

# THOMSON

---

**Manuel d'utilisation**

Bedienungsanleitung

**Manuale di utilizzazione**

User manual

**Manual de utilización**

Manual de utilização

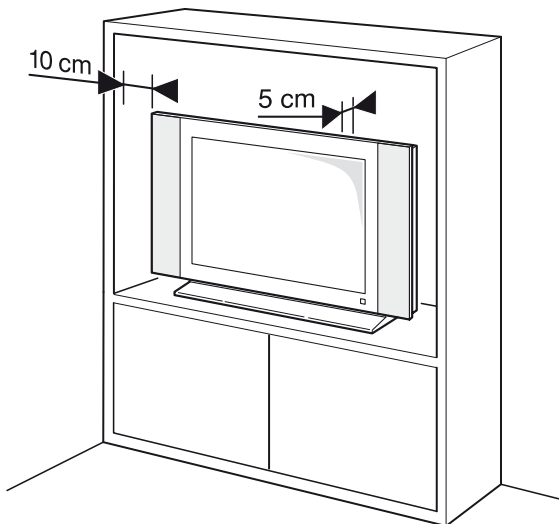
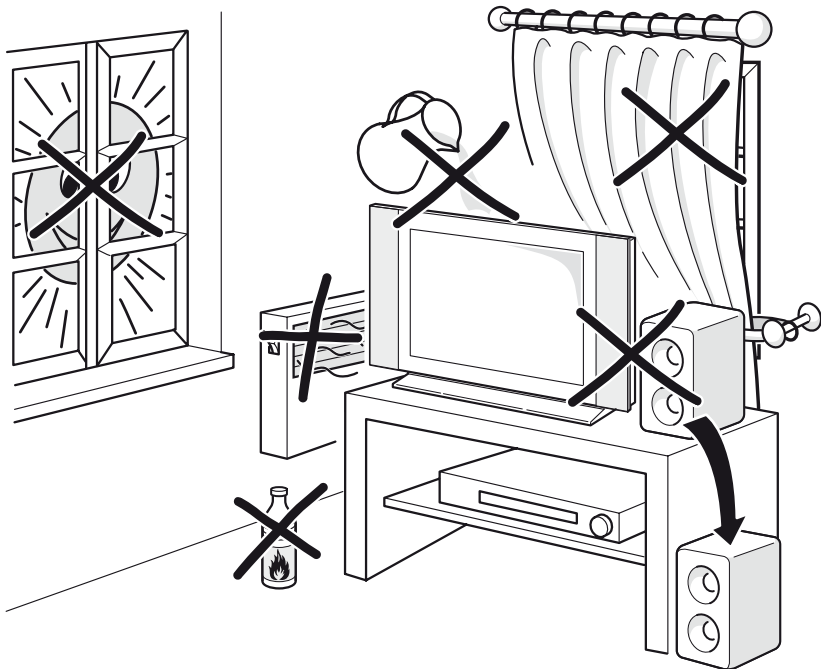

## On screen display



Figure 1

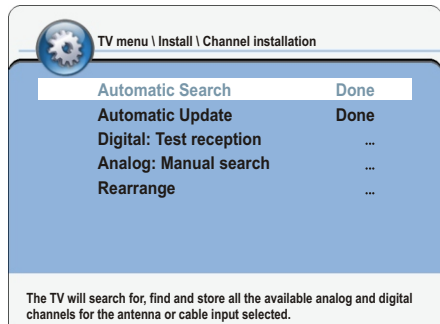

Figure 2

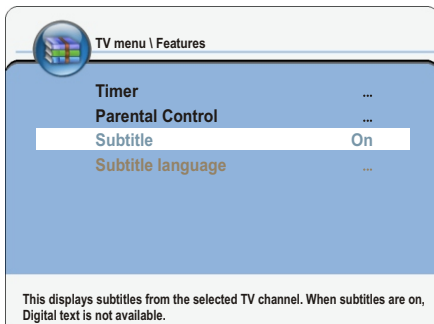

Figure 3

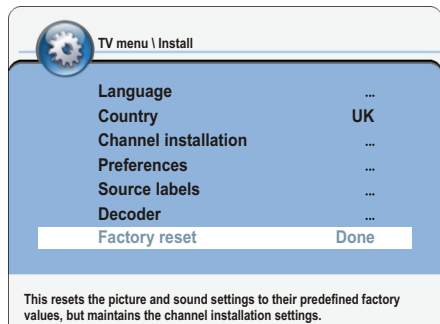

Figure 4

## Informations importantes

### Sécurité

Vérifiez que la tension électrique du secteur correspond bien à la tension indiquée sur l'autocollant placé au dos de votre téléviseur. Lorsqu'une prise secteur ou celle d'un autre appareil est utilisée pour la déconnexion, celle-ci doit rester facilement accessible.

Sur certains modèles, l'indicateur lumineux est situé sur le côté du téléviseur. L'absence d'une indication lumière à l'avant ne signifie pas que le téléviseur est entièrement déconnecté du secteur. Pour déconnecter complètement le téléviseur, la prise secteur doit être retirée.

Les composants de ce téléviseur sont sensibles à la chaleur. **La température ambiante maximum** ne doit pas dépasser **35°C**. N'obstruez pas les orifices de ventilation situés sur les côtés ou au dos du téléviseur. Prévoyez suffisamment d'espace autour du téléviseur pour une ventilation efficace. **Installez** ce téléviseur à distance de toute source de chaleur (cheminée, etc) et de tout appareil générant de fortes ondes magnétiques ou électriques.

**Le taux d'humidité** de la pièce où le téléviseur est installé ne doit pas excéder **85%**. **Cet appareil ne doit pas être exposé à des écoulements ou des éclaboussures de liquides**. Aucun objet rempli de liquide (vases, etc.) ne doit être posé dessus. Le transfert du téléviseur frais à un endroit chaud est susceptible de provoquer de la condensation sur l'écran (et sur certains composants internes). Laissez la condensation s'évaporer avant de rallumer le téléviseur.

La touche de mise sous tension **⏻** ou **POWER** **⏻** située sur le haut du téléviseur peut être utilisée pour l'allumer et le mettre en veille. **Si vous ne prévoyez pas d'utiliser ce téléviseur pendant une longue période**, déconnectez-le de la prise secteur.

**En cas d'orage**, nous recommandons de débrancher le téléviseur du secteur et de la prise d'antenne, afin qu'il ne soit pas endommagé par d'éventuelles surtensions électriques ou électromagnétiques. Pour cette raison, **la prise d'antenne et la prise secteur** doivent rester facilement accessibles, de manière à pouvoir les **débrancher** en cas de besoin.

**Débranchez** immédiatement le téléviseur si vous constatez **une odeur de brûlé ou de la fumée**. Vous ne devez en aucune circonstance ouvrir ce téléviseur par vos propres moyens: ou vous le faisiez, vous vous exposeriez à une **décharge électrique**.

### Écran à cristaux liquides

L'écran à cristaux liquides (LCD) utilisé sur ce produit est en verre. Il est donc susceptible de se briser en cas de chute du produit ou de choc avec un autre objet.

Cet écran LCD est un produit très haute technologie fournissant des images de grande précision. Occasionnellement, il peut arriver que quelques pixels inactifs apparaissent à l'écran sous la forme d'un point

rouge, bleu ou vert. Ce phénomène n'affecte pas le bon fonctionnement de votre produit.

### Entretien

Utilisez un produit à vitres pour nettoyer l'écran et un tissu doux imbibé d'un détergent peu agressif pour le reste du téléviseur.

**Important:** L'utilisation d'un détergent agressif ou de produits abrasifs ou à base d'alcool est susceptible d'endommager l'écran.

Dépoussiérez régulièrement les orifices de ventilation situés sur les côtés et à l'arrière du téléviseur. Les solvants, les produits abrasifs et les produits à base d'alcool sont susceptibles d'endommager le téléviseur. Si un objet ou un liquide pénètre à l'intérieur du téléviseur, débranchez-le immédiatement et faites-le contrôler par un technicien agréé. N'ouvrez en aucun cas ce téléviseur par vos propres moyens: vous pourriez vous blesser ou l'endommager.

### Suspension murale

#### Avertissement: Cette opération nécessite l'intervention de deux personnes.

Pour une installation sans danger, respectez ces consignes de sécurité:

- Vérifiez que le mur ou la cloison est capable de supporter le poids du téléviseur et de la fixation murale.
- Suivez les instructions d'installation fournies avec la fixation murale.
- Le téléviseur doit être installé sur un mur vertical.
- Assurez-vous d'utiliser exclusivement des vis adaptées au matériau de construction du mur ou de la cloison.
- Assurez-vous de positionner les câbles du téléviseur de sorte qu'ils ne risquent pas de provoquer de chutes.

Toutes les autres instructions de sécurité relatives à nos téléviseurs sont également applicables.

### Installation sur une table

Avant d'installer votre téléviseur, vérifiez que la surface sur laquelle vous souhaitez le placer supportera son poids.

Ne posez pas ce téléviseur sur une surface instable (étagère mobile, bord d'un meuble) et vérifiez que la façade du téléviseur ne dépasse pas de la surface sur laquelle il est posé.



Ce produit a été conçu et fabriqué avec des matériaux haut de gamme et des composants recyclables et réutilisables. Ce symbole indique qu'à la fin de leur durée de vie, les équipements électriques et électroniques doivent être recyclés.

Veillez donc amener ce matériel à la déchetterie la plus proche. Dans l'Union européenne, des systèmes de recyclage spécifiques sont utilisés pour les équipements électriques et électroniques usagés. Merci de nous aider à préserver l'environnement dans lequel nous vivons tous !

**Fixation du support de votre téléviseur**

Le support de votre téléviseur n'est pas installé par défaut, pour vous laisser le choix d'une installation sur une surface ou d'une installation murale (fixation murale vendue séparément). Si vous souhaitez monter le support sur le téléviseur, suivez les instructions ci-dessous.

*Remarque: Le support est installé en usine sur certains modèles. La méthode A qui suit concerne uniquement le modèle 22E92NH22, la méthode B concerne 26E90NH22 les 26E92NH22, la méthode C concerne les 32E90NH22 et 32E92NH22, la méthode D concerne le 40E90NH22.*

**FR**

Méthode A

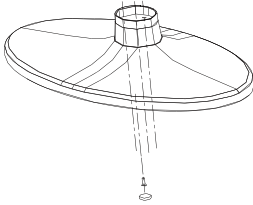

Méthode B

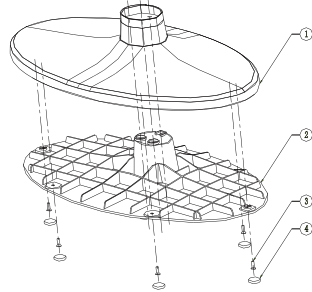

**Méthode C - Étape 1**  
Placez la protection de charnière dans la base du support. Assurez-vous d'aligner la fixation d'ancrage au logement correspondant.

*Remarque: Les 2 fixations d'ancrage à petit angle doivent être placées dans le logement d'ancrage situé à l'arrière de la base du support.*

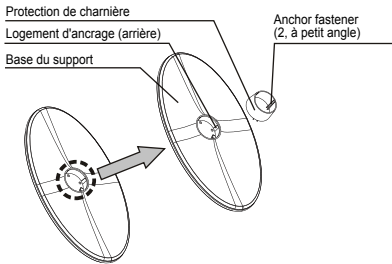

**Méthode C - Étape 2**  
Placez la charnière dans la base. Le logement d'ancrage doit s'aligner avec le point d'ancrage convexe de la base.

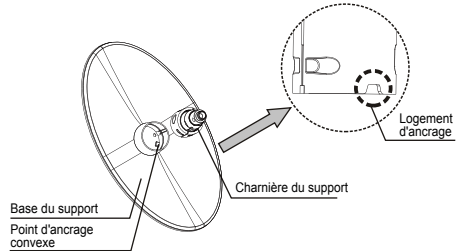

**Méthode C - Étape 3**  
Fixez la charnière dans la base avec les vis. Alignez tout d'abord les orifices des vis de la charnière avec ceux de la base, puis utilisez des petites vis pour fixer la charnière sur la base.

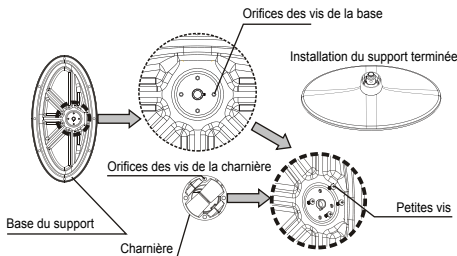

**Méthode C - Étape 4**  
Montez le support sur téléviseur. Posez le téléviseur à plat, l'écran vers le bas, puis insérez la charnière du support dans l'orifice arrondi situé sous le téléviseur. Pour ce faire, alignez l'ergot de la charnière avec l'orifice situé sous le téléviseur.

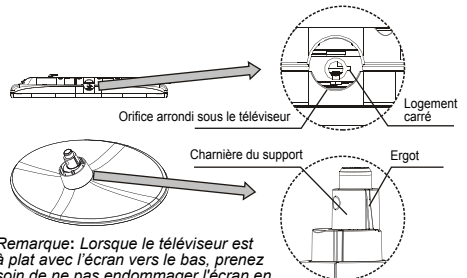

*Remarque: Lorsque le téléviseur est à plat avec l'écran vers le bas, prenez soin de ne pas endommager l'écran en le heurtant avec des objets rigides.*

**Méthode C – Étape 5**

Insérez solidement le support dans le téléviseur. Après avoir inséré la charnière dans l'orifice du téléviseur, alignez l'orifice supérieur de la charnière avec celui de la partie arrière inférieure du téléviseur, puis utilisez une grosse vis pour la fixer, jusqu'à ce que la charnière s'éclipse dans le téléviseur.

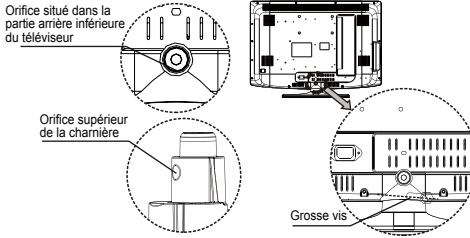

**Méthode D - Étape 1**

Placez la protection de charnière dans la base du support. Assurez-vous d'aligner la fixation d'ancrage au logement correspondant.

**Remarque:**  
Les 3 fixations d'ancrage doivent être placées dans le logement d'ancrage situé à l'arrière de la base du support.

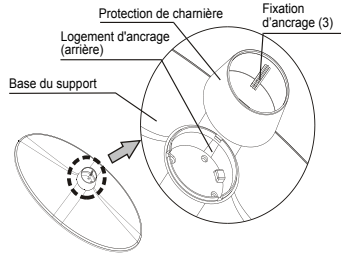

**Méthode D - Étape 2**

Placez la charnière dans la base. Le logement d'ancrage doit s'aligner avec le point d'ancrage convexe de la base.

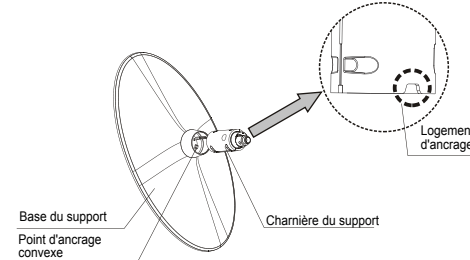

**Méthode D - Étape 3**

Fixez la charnière dans la base avec les vis. Alignez tout d'abord les orifices des vis de la charnière avec ceux de la base, puis utilisez des petites vis pour fixer la charnière sur la base.

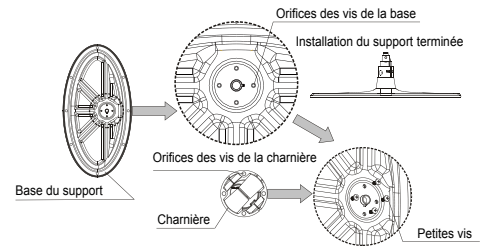

**Méthode D – Étape 4**

Retirez le couvercle d'installation du support du téléviseur. Posez le téléviseur à plat, l'écran vers le bas, puis retirez le couvercle comme indiqué sur la figure.

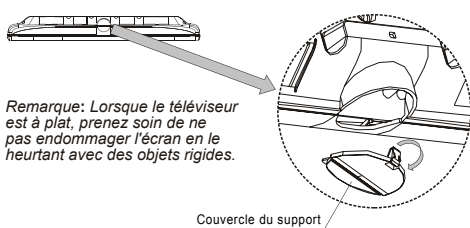

*Remarque: Lorsque le téléviseur est à plat, prenez soin de ne pas endommager l'écran en le heurtant avec des objets rigides.*

**Méthode D - Étape 5**

Montez le support sur le téléviseur. Insérez la charnière dans l'orifice arrondi situé sous le téléviseur. Pour ce faire, alignez l'ergot de la charnière avec l'orifice situé sous le téléviseur.

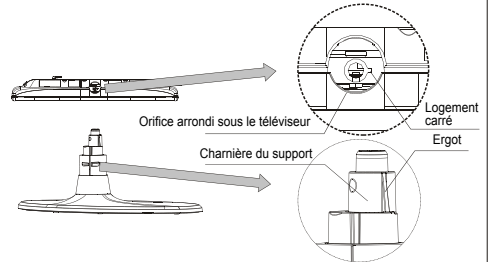

**Méthode D - Étape 6**

Insérez solidement le support dans le téléviseur. Après avoir inséré la charnière dans l'orifice du téléviseur, alignez l'orifice supérieur de la charnière avec celui de la partie arrière inférieure du téléviseur, puis utilisez une grosse vis pour la fixer, jusqu'à ce que la charnière s'éclipse dans le téléviseur.

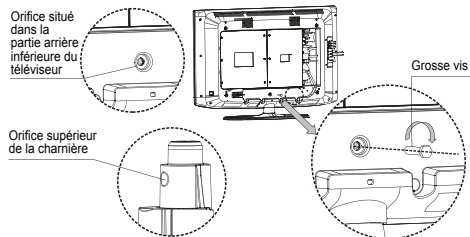

**Branchement de l'alimentation et de l'antenne**

Pour allumer le téléviseur après avoir branché le cordon d'alimentation, appuyez sur la touche  ou **POWER**

Remarque: L'emplacement de la touche **AC POWER** varie en fonction du modèle.

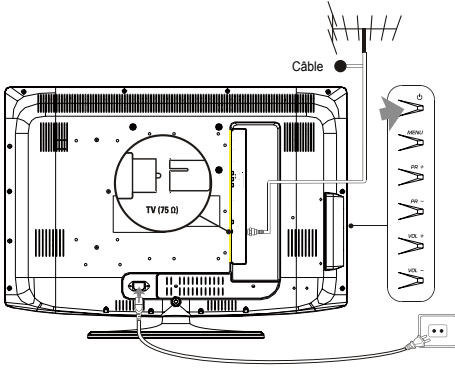

**Enregistreur DVD, décodeur, câble**

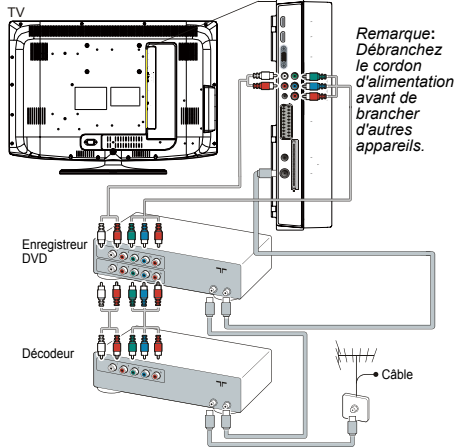

Remarque: Débranchez le cordon d'alimentation avant de brancher d'autres appareils.

**Enregistreur DVD, système Home Cinéma**

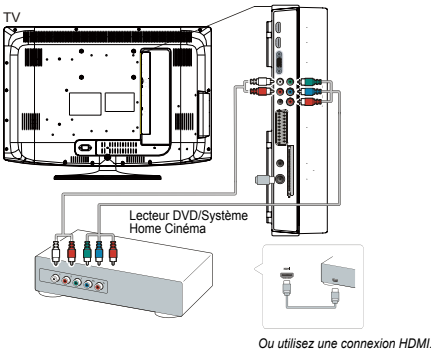

**Lecteur de disques Blu-ray, console de jeux HD**

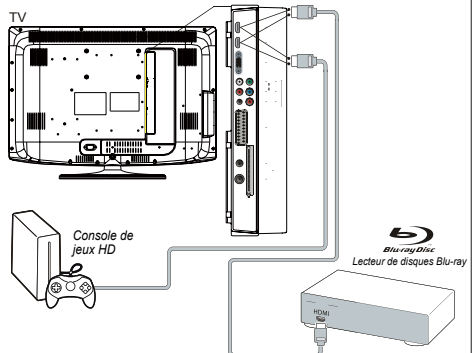

**Caméscope HD, casque, console de jeux, caméscope, PC**

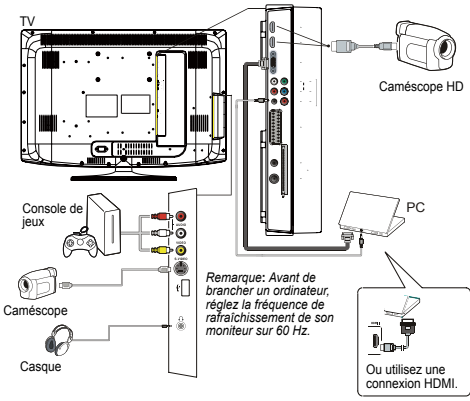

Remarque: Avant de brancher un ordinateur, réglez la fréquence de rafraîchissement de son moniteur sur 60 Hz.

Ou utilisez une connexion HDMI.

**Remarques:**

- Les figures ont uniquement une fonction de représentation.
- Tous les branchements ne sont pas disponibles sur tous les modèles.
- L'emplacement de la prise secteur du téléviseur peut varier en fonction du modèle.
- L'emplacement et le nom des touches de fonction du téléviseur peuvent varier en fonction du modèle.
- L'emplacement des connecteurs du téléviseur peuvent varier en fonction du modèle.

**La télécommande**

La plupart des fonctions de votre téléviseur sont disponibles par le biais des menus apparaissant à l'écran. La télécommande fournie avec votre téléviseur peut être utilisée pour parcourir les menus et effectuer les différents réglages.

- TV** Accès au mode TV.
- ⏻** Veille/Marche.
- Menu** Accès au menu **TV**.  
Retour au menu précédent.
- ◀▶** (**LEFT** et **RIGHT**) Configuration des fonctions et modification des valeurs. La touche **RIGHT** peut également être utilisée pour ouvrir le sous-menu correspondant, pour activer et désactiver des fonctions (case à cocher), et pour sélectionner la taille de l'image.
- ▲▼** (**UP** et **DOWN**) Sélection des options de menus, déroulement vers le haut/vers le bas des images en certains formats.

- DVD** Accès au mode DVD.
- ◀ +/-** **VOL+/-**; contrôle du volume.
- PR+/-** Changement de chaîne.
- OK** Ouverture du sous-menu correspondant. Accès au menu sélectionné sur le menu **Favorites Channel List** (Liste de Chaînes Favorites) Activation d'un réglage.
- EXIT** Quitter la structure des menus ou le télétexte.
- RETURN** Retour à la chaîne ou à la source précédente.
- Mute** Coupure et rétablissement du son.

**Touches de couleur (rouge, verte, jaune et bleue)** : Sélection des tâches ou des pages du télétexte.

- TEXT** (Touche mauve) Activation ou désactivation du télétexte
- TEXT ???** Affichage ou dissimulation des éventuelles informations du télétexte.
- 0-9** Sélection d'une chaîne, d'une page ou d'un réglage. 0 est également utilisé pour sélectionner le mode numérique simple ou double.
- INFO** Affichage des informations de programme éventuellement disponibles.
- FAV.** Activation du menu **Favorites Channel List** (Liste de Chaînes Favorites).
- GUIDE** Activation ou désactivation de Guide de Programmes Electroniques en mode TV numérique uniquement.
- TEXT STOP** Maintien de la page affichée du Télétexte.
- TEXT ZOOM** Affichage de la page de télétexte en différents modes.
- Source** Affichage du menu **Source** (Source).
- LIST** Affichage du menu **All Channels** (Liste des Chaînes).
- AV** Sélection d'un appareil connecté à une prise AV.
- PRESETS** Activation du menu d' **Quick access** (Accès rapide).
- Digital Media** Non disponible
- T-LINK** Non disponible

**REV** , **PLAY** , **FWD** , **REC** , **STOP** , **PAUSE** : Non disponibles

Important:

Si les piles de votre télécommande sont déchargées, vous pouvez utiliser les touches situées sur le téléviseur. En mode TV, elles ont les mêmes fonctions que les touches correspondantes de la télécommande. Dans les menus, elles ont les fonctions suivantes:

- PR+OU PR ▲ ▲**
- PR- OU PR ▼ ▼**
- VOL+OU VOL ▶ ▶**
- VOL- OU VOL ◀ ◀**

**MENU** Accès au menu **TV Menu** (menu TV) ; retour au menu précédent.

**Mise sous/hors tension et mode veille**

**Mise sous/hors tension**

Lors de la mise sous tension, le téléviseur s'allume directement. Pour le mettre hors tension, débranchez-le de la prise secteur.

**Pour passer en mode veille**

Appuyez sur la touche **⏻** ou **POWER**/ du téléviseur ou sur la touche **⏻** de la télécommande. Le téléviseur reste

sous tension, avec une consommation électrique réduite.

**Pour quitter le mode veille**

Appuyez sur la touche **⏻** ou **POWER**/ du téléviseur ou sur les touches **⏻** ou **PR+/-** de la télécommande pour allumer le téléviseur. Il sera réglé sur la dernière chaîne du dernier mode (analogique ou numérique) utilisé, ou sur le programme **AV** que vous regardiez plus tôt.



## Configuration initiale

La première fois que vous allumez le téléviseur, un menu s'affiche à l'écran. Ce menu vous invite à sélectionner la langue et le pays pour les menus.

1. Sélectionnez la langue de votre choix au moyen des touches **UP/DOWN**, puis appuyez sur **OK** ou sur la touche verte pour passer à l'étape suivante.
2. Sélectionnez le pays de votre choix au moyen des touches **UP/DOWN**, puis appuyez sur **OK** ou sur la touche verte pour lancer la recherche automatique. Tous les programmes de télévision et les stations de radio disponibles seront enregistrés. Cette opération prend quelques minutes. L'écran affiche le progrès de la recherche et le nombre de programmes trouvés.

*Remarque: La recherche automatique peut durer plusieurs minutes. Vous ne pouvez pas quitter ou interrompre la recherche en cours.*

Une fois la programmation automatique terminée, appuyez sur la touche verte pour passer à l'étape suivante.

3. Dans cette étape, vous pouvez sélectionner votre emplacement comme **Shop** (Magasin) ou **Home** (Domicile).

**Shop** (Magasin): Définit **Picture Preset** (Image Etablie) dans le menu **Picture** (Image) à **Vivid** (Vif), idéal pour un environnement de magasin. La flexibilité en matière de modification des paramètres est limitée.

**Home** (Domicile): Offre aux utilisateurs domiciliaires toute la flexibilité en matière de modification des paramètres du téléviseur.

Après la sélection, appuyez sur la touche verte pour passer à la dernière étape.

4. Appuyez sur la touche rouge pour terminer votre configuration initiale ou sur la touche jaune pour revenir à la dernière étape.

## Configuration des chaînes

### Configuration automatique des chaînes

Cette section décrit comment rechercher et enregistrer automatiquement des chaînes. Suivez les instructions ci-dessous pour réinstaller toutes les chaînes analogiques et numériques.

#### Étape 1 Sélectionnez la langue du menu de votre choix

1. Appuyez sur **Menu** de la télécommande et sélectionnez **Install > Language** (Installation > Langue).
2. Appuyez sur **OK/RIGHT** pour accéder au menu **Language** (Langue).
3. Appuyez sur **LEFT/RIGHT** pour sélectionner la langue de votre choix dans le **Menu language** (Menu langue).
4. Appuyez sur **Menu** pour revenir au menu **Install** (Installation).

En plus de la langue du menu, vous pouvez configurer les paramètres de la langue suivants dans le menu **Language** (Langue) (chaînes numériques uniquement). **Preferred audio language** (Langue audio préférée): Sélectionnez l'une des langues audio disponibles comme votre langue audio préférée.

**Preferred subtitle language** (Langue de sous-titres préférée) : Sélectionnez l'une des langues de sous-titres disponibles.

**Hearing impaired** (Malentendants) : Si possible, sélectionnez **On** (Activé) pour afficher les sous-titres pour malentendants dans la langue de votre choix.

**Audio description** (Description audio) : Si possible, sélectionnez **On** (Activé) pour entendre la description audio dans la langue de votre choix.

#### Étape 2 Sélectionnez le pays de votre choix

Sélectionnez le pays où vous vous trouvez. Le téléviseur installe et organise des chaînes en fonction de votre pays.

1. Dans le menu **Install** (Installation), appuyez sur **UP/DOWN** pour sélectionner **Country** (Pays).
2. Appuyez sur **LEFT/RIGHT** pour sélectionner votre pays.

#### Étape 3 Installez les chaînes

Votre téléviseur recherche et enregistre toutes les chaînes de télévision analogiques et numériques ainsi que toutes les chaînes de radio numériques.

1. Dans le menu **Install** (Installation), appuyez sur **UP/DOWN** pour sélectionner **Channel installation > Automatic Search** (Installation des Chaînes > Recherche automatique) (comme illustré sur la figure 2).
2. Appuyez sur **OK** pour commencer. L'installation peut durer plusieurs minutes.
3. Au cours de la procédure d'installation automatique, vous pouvez appuyer sur la touche rouge pour abandonner en cours de route.
4. Lorsque la recherche est terminée, appuyez sur la touche rouge pour terminer la recherche.
5. Appuyez sur **EXIT** pour quitter.

#### Test de réception numérique

Si vous utilisez l'émission numérique, vous pouvez vérifier la qualité et la sensibilité du signal des chaînes numériques.

Cela vous permet de repositionner et de tester votre antenne ou votre parabole.

1. Appuyez sur **Menu** de la télécommande et sélectionnez **Install > Channel installation > Digital: Test reception** (Installation > Installation des Chaînes > Numérique: Test de réception).
2. Appuyez sur **OK/RIGHT**.
3. Appuyez sur la touche verte pour lancer automatiquement le test. Ou utilisez les touches numériques pour saisir manuellement la fréquence de la chaîne que vous voulez tester, puis appuyez sur la touche verte pour lancer le test de la fréquence actuelle. Si la qualité et la sensibilité du signal sont faibles, repositionnez l'antenne ou la parabole et effectuez le test de nouveau.
4. Le test terminé, appuyez sur la touche jaune pour enregistrer la fréquence.
5. Appuyez sur la touche rouge pour revenir au menu **Channel installation** (Installation des chaînes).
6. Appuyez sur **EXIT** pour quitter.

*Remarque: Si vous avez des problèmes avec la réception de votre émission numérique, contactez un installateur spécialisé.*

## Fonctionnement général

### Accès aux chaînes

**Avec les touches numériques:** appuyez sur les touches numériques correspondantes afin d'accéder aux chaînes.

**Avec les touches PR+/-:** faites défiler les chaînes.

### Accès aux programmes AV

Appuyez sur la touche **AV** pour afficher les derniers programmes audiovisuels sélectionnés et faire défiler les autres programmes audiovisuels. En mode AV, appuyez sur une touche numérique quelconque pour passer en mode TV, ou utilisez **PR+/-** pour faire défiler toutes les chaînes TV et tous les canaux AV.

### Volume

Contrôle du volume: Utilisez les touches **VOL+/-** ou **VOL** du téléviseur ou appuyez sur les touches **VOL+/-** de la télécommande pour augmenter ou réduire le volume.

Coupeure du son: Appuyez sur la touche **Mute** pour couper provisoirement le son. Appuyez à nouveau sur cette touche ou sur la touche **VOL+/-** pour rétablir le son.

### Navigation de base dans les menus

1. Appuyez sur **Menu** pour afficher le menu TV.
2. Appuyez sur les touches **UP/DOWN** pour sélectionner l'élément de votre choix, puis appuyez sur la touche **OK/RIGHT** pour ouvrir le sous-menu correspondant.
3. Dans les menus et sous-menus, utilisez les touches **UP/DOWN** pour sélectionner les options du menu, les touches **LEFT/RIGHT** pour régler des fonctions et modifier les valeurs, les touches **OK/RIGHT** pour activer une configuration.
4. Appuyez sur **Menu** pour revenir au menu précédent.
5. Appuyez sur **EXIT** pour fermer le menu.

Remarques:

- Les touches du téléviseur ont les mêmes fonctions que les touches correspondantes de la télécommande.
- Certaines options peuvent ne pas être disponibles pour certaines sources du signal.

## Fonctions avancées de votre téléviseur

### Passage au mode Magasin ou Domicile

1. Appuyez sur **Menu** de la télécommande et sélectionnez **Install > Preferences** (Installation > Préférences).
2. Appuyez sur **OK/RIGHT** pour accéder au menu **Preferences** (Préférences).
3. Appuyez sur **LEFT/RIGHT** pour sélectionner le mode TV **Shop** (Magasin) ou **Home** (Domicile) dans l'option **Location** (Emplacement).
4. Appuyez sur **EXIT** pour sortir.

### Labels de source

Vous pouvez sélectionner les périphériques accessoires connectés aux entrées/sorties externes.

1. Appuyez sur **Menu** de la télécommande et sélectionnez **Install > Source labels** (Installation > Labels de source).
2. Appuyez sur **OK/RIGHT** pour accéder au menu **Source labels** (Labels de source).
3. Appuyez sur **UP/DOWN** pour sélectionner un connecteur auquel votre équipement est connecté.
4. Appuyez sur **LEFT/RIGHT** pour sélectionner le type d'appareil connecté à ce connecteur.
5. Appuyez sur **Menu** pour revenir au menu **Install** (Installation).

## Interface commune

Les chaînes de télévision numérique brouillées peuvent être décodées avec un module PCMCIA et une carte fournie par un opérateur de service de télévision numérique.

Le module PCMCIA peut permettre à plusieurs services numériques, en fonction de l'opérateur et des services que vous choisissez (par exemple, la télévision payante). Contactez votre opérateur de service de télévision numérique pour plus d'informations sur les services et les conditions.

### Utilisation du module PCMCIA

**AVERTISSEMENT: Eteignez votre téléviseur avant d'insérer un module PCMCIA. Assurez-vous de suivre les instructions décrites ci-dessous. L'insertion incorrecte d'un module PCMCIA peut endommager le module PCMCIA et votre téléviseur.**

1. En suivant les indications imprimées sur le module PCMCIA, insérez doucement le module PCMCIA dans l'emplacement PCMCIA du téléviseur.
2. Poussez le module PCMCIA jusqu'à insertion complète.
3. Allumez le téléviseur et attendez l'activation du module PCMCIA. Cela peut prendre plusieurs minutes.

*Remarque: Ne retirez pas le module PCMCIA de son emplacement. Le retrait du module PCMCIA désactivera les services numériques.*

### Accès aux services PCMCIA

Après avoir inséré et activé le PCMCIA, appuyez sur **Menu** de la télécommande et sélectionnez le **TV menu > Features > Common Interface** (Menu TV > Fonctions > Interface Commune).

Cette option de menu est disponible uniquement si le PCMCIA est correctement inséré et activé. Les applications et affichages écran sont fournis par votre opérateur de service de télévision numérique.

### Utilisation des sous-titres

Vous pouvez activer les sous-titres pour les chaînes de télévision numérique. Avec l'émission numérique, vous avez l'option supplémentaire de choisir une langue de sous-titre préférée.

### Activation des sous-titres sur les chaînes de télévision numérique

1. Appuyez sur **Menu** de la télécommande et sélectionnez **Features > Subtitle** (Fonctions > Sous-titre) (comme illustré sur la figure 3).
2. Appuyez sur **LEFT/RIGHT** pour sélectionner **On** (Activé) pour afficher toujours les sous-titres ou **On during mute** (Activé pendant la coupure du son) pour afficher les sous-titres seulement quand le son est coupé avec la touche **MUTE** de la télécommande.

### Activation d'une langue de sous-titres sur les chaînes de télévision numérique

*Remarque: Lorsque vous sélectionnez une langue de sous-titres sur une chaîne de télévision numérique, comme décrit ci-dessous, la langue de sous-titres préférée sélectionnée dans le menu **Language** (Langue) est temporairement désactivée.*

# MT35 BLOCK DIAGRAM V2.0

