



# Scanner **HP** ScanJet série 7400C Manuel de l'utilisateur





### *Informations sur les droits d'auteur*

© Copyright Hewlett-Packard Company 2000

Tous droits réservés. Toute reproduction, adaptation ou traduction sans autorisation préalable écrite est interdite, sauf dans les cas permis par les lois régissant les droits d'auteur.

### *Marques commerciales*

Adobe, Adobe Photoshop et Acrobat sont des marques commerciales de Adobe Systems Incorporated. Energy Star® est une marque de service déposée américaine de la United States Environmental Protection Agency. Microsoft et Hotmail sont des marques déposées américaines de Microsoft Corporation.

Tous les autres produits mentionnés dans le présent document peuvent être des marques commerciales de leurs détenteurs respectifs.

### *Garantie*

Les renseignements contenus dans ce document sont sujets à modifications sans préavis.

Hewlett-Packard ne fait de garantie d'aucune sorte à propos de ces renseignements. HEWLETT-PACKARD DENIE SPECIFIQUEMENT LA GARANTIE IMPLICITE DE COMMERCIALITE ET D'ADAPTATION A UN USAGE PARTICULIER.

Hewlett-Packard ne saura être tenu responsable de tout dommage direct, indirect, consécutif ou autre, présumé être lié à la divulgation ou à l'utilisation de ces renseignements.

AVIS AUX UTILISATEURS DU GOUVERNEMENT AMERICAIN : LOGICIEL COMMERCIAL SOUMIS A DES RESTRICTIONS : « L'utilisation, la duplication ou la divulgation par le Gouvernement sont soumises à des restrictions telles que stipulées au sous-paragraphe (c) (1) (ii) de l'article Rights in Technical Data du DFARS 52.227-7013. »

Il est possible que les articles numérisés à l'aide de ce produit soient protégés par des lois gouvernementales et autres réglementations, telles que les lois sur les droits d'auteur. Il incombe entièrement au client de respecter toutes ces lois et réglementations.

# Contenu

## Mise en route

|   |    |
|---|----|
| Impression de ces informations . . . . .              | 5  |
| Visualisation du Tour d'horizon du produit . . . . .  | 5  |
| Où commencer ? . . . . .                              | 6  |
| Sélection et préparation des articles . . . . .       | 7  |
| Accomplissement de la première numérisation . . . . . | 9  |
| Foire aux questions . . . . .                         | 12 |

## 1 Numérisation à l'aide des boutons du scanner

|   |    |
|---|----|
| Tour d'horizon des boutons du scanner . . . . . | 16 |
| Numérisation rapide sans modification . . . . . | 17 |
| Changement des paramètres des boutons . . . . . | 25 |

## 2 Numérisation à l'aide de HP PrecisionScan Pro

|   |    |
|---|----|
| Vue d'ensemble du logiciel HP PrecisionScan Pro . . . . .           | 29 |
| Nouvelle numérisation . . . . .                                     | 31 |
| Coupe ou sélection d'une zone pour la numérisation finale . . . . . | 32 |
| Vue élargie d'une partie de l'image (zoom) . . . . .                | 33 |
| Sélection du type de sortie . . . . .                               | 33 |
| Ajustements élémentaires optionnels . . . . .                       | 35 |
| Ajustements avancés optionnels . . . . .                            | 39 |
| Dernière phase de la numérisation finale . . . . .                  | 50 |
| Autres caractéristiques et conseils . . . . .                       | 58 |

## 3 Utilisation des accessoires

|  |    |
|--|----|
| Numérisation depuis le BAA . . . . .                       | 66 |
| Numérisation depuis l'adaptateur de transparents . . . . . | 67 |
| Ajustements optionnels aux articles transparents . . . . . | 72 |

## 4 Dépannage et entretien

|  |     |
|--|-----|
| Vérification élémentaire . . . . .                                   | 75  |
| Lancement du dépannage . . . . .                                     | 76  |
| Résolution de problèmes n'ayant donné lieu à aucun message . . . . . | 77  |
| Résolution de problèmes de qualité des images . . . . .              | 79  |
| Résolution de problèmes liés au texte modifiable . . . . .           | 85  |
| Résolution de problèmes liés aux destinations . . . . .              | 87  |
| Résolution de problèmes liés aux accessoires . . . . .               | 90  |
| Réglage des commandes de la lampe du scanner . . . . .               | 92  |
| Élimination des bourrages du BAA . . . . .                           | 93  |
| Nettoyage et entretien . . . . .                                     | 95  |
| Désinstallation du logiciel . . . . .                                | 100 |
| Autres ressources, assistance et spécifications . . . . .            | 100 |

## A Utilisation des commandes et outils du logiciel

|  |     |
|--|-----|
| Utilisation des raccourcis clavier et des menus . . . . .    | 102 |
| Barres d'outils et d'infos de HP PrecisionScan Pro . . . . . | 105 |
| Curseurs contextuels . . . . .                               | 107 |

## B Glossaire

## Index



# Mise en route

Cette section présente des informations élémentaires qui vous aideront à vous familiariser avec votre nouveau scanner HP ScanJet. C'est ici que vous pouvez apprendre comment visualiser le Tour d'horizon du produit, préparer les articles avant de les numériser et choisir la méthode de numérisation qui convient le mieux.

## Impression de ces informations

Vous pouvez imprimer le manuel PDF en utilisant la commande **Imprimer** dans le menu **Fichier**. Vous pouvez imprimer le document en entier ou seulement les chapitres et sujets que vous souhaitez selon le numéro de page des sujets.

## Visualisation du Tour d'horizon du produit

Le Tour d'horizon est une manière simple et rapide de découvrir les fonctionnalités du scanner ainsi que certaines façons intéressantes de l'utiliser pour répondre à vos besoins. Cette présentation, qui ne dure pas plus de trois minutes, est lancée automatiquement au tout premier démarrage du logiciel HP PrecisionScan Pro.

Pour visualiser le Tour d'horizon à d'autres moments : dans le dossier Logiciel de numérisation HP, double-cliquez sur **Tour d'horizon du produit**.

## Où commencer ?

Vous pouvez lancer des numérisations à partir des éléments suivants :

- les boutons du scanner
- le logiciel HP PrecisionScan Pro
- un autre programme
- l'utilitaire HP ScanJet Copy

L'endroit d'où vous commencez dépend de ce que vous comptez faire de la numérisation et de vos propres préférences.

### Utilisation des boutons du scanner

Utilisez les boutons du scanner, qui constituent des raccourcis, quand :

- vous voulez effectuer la numérisation depuis le scanner.
- vous voulez effectuer la numérisation rapidement sans y apporter des modifications.
- vous voulez numériser un article avec les paramètres par défaut optimisés pour la destination choisie.

Voir « [Numérisation à l'aide des boutons du scanner](#) » à la page 15.

### Utilisation du logiciel HP PrecisionScan Pro

Utilisez le logiciel HP PrecisionScan Pro quand :

- vous voulez afficher ou modifier une image numérisée avant de l'envoyer. Par exemple, vous pouvez changer sa résolution, la couper ou la redimensionner.

- vous voulez envoyer l'image numérisée vers une destination telle qu'un programme de PAO, mais qu'aucun bouton correspondant à cette destination ne figure sur le scanner.

Voir « [Numérisation à l'aide de HP PrecisionScan Pro](#) » à la page 29.

### Utilisation d'un autre programme

Effectuez une numérisation depuis un autre programme quand :

- vous voulez importer un article numérisé dans un programme ouvert, tel que votre traitement de texte.
- le programme que vous utilisez est compatible TWAIN ou HP ScanJet Plug-in (qui est un plug-in Adobe® Photoshop®). Un programme est compatible si une commande telle que **Acquérir une image** ou **Depuis un scanner** apparaît sur un menu tel que le menu **Fichier**.

Pour savoir si votre programme est conforme aux normes TWAIN ou reconnaît les plug-ins Photoshop, ou pour connaître la commande d'insertion d'un article numérisé, consultez la documentation du programme.

Voir « [Numérisation d'une image depuis d'autres programmes](#) » à la page 63.

### Utilisation de l'utilitaire HP ScanJet Copy

Effectuez une numérisation à l'aide de l'utilitaire HP ScanJet Copy quand vous désirez imprimer des copies et devez apporter des modifications standard à l'image numérisée, telles que réduction ou agrandissement, éclaircissement ou assombrissement. Vous pouvez également choisir une imprimante autre que celle définie par défaut.

Pour démarrer l'utilitaire : dans le dossier Logiciel de numérisation HP, double-cliquez sur **Utilitaire HP ScanJet Copy**. Pour obtenir de l'aide sur l'emploi de l'utilitaire, placez le pointeur sur le bouton ou l'option afin de connaître ses fonctions.

## Sélection et préparation des articles

Avant de poser les articles sur la vitre du scanner, suivez les directives de sélection et de préparation afin d'éviter d'endommager les originaux et le scanner.

### Articles à poser sur la vitre du scanner

La vitre du scanner permet de numériser une grande diversité d'articles, y compris :

- articles en papier;
- coupures de journaux, reçus et cartes de visite;
- articles sur supports de tous grammages, y compris ceux inférieurs à 60 g/m<sup>2</sup> ou supérieurs à 105 g/m<sup>2</sup>;
- papier gommé;
- liasse d'imprimés avec carbonés;
- photos ou documents anciens ou abîmés;
- articles comportant des déchirures, des trous, des perforations, des plis ou des bords enroulés;
- articles tridimensionnels relativement plats, tels que des pages de livres, du tissu et du papier avec texture.

**ATTENTION** Evitez de placer des articles aux bords tranchants dans le scanner, car ils pourraient endommager celui-ci.

Avant de placer un article sur la vitre du scanner, assurez-vous qu'il ne comporte pas de colle fraîche, ou de liquide correcteur ou autre substance pouvant salir le scanner.

### Articles à poser dans le BAA

Le bac d'alimentation automatique (BAA) du HP ScanJet, qui constitue une manière rapide et pratique de numériser des articles de plusieurs pages, est fourni avec certains modèles de scanner ou peut être commandé séparément. Le BAA accepte les articles répondant aux caractéristiques suivantes :

- articles sur papier de tailles standard Letter US, A4 et Légal US
- articles composés au maximum de 50 pages non reliées
- articles dont la taille est comprise entre 148,5 sur 210 mm et 215,9 sur 355,6 mm
- articles dont le grammage est compris entre 60 et 105 g/m<sup>2</sup>
- articles carrés ou rectangulaires et en bon état (pas fragiles ni usés)
- articles ne comportant pas de déchirures, de trous ou de perforations
- articles exempts de colle fraîche, de liquide correcteur ou d'encre humide

Evitez les liasses d'imprimés avec des carbonés, les transparents, les pages de magazine, le papier gommé ou le papier pelure.

Avant de placer un article dans le BAA, préparez-le comme suit :

- Aplatissez les bords enroulés ou les plis.
- Otez les agrafes, les trombones, les notes adhésives et tout autre matériau des articles.

Si votre article ne répond pas à ces caractéristiques ou que vous n'arrivez pas à le préparer comme indiqué ici, utilisez la vitre du scanner.



## Articles à poser dans l'adaptateur de transparents

L'adaptateur de transparents HP ScanJet (XPA) est fourni avec certains modèles de scanner ou peut être commandé séparément. Utilisez l'adaptateur de transparents et ses gabarits pour numériser :

- négatifs photos
- diapositives de 35 mm
- autres supports transparents dont le format ne dépasse pas 127 sur 127 mm. Si les articles transparents sont plus grands que cela, numérisez-les sans l'adaptateur de transparents. Couvrez-les simplement d'une feuille de papier blanc et effectuez la numérisation selon la procédure normale.

Ces articles pouvant être facilement endommagés, manipulez-les uniquement par les bords.

## Accomplissement de la première numérisation

L'accomplissement de votre première numérisation est facile. Cette section explique comment numériser un article pour l'imprimer par le biais de deux méthodes principales :

- les boutons du scanner
- le logiciel HP PrecisionScan Pro

Avant de le numériser, chargez l'article dans le scanner.

*Pour charger l'article dans le scanner*

- 1 Choisissez un article à numériser, tel qu'une page de magazine.

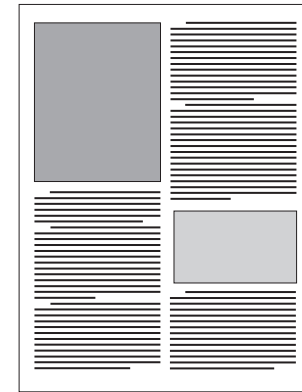

- 2 Posez l'article recto contre la vitre du scanner et fermez le couvercle.

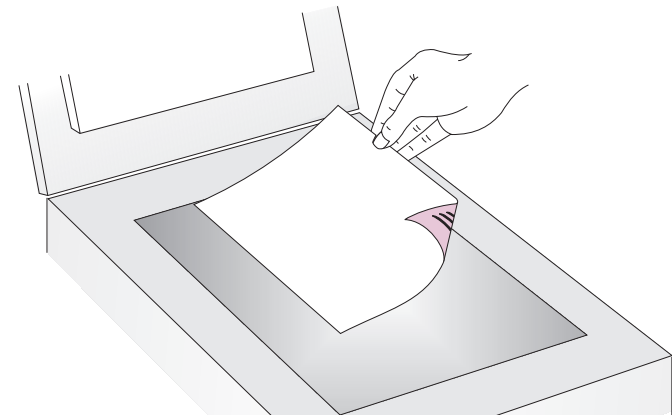

- 3 Voir « Pour effectuer votre première numérisation à l'aide des boutons du scanner » à la page 10.

*Pour effectuer votre première numérisation à l'aide des boutons du scanner*

- 1 Chargez l'article dans le scanner. Voir « [Pour charger l'article dans le scanner](#) » à la page 9.
- 2 Sélectionnez **COULEUR** ou **N&B** en appuyant sur le bouton jusqu'à ce que le voyant correspondant à votre sélection s'allume. Sélectionnez uniquement **COULEUR** si vous utilisez une imprimante couleur.

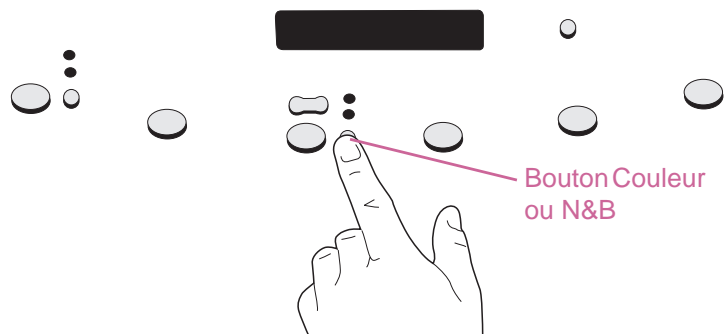

- 3 Pour imprimer plusieurs copies, appuyez sur **NOMBRE DE COPIES** jusqu'à ce que le nombre d'exemplaires désiré s'affiche sur l'écran.

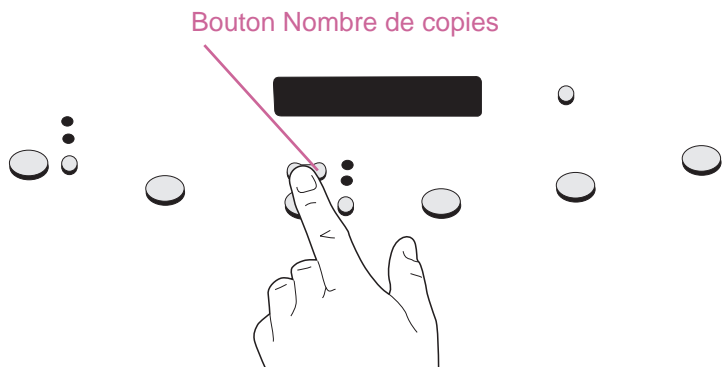

- 4 Sur le scanner, appuyez sur **COPIE**. Le scanner numérise l'article avec les paramètres optimisés pour l'impression de ce type d'article puis l'envoie vers l'imprimante par défaut.

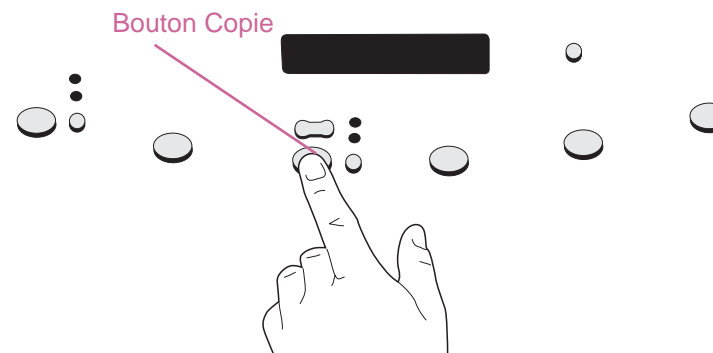

Si vous n'avez pas encore effectué de numérisations avec le logiciel HP PrecisionScan Pro, consultez la section « [Pour effectuer votre première numérisation à l'aide du logiciel HP PrecisionScan Pro](#) » à la page 11.

*Pour effectuer votre première numérisation à l'aide du logiciel HP PrecisionScan Pro*

- 1 Chargez l'article dans le scanner. Voir « [Pour charger l'article dans le scanner](#) » à la page 9.
- 2 Une fois l'article en place, appuyez sur **LOGICIEL DE NUMÉRISATION HP** sur le scanner. Le scanner numérise l'article vers le logiciel HP PrecisionScan Pro, en choisissant les paramètres qui conviennent le mieux à ce type d'article.
- 3 Lorsque l'image numérisée apparaît dans la fenêtre de prévisualisation du logiciel, dessinez une bordure autour de l'image ou de la partie de l'image que vous désirez. Pour ce faire, cliquez sur un coin de la zone de votre choix, et tout en maintenant le bouton de la souris enfoncé, faites glisser le curseur vers le coin opposé. Relâchez le bouton de la souris pour compléter la bordure.

Bordure de la zone de sélection



- 4 Expérimentez avec l'image. Changez le type de sortie ou faites d'autres ajustements.
- 5 Une fois que vous avez terminé, dans le menu **Numériser**, cliquez sur **Imprimer**.
- 6 Sélectionnez les options d'imprimante que vous désirez puis cliquez sur **OK**. Le scanner effectue une numérisation finale tenant compte de vos modifications, puis l'image numérisée s'imprime.

Si vous n'avez pas encore effectué de numérisations avec les boutons du scanner, consultez la section « [Pour effectuer votre première numérisation à l'aide des boutons du scanner](#) » à la page 10.

## Foire aux questions

Cette section offre des réponses à certaines questions fréquemment posées au sujet de la numérisation.

### *Quels paramètres le logiciel HP PrecisionScan Pro définit-il automatiquement pour une numérisation ?*

C'est en fonction de l'article numérisé que le logiciel choisit automatiquement les valeurs optimales pour les paramètres suivants :

- type de sortie
- résolution
- affinage
- exposition (demi-teintes, zones claires et zones sombres)
- couleur (teinte et saturation ou seuil noir et blanc)

En général, les valeurs sélectionnées par le logiciel produisent les meilleurs résultats. Vous pouvez toutefois les modifier dans le logiciel HP PrecisionScan Pro.

### *Comment effectuer des numérisations en moins de temps ?*

Vous pouvez numériser un article plus rapidement en choisissant l'option noir et blanc si l'original :

- est une photo ou un dessin en noir et blanc.
- est une photo ou un dessin en couleur, mais que vous voulez obtenir une image en noir et blanc sur votre écran d'ordinateur.
- ne contient que du texte.

Pour numériser des originaux couleur en noir et blanc, modifiez l'option de couleur sur le bouton du scanner que vous comptez utiliser (par exemple, le bouton **MESSAGERIE**). Voir « [Changement des paramètres des boutons](#) » à la page 25. Ou bien, dans le logiciel HP PrecisionScan Pro, désélectionnez l'option **Définir automatiquement le type** et choisissez **Niveaux de gris** ou un type de sortie noir et blanc avant d'effectuer la numérisation. Voir « [Sélection du type de sortie](#) » à la page 33.

### *Comment réduire la taille du fichier ?*

Pour réduire la taille des fichiers :

- Enregistrez les fichiers dans un format comprimé, tel que TIFF ou JPEG comprimé.
- Evitez d'utiliser le type de sortie Vraies couleurs sauf si nécessaire. Ce type de sortie offre une qualité exceptionnelle pour les photos ou dessins couleur, mais il crée également des fichiers volumineux.
- Ne définissez pas la résolution sur une valeur plus haute que nécessaire. En général, la résolution définie automatiquement par le logiciel fournit la meilleure combinaison de qualité d'image et de taille de fichier.
- Pour les photos, vous pouvez réduire considérablement la taille d'un fichier en effectuant une coupe afin de sélectionner une seule zone de la photo pour la numérisation finale. Ou bien, redimensionnez la photo entière à des dimensions plus réduites.

### *Faut-il changer la résolution ?*

Le logiciel HP PrecisionScan Pro règle la résolution pour vous. Dans la plupart des cas, vous obtenez les meilleurs résultats et le fichier le moins volumineux si vous utilisez la valeur que le logiciel a déterminée comme étant la résolution optimale pour votre type d'original.

### *Quelle est la différence entre la qualité d'affichage et la qualité d'impression ?*

Un écran d'ordinateur affiche généralement les images à une résolution de 72 à 75 pixels par pouce (PPP). La résolution d'impression est habituellement supérieure. Les écrans utilisent également moins de couleurs pour afficher une image. Même si une image ne paraît pas correcte sur l'écran, il est possible qu'elle s'imprime exactement comme vous le désirez.

### *Quelle est la différence entre le zoom et le redimensionnement ?*

Utilisez la commande **Zoom avant** pour visualiser de plus près une zone de l'image numérisée. Utilisez la commande **Zoom arrière** pour revenir à la vue initiale de l'image.

Les commandes de zoom ne changent pas la taille finale de la numérisation ; elles donnent simplement une vue différente de l'image sur l'écran. Pour réduire ou accroître la taille de la numérisation finale, utilisez la commande **Redimensionner** du menu **Outils**.

### *Que faut-il savoir sur la numérisation de texte ?*

Lorsque vous numérisez un article contenant du texte, vous pouvez traiter le texte soit en tant qu'image numérisée, telle qu'une télécopie ou une archive photo, soit en tant que texte modifiable. Pour que le logiciel de reconnaissance optique de caractères (OCR) transforme automatiquement le texte en texte modifiable et l'envoie dans un programme de traitement de texte pris en charge, effectuez l'une des opérations suivantes :

- utilisez le bouton du scanner **EDITER TEXTE**. Le texte modifiable apparaît dans le programme de traitement de texte associé au bouton.
- dans le logiciel HP PrecisionScan Pro, choisissez le type de sortie **Texte modifiable (OCR)** ou **Texte et image**. Puis, dans le menu **Numériser**, cliquez sur **Numériser vers**, choisissez le programme de traitement de texte puis cliquez sur **Numériser**.



# 1 Numérisation à l'aide des boutons du scanner

Les boutons du scanner fournissent une manière simple de numériser des articles directement vers une destination ou un fichier en utilisant des paramètres optimisés pour la destination choisie.

Lorsque les boutons du scanner sont utilisés, à l'exception de [LOGICIEL DE NUMÉRISATION HP](#), les images numérisées ne sont pas affichées ni modifiées avant d'être envoyées vers leur destination ou fichier. Pour visualiser ou modifier des images, utilisez le bouton [LOGICIEL DE NUMÉRISATION HP](#) qui les envoie alors vers le logiciel HP PrecisionScan Pro. Voir le chapitre suivant, « [Numérisation à l'aide de HP PrecisionScan Pro.](#) »

## Conseil

Vous pouvez changer les paramètres par défaut des boutons du scanner. Voir « [Changement des paramètres des boutons](#) » à la page 25.



## Tour d'horizon des boutons du scanner

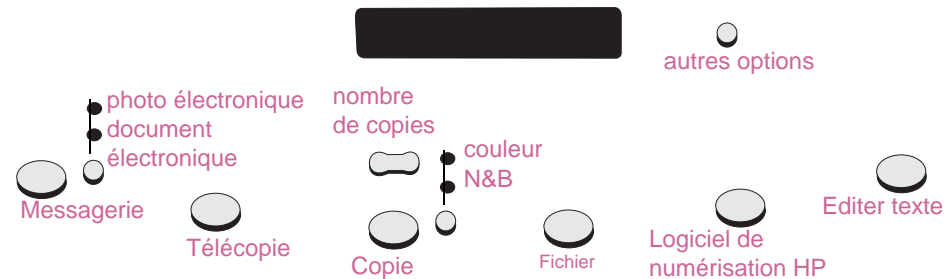

### Messagerie

Effectuez votre numérisation avec les paramètres optimisés pour la messagerie électronique. L'image numérisée est jointe à un nouveau message électronique.

### Photo électronique/document électronique

Choisissez le type d'original avant d'appuyer sur le bouton **MESSAGERIE** pour être sûr que les paramètres optimaux seront utilisés. Choisissez **DOCUMENT ÉLECTRONIQUE** si l'original contient du texte seulement ou du texte et des graphiques. Le voyant situé en regard de l'option sélectionnée s'allume.

### Télécopie

Effectuez votre numérisation avec les paramètres optimisés pour la télécopie. L'image numérisée est un nouveau message de télécopie.

### Copie

Imprimez des copies avec les paramètres optimisés pour l'impression. Sur l'ordinateur, vous pouvez cliquer sur **Annuler** pour choisir les paramètres de copies supplémentaires dans l'utilitaire HP ScanJet Copy avant d'imprimer les pages.

### Nombre de copies

Choisissez le nombre de copies avant d'appuyer sur **COPIE**.

### Couleur/N&B

Choisissez un avant d'appuyer sur **COPIE** pour être sûr que les paramètres optimaux seront utilisés. Ne choisissez l'option de copie couleur que si vous utilisez une imprimante couleur et désirez obtenir une copie couleur. Le voyant situé en regard de l'option sélectionnée s'allume.

### Fichier

Effectuez votre numérisation avec des paramètres optimisés pour l'archivage des images numérisées en tant que fichiers. Les images numérisées sont enregistrées dans le format PDF.

### Logiciel de numérisation HP

Envoyez les images numérisées vers le logiciel HP PrecisionScan Pro pour les visualiser ou les modifier, par exemple, pour changer leur résolution ou les redimensionner.

### Editer texte

Effectuez votre numérisation puis convertissez-la en texte modifiable et placez-la dans un programme de traitement de texte.

### Autres options

Ouvrez la boîte de dialogue pour modifier les paramètres, tels que ceux de la qualité de sortie, des boutons du scanner.

## Numérisation rapide sans modification

Utilisez les boutons du scanner pour effectuer une numérisation rapide vers une destination avec des paramètres optimisés pour cette destination. Une destination est une imprimante, un fichier ou un autre programme, tel que de messagerie électronique, de télécopie ou de traitement de texte.

Si vous numérisez des diapositives ou des transparents à l'aide de l'adaptateur de transparents, vous devez utiliser le logiciel HP PrecisionScan Pro. Voir « [Numérisation à l'aide des boutons du scanner](#) » à la page 15.

## Envoi d'une numérisation par messagerie électronique

Lorsque vous choisissez l'option de messagerie par le biais des boutons du scanner, celui-ci numérise l'article en utilisant les paramètres optimisés pour la messagerie électronique. Si votre programme de messagerie électronique est pris en charge, l'image numérisée apparaît automatiquement en tant que pièce jointe dans un nouveau message, qu'il vous suffit alors d'adresser et d'envoyer.

### Conseil

Si votre programme de messagerie électronique n'est pas pris en charge, assurez-vous que l'option Fichier image est sélectionnée parmi les options des boutons et choisissez tout de même Courrier électronique. Le scanner numérise alors l'article en utilisant des paramètres optimaux, puis l'ordinateur vous invite à l'enregistrer en tant que fichier. Pour de plus amples renseignements sur les « [Programmes de messagerie pris en charge](#) » à la page 19

### Conseil

Pour visualiser un article numérisé avant de l'envoyer, ouvrez la pièce jointe depuis le nouveau message électronique.

*Pour envoyer une numérisation par messagerie depuis le scanner*

- 1 Posez l'original recto contre la vitre du scanner et fermez le couvercle.

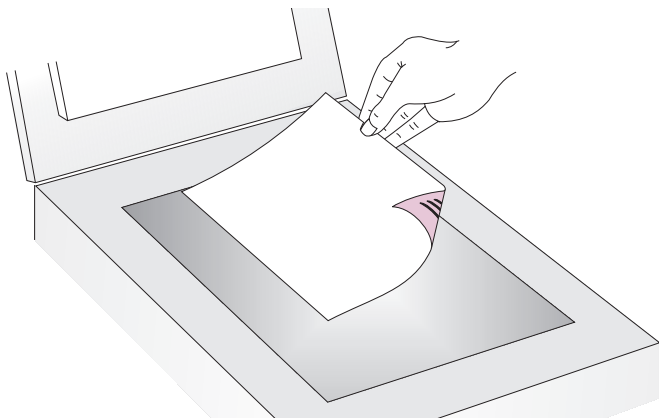

**Remarque :** Pour charger les articles dans le BAA, voir [page 66](#).

- 2 Sélectionnez **PHOTO ÉLECTRONIQUE** ou **DOCUMENT ÉLECTRONIQUE** en appuyant sur le petit bouton situé sous les voyants jusqu'à ce que le voyant correspondant à votre sélection s'allume. Si l'article contient du texte et des graphiques, sélectionnez **DOCUMENT ÉLECTRONIQUE**.
- 3 Appuyez sur le bouton **MESSAGERIE** du scanner.
- 4 Si le scanner ou l'ordinateur vous invite à numériser une autre page, procédez comme suit :
  - si vous n'avez aucune autre page à numériser, cliquez sur **Terminé**.
  - si vous avez d'autres pages à numériser, posez la page suivante et cliquez sur **Numériser**. Répétez cette étape jusqu'à ce que toutes les pages soient numérisées. Puis cliquez sur **Terminé**.

- 5 Si votre programme de messagerie électronique est pris en charge, l'image numérisée apparaît automatiquement en tant que pièce jointe dans un nouveau message. Adressez alors le message et envoyez-le comme d'habitude. Si l'image numérisée n'apparaît pas automatiquement en tant que pièce jointe dans un nouveau message, voir « [Programmes de messagerie pris en charge](#) » à la page 19.

### *Programmes de messagerie pris en charge*

Les programmes de messagerie pris en charge permettent au scanner de numériser un article en tant que fichier et de l'attacher à un nouveau message en tant que pièce jointe. Si une image numérisée apparaît automatiquement en tant que pièce jointe d'un nouveau message, cela signifie que votre programme de messagerie est pris en charge.

Si votre programme de messagerie n'est pas pris en charge, comme c'est le cas pour un programme Web tel que Microsoft Hotmail<sup>®</sup>, le scanner ne peut pas numériser des articles directement vers un message électronique. Le scanner numérisé alors l'article et vous invite à l'enregistrer en tant que fichier. Une fois l'image enregistrée en tant que fichier, ouvrez un message électronique et attachez-y le fichier en tant que pièce jointe comme d'habitude.

Pour que vous soyez invité à enregistrer le fichier, assurez-vous que vous avez sélectionné Fichier image parmi les options des boutons. Sinon, vous recevez un message d'erreur quand vous appuyez sur le bouton Messagerie du scanner.

Voir « [Changement des paramètres des boutons](#) » à la page 25 pour vérifier ou modifier le programme de messagerie défini par défaut, ou pour spécifier Fichier image en tant qu'option par défaut.

### Télécopie d'une numérisation

Lorsque vous choisissez l'option de télécopie par le biais des boutons du scanner, celui-ci numérisé l'article en utilisant les paramètres optimisés pour la télécopie. Si votre application de télécopie est prise en charge, l'image numérisée apparaît automatiquement dans un nouveau message de télécopie, qu'il vous suffit alors d'adresser et d'envoyer. L'image numérisée ne peut pas être modifiée.

#### Conseil

Si votre programme de télécopie n'est pas pris en charge, assurez-vous que l'option Fichier image est sélectionnée parmi les options des boutons et choisissez tout de même Télécopie. Le scanner numérisé alors l'article en utilisant des paramètres optimaux, puis l'ordinateur vous invite à enregistrer l'image numérisée en tant que fichier. Ouvrez votre programme de télécopie et envoyez le fichier en tant que pièce jointe comme d'habitude. Pour de plus amples renseignements sur les programmes de télécopie pris en charge, voir « [Programmes de télécopie pris en charge](#) » à la page 20

### *Pour télécopier une numérisation depuis le scanner*

- 1 Posez l'original recto contre la vitre du scanner et fermez le couvercle.

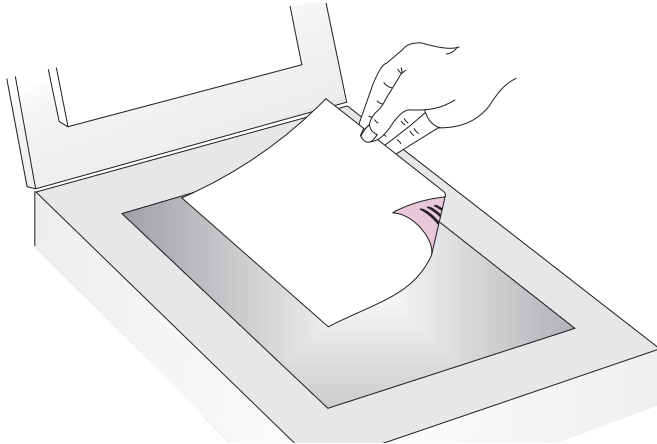

**Remarque :** Pour charger les articles dans le BAA, voir [page 66](#).

- 2 Appuyez sur le bouton **TÉLÉCOPIE** du scanner.
- 3 Si le scanner ou l'ordinateur vous invite à numériser une autre page, procédez comme suit :
  - si vous n'avez aucune autre page à numériser, cliquez sur **Terminé**.
  - si vous avez d'autres pages à numériser, posez la page suivante et cliquez sur **Numériser**. Répétez cette étape jusqu'à ce que toutes les pages soient numérisées. Puis cliquez sur **Terminé**.
- 4 Si votre programme de télécopie est pris en charge, l'image numérisée apparaît automatiquement en tant que pièce jointe dans un nouveau message. Adressez alors le message et envoyez-le comme d'habitude. Si l'image numérisée n'apparaît pas automatiquement en tant que pièce jointe dans un nouveau message, voir « [Programmes de télécopie pris en charge](#) » page 21.

### *Programmes de télécopie pris en charge*

Les programmes de télécopie permettent au scanner de numériser des articles directement dans de nouveaux messages de télécopie. Si une image numérisée apparaît automatiquement dans un nouveau message, cela signifie que votre programme de télécopie est pris en charge.

Si votre programme de télécopie ne l'est pas, le scanner ne peut pas numériser des articles directement dans un nouveau message. Le scanner numérise alors l'article et vous invite à enregistrer l'image numérisée en tant que fichier. Une fois l'image enregistrée en tant que fichier, ouvrez un message de télécopie et attachez-y le fichier en tant que pièce jointe comme d'habitude.

Pour que vous soyez invité à enregistrer le fichier, assurez-vous que vous avez sélectionné **Fichier image** parmi les options des boutons.. Sinon, vous recevez un message d'erreur quand vous appuyez sur le bouton **TÉLÉCOPIE** du scanner.

Voir « [Changement des paramètres des boutons](#) » à la [page 25](#) pour vérifier ou modifier le programme de télécopie défini comme programme par défaut, ou pour spécifier Fichier image en tant qu'option par défaut.

## Impression de copies

Vous pouvez numériser un article et l'envoyer vers une imprimante pour imprimer des copies par le biais du bouton du scanner. L'ordinateur vous permet de suivre la progression de la numérisation ou d'annuler celle-ci (si vous annulez une numérisation, l'imprimante peut produire une page blanche). Notez que lorsque vous imprimez des copies, chaque page est traitée comme une tâche d'impression séparée, si bien que l'imprimante ne classe pas les copies.

### *Pour imprimer des copies depuis le scanner*

- 1 Posez l'original recto contre la vitre du scanner et fermez le couvercle.

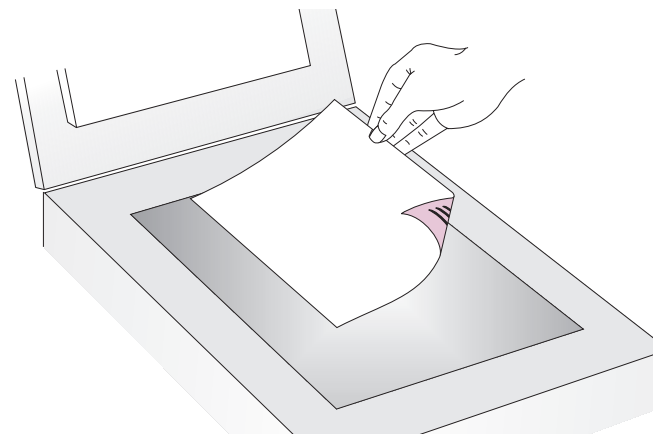

**Remarque :** Pour charger les articles dans le BAA, voir [page 66](#).

- 2 Sélectionnez **COULEUR** ou **N&B** en appuyant sur le bouton jusqu'à ce que le voyant correspondant à votre sélection s'allume. Ne sélectionnez l'option **COULEUR** que si vous utilisez une imprimante couleur et désirez obtenir une copie couleur.
- 3 Sélectionnez le **NOMBRE DE COPIES** en appuyant sur le bouton jusqu'à ce que le nombre d'exemplaires désiré s'affiche.
- 4 Appuyez sur le bouton **COPIE** du scanner.
- 5 Pour réduire, agrandir, éclaircir ou assombrir les copies, ou pour choisir une autre imprimante, appuyez sur **⌘ +**. (Commande+point) de l'ordinateur et spécifiez les options dans l'utilitaire HP ScanJet Copy. Changez les options et cliquez sur **Copier**. Si vous ne cliquez pas sur Commande+point, l'imprimante par défaut imprime le nombre de copies spécifié sur le scanner.

**Remarque :** Si vous annulez une numérisation, l'imprimante peut produire une page blanche.

## Enregistrement d'une numérisation vers un fichier

Vous pouvez numériser et enregistrer des articles directement dans des fichiers à des fins d'archivage, sans les modifier. Les fichiers sont enregistrés en format PDF, ce qui préserve le format des originaux.

### Conseil

Pour enregistrer une image numérisée dans un autre format de fichier, envoyez-la vers le logiciel HP PrecisionScan Pro, puis, dans le menu **Numériser**, cliquez sur **Enregistrer sous**.

*Pour enregistrer une numérisation dans un fichier depuis le scanner*

- 1 Posez l'original recto contre la vitre du scanner et fermez le couvercle.

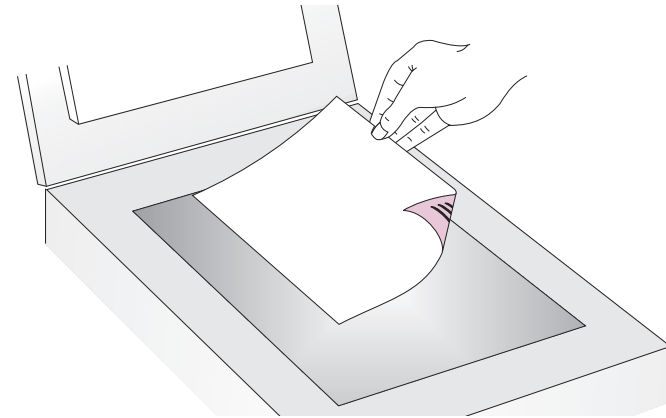

**Remarque :** Pour charger les articles dans le BAA, voir [page 66](#).

- 2 Appuyez sur le bouton **FICHIER** du scanner.
- 3 Si le scanner ou l'ordinateur vous invite à numériser une autre page, procédez comme suit :
  - si vous n'avez aucune autre page à numériser, cliquez sur **Terminé**.
  - si vous avez d'autres pages à numériser, posez la page suivante et cliquez sur **Numériser**. Répétez cette étape jusqu'à ce que toutes les pages soient numérisées. Puis cliquez sur **Terminé**.
- 4 Dans la boîte de dialogue **Enregistrer sous**, nommez le fichier, choisissez un répertoire de destination puis cliquez sur **Enregistrer**.

## Conversion d'une numérisation en texte modifiable

Vous pouvez convertir le texte d'une image numérisée en texte modifiable. Le programme de reconnaissance optique de caractères (OCR) convertit le texte pour qu'il soit modifiable, puis le place dans un programme de traitement de texte pris en charge. Selon le programme de traitement de texte employé, les graphiques de l'image numérisée peuvent être conservés ou rejetés, ou le programme OCR peut tenter de les convertir. Dans ce dernier cas, ils apparaîtront comme des caractères aléatoires.

### Conseil

Si un bloc de texte apparaît dans Microsoft Word ou un autre programme de traitement de texte à l'intérieur d'un cadre que vous ne voulez pas, double-cliquez sur la bordure du cadre et cliquez sur **Supprimer le cadre** ou une commande similaire.

*Pour convertir la numérisation en texte modifiable depuis le scanner*

- 1 Posez l'original recto contre la vitre du scanner et fermez le couvercle.

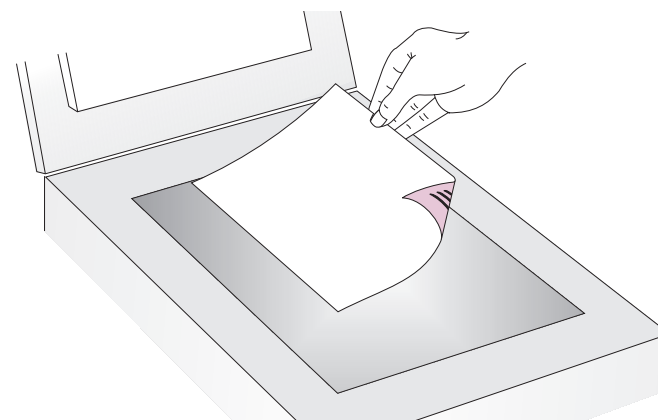

**Remarque :** Pour charger les articles dans le BAA, voir [page 66](#).

- 2 Appuyez sur le bouton **ÉDITER TEXTE** du scanner.
- 3 Si le scanner ou l'ordinateur vous invite à numériser une autre page, procédez comme suit :
  - si vous n'avez aucune autre page à numériser, cliquez sur **Terminé**.
  - si vous avez d'autres pages à numériser, posez la page suivante et cliquez sur **Numériser**. Répétez cette étape jusqu'à ce que toutes les pages soient numérisées. Puis cliquez sur **Terminé**.
- 4 Lorsque le texte s'ouvre dans le programme de traitement de texte, vérifiez soigneusement s'il est correct.



### *Avantages et inconvénients des programmes OCR*

Les programmes de reconnaissance optique de caractères convertissent certains textes avec plus d'exactitude que d'autres. La technologie OCR n'étant pas parfaite, vous devez relire soigneusement tout le texte converti pour vous assurer que les caractères ont été correctement interprétés.

La conversion est la plus précise avec les types de texte suivants :

- texte dans les polices standard
- texte dans une police de 9 points ou plus
- texte clair et net
- texte noir sur fond blanc

La conversion risque d'être moins précise avec les types de texte suivants :

- texte proche d'éléments non textuels, tels que des points vignettes, des lignes ou des graphiques
- texte dans des tableurs, des tableaux ou des formulaires
- lettres espacées ou lettres qui « bavent » sur le bord ou touchent d'autres lettres
- texte souligné
- texte sur papier de couleur

Les caractères manuscrits ne peuvent pas être convertis.

### *Programmes de traitement de texte pris en charge*

Par défaut, le texte converti avec le programme OCR s'affiche dans Microsoft Word ou SimpleText. Vous pouvez modifier les paramètres du bouton **EDITER TEXTE** pour que le texte apparaisse dans un autre programme pris en charge. Voir « [Changement des paramètres des boutons](#) » à la page 25. L'onglet **Editer texte**, dans la boîte de dialogue **Options des boutons HP ScanJet**, affiche les programmes pris en charge installés sur l'ordinateur.

## Changement des paramètres des boutons

Lorsque vous utilisez un des boutons du scanner, celui-ci numérise l'article avec les paramètres optimisés pour la destination, telle que la messagerie électronique, associée avec ce bouton. Les paramètres sont appliqués à tous les articles numérisés tant qu'ils ne sont pas modifiés.

### Conseil

Pour changer les paramètres uniquement pour l'article qui est en cours de numérisation, il est préférable d'utiliser le logiciel HP PrecisionScan Pro à la place des boutons du scanner. Voir [Numérisation à l'aide de HP PrecisionScan Pro](#) (à partir de la page 29).

### *Pour changer les paramètres des boutons*

- 1 Effectuez l'une des opérations suivantes :
  - Sur le scanner, appuyez sur **AUTRES OPTIONS** (le cas échéant).
  - Dans le menu **Pomme** (  ), cliquez sur **Tableaux de bord** et choisissez **Commandes HP ScanJet** dans le sous-menu.
- 2 Dans l'onglet **Boutons**, cliquez sur l'onglet du bouton voulu. Les zones au centre de l'onglet contiennent les paramètres pouvant être modifiés.
- 3 Changez le paramètre du bouton Voir « [Liste des options des boutons du scanner](#) » à la page 25 pour de plus amples renseignements.
- 4 Répétez l'étape 3 pour modifier d'autres paramètres de ce bouton.
- 5 Répétez les étapes 2 à 4 pour modifier les paramètres d'un autre bouton.
- 6 Une fois terminé, cliquez sur la boîte de fermeture.

## Liste des options des boutons du scanner

Le panneau Commandes HP ScanJet permet de sélectionner les options de numérisation à l'aide des boutons suivants :

- **MESSAGERIE** (avec le bouton **PHOTO ÉLECTRONIQUE**)
- **MESSAGERIE** (avec le bouton **DOCUMENT ÉLECTRONIQUE**)
- 
- **TÉLÉCOPIE**
- **COPIE**
- **FICHIER**
- **LOGICIEL DE NUMÉRISATION HP**
- **EDITER TEXTE**

L'onglet **Boutons** offre les options de numérisation suivantes.

- **Destinations.** Voir « [Options Destinations](#) » à la page 26.
- **Sortie de l'image.** Voir « [Options Image](#) » à la page 26.
- **Dimension de la page pour BAA.** Voir « [Options Dimension de la page pour BAA](#) » à la page 27.

## Options Destinations

### Destinations

Le menu déroulant **Destinations** indique les destinations disponibles sur votre ordinateur.

**Remarque :** Si l'une d'elles ne prend pas en charge une option de l'onglet **Boutons**, cette option apparaît en grisé.

### Type de fichier

Lorsque l'option **Image** est sélectionnée, l'image numérisée est enregistrée dans un fichier image. Si l'image numérisée contient du texte, ce texte n'est pas modifiable.

Lorsque l'option **Texte** est sélectionnée, le texte est transposé en une colonne dans l'ordre qui semble au logiciel comme étant le plus logique. Les graphiques et images de l'article numérisé sont rejetés. Choisissez cette option pour faire des changements importants dans le texte.

Lorsque **Image et texte** est sélectionné, la sortie est convertie en un format qui crée du texte modifiable. Les graphiques et images de l'article numérisé sont conservés.

### Inviter pour une autre page

Lorsque cette option est sélectionnée, un message d'invite s'affiche sur l'ordinateur après que la première page d'une tâche a été numérisée. Il vous demande si vous avez d'autres pages à numériser dans cette tâche.

Si cette option n'est pas sélectionnée, vous n'êtes pas invité à numériser d'autres pages. Chaque tâche de numérisation est alors traitée comme ne comportant qu'une seule page.

## Options Image

### Résolution

Sélectionnez la résolution souhaitée dans le menu déroulant ou saisissez-la dans la zone de texte.

### Type de sortie

Dans le menu déroulant **Type**, sélectionnez l'une des options ci-après :

- **Vraies couleurs** crée un rendu d'image à 24 bits/pixel par couleur.
- **Palette 256 couleurs** crée une image qui contient les 240 couleurs les plus courantes de l'image, plus les 16 couleurs de base.
- **Niveaux de gris** crée une image contenant des nuances de gris, et non pas uniquement du noir et du blanc. Dans une image en niveaux de gris, chaque pixel contient plusieurs bits d'informations, ce qui permet à d'autres nuances de gris d'être enregistrées et affichées.
- **Noir et blanc** crée une image ne comportant que des pixels noirs et des pixels blancs, et aucune couleur ni nuance de gris. Chaque pixel représente un bit.

Pour de plus amples renseignements sur l'utilisation de ces options, voir « [Liste des types de fichier](#) » à la page 52.

### Coupe automatique

Lorsque cette option est sélectionnée, le scanner traite uniquement le ou les articles placés sur la vitre dans l'image numérisée.

Lorsque cette option n'est pas sélectionnée, le scanner traite toute la surface de la vitre, y compris les zones vides, dans l'image numérisée.

### *Options Dimension de la page pour BAA*

Si vous utilisez un bac d'alimentation automatique avec le scanner, sélectionnez le format de page que vous introduisez dans le bac :

- Letter US
- Légal US
- A4

Pour de plus amples renseignements sur le chargement d'articles dans le BAA, voir « [Numérisation depuis le BAA](#) » à la page 66.



# 2 Numérisation à l'aide de HP PrecisionScan Pro

Le logiciel HP PrecisionScan Pro permet de prévisualiser et de modifier les images numérisées avant de les envoyer vers une destination ou de les classer. Pour lancer HP PrecisionScan Pro, il suffit d'appuyer sur le bouton du scanner ou de sélectionner le dossier HP Scanning Software sur l'ordinateur.<sup>58</sup>

Vous pouvez aussi le lancer depuis une autre application, telle qu'un programme de traitement de texte ou d'édition d'images, à condition qu'elle soit compatible avec TWAIN ou avec le HP ScanJet Plug-in. Pour de plus amples renseignements, voir « [Numérisation d'une image depuis d'autres programmes](#) » à la page 63.

## Vue d'ensemble du logiciel HP PrecisionScan Pro

Le logiciel HP PrecisionScan Pro fournit des fonctionnalités de prévisualisation ainsi que des outils permettant de modifier les images. Vous pouvez notamment :

- effectuer une coupe, c'est-à-dire sélectionner une partie de l'image de prévisualisation, qui deviendra l'image numérisée finale
- changer la résolution
- redimensionner l'image numérisée
- changer le contraste

### *Pour lancer le logiciel sans effectuer de numérisation*

Dans le dossier **Logiciel de numérisation HP**, double-cliquez sur **HP PrecisionScan Pro**. Le logiciel démarre.

Survolez une commande de la barre d'outils pour voir s'afficher son explication

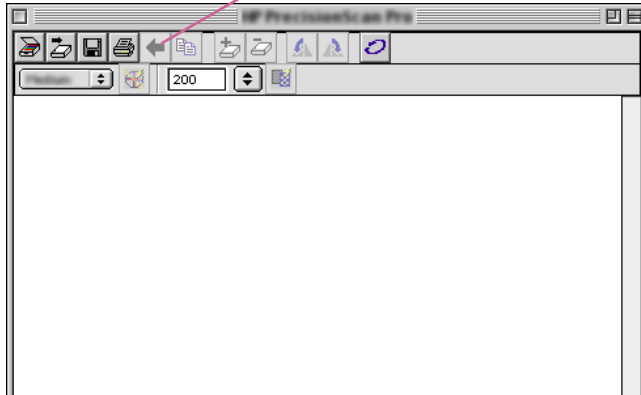

Pour de plus amples renseignements sur les types d'assistance offerts par le logiciel, voir « [Aide sur l'utilisation du logiciel](#) » on this page. Pour en savoir plus sur les raccourcis clavier, les éléments de menu, les barres d'outils et les formes du curseur, voir « [Utilisation des commandes et outils du logiciel](#) » à la page 101.

## Aide sur l'utilisation du logiciel

L'aide fournie par le logiciel HP PrecisionScan Pro se présente sous diverses formes.

### *Smart Friends*

Les Smart Friends sont des conseils qui s'affichent automatiquement pour signaler des problèmes potentiels. Par exemple, si vous spécifiez une très haute résolution mais que vous voulez envoyer l'image numérisée par messagerie électronique, un Smart Friend vous avertira que le fichier sera probablement trop volumineux pour être envoyé ainsi. Pour désactiver un message particulier, sélectionnez la case **Cessez de me le rappeler** dans la boîte de dialogue du message. Si vous voulez désactiver tous les messages, cliquez sur **Désactiver tous les Smart Friends** dans le menu **Aide**. Pour les ré-activer, cliquez sur **Activer tous les Smart Friends**.

### *Aide en ligne*

L'Aide en ligne constitue une source d'informations facile d'emploi sur l'utilisation du scanner et du logiciel, ainsi que sur le dépannage, l'assistance et les caractéristiques. Pour accéder à l'Aide : dans le menu **Aide**, cliquez sur **Aide de HP PrecisionScan Pro**. Ou bien, cliquez sur le bouton **Aide** dans l'une des boîtes de dialogue où il apparaît.

## Nouvelle numérisation

Lorsque vous lancez une nouvelle numérisation, le scanner effectue une numérisation préliminaire de l'article et affiche l'image numérisée dans le logiciel HP PrecisionScan Pro. Vous pouvez ainsi l'examiner et la modifier, si nécessaire, avant de l'envoyer vers une destination ou de l'enregistrer en tant que fichier.

### *Pour lancer (prévisualiser) une nouvelle numérisation*

- 1 Posez l'original recto contre la vitre du scanner et fermez le couvercle.

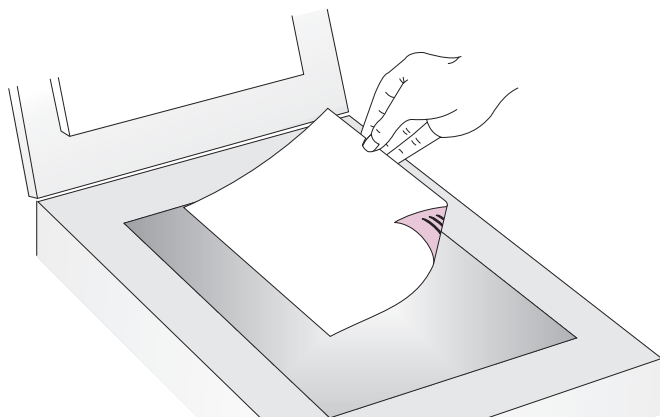

**Remarque :** Pour charger les articles dans le BAA, voir [page 66](#).

- 2 Lancez la numérisation de l'une des manières suivantes :

- Sur le scanner, appuyez sur **LOGICIEL DE NUMÉRISATION HP**.
- Dans le logiciel HP PrecisionScan Pro, cliquez sur le bouton  de la barre d'outils.
- Dans le logiciel HP PrecisionScan Pro, cliquez sur **Nouvelle numérisation** dans le menu **Numériser**.

L'image numérisée apparaît dans le logiciel HP PrecisionScan Pro. Elle est appelée image de prévisualisation. Elle peut être modifiée ; par exemple, vous pouvez sélectionner une partie de l'image seulement ou régler le contraste.

Lorsque l'image est envoyée vers un autre programme (messagerie électronique, par exemple), placée sur un site Web ou enregistrée en tant que fichier, le scanner effectue une numérisation finale de l'article en tenant compte de ces modifications. Les procédures à suivre pour faire des ajustements optionnels et terminer la numérisation sont expliquées dans cette section.



## Coupe ou sélection d'une zone pour la numérisation finale

Une fois que l'image s'affiche dans le logiciel HP PrecisionScan Pro, vous devez sélectionner la zone qui sera l'image de numérisation finale en créant une zone de sélection. Lorsque vous créez cette zone, une bordure en pointillés s'affiche autour de la zone sélectionnée.

bordure de la zone de sélection



Pour de plus amples renseignements sur l'aspect du curseur lorsqu'il est au dessus de la zone de sélection, voir « [Curseurs contextuels](#) » à la page 107.

### Conseil

Si vous voulez seulement voir de plus près une zone sans rien modifier à la numérisation finale, voir « [Vue élargie d'une partie de l'image \(zoom\)](#) » à la page 33.

*Pour couper ou sélectionner une zone pour la numérisation finale*

Effectuez l'une des opérations suivantes :

- Placez le curseur au dessus de la zone qui vous intéresse et cliquez.
- Lorsque le curseur ressemble à ceci :  $+$ , cliquez sur un coin de la zone qui vous intéresse et faites glisser le curseur vers le coin opposé afin de dessiner une zone de sélection rectangulaire.
- Dans le menu **Edition**, cliquez sur **Tout sélectionner**. Toute la vitre du scanner, y compris les zones vides, est sélectionnée.

*Pour redimensionner la zone de sélection*

Cliquez sur la bordure de la zone de sélection et faites-la glisser pour redimensionner la zone.

*Pour déplacer la bordure de la zone de sélection*

Placez le curseur au dessus de la zone de sélection. Lorsque le curseur ressemble à ceci :  $\updownarrow$ , cliquez et faites glisser la bordure de la zone vers un nouvel emplacement.

*Pour supprimer la bordure de la zone de sélection*

Effectuez l'une des opérations suivantes :

- Appuyez sur **ECHAP**.
- Dans le menu **Edition**, cliquez sur **Désélectionner tout**.
- Dessinez une bordure autour d'une autre zone de l'image.

## Vue élargie d'une partie de l'image (zoom)

Effectuez un zoom avant sur la zone de sélection pour l'examiner de plus près ou la modifier. Faites un zoom arrière pour voir toute l'image de prévisualisation ou pour sélectionner une autre partie de l'image. Il est préférable d'effectuer un zoom avant sur la zone de sélection avant de faire des changements ou une numérisation finale pour obtenir des résultats optimaux. Les commandes de zoom ne sont disponibles que lorsqu'une zone de sélection a été créée.

Le zoom avant ou arrière ne modifie *pas* la partie de l'image qui sera numérisée lors de la numérisation finale, ni la taille de sortie finale (dimensions physiques). Pour changer la partie de l'image qui deviendra l'image numérisée finale, voir « [Coupe ou sélection d'une zone pour la numérisation finale](#) » à la page 32. Pour redimensionner l'image, voir « [Redimensionnement \(dimensions de sortie\)](#) » à la page 35.

### *Pour effectuer un zoom avant*

Une fois que vous avez créé une zone de sélection, effectuez l'une des opérations suivantes :

- Dans le menu **Affichage**, cliquez sur **Zoom avant**.
- Cliquez sur .

### *Pour effectuer un zoom arrière*

Effectuez l'une des opérations suivantes :

- Dans le menu **Affichage**, cliquez sur **Zoom arrière** pour rétablir l'affichage d'origine de l'image.
- Cliquez sur .

## Sélection du type de sortie

Lorsque l'option **Définir automatiquement le type** est sélectionnée, le logiciel de numérisation choisit automatiquement un type de sortie en fonction du type d'article numérisé. Vous pouvez toutefois changer le type de sortie si vous le désirez. Choisissez le type de sortie en fonction de l'utilisation que vous ferez de l'image finale ainsi que du type d'article en cours de numérisation.

### *Pour sélectionner un type de sortie*

1 Effectuez l'une des opérations suivantes :

- Si elle n'est pas déjà sélectionnée, cliquez sur l'option **Définir automatiquement le type** dans le menu **Type de sortie** afin que le logiciel choisisse le type de sortie correspondant le mieux au type d'article numérisé.
- Pour changer le type de sortie pour la numérisation en cours seulement, laissez l'option **Définir automatiquement le type** sélectionnée et choisissez celle que vous désirez dans le menu **Type de sortie**. Voir « [Liste des types de sortie](#) » à la page 34.
- Pour changer le type de sortie pour toutes les numérisations de cette session, y compris celle en cours, désélectionnez l'option **Définir automatiquement le type** et choisissez celle que vous désirez dans le menu **Type de sortie**. Voir « [Liste des types de sortie](#) » à la page 34.

### Conseil

Le type de sortie peut changer si vous redessinez la bordure de la zone de sélection alors que **Définir automatiquement le type** est sélectionné dans la boîte de dialogue **Préférences HP PrecisionScan Pro**.

### Liste des types de sortie

|  |                            |
|--|----------------------------|
| Pour ces usages  | Utilisez ce type de sortie |
| <p>Photos ou dessins en couleur comportant beaucoup de dégradés et qui seront :</p> <ul style="list-style-type: none"> <li>● imprimés sur une imprimante couleur</li> <li>● affichés sur un moniteur couleur réglé sur Millions de couleurs</li> <li>● affichés sur le Web et enregistrés en tant que fichiers au format JPG ou PNG</li> </ul> | Vraies couleurs            |
| <p>Photos ou dessins en couleur comportant des dégradés et qui seront :</p> <ul style="list-style-type: none"> <li>● imprimés sur une imprimante couleur</li> <li>● envoyés par messagerie électronique</li> <li>● utilisés d'une manière exigeant des fichiers de petite taille</li> <li>● affichés sur un écran d'ordinateur</li> </ul>      | Palette optimisée          |
| <p>Photos ou dessins en couleur comportant des dégradés et qui seront :</p> <ul style="list-style-type: none"> <li>● imprimés sur une imprimante couleur</li> <li>● affichés sur un moniteur réglé sur 256 couleurs</li> <li>● affichés sur le Web et enregistrés en tant que fichier GIF</li> </ul>   | Palette système            |
| Photos ou dessins en couleur comportant des dégradés et qui seront imprimés sur une imprimante noir et blanc.  | Niveaux de gris            |
| Photos et dessins noir et blanc comportant des dégradés et destinés à n'importe quel usage.  | Niveaux de gris            |
| Dessins noir et blanc ne comportant aucun dégradé et qui seront placés dans un autre programme sans redimensionnement.   | Bitmap noir et blanc       |
| Toute image qui sera enregistrée dans le format de fichier GIF et affichée sur le Web.   | Palette Web                |

Dessins ou logos en couleur ne comportant pas beaucoup de dégradés mais une partie concentrée d'une seule couleur. L'image est destinée à tout usage. Aplat

### Pour rétablir le type de sortie

Dans le menu **Type de sortie**, cliquez sur **Définir automatiquement le type**. Le logiciel choisit le type de sortie optimal en fonction de l'image située dans la zone de sélection.

## Ajustements élémentaires optionnels

Ces outils s'avèrent souvent nécessaires, mais leur utilisation reste optionnelle. Selon le type de sortie choisi, certains ne sont pas disponibles.

## Redimensionnement (dimensions de sortie)

Vous pouvez redimensionner l'image avant d'effectuer la numérisation finale en modifiant les dimensions de sortie. Pour obtenir une qualité d'image optimale, il est préférable de redimensionner l'image avant d'effectuer la numérisation finale.

### Conseil

Si vous devez redimensionner des images pour qu'elles puissent être introduites dans un fichier tel qu'un document de traitement de texte, faites-le ici, dans le logiciel de numérisation. Les images redimensionnées dans un autre programme peuvent présenter des bords flous ou irréguliers.

### *Pour redimensionner une image*

- 1 Dans le menu **Outils**, cliquez sur **Redimensionner**. La boîte de dialogue Redimensionner s'ouvre.
- 2 Effectuez l'une des opérations suivantes :
  - Si nécessaire, sélectionnez une unité de mesure dans le champ **Unités**. Dans la zone Dimensions de sortie, tapez une nouvelle valeur dans le champ **Largeur** ou **Hauteur** et appuyez sur **ENTRÉE**.
  - Dans le champ **Echelle**, sélectionnez un pourcentage d'échelle.

De nouvelles valeurs apparaissent dans les champs **Echelle**, **Largeur** et **Hauteur**, mais la zone de sélection et l'image numérisée affichées sur l'écran restent les mêmes. Le redimensionnement se produit lors de la numérisation proprement dite.

- 3 Si vous le désirez, cliquez sur . Les dimensions de sortie sont ainsi verrouillées, ce qui vous permet de modifier la zone de sélection sans devoir changer ces valeurs. Lorsque vous modifiez la zone de sélection, le logiciel redimensionne la bordure de manière proportionnelle. Les dimensions de sortie restent les mêmes.

## Modification de la résolution

La résolution détermine la quantité de données d'une image numérisée. Le logiciel de numérisation choisit la résolution optimale en fonction du type de sortie. En général, celle-ci n'a pas besoin d'être modifiée.

Si vous souhaitez la modifier cependant, choisissez une valeur qui ne dépasse pas les capacités du moniteur ou de l'imprimante, et qui convient au type d'image numérisée. Par exemple, si vous utilisez une imprimante à 600 ppp, choisissez la valeur 600 pour des images bitmap noir et blanc, mais seulement 200 pour les images en couleur ou niveaux de gris. Ces résolutions produisent une qualité optimale tout en maintenant une taille de fichier réduite.

Si vous choisissez une résolution plus élevée pour les images couleur, la taille des fichiers augmente mais non la qualité. Ainsi, si vous doublez la résolution, la taille du fichier est multipliée par quatre. Lorsque les fichiers sont volumineux, certaines tâches, telles que l'envoi de messages électroniques, ne peuvent plus être exécutées, ou prennent trop de place dans l'ordinateur.

Pour obtenir de l'aide pour choisir une résolution basée sur le type de l'objet original et la destination, voir « [Conseils pour obtenir la meilleure qualité d'image](#) » à la page 58.

### *Pour modifier la résolution*

- 1 Dans le menu **Outils**, cliquez sur **Changer la résolution**.
- 2 Effectuez l'une des opérations suivantes :
  - Sélectionnez une valeur dans la liste.
  - Tapez une valeur entre 12 et 999 999 dans le champ et appuyez sur **ENTRÉE**.

La résolution change dès que vous sélectionnez une valeur.

### *Pour rétablir la résolution*

Dans le menu **Outils**, cliquez sur **Changer la résolution**. Puis cliquez sur .

## Modification du contraste



Le contraste est contrôlé par les paramètres de demi-teintes, zones claires et zones sombres. Voir « [Modification des demi-teintes](#) » à la page 40, « [Modification des zones claires](#) » à la page 41 et « [Modification des zones sombres](#) » à la page 42.

## Rotation d'une image

Vous pouvez faire pivoter une image par incréments de 90 degrés dans le sens ou dans le sens inverse des aiguilles d'une montre. Cela peut s'avérer nécessaire si vous avez placé l'article en travers de la vitre du scanner ou de manière telle que le bord inférieur de l'article se trouve en haut de la vitre. Par exemple, les négatifs placés dans les gabarits sont souvent posés en travers de la vitre.

### *Pour faire pivoter une image*

Effectuez l'une des opérations suivantes :

- *Pour faire pivoter une image dans le sens des aiguilles d'une montre* : Dans le menu **Outils**, cliquez sur **Pivoter vers la droite de 90°**. Ou bien, sur la barre d'outils, cliquez sur . Répétez cette opération pour continuer à faire pivoter l'image.
- *Pour faire pivoter une image dans le sens inverse des aiguilles d'une montre* : Dans le menu **Outils**, cliquez sur **Pivoter vers la gauche de 90°**. Ou bien, sur la barre d'outils, cliquez sur . Répétez cette opération pour continuer à faire pivoter l'image.

## Inversion d'une image

Vous pouvez inverser une image le long d'un axe vertical (effet miroir). Cette fonctionnalité permet de voir les éléments de l'image à l'opposé de leur position effective. L'inversion peut être particulièrement utile pour les articles, tels que les négatifs, qui ont pu être placés dans leur gabarit dans le mauvais sens ou être numérisés à l'envers.

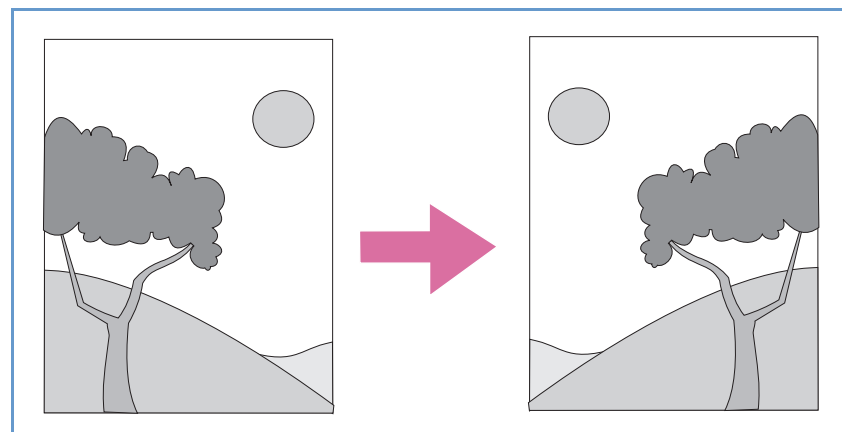

### *Pour inverser une image*

Dans le menu **Outils**, cliquez sur **Miroir**. Répétez cette opération pour revenir à la disposition initiale.

## Affinage d'une image

L'affinage permet de faire ressortir les détails d'une image. Le logiciel HP PrecisionScan Pro sélectionne automatiquement le niveau d'affinage optimal, mais vous pouvez modifier ce niveau.

Par exemple, vous pouvez augmenter l'affinage si l'image vous semble floue. Ou au contraire, vous pouvez choisir de le réduire si l'original présente des défauts ou des marques. L'augmentation de l'affinage, ou son augmentation trop importante, risque d'accentuer les défauts et de créer des motifs indésirables.

### *Pour affiner une image*

- 1 Dans le menu **Outils**, cliquez sur **Affiner**.
- 2 Sélectionnez un niveau d'affinage dans la liste. L'afficheur indique l'effet de ce changement sur l'image.

### *Pour rétablir les niveaux d'affinage*

- 1 Dans le menu **Outils**, cliquez sur **Affiner**.
- 2 Cliquez sur .

## Rétablissement de tous les réglages par défaut

Vous pouvez rétablir les valeurs optimales (par défaut) que le logiciel de numérisation avait choisies pour une image. Les valeurs optimales sont basées sur le type de sortie sélectionné. Ce rétablissement supprime tous les ajustements que vous avez faits à l'exception du type de sortie, du niveau de zoom et de la zone de sélection.

### *Pour rétablir tous les réglages par défaut*

Effectuez l'une des opérations suivantes :

- Dans le menu **Edition**, cliquez sur **Annuler les modifications**.
- Dans la barre d'outils, cliquez sur .

## Ajustements avancés optionnels

Ces réglages optionnels ne sont en général pas nécessaires, mais des utilisateurs chevronnés peuvent vouloir les utiliser pour obtenir des effets spéciaux ou répondre à d'autres besoins. Selon le type de sortie choisi, certains outils ne sont pas disponibles.

## Inversion de l'image

Utilisez la commande **Inverser** pour convertir les zones blanches d'une image en zones noires et vice versa. Pour les images en couleur, une couleur est convertie dans sa couleur complémentaire. En général, cette commande est utile pour les dessins et les images à plat.

### *Pour inverser l'image*

Dans le menu **Avancé**, cliquez sur **Inverser les couleurs**. Répétez cette opération pour rétablir les couleurs initiales.



## Modification des demi-teintes

Le paramètre de demi-teinte permet d'éclaircir ou d'assombrir les valeurs moyennes d'une image. La plage des paramètres du champ **Demi-teintes** s'étend de 1,0 à 4,0. Plus ce paramètre est proche de 1,0, plus l'image est sombre. Plus il est proche de 4,0, plus l'image est claire.

Pour régler les demi-teintes sur les diapositives, négatifs et autres transparents, voir « [Ajustement des demi-teintes des articles transparents](#) » à la page 73.

Demi-teinte réglée sur 1,8  
(valeur par défaut)



Demi-teinte réglée sur 3,0

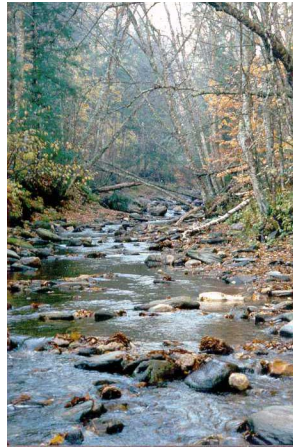

## Conseil

Si vous partagez l'image avec d'autres utilisateurs qui l'afficheront sur un écran d'ordinateur, il est recommandé de garder la valeur de demi-teinte 2,2 car elle convient à un grand nombre de moniteurs différents.

### *Pour éclaircir toute l'image*

- 1 Dans le menu **Avancé**, cliquez sur **Ajustement de l'exposition**.
- 2 Effectuez l'une des opérations suivantes :
  - Faites glisser le curseur des demi-teintes vers la droite.
  - Tapez un chiffre plus élevé dans le champ **Demi-teintes** et appuyez sur **ENTRÉE**.
  - Cliquez sur la flèche **Haut** adjacente au champ **Demi-teintes**.

### *Pour assombrir toute l'image*

- 1 Dans le menu **Avancé**, cliquez sur **Ajustement de l'exposition**.
- 2 Effectuez l'une des opérations suivantes :
  - Faites glisser le curseur des demi-teintes vers la gauche.
  - Tapez un chiffre moins élevé dans le champ **Demi-teintes** et appuyez sur **ENTRÉE**.
  - Cliquez sur la flèche **Bas** adjacente au champ **Demi-teintes**.

### *Pour rétablir les paramètres par défaut*

- 1 Dans le menu **Avancé**, cliquez sur **Ajustement de l'exposition**.
- 2 Cliquez sur **Auto** pour rétablir les valeurs par défaut des demi-teintes, des zones claires et des zones sombres de cette image numérisée. Les niveaux de sortie reprennent également leurs valeurs par défaut. Voir « [Définition des niveaux de sortie des pixels](#) » à la page 44.

## Modification des zones claires

Le paramètre de zone claire est la valeur de l'image représentée en blanc sur l'écran. Toutes les valeurs plus claires qu'elle apparaissent également en blanc.

L'image a un paramètre de zone claire par défaut. Lorsqu'une valeur plus élevée est sélectionnée, un plus grand nombre de valeurs claires sont distinctes, et les détails des zones claires sont mis en valeur. Au contraire, lorsqu'une valeur moins élevée est sélectionnée, un plus petit nombre de valeurs claires sont distinctes, et les détails des zones claires sont atténués.

Pour régler les zones claires sur les diapositives, négatifs et autres transparents, voir « [Ajustement des zones claires des articles transparents](#) » à la page 73.

Zones claires réglées sur 215

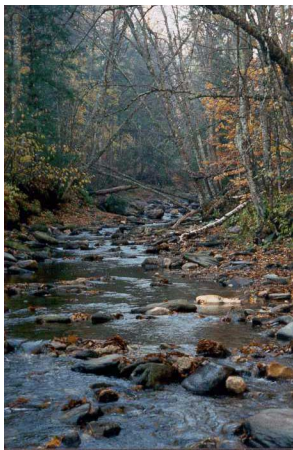

Zones claires réglées sur 122

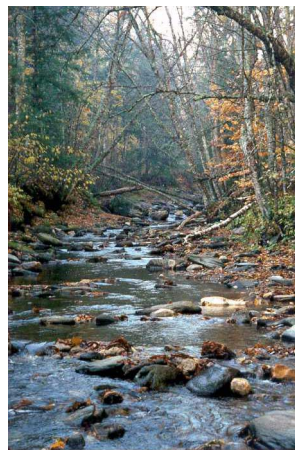

*Pour mettre en valeur les détails des zones claires*

- 1 Dans le menu **Avancé**, cliquez sur **Ajustement de l'exposition**.
- 2 Effectuez l'une des opérations suivantes :
  - Faites glisser le curseur des zones claires vers la droite.
  - Tapez un chiffre plus élevé dans le champ **Zones claires** et appuyez sur **ENTRÉE**.
  - Cliquez sur la flèche **Haut** adjacente au champ **Zones claires**.

*Pour atténuer les détails des zones claires*

- 1 Dans le menu **Avancé**, cliquez sur **Ajustement de l'exposition**.
- 2 Effectuez l'une des opérations suivantes :
  - Faites glisser le curseur des zones claires vers la gauche.
  - Tapez un chiffre moins élevé dans le champ **Zones claires** et appuyez sur **ENTRÉE**.
  - Cliquez sur la flèche **Bas** adjacente au champ **Zones claires**.

*Pour choisir une valeur en tant que paramètre de zone claire*

Cliquez sur  (compte-gouttes blanc). Lorsque le curseur devient un compte-gouttes, déplacez-le sur la zone que vous voulez définir comme zone claire et cliquez.

*Pour rétablir les paramètres par défaut*

- 1 Dans le menu **Avancé**, cliquez sur **Ajustement de l'exposition**.
- 2 Cliquez sur **Auto** pour rétablir les valeurs par défaut des demi-teintes, des zones claires et des zones sombres de cette image numérisée. Les niveaux de sortie reprennent également leurs valeurs par défaut. Voir « [Définition des niveaux de sortie des pixels](#) » à la page 44.

## Modification des zones sombres

Le paramètre de zone sombre est la valeur de l'image représentée en noir sur l'écran. Toutes les valeurs plus sombres qu'elle apparaissent également en noir.

L'image a un paramètre de zone sombre par défaut. Lorsqu'une valeur plus élevée est sélectionnée, un plus grand nombre de valeurs sombres sont distinctes, et les détails des zones sombres sont mis en valeur. Au contraire, lorsqu'une valeur moins élevée est sélectionnée, un plus petit nombre de valeurs sombres sont distinctes, et les détails des zones sombres sont atténués.

Pour régler les zones sombres sur les diapositives, négatifs et autres transparents, voir « [Ajustement des zones sombres des articles transparents](#) » à la page 73.

Zones sombres réglées sur 10

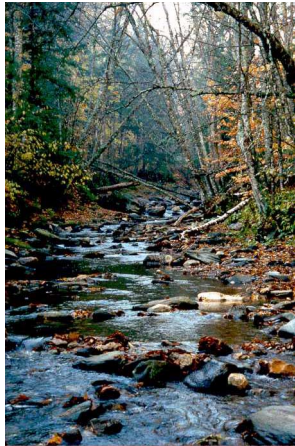

Zones sombres réglées sur 3

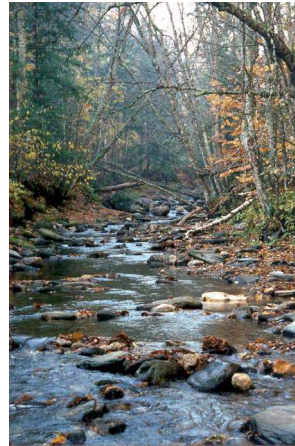

### *Pour mettre en valeur les détails des zones sombres*

- 1 Dans le menu **Avancé**, cliquez sur **Ajustement de l'exposition**.
- 2 Effectuez l'une des opérations suivantes :
  - Faites glisser le curseur des zones sombres vers la gauche.
  - Tapez un chiffre moins élevé dans le champ **Zones sombres** et appuyez sur **ENTRÉE**.
  - Cliquez sur la flèche **Haut** adjacente au champ **Zones sombres**.

### *Pour atténuer les détails des zones sombres*

- 1 Dans le menu **Avancé**, cliquez sur **Ajustement de l'exposition**.
- 2 Effectuez l'une des opérations suivantes :
  - Faites glisser le curseur des Zones sombres vers la gauche.
  - Tapez un chiffre moins élevé dans le champ **Zones sombres** et appuyez sur **ENTRÉE**.
  - Cliquez sur la flèche **Bas** adjacente au champ **Zones sombres**.

### *Pour choisir une valeur en tant que paramètre de zone sombre*

Cliquez sur  (compte-gouttes noir). Lorsque le curseur devient un compte-gouttes, déplacez-le sur la zone que vous voulez définir comme zone sombre et cliquez.

### *Pour rétablir les paramètres par défaut*

- 1 Dans le menu **Avancé**, cliquez sur **Ajustement de l'exposition**.
- 2 Cliquez sur **Auto** pour rétablir les valeurs par défaut des demi-teintes, des zones claires et des zones sombres de cette image numérisée. Les niveaux de sortie reprennent également leurs valeurs par défaut. Voir « [Définition des niveaux de sortie des pixels](#) » à la page 44.



## Vérification des zones rognées

Les zones les plus claires et les plus foncées d'une image qui s'impriment sans détails sont appelées des zones rognées. Les zones les plus claires s'impriment dans la couleur du papier (c'est-à-dire sans encre ou toner) et ne présentent par conséquent aucun détail, tandis que les zones les plus sombres s'impriment dans la couleur d'encre ou de toner saturée la plus noire, et ne présentent donc aucun détail non plus.

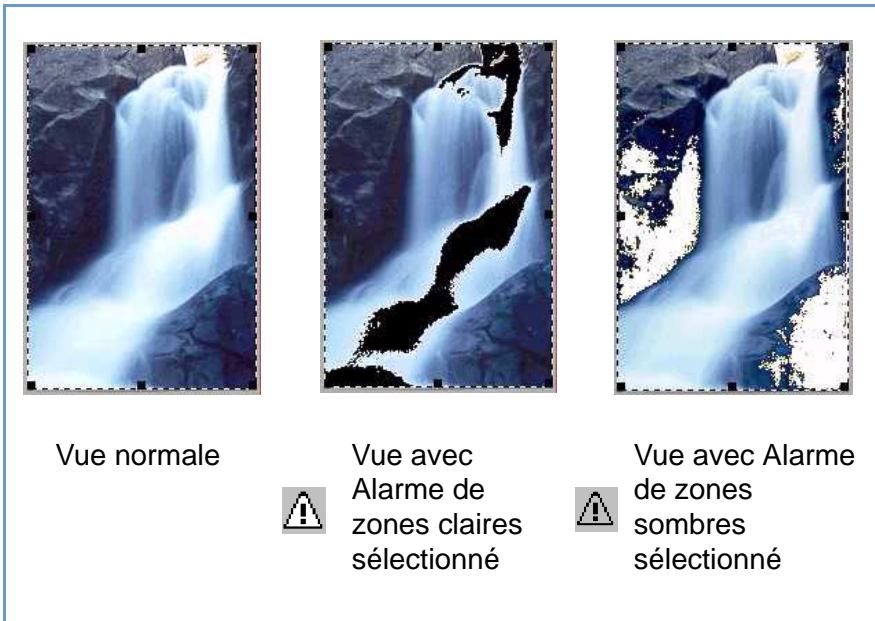

Vous pouvez visualiser et modifier les zones rognées si vous voulez que des détails y soient visibles lorsqu'elles seront imprimées.



### *Pour visualiser et modifier des zones claires rognées*

- 1 Dans le menu **Avancé**, cliquez sur **Ajustement de l'exposition**.
- 2 Cliquez sur  (Alarme de zones claires). Les zones claires de l'image qui s'imprimeront en blanc (aucun détail) apparaissent en noir.
- 3 Dans le paramètre **Zones claires**, cliquez plusieurs fois sur la flèche **Haut** jusqu'à ce que les pixels rognés disparaissent de l'image. Vous pouvez voir le résultat de la modification.
- 4 Cliquez de nouveau sur  pour désactiver l'alarme de zones claires.

### *Pour visualiser et modifier des zones sombres rognées*

- 1 Dans le menu **Avancé**, cliquez sur **Ajustement de l'exposition**.
- 2 Cliquez sur  (Alarme de zones sombres). Les zones sombres de l'image qui s'imprimeront en noir (aucun détail) apparaissent en blanc.
- 3 Dans le paramètre **Zones sombres**, cliquez plusieurs fois sur la flèche **Bas** jusqu'à ce que les pixels rognés disparaissent de l'image. Vous pouvez voir le résultat de la modification.
- 4 Cliquez de nouveau sur  pour désactiver l'alarme de zones sombres.



## Définition des niveaux de sortie des pixels

La définition des niveaux de sortie vous permet de créer des effets intéressants sur les images numérisées. Lorsque vous sélectionnez cette commande, les niveaux de sortie noir et blanc s'affichent. Par défaut, le blanc est réglé sur 255 et le noir sur 0.

Plus le niveau de sortie blanc est réduit, plus l'image est sombre. Plus le niveau de sortie noir est élevé, plus l'image est décolorée. Si le niveau de sortie blanc est réglé sur 0 et le niveau de sortie noir sur 255, les couleurs de l'image sont inversées.

Pour changer les plages de valeurs dans les champs **Blanc** et **Noir**, voir l'onglet **Commandes** à la section « [Définition des préférences](#) » à la page 59.

### Conseil

Pour utiliser une image en tant qu'arrière-plan clair pour un texte sombre, comme par exemple pour un transparent de rétroprojection, augmentez le niveau de sortie noir jusqu'à ce que l'image soit aussi pâle que vous le désirez.

Pour utiliser une image en tant qu'arrière-plan sombre pour un texte clair, comme par exemple pour des diapositives couleur, réduisez le niveau de sortie blanc jusqu'à ce que l'image soit aussi sombre que vous le désirez.

### *Pour modifier les niveaux de sortie*

- 1 Dans le menu **Avancé**, cliquez sur **Ajustement de l'exposition**.
- 2 Cliquez sur la case **Niveaux de sortie**. La boîte de dialogue s'étend pour afficher les niveaux de sortie blanc et noir actuels.
- 3 Pour modifier les niveaux, effectuez l'une des opérations suivantes :
  - Cliquez sur l'un des côtés d'un curseur.
  - Tapez un chiffre différent dans le champ **Blanc** ou **Noir** et appuyez sur **ENTRÉE**.
  - Cliquez sur la flèche **Haut** ou **Bas** située à côté du champ **Blanc** ou **Noir**.

Vous pouvez voir le résultat des changements dans la zone de prévisualisation.

### *Pour rétablir les paramètres par défaut*

- 1 Dans le menu **Avancé**, cliquez sur **Ajustement de l'exposition**.
- 2 Cliquez sur **Auto** pour rétablir les valeurs par défaut des demi-teintes, des zones claires et des zones sombres, ainsi que les niveaux de sortie, de cette image numérisée.

## Visualisation des valeurs RVB et des pixels

Il est possible de visualiser les valeurs RVB et les couleurs de pixel de n'importe quel point d'une image en couleur ou niveaux de gris à l'aide d'un colorimètre RVB.

Pour visualiser les valeurs RVB et les couleurs de pixel des diapositives, négatifs et autres transparents, voir « [Affichage des valeurs RVB et de la couleur de pixel](#) » à la page 74.

*Pour visualiser les valeurs RVB et les pixels*

- 1 Dans le menu **Avancé**, cliquez sur **Ajustement de l'exposition**.
- 2 Placez le pointeur sur l'image. Les valeurs RVB et les couleurs de pixel apparaissent dans le colorimètre RVB.

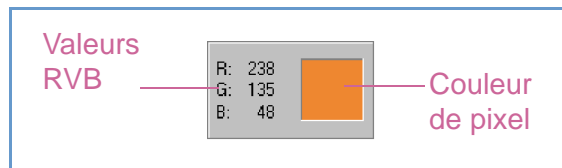

### Remarque :

Ne cliquez pas lorsque le pointeur du compte-gouttes est sur l'image, sauf si vous voulez modifier le paramètre des zones claires ou sombres.

## A propos de l'histogramme

L'histogramme est un graphe illustrant la distribution des pixels dans la zone de sélection. La ligne magenta représente le paramètre actuel des zones sombres. La ligne rouge représente le paramètre actuel des zones claires. Le paramètre des demi-teintes n'est pas représenté.

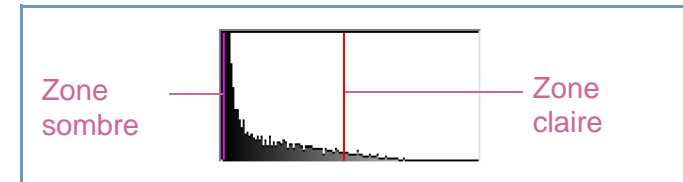

La ligne turquoise apparaît dans l'histogramme quand le curseur d'un compte-gouttes est placé sur l'image. Cette ligne indique dans l'histogramme où se trouvent les pixels de cette zone d'image.

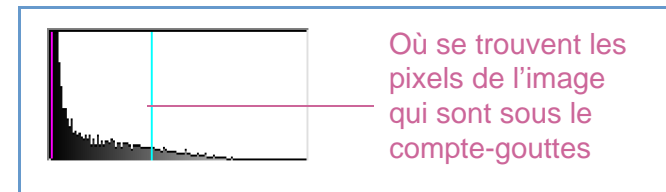

L'histogramme représente la distribution des pixels dans l'image de prévisualisation, et non pas dans l'image numérisée finale. L'histogramme change au fur et à mesure que la zone de sélection est modifiée, mais reste le même lorsque les paramètres de zones claires ou zones sombres sont modifiés.

## Modification de la teinte

La couleur d'une image est constituée de sa teinte et de sa saturation. La teinte se rapporte à la nuance générale de la couleur de l'image.

Le logiciel règle la teinte d'une image, mais vous pouvez la modifier. Par exemple, vous pouvez la changer si vous trouvez que l'image présente une proportion trop importante d'une certaine couleur ou que vous désirez créer un effet spécial.

### *Pour modifier la teinte*

- 1 Dans le menu **Avancé**, cliquez sur **Ajustement de la couleur**.
- 2 Changez la couleur générale de l'image en effectuant l'une des opérations suivantes sur la roue chromatique :

- Faites glisser le cercle indicateur vers une autre partie de la roue.
- Cliquez sur la flèche de la couleur désirée, sur le bord externe de la roue.

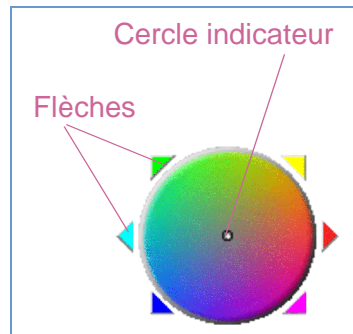

Vous pouvez voir le résultat de la modification dans l'image.

### Conseil

Si l'image présente une proportion trop importante d'une certaine couleur, choisissez la couleur opposée.

### *Pour rétablir les paramètres par défaut*

- 1 Dans le menu **Avancé**, cliquez sur **Ajustement de la couleur**.
- 2 Cliquez sur **Auto** pour rétablir les valeurs par défaut de la teinte et de la saturation de cette image numérisée.

## Modification de la saturation

La couleur d'une image est constituée de sa teinte et de sa saturation. La saturation se rapporte à l'intensité des couleurs.

Le logiciel règle la saturation des couleurs d'une image, mais vous pouvez la modifier. Par exemple, vous pouvez la changer si vous voulez raviver ou atténuer les couleurs d'une image ou que vous désirez créer un effet spécial. La valeur spécifiée dans le champ **Saturation** est comprise entre 0 et 150.

### *Pour augmenter la saturation*

- 1 Dans le menu **Avancé**, cliquez sur **Ajustement de la couleur**.
- 2 Ravivez les couleurs en effectuant l'une des opérations suivantes :
  - Cliquez sur la droite du curseur.
  - Tapez un chiffre plus élevé dans le champ **Saturation** et appuyez sur **ENTRÉE**.
  - Cliquez sur la flèche **Haut** adjacente au champ **Saturation**.

### *Pour réduire la saturation*

- 1 Dans le menu **Avancé**, cliquez sur **Ajustement de la couleur**.
- 2 Atténuez les couleurs en effectuant l'une des opérations suivantes:
  - Cliquez sur la gauche du curseur.
  - Tapez un chiffre moins élevé dans le champ **Saturation** et appuyez sur **ENTRÉE**.
  - Cliquez sur la flèche **Bas** adjacente au champ **Saturation**.

### *Pour rétablir les paramètres par défaut*

- 1 Dans le menu **Avancé**, cliquez sur **Ajustement de la couleur**.
- 2 Cliquez sur **Auto** pour rétablir les valeurs par défaut de la teinte et de la saturation de cette image numérisée.

## Modification du seuil noir et blanc

La modification du seuil noir et blanc ne s'applique qu'aux images pour lesquelles le type de sortie est Bitmap noir et blanc. Le seuil est la valeur de l'image qui représente la frontière entre le noir et le blanc. Toutes les valeurs de l'image plus claires que le seuil apparaissent en blanc, et celles plus foncées en noir.

L'image a un paramètre de seuil par défaut. Si le nombre choisi est proche de zéro, un plus grand nombre de valeurs apparaissent en blanc. Si le nombre choisi est supérieur, un plus grand nombre de valeurs apparaissent en noir.

Seuil à 127  
(valeur par défaut pour  
cette image)



Seuil à 45



### Pour modifier le seuil noir et blanc

- 1 Assurez-vous que l'option **Bitmap noir et blanc** est sélectionnée dans le menu **Type de sortie**. Un point doit figurer à côté de la sélection.
- 2 Dans le menu **Avancé**, cliquez sur **Ajuster le seuil noir et blanc**.
- 3 Effectuez l'une des opérations suivantes :
  - Faites glisser le curseur.
  - Tapez une nouvelle valeur dans le champ et appuyez sur **ENTRÉE**.
  - Cliquez sur la flèche **Haut** ou **Bas** adjacente au champ.
- 4 Si nécessaire, affinez l'image. Cela peut être particulièrement utile si l'original était une photo en couleur ou noir et blanc. Voir « [Affinage d'une image](#) » à la page 38.

### Pour rétablir le seuil noir et blanc

- 1 Dans le menu **Avancé**, cliquez sur **Ajuster le seuil noir et blanc**.
- 2 Cliquez sur **Auto**.



## Définition des couleurs qui apparaissent en noir ou blanc dans des bitmaps noir et blanc

Cette procédure ne s'applique qu'aux images en couleur pour lesquelles le type de sortie est Bitmap noir et blanc. Elle permet de créer des effets spéciaux ou d'apporter des corrections dans le cas où les originaux sont sur papier de couleur.

Les images sont composées de pixels. Dans les images en couleur, chaque pixel contient une quantité variable de rouge, de vert ou de bleu qui, ensemble, forment une couleur. Il est possible de déterminer si le rouge, le vert ou le bleu de chaque pixel deviendra noir ou blanc dans l'image numérisée finale.

*Pour spécifier quelles couleurs apparaissent en noir ou blanc dans des bitmaps noir et blanc*

- 1 Assurez-vous que l'option **Bitmap noir et blanc** est sélectionnée dans le menu **Type de sortie**. Un point doit figurer à côté de la sélection.
- 2 Dans le menu **Avancé**, cliquez sur **Ajuster le seuil noir et blanc**.
- 3 Sélectionnez une voie de chrominance dans la liste **Numériser par la voie de chrominance**.
  - Choisissez **Rouge** pour convertir le rouge de l'image en blanc. Le vert et le bleu deviendront du noir. Cela est utile lorsque les originaux sont imprimés sur du papier rose ou rouge.
  - Choisissez **Vert** pour convertir le vert de l'image en blanc. Le rouge et le bleu deviendront du noir. Cela est utile lorsque les originaux sont imprimés sur du papier vert.
  - Choisissez **Bleu** pour convertir le bleu de l'image en blanc. Le rouge et le vert deviendront du noir. Cela est utile lorsque les originaux sont imprimés sur du papier bleu.
  - Choisissez **Gris NTSC** pour convertir les nuances claires de toutes les couleurs en blanc et leurs nuances sombres en noir (aucune couleur ne devient toute blanche ou toute noire). Les couleurs sont converties en gris à un taux de 30 % pour le rouge, 59 % pour le vert et 11 % pour le bleu.

*Pour rétablir les couleurs par défaut*

- 1 Assurez-vous que l'option **Bitmap noir et blanc** est sélectionnée dans le menu **Type de sortie**. Un point doit figurer à côté de la sélection.
- 2 Dans le menu **Avancé**, cliquez sur **Ajuster le seuil noir et blanc**.
- 3 Choisissez **Gris NTSC** dans la liste **Numériser par la voie de chrominance**.
- 4 Cliquez sur **Auto**.

## Suppression du moiré des images

Utilisez la commande **Supprimer le moiré** pour réduire les motifs indésirables dans les articles imprimés que vous numérisez. Cette commande élimine par exemple le moiré, ainsi que les cercles qui apparaissent souvent sur les photos des journaux.

Notez que la numérisation prend plus de temps lorsque cette commande est sélectionnée. Si vous ne numérisez pas un original imprimé, désactivez l'option Supprimer le moiré afin d'accélérer le processus de numérisation.

### *Pour supprimer le moiré des images*

Dans le menu **Avancé**, cliquez sur **Supprimer le moiré**. Sélectionnez de nouveau cette option pour la désactiver.

## Rétablissement de tous les réglages par défaut

Vous pouvez rétablir les valeurs optimales (par défaut) que le logiciel de numérisation avait choisies pour une image. Les valeurs optimales sont basées sur le type de sortie sélectionné. Ce rétablissement supprime tous les ajustements que vous avez faits à l'exception du type de sortie, du niveau de zoom et de la zone de sélection.

### *Pour rétablir tous les réglages par défaut*

Effectuez l'une des opérations suivantes :

- Dans le menu **Edition**, cliquez sur **Annuler les modifications**.
- Dans la barre d'outils, cliquez sur .

## Dernière phase de la numérisation finale

Une fois toutes les modifications effectuées, vous devez terminer la numérisation en effectuant l'une des tâches suivantes :

- [Envoi d'images dans un programme](#). Voir cette page.
- [Renvoi de l'image vers un programme compatible TWAIN ou HP ScanJet Plug-in](#). Voir [page 51](#).
- [Enregistrement dans un fichier](#). Voir [page 51](#).
- [Impression](#). Voir [page 54](#).
- [Publication d'une image numérisée sur un site Web](#). Voir [page 55](#).
- [Copier-coller dans un autre programme](#). Voir [page 56](#).
- [Glisser-déplacer dans un autre programme](#). Voir [page 56](#).
- [Glisser-déplacer jusqu'au bureau ou un dossier](#). Voir [page 57](#).

Le scanner effectue alors une numérisation finale comprenant vos changements, avant de l'envoyer vers le programme ou l'imprimante de votre choix, de copier l'image, etc.

Les images ne sont pas automatiquement enregistrées en tant que fichiers si vous les imprimez, les envoyez vers un autre programme ou les copiez-collez dans un fichier dans un autre programme. Si vous comptez réutiliser l'image numérisée, veillez à l'enregistrer. Voir « [Enregistrement dans un fichier](#) » à la [page 51](#).

## Envoi d'images dans un programme

Une fois que vous avez examiné et modifié l'image numérisée, vous pouvez effectuer une numérisation finale et l'envoyer directement dans un programme tel que la messagerie électronique. Si le programme que vous désirez n'est pas disponible, enregistrez l'image en tant que fichier que vous insérerez dans le programme de destination de la manière habituelle.

Pour créer un texte modifiable, vous pouvez envoyer l'image numérisée vers un fichier texte et sélectionner un format de fichier texte ou texte et image. Voir « [Liste des types de fichier](#) » à la [page 52](#).

### Conseil

Si vous envoyez du texte dans Word ou un autre programme de traitement de texte et qu'il apparaît à l'intérieur d'un cadre que vous ne voulez pas, double-cliquez sur la bordure du cadre et cliquez sur **Supprimer le cadre** ou une commande similaire. Pour empêcher que cela se reproduise, voir « [Définition des préférences](#) » à la [page 59](#).

### *Pour envoyer une image dans un programme*

- 1 Dans le menu **Numériser**, cliquez sur **Numériser vers**.
- 2 Choisissez un programme dans la liste et cliquez sur **Numériser**.
- 3 Si le programme ainsi sélectionné accepte les fichiers multipages, un message s'affichera peut-être, vous demandant si vous avez d'autres pages à numériser dans le fichier actuel. Effectuez l'une des opérations suivantes :
  - s'il s'agit d'un article d'une seule page, cliquez sur **Terminé**.
  - si l'article comporte d'autres pages, posez la page suivante dans le scanner et cliquez sur **Numériser** sur l'ordinateur. Répétez cette étape jusqu'à ce que toutes les pages soient numérisées. Puis cliquez sur **Terminé**.

Le programme de destination s'ouvre et affiche l'image numérisée.

#### *Pour créer un texte modifiable*

- 1 Dans le menu **Numériser**, cliquez sur **Numériser vers** puis choisissez **Fichier texte** dans le sous-menu.
- 2 Dans la zone **Format**, sélectionnez un format de fichier texte ou texte et image, puis cliquez sur **Enregistrer**. Voir « [Liste des types de fichier](#) » à la page 52.
- 3 Si le programme ainsi sélectionné accepte les fichiers multipages, un message s'affichera peut-être, vous demandant si vous avez d'autres pages à numériser dans le fichier actuel. Effectuez l'une des opérations suivantes :
  - s'il s'agit d'un article d'une seule page, cliquez sur **Terminé**.
  - si l'article comporte d'autres pages, posez la page suivante dans le scanner et cliquez sur *Numériser* sur l'ordinateur. Répétez cette étape jusqu'à ce que toutes les pages soient numérisées. Puis cliquez sur **Terminé**.

Le programme OCR s'ouvre et crée le texte modifiable à partir de l'image numérisée.

**Remarque :** Vous pouvez également enregistrer une image numérisée et l'importer dans votre logiciel OCR. Voir « [Pour enregistrer une numérisation en vue d'un traitement ultérieur dans un logiciel OCR](#) » à la page 52.

## Renvoi de l'image vers un programme compatible TWAIN ou HP ScanJet Plug-in

Si vous avez lancé la numérisation depuis un programme compatible TWAIN ou HP ScanJet Plug-in, vous pouvez effectuer une numérisation finale et renvoyer l'image vers ce programme en suivant la procédure indiquée ici. Pour de plus amples renseignements sur la numérisation avec TWAIN ou HP ScanJet Plug-in, voir « [Numérisation d'une image depuis d'autres programmes](#) » à la page 63.

#### *Pour renvoyer l'image vers un programme*

Effectuez l'une des opérations suivantes :

- Dans le menu **Numériser**, cliquez sur **Renvoyer image à**.
- Dans la barre d'outils, cliquez sur .

## Enregistrement dans un fichier

Enregistrez les images numérisées en tant que fichiers si vous comptez les utiliser de nouveau plus tard. Pour savoir quel type de fichier utiliser, voir « [Liste des types de fichier](#) » à la page 52 ou « [Conseils pour obtenir la meilleure qualité d'image](#) » à la page 58. Pour la définition du type de fichier, voir le « [Glossaire](#) » à la page 109.

#### *Pour enregistrer une image dans un fichier*

- 1 Effectuez l'une des opérations suivantes :
  - Dans le menu **Numériser**, cliquez sur **Enregistrer sous**.
  - Dans la barre d'outils, cliquez sur .
- 2 Sélectionnez un type de fichier. Voir « [Liste des types de fichier](#) » à la page 52.
- 3 Sélectionnez le nom et l'emplacement du fichier et cliquez sur **OK**.
- 4 Si le bouton **Options** est disponible, cela signifie que d'autres options sont offertes pour ce type de fichier. Cliquez sur **Options**,

choisissez celle(s) que vous désirez puis cliquez sur **OK**.

Le type de fichier à sélectionner dépend de la manière dont vous utiliserez le fichier. De plus, certains types de fichier ne sont pas disponibles lorsque des types de sortie particuliers sont sélectionnés.

*Pour enregistrer une numérisation en vue d'un traitement ultérieur dans un logiciel OCR*

Si vous avez l'intention de traiter un document numérisé avec votre logiciel OCR (reconnaissance optique des caractères), utilisez les paramètres suivants :

- **Résolution** : 300
- **Type de sortie** : Bitmap noir et blanc
- **Format** : TIFF

**Remarque :** La sélection d'une résolution supérieure à 300 ppp n'augmenterait pas la précision de la reconnaissance des caractères.

*Liste des types de fichier*

### Formats de fichier image

- **GIF**. GIF est un format de fichier comprimé convenant parfaitement pour les images qui seront utilisées sur le Web ou sur plusieurs plates-formes. Vous pouvez enregistrer votre fichier GIF en tant que fichier GIF entrelacé. Ne peut pas être utilisé pour le type de sortie Vraies couleurs.
- **JPEG**. JPEG est un format de fichier comprimé pour les images. Ses avantages sont la petite taille des fichiers et sa vitesse. Mais il présente l'inconvénient d'une qualité d'image réduite. En effet, chaque fois qu'une image est comprimée en format JPEG, elle perd un peu de ses données ; par conséquent, évitez de compresser un fichier avec JPEG plus d'une fois. JPEG est un format de fichier convenant parfaitement pour les images qui seront utilisées sur le Web ou sur plusieurs plates-formes. Vous pouvez enregistrer votre fichier JPEG en tant que fichier JPEG progressif. Lorsqu'il est utilisé sur une page Web, un fichier JPEG progressif est d'abord envoyé toutes les deux lignes seulement, et les autres lignes sont envoyées immédiatement après. Cela permet l'affichage plus rapide de l'image (un peu floue). La plupart des utilisateurs préfèrent cela. Le format JPEG peut être utilisé avec les types de sortie Vraies couleurs et Niveaux de gris uniquement.
- **PNG**. Format de fichier d'image comprimé qui pourrait remplacer le format GIF. Tout comme GIF, PNG utilise une compression sans perte, ce qui veut dire que toutes les données visuelles sont enregistrées et restaurées lorsque le fichier est décompressé. Par contre, contrairement au format GIF, PNG peut être utilisé avec les types de sortie Vraies couleurs et Niveaux de gris.
- **PICT**. Format propriétaire Apple de fichier image utilisé par le système d'exploitation Macintosh. Conçu pour l'écran, ce format trouve sa meilleure utilisation dans l'affichage d'images couleur non destinées à l'impression. Les images enregistrées en tant que fichiers PICT sont de taille inférieure à celles enregistrées au format TIFF.

- **PDF.** Le format PDF est utile pour les textes, photos et dessins. Utilisez Adobe Acrobat® Reader pour visualiser les fichiers PDF. Si aucun changement ne doit y être apporté, ce type de fichier est utile pour le partage (par messagerie électronique par exemple) et le classement car la taille des fichiers est généralement réduite. Si vous utilisez la version Macintosh du logiciel de numérisation, vous ne pouvez créer que des fichiers PDF à image seulement ; vous ne pouvez pas copier de texte depuis ces fichiers.
- **TIFF.** Généralement créés par les scanners, les fichiers TIFF sont largement acceptés par les programmes où sont traitées les photos et autres images. Ce sont des graphiques bitmap (également appelés tramés ou raster) pouvant être de n'importe quelle résolution. Ils peuvent être utilisés sur plusieurs plates-formes.
- **TIFF comprimé.** Les fichiers TIFF comprimés destinés aux images sont plus petits que les fichiers TIFF standard.

#### **Formats de fichier texte ou texte et image**

- **HTML.** Le format HTML est utile pour des textes et des graphiques qui seront affichés sur le Web. Lorsque ce format est sélectionné pour une image numérisée contenant du texte et des images, le texte est converti en texte modifiable et enregistré en tant que fichier HTML, et les graphiques sont enregistrés en tant que fichiers GIF ou JPEG.
- **Rich Text.** Le format RTF peut être utilisé avec une page contenant du texte ou du texte et des images. Le formatage du texte dans un fichier RTF peut en général être conservé puis interprété par d'autres programmes.
- **Texte.** Utilisez le format de fichier texte pour enregistrer uniquement le texte situé dans la zone de sélection. Le texte deviendra un texte ASCII modifiable et non formaté.

## Impression

La zone de sélection est la partie de l'image qui est imprimée. S'il n'y a aucune bordure de sélection, tout ce qui se trouve sur la vitre du scanner, y compris les espaces blancs, est imprimé.

L'impression d'une image n'enregistre pas celle-ci dans l'ordinateur. Vous devez l'enregistrer dans un fichier pour pouvoir l'utiliser ultérieurement.

### *Pour imprimer*

- 1 Effectuez l'une des opérations suivantes :
  - Dans le menu **Numériser**, cliquez sur **Imprimer**.
  - Dans la barre d'outils, cliquez sur .
- 2 Dans la boîte de dialogue **Imprimer**, sélectionnez les options que vous désirez puis cliquez sur **OK**.

## Publication d'une image numérisée sur un site Web

Il existe de nombreux outils de développement de site Web, ou éditeurs HTML. Ces applications vous aident à développer des sites, et supportent divers formats de fichier graphique. Cependant, les navigateurs Web ne sont pas tous capables d'afficher tous les formats supportés par ces applications.

Le logiciel de numérisation HP vous permet de numériser vos textes ou images, d'apporter des modifications à ces numérisations, et de les préparer en vue de leur publication sur le World Wide Web.

### *Pour numériser un article en vue de sa publication sur site Web*

Pour numériser un article en vue de sa publication sur un site Web, appliquez l'une des méthodes suivantes :

- **Glissez-déplacez l'article depuis le logiciel de numérisation**

Si votre application de développement de page Web supporte le glisser-déplacer, vous pouvez glisser-déplacer l'image depuis la zone de prévisualisation du logiciel de numérisation jusqu'à l'emplacement souhaité sur la page ouverte. Certaines applications de développement de page Web offrent des fonctions d'édition d'image que vous pouvez employer pour perfectionner encore votre image. Pour de plus amples renseignements, consultez la documentation fournie avec l'application.

- **Enregistrez l'image en tant que fichier**

Vous pouvez enregistrer l'image en tant que fichier dans le logiciel de numérisation, puis insérer ce fichier dans votre application de développement de page Web. N'oubliez pas de l'enregistrer en tant que fichier GIF ou JPEG.

- **Copiez-collez l'image**

Vous pouvez utiliser l'option de menu ou l'icône **Copier** du logiciel de numérisation pour copier l'image sur le Presse-papiers. Dans l'application de développement de page Web, utilisez l'option de menu **Coller** pour coller l'image dans la page Web.

- **Utilisez l'option de menu Numériser vers**

Vous pouvez utiliser l'option **Numériser vers** du menu **Numériser** pour numériser l'image vers un fichier texte. Ensuite, dans la zone contextuelle **Format** de la boîte de dialogue **Enregistrer**, sélectionnez **HTML**.

### *Optimisation d'une numérisation pour affichage en ligne*

Pour optimiser une numérisation pour une page Web, vous devez procéder comme suit :

- Enregistrez les numérisations en tant que fichiers GIF, JPEG ou PNG (la plupart des navigateurs Web utilisent ces formats).
- Pour les images couleur, choisissez le type de sortie Palette Web.
- Sélectionnez une résolution de 72 ppp (celle-ci produit des tailles de fichier moins importantes qu'avec des résolutions supérieures, et les images ont néanmoins un bel aspect à l'écran).
- Avant d'introduire votre numérisation dans le document, modifiez son échelle ou ses dimensions.



## Copier-coller dans un autre programme

Vous pouvez copier l'image numérisée dans le Presse-papiers puis la coller dans un fichier placé dans le programme de destination. Une fois l'image collée, elle devient partie intégrante du fichier.

### *Pour copier-coller une image dans un autre programme*

- 1 Dans le logiciel HP PrecisionScan Pro, effectuez l'une des opérations suivantes :
  - Dans le menu **Edition**, cliquez sur **Copier**.
  - Dans la barre d'outils, cliquez sur .
- 2 Dans le programme de destination, placez le curseur à l'endroit où vous voulez insérer l'image numérisée et cliquez.
- 3 Choisissez la commande **Coller** dans le programme.

## Glisser-déplacer dans un autre programme

Vous pouvez glisser-déplacer une image numérisée dans un autre programme si celui-ci prend en charge cette fonctionnalité. Si un programme ou une zone ne la prend pas en charge, la zone de sélection revient automatiquement dans la fenêtre du logiciel de numérisation.

### *Pour glisser-déplacer une image dans un autre programme*

- 1 Ouvrez un fichier dans le programme de destination. Assurez-vous que vous pouvez voir à la fois ce programme et le logiciel HP PrecisionScan Pro.
- 2 Dans HP PrecisionScan Pro, placez le curseur sur l'image numérisée.
- 3 Tout en maintenant appuyée la touche **OPTION**, cliquez à l'intérieur de la zone de sélection et faites glisser jusqu'au programme de destination. Ensuite, relâchez le bouton de la souris et la touche **OPTION**. Attendez que le scanner effectue la numérisation finale de l'image.

## Glisser-déplacer jusqu'au bureau ou un dossier

Les images numérisées que vous glissez-déplacez sur le bureau ou dans un dossier constituent un fichier d'images comparable à un album. Ce fichier bitmap peut être appelé d'un nom générique comme, par exemple, « album d'images ». *Au fur et à mesure de leur numérisation vers le bureau ou vers ce dossier, les images sont numérotées dans l'ordre séquentiel.*

*Pour glisser-déplacer une image vers le bureau ou vers un dossier*

- 1 Assurez-vous que vous pouvez voir à la fois le logiciel HP PrecisionScan Pro et le bureau ou dossier de votre choix.
- 2 Dans HP PrecisionScan Pro, placez le curseur sur l'image numérisée.
- 3 Tout en maintenant appuyée la touche **OPTION**, cliquez à l'intérieur de la zone de sélection et faites glisser jusqu'au bureau ou dossier. Ensuite, relâchez le bouton de la souris et la touche **OPTION**. Attendez que le scanner effectue la numérisation finale de l'image.

## Autres caractéristiques et conseils

Les autres sections du chapitre « [Numérisation à l'aide de HP PrecisionScan Pro](#) » présentent les informations les plus courantes pour vos besoins quotidiens de numérisation. Consultez cette section pour apprendre :

- quels paramètres utiliser pour obtenir la meilleure qualité d'image, (voir « [Conseils pour obtenir la meilleure qualité d'image](#) » à la page 58.)
- comment enregistrer un groupe de paramètres sélectionnés tout le temps et les utiliser lors de numérisations ultérieures, (voir « [Enregistrement des paramètres](#) » à la page 59.)
- comment modifier les paramètres par défaut que le scanner utilise pour numériser tous les articles, (voir « [Définition des préférences](#) » à la page 59.)
- comment numériser des articles depuis des programmes compatibles TWAIN ou HP ScanJet Plug-in. (voir « [Numérisation d'une image depuis d'autres programmes](#) » à la page 63.)

Pour de plus amples renseignements sur les résultats des numérisations avec le programme OCR, voir « [Avantages et inconvénients des programmes OCR](#) » à la page 24.

## Conseils pour obtenir la meilleure qualité d'image

Le type de sortie, la résolution, le type de fichier et les valeurs spécifiées pour d'autres commandes déterminent la qualité de l'image et la taille du fichier.

Lorsque vous numérisez un article pour la première fois, le scanner choisit les valeurs par défaut pour le type de sortie et la résolution, et vous n'avez pas besoin de les modifier. Pour changer ces paramètres ou déterminer un type de fichier, voir :

- « [Pour sélectionner un type de sortie](#) » à la page 33
- « [Modification de la résolution](#) » à la page 36
- « [Liste des types de fichier](#) » à la page 52

### Conseil

Pour toute image à imprimer, choisissez le type de fichier TIFF comprimé afin de réduire la taille du fichier tout en préservant la qualité. De plus, un grand nombre de programmes reconnaissent ce type de fichier.

## Enregistrement des paramètres

Vous pouvez enregistrer et nommer un groupe de paramètres que vous utilisez souvent pour un usage particulier et les appliquer aux articles que vous numérisez ultérieurement. Par exemple, si vous envoyez souvent vos images par courrier électronique, vous pouvez enregistrer les paramètres, y compris le type de sortie, la résolution et les dimensions qui sont toujours choisis. Ces paramètres sont ensuite automatiquement appliqués lorsque vous numérisez une image et choisissez ce groupe de paramètres.

Les paramètres enregistrés ont priorité sur les valeurs par défaut et les changements apportés jusque là. Toute modification faite ensuite est préservée.

### *Pour enregistrer les paramètres*

- 1 Assurez-vous que l'image numérisée dont vous voulez enregistrer les paramètres se trouve dans la fenêtre de prévisualisation et que vous avez fait tous les ajustements nécessaires aux paramètres de l'image.
- 2 Dans le menu **Numériser**, pointez sur **Paramètres** et cliquez sur **Enregistrer**. Les paramètres de l'image numérisée actuelle s'affichent.
- 3 Dans la liste déroulante située en bas, tapez un nom pour ces paramètres et cliquez sur **Enregistrer**.

### *Pour utiliser les paramètres*

- 1 Numérisez un article vers le logiciel HP PrecisionScan Pro.
- 2 Dans le menu **Numériser**, pointez sur **Paramètres** et cliquez sur **Charger**.
- 3 Sélectionnez le groupe de paramètres que vous voulez dans la liste située en bas et cliquez sur **Charger**.

## Définition des préférences

Les préférences sont les paramètres par défaut pour toutes les numérisations. Pour ne modifier un paramètre que pour l'article en cours de numérisation, voir « [Ajustements élémentaires optionnels](#) » à la page 35 et « [Ajustements avancés optionnels](#) » à la page 39.

### *Pour spécifier les préférences de numérisation*

- 1 Dans le menu **Numériser**, cliquez sur **Préférences**.
- 2 Cliquez sur l'onglet que vous désirez.
- 3 Modifiez tous les paramètres de votre choix. Voir les sections suivantes pour lire la description des options des onglets.
- 4 Une fois cela terminé, cliquez sur **OK**.

### *Options de l'onglet Scanner*

L'onglet **Scanner** de la boîte de dialogue **Préférences** permet de spécifier les options suivantes.

#### **Prévisualiser la numérisation à la pression du bouton Logiciel de numérisation HP**

Lorsque cette option est sélectionnée, une prévisualisation de l'image numérisée s'affiche lorsque vous appuyez sur le bouton Logiciel de numérisation HP du scanner. Lorsqu'elle est désélectionnée, le logiciel démarre mais le scanner ne numérise pas l'article. Vous devrez lancer la numérisation depuis le logiciel HP PrecisionScan Pro.

#### **Cadrage de meilleure qualité**

Lorsque cette option est sélectionnée, la mise à l'échelle optimale est appliquée à la numérisation finale. Lorsqu'elle est désélectionnée, la mise à l'échelle normale est utilisée, ce qui accélère la numérisation.

#### **Affinage de meilleure qualité**

Lorsque cette option est sélectionnée, l'affinage optimal est appliqué à la numérisation finale. Lorsqu'elle est désélectionnée, l'affinage normal est utilisé, ce qui accélère la numérisation.

#### **Profondeur maximale de pixel**

Lorsque cette option est sélectionnée, la plus grande profondeur en bits des pixels est acquise depuis le scanner afin de produire une image de la plus haute qualité. Lorsqu'elle est désélectionnée, un nombre plus réduit de données est traité, ce qui accélère la numérisation.

#### **Réduction du bruit**

Lorsque cette option est sélectionnée, le bruit de l'image provoqué par le scanner est réduit. Lorsqu'elle est désélectionnée, la réduction du bruit n'est pas appliquée, ce qui accélère la numérisation.

#### **Activer la boîte de dialogue Numériser une autre page**

Lorsque cette option est sélectionnée, une boîte de dialogue apparaît au cours de la numérisation finale et vous demande si cet article comporte d'autres pages à numériser. Lorsqu'elle est désélectionnée, le scanner suppose que chaque tâche ne comporte qu'une seule page. Cela ne s'applique qu'aux formats PDF, texte et RTF.

### *Options de l'onglet Zone de sélection*

L'onglet **Zone de sélection** permet de définir les préférences suivantes.

#### **Créer automatiquement la zone de sélection après un clic de souris**

Lorsque cette option est sélectionnée, une zone de sélection est créée autour de l'endroit où vous cliquez avec le curseur.

#### **Définir automatiquement le type de sortie après la sélection**

Lorsque cette option est sélectionnée, le logiciel détermine automatiquement le type de sortie de la zone située à l'intérieur de la bordure de sélection.

#### **Ajuster automatiquement l'exposition après la sélection**

Lorsque cette option est sélectionnée, le logiciel de numérisation définit automatiquement les paramètres des commandes **Ajuster l'exposition** et **Ajuster le seuil noir et blanc** sur les valeurs optimales chaque fois que vous créez une zone de sélection. Les valeurs d'une image ne changent pas si vous créez une autre zone de sélection pendant que la boîte de dialogue **Ajustement de l'exposition** ou **Ajuster le seuil noir et blanc** est ouverte.

Lorsqu'elle est désélectionnée, le logiciel de numérisation ne rétablit pas automatiquement les valeurs d'origine dans ces deux outils.

#### **Ajuster automatiquement la couleur après la sélection**

Lorsque cette option est sélectionnée, le logiciel de numérisation définit automatiquement les paramètres de la commande **Ajustement de la couleur** sur les valeurs optimales chaque fois que vous créez une zone de sélection. Les valeurs restent les mêmes si vous créez une autre zone de sélection pendant que la boîte de dialogue **Ajustement de la couleur** est ouverte.

Lorsqu'elle est désélectionnée, le logiciel de numérisation ne rétablit pas automatiquement les valeurs d'origine.

### Options de l'onglet Résolution

L'onglet **Résolution** permet de contrôler les valeurs de résolution par défaut qui sont disponibles lorsque vous sélectionnez **Résolution** dans le menu **Outils**.

Les valeurs par défaut sont déjà définies, mais vous pouvez supprimer des valeurs ou ajouter des valeurs de résolution personnalisées. La plage des valeurs de résolution s'étend de 12 à 999 999. Cliquez sur **Ajouter** pour ajouter une valeur. Ou bien, sélectionnez une valeur et cliquez sur **Supprimer** pour l'éliminer.

### Options de l'onglet Texte

L'onglet **Texte** de la boîte de dialogue **Préférences** permet de contrôler les préférences suivantes liées à la sortie texte depuis le programme OCR.

#### Sortie texte (format)

- *Texte cadré.* Place le texte de la page dans des cadres et essaie de recréer aussi fidèlement que possible la mise en page de l'original. Le programme dans lequel le texte est placé doit prendre en charge ce type d'option.
- *Texte non-cadré.* Élimine les colonnes et autre formatage et insère les images dans le texte aussi fidèlement que possible à l'original.

#### Langue OCR actuelle

Permet de choisir la langue utilisée par le programme OCR pour vérifier les mots qu'il traite dans l'article.

### Sortie de l'image

Cette option permet de choisir le type de sortie utilisé par le logiciel pour la numérisation d'images qui s'affichent sur des pages contenant à la fois du texte et des images. Cette option est disponible uniquement si vous avez sélectionné **Image et texte** dans l'onglet **Editer texte** de l'onglet **Boutons** de la boîte de dialogue **Commandes HP ScanJet**

- *True Color.* Scans images that appear on the page using the True Color output type. This option creates high- quality images. However, this option can increase the scanning time and can create final scans with large file sizes.
- *Optimized Palette.* Scans images that appear on the page using the Optimized Palette output type. This option decreases the time it takes the scanner to complete the scan and creates final scans with smaller file sizes. However, the quality of scanned images is lower.

Pour de plus amples renseignements sur les types de sortie disponibles dans le logiciel de numérisation, voir « [Sélection du type de sortie](#) » à la page 33

### *Options de l'onglet Commandes*

L'onglet **Commandes** de la boîte de dialogue **Préférences** permet de contrôler l'affichage de la gamme de commandes à utiliser pour la numérisation.

La gamme de commandes spécifie la quantité de résolution tonale par couleur pouvant être corrigée dans les commandes **Ajustement de l'exposition** et **Ajuster le seuil noir et blanc**. Une gamme de commandes comportant un nombre élevé de bits permet de mieux contrôler la compensation appliquée pour corriger l'exposition ou le seuil.

Choisissez l'une de ces options :

- *Affichage 8 bits (0-255)* : spécifie que les commandes devront utiliser 8 bits de résolution tonale par couleur
- *Affichage 10 bits (0-1023)* : spécifie que les commandes devront utiliser 10 bits de résolution tonale par couleur
- *Affichage 12 bits (0-4095)* : spécifie que les commandes devront utiliser 12 bits de résolution tonale par couleur
- *Affichage 16 bits (0-65535)* : spécifie que les commandes devront utiliser 16 bits de résolution tonale par couleur

## Numérisation d'une image depuis d'autres programmes

Vous pouvez introduire une image directement dans un fichier ouvert dans un de vos programmes, si celui-ci est compatible TWAIN ou HP ScanJet Plug-in. D'une manière générale, un programme est compatible s'il comporte une commande telle que « Acquérir », « Numériser » ou « Importer un nouvel objet ». Pour vérifier la compatibilité d'un programme ou le nom de la commande, reportez-vous à la documentation du programme.

Lorsque vous effectuez une numérisation depuis un programme compatible TWAIN ou HP ScanJet Plug-in, le logiciel HP PrecisionScan Pro peut démarrer si le programme l'y autorise. S'il démarre, vous pouvez modifier l'image comme d'habitude. Sinon, l'image retourne immédiatement dans le programme.

### Conseil

Si votre programme ne reconnaît pas TWAIN ou le HP ScanJet Plug-in, vous pouvez tenter d'y introduire l'image par copier-coller ou glisser-déplacer. Ou bien, enregistrez l'image en tant que fichier et placez celui-ci dans le programme.

### *Pour numériser une image depuis d'autres programmes*

- 1 Lancez une numérisation depuis l'autre programme en choisissant **Acquérir** (ou commande similaire).
- 2 Si le logiciel HP PrecisionScan Pro s'ouvre et affiche l'image de prévisualisation, créez une zone de sélection. Vous pouvez couper l'image numérisée (si nécessaire), sélectionner le type de sortie et faire des ajustements optionnels comme d'habitude. Voir les directions dans les sections correspondantes de ce chapitre.
- 3 Une fois que vous avez fini de modifier l'image numérisée, effectuez l'une des opérations suivantes pour passer à la numérisation finale et la placer dans le programme d'où vous avez lancé la numérisation :
  - Dans le menu **Numériser**, cliquez sur **Renvoyer image à**.
  - Cliquez sur .

L'image apparaît dans le programme ouvert. Il est possible que l'image doive être repositionnée.

Si l'image n'apparaît pas, il se peut que le programme n'accepte pas la résolution ou le type de sortie que vous avez sélectionnés. Effectuez une nouvelle numérisation de l'image avec les paramètres par défaut tels que définis par le logiciel.





# 3 Utilisation des accessoires

Le scanner prend en charge l'utilisation du bac d'alimentation automatique HP ScanJet (BAA) et de l'adaptateur de transparents HP ScanJet (XPA) pour les diapositives, négatifs et autres articles transparents. Ces accessoires accompagnent certains modèles de scanner ou peuvent être commandés séparément.

## Numérisation depuis le BAA

Le BAA permet de numériser des articles de plusieurs pages rapidement et en toute simplicité. Lorsque vous l'utilisez, vous pouvez numériser les articles vers le logiciel HP PrecisionScan Pro ou d'autres destinations. Pour obtenir des instructions sur l'installation du BAA, voir le Guide de configuration et d'assistance.

Pour numériser depuis le BAA

- 1 Otez tout article de la vitre du scanner.
- 2 Placez une pile d'originaux de même taille dans le bac d'entrée des documents, recto vers le haut, la première page étant sur le haut de la pile.

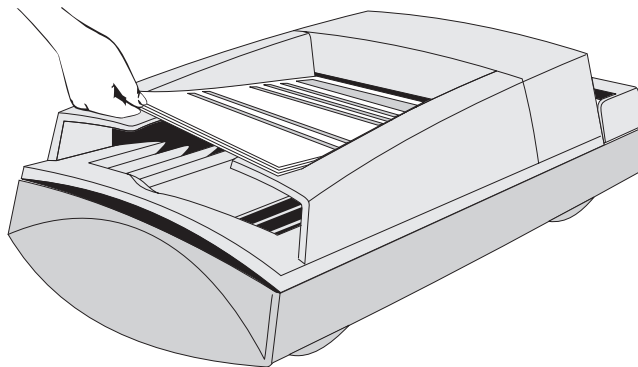

- 3 Poussez la pile de documents contre le côté gauche du bac d'entrée. Faites-la glisser dans le BAA jusqu'à ce qu'elle ne puisse plus aller plus loin.

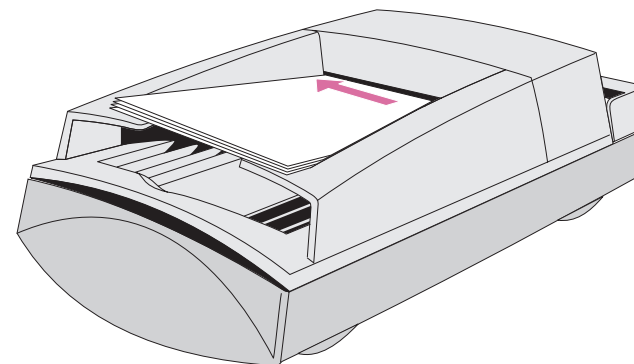

- 4 Effectuez l'une des opérations suivantes :
  - appuyez sur un bouton du scanner
  - cliquez sur **Nouvelle numérisation** dans le menu **Numériser** du logiciel HP PrecisionScan Pro
- 5 **Si vous avez appuyé sur un bouton du scanner autre que LOGICIEL DE NUMÉRISATION HP** : suivez les directives affichées à l'écran pour terminer la numérisation.  
**Si vous avez appuyé sur le bouton LOGICIEL DE NUMÉRISATION HP du scanner ou que vous avez lancé la numérisation depuis le logiciel HP PrecisionScan Pro** :
  - a la boîte de dialogue **Numériser avec le BAA** s'ouvre et affiche les paramètres actuels de type de sortie, résolution et format de page, que vous pouvez changer. Ou bien, cliquez sur **Charger les paramètres** et choisissez les valeurs que vous avez prédéfinies.
  - b Pour numériser l'article vers un fichier, cliquez sur **Numériser**. Ou bien, pour le numériser directement vers une destination, cliquez sur **Numériser vers**, sélectionnez une destination et cliquez sur **Numériser**.

## Numérisation depuis l'adaptateur de transparents

L'adaptateur de transparents permet de numériser des diapositives et des négatifs. Il ne faut PAS utiliser cet accessoire pour numériser des diapositives ou des transparents de présentation de grand format (A4 ou Letter US). Pour numériser de tels articles, posez-les sur la vitre du scanner, couvrez-les d'une feuille de papier blanc et procédez comme d'habitude en utilisant la commande **Vitre du scanner** du menu **Numériser**.

## Numérisation des diapositives

Pour numériser des diapositives standard de 35 mm, vous devez utiliser le grand gabarit, ainsi que le petit gabarit pour diapositives.

### *Pour numériser des diapositives*

- 1 L'adaptateur de transparents étant branché dans son port sur le scanner, redémarrez le logiciel.
- 2 Posez le grand gabarit sur la vitre du scanner de telle manière que le nom « Hewlett Packard » soit vers le haut, ou le plus près possible de la charnière du couvercle.

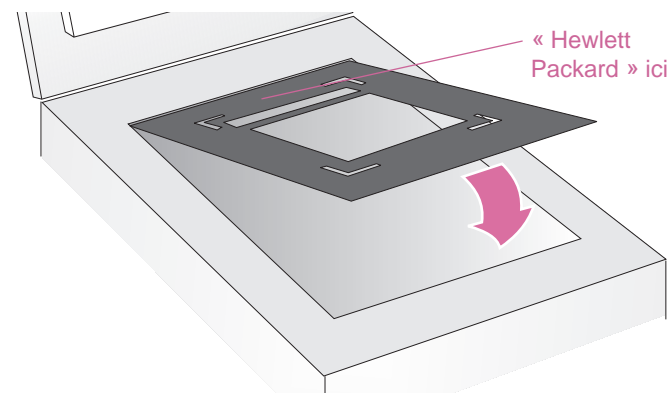

- 3 Placez le gabarit de diapositive à l'intérieur (partie découpée) du grand gabarit.

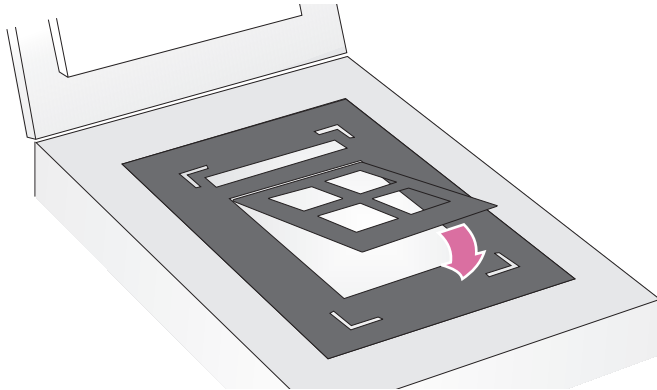

- 4 Posez jusqu'à quatre diapositives, une par logement, dans le gabarit.

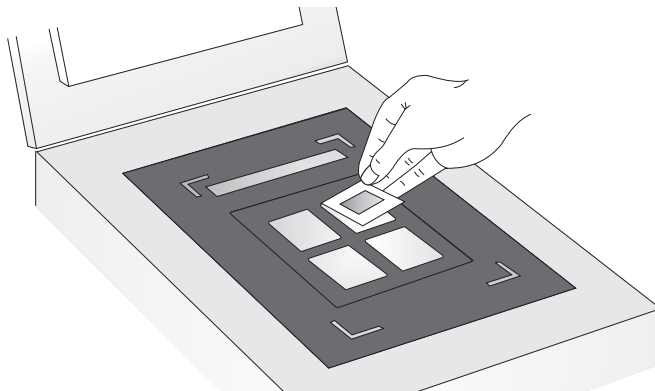

- 5 Si vous ne posez pas quatre diapositives dans le gabarit, couvrez les ouvertures vides des panneaux du gabarit afin d'obtenir une qualité d'image optimale.

- 6 Posez l'adaptateur de transparents sur le grand gabarit de manière à ce qu'il s'emboîte dans ses découpes en forme de coins.

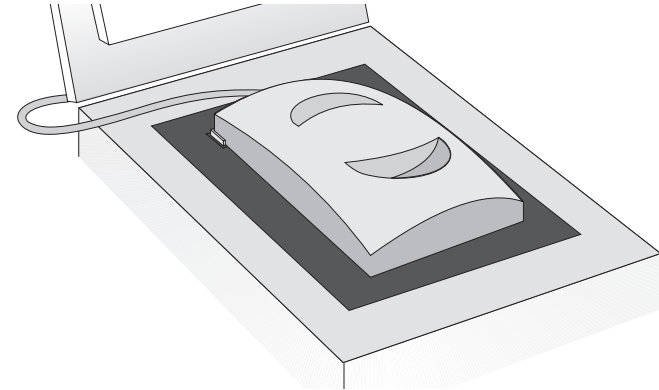

- 7 Dans le menu **Numériser**, cliquez sur **XPA (diapositives)**.
- 8 Avant d'effectuer toute modification, voir « [Ajustements optionnels aux articles transparents](#) » à la page 72.
- 9 Une fois la numérisation terminée avec l'adaptateur de transparents, dans le menu **Numériser**, cliquez sur **Vitre du scanner**. Débranchez l'adaptateur de transparents si vous le désirez.

## Numérisation de négatifs

Pour numériser des négatifs, vous devez utiliser le grand gabarit et celui des négatifs.

### *Pour numériser des négatifs*

- 1 L'adaptateur de transparents étant branché dans son port sur le scanner, redémarrez le logiciel.
- 2 Posez le grand gabarit sur la vitre du scanner de telle manière que le nom « Hewlett Packard » soit vers le haut, ou le plus près possible de la charnière du couvercle.

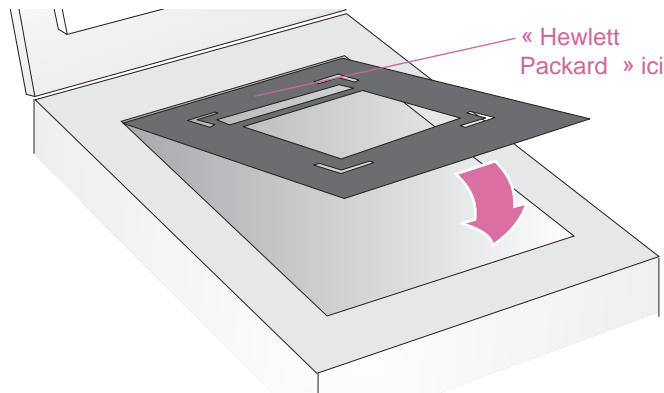

- 3 Placez vos négatifs à la lumière pour vérifier quel côté de la bande du négatif affiche la bonne orientation de l'image.

**ATTENTION** Les négatifs s'abîment facilement, prenez-les uniquement par les bords.

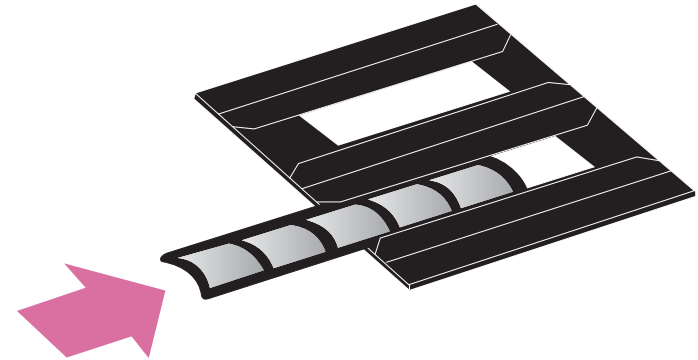

- 4 Faites glisser la bande de négatifs dans le gabarit en présentant le bon côté vers l'extérieur, soit tourné vers vous.

- 5 Faites glisser la bande de négatifs dans le gabarit en présentant le bon côté vers l'extérieur, soit tourné vers vous.

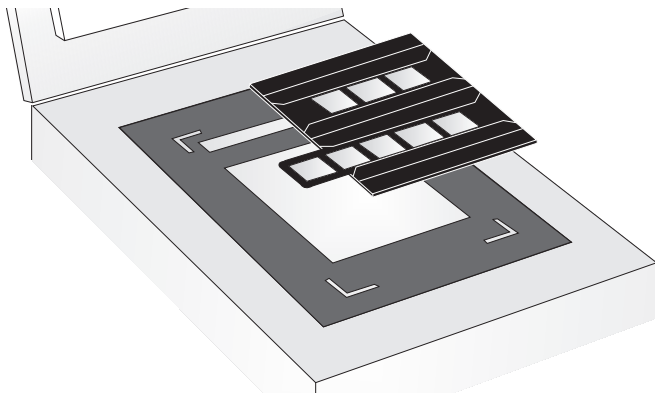

- 6 Posez l'adaptateur de transparents sur le grand gabarit de manière à ce qu'il s'emboîte dans ses découpes en forme de coins.

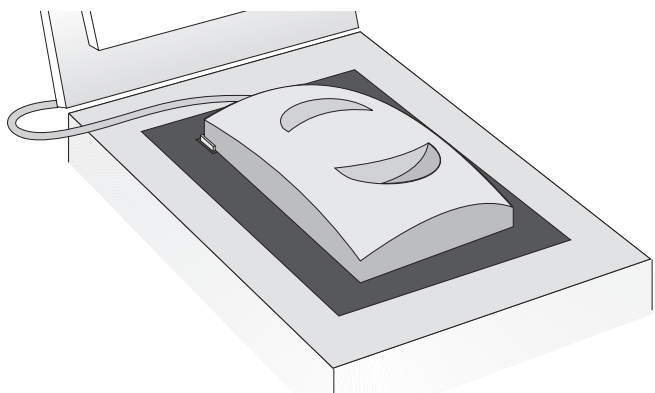

- 7 Dans le menu **Numériser**, cliquez sur **XPA (négatifs)**.
- 8 Avant d'effectuer toute modification, voir « [Ajustements optionnels aux articles transparents](#) » à la page 72.
- 9 Une fois la numérisation terminée avec l'adaptateur de transparents, dans le menu **Numériser**, cliquez sur **Vitre du scanner**. Débranchez l'adaptateur de transparents si vous le désirez.

## Numérisation de transparents

Les transparents sont comme des diapositives de 35 mm, mais plus grandes. Pour les numériser, seul le grand gabarit est utilisé.

### *Pour numériser des transparents*

- 1 L'adaptateur de transparents étant branché dans son port sur le scanner, redémarrez le logiciel.
- 2 Posez le grand gabarit sur la vitre du scanner de telle manière que le nom « Hewlett Packard » soit vers le haut, ou le plus près possible de la charnière du couvercle.

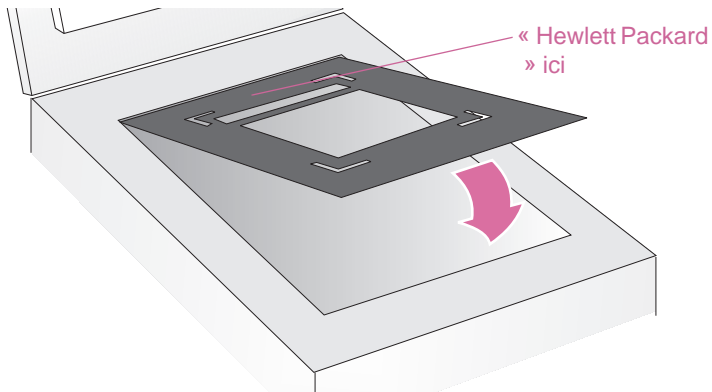

- 3 Placez le transparent à l'intérieur (partie découpée) du grand gabarit.

**ATTENTION** Les transparents s'abîment facilement, prenez-les uniquement par les bords.

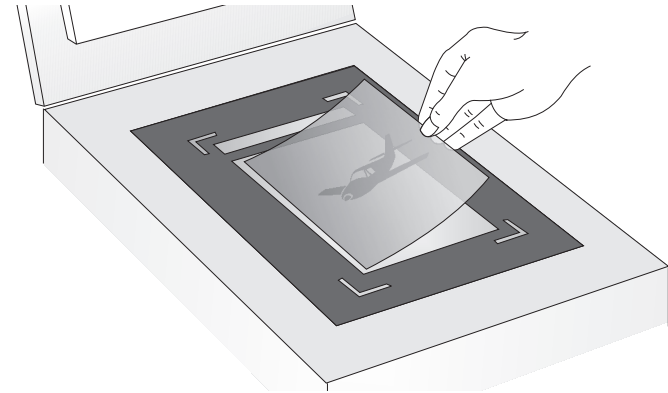

- 4 Couvrez tout espace laissé autour des bords du transparent.
- 5 Posez l'adaptateur de transparents sur le grand gabarit de manière à ce qu'il s'emboîte dans ses découpes en forme de coins.

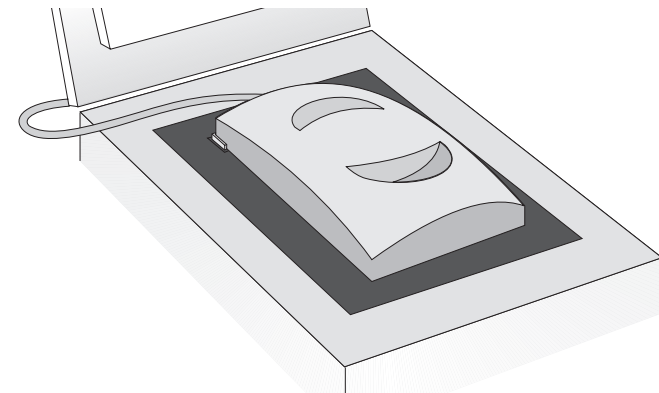



- 6 Dans le menu **Numériser**, cliquez sur **XPA (diapositives)**.
- 7 Avant d'effectuer toute modification, voir « [Ajustements optionnels aux articles transparents](#) » à la page 72.
- 8 Une fois la numérisation terminée avec l'adaptateur de transparents, dans le menu **Numériser**, cliquez sur **Vitre du scanner**. Débranchez l'adaptateur de transparents si vous le désirez.

## Ajustements optionnels aux articles transparents

Vous pouvez faire des ajustements aux articles transparents numérisés avec l'adaptateur de transparents. **Avant de procéder, créez une zone de sélection autour d'une diapositive ou d'un négatif afin que le logiciel l'affiche correctement.** Voir « [Coupe ou sélection d'une zone pour la numérisation finale](#) » à la page 32.

Si, après avoir créé cette zone de sélection, vous décidez de modifier l'image, effectuez les ajustements comme d'habitude, à l'exception des paramètres suivants :

- Demi-teintes. Voir « [Ajustement des demi-teintes des articles transparents](#) » à la page 73.
- Zones claires. Voir « [Ajustement des zones claires des articles transparents](#) » à la page 73.
- Zones sombres. Voir « [Ajustement des zones sombres des articles transparents](#) » à la page 73.
- Valeurs RVB et couleur de pixel. Voir « [Affichage des valeurs RVB et de la couleur de pixel](#) » à la page 74.

### Conseil

---

Voir « [Ajustements élémentaires optionnels](#) » à la page 35 et « [Ajustements avancés optionnels](#) » à la page 39 pour effectuer tous les ajustements à l'exception de ceux indiqués ci-dessus.

---

### Conseil

---

Pour agrandir une diapositive ou un négatif, voir « [Redimensionnement \(dimensions de sortie\)](#) » à la page 35.

---

## Ajustement des demi-teintes des articles transparents

Vous pouvez régler la luminosité générale de l'image numérisée à l'aide du paramètre des demi-teintes. La plage des paramètres du champ **Demi-teintes** s'étend de -100 à 100.

### *Pour éclaircir la luminosité générale de l'article transparent*

- 1 Dans le menu **Avancé**, cliquez sur **Ajustement de l'exposition**.
- 2 Effectuez l'une des opérations suivantes :
  - Faites glisser le curseur des demi-teintes vers le haut.
  - Tapez un chiffre plus élevé dans le champ **Demi-teintes** et appuyez sur **ENTRÉE**.

### *Pour assombrir la luminosité générale de l'article transparent*

- 1 Dans le menu **Avancé**, cliquez sur **Ajustement de l'exposition**.
- 2 Effectuez l'une des opérations suivantes :
  - Faites glisser le curseur des demi-teintes vers le bas.
  - Tapez un chiffre moins élevé dans le champ **Demi-teintes** et appuyez sur **ENTRÉE**.

### *Pour rétablir les paramètres par défaut*

- 1 Dans le menu **Avancé**, cliquez sur **Ajustement de l'exposition**.
- 2 Cliquez sur **Auto** pour rétablir les valeurs par défaut des demi-teintes, des zones claires et des zones sombres de cet article transparent.

## Ajustement des zones claires des articles transparents

Vous pouvez ajuster les zones claires en les éclaircissant davantage ou en les assombrissant. La plage des paramètres du champ **Zones claires** s'étend de -100 à 100.

### *Pour éclaircir les zones claires*

- 1 Dans le menu **Avancé**, cliquez sur **Ajustement de l'exposition**.
- 2 Effectuez l'une des opérations suivantes :
  - Faites glisser le curseur des zones claires vers le haut.
  - Tapez un chiffre plus élevé dans le champ **Zones claires** et appuyez sur **ENTRÉE**.

### *Pour assombrir les zones claires*

- 1 Dans le menu **Avancé**, cliquez sur **Ajustement de l'exposition**.
- 2 Effectuez l'une des opérations suivantes :
  - Faites glisser le curseur des zones claires vers le bas.
  - Tapez un chiffre moins élevé dans le champ **Zones claires** et appuyez sur **ENTRÉE**.

### *Pour rétablir les paramètres par défaut*

- 1 Dans le menu **Avancé**, cliquez sur **Ajustement de l'exposition**.
- 2 Cliquez sur **Auto** pour rétablir les valeurs par défaut des demi-teintes, des zones claires et des zones sombres de cet article transparent.

## Ajustement des zones sombres des articles transparents

Vous pouvez régler les zones sombres en les éclaircissant ou en les assombrissant davantage. La plage des paramètres du champ **Zones sombres** s'étend de -100 à 100.

### *Pour éclaircir les zones sombres*

- 1 Dans le menu **Avancé**, cliquez sur **Ajustement de l'exposition**.
- 2 Effectuez l'une des opérations suivantes :
  - Faites glisser le curseur des zones sombres vers la droite.
  - Tapez un chiffre plus élevé dans le champ **Zones sombres** et appuyez sur **ENTRÉE**.

### *Pour assombrir les zones sombres*

- 1 Dans le menu **Avancé**, cliquez sur **Ajustement de l'exposition**.
- 2 Effectuez l'une des opérations suivantes :
  - Faites glisser le curseur des zones sombres vers la gauche.
  - Tapez un chiffre moins élevé dans le champ **Zones sombres** et appuyez sur **ENTRÉE**.

### *Pour rétablir les paramètres par défaut*

- 1 Dans le menu **Avancé**, cliquez sur **Ajustement de l'exposition**.
- 2 Cliquez sur **Auto** pour rétablir les valeurs par défaut des demi-teintes, des zones claires et des zones sombres de cet article transparent.

## Affichage des valeurs RVB et de la couleur de pixel

Il est possible de visualiser les valeurs RVB et les couleurs de pixel de n'importe quel point d'une image en couleur ou niveaux de gris à l'aide d'un colorimètre RVB.

### *Pour afficher les valeurs RVB et la couleur de pixel*

- 1 Dans le menu **Avancé**, cliquez sur **Ajustement de l'exposition**.
- 2 Déplacez le curseur sur la zone de l'article dont vous désirez obtenir les valeurs. Les valeurs s'affichent dans la zone RVB. Une ligne apparaît dans l'histogramme pour indiquer l'emplacement de ces pixels.

# 4 Dépannage et entretien

Cette section traite des points suivants :

- Résolution de problèmes pouvant survenir lors de l'utilisation du scanner ou du logiciel de numérisation HP ou au niveau de l'aspect des images numérisées. Voir d'abord la section « [Vérification élémentaire](#) » ci-dessous.
- Réglage des commandes de la lampe du scanner. Voir « [Réglage des commandes de la lampe du scanner](#). » à la page 92.
- Elimination des bourrages du BAA. Voir « [Elimination des bourrages du BAA](#) » à la page 93.
- Nettoyage et entretien du scanner et de ses accessoires. Voir « [Nettoyage et entretien](#) » à la page 95.

Pour toute question survenant lors de l'installation ou de la première numérisation, voir le [Guide d'installation et de dépannage](#).

## Vérification élémentaire

Si le scanner ne fonctionne pas, commencez toujours par prendre les mesures suivantes.

- Vérifiez si le cordon d'alimentation est bien raccordé au scanner et à une prise électrique vive ou un protecteur de surtension.
- S'il est connecté à un protecteur de surtension, assurez-vous que celui-ci est branché sur une prise murale et sous tension.
- Assurez-vous que le câble USB ou SCSI est bien raccordé au scanner et à l'ordinateur.
- Vérifiez si le scanner est déverrouillé. Poussez le taquet vers le bas en position déverrouillée.
- Débranchez le cordon d'alimentation du scanner et mettez l'ordinateur hors tension. Au bout de 30 secondes, rebranchez le cordon dans le scanner puis remettez l'ordinateur sous tension, dans cet ordre.
- Si un programme s'est bloqué, fermez-le. Appuyez sur **OPTION+COMMANDE+ESC**, puis cliquez sur **Quitter**.

Si ces mesures ne suffisent pas à résoudre le problème, voir « [Lancement du dépannage](#) » à la page 76.

## Lancement du dépannage

Commencez ici pour trouver les renseignements dont vous avez besoin. Choisissez l'un de ces groupes généraux de problèmes puis, dans ce groupe, un problème plus spécifique.

### *Le scanner ou le logiciel ne fonctionne pas.*

- Un message est affiché sur le scanner ou l'ordinateur. Suivez les directives du message pour résoudre le problème.
- Il n'y a pas de message. Voir « [Résolution de problèmes n'ayant donné lieu à aucun message](#) » à la page 77.

### *La qualité des images numérisées n'est pas celle que j'escomptais.*

- Les images numérisées ne sont pas belles. Voir « [Résolution de problèmes rencontrés avec les images numérisées](#) » à la page 79.
- Les copies imprimées ne sont pas belles. Voir « [Résolution de problèmes liés aux copies imprimées](#) » à la page 82.
- Le texte des images n'est pas modifiable. Voir « [Résolution de problèmes liés au texte modifiable](#) » à la page 85.
- Les diapositives ou les négatifs n'ont pas un bel aspect. Voir « [Résolution de problèmes liés aux diapositives et aux négatifs](#) » à la page 84.

*Les numérisations n'arrivent pas à la destination que j'ai choisie.*

Voir « [Résolution de problèmes liés aux destinations](#) » à la page 87.

*J'ai un problème avec l'adaptateur de transparents ou le bac d'alimentation automatique.*

- Il y a un bourrage de pages dans le BAA. Voir « [Elimination des bourrages du BAA](#) » à la page 93.
- Il y a un problème avec le BAA, autre qu'un bourrage de papier. Voir « [Résolution de problèmes liés au bac d'alimentation automatique \(BAA\)](#) » à la page 91.
- Il y a un problème avec l'adaptateur de transparents. Voir « [Résolution de problèmes liés à l'adaptateur de transparents \(XPA\)](#) » à la page 90.

## Résolution de problèmes n'ayant donné lieu à aucun message

Si le scanner ou logiciel ne fonctionne pas mais qu'aucun message ne s'affiche, cherchez-en la cause et la solution dans cette section.

### Des articles numérisés ne sont plus dans l'ordinateur.

L'image numérisée n'a peut-être pas été enregistrée en tant que fichier. Lorsqu'une image est envoyée directement vers une destination, elle n'est pas enregistrée dans l'ordinateur. Utilisez le bouton **FICHIER** du scanner ou le logiciel HP PrecisionScan Pro pour l'enregistrer.

### La lampe du scanner reste allumée.

La lampe du scanner reste allumée tant que le logiciel est en cours d'exécution et peut le rester pendant encore un moment après la fermeture du logiciel. Cela est normal, et la lampe s'éteindra toute seule.

### J'ai enregistré une image numérisée dans un fichier, mais je n'arrive pas à l'ouvrir dans le programme que je veux.

Vous avez peut-être enregistré le fichier dans un format que le programme ne peut pas utiliser. Enregistrez-le dans un format acceptable par le programme. A l'aide de la commande **Fichier Ouvrir** ou **Importer** du programme, cherchez quels types de fichier il accepte.

### Le scanner ne fonctionne pas.

Ce problème peut avoir une ou plusieurs causes :

- Le scanner n'est pas installé correctement.
- La carte SCSI ou les pilotes ne sont pas installés correctement.
- La carte ou le câble SCSI n'est pas compatible avec le scanner.
- L'adresse du scanner n'est pas configurée correctement, ou plusieurs périphériques SCSI ont la même adresse.
- Si le scanner émet un grincement, cela signifie qu'il est verrouillé.

Voir « [Vérification élémentaire](#) » à la page 75 et the [Guide d'installation et de dépannage](#).

### Le scanner ne numérise pas tout de suite.

Si le scanner n'a pas été utilisé depuis un moment, sa lampe s'est éteinte. Patientez quelques secondes pour que la numérisation commence.

### Lorsque j'appuie sur le bouton **Messagerie**, **Télécopie** ou **Editer texte** du scanner, le programme qui s'ouvre n'est pas correct.

- Un câble est peut-être mal branché. Assurez-vous que le câble USB ou SCSI est bien raccordé.
- Vérifiez quel programme est configuré pour s'ouvrir lorsque vous appuyez sur les boutons **MESSAGERIE**, **TÉLÉCOPIE** ou **EDITER TEXTE** du scanner. Voir « [Changement des paramètres des boutons](#) » à la page 25.

Lorsque j'appuie sur le bouton Logiciel de numérisation HP du scanner, l'image ne s'affiche pas dans le logiciel.

- Un câble est peut-être mal branché. Assurez-vous que le câble USB ou SCSI est bien raccordé.
- Vous avez peut-être accidentellement désactivé la fonction de prévisualisation. Vérifiez cela sur l'onglet **Scanner** de la boîte de dialogue Préférences du logiciel HP PrecisionScan Pro. Voir « [Définition des préférences](#) » à la page 59.
- Vérifiez que le logiciel HP PrecisionScan Pro est le programme configuré pour démarrer lorsque vous appuyez sur **LOGICIEL DE NUMÉRISATION HP**.
  - 1 Dans le menu **Pomme**, choisissez **Tableaux de bord** (  ) puis, dans le sous-menu, **Commandes HP ScanJet**.
  - 2 Cliquez sur l'onglet **Boutons** de la boîte de dialogue **Commandes HP ScanJet**, puis cliquez sur l'onglet **Numériser**.
  - 3 Assurez-vous que l'option **HP PrecisionScan Pro** est sélectionnée dans le menu déroulant **Destinations**.

Le scanner numérise les articles très lentement.

- Si vous numérisez une image pour en réviser le texte, le programme OCR force le scanner à fonctionner plus lentement, ce qui est normal. Vous devez patienter.
- Certains paramètres par défaut peuvent ralentir la numérisation. Vérifiez les paramètres. Voir « [Définition des préférences](#) » à la page 59.
- La résolution est peut-être définie sur une valeur trop élevée. Rétablissez la résolution par défaut. Voir « [Modification de la résolution](#) » à la page 36.

Le logiciel HP PrecisionScan Pro n'affiche pas les éléments de menu corrects.

- Si vous avez utilisé puis déconnecté le BAA, redémarrez le logiciel.
- Si vous utilisez l'adaptateur de transparents, dans le menu **Numériser** cliquez sur **Vitre du scanner** pour numériser de nouveau l'image depuis la vitre.
- Si vous essayez d'utiliser l'adaptateur de transparents et que la commande **XPA (diapositives)** ou **XPA (négatifs)** n'est pas disponible, redémarrez le logiciel avec l'adaptateur de transparents raccordé au scanner.

Le scanner fait entendre un claquement fort ou un grincement.

Le scanner est verrouillé. Déverrouillez le scanner Mettez le taquet de verrouillage en position déverrouillée en le poussant du doigt vers le bas.

## Résolution de problèmes de qualité des images

Cette section traite de la résolution des problèmes de qualité d'image, que vous utilisiez la vitre du scanner, le BAA ou l'adaptateur de transparents pour effectuer vos numérisations.

- [Résolution de problèmes rencontrés avec les images numérisées.](#) Voir cette page.
- [Résolution de problèmes liés aux copies imprimées.](#) Voir page 82.
- [Résolution de problèmes liés aux diapositives et aux négatifs.](#) Voir page 84.

## Résolution de problèmes rencontrés avec les images numérisées

Cette section propose des solutions aux problèmes affectant toutes les images numérisées, que vous utilisiez la vitre du scanner ou le bac d'alimentation automatique. Si les images étaient imprimées, voir aussi « [Résolution de problèmes liés aux copies imprimées](#) » à la page 82.

Les images numérisées sont trop claires ou trop foncées.



Il est possible que l'original soit très clair, très sombre, ou imprimé sur du papier de couleur. Ajustez les paramètres de demi-teintes, de zones claires et de zones sombres depuis le logiciel HP PrecisionScan Pro. Voir « [Numérisation à l'aide de HP PrecisionScan Pro](#) » à la page 29.

Des points ou traînées noires se trouvent dans les marges supérieures et inférieures des images numérisées.



Il y a peut-être de l'encre, de la colle, du liquide correcteur ou une autre substance sur la vitre du scanner. Nettoyez la vitre du scanner. Voir « [Nettoyage du scanner](#) » à la page 95.



## Des lignes indésirables traversent les images numérisées.

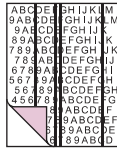

- La vitre du scanner est peut-être sale. Nettoyez-la. Voir « [Nettoyage du scanner](#) » à la page 95.
- Si vous utilisez le BAA, il y a peut-être une page sur la vitre du scanner. Soulevez le BAA et ôtez toute page qui pourrait se trouver sur la vitre.
- Si vous utilisez le BAA, sa fenêtre est peut-être sale ou rayée. Nettoyez-la. Voir « [Nettoyage du bac d'alimentation automatique](#) » à la page 96. Si cela ne résout pas le problème, la fenêtre devra peut-être être remplacée. Voir « [Remplacement de la fenêtre du BAA](#) » à la page 98.

## L'image numérisée n'est pas nette.



- Les paramètres de résolution, affinage, demi-teintes, zones claires et zones sombres doivent peut-être être définis avant la numérisation. Voir « [Numérisation à l'aide de HP PrecisionScan Pro](#) » à la page 29.
- L'original est peut-être sur papier de couleur. Si l'original a été imprimé sur du papier de couleur, y compris du papier recyclé beige, l'image ou le texte risque de ne pas être net. Essayez de définir les paramètres de résolution, demi-teintes, zones claires

et zones sombres depuis le logiciel HP PrecisionScan Pro. Voir « [Numérisation à l'aide de HP PrecisionScan Pro](#) » à la page 29.

## L'image est complètement noire ou complètement blanche.

- L'article n'est peut-être pas posé correctement sur la vitre du scanner ou dans le BAA. Assurez-vous qu'il est placé recto contre la vitre ou, s'il est dans le BAA, recto vers le haut.
- Si vous utilisez le BAA, il y a peut-être une page sur la vitre du scanner. Soulevez le BAA et ôtez toute page qui pourrait se trouver sur la vitre.
- Si vous utilisez le BAA, il se peut que sa fenêtre doive être remplacée. Voir « [Remplacement de la fenêtre du BAA](#) » à la page 98.

## Les couleurs de l'image numérisée sont différentes de celles de l'original.

Les scanners, les moniteurs, les imprimantes et les divers systèmes d'exploitation interprètent les couleurs de manière différente. Utilisez les paramètres de teinte et de saturation du logiciel HP PrecisionScan Pro pour ajuster les couleurs.

## Dans le logiciel HP PrecisionScan Pro, l'image entière est numérisée alors que je n'en voulais qu'une partie, ou vice versa.

La zone de sélection n'est peut-être pas sélectionnée correctement. Assurez-vous que la bordure de sélection entoure bien la zone que vous voulez numériser.

### Les images numérisées sont de travers.

L'article a peut-être été posé de travers ou s'est décalé lorsque vous avez fermé le couvercle. Remettez-le droit sur la vitre et effectuez votre numérisation.

### Je pensais avoir sélectionné un format d'image plus petit, ou plus grand, pour la numérisation finale dans le logiciel HP PrecisionScan Pro, mais l'image numérisée a les mêmes dimensions que l'original.

Vous avez peut-être fait un zoom avant ou arrière, ce qui ne change rien au format de l'image. Modifiez le format de sortie. Voir « Redimensionnement (dimensions de sortie) » à la page 35.

### La photo d'origine était floue, et l'image numérisée l'est encore plus.

Le niveau d'affinage doit être augmenté. Dans le logiciel HP PrecisionScan Pro, définissez le niveau d'affinage. Voir « Affinage d'une image » à la page 38.

### Les images numérisées sont granuleuses, irrégulières ou floues.

- Vous avez redimensionné l'image dans un programme autre que le logiciel HP PrecisionScan Pro. Faites cela dans HP PrecisionScan Pro avant d'envoyer l'image dans un autre programme (voir « Redimensionnement (dimensions de sortie) » à la page 35).
- Dans le logiciel HP PrecisionScan Pro, la résolution est trop basse. Définissez-la sur une valeur plus élevée ou rétablissez le paramètre par défaut. Voir « Modification de la résolution » à la page 36.
- Dans le logiciel HP PrecisionScan Pro, l'affinage est trop faible ou trop fort. Ajustez-le. Voir « Affinage d'une image » à la page 38.

### La photo originale a des marques, des défauts ou des rayures, et l'aspect de l'image numérisée est encore pire dans le logiciel HP PrecisionScan Pro.

- Vous avez affiné l'image manuellement. Rétablissez le paramètre par défaut. Voir « Affinage d'une image » à la page 38.
- L'option Affinage de meilleure qualité est sélectionnée. Vérifiez le paramètre. Voir « Définition des préférences » à la page 59.

### J'ai choisi une résolution d'image plus élevée dans le logiciel HP PrecisionScan Pro, mais la qualité obtenue n'est pas meilleure.

- Une résolution plus élevée n'améliore pas nécessairement la qualité. Le logiciel l'établit automatiquement en fonction du type d'article qui est numérisé. Conservez ou rétablissez le paramètre par défaut. Voir « Modification de la résolution » à la page 36 ou « Conseils pour obtenir la meilleure qualité d'image » à la page 58 pour obtenir des directives.
- Si vous avez envoyé l'image à un autre programme, il est possible que celui-ci ne prenne pas en charge la résolution que vous avez spécifiée dans le logiciel HP PrecisionScan Pro. Déterminez le paramètre utilisé par ce programme et définissez la résolution dans le logiciel HP PrecisionScan Pro sur cette valeur.

### Les images numérisées depuis le logiciel HP PrecisionScan Pro sont plus grandes que les originaux lorsqu'elles sont affichées ou imprimées depuis un autre programme.

L'autre programme n'a pas accepté les informations concernant la taille d'image. Numérisez l'image à une résolution moins élevée. Lorsque vous numérisez des images à une résolution acceptée par le programme, l'image est affichée ou imprimée dans la taille correcte.

### L'image est trop grande ou trop petite.

Dans le logiciel HP PrecisionScan Pro, spécifiez la largeur et la hauteur de l'image dans la boîte de dialogue **Redimensionner**. Voir « [Redimensionnement \(dimensions de sortie\)](#) » à la page 35.

Lorsque j'essaie de numériser une image vers le Web depuis le logiciel HP PrecisionScan Pro, elle est trop grande et n'est pas belle à l'écran.

Il est possible que les paramètres de numérisation pour cette image aient été mal définis. Voir « [Conseils pour obtenir la meilleure qualité d'image](#) » à la page 58.

## Résolution de problèmes liés aux copies imprimées

Lisez cette section pour résoudre des problèmes d'impression.

Certaines parties de la page, situées sur les bords, ne s'impriment pas.



Les imprimantes ne peuvent pas imprimer jusqu'au bord du papier. Pour que l'image tienne dans la zone imprimable, vous devez réduire légèrement son format dans le logiciel HP PrecisionScan Pro puis l'imprimer de nouveau.

### Les copies sont trop claires.



- Si vous copiez un article imprimé sur du papier de couleur, il est possible qu'il n'y ait pas suffisamment de contraste entre l'encre et la couleur du papier. Ajustez les paramètres de demi-teintes, zones claires, zones sombres et résolution depuis le logiciel HP PrecisionScan Pro. Voir « [Numérisation à l'aide de HP PrecisionScan Pro](#) » à la page 29. Ou bien, ajustez le contraste dans l'utilitaire HP ScanJet Copy. Ou encore, s'il s'agit de texte et dans la mesure du possible, utilisez des originaux imprimés en encre noire sur papier blanc.

- Il n'y a peut-être plus de toner ou d'encre dans l'imprimante. Imprimez un autre fichier depuis un autre programme sur l'imprimante pour voir si le problème est causé par l'imprimante elle-même.

### Des bandes blanches verticales apparaissent sur la page.



- Il n'y a peut-être plus de toner ou d'encre dans l'imprimante. Imprimez un autre fichier depuis un autre programme sur l'imprimante pour voir si le problème est causé par l'imprimante elle-même.
- Le miroir interne du scanner est peut-être sali. Contactez le centre d'assistance clientèle pour toute réparation ou entretien.

### Le bas de la page imprimée est vide, ou une partie d'un graphique est coupée.



La page est peut-être trop complexe (l'imprimante n'a pas suffisamment de mémoire pour la traiter). Définissez la résolution de l'image sur 300 ppp ou moins dans le logiciel HP PrecisionScan Pro. Voir « [Modification de la résolution](#) » à la page 36.

### Les couleurs des images imprimées ne sont pas correctes.

Le type de sortie ou les paramètres de l'imprimante ne sont peut-être pas corrects. Choisissez un type de sortie différent et relancez l'impression. Vérifiez les paramètres de l'imprimante. S'il s'agit d'une imprimante couleur, vérifiez s'il reste de l'encre ou du toner.

### Les images numérisées sont irrégulières ou floues.

- Le type de sortie est peut-être mal défini dans le logiciel HP PrecisionScan Pro. Choisissez le type de sortie Vraies couleurs ou Niveaux de gris. Voir « [Sélection du type de sortie](#) » à la page 33.
- Si vous avez placé l'image dans un fichier dans un autre programme, que vous l'avez redimensionnée et que vous l'imprimez depuis ce programme, le redimensionnement est probablement à l'origine du problème. Redimensionnez l'image dans le logiciel HP PrecisionScan Pro avant de le placer dans un fichier dans un autre programme. Voir « [Redimensionnement \(dimensions de sortie\)](#) » à la page 35.
- Si l'image originale était floue et que vous l'avez agrandie, ce défaut devient encore plus visible.

## Résolution de problèmes liés aux diapositives et aux négatifs

Consultez la section suivante pour résoudre les problèmes posés par les diapositives, négatifs et autres supports transparents numérisés à l'aide de l'adaptateur de transparents. Toutes les opérations doivent être effectuées dans HP PrecisionScan Pro car la numérisation des diapositives, négatifs et autres articles transparents se fait avec ce logiciel. Voir aussi « Résolution de problèmes liés à l'adaptateur de transparents (XPA) » à la page 90.

*J'ai essayé d'agrandir l'image numérisée d'une diapositive, mais sa taille n'a pas changé.*

Vous avez peut-être utilisé la commande **Zoom avant**, qui modifie uniquement l'affichage de l'image sur l'écran. Utilisez la commande **Redimensionner** pour changer la taille de l'image numérisée finale. Voir « Redimensionnement (dimensions de sortie) » à la page 35.

*Les couleurs ne sont pas correctes, ou l'image est trop claire ou trop foncée.*

- Il est possible que le logiciel définisse l'exposition pour toute la zone de numérisation au lieu de celle de la diapositive ou du négatif. Créez une zone de sélection autour de la diapositive ou du négatif que vous désirez numériser pour être sûr que l'exposition sera correcte.
- Le gabarit n'est pas complètement posé sur la vitre du scanner. Remplacez-le correctement.

*L'image numérisée présente une teinte colorée, généralement rose.*

La diapositive a probablement été numérisée sans le gabarit de diapositive, ou celui-ci était mal posé. Utilisez le gabarit fourni pour numériser des diapositives. Tournez-le de manière à ce que le nom « Hewlett Packard » soit vers le haut, ou le plus près possible de la charnière du couvercle.

*Les images numérisées apparaissent sous forme de cadre avec des lignes verticales multicolores ou sous forme de cadre en pointillés avec une flèche entourant la zone.*

Le gabarit est peut-être mal placé sur la vitre du scanner. Tournez-le de manière à ce que le nom « Hewlett Packard » soit vers le haut, ou le plus près possible de la charnière du couvercle.

*L'image numérisée est noire alors que les voyants de l'adaptateur de transparents sont allumés.*

- Le gabarit est peut-être mal placé sur la vitre du scanner. Tournez-le de manière à ce que le nom « Hewlett Packard » soit vers le haut, ou le plus près possible de la charnière du couvercle.
- Vérifiez la commande **Ajustement de l'exposition** dans le menu **Avancé**.

*Il y a des traînées sur l'image numérisée.*

- Vérifiez si la diapositive ou le négatif original est endommagé.
- La zone d'étalonnage, située en haut du grand gabarit, est peut-être rayée ou tachée. S'il y a des rayures ou des taches, tournez le gabarit et renumériser l'image pour voir si ces défauts apparaissent maintenant de l'autre côté de la numérisation. Si c'est le cas, le gabarit doit être remplacé.

Les images numérisées sont sombres ou estompées sur un côté.

L'une des deux ampoules de l'adaptateur de transparents est peut-être cassée ou défectueuse. L'adaptateur étant raccordé au scanner, soulevez-le et regardez si la diffusion de la lumière est uniforme des deux côtés. Si une ampoule est cassée, il est nécessaire de faire réparer l'accessoire.

## Résolution de problèmes liés au texte modifiable

Cette section offre des solutions liées à des problèmes pouvant survenir lorsque vous essayez de rendre un texte modifiable.

Le texte numérisé n'est pas modifiable.

- Si vous avez appuyé sur un bouton du scanner, il est possible que vous en ayez choisi un autre que **EDITER TEXTE**. Choisissez **EDITER TEXTE**.
- Si vous avez utilisé le logiciel HP PrecisionScan Pro, vous avez envoyé la numérisation vers un fichier image, ou l'avez enregistrée en utilisant un type de sortie image. Envoyez la numérisation vers un fichier texte. Voir « [Liste des types de fichier](#) » à la page 52. Ou bien ouvrez le fichier image depuis le logiciel OCR. Voir la documentation de ce logiciel.

Le texte numérisé est modifiable dans certains programmes mais pas dans d'autres.

Certains programmes acceptent uniquement les formats d'image et pas les textes. Vérifiez si le vôtre prend en charge les textes modifiables.

Le scanner fonctionne très lentement quand je choisis l'option Editer texte (OCR).

Le programme OCR ralentit la numérisation, ce qui est normal. Vous devez patienter.

Des caractères incorrects apparaissent dans le texte converti avec le logiciel OCR.

L'exactitude du programme OCR dépend de la qualité de l'original et des paramètres. Pour obtenir des résultats optimaux, choisissez le paramètre de numérisation de texte et numérisez uniquement des textes clairs et nets. Voir « [Avantages et inconvénients des programmes OCR](#) » à la page 24.

Le texte converti ne s'affiche pas dans mon programme de traitement de texte.

Effectuez l'une des opérations suivantes.

- Si vous avez appuyé sur le bouton **EDITER TEXTE** du scanner, le texte s'ouvre par défaut dans Microsoft Word ou SimpleText. Indiquez le programme dans lequel vous voulez afficher le texte. Voir « [Changement des paramètres des boutons](#) » à la page 25.
- Coupez-collez le texte dans le programme de votre choix. Si le texte n'est toujours pas modifiable, travaillez sur le texte comme si c'était une image ou retapez-le.

Comment traiter un texte avec un programme OCR différent ?

Effectuez l'une des opérations suivantes :

- Numérisez l'article depuis le programme OCR au moyen de TWAIN ou du HP ScanJet Plug-in. Voir « [Numérisation d'une image depuis d'autres programmes](#) » à la page 63.
- Numérisez l'article vers le logiciel HP PrecisionScan Pro, enregistrez la numérisation en tant que fichier image, puis ouvrez-le dans l'autre programme OCR.

Le texte converti a perdu sa taille et son style de police lorsqu'il a été placé dans un programme de traitement de texte.

Les programmes de traitement de texte n'acceptent pas toujours le format d'origine du texte numérisé. Reformatez le texte dans le programme de traitement de texte.

Le texte converti s'est affiché dans le programme de traitement de texte sans son formatage alors que je souhaitais conserver celui-ci, ou vice versa.

- Vous pouvez essayer de conserver le formatage (texte cadré) ou non (texte non-cadré). Indiquez l'option que vous préférez. Pour en savoir plus sur le bouton **EDITER TEXTE** du scanner, voir « [Changement des paramètres des boutons](#) » à la page 25. Pour en savoir plus sur le logiciel HP PrecisionScan Pro, voir « [Définition des préférences](#) » à la page 59.
- Même si vous voulez conserver le formatage et que le paramétrage est correct, le programme de traitement de texte destinataire ne peut pas toujours l'accepter. Reformatez le texte dans le programme de traitement de texte.



## Résolution de problèmes liés aux destinations

Consultez cette section pour résoudre les problèmes posés par l'envoi d'images vers leurs destinations.

Lorsque j'appuie sur le bouton **Messagerie** du scanner, les images numérisées n'apparaissent pas automatiquement dans un nouveau message électronique.

Le programme de messagerie électronique est basé sur le Web ou n'est peut-être pas pris en charge. Enregistrez l'image numérisée en tant que fichier et attachez celui-ci en tant que pièce jointe à votre message électronique comme vous le faites d'habitude.

Lorsque j'ai appuyé sur le bouton **Messagerie** du scanner, l'image numérisée s'est attachée au message en format bitmap, mais il contient du texte et je veux que le destinataire soit en mesure de le modifier.

Pour rendre un texte modifiable par son destinataire, choisissez **Numériser vers** dans le menu **Numériser**, sélectionnez un programme de messagerie puis cliquez sur **Texte** ou sur **Texte et image**. Ou bien, enregistrez l'image numérisée en tant que fichier et attachez celui-ci à un message comme d'habitude.

Lorsque j'appuie sur le bouton **Télécopie** du scanner, les images numérisées n'apparaissent pas automatiquement dans mon programme de télécopie.

Le programme de télécopie n'est peut-être pas pris en charge. Enregistrez l'image numérisée en tant que fichier et attachez celui-ci à votre message de télécopie comme vous le faites d'habitude.

Lorsque j'appuie sur le bouton **Messagerie**, **Télécopie** ou **Editer texte** du scanner, le programme qui s'ouvre n'est pas correct.

- Un câble est peut-être mal branché. Assurez-vous que le câble USB ou SCSI est bien raccordé.
- Vérifiez quel programme est configuré pour s'ouvrir lorsque vous appuyez sur le bouton **MESSAGERIE**, **TÉLÉCOPIE** ou **EDITER TEXTE** du scanner. Voir « **Changement des paramètres des boutons** » à la page 25.

Lorsque j'imprime des copies depuis le scanner ou l'utilitaire HP ScanJet Copy, je ne peux pas choisir l'imprimante que je veux.

Vérifiez que l'imprimante est correctement préparée et configurée dans le Sélecteur (pour de plus amples renseignements sur l'utilisation du Sélecteur, consultez l'Aide du système d'exploitation Mac, sur votre ordinateur).

Lorsque j'imprime des copies, je peux uniquement imprimer plusieurs exemplaires d'une page à la fois (je ne peux pas classer les copies).

Même si vous utilisez un BAA, chaque page est traitée comme une tâche séparée. Vous pouvez imprimer plusieurs copies d'une page, mais non imprimer et classer plusieurs copies de plusieurs pages.



Lorsque j'appuie sur le bouton Logiciel de numérisation HP du scanner, l'image ne s'affiche pas dans le logiciel.

- Un câble est peut-être mal branché. Assurez-vous que le câble USB ou SCSI est bien raccordé.
- Vous avez peut-être accidentellement désactivé la fonction de prévisualisation. Vérifiez cela sur l'onglet **Scanner** dans la boîte de dialogue Préférences du logiciel HP PrecisionScan Pro. Voir « Définition des préférences » à la page 59.
- Vérifiez que le logiciel HP PrecisionScan Pro est le programme configuré pour démarrer lorsque vous appuyez sur **LOGICIEL DE NUMÉRISATION HP**.
  - 1 Dans le menu **Pomme**, choisissez **Tableaux de bord** puis, dans le sous-menu, **Commandes HP ScanJet**.
  - 2 Cliquez sur l'onglet **Boutons** de la boîte de dialogue **Commandes HP ScanJet**, puis cliquez sur l'onglet **Numériser**.
  - 3 Assurez-vous que l'option **HP PrecisionScan Pro** est sélectionnée dans le menu déroulant **Destinations**.

Lorsque j'appuie sur le bouton Editer texte du scanner, le texte des images numérisées ne s'affiche pas dans mon programme de traitement de texte.

- Par défaut, le texte s'ouvre dans Microsoft Word ou SimpleText. Indiquez le programme dans lequel vous voulez afficher le texte. Voir « Changement des paramètres des boutons » à la page 25.

Lorsque j'appuie sur le bouton Fichier du scanner, je n'arrive pas à enregistrer l'image numérisée dans un format autre que PDF.

L'option **Fichier** étant destinée à l'archivage de fichiers, le format PDF est utilisé pour conserver le formatage et obtenir un fichier de taille réduite. Pour enregistrer un article dans un autre format de fichier, envoyez-le vers le logiciel HP PrecisionScan Pro, puis, dans le menu **Numériser**, cliquez sur **Enregistrer sous**.

J'ai essayé de numériser une image dans un fichier existant, mais l'image numérisée s'est affichée dans un nouveau fichier.

Certains programmes ne permettent le placement des images numérisées que dans de nouveaux fichiers. Coupez-collez l'image dans le fichier de votre choix. Ou bien, enregistrez l'image numérisée en tant que fichier et importez celui-ci dans l'autre programme.

Lorsque j'essaie d'envoyer une image numérisée à l'aide de la commande Numériser vers du menu Numériser, dans le logiciel HP PrecisionScan Pro, le programme que je veux utiliser ne s'affiche pas.

Le logiciel HP PrecisionScan Pro ne reconnaît peut-être pas le programme en tant que destination. Effectuez l'une des opérations suivantes :

- Enregistrez l'image numérisée dans un format utilisé par l'autre programme, puis ouvrez le fichier dans celui-ci.
- Copiez-collez ou glissez-déplacez l'image dans l'autre programme.
- Réinstallez le programme qui n'est pas reconnu. Cela permettra peut-être au logiciel HP PrecisionScan Pro de le reconnaître.

Je veux lancer la numérisation d'une image depuis un autre programme, tel que celui de traitement de texte, afin de pouvoir la transférer dans mon fichier ouvert, mais je n'arrive pas à lancer la numérisation.

L'autre programme doit reconnaître TWAIN ou le HP ScanJet Plug-in. Si vous ne parvenez pas à trouver une commande telle que **Acquérir**, consultez la documentation du programme concerné pour savoir s'il est compatible. S'il ne l'est pas, effectuez l'une des opérations suivantes dans le logiciel HP PrecisionScan Pro :

- Enregistrez l'image en tant que fichier puis insérez celui-ci dans l'autre programme.
- Dans le menu **Numériser**, cliquez sur **Numériser vers** et choisissez un programme.
- Copiez-collez ou glissez-déplacez l'image dans l'autre programme.

J'essaie de renvoyer une image numérisée vers un programme compatible avec TWAIN ou le HP ScanJet Plug-in, mais l'image ne s'affiche pas.

Il se peut que le programme n'accepte pas la résolution ou le type de sortie que vous avez sélectionné. Effectuez une nouvelle numérisation de l'image avec les paramètres par défaut définis par le logiciel HP PrecisionScan Pro.

## Résolution de problèmes liés aux accessoires

Cette section explique comment résoudre des problèmes posés par l'utilisation de l'adaptateur de transparents ou du bac d'alimentation automatique.

### Résolution de problèmes liés à l'adaptateur de transparents (XPA)

Cette section explique comment résoudre des problèmes pouvant survenir lors de l'utilisation de l'adaptateur de transparents. Voir aussi « Résolution de problèmes liés aux diapositives et aux négatifs » à la page 84.

#### L'adaptateur de transparents ne fonctionne pas du tout.

Le câble XPA n'est peut-être pas bien branché. Assurez-vous qu'il est bien raccordé au port XPA du scanner.

Lorsque j'utilise l'adaptateur de transparents, je ne peux pas choisir l'option XPA (diapositives) ou XPA (négatifs) dans le menu Numériser.

- Le câble XPA n'est peut-être pas bien branché. Assurez-vous qu'il est bien raccordé au port XPA du scanner.
- Si vous avez raccordé l'adaptateur de transparents pendant que HP PrecisionScan Pro fonctionnait, redémarrez le logiciel. Il pourra ainsi détecter l'adaptateur de transparents.

Après sélection de l'option XPA (diapositives) ou XPA (négatifs) dans le menu Numériser, la lumière est faible ou inexistante dans l'adaptateur de transparents.

- Assurez-vous que vous avez sélectionné **XPA (diapositives)** ou **XPA (négatifs)** dans le menu Numériser du logiciel HP PrecisionScan Pro. Si aucune de ces commandes n'est disponible, relancez le logiciel alors que l'adaptateur de transparents est raccordé au scanner.
- L'une ou les deux ampoules de l'adaptateur de transparents sont peut-être cassées ou défectueuses. L'adaptateur étant raccordé au scanner, soulevez-le et regardez si la diffusion de la lumière est uniforme des deux côtés. Si une ampoule est cassée, il est nécessaire de faire réparer l'accessoire.

## Résolution de problèmes liés au bac d'alimentation automatique (BAA)

Cette section explique comment résoudre des problèmes pouvant survenir lors de l'utilisation du bac d'alimentation automatique (BAA).

**Le BAA alimente plusieurs feuilles à la fois, pousse les pages de travers ou cause des bourrages fréquents.**

- Si les pages semblent être alimentées de travers dans le BAA, vérifiez les images numérisées dans le logiciel pour vous assurer qu'elles sont droites.
- L'article n'est peut-être pas placé correctement. Remplacez-le correctement en veillant à ce que son bord gauche soit contre le bord gauche du bac d'entrée.
- Les bacs d'entrée et de sortie du BAA peuvent contenir jusqu'à 50 pages, selon le type de support chargé. Veillez à ne pas charger plus de 50 feuilles dans le bac d'entrée et retirez des pages du bac de sortie si elles forment une pile de plus de 50 feuilles.
- L'article chargé ne répond peut-être pas aux caractéristiques du BAA. Vérifiez s'il est conforme aux caractéristiques. Voir « Articles à poser dans le BAA » à la page 7.

**Lorsque j'utilise le BAA, le scanner ne charge pas du tout l'article.**

Le bac d'entrée du document n'est peut-être pas bien assujéti. Soulevez le capot et le bac d'entrée, puis rabaissez-les en exerçant une pression ferme. Voir les illustrations de la section « Pour éliminer les bourrages à la fin d'une page » à la page 94.

**Un article chargé dans le BAA se coince répétitivement.**

- L'article n'est pas conforme aux directives fixées pour le BAA. Voir « Articles à poser dans le BAA » à la page 7.
- Il y a peut-être quelque chose sur l'article. Vérifiez si vous avez bien retiré des objets tels que des agrafes ou des notes adhésives. Voir « Sélection et préparation des articles » à la page 7.
- L'article est trop petit. Le BAA accepte des articles de taille égale ou supérieure à 148,5 sur 210 mm. Utilisez la vitre pour effectuer la numérisation.
- L'article est trop grand. Le BAA accepte des articles de taille égale ou inférieure à 216 sur 355,6 mm. Utilisez la vitre pour numériser l'article par sections.

**Le bas de l'image numérisée est coupé.**

- Le BAA accepte les articles d'une longueur maximale de 355,6 mm. Si le vôtre est plus long, numérisez-le par sections depuis la vitre. Si l'article est de la bonne longueur, choisissez le paramètre de format de page correct dans la boîte de dialogue du BAA avant de lancer la numérisation.
- S'il est envoyé à une imprimante, il est possible que l'article soit trop complexe (c'est-à-dire qu'il exige trop de mémoire) pour pouvoir être traité par l'imprimante. Si possible, choisissez une imprimante qui possède plus de mémoire. Ou bien, sélectionnez une résolution moins élevée ou un type de sortie différent.

**Les pages numérisées depuis le BAA apparaissent sous forme de lignes verticales ou dans une seule couleur.**

Il y a peut-être une page sur la vitre du scanner. Soulevez le BAA et ôtez toute page qui pourrait se trouver sur la vitre.

## Réglage des commandes de la lampe du scanner.

Vous avez le choix entre deux modes d'utilisation de la lampe du scanner : Economie d'énergie ou Numérisation rapide. Ces commandes vous sont proposées dans le panneau Commandes HP ScanJet.

### Mode Economie d'énergie

En mode Economie d'énergie, la lampe du scanner reste allumée tant que le logiciel est en fonctionnement, et elle peut le rester pendant encore un moment après la fermeture de celui-ci. Au bout de dix minutes cependant, elle s'éteint automatiquement.

Cette extinction automatique de la lampe permet de réaliser des économies d'énergie (Economie d'énergie est le mode par défaut du scanner).

#### *Pour activer le mode Economie d'énergie*

- 1 Dans le menu **Pomme**, cliquez sur **Tableaux de bord** et choisissez **Commandes HP ScanJet** dans le sous-menu.
- 2 Dans la boîte de dialogue **Commandes HP ScanJet**, cliquez sur l'onglet **Lampe**.
- 3 Cliquez sur **Economie d'énergie**.
- 4 Fermez la boîte de dialogue **Commandes HP ScanJet**.

### Mode Numérisation rapide

Après s'être éteinte, la lampe du scanner doit s'échauffer pour que le scanner puisse effectuer une nouvelle numérisation (cet échauffement prend une trentaine de secondes). Un article est donc plus long à numériser juste après le rallumage de la lampe qu'à la suite d'un autre article.

Pour éviter les lenteurs occasionnées par l'échauffement de la lampe, vous pouvez choisir le mode Numérisation rapide. Celui-ci vous permet de sélectionner une heure de mise en service automatique de la lampe du scanner (heure d'ouverture de votre bureau, par exemple). La lampe restera lumineuse pendant dix heures, puis s'éteindra.

La lampe restant en service en permanence, le scanner consomme davantage d'énergie dans ce mode, même si vous n'utilisez pas le scanner ou le logiciel.

#### *Pour activer le mode Numérisation rapide*

- 1 Dans le menu **Pomme**, cliquez sur **Tableaux de bord** et choisissez **Commandes HP ScanJet** dans le sous-menu.
- 2 Dans la boîte de dialogue **Commandes HP ScanJet**, cliquez sur l'onglet **Lampe**.
- 3 Cliquez sur **Numérisation rapide** pour sélectionner le mode Numérisation rapide.
- 4 Dans la zone de texte **Sélectionner l'heure**, entrez l'heure à laquelle vous souhaitez que la lampe du scanner s'allume. La lampe s'illuminera tous les jours à l'heure que vous spécifiez tant que le mode Numérisation rapide sera activé.
- 5 Fermez la boîte de dialogue **Commandes HP ScanJet**.

## Elimination des brouillages du BAA

Les pages peuvent se coincer au début ou à la fin du circuit. Parmi les procédures indiquées ci-dessous, utilisez celle qui est appropriée pour remédier au brouillage et continuer.

### *Pour éliminer les brouillages au début d'une page*

- 1 Tout en appuyant sur le bac d'entrée des documents, soulevez le capot.

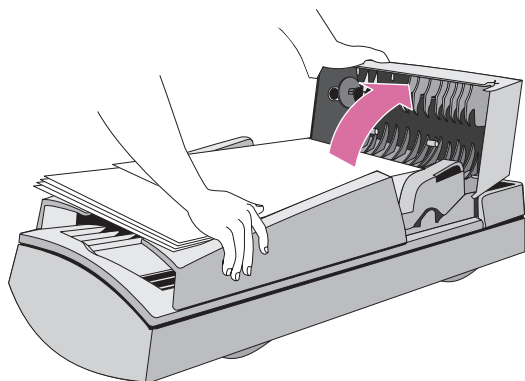

- 2 Otez le papier coincé.

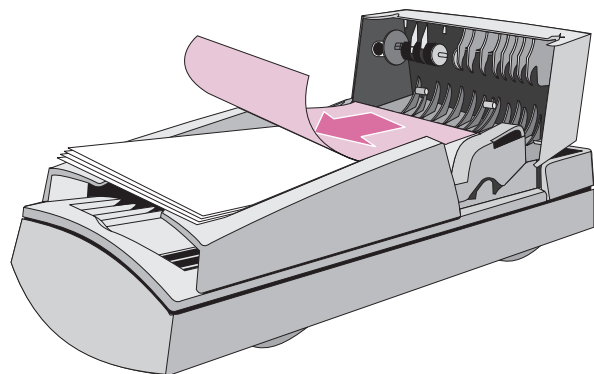

- 3 Retirez l'article du BAA.

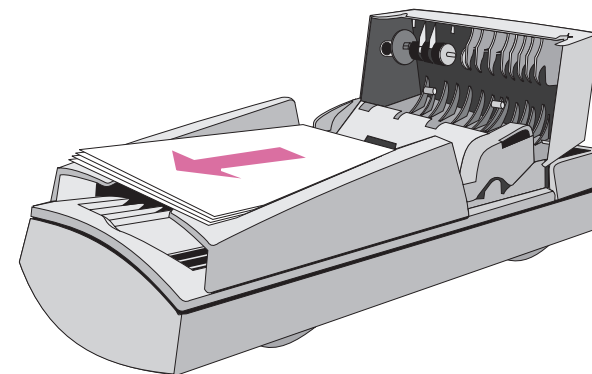

- 4 Refermez le capot. Appuyez fermement des deux côtés jusqu'à ce que vous entendiez un déclic.
- 5 Ré-empilez les pages et rechargez-les dans le BAA.
- 6 A l'invite du BAA sur l'ordinateur, resélectionnez tous les paramètres que vous aviez modifiés et cliquez de nouveau sur **Numériser vers** ou **Numériser**.

*Pour éliminer les bourrages à la fin d'une page*

- 1 Tout en appuyant sur le bac d'entrée des documents, ouvrez le capot.

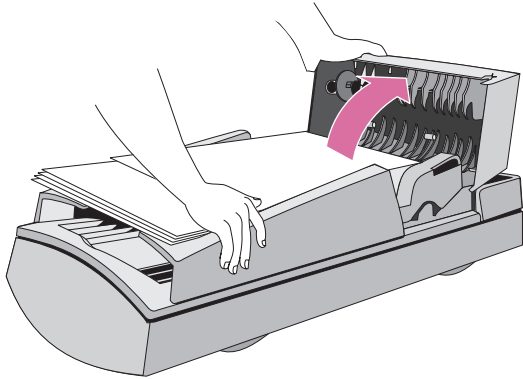

- 2 Otez toutes les pages du bac d'entrée.

- 3 Tout en appuyant sur le bac de sortie des documents, ouvrez le bac d'entrée.

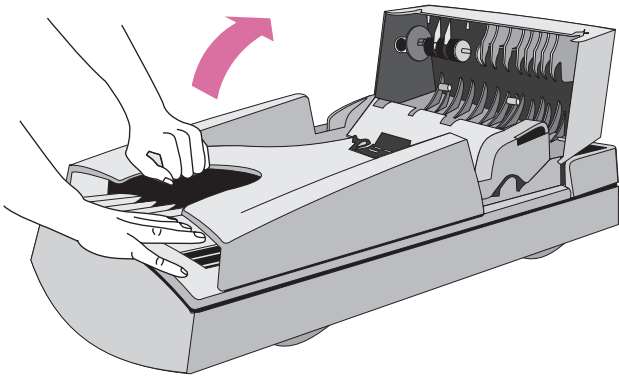

- 4 Otez le papier coincé.

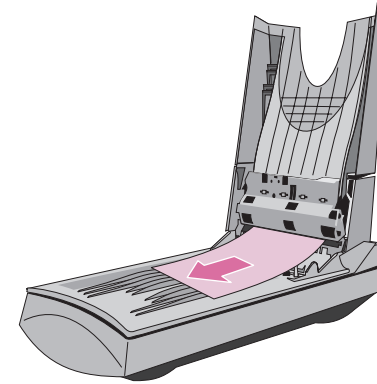

- 5 Refermez le bac d'entrée puis le capot. Appuyez fermement des deux côtés jusqu'à ce que vous entendiez un déclic.

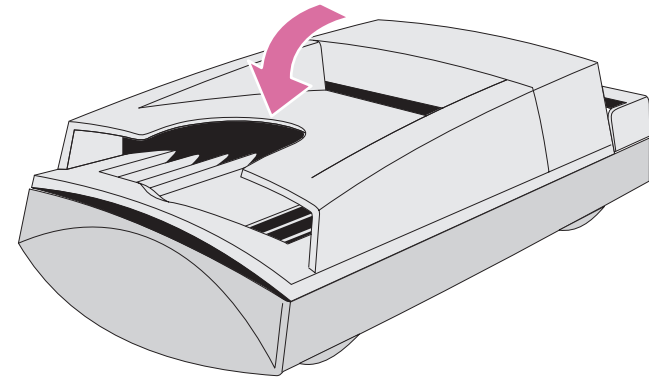

- 6 Ré-empilez les pages et rechargez-les dans le BAA.

- 7 A l'invite du BAA sur l'ordinateur, resélectionnez tous les paramètres que vous aviez modifiés et cliquez de nouveau sur **Numériser vers** ou **Numériser**.

## Nettoyage et entretien

Régulièrement, le scanner et ses accessoires peuvent avoir besoin d'être nettoyés ou entretenus, surtout si vous observez des marques ou des traces sur les images numérisées.

### Nettoyage du scanner

Il peut être nécessaire de nettoyer la vitre du scanner si l'encre des articles que vous numérisez fait des bavures lorsqu'elle est frottée à la main ou que les articles sont excessivement poussiéreux ou sales. Vous devrez peut-être aussi la nettoyer si des bavures ou d'autres marques sont visibles sur les images numérisées.

#### *Pour nettoyer le scanner*

- 1 Débranchez le cordon d'alimentation du scanner.
- 2 Ouvrez le couvercle du scanner.
- 3 Nettoyez la vitre avec un chiffon doux non pelucheux imbibé de produit nettoyant pour vitres.

**ATTENTION** Utilisez uniquement un produit nettoyant pour vitres. Evitez les produits abrasifs, l'acétone, le benzène et le tétrachlorure de carbone, qui risqueraient d'endommager la vitre du scanner. Evitez l'alcool isopropylique car il pourrait laisser des traces sur la vitre.

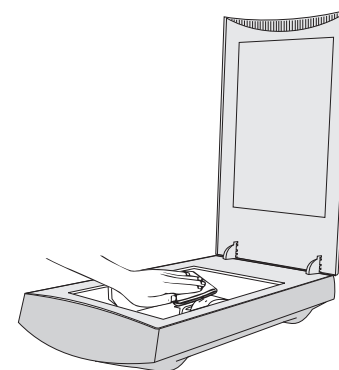

- 4 Essuyez la vitre du scanner avec un chiffon doux, non pelucheux, propre et sec.
- 5 Rebranchez le cordon d'alimentation sur le scanner.

Les traces de doigts ou les bavures sur le revers de la vitre n'affectent pas l'aspect des images numérisées car cette partie de la vitre se trouve en dehors du foyer du scanner.



## Nettoyage de l'adaptateur de transparents

Nettoyez l'adaptateur de transparents avec un chiffon doux et sec. Si nécessaire, vaporisez du produit nettoyant pour vitres ou de l'alcool isopropylique sur le chiffon.

## Nettoyage du bac d'alimentation automatique

Vous devez nettoyer ces pièces du BAA afin de conserver une haute qualité de numérisation :

- fenêtre du BAA
- barre grise au dessus de la fenêtre du BAA
- rouleaux
- plaque de séparation

### *Pour nettoyer le BAA*

- 1 Débranchez le cordon d'alimentation du scanner.
- 2 Tout en appuyant sur le bac d'entrée des documents, ouvrez le capot.

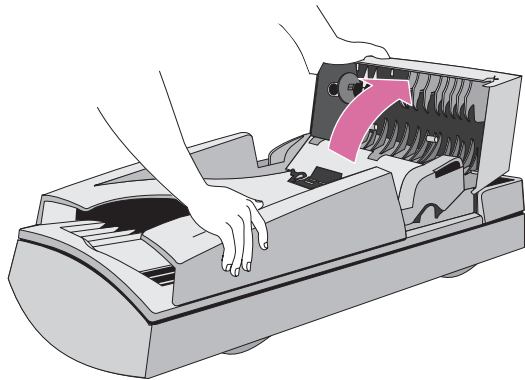

- 3 Essuyez les rouleaux et la plaque de séparation avec un chiffon doux non pelucheux propre. Vous pouvez l'humidifier avec de l'alcool isopropylique.

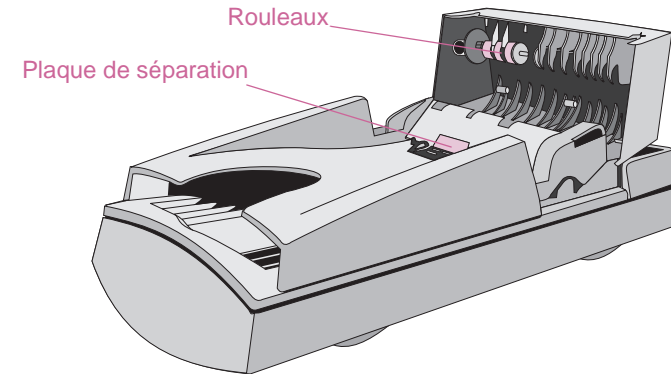

- 4 Tout en appuyant sur le bac de sortie des documents, ouvrez le bac d'entrée.

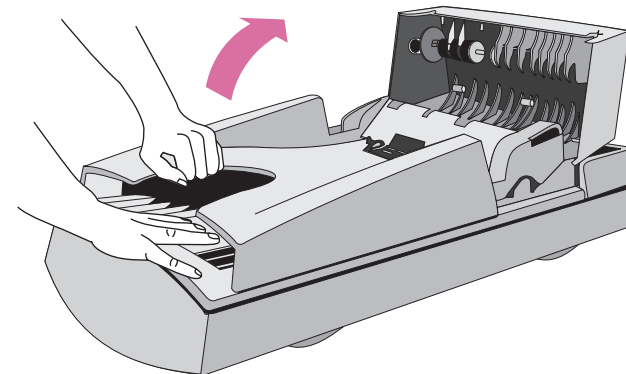

- 5 Essayez la fenêtre du BAA, qui a la forme d'une longue barre transparente. Vous pouvez vaporiser du produit nettoyant pour vitres, de l'eau ou de l'alcool isopropylique sur le chiffon.

**ATTENTION** Veillez à n'utiliser que ces produits de nettoyage liquides et à ne les vaporiser que sur le chiffon. Si vous utilisez d'autres produits nettoyants ou les vaporisez directement sur le bac d'alimentation automatique, vous risquez d'endommager la fenêtre de celui-ci.

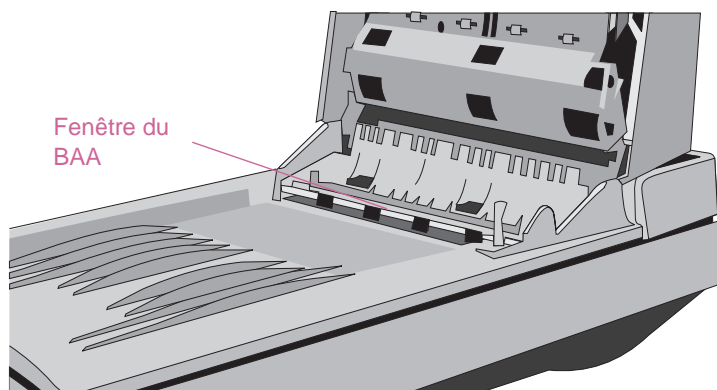

- 6 Vérifiez la barre plate grise au dessus de la fenêtre du BAA Elle doit être grise, sans traces noires ou d'autres marques. Si nécessaire, nettoyez-la.

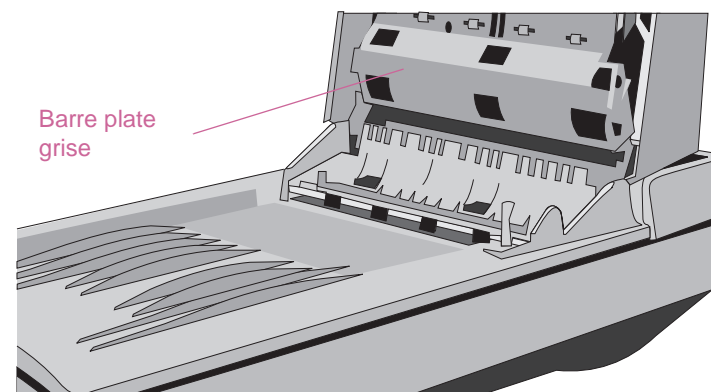

- 7 Refermez le bac d'entrée puis le capot. Appuyez fermement des deux côtés jusqu'à ce que vous entendiez un déclic.
- 8 Assurez-vous que la vitre du scanner est également propre. Voir « [Nettoyage du scanner](#) » à la page 95.

## Remplacement de la fenêtre du BAA

Si la fenêtre du BAA est rayée ou devient impossible à nettoyer, il peut s'avérer nécessaire de la remplacer. Commandez cette pièce auprès de Hewlett-Packard.

### Pour ôter la fenêtre du BAA

- 1 Débranchez le câble du BAA du port correspondant sur le scanner.
- 2 Soulevez et dégagez le BAA du scanner. Tirez fermement avec les doigts pour séparer la patte de fixation arrière du scanner.

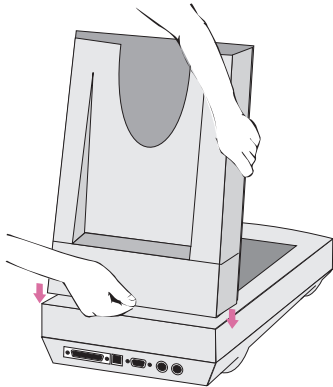

- 3 Soulevez le bac d'entrée du BAA pour exposer sa fenêtre.

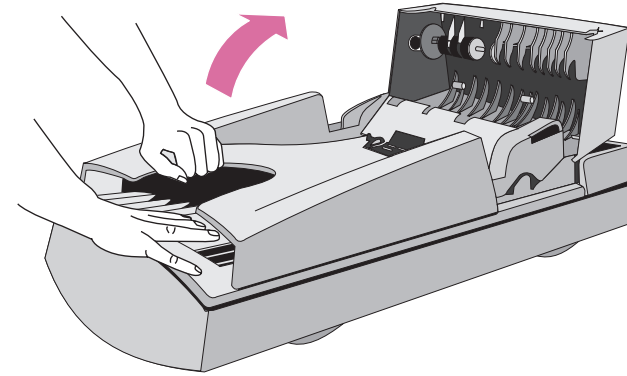

- 4 A l'aide d'une petite pièce de monnaie, poussez sur chacun des quatre crochets en Z jusqu'à ce que le taquet soit dégagé. Poussez sur le taquet long et pointu au bout de la fenêtre.

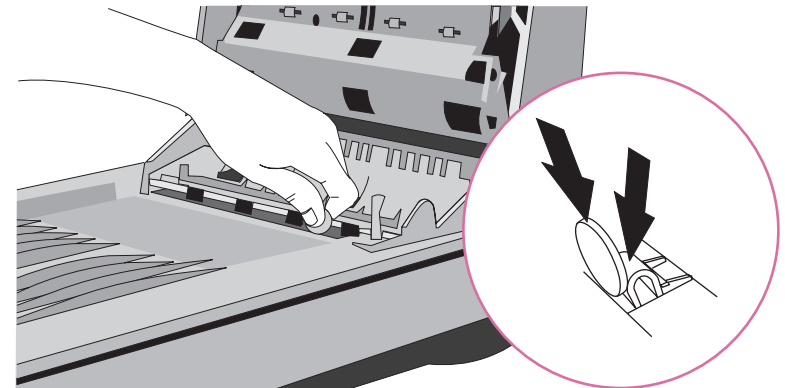

*Pour installer la nouvelle fenêtre du BAA*

- 1 Placez les quatre crochets en Z de la fenêtre du BAA dans les quatre orifices situés au fond du BAA.
- 2 Faites pivoter la fenêtre du BAA vers l'arrière jusqu'à ce qu'elle touche le fond du BAA.
- 3 Vérifiez si le taquet long et pointu se trouve bien à l'intérieur du BAA.
- 4 En commençant par celui qui est le plus près du taquet long et pointu, poussez sur les quatre crochets en Z vers l'arrière du BAA.
- 5 Vérifiez si le taquet long et pointu se trouve bien à l'intérieur du BAA.
- 6 Rebranchez le câble du BAA dans le port correspondant sur le scanner.

## Désinstallation du logiciel

L'option Désinstaller du programme d'installation permet d'effacer le logiciel de numérisation de l'ordinateur.

### *Pour désinstaller le logiciel*

- 1 Débranchez le scanner puis redémarrez l'ordinateur.

**Remarque :** Si vous ne débranchez pas le scanner et ne redémarrez pas l'ordinateur avant de désinstaller le logiciel, certains fichiers ne seront pas supprimés de l'ordinateur lors de la désinstallation.

- 2 Insérez le CD du logiciel de numérisation HP dans le lecteur de CD-ROM de votre ordinateur.  
La fenêtre du logiciel de numérisation HP apparaît (si ce n'est pas le cas, double-cliquez sur l'icône du CD).
- 3 Double-cliquez sur l'installation du logiciel de numérisation HP, puis suivez les instructions à l'écran.
- 4 Lorsque la boîte de dialogue d'installation principale apparaît, sélectionnez **Désinstaller** dans le menu déroulant (situé dans la partie supérieure gauche de la boîte).
- 5 Cliquez sur **Désinstaller**.
- 6 Suivez les instructions affichées à l'écran.
- 7 A l'issue de la désinstallation, quittez l'installation.

## Autres ressources, assistance et spécifications

Le Guide de configuration et d'assistance présente les informations suivantes :

- *Instructions de configuration et dépannage.* Contient les instructions de configuration, ainsi que les informations nécessaires pour résoudre les problèmes pouvant se poser lors de l'installation du scanner.
- *Ressources.* Découvrez des sites Web et autres outils offrant des conseils de numérisation, des pilotes remis à jour, et les dernières informations en date concernant votre scanner HP.
- *Assistance.* Localisez les informations concernant les contacts HP de votre région.
- *Garantie et spécifications.* Consultez cette rubrique pour obtenir les informations relatives à la garantie, au produit et aux réglementations.

Le Guide de configuration et d'assistance est enregistré sur le CD, dans le dossier correspondant à votre langue, ou bien sur votre ordinateur dans le dossier Logiciel de numérisation HP.

# A Utilisation des commandes et outils du logiciel

Cette section explique comment utiliser les raccourcis, les barres d'outils et les curseurs du logiciel HP PrecisionScan Pro.

HP PrecisionScan Pro contient des raccourcis clavier et des barres d'outils qui permettent d'accéder rapidement aux commandes logicielles. Les barres d'état et d'infos fournissent des renseignements sur l'image numérisée. Et les curseurs contextuels indiquent quel type d'activité est possible dans le logiciel de numérisation.

## Utilisation des raccourcis clavier et des menus





Cette section répertorie les menus et les commandes du logiciel HP PrecisionScan Pro que vous pouvez sélectionner à l'aide du clavier.

### Menu ( ) Pomme



A propos de HP  
PrecisionScan Pro

Visualiser les informations sur le programme, sa version et le copyright.

### Numériser

|  |  |   |
|--|--|---|
| Nouvelle numérisation                                    |  +N   | Lancer (prévisualiser) une nouvelle numérisation.   |
| Numériser vers...  |  +T   | Numériser et envoyer vers une destination telle qu'une messagerie électronique.                       |
| Renvoyer image à   |  | Lorsque TWAIN ou le HP ScanJet Plug-in est utilisé, renvoie l'image numérisée vers l'autre programme. |
| Enregistrer sous.....                                    |  +S   | Enregistrer la zone de sélection en tant que fichier.   |
| Format d'impression...                                   |  | Modifier la présentation des pages imprimées, notamment leur orientation et leur taille.              |
| Imprimer...  |  +P   | Numériser et imprimer la zone de sélection.   |
| Vitre du scanner<br>XPA (diapositives)<br>XPA (négatifs) |  | Sélectionner la source de la numérisation. Une seule peut être sélectionnée.                          |
| Paramètres   |  |   |
| Enregistrer...   |  | Enregistrer les paramètres.   |
| Charger...   |  | Charger (utiliser) les paramètres.  |
| Préférences...   |  | Modifier les préférences de numérisation par défaut.  |
| Quitter  |  +Q | Fermer le logiciel HP PrecisionScan Pro.  |

## Edition

|                           |  |  |
|---------------------------|--|--|
| Annuler les modifications |  +Z | Rétablir tous les paramètres par défaut de cette image, à l'exception du type de sortie. |
| Copier                    |  +C | Numériser et placer la zone de sélection sur le Presse-papiers.                          |
| Rétablir                  |  | Supprimer la bordure de la zone de sélection.  |
| Tout sélectionner         |  +A | Sélectionner toute la vitre du scanner (y compris les espaces vides).                    |

## Affichage

|              |  |
|--------------|--|
| Zoom avant   | Faire un zoom avant sur la zone de sélection.          |
| Zoom arrière | Faire un zoom arrière et retourner à la vue d'origine. |

## Type de sortie

|                                 |
|---------------------------------|
| Vraies couleurs                 |
| Palette optimisée               |
| Palette Web                     |
| Palette système                 |
| Aplat                           |
| Niveaux de gris                 |
| Bitmap noir et blanc            |
| Définir automatiquement le type |

Choisir le type de sortie. Un seul type peut être sélectionné. Permet au logiciel de sélectionner le type de sortie en fonction du contenu de la zone de sélection.

## Outils

|                               |  |
|-------------------------------|--|
| Pivoter vers la gauche de 90° | Faire pivoter l'image de 90 degrés dans le sens contraire des aiguilles d'une montre.              |
| Pivoter vers la droite de 90° | Faire pivoter l'image de 90 degrés dans le sens des aiguilles d'une montre.                        |
| Miroir                        | Inverser l'image sur un axe vertical.  |
| Redimensionner                | Redimensionner la zone de sélection. Cette option change également la taille du fichier de sortie. |
| Changer la résolution         | Changer la résolution de l'image numérisée finale.   |
| Affiner                       | Ajuster l'affinage.  |



## Avancé

|                                |  |
|--------------------------------|--|
| Ajustement de la couleur       | Régler les couleurs (teinte) et leur intensité (saturation).   |
| Ajustement de l'exposition     | Régler le contraste (demi-teintes), ainsi que les détails dans les parties peu foncées (zones claires) et foncées (zones sombres). |
| Ajuster le seuil noir et blanc | Régler les valeurs de l'image qui seront représentées en noir ou en blanc.   |
| Inverser les couleurs          | Transposer les couleurs de l'image dans leurs valeurs opposées.  |
| Supprimer le moiré             | Dans l'image numérisée, réduire l'apparition des motifs indésirables qui se trouvent sur l'original imprimé.                       |

## Aide

|   |  |   |
|---|--|---|
| A propos des bulles d'aide...                             |  | Afficher les instructions concernant l'emploi des bulles d'aide du système d'exploitation Macintosh.  |
| Activer les bulles d'aide<br>Désactiver les bulles d'aide |  | Afficher et masquer les bulles d'aide. Si les bulles d'aide sont affichées, Désactiver les bulles d'aide apparaît. Dans le cas contraire, c'est l'option Activer les bulles d'aide qui est visible. |
| Aide de HP PrecisionScan Pro                              |  +? | Visualiser l'aide du logiciel de numérisation HP.   |
| HP ScanJet sur le Web                                     |  | Se connecter à Internet et visiter le site Web de HP ScanJet.   |
| Tour d'horizon du produit<br>Manuel de l'utilisateur      |  | Visualiser le Tour d'horizon du produit. Visualiser le manuel de l'utilisateur imprimable en format PDF.  |
| Activer tous les Smart Friends                            |  | Permettre aux alertes utiles de s'afficher lorsque surviennent des problèmes potentiels.  |
| Désactiver tous les Smart Friends                         |  | Empêcher les alertes utiles de s'afficher lorsque surviennent des problèmes potentiels.   |

## Barres d'outils et d'infos de HP PrecisionScan Pro

Le logiciel HP PrecisionScan Pro comporte une barre d'outils et une barre d'infos dont l'objet est de vous aider à utiliser les commandes rapidement et à trouver des renseignements sur l'image en cours de numérisation.

### Barre d'outils

Le logiciel HP PrecisionScan Pro affiche une barre d'outils contenant des boutons de raccourcis pour les commandes couramment utilisées.

|   | Cliquez sur ce bouton         | Pour  |
|---|-------------------------------|---|
|    | Nouvelle numérisation         | Lancer (prévisualiser) une nouvelle numérisation.   |
|    | Numériser vers...             | Effectuer un numérisation finale et l'envoyer vers une destination telle que messagerie électronique. |
|    | Enregistrer sous.....         | Enregistrer la zone de sélection en tant que fichier.   |
|    | Imprimer                      | Numériser et imprimer la zone de sélection.   |
|    | Renvoyer image à...           | Lorsque TWAIN ou le HP ScanJet Plug-in est utilisé, renvoie l'image numérisée vers l'autre programme. |
|    | Copier                        | Numériser et placer la zone de sélection sur le Presse-papiers.                                       |
|   | Zoom avant                    | Faire un zoom avant sur la zone de sélection.   |
|  | Zoom arrière                  | Faire un zoom arrière et retourner à la vue d'origine.  |
|  | Pivoter vers la gauche de 90° | Faire pivoter l'image de 90 degrés dans le sens contraire des aiguilles d'une montre.                 |
|  | Pivoter vers la droite de 90° | Faire pivoter l'image de 90 degrés dans le sens des aiguilles d'une montre.                           |
|  | Annuler les modifications     | Rétablir tous les paramètres par défaut de cette image, à l'exception du type de sortie.              |

## Barre d'infos





La barre d'infos apparaît au bas de la fenêtre de prévisualisation et affiche les informations suivantes :

- A la largeur de l'image de sortie
- B la hauteur de l'image de sortie
- C l'échelle de l'image de sortie
- D le type de sortie sélectionné
- E Un des éléments suivants :
  - une barre de progression qui s'affiche quand le scanner numérise un article ou que le logiciel de numérisation traite une commande
  - le nombre de Ko (kilooctets), Mo (mégaoctets), Go (gigaoctets) ou To (téraoctets) de l'image située dans la zone de sélection. Ces valeurs n'indiquent que la taille approximative du fichier enregistré, laquelle dépend du format utilisé pour enregistrer celui-ci. Le volume effectif du fichier peut être inférieur ou supérieur à celui indiqué ici.
- F une icône XPA (si l'option **XPA (diapositives)** ou **XPA (négatifs)** est sélectionnée dans le menu **Numériser**)

## Curseurs contextuels

La forme du pointeur indique le type d'activité que vous pouvez effectuer dans le logiciel de numérisation.

### Curseur de la zone de sélection

|   |  |  |
|---|--|--|
| Nouvelle zone de sélection                          |   | Dessiner une nouvelle zone de sélection.   |
| Déplacer la zone de sélection                       |   | Faire glisser la zone de sélection vers un nouvel emplacement dans la zone de prévisualisation. Faire glisser la zone de sélection vers un autre programme. Appuyer sur <b>OPTION</b> et faire glisser la zone de sélection vers le bureau ou vers un dossier. |
| Redimensionner la zone de sélection horizontalement |   | Apparaît sur les côtés de la zone de sélection. Faire glisser le curseur pour modifier la largeur de la zone de sélection.   |
| Redimensionner la zone de sélection verticalement   |   | Apparaît sur le haut et sur le bas de la zone de sélection. Faire glisser le curseur pour modifier la hauteur de la zone de sélection.   |
| Redimensionner la zone de sélection en diagonale    |  | Apparaît aux coins de la zone de sélection. Faire glisser le curseur pour modifier la hauteur et la largeur de la zone de sélection.   |



### Curseur prêt

|                      |   |   |
|----------------------|---|---|
| Prêt pour l'activité |  | Cliquer sur un élément de menu et sélectionner une commande.<br>Cliquer sur un bouton de la liste pour sélectionner une option.<br>Cliquer sur un bouton pour l'activer ou le désactiver, ou pour augmenter ou réduire un nombre. |
|----------------------|---|---|

### Curseur de frappe

|                            |   |   |
|----------------------------|---|---|
| Entrée de données acceptée |  | Cliquer sur le bouton, puis taper une valeur. |
|----------------------------|---|---|

### Curseur de valeur en pixels

|  |   |   |
|--|---|---|
| Compte-gouttes de zones claires        |    | Placer ce curseur sur une partie claire de l'image pour voir sa valeur en pixels dans le colorimètre RVB et son histogramme. Cliquer sur les pixels pour les définir en tant que valeur de zone claire. Dans l'outil d'ajustement de l'exposition du transparent, cliquer pour définir la valeur RVB. |
| Compte-gouttes de zones sombres        |    | Placer ce curseur sur une partie sombre de l'image pour voir sa valeur en pixels dans le colorimètre RVB et son histogramme. Cliquer sur les pixels pour les définir en tant que valeur de zone sombre.   |
| Compte-gouttes et symbole « interdit » |  | Indique que dans cette zone, la valeur en pixels n'est pas disponible.  |



# B Glossaire

## symboles

### *Niveaux de gris 8 bits*

Utilisé pour représenter les photos noir et blanc avec précision. Les images en niveaux de gris contiennent 256 nuances de gris.

### *couleurs 24 bits*

Images en couleur composées de trois voies de couleurs de 8 bits. La combinaison des voies de rouge, vert et bleu produit jusqu'à 16 millions de couleurs. Cela s'appelle également *vraies couleurs*.

## a

### *Acquérir*

Commande offerte par les programmes prenant en charge TWAIN. Lorsqu'elle est sélectionnée, l'option Acquérir amène directement l'utilisateur à un logiciel de numérisation sélectionné puis renvoie l'image numérisée au programme demandeur.

### *Adaptateur de transparents actif*

Ou XPA. Voir adaptateur de transparents.

### *Adaptateur de transparents*

Aussi appelé XPA. Accessoire servant à numériser des transparents, des négatifs et des diapositives. Un connecteur XPA est branché dans le scanner, et un gabarit est utilisé pour placer le transparent sur la vitre.

### *Affiner*

Améliorer les détails d'une image.

### *Aide contextuelle*

L'Aide contextuelle offre des réponses aux questions portant sur la rubrique affichée. L'Aide est accessible de quatre manières : étiquettes texte, info-bulles, messages de la barre d'infos et commandes d'aide.

### *Ajustement de l'exposition du transparent*

Outil du logiciel HP PrecisionScan Pro permettant de régler les demi-teintes (contraste), les zones claires et les zones sombres pour les transparents, négatifs et autres supports transparents.

### *Anticrénelage*

Technique destinée à atténuer les transitions entre les pixels, réduisant ainsi l'irrégularité des lignes incurvées.

### *Aplat*

Fonction logicielle qui trouve de grandes parties de couleur dans une image numérisée et y applique une couleur uniforme.

### *Application de télécopie*

Application permettant d'envoyer des documents électroniques au télécopieur ou au programme de télécopie d'un destinataire. Sert également à recevoir des documents télécopiés dans l'ordinateur à la place du télécopieur.

### *Article*

Dessin, photo, collage, etc., placé dans le scanner pour être numérisé. Une fois numérisé, il est appelé image ou image numérisée.

## **b**

### *BAA*

Voir bac d'alimentation automatique.

### *Bac d'alimentation automatique*

Aussi appelé BAA, cet accessoire optionnel permet aux utilisateurs de numériser plusieurs pages.

### *Barre d'infos*

Forme d'assistance qui apparaît dans le coin inférieur gauche de l'écran et affiche la largeur et la hauteur de l'image de sortie, le pourcentage de mise à l'échelle, le type de sortie sélectionné et la taille de l'image de sortie.

### *Barre d'outils*

Partie contenant les boutons de commande d'un programme.

### *Bitmap noir et blanc*

Les bitmaps tramés noir et blanc ne contiennent que des pixels noirs et blancs et aucune couleur ou nuance de gris. Chaque pixel représente un bit.

### *Bitmap*

Type d'image en noir et blanc, gris ou couleur, composé d'une matrice de pixels ou points individuels. Autres termes souvent employés : raster, tramé, bitmap tramé ou image tramée.

### *Bordure*

Ligne entourant l'image numérisée et indiquant les limites de la numérisation. Il suffit de cliquer sur l'image pour afficher la bordure de sélection et les poignées servant à définir la zone de numérisation.

## C

*Clignotement de la palette*

Clignotement qui se produit lorsque le moniteur est configuré sur une profondeur de 256 couleurs et que vous passez d'un programme à l'autre. La palette du programme actif devient la palette système, et tous les autres programmes se redessinent aussi exactement que possible avec les nouvelles couleurs.

*Cliquer*

Appuyer et relâcher une fois le bouton de la souris.

*CMJN*

Cyan, magenta, jaune, noir. Modèle chromatique dans lequel toutes les couleurs sont composées de cyan, magenta et jaune, qui sont les trois couleurs primaires des pigments tels que l'encre, et de noir. Les imprimantes utilisent le modèle CMJN pour produire les couleurs.

*Configurer*

Fonction permettant aux utilisateurs d'ajuster les paramètres qui déterminent comment les boutons du scanner et du logiciel de numérisation effectuent les opérations.

*ConnectCom Solutions*

Société fabriquant la carte SCSI que HP recommande d'utiliser avec ce scanner.

*Contraste*

Plage des nuances les plus claires aux plus sombres d'une image. Une image au fort contraste contient peu de nuances grises entre le noir et le blanc, et semble dominée par des teintes franchement claires et foncées. Une image au faible contraste compte un grand nombre de nuances grises et semble plutôt plate et terne. Le contraste change lorsque les paramètres de zones claires, zones sombres et demi-teintes sont modifiés.

*Correction des couleurs*

Processus d'ajustement d'une image permettant de compenser les caractéristiques des périphériques d'entrée et de sortie ou les défauts de couleur de l'original.

*Coupe automatique*

La coupe automatique n'affiche que le ou les articles détectés sur la vitre du scanner et aucune des zones vides qui les entourent.

*Couper*

Éliminer des parties d'une image de la numérisation finale.

*Couvercle du scanner*

Couvercle qui maintient l'original plat pour la numérisation.

*Crénelage*

Créneaux visiblement irréguliers le long des lignes inclinées ou des bordures d'objet qui résultent des forts contrastes de tonalité entre les pixels. Cela s'observe sur les images noir et blanc et les images couleur. Autre terme parfois utilisé : bordures irrégulières.



**D***Demi-teinte*

Original composé d'un motif de points qui donne à l'œil l'illusion de voir des nuances de gris ou des couleurs. Les demi-teintes sont couramment utilisées dans tous les matériaux imprimés. Si vous numérisez des demi-teintes au lieu de photos, vous risquez d'obtenir une qualité d'image inférieure.

*Demi-teintes*

Nuances de gris d'une image. Les demi-teintes sont généralement entre 30 et 70 % noires. La commande des demi-teintes permet de régler la luminosité des niveaux de gris de l'image afin que ses parties les plus claires et les plus foncées puissent s'afficher correctement sur le moniteur. Plus le paramètre est élevé, plus l'image semble lumineuse sur le moniteur.

*Densité*

Capacité d'un matériau d'absorber ou transmettre de la lumière. Plus la densité d'un matériau ou objet est élevée, plus elle contient de noir. Cela s'applique aux images noir et blanc et aux images couleur.

*Destination*

Le fichier, programme ou périphérique matériel où l'image numérisée sera utilisée, tel qu'une imprimante, une page Web ou un programme de messagerie électronique.

*Dimensions de sortie*

Hauteur et largeur réelles d'une image au moment de son enregistrement. Les changements de taille effectués sur l'image ne sont pas visibles dans la zone de prévisualisation car la taille d'image n'affecte que la numérisation finale.

*Document*

Dans cette documentation, le terme document se rapporte à un original contenant du texte ou du texte et des images. Il désigne également un original numérisé à l'aide du bac d'alimentation automatique.

*Double-cliquer*

Appuyer et relâcher deux fois de suite et rapidement le bouton gauche de la souris.

**E***Editeur d'images*

Programme permettant de modifier les dessins et les photos bitmap.

*Equilibre des couleurs*

Préservation de l'équilibre des couleurs dans toute la plage tonale. L'équilibre des couleurs est particulièrement important pour numériser des objets qui contiennent des tons neutres (gris) ou de grandes parties unicolores.

*Etablissement du seuil*

Processus consistant à sortir toutes les zones plus sombres qu'une valeur spécifiée en noir et toutes les zones plus claires qu'une valeur spécifiée en blanc. Cette fonction est utile pour convertir des images en niveaux de gris en images noir et blanc.

*Exporter*

Enregistrer un fichier dans un format particulier pour l'utiliser dans d'autres programmes.

### *Exposition*

Quantité de lumière, ou luminosité et contraste, dans une image.

## F

### *Faux dégradé*

Processus d'approximation des couleurs des pixels lorsque la profondeur des couleurs d'une image est réduite. Le faux dégradé peut améliorer les transitions entre les couleurs lorsque les images 24 bits sont réduites en format 8 bits.

### *Fenêtre de prévisualisation*

Zone rectangulaire, dans le logiciel, où l'image numérisée est affichée.

### *Format de fichier*

Format dans lequel une numérisation est enregistrée. Certains formats permettent aux programmes, tels que ceux de traitement de texte, d'insérer, d'ouvrir ou d'importer des numérisations. Les formats couramment utilisés pour les fichiers graphiques sont JPG, GIF et TIFF. Les formats couramment utilisés pour les fichiers texte sont texte brut et RTF (Rich Text Format).

## G

### *Gabarit de négatif*

Forme découpée fournie avec l'adaptateur de transparents optionnel qui est posé sur la vitre du scanner. Les négatifs sont alors placés dans le gabarit.

### *Gamma*

Contraste des nuances grises moyennes ou demi-teintes d'une image. L'ajustement du gamma d'une image permet de modifier les valeurs de luminosité dans la gamme moyenne des gris sans affecter de manière significative les zones sombres et les zones claires. Cela s'applique aux images noir et blanc et aux images couleur. Le paramètre par défaut de 2,2 assure l'intégrité dans les divers systèmes informatiques.

### *Gamme de commandes*

Cette gamme détermine le nombre de bits utilisés pour l'affichage de la compensation de l'exposition, des détails des zones sombres et de l'ajustement du seuil noir et blanc. Plus la profondeur en bits est élevée, plus le niveau de contrôle est détaillé pour ajuster les fonctions de manipulation des images.

### *Glisser*

Déplacer un objet sur l'écran. Placez le curseur sur l'image ou la zone de sélection, maintenez le bouton de la souris enfoncé et faites bouger la souris pour déplacer l'objet.

### *Glisser-déplacer*

Déplacer un objet et le laisser au nouvel emplacement. Cliquez sur l'objet et faites-le glisser vers le nouvel emplacement, qui peut être un document ouvert dans un autre programme, puis relâchez le bouton de la souris. Lorsque vous effectuez un glisser-déplacer entre des programmes, une copie de l'objet est placée dans le programme destinataire.

### *Granuleux*

Se rapporte aux images ou photos dans lesquelles les pixels sont relativement grands et sont séparés par des blancs, ce qui réduit la qualité générale perçue de ces images. La granulation peut se produire lorsque vous numérisez un original de mauvaise qualité ou réduisez la profondeur en bits de l'image numérisée en utilisant des faux tramés ou des demi-teintes.

### *Graphics Interchange Format (GIF)*

Ce format d'échange de fichiers graphiques est accepté par un grand nombre de programmes. Les fichiers enregistrés dans ce format prennent en charge 256 couleurs

## H

### *Hauteur*

Dimension verticale d'une numérisation telle qu'elle apparaîtra à sa destination.

### *Histogramme*

Représentation graphique de la concentration de pixels à chaque intensité ou niveau de gris dans la zone de sélection de l'image numérisée. L'histogramme permet de déterminer les valeurs optimales de zones claires, zones sombres ou seuil d'une image.

### *HP PrecisionScan Pro*

Logiciel de numérisation fourni par HP pour prévisualiser une image avant de l'envoyer vers une destination; y apporter des modifications, telles que résolution, redimensionnement et contraste; et l'enregistrer en tant que fichier.

### *HP ScanJet Copy*

Logiciel utilitaire permettant de sélectionner le nombre de copies, l'imprimante de destination et d'autres options de copie une fois que l'utilisateur a appuyé sur le bouton Copie du scanner.

### *HP ScanJet Plug-in*

Plug-in Photoshop destiné aux programmes d'édition d'image et d'OCR, et permettant de numériser du texte et des images à partir de ces programmes.

### *HTML*

HyperText Markup Language. Langage utilisé pour créer des documents pour le World Wide Web. Vous pouvez enregistrer des documents dans le format HTML.

## i

### *Image*

Image électronique qui peut être affichée sur un écran d'ordinateur ou enregistrée sur un disque.

### *Image vectorielle*

Type d'image basé sur des équations algébriques définissant les diverses lignes droites et incurvées de l'image.

### *Importer*

Apporter une image numérisée dans un document, en provenance d'un autre programme.

### *interpolation*

Processus d'accroissement de la résolution d'une image en ajoutant dans toute cette image des pixels dont la couleur sera basée sur celle des pixels avoisinants.

### *Inverser*

Inverser les couleurs d'une image (par exemple, dans une image noir et blanc, les zones noires deviennent blanches et vice versa).

### *Irrégulier*

Se rapporte à la transition inégale entre le noir et le blanc, ou des zones de couleur, dans une image numérisée. Pour éviter ces bords irréguliers, vous pouvez numériser l'article à une résolution supérieure à celle de votre périphérique de sortie ou ne pas mettre à l'échelle l'image numérisée.

### I

### *JPEG*

Joint Photographic Experts Group. Format de fichier comprimé réduisant la taille des fichiers et accélérant l'accès à ceux-ci. Ce format peut affecter la qualité de l'image et la performance lorsque le fichier est décomprimé puis recomprimé.

### K

### L

### *Largeur*

Dimension horizontale d'une numérisation telle qu'elle est envoyée vers sa destination.

### *Lit du scanner*

Surface vitrée du scanner où sont posés les articles à numériser. Appelé aussi vitre du scanner.

### *Logiciel de numérisation HP*

Nom du bouton du scanner qui démarre le logiciel HP PrecisionScan Pro. Voir aussi HP PrecisionScan Pro.

### *Luminosité*

Equilibre entre les zones claires et les zones sombres d'une image. Dans les images noir et blanc, plus la luminosité est basse, plus l'image devient noire. Plus la luminosité est élevée, plus l'image devient blanche. Il ne faut pas confondre luminosité et contraste, lequel mesure la plage entre les nuances les plus foncées et les plus claires d'une image. La luminosité détermine l'intensité des nuances d'une image, tandis que le contraste détermine le nombre de nuances dans cette image.

**M***Menu (ou liste) contextuel(e)*

Menu qui s'affiche lorsque vous cliquez ou passez le curseur sur une commande.

*Courrier électronique*

Réseau dans lequel vous pouvez transférer des messages et des fichiers électroniques. Ceux-ci sont également envoyés via des navigateurs Internet.

*mettre à l'échelle*

Réduire ou augmenter la taille physique d'une image tout en conservant son rapport dimensionnel (rapport hauteur-largeur).

*Millions de couleurs*

Images en couleur composées de trois voies de couleurs de 8 bits. La combinaison des voies de rouge, vert et bleu produit jusqu'à 16 millions de couleurs. Les couleurs obtenues sont également appelées « couleurs vraies » et « couleurs 24 bits ».

*Mise à l'échelle uniforme*

Méthode consistant à étirer ou rétrécir une image proportionnellement dans le sens vertical et horizontal.

*Mise au point*

Se rapporte à la netteté d'une image.

*Moiré*

Motif indésirable dans l'impression couleur résultant de l'angle incorrect des écrans de demi-teintes en surimpression. Le moiré survient en général lorsqu'on numérise une demi-teinte ou une image découpée d'un magazine, ou que l'on met à l'échelle une image numérisée dans un éditeur d'images.

**N***Niveaux de gris*

Type d'original ou de sortie contenant des nuances de gris, et non pas uniquement du noir et du blanc. Dans une image en niveaux de gris, chaque pixel contient plusieurs bits d'informations, ce qui permet à d'autres nuances de gris d'être enregistrées et affichées. Quatre bits peuvent reproduire jusqu'à 16 niveaux de gris, et huit bits 256 nuances de gris. Les niveaux de gris sont couramment utilisés pour les photos en noir et blanc à numériser mais ils sont également utiles pour conserver les nuances des dessins au crayon.

*Numérisation finale*

Image définie par la zone de sélection qui est envoyée vers une destination telle qu'un fichier, une imprimante, le Presse-papiers ou un autre programme.

*Numériser*

Capturer à l'aide d'un scanner une image, photo ou texte sous forme d'image électronique numérique. L'image ainsi produite est appelée numérisation.

## O

*OCR*

Voir reconnaissance optique de caractères.

*Original*

Le document ou l'image à numériser.

*Outil de rotation*

Permet de faire pivoter toute l'image numérisée de 90 degrés dans le sens ou dans le sens inverse des aiguilles d'une montre.

*Outil Seuil noir et blanc*

Cet outil permet de changer le point de séparation entre les pixels noirs et blancs d'une image dont le type de sortie est Bitmap noir et blanc (raster). Tous les pixels situés en dessous du seuil sortiront en noir tandis que ceux situés au-dessus du seuil sortiront en blanc.

## P

*Palette optimisée*

Palette ou table de couleurs contenant les couleurs de pixels présentes dans une image.

*Palette*

Sous-ensemble de la table de couleurs, qui établit les couleurs pouvant être affichées sur le moniteur à un moment donné. La seule profondeur de couleur permettant l'affichage de plusieurs palettes est le paramètre 256 couleurs (ou 8 bits) pour le moniteur. A une profondeur de 256 couleurs, chaque programme (ou même chaque image utilisée ou modifiée dans un programme) peut avoir une palette de couleurs différente.

*Palette système*

Palette ou table de couleurs contenant une palette Web plus d'autres nuances de gris et les 16 couleurs VGA.

*Palette Web*

Palette ou table de couleurs contenant des couleurs de pixels rouge, vert et bleu standard pour les images incorporées dans les pages Web ou les fichiers HTML. Elle compte 216 entrées qui représentent toutes les combinaisons des valeurs 0, 51, 102, 153, 204 et 255.

*Panneau avant*

Partie frontale du scanner où sont situés les boutons servant à envoyer un article vers une destination ou à modifier les paramètres.

*Paramètres par défaut*

Paramètres prédéfinis dans le logiciel de numérisation, qui définissent les niveaux à la place de l'utilisateur. Dans le logiciel HP PrecisionScan Pro, les paramètres prédéfinis sont Type de sortie, Résolution de sortie, Couleur, Exposition, Seuil noir et blanc et Niveau d'affinage. Les utilisateurs peuvent outrepasser les paramètres par défaut.

### *paramètres personnalisés*

L'enregistrement des paramètres sélectionnés pour une image numérisée permet aux utilisateurs de les réutiliser ultérieurement pour numériser une autre image.

### *Paysage*

Orientation d'une photo ou image plus large que haute. Une image plus haute que large est dite en orientation portrait.

### *PDF*

Format Portable Document Format (PDF). Les fichiers Adobe Acrobat utilisent ce format.

### *PICT*

Format propriétaire Apple de fichier image utilisé par le système d'exploitation Macintosh. Conçu pour l'écran, ce format trouve sa meilleure utilisation dans l'affichage d'images couleur non destinées à l'impression. Les images enregistrées en tant que fichiers PICT sont de taille inférieure à celles enregistrées au format TIFF.

### *Pilote de périphérique*

Le logiciel utilisé par le système pour communiquer avec des périphériques tels qu'un moniteur, une imprimante, une souris ou un scanner.

### *Pixel*

Le plus petit élément (picture element) auquel on peut attribuer une couleur et une intensité indépendantes, et qui peut être affiché sur un écran d'ordinateur. Les pixels sont des points carrés disposés dans un motif de grillage qui composent les images affichées sur l'écran.

### *Pixels rognés*

Pixels d'une image qui sont extrêmement clairs ou foncés et qui perdent de leur netteté lorsque l'image est imprimée ou affichée.

### *Plug-in*

Module s'intégrant à un programme afin de lui conférer de nouvelles fonctions. Le programme d'installation de HP PrecisionScan Pro ajoute un plug-in Photoshop (« HP ScanJet Plug-in ») destiné aux programmes d'édition d'image et d'OCR, et permettant de numériser du texte et des images à partir de ces programmes.

### *PNG*

Portable Network Graphics. Format de fichier d'image comprimé qui convient pour le Web. Il pourrait remplacer le format GIF car celui-ci pose des problèmes de droits d'auteur. PNG assure une compression sans perte de données, accepte l'entrelacement et peut être utilisé avec le type de sortie Vraies couleurs, contrairement au format GIF.

### *Points par pouce*

Voir ppp.

### *Portrait*

Orientation d'une photo ou image plus haute que large. Une image plus large que haute est dite en orientation paysage.

### *PPP*

Pixels par pouce. Mesure de la résolution des moniteurs et scanners où les éléments sont des pixels carrés.

### *ppp*

Points par pouce Nombre de points dans un pouce linéaire. Les mesures ppp servent à décrire la résolution des imprimantes et des scanners, où les images et les mots sont composés d'une série de points ronds. Plus le nombre de ppp est important, plus la résolution est élevée.

### *Préférences*

Désigne la méthode préférée par l'utilisateur pour utiliser le scanner. Le logiciel de numérisation enregistre automatiquement certaines préférences, telles que l'emplacement des barres d'outils et la destination d'une numérisation, qu'il détecte au cours de l'utilisation normale du scanner. Certaines préférences sont rétablies chaque fois que le scanner est utilisé, tandis que d'autres ne sont conservées que le temps d'une session de numérisation.

### *Prévisualisation*

Fonction d'affichage d'une image numérisée afin que vous puissiez la visualiser dans le logiciel de numérisation. Vous pouvez alors sélectionner une zone à enregistrer, modifier la tonalité, la couleur et la taille, puis enregistrer l'image finale.

### *profondeur des couleurs*

Nombre de couleurs qu'un moniteur peut afficher en même temps. La plupart des moniteurs Macintosh peuvent afficher 256 gris, 256 couleurs, des milliers de couleurs, et des millions de couleurs. Plus la profondeur des couleurs est élevée, plus les images affichées semblent réelles.

### *Profondeur en bits*

Nombre de bits utilisés pour définir la nuance ou la couleur de chaque pixel d'une image. Une image d'un bit est en noir et blanc. Une image en niveaux de gris 8 bits contient 256 nuances de gris. Une image couleurs 8 bits contient 256 couleurs indexées et est associée à une palette ou table de couleurs spécifique. Une image 24 bits contient plus de 16 millions de couleurs. Plus la profondeur en bits est grande, plus le fichier enregistré est volumineux. Voir aussi taille de fichier

### *Profondeur maximale de pixel*

Option permettant d'obtenir plus de bits par pixel lorsque la numérisation est envoyée au logiciel. Lorsqu'elle est désactivée, 8 bits par pixel sont renvoyés pour les niveaux de gris et 24 bits pour les couleurs. Lorsqu'elle est activée, 16 bits par pixel sont renvoyés pour les niveaux de gris et 48 bits pour les couleurs.

### *Programme actif*

Programme actuellement utilisé ou sélectionné. La barre de titre des programmes change de couleur pour indiquer s'ils sont actifs ou inactifs.

### *Publication de numérisations*

Terme employé pour désigner la numérisation d'articles directement vers un site Web.



## Q

## R

*Raccourcis clavier*

Frappe de touche ou combinaison de frappes de touches permettant d'accomplir rapidement des tâches courantes.

*Raste*

Type d'image en noir et blanc, gris ou couleur, composé d'une matrice de pixels ou points individuels. Également appelé bitmap.

*Reconnaissance optique de caractères*

OCR en abrégé. Technologie qui reconnaît les lettres dans une image numérisée et les convertit en caractères ASCII, ou texte modifiable.

*Réduction du bruit*

Cette option réduit le bruit (points indésirables) d'une image en appliquant des algorithmes logiciels afin de minimiser les effets de ces perturbations dans le système électronique du scanner.

*Résolution automatique*

Fonction du logiciel de numérisation qui applique automatiquement la résolution de sortie optimale à la zone de sélection. Par exemple, la résolution de sortie est automatiquement définie sur 200 lorsque le type de sortie Vraies couleurs est sélectionné, et sur 300 pour le type de sortie Bitmap noir et blanc (raster).

*Résolution d'affichage*

Nombre de pixels qu'un moniteur peut afficher à la fois horizontalement et verticalement. En général, les résolutions d'écran sont 640 x 480 (VGA), 800 x 600 (super VGA) ou 1024 x 786.

*Résolution d'écran*

Mesure du nombre de lignes par pouce (lpp) qu'un écran peut afficher. La résolution est en général de 72 lpp.

*Résolution d'imprimante*

Mesure du nombre de points par pouce (ppp) que l'imprimante est capable d'imprimer. En règle générale, la résolution des imprimantes laser est de 600 ppp, celle des imprimantes à jet d'encre est de 300 ppp pour les photos et 600 ppp pour le texte, tandis que celle des composeuses est de 1200 ou 2400 ppp. Plus le nombre de points par pouce est grand, plus le résultat est fin et plus les niveaux de gris et de couleurs pouvant être décrits par le périphérique sont nombreux.

*Résolution interpolée*

Résolution modifiée dans le logiciel de numérisation plutôt que dans le matériel. Par exemple, si votre image numérisée est à 600 ppp, vous pourriez peut-être l'améliorer en choisissant 1200 ppp dans le logiciel de numérisation. Cette option est utile pour l'agrandissement de petites images.

*Résolution*

Mesure du nombre de points par pouce (ppp) numérisés, affichés ou imprimés. Plus le ppp est élevé, plus les détails sont visibles et plus le fichier est volumineux. Le périphérique de sortie final (moniteur, imprimante) d'une image numérisée détermine la résolution de l'image. Par exemple, si vous numérisez une image à 600 ppp (paramètre optimal) mais que votre imprimante ne peut la sortir qu'à 300 ppp, l'image imprimée aura une résolution de 300 ppp.

### *Résolution optique*

Véritable résolution d'un scanner, celle à laquelle il capture les images. Voir aussi : résolution interpolée, résolution

### *Rich text format*

Format de fichier texte. Il conserve tout le formatage du document texte d'origine en le convertissant en instructions que les programmes compatibles sont capables d'interpréter.

### *roue chromatique*

Outil servant à régler l'équilibre et la teinte des couleurs.

### *RVB*

Rouge, vert, bleu. Modèle chromatique dans lequel chaque couleur est composée d'une quantité variable de rouge, vert et bleu, les trois couleurs primaires de la lumière. Il est utilisé pour afficher les couleurs sur un moniteur.

## S

### *Saturation*

Intensité de la couleur dans une teinte spécifique. Une image fortement saturée est de couleur vive. La saturation d'une image en noir et blanc est nulle. Voir aussi teinte.

### *SCSI*

Small Computer System Interface. Interface permettant de raccorder des disques durs et d'autres périphériques de haute performance à l'ordinateur.

### *Sortie*

Fichier généré par le processus de numérisation.

### *Source de numérisation*

Les sources de numérisation comprennent les documents à plat, les diapositives et les négatifs.

### *Source*

Programme d'où est extraite une image pour être utilisée dans un document. Les programmes compatibles TWAIN ou HP ScanJet Plug-in tirent une image d'une source, telle que le logiciel HP PrecisionScan Pro.

### *Supprimer le moiré*

Processus d'élimination d'un motif indésirable, tel que le moiré, visible sur l'original imprimé afin qu'il n'apparaisse pas sur l'image numérisée.

## T

### *Taille approximative*

Quantité d'espace disque qui serait nécessaire pour une numérisation si elle était enregistrée dans l'ordinateur. Cette valeur ne s'applique pas si le type de sortie spécifié pour la numérisation est texte ; elle ne s'applique que pour une représentation d'image de la numérisation.

### *Taille d'image*

Taille de l'image, exprimée en octets et affichée dans la barre d'infos. La taille de fichier et la taille d'image peuvent varier en fonction du type de fichier.

### *Taille de fichier*

Nombre d'octets dans un fichier. La taille de fichier des images numérisées est déterminée par leur résolution, type de fichier, type de sortie et échelle. Pour réduire la taille de fichier des photos, par exemple, vous pouvez sélectionner une profondeur en bits ou une résolution moins élevées.

### *Taille finale*

Hauteur et largeur approximatives de l'image finale à numériser.

### *teinte*

Caractéristique d'une couleur visible qui vous permet de la distinguer des autres couleurs. Six teintes sont particulièrement importantes en photographie, numérisation et impression : rouge, jaune, vert, cyan, bleu et magenta. La teinte est déterminée par la fréquence de l'onde lumineuse qui crée la couleur. Voir aussi saturation.

### *Texte cadré*

L'option Texte cadré place le texte et les images dans un cadre, en les positionnant aussi fidèlement que possible à l'original. Le texte peut être alors plus difficile à modifier car les cadres sont rigides et ne peuvent pas contenir de texte supplémentaire.

### *texte converti*

Texte converti en format numérique par un programme de reconnaissance optique des caractères.

### *texte modifiable*

Texte d'une image numérisée, converti en caractères que vous pouvez modifier dans un programme de traitement de texte ou d'édition de texte. En fonction des capacités de votre programme, vous pouvez changer la police, la taille, le style et d'autres attributs du texte modifiable, ainsi que modifier des mots ou phrases.

### *Texte non-cadré*

L'option Texte non-cadré convertit la numérisation en une seule colonne, en plaçant les images aussi près que possible du texte correspondant.

### *Texte*

Au cours de la numérisation, le texte est enregistré dans les formats suivants : texte brut, HTML et RTF.

### *TIFF comprimé*

Tagged Image File Format comprimé. Format de fichier bitmap pour les images, capable de stocker des images d'une profondeur de 24 bits. Ce format est recommandé pour les images numérisées et est accepté par de nombreux programmes et ordinateurs. Dans ces fichiers, les données sont comprimées, ce qui réduit la taille des fichiers obtenus.

### *TIFF*

Tagged Image File Format. Format de fichier bitmap pour les images, capable de stocker des images d'une profondeur de 24 bits. Ce format convient particulièrement aux images numérisées et est accepté par de nombreux programmes et ordinateurs.

### *Ton*

Effet général produit par la combinaison de la lumière, de la nuance et de la couleur.

### *Tour d'horizon du produit*

Le Tour d'horizon du produit offre une vue d'ensemble des capacités du scanner et explique comment effectuer les tâches de numérisation. Il s'affiche chaque fois que le logiciel de numérisation démarre, sauf s'il a été désactivé. Il est également accessible depuis le menu **Aide**.

### *TWAIN*

Protocole de communication standard permettant d'envoyer des instructions au matériel (tel qu'un scanner) et d'en recevoir des données (telles qu'une image). Si vous utilisez un programme compatible TWAIN, vous pouvez lancer le logiciel HP PrecisionScan Pro directement depuis ce programme.

### *type de sortie*

Type de fichier généré au cours du processus de numérisation. Il indique la profondeur en bits de l'image.

## U

### *USB*

Universal Serial Bus. Interface servant à connecter des périphériques, tels que des scanners, à un ordinateur.

## V

### *Vitre du scanner*

Surface vitrée du scanner où sont posés les articles à numériser. Appelé aussi lit du scanner.

### *Voies de couleurs*

Composants rouges, verts et bleus avec lesquels les couleurs sont créées.

### *Vraies couleurs*

Type d'image rendu avec 24 bits par pixel par couleur.

## W

## X

### *XPA*

Voir adaptateur de transparents.

## Z

### *Zone de sélection*

Partie de l'image autour de laquelle est dessinée une bordure rectangulaire dans la zone de prévisualisation. Elle est numérisée lorsque vous la glissez-déplacez vers une destination, l'enregistrez dans un fichier, la copiez sur le Presse-papiers ou l'imprimez.

### *Zones claires*

Partie la plus claire d'une image, généralement reproduite en blanc lorsqu'affichée sur l'écran ou imprimée.

### *Zones sombres*

Partie la plus sombre d'une image, généralement reproduite en quasi noir lorsqu'affichée sur l'écran ou imprimée. La plage des valeurs entre la zone claire et la zone sombre détermine la qualité et la différenciation des couleurs de l'image.

### *Zoom*

Capacité d'agrandir l'image dans la zone de prévisualisation afin d'y effectuer des modifications plus détaillées. Cela n'agrandit pas l'image qui est enregistrée, imprimée, copiée sur le Presse-papiers ou déplacée vers un autre programme.

# Index

## A

A propos de HP PrecisionScan Pro, commande 102

accessoires, utilisation 65

acquisition des numérisations 63

Activer la boîte de dialogue Numériser une autre page 60

Activer tous les Smart Friends 30, 104

adaptateur de transparents (XPA)  
dépannage 84, 90  
diapositives, numérisation 67  
formats des supports 8  
négatifs, numérisation 69  
nettoyage 96  
transparents, numérisation 71  
utilisation 67

adaptateur de transparents optionnel. *Voir* XPA

Adobe Acrobat Reader 53  
*Voir aussi* PDF, fichiers

Adobe Photoshop, plug-in. *Voir* HP ScanJet Plug-in

Affichage (menu), raccourcis 103

affichage de résolution tonale 62

affinage  
définition 109  
images 38  
options 60  
raccourcis clavier 103

Affiner, commande  
raccourcis 103  
utilisation 38

Aide contextuelle  
*Voir* Aide en ligne

Aide en ligne  
raccourcis 102, 104

aide en ligne  
utilisation 30  
utilitaire HP ScanJet Copy 6

Aide, bulles 104

Aide, en ligne  
impression 5

ajustement  
arrière-plans 44  
contraste 36  
demi-teintes 40  
luminosité 40  
niveaux de sortie 44  
préférences pour le logiciel de numérisation 59  
préférences pour les boutons du scanner 25  
résolution tonale 62  
saturation 46  
seuil noir et blanc 47  
teinte 46  
voies de couleur 48  
zones claires 41  
zones sombres 42

ajustement automatique de l'exposition 60

ajustement de l'exposition du transparent, outil 109

Ajustement de l'exposition, commande  
raccourcis 104

Ajustement de la couleur, commande  
raccourcis 104

Ajuster l'exposition, commande  
demi-teintes 40  
zones claires 41  
zones sombres 42

Ajuster la couleur, commande  
utilisation 46

Ajuster le seuil noir et blanc, commande  
raccourcis 104  
utilisation 47

alarmes de zones claires et de zones sombres 43

album d'images 57

alcool isopropylique, nettoyage 95, 96

alcool, nettoyage 95, 96

alertes  
Smart Friends 30  
zones claires 43  
zones sombres 43

alimentation du BAA, problèmes 91

alimentation électrique, dépannage 75

amélioration  
netteté des images 38

ampoules  
cassées 90  
restent allumées 77

annulation de numérisations 21

Annuler les modifications, commande  
raccourcis 103, 105  
utilisation 38

anticrénelage, définition 110

aplat  
définition 110  
raccourci 103  
utilisation du type de sortie 34

applications de télécopie, définition 110

applications. *Voir* programmes

arrêt de numérisations 21

arrière-plans, ajustement 44

articles longs, numérisation 91

assombrissement des images 40

atténuation  
détails dans les zones sombres 42  
détails des articles transparents 73  
saturation 46

augmentation  
détails 42  
saturation 46

Autres options, bouton  
identification 16  
utilisation 25

Avancé (menu), raccourcis 104

avertissements. *Voir* alertes

## B

BAA (bac d'alimentation automatique)  
boîte de dialogue Numériser 66  
bourrages, prévention 91  
capacité 91  
caractéristiques des documents 7  
chargement 66  
dépannage 91  
dimension de page, options 27  
élimination des bourrages 93  
nettoyage 96  
numérisation depuis 66  
problèmes d'alimentation 91

BAA, fenêtre  
nettoyage 97  
remplacement 98

bac d'alimentation automatique optionnel. *Voir* BAA

bac d'alimentation automatique. *Voir* BAA

bac d'entrée, BAA  
chargement 66  
dépannage 91

bacs. *Voir* bac d'entrée, BAA

bandes blanches, dépannage 83

bandes, dépannage 83

barre d'infos 106, 110

bitmaps noir et blanc  
ajustement des couleurs 48  
définition 110  
raccourci 103

bords ne s'impriment pas 82

bordures irrégulières, définition 111

bordures, zone de sélection  
définition 110  
déplacement 32

bourrages de papier, BAA  
élimination 93  
prévention 91

bourrages, BAA  
élimination 93  
prévention 91

bouton Editer texte  
dépannage 85

bouton Fichier  
utilisation 22

bouton Logiciel de numérisation HP 16

bouton Télécopie  
paramètres 25

- boutons du scanner
  - Copie 21
  - couleur/N&B 21
  - dépannage 78
  - Document électronique 18
  - Editer texte 23
  - enregistrement vers un fichier 22
  - Fichier 22
  - identification 16
  - logiciel de numérisation HP 31
  - Messagerie 18
  - nombre de copies 21
  - paramètres 25
  - Photo électronique 18
  - quand utiliser 6, 15
  - Télécopie 20
- Boutons, onglet 25
- boutons. *Voir* boutons du scanner
- bulles d'aide 104
- bureau, glisser-déplacer 57
- C**
- cadres
  - autour des diapositives ou négatifs 84
  - autour du texte 23
- cadres en pointillés 84
- capacité du BAA 91
- caractères incorrects 86
- caractères manuscrits, conversion 24
- caractéristiques
  - BAA 7
- cartes de visite, numérisation 7
- Changer la résolution, commande
  - raccourcis 103
  - utilisation 36
- chargement des articles
  - BAA 66
  - vitre du scanner 9
- chargement des paramètres 59
- classement de copies 21
- clignotement de la palette, définition 111
- cliquer, définition 111
- CMJN, définition 111
- collage des images 56
- Coller, commande 56
- commande Ajuster l'exposition
  - utilisation pour les articles transparents 73
- Commandes (onglet), options 62
- compte-gouttes blanc 41
- compte-gouttes noir, outil 42
- compte-gouttes, outils
  - blanc 41
  - fonctions 107
  - noir 42
  - visualisation des valeurs RVB 45
- conseils Smart Friends 30
- contextuels (menus), définition 116
- contraste
  - ajustement 36
  - définition 111
- conversion de texte. *Voir* OCR
- Copie, bouton
  - identification 16
  - paramètres 25
  - utilisation 21
- Copier, commande
  - raccourcis 103, 105
  - utilisation 56
- copier-coller
  - raccourci de barre d'outils 105
  - utilisation du Presse-papiers 56
- copies, impression
  - dépannage 87
  - qualité, dépannage 82
  - utilisation de l'utilitaire HP ScanJet Copy 6
  - utilisation du bouton du scanner 21
- correction des couleurs
  - ajustement de la saturation 46
  - ajustement de la teinte 46
  - ajustement des demi-teintes 40
  - ajustement des zones claires 41
  - ajustement des zones sombres 42
  - automatique 60
  - définition 111
- couleur
  - bouton 16
  - impression 21
- couleur de pixel
  - articles transparents 74
  - visualisation 45
- couleurs
  - ajustement automatique 60
  - ajustement de la saturation 46
  - ajustement de la teinte 46
  - ajustement des zones claires 41
  - ajustement des zones sombres 42
  - conversion en noir et blanc 48
  - demi-teintes, ajustement 40
  - dépannage 80, 83
  - diapositives, dépannage 84
  - inversion 39
  - négatifs, dépannage 84
  - résolution tonale 62
  - types de sortie 33
  - visualisation des valeurs RVB 45
- couleurs, correction
  - ajustement de la saturation 46
  - ajustement des demi-teintes 40
  - ajustement des zones claires 41
  - automatique 60
  - définition 111
- couleurs, équilibre
  - ajustement 46
  - définition 112
- couleurs, profondeur
  - définition 119
- coupe
  - automatique, paramètres 26
  - définition 111
  - zone de numérisation 32
- coupe automatique
  - définition 111
  - paramètres 26
- coupures de journaux, numérisation 7
- couvercle du scanner, définition 111
- crénelage, définition 111
- curseur de frappe 107
- curseur prêt 107
- curseurs
  - compte-gouttes noir 42
  - contextuels 107
  - frappe 107
  - glisser-déplacer 56
  - outil compte-gouttes blanc 41
  - prêt 107
  - zone de sélection 107
- D**
- Définir automatiquement le type, option 33
- démarrage du logiciel 30
- demi-teinte, définition 112
- demi-teintes 112
  - ajustement 40
  - ajustement automatique 60
  - articles transparents, ajustement 73
  - page 40
- densité, définition 112
- dépannage
  - BAA 91
  - boutons du scanner 78
  - copies 82
  - diapositives 84
  - envoi par messagerie électronique 87
  - foire aux questions 12
  - le scanner ne répond pas 77
  - liste de contrôle 75
  - négatifs 84
  - numérisation lente 12, 78
  - OCR 85
  - qualité d'image 79
  - télécopie 87
  - transparents 84
  - TWAIN, programmes 89
  - XPA 90
  - zoom 13
- déplacement des zones de sélection 32
- Désactiver tous les Smart Friends 30, 104
- Désélectionner tout 32
- désinstallation du logiciel 100
- dessins
  - types de sortie 34
- destinations
  - définition 17
  - dépannage 87
  - options 26
- détails
  - atténuation dans les zones sombres 42
  - augmentation 42
  - augmentation dans les zones claires 41
  - augmentation dans les zones sombres 42
  - rognes, vérification 43
  - seuil noir et blanc 47
- détails, mise en valeur 38, 42
- déverrouillage du scanner 77

diapositives  
ajustement des couleurs 72  
dépannage 84  
numérisation 67

dimension  
options Dimension de la page pour BAA 27

Dimension de la page pour BAA, options 27

dimensions  
redimensionnement des images 35  
tailles de papier 7

dimensions de sortie  
changement 35  
définition 112

distribution des pixels 45

Document électronique, bouton  
identification 16  
paramètres 25  
utilisation 18

documentation, impression 5

documents source. *Voir* originaux

documents, définition 112

dossiers, glisser-déplacer 57

double-cliquer, définition 112

**E**

Echelle, champ 35

éclaircissement des images 40

Economie d'énergie, mode 92

Editer texte, bouton  
identification 16  
paramètres 25  
utilisation 23

Edition (menu), raccourcis 103

élimination des bourrages du BAA 93

en ligne, aide  
impression 5  
raccourcis 102, 104  
utilisation 30  
utilitaire HP ScanJet Copy 6

enregistrement dans des fichiers  
*Voir aussi* formats de fichier  
avec le logiciel HP PrecisionScan Pro 51  
raccourcis de la barre d'outils 105  
utilisation des boutons du scanner 22

enregistrement des paramètres personnalisés 59

enregistrement en tant que fichier texte 51

Enregistrer sous, commande  
raccourcis 102, 105  
utilisation 22

envoi de numérisations par messagerie électronique  
dépannage 87  
joindre des fichiers 17  
programmes pris en charge 19  
tailles de fichier 36  
utilisation des boutons du scanner 18

envoi vers des programmes  
dépannage 88  
instructions 50

équilibre des couleurs  
ajustement 46  
définition 112

établissement du seuil, définition 112

exactitude, OCR 24

exporter, définition 112

exposition  
ajustement 40  
ajustements automatiques 60  
définition 113

**F**

faux dégradé, définition 113

fenêtre de prévisualisation, définition 113

fenêtre du BAA  
nettoyage 97  
remplacement 98

fichier de grande taille, option  
*Voir aussi* tailles de fichier

fichier de petite taille, option  
*Voir aussi* tailles de fichier

Fichier Ouvrir 77

Fichier, bouton  
identification 16  
paramètres 25

fichiers  
*Voir aussi* formats de fichier  
enregistrement 22, 51  
glisser-déplacer 57  
joindre à un message électronique 17  
perdus 77

fichiers bitmap, définition 110

film, numérisation  
ajustement des couleurs 72  
dépannage 84  
diapositives 67  
négatifs 69  
transparents 71

flou, dépannage 80

foire aux questions 12

format  
image, dépannage 81  
papier, BAA 7  
redimensionnement des images 35  
supports transparents 8

formatage de texte 86

formats de fichier  
dépannage 88  
prise en charge par les programmes 77  
sites Web 55  
types 52

formats de fichier comprimés 53

formats de fichier HTML  
définition 114

formats. *Voir* formats de fichier

**G**

gabarits  
dépannage 84  
diapositives 67  
grand 67  
négatif 69

gabarits rayés 84

gamma, définition 113

gamme de commandes, définition 113

GIF, fichiers  
définition 114  
types de sortie 34  
utilisation 52

glisser-déplacer  
définition 113  
entre des programmes 56  
vers le bureau 57

grammage  
caractéristiques du papier, BAA 7  
caractéristiques du papier, vitre du scanner 7

grand gabarit, utilisation 67

granuleux, définition 114

Graphics Interchange Format. *Voir* GIF, fichiers

graphiques  
*Voir aussi* images  
conversions OCR 23  
coupés 83  
formats de fichier 52  
grincements, dépannage 77

**H**

Hauteur, champ (redimensionnement d'images) 35

histogrammes 45, 114

HP PrecisionScan Pro, aide 30

HP PrecisionScan Pro, logiciel  
automatiques, paramètres 12  
bouton 16  
caractéristiques 29  
démarrage 30  
désinstallation 100  
glisser-déplacer des fichiers 57  
menus, dépannage 78  
numérisation avec 31  
personnalisation des paramètres 59  
préférences, définition 59  
raccourcis 102  
raccourcis de la barre d'outils 105  
utilisation de l'aide 30  
visualisation du Tour d'horizon 5

HP ScanJet Plug-in  
définition 114  
dépannage 89  
renvoi des images numérisées 51  
utilisation 63

HP ScanJet sur le Web 104

HP ScanJet, commandes 28

HTML, formats de fichier  
utilisation 53

niveaux de gris 8 bits, définition 109

**I**

Image et texte, option 26

Image, option 26



- images
  - affinage 38
  - ajustement des niveaux de sortie 44
  - ajustement des zones claires 41
  - ajustement des zones sombres 42
  - assombrissement 40
  - définition 114
  - demi-teintes, ajustement 40
  - éclaircissement 40
  - envoi vers des programmes 50
  - formats de fichier 52
  - inversion 37
  - inversion des couleurs 39
  - redimensionnement 35
  - rotation 37
- images blanches, dépannage 80
- images de travers, dépannage 81
- images en couleur
  - types de sortie 34
- images floues
  - affinage 38
  - dépannage 81, 83
- images irrégulières
  - dépannage 83
- images noir et blanc
  - inversion des couleurs 39
  - types de sortie 34
- images noires, dépannage 80
- images obliques, dépannage 81
- images regroupées en album 57
- images roses, dépannage 84
- images vectorielles, définition 114
- importation des numérisations 63
- Importer, commande 77
- importer, définition 114
- impression
  - copies 21
  - dépannage 87
  - depuis l'utilitaire HP ScanJet Copy 6
  - documentation 5
  - numérisations 54
  - raccourcis de barre d'outils 105
  - résolutions 120
- impression de copies
  - dépannage 87
  - qualité, dépannage 82
  - utilisation du bouton du scanner 21
- Imprimer, commande
  - raccourcis 102, 105
  - utilisation 54
- installation
  - fenêtre du BAA 99
- insuffisante, mémoire 83
- intensité. *Voir* saturation
- Inverser les couleurs, commande
  - raccourcis 104
  - utilisation 39
- inversion des images
  - avec les outils 37
  - couleur 39
  - disposition 37
- inversion des images (miroir)
  - raccourcis clavier 103
- Inviter pour une autre page, option 26
- J**
- joindre des fichiers à un message électronique
  - 17
- JPEG progressifs, fichiers 52
- JPEG, fichiers
  - définition 115
  - types de sortie 34
  - utilisation 52
- L**
- lampe
  - cassée 85, 90
  - extinction automatique 77
  - modes 92
  - reste allumée 77
- lancement de numérisations
  - avec le logiciel HP PrecisionScan Pro 31
  - avec TWAIN 63
  - méthodes 6
  - utilisation des boutons du scanner 15
- Langue OCR actuelle, option 61
- langues
  - OCR 61
- Largeur, champ (redimensionnement d'images)
  - 35
- liasse d'imprimés, numérisation 7
- ligne rouge de l'histogramme 45
- ligne turquoise de l'histogramme 45
- lignes, dépannage 80, 83
- liste de contrôle, dépannage 75
- livres, numérisation des pages 7
- logiciel
  - Voir aussi* HP PrecisionScan Pro, logiciel
  - désinstallation 100
- Logiciel de numérisation HP, bouton 16, 25
- logiciel HP PrecisionScan Pro
  - quand utiliser 6
- luminosité
  - ajustement 40
  - définition 115
- M**
- Manuel de l'utilisateur, raccourci 104
- manuel, impression 5
- marges, ajustement 82
- mémoire insuffisante, dépannage 83
- menus, dépannage 78
- messagerie électronique, définition 116
- Messagerie, bouton
  - identification 16
  - paramètres 25
  - utilisation 18
- mettre à l'échelle, définition 116
- Microsoft Word, suppression des cadres 23
- millions de couleurs 116
- miroir interne sali 83
- miroir sali 83
- Miroir, commande
  - raccourcis 103
  - utilisation 37
- mise à l'échelle des images 35
- mise à l'échelle uniforme, définition 116
- modifiable, texte
  - dépannage 85
  - langues 61
  - options 61
- moiré, définition 116
- motifs, supprimer le moiré 49
- N**
- N&B
  - bouton 16
  - impression 21
- négatifs
  - ajustement des couleurs 72
  - dépannage 84
  - numérisation 69
- nettoyage
  - BAA 96
  - fenêtre du BAA 97
  - scanner 95
  - XPA 96
- niveau de sortie blanc, modification 44
- niveau de sortie noir, modification 44
- niveaux de gris
  - 8 bits 109
  - définition 116
  - raccourci 103
  - type de sortie, utilisation 34
- niveaux de sortie, modification 44
- noir et blanc, seuil 47
- nombre de copies
  - bouton 16
  - sélection 21
- nouveaux documents, dépannage 88
- Nouvelle numérisation, commande
  - raccourcis 102, 105
  - utilisation 31
- numérisation
  - avec le BAA 66
  - avec le logiciel HP PrecisionScan Pro 31
  - chargement des articles 9
  - destinations, définition 17
  - diapositives 67
  - envoi vers des programmes 50
  - méthodes 6
  - négatifs 69
  - préparation des originaux 7
  - prévisualisation 31
  - sélection des zones 32
  - transparents 71
  - utilisation des boutons du scanner 15
- numérisation lente, dépannage 12, 78
- Numérisation rapide, mode 92
- numérisations bruyantes, dépannage 77
- numérisations finales
  - définition 116
  - sélection des zones 32
- Numériser (menu), raccourcis 102
- Numériser par la voie de chrominance 48
- Numériser vers, commande
  - raccourcis 102, 105
  - utilisation 50

## O

OCR  
 définition 120  
 dépannage 85  
 enregistrement d'images numérisées en vue d'un traitement ultérieur 52  
 exactitude 24  
 langues 61  
 numérisation vers 23  
 options 25, 61  
 préparation d'un texte 24

options  
 bouton 16  
 bouton Copie 25  
 bouton Document électronique 25  
 bouton Editer texte 25  
 bouton Fichier 25  
 bouton Photo électronique 25  
 bouton Télécopie 25  
 destinations 26  
 Dimension de la page pour BAA 27  
 onglet Commandes 62  
 onglet Scanner 60  
 onglet Zone de sélection 60  
 paramètres des boutons du scanner 25  
 préférences, définition 59  
 Résolution 61  
 Sortie de l'image 26  
 texte 61

options d'onglet  
 bouton Copie 25  
 Bouton Document électronique 25  
 bouton Editer texte 25  
 bouton Fichier 25  
 bouton Photo électronique 25  
 bouton Télécopie 25  
 Commande 62  
 onglet Boutons 25  
 Résolution 61  
 Scanner 60  
 Texte 61  
 Zone de sélection 60

Options, bouton 52  
 optique, résolution  
 définition 121  
 orientation portrait, définition 118

originaux  
 chargement dans le BAA 66  
 placement sur la vitre du scanner 9  
 préparation 7

outils  
 compte-gouttes blanc 41  
 compte-gouttes noir 42

Outils (menu), raccourcis 103  
 ouverture du logiciel 30

## P

pages coupées, dépannage 83  
 pages de magazine, numérisation 7  
 pages de travers, dépannage 91  
 pages vides, dépannage 21, 80, 83  
 pages, plusieurs  
 numérisation 60  
 options 26

palette clignotante, définition 111  
 Palette optimisée  
 définition 117  
 raccourci 103

palette optimisée  
 types de sortie 34

Palette système  
 raccourci 103

palette système  
 définition 117

palette Web  
 définition 117  
 types de sortie 34

palettes  
 définition 117  
 système 117

panneau avant, définition 117

papier  
 chargement dans le BAA 66  
 format, vitre du scanner 7  
 formats, BAA 7  
 types 7

papier carbone, numérisation 7  
 papier de couleur  
 ajustements 48  
 copier 82

papier gommé, numérisation 7  
 papier pelure 7  
 papier texturé, numérisation 7

paramètres  
 automatiques 12  
 bouton Copie 25  
 bouton Editer texte 25  
 bouton Fichier 25  
 bouton Photo électronique 25  
 bouton Télécopie 25  
 boutons du scanner 25  
 chargement 59  
 destinations 26  
 Dimension de la page pour BAA 27  
 enregistrement 59  
 lampe 92  
 mode Economie d'énergie 92  
 Mode Numérisation rapide 92  
 onglet Commandes 62  
 onglet Résolution 61  
 onglet Scanner 60  
 onglet Texte 61  
 onglet Zone de sélection 60  
 personnalisés, enregistrement 59  
 pour le logiciel de numérisation 59  
 raccourci 102  
 rétablissement des réglages 38  
 Sortie de l'image 26

paramètres de qualité supérieure 60  
 paramètres par défaut  
 définition 117  
 rétablissement 38

pas de réponse, dépannage 77

PDF, fichiers  
 enregistrement des numérisations en tant que 22  
 impression de la documentation 5  
 numérisation vers 16  
 usages 53

personnalisation  
 boutons du scanner 25  
 paramètres 59  
 préférences pour le logiciel de numérisation 59  
 valeurs de résolution 61

Photo électronique, bouton  
 identification 16  
 paramètres 25  
 utilisation 18

photos  
 dépannage 81  
 inversion des couleurs 39  
 Photo électronique, bouton 16  
 types de sortie 34

Photoshop, plug-in. *Voir* HP ScanJet Plug-in

PICT, fichiers 52

pilote de périphérique, définition 118

Pivoter vers la droite, commande  
 raccourcis 103, 105  
 utilisation 37

Pivoter vers la gauche, commande  
 raccourcis 103, 105  
 utilisation 37

pixel, définition 118

pixels par pouce (PPP), définition 118

pixels rognés  
 définition 118  
 vérification 43

plaque de séparation, nettoyage 96

plug-in, définition 118

plusieurs feuilles alimentées, dépannage 91

plusieurs pages  
 numérisation 60  
 options 26

PNG, fichiers 52

pointeurs. *Voir* curseurs

points par pouce (ppp), définition  
*Voir aussi* résolution

points, dépannage 79

portable network graphics 52

pourcentages de mise à l'échelle 35

PPP (pixels par pouce), définition 118

ppp (points par pouce), définition  
*Voir aussi* résolution

préférences  
 définition 119  
 pour le logiciel de numérisation 59  
 pour les boutons du scanner 25  
 raccourcis 102

préparation des originaux 7

prévisualisation des numérisations  
 avec le logiciel HP PrecisionScan Pro 31  
 options 60  
 raccourci de barre d'outils 105

problèmes d'alimentation BAA 91

problèmes, résolution *Voir* dépannage

produit nettoyant pour vitres, utilisation 95, 96

profondeur de pixels, options 60  
 profondeur des couleurs  
   définition 119  
   types de sortie 34  
 profondeur en bits, définition 119  
 Profondeur maximale de pixel 60  
 profondeur maximale de pixel, définition 119  
 profondeur, couleurs  
   types de sortie 34  
 programme actif, définition 119  
 programmes  
   dépannage 77  
   envoi vers un programme 50  
   messagerie électronique 19  
   numérisation depuis 63  
   télécopie 20  
 programmes bloqués 75  
 programmes par défaut, changement 25, 86  
 programmes pris en charge  
   messagerie électronique 19  
   télécopie 20  
 publication de numérisations, définition 119

## Q

qualité d'image, dépannage 79  
 qualité, dépannage  
   copies 82  
   images numérisées 79  
 Quitter, raccourci 102

## R

raccourcis  
   barre d'outils 105  
   clavier 102  
   menu 102  
 raccourcis clavier 102  
 raccourcis de la barre d'outils 105  
 raccourcis de menu 102  
 raster, définition 120  
 Reader, Adobe Acrobat 53  
   *Voir aussi* PDF, fichiers  
 reconnaissance optique des caractères. *Voir*  
   OCR  
 reçus, numérisation 7

redimensionnement  
   dépannage 13  
   images 35  
   raccourcis clavier 103  
   zones de sélection 32  
 Redimensionner, commande  
   raccourcis 103  
   utilisation 35  
 réduction du bruit  
   définition 120  
   paramètres 60  
 réflexion des images 37  
 remplacement de la fenêtre du BAA 98  
 Renvoyer image à commande  
   raccourcis 105  
   utilisation 102  
 résolution  
   automatique 13  
   changement 36  
   comparaison entre l'impression et l'écran 13  
   définition 120  
   dépannage 81  
   écran, définition 120  
   imprimantes 120  
   interpolée 120  
   optimisation pour sites Web 55  
   optique, définition 121  
   paramètres des boutons 26  
   plage des valeurs 61  
 Résolution (onglet), options 61  
 résolution automatique 120  
 résolution d'affichage  
   définition 120  
   qualité d'image 13  
   types de sortie 34  
 résolution d'écran  
   définition 120  
   qualité d'image 13  
   types de sortie 34  
 résolution des problèmes *Voir* dépannage  
 résolution interpolée, définition 120  
 résolution tonale, ajustement 62  
 Rétablir 103

rétablissement  
   ajustement de l'exposition 40  
   couleurs par défaut 48  
   niveaux d'affinage 38  
   résolution 36  
   tous les réglages 38  
   types de sortie 34  
 retournement des images 37  
 Revenir à, commande  
   utilisation 63  
 rich text format (RTF)  
   définition 121  
   utilisation 53  
 rotation des images  
   avec le logiciel HP PrecisionScan Pro 37  
   raccourci de barre d'outils 105  
   raccourcis clavier 103  
 roue chromatique  
   ajustement de la teinte 46  
   définition 121  
 rouleaux, nettoyage 96  
 RTF (rich text format)  
   définition 121  
   utilisation 53  
 RVB, valeurs  
   définition 121  
   visualisation 45

## S

saturation  
   ajustement 46  
   ajustement automatique 60  
   définition 121  
   raccourcis clavier 104  
 ScanJet Copy, utilitaire 6  
 ScanJet Plug-in  
   définition 114  
   dépannage 89  
   renvoi des images numérisées 51  
   utilisation 63  
 Scanner (onglet), options 60  
 scanner, couvercle 111  
 scanner, lampe. *Voir* lampe

scanner, vitre  
   chargement des articles 9  
   définition 115, 123  
   impression de la totalité 54  
   nettoyage 95  
   sélection intégrale 32  
 sélection  
   types de sortie 33  
   zone de numérisation 32  
 seuil noir et blanc  
   changement 47  
   définition 117  
 sites Web  
   optimisation des numérisations 55  
   publication d'images 55  
   types de sortie 34  
 Small Computer Systems Interface. *Voir* SCSI  
 Smart Friends, conseils 30  
 Sortie de l'image, options 26  
 source de numérisation, définition 121  
 source, définition 121  
 support léger, numérisation 7  
 suppression  
   cadres 23  
   zones de sélection 32  
 suppression des zones de sélection 32  
 Supprimer le moiré, commande  
   raccourcis 104  
   utilisation 49

## T

Tagged Image File Format. *Voir* TIFF, fichiers  
 taille  
   *Voir aussi* tailles de fichier  
 taille approximative  
   définition 121  
 tailles de fichier  
   définition 122  
   modifications de la résolution 36  
   réduction 12  
 tailles des polices, OCR 24  
 teinte  
   ajustement 46  
   ajustement automatique 60  
   définition 122  
   raccourcis clavier 104

- télécopie de numérisations
  - dépannage 87
  - options 25
  - paramètres 19
  - programmes pris en charge 20
  - utilisation des boutons du scanner 20
- Télécopie, bouton
  - identification 16
  - utilisation 20
- Texte (onglet), options 61
- texte ASCII, enregistrement 53
- texte cadré
  - définition 122
  - suppression des cadres 23
- texte modifiable
  - création à l'aide d'OCR 23
  - définition 122
  - dépannage 85
  - exactitude 24
  - langues 61
  - options 25, 61
- texte non-cadré
  - définition 122
- texte souligné, conversion 24
- Texte, option 26
- TIFF, fichiers
  - définition 122
  - utilisation 53
- tissu, numérisation 7
- ton, définition 123
- touches. *Voir* boutons du scanner
- Tour d'horizon du produit, visualisation 5
- Tour d'horizon, commande 104
- Tout sélectionner 32, 103
- traces de doigts, nettoyage 95
- traînée, dépannage 79
- traitement de texte, programmes
  - pris en charge 24
  - redimensionnement des images 35
- transparents
  - ajustement des couleurs 72
  - dépannage 84
  - numérisation 71
- transparents de rétroprojection
  - ajustement des couleurs 72
  - dépannage 84
  - numérisation 71
- transparents, adaptateur. *Voir* XPA
- TWAIN, programmes
  - définition 123
  - dépannage 89
  - numérisation depuis 63
  - renvoi des images 51
- Type de fichier, options 26
- types de sortie
  - définition 123
  - optimisation pour sites Web 55
  - options 26
  - raccourcis de menu 103
  - résolutions optimales 36
  - sélection 33
  - sélection automatique 60
- U**
- Universal Serial Bus. *Voir* USB
- USB, définition 123
- utilitaire de copie HP 6
- utilitaire HP ScanJet Copy 6
- V**
- valeurs RVB
  - articles transparents 74
- couleurs 24 bits, définition 109
- visualisation
  - prévisualisation des numérisations 31
  - Tour d'horizon du produit 5
  - valeurs RVB 45
- vitesse
  - dépannage 12, 78
- vitre du scanner
  - chargement des articles 9
  - définition 115, 123
  - impression de la totalité 54
  - nettoyage 95
  - préparation des documents 7
  - sélection intégrale 32
- Vitre du scanner, commande 102
- voie de chrominance bleu 48
- voie de chrominance gris NTSC 48
- voie de chrominance rouge 48
- voie de chrominance vert 48
- voies de chrominance
  - changement 48
- voies de couleur
  - définition 123
- Vraies couleurs
  - définition 123
  - raccourci 103
  - utilisation 34
- W**
- Word, suppression des cadres 23
- X**
- XPA (adaptateur de transparents optionnel)
  - dépannage 84, 90
  - diapositives, numérisation 67
  - formats des supports 8
  - négatifs, numérisation 69
  - nettoyage 96
  - transparents, numérisation 71
  - utilisation 67
- XPA (diapositives), commande
  - raccourcis 102
  - utilisation 68
- XPA (négatifs), commande
  - raccourcis 102
  - utilisation 70
- Z**
- Zone de sélection (onglet), options 60
- zones blanches, ajustement 41
- zones claires
  - ajustement 41
  - ajustement automatique 60
  - alarmes 43
  - articles transparents, ajustement 73
  - copies, dépannage 82
  - définition 124
  - histogramme 45
  - numérisations, dépannage 79
  - vérification des zones rognées 43
- zones de sélection
  - automatiques 60
  - création 32
  - curseurs 107
  - définition 123
  - déplacement 32
  - diapositives 72
  - négatifs 72
  - redimensionnement 32
  - suppression de la bordure 32
  - zoom 33
- zones noires, ajustement 42
- zones sombres
  - ajustement 42
  - ajustement automatique 60
  - alarmes 43
  - articles transparents, ajustement 73
  - définition 124
  - dépannage 79
  - histogramme 45
  - vérification des zones rognées 43
- zoom
  - arrière 33
  - avant 33
  - définition 13
  - raccourcis de barre d'outils 105
  - raccourcis de menu 103
  - visualisation des images de prévisualisation 33
- Zoom arrière, commande
  - raccourcis 103, 105
  - utilisation 33
- Zoom avant, commande
  - raccourcis 103, 105
  - utilisation 33

