



## Guide de l'utilisateur



# HP Photosmart série A530

Guide de l'utilisateur de HP Photosmart série  
A530





# Sommaire

<b>1</b>	<b>Guide de l'utilisateur de HP Photosmart série A530</b>	<b>5</b>
<b>2</b>	<b>Mise en route</b>	
	Procédures	7
	Sources d'information supplémentaires	7
	Présentation de l'appareil HP Photosmart	8
	Boutons et voyants du panneau de commande	9
	Menus de l'imprimante	10
	Comment utiliser le menu de l'imprimante	10
	Options du menu de l'imprimante	12
<b>3</b>	<b>Notions de base sur le papier</b>	
	Choix du papier le mieux adapté à votre tâche d'impression	15
	Chargement du papier	15
<b>4</b>	<b>Impression sans ordinateur</b>	
	Impression à partir d'une carte mémoire	17
	Cartes mémoire prises en charge	17
	Impression de photos depuis une carte mémoire	18
	Retirer une carte mémoire	19
	Impression depuis un appareil photo ou un périphérique compatible PictBridge	19
	Impression à partir d'un périphérique Bluetooth	20
	Options créatives	21
	Améliorez vos photos	22
<b>5</b>	<b>Impression à partir d'un ordinateur</b>	
	Logiciel d'impression	23
	Transfert de photos vers un ordinateur	23
	Améliorez vos photos	25
	Modification des paramètres d'impression pour le travail d'impression	26
	Changer la qualité d'impression	26
	Modification du type de papier	27
	Modifier le format du papier	27
	Impression de photos	28
	Impression de photos sans bordures	28
	Impression de photos avec une bordure	30
	Impression de cartes postales	30
	Imprimer des photos panoramiques	31
	Impression de fiches Bristol et d'autres supports de petit format	32
	Logiciel HP Photosmart	33
<b>6</b>	<b>Maintenance</b>	
	Alignement de la cartouche d'impression	35
	Nettoyage automatique de la cartouche d'encre	35
	Affichage des niveaux d'encre estimés	36
	Insertion ou remplacement de la cartouche d'impression	36

Nettoyage des taches d'encre sur la peau et les vêtements.....	38
Impression d'une page de test .....	38
Impression d'une page exemple .....	39
Stockage de l'imprimante et de la cartouche d'impression.....	39
Stockage de l'imprimante.....	39
Stockage de la cartouche d'impression.....	39
<b>7 Dépannage</b>	
Problèmes d'installation de logiciels .....	41
L'installation a échoué.....	41
L'Assistant Nouveau matériel détecté s'affiche lorsque je connecte l'imprimante à un ordinateur Windows.....	42
L'imprimante n'apparaît pas dans Imprimantes et télécopieurs (Windows uniquement).....	43
L'installation n'a pas démarré automatiquement.....	43
Problèmes liés à l'impression et au matériel .....	45
L'imprimante est branchée mais ne s'allume pas.....	45
L'impression ne sort pas.....	47
La communication entre l'ordinateur et l'imprimante a été perdue.....	47
L'imprimante n'imprime pas lorsqu'elle est connectée à l'ordinateur avec un câble USB via un autre périphérique USB.....	48
Un message indiquant un périphérique inconnu s'est affiché (Windows uniquement).....	49
Le document ou la photo ne s'imprime pas avec les paramètres d'impression par défaut sélectionnés.....	49
L'imprimante n'imprime pas de photos sans bordures.....	50
Impossible d'enregistrer des photos de l'ordinateur sur la carte mémoire.....	51
La page qui sort de l'imprimante est blanche.....	51
Certaines parties du document imprimé manquent ou ne se trouvent pas où elles devraient.....	51
La qualité d'impression est médiocre.....	52
Problèmes d'impression Bluetooth.....	53
Mon périphérique Bluetooth ne trouve pas l'imprimante.....	53
La qualité d'impression est médiocre.....	54
Photos imprimées avec des bordures.....	54
Messages liés au périphérique .....	54
<b>8 Magasin de fournitures d'impression.....</b>	<b>57</b>
<b>9 Garantie et assistance HP</b>	
Consultation préalable du site Web d'assistance HP.....	59
Assistance téléphonique HP .....	59
Période d'assistance téléphonique.....	60
Appel du support technique.....	60
Au-delà de la période d'assistance téléphonique.....	60
Options de garantie supplémentaires.....	60
<b>10 Caractéristiques techniques</b>	
Configuration requise.....	61
Caractéristiques de l'imprimante.....	61

<b>11 Informations sur les réglementations et sur l'environnement</b>	
Déclarations de conformité aux réglementations.....	63
FCC statement.....	64
LED indicator statement .....	64
Noise emission statement for Germany.....	64
VCCI (Class B) compliance statement for users in Japan .....	65
Notice to users in Japan about power cord .....	65
Programme de gestion des produits en fonction de l'environnement .....	65
Utilisation du papier.....	65
Plastiques.....	66
Fiches techniques de sécurité du matériel (MSDS).....	66
Programme de recyclage.....	66
Programme de reprise et de recyclage des consommables HP.....	66
Consommation d'énergie.....	66
Disposal of Waste Equipment by Users in Private Households in the European Union.....	67
EU Declaration of Conformity.....	68
<b>A Installation du logiciel.....</b>	<b>69</b>



---

# 1 Guide de l'utilisateur de HP Photosmart série A530



Bienvenue dans le HP Photosmart série A530 Guide de l'utilisateur! Pour plus d'informations sur l'imprimante HP Photosmart, reportez-vous à la rubrique :

- « [Mise en route](#), » page 7
- « [Notions de base sur le papier](#), » page 15
- « [Impression sans ordinateur](#), » page 17
- « [Impression à partir d'un ordinateur](#), » page 23
- « [Maintenance](#), » page 35
- « [Dépannage](#), » page 41
- « [Magasin de fournitures d'impression](#), » page 57
- « [Garantie et assistance HP](#), » page 59
- « [Caractéristiques techniques](#), » page 61
- « [Informations sur les réglementations et sur l'environnement](#), » page 63
- « [Installation du logiciel](#), » page 69





## 2 Mise en route

Cette section contient une présentation de l'imprimante HP Photosmart série A530. Cette section contient les rubriques suivantes :

- [Procédures](#)
- [Sources d'information supplémentaires](#)
- [Présentation de l'appareil HP Photosmart](#)
- [Boutons et voyants du panneau de commande](#)
- [Menus de l'imprimante](#)



### Procédures

Pour plus d'informations sur l'exécution de tâches courantes ou créatives à l'aide de l'imprimante et du logiciel HP Photosmart, cliquez sur l'un des liens suivants. Cliquez sur **Comment faire** pour afficher une animation de la tâche.

- « [Impression de photos sans bordures](#), » page 28
- « [Impression de photos avec une bordure](#), » page 30
- « [Impression de cartes postales](#), » page 30
- « [Chargement du papier](#), » page 15
- « [Élimination d'un brouillage papier](#), » page 56
- « [Insertion ou remplacement de la cartouche d'impression](#), » page 36
- « [Transfert de photos](#), » page 23

### Sources d'information supplémentaires

Votre nouvelle imprimante HP Photosmart série A530 est livrée avec la documentation suivante :

	<b>Instructions d'installation</b> : Les instructions d'installation expliquent comment configurer l'imprimante, installer le logiciel HP Photosmart et imprimer une photo. Lisez ce document en premier. Il est référencé sous le titre Guide de mise en route rapide ou Guide de démarrage, suivant votre pays/région, la langue ou le modèle de l'imprimante.
	<b>Guide d'utilisation</b> : Le <i>Guide d'utilisation</i> présente les fonctions de l'imprimante et décrit la procédure d'utilisation. Il contient également des informations de dépannage et d'assistance.
	<b>Aide depuis l'appareil</b> : Une aide est disponible depuis votre périphérique et contient des informations supplémentaires sur certains sujets.

(suite)

	Voir « <a href="#">Comment utiliser le menu de l'imprimante</a> , » page 10 pour plus d'informations sur l'accès à ces rubriques d'aide.
<a href="http://www.hp.com/support">www.hp.com/support</a>	Si vous disposez d'un accès à Internet, vous pouvez obtenir de l'aide sur le site Web HP. Vous y trouverez une documentation sur le produit, une assistance technique, des pilotes, des consommables et des informations pour passer des commandes.

## Présentation de l'appareil HP Photosmart

Figure 2-1 Composants de l'imprimante

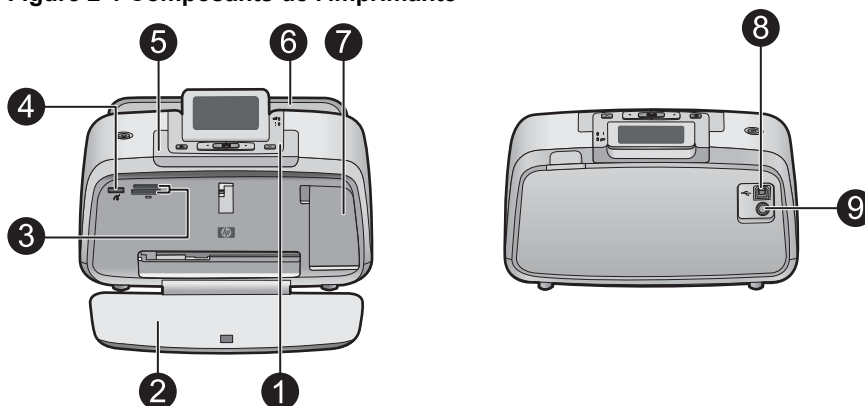

Libellé	Description
1	<b>Panneau de commande</b> : Utilisez ce panneau pour activer les fonctions de base de l'imprimante.
2	<b>Bac de sortie</b> : Ouvrez ce bac pour imprimer, insérer une carte mémoire, connecter un appareil photo numérique compatible ou accéder à la zone des cartouches d'impression.
3	<b>Emplacements de carte mémoire</b> : Insérez une carte mémoire dans ces emplacements.
4	<b>Port appareil photo</b> : Branchez sur ce port un appareil photo numérique PictBridge, l'adaptateur pour imprimante sans fil HP Bluetooth disponible en option, ou un lecteur Flash USB/lecteur d'empreintes digitales.
5	<b>Poignée</b> : sortez-la pour transporter l'imprimante.
6	<b>Bac d'alimentation</b> : Chargez le papier dans ce bac. Ouvrez d'abord le bac de sortie. Le bac d'alimentation s'ouvre automatiquement lorsque vous ouvrez le bac de sortie. Pour fermer le bac d'alimentation, vous devez d'abord fermer le bac de sortie.
7	<b>Volet de la cartouche d'impression</b> : Ouvrez ce volet pour insérer ou retirer la cartouche d'impression jet d'encre HP 110 trois couleurs.
8	<b>Port USB</b> : Utilisez ce port pour raccorder l'imprimante à un ordinateur via un câble USB (acheté séparément).

(suite)

Libellé	Description
9	<b>Prise du cordon d'alimentation</b> : Branchez ici le cordon d'alimentation.

## Boutons et voyants du panneau de commande

Figure 2-2 Panneau de commande

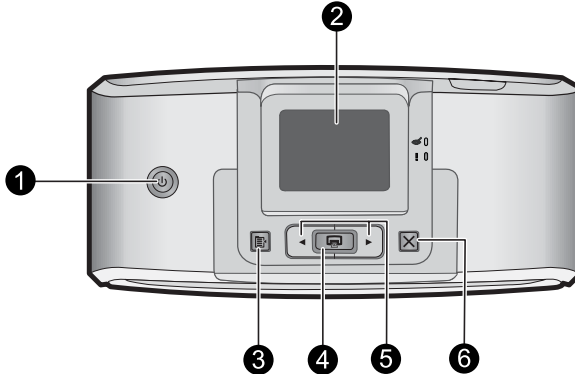

Libellé	Description
1	<b>Alimentation</b> : Appuyez sur cette touche pour allumer ou éteindre l'imprimante. Le bouton d'alimentation est allumé lorsque la mise sous tension est activée.
2	<b>Ecran de l'imprimante</b> : Soulever pour régler l'angle de vision. Vous pouvez prévisualiser les photos, sélectionner le menu de l'imprimante et effectuer d'autres tâches par l'intermédiaire de cet écran.
3	<b>Menu</b> : appuyez sur ce bouton pour accéder au menu de l'imprimante.
4	<b>Imprimer</b> : Appuyez sur ce bouton pour imprimer l'image affichée à partir d'une carte mémoire ou pour sélectionner une option de menu en surbrillance. Le bouton d'impression est allumé lorsque l'imprimante est sous tension.
5	<b>Flèches de navigation</b> : Utilisez les flèches ◀ et ▶ pour faire défiler les photos stockées sur une carte mémoire ou pour parcourir le menu de l'imprimante.
6	<b>Annuler</b> : Appuyez pour arrêter une action, quitter un menu ou annuler l'impression d'une image placée dans la file d'attente.

Figure 2-3 Voyants indicateurs

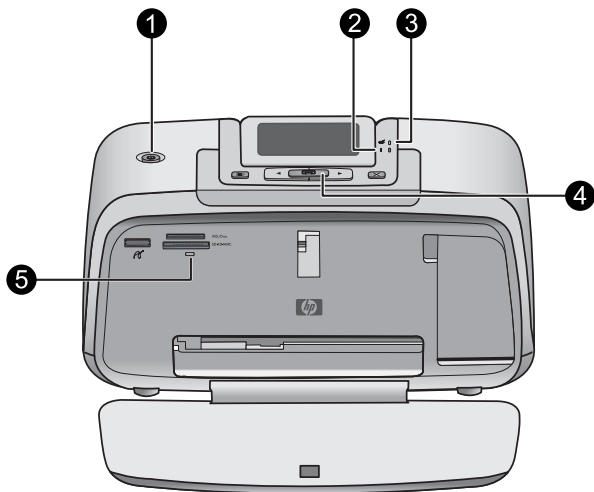

Libellé	Description
1	<b>Alimentation</b> : Le bouton d'alimentation s'allume lorsque la mise sous tension est activée.
2	<b>Voyant d'avertissement</b> : clignote lorsque l'imprimante présente un problème.
3	<b>Yeux rouges</b> : allumé si la suppression de l'effet yeux rouges est activée.
4	<b>Imprimer</b> : appuyez sur ce bouton pour imprimer l'image visualisée à partir d'une carte mémoire. Le bouton d'impression est allumé lorsque l'imprimante est sous tension.
5	<b>Voyant carte mémoire et PictBridge</b> : ce voyant clignote puis reste allumé après l'insertion correcte d'une carte mémoire ou lorsqu'un périphérique pris en charge est branché sur le port appareil photo. Il clignote lorsque l'imprimante communique avec une carte mémoire, ou lorsqu'un périphérique connecté effectue une opération de lecture, d'écriture ou de suppression.

Mise en route

## Menus de l'imprimante

Les menus de l'imprimante comprennent de nombreuses fonctionnalités pour l'impression de photos, le changement des paramètres d'impression, etc. Lorsqu'ils sont ouverts, les menus couvrent la photo en cours à l'écran.

### Comment utiliser le menu de l'imprimante

Grâce aux menus de l'imprimante, vous pouvez accéder à de nombreuses options d'impression, modifier les paramètres par défaut, disposer d'outils de dépannage et de maintenance et consulter des instructions relatives aux travaux d'impression courants.

 **Conseil** Le menu contient de nombreuses commandes et options pratiques ; toutefois, les fonctions courantes, comme l'impression, sont généralement disponibles en appuyant simplement sur un bouton du panneau de commande de l'imprimante.

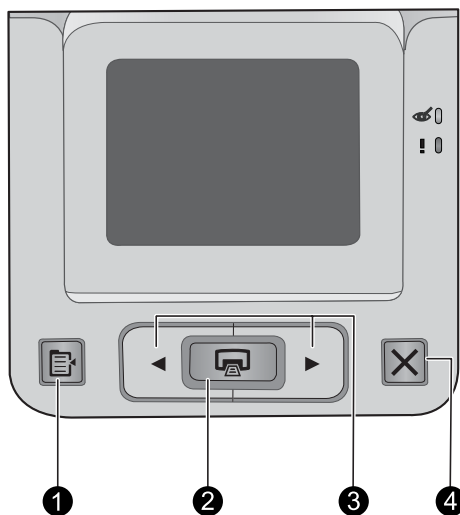

Libellé	Description
1	<b>Menu</b> : Appuyez sur ce bouton pour accéder au menu de l'imprimante.
2	<b>Imprimer</b> : Appuyez sur ce bouton pour sélectionner une option de menu en surbrillance.
3	<b>Flèches de navigation</b> : Appuyez sur ◀ ou sur ▶ pour accéder au menu de l'imprimante.
4	<b>Annuler</b> : Appuyez sur ce bouton pour sortir d'un menu.

#### Pour utiliser le menu de l'imprimante

1. Appuyez sur le bouton **Menu** du panneau de commande de l'imprimante.
2. Appuyez sur ▶ pour passer à l'option suivante, ou sur ◀ pour revenir à l'option précédente.
3. Appuyez sur **Imprimer** pour sélectionner une option. Les options de menu non accessibles sont grisées.
4. Pour sortir d'un menu, appuyez sur le bouton **Annuler**.

 **Remarque** Vous trouverez la liste des options de menu à la section « [Options du menu de l'imprimante](#) », page 12.

## Options du menu de l'imprimante :

### Galerie créative

La Galerie créative offre plusieurs effets chromatiques ou teintes que vous pouvez appliquer à une photo. Pour plus de détails, reportez-vous à la rubrique « [Options créatives](#), » page 21.

- Aucun effet
- Noir et blanc
- Sépia
- Solariser
- Métallique
- Teinte bleue
- Teinte magenta
- Teinte jaune
- Teinte Verte
- Teinte pourpre

### Outils

- **Imprimer une page de test** : Permet d'imprimer une page de test contenant des informations de dépannage susceptibles de vous aider à résoudre divers problèmes.
- **Imprimer page exemple** : Permet d'imprimer une page d'exemple afin de vérifier la qualité de l'impression.
- **Nettoyer cartouche d'impression** : sélectionnez cette option pour nettoyer la cartouche d'encre. A l'issue de la procédure de nettoyage, un message vous invite à indiquer si souhaitez passer au deuxième niveau de nettoyage (choisissez **Oui** ou **Non**). Si vous choisissez **Oui**, un autre cycle de nettoyage a lieu. Ensuite, un message vous invite à indiquer si vous souhaitez passer au troisième niveau de nettoyage (choisissez **Oui** ou **Non**).
- **Aligner cartouche d'impression** : sélectionnez cette option pour aligner la cartouche d'encre.
- **Retouche photo** : Sélectionnez cette option pour améliorer vos photos.
  - Marche/arrêt
  - Arrêt (par défaut)
- **Suppression des yeux rouges**
  - Activé (par défaut)
  - Désactivé
- **Qualité d'impression** : Permet de modifier la qualité d'impression. Choisissez l'option **Supérieure** (par défaut), qui permet d'optimiser les résultats, l'option **Normale** qui accélère l'impression tout en réduisant la consommation d'encre, ou encore l'option **Normale rapide**. La qualité d'impression par défaut dépend du type de papier sélectionné.
- **Type de papier** : Permet de sélectionner un type de papier. Les options possibles sont **Papier photo HP Advanced** (option par défaut), **Papier photo HP Premium**, **Autre, ordinaire** ou **Autre, photo**.

- **Détouré** : Permet d'activer (**Activé**) ou de désactiver (**Désactivé**) l'impression détournée (activée par défaut). Lorsque ce mode d'impression est désactivé, toutes les pages sont imprimées avec une étroite bordure blanche sur les bords extérieurs du papier.
- **Mode d'installation du logiciel** : Sélectionnez **Activé** pour activer l'installation automatique du logiciel. Sélectionnez **désactivée** pour désactiver l'installation automatique du logiciel. Vous devrez peut-être désactiver cette option si vous utilisez l'imprimante avec le pack HP Wireless Printing Upgrade Kit ou HP Jet Direct.
- **Démo** : Sélectionnez cette option pour configurer l'imprimante en mode Démo.
- **Définir la langue** : Permet de modifier le paramètre de langue ou de pays/région. Vous avez le choix entre **Choisir la langue** et **Sélectionner pays/région**. Le texte s'affiche sur l'écran de l'imprimante dans la langue sélectionnée. Diverses options de menu, notamment les formats de papier, sont spécifiques à la langue sélectionnée.
- **Restaurer paramètres défaut** : Permet de restaurer les paramètres par défaut de l'imprimante : **Oui** ou **Non**. Si vous sélectionnez **Oui**, les paramètres d'origine sont rétablis.

## Aide

- **Conseils pour l'impression de photos** : Sélectionnez cette option pour obtenir des conseils sur les façons d'obtenir les meilleures impressions possibles.
- **Caractéristiques de l'imprimante** : Sélectionnez cette option pour consulter des informations sur les fonctionnalités de l'imprimante.
- **Impression à partir de périphériques d'imagerie** : Sélectionnez cette option pour consulter des informations sur l'impression à partir de cartes mémoire, les appareils photo PictBridge ou les unités Flash USB/unités portables.
- **Résolution des problèmes et entretien** : Sélectionnez cette option pour consulter des informations sur le dépannage et l'entretien de l'imprimante.
- **Assistance** : Permet d'en savoir plus sur les procédures d'obtention d'aide concernant l'imprimante.





---

# 3 Notions de base sur le papier

Apprenez à choisir le papier qui convient à votre tâche d'impression, puis chargez-le dans le bac d'entrée.

- [Choix du papier le mieux adapté à votre tâche d'impression](#)
- [Chargement du papier](#)

## Choix du papier le mieux adapté à votre tâche d'impression

Utilisez du papier photo avancé HP. Ce papier est spécialement conçu pour être utilisé avec les encres de votre imprimante afin de créer de magnifiques photos. Les autres papiers photo produiront des résultats de qualité inférieure.

Pour obtenir la liste des papiers à jet d'encre HP disponibles ou pour acheter des consommables, consultez le site :

- [www.hpshopping.com](http://www.hpshopping.com) (États-Unis)
- [www.hpshopping.ca](http://www.hpshopping.ca) (Canada)
- [www.hp.com/eur/hpoptions](http://www.hp.com/eur/hpoptions) (Europe)
- [www.hp.com](http://www.hp.com) (Reste du monde)

L'imprimante est définie par défaut pour imprimer des photos de qualité optimale sur du papier photo HP Advanced. Si vous imprimez sur un type de papier différent, n'oubliez pas de changer le type de papier. Pour plus d'informations sur le changement de type de papier dans le menu de l'imprimante, reportez-vous à la rubrique « [Chargement du papier](#), » page 15. Pour plus d'informations sur le changement de type de papier lors de l'impression à partir d'un ordinateur, reportez-vous à la rubrique « [Modification des paramètres d'impression pour le travail d'impression](#), » page 26.

## Chargement du papier

### Conseils de chargement du papier

- Vous pouvez imprimer vos photos sur des supports de petit format, tels que du papier photo 10 x 15 cm (4 x 6 pouces) ou 13 x 18 cm (5 x 7 pouces), des fiches bristol, des cartes au format L ou au format Hagaki. Utilisez du papier ordinaire, tel que des fiches bristol, uniquement pour des brouillons dont la qualité d'impression est secondaire.
- Avant de charger le papier, faites glisser le guide de largeur du papier pour faciliter l'introduction du papier. Après chargement du papier, appliquez le guide de largeur du papier de manière à orienter celui-ci correctement dans le sens d'impression.
- N'utilisez qu'un seul type et qu'un seul format de papier à la fois. Ne mélangez pas les types et les formats de papier dans le bac d'entrée.

### Pour charger du papier

1. Ouvrez le bac de sortie. Le bac d'alimentation s'ouvre automatiquement.

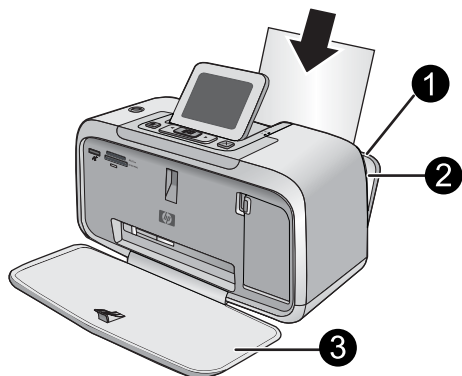

1	Bac d'alimentation
2	Guide de largeur
3	Bac de sortie

2. Chargez jusqu'à 20 feuilles de papier photo, face à imprimer ou brillante vers le devant de l'imprimante. Si vous utilisez du papier à onglet, orientez-le de manière à ce que l'onglet entre en dernier dans l'imprimante. Lors du chargement, faites glisser le papier sur la gauche du bac d'alimentation et poussez le papier jusqu'à ce qu'il se bloque.

3. Réglez le guide de largeur du papier contre le bord du papier sans plier ce dernier.

Si vous imprimez à partir d'un ordinateur, changez le type de papier et les autres paramètres d'impression dans la boîte de dialogue d'impression. Pour plus d'informations, reportez-vous aux rubriques « [Impression à partir d'un ordinateur](#), » page 23 et « [Modification des paramètres d'impression pour le travail d'impression](#), » page 26.

Lorsque vous imprimez à partir d'un ordinateur, vous pouvez sélectionner un plus grand nombre de formats de papier. Lorsque vous effectuez l'impression sans ordinateur, l'imprimante détecte le format de papier utilisé et effectue une mise à l'échelle de l'image afin qu'elle tienne sur le format de papier utilisé.

# 4 Impression sans ordinateur

Cette section contient les rubriques suivantes :

- [Impression à partir d'une carte mémoire](#)
- [Impression depuis un appareil photo ou un périphérique compatible PictBridge](#)
- [Impression à partir d'un périphérique Bluetooth](#)
- [Options créatives](#)
- [Améliorez vos photos](#)

## Impression à partir d'une carte mémoire

Cette section décrit la procédure à suivre pour imprimer des photos numériques stockées sur une carte mémoire. Vous pouvez sélectionner des photos alors que la carte mémoire est insérée dans l'appareil photo (Digital Print Order Format ou DPOF) ou dans l'imprimante. Lorsque vous imprimez à partir d'une carte mémoire, vous n'avez pas besoin d'ordinateur et vous ne videz pas les piles de votre appareil photo numérique.

- [Cartes mémoire prises en charge](#)
- [Impression de photos depuis une carte mémoire](#)
- [Retirer une carte mémoire](#)

### Cartes mémoire prises en charge

Votre imprimante HP Photosmart prend en charge un grand nombre de cartes mémoire. Les cartes mémoire ci-dessous sont commercialisées par différents constructeurs et offrent diverses capacités de stockage.

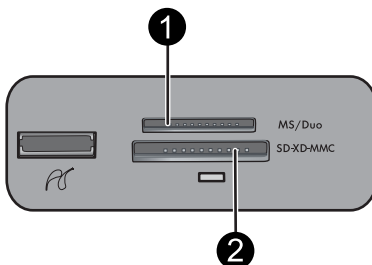

- MultiMediaCard (MMC)  
Cartes Mini MMC et mini Transflash avec adaptateurs appropriés
- Secure Digital
- Memory Sticks, Memory Stick Duo, Memory Stick PRO Duo
- xD-Picture Card
- miniSD Card avec adaptateur SD

△ **Attention** L'utilisation de cartes mémoire non prises en charge peut endommager la carte mémoire et l'imprimante.

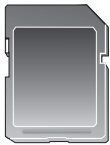
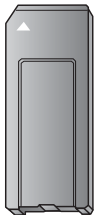

Libellé	Description
1	Memory Sticks
2	Secure Digital ou MultiMediaCard (MMC) xD-Picture Card

Carte mémoire	Comment insérer la carte mémoire
<b>MultiMediaCard</b> 	<ul style="list-style-type: none"> <li>• Coin en biseau sur la droite</li> <li>• Contacts métalliques orientés vers le bas</li> </ul>
<b>Secure Digital</b> 	<ul style="list-style-type: none"> <li>• Coin en biseau sur la droite</li> <li>• Contacts métalliques orientés vers le bas</li> <li>• Si vous utilisez une carte miniSD, raccordez l'adaptateur fourni avec la carte avant d'insérer celle-ci dans l'imprimante.</li> </ul>
<b>Memory Stick</b> 	<ul style="list-style-type: none"> <li>• Coin en biseau sur la gauche</li> <li>• Contacts métalliques orientés vers le bas</li> <li>• Si vous utilisez une carte mémoire Memory Stick Duo™ ou Memory Stick PRO Duo™, raccordez l'adaptateur fourni avec la carte avant d'insérer celle-ci dans l'imprimante.</li> </ul>
<b>xD-Picture Card</b> 	<ul style="list-style-type: none"> <li>• Bord courbe de la carte orienté vers vous</li> <li>• Contacts métalliques orientés vers le bas</li> </ul>

## Impression de photos depuis une carte mémoire

**Important** : Vos photos sont instantanément sèches et peuvent être manipulées immédiatement après leur impression. Néanmoins, HP recommande de laisser la surface imprimée des photos exposée à l'air libre pendant 3 minutes après l'impression, pour permettre aux couleurs de se développer pleinement avant de les empiler avec les autres photos ou de les placer dans des albums.

### Pour imprimer une seule photo

1. Chargez le papier approprié pour le travail d'impression en cours. Pour plus d'informations, reportez-vous à la rubrique « [Chargement du papier](#), » page 15.
2. Parcourez les photos stockées sur la carte mémoire insérée.

3. Affichez la photo à imprimer.
4. Appuyez sur **Imprimer**.

---

 **Remarque** Pour imprimer plusieurs copies de l'image en cours, appuyez de nouveau sur **Imprimer**.

---

#### Pour imprimer plusieurs photos

1. Chargez le papier approprié pour le travail d'impression en cours. Pour plus d'informations, reportez-vous à la rubrique « [Chargement du papier](#), » page 15.
2. Parcourez les photos stockées sur la carte mémoire insérée.
3. Appuyez sur **Imprimer**.
4. Appuyez sur ◀ ou sur ▶ pour atteindre la photo à imprimer suivante. Il n'est pas nécessaire d'attendre que l'impression de la première photo soit terminée.

---

 **Remarque** Pour imprimer plusieurs copies de l'image en cours, appuyez de nouveau sur **Imprimer**.

---

#### Pour imprimer des photos sélectionnées sur un appareil photo

1. Chargez le papier approprié pour le travail d'impression en cours. Pour plus d'informations, reportez-vous à la rubrique « [Chargement du papier](#), » page 15.
2. Insérez une carte mémoire contenant des photos sélectionnées sur l'appareil photo (DPOF).
3. Lorsque l'imprimante affiche un message vous demandant si vous souhaitez imprimer les photos sélectionnées sur l'appareil photo, choisissez **Oui** puis appuyez sur **Imprimer**.

---

 **Remarque** Pour imprimer plusieurs copies de l'image en cours, appuyez de nouveau sur **Imprimer**.

---

### Retirer une carte mémoire

---

△ **Attention** Attendez que le voyant Carte mémoire cesse de clignoter avant d'enlever la carte mémoire. Si le voyant clignote, cela signifie que l'imprimante ou l'ordinateur est en train d'accéder à la carte mémoire. Attendez que le voyant lumineux reste allumé fixement. Si vous retirez cette dernière alors qu'une communication est en cours, vous risquez d'altérer les données stockées sur la carte ou d'endommager l'imprimante et la carte.

---

#### Pour retirer une carte mémoire

- ▲ Lorsque le voyant Carte mémoire de l'imprimante a cessé de clignoter, vous pouvez retirer la carte de son emplacement.

## Impression depuis un appareil photo ou un périphérique compatible PictBridge

La présente section décrit la procédure d'impression à partir d'un appareil photo numérique PictBridge. La procédure d'impression à partir d'autres périphériques

PictBridge, tels que des téléphones équipés d'un appareil photo ou d'autres périphériques de capture d'images, est très similaire. Consultez la documentation fournie avec votre périphérique PictBridge pour plus d'informations spécifiques.



**Remarque** Si vous débranchez l'appareil photo pendant l'impression, toutes les tâches d'impression sont annulées.

### Pour imprimer à l'aide d'un appareil photo compatible PictBridge

1. Chargez du papier photo HP Advanced dans l'imprimante.
2. Mettez l'appareil photo numérique PictBridge sous tension.
3. Assurez-vous que les paramètres de configuration USB de l'appareil photo prennent en compte le format numérique, puis reliez l'appareil photo au port approprié de l'imprimante via le câble USB fourni avec l'appareil photo PictBridge. Le voyant carte mémoire/port appareil photo clignote pendant que l'appareil photo établit une connexion avec l'imprimante, puis reste allumé.  
Reportez-vous à la documentation de l'appareil photo pour plus d'informations sur les paramètres de configuration USB . Le nom du paramètre ainsi que ses options peuvent différer si l'appareil photo n'est pas de marque HP.
4. Si vous avez déjà sélectionné des photos à imprimer dans l'appareil photo, la boîte de dialogue **Imprimer des photos DPOF?** s'affiche sur l'appareil photo. Sélectionnez **Non** pour ne pas imprimer les photos présélectionnées. Le format DPOF (Digital Print Order Format) permet à l'utilisateur de marquer des photos sur l'appareil en vue de leur impression et d'inclure d'autres informations sur les images, telles que le nombre de copies à imprimer.
5. Pour imprimer les photos, utilisez les options et commandes de votre appareil photo. Pour plus d'informations, reportez-vous à la documentation de l'appareil photo. Le voyant carte mémoire/port appareil photo clignote pendant l'impression des photos.

**Important** : Vos photos sont instantanément sèches et peuvent être manipulées immédiatement après leur impression. Néanmoins, HP recommande de laisser la surface imprimée des photos exposée à l'air libre pendant 3 minutes après l'impression, pour permettre aux couleurs de se développer pleinement avant de les empiler avec les autres photos ou de les placer dans des albums.

## Impression à partir d'un périphérique Bluetooth

La présente section décrit l'impression à partir de n'importe quel périphérique équipé de la technologie sans fil Bluetooth, technologie de télécommunications à courte portée permettant l'interconnexion d'une large gamme de périphériques sans nécessiter de câblage.

Pour utiliser la connectivité Bluetooth avec l'imprimante HP Photosmart série A530 série, vous devez acheter et connecter l'adaptateur sans fil optionnel pour imprimante HP Bluetooth® au port de l'appareil photo situé à l'avant de l'imprimante. Pour savoir comment imprimer à partir d'un périphérique Bluetooth, reportez-vous à la documentation fournie avec l'adaptateur.

## Pour imprimer depuis un périphérique Bluetooth

1. Connectez l'adaptateur Bluetooth au port appareil photo de l'imprimante.

Figure 4-1 Panneau de commande

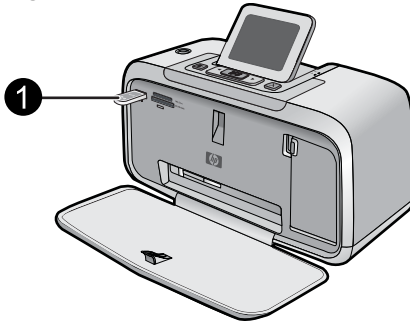

1	Adaptateur Bluetooth
---	----------------------

2. Lancez sur le périphérique une recherche des imprimantes Bluetooth disponibles.
3. Sélectionnez l'imprimante HP Photosmart série A530 qui s'affiche sur le périphérique.
4. Envoyez la tâche d'impression depuis le périphérique Bluetooth vers l'imprimante. Pour obtenir des instructions spécifiques sur le lancement d'une tâche d'impression, reportez-vous à la documentation de votre périphérique Bluetooth.

---

 **Remarque** Pour plus d'informations sur la technologie sans fil Bluetooth et HP, rendez-vous à l'adresse suivante : [www.hp.com/go/bluetooth](http://www.hp.com/go/bluetooth).

---

## Options créatives

Modifiez l'aspect et l'impact d'une photo en appliquant un effet ou une teinte de la Galerie créative. L'effet couleur Sépia applique des tonalités brunes semblables à celles des photos produites au début des années 1900. Pour obtenir un effet classique, dramatique, convertissez une photo couleur en niveaux de gris (Noir et blanc).

### Pour accéder à la Galerie créative

1. Insérez une carte mémoire.
2. Affichez la photo à imprimer.
3. Appuyez sur le bouton **Menu**.
4. Appuyez sur ◀ ou sur ▶ pour mettre en surbrillance **Galerie créative**.
5. Appuyez sur **Imprimer** pour ouvrir le menu Galerie créative des options créatives.
6. Appuyez sur ◀ ou sur ▶ pour faire défiler les options de menu.
7. Appuyez sur **Imprimer** pour sélectionner une option.
8. Appuyez sur **Annuler** pour fermer le menu.

### Pour supprimer un effet de la Galerie créative

1. Insérez une carte mémoire.
2. Affichez la photo à imprimer.



3. Appuyez sur le bouton **Menu**.
4. Appuyez sur ◀ ou sur ▶ pour mettre en surbrillance **Galerie créative**.
5. Appuyez sur **Imprimer** pour ouvrir le menu Galerie créative des options créatives.
6. Appuyez sur ◀ ou sur ▶ pour mettre en surbrillance **Aucun effet**.
7. Appuyez sur **Imprimer** pour supprimer l'effet.

## Améliorez vos photos

Votre appareil HP Photosmart série A530 intègre deux fonctionnalités d'amélioration d'images : suppression de l'effet yeux rouges et retouche photo.

La fonction de suppression de l'effet yeux rouges est activée par défaut lors de la première mise sous tension de l'imprimante. Elle permet de réduire l'effet yeux rouges pouvant apparaître sur certaines photos prises au flash. Si vous souhaitez imprimer une photo sans supprimer l'effet yeux rouges, désactivez la fonction Yeux rouges dans le menu Outils. Pour plus d'informations, reportez-vous à la rubrique « [Menus de l'imprimante](#), » page 10 .

La fonction Correction photo améliore automatiquement vos photos à l'aide des technologies HP Real Life pour :

- Améliorer la netteté des photos.
- Améliorer les zones sombres d'une photo sans affecter les zones claires.
- Améliorer la luminosité générale, les couleurs et le contraste des photos.
- Aligner automatiquement les photos. De nombreuses numériques appareils photo images record à une taille qui n'équipe pas tailles de papier photo standard, telles que centimètre de 10 x 15 (pouces de 4 x 6). Si nécessaire, les imprimantes peuvent recadrer ou découper une image afin de l'adapter au format papier. La fonction d'alignement automatique détecte la position des têtes de chaque sujet et essaie d'éviter de les découper de la photo.

La fonction Correction d'images est désactivée par défaut lors de la mise sous tension initiale de l'imprimante. Si vous voulez imprimer une photo en utilisant les améliorations de la fonction Correction d'images, activez celle-ci à partir du menu Outils. Pour plus d'informations, reportez-vous à la rubrique « [Menus de l'imprimante](#), » page 10 .

# 5 Impression à partir d'un ordinateur

La présente section explique comment imprimer des photos lorsque l'imprimante HP Photosmart série A530 est connectée à un ordinateur et que vous souhaitez imprimer une photo à partir d'une application de retouche d'images.

Cette section contient les rubriques suivantes :

- [Logiciel d'impression](#)
- [Transfert de photos vers un ordinateur](#)
- [Améliorez vos photos](#)
- [Modification des paramètres d'impression pour le travail d'impression](#)
- [Impression de photos](#)
- [Logiciel HP Photosmart](#)

## Logiciel d'impression

Lorsque vous êtes connecté à un ordinateur, l'imprimante est contrôlée par le logiciel d'impression que vous avez installé sur l'ordinateur. Utilisez ce logiciel, également appelé pilote d'imprimante, pour modifier les paramètres et lancer des travaux d'impression.

Pour plus d'informations sur l'installation du logiciel, consultez les instructions fournies avec l'imprimante ou reportez-vous à la rubrique « [Installation du logiciel](#), » page 69.

 **Remarque** La boîte de dialogue Propriétés de l'imprimante est également appelée boîte de dialogue Préférences de l'imprimante.

### Pour accéder aux paramètres d'impression

1. Ouvrez le fichier à imprimer.
2. Suivez les étapes s'appliquant à votre système d'exploitation.

#### Utilisateurs Windows

- a. Sélectionnez **Fichier**, puis **Imprimer**.
- b. Vérifiez que le produit HP Photosmart série A530 est l'imprimante sélectionnée.
- c. Cliquez sur **Propriétés** ou sur **Préférences**.

 **Remarque** La procédure d'accès à la boîte de dialogue Propriétés de l'imprimante peut varier en fonction du logiciel utilisé.

#### Utilisateurs Mac

- a. Sélectionnez **Fichier**, puis **Imprimer**.
- b. Vérifiez que le produit HP Photosmart série A530 est l'imprimante sélectionnée.

## Transfert de photos vers un ordinateur

Cette section explique comment transférer vers un ordinateur connecté des photos et d'autres fichiers à partir d'une carte mémoire insérée dans l'imprimante.

---

 **Remarque** Installez l'imprimante et logiciel de l'imprimante avant d'essayer de transférer des photos sur un ordinateur connecté. Vous ne pouvez pas transférer de photos tant que vous n'avez pas effectué ces opérations. Pour plus de détails, reportez-vous à la rubrique « [Installation du logiciel](#), » page 69.

---

### **Pour enregistrer sur l'ordinateur connecté des photos stockées sur une carte mémoire**

1. Insérez une carte mémoire contenant des photos dans l'emplacement pour carte mémoire approprié de l'imprimante.
2. Suivez les invites qui s'affichent sur votre ordinateur.
3. Suivez les étapes s'appliquant à votre système d'exploitation.

#### **Utilisateurs Windows**

- ▲ Si une invite apparaît sur votre ordinateur, sélectionnez l'option permettant d'ouvrir un dossier qui représente la carte mémoire. Sinon, double-cliquez sur **Poste de travail**, puis sur le lecteur attribué à la carte mémoire.

#### **Utilisateurs Mac**

- ▲ Double-cliquez sur l'icône de lecteur USB sur le bureau qui représente la carte mémoire.
4. Glissez-déposez les fichiers de la carte mémoire vers un emplacement sur votre ordinateur.

---

 **Remarque** Vous pouvez également utiliser l'Explorateur Windows ou la fonction d'aide de Macintosh pour copier les fichiers de l'ordinateur sur la carte mémoire.

---

### **Pour transférer vers l'ordinateur connecté des fichiers autres que des photos stockés sur une carte mémoire**

1. Insérez une carte mémoire contenant des fichiers autres que des photos dans l'emplacement pour carte mémoire approprié de l'imprimante.
2. Suivez les étapes s'appliquant à votre système d'exploitation.

#### **Utilisateurs Windows**

- ▲ Si une invite apparaît sur votre ordinateur, sélectionnez l'option permettant d'ouvrir un dossier qui représente la carte mémoire. Sinon, double-cliquez sur **Poste de travail**, puis sur le lecteur attribué à la carte mémoire.

#### **Utilisateurs Mac**

- ▲ Double-cliquez sur l'icône de lecteur USB sur le bureau qui représente la carte mémoire.
3. Glissez-déposez les fichiers de la carte mémoire vers un emplacement sur votre ordinateur.

---

 **Remarque** Vous pouvez également utiliser l'Explorateur Windows ou la fonction d'aide de Macintosh pour copier les fichiers de l'ordinateur sur la carte mémoire.

---

### Pour supprimer des photos ou des fichiers sur une carte mémoire

1. Insérez une carte mémoire contenant des fichiers dans l'emplacement pour carte mémoire approprié de l'imprimante.
2. Suivez les étapes s'appliquant à votre système d'exploitation.

#### Utilisateurs Windows

- ▲ Si une invite apparaît sur votre ordinateur, sélectionnez l'option permettant d'ouvrir un dossier qui représente la carte mémoire. Sinon, double-cliquez sur **Poste de travail**, puis sur le lecteur attribué à la carte mémoire.

#### Utilisateurs Mac

- ▲ Double-cliquez sur l'icône de lecteur USB sur le bureau qui représente la carte mémoire.
3. Sélectionnez les fichiers à supprimer, puis supprimez-les.

### Pour sauvegarder des photos d'une carte mémoire sur un autre périphérique de stockage

1. Effectuez l'une des opérations suivantes :

#### Si une carte mémoire est déjà insérée, procédez comme suit :

- ▲ Connectez un appareil photo compatible ou un lecteur flash au port appareil photo avant de l'imprimante.

#### Si un périphérique de stockage, tel qu'un appareil photo ou un lecteur de flash, est déjà connecté, procédez comme suit :

- ▲ Insérez une carte mémoire dans la fente appropriée, à l'avant de l'imprimante.
2. Suivez les invites à l'écran de l'imprimante pour sauvegarder des photos de la carte mémoire sur un autre périphérique de stockage.
  3. Retirez le périphérique de stockage ou la carte mémoire et appuyez sur **Imprimer** pour continuer.

---

 **Remarque** Vous ne pouvez pas sauvegarder les photos d'un périphérique de stockage sur une carte mémoire.

---

## Améliorez vos photos

Les technologies HP Real Life améliorent la qualité des photos imprimées.

- La suppression de l'effet yeux rouges corrige un problème souvent constaté dans les photos prises au flash
- La fonction Correction d'images améliore la qualité des photos floues et corrige d'autres problèmes courants

### Pour modifier le paramétrage de la retouche photo avec les technologies HP Real Life

1. Ouvrez le fichier à imprimer.
2. Suivez les étapes s'appliquant à votre système d'exploitation.

#### Utilisateurs Windows

- a. Sélectionnez **Fichier**, puis **Imprimer**.
- b. Vérifiez que le produit HP Photosmart série A530 est l'imprimante sélectionnée.
- c. Cliquez sur **Propriétés** ou sur **Préférences**.



**Remarque** La procédure d'accès à la boîte de dialogue Propriétés de l'imprimante peut varier en fonction du logiciel utilisé.

#### Utilisateurs Mac

- a. Sélectionnez **Fichier**, puis **Imprimer**.
  - b. Vérifiez que le produit HP Photosmart série A530 est l'imprimante sélectionnée.
  - c. Choisissez le panneau **Technologies HP Real Life**.
3. Sélectionnez l'option **Correction d'images** ou **Suppression automatique de l'effet yeux rouges** pour la photo que vous imprimez.

## Modification des paramètres d'impression pour le travail d'impression

La présente section décrit la modification des paramètres d'impression tels que le type de papier ou la qualité d'impression, lors de l'impression à partir d'un ordinateur. Cette section contient les rubriques suivantes :

- [Changer la qualité d'impression](#)
- [Modification du type de papier](#)
- [Modifier le format du papier](#)

### Changer la qualité d'impression

Pour optimiser l'impression de vos photos, choisissez la qualité et la vitesse d'impression.

#### Pour sélectionner une qualité d'impression et une vitesse

1. Ouvrez le fichier à imprimer.
2. Suivez les étapes s'appliquant à votre système d'exploitation.

#### Utilisateurs Windows

- a. Sélectionnez **Fichier**, puis **Imprimer**.
- b. Vérifiez que le produit HP Photosmart série A530 est l'imprimante sélectionnée.
- c. Cliquez sur **Propriétés** ou sur **Préférences**.



**Remarque** La procédure d'accès à la boîte de dialogue Propriétés de l'imprimante peut varier en fonction du logiciel utilisé.

#### Utilisateurs Mac

- a. Sélectionnez **Fichier**, puis **Imprimer**.
- b. Sélectionnez le panneau **Fonctionnalités de l'imprimante**.
- c. Vérifiez que le produit HP Photosmart série A530 est l'imprimante sélectionnée.

3. Dans la liste déroulante **Type de papier**, sélectionnez le type de papier que vous avez chargé.
4. Dans la liste déroulante **Qualité d'impression**, sélectionnez le paramètre de qualité approprié à votre projet.

#### Paramètre de qualité du papier

- **Automatique** permet à l'imprimante d'utiliser les paramètres appropriés en fonction d'autres paramètres, tels que le type de papier.
- **Supérieure** offre le meilleur équilibre entre la qualité d'impression et la vitesse et peut être utilisé pour les impressions nécessitant une qualité élevée. Pour la plupart des documents, l'impression avec l'option Supérieure est plus lente qu'avec l'option Normale.
- **Normale** offre le meilleur équilibre entre la qualité d'impression et la vitesse. Ce paramètre convient à la plupart des documents.
- Le paramètre **Brouillon, Normale** permet d'imprimer plus rapidement qu'avec le paramètre Normale.

### Modification du type de papier

Pour obtenir les meilleurs résultats, sélectionnez toujours un type de papier spécifique correspondant au support utilisé pour exécuter le travail d'impression.

#### Pour sélectionner un type de papier spécifique

1. Ouvrez le fichier à imprimer.
2. Suivez les étapes s'appliquant à votre système d'exploitation.

##### Utilisateurs Windows

- a. Sélectionnez **Fichier**, puis **Imprimer**.
- b. Vérifiez que le produit HP Photosmart série A530 est l'imprimante sélectionnée.
- c. Cliquez sur **Propriétés** ou sur **Préférences**.



---

**Remarque** La procédure d'accès à la boîte de dialogue Propriétés de l'imprimante peut varier en fonction du logiciel utilisé.

---

##### Utilisateurs Mac

- a. Sélectionnez **Fichier**, puis **Imprimer**.
  - b. Vérifiez que le produit HP Photosmart série A530 est l'imprimante sélectionnée.
  - c. Sélectionnez le panneau **Fonctionnalités de l'imprimante**.
3. Dans la liste déroulante **Type de papier**, sélectionnez le type de papier que vous avez chargé.

### Modifier le format du papier

Pour un résultat optimal, sélectionnez toujours le format de papier spécifique qui correspond au support utilisé pour le travail d'impression.

**Pour sélectionner un format de papier**

1. Ouvrez le fichier à imprimer.
2. Suivez les étapes s'appliquant à votre système d'exploitation.

**Utilisateurs Windows**

- a. Sélectionnez **Fichier**, puis **Imprimer**.
- b. Vérifiez que le produit HP Photosmart série A530 est l'imprimante sélectionnée.
- c. Cliquez sur **Propriétés** ou sur **Préférences**.

---

 **Remarque** La procédure d'accès à la boîte de dialogue Propriétés de l'imprimante peut varier en fonction du logiciel utilisé.

---

**Utilisateurs Mac**

- a. Sélectionnez **Fichier**, puis **Imprimer**.
  - b. Vérifiez que le produit HP Photosmart série A530 est l'imprimante sélectionnée.
  - c. Sélectionnez le panneau **Fonctionnalités de l'imprimante**.
3. Dans la liste déroulante **Format de papier**, sélectionnez le format du papier que vous avez chargé.

---

 **Remarque** Pour les impressions sans bordures, sélectionnez un format de papier, puis cochez la case **Impression sans bordures**.

---

## Impression de photos

Cette section explique comment imprimer plusieurs types de photos et contient les rubriques suivantes :

- [Impression de photos sans bordures](#)
- [Impression de photos avec une bordure](#)
- [Impression de cartes postales](#)
- [Imprimer des photos panoramiques](#)
- [Impression de fiches Bristol et d'autres supports de petit format](#)

### Impression de photos sans bordures

Utilisez l'impression sans bordures pour imprimer jusqu'aux bords du papier.

**Conseils**

- Pour savoir comment utiliser les fonctions d'impression photo, reportez-vous à la rubrique « [Améliorez vos photos](#), » page 25.
- Vérifiez que le papier photo que vous utilisez n'est ni gondolé, ni courbé.
- Ne dépassez pas la capacité du bac à papier lorsque vous chargez le papier. Pour plus d'informations, reportez-vous à la section « [Caractéristiques de l'imprimante](#), » page 61.

### Pour imprimer une photo sans bordures

1. Vérifiez que l'imprimante est sous tension.
2. Chargez le papier approprié pour le travail d'impression en cours. Pour plus d'informations, reportez-vous à la rubrique « [Chargement du papier](#), » page 15.
3. Ouvrez le fichier à imprimer.
4. Suivez les étapes s'appliquant à votre système d'exploitation.

#### Utilisateurs Windows

- a. Sélectionnez **Fichier**, puis **Imprimer**.
- b. Vérifiez que le produit HP Photosmart série A530 est l'imprimante sélectionnée.
- c. Cliquez sur **Propriétés** ou sur **Préférences**.



**Remarque** La procédure d'accès à la boîte de dialogue Propriétés de l'imprimante peut varier en fonction du logiciel utilisé.

#### Utilisateurs Mac

- a. Sélectionnez **Fichier**, puis **Imprimer**.
  - b. Vérifiez que le produit HP Photosmart série A530 est l'imprimante sélectionnée.
  - c. Sélectionnez le panneau **Fonctionnalités de l'imprimante**.
5. Cochez la case **Sans bordure**.
  6. Dans la liste déroulante **Format de papier**, sélectionnez le format du papier que vous avez chargé.
  7. Sélectionnez les autres paramètres d'impression souhaités, puis cliquez sur **OK** (Windows) ou sur **Imprimer**.

Si vous imprimez sur du papier photo avec une languette déchirable, retirez cette dernière pour que le document n'ait plus aucune bordure.





## Impression de photos avec une bordure

### Conseils

- Pour savoir comment utiliser les fonctions d'impression photo, reportez-vous à la rubrique « [Améliorez vos photos](#), » page 25.
- Vérifiez que le papier photo que vous utilisez n'est ni gondolé, ni courbé.
- Ne dépassez pas la capacité du bac à papier lorsque vous chargez le papier. Pour plus d'informations, reportez-vous à la section « [Caractéristiques de l'imprimante](#), » page 61.

### Pour imprimer une photo avec des bordures

1. Vérifiez que l'imprimante est sous tension.
2. Chargez le papier approprié pour le travail d'impression en cours. Pour plus d'informations, reportez-vous à la rubrique « [Chargement du papier](#), » page 15.
3. Ouvrez le fichier à imprimer.
4. Suivez les étapes s'appliquant à votre système d'exploitation.

#### Utilisateurs Windows

- a. Sélectionnez **Fichier**, puis **Imprimer**.
- b. Vérifiez que le produit HP Photosmart série A530 est l'imprimante sélectionnée.
- c. Cliquez sur **Propriétés** ou sur **Préférences**.



**Remarque** La procédure d'accès à la boîte de dialogue Propriétés de l'imprimante peut varier en fonction du logiciel utilisé.

#### Utilisateurs Mac

- a. Sélectionnez **Fichier**, puis **Imprimer**.
  - b. Vérifiez que le produit HP Photosmart série A530 est l'imprimante sélectionnée.
  - c. Sélectionnez le panneau **Fonctionnalités de l'imprimante**.
5. Désactivez la case **Sans bordure**, si elle est sélectionnée.
  6. Sélectionnez les autres paramètres d'impression souhaités, puis cliquez sur **OK** (Windows) ou sur **Imprimer**.

## Impression de cartes postales

### Conseils

- Utilisez uniquement des fiches et des supports de petit format correspondant aux spécifications de format de papier de l'imprimante. Pour plus d'informations, reportez-vous à la section « [Caractéristiques de l'imprimante](#), » page 61.
- Ne dépassez pas la capacité du bac à papier lorsque vous chargez le papier. Pour plus d'informations, reportez-vous à la section « [Caractéristiques de l'imprimante](#), » page 61.

### Pour imprimer des cartes postales

1. Vérifiez que l'imprimante est sous tension.
2. Chargez le papier approprié pour le travail d'impression en cours. Pour plus d'informations, reportez-vous à la rubrique « [Chargement du papier](#), » page 15.
3. Ouvrez le fichier à imprimer.
4. Suivez les étapes s'appliquant à votre système d'exploitation.

#### Utilisateurs Windows

- a. Sélectionnez **Fichier**, puis **Imprimer**.
- b. Vérifiez que le produit HP Photosmart série A530 est l'imprimante sélectionnée.
- c. Cliquez sur **Propriétés** ou sur **Préférences**.



**Remarque** La procédure d'accès à la boîte de dialogue Propriétés de l'imprimante peut varier en fonction du logiciel utilisé.

#### Utilisateurs Mac

- a. Sélectionnez **Fichier**, puis **Imprimer**.
  - b. Vérifiez que le produit HP Photosmart série A530 est l'imprimante sélectionnée.
  - c. Sélectionnez le panneau **Fonctionnalités de l'imprimante**.
5. Dans la liste déroulante **Type de papier**, sélectionnez le type de papier que vous avez chargé.
  6. Sélectionnez les autres paramètres d'impression souhaités, puis cliquez sur **OK** (Windows) ou sur **Imprimer**.

## Imprimer des photos panoramiques

Pour obtenir une impression qui soit réellement au format panoramique, vous devez avoir pris une photo panoramique. Vous pouvez également utiliser du papier de format panoramique HP 10 x 30 cm.

### Conseils

- Pour savoir comment utiliser les fonctions d'impression photo, reportez-vous à la page « [Amélioration de vos photos](#), » page 25.
- Vérifiez que le papier photo que vous utilisez n'est ni gondolé, ni courbé.
- Ne dépassez pas la capacité du bac à papier lorsque vous chargez le papier. Pour plus d'informations, reportez-vous à la section « [Caractéristiques de l'imprimante](#), » page 61.



**Remarque** Si votre logiciel intègre une fonction d'impression de photos, suivez les instructions qui l'accompagnent. Dans le cas contraire, procédez de la manière suivante.

### Pour imprimer des photos panoramiques

1. Vérifiez que l'imprimante est sous tension.
2. Chargez le papier approprié pour le travail d'impression en cours. Pour plus d'informations, reportez-vous à la rubrique « [Chargement du papier](#), » page 15.
3. Ouvrez le fichier à imprimer.

4. Suivez les étapes s'appliquant à votre système d'exploitation.

#### Utilisateurs Windows

- a. Sélectionnez **Fichier**, puis **Imprimer**.
- b. Vérifiez que le produit HP Photosmart série A530 est l'imprimante sélectionnée.
- c. Cliquez sur **Propriétés** ou sur **Préférences**.

---

 **Remarque** La procédure d'accès à la boîte de dialogue Propriétés de l'imprimante peut varier en fonction du logiciel utilisé.

---

#### Utilisateurs Mac

- a. Sélectionnez **Fichier**, puis **Imprimer**.
  - b. Vérifiez que le produit HP Photosmart série A530 est l'imprimante sélectionnée.
  - c. Sélectionnez le panneau **Fonctionnalités de l'imprimante**.
5. Dans la liste déroulante **Format de papier**, sélectionnez le format du papier que vous avez chargé.
  6. Sélectionnez les autres paramètres d'impression souhaités, puis cliquez sur **OK** (Windows) ou sur **Imprimer**.

---

 **Remarque** Pour les impressions sans bordures, sélectionnez un format de papier panoramique, puis cochez la case **Sans bordures**.

---

## Impression de fiches Bristol et d'autres supports de petit format

### Conseils importants

- Utilisez uniquement des fiches et des supports de petit format correspondant aux spécifications de format de papier de l'imprimante.
- Ne dépassez pas la capacité du bac à papier lorsque vous chargez le papier. Pour plus d'informations, reportez-vous à la section « [Caractéristiques de l'imprimante](#), » page 61.
- La qualité d'impression est moindre lorsque des supports en papier ordinaire, tels que des fiches Bristol, sont utilisés. Ce phénomène est normal et ne constitue pas un problème. L'impression sur papier ordinaire est utile dans le cas de certains travaux tels que des brouillons, pour lesquels la qualité d'impression n'est pas un critère essentiel.

### Pour imprimer sur des fiches bristol, des cartes de visite ou d'autres supports de petite taille

1. Vérifiez que l'imprimante est sous tension.
2. Chargez le papier approprié pour le travail d'impression en cours. Pour plus d'informations, reportez-vous à la rubrique « [Chargement du papier](#), » page 15.
3. Ouvrez le fichier à imprimer.
4. Suivez les étapes s'appliquant à votre système d'exploitation.

#### Utilisateurs Windows

- a. Sélectionnez **Fichier**, puis **Imprimer**.
- b. Vérifiez que le produit HP Photosmart série A530 est l'imprimante sélectionnée.
- c. Cliquez sur **Propriétés** ou sur **Préférences**.



**Remarque** La procédure d'accès à la boîte de dialogue Propriétés de l'imprimante peut varier en fonction du logiciel utilisé.

### Utilisateurs Mac

- a. Sélectionnez **Fichier**, puis **Imprimer**.
  - b. Vérifiez que le produit HP Photosmart série A530 est l'imprimante sélectionnée.
  - c. Sélectionnez le panneau **Fonctionnalités de l'imprimante**.
5. Dans la liste déroulante **Type de papier**, sélectionnez **Autre papier ordinaire**.
  6. Sélectionnez les autres paramètres d'impression souhaités, puis cliquez sur **OK** (Windows) ou sur **Imprimer**.

## Logiciel HP Photosmart

Le logiciel Photosmart Essential (Windows uniquement) disponible pour téléchargement vous permet d'organiser, d'afficher, de modifier, de partager et d'imprimer des images numériques, et de créer des projets spéciaux.

### Pour télécharger le logiciel HP Photosmart (Windows uniquement)

- ▲ Sélectionnez **Démarrer > Tous les programmes > HP > HP Photosmart série A530 > Site Web Photosmart Essential du logiciel HP**, puis suivez les instructions en ligne.



# 6 Maintenance

La présente section contient les procédures de maintenance de base permettant de maintenir votre imprimante en bon état de marche et de produire des photos de qualité optimale.

- [Alignement de la cartouche d'impression](#)
- [Nettoyage automatique de la cartouche d'encre](#)
- [Affichage des niveaux d'encre estimés](#)
- [Insertion ou remplacement de la cartouche d'impression](#)
- [Nettoyage des taches d'encre sur la peau et les vêtements](#)
- [Impression d'une page de test](#)
- [Impression d'une page exemple](#)
- [Stockage de l'imprimante et de la cartouche d'impression](#)

## Alignement de la cartouche d'impression

L'imprimante aligne automatiquement la cartouche d'impression dès qu'une nouvelle cartouche est installée. Pour garantir une qualité d'impression optimale, un alignement est possible à d'autres moments. Certains signes indiquent la nécessité d'aligner manuellement la cartouche d'impression, tels que l'impression de documents dans un angle, le rendu insatisfaisant des couleurs ou une faible qualité d'impression.

### Pour aligner la cartouche d'impression à partir de l'imprimante

1. Chargez une feuille de papier photo HP Avancé dans le bac d'alimentation.
2. Appuyez sur le bouton **Menu** du panneau de commande de l'imprimante.
3. Appuyez sur ◀ ou sur ▶ pour mettre en surbrillance **Outils**, puis appuyez sur **Imprimer**.
4. Appuyez sur ◀ ou sur ▶ pour sélectionner l'option **Aligner cartouche d'impression**.
5. Appuyez sur **Imprimer** pour lancer l'alignement de la cartouche d'impression.
6. Suivez les instructions à l'écran de l'imprimante.

## Nettoyage automatique de la cartouche d'encre

Si il manque des lignes ou des points sur l'impression ou si des pages comportent des taches d'encre, le niveau d'encre de la cartouche est insuffisant ou la cartouche doit être nettoyée.

---

△ **Attention** Nettoyez la cartouche d'encre uniquement si l'opération est nécessaire. Tout nettoyage inutile des cartouches gaspille de l'encre et réduit leur durée de vie.

---

Suivez ces étapes pour nettoyer la cartouche automatiquement :

### Pour nettoyer la cartouche d'impression à partir de l'imprimante

1. Appuyez sur le bouton **Menu** du panneau de commande de l'imprimante.
2. Appuyez sur ◀ ou sur ▶ pour mettre en surbrillance **Outils**, puis appuyez sur **Imprimer**.
3. Appuyez sur ◀ ou sur ▶ pour mettre en surbrillance **Nettoyer cartouche d'impression**, puis appuyez sur **Imprimer**.
4. Suivez les instructions à l'écran de l'imprimante.

Si, après le nettoyage, il manque toujours des lignes ou des points sur l'impression, remplacez la cartouche d'encre.

## Affichage des niveaux d'encre estimés

Vous pouvez afficher le niveau d'encre estimé de la cartouche d'impression installée dans l'imprimante elle-même. L'écran de l'imprimante affiche une icône représentant l'estimation du niveau d'encre restant dans la cartouche :



**Remarque** Les avertissements et indicateurs de niveau d'encre fournissent des estimations à des fins de planification uniquement. Lorsqu'un message indiquant un faible niveau d'encre s'affiche, faites en sorte d'avoir une cartouche de remplacement à portée de main afin d'éviter une perte de temps éventuelle. Le remplacement des cartouches d'impression n'est pas nécessaire tant que la qualité d'impression n'est pas jugée inacceptable.

**Remarque** Si les cartouches d'encre ont déjà été utilisées avant d'être installées sur l'imprimante, ou qu'elles ont été rechargées, il est possible que l'estimation des niveaux d'encre soit inexacte, voire indisponible.

**Remarque** L'encre contenue dans les cartouches est utilisée de différentes manières au cours du processus d'impression, y compris lors de la phase d'initialisation qui prépare le périphérique et les cartouches pour l'impression, ainsi que lors de la maintenance des têtes d'impression, qui permet de maintenir la propreté des buses et assurer que l'encre s'écoule en douceur. En outre, une certaine quantité d'encre demeure dans la cartouche après utilisation. Pour plus d'informations, voir [www.hp.com/go/inkusage](http://www.hp.com/go/inkusage).

## Insertion ou remplacement de la cartouche d'impression

Utilisez la cartouche d'impression HP 110 Tri-color Inkjet pour imprimer des photos en noir et blanc et en couleurs.

Les encres HP Vivera offrent une qualité photo réaliste et une résistance exceptionnelle au vieillissement, d'où des couleurs vives et qui durent. Leur formule a été mise au point de manière spécifique et elles sont soumises à des tests scientifiques quant à leur qualité, pureté et résistance à la décoloration.

---

△ **Attention** Vérifiez que vous utilisez les cartouches d'impression adéquates. À ce sujet, HP vous recommande de ne pas modifier ni de recharger ses cartouches d'impression. Tout dommage résultant de la modification ou de la recharge des cartouches d'impression HP n'est pas couvert par la garantie HP.

---

### Pour insérer ou remplacer une cartouche d'encre

1. Assurez-vous que l'imprimante est sous tension et que vous avez retiré le carton dans l'imprimante.
2. Ouvrez la trappe d'accès aux cartouches d'encre.
3. Retirez la bande adhésive rose de la cartouche.

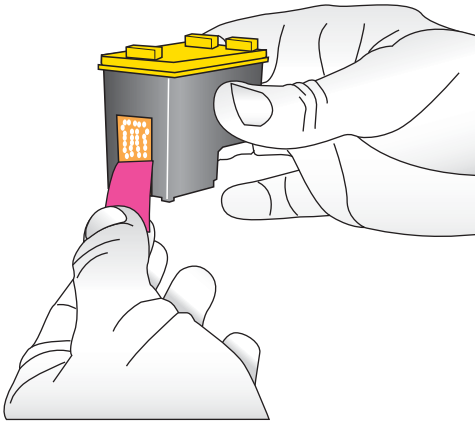

---

 **Remarque** Ne touchez pas aux contacts cuivrés de la cartouche d'encre.

---



4. Si vous remplacez une cartouche, poussez cette dernière vers le bas tout en la tirant vers l'extérieur pour l'extraire de son support.
5. Tenez la cartouche de rechange en orientant l'étiquette vers le haut. Faites glisser la cartouche dans son support en l'inclinant légèrement vers le haut pour que les contacts cuivrés s'insèrent en premier dans l'imprimante. Appuyez sur la cartouche jusqu'à ce que vous l'entendiez s'enclencher.



6. Fermez la trappe d'accès aux cartouches d'encre.
7. Suivez les instructions affichées.

 **Remarque** Recyclez l'ancienne cartouche. Le programme de recyclage des consommables jet d'encre HP est disponible dans de nombreux pays/régions et vous permet de recycler gratuitement vos cartouches d'encre usagées. Pour en savoir plus, consultez le site Web [www.hp.com/hpinfo/globalcitizenship/environment/recycle/inkjet.html](http://www.hp.com/hpinfo/globalcitizenship/environment/recycle/inkjet.html).

Pour plus d'informations, reportez-vous à la rubrique « [Alignement de la cartouche d'impression](#), » page 35.

## Nettoyage des taches d'encre sur la peau et les vêtements

Suivez les instructions ci-après pour enlever les taches d'encre sur la peau et les vêtements :

Surface	Remède
Peau	Lavez la zone concernée avec du savon abrasif.
Vêtements blancs	Nettoyez avec de l'eau de Javel et de l'eau <i>froide</i> .
Vêtements de couleur	Nettoyez avec de l'ammoniaque moussieuse et de l'eau <i>froide</i> .

 **Attention** Utilisez toujours de l'eau froide pour détacher les vêtements. L'eau tiède ou chaude risque de fixer la couleur de l'encre sur les vêtements.

## Impression d'une page de test

Les informations contenues sur la page de test peuvent être utiles lorsque vous contactez le service d'assistance HP. Cette page contient également des informations sur les niveaux d'encre, les performances de l'impression ou des cartouches d'encre, le numéro de série de l'imprimante, etc.

### Pour imprimer une page de test à partir de l'imprimante

1. Appuyez sur le bouton **Menu** du panneau de commande de l'imprimante.
2. Appuyez sur ◀ ou sur ▶ pour mettre en surbrillance **Outils**, puis appuyez sur **Imprimer**.
3. Appuyez sur ◀ ou sur ▶ pour sélectionner l'option **Imprimer une page de test**.
4. Appuyez sur **Imprimer** pour lancer l'impression de la page de test.

# Impression d'une page exemple

## Pour imprimer une page d'exemple à partir de l'imprimante

1. Chargez une feuille de papier photo HP Avancé dans le bac d'alimentation.
2. Appuyez sur le bouton **Menu** du panneau de commande de l'imprimante.
3. Appuyez sur ◀ ou sur ▶ pour mettre en surbrillance **Outils**, puis appuyez sur **Imprimer**.
4. Appuyez sur ◀ ou sur ▶ pour sélectionner l'option **Imprimer une page exemple**.
5. Appuyez sur **Imprimer** pour lancer l'impression de la page exemple.

# Stockage de l'imprimante et de la cartouche d'impression

La présente section contient des informations sur l'entreposage de votre imprimante et des cartouches d'impression.

- [Stockage de l'imprimante](#)
- [Stockage de la cartouche d'impression](#)

## Stockage de l'imprimante

L'imprimante a été conçue pour supporter de longues ou de courtes périodes d'inactivité.

Entreposez l'imprimante dans un endroit où elle ne sera pas directement exposée à la lumière du soleil et où les températures ne sont pas trop fluctuantes.

## Stockage de la cartouche d'impression

Lorsque vous stockez l'imprimante, laissez toujours la cartouche d'impression ouverte à l'intérieur de l'imprimante. L'imprimante protège la cartouche d'impression au moyen d'une capsule durant le cycle de mise hors tension.

---

△ **Attention** Vérifiez que l'imprimante a terminé son cycle de mise hors tension avant de débrancher le cordon d'alimentation. Cela lui permet de refermer les cartouches d'encre de manière à ce qu'elles soient protégées.

---

Suivez les conseils fournis pour entretenir les cartouches d'encre HP et garantir une qualité d'impression stable :

- Conservez toutes les cartouches d'encre inutilisées dans leurs emballages scellés d'origine en attendant d'en avoir besoin. Stockez les cartouches d'impression à température ambiante (15 à 35°C ou 59 à 95°F).
- Ne retirez pas la bande adhésive plastifiée recouvrant les buses d'encre tant que vous n'êtes pas prêt à installer la cartouche d'encre dans l'imprimante. Si la bande plastifiée a été ôtée d'une cartouche d'encre, ne tentez pas de la remettre en place. Toute remise en place de la bande risque d'endommager la cartouche d'encre.



# 7 Dépannage

Avant de contacter l'assistance HP, lisez les conseils de dépannage de cette section ou consultez les services d'assistance en ligne à l'adresse [www.hp.com/support](http://www.hp.com/support).

 **Conseil** HP vous recommande d'utiliser un câble USB d'une longueur maximale de 3 mètres (10 pieds). Un câble plus long risquerait de provoquer des erreurs.

Cette section contient les rubriques suivantes :

- [Problèmes d'installation de logiciels](#)
- [Problèmes liés à l'impression et au matériel](#)
- [Problèmes d'impression Bluetooth](#)
- [Messages liés au périphérique](#)

## Problèmes d'installation de logiciels

Cette section contient les rubriques suivantes :

- [L'installation a échoué](#)
- [L'Assistant Nouveau matériel détecté s'affiche lorsque je connecte l'imprimante à un ordinateur Windows.](#)
- [L'imprimante n'apparaît pas dans Imprimantes et télécopieurs \(Windows uniquement\)](#)
- [L'installation n'a pas démarré automatiquement](#)

### L'installation a échoué

Pour résoudre ce problème, essayez de suivre les solutions ci-après : Si la première solution n'a pas permis de résoudre le problème, passez aux suivantes.

- [Solution 1 : désactivez le logiciel antivirus](#)
- [Solution 2 : acceptez le contrat de licence pendant l'installation](#)
- [Solution 3 : recommencez l'installation](#)

#### Solution 1 : désactivez le logiciel antivirus

##### Solution:

1. Pour désinstaller le logiciel d'impression, procédez de la manière suivante.

##### Utilisateurs Windows

- a. A partir du menu **Démarrer** de Windows, sélectionnez **Programmes > HP > HP Photosmart série A530 > Désinstaller**.
- b. Suivez les instructions à l'écran.

### Utilisateurs Mac

- a. Cliquez deux fois sur le dossier **Applications : Hewlett-Packard**.
  - b. Double-cliquez sur **Programme de désinstallation HP** et suivez les instructions à l'écran.
2. Arrêtez ou désactivez vos antivirus actifs.
  3. Quittez tous les logiciels ouverts.
  4. Mettez l'imprimante hors tension, patientez 10 secondes, puis remettez-la sous tension.
  5. Réinstallez le logiciel d'impression en suivant les instructions d'installation fournies avec l'imprimante.

**Cause:** L'installation incorrecte peut s'expliquer par un conflit avec l'antivirus ou tout autre logiciel exécuté en arrière-plan.

Si le problème n'a pas été résolu, essayez la solution suivante.

---

### Solution 2 : acceptez le contrat de licence pendant l'installation

**Solution:** Déconnectez et reconnectez le câble USB, puis acceptez le contrat de licence pendant l'installation.

**Cause:** Vous n'avez peut-être pas accepté le contrat de licence pendant l'installation.

Si le problème n'a pas été résolu, essayez la solution suivante.

---

### Solution 3 : recommencez l'installation

**Solution:** Déconnectez et reconnectez le câble USB, puis recommencez l'installation.

**Cause:** Vous avez peut-être accidentellement fermé ou annulé l'installation.

---

## L'Assistant Nouveau matériel détecté s'affiche lorsque je connecte l'imprimante à un ordinateur Windows.

**Essayez la solution suivante pour résoudre ce problème.**

**Solution:** Assurez-vous que l'option Mode d'installation du logiciel est activée dans le menu de l'imprimante.

### Pour activer le mode d'installation du logiciel

1. Appuyez sur le bouton **Menu** du panneau de commande de l'imprimante.
2. Appuyez sur ◀ ou sur ▶ afin de mettre en surbrillance **Preferences**, puis appuyez sur **Imprimer**.
3. Appuyez sur ◀ ou sur ▶ pour mettre en surbrillance **Mode d'installation du logiciel**, puis appuyez sur **Imprimer**.

4. Assurez-vous que l'option **Activée** est sélectionnée.
5. Mettez l'imprimante hors tension, patientez 10 secondes, puis remettez-la sous tension.

**Cause:** L'option Mode d'installation du logiciel n'est pas activée dans le produit.

---

## L'imprimante n'apparaît pas dans Imprimantes et télécopieurs (Windows uniquement)

Pour résoudre ce problème, essayez de suivre les solutions ci-après : Si la première solution n'a pas permis de résoudre le problème, passez aux suivantes.

- [Solution 1 : recommencez l'installation](#)
- [Solution 2 : désactivez le mode d'installation du logiciel](#)

### Solution 1 : recommencez l'installation

**Solution:** Assurez-vous que le logiciel est installé en vérifiant que le dossier HP Photosmart A530 series figure dans le menu Démarrer de Windows. Si ce dossier ne figure pas dans le menu Démarrer, recommencez l'installation.

**Cause:** L'installation ne s'est pas terminée correctement pour une raison inconnue. Si le problème n'a pas été résolu, essayez la solution suivante.

---

### Solution 2 : désactivez le mode d'installation du logiciel

**Solution:** Désactivez le Mode d'installation du logiciel et sélectionnez de nouveau **Imprimantes et télécopieurs**.

#### Pour désactiver le mode d'installation du logiciel

1. Appuyez sur le bouton **Menu** du panneau de commande de l'imprimante.
2. Appuyez sur ◀ ou sur ▶ afin de mettre en surbrillance **Préférences**, puis appuyez sur **Imprimer**.
3. Appuyez sur ◀ ou sur ▶ pour mettre en surbrillance **Mode d'installation du logiciel**, puis appuyez sur **Imprimer**.
4. Assurez-vous que l'option **Désactivée** est sélectionnée.
5. Mettez l'imprimante hors tension, patientez 10 secondes, puis remettez-la sous tension.
6. Vérifiez si l'imprimante apparaît dans **Imprimantes et télécopieurs**.

**Cause:** L'installation ne s'est peut-être pas effectuée jusqu'au bout.

---

## L'installation n'a pas démarré automatiquement

Pour résoudre ce problème, essayez de suivre les solutions ci-après : Si la première solution n'a pas permis de résoudre le problème, passez aux suivantes.

- [Solution 1 : démarrez l'installation manuellement](#)
- [Solution 2 : assurez-vous que le mode d'installation du logiciel est activé](#)

- [Solution 3 : mettez l'imprimante hors tension puis de nouveau sous tension](#)
- [Solution 4 : faites en sorte qu'une lettre de lecteur soit disponible](#)

### **Solution 1 : démarrez l'installation manuellement**

**Solution:** démarrez l'installation manuellement. Suivez les instructions à l'écran de l'imprimante.

**Cause:** La lecture automatique est désactivée.

Si le problème n'a pas été résolu, essayez la solution suivante.

---

### **Solution 2 : assurez-vous que le mode d'installation du logiciel est activé**

**Solution:** Assurez-vous que l'option Mode d'installation du logiciel est activée dans le menu de l'imprimante.

#### **Pour activer le mode d'installation du logiciel**

1. Appuyez sur le bouton **Menu** du panneau de commande de l'imprimante.
2. Appuyez sur ◀ ou sur ▶ afin de mettre en surbrillance **Préférences**, puis appuyez sur **Imprimer**.
3. Appuyez sur ◀ ou sur ▶ pour mettre en surbrillance **Mode d'installation du logiciel**, puis appuyez sur **Imprimer**.
4. Assurez-vous que l'option **Activée** est sélectionnée.
5. Mettez l'imprimante hors tension, patientez 10 secondes, puis remettez-la sous tension.

**Cause:** Le mode d'installation du logiciel est peut être désactivé.

Si le problème n'a pas été résolu, essayez la solution suivante.

---

### **Solution 3 : mettez l'imprimante hors tension puis de nouveau sous tension**

#### **Solution:**

- ▲ Mettez l'imprimante hors tension, patientez 10 secondes, puis remettez-la sous tension.

**Cause:** Vous avez accidentellement annulé l'installation ou bien vous avez installé le logiciel de l'imprimante puis l'avez désinstallé.

Si le problème n'a pas été résolu, essayez la solution suivante.

---

### **Solution 4 : faites en sorte qu'une lettre de lecteur soit disponible**

**Solution:** Dans un environnement de réseau d'entreprise, de nombreuses lettres de lecteur peuvent être configurées sur votre ordinateur. Assurez-vous qu'au moins une lettre de lecteur est disponible avant la première lettre de lecteur réseau ou bien l'installation peut ne pas démarrer.

**Cause:** Aucune lettre de lecteur n'est disponible avant la première lettre de lecteur réseau de l'ordinateur.

---

## Problèmes liés à l'impression et au matériel

Cette section contient les rubriques suivantes :

- [L'imprimante est branchée mais ne s'allume pas.](#)
- [L'impression ne sort pas](#)
- [La communication entre l'ordinateur et l'imprimante a été perdue](#)
- [L'imprimante n'imprime pas lorsqu'elle est connectée à l'ordinateur avec un câble USB via un autre périphérique USB](#)
- [Un message indiquant un périphérique inconnu s'est affiché \(Windows uniquement\)](#)
- [Le document ou la photo ne s'imprime pas avec les paramètres d'impression par défaut sélectionnés](#)
- [L'imprimante n'imprime pas de photos sans bordures](#)
- [Impossible d'enregistrer des photos de l'ordinateur sur la carte mémoire](#)
- [La page qui sort de l'imprimante est blanche](#)
- [Certaines parties du document imprimé manquent ou ne se trouvent pas où elles devraient](#)
- [La qualité d'impression est médiocre](#)

### L'imprimante est branchée mais ne s'allume pas.

Pour résoudre ce problème, essayez de suivre les solutions ci-après : Si la première solution n'a pas permis de résoudre le problème, passez aux suivantes.

- [Solution 1 : vérifiez le cordon d'alimentation](#)
- [Solution 2 : appuyez sur le bouton Marche/arrêt une fois \(lentement\)](#)
- [Solution 3 : débranchez le produit et contactez le support en ligne](#)

#### Solution 1 : vérifiez le cordon d'alimentation

##### Solution:

- L'imprimante est peut-être branchée dans un bloc multiprise hors tension. Allumez la prise multiple, puis allumez l'imprimante.
- Il se peut que l'imprimante soit branchée sur une source d'alimentation incompatible. Si vous voyagez à l'étranger, assurez-vous que la source d'alimentation du pays/de la région que vous visitez est conforme à l'alimentation et au cordon d'alimentation de l'imprimante.



- Vérifiez que l'adaptateur secteur fonctionne correctement. Pour vérifier l'adaptateur secteur :
  - Assurez-vous que l'adaptateur secteur est connecté à votre imprimante et à une source d'alimentation électrique appropriée.
  - Appuyez sur le bouton **Marche/Arrêt** de l'imprimante et maintenez-le enfoncé. Si le bouton **Marche/Arrêt** s'allume, cela signifie que le cordon d'alimentation fonctionne correctement. S'il ne s'allume pas, accédez au site [www.hp.com/support](http://www.hp.com/support) ou contactez l'assistance HP.
- Si vous avez branché le produit sur une prise à interrupteur, assurez-vous que l'interrupteur est en position de marche. S'il est sous tension mais ne fonctionne toujours pas, il se peut que la prise de courant ait un problème.

**Cause:** L'imprimante n'est pas connectée à une prise secteur.

Si le problème n'a pas été résolu, essayez la solution suivante.

---

### **Solution 2 : appuyez sur le bouton Marche/arrêt une fois (lentement)**

**Solution:** Il se peut que le produit ne réponde pas si vous appuyez trop rapidement sur le bouton Marche/arrêt. Appuyez une fois sur le bouton Marche/arrêt. Il faut parfois quelques minutes pour mettre le produit sous tension. Si vous appuyez à nouveau sur le bouton Marche/arrêt pendant cette période, vous risquez de mettre le produit hors tension.

**Cause:** Vous avez appuyé sur le bouton Marche/arrêt trop vite.

Si le problème n'a pas été résolu, essayez la solution suivante.

---

### **Solution 3 : débranchez le produit et contactez le support en ligne**

**Solution:** Débranchez l'appareil de la prise de courant.

Contactez l'assistance HP. Les options d'assistance technique et leur disponibilité varient selon les périphériques, les pays/régions et les langues.

Rendez-vous sur le site : [www.hp.com/support](http://www.hp.com/support) . Si le système vous y invite, choisissez votre pays/région, puis cliquez sur **Contacteur HP** pour obtenir des informations sur les appels à l'assistance technique.

**Cause:** Le produit est peut-être en panne.

---

## L'impression ne sort pas

### Essayez la solution suivante pour résoudre ce problème.

**Solution:** Pour éliminer un bouchage papier, procédez de la manière suivante.

- Si le papier s'arrête en chemin sur la partie avant de l'imprimante, tirez-le délicatement vers vous pour le sortir.
- Si le papier ne se présente pas sur la partie avant de l'imprimante, essayez de le retirer depuis la partie arrière de l'imprimante :
  - Retirez le papier du bac d'alimentation.
  - Dégagez délicatement le bouchage papier pour le retirer de l'arrière de l'imprimante.
- Si vous ne pouvez pas atteindre l'extrémité du bouchage papier pour le retirer, procédez comme suit :
  - Mettez l'imprimante hors tension.
  - Mettez l'imprimante sous tension. L'imprimante opère une vérification de la trajectoire du papier et éjecte automatiquement le bouchage.
- Appuyez sur **OK** pour continuer.

**Cause:** Un bouchage papier s'est formé lors de l'impression.

---

## La communication entre l'ordinateur et l'imprimante a été perdue

Pour résoudre ce problème, essayez de suivre les solutions ci-après : Si la première solution n'a pas permis de résoudre le problème, passez aux suivantes.

- [Solution 1 : assurez-vous que le câble USB est correctement fixé](#)
- [Solution 2 : assurez-vous que l'imprimante est sous tension](#)
- [Solution 3 : vérifiez que le cordon d'alimentation de l'imprimante est correctement branché](#)
- [Solution 4 : patientez jusqu'à ce que le concentrateur USB ne soit pas occupé et essayez de nouveau d'imprimer](#)

### Solution 1 : assurez-vous que le câble USB est correctement fixé

**Solution:** Vérifiez que le câble USB est bien connecté à l'ordinateur et au port USB à l'arrière de l'imprimante.

**Cause:** L'ordinateur n'est pas connecté à l'imprimante.

Si le problème n'a pas été résolu, essayez la solution suivante.

---

### Solution 2 : assurez-vous que l'imprimante est sous tension

**Solution:** Vérifiez que le cordon d'alimentation de l'imprimante est bien connecté et que l'imprimante est sous tension.

**Cause:** L'imprimante n'est pas sous tension.

Si le problème n'a pas été résolu, essayez la solution suivante.

---

### **Solution 3 : vérifiez que le cordon d'alimentation de l'imprimante est correctement branché**

**Solution:** Vérifiez que le cordon d'alimentation de l'imprimante est bien connecté et que l'imprimante est sous tension.

**Cause:** L'imprimante n'est pas connectée à une prise secteur.

Si le problème n'a pas été résolu, essayez la solution suivante.

---

### **Solution 4 : patientez jusqu'à ce que le concentrateur USB ne soit pas occupé et essayez de nouveau d'imprimer**

**Solution:** Attendez que l'ordinateur n'accède plus au périphérique utilisé ou reliez l'imprimante directement à l'ordinateur.

Si une boîte de dialogue HP Photosmart s'affiche, cliquez sur **Réessayer** pour essayer de rétablir la connexion.

**Cause:** Vous utilisez un concentrateur USB ou une station d'accueil à laquelle plusieurs périphériques sont connectés. L'accès aux autres périphériques peut entraîner une interruption temporaire de la connexion à l'imprimante.

---

## **L'imprimante n'imprime pas lorsqu'elle est connectée à l'ordinateur avec un câble USB via un autre périphérique USB**

**Essayez la solution suivante pour résoudre ce problème.**

**Solution:**

1. Mettez l'ordinateur hors tension.
2. Connectez l'imprimante directement à un port USB de l'ordinateur.
3. Vérifiez que le câble est bien connecté à l'ordinateur et au port USB à l'arrière de l'imprimante.
4. Déconnectez tous les périphériques USB (concentrateur compris) de l'ordinateur.
5. Mettez l'ordinateur sous tension.
6. Relancez l'impression. Si le problème persiste, recommencez cette procédure en utilisant un autre port USB de l'ordinateur.

**Cause:** La communication bidirectionnelle entre l'imprimante et l'ordinateur a été interrompue par un autre périphérique relié au concentrateur.

---

## Un message indiquant un périphérique inconnu s'est affiché (Windows uniquement)

Essayez la solution suivante pour résoudre ce problème.

### Solution:

1. Déconnectez le câble USB de l'imprimante.
2. Déconnectez le cordon d'alimentation de l'imprimante.
3. Attendez environ 10 secondes.
4. Rebranchez le cordon d'alimentation sur l'imprimante.
5. Rebranchez le câble USB sur le port USB à l'arrière de l'imprimante.
6. Si le problème persiste, débranchez le cordon d'alimentation et le câble USB, puis désinstallez le logiciel d'impression :
  - a. A partir du menu **Démarrer** de Windows, sélectionnez **Tous les programmes > HP > HP Photosmart série A530 > Désinstaller**.
  - b. Suivez les instructions à l'écran.
7. Mettez l'imprimante hors tension, patientez 10 secondes, puis remettez-la sous tension.
8. Redémarrez l'ordinateur.
9. Réinstallez le logiciel de l'imprimante en reconnectant cette dernière à l'ordinateur via un câble USB. Suivez les instructions à l'écran.

**Cause:** De l'électricité statique s'est accumulée dans le câble entre l'ordinateur et l'imprimante.

Le logiciel n'a pas pu identifier l'imprimante : la connexion USB de l'imprimante est peut-être défectueuse.

---

## Le document ou la photo ne s'imprime pas avec les paramètres d'impression par défaut sélectionnés

Essayez la solution suivante pour résoudre ce problème.

### Solution:

#### Pour sélectionner les paramètres d'impression

1. Ouvrez le fichier à imprimer.
2. Suivez les étapes s'appliquant à votre système d'exploitation.

#### Utilisateurs Windows

- a. Sélectionnez **Fichier**, puis **Imprimer**.
- b. Vérifiez que le produit HP Photosmart série A530 est l'imprimante sélectionnée.
- c. Cliquez sur **Propriétés** ou sur **Préférences**.



**Remarque** La procédure d'accès à la boîte de dialogue Propriétés de l'imprimante peut varier en fonction du logiciel utilisé.

---

#### Utilisateurs Mac

- a. Sélectionnez **Fichier**, puis **Imprimer**.
  - b. Vérifiez que le produit HP Photosmart série A530 est l'imprimante sélectionnée.
3. Sélectionnez les autres paramètres d'impression souhaités, puis cliquez sur **OK** (Windows) ou sur **Imprimer**.

**Cause:** Les paramètres par défaut de l'imprimante diffèrent de ceux de l'application logicielle utilisée. Les paramètres d'impression de l'application prévalent sur ceux de l'imprimante.

---

## L'imprimante n'imprime pas de photos sans bordures

Essayez la solution suivante pour résoudre ce problème.

#### Solution:

#### Pour activer l'impression sans bordures lors de l'impression à partir d'un ordinateur

1. Vérifiez que l'imprimante est sous tension.
2. Chargez le papier approprié pour le travail d'impression en cours. Pour plus d'informations, reportez-vous à la rubrique « [Chargement du papier](#), » page 15.
3. Ouvrez le fichier à imprimer.
4. Suivez les étapes s'appliquant à votre système d'exploitation.

#### Utilisateurs Windows

- a. Sélectionnez **Fichier**, puis **Imprimer**.
- b. Vérifiez que le produit HP Photosmart série A530 est l'imprimante sélectionnée.
- c. Cliquez sur **Propriétés** ou sur **Préférences**.



**Remarque** La procédure d'accès à la boîte de dialogue Propriétés de l'imprimante peut varier en fonction du logiciel utilisé.

---

#### Utilisateurs Mac

- a. Sélectionnez **Fichier**, puis **Imprimer**.
  - b. Vérifiez que le produit HP Photosmart série A530 est l'imprimante sélectionnée.
  - c. Sélectionnez le panneau **Fonctionnalités de l'imprimante**.
5. Cochez la case **Sans bordure**.

**Pour activer l'impression sans bordures lors de l'impression à partir du panneau de commande de l'imprimante**

1. Appuyez sur le bouton **Menu** du panneau de commande de l'imprimante.
2. Appuyez sur ◀ ou sur ▶ pour mettre en surbrillance **Outils**, puis appuyez sur **Imprimer**.
3. Appuyez sur ◀ ou sur ▶ afin de mettre en surbrillance **Sans bordures**, puis appuyez sur **Imprimer**.
4. Appuyez sur ◀ ou sur ▶ afin de mettre en surbrillance **Activée**, puis appuyez sur **Imprimer**.

**Cause:** L'impression sans bordures est peut-être désactivée.

---

## Impossible d'enregistrer des photos de l'ordinateur sur la carte mémoire

**Essayez la solution suivante pour résoudre ce problème.**

**Solution:** Si la carte mémoire dispose d'un interrupteur de blocage, vérifiez qu'il est déverrouillé.

**Cause:** La carte mémoire est peut-être verrouillée.

---

## La page qui sort de l'imprimante est blanche

**Essayez la solution suivante pour résoudre ce problème.**

**Solution:** Impression d'une page de test Pour plus d'informations, reportez-vous à la section « [Impression d'une page de test](#), » page 38. Si nécessaire, remplacez la cartouche d'impression. Pour plus d'informations, reportez-vous à la section « [Insertion ou remplacement de la cartouche d'impression](#), » page 36.

**Cause:** La cartouche d'encre est peut-être vide.

---

## Certaines parties du document imprimé manquent ou ne se trouvent pas où elles devraient

**Essayez la solution suivante pour résoudre ce problème.**

**Solution:** Vérifiez que vous avez sélectionné le bon format de papier. Pour plus d'informations, reportez-vous à la section « [Modifier le format du papier](#), » page 27.

**Cause:** Vous avez sélectionné un mauvais format de papier.

---

## La qualité d'impression est médiocre

Pour résoudre ce problème, essayez de suivre les solutions ci-après : Si la première solution n'a pas permis de résoudre le problème, passez aux suivantes.

- [Solution 1 : réduisez la taille d'image](#)
- [Solution 2 : si nécessaire, remplacez la cartouche d'impression](#)
- [Solution 3 : utilisez le papier approprié](#)
- [Solution 4 : imprimez sur le côté correct du papier](#)
- [Solution 5 : nettoyez la cartouche d'impression](#)

### Solution 1 : réduisez la taille d'image

**Solution:** Réduisez la taille de l'image et relancez l'impression. Pour obtenir de meilleurs résultats à l'avenir, réglez l'appareil photo numérique sur une résolution plus élevée.

**Cause:** Vous avez sélectionné une résolution faible sur l'appareil photo numérique. Si le problème n'a pas été résolu, essayez la solution suivante.

---

### Solution 2 : si nécessaire, remplacez la cartouche d'impression

**Solution:** Impression d'une page de test Pour plus d'informations, reportez-vous à la section « [Impression d'une page de test](#), » page 38. Si nécessaire, remplacez la cartouche d'impression. Pour plus d'informations, reportez-vous à la section « [Insertion ou remplacement de la cartouche d'impression](#), » page 36.

---

 **Remarque** Les avertissements et indicateurs de niveau d'encre fournissent des estimations à des fins de planification uniquement. Lorsqu'un message indiquant un faible niveau d'encre s'affiche, faites en sorte d'avoir une cartouche de remplacement à portée de main afin d'éviter une perte de temps éventuelle. Le remplacement des cartouches d'impression n'est pas nécessaire tant que la qualité d'impression n'est pas jugée inacceptable.

---

**Cause:** La cartouche est peut-être presque vide.

Si le problème n'a pas été résolu, essayez la solution suivante.

---

### Solution 3 : utilisez le papier approprié

**Solution:** Vérifiez que le type de papier convient à l'imprimante. Pour obtenir des résultats optimaux lors de l'impression de photos, utilisez du papier photo HP.

Choisissez du papier spécifiquement conçu pour le résultat souhaité plutôt que du papier ordinaire. Pour obtenir des résultats optimaux lors de l'impression de photos, utilisez du papier photo HP Advanced.

**Cause:** Vous n'utilisez pas le type de papier le mieux adapté à votre document.

Si le problème n'a pas été résolu, essayez la solution suivante.

---

#### **Solution 4 : imprimez sur le côté correct du papier**

**Solution:** Vérifiez que le papier est chargé face à imprimer vers le haut.

**Cause:** Vous imprimez sur la mauvaise face du papier.

Si le problème n'a pas été résolu, essayez la solution suivante.

---

#### **Solution 5 : nettoyez la cartouche d'impression**

**Solution:** Nettoyez la cartouche d'impression. Pour plus de détails, reportez-vous à la rubrique « [Nettoyage automatique de la cartouche d'encre](#), » page 35.

**Cause:** Vous devez nettoyer la cartouche d'encre.

---

## **Problèmes d'impression Bluetooth**

Avant de contacter l'assistance HP, lisez les conseils de dépannage de cette section ou consultez les services d'assistance en ligne à l'adresse [www.hp.com/support](http://www.hp.com/support). Assurez-vous de lire également la documentation fournie avec l'adaptateur pour imprimante sans fil HP Bluetooth (si vous en utilisez un) et celle de votre périphérique équipé de la technologie sans fil Bluetooth.

- [Mon périphérique Bluetooth ne trouve pas l'imprimante.](#)
- [La qualité d'impression est médiocre.](#)
- [Photos imprimées avec des bordures.](#)

### **Mon périphérique Bluetooth ne trouve pas l'imprimante.**

Pour résoudre ce problème, essayez de suivre les solutions ci-après : Si la première solution n'a pas permis de résoudre le problème, passez aux suivantes.

- [Solution 1 : patientez jusqu'à ce que l'imprimante Bluetooth soit prête à recevoir des données](#)
- [Solution 2 : rapprochez le périphérique Bluetooth de l'imprimante](#)

#### **Solution 1 : patientez jusqu'à ce que l'imprimante Bluetooth soit prête à recevoir des données**

**Solution:** Si vous utilisez l'adaptateur pour imprimante sans fil HP Bluetooth, assurez-vous que l'adaptateur est branché dans le port pour appareil photo à l'avant de l'imprimante. Le voyant de l'adaptateur clignote au moment où l'adaptateur est prêt à recevoir les données.

**Cause:** L'adaptateur d'imprimante sans fil HP Bluetooth ou l'imprimante elle-même ne sont peut-être pas prêts à recevoir des données.

Si le problème n'a pas été résolu, essayez la solution suivante.

---

#### **Solution 2 : rapprochez le périphérique Bluetooth de l'imprimante**

**Solution:** Déplacez le périphérique doté de la technologie sans fil Bluetooth et placez-le plus près de l'imprimante. La distance maximale recommandée entre le



périphérique équipé de la technologie sans fil Bluetooth et l'imprimante est de 10 mètres (30 pieds).

**Cause:** Vous êtes peut-être trop loin de l'imprimante.

---

## La qualité d'impression est médiocre.

### Essayez la solution suivante pour résoudre ce problème.

**Solution:** Pour obtenir de meilleurs résultats, réglez l'appareil photo numérique sur une plus haute résolution. Toutefois, les appareils photo à carte VGA, par exemple ceux des téléphones sans fil, n'offre pas toujours une résolution suffisante pour obtenir des impressions de haute qualité.

**Cause:** La photo imprimée peut avoir une faible résolution.

---

## Photos imprimées avec des bordures.

### Essayez la solution suivante pour résoudre ce problème.

**Solution:** L'application d'impression installée sur votre périphérique doté de la technologie sans fil Bluetooth ne prend pas en charge l'impression sans bordures. Contactez le fournisseur du périphérique ou consultez le site Web d'assistance pour télécharger les dernières mises à jour de l'application d'impression.

**Cause:** L'application d'impression installée sur votre périphérique doté de la technologie sans fil Bluetooth ne prend pas en charge l'impression sans bordures.

---

## Messages liés au périphérique

Lorsque l'imprimante est connectée à l'ordinateur, les erreurs suivantes peuvent se produire :

- [Niveau d'encre bas](#)
- [La cartouche d'impression est ancienne ou endommagée.](#)
- [La cartouche d'impression est manquante ou incompatible](#)
- [Le chariot d'impression s'est bloqué](#)
- [L'imprimante ne contient plus de papier](#)
- [Il s'est produit un bourrage papier](#)
- [Le papier chargé n'est pas au format sélectionné](#)
- [Une seule carte mémoire doit être insérée à la fois](#)
- [Un problème s'est produit avec la carte mémoire](#)

### Niveau d'encre bas

**Solution:** Ayez toujours une cartouche de recharge à portée de main afin d'éviter toute interruption des impressions. Le remplacement de la cartouche n'est pas nécessaire tant que la qualité d'impression n'est pas détériorée. Si vous avez installé une cartouche d'impression remanufacturée ou reconditionnée, ou encore une

cartouche préalablement utilisée sur une autre imprimante, l'indicateur de niveau d'encre sera inexact, voire indisponible.

---

 **Remarque** Les avertissements et indicateurs de niveau d'encre fournissent des estimations à des fins de planification uniquement. Lorsqu'un message indiquant un faible niveau d'encre s'affiche, faites en sorte d'avoir une cartouche de remplacement à portée de main afin d'éviter une perte de temps éventuelle. Le remplacement des cartouches d'impression n'est pas nécessaire tant que la qualité d'impression n'est pas jugée inacceptable.

---

**Cause:** Un niveau d'encre bas a été détecté sur la cartouche d'impression, dont le remplacement devra être effectué prochainement.

---

### La cartouche d'impression est ancienne ou endommagée.

**Solution:** Dépannez et remplacez la cartouche, si nécessaire.

#### Pour dépanner une cartouche d'impression

1. Remplacez les cartouches reconditionnées ou rechargées éventuellement installées par des produits HP authentiques.
2. Retirez la cartouche et réinstallez-la. Pour plus d'informations, reportez-vous à la section « [Insertion ou remplacement de la cartouche d'impression](#), » page 36.
3. Vérifiez que la cartouche est compatible avec l'imprimante.
4. Si le problème persiste, remplacez la cartouche.

**Cause:** La cartouche d'encre est trop ancienne ou endommagée.

---

### La cartouche d'impression est manquante ou incompatible

**Solution:** Dépannez et remplacez la cartouche, si nécessaire.

#### Pour dépanner une cartouche d'impression

1. Remplacez les cartouches reconditionnées ou rechargées éventuellement installées par des produits HP authentiques.
2. Retirez la cartouche et réinstallez-la. Pour plus d'informations, reportez-vous à la section « [Insertion ou remplacement de la cartouche d'impression](#), » page 36.
3. Vérifiez que la cartouche est compatible avec l'imprimante.
4. Si le problème persiste, remplacez la cartouche.

**Cause:** La cartouche d'encre n'est pas installée, est installée de manière incorrecte ou n'est pas prise en charge par les paramètres de pays/région de votre imprimante. Pour plus d'informations, reportez-vous à la section « [Insertion ou remplacement de la cartouche d'impression](#), » page 36.

---

### Le chariot d'impression s'est bloqué

**Solution:** Mettez le produit hors tension et ouvrez la trappe d'accès à la cartouche d'impression afin d'accéder à la zone du chariot d'impression. Retirez les objets qui

bloquent le chariot d'impression (y compris les matériaux d'emballage), puis remettez le produit sous tension.

**Cause:** Un obstacle empêche le déplacement du chariot ou du dispositif de maintenance. Pour obtenir une aide supplémentaire, accédez aux services de support en ligne à l'adresse [www.hp.com/support](http://www.hp.com/support).

---

### **L'imprimante ne contient plus de papier**

**Solution:** Vérifiez que vous avez chargé le papier dans le bon bac. Pour plus d'informations sur le chargement du papier, reportez-vous à la section « [Chargement du papier](#), » page 15 et aux instructions d'installation fournies avec votre imprimante.

---

### **Il s'est produit un bourrage papier**

**Solution:** Pour éliminer un bourrage papier, procédez de la manière suivante.

1. Mettez l'imprimante hors tension, puis débranchez-la.
  2. Ouvrez les bacs d'entrée et de sortie et retirez tout papier pouvant être bloqué dans l'imprimante.
  3. Retirez toute feuille déchirée ou froissée du bac d'entrée ou de sortie. Rechargez du papier dans le bac d'entrée.
  4. Rebranchez l'imprimante et remettez-la sous tension. Relancez l'impression du document.
- 

### **Le papier chargé n'est pas au format sélectionné**

**Solution:** Le papier chargé n'est pas au format sélectionné. Procédez de la manière suivante.

1. Choisissez un autre type de papier pour la tâche d'impression.
  2. Vérifiez que vous avez chargé le bon papier dans le bac.
- 

### **Une seule carte mémoire doit être insérée à la fois**

**Solution:** L'imprimante contient plusieurs cartes mémoire de type différent ou une carte mémoire est insérée alors qu'un appareil photo numérique est connecté. Retirez les cartes mémoire ou déconnectez l'appareil photo de sorte qu'une seule carte soit insérée dans l'imprimante ou que seul un appareil photo soit connecté.

---

### **Un problème s'est produit avec la carte mémoire**

**Solution:** Un problème s'est produit avec la carte mémoire. Essayez de copier les images directement sur l'ordinateur, puis reformatez la carte à l'aide de l'appareil photo.

---

# 8 Magasin de fournitures d'impression

Pour obtenir la liste des numéros de référence des cartouches, reportez-vous à la documentation imprimée fournie avec l'imprimante HP Photosmart. Il est également possible de commander des cartouches d'impression en ligne à partir du site Web HP. Vous pouvez également contacter un distributeur HP local pour obtenir les références de renouvellement de commande des cartouches d'impression pour votre périphérique ainsi que pour acheter des cartouches d'impression.

Pour commander du papier et d'autres fournitures HP, accédez à [www.hp.com/buy/supplies](http://www.hp.com/buy/supplies). Si le système vous y invite, choisissez votre pays/région, suivez les invites pour sélectionner votre produit, puis cliquez sur l'un des liens d'achat de la page.

 **Remarque** Actuellement, certaines portions du site Web HP sont uniquement disponibles en anglais.

**Remarque** La commande de cartouches d'encre en ligne n'est pas assurée dans tous les pays/toutes les régions. Si elle n'est pas assurée dans votre pays/région, contactez un revendeur HP local pour toute information concernant l'achat de cartouches d'encre.

## Pour commander des cartouches à partir d'un ordinateur connecté

1. Ouvrez un fichier dans une application qui permet d'imprimer.
2. Suivez les étapes s'appliquant à votre système d'exploitation.

### Utilisateurs Windows

- a. Sélectionnez **Fichier**, puis **Imprimer**.
- b. Vérifiez que le produit HP Photosmart série A530 est l'imprimante sélectionnée.
- c. Cliquez sur **Propriétés** ou sur **Préférences**.

 **Remarque** La procédure d'accès à la boîte de dialogue Propriétés de l'imprimante peut varier en fonction du logiciel utilisé.

### Utilisateurs Mac

- a. Sélectionnez **Fichier**, puis **Imprimer**.
  - b. Vérifiez que le produit HP Photosmart série A530 est l'imprimante sélectionnée.
3. Cliquez sur **Commander des consommables en ligne** (Windows) ou sur **Consommables** (Mac OS).



# 9 Garantie et assistance HP

Cette section contient les rubriques suivantes :

- [Consultation préalable du site Web d'assistance HP](#)
- [Assistance téléphonique HP](#)
- [Options de garantie supplémentaires](#)

Pour connaître l'intégralité de la déclaration de garantie, consultez la version imprimée du Guide d'utilisation qui est fourni avec le produit.

## Consultation préalable du site Web d'assistance HP

Consultez la documentation fournie avec l'imprimante. Si vous ne trouvez pas les informations dont vous avez besoin, consultez le site Web d'assistance HP.

### Pour consulter l'assistance en ligne

1. Accédez au site Web de l'assistance en ligne HP à l'adresse [www.hp.com/support](http://www.hp.com/support) . L'assistance en ligne HP est disponible pour tous les clients HP. L'assistance HP constitue le moyen le plus rapide d'obtenir des informations à jour sur le périphérique et l'assistance de spécialistes. Elle offre les services suivants :
  - Un accès rapide à des spécialistes de l'assistance en ligne compétents
  - Des informations pertinentes sur l'imprimante HP Photosmart et le dépannage pour les problèmes les plus courants
  - Des mises à jour du périphérique proactives, des alertes d'assistance et des communiqués HP disponibles lors de l'enregistrement de l'imprimante HP Photosmart
2. Pour l'Europe uniquement : contactez votre point de vente local. Si l'imprimante HP Photosmart présente un défaut matériel, il vous sera demandé de la rapporter à votre point de vente local (ce service est gratuit pendant la période de garantie limitée couvrant le périphérique ; au-delà de la période de garantie, des frais seront appliqués).
3. Si vous ne trouvez pas les informations dont vous avez besoin sur le site, contactez l'assistance HP. Les options d'assistance technique et leur disponibilité varient selon les périphériques, les pays/régions, les langues et les horaires d'appel.

## Assistance téléphonique HP

Pour obtenir une liste des numéros de téléphone d'assistance, consultez la version imprimée de la documentation.

La présente section comprend les rubriques suivantes :

- [Période d'assistance téléphonique](#)
- [Appel du support technique](#)
- [Au-delà de la période d'assistance téléphonique](#)

## Période d'assistance téléphonique

L'Amérique du Nord, les pays/zones géographiques d'Asie-Pacifique et l'Amérique Latine (y compris le Mexique) bénéficient d'un an d'assistance téléphonique gratuite. Pour déterminer la durée de l'assistance téléphonique en Europe, au Moyen-Orient et en Afrique, consultez le site [www.hp.com/support](http://www.hp.com/support). Les frais de communication téléphonique standard s'appliquent.

## Appel du support technique

Lorsque vous appelez l'assistance HP, vous devez vous trouver devant votre ordinateur et votre imprimante HP Photosmart. Soyez prêt à fournir les informations suivantes :

- Le numéro de modèle du périphérique (figurant sur l'étiquette sur la face avant du périphérique)
- Numéro de série du périphérique (situé en bas du périphérique)
- Les messages qui s'affichent lorsque survient le problème
- Les réponses aux questions suivantes :
  - Cette situation s'est-elle produite auparavant ?
  - Pouvez-vous la recréer ?
  - Avez-vous ajouté un composant matériel ou logiciel sur l'ordinateur au moment où le problème est survenu ?
  - Un événement s'est-il produit avant cette situation (un orage, le déplacement du périphérique, etc.) ?

## Au-delà de la période d'assistance téléphonique

Une fois la période d'assistance téléphonique expirée, toute aide apportée par HP vous sera facturée. Vous pouvez aussi accéder à de l'aide sur le site Web de l'assistance en ligne HP : [www.hp.com/support](http://www.hp.com/support). Contactez votre revendeur HP ou appelez l'assistance téléphonique de votre pays/zone géographique pour plus d'informations sur les options d'assistance disponibles.

## Options de garantie supplémentaires

Des plans d'extension de garantie de l'imprimante sont disponibles moyennant un coût supplémentaire. Consultez le site [www.hp.com/support](http://www.hp.com/support), sélectionnez votre pays/région et votre langue, puis explorez la zone des services et de la garantie pour obtenir plus d'informations sur les plans d'extension de garantie.

# 10 Caractéristiques techniques

Cette section indique la configuration système requise pour l'installation du logiciel HP Photosmart et décrit certaines caractéristiques de l'imprimante.

- [Configuration requise](#)
- [Caractéristiques de l'imprimante](#)

## Configuration requise

### Système d'exploitation

Windows XP Edition familiale, XP Professionnel, Edition x64 ou Vista

Mac OS X v10.4 ou supérieure

### Processeur

- **Windows XP Edition familiale et XP Professionnel:** Tout processeur Intel® Pentium® II, Celeron® ou compatible, 233 MHz (Pentium III, 300 MHz ou supérieur recommandé)
- **Edition x64 :** Pentium 4 avec support Intel EM64T
- **Vista :** Processeur 800 MHz 32 bits (x86) ou 64 bits (1 GHz ou supérieur recommandé)
- **Mac OS :** Processeur PowerPC G3 ou supérieur ou Intel Core

### Mémoire vive (RAM)

- **Windows XP Edition familiale et XP Professionnel :** 128 Mo (256 Mo ou plus recommandés) ;
- **Edition x64 :** 512 Mo (1 Go ou plus recommandé)
- **Vista :** 512 Mo (1 Go ou plus recommandé) ;
- **Mac OS :** 256 Mo ou plus (512 Mo ou plus recommandé)

### Espace disque libre

10 Mo

### Affichage vidéo

SVGA 800 x 600, 16 bits couleur (32 bits couleur recommandé)

### Navigateur

**Windows :** Microsoft® Internet Explorer® 6.0 ou supérieur

**Mac OS :** Tout navigateur Web

### Connexion

- Port USB disponible et câble USB (acheté séparément), si impression à partir d'un ordinateur
- Accès Internet recommandé  
Accès Internet requis pour les versions 64 bits de Windows XP et Vista

## Caractéristiques de l'imprimante

### Types de supports d'impression

Papier photo HP Advanced (recommandé)

Cartes (fiches bristol, A6, L, Hagaki)

### Bac papier

Un bac de papier photo



(suite)

<p>Autres papiers photo (les résultats peuvent varier)</p>	
<p><b>Formats des supports</b></p> <p>Papier photo 10 x 15 cm (4 x 6 pouces)</p> <p>Papier photo 10 x 15 cm avec languette de 1,25 cm (4 x 6 pouces avec languette de 0,5 pouces)</p> <p>Papier photo 13 x 18 cm (5 x 7 pouces)</p> <p>Fiches bristol 10 x 15 cm (4 x 6 pouces)</p> <p>Cartes A6 10,5 x 14,8 cm (4,1 x 5,8 pouces)</p> <p>Cartes format L 9 x 12,7 cm (3,5 x 5 pouces)</p> <p>Cartes L 9 x 12,7 cm avec languette de 1,25 cm (3,5 x 5 pouces avec languette de 0,5 pouces)</p> <p>Pris en charge uniquement lors de l'impression à partir d'un ordinateur : 101 x 203 mm (4 x 8 pouces), Papier photo panoramique 10 x 30 cm (4 x 12 pouces).</p>	<p><b>Capacité du bac papier</b></p> <p>20 feuilles de papier photo, épaisseur maximale 11,5 mil (292 µm) par feuille</p> <p>10 feuilles de papier 10 x 30 cm (4 x 12 pouces) pour l'impression au format panoramique</p>
<p><b>Marges</b></p> <p>Impression sans bordures : Haut 0 cm (0 pouce) ; Bas 12,5 mm (0,50 pouce) ; Gauche/droite 0 mm (0 pouce)</p> <p>Impression avec bordures : Haut 3 mm (0,12 pouces) ; Bas 12,5 mm (0,5 pouces) ; Gauche/droite 3 mm (0,12 pouces)</p>	<p><b>Cartouche d'impression</b></p> <p>Cartouche d'impression jet d'encre trois couleurs HP 110</p> <p>Visitez le site <a href="http://www.hp.com/pageyield">www.hp.com/pageyield</a> pour plus d'informations sur le rendement estimé des cartouches d'impression.</p>
<p><b>Connectivité</b></p> <p><b>USB 2.0 haut débit</b> : Windows XP Edition familiale, XP Professionnel ou Edition x64 ; Mac OS X 10.3.9 ou supérieur</p> <p>HP vous recommande d'utiliser un câble USB (acheté séparément) d'une longueur inférieure à 3 mètres (10 pieds)</p> <p><b>PictBridge</b> : Utilisation du port avant de l'appareil photo</p>	<p><b>Spécifications environnementales</b>: En présence de champs électromagnétiques puissants, la sortie peut être légèrement déformée.</p> <p><b>Maximum en fonctionnement</b> : 5 à 40 °C (41 à 104 °F), 5 à 90 % HR</p> <p><b>Recommandations en fonctionnement</b> : 15 à 35 °C (59 à 95 °F), 20 à 80 % HR</p>
<p><b>Consommation électrique</b></p> <p>Impression : 11 W</p> <p>Veille : 3,5 W</p> <p>Attente/désactivé : 0,48 W</p>	<p><b>Numéro de modèle de l'alimentation</b></p> <p>Référence HP numéro 0957-2121 (Amérique du nord), 100-240 Vac (±10 %) 50/60 Hz (±3 Hz)</p> <p>Réf. HP 0957-2120 (Reste du monde), 100-240 Vac (±10 %) 50/60 Hz (±3 Hz)</p>

---

# 11 Informations sur les réglementations et sur l'environnement

Les informations suivantes sur les réglementations et sur l'environnement s'appliquent aux imprimantes HP Photosmart série A530.

- [Déclarations de conformité aux réglementations](#)
- [Programme de gestion des produits en fonction de l'environnement](#)
- [EU Declaration of Conformity](#)

## Déclarations de conformité aux réglementations

Les déclarations de conformité aux réglementations suivantes s'appliquent aux imprimantes HP Photosmart série A530.

- [FCC statement](#)
- [LED indicator statement](#)
- [Noise emission statement for Germany](#)
- [VCCI \(Class B\) compliance statement for users in Japan](#)
- [Notice to users in Japan about power cord](#)

## FCC statement

### FCC statement

The United States Federal Communications Commission (in 47 CFR 15.105) has specified that the following notice be brought to the attention of users of this product.

This equipment has been tested and found to comply with the limits for a Class B digital device, pursuant to Part 15 of the FCC Rules. These limits are designed to provide reasonable protection against harmful interference in a residential installation. This equipment generates, uses and can radiate radio frequency energy and, if not installed and used in accordance with the instructions, may cause harmful interference to radio communications. However, there is no guarantee that interference will not occur in a particular installation. If this equipment does cause harmful interference to radio or television reception, which can be determined by turning the equipment off and on, the user is encouraged to try to correct the interference by one or more of the following measures:

- Reorient the receiving antenna.
- Increase the separation between the equipment and the receiver.
- Connect the equipment into an outlet on a circuit different from that to which the receiver is connected.
- Consult the dealer or an experienced radio/TV technician for help.

For further information, contact:

Manager of Corporate Product Regulations  
Hewlett-Packard Company  
3000 Hanover Street  
Palo Alto, Ca 94304  
(650) 857-1501

Modifications (part 15.21)

The FCC requires the user to be notified that any changes or modifications made to this device that are not expressly approved by HP may void the user's authority to operate the equipment.

This device complies with Part 15 of the FCC Rules. Operation is subject to the following two conditions: (1) this device may not cause harmful interference, and (2) this device must accept any interference received, including interference that may cause undesired operation.

## LED indicator statement

### LED indicator statement

The display LEDs meet the requirements of EN 60825-1.

## Noise emission statement for Germany

### Geräuschemission

LpA < 70 dB am Arbeitsplatz im Normalbetrieb nach DIN 45635 T. 19

## VCCI (Class B) compliance statement for users in Japan

この装置は、情報処理装置等電波障害自主規制協議会（VCCI）の基準に基づくクラスB情報技術装置です。この装置は、家庭環境で使用することを目的としていますが、この装置がラジオやテレビジョン受信機に近接して使用されると受信障害を引き起こすことがあります。

取り扱い説明書に従って正しい取り扱いをして下さい。

## Notice to users in Japan about power cord

製品には、同梱された電源コードをお使い下さい。

同梱された電源コードは、他の製品では使用出来ません。

## Programme de gestion des produits en fonction de l'environnement

Hewlett-Packard s'engage à fournir des produits de qualité dans le strict respect de l'environnement. Ce produit a été conçu avec le recyclage à l'esprit. Le nombre de matériaux utilisés est minimal, mais suffit à assurer le bon fonctionnement et la fiabilité de l'imprimante. Les pièces ont été conçues de façon que les différents matériaux qui les composent se séparent facilement. Les fixations et autres connecteurs sont facilement identifiables et accessibles et peuvent être retirés avec des outils usuels. Les pièces les plus importantes ont été conçues pour être rapidement accessibles en vue de leur démontage et de leur réparation.

Pour plus d'informations, consultez le site Web HP sur la Charte de protection de l'environnement à l'adresse suivante :

[www.hp.com/hpinfo/globalcitizenship/environment/index.html](http://www.hp.com/hpinfo/globalcitizenship/environment/index.html)

Cette section contient les rubriques suivantes :

- [Utilisation du papier](#)
- [Plastiques](#)
- [Fiches techniques de sécurité du matériel \(MSDS\)](#)
- [Programme de recyclage](#)
- [Programme de reprise et de recyclage des consommables HP](#)
- [Consommation d'énergie](#)
- [Disposal of Waste Equipment by Users in Private Households in the European Union](#)

### Utilisation du papier

Conformément aux normes DIN 19309 et EN 12281:2002, vous pouvez utiliser du papier recyclé avec ce produit.

## Plastiques

Les pièces en plastique d'un poids supérieur à 25 grammes portent une mention conforme aux normes internationales, laquelle facilite l'identification des matières plastiques à des fins de recyclage des produits en fin de vie.

## Fiches techniques de sécurité du matériel (MSDS)

Les fiches techniques de sécurité (MSDS, en anglais) sont disponibles via le site Web de HP à l'adresse suivante :

[www.hp.com/go/msds](http://www.hp.com/go/msds)

## Programme de recyclage

HP propose un éventail de plus en plus étendu de programmes de retour de produits et de recyclage dans de nombreux pays/de nombreuses régions et a établi des partenariats avec certains des plus grands centres de recyclage électronique au monde. HP conserve des ressources en revendant certains de ses produits les plus réputés.

Pour plus d'informations sur le recyclage des produits HP, consultez le site suivant :

[www.hp.com/hpinfo/globalcitizenship/environment/recycle/](http://www.hp.com/hpinfo/globalcitizenship/environment/recycle/)

## Programme de reprise et de recyclage des consommables HP

HP s'engage à protéger l'environnement. Le programme de recyclage des consommables jet d'encre HP est disponible dans nombre de pays/régions et vous permet de recycler gratuitement vos cartouches d'impression et vos cartouches d'encre usagées. Pour plus d'informations, visitez le site Web à l'adresse suivante :

[www.hp.com/hpinfo/globalcitizenship/environment/recycle/](http://www.hp.com/hpinfo/globalcitizenship/environment/recycle/)

## Consommation d'énergie

La consommation d'énergie est sensiblement réduite en mode Prêt et/ou veille, ce qui permet d'économiser les ressources naturelles et de réduire les coûts sans affecter les performances du produit. Pour déterminer l'état de qualification ENERGY STAR de ce produit, consultez la fiche technique ou les fiche de spécifications du produit. Les produits qualifiés sont également répertoriés à l'adresse : <http://www.hp.com/go/energystar>.



# EU Declaration of Conformity

Conformément à ISO/IEC 17050-1 et EN 17050-1

**Nom du fournisseur :** Hewlett-Packard Company  
**Adresse du fournisseur :** 16399 West Bernardo Drive  
San Diego, CA 92127-1899  
Etats-Unis

**Déclare que le produit :**

**Nom du produit :** HP Photosmart série A530  
**Numéro de produit et numéro réglementaire de modèle :** Q8624A, SDGOA-0812  
**Bloc d'alimentation :** 0957-2120 (CLASSE II, version internationale)

**Est conforme aux spécifications de produit suivantes :**

Sécurité : EN 60950-1:2001, IEC 60950-1:2001  
Compatibilité classe B  
électromagnétique : EN 55022:2006  
EN 61000-3-2:2000 + A2:2005  
EN 61000-3-3:1995+A1:2001  
EN 55024:1998+A1:2001+A2:2003

**Informations complémentaires :**

Le présent produit est conforme aux dispositions de la directive Basse tension 2006/95/EC et de la directive EMC 2004/108/EC et porte le marquage CE correspondant.

Fort Collins, CO 80528-9544, Etats-Unis

**Février 2008**

# A Installation du logiciel

L'imprimante inclut le logiciel HP connexion rapide, qui s'installe lorsque vous connectez l'imprimante à votre ordinateur. En moins de deux minutes, vous serez prêt à imprimer à partir de votre ordinateur !



**Remarque** Windows XP ou Vista ou Mac OS X v10.4 ou v10.5.

Pour les versions 64 bits de Windows : Téléchargez le logiciel à partir du site Web d'assistance HP à l'adresse [www.hp.com/support](http://www.hp.com/support) .

**Remarque** Le câble USB 2.0 requis pour l'impression depuis un ordinateur peut ne pas être inclus dans le carton de l'imprimante, vous devrez peut-être l'acheter séparément.

---

## Pour installer le logiciel

1. Assurez-vous que l'imprimante est sous tension, puis connectez-la à votre ordinateur à l'aide d'un câble USB.
2. Suivez les étapes s'appliquant à votre système d'exploitation.

### Utilisateurs Windows

- ▲ L'installation démarre automatiquement. Si l'écran d'installation n'apparaît pas, ouvrez **Poste de travail** sur votre bureau et double-cliquez sur l'icône HP\_A530\_Series pour lancer l'installation.

### Utilisateurs Mac

- a. Double-cliquez sur l'icône de CD HP A530 sur le bureau.
  - b. Cliquez deux fois sur l'icône d'installation dans le dossier du CD.
3. Suivez les invites qui s'affichent sur votre ordinateur.
-



