

# Imprimante HP DeskJet 890C

Professional Series

FRANÇAIS

# Manuel d'utilisation



# Garantie limitée Hewlett-Packard

Produit HP	Durée de la garantie limitée
Logiciel	90 jours
Cartouches d'impression	90 jours
Matériel périphérique d'impression	1 an

## A. Etendue de la garantie limitée

- Hewlett-Packard (HP) garantit les produits HP, au client final, contre tous défauts de fabrication et de main-d'œuvre pendant une période limitée prenant effet à compter de la date d'achat. La durée de la garantie limitée est indiquée ci-dessus. Certaines conditions et limites supplémentaires de la garantie HP sont mentionnées dans le guide d'utilisation. Ces conditions et limites comprennent notamment les clauses suivantes :
  - Concernant les produits logiciels, cette garantie ne s'applique qu'au support sur lequel le produit a été enregistré ; et
  - HP ne garantit pas le fonctionnement ininterrompu ou sans erreur de ses produits.
- La garantie limitée d'HP garantit exclusivement les défauts découlant d'un usage normal du produit. Par conséquent, cette garantie ne couvre pas les suites :
  - d'un mauvais entretien ou d'un entretien incorrect ;
  - de l'utilisation de logiciels ou d'interfaces non fournis par HP ;
  - de modifications ou d'utilisations non autorisées ;
  - d'une mise en œuvre en dehors des normes d'environnement indiquées pour le produit, y compris l'emploi abusif ou l'utilisation d'un distributeur de tension non équipé d'un protecteur de surtension ;
  - de l'utilisation de supports d'impression ou de cartes d'extension de mémoire non approuvés ; ou
  - d'une préparation ou d'un entretien incorrect du site.
- En ce qui concerne les imprimantes HP, l'utilisation de cartouches d'impression non HP ou de cartouches reconditionnées n'affecte ni la garantie au client, ni les contrats de maintenance HP conclus avec le client. Le terme de « cartouche d'impression » comprend les cartouches à encre en poudre de même que les cartouches à encre liquide. Cependant, si la défectuosité présentée par l'imprimante ou son endommagement est la conséquence de l'utilisation de telles cartouches, HP facturera le coût de la main d'œuvre et des pièces détachées nécessaires à la réparation.
- En cas de défectuosité du support logiciel ou de la cartouche d'impression durant la période de garantie, ceux-ci devront être retournés et seront remplacés, pour autant qu'ils soient couverts par la garantie HP.
- En cas de défectuosité du matériel (hardware), le client doit en avvertir HP durant la période de garantie. HP réparera ou, à son choix, remplacera le produit défectueux si celui-ci est couvert par la garantie HP. Tout matériel de remplacement sera neuf ou remis à neuf et, dans ce dernier cas, présentera des qualités et fonctionnalités au moins égales à celle du matériel remplacé.

- Si HP n'est pas en mesure de réparer ou de remplacer le produit défectueux, couvert par la garantie HP, dans un délai raisonnable, HP remboursera le produit au prix d'achat après qu'il ait été retourné par le client.
- Cette garantie est valide dans tous les pays où les produits HP sont distribués par HP à l'exception des pays du Moyen-Orient, d'Afrique, de l'Argentine, du Brésil, du Mexique, du Venezuela et des Départements d'Outre Mer. Dans les pays mentionnés, la garantie n'est valable que dans le pays d'achat. Des contrats d'extension des services de garantie tels que les services de garantie sur site peuvent être obtenus auprès de tout centre d'assistance agréé HP dans tous les pays où les produits HP sont distribués par Hewlett-Packard ou un importateur agréé.
- La garantie limitée accorde des droits spécifiques au client. Ce dernier peut, cependant, bénéficier d'autres droits, dont la nature peut varier en fonction de l'état (E.U.A.), de la province (Canada) ou du pays où il se trouve.

## B. Limites de la garantie

- HP OU ET SES TIERS FOURNISSEURS EXCLUENT TOUTE AUTRE GARANTIE, EXPRESSE OU NON, EN RAPPORT AVEC LES PRODUITS HP. HP ET SES TIERS FOURNISSEURS EXCLUENT EN PARTICULIER TOUTE GARANTIE IMPLICITE CONCERNANT LEURS CONDITIONS DE MISE SUR LE MARCHE ET LEUR ADEQUATION A QUELQUE UTILISATION PARTICULIERE.
- Au cas où les termes de cette garantie limitée se trouvent en contradiction avec les lois en vigueur à l'endroit où le produit HP est utilisé, ils seront considérés comme modifiés pour correspondre aux lois en question. Dans ce cas, certains termes de cette garantie limitée pourraient ne pas s'appliquer à notre clientèle. Par exemple, certains états des Etats-Unis ainsi que certains gouvernements hors des Etats-Unis (y compris les provinces du Canada), peuvent :
  - assurer une garantie légale impérative aux consommateurs (par exemple en Australie et au Royaume-Uni) ;
  - limiter la faculté d'un fabricant à restreindre sa responsabilité ou à imposer des limites telles que celles apportées à la présente garantie ; ou
  - assurer aux consommateurs des garanties supplémentaires, imposant une durée spécifique pour des garanties implicites, ou n'autorisant pas les restrictions en matière de durée de la garantie.
- Sous réserve de la loi locale, cette garantie limitée constitue et exprime l'intégralité des droits et prétentions dont bénéficie le client.

## C. Limites de responsabilité

- A L'EXCEPTION DES OBLIGATIONS SPECIFIEES DANS CETTE GARANTIE LIMITEE, HP NE POURRA ETRE TENU RESPONSABLE D'ACUCUN DOMMAGE DIRECT, INDIRECT, NATUREL OU ADEQUAT, QUEL QU'IL SOIT, QU'IL SE BASE SUR UN CONTRAT OU SUR LA LOI, OU TOUTE AUTRE THEORIE JURIDIQUE, CE CI MEME SI HP A ETE AVERTI DE LA POSSIBILITE D'UN TEL DOMMAGE.



## **Imprimante HP DeskJet 890C**

---

Professional Series

# ***Manuel d'utilisation***

*Référence HP  
C5876-90007*

## Marques déposées

Adobe™ et Adobe Type Manager™ sont des marques commerciales d'Adobe Systems Incorporated. Arial®, Gills Sans®, Monotype®, et Times® sont des marques déposées américaines de The Monotype Corporation.

CG Times est un produit d'Agfa Corporation basé sur Times New Roman sous licence de The Monotype Corporation plc. et les contours variables sont utilisés sous licence d'Agfa Division de Miles, Inc.

Graphite™ est une marque commerciale de David Siegel.

ITC Bookman® est une marque déposée, et sous licence, d'International Typeface Corporation.

Lucida® est une marque déposée américaine de Bigelow & Holmes, Inc.

Microsoft® est une marque déposée américaine de Microsoft Corporation.

Milestones™ est une marque commerciale de The Monotype Corporation.

PL™ est une marque commerciale de Photolettering Inc.

Les contours variables sont utilisés sous licence d'Agfa Division de Miles, Inc.

TrueType™ est une marque commerciale américaine d'Apple Computer, Inc.

Windows® est une marque déposée de Microsoft Corporation aux Etats-Unis et dans d'autres pays.

IBM® et OS/2® sont des marques déposées d'International Business Machines Corporation.

UNIX® est une marque déposée aux Etats-Unis et dans d'autres pays, sous licence exclusive de X/Open Company Limited.

## Avertissement

Les informations contenues dans ce document peuvent faire l'objet de modifications sans préavis.

*Hewlett-Packard n'offre aucune garantie concernant ce matériel. Ceci s'applique aux garanties implicites d'adéquation à la vente et aux applications particulières sans se limiter à celles-ci.*

Hewlett-Packard ne pourra être tenu responsable des erreurs contenues dans ce document, ni des dommages fortuits ou consécutifs ayant trait à la fourniture, à la qualité ou à l'usage de ce dernier.

Aucun élément de ce document ne peut être photocopié, reproduit ou traduit dans une autre langue sans le consentement écrit préalable de Hewlett-Packard.

## Editions successives

Première édition, juin 1997

© Copyright 1997 par Hewlett-Packard Company

# Table des matières

## *Chapitre 1 – Principes de base*

<b>Composants et fonctions de l'imprimante</b> .....	<b>2</b>
<b>Sélection et utilisation du papier</b> .....	<b>4</b>
<b>Changement et entretien des cartouches d'impression</b> .....	<b>6</b>
<b>Utilisation du logiciel d'impression</b> .....	<b>8</b>
<b>Partage de l'imprimante sur un réseau</b> .....	<b>10</b>
<b>Jeux de symboles et polices de caractères supplémentaires</b> .....	<b>15</b>
<b>Impression à partir de programmes DOS</b> .....	<b>16</b>

## *Chapitre 2 – Assistance*



<b>Dépannage</b> .....	<b>18</b>
<b>Assistance à la clientèle</b> .....	<b>22</b>
<b>Commande de pièces et d'accessoires</b> .....	<b>24</b>

## *Chapitre 3 – Fiche technique*

<b>Marges minimums</b> .....	<b>26</b>
<b>Règlement</b> .....	<b>29</b>
<b>Déclaration de conformité</b> .....	<b>30</b>

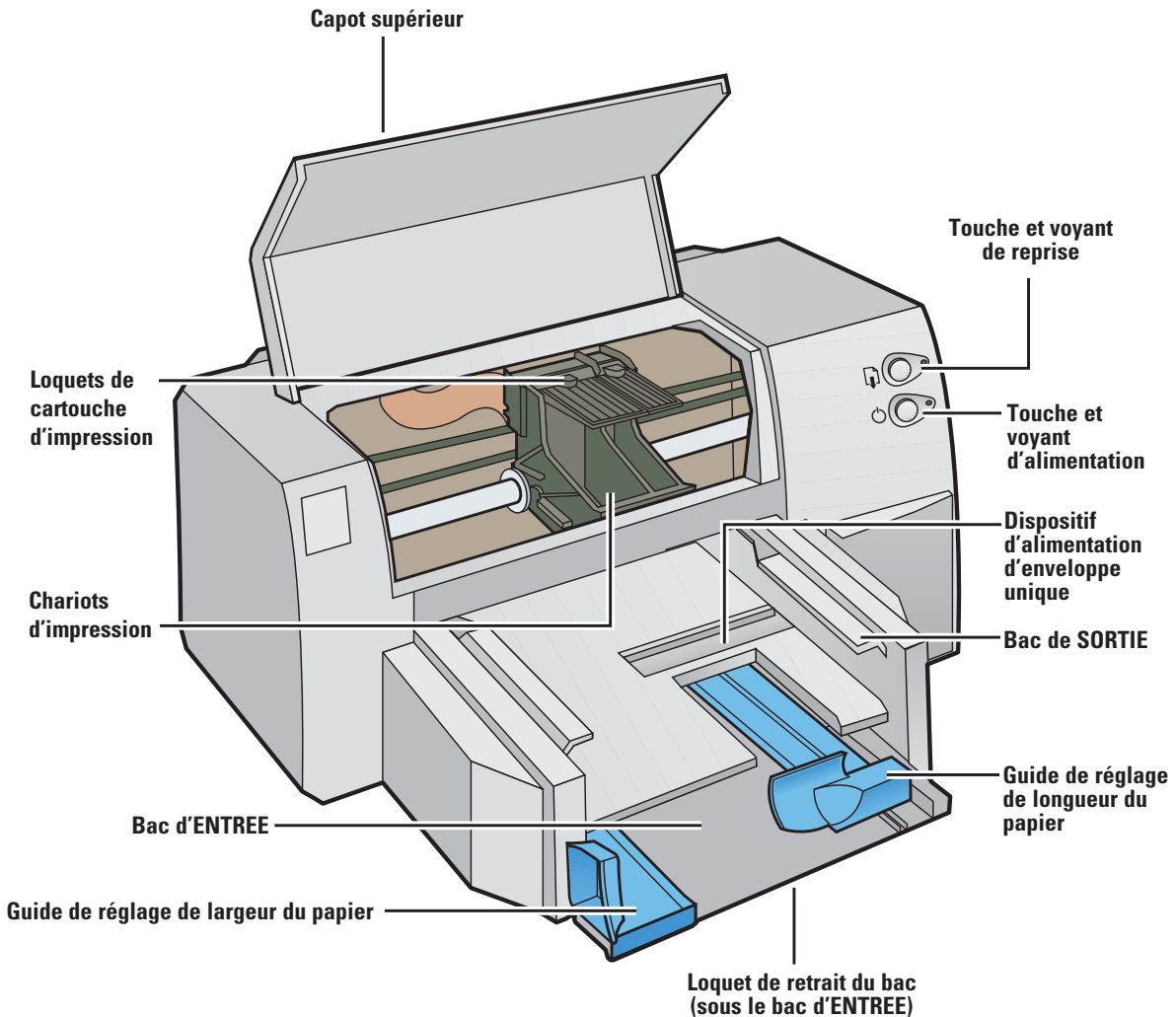
# Composants et fonctions de l'imprimante













Composants	Fonctions
<b>Touche et voyant de reprise</b> 	Permet de résoudre plusieurs problèmes affectant l'imprimante, signalés par le voyant. Reportez-vous aussi à « Voyants de l'imprimante » ci-dessous.
<b>Touche et voyant d'alimentation</b> 	Met l'imprimante sous ou hors tension. Reportez-vous aussi à « Voyants de l'imprimante » ci-dessous.
<b>Bac de SORTIE</b>	Endroit où le papier est déposé après une impression.
<b>Guide de réglage de longueur du papier</b>	Guide réglable à la longueur du papier situé dans le bac d'ENTREE.
<b>Loquet de retrait du bac</b>	Permet de libérer les bacs d'ENTREE et de SORTIE afin de procéder à leur nettoyage ou pour l'élimination de bourrages de papier.
<b>Bac d'ENTREE</b>	Endroit où vous mettez le papier à imprimer.
<b>Guide de réglage de largeur du papier</b>	Guide réglable à la largeur du papier situé dans le bac d'ENTREE.
<b>Dispositif d'alimentation d'enveloppe unique</b>	Permet d'introduire une seule enveloppe dans l'imprimante.
<b>Chariots d'impression</b>	Contiennent les cartouches d'impression noire et couleur.
<b>Loquets de cartouche d'impression</b>	Maintiennent les cartouches d'impression en place.
<b>Capot supérieur</b>	Protège le mécanisme interne de l'imprimante de la poussière et des débris. Le capot doit être baissé pour que l'imprimante puisse fonctionner.

## Voyants de l'imprimante

Les voyants situés à l'avant de l'imprimante indiquent si elle est sous ou hors tension, reçoit des données, imprime ou a rencontré une erreur. Le tableau suivant décrit les diverses situations des voyants au cours d'une impression normale.

### Si les voyants sont... cela signifie que...

 <b>éteint</b>	L'imprimante est hors tension. Appuyez sur la touche d'alimentation pour mettre l'imprimante sous tension.
 <b>éteint</b>	
 <b>éteint</b>	L'imprimante est sous tension. Vous pouvez lancer une impression.
 <b>allumé</b>	
 <b>éteint</b>	L'imprimante reçoit des données provenant de l'ordinateur ou est en train d'imprimer. Attendez que l'impression du document soit terminée.
 <b>clignotant</b>	
 <b>clignotant alternativement</b>	L'imprimante a rencontré une erreur. Consultez l'onglet « Dépannage » de la Boîte à outils HP DeskJet 890C.
 <b>allumé</b>	
 <b>clignotant</b>	L'un des problèmes suivants est survenu : le capot supérieur est ouvert ; il n'y a plus de papier dans l'imprimante ; l'une des cartouches d'impression est manquante ou ne fonctionne pas correctement.
 <b>allumé</b>	

# Sélection et utilisation du papier

L'imprimante HP DeskJet 890C offre d'excellents résultats sur la plupart des papiers ordinaires de photocopie, des cartes, des fiches, des acétates, des enveloppes et des étiquettes, ainsi qu'avec tous les papiers recyclés à 100 % répondant aux normes DIN 19 309. Pour obtenir les meilleurs résultats possibles, utilisez le papier jet d'encre HP Premium, le papier photo de luxe HP ou HP Premium, et les acétates HP Premium.

## *Etapes à suivre pour le chargement de tout support*

- 1 Réglez les paramètres d'impression dans votre logiciel et dans le pilote d'impression HP DeskJet 890C afin qu'ils correspondent au type, au format et à l'orientation du support que vous désirez utiliser. (Consultez la rubrique « Modification des réglages d'impression » sous l'onglet « Conseils pratiques » de la Boîte à outils HP DeskJet 890C).
- 2 Déplacez le guide de réglage de largeur du papier vers la gauche et tirez le guide de réglage de longueur afin de laisser un espace suffisant pour placer la pile de papier.

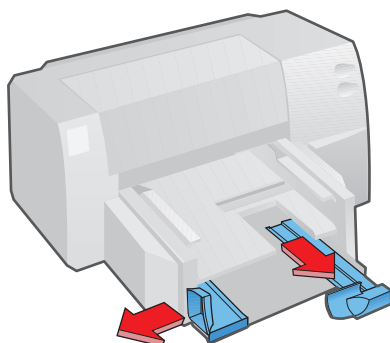

### **CONSEILS** *lors de la sélection du papier*

- ◆ Sélectionnez toujours un papier correspondant aux formats et aux grammages conseillés des supports énumérés dans la partie Fiche technique de ce manuel d'utilisation.
- ◆ Avant d'acheter de grandes quantités d'un type de support donné, faites un test sur un échantillon pour vous assurer qu'il est compatible avec l'imprimante et que vous obtenez la qualité d'impression désirée.
- ◆ N'utilisez aucun support endommagé, bosselé ni froissé. N'utilisez pas de papiers découpés ou perforés, ni de papiers à texture en relief ou gaufrés.
- ◆ N'utilisez pas de liasses.



- 3 Déposez une pile de papier, le recto vers le bas, en la faisant reposer contre le côté droit du bac d'ENTREE et en la poussant jusqu'à ce qu'elle bute contre le fond du bac.

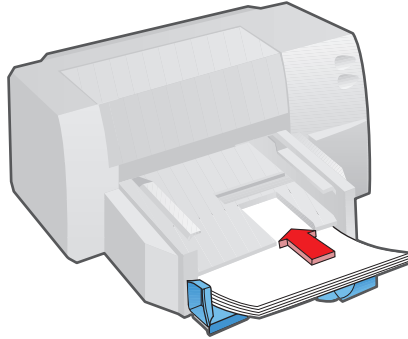

- 4 Faites reposer les guides de réglage de longueur et de largeur du papier contre les bords de la pile.

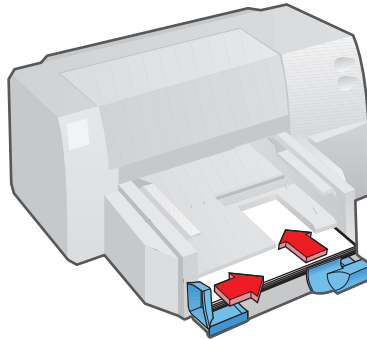
**REMARQUE**

*Pour obtenir de plus amples informations concernant l'impression sur papier ou sur d'autres supports, consultez la rubrique « Imprimer sur une variété de types de papier,... » sous l'onglet « Conseils pratiques » de la Boîte à outils HP DeskJet 890C.*

**CONSEILS** *lors de l'utilisation du papier*

- ◆ Ne chargez qu'un type de support à la fois dans le bac d'ENTREE.
- ◆ Tapez les bords de la pile de papier sur une surface plane pour l'égaliser avant de la placer dans le bac d'ENTREE.
- ◆ Vous devez insérer le papier avec le recto orienté vers le bas et le bord droit placé contre le côté droit du bac d'ENTREE.
- ◆ L'épaisseur de la pile de papier placée dans le bac d'ENTREE ne doit pas dépasser à 16 mm.

# Changement et entretien des cartouches d'impression

## Changement d'une cartouche d'impression

**REMARQUE** L'imprimante ne fonctionne que si les deux cartouches d'impression sont en place. De ce fait, n'ôtez jamais une cartouche d'impression vide de son support sans avoir à votre disposition celle de rechange. Cependant, si l'une des cartouches est vide mais toujours dans son support, il est possible d'imprimer à l'aide de l'autre cartouche. Consultez la partie « Commande de pièces et d'accessoires » de ce manuel d'utilisation pour obtenir la marche à suivre afin de passer commande ainsi que les références des cartouches d'impression.

- 1 Mettez l'imprimante sous tension et soulevez le capot supérieur. Les chariots d'impression se déplacent alors vers le centre de l'imprimante et le voyant de reprise  clignote.
- 2 Soulevez le loquet de cartouche d'impression, prenez la cartouche par son sommet et retirez-la du chariot.

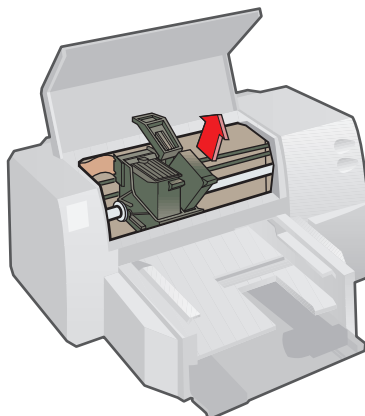
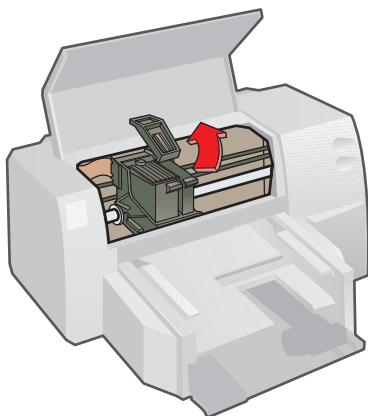

**Attention !** Gardez les cartouches d'impression neuves ou usagées hors de portée des enfants.

- 3 Retirez la nouvelle cartouche d'impression de son emballage et enlevez avec précaution la bande protectrice recouvrant les gicleurs. Ne touchez pas les contacts dorés.

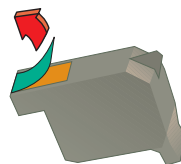

**REMARQUE** Afin d'obtenir la meilleure qualité d'impression possible, assurez-vous que les cartouches d'impression sont à température ambiante avant de les installer.

- 4 Enfoncez la cartouche dans le chariot et refermez le loquet de cartouche d'impression.
- 5 Refermez le capot supérieur de l'imprimante.

Une fois l'opération terminée, les chariots d'impression se remettent en position d'origine et le voyant de reprise  cesse de clignoter.

# Entretien des cartouches d'impression

## Alignement des cartouches d'impression

L'alignement des cartouches d'impression vous assure d'obtenir la meilleure qualité d'impression possible sur votre imprimante HP DeskJet 890C. Il vous est conseillé d'aligner les cartouches d'impression après chaque installation. Ainsi, les encres noire et couleur seront imprimées avec homogénéité lorsqu'elles seront utilisées ensemble.

- 1 Mettez l'ordinateur et l'imprimante sous tension.
- 2 Ouvrez la Boîte à outils HP DeskJet 890C en cliquant deux fois sur son icône.
- 3 Cliquez sur l'onglet **Services de l'imprimante**.
- 4 Sélectionnez **Aligner les cartouches d'impression**, puis suivez les instructions qui apparaissent à l'écran.

## Nettoyage des cartouches d'impression

Il est nécessaire de nettoyer les cartouches d'impression lorsqu'il manque des lignes ou des points lors de l'impression.

**REMARQUE** *Ne nettoyez jamais une cartouche d'impression inutilement car cette opération gaspille de l'encre et réduit la période d'utilisation de la cartouche.*

- 1 Ouvrez la Boîte à outils HP DeskJet 890C en cliquant deux fois sur son icône.
- 2 Cliquez sur l'onglet **Services de l'imprimante**.
- 3 Sélectionnez **Nettoyer les cartouches d'impression**, puis suivez les instructions qui apparaissent à l'écran.

## CONSEILS pour maintenir la qualité d'impression

- ◆ Gardez les cartouches d'impression dans leur boîte et à température ambiante (de 15,6° à 26,6° C) jusqu'à leur utilisation. Si vous désirez utiliser des cartouches d'impression stockées à une température ne correspondant pas à la plage précédemment citée, attendez que celles-ci soient à température ambiante pour les utiliser.
- ◆ Utilisez la touche d'alimentation  pour mettre votre imprimante hors tension au lieu de débrancher le câble d'alimentation ou l'interrupteur placé sur certaines rallonges. Cette touche permet aux cartouches d'impression de se replacer sur le côté droit de l'imprimante afin d'éviter que l'encre ne sèche.

# Utilisation du logiciel d'impression

Le logiciel d'impression fourni avec votre imprimante HP DeskJet 890C permet d'imprimer plus rapidement et plus facilement à partir de programmes fonctionnant sous Windows. Cette partie présente succinctement des différentes parties et fonctions de votre logiciel d'impression.

## Les différentes parties du logiciel d'impression

- Gestionnaire d'impression HP DeskJet 890C, utilisant la technologie exclusive HP ColorSmart II, possède les fonctions suivantes :
  - *Impression améliorée de multimédia et à partir de l'Internet*
  - *Reproduction fidèle des couleurs grâce à la technologie sRGB*
  - *Compatibilité avec le processeur MMX pour accélérer le traitement des couleurs*
- Programme Boîte à outils HP DeskJet 890C comprenant :
  - *Didacticiel de l'imprimante*
  - *Des solutions progressives de dépannage*
  - *Des informations sur l'état de l'imprimante*
  - *L'accès aux services de l'imprimante*

## Sélection de votre imprimante

L'imprimante HP DeskJet 890C ne peut être utilisée que si elle a été sélectionnée comme imprimante par défaut.

### Pour sélectionner votre imprimante par défaut—Windows 95 et Windows NT 4.0

- 1 Cliquez sur **Démarrer**, puis sélectionnez **Imprimantes** dans le menu Paramètres.
- 2 Choisissez votre imprimante HP DeskJet 890C en cliquant sur son icône.
- 3 Sélectionnez **Définir par défaut** dans le menu **Fichier**, puis refermez la fenêtre.

### Pour sélectionner votre imprimante par défaut—Windows 3.1

- 1 Ouvrez le **Groupe principal** du Gestionnaire de programmes.
- 2 Cliquez deux fois sur le **Panneau de configuration**, puis cliquez deux fois sur **Imprimantes**.
- 3 Sélectionnez votre imprimante HP DeskJet 890C dans la liste **Imprimantes installées**, puis cliquez sur **Définir comme imprimante par défaut**.
- 4 Quittez le panneau de configuration en cliquant sur **Fermer**.

## Utilisation de la Boîte à outils HP DeskJet 890C

La Boîte à outils HP DeskJet 890C est un programme permettant d'accéder à toute information nécessaire concernant votre imprimante. Ces informations sont divisées en trois catégories :

- **Conseils pratiques** – Explications sur les principales procédures liées au fonctionnement de l'imprimante.
- **Dépannage** – Solutions progressives de dépannage.
- **Services de l'imprimante** – Indique l'état de l'imprimante et propose quelques procédures d'entretien.



### Pour lancer la Boîte à outils HP DeskJet 890C – Windows 95 et Windows NT 4.0

- ◆ Cliquez deux fois sur l'icône Boîte à outils HP DeskJet 890C se trouvant sur votre bureau Windows.

### Pour lancer la Boîte à outils HP DeskJet 890C – Windows 3.1

- ◆ Cliquez deux fois sur l'icône Boîte à outils HP DeskJet 890C se trouvant dans le groupe de programmes Utilitaires HP DeskJet.

## Modification des réglages d'impression

La plupart des réglages d'impression de base que vous utilisez sont accessibles depuis votre logiciel (nombre de copies, format du support et orientation de la page).

### Sélection des réglages d'impression personnalisés HP

La boîte de dialogue Réglages d'impression HP vous permet de sélectionner des réglages qui ne sont pas accessibles à partir d'un logiciel. Ces réglages sont :

- **Type de papier** – HP fournit des réglages adaptés aux papiers HP Premium tels que le papier glacé, le papier jet d'encre HP Premium et les acétates.
- **Qualité d'impression** – Permet de sélectionner le niveau de qualité de l'impression.
- **Imprimer en niveaux de gris** – Permet d'imprimer des documents couleur en différents tons de gris afin d'améliorer la qualité des photocopies.
- **ColorSmart II** – La technologie HP ColorSmart II sélectionne automatiquement l'intensité et le mélange des couleurs, mais vous pouvez également changer ces réglages en choisissant l'option Manuel.
- **Retournement horizontal** – Permet de tourner ou d'inverser l'image imprimée. (Cette option n'est pas disponible sous Windows NT).
- **Ordre inversé** – Permet d'inverser l'ordre d'impression d'un document. (Cette option n'est pas disponible sous Windows NT).
- **Impression recto-verso** – Permet d'imprimer au recto et au verso de la feuille. (Cette option n'est pas disponible sous Windows NT).



#### REMARQUE

Pour savoir comment accéder à la boîte de dialogue Réglages d'impression HP, consultez la rubrique « Modification des réglages d'impression » sous l'onglet « Conseils pratiques » de la Boîte à outils HP DeskJet 890C.

# Partage de l'imprimante sur un réseau

Si vous travaillez sur un réseau, vous pouvez y connecter votre imprimante HP DeskJet 890C. Vous pouvez connecter l'imprimante soit à un ordinateur individuel (partage local), soit directement au réseau par l'intermédiaire d'un serveur d'impression externe (connexion au réseau).

## Partage local

Sous cette configuration, l'imprimante est connectée au port parallèle de l'un des ordinateurs du réseau. Dès lors, d'autres utilisateurs peuvent accéder à l'imprimante par l'intermédiaire d'une connexion d'imprimante de réseau Windows.

Les avantages de cette configuration locale sont la facilité de l'installation et son coût minime dû au fait qu'aucun matériel ni logiciel supplémentaire est nécessaire.

Cependant, cette installation présente aussi les inconvénients suivants : performance, informations d'état de l'imprimante et emplacement. En effet, suivant le nombre d'utilisateurs présents sur le réseau, l'ordinateur central peut fonctionner plus lentement lors de la prise en charge des travaux d'impression, qui seront la plupart du temps mis en file d'attente. De plus, seul l'utilisateur de l'ordinateur central peut recevoir des messages concernant la cartouche d'impression. L'imprimante doit se trouver à proximité de l'ordinateur central, ce qui peut poser des problèmes pour tous les utilisateurs du réseau. Enfin, si vous mettez hors tension l'ordinateur central ou que vous le réinitialisez, cela peut entraîner la perte ou la suspension de travaux d'impression.

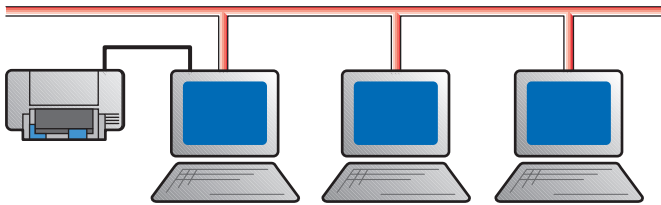

## Connexion à un réseau

Dans cette configuration, l'imprimante est connectée directement au réseau par l'intermédiaire d'un serveur d'impression externe tel que le HP JetDirect EX Plus, 150X, ou EX Plus3. Cette configuration vous apporte une meilleure performance, un meilleur emplacement de l'imprimante et de meilleures informations d'état de l'imprimante.

Comme il est indiqué dans le tableau ci-dessous, les plus récentes versions des serveurs d'impression HP JetDirect EX Plus, 150X, et EX Plus3 offrent des messages d'état plus complets de l'imprimante. Si votre serveur d'impression n'est pas récent, il vous est conseillé de mettre à jour la mémoire flash. Reportez-vous au manuel d'utilisation de votre logiciel HP JetDirect pour obtenir les informations concernant la mise à jour et la version de la mémoire flash à utiliser avec votre serveur d'impression HP JetDirect EX Plus ou EX Plus3. Le serveur d'impression HP JetDirect 150X n'a pas été conçu pour recevoir ces mises à jour.

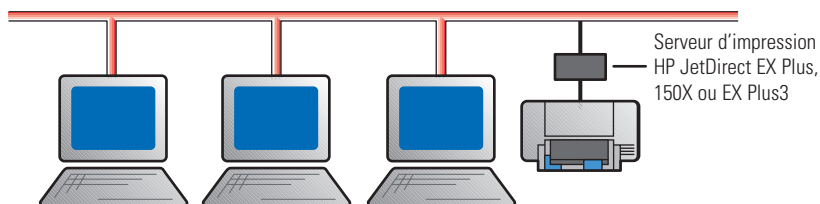

	<b>JetDirect EX Plus J2591A</b>	<b>JetDirect 150X J2592A</b>	<b>JetDirect EX Plus3 J2593A, J2594A</b>
Informations d'état limitées	<b>Oui</b> mémoire flash antérieure à E.05.00	–	<b>Oui</b> mémoire flash antérieure à D.05.00
Informations d'état complètes	<b>Oui</b> mémoire flash E.05.00 ou ultérieure	<b>Oui</b> toutes versions	<b>Oui</b> mémoire flash D.05.00 ou ultérieure

**REMARQUE** Si vous désirez obtenir plus d'informations concernant l'installation et la configuration des serveurs d'impression HP JetDirect, consultez les manuels d'installation (matériel et logiciel) de votre HP JetDirect.

## Installation de votre imprimante sur un réseau

Quelle que soit la configuration que vous utiliserez pour connecter votre imprimante au réseau, vous devrez installer la Boîte à outils HP DeskJet 890C ainsi que le logiciel d'impression sur tous les ordinateurs qui utiliseront l'imprimante.

### Windows 3.1 - Partage local

Cette configuration n'est pas prise en charge par le système d'exploitation de Windows 3.1.

### Windows 3.1 - Connexion à un réseau

Installez l'imprimante en connectant les câbles sur votre serveur d'impression qui est lui-même connecté au réseau.

- 1 Débutez l'installation en exécutant le programme **setup.exe**, soit à partir du « CD du logiciel d'impression », de la « Disquette d'installation 1 », ou encore à partir de l'endroit où l'administrateur du réseau a installé ce programme.
- 2 Lorsqu'il vous est demandé le nom de l'imprimante et celui du port utilisé, choisissez **HP DeskJet 890C Printer** puis **Aucun** ou le port (LPT1:) pour désigner le port que vous désirez réorienter vers l'imprimante. Cliquez sur **OK**.
- 3 Achevez l'installation du programme puis redémarrez Windows.
- 4 Sélectionnez **Imprimantes** dans le Panneau de configuration de Windows, cliquez sur l'icône **HP DeskJet 890C**, puis cliquez sur **Connecter**.
- 5 Choisissez le port sur lequel l'imprimante va être connectée (par exemple LPT3).
- 6 Cliquez sur **Réseau...** puis saisissez le chemin d'accès au réseau pour l'imprimante. Afin de configurer l'imprimante en tant qu'imprimante permanente de réseau, sur votre système, cliquez sur la boîte **Permanente**, puis cliquez sur **Connexion**.

### Windows pour WorkGroups 3.11 - Partage local

*Pour le serveur (ordinateur sur lequel l'imprimante est directement connectée)*

Installez l'imprimante, branchez les câbles à votre ordinateur puis suivez les procédures d'installation du logiciel d'impression comme indiqué dans le guide d'installation.

- 1 Lancez le **Gestionnaire d'impression** qui se trouve dans le **Groupe principal**.
- 2 Cliquez sur l'imprimante HP DeskJet 890C, choisissez **Imprimantes**, et **Partager l'imprimante sous...**
- 3 Suivez les instructions pour terminer le partage de votre imprimante.

*Pour le client (qui veut se connecter à l'imprimante partagée)*

Suivez les étapes indiquées dans « Windows 3.1 - Connexion au réseau ».

### Windows pour WorkGroups 3.11 - Connexion à un réseau

Suivez les étapes indiquées dans « Windows 3.1 - Connexion au réseau ».



## Windows 95 - Partage local

*Pour le serveur (ordinateur sur lequel l'imprimante est directement connectée)*

- ◆ Installez l'imprimante, branchez les câbles à votre ordinateur et suivez la procédure d'installation indiquée dans le guide d'installation.
- ◆ Effectuez les procédures de partage de l'imprimante. Pour obtenir plus d'informations concernant le partage d'imprimante, consultez la rubrique « Partage de votre imprimante avec d'autres utilisateurs » dans l'aide en ligne de Windows 95.

*Pour le client (qui veut se connecter à l'imprimante partagée)*

Commencez l'installation du logiciel d'impression sur les ordinateurs des clients en suivant l'une de ces méthodes :

- ◆ Débutez l'installation en exécutant le programme **setup.exe**, soit à partir du « CD du logiciel d'impression », de la « Disquette d'installation 1 », soit à partir de l'endroit où l'administrateur du réseau a installé le programme.
- ◆ Utilisez l'Assistant **ajout d'imprimante**, sélectionnez **Imprimante réseau**, et choisissez **Parcourir** pour trouver l'imprimante partagée puis cliquez sur **Disquette fournie...** pour installer le logiciel d'impression.
- ◆ Faites glisser un document sur une icône d'imprimante réseau.
- ◆ Faites glisser une icône d'imprimante réseau dans le dossier **Imprimantes**.
- ◆ Cliquez deux fois sur l'icône d'imprimante réseau.
- ◆ Cliquez avec le bouton droit de la souris sur l'icône d'imprimante réseau et sélectionnez **Installer**.

## Windows 95 - Connexion à un réseau

- ◆ Installez l'imprimante et branchez le câble sur votre serveur d'impression, qui est lui-même connecté au réseau.
- ◆ Commencez l'installation du logiciel d'impression sur les ordinateurs clients en suivant l'une des méthodes indiquées ci-dessus dans la partie Partage local, mais recherchez l'imprimante **DeskJet 890C** qui a été configurée et connectée au serveur d'impression HP JetDirect.

## Windows NT 4.0

Afin d'installer le logiciel d'impression sous un environnement Windows NT 4.0, l'utilisateur DOIT avoir les privilèges d'un administrateur sur l'ordinateur où doit s'effectuer l'installation.

### Windows NT 4.0 - Partage local

*Pour le serveur (ordinateur sur lequel l'imprimante est directement connectée)*

- ◆ Installez l'imprimante, connectez les câbles à votre ordinateur et suivez la procédure d'installation du logiciel d'impression indiquée dans le guide d'installation.
- ◆ Effectuez les procédures de partage de l'imprimante. Pour obtenir plus d'informations concernant le partage d'imprimante, reportez-vous aux rubriques « Pour partager l'imprimante » et « Pour utiliser une imprimante réseau partagée » de l'aide en ligne de Windows NT.

*Pour le client (qui veut se connecter à l'imprimante partagée)*

- 1 Installez le logiciel d'impression sur l'ordinateur client comme s'il s'agissait d'une connexion directe. Il est nécessaire d'installer le logiciel d'impression sur l'ordinateur de tous les utilisateurs qui désirent effectuer une impression sur réseau. Lors de l'installation, choisissez l'imprimante **HP DeskJet 890C** ainsi que le port LPT correspondant.
- 2 Utilisez l'une des méthodes suivantes pour sélectionner l'imprimante connectée au réseau :
  - ◆ Sélectionnez **HP DeskJet 890C** dans le dossier **Imprimantes**, cliquez sur le bouton droit de la souris et sélectionnez **Propriétés**. Cliquez sur l'onglet **Ports**, sélectionnez **Ajouter un port**, mettez **Port local** en surbrillance, sélectionnez **Nouveau port** puis tapez le nom du serveur suivi du nom de l'imprimante comme suit, \\Nom de l'ordinateur\\Nom de l'imprimante.
  - ◆ Ou, sélectionnez **Exécuter...** dans le menu **Démarrer**, tapez le nom du serveur et dès que le dossier apparaît à l'écran, faites glisser l'icône de l'imprimante dans le dossier **Imprimantes**. Cette opération crée une autre icône de l'imprimante HP DeskJet 890C dans le Dossier **Imprimantes**, mais votre ordinateur utilisera l'imprimante connectée au réseau.

### Windows NT 4.0 - Connexion à un réseau

*Pour le serveur NT 4.0 (où les travaux d'impression sont mis en file d'attente)*

Installez l'imprimante en connectant les câbles sur votre ordinateur comme décrit dans le guide d'installation. Suivez ensuite les procédures d'installation du logiciel d'impression sur un port LPTx.

- ◆ Sélectionnez l'imprimante **HP DeskJet 890C** dans le dossier **Imprimantes**, cliquez sur le bouton droit de la souris et choisissez **Propriétés**. Cliquez sur l'onglet **Ports**, sélectionnez **Ajouter un port**, puis choisissez le port de contrôle que vous utiliserez avec cette imprimante de réseau, comme par exemple un port LPR ou un port HP JetDirect.
- ◆ Assurez-vous que vous avez bien configuré cette imprimante pour qu'elle soit partagée.

*Pour le client (qui se connecte à l'imprimante de réseau partagée)*

- ◆ Suivez les étapes utilisées pour le partage local d'une imprimante.

# Jeux de symboles et polices de caractères supplémentaires

Des jeux de symboles et des polices de caractères destinés à certaines langues sont fournis avec l'imprimante HP DeskJet 890C, ils se trouvent sur une disquette séparée. Cette disquette intitulée « Regional Font Support » contient des fichiers personnalisés utilisés avec le panneau de commande HP DeskJet pour DOS et permettant l'accès à des jeux de caractères spéciaux.

## Langues gérées par l'imprimante

N'installez que le fichier unique gérant votre langue. Si vous ne savez pas exactement quelle est la langue prise en charge par votre imprimante, relevez le numéro de série situé à l'arrière de l'imprimante et regardez si l'un des codes suivants y figure :

- ARB = arabe
- CYR = cyrillique
- GRK = grec
- HBR = hébreu
- THA = thaï

## Installation d'un jeu de symboles ou d'une police supplémentaires

Pour installer sur votre ordinateur le fichier contenant le jeu de caractères dont vous avez besoin :

- 1 Installez tout d'abord le logiciel d'impression comme décrit dans le guide d'installation.
- 2 Insérez la disquette « Regional Font Support » dans le lecteur de disquettes de votre ordinateur.
- 3 A l'invite de DOS sur le disque dur (habituellement C:\), tapez la lettre du lecteur de disquettes, suivie par « DIR » et appuyez ensuite sur la touche Entrée pour afficher les sous-répertoires de la disquette Regional Font Support. Tapez, par exemple :

```
C:\> A:\DIR
```

et appuyez ensuite sur la touche Entrée.

- 4 Copiez, dans le répertoire \DESKJET du disque, le fichier SYMSETS.DAT approprié à partir du sous-répertoire correspondant à la langue dont vous désirez munir l'imprimante. Par exemple, pour copier le fichier cyrillique, tapez :

```
C:\>copy A:\CYRILLIC\SYMSETS.DAT C:\DESKJET
```

et appuyez ensuite sur la touche Entrée.

- 5 Enlevez la disquette Regional Font Disk du lecteur une fois la copie terminée.

# Impression à partir de programmes DOS

Lors d'une impression à partir du DOS, il existe deux façons pour modifier les réglages d'impression d'un document : le panneau de commande HP DeskJet pour DOS et les gestionnaires d'impression DOS.

## Le panneau de commande HP DeskJet pour DOS

Les utilisateurs du DOS ont accès à de nombreuses fonctions de l'imprimante par l'intermédiaire de gestionnaires d'impression DOS spécifiques ; cependant, de nombreux fabricants de logiciel ne développent pas de gestionnaires d'impression pour leurs programmes. La gamme d'imprimantes HP DeskJet 890 ont leur propre panneau de commande pour les logiciels DOS afin d'améliorer le contrôle des réglages d'impression dans le cas où le pilote d'impression DOS est incomplet ou indisponible.

## Installation du panneau de commande HP DeskJet pour DOS

Avant d'installer le panneau de commande, assurez-vous de bien avoir effectué toutes les étapes d'installation indiquées dans le guide d'installation puis vérifiez si l'ordinateur et l'imprimante sont sous tension.

- 1 Insérez la Disquette d'installation 3 dans votre lecteur de disquettes.
- 2 A l'invite de DOS C:\>, tapez la lettre de votre lecteur de disquettes, par exemple A:\, suivie de INSTALL puis appuyez sur Entrée.
- 3 Suivez les instructions apparaissant à l'écran.

**REMARQUE** *Si vous recevez un message indiquant que l'installation du panneau de commande à échoué, recommencez l'installation. Si ce problème se reproduit ou que le programme du panneau de commande est endommagé ou manquant, contactez votre distributeur agréé HP.*

## Utilisation du panneau de commande HP DeskJet pour DOS

Pour ouvrir le panneau de commande, tapez **DJCP** à l'invite de DOS C:\>.

Dans le panneau de commande, choisissez les réglages d'impression qui ne sont pas disponibles dans les programmes DOS. Les réglages d'impression que vous saisissez dans le programme DOS sont prioritaires sur ceux du panneau de commande.

**REMARQUE** *Consultez le fichier L1SEZM02.TXT pour obtenir plus d'informations sur le panneau de commande. Sous Windows 95, il se trouve dans le répertoire C:\WINDOWS\SYSTEM. Sous Windows 3.1, il se trouve dans le répertoire C:\DESKJET.*

## Nettoyage des cartouches d'impression

Vous devez nettoyer les cartouches d'impression lorsque vous remarquez que des lignes ou des points sont manquants lors de l'impression de textes ou de graphiques.

- 1 A l'invite DOS, tapez **DJCP**, puis appuyez sur **Entrée** et le panneau de commande apparaît.
- 2 Sélectionnez **Nettoyer les cartouches d'impression** puis suivez les instructions qui apparaissent à l'écran.

### REMARQUE

*Ne nettoyez pas les cartouches d'impression inutilement car cette opération gaspille de l'encre et réduit leur durée d'utilisation. Si vous pensez que de l'encre séchée bouche les gicleurs de la cartouche d'impression, consultez la partie Dépannage de ce manuel d'utilisation.*

## Alignement des cartouches d'impression

Afin que votre imprimante HP DeskJet 890C vous offre la meilleure qualité d'impression possible, les cartouches d'impression doivent être alignées. Il est conseillé d'aligner les cartouches d'impression après chaque installation de cartouche. Ainsi, vous êtes sûr que les encres noire et couleur seront alignées lors de l'impression de textes, de lignes ou de graphiques.

- 1 A l'invite de DOS, tapez **DJCP**, puis appuyez sur **Entrée** et le panneau de commande apparaît.
- 2 Sélectionnez **Aligner les cartouches d'impression** puis suivez les instructions qui apparaissent à l'écran.

## Gestionnaires d'impression DOS

Les gestionnaires d'impression sont fournis par les fabricants de programmes DOS. Le tableau suivant énumère les programmes DOS les plus fréquemment utilisés et les gestionnaires d'impression que nous vous conseillons. Si le programme que vous utilisez ne se trouve pas dans ce tableau, contactez le fabricant qui vous indiquera quel pilote d'impression utiliser.

Programme DOS	Version	Pilote d'impression recommandé
WordPerfect	5.1, 5.1+, 6x	HP DeskJet 600, 660C ou 850C
Harvard Graphics	3.0	HP DeskJet 540
Lotus 1-2-3	2x, 3x, 4.0	HP DeskJet 540
MS Word	5.5, 6.0	HP DeskJet 560C

# Dépannage

## L'imprimante n'a sorti aucune page

- **Soyez patient** – Les documents comprenant de nombreux graphiques et polices différents et/ou des photographies couleur retardent le début de l'impression. Si la touche d'alimentation clignote, cela signifie que l'imprimante est en train de traiter les données.
- **Vérifiez l'alimentation électrique** – Assurez-vous que le câble d'alimentation électrique est correctement branché à l'imprimante et sur la prise du secteur et que l'imprimante est bien sous tension. Le voyant d'alimentation situé à l'avant de l'imprimante devrait être allumé.
- **Vérifiez l'alimentation du papier** – Assurez-vous que le papier est bien chargé dans le bac d'ENTREE et qu'il n'y a pas de bourrage dans l'imprimante. Reportez-vous à la page 20 pour connaître la marche à suivre afin d'éliminer les bourrages de papier.
- **Vérifiez les cartouches d'impression** – Assurez-vous que les deux cartouches d'impression sont correctement installées et que le capot supérieur de l'imprimante est bien fermé.
- **Essayez d'imprimer un « auto-test d'une page »** – Mettez l'imprimante hors puis sous tension et appuyez brièvement sur la touche de reprise. Si vous parvenez à imprimer l'auto-test, cela signifie que le problème n'est pas lié à l'imprimante.
- **Vérifiez le câble d'interface** – Assurez-vous que le câble d'interface est bien connecté à l'imprimante et à l'ordinateur et qu'il s'agit d'un câble bi-directionnel de haute qualité. (Nous vous recommandons d'utiliser un câble d'interface parallèle répondant aux normes de l'IEEE-1284).
- **Vérifiez la configuration de l'imprimante** – Assurez-vous que l'imprimante HP DeskJet 890C est sélectionnée en tant qu'imprimante par défaut (reportez-vous à « Sélection de votre imprimante » à la page 8).

## Une page vierge est sortie de l'imprimante

- **Vérifiez si la bande protectrice se trouve sur les cartouches d'impression** – Les cartouches d'impression neuves possèdent une bande protectrice recouvrant les gicleurs. Assurez-vous que cette bande a été retirée des deux cartouches d'impression.
- **Vérifiez si l'une des cartouches n'est pas vide** – Si vous imprimez un texte en noir et blanc et que la page sort vierge, il se peut que la cartouche d'impression noire soit vide. Remplacez-la par une neuve.
- **Vérifiez la configuration de l'imprimante** – Assurez-vous que l'imprimante HP DeskJet 890C est sélectionnée en tant qu'imprimante par défaut (reportez-vous à « Sélection de votre imprimante » à la page 8).

## La mise en page est incorrecte

- **Il se peut que les réglages du format et de l'orientation de la page soient incorrects** – Assurez-vous que le format et l'orientation de la page (à la française ou à l'italienne) sélectionnés dans le logiciel correspondent à ceux sélectionnés dans la boîte de dialogue Réglages d'impression HP. (Consultez la rubrique « Modification des réglages d'impression » sous l'onglet « Comment...? » de la Boîte à outils HP DeskJet 890C).
- **Il se peut que les cartouches d'impression ne soient pas alignées** – Les cartouches d'impression doivent être alignées à chaque fois que l'une d'entre elles est retirée ou remplacée, ou si les encres noire et couleur ne sont pas alignées à l'impression. (Consultez l'onglet « Services de l'imprimante » de la Boîte à outils HP DeskJet 890C pour obtenir les instructions concernant l'alignement des cartouches).
- **Il se peut que le papier ne soit pas correctement chargé** – Si l'impression est penchée, assurez-vous que les guides de largeur et de longueur du papier reposent bien contre les bords de la pile et que cette dernière ne dépasse pas 16 mm d'épaisseur dans le bac d'ENTREE.
- **Il se peut que le réglage des marges soit incorrect** – Si le texte ou les graphiques sont tronqués au bord de la page, assurez-vous que le réglage des marges ne dépasse pas les dimensions de la zone d'impression de votre imprimante HP DeskJet. (Consultez « Marges minimums » dans la partie Fiche technique de ce manuel d'utilisation).

## La qualité d'impression est mauvaise

- **Il se peut que le réglage de la qualité d'impression doit être changé** – L'option EconoFast permet une impression plus rapide mais de qualité inférieure car elle utilise moins d'encre et de ce fait le texte peut apparaître décoloré et les couleurs peuvent être fades. Pour remédier à ce problème, sélectionnez la qualité d'impression Normale ou Supérieure dans la boîte de dialogue Réglages d'impression HP. (Consultez la rubrique « Modification des réglages d'impression » sous l'onglet « Conseils pratiques » de la Boîte à outils HP DeskJet 890C).
- **Il se peut que l'une des cartouches d'impression soit presque vide ou bouchée** – Si vous constatez une perte de qualité d'impression, cliquez sur l'onglet Services de l'imprimante dans la Boîte à outils HP DeskJet 890C, puis sélectionnez Nettoyer les cartouches d'impression. Suivez les instructions qui apparaissent à l'écran. Si cela n'améliore pas la qualité d'impression, cela signifie que l'une des cartouches n'a presque plus d'encre et doit être remplacée.
- **Le réglage du format de papier est incorrect** – Lors de l'impression sur acétates ou sur papier spécial, il faut choisir le type de papier correct dans la boîte de dialogue Réglages d'impression HP. (Consultez la rubrique « Imprimer sur une variété de papiers... » sous l'onglet « Conseils pratiques » dans la Boîte à outils HP DeskJet 890C).
- **Il se peut que le papier que vous utilisez ne soit pas adapté à votre HP DeskJet** – Si le papier est trop fin ou glissant, il ne se chargera peut-être pas correctement. Le papier à gros grains n'absorbe pas l'encre correctement. Utilisez des papiers HP Premium, ou testez bien un type de papier avant d'en acheter de grosses quantités. (Reportez-vous à « Grammage recommandé des supports » et « Format des supports » dans la Fiche technique de ce manuel pour connaître les grammages et les formats des supports conseillés).

## Quelque chose sur la page est manquant ou incorrect



- **Il se peut que les réglages des marges soient incorrects** – Si le texte ou les graphiques sont tronqués au bord de la page, assurez-vous que le réglage des marges ne dépasse pas les dimensions de la zone d'impression de votre imprimante HP DeskJet. (Consultez la partie « Marges minimums » de la fiche technique de ce manuel d'utilisation).
- **Il se peut que la connexion du câble ou le câble lui-même soient de mauvaise qualité** – Si l'impression comporte des caractères illisibles, vérifiez si vous utilisez bien un câble bi-directionnel et s'il est correctement branché à l'imprimante et à l'ordinateur. Pour tester le câble, cliquez sur l'onglet **Services de l'imprimante** dans la Boîte à outils HP DeskJet 890C, puis sélectionnez « Test de communication avec l'imprimante ».
- **Il se peut que les réglages d'impression ColorSmart soient incorrects** – Si les couleurs sont imprimées en niveaux de gris, cela signifie que l'option « **Imprimer en niveaux de gris** » de la boîte de dialogue Réglages d'impression HP a été choisie. L'option « **Automatique** » de ColorSmart vous permettra d'obtenir la meilleure impression possible des couleurs.
- **Il se peut que la sélection de l'imprimante soit incorrecte** – Assurez-vous que l'imprimante HP DeskJet a été sélectionnée en tant qu'imprimante par défaut (reportez-vous à « Sélection de votre imprimante » à la page 8).

## Il y a un bourrage de papier dans l'imprimante

■ **Élimination d'un bourrage de papier** – Effectuez les étapes suivantes pour éliminer un bourrage de papier :

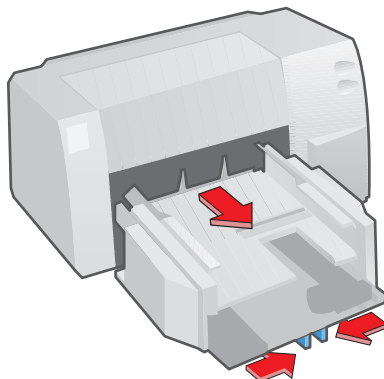
- 1 Retirez le papier qui se trouve dans le bac d'ENTREE.
- 2 Retirez le bac d'ENTREE et de SORTIE en utilisant le loquet de retrait du bac situé sous le bac d'ENTREE.



- 3 Ouvrez le capot supérieur.
- 4 Maintenez appuyée la touche de reprise  jusqu'à ce que le papier sorte de l'imprimante.
- 5 Si cela s'avère nécessaire, relâchez la touche de reprise  puis appuyez à nouveau sur cette touche pour faire reculer le papier.
- 6 Après avoir retiré tout le papier coincé, mettez l'imprimante hors tension et remplacez le bac d'ENTREE.
- 7 Refermez le capot supérieur.
- 8 Placez le papier dans le bac d'ENTREE et appuyez sur la touche d'alimentation  pour remettre l'imprimante sous tension.



## L'imprimante n'agrippe pas le papier

■ **Nettoyez les molettes d'entraînement du papier** – Il arrive parfois que des particules de papier, de l'encre ou d'autres substances se déposent sur les molettes. Lorsque cela se produit, l'imprimante essaie d'agripper le papier mais s'arrête pendant le travail d'impression et le voyant de reprise  se met à clignoter. Si vous rencontrez ce problème, nettoyez les molettes de la façon suivante :

- 1 Ouvrez le capot supérieur de l'imprimante et retirez le papier se trouvant dans le bac d'ENTREE.
- 2 Retirez le bac d'ENTREE en rapprochant les leviers de retrait se trouvant sous le bac d'ENTREE.
- 3 Placez un coton tige humecté d'eau contre les molettes d'entraînement du papier puis appuyez sur la touche de reprise . Relâchez la touche de reprise et répétez cette opération.

### REMARQUE

*A chaque fois que vous appuyez puis relâchez la touche de reprise, les molettes tournent en sens inverse.*

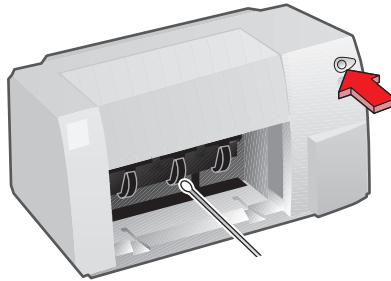

- 4 Remettez le bac d'ENTREE en place et chargez une pile de papier.
- 5 Refermez le capot supérieur de l'imprimante.

# Assistance à la clientèle

Si vous avez un problème avec votre imprimante et que vous ne pouvez pas le résoudre en utilisant les informations contenues dans ce manuel ou dans la Boîte à outils HP DeskJet 890C, vous pouvez obtenir de l'aide par le biais de l'un des services d'assistance HP cités ci-dessous.

## *HP FIRST Fax*

Vous pouvez utiliser votre télécopieur pour recevoir de l'aide 24 heures sur 24 et 7 jours sur 7. Composez le (800) 333-1917 pour accéder à HP FIRST Fax, vous y trouverez des conseils de dépannage et des informations détaillées sur l'utilisation de votre imprimante avec les programmes les plus connus. Vous devez utiliser un téléphone à touche et vous pouvez obtenir au maximum trois documents par appel. Ces documents vous seront faxés en l'espace de quelques minutes.

## *Centre d'assistance HP*

Les employés du Centre d'assistance HP sont prêts à répondre à toutes vos questions concernant l'utilisation de votre imprimante avec les logiciels les plus connus. Nos techniciens sont aussi disponibles pour vous fournir des informations concernant la réparation de votre matériel. Nos bureaux sont ouverts du lundi au vendredi, de 6 h 00 à 22 h 00 (heure des Rocheuses), et le samedi de 9 h 00 à 16 h 00 (heure des Rocheuses).

### **Service d'assistance durant la période de garantie**

Ce service d'assistance est gratuit pour une période de 90 jours à compter du début de la garantie de votre imprimante, cependant les appels longues distances vous seront facturés. Veuillez être à proximité de votre ordinateur lors de l'appel.

Au Canada, composez le (905) 206-4383 ou le (800) 268-1221.

Si vous habitez aux États-Unis ou au Canada et que votre imprimante nécessite une réparation pendant la période de garantie, Hewlett-Packard vous offre un programme Express Exchange vous garantissant la livraison d'une imprimante rénovée (presqu'à l'état neuf) dans un délai d'un jour ouvrable. Vous pourrez retourner votre imprimante défectueuse en utilisant une étiquette de port payé. Le représentant du Centre d'assistance à la clientèle HP prendra les dispositions nécessaires.

HP vous offre aussi de nombreux contrats optionnels en complément à la garantie standard. Composez le (800) 268-1221 (Canada).

### **Service d'assistance après la période de garantie**

Si vous appelez du Canada et que vous pensez que votre appel téléphonique durera plus de dix minutes, composez le (800) 999-1148. Vous serez facturés 25 dollars américains par appel sur votre carte de crédit Visa ou Master Card. (Les tarifs sont sujets à modification sans préavis).

## Options de prorogation de la garantie

Si vous décidez de prolonger la durée de la garantie de votre imprimante au-delà de la garantie d'usine d'un an, vous avez la possibilité de :

- vous renseigner auprès de votre distributeur pour obtenir la prorogation, ou
- si votre distributeur ne propose pas de contrat de garantie, vous pouvez contacter directement Hewlett-Packard pour obtenir des renseignements sur nos contrats de garantie. Si vous appelez depuis le Canada, composez le 1-800-268-1221.

## Mise à jour par courrier du logiciel d'impression

Le Centre de distribution HP fournit des gestionnaires d'impression ainsi que leurs mises à jour, vous serez facturés pour le prix de la disquette et les frais d'expédition. Vous pouvez passer votre commande en composant le (970) 339-7009, du lundi au samedi et 24 heures sur 24.

## Services d'information électroniques

### Internet

Pour obtenir les dernières informations d'assistance, y compris tous les numéros de téléphone pour l'assistance à travers le monde, ainsi que les informations concernant les mises à jour des gestionnaires d'impression, visitez notre site Web à <http://www.hp.com>.

### Service de téléchargement d'HP

Ce service facilite l'accès aux gestionnaires d'impression HP, aux informations sur nos produits et aux conseils de dépannage, composez le (208) 344-1691 (Etats-Unis). Réglez vos logiciels de communication sur aucune (N), 8, 1. Ce service est disponible 24 heures sur 24 et 7 jours sur 7.

## Pour la clientèle d'amérique latine

Si vous avez des questions techniques concernant l'installation ou l'utilisation de votre imprimante, composez l'un des numéros listés ci-dessous. Ce service est gratuit durant la période de garantie de votre imprimante, cependant vous serez toujours facturés pour l'appel interurbain.

<b>Argentine</b> .....	<b>541781-4061/69</b>	<b>Brésil</b> .....	<b>55 11 709-1444</b>
<b>Mexico</b> .....	<b>326 46 00</b>	<b>Guadalajara (Mexique)</b> .....	<b>669 95 00</b>
<b>Monterrey (Mexique)</b> .....	<b>378 42 40</b>	<b>Vénézuéla</b> .....	<b>58 2 239 5664</b>

## Pour la clientèle du reste du monde

Si vous faites face à un problème que vous ne pouvez pas résoudre à l'aide des informations contenues dans ce manuel ou dans la Boîte à outils HP DeskJet 890C, contactez votre distributeur local HP, ou le bureau de ventes et d'assistance HP le plus proche, pour obtenir les informations concernant le renvoi de votre imprimante pour l'entretien ou la réparation.

# Commande de pièces et d'accessoires

<b>Pièces de rechange</b>	<b>Référence HP</b>
<b>Câbles d'alimentation</b>	
E.U.A., Canada, Mexique, Taïwan, pays arabes	8120-6836
Europe (sauf R.U.), Jordanie, Liban, Afrique du nord, Russie	8120-6174
Royaume-Uni	8120-6173
Afrique du Sud, Inde	8120-6180
Australie, Nouvelle-Zélande, Chine	8120-6175
Suisse	8120-6179
Danemark	8120-6178
Corée	8120-6785
<b>Documentation de l'imprimante HP DeskJet 890C</b>	
Documentation en français	C5876-60024
Documentation en allemand	C5876-60025
Documentation en anglais (Asie)	C5876-60087
Documentation en anglais (Etats-Unis)	C5876-60042
Documentation en anglais (Europe)	C5876-60029
Documentation en arabe	C5876-60019
Documentation en chinois simplifié	C5876-60041
Documentation en chinois traditionnel	C5876-60038
Documentation en coréen	C5876-60040
Documentation en danois	C5876-60021
Documentation en espagnol	C5876-60035
Documentation en finlandais	C5876-60023
Documentation en grec	C5876-60026
Documentation en hébreu	C5876-60027
Documentation en hongrois	C5876-60028
Documentation en italien	C5876-60030
Documentation en néerlandais	C5876-60022
Documentation en norvégien	C5876-60031
Documentation en polonais	C5876-60032
Documentation en portugais	C5876-60033
Documentation en russe	C5876-60034
Documentation en suédois	C5876-60036
Documentation en tchèque	C5876-60020
Documentation en thaï	C5876-60037
Documentation en turc	C5876-60039
Ensemble bac d'ENTREE/SORTIE	C4602-67902
Ensemble de la station de nettoyage	C4602-67901
Socle (4 pièces)	C2162-60098

**Câbles d'interface E/S Windows/DOS**

Câble d'interface parallèle HP aux normes de l'IEEE-1284 (fournit avec un connecteur 1284-A pour le port de l'ordinateur et un connecteur 1284-B pour le port de l'imprimante).

Longueur de 2 mètres C2950A

Longueur de 3 mètres C2951A

**Cartouches d'impression**

Cartouche d'impression noire à jet d'encre 51645A

Cartouche d'impression couleur à jet d'encre C1823A

**Support**

Papier jet d'encre HP Premium (U.S., 200 feuilles) 51634Y

Papier jet d'encre HP Premium (A4 européen, 200 feuilles) 51634Z

Papier jet d'encre HP Premium (fort grammage), (Lettre U.S., 100 feuilles) C1852A

Papier jet d'encre HP Premium (fort grammage), (A4 européen, 100 feuilles) C1853A

Papier photo HP Premium (Lettre U.S., 20 feuilles) C6039A

Papier photo HP Premium (A4 européen, 20 feuilles) C6040A

Papier photo HP Premium (A4 asiatique, 20 feuilles) C6043A

Papier photo de luxe HP (Lettre U.S., 20 feuilles) C6055A

Papier photo de luxe HP (A4 européen, 20 feuilles) C6057A

Papier photo de luxe HP (A4 asiatique, 20 feuilles) C6056A

Acétates HP Premium (Lettre U.S., 50 feuilles) C3834A

Acétates HP Premium (Lettre U.S., 20 feuilles) C3828A

Acétates HP Premium (A4 européen, 50 feuilles) C3835A

Acétates HP Premium (A4 européen, 20 feuilles) C3832A

## Informations pour passer commande

Contactez votre distributeur local HP pour commander les pièces et fournitures pour votre imprimante. S'il n'est pas en mesure de vous fournir l'article que vous désirez, contactez notre service de livraison rapide HP DIRECT.

**Aux Etats-Unis** : 1 (800) 538-8787

Pour commander des **pièces de rechange** aux Etats-Unis : 1 (800) 227-8164. Pour obtenir des informations sur les **contrats de S.A.V. d'HP** sur le territoire américain : (800) 835-4747 (du lundi au vendredi, de 7h30 à 12h00 et de 13h00 à 16h00 heure de la côte pacifique)

**Canada** : (800) 387-3154, (905) 206-4725, Télécopieur : (905) 206-3485/-3739, Hewlett-Packard (Canada) Ltd., 5150 Spectrum Way, Mississauga, Ontario L4W 5G1, Canada

**Toronto** : (416) 671-8383

**Europe/Afrique/Moyen Orient** :

(31) 20/547 999  
Hewlett-Packard S.A., Central Mailing  
Department, PO. Box 529, 1180 AA Amstelveen,  
Pays-Bas

**Australie/ Nouvelle-Zélande** : (03) 895-2895

China Resources Bldg, 26 Harbour Road,  
Wanchai, Hong Kong

**Amérique latine** : (305) 267-4220,  
Télécopieur : (305) 267-4247, 5200 Blue Lagoon  
Drive, Suite 950, Miami, FL 33126, Etats-Unis  
d'Amérique

**Argentine** : (54 1) 787-7100, Télécopieur :

(54 1) 787-7213, Hewlett-Packard Argentina,  
Montañeses 2150, 1428 Buenos Aires, Argentine

**Brésil** : (55 11) 7296-4991,

Fax: (55 11) 7296-4967, Edisa-HP SA, R. Aruana  
125, Tambore, Barueri São Paulo, Brésil

**Chili** : (56 2) 203-3233, Télécopieur :

(56 2) 203-3234, Hewlett-Packard de Chile SA,  
Av. Andres Bello 2777, Oficina 1302, Las Condes,  
Santiago, Chili

**Mexique** : (52 5) 258-4600, Télécopieur :

(52 5) 258-4362, Hewlett-Packard de México,  
S.A. de C.V.

Prol. Reforma #700, Colonia Lomas de Santa Fe,  
01210 Mexico, D.F., Mexique

**Venezuela** : (58 2) 239-4244/239-4133,

Télécopieur : (58 2) 207-8014, Hewlett-Packard de  
Venezuela, C.A., Tercera Transversal de Los Ruices  
Norte, Edificio Segre, Caracas 1071, Venezuela  
Apartado Postal 50933, Caracas 1050, Venezuela

**Dans le reste du Monde** :

Hewlett-Packard Company, Intercontinental  
Headquarters, 3495 Deer Creek Road, Palo Alto,  
CA 94304, Etats-Unis d'Amérique

# Fiche technique

## *Marges minimums*

### Papier

Format	droite/gauche	supérieure	inférieure
A4 210 x 297 mm	3,4 mm	1 mm	11,7 mm
A5 148 x 210 mm	3,4 mm	1 mm	11,7 mm
Lettre U.S. 216 x 279 mm	6,4 mm	1 mm	11,7 mm
Légal U.S. 216 x 356 mm	6,4 mm	1 mm	11,7 mm
Exécutive 184 x 267 mm	6,4 mm	1 mm	11,7 mm

### Fiches

Format	droite/gauche	supérieure	inférieure
Fiche A6 105 x 148 mm	3,2 mm	1 mm	11,7 mm
Fiche U.S. 102 x 152 mm	3,2 mm	1 mm	11,7 mm
Fiche U.S. 127 x 203 mm	3,2 mm	1 mm	11,7 mm

### Enveloppes

Format	droite	gauche	supérieure/inférieure
DL 110 x 220 mm	1 mm	22 mm	3,2 mm
N° 10 104,8 x 241,3 mm	1 mm	22 mm	3,2 mm
C6 114 x 162 mm	1 mm	22 mm	3,2 mm

### Support personnalisé

Format	droite/gauche	supérieure	inférieure
Largeur maximum de 216 mm et longueur maximum de 356 mm	3,4 mm	1 mm	11,7 mm

# Fiche technique de l'imprimante

## Méthode d'impression

Impression thermique à jet d'encre à technologie  
« drop-on-demand ».

## Vitesse d'impression monochrome (texte)\*

Mode Supérieure : 4 pages par minute

Mode Normale : 7 pages par minute

Mode EconoFast : 9 pages par minute

## Vitesse d'impression couleur\*

Mode Supérieure : 1 page par minute

Mode Normale : 1,5 pages par minute

Mode Econofast : 5 pages par minute

## Résolution d'impression monochrome

Jusqu'à 600 ppp\*\*

## Résolution d'impression couleur

Jusqu'à Photo REt II

## Résolution d'impression sous DOS (graphiques)

Pleine page 75, 150, 300 ppp

## Langage de commande de l'imprimante

HP PCL Niveau 3

## Jeux de caractères gérés

PC-8, PC-8 Danois/Norvégien, PC Turc, PC-850, PC-852,  
Roman-8, ECMA-94 Latin 1 (ISO 8859/1), ECMA-94 Latin  
2 (ISO 8859/2), ECMA - 128 Latin 5 (ISO 8859/5),  
Royaume-Uni (ISO 4), ANSI ASCII (ISO 6), Suédois  
(ISO 11), Italien (ISO 15), Espagnol (ISO 17), Allemand  
(ISO 21), Danois/Norvégien (ISO 60), Français (ISO 69),  
Legal, Wingdings, Symbol.

Windows 3.1 : Latin 1, Latin 2, Latin 5.

MEM Cyrillique/Arabe optionnelle : C4602A-002

MEM Hébreu/Grec optionnelle : C4602A-003

## Compatibilité logicielle

Windows 3.1, Windows 95, Windows NT 4.0 (Windows  
NT 3.51 supporté avec un gestionnaire Microsoft).

DOS 3.3 et ultérieur.

## Polices variables intégrées (internes)

Arial, Courier, Letter Gothic, CG Times, Univers,  
Symbol, Times New Roman, Wingdings

## Polices variables TrueType pour Microsoft Windows

(Disponibles par l'intermédiaire de FontSmart sur le  
CD du logiciel d'impression)

Albertus, Albertus Extra Bold, Antique Olive, Antique  
Olive Compact, Arial, Arial Narrow, Arial Black, PL  
Benguiat Frisky, Bertram, Bodoni, Bodoni Black, Book  
Antiqua, ITC Bookman Old Style, Century Gothic,  
Century Schoolbook, Challenge Extrabold, Clarendon,  
Clarendon Condensed Bold, Clarendon Extra Bold,  
Coronet, Corsiva, Courier, Garamond, Gill Sans, Gill  
Sans Light, Gill Sans Condensed, Gill Sans Extra Bold,  
Gloworm, CG Goudy Oldstyle, CG Goudy Oldstyle Extra  
Bold, Graphite Light, Graphos, Letter Gothic, Lucida  
Casual, Lucida Casual Italic, Marigold, Metrostyle,  
Metrostyle Extended, Milestones, Nadianne Bold, Old  
English, CG Omega, Ozzie Black, Party, CG Poster  
Bodoni, Pompeii Capitals, Signet Roundhand, Sorts,  
Strider, Symbol, Theatre Antione, CG Times, Times New  
Roman, Univers, Univers Condensed, Univers Light  
Condensed, Univers Extended, Wingdings

## Grammage recommandé des supports

Papiers : de 60 à 135 g/m<sup>2</sup>

Enveloppes : de 75 à 90 g/m<sup>2</sup>

Fiches : de 110 à 200 g/m<sup>2</sup> (épaisseur max. 8,5 pts)

\* Valeurs approximatives. La vitesse exacte varie en fonction de la configuration du système, du logiciel utilisé et de la complexité du document imprimé.

\*\* Mesurée en points adressables de trame par pouce.

## Format des supports

Letter U.S. 216 x 279 mm  
Legal U.S. 216 x 356 mm  
Acétates U.S. 216 x 279 mm  
Papier glacé U.S. 216 x 279 mm  
Papier spécial U.S. 216 x 279 mm  
Executive U.S. 184 x 267 mm  
Enveloppe No. 10 U.S. 105 x 241 mm  
Fiche d'index 102 x 152 mm  
Fiche d'index 127 x 203 mm  
A4 européen 210 x 297 mm  
Acétates A4 européen 210 x 297 mm  
Papier glacé A4 européen 210 x 297 mm  
Papier spécial A4 européen 210 x 297 mm  
A5 européen 148 x 210 mm  
Enveloppe européenne DL 220 x 110 mm  
Enveloppe européenne C6 114 x 162 mm  
Carte européenne A6 105 x 148,5 mm  
Papier non standard : largeur comprise entre 100 et 216 mm ; longueur comprise entre 148 et 356 mm

## Dispositifs d'alimentation des supports (bacs d'alimentation intégrés)

Piles de papier : jusqu'à 150 feuilles  
Feuille à feuille : une feuille à la fois  
Plusieurs enveloppes : jusqu'à 15 enveloppes  
Fiches : jusqu'à 30 fiches  
Capacité du bac de SORTIE : jusqu'à 50 feuilles  
Etiquettes : jusqu'à 25 feuilles

## Touches et voyants

De reprise et d'alimentation

## Interface E/S pour DOS/Windows

Parallèle Centronics, conforme IEEE 1284 avec broche 1284-B  
(ECP, Modes Compatibility et Nibble)

## Mémoire-tampon de l'imprimante

0,5 Mo de MEV intégrée  
32 Ko

## Dimensions

Largeur : 444 mm  
Hauteur : 226 mm  
Profondeur : 396 mm

## Poids

6,5 kg

## Alimentation

Tension d'entrée : de 100 à 240 VCA variation de  $\pm 10\%$   
50/60 Hz variation de  $\pm 3$  Hz

## Consommation électrique

1 watt maximum hors tension  
5,25 watts maximum allumée  
48 watts maximum durant l'impression

## Fiabilité

20 000 heures en moyenne entre deux pannes  
2 000 heures sous tension et 12 000 pages imprimables par an

## Production mensuelle

3 000 pages maximum en noir et blanc.  
500 pages maximum en couleur.

## Environnement

Températures de fonctionnement :  
de 5° à 40° C

Taux d'humidité : de 15 à 80 % HR sans condensation

Conditions d'utilisation recommandées pour obtenir la meilleure qualité d'impression possible : de 15° à 35° C et de 20 à 80 % HR sans condensation

Température de stockage : de -40° à 60° C

Niveaux acoustiques selon ISO 9296 :

	Mode Supérieure	Mode Normale
Puissance acoustique, $L_{wAd}$ :	6,0 B(A) max.	6,3 B(A)
Pression acoustique, $L_{pAm}$ :	47 dB(A)	50 dB(A)
Position devant l'imprimante		



# Règlement

## FCC Statement (USA)

The United States Federal Communications Commission (in 47 CFR 15.105) has specified that the following notice be brought to the attention of users of this product:

This equipment has been tested and found to comply with the limits for a Class B digital device, pursuant to part 15 of the FCC Rules. These limits are designed to provide reasonable protection against harmful interference in a residential installation. This equipment generates, uses, and can radiate radio frequency energy and, if not installed and used in accordance with the instructions, may cause harmful interference to radio communications. However, there is no guarantee that interference will not occur in a particular installation. If this equipment does cause harmful interference to radio or television reception, which can be determined by turning the equipment off and on, the user is encouraged to try and correct the interferences by one or more of the following measures:

- Reorient or relocate the receiving antenna.
- Increase the separation between the equipment and the receiver.
- Connect the equipment into an outlet on a circuit different from that to which the receiver is connected.
- Consult the dealer or an experienced radio/TV technician for help.

Use of a shielded cable is required to comply with Class B limits of Part 15 of FCC Rules.

Pursuant to Part 15.21 of the FCC Rules, any changes or modifications to this equipment not expressly approved by Hewlett-Packard Company may cause harmful interference and void the FCC authorization to operate this equipment.

## Diodes électroluminescentes

Les DEL indicatrices répondent aux normes EN 60825-1.

사용자 안내문

기종별	사용자 안내문
A급 기기	이 기기는 업무용으로 전자파 강해검정을 받은 기기이오니 판매자 또는 사용자는 이 점을 주의하시기 바라며, 만약 잘못 구입하셨을 때에는 구입한 곳에서 비업무용으로 교환하시기 바랍니다.
B급 기기	이 기기는 비업무용으로 전자파 강해검정을 받은 기기로서 주거지역에서는 물론 모든 지역에서 사용할 수 있습니다.

비고 A급: 업무용 기기를 말한다.  
B급: 업무용 기기 외의 기기를 말한다.

# Déclaration de conformité

conforme à ISO/IEC Guide 22 et EN 45014

**Nom du fabricant :****Hewlett-Packard Company****Adresse du fabricant :**

Hewlett-Packard Co.  
Vancouver Printer Division  
18110 S.E. 34th Street  
Vancouver, WA 98683, Etats-Unis

Hewlett-Packard Singapore (PTE) Ltd.  
Asia Hardcopy Manufacturing Operation  
20 Gul Way  
Singapour 629196

Hewlett-Packard Espanola, S.A.  
Barcelona Division  
Avenida Graells, 501  
08190 Sant Cugat del Valles  
Barcelone, Espagne

**déclare que le(s) produit(s) :****Nom du produit :**

Imprimantes DeskJet

**Type(s) de produit :**

C4602A, C4603A, C5876A, C5877A

**Options du produit :**

Toutes

**est conforme aux spécifications produits ci-jointes :**

Sécurité : IEC 950 : 1991 Seconde édition +A1 +A2 +A3/EN 60950 : 1992 +A1 +A2 +A3  
IEC 825-1 : 1993/EN 60825-1 : 1994 Classe 1 pour les DEL

EMC : EN55022 : 1994 Classe B/CISPR 22 : 1993 Classe B  
EN 50082-1 : 1992  
IEC 801-2 : 1991 Seconde édition/prEN 55024-2 : 1992 : 4 kV CD, 8 kV AD  
IEC 801-3 : 1984/prEN 55024-3 : 1991 - 3 V/m  
IEC 801-4 : 1988/prEN 55024-4 : 1993 : signal 0,5 kV, alimentation 1 kV  
IEC 1000-3-2 : 1995/EN 61000-3-2 : 1995\*  
IEC 1000-3-3 : 1994/EN 61000-3-3 : 1995

**Informations supplémentaires :**

Ces produits sont conformes aux réglementations Low Voltage Directive 73/23/EEC et EMC Directive 89/336/EEC et possèdent la norme CE. Les produits ont été testés dans une configuration normale.

\*Ces produits ont une puissance active en entrée inférieure à 75 watts.

Vancouver, WA., le 9 avril 1997

Janet Hoppe  
Responsable du service clientèle

En Europe, contactez le bureau de vente et d'assistance agréé Hewlett-Packard, ou Hewlett-Packard GmbH, Department ZQ/ Standards Europe, Herrenberger Straße 130, D-7030 Böblingen TELECOPIEUR : +49-7031-143143

# L'imprimante DeskJet et l'environnement

## Protection de l'environnement

Hewlett-Packard ne cesse d'améliorer la conception et les procédés de fabrication des imprimantes HP DeskJet afin de réduire au minimum les effets nuisibles de l'utilisation d'imprimantes sur le lieu de travail ainsi que les problèmes apportés sur les lieux de production, de distribution et d'utilisation. De plus, Hewlett-Packard a amélioré ses méthodes de production afin de faciliter le recyclage de l'imprimante.

## Réduction et élimination

**Emballage de l'imprimante :** réduction de l'utilisation de matériaux d'emballage diminuant de 50% la consommation de carburant et par conséquent l'émission de gaz carboniques.

**Consommation d'encre :** dans le cas de l'impression d'un texte, le mode EconoFast utilise deux fois moins d'encre noire que le mode Normale. Pour une impression couleur, le mode EconoFast utilise de 1/3 à 1/4 d'encre en moins que le mode Normale. Ceci prolonge la durée d'utilisation de la cartouche d'encre.

**Consommation de papier :** le mode de duplication manuelle et l'option d'impression recto-verso, réduisent l'utilisation de papier et de ce fait la consommation des ressources naturelles. Cette imprimante convient à l'utilisation de papiers recyclés conformes aux normes DIN 19 309.

**Ozone :** Hewlett-Packard n'utilise plus de produits chimiques risquant d'endommager la couche d'ozone (tels que les CFC).

## Recyclage

Cette imprimante a été conçue pour faciliter son recyclage. Elle est constituée d'un minimum de matériaux différents, lesquels sont aisément séparables. Les dispositifs de fermeture et les connexions sont facilement accessibles et peuvent être démontés avec des outils communs. Les principales pièces de l'imprimante ont été conçues pour être facilement accessibles et permettre de ce fait une réparation efficace. Les pièces en plastique ont été créées de deux couleurs tout au plus afin d'améliorer les possibilités de recyclage.

**Emballage de l'imprimante :** l'emballage de l'imprimante, l'emballage intérieur de protection en polystyrène expansé ainsi que les poches en polystyrène transparent contenant les gestionnaires d'impression, ne contiennent aucun polymère nuisible à l'environnement et sont recyclables à 100%.

**Pièces en plastique :** toutes les pièces en plastique de l'imprimante et de l'emballage sont libellées conformément aux standards internationaux pour permettre leur identification lors du recyclage. Le plastique utilisé pour la conception des pièces internes et du châssis de l'imprimante est techniquement recyclable.

**Longévité du produit :** pour assurer la durée d'utilisation de votre imprimante DeskJet, HP fournit les garanties suivantes :

*Prorogation de la garantie* - HP SupportPack vous offre un plan de protection de trois ans. Vous pouvez acquérir HP SupportPack pendant 30 jours à compter de la date d'achat. Contactez votre distributeur local HP pour obtenir les informations concernant ce service.

Les pièces de rechange ainsi que les fournitures correspondant à cette imprimante sont disponibles pour au moins 5 ans après la fin de la production de l'imprimante.

*Reprise des produits usagés* - Pour retourner cette imprimante et les cartouches d'impression usagées à HP après utilisation, contactez le bureau de ventes HP le plus proche.

## Consommation d'énergie

Cette imprimante a été conçue avec l'économie d'énergie à l'esprit. Elle consomme moins de 8 watts au repos, répondant de ce fait aisément aux normes du programme Energy Star de l'agence de protection de l'environnement aux Etats-Unis (EPA).



**Consommation d'énergie en mode hors tension :** lorsque l'imprimante est hors tension elle consomme toujours un minimum d'énergie. Pour éviter cela, il vous suffit de mettre l'imprimante hors tension et de débrancher le câble d'alimentation électrique de la prise du secteur.



HEWLETT®  
PACKARD

---



\* C 5 8 7 6 - 6 0 0 2 4 \*

Numéro de commande C5876-60024

Référence HP C5876-90007

Imprimé aux Etats-Unis 6/97