

HP Photosmart C4380 All-in-One series - Aide

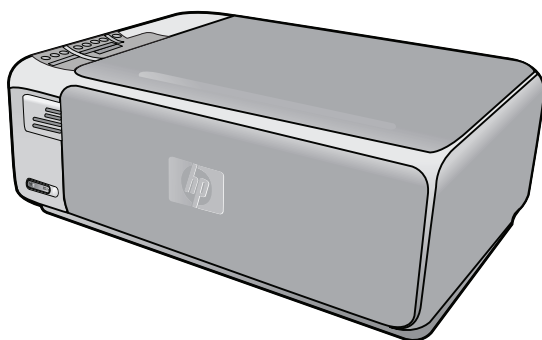

Sommaire

1	Tout-en-un HP Photosmart série C4380 - Aide	7
2	Présentation de l'appareil HP Tout-en-un	
	L'appareil HP Tout-en-un en un coup d'œil	9
	Boutons du panneau de commande	10
	Utilisation du logiciel HP Photosmart	11
3	Recherche d'informations supplémentaires	13
4	Procédures	15
5	Fin de la configuration de l'appareil HP Tout-en-un	
	Informations sur la connexion à l'ordinateur	17
	Types de connexion pris en charge	17
	Se connecter à l'aide d'une connexion WLAN 802.11 sans fil intégrée	18
	Utilisation du partage d'imprimantes	18
	Connexion à un réseau	18
	Configuration d'un réseau WLAN 802.11 sans fil intégré	19
	Éléments nécessaires à un réseau WLAN 802.11 sans fil intégré	20
	Se connecter à un réseau WLAN 802.11 sans fil intégré	20
	Configuration réseau sans fil ad hoc	21
	Éléments nécessaires à un réseau ad hoc	21
	Création d'un profil réseau pour un ordinateur Windows XP	21
	Création d'un profil réseau pour d'autres systèmes d'exploitation	23
	Connexion à un réseau ad hoc sans fil	23
	Connexion à d'autres ordinateurs sur un réseau	23
	Faire passer l'appareil HP Tout-en-un d'une connexion USB à une connexion réseau	24
	Gestion de vos paramètres réseau	25
	Modification des paramètres réseau de base à partir du panneau de commande	25
	Définition de la page de configuration réseau	26
	Glossaire réseau	31
6	Chargement du papier et des originaux	
	Chargement des originaux	33
	Sélection de papiers pour l'impression et la copie	34
	Papiers recommandés pour l'impression et la copie	34
	Papiers recommandés pour l'impression uniquement	36
	Papiers à éviter	36

Chargement du papier.....	37
Chargement du papier au format standard.....	38
Chargement de papier photo au format 10 x 15 cm (4 x 6 pouces).....	39
Chargement de fiches Bristol.....	40
Chargement d'enveloppes.....	41
Chargement d'autres types de papier.....	42
Prévention des bourrages papier.....	43
7 Impression à partir d'un ordinateur	
Impression à partir d'une application logicielle.....	45
Définition de l'appareil HP Tout-en-un comme imprimante par défaut.....	46
Modification des paramètres d'impression pour la tâche en cours.....	46
Réglage du format du papier.....	46
Configuration du type de papier pour l'impression.....	48
Affichage de la résolution d'impression.....	48
Modification de la vitesse ou de la qualité d'impression.....	48
Modification de l'orientation de la page.....	49
Ajustement du format du document.....	49
Modification de la saturation, de la luminosité ou de la nuance des couleurs.....	50
Prévisualisation d'une tâche d'impression.....	50
Modification des paramètres d'impression par défaut.....	50
Raccourcis d'impression.....	51
Création de raccourcis d'impression.....	51
Suppression de raccourcis d'impression.....	52
Tâches spéciales d'impression.....	52
Impression d'une image sans bordures.....	53
Impression d'une photo sur du papier photo.....	54
Impression d'étiquettes de CD/DVD personnalisées.....	55
Impression avec le dpi maximum	55
Impression recto verso.....	56
Impression d'un document de plusieurs pages sous forme de livret.....	57
Impression de plusieurs pages sur une même feuille.....	59
Impression d'un document de plusieurs pages dans l'ordre inverse.....	59
Inversion d'une image pour les transferts sur tissu.....	60
Impression sur transparents.....	61
Impression d'un groupe d'adresses sur des étiquettes ou des enveloppes.....	61
Impression d'une affiche.....	62
Impression d'une page Web.....	63
Arrêt d'une tâche d'impression.....	63
8 Utilisation des fonctionnalités photo	
Impression de photos.....	66
Impression de photos au format 10 x 15 cm (4 x 6 pouces).....	66
Impression d'agrandissements.....	67
Impression de photos à partir du logiciel HP Photosmart.....	68
Impression des photos sélectionnées sur l'appareil photo (DPOF).....	69
Enregistrement de photos sur votre ordinateur.....	69
Modification de photos à l'aide de votre ordinateur.....	70
Partage de photos avec vos amis et votre famille.....	70

9	Utilisation des fonctions de numérisation	
	Numérisation d'une image ou d'un document.....	73
	Modification d'une image numérisée.....	74
	Modification d'un document numérisé.....	74
	Arrêt de la numérisation.....	75
10	Utilisation des fonctions de copie	
	Création d'une copie.....	77
	Modification des paramètres de copie pour le travail en cours.....	77
	Réalisation de plusieurs copies d'un même original.....	77
	Modification de la vitesse de copie ou de la qualité.....	78
	Travaux de copie spéciaux.....	79
	Réalisation d'une copie de photo sans bordures.....	79
	Redimensionnement d'un original pour le faire tenir sur du papier Lettre ou A4.....	79
	Interruption de la copie.....	80
11	Maintenance de l'appareil HP Tout-en-un	
	Nettoyage de l'appareil HP Tout-en-un.....	81
	Nettoyage de l'extérieur.....	81
	Nettoyage de la vitre.....	81
	Nettoyage du capot.....	82
	Impression d'un rapport d'auto-test.....	82
	Entretien des cartouches d'impression.....	83
	Manipulation des cartouches d'impression.....	84
	Vérification des niveaux d'encre estimés.....	85
	Remplacement des cartouches d'impression.....	85
	Utilisation d'une cartouche d'impression photo.....	89
	Utilisation des étuis de protection des cartouches d'impression.....	89
	Alignement des cartouches d'impression.....	90
	Nettoyage des cartouches d'impression.....	91
	Nettoyage des contacts des cartouches d'impression.....	92
	Nettoyage de la zone des buses d'encre.....	94
	Nettoyage des taches d'encre sur la peau et les vêtements.....	95
	Mise hors tension de l'appareil HP Tout-en-un.....	95
12	Achat de fournitures d'impression	97
13	Résolution des problèmes	
	Conseils de dépannage.....	99
	Problèmes de communication sur une connexion USB.....	99
	Informations sur les cartouches d'impression.....	101
	Informations sur le papier.....	101
	Élimination de bourrages papier.....	102
	Dépannage des cartouches d'impression.....	104
	Affichage du fichier LisezMoi.....	110
	Dépannage de la configuration du matériel.....	110
	Dépannage de l'installation du logiciel.....	113
	Désinstallation et réinstallation du logiciel.....	115
	Dépannage de la configuration sans fil.....	118
	Dépannage des problèmes de qualité d'impression.....	121
	Dépannage des problèmes d'impression.....	129
	Dépannage concernant la carte mémoire.....	137

Dépannage des problèmes de numérisation.....	141
Dépannage des problèmes de copie.....	145
Erreurs.....	150
Messages relatifs au périphérique.....	150
Messages relatifs aux fichiers.....	153
Types de fichier pris en charge par l'appareil HP Tout-en-un.....	154
Messages d'ordre général relatifs à l'utilisateur.....	155
Messages relatifs au papier.....	158
Messages relatifs à l'alimentation et aux connexions.....	160
Messages relatifs aux cartouches d'impression.....	163

14 Garantie et assistance HP

Garantie.....	169
Informations relatives à la garantie des cartouches d'impression.....	169
Procédure d'assistance.....	169
Avant d'appeler l'assistance clientèle HP.....	170
Assistance téléphonique HP.....	170
Période d'assistance téléphonique.....	171
Contact de l'assistance téléphonique.....	171
Au-delà de la période d'assistance téléphonique.....	171
Options de garantie supplémentaires.....	171
HP Quick Exchange Service (Japan).....	172
Call HP Korea customer support.....	172
Conditionnement de l'appareil HP Tout-en-un avant expédition.....	173
Emballage de l'appareil HP Tout-en-un.....	173

15 Renseignements techniques

Caractéristiques techniques.....	175
Programme de gestion des produits en fonction de l'environnement.....	175
Utilisation du papier.....	176
Plastiques.....	176
Fiches techniques de sécurité du matériel (MSDS).....	176
Programme de recyclage.....	176
Programme de reprise et de recyclage des consommables HP.....	176
Consommation d'énergie.....	176
Disposal of Waste Equipment by Users in Private Households in the European Union.....	177
Déclarations de réglementation.....	177
Numéro d'identification réglementaire de modèle.....	178
FCC statement.....	178
Notice to users in Korea.....	179
VCCI (Class B) compliance statement for users in Japan.....	179
Notice to users in Japan about power cord.....	179
Geräuschemission.....	179
Déclarations de conformité aux réglementations sans fil.....	179
Wireless: Exposure to radio frequency radiation.....	179
Wireless: Notice to users in Brazil.....	180
Wireless: Notice to users in Canada.....	180
European Union Regulatory Notice.....	181
Wireless: Notice to users in Taiwan.....	181
Declaration of conformity (European Economic Area).....	182

Sommaire

Tout-en-un HP Photosmart série C4380 : Declaration of conformity.....	182
Index	183

1 Tout-en-un HP Photosmart série C4380 - Aide

Pour obtenir des informations sur l'appareil HP Tout-en-un, voir :

- « [Présentation de l'appareil HP Tout-en-un](#), » page 9
- « [Recherche d'informations supplémentaires](#), » page 13
- « [Procédures](#), » page 15
- « [Fin de la configuration de l'appareil HP Tout-en-un](#), » page 17
- « [Chargement du papier et des originaux](#), » page 33
- « [Impression à partir d'un ordinateur](#), » page 45
- « [Utilisation des fonctionnalités photo](#), » page 65
- « [Utilisation des fonctions de numérisation](#), » page 73
- « [Utilisation des fonctions de copie](#), » page 77
- « [Maintenance de l'appareil HP Tout-en-un](#), » page 81
- « [Achat de fournitures d'impression](#), » page 97
- « [Garantie et assistance HP](#), » page 169
- « [Renseignements techniques](#), » page 175

2 Présentation de l'appareil HP Tout-en-un

L'appareil HP Tout-en-un vous permet d'effectuer rapidement et facilement des tâches de copie, de numérisation de documents ou d'impression de photos à partir d'une carte mémoire. Vous pouvez accéder directement à de nombreuses fonctions de l'appareil HP Tout-en-un depuis son panneau de commande, sans même allumer votre ordinateur.

Cette section contient les rubriques suivantes :

- [L'appareil HP Tout-en-un en un coup d'œil](#)
- [Boutons du panneau de commande](#)
- [Utilisation du logiciel HP Photosmart](#)

L'appareil HP Tout-en-un en un coup d'œil

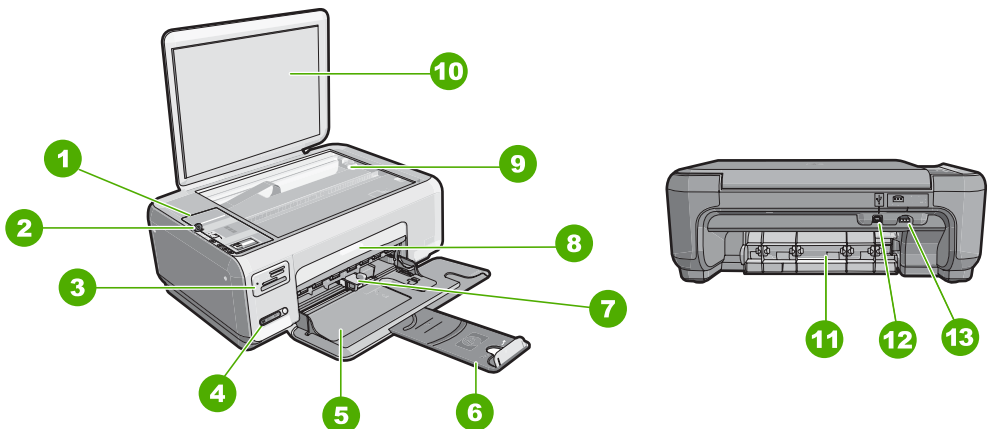

Etiquette	Description
1	Panneau de configuration
2	Bouton Marche/arrêt
3	Emplacements de carte mémoire
4	Indicateur et bouton de réseau sans fil
5	Bac d'alimentation
6	Rallonge du bac
7	Guide de réglage de largeur du papier
8	Capot d'accès aux cartouches d'impression

(suite)

Etiquette	Description
9	Vitre
10	Intérieur du capot
11	Porte arrière
12	Port USB arrière
13	Raccordement électrique*







* Utilisez exclusivement l'adaptateur secteur fourni par HP.

Boutons du panneau de commande



Etiquette	Icône	Nom et description
1		Bouton Allumé : permet de mettre l'appareil HP Tout-en-un sous tension ou hors tension. Lorsque l'appareil HP Tout-en-un est hors tension, il continue à recevoir une quantité minimale de courant. Pour supprimer toute alimentation, mettez l'appareil HP Tout-en-un hors tension, puis débranchez le cordon d'alimentation.
2		Bouton Qualité : Modifie la qualité des copies ou des photos imprimées à partir d'une carte mémoire. Le paramètre de qualité par défaut pour les papiers ordinaire et photo est deux étoiles. Toutefois, la qualité réellement produite dépend du type de papier. Dans le cas du papier ordinaire, deux étoiles représentent une qualité normale. Dans le cas du papier photo, deux étoiles représentent une qualité meilleure.

(suite)

Étiquette	Icône	Nom et description
3		Bouton Format : permet d'ajuster la taille de l'image sur 100 % (Taille réelle), de l'ajuster par rapport à la page (Redimensionner pour ajuster) ou d'imprimer des images sans bordures (Sans bordures). Le paramètre par défaut est 100 % pour le papier ordinaire et sans bordures pour le papier photo.
4		Bouton Copies : permet de spécifier le nombre de copies souhaité.
5		Bouton Effacer : Met fin à une tâche (telle que numérisation ou copie) ou réinitialise les paramètres (tels que Qualité ou Copies).
6		Bouton Numérisation : Permet de lancer une numérisation. Lorsqu'une carte mémoire est insérée, chaque pression sur ce bouton fait défiler une nouvelle photo contenue dans la carte mémoire.
7		Bouton Copier, Noir : Permet d'effectuer une copie en noir et blanc. Dans certains cas (par exemple, après l'élimination d'un bourrage papier), ce bouton permet de relancer l'impression. Lorsqu'une carte mémoire est insérée, chaque pression sur ce bouton revient à l'image précédente.
8		Bouton Copier, Couleur : Permet d'effectuer une copie couleur. Dans certains cas (par exemple, après l'élimination d'un bourrage papier), ce bouton permet de relancer l'impression. Lorsqu'une carte mémoire est sélectionnée, ce bouton lance l'impression de l'image actuellement affichée à l'écran.

Utilisation du logiciel HP Photosmart

Le logiciel HP Photosmart vous permet d'imprimer rapidement et aisément vos photos. Il permet également d'accéder à d'autres fonctions d'imagerie de base HP, comme l'enregistrement et l'affichage de vos photos.

Pour de plus amples informations sur l'utilisation du logiciel HP Photosmart :

- Vérifiez le contenu de la fenêtre **Sommaire** sur la partie gauche. Recherchez le livre contenant le **Sommaire de l'aide sur le logiciel HP Photosmart** dans la partie supérieure.
- Si le livre **Sommaire de l'aide sur le logiciel HP Photosmart** n'apparaît pas en haut de la fenêtre **Sommaire**, accédez à l'aide sur le logiciel via le Centre de solutions HP.

3 Recherche d'informations supplémentaires

Vous pouvez accéder à de nombreuses ressources imprimées ou en ligne fournissant des informations sur la configuration et l'utilisation de l'appareil HP Tout-en-un.

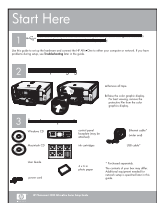

Guide de configuration

Le Guide de configuration fournit des instructions sur la configuration de l'appareil HP Tout-en-un et l'installation du logiciel. Assurez-vous de suivre les instructions du Guide de configuration dans l'ordre indiqué.

Si des incidents se produisent durant l'initialisation, consultez les informations sur la résolution des incidents dans le Guide de configuration, ou dans la rubrique « [Résolution des problèmes](#), » page 99 de l'aide.



Guide d'utilisation

Le Guide d'utilisation contient un aperçu de l'appareil HP Tout-en-un, y compris des instructions étape par étape pour les tâches de base, des conseils de dépannage et des informations techniques.



Animations HP Photosmart Essential

Les animations du logiciel HP Photosmart Essential vous présentent de façon interactive et ludique le logiciel fourni avec votre appareil HP Tout-en-un. Vous découvrirez ainsi comment le logiciel peut vous aider à créer, partager, organiser et imprimer vos photos.



Aide en ligne

L'aide fournit des instructions détaillées sur l'utilisation de l'appareil HP Tout-en-un.

- La rubrique **Comment faire ?** contient des liens vous permettant de trouver rapidement des informations sur l'exécution des tâches les plus courantes.
- La rubrique **Aperçu HP-Tout-en-un** contient des informations générales sur les principales fonctionnalités de l'appareil HP Tout-en-un.
- La rubrique **Dépannage** contient des informations sur la résolution des erreurs susceptibles d'être rencontrées lors de l'utilisation de l'appareil HP Tout-en-un.



Fichier Readme

Le fichier Readme contient les informations les plus récentes qui ne sont pas susceptibles d'être trouvées dans les autres publications.

Installez le logiciel pour accéder au fichier Readme.

www.hp.com/support

Si vous disposez d'un accès Internet, vous pouvez obtenir de l'aide sur le site Web HP. Vous y trouverez une assistance technique, des pilotes, des fournitures et des informations pour passer des commandes.

4 Procédures

Cette section contient des liens vers des tâches courantes, telles que le partage et l'impression de photos et l'optimisation de vos travaux d'impression.

- « [Comment réaliser une copie sans bordures d'une photo ?](#), » page 79
- « [Comment puis-je imprimer des photos sans bordure sur un papier de format 10 x 15 cm \(4 x 6 pouces\) ?](#), » page 53
- « [Comment puis-je obtenir une qualité d'impression optimale ?](#), » page 48
- « [Comment puis-je imprimer sur les deux côtés du papier ?](#), » page 56
- « [Comment réaliser plusieurs copies d'un document ?](#), » page 77

5 Fin de la configuration de l'appareil HP Tout-en-un

Une fois les étapes indiquées dans le Guide de configuration effectuées, consultez la présente section pour terminer la configuration de votre HP Tout-en-un.

Cette section contient les rubriques suivantes :

- [Informations sur la connexion à l'ordinateur](#)
- [Connexion à un réseau](#)

Informations sur la connexion à l'ordinateur

L'appareil HP Tout-en-un est équipé d'un port USB afin que vous puissiez le connecter directement à un ordinateur via un câble USB. Vous pouvez également connecter l'appareil HP Tout-en-un à un réseau sans fil, ou utiliser le partage d'imprimante pour partager le périphérique sur un réseau domestique existant.

Cette section contient les rubriques suivantes :

- [Types de connexion pris en charge](#)
- [Se connecter à l'aide d'une connexion WLAN 802.11 sans fil intégrée](#)
- [Utilisation du partage d'imprimantes](#)

Types de connexion pris en charge

Le tableau suivant présente une liste des types de connexions pris en charge.

Description	Nombre recommandé d'ordinateurs connectés pour des performances optimales	Fonctions logicielles prises en charge	Instructions d'installation
Connexion USB	Un ordinateur connecté au port USB 2.0 High Speed à l'arrière de l'appareil HP Tout-en-un via un câble USB.	Toutes les fonctions sont prises en charge.	Consultez le Guide de configuration pour obtenir des instructions détaillées.
Connexion WLAN 802.11 sans fil intégrée	Jusqu'à cinq ordinateurs connectés au moyen d'un routeur sans fil (mode infrastructure).	Toutes les fonctions sont prises en charge.	Suivez les instructions de la section « Configuration d'un réseau WLAN 802.11 sans fil intégré , » page 19.
Partage d'imprimantes	Cinq. L'ordinateur hôte doit être en permanence sous tension pour que l'impression soit possible à partir des autres ordinateurs.	Toutes les fonctions de l'ordinateur hôte sont prises en charge. Seule l'impression est prise en charge à partir des autres ordinateurs.	Suivez les instructions de la section « Utilisation du partage d'imprimantes , » page 18.

Se connecter à l'aide d'une connexion WLAN 802.11 sans fil intégrée

L'appareil HP Tout-en-un utilise un composant réseau interne qui prend en charge un réseau sans fil. Pour obtenir des informations détaillées sur la connexion de l'appareil HP Tout-en-un à un réseau sans fil (802.11), reportez-vous à la section « [Configuration d'un réseau WLAN 802.11 sans fil intégré](#), » page 19.

Utilisation du partage d'imprimantes

Si votre ordinateur est connecté à un réseau et qu'un autre ordinateur du réseau dispose d'un appareil HP Tout-en-un connecté via un câble USB, vous pouvez utiliser ce périphérique comme imprimante en utilisant le partage d'imprimantes.

L'ordinateur connecté directement à l'appareil HP Tout-en-un agit comme **hôte** de l'imprimante et dispose de toutes les fonctionnalités logicielles. L'autre ordinateur, référencé comme **client**, n'accède qu'aux fonctions d'impression. Vous devez exécuter d'autres fonctions telles que la numérisation et la copie à partir de l'ordinateur hôte ou du panneau de commande de l'appareil HP Tout-en-un.

Pour activer le partage d'imprimantes sur un ordinateur Windows

- ▲ Consultez le Guide de l'utilisateur fourni avec votre ordinateur ou l'aide en ligne de Windows.

Connexion à un réseau

Cette section indique comment connecter l'appareil HP Tout-en-un à un réseau et comment consulter et gérer les paramètres réseau.

Pour des performances et une sécurité optimales sur votre réseau sans fil, HP vous recommande d'utiliser un routeur ou un point d'accès sans fil (802.11) pour connecter l'appareil HP Tout-en-un et les autres composants réseau. Lorsque les éléments du réseau sont reliés par le biais d'un routeur sans fil ou d'un point d'accès, on parle de réseau en **mode infrastructure**.

Cette section vous sera utile si vous souhaitez connecter l'appareil HP Tout-en-un directement à un ordinateur compatible avec la technologie sans fil sans passer par un routeur sans fil ou un point d'accès (également appelée configuration **ad hoc**). Un seul périphérique sans fil peut être connecté à un instant donné dans une connexion ad hoc.

Un réseau d'infrastructure sans fil présente plusieurs avantages par rapport à un réseau ad hoc, notamment :

- Sécurité réseau renforcée
- Fiabilité accrue
- Flexibilité du réseau
- Amélioration des performances, en particulier dans le mode 802.11 g

Si vous voulez...	Reportez-vous à la section suivante :
Vous connecter à un réseau sans fil doté d'un routeur sans fil (infrastructure).	« Configuration d'un réseau WLAN 802.11 sans fil intégré , » page 19
Vous connecter à un réseau sans fil non équipé d'un routeur sans fil (ad hoc).	« Configuration réseau sans fil ad hoc , » page 21

(suite)

Si vous voulez...	Reportez-vous à la section suivante :
Ajouter des connexions à plusieurs ordinateurs en réseau.	« Connexion à d'autres ordinateurs sur un réseau , » page 23
Faire passer l'appareil HP Tout-en-un d'une connexion USB à une connexion réseau Remarque Utilisez les instructions figurant dans cette section si vous avez d'abord installé l'appareil HP Tout-en-un avec une connexion USB et que vous souhaitez ensuite passer à une connexion réseau sans fil.	« Faire passer l'appareil HP Tout-en-un d'une connexion USB à une connexion réseau , » page 24
Trouver des informations de dépannage.	« Dépannage de la configuration sans fil , » page 118

Configuration d'un réseau WLAN 802.11 sans fil intégré

Cette section vous sera utile si vous souhaitez connecter l'appareil HP Tout-en-un à un ordinateur relié à un réseau sans fil via un routeur sans fil ou un point d'accès (802.11). Cette méthode est recommandée par HP.

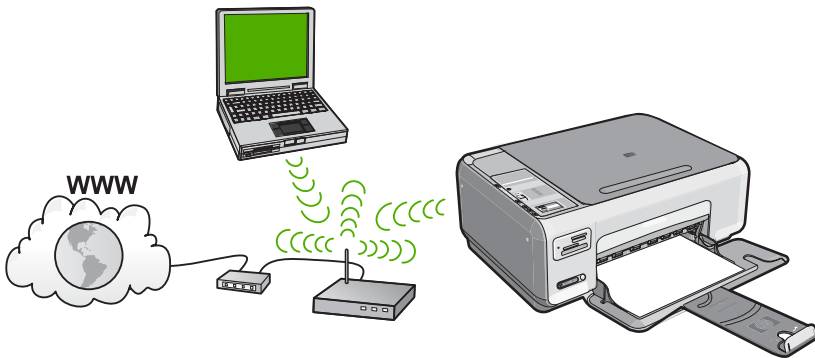

Pour connecter l'appareil HP Tout-en-un à un réseau intégré WLAN 802.11 sans fil, vous devez procéder comme suit :	Reportez-vous à la section suivante :
Réunissez d'abord tout le matériel requis.	« Éléments nécessaires à un réseau WLAN 802.11 sans fil intégré , » page 20
Installez ensuite le logiciel et connectez l'appareil HP Tout-en-un au routeur sans fil.	« Se connecter à un réseau WLAN 802.11 sans fil intégré , » page 20

Éléments nécessaires à un réseau WLAN 802.11 sans fil intégré

Pour connecter l'appareil HP Tout-en-un à un réseau WLAN 802.11 sans fil intégré, les éléments suivants sont nécessaires :

- Un réseau 802.11 sans fil comprenant un routeur ou un point d'accès sans fil.
- Un PC de bureau ou un ordinateur portable avec prise en charge de réseau sans fil ou bien une carte réseau (NIC). L'ordinateur doit être connecté au réseau sans fil sur lequel vous prévoyez d'installer l'appareil HP Tout-en-un.
- Accès Internet haut débit (recommandé), tel que le câble ou le DSL.
Si vous connectez l'appareil HP Tout-en-un à un réseau sans fil disposant d'un accès à Internet, HP vous recommande d'utiliser un routeur sans fil (point d'accès ou station de base) utilisant le protocole DHCP (Dynamic Host Configuration Protocol).
- Nom du réseau (SSID).
- Clé WEP ou phrase de passe WPA (le cas échéant).

Se connecter à un réseau WLAN 802.11 sans fil intégré

Le CD-ROM du logiciel HP Photosmart, ainsi que le câble USB fourni, vous permettent de connecter aisément l'appareil HP Tout-en-un directement à votre réseau sans fil.

- △ **Attention** Pour empêcher d'autres utilisateurs d'accéder à votre réseau sans fil, HP vous recommande fortement de spécifier un mot de passe ou une phrase passe (sécurité WPA ou WEP), ainsi qu'un nom de réseau unique (SSID) pour le routeur sans fil. Votre routeur sans fil est probablement livré avec un nom de réseau par défaut, qui est généralement le nom du fabricant. Si vous utilisez le nom de réseau par défaut, celui-ci devient aisément accessible à des utilisateurs utilisant le même nom de réseau unique (SSID) par défaut. Il en résulte également que l'appareil HP Tout-en-un peut se connecter accidentellement à un autre réseau sans fil environnant, dont le nom est identique. Dans une telle situation, vous ne pourrez pas accéder à l'appareil HP Tout-en-un. Pour plus d'informations sur la modification du nom de réseau, reportez-vous à la documentation accompagnant le routeur sans fil.

Pour connecter l'appareil HP Tout-en-un

1. Insérez le CD-ROM du logiciel HP Photosmart dans l'ordinateur.
2. Suivez les instructions à l'écran.
Lorsque vous y êtes invité, connectez l'appareil HP Tout-en-un à l'ordinateur à l'aide du câble USB fourni dans le boîtier. L'appareil HP Tout-en-un tente alors de se connecter au réseau. Si la connexion échoue, suivez les instructions des invites pour corriger le problème, puis réessayez.
3. Une fois la configuration terminée, vous serez invité à déconnecter le câble USB de l'appareil afin de tester la connexion sans fil. Une fois que l'appareil HP Tout-en-un est connecté au réseau, installez le logiciel sur chaque ordinateur qui utilisera le périphérique sur le réseau.

Rubriques associées

- « [Imprimer le test du réseau sans fil](#), » page 26
- « [Connexion à d'autres ordinateurs sur un réseau](#), » page 23
- « [Dépannage de la configuration sans fil](#), » page 118

Configuration réseau sans fil ad hoc

Cette section vous sera utile si vous souhaitez connecter l'appareil HP Tout-en-un directement à un ordinateur compatible avec la technologie sans fil sans passer par un routeur sans fil ou un point d'accès.

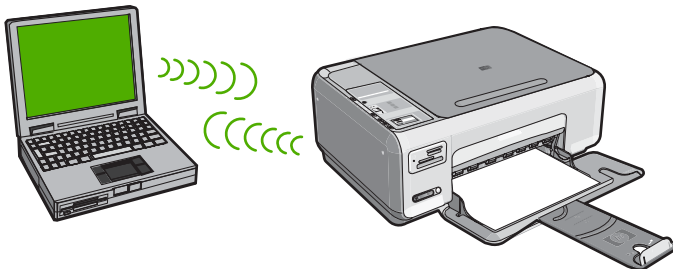

Pour connecter l'appareil HP Tout-en-un à votre ordinateur (ad hoc), vous devez créer un profil réseau ad hoc sur l'ordinateur. Pour cela, vous devez choisir un nom de réseau (SSID) et une clé de sécurité WEP (facultative, mais recommandée) pour votre réseau ad hoc.

Pour configurer l'appareil HP Tout-en-un sur un réseau ad hoc sans fil, procédez comme suit :	Reportez-vous à la section suivante :
Réunissez d'abord tout le matériel requis.	« Éléments nécessaires à un réseau ad hoc. » page 21
Ensuite, préparez votre ordinateur en créant un profil réseau.	« Création d'un profil réseau pour un ordinateur Windows XP. » page 21 « Création d'un profil réseau pour d'autres systèmes d'exploitation. » page 23
Enfin, installez le logiciel.	« Connexion à un réseau ad hoc sans fil. » page 23

Éléments nécessaires à un réseau ad hoc

Pour relier l'appareil HP Tout-en-un à un ordinateur Windows via une connexion ad hoc, l'ordinateur doit être équipé d'un adaptateur de réseau sans fil et posséder un profil ad hoc.

Création d'un profil réseau pour un ordinateur Windows XP

Préparez votre ordinateur pour une connexion ad hoc en créant un profil réseau.

Création d'un profil réseau

 **Remarque** L'appareil HP Tout-en-un est déjà configuré avec un profil réseau portant le nom de réseau (SSID) **hpsetup**. Toutefois, pour des raisons de sécurité et de confidentialité, HP recommande de définir un nouveau profil réseau sur votre ordinateur en procédant comme suit.

1. Dans le **Panneau de configuration**, cliquez deux fois sur **Connexions réseau**.
2. Dans la fenêtre **Connexions réseau**, cliquez avec le bouton droit sur **Connexion réseau sans fil**. Si le menu contextuel affiche **Activer**, sélectionnez cette option. En revanche, si le menu affiche **Désactiver**, la connexion sans fil est déjà activée.
3. Cliquez deux fois sur l'icône **Connexion réseau sans fil**, puis cliquez sur **Propriétés**.
4. Cliquez sur l'onglet **Configuration réseaux sans fil**.
5. Activez la case à cocher **Utiliser Windows pour configurer mon réseau sans fil**.
6. Cliquez sur **Ajouter**, puis procédez comme suit :
 - a. Dans la zone **Nom de réseau (SSID)**, indiquez le nom de réseau unique souhaité.

 **Remarque** La saisie du nom du réseau respecte la casse, il est donc important de vous souvenir des majuscules et minuscules spécifiées.

- b. Si une liste **Authentification réseau** est affichée, sélectionnez **Ouvrir**. Sinon, passez à l'étape suivante.
- c. Dans la liste **Cryptage de données**, sélectionnez **WEP**.

 **Remarque** Il est possible de créer un réseau qui n'utilise pas de clé WEP. Toutefois, HP recommande d'utiliser une clé WEP pour sécuriser votre réseau.

- d. Vérifiez que la case à cocher en regard de **La clé m'est fournie automatiquement** n'est **pas** activée. Si elle est activée, cliquez sur la case à cocher afin de la désactiver.
- e. Dans la zone **Clé réseau**, entrez une clé WEP composée **exactement** de 5 ou **exactement** de 13 caractères alphanumériques (ASCII). Par exemple, dans le cas de 5 caractères, vous pouvez saisir **ABCDE** ou **12345**. Dans le cas de 13 caractères, vous pouvez saisir **ABCDEF1234567**. (12345 et ABCDE ne sont que des exemples. Sélectionnez une combinaison de votre choix.)
Vous pouvez également utiliser des caractères HEX (hexadécimaux) pour définir la clé WEP. Une clé WEP HEX doit contenir 10 caractères pour un chiffrement sur 40 bits et 26 caractères pour un chiffrement sur 128 bits.
- f. Dans la boîte de dialogue **Confirmez la clé réseau**, entrez la même clé WEP que celle saisie à l'étape précédente.
- g. Notez la clé WEP telle que vous l'avez saisie, en tenant compte des majuscules et des minuscules.

 **Remarque** Vous devez vous souvenir précisément des majuscules et des minuscules. Si la clé WEP que vous saisissez sur l'appareil HP Tout-en-un est incorrecte, la connexion sans fil ne sera pas établie.

- h. Activez la case à cocher **Ceci est un réseau d'égal à égal (ad hoc) ; les points d'accès sans fil ne sont pas utilisés**.
- i. Cliquez sur **OK** pour fermer la fenêtre **Propriétés du réseau sans fil** et cliquez une nouvelle fois sur **OK**.
- j. Cliquez encore une fois sur **OK** pour fermer la fenêtre **Connexion réseau sans fil**.

Rubriques associées

- « [Glossaire réseau](#), » page 31
- « [Connexion à un réseau ad hoc sans fil](#), » page 23

Création d'un profil réseau pour d'autres systèmes d'exploitation

Si vous disposez d'un système d'exploitation autre que Windows XP, HP vous recommande d'utiliser le programme de configuration fourni avec votre carte LAN sans fil. Pour connaître le programme de configuration correspondant à votre carte LAN sans fil, accédez à la liste des programmes installés sur votre ordinateur.

A l'aide du programme de configuration de la carte réseau, créez un profil réseau doté des valeurs suivantes :

- **Nom de réseau (SSID)** : Mynetwork (uniquement à titre d'exemple)



Remarque Il convient de créer un nom de réseau unique et facile à retenir. N'oubliez pas que le nom de réseau respecte la casse. Pour cette raison, vous devez respecter précisément les majuscules et les minuscules.

- **Mode de communication** : Ad Hoc
- **Chiffrement** : activé

Connexion à un réseau ad hoc sans fil

Le CD-ROM du logiciel HP Photosmart, ainsi que le câble USB fourni, vous permettent de connecter aisément l'appareil HP Tout-en-un directement à votre ordinateur pour créer une configuration de réseau sans fil ad hoc.

Pour connecter l'appareil HP Tout-en-un

1. Insérez le CD-ROM du logiciel HP Photosmart dans l'ordinateur.
2. Suivez les instructions à l'écran.
Lorsque vous y êtes invité, connectez l'appareil HP Tout-en-un à l'ordinateur à l'aide du câble USB fourni dans le boîtier. L'appareil HP Tout-en-un tente alors de se connecter au réseau. Si la connexion échoue, suivez les instructions des invites pour corriger le problème, puis réessayez.
3. Une fois la configuration terminée, vous serez invité à déconnecter le câble USB de l'appareil afin de tester la connexion sans fil. Une fois que l'appareil HP Tout-en-un est connecté au réseau, installez le logiciel sur chaque ordinateur qui utilisera le périphérique sur le réseau.

Rubriques associées

- « [Connexion à d'autres ordinateurs sur un réseau](#), » page 23
- « [Dépannage de la configuration sans fil](#), » page 118

Connexion à d'autres ordinateurs sur un réseau

Plusieurs ordinateurs d'un même réseau peuvent partager l'appareil HP Tout-en-un. Si l'appareil HP Tout-en-un est déjà connecté à un ordinateur sur un réseau, vous devrez installer le logiciel HP Tout-en-un pour chaque ordinateur supplémentaire. Lors de l'installation d'une connexion sans fil, le logiciel trouve le SSID (nom de réseau) du réseau

existant. Une fois l'appareil HP Tout-en-un configuré sur le réseau, il n'est pas nécessaire de réitérer cette opération lors de l'ajout d'autres ordinateurs.

Pour installer le logiciel Windows HP Tout-en-un sur des ordinateurs supplémentaires

1. Quittez toutes les applications en cours d'exécution sur l'ordinateur, y compris les logiciels antivirus installés.
2. Insérez le CD Windows livré avec l'appareil HP Tout-en-un dans le lecteur de CD-ROM de votre ordinateur et suivez les instructions à l'écran.
3. Si une boîte de dialogue concernant les logiciels de pare-feu s'affiche, suivez les instructions indiquées. Si des messages contextuels du pare-feu apparaissent, vous devez toujours accepter ou autoriser ces messages.
4. Sur l'écran **Type de connexion**, sélectionnez **Par le réseau** et cliquez sur **Suivant**. L'écran **Recherche** apparaît tandis que le programme de configuration recherche l'appareil HP Tout-en-un sur le réseau.
5. Dans l'écran **Imprimante localisée**, vérifiez que la description de l'imprimante est correcte.
Si plusieurs imprimantes sont détectées sur le réseau, la fenêtre **Imprimantes localisées** apparaît. Sélectionnez l'appareil HP Tout-en-un que vous souhaitez connecter.
6. Suivez les instructions pour installer le logiciel.
Une fois le logiciel installé, l'appareil HP Tout-en-un est prêt à être utilisé.
7. Si vous avez désactivé un logiciel de détection de virus sur votre ordinateur, n'oubliez pas de le réactiver.
8. Pour tester votre connexion réseau, imprimez une page d'auto-test sur l'appareil HP Tout-en-un à partir de votre ordinateur.

Rubriques associées

- « [Imprimer le test du réseau sans fil](#), » page 26
- « [Dépannage de la configuration sans fil](#), » page 118

Faire passer l'appareil HP Tout-en-un d'une connexion USB à une connexion réseau

Si vous commencez par installer l'appareil HP Tout-en-un avec une connexion USB, vous pourrez passer ultérieurement à une connexion réseau sans fil. Si vous savez déjà vous connecter à un réseau, suivez les instructions générales ci-dessous.

Pour modifier une connexion USB en connexion WLAN 802.11 sans fil intégrée

1. Débranchez la connexion USB de l'arrière de l'appareil HP Tout-en-un.
2. Insérez le CD-ROM HP Tout-en-un dans le lecteur de CD-ROM.
3. Suivez les instructions à l'écran pour effectuer une installation de réseau sans fil.
4. Une fois l'installation terminée, ouvrez **Imprimantes et télécopieurs** (ou **Imprimantes**) dans le **Panneau de configuration** et supprimez les imprimantes de l'installation USB précédente.

Pour plus d'informations sur la connexion de l'appareil HP Tout-en-un à un réseau, reportez-vous à la section suivante :

- « [Configuration d'un réseau WLAN 802.11 sans fil intégré](#), » page 19
- « [Configuration réseau sans fil ad hoc](#), » page 21

Gestion de vos paramètres réseau

Vous pouvez gérer les paramètres réseau de l'appareil HP Tout-en-un via le panneau de commande de l'appareil HP Tout-en-un.

Cette section contient les rubriques suivantes :

- [Modification des paramètres réseau de base à partir du panneau de commande](#)
- [Définition de la page de configuration réseau](#)

Modification des paramètres réseau de base à partir du panneau de commande

Le panneau de commande de l'appareil HP Tout-en-un vous permet d'effectuer un certain nombre de tâches d'administration de réseau. Ces tâches comprennent la visualisation des paramètres réseau, la restauration des valeurs par défaut du réseau, l'activation et la désactivation de la radio sans fil, ainsi que l'impression d'une liste des paramètres réseau.

Cette section contient les rubriques suivantes :

- [Impression des paramètres réseau](#)
- [Rétablissement des paramètres réseau par défaut](#)
- [Activation et désactivation du point d'accès sans fil](#)
- [Imprimer le test du réseau sans fil](#)

Impression des paramètres réseau

Vous pouvez imprimer une page de configuration réseau afin de visualiser les paramètres réseau tels que l'adresse IP, le mode de communication ou le nom de réseau (SSID).

Pour imprimer la page de configuration réseau

1. Appuyez sur le bouton **Sans fil** situé sur la face avant de l'appareil HP Tout-en-un.
2. Appuyez sur le bouton situé près l'icône ▼ jusqu'à ce que **Imprimer la page de configuration du réseau** soit mis en surbrillance, puis appuyez sur le bouton jouxtant l'icône **OK**.

Rubriques associées

« [Définition de la page de configuration réseau](#), » page 26

Rétablissement des paramètres réseau par défaut

Vous pouvez restaurer les paramètres d'usine par défaut tels qu'ils étaient lors de l'achat de l'appareil HP Tout-en-un.

Pour restaurer les paramètres réseau par défaut

1. Appuyez sur le bouton **Sans fil** situé sur la face avant de l'appareil HP Tout-en-un.
2. Appuyez sur le bouton situé près l'icône ▼ jusqu'à ce que **Restauration des paramètres réseau par défaut** soit mis en surbrillance, puis appuyez sur le bouton jouxtant l'icône **OK**.
3. Confirmez que vous souhaitez restaurer les paramètres réseau par défaut.

Activation et désactivation du point d'accès sans fil

La réception radio sans fil est désactivée par défaut, mais si vous installez le logiciel et connectez l'appareil HP Tout-en-un au réseau, la radio sans fil est activée automatiquement. Le voyant bleu situé à l'avant de l'appareil HP Tout-en-un indique que la radio sans fil est activée. Pour rester connecté au réseau sans fil, le point d'accès doit être activé. Toutefois, si l'appareil HP Tout-en-un est connecté directement à un ordinateur via une connexion USB, la réception n'est pas utilisée. Dans ce cas, vous pouvez désactiver le point d'accès.

Pour activer et désactiver le point d'accès sans fil

1. Appuyez sur le bouton **Sans fil** situé sur la face avant de l'appareil HP Tout-en-un.
2. Appuyez sur le bouton situé près l'icône ▼ jusqu'à ce que **Mise sous tension de la radio** ou **Mise hors tension de la radio** soit mis en surbrillance, puis appuyez sur le bouton jouxtant l'icône **OK**.

Imprimer le test du réseau sans fil

Le test du réseau sans fil procède à une série de tests de diagnostic pour déterminer si l'installation du réseau est réussie. Si un problème est décelé, une recommandation concernant sa résolution est consignée dans le rapport. Il vous est possible d'imprimer le test du réseau sans fil à tout moment.

Pour imprimer le rapport du test du réseau sans fil

1. Appuyez sur le bouton **Sans fil** situé sur la face avant de l'appareil HP Tout-en-un.
2. Appuyez sur le bouton situé près l'icône ▼ jusqu'à ce que **Test réseau sans fil** soit mis en surbrillance, puis appuyez sur le bouton jouxtant l'icône **OK**.
Le **Test réseau sans fil** s'imprime.

Rubriques associées

« [Dépannage de la configuration sans fil](#), » page 118

Définition de la page de configuration réseau

La page de configuration réseau affiche les paramètres du réseau pour l'appareil HP Tout-en-un. Il existe des paramètres correspondant aux informations générales et au réseau sans fil 802.11.

Cette section contient les rubriques suivantes :

- [Paramètres généraux du réseau](#)
- [Paramètres du réseau sans fil \(802.11\)](#)

Rubriques associées

- « [Impression des paramètres réseau](#), » page 25
- « [Glossaire réseau](#), » page 31

Paramètres généraux du réseau

Le tableau suivant décrit les paramètres réseau généraux figurant sur la page de configuration réseau.

Paramètre	Description
Etat du réseau	Etat de l'appareil HP Tout-en-un : <ul style="list-style-type: none">• Prêt : l'appareil HP Tout-en-un est prêt à recevoir ou à envoyer des données.• Hors ligne : l'appareil HP Tout-en-un n'est pas connecté au réseau.
Connexion active	Mode réseau de l'appareil HP Tout-en-un : <ul style="list-style-type: none">• Sans fil : l'appareil HP Tout-en-un est connecté à un réseau sans fil (802.11).• Aucune : il n'y a pas de connexion réseau.
URL	L'adresse IP du serveur Web intégré (EWS). <hr/> Remarque Vous devez connaître cette adresse pour pouvoir accéder au serveur Web intégré (EWS). <hr/>
Version microprogr.	Le composant de mise en réseau interne et le code de la version du micrologiciel de l'appareil. <hr/> Remarque Si vous appelez l'assistance HP, il se peut que le code de version du micrologiciel vous soit demandé (selon le problème). <hr/>
Nom d'hôte	Nom TCP/IP attribué au périphérique par le logiciel d'installation. Par défaut, il s'agit des lettres HP suivies des 6 derniers chiffres de l'adresse MAC (Media Access Control).
Mot de passe admin	Etat du mot de passe de l'administrateur pour le serveur Web intégré : <ul style="list-style-type: none">• Défini : le mot de passe est défini. Vous devez fournir le mot de passe pour pouvoir modifier les paramètres du serveur Web intégré.• Non défini : aucun mot de passe n'est défini. Aucun mot de passe n'est requis pour pouvoir modifier les paramètres du serveur Web intégré.
mDNS	Certains réseaux locaux et ad hoc n'utilisent pas de serveur DNS central. Ils utilisent une alternative au serveur DNS appelée mDNS. Grâce à mDNS, votre ordinateur peut trouver et utiliser n'importe quel appareil HP Tout-en-un connecté à votre réseau local. Il peut également travailler avec tout autre périphérique Ethernet apparaissant sur le réseau.

Paramètres du réseau sans fil (802.11)

Le tableau suivant décrit les paramètres du réseau sans fil 802.11 figurant sur la page de configuration réseau.

Paramètre	Description
Adresse mat. (MAC)	<p>L'adresse MAC (Media Access Control) identifie l'appareil HP Tout-en-un. Il s'agit d'un numéro d'identification unique à 12 chiffres affecté aux composants matériels du réseau à des fins d'identification ; cela s'applique notamment aux points d'accès sans fil, aux routeurs et aux autres périphériques de ce type. Deux équipements n'ont jamais la même adresse MAC.</p> <p>Remarque Certains fournisseurs d'accès Internet exigent l'enregistrement de l'adresse MAC de la carte réseau ou de l'adaptateur LAN connecté au câble ou au modem DSL lors de l'installation.</p>
Adresse IP	<p>Cette adresse identifie de manière unique le périphérique sur le réseau. Les adresses IP sont attribuées de manière dynamique via DHCP ou AutoIP. Vous pouvez également configurer une adresse IP bien que ce ne soit pas recommandé.</p> <p>Remarque L'attribution manuelle d'une adresse IP incorrecte pendant l'installation empêchera le réseau de détecter l'appareil HP Tout-en-un.</p>
Masque de sous-réseau	<p>Un sous-réseau est une adresse IP attribuée par le logiciel d'installation afin de rendre un réseau supplémentaire disponible au sein d'un réseau plus large. Les sous-réseaux sont définis par un masque de sous-réseau. Ce masque détermine les bits de l'adresse IP de l'appareil HP Tout-en-un qui identifient le réseau et le sous-réseau, ainsi que les bits qui identifient l'appareil lui-même.</p> <p>Remarque Il est préférable que l'appareil HP Tout-en-un et les ordinateurs qui l'utilisent se trouvent sur le même sous-réseau.</p>
Passerelle par déf.	<p>Nœud d'un réseau qui sert d'entrée vers un autre réseau. Un nœud peut être ici un ordinateur ou un autre périphérique.</p> <p>Remarque L'adresse de la passerelle par défaut est affectée par le logiciel d'installation.</p>
Source de configuration	<p>Protocole utilisé pour attribuer l'adresse IP à l'appareil HP Tout-en-un :</p> <ul style="list-style-type: none"> • AutoIP : le logiciel d'installation détermine automatiquement les paramètres de configuration. • DHCP : les paramètres de configuration sont fournis par un serveur DHCP (dynamic host configuration protocol) sur le réseau. Sur les petits réseaux, il peut s'agir d'un routeur. • Manuelle : les paramètres de configuration sont définis manuellement, par exemple une adresse IP statique. • Non spécifiée : le mode utilisé lorsque l'appareil HP Tout-en-un est en cours d'initialisation.
DNS Server	<p>Adresse IP du serveur de noms de domaine (DNS) du réseau. Lorsque vous utilisez le Web ou envoyez un message électronique, vous utilisez un nom de domaine pour cela. Par exemple, l'URL http://www.hp.com contient le nom de domaine hp.com. Le DNS sur Internet convertit le nom de domaine en</p>

(suite)

Paramètre	Description
	<p>adresse IP. Les périphériques utilisent les adresses IP pour se référer les uns aux autres.</p> <ul style="list-style-type: none">• Adresse IP : l'adresse IP du serveur de noms de domaine.• Non spécifiée : l'adresse IP n'est pas spécifiée ou le périphérique est en cours d'initialisation. <hr/> <p>Remarque Vérifiez si une adresse IP DNS apparaît sur la page de configuration réseau. Si aucune adresse n'apparaît, demandez l'adresse IP du DNS à votre fournisseur d'accès Internet.</p>
Etat sans fil	<p>Etat du réseau sans fil :</p> <ul style="list-style-type: none">• Connecté : l'appareil HP Tout-en-un est connecté à un réseau WLAN et tout fonctionne correctement.• Déconnecté : l'appareil HP Tout-en-un n'est pas connecté au réseau local sans fil en raison de paramètres incorrects (clé WEP incorrecte, par exemple), ou l'appareil HP Tout-en-un est hors de portée.• Désactivé : l'émetteur/récepteur RF est désactivé.• Non applicable : ce paramètre ne s'applique pas à ce type de réseau.
Mode communication	<p>Structure de réseau IEEE 802.11 dans laquelle des périphériques ou des stations communiquent entre eux :</p> <ul style="list-style-type: none">• Infrastructure : l'appareil HP Tout-en-un communique avec d'autres périphériques réseau via un point d'accès sans fil, comme un routeur sans fil ou une station de base.• Ad hoc : L'appareil HP Tout-en-un communique directement avec chaque périphérique sur le réseau. Aucun routeur ni point d'accès sans fil n'est utilisé. Ce type de réseau s'appelle aussi égal à égal, ou peer-to-peer.• Non applicable : ce paramètre ne s'applique pas à ce type de réseau.
Nom réseau (SSID)	<p>Service Set Identifier. Identificateur unique (jusqu'à 32 caractères) qui différencie un réseau local sans fil (WLAN) d'un autre. Le SSID est également appelé nom réseau. Il s'agit du nom du réseau auquel l'appareil HP Tout-en-un est connecté.</p>
Niveau du signal (1-5)	<p>Signal d'envoi ou de retour, évalué sur une échelle de 1 à 5 :</p> <ul style="list-style-type: none">• 5 : excellente• 4 : bonne• 3 : convenable• 2 : faible• 1 : imperceptible• Pas de signal : aucun signal détecté sur le réseau.• Non applicable : ce paramètre ne s'applique pas à ce type de réseau.
Canal	<p>Le numéro de canal actuellement utilisé pour la communication sans fil. Ce numéro dépend du réseau utilisé et peut différer du numéro de canal demandé. La valeur est comprise entre 1 et 14 ; la plage de canaux approuvée peut varier selon les pays/régions.</p> <ul style="list-style-type: none">• (numéro) : valeur comprise entre 1 et 14, selon le pays/la région.• Aucun : aucun canal n'est actuellement utilisé.• Non applicable : le WLAN est désactivé ou ce paramètre ne s'applique pas à ce type de réseau.

(suite)

Paramètre	Description
	<p>Remarque En mode ad hoc, si vous ne pouvez pas recevoir ou envoyer des données entre votre ordinateur et l'appareil HP Tout-en-un, assurez-vous que vous utilisez le même canal de communication sur l'ordinateur et l'appareil HP Tout-en-un. En mode infrastructure, le canal est dicté par le point d'accès.</p>
Type d'authentif.	<p>Type d'authentification utilisé :</p> <ul style="list-style-type: none"> • Aucun : aucune authentification n'est utilisée. • Système ouvert (ad hoc et infrastructure) : aucune authentification • Clé partagée : Une clé WEP est requise. • WPA-PSK (infrastructure uniquement) : WPA avec clé pré-partagée. • Non applicable : ce paramètre ne s'applique pas à ce type de réseau. <p>L'authentification vérifie l'identité d'un utilisateur ou d'un périphérique avant de lui octroyer l'accès au réseau, ce qui rend l'accès aux ressources du réseau plus difficile pour les utilisateurs non autorisés. Cette méthode de sécurité est courante sur les réseaux sans fil.</p> <p>Un réseau utilisant une authentification Système ouvert ne filtre pas les utilisateurs réseau en fonction de leur identité. Tout utilisateur sans fil peut disposer d'un accès à partir du réseau. Cependant, un tel réseau peut utiliser le chiffrement WEP (Wired Equivalent Privacy) pour fournir un premier niveau de sécurité contre les intrus occasionnels.</p> <p>Un réseau qui utilise l'authentification Clé partagée offre une sécurité accrue en exigeant que les utilisateurs ou périphériques s'identifient au moyen d'une clé statique (une chaîne hexadécimale ou alphanumérique). Chaque utilisateur ou périphérique partage la même clé. Le chiffrement WEP est utilisé conjointement avec l'authentification Clé partagée, avec la même clé pour l'authentification et pour le chiffrement.</p> <p>Un réseau utilisant une authentification basée sur serveur (WPA-PSK) offre plus de sécurité et est pris en charge par la plupart des points d'accès et routeurs sans fil. Le point d'accès ou le routeur vérifie l'identité de l'utilisateur ou du périphérique demandant l'accès avant de lui accorder ce droit. Différents protocoles d'authentification peuvent être utilisés sur un serveur d'authentification.</p>
Chiffrement	<p>Type de chiffrement utilisé sur le réseau :</p> <ul style="list-style-type: none"> • Aucun : aucun chiffrement n'est actuellement utilisé. • 64-bit WEP : une clé WEP de 5 caractères ou 10 chiffres hexadécimaux est utilisée. • 128-bit WEP : une clé WEP de 13 caractères ou 26 chiffres hexadécimaux est utilisée. • WPA-AES : la norme de chiffrement Advanced Encryption Standard est appliquée. Il s'agit d'un algorithme de chiffrement permettant de sécuriser les documents sensibles, mais non classés par les agences gouvernementales des Etats-Unis. • WPA-TKIP : le protocole de chiffrement avancé Temporal Key Integrity Protocol est utilisé. • Auto : le protocole AES ou TKIP est actuellement utilisé. • Non applicable : ce paramètre ne s'applique pas à ce type de réseau. <p>WEP vise à assurer la sécurité en chiffrant les données diffusées, les protégeant ainsi pendant leur transmission d'une extrémité à l'autre. Cette méthode de sécurité est courante sur les réseaux sans fil.</p>

(suite)

Paramètre	Description
Adresse mat pt accès	L'adresse matérielle du routeur ou point d'accès sur le réseau auquel l'appareil HP Tout-en-un est connecté : <ul style="list-style-type: none">• (adresse MAC) : l'adresse matérielle MAC (Media Access Control) unique du point d'accès.• Non applicable : ce paramètre ne s'applique pas à ce type de réseau.
Total paq. transmis	Nombre de paquets transmis sans erreur par l'appareil HP Tout-en-un depuis sa mise sous tension. Le compteur s'efface dès que l'appareil HP Tout-en-un est mis hors tension. Lorsqu'un message est transmis sur un réseau à commutation de paquets, il est divisé en paquets. Chaque paquet contient l'adresse de destination en plus des données.
Total paq. reçus	Nombre de paquets reçus sans erreur par l'appareil HP Tout-en-un depuis sa mise sous tension. Le compteur s'efface dès que l'appareil HP Tout-en-un est mis hors tension.

Glossaire réseau

point d'accès	Routeur réseau disposant de capacités sans fil.
ASCII	American Standard Code for Information Interchange. Norme relative aux nombres utilisée par les ordinateurs pour représenter l'ensemble des caractères latins (majuscules et minuscules), chiffres, signes de ponctuation, etc.
AutoIP	Fonction du logiciel d'installation qui détermine les paramètres de configuration des périphériques sur le réseau.
DHCP	Dynamic Host Configuration Protocol. Serveur sur le réseau qui fournit les paramètres de configuration aux périphériques connectés au réseau. Sur les petits réseaux, il peut s'agir d'un routeur.
DNS	Domain Name Service. Lorsque vous utilisez le Web ou envoyez un message électronique, vous utilisez un nom de domaine pour cela. Par exemple, l'URL http://www.hp.com contient le nom de domaine hp.com. Le DNS sur Internet convertit le nom de domaine en adresse IP. Les périphériques utilisent les adresses IP pour se référer les uns aux autres.
DNS-SD	Reportez-vous à DNS. SD signifie Service Discovery. Partie d'un protocole développé par Apple qui permet la détection automatique d'ordinateurs, de périphériques et de services sur les réseaux IP.
DSL	Digital Subscriber Line. Connexion Internet haut débit.
Ethernet	La technologie de réseau local la plus courante. Elle relie les ordinateurs entre eux à l'aide de câbles de cuivre.
Câble Ethernet	Câble utilisé pour relier les différents éléments d'un réseau câblé. Le câble Ethernet CAT-5 est également appelé câble intermédiaire. En cas d'utilisation d'un câble Ethernet, les éléments du réseau doivent être reliés à un routeur. Le câble Ethernet utilise un connecteur RJ-45.
EWS	Serveur Web intégré. Utilitaire basé sur un navigateur qui offre un moyen simple de gérer le périphérique HP Tout-en-un. Il permet de surveiller l'état du périphérique HP Tout-en-un, de configurer ses paramètres réseau ou d'accéder aux fonctions de l'appareil HP Tout-en-un.

(suite)

Passerelle	Ordinateur ou autre dispositif, tel qu'un routeur, servant de point d'accès à Internet ou à un autre réseau.
HEX	Valeur hexadécimale. Système de numération en base 16 qui utilise les chiffres 0 à 9 ainsi que les lettres A à F.
Ordinateur hôte	L'ordinateur au centre d'un réseau.
Nom d'hôte	Nom TCP/IP attribué au périphérique par le logiciel d'installation. Par défaut, il s'agit des lettres HP suivies des 6 derniers chiffres de l'adresse MAC (Media Access Control).
concentrateur	Aujourd'hui peu utilisé dans les réseaux domestiques modernes, un concentrateur reçoit un signal de chaque ordinateur et le renvoie à tous les autres ordinateurs qui lui sont rattachés. Les concentrateurs sont des éléments passifs ; les autres périphériques du réseau se branchent dessus pour communiquer entre eux. Un concentrateur ne gère pas un réseau.
Adresse IP	Numéro qui identifie de manière unique un périphérique sur le réseau. Les adresses IP sont attribuées de manière dynamique via DHCP ou AutoIP. Vous pouvez également configurer une adresse IP fixe, bien que ce ne soit pas recommandé.
adresse MAC	Adresse MAC (Media Access Control) qui identifie le périphérique HP Tout-en-un. Il s'agit d'un numéro unique à 12 chiffres affecté aux composants matériels du réseau pour permettre leur identification. Deux équipements n'ont jamais la même adresse MAC.
Nom du réseau	SSID ou nom qui identifie un réseau sans fil.
NIC	Carte NIC (Network Interface Card). Carte installée dans un ordinateur qui permet d'établir une connexion Ethernet et donc de connecter l'ordinateur à un réseau.
Connecteur RJ-45	Connecteur situé aux extrémités d'un câble Ethernet. Même si les connecteurs d'un câble Ethernet standard (connecteurs RJ-45) ressemblent à ceux d'un câble téléphonique standard, ils ne sont pas interchangeables. Plus large et plus épais, le connecteur RJ-45 comporte 8 contacts à son extrémité. Le connecteur téléphonique, en revanche, ne compte que deux à six contacts.
Routeur	Un routeur constitue un pont entre deux ou plusieurs réseaux. Il permet de relier un réseau à Internet, de relier deux réseaux entre eux et de les connecter à Internet et de sécuriser les réseaux grâce à l'emploi de pare-feu et à l'affectation d'adresses dynamiques. Un routeur peut également faire office de passerelle, contrairement au commutateur.
SSID	SSID ou nom qui identifie un réseau sans fil.
interrupteur	Un commutateur permet à plusieurs utilisateurs d'envoyer simultanément des informations sur le réseau sans se ralentir mutuellement. Les commutateurs permettent à différents nœuds (un point de connexion au réseau, en général un ordinateur) sur un réseau de communiquer directement entre eux.
WEP	La norme Wired Equivalent Privacy (WEP) désigne un type de chiffrement pour la sécurité d'un réseau sans fil.
WPA	La norme Wi-Fi Protected Access (WPA) désigne un type de chiffrement pour la sécurité d'un réseau sans fil. WPA offre un niveau de sécurité supérieur à la norme WEP.

6 Chargement du papier et des originaux

Vous pouvez charger de nombreux types et formats de papiers différents dans l'appareil HP Tout-en-un, y compris du papier au format A4 ou Lettre, du papier photo, des transparents, des enveloppes et des étiquettes HP CD/DVD Tattoo. Par défaut, l'appareil HP Tout-en-un est configuré de manière à détecter automatiquement le format et le type de papier que vous chargez dans le bac d'alimentation, puis à ajuster ses paramètres pour produire la meilleure qualité d'impression possible pour ce papier.

Si vous utilisez des papiers spéciaux, tels que du papier photo, des films transparents, des enveloppes ou des étiquettes ou encore si vous obtenez une qualité d'impression médiocre avec le paramètre **Automatique**, vous pouvez définir manuellement le format et le type de papier pour les impressions et les copies.

Cette section contient les rubriques suivantes :

- [Chargement des originaux](#)
- [Sélection de papiers pour l'impression et la copie](#)
- [Chargement du papier](#)
- [Prévention des bourrages papier](#)

Chargement des originaux

Vous pouvez copier ou numériser des originaux jusqu'au format A4 ou Lettre en les chargeant sur la vitre.



Positionnement d'un original sur la vitre du scanner

1. Soulevez le capot de l'appareil HP Tout-en-un.
2. Chargez l'original, face à imprimer vers le bas, dans l'angle avant droit de la vitre.

 **Conseil** Des guides sont gravés sur le bord de la vitre pour vous aider à positionner correctement votre original.

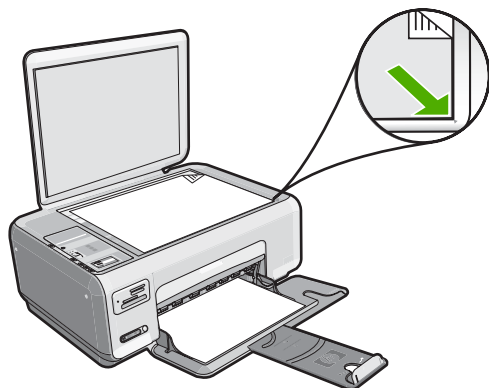

3. Fermez le capot.

Sélection de papiers pour l'impression et la copie

Vous pouvez utiliser différents types et formats de papier avec l'appareil HP Tout-en-un. Lisez les recommandations ci-dessous pour obtenir une qualité d'impression et de copie optimale. Si vous utilisez du papier ordinaire ou de qualité photo, l'appareil HP Tout-en-un en détecte automatiquement le type et le format. Si vous utilisez d'autres types de papier, modifiez les paramètres de type et de format dans le logiciel.

Cette section contient les rubriques suivantes :

- [Papiers recommandés pour l'impression et la copie](#)
- [Papiers recommandés pour l'impression uniquement](#)
- [Papiers à éviter](#)

Papiers recommandés pour l'impression et la copie

Pour obtenir une qualité d'impression optimale, HP recommande d'utiliser les papiers HP spécifiquement conçus pour le type de document que vous imprimez. Si vous imprimez des photos, par exemple, chargez du papier photo HP Premium ou HP Premium Plus dans le bac d'alimentation.

La liste suivante répertorie tous les papiers HP que vous pouvez utiliser pour vos copies et vos impressions. Selon votre pays/région, certains de ces papiers peuvent ne pas être disponibles.

Papier photo HP Premium Plus

Le papier photo HP Premium Plus est le meilleur papier photo. La qualité d'image et la résistance à la décoloration sont supérieures à celles des photos développées en laboratoire. Il est idéal pour imprimer les photos haute résolution que vous souhaitez encadrer ou placer dans un album. Ces papiers sont disponibles en plusieurs formats, dont le format 10 x 15 cm (avec ou sans onglets), A4 et 8,5 x 11 pouces pour l'impression ou la copie de photos avec l'appareil HP Tout-en-un.

Papier photo HP Premium

Les papiers photo HP Premium sont des papiers photo de haute qualité, d'apprêt glacé ou de finition légèrement brillante. Ils présentent l'aspect et la texture des photographies

développées en laboratoire et peuvent facilement être placés dans un cadre sous-verre ou dans un album. Ces papiers sont disponibles en plusieurs formats, dont le format 10 x 15 cm (avec ou sans onglets), A4 et 8,5 x 11 pouces pour l'impression ou la copie de photos avec l'appareil HP Tout-en-un.

Papier photo HP Advanced ou Papier photo HP

Le papier photo HP Advanced ou le papier photo HP est un papier photo robuste et brillant dont la finition offre un séchage très rapide pour faciliter la manipulation et éviter le maculage. Ce papier résiste à l'eau, aux traînées d'encre, aux traces de doigts et à l'humidité. Vos impressions auront un aspect et une texture comparables à ceux qu'offrent les laboratoires de développement. Ces papiers sont disponibles en plusieurs formats, dont le format 10 x 15 cm (avec ou sans onglets), A4 et 8,5 x 11 pouces pour l'impression ou la copie de photos avec l'appareil HP Tout-en-un. Le papier photo HP Advanced porte le symbole suivant dans les angles de sa face non-imprimable :



Film transparent HP Premium Inkjet et Film transparent HP Premium Plus Inkjet

Le film transparent HP Premium Inkjet et le film transparent HP Premium Plus Inkjet rendent vos présentations couleur plus vivantes et encore plus impressionnantes. Les films transparents sont faciles à utiliser et sèchent rapidement sans laisser de traces.

Papier HP Premium Inkjet

Le papier HP Premium Inkjet est un papier couché de qualité optimale, destiné à une utilisation haute résolution. Il présente un rendu lisse et mat, parfait pour vos documents haute qualité.

Papier blanc brillant HP pour imprimante jet d'encre

Le papier HP blanc brillant pour imprimante jet d'encre assure des couleurs à contraste élevé et un texte d'une grande netteté. Il est suffisamment opaque pour permettre une impression couleur recto verso sans transparence, ce qui en fait le support idéal pour les bulletins d'informations, les rapports et les prospectus.

Papier HP Tout-en-un ou Papier d'impression HP

- Le papier HP Tout-en-un est spécialement conçu pour les appareils HP Tout-en-un. Il possède une teinte bleu-blanc extrêmement brillante qui produit un texte plus fin et des couleurs plus riches que des papiers multifonction ordinaires.
- Le papier d'impression HP est un papier multifonction de haute qualité. Il produit des documents dont l'aspect et la texture sont plus substantiels que les documents imprimés sur du papier multi-usage standard ou du papier de copie.

Pour commander des cartouches d'impression HP authentiques pour l'appareil HP Tout-en-un, consultez www.hp.com/buy/supplies. Si le système vous y invite, choisissez votre pays/région, suivez les indications pour sélectionner votre produit, puis cliquez sur l'un des liens d'achat sur la page.



Remarque Actuellement, certaines portions du site Web HP sont uniquement disponibles en anglais.

Papiers recommandés pour l'impression uniquement

Certains papiers ne peuvent être employés que si vous lancez la tâche d'impression à partir de votre ordinateur. La liste suivante contient des informations concernant ces papiers.

Pour obtenir une qualité d'impression optimale, HP recommande d'utiliser des papiers HP. Un papier trop fin ou trop épais, un papier dont la texture est trop lisse ou un papier qui s'étire facilement peut causer des bourrages papier. Des traînées, des traces ou des vides risquent d'apparaître lors de l'impression d'images si vous utilisez un papier à la texture trop lourde ou qui absorbe mal l'encre.

Selon votre pays/région, certains de ces papiers peuvent ne pas être disponibles.

Supports HP pour transfert sur tissu

Les supports pour transfert sur tissu HP (pour tissus de couleur ou tissus clairs ou blancs) sont la solution idéale pour créer des t-shirts personnalisés avec vos photos numériques.

Cartes photo HP Premium

Les Cartes photo HP Premium vous permettent de créer vos propres cartes de vœux.

Papier pour brochures et dépliants HP

Le Papier pour brochure et dépliant HP existe en brillant ou mat sur les deux faces, pour une impression recto verso. Il convient parfaitement pour les reproductions de qualité photographique, les graphiques présentés en couverture des rapports, les présentations spéciales, les brochures, les dépliants publicitaires et les calendriers.

Papier pour présentations HP Premium

Le papier de présentation HP Premium donne à vos présentations un aspect et une texture de grande qualité.

Autocollants CD/DVD HP

Les Autocollants CD/DVD HP vous permettent de personnaliser vos CD et DVD en imprimant des étiquettes CD ou DVD à peu de frais.

Pour commander des cartouches d'impression HP authentiques pour l'appareil HP Tout-en-un, consultez www.hp.com/buy/supplies. Si le système vous y invite, choisissez votre pays/région, suivez les indications pour sélectionner votre produit, puis cliquez sur l'un des liens d'achat sur la page.



Remarque Actuellement, certaines portions du site Web HP sont uniquement disponibles en anglais.

Papiers à éviter

Un papier trop fin ou trop épais, un papier dont la texture est trop lisse ou un papier qui s'étire facilement peut causer des bourrages papier. Des traînées, des traces ou des

vides risquent d'apparaître lors de l'impression d'images si vous utilisez un papier avec une texture trop lourde ou qui absorbe mal l'encre.

Papiers à éviter pour toutes les tâches d'impression et de copie

- Tout papier de format différent de ceux répertoriés dans les « [Caractéristiques techniques](#), » [page 175](#) ou le pilote d'imprimante.
- Papier perforé ou découpé (hormis ceux destinés aux appareils à jet d'encre HP).
- Matières à texture trop lourde, par exemple les papiers à base de fibres de lin. L'impression risque d'être irrégulière et l'encre peut baver sur le papier.
- Papiers très doux, brillants ou couchés, non spécifiquement conçus pour l'appareil HP Tout-en-un. Ils risquent d'entraîner des bourrages papier dans l'appareil HP Tout-en-un ou de rejeter l'encre.
- Formulaires à plusieurs volets (par exemple les formulaires à 2 ou 3 volets). Ils peuvent se plisser ou provoquer des bourrages et l'encre peut provoquer des taches.
- Enveloppes à fermoir ou à fenêtre. Elles risquent de se coincer dans les rouleaux et de causer des bourrages papier.
- Banderoles.

Autres papiers à éviter pour la copie

- Enveloppes.
- Film transparent autre que le Film transparent jet d'encre HP Premium ou le Film transparent jet d'encre HP Premium Plus.
- Supports pour transfert sur tissu.
- Papiers pour carte de vœux.
- Autocollants CD/DVD HP.

Chargement du papier

Cette section décrit la procédure de chargement des différents formats et types de papier dans l'appareil HP Tout-en-un pour vos copies ou impressions.

 **Remarque** Une fois qu'un travail de copie ou d'impression a été lancé, le détecteur de largeur du papier détermine s'il s'agit du format Letter, A4 ou d'un format plus petit.

 **Conseil** Pour éviter que le papier ne se froisse, n'ondule, ne se chiffonne ou ne se plie, stockez-le bien à plat dans un sachet étanche. Si le papier n'est pas stocké correctement, des changements extrêmes de température et d'humidité risquent de le déformer et de poser des problèmes dans l'appareil HP Tout-en-un.

Cette section contient les rubriques suivantes :

- [Chargement du papier au format standard](#)
- [Chargement de papier photo au format 10 x 15 cm \(4 x 6 pouces\)](#)
- [Chargement de fiches Bristol](#)
- [Chargement d'enveloppes](#)
- [Chargement d'autres types de papier](#)

Chargement du papier au format standard

Vous pouvez charger de nombreux types de papier au format Lettre ou A4 dans le bac d'alimentation de l'appareil HP Tout-en-un.



Pour charger du papier au format standard

1. Faites glisser le guide de réglage de largeur du papier jusqu'à sa position extrême.

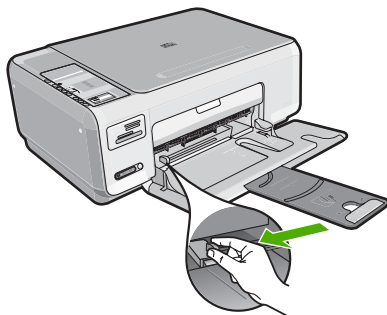

 **Remarque** Si vous utilisez du papier au format Lettre, A4 ou un format plus petit, assurez-vous que l'extension du bac est ouverte jusqu'au bout.

2. Taquez la pile de papier sur une surface plane pour aligner les bords des feuilles, puis procédez aux vérifications suivantes :
 - Vérifiez que le papier n'est pas froissé ou ondulé, qu'il n'est pas couvert de poussière et que les bords ne sont pas cornés.
 - Vérifiez que toutes les feuilles sont du même format et du même type.

3. Insérez la pile de papier dans le bac d'alimentation dans le sens de la longueur et face à imprimer vers le bas. Faites-la glisser jusqu'à ce qu'elle soit calée.

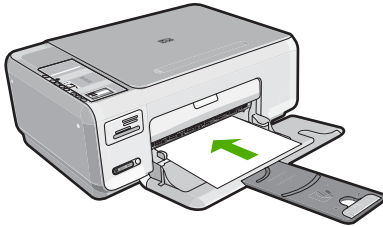

⚠ **Attention** Assurez-vous que l'appareil HP Tout-en-un est inactif et silencieux quand vous chargez du papier dans le bac d'alimentation. Si l'appareil HP Tout-en-un est en cours d'entretien des cartouches d'impression ou s'il effectue une autre tâche, le dispositif d'arrêt de papier à l'intérieur du périphérique risque de ne pas être en place. Vous risquez d'enfoncer le papier trop profondément et l'appareil HP Tout-en-un éjecterait des pages vierges.

💡 **Conseil** Si vous utilisez du papier à en-tête, insérez le haut de la page en premier, face à imprimer vers le bas.

4. Faites glisser le guide de largeur de façon à ce qu'il touche le bord du papier. Ne surchargez pas le bac d'alimentation ; assurez-vous que la pile de papier tient dans le bac d'alimentation et ne dépasse pas le haut du guide de largeur.

📄 **Remarque** Si vous utilisez du papier au format Légal, laissez l'extension du bac fermée.

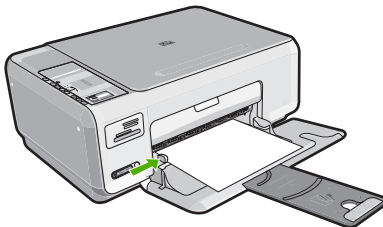

Chargement de papier photo au format 10 x 15 cm (4 x 6 pouces)

Vous pouvez charger du papier photo 10 x 15 cm dans le bac d'alimentation de l'appareil HP Tout-en-un. Pour de meilleurs résultats, utilisez du papier photo HP Premium Plus ou du papier photo HP Premium de format 10 x 15 cm.

💡 **Conseil** Pour éviter que le papier ne se froisse, n'ondule, ne se chiffonne ou ne se plie, stockez-le bien à plat dans un sachet étanche. Si le papier n'est pas stocké correctement, des changements extrêmes de température et d'humidité risquent de le déformer et de poser des problèmes dans l'appareil HP Tout-en-un.

Pour charger du papier photo 10 x 15 cm dans le bac d'alimentation

1. Retirez tout le papier du bac d'alimentation.
2. Insérez la pile de papier photo à l'extrême droite du bac d'alimentation, le bord court vers l'avant et la face à imprimer vers le bas. Faites-la glisser jusqu'à ce qu'elle soit calée.

Si le papier photo utilisé est perforé, chargez-le de manière à ce que les perforations soient le plus près de vous.

 **Conseil** Pour plus d'informations sur le chargement de papier photo de petit format, reportez-vous aux guides gravés à la base du bac d'alimentation pour le chargement de papier photo.

3. Faites glisser le guide de largeur de façon à ce qu'il touche le bord du papier. Ne surchargez pas le bac d'alimentation ; assurez-vous que la pile de papier tient dans le bac d'alimentation et ne dépasse pas le haut du guide de largeur.

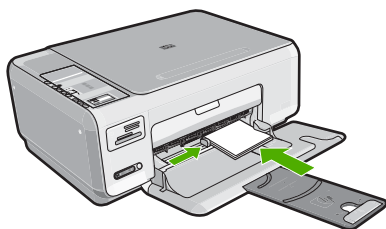

Rubriques associées

- « [Papiers recommandés pour l'impression et la copie](#), » page 34
- « [Réalisation d'une copie de photo sans bordures](#), » page 79
- « [Impression de photos au format 10 x 15 cm \(4 x 6 pouces\)](#), » page 66
- « [Impression d'une image sans bordures](#), » page 53

Chargement de fiches Bristol

Vous pouvez charger des fiches Bristol dans le bac d'alimentation de l'appareil HP Tout-en-un pour imprimer des notes, des recettes ou tout autre type de texte.

Pour charger des fiches Bristol dans le bac d'alimentation

1. Retirez tout le papier du bac d'alimentation.
2. Insérez la pile de cartes, face à imprimer vers le bas, à l'extrême droite du bac d'alimentation. Faites-la glisser jusqu'à ce qu'elle soit calée.
3. Faites glisser le guide de largeur vers l'intérieur jusqu'à ce qu'il soit calé contre la pile de cartes.

Ne surchargez pas le bac d'alimentation ; assurez-vous que la pile de cartes tient dans le bac d'alimentation et ne dépasse pas le haut du guide de réglage de largeur.

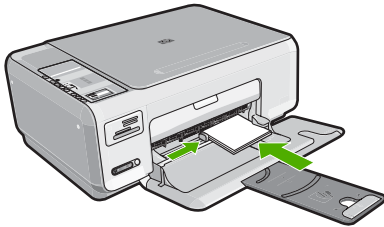

Rubriques associées

- « [Chargement de papier photo au format 10 x 15 cm \(4 x 6 pouces\)](#), » page 39
- « [Modification des paramètres d'impression pour la tâche en cours](#), » page 46

Chargement d'enveloppes

Vous pouvez charger une ou plusieurs enveloppes dans le bac d'alimentation de l'appareil HP Tout-en-un. N'utilisez pas d'enveloppes brillantes avec des motifs en relief, ni d'enveloppes à fermail ou à fenêtre.

 **Remarque** Reportez-vous aux fichiers d'aide de votre logiciel de traitement de texte pour obtenir des détails sur la mise en forme du texte à imprimer sur des enveloppes. Pour des résultats optimaux, utilisez des étiquettes pour indiquer l'adresse de l'expéditeur.

Chargement des enveloppes

1. Retirez tout le papier du bac d'alimentation.
2. Insérez une ou plusieurs enveloppes contre le côté droit du bac d'alimentation, le rabat étant déployé vers la gauche et orienté vers le haut. Faites glisser la pile d'enveloppes jusqu'à ce qu'elle soit calée.

 **Conseil** Pour éviter les bourrages papier, insérez le rabat dans l'enveloppe.



- Faites glisser le guide de largeur vers l'intérieur jusqu'à ce qu'il soit calé contre la pile d'enveloppes.
Ne remplissez pas trop le bac d'alimentation. Assurez-vous que la pile d'enveloppes tient dans le bac d'alimentation et ne dépasse pas le haut du guide de largeur.

Rubriques associées

« [Impression d'un groupe d'adresses sur des étiquettes ou des enveloppes](#), »
page 61

Chargement d'autres types de papier

Les types de papier suivants sont conçus pour les projets spéciaux. Créez votre projet dans le logiciel HP Photosmart ou une autre application, définissez le type et le format du papier, puis lancez l'impression.

Film transparent jet d'encre HP Premium et Film transparent jet d'encre HP Premium Plus

- ▲ Placez le film de sorte que la bande blanche (avec les flèches et le logo HP) soit orientée vers le haut et introduite en premier dans le bac d'alimentation.

 **Remarque** Pour obtenir des résultats optimaux, définissez le type de papier sur film transparent avant de démarrer l'impression sur ce type de papier.

Supports HP pour transfert sur tissu

- Aplanissez complètement la feuille de transfert avant de l'utiliser. Ne chargez pas de feuilles froissées.

 **Conseil** Pour éviter que les feuilles de transfert ne se froissent, conservez-les dans leur emballage d'origine jusqu'à leur utilisation.

- Trouvez la rayure bleue sur le côté non imprimable du support pour transfert et insérez une feuille à la fois dans le bac d'alimentation, rayure bleue vers le haut.

Cartes de vœux HP, Papier photo pour carte de vœux HP ou Cartes de vœux à texture feutrée HP :

- ▲ Insérez une petite pile de papier pour carte de vœux HP dans le bac d'alimentation, face à imprimer vers le bas. Faites-la glisser jusqu'à ce qu'elle soit calée.

 **Conseil** Assurez-vous que la zone sur laquelle vous désirez imprimer est insérée en premier, face à imprimer orientée vers le bas, dans le bac d'entrée.

Étiquettes HP Inkjet

1. Utilisez toujours des planches d'étiquettes au format Lettre ou A4 destinées aux appareils à jet d'encre HP (comme les étiquettes HP pour imprimantes à jet d'encre) et assurez-vous que les étiquettes n'ont pas plus de deux ans. Les étiquettes sur des planches plus anciennes peuvent se détacher lorsque le papier est entraîné dans l'appareil HP Tout-en-un, ce qui peut créer des bourrages papier.
2. Aérez la pile de planches d'étiquettes pour séparer les feuilles qui pourraient être collées ensemble.
3. Dans le bac d'alimentation, placez une pile de planches d'étiquettes sur du papier ordinaire au format standard, étiquettes vers le bas. N'insérez pas les planches d'étiquettes une par une.

Pour obtenir des résultats optimaux, définissez le type et le format de papier avant de démarrer l'impression ou la copie.

Étiquettes d'autocollants HP CD/DVD

- ▲ Placez une feuille d'autocollants CD/DVD dans le bac d'alimentation face imprimée vers le bas, faites glisser l'autocollant CD/DVD vers l'avant jusqu'à la butée.



Remarque Si vous utilisez des étiquettes d'autocollants CD/DVD, laissez l'extension du bac fermée.

Rubriques associées

- « [Sélection de papiers pour l'impression et la copie](#), » page 34
- « [Configuration du type de papier pour l'impression](#), » page 48
- « [Impression sur transparents](#), » page 61
- « [Inversion d'une image pour les transferts sur tissu](#), » page 60
- « [Impression d'un groupe d'adresses sur des étiquettes ou des enveloppes](#), » page 61
- « [Impression d'étiquettes de CD/DVD personnalisées](#), » page 55

Prévention des bourrages papier

Pour éviter les bourrages papier, respectez les principes suivants :

- Retirez fréquemment le papier imprimé du bac de sortie.
- Évitez que le support ne se froisse ou n'ondule en le stockant à plat dans un sachet étanche.
- Assurez-vous que le papier chargé dans le bac d'alimentation repose à plat et que les bords ne sont pas cornés ou déchirés.
- Ne mélangez pas des papiers de types et de formats différents dans le bac d'alimentation ; chargez un seul type et un seul format de papier à la fois.
- Ajustez le guide de largeur du bac d'alimentation pour qu'il se cale contre le papier chargé. Assurez-vous que le guide de largeur ne courbe pas le papier chargé dans le bac d'alimentation.
- Ne surchargez pas le bac d'alimentation ; assurez-vous que la pile de papier tient dans le bac d'alimentation et ne dépasse pas le haut du guide de largeur.

- Ne poussez pas le papier trop loin dans le bac d'alimentation.
- Utilisez les types de papier recommandés pour l'appareil HP Tout-en-un.

Rubriques associées

« [Elimination de bourrages papier](#), » page 102

7 Impression à partir d'un ordinateur

Vous pouvez utiliser l'appareil HP Tout-en-un avec n'importe quelle application logicielle dotée d'une fonction d'impression. Vous pouvez imprimer divers types de projets, tels que des images sans bordures, des bulletins d'information, des cartes de vœux, des transferts sur textile et des posters.

Cette section contient les rubriques suivantes :

- [Impression à partir d'une application logicielle](#)
- [Définition de l'appareil HP Tout-en-un comme imprimante par défaut](#)
- [Modification des paramètres d'impression pour la tâche en cours](#)
- [Modification des paramètres d'impression par défaut](#)
- [Raccourcis d'impression](#)
- [Tâches spéciales d'impression](#)
- [Arrêt d'une tâche d'impression](#)

Impression à partir d'une application logicielle

La plupart des paramètres d'impression sont automatiquement gérés par l'application logicielle. Vous ne devez les modifier manuellement que lorsque vous changez la qualité d'impression, que vous imprimez sur des types de papiers spécifiques ou des transparents ou que vous utilisez des fonctions spéciales.

Pour imprimer depuis une application logicielle

1. Assurez-vous que le bac d'alimentation contient du papier.
2. Dans le menu **Fichier** de votre application logicielle, cliquez sur **Imprimer**.
3. Sélectionnez l'appareil HP Tout-en-un comme imprimante.
Si l'appareil HP Tout-en-un est défini comme imprimante par défaut, vous pouvez ignorer cette étape. L'appareil HP Tout-en-un est sélectionné automatiquement.
4. Si vous devez modifier les paramètres, cliquez sur le bouton qui ouvre la boîte de dialogue **Propriétés**.
Selon l'application logicielle utilisée, ce bouton peut être **Propriétés**, **Options**, **Configuration d'imprimante**, **Imprimante** ou **Préférences**.



Remarque Lorsque vous imprimez une photo, vous devez sélectionner les options associées au type de papier spécifique et à l'amélioration des photos.

5. Sélectionnez les options correspondant à votre tâche d'impression dans les onglets **Avancées**, **Raccourcis d'impression**, **Fonctions** et **Couleur**.

 **Conseil** Vous pouvez sélectionner facilement les options appropriées à votre travail d'impression en choisissant l'une des tâches d'impression prédéfinies dans l'onglet **Raccourcis d'impression**. Cliquez sur un type de tâche d'impression dans la liste **Raccourcis d'impression**. Les paramètres par défaut pour ce type d'impression sont définis et résumés sous l'onglet **Raccourcis d'impression**. Le cas échéant, vous pouvez régler les paramètres ici et enregistrer vos paramètres personnalisés en tant que nouveau raccourci d'impression. Pour enregistrer un raccourci d'impression personnalisé, sélectionnez le raccourci et cliquez sur **Enregistrer sous**. Pour supprimer un raccourci, sélectionnez-le et cliquez sur **Supprimer**.

6. Cliquez sur **OK** pour fermer la boîte de dialogue **Propriétés**.
7. Cliquez sur **Imprimer** ou sur **OK** pour commencer l'impression.

Définition de l'appareil HP Tout-en-un comme imprimante par défaut

Vous pouvez configurer l'appareil HP Tout-en-un en tant qu'imprimante par défaut à utiliser par toutes les applications logicielles. L'appareil HP Tout-en-un est alors sélectionné automatiquement dans la liste des imprimantes lorsque vous choisissez **Imprimer** dans le menu **Fichier** d'une application logicielle. L'imprimante par défaut est sélectionnée automatiquement lorsque vous cliquez sur le bouton **Imprimer** situé dans la barre d'outils de la plupart des applications logicielles. Pour plus d'informations, reportez-vous à l'aide de Windows.

Modification des paramètres d'impression pour la tâche en cours

Vous pouvez personnaliser les paramètres d'impression de votre appareil HP Tout-en-un de manière à traiter pratiquement toutes les tâches d'impression.

Cette section contient les rubriques suivantes :

- [Réglage du format du papier](#)
- [Configuration du type de papier pour l'impression](#)
- [Affichage de la résolution d'impression](#)
- [Modification de la vitesse ou de la qualité d'impression](#)
- [Modification de l'orientation de la page](#)
- [Ajustement du format du document](#)
- [Modification de la saturation, de la luminosité ou de la nuance des couleurs](#)
- [Prévisualisation d'une tâche d'impression](#)

Réglage du format du papier

Le paramètre **Format** permet à l'appareil HP Tout-en-un de définir la surface imprimable sur la page. Certains formats disposent d'un équivalent sans bordures, vous permettant d'imprimer jusqu'aux bords de la feuille.

En général, le format de papier est défini dans l'application utilisée pour créer le document ou le projet. Cependant, si vous utilisez un papier au format personnalisé ou que le format du papier ne peut pas être défini dans votre application logicielle, vous pouvez modifier le format du papier dans la boîte de dialogue **Propriétés** avant de procéder à l'impression.

Pour définir le format du papier

1. Assurez-vous que le bac d'alimentation contient du papier.
2. Dans le menu **Fichier** de votre application logicielle, cliquez sur **Imprimer**.
3. Vérifiez que l'appareil HP Tout-en-un est l'imprimante sélectionnée.
4. Cliquez sur le bouton qui ouvre la boîte de dialogue **Propriétés**. Selon l'application logicielle utilisée, ce bouton peut être **Propriétés**, **Options**, **Configuration d'imprimante**, **Imprimante** ou **Préférences**.
5. Cliquez sur l'onglet **Fonctionnalités**.
6. Dans la zone **Options de redimensionnement**, cliquez sur le format approprié dans la liste **Format**.

Le tableau suivant répertorie les paramètres de format conseillés pour les différents types de papier que vous pouvez charger dans le bac d'alimentation. Veillez à consulter les nombreux choix de la liste **Format** pour déterminer s'il existe déjà un format défini pour le type de papier que vous utilisez.

Type de papier	Paramètres de format conseillés
Papier autocollant CD/DVD	5 x 7 pouces (12,7 x 17,78 cm)
Papier de copie, multi-usage ou ordinaire	Lettre ou A4
Enveloppes	Format d'enveloppe approprié
Papiers pour carte de vœux	Lettre ou A4
Fiches Bristol	Format adapté (si les formats proposés ne conviennent pas, vous pouvez définir un format personnalisé)
Papiers jet d'encre	Lettre ou A4
Transferts sur tissu	Lettre ou A4
Étiquettes	Lettre ou A4
Legal	Legal
Papier à en-tête	Lettre ou A4
Papier photo panoramique	Format panoramique adapté (si les formats proposés ne conviennent pas, vous pouvez définir un format personnalisé)
Papiers photo	10 x 15 cm (avec ou sans languette), 4 x 6 pouces (avec ou sans languette), lettre, A4 ou format répertorié adapté
Films transparents	Lettre ou A4
Papiers au format personnalisé	Format de papier personnalisé

Configuration du type de papier pour l'impression

Si vous souhaitez effectuer des impressions sur des papiers spéciaux (par exemple, papier photo, films transparents, enveloppes ou étiquettes) ou si la qualité d'impression obtenue n'est pas satisfaisante, vous pouvez définir le type de papier manuellement.

Pour configurer le type de papier pour l'impression

1. Assurez-vous que le bac d'alimentation contient du papier.
2. Dans le menu **Fichier** de votre application logicielle, cliquez sur **Imprimer**.
3. Vérifiez que l'appareil HP Tout-en-un est l'imprimante sélectionnée.
4. Cliquez sur le bouton qui ouvre la boîte de dialogue **Propriétés**.
Selon l'application logicielle utilisée, ce bouton peut être **Propriétés**, **Options**, **Configuration d'imprimante**, **Imprimante** ou **Préférences**.
5. Cliquez sur l'onglet **Fonctionnalités**.
6. Dans la zone **Options de base**, cliquez sur le type de papier approprié dans la liste **Type de papier**.

Affichage de la résolution d'impression

Le logiciel de l'imprimante affiche la résolution d'impression en points par pouce (dpi). Le dpi varie en fonction du type de papier et de la qualité d'impression que vous sélectionnez dans le logiciel d'impression.

Pour afficher la résolution d'impression

1. Assurez-vous que le bac d'alimentation contient du papier.
2. Dans le menu **Fichier** de votre application logicielle, cliquez sur **Imprimer**.
3. Vérifiez que l'appareil HP Tout-en-un est l'imprimante sélectionnée.
4. Cliquez sur le bouton qui ouvre la boîte de dialogue **Propriétés**.
Selon l'application logicielle utilisée, ce bouton peut être **Propriétés**, **Options**, **Configuration d'imprimante**, **Imprimante** ou **Préférences**.
5. Cliquez sur l'onglet **Fonctionnalités**.
6. Dans la liste déroulante **Qualité d'impression**, sélectionnez la qualité d'impression adéquate pour votre projet.
7. Dans la liste déroulante **Type de papier**, sélectionnez le type de papier que vous avez chargé.
8. Cliquez sur le bouton **Résolution** pour afficher le dpi de résolution d'impression.

Modification de la vitesse ou de la qualité d'impression

L'appareil HP Tout-en-un sélectionne automatiquement un paramètre de qualité et de vitesse d'impression selon le paramètre de type de papier indiqué. Vous pouvez également modifier le paramètre de qualité d'impression pour personnaliser la vitesse et la qualité de l'impression.

Pour sélectionner la vitesse ou la qualité d'impression

1. Assurez-vous que le bac d'alimentation contient du papier.
2. Dans le menu **Fichier** de votre application logicielle, cliquez sur **Imprimer**.

3. Vérifiez que l'appareil HP Tout-en-un est l'imprimante sélectionnée.
4. Cliquez sur le bouton qui ouvre la boîte de dialogue **Propriétés**.
Selon l'application logicielle utilisée, ce bouton peut être **Propriétés**, **Options**, **Configuration d'imprimante**, **Imprimante** ou **Préférences**.
5. Cliquez sur l'onglet **Fonctionnalités**.
6. Dans la liste déroulante **Qualité d'impression**, sélectionnez la qualité d'impression adéquate pour votre projet.



Remarque Pour voir le dpi maximum que l'appareil HP Tout-en-un peut imprimer, cliquez sur **Résolution**.

7. Dans la liste déroulante **Type de papier**, sélectionnez le type de papier que vous avez chargé.

Modification de l'orientation de la page

Le paramètre d'orientation de la page vous permet d'imprimer votre document verticalement ou horizontalement.

En général, l'orientation de la page est définie dans l'application utilisée pour créer le document ou le projet. Cependant, si vous utilisez un papier HP spécial ou au format personnalisé ou s'il n'est pas possible de définir l'orientation de la page dans l'application logicielle, vous pouvez le faire dans la boîte de dialogue **Propriétés** avant de procéder à l'impression.

Pour modifier l'orientation de la page

1. Assurez-vous que le bac d'alimentation contient du papier.
2. Dans le menu **Fichier** de votre application logicielle, cliquez sur **Imprimer**.
3. Vérifiez que l'appareil HP Tout-en-un est l'imprimante sélectionnée.
4. Cliquez sur le bouton qui ouvre la boîte de dialogue **Propriétés**.
Selon l'application logicielle utilisée, ce bouton peut être **Propriétés**, **Options**, **Configuration d'imprimante**, **Imprimante** ou **Préférences**.
5. Cliquez sur l'onglet **Fonctionnalités**.
6. Entrez votre choix dans la zone **Options de base** :
 - Cliquez sur **Portrait** pour imprimer le document verticalement sur la page.
 - Cliquez sur **Paysage** pour imprimer le document horizontalement sur la page.

Ajustement du format du document

L'appareil HP Tout-en-un permet d'imprimer le document à une taille différente de celle de l'original.

Pour ajuster le format du document

1. Assurez-vous que le bac d'alimentation contient du papier.
2. Dans le menu **Fichier** de votre application logicielle, cliquez sur **Imprimer**.
3. Vérifiez que l'appareil HP Tout-en-un est l'imprimante sélectionnée.
4. Cliquez sur le bouton qui ouvre la boîte de dialogue **Propriétés**.
Selon l'application logicielle utilisée, ce bouton peut être **Propriétés**, **Options**, **Configuration d'imprimante**, **Imprimante** ou **Préférences**.

5. Cliquez sur l'onglet **Fonctionnalités**.
6. Dans la zone **Options de redimensionnement**, cliquez sur **Ajuster au format de papier**, puis cliquez sur le format de papier approuvé dans la liste déroulante.

Modification de la saturation, de la luminosité ou de la nuance des couleurs

Vous pouvez modifier l'intensité des couleurs et le niveau de luminosité à l'impression en réglant les options **Saturation**, **Luminosité** et **Nuance de couleur**.

Pour modifier la saturation, la luminosité ou la nuance de couleur

1. Assurez-vous que le bac d'alimentation contient du papier.
2. Dans le menu **Fichier** de votre application logicielle, cliquez sur **Imprimer**.
3. Vérifiez que l'appareil HP Tout-en-un est l'imprimante sélectionnée.
4. Cliquez sur le bouton qui ouvre la boîte de dialogue **Propriétés**.
Selon l'application logicielle utilisée, ce bouton peut être **Propriétés**, **Options**, **Configuration d'imprimante**, **Imprimante** ou **Préférences**.
5. Cliquez sur l'onglet **Couleur**.

Prévisualisation d'une tâche d'impression

Vous pouvez prévisualiser votre tâche d'impression avant de l'envoyer à l'appareil HP Tout-en-un. Vous évitez ainsi de gaspiller du papier et de l'encre pour des projets qui s'imprimeraient mal.

Pour prévisualiser une tâche d'impression

1. Assurez-vous que le bac d'alimentation contient du papier.
2. Dans le menu **Fichier** de votre application logicielle, cliquez sur **Imprimer**.
3. Vérifiez que l'appareil HP Tout-en-un est l'imprimante sélectionnée.
4. Cliquez sur le bouton qui ouvre la boîte de dialogue **Propriétés**.
Selon l'application logicielle utilisée, ce bouton peut être **Propriétés**, **Options**, **Configuration d'imprimante**, **Imprimante** ou **Préférences**.
5. Sélectionnez les paramètres d'impression correspondant à votre projet dans chaque onglet de la boîte de dialogue.
6. Cliquez sur l'onglet **Fonctionnalités**.
7. Cochez la case **Afficher l'aperçu avant impression**.
8. Cliquez sur **OK**, puis sur **Imprimer** ou sur **OK** dans la boîte de dialogue **Imprimer**.
La tâche d'impression s'affiche dans la fenêtre d'aperçu.
9. Dans la fenêtre **Aperçu HP**, effectuez une des opérations suivantes :
 - Pour imprimer, cliquez sur **Débuter l'impression**.
 - Pour annuler l'impression, cliquez sur **Annuler l'impression**.

Modification des paramètres d'impression par défaut

Si vous utilisez souvent les mêmes paramètres pour vos impressions, vous pouvez les définir comme paramètres d'impression par défaut. Ainsi vous n'aurez plus à les entrer lorsque vous ouvrez la boîte de dialogue **Imprimer** depuis votre application logicielle.

Pour modifier les paramètres d'impression par défaut

1. Dans le Centre de solutions HP, cliquez sur **Paramètres**, placez le pointeur sur **Paramètres d'impression**, puis cliquez sur **Paramètres de l'imprimante**.
2. Modifiez les paramètres d'impression et cliquez sur **OK**.

Raccourcis d'impression

Utilisez les raccourcis d'impression pour imprimer avec les paramètres d'impression que vous utilisez souvent. Le logiciel d'impression inclut plusieurs raccourcis d'impression conçus spécialement, disponibles dans la liste Raccourcis d'impression.

 **Remarque** Lorsque vous sélectionnez un raccourci d'impression, les options d'impression appropriées s'affichent automatiquement. Vous pouvez laisser ces options inchangées, les modifier ou créer vos propres raccourcis pour les tâches les plus fréquentes.

Utilisez l'onglet Raccourcis d'impression pour les tâches d'impression suivantes :

- **Impression ordinaire** : Imprimez des documents rapidement.
- **Impression de photos sans bordures** : Impressions sur les bords inférieurs, supérieurs et latéraux de papiers photo HP Premium Plus 10 x 15 cm dotés d'une languette.
- **Impression de photo avec des bordures blanches** : Impression de photos présentant une bordure blanche sur les côtés.
- **Impression rapide/économique** : Impression rapide de brouillons de qualité.
- **Impression de présentation** : Impression de documents de qualité élevée, y compris les lettres et transparents.
- **Impression recto-verso (Duplex)** : Le périphérique HP Tout-en-un vous permet d'effectuer des impressions recto verso.

Cette section contient les rubriques suivantes :

- [Création de raccourcis d'impression](#)
- [Suppression de raccourcis d'impression](#)

Rubriques associées

- « [Impression d'une image sans bordures](#), » page 53
- « [Impression d'une photo sur du papier photo](#), » page 54
- « [Impression sur transparents](#), » page 61
- « [Impression recto verso](#), » page 56

Création de raccourcis d'impression

En plus des raccourcis d'impression disponibles dans la liste **Raccourcis d'impression**, vous pouvez créer vos propres raccourcis.

Si vous imprimez fréquemment sur du film transparent par exemple, vous pouvez créer un raccourci d'impression en sélectionnant le raccourci **Impression de présentation**, en changeant le type de papier sur **Film transparent jet d'encre HP Premium** et en enregistrant le raccourci modifié sous un nouveau nom ; par exemple, **Transparents de présentation**. Après avoir créé un raccourci d'impression, sélectionnez-le lorsque vous

imprimez sur un film transparent au lieu de modifier les paramètres d'impression à chaque fois.

Pour créer un raccourci d'impression

1. Dans le menu **Fichier** de votre application logicielle, cliquez sur **Imprimer**.
2. Vérifiez que l'appareil HP Tout-en-un est l'imprimante sélectionnée.
3. Cliquez sur le bouton qui ouvre la boîte de dialogue **Propriétés**.
Selon l'application logicielle utilisée, ce bouton peut être **Propriétés**, **Options**, **Configuration d'imprimante**, **Imprimante** ou **Préférences**.
4. Cliquez sur l'onglet **Raccourcis d'impression**.
5. Dans la liste **Raccourcis d'impression**, cliquez sur un raccourci d'impression.
Les paramètres d'impression du raccourci sélectionné s'affichent.
6. Modifiez les paramètres d'impression pour obtenir ceux que vous souhaitez pour le nouveau raccourci d'impression.
7. Dans la case **Saisir nouveau nom de raccourci ici**, saisissez le nom du nouveau raccourci d'impression, puis cliquez sur **Enregistrer**.
Le raccourci est ajouté à la liste.

Suppression de raccourcis d'impression

Vous pouvez supprimer les raccourcis d'impressions inutilisés.

Pour supprimer un raccourci d'impression

1. Dans le menu **Fichier** de votre application logicielle, cliquez sur **Imprimer**.
2. Vérifiez que l'appareil HP Tout-en-un est l'imprimante sélectionnée.
3. Cliquez sur le bouton qui ouvre la boîte de dialogue **Propriétés**.
Selon l'application logicielle utilisée, ce bouton peut être **Propriétés**, **Options**, **Configuration d'imprimante**, **Imprimante** ou **Préférences**.
4. Cliquez sur l'onglet **Raccourcis d'impression**.
5. Dans la liste **Raccourcis d'impression**, cliquez sur le raccourci d'impression que vous souhaitez supprimer.
6. Cliquez sur **Supprimer**.
Le raccourci est supprimé de la liste.

 **Remarque** Seuls les raccourcis que vous avez créés peuvent être supprimés. Les raccourcis HP d'origine ne peuvent pas être supprimés.

Tâches spéciales d'impression

Outre les tâches d'impression standard, l'appareil HP Tout-en-un effectue des tâches spéciales, telles que l'impression d'images sans bordures, les transferts sur textile et les posters.

Cette section contient les rubriques suivantes :

- [Impression d'une image sans bordures](#)
- [Impression d'une photo sur du papier photo](#)
- [Impression d'étiquettes de CD/DVD personnalisées](#)

- [Impression avec le dpi maximum](#)
- [Impression recto verso](#)
- [Impression d'un document de plusieurs pages sous forme de livret](#)
- [Impression de plusieurs pages sur une même feuille](#)
- [Impression d'un document de plusieurs pages dans l'ordre inverse](#)
- [Inversion d'une image pour les transferts sur tissu](#)
- [Impression sur transparents](#)
- [Impression d'un groupe d'adresses sur des étiquettes ou des enveloppes](#)
- [Impression d'une affiche](#)
- [Impression d'une page Web](#)

Impression d'une image sans bordures

L'impression sans bordures permet d'imprimer jusqu'au bord des papiers photo de 10 x 15 cm.

 **Conseil** Pour de meilleurs résultats, utilisez du papier photo HP Premium Plus ou du papier photo HP Premium.

Pour imprimer une image sans bordures

1. Retirez tout le papier du bac d'alimentation.
2. Chargez du papier photo, face à imprimer vers le bas, dans la partie droite du bac d'alimentation.
3. Dans le menu **Fichier** de votre application logicielle, cliquez sur **Imprimer**.
4. Vérifiez que l'appareil HP Tout-en-un est l'imprimante sélectionnée.
5. Cliquez sur le bouton qui ouvre la boîte de dialogue **Propriétés**.
Selon l'application logicielle utilisée, ce bouton peut être **Propriétés**, **Options**, **Configuration d'imprimante**, **Imprimante** ou **Préférences**.
6. Cliquez sur l'onglet **Fonctionnalités**.
7. Dans la liste **Format**, cliquez sur le format de papier photo chargé dans le bac d'alimentation.
Si une image sans bordures peut être imprimée au format spécifié, l'option **Impression sans bordures** est activée.
8. Dans la liste déroulante **Type de papier**, cliquez sur **Plus**, puis sélectionnez le type de papier approprié.

 **Remarque** Vous ne pouvez pas imprimer une image sans bordure si le type de papier est défini sur **Papier ordinaire** ou sur un type autre que le papier photo.

9. Cochez la case **Impression sans bordures** si elle ne l'est pas.
Si le format et le type de papier ne sont pas compatibles avec une impression sans bordure, le logiciel de l'appareil HP Tout-en-un affiche un message d'alerte et permet de sélectionner un autre type ou un autre format.
10. Cliquez sur **OK**, puis sur **Imprimer** ou sur **OK** dans la boîte de dialogue **Imprimer**.



Remarque Ne laissez pas de papier photo dans le bac d'entrée si vous ne l'utilisez pas. Il risquerait de gondoler, ce qui nuirait à la qualité des impressions. Le papier photo doit être plat avant l'impression.

Impression d'une photo sur du papier photo

Pour l'impression photo de haute qualité, HP vous recommande d'utiliser du papier photo HP Premium Plus avec l'appareil HP Tout-en-un.

Pour imprimer une photo sur du papier photo

1. Retirez tout le papier du bac d'alimentation, puis chargez le papier photo, face à imprimer vers le bas.
2. Dans le menu **Fichier** de votre application logicielle, cliquez sur **Imprimer**.
3. Vérifiez que l'appareil HP Tout-en-un est l'imprimante sélectionnée.
4. Cliquez sur le bouton qui ouvre la boîte de dialogue **Propriétés**.
Selon l'application logicielle utilisée, ce bouton peut être **Propriétés**, **Options**, **Configuration d'imprimante**, **Imprimante** ou **Préférences**.
5. Cliquez sur l'onglet **Fonctionnalités**.
6. Dans la zone **Options de base**, sélectionnez le type de papier approprié dans la liste déroulante **Type de papier**.
7. Dans la zone **Options de redimensionnement**, cliquez sur le format approprié dans la liste **Format**.
Si le format et le type de papier ne sont pas compatibles, le HP Tout-en-un affiche un message d'alerte et permet de sélectionner un autre type ou un autre format.
8. Dans la zone **Options de base**, sélectionnez une qualité d'impression élevée telle que **Supérieure** ou **dpi maximum** dans la liste déroulante **Qualité d'impression**.
9. Dans la zone **Technologies HP Real Life**, cliquez sur la liste déroulante **Retouche photo** et sélectionnez les options suivantes :
 - **Désactivé** : n'applique pas les **Technologies HP Real Life** à l'image.
 - **Normal** : permet de mettre l'image au point automatiquement, permet de régler modérément la netteté de l'image.
 - **Complète** : permet d'éclaircir automatiquement les images sombres ; elle règle automatiquement la netteté, le contraste et la mise au point des images ; elle supprime automatiquement les yeux rouges.
10. Cliquez sur **OK** pour revenir à la boîte de dialogue **Propriétés**.
11. Si vous souhaitez imprimer la photo en noir et blanc, cliquez sur l'onglet **Couleur** et activez l'option **Impr. en niveaux de gris**.
12. Cliquez sur **OK**, puis sur **Imprimer** ou sur **OK** dans la boîte de dialogue **Imprimer**.



Remarque Ne laissez pas de papier photo dans le bac d'entrée si vous ne l'utilisez pas. Il risquerait de gondoler, ce qui nuirait à la qualité des impressions. Le papier photo doit être plat avant l'impression.

Impression d'étiquettes de CD/DVD personnalisées

Le logiciel HP Photosmart et les modèles en ligne disponibles sur le site Web HP vous permettent de créer et imprimer une étiquette personnalisée sur un papier pour tatouage CD ou DVD. Le tatouage CD/DVD peut ensuite être apposé sur n'importe quel CD ou DVD.

Pour imprimer un tatouage de CD/DVD

1. Utilisez le logiciel HP Photosmart ou rendez-vous sur à www.hp.com pour accéder aux modèles de création d'étiquettes pour CD/DVD
2. Chargez du papier pour tatouage de CD/DVD de format 13 x 18 cm dans le bac d'alimentation.
3. Dans le menu **Fichier** de votre application logicielle, cliquez sur **Imprimer**.
4. Vérifiez que l'appareil HP Tout-en-un est l'imprimante sélectionnée.
5. Cliquez sur le bouton qui ouvre la boîte de dialogue **Propriétés**.
Selon l'application logicielle utilisée, ce bouton peut être **Propriétés**, **Options**, **Configuration d'imprimante**, **Imprimante** ou **Préférences**.
6. Cliquez sur l'onglet **Fonctionnalités**.
7. Dans la liste déroulante **Type de papier**, cliquez sur **Plus**, puis sélectionnez l'option **Papier pour tatouage CD/DVD HP** dans la liste.
8. Cliquez sur **OK**, puis sur **Imprimer** ou sur **OK** dans la boîte de dialogue **Imprimer**.

Impression avec le dpi maximum

Utilisez le mode **dpi maximum** pour imprimer des images nettes de haute qualité.

Pour exploiter au mieux le mode **dpi maximum**, utilisez-le pour l'impression d'images de haute qualité telles que des photographies numériques. Lorsque vous sélectionnez le paramètre **dpi maximum**, le logiciel de l'imprimante affiche les points par pouce (dpi) optimisés que l'appareil HP Tout-en-un imprimera.

L'impression en mode **dpi maximum** est plus longue que l'impression avec d'autres paramètres et nécessite davantage d'espace disque.



Remarque Si une cartouche d'impression photo est également installée, la qualité d'impression est supérieure. Vous pouvez acheter la cartouche d'impression photo séparément si elle n'est pas fournie avec l'appareil HP Tout-en-un.

Pour imprimer en mode ppp maximal

1. Assurez-vous que le bac d'alimentation contient du papier.
2. Dans le menu **Fichier** de votre application logicielle, cliquez sur **Imprimer**.
3. Vérifiez que l'appareil HP Tout-en-un est l'imprimante sélectionnée.
4. Cliquez sur le bouton qui ouvre la boîte de dialogue **Propriétés**.
Selon l'application logicielle utilisée, ce bouton peut être **Propriétés**, **Options**, **Configuration d'imprimante**, **Imprimante** ou **Préférences**.

5. Cliquez sur l'onglet **Fonctionnalités**.
6. Dans la liste déroulante **Type de papier**, cliquez sur **Plus**, puis sélectionnez le type de papier approprié.
7. Dans la liste déroulante **Qualité d'impression**, choisissez **dpi maximum**.

 **Remarque** Pour voir le dpi maximum que l'appareil HP Tout-en-un peut imprimer, cliquez sur **Résolution**.

8. Sélectionnez les autres paramètres d'impression appropriés, puis cliquez sur **OK**.

Rubriques associées

« [Utilisation d'une cartouche d'impression photo](#), » page 89

Impression recto verso

Vous pouvez imprimer des pages recto verso manuellement avec l'appareil HP Tout-en-un. Lorsque vous imprimez en recto verso, veillez à utiliser un papier suffisamment épais pour que les images ne transparaissent pas sur l'autre face.

Pour imprimer recto verso

1. Chargez du papier dans le bac d'alimentation.
2. Dans le menu **Fichier** de votre application logicielle, cliquez sur **Imprimer**.
3. Vérifiez que l'appareil HP Tout-en-un est l'imprimante sélectionnée.
4. Cliquez sur le bouton qui ouvre la boîte de dialogue **Propriétés**.
Selon l'application logicielle utilisée, ce bouton peut être **Propriétés**, **Options**, **Configuration d'imprimante**, **Imprimante** ou **Préférences**.
5. Cliquez sur l'onglet **Fonctionnalités**.
6. Dans la zone **Options d'économie de papier**, sélectionnez **Manuelle** dans la liste déroulante **Impression recto verso**.
7. Pour la reliure, effectuez une des opérations suivantes :
 - Pour une reliure par le haut (comme pour un bloc-notes ou un calendrier), cochez la case **Retourner les pages vers le haut**.
Cela permet d'imprimer les pages paires et impaires tête-bêche chacune d'un côté. Ainsi, lorsque vous tournez les pages du document relié, le haut de la page se trouve toujours en haut.

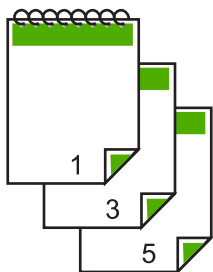

- Pour une reliure sur le côté (comme celle d'un livre ou d'un magazine), désactivez la case **Retourner les pages vers le haut**.
Ainsi, les pages paires et impaires s'impriment côte à côte et de gauche à droite. Le haut de la page correspond donc toujours au haut de la feuille lorsque vous soulevez les pages de votre document relié.

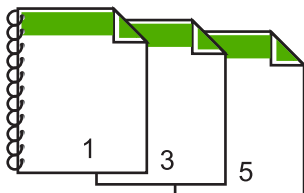

8. Cliquez sur **OK**, puis sur **Imprimer** ou sur **OK** dans la boîte de dialogue **Imprimer**. L'appareil HP Tout-en-un démarre l'impression. Attendez que toutes les pages impaires aient été imprimées avant de les retirer du bac de sortie.
Une boîte de dialogue affiche les instructions à l'écran au moment du traitement de la seconde face de la tâche d'impression.
9. Cliquez sur **Continuer** lorsque vous avez terminé.

Rubriques associées

« [Papiers recommandés pour l'impression et la copie](#), » page 34

Impression d'un document de plusieurs pages sous forme de livret

L'appareil HP Tout-en-un vous permet d'imprimer vos documents sous la forme de petits livrets que vous pouvez ensuite plier et agraffer.

Il est conseillé de prévoir le document de telle sorte qu'il tienne sur un nombre de pages multiple de 4 (par exemple, programme de spectacle scolaire ou de mariage sur 8, 12 ou 16 pages).

Pour imprimer un document de plusieurs pages sous forme de livret

1. Chargez du papier dans le bac d'alimentation.
Le papier doit être suffisamment épais afin que les images ne transparaissent pas sur l'autre face du papier.
2. Dans le menu **Fichier** de votre application logicielle, cliquez sur **Imprimer**.
3. Vérifiez que l'appareil HP Tout-en-un est l'imprimante sélectionnée.
4. Cliquez sur le bouton qui ouvre la boîte de dialogue **Propriétés**.
Selon l'application logicielle utilisée, ce bouton peut être **Propriétés**, **Options**, **Configuration d'imprimante**, **Imprimante** ou **Préférences**.
5. Cliquez sur l'onglet **Fonctionnalités**.
6. Dans la zone **Options d'économie de papier**, sélectionnez **Manuelle** dans la liste déroulante **Impression recto verso**.

7. Sélectionnez le bord de la reliure dans la liste **Mise en page livret**, en fonction de la langue utilisée.
 - Pour une langue qui se lit de gauche à droite, cliquez sur **Reliure bord gauche**.
 - Pour une langue qui se lit de droite à gauche, cliquez sur **Reliure bord droit**.

La valeur de la zone **Pages par feuille** est automatiquement définie sur deux.
8. Cliquez sur **OK**, puis sur **Imprimer** ou sur **OK** dans la boîte de dialogue **Imprimer**. L'appareil HP Tout-en-un commence l'impression. Une boîte de dialogue affiche les instructions à l'écran au moment du traitement de la seconde face de la tâche d'impression. Ne cliquez **pas** sur **Continuer** dans la boîte de dialogue avant d'avoir rechargé le papier comme indiqué ci-dessous.
9. Attendez quelques secondes après la fin de l'impression par le périphérique HP Tout-en-un avant de retirer les pages imprimées du bac de sortie. Si vous retirez les pages avant la fin de l'impression du document, elles risquent de ne plus être dans le bon ordre.
10. Suivez les instructions qui s'affichent à l'écran afin de recharger le papier pour l'impression au verso, puis cliquez sur **Continuer**.
11. Une fois l'impression terminée, pliez la pile de feuilles en deux, de façon à ce que la première page soit sur le dessus, puis agrafez le document au niveau du pli.

 **Conseil** Pour obtenir de meilleurs résultats, il est conseillé d'utiliser une agrafeuse à cheval ou une agrafeuse haute capacité à réglette pour relier le livret.

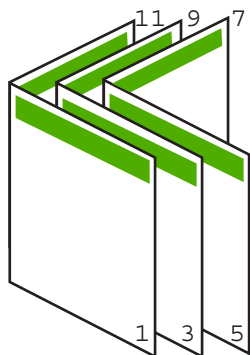

Figure 7-1 Reliure du côté gauche pour les langues lues de gauche à droite

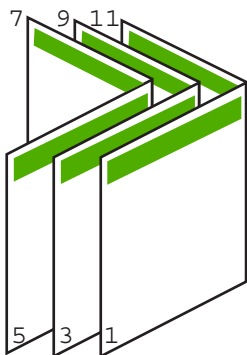

Figure 7-2 Reliure du côté droit pour les langues lues de droite à gauche

Impression de plusieurs pages sur une même feuille

Vous pouvez imprimer jusqu'à 16 pages sur une même feuille.

Impression de plusieurs pages sur une même feuille

1. Assurez-vous que le bac d'alimentation contient du papier.
2. Dans le menu **Fichier** de votre application logicielle, cliquez sur **Imprimer**.
3. Vérifiez que l'appareil HP Tout-en-un est l'imprimante sélectionnée.
4. Cliquez sur le bouton qui ouvre la boîte de dialogue **Propriétés**.
Selon l'application logicielle utilisée, ce bouton peut être **Propriétés**, **Options**, **Configuration d'imprimante**, **Imprimante** ou **Préférences**.
5. Cliquez sur l'onglet **Fonctionnalités**.
6. Dans la liste **Pages par feuille**, cliquez sur **2, 4, 6, 8, 9** ou **16**.
7. Si vous voulez insérer une marge autour de chacune des pages imprimées sur la feuille, cochez la case **Imprimer bordures de page**.
8. Dans la liste **Ordre des pages**, sélectionnez l'option appropriée.
Le schéma d'impression affiché est numéroté pour indiquer l'ordre des pages selon l'option sélectionnée.
9. Cliquez sur **OK**, puis sur **Imprimer** ou sur **OK** dans la boîte de dialogue **Imprimer**.

Impression d'un document de plusieurs pages dans l'ordre inverse

Le mode d'alimentation en papier de l'appareil HP Tout-en-un est tel que la première page imprimée se présente en bas de la pile, face à imprimer vers le haut. Cela signifie généralement que vous devez remettre les pages dans le bon ordre.

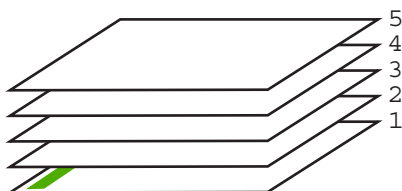

Il est conseillé d'inverser l'ordre d'impression afin que les pages soient classées correctement.

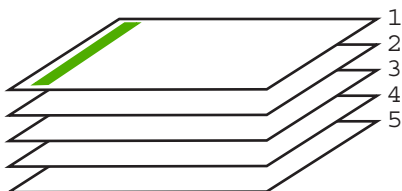

 **Conseil** Définissez cette option comme option par défaut ; vous n'aurez ainsi plus à penser à le faire à chaque impression de documents de plusieurs pages.

Impression d'un document de plusieurs pages dans l'ordre inverse

1. Assurez-vous que le bac d'alimentation contient du papier.
2. Dans le menu **Fichier** de votre application logicielle, cliquez sur **Imprimer**.
3. Vérifiez que l'appareil HP Tout-en-un est l'imprimante sélectionnée.
4. Cliquez sur le bouton qui ouvre la boîte de dialogue **Propriétés**.
Selon l'application logicielle utilisée, ce bouton peut être **Propriétés**, **Options**, **Configuration d'imprimante**, **Imprimante** ou **Préférences**.
5. Cliquez sur l'onglet **Avancé**.
6. Dans la zone **Options de mise en page**, sélectionnez **De la première à la dernière page** sous l'option **Ordre des pages**.

 **Remarque** Si vous configurez le document de sorte qu'il soit imprimé en recto verso, l'option **Première à la dernière page** n'est pas disponible. Votre document sera automatiquement imprimé dans le bon ordre.

7. Cliquez sur **OK**, puis sur **Imprimer** ou sur **OK** dans la boîte de dialogue **Imprimer**.

 **Remarque** Lorsque vous imprimez plusieurs exemplaires d'un document, chaque exemplaire est imprimé entièrement avant de passer au suivant.

Inversion d'une image pour les transferts sur tissu

Cette fonction permet d'inverser l'image pour en faire des transferts sur tissu. Elle permet également d'écrire des notes au dos d'un transparent sans l'abîmer.

Pour inverser une image afin d'effectuer des transferts sur tissu

1. Dans le menu **Fichier** de votre application logicielle, cliquez sur **Imprimer**.
2. Vérifiez que l'appareil HP Tout-en-un est l'imprimante sélectionnée.
3. Cliquez sur le bouton qui ouvre la boîte de dialogue **Propriétés**.
Selon l'application logicielle utilisée, ce bouton peut être **Propriétés**, **Options**, **Configuration d'imprimante**, **Imprimante** ou **Préférences**.
4. Cliquez sur l'onglet **Fonctionnalités**.

5. Dans la liste déroulante **Type de papier**, cliquez sur **Plus** et sélectionnez **Support pour transfert sur tissu HP** dans la liste.
6. Si le format sélectionné ne correspond pas à celui que vous souhaitez, cliquez sur la **Taille** appropriée dans la liste.
7. Cliquez sur l'onglet **Avancées**.
8. Dans la zone **Caractéristiques de l'imprimante**, sélectionnez **Activé** dans la liste **Image miroir**.
9. Cliquez sur **OK**, puis sur **Imprimer** ou sur **OK** dans la boîte de dialogue **Imprimer**.

 **Remarque** Afin d'éviter les bourrages, insérez les feuilles de transfert manuellement une à une dans le bac d'alimentation.

Impression sur transparents

Pour un résultat optimal, HP recommande d'utiliser des transparents HP avec l'appareil HP Tout-en-un.

Pour imprimer sur des transparents

1. Placez le transparent dans le bac d'alimentation.
2. Dans le menu **Fichier** de votre application logicielle, cliquez sur **Imprimer**.
3. Vérifiez que l'appareil HP Tout-en-un est l'imprimante sélectionnée.
4. Cliquez sur le bouton qui ouvre la boîte de dialogue **Propriétés**.
Selon l'application logicielle utilisée, ce bouton peut être **Propriétés**, **Options**, **Configuration d'imprimante**, **Imprimante** ou **Préférences**.
5. Cliquez sur l'onglet **Fonctionnalités**.
6. Dans la liste déroulante **Type de papier**, cliquez sur **Plus**, puis sélectionnez le type de papier approprié.

 **Conseil** Pour pouvoir écrire des notes au dos des transparents et les effacer ultérieurement sans abîmer l'original, cliquez sur l'onglet **Avancé** et cochez la case **Image miroir**.

7. Dans la zone **Options de redimensionnement**, cliquez sur le format approprié dans la liste **Format**.
8. Cliquez sur **OK**, puis sur **Imprimer** ou sur **OK** dans la boîte de dialogue **Imprimer**.

 **Remarque** L'appareil HP Tout-en-un ne fait sortir les transparents que lorsqu'ils sont secs. L'encre sèche plus lentement sur les transparents que sur le papier. Veillez à laisser l'encre sécher suffisamment longtemps avant de manipuler le transparent.

Impression d'un groupe d'adresses sur des étiquettes ou des enveloppes

L'appareil HP Tout-en-un permet d'imprimer sur une ou plusieurs enveloppes ou sur des étiquettes pour imprimantes jet d'encre.

Pour imprimer un groupe d'adresses sur des étiquettes ou des enveloppes

1. Imprimez tout d'abord une page de test sur du papier ordinaire.
2. Superposez la page de test sur la feuille d'étiquettes ou l'enveloppe et examinez-les à la lumière. Vérifiez l'espacement des blocs de texte. Effectuez les modifications nécessaires.
3. Chargez les étiquettes ou enveloppes dans le bac d'alimentation.

△ **Attention** N'utilisez pas d'enveloppes à fenêtre ou à agrafe. Elles risqueraient de se coincer dans les rouleaux et de causer des bourrages papier.

4. Si vous imprimez sur des enveloppes, effectuez les opérations suivantes :
 - a. Affichez les paramètres d'impression et cliquez sur l'onglet **Fonctionnalités**.
 - b. Dans la zone **Options de redimensionnement**, cliquez sur le format approprié dans la liste **Format**.
5. Cliquez sur **OK**, puis sur **Imprimer** ou sur **OK** dans la boîte de dialogue **Imprimer**.

Impression d'une affiche

Vous pouvez créer une affiche en imprimant un document sur plusieurs pages. L'appareil HP Tout-en-un imprime des lignes en pointillés sur certaines pages pour indiquer comment organiser les pages avant de les réunir.

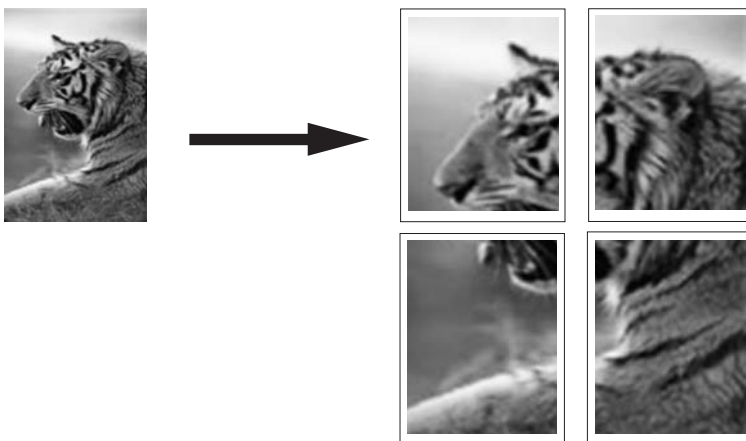

Pour imprimer une affiche

1. Assurez-vous que le bac d'alimentation contient du papier.
2. Dans le menu **Fichier** de votre application logicielle, cliquez sur **Imprimer**.
3. Vérifiez que l'appareil HP Tout-en-un est l'imprimante sélectionnée.
4. Cliquez sur le bouton qui ouvre la boîte de dialogue **Propriétés**. Selon l'application logicielle utilisée, ce bouton peut être **Propriétés**, **Options**, **Configuration d'imprimante**, **Imprimante** ou **Préférences**.
5. Cliquez sur l'onglet **Avancé**.
6. Développez les **Options document**, puis les **fonctions de l'imprimante**.

7. Dans la liste déroulante **Impression d'affiches**, cliquez sur **2 x 2 (4 feuilles)**, **3 x 3 (9 feuilles)**, **4 x 4 (16 feuilles)** ou **5 x 5 (25 feuilles)**.
Cette sélection spécifie à l'appareil HP Tout-en-un qu'il doit agrandir le document pour le faire tenir sur 4, 9, 16 ou 25 pages.
Si les originaux comportent plusieurs pages, chacune d'elles sera imprimée sur 4, 9, 16 ou 25 pages. Par exemple, si vous disposez d'un original d'une page et que vous sélectionnez l'option 3 x 3, vous obtiendrez 9 pages. Si vous sélectionnez l'option 3 x 3 pour un original de deux pages, 18 pages seront imprimées.
8. Cliquez sur **OK**, puis sur **Imprimer** ou sur **OK** dans la boîte de dialogue **Imprimer**.
9. Une fois l'affiche imprimée, coupez le bord des feuilles, puis assemblez-les.

Impression d'une page Web

Vous pouvez imprimer une page Web sur l'appareil HP Tout-en-un à partir de votre navigateur.

Pour imprimer une page Web

1. Assurez-vous que le bac d'alimentation contient du papier.
2. Dans le menu **Fichier** de votre navigateur Web, cliquez sur **Imprimer**.
La boîte de dialogue **Imprimer** apparaît.
3. Vérifiez que l'appareil HP Tout-en-un est l'imprimante sélectionnée.
4. Si votre navigateur Web le prend en charge, sélectionnez les éléments de la page Web que vous voulez inclure dans l'impression.
Par exemple, dans Internet Explorer, cliquez sur **Options** pour sélectionner les options **Tel qu'à l'écran**, **Le cadre sélectionné seulement** et **Imprimer tous les documents liés**.
5. Cliquez sur **Imprimer** ou sur **OK** pour imprimer la page Web.

 **Conseil** Pour imprimer correctement des pages Web, vous devrez peut-être définir l'orientation de l'impression sur **Paysage**.

Arrêt d'une tâche d'impression

Vous pouvez arrêter la tâche d'impression depuis l'appareil HP Tout-en-un ou depuis l'ordinateur, mais HP conseille de l'arrêter depuis l'appareil HP Tout-en-un pour de meilleurs résultats.

 **Remarque** Bien que la plupart des logiciels conçus pour Windows utilisent le spooler d'impression Windows, il est possible que ce ne soit pas le cas de votre application. Ainsi, dans Microsoft Office 97, l'application PowerPoint n'utilise pas ce spooler d'impression.

Si vous ne pouvez pas annuler l'impression en appliquant l'une des procédures suivantes, consultez les instructions relatives à l'annulation des tâches d'impression en arrière-plan dans l'aide en ligne de votre application.

Pour arrêter une impression à partir de l'appareil HP Tout-en-un

- ▲ Appuyez sur **Effacer** dans le panneau de commande. Si la tâche d'impression ne s'arrête pas, appuyez à nouveau sur **Effacer**.

L'annulation du travail d'impression peut prendre quelques instants.

Pour interrompre une impression à partir de l'ordinateur (sous Windows 2000)

1. Dans la barre des tâches de Windows, cliquez sur **Démarrer**, pointez sur **Paramètres**, puis cliquez sur **Imprimantes**.
2. Cliquez deux fois sur l'icône HP Tout-en-un.

 **Conseil** Vous pouvez également cliquer deux fois sur l'icône de l'imprimante dans la barre des tâches de Windows.

3. Sélectionnez la tâche d'impression que vous souhaitez annuler.
4. Dans le menu **Document**, sélectionnez **Annuler l'impression** ou **Annuler**, ou appuyez sur la touche **Suppr** du clavier.

L'annulation du travail d'impression peut prendre quelques instants.

Pour arrêter une impression à partir de l'ordinateur (sous Windows XP)

1. Cliquez sur **Démarrer** dans la barre des tâches de Windows, puis sur **Panneau de configuration**.
2. Ouvrez le panneau de configuration **Imprimantes et télécopieurs**.
3. Cliquez deux fois sur l'icône de l'appareil HP Tout-en-un.

 **Conseil** Vous pouvez également cliquer deux fois sur l'icône de l'imprimante dans la barre des tâches de Windows.

4. Sélectionnez la tâche d'impression que vous souhaitez annuler.
5. Dans le menu **Document**, sélectionnez **Annuler l'impression** ou **Annuler**, ou appuyez sur la touche **Suppr** du clavier.

L'annulation du travail d'impression peut prendre quelques instants.

Pour interrompre une impression à partir de l'ordinateur (sous Windows Vista)

1. Cliquez sur **Démarrer** dans la barre des tâches de Windows, puis sur **Panneau de configuration**.
2. Cliquez sur **Imprimantes**.
3. Cliquez deux fois sur l'icône de l'appareil HP Tout-en-un.

 **Conseil** Vous pouvez également cliquer deux fois sur l'icône de l'imprimante dans la barre des tâches de Windows.

4. Sélectionnez la tâche d'impression que vous souhaitez annuler.
5. Dans le menu **Document**, sélectionnez **Annuler l'impression** ou **Annuler**, ou appuyez sur la touche **Suppr** du clavier.

L'annulation du travail d'impression peut prendre quelques instants.

8 Utilisation des fonctionnalités photo

L'appareil HP Tout-en-un est équipé d'emplacements pour carte mémoire, vous permettant ainsi d'insérer une carte mémoire et de lancer l'impression des photos de votre appareil photo numérique, sans avoir à charger ces photos sur un ordinateur. Par ailleurs, si l'appareil HP Tout-en-un est connecté à un réseau ou à un ordinateur via un câble USB, vous pouvez également transférer vos photos sur l'ordinateur pour les imprimer, les modifier ou les partager.

L'appareil HP Tout-en-un prend en charge les cartes mémoire décrites ci-dessous. Chaque type de carte mémoire ne peut être inséré que dans le logement correspondant à cette carte.

△ **Attention** N'insérez jamais plusieurs cartes mémoire simultanément. L'insertion de plusieurs cartes mémoire peut provoquer des pertes de données irrécupérables.

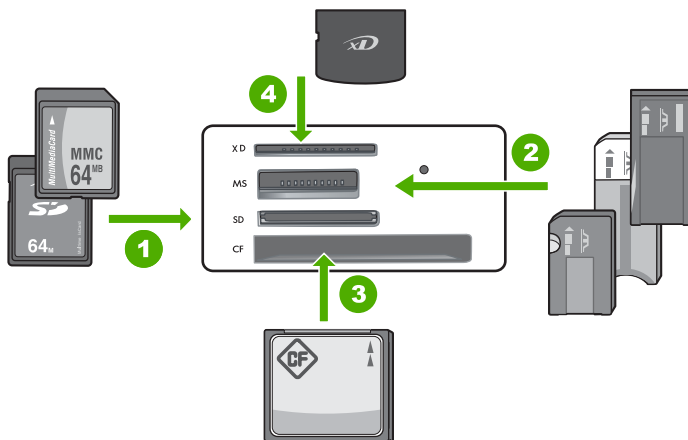

1	xD-Picture Card
2	Memory Stick, Memory Stick Pro, Memory Stick Select, Memory Stick Magic Gate, Memory Stick Duo ou Duo Pro (adaptateur facultatif), ou Memory Stick Micro (adaptateur requis)
3	CompactFlash (CF), types I et II
4	Secure Digital (SD), Secure Digital Mini (adaptateur requis), Secure Digital High Capacity (SDHC), MultiMediaCard (MMC), MMC Plus, MMC Mobile (RS-MMC - adaptateur requis), TransFlash MicroSD Card ou Secure MultiMedia Card

La zone de la carte mémoire comporte également un voyant Photo. Ce voyant est clignotant et de couleur verte lors de la lecture d'une carte mémoire ou de l'impression d'une image à partir d'une carte. Il est fixe et de couleur verte lorsque des images sont prêtes à être visualisées. Le voyant Photo est situé à proximité des emplacements de carte mémoire (sous l'icône représentant un appareil photo).

 **Remarque** Attendez que le voyant Photo cesse de clignoter avant d'enlever la carte mémoire. Un voyant clignotant indique que l'appareil HP Tout-en-un utilise la carte mémoire. Attendez que le voyant lumineux cesse de clignoter. Si vous retirez cette dernière alors qu'une communication est en cours, vous risquez d'altérer les données stockées sur la carte ou d'endommager l'appareil HP Tout-en-un et la carte.

Cette section contient les rubriques suivantes :

- [Impression de photos](#)
- [Enregistrement de photos sur votre ordinateur](#)
- [Modification de photos à l'aide de votre ordinateur](#)
- [Partage de photos avec vos amis et votre famille](#)

Impression de photos

L'appareil HP Tout-en-un vous permet d'imprimer une photo avec ou sans bordure directement à partir de votre carte mémoire sans nécessiter leur transfert préalable sur un ordinateur.

Par défaut, l'appareil HP Tout-en-un est paramétré pour détecter automatiquement le type et le format du papier utilisé.

Cette section contient les rubriques suivantes :

- [Impression de photos au format 10 x 15 cm \(4 x 6 pouces\)](#)
- [Impression d'agrandissements](#)
- [Impression de photos à partir du logiciel HP Photosmart](#)
- [Impression des photos sélectionnées sur l'appareil photo \(DPOF\)](#)

Impression de photos au format 10 x 15 cm (4 x 6 pouces)

Vous pouvez sélectionner sur votre carte mémoire des photos déterminées à imprimer comme photos 10 x 15 cm.

Pour imprimer une ou plusieurs photos 10 x 15 cm

1. Insérez la carte mémoire dans l'emplacement correspondant de l'appareil HP Tout-en-un.
L'image la plus récente de la carte s'affiche à l'écran.



2. Chargez du papier 10 x 15 cm dans le bac d'alimentation.

3. Appuyez sur les boutons jouxtant les icônes ▲ et ▼ sur l'écran pour faire défiler les photos contenues dans la carte mémoire, jusqu'à ce que celle que vous souhaitez imprimer apparaisse.
4. Effectuez l'une des opérations suivantes.
 - Pour obtenir une impression plus rapide avec une résolution légèrement inférieure, laissez le paramètre **Qualité** réglé sur la meilleure résolution (deux étoiles).
 - Pour obtenir une impression plus rapide avec une résolution légèrement inférieure, appuyez sur le bouton **Qualité** jusqu'à ce que l'icône représentant une étoile (résolution normale) apparaisse à l'écran.
 - Pour obtenir la résolution maximale, appuyez sur le bouton **Qualité** jusqu'à ce que trois étoiles apparaissent à l'écran.
5. Laissez le paramètre de la **Taille** sur la valeur par défaut **Sans bordure**.
6. Appuyez sur le bouton **Copies** jusqu'à ce que le nombre de copies à imprimer apparaisse à l'écran.
7. Appuyez sur le bouton **Imprimer**.

 **Conseil** Vous pouvez continuer à faire défiler les photos contenues dans la carte mémoire durant l'impression de la photo. Dès que vous souhaitez lancer l'impression d'une photo, il vous suffit d'appuyer sur le bouton **Imprimer** pour l'ajouter à la file d'attente d'impression.

Impression d'agrandissements

Les agrandissements des photos contenues sur votre carte mémoire peuvent être imprimés sur du papier au format Letter ou A4.

Pour imprimer un agrandissement d'une photo

1. Insérez la carte mémoire dans l'emplacement correspondant de l'appareil HP Tout-en-un.
L'image la plus récente de la carte s'affiche à l'écran.



2. Chargez du papier au format Letter ou A4 dans le bac d'alimentation.
3. Appuyez sur les boutons jouxtant les icônes ▲ et ▼ sur l'écran pour faire défiler les photos contenues dans la carte mémoire, jusqu'à ce que celle que vous souhaitez imprimer apparaisse.

4. Effectuez l'une des opérations suivantes.
 - Pour obtenir une impression plus rapide avec une résolution légèrement inférieure, laissez le paramètre **Qualité** réglé sur la meilleure résolution (deux étoiles).
 - Pour obtenir une impression plus rapide avec une résolution légèrement inférieure, appuyez sur le bouton **Qualité** jusqu'à ce que l'icône représentant une étoile (résolution normale) apparaisse à l'écran.
 - Pour obtenir la résolution maximale, appuyez sur le bouton **Qualité** jusqu'à ce que trois étoiles apparaissent à l'écran.
5. Effectuez l'une des opérations suivantes.
 - Appuyez sur le bouton **Format** jusqu'à ce que le paramètre **Redimensionner pour ajuster** soit sélectionné à l'écran.
La photo imprimée sera agrandie et centrée de manière à correspondre à la zone imprimable de la page. Une bordure sera ou non laissée aux quatre bords selon le rapport hauteur/largeur de la photo numérique, ainsi que le type de papier sur lequel vous effectuez l'impression.
 - Laissez le paramètre de la **Taille** sur la valeur par défaut **Sans bordure**.
La photo imprimée sera élargie de manière à correspondre à la taille de page entière et ne présentera aucune bordure. Il peut en résulter que certaines portions de la photo seront rognées.
6. Appuyez sur le bouton **Copies** jusqu'à ce que le nombre de copies à imprimer apparaisse à l'écran.
7. Appuyez sur le bouton **Imprimer**.

 **Conseil** Vous pouvez continuer à faire défiler les photos contenues dans la carte mémoire durant l'impression de la photo. Dès que vous souhaitez lancer l'impression d'une photo, il vous suffit d'appuyer sur le bouton **Imprimer** pour l'ajouter à la file d'attente d'impression.

Impression de photos à partir du logiciel HP Photosmart

Le logiciel HP Photosmart installé sur votre ordinateur vous permet de transférer des photos d'une carte mémoire vers le disque dur de votre ordinateur, afin de permettre l'édition évoluée, le partage en ligne et l'impression de vos photos à partir d'un ordinateur.

Avant de transférer les photos sur votre ordinateur, vous devez retirer la carte mémoire de l'appareil photo numérique et l'insérer dans l'emplacement de la carte mémoire sur l'appareil HP Tout-en-un.

 **Remarque** L'appareil HP Tout-en-un doit être relié à l'ordinateur sur lequel le logiciel HP Photosmart est installé.

Pour imprimer des photos

1. Insérez la carte mémoire dans l'emplacement correspondant de votre appareil HP Tout-en-un.
Le logiciel s'ouvre sur votre ordinateur.
2. Cliquez sur **Imprimer** et suivez les instructions affichées à l'écran pour transférer les photos vers votre ordinateur afin de les imprimer.

Impression des photos sélectionnées sur l'appareil photo (DPOF)

Les photos sélectionnées sur l'appareil photo sont celles que vous avez marquées comme étant à imprimer à l'aide de votre appareil photo numérique. Lorsque vous sélectionnez des photos avec votre appareil photo, celui-ci enregistre un fichier standard DPOF (Digital Print Order Format) indiquant quelles photos ont été marquées pour l'impression.

Le fichier DPOF de votre carte mémoire spécifie les informations suivantes :

- Photos à imprimer
- Nombre d'exemplaires de chaque photo à imprimer
- Rotation appliquée à une photo
- Recadrage appliqué à une photo
- Impression d'un index (miniatures des photos sélectionnées)

L'appareil HP Tout-en-un peut lire le format de fichier DPOF 1.1 à partir de la carte mémoire, vous évitant ainsi de sélectionner à nouveau les photos à imprimer. Lorsque vous imprimez des photos sélectionnées sur l'appareil photo, les paramètres d'impression de l'appareil HP Tout-en-un ne s'appliquent pas ; les paramètres concernant la mise en page et le nombre de copies définis dans le fichier DPOF remplacent ceux de l'appareil HP Tout-en-un.

 **Remarque** Les appareils photo numériques n'offrent pas tous la possibilité de marquer les photos à imprimer. Consultez la documentation fournie avec votre appareil photo numérique pour savoir s'il prend en charge le format de fichier DPOF 1.1.

Pour imprimer des photos sélectionnées sur votre appareil photo à l'aide de la norme DPOF

1. Insérez la carte mémoire dans le logement correspondant de votre HP Tout-en-un.
2. A l'invite, effectuez l'une des opérations suivantes :
 - Sélectionnez **OK** pour imprimer toutes les photos DPOF.
 - Sélectionnez **Annuler** pour ignorer l'impression DPOF.

Enregistrement de photos sur votre ordinateur

Le logiciel HP Photosmart installé sur votre ordinateur vous permet de transférer des photos d'une carte mémoire vers le disque dur de votre ordinateur, afin de permettre l'édition évoluée, le partage en ligne et l'impression de vos photos à partir d'un ordinateur.

Avant de transférer les photos sur votre ordinateur, vous devez retirer la carte mémoire de l'appareil photo numérique et l'insérer dans l'emplacement de la carte mémoire sur l'appareil HP Tout-en-un.

 **Remarque** L'appareil HP Tout-en-un doit être relié à l'ordinateur sur lequel le logiciel HP Photosmart est installé.

Pour enregistrer les photos

1. Insérez la carte mémoire dans l'emplacement correspondant de votre appareil HP Tout-en-un.
Le logiciel s'ouvre sur votre ordinateur.
2. Cliquez sur **Enregistrer** et suivez les instructions affichées à l'écran pour enregistrer les photos sur votre ordinateur.
Seules les images qui n'ont pas été sauvegardées antérieurement sont copiées sur votre ordinateur.

Modification de photos à l'aide de votre ordinateur

Le logiciel HP Photosmart installé sur votre ordinateur vous permet de transférer des photos d'une carte mémoire vers le disque dur de votre ordinateur, afin de permettre l'édition évoluée, le partage en ligne et l'impression de vos photos à partir d'un ordinateur.

Avant de transférer les photos sur votre ordinateur, vous devez retirer la carte mémoire de l'appareil photo numérique et l'insérer dans l'emplacement de la carte mémoire sur l'appareil HP Tout-en-un.

 **Remarque** L'appareil HP Tout-en-un doit être relié à l'ordinateur sur lequel le logiciel HP Photosmart est installé.

Pour modifier des photos

1. Insérez la carte mémoire dans l'emplacement correspondant de votre appareil HP Tout-en-un.
Le logiciel s'ouvre sur votre ordinateur.
2. Cliquez sur **Affichage** et suivez les instructions affichées à l'écran pour transférer les photos vers votre ordinateur afin de les afficher et de les modifier.

Partage de photos avec vos amis et votre famille

Le logiciel HP Photosmart installé sur votre ordinateur vous permet de transférer des photos d'une carte mémoire vers le disque dur de votre ordinateur, afin de permettre l'édition évoluée, le partage en ligne et l'impression de vos photos à partir d'un ordinateur.

Avant de transférer les photos sur votre ordinateur, vous devez retirer la carte mémoire de l'appareil photo numérique et l'insérer dans l'emplacement de la carte mémoire sur l'appareil HP Tout-en-un.

 **Remarque** L'appareil HP Tout-en-un doit être relié à l'ordinateur sur lequel le logiciel HP Photosmart est installé.

Pour partager des photos

1. Insérez la carte mémoire dans l'emplacement correspondant de votre appareil HP Tout-en-un.
Le logiciel s'ouvre sur votre ordinateur.
2. Cliquez sur **Partage** et suivez les instructions affichées à l'écran pour transférer les photos vers votre ordinateur afin de les partager avec vos amis et vos proches.
Le logiciel Partage HP Photosmart vous permet de partager des photos avec vos proches par différents moyens : envoi par courrier électronique, chargement sur un album en ligne ou commande de tirages via un service en ligne.

9 Utilisation des fonctions de numérisation

La numérisation est un procédé permettant de convertir du texte ou des images en un format électronique accepté par votre ordinateur. L'appareil HP Tout-en-un vous permet de numériser presque tous les types de documents (photos, articles de magazines et documents texte).

Les fonctions de numérisation de l'appareil HP Tout-en-un vous sont utiles pour :

- numériser le texte d'un article pour l'utiliser dans votre logiciel de traitement de texte et le citer dans un rapport.
- numériser un logo et l'utiliser dans un logiciel de publication en vue d'imprimer des cartes de visite et des brochures commerciales ;
- envoyer des photos par courrier électronique à vos amis et à votre famille en numérisant vos impressions préférées ;
- créer un inventaire photographique de votre maison ou de votre bureau ;
- archiver vos plus précieux souvenirs dans un album électronique.

 **Remarque** Si vous utilisez HP Photosmart, le logiciel de reconnaissance optique (OCR) n'est peut-être pas installé sur votre ordinateur. Pour installer le logiciel d'OCR, vous devez insérer à nouveau le disque du logiciel et sélectionner **OCR** dans les options d'installation **Personnalisée**.

Cette section contient les rubriques suivantes :

- [Numérisation d'une image ou d'un document](#)
- [Modification d'une image numérisée](#)
- [Modification d'un document numérisé](#)
- [Arrêt de la numérisation](#)

Numérisation d'une image ou d'un document

Dans le cas de documents ou d'originaux d'images placés sur la vitre d'exposition, vous pouvez lancer la numérisation depuis votre ordinateur ou l'appareil HP Tout-en-un. La présente section décrit la seconde option : comment numériser à partir du panneau de commande de l'appareil HP Tout-en-un vers un ordinateur.

Pour utiliser les fonctions de numérisation, l'appareil HP Tout-en-un et l'ordinateur doivent être connectés entre eux et sous tension. Le logiciel HP Photosmart doit également être installé et en cours d'exécution sur l'ordinateur avant la numérisation. Pour vérifier que le logiciel de l'appareil HP Photosmart est actif sur un ordinateur Windows, vérifiez la présence du **HP Digital Imaging Monitor** dans la barre d'état système située dans le coin inférieur droit de l'écran, près de l'heure.

 **Remarque** Suite à la fermeture de l'icône **HP Digital Imaging Monitor** dans la barre d'état du système Windows, l'appareil HP Tout-en-un pourrait perdre certaines de ses fonctionnalités de numérisation. Pour remédier au problème, redémarrez l'ordinateur ou lancez le logiciel HP Photosmart.

Pour numériser vers un ordinateur

1. Chargez l'original, face à imprimer vers le bas, dans l'angle avant droit de la vitre.
2. Assurez-vous qu'aucune carte mémoire n'est insérée dans les emplacements de l'appareil HP Tout-en-un.
3. Appuyez sur **Numérisation**.
Un aperçu de l'image numérisée s'affiche sur l'ordinateur. Vous pouvez la modifier à cet endroit. Toute modification s'applique à la session de numérisation en cours uniquement.
Le logiciel HP Photosmart dispose de nombreux outils permettant de modifier une image numérisée. Vous pouvez améliorer la qualité globale de l'image en ajustant la luminosité, le contraste, la nuance des couleurs et la saturation. Vous pouvez également recadrer, redresser, faire pivoter ou redimensionner l'image.
4. Apportez les modifications nécessaires à l'image numérisée et cliquez ensuite sur **Accepter** lorsque vous avez terminé.

Rubriques associées

- « [Boutons du panneau de commande](#), » page 10
- « [Chargement des originaux](#), » page 33

Modification d'une image numérisée

Vous pouvez modifier une image numérisée, telle qu'une photo ou un graphique, grâce au logiciel que vous avez installé avec l'appareil HP Tout-en-un. Ce logiciel vous permet de faire pivoter ou recadrer l'image ou d'en ajuster la luminosité, le contraste et la saturation des couleurs.

 **Remarque** Si vous utilisez HP Photosmart, le logiciel de reconnaissance optique (OCR) n'est peut-être pas installé sur votre ordinateur. Pour installer le logiciel d'OCR, vous devez insérer à nouveau le disque du logiciel et sélectionner **OCR** dans les options d'installation **Personnalisée**.

Rubriques associées

- « [Utilisation du logiciel HP Photosmart](#), » page 11

Modification d'un document numérisé

Vous pouvez modifier un document numérisé en utilisant le logiciel de reconnaissance optique de caractères (OCR). La numérisation de texte (ou reconnaissance optique de caractères, OCR) permet d'importer le contenu d'articles de magazines, de livres et autres supports imprimés dans votre traitement de texte préféré, et bien d'autres programmes encore, sous forme de texte modifiable. Prenez le temps d'apprendre à maîtriser les fonctions OCR pour obtenir des résultats optimaux. Ne vous attendez pas à obtenir des documents impeccables dès la première utilisation de votre logiciel de reconnaissance optique. Il vous faudra probablement un peu de temps et d'expérience pour en tirer le meilleur parti.

 **Remarque** Si vous utilisez HP Photosmart, le logiciel de reconnaissance optique (OCR) n'est peut-être pas installé sur votre ordinateur. Pour installer le logiciel d'OCR, vous devez insérer à nouveau le disque du logiciel et sélectionner **OCR** dans les options d'installation **Personnalisée**.

Rubriques associées

« [Utilisation du logiciel HP Photosmart](#), » page 11

Arrêt de la numérisation

Pour arrêter la numérisation

- ▲ Appuyez sur **Effacer** dans le panneau de commande.

10 Utilisation des fonctions de copie

L'appareil HP Tout-en-un vous permet de réaliser des copies noir et blanc et couleur, de haute qualité sur du papier ordinaire. Vous pouvez agrandir ou réduire la taille d'un original pour le faire tenir sur un format de papier spécifique, ajuster la qualité de copie et réaliser des copies de haute qualité de vos photos, y compris des copies sans bordure.

Cette section contient les rubriques suivantes :

- [Création d'une copie](#)
- [Modification des paramètres de copie pour le travail en cours](#)
- [Travaux de copie spéciaux](#)
- [Interruption de la copie](#)

Création d'une copie

Vous pouvez réaliser des copies de qualité à partir du panneau de commande.

Pour créer une copie à partir du panneau de configuration

1. Assurez-vous que le bac d'alimentation contient du papier.
2. Chargez l'original, face à imprimer vers le bas, dans l'angle avant droit de la vitre.
3. Appuyez sur **Copier, Noir** ou sur **Copier, Couleur** pour démarrer la copie.

Modification des paramètres de copie pour le travail en cours

Vous pouvez personnaliser les paramètres de copie de l'appareil HP Tout-en-un de manière à traiter pratiquement toutes les tâches de copie.

Cette section contient les rubriques suivantes :

- [Réalisation de plusieurs copies d'un même original](#)
- [Modification de la vitesse de copie ou de la qualité](#)

Réalisation de plusieurs copies d'un même original

Vous pouvez définir le nombre de copies à partir du panneau de configuration de l'appareil HP Tout-en-un ou du logiciel HP Photosmart. Cette tâche explique comment définir le nombre de copies à partir du panneau de configuration uniquement.

 **Remarque** Pour plus d'informations sur la création de copies à partir du logiciel, voir la partie logiciel de **Aide du logiciel HP Photosmart**.

Réalisation de plusieurs copies d'un original à partir du panneau de configuration

1. Assurez-vous que le bac d'alimentation contient du papier.
2. Chargez l'original, face à imprimer vers le bas, dans l'angle avant droit de la vitre.

- Appuyez sur le bouton **Copies** pour augmenter le nombre de copies. Lorsque la valeur maximale est atteinte, le paramètre est réinitialisé sur 1 copie.

 **Conseil** Utilisez le logiciel que vous avez installé avec l'appareil HP Tout-en-un pour définir un nombre de copies supérieur à 9 à partir du panneau de commande. Si le nombre de copies est supérieur à 9, seul le dernier chiffre du nombre de copies s'affiche sur le panneau de commande.

- Appuyez sur **Copier, Noir** ou sur **Copier, Couleur**.
Dans cet exemple, l'appareil HP Tout-en-un réalise six copies de la photo originale de format 10 x 15 cm.

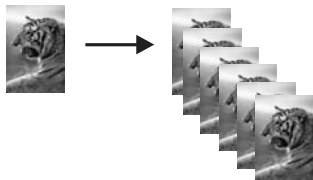

Rubriques associées

« [Utilisation du logiciel HP Photosmart](#), » page 11

Modification de la vitesse de copie ou de la qualité

L'appareil HP Tout-en-un dispose de trois options, respectivement indiquées par une, deux ou trois étoiles, qui influent sur la vitesse et la qualité de la copie :

- Avec une étoile, les copies sont effectuées plus rapidement qu'avec les deux autres paramètres. Sur du papier ordinaire, le texte est comparable à la qualité 2 étoiles, mais l'impression des graphiques peut s'avérer de qualité moindre. Ce paramètre utilise moins d'encre et accroît la durée de vie des cartouches d'impression.

 **Remarque** Ce paramètre n'est pas disponible lorsque le Tout-en-un HP détecte la présence de papier photo.

- Le mode 2 étoiles donne un résultat de qualité élevée. C'est le paramètre recommandé pour la plupart des travaux de copie. Les copies effectuées avec le paramètre 2 étoiles sont imprimées plus rapidement qu'avec la qualité 3 étoiles.
- La qualité 3 étoiles offre une impression optimale pour tous les types de papier et supprime l'effet de traîne qui apparaît parfois dans les zones unies. La copie est plus lente avec la qualité 3 étoiles qu'avec les autres paramètres.

Pour modifier la qualité de la copie

- Assurez-vous que le bac d'alimentation contient du papier.
- Chargez l'original, face à imprimer vers le bas, dans l'angle avant droit de la vitre.
- Appuyez sur **Qualité** pour sélectionner le paramètre de qualité 1, 2 ou 3 étoiles.
- Appuyez sur **Copier, Noir** ou sur **Copier, Couleur**.

Travaux de copie spéciaux

Outre les tâches de copie standard, l'appareil HP Tout-en-un permet d'effectuer des tâches spéciales, telles que la copie de photos sans bordures et le redimensionnement d'originaux.

Cette section contient les rubriques suivantes :

- [Réalisation d'une copie de photo sans bordures](#)
- [Redimensionnement d'un original pour le faire tenir sur du papier Lettre ou A4](#)

Réalisation d'une copie de photo sans bordures

Pour obtenir une qualité optimale lorsque vous copiez une photo, chargez du papier photo dans le bac d'alimentation.

 **Conseil** Vous pouvez améliorer la qualité des photos couleur que vous imprimez et copiez sur l'appareil HP Tout-en-un en utilisant une cartouche d'impression photo. Retirez la cartouche d'impression noire et remplacez-la par une cartouche photo. Lorsque que la cartouche d'impression trichromique et la cartouche d'impression photo sont installées, vous disposez de six encres différentes vous assurant une qualité d'impression optimale pour les photos couleur.

Pour copier une photo sans bordures à partir du panneau de commande

1. Chargez du papier photo dans le bac d'alimentation.

 **Remarque** L'appareil HP Tout-en-un détecte automatiquement le type de papier que vous utilisez. Si vous n'utilisez pas de papier photo, l'un ou plusieurs des bords de la copie seront entourés d'une bordure.

2. Chargez l'original, face à imprimer vers le bas, dans l'angle avant droit de la vitre.
3. Appuyez sur **Format** pour sélectionner **Sans bordures**.
4. Appuyez sur **Copier, Couleur**.

L'appareil HP Tout-en-un réalise une copie sans bordures de votre photo d'origine, comme illustré ci-dessous.

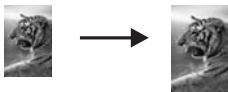

Redimensionnement d'un original pour le faire tenir sur du papier Lettre ou A4

Vous pouvez utiliser la fonction **Redimensionner pour ajuster** pour effectuer la copie d'un original selon le format des marges imprimables d'une page, sans risquer de rogner

sur certaines parties de l'original. Cette fonctionnalité est utile lors de l'agrandissement ou de la réduction d'un original. Exemple :

- Si vous agrandissez une photo de 10 x 15 cm dans le but d'effectuer une copie sans bordure au format maximal sur une page au format Lettre ou A4, certaines portions de la photo seront rognées. La fonction **Redimensionner pour ajuster** permet d'élargir la photo au maximum, de sorte qu'elle soit contenue en entier sur la page sans être rognée.
- Si l'image ou le texte de l'original remplit entièrement la feuille de papier sans marges, la fonction **Redimensionner pour ajuster** vous permet de réduire l'original afin d'éviter que le texte et les images ne soient rognés involontairement sur les bords de la feuille.

 **Remarque** Lors du redimensionnement d'un original sans modification des proportions ni découpe des bords, il se peut que l'appareil HP Tout-en-un laisse une marge non uniforme sur les bords du papier.



Redimensionnement d'un document à partir du panneau de configuration

1. Assurez-vous que le bac d'alimentation contient du papier.
2. Chargez l'original, face à imprimer vers le bas, dans l'angle avant droit de la vitre.
3. Appuyez sur le bouton **Format** pour sélectionner **Redimensionner pour ajuster**.
4. Appuyez sur **Copier, Noir** ou sur **Copier, Couleur**.

Interruption de la copie

Pour arrêter la copie

- ▲ Appuyez sur **Effacer** sur le panneau de commande.

11 Maintenance de l'appareil HP Tout-en-un

L'appareil HP Tout-en-un requiert peu d'entretien. Il faut parfois nettoyer la vitre et le capot pour éliminer la poussière et assurer ainsi la propreté des copies et des numérisations. Vous aurez aussi besoin de remplacer, d'aligner ou de nettoyer de temps à autre les cartouches d'impression. Cette section fournit des instructions permettant de maintenir l'appareil HP Tout-en-un dans un état de fonctionnement optimal. Effectuez les procédures d'entretien aussi souvent que nécessaire.

Cette section contient les rubriques suivantes :

- [Nettoyage de l'appareil HP Tout-en-un](#)
- [Impression d'un rapport d'auto-test](#)
- [Entretien des cartouches d'impression](#)
- [Mise hors tension de l'appareil HP Tout-en-un](#)

Nettoyage de l'appareil HP Tout-en-un

Nettoyez au besoin la vitre et le capot pour assurer la propreté des copies et des numérisations. Pensez aussi à enlever la poussière sur l'extérieur de votre appareil HP Tout-en-un.

 **Conseil** Vous pouvez acheter un kit de nettoyage pour imprimantes jet d'encre et appareils Tout-en-un HP (Q6260A). Ce kit contient tout le nécessaire pour nettoyer en toute sécurité votre périphérique HP. Pour des informations complémentaires, voir : www.hp.com/buy/supplies.

Cette section contient les rubriques suivantes :

- [Nettoyage de l'extérieur](#)
- [Nettoyage de la vitre](#)
- [Nettoyage du capot](#)

Nettoyage de l'extérieur

A l'aide d'un chiffon doux ou légèrement humide, enlevez la poussière et les taches du boîtier. L'intérieur de l'appareil HP Tout-en-un ne nécessite pas de nettoyage. Prenez garde de ne renverser aucun liquide à l'intérieur de l'appareil ou sur le panneau de commande de l'appareil HP Tout-en-un.

 **Attention** Pour éviter des dommages à l'extérieur du HP Tout-en-un, n'utilisez pas d'alcool ou de produits d'entretien à base d'alcool.

Nettoyage de la vitre

Des empreintes, des taches, des cheveux et de la poussière sur la vitre principale réduisent les performances et affectent la précision des fonctions de copie et de numérisation.

Nettoyage de la vitre

1. Mettez l'appareil HP Tout-en-un hors tension, débranchez le cordon d'alimentation et soulevez le capot.
2. Nettoyez la vitre avec un tissu doux ou une éponge légèrement humidifiée avec un nettoyeur de verre non abrasif.

△ **Attention** N'utilisez pas de liquide abrasif, d'acétone, de benzène ou de tétrachlorure de carbone sur la vitre : ces produits risquent de l'endommager. Evitez de verser ou de vaporiser du liquide directement sur la vitre. Le liquide pourrait s'infiltrer sous la vitre et endommager le périphérique.

3. Essuyez la vitre à l'aide d'un chiffon sec, doux et non pelucheux pour éviter les traces.
4. Branchez le cordon d'alimentation et allumez l'appareil HP Tout-en-un.

Nettoyage du capot

Des résidus peuvent s'accumuler sur la partie blanche interne située sous le capot de l'appareil HP Tout-en-un.

Pour nettoyer le fond blanc du capot

1. Mettez l'appareil HP Tout-en-un hors tension, débranchez le cordon d'alimentation et soulevez le capot.
2. Nettoyez la partie blanche interne avec un tissu doux ou une éponge légèrement humidifiée avec du savon doux et de l'eau chaude.
Lavez délicatement l'intérieur du couvercle pour détacher les résidus. Ne frottez pas énergiquement.
3. Essuyez l'intérieur du couvercle à l'aide d'un chiffon sec, doux et non pelucheux.

△ **Attention** N'utilisez pas d'essuie-tout, au risque de rayer l'intérieur du couvercle.

4. Si le couvercle n'est toujours pas propre, répétez les étapes précédentes en utilisant de l'alcool isopropylique et essuyez bien le support avec un tissu humide pour éliminer les résidus d'alcool.

△ **Attention** Veillez à ne pas renverser d'alcool sur la vitre ou l'extérieur de l'appareil HP Tout-en-un, car cela risque de l'endommager.

5. Branchez le cordon d'alimentation, puis allumez l'appareil HP Tout-en-un.

Impression d'un rapport d'auto-test

En cas de problèmes d'impression, imprimez un rapport d'auto-test avant de remplacer les cartouches d'impression. Ce rapport fournit des informations utiles sur votre appareil, notamment les cartouches d'impression.

Pour imprimer un rapport d'autotest

1. Chargez du papier blanc ordinaire vierge au format A4 ou Lettre dans le bac d'alimentation.
2. Appuyez sur le bouton **Effacer** et maintenez-le enfoncé, puis appuyez sur le bouton **Copier, Couleur**.

L'appareil HP Tout-en-un imprime un rapport d'autotest qui indique la source du problème d'impression rencontré. Un exemple de la zone de test du niveau d'encre du rapport est présenté ci-dessous.

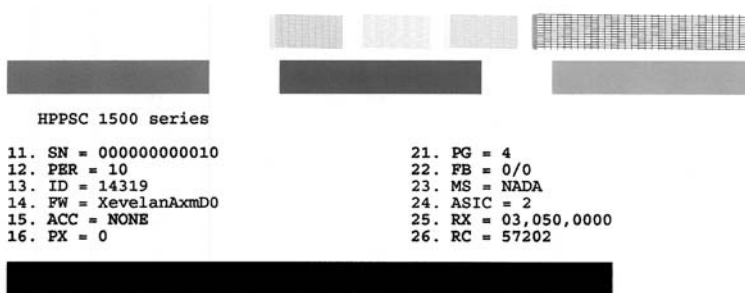

3. Les motifs de test doivent former une grille complète et les lignes de couleur épaisses doivent être entières.
 - Un motif comportant des lignes discontinues peut signifier que les buses présentent un problème. Vous devrez peut-être nettoyer les cartouches d'impression.
 - Si la ligne noire est absente, pâle, striée ou si elle contient des lignes, le problème vient peut-être de la cartouche d'impression noire ou photo dans le support de droite.
 - Si l'une des lignes couleur est manquante, pâle ou présente des lignes ou des stries, ceci peut indiquer un problème lié à la cartouche d'impression couleur dans l'emplacement de gauche.

Rubriques associées

- « [Nettoyage des cartouches d'impression](#), » page 91
- « [Remplacement des cartouches d'impression](#), » page 85
- « [Alignement des cartouches d'impression](#), » page 90

Entretien des cartouches d'impression

Pour maintenir une qualité d'impression optimale de l'appareil HP Tout-en-un, vous devrez effectuer des procédures d'entretien simples. Cette section fournit des conseils pour la manipulation des cartouches d'encre et des instructions pour les remplacer, les aligner et les nettoyer.

Si un message s'affiche à l'écran, il peut être nécessaire de contrôler les cartouches d'impression.

Cette section contient les rubriques suivantes :

- [Manipulation des cartouches d'impression](#)
- [Vérification des niveaux d'encre estimés](#)
- [Remplacement des cartouches d'impression](#)
- [Utilisation d'une cartouche d'impression photo](#)
- [Utilisation des étuis de protection des cartouches d'impression](#)
- [Alignement des cartouches d'impression](#)
- [Nettoyage des cartouches d'impression](#)
- [Nettoyage des contacts des cartouches d'impression](#)
- [Nettoyage de la zone des buses d'encre](#)
- [Nettoyage des taches d'encre sur la peau et les vêtements](#)

Manipulation des cartouches d'impression

Avant de remplacer ou de nettoyer une cartouche d'impression, vous devez connaître le nom des différentes pièces et savoir comment les manipuler.

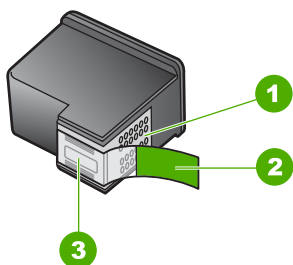

1	Contacts en cuivre
2	Adhésif plastique avec sa languette rose (à retirer avant l'installation)
3	Buses d'encre sous le ruban adhésif

Tenez les cartouches d'impression par les parties en plastique noir, logo vers le haut. Ne touchez ni les contacts en cuivre, ni les buses d'encre.

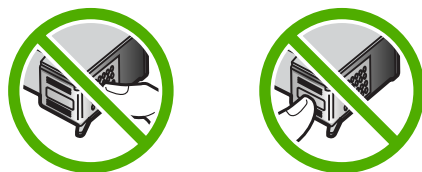

Remarque Manipulez prudemment les cartouches d'impression. Laisser tomber ou secouer des cartouches peut entraîner des problèmes d'impression temporaires, voire des dommages permanents.

Vérification des niveaux d'encre estimés

Vous pouvez facilement vérifier le niveau d'encre pour estimer le temps restant avant de devoir remplacer une cartouche d'impression. Le niveau d'encre indique approximativement la quantité d'encre restant dans les cartouches d'impression.

 **Conseil** Vous pouvez également imprimer un rapport d'auto-test si vous pensez que vos cartouches d'impression ont peut-être besoin d'être remplacées.

 **Remarque** L'appareil HP Tout-en-un ne peut détecter que les niveaux d'encre des véritables cartouches HP. Les niveaux d'encre des cartouches d'impression qui ont été rechargées ou utilisées dans d'autres appareils pourraient ne pas apparaître correctement.

Remarque L'encre contenue dans les cartouches est utilisée de différentes manières au cours du processus d'impression, y compris lors de l'initialisation, qui prépare le périphérique et les cartouches en vue de l'impression, ou encore lors de l'entretien des têtes d'impression, qui permet de nettoyer les buses et assurer que l'encre s'écoule en douceur. En outre, une certaine quantité d'encre demeure dans la cartouche après utilisation. Pour plus d'informations, voir www.hp.com/go/inkusage.

Pour vérifier les niveaux d'encre à partir du logiciel HP Photosmart

1. Dans le Centre de solutions HP, cliquez sur **Paramètres**, placez votre curseur sur **Paramètres d'impression**, puis cliquez sur **Boîte à outils de l'imprimante**.

 **Remarque** Vous pouvez également ouvrir la **Boîte à outils de l'imprimante** depuis la boîte de dialogue **Propriétés d'impression**. Dans la boîte de dialogue **Propriétés d'impression**, cliquez sur l'onglet **Services**, puis sur l'onglet **Effectuer la maintenance de ce périphérique**.

La **Boîte à outils de l'imprimante** apparaît.

2. Cliquez sur l'onglet **Niveau d'encre estimé**.
L'estimation du niveau d'encre restant dans les cartouches d'impression s'affiche.

Rubriques associées

« [Impression d'un rapport d'auto-test](#), » page 82

Remplacement des cartouches d'impression

Suivez ces instructions lorsque vous devez remplacer des cartouches d'impression.

 **Remarque** Lorsque le niveau d'encre de la cartouche d'impression est bas, un message apparaît sur l'écran. Vous pouvez également vérifier les niveaux d'encre depuis votre ordinateur, par le biais de la **Boîte à outils** accessible à partir du logiciel HP Photosmart ou via la boîte de dialogue **Propriétés d'impression**.

Si vous ne disposez pas de cartouches d'impression de rechange HP Tout-en-un, accédez au site Web www.hp.com/buy/supplies. Si le système vous y invite, choisissez votre pays/région, suivez les indications pour sélectionner votre produit, puis cliquez sur l'un des liens d'achat sur la page.

 **Remarque** Actuellement, certaines portions du site Web HP sont uniquement disponibles en anglais.

Sélection de la combinaison de cartouches appropriée

Sélectionnez la combinaison de cartouches la mieux adaptée à votre travail d'impression.

- Impression quotidienne : Utilisez une cartouche de couleur noire et une cartouche trichromique.
- Photos couleur : Utilisez une cartouche de couleur noire et une cartouche trichromique.

Pour remplacer les cartouches d'impression

1. Assurez-vous que l'appareil HP Tout-en-un est sous tension.

 **Attention** Si l'appareil HP Tout-en-un est hors tension lorsque vous ouvrez le capot d'accès aux cartouches d'impression pour changer les cartouches, l'appareil HP Tout-en-un ne les libère pas. Vous risquez d'endommager l'appareil HP Tout-en-un si les cartouches d'impression ne sont pas correctement positionnées lorsque vous essayez de les retirer.

2. Vérifiez que vous avez bien chargé du papier blanc ordinaire vierge de format A4 ou Lettre dans le bac d'alimentation.
3. Ouvrez le capot d'accès aux cartouches d'impression.
Le chariot d'impression se trouve à l'extrémité droite de l'appareil HP Tout-en-un.

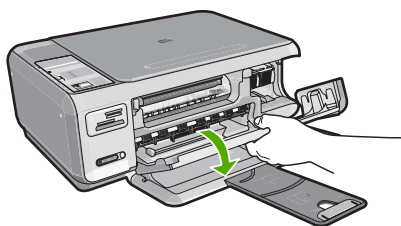

4. Attendez que le chariot soit bien arrêté et silencieux, puis appuyez doucement sur une cartouche d'impression pour la libérer.
Si vous remplacez la cartouche couleur, retirez la cartouche située dans le logement de gauche.

Si vous remplacez une cartouche noire ou photo, retirez la cartouche située dans le logement de droite.

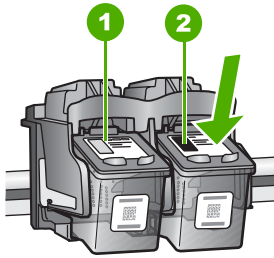

1	Logement de la cartouche couleur
2	Logement des cartouches noire et photo

5. Tirez la cartouche d'impression vers vous afin de l'extraire de son logement.
6. Si vous retirez la cartouche d'impression noire pour installer la cartouche photo, placez la cartouche noire dans l'étui de protection ou dans une pochette en plastique hermétiquement fermée.
7. Retirez la nouvelle cartouche d'impression de son emballage en prenant garde de ne toucher que le plastique noir et retirez délicatement l'adhésif plastique en tirant sur la languette rose.

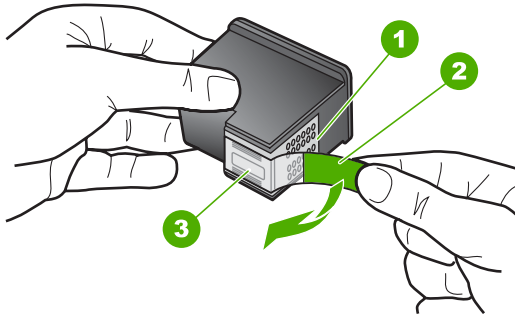

1	Contacts en cuivre
2	Adhésif plastique avec sa languette rose (à retirer avant l'installation)
3	Buses d'encre sous le ruban adhésif

△ Attention Ne touchez pas les contacts en cuivre ni les buses d'encre. En outre, ne remplacez pas la bande adhésive des cartouches d'impression. Vous risqueriez d'entraîner des obstructions, d'empêcher l'encre de s'écouler et de créer des problèmes de connexion électrique.



8. Maintenez la cartouche d'impression de sorte que le logo HP soit orienté vers le haut, puis insérez la nouvelle cartouche d'impression dans son logement. Veillez à bien enfoncer les cartouches d'impression jusqu'à ce qu'elles s'enclenchent.
Si vous installez la cartouche d'impression couleur, faites-la glisser dans l'emplacement de gauche.
Si vous installez une cartouche noire ou photo, faites-la glisser dans l'emplacement de droite.



9. Fermez le capot avant.

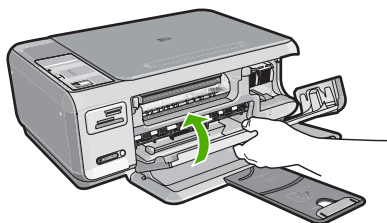

Si vous avez installé une nouvelle cartouche d'impression, l'appareil HP Tout-en-un imprime une page d'alignement des cartouches.

10. Lorsque vous y êtes invité, assurez-vous que du papier blanc ordinaire est chargé dans le bac d'alimentation, puis appuyez sur le bouton situé près de **OK**.

 **Remarque** Si le bac d'alimentation contient du papier couleur, l'alignement échoue. Chargez du papier blanc ordinaire vierge dans le bac d'alimentation, puis relancez l'alignement.

11. Chargez la page en orientant la face à imprimer vers le bas dans le coin inférieur droit de la vitre d'exposition et appuyez sur le bouton près de **OK** pour numériser la page. Lorsque le bouton **Allumé** clignote, l'alignement est terminé et la page peut être retirée. Recyclez ou jetez cette page.

Rubriques associées

« [Alignement des cartouches d'impression](#), » page 90

Utilisation d'une cartouche d'impression photo

Vous pouvez améliorer la qualité des photos couleur que vous imprimez et copiez sur l'appareil HP Tout-en-un en utilisant une cartouche d'impression photo. Retirez la cartouche d'impression noire et remplacez-la par une cartouche photo. Lorsque que la cartouche d'impression trichromique et la cartouche d'impression photo sont installées, vous disposez de six encres différentes vous assurant une qualité d'impression optimale pour les photos couleur.

Pour imprimer des pages de texte ordinaire, remettez la cartouche d'impression noire en place. Placez la cartouche d'impression dans un étui de protection ou un conteneur plastique hermétique lorsque vous ne l'utilisez pas.

Rubriques associées

- « [Achat de fournitures d'impression](#), » page 97
- « [Remplacement des cartouches d'impression](#), » page 85
- « [Utilisation des étuis de protection des cartouches d'impression](#), » page 89

Utilisation des étuis de protection des cartouches d'impression

Dans certain(e)s pays/régions, lorsque vous achetez une cartouche d'impression photo, celle-ci est accompagnée d'un étui de protection. Dans d'autres pays/régions, la cartouche est livrée dans le coffret de l'appareil HP Tout-en-un. Si ni la cartouche d'impression, ni l'appareil HP Tout-en-un n'est accompagné(e) d'un étui de protection, vous pouvez utiliser un conteneur en plastique hermétiquement fermé pour protéger votre cartouche d'impression.

 **Remarque** Si vous utilisez un conteneur en matière plastique, assurez-vous que les buses d'impression de la cartouche d'encre ne sont pas en contact avec le plastique.

Cet étui est conçu pour préserver la cartouche d'impression lorsque celle-ci n'est pas utilisée et éviter que l'encre ne sèche. Lorsque vous retirez une cartouche de l'appareil HP Tout-en-un avec l'intention de la réutiliser ultérieurement, rangez-la dans son étui de protection. Par exemple, conservez la cartouche noire dans l'étui de protection de la cartouche d'impression si vous la retirez pour imprimer des photos de haute qualité à l'aide des cartouches trichromiques et photos.

Pour insérer une cartouche dans son étui de protection

- ▲ Faites glisser la cartouche légèrement en biais dans l'étui de protection jusqu'à ce qu'elle se mette bien en place avec un déclic.

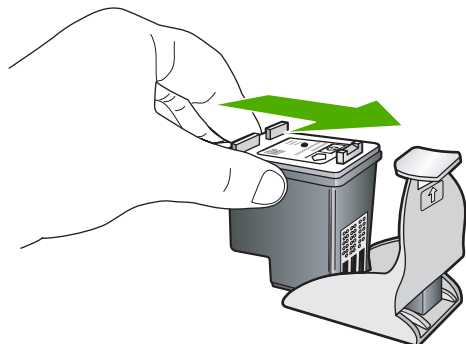

Pour retirer la cartouche d'impression de son étui de protection

- ▲ Appuyez en haut de l'étui de protection pour libérer la cartouche, puis retirez-la soigneusement.

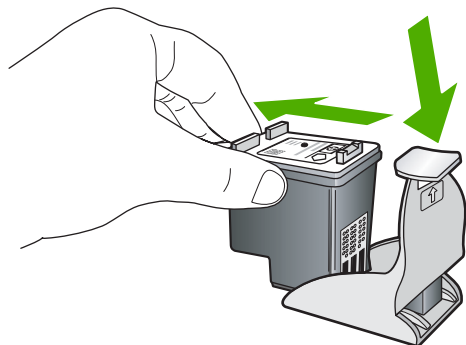

Alignement des cartouches d'impression

Si une nouvelle cartouche d'impression est installée, l'appareil HP Tout-en-un l'aligne. Vous pouvez également le faire à tout moment depuis le logiciel installé avec l'appareil HP Tout-en-un. L'alignement des cartouches d'impression garantit une sortie de haute qualité.

-
- 📄 **Remarque** Si vous retirez et réinstallez la même cartouche, l'appareil HP Tout-en-un ne vous proposera pas d'aligner les cartouches d'impression. L'appareil HP Tout-en-un retient les valeurs d'alignement de cette cartouche d'impression. Vous n'avez donc pas à réaligner les cartouches.
-

Alignement de nouvelles cartouches d'impression

1. Lorsque vous y êtes invité, assurez-vous que du papier au format Letter ou A4 est chargé dans le bac d'alimentation, puis appuyez sur le bouton situé près de **OK**.

 **Remarque** Si le bac d'alimentation contient du papier couleur, l'alignement échoue. Chargez du papier blanc ordinaire vierge dans le bac d'alimentation, puis relancez l'alignement.

L'appareil HP Tout-en-un imprime une page de test, aligne la tête d'impression et étalonne l'imprimante.

2. Chargez la page en orientant la face à imprimer vers le bas dans le coin inférieur droit de la vitre d'exposition et appuyez sur le bouton près de **OK** pour numériser la page. Lorsque le bouton **Allumé** clignote, l'alignement est terminé et la page peut être retirée. Recyclez ou jetez cette page.

Pour aligner les cartouches d'impression à partir du logiciel HP Photosmart

1. Dans le Centre de solutions HP, cliquez sur **Paramètres**, placez votre curseur sur **Paramètres d'impression**, puis cliquez sur **Boîte à outils de l'imprimante**.

 **Remarque** Vous pouvez également ouvrir la **Boîte à outils de l'imprimante** depuis la boîte de dialogue **Propriétés d'impression**. Dans la boîte de dialogue **Propriétés d'impression**, cliquez sur l'onglet **Services**, puis sur l'onglet **Effectuer la maintenance de ce périphérique**.

La **Boîte à outils de l'imprimante** s'affiche.

2. Cliquez sur l'onglet **Services du périphérique**.
3. Cliquez sur **Aligner les cartouches d'impression**.
L'appareil HP Tout-en-un imprime une feuille d'alignement des cartouches d'impression.
4. Lorsque vous y êtes invité, assurez-vous que du papier au format Letter ou A4 est chargé dans le bac d'alimentation, puis appuyez sur le bouton situé près de **OK**.

 **Remarque** Si le bac d'alimentation contient du papier couleur, l'alignement échoue. Chargez du papier blanc ordinaire vierge dans le bac d'alimentation, puis relancez l'alignement.

L'appareil HP Tout-en-un imprime une page de test, aligne la tête d'impression et étalonne l'imprimante.

5. Chargez la page en orientant la face à imprimer vers le bas dans le coin inférieur droit de la vitre d'exposition et appuyez sur le bouton près de **OK** pour numériser la page. Lorsque le bouton **Allumé** clignote, l'alignement est terminé et la page peut être retirée. Recyclez ou jetez cette page.

Nettoyage des cartouches d'impression

Utilisez cette fonction lorsque le rapport d'auto-test indique l'un des problèmes suivants : traînées, lignes blanches barrant l'une des lignes de couleur, couleur terne après la première installation d'une cartouche d'impression. Nettoyez les cartouches uniquement en cas de besoin car cette opération utilise beaucoup d'encre et réduit la durée de vie des buses.

Pour nettoyer les cartouches d'impression à partir du logiciel HP Photosmart

1. Chargez du papier blanc ordinaire vierge de format Lettre, Légal ou A4 dans le bac d'alimentation.
2. Dans le Centre de solutions HP, cliquez sur **Paramètres**, placez votre curseur sur **Paramètres d'impression**, puis cliquez sur **Boîte à outils de l'imprimante**.



Remarque Vous pouvez également ouvrir la **Boîte à outils de l'imprimante** depuis la boîte de dialogue **Propriétés d'impression**. Dans la boîte de dialogue **Propriétés d'impression**, cliquez sur l'onglet **Services**, puis sur l'onglet **Effectuer la maintenance de ce périphérique**.

La **Boîte à outils de l'imprimante** apparaît.

3. Cliquez sur l'onglet **Services du périphérique**.
4. Cliquez sur **Nettoyer les cartouches d'impression**.
5. Suivez les instructions jusqu'à obtention d'une qualité satisfaisante, puis cliquez sur **Terminer**.

Si la qualité de copie ou d'impression semble toujours médiocre après le nettoyage, essayez de nettoyer les contacts avant de remplacer la cartouche concernée.

Rubriques associées

- « [Nettoyage des contacts des cartouches d'impression](#), » page 92
- « [Remplacement des cartouches d'impression](#), » page 85

Nettoyage des contacts des cartouches d'impression

Si des messages répétés vous invitant à vérifier une cartouche d'impression s'affichent alors que vous avez déjà nettoyé ou aligné les cartouches d'impression ou si le voyant Vérifier cartouche d'impression clignote, nettoyez les contacts de la cartouche d'impression.

Avant de nettoyer les contacts, retirez la cartouche et vérifiez que les contacts sont libres de toute obstruction, puis réinstallez la cartouche. Si les messages continuent de s'afficher, nettoyez les contacts.

Assurez-vous de disposer des éléments suivants :

- Des tampons de caoutchouc mousse secs, un chiffon non pelucheux ou tout matériau qui ne se déchire pas et ne dépose pas de fibres.



Conseil Les filtres à café, non pelucheux, conviennent parfaitement au nettoyage des cartouches d'impression.

- De l'eau distillée, filtrée ou en bouteille (l'eau du robinet peut contenir des éléments contaminateurs susceptibles d'endommager les cartouches d'impression).



Attention N'utilisez **pas** de nettoyeurs à platine ou d'alcool pour nettoyer les contacts des cartouches d'impression. Cela risque d'endommager la cartouche d'impression ou l'appareil HP Tout-en-un.

Pour nettoyer les contacts des cartouches d'impression

1. Mettez l'appareil HP Tout-en-un sous tension et ouvrez le capot d'accès aux cartouches d'impression.
Le chariot d'impression se trouve à l'extrémité droite de l'appareil HP Tout-en-un.
2. Attendez que le chariot soit bien arrêté et silencieux, puis débranchez le cordon d'alimentation à l'arrière de l'appareil HP Tout-en-un.
3. Appuyez sur la cartouche d'impression pour la libérer, puis tirez-la vers vous pour la dégager de son logement.

 **Remarque** Ne retirez pas les deux cartouches d'impression en même temps. Vous devez les retirer et les nettoyer l'une après l'autre. Ne laissez pas une cartouche d'impression en dehors de l'appareil HP Tout-en-un pendant plus de 30 minutes.

4. Vérifiez l'état des contacts de la cartouche d'impression pour éliminer toute trace d'encre ou de débris.
5. Imbibez d'eau distillée un tampon de caoutchouc mousse propre ou un tissu non pelucheux et essorez-le.
6. Tenez la cartouche par les côtés.
7. Nettoyez uniquement les contacts en cuivre. Laissez sécher les cartouches d'encre pendant une dizaine de minutes.

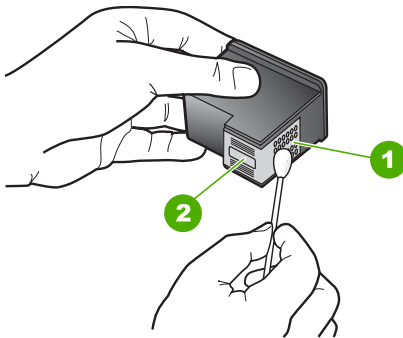

1	Contacts en cuivre
2	Buses d'encre (ne pas nettoyer)

8. Maintenez la cartouche d'impression de sorte que le logo HP soit orienté vers le haut, puis insérez-la dans son logement. Veillez à bien enfoncer les cartouches d'impression jusqu'à ce qu'elles s'enclenchent.
9. Si nécessaire, répétez cette opération pour l'autre cartouche d'impression.
10. Fermez doucement le capot d'accès aux cartouches d'impression et rebranchez l'appareil HP Tout-en-un.

Rubriques associées

- « [Nettoyage de la zone des buses d'encre](#), » page 94
- « [Remplacement des cartouches d'impression](#), » page 85

Nettoyage de la zone des buses d'encre

Si l'appareil HP Tout-en-un est utilisé dans un environnement poussiéreux, des résidus peuvent s'accumuler à l'intérieur du périphérique. Il peut s'agir de poussières, de cheveux, de fibres de tapis ou de vêtement. Lorsque des résidus s'accumulent sur les cartouches d'impression, des stries et des traînées peuvent apparaître sur les pages imprimées. Les stries peuvent être corrigées en nettoyant la zone des buses d'encre, comme indiqué ici.

 **Remarque** Nettoyez la zone autour des buses d'encre uniquement si vous continuez de voir des stries ou des traînées sur les pages imprimées après avoir nettoyé les cartouches d'impression à partir du logiciel fourni avec l'appareil HP Tout-en-un.

Assurez-vous de disposer des éléments suivants :

- Des tampons de caoutchouc mousse secs, un chiffon non pelucheux ou tout matériau qui ne se déchire pas et ne dépose pas de fibres.

 **Conseil** Les filtres à café, non pelucheux, conviennent parfaitement au nettoyage des cartouches d'impression.

- De l'eau distillée, filtrée ou en bouteille (l'eau du robinet peut contenir des éléments contaminateurs susceptibles d'endommager les cartouches d'impression).

 **Attention** Ne touchez ni les contacts en cuivre, ni les buses d'encre. Cela pourrait affecter la diffusion de l'encre et les contacts électriques.

Pour nettoyer la zone des buses d'encre

1. Mettez l'appareil HP Tout-en-un sous tension et ouvrez le capot d'accès aux cartouches d'impression.
Le chariot d'impression se trouve à l'extrémité droite de l'appareil HP Tout-en-un.
2. Attendez que le chariot soit bien arrêté et silencieux, puis débranchez le cordon d'alimentation à l'arrière de l'appareil HP Tout-en-un.
3. Appuyez sur la cartouche d'impression pour la libérer, puis tirez-la vers vous pour la dégager de son logement.

 **Remarque** Ne retirez pas les deux cartouches d'impression en même temps. Vous devez les retirer et les nettoyer l'une après l'autre. Ne laissez pas une cartouche d'impression en dehors de l'appareil HP Tout-en-un pendant plus de 30 minutes.

4. Placez la cartouche d'impression sur une feuille de papier, les buses d'encre vers le haut.
5. Humidifiez légèrement d'eau distillée un tampon de caoutchouc mousse propre.

6. A l'aide du tampon, nettoyez la face et les bords autour de la buse d'encre, comme indiqué ci-dessous.

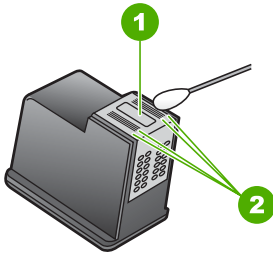

1	Plaque de buse (ne pas nettoyer)
2	Face et bords autour de la zone des buses d'encre

△ **Attention** Ne nettoyez **pas** la plaque de la buse.

- Maintenez la cartouche d'impression de sorte que le logo HP soit orienté vers le haut, puis insérez-la dans son logement. Veillez à bien enfoncer les cartouches d'impression jusqu'à ce qu'elles s'enclenchent.
- Si nécessaire, répétez cette opération pour l'autre cartouche d'impression.
- Fermez doucement le capot d'accès aux cartouches d'impression et rebranchez l'appareil HP Tout-en-un.

Rubriques associées

« [Nettoyage des cartouches d'impression](#), » page 91

Nettoyage des taches d'encre sur la peau et les vêtements

Suivez les instructions ci-après pour enlever les taches d'encre sur la peau et les vêtements :

Surface	Remède
Peau	Lavez la zone concernée avec du savon abrasif.
Vêtements blancs	Nettoyez avec de l'eau de Javel et de l'eau <i>froide</i> .
Vêtements de couleur	Nettoyez avec de l'ammoniaque mousseuse et de l'eau <i>froide</i> .

△ **Attention** Utilisez toujours de l'eau froide pour détacher les vêtements. L'eau tiède ou chaude risque de fixer la couleur de l'encre sur les vêtements.

Mise hors tension de l'appareil HP Tout-en-un

Afin d'éviter d'endommager l'appareil HP Tout-en-un, vous devez mettre celui-ci hors tension de façon appropriée à l'aide du bouton **Allumé** situé sur le périphérique.

N'éteignez pas l'appareil HP Tout-en-un en débranchant son cordon d'alimentation ou en éteignant une prise multiple.

12 Achat de fournitures d'impression

Pour obtenir la liste des numéros des cartouches d'impression, reportez-vous à la documentation imprimée fournie avec l'appareil HP Tout-en-un. Vous pouvez aussi utiliser le logiciel fourni avec l'appareil HP Tout-en-un pour trouver les références de renouvellement de commande pour toutes les cartouches d'impression. Vous pouvez commander des cartouches d'impression en ligne à partir du site Web HP. Vous pouvez également contacter un distributeur HP local pour obtenir les références de renouvellement de commande des cartouches d'impression pour votre périphérique ainsi que pour acheter des cartouches d'impression.

Pour commander des cartouches d'impression HP authentiques pour l'appareil HP Tout-en-un, consultez www.hp.com/buy/supplies. Si le système vous y invite, choisissez votre pays/région, suivez les indications pour sélectionner votre produit, puis cliquez sur l'un des liens d'achat sur la page.

 **Remarque** La commande de cartouches d'encre en ligne n'est pas assurée dans tous les pays/toutes les régions. Si elle n'est pas assurée dans votre pays/région, contactez un revendeur HP local pour toute information concernant l'achat de cartouches d'encre.

Pour commander des cartouches d'impression à partir de votre bureau

▲ Cliquez sur l'icône **Achat de fournitures HP** sur votre bureau pour vous connecter à HP SureSupply. La liste des fournitures d'impression HP d'origine compatibles avec votre périphérique s'affiche, ainsi que des options pour acheter en toute tranquillité les consommables dont vous avez besoin (options variables selon les pays/régions). Si vous avez supprimé cette icône de votre bureau, cliquez sur **Démarrer -> HP** et sélectionnez **Achat de consommables**.

Pour commander des cartouches d'impression à partir du logiciel HP Photosmart

1. Dans le Centre de solutions HP, cliquez sur **Paramètres**, placez votre curseur sur **Paramètres d'impression**, puis cliquez sur **Boîte à outils de l'imprimante**.

 **Remarque** Vous pouvez également ouvrir la **Boîte à outils de l'imprimante** depuis la boîte de dialogue **Propriétés d'impression**. Dans la boîte de dialogue **Propriétés d'impression**, cliquez sur l'onglet **Services**, puis sur l'onglet **Effectuer la maintenance de ce périphérique**.

2. Cliquez sur l'onglet **Niveau d'encre estimé**.

3. Cliquez sur **Informations relatives aux commandes de cartouches d'encre**.
Les références de renouvellement de commande des cartouches d'impression s'affichent.
4. Cliquez sur **Commander en ligne**.
HP envoie des informations détaillées sur l'imprimante à un revendeur en ligne agréé, notamment son numéro de modèle, son numéro de série et ses niveaux d'encre. Les consommables dont vous avez besoin sont pré-sélectionnés ; vous pouvez modifier les quantités, ajouter ou retirer des éléments, puis effectuer le règlement.

13 Résolution des problèmes

Cette section contient les rubriques suivantes :

- [Conseils de dépannage](#)
- [Dépannage de la configuration du matériel](#)
- [Dépannage de l'installation du logiciel](#)
- [Dépannage de la configuration sans fil](#)
- [Dépannage des problèmes de qualité d'impression](#)
- [Dépannage des problèmes d'impression](#)
- [Dépannage concernant la carte mémoire](#)
- [Dépannage des problèmes de numérisation](#)
- [Dépannage des problèmes de copie](#)
- [Erreurs](#)

Conseils de dépannage

Cette section contient les rubriques suivantes :

- [Problèmes de communication sur une connexion USB](#)
- [Informations sur les cartouches d'impression](#)
- [Informations sur le papier](#)
- [Élimination de bourrages papier](#)
- [Dépannage des cartouches d'impression](#)
- [Affichage du fichier LisezMoi](#)

Problèmes de communication sur une connexion USB

 **Remarque** Pour obtenir des informations sur les problèmes de communication réseau, reportez-vous à la rubrique « [Dépannage de la configuration sans fil](#), » [page 118](#). Pour obtenir des informations sur les problèmes de communication avec une carte mémoire, un appareil photo PictBridge ou un dispositif de stockage, reportez-vous à la rubrique « [Dépannage concernant la carte mémoire](#), » [page 137](#).

Si l'appareil HP Tout-en-un et l'ordinateur ne communiquent pas l'un avec l'autre, procédez comme suit :

- Assurez-vous que les cartouches d'impression sont installées.
- Assurez-vous que le bac d'alimentation contient du papier.
- Vérifiez qu'il n'y a aucun bourrage papier dans l'appareil HP Tout-en-un.
- Vérifiez que le chariot d'impression n'est pas bloqué.

Ouvrez la porte d'accès au chariot d'impression. Retirez les objets qui bloquent le chariot d'impression, y compris les éventuels matériaux d'emballage. Mettez l'appareil HP Tout-en-un hors tension, puis à nouveau sous tension.

- Vérifiez que la file d'attente d'impression de l'appareil HP Tout-en-un n'est pas en pause. Si c'est le cas, choisissez le paramètre approprié pour relancer l'impression. Pour plus d'informations sur l'accès à la file d'attente d'impression, consultez la documentation fournie avec le système d'exploitation installé sur votre ordinateur.
- Vérifiez le bouton **Allumé** situé au sommet avant de l'appareil HP Tout-en-un. S'il n'est pas allumé, l'appareil HP Tout-en-un est hors tension. Assurez-vous que le cordon d'alimentation est correctement connecté à l'appareil HP Tout-en-un et branché sur une prise de courant. Appuyez sur le bouton **Allumé** pour mettre l'appareil HP Tout-en-un sous tension.
- Vérifiez le câble USB. Si vous utilisez un câble ancien, il ne fonctionne peut-être plus correctement. Essayez de le brancher sur un autre produit pour voir si le câble USB fonctionne. Si le problème persiste, changez le câble USB. Vérifiez également que le câble ne dépasse pas 3 mètres de long.
- Vérifiez la connexion de l'appareil HP Tout-en-un à l'ordinateur. Vérifiez que le câble USB est correctement branché au port USB à l'arrière de l'appareil HP Tout-en-un. Assurez-vous que l'autre extrémité du câble USB est branchée à un port USB de votre ordinateur. Une fois le câble correctement branché, mettez l'appareil HP Tout-en-un hors tension, puis à nouveau sous tension.

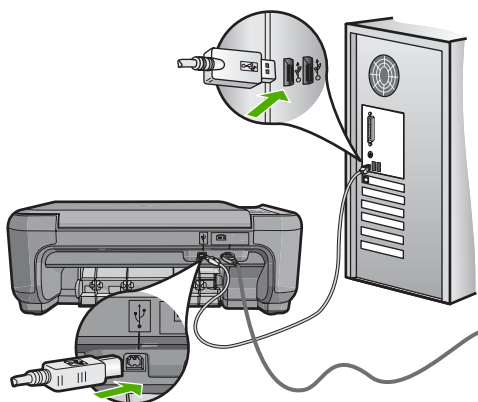

- Si vous branchez l'appareil HP Tout-en-un via un concentrateur USB, assurez-vous que ce dernier est sous tension. Le cas échéant, essayez de le connecter directement à l'ordinateur.
- Vérifiez les autres imprimantes ou numériseurs. Il se peut que vous deviez déconnecter les produits plus anciens de votre ordinateur.
- Essayez de brancher le câble USB à un autre port USB de votre ordinateur. Une fois les connexions vérifiées, redémarrez l'ordinateur. Mettez l'appareil HP Tout-en-un hors tension, puis à nouveau sous tension.
- Si nécessaire, désinstallez et réinstallez le logiciel installé avec l'appareil HP Tout-en-un.

Pour plus d'informations, voir :

- « [Désinstallation et réinstallation du logiciel](#), » page 115
- « [Recherche d'informations supplémentaires](#), » page 13

Informations sur les cartouches d'impression

Pour de meilleurs résultats, utilisez des cartouches d'impression HP. Les cartouches recyclées risquent d'endommager l'appareil HP Tout-en-un. Pour conserver plus longtemps les cartouches d'impression HP et garantir une qualité d'impression régulière, suivez les conseils ci-dessous :

- Conservez toutes les cartouches d'impression dans leur emballage d'origine fermé jusqu'à utilisation.
- Les cartouches doivent être stockées à température ambiante (entre 15,6 et 26,6 °C ou 60 et 78 °F).
- Une fois la bande adhésive de protection retirée de la cartouche d'impression, ne la recollez pas. Cela risque d'endommager la cartouche d'impression. Placez la cartouche d'impression dans l'appareil HP Tout-en-un immédiatement après avoir enlevé l'adhésif plastique. Si ce n'est pas possible, rangez-la dans un étui de protection de cartouche d'impression ou dans un boîtier en plastique étanche à l'air.
- HP recommande de ne pas retirer les cartouches d'impression de l'appareil HP Tout-en-un tant que les cartouches de rechange ne sont pas prêtes à être installées.
- Éteignez l'appareil HP Tout-en-un à partir du panneau de configuration. N'éteignez pas l'appareil à partir d'une prise multiple ou en débranchant son cordon d'alimentation. Si vous n'éteignez pas l'appareil HP Tout-en-un correctement, le chariot d'impression ne reprend pas sa position correcte et les cartouches risquent de sécher.
- N'ouvrez le capot d'accès aux cartouches d'impression qu'en cas de besoin. L'exposition des cartouches d'impression à l'air réduit leur durée de vie.



Remarque Si vous laissez la porte d'accès du chariot d'impression ouverte pendant longtemps, l'appareil HP Tout-en-un referme les cartouches d'impression pour les protéger de l'air.

- Nettoyez les cartouches d'impression lorsque vous observez une diminution significative de la qualité d'impression.
-
-  **Conseil** Vous pouvez remarquer une diminution de la qualité d'impression si les cartouches d'impression n'ont pas été utilisées pendant un laps de temps prolongé.
-
- Ne nettoyez pas les cartouches si cela n'est pas nécessaire. Une telle intervention est un gaspillage d'encre et réduit la durée de vie des cartouches.
 - Manipulez les cartouches d'impression avec précaution. Une manipulation trop brutale (chute, secousses etc.) peut provoquer des problèmes d'impression temporaires. Si la qualité d'impression est médiocre après l'installation de la cartouche, attendez une demi-heure avant d'utiliser l'appareil.

Pour plus d'informations, voir :

« [Dépannage des cartouches d'impression](#), » page 104

Informations sur le papier

L'appareil HP Tout-en-un est conçu pour accepter la plupart des types de papier. Il est conseillé de tester plusieurs types de papier avant d'en acheter en grande quantité.

Utilisez un type de papier adapté à l'appareil et que vous pouvez vous procurer facilement. Les papiers HP Premium permettent d'obtenir des résultats optimaux. Suivez en outre les conseils ci-dessous :

- N'utilisez pas de papier trop mince, trop lisse ou qui s'étire facilement. Il risque de ne pas s'insérer correctement, ce qui peut provoquer des bourrages papier.
- Rangez les supports photo dans leur emballage d'origine à l'intérieur d'un sachet plastique étanche réutilisable, sur une surface plane, dans un endroit sec et frais. Lorsque vous êtes prêt à imprimer, ne prélevez que le papier que vous prévoyez d'utiliser immédiatement. Après l'impression, remettez le papier photo inutilisé dans le sachet plastique.
- Ne laissez pas de papier photo inutilisé dans le bac d'alimentation. Il risquerait de gondoler et de donner alors des impressions de moins bonne qualité. Un papier ondulé peut aussi provoquer des bourrages papier.
- Tenez toujours le papier photo par les bords. Des traces de doigts sur le papier photo peuvent réduire la qualité d'impression.
- N'utilisez pas de papier à texture trop épaisse. Le texte ou les graphiques risquent de mal s'imprimer.
- Ne mélangez pas des papiers de types et de formats différents dans le bac d'alimentation ; chargez un seul type et un seul format de papier à la fois.
- Stockez les photos imprimées sous verre ou dans un album photo pour éviter que l'encre ne bave au fil du temps du fait d'une humidité élevée. Utilisez du papier photo HP Premium Plus pour obtenir des performances optimales.

Élimination de bourrages papier

Si un bourrage papier est survenu dans l'appareil HP Tout-en-un, vérifiez d'abord le volet arrière.

Si le papier bloqué ne se trouve pas au niveau des rouleaux arrière, vérifiez le volet avant.



Pour éliminer un bourrage papier à partir de la porte arrière

1. Appuyez sur le loquet situé à gauche de la porte arrière afin de libérer la porte. Retirez la porte de l'appareil HP Tout-en-un.

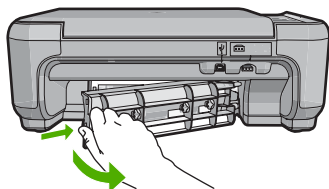

2. Tirez avec précaution sur le papier pour le dégager des rouleaux.

△ **Attention** Si le papier se déchire lorsque vous l'enlevez des rouleaux, assurez-vous qu'il ne reste pas de morceaux de papier dans les rouleaux et les roues du périphérique. Si vous ne retirez pas tous les morceaux de papier de l'appareil HP Tout-en-un, d'autres bouchages papier risquent de se produire.

3. Remplacez la porte arrière. Poussez-la doucement vers l'avant jusqu'à ce qu'elle s'enclenche.
4. Appuyez sur **Copier, Noir** ou sur **Copier, Couleur** pour continuer la tâche en cours.

Pour éliminer un bouchage papier à partir de la porte avant

1. Le cas échéant, abaissez le bac d'alimentation pour l'ouvrir. Abaissez ensuite la porte d'accès aux cartouches d'impression.

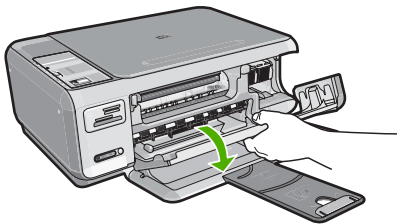

2. Tirez avec précaution sur le papier pour le dégager des rouleaux.

△ **Attention** Si le papier se déchire lorsque vous l'enlevez des rouleaux, assurez-vous qu'il ne reste pas de morceaux de papier dans les rouleaux et les roues du périphérique. Si vous ne retirez pas tous les morceaux de papier de l'appareil HP Tout-en-un, d'autres bouchages papier risquent de se produire.

3. Fermez la porte d'accès aux cartouches d'impression.

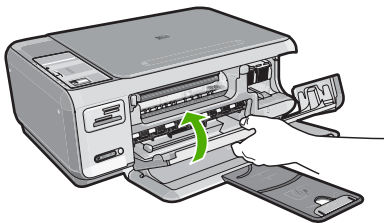

4. Appuyez sur **Copier, Noir** pour continuer le travail en cours.

Dépannage des cartouches d'impression

Si vous rencontrez des problèmes d'impression, sachez qu'ils peuvent provenir de l'une des cartouches d'impression. Procédez comme suit :

Dépannage des cartouches d'impression

1. Enlevez la cartouche d'impression noire de l'emplacement de droite. Ne touchez ni les buses d'encre ni les contacts en cuivre. Vérifiez si les contacts en cuivre ou les buses d'encre sont endommagés.
Vérifiez que le ruban adhésif transparent a été retiré. S'il couvre toujours les buses d'encre, retirez-le délicatement en tirant sur la languette rose. Veillez à ne pas retirer le ruban de couleur cuivre contenant les contacts électriques.

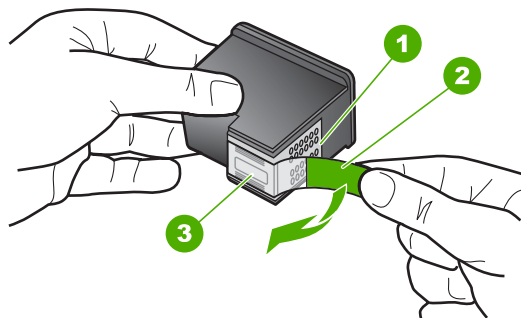

1	Contacts en cuivre
2	Adhésif plastique avec sa languette rose (à retirer avant l'installation)
3	Buses d'encre sous le ruban adhésif

2. Réinsérez la cartouche d'impression en la faisant glisser dans la fente. Poussez ensuite la cartouche d'impression vers l'avant jusqu'à ce qu'elle soit correctement introduite dans son support.



3. Répétez les étapes 1 et 2 pour la cartouche d'impression couleur sur le côté gauche.
4. Si le problème persiste, imprimez un rapport d'auto-test afin de déterminer si les cartouches d'impression présentent un problème.
Ce rapport fournit de précieuses informations sur les cartouches d'impression, y compris des informations sur leur état.
5. Si le rapport d'auto-test indique un problème, nettoyez les cartouches d'impression.

6. Si le problème persiste, nettoyez les contacts en cuivre des cartouches d'impression.
7. Si le problème n'est toujours pas résolu, déterminez la cartouche à l'origine du problème et remplacez-la.

Pour vérifier les niveaux d'encre à partir du logiciel HP Photosmart

1. Dans le Centre de solutions HP, cliquez sur **Paramètres**, placez votre curseur sur **Paramètres d'impression**, puis cliquez sur **Boîte à outils de l'imprimante**.

 **Remarque** Vous pouvez également ouvrir la **Boîte à outils de l'imprimante** depuis la boîte de dialogue **Propriétés d'impression**. Dans la boîte de dialogue **Propriétés d'impression**, cliquez sur l'onglet **Services**, puis sur l'onglet **Effectuer la maintenance de ce périphérique**.

2. Cliquez sur l'onglet **Niveau d'encre estimé**.
L'estimation du niveau d'encre restant dans les cartouches d'impression s'affiche.

Pour imprimer un rapport d'autotest

1. Chargez du papier blanc ordinaire vierge au format A4 ou Lettre dans le bac d'alimentation.
2. Appuyez sur le bouton **Effacer** et maintenez-le enfoncé, puis appuyez sur le bouton **Copier, Couleur**.

L'appareil HP Tout-en-un imprime un rapport d'autotest qui indique la source du problème d'impression rencontré. Un exemple de la zone de test du niveau d'encre du rapport est présenté ci-dessous.

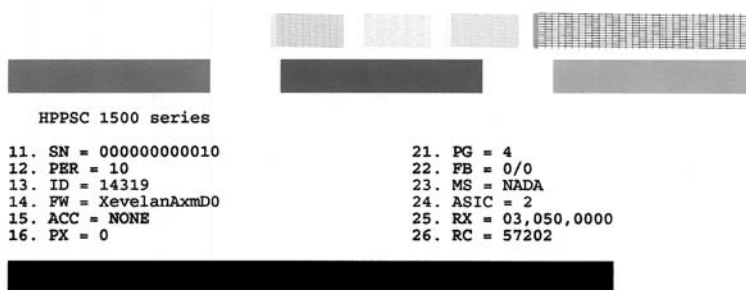

3. Les motifs de test doivent former une grille complète et les lignes de couleur épaisses doivent être entières.
 - Un motif comportant des lignes discontinues peut signifier que les buses présentent un problème. Vous devrez peut-être nettoyer les cartouches d'impression.
 - Si la ligne noire est manquante, pâle ou présente des lignes ou des stries, ceci peut indiquer un problème lié à la cartouche d'impression noire dans l'emplacement de droite.
 - Si l'une des lignes couleur est manquante, pâle ou présente des lignes ou des stries, ceci peut indiquer un problème lié à la cartouche d'impression couleur dans l'emplacement de gauche.

Pour nettoyer les cartouches d'impression à partir du logiciel HP Photosmart

1. Chargez du papier blanc ordinaire vierge de format Lettre, Légal ou A4 dans le bac d'alimentation.
2. Dans le Centre de solutions HP, cliquez sur **Paramètres**, placez votre curseur sur **Paramètres d'impression**, puis cliquez sur **Boîte à outils de l'imprimante**.

 **Remarque** Vous pouvez également ouvrir la **Boîte à outils de l'imprimante** depuis la boîte de dialogue **Propriétés d'impression**. Dans la boîte de dialogue **Propriétés d'impression**, cliquez sur l'onglet **Services**, puis sur l'onglet **Effectuer la maintenance de ce périphérique**.

La **Boîte à outils de l'imprimante** apparaît.

3. Cliquez sur l'onglet **Services du périphérique**.
4. Cliquez sur **Nettoyer les cartouches d'impression**.
5. Suivez les instructions jusqu'à obtention d'une qualité satisfaisante, puis cliquez sur **Terminer**.

Si la qualité de copie ou d'impression semble toujours médiocre après le nettoyage, essayez de nettoyer les contacts avant de remplacer la cartouche concernée.

Pour nettoyer les contacts des cartouches d'impression

1. Mettez l'appareil HP Tout-en-un sous tension et ouvrez le capot d'accès aux cartouches d'impression.
Le chariot d'impression se trouve à l'extrémité droite de l'appareil HP Tout-en-un.
2. Attendez que le chariot soit bien arrêté et silencieux, puis débranchez le cordon d'alimentation à l'arrière de l'appareil HP Tout-en-un.
3. Appuyez sur la cartouche d'impression pour la libérer, puis tirez-la vers vous pour la dégager de son logement.

 **Remarque** Ne retirez pas les deux cartouches d'impression en même temps. Vous devez les retirer et les nettoyer l'une après l'autre. Ne laissez pas une cartouche d'impression en dehors de l'appareil HP Tout-en-un pendant plus de 30 minutes.

4. Vérifiez l'état des contacts de la cartouche d'impression pour éliminer toute trace d'encre ou de débris.
5. Imbibez d'eau distillée un tampon de caoutchouc mousse propre ou un tissu non pelucheux et essorez-le.

6. Tenez la cartouche par les côtés.
7. Nettoyez uniquement les contacts en cuivre. Laissez sécher les cartouches d'encre pendant une dizaine de minutes.

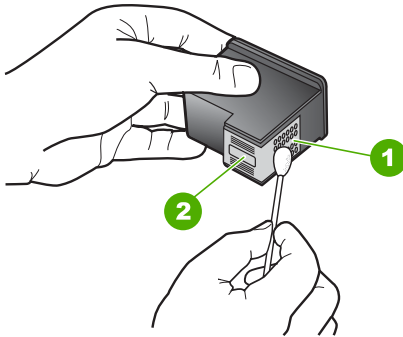

1	Contacts en cuivre
2	Buses d'encre (ne pas nettoyer)

8. Maintenez la cartouche d'impression de sorte que le logo HP soit orienté vers le haut, puis insérez-la dans son logement. Veillez à bien enfoncer les cartouches d'impression jusqu'à ce qu'elles s'enclenchent.
9. Si nécessaire, répétez cette opération pour l'autre cartouche d'impression.
10. Fermez doucement le capot d'accès aux cartouches d'impression et rebranchez l'appareil HP Tout-en-un.

Pour remplacer les cartouches d'impression

1. Assurez-vous que l'appareil HP Tout-en-un est sous tension.

△ **Attention** Si l'appareil HP Tout-en-un est hors tension lorsque vous ouvrez le capot d'accès aux cartouches d'impression pour changer les cartouches, l'appareil HP Tout-en-un ne les libère pas. Vous risquez d'endommager l'appareil HP Tout-en-un si les cartouches d'impression ne sont pas correctement positionnées lorsque vous essayez de les retirer.

2. Vérifiez que vous avez bien chargé du papier blanc ordinaire vierge de format A4 ou Lettre dans le bac d'alimentation.
3. Ouvrez le capot d'accès aux cartouches d'impression.
Le chariot d'impression se trouve à l'extrémité droite de l'appareil HP Tout-en-un.

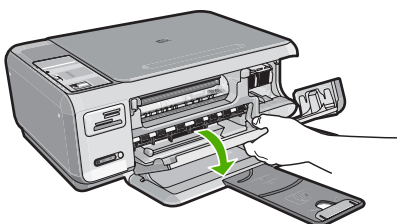

- Attendez que le chariot soit bien arrêté et silencieux, puis appuyez doucement sur une cartouche d'impression pour la libérer.
Si vous remplacez la cartouche couleur, retirez la cartouche située dans le logement de gauche.
Si vous remplacez une cartouche noire ou photo, retirez la cartouche située dans le logement de droite.

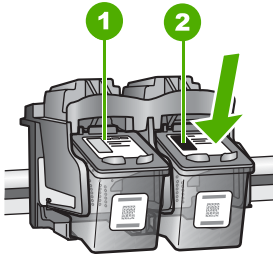

1	Logement de la cartouche couleur
2	Logement des cartouches noire et photo

- Tirez la cartouche d'impression vers vous afin de l'extraire de son logement.
- Si vous retirez la cartouche d'impression noire pour installer la cartouche photo, placez la cartouche noire dans l'étui de protection ou dans une pochette en plastique hermétiquement fermée.

7. Retirez la nouvelle cartouche d'impression de son emballage en prenant garde de ne toucher que le plastique noir et retirez délicatement l'adhésif plastique en tirant sur la languette rose.

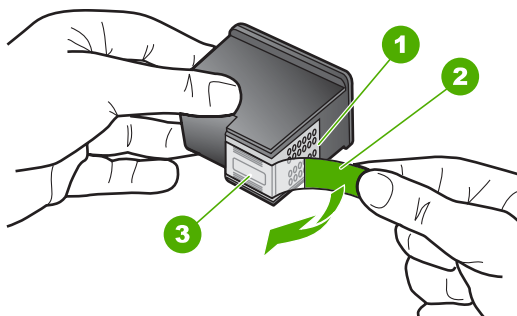

1	Contacts en cuivre
2	Adhésif plastique avec sa languette rose (à retirer avant l'installation)
3	Buses d'encre sous le ruban adhésif

△ **Attention** Ne touchez pas les contacts en cuivre ni les buses d'encre. En outre, ne remplacez pas la bande adhésive des cartouches d'impression. Vous risqueriez d'entraîner des obstructions, d'empêcher l'encre de s'écouler et de créer des problèmes de connexion électrique.



8. Maintenez la cartouche d'impression de sorte que le logo HP soit orienté vers le haut, puis insérez la nouvelle cartouche d'impression dans son logement. Veillez à bien enfoncer les cartouches d'impression jusqu'à ce qu'elles s'enclenchent. Si vous installez la cartouche d'impression couleur, faites-la glisser dans l'emplacement de gauche. Si vous installez une cartouche noire ou photo, faites-la glisser dans l'emplacement de droite.



9. Fermez le capot avant.

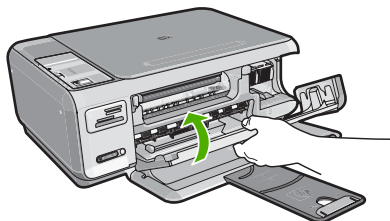

Si vous avez installé une nouvelle cartouche d'impression, l'appareil HP Tout-en-un imprime une page d'alignement des cartouches.

10. Lorsque vous y êtes invité, assurez-vous que du papier blanc ordinaire est chargé dans le bac d'alimentation, puis appuyez sur le bouton situé près de **OK**.

 **Remarque** Si le bac d'alimentation contient du papier couleur, l'alignement échoue. Chargez du papier blanc ordinaire vierge dans le bac d'alimentation, puis relancez l'alignement.

11. Chargez la page en orientant la face à imprimer vers le bas dans le coin inférieur droit de la vitre d'exposition et appuyez sur le bouton près de **OK** pour numériser la page. Lorsque le bouton **Allumé** clignote, l'alignement est terminé et la page peut être retirée. Recyclez ou jetez cette page.

Affichage du fichier LisezMoi

Vous pouvez consulter le fichier LisezMoi pour en savoir plus sur la configuration système requise et les éventuels problèmes d'installation.

Vous pouvez accéder au fichier Readme en cliquant sur **Démarrer**, en plaçant votre curseur sur **Programmes** ou **Tous les programmes**, puis sur **HP, Tout-en-un HP Photosmart série C4380** et en cliquant sur **Readme**.

Vous pouvez accéder au fichier Readme en cliquant deux fois sur l'icône située dans le dossier principal du CD-ROM du logiciel HP Tout-en-un.

Dépannage de la configuration du matériel

Cette section contient des informations sur la résolution des problèmes de matériel liés à l'appareil HP Tout-en-un.

De nombreux problèmes surviennent lorsque l'appareil HP Tout-en-un est connecté à l'ordinateur au moyen d'un câble USB alors que le logiciel correspondant n'est pas installé sur l'ordinateur. Si vous avez connecté l'appareil HP Tout-en-un à votre ordinateur avant d'avoir été invité à le faire par le biais de l'écran d'installation du logiciel, procédez comme suit :

Dépannage des problèmes courants rencontrés pendant l'installation

1. Débranchez le câble USB de l'ordinateur.
2. Désinstallez le logiciel (si vous l'avez déjà installé).

3. Redémarrez l'ordinateur.
4. Mettez l'appareil HP Tout-en-un hors tension, attendez une minute, puis redémarrez-le.
5. Réinstallez le logiciel de l'appareil HP Tout-en-un.

△ **Attention** Ne branchez pas le câble USB avant d'y avoir été invité par le biais de l'écran d'installation du logiciel.

Cette section contient les rubriques suivantes :

- [L'appareil HP Tout-en-un ne s'allume pas](#)
- [J'ai branché le câble USB mais je rencontre des problèmes d'utilisation de l'appareil HP Tout-en-un avec mon ordinateur](#)

L'appareil HP Tout-en-un ne s'allume pas

Cause: L'appareil HP Tout-en-un n'est pas correctement connecté à la prise d'alimentation.

Solution:

- Assurez-vous que le cordon d'alimentation est correctement branché à l'appareil HP Tout-en-un et à l'adaptateur secteur. Branchez le cordon d'alimentation à une prise de courant reliée à la terre, à un parasurtenseur ou à une prise multiple.

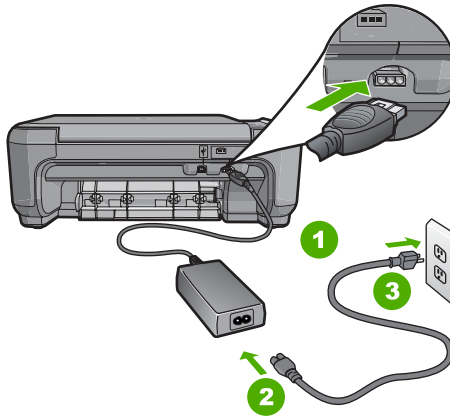

1	Branchement de l'alimentation
2	Cordon d'alimentation et adaptateur secteur
3	Prise secteur reliée à la terre

- Si vous utilisez une prise multiple, assurez-vous que l'interrupteur dont elle est équipée est en position de marche. Vous pouvez aussi brancher l'appareil HP Tout-en-un directement sur une prise secteur reliée à la terre.

- Testez la prise d'alimentation pour vérifier qu'elle est en bon état. Branchez un appareil dont vous êtes sûr du bon fonctionnement et vérifiez s'il est alimenté. Si ce n'est pas le cas, la prise d'alimentation est très certainement défectueuse.
- Si vous avez branché l'appareil HP Tout-en-un sur une prise à interrupteur, assurez-vous que l'interrupteur est en position de marche. S'il est sous tension mais ne fonctionne toujours pas, il se peut que la prise de courant ait un problème.

Cause: Vous avez appuyé sur le bouton **Allumé** trop vite.

Solution: L'appareil HP Tout-en-un peut ne pas répondre si vous appuyez trop rapidement sur le bouton **Allumé**. Appuyez sur le bouton **Allumé** une fois. Il faut parfois quelques minutes pour mettre l'appareil HP Tout-en-un sous tension. Si vous appuyez à nouveau sur le bouton **Allumé** pendant cette attente, vous risquez de mettre le périphérique hors tension.

△ **Attention** Si l'appareil HP Tout-en-un ne démarre toujours pas, il est possible que le problème soit d'origine mécanique. Débranchez l'appareil HP Tout-en-un et contactez HP. Visitez le site : www.hp.com/support. Sélectionnez votre pays/région si vous y êtes invité et cliquez sur **Contacteur HP** pour plus d'informations sur l'obtention de l'assistance technique.

J'ai branché le câble USB mais je rencontre des problèmes d'utilisation de l'appareil HP Tout-en-un avec mon ordinateur

Cause: Le câble USB a été connecté avant l'installation du logiciel. La connexion du câble USB avant l'invite peut engendrer des erreurs.

Solution: Vous devez installer le logiciel fourni avec l'appareil HP Tout-en-un avant de brancher le câble USB. Durant l'installation, ne branchez pas le câble USB avant d'y être invité par les instructions affichées à l'écran.

Une fois le logiciel installé, il est très simple de connecter votre ordinateur à l'appareil HP Tout-en-un via un câble USB. Branchez simplement une extrémité du câble USB à l'arrière de l'ordinateur et l'autre à l'arrière de l'appareil HP Tout-en-un. Vous pouvez effectuer la connexion sur n'importe quel port USB à l'arrière de votre ordinateur.

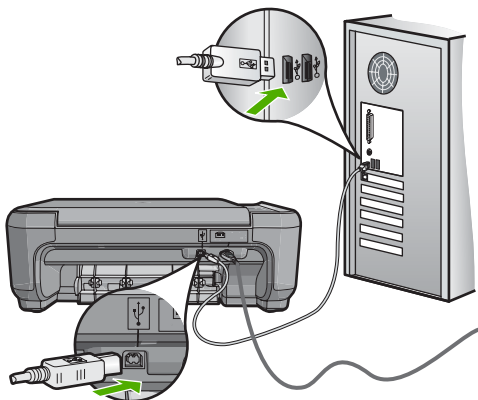

Pour plus d'informations sur l'installation du logiciel et la connexion du câble USB, reportez-vous au Guide de configuration fourni avec l'appareil HP Tout-en-un.

Dépannage de l'installation du logiciel

Utilisez cette section pour résoudre les problèmes que vous pourriez rencontrer lors de l'installation du logiciel HP Tout-en-un.

Cette section contient les rubriques suivantes :

- [Lorsque j'insère le CD-ROM dans le lecteur de CD-ROM de l'ordinateur, il ne se passe rien](#)
- [L'écran de contrôle de la configuration requise s'affiche](#)
- [Un X rouge apparaît à l'invite de connexion USB](#)
- [J'ai reçu un message indiquant qu'une erreur inconnue s'est produite](#)
- [L'écran d'enregistrement ne s'affiche pas](#)
- [Désinstallation et réinstallation du logiciel](#)
- [Logiciel HP Photosmart manquant](#)

Lorsque j'insère le CD-ROM dans le lecteur de CD-ROM de l'ordinateur, il ne se passe rien

Cause: L'installation n'a pas été exécutée automatiquement.

Solution: Si l'installation ne s'exécute pas automatiquement, vous pouvez la lancer manuellement.

Pour démarrer l'installation à partir d'un ordinateur Windows

1. Dans le menu **Démarrer** de Windows, cliquez sur **Exécuter** (ou cliquez sur **Accessoires, Exécuter**).
2. Dans la boîte de dialogue **Exécuter**, entrez **d:\setup.exe**, puis cliquez sur **OK**.
Si votre lecteur de CD-ROM n'est pas affecté à la lettre D, entrez la lettre correspondant au lecteur.

L'écran de contrôle de la configuration requise s'affiche

Cause: Votre système ne dispose pas de la configuration système minimale requise pour installer le logiciel.

Solution: Cliquez sur **Détails** pour obtenir des précisions sur le problème, puis corrigez-le avant de tenter d'installer le logiciel.

Un X rouge apparaît à l'invite de connexion USB

Cause: Normalement, une coche verte apparaît pour indiquer que la connexion USB a abouti. Une croix de couleur rouge indique que la connexion USB a échoué.

Solution: Vérifiez que l'appareil HP Tout-en-un est sous tension et faites une nouvelle tentative de connexion USB.

Pour tenter une nouvelle connexion USB

1. Débranchez le cordon d'alimentation de l'appareil HP Tout-en-un, puis rebranchez-le.
2. Vérifiez que le câble USB et le cordon d'alimentation sont branchés.

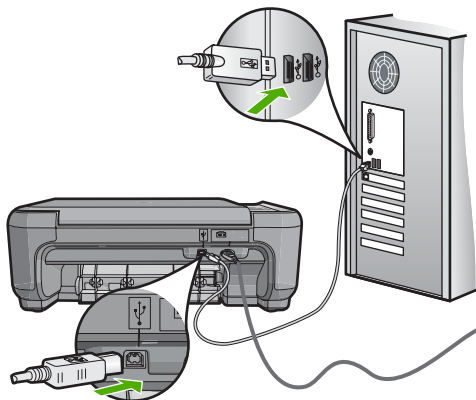

3. Cliquez sur **Réessayer** pour tenter d'établir une nouvelle connexion. Si cette solution ne fonctionne pas, passez à l'étape suivante.
4. Vérifiez que le câble USB est correctement installé comme suit :
 - Débranchez, puis rebranchez le câble USB, ou tentez de l'introduire dans un autre port USB.
 - Ne branchez pas le câble USB sur un clavier.
 - Vérifiez que le câble USB ne dépasse pas 3 mètres de long.
 - Si plusieurs périphériques USB sont connectés à votre ordinateur, vous pouvez les débrancher avant de procéder à l'installation.
5. Continuez l'installation et redémarrez l'ordinateur lorsque vous y êtes invité.

Pour plus d'informations, voir :

« [Désinstallation et réinstallation du logiciel,](#) » page 115

J'ai reçu un message indiquant qu'une erreur inconnue s'est produite

Cause: La source de l'erreur est inconnue.

Solution: Essayez de poursuivre l'installation. Si cela ne fonctionne pas, arrêtez et redémarrez l'installation et suivez les instructions qui s'affichent à l'écran. Si une erreur se produit, vous devrez peut-être désinstaller le logiciel et le réinstaller. Ne supprimez pas simplement les fichiers de l'application de l'appareil HP Tout-en-un de votre ordinateur. Assurez-vous de les désinstaller à l'aide de l'utilitaire prévu à cet effet, lequel est fourni lors de l'installation du logiciel associé à l'appareil HP Tout-en-un.

Pour plus d'informations, voir :

« [Désinstallation et réinstallation du logiciel](#), » page 115

L'écran d'enregistrement ne s'affiche pas

Cause: L'écran d'enregistrement n'a pas été ouvert automatiquement.

Solution: Vous pouvez accéder à la fenêtre d'enregistrement (S'enregistrer maintenant) à partir de la barre des tâches Windows en cliquant sur **Démarrer, Programmes** ou **Tous les programmes, HP, Tout-en-un HP Photosmart série C4380**, puis sur **Enregistrement du produit**.

Désinstallation et réinstallation du logiciel

Si l'installation est incomplète ou que vous avez connecté le câble USB à l'ordinateur avant d'y être invité par l'écran d'installation du logiciel, il peut être nécessaire de désinstaller puis de réinstaller le logiciel. Ne supprimez pas simplement les fichiers de l'application de l'appareil HP Tout-en-un de votre ordinateur. Assurez-vous de les désinstaller à l'aide de l'utilitaire prévu à cet effet, lequel est fourni lors de l'installation du logiciel associé à l'appareil HP Tout-en-un.

Désinstallation sur un ordinateur Windows - Méthode 1

1. Déconnectez l'appareil HP Tout-en-un de l'ordinateur. Ne connectez pas l'appareil HP Tout-en-un à l'ordinateur avant d'avoir réinstallé le logiciel.
2. Dans la barre des tâches de Windows, cliquez sur **Démarrer, Programmes** ou **Tous les programmes, HP, Tout-en-un HP Photosmart série C4380, Désinstaller**.
3. Suivez les instructions qui s'affichent à l'écran.
4. Si vous êtes invité à supprimer les fichiers partagés, répondez **Non**. Si vous les supprimez, d'autres programmes utilisant ces fichiers risquent ne pas fonctionner correctement.
5. Redémarrez l'ordinateur.

 **Remarque** Il est important de déconnecter l'appareil HP Tout-en-un avant de redémarrer l'ordinateur. Ne connectez pas l'appareil HP Tout-en-un à l'ordinateur avant d'avoir réinstallé le logiciel.

6. Pour réinstaller le logiciel, insérez le CD-ROM de l'appareil HP Tout-en-un dans le lecteur de CD-ROM de l'ordinateur, puis suivez les instructions à l'écran ainsi que celles du Guide de configuration fourni avec l'appareil HP Tout-en-un.
7. Lorsque le logiciel est installé, branchez l'appareil HP Tout-en-un sur l'ordinateur.
8. Appuyez sur le bouton **Allumé** pour mettre l'appareil HP Tout-en-un sous tension. Une fois l'appareil HP Tout-en-un connecté et sous tension, l'exécution de tous les événements Plug and Play peut prendre quelques minutes.
9. Suivez les instructions qui s'affichent à l'écran.

Désinstallation sur un ordinateur Windows - Méthode 2

 **Remarque** Utilisez cette méthode si l'option de désinstallation ne figure pas dans le menu Démarrer de Windows.

1. Dans la barre des tâches de Windows, cliquez sur **Démarrer, Paramètres, Panneau de configuration** (ou seulement **Panneau de configuration**).
2. Double-cliquez sur l'icône **Ajouter/supprimer une imprimante** (ou cliquez sur **Désinstaller un programme**).
3. Sélectionnez l'entrée **Logiciel de pilote HP Photosmart All-In-One** et cliquez sur **Modifier/Supprimer**.
Suivez les instructions qui s'affichent à l'écran.
4. Déconnectez l'appareil HP Tout-en-un de l'ordinateur.
5. Redémarrez l'ordinateur.

 **Remarque** Il est important de déconnecter l'appareil HP Tout-en-un avant de redémarrer l'ordinateur. Ne connectez pas l'appareil HP Tout-en-un à l'ordinateur avant d'avoir réinstallé le logiciel.

6. Insérez le CD-ROM de l'appareil HP Tout-en-un dans le lecteur de CD-ROM de votre ordinateur, puis lancez le programme d'installation.
7. Suivez les instructions à l'écran et celles fournies dans le Guide de configuration livré avec l'appareil HP Tout-en-un.

Désinstallation sur un ordinateur Windows - Méthode 3

 **Remarque** Utilisez cette méthode si l'option de désinstallation ne figure pas dans le menu Démarrer de Windows.

1. Insérez le CD-ROM de l'appareil HP Tout-en-un dans le lecteur de CD-ROM de votre ordinateur, puis lancez le programme d'installation.
2. Déconnectez l'appareil HP Tout-en-un de l'ordinateur.
3. Sélectionnez **Désinstaller** et suivez les instructions qui s'affichent à l'écran.
4. Redémarrez l'ordinateur.

 **Remarque** Il est important de déconnecter l'appareil HP Tout-en-un avant de redémarrer l'ordinateur. Ne connectez pas l'appareil HP Tout-en-un à l'ordinateur avant d'avoir réinstallé le logiciel.

5. Démarrez de nouveau le programme d'installation de l'appareil HP Tout-en-un.
6. Sélectionnez **Installer**.
7. Suivez les instructions à l'écran et celles fournies dans le Guide de configuration livré avec l'appareil HP Tout-en-un.

Logiciel HP Photosmart manquant

Cause: Le logiciel HP Photosmart n'est pas installé.

Solution: Installez le logiciel HP Photosmart fourni avec l'appareil HP Tout-en-un. S'il est installé, redémarrez votre ordinateur.

Installation du logiciel HP Photosmart.

1. Insérez le CD-ROM de l'appareil HP Tout-en-un dans le lecteur de CD-ROM de votre ordinateur, puis lancez le programme d'installation.
2. Lorsque le système vous y invite, cliquez sur **Installer des logiciels supplémentaires** pour installer le logiciel HP Photosmart.
3. Suivez les instructions à l'écran et celles fournies dans le Guide de configuration livré avec l'appareil HP Tout-en-un.

Cause: L'appareil HP Tout-en-un est éteint.

Solution: Mettez l'appareil HP Tout-en-un sous tension.

Cause: L'ordinateur est éteint.

Solution: Allumez l'ordinateur.

Cause: L'appareil HP Tout-en-un n'est pas correctement connecté à l'ordinateur.

Solution: Vérifiez la connexion de l'appareil HP Tout-en-un à l'ordinateur. Vérifiez que le câble USB est correctement branché au port USB à l'arrière de l'appareil HP Tout-en-un. Assurez-vous que l'autre extrémité du câble USB est branchée à un port USB de votre ordinateur. Une fois le câble correctement branché, mettez l'appareil HP Tout-en-un hors tension, puis à nouveau sous tension.

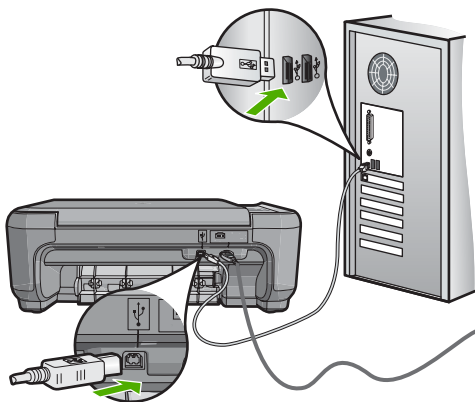

Pour plus d'informations sur la configuration de l'appareil HP Tout-en-un et sa connexion à votre ordinateur, reportez-vous au Guide de configuration fourni avec l'appareil HP Tout-en-un.

Dépannage de la configuration sans fil

Cette section traite des problèmes que vous pourriez rencontrer pendant la configuration d'un réseau. Vérifiez la présence de messages d'erreur spécifiques sur l'écran de l'appareil.

Cette section contient les rubriques suivantes :

- [Durant la configuration du réseau sans fil, le SSID \(nom de réseau\) ne s'affiche pas](#)
- [Signal faible](#)
- [Connexion à un réseau impossible durant la configuration](#)
- [Clé WEP non valide lors de la configuration sans fil](#)
- [Phrase passe non valide lors de la configuration sans fil](#)
- [L'écran Imprimante introuvable apparaît pendant l'installation](#)

Durant la configuration du réseau sans fil, le SSID (nom de réseau) ne s'affiche pas

Cause: Votre routeur sans fil ne diffuse pas son nom de réseau (SSID), car l'option **Diffuser le SSID** est désactivée.

Solution: Accédez au serveur Web intégré du routeur et activez l'option **Diffuser le SSID**. Reportez-vous au guide de l'utilisateur fourni avec votre routeur sans fil ou votre point d'accès pour plus d'informations sur le mode d'accès aux paramètres du serveur EWS et à la diffusion du SSID.

Pour plus d'informations, voir :

« [Se connecter à un réseau WLAN 802.11 sans fil intégré.](#) » page 20

Cause: Le routeur sans fil (infrastructure) ou l'ordinateur (ad hoc) est trop éloigné de l'appareil HP Tout-en-un, ou des interférences se produisent.

Solution: Afin d'établir un bon signal entre l'appareil HP Tout-en-un et le routeur sans fil (infrastructure) ou l'ordinateur (ad hoc), vous devrez peut-être effectuer plusieurs essais. En supposant que l'équipement fonctionne correctement, effectuez les opérations suivantes séparément ou ensemble :

- Si l'ordinateur ou le routeur sans fil et l'appareil HP Tout-en-un sont très éloignés l'un de l'autre, rapprochez-les.
- Si des objets métalliques (par exemple, un classeur métallique ou un réfrigérateur) se trouvent sur la voie de transmission entre l'appareil HP Tout-en-un et l'ordinateur ou le routeur sans fil, dégagez-la.
- Si un téléphone sans fil, un four à micro-ondes ou un autre périphérique émettant des signaux radio à 2,4 GHz se trouve à proximité, éloignez-le afin de réduire les interférences radio.
- Si votre ordinateur ou votre routeur sans fil est situé près d'une paroi extérieure, éloignez-le de cette paroi.

Cause: Le nom de réseau (SSID) peut figurer en bas de la liste des SSID affichés lors de l'installation de l'appareil HP Tout-en-un sur un réseau sans fil.

Solution: Appuyez sur la touche ▼ pour accéder au bas de la liste. Les entrées d'infrastructure sont répertoriées en premier, les entrées ad hoc en dernier.

Signal faible

Cause: L'appareil HP Tout-en-un est trop éloigné du routeur sans fil, ou des interférences se produisent.

Solution: Afin d'établir un bon signal entre l'appareil HP Tout-en-un et le routeur sans fil, vous devrez peut-être effectuer plusieurs essais. En supposant que l'équipement fonctionne correctement, effectuez les opérations suivantes séparément ou ensemble :

- Si l'ordinateur ou le routeur sans fil et l'appareil HP Tout-en-un sont très éloignés l'un de l'autre, rapprochez-les.
 - Si des objets métalliques (par exemple, un classeur métallique ou un réfrigérateur) se trouvent sur la voie de transmission entre l'appareil HP Tout-en-un et l'ordinateur ou le routeur sans fil, dégagez-la.
 - Si un téléphone sans fil, un four à micro-ondes ou un autre périphérique émettant des signaux radio à 2,4 GHz se trouve à proximité, éloignez-le afin de réduire les interférences radio.
 - Si votre ordinateur ou votre routeur sans fil est situé près d'une paroi extérieure, éloignez-le de cette paroi.
-

Connexion à un réseau impossible durant la configuration

Cause: L'ordinateur n'est pas allumé.

Solution: Mettez sous tension les périphériques en réseau, tels que le routeur sans fil d'un réseau d'infrastructure ou l'ordinateur d'un réseau ad hoc. Pour plus d'informations sur l'activation du routeur sans fil, reportez-vous à la documentation l'accompagnant.

Cause: L'appareil HP Tout-en-un ne reçoit aucun signal.

Solution: Rapprochez le routeur sans fil et l'appareil HP Tout-en-un. Exécutez à nouveau la procédure de configuration sans fil.

Pour plus d'informations, voir :

« [Configuration d'un réseau WLAN 802.11 sans fil intégré,](#) » page 19

Cause: Si vous avez entré manuellement le nom de réseau (SSID), il est possible que les données soient incorrectes.

Solution: Exécutez à nouveau la configuration sans fil et entrez soigneusement le SSID (nom de réseau). N'oubliez pas que le SSID respecte la distinction majuscules/minuscules.

Pour plus d'informations, voir :

« [Se connecter à un réseau WLAN 802.11 sans fil intégré,](#) » page 20

Cause: Les paramètres de filtrage de l'adresse MAC sont peut-être activés sur votre routeur sans fil.

Solution: Désactivez le filtrage d'adresse MAC sur le routeur sans fil jusqu'à ce que l'appareil HP Tout-en-un se soit connecté avec succès à votre réseau. Si vous réactivez le filtrage d'adresse MAC sur votre routeur sans fil, assurez-vous que l'adresse MAC de l'appareil HP Tout-en-un soit la première dans la liste des adresses valides.

Clé WEP non valide lors de la configuration sans fil

Cause: Si vous utilisez la sécurité WEP, il est possible que vous ayez entré une clé WEP incorrecte durant la procédure de configuration sans fil.

Solution: Il est possible que vous ayez entré une clé WEP incorrecte durant la procédure de configuration sans fil. Certains routeurs sans fil proposent jusqu'à quatre clés WEP. L'appareil HP Tout-en-un utilise la première clé WEP (sélectionnée en tant que clé par défaut par le routeur sans fil). Exécutez à nouveau la configuration sans fil et assurez-vous de saisir la première clé WEP fournie par le routeur sans fil. Entrez la clé WEP exactement telle qu'elle apparaît dans les paramètres du routeur sans fil. La clé WEP distingue les minuscules et les majuscules.

Si vous ne connaissez pas la clé WEP, reportez-vous à la documentation accompagnant votre routeur sans fil pour plus d'informations sur l'accès au serveur Web intégré (EWS) du routeur. Vous pouvez obtenir la clé WEP en vous connectant au serveur EWS du routeur via un ordinateur relié au réseau sans fil.

Phrase passe non valide lors de la configuration sans fil

Cause: Il est possible que vous ayez entré une phrase passe WPA incorrecte durant la procédure de configuration sans fil.

Solution: Exécutez à nouveau la configuration sans fil et entrez la phrase passe correcte. La saisie de la phrase passe doit s'effectuer en distinguant les minuscules et les majuscules.

L'écran Imprimante introuvable apparaît pendant l'installation

Cause: Un logiciel de pare-feu, un anti-virus ou un programme anti-logiciel espion empêche l'appareil HP Tout-en-un d'accéder à votre ordinateur.

Solution: Désinstallez le logiciel HP Tout-en-un, puis redémarrez votre ordinateur. Désactivez provisoirement le pare-feu, l'anti-virus ou le programme anti-logiciel espion, puis réinstallez le logiciel HP Tout-en-un. Une fois l'installation terminée, vous pouvez réactiver le pare-feu, l'anti-virus ou le programme anti-logiciel espion. Si des messages contextuels du pare-feu apparaissent, vous devez toujours accepter ou autoriser ces messages.

Si l'écran s'affiche toujours, tentez de désinstaller le logiciel HP Tout-en-un, de redémarrer votre ordinateur et de désactiver provisoirement le pare-feu, l'anti-virus ou le programme anti-logiciel espion avant de réinstaller le logiciel HP Tout-en-un. Vous pouvez réactiver votre pare-feu une fois l'installation terminée. Si des messages

contextuels du pare-feu apparaissent toujours, vous devez toujours accepter ou autoriser ces messages.

Pour plus d'informations, reportez-vous à la documentation du logiciel de pare-feu.

Cause: Un réseau privé virtuel (VPN) empêche l'appareil HP Tout-en-un d'accéder à votre ordinateur.

Solution: Désactivez temporairement le VPN avant de poursuivre l'installation.

 **Remarque** Les fonctionnalités de l'appareil HP Tout-en-un seront limitées pendant les sessions du VPN.

Cause: L'appareil HP Tout-en-un est hors tension.

Solution: Mettez l'appareil HP Tout-en-un sous tension.

Dépannage des problèmes de qualité d'impression

Si la qualité d'impression n'est pas satisfaisante, tentez d'appliquer les solutions préconisées dans cette section et observez les indications suivantes :

- Remplacez les cartouches rechargées ou vides par des cartouches d'impression HP authentiques.
- Vérifiez les paramètres de configuration du périphérique afin de vous assurer que le mode d'impression et le papier sélectionnés correspondent bien au papier et à la tâche.

Pour plus d'informations, reportez-vous aux rubriques « [Configuration du type de papier pour l'impression](#), » page 48 et « [Sélection de papiers pour l'impression et la copie](#), » page 34.

- Procédez à l'impression et à l'évaluation d'une page d'auto-test.
Pour plus d'informations, reportez-vous à la section « [Impression d'un rapport d'auto-test](#), » page 82.

Si l'auto-test présente un défaut, essayez l'une des méthodes suivantes :

- Procédez au nettoyage automatique des cartouches d'impression. Pour plus d'informations, reportez-vous à la section « [Nettoyage des cartouches d'impression](#), » page 91.
- Si des lignes sont manquantes lors de l'impression, nettoyez les contacts électriques. Pour plus d'informations, reportez-vous à la section « [Nettoyage des contacts des cartouches d'impression](#), » page 92.
- Remplacement de la cartouche. Pour plus d'informations, reportez-vous à la section « [Remplacement des cartouches d'impression](#), » page 85.
- Si l'auto-test ne présente aucun défaut, recherchez d'autres causes, liées par exemple au fichier image ou au logiciel.

Pour plus d'informations sur le dépannage des cartouches d'impression, visitez le site Web HP à l'adresse www.hp.com/support.

Cette section contient les rubriques suivantes :

- [L'encre bave ou fait des taches](#)
- [Les caractères du texte ou les éléments graphiques ne sont pas entièrement imprimés](#)
- [Le texte présente des contours irréguliers](#)
- [L'impression présente une bande de distorsion horizontale dans le bas de la page](#)
- [Les couleurs se mélangent sur la page imprimée](#)
- [Présence de stries ou de lignes horizontales sur les impressions](#)
- [Les impressions sont pâles ou leurs couleurs sont ternes](#)
- [Les impressions sont floues ou brouillées](#)
- [Les impressions présentent des stries verticales](#)
- [Les impressions sont de travers](#)
- [Le papier n'est pas chargé depuis le bac d'alimentation](#)

L'encre bave ou fait des taches

Cause: Le type de papier ne convient pas à l'appareil HP Tout-en-un.

Solution: Utilisez des papiers HP Premium ou tout autre type de papier adapté à l'appareil HP Tout-en-un.

Cause: Les cartouches d'impression doivent être nettoyées.

Solution: Imprimez un rapport d'auto-test pour déterminer si le problème provient des cartouches d'impression. Si le rapport d'auto-test indique un problème, nettoyez les cartouches d'impression. Si le problème persiste, vous devrez peut-être remplacer les cartouches.

Pour plus d'informations sur les cartouches d'impression, reportez-vous à la section « [Dépannage des cartouches d'impression](#), » page 104.

Cause: Le papier est trop près de la cartouche lors de l'impression.

Solution: Si le papier est trop près de la cartouche lors de l'impression, l'encre peut baver. Ceci peut se produire lorsque le papier est surélevé, froissé ou très épais comme c'est le cas avec une enveloppe postale par exemple. Assurez-vous que le papier est à plat dans le bac d'alimentation et qu'il n'est pas froissé.

Les caractères du texte ou les éléments graphiques ne sont pas entièrement imprimés

Cause: Les cartouches d'impression doivent être nettoyées ou sont vides.

Solution: Vérifiez les niveaux d'encre estimés restant dans les cartouches d'impression. Si les cartouches sont vides ou si le niveau d'encre est bas, vous devez peut-être remplacer les cartouches d'impression.

Si les cartouches d'impression contiennent toujours de l'encre et que le problème persiste, imprimez un rapport d'auto-test pour déterminer si le problème provient des cartouches d'impression. Si le rapport d'auto-test indique un problème, nettoyez les cartouches d'impression. Si le problème persiste, vous devrez peut-être remplacer les cartouches.

Pour plus d'informations sur les cartouches d'impression, reportez-vous à la section « [Dépannage des cartouches d'impression](#), » page 104.

Cause: Le paramètre correspondant au type de papier est incorrect.

Solution: Modifiez le paramètre de type de papier pour qu'il corresponde au type de papier chargé dans le bac d'alimentation. L'appareil HP Tout-en-un détecte automatiquement le type de papier ordinaire ou photo. Si vous imprimez sur d'autres types de papier, tels que des étiquettes ou des transparents, vérifiez que vous avez sélectionné le type de papier approprié dans le logiciel HP Photosmart.

Pour plus d'informations, voir :

- « [Configuration du type de papier pour l'impression](#), » page 48
 - « [Chargement du papier au format standard](#), » page 38
-

Cause: Le paramètre de copie ou de qualité d'impression défini sur l'appareil HP Tout-en-un est trop faible.

Solution: Vérifiez le paramètre de qualité. Utilisez un paramètre de qualité plus élevé pour augmenter la quantité d'encre utilisée à l'impression.

Pour plus d'informations, voir :

- « [Modification de la vitesse ou de la qualité d'impression](#), » page 48
 - « [Modification de la vitesse de copie ou de la qualité](#), » page 78
-

Le texte présente des contours irréguliers

Cause: La taille de la police est personnalisée.

Solution: Certains programmes logiciels proposent des polices personnalisées qui présentent des irrégularités à l'agrandissement ou à l'impression. En outre, si vous imprimez du texte de type bitmap, des irrégularités peuvent apparaître à l'agrandissement ou à l'impression.

Sélectionnez des polices OpenType ou TrueType afin de garantir que l'appareil HP Tout-en-un imprimera des polices nettes. Lors de la sélection d'une police, recherchez l'icône TrueType ou OpenType.

L'impression présente une bande de distorsion horizontale dans le bas de la page

Cause: Des nuances bleu clair, grises ou brunes s'impriment en bas de la page.

Solution: Chargez du papier haute qualité dans le bac d'alimentation et imprimez l'image avec un paramètre de qualité d'impression élevé, comme **Optimum**, **dpi maximum** ou **Haute résolution**. Vérifiez toujours que le papier sur lequel vous imprimez est plat. Pour de meilleurs résultats lors de l'impression d'images, utilisez des papiers photo HP Premium Plus.

Si le problème persiste, faites pivoter l'image de 180 degrés à l'aide du logiciel installé avec l'appareil HP Tout-en-un ou d'une autre application pour que ces nuances

bleues, grises et marron ne s'impriment plus au bas de la page. Imprimez l'image en six couleurs. Pour ce faire, remplacez la cartouche d'impression noire par la cartouche d'impression photo. Lorsque les cartouches sont installées, vous disposez d'un système à six encres assurant une qualité d'impression photo optimale.

Pour plus d'informations, voir :

- « [Informations sur le papier](#), » page 101
- « [Dépannage des cartouches d'impression](#), » page 104

Les couleurs se mélangent sur la page imprimée

Cause: Le paramètre de qualité d'impression ou de copie est trop élevé pour le type de papier chargé dans l'appareil HP Tout-en-un.

Solution: Vérifiez le paramètre de qualité. Utilisez un paramètre de qualité plus faible pour réduire la quantité d'encre utilisée pour l'impression ou la copie.

Pour plus d'informations, voir :

- « [Modification de la vitesse ou de la qualité d'impression](#), » page 48
- « [Modification de la vitesse de copie ou de la qualité](#), » page 78

Cause: Le type de papier ne convient pas à l'appareil HP Tout-en-un.

Solution: Utilisez des papiers HP Premium ou tout autre type de papier adapté à l'appareil HP Tout-en-un.

Pour plus d'informations, voir :

- « [Informations sur le papier](#), » page 101

Cause: Vous imprimez sur la mauvaise face du papier.

Solution: Chargez le papier avec la face à imprimer orientée vers le bas. Par exemple, si vous chargez du papier photo glacé, chargez-le avec la face brillante orientée vers le bas.

Pour plus d'informations, voir :

- « [Chargement du papier au format standard](#), » page 38

Cause: Vous utilisez une encre qui n'est pas un produit HP.

Solution: HP recommande l'utilisation de cartouches d'impression HP authentiques. Les cartouches d'impression HP authentiques sont conçues et testées pour être utilisées sur les imprimantes HP et pour faciliter l'obtention de résultats optimaux, utilisation après utilisation.



Remarque HP ne peut pas garantir la qualité ou la fiabilité d'une encre autre que HP. L'entretien ou les réparations de l'imprimante résultant d'une panne ou d'un dysfonctionnement de l'imprimante du fait de l'utilisation d'une encre autre que HP ne seront pas couverts par la garantie.

Cause: Les cartouches d'impression doivent être nettoyées.

Solution: Imprimez un rapport d'auto-test pour déterminer si le problème provient des cartouches d'impression. Si le rapport d'auto-test indique un problème, nettoyez les cartouches d'impression. Si le problème persiste, vous devrez peut-être remplacer les cartouches.

Pour plus d'informations sur les cartouches d'impression, reportez-vous à la section « [Dépannage des cartouches d'impression](#), » page 104.

Présence de stries ou de lignes horizontales sur les impressions

Cause: L'alimentation ou le chargement du papier ne s'effectue pas correctement.

Solution: Vérifiez que du papier est correctement chargé dans l'appareil.

Pour plus d'informations, voir :

« [Chargement du papier et des originaux](#), » page 33

Cause: Le paramètre de type de copie ou de qualité d'impression défini sur l'appareil HP Tout-en-un est trop faible.

Solution: Vérifiez le paramètre de qualité. Utilisez un paramètre de qualité plus élevé pour augmenter la quantité d'encre utilisée à l'impression.

Pour plus d'informations, voir :

- « [Modification de la vitesse ou de la qualité d'impression](#), » page 48
 - « [Modification de la vitesse de copie ou de la qualité](#), » page 78
-

Cause: Une cartouche d'impression trichromique ou photo a été secouée ou manipulée brusquement au cours de l'installation.

Solution: Laissez la cartouche d'impression au repos pendant une demi-heure.

Cause: Les cartouches d'impression doivent être nettoyées ou sont vides.

Solution: Vérifiez les niveaux d'encre estimés restant dans les cartouches d'impression. Si les cartouches sont vides ou si le niveau d'encre est bas, vous devez peut-être remplacer les cartouches d'impression.

Si les cartouches d'impression contiennent toujours de l'encre et que le problème persiste, imprimez un rapport d'auto-test pour déterminer si le problème provient des cartouches d'impression. Si le rapport d'auto-test indique un problème, nettoyez les cartouches d'impression. Si le problème persiste, vous devrez peut-être remplacer les cartouches.

Pour plus d'informations sur les cartouches d'impression, reportez-vous à la section « [Dépannage des cartouches d'impression](#), » page 104.

Cause: De la poussière et des fibres se sont peut-être accumulées autour des buses d'encre des cartouches d'impression.

Solution: Vérifiez les cartouches d'impression. Si les buses d'encre sont effectivement encombrées, nettoyez la zone les entourant.

Pour plus d'informations, voir :

« [Nettoyage de la zone des buses d'encre](#), » page 94

Les impressions sont pâles ou leurs couleurs sont ternes

Cause: Les cartouches d'impression doivent être nettoyées ou sont vides.

Solution: Vérifiez les niveaux d'encre estimés restant dans les cartouches d'impression. Si les cartouches sont vides ou si le niveau d'encre est bas, vous devez peut-être remplacer les cartouches d'impression.

Si les cartouches d'impression contiennent toujours de l'encre et que le problème persiste, imprimez un rapport d'auto-test pour déterminer si le problème provient des cartouches d'impression. Si le rapport d'auto-test indique un problème, nettoyez les cartouches d'impression. Si le problème persiste, vous devez peut-être remplacer les cartouches.

Pour plus d'informations sur les cartouches d'impression, reportez-vous à la section « [Dépannage des cartouches d'impression](#), » page 104.

Cause: Le paramètre de qualité d'impression de l'appareil HP Tout-en-un est trop faible.

Solution: Vérifiez le paramètre de qualité. Utilisez un paramètre de qualité plus élevé pour augmenter la quantité d'encre utilisée à l'impression.

Cause: Le type de papier ne convient pas à l'appareil HP Tout-en-un.

Solution: Si le papier est très fibreux, l'encre déposée par l'appareil HP Tout-en-un peut ne pas couvrir entièrement la surface du papier. Utilisez des papiers HP Premium ou tout autre type de papier adapté à l'appareil HP Tout-en-un.

Pour plus d'informations, voir :

« [Sélection de papiers pour l'impression et la copie](#), » page 34

Cause: Le paramètre correspondant au type de papier est incorrect.

Solution: Modifiez le paramètre de type de papier pour qu'il corresponde au type de papier chargé dans le bac d'alimentation. L'appareil HP Tout-en-un détecte automatiquement le type de papier ordinaire ou photo. Si vous imprimez sur d'autres types de papier, tels que des étiquettes ou des transparents, vérifiez que vous avez sélectionné le type de papier approprié dans le logiciel HP Photosmart.

Pour plus d'informations, voir :

« [Configuration du type de papier pour l'impression](#), » page 48

Cause: La copie d'une image de mauvaise qualité, telle qu'une photo d'un journal, peut produire des bandes, des carrés ou des rayures. Ces effets sont appelés motifs moirés.

Solution: Pour réduire le moiré, placez une ou plusieurs feuilles plastiques transparentes de protection directement sur la vitre, puis placez l'original face à imprimer vers le bas au-dessus de ces feuilles.

Cause: Des résidus peuvent être collés sur la vitre ou sur l'intérieur du capot, entraînant une réduction de la qualité de la copie et un ralentissement du traitement.

Solution: Nettoyez la vitre et la partie interne du couvercle protège-documents.

Pour plus d'informations, voir :

- « [Nettoyage de la vitre,](#) » page 81
 - « [Nettoyage du capot,](#) » page 82
-

Les impressions sont floues ou brouillées

Cause: Le papier chargé dans le bac d'alimentation ne convient pas à l'appareil HP Tout-en-un.

Solution: Si le papier est très fibreux, l'encre déposée par l'appareil HP Tout-en-un peut ne pas couvrir entièrement la surface du papier. Utilisez des papiers HP Premium ou tout autre type de papier adapté à l'appareil HP Tout-en-un.

Pour plus d'informations, voir :

« [Informations sur le papier,](#) » page 101

Cause: Le paramètre correspondant au type de papier est incorrect.

Solution: Modifiez le paramètre de type de papier pour qu'il corresponde au type de papier chargé dans le bac d'alimentation. L'appareil HP Tout-en-un détecte automatiquement le type de papier ordinaire ou photo. Si vous imprimez sur d'autres types de papier, tels que des étiquettes ou des transparents, vérifiez que vous avez sélectionné le type de papier approprié dans le logiciel HP Photosmart.

Pour plus d'informations, voir :

« [Configuration du type de papier pour l'impression,](#) » page 48

Cause: Le paramètre de copie ou de qualité d'impression défini sur l'appareil HP Tout-en-un est trop faible.

Solution: Vérifiez le paramètre de qualité. Utilisez un paramètre de qualité plus élevé pour augmenter la quantité d'encre utilisée à l'impression.

Pour plus d'informations, voir :

- « [Modification de la vitesse ou de la qualité d'impression,](#) » page 48
 - « [Modification de la vitesse de copie ou de la qualité,](#) » page 78
-

Cause: Vous imprimez sur la mauvaise face du papier.

Solution: Chargez le papier avec la face à imprimer orientée vers le bas. Par exemple, si vous chargez du papier photo glacé, chargez-le avec la face brillante orientée vers le bas.

Les impressions présentent des stries verticales

Cause: Le type de papier ne convient pas à l'appareil HP Tout-en-un.

Solution: Si le papier est très fibreux, l'encre déposée par l'appareil HP Tout-en-un peut ne pas couvrir entièrement la surface du papier. Utilisez des papiers HP Premium ou tout autre type de papier adapté à l'appareil HP Tout-en-un.

Pour plus d'informations, voir :

« [Informations sur le papier](#), » page 101

Les impressions sont de travers

Cause: L'alimentation ou le chargement du papier ne s'effectue pas correctement.

Solution: Vérifiez que le papier est correctement chargé.

Pour plus d'informations, voir :

« [Chargement du papier au format standard](#), » page 38

Cause: Le bac d'alimentation contient des types de papiers différents.

Solution: Ne chargez qu'un seul type de papier à la fois.

Cause: Il se peut que la porte d'accès arrière ne soit pas installée correctement.

Solution: Vérifiez que la porte d'accès arrière est bien installée.

Le papier n'est pas chargé depuis le bac d'alimentation

Cause: Il n'y a pas assez de papier dans le bac d'alimentation.

Solution: Si l'appareil HP Tout-en-un manque de papier ou s'il ne reste plus que quelques feuilles, ajoutez-en dans le bac. Si le bac d'alimentation contient du papier, retirez la pile et tachez-la sur une surface plane, puis rechargez le papier dans le bac. Pour poursuivre l'impression, appuyez sur le bouton **Copier, Noir** du panneau de commande de l'appareil HP Tout-en-un.

Pour plus d'informations, voir :

« [Chargement du papier au format standard](#), » page 38

Dépannage des problèmes d'impression

Cette rubrique vous aidera à résoudre les problèmes d'impression suivants :

- [Les enveloppes ne s'impriment pas correctement](#)
- [L'impression sans bordures donne des résultats inattendus](#)
- [L'appareil HP Tout-en-un ne répond pas](#)
- [L'appareil HP Tout-en-un imprime des caractères incohérents](#)
- [Rien ne se passe lorsque j'essaie d'imprimer](#)
- [Les pages de mon document ne sont pas sorties dans le bon ordre](#)
- [Les marges ne s'impriment pas comme prévu](#)
- [Le texte ou les graphiques sont tronqués au bord de la page](#)
- [Une page blanche fait partie de l'impression](#)
- [L'encre se répand à l'intérieur de l'appareil HP Tout-en-un pendant l'impression d'une photo](#)

Les enveloppes ne s'impriment pas correctement

Cause: Une pile d'enveloppes est incorrectement chargée.

Solution: Retirez tout le papier contenu dans le bac d'alimentation. Insérez une pile d'enveloppes dans le bac d'alimentation avec le rabat déployé vers la gauche et vers le haut.

 **Remarque** Pour éviter les bourrages papier, insérez le rabat dans l'enveloppe.

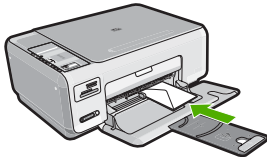

Cause: Les enveloppes chargées sont d'un type incorrect.

Solution: N'utilisez pas d'enveloppes brillantes avec des motifs en relief, ni d'enveloppes à fermoir ou à fenêtre.

L'impression sans bordures donne des résultats inattendus

Cause: L'impression d'une image sans bordures à partir d'une application logicielle autre que HP donne des résultats inattendus.

Solution: Essayez d'imprimer l'image à partir du logiciel de traitement des photos livré avec l'appareil HP Tout-en-un.

L'appareil HP Tout-en-un ne répond pas

Cause: L'appareil HP Tout-en-un est en train d'effectuer une autre tâche.

Solution: Si l'appareil HP Tout-en-un exécute une autre tâche, telle qu'une copie ou une numérisation, votre travail d'impression sera différé jusqu'à ce que l'appareil HP Tout-en-un ait terminé la tâche en cours.

L'impression de certains documents demande du temps. Si rien ne s'imprime quelques minutes après l'envoi du travail d'impression à l'appareil HP Tout-en-un, vérifiez si un message s'affiche sur l'ordinateur.

Cause: Du papier est bloqué dans l'appareil HP Tout-en-un.

Solution: Éliminez le bouchage papier.

Pour plus d'informations, voir :

« [Élimination de bouchages papier](#), » page 102

Cause: L'appareil HP Tout-en-un manque de papier.

Solution: Chargez du papier dans le bac d'alimentation.

Pour plus d'informations, voir :

« [Chargement du papier au format standard](#), » page 38

Cause: Le chariot d'impression est bloqué.

Solution: Mettez l'appareil HP Tout-en-un hors tension et ouvrez la porte d'accès aux cartouches d'impression. Retirez les objets qui bloquent le chariot d'impression (y compris les éventuels matériaux d'emballage), puis mettez à nouveau l'appareil HP Tout-en-un sous tension.

Cause: L'ordinateur ne communique pas avec l'appareil HP Tout-en-un.

Solution: Si l'appareil HP Tout-en-un n'est pas correctement connecté à l'ordinateur, des erreurs de communication peuvent se produire. Assurez-vous que le câble USB est bien branché sur l'appareil HP Tout-en-un et sur l'ordinateur, comme illustré.

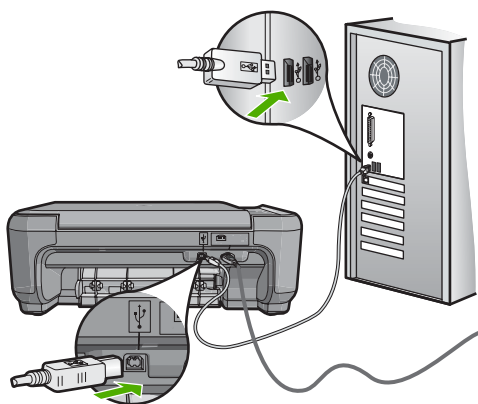

Si les connexions sont correctes et que rien ne s'imprime quelques minutes après l'envoi de la tâche d'impression à l'appareil HP Tout-en-un, vérifiez l'état de l'appareil HP Tout-en-un. Dans le logiciel HP Photosmart, cliquez sur **Etat**.

Pour plus d'informations, voir :

« [Problèmes de communication sur une connexion USB](#), » page 99

Cause: L'appareil HP Tout-en-un est hors tension.

Solution: Vérifiez le bouton **Allumé** situé au sommet avant de l'appareil HP Tout-en-un. S'il n'est pas allumé, l'appareil HP Tout-en-un est hors tension. Assurez-vous que le cordon d'alimentation est correctement connecté à l'appareil HP Tout-en-un et branché sur une prise de courant. Appuyez sur le bouton **Allumé** pour mettre l'appareil HP Tout-en-un sous tension.

Cause: L'appareil HP Tout-en-un a généré une erreur.

Solution: Mettez le périphérique HP Tout-en-un hors tension, puis débranchez le cordon d'alimentation. Rebranchez le cordon d'alimentation, puis appuyez sur le bouton **Allumé** pour mettre le périphérique HP Tout-en-un sous tension.

Cause: L'état du pilote d'imprimante a changé.

Solution: L'état du pilote d'imprimante peut avoir changé et être défini sur **hors ligne** ou **arrêt de l'impression**.

Pour vérifier l'état du pilote d'imprimante

1. Dans le Centre de solutions HP, cliquez sur l'onglet Périphérique.
2. Cliquez sur **Paramètres**.
3. Cliquez sur **Etat**.

Si l'état est défini sur **hors ligne** ou **arrêt de l'impression**, changez l'état en **prêt**.

Cause: Un travail d'impression supprimé est toujours dans la file d'attente d'impression.

Solution: Un travail d'impression se trouve peut-être toujours dans la file d'attente d'impression après avoir été annulé. Le travail d'impression annulé bloque la file d'attente et empêche l'impression du travail suivant.

A partir de votre ordinateur, ouvrez le dossier de l'imprimante pour voir si le travail d'impression annulé est toujours dans la file d'attente. Essayez de le supprimer de la file d'attente. S'il ne disparaît pas, essayez l'une des solutions suivantes ou les deux :

- Débranchez le câble USB de l'appareil HP Tout-en-un, redémarrez l'ordinateur et rebranchez le câble USB sur l'appareil HP Tout-en-un.
- Arrêtez l'appareil HP Tout-en-un, redémarrez l'ordinateur, puis redémarrez l'appareil HP Tout-en-un.

L'appareil HP Tout-en-un imprime des caractères incohérents

Cause: Mémoire insuffisante sur l'appareil HP Tout-en-un.

Solution: Mettez l'appareil HP Tout-en-un et votre ordinateur hors tension pendant 1 minute, puis remettez-les sous tension et essayez d'imprimer à nouveau.

Cause: Le document est endommagé.

Solution: Essayez d'imprimer un autre document à partir de la même application. Si l'impression fonctionne, essayez d'imprimer une version précédente du document qui n'est pas endommagée.

Rien ne se passe lorsque j'essaie d'imprimer

Cause: L'appareil HP Tout-en-un est hors tension.

Solution: Vérifiez le bouton **Allumé** situé au sommet avant de l'appareil HP Tout-en-un. S'il n'est pas allumé, l'appareil HP Tout-en-un est hors tension. Assurez-vous que le cordon d'alimentation est correctement connecté à l'appareil HP Tout-en-un et branché sur une prise de courant. Appuyez sur le bouton **Allumé** pour mettre l'appareil HP Tout-en-un sous tension.

Cause: L'appareil HP Tout-en-un est en train d'effectuer une autre tâche.

Solution: Si l'appareil HP Tout-en-un exécute une autre tâche, telle qu'une copie ou une numérisation, votre travail d'impression sera différé jusqu'à ce que l'appareil HP Tout-en-un ait terminé la tâche en cours.

L'impression de certains documents demande du temps. Si rien ne s'imprime quelques minutes après l'envoi du travail d'impression à l'appareil HP Tout-en-un, vérifiez si un message s'affiche sur l'ordinateur.

Cause: L'appareil HP Tout-en-un n'est pas l'imprimante sélectionnée.

Solution: Assurez-vous que l'appareil HP Tout-en-un est l'imprimante sélectionnée dans votre application logicielle.

 **Conseil** Vous pouvez définir l'appareil HP Tout-en-un comme imprimante par défaut pour vous assurer qu'il sera automatiquement sélectionné lorsque vous choisissez la commande **Imprimer** du menu **Fichier** de vos différentes applications logicielles.

Cause: L'ordinateur ne communique pas avec l'appareil HP Tout-en-un.

Solution: Si l'appareil HP Tout-en-un n'est pas correctement connecté à l'ordinateur, des erreurs de communication peuvent se produire. Assurez-vous que

le câble USB est bien branché sur l'appareil HP Tout-en-un et sur l'ordinateur, comme illustré.

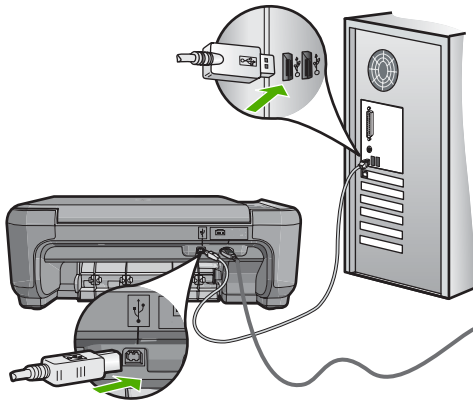

Si les connexions sont correctes et que rien ne s'imprime quelques minutes après l'envoi de la tâche d'impression à l'appareil HP Tout-en-un, vérifiez l'état de l'appareil HP Tout-en-un. Dans le logiciel HP Photosmart, cliquez sur **Etat**.

Pour plus d'informations, voir :

« [Problèmes de communication sur une connexion USB](#), » page 99

Cause: Du papier est bloqué dans l'appareil HP Tout-en-un.

Solution: Éliminez le bouchage papier.

Pour plus d'informations, voir :

« [Élimination de bouchages papier](#), » page 102

Cause: Le chariot d'impression est bloqué.

Solution: Mettez l'appareil HP Tout-en-un hors tension et ouvrez la porte d'accès aux cartouches d'impression. Retirez les objets qui bloquent le chariot d'impression (y compris les éventuels matériaux d'emballage), puis mettez à nouveau l'appareil HP Tout-en-un sous tension.

Cause: L'appareil HP Tout-en-un manque de papier.

Solution: Chargez du papier dans le bac d'alimentation.

Pour plus d'informations, voir :

« [Chargement du papier au format standard](#), » page 38

Les pages de mon document ne sont pas sorties dans le bon ordre

Cause: Les paramètres d'impression sont configurés pour imprimer de la première à la dernière page. Selon la manière dont le papier est inséré dans

l'appareil HP Tout-en-un, la première page s'imprime donc face vers le haut en bas de la pile.

Solution: Imprimez le document en ordre inverse. Lorsque l'impression du document est terminée, les pages se trouvent dans le bon ordre.

Pour plus d'informations, voir :

« [Impression d'un document de plusieurs pages dans l'ordre inverse](#), » page 59

Les marges ne s'impriment pas comme prévu

Cause: Les marges ne sont pas correctement définies dans votre application logicielle.

Solution: Vérifiez les marges de l'imprimante.

Assurez-vous que les paramètres de marge du document ne dépassent pas la surface d'impression de l'appareil HP Tout-en-un.

Pour vérifier les paramètres de marge

1. Consultez l'aperçu de votre travail d'impression avant de l'envoyer à l'appareil HP Tout-en-un.
2. Vérifiez les marges.
L'appareil HP Tout-en-un utilise les marges définies dans votre application logicielle, à condition qu'elles dépassent les marges minimales prises en charge par l'appareil HP Tout-en-un.
3. Annulez la tâche d'impression si les marges ne sont pas satisfaisantes et réglez les marges dans votre application logicielle.

Cause: Le format de papier n'est peut-être pas défini correctement pour le projet que vous imprimez.

Solution: Vérifiez que vous avez choisi le format de papier adapté à votre projet. Assurez-vous que vous avez chargé le format de papier adéquat dans le bac d'alimentation.

Cause: Les guides papier ne sont pas correctement positionnés.

Solution: Retirez la pile de papier du bac d'alimentation, puis rechargez le papier et ramenez le guide-papier vers l'intérieur jusqu'à ce qu'il entre en contact avec le bord du papier.

Pour plus d'informations, voir :

« [Chargement du papier et des originaux](#), » page 33

Cause: Une pile d'enveloppes est incorrectement chargée.

Solution: Retirez tout papier du bac d'alimentation. Insérez une pile d'enveloppes dans le bac d'alimentation avec le rabat déployé vers la gauche et vers le haut.

 **Remarque** Pour éviter les bourrages papier, insérez le rabat dans l'enveloppe.

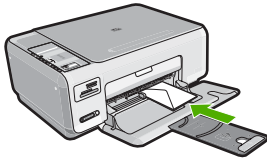

Pour plus d'informations, voir :

« [Chargement d'enveloppes](#), » page 41

Le texte ou les graphiques sont tronqués au bord de la page

Cause: Les marges ne sont pas correctement définies dans votre application logicielle.

Solution:

Pour vérifier les paramètres de marge

1. Consultez l'aperçu de votre travail d'impression avant de l'envoyer à l'appareil HP Tout-en-un.
2. Vérifiez les marges.
L'appareil HP Tout-en-un utilise les marges définies dans votre application logicielle, à condition qu'elles dépassent les marges minimales prises en charge par l'appareil HP Tout-en-un.
3. Annulez la tâche d'impression si les marges ne sont pas satisfaisantes et réglez les marges dans votre application logicielle.

Assurez-vous que les paramètres de marge du document ne dépassent pas la surface d'impression de l'appareil HP Tout-en-un.

Cause: Le format du document à imprimer est plus grand que celui du papier chargé dans le bac d'alimentation.

Solution: Veillez à ce que la mise en page du document que vous tentez d'imprimer tienne sur un format de papier pris en charge par l'appareil HP Tout-en-un.

Aperçu de la mise en page

1. Chargez le format de papier approprié dans le bac d'alimentation.
2. Consultez l'aperçu de votre travail d'impression avant de l'envoyer à l'appareil HP Tout-en-un.
3. Vérifiez que les graphiques du document tiennent dans la zone d'impression de l'appareil HP Tout-en-un.
4. Annulez la tâche d'impression si les graphiques ne tiennent pas dans la zone imprimable de la page.

 **Conseil** Certaines applications logicielles permettent de mettre le document à l'échelle en fonction du format de papier sélectionné. Vous pouvez également le faire à partir de la boîte de dialogue **Propriétés**.

Cause: Le papier n'est pas correctement chargé.

Solution: Si le papier n'est pas alimenté correctement, certaines parties du document peuvent être tronquées.

Retirez la pile de papier du bac d'alimentation, puis rechargez le papier.

Pour plus d'informations, voir :

« [Chargement du papier au format standard](#), » page 38

Une page blanche fait partie de l'impression

Cause: Si vous imprimez du texte noir et que l'appareil HP Tout-en-un produit une page blanche, la cartouche d'impression noire est peut-être vide.

Solution: Vérifiez les niveaux d'encre estimés restant dans les cartouches d'impression. Si les cartouches sont vides ou si le niveau d'encre est bas, vous devez peut-être remplacer les cartouches d'impression.

Si les cartouches d'impression contiennent toujours de l'encre et que le problème persiste, imprimez un rapport d'auto-test pour déterminer si le problème provient des cartouches d'impression. Si le rapport d'auto-test indique un problème, nettoyez les cartouches d'impression. Si le problème persiste, vous devrez peut-être remplacer les cartouches.

Pour plus d'informations, voir :

« [Dépannage des cartouches d'impression](#), » page 104

Cause: Le document à imprimer contient une page blanche supplémentaire.

Solution: Ouvrez votre document dans l'application logicielle et supprimez les pages ou lignes en trop situées à la fin du document.

Cause: L'appareil HP Tout-en-un a prélevé deux feuilles de papier à la fois.

Solution: Si l'appareil HP Tout-en-un ne contient plus que quelques feuilles, ajoutez-en dans le bac. Si le bac d'alimentation contient du papier, retirez la pile et taquez-la sur une surface plane, puis rechargez le papier dans le bac.

Pour plus d'informations, voir :

« [Chargement du papier au format standard](#), » page 38

Cause: La bande adhésive de protection n'était pas complètement retirée de la cartouche d'impression.

Solution: Vérifiez toutes les cartouches d'impression. La bande adhésive a peut-être été retirée des contacts en cuivre, mais elle recouvre toujours les buses. Si les

buses sont toujours bloquées par un adhésif, retirez doucement celui-ci. Ne touchez ni les buses d'encre ni les contacts en cuivre.

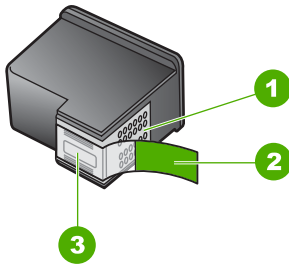

1	Contacts en cuivre
2	Adhésif plastique avec sa languette rose (à retirer avant installation)
3	Buses d'encre sous le ruban adhésif



L'encre se répand à l'intérieur de l'appareil HP Tout-en-un pendant l'impression d'une photo

Cause: Les paramètres d'impression sans bordures exigent le chargement de papier photo dans le bac d'alimentation. Vous utilisez le mauvais type de papier.

Solution: Assurez-vous que vous avez chargé du papier photo dans le bac d'alimentation avant d'imprimer un document sans bordures.

Dépannage concernant la carte mémoire

Utilisez cette section pour résoudre les problèmes de carte mémoire suivants :

- [Ma carte mémoire ne fonctionne plus dans mon appareil numérique](#)
- [L'appareil HP Tout-en-un ne lit pas la carte mémoire](#)
- [Le voyant Photo situé à côté des emplacements de carte mémoire clignote](#)
- [Le voyant Sous tension clignote lorsque j'insère ma carte mémoire](#)
- [Les photos de la carte mémoire ne sont pas transférées sur mon ordinateur](#)
- [Carte mémoire non disponible](#)
- [Le nom de fichier s'affiche avec des caractères incohérents](#)

- [D'autres utilisateurs du réseau ont accès à ma carte mémoire](#)
- [Message d'erreur : Impossible de trouver le fichier ou l'élément. Assurez-vous que le chemin d'accès et le nom du fichier sont corrects](#)

Ma carte mémoire ne fonctionne plus dans mon appareil numérique

Cause: Vous avez formaté la carte sur un ordinateur fonctionnant sous Windows XP. Par défaut, Windows XP formate une carte mémoire de 8 Mo ou moins et de 64 Mo ou plus au format FAT32. Les appareils photo et autres périphériques numériques utilisent le format FAT (FAT16 ou FAT12) et ne peuvent pas reconnaître une carte formatée en FAT32.

Solution: Reformatez votre carte mémoire dans votre appareil photo ou formatez-la sur un PC fonctionnant sous Windows XP en sélectionnant le format FAT.

L'appareil HP Tout-en-un ne lit pas la carte mémoire

Cause: La carte est insérée à l'envers.

Solution: Retournez la carte mémoire de sorte que l'étiquette soit tournée vers le bas et que les contacts soient face à l'unité Tout-en-un HP, puis introduisez la carte dans le logement approprié jusqu'à ce que le voyant Photo s'illumine.

Si tel n'est pas le cas, l'appareil HP Tout-en-un ne répondra pas et le voyant Photo (à côté des logements pour cartes mémoire) ne sera pas allumé.

Dès que la carte mémoire est insérée correctement, le voyant Photo clignote quelques secondes puis reste allumé en fixe.

Cause: La carte n'est pas bien enfoncée.

Solution: Veillez à insérer complètement la carte mémoire dans l'emplacement adéquat de l'appareil HP Tout-en-un.

Si tel n'est pas le cas, l'appareil HP Tout-en-un ne répondra pas et le voyant Photo (à côté des logements pour cartes mémoire) ne sera pas allumé.

Dès que la carte mémoire est insérée correctement, le voyant Photo clignote quelques secondes puis reste allumé en fixe.

Cause: Plusieurs cartes mémoire sont insérées dans l'appareil HP Tout-en-un.

Solution: Une seule carte mémoire peut être insérée à la fois.

Si plusieurs cartes mémoire sont insérées, le voyant Photo (situé près des logements de carte mémoire) ne clignote pas et un message d'erreur s'affiche sur l'écran de l'ordinateur. Vous pouvez résoudre le problème en retirant la carte mémoire supplémentaire.

Cause: Le système de fichiers est endommagé.

Solution: Vérifiez si l'écran de l'ordinateur affiche un message d'erreur indiquant que les images contenues dans la carte mémoire sont corrompues.

Si le système de fichiers de la carte est endommagé, reformatez la carte dans votre appareil photo.

△ **Attention** Le formatage de la carte mémoire supprime toutes les photos stockées sur la carte. Si vous avez auparavant transféré les photos de votre carte mémoire sur un ordinateur, essayez d'imprimer les photos depuis l'ordinateur. Sinon, vous devrez reprendre les photos que vous aurez pu perdre.

Le voyant Photo situé à côté des emplacements de carte mémoire clignote

Cause: La carte mémoire est en cours de lecture par l'appareil HP Tout-en-un.

Solution: N'enlevez pas la carte mémoire tant que le voyant Photo clignote. Un voyant clignotant indique que l'appareil HP Tout-en-un accède à la carte mémoire. Attendez que le voyant lumineux reste allumé fixement. Si vous retirez une carte mémoire alors qu'une communication est en cours, vous risquez d'altérer les données stockées sur la carte ou d'endommager l'appareil HP Tout-en-un et la carte.

Le voyant Sous tension clignote lorsque j'insère ma carte mémoire

Cause: L'appareil HP Tout-en-un a détecté une erreur sur la carte mémoire.

Solution: Retirez la carte mémoire et réinsérez-la. Cette carte a peut-être été mal insérée. Tournez la carte mémoire de sorte que l'étiquette soit orientée vers la gauche et les contacts vers l'appareil HP Tout-en-un. Introduisez ensuite la carte dans le logement approprié jusqu'à ce que le voyant Photo s'allume.

Si le problème persiste, il est possible que la carte mémoire soit défectueuse.

Cause: Vous avez inséré plusieurs cartes mémoire.

Solution: Retirez une des cartes mémoire. Vous pouvez utiliser uniquement une carte mémoire à la fois.

Les photos de la carte mémoire ne sont pas transférées sur mon ordinateur

Cause: Le logiciel HP Photosmart n'est pas installé.

Solution: Installez le logiciel HP Photosmart fourni avec l'appareil HP Tout-en-un. S'il est installé, redémarrez votre ordinateur.

Installation du logiciel HP Photosmart.

1. Insérez le CD-ROM de l'appareil HP Tout-en-un dans le lecteur de CD-ROM de votre ordinateur, puis lancez le programme d'installation.
2. Lorsque le système vous y invite, cliquez sur **Installer des logiciels supplémentaires** pour installer le logiciel HP Photosmart.
3. Suivez les instructions à l'écran et celles fournies dans le Guide de configuration livré avec l'appareil HP Tout-en-un.

Cause: L'appareil HP Tout-en-un est éteint.

Solution: Mettez l'appareil HP Tout-en-un sous tension.

Cause: L'ordinateur est éteint.

Solution: Allumez l'ordinateur.

Cause: L'appareil HP Tout-en-un n'est pas correctement connecté à l'ordinateur.

Solution: Vérifiez la connexion de l'appareil HP Tout-en-un à l'ordinateur. Vérifiez que le câble USB est correctement branché au port USB à l'arrière de l'appareil HP Tout-en-un. Assurez-vous que l'autre extrémité du câble USB est branchée à un port USB de votre ordinateur. Une fois le câble correctement branché, mettez l'appareil HP Tout-en-un hors tension, puis à nouveau sous tension.

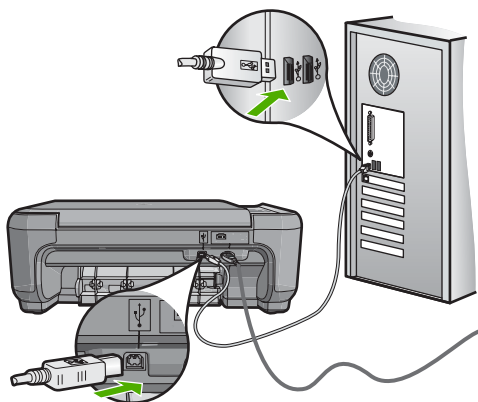

Pour plus d'informations sur la configuration de l'appareil HP Tout-en-un et sa connexion à votre ordinateur, reportez-vous au Guide de configuration fourni avec l'appareil HP Tout-en-un.

Carte mémoire non disponible

Cause: Si ce message s'affiche sur votre écran, cela signifie qu'un autre utilisateur a accès à la carte mémoire sur le réseau. D'autres utilisateurs qui tentent d'utiliser la même carte mémoire peuvent recevoir un message d'erreur de lecture/d'écriture. La carte mémoire peut ne pas apparaître dans une liste des lecteurs réseaux partagés comme on s'y attendrait. En outre, si l'appareil HP Tout-en-un est connecté à votre ordinateur par un câble USB, l'ordinateur est peut-être en train d'accéder à la carte mémoire, ce qui la rend inaccessible à l'appareil HP Tout-en-un.

Solution: Attendez que l'autre utilisateur ait terminé d'utiliser la carte mémoire.

Le nom de fichier s'affiche avec des caractères incohérents

Cause: Le HP Tout-en-un ne prend pas en charge la police Unicode. Il s'agit d'une limite du serveur CIFS (Common Internet File System).

Le serveur CIFS est inclus dans tous les appareils HP Tout-en-un connectés en réseau. Il fournit un accès par lettre de lecteur réseau à la carte mémoire se trouvant

dans l'appareil HP Tout-en-un. Ceci vous permet de lire et de copier des fichiers sur le réseau depuis la carte mémoire se trouvant dans l'appareil HP Tout-en-un. Le serveur CIFS s'affiche sur votre ordinateur sous forme de pilote réseau. Vous pouvez ainsi non seulement lire et copier des fichiers de votre carte mémoire, mais aussi créer des dossiers et conserver d'autres informations.

Solution: Si un fichier est créé avec Unicode par une autre application, le nom apparaîtra sous forme de caractères aléatoires.

D'autres utilisateurs du réseau ont accès à ma carte mémoire

Cause: Le serveur CIFS (Common Internet File System) dans l'appareil HP Tout-en-un ne prend pas en charge l'authentification. Il s'agit d'une limitation du serveur CIFS.

Le serveur CIFS est inclus dans tous les appareils HP Tout-en-un connectés en réseau. Il fournit un accès par lettre de lecteur réseau à la carte mémoire se trouvant dans l'appareil HP Tout-en-un. Ceci vous permet de lire et de copier des fichiers sur le réseau depuis la carte mémoire se trouvant dans l'appareil HP Tout-en-un. Le serveur CIFS s'affiche sur votre ordinateur sous forme de pilote réseau. Vous pouvez ainsi non seulement lire et copier des fichiers de votre carte mémoire, mais aussi créer des dossiers et conserver d'autres informations.

Solution: Chaque utilisateur du réseau peut accéder à la carte mémoire.

Message d'erreur : Impossible de trouver le fichier ou l'élément. Assurez-vous que le chemin d'accès et le nom du fichier sont corrects

Cause: Le serveur CIFS (Common Internet File System) dans l'appareil HP Tout-en-un n'est pas opérationnel.

Le serveur CIFS est inclus dans tous les appareils HP Tout-en-un connectés en réseau. Il fournit un accès par lettre de lecteur réseau à la carte mémoire se trouvant dans l'appareil HP Tout-en-un. Ceci vous permet de lire et de copier des fichiers sur le réseau depuis la carte mémoire se trouvant dans l'appareil HP Tout-en-un. Le serveur CIFS s'affiche sur votre ordinateur sous forme de pilote réseau. Vous pouvez ainsi non seulement lire et copier des fichiers de votre carte mémoire, mais aussi créer des dossiers et conserver d'autres informations.

Solution: Essayez d'effectuer cette tâche ultérieurement.

Dépannage des problèmes de numérisation

Cette rubrique vous aide à résoudre les problèmes de numérisation :

- [La numérisation s'arrête](#)
- [Echec de la numérisation](#)
- [La numérisation échoue à cause d'un manque de mémoire de l'ordinateur](#)
- [L'image numérisée est blanche](#)
- [L'image numérisée est mal cadrée](#)
- [Mise en page incorrecte de l'image numérisée](#)

- [Des lignes en pointillés apparaissent à la place du texte sur l'image numérisée](#)
- [Le format de texte est incorrect](#)
- [Texte incorrect ou manquant](#)
- [La fonction de numérisation ne fonctionne pas](#)

La numérisation s'arrête

Cause: Les ressources système de votre ordinateur sont peut-être insuffisantes.

Solution: Mettez l'appareil HP Tout-en-un hors tension, puis à nouveau sous tension. Mettez l'ordinateur hors tension, puis à nouveau sous tension.

Si cette méthode est inopérante, tentez de sélectionner une résolution plus faible dans le logiciel.

Échec de la numérisation

Cause: L'ordinateur n'est pas allumé.

Solution: Allumez l'ordinateur.

Cause: L'ordinateur n'est pas connecté à l'appareil HP Tout-en-un par un câble USB.

Solution: Connectez l'ordinateur à l'appareil HP Tout-en-un à l'aide d'un câble USB standard.

Pour plus d'informations, reportez-vous au Guide de configuration.

Cause: Le logiciel HP Photosmart n'est probablement pas installé.

Solution: Introduisez le CD d'installation de l'appareil HP Photosmart et installez le logiciel.

Pour plus d'informations, reportez-vous au Guide de configuration.

Cause: Le logiciel HP Photosmart est installé, mais n'est pas en cours d'exécution.

Solution: Lancez le logiciel installé avec l'appareil HP Tout-en-un est tenter d'effectuer une nouvelle numérisation.

 **Remarque** Pour savoir si le logiciel est en cours d'exécution, cliquez avec le bouton droit de la souris sur l'icône **HP Digital Imaging Monitor** de la barre d'état système située à l'extrême droite de la barre des tâches Windows. Sélectionnez un périphérique dans la liste, puis cliquez sur **Afficher l'état**.

La numérisation échoue à cause d'un manque de mémoire de l'ordinateur

Cause: Vous avez trop d'applications ouvertes sur votre ordinateur.

Solution: Fermez toutes les applications non utilisées (y compris les applications exécutées en arrière-plan, tels que les écrans de veille et les détecteurs de virus). Si

vous désactivez votre détecteur de virus, n'oubliez pas de le réactiver à la fin de la numérisation.

Si ce problème se produit fréquemment, ou si vous rencontrez des problèmes de mémoire en travaillant sur d'autres applications, vous devrez probablement augmenter la mémoire de votre ordinateur. Pour plus d'informations, reportez-vous au guide de l'utilisateur fourni avec l'ordinateur.

L'image numérisée est blanche

Cause: L'original n'est pas placé correctement sur la vitre.

Solution: Chargez l'original, face à imprimer vers le bas, dans l'angle avant droit de la vitre.

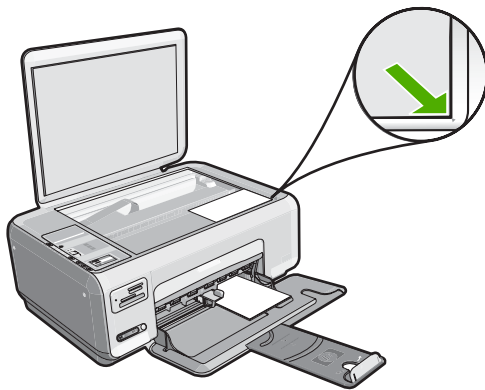

L'image numérisée est mal cadrée

Cause: Le logiciel est défini pour recadrer automatiquement les images numérisées.

Solution: La fonction de cadrage automatique du logiciel rogne sur tous les éléments qui ne font pas partie de l'image principale. Dans certains cas, il se peut que le résultat ne corresponde pas à vos attentes. Dans ce cas, désactivez la fonction de recadrage automatique et recadrez manuellement l'image numérisée, ou ne la modifiez pas.

Mise en page incorrecte de l'image numérisée

Cause: La fonction de cadrage automatique du logiciel modifie la mise en page.

Solution: Pour conserver la mise en page, désactivez la fonction de recadrage automatique dans le logiciel.

Des lignes en pointillés apparaissent à la place du texte sur l'image numérisée

Cause: Si vous utilisez le type d'image **Texte** pour numériser le texte que vous voulez modifier, il se peut que le numériseur ne reconnaisse pas le texte en couleur. Avec le type **Texte**, l'appareil numérise à 300 x 300 ppp, en noir et blanc.

Si vous numérisez un document original qui contient des graphiques ou des illustrations autour du texte, l'appareil ne reconnaît peut-être pas le texte.

Solution: Réalisez une copie en noir et blanc de l'original et numérisez-la.

Le format de texte est incorrect

Cause: Les paramètres de numérisation de documents sont incorrects.

Solution: Certaines applications ne prennent pas en charge la mise en forme des textes encadrés. Le texte encadré correspond à l'un des paramètres de document numérisé dans le logiciel. Il gère des mises en page complexes, telles que les colonnes multiples d'une lettre d'information, en plaçant le texte dans différents cadres dans l'application de destination. Sélectionnez le format approprié dans le logiciel de manière à conserver la mise en page et la mise en forme du texte numérisé.

Texte incorrect ou manquant

Cause: La luminosité n'est pas correctement réglée.

Solution: Réglez le paramètre de luminosité du logiciel, puis procédez à une nouvelle numérisation de l'original.

Cause: Des résidus peuvent être collés sur la vitre ou sur l'intérieur du capot. Ceci peut générer des numérisations de mauvaise qualité.

Solution: Mettez l'appareil HP Tout-en-un hors tension, débranchez le cordon d'alimentation et utilisez un chiffon doux pour frotter la vitre et l'intérieur du capot.

Pour plus d'informations, voir :

- « [Nettoyage du capot](#), » page 82
 - « [Nettoyage de la vitre](#), » page 81
-

Cause: La langue de reconnaissance optique de caractères (OCR) n'est pas correctement définie dans les paramètres de numérisation de documents. Le paramètre **Langue OCR** indique au logiciel comment interpréter les caractères qu'il voit sur l'image originale. Si le paramètre **Langue OCR** ne correspond pas à la langue de l'original, le texte numérisé peut être incompréhensible.

Solution: Sélectionnez la langue du logiciel de reconnaissance de caractères (OCR) dans le logiciel.

 **Remarque** Si vous utilisez HP Photosmart Essential, le logiciel de reconnaissance optique (OCR) n'est peut-être pas installé sur votre ordinateur. Pour installer le logiciel d'OCR, vous devez insérer à nouveau le disque du logiciel et sélectionner **OCR** dans les options d'installation **Personnalisées**.

Consultez la documentation fournie avec Readiris (ou le logiciel OCR que vous utilisez) pour des informations sur la façon de sélectionner la **langue OCR**.

La fonction de numérisation ne fonctionne pas

Cause: L'ordinateur est éteint.

Solution: Allumez l'ordinateur.

Cause: L'appareil HP Tout-en-un n'est pas correctement connecté à l'ordinateur par un câble USB.

Solution: Vérifiez les câbles qui connectent l'appareil HP Tout-en-un à l'ordinateur.

Cause: Le logiciel livré avec l'appareil HP Tout-en-un n'est pas installé ou en cours d'exécution.

Solution: Redémarrez l'ordinateur. Si le problème subsiste, installez ou réinstallez le logiciel livré avec l'appareil HP Tout-en-un.

Dépannage des problèmes de copie

Cette rubrique vous aidera à résoudre les problèmes de copie suivants :

- [Rien ne se passe lorsque j'essaie de faire une copie](#)
- [Certaines parties de l'original ne sont pas visibles ou sont tronquées](#)
- [La fonction Redimensionner pour ajuster ne fonctionne pas comme prévu](#)
- [L'image est mal recadrée lorsque je réalise une copie sans bordures](#)
- [La page imprimée est blanche](#)
- [Une copie sans bordures présente une marge blanche](#)

Rien ne se passe lorsque j'essaie de faire une copie

Cause: L'appareil HP Tout-en-un est éteint.

Solution: Vérifiez le bouton **Allumé** situé au sommet avant de l'appareil HP Tout-en-un. S'il n'est pas allumé, l'appareil HP Tout-en-un est hors tension. Assurez-vous que le cordon d'alimentation est correctement connecté à l'appareil HP Tout-en-un et branché sur une prise de courant. Appuyez sur le bouton **Allumé** pour mettre l'appareil HP Tout-en-un sous tension.

Cause: L'original n'est pas placé correctement sur la vitre.

Solution: Chargez l'original face à imprimer vers le bas dans l'angle avant droit de la vitre, comme illustré ci-dessous.

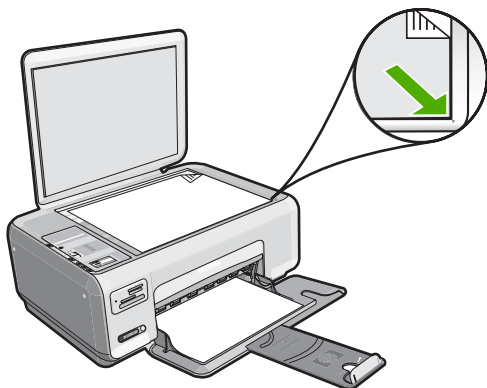

Cause: L'appareil HP Tout-en-un effectue peut-être une copie ou une impression.

Solution: Contrôlez le bouton **Allumé**. S'il clignote, l'appareil HP Tout-en-un est occupé.

Cause: L'appareil HP Tout-en-un ne reconnaît pas le type de papier.

Solution: N'utilisez pas l'appareil HP Tout-en-un pour réaliser des copies sur des enveloppes ou d'autres supports non pris en charge par ce dernier.

Cause: Un bouchage papier s'est produit dans l'appareil HP Tout-en-un.

Solution: Éliminez le bouchage papier et retirez tout morceau de papier restant dans l'appareil HP Tout-en-un.

Pour plus d'informations, voir :

« [Élimination de bouchages papier](#), » page 102

Certaines parties de l'original ne sont pas visibles ou sont tronquées

Cause: L'original n'est pas placé correctement sur la vitre.

Solution: Chargez l'original face à imprimer vers le bas dans l'angle avant droit de la vitre, comme illustré ci-dessous.

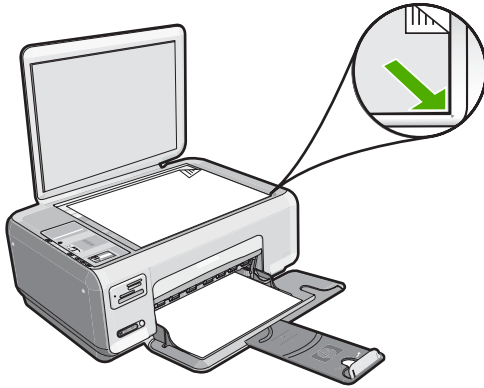

La fonction Redimensionner pour ajuster ne fonctionne pas comme prévu

Cause: Vous essayez d'agrandir un original trop petit.

Solution: La fonction **Redimensionner pour ajuster** permet uniquement d'agrandir l'original suivant le pourcentage maximal pris en charge par le modèle que vous utilisez. Par exemple, il se peut que le pourcentage d'agrandissement maximal autorisé par votre modèle soit 200 %. Agrandir de 200 % une photo de format carte d'identité n'offre pas un agrandissement suffisant pour remplir une page entière.

Si vous souhaitez réaliser une copie de grande taille d'un petit original, numérisez l'original dans l'ordinateur, redimensionnez l'image dans le logiciel de numérisation HP, puis imprimez une copie de l'image agrandie.

Cause: L'original n'est pas placé correctement sur la vitre.

Solution: Chargez l'original face à imprimer vers le bas dans l'angle avant droit de la vitre, comme illustré ci-dessous. Pour copier une photo, positionnez-la de sorte que la longueur de la photo soit contre le bord avant de la vitre.

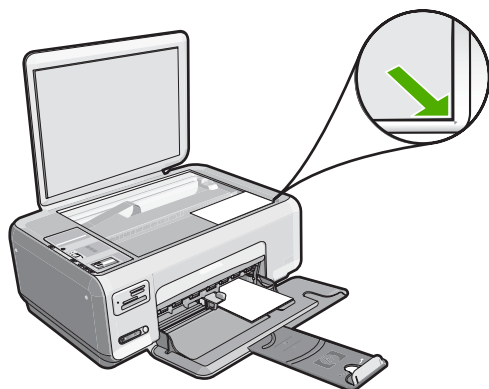

Cause: Des résidus sont peut-être collés sur la vitre ou sur l'intérieur du capot. L'appareil HP Tout-en-un interprète tout ce qu'il détecte sur la vitre comme une partie de l'image.

Solution: Mettez l'appareil HP Tout-en-un hors tension, débranchez le cordon d'alimentation et utilisez un chiffon doux pour frotter la vitre et l'intérieur du capot.

Pour plus d'informations, voir :

- « [Nettoyage de la vitre](#), » page 81
 - « [Nettoyage du capot](#), » page 82
-

L'image est mal recadrée lorsque je réalise une copie sans bordures

Cause: L'appareil HP Tout-en-un a découpé une partie de l'image sur les bords de la copie pour créer une impression sans bordures sans modifier les proportions de l'original.

Solution: Si vous souhaitez agrandir une photo pour créer une copie pleine page sans rogner sur les bords, utilisez la fonction **Redimensionner pour ajuster**.

Pour plus d'informations, voir :

« [Redimensionnement d'un original pour le faire tenir sur du papier Lettre ou A4](#), » page 79

Cause: L'original est plus grand que le papier qui se trouve dans le bac.

Solution: Si l'original est plus grand que le papier chargé dans le bac d'alimentation, utilisez la fonction **Redimensionner pour ajuster** pour le réduire aux dimensions du papier chargé dans le bac.

Pour plus d'informations, voir :

« [Redimensionnement d'un original pour le faire tenir sur du papier Lettre ou A4,](#) » page 79

La page imprimée est blanche

Cause: L'original n'est pas placé correctement sur la vitre.

Solution: Chargez l'original face à imprimer vers le bas dans l'angle avant droit de la vitre, comme illustré ci-dessous.

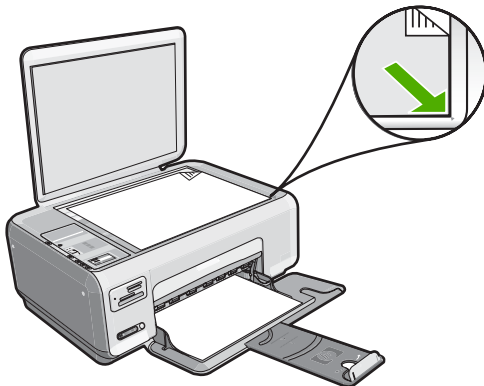

Cause: Les cartouches d'impression doivent être nettoyées ou sont vides.

Solution: Vérifiez les niveaux d'encre estimés restant dans les cartouches d'impression. Si les cartouches sont vides ou si le niveau d'encre est bas, vous devez peut-être remplacer les cartouches d'impression.

Si les cartouches contiennent toujours de l'encre et que le problème persiste, imprimez un rapport d'auto-test pour déterminer si le problème provient des cartouches d'impression. Si le rapport d'auto-test indique un problème, nettoyez les cartouches d'impression. Si le problème persiste, vous devrez peut-être remplacer les cartouches.

Pour plus d'informations sur les cartouches d'impression, reportez-vous à la section « [Dépannage des cartouches d'impression,](#) » page 104.

Une copie sans bordures présente une marge blanche

Cause: Vous essayez de créer une copie sans bordures d'un original de très petite taille.

Solution: Lorsque vous réalisez une copie sans bordures d'un original très petit, l'appareil HP Tout-en-un agrandit celui-ci jusqu'au pourcentage maximal. Il se peut

que cet agrandissement laisse malgré tout une marge blanche autour de la copie. (Le pourcentage maximal varie selon le modèle.)

Selon la taille de la copie sans bordures que vous tentez de réaliser, la taille minimale de l'original varie. Par exemple, vous ne pouvez pas agrandir une photo de format carte d'identité pour créer une copie sans bordures de format Lettre.

Si vous souhaitez réaliser une copie sans bordures d'un original très petit, numérisez l'original dans l'ordinateur, redimensionnez l'image, puis imprimez une copie sans bordures de l'image agrandie.

Cause: Vous essayez de créer une copie sans bordures sans utiliser de papier photo.

Solution: Utilisez du papier photo pour réaliser des copies sans bordures.

Erreurs

Si une erreur survient avec l'appareil HP Tout-en-un, les voyants du périphérique peuvent clignoter ou un message d'erreur peut s'afficher sur l'écran de l'appareil HP Tout-en-un ou de l'ordinateur.

Cette section contient les rubriques suivantes :

- [Messages relatifs au périphérique](#)
- [Messages relatifs aux fichiers](#)
- [Messages d'ordre général relatifs à l'utilisateur](#)
- [Messages relatifs au papier](#)
- [Messages relatifs à l'alimentation et aux connexions](#)
- [Messages relatifs aux cartouches d'impression](#)

Messages relatifs au périphérique

La liste suivante décrit les messages d'erreur relatifs au périphérique :

- [Chariot bloqué](#)
- [Blocage du chariot](#)
- [Le chariot est bloqué](#)
- [Version du microprogramme discordante](#)
- [Erreur du mécanisme](#)
- [Mémoire saturée](#)
- [Défaillance du scanner](#)

Chariot bloqué

Cause: Le chariot d'impression est bloqué.

Solution: Mettez l'appareil HP Tout-en-un hors tension et ouvrez la porte d'accès au chariot d'impression. Retirez les objets qui bloquent le chariot d'impression (y

compris les éventuels matériaux d'emballage), puis mettez à nouveau l'appareil HP Tout-en-un sous tension.

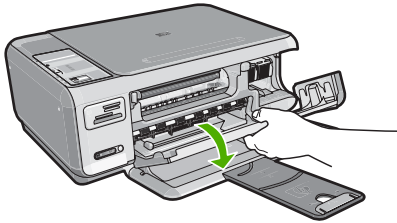

Suivez les invites qui s'affichent à l'écran pour poursuivre.

Blocage du chariot

Cause: Le chariot d'impression est bloqué.

Solution: Mettez l'appareil HP Tout-en-un hors tension et ouvrez la porte d'accès au chariot d'impression. Retirez les objets qui bloquent le chariot d'impression (y compris les éventuels matériaux d'emballage), puis mettez à nouveau l'appareil HP Tout-en-un sous tension.

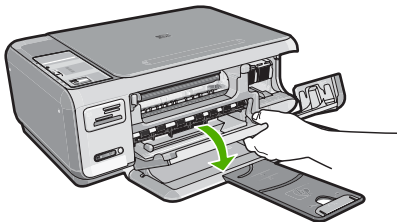

Suivez les invites qui s'affichent à l'écran pour poursuivre.

Le chariot est bloqué

Cause: Le chariot d'impression est bloqué.

Solution: Mettez l'appareil HP Tout-en-un hors tension et ouvrez la porte d'accès au chariot d'impression. Retirez les objets qui bloquent le chariot d'impression (y compris les éventuels matériaux d'emballage), puis mettez à nouveau l'appareil HP Tout-en-un sous tension.

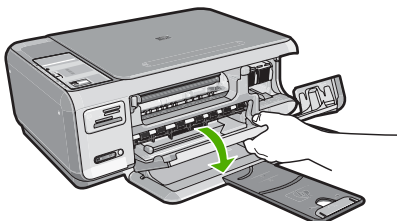

Suivez les invites qui s'affichent à l'écran pour poursuivre.

Version du microprogramme discordante

Cause: Le numéro de révision du microprogramme de l'appareil HP Tout-en-un ne correspond pas à celui du logiciel.

Solution: Pour de l'assistance et des informations relatives à la garantie, visitez le site d'HP, à l'adresse www.hp.com/support. Si vous y êtes invité, sélectionnez votre pays/région, puis cliquez sur **Contacteur HP** pour savoir comment contacter l'assistance technique.

Erreur du mécanisme

Cause: Un bourrage papier s'est produit dans l'appareil HP Tout-en-un.

Solution: Éliminez le bourrage papier.

Pour plus d'informations, voir :

« [Élimination de bourrages papier](#), » page 102

Cause: Le chariot d'impression est bloqué.

Solution: Mettez l'appareil HP Tout-en-un hors tension et ouvrez la porte d'accès au chariot d'impression. Retirez les objets qui bloquent le chariot d'impression (y compris les éventuels matériaux d'emballage), puis mettez à nouveau l'appareil HP Tout-en-un sous tension.

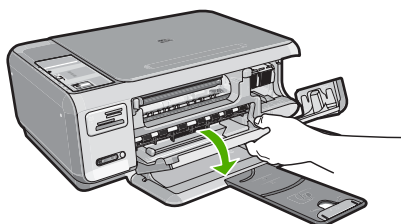

Suivez les invites qui s'affichent à l'écran pour poursuivre.

Mémoire saturée

Cause: Le document que vous copiez dépasse la capacité mémoire de l'appareil HP Tout-en-un.

Solution: Tentez de diminuer le nombre de copies effectuées à chaque fois.

Défaillance du scanner

Cause: L'appareil HP Tout-en-un est occupé ou la numérisation a été interrompue par une cause inconnue.

Solution: Mettez l'appareil HP Tout-en-un hors tension, puis à nouveau sous tension. Redémarrez l'ordinateur et réessayez.

Si le problème persiste, branchez l'appareil directement sur une prise secteur reliée à la terre plutôt que sur un parasurtenseur ou une prise multiple. Si le problème persiste, contactez le centre d'assistance HP. Visitez le site www.hp.com/support. Si vous y êtes invité, sélectionnez votre pays/région, puis cliquez sur **Contacteur HP** pour savoir comment contacter l'assistance technique.

Messages relatifs aux fichiers

La liste suivante décrit les messages d'erreur relatifs aux fichiers :

- [Erreur à la lecture ou à l'écriture du fichier](#)
- [Fichiers illisibles. NN fichiers n'ont pas pu être lus](#)
- [Photos introuvables](#)
- [Fichier introuvable](#)
- [Format de fichier non pris en charge](#)
- [Nom de fichier incorrect](#)
- [Types de fichier pris en charge par l'appareil HP Tout-en-un](#)
- [Fichier endommagé](#)

Erreur à la lecture ou à l'écriture du fichier

Cause: Le logiciel de l'appareil HP Tout-en-un n'a pas pu ouvrir ou enregistrer le fichier.

Solution: Vérifiez le nom du dossier et du fichier.

Fichiers illisibles. NN fichiers n'ont pas pu être lus

Cause: Certains fichiers contenus dans la carte mémoire insérée sont altérés.

Solution: Réinsérez la carte mémoire dans l'appareil HP Tout-en-un ou tentez de transférer les fichiers sur votre ordinateur à l'aide d'un lecteur de cartes mémoire ou d'un câble USB. Si vous avez déjà procédé au transfert des fichiers vers votre ordinateur, tentez d'imprimer ces fichiers à l'aide du logiciel HP Photosmart. Les copies n'ont probablement pas été endommagées. Si ces solutions restent sans effet et en dernier recours, refaites les clichés avec votre appareil photo numérique.

Photos introuvables

Cause: Certains fichiers contenus dans la carte mémoire insérée sont altérés.

Solution: Réinsérez la carte mémoire dans l'appareil HP Tout-en-un ou tentez de transférer les fichiers sur votre ordinateur à l'aide d'un lecteur de cartes mémoire ou d'un câble USB. Si vous avez déjà procédé au transfert des fichiers vers votre ordinateur, tentez d'imprimer ces fichiers à l'aide du logiciel HP Photosmart. Les copies n'ont probablement pas été endommagées. Si ces solutions restent sans effet et en dernier recours, refaites les clichés avec votre appareil photo numérique.

Cause: Photos introuvables dans la carte mémoire.

Solution: Prenez quelques clichés à l'aide de votre appareil photo numérique ou, si vous aviez déjà sauvegardé des photos sur votre ordinateur, imprimez celles-ci à l'aide du logiciel HP Photosmart.

Fichier introuvable

Cause: Mémoire insuffisante sur l'ordinateur pour créer un fichier de prévisualisation.

Solution: Fermez certaines applications et tentez d'exécuter à nouveau la tâche.

Format de fichier non pris en charge

Cause: Le format de fichier de l'image que vous tentez d'ouvrir ou d'enregistrer n'est pas reconnu ou pris en charge par le logiciel HP Photosmart. Si l'extension de fichier correspond à un type de fichier pris en charge, le fichier est peut-être endommagé.

Solution: Ouvrez le fichier dans une autre application et enregistrez-le dans un format reconnu par le logiciel de l'appareil HP Photosmart.

Pour plus d'informations, voir :

« [Types de fichier pris en charge par l'appareil HP Tout-en-un](#), » page 154

Nom de fichier incorrect

Cause: Le nom de fichier entré n'est pas correct.

Solution: Vérifiez que vous n'utilisez pas de symbole incorrect dans le nom du fichier.

 **Remarque** Bien que le nom de fichier soit apparemment correct, il se peut qu'il contienne des caractères non valides. Remplacez le nom de fichier existant.

Types de fichier pris en charge par l'appareil HP Tout-en-un

Le logiciel de l'appareil HP Tout-en-un reconnaît les formats de fichiers suivants : BMP, DCX, FPX, GIF, JPG, PCD, PCX et TIF.

Fichier endommagé

Cause: Certains fichiers contenus dans la carte mémoire insérée sont altérés.

Solution: Réinsérez la carte mémoire dans l'appareil HP Tout-en-un ou tentez de transférer les fichiers sur votre ordinateur à l'aide d'un lecteur de cartes mémoire ou d'un câble USB. Si vous avez déjà procédé au transfert des fichiers vers votre ordinateur, tentez d'imprimer ces fichiers à l'aide du logiciel HP Photosmart. Les

copies n'ont probablement pas été endommagées. Si ces solutions restent sans effet et en dernier recours, refaites les clichés avec votre appareil photo numérique.

Cause: Le système de fichiers est endommagé.

Solution: Vérifiez si l'écran de l'ordinateur affiche un message d'erreur indiquant que les images contenues dans la carte mémoire sont corrompues.

Si le système de fichiers de la carte est endommagé, reformatez la carte dans votre appareil photo.

△ **Attention** Le formatage de la carte mémoire supprime toutes les photos stockées sur la carte. Si vous avez auparavant transféré les photos de votre carte mémoire sur un ordinateur, essayez d'imprimer les photos depuis l'ordinateur. Sinon, vous devrez reprendre les photos que vous aurez pu perdre.

Messages d'ordre général relatifs à l'utilisateur

La liste suivante décrit les erreurs courantes de l'utilisateur :

- [Rognage impossible](#)
- [Erreur de carte mémoire](#)
- [Déconnecté](#)
- [Espace disque insuffisant](#)
- [Erreur d'accès à la carte](#)
- [Utilisez une seule carte à la fois](#)
- [Carte mal insérée](#)
- [Carte non insérée](#)
- [Carte endommagée](#)

Rognage impossible

Cause: L'ordinateur n'a pas assez de mémoire disponible.

Solution: Fermez toutes les applications inutiles (y compris les applications exécutées en arrière-plan, tels que les écrans de veille et les détecteurs de virus). Essayez de redémarrer l'ordinateur de manière à effacer sa mémoire. Vous devrez peut-être acheter de la mémoire RAM supplémentaire. Reportez-vous à la documentation fournie avec l'ordinateur.

Cause: Pour la numérisation, 50 Mo d'espace disponible au moins sont requis sur le disque dur de l'ordinateur.

Solution: Videz la Corbeille sur le bureau. Vous devrez peut-être aussi supprimer des fichiers du disque dur (les fichiers temporaires, par exemple).

Erreur de carte mémoire

Cause: Deux cartes mémoire, ou davantage, sont insérées dans l'appareil HP Tout-en-un.

Solution: Supprimez toutes les cartes mémoire, sauf une. L'appareil HP Tout-en-un lit le contenu de la carte mémoire restante et affiche la première photo qu'elle contient.

Cause: La carte mémoire Compact Flash a été insérée à l'envers.

Solution: Retirez la carte mémoire, puis réinsérez-la correctement. L'étiquette de la carte Compact Flash doit être visible lorsque celle-ci est insérée face dirigée vers le haut.

Cause: La carte mémoire n'est pas entièrement insérée.

Solution: Retirez la carte mémoire et réinsérez-la dans son emplacement jusqu'à la butée.

Déconnecté

Cause: Ce message d'erreur peut s'afficher dans plusieurs situations.

- L'ordinateur n'est pas allumé.
- L'ordinateur n'est pas connecté à l'appareil HP Tout-en-un.
- Le logiciel fourni avec l'appareil HP Tout-en-un n'a pas été installé correctement.
- Le logiciel fourni avec l'appareil HP Tout-en-un est pas installé mais ne s'exécute pas.

Solution: Vérifiez que votre ordinateur est allumé et connecté à l'appareil HP Tout-en-un. Vérifiez aussi que vous avez installé le logiciel fourni avec l'appareil HP Tout-en-un.

Pour plus d'informations, voir :

« [Problèmes de communication sur une connexion USB](#), » page 99

Espace disque insuffisant

Cause: Mémoire insuffisante sur votre ordinateur pour exécuter cette tâche.

Solution: Fermez certaines applications et tentez d'exécuter à nouveau la tâche.

Erreur d'accès à la carte

Cause: Deux cartes mémoire, ou davantage, sont insérées dans l'appareil HP Tout-en-un.

Solution: Supprimez toutes les cartes mémoire, sauf une. L'appareil HP Tout-en-un lit le contenu de la carte mémoire restante et affiche la première photo qu'elle contient.

Cause: La carte mémoire Compact Flash a été insérée à l'envers.

Solution: Retirez la carte mémoire, puis réinsérez-la correctement. L'étiquette de la carte Compact Flash doit être visible lorsque celle-ci est insérée face dirigée vers le haut.

Cause: La carte mémoire n'est pas entièrement insérée.

Solution: Retirez la carte mémoire et réinsérez-la dans son emplacement jusqu'à la butée.

Utilisez une seule carte à la fois

Cause: Plusieurs cartes mémoire sont insérées dans l'appareil HP Tout-en-un.

Solution: Une seule carte mémoire peut être insérée à la fois.

Si plusieurs cartes mémoire sont insérées, le voyant **Allumé** clignote rapidement et un message d'erreur apparaît sur l'écran de l'ordinateur. Vous pouvez résoudre le problème en retirant la carte mémoire supplémentaire.

Carte mal insérée

Cause: La carte est insérée à l'envers.

Solution: Retournez la carte mémoire de sorte que l'étiquette soit tournée vers le bas et que les contacts soient face à l'unité Tout-en-un HP, puis introduisez la carte dans le logement approprié jusqu'à ce que le voyant Photo s'allume.

Si tel n'est pas le cas, l'appareil HP Tout-en-un ne répondra pas et le voyant Photo (à côté des logements pour cartes mémoire) ne sera pas allumé.

Dès que la carte mémoire est insérée correctement, le voyant Photo clignote quelques secondes puis reste allumé en fixe.

Carte non insérée

Cause: La carte n'est pas bien enfoncée.

Solution: Veillez à insérer complètement la carte mémoire dans l'emplacement adéquat de l'appareil HP Tout-en-un.

Si tel n'est pas le cas, l'appareil HP Tout-en-un ne répondra pas et le voyant Photo (à côté des logements pour cartes mémoire) ne sera pas allumé.

Dès que la carte mémoire est insérée correctement, le voyant Photo clignote quelques secondes puis reste allumé en fixe.

Carte endommagée

Cause: Vous avez formaté la carte sur un ordinateur fonctionnant sous Windows XP. Par défaut, Windows XP formate une carte mémoire de 8 Mo ou moins et de 64 Mo ou plus au format FAT32. Les appareils photo et autres périphériques

numériques utilisent le format FAT (FAT16 ou FAT12) et ne peuvent pas reconnaître une carte formatée en FAT32.

Solution: Reformatez votre carte mémoire dans votre appareil photo ou formatez-la sur un PC fonctionnant sous Windows XP en sélectionnant le format FAT.

Cause: Le système de fichiers est endommagé.

Solution: Vérifiez si l'écran de l'ordinateur affiche un message d'erreur indiquant que les images contenues dans la carte mémoire sont corrompues.

Si le système de fichiers de la carte est endommagé, reformatez la carte dans votre appareil photo.

△ **Attention** Le formatage de la carte mémoire supprime toutes les photos stockées sur la carte. Si vous avez auparavant transféré les photos de votre carte mémoire sur un ordinateur, essayez d'imprimer les photos depuis l'ordinateur. Sinon, vous devrez reprendre les photos que vous aurez pu perdre.

Messages relatifs au papier

La liste suivante décrit les messages d'erreur relatifs au papier :

- [Sens du papier inversé](#)
- [Erreur d'orientation du papier](#)
- [Impossible de charger du papier à partir du bac d'alimentation](#)
- [Encre en cours de séchage](#)
- [Plus de papier](#)
- [Bourrage papier, alimentation incorrecte ou chariot bloqué](#)
- [Papier incompatible](#)
- [Mauvaise largeur de papier](#)

Sens du papier inversé

Cause: Les faces du papier introduit dans le bac d'alimentation ont été inversées.

Solution: Inversez les faces de la pile de papier introduite dans le bac d'alimentation.

Erreur d'orientation du papier

Cause: L'orientation du papier introduit dans le bac d'alimentation est du type Paysage.

Solution: Insérez le papier dans le bac d'alimentation en plaçant le bord le plus court vers l'avant et en orientant la face à imprimer vers le bas. Glissez le papier vers l'avant jusqu'à la butée.

Impossible de charger du papier à partir du bac d'alimentation

Cause: Il n'y a pas assez de papier dans le bac d'alimentation.

Solution: Si l'appareil HP Tout-en-un manque de papier ou s'il ne reste plus que quelques feuilles, ajoutez-en dans le bac. Si le bac d'alimentation contient du papier, retirez la pile et tapez-la sur une surface plane, puis rechargez le papier dans le bac. Pour poursuivre l'impression, appuyez sur le bouton **Copier, Noir** du panneau de commande de l'appareil HP Tout-en-un.

Encre en cours de séchage

Cause: Les transparents et d'autres supports exigent un temps de séchage supérieur à la normale.

Solution: Laissez la feuille dans le bac de sortie jusqu'à ce que le message disparaisse. S'il est nécessaire de retirer la feuille imprimée avant que le message disparaisse, prenez la feuille par les bords ou par le dessous et déposez-la sur une surface plane pour la faire sécher.

Plus de papier

Cause: Il n'y a pas assez de papier dans le bac d'alimentation.

Solution: Si l'appareil HP Tout-en-un manque de papier ou s'il ne reste plus que quelques feuilles, ajoutez-en dans le bac. Si le bac d'alimentation contient du papier, retirez la pile et tapez-la sur une surface plane, puis rechargez le papier dans le bac. Pour poursuivre l'impression, appuyez sur le bouton **Copier, Noir** du panneau de commande de l'appareil HP Tout-en-un.

Cause: La porte arrière de l'appareil HP Tout-en-un n'est pas en place.

Solution: Si vous avez retiré la porte arrière pour éliminer un bourrage, vous devez la remettre en place.

Pour plus d'informations, voir :

« [Élimination de bourrages papier](#), » page 102

Bourrage papier, alimentation incorrecte ou chariot bloqué

Cause: Le papier est bloqué à l'intérieur de l'appareil HP Tout-en-un.

Solution: Éliminez le bourrage.

Pour plus d'informations, voir :

« [Élimination de bourrages papier](#), » page 102

Cause: Le chariot d'impression est bloqué.

Solution: Mettez l'appareil HP Tout-en-un hors tension et ouvrez la porte d'accès au chariot d'impression. Retirez les objets qui bloquent le chariot d'impression (y

compris les éventuels matériaux d'emballage), puis mettez à nouveau l'appareil HP Tout-en-un sous tension.

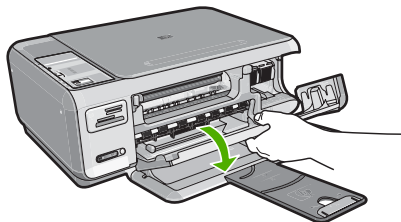

Suivez les invites qui s'affichent à l'écran pour poursuivre.

Papier incompatible

Cause: Le paramètre d'impression défini pour la tâche en cours ne correspond pas au type ou au format de papier chargé dans l'appareil HP Tout-en-un.

Solution: Changez les paramètres d'impression du logiciel ou chargez le papier approprié dans le bac d'alimentation.

Pour plus d'informations, voir :

« [Configuration du type de papier pour l'impression](#), » page 48

Mauvaise largeur de papier

Cause: Le paramètre d'impression défini pour le travail en cours ne correspond pas au papier chargé dans l'appareil HP Tout-en-un.

Solution: Modifiez le paramètre d'impression ou chargez le papier approprié dans le bac d'alimentation.

Pour plus d'informations, voir :

« [Configuration du type de papier pour l'impression](#), » page 48

Messages relatifs à l'alimentation et aux connexions

La liste suivante décrit les messages d'erreur relatifs à l'alimentation et aux connexions :

- [HP Tout-en-un introuvable](#)
- [Echec du test de communication](#)
- [Mise hors tension incorrecte](#)
- [Communication bidirectionnelle perdue](#)

HP Tout-en-un introuvable

Cause: Cette erreur ne s'applique qu'aux périphériques connectés par un câble USB. Le câble USB n'est pas correctement branché.

Solution: Si l'appareil HP Tout-en-un n'est pas correctement connecté à l'ordinateur, des erreurs de communication peuvent se produire. Assurez-vous que

le câble USB est bien branché sur l'appareil HP Tout-en-un et sur l'ordinateur, comme illustré.

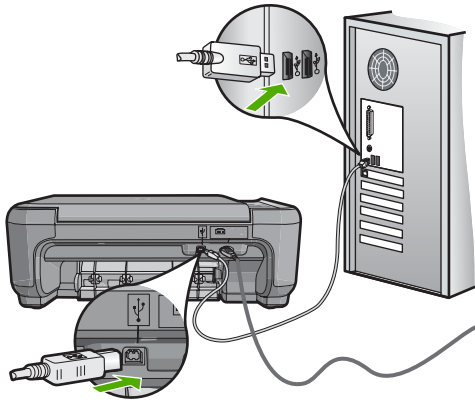

Pour plus d'informations, voir :

« [Problèmes de communication sur une connexion USB](#), » page 99

Échec du test de communication

Cause: L'appareil HP Tout-en-un est hors tension.

Solution: Vérifiez le bouton **Allumé** situé au sommet avant de l'appareil HP Tout-en-un. S'il n'est pas allumé, l'appareil HP Tout-en-un est hors tension. Assurez-vous que le cordon d'alimentation est correctement connecté à l'appareil HP Tout-en-un et branché sur une prise de courant. Appuyez sur le bouton **Allumé** pour mettre l'appareil HP Tout-en-un sous tension.

Cause: L'appareil HP Tout-en-un n'est pas connecté à l'ordinateur.

Solution: Si l'appareil HP Tout-en-un n'est pas correctement connecté à l'ordinateur, des erreurs de communication peuvent se produire. Assurez-vous que le câble USB est bien branché sur l'appareil HP Tout-en-un et sur l'ordinateur, comme illustré.

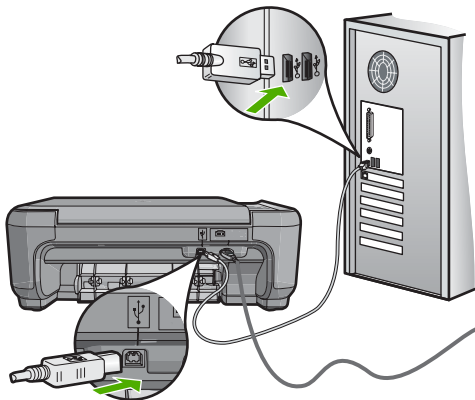

Pour plus d'informations, voir :

« [Problèmes de communication sur une connexion USB,](#) » page 99

Mise hors tension incorrecte

Cause: La dernière fois que l'appareil HP Tout-en-un a été utilisé, il n'a pas été mis hors tension correctement. Si l'appareil HP Tout-en-un a été éteint à l'aide du commutateur d'une prise multiple ou d'un interrupteur mural, le périphérique est peut-être endommagé.

Solution: Appuyez sur le bouton **Allumé** situé sur le panneau de commande de l'appareil HP Tout-en-un pour mettre l'appareil sous et hors tension.

Communication bidirectionnelle perdue

Cause: L'appareil HP Tout-en-un est hors tension.

Solution: Vérifiez le bouton **Allumé** situé au sommet avant de l'appareil HP Tout-en-un. S'il n'est pas allumé, l'appareil HP Tout-en-un est hors tension. Assurez-vous que le cordon d'alimentation est correctement connecté à l'appareil HP Tout-en-un et branché sur une prise de courant. Appuyez sur le bouton **Allumé** pour mettre l'appareil HP Tout-en-un sous tension.

Cause: L'appareil HP Tout-en-un n'est pas connecté à l'ordinateur.

Solution: Si l'appareil HP Tout-en-un n'est pas correctement connecté à l'ordinateur, des erreurs de communication peuvent se produire. Assurez-vous que le câble USB est bien branché sur l'appareil HP Tout-en-un et sur l'ordinateur, comme illustré.

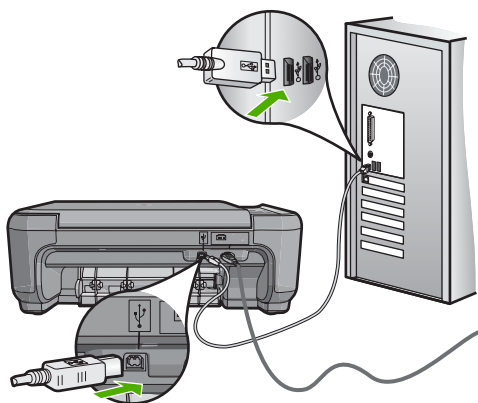

Pour plus d'informations, voir :

« [Problèmes de communication sur une connexion USB,](#) » page 99

Messages relatifs aux cartouches d'impression

La liste suivante décrit les messages d'erreur relatifs aux cartouches d'impression :

- [Niveau d'encre bas](#)
- [Besoin ou échec d'alignement](#)
- [Cartouches d'impression endommagées ou manquantes](#)
- [Cartouche d'impression manquante, mal installée ou ne correspondant pas à l'appareil](#)
- [Cartouche d'impression non compatible](#)
- [La cartouche d'impression n'est pas destinée à être utilisée sur ce périphérique.](#)
- [Mauvaise cartouche insérée dans le logement](#)

Niveau d'encre bas

Cause: Au moins une cartouche d'impression présente un niveau d'encre faible et devra être remplacée prochainement.

Solution: Ayez une cartouche de remplacement à portée de main afin d'éviter d'interrompre les impressions. Le remplacement de la cartouche n'est pas nécessaire tant que la qualité d'impression ne se détériore pas. Si vous avez installé une cartouche d'impression rechargée ou reconditionnée, ou ayant été utilisée sur une autre imprimante, l'indicateur du niveau d'encre est imprécis ou indisponible.

Pour plus d'informations sur les cartouches d'impression, reportez-vous à la section « [Dépannage des cartouches d'impression](#), » page 104.

Besoin ou échec d'alignement

Cause: Le bac d'alimentation contient un type de papier incorrect.

Solution: Si du papier de couleur se trouve dans le bac d'alimentation lorsque vous alignez les cartouches d'impression, l'alignement échoue. Chargez du papier blanc ordinaire inutilisé de format Lettre ou A4 dans le bac d'alimentation, puis essayez à nouveau d'effectuer un alignement. Si l'alignement échoue à nouveau, il se peut qu'un détecteur ou que la cartouche d'impression soit défectueux.

Pour de l'assistance et des informations relatives à la garantie, visitez le site d'HP, à l'adresse www.hp.com/support. Si vous y êtes invité, sélectionnez votre pays/région, puis cliquez sur **Contacteur HP** pour savoir comment contacter l'assistance technique.

Cause: Les cartouches d'impression sont recouvertes par une bande adhésive protectrice.

Solution: Vérifiez toutes les cartouches d'impression. La bande adhésive a peut-être été retirée des contacts en cuivre, mais elle recouvre toujours les buses. Si les

buses sont toujours bloquées par un adhésif, retirez doucement celui-ci. Ne touchez ni les buses d'encre ni les contacts en cuivre.

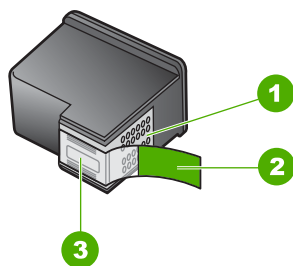

1	Contacts en cuivre
2	Adhésif plastique avec sa languette rose (à retirer avant installation)
3	Buses d'encre sous le ruban adhésif



Réinsérez les cartouches d'impression et vérifiez qu'elles sont bien enfoncées et calées.

Cause: Les contacts de la cartouche d'impression ne touchent pas ceux du chariot d'impression.

Solution: Retirez et réinsérez les cartouches d'impression. Vérifiez qu'elles sont bien enfoncées et calées.

Cause: La cartouche d'impression ou le détecteur est défectueux.

Solution: Pour de l'assistance et des informations relatives à la garantie, visitez le site d'HP, à l'adresse www.hp.com/support. Si vous y êtes invité, sélectionnez votre pays/région, puis cliquez sur **Contacteur HP** pour savoir comment contacter l'assistance technique.

Cause: Vous avez installé de nouvelles cartouches d'impression qui requièrent éventuellement un alignement.

Solution: Vous devez aligner les cartouches d'impression pour garantir une qualité d'impression optimale.

Si l'erreur d'alignement persiste et que vous ne pouvez trouver de solution, la cartouche d'impression peut être défectueuse. Vérifiez que votre cartouche

d'impression est toujours sous garantie et que la date de fin de garantie n'est pas encore atteinte.

- Si la date de fin de garantie est atteinte, achetez une nouvelle cartouche d'impression.
- Si la date de fin de garantie n'a pas été atteinte, contactez l'assistance HP. Visitez le site www.hp.com/support. Si vous y êtes invité, sélectionnez votre pays/région, puis cliquez sur **Contacteur HP** pour savoir comment contacter l'assistance technique.

Pour plus d'informations, voir :

- « [Alignement des cartouches d'impression](#), » page 90
- « [Informations relatives à la garantie des cartouches d'impression](#), » page 169
- « [Achat de fournitures d'impression](#), » page 97

Cartouches d'impression endommagées ou manquantes

Cause: La cartouche d'impression est manquante.

Solution: Il manque une cartouche d'impression, ou les deux. Retirez les cartouches d'impression, réinsérez-les et vérifiez qu'elles sont bien enfoncées et calées. Si le problème persiste, nettoyez les contacts et remplacez les cartouches.

Pour plus d'informations sur les cartouches d'impression, reportez-vous à la section « [Dépannage des cartouches d'impression](#), » page 104.

Cause: Les cartouches d'impression sont recouvertes par une bande adhésive protectrice.

Solution: Vérifiez toutes les cartouches d'impression. La bande adhésive a peut-être été retirée des contacts en cuivre, mais elle recouvre toujours les buses. Si les buses sont toujours bloquées par un adhésif, retirez doucement celui-ci. Ne touchez ni les buses d'encre ni les contacts en cuivre.

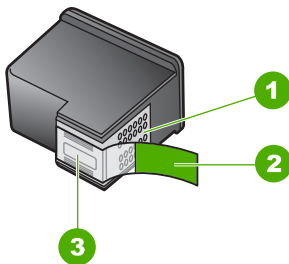

1	Contacts en cuivre
2	Adhésif plastique avec sa languette rose (à retirer avant installation)
3	Buses d'encre sous le ruban adhésif



Cause: Les deux cartouches d'impression (ou l'une d'entre elles) manquent ou ne sont pas correctement installées.

Solution: Les deux cartouches d'impression (ou l'une d'entre elles) manquent ou ne sont pas correctement installées. Retirez les cartouches d'impression, réinsérez-les et vérifiez qu'elles sont bien enfoncées et calées. Si le problème persiste, nettoyez les contacts en cuivre des cartouches d'impression.

Pour plus d'informations sur les cartouches d'impression, reportez-vous à la section « [Dépannage des cartouches d'impression](#), » page 104.

Cause: La cartouche d'impression est peut-être endommagée.

Solution: Vérifiez que votre cartouche d'impression est toujours sous garantie et que la date de fin de garantie n'est pas encore atteinte.

- Si la date de fin de garantie est atteinte, achetez une nouvelle cartouche d'impression.
- Si la date de fin de garantie n'a pas été atteinte, contactez l'assistance HP. Visitez le site www.hp.com/support. Si vous y êtes invité, sélectionnez votre pays/région, puis cliquez sur **Contacteur HP** pour savoir comment contacter l'assistance technique.

Cartouche d'impression manquante, mal installée ou ne correspondant pas à l'appareil

Cause: La cartouche d'impression est manquante.

Solution: Il manque une cartouche d'impression, ou les deux. Retirez les cartouches d'impression, réinsérez-les et vérifiez qu'elles sont bien enfoncées et calées. Si le problème persiste, nettoyez les contacts et remplacez les cartouches.

Pour plus d'informations sur les cartouches d'impression, reportez-vous à la section « [Dépannage des cartouches d'impression](#), » page 104.

Cause: Les cartouches d'impression sont recouvertes par une bande adhésive protectrice.

Solution: Vérifiez toutes les cartouches d'impression. La bande adhésive a peut-être été retirée des contacts en cuivre, mais elle recouvre toujours les buses. Si les

buses sont toujours bloquées par un adhésif, retirez doucement celui-ci. Ne touchez ni les buses d'encre ni les contacts en cuivre.

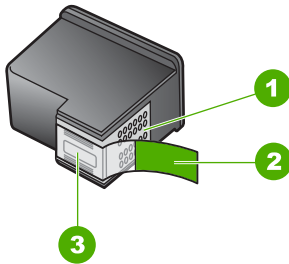

1	Contacts en cuivre
2	Adhésif plastique avec sa languette rose (à retirer avant installation)
3	Buses d'encre sous le ruban adhésif



Cause: Les deux cartouches d'impression (ou l'une d'entre elles) manquent ou ne sont pas correctement installées.

Solution: Les deux cartouches d'impression (ou l'une d'entre elles) manquent ou ne sont pas correctement installées. Retirez les cartouches d'impression, réinsérez-les et vérifiez qu'elles sont bien enfoncées et calées. Si le problème persiste, nettoyez les contacts en cuivre des cartouches d'impression.

Pour plus d'informations sur les cartouches d'impression, reportez-vous à la section « [Dépannage des cartouches d'impression](#), » page 104.

Cause: La cartouche d'impression est défectueuse ou inadaptée à ce périphérique.

Solution: Pour de l'assistance et des informations relatives à la garantie, visitez le site d'HP, à l'adresse www.hp.com/support. Si vous y êtes invité, sélectionnez votre pays/région, puis cliquez sur **Contacteur HP** pour savoir comment contacter l'assistance technique.

Cartouche d'impression non compatible

Cause: La ou les cartouches d'impression indiquées sont incompatibles avec l'appareil HP Tout-en-un.

Solution: Remplacez la ou les cartouches d'impression indiquées par des modèles compatibles avec l'appareil HP Tout-en-un.

Pour obtenir la liste des cartouches d'impression compatibles, reportez-vous à la documentation imprimée fournie avec l'appareil HP Tout-en-un.

Pour plus d'informations, voir :

- « [Achat de fournitures d'impression](#), » page 97
- « [Remplacement des cartouches d'impression](#), » page 85

La cartouche d'impression n'est pas destinée à être utilisée sur ce périphérique.

Cause: La cartouche d'impression n'est pas destinée à ce périphérique.

Solution: Pour de l'assistance et des informations relatives à la garantie, visitez le site d'HP, à l'adresse www.hp.com/support. Si vous y êtes invité, sélectionnez votre pays/région, puis cliquez sur **Contacteur HP** pour savoir comment contacter l'assistance technique.

Mauvaise cartouche insérée dans le logement

Cause: La cartouche d'impression est insérée dans le mauvais logement.

Solution: Retirez la cartouche d'impression et insérez-la dans le logement approprié.

La cartouche d'impression trichromique doit être placée dans le logement de gauche.

La cartouche d'impression noir ou photo doit être placée dans le logement de droite.

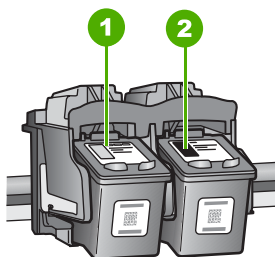

1	Logement de la cartouche couleur
2	Logement des cartouches noire et photo

Pour plus d'informations, voir :

- « [Remplacement des cartouches d'impression](#), » page 85
- « [Dépannage des cartouches d'impression](#), » page 104

14 Garantie et assistance HP

Hewlett-Packard offre une assistance par téléphone et par Internet pour l'appareil HP Tout-en-un. Cette section contient les rubriques suivantes :

- [Garantie](#)
- [Informations relatives à la garantie des cartouches d'impression](#)
- [Procédure d'assistance](#)
- [Avant d'appeler l'assistance clientèle HP](#)
- [Assistance téléphonique HP](#)
- [Options de garantie supplémentaires](#)
- [HP Quick Exchange Service \(Japan\)](#)
- [Call HP Korea customer support](#)
- [Conditionnement de l'appareil HP Tout-en-un avant expédition](#)
- [Emballage de l'appareil HP Tout-en-un](#)

Garantie

Pour plus d'informations concernant la garantie, consultez la documentation imprimée fournie avec l'appareil HP Tout-en-un.

Informations relatives à la garantie des cartouches d'impression

La garantie des cartouches HP est applicable lorsque le produit est utilisé dans le périphérique d'impression HP spécifié. Cette garantie ne couvre pas les cartouches d'impression HP rechargées, remises à neuf, reconditionnées ou ayant fait l'objet d'une utilisation incorrecte ou de modifications. Pendant la période de garantie, le produit est couvert aussi longtemps que la cartouche d'encre n'est pas vide et que la garantie n'a pas atteint sa date d'échéance. La date de fin de garantie, au format AAAA/MM/JJ, se trouve sur le produit comme indiqué :

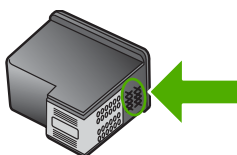

Pour obtenir copie de la déclaration de garantie limitée HP, consultez la documentation imprimée livrée avec l'appareil HP Tout-en-un.

Procédure d'assistance

Si vous rencontrez un problème, procédez comme suit :

1. Consultez la documentation fournie avec l'appareil HP Tout-en-un.
2. Visitez le site Web de service et d'assistance en ligne de HP à l'adresse suivante www.hp.com/support. L'assistance en ligne HP est disponible pour tous les clients HP. L'assistance HP constitue le moyen le plus rapide d'obtenir des informations à jour sur les périphériques et l'assistance de spécialistes. Elle offre les services suivants :
 - Un accès rapide à des spécialistes de l'assistance en ligne compétents
 - Des mises à jour du logiciel et du pilote pour l'appareil HP Tout-en-un

- Des informations pertinentes sur les produits HP Tout-en-un et la résolution des problèmes les plus courants
 - Des mises à jour proactives de périphérique, des alertes d'assistance et des communiqués HP disponibles lors de l'enregistrement de l'appareil HP Tout-en-un
3. Appelez l'assistance HP. Les options d'assistance et la disponibilité varient selon le produit, le pays/la région, ainsi que la langue.

Avant d'appeler l'assistance clientèle HP

L'appareil HP Tout-en-un peut être fourni avec des logiciels tiers. Si vous rencontrez des problèmes avec l'un de ces logiciels, vous obtiendrez une meilleure assistance technique en vous adressant directement aux experts de ces sociétés.



Remarque Ces informations ne concernent pas les utilisateurs du Japon. Pour plus d'informations sur les options de service au Japon, reportez-vous à la section « [HP Quick Exchange Service \(Japan\)](#), » page 172.

Avant de contacter l'assistance HP, procédez aux opérations suivantes :

1. Assurez-vous que :
 - a. L'appareil HP Tout-en-un est branché et sous tension.
 - b. Les cartouches d'impression spécifiées sont correctement installées.
 - c. Le papier de type recommandé est correctement chargé dans le bac d'alimentation.
2. Reconfigurez l'appareil HP Tout-en-un :
 - a. Mettez l'appareil HP Tout-en-un hors tension à l'aide du bouton **Allumé**.
 - b. Débranchez le cordon d'alimentation situé à l'arrière de l'appareil HP Tout-en-un.
 - c. Rebranchez-le sur l'appareil HP Tout-en-un.
 - d. Allumez l'appareil HP Tout-en-un à l'aide du bouton **Allumé**.
3. Pour de l'assistance et des informations relatives à la garantie, visitez le site d'HP, à l'adresse www.hp.com/support. Si vous y êtes invité, sélectionnez votre pays/région, puis cliquez sur **Contacteur HP** pour savoir comment contacter l'assistance technique.
Consultez le site Web HP pour des informations à jour ou des conseils de dépannage pour l'appareil HP Tout-en-un.
4. Si le problème persiste et que vous souhaitez en parler à un technicien de l'assistance HP, procédez comme suit :
 - a. Relevez le nom spécifique de l'appareil HP Tout-en-un tel qu'il apparaît sur le panneau de commande.
 - b. Imprimez un rapport d'auto-test.
 - c. Réalisez une copie en couleur afin de disposer d'un exemple d'impression.
 - d. Soyez prêt à décrire votre problème en détail.
 - e. Munissez-vous de votre numéro de série.
Le numéro de série se trouve sur l'étiquette autocollante située à l'arrière de l'appareil HP Tout-en-un. Le numéro de série est le code à 10 chiffres inscrit dans le coin supérieur droit de l'autocollant.
5. Appelez l'assistance HP. Tenez-vous à proximité de l'appareil HP Tout-en-un au moment de l'appel.

Rubriques connexes

« [Impression d'un rapport d'auto-test](#), » page 82

Assistance téléphonique HP

Pour obtenir la liste des numéros de l'assistance téléphonique, consultez la documentation imprimée fournie avec l'appareil.

Cette section contient les rubriques suivantes :

- [Période d'assistance téléphonique](#)
- [Contact de l'assistance téléphonique](#)
- [Au-delà de la période d'assistance téléphonique](#)

Période d'assistance téléphonique

L'Amérique du Nord, l'Asie-Pacifique et l'Amérique Latine (y compris le Mexique) bénéficient d'un an d'assistance téléphonique gratuite. Pour déterminer la durée de l'assistance téléphonique gratuite en Europe de l'Est, au Moyen-Orient et en Afrique, veuillez consulter le site www.hp.com/support. Les tarifs standard de l'opérateur sont applicables.

Contact de l'assistance téléphonique

Lorsque vous appelez l'assistance HP, vous devez vous trouver devant votre ordinateur et le périphérique HP Tout-en-un. Soyez prêt à fournir les informations suivantes :

- Le numéro de modèle (figurant sur l'étiquette sur la face avant de l'appareil HP Tout-en-un)
- Le numéro de série (figurant sur l'arrière ou au-dessous de l'appareil HP Tout-en-un)
- Les messages qui s'affichent lorsque le problème survient
- Les réponses aux questions suivantes :
 - Cette situation s'est-elle produite auparavant ?
 - Pouvez-vous la recréer ?
 - Avez-vous ajouté un composant matériel ou logiciel sur l'ordinateur au moment où le problème est survenu ?
 - S'est-il produit un événement quelconque avant que le problème ne survienne (orage, déplacement de l'appareil HP Tout-en-un, etc.) ?

Au-delà de la période d'assistance téléphonique

Une fois la période d'assistance téléphonique expirée, toute aide apportée par HP vous sera facturée. Vous pouvez également obtenir de l'aide sur le site Web d'assistance HP en ligne : www.hp.com/support. Contactez votre revendeur HP ou appelez l'assistance téléphonique de votre pays/région pour en savoir plus sur les options d'assistance disponibles.

Options de garantie supplémentaires

Des plans d'extension de garantie de l'appareil HP Tout-en-un sont disponibles moyennant un supplément financier. Allez à www.hp.com/support, sélectionnez votre pays/région et votre langue, puis explorez les sections liées aux services et à la garantie pour obtenir plus d'informations sur les plans d'assistance étendue.

HP Quick Exchange Service (Japan)

プリント カートリッジに問題がある場合は以下に記載されている電話番号に連絡してください。プリント カートリッジが故障している、または欠陥があると判断された場合、HP Quick Exchange Service がこのプリント カートリッジを正常品と交換し、故障したプリント カートリッジを回収します。保障期間中は、修理代と送料は無料です。また、お住まいの地域にもよりますが、プリンタを次の日までに交換することも可能です。

電話番号 : 0570-000511 (自動応答)
03-3335-9800 (自動応答システムが使用できない場合)

サポート時間 : 平日の午前 9:00 から午後 5:00 まで
土日の午前 10:00 から午後 5:00 まで
祝祭日および 1 月 1 日から 3 日は除きます。

サービスの条件:

- サポートの提供は、カスタマケアセンターを通してのみ行われます。
- カスタマケアセンターがプリンタの不具合と判断した場合に、サービスを受けることができます。

ご注意 : ユーザの扱いが不適切であったために故障した場合は、保障期間中であっても修理は有料となります。詳細については保証書を参照してください。

その他の制限:

- 運搬の時間はお住まいの地域によって異なります。詳しくは、カスタマケアセンターに連絡してご確認ください。
- 出荷配送は、当社指定の配送業者が行います。
- 配送は交通事情などの諸事情によって、遅れる場合があります。
- このサービスは、将来予告なしに変更することがあります。

Pour obtenir des instructions sur la procédure d'emballage de votre appareil en vue de son échange, reportez-vous à la section « [Emballage de l'appareil HP Tout-en-un](#), » page 173.

Call HP Korea customer support

HP 한국 고객 지원 문의

- 고객 지원 센터 대표 전화
1588-3003
- 제품가격 및 구입처 정보 문의 전화
080-703-0700
- 전화 상담 가능 시간:
평 일 09:00~18:00
토요일 09:00~13:00
(일요일, 공휴일 제외)

Conditionnement de l'appareil HP Tout-en-un avant expédition

Si, après avoir pris contact avec l'assistance HP ou être retourné au point de vente, vous devez renvoyer l'appareil HP Tout-en-un pour entretien, assurez-vous d'enlever et de conserver les articles suivants avant le renvoi de l'appareil :

- Les cartouches d'impression
- Le cordon d'alimentation, le câble USB et tout autre câble connecté à l'appareil HP Tout-en-un
- Le papier chargé dans le bac d'alimentation.
- Les originaux chargés dans l'appareil HP Tout-en-un

Retrait des cartouches d'impression avant expédition

1. Mettez l'appareil HP Tout-en-un sous tension et attendez que le chariot d'impression soit inactif et silencieux. Si vous ne parvenez pas à mettre l'appareil HP Tout-en-un sous tension, ignorez cette étape et passez à l'étape 2.
2. Ouvrez le capot d'accès aux cartouches d'impression.
3. Retirez les cartouches d'impression de leur logement.

 **Remarque** Si vous ne parvenez pas à mettre l'appareil HP Tout-en-un sous tension, vous pouvez débrancher le cordon d'alimentation et faire glisser manuellement le chariot d'impression complètement sur la droite afin de retirer les cartouches d'impression.

4. Placez les cartouches d'impression dans une pochette en plastique hermétiquement fermée pour qu'elles ne sèchent pas et conservez-les dans un endroit approprié. Ne les renvoyez pas avec l'appareil HP Tout-en-un, à moins que l'agent du centre d'assistance clientèle HP ne vous l'ait demandé.
5. Fermez le capot d'accès aux cartouches d'impression et attendez quelques minutes que le chariot d'impression reprenne sa position initiale (à gauche).

 **Remarque** Assurez-vous que le scanner est revenu à sa position d'attente avant de mettre l'appareil HP Tout-en-un hors tension.

6. Appuyez sur le bouton **Allumé** pour mettre l'appareil HP Tout-en-un hors tension.

Emballage de l'appareil HP Tout-en-un

Après avoir retiré les cartouches d'impression et débranché l'appareil HP Tout-en-un, effectuez les étapes suivantes.

Pour emballer l'appareil HP Tout-en-un

1. Emballez l'appareil HP Tout-en-un dans les cartons d'origine ou les cartons d'emballage du matériel échangé, si vous les avez conservés.

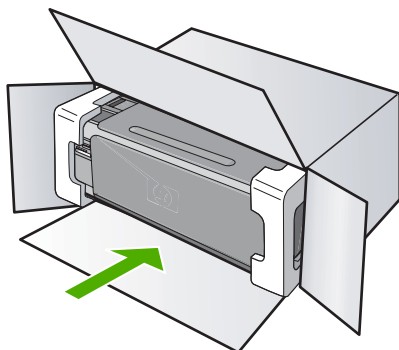

Si vous ne possédez pas les cartons d'emballage d'origine, utilisez d'autres cartons d'emballages adéquats. Les détériorations subies lors du transport et/ou dues à un emballage inapproprié ne sont pas couvertes par la garantie.

2. Placez l'étiquette de retour d'expédition sur l'extérieur du carton.
3. Placez les éléments suivants dans le carton d'emballage :
 - une description complète de la panne pour le personnel qualifié (des échantillons montrant les problèmes de qualité d'impression sont utiles) ;
 - une copie du bordereau de vente ou autre preuve d'achat établissant la période de couverture de la garantie ;
 - votre nom, votre adresse et le numéro de téléphone où vous pouvez être joint dans la journée.

15 Renseignements techniques

Cette section contient les spécifications techniques et les informations légales internationales de l'appareil HP Tout-en-un.

Pour obtenir des spécifications complémentaires, consultez la documentation imprimée fournie avec l'appareil HP Tout-en-un.

Cette section contient les rubriques suivantes :

- [Caractéristiques techniques](#)
- [Programme de gestion des produits en fonction de l'environnement](#)
- [Déclarations de réglementation](#)
- [Déclarations de conformité aux réglementations sans fil](#)
- [Declaration of conformity \(European Economic Area\)](#)
- [Tout-en-un HP Photosmart série C4380 : Declaration of conformity](#)

Caractéristiques techniques

Les caractéristiques techniques de votre appareil HP Tout-en-un sont fournies dans cette section. Pour obtenir des spécifications complémentaires, consultez la documentation imprimée fournie avec l'appareil HP Tout-en-un.

Configurations système minimales

Le fichier Lisezmoi contient les configurations logicielles et système minimales.

Pour plus d'informations sur les futures éditions du système d'exploitation et l'assistance, visitez le site Web de support en ligne HP à l'adresse www.hp.com/support.

Spécifications relatives au papier

- Capacité du bac d'alimentation Feuilles de papier ordinaire : Jusqu'à 100 (papier de 20 lb./75 g/m²)
- Capacité du bac de sortie Feuilles de papier ordinaire : Jusqu'à 50 (papier de 20 lb./75 g/m²)

 **Remarque** Pour obtenir la liste complète des formats de support pris en charge, reportez-vous au pilote d'imprimante.

Résolution d'impression

Pour plus d'informations sur la résolution d'impression, reportez-vous au logiciel d'imprimante. Pour de plus amples renseignements, voir « [Affichage de la résolution d'impression](#), » page 48.

Rendement des cartouches d'impression

Visitez le site www.hp.com/pageyield pour plus d'informations sur le rendement estimé des cartouches d'impression.

Information acoustique

Si vous disposez d'un accès à Internet, vous pouvez obtenir des informations sonores à partir du site Web de HP. Consultez le site : www.hp.com/support.

Programme de gestion des produits en fonction de l'environnement

Hewlett-Packard s'engage à fournir des produits de qualité dans le strict respect de l'environnement. Ce produit a été conçu dans le souci du recyclage. Le nombre de matériaux utilisés est minimal, mais suffit à assurer le bon fonctionnement et la fiabilité de l'imprimante. Les pièces ont été conçues pour que les différents matériaux qui les composent se séparent facilement. Les fixations et autres connecteurs sont facilement identifiables et accessibles et peuvent être retirés avec des outils

usuels. Les pièces les plus importantes ont été conçues pour être rapidement accessibles en vue de leur démontage et de leur réparation.

Pour plus d'informations, consultez le site Web HP sur la Charte de protection de l'environnement à l'adresse suivante :

www.hp.com/hpinfo/globalcitizenship/environment/index.html

Cette section contient les rubriques suivantes :

- [Utilisation du papier](#)
- [Plastiques](#)
- [Fiches techniques de sécurité du matériel \(MSDS\)](#)
- [Programme de recyclage](#)
- [Programme de reprise et de recyclage des consommables HP](#)
- [Consommation d'énergie](#)
- [Disposal of Waste Equipment by Users in Private Households in the European Union](#)

Utilisation du papier

Conformément aux normes DIN 19309 et EN 12281:2002, vous pouvez utiliser du papier recyclé avec ce produit.

Plastiques

Les pièces en plastique d'un poids supérieur à 25 grammes portent une mention conforme aux normes internationales, laquelle facilite l'identification des matières plastiques à des fins de recyclage des produits en fin de vie.

Fiches techniques de sécurité du matériel (MSDS)

Les fiches techniques de sécurité (MSDS) (en anglais) sont disponibles via le site Web de HP à l'adresse suivante :

www.hp.com/go/msds

Programme de recyclage

HP met à la disposition de sa clientèle des programmes de retour et de recyclage de produits de plus en plus nombreux dans un grand nombre de pays/régions et a établi un partenariat avec plusieurs des centres de recyclage de matériaux électroniques les plus importants dans le monde. HP préserve les ressources en revendant certains de ses produits les plus utilisés. Pour plus d'informations sur le recyclage des produits HP, consultez :

www.hp.com/hpinfo/globalcitizenship/environment/recycle/

Programme de reprise et de recyclage des consommables HP

HP s'engage à protéger l'environnement. Le programme de recyclage des consommables jet d'encre HP est disponible dans nombre de pays/régions et vous permet de recycler gratuitement vos cartouches d'impression et vos cartouches d'encre usagées. Pour plus d'informations, visitez le site Web à l'adresse suivante :

www.hp.com/hpinfo/globalcitizenship/environment/recycle/

Consommation d'énergie

Ce produit est conçu pour réduire la consommation d'énergie et préserver l'environnement, sans sacrifier les performances. Il est conçu pour réduire la consommation totale d'énergie à la fois durant le fonctionnement et les périodes d'inactivité du périphérique. Pour obtenir des informations spécifiques sur la consommation d'énergie, consultez la documentation imprimée fournie avec l'appareil HP Tout-en-un.

Disposal of Waste Equipment by Users in Private Households in the European Union



Disposal of Waste Equipment by Users in Private Households in the European Union
 This symbol on the product or on its packaging indicates that this product must not be disposed of with your other household waste. Instead, it is your responsibility to dispose of your waste equipment by handing it over to a designated collection point for the recycling of waste electrical and electronic equipment. The separate collection and recycling of your waste equipment at the time of disposal will help to conserve natural resources and ensure that it is recycled in a manner that protects human health and the environment. For more information about where you can drop off your waste equipment for recycling, please contact your local city office, your household waste disposal service or the shop where you purchased the product.

Evacuation des équipements usagés par les utilisateurs dans les foyers privés au sein de l'Union européenne
 La présence de ce symbole sur le produit ou sur son emballage indique que vous ne pouvez pas vous débarrasser de ce produit de la même façon que vos déchets courants. Au contraire, vous êtes responsable de l'évacuation de vos équipements usagés et, à cet effet, vous êtes tenu de les remettre à un point de collecte agréé pour le recyclage des équipements électriques et électroniques usagés. Le fait de l'évacuation et du recyclage séparés de vos équipements usagés permettent de préserver les ressources naturelles et de s'assurer que ces équipements sont recyclés dans le respect de la santé humaine et de l'environnement. Pour plus d'informations sur les lieux de collecte des équipements usagés, veuillez contacter votre mairie, votre service de traitement des déchets ménagers ou le magasin où vous avez acheté le produit.

Entsorgung von Elektrogeräten durch Benutzer in privaten Haushalten in der EU
 Dieses Symbol auf dem Produkt oder dessen Verpackung gibt an, dass das Produkt nicht zusammen mit dem Restmüll entsorgt werden darf. Es obliegt daher Ihrer Verantwortung, das Gerät an einer entsprechenden Stelle für die Entsorgung oder Wiederverwertung von Elektrogeräten oder Alt-Abzügen (z.B. ein Wertstoffhof). Die separate Sammlung und das Recyceln Ihrer alten Elektrogeräte zum Zeitpunkt Ihrer Entsorgung trägt zum Schutz der Umwelt bei und gewährleistet, dass sie auf eine Art und Weise recycelt werden, die keine Gefährdung für die Gesundheit des Menschen und der Umwelt darstellt. Weitere Informationen darüber, wo Sie alte Elektrogeräte zum Recyceln abgeben können, erhalten Sie bei den örtlichen Behörden, Wertstoffhöfen oder dort, wo Sie das Gerät erworben haben.

Smaltimento di apparecchiature da rottamare da parte di privati nell'Unione Europea
 Questo simbolo che appare sul prodotto o sulla confezione indica che il prodotto non deve essere smaltito assieme agli altri rifiuti domestici. Gli utenti devono provvedere allo smaltimento delle apparecchiature da rottamare portandolo ad un luogo di raccolta idoneo per il riciclaggio delle apparecchiature elettriche ed elettroniche. La raccolta e il riciclaggio separati delle apparecchiature da rottamare in modo di smaltimento favoriscono la conservazione delle risorse naturali e garantiscono che tali apparecchiature vengano rottamate nel rispetto dell'ambiente e della tutela della salute. Per ulteriori informazioni sui punti di raccolta delle apparecchiature da rottamare, contattare il proprio comune di residenza, il servizio di smaltimento dei rifiuti locali o il negozio presso il quale è stato acquistato il prodotto.

Eliminación de aparatos eléctricos y electrónicos por parte de usuarios domésticos en la Unión Europea
 Este símbolo en el producto o en el embalaje indica que no se puede desechar el producto junto con los residuos domésticos. Por el contrario, si debe eliminar este tipo de residuo, es responsabilidad del usuario entregarlo en un punto de recogida designado de reciclaje de aparatos eléctricos y electrónicos. El reciclaje y la recogida por separado de estos residuos en el momento de la eliminación ayudan a preservar recursos naturales y a garantizar que el reciclaje proteja la salud y el medio ambiente. Si desea información adicional sobre los lugares donde puede dejar estos residuos para su reciclado, póngase en contacto con las autoridades locales de su ciudad, con el servicio de gestión de residuos domésticos o con la tienda donde adquirió el producto.

Likvidace vyloužitého zařízení uživateli v domácnosti v zemích EU
 Toto značka na produktu nebo na jeho obalu označuje, že tento produkt nesmí být likvidován společně s ostatním domácnostním odpadem. Odporovává se, že by vyloužité zařízení bylo zlikvidováno s likvidací ostatních domácnostních odpadů. Uživatelé vyloužitého zařízení musí upravit k recyklaci. Likvidace vyloužitého zařízení samostatným systémem a recyklací napomáhá zachování přírodních zdrojů a zajišťuje, že recyklace proběhne způsobem chránícím lidské zdraví a životní prostředí. Další informace o tom, kam můžete vyloužité zařízení předat k recyklaci, můžete získat k místnímu samosprávě, od společnosti provádějící svoz a likvidaci domovního odpadu nebo v obchodě, kde jste produkt získali.

Bortskaffelse af affaldsudstyr for brugere i private husholdninger i EU
 Dette symbol på produktet eller på dets emballage indikerer, at produktet ikke må bortskaffes sammen med andet husholdningsaffald. I stedet er det dit ansvar at bortskaffe affaldsudstyr ved at afleveres det på det tilsvarende indbringningssted med henblik på genbrug af elektrisk og elektronisk affaldsudstyr. Den separate indbringning og genbrug af dit affaldsudstyr på tilsvarende bortskaffelse er med til at bevare naturlige ressourcer og sikre, at genbrug finder sted på en måde, der beskytter menneskers helbred samt miljøet. Hvis du vil vide mere om, hvor du kan aflevere dit affaldsudstyr til genbrug, kan du kontakte den lokale myndighed eller den forhandler, hvor du købte produktet.

Afoer van afgedankte apparatuur door gebruikers in particuliere huishoudens in de Europese Unie
 Dit symbool op het product of de verpakking geeft aan dat dit product niet mag worden afgevoerd met het huishoudelijk afval. Het is uw verantwoordelijkheid uw afgedankte apparatuur af te leveren op een afgedankte plaats voor de afvoer van elektrische en elektronische apparatuur. De gescheiden inbrenging en verwerking van uw afgedankte apparatuur draagt bij tot het sparen van natuurlijke bronnen en tot het hergebruik van materiaal op een wijze die de volksgezondheid en het milieu beschermt. Voor meer informatie over waar u uw afgedankte apparatuur kunt inleveren voor recycling kunt u contact opnemen met het gemeentebureau, u uw woonplaats, de reinigingsdienst of de winkel waar u het product hebt aangekocht.

Entrega de equipamentos por usuarios em residências da União Europeia
 Este símbolo no produto ou no seu acondicionamento indica que o produto não pode ser descartado junto com o lixo doméstico. No entanto, é sua responsabilidade levar os equipamentos a serem descartados a um ponto de coleta designado para o reciclagem de equipamentos eletro-eletrônicos. A coleta separada e o reciclagem dos equipamentos no momento do descarte ajudam a conservar recursos naturais e a garantir que os equipamentos sendo reciclados de forma a proteger a saúde das pessoas e o meio ambiente. Para obter mais informações sobre onde descartar equipamentos para reciclagem, entre em contato com o escritório local de sua cidade, o serviço de limpeza pública de seu bairro ou o loja em que adquiriu o produto.

Postup používateľov v krajínach Európskej únie pri vyhazovaní zariadenia v domácnosti podotvára o odpadu
 Tento symbol na produkte alebo na jeho obale znamená, že nesmie byť vyhodený s iným komunálnym odpadom. Namiesto toho máte povinnosť odovzdať toto zariadenie na zbernom mieste, kde sa zabezpečuje recyklácia elektrických a elektronických zariadení. Separovaný zber o recykláciu zariadenia urobí na odpad pomôže chrániť prírodné zdroje a zabezpečí taký spôsob recyklácie, ktorý bude chrániť ľudské zdravie a životné prostredie. Ďalšie informácie o tom, kam môžete vyloužiť zariadenie, môžete získať u miestneho obecného úradu, vo firme zabezpečujúcej zber vášho komunálneho odpadu alebo v predajni, kde ste produkt kúpili.

Ravneze z odpadno opremo v gospodinjstvih znotraj Evropske unije
 Ta značka na izdelku ali embalaži označuje, da izdelka ne smete odložiti skupaj z drugim gospodinjstvenim odpadom. Odgovorno opremo ste dolžni oddati na določeno zbirno mesto za recikliranje odpadne elektrike in elektronske opreme. Z ločenim zbiranjem in recikliranjem odpadne opreme ob odložitvi boste pomagali ohraniti naravne vire in zagotovili, da se odpad obravnava na način, ki ne ogrožuje zdravja ljudi in okolje. Več informacij o mestih, kjer lahko oddate odpadno opremo za recikliranje, lahko dobite na občini, v komunalnem podjetju ali trgovini, kjer ste izdelki kupili.

Kassering av förbrukningsmaterial, för hem- och privatvården i EU
 Produktör eller förbrukningsmaterial med den här symbolen får inte kasseras med vanlig hushållsaffald. I stället bör du avvara för att produkterna lämnas till en åtgärds återvinningstillämplig för hantering av el- och elektroniska produkter. Genom att lämna kasserade produkter till återvinning hjälper du till att bevara våra gemensamma naturresurser. Dessutom skyddas både människor och miljön när produkter återvinns på rätt sätt. Kommunala myndigheter, sophanteringsföretag eller butiker där du varan köptes kan ge mer information om var du lämnar kasserade produkter för återvinning.

Déclarations de réglementation

L'appareil HP Tout-en-un respecte les exigences définies par les organismes de réglementation de votre pays/région.

Cette section contient les rubriques suivantes :

- [Numéro d'identification réglementaire de modèle](#)
- [FCC statement](#)
- [Notice to users in Korea](#)
- [VCCI \(Class B\) compliance statement for users in Japan](#)
- [Notice to users in Japan about power cord](#)
- [Geräuschemission](#)

Numéro d'identification réglementaire de modèle

Un numéro de modèle réglementaire a été attribué à votre produit dans un souci d'identification et de respect de la réglementation. Le numéro de modèle réglementaire de votre produit est le SNPRB-0721-01. Vous ne devez pas confondre ce numéro réglementaire avec le nom commercial du produit (Tout-en-un HP Photosmart série C4380, etc.) ou le numéro du produit (CC280A, etc.).

FCC statement

FCC statement

The United States Federal Communications Commission (in 47 CFR 15.105) has specified that the following notice be brought to the attention of users of this product.

This equipment has been tested and found to comply with the limits for a Class B digital device, pursuant to Part 15 of the FCC Rules. These limits are designed to provide reasonable protection against harmful interference in a residential installation. This equipment generates, uses and can radiate radio frequency energy and, if not installed and used in accordance with the instructions, may cause harmful interference to radio communications. However, there is no guarantee that interference will not occur in a particular installation. If this equipment does cause harmful interference to radio or television reception, which can be determined by turning the equipment off and on, the user is encouraged to try to correct the interference by one or more of the following measures:

- Reorient the receiving antenna.
- Increase the separation between the equipment and the receiver.
- Connect the equipment into an outlet on a circuit different from that to which the receiver is connected.
- Consult the dealer or an experienced radio/TV technician for help.

For further information, contact:

Manager of Corporate Product Regulations
 Hewlett-Packard Company
 3000 Hanover Street
 Palo Alto, Ca 94304
 (650) 857-1501

Modifications (part 15.21)

The FCC requires the user to be notified that any changes or modifications made to this device that are not expressly approved by HP may void the user's authority to operate the equipment.

This device complies with Part 15 of the FCC Rules. Operation is subject to the following two conditions: (1) this device may not cause harmful interference, and (2) this device must accept any interference received, including interference that may cause undesired operation.

Notice to users in Korea

사용자 안내문(B급 기기)

이 기기는 비업무용으로 전자파 적합 등록을 받은 기기로서, 주거지역에서는 물론 모든 지역에서 사용할 수 있습니다.

VCCI (Class B) compliance statement for users in Japan

この装置は、情報処理装置等電波障害自主規制協議会（VCCI）の基準に基づくクラスB情報技術装置です。この装置は、家庭環境で使用することを目的としていますが、この装置がラジオやテレビジョン受信機に近接して使用されると受信障害を引き起こすことがあります。

取り扱い説明書に従って正しい取り扱いをして下さい。

Notice to users in Japan about power cord

製品には、同梱された電源コードをお使い下さい。

同梱された電源コードは、他の製品では使用出来ません。

Geräuschemission

Geräuschemission

LpA < 70 dB am Arbeitsplatz im Normalbetrieb nach DIN 45635 T. 19

Déclarations de conformité aux réglementations sans fil

Cette section contient les informations légales suivantes relatives aux produits sans fil.

- [Wireless: Exposure to radio frequency radiation](#)
- [Wireless: Notice to users in Brazil](#)
- [Wireless: Notice to users in Canada](#)
- [European Union Regulatory Notice](#)
- [Wireless: Notice to users in Taiwan](#)

Wireless: Exposure to radio frequency radiation

Exposure to radio frequency radiation



Caution The radiated output power of this device is far below the FCC radio frequency exposure limits. Nevertheless, the device shall be used in such a manner that the potential for human contact during normal operation is minimized. This product and any attached external antenna, if supported, shall be placed in such a manner to minimize the potential for human contact during normal operation. In order to avoid the possibility of exceeding the FCC radio frequency exposure limits, human proximity to the antenna shall not be less than 20 cm (8 inches) during normal operation.

Wireless: Notice to users in Brazil

Aviso aos usuários no Brasil

Este equipamento opera em caráter secundário, isto é, não tem direito à proteção contra interferência prejudicial, mesmo de estações do mesmo tipo, e não pode causar interferência a sistemas operando em caráter primário. (Res.ANATEL 282/2001).

Wireless: Notice to users in Canada

Notice to users in Canada/Note à l'attention des utilisateurs canadiens

For Indoor Use. This digital apparatus does not exceed the Class B limits for radio noise emissions from the digital apparatus set out in the Radio Interference Regulations of the Canadian Department of Communications. The internal wireless radio complies with RSS 210 and RSS GEN of Industry Canada.

Utiliser à l'intérieur. Le présent appareil numérique n'émet pas de bruit radioélectrique dépassant les limites applicables aux appareils numériques de la classe B prescrites dans le Règlement sur le brouillage radioélectrique édicté par le ministère des Communications du Canada. Le composant RF interne est conforme à la norme RSS-210 and RSS GEN d'Industrie Canada.

European Union Regulatory Notice

Avis réglementaire concernant l'Union européenne

Les produits portant le marquage CE respectent les directives CE suivantes :

- Directive basse tension 73/23/CEE
- Directive CEM 89/336/CEE

Ce produit ne peut être considéré comme respectant les directives CE que s'il est alimenté par l'adaptateur CA portant le marquage CE fourni par HP.

Si ce produit dispose d'une fonction télécommunications, il respecte également les exigences essentielles de la directive CE suivante :

- Directive RTTE 1999/5/CE

Le respect de ces directives suppose la conformité aux normes européennes harmonisées (Normes européennes) répertoriées dans la Déclaration de conformité CE publiée par HP pour ce produit ou cette gamme de produits. Les produits aux normes portent le marquage suivant.



La fonction télécommunications sans fil de ce produit peut être utilisée dans les pays de l'UE et de l'AELE suivants :

Allemagne, Autriche, Belgique, Chypre, Danemark, Espagne, Estonie, Finlande, France, Grèce, Hongrie, Irlande, Islande, Italie, Lettonie, Liechtenstein, Lituanie, Luxembourg, Malte, Norvège, Pays-Bas, Pologne, Portugal, République tchèque, Royaume-Uni, Slovaquie, Slovénie, Suède et Suisse.

Produits équipés de périphériques LAN sans fil 2,4 GHz

France

L'utilisation de cet équipement (LAN sans fil 2,4 GHz) est soumise à certaines restrictions : Cet équipement peut être utilisé à l'intérieur d'un bâtiment en utilisant toutes les fréquences de 2 400 à 2 483,5 MHz (Chaîne 1-13). Pour une utilisation en environnement extérieur, vous devez utiliser les fréquences comprises entre 2400-2454 MHz (Chaîne 1-9). Pour les dernières restrictions, voir <http://www.art-telecom.fr>

Wireless: Notice to users in Taiwan

低功率電波輻射性電機管理辦法

第十二條

經型式認證合格之低功率射頻電機，非經許可，公司、商號或使用者均不得擅自變更頻率、加大功率或變更設計之特性及功能。

第十四條

低功率射頻電機之使用不得影響飛航安全及干擾合法通信；經發現有干擾現象時，應立即停用，並改善至無干擾時方得繼續使用。

前項合法通信，指依電信法規定作業之無線電通信。低功率射頻電機須忍受合法通信或工業、科學及醫藥用電波輻射性電機設備之干擾。

Declaration of conformity (European Economic Area)

The Declaration of Conformity in this document complies with ISO/IEC 17050-1 and EN 17050-1. It identifies the product, manufacturer's name and address, and applicable specifications recognized in the European community.

Tout-en-un HP Photosmart série C4380 : Declaration of conformity

	
DECLARATION OF CONFORMITY according to ISO/IEC 17050-1 and EN 17050-1	
Manufacturer's Name:	Hewlett-Packard Singapore (Pte) Ltd
Manufacturer's Address:	Imaging and Printing Manufacturing Operations Singapore 60 Alexandra Terrace, #07-01, The Comtech, Singapore 118502
declares, that the product	
Product Name:	HP Photosmart C4380 Series (CC280A)
Regulatory Model:⁴⁾	SNPRB-0721-01
Product Options:	ALL
Radio Module:	RSVLD-0608
conforms to the following Product Specifications:	
SAFETY:	IEC 60950-1:2001 / EN 60950-1:2001 IEC 60825-1 Ed. 1.2:2001 / EN 60825-1+A2+A1:2002 (LED)
EMC:	CISPR 22:1997+A1:2000+A2:2002 / EN 55022:1998+A1:2000+A2:2003 Class B ³⁾ CISPR 24:1997+A1:2001+A2:2002 / EN 55024:1998+A1:2001+A2:2003 Class B ³⁾ EN 301 489-1 V1.4.1:2002 / EN 301 489-17 V1.2.1:2002 IEC 61000-3-2:2000+A1:2000+A2:2005 / EN 61000-3-2:2000+A2:2005 IEC 61000-3-3:1994+A1:2001 / EN 61000-3-3:1995+A1:2001 FCC Title 47 CFR, Part 15 Class B / ICES-003, Issue 4
RADIO:	EN 300 328 V1.6.1:2004-11
HEALTH:	EU: 1999/519/EC
Supplementary Information:	
<ol style="list-style-type: none"> 1. The product herewith complies with the requirements of the EMC Directive 2004/108/EC, the Low Voltage Directive 73/23/EEC and the R&TTE Directive 1999/5/EC and carries the CE-Marking accordingly 2. This Device complies with Part 15 of the FCC Rules. Operation is subject to the following two Conditions: (1) this device may not cause harmful interference, and (2) this device must accept any interference received, including interference that may cause undesired operation 3. The product was tested in a typical configuration. 4. For regulatory purposes, these products are assigned a Regulatory model number. This number should not be confused with the product name or the product number(s). 	
20 September 2006	Chan Kum Yew Director, Quality
<small>Local Contact for regulatory topics only: European Contact: Hewlett-Packard GmbH, HQ-TRE, Herrenberger Strasse 140, 71034 Boeblingen, Germany USA Contact: Hewlett-Packard Company, HPCC, 20555 S.H. 249 Houston, Texas, 77070 Australia Contact: Hewlett Packard Australia Ltd, Product Regulations Manager, 31-41 Joseph Street, Blackburn, Victoria 3130, Australia.</small>	

Index

Symboles/Numériques

2 pages en 1, impression 59
4 pages en 1, impression 59

A

activer, bouton 10
adresse MAC 28
adresse MAC (Media Access Control) 28
adresse matérielle 28
adresse matérielle point d'accès 31
adresses, impression 61
affiches 62
alignement
cartouches d'impression 163
échec 163
alignement des cartouches d'impression 90
annulation
copie 80
numérisation 75
tâche d'impression 63
application logicielle, impression à partir de 45
arrêt
copie 80
numérisation 75
tâche d'impression 63
assistance aux clients
garantie 171
assistance clientèle
garantie 169
Assistance technique
contact 170
assistance téléphonique 170
au-delà de la période d'assistance 171

B

bavures d'encre, télécopie 122
blanche
copie 149
numérisation 143

bourrages
papier 102
bourrages papier 43
bouton d'annulation 11
bouton Numérisation 11
boutons, panneau de commande 10

C

câble USB
communication perdue 162
canal, communication sans fil 29
capot, nettoyage 82
carte d'interface 20
cartes de voeux, chargement 42
cartes mémoire
appareil photo numérique ne peut pas lire 138
dépannage 137
emplacements 65
enregistrement de fichiers sur ordinateur 69
envoi de photos par message électronique 70
erreur de lecture ou d'écriture 140
fichier illisible 153
HP Tout-en-un, erreur de lecture 138
impression de photos 68
impression fichier DPOF 69
inaccessible 140
insertion 69
message d'erreur 155
partage de photos 70
photos manquantes 153
cartouches. *voir* cartouches d'impression
cartouches d'encre. *voir* cartouches d'impression

cartouches d'impression
alignement 90
aligner 163
cartouche d'impression photo 89
commande 97
conseils 101
endommagées 165
incorrectes 166
manipulation 84
manquantes 165
message d'erreur 165, 166
nettoyage 91
nettoyage de la zone des buses d'encre 94
nettoyage des contacts 92
niveau bas 136
niveau d'encre bas 163
nom des pièces 84
rangement 89
remplacement 85
résolution des problèmes 104
vérification des niveaux d'encre 85
chargement
cartes de voeux 42
enveloppes 41
étiquettes 42
original 33
papier A4 38
papier au format standard 38
papier Légal 38
papier Lettre 38
papier photo 10 x 15 cm 39
papier photo 4 x 6 pouces 39
planches-contact 40
transferts sur tissu 42
transparents 42
chariot
bloqué 150, 151
bourrage 151

- chiffrement
 - clé WEP 22
 - paramètres 30
 - clé Smart 20
 - clé WEP, configuration 22
 - commande
 - cartouches d'impression 97
 - encres 97
 - configuration 28
 - configurations système minimales 175
 - connexion
 - sans-fil 18
 - sans fil, sans point d'accès 19
 - connexion par point d'accès 19
 - copie
 - annulation 80
 - bavures 124
 - blanche 149
 - bordures autour d'une copie sans bordures 149
 - création d'une copie 77
 - dépannage 145
 - échec de la fonction d'ajustement 147
 - informations manquantes 146
 - nombre de copies 77
 - qualité 78
 - recadrage incorrect 148
 - vitesse 78
 - copie sans bordure
 - photo 4 x 6 pouces (10 x 15 cm) 79
 - couleur
 - bavures 124
 - terne 126
 - création d'une copie 77
 - customer support
 - HP Quick Exchange Service (Japan) 172
 - Korea 172
- D**
- declaration of conformity
 - European Economic Area 182
 - Declaration of conformity
 - United States 182
- déclarations de conformité
 - sans fil, déclarations 179
 - déclarations de conformité aux réglementations
 - numéro d'identification réglementaire du modèle 178
 - déclarations de réglementation 177
 - définition
 - options d'impression 46, 50
 - démarrer, couleur 11
 - démarrer/noir 11
 - dépannage
 - assistant de configuration sans fil 118
 - bourrages papier 43
 - câble USB 112
 - carte mémoire 137
 - clé WEP 120
 - connexion réseau 119
 - copie 145
 - d'autres utilisateurs du réseau ont accès à ma carte mémoire 141
 - Fichier LisezMoi 110
 - impossible de trouver le fichier ou l'élément 141
 - impression 129
 - imprimante introuvable 120
 - installation logicielle 113
 - installation matérielle 110
 - messages d'erreur 150
 - nom du fichier mal affiché 140
 - numérisation 141
 - phrase de passe, incorrecte 120
 - problèmes de communication 99
 - problèmes de télécopie 122
 - signal faible 119
 - désinstallation du logiciel 115
 - documents
 - modifier des photos numérisées 74
 - numérisation 73
- E**
- échec de la fonction d'ajustement 147
 - écran imprimante localisée, Windows 24
 - encre
 - écoulement dans l'appareil HP Tout-en-un 137
 - niveau bas 136, 163
 - temps de séchage 159
 - Encre, nettoyage des taches d'encre sur la peau et les vêtements 95
 - encres
 - achat 97
 - enregistrement
 - photos sur ordinateur 69
 - entretien
 - cartouches d'impression 83
 - nettoyage de l'extérieur 81
 - enveloppes
 - caractéristiques techniques 175
 - chargement 41
 - environnement
 - programme de gestion des produits en fonction de l'environnement 175
 - erreur de déconnexion 156
 - état, réseau 27
 - étiquettes
 - caractéristiques techniques 175
 - chargement 42
 - étui de protection des cartouches d'impression 89
 - European Union
 - recycling information 177
 - EWS 27
 - expédition de votre appareil 173
- F**
- FCC statement 178
 - fichier
 - formats non pris en charge 154
 - formats pris en charge 154
 - illisible 153
 - nom incorrect 154

fichier DPOF 69
Fichier LisezMoi 110

G

garantie 169, 171

H

HP JetDirect 17

I

images

- modifier des photos
 - numérisées 74
 - numérisation 73

impression

- 2 ou 4 pages en 1 59
- adresses 61
- affiches 62
- annulation de la tâche 63
- à partir d'une application
 - logicielle 45
- à partir d'un ordinateur 45
- caractères incohérents
 - 131
- dépannage 129
- distordue 123
- échec de l'impression sans
 - bordures 129
- enveloppes 61
- étiquettes 61
- Étiquettes de CD/DVD 55
- inversion d'images 60
- les enveloppes ne
 - s'impriment pas
 - correctement 129
- livret 57
- marges incorrectes 134, 135
- options d'impression 46, 50
- ordre correct 59
- ordre des pages inversé 133
- page blanche à
 - l'impression 136
- pages Web 63
- pâleur 126
- photos à partir d'un fichier
 - DPOF 69
- photos depuis une carte
 - mémoire 68
- photos sans bordures 53

- plusieurs pages sur une
 - feuille 59
- prévisualisation 50
- qualité, dépannage 122, 125, 127
- rapport d'auto-test 82
- recto verso 56
- rien ne se passe 132
- striés verticales 128
- sur papier photo 54
- tâches spéciales
 - d'impression 52
- transferts sur tissu 60
- transparents 61

- impression d'un livret 57
- impression recto verso 56, 57
- imprimante par défaut, définition
 - comme 46
- informations générales, page de
 - configuration 27
- informations techniques
 - spécifications relatives au
 - papier 175
- installation du câble USB 112
- installation logicielle
 - dépannage 113
 - désinstaller 115
 - réinstaller 115
- installation logicielle,
 - dépannage 110
- intensité du signal 29
- IP
 - adresse 27, 28

L

luminosité, modification à
 l'impression 50

M

maintenance

- alignement des cartouches
 - d'impression 90
- nettoyage de la vitre 81
- nettoyage des cartouches
 - d'impression 91
- nettoyage du capot 82
- rapport d'auto-test 82
- remplacement des
 - cartouches
 - d'impression 85
 - vérification des niveaux
 - d'encre 85

- manquantes
 - informations d'une copie
 - 146
 - texte après la
 - numérisation 144
- marges
 - incorrectes 134
 - texte ou graphiques
 - tronqués 135
- masque de sous-réseau 28
- médiocre qualité d'impression
 - des télécopies 122
- messages d'erreur
 - à la lecture ou à l'écriture du
 - fichier 153
 - cartes mémoire 155
 - plus de papier 159
 - mise à niveau vers le réseau
 - 24
 - mise hors tension incorrecte
 - 162
 - mode de communication 29
 - mode infrastructure 19
 - modification de photos 70
 - modifier des images
 - numérisées 74
 - mot de passe, serveur Web
 - intégré 27
 - mot de passe admin 27

N

nettoyage

- capot 82
- cartouches d'impression
 - 91
- contacts des cartouches
 - d'impression 92
- extérieur 81
- vitre 81
- zone des buses d'encre de la
 - cartouche d'impression
 - 94
- Nettoyage des taches d'encre
 - sur la peau et les
 - vêtements 95
- niveaux d'encre, vérification
 - 85
- nombre de copies
 - copie 77
- nom d'hôte 27, 32
- nom de fichier incorrect 154
- nom de service mDNS 27
- normale, qualité de copie 78

- nuance de couleur, modification à l'impression 50
 - numérisation
 - annulation 75
 - arrêt 75, 142
 - blanche 143
 - dépannage 141
 - documents 73
 - échec 142, 152
 - fonctionnalités 73
 - format de texte incorrect 144
 - mise en page incorrecte 143
 - modifier une image 74
 - photos 73
 - recadrage incorrect 143
 - texte incorrect 144
 - texte sous forme de lignes pointillées 144
 - numéros de téléphone, support technique 170
- O**
- optimale, qualité de copie 78
 - ordre des pages 59
- P**
- page de configuration
 - 802.11 sans fil 28
 - informations d'ordre général 27
 - page de configuration réseau 26
 - page entière 79
 - pages Web, impression 63
 - panneau de commande
 - boutons 10,
 - papier
 - alimentation incorrecte 159
 - bourrage 152, 159
 - bourrages 43
 - caractéristiques techniques 175
 - chargement 37
 - conseils 101
 - échec du chargement 128
 - format incorrect 160
 - formats recommandés pour l'impression 46
 - largeur incorrecte 160
 - manquant 159
 - sélectionnez 34
 - type, incorrect 160
 - types incompatibles 36
 - types recommandés 34, 36
 - papier A4, chargement 38
 - papier Légal
 - caractéristiques techniques 175
 - chargement 38
 - papier Lettre
 - caractéristiques techniques 175
 - chargement 38
 - papier photo
 - caractéristiques techniques 175
 - chargement 39
 - papier photo 10 x 15 cm
 - caractéristiques techniques 175
 - chargement 39
 - papier photo 4 x 6 pouces, chargement 39
 - paramètres
 - réseau 25
 - restauration des paramètres par défaut 25
 - paramètres d'impression
 - format de papier 46
 - luminosité 50
 - mise en page 49
 - nuance des couleurs 50
 - options de redimensionnement 49
 - orientation 49
 - qualité 48
 - qualité d'impression 121
 - réduire/agrandir 49
 - résolution 48
 - saturation 50
 - type de papier 48
 - vitesse 48
 - paramètres par défaut, restauration 25
 - partage 23
 - partage d'imprimantes
 - Mac 18
 - Windows 18
 - Partage HP Photosmart
 - envoi d'images 70
 - passerelle, paramètre par défaut 28
 - passerelle par défaut 28
 - paysage, orientation 49
 - période d'assistance téléphonique
 - période d'assistance 171
 - périphérique
 - introuvable 160
 - pas de réponse 129
 - photos
 - cartouche d'impression photo 89
 - écoulement d'encre 137
 - envoi d'images à l'aide du logiciel Partage HP Photosmart 70
 - impression à partir d'un fichier DPOF 69
 - impression sans bordures 53
 - impression sur papier photo 54
 - manquantes 153
 - message électronique 70
 - modification 70
 - modifier des photos numérisées 74
 - partage 70
 - sans bordures 68
 - photos sans bordures
 - copie avec bordures 149
 - impression 53
 - impression depuis la carte mémoire 68
 - recadrage incorrect 148
 - photos sans bordures au format 4 x 6 pouces (10 x 15 cm)
 - impression 53
 - plus de papier 159
 - point d'accès, désactivation 26
 - portrait, orientation 49
 - prévisualisation d'une tâche d'impression 50
 - prise RJ-45 31
 - Prise RJ-45 32
 - problèmes
 - copie 145
 - impression 129
 - messages d'erreur 150
 - numérisation 141

problèmes de communication
 communication
 bidirectionnelle perdue
 162
 échec du test 161
 problèmes de connexion
 l'appareil HP Tout-en-un ne
 s'allume pas 111
 périphérique introuvable
 160
 problèmes de télécopie
 bavures d'encre 122
 qualité d'impression
 médiocre 122
 procédure d'assistance 169

Q

qualité
 impression 48
 qualité, copie 78
 qualité d'impression 48
 Qualité de copie rapide 78

R

Raccourcis d'impression,
 onglet 51
 rapport d'auto-test 82
 rapports
 auto-test 82
 recto verso, impressions 56,
 57
 recyclage
 cartouches d'encre 176
 recycle 177
 réduction/agrandissement de
 copies
 redimensionnement au
 format Lettre ou A4 79
 regulatory notices
 declaration of conformity
 (European Economic
 Area) 182
 declaration of conformity
 (U.S.) 182
 FCC statement 178
 geräuschemission 179
 notice to users in Japan
 (power cord) 179
 notice to users in Japan
 (VCCI) 179
 notice to users in Korea
 179

réinstallation du logiciel 115
 remplacement des cartouches
 d'impression 85
 renseignements techniques
 configurations système
 minimales 175
 réseau
 carte d'interface 20
 état 27
 mise à niveau 24
 nom 29
 rétablissement des
 paramètres 25
 sécurité 22
 type de connexion 27
 réseau ad hoc 21
 réseau de systèmes
 homologues 21
 réseau poste à poste 21
 réseau sans fil 802.11, page de
 configuration 28
 résolution
 impression 48
 rétablissement des paramètres
 réseau par défaut 25
 rognage
 copie sans bordures
 incorrecte 148
 échec 155

S

sans fil
 état 29
 point d'accès,
 désactivation 26
 sans-fil
 assistant de configuration,
 dépannage 118
 saturation, modification à
 l'impression 50
 sécurité
 dépannage 22
 réseau, clé WEP 20, 22,
 23, 29, 30
 sélection du papier 34
 serveur DNS 28
 Serveur Web intégré
 paramètres de mot de
 passe 27
 SSID
 dépannage 118
 paramètre sans fil 29

station de base. *voir* connexion
 par point d'accès
 support. *voir* papier

T

télécopie
 impression de médiocre
 qualité 122
 largeur de papier
 incorrecte 160
 texte
 caractères incohérents
 131
 contours irréguliers 123
 format incorrect sur la
 numérisation 144
 incorrect ou manquant sur
 l'image numérisée 144
 lignes pointillées sur la
 numérisation 144
 non rempli 122
 polices lisses 123
 tronqué 135
 total des paquets
 reçus 31
 transmis 31
 transferts pour t-shirt. *voir*
 transferts sur tissu
 transferts sur tissu 60
 transparents
 caractéristiques
 techniques 175
 chargement 42
 transparents, impression 61
 type d'authentification 30
 type de papier 48
 types de connexion pris en
 charge
 partage d'imprimantes 18

U

URL 27

V

version du microprogramme
 27
 version du microprogramme
 incorrecte 152
 vitesse
 copie 78
 impression 48

vitre
 nettoyage 81
vitre de numérisation
 nettoyage 81

W

wireless regulatory notices
 exposure to wireless
 frequency radiation 179
 notice to users in Brazil
 180
 notice to users in Canada
 180
 notice to users in Taiwan
 181
 notice to users in the
 European Economic
 Area 181