

Imprimantes HP LaserJet séries P4010 et P4510

Guide d'utilisation

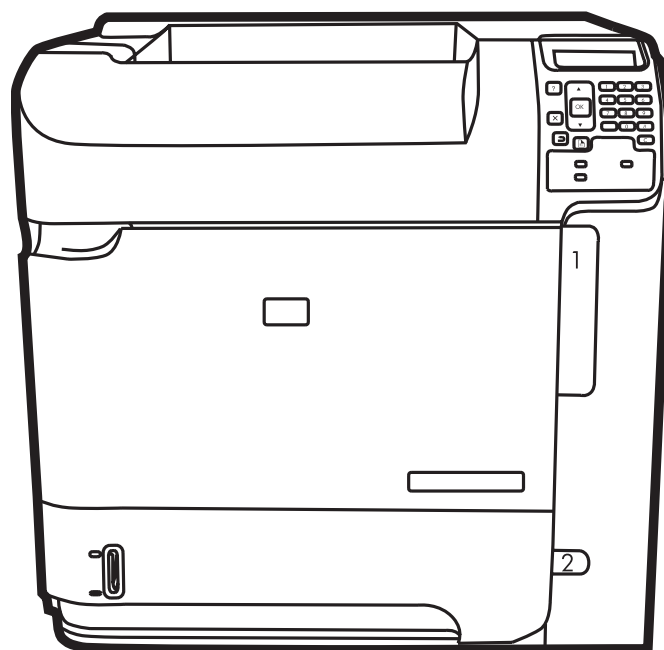

Imprimantes HP LaserJet séries P4010 et
P4510
Guide d'utilisation



Copyright et licence

© 2008 Copyright Hewlett-Packard Development Company, L.P.

Il est interdit de reproduire, adapter ou traduire ce manuel sans autorisation expresse par écrit, sauf dans les cas permis par les lois régissant les droits d'auteur.

Les informations contenues dans ce document sont susceptibles d'être modifiées sans préavis.

Les seules garanties des produits et services HP sont exposées dans les clauses expresses de garantie fournies avec les produits ou services concernés. Le contenu de ce document ne constitue en aucun cas une garantie supplémentaire. HP ne peut être tenu responsable des éventuelles erreurs techniques ou éditoriales de ce document.

Numéro de référence : CB506-90972

Edition 1, 8/2008

Marques commerciales

Adobe®, Acrobat® et PostScript® sont des marques commerciales d'Adobe Systems Incorporated.

Microsoft®, Windows® et Windows® XP sont des marques de Microsoft Corporation déposées aux Etats-Unis.

Windows Vista® est une marque ou une marque déposée de Microsoft Corporation aux Etats-Unis et/ou dans d'autres pays/régions.

UNIX® est une marque déposée de The Open Group.

ENERGY STAR et le logo ENERGY STAR sont des marques déposées aux Etats-Unis.

Sommaire

1 Principes de base

Comparaison des produits	2
Modèles HP LaserJet P4014	2
Modèles HP LaserJet P4015	3
Modèles HP LaserJet P4515	4
Comparaison des fonctions	6
Présentation du produit	8
Vue avant	8
Vue arrière	8
Ports d'interface	9
Emplacement de l'étiquette portant le numéro de série et le modèle	9

2 Panneau de commande

Disposition du panneau de commande	12
Utilisation des menus du panneau de commande	14
Utilisation des menus	14
Menu Comment faire	15
Menu RECUPERER TACHE	16
Menu Informations	17
Menu Gestion du papier	18
Menu Configuration du périphérique	19
Sous-menu Impression	19
Sous-menu Qualité d'impression	21
Sous-menu Configuration système	25
Sous-menu Réceptacle/Agrafeuse	29
Sous-menu Trieuse 5 bacs (trieuse à bacs multiples)	29
Sous-menu E/S	29
Sous-menu Réinitialiser	36
Menu Diagnostics	38
Menu Service	40

3 Logiciels pour Windows

Systèmes d'exploitation pris en charge sous Windows	42
Pilotes d'impression pris en charge pour Windows	43

HP Universal Print Driver (UPD)	44
Modes d'installation du pilote UPD	44
Sélection du pilote d'impression correct pour Windows	45
Priorité des paramètres d'impression	46
Modification des paramètres d'impression pour Windows	47
Types d'installations de logiciels pour Windows	48
Suppression de logiciels sous Windows	49
Utilitaires pris en charge sous Windows	50
HP Web Jetadmin	50
Serveur Web intégré	50
HP Easy Printer Care	50
Logiciel pour les autres systèmes d'exploitation	52

4 Utilisation du produit sur Macintosh

Logiciels pour Macintosh	54
Systèmes d'exploitation compatibles pour Macintosh	54
Pilotes d'impression pris en charge pour Macintosh	54
Suppression du logiciel d'un système d'exploitation Macintosh	54
Priorité des paramètres d'impression pour Macintosh	54
Modification des paramètres du pilote d'impression pour Macintosh	55
Logiciels pour ordinateurs Macintosh	55
Utilitaire d'imprimante HP	55
Ouverture de l'utilitaire d'imprimante HP	56
Fonctionnalités de l'utilitaire d'imprimante HP	56
Utilitaires pris en charge sur Macintosh	57
Serveur Web intégré	57
Utilisation des fonctions du pilote d'imprimante Macintosh	58
Imprimer	58
Création et utilisation de préréglages d'impression sous Macintosh	58
Redimensionnement de documents ou impression sur un format de papier personnalisé	58
Impression d'une page de couverture	58
Utilisation des filigranes	59
Impression de plusieurs pages sur une même feuille de papier sous Macintosh	59
Impression sur les deux faces de la feuille (impression recto verso)	60
Définition des options d'agrafage	61
Stockage de tâches	61
Utilisation du menu Services	61

5 Connectivité

Configuration USB	64
Connexion du câble USB	64

Configuration du réseau	65
Protocoles réseau pris en charge	65
Configuration du produit en réseau	66
Affichage ou modification des paramètres réseau	66
Définition ou modification du mot de passe réseau	66
Configuration manuelle des paramètres IPv4 TCP/IP via le panneau de commande	67
Configuration manuelle des paramètres IPv6 TCP/IP via le panneau de commande	67
Désactivation des protocoles de réseau (facultatif)	68
Désactivation de IPX/SPX, AppleTalk ou DLC/LLC	68
Paramètres de vitesse de liaison et de recto verso	69

6 Papier et supports d'impression

Comprendre l'utilisation du papier et du support d'impression	72
Formats de papier et de support pris en charge	73
Formats de papier personnalisés	75
Types de papier et de support d'impression pris en charge	76
Types de papier pris en charge pour les options d'alimentation	76
Types de papier pris en charge pour les options de sortie	76
Capacité des bacs	78
Recommandations pour papiers ou supports d'impression spéciaux	79
Chargement des bacs	80
Orientation du papier pour le chargement des bacs	80
Chargement du papier à en-tête, préimprimé ou perforé	80
Chargement d'enveloppes	80
Chargement du bac 1	81
Chargement du bac 2 ou d'un bac de 500 feuilles en option	82
Chargement d'un bac de 1 500 feuilles en option	84
Configuration des bacs	87
Configuration d'un bac lors du chargement du papier	87
Configuration d'un bac conformément aux paramètres de la tâche d'impression	87
Configuration d'un bac à l'aide du menu Gestion du papier	88
Sélection du papier par source, type ou format	88
Source	88
Type et format	88
Utilisation des options de sortie papier	90
Impression vers le bac de sortie supérieur (standard)	90
Impression vers le bac de sortie arrière	90
Impression vers le réceptacle ou le module bac agrafeuse/réceptacle	91
Impression vers la trieuse à 5 bacs	91

7 Utilisation des fonctions du produit

Paramètres du mode économique	94
EconoMode	94
Délai de mise en veille	94
Réglage du délai de mise en veille	94
Désactivation ou activation du mode Veille	95
Heure de réveil	95
Réglage de l'heure de réveil	95
Agrafage de documents	97
Utilisation des fonctions de stockage des tâches	98
Création d'une tâche stockée	98
Impression d'une tâche stockée	98
Suppression d'une tâche stockée	99

8 Tâches d'impression

Annuler une tâche d'impression	102
Arrêter la tâche d'impression en cours à partir du panneau de commande	102
Arrêter la tâche d'impression en cours à partir de votre programme	102
Utilisation des fonctions du pilote d'imprimante Windows	103
Ouverture du pilote d'imprimante	103
Utilisation des raccourcis d'impression	103
Définition des options de papier et de qualité	103
Définition des effets de document	104
Définition des options de finition des documents	104
Définition des options de sortie du produit	105
Définition des options de stockage des tâches	105
Informations d'assistance et d'état de produit	106
Définition des options d'impression avancées	106

9 Utilisation et maintenance du produit

Impression des pages d'information et Comment faire	110
Utilisation du logiciel HP Easy Printer Care	112
Ouvrez le logiciel HP Easy Printer Care	112
Sections du logiciel HP Easy Printer Care	112
Utilisation du serveur Web intégré	115
Ouverture du serveur Web intégré à l'aide d'une connexion réseau	115
Sections concernant le serveur Web intégré	115
Utilisation du logiciel HP Web Jetadmin	118
Utilisation des fonctions de sécurité	119
Sécurité IP	119
Sécurisation du serveur Web intégré	119
Tâches stockées sécurisées	119
Verrouillage des menus du panneau de commande	119
Verrouillage du boîtier du formateur	120

Gestion des consommables	121
Stockage des cartouches d'impression	121
Politique de HP en matière de cartouches d'impression non-HP	121
Service des fraudes HP et site Web	121
Durée de vie des consommables	121
Remplacement des consommables et des pièces	122
Indications de remplacement des consommables	122
Remplacement de la cartouche d'impression	122
Chargement des agrafes	124
Maintenance préventive	125
Remise à zéro du compteur du kit de maintenance	125
Installation de mémoire, de périphériques USB internes et de cartes de serveur d'impression externes	127
Présentation	127
Installation de mémoire	127
Installation de mémoire sur le produit	127
Vérification de l'installation de la mémoire DIMM	131
Préservation des ressources (ressources permanentes)	132
Activation de la mémoire sous Windows	132
Installation des périphériques USB internes	133
Installation des cartes de serveur d'impression HP Jetdirect	135
Installation d'une carte de serveur d'impression HP Jetdirect	135
Retrait d'une carte de serveur d'impression HP Jetdirect	137
Nettoyage du produit	138
Nettoyage des parties externes	138
Nettoyage du circuit papier	138
Mise à niveau du micrologiciel	139
Identification de la version actuelle du micrologiciel	139
Téléchargement du nouveau micrologiciel à partir du site Web HP	139
Transfert du nouveau micrologiciel vers le périphérique	139
Utilisation de FTP pour télécharger un micrologiciel via un navigateur	140
Utilisation de FTP pour mettre à niveau le micrologiciel sur une connexion réseau	140
Utilisation de HP Web Jetadmin pour mettre à niveau le micrologiciel	141
Mise à niveau du micrologiciel à l'aide des commandes Windows	142
Mise à niveau du micrologiciel HP Jetdirect	142

10 Résolution des problèmes

Résolution des problèmes généraux	146
Liste de contrôle de dépannage	146
Facteurs ayant une incidence sur les performances du produit	147
Rétablissement des paramètres d'usine	148
Signification des messages du panneau de commande	149
Types de message du panneau de commande	149

Messages du panneau de commande	149
Bourrages	168
Causes courantes des bourrages	168
Emplacement des bourrages	169
Suppression des bourrages	170
Suppression des bourrages dans les zones du couvercle supérieur et des cartouches d'impression	170
Suppression des bourrages dans le bac à enveloppes en option	172
Suppression des bourrages au niveau des bacs	173
Suppression des bourrages au niveau du bac 1	173
Suppression des bourrages au niveau du bac 2 ou d'un bac de 500 feuilles optionnel	173
Suppression des bourrages au niveau du bac de 1 500 feuilles optionnel	175
Suppression des bourrages dans l'unité d'impression recto verso optionnelle	176
Suppression des bourrages dans l'unité de fusion	178
Suppression des bourrages dans les zones de sortie du papier	182
Suppression des bourrages au niveau du bac de sortie arrière	182
Suppression des bourrages au niveau du bac d'empilement ou du module bac d'empilement et agrafeuse optionnels	183
Suppression des bourrages dans la trieuse 5 bacs en option	186
Reprise de l'impression après un bourrage	187
Résolution des problèmes de qualité d'impression	189
Problèmes de qualité d'impression associés au papier	189
Problèmes de qualité d'impression associés à l'environnement	189
Problèmes de qualité d'impression associés à des bourrages	189
Exemples de défauts d'impression	190
Résolution des problèmes de performances	195
Résolution des problèmes de connectivité	196
Résolution des problèmes de connexion directe	196
Résolution des problèmes de réseau	196
Résolution des problèmes Windows courants	198
Résolution des problèmes Macintosh courants	199
Résolution des problèmes Linux	202

Annexe A Consommables et accessoires

Commander des pièces, des accessoires et des consommables	204
Commander directement auprès de HP	204
Commander auprès de prestataires de services ou de bureaux	204
Commander directement via le logiciel HP Easy Printer Care	204
Numéros de référence	205
Bacs à papier et accessoires	205
Cartouches d'impression	206

Kits de maintenance	206
Mémoire	206
Câbles et interfaces	207
Papier	207

Annexe B Service et assistance

Garantie limitée Hewlett-Packard	211
Garantie limitée relative aux cartouches d'impression	213
Service de garantie pour les pièces remplaçables par l'utilisateur	214
Assistance clientèle	215
Contrats de maintenance HP	216
Contrats de maintenance sur site	216
Service sur site le jour suivant	216
Service sur site hebdomadaire (volume)	216
Remballage du périphérique	216
Garantie étendue	217

Annexe C Caractéristiques

Spécifications physiques	220
Spécifications électriques	221
Spécifications acoustiques	222
Environnement d'exploitation	223

Annexe D Informations réglementaires

Réglementations de la FCC	226
Programme de gestion écologique des produits	227
Protection de l'environnement	227
Production d'ozone	227
Consommation d'énergie	227
Consommation de toner	227
Utilisation du papier	227
Matières plastiques	227
Consommables d'impression HP LaserJet	227
Instructions concernant le renvoi et le recyclage	228
Etats-Unis et Porto-Rico	228
Retours multiples (plus d'une cartouche)	228
Renvois uniques	228
Expédition	228
Retours hors Etats-Unis	228
Papier	229
Restrictions de matériel	229
Mise au rebut des déchets d'équipement électronique par les particuliers dans l'Union européenne	229

Substances chimiques	230
Fiche signalétique de sécurité du produit	230
Informations complémentaires	230
Déclaration de conformité	231
Déclaration de conformité	231
Déclarations relatives à la sécurité	232
Protection contre les rayons laser	232
Réglementations DOC canadiennes	232
Déclaration VCCI (Japon)	232
Déclaration relative aux cordons d'alimentation (Japon)	232
Déclaration EMI (Corée)	232
Déclaration relative au laser en Finlande	232
Tableau de substances (Chine)	234
Index	235

1 Principes de base

- [Comparaison des produits](#)
- [Comparaison des fonctions](#)
- [Présentation du produit](#)

Comparaison des produits

Modèles HP LaserJet P4014

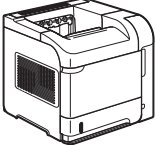
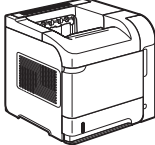
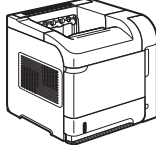
Imprimante HP LaserJet P4014 CB506A	Imprimante HP LaserJet P4014n CB507A	HP LaserJet P4014dn CB512A
		
<ul style="list-style-type: none">• Permet d'imprimer jusqu'à 45 pages par minute (ppm) sur du papier au format Letter et 43 ppm sur du papier au format A4.• Contient 96 Mo de mémoire vive (RAM). Mémoire extensible jusqu'à 608 Mo.• Cartouche d'impression HP, prévue pour une utilisation jusqu'à 10 000 pages.• Le bac 1 peut contenir jusqu'à 100 feuilles de papier.• Le bac 2 peut contenir jusqu'à 500 feuilles de papier.• Bac de sortie de 500 feuilles, côté recto vers le bas.• Bac de sortie de 100 feuilles, côté verso vers le bas.• Ecran graphique du panneau de commande pouvant afficher 4 lignes.• Port USB 2.0 haute vitesse.• Logement entrée/sortie amélioré (EIO).• Logement DIMM (module de mémoire à deux rangées de connexions) ouvert.	<p>Possède les mêmes fonctions que l'imprimante HP LaserJet P4014, plus les suivantes :</p> <ul style="list-style-type: none">• Réseau HP Jetdirect intégré.• Contient 128 Mo de mémoire vive (RAM). Mémoire extensible jusqu'à 640 Mo.	<p>Possède les mêmes fonctions que l'imprimante HP LaserJet P4014n, plus les suivantes :</p> <ul style="list-style-type: none">• Accessoire d'impression recto verso pour impression automatique sur les deux côtés du papier.

Modèles HP LaserJet P4015

Imprimante HP LaserJet P4015n

CB509A



- Permet d'imprimer jusqu'à 52 pages par minute (ppm) sur du papier au format Letter et 50 ppm sur du papier au format A4.
- Réseau HP Jetdirect intégré.
- Contient 128 Mo de mémoire vive (RAM). Mémoire extensible jusqu'à 640 Mo.
- Cartouche d'impression HP, prévue pour une utilisation jusqu'à 10 000 pages.
- Le bac 1 peut contenir jusqu'à 100 feuilles de papier.
- Le bac 2 peut contenir jusqu'à 500 feuilles de papier.
- Bac de sortie de 500 feuilles, côté recto vers le bas.
- Bac de sortie de 100 feuilles, côté verso vers le bas.
- Ecran graphique du panneau de commande pouvant afficher 4 lignes.
- Pavé numérique.
- Port USB 2.0 haute vitesse.
- Logement entrée/sortie amélioré (EIO).
- Logement DIMM (module de mémoire à

Imprimante HP LaserJet P4015dn

CB526A

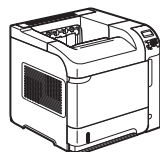

- Possède les mêmes fonctions que l'imprimante HP LaserJet P4015n, plus les suivantes :
- Accessoire d'impression recto verso pour impression automatique sur les deux côtés du papier.

Imprimante HP LaserJet P4015tn

CB510A

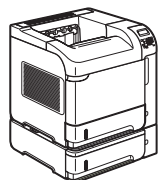

- Possède les mêmes fonctions que l'imprimante HP LaserJet P4015n, plus les suivantes :
- Un bac d'alimentation supplémentaire de 500 feuilles (bac 3).

Imprimante HP LaserJet P4015x

CB511A

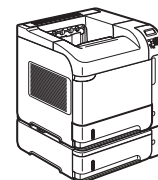

- Possède les mêmes fonctions que l'imprimante HP LaserJet P4015n, plus les suivantes :
- Un bac d'alimentation supplémentaire de 500 feuilles (bac 3).
 - Accessoire d'impression recto verso pour impression automatique sur les deux côtés du papier.

Imprimante HP LaserJet P4015n

CB509A

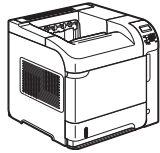

Imprimante HP LaserJet P4015dn

CB526A

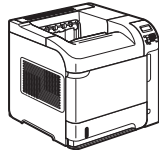

Imprimante HP LaserJet P4015tn

CB510A

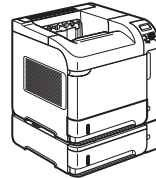

Imprimante HP LaserJet P4015x

CB511A

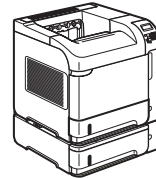

deux rangées de connexions) ouvert.

Modèles HP LaserJet P4515

Imprimante HP LaserJet P4515n

CB514A

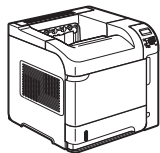

Imprimante HP LaserJet P4515tn

CB515A

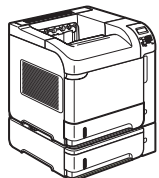

Imprimante HP LaserJet P4515x

CB516A

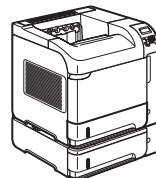

Imprimante HP LaserJet P4515xm

CB517A

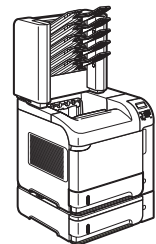

- Permet d'imprimer jusqu'à 62 pages par minute (ppm) sur du papier au format Letter et 60 ppm sur du papier au format A4.

- Réseau HP Jetdirect intégré.

- Contient 128 Mo de mémoire vive (RAM). Mémoire extensible jusqu'à 640 Mo.

- Cartouche d'impression HP, prévue pour une utilisation jusqu'à 10 000 pages.

- Le bac 1 peut contenir jusqu'à 100 feuilles de papier.

- Le bac 2 peut contenir jusqu'à 500 feuilles de papier.

Possède les mêmes fonctions que l'imprimante HP LaserJet P4515n, plus les suivantes :

- Un bac d'alimentation supplémentaire de 500 feuilles (bac 3).

Possède les mêmes fonctions que l'imprimante HP LaserJet P4515n, plus les suivantes :

- Un bac d'alimentation supplémentaire de 500 feuilles (bac 3).
- Accessoire d'impression recto verso pour impression automatique sur les deux côtés du papier.

Possède les mêmes fonctions que l'imprimante HP LaserJet P4515n, plus les suivantes :

- Un bac d'alimentation supplémentaire de 500 feuilles (bac 3).
 - Accessoire d'impression recto verso pour impression automatique sur les deux côtés du papier.
 - Une trieuse à 5 bacs de 500 feuilles pour les tâches de tri.
-

Imprimante HP LaserJet
P4515n

CB514A

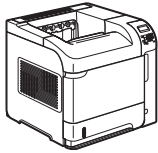

Imprimante HP LaserJet
P4515tn

CB515A

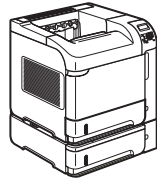

Imprimante HP LaserJet
P4515x

CB516A

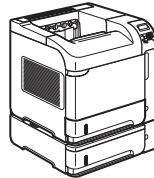

Imprimante HP LaserJet
P4515xm

CB517A

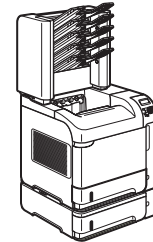

-
- Bac de sortie de 500 feuilles, côté recto vers le bas.
 - Bac de sortie de 100 feuilles, côté verso vers le bas.
 - Ecran graphique du panneau de commande pouvant afficher 4 lignes.
 - Pavé numérique.
 - Port USB 2.0 haute vitesse.
 - Logement entrée/sortie amélioré (EIO).
 - Logement DIMM (module de mémoire à deux rangées de connexions) ouvert.
-

Comparaison des fonctions

Fonction	Description
Performances	<ul style="list-style-type: none">● Processeur 540 MHz
Interface utilisateur	<ul style="list-style-type: none">● Aide du panneau de commande● Ecran graphique de 4 lignes avec pavé numérique (les modèles HP LaserJet P4014 ne comportent pas de pavé)● Logiciel HP Easy Printer Care (outil de résolution des problèmes et d'état sur le Web)● Pilotes d'imprimante Windows® et Macintosh● Serveur Web intégré permettant d'accéder au service d'assistance et de commander des consommables (uniquement pour les modèles connectés au réseau)
Pilotes d'imprimante	<ul style="list-style-type: none">● Pilote d'imprimante universel HP PCL 5 pour Windows (HP UPD PCL 5)● HP PCL 6● Pilote d'imprimante universel HP d'émulation PostScript pour Windows (HP UPD PS)
Résolution	<ul style="list-style-type: none">● FastRes 1200 : produit une qualité d'impression à 1 200 points par pouce (ppp) pour une impression de texte ou de graphiques commerciaux rapide et de qualité● ProRes 1200 : produit une impression à 1 200 ppp qui permet d'obtenir une qualité optimale pour les dessins au trait et les images● 600 ppp – assure l'impression la plus rapide
Fonctionnalités de stockage	<ul style="list-style-type: none">● Polices, formulaires et autres macros● Conservation de la tâche
Polices	<ul style="list-style-type: none">● 103 polices internes proportionnelles disponibles pour PCL et 93 pour l'émulation PostScript HP UPD● 80 polices d'écran correspondant au périphérique dans le format TrueType disponibles avec la solution logicielle● Des polices supplémentaires peuvent être ajoutées via USB.
Accessoires	<ul style="list-style-type: none">● Bac d'alimentation HP de 500 feuilles (quatre bacs supplémentaires maximum).● Bac d'alimentation HP haute capacité de 1 500 feuilles.● Bac à enveloppes HP LaserJet de 75 feuilles .● Support d'imprimante HP LaserJet.● Unité d'impression recto verso automatique HP LaserJet● Réceptacle HP LaserJet de 500 feuilles.● Agrafeuse/Réceptacle HP LaserJet de 500 feuilles.● Trieuse à 5 bacs HP LaserJet de 500 feuilles. <p>REMARQUE : Chaque modèle peut accepter jusqu'à quatre bacs d'alimentation de 500 feuilles supplémentaires ou trois bacs d'alimentation de 500 feuilles et un bac d'alimentation haute capacité de 1 500 feuilles. Le bac d'alimentation haute capacité de 1 500 feuilles doit toujours se trouver sous les autres bacs.</p>

Fonction	Description
Connectivité	<ul style="list-style-type: none"> ● Connexion USB 2.0 haute vitesse ● Serveur d'impression intégré complet HP Jetdirect (en option pour l'imprimante HP LaserJet P4014) avec IPv4, IPv6 et la sécurité IP ● Logiciel HP Web Jetadmin ● Logement EIO (Enhanced Input/Output)
Consommables	<ul style="list-style-type: none"> ● La page d'état des consommables contient des informations sur le niveau de toner, le nombre de pages imprimées et le nombre estimé de pages restantes à imprimer. ● Le produit contrôle l'authenticité de la cartouche d'impression HP lors de son installation. ● Possibilités de commande de consommables via Internet (HP Easy Printer Care).
Systèmes d'exploitation pris en charge	<ul style="list-style-type: none"> ● Microsoft® Windows® 2000, Windows® XP et Windows Vista™ ● Macintosh OS X, V10.2.8 , V10.3, V10.4, V10.5 et versions ultérieures ● Novell NetWare ● Unix® ● Linux
Accessibilité	<ul style="list-style-type: none"> ● Le guide d'utilisation en ligne est compatible avec les afficheurs de texte. ● La cartouche d'impression peut être installée et retirée d'une seule main. ● Tous les capots et portes peuvent être ouverts d'une main. ● Il est possible de charger du papier dans le bac 1 d'une seule main.

Présentation du produit

Vue avant

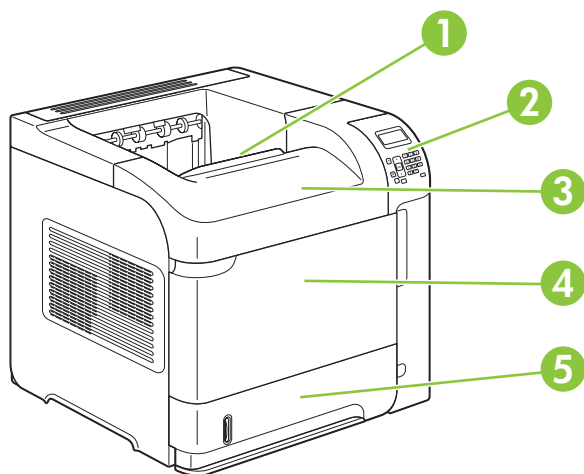

1	Bac de sortie supérieur
2	Panneau de commande
3	Capot supérieur (donne accès à la cartouche d'impression)
4	Bac 1 (tirer pour ouvrir)
5	Bac 2

Vue arrière

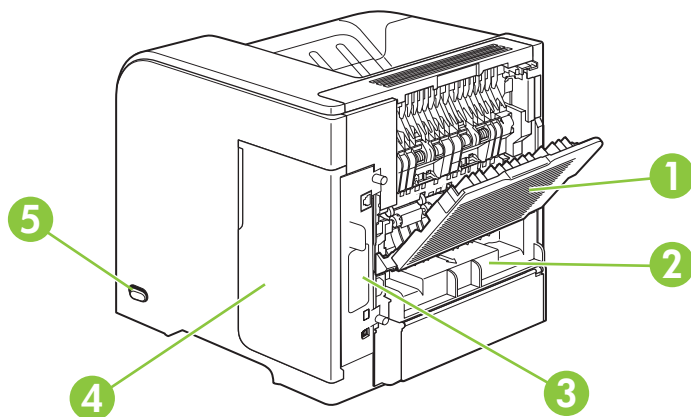

1	Bac de sortie arrière (tirer pour ouvrir)
---	---

2	Couvercle de l'accessoire d'impression recto verso (à retirer pour pouvoir installer l'accessoire d'impression recto verso)
3	Ports d'interface
4	Panneau droit (donne accès au logement DIMM)
5	Interrupteur

Ports d'interface

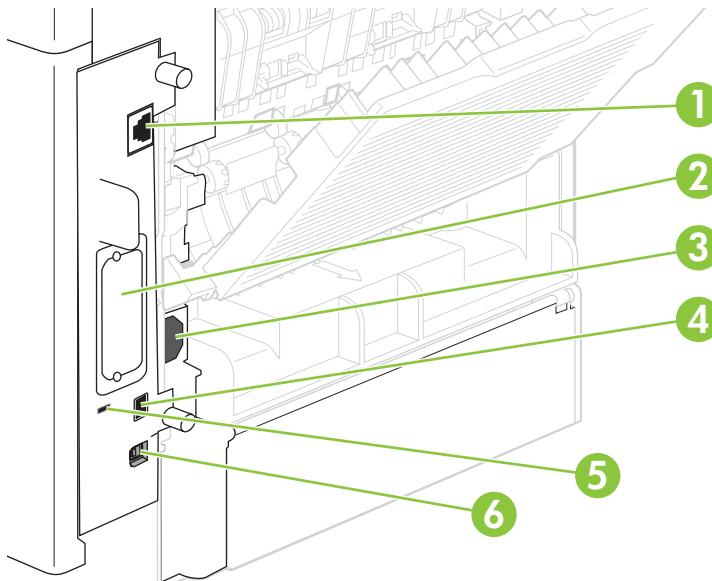

1	Connexion réseau RJ.45 (non disponible pour l'imprimante HP LaserJet P4014)
2	Logement EIO
3	Branchement de l'alimentation
4	Connexion USB hôte, pour l'ajout de polices et d'autres solutions de parties tierces (cette connexion peut être équipée d'un couvercle amovible)
5	Logement pour verrou de sécurité de type câble
6	Connexion USB 2.0 haute vitesse, pour la connexion directe à un ordinateur

Emplacement de l'étiquette portant le numéro de série et le modèle

L'étiquette indiquant le modèle et les numéros de série figure à l'intérieur du capot supérieur.

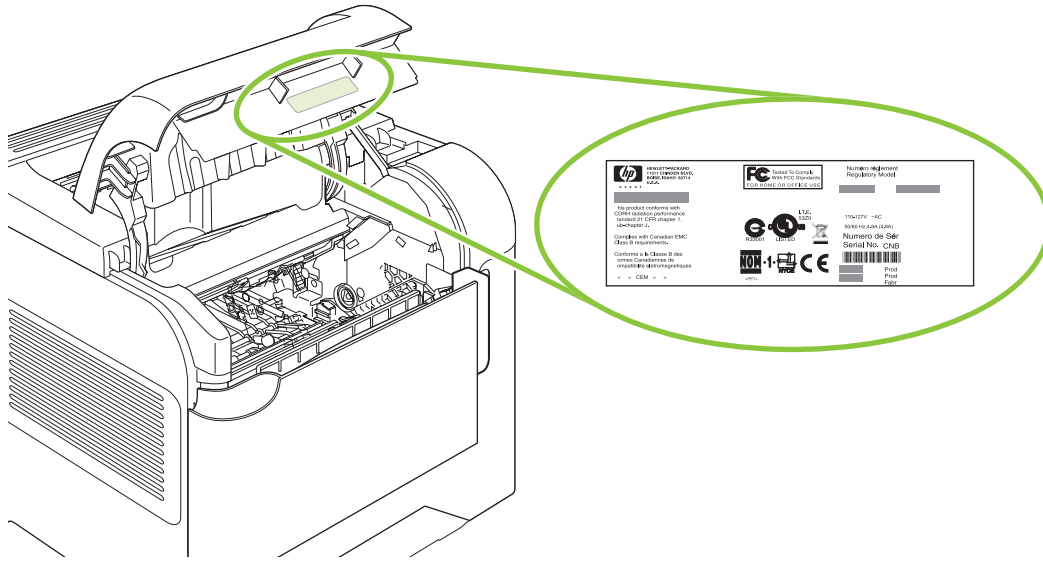

2 Panneau de commande

- [Disposition du panneau de commande](#)
- [Utilisation des menus du panneau de commande](#)
- [Menu Comment faire](#)
- [Menu RECUPERER TACHE](#)
- [Menu Informations](#)
- [Menu Gestion du papier](#)
- [Menu Configuration du périphérique](#)
- [Menu Diagnostics](#)
- [Menu Service](#)

Disposition du panneau de commande

Utilisez le panneau de commande pour obtenir les informations d'état sur le produit et les tâches ainsi que pour configurer le produit.

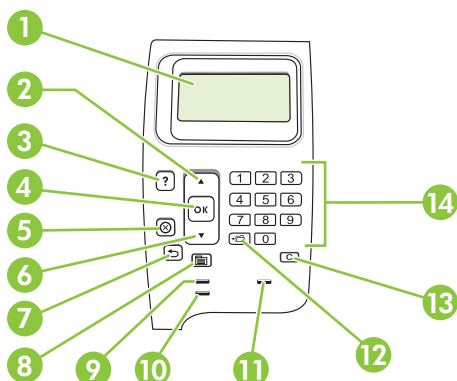



Numéro	Bouton ou voyant	Fonction
1	Ecran du panneau de commande	Affiche les informations d'état, les menus, l'aide et les messages d'erreur.
2	Flèche vers le haut ▲	Affiche l'élément précédent de la liste ou augmente la valeur des éléments numériques.
3	Bouton Aide ?	Fournit des informations relatives au message affiché sur l'écran du panneau de commande.
4	Bouton OK	<ul style="list-style-type: none"> Enregistre la valeur sélectionnée d'un élément. Exécute l'action associée à l'élément mis en surbrillance sur l'écran du panneau de commande. Résout le problème lorsque l'erreur affichée peut être corrigée.
5	Bouton Stop ⊗	Annule la tâche d'impression en cours et rejette les pages du produit.
6	Flèche vers le bas ▼	Affiche l'élément suivant de la liste ou réduit la valeur des éléments numériques.
7	Flèche vers la gauche ↶	Remonte d'un niveau dans l'arborescence des menus ou revient à l'entrée numérique précédente.
8	Bouton Menu ☰	<ul style="list-style-type: none"> Permet d'ouvrir et de fermer les menus.
9	Voyant Prêt	<ul style="list-style-type: none"> Activé : le produit est en ligne et prêt à accepter les données à imprimer. Désactivé : le produit ne peut pas accepter les données à imprimer, car il est hors ligne (en pause) ou il a détecté une erreur. Clignotant : le produit se met hors ligne. Le produit suspend le traitement de la tâche en cours et rejette toutes les pages actives du circuit papier.
10	Voyant Données	<ul style="list-style-type: none"> Activé : le produit comporte des données à imprimer, mais attend de les avoir toutes reçues. Désactivé : le produit ne comporte pas de données à imprimer. Clignotant : le produit traite ou imprime les données.

Numéro	Bouton ou voyant	Fonction
11	Voyant Attention	<ul style="list-style-type: none"> ● Activé : le produit a détecté un problème. Reportez-vous à ce qui est affiché sur le panneau de commande. ● Désactivé : le produit fonctionne sans problème. ● Clignotant : une intervention est requise. Reportez-vous à ce qui est affiché sur le panneau de commande.
12	Dossier  ou bouton STAR (Secure Transaction Access Retrieval) REMARQUE : Cette option n'est pas proposée sur les modèles HP LaserJet P4014.	Permet d'accéder rapidement au menu RECUPERER TACHE .
13	C Bouton Effacer REMARQUE : Cette option n'est pas proposée sur les modèles HP LaserJet P4014.	Rétablit les valeurs par défaut et quitte l'écran d'aide.
14	Pavé numérique REMARQUE : Cette option n'est pas proposée sur les modèles HP LaserJet P4014.	Permet d'entrer des valeurs numériques.

Utilisation des menus du panneau de commande

Pour accéder aux menus du panneau de commande, effectuez les étapes ci-dessous.

Utilisation des menus

1. Appuyez sur **Menu** .
2. Appuyez sur la flèche vers le bas ▼ ou vers le haut ▲ pour parcourir les listes.
3. Appuyez sur **OK** pour sélectionner l'option appropriée.
4. Appuyez sur la flèche vers la gauche ⇐ pour revenir au niveau précédent.
5. Appuyez sur **Menu**  pour quitter le menu.
6. Appuyez sur le bouton d'aide ? pour afficher des informations supplémentaires sur l'option.

Voici les principaux menus disponibles :

Menus principaux

COMMENT FAIRE

RECUPERER TACHE

INFORMATIONS

GESTION DU PAPIER

CONFIGURATION PERIPHERIQUE

DIAGNOSTICS

SERVICE

Menu Comment faire

Chaque option du menu **COMMENT FAIRE** imprime une page apportant un complément d'informations.

Option	Explication
SUPPR. BOURRAGES	Permet d'imprimer une page expliquant comment résoudre les bourrages papier.
CHARGER BACS	Permet d'imprimer une page expliquant comment charger les bacs d'alimentation.
CHARGER SUPPORT SPECIAL	Permet d'imprimer une page expliquant comment charger du papier spécial, tel que des enveloppes et du papier à en-tête.
IMPRESSION RECTO VERSO	Imprime une page qui indique comment utiliser la fonction d'impression recto verso. REMARQUE : Le menu Recto verso n'est proposé que sur les modèles d'impression recto verso.
PAPIER PRIS EN CHARGE	Permet d'imprimer une page indiquant les types et formats de papier pris en charge.
GUIDE D'IMPRESSION	Imprime une page qui fournit des liens vers d'autres ressources d'aide sur le Web.

Menu RECUPERER TACHE

Ce menu fournit la liste des tâches enregistrées dans le produit et permet d'accéder à toutes les fonctionnalités de mise en mémoire des tâches. Vous pouvez imprimer ou supprimer ces tâches depuis le panneau de commande du produit. Ce menu s'affiche lorsque le produit comporte au moins 80 Mo de mémoire de base. Pour plus d'informations sur ce menu, reportez-vous à la section [Utilisation des fonctions de stockage des tâches à la page 98](#).

 **REMARQUE :** Lorsque vous mettez le produit hors tension, toutes les tâches stockées sont effacées, sauf si vous avez installé un disque dur optionnel.

REMARQUE : Appuyez sur le bouton Dossier  pour accéder directement à ce menu.

Article	Sous-option	Valeurs	Explication
NOM UTILISATEUR	TTES TCHES (AV PIN)	IMPRIMER	NOM UTILISATEUR : Nom de l'expéditeur de la tâche. <ul style="list-style-type: none">● IMPRIMER : permet d'imprimer la tâche sélectionnée après avoir entré le numéro d'identification personnel (PIN).
		SUPPRIMER	
	TTES TCHES (SS PIN)	IMPRIMER	<ul style="list-style-type: none">● IMPRIMER : Permet d'imprimer la tâche sélectionnée.● SUPPRIMER : permet de supprimer toutes les tâches du produit. Vous êtes invité à confirmer l'opération avant la suppression des tâches.
		SUPPR. TTES TCHES	

Menu Informations

Le menu **INFORMATIONS** contient les pages d'information donnant des détails sur le produit et sa configuration. Accédez à la page d'information de votre choix, puis appuyez sur **OK**.

Article	Explication
IMPRIMER STRUCTURE MENUS	Permet d'imprimer la structure des menus du panneau de commande, et de visualiser ainsi la disposition et les paramètres actuels des options de menu du panneau.
IMPRIMER CONFIGURATION	Permet d'imprimer la configuration actuelle du produit. Si un serveur d'impression HP Jetdirect est installé, une page de configuration HP Jetdirect est également imprimée.
IMPRIMER PAGE ETAT FOURNIT.	Permet d'imprimer une page d'état sur les consommables, qui indique le niveau des consommables du produit, le nombre approximatif de pages restantes, les informations relatives à l'utilisation des cartouches, le numéro de série, le nombre de pages imprimées et les modalités à suivre pour commander des consommables. Cette page est disponible uniquement si vous utilisez des consommables HP authentiques.
IMPRIMER PAGE UTILISATION	Permet d'imprimer une page qui répertorie tous les formats de papier traités par le produit, détaille les types d'impression (recto ou recto verso) et indique le nombre de pages imprimées.
IMPRIMER REPERTOIRE DE FICHIERS	Permet d'imprimer un répertoire de fichiers qui affiche des informations sur toutes les unités de stockage de masse installées. Cette option s'affiche uniquement si une unité de stockage de masse contenant un système de fichiers reconnu est installée dans le produit.
IMPRIMER LISTE POLICES PCL	Permet d'imprimer la liste des polices PCL actuellement disponibles pour le produit.
IMPRIMER LISTE POLICES PS	Permet d'imprimer la liste des polices PS actuellement disponibles pour le produit.

Menu Gestion du papier

Utilisez ce menu pour définir le type et le format de papier de chaque bac. Le produit utilise ces informations pour produire des pages offrant la meilleure qualité d'impression possible. Pour plus d'informations, reportez-vous à la section [Configuration des bacs à la page 87](#).

Certaines options de ce menu sont également accessibles à partir du programme ou du pilote d'imprimante. Les paramètres du programme et du pilote d'imprimante sont prioritaires sur ceux du panneau de commande.

Article	Valeurs	Explication
FORMAT DU BAC A ENVELOPPES	Liste des formats de papier disponibles pour le bac à enveloppes	Permet de choisir la valeur correspondant au format de papier chargé dans le bac à enveloppes.
TYPE DU BAC A ENVELOPPES	Liste des types de papier disponibles pour le bac à enveloppes	Permet de choisir la valeur correspondant au type de papier chargé dans le bac à enveloppes.
FORMAT BAC 1	Liste des formats de papier disponibles pour le bac 1	<p>Permet de choisir la valeur correspondant au format de papier chargé dans le bac 1. Le paramètre par défaut est TOUT FORMAT.</p> <p>TOUT FORMAT : si le type et le format de papier sont définis sur TOUT pour le bac 1, le produit prélève le papier du bac 1 en priorité, à condition que ce bac ne soit pas vide.</p> <p>Format autre que TOUT FORMAT : le produit prélève le papier de ce bac uniquement si le type ou le format requis pour la tâche d'impression correspondent à ceux du papier contenu dans ce bac.</p>
TYPE BAC 1	Liste des types de papier disponibles pour le bac 1	<p>Permet de choisir la valeur correspondant au type de papier chargé dans le bac 1. Le paramètre par défaut est TOUT TYPE.</p> <p>TOUT TYPE : si le type et le format de papier sont définis sur TOUT pour le bac 1, le produit prélève le papier du bac 1 en priorité, à condition que ce bac ne soit pas vide.</p> <p>Type autre que TOUT TYPE : le produit ne prélève pas de papier dans ce bac.</p>
FORMAT BAC [N]	Liste des formats de papier disponibles pour le bac 2 ou les bacs en option	Le bac détecte automatiquement le format de papier en fonction de la position de ses guides. Le paramètre par défaut est soit LTR (Letter) pour les moteurs 110 V, soit A4 pour les moteurs 220 V.
TYPE BAC [N]	Liste des types de papier disponibles pour le bac 2 ou les bacs en option	Permet de choisir la valeur correspondant au type de papier chargé dans le bac 2 ou dans les bacs en option. Le paramètre par défaut est TOUT TYPE .

Menu Configuration du périphérique

Permet de modifier les paramètres d'impression par défaut, de régler la qualité d'impression et de modifier la configuration système et les options d'E/S.

Sous-menu Impression

Certaines options de ce menu sont accessibles à partir du programme ou du pilote d'imprimante. Les paramètres du programme et du pilote d'imprimante sont prioritaires sur ceux du panneau de commande. En général, il est conseillé de modifier ces paramètres dans le pilote d'imprimante.

Article	Valeurs	Explication
COPIES	De 1 à 32 000	<p>Permet de définir le nombre de copies par défaut en sélectionnant un nombre compris entre 1 et 32 000. Utilisez le pavé numérique pour entrer le nombre de copies. Pour sélectionner le nombre de copies sur les produits ne disposant pas d'un pavé numérique, appuyez sur la flèche vers le haut ▲ ou vers le bas ▼. Ce paramètre s'applique uniquement aux tâches d'impression pour lesquelles le nombre de copies n'a pas été défini dans le logiciel ou le pilote d'imprimante, par exemple dans un programme UNIX ou Linux.</p> <p>Le paramètre par défaut est 1.</p> <p>REMARQUE : Il est préférable de définir le nombre d'exemplaires à partir du programme ou du pilote d'imprimante. (Les paramètres du programme et du pilote d'imprimante sont prioritaires sur ceux du panneau de commande.)</p>
FORMAT PAPIER PAR DEFAULT	Permet d'afficher la liste des formats de papier disponibles.	Permet de définir le format par défaut du papier et des enveloppes. Ce paramètre s'applique aux tâches d'impression pour lesquelles le format n'a pas été défini dans le programme ou le pilote d'imprimante. Le paramètre par défaut est LETTRE .
FORMAT PAPIER PERSO PAR DEFAULT	UNITE DE MESURE DIMENSION X DIMENSION Y	<p>Permet de définir le format de papier personnalisé par défaut pour le bac 1 ou les bacs de 500 feuilles.</p> <p>UNITE DE MESURE : permet de sélectionner l'unité de mesure (POUCES ou MILLIMETRES) à utiliser pour la configuration de formats de papier personnalisés.</p> <p>DIMENSION X : Permet de définir la largeur du papier (distance entre les deux côtés du bac). Choisissez une valeur comprise entre 76 et 216 mm (3 et 8,50 pouces).</p> <p>DIMENSION Y : Permet de définir la longueur du papier (distance entre l'avant et l'arrière du bac). Choisissez une valeur comprise entre 127 et 356 mm (5 et 14 pouces).</p>
DESTINATION PAPIER	Permet d'afficher la liste des bacs de destination possibles pour le papier.	Permet de configurer le bac de sortie vers lequel envoyer le papier. La liste change selon l'accessoire de sortie installé. Le paramètre par défaut est BAC SUP. STAND .
RECTO VERSO	DESACTIVE ACTIVE	<p>Cette option s'affiche uniquement lorsqu'un module d'impression recto verso en option est installé. Sélectionnez ACTIVE pour effectuer une impression des deux côtés d'une feuille de papier (recto verso) ou DESACTIVE pour une impression sur un seul côté (recto).</p> <p>Le paramètre par défaut est DESACTIVE.</p>

Article	Valeurs	Explication
RELIURE RECTO VERSO	BORD LONG BORD COURT	Permet de choisir le bord de reliure pour l'impression recto verso. Cette option s'affiche uniquement lorsqu'une unité d'impression recto verso en option est installée et que l'option RECTO VERSO est définie sur ACTIVE . Le paramètre par défaut est BORD LONG .
A4/LETTRE PRIORITAIRE	NON OUI	Sélectionnez OUI pour imprimer une tâche au format A4 sur une feuille de format Letter si aucun papier A4 n'est chargé dans le produit (et vice versa). Le paramètre par défaut est OUI .
ALIMENTATION MANUELLE	DESACTIVE ACTIVE	Permet de procéder à l'alimentation manuelle du papier depuis le bac 1 plutôt qu'automatiquement depuis un autre bac. Si l'option ALIMENTATION MANUELLE=ACTIVE est sélectionnée et que le bac 1 est vide, le produit se met hors ligne lorsqu'il reçoit une tâche d'impression. ALIMENTATION MANUELLE [FORMAT PAPIER] s'affiche sur l'écran du panneau de commande. Le paramètre par défaut est DESACTIVE .
POLICE COURIER	NORMAL SOMBRE	Permet de sélectionner la version de police Courier à utiliser : NORMAL : police Courier interne disponible sur les produits HP LaserJet série 4. SOMBRE : police Courier interne disponible sur les produits HP LaserJet série III. Le paramètre par défaut est NORMAL .
A4 LARGE	NON OUI	Permet de modifier le nombre de caractères pouvant être imprimés sur chaque ligne d'une feuille au format A4. NON : Vous pouvez imprimer jusqu'à 78 caractères de densité 10 sur une ligne. OUI : Vous pouvez imprimer jusqu'à 80 caractères de densité 10 sur une ligne. Le paramètre par défaut est NON .
IMPR ERREURS PS	DESACTIVE ACTIVE	Permet de déterminer si une page d'erreur PS est imprimée ou non. DESACTIVE : La page d'erreur PS n'est jamais imprimée. ACTIVE : La page d'erreur PS est imprimée lorsqu'une erreur PS se produit. Le paramètre par défaut est DESACTIVE .
IMPRIMER ERREURS PDF	DESACTIVE ACTIVE	Permet de déterminer si une page d'erreur PDF est imprimée ou non. DESACTIVE : La page d'erreur PDF n'est jamais imprimée. ACTIVE : La page d'erreur PDF est imprimée lorsqu'une erreur PDF se produit. Le paramètre par défaut est DESACTIVE .

Article	Valeurs	Explication
SOUS-MENU PCL	LONGUEUR FORME	Permet de définir l'espacement vertical de 5 à 128 lignes pour le format de papier par défaut.
	ORIENTATION	Permet de sélectionner l'orientation de page par défaut : PAYSAGE ou PORTRAIT . REMARQUE : Il est préférable de définir l'orientation de page à partir du programme ou du pilote d'imprimante. (Les paramètres du programme et du pilote d'imprimante sont prioritaires sur ceux du panneau de commande.)
	SOURCE POLICE	Permet de sélectionner la source de police : INTERNE ou DISQUE EIO .
	NOMBRE POLICES	Le produit attribue un numéro à chaque police et répertorie ces numéros dans la liste des polices PCL. Le numéro de police s'affiche dans la colonne N° police de la liste. Ce numéro est compris entre 0 et 102.
	DENSITE POLICES	Permet de sélectionner la densité de police. Cette option peut ne pas apparaître pour certaines polices. La densité est comprise entre 0,44 et 99,99.
	TAILLE EN POINTS DES POLICES	Permet de sélectionner la taille de police en points. Choisissez une valeur comprise entre 4 et 999,75. La valeur par défaut est de 12.
	JEU DE SYMBOLES	Permet de sélectionner l'un des jeux de symboles disponibles sur le panneau de commande du produit. Un jeu de symboles est un groupe rassemblant tous les caractères d'une police. PC8 ou PC850 est recommandé pour les caractères semigraphiques.
	AJOUTER RC A SL	Sélectionnez OUI pour ajouter un retour chariot à chaque saut de ligne rencontré dans les tâches PCL à compatibilité en amont (texte uniquement, aucun contrôle de la tâche). Certains environnements, tels qu'UNIX, ont uniquement besoin de la commande de saut de ligne pour indiquer un changement de ligne. Cette option vous permet d'ajouter le retour chariot à chaque saut de ligne.
	SUPPRIMER PAGES BLANCHES	Lorsque vous générez votre propre PCL, les sauts de ligne supplémentaires qui sont insérés peuvent entraîner l'impression d'une ou de plusieurs pages vierges. Sélectionnez OUI pour ignorer les sauts de ligne si la page est vierge.
	MAPPAGE SOURCE SUPPORT	Permet de sélectionner et de gérer les bacs par numéro lorsque vous n'utilisez pas le pilote de l'imprimante ou lorsque le programme ne comporte aucune option de sélection de bac. CLASSIQUE : la numérotation des bacs repose sur l'imprimante HP LaserJet 4 et les anciens modèles. STANDARD : la numérotation des bacs repose sur les derniers modèles HP LaserJet.

Sous-menu Qualité d'impression

Certaines options de ce menu sont accessibles à partir du programme ou du pilote d'imprimante. Les paramètres du programme et du pilote d'imprimante sont prioritaires sur ceux du panneau de commande. En général, il est préférable de modifier ces paramètres dans le pilote d'imprimante.

Article	Valeurs	Explication
DEFINIR CONCORDANCE	IMPRIMER UNE PAGE DE TEST SOURCE AJUSTER BAC [N]	<p>Fait glisser l'alignement de marge pour centrer l'image sur la page du haut vers le bas et de la gauche vers la droite. Vous pouvez également aligner l'image imprimée au recto sur l'image imprimée au verso. Permet aussi bien un alignement recto qu'un alignement recto verso.</p> <p>IMPRIMER UNE PAGE DE TEST : Permet d'imprimer une page de test présentant les paramètres de concordance actuels.</p> <p>SOURCE : Permet de sélectionner le bac pour lequel imprimer la page de test.</p> <p>AJUSTER BAC [N] : Permet de configurer la concordance pour le bac indiqué. [N] représente le numéro du bac. Un choix de valeurs apparaît pour chaque bac installé et pour chacun, la concordance doit être définie.</p> <ul style="list-style-type: none"> ● DECALAGE X1 : Concordance de l'image sur la feuille, d'un côté à l'autre (par rapport au sens d'alimentation du papier dans le bac). Dans le cas d'une impression recto verso, le côté concerné est le verso de la feuille. ● DECALAGE X2 : Concordance de l'image sur la feuille, d'un côté à l'autre (par rapport au sens d'alimentation du papier dans le bac) et pour le recto d'une page recto verso. Cette option s'affiche uniquement si le produit est doté d'une unité d'impression recto verso et si l'option RECTO VERSO est définie sur ACTIVE. Définissez d'abord le paramètre DECALAGE X1. ● DECALAGE Y : Concordance de l'image sur la feuille, de haut en bas (par rapport au sens d'alimentation du papier dans le bac). <p>Le paramètre par défaut de SOURCE est BAC 2, tandis que celui de AJUSTER BAC 1 et AJUSTER BAC 2 est 0.</p>
MODES DE FUSION	Liste des types de papier disponibles	<p>Permet de configurer le mode de fusion associé à chaque type de papier.</p> <p>Modifiez le mode de fusion uniquement si vous rencontrez des problèmes d'impression sur certains types de papier. Une fois le type de papier sélectionné, vous pouvez sélectionner l'un des modes de fusion disponibles pour ce type. Le produit prend en charge les modes suivants :</p> <p>NORMAL : Utilisé pour la plupart des types de papier.</p> <p>CLAIR1 : Utilisé pour la plupart des types de papier.</p> <p>CLAIR2 : utilisez ce mode si le support se froisse.</p> <p>EPAIS : Utilisé pour le papier rugueux.</p> <p>Le mode de fusion par défaut est CLAIR1 pour tous les types de support d'impression, à l'exception des transparents (CLAIR2) et du papier rugueux (EPAIS).</p>

Article	Valeurs	Explication
		<p>ATTENTION : Ne modifiez pas le mode de fusion pour les transparents. Si vous utilisez un autre mode que CLAIR2 lors de l'impression de transparents, vous risquez d'endommager le produit et l'unité de fusion de façon irrémédiable. Dans le pilote d'imprimante, sélectionnez toujours le type Transparents ; sur le panneau de commande du produit, choisissez le type de bac TRANSPARENT.</p> <p>Lorsque vous sélectionnez RETABLIR MODES, le mode de fusion par défaut de chaque type de papier est rétabli.</p>
OPTIMISER Permet d'optimiser certains paramètres pour toutes les tâches plutôt que (ou en parallèle à) une optimisation par type de papier.	DETAIL LIGNE	Sélectionnez ce paramètre si vos impressions sont floues ou si elles comportent des lignes diffuses.
	RETABLIR MODES OPTIMISATION	Permet de rétablir les paramètres OPTIMISER sur DESACTIVE .
RESOLUTION	300	Sélectionnez la résolution. La vitesse d'impression est la même pour toutes les valeurs.
	600	300 : produit une qualité d'impression brouillon et peut être utilisée pour une compatibilité avec la famille de produits HP LaserJet III.
	FASTRES 1200	600 : produit une qualité d'impression de texte supérieure et peut être utilisée pour une compatibilité avec la famille de produits HP LaserJet 4.
	PRORES 1200	FASTRES 1200 : produit une qualité d'impression de 1 200 ppp pour une impression de texte ou de graphiques commerciaux rapide et de qualité. PRORES 1200 : produit une qualité d'impression de 1 200 ppp pour une impression rapide et de qualité des dessins au trait et des images. REMARQUE : Il est vivement conseillé de modifier la résolution dans le logiciel ou le pilote d'imprimante. (Les paramètres du programme et du pilote d'imprimante sont prioritaires sur ceux du panneau de commande.) Le paramètre par défaut est FASTRES 1200 .
RET	DESACTIVE	Utilisez le paramètre REt (Resolution Enhancement technology, technologie d'amélioration de la résolution) pour produire une impression à angles, courbes et contours uniformes.
	CLAIR	
	MOYEN	Le paramètre REt n'a pas d'incidence sur la qualité d'impression lorsque la résolution est définie sur FastRes 1200 ou ProRes 1200. Toutes les autres résolutions bénéficient de la fonction REt.
	SOMBRE	REMARQUE : Il est vivement conseillé de modifier le paramètre REt dans le programme ou le pilote d'imprimante. (Les paramètres du programme et du pilote d'imprimante sont prioritaires sur ceux du panneau de commande.) Le paramètre par défaut est MOYEN .
ECONOMODE	ACTIVE	EconoMode est une fonctionnalité permettant au produit d'utiliser moins de toner par page. La sélection de cette option

Article	Valeurs	Explication
	DESACTIVE	<p>prolonge la durée de vie du toner et peut réduire le coût par page. Toutefois, cela réduit également la qualité d'impression. La page imprimée est plus pâle, mais sa qualité est suffisante pour les brouillons ou les épreuves.</p> <p>HP déconseille l'utilisation permanente du mode EconoMode. Si vous utilisez le mode EconoMode de manière permanente, la dose de toner risque de durer plus longtemps que les pièces mécaniques de la cartouche d'impression. Si la qualité d'impression commence à se dégrader, vous devez installer une nouvelle cartouche d'impression, même s'il reste une dose de toner dans la cartouche existante.</p> <p>REMARQUE : Il est préférable d'activer ou de désactiver le mode EconoMode à partir du programme ou du pilote d'imprimante. (Les paramètres du programme et du pilote d'imprimante sont prioritaires sur ceux du panneau de commande.)</p> <p>Le paramètre par défaut est DESACTIVE.</p>
DENSITE ENCRE	1 à 5	Permet d'éclaircir ou d'assombrir l'impression sur la page en modifiant le paramètre de densité de toner. Sélectionnez une valeur comprise entre 1 (clair) et 5 (foncé). Le résultat optimal est généralement obtenu avec la valeur par défaut (3).
NETTOYAGE AUTO	DESACTIVE ACTIVE	<p>Permet de nettoyer automatiquement le circuit du papier une fois que le produit a imprimé un certain nombre de pages. Utilisez l'option INTERVALLE NETT. pour définir le nombre de pages.</p> <p>La valeur par défaut est DESACTIVE.</p>
INTERVALLE NETT.	1 000 2 000 5 000 10 000 20 000	<p>Cette option s'affiche uniquement lorsque NETTOYAGE AUTO est sélectionné.</p> <p>Sélectionnez le nombre de pages après lequel la procédure de nettoyage doit avoir lieu.</p>
FORMAT NETTOYAGE AUTO	LETTRE A4	<p>Cette option s'affiche uniquement lorsque NETTOYAGE AUTO est sélectionné.</p> <p>Permet de définir le format de la page de nettoyage automatiquement générée.</p>
CREER PAGE NETTOYAGE	Aucune valeur à sélectionner	Appuyez sur OK pour imprimer une page de nettoyage (afin de nettoyer le toner de l'unité de fusion). Suivez les instructions apparaissant sur la page de nettoyage. Pour plus d'informations, reportez-vous à la section Nettoyage du circuit papier à la page 138 .
TRAITER PAGE NETTOYAGE	Aucune valeur à sélectionner	Cette option n'est disponible qu'après la création d'une page de nettoyage. Suivez les instructions imprimées sur la page de nettoyage. Le processus de nettoyage peut prendre jusqu'à 2 mn 30.

Sous-menu Configuration système

Les options de ce menu concernent le comportement du produit. Configurez le produit en fonction de vos besoins d'impression.

Article	Valeurs	Explication
DATE/HEURE	DATE	Permet de régler la date et l'heure.
	FORMAT DE LA DATE	
	HEURE	
	FORMAT DE L'HEURE	
LIMITE STOCKAGE TACHES	1 à 100	Permet de définir le nombre de tâches de copie rapide pouvant être stockées sur le produit. Le paramètre par défaut est 32 .
DELAI CONSERV. TACHES	DESACTIVE	Indique la durée pendant laquelle les tâches mises en attente sont conservées avant d'être automatiquement supprimées de la file d'attente. Le paramètre par défaut est DESACTIVE .
	1 HEURE	
	4 HEURES	
	1 JOUR	
	1 SEMAINE	
AFFICHER ADRESSE	AUTO	Permet de déterminer si l'adresse IP DOIT apparaître ou non sur l'écran lorsque le produit est connecté à un réseau. Si la valeur AUTO est sélectionnée, l'adresse IP du produit s'affiche avec le message Prêt . Le paramètre par défaut est DESACTIVE .
	DESACTIVE	

Article	Valeurs	Explication
COMPORTEMENT BAC	UTILISER LE BAC DEMANDE	<p>Permet de déterminer si le produit peut essayer d'utiliser le papier se trouvant dans un bac différent de celui sélectionné dans le pilote d'imprimante.</p> <ul style="list-style-type: none"> ● EXCLUSIVEMENT : permet de configurer le produit pour qu'il utilise le support se trouvant dans le bac sélectionné et non dans les autres, même si le bac sélectionné est vide. ● PREMIER : permet de configurer le produit pour qu'il utilise en priorité le papier dans le bac sélectionné tout en l'autorisant à prélever automatiquement le papier d'un autre bac si le bac sélectionné est vide.
	INVITE ALIMENT. MANUELLE	<p>Permet de déterminer si le produit doit afficher un message concernant l'utilisation du support dans le bac 1 lorsque les types et formats contenus dans les autres bacs ne correspondent pas à ceux de la tâche d'impression.</p> <ul style="list-style-type: none"> ● TOUJOURS : sélectionnez cette option si vous souhaitez être systématiquement averti lorsque le produit utilise le papier se trouvant dans le bac 1. ● SAUF SI CHARGE : sélectionnez cette option si vous souhaitez n'être averti que lorsque le bac 1 est vide.
	PS SUSPENDRE SUPPORT :	<p>Détermine si les tâches sont imprimées avec le modèle de manipulation du papier PostScript (PS) ou HP. ACTIVE permet d'utiliser le modèle de manipulation du papier HP. DESACTIVE permet d'utiliser le modèle de manipulation du papier PS.</p>
	INVITE FORMAT/TYPE	<p>Permet de déterminer si le message de configuration du bac et ses invites doivent s'afficher à l'ouverture et à la fermeture d'un bac. Ces invites vous commandent de définir le type ou le format de papier si le bac est configuré pour un type ou un format différent de celui du papier qu'il contient.</p>
	UTILISEZ AUTRE BAC	<p>Permet d'activer ou de désactiver le message vous invitant à sélectionner un autre bac.</p>
	PAGES BLANCHES RECTO VERSO	<p>Permet de configurer le mode de traitement des pages blanches lorsque vous utilisez l'unité d'impression recto verso en option. Sélectionnez AUTO pour obtenir un résultat plus rapide. Sélectionnez OUI pour que la feuille passe systématiquement dans l'unité d'impression recto verso, même s'il s'agit d'une impression recto.</p>
	MODELE BAC 2	<p>Permet d'indiquer si le bac 2 correspond au BAC STANDARD ou au BAC FORMAT PERSO.</p>
	ROTATION IMAGE	<p>Définit la façon dont l'image est placée sur la page lorsqu'un accessoire de sortie est installé.</p> <ul style="list-style-type: none"> ● STANDARD : le produit fait automatiquement pivoter l'image. Ainsi, vous pouvez toujours charger le papier de la même manière, même si un accessoire de sortie est installé. ● AUTRE : le produit ne fait pas automatiquement pivoter l'image. Par conséquent, vous devrez peut-être charger le papier différemment pour certains types de sortie.

Article	Valeurs	Explication
DELAI DE MISE EN VEILLE	1 MINUTE	Définit la durée d'inactivité du produit avant qu'il ne passe en mode Veille.
	15 MINUTES	Le mode veille fournit les avantages suivants : <ul style="list-style-type: none"> • Permet de réduire la quantité d'énergie consommée par le produit lorsqu'il est inactif. • Permet de réduire l'usure des composants électroniques du produit (extinction du rétro-éclairage de l'écran, qui reste néanmoins lisible).
	30 MINUTES	
	45 MINUTES	
	60 MINUTES	
	90 MINUTES	Le produit quitte automatiquement le mode Veille lorsque vous envoyez une tâche d'impression, appuyez sur un bouton du panneau de commande, ouvrez un bac ou soulevez le capot supérieur.
	2 HEURES	
	4 HEURES	
		Le paramètre par défaut est 30 MINUTES .
HEURE DE REVEIL	LUNDI	Permet de définir une heure de « réveil » quotidienne à laquelle le produit doit préchauffer. La valeur par défaut pour chaque jour est DESACTIVE . Si vous définissez une heure de réveil, il est recommandé de paramétrer un délai suffisamment long pour que le produit ne repasse pas en mode Veille trop rapidement après avoir quitté ce mode.
	MARDI	
	MERCREDI	
	JEUDI	
	VENDREDI	
	SAMEDI	
	DIMANCHE	
LUMINOSITE ECRAN (DISPLAY BRIGHTNESS)	Valeur comprise entre 1 et 10	Contrôle la luminosité de l'écran du panneau de commande. La valeur par défaut est 5 .
PERSONNALITE	AUTO	Permet de sélectionner le langage par défaut du produit (mode d'impression). Les valeurs indiquées dépendent des langages reconnus installés dans le produit.
	PS	
	PDF	Normalement, vous ne devez pas modifier le langage du produit. Si vous choisissez un langage d'imprimante particulier, le produit ne passe pas automatiquement à ce langage, à moins que des commandes logicielles particulières ne lui soient envoyées.
	SOUS-MENU PCL	
		Le paramètre par défaut est AUTO .
AVERTISSEMENTS EFFACABLES	TACHE	Permet de définir la durée d'affichage des avertissements effaçables sur le panneau de commande du produit. TACHE : Le message d'avertissement effaçable reste affiché jusqu'à la fin de la tâche qui l'a généré. ACTIVE : le message d'avertissement effaçable reste affiché jusqu'à ce que vous appuyiez sur OK .
	ACTIVE	
		Le paramètre par défaut est TACHE .
CONTINUER AUTO	DESACTIVE	Permet de déterminer la manière dont le produit réagit face aux erreurs. Si le produit est connecté à un réseau, paramétrez de préférence l'option CONTINUER AUTO sur ACTIVE . ACTIVE : si une erreur bloquant l'impression se produit, un message s'affiche sur l'écran du panneau de commande et le
	ACTIVE	

Article	Valeurs	Explication
		<p>produit se met hors ligne pendant 10 secondes avant de repasser en ligne.</p> <p>DESACTIVE : si une erreur bloquant l'impression se produit, le message reste affiché sur l'écran du panneau de commande et le produit reste hors ligne jusqu'à ce que vous appuyiez sur OK.</p> <p>Le paramètre par défaut est ACTIVE.</p>
REPLACER LA CARTOUCHE NOIRE	ARRETER QD FAIBLE ARRETER QD VIDE IGNORER QD VIDE	<p>Permet de déterminer le comportement du produit lorsque le niveau de la cartouche d'impression est bas ou lorsque la cartouche est vide.</p> <p>ARRETER QD FAIBLE : le produit arrête l'impression lorsque le niveau de la cartouche est bas. Appuyez sur OK pour poursuivre l'impression.</p> <p>ARRETER QD VIDE : le produit arrête l'impression lorsque la cartouche d'impression est épuisée. Vous devez remplacer la cartouche d'impression pour pouvoir poursuivre l'impression.</p> <p>IGNORER QD VIDE : sélectionnez cette option pour ignorer le message et continuer l'impression une fois la cartouche épuisée. HP ne garantit pas la qualité d'impression après la sélection de cette option.</p> <p>La valeur par défaut est IGNORER QD VIDE.</p>
COMMANDER QUAND	DE 1 A 100	<p>Permet de définir le seuil à partir duquel le message COMMANDER CARTOUCHE NOIRE s'affiche. La valeur correspond au pourcentage restant de la durée de vie totale de la cartouche. La valeur par défaut est de 23 %.</p>
RECUP S/BOURRAGE	AUTO DESACTIVE ACTIVE	<p>Permet de déterminer le comportement du produit en cas de bourrage papier.</p> <p>AUTO : le produit sélectionne automatiquement le mode le mieux adapté à la reprise suite à un bourrage. Il s'agit de la valeur par défaut.</p> <p>DESACTIVE : le produit ne réimprime pas les pages après un bourrage papier. Les performances d'impression peuvent être accrues lorsque ce paramètre est utilisé.</p> <p>ACTIVE : le produit réimprime automatiquement les pages après la suppression d'un bourrage papier.</p>
DISQUE RAM	AUTO DESACTIVE	<p>Permet de déterminer le mode de configuration du disque RAM.</p> <p>AUTO : permet au produit de déterminer la quantité optimale de RAM en fonction de la mémoire disponible.</p> <p>DESACTIVE : La RAM est désactivée.</p> <p>REMARQUE : Si vous remplacez la valeur DESACTIVE par AUTO, le produit est automatiquement réinitialisé lorsqu'il se met en veille.</p> <p>Le paramètre par défaut est AUTO.</p>
LANGUE	(PAR DEFAUT) Plusieurs	<p>Permet de définir la langue à utiliser pour les messages qui s'affichent sur l'écran du panneau de commande.</p>

Article	Valeurs	Explication
		La langue par défaut est déterminée par le pays/la région où le produit est acheté.

Sous-menu Réceptacle/Agrafeuse

Ce menu ne s'affiche que lorsqu'un module agrafeuse/réceptacle en option est installé.

Article	Valeurs	Explication
AGRAFES	AUCUNE	Permet d'indiquer s'il faut agraffer toutes les tâches. Si vous sélectionnez l'option UNE ANGLE GAUCHE , toutes les tâches sont agrafées. La valeur par défaut est AUCUNE .
	UNE ANGLE GAUCHE	
AGRAFEUSE VIDE	ARRETER	Permet d'indiquer s'il faut arrêter ou continuer l'impression lorsque l'agrafeuse se trouve à court d'agrafes. La valeur par défaut est ARRETER .
	CONTINUER	

Sous-menu Trieuse 5 bacs (trieuse à bacs multiples)

Ce menu ne s'affiche que lorsqu'une trieuse à 5 bacs en option est installée.

Article	Valeurs	Explication
MODE OPERATION	TRIEUSE	Permet de sélectionner la façon dont la trieuse à 5 bacs doit trier les tâches. TRIEUSE : chaque bac est attribué à un utilisateur ou un groupe d'utilisateurs. Il s'agit de la valeur par défaut. RECEPTACLE : le produit utilise tous les bacs pour empiler les copies d'une tâche. Les tâches sont d'abord envoyées vers le bac inférieur, puis vers le bac installé au-dessus, etc. Une fois que tous les bacs sont pleins, le produit s'arrête. SEPARATEUR DE TACHES : chaque tâche est placée dans un bac indépendant. Les tâches sont placées dans un bac vide, en commençant par le bac supérieur. CLASSEUR : le produit trie les copies des tâches dans des bacs distincts.
	RECEPTACLE	
	SEPARATEUR DE TACHES	
	CLASSEUR	

Sous-menu E/S

Les options du menu E/S (entrée/sortie) concernent la communication entre le produit et l'ordinateur. Si le produit contient un serveur d'impression HP Jetdirect, vous pouvez définir les paramètres de configuration réseau de base dans ce sous-menu. Vous pouvez également configurer ces paramètres, ainsi que d'autres options, via le serveur Web intégré ou HP Web Jetadmin.

Article	Valeurs	Explication
DELAI E/S	5 à 300	Sélectionnez la période d'inactivité de l'interface en secondes.

Article	Valeurs	Explication
		<p>Ce paramètre vous permet de régler ce délai d'inactivité pour obtenir des performances optimales. Si des données d'autres ports apparaissent au cours de la tâche d'impression, augmentez la valeur.</p> <p>Le paramètre par défaut est 15.</p>
MENU JETDIRECT INTEGRE	Pour consulter la liste des options, reportez-vous au tableau ci-après.	
MENU JETDIRECT EIO <X>		

 **REMARQUE :** Dans le tableau suivant, les options suivies d'un astérisque (*) correspondent aux paramètres par défaut.

Tableau 2-1 Menus Jetdirect intégré et EIO <X> Jetdirect

Elément de menu	Elément de sous-menu	Elément de sous-menu	Valeurs et description
TCP/IP	OUI		<p>DESACTIVE : Vous permet de désactiver le protocole TCP/IP.</p> <p>ACTIVE* : Vous permet d'activer le protocole TCP/IP.</p>
	NOM D'HOTE		<p>Chaîne alphanumérique de 32 caractères maximum servant à identifier le produit. Ce nom est répertorié dans la page de configuration Jetdirect. Le nom d'hôte par défaut est NP1xxxxxx, où xxxxxx correspond aux six derniers chiffres de l'adresse matérielle (MAC) du réseau local.</p>
	PARAMETRES IPV4	METHODE CONFIG.	<p>Permet d'indiquer comment les paramètres TCP/IPv4 seront configurés sur le serveur d'impression HP Jetdirect.</p> <p>Serveur BOOTP : Permet d'utiliser le protocole BootP (Bootstrap) pour une configuration automatique depuis un serveur BootP.</p> <p>DHCP* : Permet d'utiliser le protocole DHCP (Dynamic Host Configuration Protocol) pour une configuration automatique depuis un serveur DHCPv4.</p> <p>IP AUTO : Permet d'utiliser l'adressage IPv4 automatique local. Une adresse du type 169.254.x.x est automatiquement affectée.</p> <p>MANUEL : Utilisez le menu PARAMETRES MANUELS pour définir les paramètres TCP/IPv4.</p>
		PARAMETRES MANUELS	<p>(Disponible uniquement si l'option METHODE CONFIG. est définie sur MANUEL.) Permet de configurer les paramètres directement depuis le panneau de commande de l'imprimante.</p> <p>ADRESSE IP : Adresse IP unique de l'imprimante, dans laquelle n représente une valeur entre 0 et 255.</p> <p>MASQUE SOUS-RESEAU : Masque sous-réseau de l'imprimante, dans lequel m représente une valeur entre 0 et 255.</p>

Tableau 2-1 Menus Jetdirect intégré et EIO <X> Jetdirect (suite)

Elément de menu	Elément de sous-menu	Elément de sous-menu	Valeurs et description
			PASSERELLE PAR DEFAUT : Adresse IP de la passerelle ou du routeur utilisée pour communiquer avec d'autres réseaux.
		IP PAR DEFAUT	Permet de spécifier l'adresse IP par défaut à reprendre lorsque le serveur d'impression ne parvient pas à obtenir une adresse IP du réseau lors d'une reconfiguration TCP/IP forcée (par exemple, lors d'une configuration manuelle pour utiliser BootP ou DHCP). IP AUTO : Une adresse IP locale 169.254.x.x est définie. HERITE : l'adresse 192.0.0.192 est configurée, en accord avec les produits HP Jetdirect plus anciens.
		DNS PRINCIPAL	Permet d'indiquer l'adresse IP (n.n.n.n) d'un serveur DNS (Domain Name System) primaire.
		DNS SECONDAIRE	Permet d'indiquer l'adresse IP (n.n.n.n) du serveur DNS (Domain Name System) secondaire.
	PARAMETRES IPV6	OUI	Utilisez cet élément pour activer ou désactiver l'opération IPv6 sur le serveur d'impression. DESACTIVE* : IPv6 désactivé. ACTIVE : IPv6 activé.
		ADRESSE	Utilisez cet élément pour configurer manuellement une adresse IPv6. PARAMETRES MANUELS : Utilisez le menu PARAMETRES MANUELS pour activer et configurer manuellement une adresse TCP/ IPv6. OUI : Sélectionnez cet élément et choisissez ACTIVE pour activer la configuration manuelle ou DESACTIVE pour la désactiver. ADRESSE : Utilisez cet élément pour entrer une adresse de nœud IPv6 de 32 chiffres hexadécimaux utilisant la syntaxe hexadécimale avec le signe deux-points comme séparateur.
		STRATEGIE DHCPV6	ROUTEUR SPECIFIE : La méthode de configuration automatique avec état que doit utiliser le serveur d'impression est définie par un routeur. Le routeur indique si le serveur d'impression obtient son adresse, ses informations de configuration ou les deux depuis un serveur DHCPv6. ROUTEUR NON DISPONIBLE : Si un routeur n'est pas disponible, le serveur d'impression doit essayer d'obtenir sa configuration avec état depuis un serveur DHCPv6. TOUJOURS : Qu'un routeur soit disponible ou non, le serveur d'impression tente toujours d'obtenir sa configuration avec état depuis un serveur DHCPv6.
		DNS PRINCIPAL	Utilisez cet élément pour spécifier une adresse IPv6 pour un serveur DNS primaire devant être utilisée par le serveur d'impression.

Tableau 2-1 Menus Jetdirect intégré et EIO <X> Jetdirect (suite)

Élément de menu	Élément de sous-menu	Élément de sous-menu	Valeurs et description
		DNS SECONDAIRE	Utilisez cet élément pour spécifier une adresse IPv6 pour un serveur DNS secondaire devant être utilisée par le serveur d'impression.
	SERVEUR PROXY		<p>Permet de définir le serveur proxy que doivent utiliser les applications intégrées du produit. En général, les clients en réseau utilisent un serveur proxy pour avoir accès à Internet. Celui-ci met en cache les pages Web et offre un niveau de sécurité Internet aux clients.</p> <p>Pour spécifier un serveur proxy, entrez son adresse IPv4 ou son nom de domaine complet. Le nom peut comporter jusqu'à 255 caractères.</p> <p>Pour certains réseaux, il peut être nécessaire de contacter le fournisseur de services Internet (ISP) pour obtenir l'adresse du serveur proxy.</p>
	PORT PROXY		Entrez le numéro de port utilisé par le serveur proxy pour le support client. Le numéro de port identifie le port réservé à l'activité du proxy sur votre réseau. Sa valeur peut être comprise entre 0 et 65535.
	DELAI D'INACTIVITE		DELAI D'INACTIVITE : Durée, en secondes, après laquelle une connexion de données d'impression TCP inactive est rompue (par défaut, 270 secondes, la valeur 0 annule le délai).
IPX/SPX	OUI		<p>DESACTIVE : Vous permet de désactiver le protocole IPX/SPX.</p> <p>ACTIVE* : Vous permet d'activer le protocole IPX/SPX.</p>
	TYPE DE TRAME		<p>Sélectionnez le paramètre de type de trame de votre réseau.</p> <p>AUTO : Cette option définit et limite automatiquement le type de trame au premier détecté.</p> <p>EN_8023, EN_II, EN_8022 et EN_SNAP : Permet de sélectionner le type de trame pour les réseaux Ethernet.</p>
APPLETALK	OUI		<p>DESACTIVE : Permet de désactiver le protocole AppleTalk.</p> <p>ACTIVE* : Permet d'activer le protocole AppleTalk.</p>
DLC//LLC	OUI		<p>DESACTIVE : Permet de désactiver le protocole DLC/LLC.</p> <p>ACTIVE* : Permet d'activer le protocole DLC/LLC.</p>

Tableau 2-1 Menus Jetdirect intégré et EIO <X> Jetdirect (suite)

Elément de menu	Elément de sous-menu	Elément de sous-menu	Valeurs et description
SECURITE	IMPR PG SECURITE		<p>OUI : Permet d'imprimer une page contenant les paramètres de sécurité actuels sur le serveur d'impression HP Jetdirect.</p> <p>NON* : Une page de paramètres de sécurité n'est pas imprimée.</p>
	WEB SECURISE		<p>Pour la gestion de la configuration, spécifiez si le serveur Web intégré acceptera la communication HTTPS (HTTP sécurisé) uniquement ou HTTP et HTTPS.</p> <p>HTTPS obligatoire : Pour que les communications soient chiffrées et sécurisées, seuls les accès HTTPS sont acceptés. Le serveur d'impression s'affiche comme site sécurisé.</p> <p>HTTP/HTTPS facultatif : Les accès HTTP et HTTPS sont autorisés.</p>
	IPSEC		<p>Spécifiez l'état IPsec ou Pare-feu sur le serveur d'impression.</p> <p>CONSERVER : L'état IPsec/Pare-feu reste tel qu'il est configuré.</p> <p>DESACTIVER : L'opération IPsec/Pare-feu est désactivée sur le serveur d'impression.</p>
	REINITIALISER SECURITE (RESET SECURITY)		<p>Permet de spécifier si les paramètres de sécurité actuels du serveur d'impression sont enregistrés ou réinitialisés sur les valeurs par défaut.</p> <p>NON* : Les paramètres de sécurité actuels sont conservés.</p> <p>OUI : Les paramètres de sécurité sont réinitialisés aux valeurs par défaut.</p>
DIAGNOSTICS	TESTS INTEGRES		<p>Fournit des tests pour faciliter le diagnostic des problèmes de matériel réseau ou de connexion réseau TCP/IP.</p> <p>Des tests intégrés permettent d'identifier si une défaillance du réseau est interne ou externe au produit. Utilisez un test intégré pour vérifier les chemins de matériel et de communication sur le serveur d'impression. Après la sélection et l'activation d'un test et la définition de l'heure d'exécution, vous devez sélectionner EXECUTER pour le lancer.</p> <p>Selon l'heure d'exécution choisie, un test sélectionné s'exécute de manière continue jusqu'à la mise hors tension du produit ou jusqu'à ce qu'une erreur survienne et qu'une page de diagnostic soit imprimée.</p>
		TEST HW LAN	<p>ATTENTION : L'exécution de ce test intégré effacera votre configuration TCP/IP.</p> <p>Ce test exécute une boucle interne. Le test de boucle interne envoie et reçoit des paquets sur le matériel de réseau interne uniquement. Il n'y a pas de transmission externe sur votre réseau.</p>

Tableau 2-1 Menus Jetdirect intégré et EIO <X> Jetdirect (suite)

Élément de menu	Élément de sous-menu	Élément de sous-menu	Valeurs et description
			Sélectionnez OUI pour activer ce test ou NON pour ne pas l'activer.
		TEST HTTP	Ce test vérifie le fonctionnement de HTTP en récupérant des pages prédéfinies du produit, puis vérifie le serveur Web intégré. Sélectionnez OUI pour activer ce test ou NON pour ne pas l'activer.
		TEST SNMP	Ce test vérifie le fonctionnement des communications SNMP en accédant à des objets SNMP prédéfinis sur le produit. Sélectionnez OUI pour activer ce test ou NON pour ne pas l'activer.
		TEST DU CIRCUIT PAPIER	Ce test permet d'identifier les problèmes de chemin des données et de corruption sur un produit HP d'émulation PostScript Niveau 3. Il envoie un fichier PS prédéfini au produit. Ce fichier ne s'imprime pas, car il s'agit d'une opération sans papier. Sélectionnez OUI pour activer ce test ou NON pour ne pas l'activer.
		SELECTIONNER TOUS LES TESTS	Sélectionnez cet élément pour exécuter tous les tests intégrés. Sélectionnez OUI pour exécuter tous les tests ou NON pour ne pas tous les exécuter.
		HEURE D'EXECUTION [H]	Utilisez cet élément pour spécifier la durée (en heures) d'exécution d'un test intégré. Vous pouvez choisir une durée comprise entre 1 et 60 heures. Si vous sélectionnez la valeur zéro (0), le test s'exécute indéfiniment jusqu'à ce qu'une erreur survienne ou que vous mettiez le produit hors tension. Les données rassemblées lors des tests HTTP, SNMP et des chemins de données sont imprimées à la fin des tests.
		EXECUTER	NON* : Les tests sélectionnés ne sont pas lancés. OUI : Les tests sélectionnés sont lancés.
	TEST PING		Ce test permet de vérifier la communication réseau. Il envoie des paquets RLP à un hôte réseau distant, puis attend une réponse appropriée.
		TYPE DE DEST	Indiquez si le périphérique cible est un nœud IPv4 ou IPv6.
		DEST IPV4	Tapez l'adresse IPv4.
		DEST IPV6	Tapez l'adresse IPv6.
		TAILLE DU PAQUET	Indiquez la taille des paquets, en octets, à envoyer à l'hôte distant. La taille minimale est de 64 (valeur par défaut) et la taille maximale est de 2 048.
		TEMPORISATION	Indiquez la durée, en secondes, d'attente de réponse de l'hôte distant. L'attente par défaut est de 1 seconde et la valeur maximale est de 100.

Tableau 2-1 Menus Jetdirect intégré et EIO <X> Jetdirect (suite)

Elément de menu	Elément de sous-menu	Elément de sous-menu	Valeurs et description
		NOMBRE	Indiquez le nombre de paquets à envoyer pour ce test. Sélectionnez une valeur entre 1 et 100. Pour configurer le test afin qu'il s'exécute de manière continue, sélectionnez la valeur 0.
		RESULTATS D'IMPRESSION	Si vous n'avez pas défini le test de ping pour l'exécution en continu, vous pouvez imprimer les résultats. Sélectionnez OUI pour les imprimer. Si vous sélectionnez NON (la valeur par défaut), vous ne pouvez pas imprimer les résultats.
		EXECUTER	Indiquez si le test de ping doit commencer. Sélectionnez OUI pour exécuter le test ou NON pour ne pas l'exécuter.
	RESULTATS DE PING		Utilisez cet élément pour afficher l'état et les résultats du test de ping sur le panneau de commande.
		PAQUETS ENVOYES	Indique le nombre de paquets (0 à 65 535) envoyés à l'hôte distant depuis le début ou la fin du dernier test.
		PAQUETS RECUS	Indique le nombre de paquets (0 à 65 535) reçus de l'hôte distant depuis le début ou la fin du dernier test.
		POURCENTAGE PERDU	Indique le pourcentage de paquets de test de ping qui ont été envoyés et qui sont restés sans réponse de l'hôte distant depuis le début ou la fin du dernier test.
		RTT MINIMAL	Indique l'intervalle de temps minimal détecté entre l'émission et la réception (RTT) d'un paquet (de 0 à 4 096 millisecondes).
		RTT MAXIMAL	Indique l'intervalle de temps maximal détecté entre l'émission et la réception (RTT) d'un paquet (de 0 à 4 096 millisecondes).
		RTT MOYEN	Indique l'intervalle de temps moyen entre l'émission et la réception (RTT) d'un paquet (de 0 à 4 096 millisecondes).
		PING EN COURS	Indique si un test de ping est en cours. OUI indique qu'un test est en cours et NON indique qu'un test a été exécuté ou non.
		ACTUALISER	Lorsque vous affichez les résultats du test de ping, cet élément met à jour les données du test exécuté. Sélectionnez OUI pour mettre à jour les données ou NON pour conserver les données existantes. Une mise à jour est automatiquement appliquée lorsque le délai du menu est dépassé ou lorsque vous revenez manuellement au menu principal.
VITESSE DE LIAISON			<p>La vitesse de liaison et le mode de communication du serveur d'impression doivent correspondre à ceux du réseau. Les paramètres disponibles varient en fonction du produit et du serveur d'impression installé. Sélectionnez un ou plusieurs paramètres de configuration de liaison suivants :</p> <p>ATTENTION : Si vous modifiez le paramètre de liaison, vous risquez de perdre la communication du réseau entre le serveur d'impression et le périphérique sur le réseau.</p>

Tableau 2-1 Menus Jetdirect intégré et EIO <X> Jetdirect (suite)

Elément de menu	Elément de sous-menu	Elément de sous-menu	Valeurs et description
			<p>AUTO* : Le serveur d'impression utilise la négociation automatique pour sa configuration avec la vitesse de liaison et le mode de communication les plus élevés qui sont disponibles. Si la négociation automatique ne réussit pas, le mode SEMI 100TX ou SEMI 10TX est défini selon la vitesse de liaison détectée sur le port concentrateur/commutateur. (Le mode Semi-duplex 1000T n'est pas pris en charge.)</p> <p>SEMI 10T : 10 Mbit/s, fonctionnement en semi-duplex.</p> <p>INTEGRAL 10T : 10 Mbit/s, fonctionnement en duplex intégral.</p> <p>SEMI 100TX : 100 Mbit/s, fonctionnement en semi-duplex.</p> <p>INTEGRAL 100TX : 100 Mbit/s, fonctionnement en duplex intégral.</p> <p>AUTO 100TX : Limite la négociation automatique à une vitesse de liaison maximale de 100 Mbit/s.</p> <p>INTEGRAL 1000TX : 1 000 Mbit/s, fonctionnement en duplex intégral.</p>
IMPR PROCOLES			<p>Utilisez cet élément pour imprimer une page contenant la configuration des protocoles suivants : IPX/SPX, Novell NetWare, AppleTalk, DLC/LLC.</p>

Sous-menu Réinitialiser

Utilisez ce sous-menu pour rétablir les paramètres par défaut et modifier certains paramètres, tels que le mode Veille.

Article	Valeurs	Explication
RETABLIR LES PARAMETRES D'USINE	Aucune valeur à sélectionner	<p>Permet d'effectuer une réinitialisation et de restaurer la plupart des paramètres d'usine (par défaut) et réseau. Cette rubrique permet également d'effacer la mémoire tampon des entrées/sorties actives.</p> <p>ATTENTION : La restauration des paramètres d'usine au cours d'une tâche d'impression entraîne l'annulation de cette dernière.</p>
MODE VEILLE	<p>ACTIVE</p> <p>DESACTIVE</p>	<p>Permet d'activer ou de désactiver le mode veille. Le mode veille offre les avantages suivants :</p> <ul style="list-style-type: none"> ● Permet de réduire la quantité d'énergie consommée par le produit lorsqu'il est inactif. ● Permet de réduire l'usure des composants électroniques du produit (extinction du rétro-éclairage de l'écran, qui reste néanmoins lisible). <p>Le produit quitte automatiquement le mode Veille lorsque vous envoyez une tâche d'impression, appuyez sur un bouton du panneau de commande, ouvrez un bac ou soulevez le capot supérieur.</p>

Article	Valeurs	Explication
		<p>Vous pouvez définir la durée d'inactivité du produit avant qu'il ne passe en mode Veille.</p> <p>Le paramètre par défaut est ACTIVE.</p>

Menu Diagnostics

Les administrateurs peuvent utiliser ce sous-menu pour isoler des pièces et résoudre des problèmes de qualité d'impression et de bourrage.

Article	Valeurs	Explication
IMPRIMER JOURNAL DES EVENEMENTS	Aucune valeur à sélectionner	Appuyez sur OK pour générer la liste des 50 dernières entrées du journal des événements. La copie imprimée du journal des événements contient les numéros d'erreur, le nombre de pages, les codes d'erreur, et les descriptions ou les modes d'impression.
AFFICHER JOURNAL EVENEMENTS	Aucune valeur à sélectionner	Appuyez sur OK pour faire défiler le contenu du journal des événements sur le panneau de commande et afficher les 50 derniers événements. Appuyez sur la flèche vers le haut ▲ ou vers le bas ▼ pour parcourir le contenu du journal des événements.
CAPTEURS CIRCUIT PAPIER	Aucune valeur à sélectionner	Permet de tester chaque capteur du circuit papier. Appuyez sur OK pour lancer le test, puis utilisez les menus pour imprimer une page interne, telle qu'une page de configuration.
TEST CIRCUIT PAPIER	IMPRIMER UNE PAGE DE TEST	<p>Permet de générer une page de test pour la vérification des fonctions de gestion du papier du produit.</p> <p>REMARQUE : Paramétrez les autres options avant de sélectionner IMPRIMER UNE PAGE DE TEST.</p> <p>Appuyez sur OK pour lancer le test du circuit papier à l'aide des paramètres de source (bac), de destination (bac de sortie), d'impression recto verso et de nombre de copies définis pour les autres options du menu Test circuit papier.</p>
	SOURCE	Sélectionnez le bac dont vous souhaitez tester le circuit papier. Vous pouvez sélectionner n'importe lequel des bacs installés. Sélectionnez TOUS LES BACS pour tester tous les circuits papier. (Les bacs sélectionnés doivent contenir du papier.)
	DESTINATION	Sélectionnez le bac de sortie à inclure dans le test. Vous pouvez choisir de sélectionner tous les bacs.
	RECTO VERSO	Permet de déterminer si le papier doit passer par l'unité d'impression recto verso lors du test du circuit papier. Cette option ne s'affiche que si le périphérique comporte une unité d'impression recto verso intégrée.
	COPIES	Permet de définir le nombre de feuilles à prélever dans chaque bac au cours du test du circuit papier.
TEST CAPTEUR MANUEL 1	Aucune valeur à sélectionner	Le personnel d'assistance de HP peut se servir de cette option pour tester manuellement un capteur. Recherchez le capteur dans le produit, puis activez-le manuellement. Si la valeur passe de 0 à un autre nombre, cela signifie que le capteur fonctionne.
TEST CAPTEUR MANUEL 2	Aucune valeur à sélectionner	Cette option dresse la liste des capteurs supplémentaires à tester.
TEST COMPOSANTS	La liste des composants disponibles s'affiche.	Le personnel d'assistance de HP peut se servir de cette option pour tester divers composants internes afin d'identifier l'origine d'un problème, tel qu'un bruit.

Article	Valeurs	Explication
		<p>Avant de lancer un test, définissez la valeur de la fréquence RECOMMENCER : UNE FOIS ou CONTINU. Sélectionnez ensuite le composant à tester.</p> <p>Pour identifier des problèmes de bruit, écoutez attentivement pendant l'exécution de chaque test.</p>
TEST IMPRESSION/ARRET	HEURE D'ARRET	<p>Indiquez la durée, en millisecondes, après laquelle le produit doit s'arrêter pendant l'exécution d'un test.</p>

Menu Service

Le menu **SERVICE** est verrouillé. Un code PIN est nécessaire pour y accéder. Ce menu a été conçu pour le personnel autorisé uniquement.

3 Logiciels pour Windows

- [Systemes d'exploitation pris en charge sous Windows](#)
- [Pilotes d'impression pris en charge pour Windows](#)
- [HP Universal Print Driver \(UPD\)](#)
- [Sélection du pilote d'impression correct pour Windows](#)
- [Priorité des paramètres d'impression](#)
- [Modification des paramètres d'impression pour Windows](#)
- [Types d'installations de logiciels pour Windows](#)
- [Suppression de logiciels sous Windows](#)
- [Utilitaires pris en charge sous Windows](#)
- [Logiciel pour les autres systèmes d'exploitation](#)

Systemes d'exploitation pris en charge sous Windows

Le produit prend en charge les systemes d'exploitation Windows suivants :

- Windows XP (32 bits et 64 bits)
- Windows Server 2003 (32 bits et 64 bits)
- Windows 2000
- Windows Vista (32 bits et 64 bits)

Pilotes d'impression pris en charge pour Windows

- Pilote d'imprimante universel HP PCL 5 (HP UPD PCL 5)
- HP PCL 6
- Pilote d'imprimante universel HP d'émulation PostScript (HP UPD PS)

Les pilotes de l'imprimante incluent une aide en ligne qui fournit des instructions sur les tâches d'impression courantes et décrit les boutons, les cases à cocher et les listes déroulantes disponibles.



REMARQUE : Pour plus d'informations sur les pilotes d'imprimante universels, reportez-vous au site www.hp.com/go/upd.

HP Universal Print Driver (UPD)

Le pilote HP Universal Print Driver (UPD) pour Windows est un pilote qui vous donne un accès virtuel instantané à tous les produits HP LaserJet, où que vous soyez, sans avoir à télécharger différents pilotes. Basé sur la technologie éprouvée HP de pilote d'imprimante, il a été testé de manière systématique et utilisé avec de nombreux logiciels. C'est une solution puissante, aux performances constantes sur le long terme.

Le pilote HP UPD communique directement avec chaque produit HP, rassemble les informations de configuration, puis personnalise l'interface utilisateur pour dévoiler les fonctions uniques de chaque produit. Il active automatiquement les fonctions disponibles pour le produit, comme l'impression recto verso ou l'agrafage, de sorte que vous n'avez pas à le faire manuellement.

Pour plus d'informations, rendez-vous à l'adresse www.hp.com/go/upd.

Modes d'installation du pilote UPD

Mode classique

- Utilisez ce mode si vous installez le pilote sur un seul ordinateur à partir d'un CD.
- S'il est installé avec ce mode, le pilote UPD fonctionne comme un pilote d'imprimante classique.
- Si vous utilisez ce mode, vous devez installer de nouveau le pilote UPD pour chaque ordinateur.

Mode dynamique

- Utilisez ce mode si vous installez le pilote sur un ordinateur portable ; vous pourrez reconnaître des produits HP et les utiliser pour imprimer où que vous soyez.
 - Utilisez ce mode si vous installez le pilote UPD pour un groupe de travail.
 - Pour utiliser ce mode, téléchargez le pilote UPD sur Internet. Rendez-vous à l'adresse www.hp.com/go/upd.
-

Sélection du pilote d'impression correct pour Windows

Les pilotes d'imprimante donnent accès aux fonctions du produit et permettent à l'ordinateur de communiquer avec celui-ci (via un langage d'imprimante). Pour obtenir des logiciels et des langages supplémentaires, reportez-vous aux notes d'installation et au fichier LisezMoi sur le CD-ROM du produit.

Description du pilote HP PCL 6

- Recommandé pour l'impression dans tous les environnements Windows.
- Permet à la plupart des utilisateurs d'obtenir des résultats optimaux en termes de vitesse, de qualité d'impression et de prise en charge des fonctions de l'imprimante.
- Ce pilote est conçu pour fonctionner avec l'interface GDI (Graphic Device Interface) afin d'optimiser la vitesse dans les environnements Windows.
- Il se peut qu'il ne soit pas totalement compatible avec des solutions tierces ou personnalisées basées sur PCL 5.

Description du pilote HP UPD PS

- Recommandé pour l'impression avec les programmes Adobe® ou avec d'autres programmes fortement orientés graphiques.
- Assure la prise en charge des impressions utilisant l'émulation PostScript ou la prise en charge des polices PostScript Flash.

Description du pilote HP UPD PCL 5

- Recommandé pour les applications bureautiques d'impression dans les environnements Windows.
- Compatible avec les versions antérieures de PCL et les produits HP LaserJet plus anciens.
- Convient parfaitement aux impressions à partir de programmes tiers ou personnalisés.
- Convient parfaitement aux environnements mixtes, qui nécessitent de configurer le produit sur PCL 5 (UNIX, Linux, gros système).
- Étudié pour fournir dans les environnements d'entreprise Windows un pilote unique utilisable par plusieurs modèles d'imprimante.
- Solution de choix pour l'impression sur plusieurs modèles d'imprimante à partir d'un ordinateur portable Windows.

Priorité des paramètres d'impression

Les modifications de paramètres d'impression se voient attribuées un ordre de priorité en fonction de leur emplacement :

 **REMARQUE :** Les noms de commande et de boîte de dialogue peuvent varier selon le logiciel.

- **Boîte de dialogue Mise en page :** Pour ouvrir cette boîte de dialogue, cliquez sur **Mise en page** ou sur une option similaire du menu **Fichier** du programme que vous utilisez. Les paramètres modifiés ici remplacent toutes les autres modifications.
- **Boîte de dialogue Imprimer :** Pour ouvrir cette boîte de dialogue, cliquez sur **Imprimer**, **Configuration de l'impression** ou sur une option similaire du menu **Fichier** du programme que vous utilisez. Les paramètres modifiés dans la boîte de dialogue **Imprimer** ont une priorité inférieure et ne remplacent *pas* les modifications effectuées dans la boîte de dialogue **Mise en page**.
- **Boîte de dialogue Propriétés de l'imprimante (pilote d'imprimante) :** Cliquez sur **Propriétés** dans la boîte de dialogue **Imprimer** pour ouvrir le pilote d'imprimante. Les paramètres modifiés dans la boîte de dialogue **Propriétés de l'imprimante** ne remplacent pas ceux modifiés à un autre emplacement.
- **Paramètres par défaut du pilote d'imprimante :** Les paramètres par défaut du pilote d'imprimante spécifient les paramètres utilisés dans toutes les tâches d'impression, à *moins que* vous ne modifiez des paramètres dans la boîte de dialogue **Mise en page**, **Imprimer** ou **Propriétés de l'imprimante**.
- **Paramètres du panneau de commande de l'imprimante :** Les paramètres modifiés à partir du panneau de commande de l'imprimante ont une priorité inférieure aux modifications effectuées à tout autre emplacement.

Modification des paramètres d'impression pour Windows

Modification des paramètres de tâches d'impression jusqu'à la fermeture du logiciel

1. Dans le menu **Fichier** du logiciel, cliquez sur **Imprimer**.
2. Sélectionnez le pilote, puis cliquez sur **Propriétés** ou sur **Préférences**.

Les étapes peuvent être différentes ; cette procédure est classique.

Modification des paramètres par défaut de tâches d'impression

1. **Windows XP et Windows Server 2003 (vue par défaut du menu Démarrer) :** Cliquez sur **Démarrer**, puis sur **Imprimantes et télécopieurs**.

-ou-

Windows 2000, Windows XP et Windows Server 2003 (vue classique du menu Démarrer) : Cliquez sur **Démarrer**, sur **Paramètres**, puis sur **Imprimantes**.

-ou-

Windows Vista : Cliquez sur **Démarrer**, sur **Panneau de configuration**, puis, dans le menu **Matériel et audio**, cliquez sur **Imprimantes**.

2. Cliquez avec le bouton droit de la souris sur l'icône du pilote, puis sélectionnez **Préférences d'impression**.

Modification des paramètres de configuration du produit

1. **Windows XP et Windows Server 2003 (vue par défaut du menu Démarrer) :** Cliquez sur **Démarrer**, puis sur **Imprimantes et télécopieurs**.

-ou-

Windows 2000, Windows XP et Windows Server 2003 (vue classique du menu Démarrer) : Cliquez sur **Démarrer**, sur **Paramètres**, puis sur **Imprimantes**.

-ou-

Windows Vista : Cliquez sur **Démarrer**, sur **Panneau de configuration**, puis, dans le menu **Matériel et audio**, cliquez sur **Imprimantes**.

2. Cliquez avec le bouton droit de la souris sur l'icône du pilote, puis cliquez sur **Propriétés**.
 3. Cliquez sur l'onglet **Paramètres du périphérique**.
-

Types d'installations de logiciels pour Windows

Vous pouvez choisir un type d'installation de logiciel parmi les suivants :

- **Installation de base (Recommandé).** Installe uniquement les pilotes et logiciels nécessaires. Ce type d'installation est recommandé pour l'installation en réseau.
- **Installation complète.** Installe le jeu complet de pilotes et de logiciels, y compris les outils d'état, d'alerte et de dépannage. Ce type d'installation est recommandé pour l'installation en connexion directe.
- **Installation personnalisée.** Utilisez cette option pour sélectionner les pilotes à installer et pour indiquer si les polices internes doivent être installées. Ce type d'installation est recommandé aux utilisateurs avancés et administrateurs système.

Suppression de logiciels sous Windows

1. Cliquez sur **Démarrer**, puis cliquez sur **Programmes**.
2. Cliquez sur **HP**, puis sur le nom du produit.
3. Cliquez sur l'option de désinstallation du produit, puis suivez les instructions à l'écran pour supprimer le logiciel.

Utilitaires pris en charge sous Windows

HP Web Jetadmin

Basé sur navigateur, HP Web Jetadmin est un outil de gestion d'imprimantes connectées à Jetdirect sur votre réseau intranet. Il doit être installé uniquement sur l'ordinateur de l'administrateur du réseau.

Pour télécharger une version à jour de la solution HP Web Jetadmin et obtenir la liste la plus récente des systèmes hôtes pris en charge, rendez-vous à l'adresse suivante : www.hp.com/go/webjetadmin.

Si HP Web Jetadmin est installé sur un serveur hôte, un client Windows peut accéder à cet outil via un navigateur compatible (tels qu'Internet Explorer 4.x ou Netscape Navigator 4.x ou versions supérieures).

Serveur Web intégré

Le périphérique est équipé d'un serveur Web intégré permettant d'accéder à des informations sur son activité et sur celles du réseau. Ces informations peuvent être affichées par un navigateur Web tel que Microsoft Internet Explorer, Netscape Navigator, Apple Safari ou Firefox.

Le serveur Web intégré se trouve sur le périphérique. Il n'est pas chargé sur un serveur de réseau.

Le serveur Web intégré offre une interface avec le périphérique pouvant être utilisée par quiconque possédant un ordinateur connecté au réseau et un navigateur Web standard. Aucun logiciel particulier ne doit être installé ou configuré, mais votre ordinateur doit être doté d'un navigateur Web pris en charge. Pour accéder au serveur Web intégré, saisissez l'adresse IP du périphérique dans la barre d'adresse du navigateur. (Pour connaître l'adresse IP, imprimez une page de configuration. Pour de plus amples renseignements sur l'impression d'une page de configuration, reportez-vous à la section [Impression des pages d'information et Comment faire à la page 110.](#))

Pour des informations détaillées sur les caractéristiques et fonctionnalités du serveur Web intégré, reportez-vous à la section [Utilisation du serveur Web intégré à la page 115.](#)

HP Easy Printer Care

Le logiciel HP Easy Printer Care est un programme que vous pouvez utiliser pour :

- Vérifier l'état du produit
- Vérifier l'état des consommables et utiliser HP SureSupply pour commander des consommables en ligne
- Paramétrer des alertes
- Afficher des rapports d'utilisation de produit
- Afficher la documentation produit
- Accéder aux outils de dépannage et de maintenance
- Utiliser HP Proactive Support pour analyser régulièrement votre système d'impression et détecter les problèmes potentiels. HP Proactive Support fournit des mises à jour pour les logiciels, les micrologiciels et les pilotes d'imprimantes HP.

Vous pouvez afficher le logiciel HP Easy Printer Care lorsque le produit est directement relié à votre ordinateur ou lorsqu'il est connecté à un réseau.

Systèmes d'exploitation compatibles

- Microsoft® Windows 2000
- Microsoft Windows XP, Service Pack 2 (éditions familiale et professionnelle)
- Microsoft Windows Server 2003
- Microsoft Windows Vista™

Navigateurs compatibles

- Microsoft Internet Explorer 6.0 ou 7.0
-

Pour télécharger le logiciel HP Easy Printer Care, rendez-vous sur www.hp.com/go/easyprintercare. Ce site Web fournit également les informations les plus récentes concernant les navigateurs compatibles et la liste des produits HP compatibles avec le logiciel HP Easy Printer Care.

Pour plus d'informations sur l'utilisation du logiciel HP Easy Printer Care, reportez-vous à la section [Ouvrez le logiciel HP Easy Printer Care à la page 112](#).

Logiciel pour les autres systèmes d'exploitation

Système d'exploitation	Logiciel
UNIX	Pour les réseaux HP-UX et Solaris, rendez-vous sur www.hp.com/support/net_printing pour télécharger le programme d'installation d'imprimante HP Jetdirect pour UNIX.
Linux	Pour plus d'informations, rendez-vous sur www.hp.com/go/linuxprinting .

4 Utilisation du produit sur Macintosh

- [Logiciels pour Macintosh](#)
- [Utilisation des fonctions du pilote d'imprimante Macintosh](#)

Logiciels pour Macintosh

Systèmes d'exploitation compatibles pour Macintosh

Le produit prend en charge les systèmes d'exploitation Macintosh suivants :

- Mac OS X versions 10.2.8, 10.3, 10.4, 10.5 et ultérieures

 **REMARQUE :** Pour les Mac OS X versions 10.4 et ultérieures, les Mac PPC et à processeur Intel Core sont compatibles.

Pilotes d'impression pris en charge pour Macintosh

Le programme d'installation de HP fournit des fichiers PPD (PostScript® Printer Description), PDE (Printer Dialog Extensions), ainsi que l'utilitaire d'imprimante HP à utiliser avec les ordinateurs Macintosh.

Les fichiers PPD, en combinaison avec les pilotes d'imprimante PostScript Apple, offrent accès aux fonctions du périphérique. Utilisez le pilote d'imprimante PostScript Apple fourni avec l'ordinateur.

Suppression du logiciel d'un système d'exploitation Macintosh

Pour supprimer le logiciel d'un ordinateur Macintosh, faites glisser les fichiers PPD dans la corbeille.

Priorité des paramètres d'impression pour Macintosh

Les modifications de paramètres d'impression se voient attribuées un ordre de priorité en fonction de leur emplacement :

 **REMARQUE :** Les noms de commande et de boîte de dialogue peuvent varier selon le logiciel.

- **Boîte de dialogue de mise en page :** Pour ouvrir cette boîte de dialogue, cliquez sur **Mise en page** ou sur une commande identique dans le menu **Fichier** de l'application dans laquelle vous travaillez. Il est possible que les paramètres modifiés dans cette boîte de dialogue remplacent les paramètres modifiés ailleurs.
- **Boîte de dialogue Imprimer :** Pour ouvrir cette boîte de dialogue, cliquez sur **Imprimer**, **Configuration de l'impression** ou sur une option similaire du menu **Fichier** du programme que vous utilisez. Les paramètres modifiés dans la boîte de dialogue **Imprimer** ont une priorité inférieure et ne remplacent *pas* les modifications effectuées dans la boîte de dialogue **Mise en page**.
- **Paramètres par défaut du pilote d'imprimante :** Les paramètres par défaut du pilote d'imprimante spécifient les paramètres utilisés dans toutes les tâches d'impression, *à moins que* vous ne modifiez des paramètres dans la boîte de dialogue **Mise en page**, **Imprimer** ou **Propriétés de l'imprimante**.
- **Paramètres du panneau de commande de l'imprimante :** Les paramètres modifiés à partir du panneau de commande de l'imprimante ont une priorité inférieure aux modifications effectuées à tout autre emplacement.

Modification des paramètres du pilote d'impression pour Macintosh

Modification des paramètres des tâches d'impression jusqu'à la fermeture du logiciel	Modification des paramètres par défaut des tâches d'impression	Modification des paramètres de configuration du produit
<ol style="list-style-type: none">1. Dans le menu Fichier, cliquez sur Imprimer.2. Modifiez les paramètres souhaités dans les divers menus.	<ol style="list-style-type: none">1. Dans le menu Fichier, cliquez sur Imprimer.2. Modifiez les paramètres souhaités dans les divers menus.3. Dans le menu Préréglages, cliquez sur Enregistrer sous et saisissez un nom pour le réglage rapide. <p>Ces paramètres sont enregistrés dans le menu Préréglages. Pour utiliser les nouveaux paramètres, vous devez sélectionner l'option prédéfinie enregistrée à chaque fois que vous ouvrez un programme et que vous imprimez.</p>	<p>Mac OS X V10.2.8</p> <ol style="list-style-type: none">1. Dans le Finder, cliquez sur Applications dans le menu Aller.2. Ouvrez Utilitaires, puis le Centre d'impression.3. Cliquez sur la file d'attente d'impression.4. Dans le menu Imprimantes, cliquez sur Configurer.5. Cliquez sur le menu Options installables. <p>REMARQUE : Les paramètres de configuration risquent de ne pas être disponibles en mode classique.</p> <p>Mac OS X V10.3 ou Mac OS X V10.4</p> <ol style="list-style-type: none">1. Depuis le menu Apple, cliquez sur Préférences Système puis sur Imprimer et faxer.2. Cliquez sur Configuration de l'imprimante.3. Cliquez sur le menu Options installables. <p>Mac OS X V10.5</p> <ol style="list-style-type: none">1. Depuis le menu Apple, cliquez sur Préférences Système puis sur Imprimer et faxer.2. Cliquez sur Options & consommables.3. Cliquez sur le menu Pilote.4. Dans la liste, sélectionnez le pilote et configurez les options d'installation.

Logiciels pour ordinateurs Macintosh

Utilitaire d'imprimante HP

L'utilitaire d'imprimante HP permet de configurer les fonctions du produit qui ne sont pas disponibles sur le pilote de ce dernier.

Vous pouvez utiliser l'utilitaire de périphérique HP lorsque le produit est connecté à l'aide d'un câble USB (Universal Serial Bus) ou lorsqu'il est connecté à un réseau TCP/IP.

Ouverture de l'utilitaire d'imprimante HP

Ouverture de l'utilitaire d'imprimante HP sur Mac OS X V10.2.8

1. Dans le Finder, cliquez sur **Applications**.
2. Cliquez sur **Bibliothèque**, puis sur **Imprimantes**.
3. Cliquez sur **hp**, puis sur **Utilitaires**.
4. Cliquez deux fois sur le **sélecteur d'imprimantes HP** pour l'ouvrir pour ouvrir le sélecteur d'imprimantes HP.
5. Sélectionnez l'imprimante à configurer, puis cliquez sur **Utilitaire**.

Ouverture de l'utilitaire d'imprimante HP dans Mac OS X V10.3 ou V10.4

1. Ouvrez le Finder, cliquez sur **Applications**, **Utilitaires**, puis double-cliquez sur **Utilitaire de configuration d'imprimante**.
2. Sélectionnez l'imprimante à configurer, puis cliquez sur **Utilitaire**.

Ouverture de l'utilitaire d'imprimante HP dans Mac OS X V10.5

- ▲ Dans le menu **Imprimante**, cliquez sur **Utilitaire d'imprimante**.

-ou-

Dans la **file d'attente d'impression**, cliquez sur l'icône de l'**Utilitaire**.

Fonctionnalités de l'utilitaire d'imprimante HP

L'utilitaire d'imprimante HP est composé de pages que vous pouvez ouvrir en cliquant dans la liste des **paramètres de configuration**. Le tableau suivant décrit les tâches que vous pouvez effectuer à partir de ces pages.

Article	Description
Page de configuration	Permet d'imprimer une page de configuration.
Etat des consommables	Permet d'afficher l'état des consommables du périphérique et contient un lien vers la page de commande des consommables en ligne.
Service clients de HP	Permet d'accéder à l'assistance technique, la commande de consommables en ligne, l'inscription en ligne, ainsi qu'aux informations de recyclage et de retour.
Téléchargement du fichier	Permet de transférer des fichiers de l'ordinateur vers le périphérique.
Télécharger les polices	Permet de transférer des fichiers de police de l'ordinateur vers le périphérique.
Mise à jour du programme interne	Permet de transférer des fichiers de micrologiciel mis à jour de l'ordinateur vers le périphérique.
Mode recto verso	Permet d'activer le mode d'impression recto verso automatique.
EconoMode et densité du toner	Permet d'activer le paramètre EconoMode afin d'économiser du toner ou de régler la densité du toner.
Résolution	Permet de modifier les paramètres de résolution, notamment le paramètre RET.
Verrouiller les ressources	Permet de verrouiller ou de déverrouiller les produits de stockage, tels qu'un disque dur.

Article	Description
Tâches d'impression stockées dans la mémoire	Permet de gérer des tâches d'impression stockées dans le disque dur du périphérique.
Configuration des bacs	Permet de modifier les paramètres de bac par défaut.
Paramètres IP	Permet de modifier les paramètres réseau et d'accéder au serveur Web intégré.
Paramètres Bonjour	Permet d'activer ou de désactiver l'assistance Bonjour ou de modifier le nom de service du périphérique répertorié sur un réseau.
Paramètres supplémentaires	Permet d'accéder au serveur Web intégré.
Alertes par courriel	Permet de configurer le périphérique pour qu'il envoie des notifications par courrier électronique pour signaler certains événements.

Utilitaires pris en charge sur Macintosh

Serveur Web intégré

Le périphérique est équipé d'un serveur Web intégré permettant d'accéder à des informations sur son activité et sur celles du réseau. Ces informations peuvent être affichées par un navigateur Web tel que Microsoft Internet Explorer, Netscape Navigator, Apple Safari ou Firefox.

Le serveur Web intégré se trouve sur le périphérique. Il n'est pas chargé sur un serveur de réseau.

Le serveur Web intégré offre une interface avec le périphérique pouvant être utilisée par quiconque possédant un ordinateur connecté au réseau et un navigateur Web standard. Aucun logiciel particulier ne doit être installé ou configuré, mais votre ordinateur doit être doté d'un navigateur Web pris en charge. Pour accéder au serveur Web intégré, saisissez l'adresse IP du périphérique dans la barre d'adresse du navigateur. (Pour connaître l'adresse IP, imprimez une page de configuration. Pour de plus amples renseignements sur l'impression d'une page de configuration, reportez-vous à la section [Impression des pages d'information et Comment faire à la page 110.](#))

Pour des informations détaillées sur les caractéristiques et fonctionnalités du serveur Web intégré, reportez-vous à la section [Utilisation du serveur Web intégré à la page 115.](#)

Utilisation des fonctions du pilote d'imprimante Macintosh

Imprimer

Création et utilisation de préréglages d'impression sous Macintosh

Utilisez les préréglages d'impression pour enregistrer les paramètres actuels du pilote d'imprimante, en vue d'une utilisation ultérieure.

Création d'un préréglage d'impression

1. Dans le menu **Fichier**, cliquez sur **Imprimer**.
2. Sélectionnez le pilote.
3. Sélectionnez les paramètres d'impression.
4. Dans la boîte de dialogue **Préréglages**, cliquez sur **Enregistrer sous...** et saisissez un nom pour le préréglage.
5. Cliquez sur **OK**.

Utilisation de préréglages d'impression

1. Dans le menu **Fichier**, cliquez sur **Imprimer**.
2. Sélectionnez le pilote.
3. Dans la boîte de dialogue **Préréglages**, sélectionnez le préréglage d'impression à utiliser.



REMARQUE : Pour utiliser les paramètres par défaut du pilote d'imprimante, sélectionnez **Standard**.

Redimensionnement de documents ou impression sur un format de papier personnalisé

Vous pouvez réduire ou agrandir un document pour l'adapter à un autre format de papier.

1. Dans le menu **Fichier**, cliquez sur **Imprimer**.
2. Ouvrez le menu **Gestion du papier**.
3. Dans la zone **Format de destination**, sélectionnez **Ajuster au format de papier**, puis choisissez un format depuis la liste déroulante.
4. Si vous souhaitez utiliser uniquement un format de papier inférieur à celui du document, sélectionnez **Réduire uniquement**.

Impression d'une page de couverture

Vous pouvez imprimer une couverture distincte contenant un message (tel que « Confidentiel ») pour votre document.

1. Dans le menu **Fichier**, cliquez sur **Imprimer**.
2. Sélectionnez le pilote.

3. Ouvrez le menu **Couverture**, puis indiquez si vous souhaitez imprimer la couverture **avant** ou **après le document**.
4. Dans le menu **Type de couverture**, sélectionnez le message à imprimer sur la page de couverture.

 **REMARQUE :** Pour imprimer une page de garde vierge, sélectionnez **Standard** dans le menu **Type de couverture**.

Utilisation des filigranes

Un filigrane est une note, telle que « Confidentiel », imprimée en arrière-plan sur chaque page d'un document.

1. Dans le menu **Fichier**, cliquez sur **Imprimer**.
2. Ouvrez le menu **Filigranes**.
3. En regard de **Mode**, sélectionnez le type de filigrane à imprimer. Sélectionnez **Filigrane** pour imprimer un message semi-transparent. Sélectionnez **Cache** pour imprimer un message non transparent.
4. En regard de **Pages**, vous pouvez choisir d'imprimer le filigrane sur toutes les pages ou sur la première page seulement.
5. En regard de **Texte**, sélectionnez un des messages prédéfinis ou sélectionnez **Personnalisé** pour créer un nouveau message dans le champ correspondant.
6. Sélectionnez les options appropriées pour les paramètres restants.

Impression de plusieurs pages sur une même feuille de papier sous Macintosh

Vous pouvez imprimer plusieurs pages sur une même feuille de papier. Cette fonction permet d'imprimer des pages de brouillon à moindre coût.

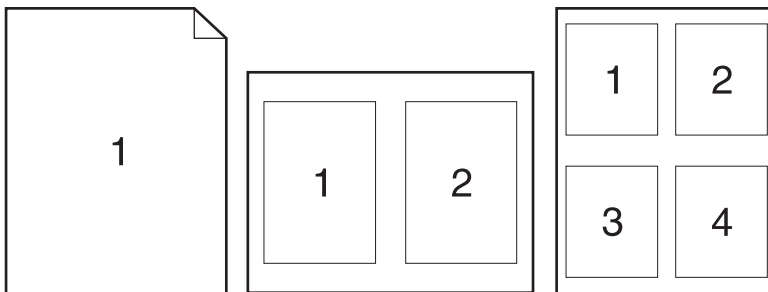

1. Dans le menu **Fichier**, cliquez sur **Imprimer**.
2. Sélectionnez le pilote.
3. Ouvrez le menu **Disposition**.
4. En regard de **Pages par feuille**, sélectionnez le nombre de pages que vous souhaitez imprimer sur chaque feuille (1, 2, 4, 6, 9 ou 16).

5. En regard de **Sens de la disposition**, sélectionnez l'ordre et le positionnement des pages sur la feuille.
6. En regard de **Bordures**, sélectionnez le type de bordure à imprimer autour de chaque page de la feuille.

Impression sur les deux faces de la feuille (impression recto verso)

Utilisation de l'impression recto verso automatique

1. Insérez suffisamment de papier dans l'un des bacs. Si vous chargez un papier spécial tel que du papier à en-tête, appliquez l'une des procédures suivantes :
 - Dans le bac 1, chargez le papier à en-tête, face recto vers le haut, bord supérieur en premier.
 - Dans tous les autres bacs, chargez le papier à en-tête côté face recto vers le bas, bord supérieur à l'avant du bac.
2. Dans le menu **Fichier**, cliquez sur **Imprimer**.
3. Ouvrez le menu **Mise en page**.
4. En regard de **Recto verso**, sélectionnez **Reliure côté long** ou **Reliure côté court**.
5. Cliquez sur **Imprimer**.

Impression recto verso manuelle

1. Insérez suffisamment de papier dans l'un des bacs. Si vous chargez un papier spécial tel que du papier à en-tête, appliquez l'une des procédures suivantes :
 - Dans le bac 1, chargez le papier à en-tête, face recto vers le haut, bord supérieur en premier.
 - Dans tous les autres bacs, chargez le papier à en-tête côté face recto vers le bas, bord supérieur à l'avant du bac.
2. Dans le menu **Fichier**, cliquez sur **Imprimer**.
3. Dans le menu **Finition**, sélectionnez **Imprimer manuellement sur le verso**.
4. Cliquez sur **Imprimer**. Avant de placer la pile dans le bac 1 pour imprimer la seconde moitié, suivez les instructions affichées dans la fenêtre contextuelle qui s'affiche à l'écran de l'ordinateur.
5. Retirez du produit tout le papier vierge figurant dans le bac 1.
6. Insérez la pile imprimée face recto vers le haut dans le bac 1, bord supérieur en premier. Vous devez imprimer le côté verso à partir du bac 1.
7. Si un message apparaît sur le panneau de commande, appuyez sur l'un des boutons pour continuer.

Définition des options d'agrafage

Si un périphérique de finition équipé d'une agrafeuse est installé, vous pouvez agraffer des documents.

1. Dans le menu **Fichier**, cliquez sur **Imprimer**.
2. Ouvrez le menu **Finition**.
3. Dans la liste déroulante **Options d'agrafage**, sélectionnez l'option d'agrafage à utiliser.

Stockage de tâches

Vous avez la possibilité de stocker des tâches sur le produit de façon à pouvoir les imprimer à tout moment. Vous pouvez décider de partager ou non les tâches en mémoire avec d'autres utilisateurs.

1. Dans le menu **Fichier**, cliquez sur **Imprimer**.
2. Ouvrez le menu **Stockage tâche**.
3. Dans la liste déroulante **Stockage des tâches**, sélectionnez le type de tâche en mémoire.
4. Pour les types **Tâche en mémoire**, **Tâche privée** et **Tâche privée en mémoire**, saisissez le nom de la tâche en mémoire dans le champ en regard de **Nom de tâche**.

Si une autre tâche en mémoire porte déjà ce nom, sélectionnez l'option à utiliser.

- **Ajouter + (1 - 99) au nom de tâche** ajoute un numéro unique à la fin du nom de la tâche.
 - **Remplacer le fichier existant** remplace la tâche en mémoire par la nouvelle.
5. Si, à l'étape 3, vous avez sélectionné **Tâche en mémoire** ou **Tâche privée**, saisissez un numéro à 4 chiffres dans le champ en regard de **NIP pour imprimer (0000 - 9999)**. Lorsque d'autres utilisateurs tenteront d'imprimer cette tâche, le produit les invitera à saisir ce numéro NIP.

Utilisation du menu Services

Si le produit est connecté à un réseau, utilisez le menu **Services** pour obtenir des informations sur le produit et l'état des fournitures.

1. Dans le menu **Fichier**, cliquez sur **Imprimer**.
2. Ouvrez le menu **Services**.
3. Pour ouvrir le serveur Web intégré et effectuer une tâche de maintenance, procédez comme suit :
 - a. Sélectionnez **Maintenance du périphérique**.
 - b. Sélectionnez une tâche dans la liste déroulante.
 - c. Cliquez sur **Lancer**.
4. Pour accéder à divers sites Web d'assistance pour ce périphérique, procédez comme suit :
 - a. Sélectionnez **Services sur le Web**.
 - b. Sélectionnez **Services Internet**, puis sélectionnez une option dans la liste déroulante.
 - c. Cliquez sur **Atteindre**.

5 Connectivité

- [Configuration USB](#)
- [Configuration du réseau](#)

Configuration USB

L'imprimante prend en charge un port USB 2.0 haute vitesse. La longueur maximale du câble USB doit être de 5 mètres.

Connexion du câble USB

Raccordez le câble USB à l'imprimante. Raccordez l'autre extrémité du câble USB à l'ordinateur.

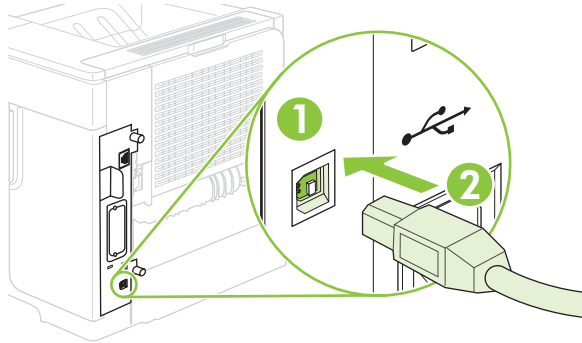

1	Port USB de type B
2	Connecteur USB de type B

Configuration du réseau

Il peut être nécessaire de configurer certains paramètres de réseau sur le produit. Vous pouvez configurer ces paramètres à partir du panneau de commande, du serveur Web intégré ou, pour la plupart des réseaux, du logiciel HP Web Jetadmin.

Pour obtenir la liste exhaustive des réseaux pris en charge ainsi que des instructions sur la configuration des paramètres de réseau à partir du logiciel, reportez-vous au manuel *HP Jetdirect Embedded Print Server Administrator's Guide*. Le guide est fourni avec les produits équipés d'un serveur d'impression intégré HP Jetdirect.

Protocoles réseau pris en charge

Le produit prend en charge le protocole réseau TCP/IP, protocole le plus communément utilisé et accepté. sans doute le plus communément utilisé et accepté. Le tableau suivant dresse la liste de tous les services et protocoles réseau pris en charge.

Tableau 5-1 Impression

Nom du service	Description
port9100 (mode direct)	Service d'impression
Line printer daemon (LPD)	Service d'impression

Tableau 5-2 Découverte du périphérique réseau

Nom du service	Description
SLP (Service Location Protocol)	Protocole de découverte du périphérique servant à rechercher et à configurer les périphériques réseau. Utilisé à l'origine par des programmes Microsoft.
Bonjour	Protocole de découverte du périphérique servant à rechercher et à configurer les périphériques réseau. Utilisé à l'origine par des programmes pour Apple Macintosh.

Tableau 5-3 Messagerie et gestion

Nom du service	Description
HTTP (Hyper Text Transfer Protocol)	Permet aux navigateurs Web de communiquer avec le serveur Web intégré.
EWS (Embedded Web Server, serveur Web intégré)	Permet de gérer le produit via un navigateur Web.
SNMP (Simple Network Management Protocol)	Utilisé par les applications réseau pour la gestion du produit. Les objets SNMP v1 et standard MIB-II (Management Information Base) sont pris en charge.

Tableau 5-4 Configuration des adresses IP

Nom du service	Description
DHCP (Dynamic Host Configuration Protocol)	Pour l'attribution automatique d'adresses IP. Le serveur DHCP fournit une adresse IP au produit. Il n'est généralement pas

Tableau 5-4 Configuration des adresses IP (suite)

Nom du service	Description
	nécessaire que l'utilisateur intervienne pour que le produit obtienne une adresse IP à partir du serveur DHCP.
BOOTP (Bootstrap Protocol)	Pour l'attribution automatique d'adresses IP. Le serveur BOOTP fournit une adresse IP au produit. L'administrateur doit entrer l'adresse matérielle MAC d'un produit sur le serveur BOOTP pour que le produit puisse obtenir une adresse IP auprès de ce serveur.
IP auto	Pour l'attribution automatique d'adresses IP. Si aucun serveur DHCP ou BOOTP n'est présent, le produit utilise ce service pour générer une adresse IP unique.

Configuration du produit en réseau

Affichage ou modification des paramètres réseau

Vous pouvez utiliser le serveur Web intégré pour afficher ou modifier les paramètres de configuration IP.

1. Imprimez une page de configuration. Sur la page du logiciel Jetdirect intégré, recherchez l'adresse IP.
 - Si vous utilisez IPv4, l'adresse IP ne contient que des chiffres. Elle se présente sous le format suivant :
`xx . xx . xx . xx`
 - Si vous utilisez IPv6, l'adresse IP est une combinaison hexadécimale de caractères et de chiffres. Elle se présente sous le format suivant :
`xxxx : : xxx : xxxx : xxxx : xxxx`
2. Entrez l'adresse IP dans la barre d'adresse d'un navigateur Web pour ouvrir le serveur Web intégré.
3. Cliquez sur l'onglet **Réseau** pour obtenir les informations sur le réseau. Vous pouvez modifier les paramètres en fonction de vos besoins.



Définition ou modification du mot de passe réseau

Utilisez le serveur Web intégré pour définir un mot de passe réseau ou modifier un mot de passe existant.

1. Ouvrez le serveur Web intégré, puis cliquez sur l'onglet **Paramètres**.
2. Dans le volet gauche, cliquez sur **Sécurité**.
 **REMARQUE :** Si un mot de passe a déjà été défini, vous êtes invité à le taper. Tapez le mot de passe, puis cliquez sur **Appliquer**.
3. Dans la section réservée au **mot de passe du périphérique**, tapez le nouveau mot de passe dans les zones **Nouveau mot de passe** et **Vérifier le mot de passe**.
4. Au bas de la fenêtre, cliquez sur **Appliquer** pour enregistrer le mot de passe.

Configuration manuelle des paramètres IPv4 TCP/IP via le panneau de commande

Parallèlement au serveur Web intégré, vous pouvez également vous servir des menus du panneau de commande pour définir une adresse IPv4, un masque de sous-réseau et une passerelle par défaut.

1. Appuyez sur **Menu** .
2. Appuyez sur la flèche vers le bas ▼ pour sélectionner **CONFIGURATION PERIPHERIQUE**, puis appuyez sur **OK**.
3. Appuyez sur la flèche vers le bas ▼ pour sélectionner **E/S**, puis appuyez sur **OK**.
4. Appuyez sur la flèche vers le bas ▼ pour sélectionner **MENU JETDIRECT INTEGRE**, puis appuyez sur **OK**.
5. Appuyez sur la flèche vers le bas ▼ pour sélectionner **TCP/IP**, puis appuyez sur **OK**.
6. Appuyez sur la flèche vers le bas ▼ pour sélectionner **PARAMETRES IPV4**, puis appuyez sur **OK**.
7. Appuyez sur la flèche vers le bas ▼ pour sélectionner **PARAMETRES MANUELS**, puis appuyez sur **OK**.
8. Appuyez sur la flèche vers le bas ▼ pour sélectionner **ADRESSE IP**, puis appuyez sur **OK**.
-ou-
Appuyez sur la flèche vers le bas ▼ pour sélectionner **MASQUE SOUS-RESEAU**, puis appuyez sur **OK**.
-ou-
Appuyez sur la flèche vers le bas ▼ pour sélectionner **PASSERELLE PAR DEFAUT**, puis appuyez sur **OK**.
9. Pour augmenter ou diminuer le chiffre du premier octet de l'adresse IP, du masque de sous-réseau ou de la passerelle par défaut, utilisez le pavé numérique ou appuyez sur la flèche vers le haut ▲ ou vers le bas ▼.
10. Appuyez sur **OK** pour passer au groupe de chiffres suivant. Pour revenir au groupe de chiffres précédent, appuyez sur la flèche vers la gauche ⇐.
11. Répétez les étapes 9 à 10 jusqu'à ce que l'adresse IP, le masque de sous-réseau ou la passerelle par défaut soient complets, puis appuyez sur **OK** pour enregistrer le paramétrage.
12. Appuyez sur **Menu**  pour revenir à l'état **Prêt**.

Configuration manuelle des paramètres IPv6 TCP/IP via le panneau de commande

Parallèlement au serveur Web intégré, vous pouvez également vous servir des menus du panneau de commande pour définir une adresse IPv6.

1. Appuyez sur **Menu** .
2. Appuyez sur la flèche vers le bas ▼ pour sélectionner **CONFIGURATION PERIPHERIQUE**, puis appuyez sur **OK**.
3. Appuyez sur la flèche vers le bas ▼ pour sélectionner **E/S**, puis appuyez sur **OK**.

4. Appuyez sur la flèche vers le bas ▼ pour sélectionner **MENU JETDIRECT INTEGRE**, puis appuyez sur **OK**.
5. Appuyez sur la flèche vers le bas ▼ pour sélectionner **TCP/IP**, puis appuyez sur **OK**.
6. Appuyez sur la flèche vers le bas ▼ pour sélectionner **PARAMETRES IPV6**, puis appuyez sur **OK**.
7. Appuyez sur la flèche vers le bas ▼ pour sélectionner **ADRESSE**, puis appuyez sur **OK**.
8. Appuyez sur la flèche vers le bas ▼ pour sélectionner **PARAMETRES MANUELS**, puis appuyez sur **OK**.
9. Appuyez sur la flèche vers le bas ▼ pour sélectionner **OUI**, puis appuyez sur **OK**.
10. Appuyez sur la flèche vers le bas ▼ pour sélectionner **ADRESSE**, puis appuyez sur **OK**.
11. Pour entrer l'adresse, utilisez le pavé numérique ou appuyez sur la flèche vers le haut ▲ ou vers le bas ▼. Appuyez sur **OK**.



REMARQUE : Si vous utilisez les boutons fléchés, vous devez appuyer sur **OK** après chaque chiffre.

12. Appuyez sur **Menu**  pour revenir à l'état **Prêt**.

Désactivation des protocoles de réseau (facultatif)

Par défaut, tous les protocoles de réseau pris en charge sont activés. La désactivation de ceux qui ne sont pas utilisés présente les avantages suivants :

- Diminution du trafic réseau généré par le réseau
- Impossibilité pour les utilisateurs non autorisés d'utiliser le produit
- Présentation uniquement des informations pertinentes sur la page de configuration
- Affichage des messages d'avertissement et d'erreur spécifiques au protocole sur le panneau de commande du produit

Désactivation de IPX/SPX, AppleTalk ou DLC/LLC



REMARQUE : Ne désactivez pas IPX/SPX dans les systèmes Windows effectuant des impressions via IPX/SPX.

1. Appuyez sur **Menu** .
2. Appuyez sur la flèche vers le bas ▼ pour sélectionner **CONFIGURATION PERIPHERIQUE**, puis appuyez sur **OK**.
3. Appuyez sur la flèche vers le bas ▼ pour sélectionner **E/S**, puis appuyez sur **OK**.
4. Appuyez sur la flèche vers le bas ▼ pour sélectionner **JETDIRECT INTEGRE**, puis appuyez sur **OK**.
5. Appuyez sur la flèche vers le bas ▼ pour sélectionner **IPX/SPX**, puis appuyez sur **OK**.

-OU-

Appuyez sur la flèche vers le bas ▼ pour sélectionner **APPLETALK**, puis appuyez sur **OK**.

-ou-

Appuyez sur la flèche vers le bas ▼ pour sélectionner **DLC/LLC**, puis appuyez sur **OK**.

- Appuyez sur **OK** pour sélectionner **ACTIVER**.
- Appuyez sur la flèche vers le bas ▼ pour sélectionner **DEACTIVE**, puis appuyez sur **OK**.
- Appuyez sur **Menu**  pour revenir à l'état **Prêt**.

Paramètres de vitesse de liaison et de recto verso

La vitesse de liaison et le mode de communication du serveur d'impression doivent correspondre à ceux du réseau. Dans la plupart des cas, laissez le produit en mode automatique. Des modifications inappropriées des paramètres de vitesse de liaison et d'impression recto verso risquent d'empêcher le produit de communiquer avec d'autres périphériques réseau. Si vous devez effectuer des modifications, utilisez le panneau de commande du produit.

 **REMARQUE :** Lorsque vous modifiez ces paramètres, le produit se met hors tension, puis de nouveau sous tension. N'effectuez des modifications que lorsque le produit est inactif.

- Appuyez sur **Menu** .
- Appuyez sur la flèche vers le bas ▼ pour sélectionner **CONFIGURATION PERIPHERIQUE**, puis appuyez sur **OK**.
- Appuyez sur la flèche vers le bas ▼ pour sélectionner **E/S**, puis appuyez sur **OK**.
- Appuyez sur la flèche vers le bas ▼ pour sélectionner **JETDIRECT INTEGRE**, puis appuyez sur **OK**.
- Appuyez sur la flèche vers le bas ▼ pour sélectionner **VIT. LIAI.**, puis appuyez sur **OK**.
- Appuyez sur la flèche vers le bas ▼ pour sélectionner l'une des options ci-dessous.

Paramètre	Description
Auto	Le serveur d'impression se configure automatiquement avec la vitesse de liaison et le mode de communication les plus élevés disponibles sur le réseau.
SEMI 10T	10 Mbit/s, fonctionnement en semi-duplex.
INTEGRAL 10T	10 Mbit/s, fonctionnement en duplex intégral.
SEMI 100TX	100 Mbit/s, fonctionnement en semi-duplex.
INTEGRAL 100TX	100 Mbit/s, fonctionnement en duplex intégral.
AUTO 100TX	Limite la négociation automatique à une vitesse de liaison de 100 Mbit/s.
INTEGRAL 1000TX	1 000 Mbit/s, fonctionnement en duplex intégral.

- Appuyez sur **OK**. Le produit se met hors tension, puis de nouveau sous tension.

6 Papier et supports d'impression

- [Comprendre l'utilisation du papier et du support d'impression](#)
- [Formats de papier et de support pris en charge](#)
- [Formats de papier personnalisés](#)
- [Types de papier et de support d'impression pris en charge](#)
- [Capacité des bacs](#)
- [Recommandations pour papiers ou supports d'impression spéciaux](#)
- [Chargement des bacs](#)
- [Configuration des bacs](#)
- [Utilisation des options de sortie papier](#)

Comprendre l'utilisation du papier et du support d'impression

Ce produit prend en charge toute une gamme de papiers et d'autres supports d'impression qui répondent aux recommandations données dans ce Guide de l'utilisateur. Les papiers et supports d'impression ne satisfaisant pas à ces recommandations risquent de provoquer les problèmes suivants :

- Qualité d'impression médiocre
- Bourrages papier plus nombreux
- Usure prématurée du produit, pouvant nécessiter une réparation

Pour obtenir des résultats optimaux, n'utilisez que du papier et des supports d'impression de marque HP. N'utilisez pas de papier ni de support d'impression conçu pour les imprimantes à jet d'encre. La société Hewlett-Packard ne peut pas recommander l'utilisation d'autres marques de support car HP ne peut pas en contrôler la qualité.

Il est possible que certains supports répondant à toutes les recommandations décrites dans ce Guide de l'utilisateur ne donnent pas de résultats satisfaisants. Cela peut être dû à une mauvaise manipulation, des niveaux de température et d'humidité inacceptables et/ou d'autres facteurs que Hewlett-Packard ne peut pas maîtriser.

△ **ATTENTION :** L'utilisation de papiers ou de supports d'impression ne répondant pas aux spécifications définies par Hewlett-Packard peut provoquer des problèmes du produit nécessitant des réparations. Ce type de réparation n'est pas couvert par les contrats de garantie et de maintenance de Hewlett-Packard.

Formats de papier et de support pris en charge

Ce produit prend en charge de nombreux formats de papier et s'adapte à divers supports.

 **REMARQUE :** Pour obtenir des résultats optimaux, sélectionnez le format et le type de papier appropriés dans le pilote d'imprimante avant de lancer l'impression.

Tableau 6-1 Formats de papier et de support d'impression pris en charge

Format et dimensions	Bac 1	Bac 2 et bacs de 500 feuilles en option	Bac de 1 500 feuilles en option	Bac à enveloppes en option	Unité d'impression recto verso en option	Réceptacle et agrafeuse/réceptacle	Trieuse à 5 bacs en option
Letter 216 x 279 mm	✓	✓	✓	✓	✓	✓	✓
A4 210 x 297 mm	✓	✓	✓	✓	✓	✓	✓
Legal 216 x 356 mm	✓	✓	✓	✓	✓	✓	✓
Exécutif 184 x 267 mm	✓	✓	✓		✓	✓	✓
A5 148 x 210 mm	✓	✓	✓		✓	✓	✓
8,5 x 13 216 x 330 mm	✓	✓	✓			✓	✓
B5 (JIS) 182 x 257 mm	✓	✓	✓		✓	✓	✓
Executive (JIS) 216 x 330 mm	✓	✓	✓		✓	✓	✓
Carte postale double JIS 148 x 200 mm	✓						
Relevé 140 x 216 mm	✓	✓				✓	✓
16K 197 x 273 mm	✓	✓			✓	✓	✓
Personnalisé 76 x 127 mm à 216 x 356 mm	✓						
Personnalisé 148 x 210 mm à 216 x 356 mm	✓	✓			✓	✓	✓

Tableau 6-1 Formats de papier et de support d'impression pris en charge (suite)

Format et dimensions	Bac 1	Bac 2 et bacs de 500 feuilles en option	Bac de 1 500 feuilles en option	Bac à enveloppes en option	Unité d'impression recto verso en option	Réceptacle et agrafeuse/réceptacle	Trieuse à 5 bacs en option
Enveloppe Commercial 10 105 x 241 mm	✓			✓			
Enveloppe DL ISO 110 x 220 mm	✓			✓			
Enveloppe C5 ISO 162 x 229 mm	✓			✓			
Enveloppe B5 ISO 176 x 250 mm	✓			✓			
Enveloppe Monarch n° 7-3/4 98 x 191 mm	✓			✓			

¹ Il est impossible d'agrafer les formats personnalisés, mais il est possible de les empiler dans les bacs de sortie.

Formats de papier personnalisés

Ce produit prend en charge toute une gamme de formats de papier personnalisés. Les formats personnalisés pris en charge sont les formats compris dans les recommandations de format minimum et maximum pour le produit ; ces formats peuvent ne pas être listés dans le tableau des formats de papier pris en charge. Lorsque vous utilisez un format personnalisé pris en charge, vous devez indiquer le format personnalisé dans le pilote de l'imprimante et charger le papier dans un bac prenant en charge les formats personnalisés.

Types de papier et de support d'impression pris en charge

Pour consulter la liste de tous les papiers de marques HP compatibles avec ce produit, consultez le site www.hp.com/support/hpljp4010series ou www.hp.com/support/hpljp4510series.

Types de papier pris en charge pour les options d'alimentation

Type de papier (panneau de commande)	Type de papier (pilote d'imprimante)	Bac 1	Bac 2	Bacs de 500 feuilles en option	Bac de 1 500 feuilles en option	Bac à enveloppes en option
TOUT TYPE	Non spécifié	✓	✓	✓	✓	✓
ORDINAIRE	Papier ordinaire	✓	✓	✓	✓	
CLAIR 60-75 G/M2	Fin 60-75 g	✓	✓	✓	✓	
CARTONNE > 163 G/M2	Papier cartonné 176-220 g	✓	✓	✓		
TRANSPARENT	Transparent laser monochrome	✓	✓	✓		
ETIQ	Etiquettes	✓	✓	✓		
EN-TETE	Papier à en-tête	✓	✓	✓	✓	
PREIMPRIME	Préimprimé	✓	✓	✓	✓	
PERFORE	Perforé	✓	✓	✓	✓	
COULEUR	Couleur	✓	✓	✓	✓	
RUGUEUX	Rugueux	✓	✓	✓	✓	
DOCUM.	Document	✓	✓	✓	✓	
RECYCLE	Recyclé	✓	✓	✓	✓	
ENVELOPPE	Enveloppe	✓				✓

Types de papier pris en charge pour les options de sortie

Type de papier (panneau de commande)	Type de papier (pilote d'imprimante)	Bac supérieur standard (recto vers le bas)	Bac arrière (recto vers le haut)	Unité d'impression recto verso en option	Réceptacle et agrafeuse/réceptacle en option	Trieuse à 5 bacs en option
TOUT TYPE	Non spécifié	✓	✓	✓	✓	✓
ORDINAIRE	Papier ordinaire	✓	✓	✓	✓	✓
CLAIR 60-75 G/M2	Fin 60-75 g	✓	✓	✓	✓	✓
CARTONNE > 163 G/M2	Papier cartonné 176-220 g	✓	✓			
TRANSPARENT	Transparent laser monochrome	✓	✓			
ETIQ	Etiquettes	✓	✓			

Type de papier (panneau de commande)	Type de papier (pilote d'imprimante)	Bac supérieur standard (recto vers le bas)	Bac arrière (recto vers le haut)	Unité d'impression recto verso en option	Réceptacle et agrafeuse/ réceptacle en option	Trieuse à 5 bacs en option
EN-TETE	Papier à en-tête	✓	✓	✓	✓	✓
PREIMPRIME	Préimprimé	✓	✓	✓	✓	✓
PERFORE	Perforé	✓	✓	✓	✓	✓
COULEUR	Couleur	✓	✓	✓	✓	✓
RUGUEUX	Rugueux	✓	✓	✓	✓	✓
DOCUM.	Document	✓	✓	✓	✓	✓
RECYCLE	Recyclé	✓	✓	✓	✓	✓
ENVELOPPE	Enveloppe	✓	✓			

Capacité des bacs

Bac	Type de papier	Spécifications	Quantité
Bac 1	Papier et papier cartonné	Plage : 60 g/m ² à 200 g/m ²	Hauteur de pile maximale : 10 mm Équivaut à 100 feuilles de 75 g/m ²
	Enveloppes	Moins de 60 g/m ² à 90 g/m ²	Jusqu'à 10 enveloppes
	Étiquettes	Épaisseur maximale 0,23 mm	Hauteur de pile maximale : 10 mm
	Transparents	Épaisseur minimale 0,13 mm	Hauteur de pile maximale : 10 mm
Bac 2 et bacs de 500 feuilles en option	Papier et papier cartonné	Plage : 60 g/m ² à 135 g/m ²	Équivaut à 500 feuilles de 75 g/m ²
	Étiquettes	Épaisseur maximale 0,13 mm	Hauteur de pile maximum : 54 mm
	Transparents	Épaisseur minimale 0,13 mm	Hauteur de pile maximum : 54 mm
Bac de 1 500 feuilles en option	Papier	Plage : 60 g/m ² à 135 g/m ²	Équivaut à 1 500 feuilles de 75 g/m ²
Bac à enveloppes en option	Enveloppes	Moins de 60 g/m ² à 90 g/m ²	75 enveloppes maximum
Bac supérieur standard	Papier		Équivaut à 500 feuilles de 75 g/m ²
Bac arrière	Papier		Équivaut à 100 feuilles de 75 g/m ²
Unité d'impression recto verso en option	Papier	Plage : 60 g/m ² à 120 g/m ²	
Réceptacle en option	Papier		Équivaut à 500 feuilles de 75 g/m ²
Agrafeuse/Réceptacle en option	Papier		Agrafage : jusqu'à 20 tâches d'impression de 15 pages chacune maximum Empilement : équivaut à 500 feuilles de 75 g/m ²
Trieuse à 5 bacs en option	Papier		Équivaut à 500 feuilles de 75 g/m ²

Recommandations pour papiers ou supports d'impression spéciaux

Ce produit prend en charge l'impression sur des supports spéciaux. Suivez les recommandations ci-dessous pour obtenir des résultats satisfaisants. Lorsque vous utilisez des papiers ou des supports d'impression spéciaux, assurez-vous de définir le type et le format dans le pilote de votre imprimante afin d'obtenir les meilleurs résultats d'impression possibles.

△ **ATTENTION :** Les imprimantes HP LaserJet utilisent des unités de fusion pour sécher les particules du toner sur le papier en points très précis. Le papier laser HP est conçu pour supporter cette température extrême. L'utilisation de papier à jet d'encre non conçu pour cette technologie peut endommager votre imprimante.

Type de support	Vous devez	Vous ne devez pas
Enveloppes	<ul style="list-style-type: none"> • Stockez les enveloppes à plat. • Utilisez des enveloppes dont les collures vont jusqu'à l'angle de l'enveloppe. • Utilisez des enveloppes à bande adhésive détachable dont l'utilisation avec les imprimantes laser a été approuvée. 	<ul style="list-style-type: none"> • N'utilisez pas d'enveloppes pliées, entaillées, collées ensemble ou endommagées. • N'utilisez pas d'enveloppes à fermoirs, pressions, fenêtres ou bords enduits. • N'utilisez pas de bandes autocollantes ou contenant d'autres matières synthétiques.
Étiquettes	<ul style="list-style-type: none"> • Utilisez uniquement des feuilles ne comportant pas de zone exposée entre les étiquettes. • Utilisez des étiquettes reposant à plat. • Utilisez uniquement des feuilles entières d'étiquettes. 	<ul style="list-style-type: none"> • N'utilisez pas d'étiquettes présentant des froissures ou des bulles, ni d'étiquettes endommagées. • N'imprimez pas sur des feuilles non complètes d'étiquettes.
Transparents	<ul style="list-style-type: none"> • Utilisez uniquement des transparents dont l'utilisation avec les imprimantes laser a été approuvée. • Placez les transparents sur une surface plane après les avoir retirés du produit. 	<ul style="list-style-type: none"> • N'utilisez pas de supports d'impression transparents non approuvés pour les imprimantes laser.
Papiers à en-tête ou formulaires préimprimés	<ul style="list-style-type: none"> • Utilisez uniquement du papier à en-tête ou des formulaires dont l'utilisation avec les imprimantes laser a été approuvée. 	<ul style="list-style-type: none"> • N'utilisez pas de papier à en-tête gaufré ou métallique.
Papier à fort grammage	<ul style="list-style-type: none"> • Utilisez uniquement du papier à fort grammage dont l'utilisation avec les imprimantes laser a été approuvée et conforme aux spécifications de grammage de ce produit. 	<ul style="list-style-type: none"> • N'utilisez pas de papier dont le grammage est supérieur aux spécifications de support recommandées pour ce produit, sauf s'il s'agit d'un papier HP dont l'utilisation avec ce produit a été approuvée.
Papier glacé ou couché	<ul style="list-style-type: none"> • Utilisez uniquement du papier glacé ou couché dont l'utilisation avec les imprimantes laser a été approuvée. 	<ul style="list-style-type: none"> • N'utilisez pas de papier glacé ou couché conçu pour une utilisation avec les produits à jet d'encre.

Chargement des bacs

Orientation du papier pour le chargement des bacs

Chargement du papier à en-tête, préimprimé ou perforé

Si une unité d'impression recto verso ou uneagrafeuse/réceptacle est installée, le produit change l'orientation des images sur chaque page. Si vous utilisez un papier nécessitant une orientation particulière, chargez-le en suivant les consignes du tableau ci-dessous.

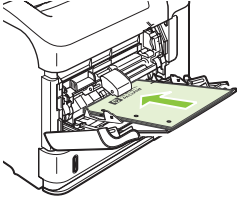
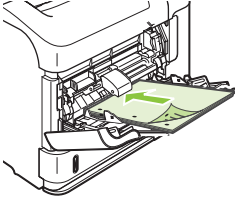
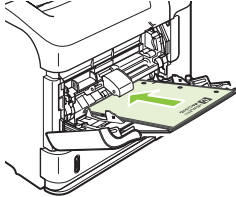
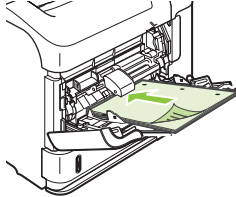
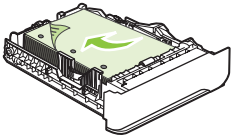
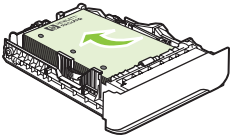
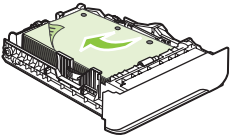
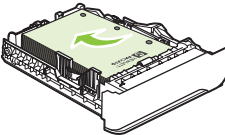
Bac	Impression recto, sans agrafeuse/réceptacle	Impression recto verso, sans agrafeuse/réceptacle	Impression recto, avec agrafeuse/réceptacle	Impression recto verso, avec agrafeuse/réceptacle
Bac 1	Recto vers le haut Bord supérieur en premier	Recto vers le bas Bord inférieur en premier	Recto vers le haut Bord inférieur en premier	Recto vers le bas Bord supérieur en premier
				
Autres bacs	Recto vers le bas Bord supérieur à l'avant du bac	Recto vers le haut Bord inférieur à l'avant du bac	Recto vers le bas Bord inférieur à l'avant du bac	Recto vers le haut Bord supérieur à l'avant du bac
				

Chargement d'enveloppes

Chargez les enveloppes dans le bac 1 ou le bac à enveloppes en option, le devant de l'enveloppe vers le haut, extrémité courte à affranchir en premier.

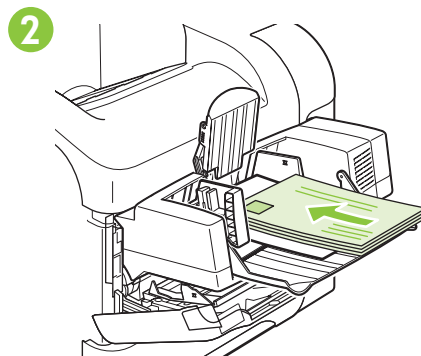
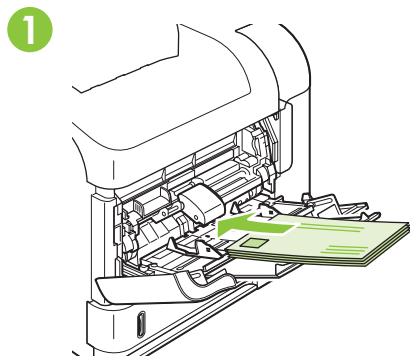

Chargement du bac 1

 **REMARQUE :** L'utilisation du bac 1 peut ralentir l'impression.

 **ATTENTION :** Pour éviter les bouchages, ne chargez pas les bacs pendant l'impression. Ne déramez pas le papier. Cette opération peut générer des problèmes d'alimentation.

1. Ouvrez le bac 1.

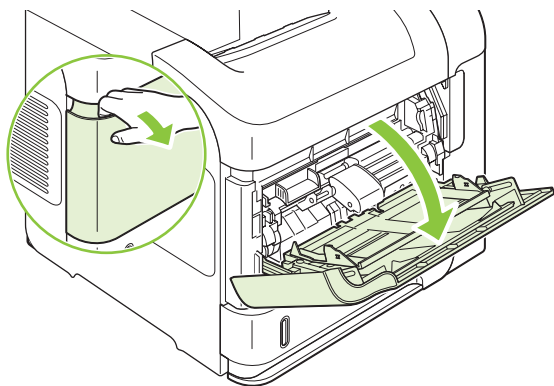

2. Tirez son extension vers l'extérieur.

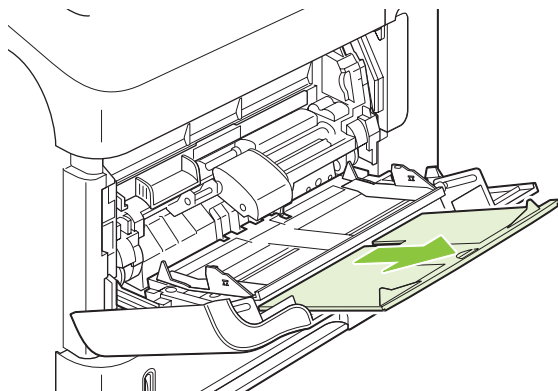

3. Chargez le papier dans le bac. Assurez-vous que le papier se trouve sous les taquets et qu'il ne dépasse pas les indicateurs de hauteur maximale.

 **REMARQUE :** Pour plus d'informations sur le chargement du papier nécessitant une orientation particulière, reportez-vous à la section [Orientation du papier pour le chargement des bacs](#) à la page 80.

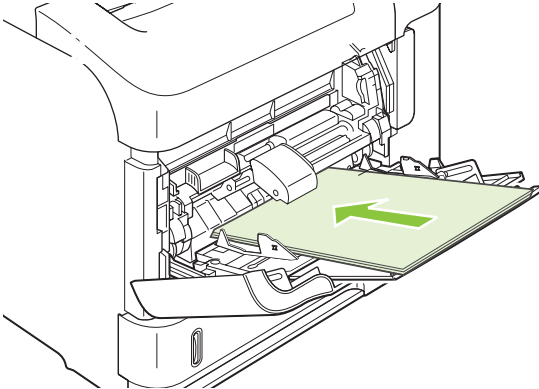

4. Réglez les guides latéraux pour qu'ils touchent légèrement la pile de papier sans la plier.

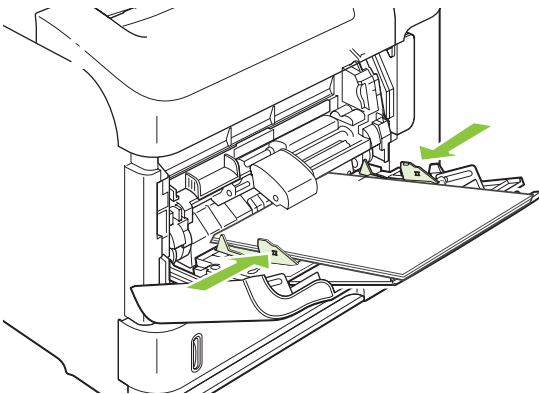

Chargement du bac 2 ou d'un bac de 500 feuilles en option

△ **ATTENTION :** Pour éviter les bourrages, ne chargez pas les bacs pendant l'impression.

ATTENTION : Ne déramez pas le papier. Cette opération peut générer des problèmes d'alimentation.

1. Sortez le bac et soulevez-le légèrement pour le retirer du produit.

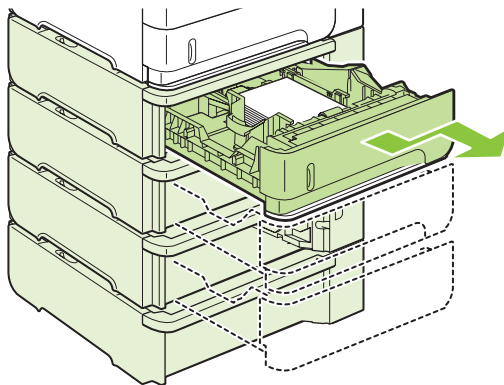

2. Pincez le levier de verrouillage du guide gauche et positionnez les guides latéraux sur le format adéquat.

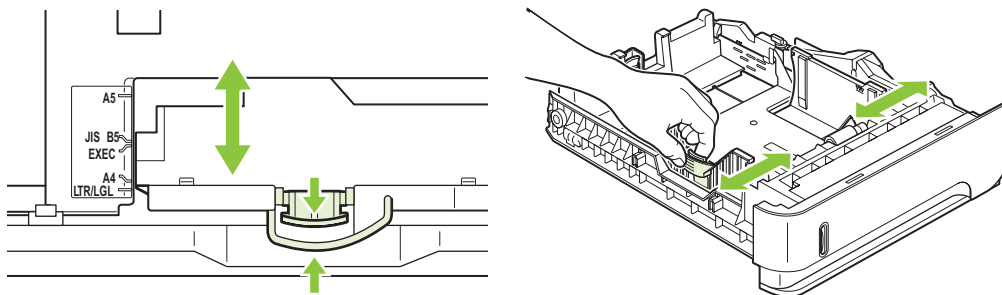

3. Pincez le levier de verrouillage guide de papier arrière et positionnez ce dernier sur le format adéquat.

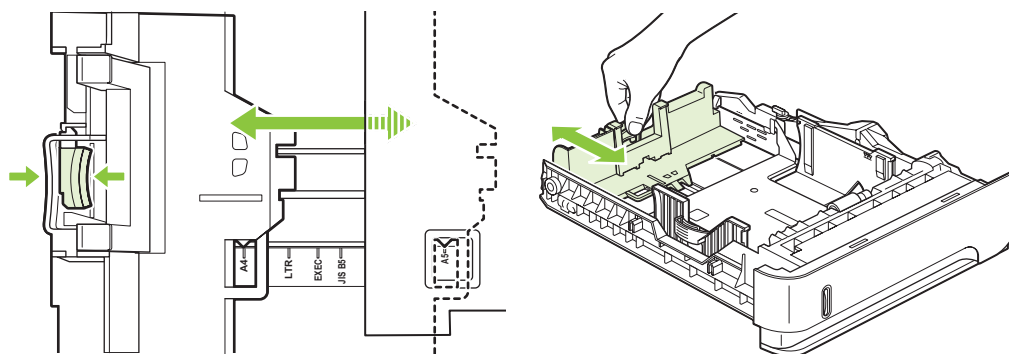

4. Chargez le papier dans le bac. Vérifiez que la pile de papier repose bien à plat (coins inclus) et qu'elle ne dépasse pas les indicateurs de hauteur maximale.

 **REMARQUE :** Pour plus d'informations sur le chargement du papier nécessitant une orientation particulière, reportez-vous à la section [Orientation du papier pour le chargement des bacs](#) à la page 80.

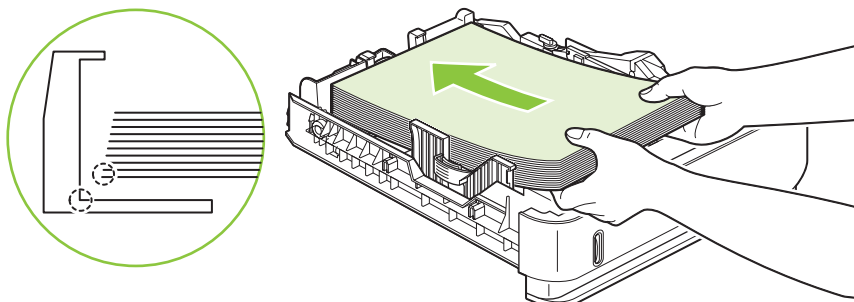

5. Refaites glisser le bac dans le produit.

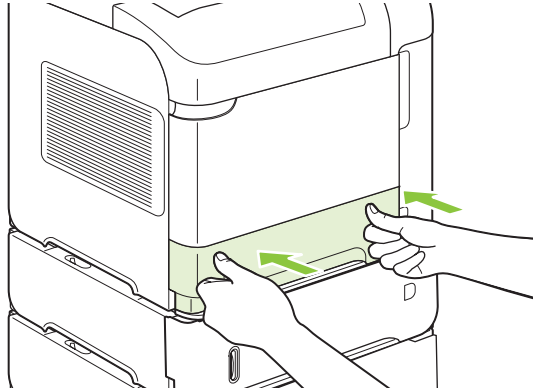

Chargement d'un bac de 1 500 feuilles en option

Il est possible d'ajuster le bac de 1 500 feuilles en option pour recevoir du papier au format Letter, A4 et Legal. Le produit détecte automatiquement le format chargé si les guides du bac sont correctement ajustés.

△ **ATTENTION :** Pour éviter les bourrages, ne chargez pas les bacs pendant l'impression.

ATTENTION : Ne déramez pas le papier. Cette opération peut générer des problèmes d'alimentation.

1. Appuyez sur le levier de verrouillage, puis ouvrez la porte du bac de 1 500 feuilles.

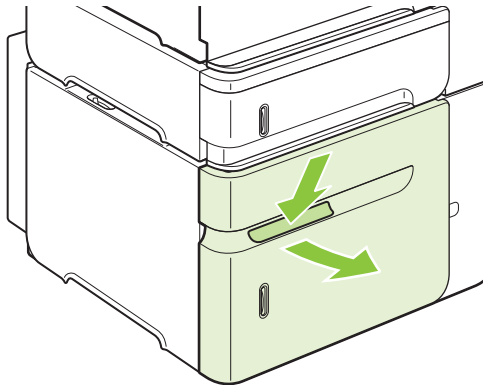

2. Si le bac contient du papier, retirez-le. Lorsque le bac contient du papier, il est impossible d'ajuster les guides.

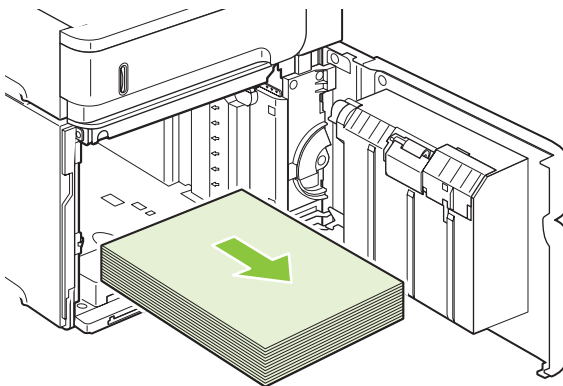

3. Déplacez les guides se trouvant à l'avant du bac vers le format de papier adéquat.

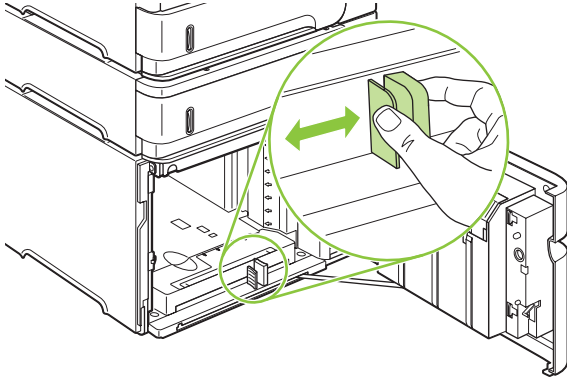

4. Chargez le papier dans le bac. Chargez toute une rame à la fois. Ne divisez pas les rames en plusieurs paquets.

 **REMARQUE :** Pour plus d'informations sur le chargement du papier nécessitant une orientation particulière, reportez-vous à la section [Orientation du papier pour le chargement des bacs à la page 80](#).

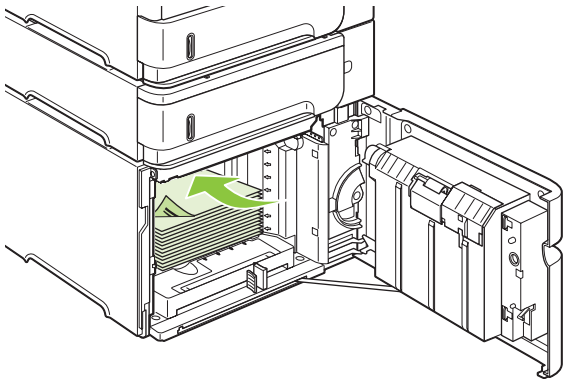

5. Assurez-vous que la hauteur de la pile ne dépasse pas les indicateurs de niveau maximum des guides et que le bord avant de la pile est aligné sur les flèches.

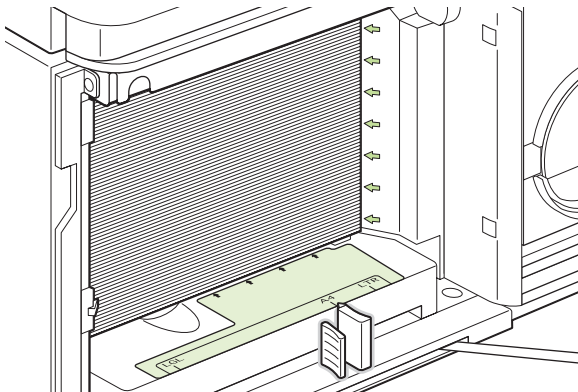

6. Fermez la porte du bac.

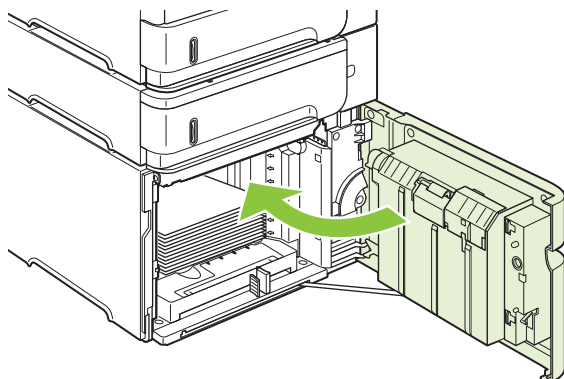

Configuration des bacs

Vous êtes automatiquement invité à configurer le type et le format du bac dans les cas suivants :

- Lors du chargement de papier dans le bac.
- Lors de la spécification d'un bac ou d'un type de papier donné pour une tâche d'impression via le pilote d'imprimante ou un logiciel et alors que le bac n'est pas configuré de façon à refléter les paramètres de la tâche d'impression.

 **REMARQUE :** Cette invite ne s'affiche pas si vous effectuez une impression à partir du bac 1 et que celui-ci est configuré pour **TOUT FORMAT** et **TOUT TYPE**.

REMARQUE : Si vous avez utilisé d'autres modèles de produit HP LaserJet, vous avez peut-être l'habitude de configurer le bac 1 en mode **En premier** ou **Cassette**. Sur ce produit, la configuration du format du bac 1 sur **TOUT FORMAT** équivaut au mode **En premier**. La configuration du format du bac 1 sur tout autre paramètre que **TOUT FORMAT** équivaut au mode **Cassette**.

Configuration d'un bac lors du chargement du papier

1. Chargez le papier dans le bac. Si vous utilisez un bac différent du bac 1, fermez ce dernier.
2. Le message de configuration de bac apparaît.
3. Appuyez sur **OK** pour accepter le format détecté.

-ou-

Appuyez sur la flèche vers la gauche \leftarrow pour choisir une configuration différente, puis continuez la procédure ci-dessous.

4. Pour modifier la configuration du bac, appuyez sur flèche vers le bas \blacktriangledown pour sélectionner le format approprié, puis appuyez sur **OK**.

 **REMARQUE :** Le produit détecte automatiquement la majorité des formats de papier dans les autres bacs que le bac 1.

5. Appuyez sur la flèche vers le bas \blacktriangledown pour sélectionner le type de papier approprié, puis appuyez sur **OK**.

Configuration d'un bac conformément aux paramètres de la tâche d'impression

1. Dans le logiciel, indiquez le bac source, le format et le type du papier.
2. Envoyez la tâche au produit.

S'il faut configurer le bac, une invite s'affiche sur l'écran du panneau de commande.



3. Si le format affiché est incorrect, appuyez sur la flèche vers la gauche \leftarrow . Appuyez sur la flèche vers le bas \blacktriangledown pour sélectionner le format approprié ou sélectionnez **PERSONNALISE**.

Pour définir un format personnalisé, appuyez d'abord sur la flèche vers le bas \blacktriangledown pour sélectionner l'unité de mesure appropriée. Définissez ensuite les dimensions X et Y en utilisant le pavé numérique ou en appuyant sur la flèche vers le haut \blacktriangle ou vers le bas \blacktriangledown .

4. Si le type de papier affiché est incorrect, appuyez sur la flèche vers la gauche \leftarrow , puis sur la flèche vers le bas \blacktriangledown pour sélectionner le type de papier approprié.

Configuration d'un bac à l'aide du menu Gestion du papier

Vous pouvez également configurer le type et le format des bacs sans invite du produit.

1. Appuyez sur **Menu** .
2. Appuyez sur la flèche vers le bas ▼ pour sélectionner **GESTION DU PAPIER**, puis appuyez sur **OK**.
3. Appuyez sur la flèche vers le bas ▼ pour sélectionner le format ou le type de papier pour le bac souhaité, puis appuyez sur **OK**.
4. Appuyez sur la flèche vers le bas ▼ pour sélectionner le format ou le type de papier. Pour définir un format personnalisé, appuyez d'abord sur la flèche vers le bas ▼ pour sélectionner l'unité de mesure appropriée. Définissez ensuite les dimensions X et Y en utilisant le pavé numérique ou en appuyant sur la flèche vers le haut ▲ ou vers le bas ▼.
5. Pour enregistrer les paramètres, appuyez sur **OK**.
6. Appuyez sur **Menu** .

Sélection du papier par source, type ou format

Dans le système d'exploitation Microsoft Windows, trois paramètres déterminent la manière dont le pilote d'imprimante tente de prélever le papier lors de l'envoi d'une tâche d'impression. Les paramètres *Source*, *Type* et *Format* sont proposés dans les boîtes de dialogue **Mise en page**, **Imprimer** ou **Propriétés d'impression** de la plupart des logiciels. A moins que vous ne modifiez ces paramètres, le produit utilise les paramètres par défaut pour sélectionner un bac automatiquement.

Source

Pour effectuer une impression par *source*, sélectionnez le bac dans lequel le produit doit prélever le papier. Si vous sélectionnez un bac configuré sur un type ou un format ne correspondant pas à votre tâche d'impression, le produit vous invite à charger le bac avec du papier de format et de type appropriés avant de lancer l'impression. Une fois le bac chargé, le produit lance l'impression.

Type et format

Si vous choisissez d'effectuer une impression par *type* ou par *format*, le produit doit procéder au prélèvement dans le bac contenant du papier de type et de format appropriés. La sélection d'un papier par type ou par format plutôt que suivant la source est semblable au verrouillage de bacs et permet de protéger des papiers spéciaux d'une utilisation accidentelle. Par exemple, si vous sélectionnez un papier ordinaire alors qu'un bac est configuré pour du papier à en-tête, le produit n'utilise pas le papier à en-tête de ce bac. En revanche, il procède au prélèvement dans un bac contenant du papier ordinaire et configuré en conséquence sur le panneau de commande du produit.

L'option de sélection du papier par type et par format permet d'obtenir une qualité d'impression bien meilleure avec la majorité des types de papier. L'utilisation d'un paramètre incorrect peut entraîner une qualité d'impression médiocre. Effectuez toujours une impression par type pour les supports

d'impression spéciaux tels que les étiquettes ou les transparents. Dans la mesure du possible, effectuez une impression par format pour les enveloppes.

- Si vous souhaitez effectuer une impression par type ou par format, sélectionnez le type ou le format souhaité dans la boîte de dialogue **Mise en page**, **Imprimer** ou **Propriétés d'impression**, selon le logiciel utilisé.
- Si vous effectuez souvent une impression sur un type ou un format de papier particulier, configurez un bac en conséquence. Par la suite, chaque fois que vous sélectionnez ce type ou ce format dans une tâche d'impression, le produit prélèvera le papier dans ce bac spécialement configuré.

Utilisation des options de sortie papier

Le produit dispose des quatre emplacements de sortie suivants : le bac de sortie supérieur (standard), le bac de sortie arrière, l'agrafeuse ou le module agrafeuse/réceptacle en option et la trieuse à 5 bacs en option.

Impression vers le bac de sortie supérieur (standard)

Le bac de sortie supérieur reçoit le papier face imprimée vers le bas, dans l'ordre correct. Le bac de sortie supérieur doit être utilisé pour la plupart des supports d'impression, dont les transparents. Pour utiliser le bac de sortie supérieur, vérifiez que le bac de sortie arrière est fermé. Pour éviter les bourrages, veillez à ne pas ouvrir ni fermer le bac de sortie arrière pendant l'impression.

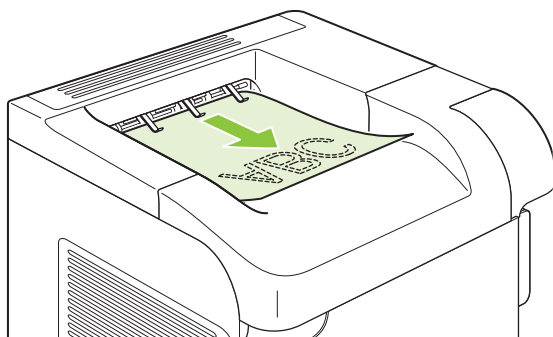

Impression vers le bac de sortie arrière

La sortie du produit se fait toujours vers le bac arrière si celui-ci est ouvert. Le papier imprimé dans ce bac est déposé recto vers le haut, dernière page en haut de la pile (ordre inversé).

L'impression du bac 1 au bac de sortie arrière constitue le circuit papier le plus direct. L'ouverture du bac de sortie arrière peut améliorer les performances d'impression sur les supports suivants :

- Enveloppes
- Etiquettes
- Papier de petit format personnalisé
- Cartes postales
- Papier d'un grammage supérieur à 120 g/m²

Pour ouvrir le bac de sortie arrière, saisissez la poignée située en haut du bac. Tirez le bac vers le bas et faites glisser l'extension vers l'extérieur.

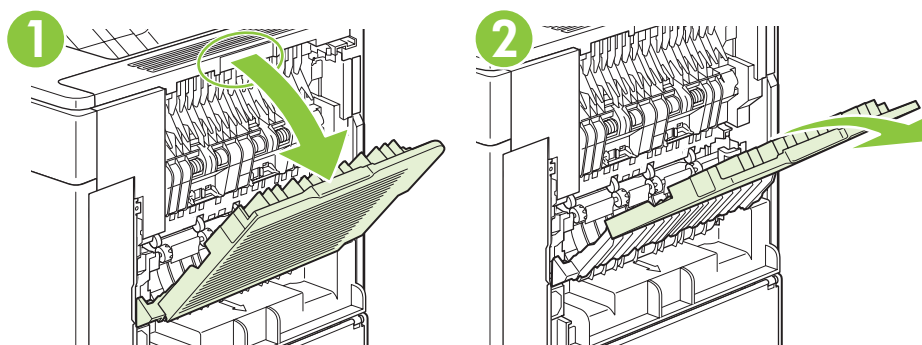

L'ouverture du bac de sortie arrière rend non disponible l'unité d'impression recto verso optionnelle (si elle est installée) et le bac de sortie supérieur. Pour éviter les bourrages, veillez à ne pas ouvrir ni fermer le bac de sortie arrière pendant l'impression.

Impression vers le réceptacle ou le module bac agrafeuse/réceptacle

Le module bac d'empilement/agrafeuse optionnel peut contenir un maximum de 500 feuilles de papier (75g/m²). Le bac d'empilement peut recevoir du papier au format standard ou personnalisé. Le module agrafeuse/réceptacle peut recevoir du papier de format standard ou personnalisé, mais seul le papier au format Letter, Legal ou A4 peut être agrafé. N'essayez pas d'imprimer sur d'autres types de support, tels que des étiquettes ou des enveloppes.

Lorsqu'un module agrafeuse/réceptacle est installé, le produit fait automatiquement pivoter les images imprimées de 180° sur tout format de papier, que la tâche d'impression soit agrafée ou non. Lors du chargement, vous pouvez être amené à changer l'orientation de certains types de papier nécessitant une impression dans un sens précis, tels que le papier à en-tête ou le papier perforé. Reportez-vous à la section [Orientation du papier pour le chargement des bacs à la page 80](#).

Pour imprimer vers le bac d'empilement ou le module bac d'empilement/agrafeuse optionnel, sélectionnez l'option correspondante dans le programme, dans le pilote d'imprimante ou depuis le panneau de commande de l'imprimante.

Avant d'utiliser le bac d'empilement ou le module bac d'empilement/agrafeuse optionnels, vérifiez que le pilote d'imprimante est configuré de manière à les reconnaître. Le pilote ne doit être configuré qu'une seule fois. Pour plus d'informations, reportez-vous à l'aide en ligne du pilote d'imprimante.

Pour plus d'informations sur l'agrafage, reportez-vous à la section [Agrafage de documents à la page 97](#).

Impression vers la trieuse à 5 bacs

La trieuse à 5 bacs en option comporte cinq bacs de sortie que vous pouvez configurer à partir du panneau de commande pour trier les tâches d'impression de différentes manières.

1. Appuyez sur **Menu** .
2. Appuyez sur la flèche vers le bas ▼ pour sélectionner **CONFIGURATION PERIPHERIQUE**, puis appuyez sur **OK**.
3. Appuyez sur la flèche vers le bas ▼ pour sélectionner **CONFIGURATION TRIEUSE 5 BACS**, puis appuyez sur **OK**.
4. Appuyez sur **OK** pour sélectionner **MODE OPERATION**.

5. Appuyez sur la flèche vers le bas ▼ pour sélectionner la façon dont la trieuse à 5 bacs doit effectuer le tri des tâches :

TRIEUSE	Chaque bac est attribué à un utilisateur ou un groupe d'utilisateurs. Il s'agit de la valeur par défaut.
RECEPTACLE	Le produit utilise tous les bacs pour empiler les copies d'une tâche. Les tâches sont d'abord envoyées vers le bac inférieur, puis vers le bac installé au-dessus, etc. Une fois que tous les bacs sont pleins, le produit s'arrête.
SEPARATEUR DE TACHES	Chaque tâche d'impression est envoyée vers un bac différent. Les tâches sont envoyées vers un bac vide, en commençant par le bac supérieur, puis en passant aux bacs inférieurs.
CLASSEUR	Le produit trie les copies d'une seule tâche d'impression dans des bacs distincts.

6. Appuyez sur **OK** pour sélectionner l'option.

7 Utilisation des fonctions du produit

- [Paramètres du mode économique](#)
- [Agrafage de documents](#)
- [Utilisation des fonctions de stockage des tâches](#)

Paramètres du mode économique

EconoMode

Ce produit est muni d'une option EconoMode pour l'impression des brouillons. L'utilisation de l'option EconoMode peut permettre de consommer moins d'encre et de réduire le coût de l'impression par page. Mais elle peut également réduire la qualité d'impression.

HP ne recommande pas l'utilisation permanente du mode EconoMode. Si vous utilisez le mode EconoMode de manière permanente, la dose de toner risque de durer plus longtemps que les pièces mécaniques de la cartouche d'impression. Si la qualité d'impression commence à se dégrader, vous devez installer une nouvelle cartouche d'impression, même s'il reste une dose de toner dans la cartouche existante.

Choisissez l'une des méthodes suivantes pour activer ou désactiver EconoMode :



- Sur le panneau de commande du produit, sélectionnez le menu **CONFIGURATION PERIPHERIQUE**, puis le sous-menu **QUALITE D'IMPRESSION**. Par défaut, l'option EconoMode est désactivée.
- Dans le serveur Web intégré, ouvrez l'onglet **Paramètres** et sélectionnez l'option **Configurer le périphérique**. Sélectionnez le sous-menu **Qualité d'impression**.
- Dans l'utilitaire d'imprimante HP pour Macintosh, cliquez sur **Paramètres de configuration**, puis sur **Economode et Densité encre**.
- Dans le pilote d'imprimante Windows PCL, ouvrez l'onglet **Papier/Qualité**, puis sélectionnez l'option **EconoMode**.

Délai de mise en veille



La fonction réglable du mode Veille réduit la consommation d'énergie lorsque le produit reste inactif pendant une période prolongée. Vous pouvez choisir le délai précédant la mise en mode Veille parmi plusieurs paramètres.

 **REMARQUE :** L'affichage du panneau de commande de l'imprimante s'estompe lorsque le produit est en mode Veille. Ce mode n'affecte pas le temps de préchauffe du produit.

Réglage du délai de mise en veille

1. Appuyez sur **Menu** .
2. Appuyez sur la flèche vers le bas ▼ pour sélectionner **CONFIGURATION PERIPHERIQUE**, puis appuyez sur **OK**.
3. Appuyez sur la flèche vers le bas ▼ pour sélectionner **CONFIGURATION SYSTEME**, puis appuyez sur **OK**.
4. Appuyez sur la flèche vers le bas ▼ pour sélectionner **DELAI DE MISE EN VEILLE**, puis appuyez sur **OK**.
5. Utilisez le pavé numérique ou appuyez sur la flèche vers le haut ▲ ou vers le bas ▼ pour sélectionner la durée appropriée, puis appuyez sur **OK**.
6. Appuyez sur **Menu** .

Désactivation ou activation du mode Veille

1. Appuyez sur **Menu** .
2. Appuyez sur la flèche vers le bas ▼ pour sélectionner **CONFIGURATION PERIPHERIQUE**, puis appuyez sur **OK**.
3. Appuyez sur la flèche vers le bas ▼ pour sélectionner **REINITIALISATION**, puis appuyez sur **OK**.
4. Appuyez sur la flèche vers le bas ▼ pour sélectionner **MODE VEILLE**, puis appuyez sur **OK**.
5. Appuyez sur la flèche vers le haut ▲ ou vers le bas ▼ pour sélectionner **ACTIVE** ou **DEACTIVE**, puis appuyez sur **OK**.
6. Appuyez sur **Menu** .

Heure de réveil

La fonction Heure de réveil permet de configurer le produit pour qu'il s'active à une heure donnée certains jours. Cela permet d'éviter l'attente pendant les périodes de préchauffe et d'étalonnage. L'option **MODE VEILLE** doit être activée pour pouvoir définir une heure de réveil.

Réglage de l'heure de réveil

1. Appuyez sur **Menu** .
2. Appuyez sur la flèche vers le bas ▼ pour sélectionner **CONFIGURATION PERIPHERIQUE**, puis appuyez sur **OK**.
3. Appuyez sur la flèche vers le bas ▼ pour sélectionner **CONFIGURATION SYSTEME**, puis appuyez sur **OK**.
4. Appuyez sur la flèche vers le bas ▼ pour sélectionner **HEURE DE REVEIL**, puis appuyez sur **OK**.
5. Appuyez sur la flèche vers le haut ▲ ou vers le bas ▼ pour sélectionner le jour de la semaine, puis appuyez sur **OK**.
6. Appuyez sur la flèche vers le bas ▼ pour sélectionner **PERSONNALISE**, puis appuyez sur **OK**.
7. Pour sélectionner l'heure, utilisez le pavé numérique ou appuyez sur la flèche vers le haut ▲ ou vers le bas ▼, puis appuyez sur **OK**.
8. Pour sélectionner les minutes, utilisez le pavé numérique ou appuyez sur la flèche vers le haut ▲ ou vers le bas ▼, puis appuyez sur **OK**.
9. Pour sélectionner **Matin** ou **Après-midi**, appuyez sur la flèche vers le haut ▲ ou vers le bas ▼, puis appuyez sur **OK**.
10. Appuyez sur **OK** pour sélectionner **APPLIQUER A TOUS LES JOURS**.
11. Appuyez sur la flèche vers le haut ▲ ou vers le bas ▼ pour sélectionner **OUI** ou **NON**, puis appuyez sur **OK**.

12. Si vous sélectionnez **NON**, appuyez sur flèche vers le haut ▲ ou vers le bas ▼ pour définir l'option **HEURE DE REVEIL** pour les autres jours de la semaine, puis appuyez sur **OK** pour valider chaque sélection.
13. Appuyez sur **Menu** .

Agrafage de documents

Si vous ne pouvez pas sélectionner l'agrafeuse à partir du programme ou du pilote d'imprimante, sélectionnez-la à partir du panneau de commande du produit.

Vous pouvez être amené à configurer le pilote d'imprimante pour qu'il reconnaisse le module bac d'empilement/agrafeuse optionnel. Le pilote ne doit être configuré qu'une seule fois. Pour plus d'informations, reportez-vous à l'aide en ligne du pilote d'imprimante.

Sélection de l'agrafeuse dans le logiciel (Windows)

1. Dans le menu **Fichier**, cliquez sur **Imprimer**, puis sur **Propriétés**.
2. Dans l'onglet **Sortie**, cliquez sur la liste déroulante sous **Agrafe**, puis cliquez sur **Une agrafe à l'angle**.

Sélection de l'agrafeuse dans le logiciel (Macintosh)

1. Dans le menu **Fichier**, cliquez sur **Imprimer**, puis sélectionnez l'option de **Finition** parmi les options d'impression proposées.
2. Dans la boîte de dialogue de **Destination de sortie**, sélectionnez l'option d'**agrafage**.
3. Dans la boîte de dialogue d'**agrafage**, sélectionnez le style d'agrafeuse.

Sélection de l'agrafeuse sur le panneau de commande

1. Appuyez sur **Menu** .
2. Appuyez sur la flèche vers le bas ▼ pour sélectionner **CONFIGURATION PERIPHERIQUE**, puis appuyez sur **OK**.
3. Appuyez sur la flèche vers le bas ▼ pour sélectionner **RECEPTACLE/AGRAF.**, puis appuyez sur **OK**.
4. Appuyez sur la flèche vers le bas ▼ pour sélectionner **AGRAFES**, puis appuyez sur **OK**.
5. Appuyez sur la flèche vers le bas ▼ pour sélectionner **UNE ANGLE GAUCHE**, puis appuyez sur **OK**.

 **REMARQUE :** La sélection de l'agrafeuse sur le panneau de commande du produit change le paramètre par défaut sur **AGRAFES**. Toutes les tâches d'impression risquent d'être agrafées. Cependant, les paramètres qui sont changés dans le pilote de l'imprimante ont préséance sur ceux qui sont changés sur le panneau de commande.

Utilisation des fonctions de stockage des tâches

Les fonctions de stockage disponibles pour les tâches d'impression sont les suivantes :

- **Tâches d'épreuve et impression** : cette fonction constitue une manière simple et rapide d'imprimer et de vérifier un exemplaire d'une tâche avant d'imprimer les autres exemplaires.
- **Tâches personnelles** : lorsque vous envoyez au produit une tâche personnelle, l'impression ne s'effectue que lorsque vous saisissez le numéro d'identification personnelle (PIN) sur le panneau de commande.
- **Tâches de copie rapide** : vous pouvez imprimer le nombre souhaité de copies d'une tâche, puis enregistrer une copie de la tâche sur le disque dur du produit. Cela permet d'imprimer des copies supplémentaires plus tard.
- **Tâches stockées** : vous pouvez enregistrer une tâche telle qu'un formulaire pour le personnel, une feuille de présence ou un calendrier sur le produit et permettre à d'autres utilisateurs d'imprimer cette tâche à tout moment. Vous pouvez également protéger des tâches stockées par PIN.

△ **ATTENTION** : La mise hors tension du produit entraîne la suppression de l'ensemble des tâches de copie rapide, des tâches d'épreuve et impression et des tâches personnelles.

Création d'une tâche stockée

Utilisez le pilote d'imprimante pour créer des tâches stockées.

Windows

1. Dans le menu **Fichier**, cliquez sur **Imprimer**.
2. Cliquez sur **Propriétés**, puis sur l'option de **stockage des tâches**.
3. Sélectionnez le mode de stockage des tâches approprié.

Pour plus d'informations, reportez-vous à la section [Définition des options de stockage des tâches à la page 105](#).



Macintosh

1. Dans le menu **Fichier**, cliquez sur **Imprimer**.
2. Ouvrez le menu **Stockage tâche**.
3. Dans la liste déroulante **Stockage des tâches**, sélectionnez le type de tâche stockée.

Pour plus d'informations, reportez-vous à la section [Stockage de tâches à la page 61](#).

 **REMARQUE** : Pour stocker la tâche de façon permanente et empêcher sa suppression du produit lorsque de l'espace libre est requis, sélectionnez l'option **Tâche stockée** sur le pilote.

Impression d'une tâche stockée

 **REMARQUE** : Appuyez sur le bouton Dossier  pour accéder directement au menu **RECUPERER TACHE**, puis commencez la procédure ci-dessous à l'étape 3.



1. Appuyez sur **Menu** .
2. Appuyez sur la flèche vers le bas ▼ pour sélectionner **RECUPERER TACHE**, puis appuyez sur **OK**.



3. Appuyez sur la flèche vers le bas ▼ pour sélectionner votre nom d'utilisateur, puis appuyez sur **OK**.
 4. Appuyez sur la flèche vers le bas ▼ pour sélectionner le nom d'une tâche, puis appuyez sur **OK**.
L'option **IMPRIMER** est sélectionnée.
 5. Appuyez sur **OK** pour sélectionner **IMPRIMER**.
 6. Si la tâche requiert un numéro d'identification personnel (PIN), utilisez le pavé numérique ou appuyez sur la flèche vers le haut ▲ ou vers le bas ▼ pour entrer le code, puis appuyez sur **OK**.
-
-  **REMARQUE :** Si vous entrez le code PIN en appuyant sur la flèche vers le haut ▲ ou vers le bas ▼, appuyez sur **OK** après chaque chiffre.
-
7. Pour sélectionner le nombre de copies, utilisez le pavé numérique ou appuyez sur la flèche vers le haut ▲ ou vers le bas ▼.
 8. Appuyez sur **OK** pour imprimer la tâche.

Suppression d'une tâche stockée

Lorsque vous envoyez une tâche stockée, le produit écrase toutes les tâches précédentes portant les mêmes noms d'utilisateur et de tâche. Si aucune tâche du même nom d'utilisateur et de tâche n'existe et que le produit requiert de l'espace supplémentaire, le produit risque de supprimer des tâches stockées en commençant par la plus ancienne. Vous pouvez modifier le nombre de tâches qu'il est possible de stocker en accédant au menu **RECUPERER TACHE** du panneau de commande du produit.

Il est possible de supprimer une tâche à partir du panneau de commande, du serveur Web intégré ou du logiciel HP Web Jetadmin. Pour supprimer une tâche avec le panneau de commande, suivez la procédure ci-après :

 **REMARQUE :** Appuyez sur le bouton Dossier  pour accéder directement au menu **RECUPERER TACHE**, puis commencez la procédure ci-dessous à l'étape 3.

1. Appuyez sur **Menu** .
 2. Appuyez sur la flèche vers le bas ▼ pour sélectionner **RECUPERER TACHE**, puis appuyez sur **OK**.
 3. Appuyez sur la flèche vers le bas ▼ pour sélectionner votre nom d'utilisateur, puis appuyez sur **OK**.
 4. Appuyez sur la flèche vers le bas ▼ pour sélectionner le nom d'une tâche, puis appuyez sur **OK**.
 5. Appuyez sur la flèche vers le bas ▼ pour sélectionner **SUPPRIMER**, puis appuyez sur **OK**.
 6. Si la tâche requiert un numéro d'identification personnel (PIN), utilisez le pavé numérique ou appuyez sur la flèche vers le haut ▲ ou vers le bas ▼ pour entrer le code, puis appuyez sur **OK**.
-
-  **REMARQUE :** Si vous entrez le code PIN en appuyant sur la flèche vers le haut ▲ ou vers le bas ▼, appuyez sur **OK** après chaque chiffre.
-
7. Appuyez sur **OK** pour confirmer la suppression de la tâche.

8 Tâches d'impression

- [Annuler une tâche d'impression](#)
- [Utilisation des fonctions du pilote d'imprimante Windows](#)

Annuler une tâche d'impression

Vous pouvez arrêter une demande d'impression à partir du panneau de commande ou à partir du logiciel. Pour plus d'instructions sur l'arrêt d'une demande d'impression à partir d'un ordinateur du réseau, reportez-vous à l'aide en ligne du logiciel réseau correspondant.

 **REMARQUE :** Il peut y avoir un délai entre l'annulation d'une tâche d'impression et l'arrêt de l'impression.

Arrêter la tâche d'impression en cours à partir du panneau de commande

▲ Appuyez sur le bouton Arrêter ⊗ du panneau de commande.

Arrêter la tâche d'impression en cours à partir de votre programme

Lorsque vous envoyez la tâche d'impression, la boîte de dialogue qui s'affiche brièvement à l'écran vous offre la possibilité d'annuler la tâche d'impression.

Si plusieurs demandes d'impression ont été envoyées au produit via votre logiciel, elles peuvent être en attente dans une file d'impression (par exemple, dans le Gestionnaire d'impression Windows). Consultez la documentation du logiciel pour obtenir des instructions spécifiques sur l'annulation d'une demande d'impression à partir de l'ordinateur.

Si une tâche d'impression se trouve dans une file d'attente ou dans un spouleur d'impression, supprimez-la.

1. Windows XP et Windows Server 2003 (à partir de la vue par défaut du menu Démarrer) : Cliquez sur **Démarrer, Paramètres**, puis sur **Imprimantes et télécopieurs**.

-ou-

Windows 2000, Windows XP et Windows Server 2003 (à partir de la vue du menu Démarrer classique) : Cliquez sur **Démarrer, Paramètres**, puis sur **Imprimantes**.

-ou-

Windows Vista : Dans le menu **Démarrer**, cliquez sur **Panneau de configuration**, puis dans **Matériel et audio**, cliquez sur **Imprimantes**.

2. Dans la liste des imprimantes, double-cliquez sur le nom de ce produit pour ouvrir la file d'attente ou le spouleur d'impression.

3. Sélectionnez la tâche d'impression à annuler, puis appuyez sur **Supprimer**.

Utilisation des fonctions du pilote d'imprimante Windows

 **REMARQUE :** Les informations suivantes concernent le pilote d'imprimante HP PCL 6.

Ouverture du pilote d'imprimante

Comment faire pour	Étapes à suivre
Ouvrir le pilote d'imprimante	Dans le menu Fichier du logiciel, cliquez sur Imprimer . Sélectionnez l'imprimante, puis cliquez sur Propriétés ou Préférences .
Obtenir de l'aide pour une option d'impression	Cliquez sur le symbole ? dans le coin supérieur droit du pilote d'imprimante, puis cliquez sur un élément du pilote d'imprimante. Un message contextuel apparaît ; il fournit des informations sur l'élément. Vous pouvez également cliquer sur Aide pour ouvrir l'aide en ligne.

Utilisation des raccourcis d'impression

Pour effectuer les tâches suivantes, ouvrez le pilote d'imprimante et cliquez sur l'onglet **Raccourcis d'impression**.

 **REMARQUE :** Cette option était appelée **Réglages rapides** dans les pilotes d'imprimante HP précédents.

Comment faire pour	Étapes à suivre
Utiliser un raccourci	Sélectionnez l'un des raccourcis, puis cliquez sur OK pour lancer la tâche d'impression avec les paramètres prédéfinis.
Créer un raccourci d'impression personnalisé	a) Sélectionnez un raccourci existant comme base. b) Sélectionnez les options d'impression du nouveau raccourci. c) Cliquez sur Enregistrer sous , donnez un nom au raccourci et appuyez sur OK .

Définition des options de papier et de qualité

Pour effectuer les tâches suivantes, ouvrez le pilote d'imprimante et cliquez sur l'onglet **Papier/Qualité**.

Comment faire pour	Étapes à suivre
Sélectionner un format de page	Sélectionnez un format dans la liste déroulante Format papier .
Sélectionner un format de page personnalisé	a) Cliquez sur Personnalisé . La boîte de dialogue Format papier personnalisé s'ouvre. b) Donnez un nom au format personnalisé, spécifiez ses dimensions et cliquez sur OK .
Sélectionner une source de papier	Sélectionnez un bac dans la liste déroulante Source papier .
Sélectionner un type de papier	Sélectionnez un type dans la liste déroulante Type de papier .

Comment faire pour	Étapes à suivre
Imprimer les couvertures sur un papier différent	a) Dans la zone Pages spéciales , cliquez sur Couvertures ou sur Imprimer des pages sur différents papiers , puis cliquez sur Paramètres . b) Sélectionnez une option pour imprimer une couverture et/ou un revers blanc ou préimprimé. Vous pouvez également sélectionner une option pour imprimer la première ou la dernière page sur un papier différent.
Imprimer la première ou la dernière page sur un papier différent	c) Sélectionnez des options dans les listes déroulantes Source papier et Type de papier , puis cliquez sur Ajouter . d) Cliquez sur OK .
Régler la résolution des images imprimées	Dans la zone Qualité d'impression , sélectionnez une option dans la liste déroulante. Pour plus d'informations sur chacune des options disponibles, reportez-vous à l'aide en ligne du pilote d'imprimante.
Sélectionner une impression en qualité brouillon	Dans la zone Qualité d'impression , cliquez sur EconoMode .

Définition des effets de document

Pour effectuer les tâches suivantes, ouvrez le pilote d'imprimante et cliquez sur l'onglet **Effets**.

Comment faire pour	Étapes à suivre
Réduire une page pour un format de papier sélectionné	Cliquez sur Imprimer le document sur , puis sélectionnez un format dans la liste déroulante.
Réduire une page à un pourcentage de la taille actuelle	Cliquez sur % de la taille actuelle , puis saisissez le pourcentage ou ajustez la glissière.
Imprimer en filigrane	a) Sélectionnez un filigrane dans la liste déroulante Filigranes . b) Pour imprimer le filigrane sur la première page uniquement, cliquez sur Première page seulement . Dans le cas contraire, le filigrane est imprimé sur chaque page.
Ajouter ou modifier des filigranes	a) Dans la zone Filigranes , cliquez sur Modifier . La boîte de dialogue Détails de filigrane s'ouvre. b) Définissez les paramètres du filigrane, puis cliquez sur OK .

REMARQUE : Pour cette tâche, le pilote de l'imprimante doit se trouver sur votre ordinateur.

Définition des options de finition des documents

Pour effectuer les tâches suivantes, ouvrez le pilote d'imprimante et cliquez sur l'onglet **Finition**.

Comment faire pour	Étapes à suivre
Imprimer des deux côtés (recto verso)	Cliquez sur Impression recto verso . Si vous souhaitez relier le document par le bord supérieur, cliquez sur Retourner les pages vers le haut .
Imprimer une brochure	a) Cliquez sur Impression recto verso . b) Dans la liste déroulante, Mise en page brochure , cliquez sur Reliure gauche ou Reliure droite . L'option Pages par feuille se règle automatiquement sur 2 pages par feuille .
Imprimer plusieurs pages par feuille	a) Sélectionnez le nombre de pages par feuille dans la liste déroulante Pages par feuille . b) Sélectionnez les options

Comment faire pour	Etapes à suivre
Choisir l'orientation de la page	souhaitées dans Imprimer bordures de page, Ordre des pages et Orientation . a) Dans la zone Orientation , cliquez sur Portrait ou Paysage . b) Pour imprimer l'image de la page à l'envers, cliquez sur Faire pivoter de 180 degrés .

Définition des options de sortie du produit

Pour effectuer les tâches suivantes, ouvrez le pilote d'imprimante et cliquez sur l'onglet **Sortie**.

 **REMARQUE :** Les options disponibles sur cet onglet dépendent de l'outil de finition que vous utilisez.

Comment faire pour	Etapes à suivre
Choisir les options d'agrafeuse	Sélectionnez une option d'agrafage dans la liste déroulante Agrafeuse .
Sélectionner un bac de sortie	Sélectionnez un bac de sortie dans la liste Bac .

Définition des options de stockage des tâches

Pour effectuer les tâches suivantes, ouvrez le pilote d'imprimante et cliquez sur l'onglet **Stockage des tâches**.

Comment faire pour	Etapes à suivre
Imprimer une copie test avant d'imprimer toutes les copies.	Dans la zone Mode Stockage des tâches , cliquez sur Mise en att. après 1ère page . Le produit imprime uniquement la première copie. Un message apparaît sur le panneau de commande du produit et vous invite à imprimer les copies restantes.
Stocker temporairement une tâche privée sur le produit en vue d'une impression ultérieure	a) Dans la zone Mode Stockage des tâches , cliquez sur Tâche privée . b) Dans la zone Tâche privée , saisissez un code d'identification personnel à 4 chiffres (PIN).
Stocker temporairement une tâche sur le produit	Dans la zone Mode Stockage des tâches , cliquez sur Copie rapide . Une copie de la tâche est imprimée immédiatement. Vous pouvez cependant imprimer d'autres copies à partir du panneau de commande du produit.
REMARQUE : Ces tâches sont supprimées si le produit est mis hors tension.	
Stocker une tâche sur le produit de façon permanente	Dans la zone Mode Stockage des tâches , cliquez sur Tâche stockée .
Faire d'une tâche stockée une tâche privée, de façon à ce que quiconque essayant d'imprimer cette tâche doive fournir un code PIN	a) Dans la zone Mode Stockage des tâches , cliquez sur Tâche stockée . b) Dans la zone Tâche privée , cliquez sur NIP requis pour imprimer , puis saisissez un code d'identification personnel à 4 chiffres (PIN).
Recevoir un avertissement lors de l'impression d'une tâche stockée	Dans la zone Options d'avertissements relatifs à la tâche , cliquez sur Afficher ID de la tâche pendant impr.

Comment faire pour	Etapes à suivre
Définir le nom d'utilisateur pour une tâche stockée	Dans la zone Nom d'utilisateur , cliquez sur Nom d'utilisateur pour utiliser le nom d'utilisateur Windows par défaut. Pour proposer un nom d'utilisateur différent, cliquez sur Personnalisé et saisissez le nom.
Nommer une tâche stockée	a) Dans la zone Nom de tâche , cliquez sur Automatique pour utiliser le nom de tâche par défaut. Pour proposer un nom de tâche, cliquez sur Personnalisé et saisissez le nom. b) Dans la liste déroulante Si le nom de la tâche existe , sélectionnez une option. Sélectionnez Ajouter + (1-99) au nom de la tâche pour ajouter un numéro à la fin du nom existant ou sélectionner Remplacer le fichier existant pour écraser la tâche possédant ce nom.

Informations d'assistance et d'état de produit

Pour effectuer les tâches suivantes, ouvrez le pilote d'imprimante et cliquez sur l'onglet **Services**.

Comment faire pour	Etapes à suivre
Obtenir des informations d'assistance pour le produit et commander des consommables en ligne	Dans la liste déroulante Services Internet , sélectionnez une option d'assistance et cliquez sur Atteindre .
Vérifier l'état du produit, y compris le niveau des consommables	Cliquez sur l'icône Etat du périphérique et des fournitures . La page Etat du périphérique du serveur Web intégré HP s'ouvre.

Définition des options d'impression avancées

Pour effectuer les tâches suivantes, ouvrez le pilote d'imprimante et cliquez sur l'onglet **Avancé**.

Comment faire pour	Etapes à suivre
Sélectionner des options d'impression avancées	Dans n'importe quelle section, cliquez sur un paramètre actuel pour activer une liste déroulante qui vous permet de modifier le paramètre.
<p>Modifier le nombre de copies imprimées</p> <p>REMARQUE : Si le logiciel que vous utilisez ne vous permet pas d'imprimer un nombre de copies spécifique, vous pouvez modifier le nombre de copies dans le pilote.</p> <p>La modification de ce paramètre concerne toutes les tâches d'impression. Une fois votre tâche imprimée, restaurez la valeur originale de ce paramètre.</p>	Ouvrez la section Papier/Sortie et saisissez le nombre de copies à imprimer. Si vous choisissez 2 copies ou plus, vous pouvez sélectionner l'option d'assemblage de pages.
Charger du papier à en-tête ou préimprimé de la même façon pour toutes les tâches, en impression recto ou recto verso	a) Ouvrez la section Options document , puis la section Fonctions d'imprimante . b) Dans la liste déroulante Mode papier à en-tête alternatif , sélectionnez Activé . c) Chargez le papier comme vous le feriez pour une impression recto verso.
Modifier l'ordre dans lequel les pages sont imprimées	a) Ouvrez la section Options document , puis la section Options de mise en page . b) Dans la liste déroulante Ordre des pages , sélectionnez Première à la dernière page pour imprimer les pages dans le même ordre que celui du document

Comment faire pour

Etapas à suivre

ou sélectionnez **Dernière à la première page** pour imprimer les pages dans l'ordre inverse.

9 Utilisation et maintenance du produit

- [Impression des pages d'information et Comment faire](#)
- [Utilisation du logiciel HP Easy Printer Care](#)
- [Utilisation du serveur Web intégré](#)
- [Utilisation du logiciel HP Web Jetadmin](#)
- [Utilisation des fonctions de sécurité](#)
- [Gestion des consommables](#)
- [Remplacement des consommables et des pièces](#)
- [Installation de mémoire, de périphériques USB internes et de cartes de serveur d'impression externes](#)
- [Nettoyage du produit](#)
- [Mise à niveau du micrologiciel](#)

Impression des pages d'information et Comment faire

Le panneau de commande du produit permet d'imprimer des pages qui fournissent des informations sur le produit et sa configuration actuelle. Vous pouvez également imprimer plusieurs pages Comment faire, qui contiennent des procédures courantes sur l'utilisation du produit.

Type de page	Nom de la page	Description
Pages d'information	IMPRIMER STRUCTURE MENUS	Permet d'imprimer la structure des menus du panneau de commande, ce qui permet de visualiser la disposition et les paramètres actuels des options de menu du panneau.
	IMPRIMER CONFIGURATION	Permet d'imprimer la configuration actuelle du produit. Si un serveur d'impression HP Jetdirect est installé, une page de configuration HP Jetdirect est également imprimée.
	IMPRIMER PAGE ETAT FOURNIT.	Permet d'imprimer une page d'état sur les consommables, qui indique le niveau des consommables du produit, le nombre approximatif de pages restantes, les informations relatives à l'utilisation des cartouches, le numéro de série, le nombre de pages imprimées et les modalités à suivre pour commander des consommables. Cette page est disponible uniquement si vous utilisez des consommables HP authentiques.
	IMPRIMER PAGE UTILISATION	Permet d'imprimer une page qui répertorie tous les formats de papier traités par le produit, détaille les types d'impression (recto ou recto verso) et indique le nombre de pages imprimées.
	IMPRIMER REPERTOIRE DE FICHIERS	Permet d'imprimer un répertoire de fichiers qui affiche des informations sur toutes les unités de stockage de masse installées. Cette option s'affiche uniquement si une unité de stockage de masse contenant un système de fichiers reconnu est installée dans le produit.
	IMPRIMER LISTE POLICES PCL	Permet d'imprimer la liste des polices PCL actuellement disponibles pour le produit.
	IMPRIMER LISTE POLICES PS	Permet d'imprimer la liste des polices PS actuellement disponibles pour le produit.

Type de page	Nom de la page	Description
Comment faire, pages	SUPPR. BOURRAGES	Permet d'imprimer une page expliquant comment résoudre les bourrages papier.
	CHARGER BACS	Permet d'imprimer une page expliquant comment charger les bacs d'alimentation.
	CHARGER SUPPORT SPECIAL	Permet d'imprimer une page expliquant comment charger du papier spécial, tel que des enveloppes et du papier à tête.
	IMPRESSION RECTO VERSO	Permet d'imprimer une page expliquant comment utiliser la fonction d'impression sur deux côtés (recto verso).
	PAPIER PRIS EN CHARGE	Permet d'imprimer une page indiquant les types et formats de papier pris en charge.
	GUIDE D'IMPRESSION	Permet d'imprimer une page indiquant des liens proposant une assistance supplémentaire sur le Web.

Impression de pages d'information

1. Appuyez sur **Menu** .
2. Appuyez sur la flèche vers le bas ▼ pour sélectionner **INFORMATION**, puis appuyez sur **OK**.
3. Appuyez sur la flèche vers le bas ▼ pour sélectionner la page souhaitée, puis appuyez sur **OK** pour lancer l'impression.

Impression de pages Comment faire

1. Appuyez sur **Menu** .
2. Assurez-vous que **COMMENT FAIRE** est sélectionné, puis appuyez sur **OK**.
3. Appuyez sur la flèche vers le bas ▼ pour sélectionner la page souhaitée, puis appuyez sur **OK** pour lancer l'impression.

Utilisation du logiciel HP Easy Printer Care

Ouvrez le logiciel HP Easy Printer Care

Utilisez l'une de méthodes suivantes pour ouvrir le logiciel HP Easy Printer Care :

- Dans le menu **Démarrer**, sélectionnez **Programmes, Hewlett-Packard**, puis **HP Easy Printer Care** et cliquez sur **Démarrer HP Easy Printer Care**.
- Dans la barre d'état système de Windows (dans l'angle inférieur droit du bureau), double-cliquez sur l'icône HP Easy Printer Care.
- Cliquez deux fois sur l'icône de bureau.

Sections du logiciel HP Easy Printer Care

Le logiciel HP Easy Printer Care vous fournit des informations sur de nombreux produits HP présents sur votre réseau et sur tous les produits directement connectés à votre ordinateur. Certains des éléments présentés dans le tableau suivant peuvent ne pas être disponibles pour chaque produit.

Le bouton Aide (?) dans le coin supérieur droit de chaque page vous fournit des informations plus détaillées sur les options de la page.

Section	Options
Onglet Liste de périphériques Ceci est la première page qui apparaît lorsque vous ouvrez le logiciel. REMARQUE : Pour retourner sur cette page à partir de n'importe quel onglet, cliquez sur Mes imprimantes HP sur le côté gauche de la fenêtre.	<ul style="list-style-type: none">• Liste Périphériques : affiche les produits que vous pouvez sélectionner. REMARQUE : Les informations sur le produit apparaissent sous forme de liste ou d'icônes, selon les paramètres définis pour l'option Affichage . <ul style="list-style-type: none">• Les informations présentées sur cet onglet incluent les alertes actuelles du produit.• Si vous cliquez sur un produit de la liste, HP Easy Printer Care ouvre l'onglet Présentation pour ce produit.
Imprimantes compatibles	Fournit la liste de tous les produits HP prenant en charge le logiciel HP Easy Printer Care.
Fenêtre Rechercher d'autres imprimantes Ajout de produits à la liste de Mes imprimantes HP	Pour ouvrir la fenêtre Rechercher d'autres imprimantes , cliquez sur le lien Rechercher d'autres imprimantes dans la liste Périphériques . La fenêtre Rechercher d'autres imprimantes fournit un utilitaire qui détecte les autres imprimantes réseau de sorte que vous puissiez les ajouter à la liste Mes imprimantes HP et les contrôler ensuite depuis votre ordinateur.
Onglet Présentation Contient les informations d'état de base sur le périphérique.	<ul style="list-style-type: none">• Section Etat du périphérique : cette section présente des informations sur l'identification du produit et l'état du produit. Elle indique les conditions d'alertes du produit, comme une cartouche d'impression vide. Lorsque vous venez de corriger un problème sur le produit, cliquez sur le bouton Actualiser  dans le coin supérieur droit de la fenêtre pour mettre à jour l'état.• Section Etat des consommables : affiche un état détaillé des consommables, par exemple le pourcentage restant de toner dans la cartouche d'impression et l'état du papier chargé dans chaque bac.• Lien Détails sur les consommables : ouvre la page d'état des consommables pour afficher des informations plus détaillées sur les consommables du produit ainsi que des informations de commande et de recyclage.

Section	Options
<p>Onglet Assistance</p> <p>Fournit des liens vers les informations d'assistance.</p>	<ul style="list-style-type: none"> ● Section Etat du périphérique : cette section présente des informations sur l'identification du produit et l'état du produit. Elle indique les conditions d'alertes du produit, comme une cartouche d'impression vide. Lorsque vous venez de corriger un problème sur le produit, cliquez sur le bouton Actualiser  dans le coin supérieur droit de la fenêtre pour mettre à jour l'état. ● Section Gestion de périphérique : fournit des liens vers les informations sur HP Easy Printer Care, vers les paramètres avancés du produit et vers les rapports d'utilisation du produit. ● Dépannage et aide : fournit des liens vers des outils qui peuvent vous aider à résoudre des problèmes, vers les informations d'assistance en ligne et vers les experts HP en ligne.
<p>Onglet Paramètres</p> <p>Configure les paramètres du produit, ajuste les paramètres de qualité d'impression et fournit des informations sur des fonctions spécifiques du produit.</p> <p>REMARQUE : Cet onglet n'est disponible que pour certains produits.</p>	<ul style="list-style-type: none"> ● A propos : fournit des informations générales sur cet onglet. ● Général : fournit des informations sur le produit, parmi lesquelles le numéro de modèle, le numéro de série et les paramètres de date et d'heure, s'ils sont disponibles. ● Pages d'informations : fournit des liens pour imprimer les pages d'informations disponibles pour le produit. ● Capacités : fournit des informations sur les fonctions du produit, parmi lesquelles le recto verso, la mémoire disponible et les modes d'impression disponibles. Cliquez sur Modifier pour modifier les paramètres. ● Qualité d'impression : fournit des informations sur les paramètres de qualité d'impression. Cliquez sur Modifier pour modifier les paramètres. ● Bacs / Papier : fournit des informations sur les bacs et leur configuration. Cliquez sur Modifier pour modifier les paramètres. ● Restaurer les paramètres par défaut : fournit un moyen de restaurer les paramètres d'usine par défaut pour le produit. Cliquez sur Restaurer pour restaurer les paramètres par défaut.
<p>HP Proactive Support</p> <p>REMARQUE : Cet élément est disponible à partir des onglets Présentation et Assistance.</p>	<p>Lorsqu'il est activé, HP Proactive Support analyse votre système d'impression pour détecter des problèmes potentiels. Cliquez sur le lien informations supplémentaires pour configurer la fréquence des analyses. Cette page fournit également des informations sur les mises à jour de logiciels, micrologiciels et pilotes d'imprimantes HP. Vous pouvez accepter ou refuser chaque mise à jour recommandée.</p>
<p>Bouton Commande de consommables</p> <p>Cliquez sur le bouton Commande de consommables sur n'importe quel onglet pour ouvrir la fenêtre Commande de consommables, qui vous permet de commander des consommables en ligne.</p> <p>REMARQUE : Cet élément est disponible à partir des onglets Présentation et Assistance.</p>	<ul style="list-style-type: none"> ● Liste des commandes : affiche les consommables que vous pouvez commander pour chaque produit. Pour commander un article donné, cliquez sur la case à cocher Commander en regard de cet article dans la liste des consommables. Vous pouvez trier les éléments de la liste par produit ou par nécessité de consommables. La liste contient des informations sur les consommables pour chaque produit de la liste Mes imprimantes HP. ● Bouton Acheter des consommables en ligne : ouvre le site Web HP SureSupply dans une nouvelle fenêtre de navigateur. Si vous avez cliqué sur la case à cocher Commander de certains articles, les informations relatives à ces derniers peuvent être transmises au site Web, sur lequel vous recevrez des indications sur les options d'achat des consommables sélectionnés. ● Bouton Imprimer la liste d'achat : Imprime les informations correspondant aux consommables pour lesquelles vous avez coché la case Commander.

Section	Options
<p>Lien Paramètres d'alerte</p> <p>REMARQUE : Cet élément est disponible à partir des onglets Présentation et Assistance.</p>	<p>Cliquez sur Paramètres d'alerte pour ouvrir la fenêtre Paramètres d'alerte, dans laquelle vous pouvez configurer des alertes pour chaque produit.</p> <ul style="list-style-type: none"> ● Alertes activées ou désactivées : active ou désactive la fonctionnalité d'alerte. ● Alertes imprimante : sélectionnez l'option pour recevoir des alertes en cas d'erreur critique ou pour toutes les erreurs. ● Alertes tâche : si votre produit prend en charge cette option, vous pouvez recevoir des alertes pour des tâches d'impression spécifiques.
<p>Color Access Control</p> <p>REMARQUE : Cet élément n'est disponible que pour les produits HP couleur qui prennent en charge Color Access Control.</p> <p>REMARQUE : Cet élément est disponible à partir des onglets Présentation et Assistance.</p>	<p>Utilisez cette option pour autoriser ou refuser l'impression couleur.</p>

Utilisation du serveur Web intégré

Utilisez le serveur Web intégré pour voir l'état du produit et du réseau et pour gérer les fonctions d'impression depuis votre ordinateur plutôt que depuis le panneau de commande du produit. Il permet par exemple d'effectuer les opérations suivantes :

 **REMARQUE :** Lorsque le produit est directement connecté à un ordinateur, utilisez le logiciel HP Easy Printer Care pour afficher l'état du produit.

- Afficher des informations sur l'état du produit
- Déterminer la durée de vie restante de tous les consommables et en commander de nouveaux
- Afficher et modifier la configuration des bacs
- Afficher et modifier la configuration du menu du panneau de commande du produit
- Afficher et imprimer des pages internes
- Recevoir les notifications concernant les événements relatifs au produit et aux consommables
- Afficher et modifier la configuration du réseau
- Afficher le contenu d'assistance spécifique à l'état actuel du produit

Pour utiliser le serveur Web intégré, vous devez disposer de Microsoft Internet Explorer 5.01 ou version ultérieure ou de Netscape 6.2 ou version ultérieure pour Windows, MacOS ou Linux (Netscape uniquement). Netscape Navigator 4.7 est obligatoire pour HP-UX 10 et HP-UX 11. Le serveur Web intégré fonctionne lorsque le produit est connecté à un réseau IP. Il ne prend pas en charge les connexions IPX au produit. Il n'est pas nécessaire d'avoir accès à Internet pour ouvrir et utiliser le serveur Web intégré.

Lorsque le produit est connecté au réseau, le serveur Web intégré est disponible automatiquement.

Ouverture du serveur Web intégré à l'aide d'une connexion réseau

- ▲ Dans un navigateur Web pris en charge sur votre ordinateur, tapez l'adresse IP ou le nom d'hôte du produit dans le champ d'adresse/URL. Pour connaître l'adresse IP ou le nom d'hôte, imprimez une page de configuration. Reportez-vous à la section [Impression des pages d'information et Comment faire à la page 110](#).

 **REMARQUE :** Une fois l'URL ouverte, vous pouvez lui associer un signet pour y accéder rapidement dans le futur.

Sections concernant le serveur Web intégré

Onglet ou section	Options
Onglet Informations Fournit des informations sur le produit, son état et sa configuration.	<ul style="list-style-type: none">● Etat du périphérique : affiche l'état du produit et la durée de vie restante des consommables HP (0 % indiquant qu'un consommable est vide). Cette page présente également le type et le format du papier d'impression de chaque bac. Pour modifier les paramètres par défaut, cliquez sur Modifier les paramètres.● Page de configuration : affiche les informations récupérées sur la page de configuration.● Etat des consommables : affiche la durée de vie restante des consommables HP : 0 % indique que le consommable est vide. Cette page affiche également les numéros de référence des consommables. Pour commander de nouveaux consommables,

Onglet ou section	Options
	<p>cliquez sur Acheter des fournitures dans la zone Autres liens sur le côté gauche de la fenêtre.</p> <ul style="list-style-type: none"> ● Journal des événements : affiche une liste des événements et erreurs du produit. ● Page de consommation : affiche la synthèse du nombre de pages imprimées par format et par type de papier. ● Page Diagnostics : affiche des informations sur le produit qui peuvent servir à résoudre des problèmes. Le personnel d'assistance agréé HP est susceptible de demander ces informations. ● Informations sur le produit : affiche le nom du réseau, l'adresse et le modèle du produit. Pour modifier ces entrées, sur l'onglet Informations sur le périphérique, cliquez sur Paramètres. ● Panneau de commande : affiche des messages apparaissant sur le panneau de commande, tels que Prêt ou Mode veille activé. ● Imprimer : permet d'envoyer des tâches d'impression au produit.
<p>Onglet Paramètres</p> <p>Permet de configurer le produit depuis votre ordinateur.</p> <p>REMARQUE : L'onglet Paramètres peut être protégé par mot de passe. Si ce produit est situé sur un réseau, consultez toujours l'administrateur système avant de modifier les paramètres de cet onglet.</p>	<ul style="list-style-type: none"> ● Configuration périphérique : permet de configurer les paramètres du produit. Cette page contient les menus traditionnels qui se trouvent sur l'écran du panneau de commande. ● Serveur de courrier électronique : réseau uniquement. Utilisée en conjonction avec la page Alertes pour configurer les alertes électroniques. ● Alertes : réseau uniquement. Permet de configurer des alertes électroniques à recevoir pour divers événements liés au produit et aux consommables. ● AutoSend : permet de configurer le produit pour qu'il envoie automatiquement un message électronique concernant la configuration du produit et les consommables à des adresses électroniques spécifiques. ● Sécurité : vous permet de définir le mot de passe à saisir pour accéder aux onglets Paramètres et Réseau. Activez et désactivez certaines fonctions du serveur Web intégré. ● Modifier autres liens : vous permet d'ajouter ou de personnaliser un lien vers un autre site Web. Ce lien apparaît dans la zone Autres liens sur toutes les pages du serveur Web intégré. ● Informations sur le produit : permet de nommer le produit et de lui affecter un numéro d'identification. Tapez le nom et l'adresse électronique du contact principal auquel seront adressées les informations sur le produit. ● Langue : vous permet de déterminer la langue d'affichage des informations du serveur Web intégré. ● Date et heure : permet de synchroniser l'heure via un serveur d'horloge du réseau. ● Heure de réveil : permet de définir ou de modifier une heure de réveil pour le produit.

Onglet ou section	Options
<p>Onglet Réseau</p> <p>Permet de modifier les paramètres réseau de votre ordinateur.</p>	<p>Cet onglet permet aux administrateurs réseau de contrôler les paramètres réseau du produit lorsque ce dernier est connecté à un réseau IP. Cet onglet ne s'affiche pas si le produit est connecté directement à l'ordinateur ou s'il est connecté à un réseau via un équipement autre qu'un serveur d'impression HP Jetdirect.</p> <p>REMARQUE : L'onglet Réseau peut être protégé par un mot de passe.</p>
<p>Autres liens</p> <p>Contient des liens vers Internet.</p>	<ul style="list-style-type: none"> ● HP Instant Support™ : vous connecte au site Web HP pour vous aider à trouver des solutions. Ce service analyse le journal des erreurs du produit et les informations de configuration afin de fournir un diagnostic et des informations d'assistance spécifiques à votre produit. ● Acheter des consommables : permet de se connecter au site Web HP SureSupply, sur lequel se trouvent des informations sur les options d'achat de consommables de marque HP, tels que des cartouches d'impression et du papier. ● Support produit : permet de se connecter au site d'assistance du produit, sur lequel vous pouvez rechercher de l'aide sur des sujets généraux. ● Comment faire : permet de se connecter à des pages présentant des procédures particulières à suivre avec le produit. <p>REMARQUE : Vous devez avoir accès à Internet pour utiliser ces liens. Si vous utilisez une connexion à distance et que vous ne vous êtes pas connecté en ouvrant le serveur Web intégré, connectez-vous pour visiter ces sites Web. Pour vous connecter, vous pouvez être obligé de fermer le serveur Web intégré, puis de l'ouvrir à nouveau.</p>

Utilisation du logiciel HP Web Jetadmin

HP Web Jetadmin est une solution logicielle basée sur le Web permettant d'installer, de contrôler et de dépanner à distance des périphériques connectés à un réseau. Grâce aux capacités de gestion proactive du logiciel, les administrateurs réseau peuvent résoudre les problèmes avant même que les utilisateurs ne les rencontrent. Vous pouvez télécharger gratuitement ce logiciel de gestion avancée à partir du site www.hp.com/go/webjetadmin.

Dans HP Web Jetadmin, les modules de périphériques permettent la prise en charge de fonctions spécifiques du produit. Le logiciel HP Web Jetadmin vous informe automatiquement lorsque de nouveaux modules de périphériques sont disponibles. Sur la page **Mise à jour de produit**, suivez les instructions relatives à la connexion automatique au site Web HP et installez les derniers modules de périphériques disponibles pour votre produit.

 **REMARQUE :** Votre navigateur doit prendre en charge Java™. La navigation n'est pas prise en charge pour les ordinateurs Apple.

Utilisation des fonctions de sécurité

Le périphérique prend en charge des normes de sécurité et des protocoles recommandés qui aident à le sécuriser et à protéger les informations critiques présentes sur le réseau. Ces normes et protocoles simplifient également le contrôle et la maintenance du périphérique.

Pour plus d'informations sur les solutions d'imagerie et d'impression sécurisées HP, rendez-vous à l'adresse suivante : www.hp.com/go/secureprinting. Ce site Web propose des liens vers des livres blancs et FAQ sur les fonctions de sécurité.

Sécurité IP

Le standard IPsec est un ensemble de protocoles qui contrôlent le trafic réseau IP vers le périphérique et à partir de ce dernier. IPsec offre l'authentification hôte à hôte, l'intégrité des données et le chiffrement des communications réseau.

Pour les périphériques qui sont connectés au réseau et qui ont un serveur d'impression HP Jetdirect, vous pouvez configurer IPsec en utilisant l'onglet **Réseau** dans le serveur Web intégré.

Sécurisation du serveur Web intégré

Vous pouvez configurer le serveur Web intégré pour que l'accès aux onglets **Paramètres** et **Réseau** nécessitent un mot de passe.

1. Ouvrez le serveur Web intégré en saisissant l'adresse IP du périphérique dans la barre d'adresse du navigateur Web.
2. Sélectionnez l'onglet **Paramètres**, puis sélectionnez **Sécurité** dans le menu de gauche de l'écran.
3. Dans la zone du **mot de passe du périphérique**, entrez le nouveau mot de passe dans les champs **Nouveau mot de passe** et **Vérifier le mot de passe**. Si vous avez déjà défini un mot de passe, entrez l'ancien mot de passe dans la zone **Ancien mot de passe**.
4. Cliquez sur **Appliquer**.

Tâches stockées sécurisées

Il est possible de protéger les tâches stockées sur le périphérique en leur affectant un PIN. Toute personne qui essaiera d'imprimer ces tâches protégées devra d'abord entrer le PIN via le panneau de commande du périphérique.

Pour plus d'informations, reportez-vous à la section [Utilisation des fonctions de stockage des tâches à la page 98](#).

Verrouillage des menus du panneau de commande

Il est possible de verrouiller plusieurs menus du panneau de commande en utilisant le serveur Web intégré.

1. Ouvrez le serveur Web intégré en saisissant l'adresse IP du périphérique dans la barre d'adresse d'un navigateur Web.
2. Cliquez sur **Paramètres**, puis sur **Sécurité**.
3. Cliquez sur **Configurer les paramètres de sécurité**.
4. Dans la zone **Verrouill. panneau commande**, sélectionnez le niveau de sécurité souhaité.

Niveau de sécurité	Menus verrouillés
Minimum	<ul style="list-style-type: none"> • Un PIN est nécessaire pour accéder au menu RECUPERER TACHE. • Dans le menu CONFIGURATION PERIPHERIQUE, le sous-menu CONFIGURATION SYSTEME est verrouillé • Dans le menu CONFIGURATION PERIPHERIQUE, le sous-menu E/S est verrouillé. • Le menu CONFIGURATION PERIPHERIQUE, le sous-menu REINITIALISATION est verrouillé
Moyen	<ul style="list-style-type: none"> • Un PIN est nécessaire pour accéder au menu RECUPERER TACHE. • Le menu CONFIGURATION PERIPHERIQUE est verrouillé (tous les sous-menus). • Le menu DIAGNOSTICS est verrouillé.
Intermédiaire	<ul style="list-style-type: none"> • Un PIN est nécessaire pour accéder au menu RECUPERER TACHE. • Le menu GESTION DU PAPIER est verrouillé. • Le menu CONFIGURATION PERIPHERIQUE est verrouillé (tous les sous-menus). • Le menu DIAGNOSTICS est verrouillé.
Maximum	<ul style="list-style-type: none"> • Un PIN est nécessaire pour accéder au menu RECUPERER TACHE. • Le menu INFORMATIONS est verrouillé. • Le menu GESTION DU PAPIER est verrouillé. • Le menu CONFIGURATION PERIPHERIQUE est verrouillé (tous les sous-menus). • Le menu DIAGNOSTICS est verrouillé.

5. Cliquez sur **Appliquer**.

Verrouillage du boîtier du formateur

Le boîtier du formateur, situé à l'arrière du produit, comporte un logement qui peut servir à attacher un câble de sécurité. Verrouillez ce boîtier pour éviter que quelqu'un ne supprime les modules DIMM et les périphériques internes USB du formateur.

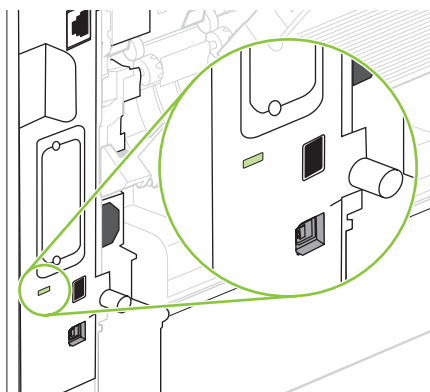

Gestion des consommables

L'utilisation, le stockage et la surveillance de la cartouche d'impression permettent d'obtenir une impression de haute qualité.

Stockage des cartouches d'impression

Ne sortez la cartouche d'impression de son emballage que lorsque vous êtes prêt à l'utiliser.

△ **ATTENTION :** Pour éviter d'endommager la cartouche d'impression, ne l'exposez pas à la lumière plus de quelques minutes.

Politique de HP en matière de cartouches d'impression non-HP

Hewlett-Packard Company ne peut en aucun cas recommander l'utilisation de cartouches d'impression d'une marque différente, qu'il s'agisse de cartouches neuves ou reconditionnées.

 **REMARQUE :** Tout dommage résultant de l'utilisation d'une cartouche d'impression non-HP n'est pas couvert par la garantie et les contrats de maintenance HP.

Pour installer une nouvelle cartouche d'impression HP, reportez-vous à la section [Remplacement de la cartouche d'impression à la page 122](#). Pour recycler la cartouche usagée, suivez les instructions fournies avec la nouvelle cartouche.

Service des fraudes HP et site Web

Appelez le service des fraudes HP (1 877 219 3183, appel gratuit en Amérique du Nord) ou rendez-vous sur le site www.hp.com/go/anticounterfeit lorsque vous installez une cartouche d'impression HP et que le message du panneau de commande vous informe que la cartouche n'est pas de marque HP. HP vous aide à déterminer si cette cartouche est authentique et prend des mesures pour résoudre le problème.

Il est possible que votre cartouche d'impression HP ne soit pas authentique dans les cas suivants :

- Vous rencontrez de nombreux problèmes avec la cartouche d'impression.
- La cartouche n'a pas l'apparence habituelle (par exemple, la bandelette d'arrachage orange est manquante ou l'emballage est différent des emballages HP).

Durée de vie des consommables

Pour connaître le rendement d'un produit en particulier, consultez la page www.hp.com/go/learnaboutsupplies.

Pour commander des consommables, reportez-vous à la section [Consommables et accessoires à la page 203](#).

Remplacement des consommables et des pièces

Indications de remplacement des consommables

Tenez compte des consignes suivantes lors de l'installation du produit.

- Il faut laisser suffisamment d'espace au-dessus et devant le produit pour pouvoir remplacer les consommables.
- Le produit doit être placé sur une surface solide et plane.

 **REMARQUE :** Hewlett-Packard recommande d'utiliser des consommables de marque HP dans ce produit. L'utilisation de consommables d'autres marques peut entraîner des problèmes nécessitant des interventions de maintenance non couvertes par la garantie ni les contrats de maintenance HP.

Remplacement de la cartouche d'impression

Lorsqu'une cartouche d'impression approche la fin de sa durée de vie, le panneau de commande affiche un message qui recommande de commander une cartouche de remplacement. Le produit peut continuer à imprimer avec la cartouche en cours jusqu'à ce qu'un message vous invite à remplacer cette dernière.

1. Ouvrez le couvercle supérieur.

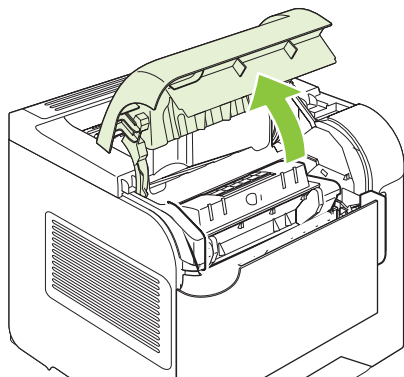

2. Retirez la cartouche d'impression usagée du produit.

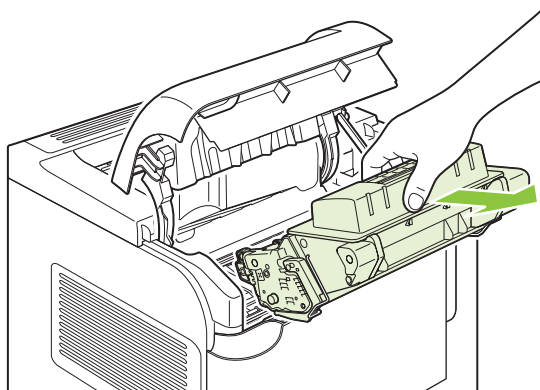

3. Retirez la cartouche d'impression neuve de son emballage. Placez la cartouche d'impression usagée dans l'emballage à des fins de recyclage.

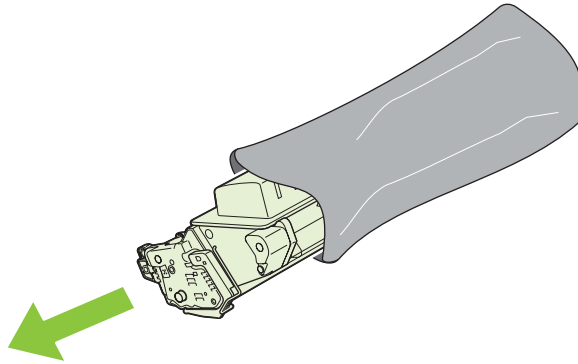

4. Saisissez les deux côtés de la cartouche d'impression et distribuez le toner en secouant délicatement la cartouche.

△ **ATTENTION :** Ne touchez pas l'obturateur ou la surface du rouleau.

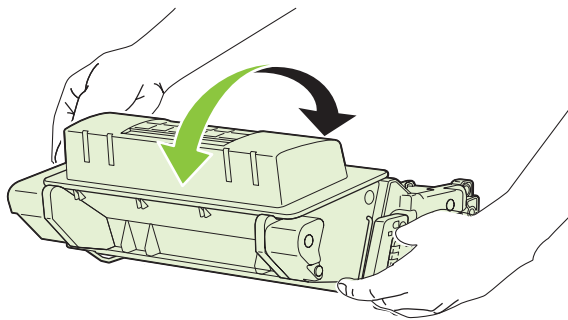

5. Retirez le verrou de sécurité d'expédition, ainsi qu'un ruban adhésif se trouvant sur la nouvelle cartouche d'impression. Le dispositif et le ruban doivent être mis au rebut en conformité avec les réglementations locales.

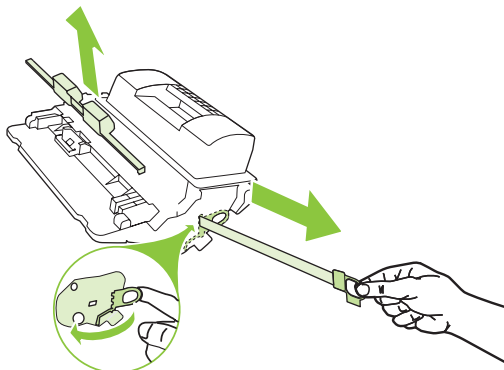

6. Alignez la cartouche d'impression sur les repères situés dans le produit, insérez la cartouche jusqu'à ce qu'elle s'enclenche, puis fermez le couvercle supérieur.

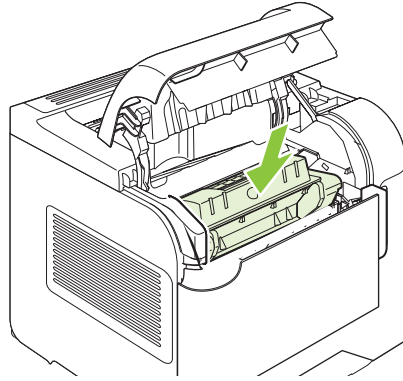

Après un court instant, le panneau de commande affiche le message **Prêt**.

7. L'installation est terminée. Placez la cartouche d'impression usagée dans le carton de la cartouche neuve. Pour obtenir des instructions de recyclage, reportez-vous au guide de recyclage joint.
8. Si vous utilisez une cartouche non-HP, le panneau de commande du produit peut fournir des instructions supplémentaires.

Pour obtenir de l'aide supplémentaire, rendez-vous à l'adresse www.hp.com/support/hpljp4010series ou www.hp.com/support/hpljp4510series.

Chargement des agrafes

Chargez des agrafes si l'écran du panneau de commande du produit affiche un message. Si les agrafes sont épuisées, l'impression des tâches vers le module bac d'empilement/agrafeuse se poursuit, mais les documents ne sont plus agrafés.

1. Faites pivoter l'agrafeuse située à droite du module agrafeuse/réceptacle vers l'avant du produit jusqu'à ce qu'elle soit en position ouverte. Tirez sur la poignée bleue de la cartouche d'agrafes pour sortir la cartouche de l'agrafeuse.

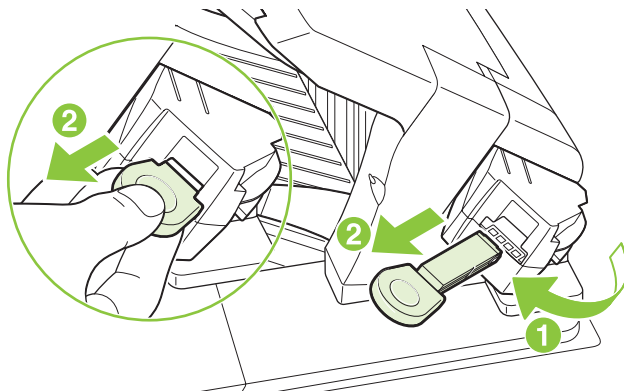

2. Insérez la nouvelle cartouche d'agrafes dans l'agrafeuse et faites pivoter l'agrafeuse vers l'arrière du produit jusqu'à ce qu'elle s'enclenche.

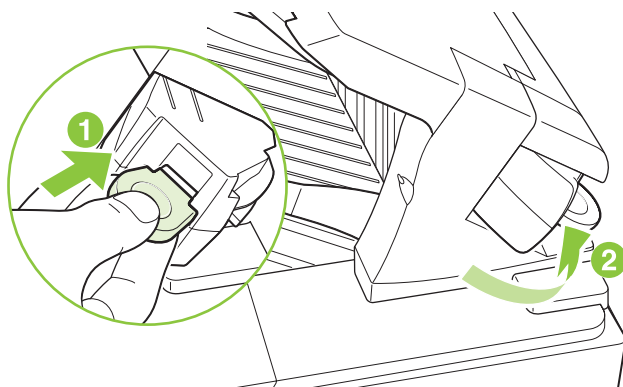

Maintenance préventive

Pour obtenir des performances optimales, remplacez certaines pièces lorsque le message **EFFECTUEZ LA MAINTENANCE DE L'IMPRIMANTE** s'affiche sur l'écran du panneau de commande.

Ce message s'affiche toutes les 225 000 pages. Vous pouvez provisoirement supprimer ce message pendant une durée d'impression d'environ 10 000 pages en utilisant l'option **EFFACER MESSAGE MAINTENANCE** du sous-menu Réinitialiser. Pour connaître le nombre de pages imprimées depuis l'installation des nouveaux composants du kit de maintenance, imprimez une page de configuration ou une page d'état des consommables.

Pour commander le kit de maintenance de l'imprimante, reportez-vous à la section [Consommables et accessoires à la page 203](#). Le kit comprend les éléments suivants :

- Unité de fusion
- Cylindre de transfert
- Outil en plastique pour le retrait du cylindre de transfert usagé
- Gants pour la manipulation du nouveau cylindre de transfert
- Rouleau du bac 1
- Huit rouleaux d'alimentation pour les autres bacs
- Instructions d'installation

 **REMARQUE :** Le kit de maintenance est un consommable et n'est pas couvert par la garantie d'origine ni par la plupart des garanties étendues. La responsabilité de l'installation du kit de maintenance incombe au client.

Après l'installation d'un kit de maintenance, le compteur associé au kit doit être réinitialisé.

Remise à zéro du compteur du kit de maintenance

1. Mettez le produit hors tension, puis de nouveau sous tension.
2. Lorsque **XXX Mo** s'affiche sur l'écran du panneau de commande, maintenez le bouton **OK** enfoncé jusqu'à ce que les trois voyants du panneau de contrôle clignotent une fois, puis restent allumés. Cette opération peut prendre une dizaine de secondes.

3. Relâchez le bouton **OK**, puis appuyez sur la flèche vers le haut ▲ pour accéder à **NOUVEAU KIT DE MAINTENANCE**.
4. Appuyez sur **OK** pour remettre le compteur du kit de maintenance à zéro.

 **REMARQUE :** Procédez à cette opération uniquement en cas d'installation d'un nouveau kit de maintenance. N'utilisez pas cette procédure pour supprimer provisoirement le message **MAINTENANCE IMPRIMANTE**.

Installation de mémoire, de périphériques USB internes et de cartes de serveur d'impression externes

Présentation

Le formateur est doté des ports et des logements ouverts suivants permettant d'étendre les capacités du produit :

- Un logement DIMM (module de mémoire à deux rangées de connexions) permettant d'augmenter la mémoire du produit
- Deux ports USB internes pour l'ajout de polices, de langues et d'autres solutions tierces
- Un logement d'E/S (EIO) pour l'ajout d'un serveur d'impression externe, un disque dur externe ou un port parallèle

Si un serveur d'impression HP Jetdirect intégré est déjà installé avec le produit, vous pouvez ajouter un périphérique réseau supplémentaire dans le logement EIO.

Pour plus d'informations sur les composants particuliers disponibles et sur la procédure à suivre pour les commander, reportez-vous à la section [Consommables et accessoires à la page 203](#).

Pour vérifier la quantité de mémoire installée dans le produit ou vérifier ce qui est installé dans le logement EIO, imprimez une page de configuration.

Installation de mémoire

Envisagez d'ajouter de la mémoire au produit si vous imprimez souvent des graphiques complexes ou des documents PostScript (PS), ou si vous utilisez de nombreuses polices téléchargées. La mémoire ajoutée vous offre également une plus grande souplesse dans la prise en charge des fonctions de stockage de tâches, comme la copie rapide.

Pour que le produit prenne en charge l'impression des fichiers PDF, il faut une mémoire de 128 Mo. Cependant, pour des performances optimales, installez au minimum 192 Mo de mémoire.

 **REMARQUE :** Les modules de mémoire à une rangée de connexions (SIMM) utilisés sur les produits HP LaserJet précédents ne sont pas compatibles avec ce produit.

Installation de mémoire sur le produit

Ce produit comporte un logement DIMM.

△ **ATTENTION :** L'électricité statique peut endommager les modules DIMM. Lorsque vous manipulez des modules DIMM, portez une sangle antistatique au poignet ou touchez fréquemment la surface de l'emballage antistatique du module DIMM avant de toucher une partie métallique du produit.

Si vous ne l'avez pas déjà fait, imprimez une page de configuration pour vérifier la quantité de mémoire installée dans le produit avant d'en rajouter. Reportez-vous à la section [Impression des pages d'information et Comment faire à la page 110](#).

1. Une fois la page de configuration imprimée, mettez le produit hors tension et débranchez le cordon d'alimentation.

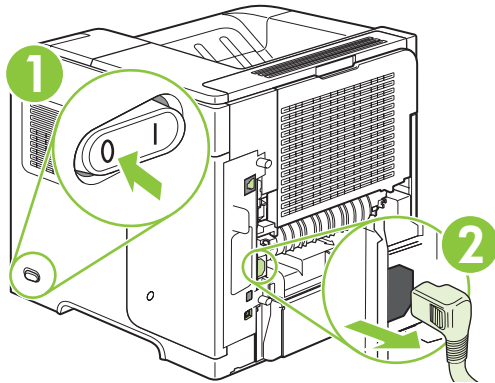

2. Déconnectez tous les câbles d'interface.

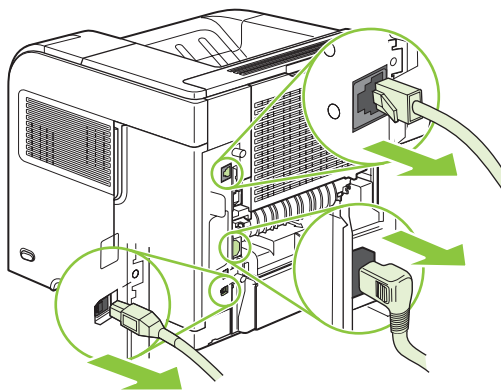

3. Retirez le panneau latéral droit en le faisant glisser vers l'arrière du produit pour le libérer.

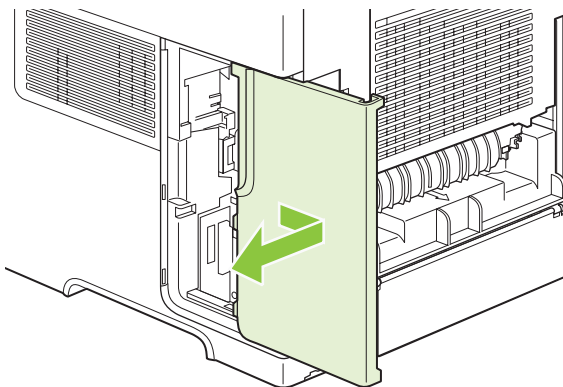

4. Ouvrez la trappe d'accès en tirant sur la languette métallique.

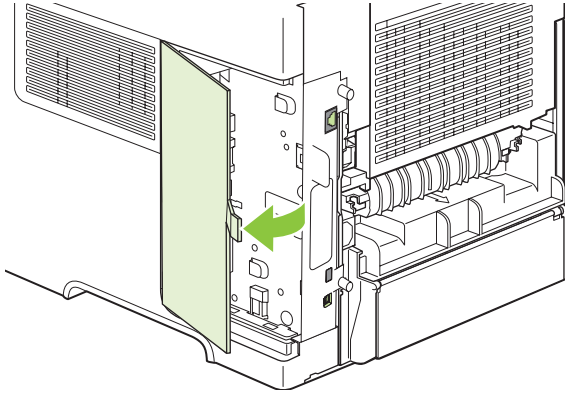

5. Retirez le module DIMM de l'emballage antistatique.

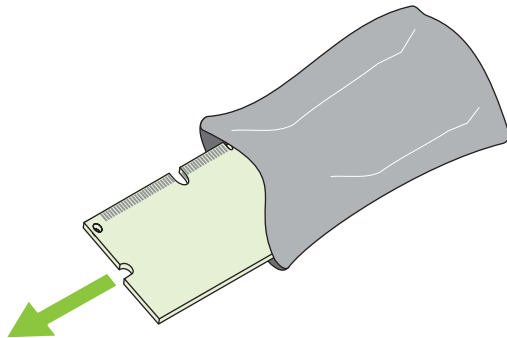

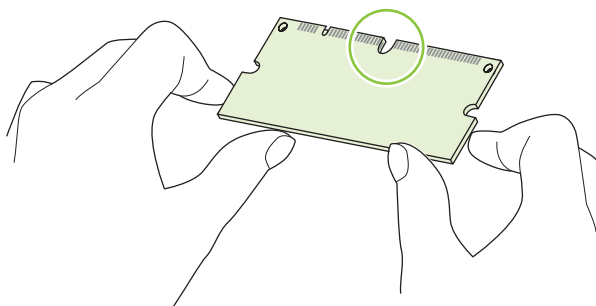

△ **ATTENTION** : Pour limiter les risques d'endommagement liés à l'électricité statique, portez toujours une sangle antistatique au poignet ou touchez la surface de l'emballage antistatique avant de manipuler les modules DIMM.

6. En saisissant le module DIMM par les bords, alignez ses encoches sur le logement qui lui est réservé. (Assurez-vous que les languettes de verrouillage de chaque côté du logement du module DIMM sont ouvertes.)

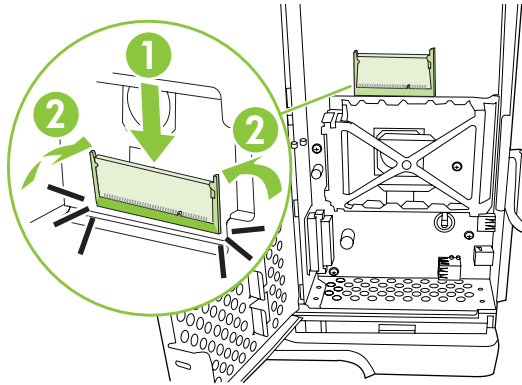

7. Introduisez le module DIMM à fond dans le logement et appuyez fermement. Assurez-vous que les languettes de chaque côté du module DIMM s'enclenchent en position.



 **REMARQUE :** Pour retirer un module DIMM, libérez d'abord les languettes de verrouillage.

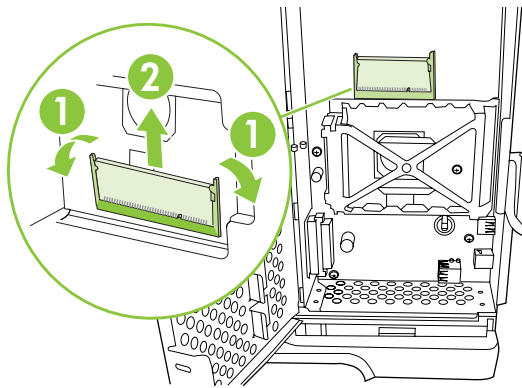

8. Fermez la trappe d'accès et appuyez fermement jusqu'à ce qu'elle s'enclenche en position.

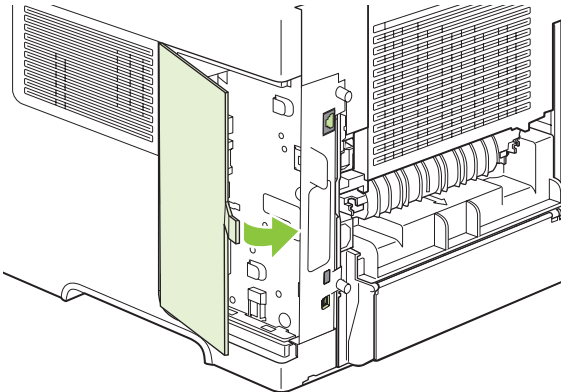

9. Remettez le panneau latéral droit en place. Alignez les repères du panneau avec les fentes du produit, puis poussez le panneau vers l'avant du produit jusqu'à ce qu'il s'enclenche.

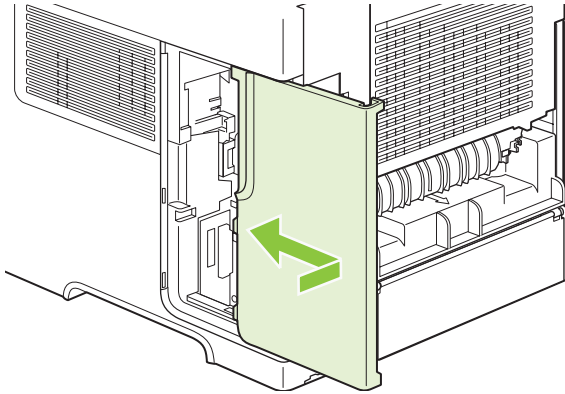

10. Rebranchez les câbles d'interface et le cordon d'alimentation.

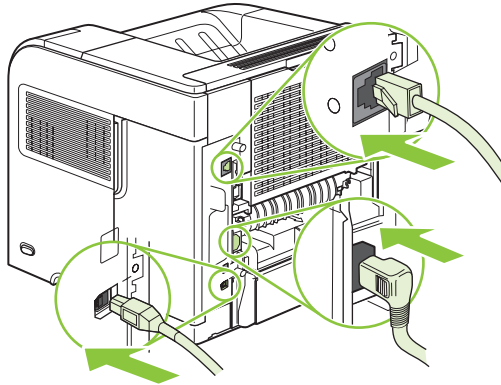

11. Mettez le produit sous tension.

Vérification de l'installation de la mémoire DIMM

Après avoir installé un module DIMM, assurez-vous que cette installation est réussie.

1. Mettez le produit sous tension. Vérifiez que le voyant Prêt est allumé une fois que le périphérique a terminé sa séquence de démarrage. Si un message d'erreur apparaît, une barrette DIMM a peut-être été mal installée. Reportez-vous à la section [Signification des messages du panneau de commande à la page 149](#).
2. Imprimez une page de configuration (reportez-vous à la section [Impression des pages d'information et Comment faire à la page 110](#)).
3. Reportez-vous à la section mémoire de la page de configuration et comparez-la à la page de configuration imprimée avant l'installation de la mémoire. Si la quantité de mémoire n'a pas augmenté, il se peut que le module DIMM soit mal installé ou qu'il soit défectueux. Répétez la procédure d'installation. Si nécessaire, installez un autre module DIMM.

 **REMARQUE :** Si vous avez installé un langage d'imprimante (mode d'impression), consultez la section « Modes d'impression et options installés » de la page de configuration. Cette zone doit indiquer le nouveau langage d'imprimante.

Préservation des ressources (ressources permanentes)

Les utilitaires ou les tâches que vous téléchargez sur le périphérique peuvent inclure des ressources (par exemple, des polices, des macros ou des motifs). Les ressources marquées en interne comme étant permanentes demeurent dans la mémoire du périphérique jusqu'à ce que vous mettiez ce dernier hors tension.

Suivez les directives ci-dessous si vous souhaitez utiliser la capacité PDL (langue de description de la page) pour marquer des ressources comme étant permanentes. Pour obtenir des informations techniques, reportez-vous à une rubrique faisant référence à PDL pour PCL ou PS.

- Marquez les ressources comme étant permanentes uniquement lorsqu'il est impératif qu'elles restent dans la mémoire tant que le périphérique est sous tension.
- N'envoyez des ressources permanentes vers le périphérique qu'au début d'une tâche d'impression, et non pendant l'impression.

 **REMARQUE :** L'utilisation trop fréquente des ressources permanentes ou leur téléchargement au cours de l'impression risquent de réduire les performances du périphérique ou sa capacité à imprimer des pages complexes.

Activation de la mémoire sous Windows

1. **Windows XP et Windows Server 2003 (avec la vue du menu Démarrer par défaut) :** Cliquez sur **Démarrer**, **Paramètres**, puis sur **Imprimantes et télécopieurs**.

-ou-

Windows 2000, Windows XP et Windows Server 2003 (avec la vue du menu Démarrer par défaut) : Cliquez sur **Démarrer**, **Paramètres**, puis sur **Imprimantes**.

-ou-

Windows Vista : Cliquez sur **Démarrer**, sur **Panneau de configuration**, puis sur **Imprimante** dans la catégorie **Matériel et audio**.

2. Cliquez avec le bouton droit de la souris sur l'icône du pilote, puis cliquez sur **Propriétés**.
3. Cliquez sur l'onglet **Paramètres du périphérique**.
4. Agrandissez la zone **Options installables**.
5. En regard de **Mémoire de l'imprimante**, sélectionnez le volume total de mémoire installé.
6. Cliquez sur **OK**.

Installation des périphériques USB internes

Le produit comporte deux ports USB internes.

1. Eteignez le produit et débranchez le cordon d'alimentation.

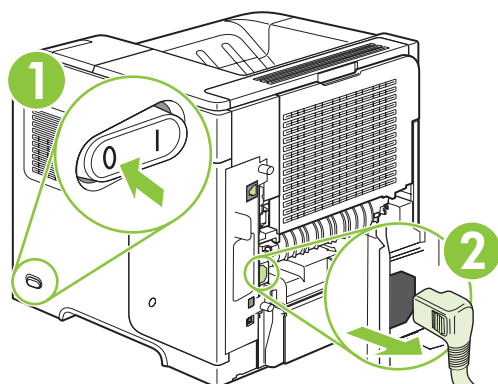

2. Déconnectez tous les câbles d'interface.

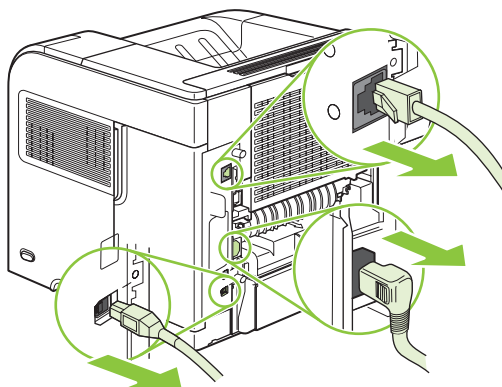

3. Retirez le panneau latéral droit en le faisant glisser vers l'arrière du produit pour le libérer.

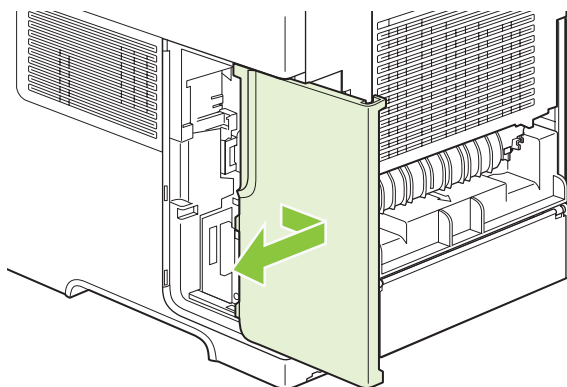

4. Ouvrez la trappe d'accès en tirant sur la languette métallique.

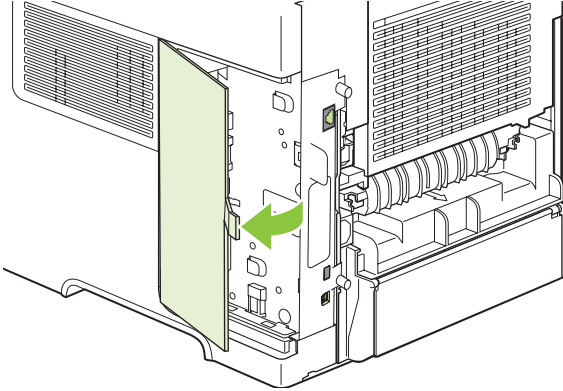

5. Localisez les ports USB au bas de la carte du formateur. Insérez le périphérique USB dans l'un des ports.

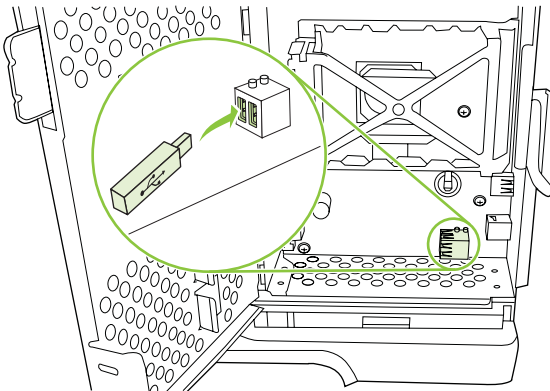

6. Fermez la trappe d'accès et appuyez fermement jusqu'à ce qu'elle s'enclenche en position.

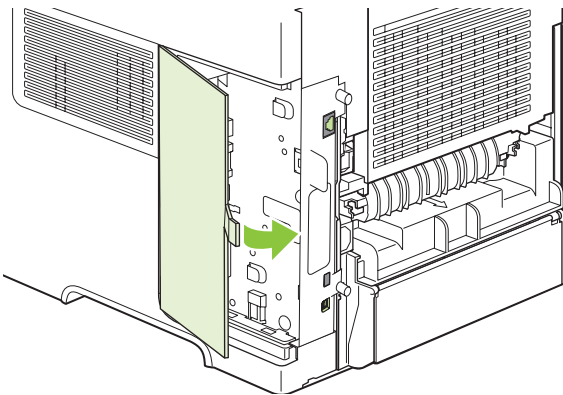

7. Remettez le panneau latéral droit en place. Alignez les repères du panneau avec les fentes du produit, puis poussez le panneau vers l'avant du produit jusqu'à ce qu'il s'enclenche.

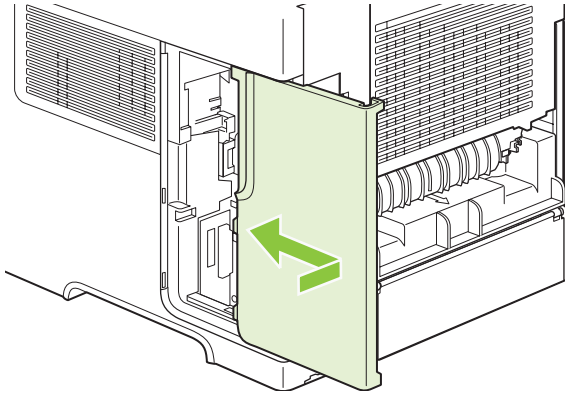

8. Rebranchez les câbles d'interface et le cordon d'alimentation.

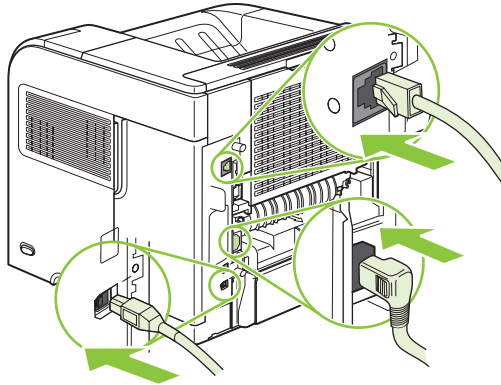

9. Mettez le produit sous tension.

Installation des cartes de serveur d'impression HP Jetdirect

Pour installer ou retirer une carte EIO, procédez comme suit.

Installation d'une carte de serveur d'impression HP Jetdirect

1. Mettez le produit hors tension.

2. Retirez les deux vis et le couvercle du logement EIO, à l'arrière du produit.

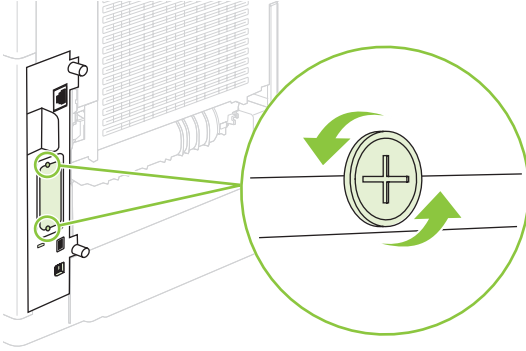

REMARQUE : Ne jetez pas les vis ou le capot. Conservez-les pour un usage ultérieur si vous enlevez la carte EIO.

3. Installez la carte EIO dans le logement EIO et serrez les vis.

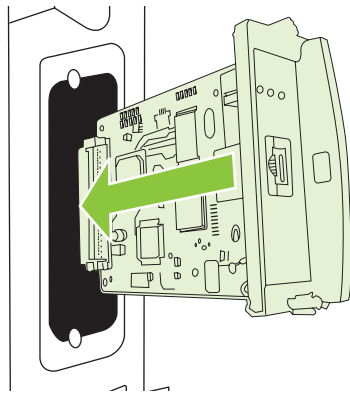

4. Connectez le câble réseau à la carte EIO.

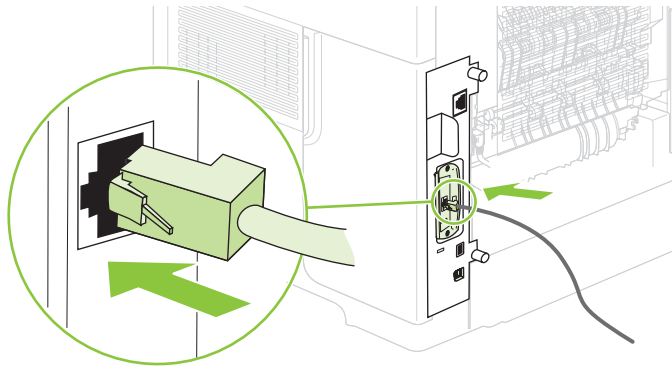

5. Mettez le produit sous tension, puis imprimez une page de configuration pour vérifier que le nouveau périphérique EIO est reconnu. Reportez-vous à la section [Impression des pages d'information et Comment faire à la page 110](#).

REMARQUE : Lorsque vous imprimez une page de configuration, une page de configuration HP Jetdirect contenant des informations relatives à la configuration et à l'état du réseau s'imprime également.

Retrait d'une carte de serveur d'impression HP Jetdirect

1. Mettez le produit hors tension.
2. Déconnectez le câble réseau de la carte EIO.
3. Dévissez les deux vis de la carte EIO, puis retirez-la de son logement.
4. Placez le couvercle du logement EIO sur l'arrière du produit. Remettez les vis en place et serrez-les.
5. Mettez le produit sous tension.

Nettoyage du produit

Durant l'impression, des particules de papier, de toner et de poussière peuvent s'accumuler dans le produit. Au cours du temps, cette accumulation peut entraîner des problèmes de qualité d'impression, tels que des taches de toner ou des traînées (reportez-vous à la section [Résolution des problèmes de qualité d'impression à la page 189](#)).

Nettoyage des parties externes

Utilisez un chiffon doux, humide et non pelucheux pour enlever la poussière, les taches et les salissures des parties externes du périphérique.

Nettoyage du circuit papier

1. Appuyez sur **Menu** .
2. Appuyez sur la flèche vers le bas ▼ pour sélectionner **CONFIGURATION PERIPHERIQUE**, puis appuyez sur **OK**.
3. Appuyez sur la flèche vers le bas ▼ pour sélectionner **QUALITE D'IMPRESSION**, puis appuyez sur **OK**.

 **REMARQUE :** Si le produit est doté d'une unité d'impression recto verso automatique, passez à l'étape 7.

4. Appuyez sur la flèche vers le bas ▼ pour sélectionner **CREER PAGE DE NETTOYAGE**, puis appuyez sur **OK**.
5. Retirez tout le papier du bac 1.
6. Retirez la page de nettoyage du bac de sortie, puis chargez-la côté recto vers le bas dans le bac 1.

 **REMARQUE :** Si vous n'êtes pas dans les menus, accédez à **QUALITE IMPRESSION** en suivant les instructions précédentes.

7. Sur le panneau de commande du produit, appuyez sur la flèche vers le bas ▼ pour sélectionner **PASSER PAGE DE NETTOYAGE**, puis appuyez sur **OK**.

Mise à niveau du micrologiciel

Ce périphérique est muni d'une fonction de mise à jour du micrologiciel à distance. Utilisez les informations présentées ici pour mettre à niveau le micrologiciel du périphérique.

Identification de la version actuelle du micrologiciel

1. Appuyez sur Menu .
2. Appuyez sur la flèche vers le bas ▼ pour mettre **INFORMATIONS** en surbrillance, puis appuyez sur **OK**.
3. Appuyez sur la flèche vers le bas ▼ pour mettre **IMPRIMER CONFIGURATION** en surbrillance, puis appuyez sur **OK** pour imprimer.

Le code de date du micrologiciel s'affiche sur la page Configuration dans la section intitulée **Informations sur le périphérique**. Il se présente sous le format suivant : AAAAMMJJ XX.XXX.X. La première chaîne de chiffres est la date, où AAAA représente l'année, MM représente le mois et JJ représente la date. Par exemple, le code de date du micrologiciel qui commence par 20061125 représente le 25 novembre 2006.

Téléchargement du nouveau micrologiciel à partir du site Web HP

Pour trouver la mise à niveau du micrologiciel la plus récente pour le produit, accédez au site Web www.hp.com/go/ljp4010series_software ou www.hp.com/go/ljp4510series_software. Cette page propose des instructions relatives au téléchargement de la nouvelle version du micrologiciel.

Transfert du nouveau micrologiciel vers le périphérique

 **REMARQUE :** Le périphérique peut recevoir une mise à jour de fichier RFU tant qu'il affiche l'état « Prêt ».

Le temps écoulé pour une mise à jour dépend du temps de transfert d'E/S, ainsi que de la durée de la réinitialisation du périphérique. Le temps de transfert d'E/S dépend de nombreux éléments, notamment la vitesse de l'ordinateur hôte qui envoie la mise à jour. Si le processus de mise à jour du micrologiciel à distance est interrompu avant la fin du téléchargement du micrologiciel (pendant que le message **Réception mise à niveau** s'affiche sur l'écran du panneau de commande), le fichier du micrologiciel doit être renvoyé. Si l'alimentation est coupée pendant la mise à jour de la barrette DIMM Flash (pendant que le message **Exécution mise à niveau** s'affiche sur l'écran du panneau de commande), la mise à jour est interrompue et le message **Renvoi mise à niveau** s'affiche (en anglais uniquement) sur l'écran du panneau de commande. Dans ce cas, vous devez envoyer la mise à niveau en utilisant le port parallèle. Enfin, toutes les tâches placées avant la mise à jour du micrologiciel à distance dans la file d'attente sont exécutées avant de procéder à la mise à jour.

Utilisation de FTP pour télécharger un micrologiciel via un navigateur

 **REMARQUE :** La mise à jour du micrologiciel implique la modification du format de la mémoire NVRAM (NonVolatile Random-Access Memory). Tous les paramètres des menus doivent reprendre leurs valeurs par défaut s'ils ont été modifiés et doivent être à nouveau changés si vous ne souhaitez pas utiliser ces valeurs par défaut.

1. Vérifiez que le navigateur Internet utilisé est configuré pour l'affichage de dossiers depuis les sites FTP. Ces instructions sont destinées aux utilisateurs de Microsoft Internet Explorer.
 - a. Ouvrez le navigateur et cliquez sur **Outils**, puis sur **Options Internet**.
 - b. Cliquez sur l'onglet **Avancé**.
 - c. Sélectionnez la case intitulée **Activer la vue des dossiers pour les sites FTP**.
 - d. Cliquez sur **OK**.
2. Imprimez une page de configuration et relevez l'adresse TCP/IP indiquée sur la page Jetdirect (EIO).
3. Ouvrez une fenêtre dans le navigateur.
4. Dans la barre d'adresses du navigateur, saisissez `ftp://<ADRESSE>` (<ADRESSE> étant l'adresse du produit). Par exemple, si l'adresse TCP/IP est 192.168.0.90, saisissez `ftp://192.168.0.90`.
5. Accédez au fichier .RFU du produit.
6. Glissez-déposez le fichier .RFU sur l'icône **PORT1** dans la fenêtre du navigateur.

 **REMARQUE :** Le périphérique se met automatiquement hors tension, puis à nouveau sous tension pour activer la mise à jour. Une fois la procédure terminée, le message **Prêt** s'affiche sur le panneau de commande du périphérique.

Utilisation de FTP pour mettre à niveau le micrologiciel sur une connexion réseau

 **REMARQUE :** La mise à jour du micrologiciel implique la modification du format de la mémoire NVRAM (NonVolatile Random-Access Memory). Tous les paramètres des menus doivent reprendre leurs valeurs par défaut s'ils ont été modifiés et doivent être à nouveau changés si vous ne souhaitez pas utiliser ces valeurs par défaut.

1. Notez l'adresse IP de la page HP Jetdirect. La page HP Jetdirect est la seconde page qui est imprimée lors de l'impression de la page de configuration.

 **REMARQUE :** Avant de mettre à niveau le micrologiciel, assurez-vous que le périphérique n'est pas en mode Veille. Assurez-vous par ailleurs qu'aucun message d'erreur n'est affiché sur l'écran du panneau de commande.

2. Ouvrez une invite de commande MS-DOS sur votre ordinateur.
3. Saisissez : `ftp TCP/IP ADDRESS>`. Par exemple, si l'adresse TCP/IP est 192.168.0.90, saisissez `ftp 192.168.0.90`.
4. Accédez au dossier où se trouve le fichier du micrologiciel.
5. Appuyez sur **Entrée** sur le clavier.
6. Lorsque vous êtes invité à indiquer le nom d'utilisateur, appuyez sur **Entrée**.

7. Lorsque vous êtes invité à indiquer le mot de passe, appuyez sur **Entrée**.
8. Tapez `bin` à l'invite de commande.
9. Appuyez sur la touche **Entrée**. Le message **Types 200 définis avec la valeur I, utilisation du mode binaire pour le transfert de fichiers** s'affiche dans la fenêtre de commande.
10. Tapez `put`, puis le nom du fichier. Par exemple, si le nom du fichier est LJP4015.RFU, tapez `put LJP4015.RFU`.
11. Le processus de téléchargement démarre et le micrologiciel est mis à niveau sur le périphérique. Cela peut prendre environ cinq minutes. Laissez la procédure s'achever sans autre interaction avec le périphérique ou l'ordinateur.



REMARQUE : Le périphérique se met automatiquement hors tension, puis à nouveau sous tension suite à sa mise à niveau.

12. A l'invite de commande, entrez : `bye` pour quitter la commande ftp.
13. A l'invite de commande, entrez : `exit` pour revenir à l'interface Windows.

Utilisation de HP Web Jetadmin pour mettre à niveau le micrologiciel

Cette procédure nécessite l'installation de la version 7.0 ou ultérieure de HP Web Jetadmin sur votre ordinateur. Suivez les étapes ci-dessous pour mettre à jour un produit via HP Web Jetadmin après avoir téléchargé le fichier .RFU depuis le site Web HP.

1. Démarrez HP Web Jetadmin.
2. Ouvrez le dossier **Device Management** (Gestion des périphériques) qui figure dans la liste déroulante du panneau **Navigation**. Recherchez le dossier **Listes des périphériques**.
3. Développez le dossier **Liste de périphériques** et sélectionnez **Tous les périphériques**. Localisez le périphérique dans la liste, puis cliquez dessus pour le sélectionner.

Si une mise à niveau du micrologiciel pour plusieurs périphériques est nécessaire, sélectionnez-les tous en appuyant sur la touche **Ctrl** tout en cliquant sur chacun des noms.

4. Recherchez la zone déroulante pour les **Device Tools** (Outils de périphérique) dans l'angle supérieur droit de la fenêtre. Sélectionnez **Update Printer Firmware** (Mettre à jour le micrologiciel de l'imprimante) dans la liste des actions.
5. Si le nom du fichier .RFU n'est pas répertorié dans la zone **Toutes les images disponibles**, cliquez sur **Parcourir** dans la boîte de dialogue **Télécharger l'image du nouveau micrologiciel** et recherchez l'emplacement du fichier .RFU téléchargé à partir du Web au début de cette procédure. Si le nom du fichier est répertorié, sélectionnez-le.
6. Cliquez sur **Télécharger** pour déplacer le fichier .RFU de votre disque dur vers le serveur HP Web Jetadmin. Une fois le téléchargement terminé, la fenêtre du navigateur est actualisée.
7. Sélectionnez le fichier .RFU dans le menu déroulant **Mise à jour du micrologiciel de l'imprimante**.
8. Cliquez sur **Mettre à jour le micrologiciel**. HP Web Jetadmin envoie le fichier .RFU sélectionné vers le périphérique. Le panneau de commande affiche des messages indiquant la progression de la mise à niveau. A la fin du processus de mise à niveau, le panneau de commande affiche le message **Prêt**.

Mise à niveau du micrologiciel à l'aide des commandes Windows

Pour mettre à jour le micrologiciel à l'aide d'une connexion réseau, procédez comme suit.

1. Cliquez sur **Démarrer, Exécuter**, puis tapez `cmd` pour ouvrir la fenêtre de commande.
2. Saisissez les données suivantes : `copy /B NOMFICHIER> \\NOMORDINATEUR\
NOMPARTAGE>`, où `<NOMFICHIER>` est le nom du fichier .RFU (y compris le chemin d'accès), `<NOMORDINATEUR>` est le nom de l'ordinateur à partir duquel le périphérique est partagé et `<NOMPARTAGE>` est le nom du partage du périphérique. Par exemple : `C:\>copy /b C:
\LJP4015.RFU \\VOTRE_SERVEUR\VOTRE_ORDINATEUR.`

 **REMARQUE :** Si le nom du fichier ou son chemin comprend un espace, entourez-le de guillemets. Par exemple, saisissez : `C:\>copy /b "C:\MES DOCUMENTS\LJP4015.RFU" \
\VOTRE_SERVEUR\VOTRE_ORDINATEUR.`

3. Appuyez sur la touche **Entrée** du clavier. Le panneau de commande affiche un message indiquant la progression de la mise à niveau du micrologiciel. A la fin du processus de mise à niveau, le panneau de commande affiche le message **Prêt**. Le message **1 fichier copié** s'affiche à l'écran de l'ordinateur.

Mise à niveau du micrologiciel HP Jetdirect

L'interface de réseau HP Jetdirect dans le périphérique a un micrologiciel qu'il est possible de mettre à niveau séparément du micrologiciel du périphérique. Cette procédure nécessite l'installation de la version 7.0 ou ultérieure de HP Web Jetadmin sur votre ordinateur. Procédez comme suit pour mettre à jour le micrologiciel HP Jetdirect à l'aide de HP Web Jetadmin.

1. Ouvrez le logiciel HP Web Jetadmin.
2. Ouvrez le dossier **Device Management** (Gestion des périphériques) qui figure dans la liste déroulante du panneau **Navigation**. Recherchez le dossier **Listes des périphériques**.
3. Sélectionnez le périphérique à mettre à jour.
4. Dans la liste déroulante **Device Tools** (Outils des périphériques), sélectionnez **Mise à jour du micrologiciel Jetdirect**.
5. Sous **Version du micrologiciel Jetdirect**, le numéro du modèle HP Jetdirect et la version actuelle du micrologiciel sont répertoriés. Notez ces éléments.
6. Reportez-vous à http://www.hp.com/go/wja_firmware.
7. Faites défiler la liste des numéros de modèle HP Jetdirect à la recherche du numéro de modèle que vous avez noté.
8. Examinez la version actuelle du micrologiciel du modèle pour voir si elle est postérieure à la version que vous avez notée. Si tel est le cas, cliquez avec le bouton droit de la souris sur le lien associé au micrologiciel, puis suivez les instructions de la page Web pour télécharger le nouveau fichier du micrologiciel. Le fichier doit être enregistré dans le dossier `<lecteur>:\PROGRAM FILES
\HP WEB JETADMIN\DOC\PLUGINS\HPWJA\FIRMWARE\JETDIRECT` sur l'ordinateur qui exécute le logiciel HP Web Jetadmin.
9. Dans HP Web Jetadmin, retournez à la liste principale des périphériques et sélectionnez de nouveau le service Digital Sender.

10. Dans la liste déroulante **Device Tools** (Outils des périphériques), sélectionnez à nouveau **Mise à jour du micrologiciel Jetdirect**.
11. A la page du micrologiciel HP Jetdirect, la nouvelle version du micrologiciel est répertoriée sous **Micrologiciel Jetdirect disponible sur HP Web Jetadmin**. Cliquez sur le bouton **Mettre à jour le micrologiciel maintenant** pour mettre à jour le micrologiciel Jetdirect.

10 Résolution des problèmes

- [Résolution des problèmes généraux](#)
- [Rétablissement des paramètres d'usine](#)
- [Signification des messages du panneau de commande](#)
- [Bourrages](#)
- [Résolution des problèmes de qualité d'impression](#)
- [Résolution des problèmes de performances](#)
- [Résolution des problèmes de connectivité](#)
- [Résolution des problèmes Windows courants](#)
- [Résolution des problèmes Macintosh courants](#)
- [Résolution des problèmes Linux](#)

Résolution des problèmes généraux

Si le périphérique ne fonctionne pas correctement, suivez, dans l'ordre, les étapes de la liste de contrôle ci-dessous. Si le périphérique ne remplit pas l'une de ces conditions, suivez les instructions de dépannage correspondantes. Si l'une des étapes résout le problème, vous pouvez vous arrêter sans suivre le reste de la liste.

Liste de contrôle de dépannage

1. Assurez-vous que le voyant Prêt du périphérique est allumé. Si aucun voyant n'est allumé, effectuez les opérations suivantes :
 - a. Vérifiez les branchements du câble d'alimentation.
 - b. Vérifiez que l'interrupteur de marche/arrêt est sur Marche.
 - c. Vérifiez que la tension est correcte pour la configuration d'alimentation du périphérique (consultez l'étiquette à l'arrière du périphérique pour connaître la tension requise). Si vous utilisez une multiprise et que sa tension ne correspond pas aux spécifications, branchez le périphérique directement sur une prise murale. S'il est déjà branché sur une prise murale, essayez une autre prise.
 - d. Si aucune de ces opérations ne rétablit l'alimentation, contactez l'assistance clientèle HP.
2. Vérifiez le câblage.
 - a. Vérifiez la connexion entre le périphérique et l'ordinateur ou entre le périphérique et le port réseau. Vérifiez la connexion.
 - b. Vérifiez que le câble n'est pas défectueux en utilisant un autre câble, dans la mesure du possible.
 - c. Vérifiez la connexion réseau. Reportez-vous à la section [Résolution des problèmes de réseau à la page 196](#).
3. Vérifiez si des messages s'affichent sur l'écran du panneau de commande. Si des messages d'erreur s'affichent, reportez-vous à la section [Signification des messages du panneau de commande à la page 149](#).
4. Vérifiez que le papier utilisé est conforme aux spécifications.
5. Imprimez une page de configuration. Reportez-vous à la section [Impression des pages d'information et Comment faire à la page 110](#). Si le périphérique est connecté à un réseau, une page HP Jetdirect s'imprime également.
 - a. Si les pages ne s'impriment pas, vérifiez qu'un bac au moins contient du papier.
 - b. Si le papier se coince dans le périphérique, reportez-vous à la section [Suppression des bourrages à la page 170](#).
6. Si la page de configuration s'imprime, vérifiez les éléments suivants :
 - a. Si la page n'est pas imprimée correctement, le matériel est à l'origine du problème. Contactez l'assistance clientèle HP.
 - b. Si la page s'imprime correctement, cela signifie que le matériel fonctionne. Le problème concerne l'ordinateur utilisé, le pilote d'imprimante ou l'application.

7. Sélectionnez l'une des options suivantes :

Windows : dans le menu **Démarrer**, pointez sur **Paramètres**, puis cliquez sur **Imprimantes** ou **Imprimantes et télécopieurs**. Double-cliquez sur le nom du périphérique.

-ou-

Mac OS X : Ouvrez le **Centre d'impression** ou l'**utilitaire de configuration de l'imprimante**, puis double-cliquez sur la ligne du périphérique.

8. Vérifiez que vous avez installé le pilote d'imprimante de ce périphérique. Vérifiez le programme pour vous assurer que vous utilisez le pilote d'imprimante de ce périphérique.
9. A partir d'une application ayant déjà fonctionné par le passé, imprimez un court document. Si cette solution fonctionne, le problème est lié à l'application utilisée. Si cette solution ne fonctionne pas (le document n'est pas imprimé), effectuez les opérations suivantes :
- Essayez d'imprimer la tâche à partir d'un autre ordinateur sur lequel est installé le logiciel du périphérique.
 - Si vous avez connecté le périphérique au réseau, connectez-le directement à l'ordinateur avec un câble USB. Réaffectez le périphérique au port approprié ou réinstallez le logiciel, en choisissant le nouveau type de connexion utilisé.

Facteurs ayant une incidence sur les performances du produit

La durée d'impression d'une tâche est liée à plusieurs facteurs :

- La vitesse maximale du produit, mesurée en pages par minute (ppm)
- L'emploi de papiers spéciaux (tels que les transparents, le papier de fort grammage et les papiers au format personnalisé)
- Le traitement du produit et le temps de téléchargement
- La complexité et la taille des graphiques
- La vitesse de l'ordinateur utilisé
- La connexion USB
- La configuration E/S de l'imprimante
- Le volume de mémoire installé dans le périphérique
- Le système d'exploitation et la configuration réseau (le cas échéant)

 **REMARQUE :** Bien qu'un volume de mémoire supplémentaire puisse améliorer le traitement des graphiques complexes sur le périphérique et les délais de téléchargement, il n'améliore pas la vitesse maximale du produit (ppm).

Rétablissement des paramètres d'usine

Utilisez le menu **REINITIALISATION** pour rétablir les paramètres d'usine.

1. Appuyez sur **Menu** .
2. Appuyez sur la flèche vers le bas ▼ pour mettre **CONFIGURATION PERIPHERIQUE** en surbrillance, puis appuyez sur **OK**.
3. Appuyez sur la flèche vers le bas ▼ pour mettre **REINITIALISATION** en surbrillance, puis appuyez sur **OK**.
4. Appuyez sur la flèche vers le bas ▼ pour mettre **RETABLIR LES PARAMETRES D'USINE** en surbrillance, puis appuyez sur **OK** pour rétablir les paramètres d'usine du périphérique.

Signification des messages du panneau de commande

Types de message du panneau de commande

Quatre types de messages sur le panneau de commande peuvent indiquer l'état des problèmes rencontrés avec le produit.

Type de message	Description
Messages d'état	Les messages d'état reflètent l'état actuel du produit. Ils vous informent que le produit fonctionne normalement, et ne nécessitent aucune intervention. Ils changent en même temps que l'état du produit. Lorsque le produit est prêt, libre et sans message d'avertissement en attente, le message d'état Prêt s'affiche si le produit est en ligne.
Messages d'avertissement	Les messages d'avertissement vous signalent des erreurs de données et d'impression. Les messages alternent généralement entre le message Prêt et les messages d'état, et restent affichés jusqu'à ce que vous appuyiez sur OK . Certains messages d'avertissement peuvent être effacés. Si l'option AVERTISSEMENTS EFFACABLES est définie sur TACHE dans le menu CONFIGURATION PERIPHERIQUE du produit, la tâche d'impression suivante efface ces messages.
Messages d'erreur	<p>Les messages d'erreur vous signalent que vous devez intervenir, par exemple pour ajouter du papier ou dégager un bourrage.</p> <p>Certains messages d'erreur sont à reprise automatique. Si l'option REPRISE AUTOMATIQUE est définie dans les menus, le produit fonctionnera correctement après l'affichage d'un message d'erreur de 10 secondes n'entraînant pas d'arrêt.</p> <p>REMARQUE : Si vous appuyez sur un bouton alors qu'un message d'erreur de 10 secondes n'entraînant pas d'arrêt est affiché, la fonction de reprise automatique est ignorée, car la fonction du bouton est prioritaire. Par exemple, le bouton Arrêt  permet de suspendre l'impression et offre la possibilité d'annuler la tâche d'impression.</p>
Messages d'erreur critique	Les messages d'erreur critique signalent une défaillance du produit. Il est possible d'effacer certains de ces messages en mettant le produit hors tension, puis de nouveau sous tension. Le paramètre REPRISE AUTOMATIQUE n'a pas d'impact sur ces messages. Si une erreur critique persiste, il est nécessaire de faire réparer l'imprimante.

Messages du panneau de commande

Tableau 10-1 Messages du panneau de commande

Message du panneau de commande	Description	Action recommandée
<X>% ASSAINISSEMENT DISQUE Ne pas éteindre en alternance avec <X>% NETTOY. DISQUE TERMINE Pour l'aide, appuyer sur ?	Le disque dur est en cours d'assainissement.	Aucune action n'est requise.
<X> % NETTOY. DISQUE TERMINE Ne pas éteindre en alternance avec <X> % NETTOY. DISQUE TERMINE Pour l'aide, appuyer sur ?	Le périphérique de stockage est en cours d'assainissement ou de nettoyage. Ne l'éteignez pas. Les fonctions du produit ne sont pas disponibles. Le produit se met automatiquement hors tension, puis de nouveau sous tension une fois la procédure terminée.	Aucune action n'est requise.

Tableau 10-1 Messages du panneau de commande (suite)

Message du panneau de commande	Description	Action recommandée
10.94.YY RETIRER LES VEROUS D'EXPEDITION DE LA CARTOUCHE <ZONE> Pour l'aide, appuyer sur ?	Au moins un verrou d'expédition est installé.	<ol style="list-style-type: none"> Ouvrez le couvercle supérieur. Tirez sur la bande, puis retirez la cartouche d'impression. Retirez les languettes oranges de la cartouche d'impression. Retirez l'encart en plastique et la mousse de la cartouche d'impression. Réinsérez la cartouche, puis fermez le couvercle supérieur.
10.XX.YY ERREUR MEMOIRE CONSOMMABLE Pour l'aide, appuyer sur ?	Une erreur s'est produite au niveau d'un ou de plusieurs consommables du produit. Les valeurs XX et YY sont répertoriées ci-dessous : XX00 = mémoire défectueuse XX01 = mémoire insuffisante YY00 = cartouche	<ol style="list-style-type: none"> Mettez le produit hors tension, puis de nouveau sous tension pour effacer le message. Si le message continue de s'afficher, contactez un prestataire de services ou un bureau d'assistance agréé HP.
11.<XX> ERREUR HORLOGE INTERNE Pour continuer = OK	L'horloge a rencontré un problème.	L'impression peut continuer, mais une invite s'affiche chaque fois que le produit se met sous tension. Pour résoudre le problème, contactez un prestataire de services ou un bureau d'assistance agréé HP.
13.JJ.NT AVERTISSEMENT DU PERIPHERIQUE	Le périphérique externe a envoyé un avertissement.	Aucune action n'est requise.
13.JJ.NT BOURRAGE DANS <EMPLACEMENT>	Un bourrage s'est produit dans l'emplacement indiqué.	Retirez le papier bloqué de l'emplacement indiqué. Si le message continue de s'afficher après suppression de tous les bourrages, il se peut que le capteur soit bloqué ou endommagé. Contactez un prestataire de services ou un bureau d'assistance agréé HP.
13.JJ.NT BOURRAGE DANS <EMPLACEMENT>	Un bourrage s'est produit dans l'emplacement indiqué.	Retirez le papier bloqué de l'emplacement indiqué. Si le message continue de s'afficher après suppression de tous les bourrages, il se peut que le capteur soit bloqué ou endommagé. Contactez un prestataire de services ou un bureau d'assistance agréé HP.
13.JJ.NT BOURRAGE PAPIER - BACS D'ALIMENTATION OUVERTS en alternance avec Ouvrez tous les bacs	Un bourrage s'est produit dans un bac d'alimentation.	<ol style="list-style-type: none"> Ouvrez le couvercle supérieur. Retirez la cartouche d'impression et tout le papier. Réinstallez la cartouche d'impression et fermez le couvercle supérieur. Fermez tous les bacs.

Tableau 10-1 Messages du panneau de commande (suite)

Message du panneau de commande	Description	Action recommandée
<p>21 PAGE TROP COMPLEXE</p> <p>Pour l'aide, appuyer sur ?</p> <p>en alternance avec</p> <p>21 PAGE TROP COMPLEXE</p> <p>Pour continuer = OK</p>	<p>Les données (texte dense, règles, graphiques tramés ou vectoriels) envoyées au produit étaient trop complexes.</p>	<ol style="list-style-type: none"> 1. Appuyez sur OK pour imprimer les données transférées (certaines données risquent d'être perdues). 2. Si ce message apparaît souvent, simplifiez la tâche d'impression ou ajoutez de la mémoire.
<p>22 DEPASSEMENT CAPACITE MEM TAMPON D'E/S INTEGRE</p> <p>Pour continuer = OK</p>	<p>Trop de données ont été envoyées au HP Jetdirect interne du produit.</p>	<p>Appuyez sur OK pour poursuivre l'impression. Certaines données risquent d'être perdues.</p>
<p>22 - DEPASSEMENT TAMPON E/S USB</p> <p>Pour continuer = OK</p>	<p>Trop de données ont été envoyées au port USB.</p>	<p>Appuyez sur OK pour effacer le message d'erreur. (La tâche ne sera pas imprimée.)</p>
<p>22 EIO X DEPASSEMENT TAMPON</p> <p>Pour continuer = OK</p>	<p>Un trop grand nombre de données ont été envoyées à la carte EIO du logement indiqué [X]. Un protocole de communication inadéquat est peut-être utilisé.</p> <p>Remarque : EIO 0 est réservé au serveur d'impression intégré HP Jetdirect.</p>	<ol style="list-style-type: none"> 1. Appuyez sur OK pour effacer le message. (La tâche ne sera pas imprimée.) 2. Vérifiez la configuration de l'hôte. Si le message continue de s'afficher, contactez un prestataire de services ou un bureau d'assistance agréé HP.
<p>40 MAUVAISE TRANSMISSION EIO [X]</p> <p>Pour continuer = OK</p>	<p>La connexion entre le produit et la carte EIO du logement indiqué [X] a été interrompue.</p> <p>Remarque : EIO 0 est réservé au serveur d'impression intégré HP Jetdirect.</p>	<p>Appuyez sur OK pour effacer le message d'erreur et continuer l'impression.</p>
<p>40 - TRANSMISSION E/S INTEG. DEFECTUEUSE</p> <p>Pour continuer = OK</p>	<p>La connexion entre le produit et le serveur d'impression HP Jetdirect a été interrompue.</p>	<p>Appuyez sur OK pour effacer le message d'erreur et continuer l'impression.</p>
<p>41.3 FORMAT INATTENDU DANS BAC</p> <p>Pour l'aide, appuyer sur ?</p> <p>en alternance avec</p> <p>CHARGEZ LE BAC XX <TYPE> <FORMAT></p> <p>Pour utiliser un autre bac, appuyer sur OK</p>	<p>En général, ce phénomène se produit si plusieurs feuilles sont collées l'une à l'autre dans le produit ou si le bac n'est pas correctement ajusté.</p>	<ol style="list-style-type: none"> 1. Rechargez le format de papier correct dans le bac. 2. Vérifiez que les formats de papier spécifiés dans le programme, le pilote d'imprimante et le panneau de commande sont tous identiques. 3. Appuyez sur OK pour accéder à BAC XX FORMAT=. Reconfigurez le format associé à un bac afin que le produit utilise un bac contenant le format requis pour la tâche d'impression. 4. Si l'erreur persiste, mettez le produit hors tension, puis de nouveau sous tension. 5. Si le message continue de s'afficher, contactez un prestataire de services ou un bureau d'assistance agréé HP.

Tableau 10-1 Messages du panneau de commande (suite)

Message du panneau de commande	Description	Action recommandée
<p>41.X ERREUR</p> <p>Pour l'aide, appuyer sur ?</p> <p>en alternance avec</p> <p>41.X ERREUR</p> <p>Pour continuer = OK</p>	<p>Une erreur d'impression temporaire s'est produite.</p>	<ol style="list-style-type: none"> 1. Appuyez sur OK. La page contenant l'erreur est automatiquement réimprimée si la reprise après bourrage est activée. 2. Mettez le produit hors tension, puis de nouveau sous tension. 3. Si le message continue de s'afficher, contactez un prestataire de services ou un bureau d'assistance agréé HP.
<p>49.XXXX ERREUR</p> <p>Pour continuer, mettre hors tension puis sous tension</p>	<p>Une erreur critique de micrologiciel s'est produite.</p> <p>Cette erreur peut être due à plusieurs facteurs externes qui ne sont pas directement liés au matériel ni au micrologiciel du produit :</p> <ul style="list-style-type: none"> ● Système d'exploitation de l'ordinateur ● Connexion réseau ● Pilote d'imprimante ● Logiciel ● Fichier de document <p>Pour isoler la cause du problème, déterminez les actions que vous avez effectuées avant que l'erreur ne se produise.</p>	<ol style="list-style-type: none"> 1. Eteignez le produit pendant environ 20 minutes, puis rallumez-le. 2. Si vous parvenez à déterminer que l'erreur est due à un facteur externe, tentez de résoudre le problème en réparant le composant externe. 3. Si le message continue de s'afficher, contactez un prestataire de services ou un bureau d'assistance agréé HP.
<p>50.X Err fusion</p> <p>Pour l'aide, appuyer sur ?</p>	<p>Une erreur de fusion s'est produite.</p>	<ol style="list-style-type: none"> 1. Mettez le produit hors tension, puis de nouveau sous tension. 2. Si le message continue de s'afficher, contactez un prestataire de services ou un bureau d'assistance agréé HP.
<p>51.XY ERREUR</p> <p>Pour l'aide, appuyer sur ?</p> <p>en alternance avec</p> <p>51.XY ERREUR</p> <p>Pour continuer, mettre hors tension puis sous tension</p>	<p>Une erreur d'impression temporaire s'est produite.</p>	<ol style="list-style-type: none"> 1. Mettez le produit hors tension, puis de nouveau sous tension. 2. Si le message continue de s'afficher, contactez un prestataire de services ou un bureau d'assistance agréé HP.
<p>52.XY ERREUR</p> <p>Pour l'aide, appuyer sur ?</p> <p>en alternance avec</p> <p>52.XY ERREUR</p> <p>Pour continuer, mettre hors tension puis sous tension</p>	<p>Une erreur d'impression temporaire s'est produite.</p>	<ol style="list-style-type: none"> 1. Mettez le produit hors tension, puis de nouveau sous tension. 2. Si le message continue de s'afficher, contactez un prestataire de services ou un bureau d'assistance agréé HP.
<p>53.XY.ZZ VERIF LGT DIMM RAM <X></p>	<p>Un problème s'est produit au niveau de la mémoire du produit. Le module DIMM responsable de l'erreur ne sera pas utilisé.</p>	<p>Appuyez sur OK pour continuer si vous y êtes invité.</p>

Tableau 10-1 Messages du panneau de commande (suite)

Message du panneau de commande	Description	Action recommandée
	<p>Les valeurs X et Y sont les suivantes :</p> <ul style="list-style-type: none"> • X = Type DIMM, 0 = ROM, 1 = RAM • Y = Emplacement DIMM, 0 = Mémoire interne (ROM ou RAM), 1 = Logement DIMM 1 	<p>Si le message continue de s'afficher, vous devez probablement remplacer le module DIMM spécifié. Éteignez le produit, puis remplacez le module DIMM à l'origine de l'erreur.</p>
<p>54.XX ERREUR</p> <p>Pour continuer, mettre hors tension puis sous tension</p>	<p>Ce message est généralement associé à un problème de capteur.</p>	<p>Mettez le produit hors tension, puis de nouveau sous tension.</p> <p>Si le message continue de s'afficher, contactez un prestataire de services ou un bureau d'assistance agréé HP.</p>
<p>55.XX.YY ERR. CONTROLEUR DC</p> <p>Pour l'aide, appuyer sur ?</p> <p>en alternance avec</p> <p>55.XX.YY ERR. CONTROLEUR DC</p> <p>Pour continuer, mettre hors tension puis sous tension</p>	<p>Une erreur d'impression temporaire s'est produite.</p>	<ol style="list-style-type: none"> 1. Mettez le produit hors tension, puis de nouveau sous tension. 2. Si le message continue de s'afficher, contactez un prestataire de services ou un bureau d'assistance agréé HP.
<p>56.<XX> ERREUR</p> <p>Pour l'aide, appuyer sur ?</p> <p>en alternance avec</p> <p>56.<XX> ERREUR</p> <p>Pour continuer, mettre hors tension puis sous tension</p>	<p>Une erreur d'impression temporaire s'est produite à la suite d'une demande d'entrée ou de sortie incorrecte.</p>	<ol style="list-style-type: none"> 1. Mettez le produit hors tension, puis de nouveau sous tension. 2. Si le message continue de s'afficher, contactez un prestataire de services ou un bureau d'assistance agréé HP.
<p>57.<XX> ERREUR</p> <p>Pour l'aide, appuyer sur ?</p> <p>en alternance avec</p> <p>57.<XX> ERREUR</p> <p>Pour continuer, mettre hors tension puis sous tension</p>	<p>Une erreur d'impression temporaire s'est produite dans l'un des ventilateurs du produit.</p>	<ol style="list-style-type: none"> 1. Mettez le produit hors tension, puis de nouveau sous tension. 2. Si le message continue de s'afficher, contactez un prestataire de services ou un bureau d'assistance agréé HP.
<p>58.<XX> ERREUR</p> <p>Pour l'aide, appuyer sur ?</p> <p>en alternance avec</p> <p>58.<XX> ERREUR</p> <p>Pour continuer, mettre hors tension puis sous tension</p>	<p>Une erreur s'est produite au niveau du produit : une erreur UC de balise mémoire a été détectée ou un problème est survenu sur un capteur de ventilation ou sur le module d'alimentation.</p>	<p>Pour résoudre les problèmes liés au module d'alimentation :</p> <ol style="list-style-type: none"> 1. Débranchez tout onduleur, bloc d'alimentation électrique supplémentaire ou prise multiple relié au produit. Branchez le produit sur une prise murale et vérifiez si le problème est ainsi résolu. 2. Si le produit est déjà branché sur une prise murale, essayez de le brancher sur une autre source d'alimentation, indépendante de celle actuellement utilisée.

Tableau 10-1 Messages du panneau de commande (suite)

Message du panneau de commande	Description	Action recommandée
<p>59.<XY> ERREUR</p> <p>Pour l'aide, appuyer sur ?</p> <p>en alternance avec</p> <p>59.<XY> ERREUR</p> <p>Pour continuer, mettre hors tension puis sous tension</p>	<p>Une erreur d'impression temporaire s'est produite.</p>	<p>Contrôlez la tension secteur et la source d'alimentation de l'endroit où se trouve le produit pour vérifier si elles correspondent aux spécifications électriques du produit.</p> <p>Si le message continue de s'afficher, contactez un prestataire de services ou un bureau d'assistance agréé HP.</p> <ol style="list-style-type: none"> 1. Mettez le produit hors tension, puis de nouveau sous tension. 2. Si le message continue de s'afficher, contactez un prestataire de services ou un bureau d'assistance agréé HP.
<p>60.<X> ERREUR</p>	<p>Une erreur s'est produite lorsque le produit tentait de soulever le bac désigné par la lettre X.</p>	<ol style="list-style-type: none"> 1. Ouvrez le bac et retirez tout le papier. 2. Ouvrez les guides, puis regardez si des morceaux de papier ou des objets étrangers sont coincés dans le bac. 3. Remettez le papier en place et fermez le bac. 4. Mettez le produit hors tension, puis de nouveau sous tension. 5. Si le message continue de s'afficher, contactez un prestataire de services ou un bureau d'assistance agréé HP.
<p>62 PAS DE SYSTEME</p> <p>Pour continuer, mettre hors tension puis sous tension</p>	<p>Ce message indique qu'aucun système n'a été trouvé. Le système du logiciel du produit est endommagé.</p>	<ol style="list-style-type: none"> 1. Mettez le produit hors tension, puis de nouveau sous tension. 2. Si le message continue de s'afficher, contactez un prestataire de services ou un bureau d'assistance agréé HP.
<p>65.XY.ZZ PERIPHERIQUE DE SORTIE DECONNECTE</p> <p>Pour l'aide, appuyer sur ?</p>	<p>Un périphérique de sortie a été retiré alors que le produit était sous tension.</p>	<p>Pour pouvoir poursuivre l'impression, vous devez effectuer l'une des opérations suivantes :</p> <ul style="list-style-type: none"> ● Rebranchez le périphérique de sortie. ● Mettez le produit hors tension, puis de nouveau sous tension. <p>Si le message continue de s'afficher, contactez un prestataire de services ou un bureau d'assistance agréé HP.</p>
<p>66.XY.ZZ ECHEC PERIPHERIQUE D'ENTREE</p> <p>Pour l'aide, appuyer sur ?</p> <p>en alternance avec</p> <p>66.XY.ZZ ECHEC PERIPHERIQUE D'ENTREE</p>	<p>Une erreur s'est produite dans l'accessoire externe de gestion du papier.</p>	<ol style="list-style-type: none"> 1. Mettez le produit hors tension. 2. Vérifiez que l'accessoire est correctement installé et connecté au produit (aucun espace ne doit exister entre eux). Si l'accessoire utilise des câbles, débranchez-les, puis rebranchez-les.

Tableau 10-1 Messages du panneau de commande (suite)

Message du panneau de commande	Description	Action recommandée
Vérifiez les câbles puis éteignez et rallumez		<ol style="list-style-type: none"> 3. Mettez le produit sous tension. 4. Si le message continue de s'afficher, contactez un prestataire de services ou un bureau d'assistance agréé HP.
66.XY.ZZ ECHEC PERIPHERIQUE DE SORTIE Pour l'aide, appuyer sur ? en alternance avec 66.XY.ZZ ECHEC PERIPHERIQUE DE SORTIE Eteignez, vérifiez connex., rallumez.	Une erreur s'est produite dans l'accessoire externe de gestion du papier.	<ol style="list-style-type: none"> 1. Mettez le produit hors tension. 2. Vérifiez que l'accessoire est correctement installé et connecté au produit (aucun espace ne doit exister entre eux). Si l'accessoire utilise des câbles, débranchez-les, puis rebranchez-les. 3. Mettez le produit sous tension. 4. Si le message continue de s'afficher, contactez un prestataire de services ou un bureau d'assistance agréé HP.
66.XY.ZZ ERREUR DE SERVICE Pour l'aide, appuyer sur ? en alternance avec 66.XY.ZZ ERREUR DE SERVICE Vérifiez les câbles puis éteignez et rallumez	Le contrôleur de gestion externe du papier a détecté un problème.	Vérifiez les câbles et mettez le produit hors tension, puis de nouveau sous tension.
66.XY.ZZ ERREUR PERIPHERIQUE D'ENTREE Pour l'aide, appuyer sur ? en alternance avec 66.XY.ZZ ERREUR PERIPHERIQUE D'ENTREE Vérifiez les câbles puis éteignez et rallumez	Le contrôleur de gestion externe du papier a détecté un problème.	Vérifiez les câbles et mettez le produit hors tension, puis de nouveau sous tension.
66.XY.ZZ ERREUR PERIPHERIQUE DE SORTIE Pour l'aide, appuyer sur ? en alternance avec 66.XY.ZZ ERREUR PERIPHERIQUE DE SORTIE Vérifiez les câbles puis éteignez et rallumez	Le contrôleur de gestion externe du papier a détecté un problème.	Vérifiez les câbles et mettez le produit hors tension, puis de nouveau sous tension.
68.X ERREUR ECRITURE STOCKAGE PERMANENT Pour continuer = OK	L'unité de stockage ne parvient pas à écrire. L'impression peut continuer. Cependant, un comportement inattendu peut se produire, car une erreur est survenue dans le stockage permanent.	Appuyez sur OK pour continuer. Si l'erreur persiste, éteignez et rallumez le produit. Si le message continue de s'afficher, contactez un prestataire de services ou un bureau d'assistance agréé HP.

Tableau 10-1 Messages du panneau de commande (suite)



Message du panneau de commande	Description	Action recommandée
<p>68.X ERREUR STOCKAGE PARAMETRES CHANGES</p> <p>Pour l'aide, appuyer sur ?</p> <p>en alternance avec</p> <p>68.X ERREUR STOCKAGE PARAMETRES CHANGES</p> <p>Pour continuer = OK</p>	<p>Une erreur s'est produite dans la mémoire permanente du produit, et un ou plusieurs paramètres du produit ont été réinitialisés sur leur valeur d'usine.</p>	<p>Appuyez sur OK pour reprendre l'impression.</p> <p>Imprimez une page de configuration et vérifiez les paramètres du produit pour déterminer les valeurs modifiées.</p> <p>Si l'erreur persiste, mettez le produit hors tension, puis de nouveau sous tension. Si le message continue de s'afficher, contactez un prestataire de services ou un bureau d'assistance agréé HP.</p>
<p>68.X MEMOIRE PERM. PLEINE</p> <p>Pour l'aide, appuyer sur ?</p> <p>en alternance avec</p> <p>68.X MEMOIRE PERM. PLEINE</p> <p>Pour continuer = OK</p>	<p>Le stockage permanent est plein. Certains paramètres ont peut-être été réinitialisés sur leur valeur usine.</p>	<ol style="list-style-type: none"> 1. Si l'erreur persiste, mettez le produit hors tension, puis de nouveau sous tension. 2. Imprimez une page de configuration et vérifiez les paramètres du produit pour déterminer les valeurs modifiées. 3. Eteignez le produit, puis appuyez sur le bouton Menu  tout en remettant le produit sous tension pour nettoyer le stockage permanent. 4. Si le message continue de s'afficher, contactez un prestataire de services ou un bureau d'assistance agréé HP.
<p>69.X ERREUR</p> <p>Pour l'aide, appuyer sur ?</p> <p>en alternance avec</p> <p>69.X ERREUR</p> <p>Pour continuer = OK</p>	<p>Une erreur d'impression s'est produite.</p>	<ol style="list-style-type: none"> 1. Mettez le produit hors tension, puis de nouveau sous tension. 2. Si le message continue de s'afficher, contactez un prestataire de services ou un bureau d'assistance agréé HP.
<p>79.XXXX ERREUR</p> <p>Pour continuer, mettre hors tension puis sous tension</p>	<p>Le produit a détecté une erreur matérielle critique.</p>	<ol style="list-style-type: none"> 1. Appuyez sur le bouton Arrêter  pour effacer la tâche d'impression de la mémoire du produit. Mettez le produit hors tension, puis de nouveau sous tension. 2. Essayez d'imprimer une tâche depuis un programme différent. Si la tâche est imprimée, retournez au premier programme et essayez d'imprimer un autre fichier. Si le message n'apparaît qu'avec une tâche d'impression ou un logiciel donné, contactez le fournisseur du logiciel pour obtenir de l'aide. <p>Si le message apparaît avec différents programmes et tâches d'impression, procédez de la manière suivante.</p> <ol style="list-style-type: none"> 1. Mettez le produit hors tension. 2. Débranchez tous les câbles qui relient le produit au réseau ou à l'ordinateur.

Tableau 10-1 Messages du panneau de commande (suite)

Message du panneau de commande	Description	Action recommandée
		<ol style="list-style-type: none"> Retirez du produit tous les modules DIMM de mémoire ou d'autres fabricants. Réinstallez ensuite le module de mémoire DIMM. Retirez le périphérique EIO du produit. Mettez le produit sous tension. <p>Si l'erreur est résolue, procédez de la manière suivante.</p> <ol style="list-style-type: none"> Installez un par un le module DIMM et le périphérique EIO en prenant soin de mettre le produit hors tension, puis de le remettre sous tension après l'installation de chacun d'eux. Si vous constatez que le module DIMM ou le périphérique EIO est la cause de l'erreur, remplacez-le. Rebranchez tous les câbles reliant le produit au réseau ou à l'ordinateur.
8X.YYYY ERREUR EIO	La carte EIO du logement [X] a détecté une erreur fatale.	<ol style="list-style-type: none"> Mettez le produit hors tension, puis de nouveau sous tension. Mettez le produit hors tension, réinsérez l'accessoire EIO dans le logement [X], puis remettez le produit sous tension. Mettez le produit hors tension, retirez l'accessoire EIO du logement [X], insérez-le dans un logement EIO différent, puis remettez le produit sous tension. Remplacez l'accessoire EIO du logement [X].
8X.YYYY ERREUR JETDIRECT INTEGRE	Le serveur d'impression intégré HP Jetdirect a détecté une erreur fatale.	<ol style="list-style-type: none"> Mettez le produit hors tension, puis de nouveau sous tension. Si le message continue de s'afficher, contactez un prestataire de services ou un bureau d'assistance agréé HP.
ABAISSER LE <NOM_BAC>	Le bac en option est relevé.	Abaissez le bac.
Pour l'aide, appuyer sur ?		
Accès refusé	La fonction du panneau de commande à laquelle vous tentez d'accéder a été verrouillée pour empêcher tout accès non autorisé.	Contactez votre administrateur réseau.
MENUS VERROUILLES		
ACTION ACTUELLEMENT NON DISPO POUR BAC	L'impression recto verso n'est pas possible lorsque le format du bac est défini sur TOUT FORMAT ou TOUT PERSO .	Modifiez les paramètres du bac.
TOUT FORMAT/TOUT PERSO imp. pour bac		<ol style="list-style-type: none"> Appuyez sur Menu . Appuyez sur la flèche vers le bas ▼ pour sélectionner GESTION DU PAPIER, puis appuyez sur OK.

Tableau 10-1 Messages du panneau de commande (suite)

Message du panneau de commande	Description	Action recommandée
		<p>3. Appuyez sur la flèche vers le bas ▼ pour sélectionner le bac spécifié, puis appuyez sur OK.</p> <p>4. Modifiez le format et le type du bac sélectionné.</p>
Annulation...	L'impression est annulée. Le message est toujours affiché alors que l'impression est arrêtée, le circuit papier est vide et toutes les données entrantes encore reçues par le canal de données actives sont supprimées.	Aucune action n'est requise.
Attendez la réinitialisation de l'imprimante	<p>Ce message peut s'afficher pour les raisons suivantes :</p> <ul style="list-style-type: none"> • Les paramètres du DISQUE RAM ont changé avant le redémarrage du produit. • Le produit redémarre après la modification des modes du périphérique externe. • Vous avez quitté le menu DIAGNOSTICS. • Un nouveau formateur a été installé avec un ancien produit ou vice versa. 	Aucune action n'est requise.
ATTENDRE QUE LE BAC <XX> SE SOULEVE en alternance avec <Message d'état actuel>	Le bac spécifié est en train de soulever le papier vers le haut du bac pour que l'alimentation soit correcte.	Aucune action n'est requise.
Aucune impression à annuler	<p>Vous avez appuyé sur le bouton Arrêter ⊗, mais il n'existe aucune impression en cours, ni de données à annuler dans la mémoire tampon.</p> <p>Le message s'affiche pendant environ 2 secondes avant que le produit ne revienne à l'état Prêt.</p>	Aucune action n'est requise.
BAC [XX] OUVERT Pour l'aide, appuyer sur ? en alternance avec <Message d'état actuel>	Le bac ne peut pas alimenter le produit en papier, car le bac [X] est ouvert et doit être fermé pour que l'impression puisse continuer.	Vérifiez les bacs et fermez ceux qui sont ouverts.
BAC <XX> [TYPE] [FORMAT] Pr changer format ou type app.OK en alternance avec BAC <XX> [TYPE] [FORMAT] Pr accepter param, sur ↵	Ce message indique la configuration de type et de format actuelle du bac, et vous permet de la modifier.	Pour modifier le format ou le type de papier, appuyez sur OK pendant que le message est affiché. Pour effacer le message, appuyez

Tableau 10-1 Messages du panneau de commande (suite)

Message du panneau de commande	Description	Action recommandée
		<p>sur la flèche vers la gauche ↵ pendant que le message est affiché.</p> <ul style="list-style-type: none"> Affectez au format et au type la valeur TOUT si le bac est utilisé fréquemment pour différents formats ou types. Affectez au format et au type un paramètre spécifique en cas d'impression avec un seul type de papier.
<p>BAC A ENVELOPPES VIDE</p> <p>en alternance avec</p> <p><Message d'état actuel></p>	Le bac à enveloppes est vide.	Chargez des enveloppes dans le bac.
<p>BAC DE SORTIE PLEIN</p> <p>Retirer tout papier du bac</p>	Le bac de sortie est plein. L'impression ne peut pas continuer.	Videz le bac afin que la tâche d'impression en cours puisse s'achever.
<p>BAC DE SORTIE PLEIN</p> <p>Retirer tout papier du bac</p> <p>en alternance avec</p> <p><Message d'état actuel></p>	Le bac de sortie est saturé, mais il n'est pas nécessaire à la tâche d'impression en cours.	Videz le bac avant d'y envoyer une tâche d'impression.
<p>CHARGEZ BAC 1 <TYPE> <FORMAT></p> <p>Pour continuer = OK</p> <p>en alternance avec</p> <p>CHARGEZ BAC 1 <TYPE> <FORMAT></p> <p>Pour l'aide, appuyer sur ?</p>	Le bac 1 est vide.	<p>Chargez le papier requis dans le bac 1.</p> <p>Si le papier se trouve déjà dans le bac 1, appuyez sur le bouton d'aide ?, puis appuyez sur OK pour lancer l'impression.</p> <p>Pour utiliser un autre bac, retirez le papier du bac 1, puis appuyez sur OK pour continuer.</p>
<p>CHARGEZ BAC 1 <TYPE> <FORMAT></p> <p>Pour utiliser un autre bac, appuyer sur OK</p> <p>en alternance avec</p> <p>CHARGEZ BAC 1 <TYPE> <FORMAT></p> <p>Pour l'aide, appuyer sur ?</p>	Le bac 1 est vide, mais d'autres bacs sont disponibles.	<p>Appuyez sur OK pour utiliser un autre bac.</p> <p>Pour utiliser le bac 1, chargez le papier requis dedans.</p> <p>Si le papier se trouve déjà dans le bac 1, appuyez sur le bouton d'aide ?, puis appuyez sur OK pour lancer l'impression.</p> <p>Pour utiliser un autre bac, retirez le papier du bac 1, puis appuyez sur OK.</p>
<p>CHARGEZ LE BAC A ENVELOPPES <TYPE> <FORMAT></p> <p>Pour l'aide, appuyer sur ?</p>	Le bac à enveloppes est vide.	<p>Chargez le bac à enveloppes.</p> <p>Si le bac à enveloppes contient déjà du papier, appuyez sur OK pour lancer l'impression.</p> <p>Pour utiliser un autre bac, retirez le papier du bac à enveloppes, puis appuyez sur OK pour continuer.</p>
<p>CHARGEZ LE BAC A ENVELOPPES <TYPE> <FORMAT></p>	Le bac à enveloppes est vide.	Chargez le bac à enveloppes.

Tableau 10-1 Messages du panneau de commande (suite)

Message du panneau de commande	Description	Action recommandée
<p>Pour utiliser un autre bac, appuyer sur OK</p> <p>en alternance avec</p> <p>CHARGEZ LE BAC A ENVELOPPES <TYPE> <FORMAT></p> <p>Pour l'aide, appuyer sur ?</p>		<p>Si le bac à enveloppes contient déjà du papier, appuyez sur OK pour lancer l'impression.</p> <p>Pour utiliser un autre bac, retirez le papier du bac à enveloppes, puis appuyez sur OK pour lancer l'impression.</p>
<p>CHARGEZ LE BAC A ENVELOPPES <TYPE> <FORMAT></p> <p>Pr changer format ou type app.OK</p> <p>en alternance avec</p> <p>BAC <XX> [TYPE] [FORMAT]</p> <p>Pour l'aide, appuyer sur ?</p>	Type et format actuels du bac.	<p>Pour accepter le format et le type, appuyez sur la flèche vers la gauche ↵.</p> <p>Pour modifier les paramètres, appuyez sur OK.</p>
<p>CHARGEZ LE BAC XX <TYPE> <FORMAT></p> <p>Pour l'aide, appuyer sur ?</p>	Le bac indiqué est configuré pour un type et un format de papier spécifiques requis par une tâche d'impression, mais il est vide. Tous les autres bacs sont également vides.	Chargez le papier demandé dans le bac indiqué.
<p>CHARGEZ LE BAC XX <TYPE> <FORMAT></p> <p>Pour utiliser un autre bac, appuyer sur OK</p> <p>en alternance avec</p>	La tâche envoyée nécessite un type et un format spécifiques qui ne sont pas disponibles dans le bac indiqué.	Appuyez sur OK pour utiliser un type et un format disponibles dans un autre bac.
<p>CHARGEZ LE BAC XX <TYPE> <FORMAT></p> <p>Pour l'aide, appuyer sur ?</p>		
<p>CHARGEZ MANUELLEMENT <TYPE> <FORMAT></p> <p>Pour continuer = OK</p> <p>en alternance avec</p>	Le produit attend que le papier soit chargé dans le bac 1 pour une alimentation manuelle.	<p>Si du papier se trouve déjà dans le bac 1, appuyez sur le bouton d'aide ?, puis appuyez sur OK pour lancer l'impression.</p> <p>Pour utiliser un autre bac, retirez le papier du bac 1, puis appuyez sur OK.</p>
<p>CHARGEZ MANUELLEMENT <TYPE> <FORMAT></p> <p>Pour l'aide, appuyer sur ?</p>	Le produit attend que le papier soit chargé dans le bac 1 pour une alimentation manuelle.	Chargez le papier requis dans le bac 1, puis appuyez sur OK .
<p>CHARGEZ MANUELLEMENT <TYPE> <FORMAT></p> <p>Pour utiliser un autre bac, appuyer sur OK</p> <p>en alternance avec</p>	Le produit attend que le papier soit chargé dans le bac 1 pour une alimentation manuelle.	Appuyez sur OK pour utiliser un type et un format disponibles dans un autre bac.
<p>CHARGEZ MANUELLEMENT <TYPE> <FORMAT></p>		

Tableau 10-1 Messages du panneau de commande (suite)

Message du panneau de commande	Description	Action recommandée
Pour l'aide, appuyer sur ?		
CODE ERREUR CRC, ENVOYER RFU COMPLET AU PORT <X>	Une erreur s'est produite au cours de la mise à jour du micrologiciel.	Contactez un prestataire de services ou un bureau d'assistance agréé HP.
CONCENTRATEUR USB PARTIELLEMENT PRIS EN CHARGE	Le produit ne respecte pas les caractéristiques d'alimentation du concentrateur USB.	Certaines opérations sont susceptibles de ne pas fonctionner correctement.
Pour l'aide, appuyer sur ?		
CONNEXION BAC OPTIONNEL INCORRECTE	Un bac en option n'est pas correctement connecté.	Retirez le produit du bac, puis réinstallez-le. Mettez ensuite le produit hors tension, puis de nouveau sous tension.
CONSOMMABLE NON-HP INSTALLE Economode désactivé	Le produit a détecté que la cartouche d'impression n'est pas un consommable HP authentique.	Si vous pensiez avoir acheté une cartouche d'impression HP authentique, contactez le service des fraudes HP. La garantie du produit ne couvre pas les réparations résultant de l'utilisation de consommables non autorisés ou non-HP. Pour continuer = OK
CONSOMMABLE NON-HP INSTALLE en alternance avec	Le produit a détecté que la cartouche d'impression n'est pas un consommable HP authentique.	Si vous pensiez avoir acheté une cartouche d'impression HP authentique, contactez le service des fraudes HP. La garantie du produit ne couvre pas les réparations résultant de l'utilisation de consommables non autorisés ou non-HP. Pour continuer = OK
Pour l'aide, appuyer sur ?		
Contrôle de l'imprimante	Le produit recherche les éventuels bourrages ou du papier qui n'a pas été retiré du produit.	Aucune action n'est requise.
Contrôle du circuit papier	Le produit recherche les éventuels bourrages ou du papier qui n'a pas été retiré du produit.	Aucune action n'est requise.
DATE/HEURE=JJ/MM/AAAA HH:MM	Date et heure actuelles.	Réglez la date et l'heure ou appuyez sur le bouton Arrêter ⊗ pour ignorer le paramétrage.
Appuyez sur OK pour continuer.		
Pour ignorer, appuyer sur ⊗.		
DEMANDE ACCEPTEE. PATIENTER.	La demande d'impression d'une page interne est en attente.	Attendez que la tâche d'impression se termine.
DISQUE <X> EIO DEFECTUEUX	Le disque EIO du logement X ne fonctionne pas correctement.	<ol style="list-style-type: none"> 1. Mettez le produit hors tension. 2. Assurez-vous que le disque EIO est correctement inséré et fixé. 3. Si le message reste affiché sur le panneau de commande du produit, le disque dur en option doit être remplacé.
Pour l'aide, appuyer sur ?		
DISQUE INTERNE NON FONCTIONNEL	Le disque interne ne fonctionne pas correctement.	Contactez un prestataire de services ou un bureau d'assistance agréé HP.
DONNEES RECUES	Le produit attend la sélection d'une commande de lancement d'impression (par exemple, éjection de la page en cours ou	Appuyez sur OK pour continuer.
Pour imprimer la dernière page, appuyez sur OK		

Tableau 10-1 Messages du panneau de commande (suite)

Message du panneau de commande	Description	Action recommandée
en alternance avec <Message d'état actuel>	reprise d'une tâche d'impression suspendue).	
ECHEC CARTE EIO Pour effacer, appuyer sur OK	Une défaillance s'est produite au niveau du produit.	Appuyez sur OK pour continuer.
ECHEC EXTENSION ENVOYER RFU COMPLET AU PORT <X>	Une erreur s'est produite au cours de la mise à jour du micrologiciel.	Contactez un prestataire de services ou un bureau d'assistance agréé HP.
ECHEC FONCTIONNEMENT FICH. DISQUE INTERNE Pour effacer, appuyer sur OK	Une commande a tenté d'effectuer une opération illogique.	Appuyez sur OK pour continuer.
ECHEC FONCTIONNEMENT FICH. DISQUE ROM Pour effacer, appuyer sur OK	Une commande a tenté d'effectuer une opération illogique.	Appuyez sur OK pour continuer.
ECHEC FONCTIONNEMENT FICH. EIO Pour effacer, appuyer sur OK	Une commande a tenté d'effectuer une opération illogique.	Appuyez sur OK pour continuer.
ECHEC FONCTIONNEMENT FICH. STOCKAGE USB Pour effacer, appuyer sur OK	Une commande a tenté d'effectuer une opération illogique.	Appuyez sur OK pour continuer.
ECHEC OPERATION DISQUE RAM Pour effacer, appuyer sur OK	Une commande a tenté d'effectuer une opération illogique.	Appuyez sur OK pour continuer.
ECHEC PERIPHERIQUE DISQUE INTERNE Pour effacer, appuyer sur OK	Une défaillance s'est produite au niveau du produit.	Appuyez sur OK pour continuer.
ECHEC PERIPHERIQUE DISQUE RAM Pour effacer, appuyer sur OK	Une défaillance s'est produite au niveau du produit.	Appuyez sur OK pour continuer.
ECHEC PERIPHERIQUE DISQUE ROM Pour effacer, appuyer sur OK	Une défaillance s'est produite au niveau du produit.	Appuyez sur OK pour continuer.
ECHEC PERIPHERIQUE STOCKAGE USB Pour effacer, appuyer sur OK	Une défaillance s'est produite au niveau du produit.	Appuyez sur OK pour continuer.
Effacement du journal événements	Le produit efface le journal des événements.	Aucune action n'est requise.
EIO <X> LANCEMENT ROTATION DISQUE en alternance avec <Message d'état actuel>	Le disque dans le logement EIO [X] est en cours d'initialisation.	Aucune action n'est requise.
ERREUR CONN. BAC A ENVELOPPES	Le bac à enveloppes en option n'est pas correctement connecté au produit.	Essayez de retirer et de réinstaller le bac à enveloppes optionnel. Mettez ensuite le produit hors tension, puis de nouveau sous tension.
ERREUR DE CHARGEMENT RFU, ENVOYER RFU COMPLET AU PORT <X>	Une erreur s'est produite au cours de la mise à jour du micrologiciel.	Contactez un prestataire de services ou un bureau d'assistance agréé HP.

Tableau 10-1 Messages du panneau de commande (suite)

Message du panneau de commande	Description	Action recommandée
ERREUR PAGE NETTOY. OUVREZ BAC ARRIERE	Vous tentez de créer ou de traiter une page de nettoyage en présence d'une unité d'impression recto verso et alors que la trappe arrière est fermée.	Ouvrez le bac de sortie arrière pour commencer la création ou le traitement de la page de nettoyage.
ERREUR UNITE R. V. -RETIREZ UNITE R. V. Installer unité recto verso hors tension	L'unité d'impression recto verso en option présente une erreur.	Mettez le produit hors tension et rebranchez l'unité d'impression recto verso en option (les tâches d'impression envoyées à l'imprimante risquent d'être perdues).
EXECUTION MISE A NIVEAU	La mise à jour du micrologiciel est en cours.	Aucune action n'est requise.
FAIBLE NOMBRE AGRAFES Pour l'aide, appuyer sur ? en alternance avec PRET Pour accéder aux menus, appuyer sur OK	Il reste moins de 70 agrafes dans la cartouche du moduleagrafeuse/réceptacle en option. L'impression se poursuit jusqu'à ce que la cartouche d'agrafes soit vide.	Remplacez la cartouche d'agrafes. Pour plus d'informations sur le remplacement de la cartouche d'agrafes, reportez-vous à Chargement des agrafes à la page 124.
FORMAT DIFFERENT DANS BAC XX Pour l'aide, appuyer sur ? en alternance avec Message d'état actuel	Le format du papier contenu dans le bac ne correspond pas au format paramétré pour ce bac.	Chargez du papier au format défini pour ce bac. Veillez à ce que les guides soient positionnés correctement dans le bac spécifié. L'impression peut continuer à partir d'autres bacs.
Impossible copier tâche en plusieurs exemplaires en alternance avec Message d'état actuel	Une tâche mopy n'a pas pu être effectué à cause de défaillances au niveau de la mémoire ou du système de fichiers. Une seule copie sera produite.	Corrigez l'erreur, puis réessayez de stocker la tâche.
IMPOSSIBLE D'ECRIRE SUR LE DISQUE EXTERNE Pour effacer, appuyer sur OK	Il est impossible d'écrire sur le périphérique.	Appuyez sur OK pour continuer.
Impossible de stocker la tâche en alternance avec <Message d'état actuel>	La tâche d'impression désignée ne peut être stockée en raison d'un problème de mémoire, de disque ou de configuration.	Corrigez l'erreur, puis réessayez de stocker la tâche.
Impression...TEST MOTEUR	Le produit imprime une page de test moteur.	Aucune action n'est requise.
Incorrect	Vous avez entré le mauvais code PIN.	Entrez-le de nouveau.
Initialisation	Des tâches individuelles sont en cours d'initialisation.	Aucune action n'est requise.
INSERER OU FERMER BAC [XX] Pour l'aide, appuyer sur ?	Le bac désigné est ouvert ou absent.	Insérez ou fermez le bac pour poursuivre l'impression.
INSTALLEZ CARTOUCHE NOIRE Pour l'aide, appuyer sur ?	La cartouche d'impression est manquante et doit être réinstallée pour que l'impression continue.	<ol style="list-style-type: none"> 1. Ouvrez le couvercle supérieur. 2. Installez la cartouche. 3. Fermez le couvercle supérieur.

Tableau 10-1 Messages du panneau de commande (suite)

Message du panneau de commande	Description	Action recommandée
Journal des événements vide	Vous essayez d'afficher un journal d'événements vide en sélectionnant AFFICHER JOURNAL EVENEMENTS sur le panneau de commande.	Aucune action n'est requise.
LANCEMENT ROTATION DISQUE INTERNE en alternance avec <Message d'état actuel>	Le plateau du disque interne tourne. Les tâches nécessitant l'accès au disque doivent attendre.	Aucune action n'est requise.
MAINTENANCE IMPRIMANTE Pour l'aide, appuyer sur ? en alternance avec <Message d'état actuel>	Une intervention de maintenance de routine doit être effectuée sur le produit.	Contactez le responsable de l'assistance pour prévoir l'intervention. Vous pouvez continuer à effectuer des impressions jusqu'à ce que la maintenance soit effectuée.
MANUELLE PILE SORTIE Puis appuyez sur OK pour imprimer les versos	Le recto d'une tâche d'impression recto verso manuelle a été imprimé et le produit attend l'insertion de la pile de sortie pour passer au verso.	<ol style="list-style-type: none"> 1. Chargez la pile de sortie dans le bac 1, en conservant la même orientation, face imprimée vers le bas. 2. Pour continuer = OK
MAUVAISE CONNEX UNITE R-V Pour l'aide, appuyer sur ?	L'unité d'impression recto verso en option n'est pas correctement connectée au produit.	<ol style="list-style-type: none"> 1. Veillez à utiliser le cordon d'alimentation à prise coudée livré avec le produit. 2. Essayez de retirer et de réinstaller l'unité d'impression recto verso optionnelle. Mettez ensuite le produit hors tension, puis de nouveau sous tension.
MEMOIRE INSUFFISANTE POUR CHARGER LES POLICES/DONNEES Pour l'aide, appuyer sur ? en alternance avec <PERIPHERIQUE> Pour continuer = OK	Le produit a reçu plus de données que la mémoire disponible ne peut en contenir. Vous avez peut-être essayé de transférer trop de macros, de polices logicielles ou de graphiques complexes.	<p>Appuyez sur OK pour imprimer les données transférées (certaines données risquent d'être perdues).</p> <p>Pour résoudre ce problème, simplifiez la tâche d'impression ou ajoutez de la mémoire.</p>
MICROLOG. CORROMPU DANS ACCESSOIRE EXT. Pour l'aide, appuyer sur ?	Le produit a détecté que le micrologiciel d'un accessoire d'entrée ou de sortie était corrompu.	L'impression peut continuer, mais des bourrages risquent de se produire. Pour obtenir des instructions sur la mise à niveau de micrologiciel et pour télécharger une mise à niveau, reportez-vous à la section Mise à niveau du micrologiciel à la page 139 .
MODE D'IMPRESSION CHOISI NON DISPONIBLE Pour continuer = OK	Le produit a reçu une demande d'un mode d'impression (langage du produit) qui n'existe pas. La tâche d'impression est annulée.	<p>Effectuez l'impression à l'aide d'un pilote d'imprimante correspondant à un langage différent ou ajoutez le langage requis au produit (s'il est disponible).</p> <p>Pour afficher la liste des modes d'impression disponibles, imprimez une page de configuration.</p>
Mode veille activé	Le produit est en mode Veille.	Aucune action n'est requise.

Tableau 10-1 Messages du panneau de commande (suite)

Message du panneau de commande	Description	Action recommandée
Nettoyage...	Le produit effectue actuellement un nettoyage automatique.	Aucune action n'est requise.
PAPIER ENROULE SUR UNITE FUSION Pour l'aide, appuyer sur ?	Un bourrage s'est produit, car du papier s'est enroulé autour de l'unité de fusion.	ATTENTION : L'unité de fusion peut être chaude lorsque le produit est en cours d'utilisation. Attendez que l'unité de fusion refroidisse avant de la toucher. <ol style="list-style-type: none"> 1. Mettez le produit hors tension. 2. Retirez le bac de sortie arrière. 3. Appuyez sur les languettes bleues pour retirer l'unité de fusion. 4. Enlevez le papier bloqué. 5. Réinstallez l'unité de fusion et le bac de sortie arrière. 6. Mettez le produit sous tension.
PERIPHERIQUE USB HOTE PRIS EN CHARGE DETECTE, MAIS INACCESSIBLE Pour l'aide, appuyer sur ?	Un périphérique USB a été détecté. Le produit ne prend pas en charge les opérations plug and play.	Mettez le produit hors tension, puis de nouveau sous tension, sans débrancher le périphérique USB.
PERIPHERIQUE USB NON PRIS EN CHARGE DETECTE	Un périphérique USB non pris en charge a été inséré dans un port USB.	Le produit ne peut pas utiliser le périphérique USB. Retirez le périphérique.
PRECHAUFFAGE en alternance avec <Message d'état actuel>	Le produit quitte le mode Veille. L'impression reprendra dès la fin de l'opération.	Aucune action n'est requise.
PROTECTION EN ECRITURE DE DISQUE RAM Pour effacer, appuyer sur OK	Il est impossible d'écrire sur le périphérique.	Appuyez sur OK pour continuer.
PROTECTION EN ECRITURE DE DISQUE ROM Pour effacer, appuyer sur OK	Il est impossible d'écrire sur le périphérique.	Appuyez sur OK pour continuer.
PROTECTION EN ECRITURE DE EIO Pour effacer, appuyer sur OK	Il est impossible d'utiliser le système de fichiers en écriture.	Appuyez sur OK pour continuer.
PROTECTION EN ECRITURE DE STOCKAGE USB Pour effacer, appuyer sur OK	Il est impossible d'écrire sur le périphérique.	Appuyez sur OK pour continuer.
RECTO VERSO IMPOSSIBLE, FERMEZ PORTE ARRIERE Pour l'aide, appuyer sur ?	La porte arrière doit être fermée pour pouvoir effectuer une impression recto verso.	Refermez la porte arrière.
REINSEREZ UNITE RECTO VERSO	L'unité d'impression recto verso a été supprimée.	Réinsérez l'unité d'impression recto verso.

Tableau 10-1 Messages du panneau de commande (suite)

Message du panneau de commande	Description	Action recommandée
REPLACER CARTOUCHE D'AGRAFES Pour continuer = OK	L'agrafeuse est vide.	Appuyez sur OK pour continuer sans effectuer l'agrafage.
REPLACER LA CARTOUCHE NOIRE Pour l'aide, appuyer sur ?	La cartouche d'impression est épuisée.	Remplacez la cartouche.
REPLACER LA CARTOUCHE NOIRE Pour l'aide, appuyer sur ? en alternance avec	La cartouche a atteint le seuil minimal.	Commandez une nouvelle cartouche. Pour continuer = OK
REPLACER LA CARTOUCHE NOIRE Pour continuer = OK		
REPLACEZ LES AGRAFES Pour continuer = OK	L'agrafeuse est vide.	Appuyez sur OK pour continuer sans effectuer l'agrafage.
Rétablissement...	La restauration de paramètres particuliers est en cours.	Aucune action n'est requise.
Rétablissement des paramètres d'usine	La restauration des paramètres d'usine est en cours.	Aucune action n'est requise.
Suppression...	Le produit supprime une tâche stockée.	Aucune action n'est requise.
SYSTEME FICHER PLEIN DISQUE INTERNE Pour effacer, appuyer sur OK	Le système de fichiers spécifié est saturé. Par conséquent, il est impossible de l'utiliser pour des opérations d'écriture.	Appuyez sur OK pour continuer.
SYSTEME FICHER PLEIN DISQUE RAM Pour effacer, appuyer sur OK	Le système de fichiers spécifié est saturé. Par conséquent, il est impossible de l'utiliser pour des opérations d'écriture.	Appuyez sur OK pour continuer.
SYSTEME FICHER PLEIN DISQUE ROM Pour effacer, appuyer sur OK	Le système de fichiers spécifié est saturé. Par conséquent, il est impossible de l'utiliser pour des opérations d'écriture.	Appuyez sur OK pour continuer.
SYSTEME FICHER PLEIN EIO Pour effacer, appuyer sur OK	Le système de fichiers spécifié est saturé. Par conséquent, il est impossible de l'utiliser pour des opérations d'écriture.	Appuyez sur OK pour continuer.
SYSTEME FICHER PLEIN STOCKAGE USB Pour effacer, appuyer sur OK	Le système de fichiers spécifié est saturé. Par conséquent, il est impossible de l'utiliser pour des opérations d'écriture.	Appuyez sur OK pour continuer.
TROP DE BACS INSTALLES	Le nombre de bacs en option installés est supérieur au nombre pris en charge par le produit. Le produit peut accepter au total quatre bacs en option : soit quatre bacs de 500 feuilles, soit un bac de 1 500 feuilles et trois bacs de 500 feuilles maximum.	Retirez l'un des bacs en option.
TROP DE PAGES A AGRAFER Pour l'aide, appuyer sur ?	L'agrafeuse peutagrafer au maximum 15 feuilles. La tâche est imprimée, mais n'est pas agrafée.	Vous devezagrafer manuellement les tâches d'impression de plus de 15 pages.

Tableau 10-1 Messages du panneau de commande (suite)

Message du panneau de commande	Description	Action recommandée
TROP DE PAGES A RELIER Pour l'aide, appuyer sur ?	La tâche envoyée comprenait trop de pages. Il est impossible d'effectuer la reliure.	Réduisez le nombre de pages.
TROP DE PAGES POUR FINITION Pour l'aide, appuyer sur ?	L'unité de finition ne peut pas effectuer la finition, car elle a reçu trop de pages. Les pages sortent sans la finition.	Réduisez le nombre de pages.
UTILISER BAC <XX> [TYPE] [FORMAT] Pr changer, ▲/▼. Pour continuer, OK	Le produit n'a pas détecté le type et le format de papier demandés. Ce message affiche les types et les formats les plus rencontrés et le bac dans lequel ils sont disponibles.	Appuyez sur OK pour accepter les valeurs du message ou sur les flèches vers le haut ou vers le bas ▲/▼ pour faire défiler les choix disponibles.
Veillez patienter.	Le produit se met hors ligne.	Aucune action n'est requise.
Vidage du circuit papier	Le produit contient un bourrage papier ou a été mis sous tension alors que du papier se trouvait dans un endroit inapproprié. Le produit tente automatiquement d'éjecter les pages.	Attendez que le produit ait fini d'essayer de sortir les pages. Si elle n'y parvient pas, un message signalant un bourrage s'affiche sur l'écran du panneau de commande.

Bourrages

Causes courantes des bourrages

De nombreux bourrages sont dus à l'utilisation de feuilles de papier non conformes aux spécifications HP. Pour connaître la liste complète des spécifications du papier pour tous les périphériques HP LaserJet, reportez-vous au guide *HP LaserJet Printer Family Print Media Guide*. Ce guide est disponible à l'adresse suivante : www.hp.com/support/ljpaperguide.

Bourrage dans le périphérique.¹

Cause	Solution
Le papier n'est pas conforme aux spécifications.	N'utilisez que du papier correspondant aux spécifications HP. Reportez-vous à la section Papier et supports d'impression à la page 71 .
Un composant n'est pas correctement installé.	Vérifiez que toutes les cartouches d'impression, l'unité de transfert et l'unité de fusion sont correctement installés.
Vous utilisez un papier qui est déjà passé dans un périphérique ou une photocopieuse.	N'utilisez pas du papier déjà utilisé pour une impression ou une photocopie.
Un bac est mal chargé.	Retirez le papier en excédent dans le bac. Assurez-vous que la pile de papier ne dépasse pas le repère de hauteur maximum dans le bac. Reportez-vous à la section Chargement des bacs à la page 80 .
Le papier est incliné.	Les guides du bac ne sont pas bien réglés. Réglez-les de sorte qu'ils maintiennent la pile bien en place sans la plier.
Les feuilles de papier sont pliées ou adhèrent les unes aux autres.	Retirez le papier, fléchissez-le, faites-le pivoter de 180° ou retournez-le. Rechargez le papier dans le bac. REMARQUE : Ne ventilez pas le papier. sous peine de créer de l'électricité statique, ce qui pourrait faire coller les feuilles de papier.
Vous avez retiré le papier avant qu'il se soit stabilisé dans le bac de sortie.	Réinitialisez le périphérique. Attendez que la page soit stabilisée dans le bac de sortie avant de la retirer.
Au cours d'une impression recto verso, vous avez retiré le papier avant que le deuxième côté du document soit imprimé.	Réinitialisez le périphérique et imprimez à nouveau le document. Attendez que la page soit stabilisée dans le bac de sortie avant de la retirer.
Le papier est en mauvais état.	Remplacez le papier.
Les rouleaux internes du bac n'entraînent pas le papier.	Retirez la première feuille de la pile. Si le papier est trop lourd, il risque de ne pas être choisi par le bac.
Le papier a des bords rugueux ou dentelés.	Remplacez le papier.
Le papier est perforé ou en relief.	Le papier perforé ou en relief ne se détache pas facilement. Placez des feuilles uniques dans le bac 1.
Les articles consommables du périphérique sont arrivés à expiration.	Vérifiez si le panneau de commande affiche des messages vous invitant à remplacer des articles consommables ou imprimez une page d'état des consommables pour connaître la durée de vie restante des consommables. Reportez-vous à la section Impression des pages d'information et Comment faire à la page 110 .

Bourrage dans le périphérique.¹

Cause	Solution
Le papier n'a pas été stocké correctement.	Remplacez le papier dans les bacs. Le papier doit être stocké dans son emballage d'origine et dans un environnement contrôlé.

¹ Si le produit est toujours bloqué, contactez l'Assistance clientèle HP ou votre prestataire de services agréé HP.

Emplacement des bourrages

Si l'écran du panneau de commande indique un bourrage papier, recherchez la présence de papier ou d'un autre support d'impression aux emplacements illustrés ci-dessous. Reportez-vous ensuite à la procédure permettant de supprimer le bourrage. Vous pouvez être amené à rechercher du papier dans des endroits autres que ceux indiqués dans le message. Si l'emplacement du bourrage papier n'est pas évident, inspectez d'abord la zone du couvercle supérieur sous la cartouche d'impression.

Lorsque vous supprimez un bourrage, faites attention de ne pas déchirer le papier coincé. Il suffit d'un tout petit morceau de papier oublié dans le périphérique pour provoquer de nouveaux bourrages.

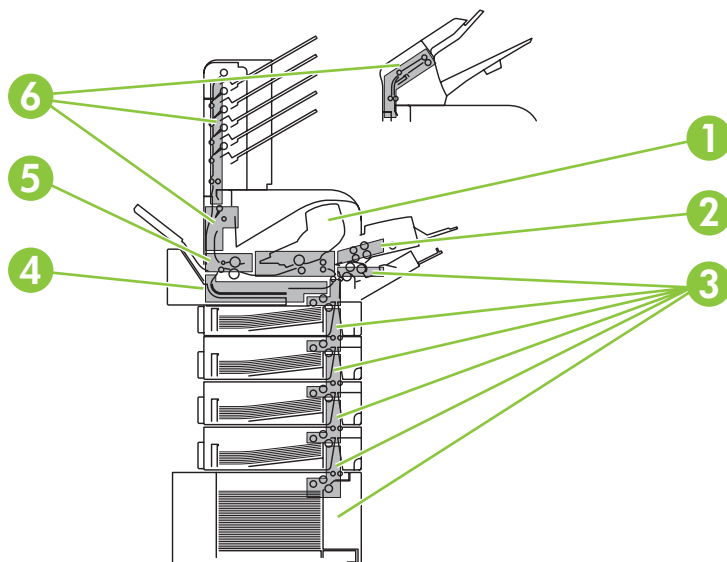

1	Zones du couvercle supérieur et des cartouches d'impression
2	Bac à enveloppes en option
3	Zones des bacs (bac 1, bac 2 et bacs optionnels)
4	Unité d'impression recto verso en option
5	Zone de fusion
6	Zones de sortie (bac supérieur, bac arrière et bac d'empilement, module bac d'empilement et agrafeuse ou trieuse 5 bacs)

 **REMARQUE :** De l'encre non fixée peut rester dans l'imprimante après un bourrage et occasionner des problèmes temporaires de qualité d'impression. Ces problèmes disparaissent normalement après l'impression de quelques pages.

Suppression des bourrages

Suppression des bourrages dans les zones du couvercle supérieur et des cartouches d'impression

1. Ouvrez le couvercle supérieur et retirez la cartouche d'impression.

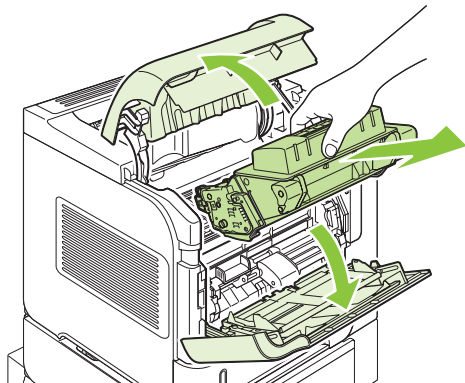

△ **ATTENTION :** Pour éviter d'endommager la cartouche d'impression, ne l'exposez pas à la lumière plus de quelques minutes. Recouvrez la cartouche d'impression d'une feuille de papier lorsqu'elle se trouve à l'extérieur du périphérique.

2. Soulevez la plaque d'accès au papier par la poignée verte. Tirez doucement le papier bloqué hors du périphérique. Ne le déchirez pas ! Si vous éprouvez des difficultés à retirer le papier, essayez de le dégager depuis la zone du bac. Reportez-vous à la section [Suppression des bourrages au niveau des bacs à la page 173](#).

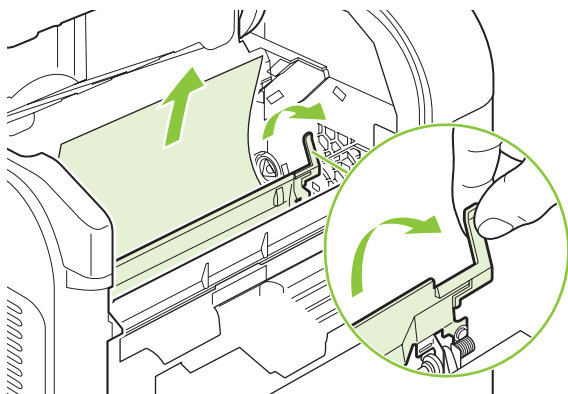

3. Ouvrez le bac 1 et retirez le couvercle à enveloppes en option. Retirez-le, le cas échéant.

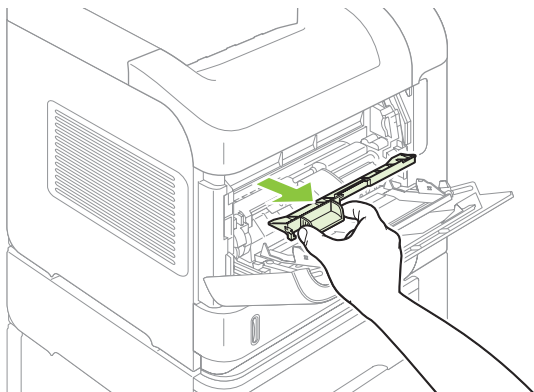

4. Faites pivoter le guide de papier pour vérifier si du papier est coincé en dessous. Retirez-le le cas échéant.

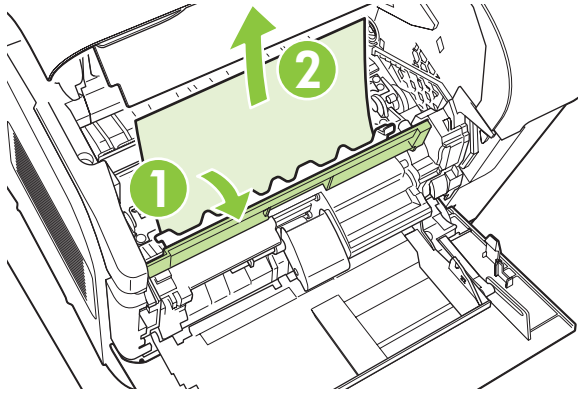

5. Remplacez le couvercle à enveloppes en option et fermez le bac 1.

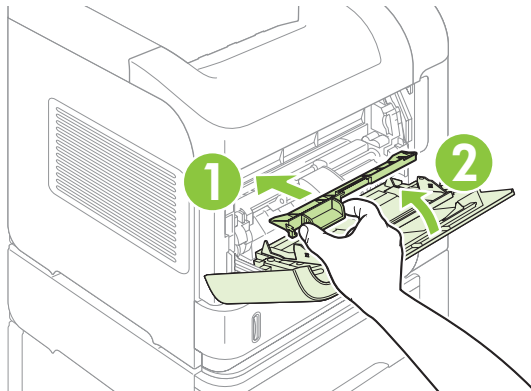

6. Réinstallez la cartouche d'impression et fermez le couvercle supérieur.

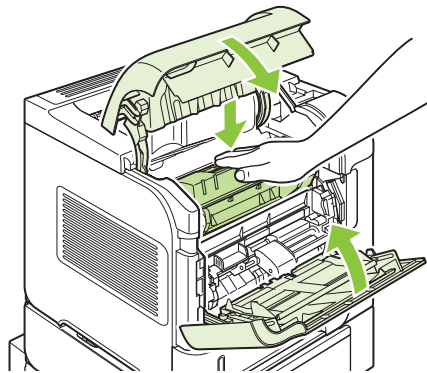

7. Si un message de bouchage papier s'affiche toujours, du papier est encore coincé dans le périphérique. Cherchez le bouchage à un autre emplacement. Reportez-vous à la section [Emplacement des bouchages à la page 169](#).

Suppression des boudrages dans le bac à enveloppes en option

Cette procédure s'applique uniquement aux boudrages qui se produisent lorsque vous utilisez un bac à enveloppes en option.

1. Retirez toutes les enveloppes chargées dans le bac à enveloppes en option. Abaissez le presse-enveloppes et fermez l'extension du bac.

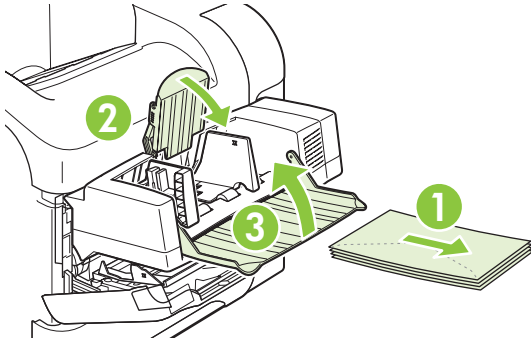

2. Saisissez le bac à enveloppes des deux côtés et retirez-le délicatement du périphérique.

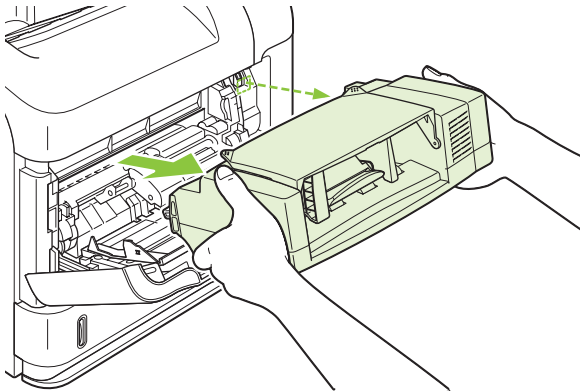

3. Retirez doucement du bac à enveloppes et du périphérique toute enveloppe qui y serait coincée.

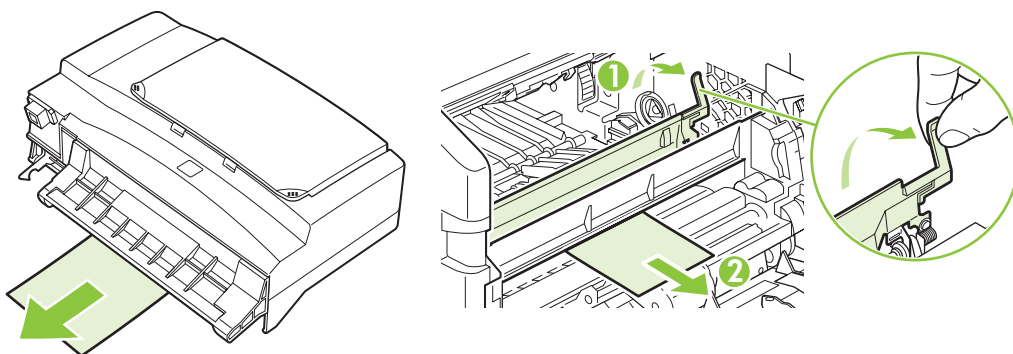

4. Réinstallez le bac à enveloppes.

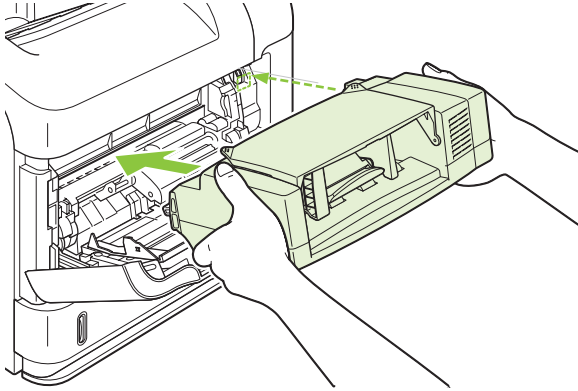

5. Appuyez sur **OK** pour effacer le message indiquant le bourrage.
6. Si un message de bourrage s'affiche toujours, une enveloppe est encore coincée dans le périphérique. Cherchez le bourrage à un autre emplacement. Reportez-vous à la section [Emplacement des bourrages à la page 169](#).
7. Rechargez des enveloppes en prenant soin de positionner les enveloppes du bas légèrement plus en avant que celles du haut.

Suppression des bourrages au niveau des bacs

Appliquez ces procédures pour supprimer les bourrages au niveau des bacs. Reportez-vous également à [Suppression des bourrages dans le bac à enveloppes en option à la page 172](#).

Suppression des bourrages au niveau du bac 1

Tirez doucement sur le papier ou sur le support d'impression coincé pour le retirer du périphérique. Si une partie du papier est déjà sortie du périphérique, reportez-vous à la section [Suppression des bourrages dans les zones du couvercle supérieur et des cartouches d'impression à la page 170](#).

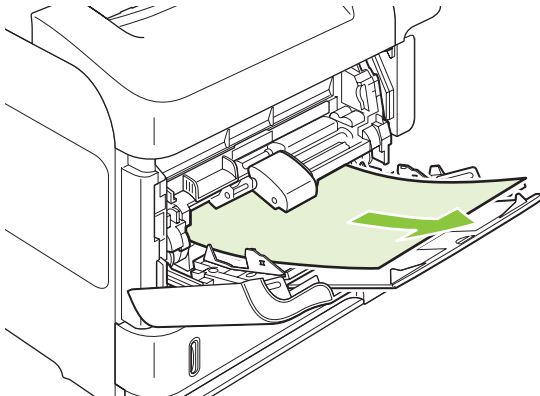

Suppression des bourrages au niveau du bac 2 ou d'un bac de 500 feuilles optionnel

1. Sortez le bac du périphérique en le faisant glisser, soulevez-le légèrement et retirez du bac tout papier endommagé.

2. Si le bord du papier est visible dans la zone d'alimentation, ressortez doucement le papier du périphérique en tirant vers le bas (ne tirez pas brusquement sur le papier, car il risque de se déchirer). Si le papier n'est pas visible, regardez dans le bac suivant ou dans la zone du couvercle supérieur. Reportez-vous à la section [Suppression des bouchages dans les zones du couvercle supérieur et des cartouches d'impression à la page 170](#).

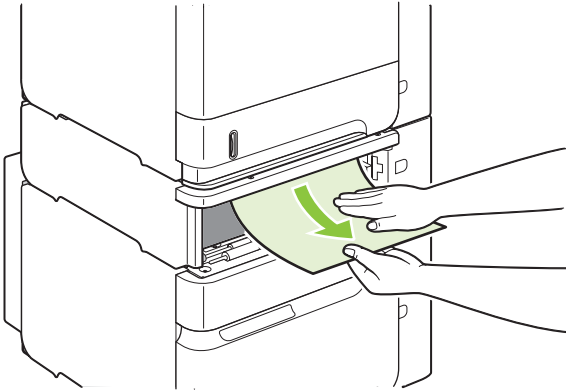

3. Vérifiez que le papier est bien à plat (coins inclus) et qu'il se trouve en dessous des indicateurs de hauteur maximale.

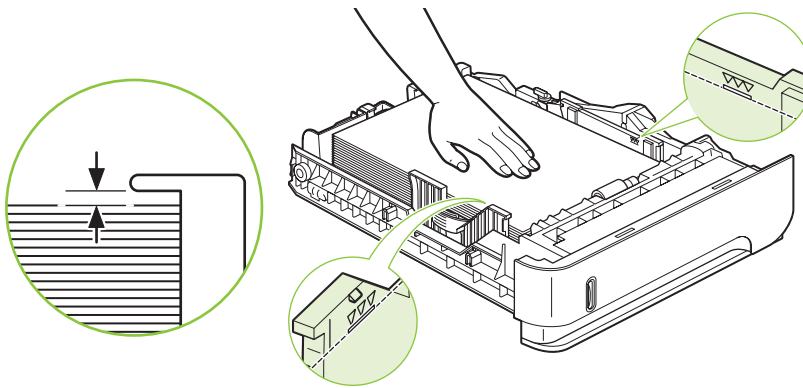

4. Faites glisser le bac d'alimentation dans le produit.

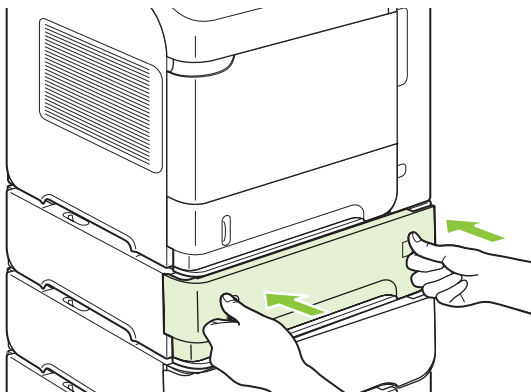

5. Appuyez sur **OK** pour effacer le message indiquant le bouchage.
6. Si un message de bouchage s'affiche toujours, une feuille est encore coincée dans le périphérique. Cherchez le bouchage à un autre emplacement. Reportez-vous à la section [Emplacement des bouchages à la page 169](#).

Suppression des bourrages au niveau du bac de 1 500 feuilles optionnel

1. Ouvrez la trappe avant de l'imprimante.

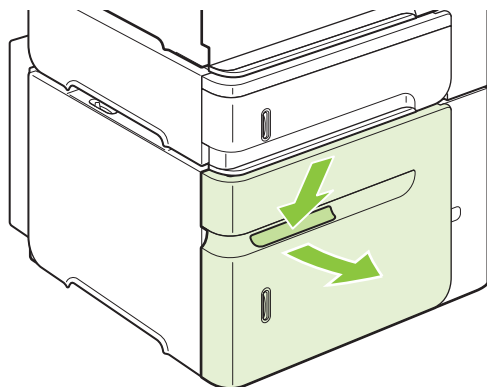

2. Si le bord du papier est visible dans la zone d'alimentation, ressortez doucement le papier du périphérique en tirant vers le bas (ne tirez pas brusquement sur le papier, car il risque de se déchirer). Si le papier n'est pas visible, regardez dans la zone du couvercle supérieur. Reportez-vous à la section [Suppression des bourrages dans les zones du couvercle supérieur et des cartouches d'impression à la page 170](#).

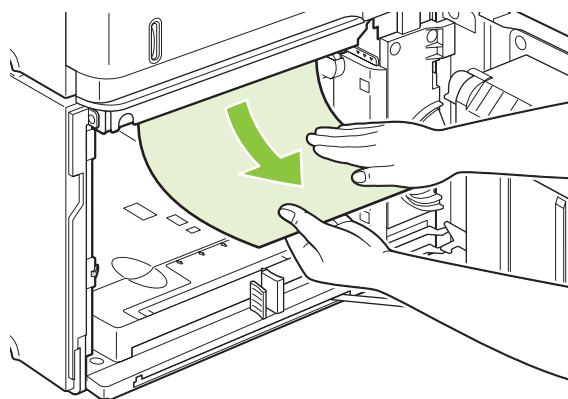

3. Vérifiez que le papier ne masque pas les repères de remplissage des guides papier et que le bord avant de la pile est aligné sur les flèches.

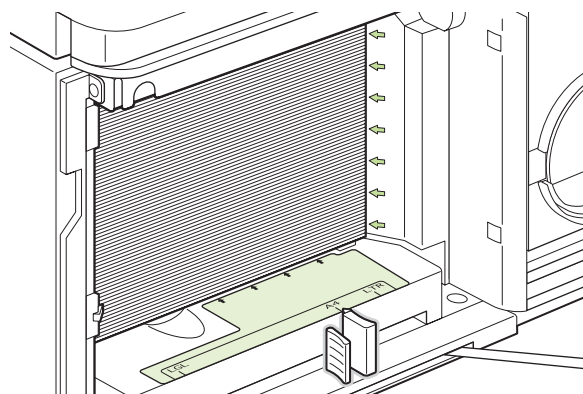

4. Fermez la trappe avant du bac.

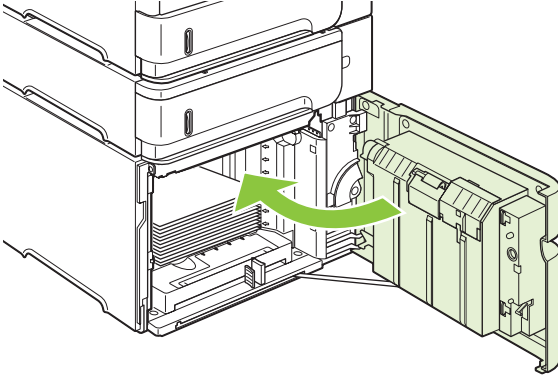

5. Appuyez sur **OK** pour effacer le message indiquant le bourrage.
6. Si un message de bourrage s'affiche toujours, une feuille est encore coincée dans le périphérique. Cherchez le bourrage à un autre emplacement. Reportez-vous à la section [Emplacement des bourrages à la page 169](#).

Suppression des bourrages dans l'unité d'impression recto verso optionnelle

1. Soulevez l'unité d'impression recto verso en option, puis tirez dessus pour la dégager.

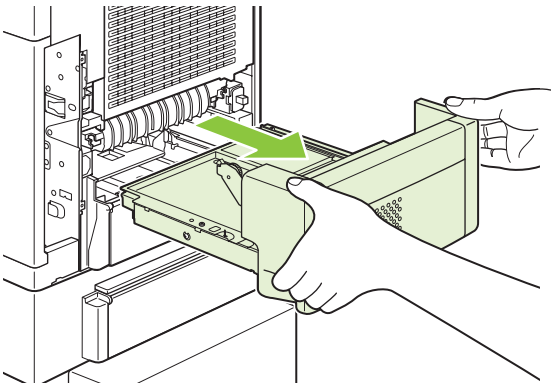

2. Retirez tout papier qui se trouve au-dessus du bac 2 (vous risquez de devoir atteindre des zones à l'intérieur du périphérique).

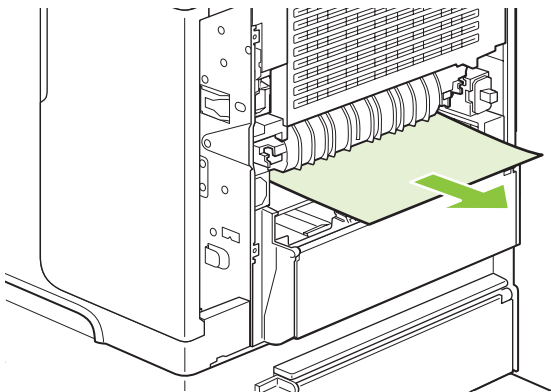

3. Tirez doucement tout papier hors de l'unité d'impression recto verso en option.

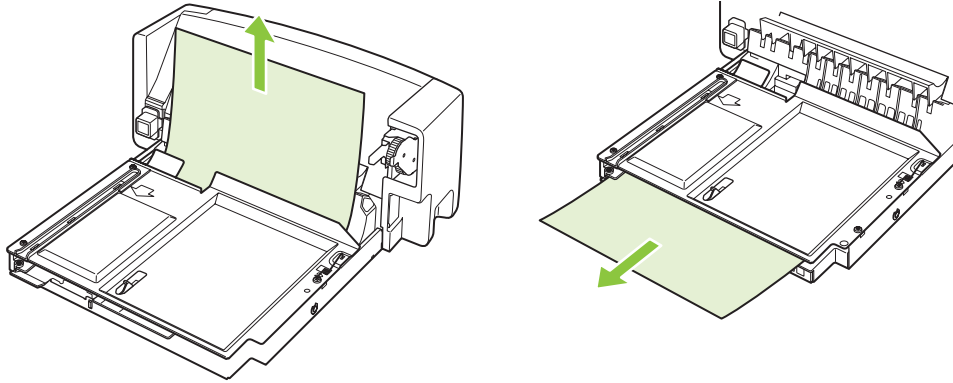

4. Insérez l'unité d'impression recto verso en option dans le périphérique.

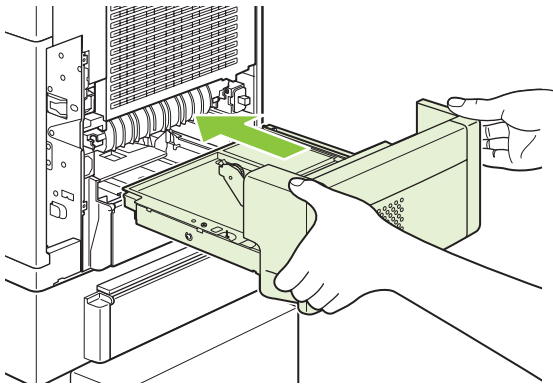

5. Si un message de bourrage s'affiche toujours, une feuille est encore coincée dans le périphérique. Cherchez le bourrage à un autre emplacement. Reportez-vous à la section [Emplacement des bourrages à la page 169](#).

Suppression des brouillages dans l'unité de fusion

N'utilisez cette procédure que dans les cas suivants :

- Du papier est coincé dans l'unité de fusion, et vous ne pouvez pas le retirer à partir de la zone du couvercle supérieur ou de sortie arrière.
 - Une feuille de papier s'est déchirée alors que vous tentiez de supprimer un brouillage dans l'unité de fusion.
1. Mettez le périphérique hors tension et débranchez son cordon d'alimentation.

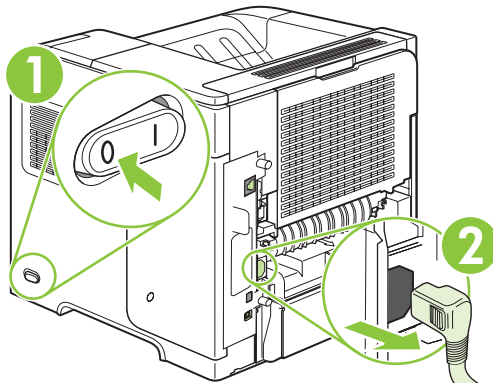

⚠ AVERTISSEMENT ! L'unité de fusion est très chaude. Pour éviter toute brûlure, laissez l'unité de fusion refroidir pendant 30 minutes avant de la retirer du périphérique.

2. Faites pivoter le périphérique pour que l'arrière se trouve devant vous. Si une unité d'impression recto verso optionnelle est installée, soulevez-la et tirez-la. Mettez-la de côté.

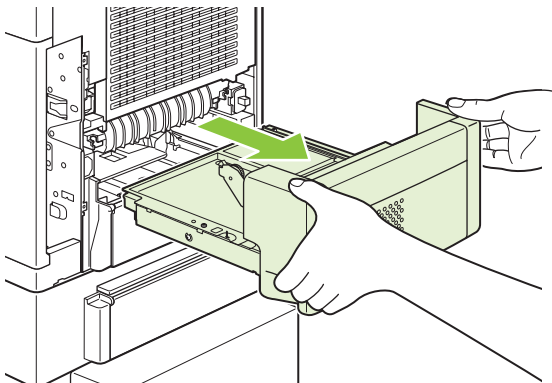

3. Ouvrez le bac de sortie arrière.

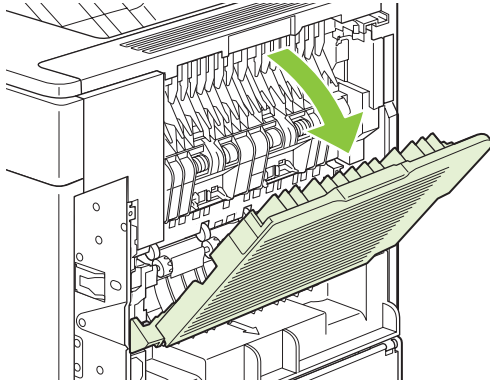

4. Retirez le bac de sortie arrière. Placez votre doigt près de la charnière gauche et appuyez fermement vers la droite jusqu'à ce que la broche de la charnière dégage le trou à l'intérieur du périphérique. Faites pivoter le bac de sortie vers l'extérieur et retirez-le.

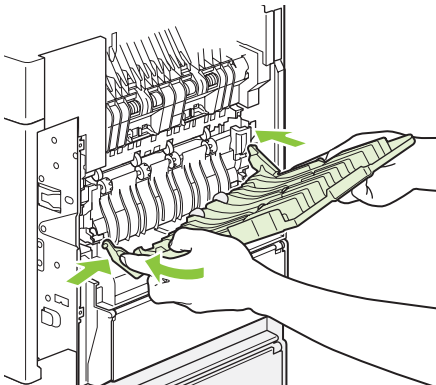

5. Si du papier est visible, retirez-le.

Si le papier n'est pas visible, relevez les deux leviers bleus sur les côtés de l'unité de fusion et tirez l'unité de fusion hors du périphérique.

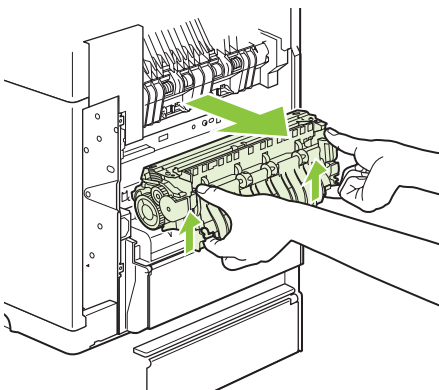

6. Enlevez le papier bloqué. Si nécessaire, soulevez le guide en plastique noir situé en haut de l'unité de fusion pour accéder à la feuille coincée.

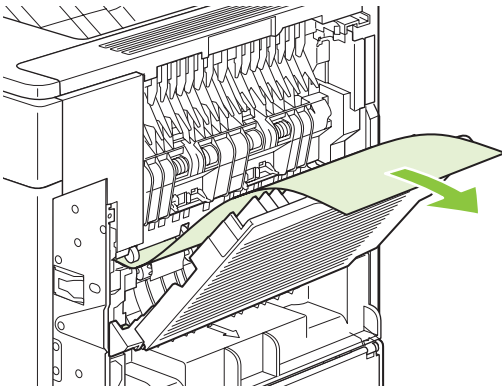

△ **ATTENTION :** N'utilisez pas d'objet pointu pour dégager le papier de l'unité de fusion. Vous risqueriez d'endommager l'unité.

7. Enfoncez fermement l'unité de fusion dans le périphérique jusqu'à ce que les leviers bleus latéraux s'enclenchent.

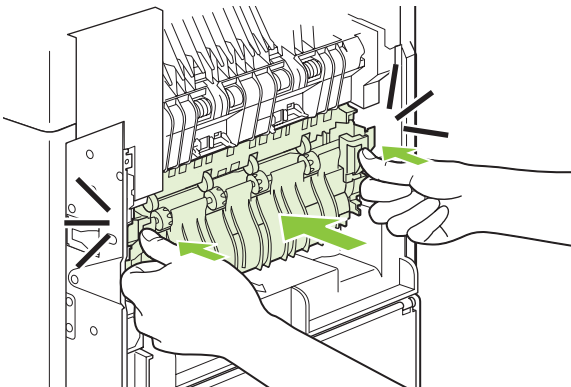

8. Réinstallez le bac de sortie arrière. Insérez la broche de charnière droite dans le trou du périphérique. Poussez sur la charnière gauche et faites-la glisser dans le trou à l'intérieur du périphérique. Fermez le bac de sortie arrière.

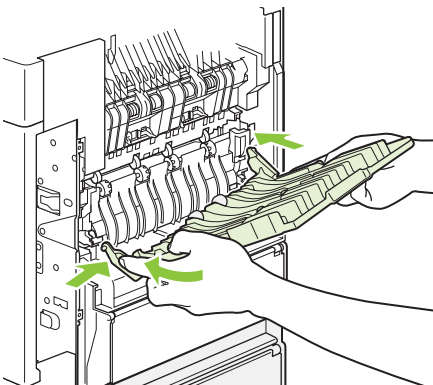

9. Connectez le cordon d'alimentation au périphérique.

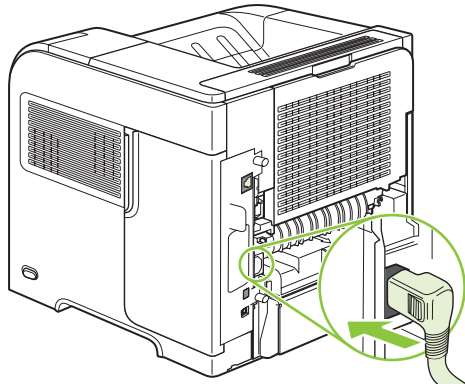

10. Remplacez l'unité d'impression recto verso en option, si vous l'avez retirée.

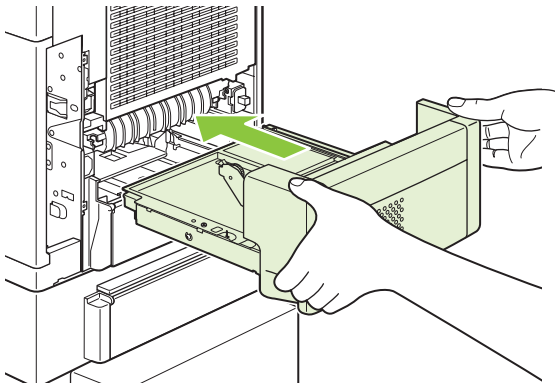

11. Mettez le produit sous tension.

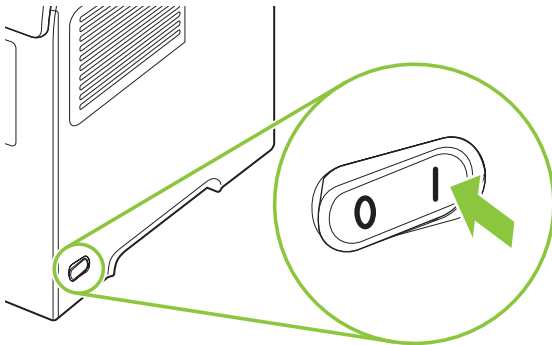

12. Si un message de bourrage s'affiche toujours, une feuille est encore coincée dans le périphérique. Cherchez le bourrage à un autre emplacement. Reportez-vous à la section [Emplacement des bourrages à la page 169](#).

Une fois que tous les bourrages sont supprimés, vous devez renvoyer la tâche d'impression, car le périphérique a été éteint.

Suppression des bourrages dans les zones de sortie du papier

Les procédures de cette section vous permettent de supprimer les bourrages qui se produisent dans le bac de sortie arrière ou dans le bac d'empilement, dans le module bac d'empilement et agrafeuse optionnels ou dans la trieuse 5 bacs.

Suppression des bourrages au niveau du bac de sortie arrière

1. Ouvrez le bac de sortie arrière.

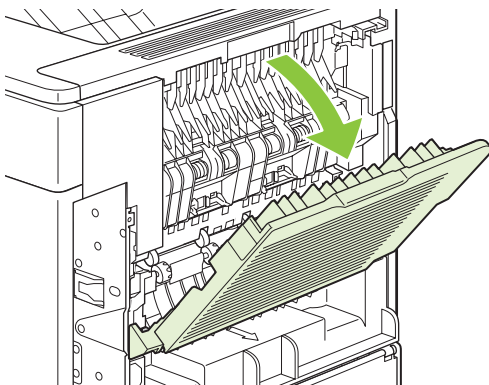

REMARQUE : Si la plus grande partie du papier est toujours dans le périphérique, il est préférable de le retirer par la zone du couvercle supérieur. Reportez-vous à la section [Suppression des bourrages dans les zones du couvercle supérieur et des cartouches d'impression à la page 170.](#)

2. Saisissez les deux côtés du papier et tirez-le doucement hors du périphérique. La feuille peut présenter des particules d'encre. Faites attention à ne pas répandre l'encre sur vous-même ou dans le périphérique.

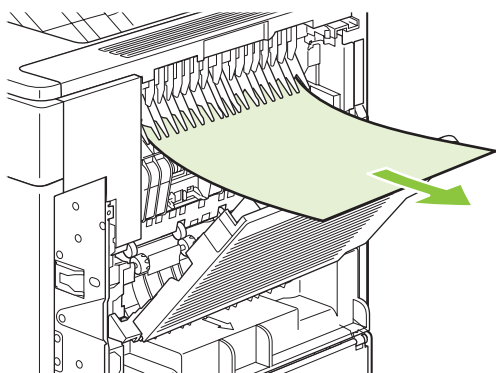

REMARQUE : Si le papier est difficile à enlever, essayez d'ouvrir complètement le couvercle supérieur afin d'atténuer la pression exercée sur le papier. Si la feuille est déchirée ou que vous ne parvenez toujours pas à la retirer, reportez-vous à [Suppression des bourrages dans l'unité de fusion à la page 178.](#)

3. Fermez le bac de sortie arrière.

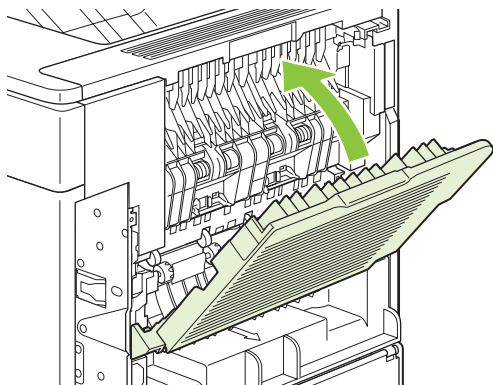

4. Si un message de bourrage s'affiche toujours, une feuille est encore coincée dans le périphérique. Cherchez le bourrage à un autre emplacement. Reportez-vous à la section [Emplacement des bourrages à la page 169](#).

Suppression des bourrages au niveau du bac d'empilement ou du module bac d'empilement et agrafeuse optionnels

Des bourrages papier peuvent se produire dans le bac d'empilement ou dans le module bac d'empilement et agrafeuse optionnels. Les bourrages d'agrafes ne peuvent se produire que dans le module bac d'empilement et agrafeuse optionnels.

Suppression des bourrages papier du bac d'empilement ou du module bac d'empilement et agrafeuse optionnels

1. A l'arrière du périphérique, ouvrez la porte du bac d'empilement ou du module bac d'empilement et agrafeuse, puis ouvrez le bac de sortie arrière.

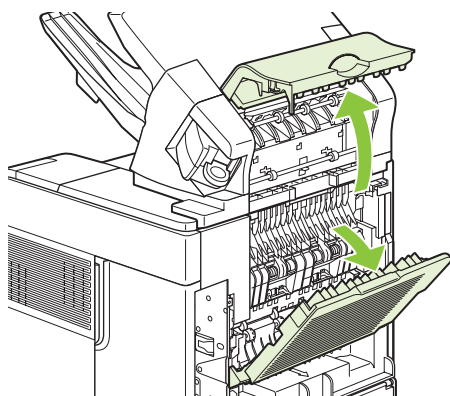

2. Retirez délicatement le papier coincé.

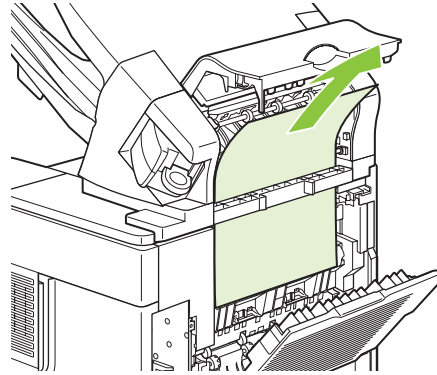
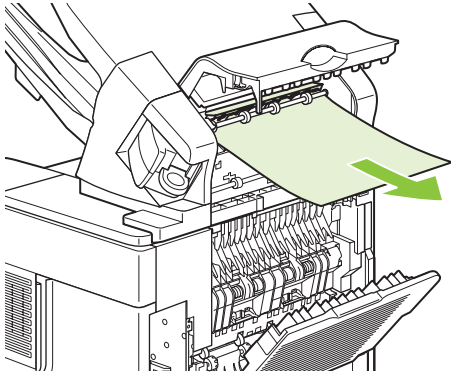

3. Fermez la porte du bac d'empilement ou du module bac d'empilement et agrafeuse, puis fermez le bac de sortie arrière.

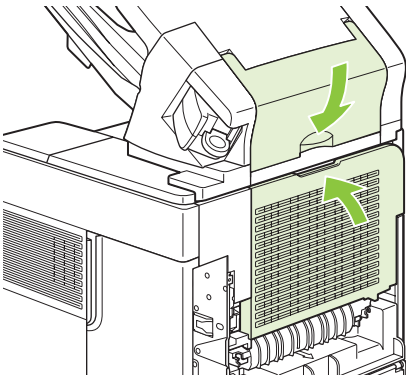

4. Si un message de bouchage s'affiche toujours, une feuille est encore coincée. Cherchez-la à un autre emplacement. Examinez l'avant des accessoires et retirez avec précaution le papier coincé. Reportez-vous à la section [Emplacement des bouchages à la page 169](#).

 **REMARQUE :** Pour que l'impression continue, le bac de sortie doit être repoussé en position inférieure.

Suppression des bourrages d'agrafes dans le module bac d'empilement et agrafeuse optionnel

 **REMARQUE :** Supprimez les bourrages d'agrafes lorsque le message **BOURRAGE DANS L'AGRAFEUSE** apparaît sur l'écran du panneau de commande du périphérique.

1. Faites pivoter l'agrafeuse située à droite du module bac d'empilement/agrafeuse vers l'avant de l'imprimante jusqu'à ce qu'elle soit en position ouverte. Tirez sur la cartouche d'agrafes bleue pour la dégager.

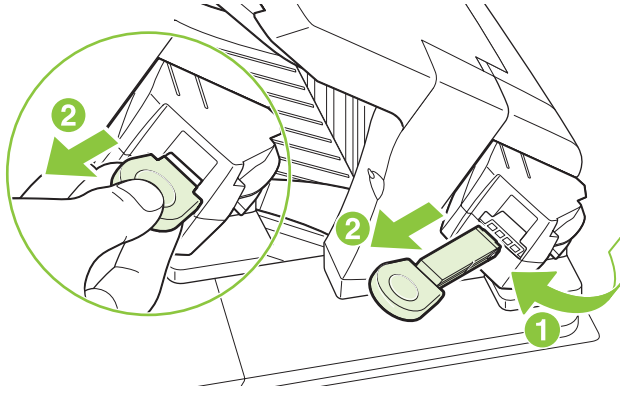

2. Faites pivoter vers le haut le couvercle vert situé à l'extrémité de la cartouche d'agrafes et retirez l'agrafe coincée.

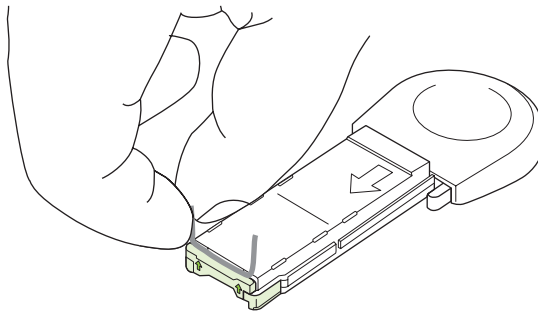

3. Insérez la cartouche d'agrafes dans l'agrafeuse, puis faites pivoter cette dernière vers l'arrière du périphérique jusqu'à ce qu'elle s'enclenche.

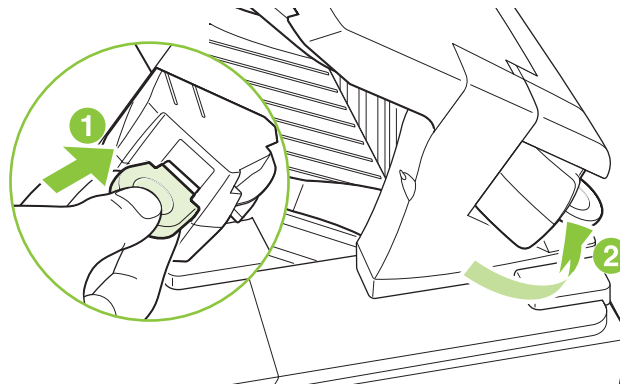

Après la suppression d'un bourrage d'agrafes, l'agrafeuse doit se recharger, ce qui signifie que les premiers documents risquent de ne pas être agrafés. Si vous envoyez une tâche d'impression alors que

l'agrafeuse présente un bourrage ou qu'elle ne contient pas d'agrafes, la tâche est imprimée à condition que le chemin vers le bac du réceptacle soit dégagé.

Suppression des bourrages dans la trieuse 5 bacs en option

1. Retirez tout papier qui se trouve dans les bacs de sortie.

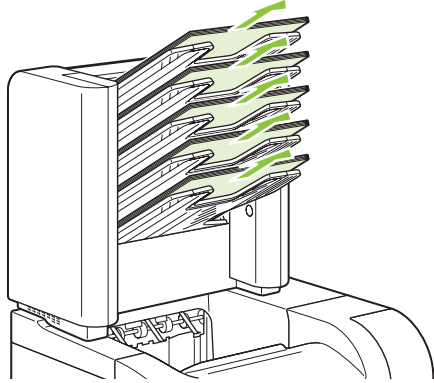

2. A l'arrière de la trieuse 5 bacs, ouvrez la porte d'accès aux bourrages.

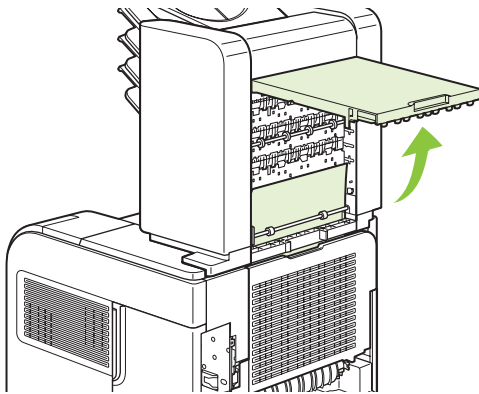

3. Si le papier est coincé dans le haut de la trieuse 5 bacs, tirez-le pour le retirer.

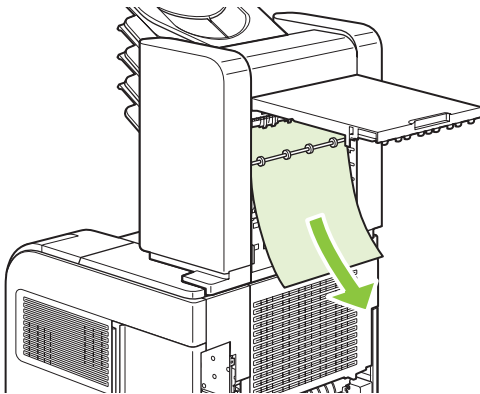

4. Si le papier est coincé dans le bas de la trieuse 5 bacs, ouvrez le bac de sortie arrière, puis tirez sur le papier pour le retirer.

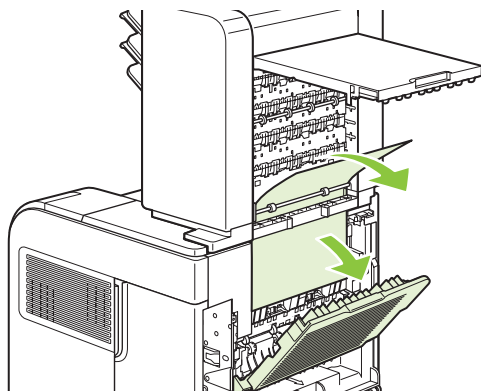

5. Fermez la porte d'accès aux bourrages et fermez le bac de sortie arrière.

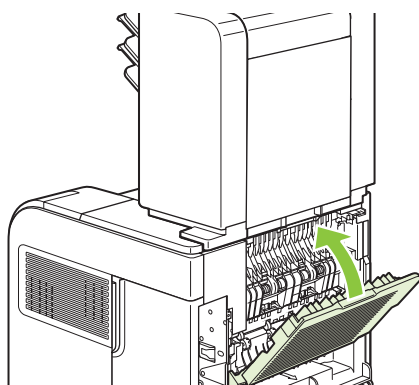

Reprise de l'impression après un bourrage

Ce périphérique offre une fonctionnalité de récupération après un bourrage, laquelle permet de réimprimer automatiquement les pages coincées. Les options disponibles sont les suivantes :

- **AUTO** — Le périphérique essaie de réimprimer les pages coincées à condition que la mémoire soit suffisante.
- **DESACTIVE** — Le périphérique n'essaie pas de réimprimer les pages coincées. Aucune mémoire n'étant utilisée pour stocker les pages les plus récentes, les performances s'en trouvent optimisées.

 **REMARQUE :** Lorsque cette option est utilisée, si le périphérique vient à manquer de papier et que la tâche est imprimée recto verso, certaines pages sont perdues.

- **ACTIVE** — Le périphérique réimprime toujours les pages coincées. De la mémoire supplémentaire est allouée au stockage des dernières pages imprimées. Cela risque de réduire les performances globales du périphérique.

Activation de la fonction de reprise de l'impression après un bourrage

1. Appuyez sur **Menu** .
2. Appuyez sur la flèche vers le bas ▼ pour mettre **CONFIGURATION PERIPHERIQUE** en surbrillance, puis appuyez sur **OK**.

3. Appuyez sur la flèche vers le bas ▼ pour mettre **CONFIGURATION SYSTEME** en surbrillance, puis appuyez sur **OK**.
4. Appuyez sur la flèche vers le bas ▼ pour mettre **RECUP S/BOURRAGE** en surbrillance, puis appuyez sur **OK**.
5. Appuyez sur la flèche vers le bas ▼ ou sur la flèche vers le haut ▲ pour mettre le paramètre approprié en surbrillance, puis appuyez sur **OK**.

Résolution des problèmes de qualité d'impression

Vous pouvez éviter la plupart des problèmes de qualité d'impression en suivant les directives suivantes.

- Configurez les bacs sur le bon type de papier. Reportez-vous à la section [Configuration des bacs à la page 87](#).
- N'utilisez que du papier correspondant aux spécifications HP. Reportez-vous à la section [Papier et supports d'impression à la page 71](#).
- Nettoyez le périphérique autant de fois que nécessaire. Reportez-vous à la section [Nettoyage du circuit papier à la page 138](#).

Problèmes de qualité d'impression associés au papier

Certains problèmes de qualité d'impression surviennent lorsque l'utilisateur emploie du papier non conforme aux spécifications HP.

- La surface du support est trop lisse.
- Le taux d'humidité du papier est inégal, trop haut ou trop bas. Utilisez un autre type de papier ou du papier provenant d'un emballage fermé.
- Certaines zones du papier rejettent l'encre. Utilisez un autre type de papier ou du papier provenant d'un emballage fermé.
- L'en-tête que vous utilisez est imprimé sur un papier rugueux. Choisissez un papier xérographique plus lisse. Si cela résout le problème, demandez à votre fournisseur de papier à en-tête d'utiliser du papier conforme aux spécifications HP.
- Le papier est trop rugueux. Choisissez un papier xérographique plus lisse.
- Le papier est trop lourd pour le type de papier sélectionné, et l'encre n'est pas absorbée par le papier.

Pour connaître la liste complète des spécifications papier pour toutes les imprimantes HP LaserJet, reportez-vous au guide *HP LaserJet Printer Family Print Media Guide*. Ce guide est disponible à l'adresse suivante : www.hp.com/support/ljpaperguide.

Problèmes de qualité d'impression associés à l'environnement

Si le produit fonctionne dans des conditions excessivement humides ou sèches, vérifiez que l'environnement d'impression respecte les spécifications. Reportez-vous à la section [Environnement d'exploitation à la page 223](#).

Problèmes de qualité d'impression associés à des bourrages

Assurez-vous que toutes les feuilles sont retirées du circuit du papier. Reportez-vous à la section [Reprise de l'impression après un bourrage à la page 187](#).

- Si un bourrage est récemment survenu dans le périphérique, imprimez deux ou trois pages pour nettoyer le circuit papier.
- Si les feuilles ne passent pas dans l'unité de fusion et provoquent des défauts sur les documents suivants, imprimez deux ou trois pages pour nettoyer le circuit papier. Si le problème persiste, imprimez une page de nettoyage. Reportez-vous à la section [Nettoyage du circuit papier à la page 138](#).

Exemples de défauts d'impression

Ces exemples représentent les problèmes de qualité d'impression les plus courants. Si le problème persiste une fois que vous avez testé les solutions proposées, contactez l'assistance clientèle HP.

Tableau 10-2 Exemples de défauts d'impression





Problème	Exemple d'image	Solution
Impression pâle (sur une partie de page)		<ol style="list-style-type: none"> Vérifiez que la cartouche d'impression est correctement installée. Le niveau d'encre de la cartouche d'impression est peut-être bas. Remplacez la cartouche d'impression. Le papier n'est peut-être pas conforme aux spécifications HP (par exemple, il est trop humide ou trop rugueux). Reportez-vous à la section Papier et supports d'impression à la page 71.
Impression claire (intégralité de la page)		<ol style="list-style-type: none"> Vérifiez que la cartouche d'impression est correctement installée. Vérifiez que le paramètre ECONOMODE est désactivé sur le panneau de commande et dans le pilote d'imprimante. Ouvrez le menu CONFIGURATION PERIPHERIQUE sur le panneau de commande de l'imprimante. Ouvrez le sous-menu QUALITE D'IMPRESSION et augmentez la valeur du paramètre DENSITE ENCRE. Reportez-vous à la section Sous-menu Qualité d'impression à la page 21. Essayez d'utiliser un autre type de papier. La cartouche d'impression peut être presque vide. Remplacez la cartouche d'impression.
Taches		<p>Des taches peuvent apparaître sur une page après la suppression d'un bourrage.</p> <ol style="list-style-type: none"> Imprimez quelques pages pour voir si le problème a disparu. Nettoyez l'intérieur du produit et lancez une page de nettoyage pour nettoyer l'unité de fusion. Reportez-vous à la section Nettoyage du circuit papier à la page 138. Essayez d'utiliser un autre type de papier. Vérifiez que la cartouche d'impression ne fuit pas. Si la cartouche d'impression fuit, remplacez-la.
Vides		<ol style="list-style-type: none"> Assurez-vous que les conditions ambiantes du produit sont respectées. Reportez-vous à la section Environnement d'exploitation à la page 223. Si le papier est rugueux et que le toner s'efface facilement, ouvrez le menu CONFIGURATION PERIPHERIQUE du panneau de commande du produit. Ouvrez le sous-menu QUALITE D'IMPRESSION, sélectionnez MODES DE FUSION, puis le type de papier utilisé. Choisissez le paramètre ELEVE1 ou ELEVE2 pour obtenir une fusion plus complète du toner sur le papier. Reportez-vous à la section Sous-menu Qualité d'impression à la page 21. Essayez d'utiliser un papier plus lisse.

Tableau 10-2 Exemples de défauts d'impression (suite)

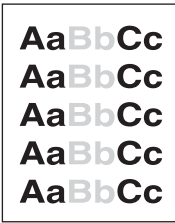

Problème	Exemple d'image	Solution
Stries		<ol style="list-style-type: none"> 1. Imprimez quelques pages pour voir si le problème a disparu. 2. Nettoyez l'intérieur du produit et lancez une page de nettoyage pour nettoyer l'unité de fusion. Reportez-vous à la section Nettoyage du produit à la page 138. 3. Remplacez la cartouche d'impression.
Arrière-plan gris		<ol style="list-style-type: none"> 1. Ne vous servez pas de papier qui est déjà passé dans le produit. 2. Essayez d'utiliser un autre type de papier. 3. Imprimez quelques pages pour voir si le problème a disparu. 4. Retournez le papier dans le bac. Essayez également de faire pivoter le papier de 180°. 5. Ouvrez le menu CONFIGURATION PERIPHERIQUE sur le panneau de commande de l'imprimante. Dans le sous-menu QUALITE D'IMPRESSION, augmentez la valeur du paramètre DENSITE ENCRE. Reportez-vous à la section Sous-menu Qualité d'impression à la page 21. 6. Assurez-vous que les conditions ambiantes du produit sont respectées. Reportez-vous à la section Environnement d'exploitation à la page 223. 7. Remplacez la cartouche d'impression.
Trainées d'encre		<ol style="list-style-type: none"> 1. Imprimez quelques pages pour voir si le problème a disparu. 2. Essayez d'utiliser un autre type de papier. 3. Assurez-vous que les conditions ambiantes du produit sont respectées. Reportez-vous à la section Environnement d'exploitation à la page 223. 4. Nettoyez l'intérieur du produit et lancez une page de nettoyage pour nettoyer l'unité de fusion. Reportez-vous à la section Nettoyage du produit à la page 138. 5. Remplacez la cartouche d'impression.
Particules d'encre		<p>Dans ce contexte, les particules d'encre représentent de l'encre qui peut être enlevée de la page.</p> <ol style="list-style-type: none"> 1. Si le papier est épais ou rugueux, ouvrez le menu CONFIGURATION PERIPHERIQUE sur le panneau de commande du produit. Dans le sous-menu QUALITE D'IMPRESSION, sélectionnez MODES DE FUSION, puis le type de papier utilisé. Choisissez le paramètre ELEVE1 ou ELEVE2 pour obtenir une fusion plus complète du toner sur le papier (voir la section Sous-menu Qualité d'impression à la page 21). Vous devez également définir le type de papier correspondant au bac utilisé. Reportez-vous à la section Sélection du papier par source, type ou format à la page 88. 2. Si l'un des côtés de votre papier a une texture plus rugueuse, essayez d'imprimer sur l'autre côté. 3. Assurez-vous que les conditions ambiantes du produit sont respectées. Reportez-vous à la section Environnement d'exploitation à la page 223. 4. Vérifiez que le type et la qualité du papier utilisé correspondent aux spécifications HP. Reportez-vous à la section Papier et supports d'impression à la page 71.

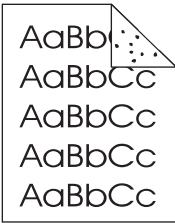
Tableau 10-2 Exemples de défauts d'impression (suite)

Problème	Exemple d'image	Solution
Défauts répétés		<ol style="list-style-type: none"> 1. Imprimez quelques pages pour voir si le problème a disparu. 2. Nettoyez l'intérieur du produit et lancez une page de nettoyage pour nettoyer l'unité de fusion. Reportez-vous à la section Nettoyage du produit à la page 138. 3. Il faut peut-être remplacer la cartouche d'impression.
Répétition de l'image		<p>Ce type de défaut apparaît lorsque vous utilisez des formulaires préimprimés ou une quantité importante de papiers étroits.</p> <ol style="list-style-type: none"> 1. Imprimez quelques pages pour voir si le problème a disparu. 2. Vérifiez que le type et la qualité du papier utilisé correspondent aux spécifications HP. Reportez-vous à la section Papier et supports d'impression à la page 71. 3. Il faut peut-être remplacer la cartouche d'impression.
Caractères mal formés		<ol style="list-style-type: none"> 1. Imprimez quelques pages pour voir si le problème a disparu. 2. Assurez-vous que les conditions ambiantes du produit sont respectées. Reportez-vous à la section Environnement d'exploitation à la page 223.
Page inclinée		<ol style="list-style-type: none"> 1. Imprimez quelques pages pour voir si le problème a disparu. 2. Vérifiez que le produit ne contient aucun bout de papier déchiré. 3. Vérifiez que le papier est correctement inséré et que tous les réglages ont été effectués (voir la section Chargement des bacs à la page 80). Vérifiez que les guides du bac ne serrent pas excessivement ou insuffisamment le papier. 4. Retournez le papier dans le bac. Essayez également de faire pivoter le papier de 180°. 5. Vérifiez que le type et la qualité du papier utilisé correspondent aux spécifications HP. Reportez-vous à la section Papier et supports d'impression à la page 71. 6. Assurez-vous que les conditions ambiantes du produit sont respectées. Reportez-vous à la section Environnement d'exploitation à la page 223.
Papier gondolé ou ondulé		<ol style="list-style-type: none"> 1. Retournez le papier dans le bac. Essayez également de faire pivoter le papier de 180°. 2. Vérifiez que le type et la qualité du papier utilisé correspondent aux spécifications HP. Reportez-vous à la section Papier et supports d'impression à la page 71. 3. Assurez-vous que les conditions ambiantes du produit sont respectées. Reportez-vous à la section Environnement d'exploitation à la page 223. 4. Essayez d'imprimer vers un bac de sortie différent. 5. Si le papier est léger et lisse, ouvrez le menu CONFIGURATION PERIPHERIQUE sur le panneau de commande du produit. Dans le sous-menu QUALITE D'IMPRESSION, sélectionnez MODES DE FUSION, puis le type de papier utilisé. Choisissez la valeur FAIBLE afin de réduire la chaleur.

Tableau 10-2 Exemples de défauts d'impression (suite)

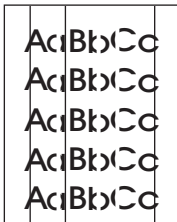

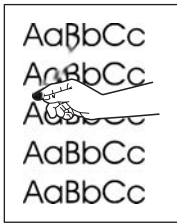
Problème	Exemple d'image	Solution
Froissures ou pliures		<p>impliquée dans le processus de fusion (voir la section Sous-menu Qualité d'impression à la page 21). Vous devez également définir le type de papier correspondant au bac utilisé. Reportez-vous à la section Sélection du papier par source, type ou format à la page 88.</p> <ol style="list-style-type: none"> 1. Imprimez quelques pages pour voir si le problème a disparu. 2. Assurez-vous que les conditions ambiantes du produit sont respectées. Reportez-vous à la section Environnement d'exploitation à la page 223. 3. Retournez le papier dans le bac. Essayez également de faire pivoter le papier de 180°. 4. Vérifiez que le papier est correctement inséré et que tous les réglages ont été effectués. Reportez-vous à la section Chargement des bacs à la page 80. 5. Vérifiez que le type et la qualité du papier utilisé correspondent aux spécifications HP. Reportez-vous à la section Papier et supports d'impression à la page 71. 6. Si les enveloppes se plient, essayez de les stocker bien à plat. 7. Si le papier est léger et lisse, ouvrez le menu CONFIGURATION PERIPHERIQUE sur le panneau de commande du produit. Dans le sous-menu QUALITE D'IMPRESSION, sélectionnez MODES DE FUSION, puis le type de papier utilisé. Choisissez la valeur FAIBLE afin de réduire la chaleur impliquée dans le processus de fusion (voir la section Sous-menu Qualité d'impression à la page 21). Vous devez également définir le type de papier correspondant au bac utilisé. Reportez-vous à la section Sélection du papier par source, type ou format à la page 88.
Lignes blanches verticales		<ol style="list-style-type: none"> 1. Imprimez quelques pages pour voir si le problème a disparu. 2. Vérifiez que le type et la qualité du papier utilisé correspondent aux spécifications HP. Reportez-vous à la section Papier et supports d'impression à la page 71. 3. Remplacez la cartouche d'impression.
Traces de pneu		<p>Ce défaut survient généralement lorsque la cartouche d'impression a dépassé de beaucoup sa durée de vie normale. par exemple, si vous imprimez un très grand nombre de pages avec une couverture d'encre très faible.</p> <ol style="list-style-type: none"> 1. Remplacez la cartouche d'impression. 2. Réduisez le nombre de pages que vous imprimez avec une couverture d'encre très faible.
Points blancs sur fond noir		<ol style="list-style-type: none"> 1. Imprimez quelques pages pour voir si le problème a disparu. 2. Vérifiez que le type et la qualité du papier utilisé correspondent aux spécifications HP. Reportez-vous à la section Papier et supports d'impression à la page 71. 3. Assurez-vous que les conditions ambiantes du produit sont respectées. Reportez-vous à la section Environnement d'exploitation à la page 223. 4. Remplacez la cartouche d'impression.

Tableau 10-2 Exemples de défauts d'impression (suite)

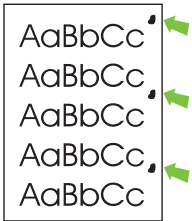
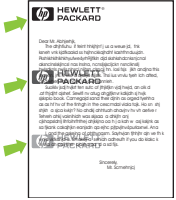
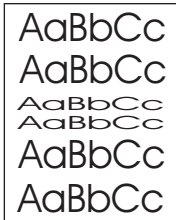
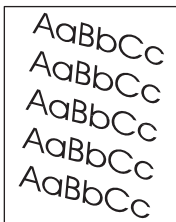
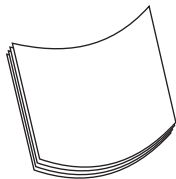
Problème	Exemple d'image	Solution
Lignes diffuses		<ol style="list-style-type: none"> 1. Vérifiez que le type et la qualité du papier utilisé correspondent aux spécifications HP. Reportez-vous à la section Papier et supports d'impression à la page 71. 2. Assurez-vous que les conditions ambiantes du produit sont respectées. Reportez-vous à la section Environnement d'exploitation à la page 223. 3. Retournez le papier dans le bac. Essayez également de faire pivoter le papier de 180°. 4. Ouvrez le menu CONFIGURATION PERIPHERIQUE sur le panneau de commande de l'imprimante. Ouvrez le sous-menu QUALITE D'IMPRESSION et modifiez la valeur du paramètre DENSITE ENCRE. Reportez-vous à la section Sous-menu Qualité d'impression à la page 21. 5. Ouvrez le menu CONFIGURATION PERIPHERIQUE sur le panneau de commande de l'imprimante. Dans le sous-menu QUALITE D'IMPRESSION, ouvrez OPTIMISER et choisissez DETAIL LIGNE=OUI.
Impression floue		<ol style="list-style-type: none"> 1. Vérifiez que le type et la qualité du papier utilisé correspondent aux spécifications HP. Reportez-vous à la section Papier et supports d'impression à la page 71. 2. Assurez-vous que les conditions ambiantes du produit sont respectées. Reportez-vous à la section Environnement d'exploitation à la page 223. 3. Retournez le papier dans le bac. Essayez également de faire pivoter le papier de 180°. 4. Ne vous servez pas de papier qui est déjà passé dans le produit. 5. Diminuez la densité d'encre. Ouvrez le menu CONFIGURATION PERIPHERIQUE sur le panneau de commande de l'imprimante. Ouvrez le sous-menu QUALITE D'IMPRESSION et modifiez la valeur du paramètre DENSITE ENCRE. Reportez-vous à la section Sous-menu Qualité d'impression à la page 21. 6. Ouvrez le menu CONFIGURATION PERIPHERIQUE sur le panneau de commande de l'imprimante. Dans le sous-menu QUALITE D'IMPRESSION, ouvrez OPTIMISER et choisissez TRANSFERT ELEVE=OUI. Reportez-vous à la section Sous-menu Qualité d'impression à la page 21.
Répétition aléatoire d'images	 	<p>Si une image qui apparaît en haut de la page (en noir) se répète sur toute la page (sur un fond gris), l'encre n'a peut-être pas été complètement effacée depuis la dernière impression. (L'image répétée peut être plus claire ou plus foncée que le fond sur lequel elle apparaît.)</p> <ul style="list-style-type: none"> • Modifiez la nuance (teinte) du fond dans lequel apparaît l'image répétée. • Changez l'ordre dans lequel les images sont imprimées. Par exemple, l'image la plus claire apparaît en haut de la page et la plus foncée en bas de la page. • Dans le logiciel, faites pivoter la page de 180° pour imprimer d'abord l'image la plus claire. • Si ce problème se reproduit au cours d'une impression, éteignez le produit pendant 10 minutes, puis rallumez-le pour relancer l'impression.

Résolution des problèmes de performances

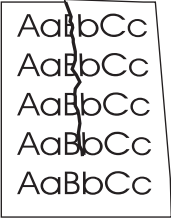
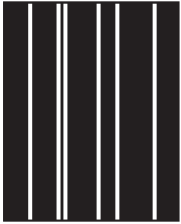
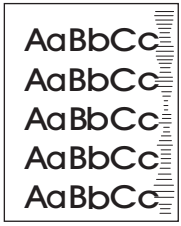
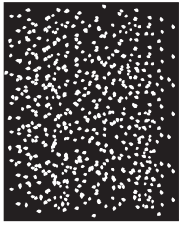
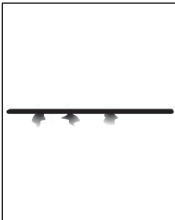
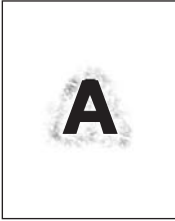
Problème	Cause	Solution
Les pages s'impriment, mais sont entièrement blanches.	La bande adhésive de scellage n'a peut-être pas été retirée des cartouches d'impression.	Vérifiez que la bande adhésive de scellage a été complètement retirée des cartouches d'impression.
	Le document contient peut-être des pages vierges.	Vérifiez le document.
	Le produit ne fonctionne peut-être pas correctement.	Pour tester le produit, imprimez une page de configuration.
Les pages s'impriment très lentement.	Les types de papier épais peuvent ralentir le travail d'impression.	Imprimez sur un autre type de papier.
	Les pages complexes peuvent s'imprimer lentement.	Une bonne fusion nécessite parfois une vitesse d'impression inférieure pour garantir la meilleure qualité d'impression possible.
Les pages ne s'impriment pas.	Le produit n'entraîne peut-être pas correctement le papier.	Assurez-vous que le papier est correctement chargé dans le bac. Si le problème persiste, vous devez peut-être installer le kit de maintenance préventive. Reportez-vous à la section Maintenance préventive à la page 125 .
	Le papier est bloqué dans le périphérique.	Éliminez le bourrage. Reportez-vous à la section Bourrages à la page 168 .
	Le câble USB est peut-être défectueux ou incorrectement branché.	<ul style="list-style-type: none">• Débranchez, puis rebranchez les deux extrémités du câble USB.• Essayez d'imprimer un travail dont une impression précédente avait correctement été générée.• Essayez un autre câble USB.
	D'autres périphériques sont en cours d'exécution sur l'ordinateur.	Le port USB du produit n'est peut-être pas partageable. Si un disque dur externe ou un commutateur de réseau est connecté au même port que le produit, il peut provoquer des interférences. Pour connecter et utiliser le produit, vous devez déconnecter l'autre périphérique ou disposer de deux ports USB sur l'ordinateur.

Résolution des problèmes de connectivité

Résolution des problèmes de connexion directe

Si vous avez connecté le périphérique directement à un ordinateur, vérifiez le câble USB.

- Vérifiez que le câble est branché à l'ordinateur et au périphérique.
- Vérifiez que le câble ne mesure pas plus de 2 mètres Remplacez le câble si nécessaire.
- Vérifiez que le câble fonctionne correctement en le branchant à un autre appareil. Remplacez le câble si nécessaire.

Résolution des problèmes de réseau

Vérifiez les éléments suivants pour vous assurer que le périphérique communique avec le réseau. Avant de commencer, imprimez une page de configuration. Reportez-vous à la section [Impression des pages d'information et Comment faire à la page 110](#).

1. Existe-t-il des problèmes de connexion physique entre le poste de travail ou le serveur de fichiers et le périphérique ?

Vérifiez que le câblage du réseau, les connexions et la configuration des routeurs sont corrects. Assurez-vous que la longueur des câbles de réseau correspond aux spécifications du réseau.

2. Les câbles du réseau sont-ils correctement connectés ?

Assurez-vous que le périphérique est relié au réseau à l'aide du port et du câble appropriés. Vérifiez chaque connexion par câble pour vous assurer que chaque câble est bien branché. Si le problème persiste, essayez un autre câble ou d'autres ports sur le concentrateur ou l'émetteur-récepteur. Le voyant d'activité orange et le voyant vert d'état des liaisons situés à côté de la connexion du port à l'arrière du périphérique doivent être allumés.

3. Les paramètres de vitesse de liaison et de recto verso sont-ils correctement configurés ?

Hewlett-Packard recommande que ces paramètres soient laissés en mode automatique (paramètre par défaut). Reportez-vous à la section [Paramètres de vitesse de liaison et de recto verso à la page 69](#).

4. Peut-on procéder au « ping » du périphérique ?

Utilisez l'invite de commande pour appliquer le ping au périphérique depuis votre ordinateur. Par exemple :

```
ping 192.168.45.39
```

Vérifiez que la commande ping affiche les durées d'aller-retour.

Si vous pouvez procéder au ping du périphérique, vérifiez que la configuration de l'adresse IP du périphérique est correcte sur l'ordinateur. Si elle est correcte, supprimez, puis ajoutez de nouveau le périphérique.

Si la commande ping a échoué, vérifiez que les concentrateurs du réseau sont sous tension, puis que les paramètres du réseau, le périphérique et l'ordinateur sont tous configurés pour le même réseau.

5. Des applications ont-elles été ajoutées au réseau ?

Assurez-vous qu'elles sont compatibles, installées correctement et qu'elles utilisent les pilotes d'imprimante appropriés.

6. Les autres utilisateurs peuvent-ils imprimer ?

Le problème peut venir du poste de travail. Vérifiez les pilotes réseau, les pilotes d'imprimante et la redirection (capture dans Novell NetWare).

7. Si d'autres utilisateurs peuvent imprimer, utilisent-ils le même système d'exploitation de réseau ?

Vérifiez que le système utilise le système d'exploitation de réseau approprié.

8. Votre protocole est-il activé ?

Vérifiez l'état du protocole sur la page de configuration. Vous pouvez également utiliser le serveur Web intégré pour vérifier l'état des autres protocoles. Reportez-vous à la section [Utilisation du serveur Web intégré à la page 115](#).

9. Le périphérique apparaît-il dans le logiciel HP Web Jetadmin ou une autre application de gestion ?

- Vérifiez les paramètres réseau sur la page de configuration réseau.
- Confirmez les paramètres réseau du périphérique à l'aide du panneau de commande du périphérique (pour les périphériques équipés de panneaux de commande).

Résolution des problèmes Windows courants

Message d'erreur :

« Défaillance de protection générale Exception OE »

« Spool32 »

« Opération illégale »

Cause	Solution
	Fermez toutes les applications, redémarrez Windows, puis réessayez.
	Changez de pilote d'imprimante. Vous pouvez généralement le faire dans le logiciel.
	Supprimez tous les fichiers temporaires du sous-répertoire Temp. Vous pouvez identifier le nom du répertoire en modifiant le fichier AUTOEXEC.BAT dans lequel vous recherchez l'instruction « Set Temp = ». Le nom figurant à la suite de l'instruction correspond à celui du répertoire Temp. En règle générale, il s'agit par défaut du répertoire C:\TEMP, mais celui-ci peut être modifié.
	Pour plus d'informations sur les messages d'erreur Windows, consultez la documentation Microsoft Windows fournie avec l'ordinateur.

Résolution des problèmes Macintosh courants

 **REMARQUE :** La configuration de l'impression USB ou IP s'effectue avec l'utilitaire Service d'impression. L'imprimante *n'apparaît pas* dans le Sélecteur.

Le pilote d'imprimante n'est pas répertorié dans le Centre d'impression.

Cause	Solution
Le logiciel du produit n'a peut-être pas été installé correctement, voire pas installé du tout.	Assurez-vous que le fichier PPD se trouve bien dans le dossier suivant sur le disque dur : <code>Library/Printers/PPDs/Contents/Resources/<lang>.lproj</code> , où « <lang> » représente le code à deux lettres de la langue utilisée. Au besoin, réinstallez le logiciel. Reportez-vous au guide de mise en route pour obtenir des instructions.
Le fichier PPD est corrompu.	Supprimez le fichier PPD du dossier suivant du disque dur : <code>Library/Printers/PPDs/Contents/Resources/<lang>.lproj</code> , où « <lang> » représente le code à deux lettres de la langue utilisée. Réinstallez le logiciel. Reportez-vous au guide de mise en route pour obtenir les instructions d'installation.

Le nom du périphérique, l'adresse IP ou le nom d'hôte Rendezvous n'est pas répertorié dans la liste des imprimantes du Centre d'impression.

Cause	Solution
Le produit n'est peut-être pas prêt.	Vérifiez que les câbles sont correctement branchés, que le produit est sous tension et que le voyant Prêt est allumé. Si vous établissez la connexion à l'aide d'un concentrateur USB ou Ethernet, essayez d'établir directement la connexion à l'ordinateur ou utilisez un autre port.
Le type de connexion sélectionné est peut-être incorrect.	Vérifiez que l'impression USB ou IP, ou le nom d'hôte Rendezvous est sélectionné, selon le type de connexion entre le périphérique et l'ordinateur.
Vous utilisez un nom de produit incorrect, une adresse IP inexacte ou un nom d'hôte Rendezvous erroné.	Imprimez une page de configuration pour vérifier le nom du périphérique, l'adresse IP ou le nom d'hôte Rendezvous. Reportez-vous à la section Impression des pages d'information et Comment faire à la page 110 . Vérifiez que le nom, l'adresse IP ou le nom d'hôte Rendezvous de la page de configuration correspond au nom du périphérique, à l'adresse IP et au nom d'hôte Rendezvous du Centre d'impression.
Le câble d'interface est peut-être défectueux ou de mauvaise qualité	Remplacez le câble d'interface. Vérifiez que vous utilisez un câble d'interface de bonne qualité.

Le pilote d'imprimante ne configure pas automatiquement le périphérique sélectionné dans le Centre d'impression.

Cause	Solution
Le produit n'est peut-être pas prêt.	Vérifiez que les câbles sont correctement branchés, que le produit est sous tension et que le voyant Prêt est allumé. Si vous établissez la connexion à l'aide d'un concentrateur USB ou Ethernet, essayez d'établir directement la connexion à l'ordinateur ou utilisez un autre port.

Le pilote d'imprimante ne configure pas automatiquement le périphérique sélectionné dans le Centre d'impression.

Cause	Solution
Le logiciel du produit n'a peut-être pas été installé correctement, voire pas installé du tout.	Assurez-vous que le fichier PPD se trouve bien dans le dossier suivant sur le disque dur : <code>Library/Printers/PPDs/Contents/Resources/<lang>.lproj</code> , où « <lang> » représente le code à deux lettres de la langue utilisée. Au besoin, réinstallez le logiciel. Reportez-vous au guide de mise en route pour obtenir des instructions.
Le fichier PPD est corrompu.	Supprimez le fichier PPD du dossier suivant du disque dur : <code>Library/Printers/PPDs/Contents/Resources/<lang>.lproj</code> , où « <lang> » représente le code à deux lettres de la langue utilisée. Réinstallez le logiciel. Reportez-vous au guide de mise en route pour obtenir les instructions d'installation.
Le produit n'est peut-être pas prêt.	Vérifiez que les câbles sont correctement branchés, que le produit est sous tension et que le voyant Prêt est allumé. Si vous établissez la connexion à l'aide d'un concentrateur USB ou Ethernet, essayez d'établir directement la connexion à l'ordinateur ou utilisez un autre port.
Le câble d'interface est peut-être défectueux ou de mauvaise qualité	Remplacez le câble d'interface. Vérifiez que vous utilisez un câble d'interface de bonne qualité.

Une tâche d'impression n'a pas été envoyée au produit souhaité.

Cause	Solution
La file d'attente d'impression est peut-être arrêtée.	Redémarrez la file d'attente d'impression. Ouvrez le dossier des impressions en attente et sélectionnez Lancer les tâches .
L'adresse IP ou le nom de périphérique utilisé est incorrect. Un autre périphérique portant le même nom, la même adresse IP ou le même nom d'hôte Rendezvous peut avoir reçu la tâche d'impression.	Imprimez une page de configuration pour vérifier le nom du périphérique, l'adresse IP ou le nom d'hôte Rendezvous. Reportez-vous à la section Impression des pages d'information et Comment faire à la page 110 . Vérifiez que le nom, l'adresse IP ou le nom d'hôte Rendezvous de la page de configuration correspond au nom du périphérique, à l'adresse IP et au nom d'hôte Rendezvous du Centre d'impression.

Un fichier EPS (Encapsulated PostScript) n'utilise pas les polices qui conviennent pour l'impression.

Cause	Solution
Ce problème se produit avec certains programmes.	<ul style="list-style-type: none">● Essayez de télécharger les polices du fichier EPS dans le produit avant de lancer l'impression.● Envoyez le fichier au format ASCII plutôt que de le coder au format binaire.

Vous ne pouvez pas imprimer à partir d'une carte USB tierce.

Cause	Solution
Cette erreur se produit lorsque le logiciel des périphériques USB n'est pas installé.	Lorsque vous ajoutez une carte USB tierce, vous pouvez avoir besoin du logiciel de prise en charge de carte adaptateur USB d'Apple. La dernière version de ce logiciel est disponible sur le site Web d'Apple.

Lorsque le périphérique est connecté via un câble USB, il n'apparaît pas dans le Centre d'impression Macintosh lorsque le pilote est sélectionné.

Cause	Solution
Un composant matériel ou logiciel est à l'origine de ce problème.	<p>Résolution des problèmes logiciels</p> <ul style="list-style-type: none">• Vérifiez que votre Macintosh prend en charge les connexions USB.• Vérifiez que vous utilisez un système d'exploitation Macintosh pris en charge par ce périphérique.• Vérifiez qu'il dispose du logiciel USB d'Apple. <p>Résolution des problèmes matériels</p> <ul style="list-style-type: none">• Vérifiez que le produit est sous tension.• Vérifiez que le câble USB est bien connecté.• Assurez-vous que vous utilisez le câble USB à grande vitesse qui convient.• Vérifiez que les périphériques USB se partageant les ressources d'alimentation de la chaîne ne sont pas en trop grand nombre. Déconnectez tous les périphériques de la chaîne et branchez le câble directement sur le port USB de l'ordinateur hôte.• Vérifiez si la chaîne comporte plus de deux concentrateurs USB non alimentés d'affilée. Déconnectez tous les périphériques de la chaîne et branchez le câble directement sur le port USB de l'ordinateur hôte. <p>REMARQUE : Le clavier iMac est un concentrateur USB non alimenté.</p>

Résolution des problèmes Linux

Pour plus d'informations sur la résolution des problèmes Linux, visitez le site Web HP consacré à l'assistance Linux : hp.sourceforge.net/.

A Consommables et accessoires

- [Commander des pièces, des accessoires et des consommables](#)
- [Numéros de référence](#)

Commander des pièces, des accessoires et des consommables

Il existe plusieurs méthodes permettant de commander des pièces, des consommables et des accessoires.

Commander directement auprès de HP

Vous pouvez obtenir directement les articles suivants auprès de HP :

- **Pièces de remplacement** : Pour commander des pièces de remplacement aux Etats-Unis, reportez-vous à www.hp.com/go/hpparts. En dehors des Etats-Unis, vous pouvez commander les pièces en vous adressant à votre bureau d'assistance agréé HP local.
- **Consommables et accessoires** : Pour commander des consommables aux Etats-Unis, rendez-vous à l'adresse www.hp.com/go/ljsupplies. Pour commander des consommables dans le reste du monde, rendez-vous à l'adresse www.hp.com/ghp/buyonline.html. Pour commander des accessoires, rendez-vous à l'adresse www.hp.com/support/hpljp4010series ou www.hp.com/support/hpljp4510series.

Commander auprès de prestataires de services ou de bureaux

Pour commander une pièce ou un accessoire, contactez un prestataire de services ou un bureau d'assistance agréé HP.

Commander directement via le logiciel HP Easy Printer Care

Le logiciel HP Easy Printer Care est un outil de gestion du produit conçu pour faciliter les opérations de configuration, de surveillance, de dépannage, de commande de consommables et de mise à jour associées au produit, tout en assurant une efficacité optimale. Pour plus d'informations sur le logiciel HP Easy Printer Care, reportez-vous à la section [Utilisation du logiciel HP Easy Printer Care à la page 112](#).

Numéros de référence

La liste d'accessoires ci-dessous est actuelle au moment de l'impression du présent guide. Les informations relatives aux commandes, ainsi que la disponibilité des accessoires peuvent varier au cours de la vie du produit.

Bacs à papier et accessoires

Article	Description	Numéro de référence
Bac d'alimentation optionnel de 500 feuilles	Bac optionnel pour augmenter la capacité de papier. Reçoit les formats de papier Lettre, A4, Légal US, A5, B5 (JIS), Exécutive et 8,5 x 13 pouces. Le produit peut accueillir jusqu'à quatre bacs d'alimentation de 500 feuilles en option.	CB518A
Bac d'alimentation optionnel de 1 500 feuilles	Bac optionnel pour augmenter la capacité de papier. Reçoit les formats de papier Lettre, Légal US et A4.	CB523A
Bac à enveloppes	Contient jusqu'à 75 enveloppes.	CB524A
Unité d'impression recto verso	Permet d'imprimer automatiquement sur les deux côtés du papier.	CB519A
Réceptacle de 500 feuilles	Fournit un bac de sortie supplémentaire d'une capacité de 500 feuilles.	CB521A
Bac d'empilement de 500 feuilles/agrafeuse	Permet d'imprimer des tâches volumineuses avec une option de finition automatique des tâches. Agrafe jusqu'à 15 feuilles de papier.	CB522A
Trieuse 5 bacs HP	Comporte cinq bacs de sortie permettant de trier les tâches.	CB520A
Cartouche de 1 000 agrafes	Contient trois cartouches d'agrafes.	Q3216A
Agrafeuse	Contient la cartouche d'agrafes et la tête de l'agrafeuse. Si l'agrafeuse ne fonctionne plus, et qu'un prestataire de services ou un bureau d'assistance agréé HP vous conseille de la changer, commandez-en une nouvelle. REMARQUE : La cartouche d'agrafes n'est pas incluse dans l'agrafeuse. Vous devez la commander séparément.	Q3216-60501
Support d'imprimante	Assure la stabilité du produit lorsque plusieurs bacs en option sont installés. Le support est monté sur roulettes pour pouvoir déplacer le produit facilement.	CB525A

Cartouches d'impression

Article	Description	Numéro de référence
Cartouche d'impression HP LaserJet	Cartouche de 10 000 pages	CC364A
	Cartouche de 24 000 pages	CC364X

Kits de maintenance

Article	Description	Numéro de référence
Kit de maintenance préventive. Inclut une unité de fusion de rechange, un rouleau de transfert, un outil pour le rouleau de transfert, un rouleau pour le bac 1, huit rouleaux d'alimentation et une paire de gants jetables. Le kit comprend des instructions d'installation pour chaque composant.	Kit de maintenance pour imprimante 110 volts	CB388A
	Kit de maintenance pour imprimante 220 volts	CB389A

Le kit de maintenance préventive est un consommable dont le coût n'est pas couvert par la garantie ni par la plupart des options de garantie étendue.

Mémoire

Article	Description	Numéro de référence
44 x module de mémoire DIMM DDR2 à 32 broches (module de mémoire à deux rangées de connexions)	64 Mo	CC413A
	128 Mo	CC414A
Augmente la capacité du produit pour le traitement des tâches d'impression complexes ou volumineuses.	256 Mo	CC415A
	512 Mo	CE483A
Disque dur EIO	Stockage permanent de 20 Go pour les polices et les formulaires. Permet également de produire plusieurs imprimés originaux et fournit des fonctions de stockage des tâches.	J6073A

Câbles et interfaces

Article	Description	Numéro de référence
Cartes EIO (Enhanced Input Output)	Disque dur série ATA EIO hautes performances HP	J6073G
Cartes réseau de serveur d'imprimante HP Jetdirect EIO multi-protocoles :	Adaptateur parallèle 1284B	J7972G
	Jetdirect EIO sans fil 690n (IPv6/IPsec)	J8007G
	Jetdirect en3700	J7942G
	Jetdirect en1700	J7988G
	Serveur d'impression sans fil USB Jetdirect ew2400	J7951G
	Carte réseau Jetdirect 630n EIO (IPv6/ gigabit)	J7997G
	Carte réseau Jetdirect 635n EIO (IPv6/ IPsec)	J7961G
Câble USB	Câble A vers B de 2 mètres	C6518A

Papier

Pour plus d'informations sur les papiers, consultez le site <http://www.hp.com/go/ljsupplies>.

Article	Description	Numéro de référence
Papier semi-glacé HP LaserJet	Lettre (220 x 280 mm), carton de 50 feuilles	C4179A/Pays/régions de l'Asie/du Pacifique
A utiliser avec les imprimantes HP LaserJet. Les papiers glacés sont conseillés pour les documents d'entreprise importants, comme les brochures, le matériel de vente, et les documents contenant des graphiques ou des photographies. Caractéristiques : 32 livres (120 g/m ²).	A4 (210 x 297 mm), carton de 50 feuilles	C4179B/Pays/régions de l'Asie/du Pacifique et Europe
	Papier résistant HP LaserJet	Lettre (8,5 x 11 pouces), carton de 50 feuilles
A utiliser avec les imprimantes HP LaserJet. Ce papier satiné est résistant à l'eau et indéchirable sans pour autant nuire à la qualité d'impression et aux performances. Utilisez-le pour l'impression d'enseignes, de plans, de menus et d'autres applications professionnelles.	A4 (210 x 279 mm), carton de 50 feuilles	Q1298B/Pays/régions de l'Asie/du Pacifique, et Europe

Article	Description	Numéro de référence
Papier HP Premium Choice LaserJet	Lettre (8,5 x 11 pouces), carton de 10 rames de 500 feuilles	HPU1132/Amérique du nord
Le papier LaserJet le plus brillant de la gamme HP. Ce papier ultra lisse et d'un blanc éclatant vous permettra d'obtenir des couleurs très réalistes et un noir d'une netteté inégalée. Idéal pour les présentations, les plans de développement, la correspondance externe et bien d'autres documents de haute importance. Caractéristiques : 98 brillant, 32 livres (75 g/m ²).	Lettre (8,5 x 11 pouces), carton de 6 rames de 250 feuilles	HPU1732/Amérique du nord
	A4 (210 x 297 mm), carton de 5 rames de 250 feuilles	Q2397A/Pays/régions de l'Asie/du Pacifique
	A4 (210 x 297 mm), carton de 5 rames de 250 feuilles	CHP412/Europe
	A4 (210 x 297 mm), carton de 5 rames de 500 feuilles	CHP410/Europe
Papier HP LaserJet	Lettre (8,5 x 11 pouces), carton de 10 rames de 500 feuilles	HPJ1124/Amérique du Nord
	Legal US (8,5 x 14 pouces), carton de 10 rames de 500 feuilles	HPJ1424/Amérique du Nord
	A Lettre (220 x 280 mm), carton de 5 rames de 500 feuilles	Q2398A/Pays/régions de l'Asie/du Pacifique
	A4 (210 x 297 mm), carton de 5 rames de 500 feuilles	Q2400A/Pays/régions de l'Asie/du Pacifique
Caractéristiques : 96 brillant, 24 livres (90 g/m ²).	A4 (210 x 297 mm), rame de 500 feuilles	CHP310/Europe
Papier d'impression HP	Lettre (8,5 x 11 pouces), carton de 10 rames de 500 feuilles	HPP1122/Amérique du nord et Mexique
	Lettre (8,5 x 11 pouces), carton de 3 rames de 500 feuilles	HPP113R/Amérique du nord
	A4 (210 x 297 mm), carton de 5 rames de 500 feuilles	CHP210/Europe
	A4 (210 x 297 mm), carton de 5 rames de 300 feuilles	CHP213/Europe
A utiliser avec les imprimantes HP LaserJet et les imprimantes jet d'encre. Spécialement créé pour les petites entreprises et les indépendants. Plus lourd et plus brillant que le papier de copieur. Caractéristiques : 92 brillant, 22 livres.	Lettre (8,5 x 11 pouces), carton de 10 rames de 500 feuilles	HPM1120/Amérique du nord
	Lettre (8,5 x 11 pouces), carton de 5 rames de 500 feuilles	HPM115R/Amérique du nord HP25011/Amérique du nord
	Lettre (8,5 x 11 pouces), carton de 12 rames de 250 feuilles	HPM113H/Amérique du nord
	Lettre (8,5 x 11 pouces), 3 trous, carton de 10 rames de 500 feuilles	HPM1420/Amérique du nord
	Legal US (8,5 x 14 pouces), carton de 10 rames de 500 feuilles	

Article	Description	Numéro de référence
Papier pour applications bureautiques HP	Lettre (8,5 x 11 pouces), carton de 10 rames de 500 feuilles	HPC8511/Amérique du nord et Mexique
<p>A utiliser avec les équipements de bureau : imprimantes jet d'encre et laser, copieurs et télécopieurs. Recommandé pour les gros volumes d'impression.</p> <p>Caractéristiques : 84 brillant, 20 livres (75 g/m²).</p>	Lettre (8,5 x 11 pouces), 3 trous, carton de 10 rames de 500 feuilles	HPC3HP/Amérique du nord
	Legal US (8,5 x 14 pouces), carton de 10 rames de 500 feuilles	HPC8514/Amérique du nord
	Lettre (8,5 x 11 pouces), Quick Pack, carton de 2 500 feuilles	HP2500S/Amérique du nord et Mexique
	Lettre (8,5 x 11 pouces), Quick Pack, 3 trous, carton de 2 500 feuilles	HP2500P/Amérique du nord
	A Lettre (220 x 280 mm), carton de 5 rames de 500 feuilles	Q2408A/Pays /régions de l'Asie/du Pacifique
	A4 (210 x 297 mm), carton de 5 rames de 500 feuilles	Q2407A/Pays/régions de l'Asie/du Pacifique
	A4 (210 x 297 mm), carton de 5 rames de 500 feuilles	CHP110/Europe
	A4 (210 x 297 mm), Quick Pack; carton de 5 rames de 2 500 feuilles	CHP113/Europe
Papier recyclé pour applications bureautiques HP	Lettre (8,5 x 11 pouces), carton de 10 rames de 500 feuilles	HPE1120/Amérique du nord
<p>A utiliser avec les équipements de bureau : imprimantes jet d'encre et laser, copieurs et télécopieurs. Recommandé pour les gros volumes d'impression.</p> <p>Répond à la norme U.S. Executive Order 13101 concernant les produits mieux adaptés à l'environnement.</p> <p>Caractéristiques : 84 brillant, 20 livres, 30% de papier recyclé.</p>	Lettre (8,5 x 11 pouces), 3 trous, carton de 10 rames de 500 feuilles	HPE113H/Amérique du nord
	Legal US (8,5 x 14 pouces), carton de 10 rames de 500 feuilles	HPE1420/Amérique du nord
Transparents HP LaserJet	Lettre (8,5 x 11 pouces), carton de 50 feuilles	92296T/Amérique du nord, pays/régions de l'Asie/du Pacifique, et Europe
<p>A utiliser uniquement avec les imprimantes monochromes HP LaserJet. Pour obtenir un texte et des graphiques nets, utilisez ces transparents qui ont été spécialement conçus et testés pour les imprimantes monochromes HP LaserJet.</p> <p>Caractéristiques : Epaisseur de 4,3 mm.</p>	A4 (210 x 279 mm), carton de 50 feuilles	922296U/Pays/régions de l'Asie/du Pacifique, et Europe

B Service et assistance

Garantie limitée Hewlett-Packard

PRODUIT HP

HP LaserJet P4014, P4014n, P4015n, P4015tn, P4015x, P4515n, P4515tn, P4515x, P4515xm

DUREE DE GARANTIE LIMITEE

Garantie limitée d'un an

HP garantit au client et utilisateur final que les matériels et les accessoires HP seront exempts de défauts de matériau et de fabrication à compter de la date d'achat, et pour la période spécifiée ci-dessus. A condition d'être informé de tels défauts au cours de la période de garantie, HP peut choisir de réparer ou de remplacer les produits défectueux. Les produits de remplacement pourront être neufs ou quasi neufs.

HP garantit que les logiciels HP ne manqueront pas d'exécuter leurs instructions de programmation après la date d'achat et pendant la période spécifiée ci-dessus, suite à des défauts de matériau et de fabrication, lorsqu'ils sont correctement installés et utilisés. Si HP reçoit communication de tels défauts pendant la période de garantie, HP remplacera le logiciel qui n'exécute pas ses instructions de programmation en raison de tels défauts.

HP ne garantit pas que le fonctionnement des produits HP sera ininterrompu ou sans erreur. Si HP est incapable, dans un délai raisonnable, de réparer ou de remplacer un produit et de le remettre dans l'état décrit par la garantie, vous pourrez bénéficier d'un remboursement équivalent au prix d'achat, à condition de retourner rapidement le produit défectueux.

Les produits HP peuvent contenir des pièces reconstruites équivalentes à des produits neufs au niveau de leurs performances ou qui pourraient avoir été utilisées accessoirement.

La garantie ne couvre pas les défauts causés par (a) un entretien ou un étalonnage incorrect ou inadéquat, (b) des logiciels, des interfaces, des composants ou des fournitures non fournis par HP, (c) une modification ou une utilisation non autorisée, (d) une exploitation en dehors des spécifications environnementales publiées pour le produit, ou (e) une préparation ou un entretien incorrect du site.

DANS LA MESURE PERMISE PAR LE DROIT LOCAL, LES GARANTIES CI-DESSUS SONT EXCLUSIVES ET AUCUNE AUTRE GARANTIE OU CONDITION, ECRITE OU ORALE, N'EST EXPRIMEE OU IMPLICITE. HP REJETTE SPECIFIQUEMENT TOUTE GARANTIE, CONDITION OU QUALITE LOYALE ET MARCHANDE, QUALITE SATISFAISANTE OU ADAPTATION A UNE FIN PARTICULIERE IMPLICITE. Certains pays/régions, états ou provinces n'autorisant pas de limitations de la durée d'une garantie tacite, la limitation ou l'exclusion ci-dessus peut ne pas vous concerner. Cette garantie vous donne des droits juridiques spécifiques et vous avez peut-être aussi d'autres droits qui varient en fonction de votre pays/région, de votre état ou de votre province. La garantie limitée HP est valide dans tout pays/région ou localité où HP dispose d'une assistance pour ce produit et où ce dernier est distribué par HP. Le niveau du service sous garantie qui vous est offert varie selon les normes locales. HP ne modifiera pas la forme, l'adaptation ou la fonction du produit afin de le rendre utilisable dans un pays/région pour lequel il n'a jamais été envisagé de le faire fonctionner pour des raisons juridiques ou réglementaires.

DANS LA MESURE PERMISE PAR LE DROIT LOCAL, LES RECOURS ENONCES DANS CETTE CLAUSE DE GARANTIE SONT LES RECOURS UNIQUES ET EXCLUSIFS DONT VOUS DISPOSEZ. A L'EXCEPTION DES CAS PRECITES, EN AUCUN CAS HP OU SES FOURNISSEURS NE SERONT TENUS POUR RESPONSABLES DES PERTES DE DONNEES OU DES DOMMAGES DIRECTS, PARTICULIERS, ACCESSOIRES OU INDIRECTS (Y COMPRIS LES PERTES DE PROFITS ET DE DONNEES) OU DE TOUT AUTRE DOMMAGE RELATIF A UN CONTRAT, UN PREJUDICE OU AUTRE. Certains pays/régions, états ou provinces n'autorisant pas l'exclusion ni la limitation des dommages indirects ou consécutifs, la limitation ou l'exclusion ci-dessus peut ne pas vous concerner.

LES TERMES DE GARANTIE DE CETTE DECLARATION, SAUF DANS LES LIMITES LEGALEMENT AUTORISEES, N'EXCLUENT PAS, NI NE LIMITENT, NI NE MODIFIENT LES DROITS DE VENTE STATUTAIRES OBLIGATOIRES APPLICABLES, MAIS VIENNENT S'AJOUTER A CES DROITS.

Garantie limitée relative aux cartouches d'impression

Ce produit HP est garanti être exempt de vices de matériau et de fabrication.

Cette garantie ne couvre pas les produits (a) ayant été modifiés, refaits, reconditionnés ou soumis à une utilisation impropre ou abusive, (b) présentant des problèmes résultant d'une utilisation incorrecte, d'un stockage inadéquat ou d'une exploitation ne répondant pas aux spécifications écologiques publiées pour le produit ou (c) présentant une usure provenant d'une utilisation normale.

Pour obtenir un service de garantie, veuillez renvoyer le produit au lieu d'achat (accompagné d'une description écrite du problème et des exemples d'impression) ou contactez l'assistance clientèle HP. Suivant le choix de HP, HP remplacera le produit s'étant avéré être défectueux ou remboursera le prix d'achat.

DANS LA MESURE PERMISE PAR LE DROIT LOCAL, LA GARANTIE CI-DESSUS EST EXCLUSIVE ET AUCUNE AUTRE GARANTIE OU CONDITION, ECRITE OU ORALE, N'EST EXPRIMEE OU IMPLICITE ET HP DECLINE EXPLICITEMENT TOUTE GARANTIE OU CONDITION IMPLICITE DE QUALITE MARCHANDE, DE QUALITE SATISFAISANTE ET D'APTITUDE A REMPLIR UNE FONCTION DEFINIE.

DANS LA MESURE PERMISE PAR LE DROIT LOCAL, EN AUCUN CAS HP OU SES FOURNISSEURS NE POURRONT ETRE TENUS POUR RESPONSABLES DE DOMMAGES DIRECTS, PARTICULIERS, ACCESSOIRES OU INDIRECTS (Y COMPRIS LES PERTES DE PROFITS ET DE DONNEES) OU DE TOUT AUTRE DOMMAGE RELATIF A UN CONTRAT, UN PREJUDICE OU AUTRE.

LES TERMES DE GARANTIE DE CETTE DECLARATION, SAUF DANS LES LIMITES LEGALEMENT AUTORISEES, N'EXCLUENT PAS, NI NE LIMITENT, NI NE MODIFIENT LES DROITS DE VENTE STATUTAIRES OBLIGATOIRES APPLICABLES, MAIS VIENNENT S'AJOUTER A CES DROITS.

Service de garantie pour les pièces remplaçables par l'utilisateur

Les périphériques HP sont conçus avec un grand nombre de pièces remplaçables par l'utilisateur (CSR), ce qui permet de réduire la durée de la réparation et d'avoir une plus grande flexibilité lors du remplacement des pièces défectueuses. Si, au cours de la période de diagnostic, HP détermine que la réparation peut être accomplie avec l'utilisation d'une pièce CSR, HP vous livre cette pièce directement pour que vous puissiez la remplacer. Il existe deux catégories de pièces CSR : 1) Pièces que l'utilisateur doit obligatoirement remplacer. Si vous demandez que le remplacement soit effectué par HP, le déplacement et les frais de main-d'œuvre de ce service vous seront facturés. 2) Pièces que l'utilisateur peut décider de remplacer lui-même. Ces pièces sont également conçues pour être remplaçables par l'utilisateur. Mais si vous souhaitez que HP effectue le remplacement pour vous, ce service vous sera gracieusement offert dans le cadre de la garantie de votre périphérique.

Suivant la disponibilité et les possibilités géographiques, les pièces CSR seront expédiées pour une livraison le lendemain, les jours ouvrés. Une livraison le jour-même ou sous quatre heures peut être possible dans certains pays/régions moyennant des frais supplémentaires. Si vous avez besoin d'aide, vous pouvez appeler l'assistance technique HP. Un technicien vous aidera par téléphone. HP vous indique si la pièce défectueuse doit être renvoyée à HP dans l'emballage des pièces CSR de remplacement expédiées. Si vous devez renvoyer la pièce défectueuse à HP, il est nécessaire de la renvoyer dans un délai précis, normalement de cinq (5) jours ouvrés. La pièce défectueuse doit être renvoyée avec la documentation associée dans l'emballage fourni. Si vous ne renvoyez pas la pièce défectueuse, HP se réserve le droit de vous facturer la pièce de remplacement. Dans le cas des pièces remplaçables par l'utilisateur, HP s'acquitte de tous les frais d'expédition et de renvoi des pièces et choisit le coursier/transporteur à utiliser.

Assistance clientèle

Bénéficiez d'une assistance téléphonique gratuite tout au long de la période de garantie, dans votre pays/région.

Vous trouverez les numéros de téléphone de votre pays/région sur le dépliant livré dans la boîte avec votre produit ou sur le site Web www.hp.com/support/.

Préparez le nom de votre produit, son numéro de série, la date d'achat et une description du problème rencontré.

Bénéficiez d'une assistance par Internet 24h/24

www.hp.com/support/hpljp4010series ou www.hp.com/support/hpljp4510series

Bénéficiez d'une assistance pour vos produits utilisés sur un ordinateur Macintosh

www.hp.com/go/macosex

Télécharger des utilitaires logiciels, des pilotes et des informations électroniques

www.hp.com/go/ljp4010series_software ou www.hp.com/go/ljp4510series_software

Commander des fournitures et du papier

www.hp.com/go/suresupply

Commander des pièces et accessoires HP

www.hp.com/buy/parts

Commander des services supplémentaires d'entretien ou de maintenance HP

www.hp.com/go/carepack

Contrats de maintenance HP

HP propose plusieurs types de contrats de maintenance visant à répondre aux besoins les plus variés. Les contrats de maintenance ne sont pas inclus dans la garantie standard. Les services d'assistance peuvent varier suivant les pays/régions. Renseignez-vous auprès de votre revendeur HP local pour déterminer les services mis à votre disposition.

Contrats de maintenance sur site

Pour vous fournir le service d'assistance le mieux adapté à vos besoins, HP propose des contrats de maintenance sur site en trois temps :

Service sur site le jour suivant

Ce contrat assure l'arrivée d'un responsable de maintenance sur site pendant le jour ouvrable suivant une demande de service. Une prolongation des heures de couverture et une extension des zones de service désignées par HP sont disponibles dans la plupart des contrats sur site (suivant une facturation supplémentaire).

Service sur site hebdomadaire (volume)

Ce contrat prévoit des visites sur site hebdomadaires pour les entreprises équipées de nombreux produits HP. Ce contrat s'adresse aux installations utilisant au moins 25 stations de travail, notamment des périphériques, des traceurs, des ordinateurs et des lecteurs de disque.

Remballage du périphérique

Si l'assistance clientèle HP détermine que le périphérique doit être renvoyé à HP en vue d'une réparation, suivez les étapes ci-dessous pour remballer le périphérique et l'envoyer.

- △ **ATTENTION :** Le client est tenu responsable des dommages survenus en cours d'expédition à cause d'un remballage impropre.
-

Pour remballer le périphérique

1. Retirez et conservez toutes les cartes DIMM que vous avez installées sur le périphérique. Ne retirez pas le module DIMM fourni avec le périphérique.

- △ **ATTENTION :** L'électricité statique peut endommager les modules DIMM. Pour manipuler un module DIMM, portez un bracelet antistatique ou touchez régulièrement la surface de l'emballage antistatique, puis touchez une surface métallique du périphérique. Pour retirer les modules DIMM, reportez-vous à la section [Installation de mémoire à la page 127](#).
-

2. Retirez et conservez la cartouche d'impression.

- △ **ATTENTION :** Il est *extrêmement important* de retirer les cartouches d'impression avant d'expédier le périphérique. Une cartouche d'impression laissée dans le périphérique durant l'expédition peut fuir et recouvrir entièrement de toner le moteur d'impression et d'autres composants.

Pour éviter d'endommager la cartouche, ne touchez pas son rouleau et remettez-la dans son emballage d'origine, ou rangez-la à l'abri de la lumière.

3. Retirez et conservez le câble d'alimentation, le câble d'interface et les accessoires en option.

4. Si possible, incluez des exemples d'impression, ainsi que 50 à 100 feuilles de papier ou d'un autre support n'ayant pas été imprimées correctement.
5. Aux Etats-Unis, appelez l'assistance clientèle HP pour demander du nouveau matériel d'emballage. Hors des Etats-Unis, utilisez le matériel d'emballage d'origine, si possible. Hewlett-Packard recommande d'assurer l'équipement pour l'expédition.

Garantie étendue

HP Support garantit le matériel HP et tous les composants internes HP. La maintenance matérielle couvre une période d'un à trois ans à compter de la date d'achat du produit HP. Le client doit acheter le contrat HP Support en respectant la garantie établie. Pour plus d'informations, contactez le support technique et l'assistance clientèle HP.

C Caractéristiques

- [Spécifications physiques](#)
- [Spécifications électriques](#)
- [Spécifications acoustiques](#)
- [Environnement d'exploitation](#)

Spécifications physiques

Tableau C-1 Dimensions et poids du produit

Modèle de produit	Hauteur	Profondeur	Largeur	Poids
Base Imprimantes HP LaserJet séries P4010 et P4510 et modèles n	394 mm	4 515 mm	425 mm	23,6 kg
Modèles Imprimantes HP LaserJet séries P4010 et P4510 tn	514 mm	451 mm	425 mm	30,4 kg
Modèles Imprimantes HP LaserJet séries P4010 et P4510 x	514 mm	533 mm	425 mm	32,6 kg
Modèle Imprimantes HP LaserJet série P4510 xm	955 mm	533 mm	425 mm	39,6 kg
Bac d'alimentation de 500 feuilles en option	121 mm	448,4 mm	415 mm	6,7 kg
Bac de 1 500 feuilles en option	263,5 mm	511,5 mm	421 mm	13 kg
Unité d'impression recto verso en option	154 mm	348 mm	332 mm	2,5 kg
Bac à enveloppes en option	113 mm	354 mm	328 mm	2,5 kg
Agrafeuse/Réceptacle en option	371 mm	430 mm	387 mm	4,2 kg
Réceptacle en option	304 mm	430 mm	378 mm	3,2 kg
Trieuse à plusieurs bacs en option	522 mm	306 mm	353 mm	7 kg
Support d'imprimante en option	114 mm	653 mm	663 mm	13,6 kg

Tableau C-2 Dimensions du produit, avec toutes les portes et les bacs entièrement ouverts

Modèle de produit	Hauteur	Profondeur	Largeur
Base Imprimantes HP LaserJet séries P4010 et P4510 et modèles n	394 mm	864 mm	425 mm
Modèles Imprimantes HP LaserJet séries P4010 et P4510 tn	514 mm	864 mm	425 mm
Modèles Imprimantes HP LaserJet séries P4010 et P4510 x	514 mm	864 mm	425 mm
Modèle Imprimantes HP LaserJet série P4510 xm	955 mm	902 mm	425 mm

Spécifications électriques

- ⚠ **AVERTISSEMENT!** L'alimentation électrique est fonction du pays/de la région où le produit est vendu. Ne convertissez pas les tensions de fonctionnement. Cette opération peut endommager le produit et annuler sa garantie.

Tableau C-3 Alimentation électrique

Spécification	Modèles 110 volts	Modèles 220 volts
Alimentation électrique	100 à 127 Volts ($\pm 10\%$)	220 à 240 volts ($\pm 10\%$)
	50/60 Hz (± 2 Hz)	50/60 Hz (± 2 Hz)
Courant nominal	10,7 Amps	5,7 Amps

Tableau C-4 Consommation d'énergie (en moyenne, en watts)

Modèle de produit	Impression	Prêt	Veille	Désactivée
Modèles HP LaserJet P4014	800 W	18 W	13 W	Inférieur à 0,1 W
Modèles HP LaserJet P4015	840 W	18 W	13 W	Inférieur à 0,1 W
Modèles HP LaserJet P4515	910 W	20 W	13 W	Inférieur à 0,1 W

¹ Les valeurs peuvent faire l'objet de modifications. Visitez le site Web www.hp.com/support/hpljp4010series ou www.hp.com/support/hpljp4510series pour obtenir les toutes dernières informations.

² Les valeurs de consommation correspondent aux valeurs les plus élevées mesurées sous toutes les tensions standard.

³ Durée par défaut entre le mode Prêt et le mode Veille = 30 minutes.

⁴ Dissipation thermique en mode Prêt = 70 BTU/heure

⁵ Durée de reprise entre le mode Veille et le démarrage de l'impression = moins de 15 secondes.

⁶ La vitesse du modèle HP LaserJet P4014 est de 45 ppm pour le format Letter. La vitesse du modèle HP LaserJet P4015 est de 52 ppm pour le format Letter. La vitesse du modèle HP LaserJet P4515 est de 62 ppm pour le format Letter.

Spécifications acoustiques

Tableau C-5 Niveau de puissance et de pression acoustique

Modèle de produit	Niveau sonore	Selon ISO 9296
Modèles HP LaserJet P4014	Impression	$L_{WA_d} = 7$ Bels (A) [71 dB(A)]
	Prêt	$L_{WA_d} = 4,0$ Bels (A) [40 dB(A)]
Modèles HP LaserJet P4015	Impression	$L_{WA_d} = 7,2$ Bels (A) [72 dB(A)]
	Prêt	$L_{WA_d} = 4,1$ Bels (A) [41 dB(A)]
Modèles HP LaserJet P4515	Impression	$L_{WA_d} = 7,4$ Bels (A) [74 dB(A)]
	Prêt	$L_{WA_d} = 4,8$ Bels (A) [48 dB(A)]
Modèle de produit	Pression sonore	Selon ISO 9296
Modèles HP LaserJet P4014	Impression	$L_{pA_m} = 58$ dB (A)
	Prêt	$L_{pA_m} = 27$ dB (A)
Modèles HP LaserJet P4015	Impression	$L_{pA_m} = 58$ dB (A)
	Prêt	$L_{pA_m} = 27$ dB (A)
Modèles HP LaserJet P4515	Impression	$L_{pA_m} = 60$ dB (A)
	Prêt	$L_{pA_m} = 31$ dB (A)

¹ Les valeurs reposent sur des données préliminaires. Visitez le site Web www.hp.com/support/hpljp4010series ou www.hp.com/support/hpljp4510series pour obtenir les toutes dernières informations.

² La vitesse du modèle HP LaserJet P4014 est de 45 ppm pour le format Letter. La vitesse du modèle HP LaserJet P4015 est de 52 ppm pour le format Letter. La vitesse du modèle HP LaserJet P4515 est de 62 ppm pour le format Letter.

³ Configuration testée (HP LaserJet P4014) : Modèle LJ P4014n, impression recto sur papier de format A4

⁴ Configuration testée (HP LaserJet P4015) : Modèle LJ P4015x, impression recto sur papier de format A4

⁵ Configuration testée (HP LaserJet P4515) : Modèle LJ P4515x, impression recto sur papier de format A4

Environnement d'exploitation

Tableau C-6 Conditions requises

Conditions ambiantes	Impression	Stockage/veille
Température (produit et cartouche d'impression)	7,5° à 32,5°C	0° à 35°C
Humidité relative	5 % à 90 %	35 % à 85 %

D Informations réglementaires

- [Réglementations de la FCC](#)
- [Programme de gestion écologique des produits](#)
- [Déclaration de conformité](#)
- [Déclarations relatives à la sécurité](#)

Réglementations de la FCC

Les tests effectués sur cet équipement ont déterminé qu'il est conforme aux prescriptions des unités numériques de classe B, telles que spécifiées à l'article 15 des normes de la FCC (Commission fédérale des communications). Ces limites sont destinées à assurer une protection suffisante contre les interférences produites dans une installation résidentielle. Cet équipement produit, utilise et peut émettre de l'énergie sous forme de fréquences radio. Si ce matériel n'est pas installé et utilisé conformément aux instructions, il peut causer des interférences nuisibles aux communications radio. Cependant, l'absence d'interférences ne peut pas être garantie dans une installation particulière. Si ce matériel provoque des interférences qui perturbent la réception radio ou télévisée, ce qui peut être vérifié en mettant le matériel sous et hors tension, nous encourageons l'utilisateur à y remédier en appliquant l'une des mesures suivantes :

- Réorientez ou déplacez l'antenne de réception.
- Augmentez la distance séparant l'équipement du récepteur.
- Connectez l'équipement à une prise située sur un circuit différent de celui sur lequel se trouve le récepteur.
- Consultez votre revendeur ou un technicien radio/télévision expérimenté.

 **REMARQUE :** Toute modification apportée au produit sans le consentement de HP peut se traduire par la révocation du droit d'exploitation de l'équipement dont jouit l'utilisateur.

Un câble d'interface blindé est requis afin de satisfaire aux stipulations de l'article 15 des réglementations de la FCC sur les appareils de classe B.

Programme de gestion écologique des produits

Protection de l'environnement

Hewlett-Packard Company s'engage à vous offrir des produits de qualité fabriqués dans le respect de l'environnement. Ce produit a été conçu avec différentes caractéristiques afin de minimiser l'impact sur l'environnement.

Production d'ozone

Ce produit ne génère pas de quantité significative d'ozone (O₃).

Consommation d'énergie

La consommation d'énergie chute sensiblement en mode Prêt et Veille, ce qui permet de réduire les coûts et de préserver les ressources naturelles, sans pour autant nuire aux performances élevées de ce produit. Pour déterminer l'état de qualification ENERGY STAR® de ce produit, consultez la fiche technique du produit ou la fiche de spécifications correspondante. Les produits qualifiés sont également répertoriés à l'adresse suivante :

www.hp.com/go/energystar.

Consommation de toner

EconoMode permet d'utiliser moins d'encre, et d'augmenter ainsi la durée de vie d'une cartouche.

Utilisation du papier

Grâce à l'unité d'impression recto verso optionnelle (impression sur les deux côtés) et à la fonction n pages par feuille (impression de plusieurs pages sur une feuille), la quantité de papier utilisée et l'épuisement des ressources naturelles qui en résulte sont réduits.

Matières plastiques

Conformément aux normes internationales, les composants en plastique de plus de 25 grammes portent des inscriptions conçues pour identifier plus facilement les plastiques à des fins de recyclage au terme de la vie du produit.

Consommables d'impression HP LaserJet

Le programme HP Planet Partners vous permet de renvoyer et recycler gratuitement vos cartouches d'impression HP LaserJet. Des informations sur le programme et des instructions sont fournies en plusieurs langues et sont incluses dans l'emballage de chaque nouvelle cartouche d'impression HPLaserJet et article consommable. Afin de contribuer davantage à la protection de l'environnement, HP vous invite à regrouper vos cartouches usagées plutôt que de les envoyer séparément.

HP s'engage à vous offrir des produits et des services innovants, de qualité et entièrement dédiés au respect de l'environnement, depuis leur conception et leur fabrication, jusqu'à leur distribution, leur utilisation et leur recyclage. Si vous participez au programme HP Planet Partners, nous vous garantissons que vos cartouches d'impression sont recyclées correctement : les plastiques et métaux pouvant être réutilisés sont récupérés, ce qui évite que des millions de tonnes de déchets soient versés dans les décharges. Notez que votre cartouche d'impression ne vous sera pas renvoyée. Nous vous remercions d'agir de manière responsable afin de protéger l'environnement !

 **REMARQUE :** Utilisez les enveloppes pour ne renvoyer que les cartouches HP LaserJet d'origine. Nous vous prions de ne pas utiliser ces enveloppes pour les cartouches jet d'encre HP, les cartouches non-HP, les cartouches reconditionnées ou les retours de garantie. Pour plus d'informations sur le recyclage des cartouches jet d'encre HP, consultez notre site à l'adresse suivante : www.hp.com/recycle.

Instructions concernant le renvoi et le recyclage

Etats-Unis et Porto-Rico

L'étiquette incluse avec la cartouche de toner HP LaserJet est destinée au renvoi et au recyclage d'une ou plusieurs cartouches d'impression HP LaserJet après utilisation. Suivez les instructions applicables ci-dessous.

Retours multiples (plus d'une cartouche)

1. Emballez chaque cartouche d'impression HP LaserJet dans son carton et son sac d'origine.
2. Scotchez les cartouches ensemble à l'aide d'un ruban adhésif. Le paquet ne doit pas peser plus de 31 kg.
3. Utilisez une étiquette prépayée unique.

OU

1. Vous pouvez utiliser la boîte de votre choix ou demander une boîte de récupération gratuite à l'adresse www.hp.com/recycle ou en appelant le +1-800-340-2445 (capacité maximale de 31 kg de cartouches d'impression HP LaserJet).
2. Utilisez une étiquette prépayée unique.

Renvois uniques

1. Emballez la cartouche d'impression HP LaserJet dans son carton et son sac d'origine.
2. Placez l'étiquette d'expédition sur l'avant du carton.

Expédition

Pour tous les retours de recyclage de cartouches d'impression HP LaserJet, vous pouvez confier le paquet à UPS lors de votre prochaine livraison ou collecte, ou le porter dans un centre UPS agréé. Pour connaître le centre UPS le plus proche de chez vous, appelez le 1-800-PICKUPS ou consultez le site www.ups.com. Si vous utilisez une enveloppe USPS pour le retour, confiez le paquet à un service postal américain ou déposez-le dans un bureau de services postaux américains. Pour plus d'informations ou pour commander des boîtes ou enveloppes supplémentaires, consultez le site www.hp.com/recycle ou appelez le 1-800-340-2445. Les collectes UPS requises seront facturées aux tarifs normaux de collecte. Informations susceptibles d'être modifiées sans préavis.

Retours hors Etats-Unis

Pour participer au programme de recyclage et de retour HP Planet Partners, il vous suffit de suivre les instructions simples du guide de recyclage (à l'intérieur de l'emballage de votre nouveau consommable) ou de consulter le site www.hp.com/recycle. Sélectionnez votre pays/région pour plus d'informations sur les moyens de retourner vos consommables HP LaserJet.

Papier

Ce produit prend en charge le papier recyclé dans la mesure où celui-ci est conforme aux spécifications présentées dans le manuel *HP LaserJet Printer Family Print Media Guide*. Ce produit convient à l'utilisation de papier recyclé conformément à la norme EN12281:2002.

Restrictions de matériel

Ce produit HP ne contient pas de mercure ajouté.

Ce produit HP contient une pile pouvant nécessiter un traitement spécial en fin de vie. Les piles contenues dans ce produit ou fournies par Hewlett-Packard pour ce produit incluent les éléments suivants :

Imprimantes HP LaserJet séries P4010 et P4510	
Type	Carbone monofluorure lithium
Poids	1,5 g
Emplacement	Sur le panneau du formateur
Peut être retirée par l'utilisateur	Non



廢電池請回收

Pour obtenir des informations sur le recyclage, visitez le site Web www.hp.com/recycle, contactez votre administration locale ou l'organisation Electronics Industries Alliance à l'adresse suivante (en anglais) : www.eiae.org.

Mise au rebut des déchets d'équipement électronique par les particuliers dans l'Union européenne



La mention de ce symbole sur le produit ou son emballage signifie que ce produit ne doit pas être jeté avec le reste de vos ordures ménagères. Vous avez pour responsabilité de jeter cet équipement usagé en l'emmenant dans un point de ramassage destiné au recyclage d'équipement électrique et électronique usagé. Le ramassage et le recyclage séparés de votre équipement usagé au moment du rejet favorise la conservation des ressources naturelles et garantit un recyclage respectant la santé de l'homme et l'environnement. Pour plus d'informations sur les lieux où vous pouvez déposer vos équipements usagés pour recyclage, veuillez contacter votre bureau local, votre service de rejet des ordures ménagères ou le magasin où vous avez acheté le produit.

Substances chimiques

HP s'engage à fournir à ses clients les informations relatives aux substances chimiques utilisées dans les produits HP, en respect des réglementations légales telles que la réglementation REACH (disposition CE n° 1907/2006 du Parlement Européen et du Conseil). Vous trouverez un rapport sur les substances chimiques de ce produit à l'adresse suivante : www.hp.com/go/reach.

Fiche signalétique de sécurité du produit

La fiche technique sur la sécurité d'emploi des produits (MSDS, Material Safety Data Sheets) relative aux consommables renfermant des substances chimiques (l'encre, par exemple) est disponible sur le site Web HP à l'adresse www.hp.com/go/msds ou www.hp.com/hpinfo/community/environment/productinfo/safety.

Informations complémentaires

Pour obtenir des informations sur ces rubriques relatives à l'environnement :

- Feuille de profil écologique pour ce produit et plusieurs produits HP associés
- Engagement HP dans la protection de l'environnement
- Système HP de gestion de l'environnement
- Retour d'un produit HP à la fin de sa durée de vie et programme de recyclage
- Fiche technique de sécurité des produits

Rendez-vous sur le site Web www.hp.com/go/environment ou www.hp.com/hpinfo/globalcitizenship/environment.

Déclaration de conformité

Déclaration de conformité

Déclaration de conformité

Selon ISO/IEC 17050-1 et EN 17050-1, DoC#: BOISB-0702-00-rel.1.0

Nom du fabricant : Hewlett-Packard Company
Adresse du fabricant : 11311 Chinden Boulevard,
Boise, Idaho 83714-1021, Etats-Unis

déclare que le produit

Nom du produit : HP LaserJet séries P4014, P4015 et P4515

Numéro de modèle réglementaire³⁾ : BOISB-0702-00

Options du produit : TOUTES

Cartouches d'impression : CC364A /CC364X

est conforme aux spécifications suivantes :

Sécurité : IEC 60950-1:2001 / EN60950-1: 2001 +A11
IEC 60825-1:1993 +A1 +A2 / EN 60825-1:1994 +A1 +A2 (Produit laser/LED de classe 1)
GB4943-2001

EMC : CISPR22:2005 / EN 55022:2006 - Classe B¹⁾
EN 61000-3-2:2000 +A2
EN 61000-3-3:1995 +A1
EN 55024:1998 +A1 +A2
FCC Titre 47 CFR, Article 15 Classe B²⁾ / ICES-003, numéro 4
GB9254-1998, GB17625.1-2003

Informations complémentaires :

Le produit ci-après est conforme aux exigences de la directive EMC 2004/108/EEC et de la directive Basse Tension 2006/95/EEC, et porte en conséquence la marque CE.

1) Le produit a été testé dans une configuration standard avec des PC Hewlett-Packard.

2) Cet appareil est conforme à l'article 15 de la réglementation FCC. L'exploitation est sujette aux deux conditions suivantes : (1) Cet appareil ne doit causer aucune interférence nuisible et (2) doit accepter toutes les interférences reçues, y compris celles qui risquent de fausser son fonctionnement.

3) Pour des raisons réglementaires, ce produit est doté d'un numéro de modèle réglementaire. Ne confondez pas ce numéro avec le nom marketing ou le(s) numéro(s) de produit.

Boise, Idaho , Etats-Unis

29 juin 2007

Pour tout renseignement sur les réglementations uniquement, contactez :

Europe : Votre bureau de ventes et de services Hewlett-Packard local ou Hewlett-Packard GmbH, Department HQ-TRE / Standards Europe,, Herrenberger Strasse 140, , D-71034, Böblingen, (FAX : +49-7031-14-3143), <http://www.hp.com/go/certificates>

Etats-Unis : Product Regulations Manager, Hewlett-Packard Company,, PO Box 15, Mail Stop 160, Boise, ID 83707-0015, , (Téléphone : 208-396-6000)

Déclarations relatives à la sécurité

Protection contre les rayons laser

Le CDRH (Center for Devices and Radiological Health) de la FDA (Food and Drug Administration) a mis en place une réglementation concernant les produits laser fabriqués à partir du 1er août 1976. Le respect de cette réglementation est obligatoire pour les produits commercialisés aux États-Unis. L'appareil est certifié produit laser de « Classe 1 » par l'U.S. Department of Health and Human Services (DHHS) Radiation Performance Standard conformément au Radiation Control for Health and Safety Act de 1968. Étant donné que les radiations émises par ce périphérique sont complètement confinées par les boîtiers de protection externes, il est impossible que le rayon laser s'échappe dans des conditions de fonctionnement normal.

⚠ **AVERTISSEMENT !** L'utilisation de commandes, la réalisation de réglages ou l'exécution de procédures différentes de celles spécifiées dans ce guide d'utilisation peut entraîner une exposition à des radiations dangereuses.

Réglementations DOC canadiennes

Complies with Canadian EMC Class B requirements.

« Conforme à la classe B des normes canadiennes de compatibilité électromagnétique. « CEM ». »

Déclaration VCCI (Japon)

この装置は、情報処理装置等電波障害自主規制協議会（VCCI）の基準に基づくクラスB情報技術装置です。この装置は、家庭環境で使用することを目的としていますが、この装置がラジオやテレビジョン受信機に近接して使用されると、受信障害を引き起こすことがあります。
取扱説明書に従って正しい取り扱いをして下さい。

Déclaration relative aux cordons d'alimentation (Japon)

製品には、同梱された電源コードをお使い下さい。
同梱された電源コードは、他の製品では使用出来ません。

Déclaration EMI (Corée)

B급 기기 (가정용 정보통신기기)

이 기기는 가정용으로 전자파적합등록을 한 기기로서
주거지역에서는 물론 모든 지역에서 사용할 수 있습니다.

Déclaration relative au laser en Finlande

Luokan 1 laserlaite

Klass 1 Laser Apparat

HP LaserJet P4014, P4014n, P4015n, P4015tn, P4015x, P4515n, P4515tn, P4515x, P4515xm, laserkirjoitin on käyttäjän kannalta turvallinen luokan 1 laserlaite. Normaalisessa käytössä kirjoittimen suojakotelointi estää lasersäteiden pääsyn laitteen ulkopuolelle. Laitteen turvallisuusluokka on määritetty standardin EN 60825-1 (1994) mukaisesti.

VAROITUS !

Laitteen käyttäminen muulla kuin käyttöohjeessa mainitulla tavalla saattaa altistaa käyttäjän turvallisuusluokan 1 ylittävälle näkymättömälle lasersäteilylle.

WARNING !

Om apparaten används på annat sätt än i bruksanvisning specificerats, kan användaren utsättas för osynlig laserstrålning, som överskrider gränsen för laserklass 1.

HUOLTO

HP LaserJet P4014, P4014n, P4015n, P4015tn, P4015x, P4515n, P4515tn, P4515x, P4515xm - kirjoittimen sisällä ei ole käyttäjän huollettavissa olevia kohteita. Laitteen saa avata ja huoltaa ainoastaan sen huoltamiseen koulutettu henkilö. Tällaiseksi huoltotoimenpiteeksi ei katsota väriainekasetin vaihtamista, paperiradan puhdistusta tai muita käyttäjän käsikirjassa lueteltuja, käyttäjän tehtäväksi tarkoitettuja ylläpitotoimia, jotka voidaan suorittaa ilman erikoistyökaluja.

VARO !

Mikäli kirjoittimen suojakotelo avataan, olet alttiina näkymättömälle lasersäteilylle laitteen ollessa toiminnassa. Älä katso säteeseen.

WARNING !

Om laserprinterns skyddshölje öppnas då apparaten är i funktion, utsättas användaren för osynlig laserstrålning. Betrakta ej strålen. Tiedot laitteessa käytettävän laserdiodin säteilyominaisuuksista: Aallonpituus 775-795 nm Teho 5 m W Luokan 3B laser.

Tableau de substances (Chine)

有毒有害物质表

根据中国电子信息产品污染控制管理办法的要求而出台

部件名称	有毒有害物质和元素					
	铅 (Pb)	汞 (Hg)	镉 (Cd)	六价铬 (Cr(VI))	多溴联苯 (PBB)	多溴二苯醚 (PBDE)
打印引擎	X	0	X	0	0	0
控制面板	0	0	0	0	0	0
塑料外壳	0	0	0	0	0	0
格式化板组件	X	0	0	0	0	0
碳粉盒	X	0	0	0	0	0

3685

0：表示在此部件所用的所有同类材料中，所含的此有毒或有害物质均低于 SJ/T11363-2006 的限制要求。

X：表示在此部件所用的所有同类材料中，至少一种所含的此有毒或有害物质高于 SJ/T11363-2006 的限制要求。

注：引用的“环保使用期限”是根据在正常温度和湿度条件下操作使用产品而确定的。

Index

A

A4/lettre prioritaire 20
Accessoire d'impression recto verso
 bourrages 176
Accessoires
 commande 204
 disponibles 6
 numéros de référence 205
Adresse IP
 affichage 25
 Macintosh, résolution de problèmes 199
Agrafage de documents 97
Agrafes, cartouches
 chargement 124
Agrafeuse
 impression 91, 97
Agrafeuse/Réceptacle
 chargement d'agrafes 124
 définition en tant que valeur par défaut 97
 impression 91, 97
Aide, menu Comment faire 15
Alertes, messagerie électronique 57
Alertes par messagerie électronique 57
Alimentation
 dépannage 146
Alimentation manuelle
 paramètres 20
Annulation
 impression 102
Annuler une demande d'impression 102
Arrêt d'une demande d'impression 102

Arrêter une demande d'impression 102
Arrière-plan gris, résolution de problèmes 191
Assistance
 en ligne 106, 215
 liens du serveur Web intégré 117
 Linux 202
 pages de l'utilitaire d'imprimante HP 56
 remballage du périphérique 216
Assistance à la clientèle HP 215
Assistance clientèle
 en ligne 215
 liens du serveur Web intégré 117
 Linux 202
 remballage du périphérique 216
Assistance en ligne 215
Assistance technique
 en ligne 215
 Linux 202
 remballage du périphérique 216
Avertissements, paramètre 27

B

Bac 1
 bourrages papier 173
 chargement 81
 paramètres 18
 paramètres d'alimentation manuelle 20
Bac 2
 paramètres 18
Bac 3
 spécifications physiques 220

Bac à enveloppes
 bourrages papier 172
 numéro de référence 205
Bac d'empilement/agrafeuse
 numéro de référence 205
Bac de 1 500 feuilles
 bourrages papier 175
 chargement 84
Bac de 500 feuilles
 bourrages papier 173
 chargement 82
Bac de sortie arrière
 bourrages papier 182
 emplacement 8
 impression 90
Bac de sortie supérieur
 bourrages papier 182
 emplacement 8
 impression vers 90
Bacs
 bourrages papier 170, 173, 175
 chargement d'un bac de 1 500 feuilles 84
 chargement d'un bac de 500 feuilles 82
 chargement du bac 1 81
 configuration 87
 emplacement 8
 impression recto verso 60
 menu Comment faire 15
 numéros de référence 205
 orientation du papier 80
 paramètres 18
 paramètres d'alimentation manuelle 20
 paramètres de concordance 22

- paramètres de format
 - personnalisé 19
 - paramètres Macintosh 57
 - test du circuit papier 38
- Bacs, état
 - HP Easy Printer Care 112
- Bacs, sortie
 - bourrages, suppression 182
 - emplacement 8
 - sélection 90
 - test du circuit papier 38
- Bacs de sortie
 - bourrages papier 182
 - sélection, Windows 105
- Batteries fournies 229
- Bavures d'encre, résolution de problèmes 191
- Bord de reliure, paramètres 20
- Bourrages
 - agrafe 185
 - bac 1 173
 - bac à enveloppes 172
 - bac de 1 500 feuilles 175
 - bac de 500 feuilles 173
 - bac de sortie 182
 - causes courantes 168
 - couvercle supérieur 170
 - emplacements 170
 - menu Comment faire 15
 - paramètre de définition de la reprise 28
 - qualité d'impression
 - après 189
 - reprise de l'impression 187
 - unité d'impression recto
 - verso 176
 - unité de fusion 178
- Bourrages d'agrafes 185
- Bourrages papier
 - bac 1 173
 - bac à enveloppes 172
 - bac de 1 500 feuilles 175
 - bac de 500 feuilles 173
 - bac de sortie 182
 - couvercle supérieur 170
 - emplacements 170
 - unité d'impression recto
 - verso 176
 - unité de fusion 178
- Bouton Aide, panneau de commande 12
- Bouton marche-arrêt, emplacement 8
- Boutons, panneau de commande 12
- Brouillon, qualité d'impression 23, 24
- C**
- Câbles
 - USB, connexion 64
 - USB, dépannage 195
- Câble USB, numéro de référence 207
- Caractères déformés, résolution de problèmes 192
- Caractéristique 2
- Caractéristiques 6
- Cartes EIO
 - installation 135
 - numéros de référence 207
 - paramètres 29
 - suppression 137
- Cartes Ethernet, numéros de référence 207
- Cartes postales
 - bac de sortie, sélection 90
- Cartouche d'agrafes
 - chargement 124
- Cartouches
 - commande via le serveur Web intégré 117
 - durée de vie 121
 - EconoMode 24
 - fonctions 7
 - garantie 213
 - messages d'état 12
 - non-HP 121
 - numéros de référence 206
 - recyclage 227
 - réglage de la densité 24
 - remplacement 122
 - stockage 121
- Cartouches, impression
 - bourrages papier 170
 - état Macintosh 61
- Cartouches d'agrafes
 - numéros de référence 205
- Cartouches d'encre. *Voir* cartouches d'impression
- Cartouches d'impression
 - bourrages papier 170
 - commande via le serveur Web intégré 117
 - durée de vie 121
 - état Macintosh 61
 - fonctions 7
 - garantie 213
 - numéros de référence 206
- Chargement
 - agrafes 124
 - bac 1 81
 - bac de 1 500 feuilles 84
 - bac de 500 feuilles 82
 - menu Comment faire 15
- Circuit papier direct 90
- Clientèle, assistance
 - pages de l'utilitaire d'imprimante HP 56
- Commande
 - consommables et accessoires 204
 - consommables via le serveur Web intégré 117
 - numéros de référence 205
 - papier, HP 207
- Comment faire, pages impression 110
- Comparaison des produits 2
- Configuration des adresses IP 65
- Configuration système minimale
 - serveur Web intégré 115
- Conservation, tâche
 - accès 98
- Consommables
 - commande 204
 - commande via le serveur Web intégré 117
 - contrefaçons 121
 - durée de vie 121
 - état, affichage à l'aide de l'utilitaire d'imprimante HP 56
 - état, affichage à partir du serveur Web intégré 115
 - non-HP 121
 - numéros de référence 205, 206

- page d'état, impression 17
- recyclage 227
- remplacement des cartouches d'impression 122
- Consommables, état
 - HP Easy Printer Care 112
 - messages du panneau de commande 12
- Continuer auto, paramètre 27
- Contrats de maintenance 216
- Contrats de maintenance sur site 216
- Contrats de service 216
- Contrefaçons, consommables 121
- Contrôle des travaux d'impression 88
- Copies, nombre de Windows 106
- Copies, nombre par défaut 19
- Couvercle supérieur
 - bourrages papier, suppression 170
- Cylindres de transfert, remplacement 125
- Cylindres et rouleaux, remplacement 125

D

- Date, réglage 25
- Déclaration de conformité 231
- Déclaration de conformité laser en Finlande 232
- Déclaration EMI (Corée) 232
- Déclarations de conformité laser 232
- Déclarations relatives à la sécurité 232
- Déclaration VCCI (Japon) 232
- Découverte du périphérique 65
- Défaillance de protection générale
 - Exception OE 198
- Défauts d'impression, résolution des problèmes 190
- Défauts répétés, résolution de problèmes 192, 194
- Déformés, caractères 192
- Délai, paramètres
 - mode veille 27

- Délai de mise en veille
 - activation 95
 - désactivation 95
 - heure 94
 - modification des paramètres 94
- Densité
 - réglage 24, 56
 - résolution de problèmes 190
- Dépannage
 - bourrages au niveau de l'unité d'impression recto verso 176
 - bourrages d'agrafes 185
 - bourrages dans le bac à enveloppes 172
 - bourrages dans le bac de sortie 182
 - bourrages papier 170
 - bourrages papier au niveau du bac 1 173
 - bourrages papier au niveau du bac de 1 500 feuilles 175
 - bourrages papier au niveau du bac de 500 feuilles 173
 - bourrages papier au niveau du couvercle supérieur 170
 - bourrages papier dans l'unité de fusion 178
 - câbles USB 195
 - impression lente des pages 195
 - liste de contrôle 146
 - non-impression des pages 195
 - pages blanches 195
- Désactivation
 - AppleTalk 68
 - DLC/LLC 68
 - IPX/SPX 68
 - protocoles de réseau 68
- Désinstallation du logiciel
 - Macintosh 54
- Diagnostics
 - réseau 33
- Dimensions, produit 220
- DIMM
 - accès 8
 - installation 127
 - numéros de référence 206

- types disponibles 127
- vérification de l'installation 131
- DIMM, mémoire
 - sécurité 120
- Disque
 - installation 135
 - répertoire de fichiers, impression 17
 - suppression 137
- Disque RAM
 - paramètres 28
- DLC/LLC 32

E

- EconoMode, paramètre 24, 94
- Electriques, spécifications 221
- Emballage du périphérique 216
- Encre
 - qualité de sortie, résolution de problèmes 191
- Energie, spécifications 221
- Enveloppes
 - bac de sortie, sélection 90
 - format par défaut, définition 19
 - froissées, résolution de problèmes 193
- Enveloppes, chargement 80
- Environnement, programme de protection 227
- Environnement d'exploitation
 - spécifications 223
- Environnement du produit
 - spécifications 223
- Environnement pour le périphérique
 - résolution de problèmes 189
- Erreur, messages
 - types 149
- Erreurs d'opération illégale 198
- Erreurs Spool32 198
- Espacement vertical, paramètre par défaut 21
- Etat
 - HP Easy Printer Care 112
 - messages, types 149
 - onglet Services Macintosh 61
 - page des consommables, impression 17

- serveur Web intégré 115
- utilitaire d'imprimante HP, Macintosh 56
- Etat des consommables
 - messages du panneau de commande 12
- Etat des consommables, onglet Services
 - Windows 106
- Etat des fournitures, onglet Services
 - Macintosh 61
- Etat du périphérique
 - onglet Services Macintosh 61
- Etat du produit
 - HP Easy Printer Care 112
- Etat IPSEC 33
- Etiquettes
 - bac de sortie, sélection 90
 - modes de fusion 22
- Exigences relatives au navigateur
 - serveur Web intégré 115
- Expédition du périphérique 216
- Explorer, versions prises en charge
 - serveur Web intégré 115

F

- FastRes 6, 23
- Fiche signalétique de sécurité du produit 230
- Fichiers de description
 - d'imprimante PostScript (PPD)
 - résolution de problèmes 199
- Fichiers de description
 - d'imprimantes PostScript (PPD) fournis 55
- Fichiers EPS, résolution des problèmes 200
- Fichiers PDF, impression 127
- Filigranes
 - Windows 104
- Fin de vie, mise au rebut 229
- Foncé, paramètre 24
- Fonctions d'accessibilité 7
- Fonctions de sécurité 119
- Format de papier personnalisé
 - paramètres du bac 19
- Formateur
 - sécurité 120

- Formats de papier
 - personnalisés 75
- Fusion
 - modes 22

G

- Garantie
 - cartouches d'impression 213
 - étendue 217
 - pièces remplaçables par l'utilisateur 214
 - produit 211
- Garantie étendue 217
- Gestion du réseau 66
- Grammage, papier
 - agrafage de documents 97

H

- Heure, réglage 25
- Heure de réveil
 - modification 27, 95
- HP, commande de papier 207
- HP Easy Printer Care
 - description 50
 - navigateurs compatibles 50
 - options 112
 - ouverture 112
 - systèmes d'exploitation compatibles 50
 - téléchargement 50
- HP Jetdirect, serveur d'impression
 - installation 135
 - paramètres 30
 - suppression 137
- HP SupportPack 217
- HP Web Jetadmin
 - mises à jour du micrologiciel 141
- Humidité
 - résolution de problèmes 189
 - spécifications 223

I

- Impression
 - dépannage 195
- Impression, cartouches
 - EconoMode 24
 - messages d'état 12
 - non-HP 121
 - recyclage 227
 - réglage de la densité 24

- remplacement 122
- stockage 121
- Impression claire
 - réglage de la densité de toner 24
 - résolution de problèmes 190
- Impression de n pages par feuille
 - Windows 104
- Impression des deux côtés
 - menu Comment faire 15
 - page d'utilisation 17
 - paramètres de bord de reliure 20
 - paramètres Macintosh 56
- Impression double face
 - Windows 104
- Impression floue, résolution de problèmes 194
- Impression n pages par feuille 59
- Impression recto verso
 - menu Comment faire 15
 - page d'utilisation 17
 - paramètres de bord de reliure 20
 - paramètres Macintosh 56
 - Windows 104
- Imprimante, kit de maintenance
 - numéro de référence 206
- Imprimer des deux côtés
 - Windows 104
- Installation
 - cartes EIO 135
 - mémoire (DIMM) 127
 - périphériques USB 133
- Interligne, paramètre par défaut 21
- Internet Explorer, versions prises en charge
 - serveur Web intégré 115
- Interrupteur, emplacement 8
- IPsec 119

J

- Jetadmin
 - mises à jour du micrologiciel 141
- Jetadmin, HP Web 50, 118
- Jetdirect, serveur d'impression
 - installation 135
 - numéros de référence 207

- paramètres 30
- suppression 137
- Jeux de symboles 21
- Journal des événements 38

K

- Kit, maintenance de l'imprimante
 - utilisation 125
- Kit de maintenance
 - numéro de référence 206
 - utilisation 125
- Kit de maintenance de l'imprimante
 - utilisation 125

L

- Langages, périphérique
 - paramètres 27
- Langages d'imprimante
 - paramètres 27
- Langue, panneau de commande 28
- Lignes, résolution de problèmes 191, 193, 194
- Lignes ou points blancs, résolution de problèmes 193
- Logiciel
 - désinstallation sous
 - Macintosh 54
 - HP Easy Printer Care 50, 112
 - paramètres 46, 54
 - systèmes d'exploitation compatibles 54
 - systèmes d'exploitation pris en charge 42
 - utilitaire d'imprimante HP 56
- Logiciel HP-UX 52
- Logiciel Linux 52
- Logiciels
 - HP Web Jetadmin 50
 - Macintosh 55
 - serveur Web intégré 50, 57
- Logiciel Solaris 52
- Logiciel UNIX 52
- Lutte contre les contrefaçons, consommables 121

M

- Macintosh
 - adaptateur USB, résolution des problèmes 201

- AppleTalk 68
- assistance 215
- logiciels 55
- options d'agrafage 61
- paramètres AppleTalk 32
- paramètres du pilote 55, 58
- pilotes, résolution de problèmes 199
- problèmes, résolution des problèmes 199
- redimensionnement de documents 58
- suppression du logiciel 54
- systèmes d'exploitation compatibles 54
- utilitaire d'imprimante HP 56
- Macintosh, paramètres du pilote
 - stockage de tâches 61
- Maintenance, kit
 - numéro de référence 206
- Maintenance imprimante, message 125
- Marges
 - paramètres 22
- Masque de sous-réseau 67
- Matériel, restrictions 229
- Mémoire
 - fournie 55
 - installation de modules
 - DIMM 127
 - mise à niveau 127
 - numéros de référence 206
 - paramètres du disque
 - RAM 28
 - ressources permanentes 132
 - vérification de l'installation 131
- Menu Comment faire 15
- Menu Configuration périphérique 19
- Menu Configuration système 25
- Menu Diagnostics 38
- Menu E/S 29
- Menu Impression 19
- Menu Informations 17
- Menu Manipulation du papier 18
- Menu Qualité d'impression 21
- Menu RECUPERER TACHE 16
- Menu Réinitialisation 36

- Menus, panneau de commande
 - accès 12, 14
 - comment faire 15
 - configuration périphérique 19
 - configuration système 25
 - diagnostics 38
 - E/S 29
 - gestion du papier 18
 - impression 19
 - informations 17
 - qualité d'impression 21
 - recupérer tâche 16
 - réinitialisation 36
- Messages
 - alertes par messagerie électronique 57
 - journal des événements 38
 - paramètres 27
 - types 149
 - voyants, panneau de commande 12
- Messages d'erreur
 - alertes par messagerie électronique 57
 - journal des événements 38
 - paramètres 27
 - voyants, panneau de commande 12
- Micrologiciel, mise à niveau 139
- Mise à jour du micrologiciel, Macintosh 56
- Mise à jour du micrologiciel à distance (RFU) 139
- Mise à l'échelle de documents Macintosh 58
- Mise à niveau de la mémoire 127
- Mise à niveau du micrologiciel 139
- Mise en att. après 1ère page Windows 105
- Mise en attente, impression fonctions 98
- Mise en attente, tâche
 - menu Récupérer tâche 16
 - paramètres 25
- Modèles, comparaison des fonctions 2
- Mode papier à en-tête alternatif 106

- Modes d'impression
 - paramètres 27
- Mode veille
 - activation ou désactivation 36
 - délai, paramètre 27
 - spécifications électriques 221
- Mode Veille 94
- Module bac d'empilement et agrafeuse
 - bourrages, agrafe 185
- Mot de passe réseau
 - définition 66
 - modification 66

- N**
- Navigateur Web, exigences
 - serveur Web intégré 115
- Netscape Navigator, versions prises en charge
 - serveur Web intégré 115
- Nettoyage
 - parties externes 138
- Nombre de copies, paramètre par défaut 19
- Non-HP, consommables 121
- Numéros de référence
 - bacs 205
 - câbles 207
 - cartes EIO 207
 - cartouches d'impression 206
 - kit de maintenance 206
 - mémoire 206
 - papier, HP 207

- O**
- Onglet Informations, serveur Web intégré 115
- Onglet Paramètres, serveur Web intégré 116
- Onglet Réseau, serveur Web intégré 117
- Onglet Services
 - Macintosh 61
- Options d'agrafage
 - Macintosh 61
- Options d'agrafeuse
 - Windows 105
- Options d'impression avancées
 - Windows 106

- Ordre des pages, modification 106
- Orientation
 - paramètre, Windows 104
- Orientation, page
 - par défaut, paramètre 21
- Orientation paysage
 - paramètre, Windows 104
 - paramètre par défaut 21
- Orientation portrait
 - paramètre, Windows 104
 - paramètre par défaut 21

- P**
- Page, orientation
 - par défaut, paramètre 21
- Page de configuration
 - Macintosh 56
- Page de consommation 17
- Page de nettoyage 24
- Page de séparation
 - Windows 105
- Pages
 - blanches 195
 - impression lente 195
 - pas d'impression 195
- Pages blanches
 - dépannage 195
- Pages d'erreur PDF 20
- Pages d'erreur PostScript
 - paramètres 20
- Pages d'erreur PS
 - paramètres 20
- Pages d'information
 - impression 110
- Pages de couverture 58, 103
- Pages de travers 192
- Pages inclinées 192
- Pages par feuille
 - Windows 104
- Pages vierges
 - suppression 21
- Panneau de commande
 - agrafeuse/réceptacle, sélection 97
 - boutons 12
 - écran 12
 - emplacement 8
 - langue, sélection 28
 - menu Comment faire 15
- menu Configuration
 - périphérique 19
- menu Configuration système 25
- menu Diagnostics 38
- menu E/S 29
- menu Gestion du papier 18
- menu Impression 19
- menu Informations 17
- menu Qualité d'impression 21
- menu Récupérer tâche 16
- menu Réinitialisation 36
- menus 14
- messages, types 149
- page de nettoyage,
 - impression 138
- paramètres 46, 54
- paramètres d'avertissement
 - effaçable 27
- réglage de la date et l'heure 25
- sécurité 119
- voyants 12
- Panneau latéral droit, emplacement 8
- Papier
 - agrafage 97
 - chargement d'un bac de 1 500 feuilles 84
 - chargement d'un bac de 500 feuilles 82
 - chargement du bac 1 81
 - couvertures, utilisation de papiers différents 103
 - format, sélection 103
 - format par défaut, définition 19
 - format personnalisé 19
 - format personnalisé, paramètres Macintosh 58
 - format personnalisé, sélection 103
 - format pris en charge 73
 - formats personnalisés 75
 - froissé 193
 - gondolé 192
 - HP, commande 207
 - incliné 192
 - menu Comment faire 15
 - modes de fusion 22

- page d'utilisation 17
- pages par feuille 59
- paramètres A4 20
- paramètres des bacs 18
- première et dernière pages, utilisation de papiers différents 103
- première page 58
- résolution de problèmes 189
- type, sélection 103
- types pris en charge 76
- Papier à en-tête
 - modes de fusion 22
- Papier à en-tête, chargement 106
- Papier à fort grammage
 - bac de sortie, sélection 90
- Papier cartonné
 - bac de sortie, sélection 90
 - modes de fusion 22
- Papier de petit format, impression 90
- Papier épais
 - modes de fusion 22
- Papier froissé, résolution de problèmes 193
- Papier gondolé, résolution de problèmes 192
- Papier Lettre, A4/lettre prioritaire 20
- Papier ondulé, résolution de problèmes 192
- Papier perforé
 - modes de fusion 22
- Papier perforé à 3 trous
 - modes de fusion 22
- Papier plié, résolution de problèmes 193
- Papier préimprimé
 - modes de fusion 22
- Papier rugueux
 - bac de sortie, sélection 90
- Papiers spéciaux
 - recommandations 79
- Paramètre A4 large 20
- Paramètres
 - pilotes 47, 55
 - préréglages de pilote (Macintosh) 58
 - priorité 46, 54
 - rétablissement des valeurs par défaut 36
- Paramètres AppleTalk 32, 68
- Paramètres Bonjour 57
- Paramètres d'avertissement effaçable 27
- Paramètres de concordance 22
- Paramètres de délai
 - E/S 29
- Paramètres de pare-feu 33
- Paramètres de polices
 - Courier 20
- Paramètres DLC/LLC 68
- Paramètres DNS 31
- Paramètres du délai
 - tâches en attente 25
- Paramètres du format de papier personnalisé
 - Macintosh 58
- Paramètres du mode économique 94
- Paramètres du papier A4 20
- Paramètres du pilote Macintosh
 - filigranes 59
 - format de papier personnalisé 58
 - onglet Services 61
- Paramètres du serveur Proxy 32
- Paramètres IPV6 31
- Paramètres IPX/SPX 32, 68
- Paramètres par défaut, rétablissement 36
- Paramètres réseau
 - affichage 66
 - modification 66
- Paramètres TCP/IP 30
- Particules d'encre, résolution de problèmes 191
- Passerelle, paramètre par défaut 67
- Passerelle par défaut, définition 67
- PCL, définition comme langage de périphérique 27
- PCL, liste des polices, impression 17
- Perforé, papier
 - modes de fusion 22
- Périphérique, langages
 - paramètres 27
- Périphériques USB
 - installation 133
- Pilote d'impression universel HP 44
- Pilote d'imprimante universel 44
- Pilotes
 - fournis 6
 - Macintosh, résolution de problèmes 199
 - paramètres 46, 47, 54, 55
 - paramètres Macintosh 58
 - préréglages (Macintosh) 58
 - pris en charge 43
 - raccourcis (Windows) 103
 - types de papier 76
 - universel 44
 - Windows, ouverture 103
- Pilotes d'émulation PS 43
- Pilotes Linux 202
- Pilotes PCL
 - universel 44
- Plan des menus 17
- Plusieurs pages par feuille
 - Windows 104
- Poids, produit 220
- Points, résolution de problèmes 190, 193
- Police
 - fournies 6
- Polices
 - courier 20
 - fichiers EPS, résolution des problèmes 200
 - liste, impression 17
 - paramètres 21
 - ressources permanentes 132
 - transfert Macintosh 56
- Ports
 - fournis 7
 - résolution des problèmes
 - Macintosh 201
 - USB 64
- Port USB
 - connexion 64
 - dépannage 195
 - fourni 7

- PostScript
 - définition comme langage de périphérique 27
 - PPD
 - fournis 55
 - résolution de problèmes 199
 - ppp, paramètres 23, 56
 - Première page
 - utiliser autre papier 58
 - Préréglages (Macintosh) 58
 - Préservation des ressources 132
 - Préservation des ressources, mémoire 132
 - Priorité, paramètres 46, 54
 - Produit sans mercure 229
 - ProRes 6
 - Protocoles, réseau 30, 36, 65
 - PS, définition comme langage de périphérique 27
 - PS, liste des polices, impression 17
- Q**
- Qualité. *Voir* Qualité d'impression
 - Qualité d'impression
 - arrière-plan gris 191
 - bavures d'encre 191
 - bourrages, après 189
 - caractères déformés 192
 - défauts d'impression 190
 - défauts répétés 192
 - environnement 189
 - floue 194
 - images répétitives 194
 - impression claire 190
 - lignes 191
 - lignes blanches 193
 - lignes diffuses 194
 - papier 189
 - paramètres 23
 - particules d'encre 191
 - points blancs 193
 - résolution des problèmes 189
 - taches 190
 - traces de pneu 193
 - vides 190
- R**
- Raccourcis 103
 - Rebut, fin de vie 229
 - Réceptacle
 - numéro de référence 205
 - Recto verso, impression
 - paramètres de bord de reliure 20
 - paramètres Macintosh 56
 - Recto verso, impression sur menu Comment faire 15
 - page d'utilisation 17
 - Recyclage
 - programme HP de renvoi et de recyclage des consommables 228
 - Redimensionnement de documents Macintosh 58
 - Redimensionner les documents Windows 104
 - Réduire les documents Windows 104
 - Réglages rapide 103
 - Réglementations DOC canadiennes 232
 - Remballage du périphérique 216
 - Remplacement, cartouches d'impression 122
 - Répertoire de fichiers, impression 17
 - Répétition d'images, résolution de problèmes 194
 - Reprise, bourrage 28
 - Réseaux
 - adresse IP 65, 67
 - AppleTalk 68
 - configuration 65
 - découverte du périphérique 65
 - désactivation des protocoles 68
 - diagnostics 33
 - HP Web Jetadmin 118
 - masque de sous-réseau 67
 - paramètres 30
 - paramètres de sécurité 33
 - paramètres Macintosh 57
 - passerelle par défaut 67
 - protocoles 30, 36
 - protocoles pris en charge 65
 - vitesse de liaison 35
 - Résolution
 - fonctions 6
 - paramètres 23, 56
 - résolution des problèmes de qualité 189
 - Résolution de problèmes
 - arrière-plan gris 191
 - bavures d'encre 191
 - défauts répétés 192
 - environnement 189
 - images répétitives 194
 - impression claire 190
 - impression floue 194
 - lignes 191, 193
 - lignes diffuses 194
 - pages inclinées 192
 - papier 189
 - papier froissé 193
 - papier gondolé 192
 - points blancs 193
 - qualité du texte 192, 194
 - taches 190
 - traces de pneu 193
 - vides 190
 - Résolution des problèmes
 - alertes par messagerie électronique 57
 - défauts d'impression 190
 - fichiers EPS 200
 - journal des événements 38
 - Linux 202
 - menu Comment faire 15
 - messages, types 149
 - problèmes Macintosh 199
 - qualité d'impression 189
 - Resolution Enhancement technology (REt) 23
 - Ressources permanentes 132
 - REt (Resolution Enhancement technology) 23
 - Rétablissement des paramètres par défaut 36
 - Retour chariot, paramètres 21
 - Rouleaux d'alimentation, remplacement 125
 - Rouleaux d'entraînement, remplacement 125
- S**
- Sécurité
 - paramètres réseau 33
 - Sécurité IP 119

- Serveur d'impression HP Jetdirect
 - mises à jour du micrologiciel 142
 - numéros de référence 207
 - Serveur d'impression Jetdirect
 - mises à jour du micrologiciel 142
 - Serveur Web intégré
 - fonctions 115
 - sécurité 119
 - Service
 - remballage du périphérique 216
 - Service des fraudes 121
 - Service des fraudes HP 121
 - Service sur site
 - hebdomadaire 216
 - Service sur site le jour suivant 216
 - SIMM, incompatibilité 127
 - Sites Web
 - assistance clientèle 215
 - assistance clientèle Macintosh 215
 - Assistance Linux 202
 - commande de consommables 204
 - contacter le service des fraudes 121
 - fiche signalétique sur la sécurité d'emploi des produits (MSDS) 230
 - HP Web Jetadmin, téléchargement 118
 - pilote d'imprimante universel 44
 - Sortie imprimée. *Voir* Qualité d'impression
 - Spécifications
 - acoustiques 222
 - électriques 221
 - environnement d'exploitation 223
 - fonctions 6
 - physiques 220
 - Spécifications acoustiques 222
 - Spécifications électriques 221
 - Spécifications physiques 220
 - Spécifications pour la tension 221
 - Spécifications relatives au bruit 222
 - Stockage
 - cartouches d'impression 121
 - Stockage, tâche
 - fonctions 98
 - menu Récupérer tâche 16
 - paramètres 25
 - paramètres Macintosh 57
 - Stockage, tâches
 - paramètres Macintosh 61
 - Stockage des tâches
 - accès 98
 - Stockage de tâches
 - fonctions 98
 - Stocker des tâches
 - Windows 105
 - Support
 - agrafage 97
 - format par défaut, définition 19
 - format personnalisé 19
 - format personnalisé, paramètres Macintosh 58
 - menu Comment faire 15
 - page d'utilisation 17
 - pages par feuille 59
 - paramètres A4 20
 - paramètres du bac 18
 - première page 58
 - Support d'imprimante
 - numéro de référence 205
 - SupportPack, HP 217
 - Supports
 - formats pris en charge 73
 - Supports pris en charge 73
 - Supports spéciaux
 - recommandations 79
 - Suppression des bourrages
 - agrafe 185
 - bac 1 173
 - bac à enveloppes 172
 - bac de 1 500 feuilles 175
 - bac de 500 feuilles 173
 - couvercle supérieur 170
 - emplacements 170
 - unité d'impression recto verso 176
 - unité de fusion 178
 - zone de sortie 182
 - Suppression du logiciel Macintosh 54
 - Suspendre une demande d'impression 102
 - Systèmes d'exploitation compatibles 54
 - Systèmes d'exploitation pris en charge 42
- ## T
- Tâches
 - menu Récupérer tâche 16
 - paramètres Macintosh 57
 - Taches, résolution de problèmes 190, 193
 - Tâches, stockage
 - accès 98
 - paramètres Macintosh 61
 - Tâches d'impression
 - mise en attente 25
 - Tâches en attente
 - menu Récupérer tâche du panneau de commande 16
 - paramètres 25
 - Tâches privées
 - Windows 105
 - Tâches stockées
 - impression 98
 - sécurité 119
 - suppression 99
 - TCP/IP, paramètres, configuration manuelle 67
 - Technologie d'amélioration de la résolution (Resolution Enhancement - REt) 56
 - Technologie REt (Resolution Enhancement - amélioration de la résolution) 56
 - Températures, spécifications 223
 - Test du circuit du papier 38
 - Tests
 - réseau 33
 - Texte, résolution de problèmes
 - caractères déformés 192
 - flou 194
 - Texte couleur
 - imprimer en noir 106
 - Toner
 - EconoMode 24
 - réglage de la densité 24, 56

Traces de pneu, résolution de problèmes 193
Transfert de fichiers, Macintosh 56
Transparents
 bac de sortie 90
 HP, commande 209
 modes de fusion 22
Travaux de copie rapide 25

U

Union européenne, mise au rebut des déchets 229
Unité d'impression recto verso
 menu Comment faire 15
 numéro de référence 205
 paramètres 19
 test du circuit papier 38
Unité de fusion
 bourrages papier 178
 remplacement 125
Unité recto verso
 page d'utilisation 17
 paramètres Macintosh 56
UNIX
 paramètres du retour chariot 21
USB, port
 résolution des problèmes Macintosh 201
Utilitaire d'imprimante HP 56
Utilitaire d'imprimante HP, Macintosh 55

V

Valeurs par défaut, restauration 36
Verrouillage des ressources, Macintosh 56
Vides, résolution de problèmes 190
Vitesse
 paramètres de résolution 23
Vitesse de liaison 35
Vitesse du processeur 6
Voyants, panneau de commande 12

W

Web Jetadmin
 mises à jour du micrologiciel 141
Windows
 paramètres du pilote 47
 pilote d'imprimante universel 44
 pilotes pris en charge 43
 systèmes d'exploitation pris en charge 42

© 2008 Hewlett-Packard Development Company, L.P.

www.hp.com



CB506-90972