

Imprimante HP Color LaserJet série CP1210

Guide de l'utilisateur

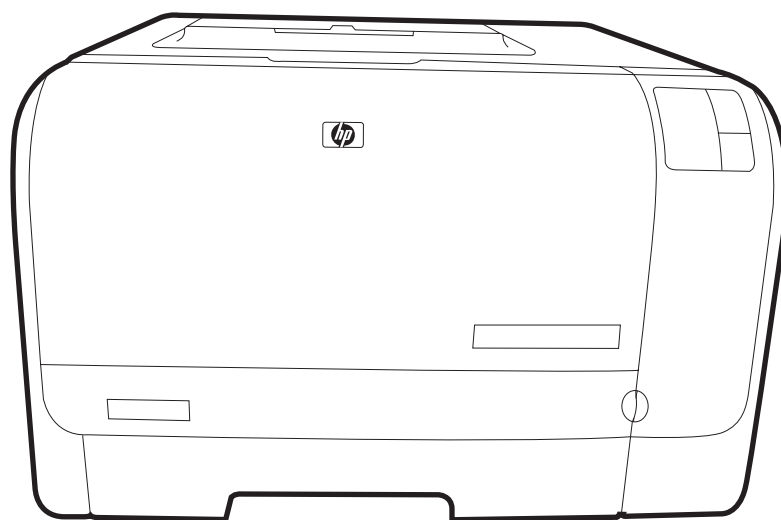

Imprimante HP Color LaserJet série CP1210

Guide de l'utilisateur



Copyright et licence

© 2007 Copyright Hewlett-Packard Development Company, L.P.

Il est interdit de reproduire, adapter ou traduire ce manuel sans autorisation expresse par écrit, sauf dans les cas permis par les lois régissant les droits d'auteur.

Les informations contenues dans ce document sont susceptibles d'être modifiées sans préavis.

Les seules garanties des produits et services HP sont exposées dans les clauses expresses de garantie fournies avec les produits ou services concernés. Le contenu de ce document ne constitue en aucun cas une garantie supplémentaire. HP ne peut être tenu responsable des éventuelles erreurs techniques ou éditoriales de ce document.

Numéro de référence : CC376-90912

Edition 2, 10/2007

Marques commerciales

Adobe® AdobePhotoShop® et PostScript® sont des marques de Adobe Systems Incorporated.

Energy Star® et le logo Energy Star® sont des marques déposées de l'agence américaine pour la protection de l'environnement (EPA).

Corel® est une marque ou une marque déposée de Corel Corporation ou Corel Corporation Limited.

Microsoft®, Windows® et Windows®XP sont des marques déposées aux Etats-Unis de Microsoft Corporation.

Windows Vista™ est une marque ou une marque déposée de Microsoft Corporation aux Etats-Unis et/ou dans d'autres pays/régions.

Sommaire

1 Introduction

Fonctionnalités du produit	2
Description	3
Vue avant	3
Vues arrière et latérale	3
Présentation du panneau de commande	4
Connexion USB	4
Numéros de modèle et de série	5

2 Logiciels

Systèmes d'exploitation compatibles	8
Pilote d'imprimante	9
Priorité des paramètres d'impression	10
Ouverture du pilote d'imprimante et modification des paramètres d'impression	11
Suppression du logiciel du produit	12
Utilitaires	13
Logiciel Boîte à outils HP Color LaserJet série CP1210	13
Logiciel Alertes d'état	13

3 Papier et supports d'impression

Comprendre l'utilisation du papier et du support d'impression	16
Papiers et formats de support d'impression pris en charge	17
Types de papier pris en charge et capacité du bac d'alimentation	19
Recommandations pour papiers ou supports d'impression spéciaux	20
Chargement du papier et des supports d'impression	21

4 Tâches d'impression

Modification du pilote d'imprimante en fonction du type et du format du support	24
Aide du pilote d'imprimante	25
Annulation d'une tâche d'impression	26
Création et utilisation de raccourcis d'impression sous Windows	27
Impression des brochures	28
Paramètres de qualité d'impression	29
Impression sur des supports spéciaux	30
Redimensionner les documents	31
Définition de l'orientation de l'impression	32
Utilisation des filigranes	33
Impression sur les deux faces de la feuille (recto verso manuel)	34

Impression de plusieurs pages sur une même feuille de papier sous Windows	35
---	----

5 Couleur

Gestion des couleurs	38
Impression en niveaux de gris	38
Réglage automatique ou manuel des couleurs	38
Options de couleurs manuelles	38
Thèmes de couleurs	39
Utilisation avancée des couleurs	40
HP ImageREt 2400	40
Sélection du support	40
Options de couleur	40
Couleurs Rouge-vert-bleu standard (sRGB)	40
Correspondance des couleurs	42
Utilisation du logiciel Boîte à outils HP Color LaserJet série CP1210 pour imprimer la palette de couleurs de base de Microsoft Office	42

6 Gestion et maintenance

Impression des pages d'informations	44
Utilisation du logiciel Boîte à outils HP Color LaserJet série CP1210	45
Affichage du logiciel Boîte à outils HP Color LaserJet série CP1210	45
Etat	45
Journal des événements	46
Aide	46
Paramètres du périphérique	46
Gestion du papier	47
Qualité d'impression	47
Densité d'impression	48
Modes d'impression	48
Types de papier	48
Config. système	49
Configuration des alertes relatives à l'état	49
Service	49
Acheter des consommables	49
Autres liens	49
Gestion des consommables	51
Stockage des cartouches d'impression	51
Politique de HP en matière de cartouches d'impression non-HP	51
Service des fraudes HP et site Web	51
Ignorer le message de cartouche épuisée	51
Remplacer les cartouches d'impression	53
Nettoyage du produit	56

7 Résolution des problèmes

Liste de contrôle de dépannage simple	58
Facteurs ayant une incidence sur les performances du produit	58
Etat des voyants	59
Messages d'alerte d'état	63
Bourrages	67

Reprise de l'impression après un bourrage	67
Causes courantes des bourrages	67
Suppression des bourrages	68
Bourrage dans le Bac 1	68
Bourrage dans la zone de l'unité de fusion	69
Bourrage dans le bac de sortie	70
Problèmes de qualité d'impression	72
Amélioration de la qualité d'impression	72
Identification et correction des défauts d'impression	72
Liste de contrôle de la qualité d'impression	72
Problèmes généraux de qualité d'impression	73
Résolution des problèmes des documents couleur	77
Utilisation du logiciel Boîte à outils HP Color LaserJet série CP1210 pour résoudre les problèmes de qualité d'impression	79
Étalonnage du produit	80
Problèmes liés aux performances	81
Problèmes liés au logiciel du produit	82

Annexe A Consommables et accessoires

Commander des pièces, des accessoires et des consommables	84
Commander directement auprès de HP	84
Commander auprès de prestataires de services ou de bureaux	84
Commander directement via le logiciel Boîte à outils HP Color LaserJet série CP1210	84
Numéros de référence	85

Annexe B Service et assistance

Garantie limitée Hewlett-Packard	88
Garantie limitée relative aux cartouches d'impression	89
Assistance clientèle HP	90
Services en ligne	90
Assistance téléphonique	90
Logiciels, pilotes et informations électroniques	90
Commande directe d'accessoires ou de consommables HP	90
Informations de service HP	90
Contrats de maintenance HP	90
Boîte à outils HP Color LaserJet série CP1210	91
Contrats de maintenance HP	92
Contrats de service et services HP Care Pack™	92
Garantie étendue	92
Remballage du produit	93
Formulaire d'informations pour réparation	94

Annexe C Spécifications

Spécifications physiques	96
Spécifications de l'environnement de fonctionnement	97
Spécifications électriques	98
Spécifications de consommation d'énergie	99
Emissions acoustiques	100

Spécifications relatives au papier et aux supports d'impression	101
Spécifications relatives à l'inclinaison	102

Annexe D Informations réglementaires

Réglementations de la FCC	104
Programme de gestion écologique des produits	105
Protection de l'environnement	105
Production d'ozone	105
Consommation d'énergie	105
Utilisation du papier	105
Matières plastiques	105
Consommables d'impression HP LaserJet	105
Instructions concernant le renvoi et le recyclage	106
Etats-Unis et Porto-Rico	106
Renvois multiples (deux à huit cartouches)	106
Renvois uniques	106
Expédition	106
Renvois en dehors des Etats-Unis	106
Papier	107
Restrictions de matériel	107
Mise au rebut des déchets d'équipement électronique par les particuliers dans l'Union européenne	107
Fiche signalétique de sécurité du produit	107
Informations complémentaires	107
Déclaration de conformité	108
Déclarations relatives à la sécurité	109
Protection contre les rayons laser	109
Réglementations DOC canadiennes	109
Déclaration VCCI (Japon)	109
Déclaration relative aux cordons d'alimentation (Japon)	109
Déclaration EMI (Corée)	109
Déclaration relative au laser en Finlande	109
Tableau de substances (Chine)	110

Index	113
--------------------	------------

1 Introduction

- [Fonctionnalités du produit](#)
- [Description](#)

Fonctionnalités du produit

Impression	<ul style="list-style-type: none">● Imprime jusqu'à 8 pages par minute (ppm) en couleur et 12 ppm en noir et blanc aux formats Lettre et A4.● Imprime à 600 points par pouce (ppp).● Inclut des paramètres de réglage pour optimiser la qualité de l'impression.● Les cartouches d'impression utilisent de l'encre HP ColorSphere. Pour plus d'informations sur la capacité des cartouches (nombre de pages imprimées), consultez la page www.hp.com/go/pageyield. La capacité réelle d'une cartouche dépend de l'usage spécifique qui en est fait.
Mémoire	<ul style="list-style-type: none">● Comprend 16 mégaoctets (Mo) de mémoire RAM.
Systèmes d'exploitation compatibles	<ul style="list-style-type: none">● Windows 2000● Windows XP Edition Familiale/Professionnel● Windows Server 2003 (32 bits uniquement)● Windows Vista
Gestion du papier	<ul style="list-style-type: none">● Le bac 1 contient jusqu'à 150 feuilles de support d'impression ou 10 enveloppes.● Le bac de sortie peut contenir jusqu'à 125 feuilles de support d'impression.
Fonctions du pilote d'imprimante	<ul style="list-style-type: none">● ImageREt 2400 produit une qualité d'impression à 2 400 points par pouce (ppp) pour une impression de texte ou de graphiques commerciaux rapide et de qualité.
Connexions d'interface	<ul style="list-style-type: none">● Comprend un port USB 2.0 haute vitesse.
Fonctions écologiques	<ul style="list-style-type: none">● Pour déterminer l'état de qualification ENERGY STAR® de ce produit, consultez la fiche technique du produit ou la fiche de spécifications correspondante.
Impression économique	<ul style="list-style-type: none">● Intègre la fonction d'impression de n pages par feuille (impression de plusieurs pages sur une feuille).● Le pilote d'imprimante offre la possibilité d'imprimer en mode recto verso.
Consommables	<ul style="list-style-type: none">● Utilise une cartouche d'impression conçue pour fonctionner jusqu'à la fin sans être secouée.
Accessibilité	<ul style="list-style-type: none">● Le Guide de l'utilisateur en ligne est compatible avec les lecteurs d'écran.● Les cartouches d'impression peuvent être installées et retirées d'une seule main.● Ouverture d'une seule main des portes et capots.

Description

Vue avant

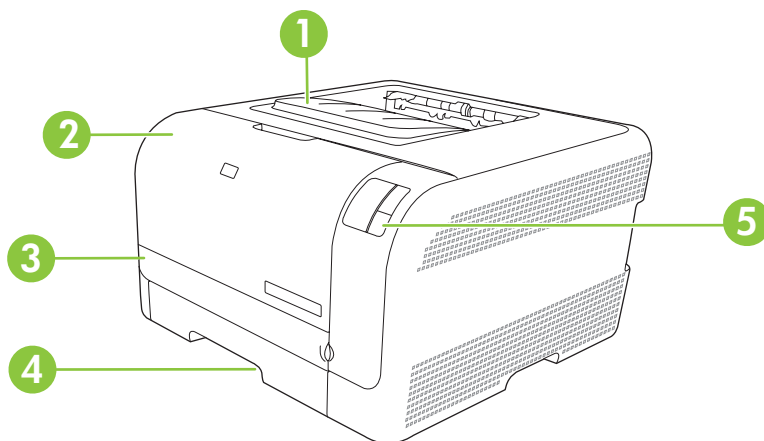

1	Bac de sortie (contient jusqu'à 125 feuilles de papier standard)
2	Porte avant (permet d'accéder aux cartouches d'impression)
3	Porte d'accès aux bourrages
4	Bac 1 (contient jusqu'à 150 feuilles de papier standard)
5	Panneau de commande

Vues arrière et latérale

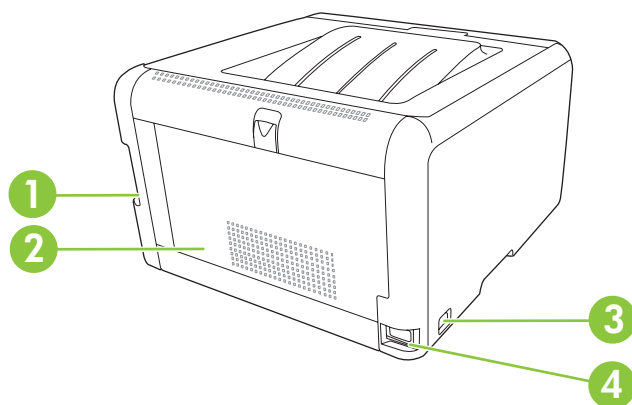

1	Port USB 2.0 haute vitesse
2	Porte arrière (pour l'accès aux bourrages)
3	Bouton d'alimentation
4	Connexion d'alimentation

Présentation du panneau de commande

Le panneau de commande du produit comporte les voyants et les boutons suivants :

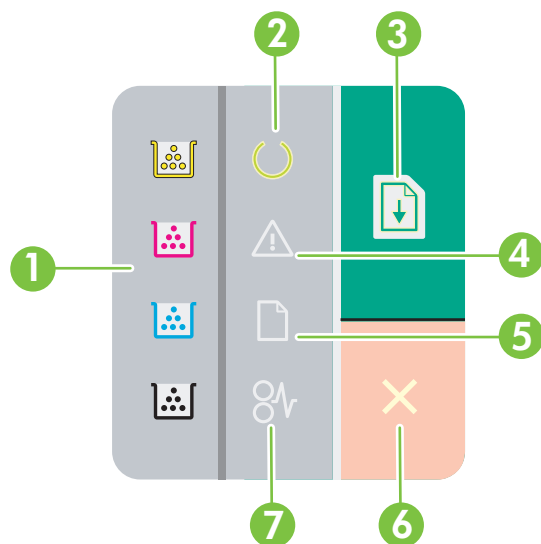

1	Voyants d'encre : indiquent qu'une cartouche d'impression doit être remplacée. Si une cartouche d'impression a été retirée du produit, le voyant correspondant clignote.
2	Voyant Prêt : indique que le produit est prêt à l'emploi.
3	Bouton et voyant Reprendre : indique qu'une tâche a été suspendue. Appuyez sur ce bouton pour poursuivre la tâche en cours.
4	Voyant Attention : indique qu'une porte est ouverte ou que d'autres erreurs ont été rencontrées.
5	Voyant Fin du papier : indique qu'il n'y a plus de papier dans le produit.
6	Bouton Annuler : pour annuler une tâche en cours d'impression, appuyez sur le bouton Annuler .
7	Voyant Bourrage : indique qu'un bourrage s'est produit dans le produit.



REMARQUE : Pour obtenir une description de l'état des voyants, reportez-vous à la section [Etat des voyants page 59](#).

Connexion USB



REMARQUE : Ne connectez *pas* le câble USB avant d'installer le logiciel. Le programme d'installation vous indiquera quand connecter le câble USB.

Ce produit prend en charge une connexion USB 2.0. Vous devez utiliser un câble USB de type A/B pour l'impression.

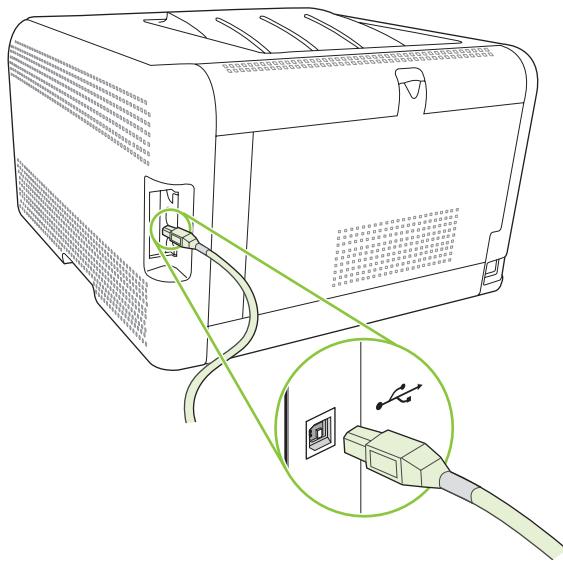

Numéros de modèle et de série

Le numéro de modèle et le numéro de série figurent sur une étiquette d'identification apposée sur le panneau intérieur de la porte avant.

Cette étiquette contient des informations sur le pays/région d'origine, le niveau de révision, la date de fabrication, le code de production et le numéro de production du produit. Elle fournit également des informations relatives à la consommation électrique et aux réglementations en vigueur.

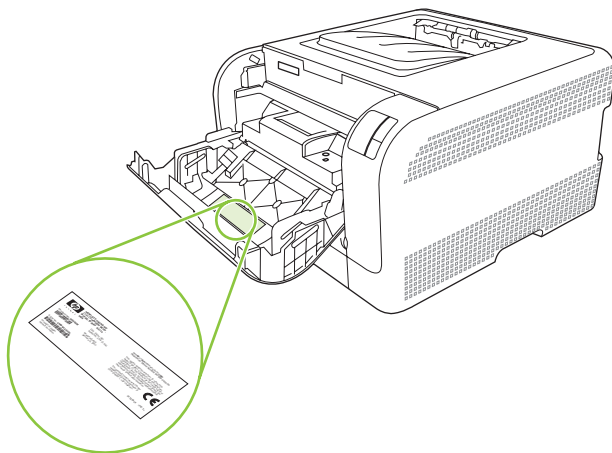

2 Logiciels

- [Systèmes d'exploitation compatibles](#)
- [Pilote d'imprimante](#)
- [Priorité des paramètres d'impression](#)
- [Ouverture du pilote d'imprimante et modification des paramètres d'impression](#)
- [Suppression du logiciel du produit](#)
- [Utilitaires](#)

Systemes d'exploitation compatibles

Le produit prend en charge les systemes d'exploitation suivants :

- Windows 2000
- Windows XP Edition Familiale/Professionnel
- Windows Server 2003 (32 bits uniquement)
- Windows Vista

Pilote d'imprimante

Le produit est livré avec un logiciel pour Windows permettant à l'ordinateur de communiquer avec le produit. Ce logiciel est appelé pilote d'imprimante. Un pilote d'imprimante permet d'accéder à des fonctions du produit telles que l'impression sur un papier de format personnalisé, le redimensionnement de documents et l'insertion de filigranes.



REMARQUE : Les pilotes les plus récents sont disponibles à l'adresse www.hp.com/support/ljcp1210series. Selon la configuration des ordinateurs Windows, le programme d'installation du logiciel du produit vérifie automatiquement l'accès Internet de l'ordinateur pour obtenir les pilotes les plus récents.

Priorité des paramètres d'impression

Les modifications de paramètres d'impression se voient attribuées un ordre de priorité en fonction de leur emplacement :



REMARQUE : Les noms de commande et de boîte de dialogue peuvent varier selon le logiciel.

- **Boîte de dialogue Mise en page** : Pour ouvrir cette boîte de dialogue, cliquez sur **Mise en page** ou sur une option similaire du menu **Fichier** du programme que vous utilisez. Les paramètres modifiés ici remplacent toutes les autres modifications.
- **Boîte de dialogue Imprimer** : Pour ouvrir cette boîte de dialogue, cliquez sur **Imprimer**, **Configuration de l'impression** ou sur une option similaire du menu **Fichier** du programme que vous utilisez. Les paramètres modifiés dans la boîte de dialogue **Imprimer** ont une priorité inférieure et ne remplacent *pas* les modifications effectuées dans la boîte de dialogue **Mise en page**.
- **Boîte de dialogue Propriétés de l'imprimante (pilote d'imprimante)** : Cliquez sur **Propriétés** dans la boîte de dialogue **Imprimer** pour ouvrir le pilote d'imprimante. Les paramètres modifiés dans la boîte de dialogue **Propriétés de l'imprimante** ne remplacent pas ceux modifiés à un autre emplacement.
- **Paramètres par défaut du pilote d'imprimante** : Les paramètres par défaut du pilote d'imprimante spécifient les paramètres utilisés dans toutes les tâches d'impression, à *moins que* vous ne modifiez des paramètres dans la boîte de dialogue **Mise en page**, **Imprimer** ou **Propriétés de l'imprimante**.

Ouverture du pilote d'imprimante et modification des paramètres d'impression

Système d'exploitation	Pour changer les paramètres des tâches d'impression jusqu'à la fermeture du logiciel	Pour changer les paramètres par défaut des tâches d'impression	Pour changer les paramètres de configuration du périphérique
Windows 2000, XP, Server 2003 et Vista	<ol style="list-style-type: none">1. Dans le menu Fichier du logiciel, cliquez sur Imprimer.2. Sélectionnez le pilote, puis cliquez sur Propriétés ou sur Préférences. <p>Les étapes peuvent être différentes ; cette procédure est classique.</p>	<ol style="list-style-type: none">1. Cliquez sur Démarrer, Paramètres, puis sur Imprimantes (Windows 2000) ou Imprimantes et télécopieurs (Windows XP Professionnel et Server 2003) ou Imprimantes et autres périphériques (Windows XP Edition familiale). Sous Windows Vista, cliquez sur Démarrer, Panneau de configuration, puis sur Imprimante.2. Cliquez avec le bouton droit de la souris sur l'icône du pilote, puis sélectionnez Préférences d'impression.	<ol style="list-style-type: none">1. Cliquez sur Démarrer, Paramètres, puis sur Imprimantes (Windows 2000) ou Imprimantes et télécopieurs (Windows XP Professionnel et Server 2003) ou Imprimantes et autres périphériques (Windows XP Edition familiale). Sous Windows Vista, cliquez sur Démarrer, Panneau de configuration, puis sur Imprimante.2. Cliquez avec le bouton droit de la souris sur l'icône du pilote, puis cliquez sur Propriétés.3. Cliquez sur l'onglet Configurer.

Suppression du logiciel du produit

1. Cliquez sur **Démarrer**, puis cliquez sur **Programmes**.
2. Cliquez sur **HP**, puis sur **HP Color LaserJet série CP1210**.
3. Cliquez sur **Désinstaller**, puis suivez les instructions à l'écran pour supprimer le logiciel.

Utilitaires

Logiciel Boîte à outils HP Color LaserJet série CP1210

Boîte à outils HP Color LaserJet série CP1210 est un programme que vous pouvez utiliser pour les tâches suivantes :

- Vérifier l'état du produit
- Configurer les paramètres du produit
- Configurer les messages contextuels d'alerte
- Afficher les informations de dépannage
- Afficher la documentation en ligne

Logiciel Alertes d'état

Le logiciel Alertes d'état fournit des informations sur l'état actuel du produit.

Ce logiciel fournit également des alertes contextuelles apparaissant lorsque certains événements se produisent, comme un bac vide ou un problème avec le produit. L'alerte inclut des informations pour la résolution du problème.

3 Papier et supports d'impression

- [Comprendre l'utilisation du papier et du support d'impression](#)
- [Papiers et formats de support d'impression pris en charge](#)
- [Types de papier pris en charge et capacité du bac d'alimentation](#)
- [Recommandations pour papiers ou supports d'impression spéciaux](#)
- [Chargement du papier et des supports d'impression](#)

Comprendre l'utilisation du papier et du support d'impression

Ce produit prend en charge toute une gamme de papiers et d'autres supports d'impression qui répondent aux recommandations données dans ce Guide de l'utilisateur. Les papiers et supports d'impression ne satisfaisant pas à ces recommandations risquent de provoquer les problèmes suivants :

- Qualité d'impression médiocre
- Bourrages papier plus nombreux
- Usure prématurée du produit, pouvant nécessiter une réparation

Pour obtenir des résultats optimaux, n'utilisez que du papier et des supports d'impression de marque HP conçus pour les imprimantes laser ou multi-usages. N'utilisez pas de papier photo ou de supports d'impression conçus pour les imprimantes à jet d'encre. La société Hewlett-Packard Company ne peut pas recommander l'utilisation d'autres marques de papier ou de supports, car elle ne peut pas en contrôler la qualité.

Il est possible que certains supports répondant à toutes les recommandations décrites dans ce Guide de l'utilisateur ne donnent pas de résultats satisfaisants. Cela peut être dû à une mauvaise manipulation, des niveaux de température et d'humidité inacceptables et/ou d'autres facteurs que Hewlett-Packard ne peut pas maîtriser.



ATTENTION : L'utilisation de papiers ou de supports d'impression ne répondant pas aux spécifications définies par Hewlett-Packard peut provoquer des problèmes du produit nécessitant des réparations. Ce type de réparation n'est pas couvert par les contrats de garantie et de maintenance de Hewlett-Packard.

Papiers et formats de support d'impression pris en charge

Ce produit prend en charge divers formats de papier et s'adapte à différents supports.



REMARQUE : Pour obtenir des résultats optimaux, choisissez le format et le type de papier appropriés dans le pilote d'imprimante avant l'impression.

Tableau 3-1 Papiers et formats de support d'impression pris en charge

Format	Dimensions	Bac 1
Letter	216 x 279 mm	✓
Legal	216 x 356 mm	✓
A4	210 x 297 mm	✓
Executive	184 x 267 mm	✓
A3	297 x 420 mm	
A5	148 x 210 mm	✓
A6	105 x 148 mm	✓
B4 JIS	257 x 364 mm	✓
B5 (JIS)	182 x 257 mm	✓
B5 (ISO)	176 x 250 mm	
B6 (ISO)	125 x 176 mm	
16k	197 x 273 mm	✓
8,5 x 13	216 x 330 mm	✓
4 x 6	107 x 152 mm	✓
5 x 8	127 x 203 mm	✓
10 x 15 cm	100 x 150 mm	✓
Personnalisé	(76 - 216) x (127 - 356) mm	✓

Tableau 3-2 Enveloppes et cartes postales prises en charge

Format	Dimensions	Bac 1
Enveloppe #10	105 x 241 mm	✓
Enveloppe DL	110 x 220 mm	✓

Tableau 3-2 Enveloppes et cartes postales prises en charge (suite)

Format	Dimensions	Bac 1
Enveloppe C5	162 x 229 mm	✓
Enveloppe B5	176 x 250 mm	✓
Enveloppe Monarch	98 x 191 mm	✓
Carte postale	100 x 148 mm	✓
Double carte postale	148 x 200 mm	✓

Types de papier pris en charge et capacité du bac d'alimentation

Type de support	Dimensions ¹	Poids	Capacité ²	Orientation du papier
Papier, dont les types suivants : <ul style="list-style-type: none"> ● Ordinaire ● Papier à en-tête ● Couleur ● Préimprimé ● Perforé ● Recyclé 	Minimum : 76 x 127 mm Maximum : 216 x 356 mm	De 60 à 90 g/m ²	Jusqu'à 150 feuilles 75 g/m ²	Côté à imprimer vers le haut, avec le bord supérieur à l'arrière du bac
Papier épais	Idem que pour le papier	Jusqu'à 200 g/m ²	Hauteur de la pile jusqu'à 15 mm	Côté à imprimer vers le haut, avec le bord supérieur à l'arrière du bac
Papier pour couverture	Idem que pour le papier	Jusqu'à 200 g/m ²	Hauteur de la pile jusqu'à 15 mm	Côté à imprimer vers le haut, avec le bord supérieur à l'arrière du bac
Papier brillant	Idem que pour le papier	Jusqu'à 220 g/m ²	Hauteur de la pile jusqu'à 15 mm	Côté à imprimer vers le haut, avec le bord supérieur à l'arrière du bac
Transparents	A4 ou Lettre	Épaisseur : 0,12 à 0,13 mm	Jusqu'à 50 feuilles	Côté à imprimer vers le haut, avec le bord supérieur à l'arrière du bac
Étiquettes ³	A4 ou Lettre	Épaisseur : jusqu'à 0,23 mm	Jusqu'à 50 feuilles	Côté à imprimer vers le haut, avec le bord supérieur à l'arrière du bac
Enveloppes	<ul style="list-style-type: none"> ● COM 10 ● Monarch ● DL ● C5 ● B5 	Jusqu'à 90 g/m ²	Jusqu'à 10 enveloppes	Face à imprimer vers le haut, côté du timbre à l'arrière du bac
Cartes postales et fiches Bristol	100 x 148 mm		Jusqu'à 50 feuilles	Côté à imprimer vers le haut, avec le bord supérieur à l'arrière du bac

¹ Le produit prend en charge une vaste gamme de formats standard et personnalisés de supports d'impression. Vérifiez les formats pris en charge dans le pilote de l'imprimante.

² La capacité peut varier en fonction du grammage et de l'épaisseur du support ainsi que des conditions ambiantes.

³ Lissé : 100 à 250 (Sheffield)

Recommandations pour papiers ou supports d'impression spéciaux

Ce produit prend en charge l'impression sur des supports spéciaux. Suivez les recommandations ci-dessous pour obtenir des résultats satisfaisants. Lorsque vous utilisez des papiers ou des supports d'impression spéciaux, assurez-vous de définir le type et le format dans le pilote de votre imprimante afin d'obtenir les meilleurs résultats d'impression possibles.



ATTENTION : Les imprimantes HP LaserJet utilisent des unités de fusion pour sécher les particules du toner sur le papier en points très précis. Le papier laser HP est conçu pour supporter cette température extrême. L'utilisation de papier à jet d'encre non conçu pour cette technologie peut endommager votre imprimante.

Type de support	Vous devez	Vous ne devez pas
Enveloppes	<ul style="list-style-type: none"> • Stockez les enveloppes à plat. • Utilisez des enveloppes dont les collures vont jusqu'à l'angle de l'enveloppe. • Utilisez des enveloppes à bande adhésive détachable dont l'utilisation avec les imprimantes laser a été approuvée. 	<ul style="list-style-type: none"> • N'utilisez pas d'enveloppes pliées, entaillées, collées ensemble ou endommagées. • N'utilisez pas d'enveloppes à fermoirs, pressions, fenêtres ou bords enduits. • N'utilisez pas de bandes autocollantes ou contenant d'autres matières synthétiques.
Étiquettes	<ul style="list-style-type: none"> • Utilisez uniquement des feuilles ne comportant pas de zone exposée entre les étiquettes. • Utilisez des étiquettes reposant à plat. • Utilisez uniquement des feuilles entières d'étiquettes. 	<ul style="list-style-type: none"> • N'utilisez pas d'étiquettes présentant des froissures ou des bulles, ni d'étiquettes endommagées. • N'imprimez pas sur des feuilles non complètes d'étiquettes.
Transparents	<ul style="list-style-type: none"> • Utilisez uniquement des transparents dont l'utilisation avec les imprimantes laser a été approuvée. • Placez les transparents sur une surface plane après les avoir retirés du produit. 	<ul style="list-style-type: none"> • N'utilisez pas de supports d'impression transparents non approuvés pour les imprimantes laser.
Papiers à en-tête ou formulaires préimprimés	<ul style="list-style-type: none"> • Utilisez uniquement du papier à en-tête ou des formulaires dont l'utilisation avec les imprimantes laser a été approuvée. 	<ul style="list-style-type: none"> • N'utilisez pas de papier à en-tête gaufré ou métallique.
Papier à fort grammage	<ul style="list-style-type: none"> • Utilisez uniquement du papier à fort grammage dont l'utilisation avec les imprimantes laser a été approuvée et conforme aux spécifications de grammage de ce produit. 	<ul style="list-style-type: none"> • N'utilisez pas de papier dont le grammage est supérieur aux spécifications de support recommandées pour ce produit, sauf s'il s'agit d'un papier HP dont l'utilisation avec ce produit a été approuvée.
Papier glacé ou couché	<ul style="list-style-type: none"> • Utilisez uniquement du papier glacé ou couché dont l'utilisation avec les imprimantes laser a été approuvée. 	<ul style="list-style-type: none"> • N'utilisez pas de papier glacé ou couché conçu pour une utilisation avec les produits à jet d'encre.

Chargement du papier et des supports d'impression

1. Sortez le bac d'alimentation du produit et retirez tout papier qui s'y trouve.

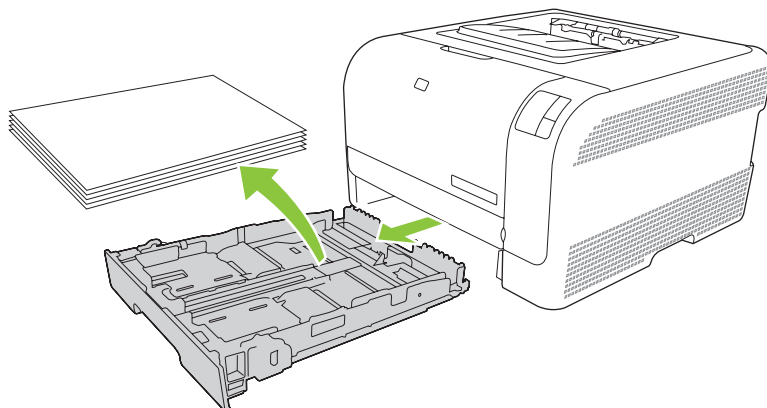

2. Faites glisser les guides de longueur et de largeur du papier.

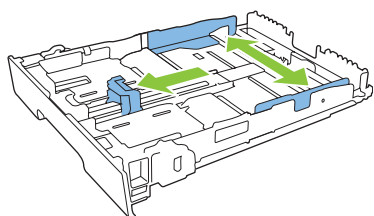

- Pour charger le papier au format Légal, étendez le bac d'alimentation en maintenant le taquet d'extension enfoncé et en tirant l'avant du bac d'alimentation vers vous.

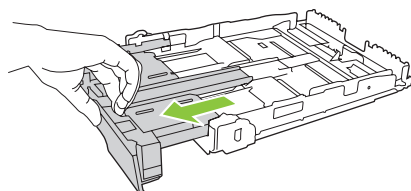

REMARQUE : Lorsque vous chargez du papier au format Légal, le bac d'alimentation s'étend d'environ 51 mm à l'avant du produit.

3. Placez le papier dans le bac d'alimentation et assurez-vous que le papier est bien à plat au niveau des quatre coins. Faites glisser les guides de longueur et de largeur contre la pile de papier.

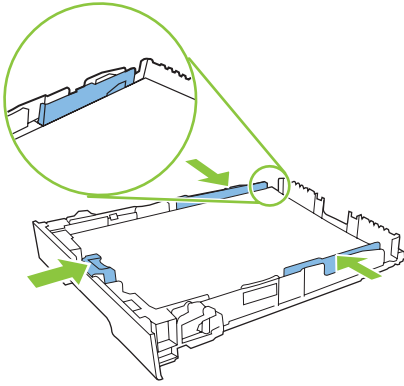

4. Appuyez sur le papier pour vous assurer qu'il se trouve sous les taquets limitant la hauteur du papier, situés sur les côtés du bac d'alimentation.

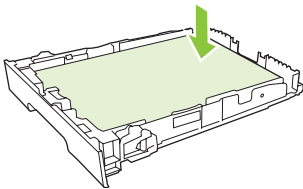

5. Faites glisser le bac d'alimentation dans le produit.

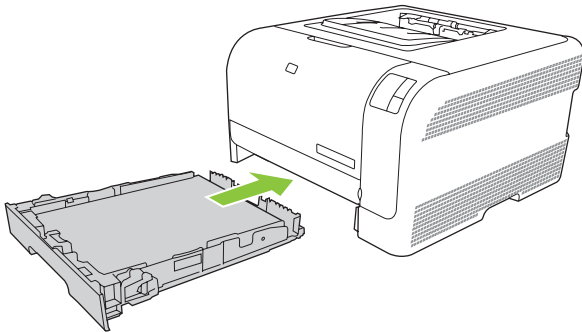

4 Tâches d'impression

- [Modification du pilote d'imprimante en fonction du type et du format du support](#)
- [Aide du pilote d'imprimante](#)
- [Annulation d'une tâche d'impression](#)
- [Création et utilisation de raccourcis d'impression sous Windows](#)
- [Impression des brochures](#)
- [Paramètres de qualité d'impression](#)
- [Impression sur des supports spéciaux](#)
- [Redimensionner les documents](#)
- [Définition de l'orientation de l'impression](#)
- [Utilisation des filigranes](#)
- [Impression sur les deux faces de la feuille \(recto verso manuel\)](#)
- [Impression de plusieurs pages sur une même feuille de papier sous Windows](#)

Modification du pilote d'imprimante en fonction du type et du format du support

La sélection du support par type et par format assure une meilleure qualité d'impression pour le papier épais, le papier brillant et les transparents de rétroprojection. L'utilisation d'un paramètre incorrect peut entraîner une qualité d'impression médiocre. Imprimez toujours suivant le **type** pour les supports d'impression spéciaux tels que les étiquettes et les transparents. Imprimez toujours suivant le **format** pour les enveloppes.

1. Dans le menu **Fichier** du logiciel, cliquez sur **Imprimer**.
2. Sélectionnez le pilote, puis cliquez sur **Propriétés** ou **Préférences**.
3. Cliquez sur l'onglet **Papier/Qualité**.
4. Dans la zone de liste **Type** ou **Format**, sélectionnez le type ou le format de support approprié.
5. Cliquez sur **OK**.

Aide du pilote d'imprimante

L'aide du pilote d'imprimante est distincte de l'aide du programme. L'aide du pilote d'imprimante fournit des explications sur les touches, les cases à cocher et les listes déroulantes présentes dans le pilote d'imprimante. Elle comprend également des instructions sur les tâches d'impression courantes, telles que les impressions recto verso, l'impression de plusieurs pages sur une même feuille ou l'impression de la première page ou de la couverture sur un papier différent.

Activez les écrans de l'aide du pilote d'imprimante en suivant l'une des procédures suivantes :

- Dans la boîte de dialogue **Propriétés** du pilote d'imprimante, cliquez sur le bouton **Aide**.
- Appuyez sur la touche **F1** du clavier.
- Cliquez sur le point d'interrogation situé dans le coin supérieur droit du pilote d'imprimante.
- Cliquez avec le bouton droit de la souris sur un élément du pilote, puis cliquez sur **Qu'est-ce que c'est ?**.

Annulation d'une tâche d'impression

Vous pouvez annuler une tâche d'impression à partir des emplacements suivants :

- **Panneau de commande du produit** : pour annuler la tâche d'impression, appuyez sur le bouton **Annuler** situé sur le panneau de commande du produit, puis relâchez-le.
- **Application logicielle** : En principe, une boîte de dialogue s'affiche brièvement à l'écran pour vous permettre d'annuler la tâche d'impression.
- **File d'attente Windows** : Si une tâche d'impression est dans une file d'attente (mémoire de l'ordinateur) ou dans un spouleur d'impression, supprimez-la.
 - Cliquez sur **Démarrer, Paramètres**, puis sur **Imprimantes** (Windows 2000) ou **Imprimantes et télécopieurs** (Windows XP Professionnel et Server 2003) ou **Imprimantes et autres périphériques** (Windows XP Edition familiale).
 - Sous Windows Vista, cliquez sur **Démarrer, Panneau de configuration**, puis sur **Imprimante**.

Double-cliquez sur l'icône **HP Color LaserJet série CP1210** pour ouvrir la fenêtre, sélectionnez la tâche d'impression, puis cliquez sur **Supprimer**.

Si les voyants du panneau de commande clignotent encore, alors que la tâche d'impression vient d'être annulée, cela signifie que l'ordinateur est toujours en train de transmettre la tâche à l'imprimante. Vous avez le choix entre supprimer la tâche dans la file d'attente ou attendre que l'ordinateur n'ait plus de données à transmettre. L'imprimante repasse à l'état Prête.

Création et utilisation de raccourcis d'impression sous Windows

Utilisez des raccourcis d'impression pour enregistrer les paramètres actuels du pilote en vue d'une réutilisation ultérieure.

Création d'un raccourci d'impression

1. Dans le menu **Fichier** du logiciel, cliquez sur **Imprimer**.
2. Sélectionnez le pilote, puis cliquez sur **Propriétés** ou **Préférences**.
3. Cliquez sur l'onglet **Raccourcis d'impression**.
4. Sélectionnez les paramètres d'impression à utiliser. Cliquez sur **Enregistrer sous**.
5. Dans la boîte de dialogue **Raccourcis d'impression**, entrez un nom pour le raccourci.
6. Cliquez sur **OK**.

Utilisation des raccourcis d'impression

1. Dans le menu **Fichier** du logiciel, cliquez sur **Imprimer**.
2. Sélectionnez le pilote, puis cliquez sur **Propriétés** ou **Préférences**.
3. Cliquez sur l'onglet **Raccourcis d'impression**.
4. Sélectionnez le raccourci d'impression à utiliser à partir de la boîte de dialogue **Raccourcis d'impression**.
5. Cliquez sur **OK**.



REMARQUE : Pour utiliser les paramètres par défaut du pilote d'imprimante, sélectionnez **Paramètres d'usine par défaut**.

Impression des brochures

Vous pouvez imprimer des brochures sur du papier au format Letter, Legal ou A4.

1. Chargez du papier dans le bac.
2. Dans le menu **Fichier** du logiciel, cliquez sur **Imprimer**.
3. Sélectionnez le pilote, puis cliquez sur **Propriétés** ou **Préférences**.
4. Cliquez sur l'onglet **Finition**.
5. Cochez la case **Impression recto verso (manuelle)**.
6. Dans la liste déroulante **Mise en page Livret**, sélectionnez **Reliure à gauche** ou **Reliure à droite**.
7. Cliquez sur **OK**.
8. Imprimez le document.
Le pilote d'imprimante vous invite à recharger les pages pour imprimer la deuxième face.
9. Pliez les pages, puis agrafez-les.

Paramètres de qualité d'impression

Les paramètres de qualité d'impression ont une incidence sur la résolution d'impression et l'utilisation de l'encre.

1. Dans le menu **Fichier** du logiciel, cliquez sur **Imprimer**.
2. Sélectionnez le pilote, puis cliquez sur **Propriétés** ou **Préférences**.
3. Sous l'onglet **Papier/Qualité**, sélectionnez le paramètre de qualité d'impression à utiliser.

Sélectionnez **Imprimer tout le texte en noir** pour économiser les cartouches d'impression couleur. Le produit utilise alors uniquement la cartouche d'impression noire pour imprimer le texte noir au lieu d'utiliser un mélange de quatre couleurs pour obtenir cette couleur.

Impression sur des supports spéciaux

Utilisez uniquement les supports recommandés pour ce produit. Pour plus d'informations, reportez-vous à la section [Papier et supports d'impression page 15](#).



ATTENTION : Assurez-vous d'avoir défini le type de support correct dans le pilote d'imprimante. Le produit règle la température de fusion en fonction du type de support choisi. En cas d'impression sur des supports spéciaux, ce réglage évite que l'unité de fusion détériore le support lorsqu'il passe dans le produit.

1. Chargez le support dans le bac.
 - Chargez les enveloppes en plaçant la face recto vers le haut, côté du timbre vers l'arrière du bac.
 - Chargez tous les autres types de papier et de support d'impression face recto vers le haut et haut de la page vers l'arrière du bac.
 - En mode recto verso, chargez le papier face recto vers le bas et haut de la page vers l'arrière du bac.
2. Réglez les guides de longueur et de largeur du papier en fonction du format du support.
3. Dans le menu **Fichier** du logiciel, cliquez sur **Imprimer**.
4. Sélectionnez le pilote, puis cliquez sur **Propriétés** ou **Préférences**.
5. Sous l'onglet **Papier/Qualité**, sélectionnez le type de support approprié, ou sélectionnez l'option correspondante sous l'onglet **Raccourcis d'impression**.
6. Imprimez le document.

Redimensionner les documents

Les options de redimensionnement de documents permettent de réduire ou d'agrandir un document à un pourcentage de sa taille normale. Vous pouvez également décider d'imprimer un document sur un autre format de papier, avec ou sans mise à l'échelle.

Réduction ou agrandissement d'un document

1. Dans le menu **Fichier** du programme logiciel, cliquez sur **Imprimer**.
2. Sélectionnez le pilote, puis cliquez sur **Propriétés** ou sur **Préférences**.
3. Sur l'onglet **Effets**, près de **% de la taille réelle**, saisissez le pourcentage selon lequel vous souhaitez réduire ou agrandir votre document.

Vous pouvez également utiliser la barre de défilement pour ajuster le pourcentage.

4. Cliquez sur **OK**.

Impression d'un document sur un autre format de papier

1. Dans le menu **Fichier** du programme logiciel, cliquez sur **Imprimer**.
2. Sélectionnez le pilote, puis cliquez sur **Propriétés** ou sur **Préférences**.
3. Dans l'onglet **Effets**, cliquez sur **Imprimer document sur**.
4. Sélectionnez le format de papier sur lequel imprimer.
5. Pour imprimer le document sans le mettre à l'échelle, vérifiez que l'option **Mettre à l'échelle du document** n'est pas sélectionnée.
6. Cliquez sur **OK**.

Définition de l'orientation de l'impression

1. Dans le menu **Fichier** du logiciel, cliquez sur **Imprimer**.
2. Sous l'onglet **Finition**, sélectionnez **Portrait** ou **Paysage** dans la section **Orientation**.
3. Cliquez sur **OK**.

Utilisation des filigranes

Un filigrane est une note, telle que « Confidentiel », imprimée en arrière-plan sur chaque page d'un document.

1. Dans le menu **Fichier** du programme logiciel, cliquez sur **Imprimer**.
2. Sélectionnez le pilote, puis cliquez sur **Propriétés** ou sur **Préférences**.
3. Dans l'onglet **Effets**, cliquez sur la liste déroulante **Filigranes**.
4. Cliquez sur le filigrane que vous voulez utiliser. Pour créer un filigrane, cliquez sur **Modifier**.
5. Si vous souhaitez que le filigrane apparaisse uniquement sur la première page du document, cliquez sur **Première page seulement**.
6. Cliquez sur **OK**.

Pour supprimer le filigrane, cliquez sur **(aucun)** dans la liste déroulante **Filigranes**.

Impression sur les deux faces de la feuille (recto verso manuel)

Pour imprimer en recto verso, vous devez d'abord imprimer la première face, retourner le papier, puis réinsérer le papier dans le bac et imprimer la deuxième face.

1. Sur le bureau Windows, cliquez sur **Démarrer, Paramètres et Imprimantes** (ou **Imprimantes et télécopieurs** pour certaines versions de Windows).
2. Cliquez avec le bouton droit sur HP Color LaserJet série CP1210 et sélectionnez **Propriétés**.
3. Cliquez sur l'onglet **Configurer**.
4. Dans la section **Gestion du papier**, sélectionnez **Permettre l'impression recto verso manuelle**.
5. Cliquez sur **OK**.
6. Ouvrez la boîte de dialogue d'**impression** dans le logiciel à partir duquel vous effectuer l'impression. Dans la plupart des logiciels, cette boîte de dialogue est accessible en cliquant sur **Fichier**, puis sur **Imprimer**.
7. Sélectionnez HP Color LaserJet série CP1210.
8. Cliquez sur **Propriétés** ou sur **Préférences**. Le nom exact de l'option dépend du logiciel à partir duquel vous effectuez l'impression.
9. Cliquez sur l'onglet **Finition**.
10. Cochez la case **Impression recto verso (manuelle)**.
11. Cliquez sur **OK**.
12. Imprimez la première face du document.
13. Une fois le recto imprimé, retirez le papier restant situé dans le bac et mettez-le de côté jusqu'à ce que la tâche d'impression recto verso manuelle soit terminée.
14. Empilez les pages imprimées, puis déramez la pile.
15. Retournez la pile dans le bac, face imprimée vers le bas et bord supérieur vers l'arrière du bac.
16. Appuyez sur le bouton **Reprendre** pour imprimer le verso.

Impression de plusieurs pages sur une même feuille de papier sous Windows

Vous pouvez imprimer plusieurs pages sur une même feuille de papier.

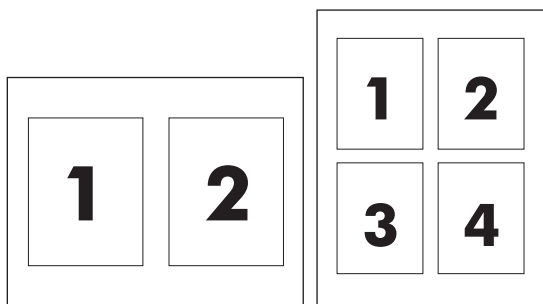

1. Dans le menu **Fichier** du programme logiciel, cliquez sur **Imprimer**.
2. Sélectionnez le pilote, puis cliquez sur **Propriétés** ou sur **Préférences**.
3. Cliquez sur l'onglet **Finition**.
4. Dans la section **Options document**, sélectionnez le nombre de pages que vous souhaitez imprimer sur chaque feuille (1, 2, 4, 6, 9 ou 16).
5. Si le nombre de pages est supérieur à 1, sélectionnez les options appropriées pour **Imprimer bordures de page** et **Ordre des pages**.
 - Si vous devez modifier l'orientation de la page, cliquez sur **Portrait** ou **Paysage**.
6. Cliquez sur **OK**. L'imprimante est à présent configurée pour imprimer le nombre de pages par feuille sélectionné.

5 Couleur

- [Gestion des couleurs](#)
- [Utilisation avancée des couleurs](#)
- [Correspondance des couleurs](#)

Gestion des couleurs

La configuration des options de couleur sur **Automatique** produit généralement la meilleure qualité d'impression de documents couleur possible. Toutefois, il peut se produire des situations dans lesquelles vous souhaitez imprimer un document couleur en niveaux de gris (noir et blanc) ou modifier une des options de couleur de l'imprimante.

- Sous Windows, utilisez les paramètres de l'onglet **Couleur** du pilote d'imprimante pour effectuer une impression en niveaux de gris ou modifier les options de couleur.

Impression en niveaux de gris

Sélectionnez l'option **Imprimer en niveaux de gris** du pilote d'imprimante pour imprimer un document couleur en noir et blanc. Cette option est utile pour l'impression de documents couleur à photocopier ou télécopier.

Si l'option **Imprimer en niveaux de gris** est sélectionnée, le produit passe en mode monochrome, ce qui réduit l'usure des cartouches couleur.

Réglage automatique ou manuel des couleurs

La fonction de réglage **Automatique** des couleurs optimise le traitement des couleurs en gris neutre, les demi-teintes et les améliorations de bords pour chaque élément d'un document. Pour plus d'informations, reportez-vous à l'aide en ligne du pilote d'imprimante.



REMARQUE : **Automatique** est le paramètre par défaut et est recommandé pour l'impression de tous les documents couleur.

Utilisez l'option de réglage **Manuel** des couleurs pour régler le traitement des couleurs en gris neutre, les demi-teintes et les améliorations de bords pour le texte, les graphiques et les photos. Pour accéder aux options de couleurs manuelles, sous l'onglet **Couleur**, sélectionnez **Manuel**, puis **Paramètres**.

Options de couleurs manuelles

Utilisez l'option de réglage Manuel des couleurs pour ajuster individuellement les **demi-teintes** individuellement pour le texte, les graphiques et les photos.



REMARQUE : Dans les programmes convertissant le texte ou les graphiques en images tramées, les paramètres **Photographies** contrôlent également le texte et les graphiques.

Tableau 5-1 Options de couleurs manuelles

Description du paramètre	Options du paramètre
Demi-teintes Les options de demi-teintes ont un impact sur la résolution et la clarté des couleurs imprimées.	<ul style="list-style-type: none">• L'option Lisse donne de meilleurs résultats pour les grandes zones de couleur unie et améliore la qualité des photos en adoucissant les gradations de couleurs. Sélectionnez cette option lorsque l'obtention de zones uniformes et lisses est prioritaire.• L'option Détail est utile pour le texte et les graphiques qui requièrent de nettes distinctions entre les lignes ou couleurs, ou les images contenant un motif ou un niveau élevé de détail. Sélectionnez cette option lorsque l'obtention de bords nets et de détails est prioritaire.

Tableau 5-1 Options de couleurs manuelles (suite)

Description du paramètre	Options du paramètre
<p>Gris neutres</p> <p>Le paramètre Gris neutres détermine la méthode de création des couleurs grises employée pour le texte, les graphiques et les photographies.</p>	<ul style="list-style-type: none">• L'option Noir uniquement génère des couleurs neutres (gris et noir) en utilisant uniquement l'encre noire. Ce réglage garantit des couleurs neutres sans teinte de couleur.• 4 couleurs génère des couleurs neutres (gris et noir) en combinant les quatre encres de couleur. Cette méthode produit des dégradés et des transitions plus lisses vers les autres couleurs et fournit le noir le plus foncé.
<p>Contrôle du bord</p> <p>Le paramètre Contrôle du bord détermine le rendu des bords. Le contrôle des bords comporte deux composants : tramage adaptatif et recouvrement. Le tramage adaptatif accroît la netteté des bords. Le recouvrement réduit l'effet d'enregistrement incorrect des plans de couleur en superposant légèrement les bords des objets adjacents.</p>	<ul style="list-style-type: none">• Maximum est le paramètre de recouvrement le plus agressif. Le tramage adaptatif est activé.• Normal. Le dépassement est réglé sur un niveau moyen et l'adaptation des demi-teintes est activée.• Désactivé désactive le recouvrement et le tramage adaptatif.

Thèmes de couleurs

Description du paramètre	Options du paramètre
<p>Couleur RGB</p>	<ul style="list-style-type: none">• L'option Par défaut (sRGB) spécifie à l'imprimante d'interpréter les couleurs RGB en tant que couleurs sRGB. sRGB est la norme acceptée de Microsoft et de l'organisation du World Wide Web (http://www.w3.org).• L'option Eclatant augmente la saturation des couleurs dans les demi-tons. Les objets moins colorés ont un rendu plus coloré. Ce paramètre est recommandé pour l'impression de graphiques professionnels.• Photo interprète les couleurs RGB comme si elles étaient imprimées comme une photo à l'aide d'un mini-laboratoire numérique. Cette option produit des couleurs plus profondes et saturées que le mode par défaut. Utilisez ce réglage pour l'impression de photos.• Photo (AdobeRGB1998) est utilisé pour les photos numériques qui utilisent l'espace de couleurs AdobeRGB au lieu de l'espace sRGB. Lorsque vous effectuez des impressions à partir d'une application professionnelle qui utilise AdobeRGB, désactivez la gestion des couleurs dans le programme et laissez le produit gérer l'espace de couleurs.• Aucun règle l'imprimante de sorte qu'elle imprime les données RGB en mode brut. Pour un rendu correct des photos lorsque cette option est sélectionnée, vous devez gérer les couleurs depuis le programme dans lequel vous travaillez ou depuis le système d'exploitation.

Utilisation avancée des couleurs

Le produit dispose de fonctions couleur automatiques qui génèrent d'excellents résultats en matière de couleur. Les tables de couleurs soigneusement conçues et testées fournissent un rendu précis et lisse de toutes les couleurs imprimables.

Le produit fournit également des outils sophistiqués pour les professionnels expérimentés.

HP ImageREt 2400

La technologie ImageREt 2400 fournit une qualité de classe laser couleur de 2 400 ppp, grâce à un processus d'impression multiniveau. Ce processus contrôle les couleurs avec précision, en combinant jusqu'à quatre couleurs en un seul point et en variant la quantité d'encre dans une zone donnée. La technologie ImageREt 2400 a été améliorée pour ce produit. Les améliorations proposent des technologies de recouvrement, un contrôle accru sur le positionnement des points et un contrôle plus précis de la qualité du toner dans un point. Ces nouvelles technologies, couplées au processus d'impression multiniveau de HP, résultent en une imprimante 600 x 600 ppp qui fournit une qualité de classe laser couleur de 2 400 ppp offrant des millions de couleurs lisses.

En comparaison, le processus d'impression à un niveau, proposé par défaut par les autres imprimantes laser couleur, ne permet pas de combiner les couleurs en un seul point. Ce procédé, appelé trame simili, réduit considérablement la possibilité de création d'une large gamme de couleurs conservant une netteté suffisante et une structure à points peu visible.

Sélection du support

Pour obtenir des couleurs et une qualité d'image optimales, sélectionnez le type de support approprié à partir du menu du logiciel de l'imprimante ou du pilote d'imprimante.

Options de couleur

Les options de couleur assurent automatiquement des impressions couleur optimales. Ces options utilisent le taggage d'objets, qui permet l'utilisation des paramètres optimaux de couleurs et de demi-teintes pour les différents objets (texte, graphiques et photos) d'une page. Le pilote d'imprimante analyse la page (c'est-à-dire les objets qu'elle affiche) et utilise les paramètres de demi-teintes et de couleurs assurant la meilleure qualité d'impression pour chaque objet.

Dans l'environnement Windows, les paramètres **Automatique** et **Manuel** sont situés sous l'onglet **Couleur** du pilote d'imprimante.

Couleurs Rouge-vert-bleu standard (sRGB)

La norme sRGB (rouge-vert-bleu standard) est une norme mondiale mise au point par HP et Microsoft et qui désigne un langage de couleurs commun pour les moniteurs, les périphériques d'entrée (scanners, appareils photo numériques) et de sortie (imprimantes, traceurs). Il s'agit de l'espace de couleur utilisé par défaut pour les produits HP, les systèmes d'exploitation Microsoft, le World Wide Web et la plupart des logiciels de bureau. La norme sRGB est représentative d'un moniteur de PC Windows standard et constitue la norme de convergence pour la télévision haute définition.



REMARQUE : L'aspect des couleurs sur l'écran dépend de facteurs tels que le type de moniteur utilisé ou l'éclairage de la pièce. Pour plus d'informations, visitez le site [Correspondance des couleurs page 42](#).

Les dernières versions d'Adobe PhotoShop®, de CorelDRAW®, de Microsoft Office et de bien d'autres programmes utilisent la norme sRGB pour communiquer les couleurs. Le sRGB correspondant à l'espace de couleur utilisé par défaut dans les systèmes d'exploitation Microsoft, cette norme est aujourd'hui largement répandue. Lorsque les programmes et périphériques utilisent la norme sRGB pour échanger des informations sur les couleurs, les utilisateurs constatent généralement une amélioration considérable de la correspondance des couleurs.

Avec cette norme, l'utilisateur n'a plus besoin de devenir un expert pour faire correspondre automatiquement les couleurs de l'imprimante, du moniteur d'ordinateur et d'autres périphériques d'entrée.

Correspondance des couleurs

Le processus consistant à faire correspondre les couleurs imprimées avec celles affichées sur l'écran de l'ordinateur est complexe car les imprimantes et les moniteurs utilisent différentes méthodes pour produire les couleurs. Les moniteurs les *affichent* en pixels lumineux basés sur le processus RGB (rouge, vert, bleu) tandis que les imprimantes les *impriment* à l'aide d'un processus CMJN (cyan, magenta, jaune et noir).

Plusieurs facteurs ont une incidence sur votre capacité à faire correspondre les couleurs imprimées et celles du moniteur :

- Supports d'impression
- Colorants de l'imprimante (encres ou toners, par exemple)
- Processus d'impression (technologie à jet d'encre, presse ou laser, par exemple)
- Luminosité ambiante
- Différences de perception des couleurs
- Applications
- Pilotes d'imprimante
- Systèmes d'exploitation informatiques
- Moniteurs
- Cartes vidéo et pilotes
- Environnement de fonctionnement (humidité, par exemple)

Gardez en mémoire ces facteurs si vous remarquez que les couleurs affichées à l'écran ne correspondent pas exactement à celles imprimées.

Pour la plupart des utilisateurs, la meilleure méthode de correspondance des couleurs consiste à imprimer des couleurs sRGB.

Utilisation du logiciel Boîte à outils HP Color LaserJet série CP1210 pour imprimer la palette de couleurs de base de Microsoft Office

Vous pouvez utiliser le logiciel Boîte à outils HP Color LaserJet série CP1210 pour imprimer la palette des couleurs de base de Microsoft Office. Utilisez cette palette pour sélectionner les couleurs que vous souhaitez utiliser pour vos documents imprimés. Elle permet d'afficher les couleurs réelles à l'impression lorsque vous sélectionnez ces couleurs de base dans un programme Microsoft Office.

1. Dans le logiciel Boîte à outils HP Color LaserJet série CP1210, sélectionnez le dossier **Aide**.
2. Dans la section **Dépannage**, sélectionnez **Imprimer les couleurs de base**.

6 Gestion et maintenance

- [Impression des pages d'informations](#)
- [Utilisation du logiciel Boîte à outils HP Color LaserJet série CP1210](#)
- [Gestion des consommables](#)
- [Remplacer les cartouches d'impression](#)
- [Nettoyage du produit](#)

Impression des pages d'informations

Utilisez le panneau de commande pour imprimer des pages relatives à la configuration et aux consommables qui fournissent des informations sur le produit et ses paramètres actuels.

- ▲ Appuyez sur le bouton **Reprendre** et maintenez-le enfoncé pendant 2 à 3 secondes pour imprimer une page de configuration et une page d'état des consommables.



REMARQUE : Pour pouvoir imprimer la page de configuration, vous devez installer le logiciel du produit et connecter le produit à l'ordinateur.

Utilisation du logiciel Boîte à outils HP Color LaserJet série CP1210

Effectuez une installation logicielle complète pour utiliser le logiciel Boîte à outils HP Color LaserJet série CP1210.

Boîte à outils HP Color LaserJet série CP1210 est un programme que vous pouvez utiliser pour les tâches suivantes :

- Vérifier l'état du produit
- Configurer les paramètres du produit
- Configurer les messages contextuels d'alerte
- Afficher les informations de dépannage
- Afficher la documentation en ligne

Affichage du logiciel Boîte à outils HP Color LaserJet série CP1210

Ouvrez le logiciel Boîte à outils HP Color LaserJet série CP1210 de l'une des façons suivantes :

- Dans la barre d'état système de Windows, cliquez deux fois sur l'icône de l'imprimante (🖨).
- Dans le menu **Démarrer** de Windows, cliquez sur **Programmes** (ou sur **Tous les programmes** dans Windows XP), cliquez sur **HP**, puis sur **HP Color LaserJet série CP1210** et enfin sur **Boîte à outils HP Color LaserJet série CP1210**.

Le logiciel Boîte à outils HP Color LaserJet série CP1210 contient les sections suivantes pour chaque produit dans la fenêtre Périphériques :

- **Etat.** Reportez-vous à la section [Etat page 45](#).
- **Aide.** Reportez-vous à la section [Aide page 46](#).
- **Paramètres du périphérique.** Reportez-vous à la section [Paramètres du périphérique page 46](#).

En plus de ces sections, chaque page contient les éléments communs suivants :

- **Acheter des consommables.** Reportez-vous à la section [Acheter des consommables page 49](#).
- **Autres liens.** Reportez-vous à la section [Autres liens page 49](#).

Etat

Le dossier **Etat** contient des liens vers les pages principales suivantes :

- **Etat du périphérique.** Permet d'afficher des informations sur l'état du produit. Cette page indique l'état du produit (par exemple, bourrage papier ou bac vide). Après avoir corrigé un problème sur le produit, cliquez sur **Actualiser l'état** pour mettre à jour l'état du produit.
- **Etat des consommables.** Permet d'afficher des informations d'état détaillées sur les consommables, par exemple le pourcentage estimé d'encre restant dans la cartouche d'impression et le nombre de pages imprimées avec la cartouche d'impression actuelle. Cette page fournit également des liens permettant de commander des consommables et d'obtenir des informations sur leur recyclage.

- **Configuration du périphérique.** Permet d'afficher une description détaillée de la configuration actuelle du produit.
- **Imprimer pages infos.** Permet d'imprimer la page de configuration, la page de démonstration et la page d'état des consommables.
- **Journal des événements.** Permet d'afficher l'historique des erreurs du produit. L'erreur la plus récente se trouve en haut de la liste.

Journal des événements

Le journal des événements est un tableau à quatre colonnes qui répertorie les événements concernant le produit. Le nombre figurant dans la colonne Nombre de pages précise le nombre total de pages qui avaient été imprimées lorsque l'erreur s'est produite. Le journal des événements contient également une courte description de l'erreur. Pour plus d'informations sur les messages d'erreur, reportez-vous à la section [Messages d'alerte d'état page 63](#).

Aide

Le dossier **Aide** contient des liens vers les pages principales suivantes :

- **Dépannage.** Permet d'imprimer des pages de dépannage, de nettoyer le produit, d'étalonner le produit et d'ouvrir les couleurs de base de Microsoft Office. Pour plus d'informations sur les couleurs de base de Microsoft Office, reportez-vous à la section [Correspondance des couleurs page 42](#).
- **Conseils pratiques** Lien de l'index du guide de l'utilisateur.
- **Démonstrations animées.** Permet d'afficher des animations des procédures liées à l'utilisation du produit.
- **Guide de l'utilisateur.** Permet d'afficher des informations relatives à l'utilisation du produit, sa garantie, ses caractéristiques et à l'assistance technique. Le guide de l'utilisateur est disponible aux formats HTML et PDF.
- **LisezMoi.** Permet d'afficher le fichier LisezMoi qui contient des remarques importantes relatives au produit.

Paramètres du périphérique

Le dossier **Paramètres du périphérique** contient des liens vers les pages principales suivantes :

- **Gestion du papier.** Permet de configurer le bac d'alimentation ou de modifier les paramètres de gestion du papier du produit, comme le format ou le type de papier par défaut.
- **Qualité d'impression.** Permet de modifier les paramètres d'étalonnage et d'optimisation du produit.
- **Densité d'impression.** Modifier les paramètres de densité d'impression, comme le contraste, les surbrillances, les demi-tons et les ombres.
- **Modes d'impression.** Permet de modifier les modes de fusion, d'impression recto verso ou de gestion de l'encre pour chaque type de support.
- **Types de papier.** Permet de modifier les paramètres de mode d'impression pour chaque type de support (papier à en-tête, papier perforé ou papier brillant, par exemple).

- **Configuration système.** Permet de modifier les paramètres système d'impression, comme la reprise de l'impression après un bourrage et la reprise automatique. Permet également de modifier le paramètre **Ignorer le message de cartouche épuisée** qui contrôle la fonction commandant la poursuite de l'impression lorsqu'une cartouche est vide.
- **Configurer les alertes relatives à l'état.** Permet de configurer le produit pour qu'il affiche des alertes contextuelles sur votre ordinateur lorsque certains événements se produisent.
- **Service.** Permet d'accéder aux diverses procédures nécessaires à l'entretien du produit.
- **Enregistrer/restaurer les paramètres.** Permet d'enregistrer les paramètres du produit en vue d'une récupération ultérieure.

Gestion du papier

Utilisez les options **Gestion du papier** du logiciel Boîte à outils HP Color LaserJet série CP1210 pour configurer les paramètres utilisés lorsque le bac est vide.

- Sélectionnez **Attente chargement papier** pour mettre le produit en pause lorsque le bac est à court de support.
- Sélectionnez **Définir durée et action** pour spécifier une durée et une action s'appliquant aux situations de manque de papier.

Le champ **Durée avant manque de papier** spécifie la durée que le produit laisse s'écouler avant d'agir sur vos sélections. Vous pouvez régler cette valeur entre 0 et 3 600 secondes.



REMARQUE : Vous devez cliquer sur **Appliquer** pour que vos modifications prennent effet.

Qualité d'impression

Utilisez les options **Qualité d'impression** du logiciel Boîte à outils HP Color LaserJet série CP1210 pour améliorer l'aspect de vos travaux d'impression.

Les options suivantes sont disponibles pour contrôler la qualité d'impression :

Étalonnage des couleurs	<ul style="list-style-type: none"> ● Étalonnage à l'allumage. Indiquez si le produit doit être étalonné lorsque vous le mettez sous tension. ● Temporisation étalonnage. Indiquez la fréquence d'étalonnage du produit. Le paramètre par défaut est 48 heures. ● Étalonner maintenant. Cliquez sur ce bouton pour procéder à un étalonnage immédiat.
Optimiser	<div data-bbox="574 1470 638 1533" style="display: inline-block; vertical-align: top;"> </div> <p>REMARQUE : HP vous recommande de modifier ces paramètres uniquement si vous y êtes invité par un membre de l'assistance clientèle HP.</p> <ul style="list-style-type: none"> ● Ombage en arrière-plan. Activez ce paramètre pour réduire la quantité d'ombage en arrière-plan sur les pages imprimées. ● Nettoyage supplémentaire. Activez ce paramètre pour réduire l'apparition d'images floues. ● Bandes tambour. Activez ce paramètre pour réduire l'apparition de traînées horizontales sur les pages imprimées. ● Nettoyage de la courroie de transfert. Activez ce paramètre pour réduire l'apparition de traînées verticales sur l'arrière-plan des pages imprimées.

-
- **Tension de nettoyage de la courroie de transfert.** Utilisez ce paramètre pour régler la tension utilisée lors du processus de nettoyage.
 - **Tension de la courroie de transfert <couleur>.** Utilisez ce paramètre pour régler la tension appliquée aux composants internes lors de la production de l'image imprimée.
-



REMARQUE : Vous devez cliquer sur **Appliquer** pour que vos modifications prennent effet.

Densité d'impression

Utilisez les paramètres **Densité d'impression** pour effectuer un réglage fin de la quantité de chaque couleur d'encre utilisée pour chaque document que vous imprimez.

- **Contrastes.** Le contraste correspond à la différence entre les couleurs claires (mises en évidence) et sombres (ombres). Pour augmenter les couleurs claires ou sombres de la gamme complète des couleurs, modifiez le paramètre **Contrastes**.
- **Mises en évidence.** Les mises en évidence sont les couleurs qui sont proches du blanc. Pour assombrir les mises en évidence, augmentez le paramètre **Mises en évidence**. Cet ajustement n'affecte pas les demi-tons ou les ombres.
- **Demi-tons.** Les demi-tons sont les couleurs qui se trouvent entre le blanc et la densité unie. Pour assombrir les demi-tons, augmentez le paramètre **Demi-tons**. Cet ajustement n'affecte pas les surbrillances ou les ombres.
- **Ombres.** Les ombres sont les couleurs qui sont proches de la densité unie. Pour assombrir les ombres, augmentez le paramètre **Ombres**. Cet ajustement n'affecte pas les mises en évidence ou les demi-tons.
- **Rest. régl usine.** Sélectionnez **Rest. régl usine** pour rétablir l'ensemble des paramètres de densité par défaut.

Modes d'impression

Utilisez la page **Modes d'impression** pour personnaliser les paramètres relatifs à l'unité de fusion pour des types de papier spécifiques. La modification des modes d'impression peut vous aider à résoudre des problèmes persistants de qualité d'impression.



REMARQUE : HP vous recommande de modifier ces paramètres uniquement si vous y êtes invité par un membre de l'assistance clientèle HP.

Types de papier

Utilisez les options **Types de papier** du logiciel Boîte à outils HP Color LaserJet série CP1210 pour configurer les modes d'impression correspondant aux différents types de supports. Lorsque vous sélectionnez **Rétablir les modes**, toutes les valeurs par défaut sont restaurées.



REMARQUE : Vous devez cliquer sur **Appliquer** pour que vos modifications prennent effet.

Config. système

Utilisez les options **Paramètres système** du logiciel Boîte à outils HP Color LaserJet série CP1210 pour configurer divers paramètres du produit.

- **Reprise de l'impression après un bourrage.** Si cette option est activée, le produit réimprime automatiquement les pages endommagées lors d'un bourrage.
- **Continuer automatiquement.** Si ce paramètre est défini sur **Désactivé**, le produit attend indéfiniment que vous répondiez aux invites nécessitant une action. S'il est défini sur **Activé**, le produit continue l'impression après un certain délai, même si vous n'avez pas répondu à l'invite.
- **Délai avant veille.** Indiquez la durée, en secondes, devant s'écouler avant que le produit passe en mode Veille, en l'absence d'activité.
- **Ignorer le message de cartouche épuisée.** Indiquez si l'impression doit continuer lorsqu'une cartouche est vide.
- **Réduction automatique de la résolution.** Définissez si la résolution d'impression doit être automatiquement réduite si la page requiert trop de mémoire.
- **Emplacement.** Sélectionnez le pays/région approprié.



REMARQUE : Vous devez cliquer sur **Appliquer** pour que vos modifications prennent effet.

Configuration des alertes relatives à l'état

Utilisez le logiciel Boîte à outils HP Color LaserJet série CP1210 pour configurer le produit pour qu'il affiche des alertes contextuelles sur votre ordinateur lorsque certains événements se produisent. Les événements qui déclenchent une alerte comprennent les bourrages papier, un niveau de toner faible dans les cartouches d'impression HP, l'utilisation d'une cartouche non HP, l'absence de papier dans les bacs d'alimentation et d'autres messages d'erreur spécifiques.



REMARQUE : Vous devez cliquer sur **Appliquer** pour que vos modifications prennent effet.

Service

Cliquez sur **Restaurer** pour rétablir les paramètres par défaut.

Acheter des consommables

Ce bouton figurant en haut de chaque page vous dirige vers un site Web sur lequel vous pouvez commander des consommables. Vous devez avoir accès à Internet pour utiliser cette fonction.

Autres liens

Cette section contient des liens vers Internet. Vous devez avoir accès à Internet pour utiliser ces liens. Si vous utilisez une connexion à distance et que vous ne vous êtes pas connecté lors de l'ouverture initiale du logiciel Boîte à outils HP Color LaserJet série CP1210, vous devez le faire pour pouvoir visiter

ces sites Web. Pour vous connecter, vous devrez peut-être fermer le logiciel Boîte à outils HP Color LaserJet série CP1210, puis l'ouvrir de nouveau.

- **Assistance instantanée HP.** Permet de se connecter au site Web de l'Assistance instantanée HP.
- **Assistance produit.** Permet de se connecter au site d'assistance du produit sur lequel vous pourrez rechercher de l'aide sur un problème précis.
- **Acheter des consommables.** Permet de commander des consommables sur le site Web de HP.
- **Enregistrement du produit.** Permet de se connecter au site Web d'enregistrement des produits HP.

Gestion des consommables

Stockage des cartouches d'impression

Ne sortez la cartouche d'impression de son emballage que lorsque vous êtes prêt à l'utiliser.



ATTENTION : Pour éviter d'endommager la cartouche d'impression, ne l'exposez pas à la lumière plus de quelques minutes.

Politique de HP en matière de cartouches d'impression non-HP

Hewlett-Packard Company ne peut en aucun cas recommander l'utilisation de cartouches d'impression d'une marque différente, qu'il s'agisse de cartouches neuves ou reconditionnées.



REMARQUE : Tout dommage résultant de l'utilisation d'une cartouche d'impression non-HP n'est pas couvert par la garantie et les contrats de maintenance HP.

Pour installer une nouvelle cartouche d'impression HP, reportez-vous à la section [Remplacer les cartouches d'impression page 53](#). Pour recycler la cartouche usagée, suivez les instructions fournies avec la nouvelle cartouche.

Service des fraudes HP et site Web

Appelez le service des fraudes HP (1 877 219 3183, appel gratuit en Amérique du Nord) ou rendez-vous sur le site www.hp.com/go/anticounterfeit lorsque vous installez une cartouche d'impression HP et que le message du panneau de commande vous informe que la cartouche n'est pas de marque HP. HP vous aide à déterminer si cette cartouche est authentique et prend des mesures pour résoudre le problème.

Il est possible que votre cartouche d'impression HP ne soit pas authentique dans les cas suivants :

- Vous rencontrez de nombreux problèmes avec la cartouche d'impression.
- La cartouche n'a pas l'apparence habituelle (par exemple, la bandelette d'arrachage orange est manquante ou l'emballage est différent des emballages HP).

Ignorer le message de cartouche épuisée

Le message **Commander des consommables** apparaît lorsque le niveau d'une cartouche d'impression est faible. Le message **Remplacer conso.** apparaît lorsque la cartouche d'impression est vide. Pour garantir une qualité d'impression optimale, HP recommande de remplacer la cartouche d'impression lorsque le message **Remplacer conso.** s'affiche. Des problèmes de qualité d'impression peuvent survenir lorsque vous utilisez une cartouche vide, ce qui aboutit à une consommation excessive de supports d'impression et d'encre empruntée aux autres cartouches. Le remplacement de la cartouche dès l'apparition du message **Remplacer conso.** permet d'éviter ce gaspillage.

La fonction **Ignorer le message de cartouche épuisée** du logiciel Boîte à outils HP Color LaserJet série CP1210 permet au produit de continuer à utiliser une cartouche d'impression qui a atteint le stade de remplacement recommandé.



AVERTISSEMENT ! L'utilisation de cette fonction risque d'affecter la qualité d'impression.

AVERTISSEMENT ! Tous les défauts d'impression ou défaillances d'un consommable survenant lorsqu'un consommable HP est utilisé en mode Ignorer le message de cartouche épuisée ne seront pas considérés comme des vices de matériau et de fabrication dans le cadre de la déclaration de garantie de HP relative aux cartouches d'impression. Pour obtenir des informations sur la garantie, reportez-vous à la section [Garantie limitée relative aux cartouches d'impression page 89](#).

Vous pouvez activer ou désactiver la fonction **Ignorer le message de cartouche épuisée** à tout moment et vous n'avez pas à la réactiver lorsque vous installez une nouvelle cartouche d'impression. Lorsque la fonction **Ignorer le message de cartouche épuisée** est activée, le produit continue automatiquement de fonctionner lorsqu'une cartouche d'impression atteint le stade de remplacement recommandé. Le message **Ignorer le message de remplacement de consommables activée** apparaît lorsqu'une cartouche d'impression est utilisée en mode Ignorer. Lorsque vous remplacez la cartouche d'impression par un nouveau consommable, le produit désactive le mode Ignorer jusqu'à ce qu'une autre cartouche atteigne le stade de remplacement recommandé.

Activation ou désactivation de la fonction Ignorer le message de cartouche épuisée

1. Ouvrez le logiciel Boîte à outils HP Color LaserJet série CP1210. Reportez-vous à la section [Affichage du logiciel Boîte à outils HP Color LaserJet série CP1210 page 45](#).
2. Cliquez sur le dossier **Paramètres du périphérique**, puis cliquez sur la page **Configuration système**.
3. En regard de l'option **Ignorer le message de cartouche épuisée**, sélectionnez **Activé** pour activer la fonction. Sélectionnez **Désactivé** pour la désactiver.

Remplacer les cartouches d'impression

1. Ouvrez la porte avant.

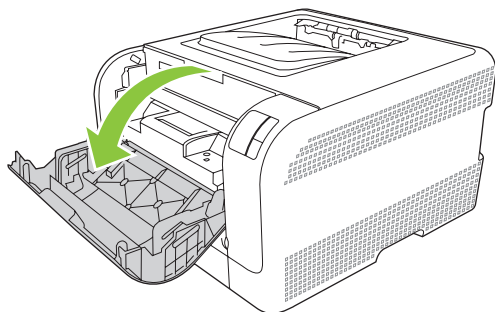

2. Retirez le support d'accès aux cartouches d'impression.

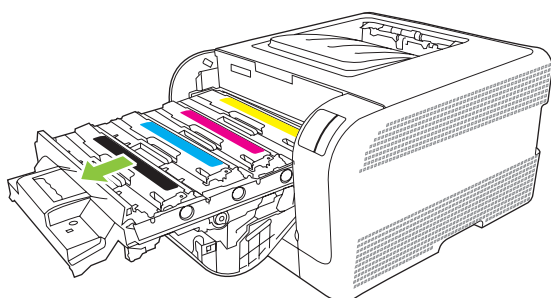

3. Saisissez la poignée de la cartouche d'impression usagée, puis soulevez la cartouche à la verticale pour la retirer.

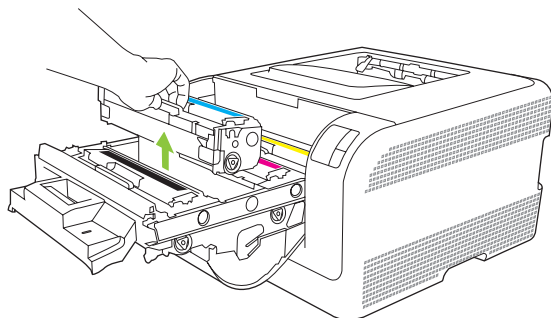

4. Retirez la nouvelle cartouche d'impression de son emballage.

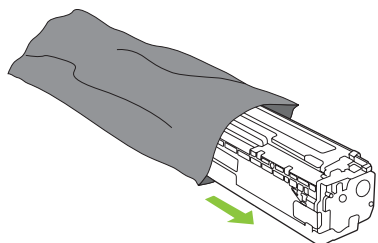

5. Enlevez la protection orange en plastique recouvrant le dessous de la nouvelle cartouche d'impression.

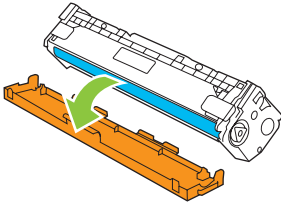

ATTENTION : Ne touchez pas le tambour d'imagerie situé à l'extrémité inférieure de la cartouche d'impression. Les empreintes de doigts peuvent provoquer des problèmes de qualité d'impression.

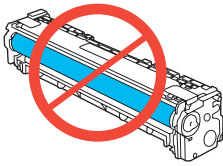

6. Insérez la nouvelle cartouche d'impression dans le produit.

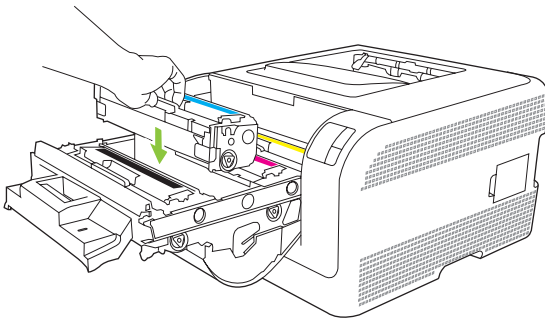

7. Tirez la languette à gauche de celle-ci vers le haut afin de retirer la bande adhésive dans son intégralité. Jetez la bande adhésive.

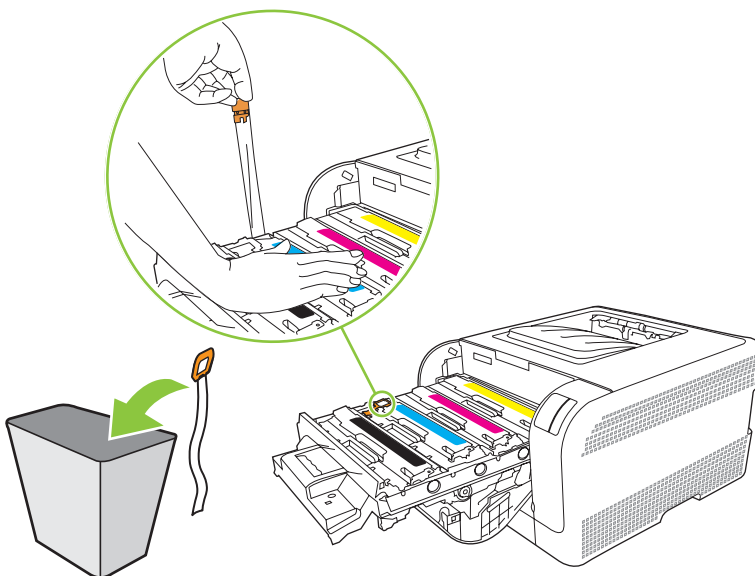

8. Fermez le support d'accès aux cartouches d'impression.

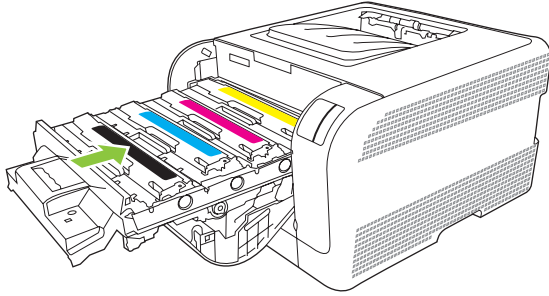

9. Fermez la porte avant.

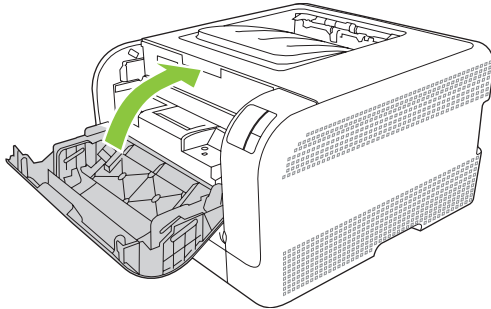

10. Placez la cartouche d'impression usagée dans le carton d'emballage de la cartouche de remplacement. Suivez les instructions de recyclage fournies dans le carton d'emballage.

Nettoyage du produit

Durant l'impression, des particules de papier, d'encre et de poussière peuvent s'accumuler dans le produit. Au cours du temps, cette accumulation peut entraîner des problèmes de qualité d'impression, tels que des taches de toner ou des traînées. Ce produit est doté d'un mode de nettoyage qui peut corriger et empêcher ces types de problèmes.

1. Ouvrez le logiciel Boîte à outils HP Color LaserJet série CP1210. Reportez-vous à la section [Affichage du logiciel Boîte à outils HP Color LaserJet série CP1210 page 45](#).
2. Cliquez sur le dossier **Aide** puis cliquez sur la page **Dépannage**.
3. Dans la zone **Mode nettoyage**, cliquez sur **Démarrer** pour lancer le processus de nettoyage.
4. Le produit traite une seule page, puis se remet à l'état Prêt une fois le processus de nettoyage terminé.

7 Résolution des problèmes

- [Liste de contrôle de dépannage simple](#)
- [Etat des voyants](#)
- [Messages d'alerte d'état](#)
- [Bourrages](#)
- [Problèmes de qualité d'impression](#)
- [Problèmes liés aux performances](#)
- [Problèmes liés au logiciel du produit](#)

Liste de contrôle de dépannage simple

Si vous rencontrez des problèmes avec le produit, utilisez la liste de vérifications suivante pour en identifier les causes :

- Le produit est-il branché à une source d'alimentation ?
- Le produit est-il sous tension ?
- Le produit est-il à l'état **Prêt** ?
- Tous les câbles nécessaires sont-ils branchés ?
- Les consommables installés sont-ils de marque HP ?
- Les cartouches d'impression récemment remplacées ont-elles été correctement installées et les languettes ont-elles été retirées des cartouches ?

Pour plus d'informations sur l'installation et la configuration, reportez-vous au guide de mise en route.

Si vous ne trouvez pas la solution à vos problèmes dans ce guide, reportez-vous à la section www.hp.com/support/ljcp1210series.

Facteurs ayant une incidence sur les performances du produit

La durée d'impression d'une tâche est liée à plusieurs facteurs :



- La vitesse maximale du produit, mesurée en pages par minute (ppm)
- L'emploi de papiers spéciaux (tels que les transparents, le papier de fort grammage et les papiers au format personnalisé)
- Le traitement du produit et le temps de téléchargement
- La complexité et la taille des graphiques
- La vitesse de l'ordinateur utilisé
- La connexion USB

Etat des voyants

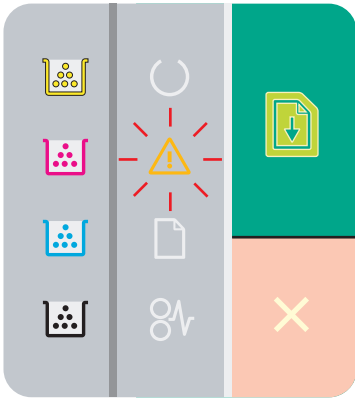
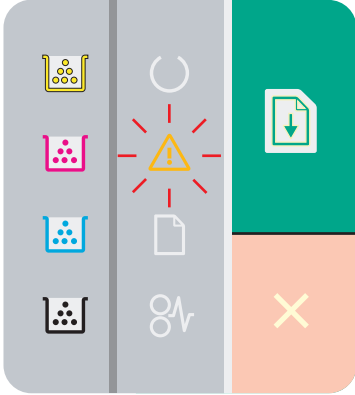
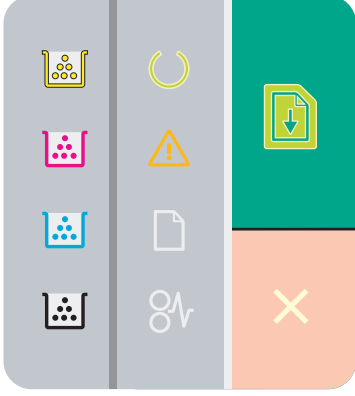
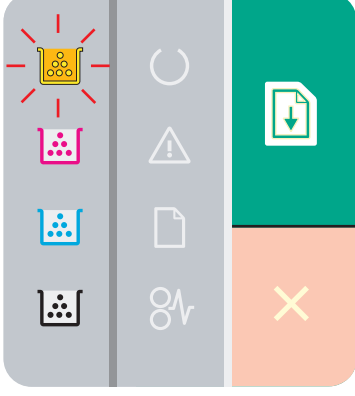

REMARQUE : Dans les illustrations du tableau suivant, les petits traits entourant un voyant indiquent que ce dernier clignote.

Etat des voyants	Etat du produit	Action
	<p>Initialisation/Démarrage/Etalonage</p> <p>Dans l'état Démarrage, les voyants Reprendre, Prêt et Attention s'allument (à une fréquence de 500 ms) l'un après l'autre.</p> <p>Annulation de tâche</p> <p>Une fois le processus d'annulation terminé, le produit repasse à l'état Prêt.</p>	<p>Durant les processus d'initialisation et d'annulation de tâche, une pression sur les boutons n'a aucun effet.</p>
	<p>Prête</p> <p>Le produit est prêt, sans activité de tâche.</p>	<p>Pour imprimer une page de configuration et une page d'état des consommables, appuyez sur le bouton Reprendre et maintenez-le enfoncé pendant plus d'une seconde.</p>
	<p>Traitement de données</p> <p>Le produit reçoit ou traite des données.</p>	<p>Pour annuler la tâche en cours, appuyez sur le bouton d'annulation de tâche.</p>

Etat des voyants	Etat du produit	Action
	<p>Erreur non bloquante</p> <ul style="list-style-type: none"> • Erreur générale non bloquante • Erreur produit temporaire 	<p>Pour récupérer après l'erreur et imprimer toutes les données possibles, appuyez sur le bouton Reprendre.</p> <p>En cas de succès de la récupération, le produit passe à l'état Traitement de données et achève la tâche.</p> <p>En cas d'échec de la récupération, le produit revient à l'état Erreur non bloquante.</p>
	<p>Attention</p> <p>Une porte est ouverte.</p>	<p>Fermez la porte.</p>
	<p>Erreur fatale</p>	<ul style="list-style-type: none"> • Mettez le produit hors tension, attendez 10 secondes, puis remettez-le sous tension. • Si vous n'arrivez pas à résoudre le problème, reportez-vous à la section Assistance clientèle HP page 90.
	<p>Cartouche jaune épuisée ou manquante</p>	<p>La cartouche d'impression jaune est vide.</p> <p>Remplacez la cartouche. Assurez-vous que la cartouche est correctement installée.</p> <p> REMARQUE : Si vous ignorez le message Remplacer cart. <couleur>, le voyant cesse de clignoter et reste allumé jusqu'à ce que vous remplaciez la cartouche.</p>

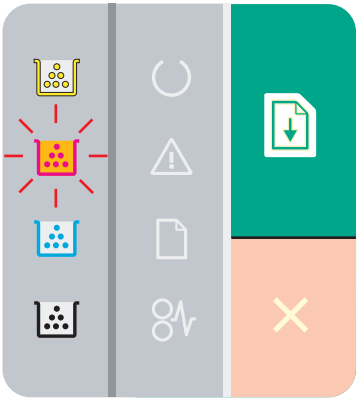
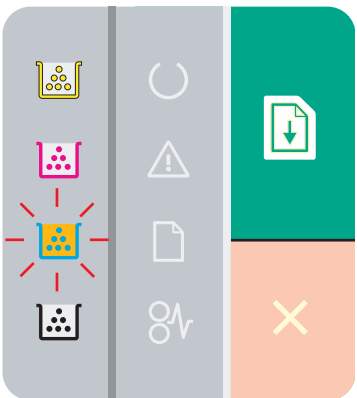
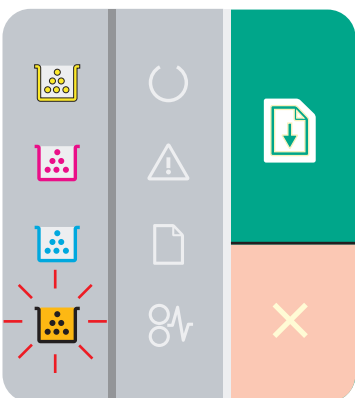
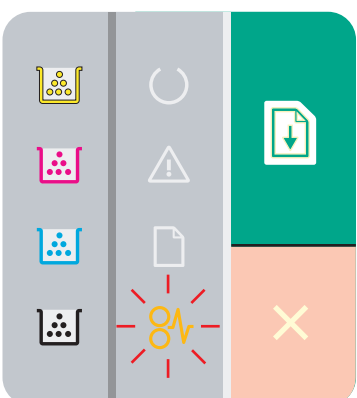
Etat des voyants	Etat du produit	Action
	Cartouche magenta épuisée ou manquante	<p>La cartouche d'impression magenta est vide.</p> <p>Remplacez la cartouche. Assurez-vous que la cartouche est correctement installée.</p> <p>REMARQUE : Si vous ignorez le message Remplacer cart. <couleur>, le voyant cesse de clignoter et reste allumé jusqu'à ce que vous remplaciez la cartouche.</p>
	Cartouche cyan épuisée ou manquante	<p>La cartouche d'impression cyan est vide.</p> <p>Remplacez la cartouche. Assurez-vous que la cartouche est correctement installée.</p> <p>REMARQUE : Si vous ignorez le message Remplacer cart. <couleur>, le voyant cesse de clignoter et reste allumé jusqu'à ce que vous remplaciez la cartouche.</p>
	Cartouche noire épuisée ou manquante	<p>La cartouche d'impression noire est vide.</p> <p>Remplacez la cartouche. Assurez-vous que la cartouche est correctement installée.</p> <p>REMARQUE : Si vous ignorez le message Remplacer cart. <couleur>, le voyant cesse de clignoter et reste allumé jusqu'à ce que vous remplaciez la cartouche.</p>
	Bourrage	<p>Éliminez le bourrage. Reportez-vous à la section Bourrages page 67.</p>

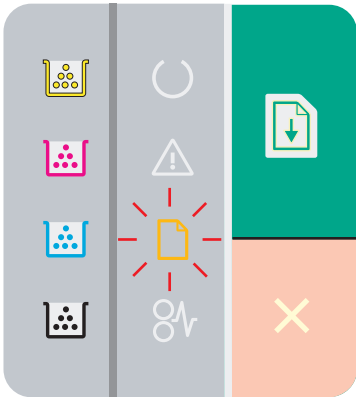
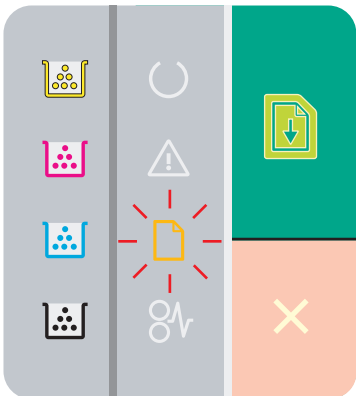
Etat des voyants	Etat du produit	Action
	<p>Fin du papier</p>	<p>Chargez du papier ou un autre support.</p>
	<p>Alimentation manuelle</p>	<p>Chargez un papier ou autre support accepté. Reportez-vous à la section Papier et supports d'impression page 15.</p> <p>Pour ignorer le problème, appuyez sur le bouton Reprendre.</p>

Messages d'alerte d'état

Les messages d'alerte d'état apparaissent sur l'écran de l'ordinateur lorsque le produit rencontre certains problèmes. Utilisez les informations figurant dans le tableau suivant pour résoudre ces problèmes.

Message d'alerte	Description	Action recommandée
Alimentat. manuelle	Le produit est configuré en mode d'alimentation manuelle.	Chargez le support adéquat dans le bac d'alimentation, puis appuyez sur le bouton Reprendre pour effacer le message.
Bourrage dans le <emplacement> (<emplacement> indique la zone où un bourrage s'est produit)	Le produit a détecté un bourrage.	Supprimez le bourrage de la zone indiquée dans le message. L'impression de la tâche doit se poursuivre. Sinon, essayez de relancer l'impression. Reportez-vous à la section Bourrages page 67 . Si le message persiste, contactez l'assistance HP. Reportez-vous à la section Assistance clientèle HP page 90 .
Bourrage dans le bac 1	Le produit a détecté un bourrage dans le bac.	Éliminez le bourrage. Reportez-vous à la section Bourrages page 67 .
Cartouche <couleur> incorrecte	Une cartouche d'impression est installée dans un emplacement incorrect.	Assurez-vous que chaque cartouche d'impression se trouve à l'emplacement adéquat. D'avant en arrière, l'ordre des cartouches d'impression doit être le suivant : noire, cyan, magenta et jaune.
Cartouche <couleur> non autorisée installée	Un nouveau consommable non-HP a été installé. Ce message reste affiché jusqu'à ce qu'un consommable HP soit installé ou que vous appuyiez sur le bouton Reprendre.	Si vous pensez avoir acheté un consommable HP, rendez-vous à l'adresse www.hp.com/go/anticounterfeit . La garantie HP de l'imprimante ne couvre pas les entretiens ou réparations résultant de l'utilisation de consommables non-HP. Pour continuer l'impression, appuyez sur Reprendre.
Cartouche <couleur> non-HP	Un nouveau consommable non-HP a été installé. Ce message reste affiché jusqu'à ce qu'un consommable HP soit installé ou que vous appuyiez sur le bouton Reprendre.	Si vous pensez avoir acheté un consommable HP, rendez-vous à l'adresse www.hp.com/go/anticounterfeit . La garantie HP de l'imprimante ne couvre pas les entretiens ou réparations résultant de l'utilisation de consommables non-HP. Pour continuer l'impression, appuyez sur Reprendre.
Charger papier <type>	Le bac est vide.	Chargez des supports dans le bac d'alimentation.
Commandez cartouche <couleur>	La durée de vie de la cartouche d'impression identifiée arrive à expiration.	Commandez la cartouche d'impression identifiée. L'impression continuera jusqu'à l'affichage du message Remplacez cart. <couleur> .
Erreur communication moteur	Le produit a rencontré une erreur de communication interne.	Mettez le produit hors tension à l'aide du bouton d'alimentation, attendez au moins 30 secondes puis remettez-le sous tension et attendez qu'il s'initialise.

Message d'alerte	Description	Action recommandée
		<p>Si vous utilisez un parasurtenseur, retirez-le. Branchez le produit directement sur une prise murale. Utilisez le bouton d'alimentation pour mettre le produit sous tension.</p> <p>Si le message persiste, contactez l'assistance HP. Reportez-vous à la section Assistance clientèle HP page 90.</p>
Erreur contrôle DC	Le produit a rencontré une erreur interne.	<p>Mettez le produit hors tension à l'aide du bouton d'alimentation, attendez au moins 30 secondes puis remettez-le sous tension et attendez qu'il s'initialise.</p> <p>Si vous utilisez un parasurtenseur, retirez-le. Branchez le produit directement sur une prise murale. Utilisez le bouton d'alimentation pour mettre le produit sous tension.</p> <p>Si le message persiste, contactez l'assistance HP. Reportez-vous à la section Assistance clientèle HP page 90.</p>
Erreur fusion	Le produit a rencontré une erreur au niveau de l'unité de fusion.	<p>Mettez le produit hors tension à l'aide du bouton d'alimentation, attendez au moins 30 secondes puis remettez-le sous tension et attendez qu'il s'initialise.</p> <p>Si l'erreur persiste, mettez le produit hors tension, patientez pendant au moins 25 minutes, puis remettez-le sous tension.</p> <p>Si vous utilisez un parasurtenseur, retirez-le. Branchez le produit directement sur une prise murale. Utilisez le bouton d'alimentation pour mettre le produit sous tension.</p> <p>Si le message persiste, contactez l'assistance HP. Reportez-vous à la section Assistance clientèle HP page 90.</p>
Erreur mémoire consommable <couleur>	L'étiquette électronique d'une des cartouches d'impression est illisible ou manquante.	<ul style="list-style-type: none"> ● Réinstallez la cartouche d'impression. ● Mettez le produit hors tension, puis de nouveau sous tension. ● Si le problème persiste, remplacez la cartouche.
Erreur scanner cyan	Une erreur interne s'est produite.	<p>Mettez le produit hors tension à l'aide du bouton d'alimentation, attendez au moins 30 secondes puis remettez-le sous tension et attendez qu'il s'initialise.</p> <p>Si vous utilisez un parasurtenseur, retirez-le. Branchez le produit directement sur une prise murale. Utilisez le bouton d'alimentation pour mettre le produit sous tension.</p> <p>Si le message persiste, contactez l'assistance HP. Reportez-vous à la section Assistance clientèle HP page 90.</p>

Message d'alerte	Description	Action recommandée
Erreur scanner jaune	Une erreur interne s'est produite.	<p>Mettez le produit hors tension à l'aide du bouton d'alimentation, attendez au moins 30 secondes puis remettez-le sous tension et attendez qu'il s'initialise.</p> <p>Si vous utilisez un parasurtenseur, retirez-le. Branchez le produit directement sur une prise murale. Utilisez le bouton d'alimentation pour mettre le produit sous tension.</p> <p>Si le message persiste, contactez l'assistance HP. Reportez-vous à la section Assistance clientèle HP page 90.</p>
Erreur scanner magenta	Une erreur interne s'est produite.	<p>Mettez le produit hors tension à l'aide du bouton d'alimentation, attendez au moins 30 secondes puis remettez-le sous tension et attendez qu'il s'initialise.</p> <p>Si vous utilisez un parasurtenseur, retirez-le. Branchez le produit directement sur une prise murale. Utilisez le bouton d'alimentation pour mettre le produit sous tension.</p> <p>Si le message persiste, contactez l'assistance HP. Reportez-vous à la section Assistance clientèle HP page 90.</p>
Erreur scanner noir	Une erreur interne s'est produite.	<p>Mettez le produit hors tension à l'aide du bouton d'alimentation, attendez au moins 30 secondes puis remettez-le sous tension et attendez qu'il s'initialise.</p> <p>Si vous utilisez un parasurtenseur, retirez-le. Branchez le produit directement sur une prise murale. Utilisez le bouton d'alimentation pour mettre le produit sous tension.</p> <p>Si le message persiste, contactez l'assistance HP. Reportez-vous à la section Assistance clientèle HP page 90.</p>
Étalonnage	Le produit exécute le processus d'étalonnage interne pour garantir une qualité d'impression optimale.	Attendez que le processus soit terminé.
Fonction Ignorer le message de remplacement de cartouche <couleur> activée	<p>Le niveau d'une cartouche d'impression est faible, mais vous avez sélectionné l'option consistant à ignorer le message d'erreur et à continuer à imprimer.</p> <p>Des problèmes de qualité d'impression risquent d'apparaître.</p>	Remplacez la cartouche d'impression.
Fonction Ignorer le message de remplacement de consommables activée	<p>Le niveau de plusieurs cartouche d'impression est faible, mais vous avez sélectionné l'option consistant à ignorer le message d'erreur et à continuer à imprimer.</p> <p>Des problèmes de qualité d'impression risquent d'apparaître.</p>	Remplacez les cartouches d'impression.
Ignorer le message de cartouche épuisée activée	Le niveau d'une cartouche d'impression est faible, mais vous avez sélectionné l'option	Appuyez sur le bouton Reprendre pour effacer le message.

Message d'alerte	Description	Action recommandée
	consistant à ignorer le message d'erreur et à continuer à imprimer. La qualité d'impression des futures tâches d'impression risque d'être réduite jusqu'à ce que vous remplaciez la cartouche.	Remplacez la cartouche d'impression dès que possible.
Impression	Le produit imprime un document.	Attendez la fin de l'impression.
Installer cart. <couleur>	La cartouche n'est pas installée ou n'est pas correctement installée dans le produit.	Installez la cartouche d'impression.
Mode refroidissement	Après une utilisation prolongée en fonctionnement continu, ou après une impression sur du papier étroit, le produit doit cesser toute activité pour refroidir.	L'impression reprendra une fois le produit refroidi.
Non connecté	Le logiciel du produit ne parvient pas à communiquer avec le produit.	<ol style="list-style-type: none"> 1. Vérifiez que le produit est sous tension. 2. Vérifiez que le câble USB est correctement connecté au produit et à l'ordinateur.
Page sautée	Le moteur d'impression n'a pas pu entraîner une feuille de papier.	<p>Rechargez le support dans le bac d'alimentation et appuyez sur le bouton Reprendre pour continuer la tâche.</p> <p>Si le message persiste, contactez l'assistance HP. Reportez-vous à la section Assistance clientèle HP page 90.</p>
Pg trop complexe	Le produit ne peut plus traiter la page.	Appuyez sur le bouton Reprendre pour continuer l'impression de la tâche ; la qualité du résultat risque d'être altérée.
Porte d'accès arrière ouverte	La porte est ouverte.	Fermez la porte.
Porte d'accès avant ouverte	La porte est ouverte.	Fermez la porte.
Protection encre non retirée	L'une des cartouches d'impression comporte encore la bande adhésive utilisée pour son expédition.	Ouvrez le support d'accès aux cartouches d'impression et assurez-vous que la bande adhésive a été complètement retirée de chaque cartouche.
Réduction de la résolution	Une page requiert davantage de mémoire que le produit ne peut en fournir. Le produit a réduit la résolution d'image pour pouvoir imprimer la page.	<p>Si la page demande trop de mémoire, essayez de la simplifier dans l'application d'origine.</p> <p>Si vous ne souhaitez pas que le produit réduise automatiquement la résolution, vous pouvez désactiver le paramètre correspondant dans la zone Paramètres système du logiciel Boîte à outils HP Color LaserJet série CP1210. Reportez-vous à la section Utilisation du logiciel Boîte à outils HP Color LaserJet série CP1210 page 45.</p>
Remplacer conso.	Plusieurs cartouches d'impressions sont vides.	<p>Imprimez une page d'état des consommables pour déterminer les cartouches qui sont vides. Reportez-vous à la section Impression des pages d'informations page 44.</p> <p>Remplacez les cartouches.</p>
Remplacez cart. <couleur>	La cartouche d'impression est vide.	Remplacez la cartouche d'impression.

Bourrages

Utilisez l'illustration suivante pour repérer les bourrages. Pour obtenir des instructions sur la suppression des bourrages, reportez-vous à la section [Suppression des bourrages page 68](#).

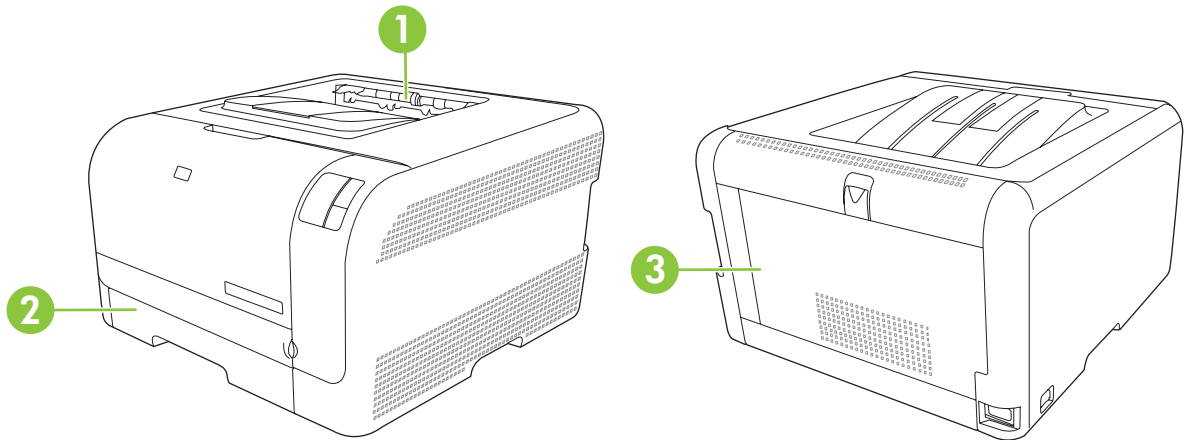

-
- | | |
|---|-----------------|
| 1 | Bac de sortie |
| 2 | Bac 1 |
| 3 | Unité de fusion |
-

Reprise de l'impression après un bourrage

Si la fonction Reprise de l'impression après un bourrage est activée, le produit réimprime les pages endommagées lors d'un bourrage.

Utilisez le logiciel Boîte à outils HP Color LaserJet série CP1210 pour activer cette fonction.

1. Ouvrez le logiciel Boîte à outils HP Color LaserJet série CP1210. Reportez-vous à la section [Affichage du logiciel Boîte à outils HP Color LaserJet série CP1210 page 45](#).
2. Cliquez sur le dossier **Paramètres du périphérique**, puis sur **Configuration système**.
3. En regard de l'option **Reprise de l'impression après un bourrage**, sélectionnez **Activé** dans la liste déroulante.

Causes courantes des bourrages

Causes courantes des bourrages¹

Cause	Solution
Les guides de longueur et de largeur du papier ne sont pas correctement réglés.	Régalez les guides de manière à ce qu'ils reposent contre la pile de papier.
Le support n'est pas conforme aux spécifications.	Utilisez uniquement des supports conformes aux spécifications HP. Reportez-vous à la section Papier et supports d'impression page 15 .
Vous utilisez un support qui est déjà passé dans une imprimante ou une photocopieuse.	N'utilisez pas un support déjà imprimé ou copié.

Causes courantes des bourrages¹

Cause	Solution
Un bac d'alimentation n'est pas correctement chargé.	Retirez le support en trop du bac d'alimentation. Assurez-vous que la pile de papier ne dépasse pas le repère de hauteur maximum dans le bac. Reportez-vous à la section Chargement du papier et des supports d'impression page 21 .
Le support d'impression est incliné.	Les guides des bacs d'alimentation ne sont pas correctement ajustés. Réglez-les de manière à ce que la pile soit maintenue en place sans se gondoler.
Les feuilles du support d'impression sont attachées ou collées les unes aux autres.	Retirez le support, courbez-le, puis faites-le pivoter de 180 degrés ou retournez-le. Rechargez-le ensuite dans le bac d'alimentation.
	 REMARQUE : Ne ventilez pas le papier sous peine de créer de l'électricité statique, ce qui pourrait faire coller les feuilles de papier.
Le support est retiré avant qu'il ne se stabilise dans le bac de sortie.	Attendez que la page soit stabilisée dans le bac de sortie avant de la retirer.
Le support est en mauvais état.	Remplacez le support.
Les rouleaux internes du bac n'entraînent pas le support.	Retirez la feuille supérieure de la pile de supports. Si le grammage du support est supérieur à 163 g/m ² , il ne peut pas être prélevé à partir du bac.
Les bords du support sont rugueux ou irréguliers.	Remplacez le support.
Le support est perforé ou en relief.	Les supports perforés ou en relief ne se détachent pas facilement. Chargez les feuilles une à une.
Le papier n'a pas été stocké correctement.	Remplacez le papier dans les bacs. Le papier doit être stocké dans son emballage d'origine et dans un environnement contrôlé.

¹ Si le produit est toujours bloqué, contactez l'Assistance clientèle HP ou votre prestataire de services agréé HP.

Suppression des bourrages

Bourrage dans le Bac 1

1. Retirez le Bac 1 et placez-le sur une surface plane.

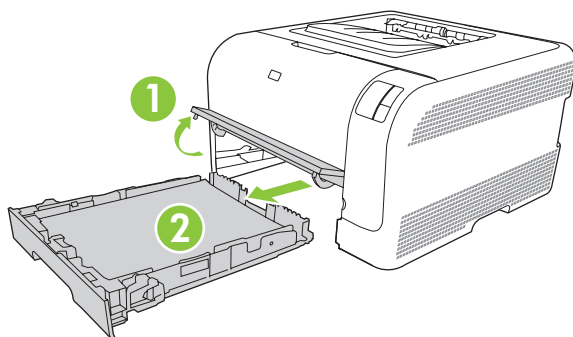

2. Retirez la feuille coincée en la tirant vers vous.

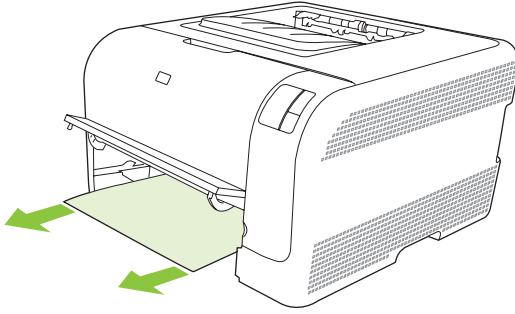

3. Remettez le Bac 1 en place.

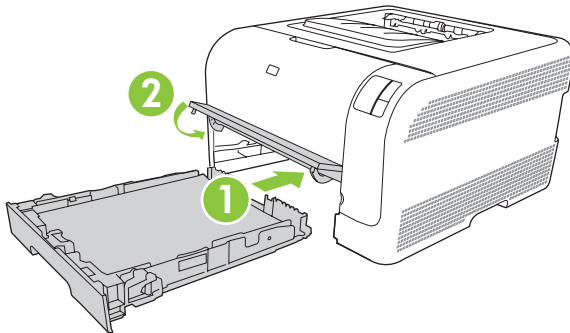

4. Appuyez sur le bouton Reprendre pour poursuivre l'impression.

Bourrage dans la zone de l'unité de fusion

1. Ouvrez la porte arrière.

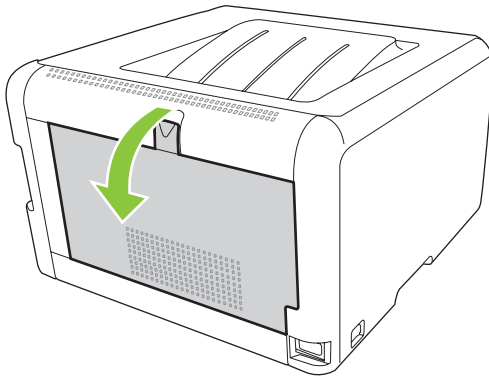

2. Retirez toute feuille coincée.

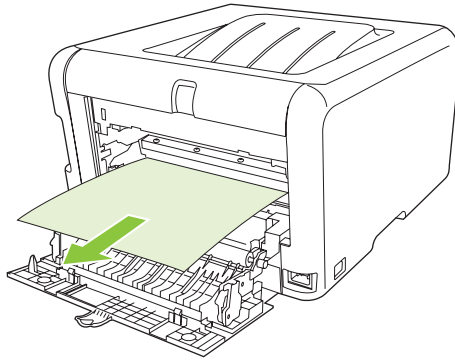

REMARQUE : Si la feuille se déchire, assurez-vous que tous ses fragments sont retirés avant de reprendre l'impression.

3. Refermez la porte arrière.

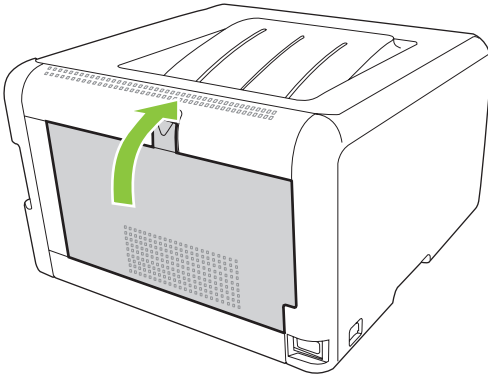

Bourrage dans le bac de sortie

1. Vérifiez s'il y a du papier coincé dans la zone du bac de sortie.

2. Retirez tout support visible.



REMARQUE : Si la feuille se déchire, assurez-vous que tous ses fragments sont retirés avant de reprendre l'impression.

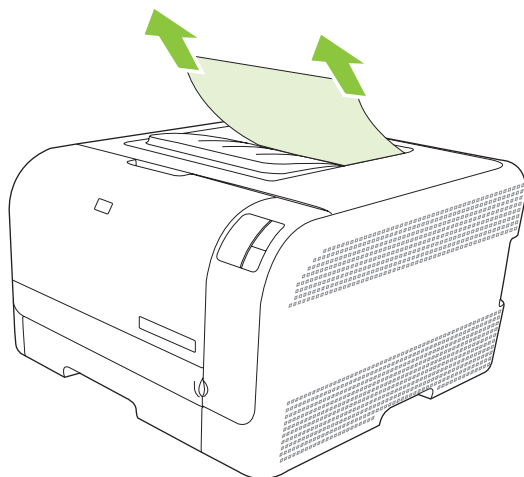

3. Ouvrez puis refermez la porte arrière pour effacer le message.

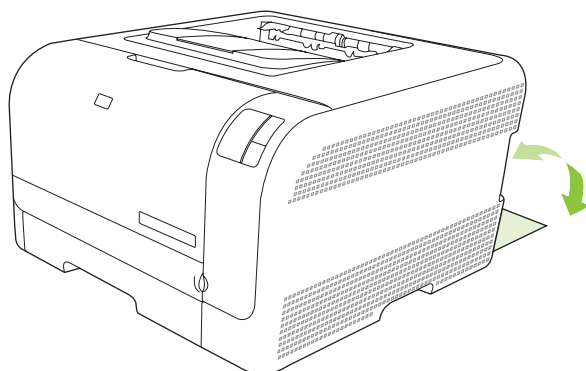

Problèmes de qualité d'impression

Il se peut que vous ayez parfois des problèmes de qualité d'impression. Les informations qui figurent dans les sections suivantes vous permettent d'identifier et de résoudre ces problèmes.

Amélioration de la qualité d'impression

Vérifiez toujours que le paramètre **Type** du pilote d'imprimante correspond au type de papier que vous utilisez.

Pour éviter les problèmes de qualité d'impression, utilisez les paramètres correspondants du pilote d'imprimante. Reportez-vous à la section [Paramètres de qualité d'impression page 29](#).

Utilisez la zone **Paramètres du périphérique** du logiciel Boîte à outils HP Color LaserJet série CP1210 pour régler les paramètres de qualité d'impression. Reportez-vous à la section [Utilisation du logiciel Boîte à outils HP Color LaserJet série CP1210 page 45](#). Utilisez également le logiciel Boîte à outils HP Color LaserJet série CP1210 pour résoudre les problèmes de qualité d'impression. Reportez-vous à la section [Utilisation du logiciel Boîte à outils HP Color LaserJet série CP1210 pour résoudre les problèmes de qualité d'impression page 79](#).

Identification et correction des défauts d'impression

Utilisez la liste de contrôle et les tableaux des problèmes liés à la qualité d'impression de cette section pour résoudre les problèmes de qualité d'impression.

Liste de contrôle de la qualité d'impression

Les problèmes généraux de qualité d'impression peuvent être résolus en respectant la liste de contrôle suivante :



1. Vérifiez que le papier ou le support d'impression utilisé correspond aux spécifications. En général, vous obtenez de meilleurs résultats avec du papier plus lisse.
2. Si vous utilisez des supports d'impression spéciaux (étiquettes, transparents, papier brillant ou papier à en-tête), vérifiez que vous avez imprimé par type.
3. Imprimez une page de configuration et une page d'état des consommables. Reportez-vous à la section [Impression des pages d'informations page 44](#).
 - Sur la page d'état des consommables, vérifiez le niveau des consommables. Aucune information n'est fournie pour les cartouches non-HP.
 - Si les pages ne sont pas imprimées correctement, le matériel est à l'origine du problème. Contactez l'assistance clientèle HP. Reportez-vous à la section [Assistance clientèle HP page 90](#) ou à la brochure fournie avec l'imprimante.
4. Imprimez une page de démonstration à partir du logiciel Boîte à outils HP Color LaserJet série CP1210. Si la page s'imprime, le problème vient du pilote d'imprimante.

5. Essayez d'imprimer à partir d'une autre application. Si la page est correctement imprimée, le problème provient de l'application à partir de laquelle vous avez imprimé.
6. Redémarrez l'ordinateur et le produit, et essayez à nouveau d'imprimer. Si le problème n'est pas résolu, choisissez l'une de ces possibilités :
 - Si le problème affecte toutes les pages imprimées, reportez-vous à la section [Problèmes généraux de qualité d'impression page 73](#).
 - Si le problème affecte uniquement les pages imprimées en couleur, reportez-vous à la section [Résolution des problèmes des documents couleur page 77](#).

Problèmes généraux de qualité d'impression

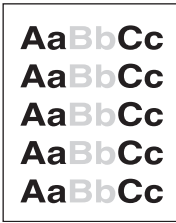
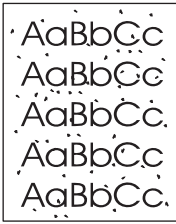
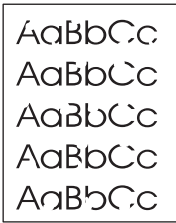

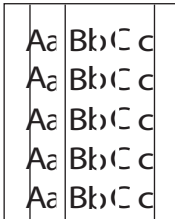
Les exemples suivants montrent une feuille de papier de format Lettre sortie du produit le bord court en premier. Ces exemples illustrent les problèmes qui peuvent affecter toutes les pages imprimées, en couleur ou en noir uniquement. Les paragraphes ci-après récapitulent la cause et la solution type des problèmes illustrés par les exemples suivants.

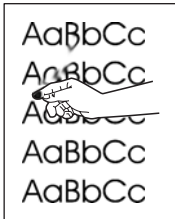
Problème	Cause	Solution
L'impression est trop claire ou décolorée.	Le support utilisé n'est peut-être pas conforme aux spécifications HP.	Utilisez un support conforme aux spécifications HP.
	Une ou plusieurs cartouches d'impression sont peut-être défectueuses.	<p>Imprimez la page d'état des consommables pour vérifier la durée de vie restante. Reportez-vous à la section Impression des pages d'informations page 44.</p> <p>Remplacez les cartouches d'impression dont le niveau d'encre est faible. Reportez-vous à la section Remplacer les cartouches d'impression page 53.</p>
	Le produit est configuré pour ignorer le message d'erreur Remplacez cart. <couleur> et continuer à imprimer.	Remplacez les cartouches d'impression dont le niveau d'encre est faible. Reportez-vous à la section Remplacer les cartouches d'impression page 53 .
Des taches d'encre apparaissent.	Le support utilisé n'est peut-être pas conforme aux spécifications HP.	Utilisez un support conforme aux spécifications HP.
	Le circuit papier nécessite peut-être un nettoyage.	Nettoyez le circuit papier. Reportez-vous à la section Nettoyage du produit page 56 .
	Des caractères se révèlent manquants.	Une feuille de support d'impression est peut-être défectueuse.
	L'humidité du papier est irrégulière ou le papier présente des zones humides en surface.	Essayez un autre type de papier, tel qu'un papier de haute qualité utilisé dans les imprimantes laser couleur.
	Le lot de papier est défectueux. Les procédés de fabrication de certains papiers les rendent par endroit réfractaires au toner.	Essayez un autre type de papier, tel qu'un papier de haute qualité utilisé dans les imprimantes laser couleur.

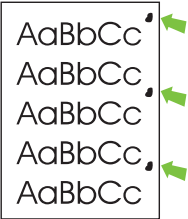
Problème	Cause	Solution
<p>Des stries ou des bandes verticales apparaissent sur la page.</p> 	<p>Une ou plusieurs cartouches d'impression sont peut-être défectueuses.</p>	<p>Imprimez la page d'état des consommables pour vérifier la durée de vie restante. Reportez-vous à la section Impression des pages d'informations page 44.</p> <p>Remplacez les cartouches d'impression dont le niveau d'encre est faible. Reportez-vous à la section Remplacer les cartouches d'impression page 53.</p>
	<p>Le produit est configuré pour ignorer le message d'erreur Remplacez cart. <couleur> et continuer à imprimer.</p>	<p>Remplacez les cartouches d'impression dont le niveau d'encre est faible. Reportez-vous à la section Remplacer les cartouches d'impression page 53.</p>
<p>La quantité d'ombrage en arrière-plan devient inacceptable.</p> 	<p>Un environnement trop sec (à faible degré d'hygrométrie) augmente parfois la quantité d'ombrage en arrière-plan.</p>	<p>Vérifiez l'environnement du périphérique.</p>
	<p>Une ou plusieurs cartouches d'impression sont peut-être défectueuses.</p>	<p>Remplacez les cartouches d'impression dont le niveau d'encre est faible. Reportez-vous à la section Remplacer les cartouches d'impression page 53.</p>
	<p>Le produit est configuré pour ignorer le message d'erreur Remplacez cart. <couleur> et continuer à imprimer.</p>	<p>Remplacez les cartouches d'impression dont le niveau d'encre est faible. Reportez-vous à la section Remplacer les cartouches d'impression page 53.</p>
<p>Des traînées d'encre apparaissent sur le support.</p> 	<p>Le support utilisé n'est peut-être pas conforme aux spécifications HP.</p>	<p>Utilisez un support conforme aux spécifications HP.</p>
	<p>Si des traînées d'encre apparaissent sur le bord avant du papier, les guides sont sales ou des particules se sont accumulées dans le chemin d'impression.</p>	<p>Nettoyez les guides papier.</p> <p>Nettoyez le circuit papier. Reportez-vous à la section Nettoyage du produit page 56.</p>
<p>L'encre laisse facilement des traînées si vous la touchez.</p> 	<p>Le périphérique n'est pas configuré pour imprimer sur le type de support voulu.</p>	<p>Dans le pilote d'imprimante, sélectionnez l'onglet Papier et définissez l'option Type selon le type de support sur lequel vous imprimez. L'impression risque d'être ralentie si vous utilisez du papier épais.</p>
	<p>Le support utilisé n'est peut-être pas conforme aux spécifications HP.</p>	<p>Utilisez un support conforme aux spécifications HP.</p>
	<p>Le circuit papier nécessite peut-être un nettoyage.</p>	<p>Nettoyez le circuit papier. Reportez-vous à la section Nettoyage du produit page 56.</p>

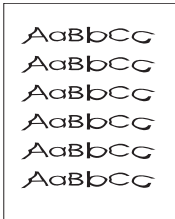
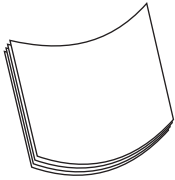
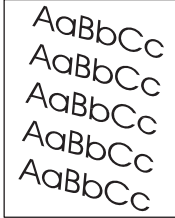
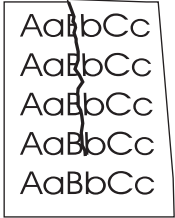
Problème	Cause	Solution
<p>Des marques apparaissent de façon répétitive sur la face imprimée de la page à intervalles réguliers.</p> 	<p>Le périphérique n'est pas configuré pour imprimer sur le type de support voulu.</p>	<p>Dans le pilote d'imprimante, sélectionnez l'onglet Papier et définissez l'option Type selon le type de papier sur lequel vous imprimez. L'impression risque d'être ralentie si vous utilisez du papier épais.</p>
	<p>Les composants internes sont peut-être maculés d'encre.</p>	<p>Ce problème disparaît généralement après l'impression de quelques pages supplémentaires.</p>
	<p>Le circuit papier nécessite peut-être un nettoyage.</p>	<p>Nettoyez le circuit papier. Reportez-vous à la section Nettoyage du produit page 56.</p>
	<p>La station de fusion peut être endommagée ou sale.</p>	<p>Pour déterminer si l'unité de fusion a un problème, ouvrez le logiciel Boîte à outils HP Color LaserJet série CP1210 et imprimez la page de diagnostics pour la qualité d'impression. Reportez-vous à la section Utilisation du logiciel Boîte à outils HP Color LaserJet série CP1210 page 45.</p> <p>Contactez l'assistance clientèle HP. Reportez-vous à la section Assistance clientèle HP page 90 ou à la brochure d'assistance fournie avec l'imprimante.</p>
	<p>Une cartouche d'impression présente peut-être un problème.</p>	<p>Pour déterminer la cartouche posant problème, ouvrez le logiciel Boîte à outils HP Color LaserJet série CP1210 et imprimez la page de diagnostics pour la qualité d'impression. Reportez-vous à la section Utilisation du logiciel Boîte à outils HP Color LaserJet série CP1210 page 45.</p>
<p>Des marques apparaissent de façon répétitive sur la face non imprimée de la page à intervalles réguliers.</p> 	<p>Les composants internes sont peut-être maculés d'encre.</p>	<p>Ce problème disparaît généralement après l'impression de quelques pages supplémentaires.</p>
	<p>Le circuit papier nécessite peut-être un nettoyage.</p>	<p>Nettoyez le circuit papier. Reportez-vous à la section Nettoyage du produit page 56.</p>
	<p>La station de fusion peut être endommagée ou sale.</p>	<p>Pour déterminer si l'unité de fusion a un problème, ouvrez le logiciel Boîte à outils HP Color LaserJet série CP1210 et imprimez la page de diagnostics pour la qualité d'impression. Reportez-vous à la section Utilisation du logiciel Boîte à outils HP Color LaserJet série CP1210 page 45.</p> <p>Contactez l'assistance clientèle HP. Reportez-vous à la section Assistance clientèle HP page 90 ou à la brochure d'assistance fournie avec l'imprimante.</p>

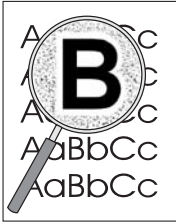



Problème	Cause	Solution
<p>La page imprimée contient des caractères mal formés.</p> 	<p>Le support utilisé n'est peut-être pas conforme aux spécifications HP.</p> <p>Si les caractères sont mal formés, produisant un effet d'ondulation, le scanner du laser doit peut-être être réparé.</p>	<p>Utilisez un autre type de papier, tel qu'un papier de haute qualité utilisé dans les imprimantes laser couleur.</p> <p>Vérifiez que le problème se produit également sur la page de configuration. Si tel est le cas, contactez l'assistance clientèle HP. Reportez-vous à la section Assistance clientèle HP page 90 ou à la brochure d'assistance fournie avec l'imprimante.</p>
<p>La page imprimée est gondolée ou ondulée.</p> 	<p>Le périphérique n'est pas configuré pour imprimer sur le type de support voulu.</p> <p>Le support utilisé n'est peut-être pas conforme aux spécifications HP.</p> <p>Une température élevée et une forte humidité peuvent être à l'origine d'un gondolage du papier.</p>	<p>Dans le pilote d'imprimante, sélectionnez l'onglet Papier et définissez l'option Type selon le type de papier sur lequel vous imprimez. L'impression risque d'être ralentie si vous utilisez du papier épais.</p> <p>Utilisez un autre type de papier, tel qu'un papier de haute qualité utilisé dans les imprimantes laser couleur.</p> <p>Vérifiez l'environnement du périphérique.</p>
<p>Le texte ou les graphiques de la page imprimée sont inclinés.</p> 	<p>Il se peut que le support soit mal chargé.</p> <p>Le support utilisé n'est peut-être pas conforme aux spécifications HP.</p>	<p>Vérifiez que le papier ou tout autre support d'impression est correctement chargé et que les guides encadrent bien la pile. Reportez-vous à la section Chargement du papier et des supports d'impression page 21.</p> <p>Utilisez un autre type de papier, tel qu'un papier de haute qualité utilisé dans les imprimantes laser couleur.</p>
<p>La page imprimée contient des froissures ou des pliures.</p> 	<p>Il se peut que le support soit mal chargé.</p> <p>Le support utilisé n'est peut-être pas conforme aux spécifications HP.</p>	<p>Vérifiez que le support est correctement chargé et que les guides papier ne sont pas trop serrés contre la pile, ou au contraire trop lâches. Reportez-vous à la section Chargement du papier et des supports d'impression page 21.</p> <p>Retournez la pile de papier ou essayez de tourner le papier de 180° dans le bac d'alimentation.</p> <p>Utilisez un autre type de papier, tel qu'un papier de haute qualité utilisé dans les imprimantes laser couleur.</p>

Problème	Cause	Solution
<p>De l'encre apparaît autour des caractères imprimés.</p> 	<p>Il se peut que le support soit mal chargé.</p> <p>Si de l'encre s'étale en grande quantité autour des caractères, le papier est probablement très résistant.</p>	<p>Retournez la pile de papier dans le bac.</p> <p>Utilisez un autre type de papier, tel qu'un papier de haute qualité utilisé dans les imprimantes laser couleur.</p>
<p>Une image qui apparaît en haut de la page (en noir sur blanc) se répète sur toute la page (sur un fond gris).</p> 	<p>Les paramètres du logiciel peuvent affecter l'impression de l'image.</p> <p>L'ordre d'impression des images peut affecter l'impression.</p> <p>Une surtension peut avoir affecté le périphérique.</p>	<p>A partir de votre application, modifiez la nuance (l'obscurité) du fond sur lequel apparaît l'image répétée.</p> <p>A partir de votre application, faites pivoter la page de 180° pour imprimer d'abord l'image la plus claire.</p> <p>Changez l'ordre dans lequel les images sont imprimées. Par exemple, l'image la plus claire apparaît en haut de la page et la plus foncée en bas de la page.</p> <p>Si ce problème se reproduit au cours d'une impression, éteignez le périphérique pendant 10 minutes, puis rallumez-le pour relancer l'impression.</p>

Résolution des problèmes des documents couleur

Cette section décrit les problèmes qui peuvent se produire lorsque vous imprimez en couleur.

Problème	Cause	Solution
<p>Seul le noir est imprimé alors que le document doit être imprimé en couleur.</p> 	<p>Le mode couleur n'est pas sélectionné dans l'application ou dans le pilote d'imprimante.</p> <p>Le pilote d'imprimante correct n'est peut-être pas sélectionné dans l'application.</p> <p>Le périphérique n'est peut-être pas correctement configuré.</p>	<p>Sélectionnez le mode couleur au lieu du mode en niveaux de gris.</p> <p>Sélectionnez le pilote d'imprimante qui convient.</p> <p>Imprimez une page de configuration. Si aucune couleur n'apparaît sur la page de configuration, contactez l'assistance clientèle HP. Reportez-vous à la section Assistance clientèle HP page 90 ou à la brochure d'assistance fournie avec l'imprimante.</p>

Problème	Cause	Solution
<p>Une ou plusieurs couleurs sont incorrectes ou ne s'impriment pas.</p> 	<p>La bande adhésive de scellage est peut-être sur les cartouches d'impression.</p> <p>Le support utilisé n'est peut-être pas conforme aux spécifications HP.</p> <p>Le périphérique fonctionne peut-être dans des conditions d'humidité excessive.</p> <p>Une ou plusieurs cartouches d'impression sont peut-être défectueuses.</p> <p>Le produit est configuré pour ignorer le message d'erreur Remplacez cart. <couleur> et continuer à imprimer.</p>	<p>Vérifiez que la bande adhésive de scellage a été complètement retirée des cartouches d'impression.</p> <p>Utilisez un autre type de papier, tel qu'un papier de haute qualité utilisé dans les imprimantes laser couleur.</p> <p>Assurez-vous que l'environnement du périphérique est conforme aux spécifications d'humidité.</p> <p>Remplacez les cartouches d'impression dont le niveau d'encre est faible. Reportez-vous à la section Remplacer les cartouches d'impression page 53.</p> <p>Remplacez les cartouches d'impression dont le niveau d'encre est faible. Reportez-vous à la section Remplacer les cartouches d'impression page 53.</p>
<p>Après insertion d'une nouvelle cartouche, l'impression d'une couleur est inégale.</p> 	<p>Une autre cartouche d'impression est peut-être défectueuse.</p> <p>Le produit est configuré pour ignorer le message d'erreur Remplacez cart. <couleur> et continuer à imprimer.</p>	<p>Retirez la cartouche correspondant à la couleur imprimée de façon inégale et réinstallez-la.</p> <p>Remplacez les cartouches d'impression dont le niveau d'encre est faible. Reportez-vous à la section Remplacer les cartouches d'impression page 53.</p>
<p>Les couleurs de la page imprimée ne correspondent pas aux couleurs qui apparaissent à l'écran.</p> 	<p>Les couleurs affichées sur le moniteur peuvent être différentes de celles qui sont imprimées.</p> <p>Si les couleurs extrêmement claires ou foncées à l'écran ne sont pas imprimées, l'application interprète peut-être les couleurs extrêmement claires comme du blanc ou les couleurs extrêmement foncées comme du noir.</p> <p>Le support utilisé n'est peut-être pas conforme aux spécifications HP.</p>	<p>Reportez-vous à la section Correspondance des couleurs page 42.</p> <p>Si possible, évitez de les utiliser.</p> <p>Utilisez un autre type de papier, tel qu'un papier de haute qualité utilisé dans les imprimantes laser couleur.</p>
<p>La finition de la page couleur imprimée est irrégulière.</p> 	<p>Il se peut que le support soit trop rugueux.</p>	<p>Utilisez un papier ou un support d'impression lisse, tel qu'un papier de haute qualité conçu pour les imprimantes laser couleur. En général, vous obtenez de meilleurs résultats avec un support plus lisse.</p>

Utilisation du logiciel Boîte à outils HP Color LaserJet série CP1210 pour résoudre les problèmes de qualité d'impression

Le logiciel Boîte à outils HP Color LaserJet série CP1210 vous permet d'imprimer une page pour vous aider à identifier la cartouche d'impression qui pose problème. La page de résolution des problèmes de qualité d'impression imprime cinq bandes de couleur divisées en quatre sections se chevauchant. En examinant chaque section, vous pouvez ainsi attribuer le problème à une cartouche précise.

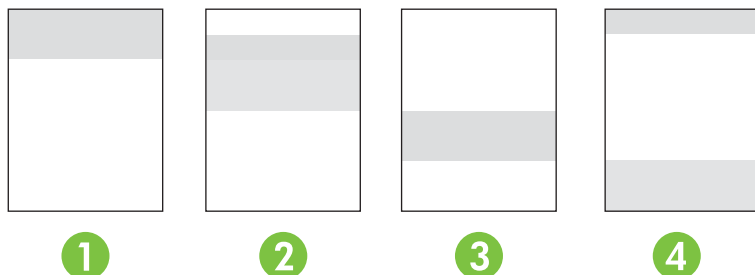

Section	Cartouche d'impression
1	Jaune
2	Cyan
3	Noire
4	Magenta

- Si une trace ou une tache apparaît dans une seule section, remplacez la cartouche d'impression correspondant à cette section.
- Si une trace ou une ligne apparaît dans plusieurs sections, remplacez les cartouches d'impression qui correspondent à la couleur de la trace ou de la ligne.
- Si un motif *constant* de points, de traces ou de lignes apparaît sur la page, nettoyez le produit. Reportez-vous à la section [Nettoyage du produit page 56](#). Après avoir nettoyé le produit, imprimez une autre page de résolution des problèmes de qualité d'impression pour voir si le défaut n'est plus présent.

Impression de la page de résolution des problèmes de qualité d'impression

1. Ouvrez le logiciel Boîte à outils HP Color LaserJet série CP1210. Reportez-vous à la section [Affichage du logiciel Boîte à outils HP Color LaserJet série CP1210 page 45](#).
2. Cliquez sur le dossier **Aide** puis cliquez sur la page **Dépannage**.
3. Cliquez sur le bouton **Imprimer**, puis suivez les instructions apparaissant sur les pages imprimées.

Étalonnage du produit



Si vous rencontrez des problèmes de qualité d'impression, étalonnez le produit.

1. Ouvrez le logiciel Boîte à outils HP Color LaserJet série CP1210. Reportez-vous à la section [Affichage du logiciel Boîte à outils HP Color LaserJet série CP1210 page 45](#).
2. Cliquez sur le dossier **Paramètres du périphérique** puis cliquez sur la page **Qualité d'impression**.
3. Dans la zone Étalonnage des couleurs, cliquez sur **Étalonner** pour étalonner le produit immédiatement.

Problèmes liés aux performances

Problème	Cause	Solution
Les pages s'impriment vierges.	La bande adhésive de scellage n'a peut-être pas été retirée des cartouches d'impression.	Vérifiez que la bande adhésive de scellage a été complètement retirée des cartouches d'impression.
	Le document contient peut-être des pages vierges.	Vérifiez le document.
	Le produit ne fonctionne peut-être pas correctement.	Pour tester le produit, imprimez une page de configuration.
Les pages s'impriment très lentement.	Certains types de support de grammage supérieur peuvent ralentir le travail d'impression.	Imprimez sur un type de support différent.
	Les pages complexes peuvent s'imprimer lentement.	Une bonne fusion nécessite parfois une vitesse d'impression inférieure pour garantir la meilleure qualité d'impression possible.
Les pages ne s'impriment pas.	Le produit n'entraîne peut-être pas correctement le support.	Assurez-vous que le papier est correctement chargé dans le bac. Si le problème persiste, vous devrez peut-être remplacer les rouleaux d'entraînement et le tampon de séparation. Reportez-vous à la section Assistance clientèle HP page 90 .
	Le support est coincé dans le périphérique.	Éliminez le bourrage. Reportez-vous à la section Bourrages page 67 .
	Le câble USB est peut-être défectueux ou incorrectement branché.	<ul style="list-style-type: none"> ● Débranchez, puis rebranchez les deux extrémités du câble USB. ● Essayez d'imprimer un travail dont une impression précédente avait correctement été générée. ● Essayez un autre câble USB.
	D'autres périphériques sont en cours d'exécution sur l'ordinateur.	Le port USB du produit n'est peut-être pas partageable. Si un disque dur externe ou un commutateur de réseau est connecté au même port que le produit, il peut provoquer des interférences. Pour connecter et utiliser le produit, vous devez déconnecter l'autre périphérique ou disposer de deux ports USB sur l'ordinateur.

Problèmes liés au logiciel du produit

Problème	Solution
Aucun pilote d'imprimante pour le produit n'est visible dans le dossier Imprimantes .	<ul style="list-style-type: none">● Réinstallez le logiciel du produit. <p> REMARQUE : Fermez toutes les applications actives. Pour fermer une application dont l'icône est présente dans la barre des tâches, cliquez avec le bouton droit de la souris sur l'icône et sélectionnez Fermer ou Désactiver.</p> <ul style="list-style-type: none">● Essayez de brancher le câble USB sur un autre port USB de l'ordinateur.
Un message d'erreur s'est affiché durant l'installation du logiciel	<ul style="list-style-type: none">● Réinstallez le logiciel du produit. <p> REMARQUE : Fermez toutes les applications actives. Pour fermer une application dont l'icône est présente dans la barre des tâches, cliquez avec le bouton droit de la souris sur l'icône et sélectionnez Fermer ou Désactiver.</p> <ul style="list-style-type: none">● Vérifiez la quantité d'espace disponible sur le lecteur où vous installez le logiciel du produit. Si cela est nécessaire, libérez autant d'espace que possible et réinstallez le logiciel du produit.● Si cela est nécessaire, exécutez le défragmenteur de disque et réinstallez le logiciel du produit.
Le produit est en mode Prêt mais rien ne s'imprime.	<ul style="list-style-type: none">● Imprimez une page de configuration et vérifiez le bon fonctionnement du produit.● Vérifiez que tous les câbles sont correctement installés et respectent les spécifications. Ceci inclut le câble USB et le cordon d'alimentation. Essayez un nouveau câble.

A Consommables et accessoires

- Pour commander des consommables aux Etats-Unis, rendez-vous à l'adresse www.hp.com/sbso/product/supplies.
- Pour commander des consommables dans le reste du monde, rendez-vous à l'adresse www.hp.com/ghp/buyonline.html.
- Pour commander des consommables au Canada, rendez-vous à l'adresse www.hp.ca/catalog/supplies.
- Pour commander des consommables en Europe, rendez-vous sur la page www.hp.com/go/ljsupplies.
- Pour commander des consommables en Asie Pacifique, rendez-vous à l'adresse www.hp.com/paper/.
- Pour commander des accessoires, rendez-vous à l'adresse www.hp.com/go/accessories.

Commander des pièces, des accessoires et des consommables

Il existe plusieurs méthodes permettant de commander des pièces, des consommables et des accessoires.

Commander directement auprès de HP

Vous pouvez obtenir directement les articles suivants auprès de HP :

- **Pièces de remplacement** : Pour commander des pièces de remplacement aux Etats-Unis, reportez-vous à www.hp.com/go/hpparts. En dehors des Etats-Unis, vous pouvez commander les pièces en vous adressant à votre bureau d'assistance agréé HP local.
- **Consommables et accessoires** : Pour commander des consommables aux Etats-Unis, rendez-vous à l'adresse www.hp.com/go/ljsupplies. Pour commander des consommables dans le reste du monde, rendez-vous à l'adresse www.hp.com/ghp/buyonline.html. Pour commander des accessoires, rendez-vous à l'adresse www.hp.com/support/ljcp1210series.

Commander auprès de prestataires de services ou de bureaux

Pour commander une pièce ou un accessoire, contactez un prestataire de services ou un bureau d'assistance agréé HP.

Commander directement via le logiciel Boîte à outils HP Color LaserJet série CP1210

Le logiciel Boîte à outils HP Color LaserJet série CP1210 est un outil de gestion d'imprimante conçu pour faciliter les opérations de configuration, de surveillance, de dépannage, de commande de consommables et de mise à jour associées à l'imprimante, tout en assurant une efficacité optimale. Pour plus d'informations sur le logiciel Boîte à outils HP Color LaserJet série CP1210, reportez-vous à la section [Utilisation du logiciel Boîte à outils HP Color LaserJet série CP1210 page 45](#).

Numéros de référence

Tableau A-1 Pièces détachées et consommables

Pièce	Référence	Type/format
Cartouches d'impression	CB540A	Cartouche d'impression noire
	CB541A	Cartouche d'impression cyan
	CB542A	Cartouche d'impression jaune
	CB543A	Cartouche d'impression magenta
Pour plus d'informations sur la capacité des cartouches, consultez la page www.hp.com/go/pageyield . La capacité réelle d'une cartouche dépend de l'usage spécifique qui en est fait.		
Câbles	C6518A	Câble d'imprimante USB 2.0 (2 mètres standard)

Tableau A-1 Pièces détachées et consommables (suite)

Pièce	Référence	Type/format
Supports	C2934A	50 feuilles Transparents HP Color LaserJet (Lettre)
	C2936A	50 feuilles Transparents HP Color Laser (A4)
	Q1298A	Papier résistant HP LaserJet (Lettre)
	Q1298B	Papier résistant HP LaserJet (A4)
	HPU1132	500 feuilles Papier HP Premium Choice LaserJet (Lettre)
	CHP410	500 feuilles Papier HP Premium Choice LaserJet (A4)
	HPJ1124	500 feuilles Papier HP LaserJet (Lettre)
	CHP310	500 feuilles Papier HP LaserJet (A4)
	Q6608A	100 feuilles Papier photo HP Color Laser, brillant
	Q6611A	150 feuilles Papier pour brochures HP Color Laser, brillant (lettre)
	Q6541A	200 feuilles Papier laser pour présentations HP, brillant (lettre)
	Q6543A	150 feuilles Papier laser pour brochures HP, mat (lettre)
	Q2546A	300 feuilles Papier laser pour présentations HP, brillant
	Q6549A	100 feuilles Papier photo HP, mat (lettre)
	HPL285R	500 feuilles Papier HP Color Laser (lettre)
	Documents de référence	5851-1468

B Service et assistance

Garantie limitée Hewlett-Packard

PRODUIT HP

DUREE DE GARANTIE LIMITEE

Imprimantes HP Color LaserJet série CP1215/CP1515/CP1518

Garantie limitée d'un an

HP garantit au client et utilisateur final que les matériels et les accessoires HP seront exempts de défauts de matériau et de fabrication à compter de la date d'achat, et pour la période spécifiée ci-dessus. A condition d'être informé de tels défauts au cours de la période de garantie, HP peut choisir de réparer ou de remplacer les produits défectueux. Les produits de remplacement pourront être neufs ou quasi neufs.

HP garantit que les logiciels HP ne manqueront pas d'exécuter leurs instructions de programmation après la date d'achat et pendant la période spécifiée ci-dessus, suite à des défauts de matériau et de fabrication, lorsqu'ils sont correctement installés et utilisés. Si HP reçoit communication de tels défauts pendant la période de garantie, HP remplacera le logiciel qui n'exécute pas ses instructions de programmation en raison de tels défauts.

HP ne garantit pas que le fonctionnement des produits HP sera ininterrompu ou sans erreur. Si HP est incapable, dans un délai raisonnable, de réparer ou de remplacer un produit et de le remettre dans l'état décrit par la garantie, vous pourrez bénéficier d'un remboursement équivalent au prix d'achat, à condition de retourner rapidement le produit défectueux.

Les produits HP peuvent contenir des pièces reconstruites équivalentes à des produits neufs au niveau de leurs performances ou qui pourraient avoir été utilisées accessoirement.

La garantie ne couvre pas les défauts causés par (a) un entretien ou un étalonnage incorrect ou inadéquat, (b) des logiciels, des interfaces, des composants ou des fournitures non fournis par HP, (c) une modification ou une utilisation non autorisée, (d) une exploitation en dehors des spécifications environnementales publiées pour le produit, ou (e) une préparation ou un entretien incorrect du site.

DANS LA MESURE PERMISE PAR LE DROIT LOCAL, LES GARANTIES CI-DESSUS SONT EXCLUSIVES ET AUCUNE AUTRE GARANTIE OU CONDITION, ECRITE OU ORALE, N'EST EXPRIMEE OU IMPLICITE. HP REJETTE SPECIFIQUEMENT TOUTE GARANTIE, CONDITION OU QUALITE LOYALE ET MARCHANDE, QUALITE SATISFAISANTE OU ADAPTATION A UNE FIN PARTICULIERE IMPLICITE. Certains pays/régions, états ou provinces n'autorisant pas de limitations de la durée d'une garantie tacite, la limitation ou l'exclusion ci-dessus peut ne pas vous concerner. Cette garantie vous donne des droits juridiques spécifiques et vous avez peut-être aussi d'autres droits qui varient en fonction de votre pays/région, de votre état ou de votre province. La garantie limitée HP est valide dans tout pays/région ou localité où HP dispose d'une assistance pour ce produit et où ce dernier est distribué par HP. Le niveau du service sous garantie qui vous est offert varie selon les normes locales. HP ne modifiera pas la forme, l'adaptation ou la fonction du produit afin de le rendre utilisable dans un pays/région pour lequel il n'a jamais été envisagé de le faire fonctionner pour des raisons juridiques ou réglementaires.

DANS LA MESURE PERMISE PAR LE DROIT LOCAL, LES RECOURS ENONCES DANS CETTE CLAUSE DE GARANTIE SONT LES RECOURS UNIQUES ET EXCLUSIFS DONT VOUS DISPOSEZ. A L'EXCEPTION DES CAS PRECITES, EN AUCUN CAS HP OU SES FOURNISSEURS NE SERONT TENUS POUR RESPONSABLES DES PERTES DE DONNEES OU DES DOMMAGES DIRECTS, PARTICULIERS, ACCESSOIRES OU INDIRECTS (Y COMPRIS LES PERTES DE PROFITS ET DE DONNEES) OU DE TOUT AUTRE DOMMAGE RELATIF A UN CONTRAT, UN PREJUDICE OU AUTRE. Certains pays/régions, états ou provinces n'autorisant pas l'exclusion ni la limitation des dommages indirects ou consécutifs, la limitation ou l'exclusion ci-dessus peut ne pas vous concerner.

LES TERMES DE GARANTIE DE CETTE DECLARATION, SAUF DANS LES LIMITES LEGALEMENT AUTORISEES, N'EXCLUENT PAS, NI NE LIMITENT, NI NE MODIFIENT LES DROITS DE VENTE STATUTAIRES OBLIGATOIRES APPLICABLES, MAIS VIENNENT S'AJOUTER A CES DROITS.

Garantie limitée relative aux cartouches d'impression

Ce produit HP est garanti être exempt de vices de matériau et de fabrication.

Cette garantie ne couvre pas les produits (a) ayant été modifiés, refaits, reconditionnés ou soumis à une utilisation impropre ou abusive, (b) présentant des problèmes résultant d'une utilisation incorrecte, d'un stockage inadéquat ou d'une exploitation ne répondant pas aux spécifications écologiques publiées pour le produit ou (c) présentant une usure provenant d'une utilisation normale.

Pour obtenir un service de garantie, veuillez renvoyer le produit au lieu d'achat (accompagné d'une description écrite du problème et des exemples d'impression) ou contactez l'assistance clientèle HP. Suivant le choix de HP, HP remplacera le produit s'étant avéré être défectueux ou remboursera le prix d'achat.

DANS LA MESURE PERMISE PAR LE DROIT LOCAL, LA GARANTIE CI-DESSUS EST EXCLUSIVE ET AUCUNE AUTRE GARANTIE OU CONDITION, ECRITE OU ORALE, N'EST EXPRIMEE OU IMPLICITE ET HP DECLINE EXPLICITEMENT TOUTE GARANTIE OU CONDITION IMPLICITE DE QUALITE MARCHANDE, DE QUALITE SATISFAISANTE ET D'APTITUDE A REMPLIR UNE FONCTION DEFINIE.

DANS LA MESURE PERMISE PAR LE DROIT LOCAL, EN AUCUN CAS HP OU SES FOURNISSEURS NE POURRONT ETRE TENUS POUR RESPONSABLES DE DOMMAGES DIRECTS, PARTICULIERS, ACCESSOIRES OU INDIRECTS (Y COMPRIS LES PERTES DE PROFITS ET DE DONNEES) OU DE TOUT AUTRE DOMMAGE RELATIF A UN CONTRAT, UN PREJUDICE OU AUTRE.

LES TERMES DE GARANTIE DE CETTE DECLARATION, SAUF DANS LES LIMITES LEGALEMENT AUTORISEES, N'EXCLUENT PAS, NI NE LIMITENT, NI NE MODIFIENT LES DROITS DE VENTE STATUTAIRES OBLIGATOIRES APPLICABLES, MAIS VIENNENT S'AJOUTER A CES DROITS.

Assistance clientèle HP

Services en ligne

Pour un accès 24 heures sur 24 aux derniers logiciels d'impression HP, des informations sur les produits et l'assistance via une connexion Internet, rendez-vous sur le site Web : www.hp.com/support/ljcp1210series.

HP Instant Support Professional Edition (ISPE) est une suite d'outils de dépannage en ligne pour les outils informatiques de bureau et les produits d'impression. Visitez le site instantsupport.hp.com.

Assistance téléphonique

HP propose une assistance téléphonique gratuite pendant la durée de la garantie. Pour obtenir le numéro de téléphone de votre pays/région, consultez la brochure livrée avec le périphérique ou rendez-vous sur la page www.hp.com/support/. Avant d'appeler HP, assurez-vous d'avoir les informations suivantes à portée de main : le nom du produit et son numéro de série, la date de l'achat et une description du problème.

Logiciels, pilotes et informations électroniques

www.hp.com/go/ljcp1210series_software

La page Web pour les pilotes est en anglais mais vous pouvez télécharger les pilotes dans plusieurs langues.

Commande directe d'accessoires ou de consommables HP

- Etats-Unis : www.hp.com/sbso/product/supplies
- Canada : www.hp.ca/catalog/supplies
- Europe : www.hp.com/go/ljsupplies
- Asie Pacifique : www.hp.com/paper/

Pour commander des pièces et des accessoires HP, accédez à HP Parts Store à l'adresse www.hp.com/buy/parts (Etats-Unis et Canada seulement), ou appelez le 1-800-538-8787 (Etats-Unis) ou 1-800-387-3154 (Canada).

Informations de service HP

Pour connaître les distributeurs HP agréés, appelez le 1-800-243-9816 (Etats-Unis) ou le 1-800-387-3867 (Canada).

En dehors des Etats-Unis et du Canada, utilisez le numéro de l'assistance clientèle de votre pays/région. Reportez-vous au prospectus fourni dans le carton d'emballage du périphérique.

Contrats de maintenance HP

Appelez le 1-800-HPINVENT (1-800-474-6836 (Etats-Unis)) ou le 1-800-268-1221 (Canada). Vous pouvez également consulter le site Web de services HP Care Pack à l'adresse suivante : www.hpexpress-services.com/10467a.

Pour un service étendu, appelez le 1-800-446-0522.

Boîte à outils HP Color LaserJet série CP1210

Pour contrôler l'état et les paramètres du périphérique et consulter des informations de dépannage et la documentation en ligne, utilisez le logiciel Boîte à outils HP Color LaserJet série CP1210. L'utilisation du logiciel Boîte à outils HP Color LaserJet série CP1210 requiert d'avoir effectué une installation complète du logiciel. Reportez-vous à la section [Utilisation du logiciel Boîte à outils HP Color LaserJet série CP1210 page 45](#).

Contrats de maintenance HP

HP propose plusieurs types de contrats de maintenance visant à répondre aux besoins les plus variés. Les contrats de maintenance ne sont pas inclus dans la garantie standard. Les services d'assistance peuvent varier suivant les régions. Renseignez-vous auprès de votre revendeur HP local pour déterminer les services mis à votre disposition.

Contrats de service et services HP Care Pack™

HP propose plusieurs options de service et d'assistance qui répondent aux besoins les plus variés. Ces options ne sont pas incluses dans la garantie standard. Les services d'assistance peuvent différer selon la situation géographique. Pour la plupart de ses imprimantes, HP offre des services HP Care Pack et des contrats de service aussi bien dans le cadre de la garantie limitée que d'une extension de garantie.

Pour connaître les possibilités de service et d'assistance disponibles pour cette imprimante, accédez au site <http://www.hpexpress-services.com/10467a> et tapez le numéro de modèle de l'imprimante. En Amérique du Nord, les informations relatives aux contrats de service peuvent être obtenues par l'intermédiaire de l'assistance clientèle HP. Appelez le 1-800-HPINVENT 1-800-474-6836 (Etats-Unis) ou 1-800-268-1221 (Canada). Dans les autres pays/régions, adressez-vous à l'assistance clientèle HP locale. Consultez la brochure fournie avec l'imprimante ou accédez au site <http://www.hp.com> pour connaître le numéro de téléphone de l'assistance clientèle HP de votre pays/région.

Garantie étendue

HP Support garantit le matériel HP et tous les composants internes HP. La maintenance matérielle couvre une période d'un à trois ans à compter de la date d'achat du produit HP. Le client doit acheter le contrat HP Support en respectant la garantie établie. Pour plus d'informations, contactez le support technique et l'assistance clientèle HP.

Remballage du produit

Si vous devez déplacer votre produit ou l'expédier sur un autre site, procédez comme suit pour le remballer.



ATTENTION : Le client est tenu pour responsable des dommages susceptibles de survenir en cours d'expédition en raison d'un emballage inadapté. Le produit doit être maintenu en position verticale lors de l'expédition.

Pour remballer le produit



ATTENTION : Il est *extrêmement important* de retirer les cartouches d'impression avant d'expédier le produit. Les cartouches d'impression laissées dans l'imprimante durant l'expédition peuvent fuir et recouvrir entièrement d'encre le produit.

Pour éviter d'endommager les cartouches, ne touchez pas les rouleaux et remettez-les dans leur emballage d'origine, ou placez-les à l'abri de la lumière.

1. Retirez les quatre cartouches d'impression et expédiez-les séparément.
2. Utilisez si possible l'emballage d'origine du matériel. Si vous vous êtes déjà débarrassé de l'emballage d'origine, adressez-vous à un service d'expédition postale local pour plus d'informations sur le remballage de l'imprimante. HP recommande d'assurer l'équipement pour l'expédition.

Formulaire d'informations pour réparation

EXPEDITEUR DE L'EQUIPEMENT		Date :
Personne à contacter :		Téléphone :
Autre personne pouvant être contactée :		Téléphone :
Adresse d'expédition de retour :	Instructions de renvoi particulières :	

INFORMATIONS SUR LE PRODUIT RENVOYE

Modèle :	Numéro de modèle :	Numéro de série :
----------	--------------------	-------------------

Veillez joindre toute impression pertinente. N'expédiez PAS d'accessoires non requis pour la réparation (manuels, produits de nettoyage, etc.).

AVEZ-VOUS RETIRE LES CARTOUCHES D'IMPRESSION ?

Vous devez les retirer avant d'expédier l'imprimante, à moins qu'un problème mécanique ne vous empêche de le faire.

Oui. Non, je ne peux pas les retirer.

REPARATION A EFFECTUER (Joignez une feuille d'instructions séparée, si nécessaire.)

1. Décrivez les circonstances de la panne (description de la panne, opération en cours au moment de la panne, logiciel en cours d'exécution au moment de la panne, panne reproductible ou non).

2. Si la panne se produit de manière intermittente, temps écoulé entre deux pannes :

3. Si le produit est connecté à l'un des éléments suivants, indiquez le fabricant et le numéro du modèle.

Ordinateur personnel :	Modem :	Réseau :
------------------------	---------	----------

4. Commentaires supplémentaires :

MODE DE PAIEMENT DE LA REPARATION

Sous garantie Date d'achat/de réception :

(Joignez un justificatif d'achat ou de livraison portant la date de réception du matériel.)

Numéro du contrat de maintenance :

Numéro de bon de commande :

Toute demande de service, sauf si elle est faite dans le cadre de la garantie ou d'un contrat de maintenance, doit être accompagnée d'un numéro de bon de commande et/ou de la signature d'une personne habilitée. Si les prix standard ne sont pas applicables, un bon de commande minimal est exigé. Vous pouvez obtenir les prix standard auprès d'un centre de réparation agréé par HP.

Signature d'une personne habilitée :	Téléphone :
--------------------------------------	-------------

Adresse de facturation :	Instructions particulières de facturation :
--------------------------	---

C Spécifications

- [Spécifications physiques](#)
- [Spécifications de l'environnement de fonctionnement](#)
- [Spécifications électriques](#)
- [Spécifications de consommation d'énergie](#)
- [Emissions acoustiques](#)
- [Spécifications relatives au papier et aux supports d'impression](#)
- [Spécifications relatives à l'inclinaison](#)

Spécifications physiques

Hauteur	Profondeur	Largeur	Poids
254 mm	436 mm	399 mm	18,20 kg

Spécifications de l'environnement de fonctionnement

Environnement	Recommandé	Autorisé
Température	17 ° à 25 °C	15 ° à 30 °C
Humidité	20 à 60 % d'humidité relative (HR)	10 % à 80 % d'humidité relative (HR)
Altitude	Non applicable	0 à 3 048 m



REMARQUE : Ces valeurs se basent sur des données préliminaires. Rendez-vous sur le site Web www.hp.com/support/ljcp1210series pour obtenir les toutes dernières informations.

Spécifications électriques



AVERTISSEMENT ! L'alimentation électrique est fonction du pays/région où l'imprimante est vendue. Ne convertissez pas les tensions de fonctionnement. Cela peut endommager l'imprimante et annuler la garantie du produit.

Article	Modèles 110 volts	Modèles 220 volts
Alimentation électrique	100 à 127 V (+/- 10 %)	220 à 240 V (+/- 10 %)
	50 à 60 Hz (+/- 2 Hz)	50 à 60 Hz (+/- 2 Hz)
Capacité de circuit minimum recommandée	4,5 A	2,5 A

Spécifications de consommation d'énergie

Tableau C-1 Consommation d'énergie (en moyenne, en watts)¹

Modèle de produit	Impression ²	Prêt	Veille	Eteint	Génération de chaleur (état Prêt) (BTU/heure)
Imprimante HP Color LaserJet série CP1210	290	12	12	0	41

¹ La consommation d'énergie indiquée représente la valeur la plus élevée mesurée pour une impression couleur et monochrome en utilisant les tensions standard.

² Pour les formats Lettre et A4, la vitesse d'impression est de 8 ppm pour les impressions couleur et à 12 ppm pour les impressions en noir et blanc (monochromes).



REMARQUE : Ces valeurs se basent sur des données préliminaires. Rendez-vous sur le site Web www.hp.com/support/ljcp1210series pour obtenir les toutes dernières informations.

Emissions acoustiques

Niveau de puissance sonore	Selon ISO 9296
Impression (12 ppm) ¹	$L_{wAd} = 6,1$ Bels (A) [61 dB (A)]
Prêt	$L_{wAd} =$ Inaudible
Niveau de pression sonore : A proximité	Selon ISO 9296
Impression (12 ppm) ¹	$L_{pAm} = 47$ dB (A)
Prêt	$L_{pAm} =$ Inaudible

¹ Pour les formats Lettre et A4, la vitesse d'impression est de 8 ppm pour les impressions couleur et à 12 ppm pour les impressions en noir et blanc (monochromes).



REMARQUE : Ces valeurs se basent sur des données préliminaires. Rendez-vous sur le site Web www.hp.com/support/ljcp1210series pour obtenir les toutes dernières informations.

Spécifications relatives au papier et aux supports d'impression

Pour plus d'informations sur les types de papier et de supports d'impression pris en charge, reportez-vous à la section [Papier et supports d'impression page 15](#).

Spécifications relatives à l'inclinaison

Le produit présente les caractéristiques d'inclinaison suivantes :

- **Moteur d'impression** (feuilles de papier séparées) : moins de 1,5 mm (0,06 pouces) sur une longueur de 260 mm (10,24 pouces)
- **Moteur d'impression** (enveloppes) : moins de 3,3 mm (0,13 pouces) sur une longueur de 220 mm (8,66 pouces)

D Informations réglementaires

- [Réglementations de la FCC](#)
- [Programme de gestion écologique des produits](#)
- [Déclaration de conformité](#)
- [Déclarations relatives à la sécurité](#)

Réglementations de la FCC

Les tests effectués sur cet équipement ont déterminé qu'il est conforme aux prescriptions des unités numériques de classe B, telles que spécifiées à l'article 15 des normes de la FCC (Commission fédérale des communications). Ces limites sont destinées à assurer une protection suffisante contre les interférences produites dans une installation résidentielle. Cet équipement produit, utilise et peut émettre de l'énergie sous forme de fréquences radio. Si ce matériel n'est pas installé et utilisé conformément aux instructions, il peut causer des interférences nuisibles aux communications radio. Cependant, l'absence d'interférences ne peut pas être garantie dans une installation particulière. Si ce matériel provoque des interférences qui perturbent la réception radio ou télévisée, ce qui peut être vérifié en mettant le matériel sous et hors tension, nous encourageons l'utilisateur à y remédier en appliquant l'une des mesures suivantes :

- Réorientez ou déplacez l'antenne de réception.
- Augmentez la distance séparant l'équipement du récepteur.
- Connectez l'équipement à une prise située sur un circuit différent de celui sur lequel se trouve le récepteur.
- Consultez votre revendeur ou un technicien radio/télévision expérimenté.



REMARQUE : Toute modification apportée au produit sans le consentement de HP peut se traduire par la révocation du droit d'exploitation de l'équipement dont jouit l'utilisateur.

Un câble d'interface blindé est requis afin de satisfaire aux stipulations de l'article 15 des réglementations de la FCC sur les appareils de classe B.

Programme de gestion écologique des produits

Protection de l'environnement

Hewlett-Packard Company s'engage à vous offrir des produits de qualité fabriqués dans le respect de l'environnement. Ce produit a été conçu avec différentes caractéristiques afin de minimiser l'impact sur l'environnement.

Production d'ozone

Ce produit ne génère pas de quantité significative d'ozone (O₃).

Consommation d'énergie

La consommation d'énergie est considérablement réduite en mode prêt/veille, qui économise naturellement les ressources et l'argent sans affecter les hautes performances de l'imprimante. Pour déterminer le statut de qualification ENERGY STAR® de ce produit, consultez la fiche signalétique du produit ou la feuille de spécifications. Les produits dotés de ce statut sont également répertoriés à l'adresse suivante :

<http://www.hp.com/hpinfo/globalcitizenship/environment/productdesign/ecolabels.html>

Utilisation du papier

La fonction d'impression recto verso manuelle de ce produit (impression sur les deux faces) ainsi que la fonction d'impression de n pages par feuille (plusieurs pages imprimées sur une seule feuille) permettent de réduire la consommation de papier et donc de limiter l'impact sur les ressources naturelles.

Matières plastiques

Conformément aux normes internationales, les composants en plastique de plus de 25 grammes portent des inscriptions conçues pour identifier plus facilement les plastiques à des fins de recyclage au terme de la vie du produit.

Consommables d'impression HP LaserJet

Le programme HP Planet Partners vous permet de renvoyer et recycler gratuitement vos cartouches d'impression HP LaserJet. Des informations sur le programme et des instructions sont fournies en plusieurs langues et sont incluses dans l'emballage de chaque nouvelle cartouche d'impression HPLaserJet et article consommable. Afin de contribuer davantage à la protection de l'environnement, HP vous invite à regrouper vos cartouches usagées plutôt que de les envoyer séparément.

HP s'engage à fournir des produits et services innovants et de haute qualité qui respectent l'environnement, de la conception et la fabrication du produit aux processus de distribution, de fonctionnement et de recyclage. Lorsque vous participez au programme HP Planet Partners, nous vous certifions que vos cartouches d'impression HP LaserJet renvoyées seront correctement recyclées, en les traitant afin de récupérer les plastiques et métaux pour de nouveaux produits et en évitant ainsi la mise en décharge de millions de tonnes de déchets. Dans la mesure où cette cartouche sera recyclée et utilisée dans de nouveaux matériaux, elle ne vous sera pas renvoyée. Nous vous remercions de respecter l'environnement !



REMARQUE : Utilisez l'étiquette uniquement pour renvoyer des cartouches d'impression HP LaserJet d'origine. N'employez pas cette étiquette pour des cartouches à jet d'encre HP, des cartouches non-HP, des cartouches reconditionnées ou des retours sous garantie. Pour plus d'informations sur le recyclage de cartouches à jet d'encre HP, visitez le site <http://www.hp.com/recycle>.

Instructions concernant le renvoi et le recyclage

Etats-Unis et Porto-Rico

L'étiquette incluse avec la cartouche de toner HP LaserJet est destinée au renvoi et au recyclage d'une ou plusieurs cartouches d'impression HP LaserJet après utilisation. Suivez les instructions applicables ci-dessous.

Renvois multiples (deux à huit cartouches)

1. Emballez chaque cartouche d'impression HP LaserJet dans son carton et son sac d'origine.
2. Assemblez jusqu'à huit cartons ensemble à l'aide de bande adhésive ou d'emballage (jusqu'à un poids de 35 kg).
3. Utilisez une étiquette prépayée unique.

OU

1. Utilisez votre propre emballage ou demandez un emballage en gros gratuit via le site <http://www.hp.com/recycle> ou en appelant le 1-800-340-2445 (pouvant contenir jusqu'à huit cartouches d'impression HP LaserJet).
2. Utilisez une étiquette prépayée unique.

Renvois uniques

1. Emballez la cartouche d'impression HP LaserJet dans son carton et son sac d'origine.
2. Placez l'étiquette d'expédition sur l'avant du carton.

Expédition

Pour tous les renvois de cartouches d'impression HP LaserJet pour recyclage, donnez le paquet à UPS lors de votre prochaine livraison ou collecte, ou déposez-le à un centre de collecte UPS agréé. Pour connaître l'emplacement de votre centre de collecte UPS local, appelez le 1-800-PICKUPS ou visitez le site <http://www.ups.com>. Si vous effectuez un renvoi avec une étiquette USPS, donnez le paquet à un transporteur U.S. Postal Service ou déposez-le à un bureau U.S. Postal Service. Pour plus d'informations ou pour commander des étiquettes ou cartons supplémentaires, visitez l'adresse <http://www.hp.com/recycle> ou appelez le 1-800-340-2445. Le prélèvement UPS sera facturé aux frais de collecte normaux. Ces informations sont sujettes à modification sans préavis.

Renvois en dehors des Etats-Unis

Pour participer au programme de renvoi et de recyclage HP Planet Partners, suivez simplement les instructions du guide de recyclage (disponible dans l'emballage de votre nouveau consommable d'impression) ou visitez l'adresse <http://www.hp.com/recycle>. Sélectionnez votre pays/région pour plus d'informations sur la méthode de renvoi de vos consommables d'impression HP LaserJet.

Papier

Ce produit prend en charge le papier recyclé dans la mesure où celui-ci est conforme aux spécifications présentées dans le manuel *HP LaserJet Printer Family Print Media Guide*. Ce produit convient à l'utilisation de papier recyclé conformément à la norme EN12281:2002.

Restrictions de matériel

Ce produit HP ne contient pas de mercure ajouté.

Ce produit HP ne contient pas de batterie.

Mise au rebut des déchets d'équipement électronique par les particuliers dans l'Union européenne

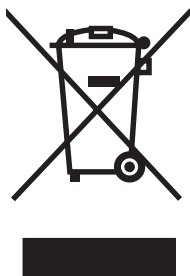

La mention de ce symbole sur le produit ou son emballage signifie que ce produit ne doit pas être jeté avec le reste de vos ordures ménagères. Vous avez pour responsabilité de jeter cet équipement usagé en l'emmenant dans un point de ramassage destiné au recyclage d'équipement électrique et électronique usagé. Le ramassage et le recyclage séparés de votre équipement usagé au moment du rejet favorise la conservation des ressources naturelles et garantit un recyclage respectant la santé de l'homme et l'environnement. Pour plus d'informations sur les lieux où vous pouvez déposer vos équipements usagés pour recyclage, veuillez contacter votre bureau local, votre service de rejet des ordures ménagères ou le magasin où vous avez acheté le produit.

Fiche signalétique de sécurité du produit

La fiche signalétique de sécurité des produits (MSDS - Material Safety Data Sheet) pour les consommables contenant des substances chimiques (par exemple, l'encre) peut être obtenue sur le site Web HP à l'adresse www.hp.com/go/msds ou www.hp.com/hpinfo/globalcitizenship/environment.

Informations complémentaires

Pour obtenir des informations sur ces rubriques relatives à l'environnement :

- Feuille de profil écologique pour ce produit et plusieurs produits HP associés
- Engagement HP dans la protection de l'environnement
- Système HP de gestion de l'environnement
- Retour d'un produit HP à la fin de sa durée de vie et programme de recyclage
- Fiche technique de sécurité des produits

Rendez-vous sur le site Web www.hp.com/go/environment ou www.hp.com/hpinfo/globalcitizenship/environment.

Déclaration de conformité

Déclaration de conformité

Selon ISO/IEC 17050-1 et EN 17050-1, DoC#: BOISB-0603-00-rel.1.0

Nom du fabricant : Hewlett-Packard Company
Adresse du fabricant : 11311 Chinden Boulevard,
Boise, Idaho 83714-1021, Etats-Unis

déclare que le produit

Nom du produit : HP Color LaserJet série CP1215/CP1515/CP1518
Modèle réglementaire :²⁾ BOISB-0603-00
Options du produit : Toutes
Cartouches de toner : CB540A, CB541A, CB542A, CB543A

est conforme aux spécifications suivantes :

SECURITE : IEC 60950-1:2001 / EN 60950-1: 2001 +A11
IEC 60825-1:1993 +A1+A2 / EN 60825-1:1994 +A1 +A2 (Produit laser/LED de classe 1) GB4943-2001

EMC : CISPR22:2005 / EN55022:2006 - Classe B¹⁾
EN 61000-3-2:2000 +A2
EN 61000-3-3:1995 +A1
EN 55024:1998 +A1 +A2
FCC Titre 47 CFR, article 15 Classe B¹⁾ / ICES-003, Edition 4 GB9254-1998, GB17625.1-2003

Informations complémentaires :

Le produit ci-après est conforme aux exigences de la directive EMC 2004/108/EEC et de la directive Basse Tension 2006/95/EC, et porte en conséquence la marque CE.

Cet appareil est conforme à l'article 15 de la réglementation FCC. Son fonctionnement est soumis aux deux conditions suivantes : (1) Cet appareil ne doit causer aucune interférence nuisible et (2) doit accepter toutes les interférences reçues, y compris celles qui risquent de fausser son fonctionnement.

1) Le produit a été testé dans une configuration standard avec des PC Hewlett-Packard.

2) En raison de contraintes réglementaires, ces produits sont dotés d'un numéro de modèle réglementaire. Ce numéro ne doit pas être confondu avec le nom du produit ou le ou les numéros de produit.

Boise, Idaho 83713, Etats-Unis

Octobre, 2007

Pour tout renseignement sur les réglementations uniquement, contactez :

Europe : Votre bureau de ventes et de services Hewlett-Packard local ou Hewlett-Packard GmbH, Department HQ-TRE / Standards Europe, Herrenberger Strasse 140, Böblingen, D-71034, Allemagne, (FAX +49-7031-14-3143)

Etats-Unis : Product Regulations Manager, Hewlett-Packard Company, PO Box 15, Mail Stop 160 Boise, ID 83707-0015, Etats-Unis, (Téléphone : 208-396-6000)

Déclarations relatives à la sécurité

Protection contre les rayons laser

Le CDRH (Center for Devices and Radiological Health) de la FDA (Food and Drug Administration) a mis en place une réglementation concernant les produits laser fabriqués à partir du 1er août 1976. Le respect de cette réglementation est obligatoire pour les produits commercialisés aux Etats-Unis. L'appareil est certifié produit laser de « Classe 1 » par l'U.S. Department of Health and Human Services (DHHS) Radiation Performance Standard conformément au Radiation Control for Health and Safety Act de 1968. Etant donné que les radiations émises par ce périphérique sont complètement confinées par les boîtiers de protection externes, il est impossible que le rayon laser s'échappe dans des conditions de fonctionnement normal.



AVERTISSEMENT ! L'utilisation de commandes, la réalisation de réglages ou l'exécution de procédures différentes de celles spécifiées dans ce guide d'utilisation peut entraîner une exposition à des radiations dangereuses.

Réglementations DOC canadiennes

Complies with Canadian EMC Class B requirements.

« Conforme à la classe B des normes canadiennes de compatibilité électromagnétiques. « CEM ». »

Déclaration VCCI (Japon)

この装置は、情報処理装置等電波障害自主規制協議会（VCCI）の基準に基づくクラスB情報技術装置です。この装置は、家庭環境で使用することを目的としていますが、この装置がラジオやテレビジョン受信機に近接して使用されると、受信障害を引き起こすことがあります。
取扱説明書に従って正しい取り扱いをして下さい。

Déclaration relative aux cordons d'alimentation (Japon)

製品には、同梱された電源コードをお使い下さい。
同梱された電源コードは、他の製品では使用出来ません。

Déclaration EMI (Corée)

B급 기기 (가정용 정보통신기기)

이 기기는 가정용으로 전자파적합등록을 한 기기로서
주거지역에서는 물론 모든지역에서 사용할 수 있습니다.

Déclaration relative au laser en Finlande

Luokan 1 laserlaite

Klass 1 Laser Apparat

HP Color LaserJet CP1215/CP1515/CP1518 Series, laserkirjoitin on käyttäjän kannalta turvallinen luokan 1 laserlaite. Normaalisissa käytössä kirjoittimen suojakotelointi estää lasersäteen pääsyn laitteen ulkopuolelle. Laitteen turvallisuusluokka on määritetty standardin EN 60825-1 (1994) mukaisesti.

VAROITUS !

Laitteen käyttäminen muulla kuin käyttöohjeessa mainitulla tavalla saattaa altistaa käyttäjän turvallisuusluokan 1 ylittävälle näkymättömälle lasersäteilylle.

WARNING !

Om apparaten används på annat sätt än i bruksanvisning specificerats, kan användaren utsättas för osynlig laserstrålning, som överskrider gränsen för laserklass 1.

HUOLTO

HP Color LaserJet CP1215/CP1515/CP1518 Series - kirjoittimen sisällä ei ole käyttäjän huollettavissa olevia kohteita. Laitteen saa avata ja huoltaa ainoastaan sen huoltamiseen koulutettu henkilö. Tällaiseksi huoltotoimenpiteeksi ei katsota väriainekasetin vaihtamista, paperiradan puhdistusta tai muita käyttäjän käsikirjassa lueteltuja, käyttäjän tehtäväksi tarkoitettuja ylläpitotoimia, jotka voidaan suorittaa ilman erikoistyökaluja.

VARO !

Mikäli kirjoittimen suojakotelo avataan, olet alttiina näkymättömälle lasersäteilylle laitteen ollessa toiminnassa. Älä katso säteeseen.

WARNING !

Om laserprinterns skyddshölje öppnas då apparaten är i funktion, utsättas användaren för osynlig laserstrålning. Betrakta ej strålen. Tiedot laitteessa käytettävän laserdiodin säteilyominaisuuksista: Aallonpituus 775-795 nm Teho 5 m W Luokan 3B laser.

Tableau de substances (Chine)

根据中国电子信息产品污染控制管理办法的要求而出台

Tableau D-1 有毒有害物质表

部件名称	有毒有害物质和元素					
	铅 (Pb)	汞 (Hg)	镉 (Cd)	六价铬 (Cr(VI))	多溴联苯 (PBB)	多溴二苯醚 (PBDE)
打印引擎	X	O	X	X	O	O
控制面板	O	O	O	O	O	O
塑料外壳	O	O	O	O	O	O
格式化板组件	X	O	O	O	O	O
碳粉盒	X	O	O	O	O	O

O:表示在此部件所用的所有同类材料中, 所含的此有毒或有害物质均低于 SJ/T11363-2006 的限制要求。

X:表示在此部件所用的所有同类材料中, 至少一种所含的此有毒或有害物质高于 SJ/T11363-2006 的限制要求。



REMARQUE : 引用的“环保使用期限”是根据在正常温度和湿度条件下操作使用产品而确定的。

Index

A

- Accessoires
 - commande 83, 84
- Agrandissement des documents 31
- Aide, pilotes d'imprimante
 - Windows 25
- Aide en ligne, pilotes d'imprimante
 - Windows 25
- Alertes, configuration 45
- Alertes d'état, configuration 49
- Annulation d'une tâche d'impression 26
- Arrière-plan gris, dépannage 74
- Assistance
 - contrats de maintenance 92
 - en ligne 49, 90
 - formulaire d'informations pour réparation 94
- Assistance clientèle
 - contrats de maintenance 92
 - en ligne 90
 - formulaire d'informations pour réparation 94
- Assistance en ligne 90
- Assistance technique
 - contrats de maintenance 92
 - en ligne 90
 - formulaire d'informations pour réparation 94

B

- Bac
 - paramètres 47
- Bac, sortie
 - bourrages, suppression 70
- Bac 1
 - bourrages, suppression 68
 - capacité 3
 - emplacement 3

- Bac de sortie
 - bourrages, suppression 70
 - capacité 2
 - emplacement 3
- Bacs
 - bourrages, suppression 68
 - capacités 2
 - emplacement 3
- Bandes, dépannage 74
- Batteries fournies 107
- Boîte à outils HP Color LaserJet série CP1210
 - à propos de 45
 - onglet Aide 46
 - onglet Etat 45
 - onglet Paramètres du périphérique 46
 - page de résolution des problèmes de qualité d'impression 79
 - palette de couleurs de base de Microsoft Office, impression 42
 - paramètres de densité 48
- Bourrages
 - bac de sortie, suppression 70
 - causes courantes 67
 - circuit papier, suppression 69
 - emplacements 67
 - messages d'erreur 63
- Bouton d'alimentation 3
- Bouton marche/arrêt 3
- Boutons, panneau de commande 4
- Brochures 28

C

- Câbles
 - USB, dépannage 81

Capacité

- bac de sortie 2
- Caractères, dépannage 76
- Cartouche d'impression, paramètres 49
- Cartouches
 - état, affichage 45
 - garantie 89
 - message relatif à la commande 63
 - message Remplacer 63, 66
 - messages d'erreur 66
 - non-HP 63
 - non-HP 51
 - recyclage 105
 - remplacement 53
 - stockage 51
 - utilisation avec faible niveau d'encre 51
- Cartouches d'encre. *Voir* cartouches d'impression
- Cartouches d'impression
 - état, affichage 45
 - garantie 89
 - message relatif à la commande 63
 - message Remplacer 63, 66
 - messages d'erreur 66
 - non-HP 63
 - remplacement 53
 - utilisation avec faible niveau d'encre 51
- Cartouches d'impression, accès 3
- Circuit papier
 - bourrages, suppression 69
- Clarté
 - impression décolorée, dépannage 73

- Code de production 5
- Commande
 - consommables et accessoires 84
- Commande de consommables
 - sites Web 83
- Conformité Energy Star 2
- Connexion d'alimentation, emplacement 3
- Consommables
 - commande 49, 83, 84
 - Contrefaçons 51
 - état, affichage 45
 - message relatif à la commande 63
 - message Remplacer 63, 66
 - messages d'erreur 66
 - non-HP 63
 - non-HP 51
 - recyclage 105
- Consommables incorrects
 - message d'erreur 63
- Consommables incorrects, message d'erreur 63
- Consommables non-HP 63
- Contacteur HP 90
- Continuer automatiquement 49
- Contraste
 - densité d'impression 48
- Contrats de maintenance 92
- Contrats de service 92
- Contrefaçons, consommables 51
- Contrôle du bord 39
- Correspondance des couleurs 42
- Couleur
 - correspondance 42
 - dépannage 77
 - étalonnage 47, 80
 - gestion 38
 - HP ImageREt 2400 40
 - imprimée et moniteur 42
 - imprimer en niveaux de gris 38
 - palette de couleurs de base de Microsoft Office 42
 - réglage 38
 - sRGB 39
 - sRVB 40
- Couleurs
 - contrôle du bord 39
 - options de demi-teintes 38
- D**
 - Déclaration de conformité 108
 - Déclaration de conformité laser en Finlande 109
 - Déclaration EMI (Corée) 109
 - Déclarations de conformité laser 109
 - Déclarations relatives à la sécurité 109
 - Déclaration VCCI (Japon) 109
 - Défauts répétés, dépannage 77
 - Délai avant veille, définition 49
 - Dépannage
 - bourrages 67
 - câbles USB 81
 - couleur 77
 - défauts répétés 77
 - étalonnage 80
 - froissures 76
 - impression décolorée 73
 - impression lente des pages 81
 - lignes, impressions 74
 - Liste de contrôle 58
 - non-impression des pages 81
 - nuage de points d'encre 77
 - pages inclinées 76
 - pages vierges 81
 - particules d'encre 74
 - qualité d'impression 79
 - qualité d'impression 72
 - support gondolé 76
 - taches d'encre 73
 - texte 76
 - traînée d'encre 74
- Distributeurs agréés 90
- Documentation 86
- E**
 - Emplacement, définition
 - Boîte à outils HP Color LaserJet série CP1210 49
 - Enregistrement du produit 49
 - Enveloppes
 - impression 30
- Environnement, programme de protection 105
- Erreur communication moteur, message 63
- Erreurs
 - logiciel 82
- Étalonnage couleur 47, 80
- État
 - affichage 45
 - alertes 45
- État des voyants 59
- Étiquettes
 - impression 30
- Expédition du produit 93
- F**
 - Fiche signalétique de sécurité du produit 107
 - Filigranes 33
 - Fin de vie, mise au rebut 107
 - Fonctionnalités 2
 - Fonctions d'accessibilité 2
 - Formats, supports
 - sélection du bac 24
 - Formulaires pré-imprimés
 - impression 30
 - Froissures, dépannage 76
- G**
 - Garantie
 - cartouches d'impression 89
 - étendue 92
 - produit 88
 - Garantie étendue 92
 - Gris, arrière-plan 74
 - Gris neutres 39
- H**
 - HP, assistance clientèle 90
 - HP, distributeurs agréés 90
 - HP ImageREt 2400 40
 - HP Instant Support Professional Edition (ISPE) 90
 - HP SupportPack 92
- I**
 - ImageREt 2400 2, 40
 - Impression
 - annulation 26
 - brochures 28
 - dépannage 81

- recto verso 34
- sur des enveloppes 30
- sur des étiquettes 30
- sur des formulaires pré-imprimés 30
- sur des supports personnalisés 30
- sur des supports spéciaux 30
- sur des transparents 30
- sur du papier à en-tête 30
- sur du papier cartonné 30
- Impression, cartouches
 - non-HP 51
 - recyclage 105
 - stockage 51
- Impression claire, dépannage 73
- Impression décolorée 73
- Impression en niveaux de gris 38
- Impression en noir et blanc
 - dépannage 77
- Impression n pages par feuille 35
- Impression recto verso 34
- Impression sur les deux faces 34
- Imprimer le document sur 31
- Inclinaison
 - spécifications 102
- Instant Support Professional Edition (ISPE) 90
- J**
- Journal des événements
 - Boîte à outils HP Color LaserJet série CP1210 46
- L**
- Lignes, dépannage
 - impressions 74
- Lignes verticales, dépannage 74
- Logiciel
 - paramètres 10
 - problèmes 82
 - sites Web 7
 - suppression sous Windows 12
 - Windows 13
- Logiciel du système d'impression 7
- Lutte contre les contrefaçons, consommables 51
- M**
- Maintenance
 - contrats 92
- Maintenance, accords 92
- Maintenance, contrats 92
- Matériel, restrictions 107
- Mémoire
 - spécifications 2
- Message d'erreur Pg trop complexe 66
- Message Err. impress. 66
- Message Install. consom. 66
- message relatif à la commande 63
- Message Remplacer les conso. 63, 66
- Mise à l'échelle des documents 31
- Modes d'impression
 - Boîte à outils HP Color LaserJet série CP1210 48
- Moteur, nettoyage 56
- N**
- Nettoyage 56
- Niveau de révision 5
- Niveaux de gris
 - dépannage 77
- Non-HP, consommables 51
- Nuage de points, dépannage 77
- Numéro de modèle 5
- Numéro de série 5
- O**
- Onglet Aide
 - Boîte à outils HP Color LaserJet série CP1210 46
- Onglet Paramètres du périphérique
 - Boîte à outils HP Color LaserJet série CP1210 46
- Orientation, définition 32
- Orientation paysage, définition 32
- Orientation portrait, définition 32
- P**
- Pages
 - impression lente 81
 - inclinaison 76
 - pas d'impression 81
 - vierges 81
- Pages d'information 44
- Pages de travers 76
- Pages inclinées 76
- Pages par feuille 35
- Pages par minute 2
- Pages vierges, dépannage 81
- Palette de couleurs de base de Microsoft Office, impression 42
- Panneau de commande
 - emplacement 3
 - état des voyants 59
 - paramètres 10
 - voyants et boutons 4
- Papier
 - format de document, sélection 31
 - formats pris en charge 17
 - froissé 76
 - gondolé, dépannage 76
 - guide des spécifications 86
 - pages par feuille 35
- Papier à en-tête
 - impression 30
- Papier cartonné
 - impression 30
- Papier glacé
 - commande 86
- Papier ondulé, dépannage 76
- Papiers spéciaux
 - recommandations 20
- Paramètres
 - Boîte à outils HP Color LaserJet série CP1210 46
 - couleur 40
 - pilotes 11
 - priorité 10
 - qualité de l'impression 29
 - raccourcis (Windows) 27
- Paramètres de densité 48
- Paramètres de densité d'impression 48
- Paramètres de service
 - Boîte à outils HP Color LaserJet série CP1210 49
- Paramètres de support
 - Boîte à outils HP Color LaserJet série CP1210 48
- Paramètres papier
 - Boîte à outils HP Color LaserJet série CP1210 48

- Paramètres produit
 - Boîte à outils HP Color LaserJet série CP1210 49
 - Paramètres RGB 39, 40
 - Paramètres sRGB 39, 40
 - Particules d'encre, dépannage 74
 - Pays/région d'origine 5
 - Pilotes
 - aide, Windows 25
 - inclus 2
 - paramètres 10, 11
 - paramètres de Windows 27
 - pris en charge 9
 - raccourcis (Windows) 27
 - Pilotes d'imprimante
 - aide, Windows 25
 - pris en charge 9
 - Plis, dépannage 76
 - Plusieurs pages par feuille 35
 - Points, dépannage 73
 - Points par pouce (ppp)
 - HP ImageREt 2400 40
 - spécifications 2
 - Porte arrière, emplacement 3
 - Porte avant, emplacement 3
 - Porte d'accès aux bourrages, emplacement 3
 - Ports
 - types compris 2
 - Ports d'interface
 - types compris 2
 - Port USB
 - dépannage 81
 - emplacement 3
 - type compris 2
 - ppp (points par pouce)
 - HP ImageREt 2400 40
 - spécifications 2
 - Priorité, paramètres 10
 - Produit, enregistrement 49
 - Produit sans mercure 107
- Q**
- Qualité
 - Boîte à outils HP Color LaserJet série CP1210 47
 - HP ImageREt 2400 40
 - impression, dépannage 72
- R**
- Raccourcis 27
 - Rebut, fin de vie 107
 - Recouvrement 39
 - Recyclage
 - programme HP de renvoi et de recyclage des consommables 106
 - Redimensionnement des documents 31
 - Réduction des documents 31
 - Réglementations DOC canadiennes 109
 - Remballage du produit 93
 - Remplacement des cartouches d'impression 53
 - Reprise de l'impression après un bourrage 49, 67
 - Résolution
 - fonctions 2
 - HP ImageREt 2400 40
 - réduction automatique 49
 - spécifications 2
 - Qualité d'image
 - Boîte à outils HP Color LaserJet série CP1210 47
 - HP ImageREt 2400 40
 - Qualité d'impression
 - Boîte à outils HP Color LaserJet série CP1210 47
 - HP ImageREt 2400 40
 - page de résolution des problèmes 79
 - Qualité de l'impression
 - paramètres 29
 - Qualité de sortie
 - Boîte à outils HP Color LaserJet série CP1210 47
 - HP ImageREt 2400 40
 - Qualité d'image
 - impression, dépannage 72
 - Qualité d'impression
 - dépannage 72
 - impression, dépannage 72
 - formulaire d'informations 94
 - emballage du produit 93
 - Service des fraudes 51
 - Service des fraudes HP 51
 - Sites Web
 - assistance clientèle 90
 - commande de consommables 83, 84
 - Contacter le service des fraudes 51
 - fiche signalétique sur la sécurité d'emploi des produits (MSDS) 107
 - logiciel, téléchargement 7
 - Sortie, bac
 - capacité 2
 - emplacement 3
 - Spécification relatives à l'altitude 97
 - Spécifications
 - acoustiques 100
 - documentation 86
 - électriques 98
 - environnement 97
 - fonctionnalités 2
 - inclinaison 102
 - numéros de modèle et de série 5
 - physiques 96
 - Spécifications acoustiques 100
 - Spécifications d'énergie 98
 - Spécifications d'humidité 97
 - Spécifications de l'environnement 97
 - Spécifications de l'environnement de fonctionnement 97
 - Spécifications de taille, produit 96
 - Spécifications de température 97
 - Spécifications électriques 98
 - Spécifications physiques 96
 - Stockage
 - cartouches d'impression 51
 - produit 97
 - Stries, dépannage 74
 - Support
 - format de document, sélection 31
 - guide des spécifications 86
 - pages par feuille 35
- S**
- Service
 - contrats 92
 - distributeurs agréés HP 90

- Support d'impression
 - pris en charge 17
- Support gondolé 76
- SupportPack, HP 92
- Supports
 - formats pris en charge 17
 - froissé 76
 - gondolé, dépannage 76
- Supports personnalisés 30
- Supports pris en charge 17
- Supports spéciaux
 - recommandations 20
- Suppression du logiciel
 - Windows 12
- Systèmes d'exploitation pris en charge 2, 8, 9

T

- Taches, dépannage 73
- Téléchargement de logiciel
 - système d'impression 7
- Texte, dépannage
 - caractères mal formés 76
- Toner
 - nuage de points,
 - dépannage 77
 - particules, dépannage 74
 - taches, dépannage 73
 - traînée, dépannage 74
- Traînée d'encre, dépannage 74
- Transparents
 - commande 86
 - impression 30
- Types, supports
 - sélection du bac 24
- Types de supports
 - Boîte à outils HP Color LaserJet série CP1210 48

U

- Union européenne, mise au rebut des déchets 107
- Unité de fusion
 - bourrages, suppression 69
 - erreurs 64

V

- Vitesse
 - spécifications d'impression 2
- Voyants, panneau de commande 4

W

- Windows
 - aide, pilote d'imprimante 25
 - logiciel 45
 - paramètres des pilotes 11
 - paramètres du pilote 27
 - pilote pris en charge 9
 - suppression du logiciel 12
 - versions prises en charge 8

Z

- Zones, dépannage 73

© 2007 Hewlett-Packard Development Company, L.P.

www.hp.com



CC376-90912