

imprimantes
hp Color LaserJet
séries 3500 et 3700

utilisation

imprimantes hp Color LaserJet séries 3500 et
3700

Guide d'utilisation _____

Copyright et licence

© 2003 Copyright Hewlett-Packard Development Company, L.P.

Il est interdit de reproduire, adapter ou traduire ce manuel sans autorisation expresse par écrit, sauf dans les cas permis par les lois régissant les droits d'auteur.

Les informations contenues dans ce document sont sujettes à modification sans préavis.

Les seules garanties concernant les produits et services HP sont énoncées dans la garantie qui accompagne ces produits et services. Rien en ceci ne devra être interprété comme constituant une garantie supplémentaire. HP ne pourra être tenue pour responsable des erreurs techniques et rédactionnelles ou des omissions présentes dans ce document.

Numéro de référence : Q1321-90902

Edition 1, 10/2003

Marques

Adobe® est une marque d'Adobe Systems Incorporated.

Arial® est une marque déposée aux Etats-Unis de the Monotype Corporation.

CorelDRAW™ est une marque ou une marque déposée de Corel Corporation ou Corel Corporation Limited.

Energy Star® et le logo Energy Star sont des marques déposées aux Etats-Unis de l'USEPA (United States Environmental Protection Agency). Des informations détaillées sur l'utilisation appropriée des marques sont disponibles dans le document "Guidelines for Proper use of the Energy Star® Name and International Logo".

Microsoft® est une marque déposée aux Etats-Unis de Microsoft Corporation.

Netscape Navigator est une marque aux Etats-Unis de Netscape Communications Corporation.

Opera™ est une marque d'Opera Software ASA.

*Marque de norme de contrôle de couleurs Pantone, Inc.

PostScript® est une marque d'Adobe Systems Incorporated.

UNIX® est une marque déposée de The Open Group.

Windows®, MS Windows® et Windows NT® sont des marques déposées aux Etats-Unis de Microsoft Corp.

assistance clientèle hp

Assistance téléphonique

HP offre une assistance téléphonique gratuite durant la période de garantie. Lors de votre appel, vous serez connecté à une équipe destinée à vous aider. Pour obtenir le numéro de téléphone pour votre pays/région, consultez le prospectus fourni avec le produit ou visitez le site <http://www.hp.com/support/callcenters>. Avant d'appeler HP, munissez-vous des informations suivantes : nom et numéro de série du produit, date d'achat et description du problème.

Vous pouvez également obtenir de l'assistance sur Internet en visitant le site <http://www.hp.com>. Cliquez sur le bloc **support & drivers**.

Assistance en ligne et autres assistances

Services en ligne (accès 24 heures sur 24 afin d'obtenir des informations via une connexion modem ou Internet)

URL World Wide Web : pour l'imprimante HP Color LaserJet série 3500, des mises à jour de logiciel d'imprimante HP, des informations sur le produit et l'assistance, ainsi que des pilotes d'imprimante dans plusieurs langues peuvent être obtenus via le site <http://www.hp.com/support/clj3500> ; pour l'imprimante HP Color LaserJet série 3700, visitez le site <http://www.hp.com/support/clj3700>. (Les sites sont en anglais.)

Pilotes d'imprimante : Visitez le site <http://www.hp.com>. Sélectionnez votre langue. Cliquez sur le bloc **support & drivers**, puis entrez `color laserjet 3500` ou `color laserjet 3700` comme nom de produit. La page Web pour les pilotes peut être en anglais, mais vous pouvez télécharger les pilotes eux-mêmes dans plusieurs langues.

Utilitaires logiciels, pilotes et informations électroniques

Visitez le site www.hp.com/go/clj3500_software pour l'imprimante HP Color LaserJet série 3500 ou le site www.hp.com/go/clj3700_software pour l'imprimante HP Color LaserJet série 3700. (Le site est en anglais, mais les pilotes d'imprimante peuvent être téléchargés dans plusieurs langues.)

Appel : Consultez le prospectus fourni dans le coffret de l'imprimante.

Visitez le site http://www.hp.com/support/net_printing pour plus d'informations sur le serveur d'impression externe HP Jetdirect en3700.

Commande directe d'accessoires ou de fournitures auprès de HP

Aux Etats-Unis, les fournitures peuvent être commandées via le site <http://www.hp.com/sbso/product/supplies>. Au Canada, les fournitures peuvent être commandées via le site <http://www.hp.ca/catalog/supplies>. En Europe, les fournitures peuvent être commandées via le site <http://www.hp.com/supplies>. En Asie-Pacifique, les fournitures peuvent être commandées via le site <http://www.hp.com/paper/>.

Les accessoires peuvent être commandés via le site <http://www.hp.com/go/accessories>.

Appel : 1-800-538-8787 (Etats-Unis) ou 1-800-387-3154 (Canada).

CD HP support assistant

Ce outil d'assistance propose un système d'informations en ligne complet, conçu pour fournir des informations techniques et de produits sur les produits HP. Pour vous abonner à ce service trimestriel aux Etats-Unis ou au Canada, appelez le 1-800-457-1762. A Hong Kong RAS, en Indonésie, en Malysie ou à Singapour, appelez Mentor Media au (65) 740-4477.

Informations de service HP

Pour connaître les distributeurs HP agréés, appelez le 1-800-243-9816 (Etats-Unis) ou le 1-800-387-3867 (Canada).

Pour obtenir un service pour votre produit, appelez le numéro d'assistance clientèle pour votre pays/région. Consultez le prospectus fourni dans le coffret de l'imprimante.

Contrat de service HP

Appel : 1-800-835-4747 (Etats-Unis) ou 1-800-268-1221 (Canada).

Service étendu : 1-800-446-0522

Boîte à outils HP

Pour contrôler l'état et les paramètres de l'imprimante et afficher des informations de dépannage et la documentation en ligne, utilisez la boîte à outils HP. Lorsque l'imprimante est directement connectée à votre ordinateur ou à un réseau, vous pouvez afficher la boîte à outils HP. L'utilisation de la boîte à outils HP requiert d'avoir effectué une installation complète du logiciel. Reportez-vous à la section [Utilisation de la boîte à outils hp](#).

Assistance HP et informations pour les ordinateurs Macintosh

Visitez le site <http://www.hp.com/go/macosex> pour obtenir des informations d'assistance sur Macintosh OS X et un service d'abonnement HP pour les mises à jour de pilote.

Visitez le site <http://www.hp.com/go/mac-connect> pour les produits conçus spécifiquement pour les utilisateurs Macintosh.

Sommaire

1 Principes de base

Accès rapide aux informations sur l'imprimante	2
Liens du guide d'utilisation	2
Pour tout supplément d'informations	2
Configurations de l'imprimante	4
Imprimante HP color LaserJet 3500	4
Imprimante HP color LaserJet 3500n	4
Imprimante HP color LaserJet 3700	5
Imprimante HP color LaserJet 3700n	5
Imprimante HP color LaserJet 3700dn	6
Imprimante HP color LaserJet 3700dtn	6
Fonctionnalités de l'imprimante	7
Présentation	11
Logiciel de l'imprimante	12
Pilotes d'imprimante	12
Logiciels pour réseau	13
Utilitaires	15
Spécifications des supports de l'imprimante	17
Grammages et formats de papier pris en charge	17

2 Panneau de commande

Vue d'ensemble du panneau de commande	22
Boutons du panneau de commande	22
Voyants du panneau de commande	23
Affichage	24
Accès au panneau de commande à partir d'un ordinateur	24
Menus du panneau de commande	25
Notions de base de démarrage	25
Hiérarchie des menus	26
Accès aux menus	26
Menu d'informations	26
Menu de gestion du papier	26
Menu de configuration du périphérique	27
Menu de diagnostics	29
Menu d'informations	30
Menu de gestion du papier	31
Menu de configuration du périphérique	32
Menu d'impression	32
Menu de qualité d'impression	35
Menu de configuration du système	37
Menu E/S	40
Menu de réinitialisation	41
Menu de diagnostics	42
Modification des paramètres de configuration du panneau de commande de l'imprimante	43

Options de comportement des bacs : utiliser le bac demandé et alimentation manuelle	43
Délai PowerSave	44
Luminosité de l'affichage	45
Mode d'impression (disponible pour l'imprimante hp color LaserJet série 3700)	45
Avertissements effaçables (disponible pour l'imprimante hp color LaserJet série 3700)	46
Continuer automatiquement	46
Fournitures faibles	47
Reprise après bourrage	48
Langue	48
Utilisation du panneau de commande de l'imprimante dans des environnements partagés	50

3 Configuration E/S

Configuration USB	52
Connexion du câble USB	52
Configuration parallèle (uniquement disponible pour l'imprimante hp color LaserJet série 3700)	53
Configuration d'E/S améliorée (Enhanced I/O - EIO) (uniquement disponible pour l'imprimante hp color LaserJet série 3700)	54
Serveurs d'impression HP Jetdirect	54
Interfaces d'E/S améliorées disponibles	54
Réseaux NetWare	55
Réseaux Windows et Windows NT	55
Réseaux AppleTalk	55
Réseaux UNIX/Linux	55
Configuration du réseau	56
Configuration des paramètres TCP/IP	56
Désactivation des protocoles de réseau (facultative)	61

4 Travaux d'impression

Contrôle des travaux d'impression	64
Source	64
Type et format	65
Priorité des paramètres d'impression	65
Accès aux paramètres du pilote d'imprimante	66
Sélection du papier	67
Papier à éviter	67
Papier pouvant endommager l'imprimante	68
Configuration des bacs	69
Configuration du format	69
Configuration du type	69
Papier personnalisé dans le bac 1	70
Impression à partir du bac 1 (bac multifonction)	71
Impression d'enveloppes à partir du bac 1	74
Impression à partir des bacs 2 et 3	77
Impression sur des supports spéciaux	82
Transparents	82
Papier glacé	82
Papier coloré	82
Enveloppes	83
Étiquettes	83
Papier épais	84
Papier HP LaserJet Tough	84

Formulaires préimprimés et papier à en-tête	84
Papier recyclé	85
Impression des deux côtés (recto verso)	86
Impression recto verso automatique (disponible pour les imprimantes hp color LaserJet 3700dn et 3700dtn)	86
Paramètres du panneau de commande pour l'impression recto verso	86
Options de reliure des travaux d'impression recto verso	87
Impression manuelle recto verso	87
Situations d'impression particulières	90
Impression d'une première page différente	90
Impression sur un papier de format personnalisé	90
Annulation d'une demande d'impression	90
Gestion de la mémoire (uniquement disponible pour l'imprimante hp color LaserJet série 3700)	92

5 Gestion de l'imprimante

Pages d'informations sur l'imprimante	94
Structure des menus	94
Page de configuration	95
Page d'état des fournitures	95
Page d'utilisation (disponible pour l'imprimante hp color LaserJet série 3700)	96
Page de démonstration	96
Répertoire de fichiers (disponible pour l'imprimante hp color LaserJet série 3700)	96
Liste de polices PCL ou PS (disponible sur l'imprimante HP Color LaserJet série 3700)	97
Utilisation du serveur Web intégré (uniquement disponible pour l'imprimante hp color LaserJet série 3700)	98
Pour accéder au serveur Web intégré via une connexion réseau	98
Onglet Informations	99
Onglet Paramètres	99
Onglet Réseau	100
Autres liens	100
Utilisation de la boîte à outils hp	101
Systèmes d'exploitation pris en charge	101
Navigateurs pris en charge	101
Pour afficher la boîte à outils hp	101
Sections de la boîte à outils HP	102
Autres liens	102
Onglet Etat	102
Onglet Dépannage	102
Onglet Alertes	103
Onglet Documentation	104
Fenêtre Paramètres avancés de l'imprimante	104
Liens de la boîte à outils HP	105

6 Couleur

Utilisation de la couleur	108
HP ImageREt 2400	108
Sélection du papier	108
Options de couleur (disponibles pour l'imprimante hp color LaserJet série 3700)	108
Rouge-vert-bleu standard (sRGB)	109
Impression en quatre couleurs [CMYK (disponible pour l'imprimante hp color LaserJet série 3700)]	109
Gestion des couleurs	111
Impression en niveaux de gris	111

Réglage automatique ou manuel des couleurs	111
Correspondance des couleurs	114
Correspondance des couleurs du nuancier (disponible pour l'imprimante hp color LaserJet série 3700)	114

7 Maintenance

Gestion des fournitures	118
Durée de vie des fournitures	118
Intervalles approximatifs de remplacement des fournitures pour l'imprimante hp color LaserJet série 3500	118
Intervalles approximatifs de remplacement des fournitures pour l'imprimante hp color LaserJet série 3700	119
Vérification de la durée de vie de la cartouche d'impression	119
Stockage des cartouches d'impression	120
Cartouches d'impression HP	120
Cartouches d'impression non-HP	121
Authentification des cartouches d'impression	121
Service des fraudes HP	121
Remplacement de fournitures et de pièces	122
Emplacement des fournitures et des pièces	122
Directives de remplacement des fournitures	122
Changement des cartouches d'impression	123
Remplacement du kit de transfert	125
Remplacement de l'unité de fusion et du rouleau d'entraînement	129
Nettoyage de l'imprimante	139
Pour nettoyer l'imprimante à partir de son panneau de commande	139
Configuration des alertes par message électronique	141

8 Résolution de problèmes

Liste de contrôle de dépannage de base	144
Facteurs affectant les performances de l'imprimante	144
Types de message du panneau de commande	145
Messages d'état	145
Messages d'avertissement	145
Messages d'erreur	145
Messages d'erreur critique	145
Messages du panneau de commande.....	146
Bourrages papier	167
Récupération après un bourrage papier	167
Causes courantes des bourrages papier	169
Suppression de bourrages papier	172
Bourrage dans le bac 1	172
Bourrage dans le bac 2 ou le bac 3	174
Bourrage dans la porte arrière supérieure	176
Bourrage dans la zone de l'unité de fusion	179
Bourrage dans la porte arrière inférieure (bac de sortie arrière)	184
Bourrage dans la porte avant	185
Bourrage dans l'unité d'impression recto verso	187
Problèmes de gestion du papier	189
Pages d'informations de dépannage	197
Page de test de circuit papier	197
Page d'enregistrement	197
Journal des événements	198
Problèmes de réponse de l'imprimante	199
Problèmes du panneau de commande de l'imprimante	203

Problèmes d'impression couleur	205
Sortie d'imprimante incorrecte	207
Directives pour imprimer avec différentes polices	209
Problèmes d'applications	210
Dépannage relatif à la qualité d'impression	211
Problèmes de qualité d'impression associés au papier	211
Défauts des transparents	211
Problèmes de qualité d'impression associés à l'environnement	212
Problèmes de qualité d'impression associés à des bourrages papier	212
Problèmes de qualité d'impression associés à l'accumulation de toner dans l'imprimante	212
Pages de résolution des problèmes de qualité d'impression	213
Etalonnage de l'imprimante	213

Annexe A Fournitures et accessoires

Disponibilité des pièces détachées et des consommables	215
Commande via le serveur Web intégré (pour imprimantes dotées d'une connexion réseau)	215

Annexe B Service et assistance

DECLARATION DE GARANTIE LIMITEE HEWLETT-PACKARD	221
Garantie limitée de la cartouche d'impression	222
Garantie limitée du module de transfert et de l'unité de fusion	223
Contrats de maintenance HP	224
Contrats de maintenance sur site	224
Garantie étendue	224
Remballage de l'imprimante	225
Pour remballer l'imprimante	225

Annexe C Spécifications de l'imprimante

Informations relatives aux spécifications	227
---	-----

Annexe D Informations réglementaires

Réglementations de la FCC	231
Programme de gestion écologique des produits	231
Protection de l'environnement	231
Production d'ozone	231
Consommation d'énergie	232
Utilisation du papier	232
Matières plastiques	232
Fournitures d'impression HP LaserJet	232
Informations relatives au programme de protection de l'environnement et de recyclage des fournitures d'impression HP	233
Papier recyclé	233
Restrictions de matériel	233
Fiche signalétique de sécurité du produit	233
Informations complémentaires	234
Déclaration de conformité	235
Déclarations relatives à la sécurité	238
Protection contre les rayons laser	238
Réglementations DOC canadiennes	238
Déclaration EMI (Corée)	238
Déclaration VCCI (Japon)	238

Déclaration laser pour la Finlande	239
--	-----

Annexe E Utilisation de cartes de mémoire et de serveur d'impression

Mémoire de l'imprimante	241
Impression d'une page de configuration	242
Installation de modules de mémoire et de polices DIMM	243
Pour installer des modules de mémoire et de polices DIMM	243
Activation de la mémoire	247
Activation du module de polices de langue DIMM	247
Vérification de l'installation des modules DIMM	248
Installation d'une carte de serveur d'impression hp Jetdirect dans l'imprimante hp color LaserJet série 3700	249
Pour installer une carte de serveur d'impression HP Jetdirect	249

Glossaire

Index

1

Principes de base

Ce chapitre contient des informations destinées à vous familiariser avec les fonctions de l'imprimante. Il se compose des sections suivantes :

- [Accès rapide aux informations sur l'imprimante](#)
- [Configurations de l'imprimante](#)
- [Fonctionnalités de l'imprimante](#)
- [Présentation](#)
- [Logiciel de l'imprimante](#)
- [Spécifications des supports de l'imprimante](#)

Accès rapide aux informations sur l'imprimante

Liens du guide d'utilisation

- [Présentation](#)
- [Remplacement de fournitures et de pièces](#)

Pour tout supplément d'informations

Plusieurs documents de référence peuvent être utilisés avec cette imprimante. Pour les imprimantes HP Color LaserJet série 3500, visitez le site <http://www.hp.com/support/clj3500>. Pour les imprimantes HP Color LaserJet série 3700, visitez le site <http://www.hp.com/support/clj3700>.

Installation de l'imprimante

Guide de mise en route - Instructions pas à pas pour l'installation et la configuration de l'imprimante.

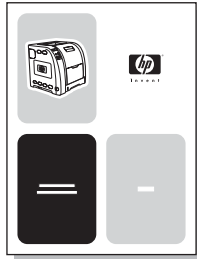

Guide d'administration du serveur d'impression HP Jetdirect - Instructions permettant de configurer et de dépanner le serveur d'impression HP Jetdirect.



Guides d'installation des accessoires et des articles consommables - Instructions pas à pas, fournies avec les accessoires en option et articles consommables de l'imprimante, pour l'installation de ces derniers.



Utilisation de l'imprimante

Guide d'utilisation - Informations détaillées sur l'utilisation et le dépannage de l'imprimante. Disponible sur le CD-ROM accompagnant l'imprimante.

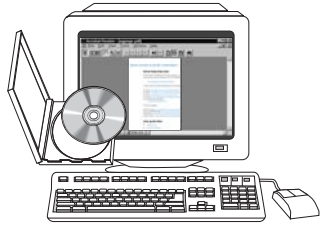

Aide en ligne - Informations sur les options de l'imprimante disponibles à partir des pilotes d'imprimante. Pour afficher un fichier d'aide, accédez à l'aide en ligne via le pilote d'imprimante.

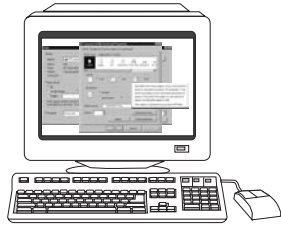

Configurations de l'imprimante

Nous vous remercions d'avoir acheté l'imprimante HP Color LaserJet série 3500 ou l'imprimante HP Color LaserJet série 3700. Ces imprimantes sont disponibles dans les configurations décrites ci-dessous.

Imprimante HP color LaserJet 3500

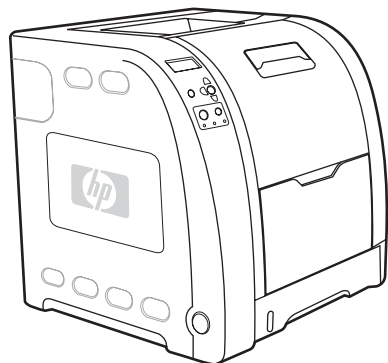

L'imprimante HP Color LaserJet 3500 est une imprimante laser quadrichrome qui imprime 12 pages par minute (ppm) en monochrome (noir et blanc) ou en couleur.

- **Bacs.** L'imprimante est livrée avec un bac multifonction (bac 1) qui contient jusqu'à 100 feuilles de divers types et formats de papier ou 10 enveloppes, et un bac à papier de 250 feuilles (bac 2) qui prend en charge divers formats de papier. Elle prend également en charge un bac facultatif de 500 feuilles (bac 3). Pour plus d'informations, reportez-vous à la section [Grammages et formats de papier pris en charge](#).
- **Connectivité.** L'imprimante est dotée d'un port USB 2.0 haute vitesse.
- **Mémoire.** L'imprimante contient 64 mégaoctets (Mo) de mémoire SDRAM (synchronous dynamic random access memory).

Imprimante HP color LaserJet 3500n

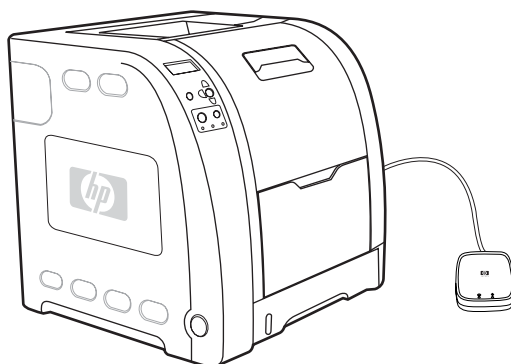

L'imprimante HP Color LaserJet 3500n inclut les fonctions de l'imprimante HP Color LaserJet 3500, ainsi qu'un serveur d'impression externe HP Jetdirect en3700 pour une connexion à des réseaux 10/100baseT.

Imprimante HP color LaserJet 3700

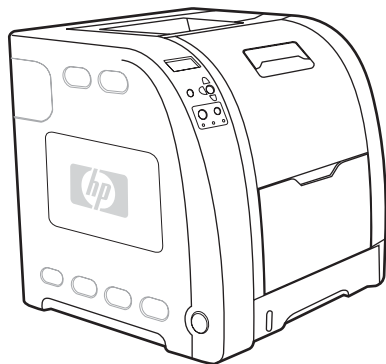

L'imprimante HP Color LaserJet 3700 est une imprimante laser quadrichrome qui imprime 16 pages par minute (ppm) en monochrome (noir et blanc) ou en couleur.

- **Bacs.** L'imprimante est livrée avec un bac multifonction (bac 1) qui contient jusqu'à 100 feuilles de divers types et formats de papier ou 10 enveloppes, et un bac à papier de 250 feuilles (bac 2) qui prend en charge divers formats de papier. Elle prend également en charge un bac facultatif de 500 feuilles (bac 3). Pour plus d'informations, reportez-vous à la section [Grammages et formats de papier pris en charge](#).
- **Connectivité.** L'imprimante est dotée d'un port USB et d'un port parallèle bidirectionnel standard (compatible IEEE-1284).
- **Mémoire.** L'imprimante contient 64 mégaoctets (Mo) de mémoire SDRAM (synchronous dynamic random access memory). Pour permettre l'ajout de mémoire, l'imprimante comporte trois logements pour modules DIMM de 168 broches, acceptant chacun 64, 128 ou 256 Mo de RAM. Cette imprimante peut prendre en charge jusqu'à 448 Mo de mémoire.

Imprimante HP color LaserJet 3700n

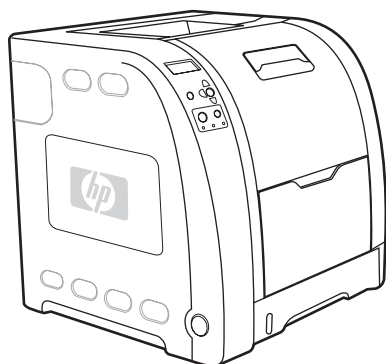

L'imprimante HP Color LaserJet 3700n inclut les fonctions de l'imprimante HP Color LaserJet 3700, ainsi qu'un serveur d'impression HP Jetdirect 615n externe pour une connexion à des réseaux 10/100baseT.

Imprimante HP color LaserJet 3700dn

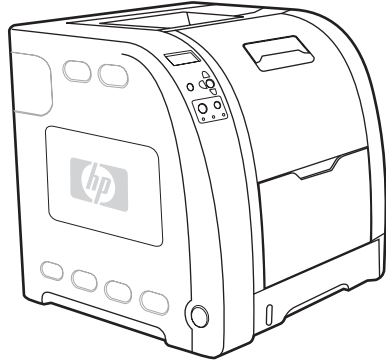

L'imprimante HP Color LaserJet 3700dn inclut les fonctions de l'imprimante HP Color LaserJet 3700n, l'impression recto verso automatique et 128 Mo de mémoire SDRAM.

Imprimante HP color LaserJet 3700dtn

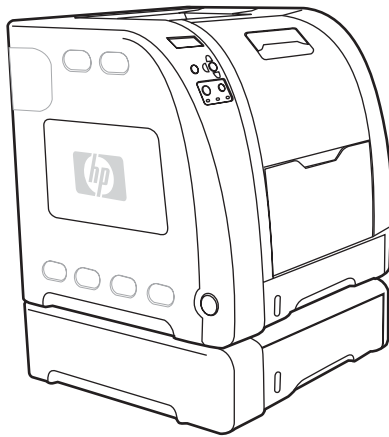

L'imprimante HP Color LaserJet 3700dtn inclut les fonctions de l'imprimante HP Color LaserJet 3700dn, ainsi qu'un bac d'alimentation supplémentaire de 500 feuilles (bac 3).

Fonctionnalités de l'imprimante

Cette imprimante combine la qualité et la fiabilité de l'impression Hewlett-Packard grâce aux fonctionnalités répertoriées ci-dessous. Pour plus d'informations sur les fonctionnalités de l'imprimante HP Color LaserJet série 3500, reportez-vous au site Web Hewlett-Packard à l'adresse suivante : <http://www.hp.com/support/clj3500>. Pour plus d'informations sur les fonctionnalités de l'imprimante HP Color LaserJet série 3700, reportez-vous au site Web Hewlett-Packard à l'adresse suivante : <http://www.hp.com/support/clj3700>.

Caractéristiques

	Imprimante HP Color LaserJet série 3500	Imprimante HP Color LaserJet série 3700
Performances	<ul style="list-style-type: none"> 12 ppm (en modes monochrome et couleur). <p>Si les performances de l'imprimante sont inférieures à celles-ci, reportez-vous à la section Facteurs affectant les performances de l'imprimante.</p> <ul style="list-style-type: none"> Imprime sur divers supports. Pour plus d'informations, reportez-vous à la section Grammages et formats de papier pris en charge. 	<ul style="list-style-type: none"> 16 ppm (en modes monochrome et couleur). <p>Si les performances de l'imprimante sont inférieures à celles-ci, reportez-vous à la section Facteurs affectant les performances de l'imprimante.</p> <ul style="list-style-type: none"> Imprime sur divers supports. Pour plus d'informations, reportez-vous à la section Grammages et formats de papier pris en charge. Processeur MIPS RISC 350 MHz
Mémoire	<ul style="list-style-type: none"> 64 mégaoctets (Mo) de mémoire SDRAM (synchronous dynamic random access memory). 	<ul style="list-style-type: none"> 64 mégaoctets (Mo) de mémoire SDRAM (synchronous dynamic random access memory). Peut être étendue à 448 Mo.
Interface utilisateur	<ul style="list-style-type: none"> Affichage graphique sur panneau de commande. Aide avancée du panneau de commande. Boîte à outils HP (application Web offrant des informations d'état et de dépannage). Pilotes d'imprimante Windows et Apple Macintosh. 	<ul style="list-style-type: none"> Affichage graphique sur panneau de commande. Aide avancée du panneau de commande. Boîte à outils HP (application Web offrant des informations d'état et de dépannage). Pilotes d'imprimante Windows et Apple Macintosh. Serveur Web intégré permettant d'accéder à l'assistance et de commander des fournitures (outil d'administrateur pour les imprimantes connectées en réseau).
Modes d'impression (modules de personnalisation) pris en charge	Non applicable.	<ul style="list-style-type: none"> HP PCL 6. Emulation PostScript 3. Commutation automatique de langage.

	Imprimante HP Color LaserJet série 3500	Imprimante HP Color LaserJet série 3700
Fonctionnalités de stockage	Non applicable	<ul style="list-style-type: none"> • Polices et formulaires.
Fonctionnalités d'environnement	<ul style="list-style-type: none"> • Réglage d'économie d'énergie (PowerSave). • Contenu important de composants et de matériaux recyclables. • Conforme à la norme Energy Star. 	<ul style="list-style-type: none"> • Réglage d'économie d'énergie (PowerSave). • Contenu important de composants et de matériaux recyclables. • Conforme à la norme Energy Star.
Polices	Non applicable	<ul style="list-style-type: none"> • 80 polices internes disponibles pour l'émulation PCL et PostScript. • 80 polices d'écran correspondant à l'imprimante dans le format TrueType™ disponibles avec la solution logicielle.

	Imprimante HP Color LaserJet série 3500	Imprimante HP Color LaserJet série 3700
Traitement du papier	<ul style="list-style-type: none"> ● Imprime sur du papier dont le format est compris entre 76 x 127 mm et 215 x 355 mm. ● Imprime sur du papier de grammage compris entre 60 g/m² et 163 g/m². ● Impression sur une vaste gamme de types de support, y compris papier glacé, papier épais, étiquettes, transparents de rétroprojection et enveloppes. ● Plusieurs niveaux de glaçage. ● Bac à papier de 250 feuilles (bac 2) qui prend en charge le papier de formats Lettre, Légal, Exécutif, Exécutif (JIS), A4, A5, B5 (JIS), B5 (ISO) et 216 x 330 mm. ● Bac à papier facultatif de 500 feuilles, qui prend en charge le papier de formats Lettre et A4 (bac 3). Pour plus d'informations, reportez-vous à la section Grammages et formats de papier pris en charge. ● Bac de sortie de 150 feuilles, face vers le bas (haut) et bac de sortie de 25 feuilles, face vers le haut (arrière). 	<ul style="list-style-type: none"> ● Imprime sur du papier dont le format est compris entre 76 x 127 mm et 215 x 355 mm. ● Imprime sur du papier de grammage compris entre 60 g/m² et 163 g/m². ● Impression sur une vaste gamme de types de support, y compris papier glacé, papier épais, étiquettes, transparents de rétroprojection et enveloppes. ● Plusieurs niveaux de glaçage. ● Bac à papier de 250 feuilles (bac 2) qui prend en charge le papier de formats Lettre, Légal, Exécutif, Exécutif (JIS), A4, A5, B5 (JIS), B5 (ISO) et 216 x 330 mm. ● Bac à papier facultatif de 500 feuilles, qui prend en charge le papier de formats Lettre et A4 ; standard sur l'imprimante HP Color LaserJet 3700dtn (bac 3). Pour plus d'informations, reportez-vous à la section Grammages et formats de papier pris en charge. ● Bac de sortie de 150 feuilles, face vers le bas (haut) et bac de sortie de 25 feuilles, face vers le haut (arrière). ● Impression recto verso automatique sur les imprimantes HP Color LaserJet 3700dn et 3700dtn.
Accessoires	<ul style="list-style-type: none"> ● Bac à papier facultatif de 500 feuilles, qui prend en charge le papier de formats Lettre et A4 (bac 3). 	<ul style="list-style-type: none"> ● Bac à papier facultatif de 500 feuilles (bac 3), qui prend en charge le papier de formats Lettre et A4 ; standard sur l'imprimante HP Color LaserJet 3700dtn (bac 3). ● Modules DIMM (Dual Inline Memory Modules). ● Module flash DIMM facultatif.

	Imprimante HP Color LaserJet série 3500	Imprimante HP Color LaserJet série 3700
Connectivité	<ul style="list-style-type: none"> ● Interface de câble USB (Universal Serial Bus) 2.0 haute vitesse. ● Serveur d'impression externe HP Jetdirect en3700 ; standard sur l'imprimante HP Color LaserJet 3500n. ● Logiciel HP Web Jetadmin. 	<ul style="list-style-type: none"> ● Interface de câble parallèle bidirectionnel standard (conforme à la norme IEEE -1284) pour compatibilité en amont. ● Interface de câble USB (Universal Serial Bus). ● Carte réseau d'entrée/sortie avancée (EIO) facultative ; standard sur imprimantes HP Color LaserJet 3700n, 3700dn et 3700dtn. ● Serveur Web intégré HP ● Logiciel HP Web Jetadmin.
Fournitures	<ul style="list-style-type: none"> ● La page d'état de fournitures contient des informations sur le niveau de toner, le nombre de pages imprimées et le nombre estimé de pages restantes à imprimer. ● Cartouche à mélange automatique. ● L'imprimante contrôle l'authenticité des cartouches d'impression HP lors de leur installation. ● Possibilités de commande de fournitures via Internet (à l'aide de la boîte à outils HP). 	<ul style="list-style-type: none"> ● La page d'état de fournitures contient des informations sur le niveau de toner, le nombre de pages imprimées et le nombre estimé de pages restantes à imprimer. ● Cartouche à mélange automatique. ● L'imprimante contrôle l'authenticité des cartouches d'impression HP lors de leur installation. ● Possibilités de commande de fournitures via Internet (à l'aide du serveur Web intégré et de la boîte à outils HP).

Présentation

Les illustrations suivantes indiquent l'emplacement et le nom des principaux composants de cette imprimante.

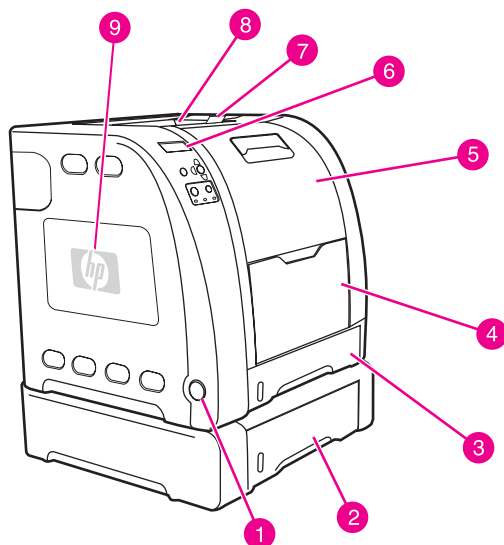

Vue avant (avec deuxième bac d'alimentation de 500 feuilles)

- 1 Interrupteur marche/arrêt
- 2 Bac 3 (facultatif, 500 feuilles de papier standard)
- 3 Bac 2 (250 feuilles de papier standard)
- 4 Bac 1
- 5 Porte avant
- 6 Panneau de commande de l'imprimante
- 7 Rallonge de bac de sortie, pour utilisation avec papier de formats B5 (JIS), B5 (ISO) et 216 x 356 (8,5 x 14 pouces)
- 8 Bac de sortie
- 9 Porte de modules DIMM (disponible sur l'imprimante HP Color LaserJet série 3700)

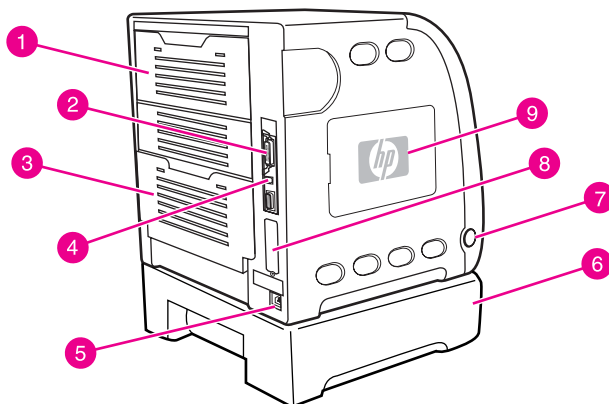

Vue arrière/latérale

- 1 Porte arrière supérieure
- 2 Connexion parallèle (disponible sur l'imprimante HP Color LaserJet série 3700)
- 3 Porte arrière inférieure (bac de sortie arrière)
- 4 Connexion USB
- 5 Connexion d'alimentation
- 6 Bac 3 (facultatif)
- 7 Interrupteur marche/arrêt
- 8 Connexion EIO (disponible sur l'imprimante HP Color LaserJet série 3700)
- 9 Porte de modules DIMM (disponible sur l'imprimante HP Color LaserJet série 3700)

Logiciel de l'imprimante

L'imprimante est accompagnée d'un CD-ROM contenant le logiciel du système d'impression. Les composants logiciels et les pilotes d'imprimante sur ce CD-ROM sont destinés à vous aider à bénéficier au maximum des fonctions de l'imprimante. Reportez-vous au Guide de mise en route pour obtenir les instructions d'installation.

Remarque

Pour obtenir les informations les plus récentes sur les composants logiciels du système d'impression, consultez les fichiers Lisezmoi sur le CD-ROM.

Cette section présente une brève description des logiciels inclus dans le CD-ROM. Le système d'impression comprend des logiciels pour utilisateurs finaux et administrateurs de réseau travaillant dans les environnements d'exploitation suivants :

- Microsoft Windows 98, Me et NT 4.0
- Microsoft Windows 2000, et XP 32 bits et XP 64 bits
- Apple Mac OS versions 9.1 et ultérieures, et Mac OS X versions 10.1 et ultérieures

Remarque

Pour obtenir la liste des environnements de réseau pris en charge par les composants logiciels pour administrateurs de réseau, reportez-vous à la section [Configuration du réseau](#).

Pour obtenir une liste des pilotes d'imprimante, les mises à jour du logiciel d'imprimante HP et des informations relatives à l'assistance pour l'imprimante HP Color LaserJet série 3500, visitez le site <http://www.hp.com/support/clj3500>. Pour l'imprimante HP Color LaserJet série 3700, accédez au site <http://www.hp.com/support/clj3700>.

Pilotes d'imprimante

Les pilotes d'imprimante accèdent aux fonctions de l'imprimante et permettent à l'ordinateur de communiquer avec celle-ci. Les pilotes fournis sur un CD-ROM avec l'imprimante sont les suivants :

Pilotes d'imprimante pour l'imprimante hp color LaserJet série 3500

Système d'exploitation ¹	JetReady 4.0
Windows 98, Me	✓
Windows NT 4.0	✓
Windows 2000	✓
Windows XP (32 bits)	✓
Windows XP (64 bits)	✓
Windows Server 2003 (32 bits)	✓
Windows Server 2003 (64 bits)	✓
Macintosh OS	✓

¹ Toutes les fonctions d'imprimante ne sont pas disponibles à partir de tous les pilotes ou systèmes d'exploitation. Reportez-vous à l'aide en ligne de votre pilote pour obtenir la liste des fonctions disponibles.

Pilotes d'imprimante pour l'imprimante hp color LaserJet série 3700

Système d'exploitation ¹	PCL 6	Emulation PS
Windows 98, Me	✓	✓
Windows NT 4.0	✓	✓
Remarque Windows NT ne prend pas en charge la norme USB.		
Windows 2000 ²	✓	✓
Windows XP (32 bits) ²	✓	✓
Windows XP (64 bits) ^{2, 3}		✓
Windows Server 2003 (32 bits)	✓	✓
Windows Server 2003 (64 bits)	✓	✓
Macintosh OS		✓

¹ Toutes les fonctions d'imprimante ne sont pas disponibles à partir de tous les pilotes ou systèmes d'exploitation. Reportez-vous à l'aide en ligne de votre pilote pour obtenir la liste des fonctions disponibles.

² Pour Windows 2000 et Windows XP (32 bits et 64 bits), téléchargez le pilote PCL 5 à partir du site <http://www.hp.com/go/clj3700software>.

³ Pour Windows XP (64 bits), téléchargez le pilote PCL 6 à partir du site <http://www.hp.com/go/clj3700software>.

Remarque

Si votre système ne consulte pas automatiquement Internet pour obtenir les pilotes les plus récents durant l'installation du logiciel, téléchargez-les pour l'imprimante HP Color LaserJet série 3500 à partir du site http://www.hp.com/go/clj3500_software. Pour l'imprimante HP Color LaserJet série 3700, accédez au site http://www.hp.com/go/clj3700_software.

Pilotes supplémentaires

Les pilotes suivants ne sont pas inclus sur le CD-ROM, mais sont disponibles sur le site <http://www.hp.com/go/clj3700software>. Ces pilotes sont uniquement destinés à l'imprimante HP Color LaserJet série 3700.

- Pilotes d'imprimante OS/2 PS et PCL
- Scripts de modèle UNIX
- Pilotes Linux

Remarque

Les pilotes OS/2, disponibles auprès d'IBM, sont fournis avec OS/2. Ils ne sont pas disponibles pour le chinois traditionnel, le chinois simplifié, le coréen et le japonais.

Logiciels pour réseau

Pour obtenir un résumé des solutions logicielles disponibles pour la configuration et l'installation réseau HP, reportez-vous au *Guide d'administration du serveur d'impression HP Jetdirect*. Ce guide se trouve sur le CD livré avec l'imprimante.

HP Web Jetadmin

L'utilitaire HP Web Jetadmin permet de gérer les imprimantes connectées via HP Jetdirect dans un intranet à l'aide d'un navigateur. HP Web Jetadmin est un outil de gestion de type navigateur. Vous devez l'installer uniquement sur le poste de l'administrateur de réseau. Il peut être installé et exécuté sur différents systèmes.

Pour obtenir une version actuelle de HP Web Jetadmin et la liste des derniers systèmes hôte pris en charge, visitez le site de l'assistance clientèle HP en ligne à l'adresse suivante : <http://www.hp.com/go/webjetadmin>.

Lorsqu'il est installé sur un serveur hôte, tout client peut accéder à HP Web Jetadmin via un navigateur Web pris en charge (tel que Microsoft Internet Explorer 4.x ou Netscape Navigator 4.x ou version ultérieure) en navigant vers l'hôte HP Web Jetadmin.

HP Web Jetadmin 6.5 (ou versions ultérieures) possède les fonctions suivantes :

- Une interface utilisateur orientée vers les tâches fournit des vues pouvant être configurées, ce qui permet aux gestionnaires de réseau de gagner un temps appréciable.
- Les profils d'utilisateur personnalisables permettent aux administrateurs de réseau d'inclure uniquement la fonction affichée ou utilisée.
- La notification instantanée par courrier électronique des défauts matériels, d'épuisement des fournitures et d'autres problèmes d'imprimante est maintenant dirigée vers différentes personnes.
- Installation et gestion distantes à partir d'un emplacement quelconque à l'aide uniquement d'un navigateur Web standard.
- La découverte automatique avancée repère les périphériques sur le réseau, afin que l'administrateur du réseau n'ait pas à saisir manuellement chaque imprimante dans une base de données.
- Intégration simple dans des progiciels de gestion d'entreprise.
- Recherche rapide de périphériques sur la base de paramètres tels que l'adresse IP, les possibilités couleur et le nom du modèle.
- Organisation aisée de périphériques dans des groupes logiques, avec structures de bureau virtuel pour une navigation simplifiée.

Pour obtenir les informations les plus récentes sur HP Web Jetadmin, accédez au site <http://www.hp.com/go/webjetadmin>.

UNIX

Le programme d'installation d'imprimante HP Jetdirect pour UNIX est un utilitaire d'installation simple pour les réseaux HP-UX et Solaris. Vous pouvez obtenir ce logiciel en consultant le service clientèle HP en ligne à l'adresse suivante : http://www.hp.com/support/net_printing.

Linux

Pour plus d'informations sur la prise en charge de Linux, visitez le site <http://www.hp.com/go/linux>.

Utilitaires

L'imprimante HP Color LaserJet série 3500 et l'imprimante HP Color LaserJet série 3700 sont équipées de plusieurs utilitaires qui simplifient la surveillance et la gestion de l'imprimante sur un réseau.

Boîte à outils HP

La boîte à outils HP est une application permettant d'effectuer les tâches suivantes :

- Contrôle de l'état de l'imprimante
- Configuration des paramètres de l'imprimante
- Affichage des informations de dépannage
- Affichage de la documentation en ligne
- Impression de pages d'imprimante internes

Vous pouvez afficher la boîte à outils HP lorsque l'imprimante est directement connectée à l'ordinateur ou à un réseau. L'utilisation de la boîte à outils HP requiert d'avoir effectué une installation complète du logiciel.

Serveur Web intégré (disponible pour l'imprimante HP Color LaserJet série 3700)

Cette imprimante est équipée d'un serveur Web intégré permettant d'accéder à des informations sur les activités de l'imprimante et du réseau. Un serveur Web fournit un environnement dans lequel peuvent être exécutés des programmes pour le Web, de la même manière qu'un système d'exploitation, tel que Windows, propose un environnement permettant d'exécuter des programmes sur un PC. La sortie de ces programmes peut ensuite être affichée par un navigateur Web, tel que Microsoft Internet Explorer ou Netscape Navigator.

Lorsqu'un serveur Web est "intégré", cela signifie qu'il réside sur un périphérique matériel (tel qu'une imprimante) ou dans un micrologiciel, à la différence d'un logiciel chargé sur un serveur de réseau.

L'avantage d'un serveur Web intégré est qu'il fournit une interface vers l'imprimante à laquelle peut accéder tout utilisateur disposant d'un PC connecté au réseau et d'un navigateur Web standard. L'installation ou la configuration ne requiert aucun logiciel spécial, mais vous devez disposer d'un navigateur Web pris en charge sur votre ordinateur. Pour accéder au serveur Web intégré, entrez l'adresse IP de l'imprimante dans la ligne d'adresse du navigateur. (Pour trouver l'adresse IP, imprimez une page de configuration. Pour plus d'informations sur l'impression d'une page de configuration, reportez-vous à la section [Pages d'informations sur l'imprimante](#).)

Caractéristiques

Le serveur Web intégré HP permet de visualiser l'état de l'imprimante et de la carte réseau ainsi que de gérer les fonctions d'impression à partir d'un PC. Le serveur Web intégré HP permet d'effectuer les tâches suivantes :

- Afficher des informations sur l'état de l'imprimante
- Déterminer la durée de vie restante de toutes les fournitures et en commander de nouvelles
- Afficher et modifier la configuration des bacs

- Afficher et modifier la configuration des menus du panneau de commande de l'imprimante
- Afficher et imprimer des pages internes
- Recevoir des notifications concernant les événements relatifs à l'imprimante et aux fournitures
- Ajouter ou personnaliser les liens vers d'autres sites Web
- Sélectionner la langue d'affichage des pages du serveur Web intégré
- Afficher et modifier la configuration du réseau
- Afficher le contenu de l'assistance spécifique à l'imprimante et à l'état actuel de cette dernière

Pour obtenir une description complète des caractéristiques et fonctions du serveur Web intégré, reportez-vous à la section [Utilisation du serveur Web intégré \(uniquement disponible pour l'imprimante hp color LaserJet série 3700\)](#).

Autres composants et utilitaires

Plusieurs applications sont disponibles pour les utilisateurs de Windows ou Macintosh OS, ainsi que pour les administrateurs de réseau. Ces programmes sont récapitulés ci-dessous.

Windows	Macintosh OS	Administrateur de réseau
<ul style="list-style-type: none"> ● Programme d'installation du logiciel - automatise l'installation du système d'impression ● Enregistrement en ligne sur le Web ● Boîte à outils HP - application Web destinée au contrôle de l'état de l'imprimante et des paramètres sous Windows 98, 2000, Me et XP 	<ul style="list-style-type: none"> ● Fichiers PPD (PostScript Printer Description) - à utiliser avec les pilotes PostScript Apple fournis avec le système Mac OS ● Boîte à outils HP - application Web destinée au contrôle de l'état de l'imprimante et des paramètres sous Mac OS X, v10.1 et v10.2 	<ul style="list-style-type: none"> ● HP Web Jetadmin - outil de gestion de système basé sur le Web. Visitez le site http://www.hp.com/go/webjetadmin pour obtenir la dernière version du logiciel HP Web Jetadmin. ● Programme d'installation d'imprimante HP Jetdirect pour UNIX - disponible pour téléchargement à partir du site http://www.hp.com/support/net_printing

Spécifications des supports de l'imprimante

Pour obtenir des résultats optimaux, utilisez un papier conventionnel pour photocopieuse d'un grammage compris entre 75 g/m² et 90 g/m². Assurez-vous que le papier est de bonne qualité et qu'il ne présente pas de coupures, entailles, déchirures, taches, particules détachées, poussière, plis de froissure, roulage ou bords pliés.

Grammages et formats de papier pris en charge

Formats de papier du bac 1¹

Bac 1	Dimensions	Grammage ou épaisseur	Capacité
Format minimum de papier	76 x 127 mm	60 à 163 g/m ²	100 feuilles (75 g/m ²)
Format maximum de papier	216 x 356 mm	60 à 163 g/m ²	100 feuilles (75 g/m ²)
Format de papier glacé minimum	76 x 127 mm	75 à 120 g/m ²	Hauteur de pile maximum: 12 mm
Format maximum de papier glacé	216 x 356 mm	75 à 120 g/m ²	Hauteur de pile maximum: 12 mm
Format minimum de transparents ²	76 x 127 mm	0.12 à 0.13 mm d'épaisseur	50 feuilles
Format maximum de transparents ²	216 x 356 mm	0.12 à 0.13 mm d'épaisseur	50 feuilles
Format minimum d'enveloppes	76 x 127 mm	60 à 90 g/m ²	10 enveloppes
Format maximum d'enveloppes	216 x 356 mm	60 à 90 g/m ²	10 enveloppes
Format minimum d'étiquettes	76 x 127 mm	75 à 163 g/m ²	50 feuilles
Format maximum d'étiquettes	216 x 356 mm	75 à 163 g/m ²	50 feuilles
Format minimum de papier cartonné	76 x 127 mm	135 à 216 g/m ²	40 feuilles
Format maximum de papier cartonné	216 x 356 mm	135 à 216 g/m ²	40 feuilles

¹ L'imprimante prend en charge une vaste gamme de formats standard et personnalisés de supports d'impression. La capacité peut varier en fonction du grammage et de l'épaisseur du support ainsi que des conditions ambiantes. Lissage — 100 à 250 (Sheffield). Pour plus d'informations sur la passation de commande, reportez-vous à la section [Fournitures et accessoires](#).

² Utilisez uniquement des transparents destinés aux imprimantes HP Color LaserJet. Cette imprimante peut détecter des transparents non conçus pour être utilisés avec les

imprimantes HP Color LaserJet. Pour plus d'informations, reportez-vous à la section [Menu de qualité d'impression](#).

Remarque

Le tableau suivant répertorie les formats standard de papier que l'imprimante prend en charge dans le bac 2.

Formats de papier du bac 2¹

Bac 2	Dimensions	Grammage ou épaisseur	Capacité
Lettre	216 x 279 mm	60 à 105 g/m ²	250 feuilles (75 g/m ²)
Légal	216 x 356 mm	60 à 105 g/m ²	250 feuilles (75 g/m ²)
Exécutif	184 x 267 mm	60 à 105 g/m ²	250 feuilles (75 g/m ²)
Exécutif (JIS)	216 x 330 mm	60 à 105 g/m ²	250 feuilles (75 g/m ²)
A4	210 x 297 mm	60 à 105 g/m ²	250 feuilles (75 g/m ²)
A5	148 x 210 mm	60 à 105 g/m ²	250 feuilles (75 g/m ²)
B5 (JIS)	182 x 257 mm	60 à 105 g/m ²	250 feuilles (75 g/m ²)
B5 (ISO)	176 x 250 mm	60 à 105 g/m ²	250 feuilles (75 g/m ²)

¹ La capacité peut varier en fonction du grammage et de l'épaisseur du support ainsi que des conditions ambiantes.

Formats de papier du bac 3¹

Bac 3	Dimensions	Grammage ou épaisseur	Capacité
Lettre	215 x 279 mm	60 à 105 g/m ²	500 feuilles (75 g/m ²)
A4	210 x 296 mm	60 à 105 g/m ²	500 feuilles (75 g/m ²)

¹ La capacité peut varier en fonction du grammage et de l'épaisseur du support ainsi que des conditions ambiantes.

Impression recto verso automatique (disponible sur certains modèles de l'imprimante HP LaserJet série 3700)¹

Impression recto verso	Dimensions	Grammage ou épaisseur	Capacité
Lettre	216 x 279 mm	60 à 105 g/m ²	illimitées feuilles

Impression recto verso	Dimensions	Grammage ou épaisseur	Capacité
Légal	216 x 356 mm	60 à 105 g/m ²	illimitées feuilles
A4	210 x 297 mm	60 à 105 g/m ²	illimitées feuilles

¹ L'imprimante imprime automatiquement sur du papier d'un grammage pouvant s'élever à 163 gm². Toutefois, l'impression recto verso automatique sur des grammages supérieurs à la valeur maximum indiquée dans ce tableau peut produire des résultats inattendus.

Impression recto verso manuelle Tous les formats et types de papier pris en charge répertoriés pour l'impression à partir du bac 1 peuvent être imprimés manuellement en recto verso. Pour plus d'informations, reportez-vous à la section [Impression des deux côtés \(recto verso\)](#).

2

Panneau de commande

Ce chapitre contient des informations sur le panneau de commande de l'imprimante, qui fournit des fonctions de contrôle de l'imprimante et communique des informations relatives à l'imprimante et aux travaux d'impression. Il se compose des sections suivantes :

- [Vue d'ensemble du panneau de commande](#)
- [Menus du panneau de commande](#)
- [Hiérarchie des menus](#)
- [Menu d'informations](#)
- [Menu de gestion du papier](#)
- [Menu de configuration du périphérique](#)
- [Menu de diagnostics](#)
- [Modification des paramètres de configuration du panneau de commande de l'imprimante](#)
- [Utilisation du panneau de commande de l'imprimante dans des environnements partagés](#)

Vue d'ensemble du panneau de commande

Le panneau de commande permet de contrôler les fonctions de l'imprimante et communiquer des informations relatives à cette dernière et aux travaux d'impression. Son affichage présente des informations graphiques sur l'imprimante et l'état des fournitures, ce qui simplifie l'identification et la correction des problèmes.

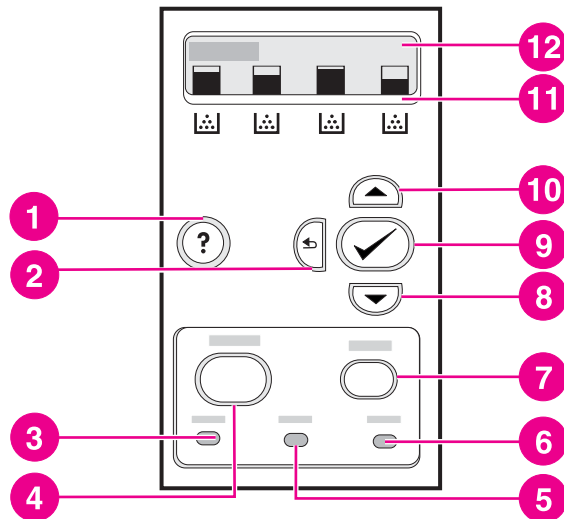

Boutons et voyants du panneau de commande

- 1 Bouton (?)
- 2 Bouton Flèche vers le bas (⇩)
- 3 Voyant Prête
- 4 Bouton Menu
- 5 Voyant Données
- 6 Voyant Attention
- 7 Bouton Arrêter
- 8 Bouton Flèche vers le haut (⇧)
- 9 Bouton Sélection (✓)
- 10 Bouton Flèche vers le haut (▲)
- 11 Indicateur de niveau de cartouche d'impression
- 12 affichage

L'imprimante communique via l'affichage et les voyants situés sur la partie inférieure du panneau de commande. Les voyants Prête, Données et Attention fournissent des informations instantanées sur l'état de l'imprimante et vous avertissent en cas de problèmes d'impression. L'affichage présente des informations d'état plus détaillées ainsi que des menus, des informations d'aide et des messages d'erreur.

Boutons du panneau de commande

Utilisez les boutons du panneau de commande pour exécuter des fonctions d'imprimante ainsi que pour naviguer dans les menus et répondre aux messages de l'affichage.

Nom du bouton	Fonction
Sélection (✓)	Permet d'effectuer des sélections, de reprendre l'impression après des erreurs le permettant et est utilisé pour prendre le contrôle d'une cartouche d'impression non-HP.
Flèche vers le haut (▲) Flèche vers le bas (▼)	Permet de naviguer dans les menus et le texte, ainsi que d'augmenter ou de diminuer les valeurs des éléments numériques dans l'affichage.
Flèche vers l'arrière (↩)	Permet de naviguer vers l'arrière dans les menus imbriqués.
Menu	Permet d'accéder aux menus et de les quitter.
Arrêter	Interrompt le travail en cours, permet de choisir de reprendre le travail en cours ou de l'annuler, éjecte le papier de l'imprimante et efface les erreurs associées au travail interrompu.
Aide (?)	Fournit des informations détaillées sur les messages ou menus de l'imprimante.

Voyants du panneau de commande

Voyant	Allumé	Eteint	Clignotant
Prête (vert)	L'imprimante est en ligne (elle peut accepter et traiter des données).	L'imprimante est hors ligne (en pause) ou hors tension.	L'imprimante essaie d'arrêter l'impression et de se mettre hors ligne. Ceci est généralement dû à une demande de mise en pause du travail en cours de la part de l'utilisateur.
Données (vert)	Des données traitées sont présentes dans l'imprimante mais des données supplémentaires sont requises pour terminer le travail ou ce dernier est en pause ou attend l'effacement d'erreurs.	L'imprimante ne traite pas et ne reçoit pas de données.	L'imprimante traite et reçoit des données.
Attention (ambre)	Une erreur critique s'est produite. L'imprimante requiert votre attention.	Il n'existe pas de conditions exigeant votre attention.	Une erreur s'est produite. L'imprimante requiert votre attention.

Affichage

L'affichage de l'imprimante donne des informations complètes et en temps réel sur l'imprimante et les travaux d'impression. Les graphiques illustrent les niveaux des fournitures. Les menus donnent accès aux fonctions de l'imprimante et à des informations détaillées.

L'écran de niveau supérieur de l'affichage comporte deux zones : message/invite et niveau des fournitures.

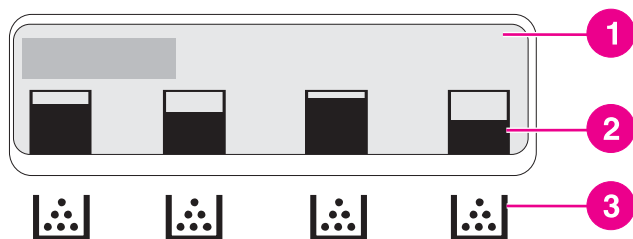

Affichage de l'imprimante

- 1 Zone message/invite
- 2 Niveau des fournitures
- 3 Couleur des cartouches d'impression (de gauche à droite) : noir, cyan, magenta et jaune

Les zones de message et d'invite de l'affichage vous avertissent de l'état de l'imprimante et vous indiquent comment répondre.

L'indicateur de niveau des fournitures affiche les niveaux de consommation des cartouches d'impression (noir, cyan, magenta et jaune). Lorsqu'une cartouche d'impression non HP est installée, un signe ? apparaît au lieu du niveau de consommation. L'indicateur de niveau des fournitures apparaît lorsque l'imprimante affiche l'état **Prêt** et lorsqu'elle affiche un avertissement ou un message d'erreur concernant une cartouche.

Accès au panneau de commande à partir d'un ordinateur

Vous pouvez également accéder au panneau de commande de l'imprimante à partir d'un ordinateur en utilisant la page de paramètres du serveur Web intégré ou de la boîte à outils HP.

L'ordinateur affiche des informations semblables à celles du panneau de commande. A partir de votre ordinateur, vous pouvez également exécuter des fonctions du panneau de commande telles que le contrôle de l'état des fournitures, l'affichage de messages ou la modification de la configuration des bacs. Pour plus d'informations, reportez-vous à la section [Utilisation de la boîte à outils hp](#) ou [Utilisation du serveur Web intégré \(uniquement disponible pour l'imprimante hp color LaserJet série 3700\)](#).

Menus du panneau de commande

Vous pouvez effectuer la plupart des travaux d'impression usuels à partir de l'ordinateur par le biais du pilote d'imprimante ou de l'application. Cette méthode est la plus commode pour faire fonctionner l'imprimante. Toutes les modifications effectuées via l'ordinateur remplacent les paramètres du panneau de commande de l'imprimante. Consultez les fichiers d'aide associés au logiciel ou, pour plus d'informations sur l'accès au pilote d'imprimante, reportez-vous à la section [Logiciel de l'imprimante](#).

Vous pouvez également contrôler l'imprimante en modifiant les paramètres dans son panneau de commande. Utilisez le panneau de commande pour accéder aux fonctions d'imprimante non prises en charge par le pilote d'impression ou l'application logicielle. Utilisez le panneau de commande pour configurer les bacs pour le format et le type de support.

Notions de base de démarrage

Utilisez les informations suivantes pour naviguer dans les menus du panneau de commande.

Nom du bouton	Fonction
Sélection (✓)	Permet d'effectuer des sélections et de reprendre l'impression après des erreurs le permettant.
Flèche vers le haut (▲) Flèche vers le bas (▼)	Permet de naviguer dans les menus et le texte, ainsi que d'augmenter ou de diminuer les valeurs des éléments numériques dans l'affichage. Une pression continue sur les flèches permet d'accélérer le défilement.
Flèche vers l'arrière (↩)	Permet de naviguer vers l'arrière dans les menus imbriqués.
Menu	Permet d'accéder aux menus et de les quitter.
Prêt	Si vous n'appuyez sur aucune touche pendant 60 secondes, l'imprimante revient à l'état Prêt .
 Symbole de verrou	L'administrateur de réseau a verrouillé le menu.

Hiérarchie des menus

Les tableaux suivants répertorient la hiérarchie de chaque menu.

Accès aux menus

1. Appuyez sur **MENU** pour accéder aux **MENUS**.
2. Appuyez sur ▲ ou ▼ pour vous déplacer dans les listes.
3. Appuyez sur ▼ pour sélectionner l'option appropriée.
4. Appuyez sur ↵ pour revenir au niveau précédent.
5. Appuyez sur **MENU** pour quitter les **MENUS**.
6. Appuyez sur ? pour afficher des informations supplémentaires sur un menu.

MENUS	Informations GESTION DU PAPIER Configurer le périphérique DIAGNOSTICS SERVICE
--------------	---

Menu d'informations

Pour plus d'informations, reportez-vous à la section [Menu d'informations](#).

Informations	IMPRIMER STRUCTURE MENUS IMPRIMER CONFIGURATION IMPRIMER PAGE ETAT FOURNIT. ETAT FOURNITURES IMPRIMER PAGE UTILISATION (disponible pour l'imprimante HP Color LaserJet série 3700) IMPRIMER PAGE DEMO IMPRIMER REPERT. FICHIERS (disponible pour l'imprimante HP Color LaserJet série 3700) IMPRIMER LISTE POLICES PCL (disponible pour l'imprimante HP Color LaserJet série 3700) IMPRIMER LISTE POLICES PS (disponible pour l'imprimante HP Color LaserJet série 3700)
---------------------	---

Menu de gestion du papier

Pour plus d'informations, reportez-vous à la section [Menu de gestion du papier](#).

GESTION DU PAPIER	FORMAT SUPPORT BAC 1 TYPE SUPPORT BAC 1 FORMAT SUPPORT BAC 2 TYPE SUPPORT BAC 2 FORMAT SUPPORT BAC 3 TYPE SUPPORT BAC 3
-------------------	--

Menu de configuration du périphérique

Pour plus d'informations, reportez-vous aux sections [Menu de configuration du périphérique](#) et [Modification des paramètres de configuration du panneau de commande de l'imprimante](#).

Configurer le périphérique	IMPRESSION	COPIES Format de papier par défaut : FORMAT PAPIER PERSO PAR DEFAUT RECTO VERSO (disponible pour les modèles d'imprimantes HP Color LaserJet séries 3700dn et 3700dtn) RELIURE RECTO VERSO (disponible pour les modèles d'imprimantes HP Color LaserJet séries 3700dn et 3700dtn) A4/LETTRE PRIORITAIRE ALIMENTATION MANUELLE POLICE COURIER (disponible pour l'imprimante HP Color LaserJet série 3700) LARGEUR A4 (disponible pour l'imprimante HP Color LaserJet série 3700) Imprimer erreurs PS : (disponible pour l'imprimante HP Color LaserJet série 3700) PCL
----------------------------	------------	--

	QUALITE IMPRESSION	AJUSTER COULEUR DEFINIR CONCORDANCE MODES IMPRESSION MODE DET. AUTO TRANSPARENCE ENCRE OPTIMISER CALIBRER MAINTENANT CREER PAGE NETTOYAGE TRAITER PAGE NETTOYAGE
	CONFIGURATION SYSTEME	AFFICH. ADRESSE (disponible pour l'imprimante HP Color LaserJet série 3700) OPTIMISER VIT/COUT COMPORTEMENT BAC HEURE POWERSAVE LUMINOSITE AFFICHAGE PERSONNALITE (disponible pour l'imprimante HP Color LaserJet série 3700) AVERTISSEMENTS EFFACABLES (disponible pour l'imprimante HP Color LaserJet série 3700) CONTINUER AUTOMATIQUEMENT NIV. FOURN. BAS Récupération après bourrage : ram_disk (disponible pour l'imprimante HP Color LaserJet série 3700) Langage
	E/S	DELAI E/S MISE EN TAMPON DE LA PAGE ENTREE PARALLELE (disponible pour l'imprimante HP Color LaserJet série 3700) EIO X (disponible pour l'imprimante HP Color LaserJet série 3700)
	REINITIALISATION	RETABLIR CONFIG. USINE POWERSAVE REINIT. FOURNIT.

Menu de diagnostics

Pour plus d'informations, reportez-vous à la section [Menu de diagnostics](#).

DIAGNOSTICS	IMPRIMER JOURN EVENEMENTS AFFICHER JOURN EVENEMENTS VERIFICATION QUALITE IMPRESSION DESACTIVER VERIF. CARTOUCHE CAPTEURS CHEMIN PAPIER TESTER CHEMIN PAPIER TEST CAPTEURS MANUEL TEST COMPOSANTS TEST IMPRESSION/ARRET TEST DES BANDES DE COULEUR
--------------------	--

Menu d'informations

Utilisez le menu d'informations pour accéder aux informations spécifiques d'imprimante et les imprimer.

Élément de menu	Description
IMPRIMER STRUCTURE MENUS	Imprime la structure des menus du panneau de commande, qui affiche la disposition et les paramètres actuels des rubriques de menu du panneau de commande. Reportez-vous à la section Pages d'informations sur l'imprimante .
IMPRIMER CONFIGURATION	Imprime la page de configuration de l'imprimante.
IMPRIMER PAGE ETAT FOURNIT.	Imprime la durée de vie restante estimée des fournitures ; présente un rapport statistique sur le nombre total de pages et de travaux traités, la date de fabrication des cartouches d'impression, le numéro de série, les comptes de pages et des informations de maintenance.
ETAT FOURNITURES	Affiche l'état des fournitures sous forme d'une liste déroulante.
IMPRIMER PAGE UTILISATION	Imprime un rapport sur tous les formats de papier traités par l'imprimante ; répertorie les types d'impression (recto, recto verso, monochrome ou couleur) ; présente un rapport du compte de pages. Disponible uniquement pour l'imprimante HP Color LaserJet série 3700.
IMPRIMER PAGE DEMO	Imprime une page de démonstration.
IMPRIMER REPERT. FICHIERS	Imprime le nom et le répertoire des fichiers stockés dans l'imprimante. Disponible uniquement pour l'imprimante HP Color LaserJet série 3700.
IMPRIMER LISTE POLICES PCL	Imprime la liste des polices PCL disponibles. Disponible pour l'imprimante HP Color LaserJet série 3700.
IMPRIMER LISTE POLICES PS	Imprime la liste des polices PS (émulation PostScript) disponibles. Disponible pour l'imprimante HP Color LaserJet série 3700.

Menu de gestion du papier

Le menu de gestion du papier permet de configurer les bacs d'alimentation par format et par type. Il est important de configurer correctement les bacs à l'aide de ce menu avant d'imprimer pour la première fois.

Remarque

Si vous avez utilisé des imprimantes HP LaserJet antérieures, vous pouvez être habitué à configurer le bac 1 sur le mode En premier ou le mode Cassette. Pour répliquer les paramètres du mode En premier, configurez le bac 1 de manière à ce que Format = **TOUT FORMAT** et Type = **TOUT TYPE**. Pour répliquer les paramètres du mode Cassette, définissez le format ou le type du bac 1 sur un paramètre autre que **TOUT FORMAT** ou **TOUT TYPE**.

Élément de menu	Valeur	Description
FORMAT SUPPORT BAC 1	Une liste des formats disponibles s'affiche.	Permet de configurer le format du papier pour le bac 1. Le paramètre par défaut est TOUT FORMAT . Pour obtenir une liste complète des formats disponibles, reportez-vous à la section Grammages et formats de papier pris en charge .
TYPE SUPPORT BAC 1	Une liste des types disponibles s'affiche.	Permet de configurer le type du papier pour le bac 1. Le paramètre par défaut est TOUT TYPE . Pour obtenir une liste complète des types disponibles, reportez-vous à la section Grammages et formats de papier pris en charge .
FORMAT SUPPORT BAC 2 FORMAT SUPPORT BAC 3	Une liste des formats disponibles s'affiche.	Permet de configurer le format du papier pour le bac 2 ou 3. Le format par défaut est Lettre ou A4, en fonction du paramètre de pays/région. Pour obtenir une liste complète des formats disponibles, reportez-vous à la section Grammages et formats de papier pris en charge .
TYPE SUPPORT BAC 2 TYPE SUPPORT BAC 3	Une liste des types disponibles s'affiche.	Permet de configurer le type du papier pour le bac 2 ou 3. Le paramètre par défaut est ORDINAIRE . Pour obtenir une liste complète des types disponibles, reportez-vous à la section Grammages et formats de papier pris en charge .

Menu de configuration du périphérique

Le menu de configuration du périphérique permet de modifier ou de réinitialiser les paramètres d'impression par défaut, de régler la qualité d'impression et de modifier la configuration du système et les options d'E/S.

Menu d'impression

Ces paramètres affectent uniquement les travaux sans propriétés identifiées. La plupart des travaux identifient toutes les propriétés et remplacent les valeurs définies à partir de ce menu. Ce menu peut également être utilisé pour définir le format et type de papier par défaut.

Élément de menu	Valeurs	Description
COPIES	1–32,000	Permet de définir le nombre par défaut de copies. Le nombre par défaut de copies est 1 .
Format de papier par défaut :	Une liste des formats disponibles s'affiche.	Permet de définir le format de papier par défaut.
FORMAT PAPIER PERSO PAR DEFAUT	UNITE DE MESURE DIMENSION X DIMENSION Y	Permet de définir le format par défaut de tout travail sans dimensions. Disponible pour le bac 1.
RECTO VERSO	DESACTIVE ACTIVE	Permet d'activer ou de désactiver la fonction recto verso (impression automatique sur les deux côtés). Le paramètre par défaut est DESACTIVE . Vous pouvez remplacer ce paramètre dans le pilote d'imprimante. Disponible uniquement pour les modèles d'imprimantes HP Color LaserJet séries 3700dn et 3700dtn.
RELIURE RECTO VERSO	GRAND COTE PETIT COTE	Permet de spécifier si un travail recto verso sera renversé sur le bord long ou le bord court.
A4/LETTRE PRIORITAIRE	NON OUI	Permet de configurer l'imprimante pour imprimer un travail A4 sur un papier de format Lettre lorsqu'aucun papier A4 n'est chargé ou d'imprimer un travail de format Lettre sur du papier A4 lorsqu'aucun papier de format Lettre n'est chargé. Le paramètre par défaut est NON .

Élément de menu	Valeurs	Description
ALIMENTATION MANUELLE	ACTIVE DESACTIVE	Le paramètre par défaut est DESACTIVE . La définition de l'option ACTIVE sur ALIMENTATION MANUELLE rend ce dernier le paramètre par défaut pour les travaux n'ayant pas de bac sélectionné. Vous pouvez remplacer ce paramètre dans le pilote d'imprimante.
POLICE COURIER	NORMAL SOMBRE	Permet de sélectionner une version de la police Courier. Le paramètre par défaut est NORMAL . Disponible pour l'imprimante HP Color LaserJet série 3700.
LARGEUR A4	NON OUI	Permet de modifier la zone imprimable du papier A4 afin d'imprimer 80 caractères de 10 pitches sur une seule ligne. Le paramètre par défaut est NON . Disponible pour l'imprimante HP Color LaserJet série 3700.
Imprimer erreurs PS :	DESACTIVE ACTIVE	Permet de sélectionner d'imprimer des pages d'erreurs PS (PostScript émulé). Le paramètre par défaut est DESACTIVE . Disponible pour l'imprimante HP Color LaserJet série 3700.

Élément de menu	Valeurs	Description
PCL	<p>LONGUEUR FORME</p> <p>ORIENTATION</p> <p>SOURCE POLICE</p> <p>NOMBRE POLICES</p> <p>DENSITE POLICES</p> <p>TAILLE EN POINTS DES POLICES</p> <p>JEU DE SYMBOLES</p> <p>AJOUT RET. CHAR. A SAUT LIGNE</p> <p>SUPPRIMER PAGES BLANCHES</p>	<p>Permet de configurer les paramètres du langage de contrôle de l'imprimante.</p> <p>LONGUEUR FORME définit le nombre de lignes par page. Le paramètre par défaut est 0.</p> <p>ORIENTATION spécifie une mise en page sur le bord long ou le bord court. Le paramètre par défaut est PORTRAIT (disponible uniquement pour l'imprimante HP Color LaserJet série 3700).</p> <p>SOURCE POLICE sélectionne la source de la police utilisée sur le panneau de commande de l'imprimante. Le paramètre par défaut est INTERNES.</p> <p>NOMBRE POLICES est le numéro de la police sélectionnée. S'il s'agit d'une police de contour, utilisez DENSITE POLICES pour spécifier l'espacement d'une police à espacement fixe. Le paramètre par défaut est 10,00 (disponible uniquement pour l'imprimante HP Color LaserJet série 3700).</p> <p>TAILLE EN POINTS DES POLICES définit la taille de la police à espacement fixe que vous sélectionnez. La taille de police par défaut est 12 points.</p> <p>JEU DE SYMBOLES définit le jeu de symboles utilisé par le panneau de commande de l'imprimante. Le paramètre par défaut est PC-8.</p> <p>AJOUT RET. CHAR. A SAUT LIGNE spécifie si un retour chariot est ajouté à chaque saut de ligne dans un travail PCL compatible en amont. Le paramètre par défaut est NON.</p> <p>SUPPRIMER PAGES BLANCHES spécifie si les travaux utilisant le langage PCL et qui incluent des sauts de page vierge suppriment automatiquement les pages vierges. OUI indique que les sauts de page seront ignorés si la page est vierge (disponible pour l'imprimante HP Color LaserJet série 3700).</p>

Menu de qualité d'impression

Ce menu permet de régler tous les aspects de la qualité d'impression, y compris l'étalonnage, l'enregistrement et les paramètres de demi-teinte de couleur.

Élément de menu	Valeurs	Description
AJUSTER COULEUR	DENSITE CYAN DENSITE MAGENTA DENSITE JAUNE DENSITE NOIR RESTAURER VALEURS COULEUR	Permet de modifier les paramètres de demi-teinte de chaque couleur. Le paramètre par défaut pour chaque couleur est 0 .
DEFINIR CONCORDANCE	IMPRIMER PAGE TEST Source AJUSTER BAC 1 AJUSTER BAC 2 AJUSTER BAC 3	Permet l'alignement d'images sur 1 ou 2 côtés (recto verso). Le paramètre par défaut pour Source est BAC 2 . Le paramètre par défaut pour les sous-éléments AJUSTER BAC 1 , AJUSTER BAC 2 et AJUSTER BAC 3 est 0 .
MODE DET. AUTO	TRANSPARENT UNIQ. DETECTION ETENDUE	Si un bac est configuré sur ORDINAIRE ou TT FORMT et que le travail d'impression ne spécifie pas le type du support, l'imprimante règle la qualité d'impression pour le type de support d'impression qu'elle détecte. Le paramètre par défaut est TRANSPARENT UNIQ. , ce qui détecte les transparents, le papier glacé et le papier fort.
TRANSPARENCE ENCRE	FUSION PROTEC. REJET CONSEIL NON-ACCEP.	FUSION PROTEC. REJET arrête le travail d'impression lorsqu'un transparent non compatible est détecté. Cette option protège l'unité de fusion de l'imprimante de tout dommage. CONSEIL NON-ACCEP. permet d'imprimer le travail normalement, même si un transparent non compatible est utilisé. La valeur par défaut est FUSION PROTEC. REJET .
MODES IMPRESSION	Une liste des modes disponibles s'affiche.	Permet d'associer chaque type de papier à un mode d'impression spécifique.

Elément de menu	Valeurs	Description
OPTIMISER	DIMIN. T1 AUGMEN.T1 AUG. 1 T2 AUG. 2 T2 DIM. 1 T2 DIM. 2 T2 1ER BORD HAUT 1ER BORD BAS RED. ARR.-PLAN 1 RED. ARR.-PLAN 2 STAT. FUS. ARR. 1 STAT. FUS. ARR. 2 DECALAGE FILM PREVENT. FANTOME PRE-ROTATION RETABLIR MODES OPTIMISATION	Permet d'optimiser certains paramètres pour tous les travaux plutôt que (ou en sus) d'optimiser suivant le type de papier. Le paramètre par défaut pour chaque élément est DESACTIVE . RETABLIR MODES OPTIMISATION réinitialise toutes les valeurs sur DESACTIVE .
CALIBRER MAINTENANT		Permet d'exécuter tous les étalonnages de l'imprimante afin d'optimiser la qualité d'impression.
CREER PAGE NETTOYAGE		Imprime une page de nettoyage à utiliser pour le nettoyage de l'imprimante. Cette page contient des instructions relatives au traitement de la page de nettoyage. Pour plus d'informations, reportez-vous à la section Nettoyage de l'imprimante .
TRAITER PAGE NETTOYAGE		Une fois la page de nettoyage chargée dans le bac 1, cette option de menu permet à l'imprimante de traiter la page de nettoyage. Le processus de nettoyage prend quelques instants. Pour plus d'informations, reportez-vous à la section Nettoyage de l'imprimante .

Menu de configuration du système

Le menu de configuration du système permet de modifier les paramètres par défaut de configuration générale de l'imprimante, tels que le délai PowerSave, le mode d'impression (langage) et la reprise après un bourrage. Pour plus d'informations, reportez-vous à la section [Modification des paramètres de configuration du panneau de commande de l'imprimante](#).

Élément de menu	Valeurs	Description
AFFICH. ADRESSE	AUTO DESACTIVE	<p>AUTO permet d'afficher l'adresse IP de l'imprimante sur son panneau de commande, en alternance avec le message Prêt. Le paramètre par défaut est DESACTIVE.</p> <p>Cet élément de menu est uniquement affiché si l'imprimante est connectée à un réseau (disponible pour les modèles d'imprimantes HP Color LaserJet 3700n, 3700dn et 3700dtn).</p>
OPTIMISER VIT/COUT	AUTO PRINCIPALT COULEUR PRINCIPALT MONO	<p>Cet élément de menu spécifie comment l'imprimante bascule du mode couleur vers le mode monochrome (noir et blanc) pour des performances optimales et pour prolonger la durée de vie des cartouches d'impression.</p> <p>AUTO rétablit les valeurs d'usine par défaut de l'imprimante. Le paramètre par défaut est AUTO.</p> <p>Sélectionnez PRINCIPALT COULEUR si la majorité des travaux d'impression sont en couleur et comportent une couverture de page élevée.</p> <p>Sélectionnez PRINCIPALT MONO si vous imprimez principalement des travaux d'impression monochromes ou une combinaison de travaux couleur et monochromes.</p>

Élément de menu	Valeurs	Description
COMPORTEMENT BAC	UTILISER LE BAC DEMANDE INVITE ALIMENT. MANUEL PS - SUSPENDRE SUPPORT	<p>Permet de spécifier les paramètres du comportement de sélection de bac. (Ce paramètre permet de configurer les bacs afin que leur comportement soit semblable à ceux de certaines imprimantes HP antérieures.)</p> <p>Le paramètre par défaut pour UTILISER LE BAC DEMANDE est EXCLUSIVEMENT.</p> <p>Le paramètre par défaut pour INVITE ALIMENT. MANUEL est TOUJOURS.</p> <p>PS - SUSPENDRE SUPPORT affecte la manière dont le papier est manipulé lors de l'impression à partir d'un pilote d'impression Adobe PS. ACTIVE utilise la manipulation de papier HP. Désactivé utilise la manipulation de papier Adobe PS. Le paramètre par défaut est ACTIVE.</p> <p>Pour plus d'informations, reportez-vous à la section Options de comportement des bacs : utiliser le bac demandé et alimentation manuelle.</p>
HEURE POWERSAVE	1 HEURES 2 MINUTE 30 MINUTES 4 HEURES 15 MINUTES 15 HEURE	<p>Permet de réduire la consommation d'énergie après une longue période d'inactivité de l'imprimante.</p> <p>Permet de définir le délai d'inactivité de l'imprimante avant de passer en mode PowerSave. Le paramètre par défaut est 30 MINUTES.</p> <p>Pour plus d'informations, reportez-vous à la section Délai PowerSave.</p>
LUMINOSITE AFFICHAGE	1-10	<p>Permet de régler la luminosité du panneau de commande de l'imprimante. Le paramètre par défaut est 5. Voir la section Luminosité de l'affichage.</p>
PERSONNALITE	AUTO PS PCL	<p>Permet de définir le mode d'impression par défaut sur la commutation automatique, PCL ou l'émulation PostScript. Le paramètre par défaut est AUTO.</p> <p>Pour plus d'informations, reportez-vous à la section Mode d'impression (disponible pour l'imprimante hp color LaserJet série 3700).</p>

Élément de menu	Valeurs	Description
AVERTISSEMENTS EFFACABLES	TRAVAIL ACTIVE	<p>Permet de définir la durée d'affichage d'un avertissement effaçable sur le panneau de commande de l'imprimante. Le paramètre par défaut est TRAVAIL, qui reste affiché jusqu'à ce que vous appuyiez sur ✓. ACTIVE reste affiché jusqu'à la fin du travail ayant généré l'avertissement.</p> <p>Pour plus d'informations, reportez-vous à la section Avertissements effaçables (disponible pour l'imprimante hp color LaserJet série 3700).</p>
CONTINUER AUTOMATIQUEMENT	DESACTIVE ACTIVE	<p>Permet de spécifier le comportement de l'imprimante lorsque le système génère une erreur permettant de continuer automatiquement. Le paramètre par défaut est ACTIVE.</p> <p>ACTIVE continue automatiquement l'impression après 10 secondes.</p> <p>DESACTIVE met en pause l'impression. Appuyez sur ✓ pour continuer l'impression.</p> <p>Pour plus d'informations, reportez-vous à la section Continuer automatiquement.</p>
NIV. FOURN. BAS	ARRETER CONTINUER	<p>Permet de configurer les options de rapport de niveau bas de fournitures. Le paramètre par défaut est CONTINUER.</p> <p>ARRETER met en pause l'impression lors de l'indication d'un niveau bas de fourniture. Appuyez sur ✓ pour continuer l'impression.</p> <p>Pour plus d'informations, reportez-vous à la section Fournitures faibles.</p>
Récupération après bourrage :	DESACTIVE ACTIVE AUTO	<p>Permet de spécifier si l'imprimante doit essayer de réimprimer les pages après un bourrage. Le paramètre par défaut est AUTO.</p> <p>Pour plus d'informations, reportez-vous à la section Reprise après bourrage.</p>

Élément de menu	Valeurs	Description
ram_disk	AUTO DESACTIVE	Spécifie comment la fonction de disque RAM est configurée. AUTO permet à l'imprimante de déterminer la taille optimale du disque RAM sur la base de la quantité de mémoire disponible. DESACTIVE désactive le disque RAM mais un disque RAM de taille minimum est toujours disponible. Le paramètre par défaut est AUTO . Disponible pour l'imprimante HP Color LaserJet série 3700.
Langage	Une liste des langues disponibles s'affiche.	Permet de définir la langue par défaut du panneau de commande. Pour plus d'informations, reportez-vous à la section Langue .

Menu E/S

Ce menu permet de configurer les options d'E/S de l'imprimante.

Reportez-vous à la section [Configuration du réseau](#).

Élément de menu	Valeurs	Description
DELAI E/S	5-300	Permet de sélectionner le délai d'E/S en secondes.
MISE EN TAMPON DE LA PAGE	DESACTIVE ACTIVE	Spécifie si l'imprimante doit maximiser les performances ou minimiser l'usure du moteur lors de l'attente d'informations à transférer. Sélectionnez ACTIVE si l'imprimante utilise USB 1.1 ou Ethernet 10 base T. Le paramètre par défaut est DESACTIVE (disponible pour l'imprimante HP Color LaserJet série 3500).
ENTREE PARALLELE	GRANDE VITESSE FONCTIONS AVANCEES	Permet de sélectionner la vitesse de communication entre le port parallèle et l'hôte et d'activer ou de désactiver la communication parallèle bidirectionnelle. Le paramètre par défaut pour GRANDE VITESSE est OUI . Le paramètre par défaut pour FONCTIONS AVANCEES est ACTIVE . Disponible pour l'imprimante HP Color LaserJet série 3700.

Élément de menu	Valeurs	Description
EIO X	Les valeurs possibles sont : TCP/IP IPX/SPX APPLETALK DLC/LLC VITESSE LIAISON	Permet de configurer les périphériques EIO installés dans le logement EIO. Disponible uniquement pour l'imprimante HP Color LaserJet série 3700. Pour plus d'informations, reportez-vous à la section Configuration d'E/S améliorée (Enhanced I/O - EIO) (uniquement disponible pour l'imprimante hp color LaserJet série 3700) .

Menu de réinitialisation

Le menu de réinitialisation permet de restaurer les paramètres d'usine, d'activer ou de désactiver le délai PowerSave et de mettre à jour l'imprimante après l'installation de nouvelles fournitures.

Élément de menu	Valeurs	Description
RETABLIR CONFIG. USINE	Aucun	Permet d'effacer la mémoire tampon de pages, de supprimer toutes les données de mode d'impression périssables, de réinitialiser l'environnement d'impression et de restaurer tous les paramètres sur les réglages par défaut. Toutefois, ce menu ne restaure pas les paramètres de réseau HP Jetdirect sur les valeurs d'usine par défaut.
POWERSAVE	DESACTIVE ACTIVE	Permet d'activer ou de désactiver le mode PowerSave. Le paramètre par défaut est ACTIVE .
REINIT. FOURNIT.	NOUV. KIT TRSFR. NVEAU KIT FUSION	Permet d'informer l'imprimante de l'installation d'un nouveau kit de transfert ou de fusion.

Menu de diagnostics

Le menu de diagnostics vous permet à vous ou à un représentant de service d'exécuter des tests pouvant aider à identifier et à résoudre des problèmes liés à l'imprimante.

Élément de menu	Description
IMPRIMER JOURN EVENEMENTS	Cet élément permet d'imprimer un journal des événements qui affiche les 50 dernières entrées du journal des événements de l'imprimante, en commençant par le plus récent.
AFFICHER JOURN EVENEMENTS	Cet élément permet d'afficher les 50 derniers événements sur l'affichage du panneau de commande, en commençant par le plus récent.
VERIFICATION QUALITE IMPRESSION	Cet élément permet d'imprimer une série de pages d'évaluation de la qualité d'impression destinées à vous aider à dépanner les problèmes éventuels de qualité d'impression.
DESACTIVER VERIF. CARTOUCHE	Ce test permet d'imprimer avec une ou plusieurs cartouches retirées afin de diagnostiquer les problèmes liés aux cartouches d'impression.
CAPTEURS CHEMIN PAPIER	Cet élément affiche les valeurs des capteurs. Les valeurs sont mises à jour lorsque le papier passe chaque capteur. Les travaux peuvent être démarrés à partir du panneau de commande ou envoyés à partir de l'ordinateur.
TESTER CHEMIN PAPIER	Cet élément est utile pour le test des fonctions de gestion du papier de l'imprimante, telle que la configuration des bacs.
TEST CAPTEURS MANUEL	Cet élément permet à un représentant de service de tester le fonctionnement des capteurs et commutateurs du chemin d'impression.
TEST COMPOSANTS	Cet élément permet d'activer des pièces individuelles indépendamment afin d'isoler des problèmes de bruit, de fuite ou d'autre matériel.
TEST IMPRESSION/ARRET	Cet élément permet d'isoler plus précisément des défauts de qualité d'impression en arrêtant l'imprimante au milieu d'un cycle d'impression. L'arrêt de l'imprimante au milieu d'un cycle d'impression entraîne un bourrage papier nécessitant d'être dégagé manuellement. Ce test doit être exécuté par un représentant de service.
TEST DES BANDES DE COULEUR	Cet élément permet à un représentant de service d'identifier les arcs éventuels dans une alimentation haute tension. Ce test est uniquement disponible pour l'imprimante HP Color LaserJet série 3700.

Modification des paramètres de configuration du panneau de commande de l'imprimante

Le panneau de commande permet de modifier les paramètres généraux par défaut de configuration de l'imprimante tels que le type et le format du bac, le délai PowerSave, le mode d'impression (langage) et la reprise après un bourrage.

Vous pouvez également accéder au panneau de commande de l'imprimante à partir d'un ordinateur en utilisant la page de paramètres du serveur Web intégré. L'ordinateur affiche les mêmes informations que celles du panneau de commande. Pour plus d'informations, reportez-vous à la section [Utilisation du serveur Web intégré \(uniquement disponible pour l'imprimante hp color LaserJet série 3700\)](#).

ATTENTION

Les paramètres de configuration ont rarement besoin d'être changés. Hewlett-Packard recommande que seul l'administrateur du système modifie ces derniers.

Options de comportement des bacs : utiliser le bac demandé et alimentation manuelle

Le comportement des bacs propose deux options définies par l'utilisateur :

- **UTILISER LE BAC DEMANDE.** La sélection de **EXCLUSIVEMENT** (valeur par défaut) assure que l'imprimante ne sélectionne pas automatiquement un autre bac lorsque vous spécifiez qu'un bac spécifique doit être utilisé. La sélection de **EN PREMIER** permet à l'imprimante d'utiliser un deuxième bac si le bac spécifié est vide.
- **Alimentation manuelle.** Si vous sélectionnez **TOUJOURS** (valeur par défaut), le système affiche toujours une invite avant d'utiliser le bac multifonction. Si vous sélectionnez **SAUF SI CHARGE**, le système affiche uniquement l'invite si le bac multifonction est vide.

Pour définir l'utilisation du bac demandé

1. Appuyez sur **MENUS** pour accéder aux **MENUS**.
2. Appuyez sur ▼ pour mettre en surbrillance **Configurer le périphérique**.
3. Appuyez sur ✓ pour sélectionner **Configurer le périphérique**.
4. Appuyez sur ▼ pour mettre en surbrillance **CONFIGURATION SYSTEME**.
5. Appuyez sur ✓ pour sélectionner **CONFIGURATION SYSTEME**.
6. Appuyez sur ▼ pour mettre en surbrillance **COMPORTEMENT BAC**.
7. Appuyez sur ✓ pour sélectionner **COMPORTEMENT BAC**.
8. Appuyez sur ✓ pour sélectionner **UTILISER LE BAC DEMANDE**.
9. Appuyez sur ▲ ou ▼ pour sélectionner **EXCLUSIVEMENT** ou **EN PREMIER**.
10. Appuyez sur ✓ pour valider le comportement.
11. Appuyez sur **MENU**.

Pour définir l'invite d'alimentation manuelle

1. Appuyez sur **MENUS** pour accéder aux **MENUS**.
2. Appuyez sur ▼ pour mettre en surbrillance **Configurer le périphérique**.
3. Appuyez sur ✓ pour sélectionner **Configurer le périphérique**.
4. Appuyez sur ▼ pour mettre en surbrillance **CONFIGURATION SYSTEME**.
5. Appuyez sur ✓ pour sélectionner **CONFIGURATION SYSTEME**.
6. Appuyez sur ▼ pour mettre en surbrillance **COMPORTEMENT BAC**.
7. Appuyez sur ✓ pour sélectionner **COMPORTEMENT BAC**.
8. Appuyez sur ▼ pour mettre en surbrillance **INVITE ALIMENT. MANUEL**.
9. Appuyez sur ✓ pour sélectionner **INVITE ALIMENT. MANUEL**.
10. Appuyez sur ▲ ou ▼ pour sélectionner **TOUJOURS** ou **SAUF SI CHARGE**.
11. Appuyez sur ✓ pour valider le comportement.
12. Appuyez sur **MENU**.

Délai PowerSave

La fonctionnalité réglable Délai PowerSave réduit la consommation d'énergie après une longue période d'inactivité de l'imprimante. Vous pouvez définir le délai avant que l'imprimante ne passe en mode PowerSave sur **1 HEURES, 2 MINUTE, 30 MINUTES, 4 HEURES, 4 HEURES, 15 MINUTES** ou **15 HEURE**. Le paramètre par défaut est **30 MINUTES**.

Remarque

L'affichage de l'imprimante est réduit lorsque celle-ci passe en mode PowerSave. Le mode PowerSave n'affecte pas le temps de préchauffage de l'imprimante à moins que cette dernière n'était dans ce mode depuis plus de 8 heures.

Pour définir le délai PowerSave

1. Appuyez sur **MENUS** pour accéder aux **MENUS**.
2. Appuyez sur ▼ pour mettre en surbrillance **Configurer le périphérique**.
3. Appuyez sur ✓ pour sélectionner **Configurer le périphérique**.
4. Appuyez sur ▼ pour mettre en surbrillance **CONFIGURATION SYSTEME**.
5. Appuyez sur ✓ pour sélectionner **CONFIGURATION SYSTEME**.
6. Appuyez sur ▼ pour mettre en surbrillance **HEURE POWERSAVE**.
7. Appuyez sur ✓ pour sélectionner **HEURE POWERSAVE**.
8. Appuyez sur ▲ ou ▼ pour sélectionner la période appropriée.
9. Appuyez sur ✓ pour valider le délai.
10. Appuyez sur **MENU**.

Pour désactiver/activer le mode PowerSave

1. Appuyez sur **MENUS** pour accéder aux **MENUS**.
2. Appuyez sur ▼ pour mettre en surbrillance **Configurer le périphérique**.

3. Appuyez sur ✓ pour sélectionner **Configurer le périphérique**.
4. Appuyez sur ▼ pour mettre en surbrillance **REINITIALISATION**.
5. Appuyez sur ✓ pour sélectionner **REINITIALISATION**.
6. Appuyez sur ▼ pour mettre en surbrillance **POWERSAVE**.
7. Appuyez sur ✓ pour sélectionner **POWERSAVE**.
8. Appuyez sur ▲ ou ▼ pour sélectionner **ACTIVE** ou **DEACTIVE**.
9. Appuyez sur ✓ pour valider la sélection.
10. Appuyez sur **MENU**.

Luminosité de l'affichage

Vous pouvez modifier la luminosité de l'affichage du panneau de commande à l'aide de l'option **LUMINOSITE AFFICHAGE**.

Pour définir la luminosité de l'affichage

1. Appuyez sur **MENUS** pour accéder aux **MENUS**.
2. Appuyez sur ▼ pour mettre en surbrillance **Configurer le périphérique**.
3. Appuyez sur ✓ pour sélectionner **Configurer le périphérique**.
4. Appuyez sur ▼ pour mettre en surbrillance **CONFIGURATION SYSTEME**.
5. Appuyez sur ✓ pour sélectionner **CONFIGURATION SYSTEME**.
6. Appuyez sur ▼ pour mettre en surbrillance **LUMINOSITE AFFICHAGE**.
7. Appuyez sur ✓ pour sélectionner **LUMINOSITE AFFICHAGE**.
8. Appuyez sur ▲ ou ▼ pour sélectionner le paramètre approprié.
9. Appuyez sur ✓ pour valider la sélection.
10. Appuyez sur **MENU**.

Mode d'impression (disponible pour l'imprimante hp color LaserJet série 3700)

Cette imprimante offre la fonctionnalité de commutation automatique des modes d'impression (langage d'imprimante ; également appelée module de personnalisation).

- **AUTO** configure l'imprimante pour détecter automatiquement le type de travail d'impression et pour configurer son mode d'impression pour ce travail.
- **PCL** configure l'imprimante pour utiliser le langage PCL (Printer Control Language).
- **PS** configure l'imprimante pour utiliser l'émulation PostScript.

Pour définir le mode d'impression

1. Appuyez sur **MENUS** pour accéder aux **MENUS**.
2. Appuyez sur ▼ pour mettre en surbrillance **Configurer le périphérique**.
3. Appuyez sur ✓ pour sélectionner **Configurer le périphérique**.

4. Appuyez sur ▼ pour mettre en surbrillance **CONFIGURATION SYSTEME**.
5. Appuyez sur ✓ pour sélectionner **CONFIGURATION SYSTEME**.
6. Appuyez sur ▼ pour mettre en surbrillance **PERSONNALITE**.
7. Appuyez sur ✓ pour sélectionner **PERSONNALITE**.
8. Appuyez sur ▲ ou ▼ pour sélectionner le mode d'impression approprié (**AUTO**, **PS** ou **PCL**).
9. Appuyez sur ✓ pour valider le mode d'impression.
10. Appuyez sur **MENU**.

Avertissements effaçables (disponible pour l'imprimante hp color LaserJet série 3700)

Vous pouvez spécifier la durée d'affichage des avertissements effaçables du panneau de commande via cette option en sélectionnant **ACTIVE** ou **TRAVAIL**. La valeur par défaut est **TRAVAIL**.

- **ACTIVE** affiche les avertissements effaçables jusqu'à ce que vous appuyiez sur ✓.
- **TRAVAIL** affiche les avertissements effaçables jusqu'à la fin du travail pour lequel ils ont été générés.

Pour configurer les avertissements effaçables

1. Appuyez sur **MENUS** pour accéder aux **MENUS**.
2. Appuyez sur ▼ pour mettre en surbrillance **Configurer le périphérique**.
3. Appuyez sur ✓ pour sélectionner **Configurer le périphérique**.
4. Appuyez sur ▼ pour mettre en surbrillance **CONFIGURATION SYSTEME**.
5. Appuyez sur ✓ pour sélectionner **CONFIGURATION SYSTEME**.
6. Appuyez sur ▼ pour mettre en surbrillance **AVERTISSEMENTS EFFACABLES**.
7. Appuyez sur ✓ pour sélectionner **AVERTISSEMENTS EFFACABLES**.
8. Appuyez sur ▲ ou ▼ pour sélectionner le paramètre approprié.
9. Appuyez sur ✓ pour valider la sélection.
10. Appuyez sur **MENU**.

Continuer automatiquement

Vous pouvez spécifier le comportement de l'imprimante lorsque le système génère une erreur permettant de continuer automatiquement. **ACTIVE** est le paramètre par défaut.

- **ACTIVE** affiche un message d'erreur pendant dix secondes avant de poursuivre automatiquement l'impression.
- **DESACTIVE** interrompt l'impression à chaque fois que l'imprimante affiche un message d'erreur et jusqu'à ce que vous appuyiez sur ✓.

Pour définir la reprise automatique

1. Appuyez sur **MENUS** pour accéder aux **MENUS**.
2. Appuyez sur ▼ pour mettre en surbrillance **Configurer le périphérique**.
3. Appuyez sur ✓ pour sélectionner **Configurer le périphérique**.
4. Appuyez sur ▼ pour mettre en surbrillance **CONFIGURATION SYSTEME**.
5. Appuyez sur ✓ pour sélectionner **CONFIGURATION SYSTEME**.
6. Appuyez sur ▼ pour mettre en surbrillance **CONTINUER AUTOMATIQUEMENT**.
7. Appuyez sur ✓ pour sélectionner **CONTINUER AUTOMATIQUEMENT**.
8. Appuyez sur ▲ ou ▼ pour sélectionner le paramètre approprié.
9. Appuyez sur ✓ pour valider la sélection.
10. Appuyez sur **MENU**.

Fournitures faibles

L'imprimante dispose de deux options indiquant un niveau bas des fournitures. **CONTINUER** est la valeur par défaut.

- **CONTINUER** permet à l'imprimante de poursuivre l'impression tout en affichant un avertissement jusqu'au remplacement de la fourniture ou qu'une condition d'épuisement de fourniture soit atteinte.
- **ARRETER** interrompt l'impression jusqu'à ce que vous remplaciez la fourniture ou que vous appuyiez sur ✓, ce qui permet à l'imprimante de continuer à imprimer tout en affichant l'avertissement.

Pour définir le rapport de niveau bas des fournitures

1. Appuyez sur **MENUS** pour accéder aux **MENUS**.
2. Appuyez sur ▼ pour mettre en surbrillance **Configurer le périphérique**.
3. Appuyez sur ✓ pour sélectionner **Configurer le périphérique**.
4. Appuyez sur ▼ pour mettre en surbrillance **CONFIGURATION SYSTEME**.
5. Appuyez sur ✓ pour sélectionner **CONFIGURATION SYSTEME**.
6. Appuyez sur ▼ pour mettre en surbrillance **NIV. FOURN. BAS**.
7. Appuyez sur ✓ pour sélectionner **NIV. FOURN. BAS**.
8. Appuyez sur ▲ ou ▼ pour sélectionner le paramètre approprié.
9. Appuyez sur ✓ pour valider la sélection.
10. Appuyez sur **MENU**.

Reprise après bourrage

Cette option permet de configurer la réponse de l'imprimante lors de bourrages papier, y compris la manière dont elle traite les pages concernées. **AUTO** est la valeur par défaut.

- **AUTO.** L'imprimante active automatiquement la reprise après bourrages si la mémoire disponible est suffisante.
- **ACTIVE.** L'imprimante réimprime toute page concernée par un bourrage papier. De la mémoire supplémentaire est allouée au stockage des quelques dernières pages imprimées. Cette option peut affecter les performances de l'imprimante.
- **DEACTIVE.** L'imprimante ne réimprime aucune page concernée par un bourrage papier. Aucune mémoire n'étant utilisée pour le stockage des pages les plus récentes, les performances peuvent être optimales.

Pour définir la réponse de reprise après un bourrage

1. Appuyez sur **MENUS** pour accéder aux **MENUS**.
2. Appuyez sur ▼ pour mettre en surbrillance **Configurer le périphérique**.
3. Appuyez sur ✓ pour sélectionner **Configurer le périphérique**.
4. Appuyez sur ▼ pour mettre en surbrillance **CONFIGURATION SYSTEME**.
5. Appuyez sur ✓ pour sélectionner **CONFIGURATION SYSTEME**.
6. Appuyez sur ▼ pour mettre en surbrillance **Récupération après bourrage** :
7. Appuyez sur ✓ pour sélectionner **Récupération après bourrage** :
8. Appuyez sur ▲ ou ▼ pour sélectionner le paramètre approprié.
9. Appuyez sur ✓ pour valider la sélection.
10. Appuyez sur **MENU**.

Langue

L'option de configuration de la langue par défaut s'affiche lors de la première initialisation de l'imprimante. Lorsque vous faites défiler les options disponibles, la liste s'affiche dans la langue en surbrillance. Lorsque la liste apparaît dans la langue souhaitée, appuyez sur ✓ pour définir la langue. Vous pouvez également à tout moment modifier la langue à l'aide des procédures ci-dessous :

Pour sélectionner la langue

1. Appuyez sur **MENUS** pour accéder aux **MENUS**.
2. Appuyez sur ▼ pour mettre en surbrillance **Configurer le périphérique**.
3. Appuyez sur ✓ pour sélectionner **Configurer le périphérique**.
4. Appuyez sur ▼ pour mettre en surbrillance **CONFIGURATION SYSTEME**.
5. Appuyez sur ✓ pour sélectionner **CONFIGURATION SYSTEME**.
6. Appuyez sur ▼ pour mettre en surbrillance **Langage**.
7. Appuyez sur ✓ pour sélectionner **Langage**.
8. Appuyez sur ▲ ou ▼ pour sélectionner la langue appropriée.

9. Appuyez sur ✓ pour valider la sélection.
10. Appuyez sur MENU.

Utilisation du panneau de commande de l'imprimante dans des environnements partagés

Votre imprimante étant partagée avec d'autres utilisateurs, suivez les lignes directrices suivantes pour assurer son fonctionnement correct :

- Consultez votre administrateur système avant de modifier les paramètres du panneau de commande. Ces modifications pourraient affecter d'autres travaux d'impression.
- Mettez-vous d'accord avec les autres utilisateurs avant de changer la police d'imprimante par défaut ou de télécharger des polices logicielles. La coordination de ces opérations permet d'économiser de la mémoire et d'éviter des résultats d'impression inattendus.
- N'oubliez pas que la commutation des modes d'impression (modules de personnalisation), tels que PCL ou l'émulation PostScript, affecte les travaux d'impression des autres utilisateurs.

Remarque

Votre système d'exploitation de réseau peut protéger automatiquement les travaux d'impression de chaque utilisateur des effets des autres travaux d'impression. Adressez-vous à votre administrateur système pour de plus amples renseignements.

3

Configuration E/S

Ce chapitre décrit la configuration de certains paramètres de réseau sur l'imprimante. Il se compose des sections suivantes :

- [Configuration USB](#)
- [Configuration parallèle \(uniquement disponible pour l'imprimante hp color LaserJet série 3700\)](#)
- [Configuration d'E/S améliorée \(Enhanced I/O - EIO\) \(uniquement disponible pour l'imprimante hp color LaserJet série 3700\)](#)
- [Configuration du réseau](#)

Configuration USB

Tous les modèles d'imprimante prennent en charge les connexions USB. Le port USB est situé à l'arrière de l'imprimante.

Connexion du câble USB

Branchez le câble USB dans l'imprimante. Branchez l'autre extrémité du câble USB dans l'ordinateur.

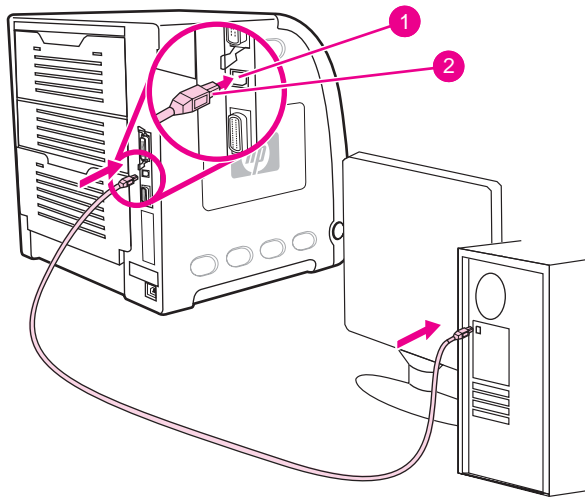

Connexion du port USB

- 1 Port USB
- 2 Connecteur USB

Configuration parallèle (uniquement disponible pour l'imprimante hp color LaserJet série 3700)

L'imprimante HP Color LaserJet 3700 prend en charge les connexions de réseau et parallèle simultanément. Une connexion parallèle est réalisée en raccordant l'imprimante à l'ordinateur à l'aide d'un câble parallèle bidirectionnel (conforme à la norme IEEE-1284) via un connecteur en b branché dans le port parallèle de l'imprimante. La longueur du câble ne peut pas excéder 10 mètres.

Lorsqu'il est utilisé pour décrire une interface parallèle, le terme *bidirectionnel* indique que l'imprimante peut recevoir des données de l'ordinateur et en envoyer à celui-ci via le port parallèle. L'interface parallèle fournit une compatibilité en amont. Toutefois, une connexion réseau ou USB est recommandée pour optimiser les performances.

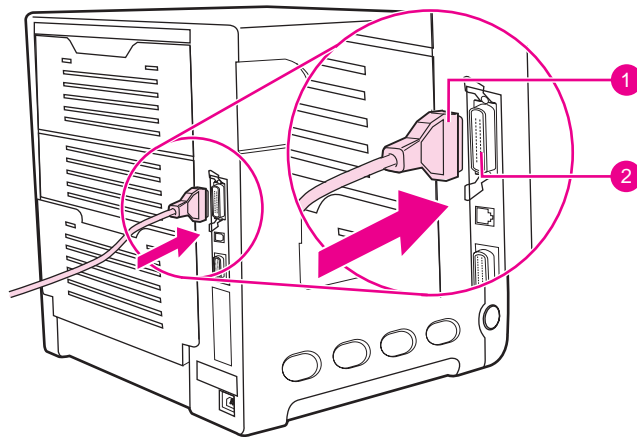

Connexion du port parallèle

- 1 Connecteur en b
- 2 Port parallèle

Remarque

Pour utiliser les possibilités étendues de l'interface parallèle bidirectionnelle telles que la communication bidirectionnelle entre l'ordinateur et l'imprimante, le transfert plus rapide de données et la configuration automatique des pilotes d'imprimante, assurez-vous que le pilote d'imprimante le plus récent est installé. Pour plus d'informations, reportez-vous à la section [Pilotes d'imprimante](#).

Remarque

Les paramètres réglés en usine prennent en charge la commutation automatique entre le port parallèle et une ou plusieurs connexions de réseau sur l'imprimante. En cas de problèmes, reportez-vous à la section [Configuration du réseau](#).

Configuration d'E/S améliorée (Enhanced I/O - EIO) (uniquement disponible pour l'imprimante hp color LaserJet série 3700)

Cette imprimante est équipée d'un logement d'entrée/sortie améliorée (EIO). Le logement EIO peut recevoir des périphériques externes compatibles tels que des cartes réseau de serveur d'impression HP Jetdirect ou d'autres périphériques. Le branchement d'une carte réseau EIO dans le logement augmente le nombre d'interfaces réseau disponibles pour l'imprimante.

Les cartes réseau EIO peuvent maximiser les performances de l'imprimante lorsque vous imprimez à partir d'un réseau. De plus, elles permettent de placer l'imprimante à tout emplacement du réseau. Ceci élimine le besoin de la relier directement à un serveur ou à une station de travail et permet de la rapprocher des utilisateurs du réseau.

Si l'imprimante est configurée à l'aide d'une carte réseau EIO, configurez cette dernière via le menu Configuration du périphérique du panneau de commande.

Serveurs d'impression HP Jetdirect

Les serveurs d'impression HP Jetdirect (cartes réseau) peuvent être installés dans l'un des logements EIO de l'imprimante. Ces cartes prennent en charge plusieurs protocoles de réseau et systèmes d'exploitation. Les serveurs d'impression HP Jetdirect facilitent la gestion de réseau en permettant de connecter une imprimante directement et n'importe où sur le réseau. Ils prennent également en charge le protocole SNMP (Simple Network Management Protocol), qui permet aux administrateurs de réseau de gérer et de dépanner les imprimantes distantes via le logiciel HP Web Jetadmin.

Remarque

L'installation de ces cartes et la configuration de réseau doivent être effectuées par un administrateur de réseau. Configurez la carte via le panneau de commande, à l'aide du logiciel d'installation de l'imprimante ou avec le logiciel HP Web Jetadmin.

Remarque

Reportez-vous à la documentation fournie avec le serveur d'impression HP Jetdirect pour plus d'informations sur les périphériques externes ou cartes réseau EIO pris en charge.

Interfaces d'E/S améliorées disponibles

Les serveurs d'impression HP Jetdirect (cartes réseau) proposent des solutions logicielles pour les systèmes suivants :

- Réseau Novell NetWare
- Réseaux Microsoft Windows et Windows NT
- Apple Mac OS (AppleTalk)
- UNIX (HP-UX et Solaris)
- Linux (Red Hat et SuSE)
- Impression sur Internet

Pour obtenir un résumé des solutions logicielles de réseau disponibles, reportez-vous au *Guide d'administration du serveur d'impression HP Jetdirect*, ou visitez l'assistance clientèle HP en ligne à l'adresse suivante : http://www.hp.com/support/net_printing.

Réseaux NetWare

Lors de l'utilisation de produits Novell NetWare avec un serveur d'impression HP Jetdirect, le mode Serveur de file d'attente offre des performances d'impression supérieures à celles du mode Imprimante distante. Le serveur d'impression HP Jetdirect prend en charge les services NDS (Novell Directory Services) ainsi que les modes Bindery. Pour plus d'informations, reportez-vous au *Guide d'administration du serveur d'impression HP Jetdirect*.

Dans le cas d'un système d'exploitation Windows 98, Me, NT 4.0, 2000 ou XP, exécutez l'utilitaire d'installation d'imprimante pour configurer l'imprimante sur un réseau NetWare.

Réseaux Windows et Windows NT

Dans le cas d'un système d'exploitation Windows 98, Me, NT 4.0, 2000 ou XP, exécutez l'utilitaire d'installation d'imprimante pour configurer l'imprimante sur un réseau Microsoft Windows. L'utilitaire prend en charge la configuration d'imprimante pour un fonctionnement de réseau homologue ou client-serveur.

Réseaux AppleTalk

Utilisez la boîte à outils HP pour configurer l'imprimante sur un réseau EtherTalk ou LocalTalk. Pour plus d'informations, reportez-vous au *Guide d'administration du serveur d'impression HP Jetdirect* inclus avec les imprimantes équipées du serveur d'impression HP Jetdirect.

Réseaux UNIX/Linux

Exécutez l'utilitaire d'installation d'imprimante HP Jetdirect pour UNIX pour installer l'imprimante sur un réseau HP-UX ou Sun Solaris.

Dans le cadre de la configuration et de la gestion sur des réseaux UNIX ou Linux, utilisez HP Web Jetadmin.

Pour obtenir le logiciel HP pour les réseaux UNIX/Linux, visitez l'assistance clientèle HP en ligne à l'adresse suivante : http://www.hp.com/support/net_printing. Pour connaître les autres options d'installation prises en charge par le serveur d'impression HP Jetdirect, reportez-vous au *Guide d'administration du serveur d'impression HP Jetdirect* inclus avec les imprimantes équipées du serveur d'impression HP Jetdirect.

Configuration du réseau

Remarque

La fonction de configuration du réseau est disponible pour l'imprimante HP Color LaserJet série 3700 si un périphérique EIO est installé.

Il se peut que vous deviez configurer certains paramètres de réseau sur l'imprimante. Vous pouvez le faire à partir du panneau de commande, du serveur Web intégré ou, pour la plupart des réseaux, à partir du logiciel HP Web Jetadmin ou de la boîte à outils HP.

Remarque

Pour plus d'informations sur l'utilisation du serveur Web intégré, reportez-vous à la section [Utilisation du serveur Web intégré \(uniquement disponible pour l'imprimante hp color LaserJet série 3700\)](#).

Pour obtenir la liste complète des réseaux pris en charge ainsi que des instructions sur la configuration des paramètres de réseau à partir d'un logiciel, reportez-vous au *Guide d'administration du serveur d'impression HP Jetdirect*. Le guide est fourni avec les imprimantes sur lesquelles un serveur d'impression HP Jetdirect est installé.

Cette section présente les instructions suivantes pour la configuration de paramètres de réseau via le panneau de commande de l'imprimante :

- Configuration des paramètres TCP/IP
- Désactivation des protocoles de réseau inutilisés

Configuration des paramètres TCP/IP

Vous pouvez utiliser le panneau de commande de l'imprimante pour configurer les paramètres TCP/IP suivants :

- Emploi du fichier BOOTP pour les paramètres de configuration (par défaut, le fichier BOOTP est utilisé)
- Adresse IP (4 octets)
- Masque de sous-réseau (4 octets)
- Passerelle par défaut (4 octets)
- Délai de connexion TCP/IP inactive (en secondes)

Configuration des paramètres TCP/IP à l'aide de BOOTP ou DHCP

1. Appuyez sur **MENUS** pour accéder aux **MENUS**.
2. Appuyez sur ▼ pour mettre en surbrillance **Configurer le périphérique**.
3. Appuyez sur ✓ pour sélectionner **Configurer le périphérique**.
4. Appuyez sur ▼ pour mettre en surbrillance **E/S**.
5. Appuyez sur ✓ pour sélectionner **E/S**.
6. Appuyez sur ▼ pour mettre en surbrillance **EIO X**.
7. Appuyez sur ✓ pour sélectionner **EIO X**.
8. Appuyez sur ▼ pour mettre en surbrillance **TCP/IP**.
9. Appuyez sur ✓ pour sélectionner **TCP/IP**.
10. Appuyez sur ✓ pour sélectionner **CONFIG METHOD**.

11. Appuyez sur ▼ pour mettre en surbrillance **BOOTP ou DHCP**.
12. Appuyez sur ✓ pour enregistrer le paramètre.
13. Appuyez sur **MENU** pour revenir à l'état **Prêt**.

Configuration manuelle des paramètres TCP/IP via le panneau de commande de l'imprimante

Utilisez la configuration manuelle pour définir une adresse IP, un masque de sous-réseau, la passerelle par défaut, le serveur syslog et le délai d'inactivité.

Configuration d'une adresse IP

1. Appuyez sur **MENUS** pour accéder aux **MENUS**.
2. Appuyez sur ▼ pour mettre en surbrillance **Configurer le périphérique**.
3. Appuyez sur ✓ pour sélectionner **Configurer le périphérique**.
4. Appuyez sur ▼ pour mettre en surbrillance **E/S**.
5. Appuyez sur ✓ pour sélectionner **E/S**.
6. Appuyez sur ▼ pour mettre en surbrillance **EIO X**.
7. Appuyez sur ✓ pour sélectionner **EIO X**.
8. Appuyez sur ▼ pour mettre en surbrillance **TCP/IP**.
9. Appuyez sur ✓ pour sélectionner **TCP/IP**.
10. Appuyez sur ✓ pour sélectionner **CONFIG METHOD**.
11. Appuyez sur ▼ pour mettre en surbrillance **MANUELLE**.
12. Appuyez sur ✓ pour sélectionner **MANUELLE**.
13. Appuyez sur ▼ pour mettre en surbrillance **PARAMETRES MANUELS**.
14. Appuyez sur ✓ pour sélectionner **PARAMETRES MANUELS**.
15. Appuyez sur ▼ pour mettre en surbrillance **Adresse IP :**
16. Appuyez sur ✓ pour sélectionner **Adresse IP :**

Remarque

Le premier de quatre ensembles de nombres est mis en surbrillance. Chaque ensemble de nombres représente un octet d'informations et sa plage est comprise entre 0 et 255.

17. Appuyez sur ▲ ou ▼ pour augmenter ou diminuer le nombre du premier octet de l'adresse IP.

Remarque

Pour faire défiler plus rapidement les nombres, maintenez la flèche vers le bas enfoncée.

18. Appuyez sur ✓ pour passer à l'ensemble de nombres suivant. (Appuyez sur ⤵ pour passer à l'ensemble de nombres précédent.)
19. Répétez les étapes 17 et 18 pour entrer l'adresse IP correcte.
20. Appuyez sur ✓ pour enregistrer le paramètre.
21. Appuyez sur **MENU** pour revenir à l'état **Prêt**.

Configuration du masque de sous-réseau

1. Appuyez sur **MENUS** pour accéder aux **MENUS**.
2. Appuyez sur ▼ pour mettre en surbrillance **Configurer le périphérique**.
3. Appuyez sur ✓ pour sélectionner **Configurer le périphérique**.
4. Appuyez sur ▼ pour mettre en surbrillance **E/S**.
5. Appuyez sur ✓ pour sélectionner **E/S**.
6. Appuyez sur ▼ pour mettre en surbrillance **EIO X**.
7. Appuyez sur ✓ pour sélectionner **EIO X**.
8. Appuyez sur ▼ pour mettre en surbrillance **TCP/IP**.
9. Appuyez sur ✓ pour sélectionner **TCP/IP**.
10. Appuyez sur ✓ pour sélectionner **CONFIG METHOD**.
11. Appuyez sur ▼ pour mettre en surbrillance **MANUELLE**.
12. Appuyez sur ✓ pour sélectionner **MANUELLE**.
13. Appuyez sur ▼ pour mettre en surbrillance **PARAMETRES MANUELS**.
14. Appuyez sur ✓ pour sélectionner **PARAMETRES MANUELS**.
15. Appuyez sur ▼ pour mettre en surbrillance **MASQUE SOUS-RESEAU**.
16. Appuyez sur ✓ pour sélectionner **MASQUE SOUS-RESEAU**.

Remarque

Le premier de quatre ensembles de nombres est mis en surbrillance. Chaque ensemble de nombres représente un octet d'informations et sa plage est comprise entre 0 et 255.

17. Appuyez sur ▲ ou ▼ pour augmenter ou diminuer le nombre du premier octet du masque de sous-réseau.
18. Appuyez sur ✓ pour passer à l'ensemble de nombres suivant. (Appuyez sur ⇨ pour passer à l'ensemble de nombres précédent.)
19. Répétez les étapes 17 et 18 pour entrer le serveur syslog correct.
20. Appuyez sur ✓ pour enregistrer le masque de sous-réseau.
21. Appuyez sur **MENU** pour revenir à l'état **Prêt**.

Configuration de la passerelle par défaut

1. Appuyez sur **MENUS** pour accéder aux **MENUS**.
2. Appuyez sur ▼ pour mettre en surbrillance **Configurer le périphérique**.
3. Appuyez sur ✓ pour sélectionner **Configurer le périphérique**.
4. Appuyez sur ▼ pour mettre en surbrillance **E/S**.
5. Appuyez sur ✓ pour sélectionner **E/S**.
6. Appuyez sur ▼ pour mettre en surbrillance **EIO X**.
7. Appuyez sur ✓ pour sélectionner **EIO X**.
8. Appuyez sur ▼ pour mettre en surbrillance **TCP/IP**.
9. Appuyez sur ✓ pour sélectionner **TCP/IP**.
10. Appuyez sur ✓ pour sélectionner **CONFIG METHOD**.

11. Appuyez sur ▼ pour mettre en surbrillance **MANUELLE**.
12. Appuyez sur ✓ pour sélectionner **MANUELLE**.
13. Appuyez sur ▼ pour mettre en surbrillance **PARAMETRES MANUELS**.
14. Appuyez sur ✓ pour sélectionner **PARAMETRES MANUELS**.
15. Appuyez sur ▼ pour mettre en surbrillance **PASSERELLE PAR DEFAULT**.
16. Appuyez sur ✓ pour sélectionner **PASSERELLE PAR DEFAULT**.

Remarque

Le premier de quatre ensembles de nombres représente les paramètres par défaut. Chaque ensemble de nombres représente un octet d'informations et sa plage est comprise entre 0 et 255.

17. Appuyez sur ▲ ou ▼ pour augmenter ou diminuer le nombre du premier octet de la passerelle par défaut.
18. Appuyez sur ✓ pour passer à l'ensemble de nombres suivant. (Appuyez sur ⇨ pour passer à l'ensemble de nombres précédent.)
19. Répétez les étapes 17 et 18 pour entrer le serveur syslog correct.
20. Appuyez sur ✓ pour enregistrer la passerelle par défaut.
21. Appuyez sur **MENU** pour revenir à l'état **Prêt**.

Configuration du serveur syslog

1. Appuyez sur **MENUS** pour accéder aux **MENUS**.
2. Appuyez sur ▼ pour mettre en surbrillance **Configurer le périphérique**.
3. Appuyez sur ✓ pour sélectionner **Configurer le périphérique**.
4. Appuyez sur ▼ pour mettre en surbrillance **E/S**.
5. Appuyez sur ✓ pour sélectionner **E/S**.
6. Appuyez sur ▼ pour mettre en surbrillance **EIO X**.
7. Appuyez sur ✓ pour sélectionner **EIO X**.
8. Appuyez sur ▼ pour mettre en surbrillance **TCP/IP**.
9. Appuyez sur ✓ pour sélectionner **TCP/IP**.
10. Appuyez sur ✓ pour sélectionner **CONFIG METHOD**.
11. Appuyez sur ▼ pour mettre en surbrillance **MANUELLE**.
12. Appuyez sur ✓ pour sélectionner **MANUELLE**.
13. Appuyez sur ▼ pour mettre en surbrillance **PARAMETRES MANUELS**.
14. Appuyez sur ✓ pour sélectionner **PARAMETRES MANUELS**.
15. Appuyez sur ▼ pour mettre en surbrillance **SERVEUR SYSLOG**.
16. Appuyez sur ✓ pour sélectionner **SERVEUR SYSLOG**.

Remarque

Le premier de quatre ensembles de nombres représente les paramètres par défaut. Chaque ensemble de nombres représente un octet d'informations et sa plage est comprise entre 0 et 255.

17. Appuyez sur ▲ ou ▼ pour augmenter ou diminuer le nombre du premier octet de la passerelle par défaut.

18. Appuyez sur ✓ pour passer à l'ensemble de nombres suivant. (Appuyez sur ⇨ pour passer à l'ensemble de nombres précédent.)
19. Répétez les étapes 17 et 18 pour entrer le serveur syslog correct.
20. Appuyez sur ✓ pour enregistrer le serveur syslog.
21. Appuyez sur **MENU** pour revenir à l'état **Prêt**.

Configuration du délai d'inactivité

1. Appuyez sur **MENUS** pour accéder aux **MENUS**.
2. Appuyez sur ▼ pour mettre en surbrillance **Configurer le périphérique**.
3. Appuyez sur ✓ pour sélectionner **Configurer le périphérique**.
4. Appuyez sur ▼ pour mettre en surbrillance **E/S**.
5. Appuyez sur ✓ pour sélectionner **E/S**.
6. Appuyez sur ▼ pour mettre en surbrillance **EIO X**.
7. Appuyez sur ✓ pour sélectionner **EIO X**.
8. Appuyez sur ▼ pour mettre en surbrillance **TCP/IP**.
9. Appuyez sur ✓ pour sélectionner **TCP/IP**.
10. Appuyez sur ✓ pour sélectionner **CONFIG METHOD**.
11. Appuyez sur ▼ pour mettre en surbrillance **MANUELLE**.
12. Appuyez sur ✓ pour sélectionner **MANUELLE**.
13. Appuyez sur ▼ pour mettre en surbrillance **PARAMETRES MANUELS**.
14. Appuyez sur ✓ pour sélectionner **PARAMETRES MANUELS**.
15. Appuyez sur ▼ pour mettre en surbrillance **DELAI INACTIVITE**.
16. Appuyez sur ✓ pour sélectionner **DELAI INACTIVITE**.
17. Appuyez sur ▲ ou ▼ pour augmenter ou diminuer le nombre de secondes du délai d'inactivité.
18. Appuyez sur ✓ pour enregistrer le délai d'inactivité.
19. Appuyez sur **MENU** pour revenir à l'état **Prêt**.

Configuration de la vitesse de liaison

Suivant le paramètre usine par défaut, la vitesse de liaison est définie sur **AUTO**. Pour définir une vitesse de liaison spécifique, procédez comme suit :

1. Appuyez sur **MENUS** pour accéder aux **MENUS**.
2. Appuyez sur ▼ pour mettre en surbrillance **Configurer le périphérique**.
3. Appuyez sur ✓ pour sélectionner **Configurer le périphérique**.
4. Appuyez sur ▼ pour mettre en surbrillance **E/S**.
5. Appuyez sur ✓ pour sélectionner **E/S**.
6. Appuyez sur ▼ pour mettre en surbrillance **EIO X**.
7. Appuyez sur ✓ pour sélectionner **EIO X**.
8. Appuyez sur ▼ pour mettre en surbrillance **VITESSE LIAISON**.

9. Appuyez sur **✓** pour sélectionner **VITESSE LIAISON**.
10. Appuyez sur **▼** pour mettre en surbrillance la vitesse de liaison souhaitée.
11. Appuyez sur **✓** pour sélectionner la vitesse de liaison souhaitée.
12. Appuyez sur **MENU** pour revenir à l'état **Prêt**.

Désactivation des protocoles de réseau (facultative)

Par défaut, tous les protocoles de réseau pris en charge sont activés. La désactivation de ceux qui ne sont pas utilisés présente les avantages suivants :

- Réduction du trafic de réseau généré par les imprimantes
- Interdiction aux utilisateurs non autorisés d'utiliser l'imprimante
- Présentation uniquement des informations pertinentes sur la page de configuration
- Activation de l'affichage des messages d'avertissement et d'erreur spécifiques aux protocoles sur le panneau de commande de l'imprimante

Remarque

La configuration TCP/IP ne doit pas être désactivée sur l'imprimante HP Color LaserJet 3500. Si vous désactivez le protocole TCP/IP, la connexion à la page du serveur Web intégré de l'imprimante est perdue.

Pour désactiver IPX/SPX

Remarque

Ne désactivez pas ce protocole si les systèmes Windows 95/98, Windows NT, Me, 2000 et XP utilisent l'imprimante via IPX/SPX.

1. Appuyez sur **MENUS** pour accéder aux **MENUS**.
2. Appuyez sur **▼** pour mettre en surbrillance **Configurer le périphérique**.
3. Appuyez sur **✓** pour sélectionner **Configurer le périphérique**.
4. Appuyez sur **▼** pour mettre en surbrillance **E/S**.
5. Appuyez sur **✓** pour sélectionner **E/S**.
6. Appuyez sur **▼** pour mettre en surbrillance **EIO X**.
7. Appuyez sur **✓** pour sélectionner **EIO X**.
8. Appuyez sur **▼** pour mettre en surbrillance **IPX/SPX**.
9. Appuyez sur **✓** pour sélectionner **IPX/SPX**.
10. Appuyez sur **✓** pour sélectionner **ACTIVER**.
11. Appuyez sur **▼** pour mettre en surbrillance **DESACTIVE**.
12. Appuyez sur **✓** pour sélectionner **DESACTIVE**. Le panneau de commande affiche un message indiquant que le paramètre a été enregistré ainsi qu'une option permettant de réactiver IPX/SPX.
13. Appuyez sur **MENU** pour revenir à l'état **Prêt**.

Pour désactiver AppleTalk

1. Appuyez sur **MENUS** pour accéder aux **MENUS**.
2. Appuyez sur **▼** pour mettre en surbrillance **Configurer le périphérique**.

3. Appuyez sur ✓ pour sélectionner **Configurer le périphérique**.
4. Appuyez sur ▼ pour mettre en surbrillance **E/S**.
5. Appuyez sur ✓ pour sélectionner **E/S**.
6. Appuyez sur ▼ pour mettre en surbrillance **EIO X**.
7. Appuyez sur ✓ pour sélectionner **EIO X**.
8. Appuyez sur ▼ pour mettre en surbrillance **APPLETALK**.
9. Appuyez sur ✓ pour sélectionner **APPLETALK**.
10. Appuyez sur ✓ pour sélectionner **ACTIVER**.
11. Appuyez sur ▼ pour mettre en surbrillance **DESACTIVE**.
12. Appuyez sur ✓ pour sélectionner **DESACTIVE**. Le panneau de commande affiche un message indiquant que le paramètre a été enregistré ainsi qu'une option permettant de réactiver AppleTalk.
13. Appuyez sur **MENU** pour revenir à l'état **Prêt**.

Pour désactiver DLC/LLC

1. Appuyez sur **MENUS** pour accéder aux **MENUS**.
2. Appuyez sur ▼ pour mettre en surbrillance **Configurer le périphérique**.
3. Appuyez sur ✓ pour sélectionner **Configurer le périphérique**.
4. Appuyez sur ▼ pour mettre en surbrillance **E/S**.
5. Appuyez sur ✓ pour sélectionner **E/S**.
6. Appuyez sur ▼ pour mettre en surbrillance **EIO X**.
7. Appuyez sur ✓ pour sélectionner **EIO X**.
8. Appuyez sur ▼ pour mettre en surbrillance **DCL/LLC**.
9. Appuyez sur ✓ pour sélectionner **DCL/LLC**.
10. Appuyez sur ✓ pour sélectionner **ACTIVER**.
11. Appuyez sur ▼ pour mettre en surbrillance **DESACTIVE**.
12. Appuyez sur ✓ pour sélectionner **DESACTIVE**. Le panneau de commande affiche un message indiquant que le paramètre a été enregistré ainsi qu'une option permettant de réactiver DLC/LLC.
13. Appuyez sur **MENU** pour revenir à l'état **Prêt**.

4

Travaux d'impression

Ce chapitre décrit l'exécution de travaux d'impression élémentaires. Il se compose des sections suivantes :

- [Contrôle des travaux d'impression](#)
- [Sélection du papier](#)
- [Configuration des bacs](#)
- [Impression sur des supports spéciaux](#)
- [Impression des deux côtés \(recto verso\)](#)
- [Situations d'impression particulières](#)
- [Gestion de la mémoire \(uniquement disponible pour l'imprimante hp color LaserJet série 3700\)](#)

Contrôle des travaux d'impression

Le système d'exploitation Microsoft Windows comporte trois paramètres qui affectent la manière dont le pilote d'imprimante tente d'extraire le papier lors de l'envoi d'un travail d'impression. Les paramètres **Source**, **Type** et **Format** apparaissent dans la boîte de dialogue **Mise en page**, **Imprimer** ou **Propriétés de l'impression** de la plupart des logiciels. Si vous ne modifiez pas ces paramètres, l'imprimante sélectionne automatiquement un bac, en utilisant les paramètres d'imprimante par défaut.

ATTENTION

Pour éviter d'affecter les travaux d'impression des autres utilisateurs, lorsque possible, modifiez la configuration de l'imprimante via l'application ou le pilote d'imprimante. Les changements effectués sur le panneau de commande de l'imprimante deviennent les paramètres par défaut des travaux suivants, Les paramètres sélectionnés dans le logiciel ou le pilote d'imprimante remplacent ceux sélectionnés dans le panneau de commande.

Source

L'impression suivant la **source** signifie que vous choisissez un bac spécifique à partir duquel l'imprimante doit extraire le papier. L'imprimante essaie d'imprimer à partir de ce bac, quel que soit le type ou le format chargé dans celui-ci. Si vous choisissez un bac configuré pour un type ou un format ne correspondant pas au travail d'impression, l'imprimante n'imprime pas automatiquement. Par contre, elle attend que vous chargiez le bac que vous avez choisi avec le type ou le format de papier correspondant au travail d'impression. Si vous chargez le bac, l'imprimante démarre l'impression. Si vous appuyez sur ✓, l'affichage permet de choisir d'autres bacs.

Remarque

Si vous rencontrez des difficultés en essayant d'imprimer suivant la **source**, reportez-vous à la section [Priorité des paramètres d'impression](#).

Type et format

L'impression suivant le **type** ou le **format** signifie que vous souhaitez que l'imprimante extrait le papier du premier bac chargé avec le type ou format que vous choisissez. La sélection d'un papier par type ou par format plutôt que suivant la source est semblable au verrouillage de bacs et permet de protéger des papiers spéciaux d'une utilisation accidentelle. (Toutefois, la sélection du paramètre **Tout** n'active pas cette fonction de verrouillage de bac.) Par exemple, si un bac est configuré pour un papier à en-tête et que vous spécifiez le pilote pour imprimer sur un papier ordinaire, l'imprimante n'utilise pas le papier à en-tête de ce bac. Elle extrait par contre le papier d'un bac contenant du papier ordinaire et étant configuré pour ce dernier sur le panneau de commande de l'imprimante. La sélection d'un papier par type ou par format résulte en une meilleure qualité d'impression pour le papier épais, le papier glacé et les transparents. L'utilisation d'un paramètre incorrect peut entraîner une qualité d'impression médiocre. Imprimez toujours suivant le **type** pour les supports d'impression spéciaux tels que les étiquettes et les transparents en niveaux de gris. Imprimez toujours suivant le **format** pour les enveloppes.

- Si vous souhaitez imprimer par **type** ou par **format** et que les bacs n'ont pas été configurés pour un type ou format donné, chargez le papier ou le support d'impression dans le bac 1. Ensuite, dans le pilote d'imprimante, sélectionnez le **type** ou le **format** dans la boîte de dialogue **Mise en page**, **Imprimer** ou **Propriétés de l'imprimante**.
- Si vous imprimez fréquemment sur un type ou un format donné, l'administrateur de l'imprimante (pour une imprimante réseau) ou vous-même (pour une imprimante locale) pouvez configurer un bac pour ce type ou format. Pour le type ou le format, reportez-vous à la section [Utilisation du serveur Web intégré \(uniquement disponible pour l'imprimante hp color LaserJet série 3700\)](#) ou [Configuration des bacs](#). Ensuite, lorsque vous choisissez ce type ou format lors de l'impression d'un travail, l'imprimante extrait le papier du bac configuré pour ce type ou format.
- A chaque fois que le bac 2 ou le bac 3 facultatif est fermé, un message vous invite à choisir un **type** ou un **format** pour le bac. Si le bac est déjà correctement configuré, appuyez sur **↵** pour revenir à l'état **Prêt**.

Priorité des paramètres d'impression

Les modifications de paramètres d'impression ont différentes priorités en fonction de leur emplacement :

Remarque

Les noms de commande et de boîte de dialogue peuvent varier selon le logiciel.

- *Boîte de dialogue Mise en page.* Cette boîte de dialogue s'affiche lorsque vous sélectionnez l'option **Mise en page** ou toute option semblable du menu **Fichier** du logiciel que vous utilisez. Les paramètres modifiés ici sont prioritaires sur ceux modifiés à tout autre emplacement.
- *Boîte de dialogue Imprimer.* Cette boîte de dialogue s'affiche lorsque vous sélectionnez l'option **Imprimer**, **Configuration de l'impression** ou toute option semblable du menu **Fichier** du logiciel que vous utilisez. Les paramètres modifiés dans la boîte de dialogue **Imprimer** ont une priorité inférieure et ne remplacent pas ceux modifiés dans la boîte de dialogue **Mise en page**.
- *Boîte de dialogue Propriétés de l'imprimante (pilote d'imprimante).* Le pilote d'imprimante s'affiche lorsque vous cliquez sur le bouton **Propriétés** de la boîte de dialogue **Imprimer**. Les paramètres modifiés dans la boîte de dialogue **Propriétés de l'imprimante** ne remplacent pas ceux modifiés à un autre emplacement.

- *Paramètres par défaut du pilote d'imprimante.* Les paramètres par défaut du pilote d'imprimante spécifient les paramètres utilisés dans tous les travaux d'impression, à moins que vous ne modifiez des paramètres dans la boîte de dialogue **Mise en page**, **Imprimer** ou **Propriétés de l'imprimante**, tel que décrit ci-dessus.
- *Paramètres du panneau de commande de l'imprimante.* Les paramètres modifiés ici ont une priorité inférieure aux modifications effectuées à tout autre emplacement.

Accès aux paramètres du pilote d'imprimante

Système d'exploitation	Modifie temporairement les paramètres des travaux d'impression	Modifie de manière permanente les paramètres par défaut ¹
Windows 98, NT 4.0, 2000, Me et XP	Dans le menu Fichier , cliquez sur Imprimer . Sélectionnez l'imprimante, puis cliquez sur Propriétés . (Les étapes peuvent varier mais cette procédure est la plus courante.)	Dans le menu Démarrer , pointez sur Paramètres , puis cliquez sur Imprimantes ou Imprimantes et télécopieurs . Cliquez avec le bouton droit de la souris sur l'icône d'imprimante, puis cliquez sur Propriétés . Plusieurs fonctions sont disponibles en choisissant la commande Valeurs par défaut du document (NT 4.0) ou Options d'impression (2000 et XP).
Macintosh OS 9.1	Dans le menu Fichier , cliquez sur Imprimer . Modifiez les paramètres souhaités dans les divers menus contextuels.	Dans le menu Fichier , cliquez sur Imprimer . Lorsque vous modifiez des paramètres dans le menu contextuel, cliquez sur Enregistrer les réglages .
Macintosh OS X	Dans le menu Fichier , cliquez sur Imprimer . Modifiez les paramètres souhaités dans les divers menus contextuels.	Dans le menu Fichier , cliquez sur Imprimer . Modifiez les paramètres souhaités dans les divers menus contextuels puis, dans le menu contextuel principal, cliquez sur Enregistrer les réglages personnalisés . Ces paramètres sont enregistrés en tant qu'option Personnaliser . Pour utiliser les nouveaux paramètres, vous devez sélectionner l'option Personnaliser à chaque fois que vous ouvrez un programme et imprimez.

¹ L'accès aux paramètres par défaut de l'imprimante peut être restreint et, ainsi, les paramètres peuvent ne pas être disponibles.

Sélection du papier

Vous pouvez utiliser plusieurs types de papier et autres supports d'impression avec cette imprimante. Cette section offre des directives et des spécifications pour la sélection et l'emploi des divers supports d'impression.

Avant d'acheter un papier ou des formats spécialisés en grande quantité, vérifiez que votre fournisseur de papier obtienne et comprenne les besoins en supports d'impression spécifiés dans le manuel *HP LaserJet Printer Family Print Media Specification Guide*.

Pour tout renseignement sur les modalités de commande du manuel *HP LaserJet Printer Family Print Media Specification Guide*, visitez le site [Fournitures et accessoires](#). Pour télécharger une copie du manuel *HP LaserJet Printer Family Print Media Specification Guide*, accédez au site <http://www.hp.com/support/clj3500> pour l'imprimante HP Color LaserJet série 3500 et au site <http://www.hp.com/support/clj3700> pour l'imprimante HP Color LaserJet série 3700. Sélectionnez **Manuals**.

Il est possible qu'un papier puisse répondre à toutes les directives de ce chapitre ou du manuel *HP LaserJet Printer Family Print Media Specification Guide* et ne pas s'imprimer de manière satisfaisante. La raison peut en être des caractéristiques anormales de l'environnement d'impression ou d'autres variables sur lesquelles Hewlett-Packard n'a aucun contrôle (par exemple, des conditions de température et d'humidité extrêmes).

Hewlett-Packard recommande de faire l'essai d'un papier avant d'en acheter en grande quantité.

ATTENTION

Si un papier non conforme aux spécifications répertoriées ici ou dans le guide des spécifications du papier est utilisé, des problèmes peuvent survenir et nécessiter des réparations. Ce service n'est pas couvert par la garantie ou les contrats de maintenance de Hewlett-Packard.

Papier à éviter

L'imprimante peut traiter plusieurs types de papier. L'utilisation d'un papier ne répondant pas aux spécifications de l'imprimante entraînera une perte de la qualité d'impression et augmentera les risques de bourrage papier.

- Ne pas utiliser de papier trop rugueux.
- Ne pas utiliser de papier doté de découpes ou de perforations autre que le papier ordinaire à 3 perforations.
- Ne pas utiliser de formulaires en liasses.
- Ne pas utiliser de papier qui a déjà été imprimé ou est passé dans une photocopieuse.
- Ne pas utiliser de papier à en-tête si des motifs de couleurs unies sont imprimés.

Papier pouvant endommager l'imprimante

Dans de rares circonstances, un papier peut endommager l'imprimante. Il est recommandé d'éviter d'utiliser les papiers suivants afin de ne pas endommager l'imprimante :

- Ne pas utiliser de papier comportant des agrafes.
- Ne pas utiliser de transparents conçus pour des imprimantes jet d'encre ou autres imprimantes à basse température, ou des transparents destinés à une impression monochrome. Utiliser uniquement des transparents spécifiquement destinés aux imprimantes HP LaserJet couleur.
- Ne pas utiliser de papier photo conçu pour les imprimantes à jet d'encre.
- Ne pas utiliser de papier en relief ou couché et non destiné aux températures de l'unité de fusion d'image des imprimantes HP Color LaserJet séries 3500 et 3700. Vérifiez que le papier peut tolérer une température de 190 °C pendant 0,1 seconde. HP produit une sélection de papiers conçus pour les imprimantes HP Color LaserJet séries 3500 et 3700.
- Ne pas utiliser de papier à en-tête avec des colorants basse température ou thermographie. Vérifiez que le papier à en-tête ou les formulaires préimprimés peuvent tolérer une température de 190 °C pendant 0,1 seconde.
- Ne pas utiliser de support qui produit des émissions dangereuses, ou qui fond, se décale ou se décolore lorsqu'il est exposé à une température de 190 °C pendant 0,1 seconde.

Pour commander des fournitures d'impression HP Color LaserJet, accédez au site <http://www.hp.com/go/ljsupplies> aux Etats-Unis ou au site <http://www.hp.com/ghp/buyonline.html> dans le reste du monde.

Configuration des bacs

Les imprimantes HP Color LaserJet séries 3500 et 3700 permettent de configurer les bacs d'alimentation par type et par format. Vous pouvez charger différents papiers dans les bacs d'alimentation de l'imprimante, puis demander un papier suivant son type ou son format dans l'application ou le pilote d'imprimante.

Remarque

Si vous avez utilisé des imprimantes HP Color LaserJet antérieures, vous pouvez être habitué à configurer le bac 1 sur le mode En premier ou le mode Casette. Pour répliquer les paramètres du mode En premier, configurez le bac 1 de manière à ce que Format = **TOUT FORMAT** et Type = **TOUT TYPE**. L'imprimante extraiera d'abord le papier du bac 1 (si le papier est chargé dans ce bac) lorsque le travail d'impression ne spécifie pas un autre bac. Ce paramètre est recommandé si vous utilisez différents types ou formats de papier dans le bac 1. Pour répliquer les paramètres du mode Casette, définissez le format ou le type du bac 1 sur un paramètre autre que **TOUT FORMAT** ou **TOUT TYPE**. Ce paramètre est recommandé si vous utilisez les mêmes format et type de papier dans le bac 1.

Remarque

Si vous utilisez l'impression recto verso, assurez-vous que le papier chargé est conforme aux spécifications de ce type d'impression. (Reportez-vous à la section [Grammages et formats de papier pris en charge](#).)

Les instructions ci-dessous sont destinées à la configuration des bacs à partir du panneau de commande de l'imprimante. Vous pouvez également configurer les bacs à partir de votre ordinateur en accédant au serveur Web intégré. Reportez-vous à la section [Utilisation du serveur Web intégré \(uniquement disponible pour l'imprimante hp color LaserJet série 3700\)](#).

Configuration du format

1. Appuyez sur **MENUS** pour accéder aux **MENUS**.
2. Appuyez sur ▼ pour mettre en surbrillance **GESTION DU PAPIER**.
3. Appuyez sur ✓ pour sélectionner **GESTION DU PAPIER**.
4. Appuyez sur ▼ pour mettre en surbrillance **FORMAT SUPPORT BAC 1**, **FORMAT SUPPORT BAC 2** ou **FORMAT SUPPORT BAC 3**.
5. Appuyez sur ✓ pour sélectionner **FORMAT SUPPORT BAC 1**, **FORMAT SUPPORT BAC 2** ou **FORMAT SUPPORT BAC 3**.
6. Appuyez sur ▼ ou ▲ pour mettre en surbrillance le format de papier souhaité.
7. Appuyez sur ✓ pour sélectionner le format de papier.
8. Appuyez sur **MENU** pour revenir à l'état **Prêt**.
9. Si l'option **FORMAT SUPPORT BAC 1** est définie sur **custom**, le menu déroulant correspondant s'affiche. Pour plus d'informations, reportez-vous à la section [Papier personnalisé dans le bac 1](#).

Configuration du type

1. Appuyez sur **MENUS** pour accéder aux **MENUS**.
2. Appuyez sur ▼ pour mettre en surbrillance **GESTION DU PAPIER**.
3. Appuyez sur ✓ pour sélectionner **GESTION DU PAPIER**.

4. Appuyez sur ▼ pour mettre en surbrillance **TYPE SUPPORT BAC 1**, **TYPE SUPPORT BAC 2** ou **TYPE SUPPORT BAC 3**.
5. Appuyez sur ✓ pour sélectionner **TYPE SUPPORT BAC 1**, **TYPE SUPPORT BAC 2** ou **TYPE SUPPORT BAC 3**.
6. Appuyez sur ▼ ou ▲ pour mettre en surbrillance le type de papier souhaité.
7. Appuyez sur ✓ pour sélectionner le type de papier.
8. Appuyez sur **MENU** pour revenir à l'état **Prêt**.

Papier personnalisé dans le bac 1

Utilisez le paramètre **TOUT FORMAT** lorsque le papier sur lequel imprimer ne correspond pas exactement au format du papier spécifié dans le document que vous imprimez. L'imprimante recherchera d'abord le papier correspondant exactement au document, puis recherchera et imprimera à partir du bac défini sur **TOUT FORMAT** ou **TOUT TYPE**.

Utilisez le paramètre **TOUT PERSO** lorsque le papier sur lequel imprimer ne correspond pas exactement au format du papier spécifié dans le document que vous imprimez. L'imprimante recherchera une correspondance exacte. Si elle ne trouve pas de correspondance exacte pour le format personnalisé spécifié, elle examine le bac configuré sur **TOUT PERSO**. Finalement, l'imprimante recherchera et utilisera le papier dans un bac défini sur **TT FORMT**.

La configuration d'un papier personnalisé s'effectue en deux étapes. Une fois les deux étapes exécutées, l'affichage revient au menu **GESTION DU PAPIER**. Une fois un format personnalisé défini pour un bac, il est conservé jusqu'à ce que vous le modifiez dans le panneau de commande.

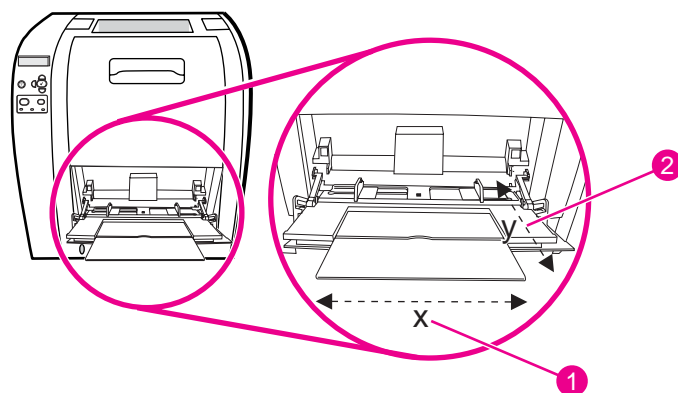

- 1 Dimension X
- 2 Dimension Y

Unité de mesure

1. Appuyez sur ▼ pour mettre en surbrillance **UNITE DE MESURE**.
2. Appuyez sur ✓ pour sélectionner **UNITE DE MESURE**.
3. Appuyez sur ▲ ou ▼ pour mettre en surbrillance l'unité souhaitée.
4. Appuyez sur ✓ pour sélectionner la valeur.

Dimension X

La dimension X est la largeur de la page lorsque cette dernière est alimentée dans l'imprimante.

1. Appuyez sur ▼ pour mettre en surbrillance **DIMENSION X**.
2. Appuyez sur ✓ pour sélectionner **DIMENSION X**.
3. Appuyez sur ▲ ou ▼ pour mettre en surbrillance la valeur correcte.
4. Appuyez sur ✓ pour sélectionner la valeur. Si la valeur entrée ne se situe pas dans la plage correcte, **Valeur non valide** s'affiche pendant deux secondes. L'affichage vous invite à entrer une autre valeur.

Dimension Y

La dimension Y est la longueur de la page lorsque cette dernière est alimentée dans l'imprimante.

1. Appuyez sur ▼ pour mettre en surbrillance **DIMENSION Y**.
2. Appuyez sur ✓ pour sélectionner **DIMENSION Y**.
3. Appuyez sur ▲ ou ▼ pour mettre en surbrillance la valeur correcte.
4. Appuyez sur ✓ pour sélectionner la valeur. Si la valeur entrée ne se situe pas dans la plage correcte, **Valeur non valide** s'affiche pendant deux secondes. L'affichage vous invite à entrer une autre valeur.

Impression à partir du bac 1 (bac multifonction)

Le bac 1 est un bac multifonction pouvant contenir jusqu'à 100 feuilles de papier ou 10 enveloppes. Il fournit une méthode pratique pour imprimer des enveloppes, des transparents, un papier de format personnalisé ou tout autre type de papier sans devoir décharger les autres bacs.

Chargement du papier dans le bac 1

ATTENTION

Évitez d'imprimer vers le bac 1 lorsque l'imprimante imprime ou que des brouillages se produisent.

1. Ouvrez le bac 1.

Remarque

En cas d'impression sur un support spécial tel que des enveloppes, utilisez le bac 1. Pour plus d'informations, reportez-vous à la section [Impression d'enveloppes à partir du bac 1](#).

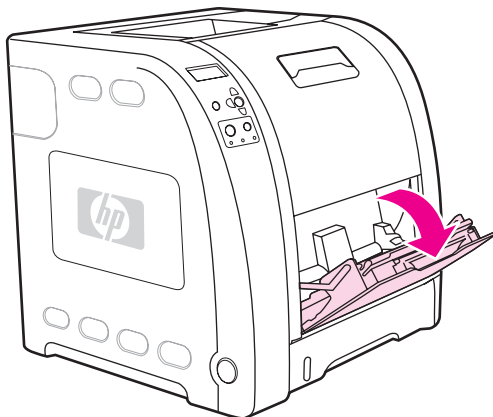

2. Étirez la rallonge du bac et, au besoin, ouvrez la rallonge supplémentaire.

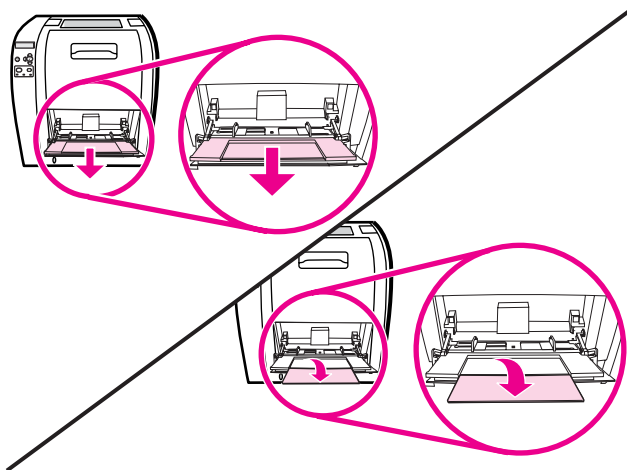

3. Faites glisser les guides de largeur un peu au-delà du support d'impression.

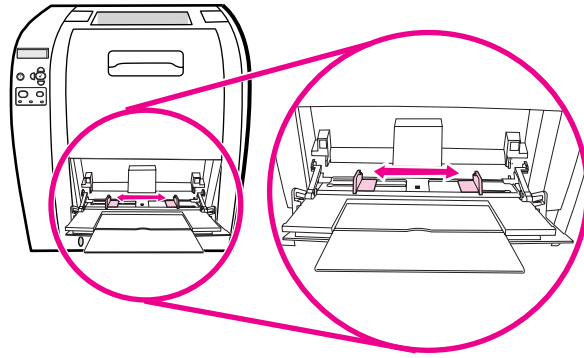

4. Placez un support d'impression dans le bac, face à imprimer vers le haut et le bord supérieur et court en premier.

Remarque

Si vous imprimez en recto verso, reportez-vous à la section [Impression des deux côtés \(recto verso\)](#) pour obtenir des instructions relatives au chargement.

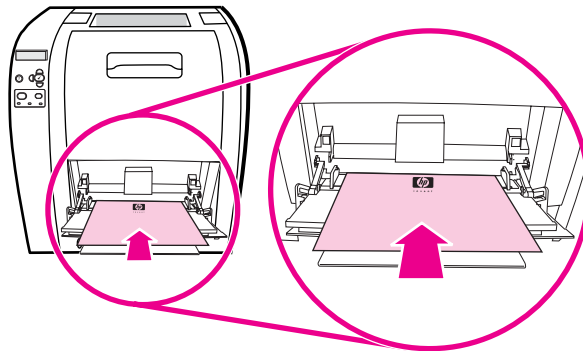

5. Faites glisser les guides de largeur du papier vers l'intérieur jusqu'à ce qu'ils touchent légèrement la pile de supports des deux côtés sans la courber. Vérifiez que le support d'impression soit glissé sous les guides de largeur.

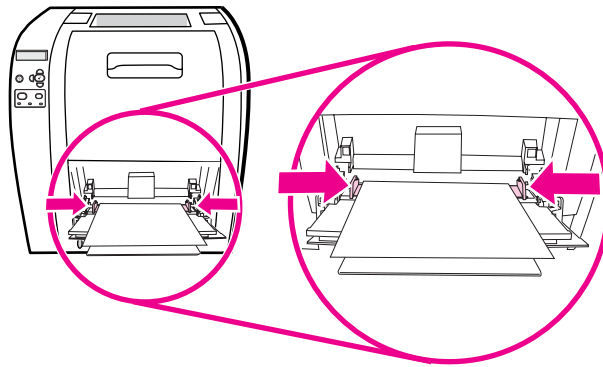

ATTENTION

Attendez que l'imprimante termine l'impression avant de fermer le bac 1 (facultatif). La fermeture du bac avant la fin de l'impression peut entraîner des bourrages.

6. Si vous imprimez sur des supports spéciaux, tels que des étiquettes, des enveloppes ou un papier épais ou fin, ouvrez la porte arrière inférieure (bac de sortie arrière) à l'arrière de l'imprimante. Etirez le bac d'extension.

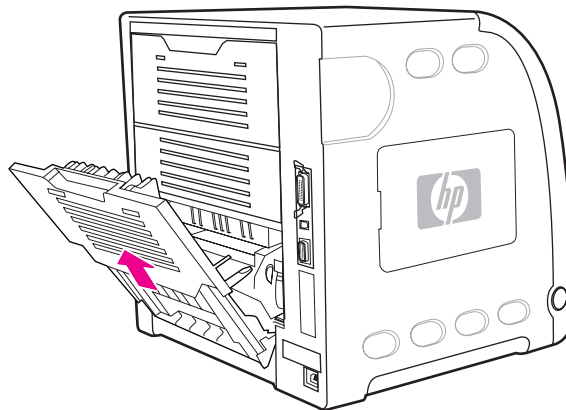

Impression d'enveloppes à partir du bac 1

Vous pouvez imprimer sur plusieurs types d'enveloppes à partir du bac 1. Vous pouvez empiler jusqu'à 10 enveloppes dans le bac. Les performances d'impression dépendent du type d'enveloppe.

Dans le logiciel, définissez les marges sur au minimum 15 mm à partir du bord de l'enveloppe.

ATTENTION

Les enveloppes à attache, rabat, fenêtre, doublure couchée, bande autocollante exposée ou tout autre matériel synthétique peuvent gravement endommager l'imprimante. Pour éviter les bourrages et un endommagement possible de l'imprimante, n'essayez jamais d'imprimer sur les deux côtés d'une enveloppe. Avant de charger des enveloppes, assurez-vous qu'elles sont plates et non endommagées et qu'elles ne sont pas collées ensemble. N'utilisez pas d'enveloppes à bande adhésive. Pour éviter les bourrages, ne retirez pas et n'introduisez pas d'enveloppes durant l'impression.

Pour charger des enveloppes dans le bac 1

1. Ouvrez le bac 1.

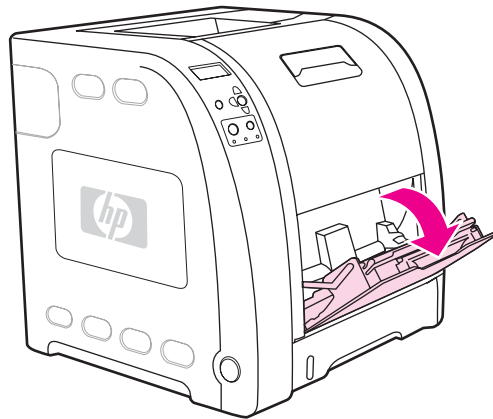

2. Etirez la rallonge du bac et, au besoin, ouvrez la rallonge supplémentaire.

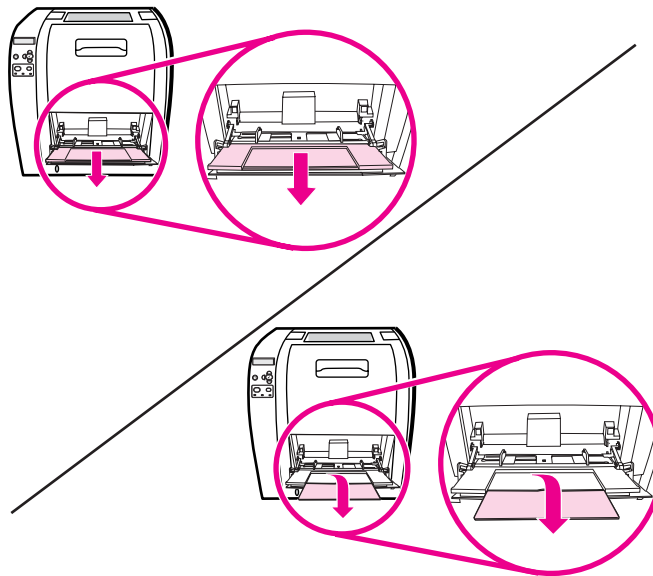

3. Réglez les guides de largeur du papier.

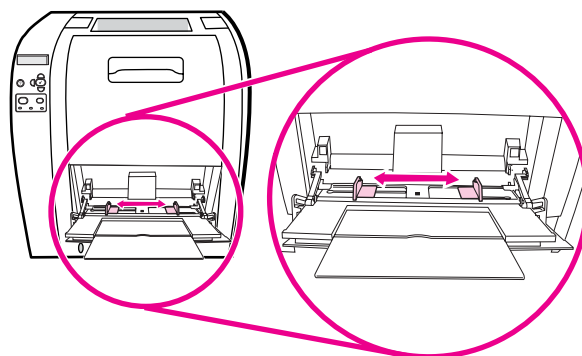

- Chargez jusqu'à 10 enveloppes au centre du bac 1, la face à imprimer vers le haut, l'extrémité portant le timbre vers l'imprimante et le bord court vers cette dernière. Faites glisser les enveloppes aussi loin que possible dans l'imprimante, sans forcer.

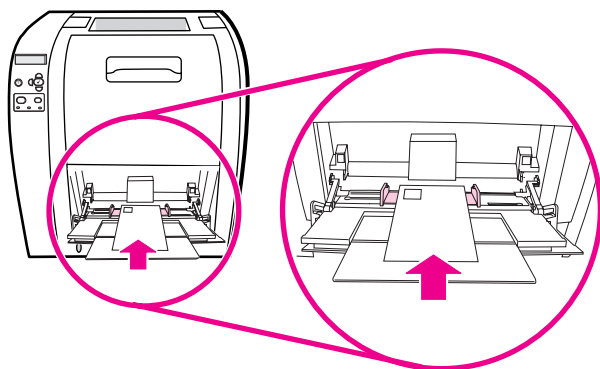

- Régalez les guides pour qu'ils touchent la pile d'enveloppes sans les courber. Vérifiez que les enveloppes sont glissées sous les languettes des guides.

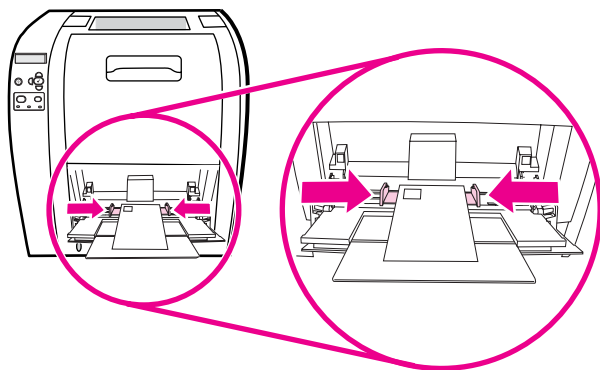

Impression sur des enveloppes

- Si le bac 1 est configuré pour un format spécifique, dans le panneau de commande de l'imprimante, définissez le format de papier pour le bac 1 de manière à correspondre au format des enveloppes sur lesquelles vous imprimez.
- Spécifiez le bac 1 ou sélectionnez la source du papier suivant le format dans le pilote d'imprimante.
- Si le logiciel ne formate pas automatiquement une enveloppe, spécifiez Paysage pour l'orientation de la page dans l'application ou le pilote d'imprimante. Suivez les directives du tableau ci-dessous pour définir les marges pour les adresses du destinataire et de l'expéditeur sur les enveloppes Commercial #10 ou DL.

Remarque

Pour les enveloppes d'autres formats, modifiez les paramètres de marge en conséquence.

- Sélectionnez **Imprimer** dans l'application ou le pilote d'imprimante.

Type d'adresse	Marge de gauche	Marge supérieure
Retour	15 mm	15 mm
Destination	102 mm	51 mm

Impression à partir des bacs 2 et 3

Le bac 2 peut contenir jusqu'à 250 feuilles de papier ordinaire. Le bac 2 peut recevoir différents formats. Le bac 3 facultatif peut contenir jusqu'à 500 feuilles de papier ordinaire. Le bac 3 se fixe sous le bac 2. Le bac 3 accepte du papier de formats Lettre et A4. Lorsque le bac 3 est correctement installé, l'imprimante le détecte et le répertorie comme choix disponible dans le menu **Configurer le périphérique** du panneau de commande.

ATTENTION

Le chemin du papier pour le bac 3 passe par le bac 2. Si le bac 2 ou 3 est partiellement extrait ou retiré, le papier provenant du bac 3 ne peut pas être alimenté dans l'imprimante. Ceci entraîne un bourrage dans l'imprimante.

Chargement du papier dans le bac 2

ATTENTION

Pour éviter les bourrages, n'ajoutez pas et ne retirez pas un bac durant l'impression.

1. Sortez le bac 2 de l'imprimante et retirez tout papier présent.

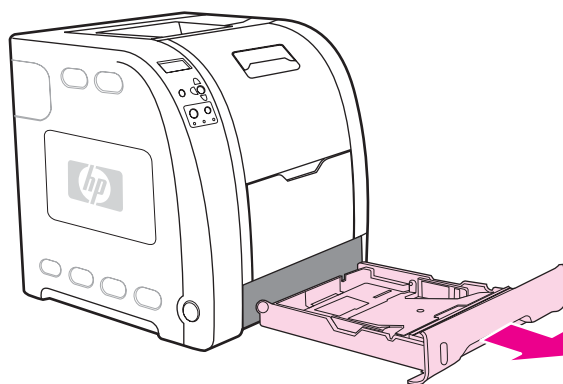

2. Déplacez les guides de largeur latéraux jusqu'à ce que les flèches bleues sur ceux-ci pointent vers le format de papier chargé.

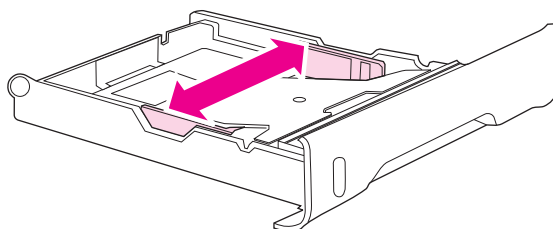

3. A l'arrière du bac, appuyez sur les arêtes bleues et faites glisser les guides de longueur jusqu'à ce que le symbole de flèche pointe vers le format chargé.

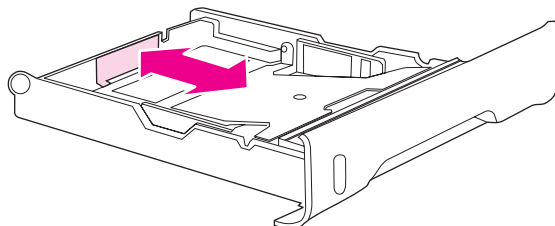

4. Chargez du papier dans le bac. S'il s'agit d'un papier spécial tel que du papier à en-tête, chargez-le face à imprimer vers le bas et le bord supérieur vers l'avant du bac.

Remarque

Si vous imprimez en recto verso, reportez-vous à la section [Impression des deux côtés \(recto verso\)](#) pour obtenir des instructions relatives au chargement.

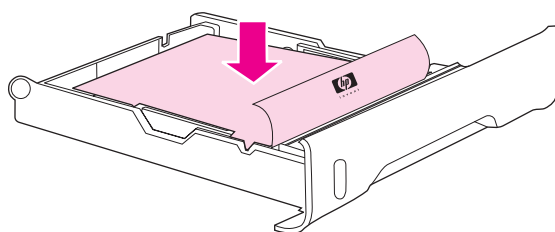

5. Appuyez sur la pile de papier afin de verrouiller en place la plaque métallique de soulèvement. Assurez-vous que la pile de papier est à plat et que le papier se trouve sous les repères de hauteur.

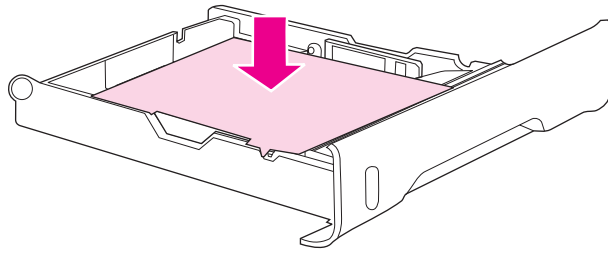

6. Faites glisser le bac dans l'imprimante.

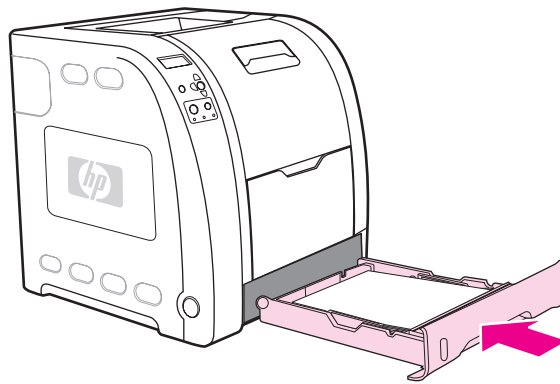

Chargement du papier dans le bac 3

1. Sortez le bac de l'imprimante et retirez tout papier présent.

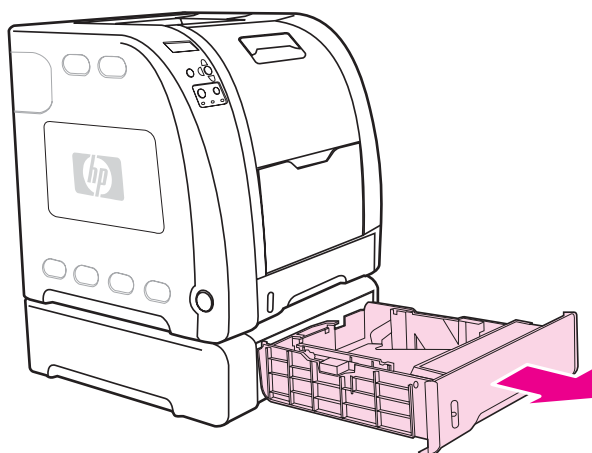

2. Réglez les guides de longueur. Pour le papier de format Lettre, soulevez le taquet arrière bleu. Pour le papier de format A4, abaissez le taquet arrière bleu.

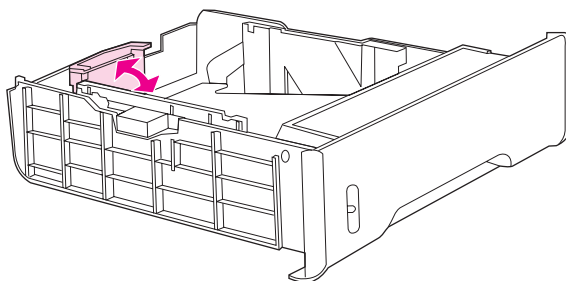

3. Réglez les guides de largeur. Pour le papier de format Lettre, appuyez sur le centre des guides de largeur latéraux vers l'extérieur aussi loin que possible. Pour le papier de format A4, appuyez sur les arêtes bleues à l'extérieur des guides de largeur latéraux aussi loin que possible.

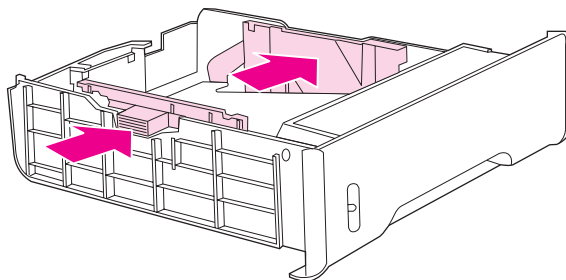

4. Chargez du papier dans le bac. S'il s'agit d'un papier spécial tel que du papier à en-tête, chargez-le face à imprimer vers le bas et le bord supérieur vers l'avant du bac.

Remarque

Si vous imprimez en recto verso, reportez-vous à la section [Impression des deux côtés \(recto verso\)](#) pour obtenir des instructions relatives au chargement.

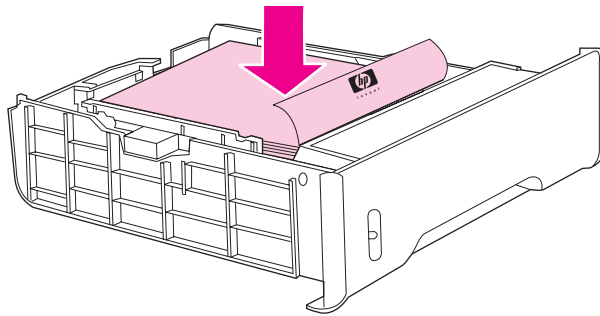

5. Assurez-vous que la pile de papier est plane dans le bac aux quatre angles et placez-la sous les repères de hauteur.

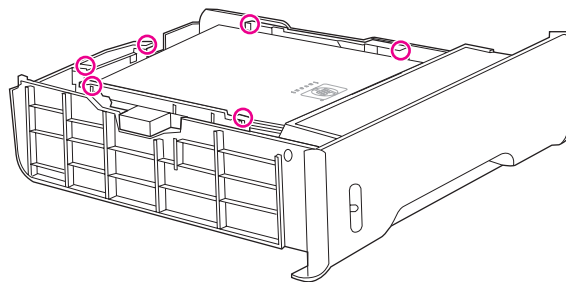

6. Faites glisser le bac dans l'imprimante.

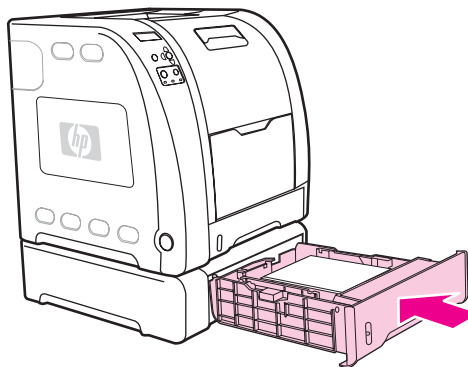

Impression sur des supports spéciaux

Suivez ces directives lorsque vous imprimez sur des types de supports spéciaux.

Transparents

Lorsque vous utilisez des transparents, suivez les directives ci-dessous :

- Manipulez les transparents par les bords. La manipulation des transparents avec des doigts gras peut entraîner des problèmes de qualité d'impression.
- Utilisez uniquement des transparents pour rétroprojection conseillés pour cette imprimante. Hewlett-Packard recommande d'utiliser les transparents HP Color LaserJet avec cette imprimante. Les produits HP sont conçus pour être utilisés ensemble afin de donner des résultats d'impression optimaux.
- Dans l'application ou le pilote d'imprimante, sélectionnez **TRANSPAR.** comme type de support, ou imprimez à partir d'un bac configuré pour les transparents.

ATTENTION

Les transparents non conçus pour l'impression LaserJet fondent dans l'imprimante et endommagent cette dernière. Ne pas utiliser de transparents destinés à une impression monochrome.

Papier glacé

- Dans l'application ou le pilote d'imprimante, sélectionnez **Glacé** comme type de support, ou imprimez à partir d'un bac configuré pour le papier glacé.

Sélectionnez **Glacé** pour un support d'un grammage s'élevant à 105 g/m². Sélectionnez **Glacé épais** pour un support d'un grammage s'élevant à 120 g/m².

- Ceci affectant tous les travaux d'impression, il est important de reconfigurer l'imprimante sur ses paramètres d'origine une fois le travail imprimé. Pour plus d'informations, reportez-vous à la section [Configuration des bacs](#).

Remarque

Hewlett-Packard recommande d'utiliser le papier HP Color LaserJet Soft Gloss avec cette imprimante. Les produits HP sont conçus pour être utilisés ensemble afin de donner des résultats d'impression optimaux. Si vous n'utilisez pas le papier HP Color LaserJet Soft Gloss avec cette imprimante, la qualité d'impression peut être compromise.

Papier coloré

- Le papier coloré doit être de la même qualité supérieure que le papier xérographique blanc.
- Les pigments utilisés doivent pouvoir supporter une température de fusion de 190 °C de l'imprimante pendant 0,1 seconde sans détérioration.
- N'utilisez pas de papier dont le revêtement de couleur a été ajouté après que le papier a été fabriqué.
- Pour créer des couleurs, l'imprimante imprime des motifs de points, en superposant et variant leur espacement pour produire diverses nuances. La variation de la teinte ou couleur du papier affecte les nuances des couleurs imprimées.

Enveloppes

Remarque

Les enveloppes peuvent uniquement être imprimées à partir du bac 1. Définissez le format du support du bac sur le format d'enveloppe spécifique. Reportez-vous à la section [Impression d'enveloppes à partir du bac 1](#).

Le respect des directives ci-dessous permet d'assurer une impression correcte sur les enveloppes et d'éviter les bourrages de l'imprimante :

- Ne chargez pas plus de 10 enveloppes dans le bac 1.
- Le grammage des enveloppes ne doit pas dépasser 90 g/m².
- Les enveloppes doivent être bien plates.
- N'utilisez pas d'enveloppes à fenêtre ou attache.
- Les enveloppes ne doivent pas être pliées, froissées ou endommagées.
- Les enveloppes à bande adhésive détachable doivent utiliser un adhésif supportant la chaleur et les pressions du processus de fusion de l'imprimante.
- Les enveloppes doivent être chargées face vers le bas avec le haut de l'enveloppe vers la gauche et le bord court alimenté en premier dans l'imprimante.

Remarque

Dans un environnement à haute humidité, imprimez les enveloppes par le bord long en premier afin d'éviter qu'elles ne se collent durant l'impression. Pour l'impression par le bord long, chargez les enveloppes par le bord long en premier, face vers le bas. Pour modifier l'orientation des enveloppes dans le pilote d'imprimante, reportez-vous à la section [Impression d'enveloppes à partir du bac 1](#).

Étiquettes

Remarque

Dans l'application ou le pilote d'imprimante, sélectionnez **Étiquettes** comme type de support ou configurez le bac 1 pour les étiquettes. Reportez-vous à la section [Configuration des bacs](#).

Pour imprimer des étiquettes, suivez les directives suivantes :

- Vérifiez que le matériel adhésif des étiquettes peut tolérer une température de 190 °C pendant 0,1 seconde.
- Assurez-vous qu'il n'y a pas d'adhésif exposé entre les étiquettes. Les zones à nu risquent de causer leur décollement au cours de l'impression, entraînant des bourrages. Cela peut également endommager les composants de l'imprimante.
- Ne réalimentez pas une feuille d'étiquettes.
- Assurez-vous que les étiquettes sont bien à plat.
- N'utilisez pas d'étiquettes froissées, cloquées ou par ailleurs endommagées.

Papier épais

- Tous les bacs acceptent la plupart des supports épais dont le grammage ne dépasse pas 105 g/m².
- Utilisez du papier cartonné uniquement dans le bac 1 135 g à 216 g/m².
- Dans l'application ou le pilote d'imprimante, sélectionnez **EPAIS** 106 g/m² à 163 g/m² ou **PAPIER CARTONNE** 135 g/m² à 216 g/m² comme type de support, ou imprimez à partir d'un bac configuré pour le papier épais. Ceci affectant tous les travaux d'impression, il est important de reconfigurer l'imprimante sur ses paramètres d'origine une fois le travail imprimé. Reportez-vous à la section [Configuration des bacs](#).

ATTENTION

En règle générale, n'utilisez pas de papier plus épais que la spécification de support recommandée pour cette imprimante. Le non respect de cette règle peut engendrer une alimentation incorrecte, des bourrages de papier, une qualité d'impression réduite et une usure mécanique excessive. Toutefois, certains supports plus épais, tel que HP Cover Stock, peuvent être utilisés en toute sécurité.

Papier HP LaserJet Tough

Lors de l'impression sur du papier HP LaserJet Tough, suivez les directives ci-dessous :

- Manipulez le papier HP LaserJet Tough par les bords. La manipulation du papier HP LaserJet Tough avec des doigts gras peut entraîner des problèmes de qualité d'impression.
- Utilisez uniquement du papier HP LaserJet Tough avec cette imprimante. Les produits HP sont conçus pour être utilisés ensemble afin de donner des résultats d'impression optimaux.
- Dans l'application ou le pilote d'imprimante, sélectionnez **GROSSIER** comme type de support, ou imprimez à partir d'un bac configuré pour le papier HP LaserJet Tough.

ATTENTION

Les transparents non conçus pour l'impression LaserJet fondent dans l'imprimante et endommagent cette dernière.

Formulaires préimprimés et papier à en-tête

Lors de l'utilisation de formulaires préimprimés et de papier à en-tête, suivez les directives ci-dessous pour obtenir des résultats optimaux :

- Les formulaires et le papier à en-tête doivent être imprimés avec des encres résistant à la chaleur qui ne fondent pas, ne se vaporisent pas ou ne dégagent pas d'émissions dangereuses lorsque soumises à la température de fusion de l'imprimante d'environ 190 °C pendant 0,1 seconde.
- Les encres doivent être ininflammables et ne doivent pas affecter les rouleaux de l'imprimante.
- Les formulaires et le papier à en-tête doivent être conservés dans un emballage hermétique à l'épreuve de l'humidité afin de prévenir tout changement au cours de l'entreposage.
- Avant de charger un papier préimprimé tel qu'un formulaire ou du papier à en-tête, vérifiez que l'encre sur le papier est sèche. L'encre humide peut se décoller du papier préimprimé au cours du processus de fusion.

- Lors d'une impression recto verso sur l'imprimante HP Color LaserJet série 3700, chargez les formulaires préimprimés et le papier à en tête dans le bac 2 ou 3 face à imprimer vers le bas et le haut de la page vers l'arrière du bac. Pour charger des formulaires préimprimés ou du papier à en-tête dans le bac 1, chargez-les le premier côté vers le bas, le bord inférieur en premier.
- Lors d'une impression recto, chargez les formulaires préimprimés et le papier à en-tête dans le bac 2 ou 3, face à imprimer vers le haut et le haut de la page vers la gauche. Pour charger des formulaires préimprimés ou du papier à en-tête dans le bac 1, placez-les dans le bac face à imprimer vers le haut, et le bord supérieur court en premier.

Papier recyclé

Cette imprimante permet l'emploi de papier recyclé. Celui-ci doit répondre aux mêmes spécifications que le papier standard. Reportez-vous au manuel *HP LaserJet Printer Family Print Media Specification Guide*. Hewlett-Packard recommande que le papier recyclé ne contienne pas plus de 5 pour cent de pâte mécanique.

Impression des deux côtés (recto verso)

L'imprimante peut imprimer des deux côtés du papier. Si elle n'est pas dotée de la fonction d'impression recto verso automatique, reportez-vous à la section [Impression manuelle recto verso](#).

Impression recto verso automatique (disponible pour les imprimantes hp color LaserJet 3700dn et 3700dtn)

Remarque

Vous devez spécifier des options recto verso dans votre application ou le pilote d'imprimante afin d'imprimer sur les deux côtés de la page.

Pour utiliser l'impression recto verso, procédez comme suit :

- Vérifiez que le pilote d'imprimante est configuré pour l'impression recto verso. (Pour obtenir des instructions, consultez l'aide en ligne du pilote d'imprimante.)
- Sélectionnez les options d'impression recto verso appropriées dans le pilote d'imprimante. Ces options comprennent l'orientation de la page et de la reliure.
- L'impression recto verso n'est pas prise en charge pour certains types de supports, tels que les transparents, les étiquettes, le papier cartonné et le film glacé.
- Pour obtenir des résultats optimaux, n'utilisez pas l'impression recto verso sur des supports de grammage élevé à texture rugueuse.
- Lors de l'impression recto verso, chargez les formulaires préimprimés et le papier à en-tête dans le bac 2 ou 3, le premier côté vers le haut et le haut de la page vers l'arrière du bac. Pour charger des formulaires préimprimés ou du papier à en-tête dans le bac 1, chargez-les le premier côté vers le bas et le bas de la page en premier.

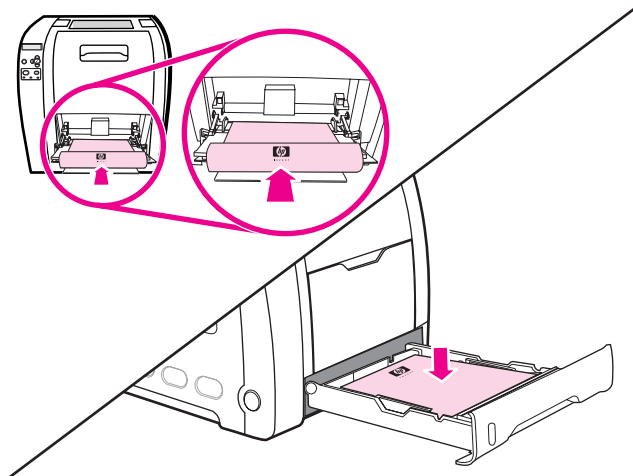

Paramètres du panneau de commande pour l'impression recto verso

Un grand nombre d'applications permettent de modifier les paramètres de l'impression recto verso. Si votre application ou le pilote d'imprimante ne vous le permet pas, vous pouvez modifier ces paramètres via le panneau de commande. Le paramètre usine par défaut est **DESACTIVE**.

ATTENTION

N'utilisez pas l'impression recto verso sur des étiquettes, des transparents ou du papier glacé, sous peine d'endommager sérieusement l'imprimante.

Pour spécifier l'impression recto verso à partir du panneau de commande de l'imprimante

Remarque

La modification des paramètres d'impression recto verso via le panneau de commande a un impact sur tous les travaux d'impression. Lorsque possible, effectuez ces modifications dans votre application ou le pilote d'imprimante.

1. Appuyez sur **MENUS** pour accéder aux **MENUS**.
2. Appuyez sur ▼ pour mettre en surbrillance **Configurer le périphérique**.
3. Appuyez sur ✓ pour sélectionner **Configurer le périphérique**.
4. Appuyez sur ✓ pour sélectionner **IMPRESSION**.
5. Appuyez sur ▼ pour mettre en surbrillance **RECTO VERSO**.
6. Appuyez sur ✓ pour sélectionner **RECTO VERSO**.
7. Appuyez sur ▲ ou ▼ pour sélectionner **ACTIVE** pour activer l'impression recto verso ou **DEACTIVE** pour la désactiver.
8. Appuyez sur ✓ pour valider la sélection.
9. Appuyez sur **MENU** pour revenir à l'état **Prêt**.
10. A partir de votre application ou du pilote d'imprimante, sélectionnez, si possible, l'impression recto verso.

Remarque

Pour sélectionner l'impression recto verso à partir du pilote d'imprimante, vous devez d'abord configurer correctement ce dernier. (Pour obtenir des instructions, consultez l'aide en ligne du pilote d'imprimante.)

Options de reliure des travaux d'impression recto verso

Avant d'imprimer un document recto verso, utilisez le pilote d'imprimante pour choisir le bord sur lequel relier le document fini. La reliure sur le bord long (livre) est la disposition classique utilisée pour les livres. La reliure sur le bord court (plaquette) est la disposition de type calendrier classique.

Remarque

Le paramètre de reliure par défaut est défini sur le grand côté lorsque l'orientation de la page est configurée sur le mode Portrait. Pour définir la reliure sur le bord court, cliquez sur la case à cocher **Retourner les pages vers le haut**.

Impression manuelle recto verso

Remarque

L'imprimante HP Color LaserJet série 3500 n'offre pas de possibilité d'impression recto verso automatique.

Si vous souhaitez imprimer en recto verso sur un papier de format ou de grammage différent de ceux pris en charge (par exemple, papier d'un grammage supérieur à 105 g/m² ou sur un papier très fin), ou si l'imprimante ne prend pas en charge l'impression recto verso automatique, vous devrez aller à l'imprimante et réinsérer le papier manuellement une fois le premier côté imprimé. Vous devrez également réinsérer le papier manuellement si vous sélectionnez **Ordre correct pour bac de sortie arrière** ou **Ordre correct pour circuit papier direct** dans le pilote d'imprimante. Suivez les instructions du pilote d'imprimante.

Si vous utilisez du papier cartonné ou un papier épais, sélectionnez **Ordre correct pour bac de sortie arrière** dans le pilote d'imprimante pour éviter les bourrages. Ouvrez la porte arrière inférieure (bac de sortie arrière).

Remarque

Le papier endommagé ou en mauvais état peut entraîner des bourrages papier et ne doit pas être utilisé.

Pour imprimer manuellement en recto verso

1. Insérez suffisamment de papier dans un des bacs. Si vous chargez un papier spécial tel que du papier à en-tête, chargez-le de l'une des manières suivantes :

Pour le bac 1, chargez le papier à en-tête, premier côté vers le bas, le bord inférieur en premier.

Pour le bac 2 (bac de 250 feuilles) ou le bac 3 (bac de 500 feuilles), chargez le papier à en-tête, premier côté vers le haut, le bord supérieur vers l'arrière du bac.

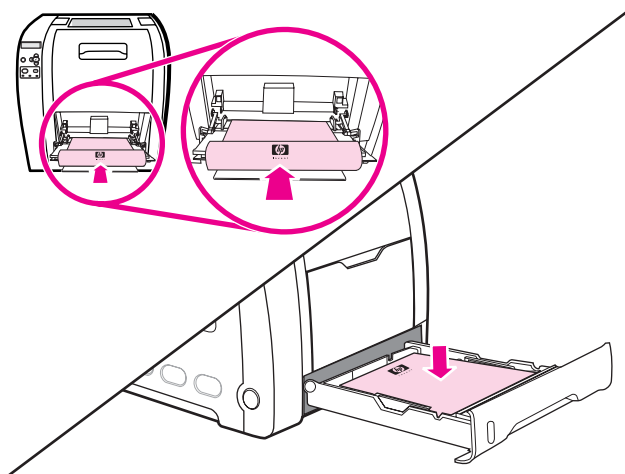

2. Ouvrez le pilote d'imprimante.
3. Sélectionnez le type et le format appropriés.
4. Dans le cas d'une impression sur un papier épais ou très fin, sélectionnez **Ordre correct pour bac de sortie arrière** ou **Ordre correct pour circuit papier direct** dans le pilote d'imprimante. Ouvrez la porte arrière inférieure (bac de sortie arrière).
5. Dans l'onglet **Finition**, sélectionnez **Impression recto verso (manuelle)**.
6. Cliquez sur **OK**.
7. Envoyez le travail d'impression à l'imprimante.

- Allez à l'imprimante. Lorsque l'invite **ALIMENTATION MANUELLE** s'affiche, retirez tout papier vierge du bac 1. Insérez la pile imprimée, côté vierge vers le haut, le bord supérieur en *premier*. Vous *devez* imprimer le deuxième côté à partir du bac 1.

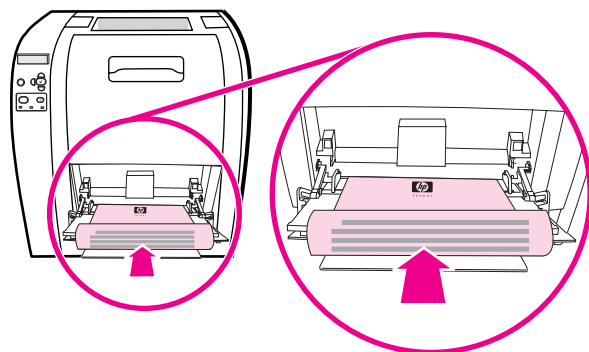

Remarque

Ne jetez pas les feuilles vierges de la pile imprimée.

- Si un message s'affiche sur le panneau de commande, appuyez sur ✓.

Remarque

Si le nombre total de feuilles dépasse la capacité du bac 1 pour les travaux recto verso manuels, vous devez répéter les étapes 6 et 7 à chaque insertion du papier jusqu'à la fin du travail recto verso. Insérez la partie supérieure de la pile en premier.

- Si le travail d'impression ne s'imprime, accédez à l'imprimante et appuyez sur **CONTINUER**.

Situations d'impression particulières

Suivez ces directives lorsque vous imprimez sur des types de papier spéciaux.

Impression d'une première page différente

Pour imprimer la première page d'un document sur un type de papier différent du reste du document, utilisez la procédure ci-dessous. Par exemple, vous pouvez imprimer la première page d'un document sur un papier à en-tête et le reste sur du papier ordinaire.

1. A partir de votre application ou du pilote d'imprimante, spécifiez un bac pour la première page (papier à en-tête) et un autre pour les pages suivantes.
2. Chargez le papier spécial dans le bac spécifié à l'étape 1.
3. Chargez le papier pour les autres pages du document dans un autre bac.
4. Imprimez le document.

Vous pouvez également imprimer une première page différente en utilisant le panneau de commande ou le pilote d'imprimante pour spécifier les types de papier chargés dans les bacs et en sélectionnant ensuite la première et les autres pages par type de papier.

Impression sur un papier de format personnalisé

L'imprimante prend en charge l'impression recto et l'impression recto verso manuelle sur un papier au format personnalisé. Le bac 1 prend en charge le papier dont le format est compris entre 76 x 127 mm et 215 x 356 mm.

Lors de l'impression sur un format de papier personnalisé, si le bac 1 est configuré dans le panneau de commande de l'imprimante sur **BAC X TYPE = TOUT TYPE** et **BAC X FORMAT= TT FORMT**, l'imprimante imprime sur le papier chargé dans le bac.

Certains logiciels et pilotes d'imprimante permettent de spécifier les dimensions des formats personnalisés. Assurez-vous de spécifier le format correct dans la boîte de dialogue de mise en page et celle d'impression. Si votre logiciel ne vous permet pas cette action, spécifiez les dimensions du format personnalisé du papier dans le menu Gestion du papier du panneau de commande de l'imprimante. Pour plus d'informations, reportez-vous à la section [Menu de gestion du papier](#).

Si votre application exige que vous calculiez les marges pour le papier de format personnalisé, consultez son aide en ligne.

Annulation d'une demande d'impression

Vous pouvez mettre fin à une demande d'impression à partir du panneau de commande de l'imprimante ou à partir de l'application. Pour annuler une demande à partir d'un ordinateur connecté à un réseau, consultez l'aide en ligne du logiciel de réseau en question.

Remarque

Il peut y avoir un délai entre l'annulation d'un travail d'impression et l'arrêt de l'impression.

Pour annuler le travail d'impression en cours à partir du panneau de commande

Appuyez sur **ARRÊTER** sur le panneau de commande de l'imprimante pour mettre en pause le travail en cours d'impression. Appuyez sur ▼ pour mettre en surbrillance **Annuler la tâche en cours**. Appuyez sur ✓ pour annuler le travail. Pour continuer l'impression du travail, appuyez sur ✓ pour reprendre l'impression. Si le travail est trop avancé dans le processus d'impression, l'option d'annulation peut ne pas être disponible.

Pour annuler le travail d'impression en cours à partir de votre application

Une boîte de dialogue s'affiche brièvement à l'écran, vous offrant l'option d'annuler le travail d'impression.

Si plusieurs demandes ont été envoyées à l'imprimante à partir de l'application, il se peut qu'elles soient dans une file d'attente d'impression (dans le Gestionnaire d'impression de Windows, par exemple). Reportez-vous à la documentation du logiciel pour obtenir des instructions spécifiques sur l'annulation d'une demande d'impression à partir de l'ordinateur.

Si un travail d'impression est en attente dans une file d'impression (mémoire de l'ordinateur) ou un spouleur d'impression (Windows 98, 2000, XP ou Me), supprimez le travail d'impression à cet emplacement.

Sous Windows 98, 2000, XP ou Me, accédez au menu **Démarrer**, puis sélectionnez **Paramètres**, puis **Imprimantes**. Cliquez deux fois sur l'icône de l'Imprimante HP Color LaserJet 3500 ou 3700 pour ouvrir le spouleur d'impression. Sélectionnez le travail d'impression à annuler, puis appuyez sur la touche **Suppr**. Si le travail d'impression n'est pas annulé, vous pouvez avoir à arrêter l'ordinateur, puis à le redémarrer.

Gestion de la mémoire (uniquement disponible pour l'imprimante hp color LaserJet série 3700)

L'imprimante prend en charge jusqu'à 448 Mo de mémoire. Vous pouvez ajouter de la mémoire supplémentaire en installant des modules DIMM (Dual Inline Memory Modules). Pour cela, l'imprimante comporte trois logements pour modules DIMM, acceptant chacun 64, 128 ou 256 Mo de RAM. Pour plus d'informations sur l'installation de mémoire, reportez-vous à la section [Utilisation de cartes de mémoire et de serveur d'impression](#).

L'imprimante utilise des modules de mémoire DRAM à 168 broches, synchrones et sans parité. Les modules DIMM EDO (Extended Data Output, soit sortie de données étendue) ne sont pas pris en charge.

Remarque

Si des problèmes de mémoire se produisent lors de l'impression de graphiques complexes, vous pouvez libérer de la mémoire en supprimant des polices téléchargées, des feuilles de style et des macros de la mémoire de l'imprimante. En réduisant la complexité d'un travail d'impression à partir d'une application, vous pouvez également éviter des problèmes de mémoire.

Remarque

Une fois la mémoire ajoutée, assurez-vous de mettre à jour la configuration de l'imprimante dans le pilote d'imprimante.

5

Gestion de l'imprimante

Ce chapitre décrit la gestion de l'imprimante. Il se compose des sections suivantes :

- [Pages d'informations sur l'imprimante](#)
- [Utilisation du serveur Web intégré \(uniquement disponible pour l'imprimante hp color LaserJet série 3700\)](#)
- [Utilisation de la boîte à outils hp](#)

Pages d'informations sur l'imprimante

Le panneau de commande de l'imprimante permet d'imprimer des pages qui fournissent des informations sur l'imprimante et sa configuration actuelle. Les procédures d'impression des pages d'informations suivantes sont décrites ici :

- Structure des menus
- Page de configuration
- Page d'état des fournitures
- Page d'utilisation (disponible sur l'imprimante HP Color LaserJet série 3700)
- Page de démonstration
- Répertoire de fichiers (disponible sur l'imprimante HP Color LaserJet série 3700)
- Liste de polices PCL ou PS (disponible sur l'imprimante HP Color LaserJet série 3700)
- Page d'enregistrement
- Page de test de circuit papier
- Journal des événements
- Page de résolution de problèmes de qualité d'impression

Remarque

Les pages d'informations pour l'imprimante HP Color LaserJet série 3500 sont uniquement disponibles en anglais.

Structure des menus

Pour afficher les paramètres actuels des menus et options disponibles dans le panneau de commande, imprimez la structure des menus correspondante.

1. Appuyez sur **MENUS** pour accéder aux **MENUS**.
2. Appuyez sur ▼ pour mettre en surbrillance **Informations**.
3. Appuyez sur ✓ pour sélectionner **Informations**.
4. Si **IMPRIMER STRUCTURE MENUS** n'est pas en surbrillance, appuyez sur ▲ ou ▼ afin de mettre cette option en surbrillance.
5. Appuyez sur ✓ pour sélectionner **IMPRIMER STRUCTURE MENUS**.

Le message **Impression... STRUCTURE DES MENUS** apparaît sur l'affichage jusqu'à la fin de l'impression de la structure des menus. Une fois la structure des menus imprimée, l'imprimante revient à l'état **Prêt**.

Vous pouvez conserver la structure des menus à proximité de l'imprimante, pour référence. Le contenu de la structure des menus varie en fonction des options installées dans l'imprimante. (La plupart des valeurs peuvent être remplacées depuis le pilote d'impression ou l'application.)

Pour obtenir la liste complète des menus du panneau de commande et de leurs valeurs possibles, reportez-vous à la section [Hiérarchie des menus](#).

Page de configuration

Utilisez la page de configuration pour consulter les paramètres actuels de l'imprimante, pour vous aider à résoudre les problèmes ou pour vérifier l'installation d'accessoires en option tels que la mémoire (DIMM), les bacs à papier et les langages d'imprimante.

1. Appuyez sur **MENUS** pour accéder aux **MENUS**.
2. Appuyez sur ▼ pour mettre en surbrillance **Informations**.
3. Appuyez sur ✓ pour sélectionner **Informations**.
4. Appuyez sur ▼ pour mettre en surbrillance **IMPRIMER CONFIGURATION**.
5. Appuyez sur ✓ pour sélectionner **IMPRIMER CONFIGURATION**.

Le message **Impression... CONFIGURATION** apparaît sur l'affichage jusqu'à la fin de l'impression de la page de configuration. Une fois la page de configuration imprimée, l'imprimante revient à l'état **Prêt**.

Remarque

Si l'imprimante est configurée avec des cartes EIO (par exemple, un serveur d'impression HP Jetdirect) ou un disque dur facultatif, une page de configuration supplémentaire s'imprime, offrant des informations sur la configuration de ces périphériques.

Page d'état des fournitures

La page d'état des fournitures indique la durée de vie restante des fournitures d'imprimante suivantes :

- Cartouches d'impression (toutes couleurs)
- Unité de transfert
- Unité de fusion

Pour imprimer la page d'état des fournitures

1. Appuyez sur **MENUS** pour accéder aux **MENUS**.
2. Appuyez sur ✓ pour sélectionner **Informations**.
3. Appuyez sur ▼ pour mettre en surbrillance **IMPRIMER PAGE ETAT FOURNIT..**
4. Appuyez sur ✓ pour sélectionner **IMPRIMER PAGE ETAT FOURNIT..**

Le message **Impression... Etat fournitures** apparaît sur l'affichage jusqu'à la fin de l'impression de la page d'état des fournitures. Une fois la page d'état des fournitures imprimée, l'imprimante revient à l'état **Prêt**.

Remarque

Si vous utilisez des fournitures non-HP, la page d'état des fournitures peut ne pas afficher la durée de vie restante de celles-ci. Pour plus d'informations, reportez-vous à la section [Cartouches d'impression non-HP](#).

Page d'utilisation (disponible pour l'imprimante hp color LaserJet série 3700)

La page d'utilisation répertorie le nombre des pages imprimées par format de papier. Elle indique le nombre de pages imprimées sur un côté (recto), sur les deux côtés (recto verso) et le total de chaque méthode d'impression par format de papier. Enfin, elle spécifie le pourcentage moyen de couverture des pages par couleur.

1. Appuyez sur **MENUS** pour accéder aux **MENUS**.
2. Appuyez sur **✓** pour sélectionner **Informations**.
3. Appuyez sur **▼** pour mettre en surbrillance **IMPRIMER PAGE UTILISATION**.
4. Appuyez sur **✓** pour sélectionner **IMPRIMER PAGE UTILISATION**.

Le message **Impression... PAGE UTILISATION** apparaît sur l'affichage jusqu'à la fin de l'impression de la page d'utilisation. Une fois la page d'utilisation imprimée, l'imprimante revient à l'état **Prêt**.

Page de démonstration

Une page de démonstration est une photographie couleur qui démontre la qualité d'impression. Elle est disponible via l'imprimante et est stockée sur le CD-ROM livré avec cette dernière.

Remarque

Cette page peut également être imprimée à l'aide de la boîte à outils HP.

1. Appuyez sur **MENUS** pour accéder aux **MENUS**.
2. Appuyez sur **▼** pour mettre en surbrillance **Informations**.
3. Appuyez sur **✓** pour sélectionner **Informations**.
4. Appuyez sur **▼** pour mettre en surbrillance **IMPRIMER PAGE DEMO**.
5. Appuyez sur **✓** pour sélectionner **IMPRIMER PAGE DEMO**.

Le message **Impression... PAGE DEMO** apparaît sur l'affichage jusqu'à la fin de l'impression de la page de démonstration. Une fois la page de démonstration imprimée, l'imprimante revient à l'état **Prêt**.

Répertoire de fichiers (disponible pour l'imprimante hp color LaserJet série 3700)

La page de répertoire de fichiers affiche des informations sur tous les périphériques de stockage de masse installés. Cette option ne s'affiche pas si aucun périphérique de stockage de masse n'est installé.

1. Appuyez sur **MENUS** pour accéder aux **MENUS**.
2. Appuyez sur **▼** pour mettre en surbrillance **Informations**.
3. Appuyez sur **✓** pour sélectionner **Informations**.
4. Appuyez sur **▼** pour mettre en surbrillance **IMPRIMER REPERT. FICHIERS**.
5. Appuyez sur **✓** pour sélectionner **IMPRIMER REPERT. FICHIERS**.

Le message **Impression... REPERTOIRE FICHIERS** apparaît sur l'affichage jusqu'à la fin de l'impression de la page de répertoire de fichiers. Une fois la page du répertoire des fichiers imprimée, l'imprimante revient à l'état **Prêt**.

Liste de polices PCL ou PS (disponible sur l'imprimante HP Color LaserJet série 3700)

Utilisez les listes de polices pour connaître les polices installées dans l'imprimante. (Les listes de polices indiquent également les polices résidant sur un disque dur ou sur un module de mémoire Flash DIMM en option.)

1. Appuyez sur **MENUS** pour accéder aux **MENUS**.
2. Appuyez sur ▼ pour mettre en surbrillance **Informations**.
3. Appuyez sur ✓ pour sélectionner **Informations**.
4. Appuyez sur ▼ pour mettre en surbrillance **IMPRIMER LISTE POLICES PCL** ou **IMPRIMER LISTE POLICES PS**.
5. Appuyez sur ✓ pour sélectionner **IMPRIMER LISTE POLICES PCL** ou **IMPRIMER LISTE POLICES PS**.

Le message **Impression... LISTE POLICES** apparaît sur l'affichage jusqu'à la fin de l'impression de la page de liste de polices. Une fois la page de liste des polices imprimée, l'imprimante revient à l'état **Prêt**.

Utilisation du serveur Web intégré (uniquement disponible pour l'imprimante hp color LaserJet série 3700)

Lorsque l'imprimante est directement connectée à un ordinateur, utilisez la boîte à outils HP pour afficher des pages Web décrivant l'état de l'imprimante.

Lorsque l'imprimante est connectée au réseau, le serveur Web intégré est automatiquement disponible. Vous pouvez accéder au serveur Web intégré à partir de Windows 95 et versions ultérieures.

Grâce au serveur Web intégré, vous pouvez voir l'état de l'imprimante et du réseau, et gérer les fonctions d'impression depuis votre ordinateur au lieu du panneau de commande de l'imprimante. Vous trouverez ciaprès des exemples de ce que vous permet de faire le serveur Web intégré :

- Afficher des informations sur l'état de l'imprimante
- Définir le type de papier chargé dans chaque bac
- Déterminer la durée de vie restante de toutes les fournitures et en commander de nouvelles
- Afficher et modifier la configuration des bacs
- Afficher et modifier la configuration des menus du panneau de commande de l'imprimante
- Afficher et imprimer des pages internes
- Recevoir des notifications concernant les événements relatifs à l'imprimante et aux fournitures
- Afficher et modifier la configuration du réseau
- Afficher le contenu d'assistance spécifique à l'état actuel de l'imprimante

Pour utiliser le serveur Web intégré, vous devez disposer de Microsoft Internet Explorer 4 (ou version ultérieure) ou de Netscape Navigator 4 (ou version ultérieure). Le serveur Web intégré fonctionne lorsque l'imprimante est connectée à un réseau IP. Le serveur Web intégré ne prend pas en charge les connexions d'imprimante IPX ou AppleTalk. L'accès à Internet n'est pas nécessaire pour ouvrir et utiliser le serveur Web intégré.

Pour accéder au serveur Web intégré via une connexion réseau

Dans un navigateur Web pris en charge sur votre ordinateur, entrez l'adresse IP de l'imprimante dans le champ correspondant. (Pour trouver l'adresse IP, imprimez une page de configuration. Pour plus d'informations sur l'impression d'une page de configuration, reportez-vous à la section [Pages d'informations sur l'imprimante.](#))

Remarque

Une fois l'URL ouverte, vous pouvez lui associer un signet pour y accéder rapidement dans le futur.

1. Les trois onglets du serveur Web intégré contiennent des informations et paramètres relatifs à l'imprimante : Informations , Paramètres et Réseau . Cliquez sur l'onglet à afficher.
2. Pour plus d'informations sur chaque onglet, reportez-vous aux sections suivantes.

Onglet Informations

Le groupe des pages d'informations se compose des pages suivantes :

- **Etat du périphérique.** Cette page affiche l'état de l'imprimante et indique la durée de vie restante des fournitures HP (0 % indiquant qu'une fourniture est vide). Cette page affiche également le type et le format du papier pour chaque bac. Pour modifier les paramètres par défaut, cliquez sur **Modifier les paramètres**.
- **Page de configuration.** Cette page présente les informations qui se trouvent sur la page de configuration de l'imprimante.
- **Etat des consommables.** Cette page affiche la durée de vie restante des fournitures HP, (0 % indiquant qu'une fourniture est vide). Elle indique également les numéros de référence des fournitures. Pour commander de nouvelles fournitures, cliquez sur **Commander des fournitures** dans la zone **Autres liens** dans la partie gauche de la fenêtre. Pour visiter un site Web, vous devez avoir accès à Internet.
- **Journal des événements.** Cette page affiche la liste de tous les événements et erreurs de l'imprimante.
- **Page d'utilisation.** Cette page récapitule le nombre de pages imprimées, par format et par type.
- **Informations sur le périphérique.** Cette page affiche également le nom et l'adresse de réseau de l'imprimante, ainsi que des informations sur le modèle. Pour modifier ces entrées, cliquez sur **Informations sur le périphérique** dans l'onglet **Paramètres**.
- **Panneau de commande.** Affiche les messages provenant du panneau de commande de l'imprimante tels que, par exemple **Prête** ou **PowerSave**.

Onglet Paramètres

Cet onglet permet de configurer l'imprimante à partir de l'ordinateur. L'onglet **Paramètres** peut être protégé par un mot de passe. Si l'imprimante est en réseau, consultez toujours l'administrateur de l'imprimante avant de modifier les paramètres de cet onglet.

L'onglet **Paramètres** contient les pages suivantes.

- **Configurer le périphérique.** Configurez tous les paramètres d'imprimante depuis cette page. Cette page contient les menus généralement accessibles sur les imprimantes à l'aide de leur panneau de commande. Ces menus comprennent **Information**, **Gestion du papier**, **Configuration périphérique** et **Diagnostics**.
- **Alertes.** Réseau uniquement. Configurez cette page de façon à recevoir des alertes par courrier électronique pour divers événements d'imprimante et de fournitures.
- **Courrier électronique.** Réseau uniquement. Utilisée parallèlement à la page des alertes pour configurer le courrier électronique entrant et sortant, ainsi que pour définir les alertes par courrier électronique.
- **Sécurité.** Définissez le mot de passe à saisir pour accéder aux onglets **Paramètres** et **Réseau**. Activez et désactivez certaines fonctions du serveur Web intégré.
- **Autres liens.** Ajoutez ou personnalisez un lien vers un autre site Web. Ce lien apparaît dans la zone **Autres liens** sur toutes les pages du serveur Web intégré. Ces liens permanents apparaissent toujours dans la zone **Autres liens** : **HP Instant Support™**, **Commander des fournitures** et **Support produit**.
- **Informations sur le périphérique.** Nommez l'imprimante et assignez-lui un numéro d'identification. Saisissez le nom et l'adresse électronique du principal destinataire des informations sur l'imprimante.

- **Langue.** Déterminez la langue d'affichage des informations du serveur Web intégré.
- **Services temporels.** Permet de synchroniser l'heure via un serveur d'horloge du réseau.

Onglet Réseau

Cet onglet permet à l'administrateur réseau de contrôler les paramètres réseau de l'imprimante lorsque cette dernière est connectée à un réseau IP. Cet onglet n'apparaît pas si l'imprimante est directement connectée à un ordinateur ou si elle n'est pas connectée au réseau via une carte de serveur d'impression HP JetDirect.

Autres liens

Cette section contient des liens vers Internet. Vous devez avoir accès à Internet pour utiliser ces liens. Si vous utilisez une connexion à distance et que vous ne vous êtes pas connecté en ouvrant le serveur Web intégré, connectezvous pour visiter ces sites Web. Pour vous connecter, vous pouvez être obligé de fermer le serveur Web intégré, puis de l'ouvrir à nouveau.

- **HP Instant Support™.** Permet de se connecter au site Web HP et de rechercher des solutions. Ce service analyse le journal d'erreurs et les informations de configuration de votre imprimante pour fournir un diagnostic et des informations d'assistance propres à votre imprimante.
- **Commander des fournitures.** Cliquez sur ce lien pour vous connecter au site Web HP et commander des fournitures HP telles que cartouches et papier.
- **Assistance pour le produit.** Accédez au site d'assistance pour l'imprimante HP Color LaserJet série 3500 et l'imprimante HP Color LaserJet série 3700. Vous pouvez alors rechercher de l'aide sur des sujets généraux.

Utilisation de la boîte à outils hp

La boîte à outils HP est une application Web que vous pouvez utiliser pour les tâches suivantes :

- Vérifier l'état de l'imprimante
- Configurer les paramètres de l'imprimante
- Afficher les informations de dépannage
- Afficher la documentation en ligne
- Configurer des alertes contextuelles (Windows uniquement).

Lorsque l'imprimante est directement connectée à votre ordinateur ou à un réseau, vous pouvez afficher la boîte à outils HP. Pour pouvoir utiliser la boîte à outils HP, vous devez avoir effectué une installation intégrale des logiciels.

Remarque

Il n'est pas nécessaire d'avoir accès à Internet pour ouvrir et utiliser la boîte à outils HP. Toutefois, si vous cliquez sur un lien dans la zone **Autres liens**, vous devez avoir accès à Internet pour atteindre le site associé au lien. Pour plus d'informations, reportez-vous à la section [Autres liens](#).

Systemes d'exploitation pris en charge

La boîte à outils HP est prise en charge par les systèmes d'exploitation suivants :

- Windows 98, 2000, Me et XP
- Mac OS 10,2 ou version ultérieure

Navigateurs pris en charge

Pour utiliser la boîte à outils HP, il vous faut l'un des navigateurs suivants :

Windows

- Microsoft Internet Explorer versions 5,2 et ultérieures
- Netscape Navigator version 6 ou ultérieure
- Opera Software ASA Opera™

Macintosh

- Microsoft Internet Explorer versions 5,2 et ultérieures
- Netscape Navigator version 6 ou ultérieure

Toutes les pages du navigateur sont imprimables.

Pour afficher la boîte à outils hp

Dans le menu **Démarrer**, sélectionnez **Programmes**, puis **Boîte à outils HP**. Cliquez deux fois sur l'icône de client d'état.

La boîte à outils HP s'ouvre dans le navigateur Web.

Remarque

Une fois l'URL ouverte, vous pouvez lui associer un signet pour y accéder rapidement dans le futur.

Sections de la boîte à outils HP

Le logiciel de la boîte à outils HP contient les sections suivantes :

- [Onglet Etat](#)
- [Onglet Dépannage](#)
- [Onglet Alertes](#)
- [Onglet Documentation](#)
- [Fenêtre Paramètres avancés de l'imprimante](#)

Autres liens

Toutes les pages de la boîte à outils HP contiennent des liens vers le site Web HP pour l'enregistrement des produits, l'assistance sur les produits et la commande de consommables. Pour utiliser ces liens, vous devez avoir accès à Internet. Si vous utilisez une connexion à distance et que vous n'êtes pas connecté lors de l'ouverture initiale de la boîte à outils HP, vous devez vous connecter pour pouvoir visiter ces sites Web.

Onglet Etat

L'onglet Etat contient des liens vers les pages principales suivantes :

- **Etat du périphérique.** Affiche des informations sur l'état de l'imprimante. Cette page indique l'état de l'imprimante, par exemple en cas de bourrage papier ou lorsqu'un bac est vide. Après avoir corrigé le problème signalé, cliquez sur le bouton **Actualiser** pour mettre à jour l'état du périphérique.
- **Etat des consommables.** Affiche l'état détaillé des consommables, par exemple le pourcentage d'encre restant dans la cartouche d'impression et le nombre de pages imprimées par la cartouche d'impression en cours. Elle contient aussi des liens permettant de commander des consommables et de rechercher des informations sur leur recyclage.
- **Imprimer les pages d'infos.** Imprime la page de configuration et les diverses autres pages d'informations disponibles pour l'imprimante, telles que la page d'état des fournitures et la page de démonstration.

Onglet Dépannage

L'onglet Dépannage offre des liens à diverses informations de dépannage de l'imprimante, telles que des pages expliquant comment supprimer un bourrage, résoudre des problèmes de qualité d'impression et résoudre d'autres problèmes de l'imprimante.

Onglet Alertes

L'onglet Alertes permet de configurer l'imprimante afin qu'elle vous avertisse automatiquement des alertes. L'onglet Alertes contient des liens vers les pages principales suivantes :

- Configuration des alertes sur l'état
- Permet de configurer des alertes par courrier électronique (uniquement disponible pour l'imprimante HP Color LaserJet série 3500)
- Paramètres d'administration

Configuration de la page d'alertes d'état

Sur la page de configuration des message d'alerte sur l'état, il est possible d'activer ou de désactiver les messages d'alerte, de définir le moment d'envoi d'un message d'alerte par l'imprimante et de choisir entre deux type d'alerte :

- Un message contextuel
- Une icône dans la barre des tâches

Pour activer les paramètres, cliquez sur **Appliquer**.

Configuration de la page d'alertes de réception de courrier électronique

Sur la page d'alertes de réception de courrier électronique, vous pouvez configurer les adresses électroniques auxquelles envoyer les alertes et spécifier le type d'alerte à leur transmettre. Il existe quatre destinations électroniques concernant les alertes suivantes :

- Fournitures
- Service
- Circuit papier
- Renseignements

Vous devez configurer un serveur SMTP pour envoyer des alertes électroniques.

Page de paramètres d'administration

Cette page permet de définir la fréquence de vérification des messages d'alerte de l'imprimante par la boîte à outils HP. Vous avez le choix entre trois paramètres :

- 1 fois par minute (toutes les 60 secondes)
- 2 fois par minute (toutes les 30 secondes)
- 20 fois par minute (toutes les 3 secondes)

Si vous voulez réduire le trafic E/S sur le réseau, diminuez la fréquence de vérification des messages d'alerte par l'imprimante.

Onglet Documentation

L'onglet Documentation contient des liens aux sources d'informations suivantes :

- **Guide d'utilisation.** Contient des informations sur l'utilisation de l'imprimante, la garantie, les spécifications et l'assistance que vous êtes en train de lire. Le guide d'utilisation est disponible aux formats HTML et PDF.
- **Notes d'installation.** Contient des informations de dernière minute sur l'imprimante.

Fenêtre Paramètres avancés de l'imprimante

Lorsque vous cliquez sur le lien **Paramètres avancés de l'imprimante**, une nouvelle fenêtre s'ouvre. La fenêtre Paramètres avancés de l'imprimante comporte les onglets suivants :

- Onglet Informations
- Onglet Paramètres
- Onglet Réseau

Onglet Informations

L'onglet Informations fournit des liens rapides aux informations suivantes :

- Etat du périphérique
- Configuration
- Etat des consommables
- Informations sur le périphérique
- Journal des événements
- Page d'utilisation (disponible uniquement pour l'imprimante HP Color LaserJet série 3700)
- Impression des pages d'infos

Onglet Paramètres

L'onglet Paramètres contient des liens à de nombreuses pages permettant d'afficher et de modifier la configuration de l'imprimante.

Remarque

Les paramètres du logiciel peuvent annuler les paramètres définis dans la boîte à outils HP.

- **Configurer le périphérique.** Configurez tous les paramètres d'imprimante depuis cette page. Cette page contient les menus généralement accessibles sur les imprimantes à l'aide de leur panneau de commande. Ces menus comprennent **Information**, **Gestion du papier**, **Configuration périphérique** et **Diagnostics**.
- **Informations sur le périphérique.** Nommez l'imprimante et assignez-lui un numéro d'identification. Saisissez le nom et l'adresse électronique du principal destinataire des informations sur l'imprimante.

Onglet Réseau

L'onglet Réseau permet à l'administrateur réseau de contrôler les paramètres réseau de l'imprimante lorsqu'elle est connectée à un réseau IP. Cet onglet ne s'affiche pas si l'imprimante est directement connectée à un ordinateur ou si elle est reliée à un réseau via tout périphérique autre qu'un serveur d'impression HP Jetdirect.

Liens de la boîte à outils HP

Les liens de la boîte à outils HP, sur le côté gauche de l'écran, offrent accès aux options suivantes :

- **Sélectionner un périphérique.** Permet de sélectionner un des périphériques activés par la boîte à outils HP.
- **Afficher les alertes actuelles.** Permet d'afficher les alertes actuelles pour toutes les imprimantes configurées. (Vous devez imprimer pour afficher les alertes actuelles.)
- **Page en texte uniquement.** Permet d'afficher la boîte à outils HP en tant que carte de site offrant des liens vers des pages en texte seul.

6

Couleur

Ce chapitre décrit comment l'imprimante fournit une superbe impression couleur. Il présente également diverses méthodes permettant de produire la meilleure impression couleur possible. Il se compose des sections suivantes :

- [Utilisation de la couleur](#)
- [Gestion des couleurs](#)
- [Correspondance des couleurs](#)

Utilisation de la couleur

Les imprimantes HP Color LaserJet série 3500 et HP Color LaserJet série 3700 produisent de superbes couleurs dès que vous avez installé l'imprimante. Elles fournissent une combinaison de fonctions couleur automatiques afin de générer d'excellents résultats en couleur pour une utilisation de bureau normale. De plus, l'imprimante HP Color LaserJet série 3700 fournit des outils sophistiqués pour le professionnel expérimenté dans l'utilisation de la couleur.

Les imprimantes HP Color LaserJet série 3500 et HP Color LaserJet série 3700 fournissent des tables de couleurs soigneusement conçues et testées afin de fournir un rendu précis et lisse de toutes les couleurs imprimables.

HP ImageREt 2400

HP ImageREt 2400 est une technologie qui fournit la meilleure qualité d'impression couleur sans devoir modifier les paramètres du pilote d'imprimante ou effectuer des sacrifices entre la qualité d'impression, les performances et la mémoire. La technologie ImageREt 2400 produit des images de qualité photo.

La technologie HP ImageREt 2400 a été améliorée pour cette imprimante. Les améliorations proposent des technologies de recouvrement, un contrôle accru sur le positionnement des points et un contrôle plus précis de la qualité du toner dans un point. Ces nouvelles technologies, couplées au processus d'impression multiniveau de HP, résultent en une imprimante 600 x 600 ppp qui fournit une qualité de classe laser couleur de 2400 ppp offrant des millions de couleurs lisses.

Sélection du papier

Pour obtenir des couleurs et une qualité d'image optimales, il est primordial de sélectionner le type de papier approprié à partir du menu du logiciel de l'imprimante ou du panneau de commande de celle-ci. Reportez-vous à la section [Sélection du papier](#).

Options de couleur (disponibles pour l'imprimante hp color LaserJet série 3700)

Les options de couleur activent automatiquement une sortie couleur optimale pour divers types de documents.

Elles utilisent le taggage d'objets, qui permet l'utilisation des paramètres optimaux de couleurs et de demi-teintes pour différents objets (texte, graphiques et photos) sur une page. Le pilote d'imprimante analyse la page (c'est-à-dire les objets qu'elle contient) et utilise les paramètres de demi-teintes et de couleurs assurant la meilleure qualité d'impression de chaque objet. Le taggage d'objets, utilisé en conjonction avec des paramètres par défaut optimisés, produit des couleurs éclatantes.

Dans l'environnement Windows, les paramètres **Automatique** et **Manuel** sont situés dans l'onglet **Couleur** du pilote d'imprimante.

Rouge-vert-bleu standard (sRGB)

La norme sRGB (Standard red-green-blue) est une norme mondiale mise au point par HP et Microsoft et désignant un langage de couleur commun pour les moniteurs, les périphériques d'entrée (scanners, appareils photo numériques) et de sortie (imprimantes, traceurs). Il s'agit de l'espace couleur par défaut utilisé pour les produits HP, les systèmes d'exploitation Microsoft, le World Wide Web et la plupart des logiciels de bureau vendus aujourd'hui. La norme sRGB est représentative d'un moniteur de PC Windows typique actuel et la norme de convergence pour la télévision haute définition.

Remarque

L'aspect des couleurs sur l'écran dépend de facteurs tels que le type de moniteur utilisé ou l'éclairage de la pièce. Pour plus d'informations, reportez-vous à la section [Correspondance des couleurs](#).

Les dernières versions d'Adobe PhotoShop®, CorelDRAW™, Microsoft Office et bien d'autres applications utilisent la norme sRGB pour communiquer les couleurs. Plus important encore est le fait que, en tant qu'espace couleur par défaut dans les systèmes d'exploitation Microsoft, la norme sRGB a été largement adoptée pour l'échange d'informations sur les couleurs entre des applications et des périphériques utilisant une définition commune qui offre une correspondance des couleurs beaucoup plus fidèle. Avec cette norme, l'utilisateur n'a pas besoin de devenir un expert pour faire correspondre automatiquement les couleurs de l'imprimante, du moniteur de PC et d'autres périphériques d'entrée (scanner, appareils photo numériques).

Impression en quatre couleurs [CMYK (disponible pour l'imprimante hp color LaserJet série 3700)]

Cyan, magenta, jaune et noir (CMYK) sont les encres utilisées par une presse d'impression. Le processus est généralement appelé impression quadrichrome. Les fichiers de données CMYK sont généralement utilisés par et proviennent d'environnements d'arts graphiques (impression et publication). L'imprimante accepte les couleurs CMYK via le pilote d'imprimante PS. Le rendu couleur de l'imprimante du processus CMYK est conçu pour fournir de riches couleurs saturées pour le texte et les graphiques.

Emulation de jeux d'encres CMYK (PostScript uniquement)

Le rendu couleur de l'imprimante du processus CMYK peut être effectué afin d'émuler plusieurs jeux d'encres de presse offset.

- **Par défaut.** Cette sélection est conseillée pour un rendu de besoins généraux de données CMYK. Elle est conçue pour rendre des photos, tout en fournissant de riches couleurs saturées pour le texte et les graphiques.
- **SWOP (Specifications for Web Offset Publications).** Norme d'encres courante aux Etats-Unis et dans d'autres pays/régions.
- **Euroscale.** Norme d'encres courante en Europe et dans d'autres pays/régions.
- **DIC (Dainippon Ink and Chemical).** Norme d'encres courante au Japon et dans d'autres pays/régions.
- **Périphérique.** L'émulation est désactivée. Pour rendre correctement des photos avec cette sélection, vous devez gérer les couleurs de l'image dans l'application ou le système d'exploitation.

Utilisez l'émulation SWOP ou EURO des encres CMJN pour obtenir une correspondance optimum des couleurs de processus quadrichromes (4C) PANTONE® à partir d'applications certifiés PANTONE®, en fonction du nuancier utilisé.

Gestion des couleurs

La configuration des options de couleur sur **Automatique** produit généralement la meilleure qualité possible d'impression de documents couleur. Toutefois, il peut se produire des situations dans lesquelles vous souhaitez imprimer un document couleur en niveaux de gris (noir et blanc) ou modifier une des options de couleur de l'imprimante.

- Sous Windows, imprimez en niveaux de gris ou modifiez les options de couleur à l'aide des paramètres disponibles dans l'onglet **Couleur** du pilote d'imprimante.
- Dans le cas d'un ordinateur Macintosh, imprimez en niveaux de gris ou modifiez les options de couleur à l'aide du menu déroulant **Correspondance des couleurs** de la boîte de dialogue **Imprimer**.

Impression en niveaux de gris

Si l'option **Imprimer en niveaux de gris** est sélectionnée dans le pilote d'imprimante, le document s'imprime en noir et blanc. Cette option est utile pour l'impression de documents couleur à photocopier ou télécopier.

Si l'option **Imprimer en niveaux de gris** est sélectionnée, l'imprimante passe en mode monochrome (quelle que soit la valeur du paramètre **OPTIMISER VIT/COUT**). Ce mode réduit l'usure des cartouches couleur.

Réglage automatique ou manuel des couleurs

La fonction d'ajustement **Automatique** des couleurs optimise le traitement des couleurs en gris neutre, les demi-teintes et les améliorations de bords utilisés pour chaque élément d'un document. Pour plus d'informations, reportez-vous à l'aide en ligne du pilote d'imprimante.

Remarque

Automatique est le paramètre par défaut et est recommandé pour l'impression de tous les documents couleur.

L'option de réglage **Manuel** des couleurs permet de régler le traitement des couleurs en gris neutre, les demi-teintes et les améliorations de bords utilisés pour le texte, les graphiques et les photos. Pour accéder aux options de couleurs manuelles, dans l'onglet **Couleur**, sélectionnez **Manuel**, puis **Paramètres**.

Options de couleurs manuelles

Le réglage manuel des couleurs permet d'ajuster individuellement les options de **couleur** (ou de **correspondance des couleurs**) et de **demi-teintes** pour le texte, les graphiques et les photos.

Remarque

Certaines applications convertissent le texte ou les graphiques en images tramées. Dans ces situations, les paramètres **Photographies** contrôlent également le texte et les graphiques.

Les options de **demi-teintes** ont un impact sur la résolution et la clarté des couleurs imprimées. Vous pouvez les sélectionner pour un texte, des graphiques et des photos de façon indépendante. Les deux options de demi-teintes sont **Lisse** et **Détail**.

Dans le cas de l'imprimante HP Color LaserJet série 3700, les options suivantes sont disponibles pour le paramètre **Demi-teinte** :

- L'option **Lisse** donne de meilleurs résultats pour les grandes zones de couleur unie. Elle améliore également les photos en éliminant les fines gradations de couleurs. Choisissez cette option lorsque l'obtention de zones uniformes et lisses est prioritaire.
- L'option **Détail** est utile pour le texte et les graphiques qui requièrent de nettes distinctions entre les lignes ou couleurs, ou les images contenant un motif ou un niveau élevé de détail. Choisissez cette option lorsque l'obtention de bords nets et de détails est prioritaire.

Le paramètre **Gris neutre** détermine la méthode employée pour la création de couleurs grises utilisées dans le texte, les graphiques et les photos.

Dans le cas de l'imprimante HP Color LaserJet série 3700, les options suivantes sont disponibles pour le paramètre **Gris neutre** :

- **Noir uniquement** génère des couleurs neutres (gris et noir) en utilisant uniquement l'encre noire. Ce réglage garantit des couleurs neutres sans teinte de couleur.
- **4 couleurs** génère des couleurs neutres (gris et noir) en combinant les quatre encres de couleur. Cette méthode produit des dégradés et des transitions plus lisses en des couleurs non neutres et fournit le noir le plus foncé.

Le paramètre **Contrôle du bord** (pour l'imprimante HP Color LaserJet série 3500) détermine comment les bords sont rendus. Le contrôle des bords comporte deux composants : tramage adaptatif et recouvrement. Le tramage adaptatif accroît la netteté des bords. Le recouvrement réduit l'effet d'enregistrement incorrect des plans de couleur en superposant légèrement les bords des objets adjacents.

Dans le cas de l'imprimante HP Color LaserJet série 3700, les niveaux de contrôle des bords suivants sont disponibles :

- **Maximum** est le paramètre de recouvrement le plus agressif. Le tramage adaptatif est activé pour ce paramètre.
- **Normal** est le paramètre de recouvrement par défaut. Le recouvrement est à un niveau intermédiaire et le tramage adaptatif est activé.
- **Clair** définit le recouvrement à un niveau minimal et le tramage adaptatif est activé.
- **Désactivé** désactive le recouvrement et le tramage adaptatif.

Dans le cas de l'imprimante HP Color LaserJet série 3500, les niveaux suivants sont disponibles :

- **Maximum** est le paramètre de recouvrement le plus agressif.
- **Normal** définit le recouvrement sur un niveau moyen.
- **Clair** définit le recouvrement sur un niveau minimal.
- **Désactivé** est le paramètre de recouvrement par défaut. Le recouvrement est désactivé.

Dans le cas de l'imprimante HP Color LaserJet série 3700, les options suivantes sont disponibles pour le paramètre **Couleur RGB** :

- **Par défaut** spécifie à l'imprimante d'interpréter les couleurs RGB en tant que couleurs sRGB. sRGB est la norme acceptée de Microsoft et de l'organisation du World Wide Web (<http://www.w3.org>).
- **Eclatante** spécifie à l'imprimante d'augmenter la saturation des couleurs dans les tons moyens. Les objets moins colorés sont rendus avec plus de couleur. Cette valeur est recommandée pour l'impression de graphiques commerciaux.
- **Périphérique** spécifie à l'imprimante d'imprimer les données RGB dans le mode brut du périphérique. Pour rendre correctement des photos avec cette sélection, vous devez gérer les couleurs de l'image dans l'application ou le système d'exploitation.

Correspondance des couleurs

Le processus consistant à faire correspondre les couleurs imprimées avec celles affichées sur l'écran de l'ordinateur est relativement complexe car les imprimantes et les moniteurs utilisent différentes méthodes pour produire les couleurs. Les moniteurs les *affichent* en pixels lumineux basés sur le processus RGB (rouge, vert, bleu) tandis que les imprimantes les *impriment* à l'aide d'un processus CMKN (cyan, magenta, jaune et noir).

Plusieurs facteurs ont une incidence sur votre habilité à faire correspondre les couleurs imprimées et celles du moniteur. Ils comprennent :

- Supports d'impression
- Colorants de l'imprimante (encres ou toners, par exemple)
- Processus d'impression (technologie à jet d'encre, presse ou laser, par exemple)
- Luminosité ambiante
- Différences de perception des couleurs
- Applications
- Pilotes d'imprimante
- Système d'exploitation du PC
- Moniteurs
- Cartes vidéo et pilotes
- Environnement de fonctionnement (humidité, par exemple)

Gardez en mémoire les facteurs cités plus haut si vous remarquez que les couleurs affichées à l'écran ne correspondent pas exactement à celles imprimées.

Pour la plupart des utilisateurs, la meilleure méthode de correspondance des couleurs affichées et imprimées consiste à imprimer des couleurs sRGB.

Correspondance des couleurs du nuancier (disponible pour l'imprimante hp color LaserJet série 3700)

Le processus de correspondance de la sortie d'imprimante avec les nuanciers préimprimés et les références de couleurs standard est complexe. En général, vous pouvez obtenir une correspondance satisfaisante avec un nuancier si les encres utilisées pour créer le nuancier sont le cyan, le magenta, le jaune et le noir. Ces nuanciers sont généralement appelés des nuanciers de couleurs quadrichromes.

Certains nuanciers sont créés à partir de couleurs ponctuelles. Les couleurs ponctuelles sont des colorants spécialement créés. Plusieurs de ces couleurs ponctuelles sont situées en dehors de la gamme des couleurs de l'imprimante. La plupart des nuanciers de couleurs ponctuelles sont accompagnés de nuanciers quadrichromes qui fournissent des approximations CMYK de la couleur ponctuelle.

La plupart des nuanciers quadrichromes comportent une notice sur les normes quadrichromes utilisées pour imprimer le nuancier. Dans la plupart des cas, cette norme est SWOP, EURO ou DIC. Pour obtenir une correspondance de couleurs optimale par rapport au nuancier quadrichrome, sélectionnez l'émulation d'encre correspondante dans le menu de l'imprimante. Si vous ne pouvez pas identifier la norme quadrichrome, utilisez l'émulation d'encre SWOP.

Pour obtenir une correspondance optimum des couleurs de processus quadrichromes (4C) PANTONE®, utilisez l'émulation SWOP ou EURO des encres CMJN dans le pilote d'émulation HP Color LaserJet 3700 PostScript lors de l'impression à partir d'applications certifiées PANTONE®.

7

Maintenance

Ce chapitre décrit les procédures de maintenance de votre imprimante. Il se compose des sections suivantes :

- [Gestion des fournitures](#)
- [Remplacement de fournitures et de pièces](#)
- [Nettoyage de l'imprimante](#)
- [Configuration des alertes par message électronique](#)

Gestion des fournitures

L'utilisation, le stockage et la surveillance des cartouches d'impression peuvent aider à assurer une sortie d'imprimante de haute qualité.

Durée de vie des fournitures

La durée de vie des cartouches dépend des motifs d'utilisation et de la quantité d'encre utilisée par les travaux d'impression. Par exemple, lors de l'impression d'un texte à raison d'une couverture de 5 pour cent, une cartouche d'impression HP dure en moyenne 4 000 ou 6 000 pages, en fonction du modèle. (Pour une lettre commerciale typique, la couverture est d'environ 5 %.)

La durée de vie des cartouches est réduite par l'impression fréquente de travaux d'une ou deux pages, par la couverture élevée et par l'impression recto verso automatique. Vous pouvez à tout moment vérifier la durée de vie de la cartouche en contrôlant le niveau d'encre, comme décrit ci-dessous. Pour plus d'informations, reportez-vous à la section [Vérification de la durée de vie de la cartouche d'impression](#).

Intervalles approximatifs de remplacement des fournitures pour l'imprimante hp color LaserJet série 3500

Le tableau suivant répertorie les intervalles de remplacement estimés des fournitures et les messages du panneau de commande invitant au remplacement de chaque article.

Article	Message de l'imprimante	Nombre de pages	Période approximative ¹
Cartouche noire	REPLACEZ CARTOUCHE NOIR	6 000 pages ²	6 mois
Cartouches couleur	REPLACEZ CARTOUCHE <COULEUR>	4 000 pages ²	4 mois
Kit de transfert d'image	REPLACEZ LE KIT DE TRANSFERT	60 000 pages ³	60 mois
Kit de fusion d'image	REPLACER LE KIT DE FUSION	60 000 pages ³	60 mois

¹ Durée de vie approximative basée sur 1 000 pages par mois.

² Moyenne approximative du nombre de pages de format A4/Lettre sur la base d'un remplissage de 5 pour cent de couleurs individuelles.

³ Les conditions d'utilisation et les motifs d'impression peuvent entraîner une variation des résultats.

Pour commander des fournitures en ligne, accédez au site <http://www.hp.com/support/cj3500>.

Intervalle approximatifs de remplacement des fournitures pour l'imprimante hp color LaserJet série 3700

Le tableau suivant répertorie les intervalles de remplacement estimés des fournitures et les messages du panneau de commande invitant au remplacement de chaque article.

Article	Message de l'imprimante	Nombre de pages	Période approximative ¹
Cartouches d'impression	REPLACEZ CARTOUCHE NOIR REPLACEZ CARTOUCHE <COULEUR>	6 000 pages ²	4 mois
Kit de transfert d'image	REPLACEZ LE KIT DE TRANSFERT	75 000 pages ³	50 mois
Kit de fusion d'image	REPLACER LE KIT DE FUSION	75 000 pages ³	50 mois

¹ Durée de vie approximative basée sur 1 500 pages par mois.

² Moyenne approximative du nombre de pages de format A4/Lettre sur la base d'un remplissage de 5 pour cent de couleurs individuelles.

³ Les conditions d'utilisation et les motifs d'impression peuvent entraîner une variation des résultats.

Pour commander des fournitures en ligne, accédez au site <http://www.hp.com/support/cj3700>.

Vérification de la durée de vie de la cartouche d'impression

Vous pouvez vérifier le niveau d'encre à l'aide du panneau de commande de l'imprimante, du serveur Web intégré, du logiciel d'impression, de la boîte à outils HP ou du logiciel HP Web Jetadmin. Vérifiez l'indicateur de niveau des fournitures sur le panneau de commande.

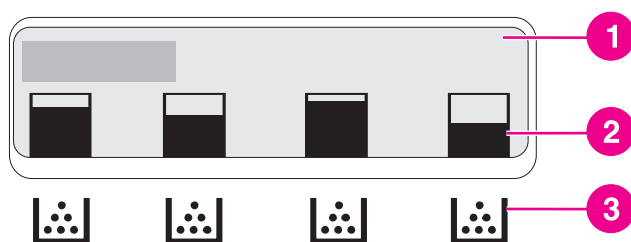

Affichage de l'imprimante

- 1 Zone message/invite
- 2 Indicateur de niveau des fournitures
- 3 Couleur des cartouches d'impression (de gauche à droite) : noir, cyan, magenta et jaune

Pour obtenir des niveaux précis, suivez les instructions ci-dessous pour imprimer une page d'état des fournitures.

Utilisation du panneau de commande de l'imprimante pour contrôler la durée de vie des cartouches d'impression

1. Appuyez sur **MENUS** pour accéder aux **MENUS**.
2. Appuyez sur ✓ pour sélectionner **Informations**.
3. Appuyez sur ▼ pour mettre en surbrillance **IMPRIMER PAGE ETAT FOURNIT..**
4. Appuyez sur ✓ pour imprimer la page d'état des fournitures.

Utilisation de la boîte à outils hp

Utilisez la page **Etat des consommables**, située sur l'onglet **Etat**.

Utilisation du serveur Web intégré pour contrôler la durée de vie des cartouches d'impression (pour imprimantes connectées en réseau)

1. Dans votre navigateur, saisissez l'adresse IP de la page d'accueil de l'imprimante. La page d'accueil apparaît. Reportez-vous à la section [Utilisation du serveur Web intégré \(uniquement disponible pour l'imprimante hp color LaserJet série 3700\)](#).
2. Sur le côté gauche de l'écran, cliquez sur **Etat des fournitures**. Vous ouvrez ainsi la page d'état des fournitures où figurent des informations sur le niveau d'encre.

Remarque

L'adresse IP figure sur la page Jetdirect de l'imprimante, qui est imprimée avec la page de configuration. Reportez-vous à la section [Page de configuration](#).

Utilisation de HP Web Jetadmin

Dans HP Web Jetadmin, sélectionnez l'imprimante. La page d'état du périphérique présente des informations sur le niveau d'encre.

Stockage des cartouches d'impression

Ne sortez la cartouche d'impression de son emballage que lorsque vous êtes prêt à l'utiliser.

ATTENTION

Pour éviter tout endommagement de la cartouche d'impression, ne l'exposez pas à la lumière pendant plus de quelques minutes et ne touchez pas la surface du rouleau.

Cartouches d'impression HP

Lors de l'utilisation d'une nouvelle cartouche d'impression de marque HP (références pour l'imprimante HP Color LaserJet série 3500 : Q2670A, Q2671A, Q2672A et Q2673A ; références pour l'imprimante HP Color LaserJet série 3700 : Q2670A, Q2681A, Q2682A et Q2683A), vous pouvez obtenir les informations de fourniture suivantes :

- Pourcentage de fourniture restant
- Estimation du nombre de pages restantes
- Nombre de pages imprimées

Cartouches d'impression non-HP

Hewlett-Packard Company déconseille l'utilisation de cartouches d'impression d'autres marques, qu'elles soient neuves ou reconditionnées. En effet, comme il ne s'agit pas de produits HP, HP n'a aucun contrôle sur leur conception ou leur qualité. L'entretien ou les réparations nécessaires suite à l'utilisation d'une cartouche non-HP *ne sont pas* couverts par la garantie de l'imprimante.

Si vous utilisez une cartouche d'impression non-HP, HP ne peut pas garantir la précision de certaines fonctions.

Si la cartouche d'impression non-HP vous a été vendue comme un produit de marque HP, reportez-vous à la section [Service des fraudes HP](#).

Authentification des cartouches d'impression

L'imprimante authentifie automatiquement les cartouches d'impression lors de leur insertion dans celle-ci. Durant l'authentification, l'imprimante vous avertit si une cartouche est de marque HP ou non.

Si le message de l'affichage du panneau de commande spécifie qu'il ne s'agit pas d'une vraie cartouche d'impression HP et que vous êtes persuadé que vous avez acheté une cartouche d'impression HP, reportez-vous à la section [Service des fraudes HP](#).

Service des fraudes HP

Appelez le service des fraudes HP (1 877 219 3183, appel gratuit en Amérique du Nord) lorsque vous installez une cartouche d'impression HP et que le message de l'imprimante vous informe que la cartouche n'est pas de marque HP. HP vous aide à déterminer si le produit est authentique et prend des mesures pour résoudre le problème.

Il se peut que votre cartouche d'impression HP ne soit pas authentique dans les cas suivants :

- Vous rencontrez de nombreux problèmes avec la cartouche d'impression.
- La cartouche n'a pas l'apparence habituelle (par exemple, la bandelette d'arrachage orange est manquante ou l'emballage est différent des emballages HP).

Remplacement de fournitures et de pièces

Lors du remplacement de fournitures ou de pièces de l'imprimante, veillez à respecter les lignes directrices de cette section. Le module de transfert, l'unité de fusion et le rouleau d'entraînement sont des pièces d'imprimante conçues pour durer la durée de vie de l'imprimante. Toutefois, si certaines pièces deviennent endommagées, elles doivent être remplacées.

Emplacement des fournitures et des pièces

Les fournitures et les pièces sont identifiées par leur étiquette et leurs poignées en plastique bleu.

La figure suivante illustre l'emplacement de chaque article de fourniture et pièce.

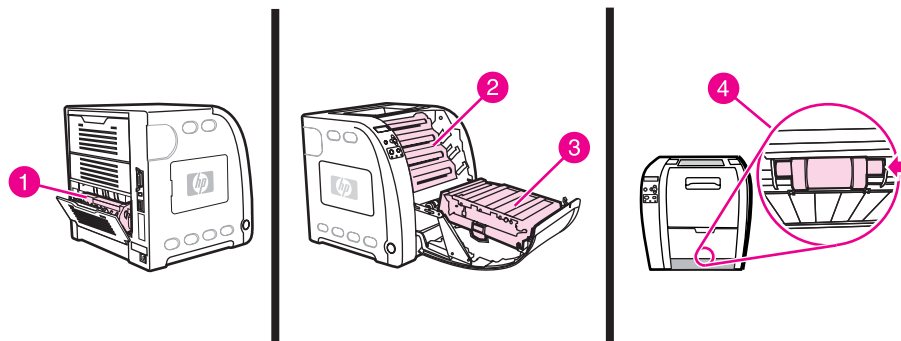

Emplacements des articles de fourniture et pièces

- 1 Unité de fusion
- 2 Cartouches d'impression
- 3 Unité de transfert
- 4 Rouleau d'entraînement

Directives de remplacement des fournitures

Pour faciliter le remplacement des fournitures, gardez les directives suivantes à l'esprit lors de l'installation de l'imprimante.

- Un espace suffisant est requis au-dessus et face à l'imprimante afin de pouvoir retirer les fournitures.
- L'imprimante doit être posée sur une surface plane et solide.

Pour obtenir des instructions sur l'installation de fournitures, reportez-vous au guide d'installation fourni avec chaque article de fourniture. Vous pouvez également obtenir de plus amples informations pour l'imprimante HP Color LaserJet série 3500 sur le site <http://www.hp.com/support/clj3500> et pour l'imprimante HP Color LaserJet série 3700 sur le site <http://www.hp.com/support/clj3700>.

ATTENTION

Hewlett-Packard recommande d'utiliser des produits HP dans cette imprimante. L'utilisation de produits non-HP peut engendrer des problèmes nécessitant un service non couvert par la garantie Hewlett-Packard ou les contrats de service.

Changement des cartouches d'impression

Lorsqu'une cartouche d'impression approche la fin de sa durée de vie, le panneau de commande affiche un message qui recommande de commander une cartouche de remplacement. L'imprimante peut continuer à imprimer avec la cartouche actuelle jusqu'à ce que le panneau de commande affiche un message spécifiant de remplacer cette dernière.

L'imprimante utilise quatre couleurs et possède une cartouche d'impression pour chaque couleur : noir (K), cyan (C), magenta (M) et jaune (Y).

Remplacez une cartouche d'impression lorsque le panneau de commande de l'imprimante affiche un message **REPLACEZ CARTOUCHE <COULEUR>**. L'affichage du panneau de commande indique également la couleur à remplacer (à moins que la cartouche installée ne soit pas d'origine HP).

Remarque

Si toutes les cartouches d'impression s'usent au même moment et que vous imprimez principalement en monochrome (noir et blanc), il est recommandé de définir le mode d'impression sur **PRINCIPAL MONO**. Pour plus d'informations, reportez-vous à la section [Menu de configuration du système](#).

Pour changer une cartouche d'impression

1. Soulevez la poignée de la porte avant et tirez cette dernière.

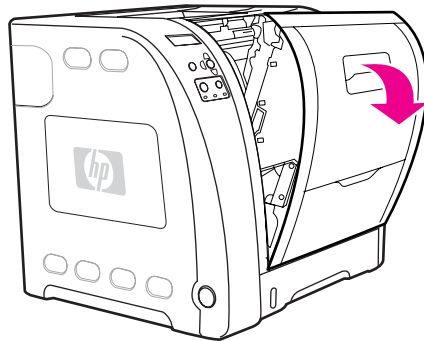

ATTENTION

Ne placez aucun objet sur le module de transfert et ne touchez pas celui-ci, qui est situé à l'intérieur de la porte avant.

2. Retirez la cartouche d'impression usagée de l'imprimante.

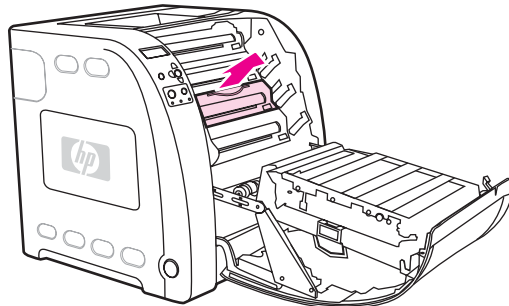

3. Retirez la cartouche d'impression neuve de son emballage. Placez la cartouche d'impression usagée dans l'emballage à des fins de recyclage.

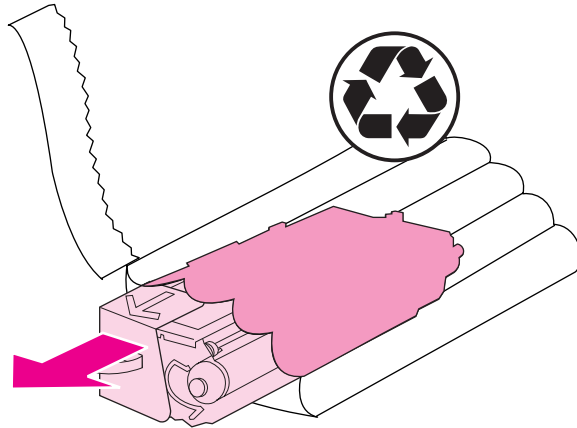

4. Saisissez les deux côtés de la cartouche d'impression et distribuez le toner en secouant délicatement la cartouche latéralement.

ATTENTION

Ne touchez pas l'obturateur ou la surface du rouleau.

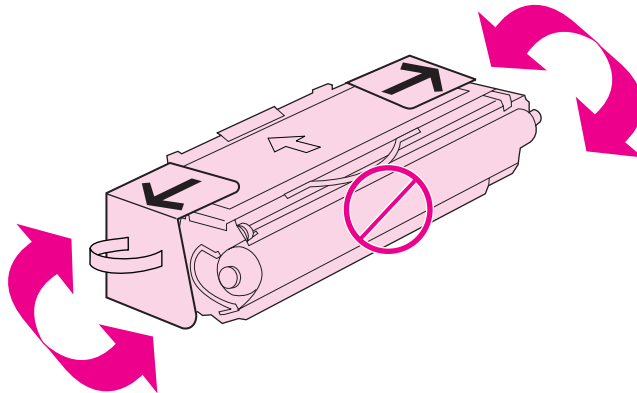

5. Retirez les dispositifs de sécurité et la bande d'expédition oranges de la nouvelle cartouche. Jetez les dispositifs de sécurité et la bande d'expédition en respectant les réglementations locales.

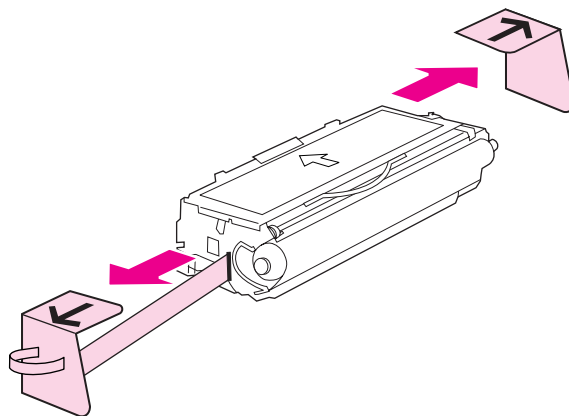

6. Alignez la cartouche d'impression sur les repères au sein de l'imprimante puis, à l'aide de la poignée, insérez la cartouche jusqu'à ce qu'elle s'enclenche.

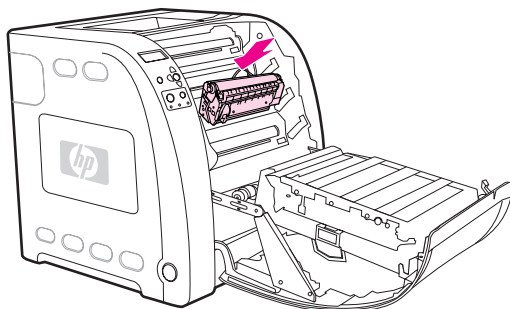

7. Fermez fermement la porte avant.

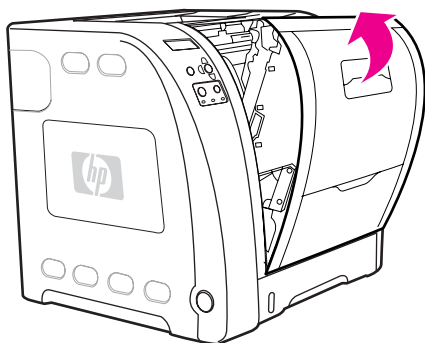

Après un court instant, le panneau de commande doit afficher **Prêt**.

Remarque

En cas de positionnement d'une cartouche dans un logement incorrect ou de l'insertion d'un type de cartouche incorrect pour l'imprimante, le panneau de commande affiche le message **CARTOUCHE <COULEUR> INCORRECTE** ou **Fournitures incorrectes**.

8. L'installation est terminée. Placez la cartouche d'impression usagée dans le carton de la cartouche neuve. Pour obtenir des instructions de recyclage, reportez-vous au guide de recyclage joint.
9. Si vous utilisez une cartouche non-HP, examinez le panneau de commande de l'imprimante pour obtenir des instructions supplémentaires.

Pour obtenir une aide supplémentaire, accédez au site <http://www.hp.com/support/clj3500> pour l'imprimante HP Color LaserJet série 3500 ou au site <http://www.hp.com/support/clj3700> pour l'imprimante HP Color LaserJet série 3700.

Remplacement du kit de transfert

Remplacez le kit de transfert lorsque le panneau de commande de l'imprimante affiche un message **REPLACEZ LE KIT DE TRANSFERT**. Le kit de transfert d'image contient un module de transfert de remplacement pour cette imprimante.

Pour remplacer le module de transfert

AVERTISSEMENT Retirez tout bijou ou autre objet métallique afin d'éviter un choc électrique.

1. Soulevez la poignée de la porte avant et tirez cette dernière.

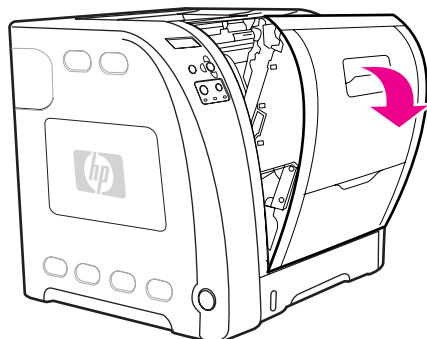

AVERTISSEMENT Ne placez aucun objet sur le module de transfert. Ne touchez pas la partie supérieure du module de transfert ou les contacts sur le côté gauche de celui-ci.

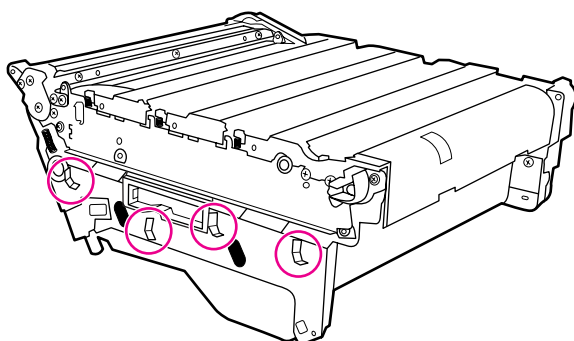

2. Saisissez la poignée bleue de droite. Appuyez sur le bouton bleu et maintenez-le enfoncé. Soulevez légèrement le côté droit du module de transfert.

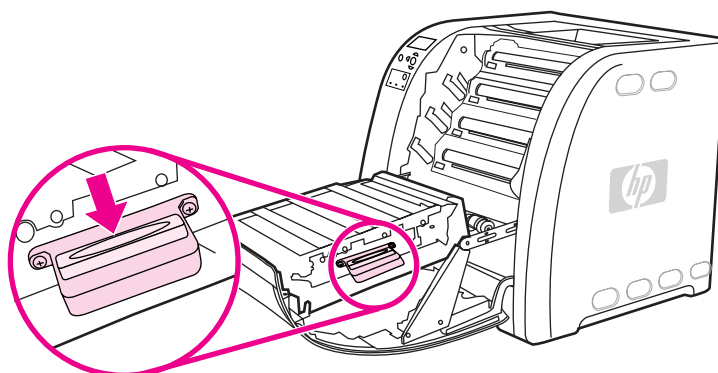

3. Saisissez la poignée bleue de gauche et soulevez-la pour retirer le module de transfert de l'imprimante.

Remarque

Pour plus d'informations sur la méthode de mise au rebut du module de transfert usagé, visitez le site <http://www.hp.com/recycle>.

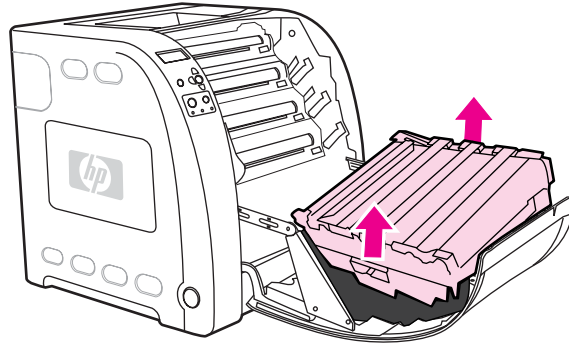

4. A l'aide des poignées, sortez le nouveau module de transfert de son emballage. Utilisez les poignées bleues des deux côtés pour saisir le module de transfert.

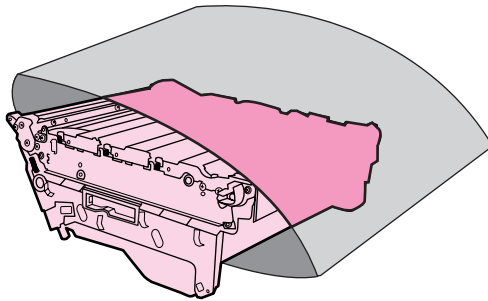

5. Placez le nouveau module de transfert sur une surface plane. Retirez les dispositifs de sécurité et la bande d'expédition oranges.

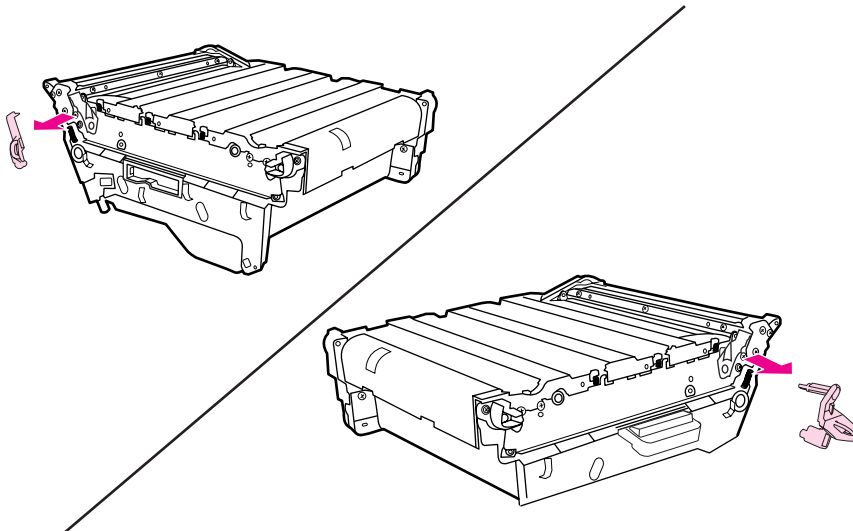

6. Guidez le côté gauche du module de transfert dans la porte avant de l'imprimante. Insérez les deux chevilles sur le côté gauche dans les orifices, puis abaissez le côté droit dans la porte.

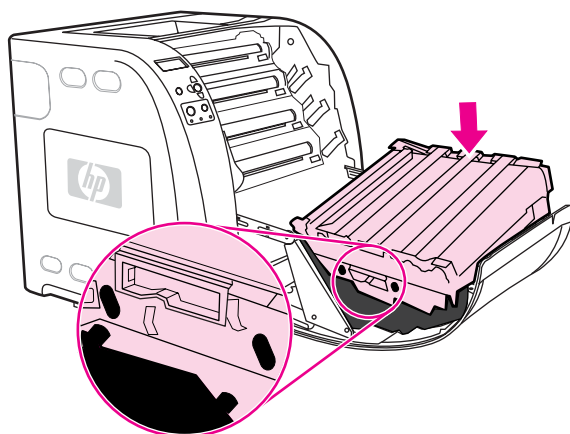

7. Assurez-vous que le bouton bleu sur la poignée bleue de droite n'est pas enfoncé. Si le bouton est toujours enfoncé, saisissez la poignée bleue de droite et tirez le module de transfert vers vous.

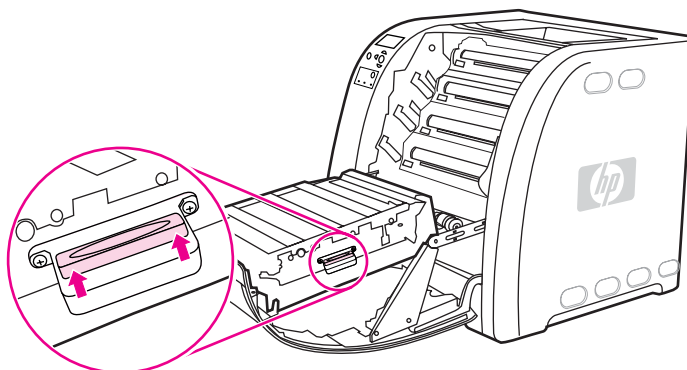

8. Fermez fermement la porte avant.

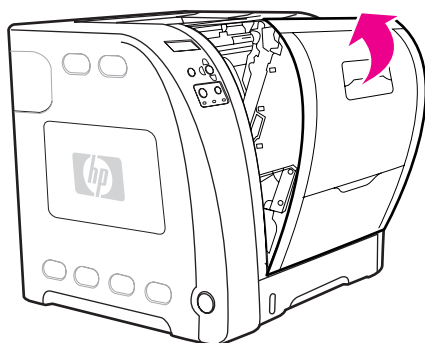

9. Une fois la porte avant fermée, après un court instant, le panneau de commande de l'imprimante affiche le message **NOUV. KIT TRSFR.**

10. Si le message **NOUV. KIT TRSFR.** apparaît, passez à l'étape 11. Si le message ne s'affiche pas, vous devez réinitialiser le compteur du module de transfert. Reportez-vous à la section [Pour réinitialiser le compteur du module de transfert.](#)
11. Sur le panneau de commande de l'imprimante, appuyez sur ▼ pour mettre en surbrillance **OUI**, puis sur ✓ pour le sélectionner. Le compteur du module de transfert est réinitialisé et l'imprimante est prête à être utilisée.

Remarque

Si l'ancien module de transfert n'avait pas atteint la fin de sa durée de vie lors de son remplacement (par exemple, s'il était endommagé), le compteur du module de transfert doit être réinitialisé via le panneau de commande.

Pour réinitialiser le compteur du module de transfert

1. Appuyez sur **MENUS** pour accéder aux **MENUS**.
2. Appuyez sur ▼ pour mettre en surbrillance **Configurer le périphérique**.
3. Appuyez sur ✓ pour sélectionner **Configurer le périphérique**.
4. Appuyez sur ▼ pour mettre en surbrillance **REINITIALISATION**.
5. Appuyez sur ✓ pour sélectionner **REINITIALISATION**.
6. Appuyez sur ▼ pour mettre en surbrillance **REINIT. FOURNIT.**
7. Appuyez sur ✓ pour sélectionner **REINIT. FOURNIT.**
8. Appuyez sur ▼ pour mettre en surbrillance **NOUV. KIT TRSFR.**
9. Appuyez sur ✓ pour sélectionner **NOUV. KIT TRSFR.**
10. Appuyez sur ▼ pour mettre en surbrillance **OUI**.
11. Appuyez sur ✓ pour sélectionner **OUI**.

Le compteur du module de transfert est réinitialisé et l'imprimante est prête à être utilisée.

Remplacement de l'unité de fusion et du rouleau d'entraînement

Remplacez l'unité de fusion et le rouleau d'entraînement lorsque le panneau de commande affiche le message **REPLACER LE KIT DE FUSION**. Le kit de l'unité de fusion contient une unité de fusion et un rouleau d'entraînement de bac 2 de remplacement pour cette imprimante. Une fois l'unité de fusion remplacée, vous devez également remplacer le rouleau d'entraînement. Les instructions relatives au remplacement du rouleau d'entraînement suivent celles destinées au remplacement de l'unité de fusion.

Pour remplacer l'unité de fusion

1. Mettez l'imprimante hors tension.

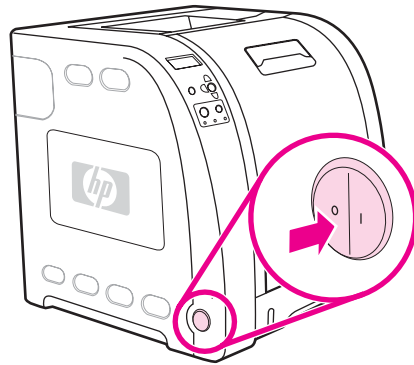

2. Ouvrez la porte arrière inférieure (bac de sortie arrière).

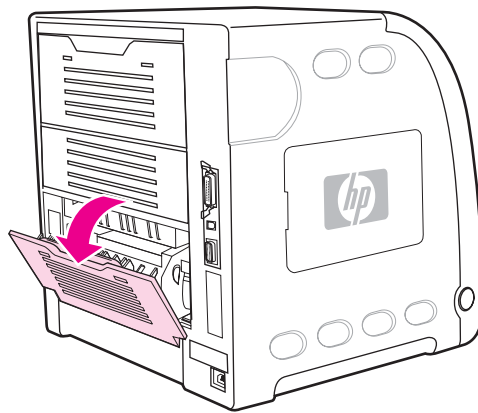

AVERTISSEMENT La température de l'unité de fusion est élevée. Attendez 10 minutes avant de continuer.

3. Faites glisser entièrement la rallonge de bac de la porte arrière inférieure (bac de sortie arrière).

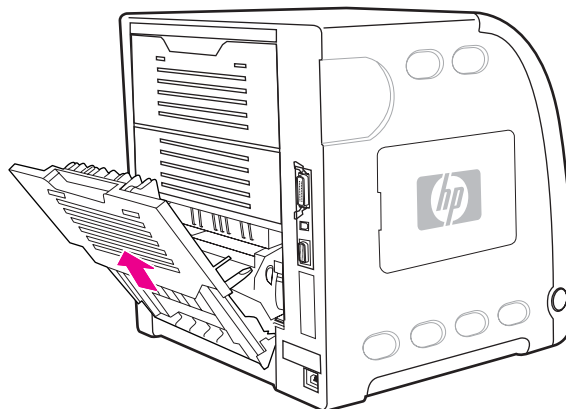

4. Soulevez et tirez la porte arrière inférieure (bac de sortie arrière) tout en appuyant sur l'onglet portant les arêtes sur le côté gauche de la porte en utilisant un doigt. Retirez la porte arrière inférieure (bac de sortie arrière).

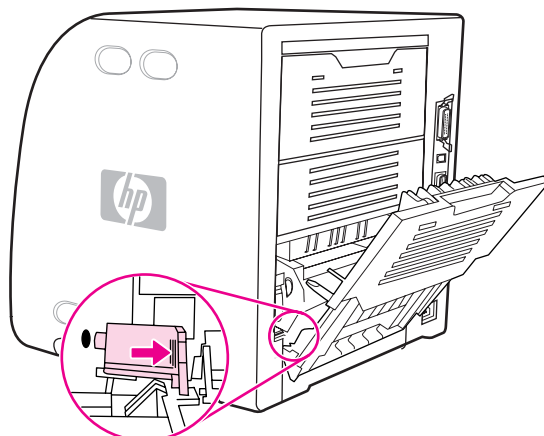

5. Placez vos pouces sur les arêtes bleues (à proximité de l'étiquette d'avertissement) et, à l'aide de vos doigts, tirez sur les loquets bleus.

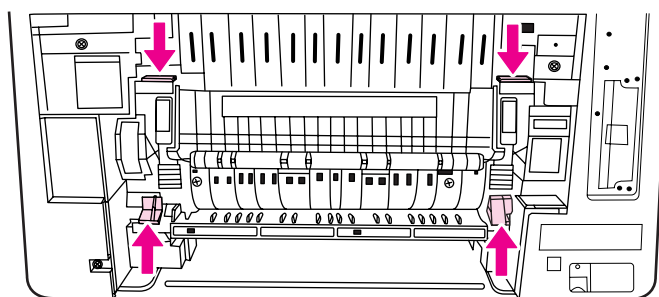

6. Sortez l'unité de fusion de l'imprimante.

Remarque

Pour plus d'informations sur la méthode de mise au rebut de l'unité de fusion usagée, visitez le site <http://www.hp.com/recycle>.

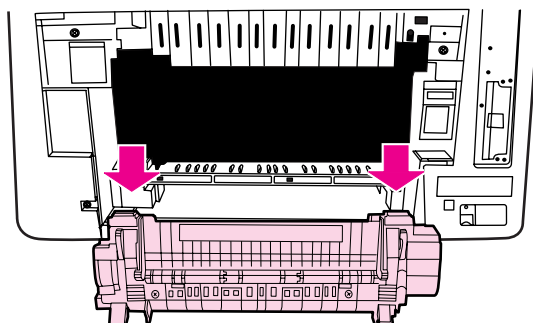

7. Retirez l'unité de fusion neuve de son emballage.

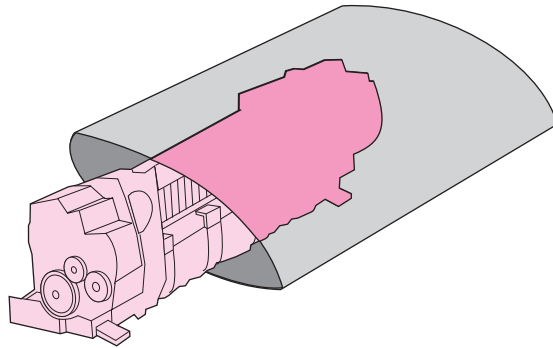

8. Saisissez l'unité de fusion avec les pouces sur les arêtes bleues et les doigts sur les loquets bleus. Poussez les deux côtés de l'unité de fusion dans l'imprimante.

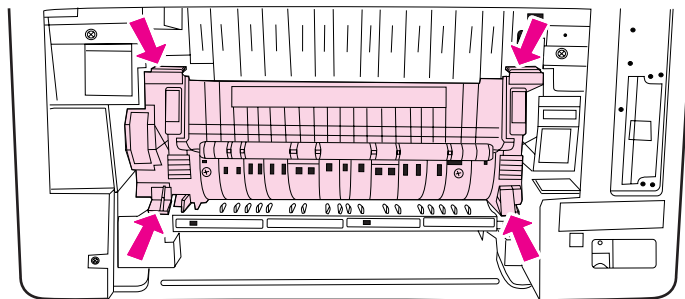

9. Appuyez sur les arêtes noires sur l'avant de l'unité de fusion jusqu'à ce que cette dernière s'enclenche en place.

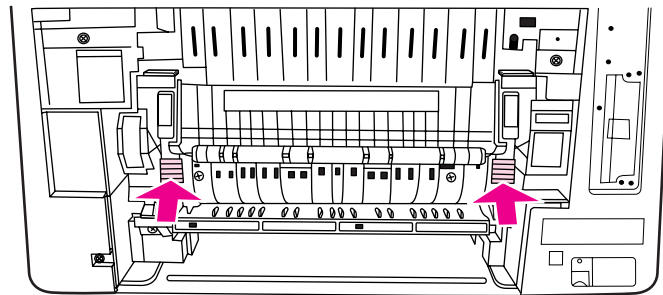

10. Faites pivoter les leviers verts en position supérieure.

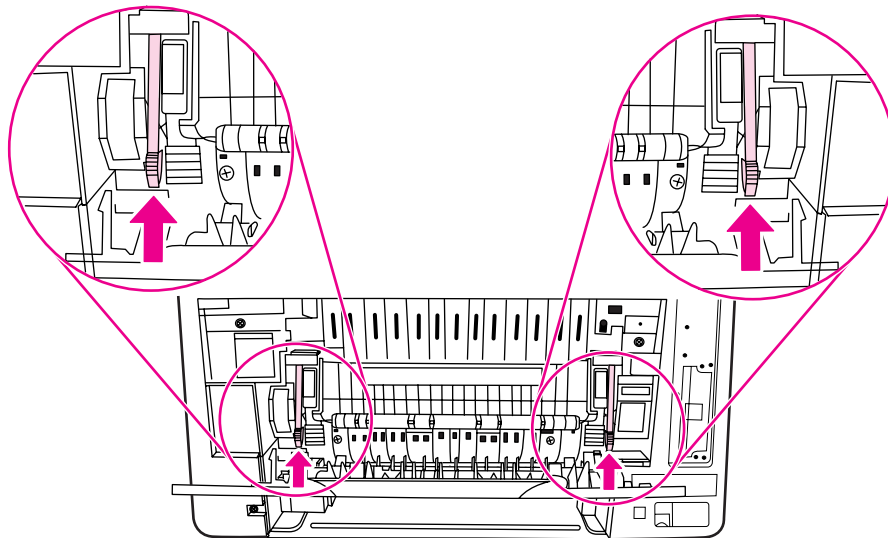

11. Pour rattacher la porte arrière inférieure (bac de sortie arrière), maintenez-la suivant un angle de 45 degrés et placez la cheville dans l'orifice rond sur le côté droit.

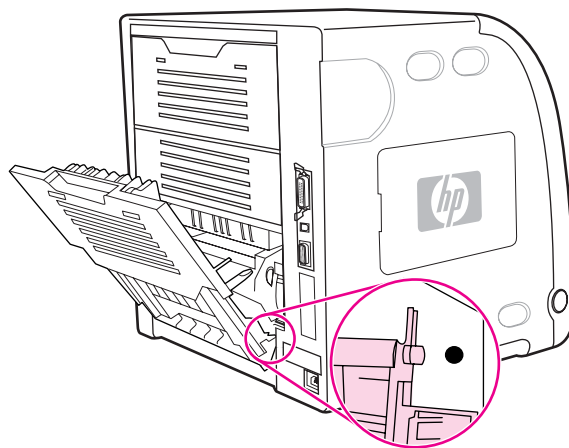

12. Appuyez sur les arêtes sur l'onglet sur le côté gauche de la porte et insérez la cheville dans l'orifice rond.

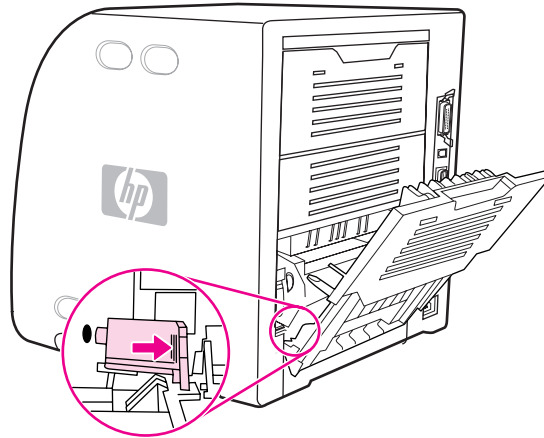

13. Fermez la porte arrière inférieure (bac de sortie arrière).

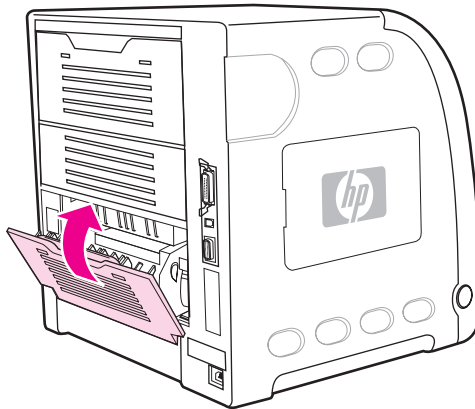

Remarque

Une fois l'unité de fusion remplacée, vous devez également remplacer le rouleau d'entraînement. Pour obtenir des instructions, reportez-vous à la section [Pour remplacer le rouleau d'entraînement](#).

Pour remplacer le rouleau d'entraînement

Remarque

L'imprimante doit toujours être hors tension.

1. Retirez le bac 2 et posez-le sur une surface plane.

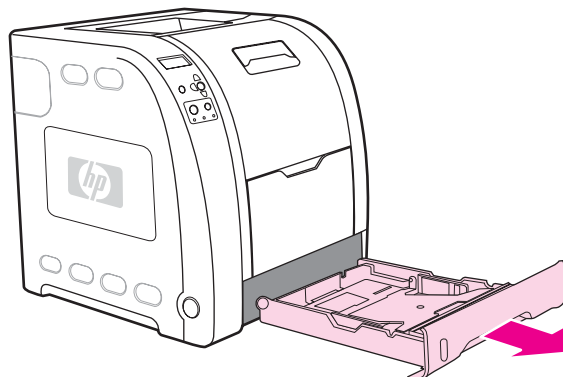

2. Utilisez un doigt pour pousser sur le côté bleu du rouleau d'entraînement jusqu'à ce que la cheville sorte de l'orifice droit.

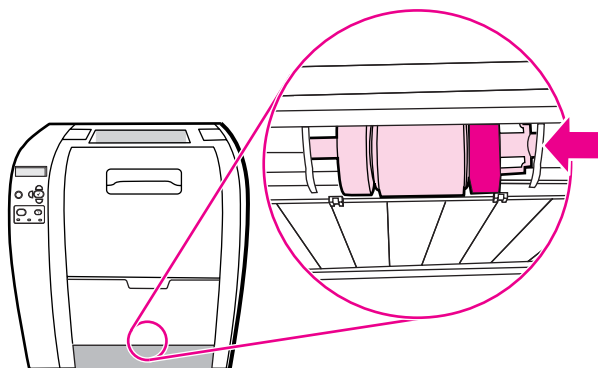

3. Abaissez délicatement le rouleau d'entraînement pour retirer la cheville gauche de ce dernier de l'imprimante.

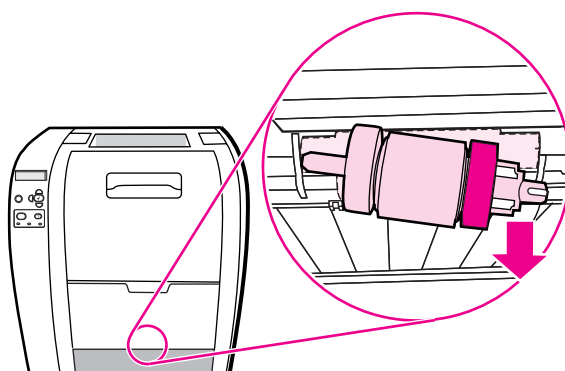

4. Retirez le rouleau d'entraînement neuf de son emballage.

Remarque

Pour plus d'informations sur la méthode de mise au rebut du rouleau d'entraînement usagé, visitez le site <http://www.hp.com/recycle>.

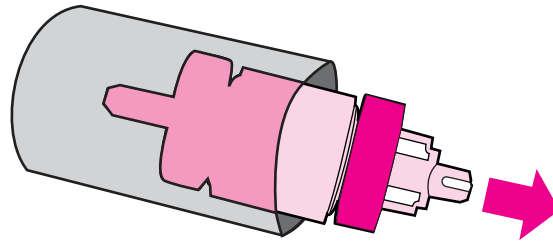

5. Saisissez le côté bleu du rouleau d'entraînement et insérez la cheville gauche dans l'orifice rond dans l'imprimante.

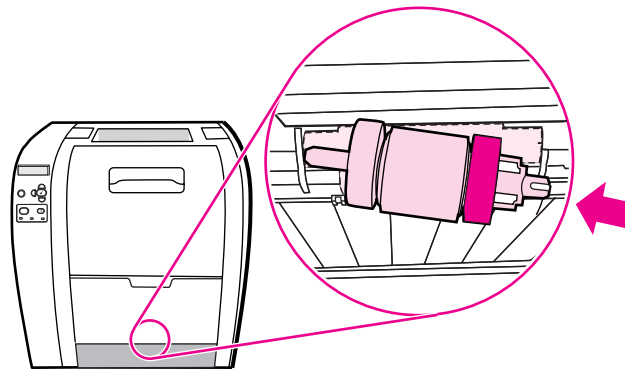

6. Poussez sur le rouleau d'entraînement tout en soulevant le côté droit afin que la cheville passe dans l'orifice et s'enclenche en place.

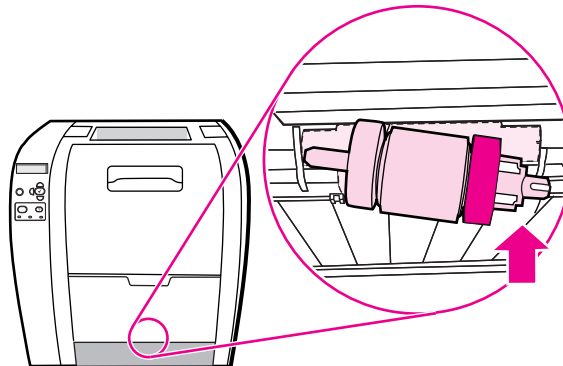

7. Faites pivoter le côté bleu du rouleau d'entraînement jusqu'à ce qu'il s'enclenche.

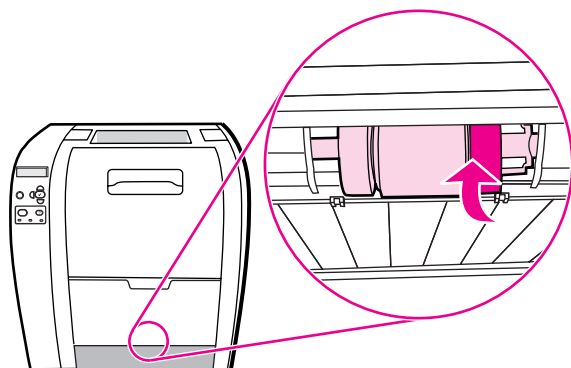

8. Remplacez le bac 2.

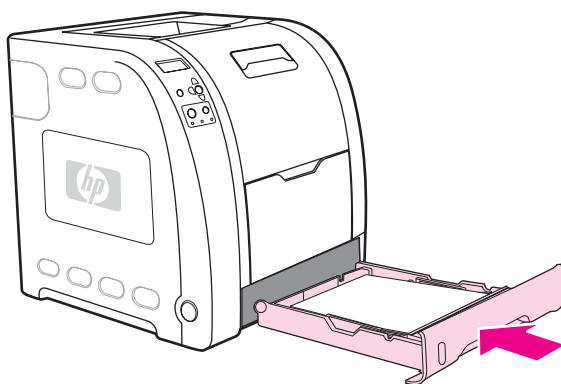

9. Mettez l'imprimante sous tension. Après un court instant, le panneau de commande doit afficher le message **NVEAU KIT FUSION**.
10. Si le message **NVEAU KIT FUSION** apparaît, passez à l'étape 11. Si le message ne s'affiche pas, vous devez réinitialiser le compteur de l'unité de fusion. Reportez-vous à la section [Pour réinitialiser le compteur de l'unité de fusion](#).
11. Sur le panneau de commande de l'imprimante, appuyez sur ▼ pour mettre en surbrillance **OUI**, puis sur ✓ pour le sélectionner. Le compteur de l'unité de fusion est réinitialisé et l'imprimante est prête à être utilisée.

Pour réinitialiser le compteur de l'unité de fusion

1. Appuyez sur **MENUS** pour accéder aux **MENUS**.
2. Appuyez sur ▼ pour mettre en surbrillance **Configurer le périphérique**.
3. Appuyez sur ✓ pour sélectionner **Configurer le périphérique**.
4. Appuyez sur ▼ pour mettre en surbrillance **REINITIALISATION**.
5. Appuyez sur ✓ pour sélectionner **REINITIALISATION**.
6. Appuyez sur ▼ pour mettre en surbrillance **REINIT. FOURNIT.**
7. Appuyez sur ✓ pour sélectionner **REINIT. FOURNIT.**
8. Appuyez sur ▼ pour mettre en surbrillance **NVEAU KIT FUSION**.
9. Appuyez sur ✓ pour sélectionner **NVEAU KIT FUSION**.

10. Appuyez sur ▼ pour mettre en surbrillance **OUI**.

11. Appuyez sur ✓ pour sélectionner **OUI**.

Le compteur de l'unité de fusion est réinitialisé et l'imprimante est prête à être utilisée.

Nettoyage de l'imprimante

Durant le processus d'impression, du papier, du toner et des particules de poussière peuvent s'accumuler dans l'imprimante. Au cours du temps, cette accumulation peut entraîner des problèmes de qualité d'impression, tels que des taches de toner ou des traînées. Cette imprimante est dotée d'un mode de nettoyage qui peut corriger et empêcher ces types de problèmes.

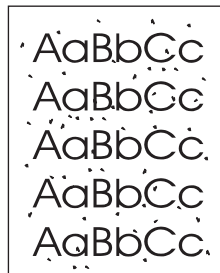

Pour nettoyer l'imprimante à partir de son panneau de commande

1. Appuyez sur **MENUS** pour accéder aux **MENUS**.
2. Appuyez sur ▼ pour mettre en surbrillance **Configurer le périphérique**.
3. Appuyez sur ✓ pour sélectionner **Configurer le périphérique**.
4. Appuyez sur ▼ pour mettre en surbrillance **QUALITE IMPRESSION**.
5. Appuyez sur ✓ pour sélectionner **QUALITE IMPRESSION**.
6. Appuyez sur ▼ pour mettre en surbrillance **CREER PAGE NETTOYAGE**.
7. Appuyez sur ✓ pour sélectionner **CREER PAGE NETTOYAGE**.
Une page présentant un motif s'imprime à partir de l'imprimante.
8. Retirez tout le papier du bac 1.
9. Retirez la page de nettoyage et chargez-la face vers le bas dans le bac 1.

Remarque

Si vous n'êtes toujours pas dans les **MENUS**, naviguez vers **QUALITE IMPRESSION** en suivant les instructions ci-dessus.

10. Sur le panneau de commande de l'imprimante, appuyez sur ▼ pour mettre en surbrillance **TRAITER PAGE NETTOYAGE**.

11. Appuyez sur ✓ pour sélectionner **TRAITER PAGE NETTOYAGE**.

Le panneau de commande de l'imprimante affiche le message **NETTOYAGE...** Le processus de nettoyage prend quelques minutes.

Configuration des alertes par message électronique

Remarque

Cette fonction peut ne pas être disponible sur l'imprimante HP Color LaserJet série 3500 si votre logiciel hôte ne prend pas en charge la messagerie électronique.

Vous pouvez utiliser HP Web Jetadmin ou le serveur Web intégré de l'imprimante pour configurer le système afin qu'il vous alerte en cas de problèmes d'imprimante. Ces alertes se présentent sous la forme de messages électroniques envoyés aux comptes de messagerie que vous indiquez.

Vous pouvez configurer les éléments suivants :

- La ou les imprimantes à surveiller
- Les types d'alerte à recevoir (par exemple, alertes en cas de bourrages papier, de manque de papier, de niveau bas de fournitures et d'ouverture du capot)
- Compte(s) de messagerie au(x)quel(s) transmettre les alertes

Logiciel	Emplacement des informations
HP Web Jetadmin	Pour obtenir des informations d'ordre général sur HP Web Jetadmin, reportez-vous à la section HP Web Jetadmin . Pour plus d'informations sur les alertes et leur configuration, reportez-vous à l'aide en ligne de HP Web Jetadmin.
Serveur Web intégré	Pour obtenir des informations d'ordre général sur le serveur Web intégré, reportez-vous à la section Utilisation du serveur Web intégré (uniquement disponible pour l'imprimante hp color LaserJet série 3700) . Pour plus d'informations sur les alertes et leur configuration, reportez-vous à l'aide en ligne du serveur Web intégré.
boîte à outils HP	Pour obtenir des informations d'ordre général sur la boîte à outils HP, reportez-vous à la section Onglet Alertes .

8

Résolution de problèmes

Ce chapitre décrit la procédure à suivre en cas de problèmes liés à l'imprimante. Il se compose des sections suivantes :

- [Liste de contrôle de dépannage de base](#)
- [Types de message du panneau de commande](#)
- [Messages du panneau de commande](#)
- [Bourrages papier](#)
- [Causes courantes des bourrages papier](#)
- [Suppression de bourrages papier](#)
- [Problèmes de gestion du papier](#)
- [Pages d'informations de dépannage](#)
- [Problèmes de réponse de l'imprimante](#)
- [Problèmes du panneau de commande de l'imprimante](#)
- [Problèmes d'impression couleur](#)
- [Sortie d'imprimante incorrecte](#)
- [Problèmes d'applications](#)
- [Dépannage relatif à la qualité d'impression](#)

Liste de contrôle de dépannage de base

Si vous rencontrez des problèmes lors de l'utilisation de l'imprimante, cette liste de contrôle peut vous aider à identifier l'origine du problème.

- L'imprimante est-elle branchée à l'alimentation ?
- L'imprimante est-elle sous tension ?
- L'état de l'imprimante est-il **Prêt** ?
- Tous les câbles nécessaires sont-ils branchés ?
- Des messages sont-ils affichés sur le panneau de commande ?
- La fourniture est-elle de marque HP ?
- Les cartouches d'impression récemment remplacées ont-elles été correctement installées ? La languette a-t-elle été retirée de la cartouche ?
- Les articles consommables récemment remplacés (kit de fusion d'image, kit de transfert d'image) ont-ils été correctement installés ?

Si vous ne trouvez pas la solution à votre problème d'imprimante dans ce guide, accédez au site <http://www.hp.com/support/clj3500> pour l'imprimante HP Color LaserJet série 3500 et au site <http://www.hp.com/support/clj3700> pour l'imprimante HP Color LaserJet série 3700.

Pour plus d'informations sur l'installation et la configuration de l'imprimante, reportez-vous au *Guide de mise en route* qui l'accompagne.

Facteurs affectant les performances de l'imprimante

La durée d'impression d'un travail est liée à plusieurs facteurs, parmi lesquels la vitesse d'impression maximale, mesurée en termes de pages par minutes (ppm), l'emploi de papiers spéciaux (tels que les transparents, le papier de fort grammage et les papiers aux formats personnalisés), le temps de traitement de l'imprimante et le temps de téléchargement. D'autres facteurs incluent les suivants :

- Complexité et taille des graphiques
- Vitesse de l'ordinateur utilisé
- Pour l'imprimante HP Color LaserJet 3500, la connexion USB
- Pour l'imprimante HP Color LaserJet série 3700, sa configuration E/S (réseau, parallèle ou USB 1.1 (L'interface parallèle fournit une compatibilité en amont. Toutefois, une connexion réseau ou USB est recommandée pour optimiser les performances.))
- Quantité de mémoire installée dans l'imprimante
- Système d'exploitation et configuration réseau (le cas échéant)
- Pour l'imprimante HP Color LaserJet série 3700, son mode d'impression (PCL ou émulation PostScript 3)

Remarque

L'ajout de mémoire supplémentaire dans l'imprimante peut résoudre des problèmes de mémoire, améliorer le traitement de graphiques complexes par l'imprimante et réduire le temps de téléchargement, mais n'augmentera pas la vitesse maximum de l'imprimante (nombre de pages par minute).

Types de message du panneau de commande

Le panneau de commande affiche quatre types de message qui peuvent indiquer l'état de l'imprimante ou des problèmes liés à celle-ci.

Messages d'état

Les messages d'état indiquent l'état actuel de l'imprimante. Ils vous informent que l'imprimante effectue une opération normale et il n'est pas nécessaire d'intervenir pour les effacer. Ils varient au fur et à mesure que l'état de l'imprimante change. Lorsque l'imprimante est prête, n'est pas occupée et n'a aucun message d'avertissement en suspens, le message d'état **Prêt** est affiché, à condition que l'imprimante soit en ligne.

Messages d'avertissement

Les messages d'avertissement vous signalent des erreurs de données et d'impression. En général, ils s'affichent en alternance avec les messages **Prêt** ou **Etat** et restent affichés jusqu'à ce que vous appuyiez sur ✓. Si l'option **AVERTISSEMENTS EFFACABLES** est définie sur **TRAVAIL** dans le menu de configuration de l'imprimante, ces messages s'effacent au travail d'impression suivant.

Messages d'erreur

Les messages d'erreur vous signalent que vous devez intervenir, par exemple pour ajouter du papier ou dégager un bouchage.

Certains messages d'erreur permettent de poursuivre l'impression automatiquement. Si **CONTINUER AUTOMATIQUEMENT=ACTIVE** est affiché, l'imprimante poursuit son fonctionnement normal après l'affichage pendant 10 secondes d'un message d'erreur permettant de continuer automatiquement.

Remarque

Tout bouton pressé durant les 10 secondes de l'affichage d'un message d'erreur permettant de continuer automatiquement est prioritaire sur la fonction de reprise automatique et la fonction du bouton pressé devient effective. Par exemple, une pression sur le bouton **ARRÊTER** met l'imprimante en pause et permet d'annuler le travail d'impression.

Messages d'erreur critique

Les messages d'erreur critique signalent une défaillance du périphérique. Certains s'effacent lorsque l'imprimante est éteinte puis rallumée. Ces messages ne sont pas affectés par le **CONTINUER AUTOMATIQUEMENT**. Si une erreur critique persiste, il est nécessaire de faire réparer l'imprimante.

Le tableau suivant répertorie, par ordre alphabétique, les messages du panneau de commande.

Messages du panneau de commande

Messages du panneau de commande

Message du panneau de commande	Description	Action recommandée
Accès refusé MENUS VERROUILLES	Une tentative a été effectuée de modifier un élément de menu alors que le mécanisme de sécurité du panneau de commande est activé par l'administrateur de l'imprimante. Le message disparaît rapidement et l'imprimante revient à l'état Prêt ou OCCUPE .	Contactez l'administrateur de l'imprimante pour modifier les paramètres.
ALIMEN. MANUELLE PILE SORTIE en alternance avec Appuyez sur ✓ pour imprimer le verso	Le premier côté d'un travail recto verso manuelle a été imprimé et l'imprimante attend l'insertion de la pile de sortie pour imprimer le deuxième côté.	Sortez la pile du bac de sortie et réinsérez-la dans le bac 1 pour imprimer le deuxième côté du travail recto verso. Pour plus d'informations, reportez-vous à la section Impression manuelle recto verso .
Annulation... <NOM DE LA TACHE>	L'imprimante est en train d'annuler un travail d'impression. Le message continue à s'afficher pendant l'arrêt du travail et le vidage du chemin du papier, et les données entrantes restantes sur le canal de données actif sont reçues et ignorées.	Aucune action requise.
Attendez la réinit. de l'imprimante.	Les paramètres ont été modifiés avant le redémarrage automatique de l'imprimante ou les modes des périphériques externes ont été modifiés.	Aucune action requise.
AUCUN SYSTEME	Aucun système n'a été détecté.	<ol style="list-style-type: none"> 1. Mettez l'imprimante hors tension, puis sous tension. 2. Si le message persiste, contactez l'assistance HP.
Bac X <TYPE> <FORMAT> en alternance avec Pour changer format ou type : ✓	L'imprimante indique la configuration actuelle du bac X.	Aucune action requise. Pour plus de détails, reportez-vous à la section Configuration des bacs .
CARTOUCHE <COULEUR> INCORRECTE en alternance avec Pr aide appuyer ?	Une cartouche couleur est installée dans un logement incorrect, ou le type de la cartouche est incorrect, et le capot est fermé.	Pour obtenir de l'aide, appuyez sur ? . ou Pour plus d'informations, reportez-vous à la section Changement des cartouches d'impression .

Message du panneau de commande	Description	Action recommandée
Chargement programme X en alternance avec NE PAS ETEINDRE	Des programmes et polices peuvent être stockés dans le système de fichiers de l'imprimante et être chargés dans la mémoire RAM à la mise sous tension de l'imprimante. Le numéro X spécifie un numéro de séquence qui indique le programme en cours de chargement.	Pour l'imprimante HP Color LaserJet série 3700 uniquement. Aucune action requise.
CHARGER BAC X <TYPE> <FORMAT> en alternance avec Pr aide appuyer ?	Le bac X est vide ou configuré pour un type et un format différents de ceux spécifiés dans le travail. Aucun autre bac n'est disponible.	Pour obtenir de l'aide, appuyez sur ? . ou Pour plus d'informations, reportez-vous à la section Configuration des bacs .
CHARGER BAC X <TYPE> <FORMAT> en alternance avec Pr changer de bac, appuyer sur Reprise ✓	Le bac X est vide ou configuré pour un type et un format différents de ceux spécifiés dans le travail.	Pour obtenir de l'aide, appuyez sur ? . ou Appuyez sur ✓ pour imprimer à partir d'un autre bac. Pour plus d'informations, reportez-vous à la section Configuration des bacs .
COMMANDER LE KIT DE FUSION en alternance avec Prêt Pr aide appuyer ?	La durée de vie de l'unité de fusion arrive à expiration. L'imprimante est prête et continuera à imprimer le nombre de pages estimé indiqué.	Commandez le kit d'unité de fusion. L'impression peut continuer jusqu'à l'affichage du message REPLACER LE KIT DE FUSION . ou Pour obtenir de l'aide, appuyez sur ? . Pour plus d'informations, reportez-vous à la section Fournitures et accessoires .
COMMANDER LE KIT DE TRANSFERT en alternance avec Prêt Pr aide appuyer ?	Le nombre de pages restantes pour l'unité de transfert approche le seuil bas et le paramètre NIV. FOURN. BAS du sous-menu CONFIGURATION SYSTEME est défini sur ARRETER .	Commandez le kit de transfert. L'impression peut continuer jusqu'à l'affichage du message REPLACEZ LE KIT DE TRANSFERT . Pour obtenir de l'aide, appuyez sur ? . Pour plus d'informations, reportez-vous à la section Fournitures et accessoires .
COMMANDEZ CARTOUCHE <COULEUR> en alternance avec Prêt	La durée de vie de la cartouche d'impression identifiée arrive à expiration. L'imprimante est prête et continuera à imprimer le nombre de pages estimé indiqué.	Commandez la cartouche d'impression identifiée. L'impression continuera jusqu'à l'affichage du message REPLACEZ CARTOUCHE <COULEUR> . Remarque Le nombre estimé de pages restantes est basé sur la couverture de page historique avec cette fourniture dans une limite d'un pour cent. Pour plus d'informations, reportez-vous à la section Fournitures et accessoires .

Message du panneau de commande	Description	Action recommandée
COMMANDEZ FOURNIT. en alternance avec Prêt	Plus d'une fourniture présente un niveau faible.	1. Appuyez sur ✓ pour identifier les fournitures à commander. 2. Commandez les fournitures identifiées. L'impression peut continuer jusqu'à l'affichage du message REPLACEZ FOURNIT.. ou Pour obtenir de l'aide, appuyez sur ?. Pour plus d'informations, reportez-vous à la section Fournitures et accessoires .
Création... PAGE DE NETTOYAGE	L'imprimante génère une page de nettoyage. L'imprimante revient à l'état Prêt une fois la page de nettoyage imprimée.	1. Appuyez sur MENU pour accéder aux menus. 2. Chargez la page de nettoyage dans le bac 1. 3. Sélectionnez TRAITER PAGE NETTOYAGE .
Demande acceptée Veillez patienter	L'imprimante a accepté une demande d'impression de page interne mais le travail actuel doit finir de s'imprimer avant que cette page interne ne puisse être imprimée.	Aucune action requise.
Déplacement solénoïde en alternance avec Pour quitter, appuyez sur ARRETER	L'imprimante exécute un test de composant et le composant sélectionné est Solénoïde.	Aucune action requise.
Déplacement solénoïde et moteur en alternance avec Pour quitter, appuyez sur ARRETER	L'imprimante exécute un test de composant et les composants sélectionnés sont Solénoïde et Moteur.	Aucune action requise.
DISQUE RAM X Initialisation... en alternance avec NE PAS ETEINDRE	Le nouveau disque RAM installé dans le logement X est en cours d'initialisation.	Pour l'imprimante HP Color LaserJet série 3700 uniquement. Aucune action requise.
DISQUE RAM PROTEGE EN ECRITURE en alternance avec Prêt Pour effacer, appuyer sur ✓	Pour l'imprimante HP Color LaserJet série 3700 uniquement. L'unité du système de fichiers est protégée et il est impossible d'y écrire de nouveaux fichiers.	1. Pour activer l'écriture sur le disque RAM, désactivez la protection en écriture à l'aide du logiciel HP Web Jetadmin. 2. Pour effacer ce message, appuyez sur ✓. Pour plus d'informations, reportez-vous à la section HP Web Jetadmin .

Message du panneau de commande	Description	Action recommandée
DONN. NON PRI. CHAR. DIMM <FS> LOGMT X en alternance avec Pour effacer, appuyer sur ✓	Les données dans le module DIMM ne sont pas prises en charge (bien que celui-ci puisse l'être).	Appuyez sur ✓ pour effacer ce message. ou Appuyez sur SÉLECTIONNER pour continuer l'impression.
Données reçues en alternance avec Prêt	L'imprimante a reçu et traité des données et attend l'exécution d'une avance du papier. Lorsque l'imprimante reçoit un autre fichier, le message doit disparaître.	Appuyez sur ✓ pour continuer.
Effacement du journal des évén.	Ce message s'affiche pendant l'effacement du journal des événements. L'imprimante revient à l'écran Menu Service une fois la page imprimée.	Aucune action requise.
Ejection papier du chemin papier	A la mise sous tension de l'imprimante, détection d'un bourrage de papier ou d'un positionnement incorrect du papier. L'imprimante essaie de dégager automatiquement les feuilles coincées.	Aucune action requise.
ERREUR FUSION 50.X Pr aide appuyer ?	Une erreur de fusion s'est produite.	<ol style="list-style-type: none"> 1. Mettez l'imprimante hors tension. 2. Vérifiez que l'unité de fusion est correctement installée et proprement insérée. 3. Mettez l'imprimante sous tension. 4. Si le message persiste, contactez l'assistance HP.
ERREUR IMPRIMANTE 57.X en alternance avec Pr continuer mettre hors/sous tension	Une erreur de ventilateur d'imprimante s'est produite.	<ol style="list-style-type: none"> 1. Mettez l'imprimante hors tension, puis sous tension. 2. Si le message persiste, contactez l'assistance HP.
Étalonnage...<TEST>	L'imprimante est en cours d'étalonnage.	Aucune action requise.
Exécution... TEST CHEMIN PAPIER	L'imprimante effectue un test de chemin du papier.	Aucune action requise.
Exécution mise à niveau	Une mise à niveau du micrologiciel est en cours d'exécution.	Aucune action requise. Ne mettez pas l'imprimante hors tension.
FERMER TRAPPE SUPERIEURE ARRIERE	La porte arrière supérieure est ouverte.	Fermez la porte arrière supérieure.
FERMEZ TRAPPE AVANT	La porte avant doit être fermée.	Fermez la porte avant.

Message du panneau de commande	Description	Action recommandée
FICHIER DISQUE RAM ECHEC FONCTIONNEMENT en alternance avec Prêt Pour effacer, appuyer sur ✓	Pour l'imprimante HP Color LaserJet série 3700 uniquement. L'imprimante a reçu une commande système de fichier PJL qui a tenté d'effectuer une opération illogique (par exemple, télécharger un fichier vers un répertoire inexistant).	<ol style="list-style-type: none"> 1. L'impression peut continuer. 2. Pour effacer ce message, appuyez sur ✓. 3. Si le message réapparaît, l'application a peut-être un problème.
FICHIER DISQUE RAM SYSTEME PLEIN en alternance avec Prêt Pour effacer, appuyer sur ✓	Pour l'imprimante HP Color LaserJet série 3700 uniquement. L'imprimante a reçu une commande système de fichier PJL qui a tenté de stocker un élément sur le système de fichiers mais l'opération a échoué car le système de fichiers est saturé.	<ol style="list-style-type: none"> 1. Utilisez le logiciel HP Web Jetadmin pour supprimer des fichiers du disque RAM, puis réessayez. 2. Pour effacer ce message, appuyez sur ✓. Pour plus d'informations, reportez-vous à la section HP Web Jetadmin .
FICHIER FLASH ECHEC FONCTIONNEMENT en alternance avec Prêt Pour effacer, appuyer sur ✓	Pour l'imprimante HP Color LaserJet série 3700 uniquement. L'imprimante a reçu une commande système de fichier PJL qui a tenté d'effectuer une opération illogique (par exemple, télécharger un fichier vers un répertoire inexistant).	<ol style="list-style-type: none"> 1. L'impression peut continuer. 2. Pour effacer ce message, appuyez sur ✓. 3. Si le message réapparaît, l'application a peut-être un problème.
FICHIER FLASH SYSTEME PLEIN en alternance avec Prêt Pour effacer, appuyer sur ✓	Pour l'imprimante HP Color LaserJet série 3700 uniquement. L'imprimante a reçu une commande système de fichier PJL qui a tenté de stocker un élément sur le système de fichiers mais l'opération a échoué car le système de fichiers est saturé.	<ol style="list-style-type: none"> 1. Utilisez le logiciel HP Web Jetadmin pour supprimer des fichiers sur la mémoire Flash, puis réessayez. 2. Pour effacer ce message, appuyez sur ✓. Pour plus d'informations, reportez-vous à la section HP Web Jetadmin .
FLASH PROTEGE EN ECRITURE en alternance avec Prêt Pour effacer, appuyer sur ✓	Pour l'imprimante HP Color LaserJet série 3700 uniquement. L'unité du système de fichiers est protégée et il est impossible d'y écrire de nouveaux fichiers.	<ol style="list-style-type: none"> 1. Pour activer l'écriture sur la mémoire Flash, désactivez la protection en écriture à l'aide du logiciel HP Web Jetadmin. 2. Pour effacer le message, mettez l'imprimante hors tension, puis sous tension. Pour plus d'informations, reportez-vous à la section HP Web Jetadmin .
FOURN. NON AUTORISEE UTILISEES en alternance avec Prêt	L'imprimante a détecté qu'une fourniture non-HP est actuellement installée et vous avez appuyé sur ✓ (ignorer).	Si vous pensez avoir acheté une fourniture HP, contactez le service des fraudes HP en appelant le 1-877-219-3183. La garantie HP de l'imprimante ne couvre pas les réparations résultant de l'utilisation de fournitures non-HP.
FOURNITURES HP POUR <PROD>	Cette fourniture de marque HP n'a pas été conçue pour cette imprimante et n'est pas prise en charge. La qualité d'impression peut en être affectée.	Remplacez cette fourniture par une fourniture de marque HP conçue pour cette imprimante.

Message du panneau de commande	Description	Action recommandée
Fournitures incorrectes Pr état, appuyer ✓	Le positionnement d'au moins un article de fourniture est incorrect dans l'imprimante et un autre article de fourniture est manquant, placé de manière incorrecte ou presque vide.	Appuyez sur ✓, puis sur ? pour obtenir de l'aide. ou Pour plus d'informations, reportez-vous à la section Remplacement de fournitures et de pièces .
Fournitures HP installées	Une nouvelle cartouche HP a été installée. L'imprimante revient à l'état Prêt après environ 10 secondes.	Aucune action requise.
FOURNITURE NON-HP DETECTEE en alternance avec Pr aide appuyer ?	Une nouvelle fourniture a été installée mais elle n'est pas de marque HP. Ce message reste affiché jusqu'à ce qu'une fourniture HP soit installée ou que vous appuyiez sur la touche ✓.	Si vous pensez avoir acheté une fourniture HP, contactez le service des fraudes HP en appelant le 1-877-219-3183. La garantie de l'imprimante ne couvre pas les réparations résultant de l'utilisation de fournitures non-HP. Pour continuer l'impression, appuyez sur ✓. Le premier travail en attente sera annulé.
FOURNITURE NON-HP UTILISEE en alternance avec Prêt	L'imprimante a détecté qu'une fourniture non-HP est actuellement installée et vous avez appuyé sur ✓ (ignorer).	Si vous pensez avoir acheté une fourniture HP, contactez le service des fraudes HP en appelant le 1-877-219-3183. La garantie de l'imprimante ne couvre pas les réparations résultant de l'utilisation de fournitures non-HP.
IMPRESSION ARRETEE Pour continuer = ✓	Ce message s'affiche lors de l'exécution d'un test d'impression/arrêt et que le délai expire.	Appuyez sur ✓ pour continuer l'impression.
Impression... CONFIGURATION	L'imprimante génère la page de configuration. L'imprimante revient à l'état Prêt une fois cette page imprimée. Aucune action requise.	Aucune action requise.
Impression... PAGE DEMO	L'imprimante génère la page de démonstration. L'imprimante revient à l'état Prêt une fois cette page imprimée.	Aucune action requise.
Impression... JOURNAL EVENEMENTS	L'imprimante génère la page du journal d'événements. L'imprimante revient à l'état Prêt une fois cette page imprimée.	Pour l'imprimante HP Color LaserJet série 3700 uniquement. Aucune action requise.
Impression... REPERTOIRE FICHIERS	L'imprimante génère la page du répertoire de stockage de masse. L'imprimante revient à l'état Prêt une fois cette page imprimée.	Pour l'imprimante HP Color LaserJet série 3700 uniquement. Aucune action requise.
Impression... LISTE POLICES	L'imprimante génère la liste des polices du mode d'impression PCL ou PS. L'imprimante revient à l'état Prêt une fois cette page imprimée.	Pour l'imprimante HP Color LaserJet série 3700 uniquement. Aucune action requise.

Message du panneau de commande	Description	Action recommandée
Impression... STRUCTURE DES MENUS	L'imprimante génère la structure des menus. L'imprimante revient à l'état Prêt une fois cette page imprimée.	Aucune action requise.
Impression... Dépan. qual. impr.	L'imprimante génère les pages de résolution des problèmes de qualité d'impression. L'imprimante revient à l'état Prêt une fois les pages imprimées.	Suivez les instructions apparaissant sur les pages imprimées.
Impression... PAGE CONCORDANCE	L'imprimante génère la page de concordance. L'imprimante revient au menu DEFINIR CONCORDANCE une fois cette page imprimée.	Suivez les instructions apparaissant sur les pages imprimées.
Impression... Etat fournitures	L'imprimante génère la page d'état des fournitures. L'imprimante revient à l'état Prêt une fois cette page imprimée.	Aucune action requise.
Impression... PAGE UTILISATION	L'imprimante génère la page d'utilisation. L'imprimante revient à l'état Prêt une fois cette page imprimée.	Pour l'imprimante HP Color LaserJet série 3700 uniquement. Aucune action requise.
Incorrect	L'accès au menu est restreint.	Contactez l'administrateur du réseau.
Initialisation...	Ce message s'affiche à la mise sous tension de l'imprimante, dès que les travaux individuels démarrent l'initialisation.	Aucune action requise.
Initialisation disque flash X en alternance avec NE PAS ETEINDRE	Le nouveau module DIMM Flash installé dans le logement X est en cours d'initialisation.	Pour l'imprimante HP Color LaserJet série 3700 uniquement. Aucune action requise.
Initialisation stockage permanent	Ce message s'affiche à la mise sous tension de l'imprimante pour indiquer l'initialisation du stockage permanent.	Aucune action requise.
Si le bac d'alimentation manuelle ne contient pas de papier : INSERER MANUELLEMENT <TYPE> <FORMAT> en alternance avec Pour continuer = ✓	Du papier est chargé dans le bac 1, mais un travail envoyé requiert un type et un format de papier spécifique qui ne sont pas actuellement disponibles.	Appuyez sur ✓ pour imprimer à partir du bac. ou Pour obtenir de l'aide, appuyez sur ?. ou Pour plus d'informations, reportez-vous à la section Configuration des bacs .
INSERER MANUELLEMENT <TYPE> <FORMAT> en alternance avec Pr aide appuyer ?	Le bac 1 est vide et aucun autre bac n'est disponible.	Pour obtenir de l'aide, appuyez sur ?. ou Pour plus d'informations, reportez-vous à la section Configuration des bacs .

Message du panneau de commande	Description	Action recommandée
INSERER MANUELLEMENT <TYPE> <FORMAT> en alternance avec Pr changer de bac, appuyer sur Reprise ✓.	Le bac ne contient pas de papier, mais un travail envoyée requiert un type et un format de papier spécifiques qui ne sont pas actuellement disponibles via le bac 1.	Appuyez sur ✓ pour imprimer à partir d'un autre bac. Pour plus d'informations, reportez-vous à la section Configuration des bacs . ou Pour obtenir de l'aide, appuyez sur ?.
Installer fournitures Pr état, appuyer ✓	Au moins un article de fourniture est manquant ou n'est pas correctement installé dans l'imprimante et un autre article de fourniture est manquant, placé de manière incorrecte ou presque vide. Insérez l'article de fourniture ou assurez-vous qu'il est correctement positionné.	Appuyez sur ✓, puis sur ? pour obtenir de l'aide. ou Pour plus d'informations, reportez-vous à la section Directives de remplacement des fournitures .
INSTALLEZ CARTOUCHE <COULEUR> en alternance avec Pr aide appuyer ?	La cartouche n'est pas installée ou n'est pas correctement installée dans l'imprimante.	Pour obtenir de l'aide, appuyez sur ?. ou Pour plus d'informations, reportez-vous à la section Changement des cartouches d'impression .
INSTALLEZ LE KIT DE TRANSFERT en alternance avec Pr aide appuyer ?	L'unité de transfert n'est pas installée ou n'est pas correctement installée dans l'imprimante.	Pour obtenir de l'aide, appuyez sur ?. ou Pour plus d'informations, reportez-vous à la section Remplacement du kit de transfert .
INSTALLEZ L'UNITE DE FUSION Pr aide appuyer ?	L'unité de fusion n'est pas installée ou n'est pas correctement installée dans l'imprimante.	Pour obtenir de l'aide, appuyez sur ?. ou Pour plus d'informations, reportez-vous à la section Remplacement de l'unité de fusion et du rouleau d'entraînement .
Journal évén. vide	L'option AFFICHER JOURN EVENEMENTS a été sélectionnée via le panneau de commande, mais le journal n'a pas d'entrées.	Aucune action requise.
Mode Diagnostic prêt en alternance avec Pour quitter, appuyez sur ARRETER	L'imprimante est en ligne et prête à recevoir des données. Aucun message d'état ou de service du périphérique n'est en suspens.	Aucune action requise.
NETTOYAGE...	L'imprimante est en train de procéder au nettoyage.	Aucune action requise.

Message du panneau de commande	Description	Action recommandée
PANNE PERIPHERIQUE FLASH en alternance avec Prêt Pour effacer, appuyer sur ✓	Pour l'imprimante HP Color LaserJet série 3700 uniquement. Un défaut de périphérique s'est produit sur le périphérique de stockage spécifié.	<ol style="list-style-type: none"> 1. L'impression peut continuer pour les travaux ne nécessitant pas un accès au module DIMM Flash. 2. Pour effacer ce message, appuyez sur ✓. 3. Si le message persiste, retirez et réinstallez le module DIMM Flash. 4. Si le message persiste, remplacez le module DIMM Flash.
PANNE PERIPHERIQUE DISQUE RAM en alternance avec Prêt Pour effacer, appuyer sur ✓	Pour l'imprimante HP Color LaserJet série 3700 uniquement. Un défaut de périphérique s'est produit sur le périphérique de stockage spécifié.	<ol style="list-style-type: none"> 1. L'impression peut continuer pour les travaux ne nécessitant pas le disque RAM. 2. Pour effacer ce message, appuyez sur ✓.
Param. enregistré	Une sélection de menu a été enregistrée.	Aucune action requise.
Pause en alternance avec Pour reven. à Prête appuyez sur ARRETER	L'imprimante a effectué une pause.	Appuyez sur la touche ARRÊTER pour reprendre l'impression.
PERSONN. CHOISIE NON DISPONIBLE en alternance avec Pour continuer = ✓	L'imprimante a rencontré une demande de mode d'impression qui n'existe pas dans l'imprimante. Le travail est abandonné et aucune page n'est imprimée.	<ol style="list-style-type: none"> 1. Appuyez sur ✓ pour continuer. 2. Essayez un pilote différent.
Powersave activé	L'imprimante est en mode Powersave. Une pression sur une touche ou la réception de données effacera le mode Powersave et exécutera l'action.	Aucune action requise. L'imprimante quittera automatiquement le mode Powersave.
Prêt	L'imprimante est en ligne et prête à recevoir des données. Aucun message d'état ou de service du périphérique n'est en suspens.	Aucune action requise.
R.V. IMPOSSIBLE Fermer bac arrière	Un travail d'impression recto verso a été envoyé à l'imprimante alors que la porte arrière inférieure (bac de sortie arrière) était ouverte.	Uniquement pour les modèles d'imprimantes HP Color LaserJet séries 3700dn et 3700dtn. Fermez la porte arrière inférieure (bac de sortie arrière).
R.V. IMPOSSIBLE VERIF BAC ARR. en alternance avec R.V. IMPOSSIBLE VERIFIER PAPIER	La porte arrière inférieure (bac de sortie arrière) a été ouverte durant le travail recto verso automatique ou l'imprimante a détecté un format de papier incompatible avec l'unité d'impression recto verso automatique.	Fermez la porte arrière inférieure (bac de sortie arrière) ou chargez un papier pris en charge pour l'impression recto verso automatique. Reportez-vous à la section Grammages et formats de papier pris en charge .

Message du panneau de commande	Description	Action recommandée
Réception mise à niveau	Une mise à niveau du micrologiciel est en cours d'exécution.	Ne mettez pas l'imprimante hors tension tant qu'elle n'est pas revenue à l'état Prêt .
RECHARGER BAC X TRANSPARENT <FORMAT> en alternance avec Vérif. transp. sont conformes aux spéc.	Le transparent actuellement chargé peut ne pas être pris en charge.	ATTENTION Utilisez uniquement des transparents destinés aux imprimantes HP Color LaserJet. Les transparents non compatibles peuvent endommager l'imprimante. Reportez-vous au manuel <i>HP LaserJet Printer Family Print Media Specification Guide</i> . 1. Retirez tous les transparents non compatibles du bac X. 2. Chargez des transparents compatibles dans le bac 1. Pour plus d'informations, reportez-vous à la section Impression sur des supports spéciaux .
Réinitialisation chiffre mainten. kit	OUI est sélectionné dans le menu REINIT. FOURNIT. pour réinitialiser le décompte des fournitures ne pouvant être détectées comme nouvelles.	Aucune action requise.
REPLACER LE KIT DE FUSION Pr aide appuyer ?	Le kit de fusion a expiré.	Pour obtenir de l'aide, appuyez sur ? . ou Pour plus d'informations, reportez-vous à la section Remplacement de l'unité de fusion et du rouleau d'entraînement . Pour plus d'informations, reportez-vous à la section Fournitures et accessoires .
REPLACER LE KIT DE FUSION en alternance avec Pour continuer = ✓	L'unité de fusion approche la fin de sa durée de vie et le paramètre NIV. FOURN. BAS du menu CONFIGURATION SYSTEME est défini sur ARRETER .	1. Commandez le kit d'unité de fusion. 2. Appuyez sur ✓ pour continuer l'impression. L'impression peut continuer jusqu'à l'affichage du message REPLACER LE KIT DE FUSION . ou Pour obtenir de l'aide, appuyez sur ? . Pour plus d'informations, reportez-vous à la section Fournitures et accessoires .

Message du panneau de commande	Description	Action recommandée
REPLACEZ CARTOUCHE <COULEUR> en alternance avec Pour continuer = ✓.	La cartouche d'impression identifiée approche la fin de sa durée de vie et le paramètre NIV. FOURN. BAS du menu CONFIGURATION SYSTEME est défini sur ARRETER . Pour effacer le message, appuyez sur ✓.	1. Commandez la cartouche d'impression identifiée. 2. Appuyez sur ✓ pour continuer. ou Pour obtenir de l'aide, appuyez sur ?. Pour plus d'informations, reportez-vous à la section Fournitures et accessoires .
REPLACEZ CARTOUCHE <COULEUR> en alternance avec Pr aide appuyer ?	La cartouche d'impression identifiée a expiré. L'impression ne continuera pas tant que la cartouche n'aura pas été remplacée.	Pour obtenir de l'aide, appuyez sur ?. ou Pour plus d'informations, reportez-vous à la section Changement des cartouches d'impression ou Remplacement de fournitures et de pièces . Pour plus d'informations, reportez-vous à la section Fournitures et accessoires .
REPLACEZ FOURNIT. en alternance avec Pour continuer = ✓	Plus d'une fourniture présente un niveau faible et le paramètre NIV. FOURN. BAS dans le menu CONFIGURATION SYSTEME est défini sur ARRETER .	1. Appuyez sur ✓ pour identifier les fournitures à commander. 2. Commandez les fournitures identifiées. 3. Appuyez sur ✓ pour continuer l'impression. Pour plus d'informations, reportez-vous à la section Fournitures et accessoires .
REPLACEZ FOURNIT. en alternance avec Pr état, appuyer ✓	Au moins un article de fourniture a expiré et doit être remplacé et un autre article a expiré ou est proche de l'expiration.	1. Appuyez sur ✓ pour identifier les fournitures à remplacer. 2. Pour obtenir de l'aide, appuyez sur ?. ou Pour plus d'informations, reportez-vous à la section Remplacement de fournitures et de pièces . Pour plus d'informations, reportez-vous à la section Fournitures et accessoires .
REPLACEZ LE KIT DE TRANSFERT Pr aide appuyer ?	L'unité de transfert a expiré.	Pour obtenir de l'aide, appuyez sur ?. ou Pour plus d'informations, reportez-vous à la section Remplacement du kit de transfert . Pour plus d'informations, reportez-vous à la section Fournitures et accessoires .

Message du panneau de commande	Description	Action recommandée
REPLACEZ LE KIT DE TRANSFERT en alternance avec Pour continuer = ✓	Le module de transfert approche la fin de sa durée de vie et le paramètre NIV. FOURN. BAS du menu CONFIGURATION SYSTEME est défini sur ARRETER .	<ol style="list-style-type: none"> 1. Commandez le kit de transfert. 2. Appuyez sur ✓ pour continuer l'impression. Pour plus d'informations, reportez-vous à la section Fournitures et accessoires .
Renvoi mise à niveau	La mise à jour du micrologiciel n'a pas réussi.	Essayez à nouveau de procéder à une mise à jour. Vous pouvez avoir à utiliser le port parallèle pour envoyer le fichier de mise à niveau.
Rétablissement des paramètres usine	L'imprimante rétablit les paramètres d'usine.	Aucune action requise.
Rétablissement...	L'imprimante rétablit les paramètres d'usine.	Aucune action requise.
RETIRER AU MOINS UNE CARTOUCHE en alternance avec Pour quitter, appuyez sur ARRETER	L'imprimante exécute une désactivation de vérification de cartouche ou un test de composant.	Retirez une cartouche d'impression. Une fois le test terminé, réinstallez la cartouche d'impression.
RETIREZ TOUTES LES CARTOUCHES D'IMPR. en alternance avec Pour quitter, appuyez sur ARRETER	L'imprimante exécute un test de composant.	Retirez toutes les cartouches d'impression. Une fois les diagnostics terminés, réinstallez toutes les cartouches d'impression.
Rotation moteur en alternance avec Pour quitter, appuyez sur ARRETER	L'imprimante exécute un test de composant et le composant sélectionné est Rotation moteur .	Appuyez sur ARRÊTER lorsque vous êtes prêt à interrompre ce test.
Rotation moteur <COULEUR> en alternance avec Pour quitter, appuyez sur ARRETER	L'imprimante exécute un test de composant et le composant sélectionné est moteur de cartouche <couleur> .	Appuyez sur ARRÊTER lorsque vous êtes prêt à interrompre ce test.
Traitement...	Ce message précède tous les autres travaux de traitement ou s'affiche lorsque l'imprimante reçoit des données non imprimables.	Aucune action requise.

Message du panneau de commande	Description	Action recommandée
Traitement... MODE INTERMITTENT en alternance avec Pr aide appuyer ?	L'imprimante a connu une période d'intense activité. Pour maintenir une température de fonctionnement supportée, l'imprimante imprimera et effectuera des pauses suivant des intervalles d'une minute.	Aucune action requise. Pour éviter ce mode intermittent dans le futur, réduisez la durée d'utilisation intensive.
Traitement... <NOM DE LA TACHE> en alternance avec du bac X	L'imprimante est en train de traiter un travail à partir du bac spécifié.	Aucune action requise.
Traitement... <NOM DE LA TACHE>	L'imprimante traite un travail mais n'a pas encore prélevé de feuilles. Une fois le mouvement du papier démarré, ce message est remplacé par un message qui indique le bac à partir duquel le travail est imprimé.	Aucune action requise.
UTILISEZ BAC X <TYPE> <FORMAT>	L'imprimante offre une sélection de papiers pouvant être utilisés pour ce travail d'impression.	<ol style="list-style-type: none"> 1. Si vous le souhaitez, utilisez les touches ▲ et ▼ pour mettre en surbrillance un format ou type différent, puis appuyez sur ✓ pour sélectionner le format ou le type. 2. Appuyez sur ↵ pour revenir au format ou type précédent. Pour plus d'informations, reportez-vous à la section Configuration des bacs .
Vérification chemin papier	Le moteur fait tourner ses cylindres pour rechercher la présence possible de bourrages papier.	Aucune action requise.
Vérification imprimante	Le moteur effectue un test interne.	Aucune action requise.
Veillez patienter	L'imprimante est en train d'effacer des données.	Aucune action requise.
10.92.YY CARTOUCHES NON ENCLENCHEES en alternance avec Ouvrez et fermez la porte avant	Les cartouches ne sont pas engagées.	Ouvrez et fermez la porte avant pour engager entièrement les cartouches.
10.XX.YY - ERREUR MEMOIRE FOURNITURE Pr aide appuyer ?	L'imprimante ne parvient pas à lire ou écrire au moins une balise mémoire de cartouche d'impression ou une balise mémoire est absente.	<ol style="list-style-type: none"> 1. Ouvrez et fermez la porte avant. 2. Si l'erreur persiste, contactez l'assistance HP.

Message du panneau de commande	Description	Action recommandée
10.XX.YY FOURN. NON AUTORISEE en alternance avec Pr aide appuyer ?	Une nouvelle fourniture a été installée mais elle n'est pas de marque HP. Ce message reste affiché jusqu'à ce qu'une fourniture HP soit installée ou que vous appuyiez sur la touche ✓.	Si vous pensez avoir acheté une fourniture HP, contactez le service des fraudes HP en appelant le 1-877-219-3183. La garantie HP de l'imprimante ne couvre pas les réparations résultant de l'utilisation de fournitures non-HP. Pour continuer l'impression, appuyez sur ✓. Le premier travail en attente d'impression sera annulé.
13.XX.YY BOUR. STAT TRAPPE INF ARRIERE en alternance avec Pr aide appuyer ?	Un bouchage est présent dans la porte arrière inférieure (bac de sortie arrière) derrière l'unité de fusion.	Si l'imprimante ne peut pas supprimer le bouchage automatiquement, reportez-vous à la section Suppression de bouchages papier . ou Pour obtenir de l'aide, appuyez sur ?. Si le message persiste après le retrait de toutes les pages, contactez l'assistance HP.
13.XX.YY BOURRAGE DANS BAC X en alternance avec Pr aide appuyer ? Supprimer bouchage et appuyer sur ✓	Une page est coincée dans le bac X.	Pour obtenir de l'aide, appuyez sur ?. ou Reportez-vous à la section Suppression de bouchages papier . Si le message persiste après le retrait de toutes les pages, contactez l'assistance HP. <hr/> Remarque Si Récupération après bouchage : est affiché, certaines pages ne seront pas réimprimées. Envoyez à nouveau les pages manquantes.
13.XX.YY BOURRAGE DANS TRAP. ARR. INF. en alternance avec Supprimer bouchage et appuyer sur ✓	Une page est coincée dans la porte arrière inférieure (bac de sortie arrière).	Pour obtenir de l'aide, appuyez sur ?. ou Reportez-vous à la section Suppression de bouchages papier . Si le message persiste après le retrait de toutes les pages, contactez l'assistance HP.

Message du panneau de commande	Description	Action recommandée
13.XX.YY BOURRAGE DANS TRAP. ARR. SUP. en alternance avec Supprimer bourrage et appuyer sur ✓	Un bourrage est présent dans la porte arrière supérieure, cette dernière a été ouverte durant l'impression ou la porte a été conservée ouverte et un travail d'impression a été envoyé à l'imprimante.	Fermez la porte arrière supérieure. Pour obtenir de l'aide, appuyez sur ? . ou Reportez-vous à la section Suppression de bourrages papier . Si le message persiste après le retrait de toutes les pages, contactez l'assistance HP.
13.XX.YY BOURRAGE DANS TRAPPE AVANT en alternance avec Pr aide appuyer ?	Un bourrage est présent dans la porte avant.	Pour obtenir de l'aide, appuyez sur ? . ou Reportez-vous à la section Suppression de bourrages papier . Si le message persiste après le retrait de toutes les pages, contactez l'assistance HP. <hr/> Remarque Si Récupération après bourrage : est affiché, certaines pages ne seront pas réimprimées. Envoyez à nouveau les pages manquantes .
13.XX.YY BOURRAGE DANS TRAPPE AVANT en alternance avec RETIRER TRANSPARENT INCOMPATIBLE	Un bourrage est présent dans la porte avant en raison de transparents incompatibles.	Pour obtenir de l'aide, appuyez sur ? . ou Pour plus d'informations, reportez-vous à la section Suppression de bourrages papier . Si le message persiste après l'effacement de toutes les pages et la sortie de l'aide, contactez l'assistance HP.
13.XX.YY BOURRAGE RETIRER BAC 2 en alternance avec Pr aide appuyer ?	Il y a un bourrage dans le chemin du papier.	Uniquement pour les modèles d'imprimantes HP Color LaserJet séries 3700dn et 3700dtn. Pour obtenir de l'aide, appuyez sur ? . ou Reportez-vous à la section Suppression de bourrages papier . Si le message persiste après le retrait de toutes les pages, contactez l'assistance HP. <hr/> Remarque Si Récupération après bourrage : est affiché, certaines pages ne seront pas réimprimées. Envoyez à nouveau les pages manquantes .

Message du panneau de commande	Description	Action recommandée
13.XX.YY BOURRAGE DS BAC 1 en alternance avec Pr aide appuyer ? Supprimer bourrage et appuyer sur ✓	Une page est coincée dans le bac multifonction.	Pour obtenir de l'aide, appuyez sur ? . ou Reportez-vous à la section Suppression de bourrages papier . Si le message persiste après le retrait de toutes les pages, contactez l'assistance HP. <hr/> Remarque Si Récupération après bourrage : est affiché, certaines pages ne seront pas réimprimées. Envoyez à nouveau les pages manquantes.
20 MEMOIRE INSUFFISANTE en alternance avec Pr aide appuyer ? Pour continuer = ✓	L'imprimante a reçu de l'ordinateur davantage de données que ne peut en contenir sa mémoire disponible.	1. Appuyez sur ✓ pour continuer l'impression. <hr/> Remarque Il en résultera une perte de données. 2. Réduisez la complexité du travail d'impression pour éviter cette erreur. 3. L'ajout de mémoire à l'imprimante peut permettre l'impression de pages plus complexes.
22 DEPASSEMENT TAMPON E/S PARALLELE en alternance avec Pour continuer = ✓	La capacité du tampon parallèle de l'imprimante a été dépassée lors d'un état occupé.	Pour l'imprimante HP Color LaserJet série 3700 uniquement. 1. Appuyez sur ✓ pour continuer l'impression. <hr/> Remarque Il en résultera une perte de données. 2. Si le message persiste après la sortie de l'aide, contactez l'assistance HP.
22 DEPASSEMENT TAMPON E/S SERIE en alternance avec Pour continuer = ✓	La capacité du tampon série de l'imprimante a été dépassée lors d'un état occupé.	Pour l'imprimante HP Color LaserJet série 3700 uniquement lorsqu'un périphérique EIO est installé. 1. Appuyez sur ✓ pour continuer l'impression. <hr/> Remarque Il en résultera une perte de données. 2. Si le message persiste, contactez l'assistance HP.

Message du panneau de commande	Description	Action recommandée
22 DEPASSEMENT TAMPON E/S USB en alternance avec Pour continuer = ✓	La capacité du tampon USB de l'imprimante a été dépassée lors d'un état occupé.	1. Appuyez sur ✓ pour continuer l'impression. <hr/> Remarque <u>Il en résultera une perte de données.</u> 2. Si le message persiste, contactez l'assistance HP.
22 EIO X DEPASSEMENT TAMPON en alternance avec Pour continuer = ✓	La carte EIO placée dans le logement X de l'imprimante a dépassé la capacité de son tampon d'E/S lors d'un état occupé.	1. Appuyez sur ✓ pour continuer l'impression. <hr/> Remarque <u>Il en résultera une perte de données.</u> 2. Si le message persiste, contactez l'assistance HP. Pour l'imprimante HP Color LaserJet série 3700 uniquement lorsqu'un périphérique EIO est installé.
40 EIO X MAUVAISE TRANSMISS. Pour continuer = ✓	Une connexion avec la carte placée dans le logement EIO X a été anormalement interrompue.	Pour l'imprimante HP Color LaserJet série 3700 uniquement lorsqu'un périphérique EIO est installé. 1. Appuyez sur ✓ pour continuer l'impression. <hr/> Remarque <u>Il en résultera une perte de données.</u> 2. Si le message persiste, contactez l'assistance HP.
40 MAUVAISE TRANSMISSION SERIE en alternance avec Pour continuer = ✓	Une erreur de données série (parité, cadrage ou dépassement de ligne) s'est produite alors que l'imprimante recevait des données.	Pour l'imprimante HP Color LaserJet série 3700 uniquement. 1. Appuyez sur ✓ pour continuer l'impression. <hr/> Remarque <u>Il en résultera une perte de données.</u> 2. Si le message persiste, contactez l'assistance HP.

Message du panneau de commande	Description	Action recommandée
41.3 FORM. PAP INAT. DS BAC X en alternance avec CHARGER BAC X <TYPE> <FORMAT>	Le papier introduit dans le sens d'alimentation est plus long ou plus court que le format configuré pour ce bac.	<ol style="list-style-type: none"> 1. Chargez le papier suivant les instructions fournies. 2. Appuyez sur ✓ pour imprimer. 3. Si un format incorrect a été sélectionné, appuyez sur ARRÊTER pour annuler le travail ou appuyez sur ? pour accéder à l'aide. 4. Si un bac incorrect a été sélectionné, appuyez sur Arrêter pour annuler le travail. 5. Configurez les bacs correctement et renvoyez le travail. <p>Assurez-vous que tous les bacs sont correctement configurés avant d'imprimer à nouveau. Pour plus d'informations, reportez-vous à la section Configuration des bacs.</p>
41.5 TYPE INATTENDU DANS BAC X en alternance avec CHARGER BAC X <TYPE> <FORMAT>	L'imprimante détecte que le type de papier dans le circuit papier est différent de celui pour lequel le bac est configuré.	<ol style="list-style-type: none"> 1. Chargez le papier suivant les instructions fournies. 2. Appuyez sur ✓ pour imprimer. 3. Si un type incorrect a été sélectionné, appuyez sur ARRÊTER pour annuler le travail ou appuyez sur ? pour accéder à l'aide. 4. Configurez les bacs correctement et renvoyez le travail. <p>Assurez-vous que tous les bacs sont correctement configurés avant d'imprimer à nouveau. Pour plus d'informations, reportez-vous à la section Configuration des bacs.</p>
41.X ERREUR IMPRIMANTE en alternance avec Pour continuer = ✓	Une erreur d'imprimante s'est produite.	<ol style="list-style-type: none"> 1. Appuyez sur ✓ pour continuer ou sur ? pour plus d'informations. 2. Si le message persiste après la sortie de l'aide, mettez l'imprimante hors tension, puis de nouveau sous tension. 3. Si le message persiste toujours, contactez l'assistance HP.
49.XXXX ERREUR IMPRIMANTE en alternance avec Pr continuer mettre hors/sous tension	Une erreur critique de micrologiciel s'est produite.	<ol style="list-style-type: none"> 1. Mettez l'imprimante hors tension, puis sous tension. 2. Si le message persiste, contactez l'assistance HP.

Message du panneau de commande	Description	Action recommandée
51.XY ERREUR D'IMPRIMANTE en alternance avec Pr continuer mettre hors/sous tension	Une erreur d'imprimante s'est produite.	<ol style="list-style-type: none"> 1. Appuyez sur ✓ pour continuer. 2. Si le message persiste, mettez l'imprimante hors tension, puis de nouveau sous tension. 3. Si le message persiste, contactez l'assistance HP.
52.XY ERREUR D'IMPRIMANTE en alternance avec Pr continuer mettre hors/sous tension	Une erreur d'imprimante s'est produite.	<ol style="list-style-type: none"> 1. Appuyez sur ✓ pour continuer. 2. Si le message persiste, mettez l'imprimante hors tension, puis de nouveau sous tension. 3. Si le message persiste, contactez l'assistance HP.
53.XX.X VERIF MEMOIRE RAM/ROM	<p>Une erreur s'est produite quelque part dans la mémoire de l'imprimante.</p> <p>Les valeurs de X, Y et ZZ sont :</p> <p>X Type DIMM</p> <p>0 ROM 1 RAM</p> <p>Y Emplacement mémoire</p> <p>0 sur carte RAM/ROM 1 Logement DIMM 1 2 Logement DIMM 2 3 Logement DIMM 3</p> <p>ZZ Numéro d'erreur</p> <p>0 Mémoire non prise en charge 1 Mémoire non reconnue 2 Taille de mémoire non prise en charge 3 Echec de test RAM 4 Taille RAM maximum dépassée 5 Taille ROM maximum dépassée 6 Vitesse DIMM incorrecte</p>	<ol style="list-style-type: none"> 1. Appuyez sur ARRÊTER. 2. Si le problème persiste, contactez l'assistance HP.
54.X ERREUR IMPRIMANTE	Une erreur de commande d'imprimante s'est produite.	<ol style="list-style-type: none"> 1. Mettez l'imprimante hors tension, puis sous tension. 2. Si le message persiste, contactez l'assistance HP.
55.X ERREUR IMPRIMANTE en alternance avec Pr continuer mettre hors/sous tension	Une erreur de commande d'imprimante s'est produite.	<ol style="list-style-type: none"> 1. Appuyez sur ✓ pour continuer. 2. Si le message persiste, mettez l'imprimante hors tension, puis de nouveau sous tension. 3. Si le message persiste, contactez l'assistance HP.

Message du panneau de commande	Description	Action recommandée
59.X ERREUR IMPRIMANTE en alternance avec Pr continuer mettre hors/sous tension	Une erreur de moteur d'imprimante s'est produite.	<ol style="list-style-type: none"> 1. Mettez l'imprimante hors tension, puis sous tension. 2. Si le message persiste, contactez l'assistance HP. <hr/> Remarque Ce message peut également s'afficher si l'unité de transfert est absente ou installée de manière incorrecte. Assurez-vous que l'unité de transfert est correctement installée.
64 ERREUR IMPRIMANTE Pr aide appuyer ? en alternance avec Pr continuer mettre hors/sous tension	Erreur de tampon de numérisation.	<ol style="list-style-type: none"> 1. Mettez l'imprimante hors tension, puis sous tension. 2. Si le message persiste, contactez l'assistance HP.
68.X ERREUR ECRITURE STOCKAGE PERMANENT en alternance avec Pour continuer = ✓	Un périphérique de stockage non volatile est plein. Appuyez sur ✓ pour effacer le message. L'impression peut continuer, mais le comportement de l'imprimante risque d'être inattendu. X Description 0 pour NVRAM intégrée 1 pour disque amovible (flash ou dur)	<ol style="list-style-type: none"> 1. Appuyez sur ✓ pour continuer. 2. Si le problème persiste, contactez l'assistance HP.
68.X ERREUR STOCKAGE PARAMETRES CHANGES en alternance avec Pour continuer = ✓	Au moins un des paramètres d'imprimante enregistrés dans le périphérique de stockage non volatile est incorrect et sa valeur usine a été rétablie. Appuyez sur ✓ pour effacer le message. L'impression peut continuer, mais le comportement de l'imprimante risque d'être inattendu.	<ol style="list-style-type: none"> 1. Appuyez sur ✓ pour continuer. 2. Mettez l'imprimante hors tension, puis sous tension. 3. Si le message persiste, contactez l'assistance HP.
68.X STOCKAGE PERMANENT PLEIN en alternance avec Pour continuer = ✓	Un périphérique de stockage non volatile est plein. Appuyez sur ✓ pour effacer le message. L'impression peut continuer, mais le comportement de l'imprimante risque d'être inattendu. X Description 1 pour disque amovible (flash ou dur) 0 pour NVRAM intégrée	<ol style="list-style-type: none"> 1. Appuyez sur ✓ pour continuer. 2. Pour les erreurs 68.0, mettez l'imprimante hors tension, puis de nouveau sous tension. 3. Si une erreur 68.0 persiste, contactez l'assistance HP. 4. Pour les erreurs 68.1, utilisez le logiciel HP Web Jetadmin pour supprimer des fichiers du disque dur. 5. Si une erreur 68.1 persiste, contactez l'assistance HP.

Message du panneau de commande	Description	Action recommandée
79.XXXX ERREUR IMPRIMANTE en alternance avec Pr continuer mettre hors/sous tension	Une erreur critique de matériel s'est produite.	<ol style="list-style-type: none"> 1. Mettez l'imprimante hors tension, puis sous tension. 2. Si le problème persiste, contactez l'assistance HP.
8X.YYYY ERREUR EIO	La carte accessoire EIO du logement X a rencontré une erreur critique.	Pour l'imprimante HP Color LaserJet série 3700 uniquement. <ol style="list-style-type: none"> 1. Mettez l'imprimante hors tension, puis sous tension. 2. Si le problème persiste, contactez l'assistance HP.

Bourrages papier

Reportez-vous à cette illustration pour dégager le papier coincé dans l'imprimante. Pour obtenir des instructions sur cette procédure, reportez-vous à la section [Suppression de bourrages papier](#).

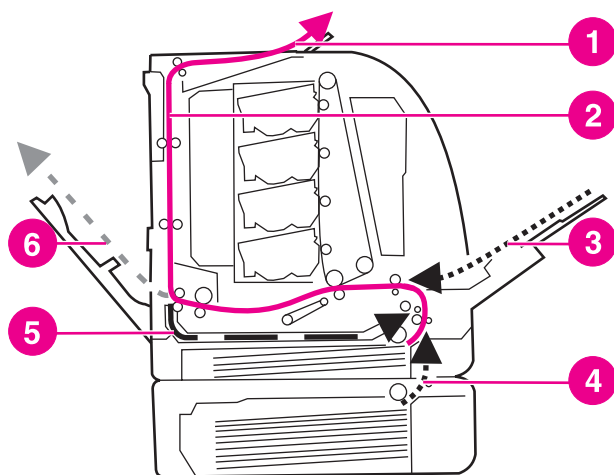

Emplacements des bourrages papier (illustrés sans le bac 3 facultatif)

- 1 Bac de sortie
- 2 Circuit papier
- 3 Entrée du bac 1
- 4 Bacs
- 5 Chemin d'impression recto verso
- 6 Chemin vers porte arrière inférieure (bac de sortie arrière)

Récupération après un bourrage papier

Cette imprimante offre la fonctionnalité de récupération après un bourrage de papier, laquelle permet de spécifier si l'imprimante doit automatiquement essayer de réimprimer après des bourrages de papier. Les options sont les suivantes :

- **AUTO** L'imprimante essaie de réimprimer les pages coincées.
- **DESACTIVE** L'imprimante n'essaie pas de réimprimer les pages coincées.

Remarque

Au cours du processus de récupération, il est possible que l'imprimante réimprime plusieurs bonnes pages qui avaient été imprimées avant que le bourrage se produise. Veillez à bien retirer les pages en double.

Pour désactiver la récupération après un bourrage papier

1. Appuyez sur **MENUS** pour accéder aux **MENUS**.
2. Appuyez sur ▼ pour mettre en surbrillance **Configurer le périphérique**.
3. Appuyez sur ✓ pour sélectionner **Configurer le périphérique**.
4. Appuyez sur ▼ pour mettre en surbrillance **CONFIGURATION SYSTEME**.
5. Appuyez sur ✓ pour sélectionner **CONFIGURATION SYSTEME**.
6. Appuyez sur ▼ pour mettre en surbrillance **Récupération après bourrage** :

7. Appuyez sur ✓ pour sélectionner **Récupération après bourrage** :
8. Appuyez sur ▼ pour mettre en surbrillance **DESACTIVE**.
9. Appuyez sur ✓ pour sélectionner **DESACTIVE**.
10. Appuyez sur **MENU** pour revenir à l'état **Prêt**.

Pour accélérer l'impression et augmenter les ressources de mémoire, vous pouvez désactiver la fonctionnalité de récupération après bourrage papier. Dans ce cas, les pages affectées par un bourrage papier ne seront pas réimprimées.

Causes courantes des bourrages papier

Le tableau suivant répertorie les causes courantes des bourrages papier ainsi que les solutions proposées pour les résoudre.

Problème	Cause	Solution
Causes courantes des bourrages papier ¹	Le papier n'est pas conforme aux spécifications recommandées par HP.	Utilisez un papier conforme aux spécifications HP. Reportez-vous à la section Grammages et formats de papier pris en charge .
	Un article consommable n'est pas installé correctement, ce qui entraîne des bourrages répétitifs.	Vérifiez que toutes les cartouches d'impression, l'unité de transfert et l'unité de fusion sont correctement installés.
	Vous chargez du papier qui est déjà passé dans une imprimante ou une photocopieuse.	N'utilisez pas un papier déjà imprimé ou copié.
	Un bac d'alimentation n'est pas correctement chargé.	Retirez le papier en trop du bac d'alimentation. Assurez-vous que la pile de papier ne dépasse pas le repère de hauteur maximum dans le bac. Reportez-vous à la section Configuration des bacs .
	Le papier est incliné.	Les guides des bacs d'alimentation ne sont pas correctement ajustés. Réglez les guides des bacs d'alimentation de manière à ce que le papier soit maintenu en place sans se gondoler.
	Le papier se courbe ou est collé.	Retirez le papier, courbez-le, puis faites-le pivoter de 180 degrés ou retournez-le. Rechargez du papier dans le bac d'alimentation. Remarque Ne ventilez pas le papier. sous peine de créer de l'électricité statique, ce qui pourrait faire coller les feuilles de papier.
	Le papier est retiré avant qu'il ne se stabilise dans le bac de sortie.	Réinitialisez l'imprimante. Attendez que la page se stabilise complètement dans le bac de sortie avant de la retirer.
	Lors de l'impression recto verso, le papier est retiré avant l'impression du deuxième côté du document.	Réinitialisez l'imprimante et imprimez à nouveau le document. Attendez que la page se stabilise complètement dans le bac de sortie avant de la retirer.
Le papier est en mauvais état.	Remplacez le papier.	

Problème	Cause	Solution
Causes courantes des bourrages papier (suite)	Le papier n'est pas prélevé par les rouleaux internes à partir du bac 2 ou 3.	Retirez la feuille supérieure de la pile de papier. Si le grammage du papier est supérieur à 163 g/m ² , il peut ne pas être prélevé à partir du bac.
	Les bords du papier sont rugueux ou irréguliers.	Remplacez le papier.
	Le papier est perforé ou en relief.	Ce papier ne se sépare pas facilement. Vous pouvez essayer d'alimenter des feuilles uniques à partir du bac 1.
	Les articles consommables de l'imprimante sont arrivés à expiration.	Vérifiez si le panneau de commande affiche des messages vous invitant à remplacer des articles consommables ou imprimez une page de configuration pour connaître la durée de vie restante des consommables. Pour plus d'informations, reportez-vous à la section Remplacement de fournitures et de pièces .
	Le papier n'a pas été stocké correctement.	Remplacez le papier. Le papier doit être stocké dans son emballage d'origine et dans un environnement contrôlé.

¹ Si des bourrages papier continuent de se produire, contactez l'assistance clientèle HP ou votre prestataire de services HP agréé. Pour plus d'informations, accédez au site <http://www.hp.com/support/clj3500> pour l'imprimante HP Color LaserJet série 3500 et au site <http://www.hp.com/support/clj3700> pour l'imprimante HP Color LaserJet série 3700.

Suppression de brouillages papier

Chaque section ci-dessous correspond à un message de brouillage pouvant s'afficher sur le panneau de commande. Utilisez les procédures suivantes pour éliminer le brouillage.

Brouillage dans le bac 1

1. Retirez le papier du bac.

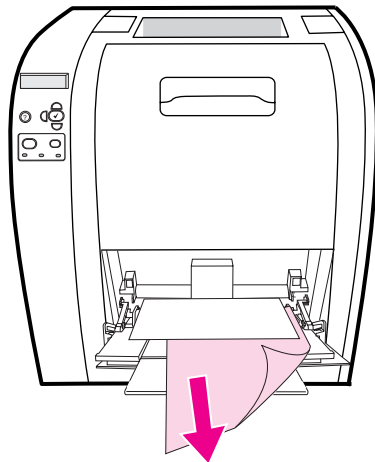

2. Saisissez le papier coincé par les deux angles et tirez-le.

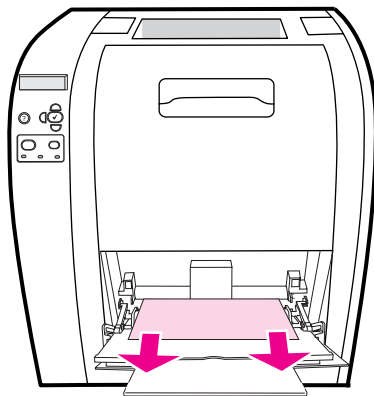

3. Réinsérez le papier dans le bac 1.

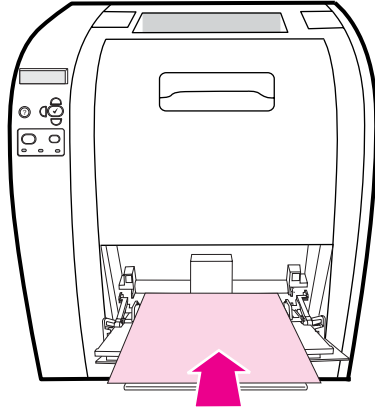

4. Vérifiez que les guides de papier sont contre le papier sans le courber et que ce dernier n'atteint pas les repères de remplissage.

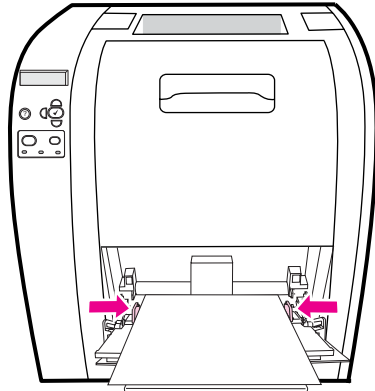

5. Appuyez sur ✓ pour reprendre l'impression.

Bourrage dans le bac 2 ou le bac 3

1. Si le bac 3 facultatif est installé, retirez celui-ci et placez-le sur une surface plane. Si le papier coincé est visible, retirez-le du bac 3.

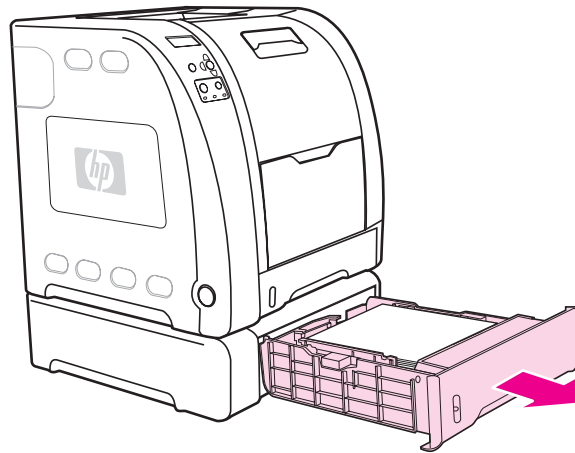

2. Si le papier n'est pas visible, examinez l'intérieur de l'imprimante en haut de l'ouverture du bac. Retirez tout papier.
3. Tirez le bac 2 et posez-le sur une surface plane.

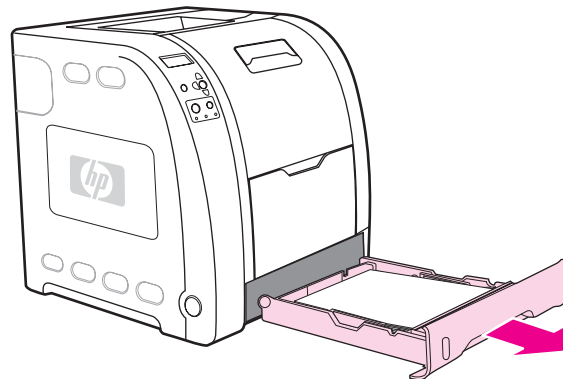

4. Si le papier est visible, retirez-le.

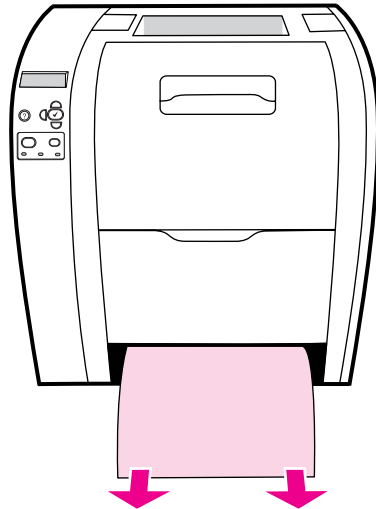

5. Si le papier n'est pas visible, examinez l'intérieur de l'imprimante en haut de l'ouverture du bac. Retirez tout papier.

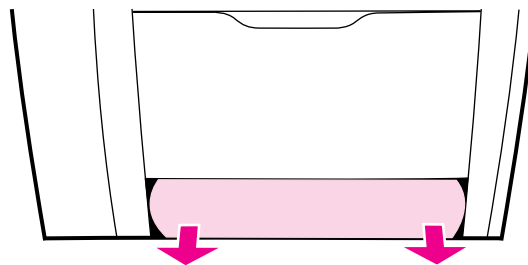

6. Remplacez le bac 2 et le bac 3 facultatif.

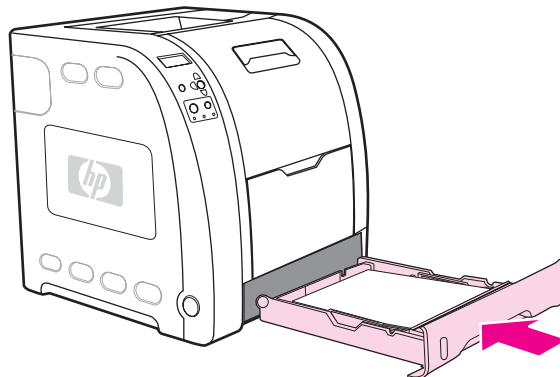

Remarque

Utilisez le bac 1 et la porte arrière inférieure (bac de sortie arrière) lors de l'impression sur un papier plus épais. Pour plus d'informations, reportez-vous à la section [Impression sur des supports spéciaux](#).

7. Appuyez sur ✓ pour reprendre l'impression.

Bourrage dans la porte arrière supérieure

Remarque

Le message **13.XX.YY BOURRAGE DANS TRAP. ARR. SUP.** peut s'afficher sur le panneau de commande de l'imprimante si la porte arrière supérieure est ouverte. Assurez-vous que la porte arrière supérieure est fermée lors de l'impression.

1. Retirez tout papier visible dans le bac de sortie supérieur.

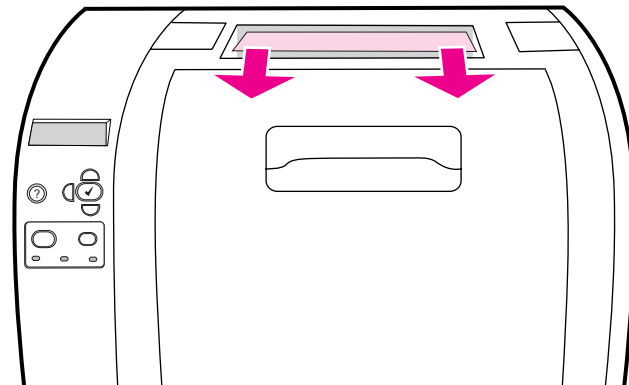

2. Ouvrez la porte arrière supérieure.

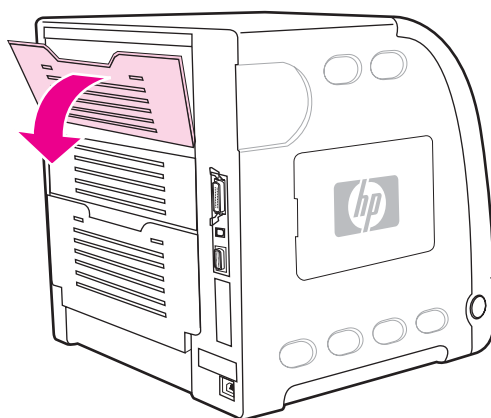

3. Retirez tout papier.

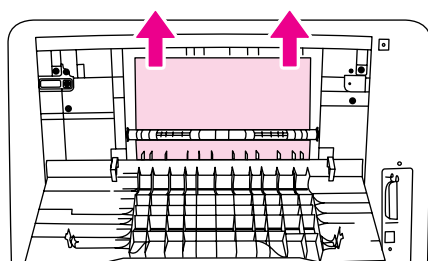

4. Fermez la porte arrière supérieure.

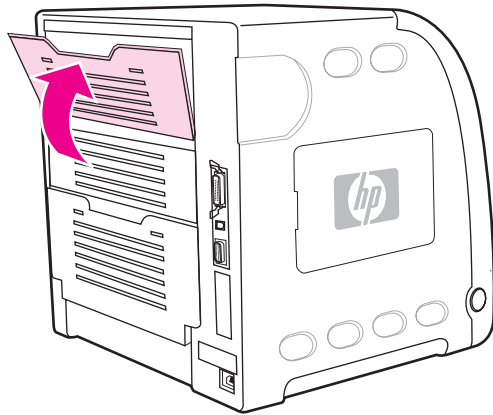

5. Si aucun papier n'est visible, ouvrez la porte arrière inférieure (bac de sortie arrière).

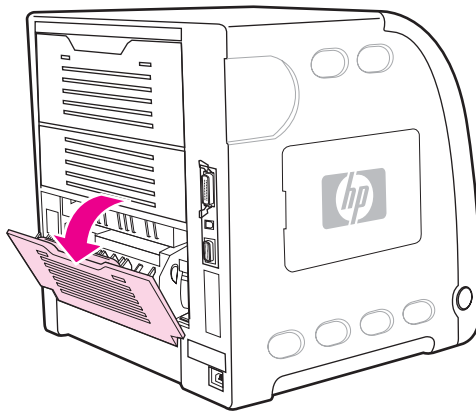

6. Appuyez sur les loquets verts et retirez le papier. Une fois la page retirée, remplacez les leviers verts en position supérieure.

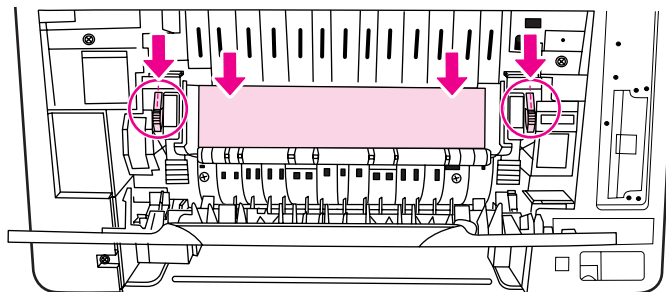

7. Fermez la porte arrière inférieure (bac de sortie arrière).

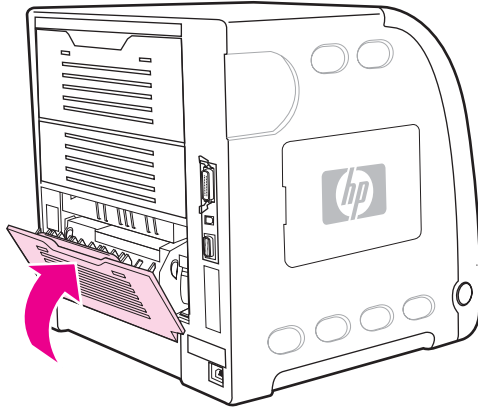

8. Si l'impression ne reprend pas, appuyez sur .

Bourrage dans la zone de l'unité de fusion

1. Ouvrez la porte arrière inférieure (bac de sortie arrière).

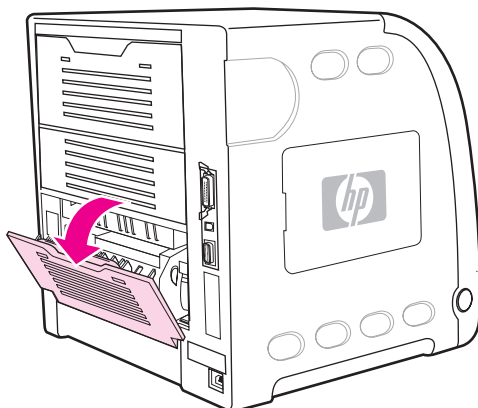

Remarque

Assurez-vous que les loquets de pression verts ne sont pas en position basse. S'ils sont en position basse, ils peuvent entraîner l'affichage d'un message de bourrage sur le panneau de commande de l'imprimante.

2. Si le papier est visible, appuyez sur les loquets verts et retirez le papier. Une fois le papier retiré, remplacez les leviers verts en position supérieure, puis fermez la porte arrière inférieure (bac de sortie arrière).

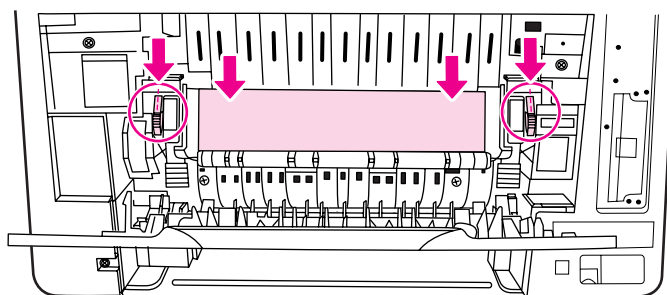

3. Si le papier n'est pas visible, mettez l'imprimante hors tension.

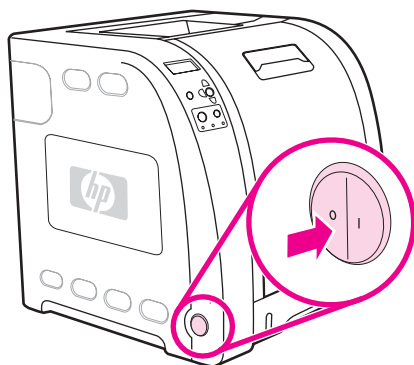

AVERTISSEMENT La température de l'unité de fusion est élevée. Attendez 10 minutes avant de continuer.

4. Faites glisser entièrement la rallonge de bac de la porte arrière inférieure (bac de sortie arrière).

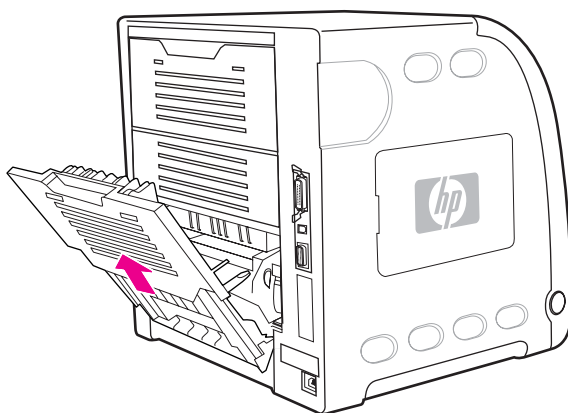

5. Retirez la porte arrière inférieure (bac de sortie arrière) en soulevant et en tirant son côté droit tout en appuyant sur l'onglet portant les arêtes sur le côté gauche de la porte.

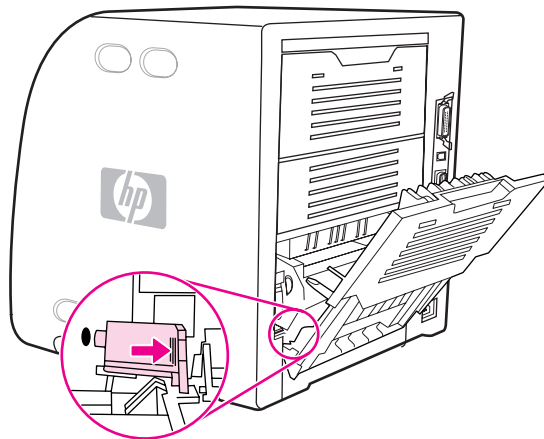

- Placez vos pouces sur les arêtes bleues (à proximité de l'étiquette d'avertissement) et, à l'aide de vos doigts, tirez sur les loquets bleus.

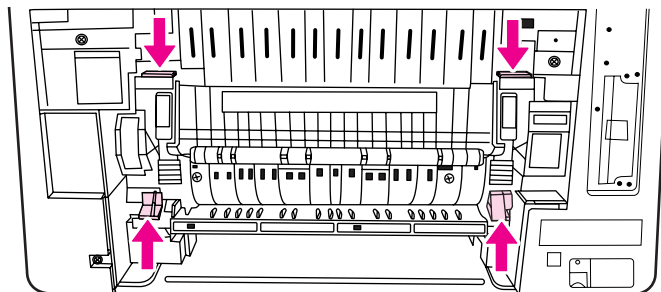

- Sortez l'unité de fusion de l'imprimante.

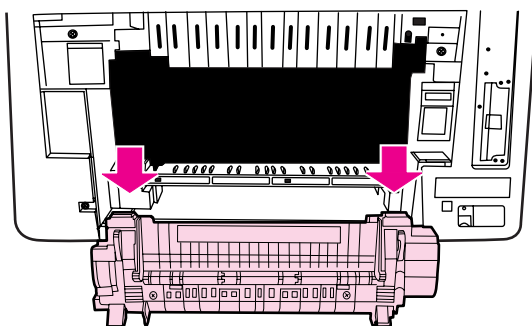

- Sur l'unité de fusion, pincez et soulevez les onglets noirs afin d'ouvrir la porte d'obturation.

ATTENTION

N'ouvrez pas la porte d'obturation lorsque l'unité de fusion est dans l'imprimante.

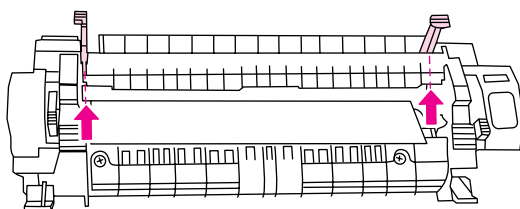

- Retirez tout papier coincé.

Remarque

Si le papier se déchire, assurez-vous que tous ses fragments sont retirés du circuit papier avant de reprendre l'impression.

10. Saisissez l'unité de fusion avec les pouces sur les arêtes bleues et les doigts sur les loquets bleus. Poussez les deux côtés de l'unité de fusion dans l'imprimante.

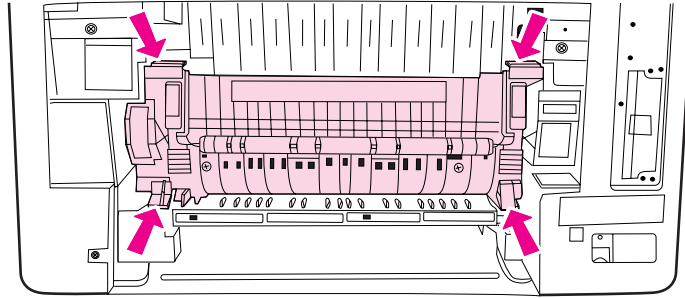

11. Appuyez sur les arêtes noires sur l'avant de l'unité de fusion jusqu'à ce que cette dernière s'enclenche en place.

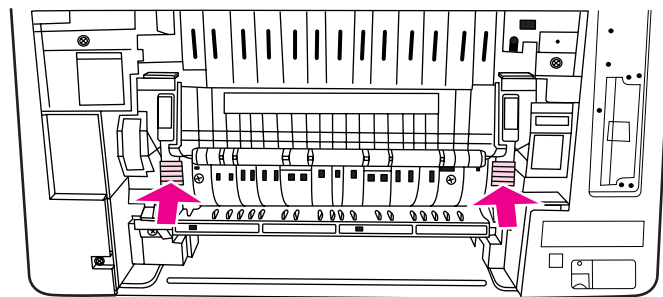

12. Pour rattacher la porte arrière inférieure (bac de sortie arrière), maintenez-la suivant un angle de 45 degrés et placez la cheville dans l'orifice rond sur le côté droit.

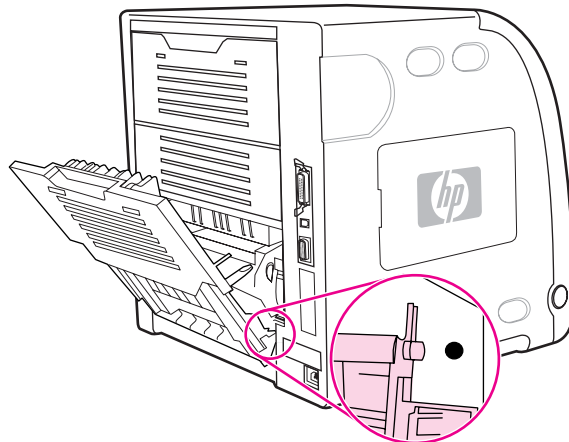

13. Appuyez sur les arêtes sur l'onglet sur le côté gauche de la porte et insérez la cheville dans l'orifice rond.

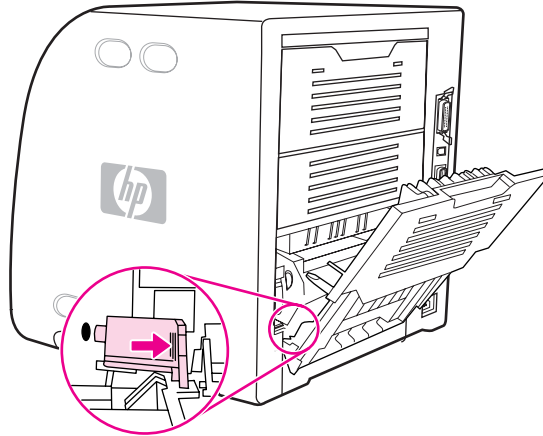

14. Fermez la porte arrière inférieure (bac de sortie arrière). Mettez l'imprimante sous tension.

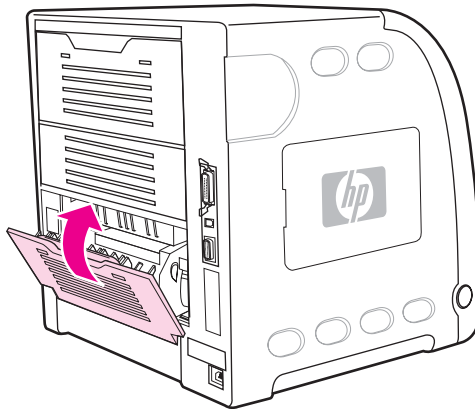

Bouffrage dans la porte arrière inférieure (bac de sortie arrière)

1. Ouvrez la porte arrière inférieure (bac de sortie arrière).

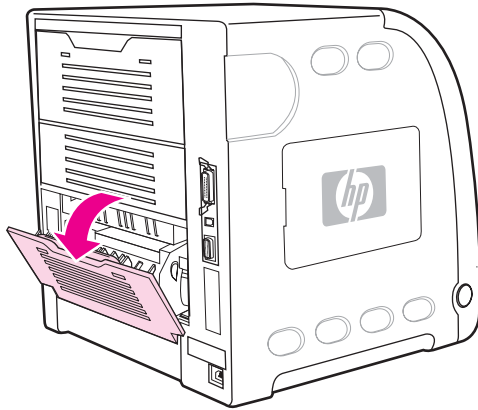

2. Appuyez sur les loquets verts et retirez le papier.

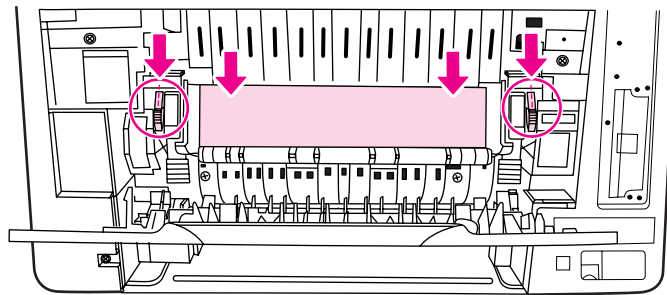

3. Soulevez les loquets verts, puis fermez la porte arrière inférieure (bac de sortie arrière).

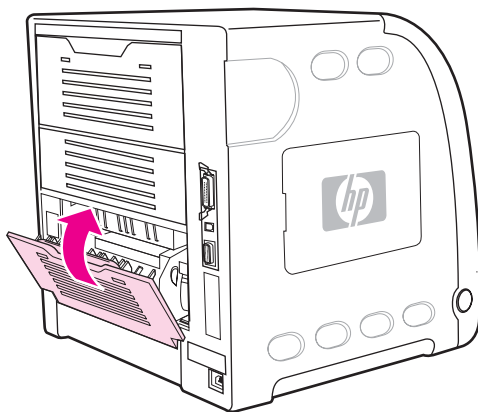

4. Si l'impression ne reprend pas, appuyez sur ✓.

Bouffrage dans la porte avant

1. Ouvrez la porte avant.

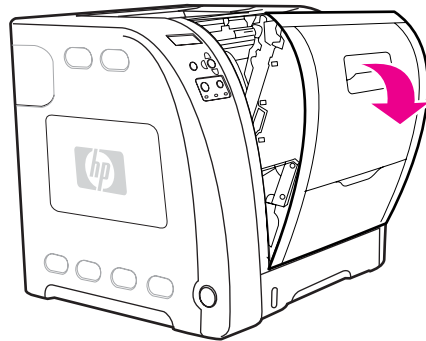

ATTENTION

Ne placez aucun objet sur le module de transfert. Ne touchez pas la partie supérieure du module de transfert ou les contacts sur le côté gauche de celui-ci.

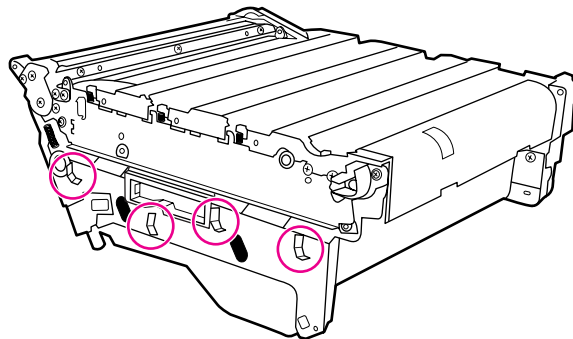

2. Retirez les cartouches d'impression magenta et jaune.

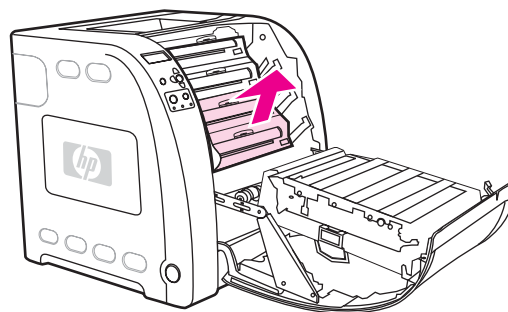

3. Au besoin, faites tourner la roue de rouleau verte vers l'arrière de l'imprimante pour faire avancer le papier. Retirez tout papier.

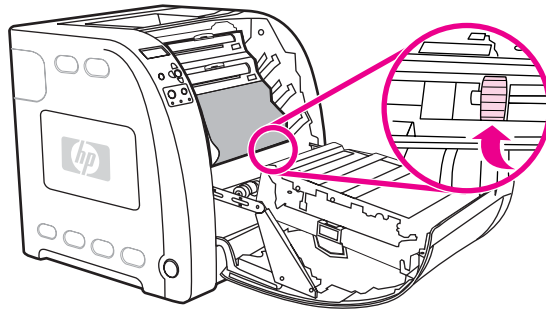

Remarque

Si le papier se déchire, assurez-vous que tous ses fragments sont retirés du chemin d'alimentation avant de reprendre l'impression.

4. Remplacez les cartouches d'impression magenta et jaune.

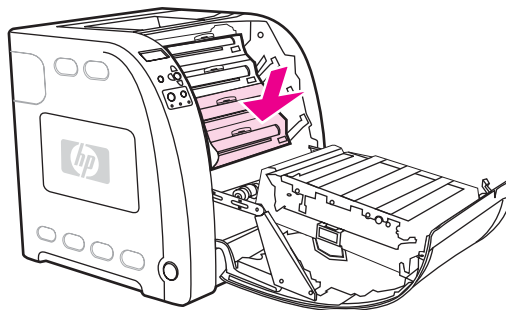

5. Fermez la porte avant.

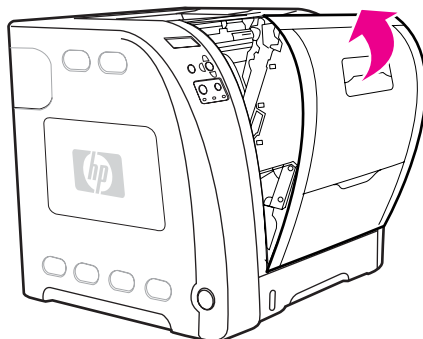

Bouillage dans l'unité d'impression recto verso

Remarque

Ce message s'affiche uniquement pour les modèles d'imprimantes HP Color LaserJet séries 3700dn et 3700dtn. Le panneau de commande de l'imprimante affiche le message **13.XX.YY BOUILLAGE RETIRER BAC 2.**

1. Sortez le bac 2 et posez-le sur une surface plane.

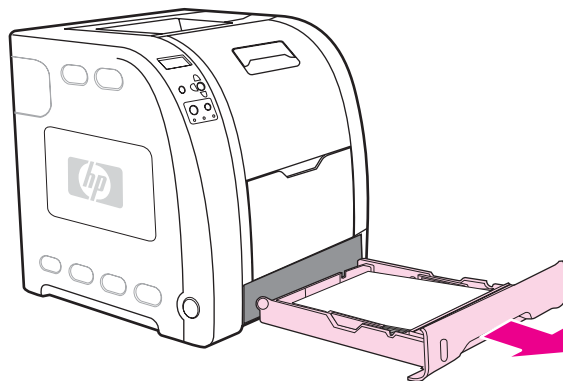

2. Retirez tout papier en haut de l'ouverture du bac.

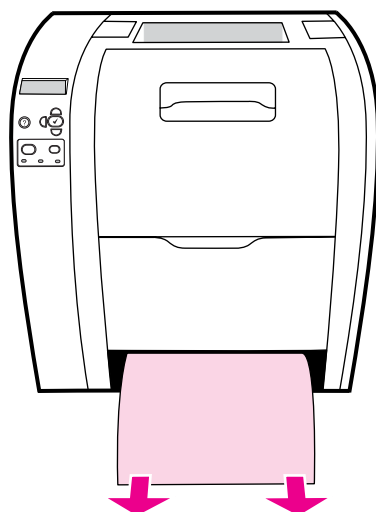

3. Sur le côté gauche de l'ouverture du bac, tirez le loquet vert vers l'avant jusqu'à ce que la plaque métallique d'accès au papier tombe.

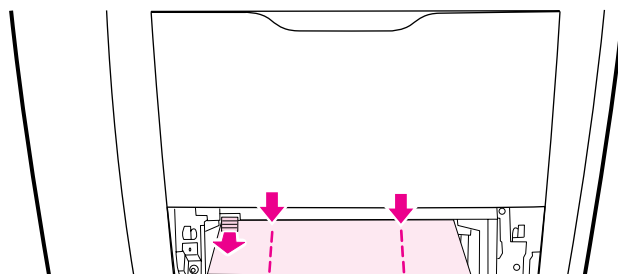

4. Retirez tout papier coincé.

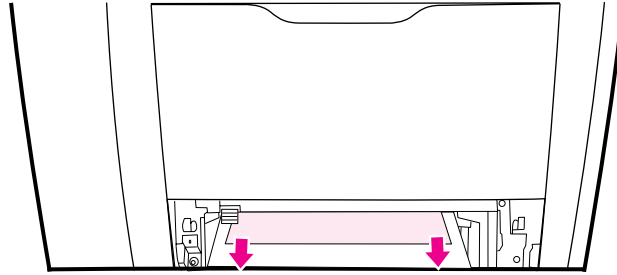

5. Poussez la plaque métallique d'accès au papier jusqu'à ce qu'elle se verrouille en place.

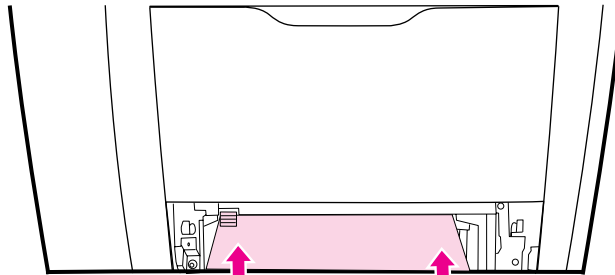

6. Remplacez le bac 2.

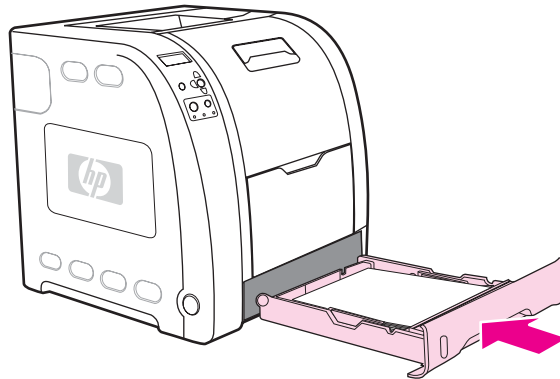

7. Appuyez sur ✓ pour reprendre l'impression.

Problèmes de gestion du papier

Le tableau suivant répertorie les problèmes courants de gestion du papier ainsi que les solutions proposées pour les résoudre.

Utilisez uniquement un papier conforme aux spécifications du manuel *HP LaserJet Printer Family Print Media Specification Guide*. Pour obtenir des informations sur la passation de commande, reportez-vous à la section [Fournitures et accessoires](#).

Pour connaître les spécifications de papier pour cette imprimante, reportez-vous à la section [Grammages et formats de papier pris en charge](#).

Problèmes de gestion du papier

Problème	Cause	Solution
L'imprimante envoie plusieurs feuilles en même temps	Le bac est trop plein.	Retirez le papier en trop du bac.
	La pile de papier dépasse le repère de hauteur de pile maximum dans le bac (bac 2 ou 3).	Ouvrez le bac et assurez-vous que la pile de papier est située sous le repère de hauteur de pile maximum.
	Les feuilles de papier sont collées entre elles.	Retirez le papier, courbez-le, faites-le pivoter de 180 degrés ou retournez-le, puis rechargez-le dans le bac. Remarque Ne ventilez pas le papier. sous peine de créer de l'électricité statique, ce qui pourrait faire coller les feuilles de papier.
	Le papier n'est pas conforme aux spécifications de cette imprimante.	Utilisez uniquement des papiers conformes aux spécifications de papier HP pour cette imprimante. Reportez-vous à la section Grammages et formats de papier pris en charge .
	Un papier est utilisé dans un environnement à haute humidité.	Utilisez un autre type de papier.
Deux pages sont imprimées sur une feuille de papier	Un papier long peut dépasser du haut du bac de sortie et retomber dans le bac 1.	Etirez la rallonge lors de l'utilisation d'un papier long.

Problème	Cause	Solution
Le format de papier utilisé par l'imprimante n'est pas correct	Le format de papier chargé dans le bac est incorrect.	Chargez un papier de format correct dans le bac.
	Le format de papier sélectionné dans l'application ou le pilote d'imprimante n'est pas correct.	Vérifiez que les paramètres de l'application ou du pilote d'imprimante sont corrects, dans la mesure où ceux-ci sont prioritaires sur ceux du pilote d'imprimante et du panneau de commande, et que les paramètres du pilote d'imprimante sont prioritaires sur ceux du panneau de commande.
	Le format de papier du bac 1 sélectionné dans le panneau de commande de l'imprimante n'est pas correct.	A partir du panneau de commande, sélectionnez le format de papier correct pour le bac 1.
	Le format de papier n'est pas correctement configuré pour le bac.	Imprimez une page de configuration ou utilisez le panneau de commande pour déterminer le format de papier pour lequel le bac est configuré.
L'imprimante tire du papier d'un bac incorrect	Vous utilisez un pilote d'une imprimante différente.	Utilisez un pilote pour cette imprimante.
	Le bac spécifié est vide.	Chargez du papier dans le bac spécifié.
	Le comportement du bac demandé est défini sur EN PREMIER dans le sous-menu Configuration du système du menu Configuration du périphérique.	Modifiez le paramètre sur EXCLUSIVEMENT .
	Le format de papier n'est pas correctement configuré pour le bac.	Imprimez une page de configuration ou utilisez le panneau de commande pour déterminer le format de papier pour lequel le bac est configuré.
	Le paramètre UTILISER LE BAC DEMANDE dans le panneau de commande de l'imprimante est défini sur EXCLUSIVEMENT et le bac demandé est vide. L'imprimante n'utilisera pas un autre bac.	Chargez du papier dans le bac demandé. ou Modifiez le paramètre de EXCLUSIVEMENT en EN PREMIER dans le menu de configuration. Ceci permet à l'imprimante d'utiliser le papier dans les autres bacs si aucun papier n'est chargé dans le bac spécifié.

Problème	Cause	Solution
Le papier n'est pas automatiquement alimenté	L'alimentation manuelle est sélectionnée dans l'application.	Chargez du papier dans le bac 1 ou, si du papier est chargé, appuyez sur ✓.
	Aucun papier de format correct n'est chargé.	Chargez un papier de format correct.
	Le bac est vide.	Chargez du papier dans le bac.
	Le papier affecté par un bourrage précédent n'a pas été complètement ôté.	Ouvrez l'imprimante et retirez le papier coincé dans le chemin d'impression. Inspectez soigneusement la zone de fusion. Reportez-vous à la section Bourrages papier .
	Le format de papier n'est pas correctement configuré pour le bac.	Imprimez une page de configuration ou utilisez le panneau de commande pour déterminer le format de papier pour lequel le bac est configuré.
	Les guides du bac ne sont pas contre le papier.	Vérifiez que les guides touchent le papier.
	L'invite d'alimentation manuelle est définie sur TOUJOURS . L'imprimante vous invitera toujours à charger le papier manuellement, même si le bac contient du papier.	Ouvrez le bac, chargez le papier, puis refermez le bac. Sinon, modifiez le paramètre d'invite d'alimentation manuelle sur SAUF SI CHARGE . Avec ce paramètre, l'imprimante vous invitera à charger le papier manuellement à moins que le bac ne contienne déjà du papier.
	Le paramètre UTILISER LE BAC DEMANDE dans le panneau de commande de l'imprimante est défini sur EXCLUSIVEMENT et le bac demandé est vide. L'imprimante n'utilisera pas un autre bac.	Chargez du papier dans le bac demandé. ou Modifiez le paramètre de EXCLUSIVEMENT en EN PREMIER dans le menu de configuration. Ceci permet à l'imprimante d'utiliser le papier dans les autres bacs si aucun papier n'est chargé dans le bac spécifié.

Problème	Cause	Solution
Le papier n'est pas alimenté à partir du bac 2 ou 3	L'alimentation manuelle ou le bac 1 est sélectionné dans l'application.	Chargez du papier dans le bac 1 ou, si du papier est chargé, appuyez sur ✓.
	Aucun papier de format correct n'est chargé.	Chargez un papier de format correct.
	Le bac est vide.	Chargez du papier dans le bac.
	Le format du papier du bac sélectionné dans le panneau de commande de l'imprimante n'est pas correct.	Sur le panneau de commande de l'imprimante, sélectionnez le type correct du papier chargé dans le bac.
	Le papier affecté par un bourrage précédent n'a pas été complètement ôté.	Ouvrez l'imprimante et retirez le papier coincé dans le chemin d'impression. Inspectez soigneusement la zone de fusion. Reportez-vous à la section Bourrages papier .
	Le bac 3 (500 feuilles) n'apparaît pas en tant qu'option de bac.	Le bac 3 apparaît comme une option uniquement s'il est installé. Vérifiez que le bac 3 est correctement installé. Vérifiez que le pilote d'imprimante a été configuré pour reconnaître le bac 3. Reportez-vous à la section Accès aux paramètres du pilote d'imprimante .
	Le bac 3 n'est pas correctement installé.	Imprimez une page de configuration pour confirmer que le bac 3 est installé. Dans la négative, vérifiez que l'assemblage du bac d'alimentation facultatif de 500 feuilles installé est correctement attaché à l'imprimante.
	Le format de papier n'est pas correctement configuré pour le bac.	Imprimez une page de configuration ou utilisez le panneau de commande pour déterminer le format de papier pour lequel le bac est configuré.
	Les guides du bac ne sont pas contre le papier.	Vérifiez que les guides touchent le papier.
Le paramètre UTILISER LE BAC DEMANDÉ dans le panneau de commande de l'imprimante est défini sur EXCLUSIVEMENT et le bac demandé est vide. L'imprimante n'utilisera pas un autre bac.	Modifiez le paramètre de EXCLUSIVEMENT ou chargez du papier dans le bac demandé.	

Problème	Cause	Solution
<p>Les transparents ou le papier glacé ne sont pas alimentés</p>	<p>Des transparents non pris en charge peuvent avoir été chargés.</p>	<p>Utilisez uniquement des transparents destinés aux imprimantes HP Color LaserJet.</p>
	<p>Le format du papier correct n'est pas spécifié dans l'application ou le pilote d'imprimante.</p>	<p>Vérifiez que le format du papier correct est sélectionné dans l'application ou le pilote d'imprimante.</p>
	<p>Le bac est trop plein.</p>	<p>Retirez le papier en trop du bac. Assurez-vous que la pile de papier ne dépasse pas le repère de hauteur maximum dans le bac 2 ou 3. Ne dépassez pas la hauteur de pile maximum du bac 1.</p>
	<p>Le papier dans un autre bac est du même format que les transparents et l'imprimante utilise l'autre bac.</p>	<p>Assurez-vous que le bac contenant les transparents ou le papier glacé est sélectionné dans l'application ou le pilote d'imprimante. Utilisez le panneau de commande de l'imprimante pour configurer le bac sur le type de papier chargé.</p>
	<p>Le bac contenant les transparents ou le papier glacé n'est pas correctement configuré sur le type.</p>	<p>Assurez-vous que le bac contenant les transparents ou le papier glacé est sélectionné dans l'application ou le pilote d'imprimante. Utilisez le panneau de commande de l'imprimante pour configurer le bac sur le type de papier chargé. Reportez-vous à la section Configuration des bacs.</p>

Problème	Cause	Solution
<p>Les enveloppes se coincent ou ne sont pas alimentées dans l'imprimante</p>	<p>Les enveloppes sont chargées dans un bac non pris en charge. Seul le bac 1 peut recevoir des enveloppes.</p>	<p>Chargez les enveloppes dans le bac 1.</p>
	<p>Les enveloppes sont enroulées ou abîmées.</p>	<p>Utilisez d'autres enveloppes. Stockez les enveloppes en milieu contrôlé. Pour plus d'informations, reportez-vous à la section Enveloppes.</p>
	<p>Les enveloppes collent car la teneur en humidité est trop élevée.</p>	<p>Utilisez d'autres enveloppes. Stockez les enveloppes en milieu contrôlé.</p>
	<p>L'orientation des enveloppes est incorrecte.</p>	<p>Assurez-vous que les enveloppes sont correctement chargées. Reportez-vous à la section Configuration des bacs.</p>
	<p>Cette imprimante ne prend pas en charge les enveloppes utilisées.</p>	<p>Reportez-vous à la section Grammages et formats de papier pris en charge ou au manuel <i>HP LaserJet Printer Family Print Media Specification Guide</i>.</p>
	<p>Le bac 1 est configuré pour un format différent de celui des enveloppes.</p>	<p>Configurez le format du bac 1 sur celui des enveloppes.</p>

Problème	Cause	Solution
L'impression est enroulée ou froissée	Le papier n'est pas conforme aux spécifications de cette imprimante.	Utilisez uniquement des papiers conformes aux spécifications de papier HP pour cette imprimante. Reportez-vous à la section Grammages et formats de papier pris en charge .
	Le papier est endommagé ou en mauvais état.	Otez le papier du bac et chargez-en un en bon état.
	L'imprimante fonctionne dans un environnement excessivement humide.	Assurez-vous que l'environnement d'impression est conforme aux spécifications d'humidité.
	Vous imprimez de grandes zones de couleur unie.	Les grandes zones de couleur unie peuvent entraîner l'enroulement excessif du support. Utilisez un motif différent.
	Le papier utilisé n'a pas été stocké correctement et peut avoir absorbé de l'humidité.	Retirez le papier et remplacez-le par un papier provenant d'un emballage en bon état et qui n'a pas été ouvert.
	Les bords du papier sont mal coupés.	Retirez le papier, courbez-le, faites-le pivoter de 180 degrés ou retournez-le, puis rechargez-le dans le bac. Ne ventilez pas le papier. Si le problème persiste, remplacez le papier.
	La porte arrière inférieure (bac de sortie arrière) n'a pas été entièrement étirée.	Etirez complètement la porte arrière inférieure (bac de sortie arrière).
	Le type de papier spécifique n'était pas configuré pour le bac ou sélectionné dans le logiciel.	Configurez le logiciel pour le papier (consultez la documentation du logiciel). Configurez le bac pour le papier. Reportez-vous à la section Configuration des bacs .
Le papier a déjà été utilisé.	Ne réutilisez pas de papier.	

Problème	Cause	Solution
L'imprimante ne permet pas l'impression recto verso ou l'effectue de manière incorrecte	Vous essayez d'imprimer en recto verso sur un papier non pris en charge.	Vérifiez que le papier est pris en charge pour l'impression recto verso. Reportez-vous à la section Grammages et formats de papier pris en charge . Si le papier n'est pas pris en charge, reportez-vous à la section Impression manuelle recto verso .
	Le pilote d'imprimante n'est pas configuré pour l'impression recto verso.	Configurez le pilote d'imprimante pour activer l'impression recto verso. Reportez-vous à la section Accès aux paramètres du pilote d'imprimante .
	La première page est imprimée au dos de formulaires préimprimés ou de papier à en-tête.	Pour le bac 1, chargez le papier à en-tête, premier côté vers le bas, le bord inférieur en premier. Pour le bac 2 ou 3, chargez le papier à en-tête, premier côté vers le haut, le bord supérieur vers l'arrière du bac. Pour plus d'informations sur l'impression recto verso, reportez-vous à la section Impression des deux côtés (recto verso) .
	Le modèle d'imprimante ne prend pas en charge l'impression recto verso.	Les imprimantes HP Color LaserJet 3500, 3500n, 3700 et 3700n ne prennent pas en charge l'impression recto verso automatique. Reportez-vous à la section Impression manuelle recto verso .
	Un travail d'impression recto verso manuelle a été demandé avec l'option Ordre correct pour bac de sortie arrière sélectionnée, mais la porte arrière inférieure (bac de sortie arrière) n'était pas ouverte.	Ouvrez la porte arrière inférieure (bac de sortie arrière) et envoyez à nouveau le travail d'impression à l'imprimante.
Imprime sur un côté même si l'impression recto verso a été sélectionnée	L'impression recto verso manuelle n'est pas activée.	Sélectionnez l'impression recto verso manuelle. Reportez-vous à la section Impression manuelle recto verso .
	Le format de papier sélectionné ne prend pas en charge l'impression recto verso.	Chargez et sélectionnez un format et un type de papier qui prennent en charge l'impression recto verso automatique.

Pages d'informations de dépannage

Le panneau de commande de l'imprimante permet d'imprimer des pages qui peuvent vous aider à diagnostiquer des problèmes liés à l'imprimante. Les procédures d'impression des pages d'informations suivantes sont décrites ici :

- page de test de circuit papier
- page d'enregistrement
- Journal des événements

Page de test de circuit papier

La page de test du circuit papier est utile pour le test des fonctions de manipulation du papier de l'imprimante. Vous pouvez définir le circuit papier à tester en sélectionnant la source, la destination et d'autres options disponibles sur l'imprimante.

1. Appuyez sur **MENUS** pour accéder aux **MENUS**.
2. Appuyez sur ▼ pour mettre en surbrillance **DIAGNOSTICS**.
3. Appuyez sur ✓ pour sélectionner **DIAGNOSTICS**.
4. Appuyez sur ▼ pour mettre en surbrillance **TESTER CHEMIN PAPIER**.
5. Appuyez sur ✓ pour sélectionner **TESTER CHEMIN PAPIER**.

Le message **Exécution... TEST CHEMIN PAPIER** apparaît sur l'affichage jusqu'à la fin de l'impression du test du circuit papier. Une fois la page de test du circuit papier imprimée, l'imprimante revient à l'état **Prêt**.

Page d'enregistrement

La page d'enregistrement imprime une flèche horizontale et une flèche verticale qui illustrent la distance à partir du centre qu'une image peut être imprimée sur la page. Vous pouvez définir des valeurs d'enregistrement pour un bac afin de centrer des images sur le recto et le verso d'une page. La définition de l'enregistrement permet également de définir l'impression bord à bord à environ 2 mm de tous les bords du papier. Le positionnement de l'image varie légèrement pour chaque bac. Effectuez la procédure d'enregistrement pour chaque bac.

1. Appuyez sur **MENUS** pour accéder aux **MENUS**.
2. Appuyez sur ▼ pour mettre en surbrillance **Configurer le périphérique**.
3. Appuyez sur ✓ pour sélectionner **Configurer le périphérique**.
4. Appuyez sur ▼ pour mettre en surbrillance **QUALITE IMPRESSION**.
5. Appuyez sur ✓ pour sélectionner **QUALITE IMPRESSION**.
6. Appuyez sur ▼ pour mettre en surbrillance **DEFINIR CONCORDANCE**.
7. Appuyez sur ✓ pour sélectionner **DEFINIR CONCORDANCE**.

Remarque

Vous pouvez sélectionner un bac en spécifiant une **Source**. La **Source** par défaut est le bac 2. Pour définir l'enregistrement pour le bac 2, passez à l'étape 12. Sinon, passez à l'étape suivante.

8. Appuyez sur ▼ pour mettre en surbrillance **Source**.
9. Appuyez sur ✓ pour sélectionner **Source**.

10. Appuyez sur ▼ ou ▲ pour mettre en surbrillance un bac.
11. Appuyez sur ✓ pour sélectionner le bac.
Une fois le bac sélectionné, le panneau de commande de l'imprimante revient au menu **DEFINIR CONCORDANCE**.
12. Appuyez sur ▼ pour mettre en surbrillance **IMPRIMER PAGE TEST**.
13. Appuyez sur ✓ pour sélectionner **IMPRIMER PAGE TEST**.
14. Suivez les instructions apparaissant sur la page imprimée.

Journal des événements

Le journal des événements répertorie les événements de l'imprimante, y compris les bourrages papier, les erreurs de service et d'autres conditions affectant l'imprimante.

1. Appuyez sur **MENUS** pour accéder aux **MENUS**.
2. Appuyez sur ▼ pour mettre en surbrillance **DIAGNOSTICS**.
3. Appuyez sur ✓ pour sélectionner **DIAGNOSTICS**.
4. Appuyez sur ▼ pour mettre en surbrillance **IMPRIMER JOURN EVENEMENTS**.
5. Appuyez sur ✓ pour sélectionner **IMPRIMER JOURN EVENEMENTS**.

Le message **Impression... JOURNAL EVENEMENTS** apparaît sur l'affichage jusqu'à la fin de l'impression du journal des événements. Une fois le journal des événements imprimé, l'imprimante revient à l'état **Prêt**.

Problèmes de réponse de l'imprimante

Le tableau suivant répertorie les problèmes courants de réponse de l'imprimante ainsi que les solutions proposées pour les résoudre.

Problèmes de réponse de l'imprimante

Problème	Cause	Solution
Pas de message affiché	L'interrupteur marche/arrêt de l'imprimante est en position d'arrêt.	Vérifiez que l'imprimante est sous tension. Les ventilateurs peuvent fonctionner pendant que l'imprimante est en mode d'attente (désactivée).
	Les modules de mémoire DIMM (disponibles uniquement pour l'imprimante HP Color LaserJet série 3700) sont défectueux ou installés de manière incorrecte.	Vérifiez que les modules de mémoire DIMM de l'imprimante sont correctement installés et ne sont pas défectueux.
	Le cordon d'alimentation n'est pas fermement branché dans l'imprimante et la prise d'alimentation.	Mettez l'imprimante hors tension, puis débranchez et rebranchez le cordon d'alimentation. Rallumez l'imprimante.
	La tension électrique est incorrecte pour la configuration d'alimentation de l'imprimante.	Branchez l'imprimante sur une source de tension correcte, comme indiqué sur l'étiquette de tension nominale apposée au dos de l'imprimante.
	Le cordon d'alimentation est endommagé ou excessivement usé.	Remplacez le cordon d'alimentation.
	La prise de la source d'alimentation ne fonctionne pas correctement.	Branchez l'imprimante sur une autre prise.
L'affichage du panneau de commande n'est pas très lisible	Le contraste est trop élevé ou trop faible pour l'environnement du bureau.	Réglez le contraste sur l'affichage du panneau de commande. Reportez-vous à la section Luminosité de l'affichage .

Problème	Cause	Solution
L'imprimante est sous tension, mais rien ne s'imprime	Le voyant Prête de l'imprimante n'est pas allumé.	Appuyez sur ARRÊTER pour remettre l'imprimante sur l'état Prêt .
	Le couvercle supérieur n'est pas correctement fermé.	Fermez bien le couvercle.
	Le voyant Données clignote.	L'imprimante est probablement encore en train de recevoir des données. Attendez que le voyant Données arrête de clignoter.
	REMPLEZ CARTOUCHE <COULEUR> apparaît sur l'affichage du panneau de commande.	Remplacez la cartouche d'impression spécifiée sur l'affichage de l'imprimante.
	Un message d'imprimante autre que Prêt apparaît sur le panneau de commande de l'imprimante.	Reportez-vous à la section Messages du panneau de commande .
	Le port parallèle peut présenter une erreur de délai d'inactivité DOS.	Ajoutez une commande MODE au fichier AUTOEXEC.BAT. Pour plus d'informations, reportez-vous au manuel du DOS.
	Le mode d'impression (module de personnalisation) PS (émulation PostScript) n'est pas sélectionné.	Sélectionnez PS ou AUTO pour le langage d'imprimante. Reportez-vous à la section Modification des paramètres de configuration du panneau de commande de l'imprimante .
	Le pilote sélectionné dans l'application ou le pilote d'imprimante n'est pas correct.	Sélectionnez le pilote d'émulation PostScript pour cette imprimante dans l'application ou le pilote d'imprimante.
	L'imprimante n'est pas correctement configurée.	Reportez-vous à la section Modification des paramètres de configuration du panneau de commande de l'imprimante .
	Le port d'ordinateur n'est pas configuré ou ne fonctionne pas correctement.	Démarrez un autre périphérique connecté à ce port afin de vérifier son bon fonctionnement.
	L'imprimante n'a pas été correctement nommée pour le réseau ou un ordinateur Macintosh.	Pour un Macintosh, choisissez l'utilitaire approprié pour nommer l'imprimante sur le réseau. Dans le Sélecteur, sélectionnez la zone AppleTalk et l'imprimante.

Problème	Cause	Solution
L'imprimante est sous tension mais ne reçoit pas de données	Le voyant Prête de l'imprimante n'est pas allumé.	Appuyez sur ARRÊTER pour remettre l'imprimante sur l'état Prêt .
	La porte avant n'est pas correctement fermée.	Fermez la porte avant.
	Un message d'imprimante autre que Prêt apparaît sur le panneau de commande de l'imprimante.	Reportez-vous à la section Messages du panneau de commande .
	Le câble d'interface n'est pas correct pour cette configuration.	Sélectionnez le câble qui convient pour votre configuration. Reportez-vous à la section Configuration parallèle (uniquement disponible pour l'imprimante hp color LaserJet série 3700) ou Configuration d'E/S améliorée (Enhanced I/O - EIO) (uniquement disponible pour l'imprimante hp color LaserJet série 3700) .
	Le câble d'interface n'est pas fermement raccordé à l'imprimante et à l'ordinateur.	Débranchez et rebranchez le câble d'interface.
	L'imprimante n'est pas configurée correctement.	Pour obtenir des informations de configuration, reportez-vous à la section Modification des paramètres de configuration du panneau de commande de l'imprimante .
	Les configurations d'interface de la page de configuration de l'imprimante ne correspondent pas aux configurations de l'ordinateur hôte.	Configurez l'imprimante afin qu'elle corresponde à la configuration de l'ordinateur.
	L'ordinateur ne fonctionne pas correctement.	Essayez d'utiliser une application connue comme fonctionnelle pour vérifier l'ordinateur ou, si connecté via le port parallèle, sous DOS, entrez <code>Dir>Prn</code> à l'invite.
	Le port d'ordinateur auquel l'imprimante est connectée n'est pas configuré ou ne fonctionne pas correctement.	Démarrez un autre périphérique connecté à ce port afin de vérifier son bon fonctionnement.
L'imprimante n'a pas été correctement nommée pour le réseau ou un ordinateur Macintosh.	Pour un Macintosh, choisissez l'utilitaire approprié pour nommer l'imprimante sur le réseau. Dans le Sélecteur, sélectionnez la zone AppleTalk et l'imprimante.	

Problème	Cause	Solution
Impossible de sélectionner l'imprimante à partir de l'ordinateur	Si vous utilisez un boîtier commutateur, l'imprimante peut ne pas être sélectionnée pour l'ordinateur.	Sélectionnez l'imprimante correcte via le boîtier commutateur.
	Le voyant Prête de l'imprimante n'est pas allumé.	Appuyez sur ARRÊTER pour remettre l'imprimante sur l'état Prêt .
	Un message d'imprimante autre que Prêt apparaît sur le panneau de commande de l'imprimante.	Reportez-vous à la section Messages du panneau de commande .
	Le pilote d'imprimante correct n'est pas installé sur l'ordinateur.	Installez le pilote d'imprimante correct.
	L'imprimante et le port corrects ne sont pas sélectionnés sur l'ordinateur.	Sélectionnez l'imprimante et le port corrects.
	Le réseau n'est pas correctement configuré pour cette imprimante.	Utilisez le logiciel du réseau pour vérifier la configuration de réseau de l'imprimante ou contactez l'administrateur du réseau.
	La prise de la source d'alimentation ne fonctionne pas correctement.	Branchez l'imprimante sur une autre prise.
Un message indique que l'impression recto verso n'est pas disponible pour le type et le format sélectionné	Le papier demandé n'est pas pris en charge pour l'impression recto verso automatique.	Assurez-vous que l'impression recto verso manuelle est activée. Reportez-vous à la section Accès aux paramètres du pilote d'imprimante .

Problèmes du panneau de commande de l'imprimante

Le tableau suivant répertorie les problèmes courants du panneau de commande de l'imprimante ainsi que les solutions proposées pour les résoudre.

Problèmes du panneau de commande de l'imprimante

Problème	Cause	Solution
Fonctionnement incorrect des paramètres du panneau de commande	L'affichage du panneau de commande de l'imprimante est vierge ou éteint, même lorsque le ventilateur fonctionne.	Les ventilateurs peuvent fonctionner pendant que l'imprimante est en mode d'attente (désactivée). Appuyez sur l'interrupteur marche/arrêt de l'imprimante pour mettre celle-ci sous tension.
	Les paramètres de l'imprimante dans l'application ou le pilote d'imprimante diffèrent de ceux du panneau de commande.	Vérifiez que les paramètres de l'application ou du pilote d'imprimante sont corrects, dans la mesure où ceux-ci sont prioritaires sur ceux du pilote d'imprimante et du panneau de commande, et que les paramètres du pilote d'imprimante sont prioritaires sur ceux du panneau de commande.
	Les paramètres du panneau de commande n'ont pas été correctement enregistrés après leur modification.	Resélectionnez les paramètres du panneau de commande, puis appuyez sur ✓. Un astérisque (*) doit s'afficher sur la droite des paramètres.
	Le voyant Données est allumé mais aucune page ne s'imprime.	Des données se trouvent dans la mémoire tampon de l'imprimante. Appuyez sur ✓ pour imprimer les données en mémoire en utilisant les paramètres actuels du panneau de commande et activer les nouveaux paramètres du panneau de commande.
	Si l'imprimante est sur un réseau, un autre utilisateur peut avoir modifié les paramètres du panneau de commande.	Contactez l'administrateur du réseau pour coordonner les modifications à apporter aux paramètres du panneau de commande de l'imprimante.

Problème	Cause	Solution
Impossible de sélectionner le bac 3 (bac d'alimentation facultatif de 500 feuilles)	Le bac 3 (bac d'alimentation de 500 feuilles) n'apparaît pas comme une option de bac d'alimentation sur la page de configuration ou sur le panneau de commande.	Le bac 3 apparaît comme une option uniquement s'il est installé. Vérifiez que le bac 3 est correctement installé.
	Le bac 3 n'apparaît pas comme une option dans le pilote d'imprimante.	Vérifiez que la configuration du pilote d'imprimante reconnaît le bac 3. Reportez-vous à l'aide du pilote d'imprimante pour installer et configurer les bacs supplémentaires.

Problèmes d'impression couleur

Le tableau suivant répertorie les problèmes courants d'impression couleur ainsi que les solutions proposées pour les résoudre.

Problèmes d'impression couleur

Problème	Cause	Solution
Impression en noir et non en couleur	Le mode Niveaux de gris est sélectionné dans l'application ou le pilote d'imprimante.	Sélectionnez le mode Couleur au lieu du mode Niveaux de gris ou Monochrome dans l'application ou le pilote d'imprimante. Pour en savoir plus sur l'impression d'une page de configuration, reportez-vous à la section Pages d'informations sur l'imprimante .
	Le pilote d'imprimante sélectionné dans l'application n'est pas correct.	Sélectionnez le pilote d'imprimante qui convient.
	Aucune couleur ne s'imprime sur la page de configuration.	Contactez l'assistance HP.
Teinte incorrecte	Le papier n'est pas conforme aux spécifications de cette imprimante.	Reportez-vous au manuel <i>HP LaserJet Printer Family Print Media Specification Guide</i> . Accédez au site http://www.hp.com/support/clj3500 ou http://www.hp.com/support/clj3700 (en fonction du modèle d'imprimante) pour obtenir des informations concernant la commande du manuel <i>HP LaserJet Printer Family Print Media Specification Guide</i> . Une fois connecté, sélectionnez Manuels .
	L'imprimante fonctionne dans des conditions d'humidité excessive.	Assurez-vous que l'environnement de l'imprimante est conforme aux spécifications d'humidité. Réétalonnez l'imprimante. Reportez-vous à la section Menu de qualité d'impression . <hr/> Remarque Pour plus d'informations sur les problèmes de qualité couleur, reportez-vous à la section Dépannage relatif à la qualité d'impression .

Problème	Cause	Solution
Couleur manquante	La cartouche d'impression HP est défectueuse.	Remplacez la cartouche.
Couleurs non homogènes après installation d'une cartouche d'impression	Le niveau d'une autre cartouche d'impression peut être faible.	Vérifiez l'indicateur de niveau des fournitures sur le panneau de commande ou imprimez une page d'état des fournitures. Reportez-vous à la section Pages d'informations sur l'imprimante .
Les couleurs imprimées différent des couleurs d'écran	Les couleurs extrêmement claires à l'écran ne s'impriment pas.	L'application interprète peut-être les couleurs extrêmement claires en tant que blanc. Dans ce cas, évitez de les utiliser.
	Les couleurs extrêmement foncées à l'écran s'impriment en noir.	L'application interprète peut-être les couleurs extrêmement foncées en tant que noir. Dans ce cas, évitez de les utiliser.
	Les couleurs sur l'écran de l'ordinateur diffèrent de la sortie imprimée.	<p>Pour l'imprimante HP Color LaserJet série 3700 uniquement.</p> <ol style="list-style-type: none"> Dans l'onglet Couleur du pilote d'imprimante, dans la section Options de couleur, sélectionnez Manuel. Cliquez sur Paramètres. Dans la section Options de couleurs manuelles, sélectionnez Par défaut (sRGB) pour chaque objet souhaité. Cliquez sur OK pour terminer. <hr/> <p>Remarque</p> <p>Plusieurs facteurs peuvent influencer la possibilité de faire correspondre les couleurs imprimées à celles à l'écran. Ces facteurs comprennent les papiers, l'éclairage ambiant, les applications, les palettes de système d'exploitation, les moniteurs, ainsi que les cartes vidéo et les pilotes. Pour plus d'informations, reportez-vous à la section Couleur.</p>

Sortie d'imprimante incorrecte

Le tableau suivant répertorie les causes courantes des problèmes d'impression ainsi que les solutions proposées pour résoudre ces problèmes.

Sortie d'imprimante incorrecte

Problème	Cause	Solution
Des polices incorrectes sont imprimées	La police n'a pas été correctement sélectionnée dans l'application.	Sélectionnez à nouveau la police dans l'application.
	La police n'est pas disponible pour l'imprimante.	Téléchargez la police dans l'imprimante ou choisissez-en une autre. (Sous Windows, cette opération est effectuée automatiquement par le pilote.)
	Le pilote d'imprimante sélectionné n'est pas correct.	Sélectionnez le pilote d'imprimante qui convient.
Impossible d'imprimer tous les caractères d'un jeu de symboles	La police sélectionnée n'est pas correcte.	Sélectionnez la police correcte.
	Le jeu de symboles sélectionné n'est pas correct.	Sélectionnez le jeu de symboles correct.
	Le caractère ou le symbole sélectionné n'est pas pris en charge par l'application.	Utilisez une police qui prend en charge le caractère ou le symbole sélectionné.
Texte décalé d'un imprimé sur l'autre	L'application ne réinitialise pas l'imprimante au haut de la page.	Pour obtenir des informations spécifiques, reportez-vous à la documentation du logiciel ou au manuel <i>PCL/PJL Technical Reference Package</i> .

Problème	Cause	Solution
Caractères manquants erratiques ou sortie interrompue	Le câble d'interface est de mauvaise qualité.	Utilisez un autre câble de meilleure qualité et conforme à la norme IEEE. La longueur des câbles parallèle ne peut pas excéder 10 mètres.
	Le câble d'interface est mal raccordé.	Débranchez et rebranchez le câble d'interface.
	Le câble d'interface est endommagé ou défectueux.	Utilisez un câble d'interface différent.
	Le cordon d'alimentation est mal raccordé.	Débranchez et rebranchez le cordon d'alimentation.
	Vous essayez d'imprimer un travail PCL sur l'imprimante alors qu'elle est configurée pour l'émulation PostScript.	Sur le panneau de commande de l'imprimante, sélectionnez le mode d'impression (module de personnalisation) correct, puis relancez l'impression.
	Vous essayez d'imprimer un travail PostScript sur l'imprimante alors qu'elle est configurée pour PCL.	Sur le panneau de commande de l'imprimante, sélectionnez le mode d'impression (module de personnalisation) correct, puis relancez l'impression.
Impression partielle	Un message d'erreur de mémoire s'affiche sur le panneau de commande de l'imprimante.	<ol style="list-style-type: none"> Libérez de la mémoire imprimante en supprimant des polices téléchargées, feuilles de styles et macros inutiles de la mémoire de l'imprimante. <p>ou</p> <ol style="list-style-type: none"> Ajoutez de la mémoire dans l'imprimante.
	Le fichier en cours d'impression contient des erreurs.	<p>Vérifiez dans l'application que le fichier ne contient pas d'erreurs.</p> <ol style="list-style-type: none"> Imprimez un autre fichier que vous savez sans erreurs à partir de la même application. <p>ou</p> <ol style="list-style-type: none"> Imprimez le fichier à partir d'une autre application.
Le travail d'impression recto verso manuelle est trié de façon incorrecte	Un travail d'impression recto verso manuelle a été demandé avec l'option Ordre correct pour bac de sortie arrière sélectionnée, mais la porte arrière inférieure (bac de sortie arrière) n'était pas ouverte.	Ouvrez la porte arrière inférieure (bac de sortie arrière) et envoyez à nouveau le travail d'impression.

Problème	Cause	Solution
Des traînées, des lignes verticales, des taches de toner ou des marques répétées apparaissent sur les impressions	Le moteur d'impression doit être nettoyé.	Nettoyez l'imprimante. Reportez-vous à la section Nettoyage de l'imprimante . Si le problème persiste, reportez-vous à la section Dépannage relatif à la qualité d'impression .

Directives pour imprimer avec différentes polices

- Les 80 polices internes sont disponibles en émulation PostScript (PS) et mode PCL.
- Pour conserver de la mémoire imprimante, téléchargez uniquement les polices dont vous avez besoin.
- Si vous avez besoin de plusieurs polices téléchargées, envisagez d'installer plus de mémoire imprimante.

Certaines applications téléchargent automatiquement les polices au début de chaque travail d'impression. Il sera peut-être possible de configurer ces applications pour qu'elles téléchargent uniquement les polices qui ne résident pas encore dans l'imprimante.

Problèmes d'applications

Le tableau suivant répertorie les problèmes courants d'application ainsi que les solutions proposées pour les résoudre.

Problèmes d'applications

Problème	Cause	Solution
Impossible de modifier les sélections du système via le logiciel	Les modifications logicielles du système sont rejetées par le panneau de commande de l'imprimante.	Contactez l'administrateur du réseau.
	L'application ne prend pas en charge les modifications du système.	Reportez-vous à la documentation de l'application.
	Le pilote d'imprimante correct n'est pas chargé.	Chargez le pilote d'imprimante qui convient.
	Le pilote d'application correct n'est pas chargé.	Chargez le pilote d'application qui convient.
Impossible de sélectionner une police à partir du logiciel	La police n'est pas disponible pour l'application.	Reportez-vous à la documentation de l'application.
Impossible de sélectionner des couleurs à partir du logiciel	L'application ne prend pas en charge la couleur.	Reportez-vous à la documentation de l'application.
	Le mode Couleur n'est pas sélectionné dans l'application ou le pilote d'imprimante.	Sélectionnez le mode Couleur au lieu du mode Niveaux de gris ou Monochrome .
	Le pilote d'imprimante correct n'est pas chargé.	Chargez le pilote d'imprimante qui convient.
Le pilote d'imprimante ne reconnaît pas le bac 3 ou l'unité d'impression recto verso	Le pilote d'imprimante n'a pas été configuré pour reconnaître le bac 3 ou l'unité d'impression recto verso.	Reportez-vous à l'aide en ligne du pilote d'imprimante pour obtenir des instructions afin de configurer le pilote pour reconnaître les accessoires de l'imprimante.
	L'accessoire n'est peut-être pas installé.	Vérifiez que l'accessoire en question est correctement installé.

Dépannage relatif à la qualité d'impression

Si vous rencontrez des problèmes de qualité d'impression, les sections suivantes peuvent vous aider à identifier l'origine du problème.

Problèmes de qualité d'impression associés au papier

Certains problèmes de qualité d'impression proviennent de l'utilisation d'un papier inapproprié.

- Utilisez un papier conforme aux spécifications de papier HP. Reportez-vous à la section [Grammages et formats de papier pris en charge](#).
- La surface du papier est trop lisse. Utilisez un papier conforme aux spécifications de papier HP. Reportez-vous à la section [Grammages et formats de papier pris en charge](#).
- Le paramètre du pilote est incorrect. Pour modifier le paramètre du pilote, reportez-vous à la section [Type et format](#).
- Le papier que vous utilisez est trop épais pour l'imprimante et le toner ne fond pas sur le papier.
- Le contenu d'humidité du papier est inégal, trop élevé ou trop faible. Utilisez un papier provenant d'une autre source ou d'une rame de papier encore intouchée.
- Certaines parties du papier rejettent le toner. Utilisez un papier provenant d'une autre source ou d'une rame de papier encore intouchée.
- L'en-tête que vous utilisez est imprimé sur un papier rugueux. Choisissez un papier xérographique plus lisse. Si le problème n'est pas résolu, consultez le fournisseur du papier à en-tête pour vérifier que le papier est conforme aux spécifications de cette imprimante. Reportez-vous à la section [Grammages et formats de papier pris en charge](#).
- Le papier est excessivement rugueux. Choisissez un papier xérographique plus lisse.

Défauts des transparents

Les transparents pour rétroprojection peuvent présenter les mêmes problèmes de qualité d'image que les autres types de papier, ainsi que des défauts qui leur sont propres. De plus, les transparents étant souples lorsqu'ils passent dans le chemin d'impression, ils peuvent être marqués par les composants de gestion du papier.

Remarque

Laissez les transparents refroidir pendant au moins 30 secondes avant de les manipuler.

- Dans l'onglet **Papier** du pilote d'imprimante, sélectionnez **Transparent** comme type de papier. En outre, assurez-vous que le bac est correctement configuré pour les transparents.
- Vérifiez que les transparents sont conformes aux spécifications de cette imprimante. Reportez-vous à la section [Grammages et formats de papier pris en charge](#). Pour plus d'informations sur les spécifications de support et passer commande, consultez le manuel *HP LaserJet Printer Family Print Media Specification Guide*. Pour l'imprimante HP Color LaserJet série 3500, accédez au site <http://www.hp.com/support/clj3500>. Pour l'imprimante HP Color LaserJet série 3700, accédez au site <http://www.hp.com/support/clj3700>. Pour télécharger des manuels, sélectionnez **Manuels**.

- Les transparents que vous utilisez ne sont pas conçus pour une adhésion appropriée du toner. Utilisez uniquement des transparents destinés aux imprimantes HP Color LaserJet.
- Manipulez les transparents par les bords. La manipulation des transparents avec des doigts gras peut entraîner des problèmes de qualité d'impression.
- De petites zones sombres aléatoires sur le bord inférieur des pages remplies peuvent être provoquées par les transparents collés ensemble dans le bac de sortie. Imprimez le travail par lots plus petits.
- Les couleurs sélectionnées ne sont pas satisfaisantes une fois imprimées. Sélectionnez des couleurs différentes dans l'application ou le pilote d'imprimante.
- Si vous employez un rétroprojecteur réflecteur, utilisez un rétroprojecteur standard.

Problèmes de qualité d'impression associés à l'environnement

Si l'imprimante fonctionne dans des conditions excessivement humides ou sèches, vérifiez que l'environnement d'impression est conforme aux spécifications. Pour obtenir des informations sur les spécifications de l'environnement de fonctionnement, reportez-vous au Guide de mise en route de l'imprimante.

Problèmes de qualité d'impression associés à des bourrages papier

Assurez-vous de dégager tout le papier du chemin d'impression. Reportez-vous à la section [Récupération après un bourrage papier](#).

- Si un bourrage s'est récemment produit dans l'imprimante, imprimez deux ou trois pages afin de nettoyer celle-ci.
- Si le papier ne passe pas dans l'unité de fusion, ce qui entraîne l'apparition de défauts d'image sur les documents suivants, imprimez deux ou trois pages afin de nettoyer l'imprimante. Toutefois, si le problème persiste, reportez-vous à la section [Pages de résolution des problèmes de qualité d'impression](#).

Problèmes de qualité d'impression associés à l'accumulation de toner dans l'imprimante

Au cours du temps, du toner et d'autres particules peuvent s'accumuler dans l'imprimante. Cette accumulation peut entraîner les problèmes de qualité d'impression suivants :

- Marques à intervalles réguliers sur le côté imprimé de la page
- Toner qui tache facilement
- Taches de toner sur la page
- Rayures ou bandes verticales sur la page

Pour corriger ces types de problèmes, nettoyez l'imprimante. Reportez-vous à la section [Nettoyage de l'imprimante](#).

Pages de résolution des problèmes de qualité d'impression

Utilisez les pages intégrées de dépannage de qualité d'impression pour vous aider à diagnostiquer et à résoudre les problèmes de qualité d'impression.

1. Appuyez sur **MENUS** pour accéder aux **MENUS**.
2. Appuyez sur ▼ pour mettre en surbrillance **DIAGNOSTICS**.
3. Appuyez sur ✓ pour sélectionner **DIAGNOSTICS**.
4. Appuyez sur ▼ pour mettre en surbrillance **VERIFICATION QUALITE IMPRESSION**.
5. Appuyez sur ✓ pour imprimer les pages.

Une fois les pages de dépannage de qualité d'impression imprimées, l'imprimante revient à l'état **Prêt**. Si des défauts de qualité d'impression sont détectés lors de l'examen des pages de dépannage de la qualité d'impression, effectuez un étalonnage de l'imprimante. Reportez-vous à la section [Étalonnage de l'imprimante](#).

Étalonnage de l'imprimante

L'étalonnage est une fonction de l'imprimante, destinée à optimiser la qualité d'impression. Si vous rencontrez des problèmes de qualité d'impression, étalonnez l'imprimante.

1. Appuyez sur **MENUS** pour accéder aux **MENUS**.
2. Appuyez sur ▼ pour mettre en surbrillance **Configurer le périphérique**.
3. Appuyez sur ✓ pour sélectionner **Configurer le périphérique**.
4. Appuyez sur ▼ pour mettre en surbrillance **QUALITE IMPRESSION**.
5. Appuyez sur ✓ pour sélectionner **QUALITE IMPRESSION**.
6. Appuyez sur ▼ pour mettre en surbrillance **CALIBRER MAINTENANT**.
7. Appuyez sur ✓ pour sélectionner **CALIBRER MAINTENANT**.

A

Fournitures et accessoires

Pour commander des fournitures aux Etats-Unis, accédez au site <http://www.hp.com/sbso/product/supplies>. Pour commander des fournitures dans le reste du monde, accédez au site <http://www.hp.com/ghp/buyonline.html>. Pour commander des fournitures au Canada, accédez au site <http://www.hp.ca/catalog/supplies>. Pour commander des fournitures en Europe, accédez au site <http://www.hp.com/go/supplies>. Pour commander des fournitures en Asie-Pacifique, accédez au site <http://www.hp.com/paper/>.

Pour commander des accessoires, accédez au site <http://www.hp.com/go/accessories>.

Disponibilité des pièces détachées et des consommables

La disponibilité des pièces détachées et des consommables nécessaires à l'exploitation de ce produit est garantie pendant cinq ans au moins après l'arrêt de sa production.

Commande via le serveur Web intégré (pour imprimantes dotées d'une connexion réseau)

Utilisez la procédure suivante pour commander des fournitures directement via le serveur Web intégré (voir la section [Utilisation du serveur Web intégré \(uniquement disponible pour l'imprimante hp color LaserJet série 3700\)](#)).

1. Dans le navigateur Web de l'ordinateur, entrez l'adresse IP de l'imprimante. La fenêtre d'état de l'imprimante s'affiche. Vous pouvez également accéder à l'URL donnée dans le courrier d'alerte.
2. Si vous y êtes invité, saisissez un mot de passe.
3. Sur le côté gauche de la fenêtre de configuration du périphérique, cliquez sur **Commander des fournitures**. Cette action affiche une URL à partir de laquelle vous pouvez acheter des articles consommables. Des informations sur les fournitures accompagnées des numéros de référence et sur l'imprimante sont fournies.
4. Sélectionnez les numéros de référence des produits à commander et suivez les instructions à l'écran.

Fournitures, accessoires et numéros de référence

Pièce	Référence	Type/format
Mémoire Flash (DIMM)	C4287A	Mémoire DIMM Flash 4 Mo

Pièce	Référence	Type/format
Mises à niveaux de mémoire (DIMM)	C7848A	Mémoire DIMM synchrone 64 Mo (SDRAM)
	C7850A	Mémoire DIMM synchrone 128 Mo (SDRAM)
	C9653A	Mémoire DIMM synchrone 256 Mo (SDRAM)
Accessoires	Q2486A	Bac à papier facultatif de 500 feuilles (bac 3)
Connexion EIO interne pour l'imprimante HP Color LaserJet série 3700	J6057A	Serveur d'impression interne HP Jetdirect 615n (10/100-TX Ethernet, USB 2.0 haute vitesse)
	J4167A	Serveur d'impression HP Jetdirect 610n (Token Ring)
	J6058A	Serveur d'impression sans fil HP Jetdirect 680n 802.11b
	J4135A	Carte de connexion HP Jetdirect (USB, série et LocalTalk)
Connexion (EX) externe pour l'imprimante HP Color LaserJet série 3500	J7942A	Serveur d'impression HP Jetdirect en3700 externe (10/100base Tx, USB 2.0 haute vitesse)
	J6061A	Serveur d'impression sans fil HP Jetdirect 380x 802.11b (USB 1.1)
	J6035B	Serveur d'impression HP Jetdirect 175x (fast Ethernet, 10/100base Tx, USB 1.1)
	J6072A	Adaptateur d'imprimante sans fil HP bt1300 Bluetooth (USB ou parallèle)
Connexion (EX) externe pour l'imprimante HP Color LaserJet série 3700	J3264A	Serveur d'impression HP Jetdirect 500x (Token Ring)
	J3265A	Serveur d'impression HP Jetdirect 500x (Fast Ethernet)
	J3258B	Serveur d'impression HP Jetdirect 170x (Ethernet)
	J7942A	Serveur d'impression externe HP Jetdirect en3700 (10/100base Tx, USB 2.0 haute vitesse)

Pièce	Référence	Type/format
	J6061A	Serveur d'impression sans fil HP Jetdirect 380x 802.11b (USB 1.1)
	J6035B	Serveur d'impression HP Jetdirect 175x (fast Ethernet, 10/100base Tx, USB 1.1)
	J6072A	Adaptateur d'imprimante sans fil HP bt1300 Bluetooth (USB ou parallèle)
Fournitures pour l'imprimante HP Color LaserJet série 3500	Q2670A	Cartouche d'impression noire pour l'imprimante HP Color LaserJet série 3500
	Q2671A	Cartouche d'impression cyan pour l'imprimante HP Color LaserJet série 3500
	Q2672A	Cartouche d'impression jaune pour l'imprimante HP Color LaserJet série 3500
	Q2773A	Cartouche d'impression magenta pour l'imprimante HP Color LaserJet série 3500
	Q3658A	Kit de transfert d'image
	Q3655A	Kit de fusion d'image (110-127 volts)
	Q3656A	Kit de fusion d'image (220-240 volts)
Fournitures pour l'imprimante HP Color LaserJet série 3700	Q2670A	Cartouche d'impression noire pour l'imprimante HP Color LaserJet série 3700
	Q2681A	Cartouche d'impression cyan pour l'imprimante HP Color LaserJet série 3700
	Q2682A	Cartouche d'impression jaune pour l'imprimante HP Color LaserJet série 3700
	Q2683A	Cartouche d'impression magenta pour l'imprimante HP Color LaserJet série 3700
	Q3658A	Kit de transfert d'image
	Q3655A	Kit de fusion d'image (110-127 volts)
	Q3656A	Kit de fusion d'image (220-240 volts)

Pièce	Référence	Type/format
Câbles	C2946A	Câble parallèle IEEE-1284, 3 m (environ 10 pieds) de long, avec connecteur mâle 25 broches/36 broches micro (taille C)
	C6518A	USB (2 mètres standard)
	C6520A	Câble d'imprimante USB 2.0 (3 mètres)
Papier	C2934A	50 feuilles Transparents HP Color LaserJet (Lettre)
	C2936A	50 feuilles Transparents HP Color LaserJet (A4)
	92296T	Transparents monochromes HP LaserJet (Lettre)
	92296U	Transparents monochromes HP LaserJet (A4)
	Q2419A	Papier HP LaserJet High Gloss (Lettre)
	C4179A	200 feuilles Papier HP LaserJet Soft Gloss (Lettre)
	C4179B	200 feuilles Papier HP LaserJet Soft Gloss (A4)
	Q1298A	Papier HP LaserJet Tough (Lettre)
	Q1298B	Papier HP LaserJet Tough (A4)
	HPU1132	Papier HP Premium Choice LaserJet (Lettre)
	CHP410	Papier HP Premium Choice LaserJet (A4)
	HPJ1124	Papier HP LaserJet (Lettre)
	CHP310	Papier HP LaserJet (A4)
Documents de référence	5851-1468	<i>HP LaserJet Printer Family Print Media Specification Guide</i>

Pièce	Référence	Type/format
	5021-0337	<i>PCL/PJL Technical Reference Package</i> Pour télécharger une version, accédez au site http://www.hp.com/support/clj3500 ou http://www.hp.com/support/clj3700 . Une fois connecté, sélectionnez Manuals .



Service et assistance

DECLARATION DE GARANTIE LIMITEE HEWLETT-PACKARD

PRODUIT HP

Imprimantes HP Color LaserJet 3500, 3500n, 3700, 3700n, 3700dn et 3700dtn

DUREE DE GARANTIE LIMITEE

Garantie limitée d'un an

HP garantit au client et utilisateur final que les matériels et les accessoires HP seront exempts de défauts de matériau et de fabrication à compter de la date d'achat, et pour la période spécifiée ci-dessus. A condition d'être informé de tels défauts au cours de la période de garantie, HP peut choisir de réparer ou de remplacer les produits défectueux. Les produits de remplacement pourront être neufs ou quasi neufs.

HP garantit que les logiciels HP ne manqueront pas d'exécuter leurs instructions de programmation après la date d'achat et pendant la période spécifiée ci-dessus, suite à des défauts de matériau et de fabrication, lorsqu'ils sont correctement installés et utilisés. Si HP reçoit communication de tels défauts pendant la période de garantie, HP remplacera le logiciel qui n'exécute pas ses instructions de programmation en raison de tels défauts.

HP ne garantit pas que le fonctionnement des produits HP sera ininterrompu ou sans erreur. Si HP est incapable, dans un délai raisonnable, de réparer ou de remplacer un produit et de le remettre dans l'état décrit par la garantie, vous pourrez bénéficier d'un remboursement équivalent au prix d'achat, à condition de retourner rapidement le produit défectueux.

Les produits HP peuvent contenir des pièces reconstruites équivalentes à des produits neufs au niveau de leurs performances ou qui pourraient avoir été utilisées accessoirement.

La garantie ne couvre pas les défauts causés par (a) un entretien ou un étalonnage incorrect ou inadéquat, (b) des logiciels, des interfaces, des composants ou des fournitures non fournis par HP, (c) une modification ou une utilisation non autorisée, (d) une exploitation en dehors des spécifications environnementales publiées pour le produit, ou (e) une préparation ou un entretien incorrect du site.

DANS LA MESURE PERMISE PAR LE DROIT LOCAL, LES GARANTIES CI-DESSUS SONT EXCLUSIVES ET AUCUNE AUTRE GARANTIE OU CONDITION, ECRITE OU ORALE, N'EST EXPRIMEE OU IMPLICITE. HP REJETTE SPECIFIQUEMENT TOUTE GARANTIE, CONDITION OU QUALITE LOYALE ET MARCHANDE, QUALITE SATISFAISANTE OU ADAPTATION A UNE FIN PARTICULIERE IMPLICITE. Certains pays/régions, états ou provinces n'autorisant pas de limitations de la durée d'une garantie tacite, la limitation ou l'exclusion ci-dessus peut ne pas vous concerner. Cette garantie vous donne des droits juridiques spécifiques et vous avez peut-être aussi d'autres droits qui varient en fonction de votre pays/région, de votre état ou de votre province. La garantie limitée HP est valide dans tout pays/région ou localité où HP dispose d'une assistance pour ce produit et où ce dernier est distribué par HP. Le niveau du service sous garantie qui vous est offert varie selon les normes locales. HP ne modifiera pas la forme, l'adaptation ou la fonction du produit afin de le rendre utilisable dans un pays/région pour lequel il n'a jamais été envisagé de le faire fonctionner pour des raisons juridiques ou réglementaires.

DANS LA MESURE PERMISE PAR LE DROIT LOCAL, LES RECOURS ENONCES DANS CETTE CLAUSE DE GARANTIE SONT LES RECOURS UNIQUES ET EXCLUSIFS DONT VOUS DISPOSEZ. A L'EXCEPTION DES CAS PRECITES, EN AUCUN CAS HP OU SES FOURNISSEURS NE SERONT TENUS POUR RESPONSABLES DES PERTES DE DONNEES OU DES DOMMAGES DIRECTS, PARTICULIERS, ACCESSOIRES OU INDIRECTS (Y COMPRIS LES PERTES DE PROFITS ET DE DONNEES) OU DE TOUT AUTRE DOMMAGE RELATIF A UN CONTRAT, UN PREJUDICE OU AUTRE. Certains pays/régions, états ou provinces n'autorisant pas l'exclusion ni la limitation des dommages indirects ou consécutifs, la limitation ou l'exclusion ci-dessus peut ne pas vous concerner.

LES TERMES DE GARANTIE DE CETTE DECLARATION, SAUF DANS LES LIMITES LEGALEMENT AUTORISEES, N'EXCLUENT PAS, NI NE LIMITENT, NI NE MODIFIENT LES DROITS DE VENTE STATUTAIRES OBLIGATOIRES APPLICABLES, MAIS VIENNENT S'AJOUTER A CES DROITS.

Garantie limitée de la cartouche d'impression

Ce produit HP est garanti être exempt de vices de matériau et de fabrication au cours de sa durée de vie d'utilisation (la fin de la durée de vie est indiquée par un message d'expiration sur le panneau de commande de l'imprimante).

Cette garantie ne couvre pas les produits ayant été modifiés, refaits, reconditionnés ou soumis à une utilisation impropre ou abusive.

Cette garantie limitée vous donne des droits légaux spécifiques. Vous pouvez avoir d'autres droits qui varient suivant l'état, la province ou le pays/région.

LES GARANTIES CI-DESSUS SONT EXCLUSIVES ET AUCUNE AUTRE GARANTIE, ECRITE OU ORALE, N'EST EXPRIMEE OU IMPLICITE. HEWLETT-PACKARD EXCLUT PLUS PARTICULIEREMENT TOUTE GARANTIE IMPLICITE DE QUALITE COMMERCIALE ET D'ADAPTATION A UN USAGE PARTICULIER. DANS LA MESURE PERMISE PAR LE DROIT LOCAL, HEWLETT-PACKARD NE PEUT EN AUCUN CAS ETRE TENU RESPONSABLE DE DOMMAGES FORTUITS, CONSECUTIFS, SPECIAUX, INDIRECTS, PUNITIFS OU EXEMPLAIRES OU D'UN MANQUE A GAGNER RESULTANT D'UNE VIOLATION QUELCONQUE DE CETTE GARANTIE OU AUTRE.

Dans l'éventualité où votre produit s'avérerait défectueux, veuillez le renvoyer au lieu d'achat en l'accompagnant d'une description écrite du problème.

Garantie limitée du module de transfert et de l'unité de fusion

Ce produit HP est garanti être exempt de vices de matériau et de fabrication pendant un an ou jusqu'à ce que le panneau de commande de l'imprimante indique un message d'expiration, la période la plus courte étant prioritaire.

Cette garantie ne couvre pas les produits ayant été modifiés, refaits, reconditionnés ou soumis à une utilisation impropre ou abusive.

Cette garantie limitée vous donne des droits légaux spécifiques. Vous pouvez avoir d'autres droits qui varient suivant l'état, la province ou le pays/région.

LES GARANTIES CI-DESSUS SONT EXCLUSIVES ET AUCUNE AUTRE GARANTIE, ECRITE OU ORALE, N'EST EXPRIMEE OU IMPLICITE. HEWLETT-PACKARD EXCLUT PLUS PARTICULIEREMENT TOUTE GARANTIE IMPLICITE DE QUALITE COMMERCIALE ET D'ADAPTATION A UN USAGE PARTICULIER. DANS LA MESURE PERMISE PAR LE DROIT LOCAL, HEWLETT-PACKARD NE PEUT EN AUCUN CAS ETRE TENU RESPONSABLE DE DOMMAGES FORTUITS, CONSECUTIFS, SPECIAUX, INDIRECTS, PUNITIFS OU EXEMPLAIRES OU D'UN MANQUE A GAGNER RESULTANT D'UNE VIOLATION QUELCONQUE DE CETTE GARANTIE OU AUTRE.

Dans l'éventualité où votre produit s'avérerait défectueux, veuillez le renvoyer au lieu d'achat en l'accompagnant d'une description écrite du problème.

Contrats de maintenance HP

HP propose plusieurs types de contrats de maintenance visant à répondre aux besoins les plus variés. Les contrats de maintenance ne sont pas inclus dans la garantie standard. Les services d'assistance peuvent varier suivant les régions. Renseignez-vous auprès de votre revendeur HP local pour déterminer les services mis à votre disposition.

Contrats de maintenance sur site

Pour vous fournir le service d'assistance le mieux adapté à vos besoins, HP propose des contrats de maintenance sur site en trois temps :

Service sur site le jour suivant

Ce contrat assure l'arrivée d'un responsable de maintenance sur site pendant le jour ouvrable suivant une demande de service. Une prolongation des heures de couverture et une extension des zones de service désignées par HP sont disponibles dans la plupart des contrats sur site (suivant une facturation supplémentaire).

Service sur site hebdomadaire (volume)

Ce contrat assure des visites sur site hebdomadaires programmées dans les établissements possédant de nombreux produits HP. Ce contrat vise les sites utilisant au moins 25 produits de stations de travail, y compris des imprimantes, des traceurs, des ordinateurs et des lecteurs de disque.

Garantie étendue

HP SupportPack garantit le matériel HP et tous ses composants internes HP. La maintenance matérielle couvre une période d'un à trois ans à partir de la date d'achat du produit HP. Le client doit souscrire un contrat d'assistance HP SupportPack dans les 90 jours suivant son achat. Pour plus d'informations, contactez le service de maintenance et d'assistance clientèle HP.

Remballage de l'imprimante

Si vous devez déplacer l'imprimante ou l'expédier à un autre emplacement, procédez comme suit pour la remballer.

ATTENTION

Les dommages résultant d'un emballage inadéquat relèvent de la responsabilité du client. L'imprimante doit rester en position debout durant l'expédition.

Pour remballer l'imprimante

ATTENTION

Il est *extrêmement important* de retirer les cartouches d'impression avant d'expédier l'imprimante. Les cartouches d'impression laissées dans l'imprimante durant l'expédition peuvent fuir et recouvrir entièrement de toner le moteur d'impression et d'autres composants.

Pour empêcher tout dommage d'une cartouche d'impression, évitez de toucher le rouleau et stockez la cartouche d'impression dans son matériau d'emballage d'origine afin de ne pas l'exposer à la lumière.

1. Retirez les quatre cartouches d'impression et expédiez-les séparément.
2. Retirez le bac 3 facultatif et expédiez-le séparément.
3. Si possible, utilisez le coffret et les matériaux d'emballage d'origine. Si vous avez déjà jeté les matériaux d'emballage de l'imprimante, contactez un service d'expédition local pour obtenir des informations sur le remballage de cette dernière. HP recommande d'assurer l'équipement pour l'expédition.

C

Spécifications de l'imprimante

Informations relatives aux spécifications

Les spécifications de l'imprimante fournissent des informations sur la taille et le poids, la puissance requise et utilisée ainsi que la sortie sonore de l'imprimante. Les spécifications décrivent également comment les différents modes de fonctionnement de l'imprimante affectent la consommation électronique, la chaleur émise et la sortie sonore.

Dimensions physiques

Produit	Hauteur	Profondeur	Largeur	Poids
Imprimante HP Color LaserJet série 3500	467 mm	447 mm	483 mm	32,5 kg
Imprimante HP Color LaserJet série 3500 avec bac 3 facultatif	603 mm	447 mm	483 mm	38 kg
Imprimante HP Color LaserJet série 3700	467 mm	447 mm	483 mm	33,5 kg
Imprimante HP Color LaserJet série 3700 avec bac 3 facultatif	603 mm	447 mm	483 mm	38,8 kg
Serveur d'impression externe HP Jetdirect en3700	35 mm	131 mm	102 mm	0,159 kg

Spécifications électriques

Article	Modèles 110 volts	Modèles 220 volts
Alimentation électrique	100 à 127 V (+/- 10 %) 50 à 60 Hz (+/- 2 Hz)	220 à 240 V (+/- 10 %) 50 à 60 Hz (+/- 2 Hz)
Capacité de circuit minimum recommandée	5 A	3 A

Consommation d'énergie (en moyenne, en watts)

Produit	Actif	Inactif	Economie d'énergie (PowerSave)	Eteint	Sortie calorifique - inactif (BTU/heure)
HP Color LaserJet 3500	400	25	25	0,25	85
HP Color LaserJet 3500n	400	26	26	0,25	89
HP Color LaserJet 3700	400	25	25	0,25	85
HP Color LaserJet 3700n	400	26	26	0,25	89
HP Color LaserJet 3700dn	400	26	26	0,25	89
HP Color LaserJet 3700dtn	400	26	26	0,25	89

AVERTISSEMENT

L'alimentation électrique est fonction du pays/région où l'imprimante est vendue. Ne convertissez pas les tensions de fonctionnement. Ceci peut endommager l'imprimante et annuler la garantie du produit.

Remarque

Ces valeurs sont sujettes à modification. Pour plus d'informations, accédez au site <http://www.hp.com/support/clj3500> pour l'imprimante HP Color LaserJet série 3500 et au site <http://www.hp.com/support/clj3700> pour l'imprimante HP Color LaserJet série 3700.

La durée d'activation par défaut du délai PowerSave est 30 minutes.

Emissions acoustiques

Niveau d'activité	Opérateur (<1m)	Spectateur (1m)	Puissance sonore
Active	LpAm64 dB (A)	LpAm49 dB (A)	LWAd6.4 Bels (A)
Inactive	LpAm55 dB (A) (inaudible)	LpAm40 dB (A) (inaudible)	LWAd5.6 Bels (A) (inaudible)
Powersave	LpAmN/A dB (A)	LpAmN/A dB (A)	LWAdN/A Bels (A)

Spécifications de l'environnement de fonctionnement

Environnement	Recommandé	Autorisé
Température	17 à 25 °C	10 à 27 °C
Humidité	20 à 60 % HR	10 à 70 % HR
Altitude	Non applicable	0 à 2 600 m

Remarque

Ces valeurs sont sujettes à modification. Pour plus d'informations, accédez au site <http://www.hp.com/support/clj3500> pour l'imprimante HP Color LaserJet série 3500 et au site <http://www.hp.com/support/clj3700> pour l'imprimante HP Color LaserJet série 3700.

D

Informations réglementaires

Réglementations de la FCC

Les tests effectués sur cet équipement ont déterminé qu'il est conforme aux prescriptions des unités numériques de classe B, telles que spécifiées à l'article 15 des normes de la FCC (Commission fédérale des communications). Ces limites sont destinées à assurer une protection suffisante contre les interférences produites dans une installation résidentielle. Cet équipement produit, utilise et peut émettre de l'énergie sous forme de fréquences radio. Si ce matériel n'est pas installé et utilisé conformément aux instructions, il peut causer des interférences nuisibles aux communications radio. Cependant, l'absence d'interférences ne peut pas être garantie dans une installation particulière. Si ce matériel provoque des interférences qui perturbent la réception radio ou télévisée, ce qui peut être vérifié en mettant le matériel sous et hors tension, nous encourageons l'utilisateur à y remédier en appliquant l'une des mesures suivantes :

- Réorientez ou déplacez l'antenne de réception.
- Augmentez la distance séparant l'équipement du récepteur.
- Connectez l'équipement à une prise située sur un circuit différent de celui sur lequel se trouve le récepteur.
- Consultez votre revendeur ou un technicien radio/télévision expérimenté.

Remarque

Toute modification apportée au produit sans le consentement de HP peut se traduire par la révocation du droit d'exploitation de l'équipement dont jouit l'utilisateur.

Un câble d'interface blindé est requis afin de satisfaire aux stipulations de l'article 15 des réglementations de la FCC sur les appareils de classe B.

Programme de gestion écologique des produits

Protection de l'environnement

Hewlett-Packard Company s'engage à vous offrir des produits de qualité fabriqués dans le respect de l'environnement. Ce produit a été conçu avec différentes caractéristiques afin de minimiser l'impact sur l'environnement.

Production d'ozone

Ce produit ne génère pas de quantité significative d'ozone (O₃).

Consommation d'énergie

La consommation d'énergie est considérablement réduite en mode PowerSave, qui économise naturellement les ressources et l'argent sans affecter les hautes performances de l'imprimante. Ce produit porte la marque ENERGY STAR®, un programme auquel les entreprises participent librement, qui vise à encourager le développement de produits de bureau à bon rendement énergétique.



ENERGY STAR est une marque déposée aux EtatsUnis par l'EPA (Environmental Protection Agency). En tant que partenaire du programme ENERGY STAR®, Hewlett-Packard a déterminé que ce produit respecte les directives ENERGY STAR® établies en matière d'efficacité énergétique. Pour plus d'informations, reportez-vous à la section <http://www.energystar.gov/>.

Utilisation du papier

La fonction facultative d'impression recto verso automatique de ce produit (impression sur les deux côtés) peut réduire l'utilisation du papier et les demandes résultantes de ressources naturelles. Pour plus d'informations, reportez-vous à la section [Impression des deux côtés \(recto verso\)](#).

Matières plastiques

Conformément aux normes internationales, les composants en plastique de plus de 25 grammes portent des inscriptions conçues pour identifier plus facilement les plastiques aux fins de recyclage au terme de la vie du produit.

Fournitures d'impression HP LaserJet

Dans de nombreux pays/régions, les fournitures d'impression de ce produit (cartouches d'impression, unité de fusion et module de transfert) peuvent être renvoyées à HP via le programme de protection de l'environnement et de recyclage des fournitures d'impression HP. Un programme de reprise, simple d'utilisation et gratuit, est disponible dans plus de 48 pays/régions. Des informations sur le programme et des instructions sont fournies en plusieurs langues, et sont incluses dans l'emballage de chaque nouvelle cartouche d'impression HP LaserJet et article consommable.

Informations relatives au programme de protection de l'environnement et de recyclage des fournitures d'impression HP

Depuis 1990, le programme de protection de l'environnement et de recyclage des fournitures d'impression HP a permis de récupérer des millions de cartouches LaserJet usagées qui risquaient d'augmenter la quantité de déchets ensevelis dans le monde. Les consommables et les cartouches d'encre HP LaserJet sont collectés, puis expédiés en grosses quantités à nos partenaires responsables de la collecte et du traitement des matériaux pour qu'ils démontent les cartouches. Après une inspection qualitative approfondie, les pièces sélectionnées sont récupérées pour être réutilisées sur les nouvelles cartouches. Les autres matériaux sont alors triés, puis traités pour être utilisés comme matière première dans d'autres industries fabriquant divers produits utiles.

- **Renvois aux Etats-Unis.** Pour un retour des cartouches et consommables usés plus respectueux de l'environnement, HP encourage le retour groupé. Attachez simplement ensemble deux ou plusieurs cartouches et utilisez l'unique enveloppe prépayée, préadressée UPS fournie dans l'emballage. Pour plus d'informations aux Etats-Unis, appelez le 1-800-340-2445 ou visitez le site Web HP LaserJet Supplies à l'adresse suivante : <http://www.hp.com/go/recycle>.
- **Renvois pour recyclage hors des Etats-Unis.** Les clients ne résidant pas aux Etats-Unis peuvent contacter le représentant du bureau de vente et de services HP le plus proche ou visiter le site Web <http://www.hp.com/recycle> pour obtenir des informations supplémentaires concernant la disponibilité du programme de protection de l'environnement et de recyclage des fournitures d'impression HP.

Papier recyclé

Ce produit peut utiliser du papier recyclé si celui-ci est conforme aux spécifications du document *HP LaserJet Printer Family Print Media Specification Guide*. Ce produit est adapté à l'utilisation de papier recyclé conformément à la norme DIN 19309.

Restrictions de matériel

Ce produit ne contient pas de piles.

Ce produit ne contient pas de mercure ajouté.

Ce produit contient du plomb sous forme de soudure, ce qui peut nécessiter une manipulation spéciale en fin de vie.

Pour obtenir des informations sur le recyclage, visitez le site <http://www.hp.com/go/recycle>, contactez les autorités locales ou accédez au site Web Electronics Industries Alliance à l'adresse suivante : <http://www.eiae.org>.

Fiche signalétique de sécurité du produit

Les fiches techniques de sécurité MSDS (Material Safety Data Sheet) peuvent être obtenues sur le site Web HP LaserJet Supplies à l'adresse suivante : <http://www.hp.com/hpinfo/community/environment/productinfo/safety.htm>.

Informations complémentaires

Programmes écologiques HP, y compris :

- Feuille de profil écologique pour ce produit et plusieurs produits HP associés
- Engagement HP dans la protection de l'environnement
- Système HP de gestion de l'environnement
- Retour d'un produit HP à la fin de sa durée de vie et programme de recyclage
- Fiche technique de sécurité des produits

Reportez-vous à la section <http://www.hp.com/go/environment> ou <http://www.hp.com/hpinfo/community/environment>.

Déclaration de conformité

Déclaration de conformité

d'après le guide ISO/IEC 22 et la norme EN 45014

Nom du fabricant : Hewlett-Packard Company
Adresse du fabricant : 11311 Chinden Boulevard
Boise, Idaho 83714-1021, Etats-Unis

déclare que le produit

Nom du produit : HP Color LaserJet série 3500
Numéro réglementaire du modèle : BOISB-0302-01
Options du produit : Toutes

est conforme aux spécifications suivantes :

SECURITE : IEC 60950:1999 / EN60950: 2000
IEC 60825-1:1993 + A1 / EN 60825-1:1994 + A11 (Produit LED/laser de classe 1)
GB4943-1995

EMC : CISPR 22:1997 / EN 55022:1998 Classe B¹⁾
EN 61000-3-2:1995 / A14
EN 61000-3-3:1995
EN 55024:1998
FCC Titre 47 CFR, Article 15 Classe B² / ICES-003, numéro 3 / GB9254-1998

Informations supplémentaires :

Le produit précité est conforme à la directive ECM 89/336/EEC et à la directive sur les basses tensions 73/23/EEC et porte, en conséquence, le label CE.

- 1) Ce produit a été testé dans une configuration classique avec des ordinateurs personnels Hewlett-Packard.
- 2) Cet appareil est conforme à l'article 15 de la réglementation FCC. Son utilisation est soumise aux deux conditions suivantes : (1) cet appareil ne peut pas provoquer d'interférences et (2) cet appareil doit accepter toute interférence reçue, y compris les interférences susceptibles de provoquer un fonctionnement indésirable.
- 3) Pour des besoins réglementaires, ce produit porte un numéro de modèle réglementaire. Ce numéro ne doit pas être confondu avec le nom commercial (HP Color LaserJet série 3500) ou le numéro du produit (Q1319A, Q1320A).
- 4) Le produit peut inclure une lettre de suffixe supplémentaire « R ».

Boise, Idaho 83713, Etats-Unis

15 mai 2003

Pour les réglementations uniquement, contactez :

Australie : Product Regulations Manager, Hewlett-Packard Australia Ltd., 31-41 Joseph Street, Blackburn, Victoria 3130, Australie

Europe Votre revendeur ou service d'assistance technique HP ou Hewlett-Packard GmbH, Department HQ-TRE / Standards Europe, Herrenberger Straße 140, Böblingen, D-71034, (FAX+49-7031-14-3143)

Etats-Unis Product Regulations Manager, Hewlett-Packard Company, PO Box 15, Mail Stop 160, Boise, ID 83707-0015, Etats-Unis (Téléphone : 208-396-6000)

Déclaration de conformité

d'après le guide ISO/IEC 22 et la norme EN 45014

Nom du fabricant : Hewlett-Packard Company
Adresse du fabricant : 11311 Chinden Boulevard
Boise, Idaho 83714-1021, Etats-Unis

déclare que le produit

Nom du produit : HP Color LaserJet série 3700
Numéro réglementaire du modèle : BOISB-0302-00
Options du produit : Toutes

est conforme aux spécifications suivantes :

SECURITE : IEC 60950:1999 / EN60950: 2000
IEC 60825-1:1993 + A1 / EN 60825-1:1994 + A11 (Produit LED/laser de classe 1)
GB4943-1995

EMC : CISPR 22:1997 / EN 55022:1998 Classe B^{1), 3)}
EN 61000-3-2:1995 / A14
EN 61000-3-3:1995
EN 55024:1998
FCC Titre 47 CFR, Article 15 Classe B² / ICES-003, numéro 3 / GB9254-1998

Informations supplémentaires :

Le produit précité est conforme à la directive ECM 89/336/EEC et à la directive sur les basses tensions 73/23/EEC et porte, en conséquence, le label CE.

- 1) Ce produit a été testé dans une configuration classique avec des ordinateurs personnels Hewlett-Packard.
- 2) Cet appareil est conforme à l'article 15 de la réglementation FCC. Son utilisation est soumise aux deux conditions suivantes : (1) cet appareil ne peut pas provoquer d'interférences et (2) cet appareil doit accepter toute interférence reçue, y compris les interférences susceptibles de provoquer un fonctionnement indésirable.
- 3) Ce produit inclut des options de réseau LAN (Local Area Network). Lorsque le câble d'interface est relié aux connecteurs LAN, le produit est conforme à la norme EN55022 Classe A dans laquelle s'applique ce qui suit : « Avertissement. Il s'agit d'un produit de Classe A. Dans un environnement particulier, ce produit peut causer des interférences nuisibles aux communications radio, auquel cas l'utilisateur peut avoir à prendre les mesures appropriées. »
- 4) Pour des besoins réglementaires, ce produit porte un numéro de modèle réglementaire. Ce numéro ne doit pas être confondu avec le nom commercial (HP Color LaserJet série 3700) ou le numéro du produit (Q1321A, Q1322A, Q1323A, Q1324A).
- 5) Le produit peut inclure une lettre de suffixe supplémentaire « R ».

Boise, Idaho 83713, Etats-Unis

15 mai 2003

Pour les réglementations uniquement, contactez :

Australie : Product Regulations Manager, Hewlett-Packard Australia Ltd., 31-41 Joseph Street, Blackburn, Victoria 3130, Australie

Europe Votre revendeur ou service d'assistance technique HP ou Hewlett-Packard GmbH, Department HQ-TRE / Standards Europe, Herrenberger Straße 140, Böblingen, D-71034, (FAX+49-7031-14-3143)

Etats-Unis Product Regulations Manager, Hewlett-Packard Company, PO Box 15, Mail Stop 160, Boise, ID 83707-0015, Etats-Unis (Téléphone : 208-396-6000)

Déclaration de conformité

d'après le guide ISO/IEC 22 et la norme EN 45014

Nom du fabricant : Hewlett-Packard Company
Adresse du fabricant : 8000 Foothills Blvd.
Roseville, Californie 95747-5677, Etats-Unis

déclare que le produit

Nom du produit : Serveur d'impression externe Jetdirect en3700
Numéro réglementaire du modèle : J7942A

est conforme aux spécifications suivantes :

SECURITE : EN60950 (1992) +A1,A2,A3,A4,AII / IEC 950 (1991) +A1,A2,A3,A4
EN60825-1 (1994) / IEC 825-1 (1993), Classe 1
GB 4943 (1995)

EMC : EN 55022 (1998) / CISPR-22 (1997) Classe B
GB 9254 (1988)
EN 55024 (1998)
IEC 61000-4-2 (1995) ; EN 61000-4-2 (1995)
IEC 61000-4-3 (1996) ; EN 61000-4-3 (1995)
IEC 61000-4-4 (1995) ; EN 61000-4-4 (1995)
IEC 61000-4-5 (1995) ; EN 61000-4-5 (1995)
IEC 61000-4-6 (1996) ; EN 61000-4-6 (1995)
IEC 61000-4-8 (1993) ; EN 61000-4-8 (1995)
IEC 61000-4-11 (1994) ; EN 61000-4-11 (1995)
EN61000-3-2 (1995)
EN61000-3-3 (1995)
FCC Titre 47 CFR, Article 15 Classe B

Informations supplémentaires :

Le produit précité est conforme à la directive ECM 89/336/EEC et à la directive sur les basses tensions 73/23/EEC et porte, en conséquence, le label CE.

Ce produit a été testé dans une configuration classique avec des produits Hewlett-Packard Co.

Roseville, Californie 95747, Etats-Unis

4 mars 2003

Pour les réglementations uniquement, contactez :

Australie : Product Regulations Manager, Hewlett-Packard Australia Ltd., 31-41 Joseph Street, Blackburn, Victoria 3130, Australie

Europe Votre revendeur ou service d'assistance technique HP ou Hewlett-Packard GmbH, Department HQ-TRE / Standards Europe, Herrenberger Straße 140, Böblingen, D-71034, (FAX+49-7031-14-3143)

Etats-Unis Product Regulations Manager, Hewlett-Packard Company, PO Box 15, Mail Stop 160, Boise, ID 83707-0015, Etats-Unis (Téléphone : 208-396-6000)

Déclarations relatives à la sécurité

Protection contre les rayons laser

Le CDRH (Center for Devices and Radiological Health – Centre pour la santé et le matériel en radiologie) de la FDA (Food and Drug Administration – Office du contrôle pharmaceutique et alimentaire) a mis en œuvre une réglementation pour les produits laser fabriqués depuis le 1er août 1976. Les produits commercialisés aux États-Unis doivent obligatoirement être compatibles. L'imprimante est certifiée être un produit laser de Classe 1 selon la norme relative aux performances de radiation du département DHHS (Department of Health and Human Services) américain relatif au décret Radiation Control for Health and Safety Act de 1968. Les radiations émises dans l'imprimante étant entièrement confinées dans des logements de protection et des couvercles externes, les rayons laser ne peuvent pas s'échapper durant une phase de fonctionnement normal.

AVERTISSEMENT L'utilisation de commandes, la réalisation de réglages ou l'exécution de procédures différentes de celles spécifiées dans ce guide d'utilisation peut entraîner une exposition à des radiations dangereuses.

Réglementations DOC canadiennes

Complies with Canadian EMC Class B requirements.

« Conforme à la classe B des normes canadiennes de compatibilité électromagnétiques.
« CEM ». »

Déclaration EMI (Corée)

사용자 안내문 (B 급 기기)

이 기기는 비업무용으로 전자파장해검정을 받은 기기로서, 주거지역에서는 물론 모든 지역에서 사용할 수 있습니다.

Déclaration VCCI (Japon)

この装置は、情報処理装置等電波障害自主規制協議会（VCCI）の基準に基づくクラスB情報技術装置です。この装置は、家庭環境で使用することを目的としていますが、この装置がラジオやテレビジョン受信機に近接して使用されると、受信障害を引き起こすことがあります。
取り扱い説明書に従って正しい取り扱いをして下さい。

Déclaration laser pour la Finlande

Luokan 1 laserlaite

Klass 1 Laser Apparat

HP Color LaserJet 3500, 3500n, 3700, 3700n, 3700dn, 3700dtn, laserkirjoitin on käyttäjän kannalta turvallinen luokan 1 laserlaite. Normaalisissa käytössä kirjoittimen suojakotelointi estää lasersäteen pääsyn laitteen ulkopuolelle. Laitteen turvallisuusluokka on määritetty standardin EN 60825-1 (1994) mukaisesti.

VAROITUS !

Laitteen käyttäminen muulla kuin käyttöohjeessa mainitulla tavalla saattaa altistaa käyttäjän turvallisuusluokan 1 ylittävälle näkymättömälle lasersäteilylle.

VARNING !

Om apparaten används på annat sätt än i bruksanvisning specificerats, kan användaren utsättas för osynlig laserstrålning, som överskrider gränsen för laserklass 1.

HUOLTO

HP Color LaserJet 3500, 3500n, 3700, 3700n, 3700dn, 3700dtn -kirjoittimen sisällä ei ole käyttäjän huollettavissa olevia kohteita. Laitteen saa avata ja huoltaa ainoastaan sen huoltamiseen koulutettu henkilö. Tällaiseksi huoltotoimenpiteeksi ei katsota väriainekasetin vaihtamista, paperiradan puhdistusta tai muita käyttäjän käsikirjassa lueteltuja, käyttäjän tehtäväksi tarkoitettuja ylläpitotoimia, jotka voidaan suorittaa ilman erikoistyökaluja.

VARO !

Mikäli kirjoittimen suojakotelo avataan, olet alttiina näkymättömälle lasersäteilylle laitteen ollessa toiminnassa. Älä katso säteeseen.

VARNING !

Om laserprinterns skyddshölje öppnas då apparaten är i funktion, utsättas användaren för osynlig laserstrålning. Beträkta ej strålen. Tiedot laitteessa käytettävän laserdiodin säteilyominaisuuksista: Aallonpituus 775-795 nm Teho 5 m W Luokan 3B laser.

E

Utilisation de cartes de mémoire et de serveur d'impression

Mémoire de l'imprimante

L'imprimante possède trois logements réservés à des modules de mémoire DIMM (dual in-line memory module).

Remarque

Pour obtenir une souplesse optimale dans la prise en charge de modules DIMM, le formateur comporte trois logements DIMM à 168 broches et un logement DIMM à 100 broches. En raison de limites techniques, vous ne pouvez charger que trois modules DIMM à la fois et le quatrième logement DIMM (100 broches) est logiquement le même que le troisième logement DIMM (168 broches). Le système peut uniquement disposer d'un module DIMM installé dans le troisième logement DIMM (168 broches) si aucun module DIMM n'est installé dans le quatrième logement DIMM (100 broches) et vice versa.

Utilisez ces logements DIMM pour effectuer les mises à niveau d'imprimante suivantes :

- Augmentation de la mémoire de l'imprimante - la capacité des modules DIMM disponibles est de 64, 128 et 256 Mo.
- Modules de mémoire Flash DIMM : la capacité disponible est de 4 Mo. A la différence d'une mémoire d'imprimante standard, les modules de mémoire Flash DIMM peuvent être utilisés de manière permanente pour le stockage de ressources téléchargées dans l'imprimante, même lorsque cette dernière est hors tension.
- Polices d'accessoires, macros et motifs sur module DIMM
- Autres langages et options d'imprimante sur module DIMM

Vous pouvez envisager d'ajouter de la mémoire à l'imprimante si vous imprimez souvent des graphiques complexes ou des documents PostScript, ou si vous utilisez de nombreuses polices téléchargées. Une mémoire supplémentaire permet également d'imprimer plusieurs copies assemblées à la vitesse maximum.

Remarque

Les modules de mémoire à une rangée de connexions (SIMM) utilisés sur les anciennes imprimantes HP LaserJet ne sont pas compatibles avec cette imprimante.

Remarque

Pour commander des modules DIMM, reportez-vous à la section [Fournitures et accessoires](#).

Avant de commander de la mémoire supplémentaire, vérifiez quelle est la quantité actuellement installée en imprimant une page de configuration.

Impression d'une page de configuration

1. Appuyez sur **MENUS** pour accéder aux **MENUS**.
2. Appuyez sur ▼ pour mettre en surbrillance **Informations**.
3. Appuyez sur ✓ pour sélectionner **Informations**.
4. Appuyez sur ▼ pour mettre en surbrillance **IMPRIMER CONFIGURATION**.
5. Appuyez sur ✓ pour imprimer la page de configuration.

Installation de modules de mémoire et de polices DIMM

Vous pouvez installer de la mémoire supplémentaire pour l'imprimante et vous pouvez également installer un module de polices DIMM afin d'imprimer les caractères de langues telles que le chinois ou le cyrillique.

ATTENTION

L'électricité statique peut endommager les modules DIMM. Lors de la manipulation de modules DIMM, portez un bracelet antistatique au poignet ou touchez fréquemment la surface de l'emballage antistatique du module DIMM, puis une partie métallique de l'imprimante.

Pour installer des modules de mémoire et de polices DIMM

1. Mettez l'imprimante hors tension.

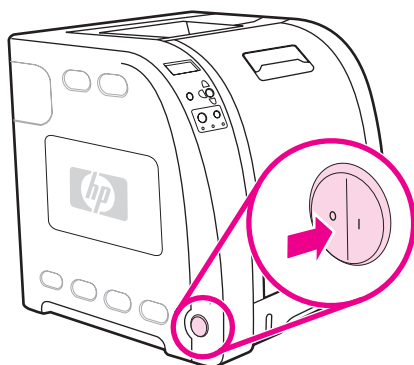

2. Débranchez le cordon d'alimentation et tous les câbles d'interface.

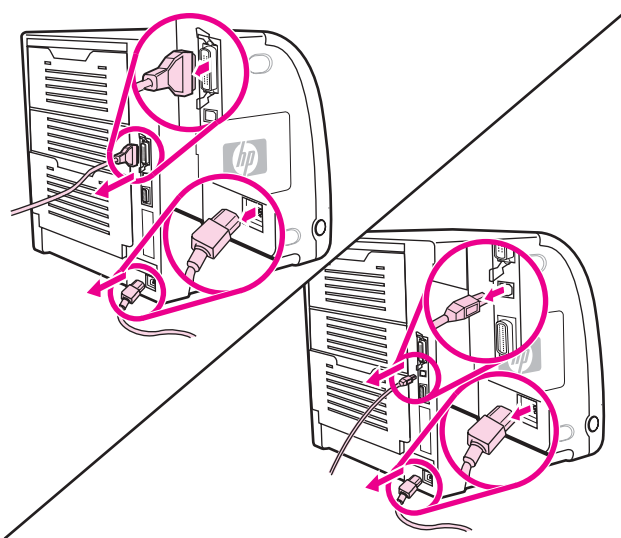

3. Ouvrez la trappe d'accès aux modules DIMM en la délogant délicatement à l'aide d'un tournevis à lame plate. Retirez la trappe en la tirant vers l'arrière de l'imprimante.

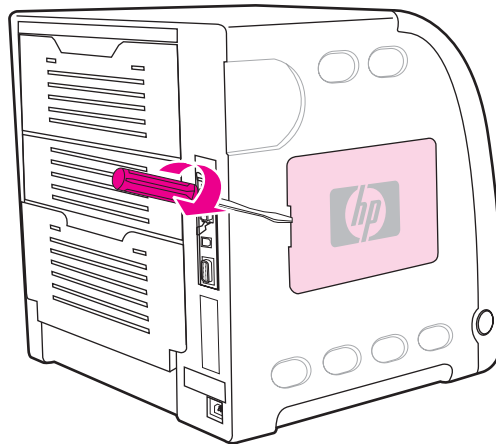

4. Libérez la vis qui maintient la porte du formateur sur l'imprimante. Retirez la porte du formateur.

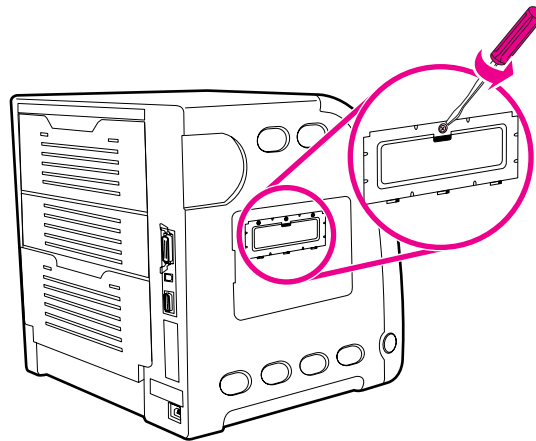

5. Retirez le module DIMM de l'emballage antistatique. Repérez les encoches d'alignement sur le bord inférieur du module DIMM.

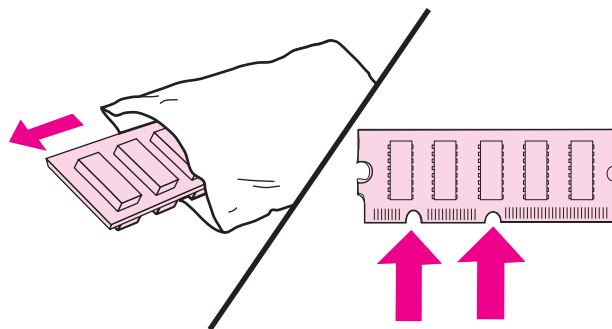

6. En tenant le module DIMM par les bords, alignez ses encoches sur les barres dans le logement DIMM.

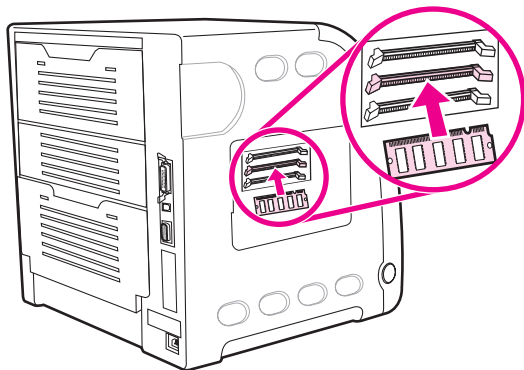

7. Enfoncez fermement le module DIMM dans le logement. Fermez les loquets de verrouillage de chaque côté du module DIMM afin qu'ils s'enclenchent.

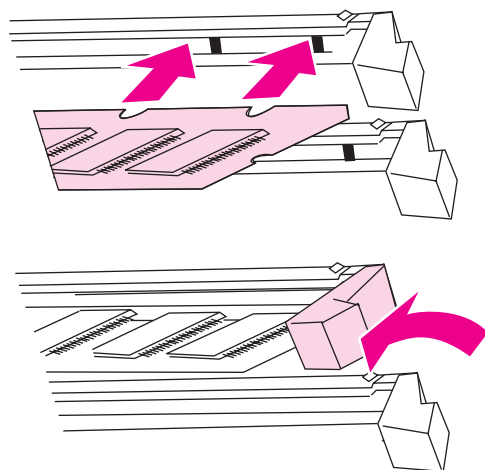

Remarque

Si vous avez des difficultés à insérer le module DIMM ou à fermer les loquets, assurez-vous que les loquets sur le module DIMM sont alignés sur les barres dans le logement. Si vous ne pouvez toujours pas insérer le module DIMM, assurez-vous d'utiliser le type de module DIMM correct.

8. Alignez la porte du formateur dans les repères au bas du logement, puis tournez la vis pour fixer la carte du formateur à l'imprimante.

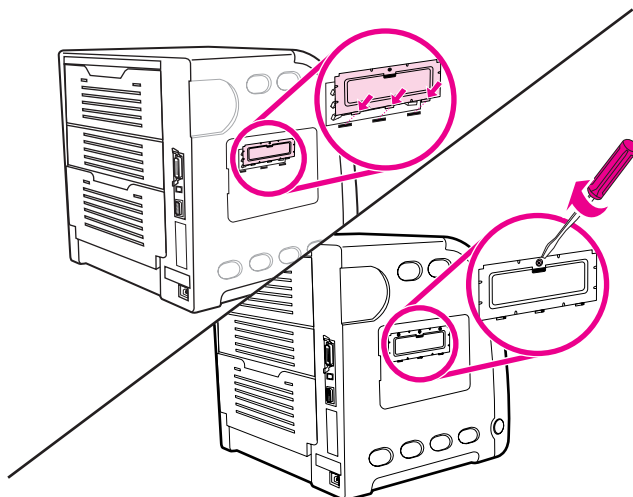

9. Remplacez la trappe d'accès aux modules DIMM en insérant les ergots sur la porte dans les logements sur l'imprimante. Tournez la trappe pour la fermer.

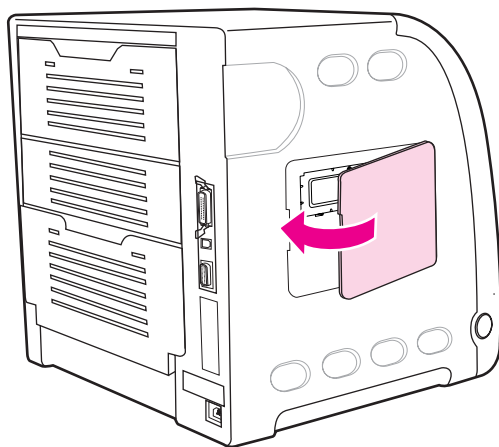

10. Reconnectez le cordon d'alimentation et le câble USB/parallèle.

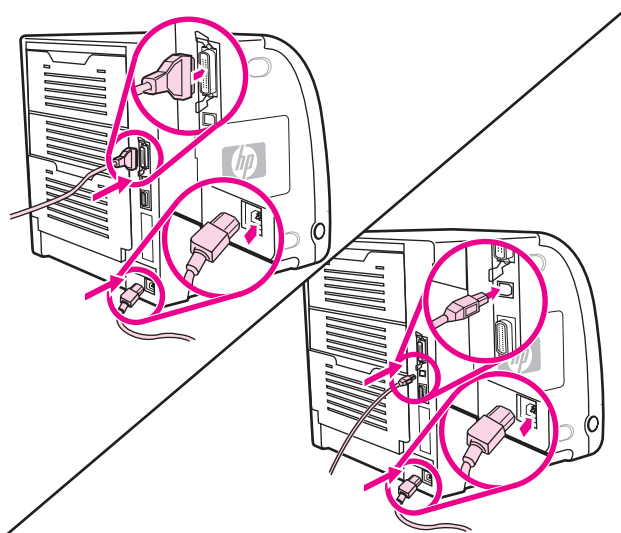

11. Mettez l'imprimante sous tension.

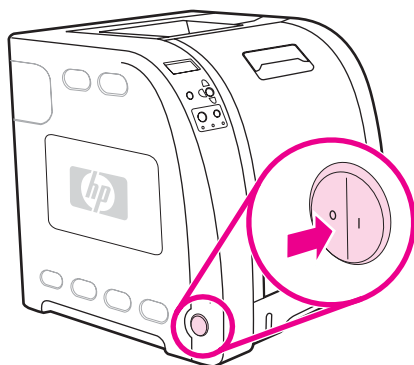

12. Si vous avez installé un module de mémoire DIMM, passez à la section [Activation de la mémoire](#). Si vous avez installé un module de polices de langue DIMM, passez à la section [Activation du module de polices de langue DIMM](#).

Activation de la mémoire

Si vous avez installé un module de mémoire DIMM, configurez le pilote d'imprimante pour reconnaître la nouvelle mémoire ajoutée.

Pour activer la mémoire sous Windows

1. Dans le menu **Démarrer**, pointez sur **Paramètres**, puis cliquez sur **Imprimantes** ou **Imprimantes et télécopieurs**.
2. Sélectionnez cette imprimante, puis cliquez sur **Propriétés**.
3. Dans l'onglet **Configurer**, cliquez sur **Autres**.
4. Dans le champ **Mémoire totale**, entrez ou sélectionnez la quantité totale de mémoire maintenant installée.
5. Cliquez sur **OK**.
6. Passez à la section [Vérification de l'installation des modules DIMM](#).

Activation du module de polices de langue DIMM

Si vous avez installé un module de polices de langue DIMM dans l'imprimante, vous devez sélectionner Option(s) de polices dans le pilote d'imprimante pour que ce module fonctionne correctement.

Pour activer les polices à partir du pilote d'imprimante PCL 6 sous Windows

1. Dans le menu **Démarrer**, pointez sur **Paramètres**, puis cliquez sur **Imprimantes**.
2. Sélectionnez cette imprimante, puis cliquez sur **Propriétés**.
3. Dans l'onglet **Configurer**, cliquez sur **Autres**.
4. Cochez la case **Option(s) de polices**.

5. Dans la boîte de dialogue **Configurer options de polices**, cliquez sur **Ajouter** pour ajouter le fichier de polices.
6. Dans la boîte de dialogue **Ajouter Options de polices**, recherchez l'emplacement du fichier de polices, sélectionnez le fichier, puis cliquez sur **OK**.
7. Dans la boîte de dialogue **Configurer options de polices**, sélectionnez le module DIMM installé.
8. Cliquez sur **OK**.
9. Imprimez une page de configuration. Reportez-vous à la section [Page de configuration](#).

Vérification de l'installation des modules DIMM

Vérifiez que les modules DIMM sont correctement installés et fonctionnent.

Pour vérifier l'installation des modules DIMM

1. Mettez l'imprimante sous tension. Vérifiez que le voyant Prête est allumé une fois que l'imprimante a terminé sa séquence de démarrage. Si un message d'erreur apparaît, il se peut qu'un module DIMM ait été mal installé.
2. Imprimez une page de configuration. Reportez-vous à la section [Page de configuration](#).
3. Reportez-vous à la section Modes d'impression et options installées de la page de configuration et comparez-la à celle imprimée avant l'installation du module DIMM.
4. Si la quantité de mémoire n'affiche aucune augmentation :
Le module DIMM n'est peut-être pas installé correctement. Répétez la procédure d'installation.
Le module DIMM est peut être défectueux. Essayez un nouveau module DIMM.

Installation d'une carte de serveur d'impression hp Jetdirect dans l'imprimante hp color LaserJet série 3700

Vous pouvez installer une carte de serveur d'impression HP Jetdirect dans l'imprimante de modèle de base, fournie avec un logement EIO vide.

Pour installer une carte de serveur d'impression HP Jetdirect

1. Mettez l'imprimante hors tension.

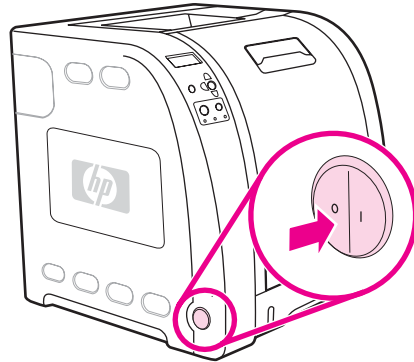

2. Débranchez le cordon d'alimentation et tous les câbles d'interface.

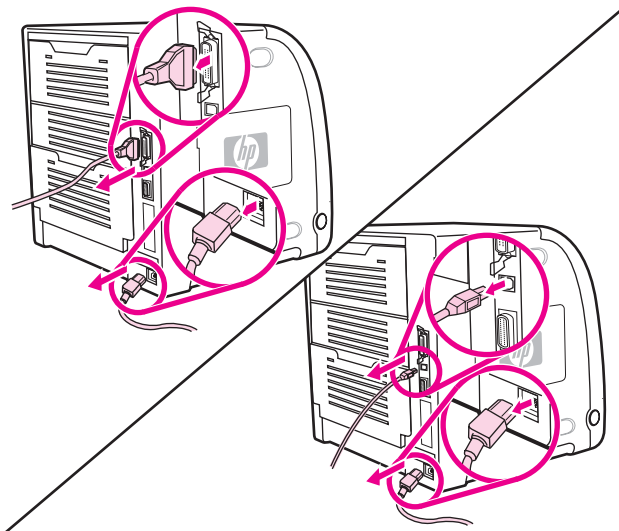

3. Repérez un logement EIO vide. Dévissez et retirez les deux vis fixant le capot du logement EIO sur l'imprimante, puis retirez le capot. Vous utiliserez à nouveau ces vis et le capot.

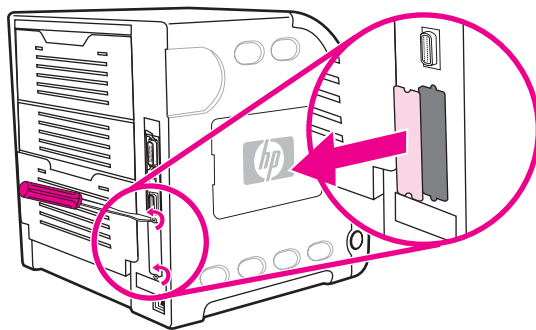

4. Enfoncez fermement la carte de serveur d'impression HP Jetdirect dans le logement EIO. Remplacez et serrez les vis fournies avec la carte de serveur d'impression.

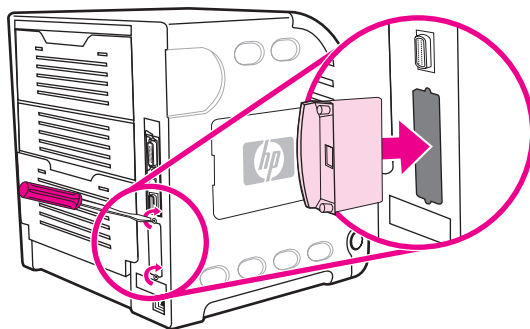

5. Connectez le câble réseau.

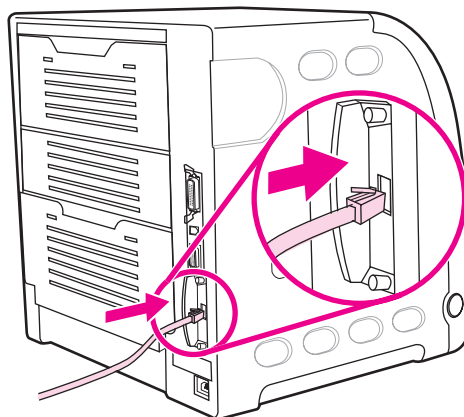

6. Rebranchez le cordon d'alimentation, puis mettez l'imprimante sous tension.

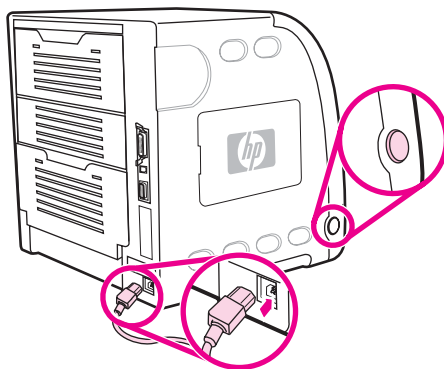

7. Imprimez une page de configuration (reportez-vous à la section [Page de configuration](#)). En sus d'une page de configuration de l'imprimante et d'une page d'état des fournitures, une page de configuration HP Jetdirect contenant des informations d'état et de configuration du réseau doit également s'imprimer.

Si cette page ne s'imprime pas, désinstallez et réinstallez la carte de serveur d'impression pour vous assurer qu'elle est entièrement insérée dans le logement.

8. Procédez de l'une des manières suivantes :

Choisissez le port correct. Pour obtenir des instructions, reportez-vous à la documentation de l'ordinateur ou du système d'exploitation.

Réinstallez le logiciel, en choisissant cette fois l'installation réseau.

Glossaire

administrateur réseau

Personne qui gère un réseau.

adresse IP

Numéro unique attribué à un périphérique d'ordinateur connecté à un réseau.

bac

Réceptacle destiné à contenir le papier vierge.

bac de sortie

Réceptacle destiné à recevoir les pages imprimées.

boîte à outils HP

Logiciel permettant d'accéder aux fonctions de l'imprimante à partir du bureau.

BOOTP

Acronyme de Bootstrap Protocol (protocole Bootstrap). Protocole Internet qui permet à un ordinateur de trouver sa propre adresse IP.

câble parallèle

Type de câble d'ordinateur couramment utilisé pour connecter une imprimante directement à un ordinateur plutôt qu'à un réseau.

communication bidirectionnelle

Transmission de données dans les deux sens.

DHCP

Acronyme de Dynamic Host Configuration Protocol (protocole de configuration dynamique d'adressage serveur). Ce protocole permet à des périphériques ou ordinateurs individuels connectés à un réseau de trouver leurs propres informations de configuration, y compris leur adresse IP.

DIMM

Acronyme de Dual In-line Memory Module (module de mémoire à double rangée de connexions). Petite carte circuit contenant des puces de mémoire.

E/S

Acronyme de Entrée/Sortie. Fait référence aux paramètres de port d'un ordinateur.

EIO

Acronyme de Enhanced Input/Output (entrée/sortie améliorée). Interface matérielle utilisée pour l'ajout d'une fonctionnalité de serveur d'impression interne, de carte réseau, de disque dur ou de plug-in pour les imprimantes HP.

émulation PostScript

Logiciel qui émule le langage Adobe PostScript, un langage de programmation qui décrit l'aspect de la page imprimée.

EPS

Acronyme de Encapsulated PostScript. Type de fichier graphique.

étiquette de mémoire

Partition de mémoire avec une adresse spécifique.

fournitures

Matériels utilisés par l'imprimante, d'une durée de vie limitée et devant être remplacés. Les articles consommables de l'imprimante HP Color LaserJet 5500 sont les quatre cartouches d'impression, le module de transfert et l'unité de fusion.

HP Jetdirect

Produit HP destiné à l'impression en réseau.

HP Web Jetadmin

Logiciel de commande d'imprimante de type Web et de marque déposée par HP. Permet d'utiliser un ordinateur pour gérer un périphérique connecté à un serveur d'impression HP Jetdirect.

image tramée

Image composée de points.

IPX/SPX

Acronyme de Internetwork Packet Exchange/Sequenced Packet Exchange (échange de paquets Internet/échange de paquets séquentiel).

macro

Séquence de touches unique ou commande qui résulte en une série d'actions ou d'instructions.

micrologiciel

Instructions de programmation stockées dans une unité de mémoire en lecture seule située dans l'imprimante.

mode d'impression

Fonctions ou caractéristiques distinctes d'une imprimante ou d'un langage d'imprimante.

modèle de demi-teinte

Un modèle de demi-teinte utilise différentes tailles de points d'encre pour produire une image à tons continus telle qu'une photo.

module de transfert

Courroie en plastique noire qui transporte le papier dans l'imprimante et qui transfère le toner des cartouches d'impression vers le papier.

monochrome

Noir et blanc. Absence de couleur.

mopy

Terme HP pour « multiple original prints ». En d'autres termes, assemblage.

niveaux de gris

Diverses nuances de gris.

panneau de commande

Zone de l'imprimante qui contient des touches et un écran d'affichage. Utilisez le panneau de commande pour configurer les paramètres de l'imprimante et pour obtenir des informations sur l'état de cette dernière.

par défaut

Paramètre normal ou standard pour le matériel ou le logiciel.

PCL

Acronyme de Printer Control Language (langage de commande d'imprimante).

périphérique

Appareil auxiliaire, tel qu'une imprimante, un modem ou un système de stockage, qui fonctionne conjointement avec un ordinateur.

pilote d'imprimante

Programme logiciel qui permet à un ordinateur d'accéder aux fonctions d'une imprimante.

pixel

Abréviation de « picture element » (élément d'image). Plus petite unité de zone dans une image affichée sur un écran.

PJL

Acronyme de Printer Control Language (langage de commande d'imprimante).

police

Ensemble complet de lettres, de chiffres et de symboles dans un type de police donné.

port parallèle

Point de connexion pour un périphérique connecté à l'aide d'un câble parallèle.

PostScript

Langage de description de page de marque déposée.

PPD

Acronyme de PostScript Printer Description (description d'imprimante PostScript).

RAM

Acronyme de Random Access Memory (mémoire vive). Type de mémoire d'ordinateur utilisée pour stocker des données susceptibles de changer.

recto verso

Fonction qui permet d'imprimer des deux côtés d'une feuille de papier.

rendre

Processus de sortie de texte ou de graphiques.

réseau

Système d'ordinateurs interconnectés par des fils téléphoniques ou d'autres moyens afin de partager des informations.

ROM

Acronyme de Read-Only Memory (mémoire en lecture seule). Type de mémoire d'ordinateur utilisée pour stocker des données non susceptibles de changer.

sélecteur

Accessoire Macintosh qui permet de sélectionner un périphérique.

supports

Papier, étiquettes, transparents ou autre matériel sur lequel l'imprimante imprime l'image.

tampon de page

Mémoire temporaire d'imprimante utilisée pour contenir des données de page pendant que l'imprimante crée une image de la page.

TCP/IP

Protocole Internet (développé par le ministère de la défense des Etats-Unis) devenu la norme globale de communication.

toner

Fine poudre noire ou colorée qui forme l'image sur le support imprimé.

unité de fusion

Assemblage qui utilise la chaleur pour fusionner le toner sur le papier ou un autre support.

Index

- A**
 - accessoires
 - commande 215
 - adresse IP 57
 - affichage
 - luminosité 45
 - alertes par message électronique
 - configuration 141
 - annulation d'une demande d'impression 90
 - avertissements effaçables
 - configuration de la durée d'affichage 46
- B**
 - bacs d'alimentation
 - configuration 31, 43, 69
 - boîte à outils HP
 - utilisation 101
 - bourrages
 - causes courantes 169
 - configuration des alertes par message électronique 141
 - emplacements 167
 - récupération 167
- C**
 - carte de serveur d'impression
 - installation 249
 - cartouche d'impression
 - authentification 121
 - de marque HP 120
 - gestion 118
 - non-HP 121
 - remplacement 123
 - stockage 120
 - vérification du niveau d'encre 119
 - composants
 - emplacement 11
 - configuration
 - alertes par message électronique 141
 - configuration parallèle 53
 - continuer automatiquement 46
 - contrats de maintenance 224
 - contrats de service 224
 - contrôle des travaux d'impression 64
 - couleur
 - correspondance 114
 - gestion 111
 - HP ImageREt 2400 108
 - impression en niveaux de gris 111
 - imprimée et affichée 114
 - options de demi-teintes 111
 - réglage 111
 - sRGB 109
 - utilisation 108
- D**
 - déclarations relatives à la sécurité
 - déclaration laser pour la Finlande 239
 - protection contre les rayons laser 238
 - déclaration sur les interférences électromagnétiques EMI pour la Corée 238
 - déclaration VCCI du Japon 238
 - dépannage
 - bourrages 167
 - liste de contrôle 144
 - pages d'informations 197
 - qualité d'impression 211
 - sortie d'imprimante incorrecte 207
 - transparents 211
 - DIMM
 - installation 243
- E**
 - EIO (Entrée/sortie améliorée)
 - configuration 54
 - enveloppes
 - chargement dans bac 1 75
 - erreurs
 - continuer automatiquement 46
- F**
 - fournitures
 - commande 215
 - intervalles de remplacement 118, 119
 - fournitures épuisées
 - configuration des alertes 141
 - fournitures faibles
 - configuration des alertes par message électronique 141
 - rapport 47
- G**
 - garantie
 - cartouche d'impression 222

module de transfert et unité de fusion 223
produit 221

H

HP Web Jetadmin 14
utilisation pour configuration des alertes par
message électronique 141
vérification du niveau d'encre 120

I

impression en niveaux de gris 111
impression recto verso 86
options de reliure 87
paramètres du panneau de commande 86

L

langue
modification 48
liste de polices
impression 97
logiciel
applications 16
composants et pilotes 12
pour réseaux 13

M

masque de sous-réseau 58
mémoire
activation 247
ajout 92, 241
installation 243
menu de configuration du système 37
menu de diagnostics 42
menu de gestion du papier 31
menu de qualité d'impression 35
menu de réinitialisation 41
menu d'impression 32
menu d'informations 30
menu E/S 40
menus
configuration du système 37
diagnostics 42
E/S 40
gestion du papier 31
impression 32
informations 30
qualité d'impression 35
réinitialisation 41
mode d'impression
paramètre 45
modes d'impression (modules de personnalisation) de
l'imprimante 45

N

nettoyage de l'imprimante 139

P

page de configuration
impression 95
page de test de circuit papier 197
page du répertoire de fichiers
impression 96
page d'enregistrement 197
page d'état des fournitures
impression 95
page d'utilisation
impression 96
pages d'informations sur l'imprimante 94, 213
panneau de commande
affichage 24
boutons 22
configuration 43
luminosité de l'affichage 45
menus 25, 26
modes d'impression (modules de personnalisation)
de l'imprimante 45
utilisation dans des environnements partagés 50
voyants 22
vue d'ensemble 21
papier
chargement dans bac 1 71
pause d'une demande d'impression 90
pilotes d'imprimante 12
PowerSave
délai 44
désactivation 44
modification des paramètres 44
programme de gestion des produits 231

R

recto verso, impression 86
recyclage
fournitures d'imprimante 232
réglementations
FCC 231
Réglementations de la FCC 231
remballage de l'imprimante 225
reprise après bourrage
paramètre 48
réseaux
adresse IP 57
AppleTalk 55
configuration 56
délai d'inactivité 60
désactivation de DLC/LLC 62
désactivation de IPX/SPX 61
Désactivation des protocoles de réseau (facultative)
61
désactivation d'AppleTalk 61
interfaces d'E/S 54
logiciel 13
masque de sous-réseau 58
Novell NetWare 55

- outils d'administration 16
- paramètres TCP/IP 56
- passerelle par défaut 58
- serveur syslog 59
- UNIX/Linux 55
- vitesse de liaison 60
- Windows 55

S

- Serveurs d'impression HP Jetdirect
 - installation 249
- Serveurs d'impression HP Jetdirect 54
- serveur Web intégré
 - commande de fournitures 215
 - description 15
 - utilisation 98
 - utilisation pour configurer les alertes 141
 - vérification du niveau d'encre 120
- service des fraudes HP 121
- situations particulières
 - papier de format personnalisé 90
 - première page différente 90
- structure des menus
 - impression 94
- supports
 - enveloppes 83
 - étiquettes 83
 - formulaires préimprimés 84
 - papier à en-tête 84
 - papier coloré 82
 - papier épais 84
 - papier glacé 82
 - Papier HP LaserJet Tough 84
 - papier recyclé 85
 - sélection 67
 - transparentes 82



i n v e n t

© 2003 Hewlett-Packard Development Company, LP

www.hp.com



Q1321-90902