

HP Officejet Pro K550



Getting Started Guide

Leitfaden zur Inbetriebnahme

Guide de Mise en Marche

Beknopte Handleiding

Guida introduttiva

دليل بدء التشغيل



Copyright Information

© 2005 Copyright Hewlett-Packard Development Company, L.P.

Edition 1, 10/2005

Reproduction, adaptation or translation without prior written permission is prohibited, except as allowed under the copyright laws.

The information contained herein is subject to change without notice.

The only warranties for HP products and services are set forth in the express warranty statements accompanying such products and services. Nothing herein should be construed as constituting an additional warranty. HP shall not be liable for technical or editorial errors or omissions contained herein.

Trademark credits

Microsoft® and Windows® are U.S. registered trademarks of Microsoft Corporation. All other products mentioned herein may be trademarks of their respective companies.



Windows Connect Now™ is a registered trademark of Microsoft Corporation.

Novell® and NetWare® are registered trademarks of Novell Corporation.

Pentium® is a registered trademark of Intel Corporation.

Adobe® and Acrobat® are registered trademarks of Adobe Systems Incorporated.



SecureEasySetup™ is a registered trademark of HP, Broadcom and LinkSys.

Informations sur le copyright

© 2005 Copyright Hewlett-Packard Development Company, L.P.

Édition 1, 10/2005

Toute reproduction, adaptation ou traduction sans autorisation écrite préalable est formellement interdite, sauf si cette opération est effectuée dans le cadre prévu par la loi sur les droits d'auteur.

Les informations contenues dans ce document peuvent faire l'objet de modifications sans préavis.

Les seules garanties relatives aux produits et services HP sont exposées dans les déclarations de garantie expresse qui accompagnent lesdits produits et services. Aucun élément du présent document ne doit être considéré comme constituant une garantie supplémentaire. HP ne pourra être tenue responsable des erreurs techniques ou rédactionnelles ou des omissions figurant dans le présent document.

Marque

Microsoft® et Windows® sont des marques déposées de Microsoft Corporation aux États-Unis. Tous les autres produits mentionnés dans le présent document sont des marques de leurs sociétés respectives.



Windows Connect Now™ est une marque déposée de Microsoft Corporation.

Novell® et NetWare® sont des marques déposées de Novell Corporation.

Pentium® est une marque déposée de Intel Corporation.

Adobe® et Acrobat® sont des marques déposées de Adobe Systems Incorporated.



SecureEasySetup™ est une marque déposée de HP, Broadcom et LinkSys.

Safety Information



Always follow basic safety precautions when using this product to reduce risk of injury from fire or electric shock.

1. Read and understand all instructions in the documentation that comes with the printer.
2. Use only a grounded electrical outlet when connecting this product to a power source. If you do not know whether the outlet is grounded, check with a qualified electrician.
3. Observe all warnings and instructions marked on the product.
4. Unplug this product from wall outlets before cleaning.
5. Do not install or use this product near water, or when you are wet.
6. Install the product securely on a stable surface.
7. Install the product in a protected location where no one can step on or trip over the line cord, and the line cord cannot be damaged.
8. If the product does not operate normally, see "Maintaining and troubleshooting" in the onscreen user guide on the Starter CD.
9. There are no user-serviceable parts inside. Refer servicing to qualified service personnel.

Informationen zur Sicherheit



Beachten Sie beim Einsatz dieses Produkts immer die folgenden Sicherheitshinweise, um die Verletzungsgefahr und das Risiko eines elektrischen Schlags zu verringern.

1. Die Anweisungen in der mit dem Druckergelieferten Dokumentation müssen von Ihnen gelesen und verstanden worden sein.
2. Verwenden Sie ausschließlich eine geerdete Steckdose für den Anschluss dieses Produktes an die Stromversorgung. Wenn Sie sich nicht sicher sind, ob die Steckdose geerdet ist, so lassen Sie dies durch einen qualifizierten Elektriker überprüfen.
3. Alle am Produkt angebrachten Warnungen und Anweisungen sind zu befolgen.
4. Ziehen Sie vor dem Reinigen des Produkts den Netzstecker aus der Steckdose.
5. Dieses Produkt darf nicht in der Nähe von Wasser betrieben bzw. von einer durchnässten Person aufgestellt oder bedient werden.
6. Sorgen Sie für sicheren Stand des Produkts auf einer stabilen Auflagefläche.
7. Wählen Sie für das Produkt einen geschützten Standort, an dem keine Personen auf das Netzkabel treten oder darüber stolpern können. Das Netzkabel darf nicht beschädigt werden.
8. Wenn die Seite nicht korrekt kopiert wird, lesen Sie den Abschnitt zur Fehlerbehebung im Online-Benutzerhandbuch der entsprechenden Starter-CD für Ihr Betriebssystem.
9. Im Inneren des Geräts befinden sich keine Teile, die vom Endnutzer gewartet werden können. Beauftragen Sie mit Wartung und Instandsetzung qualifiziertes Kundendienstpersonal.

Veiligheidsinformatie



Neem bij het gebruik van dit product altijd de elementaire voorzorgsmaatregelen in acht om de kans op letsel ten gevolge van brand of elektrische schokken te beperken.

1. Zorg dat u alle instructies in de documentatie die wordt geleverd bij de printer, hebt gelezen en begrepen.
2. Sluit dit product uitsluitend aan op een geaard stopcontact. Als u niet zeker weet of een stopcontact geaard is, kunt u advies inwinnen bij een erkende elektricien.
3. Neem alle op dit product vermelde waarschuwingen en instructies in acht.
4. Haal het netsnoer uit het stopcontact voordat u dit product reinigt.
5. Plaats of gebruik dit product niet in de buurt van water of wanneer u nat bent.
6. Zorg dat het product stevig op een stabiel oppervlak staat.
7. Zet het product op een veilige plaats waar niemand op het netsnoer kan trappen of erover kan struikelen en het netsnoer niet wordt beschadigd.
8. Als het product niet goed werkt, raadpleegt u "Onderhoud en probleemoplossing" in de gebruikershandleiding op de Starter-cd voor uw besturingssysteem.
9. Dit product bevat geen onderdelen die door de gebruiker kunnen worden onderhouden. Laat onderhoudswerkzaamheden over aan erkende onderhoudsmonteurs.

Consignes de sécurité



Respectez toujours les précautions de sécurité élémentaires quand vous utilisez ce produit, afin de réduire les risques de blessures dues au feu ou à un choc électrique.

1. Veuillez lire attentivement toutes les instructions contenues dans la documentation livrée avec l'imprimante.
2. Utilisez toujours une prise de courant mise à la terre lors du branchement de ce produit à une source d'alimentation. Si vous ne savez pas si une prise de courant est mise à la terre, consultez un électricien qualifié.
3. Suivez tous les avertissements et toutes les instructions indiqués sur le produit.
4. Débranchez cet appareil des prises murales avant de procéder à un nettoyage.
5. N'installez jamais cet appareil près d'une source d'eau, ni si vous êtes mouillé.
6. Installez l'appareil en toute sécurité sur une surface stable.
7. Installez l'appareil dans un lieu protégé où personne ne risque de marcher sur le cordon ou de trébucher sur celui-ci, et où le cordon ne risque pas d'être endommagé.
8. Si le produit ne fonctionne pas correctement, reportez-vous à la section « Entretien et dépannage » du guide de l'utilisateur en ligne disponible sur le CD de démarrage relatif à votre système d'exploitation.
9. L'appareil ne contient aucune pièce dont l'entretien doit être réalisé par l'utilisateur. Confiez-en l'entretien à du personnel qualifié.

Informazioni sulla sicurezza



Durante l'utilizzo di questo prodotto, attenersi sempre alle precauzioni di sicurezza di base al fine di ridurre il rischio di lesioni alle persone derivanti da incendi o scariche elettriche.

1. Si consiglia di leggere e apprendere tutte le istruzioni contenute nei documenti forniti insieme alla stampante.
2. Per collegare il prodotto a una presa di corrente, utilizzare esclusivamente una presa elettrica collegata a massa. In caso di dubbio, contattare un elettricista qualificato per verificare che la presa elettrica sia collegata a massa.
3. Attenersi a tutte le avvertenze e le istruzioni indicate sul prodotto.
4. Prima di effettuare la pulizia, scollegare il prodotto dalle prese a parete.
5. Non installare o utilizzare il prodotto nelle vicinanze di acqua o se non si è perfettamente asciutti.
6. Posizionare il prodotto su una superficie stabile.
7. Posizionare il prodotto in un luogo riparato, dove non si possa inciampare sul cavo di alimentazione, che non deve essere danneggiato.
8. Se il prodotto non funziona normalmente, consultare la sezione "Manutenzione e risoluzione dei problemi" della Guida in linea disponibile sul CD di avviamento.
9. Il prodotto non include parti riparabili dall'utente. Per le riparazioni rivolgersi esclusivamente al personale qualificato.

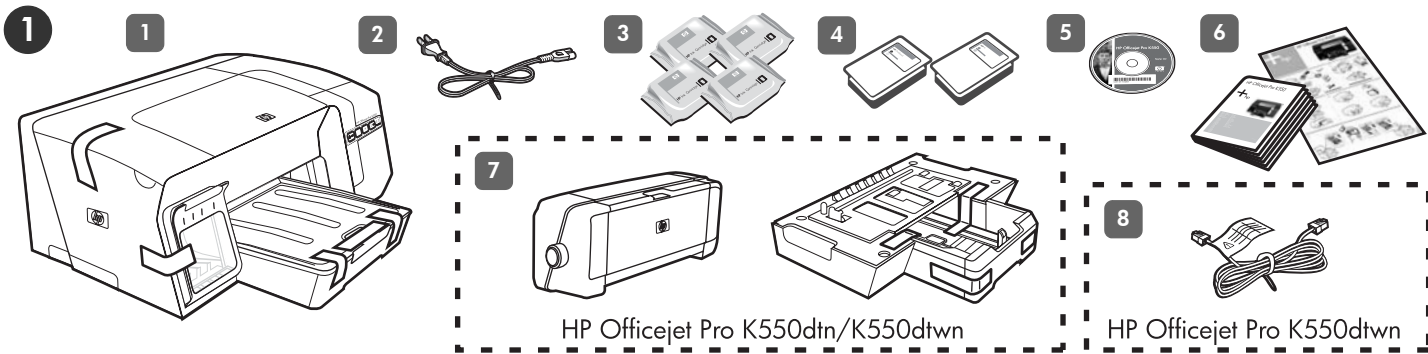

Step 1: Check the package contents.

1) Printer, 2) power cord, 3) four ink cartridges (cyan, magenta, yellow, black), 4) two printheads, 5) Starter CD (software and onscreen user guide), 6) printed documentation,

7) automatic two-sided printing accessory (duplex unit) and tray 2 (HP Officejet Pro K550dtn/K550dtwn), and 8) cross cable (HP Officejet Pro K550dtwn).

Schritt 1: Überprüfen des Verpackungsinhalts.

1) Drucker, 2) Netzkabel, 3) vier Tintenpatronen (Cyan, Magenta, Gelb, Schwarz), 4) zwei Druckköpfe, 5) Starter-CD (Software und Online-Benutzerhandbuch), 6) gedruckte Dokumentation,

7) automatische optionale Duplex-Einheit und Fach 2 (HP Officejet Pro K550dtn/K550dtwn), und 8) Crossover-Kabel (HP Officejet Pro K550dtwn).

Étape 1 : Vérification du contenu du carton.

1) Imprimante ; 2) cordon d'alimentation ; 3) quatre cartouches d'encre (cyan, magenta, jaune, noir) ; 4) deux têtes d'impression ; 5) CD de démarrage (logiciel et guide de l'utilisateur en ligne) ; 6) documentation imprimée ;

7) accessoire d'impression automatique recto-verso (unité auto-duplex) et bac 2 (HP Officejet Pro K550dtn/K550dtwn) ; 8) câble croisé (HP Officejet Pro K550dtwn).

Stap 1: controleer de inhoud van de verpakking.

1) Printer, 2) netsnoer, 3) vier inktpatronen (cyan, magenta, geel, zwart), 4) twee printkoppen, 5) Starter-cd (software en elektronische gebruikershandleiding), 6) gedrukte documentatie,

7) accessoire voor automatisch dubbelzijdig afdrukken (duplexeenheid) en lade 2 (HP Officejet Pro K550dtn/K550dtwn) en 8) cross-kabel (HP Officejet Pro K550dtwn).

Punto 1: Verificare il contenuto dell'imballo.

1) Stampante, 2) cavo di alimentazione, 3) quattro cartucce di inchiostro (ciano, magenta, giallo, nero), 4) due testine di stampa, 5) CD di avviamento (software e guida in linea), 6) documentazione stampata,

7) accessorio per la stampa fronte/retro automatica (unità duplex) e vassoio 2 (HP Officejet Pro K550dtn/K550dtwn) e 8) cavo incrociato (HP Officejet Pro K550dtwn).

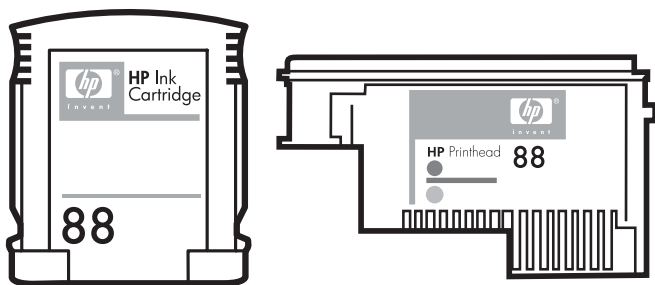

Note: The printer supports the following printing supplies:

- **Ink cartridges:** HP 88 Black, HP 88 Cyan, HP 88 Magenta, HP 88 Yellow, HP 88L Black, HP 88L Cyan, HP 88L Magenta, and HP 88L Yellow
- **Printheads:** HP 88 Black and Yellow, and HP 88 Magenta and Cyan

Hinweis: Der Drucker unterstützt das folgende Verbrauchsmaterial:

- **Tintenpatronen:** HP 88 Schwarz, HP 88 Cyan, HP 88 Magenta, HP 88 Gelb, HP 88L Schwarz, HP 88L Cyan, HP 88L Magenta und HP 88L Gelb
- **Druckköpfe:** HP 88 Schwarz und Gelb, und HP 88 Magenta und Cyan

Remarque : l'imprimante prend en charge les consommables d'impression suivants :

- **Cartouches d'encre :** HP 88 noir, HP 88 cyan, HP 88 magenta, HP 88 jaune, HP 88L noir, HP 88L cyan, HP 88L magenta et HP 88L jaune
- **Têtes d'impression :** HP 88 noir et jaune, HP 88 magenta et cyan

Opmerking: met deze printer kunt u de volgende afdrukbenodigdheden gebruiken:

- **Inktpatronen:** HP 88 zwart, HP 88 cyaan, HP 88 magenta, HP 88 geel, HP 88L zwart, HP 88L cyaan, HP 88L magenta en HP 88L geel
- **Printkoppen:** HP 88 zwart en geel en HP 88 magenta en cyaan

Nota: la stampante supporta i seguenti materiali di consumo:

- **Cartucce di inchiostro:** HP 88 Black, HP 88 Cyan, HP 88 Magenta, HP 88 Yellow, HP 88L Black, HP 88L Cyan, HP 88L Magenta e HP 88L Yellow
- **Testine di stampa:** HP 88 Black and Yellow e HP 88 Magenta and Cyan

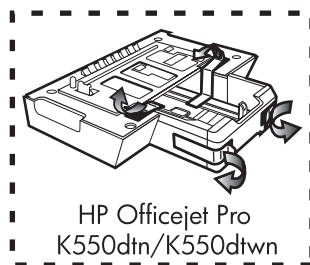
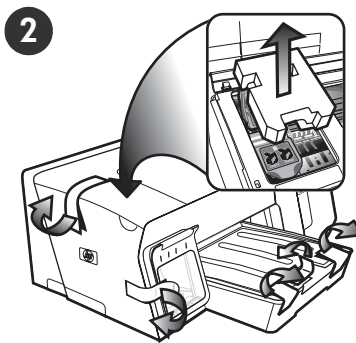

Step 2: Remove the packing tape and materials.

- 1) Move the printer to the prepared location. The surface must be sturdy, level, and located in a well-ventilated area. Allow space around the printer, including 50 mm (2 inches) for ventilation.
- 2) Remove all packing tape from the printer. Open the top cover and remove the foam or packing material from the inside of the printer.

Schritt 2: Entfernen der Verpackungsklebestreifen und des Verpackungsmaterials

- 1) Stellen Sie den Drucker am ausgewählten Standort ab. Die Oberfläche muss stabil und eben sein und sich in einem gut belüfteten Bereich befinden. Um den Drucker herum muss genügend Platz sein, einschließlich 50 mm für die Belüftung.
- 2) Entfernen Sie möglicherweise am Drucker vorhandenes Verpackungsmaterial. Öffnen Sie die obere Abdeckung und entfernen Sie das Schaumstoff- oder Verpackungsmaterial im Drucker.

Étape 2 : Retrait des matériaux d'emballage.

- 1) Déplacez l'imprimante vers l'endroit destiné à la recevoir. Choisissez une surface robuste, de niveau et située dans une zone bien ventilée. Laissez un espace libre autour de l'imprimante, dont 50 mm (2 pouces) pour la ventilation.
- 2) Retirez tous les rubans adhésifs de l'imprimante. Ouvrez le capot supérieur et retirez la mousse ou les matériaux d'emballage présents à l'intérieur de l'imprimante.

Stap 2: verwijder de verpakkingstape en -materialen.

- 1) Zet de printer op de plaats die u daarvoor hebt voorbereid. Het oppervlak moet stevig en vlak zijn en de ruimte moet goed geventileerd zijn. Laat ongeveer 5 centimeter ruimte rond de printer vrij voor ventilatie.
- 2) Verwijder alle verpakkingstape van de printer. Open de bovenklep en verwijder het schuimrubber of ander verpakkingsmateriaal uit de printer.

Punto 2: Rimuovere il nastro e il materiale di imballo.

- 1) Collocare la stampante nella posizione predisposta. La superficie deve essere robusta e in piano e deve trovarsi in un'area ventilata. Lasciare spazio sufficiente intorno alla stampante, inclusi 5 cm per la ventilazione.
- 2) Rimuovere completamente il nastro di imballaggio dalla stampante. Aprire il coperchio superiore e rimuovere le parti in polistirolo e il materiale di imballaggio dall'interno della stampante.

3

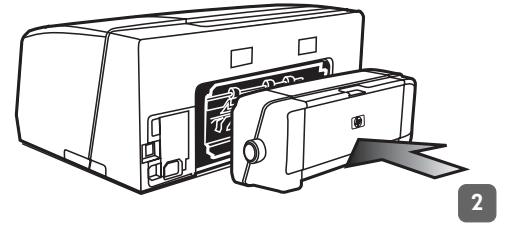
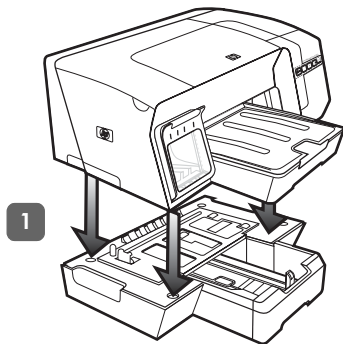

Step 3: Install tray 2 and the duplex unit (HP Officejet Pro K550dtn/K550dtwn).

1) Set the printer on top of tray 2.

WARNING! Be careful to keep your fingers and hands clear of the bottom of the printer.

2) Remove the packing tapes from the duplex unit. On the back of the printer, insert the duplex unit until it clicks.

Schritt 3: Installieren Sie Fach 2 und die Duplex- Einheit (HP Officejet Pro K550dtn/K550dtwn).

1) Setzen Sie den Drucker auf das Fach 2 auf.

WARNUNG! Klemmen Sie sich nicht Ihre Finger oder Hände an der Unterseite des Druckers ein.

2) Entfernen Sie die Verpackungsklebestreifen von der Duplex-Einheit. Setzen Sie die Duplex-Einheit an der Rückseite des Druckers ein, bis diese einrastet.

Étape 3 : Installez le bac 2 et l'unité auto-duplex (HP Officejet Pro K550dtn/K550dtwn).

1) Posez l'imprimante sur le bac 2.

ATTENTION ! Veillez à ne pas placer vos doigts ou vos mains sous l'imprimante.

2) Retirez les rubans d'emballage de l'unité auto-duplex. A l'arrière de l'imprimante, insérez l'unité auto-duplex jusqu'à son enclenchement.

Stap 3: installeer lade 2 en de duplexeenheid (HP Officejet Pro K550dtn/K550dtwn).

1) Plaats de printer op lade 2.

WAARSCHUWING! Houd uw vingers en handen niet onder de printer.

2) Verwijder de verpakkingstapes van de duplexeenheid. Schuif de duplexeenheid vanaf de achterkant zover in de printer dat u een klik hoort.

Punto 3: Installare il vassoio 2 e l'unità duplex (HP Officejet Pro K550dtn/K550dtwn).

1) Posizionare la stampante sopra il vassoio 3.

AVVERTENZA! non avvicinare mani e dita alla parte inferiore della stampante.

2) Rimuovere i nastri di imballaggio dall'unità duplex. Inserire l'unità duplex sulla parte posteriore della stampante finché non si posiziona con uno scatto.

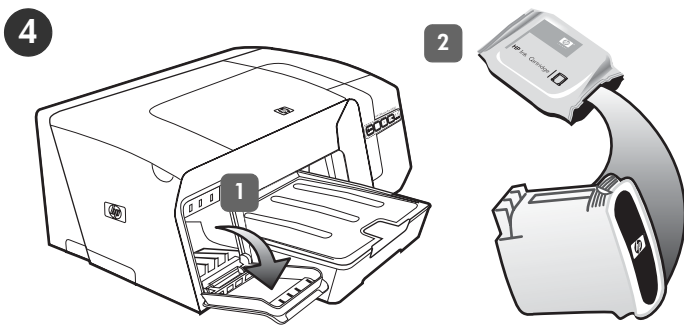

Step 4: Install the ink cartridges.

- 1) Gently pull open the ink cartridge cover.
- 2) Remove each ink cartridge from its package.

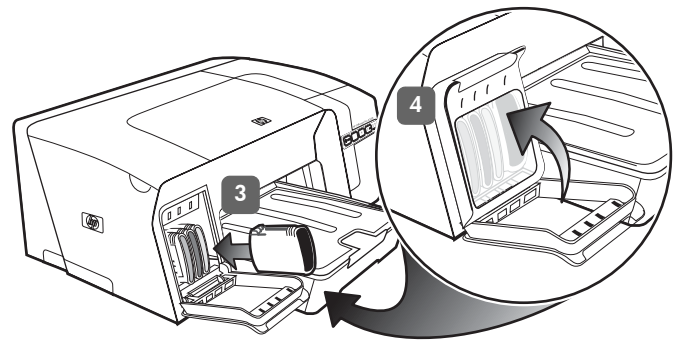

- 3) Align each cartridge with its color-coded slot, and insert the cartridge into the slot. To ensure proper contact, press down firmly on the cartridges until they snap into place.

Note: All four ink cartridges must be correctly installed for the printer to work. 4) Close the ink cartridge cover.

Schritt 4: Einsetzen der Tintenpatronen.

- 1) Öffnen Sie vorsichtig die Tintenpatronenabdeckung.
- 2) Nehmen Sie die Tintenpatrone aus der Verpackung.

- 3) Richten Sie die Patronen nacheinander an ihrem farblich markierten Schacht aus, und setzen Sie sie in den Schacht ein. Drücken Sie die Patronen fest nach unten, bis sie einrasten. Nur dann ist der richtige Kontakt gewährleistet.

Hinweis: Alle vier Tintenpatronen müssen richtig eingesetzt werden, damit Ihr Drucker ordnungsgemäß funktioniert.

- 4) Schließen Sie die Tintenpatronen- und Druckkopfabdeckung.

Étape 4 : Installation des cartouches d'encre.

- 1) Tirez doucement pour ouvrir le capot des cartouches d'encre.
- 2) Sortez chaque cartouche d'encre de son emballage.

- 3) Alignez chaque cartouche sur l'emplacement de la couleur correspondante, puis insérez la cartouche dans son logement. Pour assurer un bon contact, appuyez fermement sur la cartouche dans son emplacement, jusqu'à son enclenchement.

Remarque : les quatre cartouches d'encre doivent être mises en place correctement pour que l'imprimante fonctionne.

- 4) Fermez le capot des cartouches d'encre.

Stap 4: plaats de inktpatronen.

- 1) Trek de klep van de inktpatroon voorzichtig naar voren.
- 2) Haal de inktpatronen uit de verpakking.

- 3) Houd elke inktpatroon voor de sleuf met de bijbehorende kleurcode en steek de patroon in de sleuf. Druk de patronen stevig omlaag tot ze met een klik op hun plaats zitten. Zo weet u zeker dat ze goed contact maken. **Opmerking:** de printer werkt alleen wanneer alle vier de inktpatronen correct zijn geplaatst.

- 4) Sluit de klep van de inktpatroon.

Punto 4: Installare le cartucce di stampa.

- 1) Estrarre con cautela il coperchio della cartuccia di inchiostro.
- 2) Rimuovere ciascuna cartuccia di inchiostro dalla relativa confezione.

- 3) Allineare ciascuna cartuccia al relativo alloggiamento codificato in base al colore, quindi inserire la cartuccia nell'alloggiamento. Per assicurare un corretto contatto, premere con decisione sulle cartucce finché non si posizionano con uno scatto. **Nota:** perché la stampante funzioni, è necessario installare le quattro cartucce di inchiostro. 4) Chiudere il coperchio delle cartucce di inchiostro.

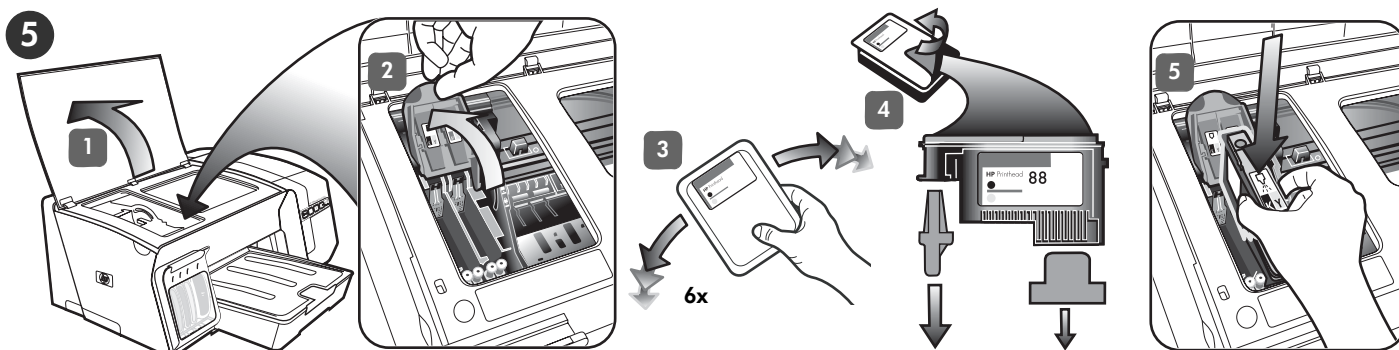

Step 5: Install the printheads.

1) Open the top cover. 2) Lift the printhead latch. 3) While each printhead is still in its packaging, shake each printhead rapidly six times.

4) Remove each printhead from its packaging, and then remove the orange protective caps from each printhead. 5) Insert each printhead into its color-coded slot. Press down firmly on each printhead to ensure proper contact.

Schritt 5: Einsetzen der Druckköpfe.

1) Öffnen Sie die obere Abdeckung. 2) Heben Sie die Druckkopfverriegelung an. 3) Bevor Sie einen Druckkopf auspacken, schütteln Sie ihn sechs Mal gut durch.

4) Nehmen Sie die Druckköpfe aus der Verpackung, und ziehen Sie die orangefarbenen Schutzabdeckungen ab. 5) Setzen Sie die Druckköpfe nacheinander in den passenden farblich markierten Schacht ein. Drücken Sie die Druckköpfe fest nach unten, um den richtigen Kontakt sicherzustellen.

Étape 5 : Installation des têtes d'impression.

1) Ouvrez le capot supérieur. 2) Soulevez le loquet des têtes d'impression. 3) Conservez chaque tête d'impression dans son emballage et secouez-la rapidement, six fois de suite.

4) Sortez chaque tête d'impression de son emballage, puis retirez le capuchon de protection orange de chacune d'elles. 5) Insérez chaque tête d'impression dans le logement de la couleur correspondante. Appuyez fermement sur chaque tête d'impression pour assurer un bon contact.

Stap 5: installeer de printkoppen.

1) Open de bovenklep. 2) Til de printkopgrendel omhoog. 3) Elke printkop eerst zes keer snel schudden voordat u deze uit de verpakking haalt.

4) Haal de printkoppen uit de verpakking en verwijder de oranje beschermingskapjes van elke printkop. 5) Plaats elke printkop in de sleuf met de bijbehorende kleurcode. Druk de printkoppen goed naar beneden, om ervoor te zorgen dat ze goed contact maken.

Punto 5: Installare le testine di stampa.

1) Aprire il coperchio superiore. 2) Sollevare il fermo delle testine di stampa. 3) Mantenendo le testine di stampa nelle relative confezioni, scuoterle rapidamente sei volte.

4) Rimuovere ciascuna testina di stampa dall'imballaggio e quindi rimuovere il nastro protettivo da ciascuna testina di stampa. 5) Inserire ciascuna testina di stampa nel relativo alloggiamento condizionato in base al colore. Premere con decisione su ciascuna testina di stampa per assicurare il corretto contatto.

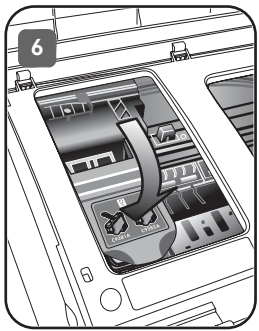

6) Pull the printhead latch all the way forward and press down to ensure that the latch is properly engaged. **Note:** You might have to apply some pressure to engage the latch. 7) Close the top cover.

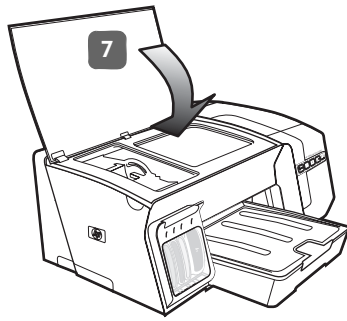

6) Ziehen Sie die Druckkopfverriegelung ganz nach vorne, und drücken Sie die Verriegelung vollständig nach unten. **Hinweis:** Sie müssen möglicherweise etwas Kraft aufwenden, um die Verriegelung zu schließen. 7) Schließen Sie die obere Abdeckung.

6) Tirez le loquet des têtes d'impression à fond vers l'avant et appuyez vers le bas pour vous assurer qu'il est correctement engagé. **Remarque :** il est parfois nécessaire d'appliquer une certaine pression pour engager le loquet. 7) Fermez le capot supérieur.

6) Trek de printkopgrendel helemaal naar voren en druk deze omlaag, zodat de grendel goed vastzit. **Opmerking:** mogelijk moet u wat druk uitoefenen om de grendel vast te zetten. 7) Sluit de bovenklep.

6) Tirare completamente il fermo delle testine di stampa e premere verso il basso per assicurarsi che sia correttamente agganciato. **Nota:** per fissare il fermo potrebbe essere necessario applicare una leggera pressione. 7) Chiudere il coperchio superiore.

6

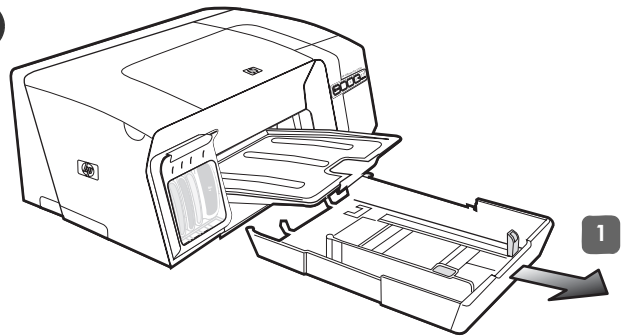

Step 6: Load paper in the trays.

1) Pull the tray out of the printer by grasping under the front of the tray.

Schritt 6: Einlegen von Papier in die Fächer.

1) Ziehen Sie das Fach unten an der Vorderseite aus dem Drucker heraus.

Étape 6 : Chargement de papier dans les bacs.

1) Retirez le bac de l'imprimante en le saisissant sous sa partie avant.

Stap 6: plaats papier in de laden.

1) Pak de lade onder aan de voorkant vast en trek de lade uit de printer.

Punto 6: Caricare la carta nei vassoi.

1) Estrarre il vassoio della stampante afferrandolo dalla parte anteriore.

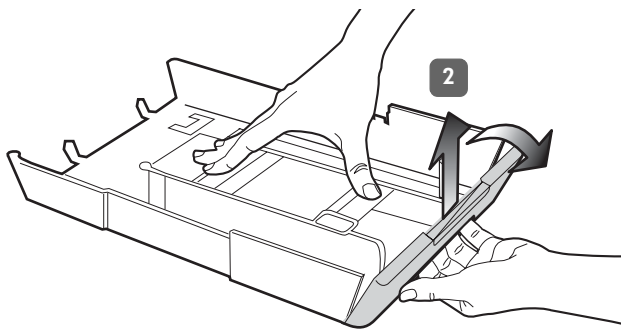

2) For paper longer than 11 inches (279 mm), lift the front cover of the tray (see shaded tray part) and lower the front of the tray.

2) Bei Papier mit einer Länge von mehr als 279 mm heben Sie die vordere Abdeckung des Fachs an (in der Abbildung schattiert dargestellt) und klappen die Vorderseite des Fachs nach unten.

2) Pour les supports dont la longueur dépasse 279 mm, soulevez le capot avant du bac (partie ombrée sur l'illustration) et abaissez l'avant du bac.

2) Voor papier dat langer is dan 279 mm tilt u de voorklep van de lade op (zie gearceerd gedeelte van de lade) en laat u de voorkant van de lade zakken.

2) Con i supporti che superano i 279 mm di lunghezza, sollevare il coperchio anteriore del vassoio (la parte ombreggiata del vassoio nell'illustrazione) e abbassare la parte anteriore del vassoio.

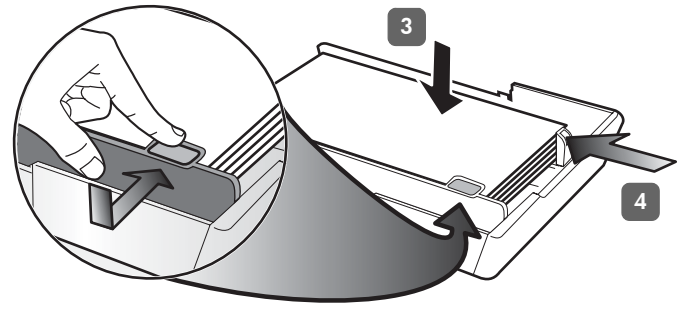

3) Insert up to 250 sheets of paper into tray 1 or up to 350 sheets in tray 2, print-side down along the right of the tray. Make sure the stack of paper aligns with the right and back edges of the tray, and does not exceed the line marking in the tray. **Note:** Tray 2 can be loaded only with plain paper. 4) Slide the paper guides in the tray to adjust them for the size that you are loading.

3) Legen Sie maximal 250 Blatt Papier in Fach 1 oder 350 Blatt Papier in Fach 2 mit der zu bedruckenden Seite nach unten rechtsbündig in das Fach ein. Achten Sie darauf, dass der Papierstapel rechts und hinten am Fach anliegt und nicht über die Markierung im Fach hinausragt. **Hinweis:** In Fach 2 darf nur Normalpapier eingelegt werden. 4) Verschieben Sie die Papierführungen im Fach, um sie an die von Ihnen eingelegte Papiergröße anzupassen.

3) Introduisez jusqu'à 250 feuilles de papier dans le bac 1 ou 350 feuilles dans le bac 2, face à imprimer orientée vers le bas, le long du côté droit du bac. Vérifiez que la pile de papier est alignée sur les bords droit et arrière du bac et ne dépasse pas le marquage sur le bac. **Remarque :** utilisez uniquement du papier ordinaire pour charger le bac 2. 4) Faites glisser les guides du bac pour les régler en fonction de la taille du papier à charger.

3) Plaats maximaal 250 vellen papier in lade 1 of maximaal 350 vellen in lade 2. Leg het papier met de afdrukzijde omlaag en tegen de rechterkant van de lade. Controleer of de stapel papier goed tegen de rechter- en achterkant van de lade ligt en niet buiten de lijnmarkering in de lade uitsteekt. **Opmerking:** in lade 2 kunt u uitsluitend normaal papier plaatsen. 4) Stel de papiergeleiders in de lade af op het papierformaat dat u in de lade plaatst.

3) Inserire fino a 250 fogli nel vassoio 1 o fino a 350 fogli nel vassoio 2, con il lato di stampa rivolto verso il basso e allineato a destra del vassoio. Assicurarsi che la risma di carta sia allineata al bordo destro e a quello posteriore del vassoio e che non fuoriesca dalla linea contrassegnata nel vassoio. **Nota:** nel vassoio 2 è possibile caricare soltanto carta comune. 4) Far scorrere le guide della carta nel vassoio in modo da regolarle in base al formato che si sta caricando.

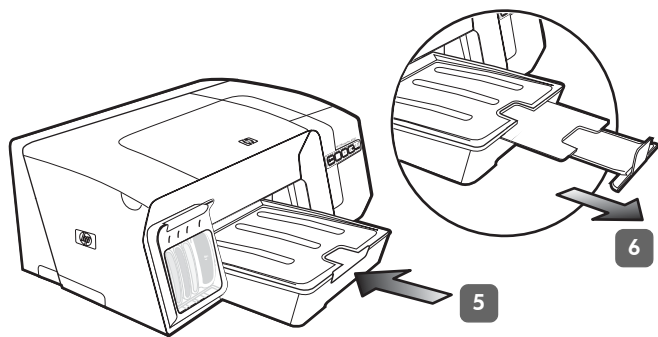

5) Gently reinsert the tray. 6) Pull out the extension on the output tray.

5) Setzen Sie das Fach vorsichtig wieder ein. 6) Ziehen Sie die Verlängerung des Ausgabefachs heraus.

5) Remplacez délicatement le bac. 6) Tirez les extensions du bac de sortie.

5) Schuif de lade voorzichtig terug. 6) Trek het verlengstuk op de uitvoerbak uit.

5) Reinserrare il vassoio con delicatezza. 6) Estrarre l'estensione sul vassoio di raccolta.

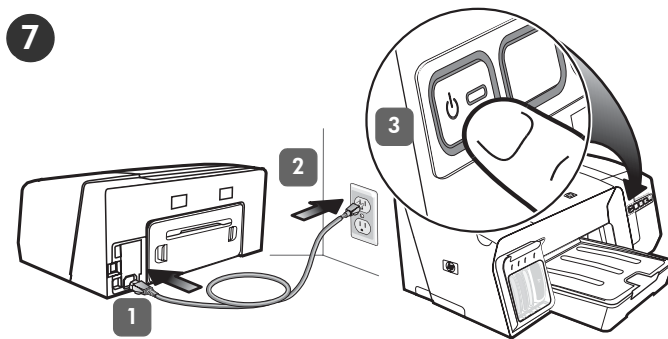

Step 7: Connect the power cord and turn on the printer.

1) Connect the power cord to the printer. 2) Connect the other end of the power cord to an alternating current (AC) power outlet. 3) If the printer does not turn on automatically, press **⏻ (Power button)** to turn it on.

Schritt 7: Anschließen des Netzkabels und Einschalten des Druckers.

1) Schließen Sie das Netzkabel an den Drucker an. 2) Schließen Sie das andere Ende des Netzkabels an eine Steckdose an. 3) Schaltet sich der Drucker nicht automatisch ein, drücken Sie die Taste **⏻ (Netztaste)**, um das Gerät einzuschalten.

Étape 7 : Branchez le cordon d'alimentation et mettez l'imprimante sous tension.

1) Reliez le cordon d'alimentation à l'imprimante. 2) Branchez l'autre extrémité du cordon d'alimentation sur une prise secteur. 3) Si l'imprimante ne se met pas en marche automatiquement, appuyez **⏻ sur (bouton Alimentation)** pour la mettre sous tension.

Stap 7: Sluit het netsnoer aan en zet de printer aan.

1) Sluit het netsnoer aan op de printer. 2) Steek het andere eind van het netsnoer in een stopcontact. 3) Als de printer niet automatisch wordt ingeschakeld, drukt u op de knop **⏻ (Aan/Uit)** om de printer in te schakelen.

Punto 7: Collegare il cavo di alimentazione e accendere la stampante.

1) Collegare il cavo di alimentazione alla stampante. 2) Collegare l'altra estremità del cavo di alimentazione a una presa CA. 3) Se la stampante non si accende automaticamente, per accenderla premere **⏻ (pulsante Accensione)**.

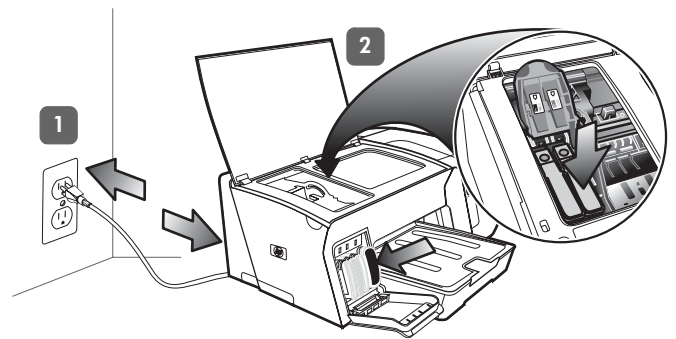
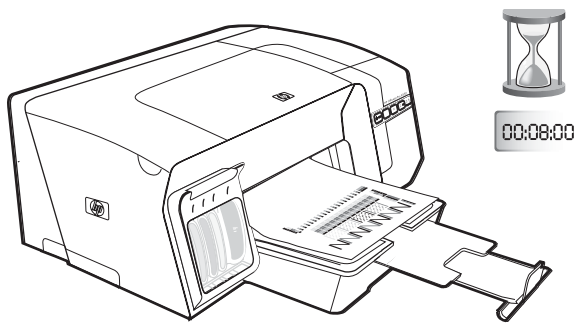

To ensure the best possible print quality, the printer initializes and aligns the printheads. At the beginning of the process, the Power light blinks and the printer prints an information page. During the process, the printer prints the alignment pages (colored pages). This process takes approximately 8 minutes.

Note: If other printer lights are lit during the printhead alignment process, see “Interpreting control panel lights” on page 18. If the alignment pages do not print, follow these steps. 1) Check that the power cord is connected firmly. 2) Check that the printheads and ink cartridges are properly installed.

Um eine optimale Druckqualität zu gewährleisten, wird der Drucker initialisiert und die Druckköpfe werden vom Drucker ausgerichtet. Zu Beginn des Ausrichtungsvorgangs blinkt die Power-LED und der Drucker druckt eine Informationsseite. Während des Vorgangs druckt der Drucker die Ausrichtungsseiten (in Farbe). Dieser Vorgang kann bis zu 8 Minuten dauern.

Hinweis: Wenn andere Kontrollleuchten des Druckers während der Druckkopfausrichtung leuchten, finden Sie weitere Informationen unter “Bedeutung der LEDs auf dem Bedienfeld” auf Seite 27. Wenn die Ausrichtungsseiten nicht gedruckt werden, führen Sie folgende Schritte aus. 1) Vergewissern Sie sich, dass das Netzkabel richtig angeschlossen ist. 2) Vergewissern Sie sich, dass die Druckköpfe und die Tintenpatronen richtig installiert sind.

Pour offrir une qualité d'impression optimale, l'imprimante initialise et aligne les têtes d'impression. Au début de la procédure, le voyant d'alimentation clignote et l'imprimante imprime une page d'informations. Durant l'opération, l'imprimante imprime les pages d'alignement (pages couleurs). Ce processus dure environ 8 minutes.

Remarque : si d'autres voyants de l'imprimante sont allumés lors de la procédure d'alignement des têtes d'impression, reportez-vous à la section « Interprétation des voyants du panneau de commande », à la page 37. Si les pages d'alignement ne s'impriment pas, procédez comme suit. 1) Vérifiez que le cordon d'alimentation est correctement branché. 2) Vérifiez que les têtes d'impression et les cartouches d'encre sont installées correctement.

Vervolgens wordt de printer geïnitieerd en worden de printkoppen uitgelijnd om te zorgen voor de best mogelijke afdrukkwaliteit. Aan het begin van deze procedure knippert het Aan/Uit-lampje eenmaal en wordt een informatiepagina afgedrukt. Tijdens deze procedure worden de uitlijnpagina's (gekleurde pagina's) afgedrukt. De procedure duurt ongeveer 8 minuten.

Opmerking: zie “De betekenis van de lampjes van het bedieningspaneel” op pagina 46 als er tijdens de uitlijnprocedure van de printkop andere lampjes op de printer branden. Ga als volgt te werk als de uitlijnpagina's niet worden afgedrukt: 1) Controleer of het netsnoer goed is aangesloten. 2) Controleer of de printkoppen en de inktpatronen correct zijn geïnstalleerd.

Per assicurare la migliore qualità di stampa, la stampante esegue l'inizializzazione e l'allineamento delle testine. All'inizio di tale processo, la spia Accensione lampeggia e viene stampata una pagina informativa. Durante tale processo, vengono stampate le pagine di allineamento (pagine colorate). Questo processo richiede circa 8 minuti.

Nota: se durante l'allineamento delle testine di stampa restano accese altre spie della stampante, vedere “Significato delle spie del pannello di controllo” a pagina 55. Se le pagine di allineamento non vengono stampate, attenersi alla seguente procedura. 1) Verificare che il cavo di alimentazione sia collegato saldamente. 2) Verificare che le cartucce e le testine di stampa siano installate correttamente.

HP Officejet Pro K550

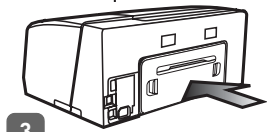

3 HP Officejet Pro K550dtn/dtwn

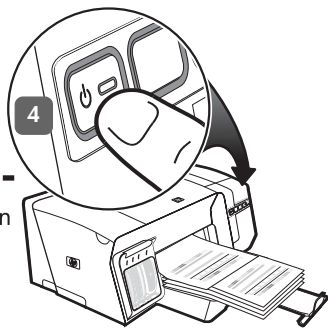
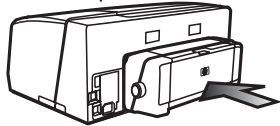

- 3) Make sure the rear access panel (HP Officejet Pro K550) or duplex unit (HP Officejet Pro K550dtn/K550dtwn) is installed.
- 4) Turn off the printer, and then turn it on again. If the alignment pages still do not print, see "Problems printing an alignment page" on page 20.

3) Achten Sie darauf, dass die hintere Abdeckung (HP Officejet Pro K550) bzw. die Duplex-Einheit (HP Officejet Pro K550dtn/K550dtwn) eingerastet ist. 4) Schalten Sie den Drucker aus und dann wieder ein. Wenn die Ausrichtungsseiten immer noch nicht gedruckt werden, lesen Sie den Abschnitt "Probleme beim Drucken einer Ausrichtungsseite" auf Seite 29.

3) Assurez-vous que le panneau d'accès arrière (HP Officejet Pro K550) ou l'unité recto verso (HP Officejet Pro K550dtn/K550dtwn) est installé(e). 4) Mettez l'imprimante hors tension, puis à nouveau sous tension. Si les pages d'alignement ne s'impriment toujours pas, reportez-vous à la section « Problèmes d'impression d'une page d'alignement », à la page 39.

3) Controleer of het toegangspaneel aan de achterzijde (HP Officejet Pro K550) of de duplex-eenheid (HP Officejet Pro K550dtn/K550dtwn) is geïnstalleerd. 4) Schakel de printer uit en weer in. Zie "Problemen bij het afdrukken van een uitlijnpagina" op pagina 48 als de uitlijnpagina's ook dan niet worden afgedrukt.

3) Assicurarsi che il pannello di accesso posteriore (HP Officejet Pro K550) o l'unità duplex (HP Officejet Pro K550dtn/K550dtwn) sia installato. 4) Spegner e riaccendere la stampante. Se il problema persiste, vedere "Problemi durante la stampa di una pagina di allineamento" a pagina 57.

8

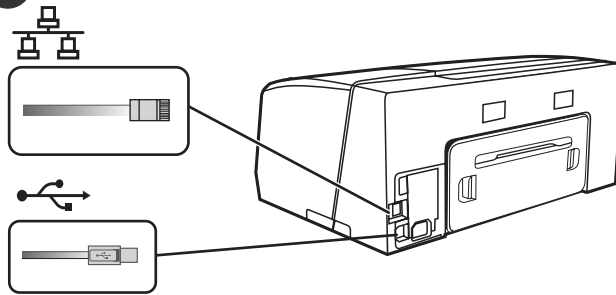

Step 8: Connect the printer.

See the following instructions for your connection type (USB or wired network).

To set up wireless communication for HP Officejet Pro K550dtwn printer, see "Setting up the printer for wireless communication (HP Officejet Pro K550dtwn)" on page 22.

Schritt 8: Anschließen des Druckers.

Folgen Sie den Anweisungen für Ihren Anschlussstyp (USB oder kabelgebundenes Netzwerk).

Informationen zum Einrichten einer drahtlosen Kommunikation für den HP Drucker Officejet Pro K550dtwn finden Sie unter "Einrichten des Druckers für drahtlose Kommunikation (HP Officejet Pro K550dtwn)" auf Seite 31.

Étape 8 : Connexion de l'imprimante.

Consultez les instructions correspondant à votre type de connexion (USB ou réseau câblé).

Pour configurer la communication sans fil pour l'imprimante HP Officejet Pro K550dtwn, reportez-vous à la section « Configuration de l'imprimante pour la fonction de communication sans fil (HP Officejet Pro K550dtwn) », à la page 41.

Stap 8: sluit de printer aan.

Zie de aanwijzingen verderop voor uw verbindingstype (USB of bedraad netwerk).

Zie "De printer instellen voor draadloze communicatie (HP Officejet Pro K550dtwn)" op pagina 50 als u draadloze communicatie wilt instellen voor de HP Officejet Pro K550dtwn-printer.

Punto 8: Collegare la stampante.

Vedere le istruzioni riportate di seguito relative al tipo di collegamento (USB o rete cablata).

Per impostare la comunicazione wireless per la stampante HP Officejet Pro K550dtwn, vedere "Impostazione della stampante per la comunicazione wireless (HP Officejet Pro K550dtwn)" a pagina 59.

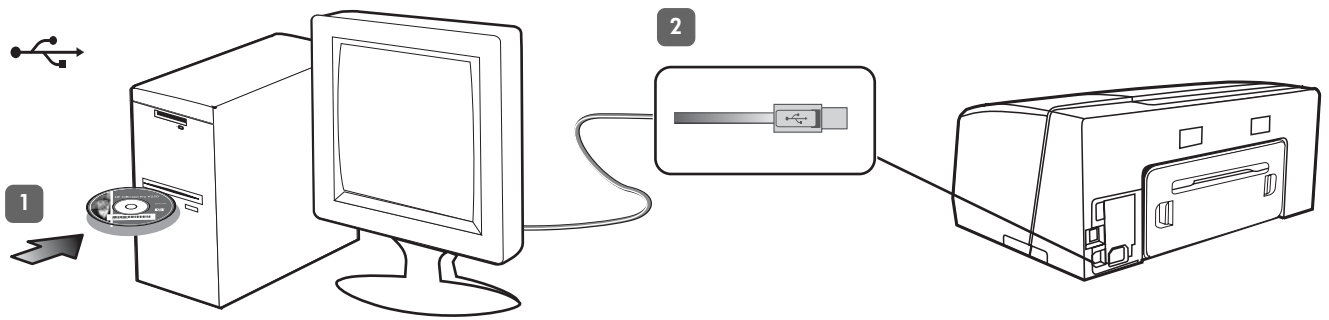

USB connection: 1) Close any running applications and insert the Starter CD into the CD drive. If the CD menu does not start automatically, double-click the setup icon on the Starter CD.

2) On the CD menu, click **Install (Windows)** or **Install Driver (Mac OS)**, and follow the onscreen instructions to complete the software installation. Connect the USB cable when prompted.

For more information about installing the software, see the onscreen user guide on the Starter CD.

USB-Verbindung: 1) Schließen Sie alle laufenden Anwendungen und legen Sie die Starter-CD in das CD-Laufwerk ein. Wenn das CD-Menü nicht automatisch aufgerufen wird, doppelklicken Sie auf das Installationssymbol der Starter-CD.

2) Klicken Sie im CD-Menü auf **Installieren (Windows)** oder **Treiber installieren (Mac OS)**, und folgen Sie den Anleitungen auf dem Bildschirm, um die Installation der Software abzuschließen. Schließen Sie das USB-Kabel nach Aufforderung an.

Weitere Informationen zum Installieren der Software finden Sie im Online-Benutzerhandbuch auf der Starter-CD.

Connexion USB : 1) Fermez toutes les applications ouvertes puis insérez le CD de démarrage dans le lecteur de CD-ROM. Si le menu du CD ne démarre pas automatiquement, double-cliquez sur l'icône d'installation sur le CD de démarrage.

2) Dans le menu du CD, cliquez sur **Installer (Windows)** ou **Installer le pilote (Mac OS)**, puis suivez les instructions qui apparaissent à l'écran pour effectuer l'installation du logiciel. Connectez le câble USB lorsqu'un message vous y invite.

Pour plus d'informations sur l'installation de logiciels, reportez-vous au guide de l'utilisateur en ligne, disponible sur le CD de démarrage.

USB-verbinding: 1) Sluit alle actieve toepassingen en plaats de Starter-cd in het cd-romstation. Als het cd-menu niet automatisch wordt geopend, dubbelklikt u op het installatiepictogram op de Starter-cd.

2) Klik in het cd-menu op **Installeren (Windows)** of **Stuurprogramma installeren (Mac OS)** en volg de aanwijzingen op het scherm om de software te installeren. Sluit de USB-kabel aan wanneer hierom wordt gevraagd.

Zie de elektronische gebruikershandleiding op de Starter-cd voor meer informatie over de installatie van de software.

Connessione USB: 1) Chiudere tutte le applicazioni in esecuzione e inserire il CD di avviamento nell'apposita unità. Se il menu del CD non si avvia automaticamente, fare doppio clic sull'icona di installazione del CD di avviamento.

2) Dal menu del CD, scegliere **Installa (Windows)** o **Installa driver (Mac OS)** e seguire le istruzioni visualizzate per completare l'installazione del software. Quando viene richiesto, collegare il cavo USB.

Per ulteriori informazioni sull'installazione del software, consultare la Guida in linea sul CD di avviamento.

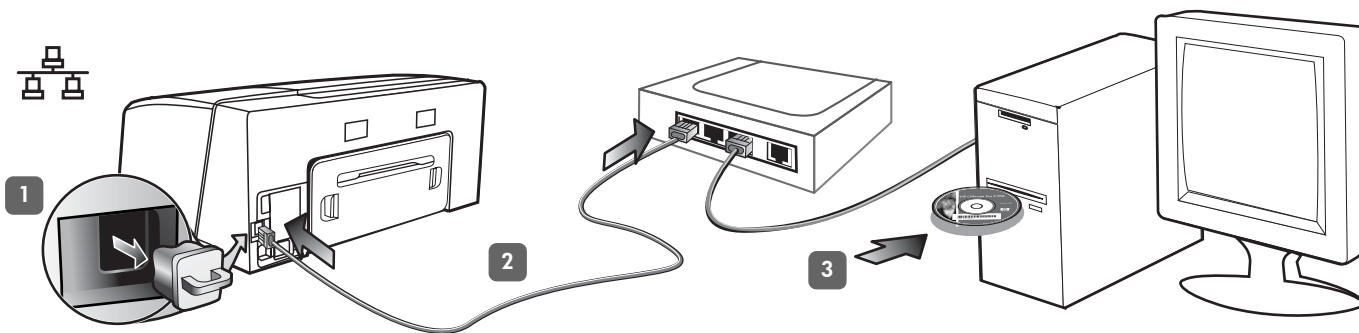

Wired network: 1) Remove the protective cover from the printer's network connector. 2) Connect the network cable to the connector and to an available port on the network hub, switch, or router.

CAUTION: Do not plug the network cable into a port labeled WAN, Uplink, or Internet in the hub, switch, or router. Do not plug the cross cable (provided with HP Officejet Pro K550dtnw) into the network hub, switch, or router.

Note: It is recommended that the printer and the computers that use it be on the same subnet. Repeat the step if the network connector's Link light does not turn on. See "Problems connecting to a network" in the onscreen user guide.

3) Insert the Starter CD into the CD drive. If the CD menu does not start automatically, double-click the setup icon on the Starter CD.

Kabelgebundenes Netzwerk: 1) Entfernen Sie die Schutzabdeckung vom Netzwerkanschluss des Druckers.

2) Schließen Sie das Netzkabel an den zugehörigen Druckeranschluss sowie an einen freien Anschluss des Netzwerkgeräts (Hub, Switch oder Router) an.

ACHTUNG: Stecken Sie das Netzkabel nicht in einen mit "WAN", "Uplink" oder "Internet" beschrifteten Anschluss des Netzwerkgeräts. Stecken Sie das Crossover-Kabel (im Lieferumfang des HP Officejet Pro K550dtnw enthalten) nicht in das Netzwerkgerät (Hub, Switch oder Router).

Hinweis: Es wird empfohlen, den Drucker und die Computer, die diesen Drucker verwenden, demselben Subnetz zuzuweisen. Wiederholen Sie die Schritte, wenn die Verbindungs-LED des Netzwerkanschlusses nicht aufleuchtet. Siehe unter "Probleme mit der Netzwerkverbindung" im Online-Benutzer handbuch.

3) Legen Sie die Starter-CD in das CD-Laufwerk ein. Wenn das CD-Menü nicht automatisch aufgerufen wird, doppelklicken Sie auf das Installationssymbol der Starter-CD.

Réseau câblé : 1) Retirez le capot de protection du connecteur réseau de l'imprimante. 2) Branchez le câble réseau au connecteur et à un port disponible sur le concentrateur de réseau, le commutateur ou le routeur. **ATTENTION :** ne branchez pas le câble réseau sur un port appelé WAN, Uplink ou Internet sur le concentrateur, le commutateur ou le routeur. Ne connectez pas le câble croisé (fourni avec l'imprimante HP Officejet Pro K550dtnw) dans le concentrateur de réseau, le commutateur ou le routeur.

Remarque : il est recommandé de disposer l'imprimante et les périphériques qui l'utilisent sur le même sous-réseau. Répétez cette étape si le voyant Liaison du connecteur réseau ne s'allume pas. Reportez-vous à la section « Problèmes de connexion à un réseau » dans le guide de l'utilisateur en ligne.

3) Introduisez le CD de démarrage dans le lecteur de CD-ROM. Si le menu du CD ne démarre pas automatiquement, double-cliquez sur l'icône d'installation sur le CD de démarrage.

Bedraad netwerk: 1) Verwijder de beschermklep van de netwerkaansluiting van de printer. 2) Sluit de netwerkkabel aan op deze aansluiting en op een vrije poort op de hub, switch of router van het netwerk. **VOORZICHTIG:** sluit de netwerkkabel niet aan op een poort met de aanduiding WAN, Uplink of Internet in de hub, switch of router. Steek de cross-kabel (meegeleverd met de HP Officejet Pro K550dtnw) niet in de hub, switch of router van het netwerk.

Opmerking: u wordt aangeraden ervoor te zorgen dat de printer en de computers die de printer gebruiken, zich alle in hetzelfde subnet bevinden. Herhaal de stap als het verbindingslampje van de netwerkaansluiting niet gaat branden. Zie "Problemen met aansluiten op een netwerk" in de elektronische gebruikershandleiding.

3) Plaats de Starter-cd in het cd-romstation. Als het cd-menu niet automatisch wordt geopend, dubbelklikt u op het installatiepictogram op de Starter-cd.

Reti cablate: 1) Rimuovere il coperchio di protezione dal connettore di rete della stampante. 2) Collegare il cavo di rete al connettore e a una porta disponibile dell'hub di rete, del commutatore o del router. **ATTENZIONE:** non collegare il cavo di rete a una porta etichettata WAN, Uplink o Internet all'hub, al commutatore o al router. Non collegare il cavo incrociato (fornito con la stampante HP Officejet Pro K550dtnw) all'hub di rete, al commutatore o al router.



Nota: si consiglia di posizionare la stampante e i computer che la utilizzano nella stessa sottorete. Ripetere il punto se la spia Collegamento del connettore di rete non si accende. Nella Guida in linea, vedere "Problemi di collegamento alla rete".



3) Inserire il CD di avviamento nell'apposita unità. Se il menu del CD non si avvia automaticamente, fare doppio clic sull'icona di installazione del CD di avviamento.







HP Officejet Pro K550dtn





4) Print the configuration page by pressing  /  (**Configuration Page** button). 5) On the CD menu, click **Install (Windows)** or **Install Driver (Mac OS)**, and follow the onscreen instructions to install the software, using information from the configuration page (such as the IP address). For more information about installing the software or sharing the printer on a network, see the onscreen user guide.

4) Drucken Sie die Konfigurationsseite, indem Sie die Taste  /  (**Konfigurationsseite drücken**). 5) Klicken Sie im CD-Menü auf **Installieren (Windows)** oder Treiber **installieren (Mac OS)**, und folgen Sie den Anleitungen auf dem Bildschirm zur Installation der Software. Verwenden Sie dabei die Informationen auf der Konfigurationsseite (z. B. die IP-Adresse). Weitere Informationen zur Installation der Software oder zur Freigabe des Druckers im Netzwerk finden Sie im Online-Benutzerhandbuch.

4) Imprimez la page de configuration en appuyant sur  /  (bouton **Page de configuration**). 5) Sur le menu du CD, cliquez sur **Installer (Windows)** ou **Installer le pilote (Mac OS)**, et suivez les instructions qui s'affichent à l'écran pour installer le logiciel, en utilisant les informations de la page de configuration (telle que l'adresse IP, par exemple). Pour plus d'informations sur l'installation du logiciel ou le partage de l'imprimante en réseau, reportez-vous au guide de l'utilisateur en ligne.

4) Druk de configuratiepagina af door op de knop  /  (**Configuratiepagina**) te drukken. 5) Klik in het cd-menu op **Installeren (Windows)** of **Stuurprogramma installeren (Mac OS)** en volg de aanwijzingen op het scherm op om de software te installeren aan de hand van de informatie op de configuratiepagina (zoals het IP-adres). Zie de elektronische gebruikershandleiding voor meer informatie over het installeren van de software of het delen van de printer in een netwerk.

4) Stampare la pagina di configurazione premendo  /  (pulsante **Pagina di configurazione**). 5) Dal menu del CD, scegliere **Installa (Windows)** o **Installa driver (Mac OS)** e seguire le istruzioni visualizzate per installare il software utilizzando le informazioni fornite dalla pagina di configurazione (ad esempio l'indirizzo IP). Per ulteriori informazioni sull'installazione del software o la condivisione della stampante su una rete, consultare la Guida in linea.

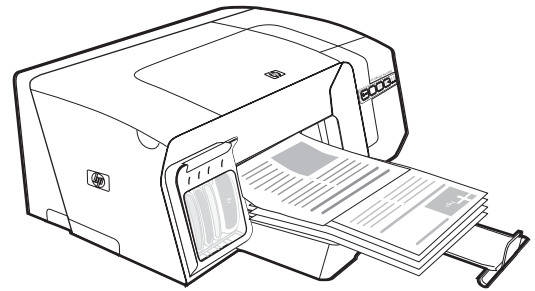

Step 9: Test the printer software installation.

After you complete the software installation and connect the printer to the computer, print a document from an application that you use frequently to ensure that the software is installed correctly. If the document does not print, see "Troubleshooting and configuration tools" on page 21.

Schritt 9: Testen der Softwareinstallation.

Nachdem Sie die Installation der Software ausgeführt und den Drucker an den Computer angeschlossen haben, drucken Sie ein Dokument aus einer Anwendung, die Sie häufig verwenden. Wenn das Dokument nicht gedruckt wird, lesen Sie den Abschnitt "Fehlerbehebung und Konfigurationstools" auf Seite 30.

Étape 9 : Test de l'installation du logiciel de l'imprimante.

Après avoir terminé l'installation du logiciel et connecté l'imprimante à l'ordinateur, imprimez un document à partir d'une application que vous utilisez régulièrement pour vous assurer que le logiciel est bien installé. Si le document ne s'imprime pas, reportez-vous à la section « Outils de dépannage et de configuration », à la page 40.

Step 9: test de installatie van de printersoftware.

Als u de software hebt geïnstalleerd en de printer hebt aangesloten op de computer, drukt u een document af vanuit een toepassing die u regelmatig gebruikt, om te controleren of de software correct is geïnstalleerd. Zie "Hulpmiddelen voor het oplossen van problemen en voor de configuratie" op pagina 49 als het document niet wordt afgedrukt.

Punto 9: Verificare l'installazione del software della stampante.

Al termine dell'installazione del software e dopo avere collegato la stampante al computer, stampare un documento da un'applicazione utilizzata frequentemente per assicurarsi che l'installazione sia stata eseguita correttamente. Se il documento non viene stampato, vedere "Risoluzione dei problemi e strumenti di configurazione" a pagina 58.



Step 10: Register the printer.

Register the printer to receive important support and technical information. If you did not register your printer while installing the software, you can register later at www.register.hp.com.

Schritt 10: Registrieren des Druckers.

Registrieren Sie den Drucker, damit Sie nützliche Kundenunterstützung und wichtige technische Informationen erhalten. Wenn Sie den Drucker nicht während der Installation der Software registrieren, können Sie dies später unter www.register.hp.com tun.

Étape 10 : Enregistrement de l'imprimante.

Enregistrez l'imprimante afin d'obtenir de l'aide et des informations techniques importantes. Si vous n'avez pas enregistré votre imprimante au cours de l'installation du logiciel, vous pourrez le faire ultérieurement à l'adresse www.register.hp.com.

Stap 10: registreer de printer.

Registreer de printer zodat u belangrijke informatie over ondersteuning en technische informatie ontvangt. Als u de printer niet hebt geregistreerd tijdens de installatie van de software, kunt u de printer later registreren via www.register.hp.com.

Punto 10: Registrare la stampante.

Per ricevere importanti informazioni tecniche e sull'assistenza, è necessario effettuare la registrazione della stampante. Se la registrazione non viene effettuata durante l'installazione del software, sarà possibile registrarla successivamente all'indirizzo www.register.hp.com.

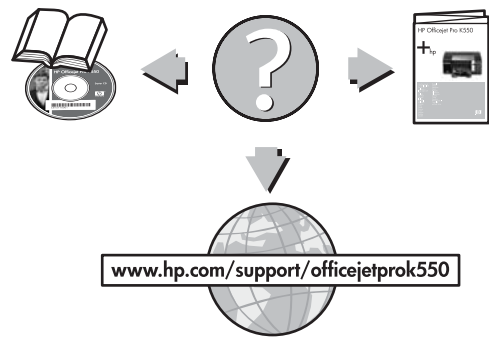

Finding more information.

Your printer is ready to use. For information about using the printer and troubleshooting, as well as warranty information, see the following resources:

- Onscreen user guide and readme file on the Starter CD
- HP Instant Support and embedded Web server (see the onscreen user guide)
- Product support site at www.hp.com/support/officejetprok550

Weitere Informationsquellen.

Ihr Drucker ist betriebsbereit. Weitere Informationen zur Verwendung und Fehlerbehebung des Druckers sowie zur Gewährleistung finden Sie in folgenden Quellen:

- Online-Benutzerhandbuch und Readme-Datei auf der Starter-CD
- HP Instant Support und integrierter Web-Server (siehe das Online-Benutzerhandbuch)
- Website für Produktunterstützung unter www.hp.com/support/officejetprok550.

Pour obtenir davantage d'informations.

Votre imprimante est prête à l'emploi. Pour plus d'informations sur l'utilisation de l'imprimante, les instructions de dépannage et la garantie, reportez-vous aux références suivantes :

- guide de l'utilisateur en ligne et au fichier Lisezmoi disponibles sur le CD de démarrage ;
- HP Instant Support et serveur Web intégré (voir le guide de l'utilisateur en ligne) ;
- site Web d'assistance produit à l'adresse www.hp.com/support/officejetprok550.

Meer informatie zoeken.

De printer is klaar voor gebruik. Voor meer informatie over het gebruik van de printer en het oplossen van problemen, alsmede informatie over de garantie, kunt u de volgende bronnen raadplegen:

- Elektronische gebruikershandleiding en het Leesmij-bestand op de Starter-cd.
- HP Instant Support en de ingebouwde webserver (zie de elektronische gebruikershandleiding)
- Site voor productondersteuning op www.hp.com/support/officejetprok550.

Ulteriori informazioni.

La stampante è pronta per l'uso. Per informazioni sull'utilizzo della stampante e sulla risoluzione dei problemi, nonché sulle garanzie, fare riferimento alle risorse seguenti:

- Guida in linea e file Readme nel CD di avviamento.
- HP Instant Support e server Web incorporato (vedere la Guida in linea)
- Sito dell'assistenza prodotti all'indirizzo www.hp.com/support/officejetprok550.



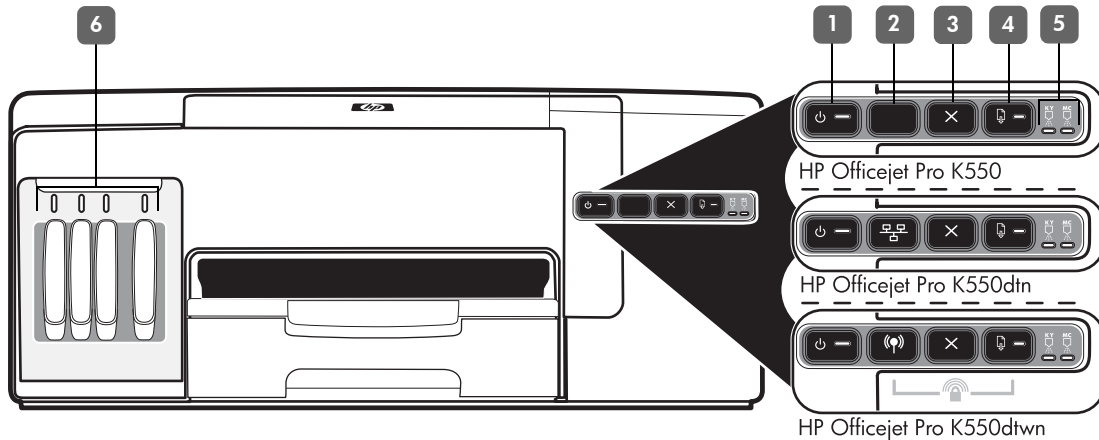



Interpreting control panel lights



- 1) Power button and light
- 2) Configuration Page button
- 3) Cancel button
- 4) Resume button and light
- 5) Printhead lights
- 6) Ink cartridge lights

 HP Officejet Pro K550dtn
 HP Officejet Pro K550dtwn

For more information, visit the product support website at www.hp.com/support/officejetprok550.

Control panel light pattern	Explanation and recommended action
<p>The Power light and the Resume light blink.</p> 	<p>Print media is jammed in the printer.</p> <ul style="list-style-type: none"> Remove all media from the output tray. Locate and clear the jam. See “Clearing jams” in the onscreen user guide. <p>The printer carriage has stalled.</p> <ul style="list-style-type: none"> Open the top cover and remove any obstructions (such as jammed media). Press  (Resume button) to continue printing. If the error persists, turn the printer off, and then on again.
<p>The Power light is on and the Resume light blinks.</p> 	<p>The printer is out of paper.</p> <ul style="list-style-type: none"> Load paper and press  (Resume button).
<p>The Power light and the Resume light are on.</p> 	<p>A cover is not closed completely.</p> <ul style="list-style-type: none"> Make sure all covers are completely closed. <p>The rear access panel or duplex unit is missing, or is not inserted completely.</p> <ul style="list-style-type: none"> Make sure the rear access panel (HP Officejet Pro K550) or the duplex unit (HP Officejet Pro K550dtn/K550dtwn) is inserted completely at the back of the printer.
<p>The Power light is on, and one or more of the printhead lights blink.</p> 	<p>One or more of the printheads are missing.</p> <ul style="list-style-type: none"> Install the printhead indicated, and then try to print. If the error persists, replace the printhead indicated.
<p>The Power light, and one or more of the printhead lights blink.</p> 	<p>One or more of the printheads are faulty or need attention.</p> <ul style="list-style-type: none"> Ensure the printhead indicated is properly installed, and then try to print. If the error persists, replace the printhead indicated.

The Power light is on, and one or more of the ink cartridge lights blink.



One or more of the ink cartridges are missing.

- Install the ink cartridge indicated, and then try to print.
- If the error persists, replace the ink cartridge indicated.

One or more of the ink cartridges are out of ink and must be replaced before you can continue printing.

- Replace the ink cartridge indicated.

The Power light, and one or more of the ink cartridge lights blink.



One or more of the ink cartridges are faulty or need attention.

- Ensure the ink cartridge indicated is properly installed, and then try to print.
- If the error persists, replace the ink cartridge indicated.

The Power light is on, and one or more of the ink cartridge lights are on.



One or more of the ink cartridges are low on ink and will need to be replaced soon.

- No action is required.

The Power light blinks, and one or more of the ink cartridge lights are on.



The Configuration Page light blinks. (HP Officejet Pro K550dtwn)



One of the following processes is taking place:

- The printer is initializing for wireless communication.
- If you are using SecureEasySetup (SES) to set up the printer, the printer might be trying to connect to the wireless network.
- If you are using Windows Connect Now™ to set up the printer, the printer is receiving wireless information from the USB flash drive.

Each of the above processes takes less than 2 minutes.

- No action is required.

The Configuration Page light is on. (HP Officejet Pro K550dtwn)



The printer is in wireless communication mode.

- No action is required.

All lights are on.



A non-recoverable error has occurred.

- Disconnect all cables (such as power cord, network cable, and USB cable), wait about 20 seconds, and reconnect the cables. If the problem persists, visit HP website (www.hp.com/support/officejetprok550) for the latest troubleshooting information, or product fixes and updates.

Troubleshooting

This section provides troubleshooting suggestions for some of the most common issues associated with hardware and software installation.

For late-breaking information, see the readme file and release notes, or visit the product support website at www.hp.com/support/officejetprok550.

Problems printing an alignment page

Check the printer to ensure the following:

- Power light is on and not blinking. When the printer is first turned on, it takes approximately 45 seconds to warm up.
- The printer is in the Ready state, and no other lights on the control panel are lit or blinking. If lights are lit or blinking, see “Interpreting control panel lights” on page 18.
- Ensure power cord and other cables are working, and are firmly connected to the printer.
- All packing tapes and materials are removed from the printer.
- Rear access panel (HP Officejet Pro K550) or duplex unit (HP Officejet Pro K550dtn/K550dtwn) is locked into place.
- Paper is loaded correctly in the tray, and is not jammed in the printer.
- Ensure the orange protective caps have been removed from each printhead.
- Printheads and ink cartridges are properly installed in their correct color-coded slots. Press down firmly on each one to ensure proper contact.
- Printhead latch and all covers are closed.

Problems installing software

Check or perform the following:

- Make sure the computer meets the system requirements. See the onscreen user guide on the Starter CD.
- Before installing software on a Windows computer, ensure all other programs are closed.
- If the computer does not recognize the path to the CD drive that you typed, ensure you are specifying the correct drive letter.
- If the computer cannot recognize the Starter CD in the CD drive, inspect the CD for damage. You can download the printer driver from www.hp.com/support/officejetprok550.
- In the Windows device manager, make sure that the USB drivers have not been disabled.
- If you are using Windows and the computer cannot detect the printer, run the uninstallation utility (Util\Scrubber\Uninstall.exe on the Starter CD) to perform a clean uninstallation of the printer driver. Restart your computer, and reinstall the printer driver.

Problems connecting to a network

Note: After correcting any of the following, run the installation program again.

General network troubleshooting

- If you are unable to install the printer software, verify that:
 - All cable connections to the computer and the printer are secure.
 - The network is operational and the network hub is turned on.
 - All applications, including virus protection programs and personal firewalls, are closed or disabled.
 - Make sure the printer is installed on the same subnet as the computers that will be using the printer.
 - If the installation program cannot discover the printer, print the configuration page (see “To print a configuration page” on page 21), and enter the IP address manually in the installation program.
 - If you are using a computer running Windows, make sure that the network ports created in the printer driver match the printer IP address:
 - 1) Print the printer’s configuration page.
 - 2) From the Windows desktop, click **Start**, point to **Settings**, and then click **Printers** or **Printers and Faxes**.
 - 3) Right-click the printer icon, click **Properties**, and then click the **Ports** tab.
 - 4) Select the TCP/IP port for the printer, and then click **Configure Port**.
 - 5) Compare the IP address listed in the dialog box and make sure it matches the IP address listed on the configuration page. If the IP addresses are different, change the IP address in the dialog box to match the address on the configuration page.
 - 6) Click **OK** twice to save the settings and close the dialog boxes.

Problems connecting to a wired network

- If the Link light on the network connector does not turn on, make sure that all of the “General network troubleshooting” conditions listed above are met.
- Though it is not recommended that you assign the printer with a static IP address, you might resolve some installation problems (such as a conflict with a personal firewall) by doing so. For more information, see the onscreen user guide.

Troubleshooting and configuration tools



The following tools are available for troubleshooting or configuring the printer. For more information about these tools, see the onscreen user guide on the Starter CD.



Configuration page

Use the configuration page to view current printer settings, to help troubleshoot printer problems, and to verify installation of optional accessories, such as the duplex unit. The configuration page also contains a log of recent events. If the printer is connected to a network, an additional network configuration page prints; this page shows the network settings for the printer.

If you need to call HP, print the configuration page of the printer before calling.

To print a configuration page

- **HP Officejet Pro K550:** Press and hold  (**Power** button), press  (**Cancel** button) once, and release  (**Power** button).

HP Officejet Pro K550dtn/K550dtwn: Press  /  (**Configuration Page** button).

Embedded Web server

When the printer is connected to a network, you can use the printer's embedded Web server to view status information, change settings, and manage the printer at your computer.

To open the embedded Web server

In a supported Web browser on your computer, type the IP address that has been assigned to the printer. For example, if the IP address is 123.123.123.123, type the following address into the Web browser:

`http://123.123.123.123`

The IP address for the printer is listed on the configuration page.

After you open the embedded Web server, you can bookmark it so that you can return to it quickly in the future.

Setting up the printer for wireless communication (HP Officejet Pro K550dtwn)

You may set up the printer for wireless communication using one of the following ways:

- Using a cross cable or network cable
See "To set up the printer for wireless communication" on page 23.
- Using SecureEasySetup (SES)
See "To set up wireless communication using SecureEasySetup (SES)" on page 23.
- Using Windows Connect Now
See "To set up wireless communication for multiple printers (Windows only)" on page 24.

Note:

- If you encounter problems, see "Troubleshooting problems for wireless communication" on page 24.
- To use the printer with any wireless connection, you must run the installation program at least once from the Starter CD and create a wireless connection.
- Make sure the printer is not connected to the network using a network cable.
- The sending device must have built-in 802.11 capabilities or an 802.11 wireless card installed.
- It is recommended that the printer and the computers that use the printer be on the same subnet.

Before installing the printer software, you may wish to find out the settings of your network. Obtain the information from your system administrators, or complete the following tasks:

- Obtain the network name (SSID) and communication mode (infrastructure or ad hoc) from the configuration utility for the network's wireless access point (WAP) or the computer's network card.
- Find out the type of encryption your network uses, such as Wired Equivalent Privacy (WEP) or Wi-Fi[®] Protected Access (WPA).
- Find out the security password or encryption key of the wireless device.

Understanding 802.11 wireless network settings

Network name (SSID)

By default, the printer looks for the wireless network name or Service Set Identifier (SSID) named "hpsetup". Your network may have a different SSID.

Communication mode

There are two communication mode options:

Ad hoc: On an ad hoc network, the printer is set to ad hoc communication mode, and communicates directly with other wireless devices without the use of a wireless access point (WAP):

All devices on the ad hoc network must:

- Be 802.11 compatible
- Have ad hoc as the communication mode
- Have the same network name (SSID)
- Be on the same subnet and same channel
- Have the same 802.11 security settings

Infrastructure (recommended): On an infrastructure network, the printer is set to infrastructure communication mode, and communicates with other devices on the network, whether the devices are wired or wireless, through a WAP. WAPs commonly act as routers or gateways on small networks.

Security Settings

For the available settings for the printer, see the network configuration page under "Understanding the configuration page" in the onscreen user guide.

For more information on wireless security, visit www.weca.net/opensection/pdf/whitepaper_wifi_security4-29-03.pdf.

Network authentication: The printer's factory default setting is 'Open', which does not require security for authorization or encryption. The other possible values are 'OpenThenShared', 'Shared', and 'WPA-PSK' (Wi-Fi® Protected Access Pre-Shared Key).

- WPA increases the level of over-the-air data protection and access control on existing and future Wi-Fi networks. It addresses all known weaknesses of WEP, the original native security mechanism in the 802.11 standard.
- WPA2 is the second generation of WPA security; providing enterprise and consumer Wi-Fi users with a high level of assurance that only authorized users can access their wireless networks.

Data encryption:

- Wired Equivalent Privacy (WEP) provides security by encrypting data sent over radio waves from one wireless device to another wireless device. Devices on a WEP-enabled network use WEP keys to encode data. If your network uses WEP, you must know the WEP key(s) it uses.
- WPA uses the Temporal Key Integrity Protocol (TKIP) for encryption and employs 802.1X authentication with one of the standard Extensible Authentication Protocol (EAP) types available today.
- WPA2 provides a new, encryption scheme, the Advanced Encryption Standard (AES). AES is defined in counter cipher-block chaining mode (CCM) and supports the Independent Basic Service Set (IBSS) to enable security between client workstations operating in ad hoc mode.

To set up the printer for wireless communication

For Windows

1. Remove the protective cover from the printer's network connector.
2. Do one of the following:
 - Temporarily connect the printer to the computer with the cross cable (included with the printer).
 - Temporarily connect the printer to an available port on the network hub, switch, or router with a network cable (sold separately).

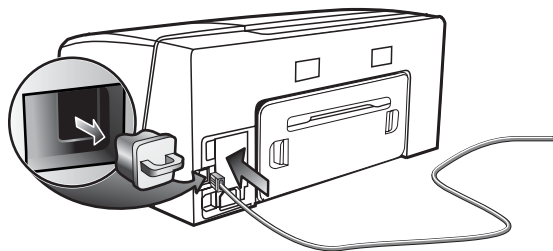

3. Close any applications that are running on your computer system.

4. Insert the Starter CD into the CD drive. If the CD menu does not start automatically, double-click the setup icon on the Starter CD.

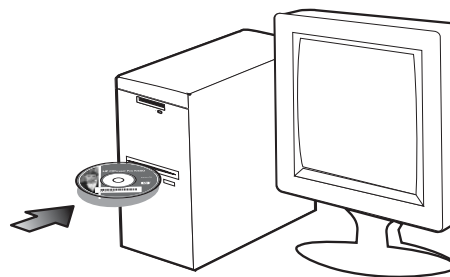

5. On the CD menu, click **Install** and follow the onscreen instructions.
6. On the **Connection Type** screen, select the option to connect through network and click **Next**.
7. Follow the onscreen instructions to complete the installation, and when prompted, disconnect the cable.

For Mac OS

1. Open the **AirPort Setup Assistant**, and then follow the onscreen instructions for joining an existing wireless network (hpsetup).
2. Double-click the setup icon on the Starter CD, and then follow the onscreen instructions.
3. When prompted, click **Open Print Center** to add the printer.

To set up wireless communication using SecureEasySetup (SES)

If your wireless router is SES capable, see the following instructions to set up using SES.

1. Press the SES button on the wireless router.

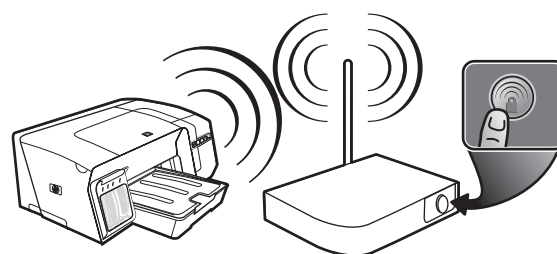

2. Within 2 minutes, press and hold **(Configuration Page button)** on the printer, press **(Resume button)** once, and release **(Configuration Page button)**. The Configuration Page light blinks.
3. Wait for about 2 minutes, and press **(Configuration Page button)** to print the printer's configuration page and verify that the SES settings match the router's wireless settings.

Note: If the connection fails, you might need to reset the printer's network settings (see "Reset network configuration settings" on page 25) and repeat the steps. See also "Check the wireless communication settings" on page 24.

4. Close any applications that are running on your computer system.
5. Insert the Starter CD into the CD drive.
If the CD menu does not start automatically, double-click the setup icon on the Starter CD.
6. On the CD menu, click **Install** and follow the onscreen instructions to install the printer software.

3. On the CD menu, click **Utilities**, and then click **Wireless Configuration Utility**.
4. Follow the onscreen instructions and connect the USB flash drive to the computer's USB port when prompted. The wireless network configuration settings are saved to the flash drive.

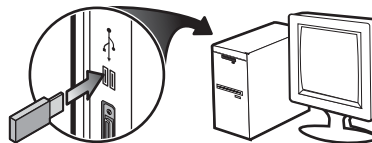

To set up wireless communication for multiple printers (Windows only)

The printer supports the Windows Connect Now™ technology, which allows you to conveniently set up multiple printers for wireless connection. Using the Wireless Configuration Utility provided, export the computer's wireless settings to a USB flash drive, and then configure the printers with these settings by inserting the flash drive into the USB port of each printer.

1. Remove the protective cover from the printer's USB host connector.
2. Insert the Starter CD into the CD drive.
If the CD menu does not start automatically, double-click the setup icon on the Starter CD.

5. Follow the onscreen instructions and connect the USB flash drive to each printer that you want to add to the network.

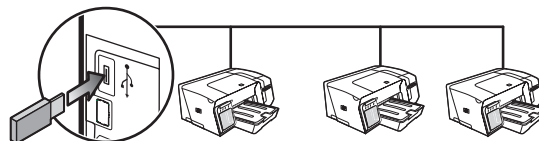

Troubleshooting problems for wireless communication

If the printer is unable to communicate with the network after completing the wireless setup and software installation, perform one or more of the following tasks.

Check the wireless communication settings

- Make sure the computer's wireless card is set to the correct wireless profile. A wireless profile is a set of network settings unique to a given network. A single wireless card might have several wireless profiles (for example, one for a home network and one for an office network). Open the configuration utility for the network card installed on your computer, and ensure that the profile selected is the profile for the printer's network.
- Make sure the printer's network settings match those of your network. Do one of the following to find the settings for your network:
 - **Infrastructure communication:** Open the wireless access point's (WAP) configuration utility.
 - **Ad hoc communication:** Open the configuration utility for the network card installed in your computer.
- Compare the network's settings to those that appear on the printer's configuration page (see "To print a configuration page" on page 21), and note any differences. Possible problems include the following:

- The WAP filters hardware addresses (MAC addresses). See "Add hardware addresses to a wireless access point (WAP)" on page 25.
- One of these settings in the printer might be incorrect: communication mode, network name (SSID), channel (ad hoc networks only), authentication type, encryption. See "Understanding 802.11 wireless network settings" on page 22.
- Print a document. If the document still does not print, then reset the printer's network settings (see "Reset network configuration settings" on page 25) and reinstall the printer software (see "Setting up the printer for wireless communication (HP Officejet Pro K550dtn)" on page 22).

If the wireless network settings are correct, the computer might be associated to another wireless network. Ensure that the computer is associated to the same wireless network as that of the printer.



Users can ensure this by checking the wireless settings on their respective computers. In addition, ensure that the computers have access to the wireless network.

If the wireless network settings are incorrect, follow these steps to correct the printer's settings:

1. Connect the printer to your network with a network cable or to the computer using the cross cable included with the printer.
2. Open the printer's embedded Web server.
3. Click the **Networking** tab, and then click **Wireless (802.11)** in the left pane.
4. Use the **Wireless Setup** wizard on the **Wireless Setup** tab to change the printer's settings to match the settings of the network.
5. Close the printer's embedded Web server, and then disconnect the network cable from the printer.
6. Uninstall the printer software completely, and then reinstall the software.







Add hardware addresses to a wireless access point (WAP)

MAC filtering is a security feature in which a wireless access point (WAP) is configured with a list of MAC addresses (also called "hardware addresses") of devices that are allowed to gain access to the network through the WAP. If the WAP does not have the hardware address of a device attempting to access the network, the WAP denies the device access to the network. If the WAP filters MAC addresses, then the printer's MAC address must be added to the WAP's list of accepted MAC addresses.

1. Press  /  (**Configuration Page** button) to print the configuration page.
2. Open the WAP's configuration utility, and add the printer's hardware address to the list of accepted MAC addresses.

Reset network configuration settings

If the printer is still unable to communicate with the network, reset the printer's network settings.

1. Press and hold  /  (**Configuration Page** button), press  (**Resume** button) three times, and release  /  (**Configuration Page** button). The Power light blinks for a few seconds. Wait till the Power light is on.
2. Press  /  (**Configuration Page** button) to print the configuration page and verify that the network settings have been reset. By default, the network name (SSID) is "hpsetup" and the communication mode is "ad hoc".

Hewlett-Packard limited warranty statement

HP product	Duration of Limited Warranty
Software	1 year
Accessories	1 year
Ink cartridges	6 months*
Printheads	1 year*
Printer peripheral hardware (see below for details)	1 year

*For more detailed warranty information, see www.hp.com/support/inkjet_warranty.

Extent of limited warranty

1. Hewlett-Packard warrants to the end-user customer that the HP products specified above will be free from defects in materials and workmanship for the duration specified above, which duration begins on the date of purchase by the customer.
2. For software products, HP's limited warranty applies only to a failure to execute programming instructions. HP does not warrant that the operation of any product will be uninterrupted or error free.
3. HP's limited warranty covers only those defects that arise as a result of normal use of the product, and does not cover any other problems, including those that arise as a result of:
 - a. Improper maintenance or modification;
 - b. Software, media, parts, or supplies not provided or supported by HP; or
 - c. Operation outside the product's specifications.
 - d. Unauthorized modification or misuse.
4. For HP printer products, the use of a non-HP ink cartridge or a refilled ink cartridge does not affect either the warranty to the customer or any HP support contract with the customer. However, if printer failure or damage is attributable to the use of a non-HP or refilled ink cartridge, HP will charge its standard time and materials charges to service the printer for the particular failure or damage.
5. If HP receives, during the applicable warranty period, notice of a defect in any product which is covered by HP's warranty, HP shall either repair or replace the product, at HP's option.
6. If HP is unable to repair or replace, as applicable, a defective product which is covered by HP's warranty, HP shall, within a reasonable time after being notified of the defect, refund the purchase price for the product.
7. HP shall have no obligation to repair, replace, or refund until the customer returns the defective product to HP.
8. Any replacement product may be either new or like new, provided that it has functionality at least equal to that of the product being replaced.
9. HP products may contain remanufactured parts, components, or materials equivalent to new in performance.
10. HP's Limited Warranty Statement is valid in any country/region where the covered HP product is distributed by HP. Contracts for additional warranty services, such as on-site service, are available from any authorized HP service facility in countries/regions where the product is distributed by HP or by an authorized importer.

Limitations of warranty

TO THE EXTENT ALLOWED BY LOCAL LAW, NEITHER HP NOR ITS THIRD PARTY SUPPLIERS MAKES ANY OTHER WARRANTY OR CONDITION OF ANY KIND, WHETHER EXPRESS OR IMPLIED WARRANTIES OR CONDITIONS OF MERCHANTABILITY, SATISFACTORY QUALITY, AND FITNESS FOR A PARTICULAR PURPOSE.

Limitations of liability

1. To the extent allowed by local law, the remedies provided in this Warranty Statement are the customer's sole and exclusive remedies.
2. TO THE EXTENT ALLOWED BY LOCAL LAW, EXCEPT FOR THE OBLIGATIONS SPECIFICALLY SET FORTH IN THIS WARRANTY STATEMENT, IN NO EVENT SHALL HP OR ITS THIRD PARTY SUPPLIERS BE LIABLE FOR DIRECT, INDIRECT, SPECIAL, INCIDENTAL, OR CONSEQUENTIAL DAMAGES, WHETHER BASED ON CONTRACT, TORT, OR ANY OTHER LEGAL THEORY AND WHETHER ADVISED OF THE POSSIBILITY OF SUCH DAMAGES.

Local law

1. This Warranty Statement gives the customer specific legal rights. The customer may also have other rights which vary from state to state in the United States, from province to province in Canada, and from country/region to country/region elsewhere in the world.
2. To the extent that this Warranty Statement is inconsistent with local law, this Warranty Statement shall be deemed modified to be consistent with such local law. Under such local law, certain disclaimers and limitations of this Warranty Statement may not apply to the customer. For example, some states in the United States, as well as some governments outside the United States (including provinces in Canada), may:
 - a. Preclude the disclaimers and limitations in this Warranty Statement from limiting the statutory rights of a customer (e.g. the United Kingdom);
 - b. Otherwise restrict the ability of a manufacturer to enforce such disclaimers or limitations; or
 - c. Grant the customer additional warranty rights, specify the duration of implied warranties which the manufacturer cannot disclaim, or allow limitations on the duration of implied warranties.
3. FOR CONSUMER TRANSACTIONS IN AUSTRALIA AND NEW ZEALAND, THE TERMS IN THIS WARRANTY STATEMENT, EXCEPT TO THE EXTENT LAWFULLY PERMITTED, DO NOT EXCLUDE, RESTRICT, OR MODIFY, AND ARE IN ADDITION TO, THE MANDATORY STATUTORY RIGHTS APPLICABLE TO THE SALE OF THE HP PRODUCTS TO SUCH CUSTOMERS.

Bedeutung der LEDs auf dem Bedienfeld

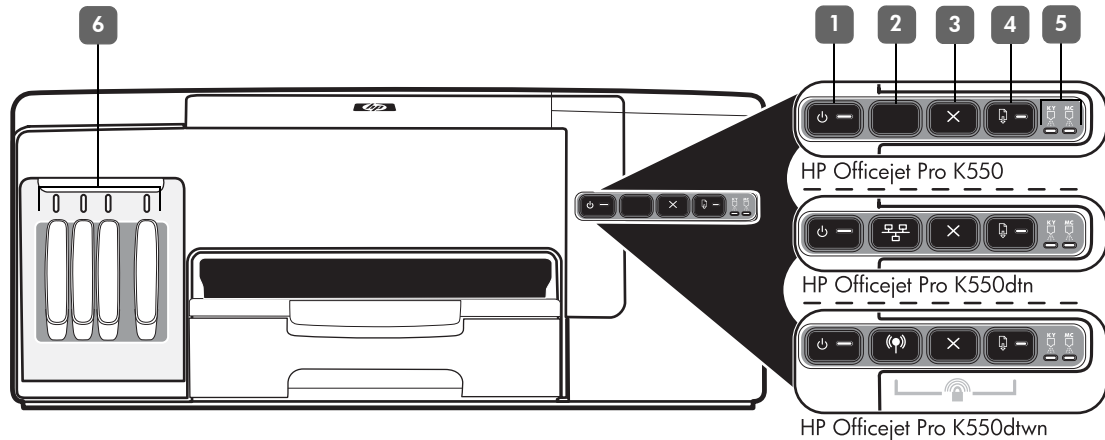

- | | |
|--------------------------------|-------------------------|
| 1) Netztaaste mit LED | 3) Cancel-Taste |
| 2) Taste 'Konfigurationsseite' | 4) Resume-Taste mit LED |
| ☰ HP Officejet Pro K550dtn | 5) Druckkopf-LEDs |
| Ⓜ HP Officejet Pro K550dtwn | 6) Tintenpatronen-LEDs |

Weitere Informationen finden Sie auf der Website für Produktunterstützung unter www.hp.com/support/officejetprok550.

LED-Leuchtmuster auf dem Bedienfeld	Erklärung und empfohlene Aktionen
<p>Die Netz-LED und die Resume-LED blinken.</p>	<p>Im Drucker liegt ein Papierstau vor.</p> <ul style="list-style-type: none"> Entfernen Sie alle Medien aus dem Ausgabefach. Suchen Sie nach den gestauten Medien, und entfernen Sie diese. Siehe "Papierstaus beseitigen" im Online-Benutzerhandbuch. <p>Der Druckkopfschlitten ist blockiert.</p> <ul style="list-style-type: none"> Öffnen Sie die obere Abdeckung, und entfernen Sie alle Rückstände (z. B. gestaute Druckmedien). Drücken Sie die Taste (Resume), um den Druckvorgang fortzusetzen. Wenn das Problem weiterhin auftritt, schalten Sie den Drucker aus und danach wieder ein.
<p>Die Netz-LED leuchtet und die Resume-LED blinkt.</p>	<p>Das Papierfach ist leer.</p> <ul style="list-style-type: none"> Legen Sie Papier ein, und drücken Sie die Taste (Resume).
<p>Die Netz-LED und die Resume-LED leuchten.</p>	<p>Eine Abdeckung ist nicht vollständig geschlossen.</p> <ul style="list-style-type: none"> Vergewissern Sie sich, dass alle Abdeckungen vollständig geschlossen sind. <p>Die hintere Abdeckung oder Duplex-Einheit fehlt oder ist nicht vollständig eingesetzt.</p> <ul style="list-style-type: none"> Vergewissern Sie sich, dass die hintere Abdeckung (HP Officejet Pro K550) bzw. die Duplex-Einheit (HP Officejet Pro K550dtn/K550dtwn) auf der Rückseite des Druckers vollständig eingesetzt ist.
<p>Die Netz-LED leuchtet, und eine oder mehrere Druckkopf-LEDs blinken.</p>	<p>Ein oder mehrere Druckköpfe fehlen.</p> <ul style="list-style-type: none"> Setzen Sie den angezeigten Druckkopf ein, und drucken Sie dann erneut aus. Wenn der Fehler weiterhin auftritt, ersetzen Sie den angezeigten Druckkopf.

Die Netz-LED und eine oder mehrere Druckkopf-LEDs blinken.**Ein oder mehrere Druckköpfe sind defekt oder müssen überprüft werden.**

- Achten Sie darauf, dass der angezeigte Druckkopf ordnungsgemäß eingesetzt ist, und drucken Sie dann erneut aus.
- Wenn der Fehler weiterhin auftritt, ersetzen Sie den angezeigten Druckkopf.

Die Netz-LED leuchtet, und eine oder mehrere Tintenpatronen-LEDs blinken.**Eine oder mehrere Tintenpatronen sind nicht eingesetzt.**

- Setzen Sie die angezeigte Tintenpatrone ein, und drucken Sie dann erneut aus.
- Wenn der Fehler weiterhin auftritt, ersetzen Sie die angezeigte Tintenpatrone.

Eine oder mehrere Tintenpatronen sind leer und müssen ersetzt werden, um den Druckvorgang fortsetzen zu können.

- Ersetzen Sie die angezeigte Tintenpatrone.

Die Netz-LED und eine oder mehrere Tintenpatronen-LEDs blinken.**Eine oder mehrere Tintenpatronen sind defekt oder müssen überprüft werden.**

- Achten Sie darauf, dass die angezeigte Tintenpatrone ordnungsgemäß eingesetzt ist, und drucken Sie dann erneut aus.
- Wenn der Fehler weiterhin auftritt, ersetzen Sie die angezeigte Tintenpatrone.

Die Netz-LED leuchtet, und eine oder mehrere Tintenpatronen-LEDs leuchten.**Eine oder mehrere Tintenpatronen sind weitgehend verbraucht und müssen bald ersetzt werden.**

- Es ist keine Aktion erforderlich.

Die Netz-LED blinkt, und eine oder mehrere Tintenpatronen-LEDs leuchten.**Die LED für die Konfigurationsseite blinkt. (HP Officejet Pro K550dtwn)****Einer der folgenden Vorgänge findet statt:**

- Der Drucker wird für die drahtlose Kommunikation initialisiert.
- Wenn Sie den Drucker mit Hilfe von SecureEasySetup (SES) einrichten, versucht der Drucker möglicherweise eine Verbindung zum kabellosen Netzwerk herzustellen.
- Wenn Sie den Drucker mithilfe von Windows Connect Now™ konfigurieren, empfängt der Drucker drahtlos Informationen vom USB-Flash-Laufwerk.

Jeder Vorgang dauert weniger als 2 Minuten.

- Es ist keine Aktion erforderlich.

Die LED für die Konfigurationsseite leuchtet. (HP Officejet Pro K550dtwn)**Der Drucker befindet sich im Modus für drahtlose Kommunikation.**

- Es ist keine Aktion erforderlich.

Alle LEDs leuchten.**Ein nicht behebbarer Fehler ist aufgetreten.**

- Ziehen Sie alle Kabel ab (z. B. Netzkabel, Netzkabel und USB-Kabel). Warten Sie ca. 20 Sekunden, und schließen Sie die Kabel wieder an. Wenn der Fehler weiterhin auftritt, besuchen Sie die HP Website (www.hp.com/support/officejetprok550). Dort finden Sie die neuesten Informationen zur Fehlerbehebung sowie Anpassungen und Updates für das Produkt.

Fehlerbehebung

Dieser Abschnitt enthält Hinweise zur Fehlerbehebung für allgemeine Probleme im Zusammenhang mit der Hardware- und Softwareinstallation.

Aktuelle Informationen finden Sie in der Readme-Datei und in den Versionsinformationen. Sie können auch auf der Website für Produktunterstützung unter www.hp.com/support/officejetprok550 nachsehen.

Probleme beim Drucken einer Ausrichtungsseite

Überprüfen Sie den Drucker, um sicherzustellen, dass folgende Bedingungen erfüllt sind:

- Power-LED leuchtet und blinkt nicht. Nach einem Kaltstart benötigt der Drucker etwa 45 Sekunden bis zum Erreichen der Betriebstemperatur.
- Der Drucker ist betriebsbereit, und auf dem Bedienfeld leuchten oder blinken keine weiteren LEDs. Wenn LEDs leuchten oder blinken, siehe unter "Bedeutung der LEDs auf dem Bedienfeld" auf Seite 27.
- Prüfen Sie, ob das Netzkabel und die anderen Kabel in Ordnung und fest mit dem Drucker verbunden sind.
- Es befindet sich kein Verpackungsmaterial mehr am Drucker.
- Die hintere Abdeckung (HP Officejet Pro K550) bzw. die Duplex-Einheit (HP Officejet Pro K550dtn/ K550dtwn) ist eingerastet.
- Das Papier ist richtig im Fach eingelegt, und es liegt kein Papierstau im Drucker vor.
- Achten Sie darauf, dass die orangefarbenen Schutzabdeckungen von allen Druckköpfen entfernt wurden.
- Druckköpfe und Tintenpatronen sind ordnungsgemäß in die entsprechend farblich gekennzeichneten Schächte eingesetzt. Drücken Sie jede Tintenpatrone und jeden Druckkopf fest herunter, um ihren ordnungsgemäßen Sitz zu gewährleisten.
- Druckkopfverriegelung und sämtliche Abdeckungen sind geschlossen.

Probleme beim Installieren der Software

Gehen Sie jeweils wie beschrieben vor:

- Stellen Sie sicher, dass der Computer die Systemanforderungen erfüllt. Siehe Online-Benutzerhandbuch auf der Starter-CD.
- Bevor Software unter Windows auf einem Computer installiert wird, müssen alle anderen Programme geschlossen werden.
- Wenn der Computer den von Ihnen eingegebenen Pfad zur CD nicht erkennt, überprüfen Sie, ob Sie den richtigen Laufwerksbuchstaben eingegeben haben.

- Wenn der Computer die Starter-CD im CD-Laufwerk nicht erkennen kann, überprüfen Sie die CD auf Beschädigungen. Sie können den Druckertreiber unter www.hp.com/support/officejetprok550 herunterladen.
- Achten Sie darauf, dass die USB-Treiber im Windows Geräte-Manager nicht deaktiviert sind.
- Wenn Sie mit Windows arbeiten und der Computer den Drucker nicht erkennt, führen Sie das Deinstallationsprogramm (Util\Scrubber\Uninstall.exe auf der Starter-CD) aus, um den Druckertreiber vollständig zu deinstallieren. Starten Sie das System neu, und installieren Sie den Druckertreiber erneut.

Probleme mit der Netzwerkverbindung

Hinweis: Nachdem Sie einen der folgenden Fehlerzustände beseitigt haben, führen Sie das Installationsprogramm erneut aus.

Behebung allgemeiner Netzwerkfehler

- Wenn die Druckersoftware nicht installiert werden kann, überprüfen Sie Folgendes:
 - Alle Kabel am Computer und am Drucker sind ordnungsgemäß angeschlossen.
 - Das Netzwerk ist betriebsbereit und der Netzwerk-Hub eingeschaltet.
 - Alle Anwendungen, auch Virenschutzprogramme und persönliche Firewalls, sind geschlossen oder deaktiviert.
 - Stellen Sie sicher, dass der Drucker im gleichen Subnetz installiert ist wie die Computer, die auf den Drucker zugreifen.
 - Wenn das Installationsprogramm den Drucker nicht erkennen kann, drucken Sie die Konfigurationsseite (siehe "Drucken einer Konfigurationsseite" auf Seite 30) und geben die IP-Adresse manuell in das Installationsprogramm ein.
 - Wenn Sie einen Computer nutzen, der unter Windows läuft, achten Sie darauf, dass die vom Druckertreiber erstellten Netzwerkanschlüsse mit der IP-Adresse des Druckers übereinstimmen:
 - 1) Drucken Sie die Druckerkonfigurationsseite aus.
 - 2) Klicken Sie auf dem Windows-Desktop auf **Start**, zeigen Sie auf **Einstellungen**, und klicken Sie auf **Drucker** oder **Drucker und Fax**.
 - 3) Klicken Sie mit der rechten Maustaste auf das Druckersymbol, klicken Sie auf **Eigenschaften** und dann auf die Registerkarte **Anschlüsse**.

- 4) Wählen Sie den TCP/IP-Anschluss für den Drucker aus, und klicken Sie auf **Anschluss konfigurieren**.
- 5) Achten Sie darauf, dass die IP-Adresse im Dialogfeld mit der IP-Adresse auf der Konfigurationsseite übereinstimmt. Wenn die IP-Adressen unterschiedlich sind, ändern Sie die IP-Adresse im Dialogfeld entsprechend der Konfigurationsseite ab.
- 6) Klicken Sie zweimal auf **OK**, um die Einstellungen zu speichern, und schließen Sie die Dialogfelder.

Probleme beim Verbinden mit einem kabelgebundenen Netzwerk

- Wenn die Verbindungs-LED am Netzwerkanschluss nicht leuchtet, achten Sie darauf, dass alle der unter „Behebung allgemeiner Netzwerkfehler“ genannten Bedingungen erfüllt sind.
- Die Zuweisung einer statischen IP-Adresse für den Drucker wird zwar generell nicht empfohlen, bestimmte Installationsprobleme (z.B. Konflikte mit persönlichen Firewalls) lassen sich dadurch jedoch beheben. Weitere Informationen hierzu finden Sie im Online-Benutzerhandbuch.

Fehlerbehebung und Konfigurationstools

Die nachfolgenden Tools stehen zur Fehlerbehebung bzw. Konfiguration des Druckers zur Verfügung. Weitere Informationen zu den Tools finden Sie im Online-Benutzerhandbuch auf der Starter-CD.

Konfigurationsseite

Mit der Konfigurationsseite können Sie die aktuellen Druckereinstellungen anzeigen, Druckerprobleme beheben und die Installation von optionalem Zubehör wie zum Beispiel der Duplex-Einheit überprüfen. Zudem enthält die Konfigurationsseite ein Protokoll der letzten Ereignisse. Wenn der Drucker an ein Netzwerk angeschlossen ist, wird eine zusätzliche Seite für die Netzwerkkonfiguration ausgedruckt, aus der die Netzwerkeinstellungen des Druckers hervorgehen.

Wenn Sie HP telefonisch erreichen müssen, drucken Sie die Druckerkonfigurationsseite vorher aus.

Drucken einer Konfigurationsseite

- **HP Officejet Pro K550:** Drücken und halten Sie die Taste **⏏** (**Netztaste**) gedrückt, drücken Sie einmal die Taste **X** (**Cancel**), und lassen Sie die Taste **⏏** (**Netztaste**) wieder los.

HP Officejet Pro K550dtn/K550dtwn: Drücken Sie die Taste **⏏** / **⏏** (**Konfigurationsseite**).

Integrierter Web-Server

Wenn der Drucker an ein Netzwerk angeschlossen ist, können Sie über den integrierten Web-Server des Druckers Statusinformationen anzeigen, Einstellungen ändern und den Drucker auf Ihrem Computer verwalten.

Öffnen des integrierten Web-Servers

Geben Sie in den auf dem Computer installierten Webbrowser die IP-Adresse des Druckers ein. Lautet die IP-Adresse zum Beispiel 123.123.123.123, geben Sie die folgende Adresse in den Webbrowser ein:

`http://123.123.123.123`

Die IP-Adresse für den Drucker befindet sich auf der Konfigurationsseite.

Nachdem Sie den integrierten Web-Server geöffnet haben, können Sie ihn mit einem Lesezeichen versehen, um einen schnellen Zugriff darauf zu ermöglichen.

Einrichten des Druckers für drahtlose Kommunikation (HP Officejet Pro K550dtwn)

Sie können den Drucker auf eine der folgenden Arten für die drahtlose Kommunikation einrichten:

- Verwenden eines Crossover- oder Netzkabels
Siehe "Einrichten des Druckers für drahtlose Kommunikation" auf Seite 32.
- Verwenden von SecureEasySetup (SES)
Siehe "Einrichten der drahtlosen Kommunikation mit SecureEasySetup (SES)" auf Seite 33.
- Verwenden von Windows Connect Now
Siehe "Einrichten der drahtlosen Kommunikation für mehrere Drucker (nur Windows)" auf Seite 33.

Hinweis:

- Falls Probleme auftreten, lesen Sie den Abschnitt "Fehlerbehebung bei der drahtlosen Kommunikation" auf Seite 34.
- Um den Drucker mit einer drahtlosen Verbindung zu nutzen, müssen Sie das Installationsprogramm mindestens einmal von der Starter-CD ausführen und eine drahtlose Verbindung einrichten.
- Vergewissern Sie sich, dass der Drucker nicht mit einem Netzkabel an ein Netzwerk angeschlossen ist.
- Das sendende Gerät muss über integrierte Fähigkeiten für 802.11 verfügen bzw. eine 802.11-WLAN-Karte installiert haben.
- Es wird empfohlen, den Drucker und die Computer, die den Drucker verwenden, demselben Subnetz zuzuweisen.

Ermitteln Sie vor dem Installieren der Druckersoftware gegebenenfalls die Einstellungen Ihres Netzwerks. Sie erhalten diese Angaben von Ihrem Systemadministrator oder durch Ausführen der folgenden Schritte:

- Ermitteln Sie den Netzwerknamen (SSID) und den Kommunikationsmodus mithilfe des Konfigurationsprogramms für den drahtlosen Zugangspunkt (Wireless Access Point = WAP) des Netzwerks oder für die Netzkarte Ihres Computers.
- Stellen Sie fest, welche Verschlüsselung das Netzwerk verwendet, etwa Wired Equivalent Privacy (WEP) oder Wi-Fi® Protected Access (WPA).
- Ermitteln Sie das Sicherheitskennwort oder den Verschlüsselungscode des kabellosen Geräts.

Einstellungen für drahtlose 802.11-Netzwerke

Netzwerkname (SSID)

Standardmäßig sucht der Drucker den Funknetzwerknamen oder Service Set Identifier (SSID) "hpsetup". Ihr Netzwerk besitzt möglicherweise eine andere SSID.

Kommunikationsmodus

Für die Kommunikation sind zwei Betriebsarten möglich:

Adhoc: In einem für den Adhoc-Kommunikationsmodus eingerichteten Netzwerk kommuniziert der Drucker direkt mit anderen drahtlosen Geräten, ohne dass ein drahtloser Zugangspunkt (Wireless Access Point, WAP) erforderlich ist:

Alle Geräte im Adhoc-Netzwerk müssen folgende Bedingungen erfüllen:

- Kompatibilität mit 802.11
- Vorliegen des Adhoc-Kommunikationsmodus
- Vorliegen desselben Netzwerknamens (SSID)
- Zuweisung zum gleichen Subnetz und Kanal
- Gerät muss dieselben 802.11-Sicherheitseinstellungen besitzen

Infrastruktur (empfohlen): In einem für den Infrastruktur-Kommunikationsmodus eingerichteten Netzwerk kommuniziert der Drucker über einen Zugangspunkt (WAP) mit allen anderen drahtlosen oder kabelgebundenen Geräten im Netzwerk. WAPs dienen üblicherweise als Router oder Gateways für kleine Netzwerke.

Sicherheitseinstellungen

Die möglichen Einstellungen für den Drucker finden Sie auf der Netzwerkkonfigurationsseite unter "Konfigurationsseite" im Online-Benutzerhandbuch.

Weitere Informationen zur Sicherheit von drahtlosen Netzwerken finden Sie unter www.weca.net/opensection/pdf/whitepaper_wifi_security4-29-03.pdf.

Netzwerk-Authentifizierung: Die werkseitige Einstellung des Druckers ist 'Offen'. Dies erfordert keine Sicherheit für die Autorisierung oder Verschlüsselung. Die weiteren möglichen Werte sind 'OpenThenShared', 'Shared' und 'WPA-PSK' (Wi-Fi® Protected Access Pre-Shared Key).

- WPA erhöht den Datenschutz bei drahtloser Übertragung und die Zugangssteuerung bei vorhandenen und künftigen Wi-Fi-Netzwerken. Diese Technologie bietet Lösungen für alle bekannten Schwachpunkte von WEP, dem ursprünglichen nativen Sicherheitsmechanismus im 802.11-Standard.
- WPA2 ist die zweite Generation der WPA-Sicherheit, die geschäftlichen und privaten Benutzern von Wi-Fi mit einem hohen Maß an Zuverlässigkeit gewährleistet, dass nur berechnete Personen auf ihre drahtlosen Netzwerke zugreifen können.

Datenverschlüsselung:

- Wired Equivalent Privacy (WEP) bietet Sicherheit durch Verschlüsselung von Daten, die über Funkwellen von einem kabellosen Gerät zu einem anderen kabellosen Gerät gesendet werden. Geräte auf einem WEP-fähigen Netzwerk verwenden WEP-Schlüssel zum Verschlüsseln von Daten. Wenn Ihr Netzwerk WEP verwendet, müssen Sie den/die verwendeten WEP-Schlüssel kennen.
- WPA bedient sich Temporal Key Integrity Protocol (TKIP) zur Verschlüsselung und verwendet 802.1X-Authentifizierung mit einem der heute verfügbaren standardmäßigen Extensible Authentication Protocol (EAP)-Typen.
- WPA2 beinhaltet ein neues Verschlüsselungsschema, den Advanced Encryption Standard (AES). AES wird im Counter Cipher-Block Chaining Mode (CCM) definiert und unterstützt das Independent Basic Service Set (IBSS), um die Sicherheit zwischen Workstations, die im Ad hoc-Modus betrieben werden, zu gewährleisten.

Einrichten des Druckers für drahtlose Kommunikation

Für Windows

1. Entfernen Sie die Schutzabdeckung vom Netzwerkanschluss des Druckers.
2. Führen Sie einen der folgenden Schritte aus:
 - Schließen Sie den Drucker vorübergehend mit dem mitgelieferten Crossover-Kabel an den Computer an.
 - Schließen Sie den Drucker vorübergehend mit einem Netzwerkkabel (separat erhältlich) an einen freien Anschluss am Netzwerkgerät (Hub, Switch oder Router) an.

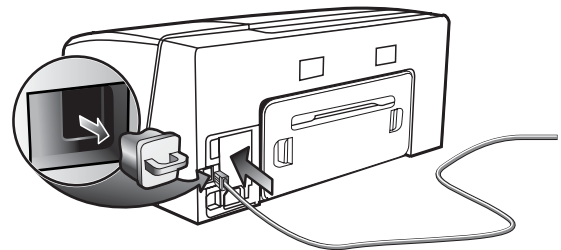

3. Beenden Sie alle geöffneten Programme.
4. Legen Sie die Starter-CD in das CD-Laufwerk ein. Wenn das CD-Menü nicht automatisch aufgerufen wird, doppelklicken Sie auf das Installationsymbol auf der Starter-CD.

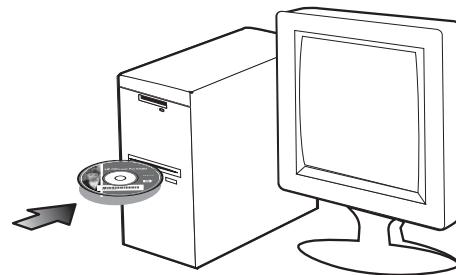

5. Doppelklicken Sie im CD-Menü auf **Installieren**, und folgen Sie den Anleitungen auf dem Bildschirm.
6. Wählen Sie im Bildschirm **Verbindungsart** die Option zur Verbindungsherstellung über das Netzwerk, und klicken Sie auf **Weiter**.
7. Folgen Sie zum Beenden der Installation den Anleitungen auf dem Bildschirm, und ziehen Sie das Kabel ab, wenn Sie dazu aufgefordert werden.

Für Mac OS



1. Öffnen Sie den **AirPort Setup-Assistent**, und folgen Sie den Anleitungen auf dem Bildschirm für die Verbindung mit einem vorhandenen kabellosen Netzwerk (hpsetup).
2. Doppelklicken Sie auf das Installationsymbol auf der Starter-CD, und folgen Sie den Anleitungen auf dem Bildschirm.
3. Klicken Sie nach Aufforderung auf **Print Center öffnen**, um den Drucker hinzuzufügen.

Einrichten der drahtlosen Kommunikation mit SecureEasySetup (SES)

Wenn Ihr WLAN-Router für SES geeignet ist, lesen Sie die folgenden Anleitungen zur Konfiguration mit SES.

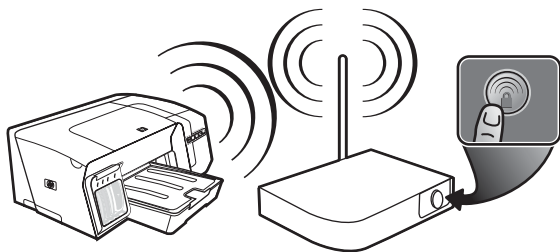
1. Drücken Sie die SES-Taste des WLAN-Routers.



2. Drücken Sie innerhalb von 2 Minuten die Taste  (**Konfigurationsseite** am Drucker, und halten Sie sie gedrückt. Drücken Sie einmal die Taste  (**Resume**, und lassen Sie die Taste  (**Konfigurationsseite**) wieder los.

Die LED für die Konfigurationsseite blinkt.

3. Warten Sie ca. 2 Minuten, und drücken Sie die Taste  (**Konfigurationsseite**), um die Konfigurationsseite zu drucken und sich zu vergewissern, dass die SES-Einstellungen mit den drahtlosen Einstellungen des Routers übereinstimmen.

Hinweis: Falls keine Verbindung zustande kommt, müssen Sie gegebenenfalls die Netzwerkeinstellungen des Druckers zurücksetzen (siehe unter "Zurücksetzen der Einstellungen für die Netzwerkkonfiguration" auf Seite 35) und die Schritte wiederholen. Siehe auch "Überprüfen Sie die Einstellungen für die drahtlose Kommunikation" auf Seite 34.

4. Beenden Sie alle geöffneten Programme.
5. Legen Sie die Starter-CD in das CD-Laufwerk ein. Wenn das CD-Menü nicht automatisch aufgerufen wird, doppelklicken Sie auf das Installationssymbol auf der Starter-CD.
6. Klicken Sie im CD-Menü auf **Installieren**, und folgen Sie den Anleitungen auf dem Bildschirm, um die Druckersoftware zu installieren.

Einrichten der drahtlosen Kommunikation für mehrere Drucker (nur Windows)

Der Drucker unterstützt Windows Connect Now™, eine Technologie zum einfachen Konfigurieren mehrerer Drucker für die drahtlose Kommunikation. Exportieren Sie mit dem mitgelieferten Dienstprogramm für die drahtlose Konfiguration die drahtlosen Einstellungen des Computers auf ein USB-Flash-Laufwerk. Danach können Sie das USB-Flash-Laufwerk in den USB-Anschluss jedes Druckers einsetzen und diesen mit den Einstellungen konfigurieren.

1. Entfernen Sie die Schutzabdeckung vom USB-Host-Anschluss des Druckers.
2. Legen Sie die Starter-CD in das CD-Laufwerk ein. Wenn das CD-Menü nicht automatisch aufgerufen wird, doppelklicken Sie auf das Installationssymbol auf der Starter-CD.
3. Klicken Sie im CD-Menü zuerst auf **Dienstprogramme** und anschließend auf **Dienstprogramm für die drahtlose Konfiguration**.
4. Folgen Sie den Anleitungen auf dem Bildschirm, und schließen Sie das USB-Flash-Laufwerk an den USB-Anschluss des Computers an, wenn Sie dazu aufgefordert werden. Die Einstellungen der drahtlosen Netzwerkkonfiguration werden auf dem Flash-Laufwerk gespeichert.

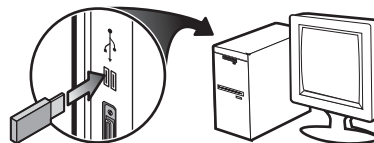

5. Folgen Sie den Anleitungen auf dem Bildschirm, und schließen Sie das USB-Flash-Laufwerk an jeden Drucker an, den Sie zum Netzwerk hinzufügen möchten.

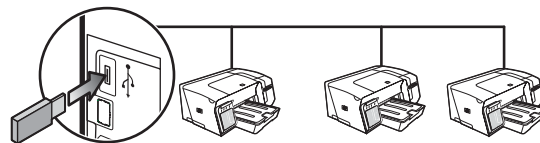

Fehlerbehebung bei der drahtlosen Kommunikation

Wenn der Drucker nach Durchführen des kabellosen Setups und der Software-Installation nicht mit dem Netzwerk kommunizieren kann, versuchen Sie es mit einem oder mehreren der folgenden Punkte.

Überprüfen Sie die Einstellungen für die drahtlose Kommunikation

- Vergewissern Sie sich, dass für die Funknetzwerkkarte des Computers das richtige drahtlose Verbindungsprofil konfiguriert ist. Dieses Profil definiert die Netzwerkeinstellungen für ein bestimmtes Netzwerk. Einer Funknetzwerkkarte können mehrere Profile zugewiesen werden (z. B. eines für zu Hause und eines für das Firmennetzwerk). Öffnen Sie das Konfigurationsprogramm für die Netzwerkkarte des Computers, und stellen Sie sicher, dass das Profil für das Netzwerk des Druckers ausgewählt ist.
- Vergewissern Sie sich, dass die Netzwerkeinstellungen des Druckers der Konfiguration Ihres Netzwerks entsprechen. Sie können die Einstellungen für Ihr Netzwerk wie folgt ermitteln:
 - **Infrastruktur-Kommunikation:** Öffnen Sie das Konfigurationsprogramm des WAP (Wireless Access Point).
 - **Adhoc-Kommunikation:** Öffnen Sie das Konfigurationsprogramm für die Funknetzwerkkarte des Computers.
- Vergleichen Sie die Netzwerkeinstellungen mit denen auf der Konfigurationsseite des Druckers (siehe "Drucken einer Konfigurationsseite" auf Seite 30), und achten Sie auf mögliche Unterschiede. Folgende Probleme können u.a. auftreten:
 - Falsch konfigurierte Hardware-Adressen (MAC - Adressen) für WAP-Filter. Siehe "Hinzufügen von Hardware-Adressen zu einem Wireless Access Point (WAP)" auf Seite 35.
 - Eine der folgenden Druckereinstellungen ist möglicherweise falsch: Kommunikationsmodus, Netzwerkname (SSID), Kanal (nur Adhoc-Netzwerke), Authentifizierungstyp, Verschlüsselung. Siehe "Einstellungen für drahtlose 802.11-Netzwerke" auf Seite 31.
 - Drucken Sie ein Dokument. Wenn die Druckausgabe weiterhin nicht möglich ist, setzen Sie die Netzwerkeinstellungen des Druckers zurück (siehe unter "Zurücksetzen der Einstellungen für die Netzwerkkonfiguration" auf Seite 35), und installieren Sie die Druckersoftware erneut (siehe "Einrichten des Druckers für drahtlose Kommunikation (HP Officejet Pro K550dtwn)" auf Seite 31).

Wenn die Einstellungen für das drahtlose Netzwerk richtig sind, ist der Computer möglicherweise an ein anderes drahtloses Netzwerk angeschlossen. Vergewissern Sie sich, dass Computer und Drucker an dasselbe drahtlose Netzwerk angeschlossen sind.



Die Benutzer können dies durch Überprüfen der drahtlosen Einstellungen auf dem jeweiligen Computer nachprüfen. Stellen Sie ferner auch sicher, dass die Computer Zugang zum drahtlosen Netzwerk haben.

Sind die Einstellungen für das drahtlose Netzwerk falsch, korrigieren Sie die Netzwerkeinstellungen des Druckers anhand der folgenden Schritte:

1. Schließen Sie den Drucker mit einem Netzwerkkabel an das Netzwerk oder mit dem Crossover-Kabel (im Lieferumfang des Druckers enthalten) an den Computer an.
2. Öffnen Sie den integrierten Web-Server des Druckers.
3. Klicken Sie auf die Registerkarte **Netzwerk** und dann im linken Fenster auf **Kabellos (802.11)**.
4. Verwenden Sie den Assistenten **Kabelloser Setup** auf der Registerkarte **Kabelloser Setup**, um die Druckereinstellungen entsprechend den Einstellungen des Netzwerks zu ändern.
5. Schließen Sie den integrierten Web-Server, und ziehen Sie das Netzwerkkabel vom Drucker ab.
6. Führen Sie eine vollständige Deinstallation der Druckersoftware durch, und installieren Sie die Software danach erneut.







Hinzufügen von Hardware-Adressen zu einem Wireless Access Point (WAP)

MAC Filtering ist ein Sicherheitsmerkmal, bei dem ein Wireless Access Point (WAP) mit einer Liste von MAC-Adressen von Geräten (auch "Hardware-Adressen" genannt) konfiguriert wird, denen der Zugang zum Netzwerk über den WAP erlaubt ist. Wenn der WAP nicht über die Hardware-Adresse des Geräts verfügt, das den Zugriff auf das Netzwerk versucht, verweigert der WAP den Zugriff des Geräts auf das Netzwerk. Wenn der WAP MAC-Adressen filtert, muss die MAC-Adresse des Druckers in die WAP-Liste zulässiger MAC-Adressen aufgenommen werden.

1. Drücken Sie die Taste  /  (**Konfigurationsseite**), um die Konfigurationsseite zu drucken.
2. Öffnen Sie das WAP-Konfigurationsprogramm und fügen die Hardware-Adresse des Druckers in die Liste zulässiger MAC-Adressen ein.

Zurücksetzen der Einstellungen für die Netzwerkkonfiguration

Wenn der Drucker weiterhin nicht mit dem Netzwerk kommunizieren kann, setzen Sie die Netzwerkeinstellungen des Druckers zurück.

1. Drücken Sie die Taste  /  (**Konfigurationsseite**) und halten Sie sie fest, drücken Sie dreimal die Taste  (**Resume**), und lassen Sie die Taste  /  (**Konfigurationsseite**) wieder los. Die Power-LED blinkt einige Sekunden. Warten Sie, bis die Power-LED ständig leuchtet.
2. Drücken Sie die Taste  /  (**Konfigurationsseite**), um die Konfigurationsseite zu drucken und zu überprüfen, ob die Netzwerkeinstellungen zurückgesetzt wurden. Standardmäßig ist der Netzwerkname (SSID) auf "hpsetup" und der Kommunikationsmodus auf "Adhoc" eingestellt.

Vereinbarung zur beschränkten Gewährleistung von Hewlett-Packard

HP Produkt	Dauer der beschränkten Gewährleistung
Software	1 Jahr
Zubehör	1 Jahr
Tintenpatronen	6 Monate*
Druckköpfe	1 Jahr*
Ekstern printerhardware (siehe folgende Details)	1 Jahr

*Weitere Garantieinformationen finden Sie unter www.hp.com/support/inkjet_warranty.

Umfang der beschränkten Gewährleistung

1. Hewlett-Packard (HP) gewährleistet dem Endkunden, dass die obengenannten HP Produkte während des obengenannten Gewährleistungszeitraums frei von Material- und Verarbeitungsfehlern sind. Der Gewährleistungszeitraum beginnt mit dem Kaufdatum.
2. Bei Softwareprodukten gilt die beschränkte Gewährleistung von HP nur, wenn Programmanweisungen nicht ausgeführt werden. HP gewährleistet weder einen unterbrechungs- noch fehlerfreien Betrieb eines Softwareproduktes.
3. Die beschränkte Gewährleistung von HP deckt nur Defekte ab, die bei normalem Betrieb des Produkts auftreten. Nicht abgedeckt sind alle übrigen Probleme, einschließlich der Probleme, die auf eine der folgenden Ursachen zurückgeführt werden können:
 - a. Unsachgemäße Wartung oder Modifikationen
 - b. Verwendung von Software, Druckmedien, Ersatzteilen oder Zubehör, die von HP nicht zur Verfügung gestellt bzw. unterstützt werden
 - c. Betrieb außerhalb der technischen Daten des Produkts
 - d. Unberechtigte Veränderungen oder missbräuchliche Verwendung.
4. Bei allen Produkten von Hewlett-Packard hat die Verwendung von Tintenpatronen oder nachgefüllten Tintenpatronen anderer Hersteller als Hewlett-Packard weder Auswirkungen auf die Gewährleistung gegenüber dem Kunden noch auf andere Support-Vereinbarungen zwischen Hewlett-Packard und dem Kunden. Wenn jedoch ein Druckerausfall oder -schaden auf die Verwendung nicht originaler HP Tintenpatronen oder nachgefüllter Tintenpatronen zurückgeführt werden kann, berechnet HP die üblichen Gebühren für Arbeitszeit und Material für in diesem Zusammenhang am Drucker durchgeführte Wartungsarbeiten.
5. Wenn Hewlett-Packard während der geltenden Gewährleistungsfrist Kenntnis von einem Fehler erhält, der unter die Gewährleistung durch Hewlett-Packard fällt, repariert oder ersetzt Hewlett-Packard das Produkt nach eigenem Ermessen.
6. Wenn HP das defekte, unter HP Gewährleistung stehende Produkt weder reparieren noch ersetzen kann, erstattet HP innerhalb eines angemessenen Zeitraums den Kaufpreis für das Produkt zurück.
7. HP trägt keine Verpflichtung für Reparatur, Ersatz oder Kaufpreiserstattung, solange der Kunde das defekte Produkt nicht zurückgesendet hat.
8. Ersatzprodukte können neu oder neuwertig sein. Voraussetzung ist jedoch, dass sie über mindestens denselben Funktionsumfang verfügen wie das zu ersetzende Produkt.
9. HP Produkte können instandgesetzte Teile, Komponenten oder Materialien enthalten, die hinsichtlich ihrer Leistung neuwertigen gleichgestellt sind.
10. Die beschränkte Gewährleistung von HP ist in allen Ländern/Regionen gültig, in denen das durch sie gedeckte HP Produkt von HP vertrieben wird. Vereinbarungen für zusätzliche Gewährleistung, zum Beispiel Service vor Ort, sind in Ländern/Regionen, in denen das Produkt durch HP oder durch einen autorisierten Importeur vertrieben wird, über jede autorisierten HP Servicestelle verfügbar.

Gewährleistungsausschlüsse

IN DEM NACH GELTENDEM RECHT ZULÄSSIGEN AUSMASS GEWÄHREN WEDER HP NOCH DIE ZULIEFERER VON HP JEDLICHE SONSTIGEN GEWÄHRLEISTUNGEN, WEDER AUSDRÜCKLICHE NOCH STILLSCHWEIGENDE GEWÄHRLEISTUNGEN DER MARKTGÄNGIGKEIT, ZUFRIEDENSTELLENDE QUALITÄT ODER EIGNUNG FÜR EINEN BESTIMMTEN ZWECK.

Haftungsausschlüsse

1. In dem nach geltendem Recht zulässigen Ausmaß stehen dem Endkunden über die in dieser Gewährleistungsvereinbarung genannten Ansprüche hinaus keine weiteren Ansprüche an HP zu.
2. IN DEM NACH GELTENDEM RECHT ZULÄSSIGEN AUSMASS, AUSGENOMMEN DER IN DIESER GEWÄHRLEISTUNGSVEREINBARUNG FESTGELEGTE VERPFLICHTUNGEN, SIND HP ODER DIE ZULIEFERER VON HP IN KEINEM FALL HAFTBAR FÜR DIREKTE, INDIRECTE, BESONDERE, ZUFÄLLIGE ODER FOLGESCHÄDEN, UNABHÄNGIG DAVON, OB DIESE AUF DER BASIS VON VERTRÄGEN, DELIKTRECHT ODER ANDEREN RECHTSTHEORIEN GELTEND GEMACHT WERDEN, UND UNABHÄNGIG DAVON, OB HP ODER DIE ZULIEFERER VON HP VON DER MÖGLICHKEIT EINES SOLCHEN SCHADENS UNTERRICHTET WURDEN.

Geltendes Recht

1. Diese Gewährleistungsvereinbarung stattet den Endkunden mit bestimmten Rechten aus. Der Endkunde hat möglicherweise noch weitere Rechte, die in den Vereinigten Staaten von Staat zu Staat, in Kanada von Provinz zu Provinz bzw. allgemein von Land/Region zu Land/Region verschieden sein können.
2. Soweit diese Gewährleistungsvereinbarung nicht dem geltenden Recht entspricht, soll sie als derart abgeändert gelten, dass die hierin enthaltenen Bestimmungen dem geltenden Recht entsprechen. Es ist möglich, dass bestimmte Haftungsausschlusserklärungen und Einschränkungen dieser Gewährleistungsvereinbarung nach geltendem Recht für den Endkunden nicht zutreffen. Bestimmte Bundesstaaten der USA und Länder/Regionen außerhalb der USA (einschließlich einiger kanadischer Provinzen):
 - a. Beschränken die Rechte des Verbrauchers nicht durch die Erklärungen und Einschränkungen dieser Herstellergarantie (z.B. in Großbritannien);
 - b. Schränken die Möglichkeit des Herstellers, solche Erklärungen und Einschränkungen geltend zu machen, in anderer Weise ein;
 - c. Gewähren dem Endkunden weitere Gewährleistungsrechte, definieren die Dauer von stillschweigenden Gewährleistungen, die der Hersteller nicht ausschließen kann, oder gestatten eine Beschränkung der Dauer von stillschweigenden Gewährleistungen.
3. FÜR ENDKUNDEN IN AUSTRALIEN UND NEUSEELAND: DURCH DIESE GEWÄHRLEISTUNGSVEREINBARUNG WERDEN DIE DURCH DAS IN DIESEN LÄNDERN GELTENDE RECHT IM ZUSAMMENHANG MIT DEM KAUF VON HP PRODUKTEN GEWÄHRTE ENDKUNDENANSPRÜCHE NICHT ÜBER DAS NACH GELTENDEM RECHT ZULÄSSIGE AUSMASS HINAUS AUSGESCHLOSSEN, EINGESCHRÄNKT ODER GEÄNDERT. DIE BEDINGUNGEN DIESER GEWÄHRLEISTUNGSVEREINBARUNG SIND EINE ERWEITERUNG DER GESETZLICHEN GRUNDRECHTE FÜR ENDKUNDEN.

Interprétation des voyants du panneau de commande

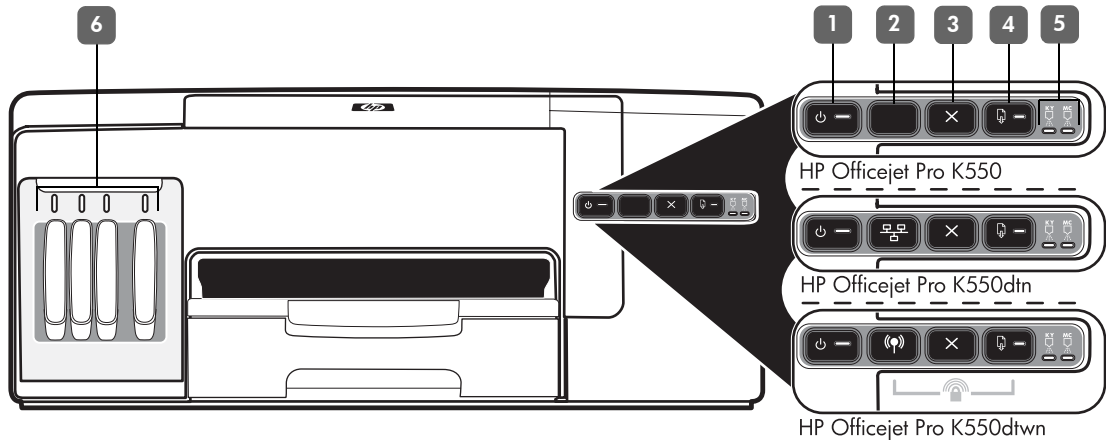

1) Voyant d'alimentation et interrupteur marche/arrêt

2) Bouton Page de configuration

 HP Officejet Pro K550dtn

 HP Officejet Pro K550dtwn

3) Bouton Annuler

4) Bouton et voyant de reprise

5) Voyants Tête d'impression

6) Voyants Cartouche d'encre

Pour plus d'informations, rendez-vous sur le site Web d'assistance produit à l'adresse suivante : www.hp.com/support/officejetprok550.

Schéma d'allumage des voyants du panneau de commande Explication et action recommandée

Le voyant Alimentation et le voyant Reprise clignotent.



Du papier est coincé dans l'imprimante.

- Retirez tous les supports du bac de sortie. Localisez le bouchage et supprimez-le. Reportez-vous à la section « Elimination d'un bouchage » du guide de l'utilisateur en ligne.

Le chariot de l'imprimante s'est bloqué.

- Ouvrez le capot supérieur et retirez les obstructions (bouchage de papier, par exemple).
- Appuyez sur  (bouton **Reprise**) pour poursuivre l'impression.
- Si l'erreur persiste, mettez l'imprimante hors tension, puis à nouveau sous tension.

Le voyant Alimentation est allumé et le voyant Reprise clignote.



L'imprimante ne contient plus de papier.

- Chargez le papier, puis appuyez sur  (bouton **Reprise**).

Le voyant Alimentation et le voyant Reprise sont allumés.



Un capot n'est pas bien fermé.

- Vérifiez que tous les capots sont bien fermés.

Le panneau d'accès arrière ou l'unité recto verso est absent ou n'est pas inséré complètement.

- Assurez-vous que le panneau d'accès arrière (HP Officejet Pro K550) ou l'unité auto-duplex (HP Officejet Pro K550dtn/K550dtwn) est inséré(e) complètement à l'arrière de l'imprimante.

Le voyant Alimentation est allumé et un ou plusieurs voyants de têtes d'impression clignotent.



Il manque une ou plusieurs têtes d'impression.

- Installez la tête d'impression indiquée, puis essayez d'imprimer.
- Si l'erreur persiste, remplacez la tête d'impression désignée.

Le voyant Alimentation et un ou plusieurs voyants de têtes d'impression clignotent.



Une ou plusieurs têtes d'impression sont défectueuses ou demandent une intervention.

- Assurez-vous que la tête d'impression indiquée est bien installée, puis essayez d'imprimer.
- Si l'erreur persiste, remplacez la tête d'impression désignée.

Le voyant Alimentation est allumé et un ou plusieurs voyants de cartouches d'encre clignotent.



Il manque une ou plusieurs cartouches d'encre.

- Installez la cartouche d'encre indiquée, puis essayez d'imprimer.
- Si l'erreur persiste, remplacez la cartouche d'encre désignée.

Une ou plusieurs cartouches d'encre sont vides et doivent être remplacées avant que vous ne puissiez continuer à imprimer.

- Remplacez la cartouche d'encre désignée.

Le voyant Alimentation et un ou plusieurs voyants de cartouches d'encre clignotent.



Une ou plusieurs cartouches d'encre sont défectueuses ou demandent une intervention.

- Assurez-vous que la cartouche d'encre indiquée est bien installée, puis essayez d'imprimer.
- Si l'erreur persiste, remplacez la cartouche d'encre désignée.

Le voyant Alimentation et un ou plusieurs voyants de cartouches d'encre sont allumés.



Une ou plusieurs cartouches d'encre sont presque vides et devront être remplacées prochainement.

- Aucune action n'est requise.

Le voyant Alimentation clignote et un ou plusieurs voyants de cartouches d'encre sont allumés.



Le voyant Page de configuration clignote. (HP Officejet Pro K550dtwn)



Un des processus suivants se produit :

- L'imprimante s'initialise en vue d'une communication sans fil.
- Si vous utilisez SecureEasySetup (SES) pour configurer l'imprimante, celle-ci essaie peut-être de se connecter à un réseau sans fil.
- Si vous utilisez Windows Connect Now™ pour configurer l'imprimante, cette dernière recevra les informations de communication sans fil à partir du lecteur flash USB.

Chacune des procédures précédentes requiert moins de 2 minutes.

- Aucune action n'est requise.

Le voyant Page de Configuration est allumé. (HP Officejet Pro K550dtwn)



L'imprimante est en mode de communication sans fil.

- Aucune action n'est requise.

Tous les voyants sont allumés.



Une erreur irrécupérable s'est produite.

- Débranchez tous les câbles (cordon d'alimentation, câble réseau, câble USB, etc.), attendez environ 20 secondes, puis rebranchez-les. Si le problème persiste, rendez-vous sur le site Web de HP (www.hp.com/support/officejetprok550) afin de consulter les dernières informations de dépannage ou de télécharger les correctifs et mises à jour du produit.

Dépannage

Cette section vous propose des suggestions de dépannage pour certains problèmes liés à l'installation du matériel ou du logiciel.

Pour obtenir des informations de dernière minute, consultez le fichier Lisezmoi et les notes de version ou rendez-vous sur le site Web d'assistance produit à l'adresse suivante : www.hp.com/support/officejetprok550.

Problèmes d'impression d'une page d'alignement

Vérifiez l'imprimante pour vous assurer des points suivants :

- Le voyant d'alimentation est allumé et ne clignote pas. Lors de la mise sous tension de l'imprimante, il faut environ 45 secondes pour son préchauffage.
- L'imprimante est prête et aucun voyant sur le panneau de commande ne s'allume ni ne clignote. Si des voyants sont allumés ou clignent, reportez-vous à la section « Interprétation des voyants du panneau de commande », à la page 37.
- Vérifiez que le cordon d'alimentation et les autres câbles fonctionnent et sont bien connectés à l'imprimante.
- Tous les éléments et rubans d'emballage ont été enlevés de l'imprimante.
- Assurez-vous que le panneau d'accès arrière (HP Officejet Pro K550) ou l'unité auto-duplex (HP Officejet Pro K550dtn/K550dtwn) est installé(e).
- Le papier est correctement chargé dans le bac et il n'est pas coincé dans l'imprimante.
- Prenez soin de retirer le capuchon de protection orange de chaque tête d'impression.
- Les têtes d'impression et les cartouches d'encre sont bien installées dans leurs emplacements respectifs, de même couleur. Appuyez fermement sur chacune d'elles pour assurer un bon contact.
- Le loquet des têtes d'impression et tous les capots sont fermés.

Problèmes liés à l'installation du logiciel

Vérifiez ou effectuez ce qui suit :

- Vérifiez que l'ordinateur respecte la configuration minimale requise. Reportez-vous au guide de l'utilisateur en ligne disponible sur le CD de démarrage.
- Avant de procéder à l'installation de logiciels sur un ordinateur Windows, assurez-vous que tous les autres programmes sont fermés.

- Si l'ordinateur ne reconnaît pas le chemin d'accès que vous avez indiqué pour le lecteur de CD-ROM, vérifiez que vous avez spécifié la lettre d'unité correcte.
- Si votre ordinateur n'arrive pas à lire le CD de démarrage placé dans le lecteur de CD-ROM, vérifiez si le CD n'est pas endommagé. Vous pouvez télécharger les pilotes d'imprimante à l'adresse www.hp.com/support/officejetprok550.
- Dans le gestionnaire de périphériques Windows, assurez-vous que les pilotes USB n'ont pas été désactivés.
- Si votre ordinateur (équipé de Windows) ne parvient pas à détecter l'imprimante, exécutez l'utilitaire de désinstallation (Util\Scrubber\Uninstall.exe sur le CD de démarrage) pour effectuer une désinstallation complète du pilote de l'imprimante. Redémarrez l'ordinateur et réinstallez le pilote d'imprimante.

Problèmes de connexion à un réseau

Remarque : Après avoir résolu l'un des problèmes répertoriés ci-dessous, exécutez à nouveau le programme d'installation.

Résolution des problèmes réseau

- Si l'installation du logiciel d'imprimante s'avère impossible, vérifiez les points suivants :
 - Tous les câbles connectés à l'imprimante et à l'ordinateur sont bien branchés.
 - Le réseau est opérationnel et le concentrateur réseau est sous tension.
 - Toutes les applications, y compris les programmes de protection contre les virus et les pare-feu personnels, ont été fermées ou désactivées.
 - Assurez-vous que l'imprimante est installée sur le même sous-réseau que les ordinateurs qui l'utiliseront.
 - Si le programme d'installation ne parvient pas à détecter l'imprimante, imprimez la page de configuration (reportez-vous à la section « Pour imprimer une page de configuration », à la page 40), et entrez manuellement l'adresse IP dans le programme d'installation.

- Si votre ordinateur est équipé du système d'exploitation Windows, assurez-vous que les ports réseau créés dans le pilote d'imprimante correspondent à l'adresse IP de l'imprimante :
 - 1) Imprimez la page de configuration de l'imprimante.
 - 2) À partir du Bureau de Windows, cliquez sur **Démarrer**, pointez sur **Paramètres**, puis cliquez sur **Imprimantes** ou sur **Imprimantes et télécopieurs**.
 - 3) Cliquez sur l'icône de l'imprimante avec le bouton droit de la souris, cliquez sur **Propriétés**, puis sur l'onglet **Ports**.
 - 4) Sélectionnez le port TCP/IP de l'imprimante, puis cliquez sur **Configurer le port**.
 - 5) Assurez-vous que l'adresse IP affichée dans la boîte de dialogue correspond à celle indiquée sur la page de configuration.

Si les deux adresses IP sont différentes, vous devrez modifier celle qui est indiquée dans la boîte de dialogue afin qu'elle corresponde à l'adresse sur la page de configuration.

6) Cliquez à deux reprises sur **OK** pour enregistrer les paramètres et fermer les boîtes de dialogue.

Problèmes de connexion à un réseau câblé

- Si le voyant de liaison du connecteur réseau ne s'allume pas, assurez-vous que toutes les conditions exposées dans la section « Dépannage des problèmes réseau » ci-dessus sont réunies.
- Bien qu'il soit déconseillé d'attribuer une adresse IP statique à l'imprimante, cette opération peut vous permettre de résoudre certains problèmes d'installation (un conflit avec un pare-feu personnel, par exemple). Pour plus d'informations, reportez-vous au guide de l'utilisateur en ligne.

Outils de dépannage et de configuration



Les outils suivants sont disponibles pour dépanner ou configurer l'imprimante. Pour plus d'informations sur ces outils, reportez-vous au guide de l'utilisateur en ligne disponible sur le CD de démarrage.

Page de configuration

La page de configuration vous permet de consulter les paramètres actuels de l'imprimante, de résoudre les problèmes relatifs à l'imprimante et de vérifier l'installation des accessoires en option, tels que l'unité auto-duplex. Elle contient également un journal des événements récents. Si l'imprimante est connectée à un réseau, une page de configuration supplémentaire est imprimée. Cette page affiche les paramètres réseau de l'imprimante.

Si vous devez appeler HP, imprimez au préalable la page de configuration de l'imprimante.

Pour imprimer une page de configuration

- **HP Officejet Pro K550** : Appuyez sur  (bouton **Alimentation**) et maintenez-le enfoncé, puis appuyez une fois sur  (bouton **Annulation**) et relâchez  (bouton **Alimentation**).

HP Officejet Pro K550dtn/K550dtwn : Appuyez sur  /  (bouton **Page de Configuration**).

Serveur Web intégré

Si l'imprimante est connectée à un réseau, vous pourrez utiliser son serveur Web intégré pour consulter des informations d'état, modifier des paramètres et la gérer à partir de votre ordinateur.

Pour ouvrir le serveur Web intégré

Entrez l'adresse IP affectée à l'imprimante dans le champ d'adresse d'un navigateur Web pris en charge par votre ordinateur. Par exemple, si l'adresse IP est 123.123.123.123, entrez l'adresse suivante dans le navigateur Web :

http://123.123.123.123

L'adresse IP de l'imprimante figure sur la page de configuration.

Après avoir ouvert le serveur Web intégré, vous pouvez lui affecter un signet en vue d'y accéder rapidement à l'avenir.

Configuration de l'imprimante pour la fonction de communication sans fil (HP Officejet Pro K550dtwn)

Vous pouvez configurer l'imprimante pour la communication sans fil à l'aide de l'une des méthodes suivantes :

- Utilisation d'un câble croisé ou d'un câble réseau
Reportez-vous à la section « Configuration de la fonction de communication sans fil de l'imprimante », à la page 42.
- Utilisation de SecureEasySetup (SES)
Reportez-vous à la section « Configuration de la fonction de communication sans fil à l'aide de SecureEasySetup (SES) », à la page 43.
- Utilisation de Windows Connect Now
Reportez-vous à la section « Configuration de la communication sans fil pour plusieurs imprimantes (Windows uniquement) », à la page 43.

Remarque :

- si vous rencontrez des problèmes, consultez la section « Dépannage des problèmes de communication sans fil », à la page 44.
- Pour utiliser l'imprimante avec une connexion sans fil, vous devez exécuter le programme d'installation au moins une fois à partir du CD de démarrage et créer une connexion sans fil.
- Vérifiez que l'imprimante n'est pas connectée au réseau à l'aide d'un câble réseau.
- Le périphérique émetteur doit disposer d'une capacité de carte 802.11 intégrée ou avoir une carte 802.11 sans fil installée.
- L'imprimante et les ordinateurs qui utilisent celle-ci doivent, de préférence, se trouver sur le même sous-réseau.

Avant d'installer le logiciel d'imprimante, vous pourrez avoir besoin de détecter les paramètres de votre réseau. Renseignez-vous auprès de vos administrateurs système ou exécutez les tâches suivantes :

- Obtenez le nom du réseau (SSID) et le mode de communication (infrastructure ou ad hoc) à partir de l'utilitaire de configuration du point d'accès sans fil au réseau (WAP) ou de la carte réseau de l'ordinateur.
- Trouvez le type de chiffrement utilisé par votre réseau, tels que les mécanismes de sécurité WEP (Wired Equivalent Privacy) ou WPA (Wi-Fi® Protected Access).
- Trouvez le mot de passe de sécurité ou la clé de chiffrement du périphérique sans fil.

Utilisation des paramètres réseau sans fil 802.11

Nom de réseau (SSID)

Par défaut, l'imprimante recherche le nom de réseau sans fil ou l'identifiant SSID (Service Set Identifier) désigné par « hpsetup ». Votre réseau peut avoir un SSID différent.

Mode de communication

Il existe deux options de mode de communication :

Ad hoc : Sur un réseau ad hoc, l'imprimante est configurée sur un mode de communication ad hoc, et communique directement avec d'autres périphériques sans fil sans utiliser de point d'accès sans fil (WAP).

Tous les périphériques sur le réseau ad hoc doivent :

- Etre compatibles 802.11
- Etre en mode de communication ad hoc
- Avoir le même nom de réseau (SSID)
- Etre sur le même sous-réseau et le même canal
- Avoir les mêmes paramètres de sécurité 802.11

Infrastructure (recommandé) : Sur un réseau d'infrastructure, l'imprimante est définie en mode de communication infrastructure et communique avec d'autres périphériques du réseau, qu'ils soient câblés ou sans fil, par le biais d'un point d'accès sans fil (WAP). Ces points d'accès sont généralement office de routeurs ou de passerelles sur les petits réseaux.

Paramètres de sécurité

Les paramètres disponibles pour l'imprimante peuvent être consultés à la page de configuration réseau dans la section « Utilisation de la page de configuration » du guide de l'utilisateur en ligne.

Pour obtenir de plus amples informations sur la sécurité sans fil, consultez le site www.weca.net/opensection/pdf/whitepaper_wifi_security4-29-03.pdf.

Authentification du réseau : Le paramètre d'usine par défaut de l'imprimante est 'Open' (Ouvert), qui ne nécessite aucune sécurité pour les opérations d'autorisation ou de chiffrement. Les autres valeurs possibles sont 'OpenThenShared', 'Shared' et 'WPA-PSK' (Wi-Fi® Protected Access Pre-Shared Key).

- Le mécanisme WPA augmente le niveau de protection des données en liaison radio et le contrôle d'accès aux réseaux Wi-Fi existants et futurs. Il remédie aux faiblesses connues du mécanisme de sécurité natif d'origine WEP de la norme 802.11.
- WPA2 constitue la deuxième génération du protocole de sécurité WPA, qui fournit aux utilisateurs Wi-Fi, particuliers et entreprises, un haut niveau d'assurance leur garantissant que seuls les utilisateurs concernés peuvent accéder à leurs réseaux sans fil.

Chiffrement des données :

- Le mécanisme de sécurité WEP (Wired Equivalent Privacy) consiste à chiffrer les données envoyées, par ondes radio, entre deux périphériques sans fil. Les périphériques d'un réseau compatible WEP utilisent des clés WEP pour coder les données. Si votre réseau fait appel au mécanisme WEP, vous devrez savoir quelle(s) clé(s) WEP celui-ci utilise.
- Le mécanisme WPA a recours au protocole TKIP (Temporal Key Integrity Protocol) pour le chiffrement et à l'authentification 802.1X pour l'un des types de protocoles EAP (Extensible Authentication Protocol) standard disponibles aujourd'hui.
- WPA2 fournit un nouveau schéma de chiffrement, la norme AES (Advanced Encryption Standard). La norme AES est définie en mode de chaînage CCM (blocs de chiffres de compteur) et prend en charge le mécanisme IBSS (Ensemble de services de base indépendants) pour activer la sécurité entre les postes de travail client s'exécutant en mode ad hoc.

- Connectez temporairement l'imprimante à un port disponible sur le concentrateur de réseau, le commutateur ou le routeur, à l'aide d'un câble réseau (vendu séparément).

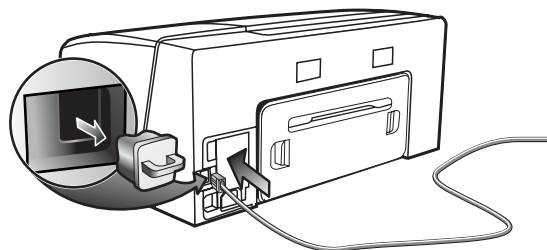

3. Fermez toutes les applications en cours d'exécution sur le système de votre ordinateur.
4. Introduisez le CD de démarrage dans le lecteur de CD-ROM.

Si le menu du CD ne démarre pas automatiquement, double-cliquez sur l'icône d'installation sur le CD de démarrage.

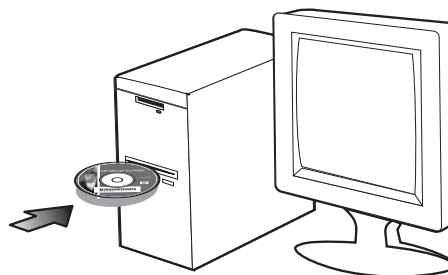

5. Dans le menu du CD, cliquez sur **Installer** puis suivez les instructions qui s'affichent à l'écran.
6. Dans l'écran **Type de connexion**, sélectionnez l'option permettant la connexion au réseau puis cliquez sur **Suivant**.
7. Suivez les instructions à l'écran pour exécuter l'installation, et débranchez le câble lorsque vous y êtes invité.

Configuration de la fonction de communication sans fil de l'imprimante

Pour Windows

1. Retirez le capot de protection du connecteur réseau de l'imprimante.
2. Procédez à l'une des opérations suivantes :
 - Connectez temporairement l'imprimante et l'ordinateur à l'aide du câble croisé (livré avec l'imprimante).

Pour Mac OS



1. Ouvrez l'**Assistant de configuration AirPort**, puis suivez les instructions affichées à l'écran pour vous connecter à un réseau sans fil existant (hpsetup).
2. Double-cliquez sur l'icône d'installation, sur le CD de démarrage, puis suivez les instructions qui apparaissent à l'écran.
3. Lorsque vous y êtes invité, cliquez sur **Ouvrir le Centre d'impression** pour ajouter l'imprimante à la liste.

Configuration de la fonction de communication sans fil à l'aide de SecureEasySetup (SES)

Si votre routeur sans fil est compatible SES, reportez-vous aux instructions suivantes pour configurer l'utilisation de SES.

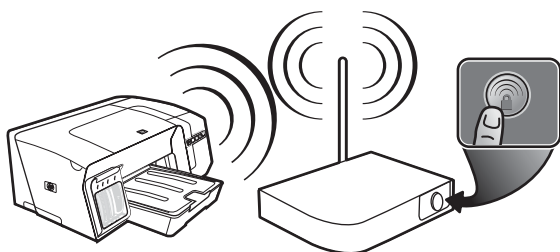
1. Appuyez sur le bouton SES du routeur sans fil.



2. En l'espace de 2 minutes, appuyez sur  (bouton **Page de configuration**) sur l'imprimante et maintenez-le enfoncé, puis appuyez une seule fois sur  (bouton **Reprise**) et relâchez  (bouton **Page de configuration**).

Le voyant Page de configuration clignote.

3. Attendez 2 minutes, puis appuyez sur  (bouton **Page de configuration**) pour imprimer la page de configuration de l'imprimante et vérifiez que les paramètres SES correspondent à ceux du routeur sans fil.

Remarque : si la connexion échoue, vous pouvez être amené à réinitialiser les paramètres réseau de l'imprimante (reportez-vous à la section « Réinitialisation des paramètres réseau de l'imprimante », à la page 44) et répétez les étapes nécessaires. Consultez également la section « Vérification des paramètres de communication sans fil », à la page 44.

4. Fermez toutes les applications en cours d'exécution sur le système de votre ordinateur.
5. Introduisez le CD de démarrage dans le lecteur de CD-ROM.
Si le menu du CD ne démarre pas automatiquement, double-cliquez sur l'icône d'installation sur le CD de démarrage.
6. Dans le menu du CD, cliquez sur **Installer** puis suivez les instructions qui s'affichent à l'écran pour installer le logiciel d'imprimante.

Configuration de la communication sans fil pour plusieurs imprimantes (Windows uniquement)

L'imprimante prend en charge la technologie Windows Connect Now™, qui vous permet de configurer facilement plusieurs imprimantes pour une connexion sans fil. Utilisez l'utilitaire de configuration sans fil fourni et exportez les paramètres de communication sans fil de l'ordinateur vers un lecteur flash USB, puis configurez les imprimantes selon ces paramètres en insérant le lecteur flash dans le port USB de chaque imprimante.

1. Retirez le capot de protection du connecteur USB hôte de l'imprimante.
2. Introduisez le CD de démarrage dans le lecteur de CD-ROM.
Si le menu du CD ne démarre pas automatiquement, double-cliquez sur l'icône d'installation sur le CD de démarrage.
3. Dans le menu du CD, cliquez sur **Utilitaires**, puis sur **Utilitaire de configuration sans fil**.
4. Suivez les instructions à l'écran et connectez le lecteur flash USB au port USB de l'ordinateur lorsque vous y êtes invité. Les paramètres de configuration du réseau sans fil sont sauvegardés sur le lecteur flash.

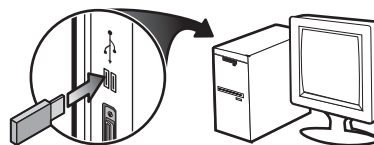

5. Suivez les instructions à l'écran et connectez le lecteur flash USB à chaque imprimante que vous souhaitez ajouter au réseau.

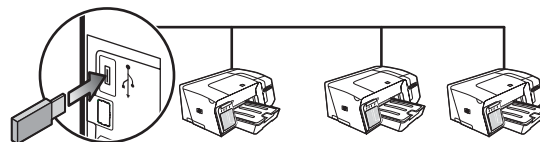

Dépannage des problèmes de communication sans fil

Si l'imprimante n'arrive pas à communiquer avec le réseau après la configuration de la communication sans fil et l'installation du logiciel, vous devrez exécuter l'une au moins des tâches suivantes.

Vérification des paramètres de communication sans fil

- Vérifiez que la carte sans fil de l'ordinateur est paramétrée sur le profil sans fil approprié. Un profil sans fil est un ensemble de paramètres réseau propres à un réseau donné. Une carte sans fil unique peut avoir plusieurs profils sans fil (par exemple, un pour un réseau privé et un autre pour un réseau de bureau). Ouvrez l'utilitaire de configuration de la carte de réseau installée sur l'ordinateur et vérifiez que le profil sélectionné est celui du réseau de l'imprimante.
- Assurez-vous que les paramètres réseau de l'imprimante correspondent à ceux de votre réseau. Exécutez l'une des opérations suivantes pour rechercher les paramètres de votre réseau :
 - **Mode de communication infrastructure :**
Ouvrez l'utilitaire de configuration du point d'accès sans fil (WAP).
 - **Mode de communication ad hoc :**
Ouvrez l'utilitaire de configuration de la carte réseau installée sur l'ordinateur.
- Comparez les paramètres réseau à ceux qui apparaissent sur la page de configuration (reportez-vous à la section « Pour imprimer une page de configuration », à la page 40), puis notez les différences éventuelles. Les problèmes éventuels comprennent ce qui suit :
 - Le WAP filtre les adresses matérielles (adresses MAC). Reportez-vous à la section « Ajout d'adresses matérielles à un point d'accès sans fil (WAP) », à la page 44.
 - Un des paramètres suivants de l'imprimante est incorrect : mode de communication, nom du réseau (SSID), canal (réseaux ad hoc uniquement), type d'authentification, chiffrement. Reportez-vous à la section « Utilisation des paramètres réseau sans fil 802.11 », à la page 41.
 - Imprimez un document. Si le document ne s'imprime pas, vous réinitialiserez les paramètres de l'imprimante (reportez-vous à la section « Réinitialisation des paramètres réseau de l'imprimante », à la page 44) puis réinstallerez le logiciel d'imprimante (consultez la section « Configuration de l'imprimante pour la fonction de communication sans fil (HP Officejet Pro K550dtn) », à la page 41).

Si les paramètres réseau sans fil sont corrects, l'ordinateur pourra être associé à un autre réseau sans fil. Assurez-vous que l'ordinateur est associé au même réseau sans fil que celui de l'imprimante.



Les utilisateurs peuvent vérifier cela en examinant les paramètres sans fil de leurs ordinateurs respectifs. En outre, veillez à ce que les ordinateurs aient accès au réseau sans fil.

Si les paramètres réseau sans fil sont incorrects, vous effectuerez les étapes suivantes pour corriger les paramètres de l'imprimante :

1. Connectez l'imprimante à votre réseau à l'aide d'un câble réseau ou à l'ordinateur via un câble croisé fourni avec l'imprimante.
2. Ouvrez le serveur Web intégré de l'imprimante.
3. Cliquez sur l'onglet **Mise en réseau** puis sur **Sans fil (802.11)** dans le panneau de gauche.
4. Utilisez l'Assistant **Configuration sans fil** de l'onglet **Configuration sans fil** pour modifier les paramètres de l'imprimante en fonction de ceux du réseau.
5. Fermez le serveur Web intégré de l'imprimante puis débranchez le câble réseau de l'imprimante.
6. Désinstallez complètement le logiciel de l'imprimante, puis réinstallez-le.







Ajout d'adresses matérielles à un point d'accès sans fil (WAP)

Le filtrage MAC est une fonction de sécurité via laquelle un point d'accès sans fil (WAP) est configuré dans une liste d'adresses MAC (appelées également « adresses matérielles ») de périphériques autorisés à accéder au réseau via le WAP. Si le point d'accès sans fil (WAP) ne connaît pas l'adresse matérielle d'un périphérique qui tente d'accéder au réseau, il lui refusera l'accès. Si le WAP filtre les adresses MAC, il faudra ajouter l'adresse MAC de l'imprimante à la liste WAP des adresses MAC acceptées.

1. Appuyez sur  /  (bouton **Page de Configuration**) pour imprimer la page de configuration.
2. Ouvrez l'utilitaire de configuration du point d'accès sans fil (WAP), puis ajoutez l'adresse matérielle de l'imprimante à la liste des adresses MAC acceptées.

Réinitialisation des paramètres réseau de l'imprimante

Si l'imprimante ne parvient toujours pas à communiquer avec le réseau, vous réinitialiserez les paramètres réseau de l'imprimante.

1. Appuyez sur  /  (bouton **Page de configuration**) et maintenez-le enfoncé, puis appuyez trois fois sur  (bouton **Reprise**) et relâchez  /  (bouton **Page de configuration**). Le voyant Alimentation clignote pendant quelques secondes. Attendez que le voyant Alimentation s'allume.
2. Appuyez sur  /  (bouton **Page de configuration**) pour imprimer la page de configuration et vérifiez que les paramètres de réseau ont été réinitialisés. Par défaut, le nom réseau (SSID) est « hpsetup » et le mode de communication « ad hoc ».

Garantie limitée Hewlett-Packard

Produit HP	Durée de la garantie limitée
Logiciel	1 an
Accessoires	1 an
Cartouches d'encre	6 mois*
Têtes d'impression	1 an*
Équipement périphérique de l'imprimante (voir les détails ci-dessous)	1 an

*Pour plus d'informations sur la garantie, consultez le site www.hp.com/support/inkjet_warranty.

Étendue de la garantie limitée

1. Hewlett-Packard garantit les produits HP au client final contre tout défaut de fabrication et de main d'œuvre pendant la période désignée prenant effet à compter de la date d'achat par le client.
2. Concernant les produits logiciels, cette garantie HP ne s'applique qu'aux instructions de programmation enregistrées sur le support. HP ne garantit pas le fonctionnement ininterrompu ou sans erreur de ses produits.
3. La garantie limitée de HP ne couvre que les défauts découlant d'un usage normal du produit. Par conséquent, cette garantie ne couvre pas les suites :
 - a. d'un mauvais entretien ou d'un entretien incorrect ;
 - b. de l'utilisation de logiciels, de supports, de pièces ou de consommables non fournis ou pris en charge par HP ;
 - c. d'une utilisation en dehors des spécifications du produit ;
 - d. d'une modification non autorisée ou d'une utilisation abusive.
4. En ce qui concerne les imprimantes HP, l'utilisation de cartouches d'impression d'un autre fabricant que HP ou de cartouches reconditionnées n'affecte ni la garantie au client, ni les contrats de maintenance HP conclus avec le client. Cependant, si la défektivité présentée par l'imprimante ou son endommagement est la conséquence de l'utilisation de telles cartouches, HP facturera le coût de la main d'œuvre et des pièces détachées à la réparation.
5. Si le client signale à HP, pendant la période de garantie applicable, la défektivité d'un produit couvert par la garantie, HP réparera ou, à son choix, remplacera le produit défektivé.
6. Si HP n'est pas en mesure de réparer ou de remplacer le produit défektivé dans un délai raisonnable, HP remboursera le produit sous garantie au prix d'achat payé par le client.
7. HP ne s'engage nullement à réparer, à remplacer ou à rembourser tout produit défektivé tant que celui-ci ne lui aura pas été renvoyé.
8. Tout produit de remplacement sera neuf ou remis à neuf et, dans ce dernier cas, présentera des fonctionnalités au moins égales à celles du produit remplacé.
9. Les produits HP contiennent parfois des matériaux, des composants et des pièces remanufacturées présentant des qualités équivalentes aux produits neufs.
10. La garantie limitée HP est valide dans tous les pays et régions où les produits HP sont distribués par HP. Des contrats d'extension des services de garantie sur site peuvent être obtenus auprès de tout centre d'assistance agréé HP dans tous les pays et régions où les produits HP sont distribués par Hewlett-Packard ou un importateur agréé.

Limites de la garantie

HP OU SES FOURNISSEURS TIERS EXCLUENT TOUTE AUTRE GARANTIE, EXPRESSE OU NON, EN RAPPORT AVEC LES PRODUITS HP. HP ET SES FOURNISSEURS TIERS EXCLUENT EN PARTICULIER TOUTE GARANTIE IMPLICITE CONCERNANT SES CONDITIONS DE MISE SUR LE MARCHÉ ET SON ADEQUATION À QUELQUE UTILISATION PARTICULIÈRE QUE CE SOIT.

Limites de responsabilité

1. Dans les limites permises par la législation locale, cette garantie limitée constitue et exprime l'intégralité des droits et prétentions dont bénéficie le client.
2. À L'EXCEPTION DES OBLIGATIONS SPÉCIFIÉES DANS CETTE GARANTIE LIMITÉE, HP NE POURRA ÊTRE TENU RESPONSABLE D'AUCUN DOMMAGE, DIRECT, INDIRECT, NATUREL OU ADÉQUAT, QUEL QU'IL SOIT, QU'IL SE BASE SUR UN CONTRAT OU SUR LA LOI OU TOUTE AUTRE THÉORIE JURIDIQUE, ET CELA MÊME SI HP A ÉTÉ AVERTI DE LA POSSIBILITÉ D'UN TEL DOMMAGE.

Loi locale

1. La garantie limitée accorde au consommateur des droits spécifiques. Ce dernier peut cependant bénéficier d'autres droits dont la nature peut varier en fonction de l'état (aux États-Unis), de la province (au Canada) et du pays/de la région (ailleurs dans le monde).
2. Si les termes de cette garantie limitée se trouvent en contradiction avec les lois en vigueur localement, ils seront considérés comme modifiés pour correspondre aux lois en question. Dans ce cas, certains termes de cette garantie limitée pourraient ne pas s'appliquer à notre clientèle. Par exemple, certains états des États-Unis ainsi que certains pays en dehors des États-Unis (y compris certaines provinces du Canada) peuvent :
 - a. assurer une garantie légale impérative au consommateur (par exemple au Royaume-Uni) ;
 - b. limiter la faculté d'un fabricant à restreindre sa responsabilité ou à imposer des limitations ; ou
 - c. accorder au client des garanties supplémentaires, stipuler la durée des garanties implicites que le fabricant ne peut décliner, ou autoriser une limitation de durée pour les garanties implicites.
3. POUR LES TRANSACTIONS DES CONSOMMATEURS EN AUSTRALIE ET EN NOUVELLE-ZÉLANDE, LES TERMES DE CETTE GARANTIE, EN DEHORS DES EXCEPTIONS LÉGALEMENT PERMISES, N'EXCLUENT, NE RESTREIGNENT, NI NE MODIFIENT LES DROITS IMPÉRATIVEMENT PRÉVUS PAR LA LOI, AUXQUELS ILS S'AJOUTENT, ET QUI SONT APPLICABLES À LA VENTE DES PRODUITS HP À SES CLIENTS.

De betekenis van de lampjes van het bedieningspaneel

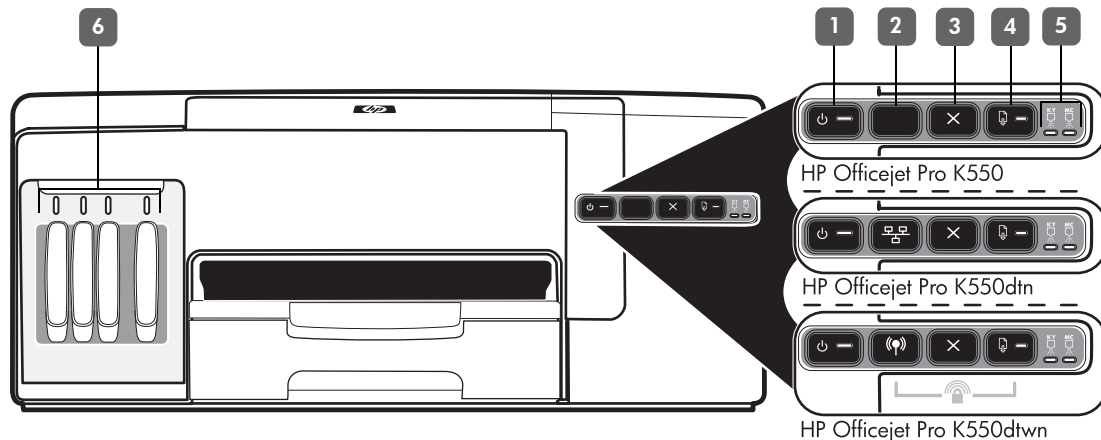

- | | |
|---|---|
| <p>1) Knop en lampje Aan/Uit</p> <p>2) Knop Configuratiepagina</p> <p> HP Officejet Pro K550dtn</p> <p> HP Officejet Pro K550dtwn</p> | <p>3) Knop Annuleren</p> <p>4) Knop en lampje Doorgaan</p> <p>5) Printkoplampjes</p> <p>6) Inktpatroonlampjes</p> |
|---|---|

Ga naar de website voor productondersteuning op www.hp.com/support/officejetprok550 voor meer informatie.

Lampjespatroon van het bedieningspaneel	Uitleg en uit te voeren handeling
<p>Het Aan/Uit-lampje en het lampje Doorgaan knipperen.</p>	<p>Er is papier vastgelopen in de printer.</p> <ul style="list-style-type: none"> Verwijder al het papier uit de uitvoerbak. Zoek het vastgelopen afdrukmateriaal en verwijder het. Zie 'Papierstoringen verhelpen' in de elektronische gebruikershandleiding. <p>De wagen van de printer staat stil.</p> <ul style="list-style-type: none"> Open de bovenste klep en verwijder eventuele obstakels (zoals vastgelopen afdrukmateriaal). Druk op de knop (Doorgaan) om het afdrucken te hervatten. Als het probleem niet verholpen is, zet u de printer uit en weer aan.
<p>Het Aan/Uit-lampje brandt en het lampje Doorgaan knippert.</p>	<p>Het printerpapier is op.</p> <ul style="list-style-type: none"> Plaats papier en druk op de knop (Doorgaan).
<p>Het Aan/Uit-lampje en het lampje Doorgaan branden.</p>	<p>Een van de kleppen is niet goed gesloten.</p> <ul style="list-style-type: none"> Controleer of alle kleppen zijn gesloten. <p>Het toegangspaneel aan de achterkant of de duplexeenheid ontbreekt of is niet goed geplaatst.</p> <ul style="list-style-type: none"> Controleer of het toegangspaneel aan de achterkant (HP Officejet Pro K550) of de duplexeenheid (HP Officejet Pro K550dtn/K550dtwn) goed is geïnstalleerd aan de achterkant van de printer.
<p>Het Aan/Uit-lampje brandt en een of meer printkoplampjes knipperen.</p>	<p>Een of meer printkoppen ontbreken.</p> <ul style="list-style-type: none"> Plaats de aangegeven printkop en probeer dan af te drukken. Als het probleem aanhoudt, moet de aangegeven printkop worden vervangen.

Het Aan/Uit-lampje en een of meer printkoplampjes knipperen.



Een of meer printkoppen zijn defect of moeten worden gecontroleerd.

- Zorg ervoor dat de aangegeven printkop goed is geplaatst en probeer dan af te drukken.
- Als het probleem aanhoudt, moet de aangegeven printkop worden vervangen.

Het Aan/Uit-lampje brandt en een of meer inktpatroonlampjes knipperen.



Een of meer inktpatronen ontbreken.

- Plaats de aangegeven printpatroon en probeer dan af te drukken.
- Als het probleem aanhoudt, moet de aangegeven printpatroon worden vervangen.

Een of meer inktpatronen zijn leeg en moeten worden vervangen voordat u verder kunt gaan met afdrukken.

- Vervang de aangegeven inktpatroon.

Het Aan/Uit-lampje en een of meer inktpatroonlampjes knipperen.



Een of meer inktpatronen zijn defect of moeten worden gecontroleerd.

- Zorg ervoor dat de aangegeven printpatroon goed is geplaatst en probeer dan af te drukken.
- Als het probleem aanhoudt, moet de aangegeven printpatroon worden vervangen.

Het Aan/Uit-lampje brandt en een of meer inktpatroonlampjes branden.



Een of meer inktpatronen zijn bijna leeg en moeten binnenkort worden vervangen.

- U hoeft niets te doen.

Het Aan/Uit-lampje knippert en een of meer inktpatroonlampjes branden.



**Het lampje Configuratiepagina knippert.
(HP Officejet Pro K550dtwn)**



Eén van de volgende processen vindt plaats:

- De printer wordt geïnitieerd voor draadloze communicatie.
- Als u SecureEasySetup (SES) gebruikt voor het installeren van de printer, is het mogelijk dat geprobeerd wordt verbinding te maken met het draadloze netwerk.
- Als u Windows Connect Now™ gebruikt om de printer in te stellen, ontvangt de printer draadloos informatie van het USB-flash-station.

Elk van bovenstaande processen neemt minder dan 2 minuten in beslag.

- U hoeft niets te doen.

**Het lampje Configuratiepagina brandt.
(HP Officejet Pro K550dtwn)**



De modus voor draadloze communicatie is ingeschakeld.

- U hoeft niets te doen.

Alle lampjes branden.



Er is een fout opgetreden die niet kan worden hersteld.

- Koppel alle kabels los (zoals het netsnoer, de netwerkkabel en de USB-kabel), wacht ongeveer 20 seconden en sluit de kabels weer aan. Ga naar de website van HP (www.hp.com/support/officejetprok550) als het probleem zich blijft voordoen. Daar vindt u de laatste informatie over het oplossen van problemen en de laatste productfixes en -updates.

Problemen oplossen

In dit gedeelte vindt u suggesties voor het oplossen van enkele van de meest voorkomende problemen met de installatie van de hard- en software.

Raadpleeg het Leesmij-bestand en de release-info, of ga naar de website voor productondersteuning op www.hp.com/support/officejetprok550, voor de meest recente informatie.

Problemen bij het afdrukken van een uitlijnpagina

Controleer of de printer aan de volgende punten voldoet:

- Het Aan/Uit-lampje brandt (knippert niet). Wanneer de printer voor het eerst wordt ingeschakeld, duurt het ongeveer 45 seconden voordat de printer is opgewarmd.
- De printer is klaar voor gebruik en er branden of knippen geen andere lampjes op het bedieningspaneel. Zie "De betekenis van de lampjes van het bedieningspaneel" op pagina 46 wanneer er wel lampjes branden of knippen.
- Het netsnoer en de andere kabels werken en zijn goed aangesloten op de printer.
- Alle verpakkingstape en -materialen moeten van de printer zijn verwijderd.
- Het toegangspaneel aan de achterzijde (HP Officejet Pro K550) of de duplexeenheid (HP Officejet Pro K550dtn/K550dtwn) zit stevig op zijn plaats.
- Het papier is correct in de lade geplaatst en er is geen papier vastgelopen in de printer.
- De oranje beschermkapjes van alle printkoppen zijn verwijderd.
- Printkoppen en inktpatronen moeten goed geplaatst zijn in de juiste met kleuren gecodeerde sleuven. Druk de printkoppen en inktpatronen stevig op hun plaats zodat ze goed contact maken.
- De printkopgrendel en alle kleppen moeten gesloten zijn.

Problemen bij het installeren van de software

Controleer of doe het volgende:

- Controleer of de computer voldoet aan de systeemvereisten. Zie de elektronische gebruikershandleiding op de Starter-cd.
- Voordat u software op een computer met Windows installeert, moeten alle andere programma's zijn afgesloten.
- Als het pad naar het cd-romstation niet wordt herkend, controleert u of u de juiste stationsaanduiding hebt opgegeven.

- Als de computer de Starter-cd in het cd-station niet herkent, controleert u of de cd is beschadigd. U kunt het printerstuurprogramma downloaden van www.hp.com/support/officejetprok550.
- Controleer in Apparaatbeheer van Windows of de USB-stuurprogramma's niet zijn uitgeschakeld.
- Als u Windows gebruikt en de computer de printer niet kan vinden, voert u het hulpprogramma voor het verwijderen van software uit (Util\Scrubber\Uninstall.exe op de Starter-cd). Hiermee verwijdert u het printerstuurprogramma volledig. Start de computer opnieuw op en installeer het printerstuurprogramma opnieuw.

Problemen met aansluiten op een netwerk

Opmerking: als u een van de volgende maatregelen hebt getroffen, moet u het installatieprogramma opnieuw uitvoeren.

Algemene netwerkproblemen oplossen

- Als u de printersoftware niet kunt installeren, moet u het volgende controleren:
 - Alle kabelverbindingen tussen de computer en printer moeten in orde zijn.
 - Het netwerk functioneert en de netwerk-hub is ingeschakeld.
 - Alle toepassingen moeten afgesloten of uitgeschakeld zijn, inclusief eventuele antivirusprogramma's en persoonlijke firewalls.
 - De printer moet op hetzelfde subnet zijn geïnstalleerd als de computers die van de printer gebruikmaken.
 - Als het installatieprogramma de printer niet kan vinden, drukt u de configuratiepagina af (zie "Een configuratiepagina afdrukken" op pagina 49) en voert u het IP-adres handmatig in het installatieprogramma in.
 - Als u een computer met Windows gebruikt, moet u controleren of de netwerkpoorten die in het printerstuurprogramma zijn gemaakt, overeenkomen met het IP-adres van de printer:
 - 1) Druk de configuratiepagina van de printer af.
 - 2) Klik op het bureaublad van Windows op **Start**, wijs **Instellingen** aan en klik vervolgens op **Printers of Printers en faxapparaten**.
 - 3) Klik met de rechtermuisknop op het printerpictogram, klik op **Eigenschappen** en klik vervolgens op het tabblad **Poorten**.
 - 4) Selecteer de TCP/IP-poort voor de printer en klik op **Poort configureren**.

- 5) Controleer of het IP-adres in het dialoogvenster overeenkomt met het IP-adres op de configuratiepagina. Als de IP-adressen niet overeenkomen, wijzigt u het IP-adres in het dialoogvenster in het adres op de configuratiepagina.
- 6) Klik tweemaal op **OK** om de instellingen op te slaan en de dialoogvensters te sluiten.

Problemen met aansluiten op een bedraad netwerk

- Als het verbindingslampje op de netwerkaansluiting niet brandt, controleert u of aan alle voorwaarden bij 'Algemene netwerkproblemen oplossen' is voldaan.
- Het verdient weliswaar niet de aanbeveling om een vast IP-adres toe te wijzen aan de printer, maar het zou kunnen dat u sommige installatieproblemen (bijvoorbeeld als gevolg van een conflict met een firewall) kunt oplossen door een vast IP-adres aan de printer toe te wijzen. Raadpleeg de elektronische gebruikershandleiding voor meer informatie.

Hulpmiddelen voor het oplossen van problemen en voor de configuratie

U kunt de volgende hulpmiddelen gebruiken voor het oplossen van problemen met de printer of voor de configuratie van de printer. Zie de elektronische gebruikershandleiding op de Starter-cd voor meer informatie hierover.

Configuratiepagina

Gebruik de configuratiepagina om de huidige printerinstellingen te bekijken, als hulp bij het zoeken naar oplossingen voor problemen met de printer en om de plaatsing van optionele accessoires als de duplexeenheid te controleren. De configuratiepagina bevat ook een log met recente gebeurtenissen. Als de printer op een netwerk is aangesloten, wordt een extra configuratiepagina voor het netwerk afgedrukt. Hierop staan de netwerkinstellingen voor de printer.

Als u contact moet opnemen met HP, moet u de configuratiepagina afdrukken voordat u belt.

Een configuratiepagina afdrukken

- **HP Officejet Pro K550:** druk op de knop **⏻ (Aan/Uit)** en houd deze ingedrukt, druk eenmaal op de knop **✕ (Annuleren)** en laat de knop **⏻ (Aan/Uit)** los.

HP Officejet Pro K550dtn/K550dtwn: druk op de knop **⏻ / ⌂ (Configuratiepagina)**.

Ingebouwde webserver

Als de printer is aangesloten op een netwerk, kunt u de ingebouwde webserver van de printer gebruiken om informatie over de status te bekijken, instellingen te wijzigen en de printer vanaf de computer te beheren.

De ingebouwde webserver openen

Typ in een ondersteunde webbrowsier op de computer het IP-adres dat aan de printer is toegewezen. Als het IP-adres bijvoorbeeld 123.123.123.123 is, typt u het volgende adres in de webbrowsier:

`http://123.123.123.123`

Het IP-adres voor de printer wordt op de configuratiepagina vermeld.

Als de ingebouwde webserver wordt weergegeven, kunt u deze toevoegen aan de favorieten, zodat u er in het vervolg eenvoudig naartoe kunt gaan.

De printer instellen voor draadloze communicatie (HP Officejet Pro K550dtwn)

U kunt de printer op een van de volgende manieren instellen op draadloze communicatie:

- Met een cross-kabel of netwerkkabel Zie “De printer instellen voor draadloze communicatie” op pagina 51.
- Met SecureEasySetup (SES) Zie “Draadloze communicatie instellen met SecureEasySetup (SES)” op pagina 52.
- Met Windows Connect Now Zie “Draadloze communicatie instellen voor meer printers (alleen voor Windows)” op pagina 52.

Opmerking:

- Zie “Problemen met draadloze communicatie oplossen” op pagina 53 als er problemen optreden.
- Als u de printer wilt gebruiken voor draadloze communicatie, moet u het installatieprogramma minstens eenmaal uitvoeren vanaf de Starter-cd en een draadloze verbinding maken.
- De printer mag niet via een netwerkkabel op het netwerk aangesloten zijn.
- Het apparaat voor verzending moet ingebouwde 802.11-voorzieningen of een ingebouwde 802.11 draadloze kaart hebben.
- U wordt aangeraden ervoor te zorgen dat de printer en de computers die de printer gebruiken, zich alle in hetzelfde subnet bevinden.

Voordat u de printersoftware installeert, wilt u wellicht de instellingen van uw netwerk weten. U kunt deze informatie verkrijgen bij de systeembeheerders of door de volgende taken uit te voeren:

- Vraag de naam van het netwerk (SSID) en de communicatiemodus (infrastructuur of adhoc) op uit het configuratieprogramma voor het draadloze toegangspunt van het netwerk (WAP) of de netwerkkaart van de computer.
- Zoek uit welk type codering in het netwerk wordt gebruikt, zoals Wired Equivalent Privacy (WEP) of Wi-Fi[®] Protected Access (WPA).
- Het beveiligingswachtwoord of de coderingsleutel van het draadloze apparaat.

Instellingen van een 802.11- draadloos netwerk

Naam netwerk (SSID)

Standaard zoekt de printer naar de naam van het draadloze netwerk of de SSID (Service Set Identifier) met de naam 'hpsetup'. Uw netwerk heeft misschien een andere SSID.

Communicatiemethode

Er zijn twee mogelijke communicatiemodi:

Ad hoc: in een netwerk in adhocmodus is de printer ingesteld op adhoc-communicatie en communiceert de printer rechtstreeks en zonder WAP (draadloos toegangspunt) met andere draadloze apparaten:

Alle apparaten in het netwerk in adhocmodus moeten aan de volgende voorwaarden voldoen:

- 802.11-compatibel zijn
- Ad hoc moet de communicatiemethode zijn
- Dezelfde netwerknaam (SSID) hebben
- Op hetzelfde subnet en kanaal zitten
- Dezelfde 802.11-beveiligingsinstellingen hebben

Infrastructuur (aanbevolen): in een netwerk in infrastructuurmodus is de printer ingesteld op de infrastructuurcommunicatiemethode en communiceert de printer met andere apparaten op het netwerk, draadloos én bedraad, via een WAP. WAP's werken normaal gesproken als routers of gateways in kleine netwerken.

Beveiligingsinstellingen

Voor de mogelijke instellingen voor de printer raadpleegt u de netwerkconfiguratiepagina onder 'De configuratiepagina' in de elektronische gebruikershandleiding.

Ga naar www.weca.net/opensection/pdf/whitepaper_wifi_security4-29-03.pdf voor meer informatie over beveiliging van draadloze communicatie.

Netwerkverificatie: de standaardfabrieksinstelling van de printer is 'Open', waardoor voor verificatie en codering geen beveiliging nodig is. De andere mogelijke waarden zijn 'Openen en vervolgens gedeeld', 'Gedeeld' en 'WPA-PSK' (Wi-Fi® Protected Access Pre-Shared Key).

- WPA maakt het verzenden van gegevens en de toegang tot bestaande en toekomstige Wi-Fi netwerken veiliger. Alle bekende zwakke punten van WEP, het originele landelijke beveiligingsmechanisme in de 802.11-standaard, worden hiermee verholpen.
- WPA2 is de tweede generatie van WPA-beveiliging en biedt bedrijven en klanten die Wi-Fi gebruiken een hoge mate van zekerheid dat alleen geautoriseerde gebruikers toegang kunnen krijgen tot hun draadloze netwerken.

Gegevenscodering:

- Wired Equivalent Privacy (WEP) biedt beveiliging door gegevens die via radiogolven van het ene draadloze apparaat naar het andere worden verzonden te coderen. Apparaten op een WEP-netwerk maken gebruik van zogenoemde WEP-sleutels om gegevens te coderen. Als uw netwerk van WEP gebruikmaakt, moet u weten welke WEP-sleutels worden gebruikt.
- WPA maakt voor codering gebruik van Temporal Key Integrity Protocol (TKIP) en maakt gebruik van 802.1X-verificatie met een van de standaardtypen Extensible Authentication Protocol (EAP) die momenteel beschikbaar zijn.
- WPA2 biedt een nieuw coderingsschema, de Advanced Encryption Standard (AES). AES wordt gedefinieerd in de CCM-modus (counter cipher-block chaining) en ondersteunt de Independent Basic Service Set (IBSS) voor meer veiligheid tussen clientwerkstations in de adhocmodus.

De printer instellen voor draadloze communicatie

Voor Windows

1. Verwijder de beschermklep van de netwerkaansluiting van de printer.
2. Voer een van de volgende handelingen uit:
 - Sluit de printer tijdelijk op de computer aan met de cross-kabel die bij de printer is meegeleverd.
 - Sluit de printer tijdelijk met een netwerkkabel (wordt apart verkocht) aan op een vrije poort op de hub, switch of router van het netwerk.

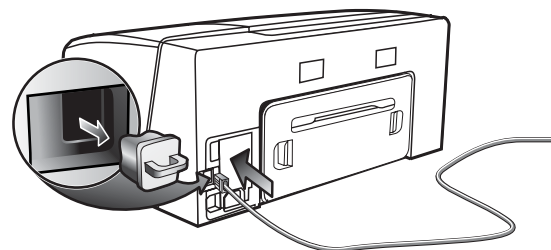

3. Sluit alle toepassingen die op het computersysteem worden uitgevoerd.
4. Plaats de Starter-cd in het cd-romstation. Als het cd-menu niet automatisch wordt geopend, dubbelklikt u op het installatiepictogram op de Starter-cd.

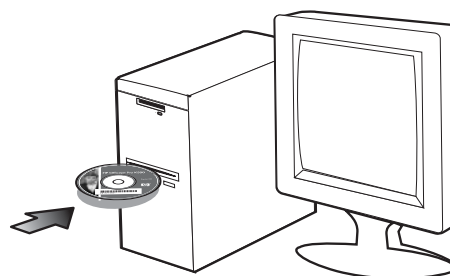

5. Klik in het cd-menu op **Installeren** en volg de aanwijzingen op het scherm.
6. Selecteer op het scherm **Verbindingstype** de optie om verbinding te maken via het netwerk en klik op **Volgende**.
7. Volg de aanwijzingen op het scherm om de installatie te voltooien en maak de kabels los wanneer dit wordt gevraagd.

Voor Mac OS





1. Open de **AirPort Setup Assistant** en volg de aanwijzingen op het scherm op om u aan te sluiten bij een bestaand draadloos netwerk (hpsetup).
2. Dubbelklik op het installatiepictogram van de Starter-cd en volg de aanwijzingen op het scherm op.
3. Klik op **Open Afdrukbeheer** als u daarom wordt gevraagd, zodat u de printer kunt toevoegen.

Draadloze communicatie instellen met SecureEasySetup (SES)

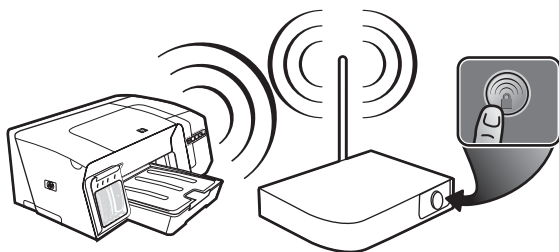
Als uw draadloze router geschikt is voor SES, volg dan de volgende instructies om draadloze communicatie met behulp van SES in te stellen.

1. Druk op de knop SES op de draadloze router.



2. Druk binnen 2 minuten op de knop  (**Configuratiepagina**) op de printer en houd deze ingedrukt terwijl u eenmaal op de knop  (**Doorgaan**) drukt. Laat daarna de knop  (**Configuratiepagina**) los. Het lampje Configuratiepagina knippert.
3. Wacht ongeveer 2 minuten en druk daarna op de knop  (**Configuratiepagina**) om de configuratiepagina van de printer af te drukken en te controleren of de SES-instellingen overeenkomen met de routerinstellingen voor draadloze communicatie.

Opmerking: als er geen verbinding tot stand wordt gebracht, moet u de netwerkinstellingen van de printer mogelijk opnieuw instellen (zie de aanwijzingen onder "Configuratie-instellingen van het netwerk opnieuw instellen" op pagina 53) en de stappen herhalen. Zie ook "De instellingen voor de draadloze communicatie controleren" op pagina 53.

4. Sluit alle toepassingen die op het computersysteem worden uitgevoerd.
5. Plaats de Starter-cd in het cd-romstation. Als het cd-menu niet automatisch wordt geopend, dubbelklikt u op het installatiepictogram op de Starter-cd.
6. Klik in het cd-menu op **Installeren** en volg de aanwijzingen op het scherm om de printersoftware te installeren.

Draadloze communicatie instellen voor meer printers (alleen voor Windows)

De printer ondersteunt de Windows Connect Now™-technologie, waarmee u op eenvoudige wijze meer printers kunt instellen voor een draadloze verbinding. Met de Wireless Configuration Utility exporteert u de instellingen voor draadloze communicatie van de computer naar een USB-flash-station en configureert u de printers vervolgens met deze instellingen door het flash-station in de USB-poort van elke printer te plaatsen.

1. Verwijder de beschermklep van de USB-hostaansluiting van de printer.
2. Plaats de Starter-cd in het cd-romstation. Als het cd-menu niet automatisch wordt geopend, dubbelklikt u op het installatiepictogram op de Starter-cd.
3. Klik in het cd-menu op **Hulpprogramma's** en klik vervolgens op **Wireless Configuration Utility**.
4. Volg de aanwijzingen op het scherm en sluit het USB-flash-station op de USB-poort aan wanneer dit wordt gevraagd. De configuratie-instellingen voor het draadloze netwerk worden opgeslagen op het flash-station.

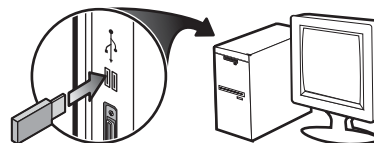

5. Volg de aanwijzingen op het scherm en sluit het USB-flash-station aan op elke printer die u aan het netwerk wilt toevoegen.

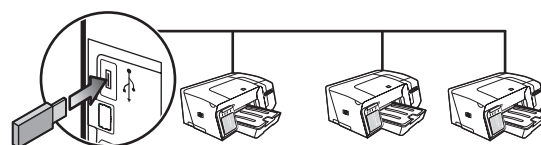

Problemen met draadloze communicatie oplossen

Voer één of meer van de volgende taken uit als de printer niet met het netwerk kan communiceren na de installatie van de draadloze communicatie en de software.

De instellingen voor de draadloze communicatie controleren

- Controleer of de kaart voor draadloze communicatie van de computer is ingesteld op het juiste draadloze profiel. Een draadloos profiel is een verzameling netwerkinstellingen die uniek zijn voor een bepaald netwerk. Een enkele draadloze kaart kan meerdere draadloze profielen hebben (bijvoorbeeld een voor een privénetwerk en een voor een zakelijk netwerk). Open het configuratieprogramma voor de netwerkkaart die op de computer is geïnstalleerd en controleer of het geselecteerde profiel het profiel van het netwerk van de printer is.
- Controleer of de netwerkinstellingen van de printer overeenkomen met die van het netwerk. Voer een van de volgende handelingen uit om de instellingen voor uw netwerk te vinden:
 - **Infrastructuurcommunicatie:** open het configuratieprogramma voor het draadloze toegangspunt van het netwerk (Wireless Access Point, WAP).
 - **Adhoc-communicatie:** Open het configuratieprogramma voor de netwerkkaart die op uw computer is geïnstalleerd.
- Vergelijk de netwerkinstellingen met de instellingen op de configuratiepagina van de printer (zie "Een configuratiepagina afdrukken" op pagina 49) en noteer eventuele verschillen. Onder andere de volgende problemen zijn mogelijk:
 - Er worden hardware-adressen (MAC-adressen) gefilterd door het draadloze toegangspunt. Zie "Hardware-adressen toevoegen aan een WAP (Wireless Access Point)" op pagina 53.
 - Mogelijk is een van de volgende printerinstellingen onjuist: communicatiemethode, netwerknaam (SSID), kanaal (alleen netwerken in adhocmodus), verificatietype, codering. Zie "Instellingen van een 802.11-draadloos netwerk" op pagina 50.
 - Druk een document af. Als het document nog steeds niet wordt afgedrukt, stelt u de netwerkinstellingen van de printer opnieuw in (zie "Configuratie-instellingen van het netwerk opnieuw instellen" op pagina 53) en installeert u de printersoftware opnieuw (zie "De printer instellen voor draadloze communicatie (HP Officejet Pro K550dtn)" op pagina 50).

Als de instellingen voor het draadloze netwerk correct zijn, is de computer mogelijk verbonden met een ander draadloos netwerk. Controleer of de computer is verbonden met hetzelfde draadloze netwerk als de printer.



Gebruikers kunnen dit controleren door de instellingen voor draadloze communicatie op hun respectievelijke computers te controleren. Zorg er daarnaast voor dat de computers toegang hebben tot het draadloze netwerk.

Als de instellingen voor draadloze communicatie niet correct zijn, volgt u deze stappen om de netwerkinstellingen van de printer te corrigeren:

1. Sluit de printer met een netwerkkabel aan op het netwerk of gebruik de meegeleverde cross-kabel om de printer op de computer aan te sluiten.
2. Open de ingebouwde webserver van de printer.
3. Klik op het tabblad **Netwerkmogelijkheden** en vervolgens op **Wireless (802.11)** in het linkerdeelvenster.
4. Gebruik de wizard **Wireless Setup** op het tabblad **Wireless Setup** om de printerinstellingen aan te passen aan de netwerkinstellingen.
5. Sluit de ingebouwde webserver van de printer af en koppel de netwerkkabel los van de printer.
6. Verwijder de printersoftware volledig en installeer deze daarna opnieuw.







Hardware-adressen toevoegen aan een WAP (Wireless Access Point)

MAC-filter is een beveiligingsfunctie waarbij een draadloos toegangspunt (Wireless Access Point, WAP) wordt geconfigureerd met een lijst met MAC-adressen (ook wel 'hardware-adressen' genoemd) van apparaten die via de WAP toegang mogen krijgen tot het netwerk. Als de WAP niet over het hardwareadres beschikt van een apparaat dat toegang tot het netwerk probeert te krijgen, wordt de toegang tot het netwerk door de WAP geweigerd. Als de WAP MAC-adressen filtert, moet het MAC-adres van de printer worden toegevoegd aan de WAP-lijst met geaccepteerde MAC-adressen.

1. Druk op de knop  /  (**Configuratiepagina**) om de configuratiepagina af te drukken.
2. Open het configuratieprogramma van de WAP en voeg het hardware-adres van de printer toe aan de lijst met geaccepteerde MAC-adressen.

Configuratie-instellingen van het netwerk opnieuw instellen

Als de printer nog steeds niet kan communiceren met het netwerk, stelt u de netwerkinstellingen van de printer opnieuw in.

1. Houd de knop  /  (**Configuratiepagina**) ingedrukt, druk driemaal op  (**Doorgaan**) en laat de knop  /  (**Configuratiepagina**) los. Het Aan/Uit-lampje knippert enkele seconden. Wacht tot het Aan/Uit-lampje ononderbroken brandt.
2. Druk op de knop  /  (**Configuratiepagina**) om de configuratiepagina af te drukken en te controleren of de netwerkinstellingen opnieuw zijn ingesteld. Standaard is de naam van het netwerk (SSID) hpsetup en de communicatiemethode adhoc.

Beperkte garantie van Hewlett-Packard

Product van HP	Duur van beperkte garantie
Software	1 jaar
Accessoires	1 jaar
Inktpatronen	6 maanden*
Printkoppen	1 jaar*
Printerrandapparatuur (zie de volgende gegevens)	1 jaar

*Raadpleeg voor meer gedetailleerde informatie over garantie www.hp.com/support/inkjet_warranty.

Geldigheid van beperkte garantie

1. Hewlett-Packard verstrekt aan de eindgebruiker de garantie dat de bovenvermelde producten van HP vrij zijn van materiaal- en fabricagefouten gedurende de bovenvermelde tijdsduur die begint op de dag van aankoop door de klant.
2. Voor softwareproducten is de beperkte garantie van HP alleen van toepassing op programmeringsinstructies die niet kunnen worden uitgevoerd. HP garandeert niet dat de werking van een product ononderbroken of vrij van fouten is.
3. De beperkte garantie van HP geldt alleen voor defecten die zich voordoen als resultaat van normaal gebruik van het product en is niet van toepassing bij andere problemen, met inbegrip van defecten die het resultaat zijn van:
 - a. Verkeerd of ondeskundig onderhoud of aanpassing
 - b. Software, informatiedragers, onderdelen of benodigdheden die niet door HP worden geleverd of ondersteund
 - c. Gebruik dat niet in overeenstemming is met de specificaties van het product
 - d. Niet-geautoriseerde aanpassing of misbruik
4. Voor HP-printerproducten is het gebruik van een niet door HP vervaardigde of nagevulde inktpatroon niet van invloed op de garantie aan de klant of op een contract voor ondersteuning dat tussen de klant en HP is gesloten. Als defecten of beschadigingen aan de printer echter kunnen worden toegeschreven aan het gebruik van een niet door HP vervaardigde of nagevulde inktpatroon, zal HP de gebruikelijke kosten voor arbeidsuren en materiaal voor het repareren van de printer voor het betreffende defect of de betreffende beschadiging in rekening brengen.
5. Als HP tijdens de garantieperiode op de hoogte wordt gebracht van een defect van een product dat onder de garantie van HP valt, wordt het defecte product door HP gerepareerd of vervangen.
6. Als een defect product dat onder de garantie van HP valt, niet door HP gerepareerd of vervangen kan worden, zal HP de aankoopprijs voor het defecte product terugbetalen binnen een redelijke termijn nadat HP op de hoogte is gebracht van het defect.
7. HP is niet verplicht het defecte product te repareren, vervangen of vergoeden totdat het is geretourneerd aan HP.
8. Een vervangingsproduct mag nieuw of bijna nieuw zijn op voorwaarde dat het ten minste dezelfde functionaliteit bezit als het product dat vervangen wordt.
9. Producten van HP kunnen gereviseerde onderdelen, componenten of materialen bevatten, waarvan de prestaties gelijkwaardig zijn aan die van nieuwe producten.
10. De beperkte garantie van HP is geldig in elk land/elke regio waar het gegarandeerde product van HP door HP wordt gedistribueerd. Contracten voor extra garantieservice, zoals service op de locatie van de klant, zijn verkrijgbaar bij ieder erkend HP servicekantoor in landen/regio's waar het product door HP of een erkende importeur wordt gedistribueerd.

Beperking van garantie

IN ZOVERRE DOOR DE PLAATSELIJKE WET IS TOEGESTAAN, VERSTREKKEN NOCH HP, NOCH DERDE LEVERANCIERS ENIGE ANDERE GARANTIE OF VOORWAARDE, HETZIJ UITDRUKKELIJKE OF STILZWIJGENDE GARANTIES OF VOORWAARDEN VAN VERKOOPBAARHEID, BEVREDIGENDE KWALITEIT EN GESCHIKTHEID VOOR EEN BEPAALD DOEL.

Beperking van aansprakelijkheid

1. In zoverre dit is toegestaan onder de lokale wetgeving zijn de rechtsmiddelen die in deze garantieverklaring worden verstrekt, de enige en exclusieve rechtsmiddelen van de klant.
2. IN ZOVERRE DIT IS TOEGESTAAN ONDER DE LOKALE WETGEVING, MET UITZONDERING VAN DE SPECIFIEKE BEPALINGEN IN DEZE GARANTIEVERKLARING, ZIJN HP EN HAAR LEVERANCIERS IN GEEN GEVAL AANSPRAKELIJK VOOR DIRECTE, INDIRECTE, SPECIALE OF INCIDENTELE SCHADE OF GEVOLGSCHADE, ZIJ HET OP BASIS VAN CONTRACT, DWANG OF ENIG ANDERE JURIDISCHE THEORIE, OOK NIET ALS HP EN HAAR LEVERANCIERS OP DE HOOGTE ZIJN GEBRACHT VAN DE MOGELIJKHEID VAN DERGELIJKE SCHADE.

Plaatselijke wet

1. Deze garantieverklaring verleent de klant bepaalde juridische rechten. De klant kan over andere rechten beschikken die in de VS van staat tot staat, in Canada van provincie tot provincie en elders van land/regio tot land/regio kunnen verschillen.
2. In zoverre deze garantieverklaring niet overeenstemt met de lokale wetgeving, zal deze garantieverklaring als aangepast en in overeenstemming met dergelijke lokale wetgeving worden beschouwd. Onder deze lokale wetgeving is het mogelijk dat bepaalde afwijzingen en beperkingen in deze garantieverklaring niet op de klant van toepassing zijn. Sommige staten in de Verenigde Staten en bepaalde overheden buiten de Verenigde Staten (inclusief provincies in Canada) kunnen bijvoorbeeld:
 - a. De afwijzingen en beperkingen in deze garantieverklaring als tenietgedaan beschouwen ter bescherming van de wettelijk voorgeschreven rechten van de klant (bijvoorbeeld in het Verenigd Koninkrijk);
 - b. De mogelijkheid van een fabrikant voor het doen gelden van dergelijke afwijzingen of voorwaarden anderzijds beperken; of
 - c. De klant aanvullende rechten onder de garantie bieden, de tijdsduur van stilzwijgende garanties bepalen die niet door de fabrikant afgewezen kan worden, en beperkingen op de tijdsduur van stilzwijgende garanties niet toestaan.
3. MET BETREKKING TOT CONSUMENTENTRANSACTIES IN AUSTRALIË EN NIEUW-ZEELAND WORDEN DE WETTELIJK VOORGESCHREVEN RECHTEN DIE VAN TOEPASSING ZIJN OP DE AANKOOP VAN PRODUCTEN VAN HP AAN DERGELIJKE KLANTEN, DOOR DE VOORWAARDEN IN DEZE GARANTIEVERKLARING NIET TENIETGEDAAN, BEPERKT OF VERANDERD, BEHALVE IN ZOVERRE DOOR DE WET IS TOEGESTAAN, EN VORMEN DE VOORWAARDEN VAN DEZE GARANTIEVERKLARING EEN AANVULLING OP DEZE RECHTEN.

Significato delle spie del pannello di controllo

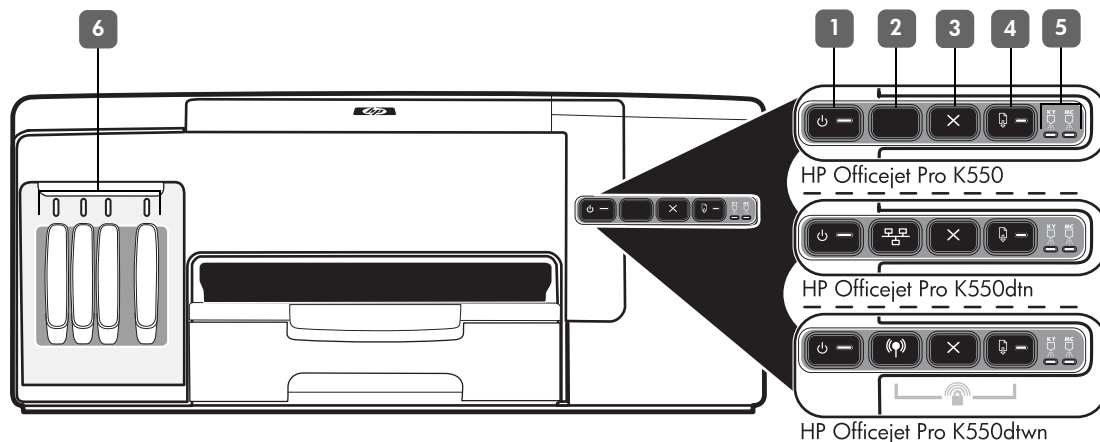

1) Pulsante e spia Accensione

2) Pulsante Pagina di configurazione

☰ HP Officejet Pro K550dtn

☎ HP Officejet Pro K550dtwn

3) Pulsante Annulla

4) Pulsante e spia Riavvia

5) Spie Testine di stampa

6) Spie Cartucce di stampa

Per ulteriori informazioni, visitare il sito Web dell'assistenza del prodotto all'indirizzo www.hp.com/support/officejetprok550.

Schema delle spie del pannello di controllo

Spiegazione e azione consigliata

La spia Accensione e la spia Riavvia lampeggiano.



Il supporto di stampa è inceppato nella stampante.

- Rimuovere tutti i supporti di stampa dal vassoio di raccolta. Individuare ed eliminare l'inceppamento. Nella Guida in linea, consultare "Eliminazione degli inceppamenti".

Il carrello della stampante si è bloccato.

- Aprire il coperchio superiore e rimuovere le eventuali ostruzioni (ad esempio, supporti inceppati).
- Premere (pulsante **Riavvia**) per continuare la stampa.
- Se l'errore persiste, spegnere e riaccendere la stampante.

La spia Accensione è accesa e la spia Riavvia lampeggia.



La carta nella stampante è esaurita.

- Caricare la carta e premere (pulsante **Riavvia**).

La spia Accensione e quella Riavvia sono accese.



Un coperchio non è stato chiuso completamente.

- Assicurarsi che tutti i coperchi siano completamente chiusi.

Il pannello di accesso posteriore o l'unità duplex automatico è mancante o non è stato inserito correttamente.

- Assicurarsi che il pannello di accesso posteriore (HP Officejet Pro K550) o l'unità duplex (HP Officejet Pro K550dtn/K550dtwn) sia inserito completamente sul retro della stampante.

La spia Accensione è accesa e una o più spie Testine di stampa lampeggiano.



Una o più testine di stampa sono mancanti.

- Installare la testina di stampa indicata e riprovare a stampare.
- Se l'errore persiste, sostituire la testina di stampa specificata.

La spia Accensione e una o più spie Testine di stampa lampeggiano.



Una o più testine di stampa sono difettose o richiedono assistenza.

- Assicurarsi che la testina di stampa indicata sia correttamente installata e riprovare a stampare.
- Se l'errore persiste, sostituire la testina di stampa specificata.

La spia Accensione è accesa e una o più spie delle cartucce di stampa lampeggiano.



Una o più cartucce di stampa risultano mancanti.

- Installare la cartuccia di stampa indicata e riprovare a stampare.
- Se l'errore persiste, sostituire la cartuccia di stampa specificata.

Una o più cartucce di stampa sono esaurite e devono essere sostituite per continuare a stampare.

- Sostituire la cartuccia di stampa indicata.

La spia Accensione e una o più spie delle cartucce di stampa lampeggiano.



Una o più cartucce di stampa sono difettose o richiedono assistenza.

- Assicurarsi che la cartuccia di stampa indicata sia correttamente installata e riprovare a stampare.
- Se l'errore persiste, sostituire la cartuccia di stampa specificata.

La spia Accensione è accesa e una o più spie delle cartucce di stampa sono accese.



Una o più cartucce di stampa sono in esaurimento e devono essere sostituite al più presto.

- Nessuna azione da eseguire.

La spia Accensione lampeggia e una o più spie delle cartucce di stampa sono accese.



La spia Pagina di configurazione lampeggia. (HP Officejet Pro K550dtwn)



Si sta verificando uno dei seguenti processi:

- La stampante è in fase di inizializzazione per la comunicazione senza fili.
- Se per l'impostazione della stampante si utilizza SecureEasySetup (SES), la stampante potrebbe tentare di connettersi alla rete senza fili.
- Se per impostare la stampante si utilizza Windows Connect Now™, la stampante sta ricevendo informazioni wireless dall'unità flash USB.

Tali processi elencati richiedono meno di 2 minuti.

- Nessuna azione da eseguire.

La spia Pagina di configurazione è accesa. (HP Officejet Pro K550dtwn)



La stampante è in modalità di comunicazione senza fili.

- Nessuna azione da eseguire.

Tutte le spie sono accese.



Si è verificato un errore irreversibile.

- Scollegare tutti i cavi, ad esempio il cavo di alimentazione, il cavo di rete e il cavo USB, attendere circa 20 secondi e ricollegare i cavi. Se il problema persiste, visitare il sito Web HP (www.hp.com/support/officejetprok550) per ottenere informazioni aggiornate sulla risoluzione dei problemi oppure soluzioni correttive e aggiornamenti del prodotto.

Risoluzione dei problemi

In questa sezione vengono forniti suggerimenti per la risoluzione di alcuni dei più comuni problemi associati all'installazione hardware e software.

Per informazioni aggiornate, leggere il file Readme e le note di rilascio oppure visitare il sito Web dell'assistenza del prodotto all'indirizzo www.hp.com/support/officejetprok550.

Problemi durante la stampa di una pagina di allineamento

Controllare la stampante e verificare quanto segue:

- Assicurarsi che la spia Accensione sia accesa e non lampeggi. Quando la stampante viene accesa per la prima volta, impiega circa 45 secondi per riscaldarsi.
- Assicurarsi che lo stato della stampante sia Pronto e che nessun'altra spia sul pannello di controllo sia accesa o lampeggiante. Se alcune spie sono accese o lampeggianti, vedere "Significato delle spie del pannello di controllo" a pagina 55.
- Assicurarsi che il cavo di alimentazione e gli altri cavi siano funzionanti e che siano collegati saldamente alla stampante.
- Assicurarsi di avere rimosso tutti i nastri e i materiali di imballo dalla stampante.
- Assicurarsi che il pannello di accesso posteriore (HP Officejet Pro K550) o l'unità duplex (HP Officejet Pro K550dtn/K550dtwn) sia bloccato in posizione.
- Assicurarsi di avere caricato correttamente la carta nel vassoio e che non vi siano inceppamenti nella stampante.
- Assicurarsi di aver rimosso le coperture protettive arancione da ciascuna testina di stampa.
- Assicurarsi di avere installato correttamente le testine e le cartucce di stampa nei relativi alloggiamenti codificati in colore. Premere con decisione su ciascuna di esse per assicurare un contatto appropriato.
- Assicurarsi di avere chiuso il fermo delle testine di stampa e tutti i coperchi.

Problemi durante l'installazione del software

Effettuare i seguenti controlli:

- Assicurarsi che il computer soddisfi i requisiti di sistema. Vedere la Guida in linea sul CD di avviamento.
- Prima di installare il software su un computer Windows, verificare che tutti gli altri programmi siano chiusi.
- Se il computer non riconosce il percorso dell'unità del CD, accertarsi di avere specificato la lettera di unità giusta.

- Se il computer non riconosce il CD di avviamento nella relativa unità, controllare che il CD non sia danneggiato. È possibile scaricare il driver di stampa dal sito Web all'indirizzo www.hp.com/support/officejetprok550.
- In Gestione periferiche di Windows, accertarsi che i driver USB non siano stati disabilitati.
- Se si utilizza Windows e il computer non è in grado di rilevare la stampante, eseguire l'utilità di disinstallazione (Util\Scrubber\Uninstall.exe sul CD di avviamento) per eseguire la disinstallazione completa del driver di stampa. Riavviare il computer e reinstallare il driver di stampa.

Problemi di collegamento alla rete

Nota: dopo aver corretto il problema, eseguire nuovamente il programma di installazione.

Risoluzione dei problemi generali di rete

- Se non è possibile installare il software della stampante, verificare quanto indicato di seguito:
 - Assicurarsi che il collegamento del cavo al computer e alla stampante sia saldo.
 - Assicurarsi che la rete sia operativa e che l'hub di rete sia acceso.
 - Assicurarsi di avere chiuso o disabilitato tutte le applicazioni, inclusi i programmi antivirus.
 - Assicurarsi di avere installato la stampante nella stessa sottorete dei computer che la utilizzeranno.
- Se la stampante non viene rilevata dal programma di installazione, stampare la pagina di configurazione (vedere "Per stampare una pagina di configurazione" a pagina 58) e immettere manualmente l'indirizzo IP nel programma di installazione.
- Se si utilizza un computer Windows, assicurarsi che le porte di rete create nel driver della stampante corrispondano all'indirizzo IP della stampante:
 - 1) Stampare la pagina di configurazione della stampante.
 - 2) Dal desktop di Windows, fare clic su **Start**, selezionare **Impostazioni**, quindi fare clic su **Stampanti e fax**.
 - 3) Fare clic con il pulsante destro del mouse sull'icona della stampante, selezionare **Proprietà** e fare clic sulla scheda **Porte**.
 - 4) Selezionare la porta TCP/IP della stampante e fare clic su **Configura porta**.

5) Controllare l'indirizzo IP della finestra di dialogo e verificare che corrisponda a quello indicato nella pagina di configurazione. Se gli indirizzi IP sono diversi, modificare quello della finestra di dialogo in modo che corrisponda a quello della pagina di configurazione.

6) Fare due volte clic su **OK** per salvare le impostazioni e chiudere le finestre di dialogo.

Problemi di collegamento a una rete con fili

- Se la spia Collegamento del connettore di rete non si accende, assicurarsi che le condizioni riportate nella sezione "Risoluzione dei problemi generali di rete" siano state soddisfatte.
- Benché non sia consigliabile assegnare alla stampante un indirizzo IP statico, con tale procedura si potrebbero risolvere alcuni problemi di installazione, come ad esempio un conflitto con un firewall personalizzato. Per ulteriori informazioni, consultare la Guida in linea.

Risoluzione dei problemi e strumenti di configurazione



Per la risoluzione dei problemi o la configurazione della stampante, sono a disposizione i seguenti strumenti. Per ulteriori informazioni su tali strumenti, consultare la Guida in linea sul CD di avviamento.

Pagina di configurazione

Utilizzare la pagina di configurazione per visualizzare le impostazioni correnti della stampante, per la risoluzione dei problemi di stampa e per verificare l'installazione degli accessori opzionali, ad esempio l'unità duplex. La pagina di configurazione include inoltre un registro degli eventi recenti. Se la stampante è collegata a una rete, viene stampata un'ulteriore pagina di configurazione di rete in cui sono indicate le impostazioni di rete della stampante.

In caso di necessità, prima di contattare HP, stampare la pagina di configurazione della stampante.

Per stampare una pagina di configurazione

- **HP Officejet Pro K550:** Tenere premuto  (pulsante **Accensione**), premere una volta  (pulsante **Annulla**) e rilasciare  (pulsante **Accensione**).

HP Officejet Pro K550dtn/K550dtwn: Premere  /  (pulsante **Pagina di configurazione**).

Server Web incorporato

Se la stampante è collegata a una rete, sarà possibile utilizzare il server Web incorporato per visualizzare le informazioni sullo stato, per modificare le impostazioni e per gestire la stampante dal computer.

Per aprire il server Web incorporato

In un browser Web supportato, digitare l'indirizzo IP assegnato alla stampante. Ad esempio, se l'indirizzo IP è 123.123.123.123, digitare il seguente indirizzo nel browser Web:

`http://123.123.123.123`

L'indirizzo IP della stampante è visualizzato nella pagina di configurazione.

Dopo aver aperto il server Web incorporato, sarà possibile creare un segnalibro in modo da poterlo individuare rapidamente al successivo accesso.

Impostazione della stampante per la comunicazione wireless (HP Officejet Pro K550dtwn)

È possibile impostare la stampante per la comunicazione wireless utilizzando una delle seguenti modalità:

- Utilizzando un cavo incrociato o un cavo di rete
Vedere "Impostazione della stampante per la comunicazione wireless" a pagina 60.
- Utilizzando SES (SecureEasySetup)
Vedere "Impostazione di una comunicazione wireless utilizzando SecureEasySetup (SES)" a pagina 61.
- Utilizzando il programma Windows Connect Now (WCN)
Vedere "Impostazione di una comunicazione wireless per più stampanti (solo per Windows)" a pagina 61.

Nota:

- In caso di problemi, vedere "Risoluzione dei problemi relativi alla comunicazione wireless" a pagina 62.
- Per utilizzare la stampante con una connessione senza fili, è necessario eseguire almeno una volta il programma di installazione dal CD di avviamento e creare una connessione senza fili.
- Assicurarsi che la stampante non sia collegata alla rete con un cavo di rete.
- Il dispositivo di invio deve disporre delle funzionalità 802.11 integrate o essere dotato di una scheda senza fili 802.11.
- Si consiglia di installare la stampante e i computer che utilizzano la stampante nella stessa sottorete.

Prima di installare il software della stampante, potrebbe essere necessario recuperare le impostazioni della rete. Per ottenere queste informazioni, rivolgersi agli amministratori di sistema oppure completare le seguenti attività:

- Ottenere il nome di rete (SSID) e la modalità di comunicazione (Infrastruttura o Ad hoc) dall'utilità di configurazione per il WAP (Wireless Access Point) di rete o la scheda di rete del computer.
- Identificare il tipo di cifratura utilizzato dalla rete, ad esempio WEP (Wired Equivalent Privacy) o WPA (Wi-Fi® Protected Access).
- Individuare la password di sicurezza o la chiave di cifratura del dispositivo wireless.

Descrizione delle impostazioni wireless 802.11

Nome di rete (SSID)

Per impostazione predefinita, la stampante effettua la ricerca del nome di rete o Service Set Identifier (SSID) denominato "hpsetup". È possibile che la rete disponga di un SSID diverso.

Modalità di comunicazione

Sono disponibili due opzioni per la modalità di comunicazione:

Ad hoc: In una rete Ad hoc, la stampante viene impostata sulla modalità di comunicazione Ad hoc che consente la comunicazione diretta con altri dispositivi wireless senza utilizzare un WAP:

Tutti dispositivi della rete Ad hoc devono:

- Essere compatibili 802.11.
- Utilizzare la modalità di comunicazione Ad hoc.
- Disporre dello stesso nome di rete (SSID).
- Posizionarsi sugli stessi sottorete e canale.
- Avere le stesse impostazioni di sicurezza 802.11.

Infrastruttura (consigliata): in una rete Infrastruttura, la stampante è impostata sulla modalità di comunicazione Infrastruttura che consente la comunicazione con gli altri dispositivi della rete tramite un WAP, indipendentemente se i dispositivi siano cablati o wireless. Sulle reti di piccole dimensioni i WAP fungono da router o gateway.

Impostazioni di protezione

Per esaminare le impostazioni della stampante disponibili, consultare la pagina di configurazione della rete nella sezione "Informazioni sulla pagina di configurazione" nella Guida in linea.

Per ulteriori informazioni sulla protezione wireless, visitare il sito Web all'indirizzo www.weca.net/opensection/pdf/whitepaper_wifi_security4-29-03.pdf.

Autenticazione di rete: L'impostazione di fabbrica predefinite della stampante è 'Apri' che non richiede misure di sicurezza per l'autorizzazione o la cifratura. I valori possibili sono 'Aperto quindi condiviso', 'Condiviso' e 'WPA-PSK' (Wi-Fi® Protected Access Pre-Shared Key).

- WPA aumenta il livello di protezione dati e il controllo degli accessi sulle reti Wi-Fi esistenti e future e risolve tutti i punti deboli di WEP, il meccanismo di sicurezza nativo originale nello standard 802.11.
- WPA2 rappresenta la seconda generazione della sicurezza WPA e offre alle imprese e agli utenti Wi-Fi un livello elevato di protezione consentendo l'accesso alle reti wireless solo agli utenti autorizzati.

Cifratura dei dati:

- Il protocollo Wired Equivalent Privacy (WEP) garantisce la sicurezza cifrando i dati inviati tramite onde radio da un dispositivo senza fili a un altro. I dispositivi presenti in una rete compatibile con questo protocollo utilizzano le chiavi WEP per codificare i dati. Se la rete utilizza il protocollo WEP, è necessario conoscere le chiavi WEP utilizzate.
- WPA utilizza il protocollo TKIP (Temporal Key Integrity Protocol) per la cifratura e l'autenticazione 802.1X con uno dei tipi EAP (Extensible Authentication Protocol) standard attualmente disponibili.
- WPA2 fornisce un nuovo schema di cifratura, ovvero lo schema AES (Advanced Encryption Standard). Lo schema AES viene definito in modalità CCM (counter cipher-block chaining) e supporta la serie IBSS (Independent Basic Service Set) per abilitare la protezione tra le workstation client funzionanti in modalità Ad hoc.

Impostazione della stampante per la comunicazione wireless

Per Windows

1. Rimuovere il coperchio di protezione dal connettore di rete della stampante.
2. Scegliere una delle seguenti operazioni:
 - Collegare temporaneamente la stampante al computer mediante il cavo incrociato fornito con la stampante.
 - Collegare temporaneamente la stampante a una porta disponibile nel commutatore, nel router o nell'hub di rete (venduto separatamente).

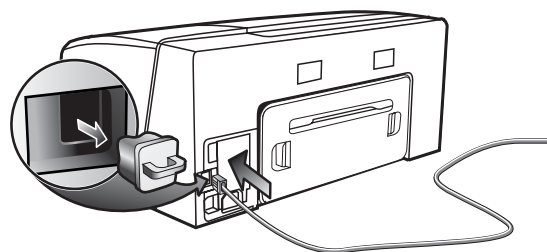

3. Chiudere tutte le applicazioni in esecuzione sul computer.
4. Inserire il CD di avviamento nell'unità CD. Se il menu del CD non si avvia automaticamente, fare doppio clic sull'icona di installazione del CD di avviamento.

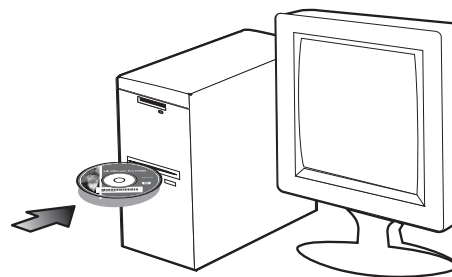

5. Dal menu del CD, fare clic su **Installa** e seguire le istruzioni visualizzate.
6. Nella schermata **Tipo di collegamento**, selezionare l'opzione per il collegamento in rete e fare clic su **Avanti**.
7. Per completare l'installazione seguire le istruzioni visualizzate e, quando viene richiesto, scollegare il cavo.

Per Mac OS



1. Aprire l'**Impostazione Assistenza AirPort** e seguire le istruzioni visualizzate per l'installazione in una rete wireless esistente (hpsetup).
2. Fare doppio clic sull'icona del programma di installazione sul CD di avviamento e seguire le istruzioni visualizzate.
3. Quando viene richiesto, fare clic su **Aprire Centro Stampa** per aggiungere la stampante.

Impostazione di una comunicazione wireless utilizzando SecureEasySetup (SES)

Se il router wireless supporta l'utilizzo di SES, per effettuare l'impostazione utilizzando SES, attenersi alle seguenti istruzioni.

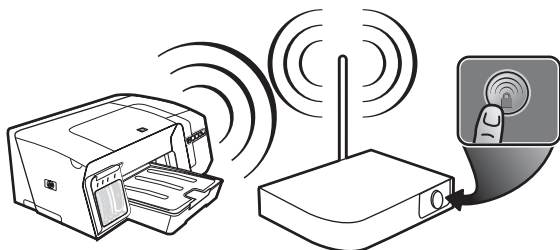
1. Premere il tasto SES sul router senza fili.



2. Durante i 2 minuti successivi, tenere premuto il  (pulsante **Pagina di configurazione**) sulla stampante, premere una volta il  (pulsante **Riavvia**), quindi rilasciare il  (pulsante **Pagina di configurazione**). La spia di Pagina di configurazione lampeggia.

3. Attendere circa 2 minuti, quindi premere il  (pulsante **Pagina di configurazione**) per stampare la pagina di configurazione della stampante e verificare che le impostazioni SES corrispondano alle impostazioni per la comunicazione wireless del router.

Nota: se si verificano problemi di connessione, potrebbe essere necessario ripristinare le impostazioni di rete della stampante (vedere "Ripristino delle impostazioni di configurazione della rete" a pagina 62) e ripetere la procedura. Vedere anche "Controllo delle impostazioni della comunicazione wireless" a pagina 62.

4. Chiudere tutte le applicazioni in esecuzione sul computer.
5. Inserire il CD di avviamento nell'unità CD. Se il menu del CD non viene avviato automaticamente, fare doppio clic sull'icona di installazione del CD di avviamento.
6. Dal menu del CD, fare clic su **Installa** e seguire le istruzioni visualizzate per installare il software della stampante.

Impostazione di una comunicazione wireless per più stampanti (solo per Windows)

La stampante supporta la tecnologia Windows Connect Now™ che consente all'utente di configurare in modo semplice la comunicazione wireless per più stampanti. Utilizzando l'Utilità di configurazione senza fili fornita, esportare le impostazioni wireless del computer in un'unità flash USB, quindi configurare le stampanti in base a queste impostazioni inserendo l'unità flash nella porta USB di ciascuna stampante.

1. Rimuovere il coperchio di protezione del connettore host USB della stampante.
2. Inserire il CD di avviamento nell'unità CD. Se il menu del CD non viene avviato automaticamente, fare doppio clic sull'icona di installazione del CD di avviamento.
3. Dal menu del CD, fare clic su **Utilità**, quindi fare clic su **Utilità di configurazione senza fili**.
4. Seguire le istruzioni visualizzate e, quando viene richiesto, collegare l'unità flash USB alla porta USB del computer. Le impostazioni di configurazione della rete wireless vengono salvate nell'unità flash.

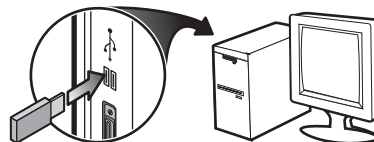

5. Seguire le istruzioni visualizzate e collegare l'unità flash USB a ciascuna stampante che si desidera aggiungere alla rete.

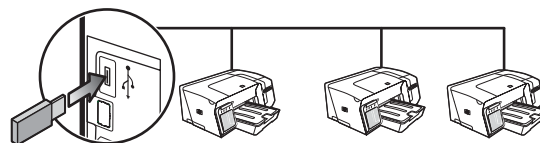

Risoluzione dei problemi relativi alla comunicazione wireless

Una volta completata l'impostazione wireless e l'installazione del software, se la stampante non riesce a comunicare con la rete, effettuare una o più delle seguenti attività.

Controllo delle impostazioni della comunicazione wireless

- Assicurarsi che la scheda di rete senza fili del computer sia impostata sul profilo senza fili corretto. Un profilo senza fili consiste in una serie di impostazioni univoche per una determinata rete. Una singola scheda di rete senza fili può includere vari profili senza fili (ad esempio, uno per la rete di casa e una per quella dell'ufficio). Aprire l'utilità di configurazione della scheda di rete installata nel computer e assicurarsi che il profilo selezionato sia quello adatto alla rete della stampante.
- Assicurarsi che le impostazioni di rete della stampante corrispondano a quelle della rete. Eseguire una delle seguenti operazioni per individuare le impostazioni della rete:
 - **Modalità di comunicazione Infrastruttura:** aprire l'utilità di configurazione WAP.
 - **Modalità di comunicazione Ad hoc:** aprire l'utilità di configurazione della scheda di rete installata sul computer.
- Confrontare le impostazioni della rete con quelle riportate sulla pagina di configurazione della stampante (vedere "Per stampare una pagina di configurazione" a pagina 58) e prendere nota delle eventuali differenze. I problemi possibili comprendono:
 - Gli indirizzi hardware dei filtri WAP (indirizzi MAC). Vedere "Aggiunta degli indirizzi hardware a un WAP" a pagina 62.
 - Una delle seguenti impostazioni della stampante potrebbe non essere corretta: modalità di comunicazione, nome di rete (SSID), canale (solo reti Ad hoc), tipo di autenticazione, crittografia. Vedere "Descrizione delle impostazioni wireless 802.11" a pagina 59.
 - Stampare un documento. Se il documento non viene ancora stampato, ripristinare le impostazioni di rete della stampante (vedere "Ripristino delle impostazioni di configurazione della rete" a pagina 62) e reinstallare il software della stampante (vedere "Impostazione della stampante per la comunicazione wireless (HP Officejet Pro K550dtwn)" a pagina 59).

Se le impostazioni di rete wireless sono corrette, è possibile che il computer sia stato associato a un'altra rete wireless. Assicurarsi che il computer sia associato alla stessa rete wireless della stampante.



A tale scopo, controllare le impostazioni di rete senza fili dei computer degli utenti. Assicurarsi inoltre che i computer dispongano dell'accesso alla rete senza fili.

Se le impostazioni di rete wireless non sono corrette, per correggere le impostazioni della stampante, attenersi alla seguente procedura:

1. Collegare la stampante alla rete con un cavo di rete o al computer utilizzando il cavo incrociato fornito con la stampante.
2. Aprire il server Web incorporato della stampante.
3. Fare clic sulla scheda **Rete**, quindi su **Wireless (802.11)** nel riquadro a sinistra.
4. Utilizzare la procedura guidata **Impostazione wireless** nella scheda **Impostazione wireless** per modificare le impostazioni della stampante in modo che corrispondano a quelle della rete.
5. Chiudere il server Web incorporato della stampante e scollegare il cavo di rete dalla stampante.
6. Disinstallare completamente il software della stampante, quindi installare di nuovo il software.







Aggiunta degli indirizzi hardware a un WAP

Il filtro MAC è una funzione di sicurezza grazie alla quale un WAP viene configurato con un elenco di indirizzi MAC (noti anche come "indirizzi hardware") di dispositivi a cui è consentito l'accesso alla rete tramite il WAP. Il WAP non consente l'accesso alla rete ai dispositivi dei quali non dispone dell'indirizzo hardware. Se il WAP filtra gli indirizzi MAC, l'indirizzo MAC della stampante dovrà essere aggiunto all'elenco degli indirizzi MAC accettati dal WAP.

1. Per stampare la pagina di configurazione, premere  /  (pulsante **Pagina di configurazione**).
2. Aprire l'utilità di configurazione WAP e aggiungere l'indirizzo hardware della stampante all'elenco degli indirizzi MAC accettati.

Ripristino delle impostazioni di configurazione della rete

Se ancora non è possibile stabilire una comunicazione tra la rete e la stampante, ripristinare le impostazioni di rete della stampante.

1. Tenere premuto  /  (pulsante **Pagina di configurazione**), premere tre volte  (pulsante **Riavvia**), quindi rilasciare  /  (pulsante **Pagina di configurazione**). La spia Accensione lampeggerà per alcuni secondi. Attendere che la spia Accensione si accenda.
2. Per stampare la pagina di configurazione e verificare che le impostazioni di rete siano state ripristinate, premere  /  (pulsante **Pagina di configurazione**). Per impostazione predefinita, il nome di rete SSID è "hpsetup" e la modalità di comunicazione è "Ad hoc".

Dichiarazione di garanzia limitata Hewlett-Packard

Prodotto HP	Durata della garanzia
Software	1 anno
Accessori	1 anno
Cartucce di inchiostro	6 mesi*
Testine di stampa	1 anno*
Hardware della stampante (vedere i dettagli di seguito)	1 anno

*Per informazioni più dettagliate sulla garanzia, visitare il sito Web all'indirizzo www.hp.com/support/inkjet_warranty.

Misura della garanzia limitata

1. La Hewlett-Packard garantisce all'utente finale che i prodotti HP specificati in questa sede sono esenti da difetti di materiale e di manodopera per il periodo indicato in precedenza, a partire dalla data di acquisto del prodotto da parte del cliente.
2. Per i prodotti software, la garanzia limitata di HP viene applicata solo nel caso in cui non sia possibile eseguire le istruzioni di programmazione. HP non garantisce tuttavia che il funzionamento dei propri prodotti sarà ininterrotto e privo di errori.
3. La garanzia limitata di HP copre solo i difetti derivanti dall'utilizzo regolare del prodotto e non prevede altri problemi, inclusi quelli risultanti da:
 - a. Manutenzione o modifiche improprie.
 - b. Software, supporti, parti o materiali di consumo non provenienti o non supportati dalla HP.
 - c. Funzionamento non previsto dalle specifiche del prodotto.
 - d. Modifica o abuso non autorizzati.
4. Per le stampanti HP, l'uso di una cartuccia di inchiostro non HP o di una cartuccia ricaricata non compromette la garanzia per il cliente o qualsiasi altro contratto di assistenza HP con il cliente stesso. Tuttavia, qualora guasti o difetti alla stampante venissero attribuiti all'uso di una cartuccia non HP o ricaricata, la HP addebiterà i costi standard di tempo di manutenzione e materiale per eliminare il suddetto guasto o difetto.
5. Se, durante il periodo di garanzia, HP riceve avviso di un difetto di uno dei prodotti coperto dalla garanzia, HP riparerà o sostituirà il prodotto a sua discrezione.
6. Se HP non è in grado di riparare o sostituire, come di pertinenza, un prodotto difettoso in garanzia, HP provvederà entro un periodo di tempo ragionevole dal ricevimento dell'avviso del difetto a rimborsare il prezzo di acquisto del prodotto.
7. HP non è tenuta in alcun modo a riparare il prodotto, a sostituirlo o a fornire un rimborso finché il cliente non restituisce il prodotto difettoso.
8. Qualsiasi prodotto sostitutivo potrà essere nuovo o come nuovo, fermo restando che le funzionalità saranno almeno equivalenti a quelle del prodotto sostituito.
9. I prodotti HP possono contenere parti, componenti o materiali rigenerati equivalenti per prestazioni a parti nuove.
10. La Dichiarazione della garanzia limitata di HP è valida in qualsiasi Paese/regione in cui il prodotto HP specifico viene distribuito da HP. I contratti per servizi di garanzia addizionali, quali l'assistenza in loco, sono disponibili presso qualsiasi centro di assistenza HP autorizzato nei Paesi/regioni in cui il prodotto viene distribuito dalla HP o da un rivenditore autorizzato.

Limitazioni di garanzia

NELLA MISURA PREVISTA DALLE LEGGI LOCALI, NÉ LA HP E NÉ I FORNITORI DI TERZE PARTI OFFRONO GARANZIA ALCUNA O CONDIZIONI DI ALCUN TIPO, SIANO ESSE ESPRESSE O IMPLICITE O CONDIZIONI DI COMMERCIALIZZABILITÀ, LIVELLO DI QUALITÀ SODDISFACENTE ED IDONEITÀ AD UNO SCOPO PARTICOLARE.

Limitazioni di responsabilità

1. Nella misura prevista dalle leggi locali, i rimedi previsti da questa Dichiarazione di garanzia costituiscono gli unici a disposizione del cliente.
2. NELLA MISURA PREVISTA DALLE LEGGI LOCALI, FATTA ECCEZIONE PER LE OBBLIGAZIONI DEFINITE IN MODO SPECIFICO IN QUESTA DICHIARAZIONE DI GARANZIA, IN NESSUN CASO LA HP O I SUOI RIVENDITORI DI TERZE PARTI SARANNO RITENUTI RESPONSABILI PER DANNI DIRETTI, INDIRETTI, SPECIALI, FORTUITI O DERIVATI, SIA IN BASE A CONTRATTO, ILLECITO O ALTRA TEORIA LEGALE CHE SU AVVISO DELL'EVENTUALITÀ DI TALI DANNI.

Leggi locali

1. Questa Dichiarazione di garanzia offre al cliente diritti legali specifici. Il cliente potrebbe godere di altri diritti che variano da stato a stato negli Stati Uniti, da provincia a provincia in Canada e da Paese/regione a Paese/regione nel resto del mondo.
2. Nella misura in cui questa Dichiarazione di garanzia risultasse in contrasto con le leggi locali, verrà considerata modificata in modo da renderla conforme a tali leggi. In base alle suddette leggi vigenti, alcune dichiarazioni e limitazioni di questa Dichiarazione di garanzia potrebbero non valere per il cliente. Ad esempio, alcuni stati negli Stati Uniti, così come alcuni governi fuori dagli Stati Uniti (incluse le province del Canada) potrebbero:
 - a. Impedire che le esclusioni e le limitazioni di questa Dichiarazione di garanzia limitino i diritti dei consumatori previsti dalla legge (ad esempio, nel Regno Unito);
 - b. Limitare altrimenti il diritto del produttore di applicare tali esclusioni e limitazioni; oppure
 - c. Riconoscere al cliente ulteriori diritti derivanti dalla garanzia, specificare la durata delle garanzie implicite che il produttore dovrà accettare o consentire limitazioni sulla durata delle garanzie implicite.
3. PER LE TRANSAZIONI CON I CLIENTI EFFETTUATE IN AUSTRALIA E IN NUOVA ZELANDA, I TERMINI DELLA PRESENTE DICHIARAZIONE DI GARANZIA, FATTA ECCEZIONE PER QUANTO LEGALMENTE CONSENTITO, NON ESCLUDONO, LIMITANO O MODIFICANO MA INTEGRANO I DIRITTI STATUTARI OBBLIGATORI APPLICABILI ALLA VENDITA DEI PRODOTTI HP A TALI CLIENTI.

بيان الضمانة المحدودة لشركة Hewlett-Packard

منتج HP	مدة الضمان المحدود
البرامج	عام واحد
الملحقات	عام واحد
خراطيش الحبر	٦ شهور*
رؤوس الطباعة	عام واحد*
أجهزة الطباعة الملحقة (انظر أدناه لمزيد من التفاصيل)	عام واحد

* للحصول على مزيد من المعلومات المفصلة عن الضمان، انظر www.hp.com/support/inkjet_warranty.

حدود الضمانة

وفقاً للحد الذي يسمح به القانون المحلي، لا تلتزم شركة HP أو أي طرف ثالث من مورديها بأي ضمان أو شروط من أي نوع، سواء أكانت ضمانات أو شروط ضمنية أو ضمانات صريحة فيما يتعلق بالرواج التجاري أو الجودة المرضية أو ملائمة المنتج لغرض معين.

حدود المسؤولية

١ وفقاً للحد الذي يسمح به القانون المحلي، تعتبر أوجه التعويض التي يتم توفيرها في بيان الضمان هذا تعويضات خاصة بالعميل وقاصرة عليه وحده.

٢ وفقاً للحد الذي يسمح به القانون المحلي، باستثناء الالتزامات المحددة في بيان الضمان هذا، لن تتحمل شركة HP أو أي من موزعيها ووكلائها، الطرف الثالث، أية مسؤولية فيما يتعلق بأية أضرار مباشرة أو غير مباشرة أو خاصة أو عرضية أو ناجمة سواء كانت مستندة على عقد أو ضرر مقصود أو غير مقصود أو أي نظرية قانونية أخرى حتى وإن تم إبلاغ الشركة باحتمالية وجود هذه الأضرار.

القوانين المحلية

١ يمنح بيان الضمان للعميل حقوقاً قانونية محددة. إنما قد يكون للزبون حقوق أخرى تختلف من ولاية لولاية في الولايات المتحدة، ومن مقاطعة إلى منطقة أخرى في كندا، ومن دولة/منطقة في دولة/منطقة في أي دولة أخرى في العالم.

٢ في حالة عدم اتساق بيان الضمان مع ما يرد بالقانون المحلي، يتم تعديل هذا الضمان كي تتوافق مع ما يرد في القانون المحلي هذا. وبموجب هذا القانون المحلي، قد لا تنطبق على العميل، بعض الحدود والتنازلات فيما يتعلق ببيان الضمان. فعلى سبيل المثال، هناك بعض الولايات في الولايات المتحدة الأمريكية، بالإضافة إلى بعض الحكومات الأجنبية (بما في ذلك بعض مقاطعات كندا)، قد:

أ تحول دون أن تحد الاستثناءات والحدود الواردة في بيان الضمان من الحقوق القانونية للعميل (على سبيل المثال، المملكة المتحدة)؛

ب والا، تحد من قدرة جهة التصنيع على فرض مثل هذه الاستثناءات والتحديدات؛ أو
ج تمنح العميل حقوق ضمانية إضافية، أو تحد مدة الضمانات الضمنية التي لا تستطع جهة التصنيع استثناءها، أو تفرض قيوداً على مدة الضمانات الضمنية.

٣ فيما يتعلق بمعاملات العملاء في أستراليا ونيوزيلندا، لا تستثني شروط بيان الضمان هذا، باستثناء الحد الذي يسمح به القانون، أو تحد من أو تعدل الحقوق القانونية الإجبارية المطبقة على بيع منتجات HP لمثل هؤلاء العملاء.

مدى الضمان المحدود

١ تضمن شركة Hewlett-Packard لعملائها من المستخدمين خلو منتجات HP المذكورة أعلاه من أية عيوب في التصنيع أو المواد المستخدمة للفترة المبينة أعلاه والتي تبدأ من تاريخ شراء العميل للمنتج.

٢ بالنسبة للبرامج، ينطبق ضمان HP المحدود فقط على الفشل في تنفيذ تعليمات البرمجة. ولا تضمن شركة HP خلو عملية تشغيل أي منتج من الأخطاء أو عدم تعرضه لانقطاع.

٣ يغطي ضمان شركة HP فقط العيوب الناجمة عن الاستخدام العادي للمنتج، ولا يغطي أية مشكلات أخرى بما في ذلك تلك الناجمة عن:

أ عمليات الصيانة أو التعديل غير السليمة؛

ب البرامج أو وسائط الطباعة أو قطع الغيار أو الموارد التي لا يتم توفيرها أو دعمها من قبل شركة HP؛ أو

ج التشغيل خارج نطاق مواصفات المنتج؛

د إجراء تعديل غير معتمد أو سوء الاستخدام.

٤ بالنسبة لمنتجات طباعة HP، لا يؤثر استخدام خراطيش الحبر التي لا توفرها شركة HP أو خراطيش الحبر المعاد تعبئتها سواء على ضمان العميل أو على أي عقد دعم تبرمه شركة HP مع العميل. ومع ذلك، إذا لحق بالطابعة أي ضرر أو تلف نتيجة لاستخدام خراطيش الحبر التي لا توفرها شركة HP أو خراطيش الحبر المعاد تعبئتها، ستتقاضى شركة HP رسوماً مقابل وقتها وموادها المستهلكة في خدمة الطابعة نتيجة لإصلاح هذا التلف أو الإخفاق على وجه التحديد.

٥ إذا تلقت شركة HP، خلال فترة الضمان، إخطاراً بوجود عيب في أي من المنتجات التي يغطيها ضمان HP، فستقوم الشركة إما بإصلاح المنتج أو استبداله حسب اختيارها.

٦ إذا لم تتمكن شركة HP من إصلاح أو استبدال منتج معيب، كما هو منصوص عليه، يغطيه ضمان HP، فستقوم الشركة، خلال فترة معقولة بعد إخطارها بوجود العيب، بإعادة ثمن شراء المنتج للعميل.

٧ لن تلتزم شركة HP بإصلاح أو استبدال أو إعادة ثمن المنتج إلا بعد أن يقوم العميل بإعادة المنتج المعيب إلى الشركة.

٨ قد يكون المنتج البديل إما جديد أو شبه جديد شريطة، أن تكون مواصفاته التشغيلية معادلة على الأقل للمواصفات التشغيلية للمنتج قيد الاستبدال.

٩ قد تحتوي منتجات HP على قطع أو أجهزة أو مواد معادلة التصنيع معادلة لمواصفات القطع والأجهزة والمواد الجديدة من حيث الأداء.

١٠ يعد بيان الضمان المحدود لشركة HP ساري المفعول في أية دولة/منطقة يتم فيها توزيع منتجات HP التي يغطيها هذا الضمان. هذا، وتتوافر عقود الضمانات التي يتم إبرامها للحصول على خدمات إضافية، مثل الخدمة بالموقع حيث تتواجد المنتجات، في أي مركز خدمة HP معتمد في الدول التي يتم فيها توزيع منتجات HP من قبل مستورد معتمد.

(انظر "طباعة صفحة التهيئة" في صفحة ١١)، ولاحظ أي اختلافات. ربما تكون المشكلات التالية ضمن المشكلات التي يمكن العثور عليها:

- عناوين أجهزة تصفية (WAP) (عناوين MAC). انظر "إضافة عناوين الأجهزة إلى نقطة اتصال لاسلكية (WAP)" في صفحة ١٥.
- ربما يكون إحدى الإعدادات التالية في الطباعة غير صحيح: وضع الاتصالات، واسم الشبكة (SSID)، قناة (شبكات ad hoc فقط)، نوع التشفير، التشفير. انظر "فهم إعدادات الشبكة اللاسلكية من نوع ٨٠٢.١١" في صفحة ١٢.
- اطبع مستند. إذا لم تطبع الطباعة هذه الصفحة، قم بإعادة إعداد إعدادات الشبكة (انظر "إعادة إعداد إعدادات تهيئة الشبكة" في صفحة ١٥) ثم قم بإعادة تركيب برامج الطباعة (انظر "إعداد الطباعة للاتصال اللاسلكي (HP Officejet Pro K550dtn)" في صفحة ١٢).

إذا كانت إعدادات الشبكة اللاسلكية صحيحة، فقد يعني ذلك أن الكمبيوتر متصل بشبكة لاسلكية أخرى. تأكد من أن الكمبيوتر متصل بنفس شبكة الاتصال اللاسلكية المرتبطة بها الطباعة.

يمكن أن يتحقق المستخدمون من ذلك بفحص الإعدادات اللاسلكية الموجودة في أجهزة الكمبيوتر التي يستخدمونها. بالإضافة إلى ذلك، تأكد من إمكانية وصول أجهزة الكمبيوتر للشبكة اللاسلكية.

إذا كانت إعدادات الشبكة اللاسلكية صحيحة، اتبع الخطوات التالية لتصحيح إعدادات شبكة الطباعة:

١. صل الطباعة بشبكة الاتصال المطلوب استخدامها باستخدام كابل شبكة أو للكمبيوتر باستخدام الكابل المزدوج المرفق بالطباعة.
٢. افتح خادم الويب المضمن الخاص بالطباعة.
٣. انقر فوق علامة التبويب الشبكة (Networking)، ثم انقر فوق لاسلكية (٨٠٢.١١) (Wireless (802.11)) بالجزء الأيسر.
٤. استخدم معالج الإعداد اللاسلكي (Wireless Setup) في علامة تبويب الإعداد اللاسلكي (Wireless Setup) لتغيير إعدادات الطباعة حتى تتطابق مع إعدادات الشبكة.
٥. أغلق خادم الويب المضمن، ثم افصل الكابل من الطباعة.
٦. قم بإلغاء تثبيت برنامج الطباعة بالكامل، ثم أعد تثبيت البرنامج.

إضافة عناوين الأجهزة إلى نقطة اتصال لاسلكية (WAP)

تعد ميزة تصفية أجهزة MAC ميزة أمان والتي يتم تكوين نقطة الاتصال اللاسلكية (WAP) مع إنشاء قائمة بعناوين أجهزة MAC (والتي يطلق عليها أيضاً "عناوين الأجهزة") المسموح لها بالوصول إلى شبكة الاتصال عبر نقطة الاتصال اللاسلكية (WAP). إذا لم تحتوي نقطة الاتصال اللاسلكية (WAP) على عنوان الجهاز لأحد الأجهزة التي تحاول الوصول إلى شبكة الاتصال، فسوف ترفض نقطة الاتصال اللاسلكية (WAP) وصوله إلى شبكة الاتصال. إذا كانت الطباعة تقوم بتصفية عناوين أجهزة MAC، فإنه يجب إضافة عنوان MAC إلى القائمة الخاصة بنقطة الاتصال اللاسلكية (WAP) لعناوين أجهزة MAC المقبولة.

١. اضغط على (P) / (P) (زر صفحة التهيئة) (Configuration Page) لطباعة صفحة التهيئة.

٢. افتح أداة تكوين نقطة الاتصال اللاسلكية (WAP) المساعدة، وأضف عنوان الجهاز الخاص بالطباعة إلى القائمة الخاصة بنقطة الاتصال اللاسلكية (WAP) لعناوين أجهزة MAC المقبولة.

إعادة إعداد إعدادات تهيئة الشبكة

في حالة عدم القدرة على تثبيت الطباعة على الاتصال مع الشبكة، قم بإعادة إعداد إعدادات الشبكة.

١. استمر في الضغط على (P) / (P) (زر صفحة التهيئة) (Configuration Page)، اضغط (P) (زر الاستئناف) (Resume) ثلاث مرات، ثم حرر (P) / (P) (زر صفحة التهيئة) (Configuration Page). يومض مصباح الطاقة لبضع ثوان. انتظر حتى يومض مصباح الطاقة.

٢. اضغط على (P) / (P) (زر صفحة التهيئة) (Configuration Page) لطباعة صفحة التهيئة والتأكد من إعادة تعيين إعدادات الشبكة. وافترضياً يكون اسم معرف مجموعة الخدمات (SSID) هو "hpsetup" ووضع الاتصال هو "ad hoc".

إعدادات الاتصال اللاسلكي لطابعات عديدة (نظام Windows فقط)

تدعم الطابعة تقنية Windows Connect Now™، والتي تتيح إعداد طابعات عديدة للاتصال اللاسلكي بمنتهى الراحة.

وباستخدام أداة تكوين الاتصال اللاسلكي المساعدة، قم بتصدير الإعدادات اللاسلكية الخاصة بالكمبيوتر إلى محرك أقراص فلاش USB، ثم قم بتكوين الطابعة باستخدام هذه الإعدادات عن طريق تركيب محرك أقراص فلاش داخل منفذ USB.

١. أزل الغطاء الواقعي من منفذ شبكة الاتصال.

٢. أدخل أسطوانة التشغيل (Starter CD) في مشغل الاسطوانة المدمجة (CD drive). إذا لم تبدأ قائمة الاسطوانة (CD menu) تلقائياً، فانقر نقراً مزدوجاً فوق رمز الإعدادات باسطوانة التشغيل (Starter CD).

٣. من قائمة القرص المضغوط، انقر فوق أدوات مساعدة (Utilities)، ثم انقر فوق أداة تهيئة الاتصال اللاسلكي (Wireless Configuration Utility).

٤. اتبع الإرشادات الموجودة على الشاشة وصل محرك أقراص فلاش USB بمنفذ USB بالكمبيوتر عند المطالبة بذلك. يتم حفظ إعدادات تكوين شبكة الاتصال على محرك أقراص فلاش.

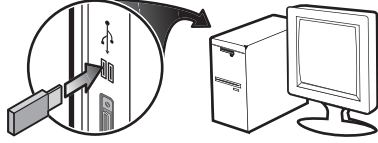

٥. اتبع الإرشادات الموجودة على الشاشة وصل محرك أقراص فلاش USB بكل طابعة تريد إضافتها إلى شبكة الاتصال.

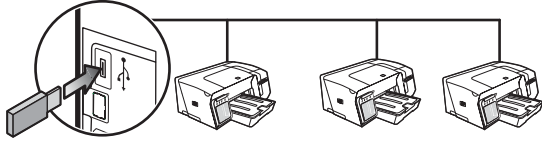

إعدادات اتصال لاسلكي باستخدام وظيفة SecureEasySetup (SES)

إذا كان الموجه الخاص بك (SES) مؤهلاً، انظر الإرشادات التالية للإعداد باستخدام (SES).

١. اضغط على زر (SES) الموجود بالموجه اللاسلكي.

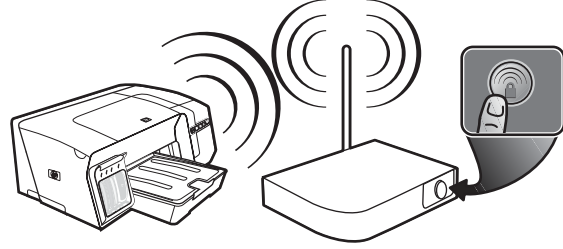

٢. خلال دقيقتين، اضغط مع الاستمرار على (P) (زر صفحة التهيئة Configuration Page) الموجود بالطابعة، ثم اضغط على (P) (زر استئناف) (Resume) مرة واحدة، ثم حرر (P) (زر صفحة التهيئة Configuration Page). ضوء صفحة التهيئة يومض.

٣. انتظر لدقيقتين، واضغط على (P) (زر صفحة التهيئة Configuration Page) لطباعة صفحة التهيئة وتحقق من مطابقة إعدادات (SES) مع إعدادات الموجه اللاسلكي.

ملاحظة: إذا فشل الاتصال، قد تحتاج إعادة تعيين إعدادات شبكة الاتصال للطابعة (انظر "إعادة إعداد إعدادات تهيئة الشبكة" في صفحة ١٥) وكرر الخطوات. انظر أيضاً "التأكد من إعدادات الاتصال اللاسلكي" في صفحة ١٤.

٤. أغلق أي تطبيقات جاري تشغيلها على جهاز الكمبيوتر.

٥. أدخل أسطوانة التشغيل (Starter CD) في مشغل الاسطوانة المدمجة (CD drive). إذا لم تبدأ قائمة الاسطوانة (CD menu) تلقائياً، فانقر نقراً مزدوجاً فوق رمز الإعدادات باسطوانة التشغيل (Starter CD).

٦. من قائمة القرص المضغوط، انقر فوق تثبيت (Install) واتبع الإرشادات التي تظهر على الشاشة لتثبيت برنامج الطابعة.

استكشاف أخطاء ومشاكل الإتصال اللاسلكي وإصلاحها

إذا كانت الطابعة مؤهلة للاتصال مع الشبكة بعد اكتمال الإعداد اللاسلكي وتركيب البرامج، تؤدي أو أكثر من المهام الآتية.

• تأكد من مطابقة إعدادات شبكة الطابعة مع الشبكة الخاصة بك. قم بعمل واحدة مما يلي لإيجاد إعدادات الشبكة الخاصة بك:

• **بنية الاتصال التحتية:** افتح نقطة الوصول اللاسلكية (WAP) من أداة التهيئة المساعدة.

• **اتصال Ad hoc:** افتح أداة التهيئة المساعدة لبطاقة الشبكة المركبة في جهاز الكمبيوتر الخاص بك.

• قارن إعدادات الشبكة بتلك التي تظهر على صفحة تهيئة الطابعة.

تأكد من إعدادات الاتصال اللاسلكي.

• تأكد من صحة إعداد بطاقة شبكة الاتصال اللاسلكي الخاصة بالكمبيوتر. الوضع اللاسلكي عبارة عن مجموعة من إعدادات الشبكة المتميزة لشبكة معينة. يمكن أن تتضمن وضع بطاقة لاسلكية واحدة عدة أوضاع لاسلكية (على سبيل المثال، وضع لشبكة المنزل ووضع لشبكة المكتب). افتح أداة التهيئة الخاصة ببطاقة الشبكة المركبة في الكمبيوتر، وتأكد من أن الوضع المحدد هو وضع شبكة الطابعة.

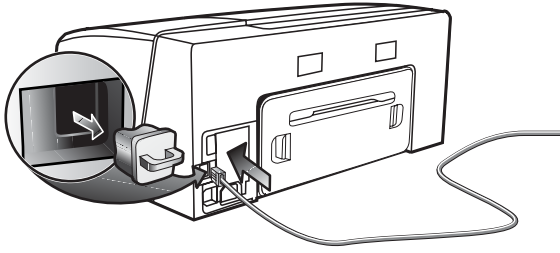

٣. أغلق أي تطبيقات جاري تشغيلها على جهاز الكمبيوتر.

٤. أدخل أسطوانة التشغيل (Starter CD) في مشغل الاسطوانة المدمجة (drive CD).

إذا لم تبدأ قائمة الاسطوانة (CD menu) تلقائياً، فانقر نقرًا مزدوجاً فوق رمز الإعداد باسطوانة التشغيل (Starter CD).

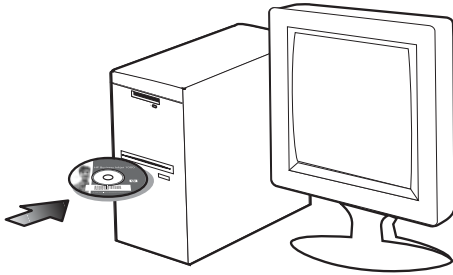

٥. من قائمة الاسطوانة (CD menu) انقر فوق **تثبيت (Install)** واتبع الإرشادات التي تظهر على الشاشة.

٦. في شاشة **نوع الاتصال (Connection Type)**، قم بتحديد خيار الاتصال عبر شبكة الاتصال، ثم انقر فوق **التالي (Next)**.

٧. اتبع الإرشادات الظاهرة على الشاشة لإتمام عملية التثبيت، وعند مطالبتك قم بفصل الكابل.

لنظام ماك OS (Mac OS)

١. قم بفتح مساعد إعداد بطاقة (**AirPort Setup Assistant**)، ثم اتبع الإرشادات الظاهرة على الشاشة لانضمام مع الشبكة اللاسلكية القائمة (hpsetup).

٢. انقر نقرًا مزدوجاً فوق أيقونة الإعداد على اسطوانة التشغيل (Starter CD)، ثم اتبع الإرشادات الظاهرة على الشاشة.

٣. عند التوصيل، انقر **فتح مركز الطباعة (Open Print Center)** لإضافة الطباعة.

مصادقة شبكة الاتصال: إعداد المصنع الافتراضي هو نظام 'مفتوح' Open، لا تتطلب شبكة الاتصال إعداد أمان للمصادقة أو التشفير. تكون القيم الأخرى الممكنة 'OpenThenShared'، 'Shared' ومفتاح المشاركة المسبق للوصول الآمن (من خلال بروتوكول Wi-Fi®) والمعروف بـ 'WPA-PSK'.

• يزيد مستوى WAP أكثر من اللازم عبر بيانات الحماية وتحكم الدخول القائم وميزة شبكات Wi-Fi. فهي تعالج جميع نقاط الضعف في صفحات الويب WEP، ميكانيكية التأمين المحلية الأصلية القياسية هي ٨٠٢،١١.

• ويعتبر البروتوكول WPA2 هو الجيل الثاني لبروتوكول الأمان WPA والذي يوفر للشركات ومستخدمي بروتوكول Wi-Fi مستوىً عاليًا من الأمان أن المستخدمين المصرح لهم فقط هم من يمكنهم الوصول إلى شبكاتهم اللاسلكية.

تشفير البيانات:

• أما بروتوكول خصوصية المعادل السلبي (WEP) فهو يوفر تشفير البيانات التي يتم إرسالها عبر الموجات اللاسلكية من أحد الأجهزة اللاسلكية إلى جهاز لاسلكي آخر. فالأجهزة الموجودة على شبكة اتصال تدعم بروتوكول WEP تستخدم مفاتيح WEP في تشفير البيانات. إذا كانت شبكة الاتصال لديك تستخدم البروتوكول WEP، فعليك معرفة مفتاح (مفاتيح) WEP التي تستخدمها الشبكة.

• يستخدم نظام WPA بروتوكول (TKIP) السلامة الرئيسي المؤقت للتشفير ويستخدم 802.1X الموثق مع إحدى أنواع بروتوكولات الامتدادات القياسية الموثقة (EAP) المتوفرة اليوم.

• يقدم نظام WPA2 الجديد، مخطط التشفير، التشفير المتقدم القياسي (AES). يظهر AES في وضع تشفير مانع عداد الشفرة (CCM) ويعد إعداد مجموعة الخدمة الأساسية المستقلة (IBSS) لتوفير الأمان بين تشغيل محطات عمل العميل في وضع ad hoc.

إعداد الطباعة للاتصال اللاسلكي

لنظام ويندوز (Windows)

١. أزل الغطاء الواقعي من منفذ شبكة الاتصال.

٢. قم بعمل واحد مما يلي:

- قم بتوصيل الطباعة مؤقتًا بالكمبيوتر من خلال الكابل المزدوج (مرفق مع الطباعة).
- قم بتوصيل الطباعة مؤقتًا لمنفذ المتاح في محور الشبكة، المفتاح أو الموجه اللاسلكي مع كابل الشبكة (يباع منفصلاً).

إعداد الطابعة للاتصال اللاسلكي (HP Officejet Pro K550dtwn)

يمكنك إعداد الطابعة للاتصال اللاسلكي باستخدام إحدى الطرق التالية:

- استخدام كابل مزدوج أو كابل شبكة اتصال.
انظر "إعداد الطابعة للاتصال اللاسلكي" في صفحة ١٣.
- استخدام ميزة SecureEasySetup (SES)
انظر "إعداد الاتصال اللاسلكي باستخدام وظيفة SecureEasySetup (SES)" في صفحة ١٤.
- استخدام تقنية Windows Connect Now
انظر "إعداد الاتصال اللاسلكي لطابعات عديدة (نظام Windows فقط)" في صفحة ١٤.

ملاحظة:

- إذا واجهتك مشكلة، استكشاف أخطاء ومشاكل الإتصال اللاسلكي وإصلاحها" في صفحة ١٤.
- لاستخدام الطابعة مع أي اتصال لاسلكي، يجب تشغيل برنامج التثبيت مرة واحدة على الأقل من خلال قرص البدء المضغوط (Starter CD) وإنشاء اتصال لاسلكي.
- تأكد من عدم اتصال الطابعة بشبكة الاتصال باستخدام كبل الشبكة.
- ويجب أن يحتوي جهاز الإرسال على إمكانات شبكة ٨٠٢,١١ مدمجة أو بطاقة ٨٠٢,١١ لاسلكية مركبة.
- يوصى بأن تكون الطابعة وأجهزة الكمبيوتر التي تستخدمها موجودة على نفس قناع الشبكة.
- قبل تثبيت برنامج الطابعة، قد ترغب في التعرف على إعدادات شبكة الاتصال لديك. يمكنك الحصول على معلومات من مسؤولي النظام أو إتمام المهام التالية:
- الحصول على اسم شبكة الاتصال (SSID) ونمط الاتصال (بنية تحتية أو ad hoc) من أداة التهيئة المساعدة لنقطة الوصول اللاسلكية للشبكة (WAP) أو لبطاقة شبكة الاتصال الخاصة بالكمبيوتر.
- تعرف على نوع التشفير المستخدم في شبكة الاتصال لديك مثل (WEP) أو الوصول الآمن من خلال بروتوكول (WPA) Wi-Fi® Protected Access.
- تعرف على كلمة المرور أو مفتاح التشفير للجهاز اللاسلكي.

فهم إعدادات شبكة الاتصال اللاسلكية من نوع ٨٠٢,١١

اسم الشبكة (SSID)

تبحث الطابعة افتراضياً عن اسم شبكة الاتصال اللاسلكية أو عن معرف مجموعة الخدمات (SSID) باسم "hpsetup". وقد يكون لشبكة الاتصال اسم شبكة (SSID) مختلفاً.

نمط الاتصال

هناك خياران لنمط الاتصال وهما:

Ad hoc: على إحدى الشبكات من نوع Ad hoc يتم ضبط نمط الاتصال على Ad hoc، وتتصل الطابعة مباشرة بالأجهزة اللاسلكية الأخرى دون الحاجة للاستعانة بنقطة اتصال لاسلكي (WAP).

ويجب أن تستوفي كل الأجهزة على شبكة من نوع Ad hoc الشروط التالية:

- التوافق مع معيار ٨٠٢,١١
- ضبط نمط الاتصال على Ad hoc
- ضبط نفس اسم الشبكة (SSID)
- تكون على نفس الشبكة الفرعية ونفس القناة
- ضبط نفس إعدادات أمان ٨٠٢,١١

بنية تحتية (موصى به): على إحدى الشبكات من نوع شبكات البنية التحتية، يتم ضبط نمط الاتصال على نوع البنية التحتية، وتتصل الطابعة بالأجهزة الأخرى على شبكة الاتصال، سواء كانت الأجهزة سلكية أم لاسلكية عبر نقطة اتصال لاسلكي (WAP). وتعمل نقاط الاتصال اللاسلكي بمثابة موجّهات أو عيّنات على شبكات الاتصال الصغيرة.

إعدادات الأمان

للحصول على الإعدادات المتاحة للطابعة، انظر صفحة تهيئة الشبكة "شرح صفحة التهيئة" في دليل المستخدم الإلكتروني.

لمزيد من المعلومات حول الأمان اللاسلكي، قم بزيارة

www.weca.net/opensection/pdf/whitepaper_wifi_security4-29-03.pdf

مشاكل الاتصال بالشبكة

- إذا لم يضيء ضوء التوصيل في موصل الشبكة، تأكد من تحقيق جميع "استكشاف أخطاء الشبكة وإصلاحها بصفة عامة" قائمة الشروط أعلاه.
- على الرغم من أنه لا يوصى بتحديد عنوان IP ثابت للطابعة، فربما تحل بعضاً من مشكلات التثبيت (مثل التضارب مع جدار ناري شخصي) بعمل هذا. للحصول على المزيد من المعلومات، انظر دليل المستخدم الإلكتروني على القرص المضغوط الخاص ببدء التشغيل.

- ٥) قارن عنوان IP المدرج في مربع الحوار وتأكد من مطابقته لعنوان IP المدرج في صفحة التهيئة. إذا كان عنوان الـ IP مختلفين، قم بتغيير عنوان IP في مربع الحوار بحيث يطابق العنوان الموجود في صفحة التهيئة.
- ٦) انقر على **موافق (OK)** مرتين لحفظ الإعدادات ثم أغلق مربعات الحوار.

استكشاف الأخطاء وإصلاحها وأدوات التهيئة

الأدوات التالية متوفرة لاكتشاف أخطاء الطابعة وإصلاحها أو لتهيئتها. للمزيد من المعلومات حول هذه الأدوات، انظر دليل المستخدم الإلكتروني على أسطوانة التشغيل.

خادم الويب المضمن

عند اتصال الطابعة بشبكة، يمكن استخدام خادم الويب المضمن الخاص بالطابعة لاستعراض معلومات الحالة، وتغيير الإعدادات والتحكم في الطابعة في جهاز الكمبيوتر.

لفتح خادم الويب المضمن

في متصفح إنترنت معتمد على جهازك، اكتب عنوان الـ IP المخصص للطابعة. على سبيل المثال، إذا كان عنوان الـ IP هو 123.123.123.123، اكتب العنوان التالي في متصفح الإنترنت: <http://123.123.123.123>

عنوان الـ IP الخاص بالطابعة وارد في صفحة المواصفات.



بعد القيام بفتح خادم الويب المضمن، يمكنك تسجيل إشارة مرجعية له بحيث يتسنى لك الرجوع إليه بشكل سريع فيما بعد.

صفحة التهيئة

استخدم صفحة التهيئة لعرض إعدادات الطابعة الحالية، للمساعدة في معرفة مشاكل الطابعة ومحاولة إصلاحها، ولتأكيد تثبيت الملحقات الاختيارية، مثل الوحدة المزدوجة. تحتوي صفحة التهيئة كذلك على سجل بالأحداث الأخيرة. في حالة توصيل الطابعة بشبكة، تتم طباعة صفحة أخرى خاصة بتهيئة الشبكة: توضح هذه الصفحة إعدادات الشبكة الخاصة بالطابعة.

في حالة الحاجة إلى الاتصال بشركة HP، قم بطباعة صفحة التهيئة قبل الاتصال.

لطباعة صفحة التهيئة

- **HP Officejet Pro K550**: استمر بالضغط على  (زر الطاقة) (Power)، أضغط  (زر إلغاء) (Cancel) مرة واحدة، ثم قم بتحرير  (زر الطاقة) (Power).

HP Officejet Pro K550dtn/K550dtwn: اضغط  /  (زر صفحة التهيئة) (Configuration Page).

هذا القسم يقدم اقتراحات لاكتشاف الأخطاء ومحاولة إصلاحها لأكثر الحالات شيوعاً والخاصة بتركيب المكونات أو تثبيت البرامج.

للحصول على آخر المعلومات، أنظر ملف أقراني والملاحظات الخاصة أو قم بزيارة موقع دعم العملاء www.hp.com/support/officejetprok550.

مشاكل طباعة صفحة المحاذاة

افحص الطابعة للتأكد مما يلي:

- ضوء الطاقة مضيء ولا يومض. عند تشغيل الطابعة لأول مرة، تستغرق ٤٥ ثانية للتسخين.
- عندما تكون الطابعة في وضع الاستعداد، لن تضيء أي أضواء أخرى على لوحة التحكم أو تومض. في حالة إضاءة الأضواء أو وميضها، أنظر "شرح معاني أضواء لوحة التحكم" في صفحة ٨.
- تأكد من أن سلك الكهرباء والكبلات الأخرى تعمل، ومثبتة بشكل جيد مع الطابعة.
- إزالة كافة أشربة ومواد التغليف من الطابعة.
- لوحة الدخول الخلفي (HP Officejet Pro K550) أو وحدة الطباعة على الوجهين (HP Officejet Pro K550dtn/K550dtwn) مؤمنة في مكانها.
- الوسائط موضوعة بالشكل الصحيح في الدرج وليست محشورة في الطابعة.
- تأكد من إزالة الشريط الواقي البرتقالي من كل رؤوس الطباعة.
- تركيب رؤوس الطباعة وعبوات الحبر بالشكل الصحيح في الفتحات الملونة الخاصة بها. اضغط بشدة على كل منها للتأكد من التلامس المناسب. تأكد من إزالة الشريط الواقي من على كل رأس من رؤوس الطباعة.
- مزلاج رأس الطباعة وأغطيته كلها مغلقة.

مشكلات تثبيت برنامج التشغيل

فحص وإجراء الآتي:

- تأكد من أن الكمبيوتر يفي بمتطلبات النظام. انظر تعليمات المستخدم التي تظهر على الشاشة على أسطوانة التشغيل (Starter CD).
- قبل تثبيت برنامج التشغيل على جهاز كمبيوتر ويندوز، تأكد من إغلاق كافة البرامج الأخرى.
- إذا لم يتعرف الكمبيوتر على مسار مشغل الأقراص المدمجة الذي كتبه، تأكد من تحديد حرف محرك الأقراص المناسب.
- إذا لم يتمكن الكمبيوتر من التعرف على أسطوانة التشغيل في محرك الأقراص المدمجة، قم بفحص الأسطوانة. يمكنك تحميل برنامج تشغيل الطابعة من www.hp.com/support/officejetprok550.

- في جهاز ويندوز الرئيسي Windows، تأكد من أن مشغلات الـ USB غير معطلة.

- في حالة استخدامك لنظام تشغيل ويندوز ولم يتمكن الكمبيوتر من اكتشاف الطابعة، قم بتشغيل أداة إلغاء التثبيت (أداة مساعدة/جهاز تنظيف/إلغاء تثبيت exe على أسطوانة التشغيل Starter CD) (Uninstall.exe/Scrubber/Util) على Starter CD) للقيام بإلغاء تثبيت مشغل الطابعة تماماً. أعد تشغيل جهاز الكمبيوتر، وقم بتثبيت مشغل الطابعة مجدداً.

مشاكل الاتصال بالشبكة

ملاحظة: بعد تصحيح أي مما يلي، قم بتشغيل برنامج الإعداد مجدداً.

استكشاف أخطاء الشبكة بصفة عامة وإصلاحها

- في حالة عدم القدرة على تثبيت برنامج تشغيل الطابعة، تحقق مما يلي:
- كافة وصلات الكابل لجهاز الكمبيوتر والطابعة مؤمنة.
- الشبكة تعمل ومحور الشبكة مشغل.
- كافة التطبيقات، بما فيها برنامج الحماية من الفيروسات والجدران النارية الشخصية، مغلقة أو غير ممكنة.
- تأكد من أن الطابعة مثبتة على نفس الشبكة الفرعية التي توجد عليها أجهزة الكمبيوتر التي ستستخدم الطابعة.
- إذا لم يستطع برنامج التثبيت اكتشاف الطابعة، قم بطباعة صفة التهيئة (انظر "طباعة صفة التهيئة" في صفحة ١١) وحدد عنوان الـ IP يدوياً في برنامج التثبيت.
- في حالة استخدام جهاز كمبيوتر يستخدم نظام التشغيل Windows، تأكد من مطابقة منافذ الشبكة المتكونة في مشغل الطابعة مع عنوان IP الخاص بالطابعة:
- ١) اطبع صفة التهيئة.
- ٢) من سطح المكتب على نظام تشغيل ويندوز Windows، أضغط **أبدأ (Start)**، أضغط **إعدادات (Settings)**، ثم أضغط **طابعات (Printers)**؛ أو أضغط **أبدأ (Start)**، ثم أضغط **طابعات وفاكسات (Printers and Faxes)**.
- ٣) انقر بزر الفأرة الأيمن على رمز الطابعة، وانقر على **خواص (Properties)**، وبعدها انقر على علامة التبويب **منافذ (Ports)**.
- ٤) اختر منفذ TCP/IP للطابعة، وبعدها انقر فوق **تهيئة المنفذ (Configure Port)**.

إضاءة ضوء الطاقة وميض ضوء أو أكثر من أضواء خرطوشة الحبر.

واحدة أو أكثر من خرطوش الحبر غير موجودة.

- ركب خرطوشة الحبر المعنية، ثم حاول الطباعة.
- إذا استمر الخطأ، فاستبدل خرطوشة الحبر المعنية.

نفذ الحبر من واحدة أو أكثر من خرطوش الحبر ويجب استبدالها قبل متابعة الطباعة.

- استبدل خرطوشة الحبر المعنية.



وميض ضوء الطاقة وضوء أو أكثر من أضواء خرطوشة الحبر.

واحدة أو أكثر من خرطوش الحبر الطباعة معيبة أو بحاجة إلى الانتباه.

- تأكد أن خرطوشة الحبر المعنية صحيحة التركيب، ثم حاول الطباعة.
- إذا استمر الخطأ، فاستبدل خرطوشة الحبر المعنية.



إضاءة ضوء الطاقة وإضاءة ضوء أو أكثر من أضواء خرطوشة الحبر.

مستوى الحبر منخفض في خرطوشة حبر واحدة أو أكثر وهي بحاجة إلى الاستبدال فوراً.

- لا تفعل شيئاً.



وميض ضوء الطاقة وإضاءة ضوء أو أكثر من أضواء خرطوشة الحبر.



تحديث أحد العمليات التالية:

- جار تهيئة الطابعة للاتصال اللاسلكي.
- في حالة استخدام SecureEasySetup (SES) لإعداد الطابعة، فقد تحاول الطابعة الاتصال بالشبكة اللاسلكية.
- في حالة استخدام تقنية Windows Connect Now™ لإعداد الطابعة، فإن الطابعة تستقبل المعلومات اللاسلكية من مشغل USB فلاش.

ولا تستغرق أي من تلك العمليات أكثر من دقيقتين.

- لا تفعل شيئاً.

ضوء صفحة التهيئة يومض.
(HP Officejet Pro K550dtwn)



الطابعة في وضع الاتصال اللاسلكي.

- لا تفعل شيئاً.

ضوء صفحة التهيئة مضيئ.
(HP Officejet Pro K550dtwn)



حدث خطأ لا يمكن علاجه.

كافة الأضواء مضاءة.

- افصل كل الكبلات (كسلك الطاقة، كبل الشبكة، وكبل USB). انتظر لمدة ٢٠ ثانية، ثم أعد توصيل الكبلات. إذا كانت هناك مشكلة قائمة، قم بزيارة موقع HP (www.hp.com/support/officejetprok550) للحصول على أحدث المعلومات المتعلقة باكتشاف الأخطاء وإصلاحها أو تركيبات المنتج وتحديثاته.



شرح معاني أضواء لوحة التحكم

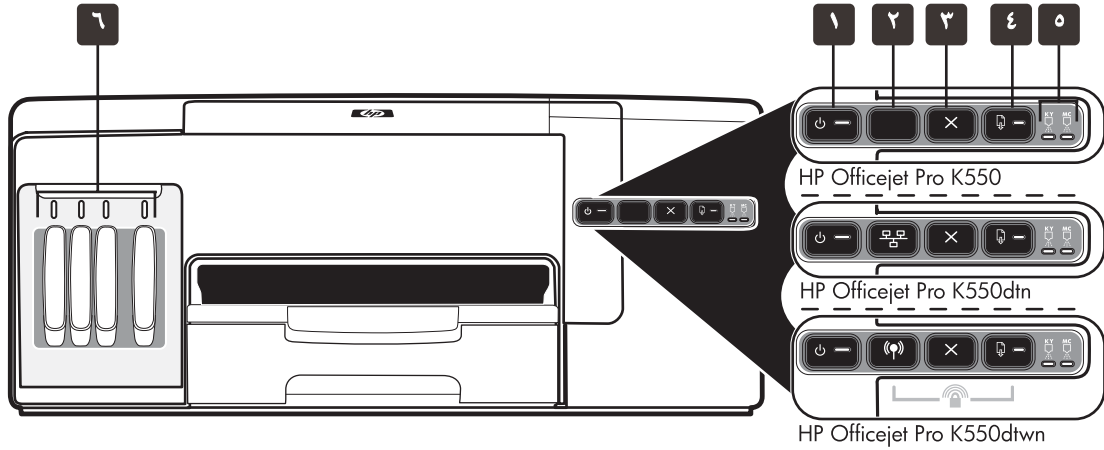

٣ زر الإلغاء
٤ زر الاستئناف والضوء
٥ أضواء رؤوس الطباعة
٦ أضواء خرطوشة الحبر

١ زر الطاقة والضوء
٢ زر صفحة التهيئة
HP Officejet Pro K550dtn (م)
HP Officejet Pro K550dtwn (م)

للمزيد من المعلومات، قم بزيارة موقع دعم العملاء www.hp.com/support/officejetprok550

لوحة تحكم شكل الضوء

الشرح والإجراء الذي يوصى به

وميض ضوء الطاقة وضوء الاستئناف.

وسائط الطباعة محشورة في الطباعة.

• أخرج كافة الوسائط من درج الخرج. حدد موقع الانحشار وتخلص منه. انظر "إزالة انحشار الورق" في دليل المستخدم الإلكتروني.

خرطوشة الحبر متوقفة.

- افتح الغطاء العلوي وتخلص من أي عوائق (كالوسائط المحشورة).
- اضغط  (زر الاستئناف) (Resume) لمتابعة الطباعة.
- إذا استمر الخطأ، أوقف تشغيل الطباعة، ثم أعد تشغيلها مرة أخرى.



ضوء الطاقة مضيئ وضوء الاستئناف يومض.

لا يوجد ورق في الطباعة.

• ضع الورق في الدرج ثم اضغط  (زر الاستئناف) (Resume).



إضاءة ضوء الطاقة وضوء الاستئناف.

الغطاء ليس محكم الغلق.

• تأكد أن كافة الأغشية محكمة الغلق.

لوحة الوصول الخلفية أو الوحدة المزودة مفقودة، أو لم تدخل بالكامل.

• تأكد أن لوحة الوصول الخلفية (HP Officejet Pro K550) أو وحدة الطباعة على الوجهين (HP Officejet Pro K550dtn/K550dtwn) تم إدخالها جيداً في الجزء الخلفي من الطباعة.



إضاءة ضوء الطاقة ووميض ضوء أو أكثر من أضواء رأس الطباعة.

• واحدة أو أكثر من رؤوس الطباعة غير موجودة.
• ركب رأس الطباعة المعنية، ثم حاول الطباعة.
• إذا استمر الخطأ، فاستبدل رأس الطباعة المعنية.



وميض ضوء الطاقة وضوء أو أكثر من أضواء رأس الطباعة.

• واحدة أو أكثر من رؤوس الطباعة معيبة أو بحاجة إلى الانتباه.
• تأكد أن رأس الطباعة المعنية صحيحة التركيب، ثم حاول الطباعة.
• إذا استمر الخطأ، فاستبدل رأس الطباعة المعنية.



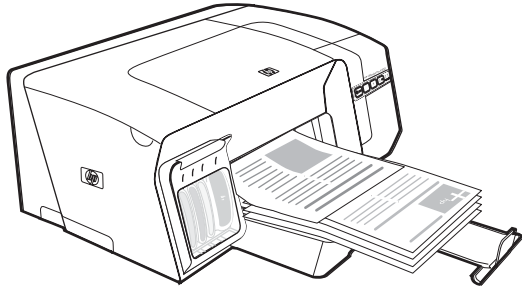

HP Officejet Pro K550dtn

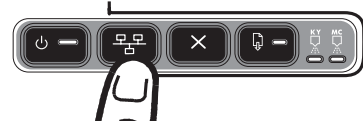

HP Officejet Pro K550dtn



الخطوة ٩: اختبار تثبيت برنامج الطابعة.
بعد اكتمال تثبيت البرامج وتوصيل الطابعة بالكمبيوتر، اطبع مستنداً من أحد التطبيقات التي تستخدمها بكثرة للتأكد من أن البرامج مثبتة بطريقة صحيحة. في حالة إن الطابعة لا تطبع، أنظر "استكشاف الأخطاء وإصلاحها وأدوات التهيئة" في الصفحة ١١.

٤) قم بطباعة صفحة التهيئة بالضغط على **Ⓜ/Ⓜ** (زر **صفحة التهيئة**) (**Configuration Page**). ٥) على قائمة الاسطوانة المدمجة، أضغط **تثبيت ويندوز** (**Windows**) أو **تثبيت مشغل (ماك OS)** (**Mac OS**)، واتبع التعليمات الموجودة على الشاشة لتثبيت البرامج باستخدام المعلومات الموجودة بصفحة التهيئة (مثل عنوان IP).
لمزيد من المعلومات عن مشاركة الطابعة على الشبكة، أنظر دليل المستخدم الإلكتروني.

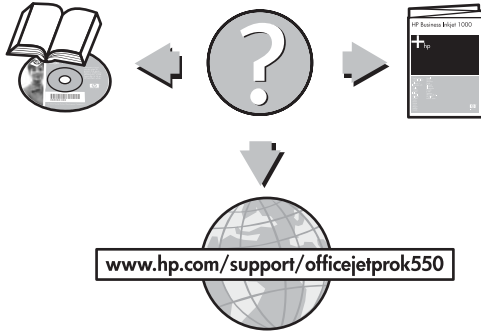

للحصول على مزيد من المعلومات.
طابعتك جاهزة للاستخدام. للحصول على معلومات عن استخدام الطابعة واستكشاف الأخطاء وإصلاحها، بالإضافة إلى معلومات عن الضمان، انظر إلى الموارد التالية:

- دليل المستخدم الإلكتروني و ملف أقرأني على أسطوانة التشغيل (Starter CD)
- دعم HP Instant Support الفوري وخادم الويب Web المضمن (أنظر دليل المستخدم الإلكتروني)
- موقع دعم المنتج على www.hp.com/support/officejetprok550



الخطوة ١٠: تسجيل الطابعة.
قم بتسجيل الطابعة لتلقي الدعم اللازم والمعلومات الفنية. في حالة عدم تسجيلك للطابعة أثناء تثبيت البرامج، يمكنك التسجيل بعد ذلك على الموقع www.register.hp.com.

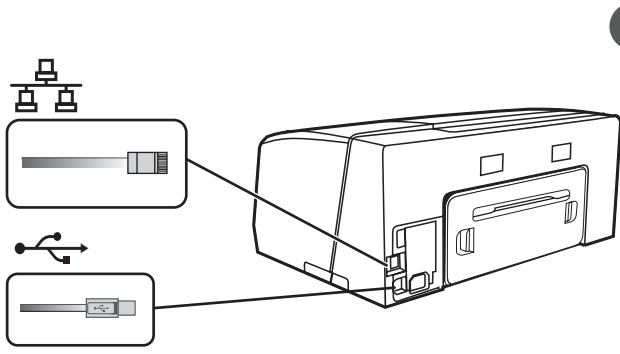

٨

الخطوة ٨: قم بتوصيل الطابعة.

أنظر التعليمات التالية لنوع الوصلة الخاصة بك (USB، متوازي أو الشبكة السلكية). لإعداد الاتصال اللاسلكي لطابعة HP Officejet Pro K550dtn، انظر "إعداد الاتصال اللاسلكي للطابعة (HP Officejet Pro K550dtn)" في صفحة ١٢.

HP Officejet Pro K550

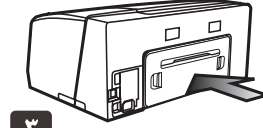

٣ HP Officejet Pro K550dtn/dtwn

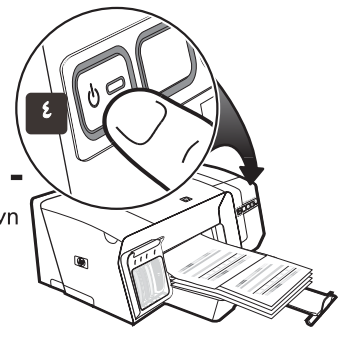
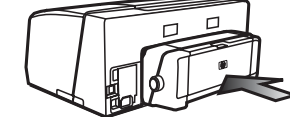

٣ تأكد من أنه تم تركيب لوحة الوصول الخلفية (HP Officejet Pro K550) أو وحدة الطباعة على الوجهين (HP Officejet Pro K550dtn/K550dtwn).
٤ قم بإغلاق الطابعة، ثم قم بتشغيلها مرة أخرى. إذا ظلت صفحات المحازاة لا تطبع، انظر "مشاكل طباعة صفحة المحازاة" في صفحة ١٠.
أوصل الطابعة.

٤

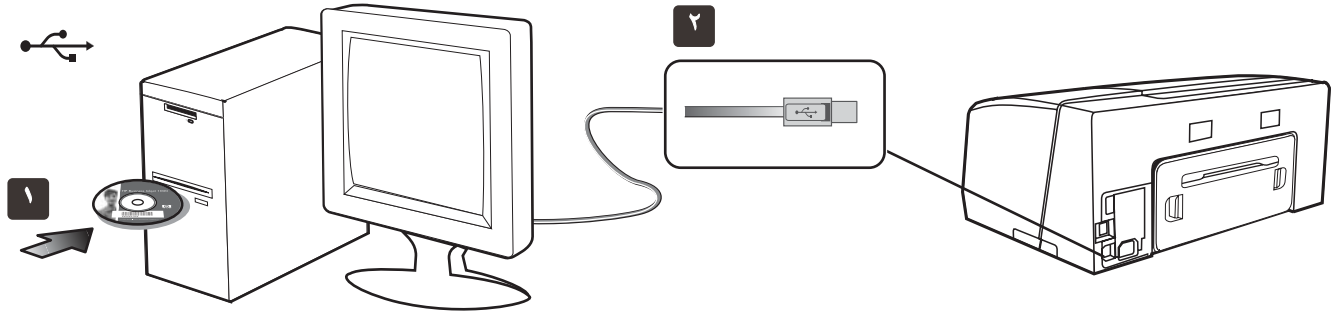

٢

٢ على قائمة الاسطوانة المدمجة، أضغط **تثبيت (ويندوز) (Windows)** أو **تثبيت مشغل (ماك OS) (OS)**، واتبع التعليمات التي ستظهر على الشاشة لاستكمال تثبيت البرامج. قم بوصل كابل الـ USB عند الحاجة. لمزيد من المعلومات عن تثبيت البرامج، انظر دليل المستخدم الإلكتروني على اسطوانة التشغيل (Starter CD).

وصلة USB: ١ قم بإغلاق أي تطبيقات مشغلة وقم بإدخال أسطوانة التشغيل (Starter CD) داخل مشغل الاسطوانات المدمجة (CD drive). إذا لم تبدأ قائمة أسطوانة الاسطوانة (CD menu) تلقائياً، فانقر نقرًا مزدوجاً فوق رمز الإعداد بالقرص المضغوط البدء.

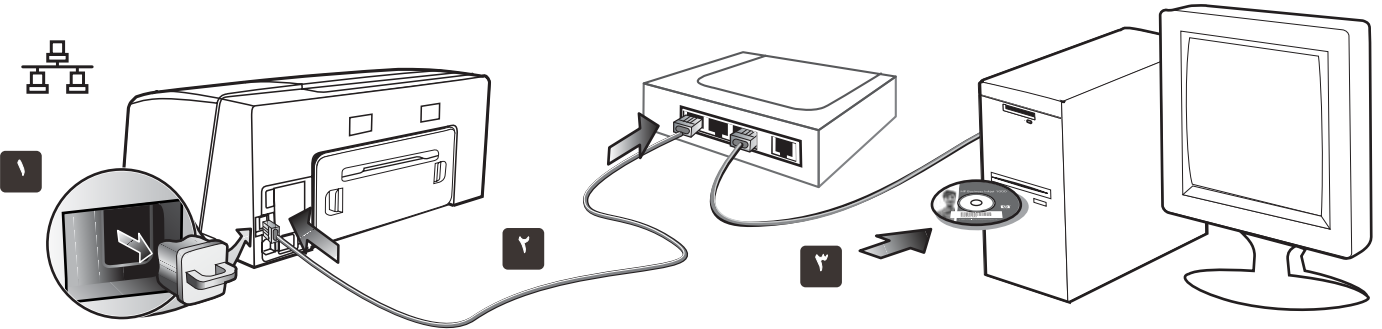

ملاحظة: يوصى بأن تكون الطابعة وأجهزة الكمبيوتر التي تستخدمها موجودة على نفس قناع الشبكة. قم بإعادة الخطوة في حالة إن ضوء موصل الشبكة غير مشغل. أنظر "مشاكل الاتصال بالشبكة" في دليل المستخدم الإلكتروني.
٣ ادخل اسطوانة التشغيل (Starter CD) داخل مشغل الاسطوانة (CD drive). لن تبدأ قائمة الاسطوانة (CD menu) تلقائياً، قم بالنقر مرتين على أيقونة الإعداد في اسطوانة التشغيل (Starter CD).

الشبكة السلكية: ١ انزع الغطاء الواقي من موصل شبكة الطابعة. ٢ قم بوصل كابل الشبكة للموصل والمنفذ المتاح في محور الشبكة، المفتاح أو الموجه الاسلكي. **تنبيه:** لا تفصل كابل الشبكة من المنفذ الموضوع عليه Uplink، WAN أو الانترنت في المحور، المفتاح أو الموجه الاسلكي.
لا توصل الكابل المتقاطع (متوفرة مع HP Officejet Pro K550dtn) داخل محور الشبكة، المفتاح، أو المحور السلكي.

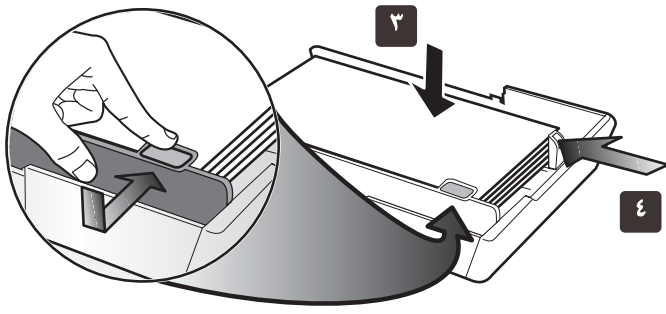

٣ ادخل حتى ٢٥٠ ورقة داخل الدرج ١ أو حتى ٣٥٠ داخل الدرج ٢، بحيث يكون وجهه الورقة الذي ستتم عليه الطباعة لأسفل مقابلًا للحافة اليمين للدرج.
تأكد أن مجموعة الورق متوازية مع يمين وخلف حواف الدرج، ولا تتجاوز خط العلامة الموجود داخل الدرج.
ملاحظة: يمكن تحميل الدرج ٢ بالورق العادي فقط. (٤) حرك موجبات الورق داخل الدرج لضبطهم بالمقاس الذي قمت بتحميله.

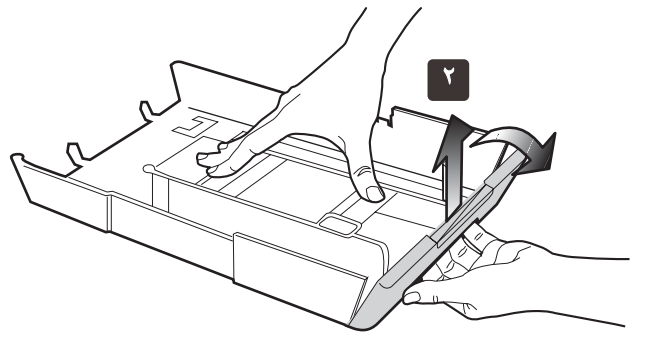

٢ بالنسبة للورق الأكبر من ١١ بوصة (٢٧٩ مم)، ارفع الغطاء الأمامي للدرج (انظر الجزء المظلل من الدرج) واخفض واجهة الدرج.

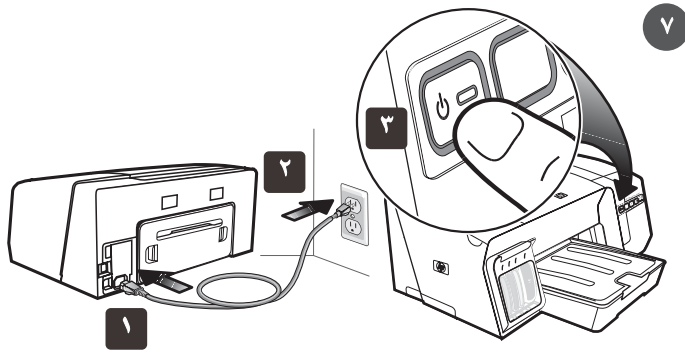

الخطوة ٧: صل سلك التيار ثم قم بتشغيل الطابعة.
١) قم بتوصيل مصدر التيار للطابعة. (٢) قم بتوصيل النهاية الأخرى من سلك الطاقة بمنفذ التيار الكهربائي المتردد (AC). (٣) إذا لم يتم تشغيل الطابعة تلقائياً، اضغط (زر الطاقة) (Power). لتشغيل الطابعة.

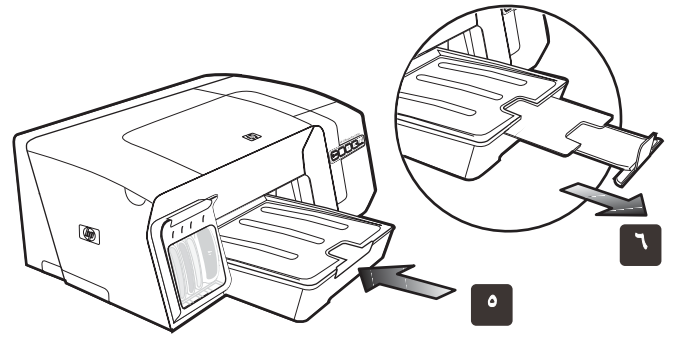

٥ ادخل الدرج مرة أخرى بلطف. (٦) اسحب الامتداد الموجود في درج الإخراج.

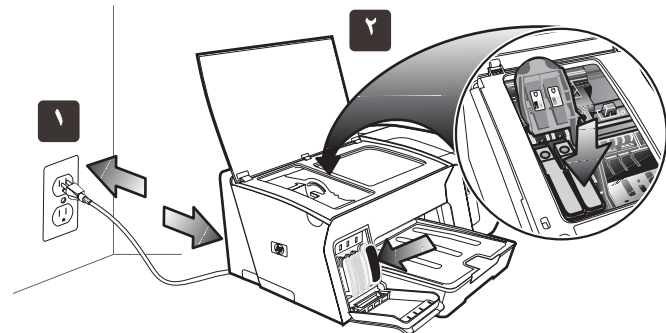

ملاحظة: إذا أضاءت أضواء الطابعة الأخرى أثناء إجراء محاذاة رؤوس الطباعة، انظر "شرح معاني أضواء لوحة التحكم" في صفحة ٨. إذا لم يتم طباعة صفحات المحاذاة، اتبع هذه الخطوات. (١) تأكد من أن سلك الطاقة موصل جيداً. (٢) تأكد من أن رؤوس الطباعة وخرطيش الحبر مركبة بطريقة صحيحة.

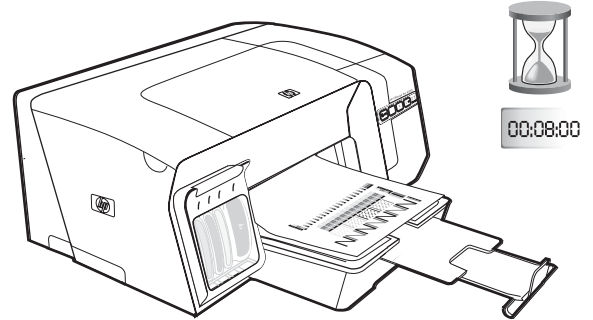

للتأكد من الحصول على أفضل جودة للطباعة، تبدأ الطباعة في العمل وتحادي رؤوس الطباعة. في بداية إجراء المحاذاة، أضواء الطاقة تومض والطابعة تطبع صفحة المعلومات. أثناء التشغيل، تقوم الطباعة بطباعة صفحات المحاذاة (الصفحات الملونة). يأخذ هذا الإجراء ٨ دقائق تقريباً.

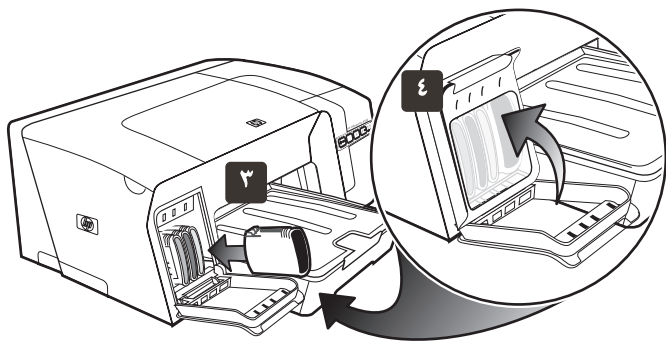

٣) قم بمحاذاة كل خرطوشة مع ثقب كود اللون الخاص بها، ثم أدخل كل خرطوشة في الثقب الخاص بها. لضمان اتصال الخرطوش على نحو سليم، اضغط عليهم بثبات حتى يستقروا في مكانهم.
ملاحظة: يتعين تركيب خرطوش الحبر الأربعة جميعها على نحو صحيح حتى تعمل الطابعة.
 ٤) أغلق غطاء خرطوشة الحبر.

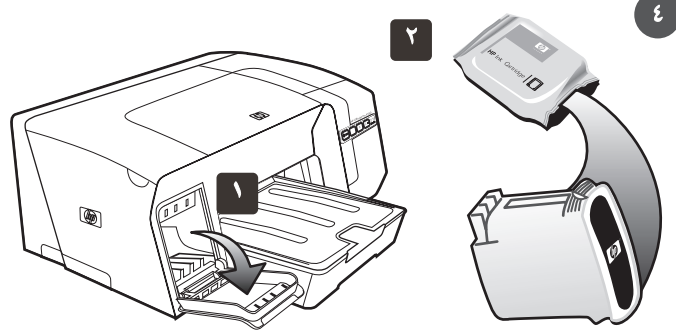

الخطوة ٤: تركيب خرطوش الحبر.
 ١) افتح غطاء خرطوشة الحبر بلطف. ٢) أخرج كل خرطوشة حبر من عبوتها.

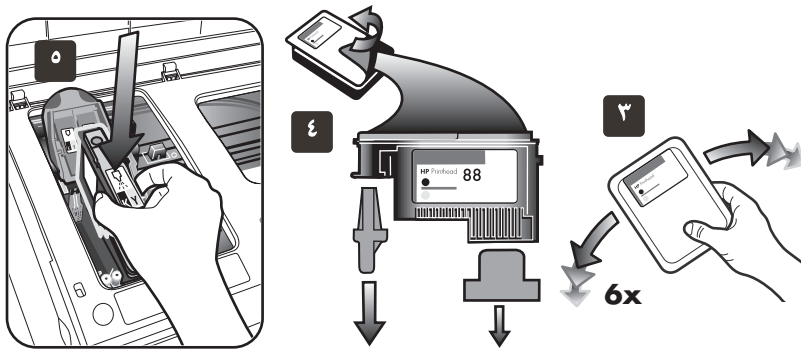

٤) أخرج كل رأس من رؤوس الطابعة من عبوتها، ثم انزع الغطاء البرتقالي الواقي من كل منها. ٥) أدخل كل رأس من رؤوس الطابعة في الفتحة المميزة باللون المناسب له، ثم اضغط على كل رأس بثبات لضمان اتصالها على نحو صحيح.

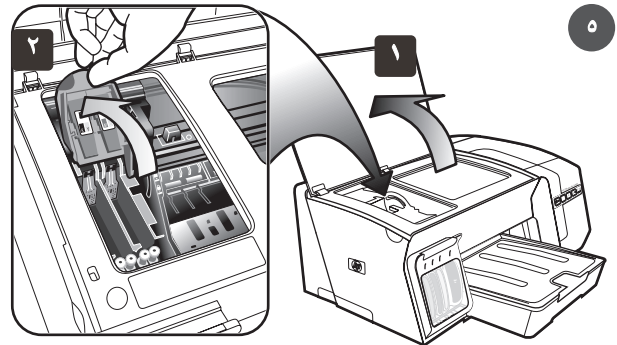

الخطوة ٥: تركيب خرطوش الحبر.
 ١) افتح الغطاء العلوي. ٢) أرفع مزلاج رأس الطابعة.
 ٣) أثناء وجود رأس الطابعة في غلافها، قم برج كل رأس طابعة بسرعة ستة مرات.

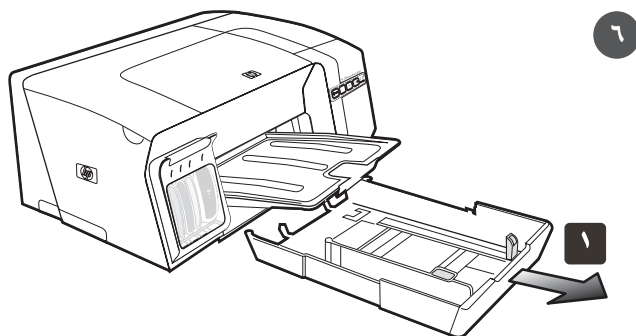

الخطوة ٦: تحميل الورق داخل الأدارج.
 ١) اسحب الدرج خارج الطابعة تحت واجهة الدرج.

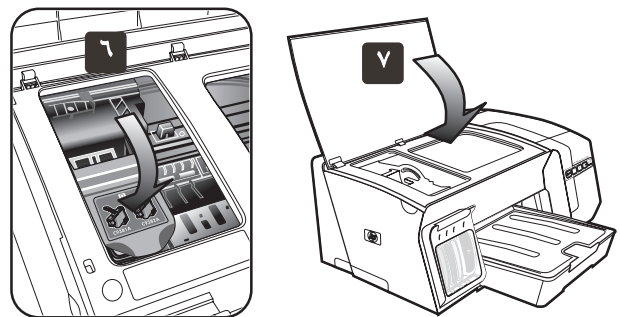

٦) اسحب مزلاج رأس الطابعة حتى آخر المسافة للأمام واضغط لأسفل للتأكد أنه تم توصيل المزلاج بطريقة صحيحة.
ملاحظة: ربما تحتاج إلى الضغط أكثر على المزلاج لتوصيله. ٧) أغلق الغطاء العلوي.

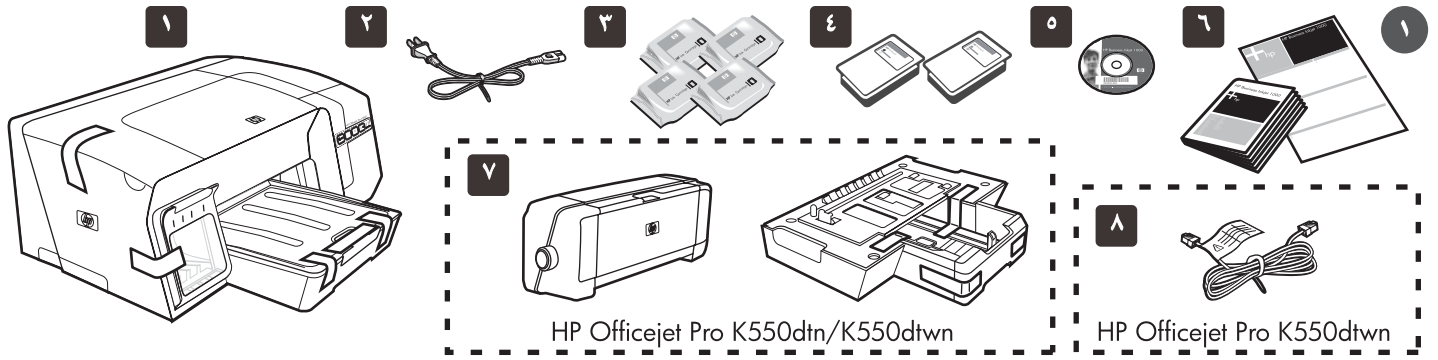

٧ ملحق الطباعة التلقائية على الوجهين (الوحدة المزدوجة) و درج ٢ (متاحة مع HP Officejet Pro K550dtn/K550dtwn).
٨ الكابل المتقاطع (HP Officejet Pro K550dtwn).

فحص محتويات العبوة.
١ طباعة، ٢ سلك طاقة، ٣ أربع خراطيش حبر: أزرق داكن، ارجواني، أصفر، أسود،
٤ ٢ رؤوس طباعة، ٥ أسطوانة التشغيل (البرامج ودليل المستخدم الإلكتروني)،
٦ وثائق مطبوعة.

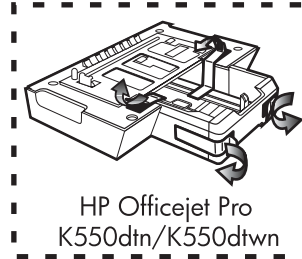
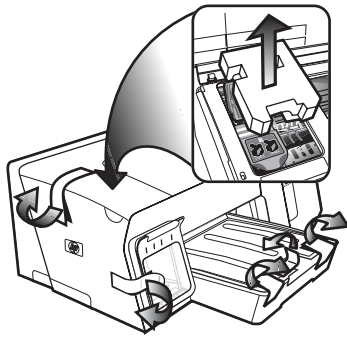

HP Officejet Pro K550dtn/K550dtwn

الخطوة ٢: إزالة أشرطة ومواد التغليف.

١ حرك الطباعة إلى المكان المجهز. يجب وضع الطباعة على سطح ثابت ومستوي وفي مكان جيد التهوية. اترك مساحة كافية حول الطباعة، تشمل ٥٠ ملم (بوصتان) للتهوية.
٢ انزع جميع أشرطة التغليف من الطباعة. افتح الغطاء العلوي وانزع الفوم أو مواد التغليف من داخل الطباعة.

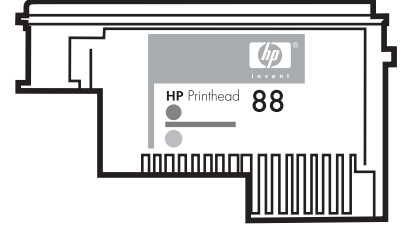
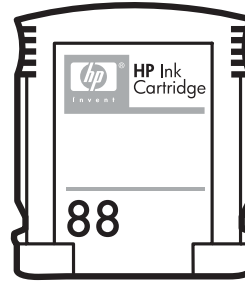

ملاحظة: دعائم الطباعة مستلزمات الطباعة التالية:

- خراطيش الحبر: HP 88 أسود، HP 88 أزرق داكن، HP 88 ارجواني، HP 88 اصفر، HP 88L أسود، HP 88L أزرق داكن، HP 88L ارجواني و HP 88L أصفر.
- رؤوس الطباعة: HP 88 أسود وأصفر، و HP 88 ارجواني وأزرق داكن.

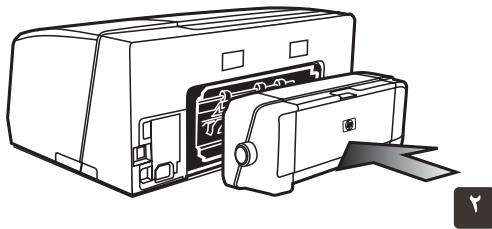

٢ أزل أشرطة التغليف من وحدة الطباعة المزدوجة. في مؤخرة الطباعة، ادخل وحدة الطباعة المزدوجة حتى تلتفتق.

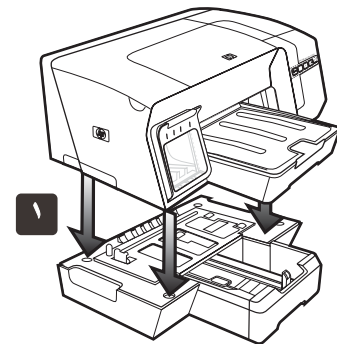

الخطوة ٣: ثبت درج ٢ وملحق الطباعة على الوجهين (HP Officejet Pro K550dtn/K550dtwn).
١ ضع الطباعة أعلى الدرج ٢.
تحذير! كن حريصاً على عدم وضع أصابعك ويديك أسفل الطباعة.

يخطر إعادة إنتاج أو تعديل أو ترجمة هذا الدليل بدون إذن كتابي، إلا في حدود ما تسمح به قوانين حقوق النشر. جميع الحقوق محفوظة.

تخضع المعلومات المسجلة في هذا المستند للتغيير بدون إخطار مسبق.

الضمان الوحيد لمنتجات وخدمات HP المذكور في بيان الضمان المرفق مع تلك المنتجات والخدمات، لا يفهم من ذلك وجود ضمان إضافي. لا تكون شركة HP مسؤولة عن الأخطاء الفنية أو التحريرية أو الحذف الوارد هنا.

بيان العلامات التجارية

تعد Microsoft® Windows® علامات تجارية أمريكية مسجلة لشركة Microsoft. قد تكون كافة المنتجات الأخرى التي ورد ذكرها بموجب هذا المستند، علامات تجارية مسجلة بأسماء شركاتها الخاصة.



Windows Connect Now™ هي علامة تجارية أمريكية مسجلة لشركة Microsoft.

Novell® و NetWare® هي علامة تجارية أمريكية مسجلة لشركة Novell.

Pentium® هي علامة تجارية أمريكية مسجلة لشركة Intel.

Adobe® و Acrobat® هي علامة تجارية أمريكية مسجلة لشركة Adobe Systems Incorporate.



SecureEasySetup™ هي علامة تجارية أمريكية مسجلة لشركة HP ولشركة Broadcom ولشركة LinkSys.

معلومات الأمان



اتبع دائماً تحذيرات السلامة الأساسية عند استخدام هذا المنتج لتقليل أخطار الإصابة بالصدمة الكهربائية.

- ١ أقرأ وأفهم جميع التعليمات في هذا المستند الملحق بجهاز الطابعة.
- ٢ لا تستخدم سوى المقابس الكهربائية المؤرضة عند توصيل هذا المنتج بمصدر الطاقة الكهربائية. في حالة عدم معرفة مقبس التيار المؤرض، راجع فني كهرباء بهذا الشأن.
- ٣ طبق جميع الإنذارات والتعليمات المكتوبة على المنتج.
- ٤ إفصل قابس الطابعة من مخرج الحائط قبل تنظيفها.
- ٥ لا تركيب أو تستخدم هذه الطابعة بجوار الماء، أو كنت مبتل.
- ٦ ركب الطابعة بأمان على سطح متوازن.
- ٧ ركب الطابعة في مكان محمي حتى لا يخطو أو يمشي أي شخص على كبل توصيل الكهرباء، وحتى لا يتلف كبل الكهرباء.
- ٨ إذا لم يعمل المنتج بشكل عادي، انظر "الصيانة واستكشاف الأخطاء وإصلاحها" في دليل المستخدم الذي يظهر على الشاشة. على اسطوانة التشغيل (Starter CD).
- ٩ لا يوجد بداخل الطابعة أجزاء يتم صيانتها بواسطة المستخدم. عند الحاجة إلى الصيانة اتصل بالافراد المؤهلين للقيام بإعمال الصيانة.

© 2005 Hewlett-Packard Development Company, L.P.

Printed in Germany
Imprimé en Allemagne
Stampato in Germania
德国印刷



Printed on
recycled paper



Imprimé sur
le Papier Recyclé

www.hp.com/support/officejetprok550



C8157-90014