

**hp officejet
6100 series
tout-en-un**



i n v e n t



guide de référence

© Copyright Hewlett-Packard
Company 2002

Tous droits réservés. Aucune partie de ce document ne peut être photocopiée, reproduite ou traduite dans une autre langue sans l'accord écrit préalable de Hewlett-Packard Company.



Adobe et le logo Acrobat sont des marques ou des marques enregistrées d'Adobe Systems Incorporated aux États-Unis et/ou dans d'autres pays.

Parties de Copyright © 1989-2002 Palomar Software Inc. L'appareil HP OfficeJet 6100 Series utilise la technologie des pilotes d'imprimante dont la licence est détenue par Palomar Software, Inc.
www.palomar.com

Copyright © 1999-2001 Apple Computer, Inc.

Apple, le logo Apple, Mac, le logo Mac, Macintosh et Mac OS sont des marques commerciales de la société Apple Computer, Inc., déposées aux États-Unis et dans d'autres pays.

Numéro de publication : Q1636-90206

Deuxième édition : Décembre 2002
Imprimé aux États-Unis, au Mexique, en Allemagne, à Singapour ou en Chine.

Windows®, Windows NT®, Windows ME®, Windows XP® et Windows 2000® sont des marques de Microsoft Corporation, déposées aux États-Unis.

Intel® et Pentium® sont des marques déposées d'Intel Corporation.

remarque

Les informations contenues dans ce document sont sujettes à des modifications sans préavis et ne doivent pas être interprétées comme un engagement de la société Hewlett-Packard.

Hewlett-Packard ne saurait être tenue responsable des erreurs contenues dans ce document et n'accorde aucune garantie de quelque sorte que ce soit concernant ce document et notamment, sans que cette liste ne soit exhaustive, aucune garantie implicite de qualité commerciale, ni d'adéquation de ce document à un usage particulier.

La société Hewlett-Packard ne saurait être tenue responsable des dommages accidentels ou indirects liés au mobilier, aux performances et à l'utilisation de ce manuel ni des programmes qu'il décrit.

Remarque : Des informations réglementaires peuvent être consultées dans la section « Informations techniques » de ce livret.



Dans un grand nombre de pays, la reproduction des documents suivants est illégale. En cas de doute, consultez auparavant un représentant légal.

- Papiers ou documents officiels :
 - Passeports
 - Papiers d'immigration
 - Documents militaires
 - Badges, cartes ou insignes d'identification
- Timbres officiels :
 - Timbres postaux
 - Timbres d'alimentation
- Chèques ou lettres de change d'agences gouvernementales
- Papier monnaie, chèques de voyage ou mandats
- Certificats de dépôt
- Ouvrages protégés par droit d'auteur

informations de sécurité

Attention ! Afin d'éviter tout risque d'incendie ou d'électrocution, n'exposez ce produit ni à la pluie ni à l'humidité.

Respectez toujours les mises en garde lorsque vous utilisez ce produit afin de réduire les risques de blessures dus au feu ou à un choc électrique.

AVERTISSEMENT : risque potentiel de choc électrique

- 1 Prenez connaissance des instructions contenues dans le poster d'installation.
- 2 Utilisez uniquement une prise électrique reliée à la terre pour connecter l'appareil à une source d'alimentation. Si vous ne savez pas si la prise est reliée à la terre, contactez un électricien qualifié.
- 3 Suivez tous les avertissements et toutes les instructions figurant sur le produit.
- 4 Débranchez cet appareil des prises murales avant de procéder à son nettoyage.
- 5 N'installez jamais cet appareil près d'une arrivée d'eau ou lorsque vous êtes mouillé.
- 6 Installez l'appareil en toute sécurité sur une surface stable.
- 7 Installez l'appareil dans un lieu où personne ne risque de marcher ou de trébucher sur le cordon et où celui-ci ne risque pas d'être endommagé.
- 8 Si l'appareil ne fonctionne pas normalement, reportez-vous à l'aide de dépannage en ligne.
- 9 Ne contient aucune pièce pouvant être dépannée par un opérateur. Confiez l'entretien à un personnel qualifié.
- 10 Utilisez cet appareil dans une pièce bien aérée.



table des matières

1	accès à l'aide	1
2	prise en main	3
	utilisation de votre appareil hp officejet avec un ordinateur	5
	fonctions de menu hp officejet	7
3	chargement de papier et d'originaux	9
	chargement d'originaux	9
	chargement du papier	11
	chargement d'enveloppes	12
	chargement de cartes postales ou de cartes hagaki	13
	chargement de papier photo	13
	conseils pour le chargement d'autres types de papier	14
	définition du type de papier	15
	définition du format de papier	16
4	utilisation des fonctions de copie	17
	réalisation de copies	17
	réalisation de travaux de copie spéciaux	20
	arrêt de la copie	25
	options du menu Config copie	25
5	utilisation des fonctions de numérisation	27
	numérisation d'un original	28
	arrêt de la numérisation	29
	pour en savoir plus	29
6	utilisation des fonctions de télécopie	31
	envoi d'une télécopie	31
	réception d'une télécopie	35
	impression de rapports	35
	contrôle de la résolution et du contraste	36
	rappel automatique d'un numéro occupé	37
	utilisation du mode de correction d'erreurs (ECM)	38
	configuration de la réduction automatique	38
	réglage du volume	38
	modification de la mélodie de la sonnerie de réponse (sonnerie distincte)	39
	configuration de la numérotation rapide	39
	définition du format de papier	40
	réglage de la date et de l'heure	40
	configuration de l'en-tête de télécopie	41
	saisie de texte	42
	réimpression des télécopies en mémoire	42
	options du menu fonctions de télécopie	43

7	entretien de votre appareil hp officejet	45
	nettoyage de la vitre	45
	nettoyage de la vitre du bac d'alimentation automatique	45
	nettoyage du dos du couvercle	46
	nettoyage de l'extérieur	46
	entretien des cartouches d'impression.	46
	restauration des paramètres par défaut.	51
	définition de l'heure du mode économie d'énergie.	51
	définition de la vitesse de défilement du texte	51
	configuration de l'angle de vue du panneau avant	52
8	informations d'installation supplémentaires	53
	problèmes d'installation possibles	53
	configuration de la langue et du pays/de la région	55
	connexion de l'appareil officejet à votre ordinateur.	55
	suppression et réinstallation du logiciel hp officejet	57
9	informations techniques	59
	configuration système.	59
	spécifications relatives au papier	60
	spécifications relatives à l'impression	62
	spécifications relatives à l'impression des marges.	62
	spécifications relatives à la copie.	64
	spécifications relatives à la télécopie	64
	spécifications relatives à la numérisation.	65
	spécifications physiques	65
	spécifications relatives à l'alimentation électrique.	65
	spécifications relatives à l'environnement	66
	autres spécifications.	66
	programme d'intendance des produits pour l'environnement.	66
	informations sur la réglementation	67
	declaration of conformity	72
10	obtention d'assistance pour votre appareil hp officejet 6100	73
	obtention d'assistance et d'autres informations à partir d'internet.	73
	assistance clientèle hp	73
	conditionnement de l'appareil avant expédition.	76
	centre de distribution hp.	78
11	informations sur la garantie	79
	service de garantie	79
	extensions de la garantie	79
	retour de votre appareil hp officejet 6100 series pour réparation.	80
	déclaration de garantie globale limitée de hewlett-packard.	80
	index	83

1

accès à l'aide

aide	description
Poster d'installation	Le Poster d'installation fournit des instructions sur l'installation et la configuration de votre HP OfficeJet. Assurez-vous que vous utilisez le poster correspondant à votre système d'exploitation (Windows ou Macintosh).
Visite guidée	La visite guidée fournit une brève présentation de l'appareil HP OfficeJet et de ses fonctions, afin que vous puissiez commencer à l'utiliser immédiatement. Pour accéder à la visite guidée, cliquez sur le bouton Démarrer immédiatement après avoir installé le logiciel HP OfficeJet.
Aide de l'utilitaire Photo et imagerie HP	L'aide de Photo et imagerie HP fournit des informations détaillées sur l'utilisation du logiciel avec votre appareil HP OfficeJet. Pour les utilisateurs Windows : Dans le Directeur HP , cliquez sur Aide . Pour les utilisateurs Macintosh : Dans le Directeur HP , cliquez sur Aide , puis cliquez sur l'aide de Photo et Imagerie HP .
Guide de référence	Le Guide de référence contient des informations sur l'utilisation de votre appareil HP OfficeJet et fournit une assistance au dépannage supplémentaire pour le processus d'installation. Le Guide de référence contient également des informations sur la manière de commander des fournitures et des accessoires, ainsi que des informations techniques et des informations relatives à l'assistance et à la garantie.
Aide au dépannage (Windows uniquement)	Pour accéder aux informations de dépannage, ouvrez le Directeur HP , puis cliquez sur Aide . Cliquez sur le livre correspondant au dépannage pour l'ouvrir dans l'aide Photo et imagerie HP, puis cliquez sur les différents liens relatifs au dépannage et à l'aide spécifique à l'appareil HP OfficeJet. L'aide au dépannage est également accessible via la touche Aide qui apparaît dans certains messages d'erreur.
Aide Internet et assistance technique	Si vous disposez d'un accès à Internet, vous pouvez obtenir de l'aide à partir du site Web HP à l'adresse suivante : http://www.hp.com/support Ce site Web répond également aux questions les plus fréquentes des utilisateurs.

aide	description
Fichier Lisezmoi	<p>Une fois le logiciel installé, vous pouvez lire le fichier Lisezmoi depuis le CD-ROM HP OfficeJet 6100 Series ou le dossier HP OfficeJet 6100 Series du programme. Le fichier Lisezmoi contient les informations les plus récentes qui n'apparaissent ni dans le Guide de référence ni dans l'aide en ligne. Pour accéder au fichier Lisezmoi, procédez comme suit :</p> <p>Pour les utilisateurs Windows : Dans la barre des tâches de Windows, cliquez sur Démarrer, sélectionnez Programmes ou Tous les programmes (XP), choisissez Hewlett-Packard, HP OfficeJet 6100 Series et sélectionnez le fichier Lisezmoi.</p> <p>Pour les utilisateurs Macintosh : Ouvrez le dossier DD:Applications:HP Logiciel OfficeJet.</p>
Aide des boîtes de dialogue (sous Windows uniquement)	<p>Pour les utilisateurs Windows : Lorsque vous cliquez sur la touche Aide d'une boîte de dialogue, des informations relatives aux options et paramètres de cette boîte de dialogue s'affichent.</p> <div data-bbox="362 609 1097 1182" data-label="Image"> </div> <p>Pour obtenir de l'aide sur une boîte de dialogue active, cliquez sur Aide.</p>

2

prise en main

Vous pouvez accéder à de nombreuses fonctions en utilisant soit le panneau avant, soit le logiciel HP OfficeJet.

Même si vous ne raccordez pas l'appareil HP OfficeJet à un ordinateur, vous pouvez utiliser le panneau avant pour copier des documents, imprimer des photos ou télécopier des documents. Vous pouvez modifier de nombreux paramètres à l'aide des touches du panneau avant et du système de menus.

fonctions du panneau avant

Examinez les illustrations ci-dessous et repérez les emplacements des touches sur le panneau avant.

Côté gauche du panneau avant

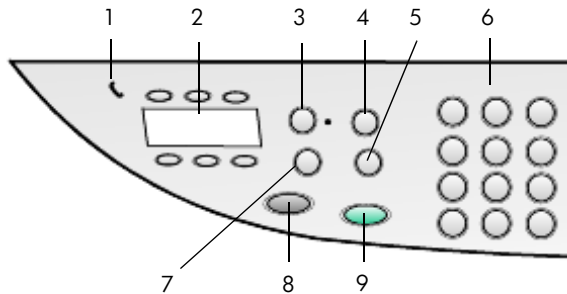

fonction	description
1	Témoin d'appel : le voyant vert en forme de téléphone indique, s'il est allumé, que la ligne de télécopie est en cours d'utilisation.
2	Touches de numérotation rapide : utilisez cette fonction pour accéder aux 6 premiers codes de numérotation automatique.
3	Réponse automatique : lorsque le voyant vert est allumé, les transmissions par télécopie sont automatiquement acceptées.
4	Numérotation rapide : utilisez cette fonction pour accéder aux codes de numérotions rapide qui ont été configurés sur le panneau avant ou depuis le logiciel Directeur HP.
5	BIS/Pause : lorsque l'appareil est en mode Prêt, permet de recomposer le numéro le plus récent. En état de numérotation, permet d'insérer une pause (tiret) lors de l'appel.
6	Pavé numérique : utilisez-le pour entrer des numéros de télécopieurs, des nombres, des quantités de copies ou des pourcentages d'agrandissement/réduction. A l'aide du clavier numérique, vous pouvez aussi saisir le texte de l'en-tête de télécopie, utiliser les entrées de numérotation rapide et spécifier des options de menu.

fonction	description
7	Résolution téléc : utilisez cette fonction pour modifier la résolution de télécopie en Fine, Standard, 300 DPI ou Photo. La résolution utilisée sera la dernière définie.
8	Envoi FAX - Noir : envoie une télécopie noir et blanc.
9	Envoi FAX - Couleur : envoie une télécopie couleur.

Côté droit du panneau avant

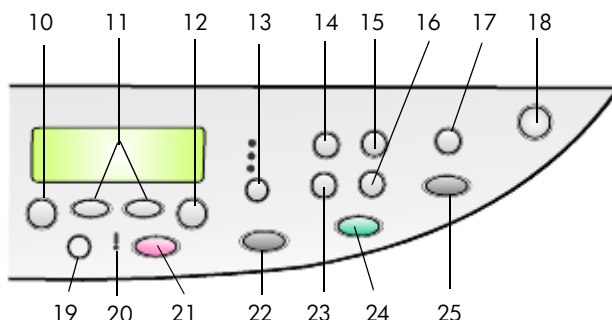

fonction	description
10	Menu : utilisez cette touche pour accéder au système de menus. Les options de menu incluent : Config copie, Fonctions télécopie, Imprim. rapp, Configuration numérot rapide, Config de base du télécopieur, Config avancée du télécopieur et Entretien.
11	Flèches : utilisez-les pour faire défiler les paramètres de menu, les options ayant plusieurs paramètres ou pour avancer ou reculer lorsque vous souhaitez effacer une entrée de texte.
12	Entrée : utilisez cette touche pour sélectionner ou enregistrer un paramètre affiché.
13	Qualité : utilisez cette touche pour sélectionner la qualité de copie (Optimale, Normale, Rapide).
14	Type pap. : (pour la copie seulement) Sélectionne le type de papier. Le bac à papier accepte du papier ordinaire ainsi que des papiers spéciaux.
15	Réduire/Agrandir : réduit ou agrandit un original à une taille d'image spécifique sur du papier chargé dans le bac. Vous pouvez charger l'original dans le bac d'alimentation automatique (ADF) ou le placer sur la vitre du numériseur.
16	Fonctions spéciales : accède à des options permettant de réduire ou d'agrandir une copie à une taille d'image spécifique sur du papier chargé dans le bac à papier. Ces options sont Normale, Ajuster à la p, Format image, Poster, 2 sur 1 et Décal marge.

fonction	description
17	Numériser vers : utilisez cette touche pour accéder à la liste des logiciels vers lesquels il est possible d'envoyer une image numérisée. Avant de pouvoir utiliser cette fonction, vous devez configurer la liste de destinations de la numérisation depuis le logiciel HP OfficeJet installé sur l'ordinateur.
18	Activer : active/désactive l'appareil HP OfficeJet.
19	+clair/+foncé : utilisez cette touche pour régler l'éclaircissement ou l'assombrissement des copies lors de l'envoi d'une télécopie.
20	Alarme : l'indicateur orange en forme de point d'exclamation signale qu'une intervention est requise.
21	Annuler : utilisez cette touche pour interrompre un travail, fermer un menu ou quitter le réglage des paramètres d'une touche.
22	Copier, Noir : utilisez cette touche pour effectuer une copie noir et blanc.
23	Nombre de copies : utilisez cette touche pour modifier le nombre de copies à effectuer pour un travail particulier. Il est possible d'utiliser cette touche conjointement aux flèches de direction ou au pavé numérique pour effectuer des copies supplémentaires.
24	Copier, Couleur : utilisez cette touche pour effectuer une copie couleur.
25	Numériser : Lance la numérisation d'un original à partir de la vitre vers la destination sélectionnée sous Numériser vers. Si aucune modification n'a été apportée à la destination de la numérisation, l'image numérisée sera envoyée à la Galerie HP (Windows ou Macintosh) si le logiciel HP OfficeJet est installé.

utilisation de votre appareil hp officejet avec un ordinateur

Si vous avez installé le logiciel HP OfficeJet sur votre ordinateur conformément aux instructions du Poster d'installation, vous pouvez accéder à toutes les fonctions de l'appareil HP OfficeJet à l'aide du Directeur HP.

consultation du Directeur photo et imagerie HP

Le Directeur HP est disponible via le raccourci sur le bureau.

pour les utilisateurs de Windows

- Effectuez l'une des actions suivantes :
 - Cliquez deux fois sur l'icône du **Directeur hp** sur le bureau.
 - Dans la barre des tâches de Windows, cliquez sur **Démarrer**, sélectionnez **Programmes** ou **Tous les programmes (XP)**, puis choisissez **Hewlett-Packard**, sélectionnez **hp officejet 6100 series**, et enfin sélectionnez **Directeur photo et imagerie HP**.
- Cliquez dans la zone **Sélectionner périphérique**, pour afficher une liste des périphériques HP installés.
- Sélectionnez **hp officejet 6100**.
Le Directeur affiche uniquement les boutons appropriés pour le périphérique sélectionné.

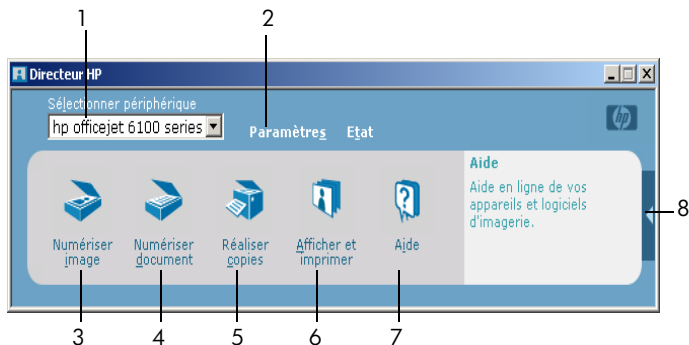

directeur photo et imagerie HP

fonction	description
1	Sélectionner périphérique : Utilisez cette fonction pour sélectionner le produit que vous souhaitez utiliser à partir de la liste des produits HP installés.
2	Paramètres : Utilisez cette fonction pour afficher ou modifier les paramètres de votre périphérique HP tels que l'impression, la numérisation et la copie.
3	Numériser image : Numérise une image puis l'affiche dans la Galerie HP.
4	Numériser document : Numérise le texte puis l'affiche dans le programme logiciel de modification de texte de destination sélectionné.
5	Réaliser copies : Affiche la boîte de dialogue Copie dans laquelle vous pouvez sélectionner la qualité de copie, le nombre de copies, la couleur, le format ainsi que le moment de lancement d'une copie.
6	Afficher et imprimer : Affiche la Galerie HP, dans laquelle vous pouvez visualiser et modifier des images, utiliser l'impression créative HP, créer et imprimer un album photos, envoyer une image par courrier électronique et télécharger une image sur le Web.
7	Aide : Permet d'accéder à l'Aide du Directeur photo et imagerie HP qui offre une aide logicielle, une visite guidée et des informations de dépannage.
8	Cliquez sur cette flèche pour accéder aux info-bulles qui expliquent les options du Directeur.

pour les utilisateurs de macintosh

- ▶ Effectuez l'une des actions suivantes :
 - Pour OS 9, cliquez deux fois sur le raccourci du **Directeur HP** sur le bureau.
 - Pour OS X, cliquez deux fois sur le raccourci du **Directeur HP** sur le bureau.

Certaines des fonctions disponibles via le Directeur HP pour Macintosh sont présentées ci-après. Consultez la légende pour obtenir une brève explication d'une fonction particulière.



Directeur pour Macintosh, sous OS 9 et OS X

fonction	description
1	Numériser image : Numérise une image puis l'affiche dans le centre d'imagerie HP.
2	Numériser document : Numérise le texte puis l'affiche dans le programme logiciel de traitement de texte de destination sélectionné.
3	Utilisez cette liste déroulante pour sélectionner le produit que vous souhaitez utiliser à partir de la liste des produits HP installés.
4	Réaliser copies : Effectue une copie en noir et blanc ou en couleur.
5	Entretienir l'imprimante : Ouvre l'utilitaire de l'imprimante.
6	Paramètres : Accède aux paramètres du périphérique.
7	Afficher et imprimer : Affiche le centre d'imagerie HP dans lequel vous pouvez visualiser et modifier les images.

fonctions de menu hp officejet

Pour accéder aux fonctions du **Menu**, appuyez sur les numéros correspondant à chaque option. Par exemple : pour définir la langue et le pays, appuyez sur **Menu**, puis **7** et **4**. Vous sélectionnez ainsi automatiquement le menu **Entretien**, puis l'option **Déf. Langue et Pays/Région**.

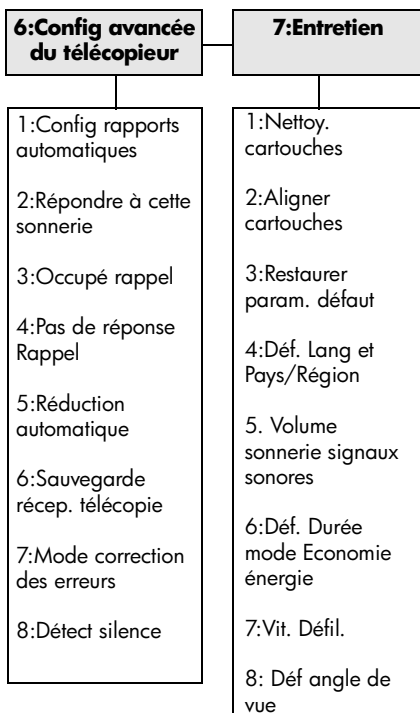
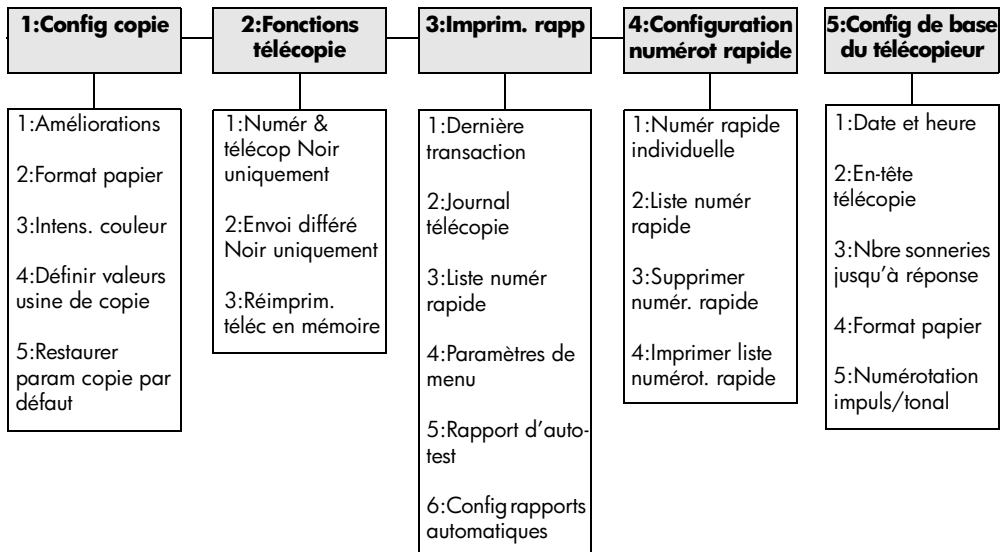

Appuyez sur **Menu** pour afficher les fonctions du menu.
 Appuyez sur ◀ ou ▶ pour vous déplacer jusqu'au paramètre souhaité.
 Appuyez sur **Entrée** pour sélectionner le paramètre affiché.

3

chargement de papier et d'originaux

Vous pouvez effectuer des copies à partir d'originaux placés sur la vitre de l'appareil ou dans le bac d'alimentation automatique. Vous pouvez réaliser des opérations d'impression et de copie sur toute une variété de types de papiers, de grammages et de formats différents, ou encore sur des films transparents. Il est important, cependant, que vous choisissiez le papier approprié et que celui-ci soit chargé correctement et en bon état.

chargement d'originaux

Les originaux peuvent être chargés de deux manières sur votre appareil HP OfficeJet.

- **chargement d'originaux sur la vitre de l'appareil**
- **chargement des originaux dans le bac d'alimentation automatique**

chargement d'originaux sur la vitre de l'appareil

Vous pouvez copier, télécopier ou numériser tout original en le plaçant sur la vitre de l'appareil.

Remarque : De nombreuses options du menu **Fonctions spéciales**, telles que **Format image** ou **Poster**, ne fonctionneront pas correctement si la vitre et le dos du couvercle ne sont pas propres. Pour plus d'informations, reportez-vous aux sections **nettoyage de la vitre** et **nettoyage du dos du couvercle** page 46.

- 1 Soulevez le couvercle et placez l'original face imprimée vers le bas, dans l'angle inférieur droit de la vitre, les côtés touchant les bords droit et inférieur.

Il est important de placer les documents dans l'angle inférieur droit lors de l'utilisation des fonctions de copie, de télécopie ou de numérisation.

Conseil : Si vous effectuez une copie à partir d'un transparent (c'est-à-dire, si l'original est imprimé sur un film transparent), mettez une feuille de papier blanc au-dessus du transparent.

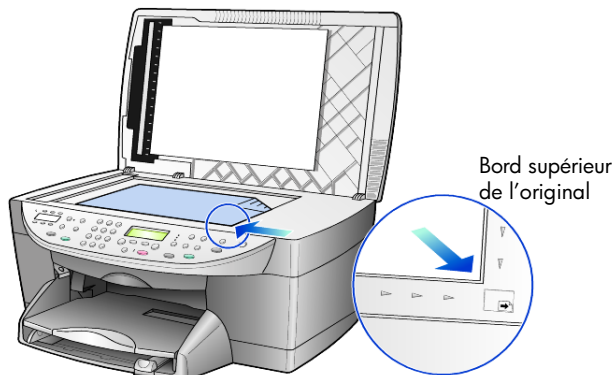

- 2 Fermez le couvercle en appuyant sur le levier situé sous le panneau avant.

chargement des originaux dans le bac d'alimentation automatique

Votre HP OfficeJet est équipé d'un bac d'alimentation automatique (ADF), que vous pouvez utiliser pour charger jusqu'à 35 originaux. Il peut s'agir des types de papier suivants :

- Papier ordinaire
Papier long grain de 60 à 90 g/m² (16 à 24 lb) seulement
- Papier spécial
 - Papier couché HP Premium
 - Papier jet d'encre blanc brillant HP

Une seule feuille :

- Papier Real Estate

pour numériser, copier ou télécopier à partir du bac d'alimentation automatique (adf)

- 1 Placez les originaux dans le bac d'alimentation automatique, face imprimée vers le haut.
- 2 Réglez les guides de largeur du papier afin qu'ils correspondent à la taille de vos originaux.

Un message sur le panneau avant indique que les originaux sont chargés.

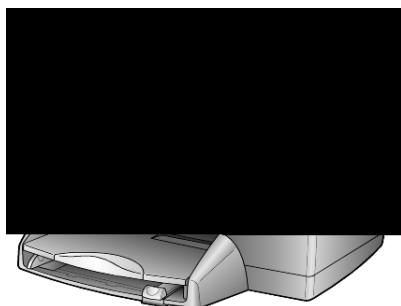

chargement du papier

La section suivante présente la procédure de chargement de papier blanc. Il existe des instructions spécifiques pour le chargement de certains types de papier, de film transparent et d'enveloppes. Une fois que vous aurez lu cette procédure, reportez-vous aux sections **conseils pour le chargement d'autres types de papier** page 14 et **chargement d'enveloppes** page 12.

Pour obtenir des résultats optimaux, redéfinissez les paramètres de papier chaque fois que vous changez de type ou de format de papier. Pour plus d'informations, reportez-vous à la section **définition du type de papier** page 15.

pour charger le bac d'alimentation

- 1 Retirez (tirez) le bac de sortie, puis glissez les guides de réglage de longueur et de largeur du papier jusqu'à leur position extrême.

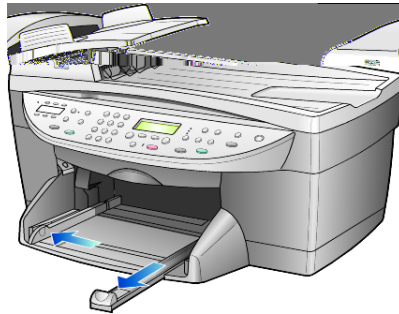

- 2 Tapez la pile de papier sur une surface plane pour en égaliser les bords, puis vérifiez les points suivants :
 - Assurez-vous que le papier n'est pas poussiéreux et qu'il n'est ni déchiré, ni froissé, ni plié.
 - Assurez-vous que tout le papier composant la pile est du même type et du même format, sauf s'il s'agit de papier photo.
- 3 Placez le papier dans le bac d'entrée, côté à imprimer vers le bas, jusqu'à ce qu'il soit calé. Si vous utilisez du papier à en-tête, insérez le haut de la page en premier.
Vérifiez que la pile de papier contient plusieurs feuilles, mais qu'elle ne dépasse pas le haut du guide de longueur du papier.

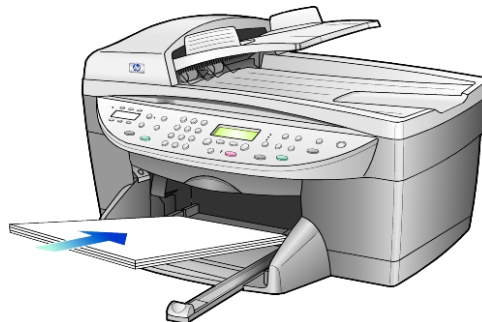

- 4 Faites glisser les guides de réglage de longueur et de largeur du papier jusqu'à ce qu'ils effleurent les bords du papier. Assurez-vous que la pile de papier est à plat dans le bac d'entrée et ajustée sous l'onglet du guide de réglage de longueur.



- 5 Remettez le bac de sortie en place.
- 6 Pour éviter que le papier imprimé ne tombe du bac, étendez la rallonge du bac de sortie dans sa totalité.

chargement d'enveloppes

L'appareil HP OfficeJet propose deux méthodes pour imprimer les enveloppes. N'utilisez *jamais* d'enveloppes brillantes ou gaufrées ni d'enveloppes à fermail ou à fenêtre.

- Faites glisser l'enveloppe dans le dispositif d'alimentation d'enveloppe (situé sur le côté droit) vers l'arrière du bac de sortie. Introduisez l'enveloppe en plaçant le rabat de l'enveloppe en haut à gauche, comme indiqué sur l'illustration. Faites glisser l'enveloppe à fond.



- Si vous imprimez plusieurs enveloppes, enlevez tout le papier du bac principal et faites glisser une pile d'enveloppes dans le bac en plaçant le rabat en haut à gauche (face à imprimer vers le bas).

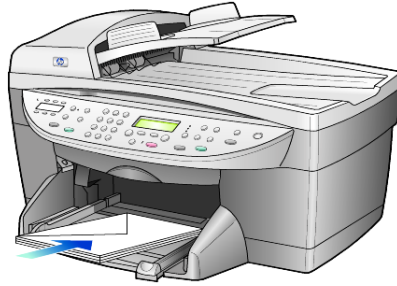

Placez le guide de largeur du papier contre les enveloppes (faites attention de ne pas les recourber). Assurez-vous que les enveloppes entrent toutes dans le bac (ne le surchargez pas).

Consultez les fichiers d'aide dans votre logiciel de traitement de texte pour obtenir des détails sur la mise en page de texte à imprimer sur des enveloppes.

chargement de cartes postales ou de cartes hagaki

La section suivante présente la procédure de chargement de cartes postales ou de cartes hagaki.

- 1 Retirez le papier du bac d'alimentation, puis glissez une pile de cartes dans le bac jusqu'à ce qu'elle soit calée.
Assurez-vous que le côté à imprimer est orienté vers le bas.
- 2 Placez le guide de réglage de largeur de papier contre les cartes, puis faites-le glisser jusqu'à ce qu'il soit calé.
Assurez-vous que les cartes entrent toutes dans le bac (ne le surchargez pas).

chargement de papier photo

La section suivante présente la procédure de chargement du papier photo 4 x 6 pouces.

- 1 Retirez le papier du bac d'alimentation, puis glissez une pile de cartes dans le bac jusqu'à ce qu'elle soit calée.
Assurez-vous que le côté à imprimer est orienté vers le bas.
Si le papier photo utilisé est perforé, chargez-le de manière à ce que les perforations soient le plus près de vous.
- 2 Placez le guide de réglage de largeur de papier contre les cartes, puis faites-le glisser jusqu'à ce qu'il soit calé.
Assurez-vous que les cartes entrent toutes dans le bac (ne le surchargez pas).

conseils pour le chargement d'autres types de papier

Vous trouverez dans le tableau ci-dessous quelques conseils pratiques pour le chargement de certains types de papier et de film. Pour obtenir des résultats optimaux, redéfinissez les paramètres de papier chaque fois que vous changez de type et de format de papier. Pour plus d'informations, reportez-vous à la section **définition du type de papier** page 15.

papier	conseils
Papiers HP	<ul style="list-style-type: none"> • Papier couché HP Premium : La face non imprimable du papier porte une flèche de couleur grise. Introduisez le papier en orientant cette flèche vers le haut. • Papier photo HP Premium ou Premium Plus : Chargez la face brillante (à imprimer) vers le bas. Chargez toujours au moins cinq feuilles de papier ordinaire dans le bac d'alimentation en premier, puis placez le papier photo au-dessus du papier ordinaire. • Film transparent jet d'encre HP Premium ou Premium Plus : Introduisez le film de manière à ce que la bande blanche à flèches portant le logo HP soit sur le dessus et introduite en premier. • Supports HP pour transfert sur tissu : Aplissez complètement la feuille de décalcomanie avant de l'utiliser. Ne chargez jamais de feuilles froissées. (Pour empêcher que les feuilles de décalcomanie ne se froissent, conservez-les dans leur emballage d'origine jusqu'à leur utilisation.) Chargez les feuilles manuellement une par une, en orientant la face non imprimée vers le bas (bande bleue vers le haut). • Papier cartes de vœux HP, papier pour cartes de vœux en lin HP ou papier pour cartes de vœux à texture feutrée HP : placez une petite pile de cartes de vœux HP dans le bac d'alimentation, côté à imprimer vers le bas, jusqu'à ce qu'elle soit calée.
Étiquettes (impression seulement)	<ul style="list-style-type: none"> • Utilisez toujours des planches d'étiquettes de format Lettre ou A4 destinées aux appareils à jet d'encre HP (comme les étiquettes Avery pour imprimantes à jet d'encre) et assurez-vous que les étiquettes n'ont pas plus de deux ans. • Déterminez la pile de planches d'étiquettes pour séparer les feuilles qui pourraient être collées ensemble. • Dans le bac d'alimentation, placez une pile de planches d'étiquettes sur du papier ordinaire, côté à imprimer vers le bas. N'insérez <i>jamais</i> les planches d'étiquettes une par une.
Cartes postales ou cartes hagaki (impression seulement)	<p>Introduisez une pile de cartes postales ou de cartes hagaki dans le bac d'alimentation, côté à imprimer vers le bas, jusqu'à ce qu'elle soit calée. Alignez les cartes postales le long du côté droit du bac d'alimentation, glissez le guide de réglage de largeur contre le côté gauche des cartes et glissez le guide de réglage de longueur vers l'intérieur jusqu'à ce qu'il soit calé.</p>

papier	conseils
Papier photo 4 x 6 pouces (impression seulement)	<p>Introduisez le papier photo dans le bac d'alimentation, côté à imprimer vers le bas, jusqu'à ce qu'il soit calé. Alignez le bord long du papier photo contre le côté droit du bac d'alimentation, glissez le guide de réglage de largeur contre le côté long du papier photo et glissez le guide de réglage de longueur vers l'intérieur jusqu'à ce qu'il soit calé. Si le papier photo utilisé est perforé, chargez-le de manière à ce que les perforations soient le plus près de vous.</p>
Papier (banderole) en continu (impression seulement)	<p>Le papier banderole, en continu, est également connu sous le nom de papier ordinateur ou papier en accordéon.</p> <ul style="list-style-type: none"> • Avant de charger le papier banderole, retirez tout autre papier du bac d'alimentation, puis retirez le bac de sortie. <div style="display: flex; align-items: center; justify-content: center;"> <div style="flex: 1;"> <p>Retirez le plateau de sortie.</p> <p>Placez le bord non attaché du papier dans le bac d'alimentation.</p> </div> <div style="flex: 1; text-align: center;">  </div> </div> <ul style="list-style-type: none"> • Si vous utilisez un papier banderole autre que le papier HP, utilisez du papier de 60 g/m² (20 lb.) et déramez-le avant de le charger. • Vérifiez que la pile de papier banderole contient au moins cinq pages. • Détachez avec soin les bandes latérales perforées des deux côtés de la pile de papier, le cas échéant, et dépliez puis repliez le papier pour vous assurer que les pages ne sont pas collées les unes aux autres. • Mettez le papier dans le bac d'alimentation, de façon à ce que le bord non attaché se trouve sur le dessus de la pile. Placez le premier bord dans le bac d'alimentation jusqu'à ce qu'il soit calé, comme indiqué sur l'illustration ci-dessus.

définition du type de papier

Si vous souhaitez utiliser un type de papier différent, tel que du papier photo, un film transparent, du papier banderole ou des enveloppes, chargez-le simplement dans le bac principal. Modifiez ensuite les paramètres de type de papier afin de garantir une qualité d'impression optimale.

Vous pouvez modifier les paramètres de copie à partir du panneau avant ou du Directeur HP. Lorsque vous modifiez les paramètres via le panneau avant, les paramètres de copie sont réinitialisés deux minutes après la réalisation de la copie par l'appareil.

- 1 Appuyez sur **Type pap.**
- 2 Appuyez sur  jusqu'à ce que le type de papier approprié apparaisse.
- 3 Appuyez sur **Entrée** pour sélectionner le format de papier affiché.

définition du format de papier

Pour plus d'informations, reportez-vous à la section **paramètres de type de papier recommandés pour l'impression** dans l'aide de Photo et imagerie HP.

Pour copier :

- 1 Appuyez sur **Menu**.
- 2 Appuyez sur les touches **1**, puis **2**.
Cette action permet de sélectionner **Config copie**, puis **Format papier**.
- 3 Appuyez sur  jusqu'à ce que le format souhaité s'affiche, puis appuyez sur **Entrée** pour le sélectionner.

Pour télécopier :

- 1 Appuyez sur **Menu**.
- 2 Appuyez sur **5**, puis sur **4**.
Vous accédez ainsi au menu **Config de base du télécopieur**, puis sélectionnez l'option **Format papier**.
- 3 Appuyez sur  jusqu'à ce que le format souhaité s'affiche, puis appuyez sur **Entrée** pour le sélectionner.

4

utilisation des fonctions de copie

Les fonctions de copie permettent de :

- Produire des copies de qualité en noir et blanc ou en couleur sur une grande variété de types et de formats de papier, y compris des supports de décalcomanie.
- Réduire ou agrandir le format des copies que vous réalisez de 25 % à 400 % du format original. (Ces pourcentages peuvent varier selon les modèles.)
- Rendre la copie plus claire ou plus foncée, ajuster l'intensité des couleurs, sélectionner le nombre de copies et spécifier la qualité des copies que vous réalisez.
- Créer un poster, des photos de tailles différentes, ou des transparents et réaliser des copies de photos de haute qualité en utilisant un papier photo spécial.

Remarque : Lorsque vous copiez une photo, vous devez sélectionner les options associées au type de papier approprié et à l'amélioration photo. Pour obtenir une qualité d'impression optimale, utilisez les cartouches d'impression photo. Les cartouches d'impression photo et couleur proposent six encres différentes. Reportez-vous à la section **entretien des cartouches d'impression** page 46 pour obtenir plus d'informations.

réalisation de copies

Vous pouvez réaliser des copies en vous servant du panneau avant de l'appareil HP OfficeJet ou du logiciel HP OfficeJet installé sur votre ordinateur. De nombreuses fonctions de copie sont disponibles, quelle que soit la méthode utilisée. Toutefois, l'utilisation du logiciel peut vous sembler être une solution plus facile pour accéder aux fonctions de copie spéciales.

Tous les paramètres de copie sélectionnés sur le panneau avant sont réinitialisés **deux minutes** après que l'appareil HP OfficeJet a terminé le travail de copie, à moins que vous ne les enregistriez comme paramètres par défaut. Pour plus d'informations, reportez-vous à la section **modification des paramètres de toutes les tâches de copie** page 20.

réalisation d'une copie

- 1 Placez l'original sur la vitre du numériseur ou dans le bac d'alimentation automatique (ADF).
- 2 Appuyez sur **Copier, Noir** ou **Copier, Couleur**.



augmentation de la vitesse ou de la qualité de la copie

L'appareil HP OfficeJet offre trois options pour modifier la vitesse et la qualité de la copie.

- L'option **Optimale** offre la qualité la plus élevée pour tous les papiers et permet d'éviter l'effet de traîne se produisant parfois sur les zones pleines. Avec l'option **Optimale**, la vitesse de copie est plus lente que lors de l'utilisation des autres paramètres de qualité.
 - L'option **Normale** offre une sortie de qualité élevée. Il s'agit du paramètre recommandé pour la plupart des travaux de copie. La copie s'effectue plus vite avec le paramètre **Normale** qu'avec le paramètre **Optimale**.
 - L'option **Rapide** permet d'effectuer des copies encore plus rapidement qu'avec le paramètre **Normale**. La qualité du texte est comparable à celle de l'option **Normale**, mais celle des graphiques peut être médiocre. L'option **Rapide** évite également un remplacement fréquent des cartouches d'impression dans la mesure où la consommation d'encre est moins importante.
- 1 Placez l'original sur la vitre du numériseur ou dans le bac d'alimentation automatique (ADF).
 - 2 Appuyez sur **Qualité** jusqu'à ce que le voyant vert correspondant à la qualité souhaitée s'allume.
 - 3 Appuyez sur **Copier, Noir** ou **Copier, Couleur**.

définition du nombre de copies

Vous pouvez définir le nombre de copies via le panneau avant.

- 1 Appuyez sur **Nombre de copies** pour accéder au mode du nombre de copies. Vous pouvez spécifier le nombre de copies de trois façons :
 - Appuyez sur **Nombre de copies** une ou plusieurs fois pour augmenter le nombre affiché.
 - Appuyez sur  pour augmenter ou sur  pour diminuer le nombre affiché.
 - Entrez le nombre de copies souhaité à l'aide du clavier numérique.
- 2 Appuyez sur **Copier, Noir** ou **Copier, Couleur**.

réduction ou agrandissement d'une copie

Il est possible de réduire ou d'agrandir une copie à l'aide des touches **Réduire/Agrandir** ou **Fonctions spéciales**. Cette section aborde uniquement les fonctions **Réduire/Agrandir**.

Pour plus d'informations sur les options des fonctions spéciales, reportez-vous à la section **réalisation de travaux de copie spéciaux** page 20 qui vous renseigne sur les fonctions **Ajuster à la page**, **Format image**, **Poster, 2 sur 1** ou **Décalage marge**.

- 1 Appuyez sur **Réduire/Agrandir** pour sélectionner une des options suivantes :
 - Person. 100% - Permet de saisir le pourcentage de réduction ou d'agrandissement de la copie.
 - P. entière 91% - Permet de réduire la copie à 91% de la taille de l'original, ce qui évite le recadrage pouvant survenir si vous faites une copie à taille réelle (100%).
 - Légal/Ltr 72% - Réduit la copie à 72% de la taille de l'original, ce qui vous permet de photocopier un original de format Légal sur du papier au format Lettre.
- 2 Si vous utilisez l'option **Person.**, appuyez sur ◀ ou ▶ pour réduire ou agrandir la copie.
Vous pouvez également entrer un nombre à partir du pavé numérique.
- 3 Appuyez sur **Copier, Noir** ou **Copier, Couleur**.

éclaircissement ou assombrissement des copies

Vous pouvez utiliser le paramètre **Plus clair/Plus foncé** pour éclaircir ou assombrir vos copies.

- 1 Appuyez sur **+clair/+foncé**.
- 2 Appuyez sur ◀ pour éclaircir la copie ou sur ▶ pour l'assombrir.
Le cercle se déplace vers la gauche ou la droite en fonction de la touche enfoncée.
- 3 Appuyez sur **Copier, Noir** ou **Copier, Couleur**.

modification de l'intensité des couleurs

Vous pouvez régler l'intensité des couleurs pour obtenir des couleurs plus vives ou plus douces.

- 1 Appuyez sur **Menu**.
- 2 Appuyez sur **1**, puis sur **3**.
Cette opération permet de sélectionner **Config copie**, puis **Intens. couleur**.
- 3 Appuyez sur ◀ pour rendre l'image plus pâle ou sur ▶ pour la rendre plus vive.
La plage de valeurs s'affiche sous la forme d'un cercle sur une échelle sur l'affichage du panneau avant.
- 4 Appuyez sur **Copier, Noir** ou **Copier, Couleur**.

amélioration du texte et des couleurs de photo

Utilisez l'option **Texte** pour rendre les contours d'un texte en noir plus nets.
Utilisez l'option **Photo** pour améliorer les couleurs claires des photos ou images qui risquent d'apparaître en blanc.

L'option **Texte** est l'option par défaut. Vous pouvez désactiver l'option **Texte** en sélectionnant **Photo** ou **Aucune** si :

- Des points de couleur apparaissent parfois sur le contour du texte des copies.
 - Les gros caractères en noir apparaissent avec des éclaboussures (irréguliers).
 - Les images ou traits fins de couleur contiennent des parties noires.
 - Des bandes horizontales granuleuses ou blanches apparaissent dans les zones de gris clair à gris moyen.
- 1 Appuyez sur **Menu**, sur **1**, puis de nouveau sur **1**.
Cette opération permet de sélectionner **Config copie**, puis **Améliorations**.
 - 2 Appuyez sur  jusqu'à ce que l'amélioration souhaitée (**Texte**, **Photo**, **Mixte** ou **Aucune**) s'affiche.
 - 3 Appuyez sur **Copier, Noir** ou **Copier, Couleur**.

modification des paramètres de toutes les tâches de copie

Enregistrez comme paramètres par défaut les paramètres de copie que vous utilisez le plus souvent. Cela inclut notamment les options de configuration copie du système de menus ainsi que les paramètres de la zone de copie du panneau avant.

- 1 Apportez les modifications souhaitées à l'option Config copie.
- 2 Apportez les modifications souhaitées aux paramètres de la zone de copie.
- 3 Appuyez sur **Menu**.
- 4 Appuyez sur **1**, puis **4**.
Cette opération permet de sélectionner **Config copie**, puis **Définir valeurs usine de copie**.
Vos paramètres sont enregistrés.

réalisation de travaux de copie spéciaux

En plus de la prise en charge des copies standard, votre appareil HP OfficeJet peut également effectuer les opérations suivantes :

- **copie d'une photo**
- **ajustement d'une copie à une page**
- **impression de plusieurs copies sur une page**
- **impression de deux originaux sur une seule page**
- **décalage d'une image pour agrandir les marges**
- **réalisation d'un poster**
- **préparation d'un transfert sur T-shirt couleur**

copie d'une photo

- 1 Chargez l'original sur la vitre.
- 2 Si vous utilisez du papier photo, vous devez le charger dans le bac principal.
- 3 Appuyez sur **Type pap.**, sur  jusqu'à ce que l'option de papier photo souhaitée apparaisse, puis sur **Entrée** pour la sélectionner.

Le type de papier par défaut est Automatique, ce qui signifie que votre appareil HP OfficeJet détecte et détermine automatiquement le type de papier approprié. Vous pouvez choisir un type de papier spécifique en appuyant sur la touche  jusqu'à ce que le type souhaité s'affiche.

Pour plus d'informations, reportez-vous à la section **paramètres de type de papier recommandés pour la copie dans l'aide de Photo et imagerie HP**.

Conseil : Pour agrandir automatiquement une photo en pleine page, appuyez sur **Fonctions spéciales** jusqu'à ce que **Ajuster à la p** s'affiche. Appuyez ensuite sur **Entrée**. Pour plus d'informations, voir ci-dessous.

- 4 Appuyez sur **Menu**, sur **1**, puis de nouveau sur **1**.
Vous sélectionnez ainsi **Config copie**, puis **Améliorations**. Appuyez sur **Entrée** pour sélectionner cette option.
- 5 Appuyez sur  jusqu'à ce que **Photo** apparaisse, puis appuyez sur **Entrée** pour le sélectionner.
- 6 Appuyez sur **Copier, Noir** ou **Copier, Couleur**.

ajustement d'une copie à une page

Utilisez l'option **Ajuster à la page** lorsque vous souhaitez augmenter ou réduire automatiquement l'original afin d'adapter la copie au format du papier chargé. Vous pouvez agrandir une petite photo à la taille d'une page, comme indiqué ci-dessous. L'utilisation de la fonction **Ajuster à la page** permet d'éviter le recadrage de texte ou d'images autour des marges.

Conseil : Assurez-vous que la vitre est propre et que l'original a été placé dans l'angle inférieur droit de celle-ci. Cette fonction n'est pas compatible avec le bac d'alimentation automatique (ADF).

Original



Ajuster à la page

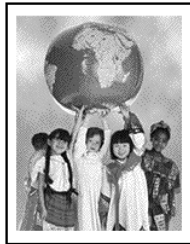



- 1 Posez l'original sur la vitre.
- 2 Chargez le papier que vous souhaitez utiliser.
- 3 Appuyez sur **Fonctions spéciales** jusqu'à ce que **Ajuster à la p** s'affiche.
- 4 Appuyez sur **Entrée**.
- 5 Appuyez sur **Copier, Noir** ou **Copier, Couleur**.

impression de plusieurs copies sur une page

Vous pouvez placer plusieurs copies d'un original sur une page en sélectionnant un format de photo, puis en sélectionnant le nombre de copies souhaité.

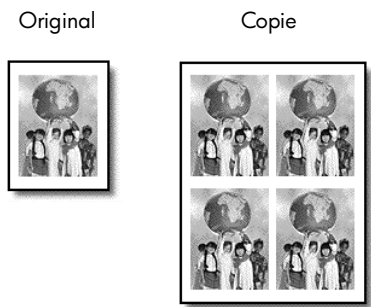
Plusieurs formats de photo standard sont disponibles depuis l'option **Format image**, à laquelle vous accédez à partir de la touche **Fonctions spéciales**.



- 1 Placez l'original sur la vitre.
- 2 Chargez le papier approprié dans le bac principal.
- 3 Appuyez sur **Fonctions spéciales** jusqu'à ce que **Format image** s'affiche.
- 4 Appuyez sur  jusqu'à ce que le format de photo souhaité s'affiche, puis appuyez sur **Entrée**.
- 5 Lorsque le message **Combien ?** s'affiche, appuyez sur  pour sélectionner le nombre d'images à placer sur une page.
Vous pouvez en sélectionner une par page, ou le nombre maximal autorisé. Lorsque vous utilisez de grands formats, vous n'avez pas à indiquer le nombre d'images à placer sur la page.
- 6 Appuyez sur **Entrée** pour sélectionner le nombre de photos à afficher sur une page.
- 7 Appuyez sur **Copier, Noir** ou **Copier, Couleur**.
Conseil : Si le nombre de copies d'une photo sur une page n'offre pas les résultats attendus, essayez de faire pivoter l'original de 90 degrés sur la vitre et recommencez la copie.

impression de deux originaux sur une seule page

Grâce à la fonction **2 sur 1**, il est possible d'imprimer deux originaux au format A4 ou Lettre sur une seule page. Les images copiées apparaissent côte à côte sur la page au format paysage. Vous pouvez charger les documents dans le bac d'alimentation automatique (ADF) ou les placer directement sur la vitre de l'appareil.

- 1 Placez le premier original sur la vitre. Si vous utilisez le bac d'alimentation automatique, chargez-y les deux originaux.
- 2 Appuyez sur **Fonctions spéciales** jusqu'à ce que **2 sur 1 59%** s'affiche, puis appuyez sur **Entrée**.
- 3 Appuyez sur **Copier, Noir** ou **Copier, Couleur**.
- 4 Si vous avez placé le premier original sur la vitre, le message **Posez le deuxième original sur la vitre** s'affiche, puis appuyez sur **Entrée** s'affiche.

décalage d'une image pour agrandir les marges

La fonction Décaler marge vous permet de décaler une image vers la gauche ou la droite pour agrandir la marge nécessaire à une reliure. Vous pouvez également régler le pourcentage de réduction/agrandissement dans ce mode en entrant un nombre à partir du pavé numérique.



- 1 Placez l'original sur la vitre du numériseur ou dans le bac d'alimentation automatique (ADF).
- 2 Appuyez sur **Fonctions spéciales** jusqu'à ce que **Décal marge 100%** s'affiche.
- 3 Appuyez sur ◀ ou ▶ pour décaler la marge vers la gauche ou la droite.
Chaque incrément correspond à un décalage de 6,35 mm (¼ po.).
- 4 Si vous souhaitez également modifier le pourcentage de réduction/agrandissement, entrez un nombre sur le pavé numérique, puis appuyez sur **Entrée**.
Conseil : Si vous ne souhaitez pas modifier le pourcentage de réduction/agrandissement, appuyez sur **Entrée** dès que vous avez sélectionné le décalage de marge voulu.
- 5 Appuyez sur **Copier, Noir** ou **Copier, Couleur**.

réalisation d'un poster

Lorsque vous utilisez la fonction Poster, vous divisez l'original en plusieurs sections, puis vous agrandissez les sections afin de les assembler pour former un poster.

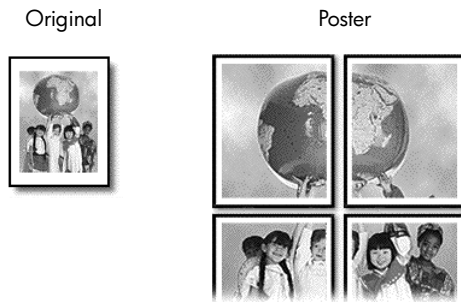

Conseil : Vous pouvez imprimer un poster à partir d'un fichier situé sur l'ordinateur.

Pour plus d'informations, reportez-vous à **impression d'un poster** dans l'aide de Photo et imagerie HP.

- 1 Placez l'original sur la vitre.

Conseil : Vous ne pouvez pas utiliser le bac d'alimentation automatique (ADF) pour réaliser un poster.
- 2 Chargez le papier approprié dans le bac principal.
- 3 Appuyez sur **Fonctions spéciales** jusqu'à ce que **Poster** s'affiche. L'option **Poster 2 pages large** s'affiche par défaut.
- 4 Appuyez sur  pour sélectionner la largeur du poster.
- 5 Appuyez sur **Entrée** pour confirmer votre choix.
- 6 Appuyez sur **Copier, Noir** ou **Copier, Couleur**.

Conseil : Une fois la largeur du poster sélectionnée, l'appareil HP OfficeJet ajuste automatiquement la longueur pour conserver les proportions de l'original. S'il est impossible d'agrandir l'original à la taille de poster souhaitée, un message d'erreur apparaît pour vous indiquer la largeur maximale possible en nombre de pages. Dans ce cas, sélectionnez un format de poster plus petit et relancez la copie.

préparation d'un transfert sur T-shirt couleur

Vous pouvez copier une image ou un texte sur une feuille de transfert puis l'appliquer sur un T-shirt.

Original

Transfert

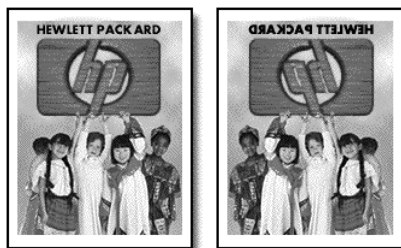

Conseil : Nous vous recommandons de vous exercer tout d'abord à appliquer un transfert T-shirt sur un vieux vêtement.

- 1 Placez l'original sur la vitre du numériseur ou dans le bac d'alimentation automatique (ADF).
- 2 Chargez le papier transfert pour T-shirt dans le bac principal.
- 3 Appuyez sur **Type pap.**, sur  jusqu'à ce que l'option **Transfert** apparaisse, puis sur **Entrée** pour la sélectionner.

La sélection de cette option copie automatiquement une image inversée de votre original, de façon à ce que l'image apparaisse à l'endroit sur votre T-shirt.
- 4 Appuyez sur **Copier, Noir** ou **Copier, Couleur**.

arrêt de la copie

- ▶ Pour arrêter la copie, appuyez sur **Annuler** sur le panneau avant.

options du menu Config copie

Les options suivantes sont disponibles dans le menu **Config copie**.

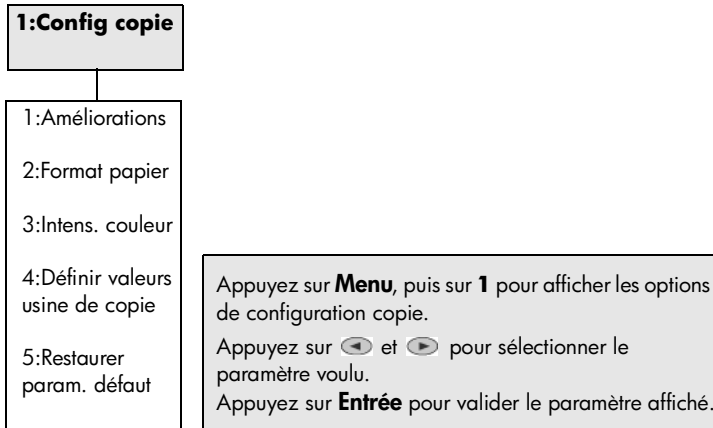

5

utilisation des fonctions de numérisation

La numérisation est un procédé permettant de convertir du texte et des images en un format électronique accepté par votre ordinateur. Il est possible de numériser toutes sortes de documents, tels que :

- Documents texte
- Photos
- Articles de magazine
- Objets en 3D (attention à ne pas rayer le verre) - à mettre dans les catalogues et les prospectus.

L'image ou le texte numérisé étant au format électronique, vous pouvez le placer dans votre programme de traitement de texte ou graphique et le modifier pour l'adapter à vos besoins. Vous pouvez :

- Numériser le texte d'un article dans votre programme de traitement de texte et y faire référence dans un rapport, ce qui vous évite une saisie superflue.
- Numériser un logo et l'utiliser dans un logiciel de publication, ce qui vous permet d'imprimer des cartes de visite et des brochures commerciales vous-même.
- Numériser des photos et les envoyer à votre famille ou vos collègues de travail par courrier électronique, créer un inventaire photographique de votre maison ou votre bureau ou créer un album électronique.

Conseil : Pour utiliser les fonctions de numérisation, l'appareil HP OfficeJet et l'ordinateur doivent être connectés et mis sous tension. Le logiciel HP OfficeJet doit être également installé et être en cours d'exécution sur votre ordinateur avant de commencer la numérisation. Pour vérifier que le logiciel HP OfficeJet est en cours d'exécution sous Windows, vérifiez l'icône d'état dans la barre d'état. Sous Macintosh, le logiciel HP OfficeJet est toujours en cours d'exécution.

Pour plus d'informations sur la numérisation de vos documents ou images depuis le logiciel HP OfficeJet, reportez-vous à la section **numérisation des images et des documents** dans l'aide de Photo et imagerie HP.

numérisation d'un original

Vous pouvez démarrer une numérisation à partir de votre ordinateur ou de l'appareil HP OfficeJet.

pour numériser un original depuis un ordinateur fonctionnant sous Windows

- 1 Placez l'original sur la vitre du numériseur ou dans le bac d'alimentation automatique (ADF).
Pour plus d'informations, reportez-vous à la section **chargement d'originaux** page 9.
- 2 Appuyez sur **Numériser**.
Une numérisation de l'original s'affiche dans la fenêtre Aperçu HP.
- 3 La fenêtre d'Aperçu HP permet de retoucher l'image numérisée. Lorsque vous avez terminé, cliquez sur **Accepter**.
Pour obtenir des informations sur les retouches que vous pouvez effectuer sur une image au cours de la prévisualisation, reportez-vous à la rubrique **ajustement d'une image au cours de la prévisualisation** dans la section **numérisation des images et documents** de l'Aide de l'utilitaire Photo et imagerie HP.
L'appareil HP OfficeJet réalise une numérisation finale de l'image avec vos paramètres et envoie l'image à l'utilitaire Galerie photo et imagerie HP.
Reportez-vous à la rubrique **gestion des images** dans **utilisation du logiciel** pour plus d'informations sur l'utilisation de l'utilitaire Galerie photo et imagerie HP.

pour numériser un original depuis un ordinateur Macintosh

- 1 Chargez l'original.
Pour plus d'informations, reportez-vous à la section **chargement d'originaux** page 9.
- 2 Appuyez sur **Numériser**.
Votre HP OfficeJet réalise une numérisation finale de l'original et envoie l'image à l'utilitaire Galerie photo et imagerie HP.
Reportez-vous à l'aide en ligne de l'utilitaire Galerie photo et imagerie HP pour obtenir des informations supplémentaires.

numérisation vers un autre logiciel

Si vous préférez numériser un document vers un programme autre que Galerie HP, vous pouvez choisir un autre programme dans la liste Numériser vers qui apparaît sur l'affichage du panneau avant. L'appareil HP OfficeJet numérise le document, lance le programme sélectionné et affiche l'image numérisée dans ce programme.

- 1 Placez l'original sur la vitre du numériseur ou dans le bac d'alimentation automatique (ADF).
Pour plus d'informations, reportez-vous à la section **chargement d'originaux** page 9.
- 2 Appuyez sur **Numériser vers**, puis sur  pour faire défiler la liste **Numériser vers** et sélectionnez un logiciel de numérisation parmi ceux qui s'affichent.
- 3 Appuyez sur **Numériser** pour lancer la numérisation.
L'appareil HP OfficeJet numérise l'original et affiche aussitôt le résultat dans le logiciel sélectionné.

arrêt de la numérisation

Vous pouvez arrêter une numérisation en appuyant sur la touche **Annuler** située sur le panneau avant.

pour en savoir plus

Pour les utilisateurs de Windows, reportez-vous à la section **numérisation des images et des documents** du chapitre **utilisation du logiciel** dans l'Aide de l'utilitaire HP Photo et imagerie pour obtenir plus d'informations sur :

- la numérisation d'images et de documents,
- la numérisation de documents à l'aide de la reconnaissance optique de caractères (OCR) pour créer un texte modifiable,
- la numérisation à partir d'autres programmes,
- l'ajustement d'images numérisées,
- la modification des paramètres de numérisation.

Pour les utilisateurs de Macintosh, reportez-vous au chapitre numérisation dans la section HP OfficeJet 6100 de l'Aide de l'utilitaire Photo et imagerie HP pour obtenir plus d'informations sur :

- la numérisation d'images et de documents,
- la numérisation à partir d'autres programmes,
- l'ajustement d'images numérisées,
- la modification des paramètres de numérisation.

6

utilisation des fonctions de télécopie

À l'aide de votre HP OfficeJet, vous pouvez :

- envoyer et recevoir des télécopies papier,
- envoyer et recevoir des télécopies couleur (à condition que le télécopieur de réception prenne en charge les télécopies couleur).

envoi d'une télécopie

Votre appareil HP OfficeJet vous permet d'envoyer une télécopie papier (au format Légal, Lettre ou A4) à l'aide du panneau avant.

Reportez-vous à l'aide de Photo et imagerie HP pour plus d'informations sur l'envoi de télécopies.

Remarque : Par défaut, l'appareil HP OfficeJet est configuré pour imprimer un rapport uniquement si un problème survient au cours de l'envoi ou de la réception d'une télécopie. Un message de confirmation indiquant que l'élément a bien été envoyé apparaît brièvement sur l'affichage du panneau après chaque transaction. Si vous avez besoin d'une confirmation imprimée de l'envoi des télécopies, reportez-vous à la section **impression de rapports** page 35 où figurent aussi des informations sur les options de rapport.

Reportez-vous à l'illustration ci-dessous pour vous rafraîchir la mémoire en ce qui concerne l'emplacement des touches de la zone Télécopie du panneau avant.

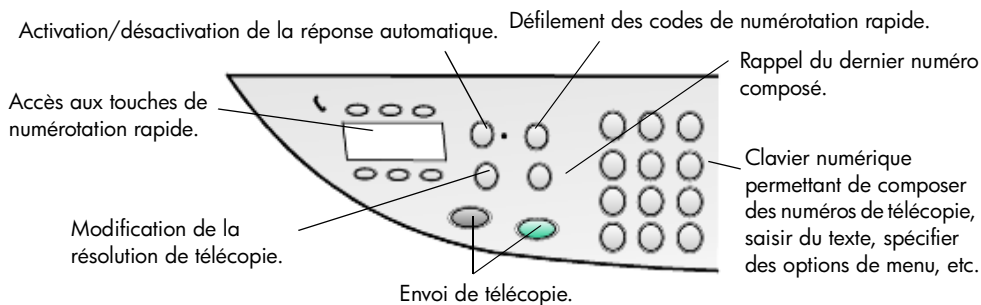

envoi d'une télécopie depuis l'appareil hp officejet

Pour envoyer une télécopie à partir de l'appareil HP OfficeJet, procédez comme suit :

- 1 Chargez l'original.
Pour plus d'informations, reportez-vous à la section **chargement d'originaux** page 9.

Remarque : L'envoi de télécopies de plusieurs pages requiert l'utilisation du bac d'alimentation automatique (ADF).

- 2 Entrez le numéro de télécopie à l'aide du pavé numérique.

- 3 Appuyez sur **Envoi FAX, Noir** ou **Envoi FAX, Couleur**.
- 4 Si aucun original ne se trouve dans le bac d'alimentation, un message **Utiliser vitre ?** s'affiche. Appuyez sur **1** pour **Oui** ou sur **2** pour **Non**.
Si vous appuyez sur **1** pour **Oui**, le document placé sur la vitre est numérisé. Si vous appuyez sur **2** pour **Non**, l'affichage du panneau avant fait apparaître le message **Charger original et appuyez sur Entrée**. Une fois le document chargé, l'appareil HP OfficeJet envoie la télécopie.

envoi d'une télécopie grâce à la numérotation rapide

Lorsque vous envoyez fréquemment des télécopies aux mêmes numéros, vous pouvez créer des codes de numérotation rapide. Une entrée de numérotation rapide vous permet d'envoyer une télécopie en n'appuyant que sur quelques boutons. Les entrées de numérotation rapide n'apparaissent que si vous les avez définies au préalable. Pour plus d'informations sur l'utilisation de la numérotation rapide, reportez-vous à la section **configuration de la numérotation rapide** page 39.

- 1 Chargez l'original.
- 2 Appuyez sur **Numérotation rapide**.
Conseil : Vous pouvez également, si le code à utiliser se trouve dans les 6 premiers définis, utiliser une des touches de numérotation rapide. Appuyez ensuite sur **Envoi FAX, Noir** ou **Envoi FAX, Couleur**.
- 3 Pour retrouver le numéro à composer, vous pouvez effectuer l'une des manipulations suivantes :
 - Appuyez plusieurs fois sur  jusqu'à ce que le code de numérotation rapide souhaité apparaisse.
 - Entrez le numéro de l'entrée de numérotation rapide depuis le pavé numérique.
- 4 Lorsque le numéro de numérotation rapide souhaité s'affiche, appuyez sur **Envoi FAX, Noir** ou **Envoi FAX, Couleur**.

envoi d'une télécopie couleur

Vous pouvez envoyer et recevoir des télécopies en couleur vers ou depuis d'autres télécopieurs couleur. Si vous essayez d'envoyer une télécopie couleur à un destinataire équipé d'un télécopieur noir et blanc, votre HP OfficeJet enverra la télécopie en noir et blanc.

Afin de conserver une qualité optimale lors de l'envoi d'une télécopie couleur, nous vous recommandons, dans la mesure du possible, d'effectuer la télécopie avec l'original couleur plutôt qu'avec une copie couleur.

En outre, vous ne pouvez pas envoyer de télécopie couleur à une liste avec les fonctions de numérotation rapide.

- 1 Chargez l'original.
Pour plus d'informations, reportez-vous à la section **chargement d'originaux** page 9.
- 2 Entrez le numéro de télécopieur à partir du pavé numérique, un code numérotation rapide ou une touche de numérotation rapide.
- 3 Appuyez sur **Envoi FAX, Couleur**.

envoi d'une télécopie à plusieurs destinataires

A partir de l'appareil HP OfficeJet, vous pouvez envoyer une télécopie à 20 numéros individuels ou codes individuels de numérotation rapide. Afin d'utiliser la fonction de diffusion, la mémoire du HP OfficeJet doit pouvoir contenir la télécopie à envoyer.

- 1 Chargez l'original.
- 2 Appuyez sur **Numérotation rapide** jusqu'à ce que la liste de numérotation rapide souhaitée apparaisse.
- 3 Appuyez sur **Envoi FAX, Noir**.

envoi différé d'une télécopie

Vous pouvez différer l'envoi d'une télécopie noir et blanc à un moment ultérieur de la journée (par exemple, lorsque les lignes téléphoniques sont moins utilisées). Si vous utilisez le panneau avant, vous pouvez sélectionner un destinataire unique ou une liste.

Remarque : L'heure et la date doivent être définies avant d'utiliser cette fonction.

A l'heure spécifiée, la télécopie est envoyée automatiquement dès qu'une connexion peut être établie.

- 1 Placez l'original sur la vitre du numériseur ou dans le bac d'alimentation automatique (ADF).
Pour plus d'informations, reportez-vous à la section **chargement d'originaux** page 9.
- 2 Appuyez sur **Menu**.
- 3 Appuyez sur **2**, puis à nouveau sur **2**.
Cette opération permet de sélectionner **Fonctions télécopie** et **Envoi différé, Noir uniquement**.
- 4 Entrez l'**heure d'envoi** depuis le pavé numérique.
- 5 Appuyez sur **1** pour **AM** ou sur **2** pour **PM**.
- 6 Lorsque le message **Numéro télécop** s'affiche, entrez le numéro de télécopieur du destinataire ou sélectionnez la liste à l'aide de la touche **Numérotation rapide**. Appuyez sur **Entrée**.
- 7 Lorsque le message **Stocker téléc. ?** apparaît, appuyez sur **1** pour **Oui**, ou sur **2** pour **Non**.
Si vous avez choisi **1**, le document est numérisé et conservé en mémoire pour être envoyé à l'heure indiqué. Si vous avez choisi **2**, le message suivant risque d'apparaître : **Chargem. origin. avant envoi** (si les documents sont chargés dans le bac d'alimentation automatique, le message n'apparaît pas).

annulation d'une télécopie programmée

Vous pouvez annuler une télécopie enregistrée en mémoire ou une télécopie en cours d'envoi.

1 Appuyez sur **Menu**.

2 Appuyez sur **2**, puis à nouveau sur **2**.

Cette opération permet de sélectionner **Fonctions télécopie** et **Envoi différé, Noir uniquement**.

Le panneau avant affiche le message **Télec. programm en mémoire**, ainsi que l'heure programmée et le numéro de télécopieur du destinataire.

3 Quand le message **Annuler ? 1=Oui 2=Non** apparaît, appuyez sur **1** pour annuler la télécopie programmée.

Si vous sélectionnez **Oui**, le message **Télec. programm annulée** s'affiche sur le panneau avant.

envoi d'un fichier informatique comme télécopie (si disponible)

L'appareil HP OfficeJet ne permet pas d'envoyer une télécopie directement à partir d'autres programmes tels qu'un logiciel de traitement de texte ou un tableur. Vous devez avoir un fax-modem et un logiciel de télécopie installés sur votre ordinateur pour pouvoir envoyer un fichier électronique comme télécopie. Votre système d'exploitation peut contenir un logiciel de télécopie utilisable avec votre fax-modem.

Vous pouvez utiliser la même ligne téléphonique pour le fax-modem de votre ordinateur et le télécopieur HP OfficeJet. De cette façon, vous pouvez utiliser les deux solutions de télécopie sans changer de connexion. Connectez votre fax-modem au HP OfficeJet comme illustré ci-dessous.

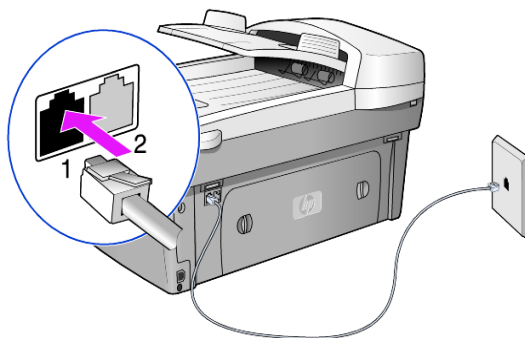

1 Connectez le cordon téléphonique entre la prise murale et la prise 1 de l'appareil HP OfficeJet.

2 Connectez un cordon téléphonique entre le fax-modem et la prise 2 de l'appareil HP OfficeJet (après avoir retiré l'insert en plastique de la prise).

3 Exécutez l'assistant d'installation du télécopieur dans le logiciel de l'appareil HP OfficeJet pour configurer le logiciel HP OfficeJet avec votre fax-modem.

réception d'une télécopie

Selon la configuration que vous avez définie pour l'appareil HP OfficeJet, vous pouvez recevoir les télécopies automatiquement ou manuellement.

L'appareil HP OfficeJet est automatiquement configuré pour recevoir et imprimer automatiquement les télécopies reçues (à moins que vous n'ayez désactivé la fonction de réponse automatique). Si vous recevez une télécopie au format Légal et que l'appareil HP OfficeJet n'est pas configuré pour recevoir sur du papier à ce format, il réduit automatiquement la télécopie pour qu'elle puisse être imprimée sur le papier chargé (à moins que vous n'ayez désactivé la fonction de réduction automatique).

Pour plus d'informations, reportez-vous à **configuration de la réduction automatique** dans l'aide de Photo et imagerie HP.

réception automatique d'une télécopie

Lorsque vous mettez votre appareil HP OfficeJet sous tension, la fonction Réponse automatique est activée ou désactivée, selon l'état qui était le sien lors de la mise hors tension de votre appareil HP OfficeJet.

- ▶ Pour l'activer, appuyez sur la touche **Réponse automatique** jusqu'à ce que le témoin vert s'illumine.

réception manuelle d'une télécopie

Avant de recevoir manuellement toute télécopie sur votre HP OfficeJet, nous vous recommandons de retirer les originaux éventuellement présents sur la vitre.

- 1 Appuyez sur **Réponse automatique** jusqu'à ce que le voyant vert soit éteint. Cette opération permet de désactiver la fonction de réponse automatique.
- 2 Lorsque l'appareil HP OfficeJet reçoit un appel, décrochez le combiné du téléphone branché sur la même ligne que HP OfficeJet (il est possible de brancher un combiné téléphonique à l'arrière de l'appareil HP OfficeJet, sur un des ports RJ-11 disponibles).
- 3 Si vous entendez les tonalités d'un télécopieur, effectuez l'une des opérations suivantes :
 - Appuyez sur **Envoi FAX, Noir**.
 - Si vous recevez l'appel sur un poste téléphonique (branché sur la même ligne que l'appareil HP OfficeJet, mais non directement relié à ce dernier), appuyez sur les touches **1 2 3** du téléphone. Attendez les tonalités de télécopieur, puis raccrochez le téléphone.

impression de rapports

Vous pouvez configurer votre appareil HP OfficeJet pour imprimer des rapports d'erreurs et de confirmation à chaque télécopie envoyée ou reçue. Vous pouvez également imprimer manuellement des rapports selon vos besoins.

création de rapports automatiques

- 1 Appuyez sur **Menu**.
- 2 Appuyez sur **3**, puis sur **6**.
Vous accédez ainsi au menu **Imprim. rapp** et sélectionnez l'option **Config rapports automatiques**.
- 3 Appuyez sur  pour faire défiler les types de rapports suivants.
 - **Toutes erreurs** : Impression d'un rapport lorsque survient une erreur liée à la télécopie (rapport par défaut).
 - **Erreur envoi** : Impression d'un rapport à chaque erreur survenant lors de l'envoi.
 - **Erreur récep** : imprime un rapport après toute erreur de réception.
 - **Toutes téléc** : imprime un rapport après chaque envoi ou réception de télécopie.
 - **Envoi unique** : imprime un rapport après chaque envoi de télécopie.
 - **Arrêt** : aucun rapport automatique de télécopie n'est imprimé.
- 4 Lorsque l'option souhaitée s'affiche, appuyez sur **Entrée**.

création de rapports manuels

- 1 Appuyez sur **Menu**, puis sur **3**.
Cette opération permet de sélectionner le menu **Imprim. rapp**.
- 2 Appuyez sur  pour faire défiler les types de rapports suivants.
 - **1:Dernière transaction** : indique l'état de la dernière télécopie envoyée.
 - **2:Journal télécopie** : donne la liste des 40 dernières télécopies environ envoyées et reçues.
 - **3:Liste numér rapide** : donne la liste des codes individuels et de liste.
 - **4:Paramètres de menu** : répertorie dans les grandes lignes l'ensemble du système de menus et indique les paramètres en cours.
 - **5:Rapport d'auto-test** : imprime un rapport d'auto-test. Pour plus d'informations, reportez-vous à la section **impression d'un rapport d'auto-test** page 46.
 - **6:Config rapports automatiques** : option de configuration des rapports automatiques, décrite à la section **création de rapports automatiques** page 36.
- 3 Sélectionnez le rapport souhaité, puis appuyez sur **Entrée**.

contrôle de la résolution et du contraste

Vous pouvez modifier la résolution et le contraste des documents que vous envoyez. Ces modifications s'appliquent jusqu'à ce que vous les modifiez de nouveau. Après deux minutes d'inactivité, les paramètres sont rétablis à leur valeur par défaut.

Remarque : Les paramètres de copie ne s'appliquent pas à la fonction de télécopie. Les paramètres de résolution de la télécopie ne s'appliquent pas à la fonction de copie.

modification de la résolution

La résolution affecte la vitesse de transmission et la qualité des documents envoyés.

- 1 Appuyez sur la touche **Résolution** de la zone Télécopie.
- 2 Appuyez sur  pour faire défiler les options disponibles jusqu'à ce que l'option souhaitée s'affiche.



Votre HP OfficeJet envoie les télécopies selon la résolution la plus élevée prise en charge par le télécopieur destinataire.

Si vous choisissez l'option **Photo**, notez que le traitement de la télécopie est plus long. Lors de la télécopie de photographies, nous vous recommandons de choisir **Photo**.

- 3 Appuyez sur **Entrée** pour sélectionner l'option souhaitée.



modification du contraste

Modifiez ce paramètre si vous souhaitez envoyer une télécopie noir et blanc plus claire ou plus foncée que l'original.

- 1 Appuyez sur la touche **+clair/+foncé** dans la zone Menu.
La plage de valeurs apparaît sur l'écran sous la forme d'un cercle sur une échelle.
- 2 Appuyez sur  pour éclaircir la copie ou sur  pour l'assombrir.
Le cercle se déplace vers la gauche ou la droite en fonction de la touche enfoncée.
- 3 Appuyez sur **Entrée** pour utiliser le paramètre sélectionné.

rappel automatique d'un numéro occupé

Vous pouvez configurer l'appareil HP OfficeJet pour qu'il rappelle automatiquement un numéro occupé ou qui n'a pas répondu. Le paramètre par défaut de l'option **Occupé rappel** est **Rappel**. Le paramètre par défaut de l'option **Pas de réponse Rappel** est **Pas de rappel**. Les tentatives de rappel sont au nombre de 5 pour **Occupé Rappel** et de 1 pour **Pas de réponse Rappel**.

- 1 Appuyez sur **Menu**.
- 2 Appuyez sur **6**, puis sur **3**.
Cette opération permet de sélectionner le menu **Config avancée du télécopieur**, puis l'option **Occupé rappel**.
- 3 Appuyez sur  pour afficher les options **Rappel** ou **Pas de rappel**.
- 4 Lorsque l'option souhaitée s'affiche, appuyez sur **Entrée** pour la sélectionner.
- 5 Appuyez sur **Menu**.
- 6 Appuyez sur **6**, puis sur **4**.
Cette opération permet de sélectionner le menu **Config avancée du télécopieur**, puis l'option **Pas de réponse Rappel**.
- 7 Appuyez sur  pour afficher les options **Rappel** ou **Pas de rappel**.
- 8 Lorsque l'option souhaitée s'affiche, appuyez sur **Entrée** pour la sélectionner.

utilisation du mode de correction d'erreurs (ECM)

Le mode de correction d'erreurs permet d'éviter la perte de données sur des lignes téléphoniques médiocres, en détectant les erreurs qui surviennent pendant la transmission et en relançant automatiquement la transmission de la partie présentant les erreurs. Lorsque les connexions sont bonnes, le mode ECM n'entraîne pas une augmentation des taxes téléphoniques, il peut même les réduire. Lorsque les connexions sont mauvaises, le mode ECM augmente la durée de transmission et donc les taxes téléphoniques, mais assure une fiabilité accrue de l'envoi des données. Désactivez le mode de correction d'erreurs (il est activé par défaut) uniquement si vous souhaitez sacrifier la qualité à des frais téléphoniques moins élevés.

- 1 Appuyez sur **Menu**.
- 2 Appuyez sur **6**, puis sur **7**.
Ceci permet de sélectionner **Config avancée du télécopieur**, puis **Mode correction des erreurs**.
- 3 Appuyez sur  pour **activer** et **désactiver** l'option.
- 4 Appuyez sur **Entrée** pour utiliser le paramètre sélectionné.

configuration de la réduction automatique

Ce paramètre permet d'indiquer à votre unité HP OfficeJet comment procéder si elle reçoit une télécopie plus large que le papier par défaut. Si ce paramètre est activé (par défaut), l'image est réduite de façon à tenir sur une page. Si ce paramètre est désactivé, les informations qui ne tiennent pas sur la première page sont imprimées sur une deuxième page.

- 1 Appuyez sur **Menu**.
- 2 Appuyez sur **6**, puis sur **5**.
Ceci permet de sélectionner **Config avancée du télécopieur**, puis **Réduction automatique**.
- 3 Appuyez sur  pour **activer** et **désactiver** l'option.
- 4 Appuyez sur **Entrée** pour utiliser le paramètre sélectionné.

réglage du volume

Votre appareil HP OfficeJet propose trois niveaux de réglage de la sonnerie et des signaux sonores. Le paramètre par défaut est **Faible**.

- 1 Appuyez sur **Menu**.
- 2 Appuyez sur **7**, puis sur **5**.
Vous sélectionnez ainsi le menu **Entretien** et l'option **Volume sonnerie signaux sonores**.
- 3 Appuyez sur  pour sélectionner l'une des options suivantes : **Faible**, **Fort** ou **Arrêt**.
- 4 Appuyez sur **Entrée**.

modification de la mélodie de la sonnerie de réponse (sonnerie distincte)

Une sonnerie distincte est souvent proposée par les compagnies téléphoniques moyennant des frais supplémentaires, mais pas dans tous les pays. Cette sonnerie différente vous permet de disposer de plusieurs numéros de téléphone sur une même ligne. Un type de sonnerie spécifique est attribué à chaque numéro. Si ce service n'est pas proposé dans votre pays, définissez votre HP OfficeJet de façon à ce qu'il utilise l'option par défaut, Toutes sonneries.

Si vous connectez l'appareil HP OfficeJet à une ligne équipée de la sonnerie distincte, demandez à votre compagnie de téléphone d'attribuer un type de sonnerie aux appels téléphoniques et un autre aux appels de télécopieurs (les sonneries doubles ou triples sont les plus appropriées pour un numéro de télécopieur).

- 1 Vérifiez que votre appareil HP OfficeJet est configuré pour répondre automatiquement.
- 2 Appuyez sur **Menu**.
- 3 Appuyez sur **6**, puis sur **2**.
Ces touches permettent d'accéder au menu **Config avancée du télécopieur** et à l'option **Répondre à cette sonnerie**.
- 4 Appuyez sur  pour faire défiler les options suivantes : **Ttes sonneries**, **Sonn. simples**, **Sonn. doubles**, **Sonn. triples** et **Double et Triple**.
- 5 Lorsque la mélodie établie par votre compagnie téléphonique pour ce numéro s'affiche, appuyez sur **Entrée**.
Conseil : Il est conseillé d'utiliser **Sonn. doubles** ou **Sonn. triples**.

configuration de la numérotation rapide

Vous pouvez attribuer des codes aux numéros de télécopieur que vous utilisez souvent via l'ordinateur ou l'appareil HP OfficeJet. Vous pouvez ainsi composer rapidement ces numéros à l'aide de la touche **Numérotation rapide** du panneau avant ou d'un code à deux chiffres. Vous pouvez créer jusqu'à 100 codes individuels ou listes (selon le modèle de l'appareil HP OfficeJet).

Pour plus d'informations, reportez-vous à **configuration de la numérotation rapide** dans la section **utilisation des fonctions de télécopie** de l'aide de Photo et imagerie HP.

création des paramètres de numérotation rapide

Vous pouvez entrer des numéros de télécopieur que vous utilisez souvent.

- 1 Appuyez sur **Menu**.
- 2 Appuyez sur les touches **4**, puis **1**.
Cette opération permet de sélectionner le menu **Configuration numérot rapide**, puis l'option **Numér rapide individuelle**.
Le premier code de numérotation rapide non affecté s'affiche.
- 3 Appuyez sur **Entrée** pour sélectionner le code de numérotation rapide affiché.

- 4 Entrez le numéro du télécopieur auquel ce code correspondra, puis appuyez sur **Entrée**.
Conseil : Pour entrer une pause de deux secondes dans une série de numéros, appuyez plusieurs fois sur **Symboles** pour afficher un tiret.
- 5 Entrez le nom de la personne ou de la société, puis appuyez sur **Entrée**.
Pour plus d'informations, reportez-vous à la section **saisie de texte** page 42.
- 6 Lorsque le message **Une autre ?** apparaît, appuyez sur **1 (Oui)** pour configurer un autre numéro ou sur **2 (Non)** pour quitter la fonction.

suppression de paramètres de numérotation rapide

Vous pouvez supprimer les entrées de numérotation rapide.

- 1 Appuyez sur **Menu**.
- 2 Appuyez sur les touches **4**, puis **3**.
Vous sélectionnez ainsi le menu **Configuration numérot rapide**, puis l'option **Supprimer numér. rapide**.
La première entrée affectée à un numéro apparaît.
- 3 Choisissez un des éléments suivants :
 - Si le numéro affiché est un de ceux que vous souhaitez supprimer, appuyez sur **Entrée** pour le supprimer.
 - Pour sélectionner un autre numéro, appuyez sur ◀ ou ▶ jusqu'à ce qu'apparaisse le numéro adéquat, puis appuyez sur **Entrée** pour le sélectionner.

définition du format de papier

A partir du panneau avant, vous pouvez choisir le format de papier pour la télécopie. Vous avez le choix entre les formats Lettre, A4 ou Légal.

- 1 Appuyez sur **Menu**.
- 2 Appuyez sur **5**, puis sur **4**.
Vous accédez ainsi au menu **Config de base du télécopieur**, puis sélectionnez l'option **Format papier**.
- 3 Appuyez sur ▶ jusqu'à ce que le format souhaité s'affiche, puis appuyez sur **Entrée** pour le sélectionner.

réglage de la date et de l'heure

Vous pouvez régler la date et l'heure à partir du panneau avant. Lorsque la télécopie est transmise, la date et l'heure de l'envoi sont imprimées sur l'en-tête de la télécopie. Le format de date et heure est basé sur les paramètres de langue et de pays/région.

En général, le logiciel de l'ordinateur définit la date et l'heure automatiquement.

- 1 Appuyez sur **Menu**.
- 2 Appuyez sur **5**, puis sur **1**.
Cette opération permet de sélectionner le menu **Config de base du télécopieur**, puis l'option **Date et heure**.

- 3 Entrez le mois, le jour et l'année (deux derniers chiffres uniquement) en appuyant sur la touche appropriée du clavier.
Le curseur de soulignement situé initialement au-dessous du premier chiffre se déplace automatiquement vers chaque chiffre suivant chaque fois que vous appuyez sur une touche. L'invite d'entrée de l'heure s'affiche automatiquement une fois le dernier chiffre de la date saisi.
- 4 Saisissez les heures et les minutes.
L'invite **AM/PM** s'affiche automatiquement une fois le dernier chiffre de l'heure saisi.
- 5 Appuyez sur **1** pour AM ou sur **2** pour PM.
L'heure et la date que vous venez de régler apparaissent sur le panneau avant, uniquement si vous les avez réinitialisés.
Si vous réglez la date et l'heure pour la première fois (alors qu'aucune date/heure n'est encore définie), la nouvelle date apparaît suivie de **OK ?**
1=Oui 2=Non. **Oui** définit la date/heure. **Non** vous permet de réinitialiser la date/heure.

configuration de l'en-tête de télécopie

L'en-tête des télécopies est généralement défini lors de l'installation, grâce à l'assistant d'installation du télécopieur. Si vous souhaitez le modifier, vous pouvez utiliser l'assistant d'installation du télécopieur depuis le Directeur HP ou suivre les instructions ci-après pour entrer votre nom et le numéro du télécopieur depuis le panneau avant.

Remarque : En Hongrie, le code d'identification de l'expéditeur (en-tête de télécopie) peut être défini ou modifié seulement par le personnel autorisé. Pour plus d'informations, contactez votre distributeur HP agréé.

- 1 Appuyez sur **Menu**.
- 2 Appuyez sur **5**, puis sur **2**.
Cette opération permet de sélectionner le menu **Config de base du télécopieur**, puis l'option **En-tête télécopie**.
- 3 Lorsque **Votre nom** s'affiche, saisissez votre nom à l'aide du pavé numérique, comme indiqué ci-après dans la section **saisie de texte** page 42.
- 4 Appuyez sur **Entrée**.
- 5 Dès qu'un message vous le demande, saisissez votre numéro de télécopieur à partir du pavé numérique.
- 6 Une fois votre numéro de télécopieur entré, appuyez sur **Entrée**.

saisie de texte



Vous trouverez ci-dessous quelques conseils utiles concernant la saisie de texte à l'aide du pavé numérique du panneau avant.

- Appuyez sur les touches du pavé numérique correspondant aux lettres du nom.

ABC
 Ces lettres correspondent à ce numéro et ainsi de suite.

- Appuyez plusieurs fois sur une touche pour que les lettres correspondantes s'affichent d'abord en majuscules et ensuite en minuscules. La première lettre d'un mot est automatiquement saisie en majuscule.

JKL
 Pour obtenir ce caractère : j k l J K L 5
 Appuyez sur 5 ce nombre
 de fois : 1 2 3 4 5 6 7

- Lorsque la lettre voulue apparaît, appuyez sur , puis appuyez sur la touche numérique qui correspond à la lettre suivante du nom. Appuyez de nouveau plusieurs fois jusqu'à ce que la lettre voulue apparaisse.
- Le curseur se déplace automatiquement vers la droite 1,5 seconde après la dernière touche pressée.
- Pour insérer un espace, appuyez sur **Espace (#)**.
- Pour entrer un symbole, tel que @, appuyez plusieurs fois sur **Symboles (*)** afin de faire défiler la liste des symboles disponibles : *, -, &, ., / (), ', =, #, @, _ et !.
- Si vous vous trompez, appuyez sur  pour effacer le caractère erroné et saisissez ensuite le caractère correct.
- Une fois tout le texte souhaité entré, appuyez sur **Entrée** pour l'enregistrer.

réimpression des télécopies en mémoire

L'appareil HP OfficeJet peut enregistrer en mémoire un nombre limité de pages de télécopies, le nombre de pages étant fonction du modèle acheté. Lorsque l'appareil HP OfficeJet ne dispose plus de suffisamment de mémoire pour enregistrer les télécopies, il ne pourra pas en recevoir de nouvelles tant que les télécopies mémorisées n'auront pas été imprimées.

L'option **Réimprimer téléc en mémoire** permet de réimprimer une télécopie stockée dans la mémoire dans le cas, par exemple, d'une cartouche d'impression vide ou d'un bourrage papier lors de l'impression d'une télécopie. Cette option permet d'imprimer toutes les télécopies en mémoire. Appuyez sur **Annuler** pour interrompre l'impression de télécopies non souhaitées.

1 Appuyez sur **Menu**.



2 Appuyez sur **2**, puis sur **3**.

Cette opération permet de sélectionner le menu **Fonctions télécopie**, puis l'option **Réimprim. téléc en mémoire**. Les télécopies sont imprimées à partir de la mémoire.

options du menu fonctions de télécopie

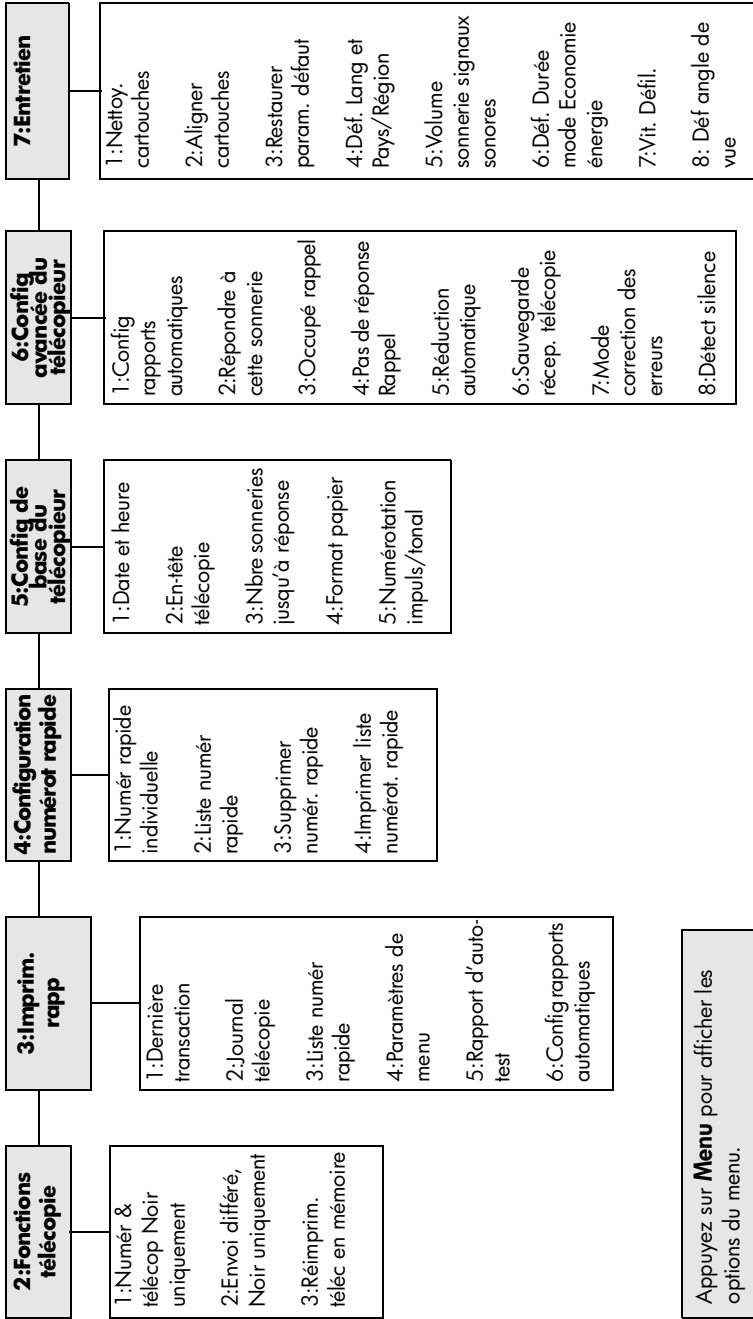
Les options suivantes sont disponibles pour les fonctions de télécopie.



Appuyez sur **Menu** pour afficher les options du menu.
 Appuyez sur  ou  pour sélectionner le paramètre voulu.
 Appuyez sur **Entrée** pour valider le paramètre affiché.

7

entretien de votre appareil hp officejet

Cette section fournit des instructions permettant de maintenir l'appareil HP OfficeJet dans un état de fonctionnement optimal. Effectuez les procédures d'entretien aussi souvent que nécessaire.

nettoyage de la vitre

Une vitre sale (empreintes, taches, cheveux, etc.) ralentit les performances et affecte la précision de certaines fonctions spéciales, telles que l'ajustement à la page et la copie.

- 1 Mettez l'appareil hors tension, débranchez le cordon d'alimentation et soulevez le couvercle.
- 2 Nettoyez la vitre avec une éponge ou un chiffon doux légèrement imprégné de produit nettoyant pour vitre non abrasif.

Attention ! N'utilisez pas de liquide abrasif, d'acétone, de benzène ou de tétrachlorure de carbone sur la vitre au risque de l'endommager. N'appliquez pas de liquide directement sur la vitre, car le produit risque de s'infiltrer dans le châssis et d'endommager l'appareil.

- 3 Essuyez la vitre avec une peau de chamois ou une éponge de cellulose pour éviter de laisser des traces.

nettoyage de la vitre du bac d'alimentation automatique

La petite bande vitrée située à gauche de la vitre principale permet de traiter les travaux alimentés à partir du bac d'alimentation automatique. Quand cette bande vitrée est sale, des traces peuvent apparaître. Nettoyez-la en procédant de la même manière que pour la vitre principale.



nettoyage du dos du couvercle

Des résidus peuvent s'accumuler sur la partie blanche interne située sous le couvercle de l'appareil.

- 1 Mettez l'appareil hors tension, débranchez le cordon d'alimentation et soulevez le couvercle.
- 2 Nettoyez la partie blanche interne du couvercle à l'aide d'une éponge ou d'un chiffon doux humidifié avec une eau légèrement savonneuse et chaude.
- 3 Lavez délicatement le dos du couvercle pour détacher les résidus. Ne frottez pas énergiquement.
- 4 Essuyez le dos du couvercle avec une peau de chamois ou un chiffon doux.
Attention ! N'utilisez pas d'essuie-tout au risque de rayer le dos du couvercle.
- 5 Si cette opération n'est pas suffisante pour nettoyer correctement le dos du couvercle, répétez cette procédure en utilisant de l'alcool isopropylique et essuyez parfaitement le dos avec un chiffon humide pour retirer tout résidu d'alcool.

nettoyage de l'extérieur

A l'aide d'un chiffon doux, humide et non pelucheux, enlevez la poussière et les taches du boîtier. L'intérieur de l'appareil ne nécessite pas de nettoyage. Eloignez tout liquide afin de ne rien renverser à l'intérieur de l'appareil ou sur le panneau avant.

Remarque : Pour éviter d'endommager les parties peintes de l'appareil, n'utilisez pas de produits d'entretien à base d'alcool sur le panneau avant ni sur le couvercle de l'unité.

entretien des cartouches d'impression

Afin d'optimiser la qualité des impressions de votre appareil HP OfficeJet, vous devrez effectuer quelques procédures d'entretien simples et remplacer les cartouches d'impression lorsque vous y serez invité ou que vous remarquerez une dégradation de la qualité d'impression couleur.

impression d'un rapport d'auto-test

En cas de problèmes d'impression, imprimez un rapport d'auto-test avant de nettoyer ou de remplacer les cartouches d'impression. Ce rapport fournit de précieuses informations sur les cartouches d'impression, y compris des informations sur leur état.

- 1 Appuyez sur **Menu**.
- 2 Appuyez sur les touches **3**, puis **5**.
Ces touches permettent d'accéder au menu **Imprim. rapp**, puis à l'option **Rapport d'auto-test**.
Un rapport d'auto-test est imprimé pour votre appareil HP OfficeJet.

manipulation des cartouches d'impression

Avant de remplacer ou de nettoyer une cartouche d'impression, vous devez connaître le nom des différentes pièces et savoir comment les manipuler.

- noire HP (n°56 ou 27)
- couleur HP (n°57)
- couleur pour photo HP (n°58)
- trichromique HP (n°28)

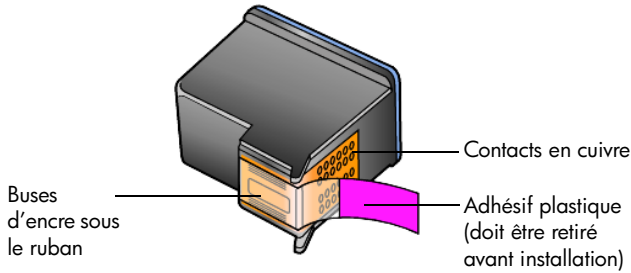

Ne touchez ni les contacts en cuivre, ni les buses d'encre.

protection de la cartouche d'impression

Une cartouche d'impression photo est toujours fournie avec une protection. La protection de la cartouche d'impression est conçue pour conserver la cartouche d'impression en sécurité lorsque celle-ci n'est pas utilisée. Chaque fois que vous retirez la cartouche d'impression de l'imprimante, vous devez la remettre dans sa protection.

Remarque : Pour obtenir une qualité d'impression optimale, utilisez éventuellement une cartouche d'impression photo HP (n°58) lors de l'impression de photographies. Les cartouches d'impression photo et couleur proposent six encres différentes.

Remarque : Reportez-vous à la section **commande de cartouches d'impression** page 87. Pour plus d'informations sur l'impression de photos de qualité, consultez aussi l'aide de Photo et imagerie HP.

- Pour remettre la cartouche d'impression dans sa protection, faites-la glisser légèrement en biais pour la placer correctement dans sa protection.
- Pour retirer la cartouche d'impression de sa protection, appuyez fermement et légèrement vers l'arrière sur la partie supérieure de la protection pour libérer la cartouche d'impression, puis retirez-la de la protection.

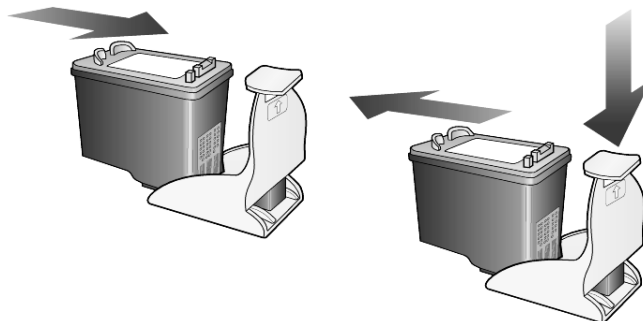

remplacement des cartouches d'impression

Vous verrez apparaître des messages sur le panneau avant pour vous indiquer que vous devez remplacer les cartouches d'impression.

Il vous sera peut-être également nécessaire de remplacer une cartouche d'impression noire par une cartouche d'impression photo lorsque vous voudrez obtenir des impressions photo de qualité optimale.

Reportez-vous à la section **commande de cartouches d'impression** à l'intérieur de la couverture arrière pour plus d'informations sur la commande de nouvelles cartouches d'impression.

- 1 Mettez l'appareil sous tension, puis ouvrez la porte d'accès au chariot des cartouches d'impression (soulevez la poignée jusqu'à ce que la porte se bloque).

Le chariot d'impression se déplace vers le centre de l'appareil.

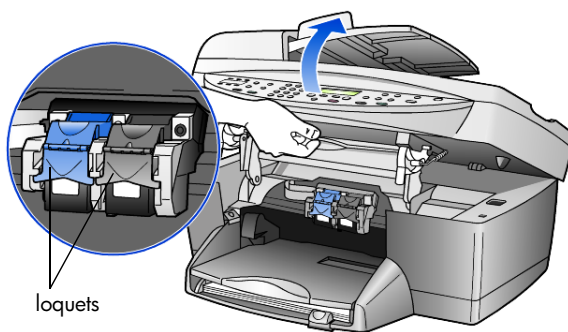

- 2 Lorsque le chariot s'arrête, soulevez le loquet pour libérer la cartouche d'impression, puis tirez-la vers le haut, hors de son logement.

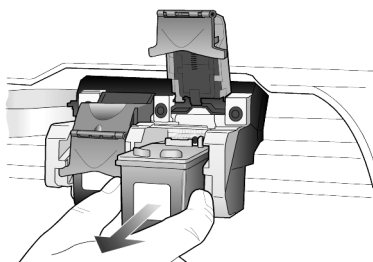

- 3 Si vous retirez une cartouche d'impression en noir pour la remplacer par une cartouche d'impression pour photo (n°58), remettez la cartouche d'impression que vous retirez dans sa protection.
- 4 Retirez la nouvelle cartouche d'impression de son emballage en prenant garde de ne toucher que le plastique noir et retirez délicatement l'adhésif plastique (en tirant sur la languette rose) pour dégager les buses d'encre.

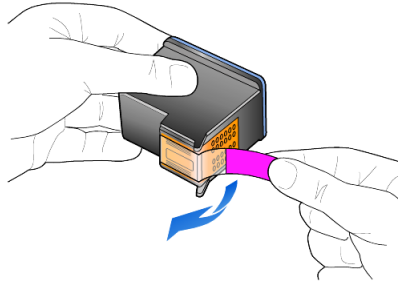

Attention ! Ne touchez ni les contacts en cuivre, ni les buses d'encre.

Veillez à ne pas replacer l'adhésif plastique sur les cartouches d'impression afin de ne pas endommager la tête d'impression.

- 5 Enfoncez la nouvelle cartouche d'impression dans l'emplacement approprié.

La cartouche d'impression trichromique s'insère à gauche et la cartouche d'impression pour photo s'insère à droite.

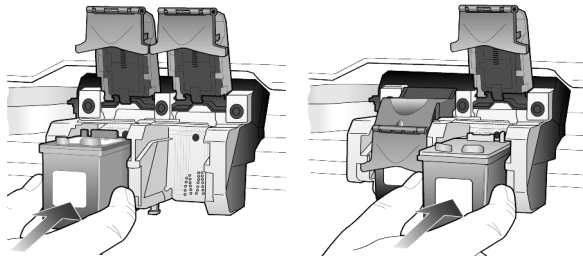

- 6 Tirez le bout du loquet dans votre direction, appuyez fermement jusqu'à ce qu'il soit bloqué, puis relâchez-le. Assurez-vous que le loquet est bien accroché sous les taquets inférieurs.

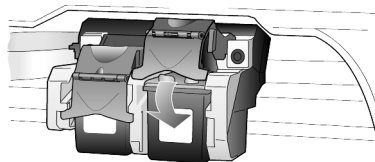

- 7 Fermez la porte d'accès au chariot de l'imprimante en tirant vers le bas (puis en relâchant) le loquet de support situé sous le panneau avant.

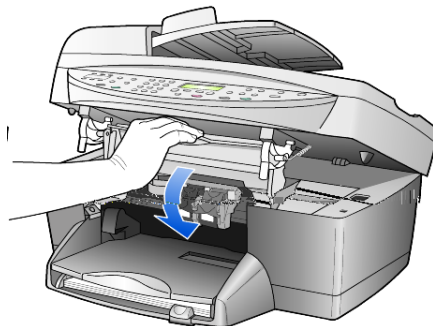

alignement des cartouches

Chaque fois que vous procédez à l'installation ou au remplacement d'une cartouche, l'appareil HP OfficeJet vous invite à aligner les cartouches d'impression. L'alignement des cartouches d'impression garantit une sortie de haute qualité.

Pour aligner les cartouches d'impression :

- 1 Appuyez sur **Entrée** sur le panneau avant.
Une page de motifs est imprimée. Les cartouches sont automatiquement alignées.

Pour aligner les cartouches à un autre moment :

- 1 Appuyez sur **Menu**.
- 2 Appuyez sur **7**, puis **2**.
Ces touches permettent d'accéder au menu **Entretien**, puis à l'option **Aligner cartouches**.
Une page de motifs est imprimée. Les cartouches sont alignées correctement.

nettoyage des cartouches d'impression

Utilisez cette fonction lorsque vous constatez la présence de traces ou de lignes blanches sur les barres de couleur du rapport d'auto-test. Vous ne devez nettoyer les cartouches d'impression que lorsque cela est nécessaire. La fonction de nettoyage consomme de l'encre et réduit la durée de la cartouche d'impression.

- 1 Appuyez sur **Menu**.
- 2 Appuyez sur **7**, puis **1**.
Ces touches permettent d'accéder au menu **Entretien** puis à l'option **Nettoy. cartouches**.

Si la qualité de copie ou d'impression semble toujours médiocre après le nettoyage, remplacez la cartouche concernée.

restauration des paramètres par défaut

Vous pouvez restaurer les paramètres par défaut d'origine tels qu'ils étaient lors de l'achat de l'appareil HP OfficeJet. Si vous choisissez de restaurer les paramètres par défaut, tous les paramètres sont concernés, à l'exception des informations liées à la date.

Vous pouvez effectuer cette opération à partir du panneau avant de l'appareil.

- 1 Appuyez sur **Menu**.
- 2 Appuyez sur **7**, puis **3**.
Ces touches permettent d'accéder au menu **Entretien** puis à l'option **Restaurer param. défaut**.
Les paramètres d'usine par défaut sont restaurés.

définition de l'heure du mode économie d'énergie

L'ampoule se trouvant dans l'appareil HP OfficeJet reste allumée pendant une période spécifiée afin que ce dernier puisse être immédiatement prêt à répondre à une requête. Lorsque l'appareil HP OfficeJet n'a pas été utilisé pendant cette période spécifiée, l'ampoule s'éteint afin d'économiser l'énergie et l'appareil affiche **Economie énergie** sur le panneau avant. (Vous pouvez quitter ce mode en appuyant sur une touche quelconque du panneau avant.)

L'appareil est automatiquement réglé sur le mode d'économie d'énergie après 12 heures. Pour que l'appareil HP OfficeJet entre dans ce mode après une période plus courte, procédez comme suit :

- 1 Appuyez sur **Menu**.
- 2 Appuyez sur **7**, puis **6**.
Ces touches permettent d'accéder au menu **Entretien**, puis à l'option **Déf. Durée mode Economie énergie**.
- 3 Appuyez sur  jusqu'à ce que la durée souhaitée s'affiche, puis appuyez sur **Entrée**.

définition de la vitesse de défilement du texte

L'option **Vitesse de défilement** vous permet de contrôler la vitesse de défilement des messages qui s'affichent sur le panneau avant. Les options que vous pouvez sélectionner sont **Normale**, **Rapide** ou **Lente**.

- 1 Appuyez sur **Menu**.
- 2 Appuyez sur **7**, puis **7**.
Ces touches permettent d'accéder au menu **Entretien**, puis à l'option **Vit. Défil.**
- 3 Appuyez sur  jusqu'à ce que la vitesse de défilement souhaitée s'affiche, puis appuyez sur **Entrée**.

configuration de l'angle de vue du panneau avant

Si vous avez des difficultés à lire le texte qui s'affiche sur le panneau avant, vous devrez peut-être modifier l'angle de vue. L'option **Angle de vue** vous permet de contrôler l'angle de vue du texte sur le panneau avant. Vous pouvez modifier l'angle pour que le texte s'affiche de manière optimale lorsque vous le visualisez en position debout ou assise.

- 1 Appuyez sur **Menu**.
- 2 Appuyez sur **7**, puis **8**.
Ces touches permettent d'accéder au menu **Entretien**, puis à l'option **Angle de vue**.
- 3 Appuyez sur **Entrée**, sur la touche ◀ ou ▶ jusqu'à ce que le texte du panneau avant apparaisse comme vous le souhaitez et enfin, appuyez de nouveau sur **Entrée**.

Cette section décrit comment gérer les messages qui risquent ou non de s'afficher au cours de l'installation, comment établir une connexion entre votre ordinateur et votre HP OfficeJet, et comment ajouter et supprimer le logiciel HP OfficeJet. Les instructions d'installation de base sont incluses dans le poster d'installation, que vous devez conserver pour une utilisation ultérieure.

Pour obtenir des informations plus détaillées, reportez-vous à l'aide entièrement consultable de HP Photo et Imagerie, qui est accessible uniquement si le logiciel est installé. Pour accéder au guide pour **Windows**, ouvrez le **Directeur**, cliquez sur **Aide**, puis sélectionnez **Guide de l'utilisateur**.

Pour accéder au guide pour **Macintosh**, ouvrez le **Directeur**, cliquez sur **Outils**, puis sélectionnez **Guide de l'utilisateur en ligne**.

problèmes d'installation possibles

Si vous suivez correctement les instructions du Poster d'installation, l'installation de votre appareil HP OfficeJet ne devrait présenter aucun problème. Si vous ne suivez pas ces instructions, vous pouvez rencontrer l'un des problèmes suivants :

Le message Microsoft « Nouveau matériel détecté » ne s'affiche pas.

Si vous avez d'abord installé le logiciel HP OfficeJet, comme indiqué dans le Poster d'installation, et que vous utilisez Windows 98/2000/ME/XP, une série de messages Microsoft de détection de nouveau matériel a dû s'afficher à l'écran au cours de l'installation du logiciel.

Si les messages Microsoft ne s'affichent pas, essayez l'une des solutions suivantes :

- Vérifiez que vous utilisez un câble USB haut débit (120 Mbps) et que sa longueur est inférieure à trois mètres (9,8 pieds).
- Vérifiez que l'ordinateur est compatible USB. Pour plus d'informations sur la procédure à suivre pour déterminer si votre ordinateur est compatible USB, consultez la documentation fournie avec celui-ci ou renseignez-vous auprès du fabricant.
- Vérifiez que le câble est correctement branché sur votre HP OfficeJet et qu'il est directement connecté au port USB de l'ordinateur. Lorsque vous avez correctement connecté le câble, mettez l'appareil HP OfficeJet hors tension, puis à nouveau sous tension.
- Mettez votre appareil HP OfficeJet hors tension, puis à nouveau sous tension et redémarrez votre ordinateur.
- Si l'opération précédente ne résout pas le problème, désinstallez le logiciel, puis installez-le à nouveau. Pour plus d'informations, reportez-vous à la section **Pour éviter toute erreur, installez le logiciel HP OfficeJet avant de connecter l'appareil HP OfficeJet à l'ordinateur. Si l'un des messages ci-dessus est apparu et que vous avez cliqué sur Suivant ou sur OK, procédez comme suit** : page 54.

L'Assistant de configuration du télécopieur ne s'affiche pas.

Suivez les instructions ci-dessous.

Si le message de détection de nouveau matériel s'affiche (Windows 98, 2000, XP ou ME).

Si vous installez l'appareil HP OfficeJet et que vous le connectez directement à l'ordinateur *avant* d'installer le logiciel, un des messages suivants peut apparaître :



Pour éviter toute erreur, installez le logiciel HP OfficeJet avant de connecter l'appareil HP OfficeJet à l'ordinateur. Si l'un des messages ci-dessus est apparu et que vous avez cliqué sur **Suivant** ou sur **OK**, procédez comme suit :

- 1 Appuyez sur la touche **Échap** de votre clavier pour quitter.
- 2 Mettez l'appareil HP OfficeJet hors tension.
- 3 Déconnectez l'appareil HP OfficeJet de votre ordinateur (débranchez le câble USB).
- 4 Effectuez les opérations d'installation du logiciel indiquées sur le poster d'installation fourni avec l'appareil HP OfficeJet.

Un message de version antérieure installée s'affiche.

Si un message indiquant qu'une version a été précédemment installée s'affiche, vous ne pourrez pas terminer l'installation du logiciel HP OfficeJet.

Vous devez désinstaller la version précédente pour installer le logiciel HP OfficeJet. Reportez-vous à la section **suppression et réinstallation du logiciel hp officejet** page 57.

Si l'ordinateur ne peut pas communiquer avec votre HP OfficeJet.

S'il est impossible de faire communiquer l'ordinateur et l'appareil HP OfficeJet (par exemple, l'icône d'état de l'appareil HP OfficeJet présente un triangle d'erreur jaune), effectuez les opérations indiquées à la rubrique **Le message Microsoft « Nouveau matériel détecté » ne s'affiche pas.** page 53.

Remarque : Pour obtenir des informations supplémentaires sur les problèmes d'installation éventuels, vous pouvez vous référer au fichier Lisezmoi. Pour accéder au fichier Lisezmoi sous Windows, cliquez sur le bouton Démarrer de la barre des tâches, puis sélectionnez **Programmes, Hewlett-Packard, hp officejet 6100 series**, puis **Lisezmoi**. Pour accéder au fichier Lisezmoi sous Macintosh, cliquez deux fois sur l'icône située dans le dossier principal du CD-ROM du logiciel HP OfficeJet.

configuration de la langue et du pays/de la région

Généralement, la langue et le pays sont définis lors de l'installation de l'appareil HP OfficeJet. Si vous ne définissez pas correctement le pays ou la langue pendant l'installation, effectuez la procédure suivante :

- 1 Appuyez sur **Menu**.
- 2 Appuyez sur **7**, puis **4**.
Ces touches permettent d'accéder au menu **Entretien**, puis à l'option **Déf. Lang et Pays/Région**.
Une liste de langues apparaît. Vous pouvez également faire défiler les langues à l'aide des touches ◀ ou ▶.
- 3 À l'aide du clavier numérique, tapez le numéro à deux chiffres correspondant à la langue souhaitée.
- 4 Lorsque vous y êtes invité, appuyez sur la touche **1** qui correspond à Oui ou **2** qui correspond à Non pour confirmer la langue.
Tous les pays et régions correspondant à la langue sélectionnée s'affichent. Vous pouvez également faire défiler les pays/régions à l'aide des touches ◀ ou ▶.
- 5 À l'aide du clavier numérique, tapez le numéro à deux chiffres correspondant au pays ou à la région souhaité.
- 6 Lorsque vous y êtes invité, appuyez sur la touche **1** qui correspond à Oui ou **2** qui correspond à Non pour confirmer le pays ou la région.
- 7 Vous pouvez imprimer un rapport d'auto-test pour vérifier le pays et la langue choisis.
 - a. Appuyez sur **Menu**.
 - b. Appuyez sur **3**, puis sur **5**.
Ces touches permettent d'accéder au menu **Imprim. rapp**, puis à l'option **Rapport d'auto-test**.

connexion de l'appareil officejet à votre ordinateur

Votre appareil HP OfficeJet prend en charge le remplacement à chaud, ce qui signifie que vous pouvez brancher l'appareil HP OfficeJet à votre ordinateur lorsque l'ordinateur et HP OfficeJet sont tous les deux sous tension.

connexion au port usb

La connexion de votre ordinateur à l'appareil HP OfficeJet au moyen d'un câble USB ne présente aucune difficulté. Branchez simplement une extrémité du câble USB à l'arrière de l'ordinateur et l'autre extrémité sur l'arrière de l'appareil HP OfficeJet.

ce qui fonctionne	ce qui ne fonctionne pas
Branchement sur le port USB de l'ordinateur.	Branchement sur le port USB du clavier.
Branchement sur un concentrateur alimenté connecté au port USB de l'ordinateur.	Branchement sur un concentrateur USB non alimenté.

Remarque : AppleTalk n'est pas pris en charge.

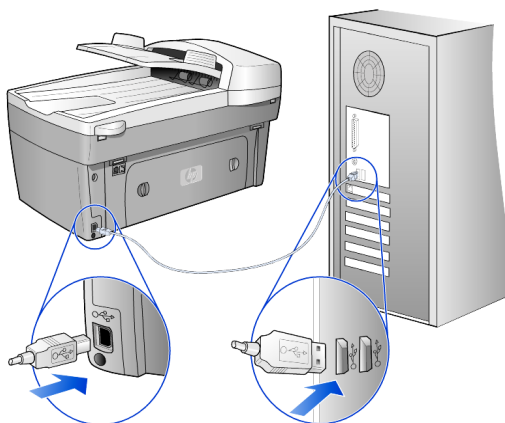

branchement sur le port USB de l'ordinateur

connexion de l'appareil hp officejet à plusieurs ordinateurs

Si votre PC est connecté à un réseau et si un appareil HP OfficeJet est connecté à un autre PC du réseau, vous pouvez utiliser cet appareil comme imprimante. Vous ne pouvez accéder qu'aux fonctions d'impression avec cette configuration. Seul le PC directement connecté à l'appareil HP OfficeJet peut accéder à toutes ses fonctionnalités.

Pour plus d'informations sur l'impression réseau, consultez le site Web HP.

www.hp.com/support

Vous pouvez également connecter votre HP OfficeJet à un serveur d'impression HP JetDirect 175X directement relié à un réseau. Toutefois, seule la fonction d'impression est accessible par tous les PC. La copie et la télécopie à partir du panneau avant demeurent accessibles, mais toutes les fonctions de numérisation sont désactivées.

Pour utiliser votre appareil HP OfficeJet avec cette configuration, vous devez installer le logiciel fourni avec le serveur d'impression HP JetDirect 175x.

Remarque : Si vous avez déjà installé le logiciel HP OfficeJet, désinstallez-le, puis installez le logiciel HP JetDirect 175x.

installation du pilote d'imprimante

Vous êtes invité à installer un pilote d'imprimante au cours de la procédure d'installation.

- Insérez le CD-ROM HP OfficeJet lorsque vous y êtes invité et recherchez le fichier de pilote d'imprimante correct.

Sous Windows 2000 et XP, le fichier de pilote d'imprimante situé dans le répertoire *racine*, a pour nom **hpoprn08.inf**.

Sous Windows 98, SE et ME, le fichier de pilote d'imprimante a pour nom **hpoupdrx.inf**. Vous devez accéder au répertoire `\enu\drivers\win9x_me`, dans lequel le sous-répertoire **fra** correspond au français et **win9x_me** à Windows ME.

Si vous disposez d'un accès à Internet, vous pouvez obtenir de l'aide sur l'utilisation de HP JetDirect 175x à partir du site Web HP à l'adresse suivante :

www.hp.com/support

Remarque : Pour la combinaison HP JetDirect 175x/USB, vous pouvez connecter jusqu'à 5 ordinateurs clients du côté du réseau géré par le logiciel HP JetDirect 175x.

suppression et réinstallation du logiciel hp officejet

Il *ne suffit pas* de supprimer les fichiers programme HP OfficeJet de votre disque dur. Vous devez les supprimer correctement à l'aide de l'utilitaire de désinstallation disponible dans le groupe de programmes HP OfficeJet.

désinstallation sur un ordinateur sous Windows

- 1 Dans la barre des tâches de Windows, cliquez sur **Démarrer**, sélectionnez **Programmes** ou **Tous les programmes** (XP), choisissez **Hewlett-Packard**, sélectionnez **hp officejet 6100 series** et sélectionnez l'utilitaire de **désinstallation de HP**.
- 2 Suivez les instructions à l'écran.
- 3 Si vous êtes invité à supprimer les fichiers partagés, cliquez sur **Non**. Les autres programmes qui utilisent également ces fichiers risquent de ne pas fonctionner correctement si vous supprimez ces derniers.
- 4 Une fois le logiciel supprimé, déconnectez l'appareil HP OfficeJet et redémarrez votre ordinateur.
- 5 Pour réinstaller le logiciel, insérez le CD-ROM HP OfficeJet 6100 Series dans le lecteur de CD-ROM de l'ordinateur et suivez les instructions qui s'affichent.

désinstallation sur un ordinateur sous Macintosh

- 1 Cliquez deux fois sur le dossier **Applications: Logiciel HP Tout-en-un**.
- 2 Cliquez deux fois sur **Désinstaller**.
- 3 Suivez les instructions à l'écran.



configuration système

Les spécifications suivantes sont sujettes à modification sans préavis.

Configuration requise (PC)		
Élément	Configuration minimale	Recommandé
Processeur Windows 98 Windows 98SE Windows 2000 Windows Millennium Windows XP	Processeur Intel Pentium II, Celeron ou compatible	Intel Pentium III ou supérieur
RAM Windows 98 Windows 98SE Windows 2000 Windows Millennium Windows XP	64 Mo	128 Mo ou plus
Espace disque requis pour l'installation	300 Mo	
Espace disque supplémentaire requis pour les images numérisées	50 Mo	
Moniteur	Moniteur SVGA 800 x 600 (Couleur 16 bits)	
Support	Lecteur de CD-ROM	
E/S	Port USB disponible	
Accès Internet		Recommandé
Carte son		Recommandé
Autres	Internet Explorer 5.0 ou version ultérieure Adobe Acrobat 4 ou version ultérieure	

Configuration requise (Macintosh)		
Élément	Configuration minimale	Recommandé
Processeur	Processeur G3 ou supérieur	
RAM		
Macintosh OS 9	64 Mo	128 Mo
Macintosh OS X	128 Mo	256 Mo
Espace disque requis pour l'installation	200 Mo	
Espace disque supplémentaire requis pour les images numérisées	50 Mo	
Moniteur	Moniteur SVGA 800 x 600	
Support	Lecteur de CD-ROM	
E/S	Port USB disponible	
Accès Internet		Recommandé
Carte son		Recommandé

spécifications relatives au papier

capacité de chargement des bacs

Type	Grammage	Bac d'entrée¹	Bac de sortie²
Papier ordinaire	60 à 90 g/m ² (16 à 24 lb.)	100	50 noir, 20 couleur
Papier format légal	75 à 90 g/m ² (20 à 24 lb.)	100	50 noir, 20 couleur
Cartes	200 g/m ² max. (110 lb.)	40	10
Enveloppes	75 à 90 g/m ² (20 à 24 lb.)	15	10
Banderoles	60 à 90 g/m ² (16 à 24 lb.)	20	20 ou moins
Film transparent	Non applicable	25	25 ou moins
Étiquettes	Non applicable	20	20
4 x 6 Photo	236 g/m ² (145 lb.)	30	30

¹ Capacité maximale

² La capacité du bac de sortie est fonction du type de papier et de la quantité d'encre utilisée. HP recommande de vider fréquemment ce bac.

formats de papier

Type	Format
Papier	Lettre : 215,9 x 279,4 mm (8,5 x 11 po.) Légal : 215,9 x 355,6 mm (8,5 x 14 po.) Exécutif : 184,2 x 266,7 mm (7,25 x 10,5 po.) A4 : 210 x 297 mm A5 : 148 x 210 mm B5 : 182 x 257 mm
Banderole	Lettre : 216 x 279,4 mm (8,5 x 11 po.) A4 : 210 x 297 mm (8,27 x 11,69 po.)
Enveloppes	U.S. N°10 : 104,8 x 241,3 mm (4,12 x 9,5 po.) A2 : 111 x 146 mm (4,37 x 5,75 po.) DL : 110 x 220 mm (4,33 x 8,66 po.) C6 : 114 x 162 mm (4,49 x 6,38 po.)
Films transparents	Lettre : 216 x 279,4 mm (8,5 x 11 po.) A4 : 210 x 297 mm
Cartes	76,2 x 127 mm (3 x 5 po.) 101,6 x 152 mm (4 x 6 po.) 127 x 203,2 mm (5 x 8 po.) A6 : 105 x 148,5 mm Cartes postales hagaki : 100 x 148 mm
Étiquettes	Lettre : 216 x 279,4 mm (8,5 x 11 po.) A4 : 210 x 297 mm
Personnalisation	76,2 x 127 mm jusqu'à 216 x 356 mm (3 x 5 po. jusqu'à 8,5 x 14 po.)
Bac d'alimentation automatique (ADF)	
Papier ordinaire	Papier long grain de 60 à 90 g/m ²
Papier spécial	Papier jet d'encre Premium HP Papier jet d'encre blanc brillant HP
Transparents, supports et papiers photo	Non pris en charge

spécifications relatives à l'impression

- 1200 x 1200 ppp noir, technologie d'amélioration de la résolution (REt)
- 1200 x 1200 ppp couleur avec HP PhotoREt III
- Méthode : Impression à jet d'encre thermique contrôlé
- Langue : HP PCL Level 3, interface utilisateur graphique PCL3 ou PCL 10
- La vitesse d'impression varie en fonction de la complexité du document.
- Capacité d'utilisation : 500 pages imprimées par mois (en moyenne)
- Capacité d'utilisation : 3000 pages imprimées par mois (maximum)

Mode		Résolution (ppp)	Vitesse d'impression (ppm)
Supérieure/ jet d'encre/ 1200	Noir	1200 x 1200	2
	Couleur	1200 x 1200 (jusqu'à 4800 ppp optimisés ¹)	0,5
Normale	Noir	600 x 600	7
	Couleur	600 x 600	4
Ordinaire	Noir	600 x 600	8
	Couleur	600 x 600	6
Rapide	Noir	300 x 300	jusqu'à 19,0
	Couleur	300 x 300	jusqu'à 15,0

¹ Jusqu'à 4800 x 1200 ppp optimisé pour papier photo premium impression couleur, 1200 x 1200 ppp en entrée.

spécifications relatives à l'impression des marges

	Haut de la page (bord supérieur)	Bas de la page (bord inférieur) ¹	Marge de gauche	Marge de droite
Papier				
Lettre US	1,8 mm (0,07 po.)	11,7 mm (0,46 po.)	6,4 mm (0,25 po.)	6,4 mm (0,25 po.)
Légal US	1,8 mm (0,07 po.)	11,7 mm (0,46 po.)	6,4 mm (0,25 po.)	6,4 mm (0,25 po.)
Exécutive US	1,8 mm (0,07 po.)	11,7 mm (0,46 po.)	6,4 mm (0,25 po.)	6,4 mm (0,25 po.)
ISO A4	1,8 mm (0,07 po.)	11,7 mm (0,46 po.)	3,4 mm (0,13 po.)	3,4 mm (0,13 po.)

	Haut de la page (bord supérieur)	Bas de la page (bord inférieur) ¹	Marge de gauche	Marge de droite
ISO A5	1,8 mm (0,07 po.)	11,7 mm (0,46 po.)	3,4 mm (0,13 po.)	3,4 mm (0,13 po.)
JIS B5	1,8 mm (0,07 po.)	11,7 mm (0,46 po.)	3,4 mm (0,13 po.)	3,4 mm (0,13 po.)
Enveloppes				
U.S. N°10	3,2 mm (0,13 po.)	11,7 mm (0,46 po.)	3,2 mm (0,13 po.)	3,2 mm (0,13 po.)
A2 (5,5 baronial)	3,2 mm (0,13 po.)	11,7 mm (0,46 po.)	3,2 mm (0,13 po.)	3,2 mm (0,13 po.)
Intl. DL	3,2 mm (0,13 po.)	11,7 mm (0,46 po.)	3,2 mm (0,13 po.)	3,2 mm (0,13 po.)
Intl. C6	3,2 mm (0,13 po.)	11,7 mm (0,46 po.)	3,2 mm (0,13 po.)	3,2 mm (0,13 po.)
Cartes				
U.S. 3 x 5 pouces	1,8 mm (0,07 po.)	11,7 mm (0,46 po.)	3,2 mm (0,13 po.)	3,2 mm (0,13 po.)
U.S. 4 x 6 pouces	1,8 mm (0,07 po.)	11,7 mm (0,46 po.)	3,2 mm (0,13 po.)	3,2 mm (0,13 po.)
U.S. 5 x 8 pouces	1,8 mm (0,07 po.)	11,7 mm (0,46 po.)	3,2 mm (0,13 po.)	3,2 mm (0,13 po.)
ISO et JIS A6	1,8 mm (0,07 po.)	11,7 mm (0,46 po.)	3,2 mm (0,13 po.)	3,2 mm (0,13 po.)
Hagaki (100 x 148 mm)	1,8 mm (0,07 po.)	11,7 mm (0,46 po.)	3,2 mm (0,13 po.)	3,2 mm (0,13 po.)
Photo détournée (4 x 6 po.)	0	11,7 mm (0,46 po.)	0	0
Carte détournée A6 (105 x 148,5 mm)	0	11,7 mm (0,46 po.)	0	0
Carte Hagaki détournée (100 x 148 mm)	0	11,7 mm (0,46 po.)	0	0

¹ Cette marge n'est pas compatible avec les modèles LaserJet, cependant la zone totale d'impression est compatible. La zone d'impression est décalée de 5,4 mm (0,21 po.), ce qui donne des marges supérieures et inférieures asymétriques.

spécifications relatives à la copie

- Traitement numérique de l'image
- Jusqu'à 99 copies à partir de l'original (suivant le modèle)
- Zoom numérique de 25 à 400 % (suivant le modèle)
- Ajuster à la page, Poster, Plus sur une page
- Jusqu'à 19 cpm en noir, 14 cpm en couleur (suivant le modèle)
- La vitesse de copie est fonction de la complexité du document.

mode		Vitesse d'impression (ppm)	résolution d'impression (ppp)	résolution de numérisation (ppp) ¹
Supérieure	Noir	0,8	1200 x 1200 ²	2400 x 1200
	Couleur	0,8	1200 x 1200 ²	2400 x 1200
Normale	Noir	7	600 x 1200	600 x 1200
	Couleur	4	600 x 600	600 x 1200
Rapide	Noir	jusqu'à 19	300 x 1200	600 x 1200
	Couleur	jusqu'à 14	600 x 300	600 x 1200

1 Maximum à l'échelle 400%.

2 Papier photo ou papier jet d'encre premium

spécifications relatives à la télécopie

- Télécopieur couleur
- Jusqu'à 100 entrées de numérotation rapide (suivant le modèle)
- Mémoire de 100 pages, varie selon le modèle (sur la base de l'image test ITU-T N°1 à une résolution normale. Les pages plus complexes ou les résolutions supérieures nécessitent une durée de traitement plus longue et utilisent davantage de mémoire.)
- Télécopie automatique de plusieurs pages
- Rappel automatique (jusqu'à cinq fois)
- Rapports de confirmation et d'activité
- Télécopieur CCITT/ITU Groupe 3 avec le mode de correction d'erreurs
- Transmission de 36,6 Kbps
- Vitesse de 6 secondes/page à 33,6 Kbps (sur la base d'une image test UIT-T n°1 avec une résolution standard. Les pages plus complexes ou les résolutions supérieures nécessitent une durée de traitement plus longue et utilisent davantage de mémoire.)
- Détection des sonneries avec commutation automatique sur le télécopieur/répondeur

	300 ppp (ppp)	Photo (ppp)	Fine (ppp)	Standard (ppp)
Noir	300 par 300	200 par 200 (échelle de gris 8 bits)	200 par 200	200 par 100
Couleur	200 par 200	200 par 200	200 par 200	200 par 200

spécifications relatives à la numérisation

- Création de projets photo
- Editeur d'images inclus
- Logiciel d'OCR assurant la conversion automatique en texte modifiable
- La vitesse de numérisation est fonction de la complexité du document.

Élément	Description
Résolution	1200 x 2400 ppp optique (jusqu'à 19200 ppp améliorés)
Couleur	Couleur 48 bits Echelle de gris 8 bits (256 niveaux de gris)
Interface	Compatible TWAIN
Format de numérisation	Lettre US, A4

spécifications physiques

- Hauteur : 30 cm (11,8 po.)
- Largeur : 49,6 cm (19,5 po.)
- Profondeur : 39,4 cm (15,5 po.)
- Poids : 10,9 kg

spécifications relatives à l'alimentation électrique

- Consommation électrique : 60W maximum
- Tension d'entrée : 100 à 240 V c.a., relié à la terre
- Fréquence d'entrée : 50 à 60 Hz
- Intensité : 1,0 ampère maximum

spécifications relatives à l'environnement

- Température de fonctionnement recommandée : 15° à 32° C (59° à 90° F)
- Température de fonctionnement admise : 5° à 40° C (41° à 104° F)
- Humidité : 15 % à 85 % d'humidité relative sans condensation
- Température hors fonctionnement (Stockage) : - 40° à 60° C (-40° à 140° F)

autres spécifications

- Mémoire : ROM 8 Mo – RAM 16 Mo

Si vous disposez d'un accès à Internet, vous pouvez obtenir des informations sonores à partir du site Web HP à l'adresse suivante :

www.hp.com/support

programme d'intendance des produits pour l'environnement

protection de l'environnement

Hewlett-Packard s'est engagé à fournir des produits de qualité dans le strict respect de l'environnement. Ce produit a été conçu avec plusieurs attributs destinés à minimiser les impacts sur notre environnement.

Pour obtenir plus d'informations, consultez le site Web de HP sur la Charte de protection de l'environnement à l'adresse suivante :

production d'ozone

Ce produit crée de l'ozone (O₃) en quantité négligeable.

consommation d'énergie

En mode Economie d'énergie, la consommation d'énergie baisse de manière significative, ce qui représente une économie d'énergie naturelle mais aussi d'argent, sans pour autant affecter les performances élevées de ce produit. Ce produit participe au programme ENERGY STAR®, destiné à encourager le développement de produits de bureautique consommant de l'énergie de manière efficace.



ENERGY STAR est une marque américaine de service enregistrée par l'Agence américaine de protection de l'environnement (EPA). En tant que participant au programme ENERGY STAR, HP déclare que ce produit est conforme aux exigences de la norme ENERGY STAR en matière d'économie d'énergie.

Pour obtenir plus d'informations sur les directives ENERGY STAR, consultez le site Web à l'adresse suivante :

<http://www.energystar.gov>

utilisation du papier

Conformément à la norme DIN 19309, vous pouvez utiliser du papier recyclé avec ce produit.

matières plastiques

Les pièces en plastique de plus de 25 grammes portent un marquage conformément aux normes internationales. Ce marquage permet d'identifier les composants en plastique à des fins de recyclage lorsque vous vous débarrassez de ce produit usagé.

fiches techniques MSDS (Material Safety Data Sheets)

Ces fiches techniques peuvent être obtenues auprès du site Web de HP à l'adresse suivante :

<http://www.hp.com/go/msds>

Si vous vous trouvez aux Etats-Unis ou au Canada et que vous ne disposez pas d'un accès à Internet, contactez le service de télécopie à la demande (U.S. HP FIRST) au (800) 231-9300. Utilisez la touche 7 pour obtenir la liste des fiches techniques MSDS (Material Safety Data Sheets).

Si vous ne disposez pas d'un accès à Internet, contactez le (404) 329-2009 pour plus d'informations.

programme de recyclage

HP propose un nombre croissant de programmes destinés au retour et au recyclage des produits dans plusieurs pays, ainsi qu'un partenariat avec certains des plus grands centres de recyclage de produits électroniques dans le monde. HP préserve également les ressources en rénovant et en revendant certains de ses produits les plus utilisés.

informations sur la réglementation

Cette section décrit les conditions imposées au produit et contient des déclarations de divers organismes de réglementation.

notification aux utilisateurs du réseau téléphonique américain : réglementation FCC

Cet appareil est conforme à l'article 68 des règlements de la FCC. L'étiquette figurant sur cet appareil indique, entre autres, le numéro de Registre FCC et le numéro Ringer équivalent (REN) pour cet appareil. En cas de demande, fournissez cette information à votre compagnie téléphonique.

Un cordon téléphonique compatible FCC et un module amovible sont fournis. Cet équipement est conçu pour être connecté au réseau téléphonique ou aux circuits de câblage locaux à l'aide d'une prise modulaire conforme à l'article 68. Cet équipement est connecté au réseau téléphonique par le biais de la prise d'interface standard suivante : USOC RJ-11C.

Le REN sert à déterminer le nombre de dispositifs qui peuvent être connectés à une ligne téléphonique en conservant leur sonnerie. Un trop grand nombre de dispositifs sur la même ligne peut empêcher les périphériques de sonner lors de la réception d'un appel. Dans la plupart, mais pas dans la totalité des zones, la somme des REN de tous les dispositifs ne devrait pas être supérieure à cinq (5).

Pour être certain du nombre de dispositifs que vous pouvez brancher sur votre ligne, comme déterminé par le REN, il vous faut appeler votre compagnie téléphonique locale afin de déterminer le maximum de REN dans votre zone d'appel.

Si cet équipement porte préjudice au réseau téléphonique, votre compagnie téléphonique pourrait interrompre momentanément votre service. Dans la mesure du possible, la compagnie vous préviendra à l'avance. Si elle ne le peut pas, vous serez informé dans les meilleurs délais. Vous serez également informé de votre droit de déposer une réclamation auprès de la FCC. Votre compagnie téléphonique peut aussi modifier ses installations, équipements, opérations ou procédures qui pourraient concerner le fonctionnement correct de votre équipement. Dans ce cas, vous en serez informé à l'avance, de façon à ce que vous puissiez maintenir un service continu.

En cas de problème avec cet équipement, contactez le fabricant ou recherchez dans ce manuel des informations concernant la garantie ou les réparations. Votre compagnie téléphonique peut vous demander de déconnecter cet équipement du réseau jusqu'à ce que le problème soit résolu ou jusqu'à ce que vous vous soyez assuré que l'équipement fonctionne normalement.

Cet équipement ne peut être utilisé avec un téléphone à pièces fourni par la compagnie téléphonique. La connexion à une ligne partagée est soumise aux tarifs en vigueur dans l'état. Contactez les services publics ou autres organismes compétents pour plus d'informations.

Cet équipement intègre une fonction de numérotation automatique. Lorsque vous programmez ou effectuez des tests avec les numéros d'urgence :

- Restez en ligne et expliquez à l'opérateur les raisons de votre appel.
- Effectuez ces opérations en dehors des heures de pointe, tôt le matin ou tard le soir.

Notification : Les règles de compatibilité avec les appareils acoustiques de la FCC pour les téléphones ne sont pas applicables à cet équipement.

La loi sur la protection du consommateur téléphonique (Telephone Consumer Protection Act) de 1991 rend illégale l'utilisation d'un ordinateur ou de tout autre dispositif électronique, y compris les télécopieurs, pour envoyer un message, à moins que ce message ne comprenne en marge dans la partie supérieure ou inférieure de la page transmise, ou sur la première page de transmission, la date et l'heure de l'envoi et l'identification de la société, de l'entité ou de la personne expéditrice du message ainsi que le numéro de téléphone du télécopieur émetteur ou de telle entreprise, telle entité ou telle personne. (Le numéro de téléphone fourni ne peut commencer par 900 ou tout autre numéro pour lequel le coût excède les tarifs en vigueur pour une communication locale ou longue distance.) Pour programmer ces informations dans votre télécopieur, vous devrez effectuer les étapes décrites dans le logiciel.

FCC statement

The United States Federal Communications Commission (in 47 CFR 15.105) has specified that the following notice be brought to the attention of users of this product.

Declaration of Conformity: This equipment has been tested and found to comply with the limits for a Class B digital device, pursuant to part 15 of the FCC Rules. Operation is subject to the following two conditions: (1) this device may not cause harmful interference, and (2) this device must accept any interference received, including interference that may cause undesired operation. Class B limits are designed to provide reasonable protection against harmful interference in a residential installation. This equipment generates, uses, and can radiate radio frequency energy, and, if not installed and used in accordance with the instructions, may cause harmful interference to radio communications. However, there is not guarantee that interference will not occur in a particular installation. If this equipment does cause harmful interference to radio or television reception, which can be determined by turning the equipment off and on, the user is encouraged to try to correct the interference by one or more of the following measures:

- Reorient the receiving antenna.
- Increase the separation between the equipment and the receiver.
- Connect the equipment into an outlet on a circuit different from that to which the receiver is connected.
- Consult the dealer or an experienced radio/TV technician for help.

Product Regulations Manager, Hewlett-Packard Company, San Diego, (858) 655-4100.

The user may find the following booklet prepared by the Federal Communications Commission helpful: *How to Identify and Resolve Radio-TV Interference Problems*. This booklet is available from the U.S. Government Printing Office, Washington DC, 20402. Stock No. 004-000-00345-4.

Caution ! Pursuant to Part 15.21 of the FCC Rules, any changes or modifications to this equipment not expressly approved by the Hewlett-Packard Company, may cause harmful interference and void the FCC authorization to operate this equipment.

doc statement / déclaration de conformité (Canada)

Le présent appareil numérique n'émet pas de bruits radioélectriques dépassant les limites applicables aux appareils numériques de la classe B prescrites dans le Règlement sur le brouillage radioélectrique édicté par le ministère des Communications du Canada.

Les interférences radio produites par cet appareil numérique n'excèdent pas les limites imposées aux appareils numériques de la Classe B par la législation sur les interférences radio du Ministère des Communications canadien.

notification aux utilisateurs du réseau téléphonique canadien :

Le label Industry Canada est apposé sur les équipements certifiés. Cette certification atteste que l'équipement est conforme aux exigences de protection, d'opération et de sécurité des réseaux de télécommunications comme prescrit dans le(s) document(s) d'Exigences Techniques d'Équipement en Terminaux. Le Département ne garantit pas l'entière satisfaction du client quant au fonctionnement de l'appareil.

Avant d'installer cet équipement, les utilisateurs doivent s'assurer qu'ils sont autorisés à se connecter aux services de la compagnie locale de télécommunications. Cet équipement doit aussi être installé en respectant le mode de connexion. Le client est averti que le fait de se conformer aux conditions citées ci-dessus n'empêche pas l'altération des services de télécommunication dans certains cas.

Les réparations effectuées sur un équipement certifié doivent être coordonnées par un technicien agréé par le fournisseur. Toute réparation ou modification effectuée par l'utilisateur sur l'équipement, peut conduire la compagnie de télécommunication à exiger de l'utilisateur qu'il débranche l'équipement en question.

Pour leur propre sécurité, les utilisateurs doivent vérifier que l'alimentation de l'appareil est correctement reliée à la terre et que les lignes téléphoniques, ainsi que, le cas échéant, le système interne de canalisation d'eau sont correctement branchés. Cette précaution peut être particulièrement importante dans les zones rurales.

Attention ! Les utilisateurs ne doivent pas essayer de faire ces connexions eux-mêmes et doivent prendre contact avec l'autorité contrôlant le réseau électrique, ou avec un électricien, le cas échéant.

Remarque : Le REN (Ringer Equivalence Number) indique à chaque périphérique le nombre maximal de terminaux pouvant être connectés à une interface téléphonique. La terminaison d'une ligne peut être constituée d'une combinaison quelconque de dispositifs dont la somme des numéros d'équivalence Ringer pour tous les dispositifs n'excède pas 5 (ceci est la seule contrainte).

Le REN pour ce produit est égal à 0,3 B, sur la base des résultats du test prévu dans l'article 68 de la FCC.

notification aux utilisateurs résidant dans l'union européenne (ue)



Ce produit est conçu pour fonctionner avec les réseaux téléphoniques des pays suivants :

Allemagne	Royaume-Uni	Pays-Bas
France	Espagne	Italie
Belgique	Luxembourg	Suède
Autriche	Danemark	Irlande
Norvège	Finlande	Suisse
Grèce	Portugal	

La compatibilité réseau dépend des paramètres sélectionnés par le client, qui doivent être réinitialisés si l'équipement doit être utilisé sur le réseau téléphonique d'un pays/d'une région autre que celui/celle où il a été acheté. Adressez-vous au revendeur ou à Hewlett-Packard Company si vous avez besoin d'assistance supplémentaire.

Cet équipement a été approuvé conformément à la Directive Européenne 1999/5/EC couvrant les liaisons simples inter-européennes au réseau téléphonique commuté public (RTPC). Cependant, en raison des différences existant selon les pays entre les RTPC individuels, cette approbation ne donne pas, en elle-même, l'assurance absolue d'un fonctionnement sans incident en chaque point de terminaison du réseau RTPC.

En cas de problème, adressez-vous d'abord au fournisseur de l'équipement.

notice to users of the Irish telephone network

This equipment is designed for DTMF tone dialing and loop disconnect dialing. In the unlikely event of problems with loop disconnect dialing, it is recommended to use this equipment only with the DTMF tone dial setting.

notification aux utilisateurs du réseau téléphonique allemand

Les produits HP 6100 Series sont conçus pour être connectés uniquement au réseau téléphonique public commuté. Veuillez connecter la prise de connexion du téléphone TAE N, fournie avec votre hp officejet 6100 series, dans la prise murale (TAE 6) code N. Les produits hp officejet 6100 series peuvent être utilisés en tant que périphérique simple et/ou en combinaison (connexion en série) avec d'autres équipements approuvés.

geräuschemission

LpA < 70 dB
am Arbeitsplatz
im Normalbetrieb
nach DIN 45635 T. 19

VCCI-2 (Japan)

この装置は、情報処理装置等電波障害自主規制協議会（VCCI）の基準に基づくクラスB情報技術装置です。この装置は、家庭環境で使用することを目的としていますが、この装置がラジオやテレビジョン受信機に近接して使用されると受信障害を引き起こすことがあります。
取り扱い説明書に従って正しい取り扱いをして下さい。

notice to Korean customers

사용자 안내문 (B급 기기)
이 기기는 비업무용으로 전자파장해검정을 받은 기기로서, 주거지역에서는 물론 모든 지역에서 사용할 수 있습니다.

declaration of conformity

According to ISO/IEC Guide 22 and EN 45014

Manufacturer's Name and Address:

Hewlett-Packard Company, 16399 West Bernardo Drive, San Diego, CA 92127-1899, USA

declares that the product

Product Name: hp officejet 6100 series (Q1636A)

Model Number(s): officejet 6105 (Q1637A), officejet 6110 (Q1638A), officejet 6110xi (Q1639A), officejet 6110v (Q1640A)

Product Options: All

conforms to the following Product Specifications:

Safety: EN60950:1992 +A1, A2, A3, A4 & A11

IEC60950:1991 +A1, A2, A3 & A4

UL1950/CSA 22.2 No. 950, 3rd Edn: 1995

NOM-019-SCFI-1993

IEC 60825-1:1993 +A1/EN 60825-1:1994 +A11 Classe 1 (Laser/LED)

EMC: CISPR22:1993 +A1 & A2 / EN55022:1994, +A1 & A2 -Class B

CISPR24:1997/EN55024:1998

IEC 61000-3-2:1995 / EN61000-3-2:1995

IEC 61000-3-3:1994 / EN61000-3-3:1995

AS/NZS 3548: 1992

CNS13438

FCC Part 15-Class B / ICES-003, Issue 2 / VCCI-2

GB 9254-1998

Telecom: TBR21: 1998, EG 201 121:1998

Supplementary Information

The Product herewith complies with the requirements of the Low Voltage Directive 73/23/EEC, the EMC Directive 89/336/EEC and the R&TTE Directive 1999/5/EC (ANNEX II) carries the CE marking accordingly.

European Contact for regulatory topics only: Your local Hewlett-Packard Sales and Service Office or Hewlett-Packard GmbH.

Department HQ-TRE, Herrenberger Strasse 130, D-71034 Böblingen, Germany (FAX + 49-7031-14-3143)

Cette section propose des informations sur les services d'assistance proposés par Hewlett-Packard.

Si vous ne trouvez la réponse à votre question ni dans la documentation imprimée, ni dans la documentation en ligne fournie avec l'appareil, contactez l'un des services d'assistance HP répertoriés dans les pages suivantes. Certains services d'assistance ne sont disponibles qu'aux Etats-Unis et au Canada, tandis que d'autres sont disponibles dans un grand nombre de pays répartis dans le monde entier. Si la liste n'indique aucun numéro de service d'assistance pour votre pays/région, demandez conseil au revendeur agréé HP le plus proche.

obtention d'assistance et d'autres informations à partir d'internet

Si vous disposez d'un accès à Internet, vous pouvez obtenir de l'aide à partir du site Web de HP à l'adresse suivante :

www.hp.com/support

Vous y trouverez une assistance technique, des pilotes, des fournitures et des informations pour passer des commandes.

assistance clientèle hp

L'imprimante HP OfficeJet peut vous être fournie avec des logiciels d'autres sociétés. Si vous rencontrez des problèmes avec l'un de ces logiciels, vous obtiendrez une assistance technique de meilleure qualité en vous adressant directement aux experts de cet éditeur de logiciel.

Avant de contacter l'assistance clientèle HP, procédez aux opérations suivantes.

- 1 Assurez-vous que :
 - a. l'appareil est branché et sous tension,
 - b. les cartouches d'impression spécifiées sont installées correctement,
 - c. du papier du type recommandé est correctement chargé dans le bac d'entrée.
- 2 Réinitialisez votre appareil :
 - a. Mettez l'appareil hors tension à l'aide de la touche **Activer** située sur le panneau avant de l'appareil.
 - b. Débranchez le cordon d'alimentation situé à l'arrière de l'appareil.
 - c. Rebranchez-le.
 - d. Mettez l'appareil sous tension à l'aide de la touche **Activer**.
- 3 Pour plus d'informations, consultez le site Web HP à l'adresse suivante :

www.hp.com/support

- 4 Si le problème persiste et que vous souhaitez en parler à un technicien de l'assistance clientèle HP, procédez comme suit :
 - Soyez prêt à communiquer le numéro de série et l'identificateur de service de l'appareil. Pour afficher le numéro de série, appuyez simultanément sur les touches du panneau avant **Entrée, Copier, Noir**, jusqu'à ce que le menu d'informations apparaisse sur l'écran du panneau avant. Pour afficher l'identificateur de service, appuyez simultanément sur les touches **Entrée, Copier, Couleur**.
 - Imprimez un rapport d'auto-test. Consultez la section **impression d'un rapport d'auto-test** page 46 pour obtenir plus d'informations sur l'impression de ce rapport.
 - Effectuez une copie couleur.
 - Soyez prêt à décrire votre problème en détails.
- 5 Appelez l'assistance clientèle HP. Tenez-vous à proximité de l'appareil au moment de l'appel.

appel aux États-Unis pendant la période de garantie

Appelez le (208) 323-2551 du lundi au vendredi entre 6 et 22 heures (heure des Rocheuses) et entre 9 et 16 heures (heure des Rocheuses) le samedi. Ce service est gratuit pendant la période de garantie, à l'exception des frais d'appel longue distance. Une facturation peut être applicable en dehors de la période de garantie.

appel dans un autre pays

Les numéros indiqués ci-dessous sont ceux en vigueur à la mise sous presse de ce guide. Pour obtenir une liste à jour de tous les numéros de l'assistance clientèle HP dans le monde, visitez le site Web suivant et choisissez votre pays/région ou votre langue :

www.hp.com/support

Pour la Corée, vous pouvez également utiliser cette adresse :

www.hp.co.kr/

Pour le Japon, vous pouvez également utiliser cette adresse :

www.hp.com/jp

Vous pouvez appeler un centre d'assistance hp dans les pays ou régions indiqués ci-dessous. Si votre pays/région ne figure pas dans la liste, contactez votre revendeur ou le centre hp Sales and Support Office le plus proche pour savoir comment obtenir l'assistance dont vous avez besoin.

Ce service est gratuit pendant la période de garantie, à l'exception des frais d'appel téléphonique. Dans certains cas, nous pouvons vous demander d'acquitter une somme forfaitaire.

Pour obtenir une assistance téléphonique en Europe, consultez les détails et les conditions de l'assistance téléphonique dans votre pays/région sur le site Web suivant :

<http://www.hp.com/cposupport/loc/regional.html>

Vous pouvez également faire appel à votre revendeur ou contacter HP au numéro de téléphone indiqué dans ce guide.

Dans un effort constant d'amélioration de notre service d'assistance par téléphone, nous vous recommandons de visiter régulièrement notre site Web pour obtenir de nouvelles informations concernant les services et la livraison.

pays/région	assistance technique hp	pays/région	assistance technique hp
Afrique du Sud (hors RSA)	+27-11 258 9301	Israël	+972 (0) 9 8304848
Afrique du Sud (intérieur)	086 000 1030	Italie	+39 (0) 226410350
Algérie ¹	+213 (0) 61564 543	Japon	0570 000 511 +81 3 3335 9800
Allemagne (0,12 euro/ min.)	+49 (0) 180 52 58 143	Jordanie	+971 4 883 8454
Arabie Saoudite	+800 897 14440	Koweït	+971 4 883 8454
Argentine	0810-555-5520	Liban	+971 4 883 8454
Australie	+61 3 8877 8000 1902 910 910	Malaisie	1-800-805405
Autriche	+43 (0) 810 00 6080	Maroc ¹	+212 22404 747
Bahreïn (Dubai)	800 728	Mexique	01-800-472-6684
Belgique (flamande)	+32 (0) 2 626 8806	Mexique (Mexico)	5258-9922
Belgique (française)	+32 (0) 2 626 8807	Norvège	+47 22 11 6299
Brésil (Sao Paulo)	(11) 3747 7799	Nouvelle-Zélande	0800 441 147
Brésil (Autres localités)	0800 157751	Oman	+971 4 883 8454
Canada (pendant la période de garantie)	(905) 206 4663	Palestine	+971 4 883 8454
Canada après la période garantie (facturation par appel)	1-877-621-4722	Panama	001-800-7112884
Caraïbes et Amérique centrale	1-800-711-2884	Pays-Bas	+31 (0) 20 606 8751
Chili	800-360-999	Pérou	0-800-10111
Chine	86 10 6564 5959	Philippines	632-867-3551
Colombie	9-800-114-726	Pologne	+48 22 865 98 00
Corée (Séoul)	+82 (2) 3270 0700	Portugal	+351 21 3176333
Corée (hors Séoul)	080 999 0700	Porto Rico	1-877-2320-589
Costa Rica	0-800-011-0524	Qatar	+971 4 883 8454
Danemark	+45 39 29 4099	République tchèque	+40 1 315 44 42 ou local 01 3154442
Égypte	02 532 5222	Roumanie	+420 (0) 261307310
Emirats Arabes Unis	+971 4 883 8454	Royaume-Uni	+44 (0) 207 512 52 02
Espagne	+34 902 321 123	Singapour	65 6272 5300
Équateur	1800-711-2884	Slovaquie	+421 (0) 2 682 08080
Europe (anglais)	+44 (0) 207 512 5202	Suède	+46 (0)8 619 2170
Fédération russe, Moscou	+7 095 797 3520	Suisse ²	+41 (0) 84 880 1111

pays/région	assistance technique hp	pays/région	assistance technique hp
Fédération russe, St. Petersburg	+7 812 346 7997	Taiwan	+886-2-2717-0055 0800 010 055
Finlande	+358 (0) 203 47 288	Thaïlande	+66 (2) 661 4000
France (0,34 euro/min.)	0892 69 60 22	Tunisie ¹	+216 1891 222
Grèce	+30 1060 73 603	Turquie	+90 216 579 7171
Guatemala	1800-995-5105	Ukraine	+7 (380-44) 490-3520
Hong-Kong (SAR)	+85 (2) 3002 8555	Venezuela	0800-47468368 ou 800-477-7777
Hongrie	+36 (0) 1 382 1111	Venezuela (Caracas)	(502) 207-8488
Inde	1-600-112267 91 11 6826035	Viêt-nam	84 (0) 8 823 4530
Indonésie	62-21-350-3408	Yémen	+971 4 883 8p454
Irlande	+353 (0) 1 662 5525		

1 Ce centre d'appels prend en charge les clients francophones appelant depuis les pays suivants : Maroc, Tunisie et Algérie.

2 Ce centre d'appels prend en charge les clients francophones, germanophones et italophones appelant depuis la Suisse.

appel en australie après expiration de la garantie

Si votre appareil n'est pas sous garantie, vous pouvez appeler le 03 8877 8000. Une somme hors garantie par incident de 27,50 \$ (TPS comprise) sera facturée sur votre carte de crédit. Vous pouvez également appeler le 1902 910 910 (27,50 \$ facturés à votre compte téléphonique) de 9 heures à 17 heures, du lundi au vendredi. (Les tarifs et horaires peuvent être modifiés sans préavis.)

conditionnement de l'appareil avant expédition

Si, après avoir contacté le centre d'assistance clientèle HP ou être retourné à l'endroit où vous avez acheté votre appareil, il vous a été demandé de le renvoyer, suivez les étapes ci-dessous relatives à la mise hors tension et au conditionnement afin d'éviter d'endommager le produit HP.

- 1 Mettez l'appareil sous tension.
Si l'appareil ne se met pas sous tension et que le chariot est en position de repos, ignorez les étapes 1 à 6. Vous ne pourrez pas retirer les cartouches d'impression. Passez à l'étape 7.
- 2 Ouvrez la porte d'accès aux cartouches d'impression.
- 3 Retirez les cartouches d'impression de leurs supports et abaissez les loquets. Consultez la section **remplacement des cartouches d'impression** page 48 pour obtenir plus d'informations sur le retrait des cartouches d'impression.

Attention ! Retirez les deux cartouches d'impression et abaissez les deux loquets. Si vous ne respectez pas cette procédure, vous risquez d'endommager l'appareil.

- 4 Placez les cartouches d'impression dans un sac hermétique afin qu'elles ne sèchent pas et mettez-les de côté (ne les renvoyez pas avec l'appareil, à moins que l'agent du centre d'assistance clientèle HP ne vous l'ait demandé).
- 5 Mettez l'appareil hors tension.
- 6 Fermez la porte d'accès aux cartouches d'impression.
- 7 Retirez le capot du panneau avant comme suit :
 - a. Placez les mains de part et d'autre du capot du panneau avant.
 - b. A l'aide des pouces, détachez le capot par le bas.



- 8 Conservez le capot du panneau avant. Ne retournez pas le capot du panneau avant avec le matériel.
- 9 Emballez l'appareil dans les cartons d'origine ou les cartons d'emballage du matériel échangé, si vous les avez conservés.

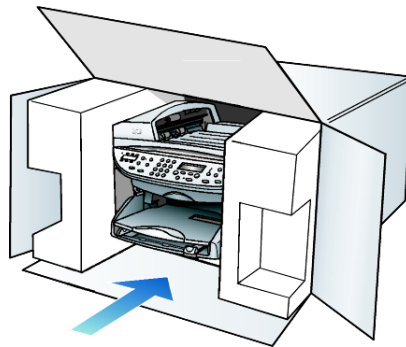

Si vous ne possédez pas les cartons d'emballage d'origine, utilisez d'autres cartons d'emballages adéquats. Les détériorations subies lors du transport et/ou dues à un emballage inapproprié ne sont pas couvertes par la garantie.

- 10 Placez l'étiquette de retour d'expédition sur l'extérieur du carton.

- 11 Placez les éléments suivants dans le carton d'emballage :
- une brève description de la panne pour le personnel d'entretien (des échantillons montrant les problèmes de qualité d'impression sont utiles),
 - une copie du bordereau de vente ou autre preuve d'achat établissant la période de couverture de la garantie,
 - votre nom, votre adresse et le numéro de téléphone où vous pouvez être joint dans la journée.

centre de distribution hp

Pour commander un logiciel HP Officejet, une copie du Guide de référence, un poster d'installation ou toute pièce remplaçable par le client, vous avez deux possibilités :

- Aux Etats-Unis et au Canada, appelez le (208) 3232551.
- Visitez le site Web suivant :

https://warp2.external.hp.com/Driver/dr_country_select.asp

hp officejet 6100 series

Etendue de la garantie limitée (matériel et main-d'oeuvre) : 1 an

Etendue de la garantie limitée (CD) : 90 jours

Etendue de la garantie limitée (cartouches d'impression) : 90 jours

service de garantie

service express

Pour bénéficier du service de réparation express de HP, le client doit d'abord contacter un Bureau de ventes et d'assistance HP ou un Centre d'assistance clientèle HP qui lui fournira des services de dépannage de base. Pour connaître la procédure à suivre avant d'appeler l'assistance clientèle, reportez-vous à la section **assistance clientèle hp** page 73.

Dans le cas où seule une pièce pouvant être remplacée par le client doit être changée, cette pièce pourra être expédiée au client. Dans ce cas, HP prendra en charge les frais d'expédition, ainsi que les taxes et droits éventuels, et fournira au client l'assistance téléphonique nécessaire pour le remplacement de ladite pièce ; HP prendra également à sa charge les frais d'expédition, taxes et droits afférents au renvoi de toute pièce que le client devrait effectuer à la demande de HP.

Le Centre d'assistance clientèle HP peut diriger le client vers un prestataire de service agréé HP habilité à réparer l'appareil.

extensions de la garantie

Prolongez votre garantie standard d'une durée de trois ans avec le service HP SUPPORTPACK. La période de service commence lors de la date d'achat du produit et le pack doit être acheté dans les 180 jours suivant l'achat du produit. Ce programme offre une assistance téléphonique de 6 heures à 22 heures (heure des Rocheuses) du lundi au vendredi, et de 9 heures à 16 heures le samedi. Si durant votre appel à l'assistance technique, il est déterminé que le produit doit être remplacé, HP vous expédiera ce produit gratuitement le jour ouvrable suivant. Ce service est disponible uniquement aux Etats-Unis.

Pour plus d'informations, appelez le 1-888-999-4747 ou consultez le site Web HP à l'adresse suivante :

<http://www.hp.com/go/hpsupportpack>

En dehors des Etats-Unis, appelez votre centre d'assistance clientèle HP local. Pour obtenir la liste des numéros d'assistance clientèle dans le monde, reportez-vous à la section **appel dans un autre pays** page 74.

retour de votre appareil hp officejet 6100 series pour réparation

Avant de renvoyer votre appareil HP OfficeJet pour réparation, vous devez appeler l'assistance clientèle HP. Pour connaître la procédure à suivre avant d'appeler l'assistance clientèle, reportez-vous à la section **assistance clientèle hp** page 73.

déclaration de garantie globale limitée de hewlett-packard

étendue de la garantie limitée

Hewlett-Packard (« HP ») garantit à l'utilisateur final (« Client ») que chaque produit HP Officejet 6100 Series (« Produit »), y compris le logiciel, les accessoires, les supports et les fournitures associés, est exempt de vices de matériel et de fabrication pendant la durée de la garantie, à partir de la date d'acquisition par le Client.

Pour chaque Produit matériel, la durée de la garantie limitée HP est d'un an pour les pièces et la main-d'oeuvre. Pour tous les autres produits, la durée de la garantie limitée HP est de quatre-vingt-dix (90) jours pour les pièces et la main-d'oeuvre.

En ce qui concerne chaque Produit logiciel, la garantie limitée de HP s'applique seulement dans le cas d'un échec dans l'exécution des instructions du programme. HP ne garantit pas que les logiciels seront totalement exempts d'erreurs ou que leur fonctionnement ne sera jamais interrompu.

La garantie limitée de HP ne couvre que les problèmes survenant au cours d'une utilisation normale d'un Produit et exclut tout autre problème, y compris ceux liés à (a) un mauvais entretien ou une modification non autorisée du produit, (b) un logiciel, des accessoires, des supports ou des fournitures non fournis ou agréés par HP, ou (c) une exploitation en dehors des conditions spécifiées.

Pour tout Produit matériel, l'utilisation de cartouches d'impression de marque autre que HP ou reconditionnées n'a pas de conséquences sur la garantie ou les contrats d'assistance HP auxquels le client a souscrit. Cependant, si une panne du Produit ou des dégâts causés sur celui-ci peuvent être attribués à l'utilisation d'une cartouche de marque autre que HP ou reconditionnée, HP facturera au Client la réparation du produit ou de ces dégâts au tarif standard de la main-d'oeuvre et des pièces détachées.

Si, pendant la période de garantie, HP est notifié de l'existence d'un défaut d'un produit, HP procédera, à sa discrétion, à la réparation ou au remplacement du produit en question. Lorsque les frais de main-d'oeuvre ne sont pas couverts par la garantie limitée de HP, les réparations seront facturées conformément au tarif HP standard pour la main-d'oeuvre.

Si HP n'est pas en mesure de procéder, selon le cas, à la réparation ou au remplacement d'un produit défectueux couvert par la garantie de HP, HP remboursera le prix d'achat dans un délai raisonnable après avoir reçu notification du problème.

HP n'est tenu à aucune obligation de réparation, de remplacement ou de remboursement tant que le client n'a pas retourné à HP le produit défectueux.

Le produit de remplacement peut être neuf ou « comme neuf », si les fonctionnalités sont au moins égales à celles du produit qu'il remplace.

Les produits HP, y compris chaque produit, peuvent contenir des pièces, des composants ou des matériaux remis à neuf, dont les performances sont les mêmes que s'ils étaient neufs.

La garantie limitée de HP pour chaque produit est valable dans tous les pays/régions et localités où HP assure le service après-vente du produit et où HP a commercialisé le produit. Le niveau du service après-vente sous garantie peut varier selon les normes locales. HP ne sera obligé en aucune manière de modifier la forme, l'aptitude à un usage ou la fonction du produit pour qu'il puisse être utilisé dans un pays/une région ou une localité dans lequel le produit n'est pas destiné à être utilisé.

limitations de garantie

DANS LA LIMITE PERMISE PAR LES LEGISLATIONS LOCALES, NI HP NI SES FOURNISSEURS TIERS N'OFFRENT QUELQUE AUTRE RECOURS OU GARANTIE QUE CE SOIT, EXPRESSE OU IMPLICITE, CONCERNANT LES PRODUITS HP, ET DENIENT EXPRESSEMENT TOUTE GARANTIE IMPLICITE DE COMMERCIALISATION, D'ASSURANCE DE QUALITE MARCHANDE ET D'ADEQUATION A UN USAGE PARTICULIER.

limitations de responsabilité

Dans la limite permise par les législations locales, les recours énoncés dans cette déclaration de garantie limitée sont les recours uniques et exclusifs auxquels peut prétendre le client.

DANS LA LIMITE PERMISE PAR LES LEGISLATIONS LOCALES, A L'EXCEPTION DES OBLIGATIONS EXPRESSEMENT ENONCEES DANS CETTE DECLARATION DE GARANTIE LIMITEE, NI HP NI SES FOURNISSEURS TIERS NE POURRONT ETRE TENUS POUR RESPONSABLES DE QUELQUE DOMMAGE DIRECT, INDIRECT, SPECIAL, ACCIDENTEL OU CONSECUTIF, QUEL QUE SOIT LE LIEU D'OU EMANE LA RECLAMATION, QU'ELLE SOIT FONDEE SUR UN CONTRAT OU UN PREJUDICE SUBI, OU QUELLE QUE SOIT LA RAISON LOCALE INVOQUEE, MEME SI HP A ETE AVISE DU RISQUE D'UN TEL DOMMAGE.

législations locales

Cette déclaration de garantie limitée donne au client des droits juridiques spécifiques. Il est également possible que le client ait des droits supplémentaires, variables aux Etats-Unis d'un état à l'autre, au Canada d'une province à l'autre, et dans le reste du monde d'un pays à l'autre.

Si cette déclaration de garantie limitée entre en conflit avec la législation locale en vigueur, elle est réputée modifiée pour se conformer à ladite législation. Selon certaines législations locales, certains des refus et limites de garantie exposés dans cette déclaration limitée peuvent ne pas s'appliquer au client. Par exemple, certains Etats américains, de même que certains gouvernements en dehors des Etats-Unis (y compris certaines provinces canadiennes), peuvent :

Interdire aux dénis et limites de garantie exposés dans cette déclaration de restreindre les droits légaux d'un consommateur (comme c'est le cas aux Royaume-Uni) ;

Restreindre de quelque façon que ce soit la capacité pour un fabricant d'imposer de tels dénis ou limites de garantie ; ou

Accorder au client des droits supplémentaires au titre de la garantie, spécifier des durées de garantie implicites que le fabricant ne peut pas dénier ou lui interdire de limiter la durée d'une garantie implicite.

DANS LE CAS DES TRANSACTIONS EFFECTUEES PAR DES
CONSOMMATEURS EN AUSTRALIE ET EN NOUVELLE-ZELANDE, LES
CONDITIONS DE CETTE DECLARATION DE GARANTIE LIMITEE, DANS LES
LIMITES PERMISES PAR LA LOI, N'EXCLUENT, NE RESTREIGNENT, NI NE
MODIFIENT LES DROITS LEGAUX OBLIGATOIRES RELATIFS A LA VENTE DE
PRODUITS HP A CES CLIENTS, MAIS S'Y AJOUTENT.



index

A

affichage du panneau avant, 3
configuration de l'angle de vue, 52
définition de la langue, 55
vitesse de défilement, 51
agrandissement d'une copie, 4, 18, 21
aide, 1
ajustement à la page, 21
alignement des cartouches, 50
amélioration du mode Photo, 21
améliorations, 19
angle de vue, configuration, 52
annulation
copie, 25
envoi différé d'une télécopie, 34
numérisation, 29
touche, 5
arrêt
copie, 25
numérisation, 29
assistance clientèle, 73
assistance clientèle hp, 73

B

bac d'alimentation automatique
chargement des originaux, 10
bac d'alimentation, chargement, 11
bac de sortie, 15
rallonge, 12

C

cartes de voeux, chargement, 14
cartes hagaki
chargement, 14
cartes postales, chargement, 13, 14
cartouches
alignement, 50
remplacement, 48

cartouches d'encre, voir cartouches d'impression
cartouches d'impression
nettoyage, 50
protection, 47
remplacement, 48
stockage, 47
centre de distribution hp, 78
chargement
cartes hagaki, 14
cartes postales, 13, 14
cartouches d'impression, 48
conseils, 14
définition du format de papier, 16
enveloppes, 12
modification du type de papier, 15
original sur la vitre de l'appareil, 9
originaux dans le bac d'alimentation automatique, 10
papier, 11
papier photo, 13, 15
commande de cartouches d'impression, 87
config de base télécopieur, 43
configuration
angle de vue, 52
date et heure, 40
en-tête des télécopies, 41
langue et pays, 55
mode Economie d'énergie, 51
nombre de copies, 18
numérotation rapide, 39
vitesse de défilement, 51
configuration de la langue, 55
configuration du pays, 55
consultation du Directeur, 5
contraste
affichage du panneau avant, 52
modification pour la télécopie, 37
contraste, amélioration des couleurs de photo, 19

contrôle de la résolution de la télécopie, 36
copie
2 sur 1, 22
agrandissement, 18
ajustement à la page, 21
améliorations, 19
arrêt, 25
définition du nombre de copies, 18
intensité des couleurs, 19
modifier les paramètres par défaut, 20
paramètres par défaut, 20
photo, 21
plus claire, 5, 19
plus foncée, 5, 19
plusieurs copies sur une page, 22
qualité, 4, 18
réalisation de copies, 17
réduction, 18
touches, 3
transfert pour T-shirt, 24
travaux de copie
spéciaux, 20
un original, 22
vitesse, 18
copie plus foncée, 19
couleur
intensité de la copie, 19
télécopie, 32

D

décalage des marges, 23
déclaration of conformity, 72
définition de la vitesse de défilement, 51
définition du mode Economie d'énergie, 51
dépannage
suppression et réinstallation du logiciel, 54
didacticiel
fonctions du panneau avant, 3
diffusion d'une télécopie, 33
directeur hp, 5

dos du couvercle,
nettoyage, 46

E

éclaircissement ou
assombrissement
télécopie, 37

éclaircissement ou
assombrissement des
copies, 5, 19

enregistrement d'une image
numérisée, 28

entretien

alignement des
cartouches, 50

horaires du mode Economie
d'énergie, 51

nettoyage de l'extérieur, 46

nettoyage de la vitre, 45

nettoyage des cartouches
d'impression, 50

nettoyage du dos du
couvercle, 46

rapport d'auto-test, 46

remplacement des
cartouches
d'impression, 48

restauration des paramètres
par défaut, 51

enveloppes, chargement, 12

envoi

envoi d'une télécopie à
plusieurs destinataires, 33

envoi différé de
télécopie, 33

télécopie, 31

envoi différé

annulation d'un envoi différé
de télécopie, 34

télécopie, 33

envoi différé de télécopie, 33

étiquettes

chargement, 14

F

film transparent

choix recommandés, 11

conseils pour le
chargement, 14

fonction 2 sur 1, 22

fonctions spéciales, 4, 22, 23

limitations, 9

format de papier, modification
pour la copie, 15

G

galerie photo et imagerie

HP, 28

garantie, 73

déclaration, 80

extensions, 79

service, 79

H

horaires du mode Economie
d'énergie, 51

hp officejet

fonctions du menu, 7

logiciel, 5

I

image, décalage, 23

impression

enveloppes, 12

papier (banderole) en

continu, conseils pour le
chargement, 15

rapport d'auto-test, 46

rapports du télécopieur, 35

télécopies en mémoire, 42

informations sur la

réglementation, 67

installation

informations

supplémentaires, 53

installation du câble USB, 56

intensité des couleurs de la

copie, 19

introduction

Directeur, 5

L

ligne téléphonique - plusieurs

numéros, 39

logiciel

introduction, 5

suppression et

réinstallation, 54

lumière d'alarme (nécessite une
intervention), 5

M

marges, agrandissement, 23

mélodie de la sonnerie de

réponse, 39

menu Fonctions télécopie, 43

menus, 43

config avancée

télécopieur, 43

Config copie, 25

configuration numérot

rapide, 43

état et maintenance, 43

fonctions télécopie, 43

mode de correction

d'erreurs, 38

mode Economie d'énergie, 51

mode Economie d'énergie de
la lampe, 51

N

nettoyage

cartouches d'impression, 50

dos du couvercle, 46

extérieur, 46

vitre, 45

nettoyage de la vitre, 45

nombre de copies, 5

configuration, 18

numérisation

à partir du panneau

avant, 28

arrêt, 29

destination différente, 28

touches, 3

numéro, rappel, 37

numéros de téléphone, 73

numéros de téléphone, services
d'assistance, 73

numérotation rapide

configuration, 39

création de paramètres

individuels, 39

envoi d'une télécopie, 32

saisie de texte, 42

touches, 3

O

originaux

impression de deux

originaux sur une seule

page, 22

placement dans le bac

d'alimentation

automatique, 10

plusieurs copies, 22

positionnement sur la vitre
de l'appareil, 9

P

panneau avant

fonctions, 3

numérisation, 28

saisie de texte, 42

papier

chargement, 11

- conseils pour le
 - chargement, 14–15
 - définition du format, 16
 - modification du format par défaut pour la copie, 15
 - modification du type, 15
 - recommandé, 10, 11
- papier banderole
 - conseils pour le chargement, 15
- papier de format Légal
 - copie, 18
- papier en continu
 - conseils pour le chargement, 15
- papier jet d'encre,
 - chargement, 14
- papier photo 4 x 6 pouces,
 - chargement, 13, 15
- papier photo, chargement, 13, 15
- papers HP, conseils de chargement, 14
- paramètres
 - agrandissement d'une copie, 18
 - amélioration du texte, 19
 - copie d'une photo, 21
 - copie par défaut, 20
 - copie plus claire, 19
 - copie plus foncée, 19
 - date et heure, 40
 - enregistrer copie, 20
 - en-tête des télécopies, 41
 - format de papier, 40
 - intensité des couleurs de la copie, 19
 - mode Economie d'énergie, 51
 - pays et langue, 55
 - qualité de copie, 18
 - qualité normale, 18
 - qualité optimale, 18
 - qualité rapide, 18
 - réduction d'une copie, 18
 - vitesse de copie, 18
 - vitesse de défilement, 51
 - volume sonneries et signaux sonores, 38
- paramètres individuels de numérotation rapide, création, 39
- paramètres par défaut
 - modification pour la copie, 20

- restauration, 51
 - restauration des paramètres par défaut, 51
- pavé numérique, 3
 - saisie de texte, 42
- photos
 - amélioration de la copie, 19
 - copie, 21
- plusieurs destinataires
 - envoi d'une télécopie, 33
- prise en main
 - consulter le Directeur, 5
 - utilisation avec un ordinateur, 5
- protection de la cartouche d'impression, 47

Q

- qualité, 18
- qualité normale, 18
- qualité optimale, 18
- qualité rapide, 18

R

- rappel d'un numéro occupé, 37
- rappel en cas de non réponse, 37
- rappel, numéro, 37
- rapport d'auto-test, 46
- rapports
 - auto-test, 46
 - télécopie, 31
 - télécopie manuelle, 36
 - télécopie, automatique, 36
- rapports d'erreur, télécopie, 35
- réception, télécopie, 35
- réduction d'une copie, 4, 18, 21
- réglage de l'heure, 40
- réglage de la date, 40
- réglage des paramètres
 - angle de vue, 52
 - copie, 20
 - télécopie, 38
- réinstallation du logiciel, 54
- résolution - modification pour une télécopie, 37
- restauration des paramètres usine, 51
- retour de votre appareil
 - hp officejet 6100 series pour réparation, 80

S

- saisie de texte depuis le pavé numérique, 42
- services d'assistance, 73
- sonnerie distincte, 39
- spécifications, 62
- suppression du logiciel, 54

T

- télécopie
 - annulation d'un envoi différé de télécopie, 34
 - configuration de la réduction automatique, 38
 - contrôle de l'apparence, 36
 - création de paramètres individuels de numérotation rapide, 39
 - définition de l'en-tête, 41
 - définition du format de papier, 40
 - diffusion, 33
 - en-tête, 41
 - envoi, 31
 - envoi d'une télécopie à plusieurs destinataires, 33
 - envoi différé, 33
 - envoi en couleur, 32
 - envoi grâce à la numérotation rapide, 32
 - impression de rapports, 35
 - mélodie de la sonnerie de réponse, 39
 - mode de correction d'erreurs, 38
 - modification de la résolution, 37
 - modification du contraste, 37
 - numérotation rapide, 39
 - plus claire, 37
 - plus foncée, 37
 - rappel automatique, 37
 - rappel automatique d'un numéro, 3, 37
 - rappel d'un numéro occupé, 37
 - rapports, 31, 36
 - rapports d'erreur, 35
 - rapports de confirmation, 35
 - rapports de transaction, 36
 - réception, 35
 - réception manuelle, 35

- réglage du volume, 38
- réimpression des télécopies
 - en mémoire, 42
- réponse automatique, 3
- résolution, 4
- saisie de texte, 42
- sonnerie distincte, 39
- touches, 3
- télécopies, en-tête, 41
- témoin d'appel, 3
- texte
 - amélioration, 19
 - saisie depuis le pavé numérique, 42
- touche de réponse
 - automatique, 3, 35
- touches

- +clair/+foncé, 5, 19
- annulation, 5
- envoi de la numérisation, 5, 28
- fonctions spéciales, 4, 22, 23
- menu, 4
- nombre de copies, 5, 18
- numérisation vers, 5, 28
- numérotation rapide, 3, 32, 39
- panneau avant, 3
- pavé numérique, 3, 42
- qualité, 4, 18
- réduction/
 - agrandissement, 4, 18
- réponse automatique, 35

- résolution, 4
- type de papier, 24
- transfert, 24
- transfert pour T-shirt, 24
- transfert sur tissu
 - chargement, 14

V

- volume sonneries et signaux sonores, réglage, 38
- volume sonore pour la télécopie, 38
- volume sonore, réglage, 38
- volume, réglage pour la télécopie, 38



commande de fournitures

Utilisez les informations suivantes afin de commander des fournitures pour votre appareil HP OfficeJet 6100 Series.

commande de supports

Pour commander certains supports tels que les papiers couchés HP Premium ou les supports Film transparent jet d'encre HP Premium, support HP pour transfert sur tissu ou Cartes de voeux HP, procédez de l'une des manières suivantes :

- Pour effectuer une commande depuis les États-Unis et le Canada, consultez le site Web suivant : www.hpshopping.com.
- Pour effectuer une commande depuis tous les autres pays, consultez le site Web suivant : www.hpshopping.com.

Sélectionnez **Other countries**, puis cliquez sur **Yes** pour quitter le site hpshopping.com.

Vous pouvez accéder au site hpshopping.com dans la langue correspondant au pays ou à la région que vous avez sélectionné à partir de cet endroit.

commande de cartouches d'impression

Le tableau suivant répertorie les cartouches d'impression que vous pouvez utiliser avec l'appareil HP OfficeJet 6100 Series. La cartouche d'impression couleur pour photo HP (n°58) est destinée à être utilisée en lieu et place d'une cartouche d'encre noire afin de porter la capacité d'impression de 4 à 6 couleurs.

cartouches d'impression	n° de commande hp
cartouche d'impression noire HP	n°56, cartouche d'impression noire, 19 ml
cartouche d'impression couleur HP	n°57, cartouche d'impression couleur, 17 ml
cartouche d'impression couleur pour photo HP	n°58, cartouche d'impression couleur, 17 ml

Si vous disposez d'un accès à Internet, vous pouvez obtenir de l'aide à partir du site Web HP à l'adresse suivante :

www.hp.com/support

Consultez le centre d'informations hp officejet

Il contient tout ce dont vous avez besoin pour tirer le meilleur parti de votre imprimante HP OfficeJet.

- Assistance technique
- Informations sur les fournitures et les commandes
- Conseils pratiques
- Comment améliorer votre produit

www.hp.com/support

© 2002 Hewlett-Packard Company

Imprimé aux États-Unis, au Mexique, en Allemagne, à Singapour ou en Chine.



Q1636-90206