



**tout-en-un
hp officejet 4200 series**



**guide de
l'utilisateur**

tout-en-un
hp officejet 4200 series

© 2004 Copyright Hewlett-Packard Development Company, LP

Les informations contenues dans ce document peuvent être modifiées sans préavis.

Reproduction, adaptation ou traduction interdites sans autorisation écrite préalable, sauf dans les termes de la législation sur le copyright.

Ce produit intègre la technologie PDF d'Adobe, qui contient une mise en application de la compression LZWW faisant l'objet d'un brevet américain sous le numéro 4 558 302.



Adobe et le logo Acrobat sont des marques commerciales de Adobe Systems Incorporated.

Parties Copyright © 1989-2004 Palomar Software Inc. Les produits HP Officejet 4200 Series intègrent une technologie de pilote d'imprimante sous licence de Palomar Software, Inc. www.palomar.com
Copyright © 1999-2004 Apple Computer, Inc.

Apple, le logo Apple, Mac, le logo Mac, Macintosh et Mac OS sont des marques commerciales de Apple Computer, Inc., déposées aux États-Unis et dans d'autres pays.

Numéro de publication : Q5600-90117

Première édition : janvier 2004

Windows®, Windows NT®, Windows ME®, Windows XP® et Windows 2000® sont des marques déposées aux États-Unis de Microsoft Corporation.

Intel® et Pentium® sont des marques déposées aux États-Unis d'Intel Corporation.

avertissement

Les seules garanties relatives aux produits et services HP sont décrites dans les déclarations de garantie expresses accompagnant lesdits produits et services. Aucun élément du présent document ne peut être considéré comme une garantie supplémentaire. HP ne saurait être tenu pour responsable des erreurs techniques ou éditoriales ni des omissions que pourrait comporter ce document.

La société Hewlett-Packard ne saurait être responsable des dommages directs ou indirects résultant de l'obtention, de l'application ou de l'utilisation de ce document et des descriptions de programmes qu'il contient.

Remarque : des informations légales sont communiquées dans le chapitre informations techniques de ce guide.



Dans de nombreux pays, la loi interdit la reproduction des documents suivants. En cas de doute, consultez auparavant un représentant légal.

- Documents ou papiers gouvernementaux :
 - Passeports
 - Documents d'immigration
 - Documents militaires
 - Badges, cartes ou insignes d'identification
- Timbres fiscaux :
 - Timbres-poste
 - Coupons alimentaires
- Chèques ou lettres de change d'agences gouvernementales
- Billets de banque, chèques de voyage ou mandats postaux
- Certificats de dépôt
- Œuvres protégées par droit d'auteur

informations de sécurité

Avertissement ! Afin d'éviter tout risque d'incendie ou d'électrocution, n'exposez ce produit ni à la pluie ni à l'humidité.

Respectez toujours les précautions de sécurité élémentaires lorsque vous utilisez ce produit, afin de réduire les risques de blessures dues au feu ou à une électrocution.

Avertissement ! Risque potentiel d'électrocution

- 1 Prenez connaissance des instructions contenues dans le poster d'installation.
- 2 Utilisez uniquement une prise électrique reliée à la terre pour connecter l'appareil à une source d'alimentation. Si vous ne savez pas si la prise est reliée à la terre, contactez un électricien qualifié.
- 3 Suivez tous les avertissements et toutes les instructions indiqués sur le produit.
- 4 Débranchez cet appareil des prises murales avant de procéder à son nettoyage.
- 5 N'installez jamais cet appareil près d'une arrivée d'eau ou lorsque vous êtes mouillé.
- 6 Installez l'appareil en toute sécurité sur une surface stable.
- 7 Installez l'appareil dans un lieu où personne ne puisse marcher ou trébucher sur le cordon et où celui-ci ne puisse pas être endommagé.
- 8 Si l'appareil ne fonctionne pas normalement, reportez-vous à l'aide en ligne relative au dépannage.
- 9 Ne contient aucune pièce pouvant être dépannée par l'utilisateur. Confiez le dépannage à du personnel de maintenance qualifié.
- 10 Utilisez cet appareil dans une pièce bien aérée.



table des matières

1	présentation de l'appareil hp officejet	3
	l'appareil hp officejet en un coup d'œil	4
	présentation du panneau avant	5
	présentation des menus	8
	utilisation du logiciel directeur hp pour exploiter au mieux toutes les possibilités de votre appareil hp officejet	8
	ouverture du directeur hp sous Windows	9
	ouverture du directeur hp sous Macintosh	10
2	chargement du papier et des originaux	15
	ouverture et fermeture de l'appareil hp officejet	15
	ouverture et fermeture du bac à papier	16
	ouverture et fermeture du bac d'alimentation automatique et du bac de sortie des originaux	16
	papers pour l'impression et la copie	17
	papers recommandés	17
	papers à éviter	19
	chargement du papier	19
	chargement de feuilles entières	19
	chargement des enveloppes	21
	chargement de papier photo 10 x 15 cm avec languettes déchirables	21
	chargement de cartes postales, de fiches bristol ou de cartes Hagaki	22
	chargement d'autres types de papier dans le bac à papier	23
	sélection du type de papier	24
	paramètres de type de papier pour la copie	24
	sélection du type de papier pour la copie	24
	sélection du format de papier	25
	définition du format de papier pour la copie	25
	définition du format de papier pour la réception d'une télécopie	25
	éviter les bourrages papier	26
	chargement des originaux	26
3	utilisation des fonctions de copie	29
	présentation	29
	utilisation des fonctions de copie à partir du panneau avant	29
	amélioration de la vitesse ou de la qualité de copie	30
	modification des paramètres de copie par défaut	30
	copie d'un document noir et blanc de deux pages	31
	copies multiples du même original	32
	copie d'une photo sur une page entière	32
	copie d'un document de format légal sur du papier de format lettre	34

copie d'un original passé	35
copie d'un document ayant été télécopié plusieurs fois	35
amélioration des zones claires de la copie	36
arrêt de la copie	36
4 utilisation des fonctions de numérisation	37
numérisation d'un original	38
arrêt de la numérisation	38
5 utilisation des fonctions de télécopie	39
envoi d'une télécopie	40
activation de la confirmation de télécopie	40
envoi d'une télécopie simple	41
envoi d'une télécopie couleur ou photo	42
envoi d'une télécopie via la numérotation rapide	42
envoi d'une télécopie via la touche BIS	43
envoi différé d'une télécopie	44
annulation de l'envoi différé d'une télécopie	45
envoi d'une télécopie à partir de la mémoire	45
envoi d'une télécopie par numérotation audible	46
envoi manuel d'une télécopie à partir d'un téléphone	47
définition du mode de réponse	48
réception d'une télécopie	51
définition du nombre de sonneries avant réponse	51
réception manuelle d'une télécopie à partir d'un téléphone	52
réception manuelle d'une télécopie à partir du panneau avant	53
réception manuelle d'une télécopie à l'aide du combiné intégré (hp officejet 4250 series uniquement)	53
relevé pour réception d'une télécopie	54
utilisation du combiné intégré (hp officejet 4250 series uniquement)	55
réponse à des appels entrants à l'aide du combiné intégré	55
utilisation du combiné pour passer des appels téléphoniques	55
réception des télécopies à l'aide du combiné	56
envoi de télécopies à l'aide du combiné	56
réglage du volume du combiné	56
configuration de l'en-tête de télécopie	56
saisie d'un texte à partir du panneau avant	57
impression de rapports	58
génération automatique de rapports	59
génération manuelle de rapports	60
configuration de la numérotation rapide	61
création d'entrées individuelles de numérotation rapide	61
ajout d'entrées de numérotation rapide de groupe	62
mise à jour des entrées de numérotation rapide	63
suppression d'entrées de numérotation rapide	64
modification de la résolution de télécopie et du paramètre plus clair/foncé.	64
modification de la résolution de télécopie	64
modification du paramètre plus clair/foncé	65

configuration de nouvelles valeurs par défaut	66
définition des options de télécopie	67
configuration de la date et de l'heure	67
réglage du format de papier pour les télécopies reçues	68
numérotation par impulsions ou tonalités	68
réglage du volume de la sonnerie	68
réglage du volume de la ligne téléphonique	69
retransmission des télécopies vers un autre numéro	69
modification ou annulation d'une retransmission de télécopie	69
modification de la mélodie de la sonnerie de réponse (sonnerie distincte)	70
rappel automatique d'un numéro occupé ou sans réponse	70
configuration de la réduction automatique pour les télécopies reçues	71
utilisation du mode de correction d'erreurs	72
définition de la vitesse de télécopie	72
utilisation de l'ID de l'appelant	73
blocage des numéros de télécopie indésirables	73
réglage de la sauvegarde des télécopies en réception	74
réimpression de télécopies conservées en mémoire	75
arrêt de l'envoi ou de la réception de télécopies	75
6 impression à partir d'un ordinateur	77
impression à partir d'une application	77
utilisateurs Windows	77
utilisateurs Macintosh	78
définition des options d'impression	78
utilisateurs Windows	78
utilisateurs Macintosh	79
arrêt d'un travail d'impression	80
7 commandes de fournitures	81
commande de supports	81
commande de cartouches d'impression	81
commande d'autres fournitures	82
8 entretien de votre appareil hp officejet	83
nettoyage de la vitre	83
nettoyage de la bande blanche	85
nettoyage de l'extérieur	85
entretien des cartouches d'impression	86
vérification des niveaux d'encre	86
impression d'un rapport d'auto-test	86
manipulation des cartouches d'impression	88
remplacement des cartouches d'impression	88
utilisation d'une cartouche d'impression photo	91
utilisation de l'étui de protection de cartouche	91
alignement des cartouches d'impression	92
nettoyage des cartouches d'impression	94

nettoyage des contacts des cartouches d'impression	94
remplacement du cordon téléphonique	96
restauration des paramètres par défaut	96
définition de la vitesse de défilement	96
définition du délai d'invite	97
bruits d'entretien automatique	97
9 assistance hp officejet 4200 series	99
obtention d'une assistance et d'autres informations à partir d'Internet	99
assistance clientèle hp	99
conditionnement de l'appareil hp officejet avant expédition	102
10 informations sur la garantie	105
étendue de la garantie limitée	105
service de garantie	105
extensions de la garantie	105
retour de l'appareil hp officejet pour réparation	106
déclaration de garantie globale limitée de hewlett-packard	106
11 informations techniques	109
spécifications relatives au papier	109
capacité de chargement des bacs	109
type de papier accepté par le bac d'alimentation automatique	110
formats de papier	110
spécifications relatives à l'impression des marges	110
spécifications relatives à la télécopie	111
spécifications relatives à la numérisation	111
spécifications physiques	111
spécifications relatives à l'alimentation	111
spécifications relatives à l'environnement	112
programme d'intendance des produits pour l'environnement	112
déclarations de conformité aux différentes réglementations	114
declaration of conformity	118
declaration of conformity	119
12 informations sur le dépannage	121
dépannage lors de l'installation	121
dépannage lors de l'installation du logiciel et du matériel	121
dépannage lors de la configuration de télécopie	131
dépannage des problèmes de fonctionnement	136
13 configuration du télécopieur	139
utilisation du système de télécopie sur une ligne ADSL	139
télécopie avec un système téléphonique PABX ou une ligne RNIS	140
index	141



obtenir de l'aide

Ce Guide de l'utilisateur regroupe des informations concernant l'utilisation de votre appareil HP Officejet et contient des renseignements supplémentaires relatifs à la résolution des problèmes lors du processus d'installation. Le Guide de l'utilisateur explique également comment commander des fournitures et des accessoires. Il inclut des informations sur les spécifications techniques, l'assistance technique et la garantie.

Le tableau ci-dessous répertorie une liste de sources d'information supplémentaires relatives à votre appareil HP Officejet.

aide	description
Poster d'installation	Le poster d'installation vous indique comment installer et configurer votre appareil HP Officejet. Assurez-vous que vous consultez le poster correspondant à votre système d'exploitation (Windows ou Macintosh).
Aide de HP Image Zone	<p>L'Aide de HP Image Zone vous fournit des informations détaillées sur l'utilisation du logiciel de votre appareil HP Officejet.</p> <p>Utilisateurs Windows : ouvrez le Directeur HP, et cliquez sur Aide.</p> <p>Utilisateurs Macintosh : ouvrez le Directeur HP, cliquez sur Aide, puis sur aide de hp image zone.</p> <p>Remarque - L'Aide de HP Image Zone n'est pas disponible si vous avez effectué une Installation minimale lors de l'installation du logiciel.</p>
Aide au dépannage	<p>Pour accéder aux informations de dépannage :</p> <p>Utilisateurs Windows : dans le Directeur HP, cliquez sur Aide. Cliquez sur le livre correspondant au dépannage dans l'Aide de HP Image Zone, puis suivez les liens vers des questions de dépannage générales et vers l'aide au dépannage spécifique à votre appareil HP Officejet. Des informations sur le dépannage sont également disponibles à partir du bouton Aide qui s'affiche sur certains messages d'erreur, et dans le chapitre Informations relatives au dépannage du présent Guide de l'utilisateur, page 121.</p> <p>Utilisateurs Macintosh : ouvrez le Centre d'aide Apple, cliquez sur hp image zone troubleshooting (dépannage de hp image zone), puis cliquez sur hp officejet 4200 series.</p> <p>Remarque - Le HP Image Zone Troubleshooting (Dépannage de HP Image Zone) n'est pas disponible si vous avez effectué une Installation minimale lors de l'installation du logiciel.</p>
Aide et assistance technique sur Internet	<p>Si vous disposez d'un accès à Internet, vous pouvez obtenir de l'aide à partir du site Web de HP à l'adresse suivante :</p> <p>www.hp.com/support</p> <p>Ce site Web fournit également des réponses aux questions les plus fréquentes des utilisateurs.</p>

aide	description
Fichier Lisezmoi	<p>Une fois que vous avez installé votre logiciel, vous pouvez accéder au fichier Lisezmoi (s'il en existe un) depuis le CD-ROM HP Officejet 4200 Series ou depuis le dossier Programmes HP Officejet 4200 Series. Un fichier Lisezmoi contient des informations de dernière minute qui ne figurent pas dans le présent Guide de l'utilisateur ni dans l'aide en ligne.</p>
Aide des boîtes de dialogue (sous Windows uniquement)	<p>Pour Windows : utilisez l'une des méthodes suivantes pour obtenir des renseignements sur une fonction :</p> <ul style="list-style-type: none"> • Cliquez sur la fonction voulue avec le bouton droit de la souris. • Sélectionnez la fonction et appuyez sur la touche F1. • Sélectionnez ? dans le coin supérieur droit, puis cliquez sur la fonction.

Votre appareil HP Officejet est aussi prêt que vous pouvez l'être, car nombre de fonctions de l'appareil HP Officejet peuvent être utilisées sans allumer l'ordinateur. Des opérations telles que l'envoi d'une télécopie ou la copie d'un document ou d'une photo peuvent être réalisées facilement et rapidement à partir du panneau avant de votre HP Officejet.

Conseil - Cependant, votre appareil HP Officejet vous offre bien d'autres possibilités lorsqu'il est utilisé avec le logiciel Directeur HP installé sur votre ordinateur lors de la configuration initiale. Le logiciel Directeur HP offre des fonctionnalités avancées de télécopie, de copie et de numérisation, ainsi que des conseils de dépannage et une aide en ligne. Pour plus d'informations sur l'utilisation du logiciel Directeur HP, consultez la section **utilisation du logiciel directeur hp pour exploiter au mieux toutes les possibilités de votre appareil hp officejet** à la page 8.

Cette section contient les rubriques suivantes :

- **l'appareil hp officejet en un coup d'œil** à la page 4
- **présentation du panneau avant** à la page 5
- **présentation des menus** à la page 8
- **utilisation du logiciel directeur hp pour exploiter au mieux toutes les possibilités de votre appareil hp officejet** à la page 8

l'appareil hp officejet en un coup d'œil

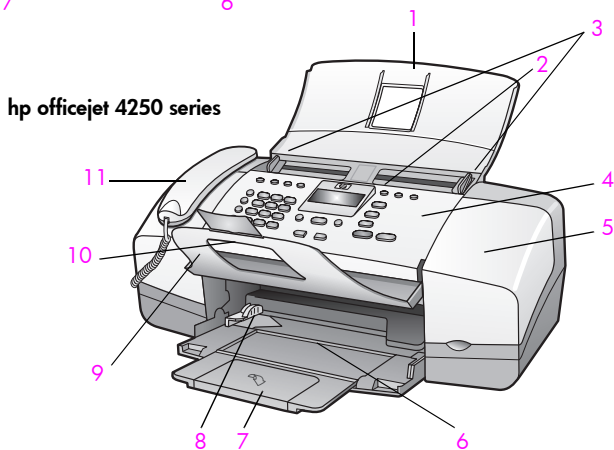
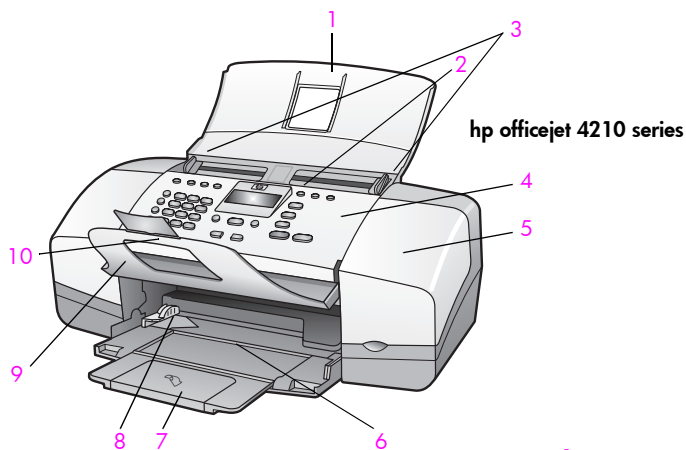

fonction	description
1	Plateau du bac d'alimentation automatique
2	Bac d'alimentation automatique
3	Guides pour document
4	Panneau avant
5	Porte d'accès au chariot d'impression
6	Bac à papier
7	Rallonge du bac à papier
8	Guides de papier
9	Bac de sortie des originaux
10	Rallonge du bac de sortie des originaux
11	Combiné (modèle avec combiné uniquement)

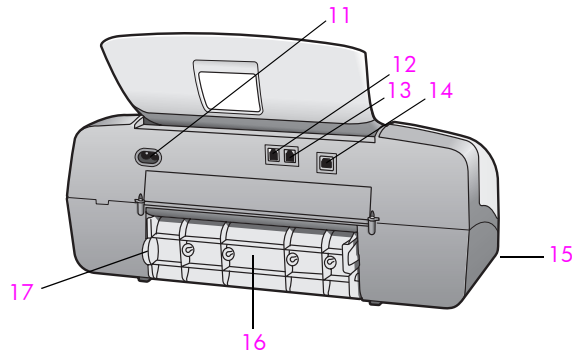

fonction	description
11	Connecteur d'alimentation
12	Port 1-LINE
13	Port 2-EXT
14	Port USB
15	Port pour le combiné (HP Officejet 4250 Series uniquement)
16	Porte arrière
17	Loquet de la porte arrière

présentation du panneau avant

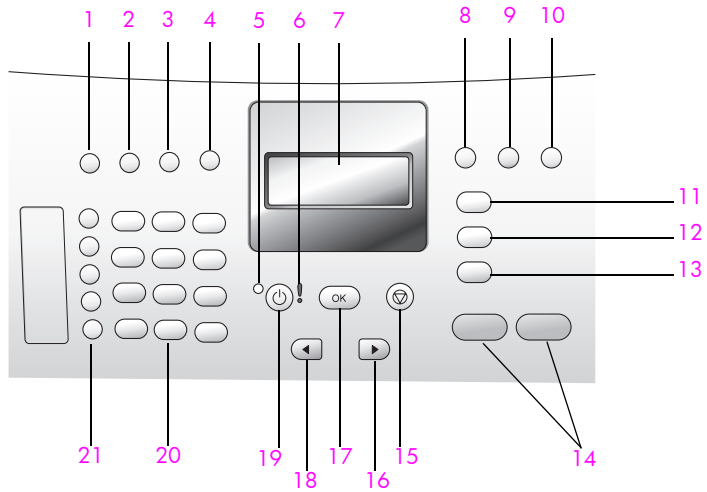

fonction	description
1	Mode réponse : permet de basculer entre quatre modes de réponse : télécopieur (Télécopieur), téléphone (Téléphone), télécopieur et téléphone (Télec./Tél.) (uniquement disponible sur le modèle HP Officejet 4250 Series) et répondeur (Répondeur). Pour une explication de ces paramètres, reportez-vous à la section définition du mode de réponse à la page 48.
2	Résolution télécopie : permet de choisir la résolution à laquelle la télécopie est envoyée.
3	BIS/Pause : permet de recomposer le dernier numéro de télécopie composé. Sert également à insérer une pause dans la saisie d'un numéro de téléphone.
4	Numérotation rapide : permet de sélectionner un numéro parmi les entrées de numérotation rapide programmées. Utilisez le bouton Numérotation rapide et les flèches ou les touches du clavier numérique sur le panneau avant pour accéder à un numéro rapide.
5	Témoin d'état : indique si l'appareil HP Officejet est allumé, éteint ou occupé.
6	Témoin Attention : indique une condition d'erreur.
7	Ecran du panneau avant : permet d'afficher les menus, invites, messages d'état et messages d'erreur.
8	Flash : permet d'annuler une télécopie et d'émettre une tonalité. Vous pouvez également utiliser ce bouton pour répondre à un appel en attente (modèle avec combiné uniquement).
9	Ajuster photo : permet de redimensionner la copie d'une photo, en conservant ses proportions afin de la faire tenir sur la zone imprimable d'une page entière.
10	Configurer : permet d'accéder au système de menus des rapports, de la configuration de la numérotation rapide, des paramètres de télécopie, des outils et des préférences.
11	Télécopie : permet de sélectionner la fonction de télécopie. Appuyez plusieurs fois sur le bouton Télécopie pour faire défiler les différents paramètres du menu Télécopie.
12	Numérisation : permet de sélectionner la fonction de numérisation. Appuyez plusieurs fois sur le bouton Numérisation pour faire défiler les différents paramètres du menu Numérisation.
13	Copie : permet de sélectionner la fonction de copie. Appuyez plusieurs fois sur le bouton Copie pour faire défiler les différents paramètres du menu Copie.
14	Appuyez sur Démarrer, Noir ou Démarrer, Couleur . Lancez une télécopie, une copie ou une numérisation noir et blanc ou couleur.
15	Annuler : permet d'arrêter une tâche, de fermer un menu, de quitter les paramètres ou le menu de numérotation rapide.

fonction	description
16	Flèche vers la droite : permet d'augmenter les valeurs ou d'avancer dans l'affichage des paramètres sur l'écran du panneau avant.
17	OK : permet de sélectionner l'option de menu affichée sur l'écran du panneau avant. Permet également de répondre aux invites qui s'affichent sur l'écran du panneau avant.
18	Flèche vers la gauche : permet de diminuer les valeurs ou de revenir en arrière dans l'affichage des paramètres sur l'écran du panneau avant.
19	Activer : permet de mettre l'appareil HP Officejet sous/hors tension. Avertissement ! Lorsque l'appareil HP Officejet est éteint, une quantité minimale de courant continue à être fournie. Débranchez le cordon d'alimentation pour couper entièrement l'alimentation de l'appareil HP Officejet.
20	Clavier numérique : permet de saisir des numéros de télécopie, des valeurs ou du texte.
21	Numérotation rapide : permet de composer rapidement un numéro de télécopie d'une simple pression sur un des boutons de numérotation rapide. Les cinq boutons de numérotation rapide permettent d'accéder à deux numéros chacun et correspondent aux dix premiers numéros de télécopie saisis durant la configuration de la numérotation rapide.

présentation des menus

La liste suivante présente succinctement les menus principaux qui apparaissent sur l'écran du panneau avant de votre appareil HP Officejet.

Copie
Nombre de copies
Qualité copie
Plus clair/foncé
Réduire/agrandir
Type de papier
Format pap copie
Améliorations
Nouv régl défaut

Télécopie
Numéro de tél.
Réc. sauv. de télécopies
Plus clair/foncé
Envoi téléc.
Nouv régl défaut

Numérisation
HP Image Zone
Remarque - Le contenu de ce menu varie selon le nombre de destinations de numérisation potentielles sur votre ordinateur.

Configurer
1 : Impr. rapport
2 : Conf. de la numér. rapide
3 : Conf. de base des télécopies
4 : Conf. avancée des télécopies
5 : Outils
6 : Préférences

utilisation du logiciel directeur hp pour exploiter au mieux toutes les possibilités de votre appareil hp officejet

Lors de la première installation du logiciel HP Officejet sur votre ordinateur pendant la configuration initiale, le Directeur HP a été automatiquement installé sur votre ordinateur.

Remarque - Si vous avez effectué une Installation minimale lors de l'installation de l'appareil HP Officejet, vous n'aurez pas accès aux logiciels Directeur HP et HP Image Zone.

Il vous est facile d'étendre rapidement les fonctionnalités de votre appareil HP Officejet. Pour cela, il vous suffit de rechercher dans ce guide les zones encadrées semblables à celle-ci. Elles vous fourniront des conseils sur des questions précises ainsi que des informations utiles à la réalisation de vos projets.

Cette section contient les rubriques suivantes :

- **ouverture du directeur hp sous Windows** à la page 9
- **ouverture du directeur hp sous Macintosh** à la page 10

ouverture du directeur hp sous Windows

- 1 Effectuez l'une des opérations suivantes :
 - Cliquez deux fois sur l'icône du **Directeur HP** sur le bureau.
 - Dans la barre des tâches de Windows, cliquez sur **Démarrer**, sélectionnez **Programmes** ou **Tous les programmes (XP)**, puis **HP**, et enfin sélectionnez **Directeur HP**.
- 2 Cliquez dans la zone **Sélectionner périphérique** pour afficher la liste des périphériques HP installés.
- 3 Sélectionnez **Officejet 4200 Series**.
- 4 Le **Directeur HP** n'affiche que les icônes correspondant au périphérique sélectionné.

Remarque - La capture d'écran du Directeur HP ci-dessous peut être sensiblement différente sur votre ordinateur. En effet, le Directeur HP est personnalisé en fonction du périphérique HP sélectionné. Si une fonction spécifique n'est pas présente sur votre périphérique, son icône ne sera pas visible dans le Directeur HP sur votre ordinateur.

Conseil - Si aucune icône n'est visible dans le Directeur HP sur votre ordinateur, il se peut qu'une erreur se soit produite pendant l'installation du logiciel. Pour y remédier, utilisez le Panneau de configuration de Windows pour désinstaller intégralement le logiciel Directeur HP puis procédez à sa réinstallation.

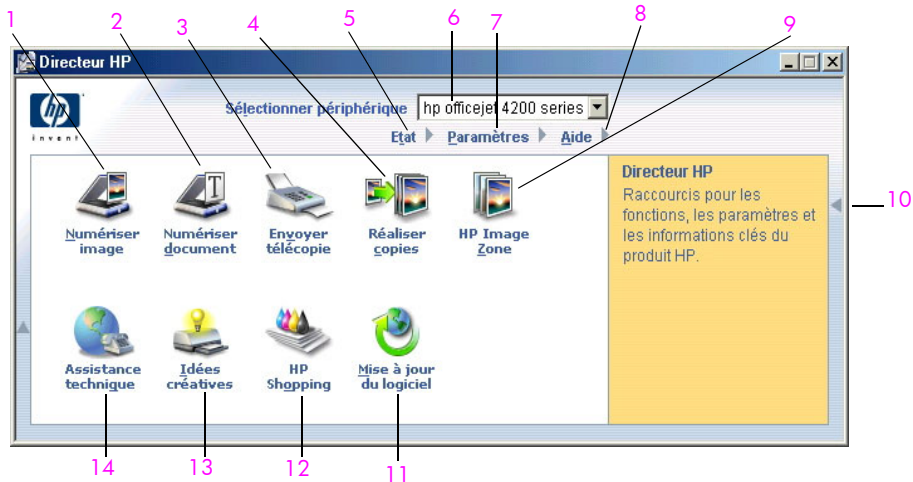

fonction	description
1	Numériser image : utilisez cette fonction pour numériser une image et l'afficher dans HP Image Zone.
2	Numériser document : permet de numériser du texte et de l'afficher dans le programme de traitement de texte de votre choix.

fonction	description
3	Envoyez télécopie : permet d'ouvrir la boîte de dialogue de télécopie afin de saisir les informations appropriées et d'envoyer votre télécopie.
4	Réaliser copies : permet d'afficher la boîte de dialogue Copie pour sélectionner la qualité de la copie, le nombre de copies à réaliser, leur couleur et leur format, puis de lancer une copie.
5	Etat : permet d'afficher l'état actuel de votre appareil HP Officejet.
6	Sélectionner périphérique : permet de sélectionner le périphérique que vous souhaitez utiliser parmi la liste des périphériques HP installés.
7	Paramètres : permet d'afficher ou de modifier différents paramètres de votre appareil HP Officejet, par exemple les paramètres d'impression, de numérisation, de copie ou de télécopie.
8	Aide : permet d'accéder à l'Aide de HP Image Zone, qui contient l'aide relative au logiciel, une visite guidée du produit, des informations de dépannage pour votre appareil HP Officejet, ainsi qu'une aide spécifique au produit HP Officejet.
9	HP Image Zone : permet d'afficher HP Image Zone, à partir de laquelle vous pouvez afficher et modifier des images, imprimer des photos en plusieurs formats, réaliser et imprimer un album photo, partager des images par l'intermédiaire de la messagerie électronique ou d'un site Web, ou créer un CD multimédia.
10	Cliquez sur cette flèche pour afficher des conseils pratiques sur chacune des options du Directeur HP.
11	Mise à jour du logiciel : permet de vérifier s'il existe des mises à jour pour votre logiciel HP Officejet.
12	HP Shopping : permet d'acheter des produits HP.
13	Idées créatives : explique comment laisser s'exprimer votre créativité lorsque vous utilisez votre HP Officejet.
14	Assistance technique : permet d'accéder au site Web d'assistance produit.

ouverture du directeur hp sous Macintosh

Selon le système d'exploitation Macintosh dont vous disposez, suivez l'une ou l'autre de ces méthodes pour lancer le Directeur HP ou pour y accéder.

ouverture du directeur hp sous Macintosh OS X

Si vous utilisez un système Macintosh OS X, le Directeur HP est automatiquement lancé lors de l'installation du logiciel HP Image Zone. Une icône Directeur HP correspondant à votre appareil est alors créée dans la station d'accueil. Vous pouvez accéder aux différentes fonctions de votre périphérique par l'intermédiaire du menu Directeur HP associé à l'icône du Directeur HP.

Conseil - Si vous ne voulez pas que le Directeur HP soit lancé automatiquement chaque fois que vous démarrez votre Macintosh, vous avez la possibilité de modifier ce paramètre dans le menu Préférences du Directeur HP.

Affichage du menu Directeur HP :

- ▶ Dans la station d'accueil, cliquez sur l'icône du **Directeur HP** correspondant à votre périphérique.
Le menu Directeur HP s'affiche.

Remarque - Si vous avez installé plusieurs périphériques HP, la station d'accueil affiche une icône Directeur HP pour chacun d'eux. Ainsi, si vous disposez d'un scanner HP et d'un appareil HP Officejet, vous verrez deux icônes Directeur HP dans la station d'accueil. Cependant, si vous avez installé deux périphériques du même type (par exemple deux appareils HP Officejet), une seule icône Directeur HP sera affichée dans la station d'accueil et représentera tous les périphériques de ce type.

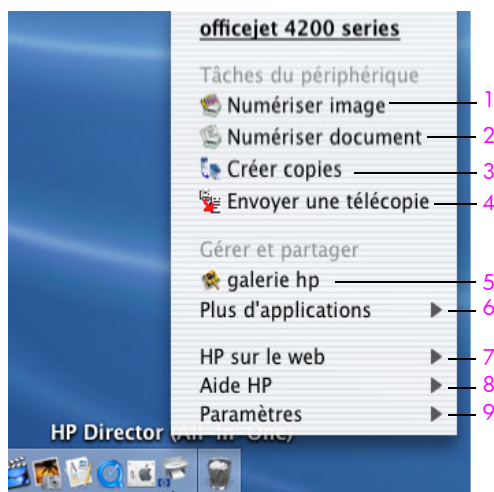

fonction	description
1	Numériser image : utilisez cette fonction pour numériser une image et l'afficher dans la Galerie HP.
2	Numériser document : permet de numériser du texte et de l'afficher dans le programme de traitement de texte de votre choix.
3	Créer copies : permet de réaliser une copie en noir et blanc ou en couleur.

fonction	description
4	Envoyer une télécopie : permet d'ouvrir la boîte de dialogue de télécopie afin de saisir les informations appropriées et d'envoyer votre télécopie.
5	galerie HP : permet d'afficher la Galerie HP pour visualiser et modifier des images.
6	Plus d'applications : permet de sélectionner d'autres applications installées sur votre ordinateur.
7	HP sur le Web : permet de sélectionner un site Web HP.
8	Aide HP : permet de trouver une aide pour votre appareil HP Officejet.
9	Paramètres : permet de modifier les paramètres du périphérique.

ouverture du directeur photo et imagerie hp sous Macintosh OS 9

Sous Macintosh OS 9, le Directeur HP est lancé automatiquement pendant l'installation du logiciel HP Image Zone, et un alias du Directeur HP apparaît sur le bureau. Utilisez l'une des méthodes suivantes pour lancer le logiciel Directeur HP.

- ▶ Cliquez deux fois sur l'alias **Directeur HP** situé sur le bureau.
- ▶ Cliquez deux fois sur le **Directeur HP** dans le dossier Applications:Hewlett-Packard:Logiciel Photo et imagerie HP:Directeur HP.

Le Directeur HP n'affiche que les icônes correspondant au périphérique sélectionné. Pour plus d'informations, consultez l'**aide en ligne de hp image zone** fournie avec votre logiciel.

L'image ci-dessous montre certaines des fonctions disponibles sur le Directeur HP pour Macintosh OS 9. Consultez la légende pour obtenir une explication de certaines fonctions.

Remarque - La capture d'écran Directeur HP ci-dessous peut être sensiblement différente sur votre ordinateur. En effet, le Directeur HP est personnalisé en fonction du périphérique HP sélectionné. Si une fonction spécifique n'est pas présente sur votre périphérique, son icône ne sera pas visible dans le Directeur HP sur votre ordinateur. De plus, certains périphériques HP comportent d'autres icônes que celles présentées ci-dessous.

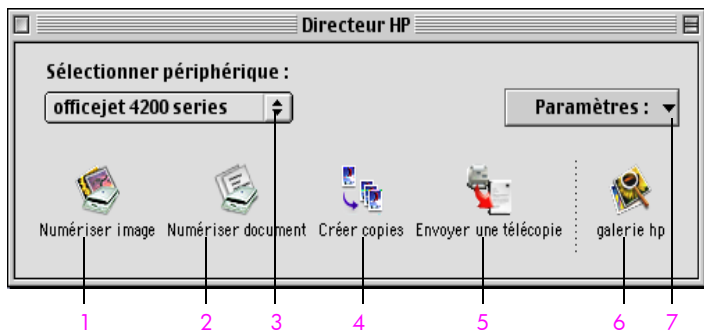

fonction	description
1	Numériser image : utilisez cette fonction pour numériser une image et l'afficher dans la Galerie HP.
2	Numériser document : permet de numériser du texte et de l'afficher dans le programme de traitement de texte de votre choix.
3	Sélectionner périphérique : cette liste déroulante vous permet de sélectionner le périphérique HP que vous souhaitez utiliser.
4	Créer copies : permet de réaliser une copie en noir et blanc ou en couleur.
5	Envoyer une télécopie : permet d'ouvrir la boîte de dialogue de télécopie afin de saisir les informations appropriées et d'envoyer votre télécopie.
6	galerie HP : permet d'afficher la Galerie HP pour visualiser et modifier des images.
7	Paramètres : cette liste déroulante permet d'accéder aux paramètres du périphérique.

2

chargement du papier et des originaux

Avec l'appareil HP Officejet 4200 Series, vous pouvez charger de nombreux types et formats de papiers différents dans votre HP Officejet, y compris du papier à lettre, du papier photo et des enveloppes. Vous pouvez également modifier les paramètres de type et de format de papier afin d'obtenir des copies d'une qualité optimale sur votre HP Officejet.

Cette section contient les rubriques suivantes :

- **ouverture et fermeture de l'appareil hp officejet** à la page 15
- **papiers pour l'impression et la copie** à la page 17
- **chargement du papier** à la page 19
- **sélection du type de papier** à la page 24
- **sélection du format de papier** à la page 25
- **éviter les bourrages papier** à la page 26
- **chargement des originaux** à la page 26

ouverture et fermeture de l'appareil hp officejet

Pour économiser l'espace de votre bureau, les bacs de l'appareil HP Officejet sont conçus pour être rabattus. Ces procédures vous indiquent comment ouvrir et fermer le bac d'alimentation, le bac de sortie des originaux, ainsi que le bac d'alimentation automatique.

Conseil - Vous pouvez imprimer et recevoir automatiquement des télécopies avec le plateau du bac d'alimentation et le bac de sortie des originaux en position fermée, comme illustré ci-dessous.

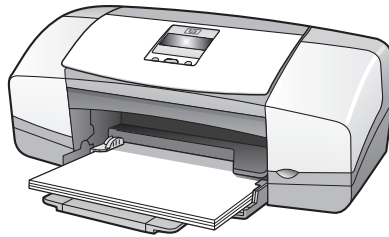

Cette section contient les rubriques suivantes :

- **ouverture et fermeture du bac à papier** à la page 16
- **ouverture et fermeture du bac d'alimentation automatique et du bac de sortie des originaux** à la page 16

ouverture et fermeture du bac à papier

Pour que l'appareil HP Officejet puisse imprimer, copier et recevoir des télécopies, le bac à papier doit être ouvert.

- 1 Ouvrez la porte du bac à papier.

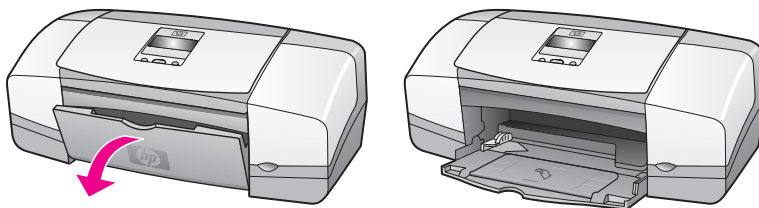

- 2 Déployez le bac à papier.

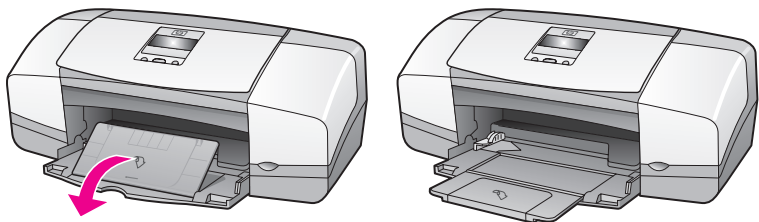

- 3 Ne déployez la rallonge du bac à papier que lorsque vous utilisez le mode Brouillon ou Rapide et que le papier dépasse du bac à papier. Dans d'autres cas, la rallonge du bac à papier peut entraîner des brouillages papier.

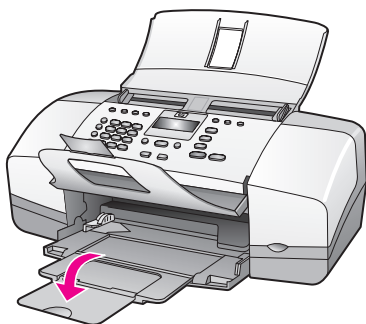

ouverture et fermeture du bac d'alimentation automatique et du bac de sortie des originaux

Le bac d'alimentation automatique et le bac de sortie des originaux doivent être ouverts pour la copie, l'envoi de télécopies et la numérisation. Néanmoins, vous pouvez imprimer et recevoir des télécopies lorsque les deux bacs sont fermés.

chargement de papier et d'originaux

- 1 Soulevez le bac d'alimentation automatique pour l'ouvrir.

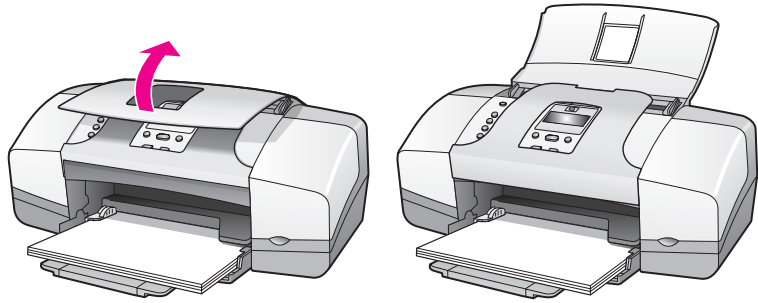

- 2 Abaissez le bac de sortie des originaux et déployez sa rallonge.

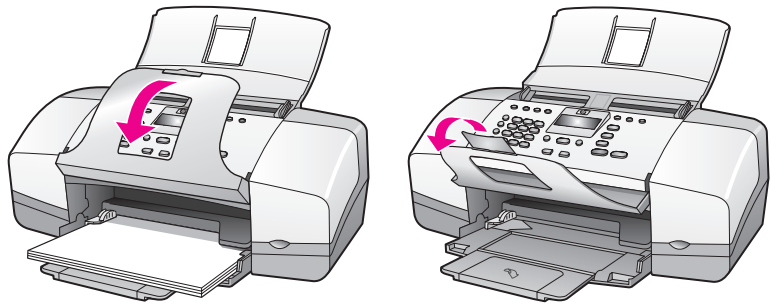

Remarque - Vous devez fermer le bac de sortie des originaux pour pouvoir fermer le bac d'alimentation automatique.

papiers pour l'impression et la copie

Vous pouvez utiliser différents types et formats de papier dans votre appareil HP Officejet. Consultez les recommandations suivantes pour obtenir une qualité d'impression et de copie optimale. Lorsque vous changez de type ou de format de papier, n'oubliez pas de modifier ces paramètres.

Cette section contient les rubriques suivantes :

- **papiers recommandés** à la page 17
- **papiers à éviter** à la page 19

papiers recommandés

Il s'agit des types et des formats de papier recommandés pour l'impression et la copie.

types de papier

Pour obtenir une qualité d'impression optimale, il est recommandé d'utiliser les papiers HP. Des bourrages papier peuvent se produire si vous utilisez du papier trop fin, trop lisse ou trop extensible. Des traînées, des traces ou des vides

risquent d'apparaître lors de l'impression d'images si vous utilisez un papier à la texture trop lourde ou qui absorbe mal l'encre. Pour plus d'informations sur les papiers HP, consultez notre site Web à l'adresse suivante :

www.hp.com/support

- Le papier HP Premium est un papier couché de qualité optimale, destiné à une utilisation haute résolution. Grâce à sa finition douce et mate, il s'adapte parfaitement à tous vos documents spéciaux.
- Le papier blanc brillant HP procure un contraste élevé des couleurs et un texte très net. Suffisamment opaque pour permettre une impression couleur recto verso sans voir à travers, il est idéal pour les bulletins d'informations, les rapports et les prospectus.
- Le papier photo brillant et mat HP Premium et le papier photo brillant et mat HP Premium Plus sont des papiers photo de haute qualité, à finition mate ou brillante. Ils ont l'aspect et le touché des photographies. Ils peuvent être facilement placés sous un cadre en verre ou dans un album. Les papiers photo sèchent rapidement et résistent aux traces de doigts et aux traînées. Le papier photo HP Premium Plus à finition brillante et le papier photo HP Premium Plus à finition brillante et mate existent au format photo 10 x 15 cm (avec languettes) pour l'impression de photos à partir de l'appareil HP Officejet.
- Le film transparent jet d'encre HP Premium rend vos présentations couleur plus vives et impressionnantes. Les films transparents sont faciles à utiliser et sèchent rapidement sans laisser de traces.
- Les Cartes de vœux HP mates, le Papier HP brillant pour cartes de vœux, les Cartes de vœux HP ivoire à texture feutrée, pliées en deux et les Cartes de vœux HP à texture feutrée, blanches/pliées en deux vous permettent de créer vos propres cartes de vœux.
- Le Papier HP glacé pour brochures et dépliants ou le Papier pour brochures et dépliants HP, finition mate existe en glacé ou en mat sur les deux faces, pour une impression recto verso. Il s'adapte parfaitement à la reproduction de photographies, aux graphiques présentés en couverture de rapports, aux présentations spéciales, aux brochures, aux dépliants publicitaires et aux calendriers.

formats de papier pour l'impression

Vous trouverez ci-dessous la liste des formats de papier disponibles pour l'impression.

catégorie de format	format spécifique
pages entières	Lettre, A4, Légal
pages de plus petit format	Executive, B5, A5, A6
papier photo	Lettre, A4, 10 x 15 cm avec languettes déchirables
cartes	9 x 13 cm, 10 x 15 cm, Hagaki, 13 x 18 cm, A6
enveloppes	n° 10 et DL

chargement de papier et d'originaux

formats de papier pour la copie

Vous pouvez effectuer des copies uniquement sur des pages entières (Lettre, Légal et A4) de papier ordinaire et photo, et de film transparent.

papers à éviter

Nous recommandons de ne pas utiliser les papiers suivants lors d'une impression :

- Tout papier comportant des perforations ou des découpages.
- Les matières à la texture trop lourde, par exemple les papiers à base de fibres de lin. L'impression risque d'être irrégulière et l'encre risque de s'étendre.
- Les papiers extrêmement lisses, brillants ou trop traités, non conçus pour être utilisés avec votre appareil HP Officejet. Ils risquent d'entraîner des bourrages papier dans l'appareil HP Officejet ou de rejeter l'encre.
- Formulaires en plusieurs exemplaires (par exemple des formulaires en duplicata ou en triplicata). Ils peuvent rester coincés ou se plier dans l'appareil. L'encre risque également de laisser des traces.
- Les enveloppes à fermoir ou à fenêtre.

Nous recommandons de ne pas utiliser les papiers suivants lors d'un travail de copie :

- Tout papier comportant des perforations ou des découpages.
- Du papier photo autre que le Papier photo HP Premium Plus.
- Des enveloppes.
- Du film transparent autre que HP Premium ou HP Premium Plus.
- Des formulaires composés de plusieurs volets ou des étiquettes.

chargement du papier

Ces procédures décrivent comment charger différents formats et types de papier dans le bac à papier pour effectuer des copies et des impressions.

Cette section contient les rubriques suivantes :

- **chargement de feuilles entières** à la page 19
- **chargement des enveloppes** à la page 21
- **chargement de papier photo 10 x 15 cm avec languettes déchirables** à la page 21
- **chargement de cartes postales, de fiches bristol ou de cartes Hagaki** à la page 22
- **chargement d'autres types de papier dans le bac à papier** à la page 23

chargement de feuilles entières

La procédure suivante décrit le chargement de papier au format Lettre, Légal et A4 dans le bac à papier. Il existe des instructions spécifiques pour le chargement de certains types de papier et d'enveloppes. Après avoir consulté cette procédure, reportez-vous aux sections **chargement des enveloppes** à la

page 21, **chargement de papier photo 10 x 15 cm avec languettes déchirables** à la page 21 et **chargement d'autres types de papier dans le bac à papier** à la page 23.

Pour obtenir des résultats optimaux, redéfinissez les paramètres de papier chaque fois que vous changez de type ou de format de papier. Pour plus d'informations, reportez-vous à la section **sélection du type de papier pour la copie** à la page 24.

Conseil - Évitez que le support se froisse, ondule, se chiffonne ou se plie en le stockant à plat dans une pochette étanche et réutilisable. Des variations extrêmes de température et d'humidité peuvent provoquer des déformations du papier et provoquer des problèmes dans l'appareil HP Officejet si le support n'est pas stocké correctement.

- 1 Ouvrez la porte du bac à papier et déployez ce dernier. Reportez-vous à la section **ouverture et fermeture du bac à papier** à la page 16.
- 2 S'il est ouvert, repliez le bac de sortie des originaux.
- 3 Faites glisser le guide de papier dans sa position la plus écartée.
- 4 Taquez la pile de papier contre une surface plane pour aligner le bord des feuilles, puis vérifiez que toutes les feuilles sont de même format et de même type.
- 5 Insérez le bord court du papier au fond du bac à papier (face à imprimer vers le bas). Pour éviter de tordre le papier, assurez-vous que vous ne le poussez pas trop loin ou trop fort. Si vous utilisez du papier à en-tête, insérez le haut de la page en premier.

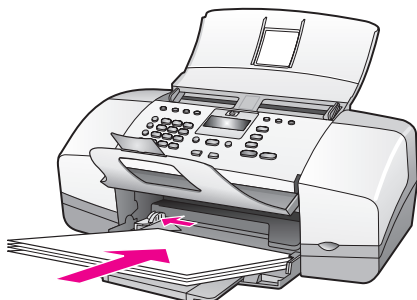

- 6 Faites glisser le guide de papier jusqu'à ce qu'il atteigne le bord du papier. Assurez-vous que la pile de papier est à plat dans le bac à papier et sous l'onglet du guide de papier.

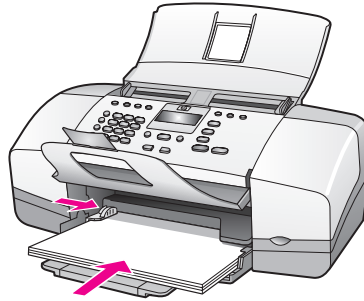

chargement des enveloppes

La procédure suivante décrit le chargement d'enveloppes dans l'appareil HP Officejet. Vous pouvez charger une ou plusieurs enveloppes dans le bac à papier. Pour des résultats optimaux, pensez à utiliser une étiquette pour l'adresse de retour des enveloppes. N'utilisez jamais d'enveloppes brillantes ou gaufrées, ni d'enveloppes à agrafe ou à fenêtre.

Conseil - Consultez les fichiers d'aide de votre logiciel de traitement de texte pour obtenir des informations détaillées sur la mise en page du texte à imprimer sur les enveloppes.

- 1 Retirez tout papier du bac à papier.
- 2 Insérez une ou plusieurs enveloppes sur le côté droit du bac à papier, le rabat de l'enveloppe devant être déployé vers le haut et vers la gauche. Faites glisser l'enveloppe vers l'avant jusqu'à ce qu'elle soit calée.

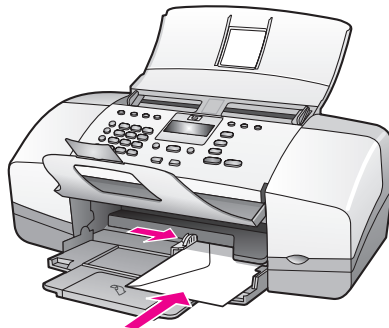

- 3 Faites glisser le guide de papier contre les enveloppes (veillez à ne pas plier les enveloppes avec le guide de papier). Assurez-vous que les enveloppes ne dépassent pas l'onglet du guide de papier.

chargement de papier photo 10 x 15 cm avec languettes déchirables

La procédure suivante décrit le chargement de papier photo 10 x 15 cm avec languettes déchirables dans votre appareil HP Officejet. N'utilisez pas de papier photo 10 x 15 cm sans languettes déchirables.

Remarque - Vous ne pouvez pas copier ou envoyer des télécopies sur du papier de petit format.

Remarque - Pour obtenir les meilleurs résultats, utilisez un type de papier photo 10 x 15 cm avec languettes déchirables recommandé. Pour plus d'informations, reportez-vous à la section **papers recommandés** à la page 17. En outre, pour optimiser les résultats, définissez le type et le format de papier avant de lancer l'impression. Pour obtenir plus d'informations, reportez-vous aux sections **sélection du type de papier pour la copie** à la page 24 et **sélection du format de papier** à la page 25. Il se peut que vous souhaitiez également utiliser une cartouche photo pour obtenir une image de qualité optimale. Pour plus d'informations, reportez-vous à la section **utilisation d'une cartouche d'impression photo** à la page 91.

Conseil - Veillez à éviter que le support se froisse, ondule, se chiffonne ou se plie en le stockant à plat dans une pochette étanche réutilisable. Des variations extrêmes de température et d'humidité peuvent provoquer des déformations du papier et provoquer des problèmes dans l'appareil HP Officejet si le support n'est pas stocké correctement.

- 1 Retirez tout papier du bac à papier.
- 2 Insérez le bord court d'une pile de papier photo - face brillante (à imprimer vers le bas) et languettes déchirables vers vous - dans le bac à papier jusqu'à ce qu'elle se cale contre le fond et le bord droit.

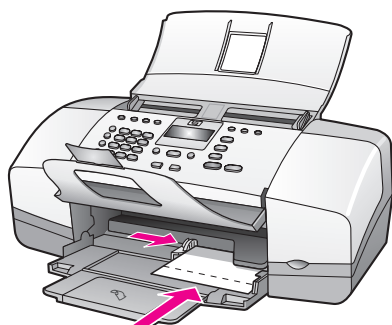

- 3 Faites glisser le guide de papier contre la pile de papier photo (veillez à ne pas plier le papier photo avec le guide de papier). Assurez-vous que la pile de papier photo est sous l'onglet du guide de papier.

chargement de cartes postales, de fiches bristol ou de cartes Hagaki

Vous trouverez ci-dessous la procédure pour charger des cartes postales, des fiches bristol ou des cartes Hagaki dans votre appareil HP Officejet en vue d'une impression.

Remarque - Vous ne pouvez pas copier ou envoyer des télécopies sur du papier de petit format.

- 1 Retirez tout papier du bac à papier.
- 2 Faites glisser une pile de cartes dans le bac à papier jusqu'à ce que la face à imprimer se cale contre le fond et le bord droit. Placez le bord long des cartes contre le bord long du bac à papier.

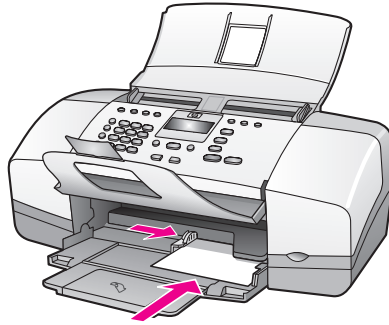

- 3 Faites glisser le guide de papier contre la pile de cartes. Assurez-vous que la pile de cartes est sous l'onglet du guide de papier.

chargement d'autres types de papier dans le bac à papier

Vous trouverez dans le tableau ci-dessous quelques conseils pratiques pour le chargement de certains types de papier et de film transparent. Pour obtenir des résultats optimaux, redéfinissez le type de papier chaque fois que vous modifiez le type et le format de papier. Pour plus d'informations, reportez-vous à la section [sélection du type de papier pour la copie](#) à la page 24.

papier	conseils
Papiers HP	<ul style="list-style-type: none"> • Papier HP Premium : localisez la flèche grise sur la face non imprimable du papier, puis introduisez le papier en orientant cette flèche vers le haut. • Film transparent jet d'encre HP Premium : insérez le film de sorte que la bande blanche (avec les flèches et le logo HP) soit orientée vers le haut et introduite en premier dans le bac à papier. • Papier pour carte de vœux HP, papier HP brillant pour cartes de vœux ou cartes de vœux HP à texture feutrée : faites glisser une petite pile de cartes de vœux, face à imprimer vers le bas, au fond du bac à papier.
Étiquettes (impression uniquement)	<ul style="list-style-type: none"> • Utilisez toujours des planches d'étiquettes de format Lettre ou A4, destinées aux appareils à jet d'encre HP (telles que les étiquettes Avery pour imprimantes à jet d'encre) et assurez-vous que les étiquettes n'ont pas plus de deux ans. • Aérez la pile de planches d'étiquettes pour séparer les feuilles collées ensemble. • Dans le bac à papier, placez une pile de planches d'étiquettes sur du papier ordinaire, face à imprimer vers le bas. N'insérez pas les planches d'étiquettes une par une.

sélection du type de papier

Chaque fois que vous changez de type de papier, veillez à sélectionner le type de papier de votre appareil HP Officejet.

paramètres de type de papier pour la copie

Sélectionnez le paramètre Type de papier correspondant au papier ou au film transparent que vous utilisez. Pour obtenir une qualité de copie optimale, utilisez les types de papiers répertoriés dans la liste.

papier	paramètres du panneau avant
Papier pour photocopieur ou à en-tête	Papier ordinaire
Autre papier ordinaire	Papier ordinaire
Papier HP Premium	Papier ordinaire
Papier blanc brillant HP	Papier ordinaire
Autres papiers jet d'encre	Papier ordinaire
Papier photo HP Premium	Papier photo
Papier photo HP Premium Plus	Papier photo
Autre papier photo ¹	Papier photo
Film transparent jet d'encre HP Premium	Transparent
Autre papier transparent	Transparent
Papiers spéciaux	Papier ordinaire
Cartes de vœux HP mates, pliées en quatre	Papier ordinaire
Cartes de vœux HP mates, pliées en deux	Papier ordinaire
Cartes de vœux HP à texture feutrée	Papier ordinaire
Papier HP brillant pour brochures et dépliants professionnels	Papier photo
Papier HP mat pour brochures et dépliants professionnels	Papier ordinaire

¹ Tous les papiers photo ne sont pas compatibles.

sélection du type de papier pour la copie

La procédure suivante décrit la définition du type de papier pour l'option Copie de l'appareil HP Officejet. Sélectionnez le paramètre Type de papier correspondant au papier ou au film transparent que vous utilisez.

Remarque - Ces étapes concernent la copie ; lors d'une impression à partir de l'ordinateur, définissez les propriétés de type de papier dans la boîte de dialogue Imprimer ou Mise en page du logiciel à partir duquel vous imprimez.

chargement de papier et d'originaux

- 1 Appuyez sur le bouton **Copie** jusqu'à ce que **Type de papier** s'affiche.
- 2 Appuyez sur **▶** jusqu'à ce que le type de papier adéquat s'affiche.
- 3 Appuyez sur **OK** pour sélectionner le type de papier affiché.

Remarque - Ce paramètre revient à sa configuration par défaut deux minutes après la fin de la tâche. Pour plus d'informations sur la modification du paramètre de copie par défaut, reportez-vous à la section **modification des paramètres de copie par défaut** à la page 30.

sélection du format de papier

La procédure suivante décrit le mode de sélection du format de papier de l'appareil HP Officejet. Sélectionnez le Format de papier dans le logiciel, pour une impression, et le paramètre Format papier, pour une copie ou une télécopie, correspondant au papier ou film transparent que vous utilisez.

Cette section contient les rubriques suivantes :

- **définition du format de papier pour la copie** à la page 25
- **définition du format de papier pour la réception d'une télécopie** à la page 25

définition du format de papier pour la copie

Les copies peuvent être réalisées sur du papier au format Lettre, A4 ou Légal uniquement.

Remarque - Ce paramètre revient à sa configuration par défaut deux minutes après la fin de la tâche. Pour des informations sur la modification du paramètre de copie par défaut, reportez-vous à la section **modification des paramètres de copie par défaut** à la page 30.

- 1 Appuyez sur le bouton **Copie** jusqu'à ce que **Format pap copie** apparaisse.
- 2 Appuyez sur **▶** jusqu'à ce que le format de papier adéquat s'affiche.
- 3 Appuyez sur **OK** pour sélectionner le format de papier affiché.

définition du format de papier pour la réception d'une télécopie

Vous pouvez sélectionner le format de papier utilisé pour les télécopies reçues. Le format de papier sélectionné doit correspondre au papier chargé dans le bac à papier. Les télécopies peuvent s'imprimer sur du papier au format Lettre, A4 ou Légal uniquement.

Remarque - Si vous chargez un format de papier inadéquat dans le bac à papier pendant la réception d'une télécopie, cette dernière ne s'imprime pas. Chargez du papier Lettre, A4 ou Légal, puis appuyez sur **OK** pour imprimer la télécopie.

- 1 Appuyez sur **Configurer**.
- 2 Appuyez sur **3**, puis sur **4**.
Ces commandes ont pour effet de sélectionner Conf. de base des télécopies, puis Form pap téléc.
- 3 Appuyez sur **▶** pour sélectionner une option, puis appuyez sur **OK**.

éviter les bourrages papier

Pour éviter les bourrages papier, procédez comme suit :

- Évitez que le papier inutilisé se froisse ou ondule en le stockant à plat dans une pochette étanche réutilisable.
- Retirez fréquemment le papier imprimé du bac de sortie.
- Assurez-vous que le support chargé dans le bac d'alimentation automatique et dans le bac à papier repose à plat et que les bords ne sont pas pliés ni déchirés.
- Ne combinez pas plusieurs types et formats de papier dans le bac d'alimentation automatique ou dans le bac à papier. Chargez toujours un seul type et un seul format de papier dans le bac d'alimentation automatique ou dans le bac à papier.
- Ajustez les guides pour document du bac d'alimentation automatique et le guide de papier du bac à papier pour qu'ils se calent contre le support chargé. Assurez-vous que les guides de papier ne courbent pas le support.
- Ne poussez pas le support trop loin dans le bac à papier.
- Utilisez des types de papiers recommandés pour l'appareil HP Officejet.

chargement des originaux

Vous pouvez copier, télécopier ou numériser un original en le plaçant dans le bac d'alimentation automatique. La procédure suivante décrit le chargement des originaux dans le bac d'alimentation automatique de l'appareil HP Officejet.

Remarque - Le bac d'alimentation automatique peut contenir jusqu'à 20 feuilles de papier.

- 1 Chargez l'original dans la partie centrale du bac d'alimentation automatique, face vers le bas, le haut de l'original orienté de sorte qu'il s'insère en premier.

Conseil - Choisissez toujours une orientation portrait pour le chargement d'originaux de petit format, le bord le plus court devant être inséré en premier dans l'appareil HP Officejet.

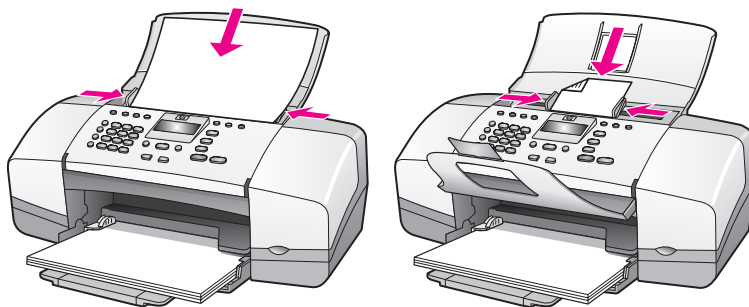

- 2 Faites glisser les guides pour document vers l'intérieur, jusqu'à ce qu'ils atteignent les bords de l'original.

Conseil - Assurez-vous que la rallonge du bac de sortie des originaux est déployée.

- 3 Appuyez sur **Copie**, **Numérisation** ou **Télécopie** sur le panneau avant.

Remarque - Si vous souhaitez changer un paramètre de Copie ou de Télécopie, ou modifier une destination de Numérisation, appuyez plusieurs fois sur la touche Copie, Télécopie ou Numérisation jusqu'à ce que le paramètre ou la destination de votre choix apparaisse sur l'écran du panneau avant. Une fois le paramètre de votre choix affiché, appuyez sur

- ▶ pour accéder à une valeur spécifique (par exemple, un format de papier spécifique), puis appuyez sur OK pour sélectionner le paramètre ou la destination.

- 4 Appuyez sur **Démarrer, Noir** ou **Démarrer, Couleur** sur le panneau avant pour lancer le travail.

Pour plus d'informations sur la copie de photos originales, reportez-vous à la section **copie d'une photo sur une page entière** à la page 32.

chargement de papier et
d'originaux

3

utilisation des fonctions de copie

L'appareil HP Officejet permet de réaliser des copies couleur et noir et blanc de haute qualité sur du papier ordinaire, du papier photo et des transparents. Vous pouvez agrandir ou réduire la taille d'un original pour le faire tenir sur un format de papier spécifique, ajuster la luminosité de la copie et utiliser des fonctions spéciales pour réaliser des copies haute qualité de photos, en les agrandissant à la taille d'une page entière.

Cette section contient les rubriques suivantes :

- **présentation** à la page 29
- **copie d'un document noir et blanc de deux pages** à la page 31
- **copies multiples du même original** à la page 32
- **copie d'une photo sur une page entière** à la page 32
- **copie d'un document de format légal sur du papier de format lettre** à la page 34
- **copie d'un original passé** à la page 35
- **copie d'un document ayant été télécopié plusieurs fois** à la page 35
- **amélioration des zones claires de la copie** à la page 36
- **arrêt de la copie** à la page 36

présentation

Vous pouvez réaliser des copies en utilisant le panneau avant de l'appareil HP Officejet ou le logiciel Directeur HP installé sur votre ordinateur. La plupart des fonctions de copie sont accessibles via le panneau avant et le logiciel. Toutefois, l'utilisation du logiciel peut vous sembler une solution plus facile pour accéder aux fonctions de copie spéciales.

Cette section explique comment effectuer les tâches de copie courantes à partir du panneau avant de l'appareil HP Officejet uniquement. Pour savoir comment effectuer des tâches de copie depuis le logiciel Directeur HP, consultez l'HP Image Zone qui s'affiche à l'écran, fournie avec votre logiciel.

Cette section contient les rubriques suivantes :

- **amélioration de la vitesse ou de la qualité de copie** à la page 30
- **modification des paramètres de copie par défaut** à la page 30

utilisation des fonctions de copie à partir du panneau avant

- 1 Chargez l'original et appuyez sur le bouton **Copie** du panneau avant. La première option du menu Copie apparaît sur l'écran du panneau avant.
- 2 Appuyez plusieurs fois sur **Copie** pour faire défiler les options du menu.
- 3 Lorsque l'option à modifier apparaît sur l'écran du panneau avant, appuyez sur les boutons ◀ et ▶ pour faire défiler les réglages possibles.

Remarque - Pour modifier plusieurs options, appuyez sur OK après chaque paramètre.

- 4 Appuyez sur **Démarrer, Noir** ou **Démarrer, Couleur**.

amélioration de la vitesse ou de la qualité de copie

L'appareil HP Officejet propose trois options de vitesse et de qualité de copie.

- L'option Normale offre une sortie de haute qualité. C'est l'option recommandée pour la plupart des travaux de copie. L'option Normale est plus rapide que l'option Optimale.
- L'option Rapide permet d'effectuer des copies encore plus rapidement qu'avec l'option Normale. La qualité du texte est comparable à celle de l'option Normale, mais celle des images peut être inférieure. L'option Rapide permet de remplacer moins fréquemment les cartouches d'impression car elle consomme moins d'encre.
- L'option Optimale permet d'obtenir une copie de qualité optimale sur tous les types de papier et élimine l'effet de traîne se produisant parfois dans certaines zones unies. La copie est plus lente avec l'option Optimale que dans les autres modes.

- 1 Chargez l'original face vers le bas en veillant à ce que le haut de la feuille soit inséré en premier dans le bac d'alimentation. Pour plus d'informations, reportez-vous à la section **chargement des originaux**.

- 2 Appuyez sur **Copie** jusqu'à ce que **Qualité copie** apparaisse sur la ligne supérieure de l'écran.

Les options suivantes sont disponibles dans le menu Qualité copie.

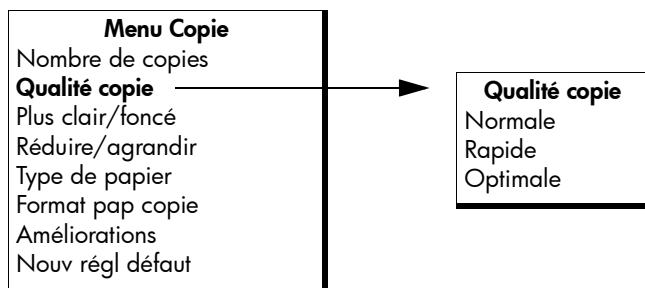

- 3 Appuyez sur **▶** jusqu'à ce que la qualité souhaitée s'affiche.

- 4 Appuyez sur **Démarrer, Noir** ou **Démarrer, Couleur**.

modification des paramètres de copie par défaut

Lorsque vous modifiez les paramètres de copie à partir du panneau avant ou du Directeur HP, les changements apportés ne s'appliquent qu'au travail de copie en cours. Pour appliquer les nouveaux paramètres de copie à toutes les copies ultérieures, vous pouvez les enregistrer comme paramètres par défaut.

- 1 Chargez l'original dans le bac d'alimentation automatique, face vers le bas et veillez à ce que le haut de la feuille soit inséré en premier. Pour plus d'informations, reportez-vous à la section **chargement des originaux** à la page 26.
- 2 Apportez les modifications éventuelles aux options du menu **Copie**.
- 3 Appuyez sur **Copie** jusqu'à ce que **Nouv régl défaut** apparaisse sur la ligne supérieure de l'écran.

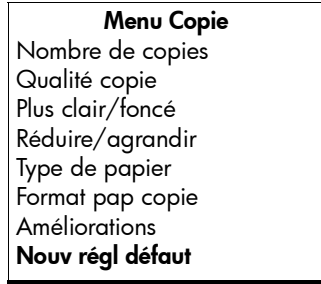

- 4 Appuyez sur **▶** jusqu'à ce que **Oui** s'affiche.
- 5 Appuyez sur **Démarrer, Noir** ou **Démarrer, Couleur** pour effectuer une copie avec les nouveaux paramètres par défaut ou appuyez sur **OK** pour enregistrer les paramètres sans effectuer de copie.

Les paramètres spécifiés ici ne sont enregistrés que sur l'appareil HP Officejet lui-même. Les paramètres du logiciel ne sont pas modifiés. Si vous utilisez le logiciel Directeur HP pour régler les paramètres des copies que vous réalisez, il est préférable d'enregistrer les paramètres que vous utilisez le plus souvent comme paramètres par défaut dans la boîte de dialogue Copie HP. Pour de plus amples informations, consultez l'aide de hp image zone qui s'affiche à l'écran, fournie avec votre logiciel.

copie

copie d'un document noir et blanc de deux pages

Vous pouvez utiliser l'appareil HP Officejet pour copier un document d'une ou de plusieurs pages, en couleur ou en noir et blanc. Dans cet exemple, l'appareil HP Officejet est utilisé pour copier un original noir et blanc de deux pages.

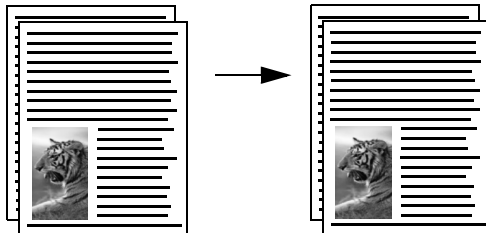

- 1 Disposez les originaux de sorte que la première page se trouve au-dessus.
- 2 Chargez les originaux face vers le bas et veillez à ce que le haut de la feuille soit inséré en premier dans le bac d'alimentation automatique. Pour plus d'informations, reportez-vous à la section **chargement des originaux** à la page 26.
- 3 Appuyez sur **Copie**.
- 4 Appuyez sur **Démarrer, Noir**.

copies multiples du même original

- 1 Chargez l'original face vers le bas en veillant à ce que le haut de la feuille soit inséré en premier dans le bac d'alimentation. Pour plus d'informations, reportez-vous à la section **chargement des originaux** à la page 26.
- 2 Appuyez sur **Copie** jusqu'à ce que **Nombre de copies** apparaisse sur la ligne supérieure de l'écran.
- 3 Appuyez sur **▶** ou utilisez le clavier numérique pour entrer le nombre de copies, sans dépasser le maximum.

Le nombre maximal de copies varie selon le modèle.

Conseil - Maintenez l'une des flèches de direction enfoncée si vous devez entrer un nombre élevé de copies : le nombre de copies augmente ou diminue alors par incréments de 5.

- 4 Appuyez sur **Démarrer, Noir** ou **Démarrer, Couleur**.

Si vous effectuez plusieurs copies d'une pile d'originaux chargée dans le bac d'alimentation, l'appareil HP Officejet effectue toutes les copies de chaque page avant de copier la page suivante. Vous devrez trier et agraffer vous-même les copies.

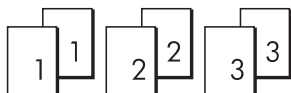

copie d'une photo sur une page entière

Utilisez l'option **Ajuster photo** lorsque vous souhaitez agrandir la photo originale pour qu'elle couvre la zone imprimable du papier chargé dans le bac d'alimentation.

L'option **Ajuster photo** permet uniquement d'agrandir des photos aux formats standard. Les formats photo standard sont les suivants :

- 9 x 13 cm
- 10 x 15 cm
- 13 x 18 cm
- 15 x 20 cm
- 25 x 25 cm

Pour les originaux contenant du texte ou des photos et qui ne sont pas de taille standard, utilisez **Réduire/agrandir**.

Conseil - Vous pouvez optimiser la qualité des photos que vous imprimez et copiez avec votre appareil HP Officejet en achetant une cartouche d'impression photo. Retirez la cartouche d'impression noire et insérez la cartouche d'impression photo à la place (voir **utilisation de l'étui de protection de cartouche** à la page 91 pour plus d'informations sur le stockage des cartouches d'impression). Grâce aux cartouches d'impression couleur et photo, vous disposez d'un système à six encres qui vous permet d'obtenir des photos de qualité supérieure. Lorsque vous souhaitez imprimer des documents texte classiques, remettez la cartouche noire en place.

Pour plus d'informations, reportez-vous à la section **commande de cartouches d'impression** à la page 81.

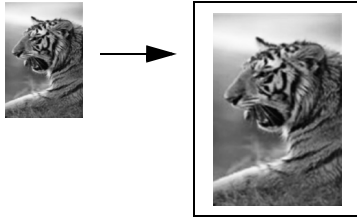

- 1 Chargez la photo dans le bac d'alimentation automatique, face vers le bas et veillez à ce que le haut de la photo soit inséré en premier. Pour plus d'informations, reportez-vous à la section **chargement des originaux** à la page 26.
Placez la photo au centre du bac d'alimentation et rapprochez les guides de papier.

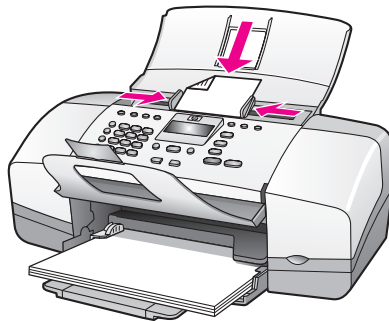

- 2 Chargez du papier Lettre ou A4 dans le bac d'alimentation.
- 3 Appuyez sur **Ajuster photo**.
"Papier pleine taille uniquement" s'affiche à l'écran. L'appareil HP Officejet prend uniquement en charge la copie sur du papier au format Lettre, A4 et Légal.
Type de papier apparaît sur la ligne supérieure de l'écran.

<p>Type de papier Papier ordinaire Papier photo</p>
--

- Appuyez sur **▶** jusqu'à ce que **Papier ordinaire** ou **Papier photo** s'affiche, selon votre choix.
- Appuyez sur **Démarrer, Couleur**.

Remarque - Pour faire tenir l'original dans la zone imprimable de la page sans en modifier les proportions, il se peut que l'appareil HP Officejet laisse une marge non uniforme sur les bords du papier.

copie d'un document de format légal sur du papier de format lettre

- Chargez le document au format Légal dans le bac d'alimentation automatique, face vers le bas et veillez à ce que le haut du document soit inséré en premier. Pour plus d'informations, reportez-vous à la section **chargement des originaux** à la page 26.
- Appuyez sur **Copie** jusqu'à ce que **Réduire/agrandir** apparaisse sur la ligne supérieure de l'écran.
Les options suivantes sont disponibles dans le menu Réduire/Aggrandir.

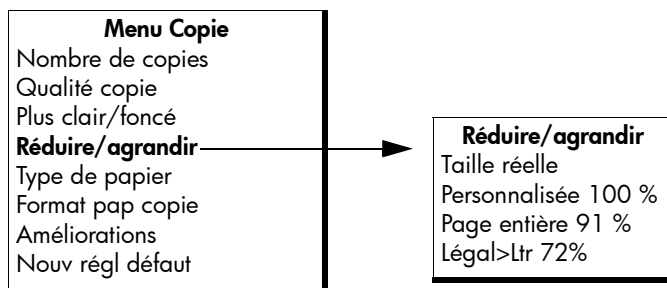

- Appuyez sur **▶** jusqu'à ce que **Légal >Ltr 72 %** s'affiche.
- Appuyez sur **Démarrer, Noir** ou **Démarrer, Couleur**.
L'appareil HP Officejet réduit la taille de l'original de manière à le faire tenir dans la zone imprimable du papier Lettre, comme illustré ci-dessous.

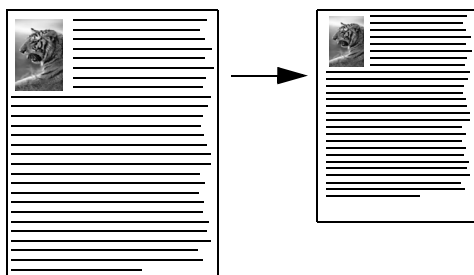

copie d'un original passé

Utilisez la commande Plus clair/foncé pour régler la luminosité des copies.

- 1 Chargez l'original face vers le bas en veillant à ce que le haut de la feuille soit inséré en premier dans le bac d'alimentation. Pour plus d'informations, reportez-vous à la section **chargement des originaux** à la page 26.
- 2 Appuyez sur **Copie** jusqu'à ce que **Plus clair/foncé** apparaisse sur la ligne supérieure de l'écran.
La plage de valeurs Plus clair/foncé s'affiche sur le panneau avant sous la forme de cercles sur une échelle.
- 3 Appuyez sur **▶** pour assombrir la copie.
Remarque - Vous pouvez aussi appuyer sur **◀** pour éclaircir la copie.
- 4 Appuyez sur **Démarrer, Noir** ou **Démarrer, Couleur**.

copie d'un document ayant été télécopié plusieurs fois

La fonction Améliorations ajuste automatiquement la qualité des documents texte en accentuant les contours des caractères, ou les photos en améliorant les couleurs claires qui risqueraient de passer pour du blanc.

L'amélioration Texte est l'option par défaut. Utilisez l'amélioration Texte pour rendre les contours d'un texte en noir plus nets. Utilisez Photo pour améliorer les couleurs claires de vos photographies, Mixte si votre original contient à la fois des photos et du texte ou Aucune pour désactiver toutes les améliorations.

- 1 Chargez l'original face vers le bas en veillant à ce que le haut de la feuille soit inséré en premier dans le bac d'alimentation. Pour plus d'informations, reportez-vous à la section **chargement des originaux** à la page 26.
- 2 Appuyez sur **Copie** jusqu'à ce que **Améliorations** apparaisse sur la ligne supérieure de l'écran.
Les options suivantes sont disponibles dans le menu Améliorations.

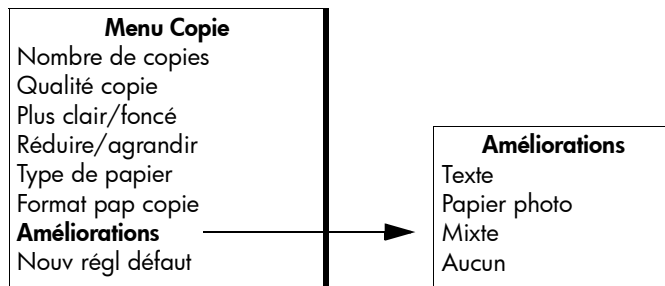

- 3 Appuyez sur **▶** jusqu'à ce que **Texte** s'affiche.
- 4 Appuyez sur **Démarrer, Noir** ou **Démarrer, Couleur**.

Conseil - Si l'un des cas de figure suivants se produit, désactivez l'amélioration Texte en sélectionnant Photo ou Aucune :

- des points de couleur apparaissent autour du texte de vos copies ;
- les caractères noirs de grande taille ne sont pas correctement rendus ;
- les petits objets ou les lignes en couleur présentent des parties noires ;
- des bandes horizontales granuleuses ou blanches apparaissent dans les zones de gris clair à gris moyen.

amélioration des zones claires de la copie

Utilisez les améliorations Photo pour optimiser les couleurs claires qui risqueraient d'apparaître comme du blanc. Vous pouvez aussi utiliser les améliorations Photo lors d'une copie, de manière à éliminer ou à minimiser l'un des problèmes suivants susceptibles de se produire lors d'une copie avec les améliorations Texte :

- des points de couleur apparaissent autour du texte de vos copies ;
- les caractères noirs de grande taille ne sont pas correctement rendus ;
- les petits objets ou les lignes en couleur présentent des parties noires ;
- des bandes horizontales granuleuses ou blanches apparaissent dans les zones de gris clair à gris moyen.

1 Chargez la photo dans le bac d'alimentation automatique, face vers le bas et veillez à ce que le haut de la photo soit inséré en premier. Pour plus d'informations, reportez-vous à la section **chargement des originaux** à la page 26.

2 Appuyez sur **Copie** jusqu'à ce que **Améliorations** apparaisse sur la ligne supérieure de l'écran.

Les options suivantes sont disponibles dans le menu Améliorations.

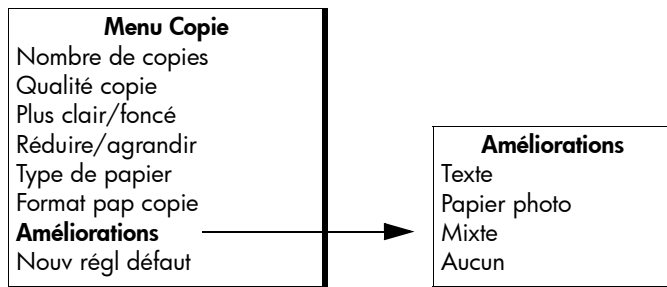

3 Appuyez sur ▶ jusqu'à ce que **Photo** s'affiche.

4 Appuyez sur **Démarrer, Noir** ou **Démarrer, Couleur**.

arrêt de la copie

▶ Pour arrêter la copie, appuyez sur **Annuler** sur le panneau avant.

L'appareil HP Officejet arrête immédiatement la copie et éjecte le papier.

4

utilisation des fonctions de numérisation

La numérisation est un procédé permettant de convertir du texte et des images en un format électronique accepté par votre ordinateur. Vous pouvez numériser des photos et des documents texte.

L'image ou le texte numérisé(e) étant au format électronique, vous pouvez la ou le placer dans un programme de traitement de texte ou graphique et la ou le modifier pour l'adapter à vos besoins. Vous pouvez effectuer les opérations suivantes :

- numériser des photos de vos enfants et les envoyer à votre famille par courrier électronique, créer un inventaire photographique de votre maison ou de votre bureau, ou créer un album électronique ;
- numériser le texte d'un article dans votre logiciel de traitement de texte et le citer dans un rapport, sans avoir à le saisir à nouveau.

Pour utiliser les fonctions de numérisation, l'appareil HP Officejet et l'ordinateur doivent être connectés et mis sous tension. Le logiciel HP Officejet doit également être installé et actif sur l'ordinateur avant la numérisation. Pour vous assurer que le logiciel HP Officejet est actif sur un ordinateur sous Windows, vérifiez la présence de l'icône hp officejet 4200 series dans la barre d'état du système située dans l'angle inférieur droit de l'écran, près de l'heure. Le logiciel HP Officejet est toujours actif sur un Macintosh.

Vous pouvez démarrer une numérisation à partir de votre ordinateur ou de l'appareil HP Officejet. Cette section vous explique uniquement comment effectuer des numérisations à partir du panneau avant de l'appareil HP Officejet.

Pour plus d'informations sur la procédure à suivre pour réaliser des numérisations depuis un ordinateur, pour ajuster, redimensionner, faire pivoter et recadrer vos numérisations, et pour en améliorer la netteté, consultez l'aide de hp image zone fournie avec votre logiciel.

Remarque - Une numérisation à haute résolution (600 dpi ou plus) requiert une grande quantité d'espace disque. Si la quantité d'espace disque disponible sur votre disque dur est insuffisante, il se peut que votre système se bloque.

Cette section contient les rubriques suivantes :

- **numérisation d'un original** à la page 38
- **arrêt de la numérisation** à la page 38

numérisation d'un original

- 1 Chargez l'original face vers le bas en veillant à ce que le haut de la feuille soit inséré en premier dans le bac d'alimentation. Reportez-vous à la section **chargement des originaux**.
- 2 Appuyez sur **Numérisation**.
Un menu Numérisation apparaît, répertoriant vos destinations de numérisation existantes. La destination par défaut est celle que vous avez sélectionnée en dernier dans ce menu.
- 3 Sélectionnez la destination en appuyant sur ◀ ou ▶, ou en appuyant plusieurs fois sur le bouton **Numérisation**.
- 4 Appuyez sur **Démarrer, Noir** ou **Démarrer, Couleur**.

arrêt de la numérisation

- ▶ Pour arrêter la numérisation, appuyez sur **Annuler** sur le panneau avant.

L'appareil HP Officejet vous permet d'envoyer et de recevoir des télécopies, y compris des télécopies couleur. Vous pouvez définir des entrées de numérotation rapide afin d'envoyer rapidement et facilement des télécopies aux numéros que vous composez le plus fréquemment. A partir du panneau avant, vous pouvez définir un certain nombre d'options de télécopie, telles que la résolution.

Cette section contient les rubriques suivantes :

- **envoi d'une télécopie** à la page 40
- **définition du mode de réponse** à la page 48
- **réception d'une télécopie** à la page 51
- **utilisation du combiné intégré (hp officejet 4250 series uniquement)** à la page 55
- **configuration de l'en-tête de télécopie** à la page 56
- **saisie d'un texte à partir du panneau avant** à la page 57
- **impression de rapports** à la page 58
- **configuration de la numérotation rapide** à la page 61
- **modification de la résolution de télécopie et du paramètre plus clair/foncé** à la page 64
- **définition des options de télécopie** à la page 67
- **réimpression de télécopies conservées en mémoire** à la page 75
- **arrêt de l'envoi ou de la réception de télécopies** à la page 75

Étudiez le logiciel Directeur HP, fourni avec votre appareil HP Officejet pour exploiter pleinement toutes ses possibilités. Grâce au Directeur HP, vous pouvez effectuer toutes ces tâches et d'autres qui ne sont pas disponibles sur le panneau avant de votre appareil HP Officejet. Pour plus d'informations, consultez l'aide de hp image zone qui s'affiche à l'écran, fournie avec votre logiciel.

envoi d'une télécopie

Vous pouvez utiliser le panneau avant pour envoyer une télécopie noir et blanc ou couleur à partir de votre appareil HP Officejet.

Cette section contient les rubriques suivantes :

- **activation de la confirmation de télécopie** à la page 40
- **envoi d'une télécopie simple** à la page 41
- **envoi d'une télécopie couleur ou photo** à la page 42
- **envoi d'une télécopie via la numérotation rapide** à la page 42
- **envoi d'une télécopie via la touche BIS** à la page 43
- **envoi différé d'une télécopie** à la page 44
- **annulation de l'envoi différé d'une télécopie** à la page 45
- **envoi d'une télécopie à partir de la mémoire** à la page 45
- **envoi d'une télécopie par numérotation audible** à la page 46
- **envoi manuel d'une télécopie à partir d'un téléphone** à la page 47

activation de la confirmation de télécopie

Si vous avez besoin d'une confirmation imprimée, suivez les instructions ci-après *avant* d'envoyer une télécopie.

Le paramètre de confirmation de télécopie par défaut est Toute erreur. Par défaut, votre appareil HP Officejet imprime un rapport uniquement si un problème survient lors de l'envoi ou de la réception d'une télécopie. Un message confirmant que la télécopie a été correctement envoyée apparaît brièvement sur le panneau avant après chaque opération. Pour imprimer un message de confirmation pour toutes les télécopies, suivez les instructions ci-après. Pour plus d'informations, reportez-vous à la section **génération automatique de rapports** à la page 59.

1 Appuyez sur **Configurer**.

2 Appuyez sur **1**, puis sur **1**.

Ces touches permettent de sélectionner le menu Imprimer rapport, puis Configuration rapports autom.

Impr. rapport	Configuration rapports autom.
1: Configuration rapports autom. 2: Dernière transaction 3: Relevé de télécopies 4: Liste de numér. rapide 5: Rapport d'auto-test 6: Rapp. ID appel.* 7: Rapp. sur les téléc. indés.* * Ces options ne sont pas disponibles dans tous les pays/zones géographiques. Si l'identification de l'appelant n'est pas prise en charge dans votre pays/zone géographique, cette option de menu n'apparaîtra pas dans le menu Imprimer rapport.	Toute erreur Erreur envoi Erreur réception Toute télécopie Envoi uniquement Désactivé

- 3** Appuyez sur ▶ jusqu'à ce que **Toute télécopie** apparaisse sur la seconde ligne de l'écran, puis appuyez sur **OK**.
 L'appareil HP Officejet imprime un rapport de confirmation à chaque envoi de télécopie et indique si l'envoi de la télécopie a réussi ou non.
 Pour plus d'informations sur l'impression de rapports, reportez-vous à la section **impression de rapports** à la page 58.

envoi d'une télécopie simple

Cette section explique comment envoyer une télécopie simple en noir et blanc, à partir du panneau avant.

Si vous voulez envoyer une télécopie couleur ou photo, reportez-vous à la section **envoi d'une télécopie couleur ou photo** à la page 42.

- Chargez l'original face vers le bas en veillant à ce que le haut de la feuille soit inséré en premier dans le bac d'alimentation.
 Pour plus d'informations, reportez-vous à la section **chargement des originaux** à la page 26.
- Appuyez sur **Télécopie**.
 Numéro de tél. apparaît sur la ligne supérieure de l'écran.
- Entrez le numéro de télécopie à l'aide du clavier numérique.
- Appuyez sur **Démarrer, Noir**.
Conseil - Pour envoyer une télécopie, vous devez appuyer sur Démarrer. Le bouton OK permet d'effectuer des sélections dans les menus.

Savez-vous que vous pouvez envoyer une télécopie à partir de votre ordinateur, à l'aide du logiciel Directeur HP fourni avec votre appareil HP Officejet ? Vous pouvez également joindre à votre télécopie une page de garde générée par l'ordinateur. Rien de plus facile. Pour plus d'informations, consultez l'aide de hp image zone qui s'affiche à l'écran, fournie avec votre logiciel.

envoi d'une télécopie couleur ou photo

Vous pouvez aussi envoyer un original ou une photo en couleur à partir de l'appareil HP Officejet. Si votre appareil HP Officejet détermine que le télécopieur du destinataire ne peut pas recevoir de télécopies couleur, l'appareil HP Officejet envoie la télécopie en noir et blanc.

Pour l'envoi de télécopies couleur, il est recommandé d'utiliser uniquement les originaux.

- 1 Chargez l'original face vers le bas en veillant à ce que le haut de la feuille soit inséré en premier dans le bac d'alimentation.

Pour plus d'informations, reportez-vous à la section **chargement des originaux** à la page 26.

- 2 Appuyez sur **Télécopie**.

Numéro de tél. apparaît sur la ligne supérieure de l'écran.

- 3 Entrez le numéro de télécopie à l'aide du clavier numérique.

Conseil - Pour insérer une pause dans le numéro de télécopie, appuyez sur BIS/Pause.

- 4 Si vous envoyez une photo, réglez la résolution sur **Photo**.

Pour plus d'informations sur la modification de la résolution, reportez-vous à la section **modification de la résolution de télécopie** à la page 64.

- 5 Appuyez sur **Démarrer, Couleur**.

Remarque - Si le télécopieur du destinataire ne peut pas recevoir de télécopies couleur, l'appareil HP Officejet les envoie automatiquement en noir et blanc. Après la télécopie, un message s'affiche pour indiquer que la télécopie s'est faite en noir et blanc. Appuyez sur OK pour faire disparaître le message.

Savez-vous que vous pouvez envoyer une télécopie à partir de votre ordinateur, à l'aide du logiciel Directeur HP fourni avec votre appareil HP Officejet ? Vous pouvez également joindre à votre télécopie une page de garde générée par l'ordinateur. Rien de plus facile. Pour plus d'informations, consultez l'aide de hp image zone qui s'affiche à l'écran, fournie avec votre logiciel.

envoi d'une télécopie via la numérotation rapide

Vous pouvez envoyer rapidement des télécopies à partir du panneau avant en appuyant sur Numérotation rapide ou sur l'un des boutons de numérotation rapide.

Les boutons de numérotation rapide ne sont disponibles qu'une fois que vous les avez définis. Pour plus d'informations, reportez-vous à la section **configuration de la numérotation rapide** à la page 61.

- 1 Chargez l'original face vers le bas en veillant à ce que le haut de la feuille soit inséré en premier dans le bac d'alimentation.

Pour plus d'informations, reportez-vous à la section **chargement des originaux** à la page 26.

- 2 Appuyez sur **Télécopie**.

Numéro de tél. apparaît sur la ligne supérieure de l'écran.

- 3** Effectuez l'une des opérations suivantes :
- Appuyez sur **Numérotation rapide** jusqu'à ce que l'entrée de numérotation rapide appropriée apparaisse sur la ligne supérieure de l'écran. Vous pouvez également faire défiler les entrées de numérotation rapide en appuyant sur ◀ ou sur ▶.
 - Appuyez sur **Numérotation rapide** et entrez le code de numérotation rapide à partir du panneau avant.
 - Appuyez sur un bouton de numérotation rapide. Appuyez une fois sur ce bouton pour accéder à la première entrée de numérotation rapide et deux fois pour accéder à la seconde entrée.

Conseil - Pour référence, vous pouvez imprimer une liste des entrées de numérotation rapide. Pour plus d'informations, reportez-vous à la section **génération manuelle de rapports** à la page 60.

- 4** Appuyez sur **Démarrer, Noir** ou **Démarrer, Couleur**.

Remarque - Si vous envoyez une télécopie à une numérotation rapide de groupe, vous pouvez uniquement l'envoyer en noir et blanc. La télécopie est numérisée et stockée en mémoire, puis le premier numéro dans la liste de numérotation rapide de groupe est composé. Une fois la connexion établie, la télécopie est envoyée et le numéro suivant est composé, et ainsi de suite. Si un numéro est occupé ou ne répond pas, l'appareil HP Officejet utilise les paramètres définis pour Occupé-rappel et Pas de réponse Rappel. Si la connexion ne peut être établie, le numéro suivant dans la liste de numérotation rapide de groupe est composé et un rapport d'erreur est généré à titre d'information.

Le Directeur HP vous permet de configurer facilement et rapidement les paramètres de numérotation rapide à partir de votre ordinateur. Pour plus d'informations, consultez l'aide de hp image zone qui s'affiche à l'écran, fournie avec votre logiciel.

envoi d'une télécopie via la touche BIS

Vous pouvez envoyer une télécopie au dernier numéro de télécopie composé à l'aide du bouton BIS/Pause.

- 1** Chargez l'original face vers le bas en veillant à ce que le haut de la feuille soit inséré en premier dans le bac d'alimentation.
Pour plus d'informations, reportez-vous à la section **chargement des originaux** à la page 26.
- 2** Appuyez sur **BIS/Pause**.
Le dernier numéro composé s'affiche à l'écran.
- 3** Appuyez sur **Démarrer, Noir** ou **Démarrer, Couleur**.

envoi différé d'une télécopie

Vous pouvez programmer l'envoi d'une télécopie noir et blanc plus tard dans la journée, par exemple, lorsque les lignes téléphoniques sont moins occupées ou que les tarifs sont plus bas. Lorsque vous programmez une télécopie, les originaux doivent être chargés dans le bac d'alimentation automatique.

Lorsque l'heure spécifiée est atteinte, l'appareil envoie automatiquement la télécopie dès qu'il peut se connecter.

Remarque - Utilisez le panneau avant pour programmer l'envoi différé d'une télécopie. Si vous utilisez le combiné (HP Officejet 4250 Series uniquement), la télécopie est envoyée immédiatement.

Vous ne pouvez programmer l'envoi différé que d'une seule télécopie à la fois. Lorsque l'envoi différé d'une télécopie est programmé, vous pouvez continuer à envoyer normalement des télécopies.

- 1 Chargez l'original face vers le bas en veillant à ce que le haut de la feuille soit inséré en premier dans le bac d'alimentation.

Pour plus d'informations, reportez-vous à la section **chargement des originaux** à la page 26.

- 2 Appuyez sur **Télécopie**.

Numéro de tél. apparaît sur la ligne supérieure de l'écran.

- 3 Entrez le numéro de télécopie à l'aide du clavier, utilisez un des boutons de numérotation rapide ou appuyez sur le bouton **Numérotation rapide** jusqu'à ce que l'entrée de numérotation rapide appropriée apparaisse.

Pour plus d'informations sur la numérotation rapide, reportez-vous à la section **configuration de la numérotation rapide** à la page 61.

Conseil - Pour insérer une pause dans le numéro de télécopie, appuyez sur BIS/Pause.

- 4 Appuyez sur **Télécopie** jusqu'à ce que **Envoi téléc.** apparaisse sur la ligne supérieure de l'écran.

- 5 Appuyez sur **▶** jusqu'à ce que **Envoi différé** apparaisse sur la ligne supérieure de l'écran, puis appuyez sur **OK**.

- 6 Entrez l'**heure d'envoi** de la télécopie à l'aide du clavier numérique.

- 7 Le cas échéant, appuyez sur **1** pour le **matin (AM)** ou sur **2** pour l'**après-midi (PM)**.

- 8 Appuyez sur **Démarrer, Noir**.

Remarque - Si vous appuyez sur Démarrer, Couleur, la télécopie sera envoyée en noir et blanc et un message s'affichera à l'écran.

L'appareil HP Officejet numérise les originaux et les stocke en mémoire, puis les envoie à l'heure programmée. L'heure de l'envoi différé est affichée sur l'écran du panneau avant.

annulation de l'envoi différé d'une télécopie

Vous pouvez annuler l'envoi différé d'une télécopie ou en cours de transmission. Une fois que vous avez programmé l'envoi différé d'une télécopie, l'heure de l'envoi différé s'affiche sur l'écran du panneau avant.

- ▶ Lorsque que l'heure de l'envoi différé s'affiche sur l'écran, appuyez sur **Annuler**, puis sur **1**.

envoi d'une télécopie à partir de la mémoire

Votre appareil HP Officejet peut numériser une télécopie noir et blanc à partir du bac d'alimentation automatique, et la stocker en mémoire avant de l'envoyer. Cette fonction est utile si le numéro du destinataire est occupé ou temporairement indisponible. L'appareil HP Officejet numérise les originaux et les stocke en mémoire, et les envoie lorsqu'il parvient à établir la connexion. Vous pouvez retirer les originaux de l'appareil HP Officejet une fois les pages numérisées.

Remarque - Utilisez le panneau avant pour envoyer une télécopie stockée dans la mémoire. Si vous utilisez le combiné (HP Officejet 4250 Series uniquement), la télécopie est envoyée immédiatement.

- 1** Chargez l'original face vers le bas en veillant à ce que le haut de la feuille soit inséré en premier dans le bac d'alimentation.
Pour plus d'informations, reportez-vous à la section **chargement des originaux** à la page 26.

- 2** Appuyez sur **Télécopie**.

Numéro de tél. apparaît sur la ligne supérieure de l'écran.

- 3** Entrez le numéro de télécopie à l'aide du clavier, utilisez un des boutons de numérotation rapide ou appuyez sur le bouton **Numérotation rapide** jusqu'à ce que l'entrée de numérotation rapide appropriée apparaisse.
Pour plus d'informations sur la numérotation rapide, reportez-vous à la section **configuration de la numérotation rapide** à la page 61.

Conseil - Pour insérer une pause dans le numéro de télécopie, appuyez sur **BIS/Pause**.

- 4** Appuyez sur **Télécopie** jusqu'à ce que **Envoi téléc.** apparaisse sur la ligne supérieure de l'écran.

- 5** Appuyez sur ▶ jusqu'à ce que **Envoi depuis la mémoire** s'affiche sur la ligne supérieure de l'écran.

- 6** Appuyez sur **Démarrer, Noir**.

Remarque - Si vous appuyez sur Démarrer, Couleur, la télécopie est envoyée en noir et blanc et un message s'affiche à l'écran.

L'appareil HP Officejet numérise les originaux, les stocke en mémoire et les envoie lorsque le télécopieur destinataire est disponible.

envoi d'une télécopie par numérotation audible

La numérotation audible permet de composer un numéro à partir du panneau avant comme avec un téléphone ordinaire. Cette fonction est utile pour envoyer des télécopies à l'aide d'une carte téléphonique. Elle peut aussi servir si vous devez répondre à des invites (tonalités) pendant la numérotation et donc espacer la numérotation.

Selon votre modèle, vous pouvez envoyer une télécopie à l'aide de la numérotation audible à partir du panneau avant ou du combiné (HP Officejet 4250 Series uniquement).

pour envoyer une télécopie à l'aide de la numérotation audible à partir du panneau avant

- 1 Chargez l'original face vers le bas en veillant à ce que le haut de la feuille soit inséré en premier dans le bac d'alimentation.
Pour plus d'informations, reportez-vous à la section **chargement des originaux** à la page 26.
- 2 Appuyez sur **Démarrer, Noir** ou **Démarrer, Couleur**.
- 3 Lorsque la tonalité d'invitation à composer retentit, entrez le numéro de télécopie à l'aide du clavier numérique du panneau avant. Vous pouvez également utiliser les boutons de numérotation rapide. Pour plus d'informations sur la numérotation rapide, reportez-vous à la section **envoi d'une télécopie via la numérotation rapide** à la page 42.
- 4 Suivez les instructions éventuelles.
La télécopie est envoyée dès que le télécopieur destinataire répond.

pour envoyer une télécopie à l'aide de la numérotation audible à partir du combiné (hp officejet 4250 series uniquement)

Remarque - Cette procédure s'applique uniquement au produit HP Officejet 4250 Series. Si vous disposez d'un appareil HP Officejet 4210 Series, reportez-vous à la section précédente pour obtenir des instructions.

- 1 Chargez l'original face vers le bas en veillant à ce que le haut de la feuille soit inséré en premier dans le bac d'alimentation.
Pour plus d'informations, reportez-vous à la section **chargement des originaux** à la page 26.
- 2 Décrochez le combiné intégré.
- 3 Lorsque la tonalité d'invitation à composer retentit, entrez le numéro de télécopie à l'aide du clavier numérique du panneau avant. Vous pouvez également utiliser les boutons de numérotation rapide. Pour plus d'informations sur la numérotation rapide, reportez-vous à la section **envoi d'une télécopie via la numérotation rapide** à la page 42.
- 4 Suivez les instructions éventuelles.
- 5 Appuyez sur **Démarrer, Noir** ou **Démarrer, Couleur**.
La télécopie est envoyée dès que le télécopieur destinataire répond.

envoi manuel d'une télécopie à partir d'un téléphone

L'envoi manuel d'une télécopie vous permet de passer un appel téléphonique et de dialoguer avec le destinataire avant l'envoi de la télécopie. Ceci est particulièrement utile si vous souhaitez informer le destinataire de l'envoi de votre télécopie avant de lui envoyer.

Vous pouvez envoyer une télécopie manuellement à l'aide d'un téléphone directement relié à l'appareil HP Officejet ou en utilisant le combiné se trouvant sur celui-ci (HP Officejet 4250 Series uniquement).

Le téléphone doit être connecté au port "2-EXT" à l'arrière de l'appareil HP Officejet.

pour envoyer manuellement une télécopie à partir d'un téléphone connecté.

1 Chargez l'original face vers le bas en veillant à ce que le haut de la feuille soit inséré en premier dans le bac d'alimentation.

Pour plus d'informations, reportez-vous à la section **chargement des originaux** à la page 26.

2 Composez le numéro à l'aide des touches du téléphone relié à l'appareil HP Officejet.

Remarque - Vous devez utiliser les touches du téléphone pour composer le numéro. N'utilisez pas le clavier numérique du panneau avant de l'appareil HP Officejet.

3 Effectuez l'une des opérations suivantes :

- Si, après avoir composé le numéro, vous entendez des tonalités de télécopie, appuyez sur **Démarrer, Noir** ou **Démarrer, Couleur** dans les trois secondes qui suivent.
- Si le destinataire répond au téléphone, demandez-lui d'appuyer sur la touche de démarrage de son télécopieur dès qu'il entend la tonalité de télécopie. Veillez à appuyer sur **Démarrer, Noir** ou **Démarrer, Couleur** sur l'appareil HP Officejet *avant* que le destinataire appuie sur la touche de démarrage de son télécopieur.

4 Lorsque vous entendez les tonalités de télécopie, raccrochez.

pour envoyer une télécopie manuellement à l'aide du combiné intégré (modèle avec combiné uniquement)

Remarque - Cette procédure concerne uniquement les modèles HP Officejet 4250 Series dotés d'un combiné intégré. Si vous disposez d'un appareil HP Officejet 4210 Series, reportez-vous à la section précédente pour obtenir des instructions.

1 Chargez l'original face vers le bas en veillant à ce que le haut de la feuille soit inséré en premier dans le bac d'alimentation.

Pour plus d'informations, reportez-vous à la section **chargement des originaux** à la page 26.

2 décrochez le combiné de l'appareil HP Officejet et composez le numéro à l'aide du clavier numérique situé sur le panneau avant.

- 3 Effectuez l'une des opérations suivantes :
 - Si, après avoir composé le numéro, vous entendez des tonalités de télécopie, appuyez sur **Démarrer, Noir** ou **Démarrer, Couleur** dans les trois secondes qui suivent.
 - Si le destinataire répond au téléphone, demandez-lui d'appuyer sur la touche de démarrage de son télécopieur dès qu'il entend la tonalité de télécopie. Veillez à appuyer sur **Démarrer, Noir** ou **Démarrer, Couleur** sur l'appareil HP Officejet *avant* que le destinataire appuie sur la touche de démarrage de son télécopieur.
- 4 Lorsque vous entendez les tonalités de télécopie, raccrochez.

définition du mode de réponse

Par défaut, votre appareil HP Officejet répond automatiquement aux appels entrants et réceptionne les télécopies. Vous pouvez modifier le mode de réception pour configurer une réception manuelle ou automatique des télécopies, en fonction du matériel et des services (le cas échéant) partageant la ligne téléphonique de votre appareil HP Officejet. Cette section explique les différents modes de réponse disponibles.

Il est vivement recommandé de définir le mode de réponse sur le panneau avant et non depuis l'appareil Directeur HP.

pour modifier le mode de réponse à partir du panneau avant

- ▶ Appuyez sur **Mode réponse** jusqu'à ce que le mode de réponse approprié s'affiche à l'écran.

Le Mode réponse sélectionné apparaît à l'écran et devient le réglage par défaut.

Reportez-vous au tableau ci-après pour connaître le Mode réponse adapté à votre utilisation. Dans la première colonne du tableau, sélectionnez les équipements et les services correspondant à la configuration de votre bureau. Regardez ensuite quel est le paramètre approprié dans la deuxième colonne. La troisième colonne décrit comment l'appareil HP Officejet répond aux appels entrants.

équipements/services partageant votre ligne de télécopie	mode de réponse recommandé	description
Aucun (vous disposez d'une ligne de télécopie distincte sur laquelle vous ne recevez pas d'appels vocaux).	Télécopieur	L'appareil HP Officejet répond automatiquement à tous les appels entrants en utilisant le paramètre Sonneries jusqu'à réponse. Reportez-vous à la section définition du nombre de sonneries avant réponse à la page 51.

équipements/services partageant votre ligne de télécopie	mode de réponse recommandé	description
<p>Une ligne appels vocaux/de télécopie partagée avec l'appareil HP Officejet 4250 Series (modèle avec combiné) et pas de répondeur.</p>	<p>Télec./Tél.</p> <p>Ce mode ne concerne que le modèle HP Officejet 4250 Series.</p>	<p>L'appareil HP Officejet répond automatiquement à tous les appels entrants en utilisant le paramètre Sonneries jusqu'à réponse. Reportez-vous à la section définition du nombre de sonneries avant réponse à la page 51.</p> <p>Si l'appel est un appel de télécopie, l'appareil HP Officejet réceptionne la télécopie. Dans le cas d'un appel vocal, l'appareil HP Officejet émet une sonnerie particulière pour indiquer qu'il s'agit d'un appel vocal. Vous devrez répondre à l'appel vocal entrant au moyen du combiné intégré.</p> <p>Remarque - Si l'appareil HP Officejet détermine que l'appel est un appel vocal, seul le modèle HP Officejet émet une sonnerie particulière. Les autres téléphones connectés sur la même ligne téléphonique ne sonneront pas. Vous devrez répondre à l'appel vocal entrant au moyen du combiné intégré.</p> <p>Ne répondez pas aux appels vocaux à partir d'autres téléphones se trouvant sur la ligne. L'appareil ne peut détecter que vous avez décroché un téléphone et continuera à émettre une sonnerie. Vous devrez appuyer sur le bouton Annuler de l'appareil HP Officejet pour arrêter la sonnerie.</p>
<p>Une ligne appels vocaux/de télécopie partagée avec l'appareil HP Officejet 4210 Series ou HP Officejet 4250 Series.</p>	<p>Téléphone</p>	<p>L'appareil HP Officejet ne répondra pas automatiquement aux appels. Vous devrez effectuer la réception des télécopies manuellement en appuyant sur Démarrer, Noir ou Démarrer, Couleur. Pour des informations sur la réception manuelle de télécopies, reportez-vous à la section réception d'une télécopie à la page 51.</p> <p>Utilisez ce paramètre si la plupart des appels sur cette ligne téléphonique sont des appels vocaux et que vous recevez rarement des télécopies.</p>

équipements/services partageant votre ligne de télécopie	mode de réponse recommandé	description
Service de messagerie vocale fourni par votre opérateur téléphonique.	Téléphone	L'appareil HP Officejet ne répondra <i>pas</i> automatiquement aux appels. Vous devrez effectuer la réception des télécopies manuellement en appuyant sur Démarrer, Noir ou Démarrer, Couleur. Pour des informations sur la réception manuelle de télécopies, reportez-vous à la section réception d'une télécopie à la page 51.
Un répondeur et une ligne appels vocaux/de télécopie partagée.	Répondeur	L'appareil HP Officejet ne répondra <i>pas</i> automatiquement aux appels. Le répondeur prend l'appel et l'appareil HP Officejet surveille la ligne. Si des tonalités de télécopie sont détectées, l'appareil HP Officejet recevra la télécopie. Dans le cas d'un appel vocal, le répondeur enregistre le message entrant. Remarque - Il s'agit du paramètre recommandé si vous disposez d'un répondeur.
Service de sonnerie distincte.	Télécopieur	L'appareil HP Officejet répond automatiquement à tous les appels entrants. Assurez-vous que le type de sonnerie défini pour votre ligne par votre opérateur téléphonique correspond au paramètre Répondre à cette sonnerie défini pour l'appareil HP Officejet. Pour plus d'informations, reportez-vous à la section modification de la mélodie de la sonnerie de réponse (sonnerie distincte) à la page 70.

réception d'une télécopie

Par défaut, votre appareil HP Officejet réceptionne et imprime automatiquement les télécopies entrantes.

Selon le Mode réponse choisi, la réception des télécopies par l'appareil HP Officejet est automatique ou manuelle. Pour plus d'informations sur la fonction Mode réponse, reportez-vous à la section **définition du mode de réponse** à la page 48.

Remarque - Si vous paramétrez le Mode réponse sur Téléphone, vous devrez effectuer manuellement la réception des télécopies et répondre en personne à l'appel de télécopie entrant. Si Télécopieur, Téléc./Tél. ou Répondeur est défini, la réception des télécopies peut être automatique ou manuelle.

Vous pouvez recevoir des télécopies manuellement à partir des équipements suivants :

- Un téléphone relié directement à l'appareil HP Officejet (sur le port "2-EXT")
- Un téléphone relié à la même ligne téléphonique, mais non directement connecté à l'appareil HP Officejet
- Le panneau avant
- Le combiné intégré (modèle avec combiné uniquement)

Consultez les rubriques suivantes pour plus d'informations sur la réception des télécopies.

Cette section contient les rubriques suivantes :

- **définition du nombre de sonneries avant réponse** à la page 51
- **réception manuelle d'une télécopie à partir d'un téléphone** à la page 52
- **réception manuelle d'une télécopie à partir du panneau avant** à la page 53
- **réception manuelle d'une télécopie à l'aide du combiné intégré (hp officejet 4250 series uniquement)** à la page 53
- **relevé pour réception d'une télécopie** à la page 54

définition du nombre de sonneries avant réponse

Vous pouvez spécifier le nombre de sonneries souhaité avant que votre appareil HP Officejet ne réponde automatiquement au téléphone. La valeur par défaut est 2 sonneries (elle peut varier selon le pays ou la zone géographique).

Remarque - Ce paramètre s'applique uniquement si vous avez défini le Mode réponse sur Télécopieur ou sur Téléc./Tél.

- 1 Appuyez sur **Configurer**.
- 2 Appuyez sur **3**, puis sur **3**.

Ces commandes permettent de sélectionner Conf. de base des télécopies, puis Sonn. avant réponse.

Conf. de base des télécopies

- 1: Date et heure
- 2: En-tête télécopie
- 3: Sonn. avant réponse**
- 4: Form pap téléc.
- 5: Numérotation impuls./tonal.
- 6: Volume sonnerie
- 7: Volume ligne tél.
- 8: Retransmission noir seulement

- 3 Utilisez le clavier numérique pour entrer le nombre de sonneries avant réponse.
- 4 Appuyez sur **OK** pour sélectionner le paramètre affiché.

réception manuelle d'une télécopie à partir d'un téléphone

Vous pouvez recevoir des télécopies manuellement à partir d'un téléphone :

- relié directement à l'appareil HP Officejet (en utilisant le port "2-EXT")
- se trouvant sur la même ligne téléphonique, mais non relié au HP Officejet

Remarque - Si vous souhaitez réceptionner une télécopie manuellement à l'aide du combiné intégré (modèle avec combiné uniquement), reportez-vous à la section **réception manuelle d'une télécopie à l'aide du combiné intégré (hp officejet 4250 series uniquement)** à la page 53.

- 1 Retirez le cas échéant les originaux se trouvant dans le bac d'alimentation automatique.
- 2 Définissez le **Mode réponse** sur **Téléphone** de sorte que l'appareil HP Officejet ne réponde pas automatiquement aux appels entrants. Vous pouvez également régler le paramètre **Sonn. avant rép.** sur une valeur élevée pour que vous ayez le temps de répondre à l'appel avant l'appareil HP Officejet.

Pour plus d'informations sur l'appareil Mode réponse, reportez-vous à la section **définition du mode de réponse** à la page 48. Pour plus d'informations sur le réglage du paramètre **Sonn. avant rép.**, reportez-vous à la section **définition du nombre de sonneries avant réponse** à la page 51.

- 3 Pour réceptionner une télécopie manuellement à partir d'un téléphone, effectuez l'une des opérations suivantes :
 - Si votre téléphone est connecté à l'arrière de l'appareil HP Officejet et que vous entendez des tonalités propres à un télécopieur en train d'émettre, appuyez sur **Démarrer, Noir** ou **Démarrer, Couleur**.
 - Si votre téléphone n'est pas relié à l'arrière de l'appareil HP Officejet (mais se trouve sur la même ligne téléphonique) et que vous entendez des tonalités propres à un télécopieur en train d'émettre, appuyez sur **1 2 3** sur votre téléphone.
 - Si vous êtes au téléphone avec l'expéditeur (en utilisant un téléphone relié à l'appareil HP Officejet), dites-lui d'appuyer sur la touche de démarrage de son télécopieur. Dès que vous entendez la tonalité d'un télécopieur en train d'émettre, appuyez sur **Démarrer, Noir** ou **Démarrer, Couleur**.
- 4 Attendez que l'appareil HP Officejet envoie une tonalité de réponse, puis raccrochez le combiné téléphonique.
L'appareil HP Officejet réceptionne la télécopie.

réception manuelle d'une télécopie à partir du panneau avant

Vous pouvez recevoir des télécopies manuellement à partir du panneau avant :

- 1 Retirez le cas échéant les originaux se trouvant dans le bac d'alimentation automatique.
- 2 Définissez le **Mode réponse** sur **Téléphone** de sorte que l'appareil HP Officejet ne réponde pas automatiquement aux appels entrants. Vous pouvez également régler le paramètre **Sonn. avant rép.** sur une valeur élevée pour que vous ayez le temps de répondre à l'appel avant l'appareil HP Officejet.
Pour plus d'informations sur l'appareil Mode réponse, reportez-vous à la section **définition du mode de réponse** à la page 48. Pour plus d'informations sur le réglage du paramètre **Sonn. avant rép.**, reportez-vous à la section **définition du nombre de sonneries avant réponse** à la page 51.
- 3 Lorsque l'appareil HP Officejet émet une sonnerie, appuyez sur **Démarrer, Noir** ou **Démarrer, Couleur**.
L'appareil HP Officejet réceptionne la télécopie.

réception manuelle d'une télécopie à l'aide du combiné intégré (hp officejet 4250 series uniquement)

Vous pouvez recevoir des télécopies manuellement en utilisant le combiné intégré.

Remarque - Cette section concerne uniquement les modèles HP Officejet 4250 Series dotés d'un combiné intégré. Si vous ne disposez pas d'un combiné intégré, reportez-vous à la section **réception manuelle d'une télécopie à partir d'un téléphone** à la page 52 ou **réception manuelle d'une télécopie à partir du panneau avant** à la page 53.

- 1 Retirez le cas échéant les originaux se trouvant dans le bac d'alimentation automatique.
- 2 Définissez le **Mode réponse** sur **Téléphone** de sorte que l'appareil HP Officejet ne réponde pas automatiquement aux appels entrants. Vous pouvez également régler le paramètre **Sonn. avant rép.** sur une valeur élevée pour que vous ayez le temps de répondre à l'appel avant l'appareil HP Officejet.
 Pour plus d'informations sur la fonction Mode réponse, reportez-vous à la section **définition du mode de réponse** à la page 48. Pour plus d'informations sur le réglage du paramètre **Sonn. avant rép.**, reportez-vous à la section **définition du nombre de sonneries avant réponse** à la page 51.
- 3 Pour réceptionner une télécopie manuellement à partir d'un téléphone, effectuez l'une des opérations suivantes :
 - Si l'appareil HP Officejet sonne, décrochez le combiné intégré. Si vous entendez la tonalité d'un télécopieur en train d'émettre, appuyez sur **Démarrer, Noir** ou **Démarrer, Couleur**, puis appuyez sur **2**.
 - Si vous êtes au téléphone avec l'expéditeur en utilisant le combiné intégré, demandez-lui d'appuyer d'abord sur la touche de démarrage de son télécopieur. Dès que vous entendez la tonalité d'un télécopieur en train d'émettre, appuyez sur **Démarrer, Noir** ou **Démarrer, Couleur**.
- 4 Attendez que l'appareil HP Officejet envoie une tonalité de réponse, puis raccrochez.
 L'appareil HP Officejet réceptionne la télécopie.

relevé pour réception d'une télécopie

La fonction de relevé permet à votre appareil HP Officejet de demander à un autre télécopieur d'envoyer une télécopie qu'il a en file d'attente. Lorsque vous utilisez la fonction Interroger pour recevoir, l'appareil HP Officejet appelle le télécopieur désigné et lui demande la télécopie. Le télécopieur désigné doit être configuré pour l'interrogation et une télécopie doit être prête pour l'envoi.

- 1 Appuyez sur **Télécopie**.
 Numéro de tél. apparaît sur la ligne supérieure de l'écran.
- 2 Entrez le numéro de télécopie destinataire.
- 3 Appuyez sur **Télécopie** jusqu'à ce que **Envoi téléc.** apparaisse sur la ligne supérieure de l'écran.
- 4 Appuyez sur ► jusqu'à ce que l'option **Interroger pour recevoir** apparaisse sur la ligne supérieure de l'écran.
- 5 Appuyez sur **Démarrer, Noir** ou **Démarrer, Couleur**.

utilisation du combiné intégré (hp officejet 4250 series uniquement)

Vous pouvez utiliser le combiné intégré pour répondre aux appels entrants, passer des appels téléphoniques, recevoir et envoyer des télécopies. Pendant que l'appareil HP Officejet effectue une autre tâche, telle qu'un travail de copie, de numérisation ou d'impression, vous pouvez continuer à utiliser le combiné pour des appels téléphoniques.

Remarque - Si l'appareil HP Officejet envoie ou reçoit des données de télécopie, vous ne pourrez plus utiliser le combiné pour des appels téléphoniques. Si vous décrochez le combiné pendant l'envoi ou la réception de télécopies, vous n'entendrez pas de tonalité. N'utilisez le combiné que lorsque l'appareil HP Officejet a terminé l'envoi ou la réception de la télécopie.

Reportez-vous à cette section uniquement si vous disposez de l'appareil HP Officejet 4250 Series (avec le combiné intégré).

Cette section contient les rubriques suivantes :

- **réponse à des appels entrants à l'aide du combiné intégré** à la page 55
- **utilisation du combiné pour passer des appels téléphoniques** à la page 55
- **réception des télécopies à l'aide du combiné** à la page 56
- **envoi de télécopies à l'aide du combiné** à la page 56
- **réglage du volume du combiné** à la page 56

réponse à des appels entrants à l'aide du combiné intégré

▶ Débranchez le combiné intégré.

Remarque - Si vous êtes au téléphone et recevez un autre appel, appuyez sur Flash pour répondre à l'appel en attente. Les appels en attente sont un service d'abonnement qui n'est pas disponible dans toutes les zones. Pour plus d'informations, contactez votre opérateur téléphonique.

utilisation du combiné pour passer des appels téléphoniques

Vous pouvez passer des appels téléphoniques à l'aide du combiné intégré. Vous pouvez utiliser les fonctions BIS, Numérotation rapide ou un bouton de numérotation rapide pour composer rapidement les numéros.

- 1 Débranchez le combiné intégré.
- 2 Effectuez l'une des opérations suivantes :
 - composez le numéro à partir du clavier numérique.
 - Appuyez sur **BIS** pour composer le dernier numéro appelé.
 - Appuyez sur **Numérotation rapide** jusqu'à ce que l'entrée de numérotation rapide individuelle appropriée apparaisse sur la ligne supérieure de l'écran (ne sélectionnez pas une entrée de numérotation de groupe), puis appuyez sur **OK**.

Vous pouvez également parcourir les entrées de numérotation rapide en appuyant sur ◀ ou ▶ ou saisir le code de l'entrée de numérotation rapide à partir du panneau avant.

 - Appuyez sur un bouton de numérotation rapide, puis sur **OK**.

Appuyez une fois sur ce bouton pour accéder à la première entrée de numérotation rapide et deux fois pour accéder à la seconde entrée.

réception des télécopies à l'aide du combiné

- ▶ Pour plus d'informations sur la réception de télécopies à l'aide du combiné intégré, reportez-vous à la section **réception manuelle d'une télécopie à l'aide du combiné intégré (hp officejet 4250 series uniquement)** à la page 53.

envoi de télécopies à l'aide du combiné

- ▶ Pour plus d'informations sur l'envoi de télécopies à l'aide du combiné intégré, reportez-vous à la section **pour envoyer une télécopie manuellement à l'aide du combiné intégré (modèle avec combiné uniquement)** à la page 47.

réglage du volume du combiné

Vous pouvez régler le volume du combiné de Normal à Elevé.

- 1 Décrochez le combiné intégré.
- 2 Appuyez sur ◀ pour baisser le volume ou sur ▶ pour augmenter le volume.

Remarque - Vous pouvez également régler le volume des sonneries et des tonalités de numérotation. Pour plus d'informations, reportez-vous aux sections **réglage du volume de la sonnerie** et **réglage du volume de la ligne téléphonique**.

configuration de l'en-tête de télécopie

L'en-tête de télécopie permet d'imprimer votre nom et votre numéro de télécopie en haut de chaque télécopie que vous envoyez. Il est recommandé d'utiliser l'Assistant de configuration du télécopieur pendant l'installation du logiciel HP Image Zone pour définir l'en-tête de télécopie ; cependant, vous pouvez le faire également à partir du panneau avant.

Ces informations sont légalement obligatoires dans de nombreux pays/régions.

Remarque - En Hongrie, le code d'identification de l'abonné (en-tête de télécopie) peut être défini ou modifié uniquement par un membre autorisé du personnel. Pour plus d'informations, contactez votre revendeur HP agréé.

- 1 Appuyez sur **Configurer**.
- 2 Appuyez sur **3**, puis sur **2**.
Ces commandes ont pour effet de sélectionner Conf. de base des télécopies, puis En-tête télécopie.
- 3 Lorsque vous y êtes invité, entrez votre nom ou le nom de la société. Pour des informations sur la saisie de texte depuis le panneau avant, reportez-vous à la section **saisie d'un texte à partir du panneau avant** à la page 57.
- 4 Appuyez sur **OK**.
- 5 Entrez votre numéro de télécopie via le clavier numérique.

6 Appuyez sur OK.

Il peut être plus facile de saisir les informations d'en-tête de télécopie à partir du Directeur HP installé avec votre appareil HP Officejet. Outre l'en-tête de télécopie, vous pouvez spécifier les données de la page de garde. Ces informations seront utilisées lorsque vous enverrez une télécopie à partir de l'ordinateur en joignant une page de garde. Pour plus d'informations, consultez l'aide de hp image zone qui s'affiche à l'écran, fournie avec votre logiciel.

saisie d'un texte à partir du panneau avant

La liste suivante fournit des conseils pour saisir du texte via le clavier du panneau avant.

- Appuyez sur les touches numérotées du clavier numérique correspondant aux lettres du nom à saisir.

2
ABC

Les lettres A, B et C correspondent au chiffre 2, et ainsi de suite.

- Appuyez plusieurs fois sur une touche pour connaître les caractères disponibles.

5
JKL

Par exemple, pour obtenir ce caractère :

Appuyez sur 5 ce	1	2	3	4	5	6	7
nombre de fois :							

Remarque - Selon votre langue ou pays/région, d'autres caractères peuvent être disponibles.

- Dès que la lettre adéquate apparaît, attendez que le curseur avance automatiquement vers la droite ou appuyez sur **▶**. Appuyez sur le numéro correspondant à la lettre suivante du nom. Appuyez sur la touche autant de fois que nécessaire pour obtenir le caractère souhaité. La première lettre d'un mot est automatiquement en majuscule.

Conseil - Le curseur se déplacera automatiquement vers la droite au bout de deux secondes.

- Pour insérer un espace, appuyez sur **Espace (#)** ou sur **▶**.
- Pour insérer une pause de trois secondes, appuyez sur **BIS/Pause**.
- Pour saisir un symbole, par exemple *, appuyez plusieurs fois sur **Symboles (*)** afin de faire défiler la liste des symboles. Le tableau suivant répertorie les symboles disponibles.

symboles disponibles	description	disponible lors des saisies suivantes
*	Fournit les tonalités DTMF (Dual Tone Multiple-Frequency) attribuées au caractère astérisque.	en-tête de télécopie, entrées de numérotation rapide, numéros de télécopie ou de téléphone et entrées de numérotation manuelle
-	Lors de la numérotation automatique, l'appareil HP Officejet insère une pause de trois secondes dans une série de chiffres.	en-tête de télécopie, entrées de numérotation rapide et numéros de télécopie ou de téléphone
()	Affiche une parenthèse à gauche ou à droite pour séparer visuellement les chiffres - tels que les indicatifs régionaux - et faciliter la lecture. Ces symboles n'affectent pas la numérotation.	en-tête de télécopie, entrées de numérotation rapide et numéros de télécopie ou de téléphone
W	Lors de la numérotation automatique, l'appareil HP Officejet attend une tonalité de numérotation avant de continuer lorsque vous saisissez le caractère W.	en-tête de télécopie, entrées de numérotation rapide et numéros de télécopie ou de téléphone
R	Pendant la numérotation automatique, le caractère R fonctionne de la même manière que la touche Flash.	en-tête de télécopie, entrées de numérotation rapide et numéros de télécopie ou de téléphone
+	Affiche un symbole plus dans l'en-tête de télécopie.	en-tête de télécopie

- Si vous appuyez sur une touche par erreur, appuyez sur ◀ pour effacer, puis sur la touche adéquate.
- Après avoir saisi le texte, appuyez sur **OK** pour sauvegarder vos entrées.

impression de rapports

Vous pouvez configurer votre appareil HP Officejet afin qu'il imprime automatiquement des rapports d'erreur et de confirmation pour chaque télécopie envoyée ou reçue. Vous pouvez également imprimer manuellement les rapports système en fonction de vos besoins. Ces rapports fournissent des informations système utiles concernant votre appareil HP Officejet.

Par défaut, l'appareil HP Officejet est configuré pour imprimer un rapport uniquement en cas de problème lors de l'envoi ou de la réception d'une télécopie. Un message confirmant que la télécopie a été correctement envoyée apparaît brièvement sur le panneau avant, après chaque opération.

Cette section contient les rubriques suivantes :

- **génération automatique de rapports** à la page 59
- **génération manuelle de rapports** à la page 60

génération automatique de rapports

Ce paramètre vous permet de configurer l'appareil HP Officejet pour qu'il imprime automatiquement des rapports d'erreur et de confirmation.

Remarque - Si vous avez besoin d'une confirmation imprimée chaque fois qu'une télécopie est correctement envoyée, exécutez la procédure ci-après *avant* d'envoyer vos télécopies.

- 1 Appuyez sur **Configurer**.
- 2 Appuyez sur **1**, puis sur **1**.

Ces touches permettent de sélectionner le menu Imprimer rapport, puis Configuration rapports autom.

<p style="text-align: center;">Impr. rapport</p> <p>1: Configuration rapports autom.</p> <p>2: Dernière transaction</p> <p>3: Relevé de télécopies</p> <p>4: Liste de numér. rapide</p> <p>5: Rapport d'auto-test</p> <p>6: Rapp. ID appel.*</p> <p>7: Rapp. sur les téléc. indés. *</p> <p><i>* Ces options ne sont pas disponibles dans tous les pays/zones géographiques. Si l'identification de l'appelant n'est pas prise en charge dans votre pays/zone géographique, cette option de menu n'apparaîtra pas dans le menu Imprimer rapport.</i></p>	→	<p style="text-align: center;">Configuration rapports autom.</p> <p>Toute erreur</p> <p>Erreur envoi</p> <p>Erreur réception</p> <p>Toute télécopie</p> <p>Envoi uniquement</p> <p>Désactivé</p>
--	---	---

- 3 Appuyez sur **▶** pour faire défiler les types de rapports suivants :
 - **Toute erreur** : impression d'un rapport lorsqu'une erreur liée à la télécopie se produit (rapport par défaut).
 - **Erreur envoi** : impression d'un rapport pour chaque erreur survenant lors de l'envoi.
 - **Erreur réception** : impression d'un rapport pour chaque erreur survenant lors de la réception.
 - **Toute télécopie** : impression d'une confirmation à chaque envoi ou réception d'une télécopie.
 - **Envoi uniquement** : impression d'un rapport à chaque envoi d'une télécopie.
 - **Désactivé** : n'imprime pas de rapports de télécopie.

Remarque - Si vous sélectionnez Envoi uniquement, vous recevrez également des rapports d'erreur de réception pour toute erreur générée.

- 4 Appuyez sur **OK** pour sélectionner un rapport.

génération manuelle de rapports

Vous pouvez gérer manuellement des rapports sur votre appareil HP Officejet, notamment l'état de la dernière télécopie que vous avez envoyée, une liste des entrées de numérotation rapide programmées ou un Rapport d'auto-test à des fins de diagnostic.

- 1 Appuyez sur **Configurer**, puis sur **1**.
Cette opération sélectionne Imprimer rapport.

Impr. rapport

- 1: Configuration rapports autom.
- 2: Dernière transaction
- 3: Relevé de télécopies
- 4: Liste de numér. rapide
- 5: Rapport d'auto-test
- 6: Rapp. ID appel.*
- 7: Rapp. sur les téléc. indés.*

* Ces options ne sont pas disponibles dans tous les pays/zones géographiques. Si l'identification de l'appelant n'est pas prise en charge dans votre pays/zone géographique, cette option de menu n'apparaîtra pas dans le menu Imprimer rapport.

- 2 Appuyez sur ► pour faire défiler les types de rapports suivants :
 - **Configuration rapports autom.** : imprime des rapports automatiques comme décrit dans la section **génération automatique de rapports** à la page 59.
 - **Dernière transaction** : impression des détails de la dernière transaction de télécopie.
 - **Relevé de télécopies** : impression d'un relevé des 30 dernières transactions de télécopie.
 - **Liste de numér. rapide** : imprime une liste des entrées de numérotation rapide programmées.
 - **Rapport d'auto-test** : imprime un rapport destiné à vous aider dans le diagnostic des problèmes d'impression et d'alignement. Pour plus d'informations, reportez-vous à la section **impression d'un rapport d'auto-test** à la page 86.
 - **Rapp. ID appel.** : impression d'un relevé des ID d'appelant des 30 derniers appels. Le rapport imprime le numéro de téléphone, la date et l'heure, ainsi que le nom de l'appelant (le cas échéant).

Remarque - Le service ID de l'appelant n'est pas disponible dans tous les pays/zones géographiques. Si l'identification de l'appelant n'est pas prise en charge dans votre pays/zone géographique, cette option de menu n'apparaîtra pas dans le menu Imprimer rapport. Pour plus d'informations, reportez-vous à la section **utilisation de l'ID de l'appelant** à la page 73.

- **Rapp. sur les téléc. indés.** : imprime un rapport des numéros de télécopie que vous avez définis comme devant être bloqués. Pour plus d'informations, reportez-vous à la section **blocage des numéros de télécopie indésirables** à la page 73.

3 Appuyez sur **OK** pour sélectionner un rapport.

configuration de la numérotation rapide

Vous pouvez attribuer des entrées de numérotation rapide aux numéros de télécopie fréquemment utilisés. Utilisez les boutons de numérotation rapide du panneau avant pour envoyer rapidement des télécopies. Vous pouvez également appuyer sur Numérotation rapide pour parcourir et sélectionner les entrées de numérotation rapide de la liste.

Les dix premières entrées sont automatiquement affectées aux 5 boutons de numérotation rapide du panneau avant. Lorsque vous créez plus de 5 entrées de numérotation rapide, 2 entrées sont affectées à un bouton. Appuyez plusieurs fois sur le bouton de numérotation rapide pour passer d'un chiffre à un autre. Par exemple, appuyez sur le premier bouton de numérotation rapide pour passer des entrées de numérotation rapide 1 à 6, sur le second bouton pour passer des entrées 2 à 7 et ainsi de suite jusqu'au cinquième bouton. Pour plus d'informations sur l'utilisation des boutons de numérotation rapide, reportez-vous à la section **envoi d'une télécopie via la numérotation rapide** à la page 42.

Nous vous recommandons d'utiliser le Directeur HP pour configurer les paramètres de numérotation rapide, mais vous pouvez également utiliser le panneau avant.

Le Directeur HP vous permet de configurer facilement et rapidement les entrées de numérotation rapide à partir de votre ordinateur. Pour plus d'informations, consultez l'aide de hp image zone qui s'affiche à l'écran, fournie avec votre logiciel.

Cette section contient les rubriques suivantes :

- **création d'entrées individuelles de numérotation rapide** à la page 61
- **ajout d'entrées de numérotation rapide de groupe** à la page 62
- **mise à jour des entrées de numérotation rapide** à la page 63
- **suppression d'entrées de numérotation rapide** à la page 64

création d'entrées individuelles de numérotation rapide

Vous pouvez créer des entrées de numérotation rapide pour les numéros de télécopie que vous utilisez fréquemment.

- 1 Appuyez sur **Configurer**.
- 2 Appuyez sur **2**, puis sur **1**.

Ces commandes permettent de sélectionner Conf. de la numér. rapide, puis Numér. rapide individuelle.

Conf. de la numér. rapide
1: Numér. rapide individuelle
 2: Numér. rapide de groupe
 3: Supprimer numér. rapide

La première entrée de numérotation rapide non affectée apparaît à l'écran.

- 3 Appuyez sur **OK** pour sélectionner l'entrée affichée.
Conseil - Pour sélectionner une autre entrée vide, appuyez sur ◀ ou ▶, puis sur **OK**.
- 4 Entrez le numéro de télécopie que vous souhaitez faire correspondre à cette entrée, puis appuyez sur **OK**.
 Le numéro de télécopie peut comprendre jusqu'à 50 chiffres.
Conseil - Pour insérer une pause dans le numéro de télécopie, appuyez sur **BIS/Pause**.
- 5 Saisissez le nom, puis appuyez sur **OK**.
 Le nom ne peut pas comprendre plus de 13 caractères.
 Pour plus d'informations sur la saisie de texte, reportez-vous à la section **saisie d'un texte à partir du panneau avant** à la page 57.
- 6 Dès que **Une autre ?** apparaît, appuyez sur **1 (Oui)**, si vous souhaitez configurer un autre numéro, ou sur **2 (Non)** pour quitter la fonction.

ajout d'entrées de numérotation rapide de groupe

Cette fonction vous permet de créer des groupes pouvant contenir jusqu'à 50 entrées de numérotation rapide individuelles ; vous pouvez ainsi envoyer des télécopies noir et blanc à des groupes spécifiques de personnes en utilisant un seul bouton de numérotation rapide.

Remarque - Vous pouvez envoyer uniquement des télécopies noir et blanc aux groupes ; les télécopies couleur et la résolution Très fine ne sont pas prises en charge pour l'envoi de télécopies aux groupes.

Vous pouvez uniquement attribuer des entrées de numérotation rapide précédemment saisies à un groupe. En outre, seules des entrées de numérotation rapide individuelles peuvent être ajoutées ; vous ne pouvez pas affecter un groupe à un autre groupe.

- 1 Appuyez sur **Configurer**.
- 2 Appuyez sur **2**, puis sur **2**.
 Ces commandes permettent de sélectionner Conf. de la numér. rapide, puis Numér. rapide de groupe.

Conf. de la numér. rapide

1: Numér. rapide individuelle

2: Numér. rapide de groupe

3: Supprimer numér. rapide

La première entrée de numérotation rapide non affectée apparaît à l'écran.

- 3 Appuyez sur **OK** pour sélectionner l'entrée affichée.
Conseil - Pour sélectionner une autre entrée vide, appuyez sur ◀ ou ▶, puis sur **OK**.
- 4 Appuyez sur ◀ ou sur ▶ pour sélectionner une entrée de numérotation rapide individuelle à ajouter au groupe. Vous pouvez également entrer le code de numérotation rapide en utilisant le panneau avant.
- 5 Appuyez sur **OK**.
- 6 Dès que **Une autre ?** apparaît, appuyez sur **1 (Oui)**, pour ajouter une autre entrée de numérotation rapide individuelle.
- 7 Dès que vous avez ajouté toutes vos entrées, appuyez sur **2 (Non)**.
- 8 Saisissez le nom de l'entrée de numérotation rapide de groupe, puis appuyez sur **OK**.
Le nom ne peut pas comprendre plus de 13 caractères.
Pour plus d'informations sur la saisie de texte, reportez-vous à la section **saisie d'un texte à partir du panneau avant** à la page 57.
- 9 Dès que **Une autre ?** apparaît, appuyez sur **1 (Oui)**, si vous souhaitez configurer une autre entrée de numérotation rapide de groupe, ou sur **2 (Non)** pour quitter la fonction.

mise à jour des entrées de numérotation rapide

Vous pouvez modifier le numéro de téléphone ou le nom d'une entrée de numérotation rapide individuelle.

Remarque - Si l'entrée de numérotation rapide individuelle fait également partie d'un groupe de numérotation rapide, ce dernier reflètera les mises à jour effectuées au niveau de l'entrée de numérotation rapide individuelle.

- 1 Appuyez sur **Configurer**.
- 2 Appuyez sur **2**, puis sur **1**.
Ces commandes permettent de sélectionner Conf. de la numér. rapide, puis Numér. rapide individuelle.
- 3 Appuyez sur ◀ ou ▶ pour faire défiler les entrées de numérotation rapide. Appuyez ensuite sur **OK** pour sélectionner l'entrée appropriée.
- 4 Lorsque le numéro de télécopie en cours d'utilisation apparaît, appuyez sur ◀ pour l'effacer.
- 5 Entrez à nouveau le numéro de télécopie.
Conseil - Pour insérer une pause dans le numéro de télécopie, appuyez sur **BIS/Pause**.
- 6 Appuyez sur **OK** pour enregistrer le nouveau numéro.

- 7 Si vous souhaitez modifier le nom, appuyez sur ◀ pour l'effacer, puis saisissez à nouveau le nom à l'aide du clavier.
- 8 Appuyez sur **OK**.
- 9 Appuyez sur **1 (Oui)** pour mettre à jour une autre entrée ou sur **2 (Non)** pour quitter.

suppression d'entrées de numérotation rapide

Suivez les instructions suivantes pour supprimer une entrée de numérotation rapide individuelle ou de groupe.

- 1 Appuyez sur **Configurer**.
- 2 Appuyez sur **2**, puis à nouveau sur **3**.
Ces commandes permettent de sélectionner Conf. de la numér. rapide, puis Supprimer numér. rapide.
- 3 Appuyez sur ▶ jusqu'à ce que l'entrée de numérotation rapide que vous souhaitez supprimer apparaisse. Appuyez ensuite sur **OK**. Vous pouvez également entrer le code de numérotation rapide en utilisant le panneau avant.

modification de la résolution de télécopie et du paramètre plus clair/foncé

Vous pouvez modifier la résolution de télécopie et le paramètre Plus clair/foncé des documents que vous envoyez.

Remarque - Ces paramètres n'ont aucune incidence sur les paramètres de copie. La résolution et le contraste de copie sont indépendants de la résolution et du contraste de télécopie. De même, les paramètres modifiés à partir du panneau avant n'affectent pas les télécopies envoyées à partir de l'ordinateur.

Cette section contient les rubriques suivantes :

- **modification de la résolution de télécopie** à la page 64
- **modification du paramètre plus clair/foncé** à la page 65
- **configuration de nouvelles valeurs par défaut** à la page 66

modification de la résolution de télécopie

Le paramètre Résolution a une incidence sur la vitesse de transmission et la qualité des documents noir et blanc envoyés par télécopie. Votre appareil HP Officejet envoie uniquement les télécopies à la résolution maximale prise en charge par le télécopieur destinataire. Vous pouvez uniquement modifier la

résolution des télécopies que vous envoyez en noir et blanc. Les télécopies couleur sont envoyées avec une résolution Fine. Les paramètres Résolution suivants sont disponibles :

- Fine : il s'agit du paramètre par défaut. Elle produit un texte d'excellente qualité adapté à la télécopie de la plupart des documents.
- Très fine : utilisez ce paramètre lorsque vous télécopiez des documents contenant des détails très fins. Si vous choisissez cette option, gardez à l'esprit que le processus de télécopie est plus long à réaliser et que vous pouvez envoyer uniquement des télécopies noir et blanc.
- Photo : ce paramètre offre la meilleure qualité de télécopie pour l'envoi de photos. Si vous choisissez l'option Photo, notez que le traitement de la télécopie est plus long. Lors de la télécopie de photographies, il est conseillé d'utiliser la fonction Photo.
- Standard : ce paramètre offre la transmission la plus rapide possible, la qualité de télécopie étant la moins bonne.

1 Chargez l'original face vers le bas en veillant à ce que le haut de la feuille soit inséré en premier dans le bac d'alimentation.

Pour plus d'informations, reportez-vous à la section **chargement des originaux** à la page 26.

2 Appuyez sur **Résolution** jusqu'à ce que la résolution souhaitée s'affiche.

Remarque - Le paramètre Résolution que vous sélectionnez est conservé jusqu'à ce que vous le modifiez de nouveau.

Conseil - Vous pouvez également modifier le paramètre Résolution en appuyant sur Télécopie, puis sur ◀ ou ▶ pour faire défiler les paramètres jusqu'à Résolution. Appuyez ensuite sur OK. Utilisez ◀ ou ▶ pour faire défiler la liste jusqu'au paramètre souhaité et appuyez sur OK.

3 Entrez le numéro de télécopie à l'aide du clavier, utilisez un des boutons de numérotation rapide ou appuyez sur le bouton **Numérotation rapide** jusqu'à ce que l'entrée de numérotation rapide appropriée apparaisse.

4 Appuyez sur **Démarrer, Noir**.

Remarque - Si vous appuyez sur Démarrer, Couleur, la télécopie sera envoyée selon le paramètre Fine.

modification du paramètre plus clair/foncé

Utilisez ce paramètre si vous souhaitez éclaircir ou assombrir une télécopie par rapport à l'original. Cette fonction est utile pour télécopier un document pâle, délavé ou manuscrit. Vous pouvez assombrir la télécopie en réglant le contraste.

Les modifications sont annulées et les valeurs par défaut rétablies au bout de deux minutes d'inactivité, sauf si vous enregistrez les valeurs modifiées comme nouvelles valeurs par défaut. Pour plus d'informations, reportez-vous à la section **configuration de nouvelles valeurs par défaut** à la page 66.

1 Chargez l'original face vers le bas en veillant à ce que le haut de la feuille soit inséré en premier dans le bac d'alimentation.

Pour plus d'informations, reportez-vous à la section **chargement des originaux** à la page 26.

2 Appuyez sur **Télécopie**.

Numéro de tél. apparaît sur la ligne supérieure de l'écran.

- 3 Entrez le numéro de télécopie à l'aide du clavier, utilisez un des boutons de numérotation rapide ou appuyez sur le bouton **Numérotation rapide** jusqu'à ce que l'entrée de numérotation rapide appropriée apparaisse.
- 4 Appuyez sur **Télécopie** jusqu'à ce que **Plus clair/foncé** apparaisse sur la ligne supérieure de l'écran.
La plage de valeurs apparaît à l'écran sous la forme d'un cercle sur une échelle.
- 5 Appuyez sur ◀ pour éclaircir la télécopie ou sur ▶ pour l'assombrir.
Le cercle se déplace vers la gauche ou vers la droite lorsque vous appuyez sur les boutons.
- 6 Appuyez sur **Démarrer, Noir** ou **Démarrer, Couleur**.

configuration de nouvelles valeurs par défaut

Vous pouvez modifier les valeurs par défaut du paramètre Plus clair/foncé via le panneau avant.

- 1 Chargez l'original face vers le bas en veillant à ce que le haut de la feuille soit inséré en premier dans le bac d'alimentation.
Pour plus d'informations, reportez-vous à la section **chargement des originaux** à la page 26.
- 2 Appuyez sur **Télécopie**.
Numéro de tél. apparaît sur la ligne supérieure de l'écran.
- 3 Entrez le numéro de télécopie à l'aide du clavier, utilisez un des boutons de numérotation rapide ou appuyez sur le bouton **Numérotation rapide** jusqu'à ce que l'entrée de numérotation rapide appropriée apparaisse.
Pour plus d'informations sur la numérotation rapide, reportez-vous à la section **configuration de la numérotation rapide** à la page 61.
- 4 Appuyez sur **Télécopie** jusqu'à ce que **Plus clair/foncé** apparaisse sur la ligne supérieure de l'écran.
- 5 Le cas échéant, apportez des modifications.
- 6 Appuyez à nouveau sur **Télécopie** jusqu'à ce que **Nouv régl défaut** apparaisse sur la ligne supérieure de l'écran.
- 7 Appuyez sur ▶ pour sélectionner **Oui**.
- 8 Appuyez sur **Démarrer, Noir** ou **Démarrer, Couleur**.
L'appareil HP Officejet utilise le nouveau paramètre par défaut pour envoyer votre télécopie.

définition des options de télécopie

Les options de télécopie que vous pouvez définir sont nombreuses ; par exemple, pour déterminer si l'appareil HP Officejet doit rappeler automatiquement un numéro occupé. Lorsque vous modifiez les options suivantes, le nouveau réglage devient le paramètre par défaut. Cette section explique comment modifier les options de télécopie.

Cette section contient les rubriques suivantes :

- **configuration de la date et de l'heure** à la page 67
- **réglage du format de papier pour les télécopies reçues** à la page 68
- **numérotation par impulsions ou tonalités** à la page 68
- **réglage du volume de la sonnerie** à la page 68
- **réglage du volume de la ligne téléphonique** à la page 69
- **retransmission des télécopies vers un autre numéro** à la page 69
- **modification ou annulation d'une retransmission de télécopie** à la page 69
- **modification de la mélodie de la sonnerie de réponse (sonnerie distincte)** à la page 70
- **rappel automatique d'un numéro occupé ou sans réponse** à la page 70
- **configuration de la réduction automatique pour les télécopies reçues** à la page 71
- **utilisation du mode de correction d'erreurs** à la page 72
- **définition de la vitesse de télécopie** à la page 72
- **utilisation de l'ID de l'appelant** à la page 73
- **blocage des numéros de télécopie indésirables** à la page 73
- **réglage de la sauvegarde des télécopies en réception** à la page 74

configuration de la date et de l'heure

Vous pouvez définir la date et l'heure à partir du panneau avant. Lors de l'émission d'une télécopie, la date et l'heure actuelles sont imprimées sur l'entête de la télécopie. Le format de la date et de l'heure est basé sur les paramètres de langue et de pays/région.

- 1 Appuyez sur **Configurer**.
- 2 Appuyez sur **3**, puis sur **1**.
Ces commandes permettent de sélectionner Conf. de base des télécopies, puis Date et heure.
- 3 Saisissez le mois, le jour et l'année (les deux derniers chiffres seulement) en appuyant sur les touches appropriées du clavier numérique. En fonction des paramètres de votre pays ou région, vous aurez peut-être la possibilité de saisir la date dans un format différent.
Le curseur de soulignement placé initialement sous le premier chiffre avance automatiquement sous le chiffre suivant chaque fois que vous appuyez sur un bouton. Après avoir saisi le dernier chiffre de la date, l'invite pour saisir l'heure apparaît automatiquement.
- 4 Saisissez les heures et les minutes.

L'invitation à sélectionner AM ou PM s'affiche automatiquement après la saisie du dernier chiffre de l'heure si l'heure est affichée dans le format 12 heures.

- 5 Appuyez sur **1** pour le matin ou sur **2** pour l'après-midi.
Les nouveaux paramètres de date et d'heure apparaissent sur le panneau avant.

réglage du format de papier pour les télécopies reçues

Vous pouvez sélectionner le format de papier utilisé pour les télécopies reçues. Le format de papier sélectionné doit correspondre au papier chargé dans le bac d'alimentation. Les télécopies peuvent être imprimées sur du papier au format Lettre, A4 ou Légal uniquement (en fonction des pays/zones géographiques).

Remarque - Si vous chargez un format de papier inapproprié dans le bac d'alimentation pendant la réception d'une télécopie, cette dernière ne s'imprime pas et un message d'erreur apparaît à l'écran. Chargez du papier Lettre, A4 ou Légal, puis appuyez sur OK pour imprimer la télécopie.

- 1 Appuyez sur **Configurer**.
- 2 Appuyez sur **3**, puis sur **4**.
Ces commandes permettent de sélectionner Conf. de base des télécopies, puis Form pap téléc.
- 3 Appuyez sur **▶** pour sélectionner une option, puis sur **OK**.

numérotation par impulsions ou tonalités

Vous pouvez choisir un mode de numérotation par impulsions ou tonalités. La plupart des systèmes téléphoniques utilisent l'un ou l'autre. Si le réseau public ou votre central exige une numérotation par impulsions, vous devez sélectionner Numér. impulsions. La valeur par défaut est Numér. tonalités. Il est possible que certaines options de téléphone ne soient pas accessibles si vous utilisez la numérotation par impulsions. En outre, la numérotation par impulsions d'un numéro de télécopie peut être plus longue. Contactez votre opérateur téléphonique si vous ne savez pas quel réglage utiliser.

Remarque - A moins que votre système téléphonique exige une numérotation par impulsions, nous recommandons de conserver le réglage par défaut, Numér. tonalités.

- 1 Appuyez sur **Configurer**.
- 2 Appuyez sur **3**, puis sur **5**.
Ces commandes permettent de sélectionner Conf. de base des télécopies, puis Numérotation impuls./tonal.
- 3 Appuyez sur **▶** pour sélectionner **Tonalité** ou **Impulsion**.
- 4 Appuyez sur **OK**.

réglage du volume de la sonnerie

L'appareil HP Officejet propose quatre niveaux de réglage de la sonnerie pour la réception de télécopies ou d'appels. Vous pouvez sélectionner Désactivé, Faible, Moyen ou Elevé. Le paramètre par défaut est Moyen.

- 1 Appuyez sur **Configurer**.
- 2 Appuyez sur **3**, puis sur **6**.
Ces commandes permettent de sélectionner Conf. de base des télécopies, puis Volume sonnerie.
- 3 Appuyez sur **▶** pour sélectionner une option, puis sur **OK**.

réglage du volume de la ligne téléphonique

Le paramètre Volume ligne tél. vous permet de contrôler le volume des tonalités de numérotation et de télécopie. Vous pouvez sélectionner Faible, Moyen ou Elevé. Le paramètre par défaut est Moyen.

- 1 Appuyez sur **Configurer**.
- 2 Appuyez sur **3**, puis sur **7**.
Ces commandes permettent de sélectionner Conf. de base des télécopies, puis Volume ligne tél.
- 3 Appuyez sur **▶** pour sélectionner une option, puis sur **OK**.

retransmission des télécopies vers un autre numéro

Utilisez la fonction Retrans. téléc. pour retransmettre les télécopies que vous avez reçues vers un autre numéro de télécopie. Tant que l'option Retrans. téléc. est activée, l'appareil HP Officejet n'imprime aucune télécopie reçue. Si vous recevez une télécopie couleur, elle est retransmise en noir et blanc.

- 1 Appuyez sur **Configurer**.
- 2 Appuyez sur **3**, puis sur **8**.
Ces commandes permettent de sélectionner Conf. de base des télécopies, puis Retransmission noir seulement.
- 3 A l'invite, entrez le numéro du télécopieur qui doit recevoir les télécopies retransmises.
- 4 Appuyez sur **OK**.
Retrans. téléc. apparaît à l'écran.

modification ou annulation d'une retransmission de télécopie

Une fois la fonction de retransmission de télécopie activée, il se peut que vous deviez modifier le numéro de destination de la télécopie ou annuler entièrement la retransmission. Pour modifier ou annuler la retransmission, procédez comme suit.

- 1 Appuyez sur **Configurer**.
- 2 Appuyez sur **3**, puis sur **8**.
Ces commandes permettent de sélectionner Conf. de base des télécopies, puis Retransmission noir seulement.
- 3 Le message **Télec. activée 1=Modif 2=Annu** s'affiche après quelques instants. Effectuez l'une des opérations suivantes :
 - Appuyez sur **1** pour modifier le numéro de télécopie. Suivez les messages à l'écran du panneau avant.
 - Appuyez sur **2** pour annuler la **retransmission**.

Conseil - Vous pouvez également annuler la retransmission en appuyant sur Annuler, puis sur 2, lorsque Retrans. téléc. s'affiche sur l'écran du panneau avant.

modification de la mélodie de la sonnerie de réponse (sonnerie distincte)

Nombre d'opérateurs téléphoniques proposent une fonction de sonnerie distincte qui permet de bénéficier de plusieurs numéros de téléphone sur une même ligne. Lorsque vous souscrivez à ce service, chaque numéro a une mélodie de sonnerie différente, par exemple des sonneries simples, doubles et triples.

Si vous connectez votre appareil HP Officejet à une ligne dotée d'une sonnerie distincte, demandez à votre opérateur téléphonique de définir une mélodie pour les appels vocaux et une autre pour les télécopies. Nous vous recommandons de demander une sonnerie double ou triple pour les télécopies. Lorsque l'appareil HP Officejet détecte la mélodie spécifiée, il répond aux appels et reçoit les télécopies.

Si vous ne disposez pas de ce service, conservez l'option par défaut (Toutes sonneries).

1 Vérifiez que le paramètre Mode réponse adéquat est sélectionné. Pour plus d'informations, reportez-vous à la section **définition du mode de réponse** à la page 48.

2 Appuyez sur **Configurer**.

3 Appuyez sur **4**, puis sur **1**.

Ces commandes permettent de sélectionner Conf. avancée des télécopies, puis Répondre à cette sonnerie.

4 Appuyez sur **▶** pour faire défiler les options suivantes : **Toutes sonneries**, **Sonneries simples**, **Sonneries doubles**, **Sonneries triples** et **Sonneries doubles et triples**.

5 Lorsque le type de mélodie affecté à votre numéro de télécopie par la compagnie de téléphone s'affiche, appuyez sur **OK**.

Remarque - Si vous ne disposez pas du service de sonnerie distincte, conservez l'option par défaut (Toutes sonneries).

rappel automatique d'un numéro occupé ou sans réponse

Vous pouvez configurer votre appareil HP Officejet pour qu'il recompose automatiquement un numéro occupé ou sans réponse. Le paramètre par défaut de l'option Occupé-rappel est Rappel. Le paramètre par défaut de l'option Pas de réponse Rappel est Pas de rappel.

1 Appuyez sur **Configurer**.

2 Effectuez l'une des opérations suivantes :

- Pour modifier le paramètre **Occupé-rappel**, appuyez sur **4**, puis sur **2**. Ces commandes permettent de sélectionner Conf. avancée des télécopies, puis Occupé-rappel.

- Pour changer le paramètre **Pas de réponse Rappel**, appuyez sur **4**, puis à nouveau sur **3**.

Ces commandes permettent de sélectionner Conf. avancée des télécopies, puis Pas de réponse Rappel.

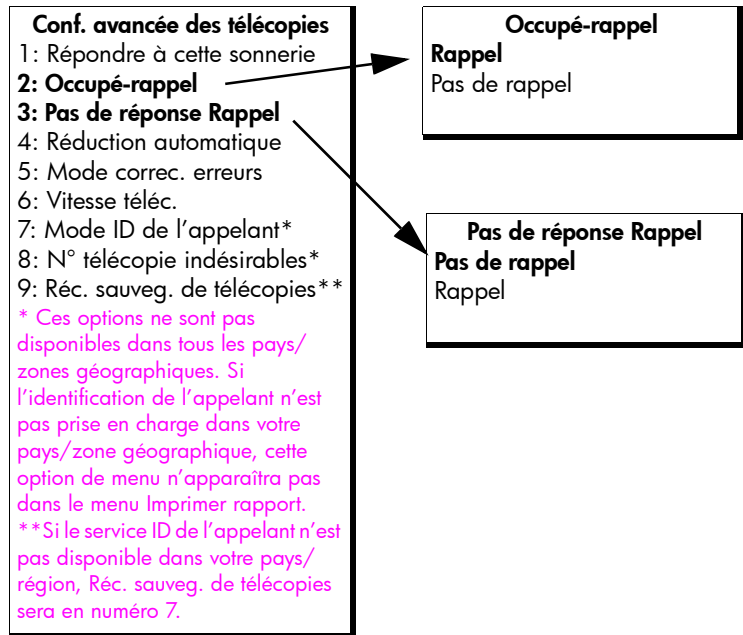

- 3 Appuyez sur ► pour sélectionner l'option **Rappel** ou **Pas de rappel**.
- 4 Appuyez sur **OK**.

configuration de la réduction automatique pour les télécopies reçues

Ce paramètre détermine le comportement de l'appareil HP Officejet lorsqu'il reçoit une télécopie trop grande pour le format de papier par défaut. Le cas échéant, si ce paramètre est activé (il s'agit de la valeur par défaut), l'image est réduite de façon à tenir sur une page. Lorsque ce paramètre est désactivé, les informations ne pouvant apparaître sur la première page sont imprimées sur une deuxième page. La fonction Réduction automatique est utile lorsque vous recevez une télécopie de format Légal et que le bac d'alimentation contient du papier de format Lettre.

- 1 Appuyez sur **Configurer**.
- 2 Appuyez sur **4**, puis sur **4**.
 Ces commandes permettent de sélectionner Conf. avancée des télécopies, puis Réduction automatique.
- 3 Appuyez sur ► pour sélectionner **Activé** ou **Désactivé**.
- 4 Appuyez sur **OK**.

utilisation du mode de correction d'erreurs

En mode de correction d'erreurs (ECM), la détection d'erreurs de transmission, suivie automatiquement par une demande de retransmission des parties erronées, permet d'éviter une perte de données due à de mauvaises connexions téléphoniques. Les frais de téléphone ne sont en rien affectés et peuvent parfois être moindre sur des lignes de bonne qualité. Sur des lignes téléphoniques de qualité médiocre, le mode de correction d'erreurs augmente la durée de transmission et, par conséquent, les frais de téléphone, mais garantit un envoi fiable des données. Désactivez le mode ECM, activé par défaut, uniquement s'il entraîne une augmentation importante des frais de téléphone et que vous acceptez une qualité inférieure afin de réduire ces frais.

Remarque - Si le paramètre Vitesse téléc. est défini sur Rapide ou que vous envoyez une télécopie en couleur, le mode ECM est toujours Activé.

- 1 Appuyez sur **Configurer**.
- 2 Appuyez sur **4**, puis sur **5**.
Ces commandes permettent de sélectionner Conf. avancée des télécopies, puis Mode correc. erreurs.
- 3 Appuyez sur **▶** pour sélectionner **Activé** ou **Désactivé**.
- 4 Appuyez sur **OK**.

définition de la vitesse de télécopie

Vous pouvez définir la vitesse de télécopie pour assurer la communication entre votre appareil HP Officejet et d'autres télécopieurs lors de l'envoi ou de la réception de télécopies. La vitesse de télécopie par défaut est Rapide.

Dans certains environnements, la définition d'une vitesse de télécopie moins importante peut être requise. Par exemple, si vous utilisez l'un des services suivants :

- un service de téléphone par Internet
- un système PABX
- un protocole FoIP (Fax over Internet Protocol)
- un service RNIS

Par ailleurs, si vous rencontrez des problèmes lors de l'envoi et de la réception de télécopies, vous pouvez essayer de définir la vitesse de télécopie sur Moyen ou Lent. Si vous souhaitez envoyer les télécopies sans le mode ECM, vous devez utiliser les paramètres Moyen ou Lent. Les vitesses de télécopie suivantes sont disponibles.

paramètre vitesse de télécopie	vitesse de télécopie
Rapide	v.34 ou 33 600 bits/s
Moyen	v.17 ou 14 400 bits/s
Lent	v.29 ou 9600 bits/s

- 1 Appuyez sur **Configurer**.
- 2 Appuyez sur **4**, puis sur **6**.

Ces commandes permettent de sélectionner Conf. avancée des télécopies, puis Vitesse téléc.

- 3 Appuyez sur **▶** pour sélectionner une option, puis sur **OK**.

utilisation de l'ID de l'appelant

Le Mode ID de l'appelant vous permet de visualiser le numéro de téléphone ou le nom des appelants sur l'écran du panneau avant, si vous vous abonnez au service ID de l'appelant (présentation du nom ou du numéro) via votre opérateur téléphonique.

Remarque - Le service ID de l'appelant est disponible auprès de votre opérateur téléphonique. Il n'est pas pris en charge dans certains pays/zones géographiques. S'il n'est pas pris en charge dans votre pays/zone géographique, Mode ID de l'appelant n'apparaît pas dans le Menu Conf. avancée des télécopies. Pour plus d'informations sur le service ID de l'appelant, contactez votre opérateur téléphonique.

Outre la visualisation des numéros ou des noms des appelants, vous pouvez également bloquer des numéros de sorte que l'appareil HP Officejet ne reçoive pas de télécopies provenant de ces numéros. Pour plus d'informations sur le blocage de numéros, reportez-vous à la section **blocage des numéros de télécopie indésirables** à la page 73.

- 1 Appuyez sur **Configurer**.
- 2 Appuyez sur **4**, puis sur **7**.
Ces commandes permettent de sélectionner Conf. avancée des télécopies, puis Mode ID de l'appelant.
- 3 Appuyez sur **▶** pour sélectionner l'une des options suivantes :
 - **Activé** : sélectionnez cette option pour activer le Mode ID de l'appelant.
 - **Act (pas d'ind.)** : sélectionnez cette option pour activer le Mode ID de l'appelant et bloquer les numéros de télécopie indésirables.
 - **Désactivé** : sélectionnez cette option pour désactiver le Mode ID de l'appelant.
- 4 Appuyez sur **OK**.

blocage des numéros de télécopie indésirables

Si vous vous abonnez au service ID de l'appelant (présentation du numéro ou du nom) via votre compagnie de téléphone, vous pouvez bloquer les prochaines télécopies provenant des numéros spécifiés à l'aide de la fonction N° télécopie indésirables. Vous pouvez bloquer les télécopies provenant de 20 numéros au maximum.

Avant d'utiliser cette fonction, vous devez régler le Mode ID de l'appelant sur Act (pas d'ind.). Pour plus d'informations, reportez-vous à la section **utilisation de l'ID de l'appelant** à la page 73.

Remarque - Le service ID de l'appelant est disponible auprès de votre opérateur téléphonique. Il n'est pas pris en charge dans certains pays/zones géographiques. S'il n'est pas pris en charge dans votre pays/zone géographique, N° télécopie indésirables n'apparaît pas dans le Menu Conf. avancée des télécopies. Pour plus d'informations sur le service ID de l'appelant, contactez votre opérateur téléphonique.

Remarque - Vous pouvez également bloquer des télécopies via le Directeur HP. Toutefois, la méthode utilisant le panneau avant est plus appropriée. Pour plus d'informations, consultez l'aide de hp image zone qui s'affiche à l'écran, fournie avec votre logiciel.

pour ajouter des numéros de télécopie indésirables

- 1 Appuyez sur **Configurer**.
- 2 Appuyez sur **4**, puis sur **8**.
Ces commandes permettent de sélectionner Conf. avancée des télécopies, puis N° télécopie indésirables.
- 3 Appuyez sur **▶** pour sélectionner **Ajouter**, puis sur **OK**.
Le dernier numéro ID d'appelant reçu s'affiche à l'écran.
- 4 Appuyez sur **◀** ou sur **▶** pour parcourir la liste de numéros ID d'appelants. Appuyez ensuite sur **OK** pour sélectionner un numéro à ajouter à la liste.
- 5 Si vous souhaitez ajouter un autre numéro à la liste, appuyez sur **1** (Oui). Dans le cas contraire, appuyez sur **2** (Non).
- 6 Si vous avez appuyé sur **1**, répétez les étapes 4 et 5 jusqu'à ce que vous ayez terminé d'ajouter les numéros ID d'appelant à la liste.

pour supprimer des numéros de télécopie indésirables

- 1 Appuyez sur **Configurer**.
- 2 Appuyez sur **4**, puis sur **8**.
Ces commandes permettent de sélectionner Conf. avancée des télécopies, puis N° télécopie indésirables.
- 3 Appuyez sur **▶** pour sélectionner **Supprimer**, puis sur **OK**.
Le premier N° indésirable apparaît à l'écran.
- 4 Appuyez sur **◀** ou sur **▶** pour parcourir la liste de numéros. Appuyez ensuite sur **OK** pour supprimer le numéro sélectionné dans la liste.
- 5 Si vous souhaitez supprimer un autre numéro de la liste, appuyez sur **1** (Oui). Dans le cas contraire, appuyez sur **2** (Non).
- 6 Si vous avez appuyé sur **1**, répétez les étapes 4 et 5 jusqu'à ce que vous ayez terminé de supprimer les numéros dans la liste.

réglage de la sauvegarde des télécopies en réception

Utilisez la fonction Réc. sauveg. de télécopies pour mémoriser les télécopies reçues. Si l'appareil est à court d'encre pendant la réception d'une télécopie, par exemple, celle-ci sera sauvegardée en mémoire. Une fois que vous aurez remplacé la cartouche d'impression, vous pourrez imprimer la télécopie. L'écran du panneau avant vous avertit lorsque la mémoire contient des télécopies à imprimer. L'écran du panneau avant vous avertit lorsque la mémoire contient des télécopies à imprimer.

Par défaut, la fonction Réc. sauveg. de télécopies est activée. Pour plus d'informations sur l'impression de télécopies mémorisées, reportez-vous à la section **réimpression de télécopies conservées en mémoire** à la page 75.

Remarque - Une fois la mémoire saturée, l'appareil HP Officejet écrase les télécopies les plus anciennes. Toutes les télécopies non imprimées restent en mémoire jusqu'à leur impression ou leur suppression. Une fois que la mémoire est saturée, l'appareil HP Officejet n'accepte plus de télécopies tant que les télécopies stockées n'ont pas été imprimées. Pour supprimer toutes les télécopies stockées en mémoire, y compris les télécopies non imprimées, éteignez l'appareil HP Officejet.

- 1 Appuyez sur **Configurer**.
- 2 Appuyez sur **4**, puis sur **7** ou **9** (selon votre pays/région).
Ces commandes permettent de sélectionner Conf. avancée des télécopies, puis Réc. sauveg. de télécopies.
- 3 Appuyez sur **▶** pour sélectionner l'une des options suivantes :
 - **Activé** : sélectionnez cette option pour activer Réc. sauveg. de télécopies.
 - **Désactivé** : sélectionnez cette option pour désactiver Réc. sauveg. de télécopies.
- 4 Appuyez sur **OK**.

réimpression de télécopies conservées en mémoire

La fonction Réimprimer téléc en mémoire vous permet de réimprimer une télécopie conservée en mémoire. Les télécopies sont imprimées dans l'ordre inverse de la réception, la télécopie la plus récente étant traitée en premier. Chaque fois que l'appareil HP Officejet commence à imprimer une télécopie dont vous n'avez pas besoin, appuyez sur Annuler pour en arrêter l'impression. L'appareil HP Officejet commence à imprimer la télécopie mémorisée suivante. Vous devrez appuyer sur Annuler pour chaque télécopie mémorisée pour arrêter l'impression.

- 1 Appuyez sur **Configurer**.
- 2 Appuyez sur **5** puis sur **4**.
Ces commandes permettent de sélectionner Outils, puis Réimprimer téléc en mémoire.
Les télécopies sont imprimées à partir de la mémoire.

arrêt de l'envoi ou de la réception de télécopies

- Pour arrêter une télécopie en cours d'envoi ou de réception, appuyez sur **Annuler**.
- Pour annuler un numéro que vous êtes en train de composer et émettre une tonalité, appuyez sur **Flash**.

Remarque - Si l'appareil HP Officejet est déjà connecté à l'autre télécopieur et qu'il envoie ou reçoit des données de télécopie, vous devez appuyer sur Annuler pour annuler la télécopie. Flash n'annulera pas une télécopie en cours.

La plupart des paramètres d'impression sont gérés automatiquement par l'application que vous utilisez pour imprimer ou par la technologie HP ColorSmart. Vous ne devez modifier les paramètres manuellement que si vous changez la qualité d'impression, imprimez sur certains types de papier ou de film, ou utilisez des fonctions spéciales.

Cette section contient les rubriques suivantes :

- **impression à partir d'une application** à la page 77
- **définition des options d'impression** à la page 78
- **arrêt d'un travail d'impression** à la page 80

L'appareil HP Officejet peut effectuer des travaux d'impression spéciaux tels que l'impression d'images sans bordures, de posters et les transferts sur tissu. Pour plus d'informations sur la réalisation de travaux d'impression spéciaux, consultez l'aide de hp image zone à l'écran, fournie avec votre logiciel.

impression à partir d'une application

Procédez comme suit pour réaliser des travaux d'impression à partir de l'application utilisée pour créer le document.

utilisateurs Windows

- 1 Chargez le papier approprié dans le bac d'alimentation.
Pour plus d'informations, reportez-vous à la section **chargement du papier et des originaux** à la page 15.
- 2 Dans le menu **Fichier** du logiciel, sélectionnez **Imprimer**.
- 3 Veillez à sélectionner l'appareil HP Officejet.
Si vous devez modifier des paramètres, cliquez sur le bouton qui ouvre la boîte de dialogue Propriétés (en fonction de votre application, ce bouton peut s'intituler Propriétés, Options, Configuration d'imprimante ou Imprimante), puis sélectionnez les options appropriées dans les onglets Papier/Qualité, Finition, Effets, Base et Couleur.
Remarque - Lorsque vous imprimez une photo, vous devez sélectionner les options associées au type de papier approprié et à la qualité de la photo. Pour plus d'informations, reportez-vous à l'**aide de hp image zone** fournie avec votre ordinateur.
- 4 Cliquez sur **OK** pour fermer la boîte de dialogue **Propriétés**.
Les paramètres que vous sélectionnez s'appliquent uniquement au travail d'impression en cours. Pour définir les paramètres d'impression pour tous les travaux, reportez-vous à la section **définition des options d'impression** à la page 78.
- 5 Cliquez sur **OK** pour démarrer le travail d'impression.

utilisateurs Macintosh

Utilisez la boîte de dialogue Mise en page pour préciser le format, l'échelle et l'orientation du papier du document. Pour spécifier d'autres paramètres d'impression pour un document et envoyer le document à l'imprimante, utilisez la boîte de dialogue Imprimer.

Remarque - Les étapes suivantes concernent OS X. Elles diffèrent légèrement pour OS 9. Veillez à bien sélectionner l'appareil HP Officejet dans le Centre d'impression (OS X) ou dans le Sélecteur (OS 9) avant de lancer l'impression.

- 1 Dans le menu **Fichier** de votre logiciel, sélectionnez **Mise en page**. La boîte de dialogue Mise en page apparaît.
- 2 Dans le menu déroulant **Format pour**, sélectionnez l'appareil HP Officejet.
- 3 Le cas échéant, modifiez les autres paramètres :
 - Sélectionnez le format du papier. Pour définir un format de papier personnalisé, sélectionnez Format de papier personnalisé à partir du menu déroulant Paramètres.
 - Sélectionnez l'orientation du papier.
 - Saisissez le pourcentage de mise à l'échelle.
 Pour OS 9, la boîte de dialogue Mise en page comprend d'autres options, telles que la rotation ou l'inversion de l'image, ainsi que la modification des formats de papier personnalisés.

- 4 Cliquez sur **OK**.
- 5 Dans le menu **Fichier** du logiciel, sélectionnez **Imprimer**. La boîte de dialogue d'impression apparaît. Dans un système OS X, le panneau Copies et pages s'ouvre. Dans un système OS 9, c'est le panneau Général qui s'ouvre.
- 6 Sélectionnez les paramètres d'impression appropriés pour votre projet. Utilisez les menus déroulants pour accéder aux autres panneaux.
- 7 Cliquez sur **Imprimer** pour lancer l'impression.

définition des options d'impression

Vous pouvez personnaliser les paramètres d'impression de l'appareil HP Officejet afin d'effectuer quasiment tous les travaux d'impression, notamment l'impression de photos et de documents personnalisés de qualité optimale.

utilisateurs Windows

Si vous souhaitez modifier des paramètres d'impression, vous devez décider si vous souhaitez les changer pour le travail en cours ou pour tous les travaux. La méthode d'affichage des paramètres d'impression diffère selon que vous souhaitez rendre les changements permanents ou non.

pour changer les paramètres d'impression pour tous les travaux futurs

- 1 Dans le **Directeur HP**, cliquez sur **Paramètres**, puis sélectionnez **Paramètres d'imprimante**.
- 2 Modifiez les paramètres d'impression et cliquez sur **OK**.

pour changer les paramètres d'impression pour le travail en cours

- 1 Dans le menu **Fichier** du logiciel, sélectionnez **Imprimer, Configuration d'imprimante** ou **Mise en page**. Vérifiez que l'imprimante sélectionnée est l'appareil HP Officejet.
- 2 Cliquez sur **Propriétés, Options, Configuration d'imprimante** ou **Imprimante** (selon l'application).
- 3 Modifiez les paramètres et cliquez sur **OK**.
- 4 Cliquez sur **OK** pour lancer le travail d'impression.

utilisateurs Macintosh

- ▶ Pour afficher la boîte de dialogue **Mise en page**, ouvrez le document à imprimer, puis sélectionnez **Mise en page** dans le menu **Fichier**.

Remarque - Pour plus d'informations sur les paramètres d'un panneau donné, cliquez sur ? dans l'angle inférieur gauche de la boîte de dialogue Mise en page.

panneau attributs des pages

Utilisez le panneau Attributs des pages dans la boîte de dialogue Mise en page pour sélectionner le Format de page, l'Echelle ou l'Orientation du document. Dans OS 9, vous pouvez également choisir d'imprimer une Image miroir ou de sélectionner une impression Sans bordures. Dans OS X, vous pouvez sélectionner l'appareil HP Officejet à partir de ce panneau ; dans OS 9, utilisez le sélecteur pour sélectionner l'appareil HP Officejet.

panneau attributs de l'application

Utilisez le panneau Attributs de l'application pour définir les options d'impression spécifiques à l'application en cours d'utilisation.

panneau résumé

Dans OS X, utilisez le panneau Résumé pour visualiser les paramètres d'impression du document. Dans OS 9, ces informations apparaissent dans le panneau Général de la boîte de dialogue Imprimer.

- ▶ Pour afficher la boîte de dialogue **Imprimer**, ouvrez le document à imprimer et sélectionnez **Imprimer** dans le menu **Fichier**.

Remarque - Pour en savoir davantage sur les paramètres d'un panneau donné, cliquez sur ? dans l'angle inférieur gauche de la boîte de dialogue Imprimer.

panneau copies et pages

Utilisez le panneau Copies et pages sous OS X et le panneau Général sous OS 9 dans la boîte de dialogue Imprimer pour sélectionner le nombre de copies et les pages que vous souhaitez imprimer. Vous pouvez également choisir d'assembler vos copies à partir de ce panneau.

- ▶ Cliquez sur le bouton **Aperçu** pour afficher un aperçu du document imprimé.

panneau disposition

Utilisez le panneau Disposition de la boîte de dialogue Imprimer pour imprimer plusieurs pages sur une feuille et déterminer l'ordre d'impression des pages. Vous pouvez également sélectionner les options de bordure à partir de ce panneau.

panneau options de sortie (OS X)

Utilisez le panneau Options de sortie de la boîte de dialogue Imprimer pour enregistrer votre fichier sous forme de fichier PDF Adobe Acrobat® (format de document portable). L'appareil HP Officejet ne prend pas en charge l'impression PostScript.

- ▶ Cochez la case **Enregistrer comme fichier** pour enregistrer votre document sous forme de fichier PDF.

Remarque - Le panneau Options de sortie n'est pas disponible avec OS 9.

panneau type/qualité du papier

Utilisez le panneau Type/qualité du papier sous OS X et le panneau Général sous OS 9 de la boîte de dialogue Imprimer pour sélectionner le type de papier, la qualité d'impression et, sous OS X, les paramètres de couleur. Vous pouvez également utiliser ce panneau pour modifier le contraste et la netteté de vos photos numériques, et pour définir la quantité d'encre que vous voulez utiliser pour vos impressions.

Les onglets Options de couleur et Photo numérique dans OS X apparaissent sous la forme de panneaux déroulants séparés dans OS 9. Dans OS 9, utilisez les panneaux déroulants Couleur et Photographie numérique pour sélectionner vos paramètres.

arrêt d'un travail d'impression

Vous pouvez arrêter une impression à partir de l'appareil HP Officejet ; nous recommandons toutefois d'utiliser la méthode suivante pour obtenir des meilleurs résultats.

- ▶ Pour arrêter une impression à partir de l'appareil HP Officejet, appuyez sur **Annuler** sur le panneau avant. Le message **Impression annulée** s'affiche sur l'écran du panneau avant. Si ce message n'apparaît pas, appuyez à nouveau sur **Annuler**.

L'appareil HP Officejet imprime toutes les pages en cours d'impression avant d'annuler le reste du travail. Cela peut prendre quelques instants.

7

commandes de fournitures

Vous pouvez commander des cartouches d'impression, les types de papier HP recommandés, ainsi que les accessoires pour l'appareil HP Officejet à partir du site Web de HP.

Cette section contient les rubriques suivantes :

- **commande de supports** à la page 81
- **commande de cartouches d'impression** à la page 81
- **commande d'autres fournitures** à la page 82

commande de supports

Pour commander certains supports tels que le Papier HP Premium, le Film transparent jet d'encre HP Premium, les Supports HP pour transfert sur tissu ou les Cartes de vœux HP, consultez le site Web suivant :

www.hp.com

Sélectionnez votre pays/région, puis sélectionnez Achats ou Shopping.

commande de cartouches d'impression

Le tableau ci-dessous répertorie les cartouches d'impression compatibles avec votre appareil HP Officejet. Utilisez les informations suivantes pour déterminer le type de cartouche d'impression à commander.

cartouches d'impression	n° de commande hp renouvelée
cartouche d'impression noire jet d'encre HP	cartouche d'impression noire 19 ml, n° 56
cartouche d'impression 3 couleurs jet d'encre HP	cartouche d'impression couleur 17 ml, n° 57
cartouche d'impression photo jet d'encre HP	cartouche d'impression couleur 17 ml, n° 58
cartouche d'impression noire jet d'encre HP	cartouche d'impression noire 10 ml, n° 27
cartouche d'impression 3 couleurs jet d'encre HP	cartouche d'impression couleur 8 ml, n° 28

Pour plus d'informations sur les cartouches d'impression, consultez le site Web de HP à l'adresse suivante :

www.hp.com

Sélectionnez votre pays/région, puis sélectionnez Achats ou Shopping.

commande d'autres fournitures

Pour commander d'autres fournitures telles que le logiciel HP Officejet, une copie du Guide de l'utilisateur imprimé, un poster d'installation ou toute pièce remplaçable par le client, appelez l'un des numéros suivants :

- Aux Etats-Unis ou au Canada, appelez le (1) 800-474-6836.
- En Europe, appelez le +49 180 5 290220 (Allemagne) ou le +44 870 606 9081 (Royaume-Uni).

Pour commander le logiciel HP Officejet dans d'autres pays ou régions, appelez le numéro correspondant. Les numéros indiqués ci-dessous sont ceux en vigueur à la date de publication de ce guide. Pour obtenir une liste à jour de tous les numéros des centres de commande, consultez le site Web suivant et choisissez votre pays/région ou langue :

www.hp.com/support

pays/région	numéro à composer pour les commandes
Afrique du Sud	+27 (0)11 8061030
Asie-Pacifique	65 272 5300
Australie	61 3 8877 8000
Etats-Unis et Canada	1-800-HP-INVENT (1-800-474-6836)
Nouvelle-Zélande	0800 441 147

8

entretien de votre appareil hp officejet

La maintenance indispensable à l'appareil HP Officejet est minime. Vous souhaitez parfois nettoyer la vitre et l'intérieur du couvercle pour éliminer la poussière et assurer ainsi la propreté des copies et numérisations. Vous pourrez également remplacer, aligner ou nettoyer les cartouches d'impression de temps à autre. Cette section fournit des instructions permettant de maintenir l'appareil HP Officejet dans un état de fonctionnement optimal. Effectuez ces procédures simples d'entretien aussi souvent que nécessaire.

Cette section contient les rubriques suivantes :

- **nettoyage de la vitre** à la page 83
- **nettoyage de la bande blanche** à la page 85
- **nettoyage de l'extérieur** à la page 85
- **entretien des cartouches d'impression** à la page 86
- **remplacement du cordon téléphonique** à la page 96
- **restauration des paramètres par défaut** à la page 96
- **définition de la vitesse de défilement** à la page 96
- **définition du délai d'invite** à la page 97
- **bruits d'entretien automatique** à la page 97

nettoyage de la vitre

Une vitre sale (empreintes, taches, cheveux, etc.) ralentit les performances et affecte la précision de certaines fonctions, telles que Ajuster photo, Copie et Numérisation.

- 1 Mettez l'appareil HP Officejet hors tension, débranchez le cordon d'alimentation et soulevez le couvercle du scanner.

Remarque - Imprimez toutes les télécopies qui sont en mémoire avant de débrancher le cordon d'alimentation. Les télécopies en mémoire seront perdues une fois le cordon débranché. Reportez-vous à la section **réimpression de télécopies conservées en mémoire** à la page 75.

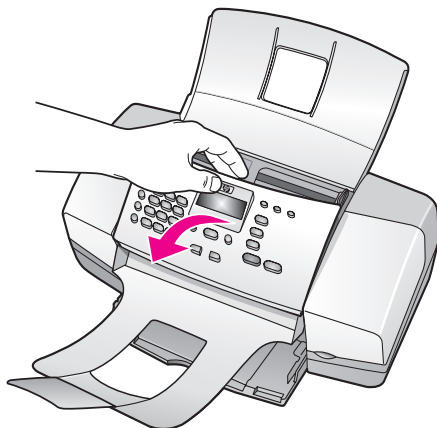

- 2 Nettoyez la vitre à l'aide d'un tissu doux ou d'une éponge légèrement imbibée de détergent pour vitres non abrasif.

Attention ! N'utilisez pas de liquide abrasif, d'acétone, de benzène ou de tétrachlorure de carbone sur la vitre ; vous risqueriez de l'endommager. Ne versez pas et ne vaporisez pas de liquide directement sur la vitre. Il pourrait s'infiltrer sous la vitre et endommager l'appareil HP Officejet.

- 3 Séchez la vitre avec une peau de chamois ou une éponge de cellulose pour éviter les traces.

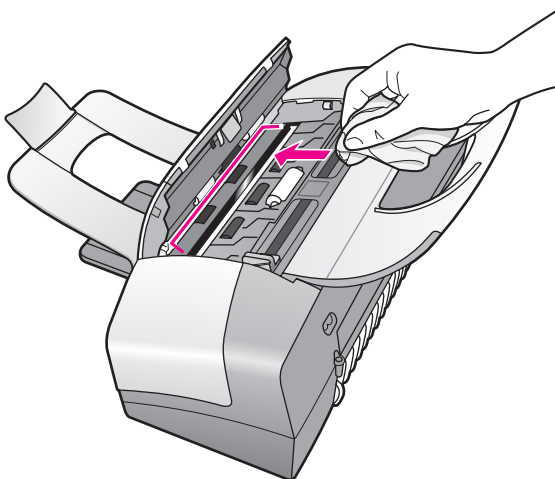

nettoyage de la bande blanche

Des résidus peuvent s'accumuler sur la bande blanche située sous le couvercle de l'appareil.

- 1 Mettez l'appareil hors tension, débranchez le cordon d'alimentation et soulevez le couvercle du scanner.

Remarque - Imprimez toutes les télécopies qui sont en mémoire avant de débrancher le cordon d'alimentation. Les télécopies en mémoire seront perdues une fois le cordon débranché. Reportez-vous à la section **réimpression de télécopies conservées en mémoire** à la page 75.

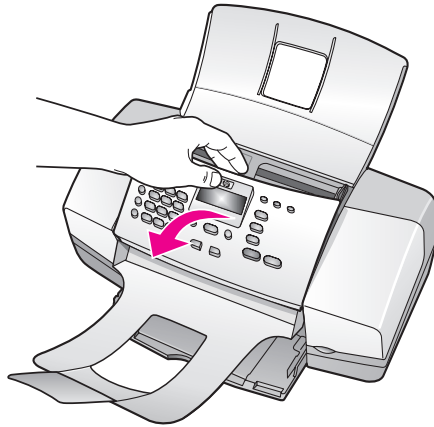

- 2 Nettoyez la bande blanche à l'aide d'un tissu doux ou d'une éponge légèrement imbibée de savon doux et d'eau tiède.
- 3 Lavez délicatement la bande pour détacher les résidus. Ne frottez pas.
- 4 Séchez-la avec une peau de chamois ou un chiffon doux.

Attention ! N'utilisez pas d'essuie-tout ; vous risqueriez de rayer la bande.

- 5 Si la bande n'est pas suffisamment propre, répétez les étapes précédentes en utilisant de l'alcool isopropylique et nettoyez bien la bande avec un tissu humide pour éliminer les résidus d'alcool.

nettoyage de l'extérieur

A l'aide d'un chiffon doux ou une éponge légèrement humide, enlevez la poussière et les taches du boîtier. L'intérieur de l'appareil ne doit pas être nettoyé. Éloignez tout liquide afin de ne rien renverser à l'intérieur de l'appareil ou sur le panneau avant.

Remarque - Pour ne pas endommager les parties peintes de l'appareil HP Officejet, n'utilisez pas de produits d'entretien à base d'alcool sur le panneau avant ni sur le couvercle de l'appareil.

entretien des cartouches d'impression

Pour obtenir des impressions de qualité optimale, vous devrez suivre quelques procédures d'entretien simples et remplacer les cartouches d'impression lorsqu'un message sur le panneau avant vous y invitera.

Cette section contient les rubriques suivantes :

- **vérification des niveaux d'encre** à la page 86
- **impression d'un rapport d'auto-test** à la page 86
- **manipulation des cartouches d'impression** à la page 88
- **remplacement des cartouches d'impression** à la page 88
- **utilisation d'une cartouche d'impression photo** à la page 91
- **utilisation de l'étui de protection de cartouche** à la page 91
- **alignement des cartouches d'impression** à la page 92
- **nettoyage des cartouches d'impression** à la page 94
- **nettoyage des contacts des cartouches d'impression** à la page 94

vérification des niveaux d'encre

Vous pouvez facilement vérifier le niveau d'encre pour déterminer s'il est nécessaire de remplacer une cartouche d'impression. Le niveau d'encre vous indique de manière approximative la quantité d'encre restant dans les cartouches d'impression. La vérification des niveaux d'encre ne peut être effectuée qu'à partir de Directeur HP avec l'appareil HP Officejet connecté et sous tension.

utilisateurs Windows

- 1 A partir du **Directeur HP**, choisissez **Paramètres**, **Paramètres d'impression**, puis **Boîte à outils de l'imprimante**.
- 2 Cliquez sur l'onglet **Niveaux d'encre estimés**.
L'estimation du niveau d'encre restant dans les cartouches d'impression s'affiche.

utilisateurs Macintosh

- 1 A partir du **Directeur HP**, choisissez **Paramètres**, puis **Entretien de l'imprimante**.
- 2 Si la boîte de dialogue **Sélectionner l'imprimante** apparaît, sélectionnez votre appareil HP Officejet puis cliquez sur **Utilitaires**.
- 3 Sélectionnez **Niveau d'encre** dans la liste.
L'estimation du niveau d'encre restant dans les cartouches d'impression s'affiche.

impression d'un rapport d'auto-test

En cas de problème d'impression, imprimez un Rapport d'auto-test avant de remplacer les cartouches d'impression. Ce rapport fournit de précieuses informations sur les cartouches d'impression, notamment sur leur état.

- 1 Chargez le papier au format Lettre, A4 ou Légal.
- 2 Appuyez sur **Configurer**.

3 Appuyez sur **1**, puis sur **5**.

Ces commandes ont pour effet de sélectionner Imprimer rapport puis Rapport d'auto-test.

Imprimer rapport	
1:	Configuration rapports autom.
2:	Dernière transaction
3:	Relevé de télécopies
4:	Liste de numér. rapide
5:	Rapport d'auto-test
6:	Rapp. sur ID d'appelant
7:	Rapp. sur les téléc. indés.

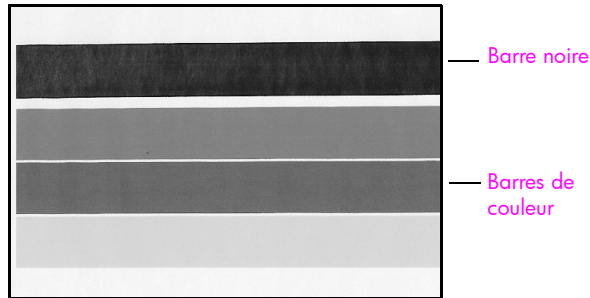

Cartouches d'impression noire et couleur installées

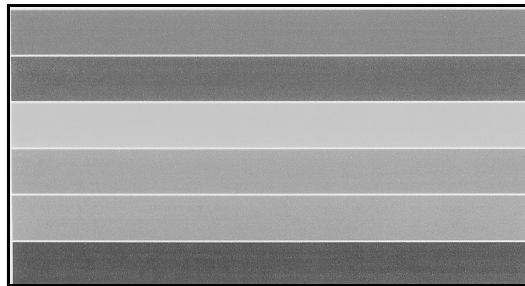

Cartouches d'impression couleur et photo installées

- 4 Vérifiez aussi l'absence de stries ou de lignes blanches dans les barres de couleur du Rapport d'auto-test. Vérifiez que les barres de couleur sont homogènes et que les lignes de couleur s'étendent sur toute la page.
- Si les cartouches d'impression noire et couleur sont installées, le rapport d'auto-test se caractérise par quatre barres de couleur : noir, cyan, magenta et jaune.
 - Si les cartouches d'impression couleur et photo sont installées, le rapport d'auto-test se caractérise par six barres de couleur : cyan, magenta, jaune pour la cartouche couleur et cyan clair, magenta clair et noir pour la cartouche photo.

- Si une barre de couleur manque, il est possible que la cartouche d'impression correspondante soit vide. Vous devrez peut-être remplacer la cartouche d'impression. Pour plus d'informations sur le remplacement des cartouches d'impression, reportez-vous à la section **remplacement des cartouches d'impression** à la page 88.
- Les stries peuvent indiquer que les buses sont obstruées ou les contacts souillés. Vous devrez peut-être nettoyer les cartouches d'impression ou les contacts de ces dernières. Pour plus d'informations sur le nettoyage des cartouches d'impression, reportez-vous aux sections **nettoyage des cartouches d'impression** à la page 94 et **nettoyage des contacts des cartouches d'impression** à la page 94. Ne les nettoyez *en aucun cas* avec de l'alcool.

manipulation des cartouches d'impression

Avant de remplacer ou de nettoyer une cartouche d'impression, vous devez connaître le nom des différentes pièces et savoir comment les manipuler.

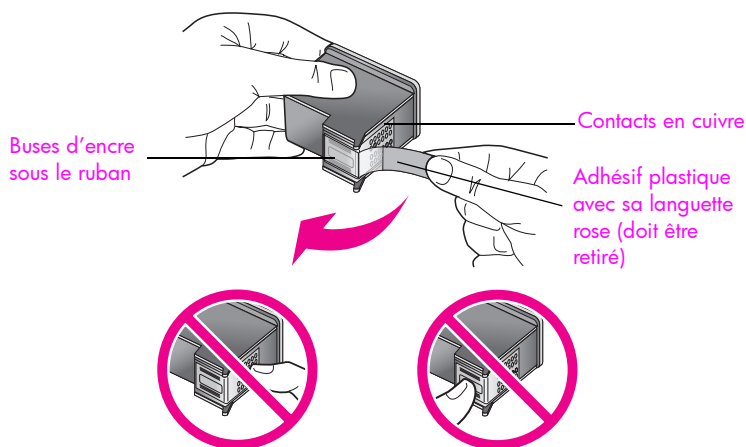

Ne touchez ni les contacts en cuivre, ni les buses d'encre.

remplacement des cartouches d'impression

Un message vous indiquant que le niveau d'encre est bas s'affiche sur l'écran du panneau avant. En outre, vous pouvez vérifier les niveaux d'encre via le logiciel Directeur HP sur votre ordinateur. Pour plus d'informations, reportez-vous à la section **vérification des niveaux d'encre** à la page 86. Nous vous conseillons de remplacer la cartouche d'impression lorsque vous recevez ce message.

Remplacez également les cartouches d'impression lorsque le texte imprimé est pâle ou que vous rencontrez des problèmes de qualité d'impression dus aux cartouches.

Ces instructions peuvent également vous être utiles pour retirer la cartouche d'impression noire lorsque vous souhaitez utiliser une cartouche d'impression photo pour imprimer des photos de qualité supérieure.

Pour plus d'informations sur la commande de cartouches d'impression de rechange, reportez-vous à la section **commande de cartouches d'impression** à la page 81.

- 1 Mettez l'appareil HP Officejet sous tension et ouvrez la porte d'accès au chariot d'impression.

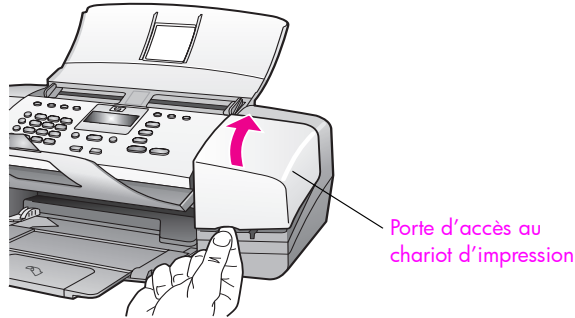

Le chariot d'impression se déplace et devient visible.

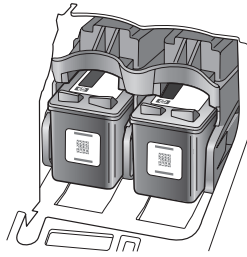

- 2 Une fois le chariot immobilisé, appuyez sur le haut de la cartouche d'impression pour la débloquer et tirez-la vers vous pour la faire sortir de son logement.

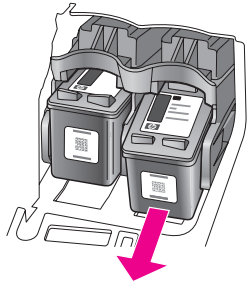

Remarque - Il est normal que de l'encre s'accumule dans les logements des cartouches d'impression.

- 3 Si vous remplacez la cartouche d'impression noire par une cartouche d'impression photo, rangez-la dans un étui de protection de cartouche. Pour plus d'informations sur l'étui de protection de cartouche, reportez-vous à la section **utilisation de l'étui de protection de cartouche** à la page 91.
- 4 Retirez la nouvelle cartouche d'impression de son emballage en prenant garde de ne toucher que le plastique noir et retirez délicatement l'adhésif en tirant sur la languette rose.

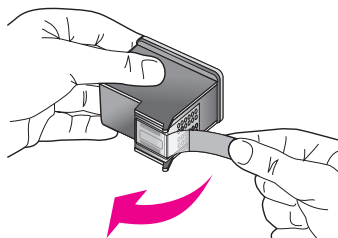

Attention ! Ne touchez ni les contacts dorés, ni les buses d'encre.

Une fois le ruban adhésif retiré, installez la cartouche immédiatement pour éviter que l'encre ne sèche dans les buses.

- 5 Placez la cartouche d'impression noire ou photo, étiquette HP vers le haut. Faites glisser la cartouche d'impression légèrement en biais dans la partie *droite* du chariot d'impression.

Appuyez fermement jusqu'à ce que la cartouche d'impression s'enclenche correctement.

Attention ! N'essayez pas d'enfoncer la cartouche tout droit dans le logement. Elle doit être légèrement inclinée vers le haut.

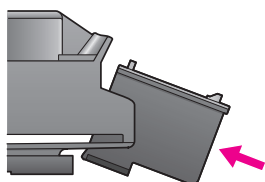

- 6 Placez la cartouche d'impression couleur, étiquette HP vers le haut. Faites glisser la cartouche légèrement en biais dans la partie *gauche* du chariot d'impression.

Appuyez fermement jusqu'à ce que la cartouche d'impression s'enclenche correctement.

Attention ! N'essayez pas d'enfoncer la cartouche tout droit dans le logement. Elle doit être légèrement inclinée vers le haut.

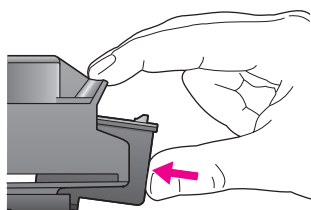

Remarque - L'appareil HP Officejet ne peut fonctionner que si les deux cartouches d'impression sont installées.

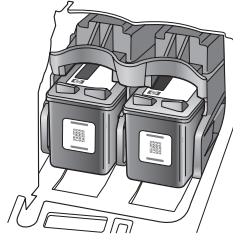

- 7 Réfermez la porte d'accès au chariot d'impression.
"Le message Appuyez sur OK pour imprimer la page d'alignement" apparaît à l'écran.
- 8 Appuyez sur **OK**.
Pour plus d'informations sur l'alignement des cartouches d'impression, reportez-vous à la section **alignement des cartouches d'impression** à la page 92.

utilisation d'une cartouche d'impression photo

Vous pouvez optimiser la qualité des photos que vous imprimez avec votre appareil HP Officejet en achetant une cartouche d'impression photo. Retirez la cartouche d'impression noire et insérez la cartouche d'impression photo à la place. Grâce aux cartouches d'impression couleur et photo, vous disposez d'un système à six encres qui vous permet d'obtenir des photos de qualité supérieure.

Pour imprimer des documents texte classiques, remettez la cartouche noire en place. Utilisez un étui de protection pour protéger votre cartouche et l'empêcher de sécher lorsqu'elle n'est pas utilisée. Pour plus d'informations sur l'utilisation de l'étui de protection de cartouche, reportez-vous à la section **utilisation de l'étui de protection de cartouche** à la page 91. Pour plus d'informations sur le remplacement des cartouches d'impression, reportez-vous à la section **remplacement des cartouches d'impression** à la page 88.

Pour plus d'informations sur l'achat d'une cartouche d'impression photo, reportez-vous à la section **commande de cartouches d'impression** à la page 81.

utilisation de l'étui de protection de cartouche

Lorsque vous achetez une cartouche d'impression photo, un étui de protection vous est également fourni.

Ce dernier est conçu pour protéger votre cartouche lorsque cette dernière n'est pas utilisée. Il empêche également l'encre de sécher. Lorsque vous retirez une cartouche d'impression de l'appareil HP Officejet, rangez-la dans l'étui de protection.

- ▶ Pour insérer une cartouche d'impression dans l'étui de protection, faites-la glisser légèrement en biais et mettez-la bien en place.

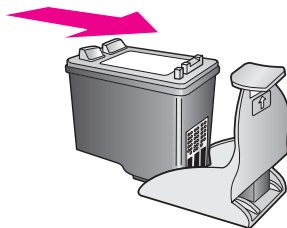

- ▶ Pour retirer la cartouche d'impression de l'étui de protection, appuyez sur la partie supérieure de l'étui pour libérer la cartouche, puis faites glisser cette dernière hors de l'étui.

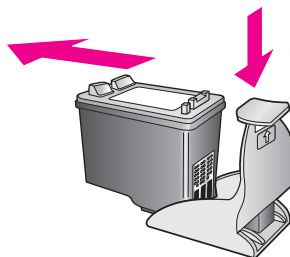

alignement des cartouches d'impression

Chaque fois que vous procédez à l'installation ou au remplacement d'une cartouche, l'appareil HP Officejet vous invite à aligner les cartouches d'impression. Vous pouvez également aligner à tout moment les cartouches d'impression à partir du panneau avant ou du logiciel Directeur HP. L'alignement des cartouches d'impression garantit un résultat d'excellente qualité.

Remarque - Si vous retirez et réinstallez la même cartouche, l'appareil HP Officejet ne vous invitera pas à aligner les cartouches d'impression.

pour aligner les cartouches d'impression à partir du panneau avant

- 1 Pour aligner les cartouches d'impression lorsque vous y êtes invité, appuyez sur **OK**.
L'appareil HP Officejet imprime une page d'alignement.
- 2 Dans le cas contraire, vous pouvez aligner les cartouches d'impression manuellement depuis le panneau avant. Appuyez sur **Configurer**.
- 3 Appuyez sur **5**, puis sur **2**.
Ces commandes permettent de sélectionner Outils, puis Aligner cart. d'impress.

Menu Outils

- 1: Nettoyer cart. d'impress.
- 2: Aligner cart. d'impress.**
- 3: Restaurer valeurs usine
- 4: Réimprimer téléc en mémoire

L'appareil HP Officejet imprime une page d'alignement.

- 4 Chargez la page d'alignement face vers le bas dans le bac d'alimentation et appuyez sur **OK**.

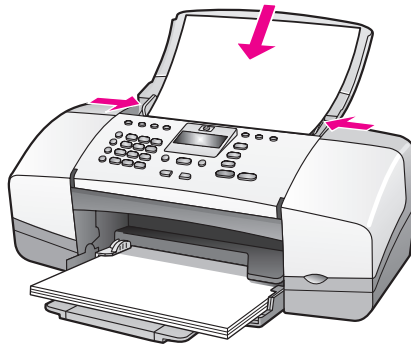

Lorsque le message "Alignement terminé" apparaît sur l'écran du panneau avant, l'alignement est terminé. Recyclez ou jetez la page d'alignement.

pour aligner les cartouches d'impression à partir du directeur hp

- 1 Accédez au logiciel **Directeur HP**.
Pour savoir comment accéder au Directeur HP, reportez-vous à la section **utilisation du logiciel directeur hp pour exploiter au mieux toutes les possibilités de votre appareil hp officejet** à la page 8.
- 2 Les utilisateurs Windows devront procéder comme suit :
 - a. Choisissez **Paramètres**, **Paramètres d'impression**, puis **Boîte à outils de l'imprimante**.
 - b. Cliquez sur l'onglet **Services du périphérique**.
 - c. Cliquez sur **Aligner les cartouches d'impression**.

L'appareil HP Officejet imprime une page d'alignement.
- 3 Les utilisateurs Macintosh devront procéder comme suit :
 - a. Choisissez **Paramètres** puis **Entretien de l'imprimante**.
 - b. Si la boîte de dialogue **Sélectionner l'imprimante** apparaît, sélectionnez votre appareil HP Officejet puis cliquez sur **Utilitaires**.
 - c. Sélectionnez **Calibrer** dans la liste.
 - d. Cliquez sur **Aligner**.

L'appareil HP Officejet imprime une page d'alignement.
- 4 Chargez la page d'alignement face vers le bas, insérez d'abord la partie supérieure dans le bac d'alimentation et appuyez sur **OK**.



Lorsque le message "Alignement terminé" apparaît sur l'écran du panneau avant, l'alignement est terminé. Recyclez ou jetez la page d'alignement.

nettoyage des cartouches d'impression

Utilisez cette fonction lorsque vous constatez la présence de stries ou de lignes blanches sur les barres de couleur du Rapport d'auto-test. Vous ne devez nettoyer les cartouches d'impression que lorsque cette intervention est nécessaire. Cette opération entraîne un gaspillage d'encre et réduit la durée de vie des buses d'encre.

1 Appuyez sur **Configurer**.

2 Appuyez sur **5**, puis sur **1**.

Ces commandes permettent de sélectionner Outils, puis Nettoyer cart. d'impress.

Menu Outils

1: Nettoyer cart. d'impress.

2: Aligner cart. d'impress.

3: Restaurer valeurs usine

4: Réimprimer téléc en mémoire

Une page de test est imprimée lorsque les cartouches d'impression sont nettoyées. Recyclez ou jetez cette page.

Si la qualité de copie ou d'impression semble toujours médiocre après le nettoyage des cartouches, essayez de nettoyer les contacts des cartouches concernées avant de les remplacer. Pour plus d'informations sur le remplacement des cartouches d'impression, reportez-vous à la section **remplacement des cartouches d'impression** à la page 88.

Une page de test est imprimée lorsque les cartouches d'impression sont nettoyées. Recyclez ou jetez cette page.

nettoyage des contacts des cartouches d'impression

Nettoyez les contacts des cartouches d'impression uniquement si des messages répétés s'affichent sur le panneau avant, vous invitant à vérifier une cartouche alors que vous venez de nettoyer ou d'aligner les cartouches.

Avant de procéder au nettoyage, retirez la cartouche et vérifiez que ses contacts ne sont recouverts par aucun élément, puis réinstallez la cartouche. Si vous continuez à obtenir des messages vous invitant à vérifier les cartouches, nettoyez les contacts.

Attention ! Ne retirez pas les deux cartouches d'impression en même temps. Vous devez les retirer et les nettoyer l'une après l'autre.

Assurez-vous que vous disposez des éléments suivants :

- Tampons de caoutchouc mousse secs, chiffon non pelucheux ou tout matériau doux qui ne se déchire pas ou ne dépose pas de fibres.
- Eau distillée, filtrée ou en bouteille (l'eau du robinet peut contenir des éléments contaminants susceptibles d'endommager les cartouches d'impression).

Attention ! N'utilisez pas de détergents pour plaques d'impression ni d'alcool pour nettoyer les contacts des cartouches d'impression. Ces produits risquent d'endommager la cartouche d'impression ou l'appareil HP Officejet.

- 1 Mettez l'appareil HP Officejet sous tension et ouvrez la porte d'accès au chariot d'impression.
- 2 Lorsque le chariot est à l'arrêt, débranchez le cordon d'alimentation à l'arrière de l'appareil HP Officejet.
- 3 Appuyez sur le haut de la cartouche d'impression pour la libérer et tirez-la vers vous pour la faire sortir de son logement.
- 4 Vérifiez l'état des contacts de la cartouche d'impression pour éliminer toute trace d'encre ou de débris.
- 5 Imbibez d'eau distillée un tampon de caoutchouc mousse propre ou un tissu non pelucheux et retirez tout excédent d'eau.
- 6 Tenez la cartouche par les côtés.
- 7 Nettoyez uniquement les contacts. Ne nettoyez *en aucun cas* les buses.

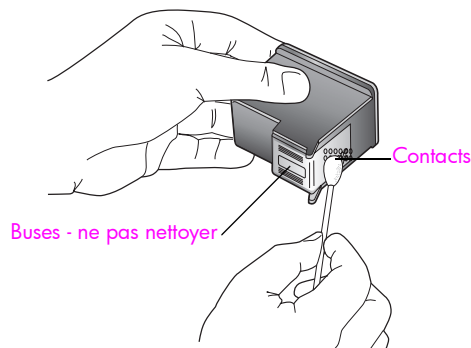

- 8 Remplacez la cartouche d'impression dans le chariot.
- 9 Si nécessaire, répétez cette opération pour l'autre cartouche d'impression.
- 10 Fermez la porte d'accès au chariot d'impression et branchez l'appareil HP Officejet.

remplacement du cordon téléphonique

Dans certains pays/zones géographiques, vous devez utiliser un cordon téléphonique spécial pour connecter votre appareil au réseau téléphonique. Reportez-vous au chapitre Configuration du télécopieur à la page 139.

restauration des paramètres par défaut

Vous pouvez restaurer les paramètres par défaut initiaux, tels qu'ils étaient lors de l'achat de votre appareil HP Officejet.

Remarque - Le fait de restaurer les paramètres par défaut ne modifiera pas les paramètres de date que vous avez définis. En revanche, cela affectera les modifications apportées aux paramètres de numérisation, de langue et de pays/région.

Vous pouvez effectuer cette opération uniquement à partir du panneau avant de l'appareil.

1 Appuyez sur **Configurer**.

2 Appuyez sur **5**, puis sur **3**.

Ces commandes permettent de sélectionner Outils, puis Restaurer valeurs usine.

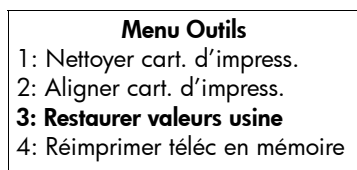

Les paramètres d'usine par défaut sont restaurés.

définition de la vitesse de défilement

L'option Vitesse défil. permet de contrôler la vitesse de défilement des messages qui s'affichent sur l'écran du panneau avant. Si, par exemple, le message est trop long pour s'afficher entièrement dans l'écran du panneau avant, vous devez le faire défiler pour lire l'intégralité du message. Vous pouvez choisir sa vitesse de défilement : Normale, Rapide ou Lente. L'option par défaut est Normale.

1 Appuyez sur **Configurer**.

2 Appuyez sur **6**, puis sur **1**.

Ces commandes ont pour effet de sélectionner Préférences, puis Définir Vitesse défil.

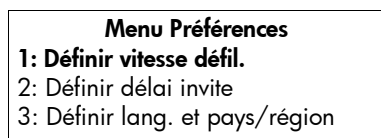

- 3 Appuyez sur ▶ pour sélectionner une vitesse de défilement, puis appuyez sur **OK**.

définition du délai d'invite

Le délai d'invite est une option vous permettant de contrôler le délai qui s'écoule avant qu'un message ne s'affiche pour vous inciter à accomplir une autre action. Par exemple, si vous appuyez sur Copie et que le délai d'invite s'écoule sans qu'aucune autre touche ne soit enfoncée, le message "Chargez orig., appuy Démarrer" s'affiche sur l'écran du panneau avant. Les options que vous pouvez sélectionner sont Normale, Rapide ou Lente. L'option par défaut est Normale.

- 1 Appuyez sur **Configurer**.
- 2 Appuyez sur **6**, puis sur **2**.

Ces commandes permettent de sélectionner Préférences, puis Définir délai invite.

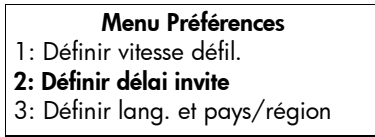

- 3 Appuyez sur ▶ jusqu'à ce que le délai souhaité s'affiche, puis sur **OK**.

bruits d'entretien automatique

Tout au long de sa vie, l'appareil peut produire divers bruits mécaniques. Ces bruits sont normaux et font partie de l'entretien automatique de l'appareil.

entretien de l'appareil
hp officejet

Hewlett-Packard offre une assistance téléphonique et en ligne par Internet pour votre appareil HP Officejet.

Cette section contient les rubriques suivantes :

- **obtention d'une assistance et d'autres informations à partir d'Internet** à la page 99
- **assistance clientèle hp** à la page 99
- **conditionnement de l'appareil hp officejet avant expédition** à la page 102

Si vous ne trouvez la réponse à votre question ni dans la documentation imprimée, ni dans la documentation en ligne fournie avec le produit, contactez l'un des services d'assistance HP répertoriés dans les pages suivantes. Certains services d'assistance sont disponibles uniquement aux États-Unis et au Canada, tandis que d'autres sont disponibles dans un grand nombre de pays/régions dans le monde entier. Si la liste n'indique aucun numéro de service d'assistance pour votre pays ou région, demandez conseil au revendeur agréé HP le plus proche.

obtention d'une assistance et d'autres informations à partir d'Internet

Si vous disposez d'un accès à Internet, vous pouvez obtenir de l'aide à partir du site Web de HP à l'adresse suivante :

www.hp.com/support

Vous y trouverez une assistance technique, des pilotes, des fournitures et des informations pour passer des commandes.

assistance clientèle hp

L'appareil HP Officejet peut vous être fourni avec des logiciels édités par d'autres fabricants. Si vous rencontrez des problèmes avec l'un de ces logiciels, vous obtiendrez une assistance technique de meilleure qualité en vous adressant directement aux techniciens des fabricants concernés.

Avant de contacter l'assistance clientèle HP, procédez aux opérations suivantes.

- 1 Assurez-vous que :
 - a. L'appareil HP Officejet est branché et sous tension.
 - b. Les cartouches d'impression spécifiées sont installées correctement.
 - c. Le type de papier recommandé est correctement chargé dans le bac d'alimentation.
- 2 Réinitialisez votre appareil HP Officejet :
 - a. Mettez l'appareil HP Officejet hors tension à l'aide du bouton **Activer** situé sur le panneau avant.
 - b. Débranchez le cordon d'alimentation situé à l'arrière de l'appareil HP Officejet.
 - c. Rebranchez-le sur l'appareil HP Officejet.
 - d. Mettez l'appareil HP Officejet sous tension à l'aide du bouton **Activer**.
- 3 Pour plus d'informations, consultez le site Web de HP à l'adresse suivante :
www.hp.com/support

- 4 Si le problème persiste et que vous souhaitez en parler à un technicien de l'assistance clientèle HP, procédez comme suit :
 - a. Assurez-vous de disposer du nom spécifique de votre HP Officejet tel qu'il apparaît sur le panneau avant de l'appareil.
 - b. Soyez prêt à communiquer l'identificateur de service et le numéro de série de l'appareil.

Pour afficher l'identificateur de service et le numéro de série sur le panneau avant, appuyez simultanément sur OK et sur Démarrer, Couleur. Appuyez sur ▶ jusqu'à ce que Numéro de modèle apparaisse, puis appuyez sur OK. L'identificateur de service apparaît au bas de l'écran du panneau avant. Notez l'identificateur de service et appuyez sur Annuler. Vous revenez au Menu Infos. Appuyez sur ▶ jusqu'à ce que Numéro de série apparaisse, puis appuyez sur OK. Le numéro de série apparaît au bas de l'écran du panneau avant. Notez le numéro de série, puis appuyez plusieurs fois sur Annuler pour quitter le Menu Infos.
 - c. Imprimez un Rapport d'auto-test. Pour plus d'informations sur l'impression d'un rapport d'auto-test, reportez-vous à la section **impression d'un rapport d'auto-test** à la page 86.
 - d. Réalisez une copie couleur afin d'avoir un exemple d'impression disponible.
 - e. Soyez prêt à décrire votre problème en détail.
- 5 Composez l'assistance clientèle HP. Tenez-vous à proximité de l'appareil HP Officejet au moment de l'appel.

appel en Amérique du Nord pendant la période de garantie

Appelez le 1-800-HP-INVENT. Une assistance téléphonique aux Etats-Unis est disponible en anglais et en espagnol 24 heures sur 24, 7 jours sur 7 (les jours et heures d'assistance peuvent être modifiés sans préavis). Ce service est gratuit pendant la période de garantie. Une facturation peut être applicable en dehors de la période de garantie.

appel dans un autre pays

Les numéros indiqués ci-dessous sont ceux en vigueur à la date de publication de ce guide. Pour obtenir une liste à jour des numéros de l'assistance clientèle HP dans le monde, consultez le site Web indiqué ci-dessous et choisissez votre pays/région ou votre langue :

www.hp.com/support

Vous pouvez appeler le centre d'assistance HP dans les pays/régions ci-dessous. Si votre pays ou région ne figure pas dans la liste, contactez votre revendeur local ou le bureau de vente et d'assistance HP le plus proche pour savoir comment obtenir l'assistance dont vous avez besoin.

Ce service est gratuit pendant la période de garantie, à l'exception des frais d'appel longue distance. Dans certains cas, nous pouvons vous demander d'acquitter une somme forfaitaire.

Pour obtenir une assistance téléphonique en Europe, consultez les détails et les conditions de l'assistance téléphonique dans votre pays/région sur le site Web suivant :

www.hp.com/support

Vous pouvez également faire appel à votre revendeur ou contacter HP au numéro de téléphone indiqué dans ce guide.

Dans un effort constant d'amélioration de notre service d'assistance par téléphone, nous vous recommandons de consulter régulièrement notre site Web pour obtenir de nouvelles informations concernant les services et la livraison.

pays/région	assistance technique hp	pays/région	assistance technique hp
Afrique du Sud (hors de la République)	+27-11 258 9301	Japon	0570 000 511 +81 3 3335 9800
Afrique du Sud (République d'Afrique du Sud)	086 000 1030	Jordanie	+971 4 883 8454
Algérie ¹	+213(0)61 56 45 43	Koweït	+971 4 883 8454
Allemagne (0,12 euro/min)	+49 (0) 180 5652 180	Liban	+971 4 883 8454
Arabie Saoudite	+966 800 897 14440	Luxembourg (allemand)	900 40 007
Argentine	(54)11-4778-8380 0-810-555-5520	Luxembourg (français)	900 40 006
Australie	+61 3 8877 8000 1902 910 910	Malaisie	1-800-805405
Autriche	+43 (0) 820 87 4417	Maroc ¹	+212 224 047 47
Bahreïn (Dubai)	+973 800 728	Mexique	01-800-472-6684
Belgique (flamand)	+32 (0) 70 300 005	Mexique (Mexico)	5258-9922
Belgique (français)	+32 (0) 70 300 004	Norvège	+47 815 62 070
Bolivie	800-100247	Nouvelle-Zélande	0800 441 147
Bésil (autres localités)	0800 157751	Oman	+971 4 883 8454
Bésil (São Paulo)	(11) 3747 7799	Palestine	+971 4 883 8454
Canada après la période de garantie (facturation par appel)	1-877-621-4722	Panama	001-800-7112884
Canada pendant la période de garantie	(905) 206 4663	Pays-Bas (0,10 euro/min)	0900 2020 165
Caraïbes et Amérique centrale	1-800-711-2884	Pérou	0-800-10111
Chili	800-360-999	Philippines	632-867-3551
Chine	86-21-38814518 8008206616	Pologne	+48 22 865 98 00
Colombie	9-800-114-726	Porto Rico	1-877-232-0589
Corée	+82 1588 3003	Portugal	+351 808 201 492
Costa Rica	0-800-011-0524	Qatar	+971 4 883 8454
Danemark	+45 70202845	République tchèque	+42 (0) 2 6130 7310
Egypte	+20 02 532 5222	Roumanie	+40 1 315 44 42
Emirats Arabes Unis	800 4910	Royaume-Uni	+44 (0) 870 010 4320
Equateur (Andinatel)	999119+1-800-7112884	Russie, Moscou	+7 095 797 3520
Equateur (Pacifitel)	1-800-225528+1-800-7112884	Russie, Saint-Petersbourg	+7 812 346 7997
Espagne	+34 902 010 059	Singapour	(65) 272-5300

pays/région	assistance technique hp	pays/région	assistance technique hp
Europe (Anglais)	+44 (0) 207 512 5202	Slovaquie	+ 421 2 6820 8080
Finlande	+358 (0) 203 66 767	Suède	+46 (0)77 120 4765
France (0,34 euro/min)	+33 (0) 892 6960 22	Suisse ² (0,08 CHF/min pendant les heures pleines, 0,04 CHF/min pendant les heures creuses)	+41 (0) 848 672 672
Grèce	+30 10 6073 603	Taiwan	+886-2-2717-0055 0800 010 055
Guatemala	1 800-995-5105	Thaïlande	+66 (2) 661 4000
Hong-Kong	+85 (2) 3002 8555	Tunisie ¹	+216 1 891 222
Hongrie	+36 (0) 1 382 1111	Turquie	+90 216 579 7171
Inde	1-600-112267 91 11 682 6035	Ukraine	+7 (380-44) 490-3520
Indonésie	62-21-350-3408	Venezuela	01-800-4746-8368
Irlande	+353 1890 923902	Venezuela (Caracas)	(502) 207-8488
Israël	+972 (0) 9 830 4848	Viêtnam	84-8-823-4530
Italie	+39 848 800 871	Yémen	+971 4 883 8454

1 Ce centre d'appels assiste les clients francophones des pays ou régions suivantes : Maroc, Tunisie et Algérie.

2 Ce centre d'appels prend en charge les clients germanophones, francophones et italophones appelant de Suisse.

appel en Australie après la période de garantie

Si votre produit n'est pas sous garantie, vous pouvez appeler le 03 8877 8000. Des frais d'assistance hors garantie par incident de 27,50 \$ (TTC) seront portés sur votre carte de crédit. Vous pouvez également composer le 1902 910 910 (27,50 \$ portés sur votre facture téléphonique) de 9h00 à 17h00 du lundi au vendredi (les tarifs et horaires peuvent être modifiés sans préavis).

conditionnement de l'appareil hp officejet avant expédition

Si, après avoir contacté l'assistance clientèle HP ou être retourné sur le site d'achat de votre appareil, il vous a été demandé de renvoyer votre HP Officejet, suivez les étapes ci-dessous afin d'éviter d'endommager davantage le produit HP.

Remarque - Lorsque vous devez déplacer votre HP Officejet, vérifiez que les cartouches d'impression ont bien été retirées. Assurez-vous que vous avez bien mis l'appareil HP Officejet hors tension en appuyant sur le bouton Activer.

- 1 Mettez l'appareil HP Officejet sous tension.
Si l'appareil ne se met pas sous tension et que vous n'apercevez pas le chariot d'impression sous la porte d'accès au chariot de l'imprimante, ignorez les étapes 1 à 6. Vous ne pourrez pas retirer les cartouches d'impression. Passez à l'étape 7.
- 2 Ouvrez la porte d'accès au chariot de l'imprimante.
- 3 Retirez les cartouches d'impression.
Pour des informations sur le retrait des cartouches d'impression, reportez-vous à la section **remplacement des cartouches d'impression**.

Attention ! Retirez les deux cartouches d'impression. Si vous ne respectez pas cette procédure, vous risquez d'endommager l'appareil HP Officejet.

- 4 Placez les cartouches d'impression dans un sac hermétique afin qu'elles ne sèchent pas et mettez-les de côté. Ne les renvoyez pas avec l'appareil HP Officejet, sauf si l'agent du centre d'assistance clientèle HP vous y a invité.
- 5 Refermez la porte d'accès au chariot d'impression. Mettez l'appareil HP Officejet hors tension.
- 6 Retirez le couvercle du panneau avant comme suit :
 - a. Tenez la partie frontale du panneau avant des deux mains comme indiqué.
 - b. Soulevez fermement le couvercle du panneau avant pour le détacher de l'appareil HP Officejet.

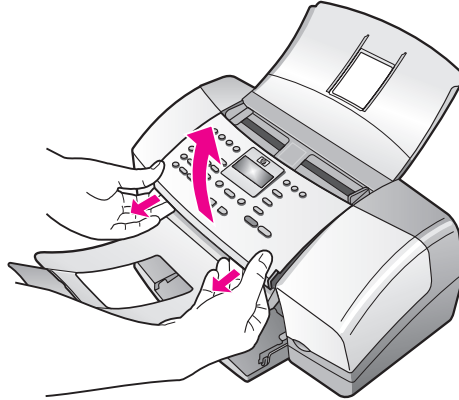

- 7 Retirez le couvercle du panneau avant et conservez-le. Ne le retournez pas avec l'appareil HP Officejet.
- 8 Repliez le bac de sortie des originaux au-dessus du panneau avant, puis rabattez le bac d'alimentation automatique sur le bac de sortie des originaux.

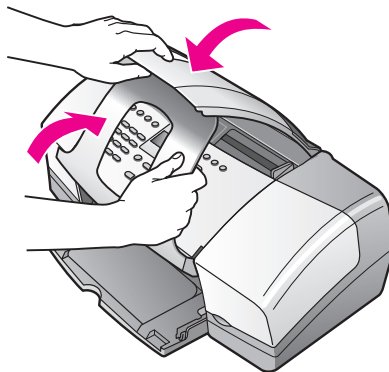

- 9 Assurez-vous que la rallonge du bac à papier est en position fermée, puis relevez la porte du bac à papier jusqu'à ce qu'elle s'enclenche en position fermée. L'appareil HP Officejet est ainsi entièrement fermé (voir ci-dessous).

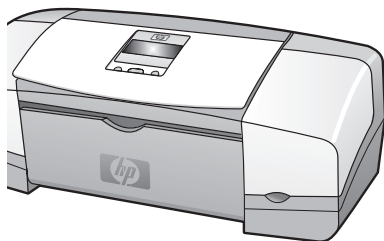

- 10 Emballez l'appareil HP Officejet dans les cartons d'origine ou les cartons d'emballage du matériel échangé, si vous les avez conservés.

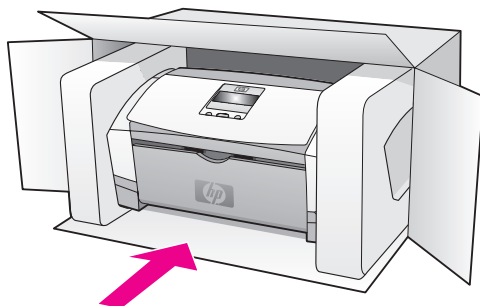

Si vous ne possédez pas les cartons d'emballage d'origine, utilisez d'autres cartons d'emballage adéquats. Les détériorations subies lors du transport et/ou dues à un emballage inapproprié ne sont pas couvertes par la garantie.

- 11 Apposez l'étiquette de retour d'expédition sur l'extérieur du carton.
- 12 Placez les éléments suivants dans le carton d'emballage :
- une description complète de la panne à l'attention du personnel qualifié (des échantillons présentant les problèmes de qualité d'impression sont utiles) ;
 - une copie de la facture ou toute autre preuve d'achat établissant la période de couverture de la garantie ;
 - votre nom, votre adresse et le numéro de téléphone où vous pouvez être joint dans la journée.

Votre appareil HP Officejet est fourni avec une garantie limitée décrite dans cette section. Vous y trouverez également des informations sur la façon d'obtenir un service sous garantie et de prolonger votre garantie standard.

Cette section contient les rubriques suivantes :

- **étendue de la garantie limitée** à la page 105
- **service de garantie** à la page 105
- **extensions de la garantie** à la page 105
- **retour de l'appareil hp officejet pour réparation** à la page 106
- **déclaration de garantie globale limitée de hewlett-packard** à la page 106

étendue de la garantie limitée

Etendue de la garantie limitée (pièces et main d'œuvre) : 1 an

Etendue de la garantie limitée (CD) : 90 jours

Etendue de la garantie limitée (cartouches d'impression) : jusqu'à épuisement de l'encre HP ou jusqu'à la date de "fin de garantie" imprimée sur la cartouche si celle-ci survient plus tôt.

service de garantie

service express

Pour bénéficier du service de réparation express de HP, le client doit d'abord contacter un bureau d'assistance HP ou un Centre d'assistance clientèle HP qui lui fournira des services de dépannage de base. Pour connaître la procédure à suivre avant d'appeler l'assistance clientèle, reportez-vous à la section **assistance clientèle hp** à la page 99.

Remarque - Il se peut que le service de réparation express de HP ne soit pas disponible dans certain(e)s pays/régions.

Si une seule pièce pouvant être remplacée par le client doit être changée, celle-ci peut être expédiée au client. Dans ce cas, HP prend en charge les frais d'expédition, ainsi que les taxes et droits éventuels, et fournit au client l'assistance téléphonique nécessaire pour le remplacement de ladite pièce. HP prend également à sa charge les frais d'expédition, taxes et droits afférents au renvoi de toute pièce par le client, à la demande de HP.

Le Centre d'assistance clientèle HP peut diriger le client vers un prestataire de services agréé HP, habilité à réparer le produit HP.

extensions de la garantie

Grâce au service HP SUPPORTPACK, vous pouvez prolonger de trois ans votre garantie standard. La période de service commence lors de la date d'achat du produit ; le pack doit être acheté dans les 180 jours suivant l'achat du produit. Ce programme offre une assistance téléphonique de 6 heures à 22 heures (heure des Rocheuses), du lundi au vendredi et de 9 heures à 16 heures le samedi. Si, lors de votre appel à l'assistance technique, il apparaît que votre produit doit être remplacé, HP vous expédiera ce produit gratuitement le jour ouvrable suivant. Ce service est disponible uniquement aux Etats-Unis.

Pour plus d'informations, appelez le 1-888-999-4747 ou consultez le site Web de HP à l'adresse suivante :

www.hp.com/go/hpsupportpack

En dehors des Etats-Unis, appelez votre centre d'assistance clientèle HP local. Pour obtenir la liste des numéros d'assistance clientèle dans le monde, reportez-vous à la section **appel dans un autre pays** à la page 100.

retour de l'appareil hp officejet pour réparation

Avant de renvoyer votre appareil HP Officejet pour réparation, vous devez appeler l'assistance clientèle HP. Pour connaître la procédure à suivre avant d'appeler l'assistance clientèle, reportez-vous à la section **assistance clientèle hp** à la page 99.

déclaration de garantie globale limitée de hewlett-packard

Les informations suivantes décrivent la garantie globale limitée HP.

Cette section contient les rubriques suivantes :

- **étendue de la garantie limitée** à la page 106
- **limites de garantie** à la page 107
- **limites de responsabilité** à la page 107
- **législations locales** à la page 107

étendue de la garantie limitée

Hewlett-Packard ("HP") garantit à l'utilisateur final ("Client") que chaque produit HP Officejet 4200 Series ("Produit"), y compris le logiciel, les accessoires, les supports et les fournitures associés, est exempt de vices de matériel et de fabrication pendant la durée de la garantie (indiquée ci-dessous), laquelle prend effet à la date d'acquisition par le Client.

En ce qui concerne chaque Produit logiciel, la garantie limitée de HP s'applique uniquement dans le cas d'un échec dans l'exécution des instructions du programme. HP ne garantit pas que le Produit sera totalement exempt d'erreurs ou que son fonctionnement ne sera jamais interrompu.

La garantie limitée de HP ne couvre que les problèmes survenant au cours d'une utilisation normale d'un Produit et exclut tout autre problème, y compris ceux liés à (a) un mauvais entretien ou une modification du produit, (b) un logiciel, des accessoires, des supports ou des fournitures non fournis ou agréés par HP, ou (c) une exploitation en dehors des conditions spécifiées, ou des modifications non autorisées ou une mauvaise utilisation.

Pour tout Produit matériel, l'utilisation de cartouches d'impression de marque autre que HP ou reconditionnées n'a pas de conséquences sur la garantie ou les contrats d'assistance HP auxquels le Client a souscrit. Cependant, si une panne du Produit ou des dégâts causés sur celui-ci peuvent être attribués à l'utilisation d'une cartouche de marque autre que HP ou reconditionnée, HP facturera au Client la réparation du produit ou de ces dégâts au tarif standard de la main d'œuvre et des pièces détachées.

Pendant la période de garantie en vigueur, si HP est averti de l'existence d'un défaut d'un Produit, HP procédera, à sa discrétion, à la réparation ou au remplacement du Produit en question. Lorsque les frais de main d'œuvre ne sont pas couverts par la garantie limitée de HP, les réparations sont facturées conformément au tarif HP standard pour la main d'œuvre.

Si HP n'est pas en mesure de procéder, selon le cas, à la réparation ou au remplacement d'un Produit défectueux couvert par la garantie HP, HP rembourse le prix d'achat dans un délai raisonnable après avoir reçu une notification du problème.

HP n'est tenu à aucune obligation de réparation, de remplacement ou de remboursement tant que le Client n'a pas retourné à HP le Produit défectueux.

Le produit de remplacement peut être neuf ou "comme neuf", si les fonctionnalités sont au moins égales à celles du Produit qu'il remplace.

Les produits HP, y compris chaque Produit, peuvent contenir des pièces, des composants ou des matériaux remis à neuf, dont les performances sont équivalentes à celles des éléments neufs.

La garantie limitée de HP pour chaque produit est valable dans chaque pays/région ou localité où le produit HP couvert par la garantie est distribué par HP. Les contrats portant sur des services de garantie supplémentaires, tels que le service sur site, sont disponibles auprès de tout service agréé par HP dans les pays/régions où le produit est distribué par HP ou auprès d'un représentant agréé.

limites de garantie

DANS LA LIMITE PERMISE PAR LES LEGISLATIONS LOCALES, NI HP NI SES FOURNISSEURS TIERS N'OFFRENT QUELQUE AUTRE RECOURS OU GARANTIE QUE CE SOIT, EXPRESSE OU IMPLICITE, ET EXCLUENT TOUTE GARANTIE DE COMMERCIALISATION, D'ASSURANCE DE QUALITE MARCHANDE ET D'ADEQUATION A UN USAGE PARTICULIER.

limites de responsabilité

Dans la limite autorisée par les législations locales, les recours énoncés dans la présente Déclaration de garantie limitée sont les recours uniques et exclusifs auxquels le client peut prétendre.

DANS LA LIMITE PERMISE PAR LES LEGISLATIONS LOCALES, A L'EXCEPTION DES OBLIGATIONS EXPRESSEMENT ENONCEES DANS LA PRESENTE DECLARATION DE GARANTIE LIMITEE, NI HP NI SES FOURNISSEURS TIERS NE POURRONT ETRE TENUS POUR RESPONSABLES DE QUELQUE DOMMAGE DIRECT, INDIRECT, SPECIAL, FORTUIT OU CONSECUTIF, QUE LA RECLAMATION SOIT FONDEE SUR UN CONTRAT OU UN PREJUDICE SUBI, OU QUELLE QUE SOIT LA RAISON LEGALE INVOQUEE, MEME SI HP A ETE AVISE DU RISQUE DUDIT DOMMAGE.

législations locales

Cette déclaration de garantie limitée donne au Client des droits légaux spécifiques. Il se peut également que le client ait des droits supplémentaires, variables aux Etats-Unis d'un Etat à l'autre, au Canada d'une province à l'autre, et dans le reste du monde d'un pays ou d'une région à l'autre.

Si cette déclaration de garantie limitée entre en conflit avec la législation locale en vigueur, elle doit être modifiée pour se conformer à ladite législation. Selon certaines législations locales, certains des refus et limites de garantie exposés dans la présente Déclaration peuvent ne pas s'appliquer au Client. Par exemple, certains Etats américains, de même que certains gouvernements en dehors des Etats-Unis (y compris certaines provinces canadiennes), peuvent :

Interdire aux refus et limites de garantie exposés dans la présente Déclaration de restreindre les droits légaux d'un consommateur (comme c'est le cas au Royaume-Uni) ;
Restreindre de quelque façon que ce soit la capacité pour un fabricant d'imposer de tels refus ou limites de garantie ; ou

Accorder au client des droits supplémentaires au titre de la garantie, spécifier des durées de garantie implicites que le fabricant ne peut pas refuser ou lui interdire de limiter la durée d'une garantie implicite.

DANS LE CAS DE TRANSACTIONS EFFECTUEES PAR DES CONSOMMATEURS EN AUSTRALIE ET EN NOUVELLE-ZELANDE, LES CONDITIONS DE CETTE DECLARATION DE GARANTIE LIMITEE, DANS LES LIMITES PERMISES PAR LA LOI, N'EXCLUENT, NE RESTREIGNENT, NI NE MODIFIENT LES DROITS LEGAUX OBLIGATOIRES RELATIFS A LA VENTE DE PRODUITS HP AUXDITS CLIENTS, MAIS VIENNENT S'Y AJOUTER.

Vous trouverez dans cette section les spécifications techniques de votre appareil HP Officejet ainsi que les informations internationales requises par la loi.

Cette section contient les rubriques suivantes :

- **spécifications relatives au papier** à la page 109
- **spécifications relatives à la télécopie** à la page 111
- **spécifications relatives à la numérisation** à la page 111
- **spécifications physiques** à la page 111
- **spécifications relatives à l'alimentation** à la page 111
- **spécifications relatives à l'environnement** à la page 112
- **programme d'intendance des produits pour l'environnement** à la page 112
- **déclarations de conformité aux différentes réglementations** à la page 114

spécifications relatives au papier

Cette section contient les rubriques suivantes :

- **capacité de chargement des bacs** à la page 109
- **type de papier accepté par le bac d'alimentation automatique** à la page 110
- **formats de papier** à la page 110
- **spécifications relatives à l'impression des marges** à la page 110

capacité de chargement des bacs

type	grammage	bac d'alimentation ¹	bac de sortie ²
Papier ordinaire	70 à 90 g/m ²	100	20
Cartes	200 g/m ²	20	10
Enveloppes	75 à 90 g/m ²	10	5
Films transparents	S/O	30	10
Étiquettes	S/O	20	10
Papier photo 10 x 15 cm	236 g/m ²	20	10

¹ Capacité maximale.

² La capacité du bac de sortie varie en fonction du type de papier et de la quantité d'encre utilisée. HP recommande de vider fréquemment le bac de sortie.

type de papier accepté par le bac d'alimentation automatique

type ¹	grammage	quantité
Lettre	70 g/m ²	20
Légal	70 g/m ²	20
A4	70 g/m ²	20

¹ Le bac d'alimentation automatique n'accepte que le papier ordinaire. Il n'accepte pas les transparents, les enveloppes ou les étiquettes.

formats de papier

type	format
Papier	Lettre : 8,5 x 11 pouces (216 x 279 mm) Légal : 8,5 x 14 pouces (216 x 356 mm) A4 : 210 x 297 mm
Enveloppes	U.S. n° 10 : 8,125 x 9,5 pouces (105 x 241 mm) A2 : 111 x 146 mm DL : 110 x 220 mm C6 : 114 x 162 mm
Films transparents	Lettre : 8,5 x 11 pouces (216 x 279 mm) A4 : 210 x 297 mm
Papier photo	10 x 15 cm
Étiquettes	Lettre : 8,5 x 11 pouces (216 x 279 mm) A4 : 210 x 297 mm

spécifications relatives à l'impression des marges

	haut de la page (bord supérieur)	bas de la page (bord inférieur) ¹	marge de gauche	marge de droite
papier ou film transparent				
USA (Lettre, Légal, Exécutif)	0,07 pouces (1,8 mm)	0,46 pouces (11,7 mm)	0,26 pouces (6,4 mm)	0,26 pouces (6,4 mm)
ISO (A4, A5) et JIS (B5)	1,8 mm	11,7 mm	3,2 mm	3,2 mm
enveloppes				
	3,2 mm	11,7 mm	3,2 mm	3,2 mm
cartes				
	1,8 mm	11,7 mm	3,2 mm	3,2 mm

¹ Cette marge n'est pas compatible avec la gamme Officejet ; cependant, la zone totale d'impression est compatible. La zone d'impression étant décalée de 5,4 mm, les marges supérieure et inférieure sont asymétriques.

spécifications relatives à la télécopie

- Capacité de télécopie en noir et blanc et en couleur en libre service
- Rapports de confirmation et d'activités
- Télécopieur CCITT/ITU Groupe 3 avec mode de correction d'erreurs
- Transmission de 33,6 Kbits/s
- Vitesse de 3 secondes par page à 33,6 Kbits/s (sur la base d'une image test ITU-T n°1 avec une résolution standard). Des pages plus élaborées ou une résolution supérieure exigent plus de temps et de mémoire.
- Détection de sonnerie avec réponse automatique en alternance du télécopieur ou du répondeur

spécifications relatives à la numérisation

- Editeur d'images inclus
- Logiciel d'OCR intégré assurant la conversion automatique du texte numérisé en texte modifiable
- Capteur en contact avec l'image (CIS)
- Interface compatible Twain
- Vitesse de numérisation variable en fonction de la complexité du document.
- Résolution : 600 x 2400 dpi au maximum (19 200 dpi)
- Profondeur de bit : 36 bits en couleur ; 12 bits en niveaux de gris
- Format de numérisation maximal depuis le bac d'alimentation : 216 x 356 mm

spécifications physiques

hauteur	largeur	profondeur	poids (sans les cartouches d'impression)
avec bacs d'alimentation fermés			
18 cm	41,6 cm	20,4 cm	5,5 kg
avec bacs d'alimentation ouverts			
33 cm	41,6 cm	45 cm	5,5 kg

spécifications relatives à l'alimentation

- Consommation électrique : 50 W maximum
- Tension d'entrée : CA 100 à 240 V, 0,7 A (maximum), 50–60 Hz

spécifications relatives à l'environnement

- Plage de températures recommandée pour le fonctionnement : 15 à 32 °C
- Plage de températures autorisée pour le fonctionnement : 5 à 40 °C
- Humidité : de 15 à 85 % d'humidité relative sans condensation
- Plage de températures hors fonctionnement (stockage) : -40 à 60 °C
- En présence de champs électromagnétiques élevés, il se peut que la sortie de l'appareil HP Officejet soit légèrement déformée.
- HP recommande d'utiliser un câble USB de 3 mètres au maximum afin de réduire le bruit provoqué par les champs électromagnétiques élevés qui peuvent être présents.

programme d'intendance des produits pour l'environnement

Cette section contient les rubriques suivantes :

- **protection de l'environnement** à la page 112
- **production d'ozone** à la page 112
- **energy consumption** à la page 112
- **utilisation du papier** à la page 113
- **matières plastiques** à la page 113
- **fiches techniques MSDS** à la page 113
- **programme de recyclage** à la page 113
- **programme de recyclage des fournitures pour impression par jet d'encre de hp** à la page 113

protection de l'environnement

HP s'engage à fournir des produits de qualité dans le strict respect de l'environnement. Ce produit présente plusieurs caractéristiques destinées à amoindrir les effets nuisibles pour l'environnement.

Pour plus d'informations, consultez le site Web de HP sur la Charte de protection de l'environnement à l'adresse suivante :

www.hp.com/hpinfo/globalcitizenship/environment/index.html

production d'ozone

Ce produit génère de l'ozone (O₃) en quantité négligeable.

energy consumption

Energy usage drops significantly while in ENERGY STAR® mode, which saves natural resources, and saves money without affecting the high performance of this product. This product qualifies for ENERGY STAR, which is a voluntary program established to encourage the development of energy-efficient office products.



ENERGY STAR is a U.S. registered service mark of the U.S. EPA. As an ENERGY STAR partner, HP has determined that this product meets ENERGY STAR guidelines for energy efficiency.

For more information on ENERGY STAR guidelines, go to the following website:

www.energystar.gov

utilisation du papier

Conformément à la norme DIN 19309, vous pouvez utiliser du papier recyclé avec ce produit.

matières plastiques

Les pièces en plastique de plus de 25 grammes portent un marquage conforme aux normes internationales. Ce marquage permet d'identifier les composants en plastique à des fins de recyclage, à la fin du cycle de vie du produit.

fiches techniques MSDS

Ces fiches techniques peuvent être obtenues sur le site Web de HP à l'adresse suivante :

www.hp.com/go/msds

Nous conseillons aux clients ne disposant pas d'un accès à Internet de contacter leur Centre d'assistance clientèle HP local.

programme de recyclage

HP propose un nombre croissant de programmes destinés au retour et au recyclage des produits dans plusieurs pays, ainsi qu'un partenariat avec certains des plus grands centres de recyclage de produits électroniques dans le monde. HP préserve également les ressources en rénovant et en revendant certains de ses produits les plus utilisés.

Ce produit HP contient certains matériaux que vous devez manipuler avec précaution lorsque vous vous en débarrassez, notamment :

- du mercure dans la lampe fluorescente du scanner (<2 mg)
- du plomb dans les soudures
- une pile au lithium

Ce produit contient une petite pile au lithium qui doit être retirée et recyclée correctement à la fin du cycle de vie du produit. La pile est située dans la carte système.

- Référence pile : Panasonic CR2032
- Composant de la pile : lithium
- Type de pile : batterie bouton/"coin cell"
- Quantité par produit : 1
- Poids : environ 3 grammes
- Type de lithium : solide
- Fabricants de la pile : Panasonic, Japon

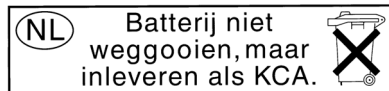

programme de recyclage des fournitures pour impression par jet d'encre de hp

HP s'engage à protéger l'environnement. Le Programme de recyclage des fournitures pour impression par jet d'encre de HP est proposé dans de nombreux pays/régions et vous permet de recycler gratuitement vos cartouches d'impression usagées. Pour plus d'informations, consultez le site Web suivant :

www.hp.com/hpinfo/globalcitizenship/environment/recycle/inkjet.html

déclarations de conformité aux différentes réglementations

L'appareil HP Officejet est conforme aux réglementations édictées par les organismes réglementaires de votre pays/région.

Cette section contient les rubriques suivantes :

- **numéro réglementaire d'identification du modèle** à la page 114
- **notice to users of the U.S. telephone network: FCC requirements** à la page 114
- **FCC statement** à la page 115
- **note à l'attention des utilisateurs du réseau téléphonique canadien/notice to users of the Canadian telephone network** à la page 116
- **note à l'attention des utilisateurs canadiens/notice to users in Canada** à la page 116
- **note à l'attention des utilisateurs résidant dans l'Espace Economique Européen** à la page 117
- **notice to users of the German telephone network** à la page 117
- **declaration of conformity (European Union)** à la page 117
- **geräuschemission** à la page 117
- **notice notice to users in Korea (Officejet 4255 only)** à la page 118

numéro réglementaire d'identification du modèle

A des fins d'identification, et comme l'impose la réglementation, un Numéro de modèle réglementaire a été attribué à votre produit. Le Numéro de modèle réglementaire de votre produit est SDGOB-0306-01 ou SDGOB-0306-02. Il convient de ne pas confondre ce numéro avec le nom sous lequel le produit est commercialisé (HP Officejet 4200 Series) ou la référence du produit (Q5600A, Q5610A).

notice to users of the U.S. telephone network: FCC requirements

This equipment complies with FCC rules, Part 68. On this equipment is a label that contains, among other information, the FCC Registration Number and Ringer Equivalent Number (REN) for this equipment. If requested, provide this information to your telephone company.

An FCC compliant telephone cord and modular plug is provided with this equipment. This equipment is designed to be connected to the telephone network or premises wiring using a compatible modular jack which is Part 68 compliant. This equipment connects to the telephone network through the following standard network interface jack: USOC RJ-11C.

The REN is useful to determine the quantity of devices you may connect to your telephone line and still have all of those devices ring when your number is called. Too many devices on one line may result in failure to ring in response to an incoming call. In most, but not all, areas the sum of the RENs of all devices should not exceed five (5). To be certain of the number of devices you may connect to your line, as determined by the REN, you should call your local telephone company to determine the maximum REN for your calling area.

If this equipment causes harm to the telephone network, your telephone company may discontinue your service temporarily. If possible, they will notify you in advance. If advance notice is not practical, you will be notified as soon as possible. You will also be advised of your right to file a complaint with the FCC. Your telephone company may make changes in its facilities, equipment, operations, or procedures that could affect the proper operation of your equipment. If they do, you will be given advance notice so you will have the opportunity to maintain uninterrupted service.

If you experience trouble with this equipment, please contact the manufacturer, or look elsewhere in this manual, for warranty or repair information. Your telephone company may ask you to disconnect this equipment from the network until the problem has been corrected or until you are sure that the equipment is not malfunctioning.

This equipment may not be used on coin service provided by the telephone company. Connection to party lines is subject to state tariffs. Contact your state's public utility commission, public service commission, or corporation commission for more information. This equipment includes automatic dialing capability. When programming and/or making test calls to emergency numbers:

- Remain on the line and explain to the dispatcher the reason for the call.
- Perform such activities in the off-peak hours, such as early morning or late evening.

Note: This equipment is hearing aid compatible.

The Telephone Consumer Protection Act of 1991 makes it unlawful for any person to use a computer or other electronic device, including fax machines, to send any message unless such message clearly contains in a margin at the top or bottom of each transmitted page or on the first page of transmission, the date and time it is sent and an identification of the business, other entity, or other individual sending the message and the telephone number of the sending machine or such business, other entity, or individual. (The telephone number provided may not be a 900 number or any other number for which charges exceed local or long-distance transmission charges.) In order to program this information into your fax machine, you should complete the steps described in the software.

FCC statement

The United States Federal Communications Commission (in 47 CFR 15.105) has specified that the following notice be brought to the attention of users of this product.

Declaration of Conformity: This equipment has been tested and found to comply with the limits for a Class B digital device, pursuant to part 15 of the FCC Rules. Operation is subject to the following two conditions: (1) this device may not cause harmful interference, and (2) this device must accept any interference received, including interference that may cause undesired operation. Class B limits are designed to provide reasonable protection against harmful interference in a residential installation. This equipment generates, uses, and can radiate radio frequency energy, and, if not installed and used in accordance with the instructions, may cause harmful interference to radio communications. However, there is no guarantee that interference will not occur in a particular installation. If this equipment does cause harmful interference to radio or television reception, which can be determined by turning the equipment off and on, the user is encouraged to try to correct the interference by one or more of the following measures:

- Reorient the receiving antenna.
- Increase the separation between the equipment and the receiver.
- Connect the equipment into an outlet on a circuit different from that to which the receiver is connected.
- Consult the dealer or an experienced radio/TV technician for help.

For more information, contact the Product Regulations Manager, Hewlett-Packard Company, San Diego, (858) 655-4100.

The user may find the following booklet prepared by the Federal Communications Commission helpful: How to Identify and Resolve Radio-TV Interference Problems. This booklet is available from the U.S. Government Printing Office, Washington DC, 20402. Stock No. 004-000-00345-4.

Caution! Pursuant to Part 15.21 of the FCC Rules, any changes or modifications to this equipment not expressly approved by the Hewlett-Packard Company may cause harmful interference and void the FCC authorization to operate this equipment.

note à l'attention des utilisateurs du réseau téléphonique canadien/notice to users of the Canadian telephone network

Cet appareil est conforme aux spécifications techniques des équipements terminaux d'Industrie Canada. Le numéro d'enregistrement atteste de la conformité de l'appareil. L'abréviation IC qui précède le numéro d'enregistrement indique que l'enregistrement a été effectué dans le cadre d'une Déclaration de conformité stipulant que les spécifications techniques d'Industrie Canada ont été respectées. Néanmoins, cette abréviation ne signifie en aucun cas que l'appareil a été validé par Industrie Canada.

Pour leur propre sécurité, les utilisateurs doivent s'assurer que les prises électriques reliées à la terre de la source d'alimentation, des lignes téléphoniques et du circuit métallique d'alimentation en eau sont, le cas échéant, branchées les unes aux autres. Cette précaution est particulièrement importante dans les zones rurales.

Le numéro REN (Ringer Equivalence Number) attribué à chaque appareil terminal fournit une indication sur le nombre maximal de terminaux qui peuvent être connectés à une interface téléphonique. La terminaison d'une interface peut se composer de n'importe quelle combinaison d'appareils, à condition que le total des numéros REN ne dépasse pas 5.

Basé sur les résultats de tests FCC Partie 68, le numéro REN de ce produit est 0.2B.

This equipment meets the applicable Industry Canada Terminal Equipment Technical Specifications. This is confirmed by the registration number. The abbreviation IC before the registration number signifies that registration was performed based on a Declaration of Conformity indicating that Industry Canada technical specifications were met. It does not imply that Industry Canada approved the equipment.

Users should ensure for their own protection that the electrical ground connections of the power utility, telephone lines and internal metallic water pipe system, if present, are connected together. This precaution may be particularly important in rural areas.

Note: The Ringer Equivalence Number (REN) assigned to each terminal device provides an indication of the maximum number of terminals allowed to be connected to a telephone interface. The termination on an interface may consist of any combination of devices subject only to the requirement that the sum of the Ringer Equivalence Numbers of all the devices does not exceed 5.

The REN for this product is 0.2B, based on FCC Part 68 test results.

note à l'attention des utilisateurs canadiens/notice to users in Canada

Le présent appareil numérique n'émet pas de bruit radioélectrique dépassant les limites applicables aux appareils numériques de la classe B prescrites dans le Règlement sur le brouillage radioélectrique édicté par le ministère des Communications du Canada.

This digital apparatus does not exceed the Class B limits for radio noise emissions from the digital apparatus set out in the Radio Interference Regulations of the Canadian Department of Communications.

note à l'attention des utilisateurs résidant dans l'Espace Economique Européen



Ce produit est conçu pour fonctionner de façon interactive avec le réseau de télécommunications approprié aux pays suivants :

Allemagne	France	Pays-Bas
Autriche	Grèce	Portugal
Belgique	Irlande	Royaume-Uni
Danemark	Italie	Suède
Espagne	Luxembourg	Suisse
Finlande	Norvège	

La compatibilité avec le réseau dépend des paramètres sélectionnés par l'utilisateur, lesquels doivent être réinitialisés afin d'utiliser l'équipement sur le réseau téléphonique d'un pays différent de celui où l'équipement a été acheté. Contactez votre revendeur ou HP si une assistance supplémentaire est nécessaire.

Cet appareil a été certifié par le fabricant conformément à la Directive 1999/5/CE (annexe II) pour une connexion unique inter-européenne au réseau téléphonique public commuté. Cependant, en raison des différences entre les réseaux téléphoniques publics commutés de chaque pays, l'approbation ne donne aucune garantie quant au bon fonctionnement de l'appareil sur chaque terminal réseau.

En cas de problème, contactez d'abord votre fournisseur.

Cet appareil est conçu pour fonctionner avec la tonalité DTMF et la numérotation par ouverture de boucle. Si, malgré cela, des problèmes surviennent avec la numérotation à déconnexion en boucle, il est recommandé d'utiliser cet appareil uniquement avec le paramètre de numérotation à tonalité DTMF.

notice to users of the German telephone network

This HP fax product is designed to connect only to the analogue public-switched telephone network (PSTN). Please connect the TAE N telephone connector plug, provided with the HP Officejet 4200 and 4250 Series into the wall socket (TAE 6) code N. This HP fax product can be used as a single device and/or in combination (in serial connection) with other approved terminal equipment.

geräuschemission

LpA < 70 dB
am Arbeitsplatz
im Normalbetrieb
nach DIN 45635 T. 19

declaration of conformity (European Union)

The Declaration of Conformity in this document complies with ISO/IEC Guide 22 and EN 45014. It identifies the product, manufacturer's name and address, and applicable specifications recognized in the European community.

notice notice to users in Korea (Officejet 4255 only)

사용자 안내문 (B급 기기)

이 기기는 비업무용으로 전자파장해검정을 받은 기기로서, 주거지역에서는 물론 모든 지역에서 사용할 수 있습니다.

declaration of conformity

According to ISO/IEC Guide 22 and EN 45014

Manufacturer's name and address:	
Hewlett-Packard Company, 16399 West Bernardo Drive, San Diego, CA 92127-1899, USA	
Regulatory model number:	SDGOB-0306-01
Declares that the product:	
Product name:	HP Officejet 4200 Series (Q5600A)
Model number(s):	4215 (Q5601A), 4215xi (Q5602A), 4215v (Q5603A) 4211 (Q5604A), 4212 (Q5605A), 4219 (Q5606A)
Power adapters:	Not Applicable
Conforms to the following product specifications:	
Safety:	IEC 60950:1999 3rd Edition
	EN 60950:1999
	UL1950/CSA22.2 No.950, 3rd Edition: 1995
EMC:	CISPR 22:1997 / EN 55022:1998, Class B
	CISPR 24:1997 / EN 55024:1998
	IEC 61000-3-2:1995 / EN 61000-3-2:1995
	IEC 61000-3-3:1994 / EN 61000-3-3:1995
	FCC Part 15-Class B/ICES-003, Issue 2
Telecom:	TBR 21:1998
Supplementary Information:	
<p>The product herewith complies with the requirements of the Low Voltage Directive 73/23/EC, the EMC Directive 89/336/EC, and with the R&TTE Directive 1999/5/EC (Annex II) and carries the CE marking accordingly.</p> <ul style="list-style-type: none"> The product was tested in a typical configuration. 	
<p>European Contact for regulatory topics only: Hewlett Packard GmbH, HQ-TRE, Herrenberger Strasse 140, D-71034 Böblingen Germany. (FAX +49-7031-14-3143)</p>	

declaration of conformity

According to ISO/IEC Guide 22 and EN 45014

Manufacturer's name and address:	
Hewlett-Packard Company, 16399 West Bernardo Drive, San Diego, CA 92127-1899, USA	
Regulatory model number:	SDGOB-0306-02
Declares that the product:	
Product name:	HP Officejet 4250 Series (Q5610A)
Model number(s):	4255 (Q5611A), 4252 (Q5613A), 4259 (Q5614A)
Power adapters:	Not Applicable
Conforms to the following product specifications:	
Safety:	IEC 60950:1999 3rd Edition
	EN 60950:1999
	UL1950/CSA22.2 No.950, 3rd Edition: 1995
	NOM 019SFCI 1993, A2/N25 3260
EMC:	GB4943: 2001
	CISPR 22:1997 / EN 55022:1998, Class B
	CISPR 24:1997 / EN 55024:1998
	IEC 61000-3-2:1995 / EN 61000-3-2:1995
	IEC 61000-3-3:1994 / EN 61000-3-3:1995
	AS/NZS3548:1998
	CNS13438 Approved 1994, Revised 1997
	FCC Part 15-Class B/ICES-003, Issue 2
Telecom:	GB9254:1998
	TBR 21:1998 TBR 38: 1998
Supplementary Information:	
<p>The product herewith complies with the requirements of the Low Voltage Directive 73/23/EC, the EMC Directive 89/336/EC, and with the R&TTE Directive 1999/5/EC (Annex II) and carries the CE marking accordingly.</p> <ul style="list-style-type: none"> The product was tested in a typical configuration. 	
<p>European Contact for regulatory topics only: Hewlett Packard GmbH, HQ-TRE, Herrenberger Strasse 140, D-71034 Böblingen Germany. (FAX +49-7031-14-3143)</p>	

Cette section contient des informations de dépannage pour l'appareil HP Officejet 4200 Series (HP Officejet). Elle propose également des informations spécifiques concernant des problèmes d'installation et de configuration. Par ailleurs, des références à l'aide en ligne relative au dépannage sont fournies pour les questions ayant trait au fonctionnement.

Cette section contient les rubriques suivantes :

- **dépannage lors de l'installation** à la page 121
- **dépannage des problèmes de fonctionnement** à la page 136

dépannage lors de l'installation

Vous trouverez dans cette section des conseils de dépannage pour l'installation et la configuration ; ils traitent certains des problèmes les plus courants liés à la configuration du télécopieur HP Officejet, à l'installation du logiciel et du matériel.

Cette section contient les rubriques suivantes :

- **dépannage lors de l'installation du logiciel et du matériel** à la page 121
- **dépannage lors de la configuration de télécopie** à la page 131

dépannage lors de l'installation du logiciel et du matériel

Si vous rencontrez un problème lié au logiciel ou au matériel lors de l'installation, reportez-vous aux rubriques suivantes afin d'y trouver une solution.

L'installation normale du logiciel HP Officejet se déroule comme suit :

- Le CD-ROM de HP Officejet s'exécute automatiquement.
- Le logiciel est installé.
- Les fichiers sont copiés sur votre disque dur.
- Vous êtes invité à connecter l'appareil HP Officejet.
- L'indication OK et une case à cocher de couleur verte apparaissent sur un écran de l'assistant d'installation.
- Vous êtes invité à redémarrer votre ordinateur.
- L'Assistant de configuration du télécopieur s'exécute.
- Le processus d'enregistrement s'exécute.

Si l'une de ces actions ne s'est pas produite, il y a peut-être eu un problème lors de l'installation.

Pour contrôler l'installation sur un PC, vérifiez les points suivants :

- Cliquez deux fois sur l'icône HP Officejet et vérifiez que les principales icônes (Numériser image, Numériser document, Envoyer télécopie et Galerie HP) apparaissent dans le Directeur HP. Si les icônes principales n'apparaissent pas immédiatement, vous devrez peut-être attendre quelques minutes que l'appareil HP Officejet se connecte à votre ordinateur. Dans le cas contraire, reportez-vous à la section ci-dessous.
- Ouvrez le Sélecteur et vérifiez que l'appareil HP Officejet figure dans la liste.

Pour contrôler l'installation sur un ordinateur, vérifiez les points suivants :

- Cliquez deux fois sur l'icône HP Officejet et vérifiez que les principales icônes (Numériser image, Numériser document, Envoyer télécopie et hp image zone) apparaissent dans le Directeur HP. Si les icônes principales n'apparaissent pas immédiatement, vous devrez peut-être attendre quelques minutes que l'appareil HP Officejet se connecte à votre ordinateur. Dans le cas contraire, reportez-vous à la section ci-dessous.
- Ouvrez la boîte de dialogue Imprimantes et vérifiez que l'appareil HP Officejet figure bien dans la liste.

Recherchez l'icône HP Officejet dans la barre des tâches. Sa présence indique que l'appareil HP Officejet est prêt. L'icône HP Officejet s'affiche en principe dans l'angle inférieur droit du bureau, dans la barre des tâches.

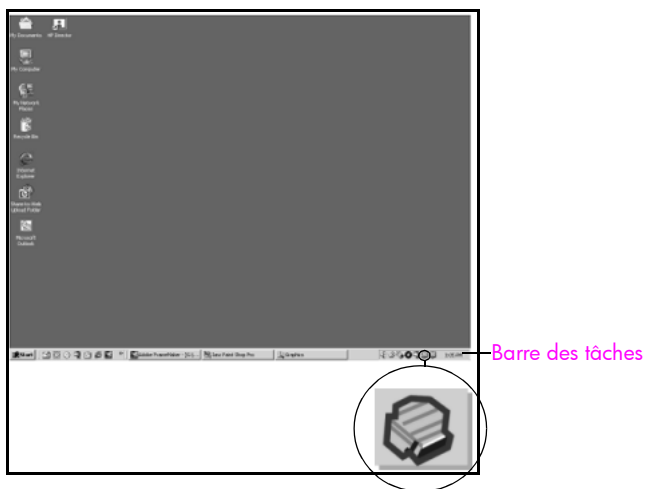

dépannage lors de l'installation du logiciel

Cette section vous aidera à résoudre les problèmes que vous pourriez rencontrer lors de l'installation du logiciel HP Officejet.

problème	cause possible et solution
<p>Rien ne se produit lorsque j'introduis le CD-ROM dans le lecteur de CD-ROM de mon ordinateur</p>	<p>Si rien n'apparaît sur l'écran de votre ordinateur après que vous avez inséré le CD-ROM HP Officejet 4200 Series dans le lecteur de CD-ROM de l'ordinateur, procédez comme suit :</p> <ol style="list-style-type: none"> 1 Dans le menu Démarrer de Windows, sélectionnez Exécuter. 2 Dans la boîte de dialogue Exécuter, entrez d:\setup.exe (si votre lecteur de CD-ROM ne correspond pas à la lettre d, utilisez la lettre de lecteur appropriée), puis cliquez sur OK.
<p>L'écran de contrôle de la configuration requise s'affiche pendant l'installation</p>	<p>Si l'écran de contrôle de la configuration minimale apparaît, cela signifie que la configuration de votre système n'est pas suffisante pour installer le logiciel. Cliquez sur Détails pour découvrir la nature précise du problème. Corrigez ce problème avant de tenter d'installer le logiciel.</p>
<p>Un X rouge s'affiche sur l'invite de connexion USB</p>	<div data-bbox="433 574 779 843" style="border: 1px solid black; padding: 5px; margin-bottom: 10px;"> </div> <p>Si un X rouge s'affiche sur l'invite de connexion USB, procédez comme suit :</p> <ol style="list-style-type: none"> 1 Vérifiez que le capot du panneau avant est solidement attaché, puis débranchez et rebranchez l'appareil HP Officejet. 2 Vérifiez que le câble USB et le cordon d'alimentation sont branchés. 3 Assurez-vous que le câble USB est correctement configuré en procédant de la façon suivante : <ul style="list-style-type: none"> - Débranchez puis rebranchez le câble USB. - Ne raccordez pas le câble USB à un clavier ou à un concentrateur non alimenté. - Assurez-vous que le câble USB ne dépasse pas 3 mètres de long. - Si plusieurs périphériques USB sont reliés à votre ordinateur, il est préférable de débrancher ces autres périphériques pendant l'installation.

problème	cause possible et solution
Un X rouge s'affiche sur l'invite de connexion USB (suite)	<p>4 Continuez le processus d'installation et redémarrez votre ordinateur lorsque vous y êtes invité. Ouvrez ensuite le Directeur HP et vérifiez la présence des principales icônes (Numériser image, Numériser document, Envoyer télécopie et hp image zone).</p> <p>5 Si les principales icônes n'apparaissent pas dans le Directeur HP, désinstallez le logiciel puis réinstallez-le en suivant la procédure décrite dans la section Certaines icônes sont absentes du Directeur HP à la page 124.</p>
J'ai reçu un message d'erreur inconnue	Si vous recevez un message d'erreur inconnue, tentez de poursuivre l'installation. Si cela n'est pas possible, arrêtez l'installation et essayez de recommencer.
Certaines icônes sont absentes du Directeur HP	<p>Si les icônes principales (Numériser image, Numériser document, Envoyer télécopie et hp image zone) n'apparaissent pas, il se peut que votre installation ne soit pas terminée.</p> <p>Si votre installation est incomplète, vous devrez sans doute désinstaller et réinstaller le logiciel. Ne vous contentez pas de supprimer les fichiers de programme du logiciel HP Officejet de votre disque dur. Vous devez les désinstaller correctement à l'aide de l'utilitaire de désinstallation du groupe de programmes HP Officejet.</p> <p>pour désinstaller le logiciel sur un ordinateur fonctionnant sous Windows</p> <p>1 Déconnectez l'appareil HP Officejet de votre ordinateur.</p> <p>2 Dans la barre des tâches de Windows, cliquez sur Démarrer, puis sur Programmes ou sur Tous les programmes (XP), sur Hewlett-Packard, hp officejet 4200 series et enfin sur Désinstaller le logiciel.</p> <p>3 Suivez les instructions à l'écran.</p> <p>4 Si le système vous demande si vous souhaitez supprimer les fichiers partagés, cliquez sur Non.</p> <p>Les autres programmes qui utilisent également ces fichiers risquent de ne pas fonctionner correctement si vous supprimez ces derniers.</p> <p>5 Une fois la désinstallation du logiciel terminée, déconnectez votre appareil HP Officejet, puis redémarrez l'ordinateur.</p> <p>Remarque - Vous devez impérativement déconnecter l'appareil HP Officejet avant de redémarrer votre ordinateur.</p> <p>6 Pour réinstaller le logiciel, insérez le CD-ROM HP Officejet 4200 Series dans le lecteur de CD-ROM de l'ordinateur et suivez les instructions qui s'affichent.</p>

problème	cause possible et solution
<p>Certaines icônes sont absentes du Directeur HP (<i>suite</i>)</p>	<p>7 Une fois le logiciel installé, connectez l'appareil HP Officejet à votre ordinateur. Mettez l'appareil HP Officejet sous tension à l'aide du bouton Activer. Pour poursuivre l'installation, suivez les instructions à l'écran et celles fournies dans le Poster d'installation accompagnant votre appareil HP Officejet.</p> <p>Lorsque vous aurez connecté et mis sous tension votre appareil HP Officejet, vous devrez peut-être patienter quelques minutes pour que la série d'événements de connexion à chaud se termine.</p> <p>Lorsque l'installation du logiciel sera achevée, vous remarquerez une icône Moniteur d'état dans la barre des tâches.</p> <p>8 Pour vous assurer que le logiciel est correctement installé, cliquez deux fois sur l'icône Directeur HP qui se trouve sur le bureau. Si le Directeur HP présente les principales icônes (Numériser image, Numériser document, Envoyer télécopie et hp image zone), le logiciel a été correctement installé.</p> <p>pour désinstaller le logiciel d'un ordinateur Macintosh</p> <p>1 Déconnectez l'appareil HP Officejet de votre Macintosh.</p> <p>2 Cliquez deux fois sur le dossier Applications:Logiciel HP Tout-en-un.</p> <p>3 Cliquez deux fois sur Désinstaller.</p> <p>4 Suivez les instructions qui s'affichent à l'écran.</p> <p>5 Une fois le logiciel désinstallé, déconnectez l'appareil HP Officejet et redémarrez l'ordinateur.</p> <p>6 Pour réinstaller le logiciel, insérez le CD-ROM HP Officejet 4200 Series dans le lecteur de CD-ROM de l'ordinateur.</p> <p>Remarque - Lorsque vous réinstallez le logiciel, suivez les instructions du poster d'installation. Ne connectez pas l'appareil HP Officejet à votre ordinateur avant d'avoir terminé l'installation du logiciel.</p> <p>7 Sur le bureau, ouvrez le CD-ROM, cliquez deux fois sur installation d'HP Tout-en-un et suivez les instructions qui s'affichent.</p>
<p>L'assistant de télécopie ne démarre pas</p>	<p>Si l'assistant de télécopie ne démarre pas automatiquement, lancez-le de la manière suivante :</p> <p>1 Démarrez Directeur HP dans le dossier Hewlett-Packard du menu Démarrer de Windows.</p> <p>2 Cliquez sur le menu Paramètres, sélectionnez Paramètres et configuration de télécopie, puis Assistant de configuration du télécopieur.</p>

problème	cause possible et solution
L'écran d'enregistrement n'apparaît pas	Si vous souhaitez enregistrer votre appareil HP Officejet mais que l'assistant d'enregistrement n'apparaît pas automatiquement, lancez le programme d'enregistrement du produit dans le dossier HP du menu Démarrer de Windows.
Le Moniteur d'imagerie numérique n'apparaît pas dans la barre des tâches	<p>Si le Moniteur d'imagerie numérique n'apparaît pas dans la barre des tâches, patientez quelques minutes. S'il n'apparaît toujours pas, cliquez sur le Directeur HP pour vérifier que les icônes principales sont présentes. Pour plus d'informations, reportez-vous à la section Certaines icônes sont absentes du Directeur HP à la page 124.</p> <p>Sous Windows, la barre des tâches se trouve généralement dans l'angle inférieur droit du bureau.</p>  <p style="text-align: right;">Barre des tâches</p> <p style="text-align: center;">Icône Moniteur d'imagerie numérique HP</p>

dépannage lors de l'installation du matériel

Cette section vous aidera à résoudre les problèmes que vous pourriez rencontrer lors de l'installation du matériel HP Officejet.

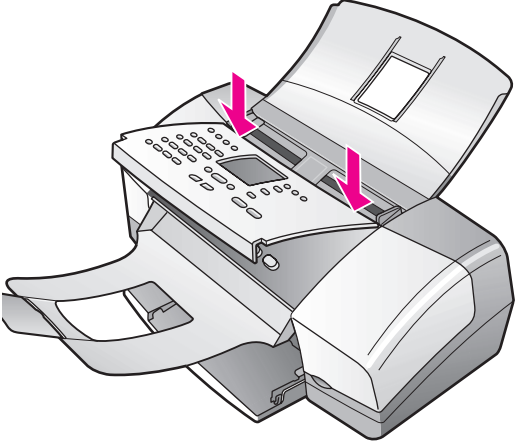
problème	cause possible et solution
<p>Un message s'est affiché sur l'écran du panneau avant me demandant de fixer le capot de ce dernier</p>	<p>Ceci indique que le capot du panneau avant n'est pas fixé, ou qu'il est mal fixé. Assurez-vous que vous avez fixé le capot selon les modalités suivantes et qu'il tient bien en place.</p> <ol style="list-style-type: none"> <li data-bbox="451 378 1110 435">1 Insérez le capot du panneau avant dans les logements au-dessus de l'appareil.  <ol style="list-style-type: none"> <li data-bbox="451 928 1065 1013">2 Enclenchez le capot au niveau des deux angles avant. Assurez-vous qu'il est bien positionné par rapport à l'appareil. <li data-bbox="451 1027 1088 1052">3 Vérifiez que tous les boutons sont facilement accessibles.

problème	cause possible et solution
<p>Le panneau avant affiche une langue incorrecte</p>	<p>L'appareil HP Officejet a été configuré avec une langue, ou un(e) pays/région incorrect(e). En général, vous définissez la langue et le pays/région lors de la première configuration de l'appareil HP Officejet. Vous pouvez cependant modifier cette configuration à tout moment en procédant comme suit :</p> <ol style="list-style-type: none"> 1 Appuyez sur Configurer. 2 Appuyez sur 6, puis sur 3. Cette opération permet de sélectionner Préférences, puis Définir lang. et pays/région. Après le lancement de la procédure, l'invite suivante s'affiche sur l'écran du panneau avant : Appuyer sur 11 pour Anglais ? Si vous souhaitez choisir l'anglais comme langue, saisissez le numéro 11 à l'aide du clavier numérique ou faites défiler la liste des langues à l'aide de ◀ ou ▶. Dans le cas contraire, attendez cinq secondes et l'écran passera automatiquement à la prochaine langue disponible. Lorsque vous voyez la langue que vous recherchez, saisissez son numéro à deux chiffres à l'aide du clavier numérique. 3 Lorsque vous êtes invité à confirmer le choix de la langue, appuyez sur 1 pour Oui ou sur 2 pour Non. Vous avez le choix entre tous les pays/régions correspondant à la langue sélectionnée. Vous pouvez également faire défiler la liste des pays/régions à l'aide de ◀ ou ▶. 4 A l'aide du clavier numérique, saisissez le nombre à deux chiffres correspondant au pays ou à la région de votre choix. 5 A l'invite, appuyez sur 1 pour Oui ou sur 2 pour Non. 6 Pour confirmer la langue et le pays/la région choisi(e), imprimez un rapport d'auto-test de la façon suivante : <ol style="list-style-type: none"> a. Appuyez sur Configurer. b. Appuyez sur 1, puis sur 4. Cette opération permet de sélectionner Imprimer rapport puis Rapport d'auto-test.
<p>Un message s'est affiché sur l'écran du panneau avant me demandant d'aligner les cartouches d'impression</p>	<p>Chaque fois que vous procédez à l'installation d'une nouvelle cartouche, l'appareil HP Officejet vous invite à aligner les cartouches d'impression. Pour plus d'informations, reportez-vous à la section alignement des cartouches d'impression à la page 92.</p>

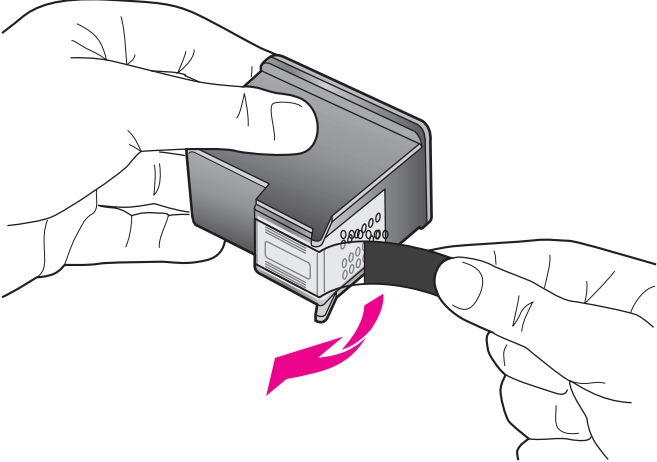
problème	cause possible et solution
<p>Mon appareil HP Officejet ne s'allume pas</p>	<p>Si l'appareil HP Officejet ne s'allume pas, vérifiez que chaque connexion reliant la prise électrique à l'appareil HP Officejet est correctement branchée, et attendez quelques secondes que l'appareil HP Officejet s'allume. Si l'appareil HP Officejet est branché sur une prise multiple, assurez-vous que cette dernière est allumée.</p>
<p>L'appareil HP Officejet n'imprime pas de manière satisfaisante</p>	<p>Assurez-vous tout d'abord que la cartouche d'impression n'est pas vide. Pour cela, reportez-vous à la section impression d'un rapport d'auto-test à la page 86.</p> <p>Cependant, vérifiez en premier lieu que la cartouche d'impression a été correctement retirée de son emballage. Tout en veillant à ne pas toucher les contacts dorés ni les buses, assurez-vous que vous avez délicatement tiré la languette rose afin d'ôter l'adhésif plastique.</p>  <p>S'il s'avère que vous devez remplacer une cartouche d'impression, reportez-vous à la section remplacement des cartouches d'impression à la page 88.</p>
<p>Un message s'est affiché sur l'écran du panneau avant pour me signaler un bouchage papier ou un blocage du chariot</p>	<p>L'apparition d'un message d'erreur pour cause de bouchage papier ou de blocage du chariot sur l'écran du panneau avant peut indiquer la présence de matériaux d'emballage à l'intérieur de l'appareil HP Officejet. Ouvrez la porte d'accès au chariot de l'imprimante afin d'accéder aux cartouches d'impression et retirer tout matériel d'emballage ou autre élément présent.</p>

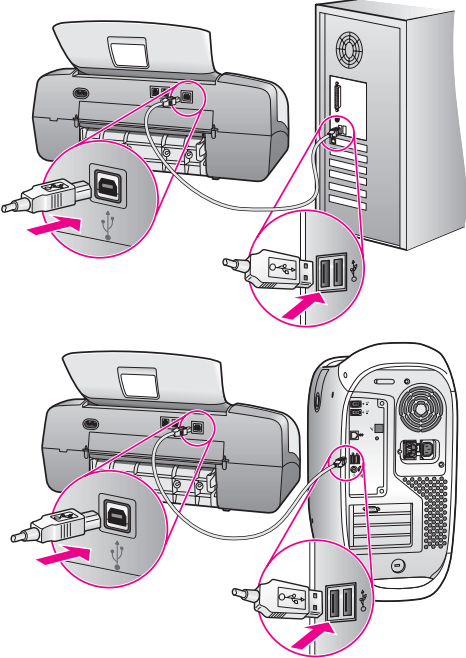
problème	cause possible et solution
Mon câble USB n'est pas connecté	<p>Rien n'est plus simple que de connecter votre appareil HP Officejet à votre ordinateur à l'aide d'un câble USB. Il vous suffit de brancher une extrémité du câble USB à l'arrière de l'ordinateur et l'autre à l'arrière de l'appareil HP Officejet. Vous pouvez connecter n'importe quel port USB à l'arrière de votre ordinateur.</p> 

aide supplémentaire relative au dépannage de l'installation

Pour obtenir des informations supplémentaires sur les problèmes d'installation éventuels, vous pouvez vous référer au fichier Lisezmoi. Sous Windows, vous pouvez accéder au fichier Lisezmoi à partir du menu Démarrer de la barre des tâches ; sélectionnez **Programmes, Hewlett-Packard**, puis **HP Officejet 4200 Series, Afficher le fichier Lisezmoi**. Sous Macintosh OS 9 ou OS X, vous pouvez accéder au fichier Lisezmoi en cliquant deux fois sur l'icône située dans le dossier principal du CD-ROM du logiciel HP Officejet.

Le fichier Lisezmoi vous fournit un complément d'informations, notamment sur :

- le recours à l'utilitaire de réinstallation après l'échec d'une installation, afin de rétablir votre ordinateur à un état permettant la réinstallation de l'appareil HP Officejet ;
- l'emploi de l'utilitaire de réinstallation sous Windows 98 afin de procéder à la restauration suite à l'absence de pilote USB composite.

Ce genre d'erreur peut se produire lorsque le matériel est installé avant le logiciel. Après avoir exécuté l'utilitaire de réinstallation, redémarrez votre PC et installez le logiciel HP Officejet avant de connecter l'appareil HP Officejet à votre ordinateur.

Vous trouverez également plus d'informations à ce sujet sur le site Web de HP à l'adresse suivante :

www.hp.com/support

dépannage lors de la configuration de télécopie

Cette section vous aidera à résoudre les problèmes que vous pourriez rencontrer lors de la configuration de la fonction de télécopie de votre appareil HP Officejet.

Pour plus d'informations sur la configuration de votre appareil HP Officejet, reportez-vous à la section **configuration du télécopieur** à la page 139.

Pour plus d'informations sur la résolution des problèmes que vous pourriez rencontrer lors de l'utilisation de la fonction de télécopie de votre appareil HP Officejet, reportez-vous à la section sur le dépannage de l'appareil **hp officejet 4200 series** dans l'**aide de hp image zone** à l'écran fournie avec votre logiciel.

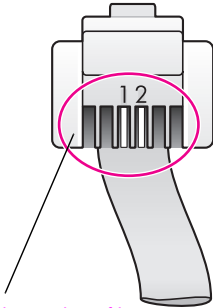
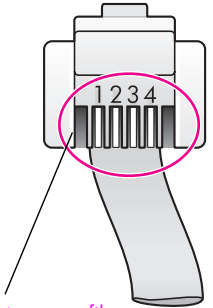
problème	cause possible et solution
<p>J'ai des difficultés à envoyer et à recevoir des télécopies</p>	<ul style="list-style-type: none"> Assurez-vous que vous avez connecté l'appareil HP Officejet en raccordant le port "1-LINE" à votre prise téléphonique murale grâce au cordon fourni avec votre appareil HP Officejet.* Il s'agit en effet d'un cordon spécial à 2 fils qui diffère des cordons téléphoniques courants à 4 fils dont peut être équipé votre bureau. Examinez l'extrémité du cordon et comparez-la aux deux exemples représentés ci-dessous : <div style="display: flex; justify-content: space-around; align-items: flex-start;"> <div style="text-align: center;">  <p>cordon à deux fils Vue de l'extrémité du cordon téléphonique à 2 fils fourni avec votre appareil HP Officejet</p> </div> <div style="text-align: center;">  <p>cordon à quatre fils Vue de l'extrémité d'un cordon téléphonique à 4 fils pouvant être à l'origine de problèmes de télécopie s'il est directement connecté à votre appareil HP Officejet</p> </div> </div> <p>* Cette cause/solution n'est applicable que dans les pays/régions où l'appareil HP Officejet est livré avec un cordon téléphonique à deux fils, notamment : Amérique Latine, Arabie Saoudite, Argentine, Australie, Brésil, Canada, Chine, Colombie, Corée, Espagne, Etats-Unis, Grèce, Inde, Indonésie, Irlande, Japon, Malaisie, Mexique, Philippines, Pologne, Portugal, Russie, Singapour, Taiwan, Thaïlande, Venezuela et Vietnam.</p>

problème	cause possible et solution
<p>J'ai des difficultés à envoyer et à recevoir des télécopies (suite)</p>	<p>Si vous utilisez un cordon à 4 fils, débranchez-le, procurez-vous le cordon à 2 fils et connectez ce dernier à l'appareil HP Officejet (en utilisant le port "1-LINE").</p> <p>Remarque - Si le cordon à deux fils n'est pas assez long et que vous devez le rallonger, nous vous recommandons d'acheter un coupleur de ligne et d'utiliser un cordon à quatre fils pour en accroître la longueur. Ce type de coupleur vous permettrait de connecter un cordon à deux fils à une extrémité et un cordon à quatre fils à l'autre. Raccordez le cordon à 2 fils au port "1-LINE" de l'appareil HP Officejet à une extrémité du coupleur. Connectez ensuite une extrémité du cordon à 4 fils à l'autre bout du coupleur et l'autre à la prise téléphonique murale.</p> <ul style="list-style-type: none"> • Assurez-vous que vous avez correctement relié l'appareil HP Officejet à la prise téléphonique murale et que les autres équipements et services partageant la ligne téléphonique avec votre appareil HP Officejet sont également connectés correctement. • L'utilisation d'un séparateur voix-données peut générer des problèmes de télécopie (un séparateur est un connecteur à deux fils branché à la prise téléphonique murale). Retirez le séparateur et essayez de connecter l'appareil HP Officejet directement à la prise téléphonique murale. • Assurez-vous que la prise téléphonique murale est reliée à une ligne en fonctionnement en branchant un téléphone et en attendant la tonalité. • Les lignes téléphoniques présentant une mauvaise qualité acoustique (bruit) risquent de provoquer des problèmes au niveau des télécopies. Contrôlez la qualité acoustique de la ligne téléphonique en branchant un téléphone sur la prise murale et en écoutant les éventuels bruits de fond. Si vous entendez un bruit de fond, désactivez la fonction Mode correc. erreurs de votre appareil HP Officejet et tentez à nouveau d'utiliser la télécopie. Pour plus d'informations, reportez-vous à la section utilisation du mode de correction d'erreurs à la page 72. Contactez votre opérateur téléphonique si vous remarquez un problème de bruit sur votre ligne.

problème	cause possible et solution
<p>J'ai des difficultés à envoyer et à recevoir des télécopies (suite)</p>	<ul style="list-style-type: none"> • Il se peut que d'autres équipements utilisant la même ligne téléphonique que l'appareil HP Officejet soient en cours d'utilisation. Ainsi, vous ne pourrez pas utiliser la fonction de télécopie de votre appareil HP Officejet si un poste téléphonique est décroché ou si vous utilisez votre modem pour PC pour accéder à Internet ou à votre messagerie électronique. • Si vous utilisez une ligne ADSL, assurez-vous que vous avez installé un filtre ADSL. Dans le cas contraire, vous ne pourrez pas utiliser la fonction de télécopie correctement. Procurez-vous un filtre ADSL auprès de votre fournisseur ADSL. Le filtre ADSL neutralise le signal numérique qui empêche votre appareil HP Officejet de communiquer correctement avec votre ligne téléphonique. Pour plus d'informations sur le mode de connexion d'un filtre ADSL, reportez-vous à la section utilisation du système de télécopie sur une ligne ADSL à la page 139. • Consultez le panneau avant de votre appareil HP Officejet pour vérifier qu'il n'y a pas de message d'erreur. En effet, vous ne pourrez ni envoyer ni recevoir de télécopies tant que des erreurs de produit subsistent. Pour plus d'informations sur le mode de résolution des erreurs, consultez la section sur le dépannage de hp officejet 4200 series dans l'aide de hp image zone qui s'affiche à l'écran, fournie avec votre logiciel. • Si vous utilisez un convertisseur PABX ou RNIS, vérifiez que l'appareil HP Officejet est bien connecté au port affecté à l'utilisation de la télécopie et du téléphone. Sachez que certains systèmes RNIS vous permettent de configurer les ports en fonction d'équipements téléphoniques spécifiques. Vous pouvez, par exemple, affecter un port au téléphone et à la télécopie de groupe 3, et un autre à d'autres fonctions. Si les problèmes persistent lorsque vous êtes connecté au port de télécopie/téléphone, essayez d'utiliser le port réservé à des utilisations variées (qui pourra porter la mention "multi-combi" ou une autre indication similaire).
<p>Je ne peux pas recevoir de télécopies, mais je peux en envoyer</p>	<ul style="list-style-type: none"> • Il se peut que la fonction Sonn. avant rép. ne soit pas configurée comme il se doit pour répondre après le nombre de sonneries déterminé dans la configuration de votre bureau.

problème	cause possible et solution
<p>Je ne peux pas recevoir de télécopies, mais je peux en envoyer (suite)</p>	<ul style="list-style-type: none"> • Si vous utilisez la même ligne téléphonique pour votre service de messagerie vocale et pour vos appels de télécopie, vous devez choisir de recevoir vos télécopies manuellement et non automatiquement. Pour plus d'informations sur la réception manuelle de télécopies, reportez-vous à la section réception manuelle d'une télécopie à partir d'un téléphone à la page 52. • Si un modem pour PC partage la ligne téléphonique avec votre appareil HP Officejet, assurez-vous que le logiciel du modem n'est pas configuré pour recevoir automatiquement les télécopies. Les modems dont la fonction de télécopie automatique est activée prévalent sur la ligne téléphonique lors de la réception de télécopies, empêchant ainsi l'appareil HP Officejet de recevoir des appels de télécopie. • Si un répondeur partage la ligne téléphonique avec votre appareil HP Officejet, vous rencontrerez peut-être l'un des problèmes suivants : <ul style="list-style-type: none"> – Il se peut que votre message sortant soit trop long ou trop bruyant pour que l'appareil HP Officejet puisse détecter les tonalités de télécopie, ce qui provoquerait la déconnexion du télécopieur émetteur. – Il se peut que la plage de silence suivant le message d'accueil sur votre répondeur soit trop courte pour permettre à l'appareil HP Officejet de détecter la tonalité de télécopie. Ce problème affecte principalement les répondeurs téléphoniques numériques. <p>Les actions suivantes vous aideront probablement à résoudre ces problèmes :</p> <ol style="list-style-type: none"> a. Déconnectez le répondeur et essayez de recevoir une télécopie. Si la télécopie est transmise normalement en l'absence du répondeur, ce dernier est peut-être à l'origine du problème. b. Reconnectez le répondeur et enregistrez à nouveau votre message d'accueil. Veillez à ce que ce message soit aussi bref que possible (10 secondes au maximum), et parlez doucement et lentement lors de l'enregistrement. Essayez à nouveau de recevoir une télécopie.

problème	cause possible et solution
Je ne peux pas recevoir de télécopies, mais je peux en envoyer (suite)	<ul style="list-style-type: none"> • Si vous disposez d'une sonnerie particulière pour votre numéro de télécopie (service de sonnerie distincte fourni par votre opérateur téléphonique), assurez-vous que la fonction Répondre à cette sonnerie de votre appareil HP Officejet a été configurée de façon appropriée. Si, par exemple, votre opérateur téléphonique a attribué une sonnerie double à votre numéro de télécopie, vérifiez que l'option Sonneries doubles a été choisie en tant que paramètre de l'option Répondre à cette sonnerie. Pour plus d'informations sur la modification de ce paramètre, reportez-vous à la section modification de la mélodie de la sonnerie de réponse (sonnerie distincte) à la page 70. Nous vous rappelons que certaines sonneries ne sont pas reconnues par l'appareil HP Officejet, notamment celles faisant alterner des sonneries courtes et des sonneries prolongées. Si vous rencontrez des difficultés avec une sonnerie de ce type, demandez à votre opérateur téléphonique de vous affecter un autre type de sonnerie. • Si vous n'utilisez pas un service de sonnerie distincte, assurez-vous que la configuration de la fonction Répondre à cette sonnerie de votre appareil HP Officejet est bien Toutes sonneries. Pour plus d'informations, reportez-vous à la section modification de la mélodie de la sonnerie de réponse (sonnerie distincte) à la page 70. • Si votre appareil HP Officejet partage une même ligne téléphonique avec d'autres équipements téléphoniques (tels qu'un répondeur ou un modem pour PC), le niveau du signal de télécopie risque d'être atténué, ce qui pourrait entraîner des problèmes de réception. Pour déterminer si un autre équipement est à l'origine du problème, déconnectez tous les équipements sauf l'appareil HP Officejet de la ligne téléphonique et essayez de recevoir une télécopie. Si la réception de la télécopie s'effectue sans difficulté, une fois les autres équipements déconnectés, cela indique qu'un ou plusieurs équipements sont responsables du problème. Reconnectez ces derniers un à un et testez la fonction de télécopie après chaque connexion afin d'identifier l'équipement qui cause le problème.

problème	cause possible et solution
Je ne parviens pas à envoyer de télécopie, mais je peux en recevoir	<ul style="list-style-type: none"> • Si vous utilisez la fonction de numérotation rapide pour composer le numéro de la télécopie, il se peut que l'appareil HP Officejet compose le numéro trop vite ou trop tôt. Pour résoudre ce problème, essayez l'une des opérations suivantes : <ul style="list-style-type: none"> – Essayez de composer manuellement le numéro de télécopie depuis le panneau avant de l'appareil HP Officejet, ou depuis un téléphone qui lui est raccordé. Pour plus d'informations, reportez-vous à la section envoi d'une télécopie par numérotation audible à la page 46 ou envoi manuel d'une télécopie à partir d'un téléphone à la page 47. – Redéfinissez les paramètres de numérotation rapide et insérez quelques pauses. Pour plus d'informations, reportez-vous à la section création d'entrées individuelles de numérotation rapide à la page 61. • Si votre ligne téléphonique est équipée d'un système PABX, vérifiez que vous composez bien le numéro de la ligne extérieure avant de composer celui de la télécopie. • Le télécopieur destinataire ne fonctionne peut-être pas correctement. Pour le déterminer, essayez d'appeler ce numéro de télécopie à partir d'un téléphone et écoutez la tonalité de la télécopie. Si vous n'entendez pas la tonalité de la télécopie, le télécopieur destinataire est peut-être éteint ou déconnecté. Il est également possible qu'un service de messagerie vocale interfère avec la ligne téléphonique du destinataire.
Depuis que j'ai connecté l'appareil HP Officejet, j'entends du bruit sur ma ligne téléphonique	<ul style="list-style-type: none"> • Si vous n'avez pas connecté l'appareil HP Officejet en branchant le cordon téléphonique fourni avec l'appareil HP Officejet sur le port "1-LINE" et sur la prise murale, vous risquez d'entendre du bruit sur la ligne et de ne pas pouvoir utiliser le télécopieur correctement.* Il s'agit en effet d'un cordon spécial à 2 fils qui diffère des cordons téléphoniques à 4 fils courants dont votre bureau est peut-être équipé. Pour plus d'informations, reportez-vous à la section J'ai des difficultés à envoyer et à recevoir des télécopies à la page 131. <p>* Cette cause/solution n'est applicable que dans les pays/régions où l'appareil HP Officejet est livré avec un cordon téléphonique à deux fils, notamment : Amérique latine, Arabie Saoudite, Argentine, Australie, Brésil, Canada, Chine, Colombie, Corée, Espagne, Etats-Unis, Grèce, Inde, Indonésie, Irlande, Japon, Malaisie, Mexique, Philippines, Pologne, Portugal, Russie, Singapour, Taïwan, Thaïlande, Venezuela et Vietnam.</p> • L'utilisation sur la ligne téléphonique d'un séparateur voix-données risque de détériorer la qualité acoustique de votre ligne et de générer des bruits. Retirez le séparateur et essayez de connecter l'appareil HP Officejet directement à la prise téléphonique murale.

dépannage des problèmes de fonctionnement

La section dépannage **hp officejet 4200 series** de l'**aide de hp image zone** contient des conseils de dépannage relatifs à certains des problèmes les plus couramment associés à votre appareil HP Officejet.

Pour accéder aux informations de dépannage depuis un ordinateur Windows, ouvrez le logiciel **Directeur HP**, cliquez sur **Aide** et sélectionnez Dépannage et assistance. L'aide au dépannage est également accessible via la touche Aide qui apparaît sur certains messages d'erreur.

Pour accéder aux informations de dépannage depuis un Macintosh (OS X), cliquez sur l'icône **Directeur HP** du Dock et sélectionnez Aide HP dans le menu Directeur HP. Sélectionnez ensuite **aide de hp image zone**, puis cliquez sur **dépannage hp officejet 4200 series** dans le centre d'aide.

Pour consulter les informations de dépannage à partir de Macintosh OS 9, cliquez sur l'icône **Directeur HP** sur le bureau, allez dans le menu **Aide** et sélectionnez **aide de hp image zone**. Cliquez sur **dépannage hp officejet 4200**.

Si vous disposez d'un accès à Internet, vous pouvez obtenir de l'aide à partir du site Web de HP à l'adresse suivante :

www.hp.com/support

Ce site Web fournit également des réponses aux questions les plus fréquentes des utilisateurs.

Une fois que vous aurez suivi les différentes étapes décrites dans le poster d'installation, respectez les instructions données dans cette section pour achever la configuration de votre télécopieur. Pensez à conserver votre poster d'installation pour une utilisation ultérieure.

Cette section explique comment configurer l'appareil HP Officejet afin que ses fonctions de télécopie soient parfaitement opérationnelles, quels que soient les équipements et les services pouvant déjà être connectés à la même ligne téléphonique que l'appareil HP Officejet.

Si vous vous abonnez au service ID de l'appelant, reportez-vous à la section **utilisation de l'ID de l'appelant** à la page 73 après avoir parcouru ce chapitre.

Cette section contient les rubriques suivantes :

- **utilisation du système de télécopie sur une ligne ADSL** à la page 139
- **télécopie avec un système téléphonique PABX ou une ligne RNIS** à la page 140

utilisation du système de télécopie sur une ligne ADSL

Si votre opérateur téléphonique vous fournit une ligne ADSL (abonnement téléphonique numérique), suivez les instructions communiquées dans cette section pour insérer un filtre ADSL entre la prise téléphonique murale et votre appareil HP Officejet. Ce filtre fait disparaître le signal numérique qui empêcherait votre appareil HP Officejet de communiquer correctement avec la ligne téléphonique.

Attention ! Si vous utilisez une ligne ADSL et que vous omettez de connecter le filtre ADSL, vous ne serez pas en mesure d'envoyer ni de recevoir de télécopies avec votre appareil HP Officejet.

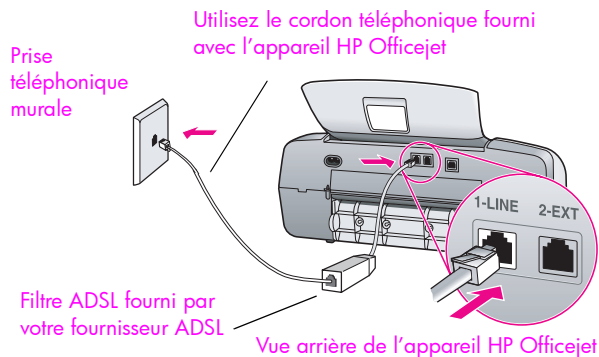

- 1 Procurez-vous un filtre ADSL auprès de votre fournisseur ADSL.
- 2 Servez-vous du cordon téléphonique fourni avec votre appareil HP Officejet : connectez l'une de ses extrémités au port ouvert du filtre ADSL et l'autre extrémité au port "1-LINE" situé à l'arrière de votre appareil HP Officejet.
- 3 Raccordez le cordon du filtre ADSL à la prise téléphonique murale.

télécopie avec un système téléphonique PABX ou une ligne RNIS

Si votre ligne téléphonique est équipée d'un système PABX, vérifiez que vous composez bien le numéro de la ligne extérieure avant de composer celui de la télécopie.

Attention ! De nombreux systèmes numériques PABX comprennent une tonalité d'appel en attente configurée sur "on". Cette tonalité d'appel en attente aura une incidence sur toute transmission de télécopie. Vous ne pourrez ni envoyer ni recevoir de télécopies par le biais de votre appareil HP Officejet. Consultez la documentation de votre système PABX numérique pour obtenir des instructions sur la façon de désactiver la tonalité d'appel en attente.

Si vous utilisez un convertisseur PABX ou RNIS, vérifiez que l'appareil HP Officejet est bien connecté au port affecté à l'utilisation de la télécopie et du téléphone.

Sachez que certains systèmes RNIS vous permettent de configurer les ports en fonction d'équipements téléphoniques spécifiques. Vous pouvez, par exemple, affecter un port au téléphone et à la télécopie de groupe 3, et un autre à d'autres fonctions.

Remarque - Si les problèmes persistent lorsque vous êtes connecté au port de télécopie/téléphone de votre convertisseur RNIS, essayez d'utiliser le port réservé à des utilisations variées (lequel pourra porter la mention "multi-combi" ou une autre indication similaire).



A

- aide, **1**
- alignement de la cartouche d'impression, **92, 128**
- alimentation électrique, **129**
- annulation
 - copie, **36**
 - impression, **80**
 - numérisation, **38**
 - télécopie, **75**
 - télécopie programmée, **45**
- appel en attente, **55**
- arrêt
 - copie, **36**
 - impression, **80**
 - numérisation, **38**
 - télécopie, **75**
 - télécopie programmée, **45**
- assistance clientèle, **99**
 - Amérique du Nord, **100**
 - Australie, **102**
 - en dehors des Etats-Unis, **100**
 - garantie, **105**
 - personne à contacter, **99**
 - site web, **99**
- assistance clientèle HP, **99**
- assembler
 - copies, **35**
 - photos, **36**
 - télécopies, **65**

B

- bac d'alimentation
 - automatique, **4**
 - capacité de chargement, **110**
- bande blanche du couvercle du scanner, nettoyage, **85**
- blocage de numéros, **73**
- boîte de dialogue imprimer
 - panneau copies et pages, **80**
 - panneau disposition, **80**
 - panneau options de sortie, **80**
 - panneau type/qualité du papier, **80**

- boîte de dialogue mise en page, **78**
- bouillage papier, **129**
- bruits, entretien automatique, **97**

C

- câble USB, **123, 124, 130**
- capacité de chargement des bacs, **109**
- cartes de vœux, **23**
- cartouche d'encre vide, **129**
- cartouche d'impression, **128**
- cartouche d'impression vide, **129**
- cartouches
 - alignement, **92**
 - commande, **81**
 - manipulation, **88**
 - nettoyage, **94**
 - nettoyage des contacts, **94**
 - rapport d'auto-test, **86**
 - remplacement, **88**
 - vérification du niveau d'encre, **86**
- cartouches d'encre. *voir*
 - cartouches d'impression
- cartouches d'impression
 - alignement, **92**
 - commande, **81**
 - manipulation, **88**
 - nettoyage, **94**
 - nettoyage des contacts, **94**
 - rapport d'auto-test, **86**
 - remplacement, **88**
 - vérification du niveau d'encre, **86**
- CD-ROM, **123**
- chargement
 - enveloppes, **21**
 - papier, **19**
 - papier photo, **21**
- chariot bloqué, **129**
- clavier, saisie de texte, **57**
- code d'identification de l'abonné, **56**
- combiné
 - appel en attente, **55**

- envoi d'une télécopie, **47**
 - réception d'une télécopie, **53**
 - utilisation, **55**
 - commande
 - autres fournitures, **82**
 - cartouches d'impression, **81**
 - supports, **81**
 - configuration
 - langue et pays, **128**
 - télécopie, **139**
 - configuration de la langue, **128**
 - configuration de la télécopie
 - résolution des problèmes, **131**
 - configuration du pays, **128**
 - configuration requise, **123**
 - configuration, télécopie, **139**
 - contraste, télécopie, **64**
 - copie, **29**
 - agrandissement, **32**
 - annulation, **36**
 - format de papier, **25**
 - légal vers lettre, **34**
 - noir et blanc, **31**
 - nombre de copies, **32**
 - original passé, **35**
 - page entière, **32**
 - paramètres par défaut, **30**
 - photos, amélioration, **36**
 - qualité, **30**
 - réduction, **34**
 - texte, amélioration, **35**
 - type de papier, **24**
 - vitesse, **30**
 - cordon téléphonique, **96**
 - couleur
 - intensité, **35**
 - photos, amélioration, **36**
 - télécopies, **42**
- ## D
- date, configuration, **67**
 - débit en bauds, **72**
 - déclaration de conformité (Etats-Unis), **118**
 - (Union européenne), **117**

declaration of conformity (U.S.), **118, 119**
 déclarations de conformité aux différentes réglementations, **114**
 déclaration de conformité (États-Unis), **118**
 déclaration de conformité (Union européenne), **117**
 Espace Economique Européen, **117**
 normes de la FCC, **114**
 notice à l'attention des utilisateurs au Canada, **116**
 numéro réglementaire d'identification du modèle, **114**
 rapport du gouvernement coréen, **118**
 règlement canadien, **116**
 règlement FCC, **115**
 délai d'invite, définition, **97**
 désinstallation à partir d'un Macintosh, **125**
 Directeur HP, **3**

E

échec de l'installation, **123, 124**
 éclaircir télécopies, **65**
 écran du panneau avant, **127**
 configuration de la langue, **128**
 encre vérification des niveaux, **86**
 entrées de numérotation rapide ajout, **61, 62**
 envoi d'une télécopie par numérotation rapide, **42**
 mise à jour, **63**
 présentation, **61**
 suppression, **64**
 entrées de numérotation rapide de groupe, **62**
 entrées individuelles de numérotation rapide, **61**
 entretien, **83**
 alignement des cartouches d'impression, **92**
 bruits d'entretien automatique, **97**
 définition de la vitesse de défilement, **96**

nettoyage de l'extérieur, **85**
 nettoyage de la bande blanche sur le couvercle du scanner, **85**
 nettoyage de la vitre, **83**
 nettoyage des cartouches d'impression, **94**
 nettoyage des contacts de la cartouche d'impression, **94**
 rapport d'auto-test, **86**
 remplacement des cartouches d'impression, **88**
 restauration des paramètres par défaut, **96**
 vérification du niveau d'encre, **86**
 enveloppes chargement, **21**
 environnement consommation d'énergie, **112**
 fiches techniques MSDS, **113**
 matières plastiques, **113**
 production d'ozone, **112**
 programme d'intendance des produits pour l'environnement, **112**
 programme de recyclage, **113**
 protection, **112**
 recyclage des fournitures pour impression par jet d'encre, **113**
 utilisation du papier, **113**
 envoi de télécopies, **40**
 envoi différé, **44**
 erreur d'impression, **129**
 étiquettes chargement, **23**
 expédition de votre appareil HP Officejet, **102**

F

fixation du câble USB, **130**
 fixation du panneau avant, **127**

G

garantie, **105**
 déclaration, **106**
 étendue, **105**
 expresse, **105**
 extensions, **105**

service, **105**

H

heure, configuration, **67**
 HP Officejet composants, **4**
 conditionnement avant expédition, **102**
 entretenir, **83**
 menus, **8**
 panneau avant, **5**
 présentation, **3**
 retour, **106**

I

icônes manquantes, **124**
 icônes principales manquantes, **124**
 ID de l'appelant, **73**
 impression, **77**
 à partir du logiciel, **77, 78**
 annulation, **80**
 modification des paramètres actuels, **79**
 modification des paramètres par défaut, **78**
 rapport d'auto-test, **86**
 rapports de télécopie, **58**
 télécopies en mémoire, **75**
 impression, non satisfaisante, **129**
 informations techniques capacité de chargement des bacs, **109**
 formats de papier, **110**
 spécifications physiques, **111**
 spécifications relatives à l'alimentation, **111**
 spécifications relatives à l'environnement, **112**
 spécifications relatives à l'impression des marges, **110**
 spécifications relatives à la numérisation, **111**
 spécifications relatives à la télécopie, **111**
 spécifications relatives au papier, **109**
 type de papier accepté par le bac d'alimentation automatique, **110**
 installation du câble USB, **130**
 installation du logiciel, **123**

installation incomplète, **124**

L

l'assistant de télécopie ne démarre pas, **125**

l'écran d'enregistrement n'apparaît pas, **126**

ligne téléphonique avec plusieurs numéros, **70**

logiciel, **123**

impression à partir du, **77**

M

mémoire

réimpression de télécopies, **75**

message d'erreur inconnue, **124**

mode de correction d'erreurs (ECM), **72**

mode réponse, **48**

moniteur d'imagerie numérique, **126**

N

nettoyage

bande blanche sur le couvercle du scanner, **85**

cartouches d'impression, **94**

contacts de la cartouche d'impression, **94**

extérieur, **85**

vitre, **83**

nombre de copies

copie, **32**

normes de la FCC, **114**

numérisation, **37**

à partir du panneau avant, **38**

annulation, **38**

haute résolution, **37**

spécifications relatives à la numérisation, **111**

numéro de télécopie

indésirable, **73**

numéros de téléphone, assistance clientèle, **99**

numérotation audible, **46**

numérotation par impulsions, **68**

numérotation par tonalités, **68**

O

optimale

paramètre de copie, **30**

P

page entière, **32**

panneau avant, **4**

décalage d'invite, **97**

menus, **8**

présentation, **5**

saisie de texte, **57**

vitesse de défilement, **96**

papier

chargement, **15**

chargement d'autres types, **23**

chargement de papier photo, **21**

chargement des originaux, **26**

commande, **81**

éviter les bourrages papier, **26**

format, définition pour la copie, **25**

format, définition pour la télécopie, **68**

formats de papier, **110**

type, définition, **24**

types recommandés pour la copie, **24**

papier photo

chargement, **21**

papiers

chargement dans le bac à papier, **19**

copie légal vers lettre, **34**

papiers à éviter, **19**

recommandés, **17**

paramètre de copie normale, **30**

paramètre de copie rapide, **30**

paramètres

mode réponse, **48**

pays et langue, **128**

vitesse de télécopie, **72**

paramètres d'impression, **78**

paramètres par défaut

copie, **30**

impression, **78**

restauration des paramètres par défaut, **96**

télécopie, **66**

paramètres par défaut,

restauration, **96**

photos

amélioration des copies, **36**

page entière, **32**

télécopie, **42**

photos sans bordure photo

10 x 15 cm

chargement du papier, **21**

page entière, **32**

présentation des menus, **8**

principales icônes, **124**

Q

qualité

copie, **30**

R

rapport d'auto-test, **86**

rapports

auto-test, **86**

télécopie, automatique, **59**

télécopie, manuels, **60**

rapports de télécopie

automatiques, **59**

rapports de télécopie générés manuellement, **60**

réception de télécopies, **51, 52, 53**

recomposer un numéro de télécopie, **43, 70**

redimensionnement des télécopies, **71**

réduction/agrandissement des copies

page entière, **32**

redimensionnement pour adaptation au format lettre, **34**

règlement FCC, **115**

regulatory notices

declaration of conformity (U.S.), **118, 119**

German statement, **117**

réimpression de télécopies conservées en mémoire, **75**

réinstallation du logiciel, **124**

réinstallation sur un Macintosh, **125**

relevé pour réception d'une

télécopie, **54**

remplacement, **96**

remplacement des cartouches d'impression, **88**

remplacement du cordon

téléphonique, **96**

réponse à un appel, appels en attente, **55**

résolution, **64**

télécopie, **64**

résolution des problèmes
 configuration de la
 télécopie, **131**
 installation, **121**
 installation du logiciel, **122**
 installation du matériel, **127**
 installation du matériel et du
 logiciel, **121**
 opérations, **136**
 restauration des paramètres
 par défaut, **96**
 retour de votre appareil
 HP Officejet, **106**
 retransmission de télécopies
 annulation, **69**
 configuration, **69**

S

services d'assistance, **99**
 sonnerie de réponse, mélodie,
70
 sonnerie distincte, **70**
 sonneries avant réponse à une
 télécopie, **51**
 sons, réglage télécopie, **68, 69**
 spécifications physiques, **111**
 spécifications relatives à
 l'alimentation, **111**
 spécifications relatives à
 l'environnement, **112**
 spécifications relatives à
 l'impression des marges,
110
 spécifications relatives au
 papier, **109**
 symboles, **57**

T

télécopie, **39, 96**
 annulation, **75**
 annulation de la
 retransmission, **69**
 annuler envoi différé, **45**
 blocage des numéros de
 télécopie indésirables, **73**
 configuration, **139**
 configuration d'une ligne
 ADSL, **139**
 configuration ligne RNIS,
140

configuration système PABX,
140
 confirmation, **40**
 contraste, **64**
 date et heure, **67**
 définition du mode de
 réponse, **48**
 éclaircir ou assombrir, **65**
 en-tête, **56**
 entrées de numérotation
 rapide, ajout, **61, 62**
 entrées de numérotation
 rapide, mise à jour, **63**
 entrées de numérotation
 rapide, suppression, **64**
 envoi, **40**
 envoi à partir de la
 mémoire, **45**
 envoi d'une télécopie
 couleur, **42**
 envoi d'une télécopie
 simple, **41**
 envoi d'une télécopie via la
 touche BIS, **43**
 envoi manuel, **46**
 envoi manuel à partir d'un
 téléphone, **47**
 envoi manuel à partir du
 combiné, **47, 55**
 format de papier, **25, 68**
 ID de l'appelant, **73**
 mélodie de sonnerie de
 réponse, **70**
 mode de correction
 d'erreurs (ECM), **72**
 numérotation audible, **46**
 numérotation par
 impulsions, **68**
 numérotation par tonalités,
68
 numérotation rapide, **42**
 occupé, **70**
 pause, **57**
 photos, **42**
 problèmes d'envoi et/ou de
 réception de télécopies,
131, 132, 133, 135
 problèmes de bruit de fond
 sur la ligne téléphonique,
136

programmation, **44**
 rappel de numéros occupés
 ou sans réponse, **70**
 rapports, **58**
 réception, **51**
 réception automatique, **48**
 réception manuelle, **48, 52,**
53
 réception manuelle à partir
 d'un téléphone, **52**
 réception manuelle à partir
 du combiné, **53, 55**
 réception manuelle à partir
 du panneau avant, **53**
 réduction automatique, **71**
 réimpression, **75**
 relevé pour réception, **54**
 réponse à des appels à
 l'aide du combiné, **55**
 résolution, **64**
 retransmission, **69**
 saisie de texte, **57**
 sans réponse, **70**
 sonnerie distincte, **70**
 sonneries avant réponse, **51**
 spécifications relatives à la
 télécopie, **111**
 symboles, **57**
 valeurs par défaut, **66**
 vitesse de télécopie, **72**
 volume, **68, 69**

texte

améliorations des copies,
35
 saisie sur le clavier, **57**

V

vitesse
 copie, **30**
 défilement du panneau
 avant, **96**
 délai d'invite du panneau
 avant, **97**
 vitesse de défilement, **96**
 vitre, nettoyage, **83**
 volume, réglage télécopie, **68,**
69

X

X rouge sur écran USB, **123,**
124

Visitez le centre d'informations hp officejet

Vous y trouverez tout ce dont vous avez besoin pour une utilisation de votre appareil HP Officejet.

- Assistance technique
- Informations sur les commandes et les fournitures
- Conseils
- Comment optimiser votre produit

www.hp.com/support

© 2004 Hewlett-Packard Company



Imprimé sur papier recyclé.

Printed in [country].



Q5600-90117