

Panasonic®

No. de Modèle

TH-47LFT30W

TH-47LFX30W

Mode d'emploi
Édition PANNEAU D’AFFICHAGE
Écran ACL pleine résolution HD



HDMI

Français

Veuillez lire ce mode d'emploi avant de vous servir de votre appareil, puis conservez-le en lieu sûr.

Cher Client Panasonic

Bienvenue dans la famille des clients de Panasonic. Nous espérons que votre nouvel écran LCD vous offrira de longues années de plaisir.

Pour profiter au maximum des possibilités de votre appareil, veuillez lire attentivement le présent mode d'emploi avant d'entreprendre les réglages, et conservez-le pour pouvoir vous y référer en cas de besoin.

Veillez aussi conserver votre reçu, et noter le numéro de modèle et le numéro de série de votre appareil dans l'espace réservé sur la couverture de dos de ce mode d'emploi.

Visitez le site Panasonic <http://panasonic.net>

Précautions d'installation

- N'installez pas vous-même. Veuillez faire appel à un installateur professionnel ou à votre revendeur.
- Ce produit est conforme à la norme IP53*1 de résistance contre l'eau et la poussière. Ne modifiez pas les mesures de protection contre l'eau et la poussière du produit.
- Veuillez noter que la résistance à la poussière et à l'eau de ce produit ne garantit pas un fonctionnement sans dommages ni sans défaillances.



ATTENTION L'utilisation avec une résistance à la poussière ou à l'eau dégradée peut entraîner un incendie, une électrocution ou endommager le produit.

Ce produit est conforme au niveau 5 de protection contre l'entrée de poussière et au niveau 3 de protection contre l'entrée d'eau de la norme de classification IP (Ingress Protection) internationale.

■ Couvre-bornes

Après le branchement du câble etc. du dispositif aux bornes, contrôlez si le couvre-bornes est scellé correctement et bien fermé à l'aide de toutes les vis de serrage lors de la fixation du couvre-bornes ;
Pour sceller correctement le couvre-bornes, suivez bien les points suivants :

Contrôlez que le mastic soit fixé dans la bonne position dans le couvercle. Le mastic est essentiel au scellement de la partie du câble.

Partie de la borne à l'arrière de l'unité principale

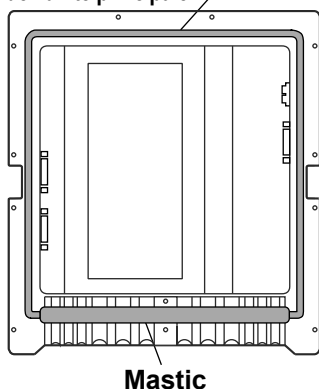

Arrière du couvre-bornes

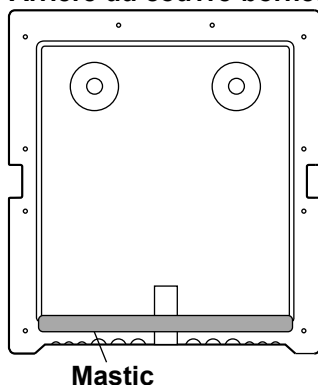

Remarque :

La résistance à l'eau IPX3 se rapporte à la capacité à empêcher les effets néfastes de l'eau tombant sous forme de gouttes à tout angle inférieur ou égal à 60 degrés depuis la verticale.

Collez bien le câble dans le creux à la base du bornier.

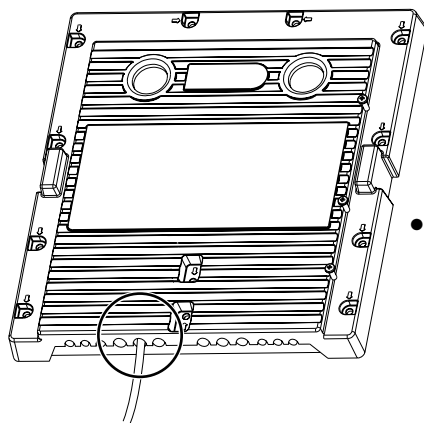
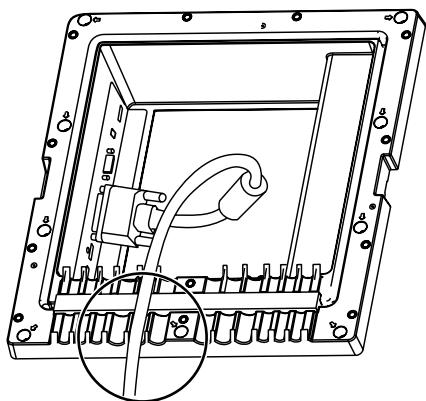

- La structure doit conserver l'étanchéité à l'air en regroupant le câble tiré le long du creux à la base du bornier avec le mastic de la base du bornier et le couvre-bornes.

*1 : Sur la base de tests effectués par Cosmos Corporation.

Précautions d'installation

■ Câble d'alimentation

Pour préserver la résistance à l'eau, ne desserrez pas la pièce de fixation du câble d'alimentation à l'unité principale.

Ne forcez pas pour tordre la partie du câble d'alimentation qui dépasse. Cela pourrait entraîner une déconnexion.

Bas de l'unité principale

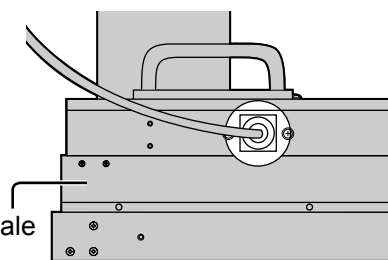

■ Revêtement protecteur

Les pièces en aluminium de l'armoire et la face arrière sont protégées contre la corrosion par un revêtement. Veillez à ne pas endommager la surface. Si elle était endommagée, la surface pourrait se corroder.

■ Position d'installation

- Lorsque l'écran est exposé à la lumière directe du soleil, une ombre noire pourrait apparaître. Elle disparaîtra lorsque la température descendra.
- Pour installer le produit à long terme dans un environnement spécial comme près d'une piscine, d'une source chaude, ou d'un océan, ou dans une usine utilisant des produits chimiques ou des gaz, veuillez consulter votre revendeur Panasonic local avant utilisation.
- Ce produit est équipé de ventilateurs de refroidissement et de filtres à air qui doivent être nettoyés ou remplacés si la poussière les recouvre. Le retrait ou l'installation des filtres à air nécessite de l'espace autour de l'écran. Prévoyez donc un espace suffisant lors de l'installation de l'écran.
[Hauteur 200 mm (7,874 po.) ou plus, largeur 200 mm (7,874 po.) ou plus, profondeur 200 mm (7,874 po.) ou plus]

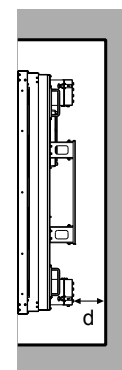
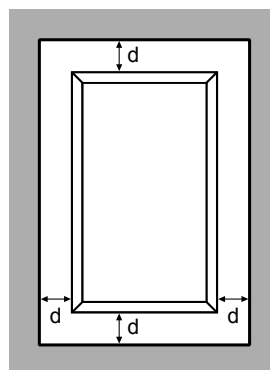
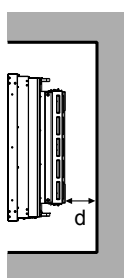
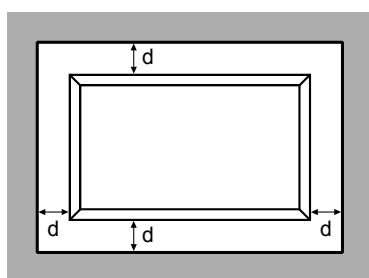

d : 200 mm (7,874 po.) ou plus

■ Conditions d'installation

Pour utiliser le produit à une température extérieure inférieure à 39 °F (4 °C), veuillez à régler le "Winter Mode" sur "On". La température intérieure doit rester constante et le démarrage peut être effectué facilement. (voir page 40)

N'exposez pas et n'utilisez pas ce produit lorsqu'il peut être constamment éclaboussé par de l'eau pendant une longue durée.

Utilisez toujours ce produit à une température ambiante comprise dans la plage 32 °F - 113 °F / 0 °C - 45 °C (En Winter Mode : -4 °F - 113 °F / -20 °C - 45 °C).

En cas d'exposition à la lumière du soleil de l'écran, utilisez ce produit à une température ambiante inférieure ou égale à 104 °F / 40 °C.

■ Pour le montage mural etc.

- Veuillez consulter votre revendeur pour en savoir plus sur les raccords etc. avant utilisation.
- Veuillez choisir une position permanente dans laquelle le poids total du produit et des raccords peut être supporté en permanence. Si la force de la position est insuffisante, un accident grave comme une chute pourrait se produire.
- N'installez pas le produit où une personne peut être pendue ou penchée dessus, ou où un passeur peut entrer en collision avec cette dernière. Un accident pourrait être causé.
- Prenez des mesures contre les renversements et les chutes en cas de défaillance de l'emplacement d'un raccord ou de l'installation.
- La force de l'installation pourra se dégrader à cause du vieillissement selon l'environnement. Demandez à un installateur professionnel de l'inspecter et de la réparer régulièrement.
- Lorsqu'une anomalie ou une défaillance comme une vis desserrée est détectée, veuillez demander à un installateur professionnel ou à votre revendeur de réparer immédiatement.
- Panasonic ne sera pas responsable des dommages suite à un accident comme un défaut d'installation, une utilisation inappropriée, une modification ou une catastrophe naturelle.

	AVERTISSEMENT Risque de secousse électrique Ne pas ouvrir	
AVERTISSEMENT: Pour réduire les risques de secousse électrique, ne pas retirer le couvercle ni le panneau arrière. Cet appareil ne contient aucune pièce qui puisse être réparée par l'utilisateur; l'entretien doit être effectué par du personnel qualifié.		



Le symbole de l'éclair, inscrit dans un triangle équilatéral, a pour objet d'appeler l'attention de l'utilisateur sur la présence, à l'intérieur du produit, de pièces non isolées portées à une "tension dangereuse" qui peut avoir une amplitude suffisante pour provoquer une secousse électrique.



Le symbole du point d'exclamation, inscrit dans un triangle équilatéral, a pour objet d'appeler l'attention de l'utilisateur sur la présence, dans la documentation accompagnant le produit, d'importantes instructions concernant son mode opératoire et son entretien.

AVERTISSEMENT : Pour éviter tout dommage pouvant entraîner un incendie ou une secousse électrique, n'exposez pas l'appareil à la pluie ou à l'humidité.
Ne placez aucun récipient contenant de l'eau (vase de fleur, tasse, bouteille de produit de beauté, etc.) sur l'appareil (ou sur une étagère le dominant).

AVERTISSEMENTS :

- 1) Pour réduire les risques de secousse électrique, ne pas retirer le couvercle. Cet appareil ne contient aucune pièce qui puisse être réparée par l'utilisateur; l'entretien doit être effectué par du personnel qualifié.
- 2) N'enlevez pas la broche de mise à la terre de la fiche du cordon d'alimentation. Cet appareil est équipé d'une fiche à 3 broches qui ne peut être introduite que dans une prise secteur dont la troisième broche est reliée à la terre. Cette disposition concerne la sécurité. Si la fiche ne pénètre pas complètement dans la prise, consultez un électricien qui remplacera la prise ou la fiche hors norme.
Ne tentez pas de contourner la sécurité de la fiche avec broche de mise à la terre.



La marque ENERGY STAR est applicable uniquement aux États-Unis.

À titre de participant au programme ENERGY STAR®, Panasonic a déterminé que cet appareil respecte les directives ENERGY STAR® en matière d'économie d'énergie.

Précautions de sécurité importantes

- 1) Lisez ces instructions.
- 2) Conservez ces instructions.
- 3) Prenez en compte tous les avertissements.
- 4) Suivez toutes les instructions.
- 5) N'utilisez pas cet appareil près de l'eau.
- 6) Nettoyez l'appareil uniquement avec un chiffon sec.
- 7) Ne bloquez pas les orifices de ventilation. Installez l'appareil en suivant les instructions du fabricant.
- 8) N'installez pas l'appareil près d'une source de chaleur telle qu'un radiateur, une chaudière, une cuisinière ou un autre appareil (y compris des amplificateurs) produisant de la chaleur.
- 9) N'invalidez pas les caractéristiques de sécurité de la fiche polarisée ou avec mise à la terre. Une fiche polarisée possède deux broches, une plus large que l'autre. Une fiche avec mise à la terre possède deux broches et une troisième broche de mise à la terre. La lame large et la troisième broche de mise à la terre ont été faites pour des raisons de sécurité. Si la fiche ne se branche pas dans la prise, consultez un électricien pour faire remplacer la prise.
- 10) Protégez le cordon d'alimentation et empêchez qu'il soit piétiné, ou pincé, particulièrement au niveau de la prise secteur murale et de la sortie de l'appareil.
- 11) Utilisez uniquement des dispositifs auxiliaires/accessoires spécifiés par le fabricant.
- 12) Utilisez uniquement avec un chariot, socle, trépied, support ou table spécifié par le fabricant ou vendu avec l'appareil. Si vous utilisez un chariot, faites attention lors du déplacement du chariot pour éviter tout risque de blessures.
- 13) Débranchez l'appareil pendant un orage ou lorsqu'il ne doit pas être utilisé pendant une période prolongée.
- 14) Pour toute réparation, consultez une personne qualifiée. L'appareil doit être réparé s'il a été endommagé de n'importe quelle façon, comme quand, par exemple, le cordon ou la fiche d'alimentation est endommagé, un liquide ou un objet a pénétré à l'intérieur de l'appareil, l'appareil a été exposé à la pluie ou l'humidité, ne fonctionne pas normalement ou est tombé.
- 15) Pour éviter toute secousse électrique, assurez-vous que la broche de mise à la terre de la fiche du cordon d'alimentation est effectivement branchée.



Avis de la FCC

Cet équipement a été testé et déclaré conforme aux limitations d'un appareil numérique de Classe B, d'après la section 15 des normes FCC. Ces limitations sont conçues pour offrir un niveau de protection raisonnable contre les interférences nuisibles dans une zone résidentielle. Cet équipement produit, utilise et peut émettre une énergie de fréquence radio et, s'il n'est pas installé ni utilisé conformément aux instructions, il risque de causer des interférences nuisibles pour les communications radio. Il n'y a toutefois aucune garantie que des interférences ne se produisent pas dans une installation en particulier. Si cet équipement cause des interférences gênantes pour la réception radio ou télévision, ce qui peut être aisément déterminé en l'éteignant puis en le rallumant, l'utilisateur est invité à prendre les mesures correctives suivantes:

- Réorientez ou déplacez l'antenne de réception.
- Augmentez la distance entre l'équipement et le récepteur.
- Branchez l'équipement dans une prise située sur un autre circuit que celui auquel est relié le récepteur.
- Si vous avez besoin d'aide, consultez le détaillant ou un technicien expérimenté.

Cet appareil est conforme avec la section 15 des normes FCC. Son fonctionnement est sujet aux deux conditions suivantes : (1) Cet appareil ne peut être cause d'interférence nuisibles et (2) il doit pouvoir accepter toute interférence reçue, incluant toute interférence pouvant perturber son fonctionnement.

Mise en garde de la FCC:

Pour assurer une compatibilité continue, suivez les instructions de ce manuel et utilisez uniquement un câble d'interface blindé lors de la connexion à un ordinateur ou autres appareils périphériques. Tout changement ou modification non expressément approuvée par Panasonic Corp. of North America peut annuler l'autorité de l'utilisateur d'utiliser l'appareil.

Déclaration de conformité FCC

N° de modèle TH-47LFT30W, TH-47LFX30W

Responsable: Panasonic Corporation of North America
Three Panasonic Way 2F-5, Secaucus, NJ 07094
Contact: Panasonic Solutions Company
Panasonic Plasma Concierge 1-800-973-4390

NOTICE POUR LE CANADA:

Cet appareil numérique de la Classe B est conforme à la norme NMB-003 du Canada.

Notice de sécurité importante

AVERTISSEMENT

- 1) **Ne placez aucune flamme nue, comme une bougie allumée, sur l'appareil ou au-dessus de celui-ci.**
- 2) Pour prévenir tout risque d'électrocution, ne retirez pas le couvercle. Aucun composant susceptible d'être réparé par l'utilisateur ne se trouve à l'intérieur de l'appareil. Veuillez confier tout travail d'entretien ou de réparation à un technicien qualifié.
- 3) N'enlevez pas la broche de mise à la masse de la fiche d'alimentation. Cet appareil est équipé d'une fiche d'alimentation avec mise à la masse à trois broches. Cette fiche ne peut être adaptée qu'à une prise de courant avec mise à la masse. Ceci est un dispositif de sécurité. Si vous ne pouvez pas insérer la fiche dans la prise, adressez-vous à un électricien.
Ne modifiez pas la fiche avec mise à la masse.
- 4) Pour éviter toute secousse électrique, assurez-vous que la broche de mise à la terre de la fiche du cordon d'alimentation est effectivement branchée.

ATTENTION

Cet appareil est destiné à être utilisé dans des environnements non exposés à des champs magnétiques. Si vous utilisez cet appareil à proximité de sources de champs électromagnétiques puissants ou à des endroits où le bruit électrique pourrait interférer avec les signaux d'entrée, l'image et le son risquent de trembler et des parasites tels que du bruit risquent d'être produits.
Pour éviter d'abîmer cet appareil, placez-le loin de toute source de champs électromagnétiques puissants.

Marques de commerce

- VGA est une marque de commerce d'International Business Machines Corporation.
- Macintosh est une marque déposée par Apple Inc., USA.
- SVGA, XGA, SXGA et UXGA sont des marques déposées de Video Electronics Standard Association.
Même s'il n'existe aucune mention spéciale de marque de commerce de société ou de produit, ces marques de commerce ont toutefois été respectées.
- HDMI, le logo HDMI et High-Definition Multimedia Interface sont des marques déposées ou enregistrées de HDMI Licensing LLC aux Etats-Unis et dans d'autres pays.

Remarque:

Il peut y avoir de la rémanence. Si vous affichez une image fixe pendant une période prolongée, elle risque de demeurer sur l'écran. Elle disparaîtra toutefois au bout d'un moment.

Sommaire

Précautions d'installation	iii	Réglages des sons	27
Précautions de sécurité importantes	vi	Réglage de l'heure actuelle / Réglage de la minuterie ... 28	
Avis de la FCC	vii	Réglage de l'heure actuelle.....	28
Notice de sécurité importante	viii	Réglage de la minuterie	29
Mesures de sécurité	2	Économiseur d'écran (Pour éviter la rémanence) ... 30	
Accessoires	7	Heure de mise en service de l'économiseur d'écran... 31	
Accessoires fournis	7	Mouvement	31
Piles de la télécommande	8	Réduction de la consommation	32
À propos du cordon d'alimentation.....	9	Personnalisation du nom des entrées	33
Branchements	10	Sélection de la langue d'affichage	34
Branchement du cordon secteur	10	Personnalisation de l'affichage du menu	34
Comment retirer le couvre-bornes.....	10	Réglage d'un ensemble d'écrans (Multi Affichage) ...35	
Raccordement d'un équipement vidéo.....	11	Comment effectuer le réglage pour un ensemble	
Raccordement HDMI.....	12	d'écrans (Multi Affichage).....	35
Raccordement DVI-D IN.....	12	Configuration pour les signaux d'entrée	37
Raccordement aux bornes d'entrée d'ordinateur (PC)....	13	Menu Signal	37
Raccordement à la borne SERIAL (série)	14	Réduction 3:2	37
Mise en service, mise hors service	15	Mode XGA.....	37
Sélection du signal d'entrée	17	Synchro	38
Commandes de base	18	Affichage des signaux d'entrée	38
Format d'image (ASPECT)	20	Réglages des Options	39
Zoom numérique	21	Dépannage	41
Affichages des menus sur l'écran	22	Signaux d'entrée applicables	42
Réglage de Taille/Pos.	23	Réglages d'usine	44
Réglages de l'image	25	Spécifications	45
Réglages avancés.....	26		

Mesures de sécurité

AVERTISSEMENT

■ Installation

Confiez toujours l'installation à un technicien qualifié.

Les pièces détachées peuvent présenter un danger d'étranglement en cas d'ingestion accidentelle. Gardez les pièces détachées hors de la portée des enfants. Jetez les pièces détachées inusitées ainsi que tout autre objet comme les fournitures d'emballage et les sacs ou les couvertures en plastique afin d'éviter que les enfants en bas âge ne s'en servent de jouet, lequel constitue un risque potentiel d'étouffement.

Ne placez pas d'objets sur l'écran.

- Si des corps étrangers pénètrent dans l'écran contactez votre revendeur Panasonic.

Ne transporter qu'en position debout!

- Le transport de l'appareil avec son panneau d'affichage faisant face vers le haut ou vers le bas peut endommager les circuits internes.

Ne bloquez pas les fentes de ventilation de l'écran avec des journaux, des tissus ou des rideaux.

Pour une libération de la chaleur suffisante ;

Laissez un espace de 20 cm (7,874 po.) ou plus autour et derrière l'écran lors de l'installation.

- Utilisez le produit dans la plage de températures de fonctionnement.
- Ne bloquez pas les fentes d'entrée et de sortie de l'écran.

Précautions relatives à l'installation murale

- L'installation murale doit être réalisée par un installateur professionnel. Une installation incorrecte de l'écran peut provoquer un accident et entraîner la mort ou des blessures graves. En outre, lors de l'installation sur un mur, il faut utiliser un dispositif de serrage de monture murale conforme à la norme VESA (VESA 400 × 400).
- Si vous installez l'écran verticalement, tournez le couvre-bornes vers le haut.

■ Utilisation de l'écran LCD

L'écran a été conçu pour fonctionner sur secteur de 110 – 127 ou 220 – 240 V, 50/60 Hz.

Fixez bien le couvre-bornes à utiliser.

- Sinon la résistance à la poussière et à l'eau peut être endommagée et entraîner un incendie, une électrocution ou endommager le produit.

N'introduisez aucun objet étranger dans l'écran.

- N'introduisez aucun objet en métal ou inflammable dans l'écran, ne laissez tomber aucun objet dans l'écran, car ceci pourrait entraîner un incendie ou une électrocution.

Ne retirez pas le couvercle, ou ne le modifiez en aucune façon.

- Les composants se trouvant à l'intérieur de l'écran sont placés sous haute tension, et risquent de causer une électrocution grave. Confiez tout travail de vérification, de réglage ou de réparation à votre revendeur Panasonic.

Assurez vous un accès facile à la prise du câble d'alimentation.

Un appareil de CLASSE I doit être raccordé à une prise de courant en étant relié à la terre.

N'utilisez pas d'autres cordons d'alimentation que celui fourni avec cet appareil.

- Cela comporte un risque d'incendie ou de choc électrique.

Insérez la fiche du cordon d'alimentation bien à fond dans la prise.

- Si la fiche n'est pas insérée bien à fond, un dégagement de chaleur pouvant entraîner un incendie risquerait de se produire. Si la fiche est endommagée ou si la plaque de la prise murale est mal fixée, ne les utilisez pas.

Ne manipulez pas le cordon d'alimentation avec des mains mouillées.

- Vous risqueriez d'être électrocuté.

Ne faites rien qui puisse endommager le cordon d'alimentation. Pour débrancher le câble d'alimentation, tirez-le par la fiche et non par le câble.

- Évitez absolument d'endommager le câble, de le modifier, d'y placer des objets lourds, de le chauffer, de le placer à proximité d'objets chauds, de le tordre, de le plier excessivement ou de le tirer. Sinon, vous pourriez causer un incendie ou une électrocution. Si le câble d'alimentation est abîmé, faites-le réparer par un centre de service agréé Panasonic.

Si vous n'utilisez pas l'écran pendant une période prolongée, débranchez la fiche du cordon d'alimentation de la prise secteur.

Pour empêcher tout incendie, ne laissez jamais de bougies ou une autre source de feu ouvert à proximité du récepteur de télévision.



■ En cas d'anomalie de fonctionnement

Si une anomalie se produit (absence d'image ou de son par exemple), ou si de la fumée ou une odeur anormale se dégage de l'écran, débranchez immédiatement la fiche du cordon d'alimentation de la prise secteur.

- Si vous continuez à utiliser l'écran dans cet état, vous risquez de provoquer un incendie ou d'endommager l'appareil. Adressez-vous à un centre de service agréé Panasonic pour les réparations. Ne réparez jamais vous-même l'écran, car ceci est très dangereux.

Si des corps étrangers tombent dans l'écran, si l'écran tombe, ou si l'armoire est endommagée, débranchez immédiatement la prise d'alimentation.

- Un court-circuit pourrait se produire et entraîner un incendie. Pour toute réparation, adressez-vous à un centre de service agréé Panasonic.

ATTENTION

■ Utilisation de l'écran LCD

Veillez à débrancher tous les câbles avant de déplacer l'écran.

- Si vous déplacez l'écran alors que des câbles sont encore connectés, vous risquerez d'endommager les câbles et d'entraîner un incendie ou une électrocution.

Par mesure de précaution, débranchez la fiche d'alimentation de la prise secteur avant d'entreprendre des travaux de nettoyage.

- Sinon, il y aura risque d'électrocution.

Nettoyer régulièrement le câble d'alimentation afin que la poussière ne s'y accumule pas.

- Si de la poussière s'accumule sur la fiche du cordon d'alimentation, l'humidité produite risquerait de détériorer l'isolation et d'entraîner un incendie. Débranchez le cordon d'alimentation de la prise secteur et essuyez-le avec un chiffon sec.

Ne brûlez pas ou ne brisez pas les piles.

- Ne pas exposer les piles à une température excessive; comme le rayonnement solaire, le feu, etc.

Alimentation

- Installez le produit près d'une prise électrique afin que la prise puisse être immédiatement débranchée en cas d'anomalie.
- Pour un montage mural, utilisez une prise électrique pouvant être immédiatement débranchée en cas d'anomalie.
- Ce produit est alimenté lorsque la prise est branchée. Pour complètement couper l'alimentation, la prise doit être débranchée.

Armoire

- Le coin de l'armoire métallique peut potentiellement blesser.
- Pour soulever le produit, prenez-le par les poignées pour ne pas le faire tomber. Une blessure ou des dommages pourraient être causés.

Nettoyage et entretien

L'avant du panneau d'affichage a reçu un traitement spécial. Essuyez soigneusement la surface du panneau en utilisant seulement le chiffon de nettoyage fourni ou un chiffon doux sans peluches.

- Si la surface est très sale, passez un chiffon doux et sans peluche trempé dans une solution d'eau et de détergent neutre (100 parties d'eau pour 1 partie de détergent), puis essuyez avec un chiffon sec du même type jusqu'à ce que la surface soit sèche.
- Ne rayez pas ou ne cognez pas la surface du panneau avec les ongles ou un objet rigide, sinon vous abîmeriez la surface. En outre, évitez tout contact avec des produits volatils tels que des insecticides à vaporiser, des solvants ou des diluants, sinon le fini de la surface serait abîmé.

Si le coffret est sale, essuyez-le avec un chiffon doux et sec.

- Si le coffret est très sale, plongez le chiffon dans de l'eau additionnée d'un peu de détergent neutre, puis essorez le chiffon bien à fond. Utilisez ce chiffon pour essuyer le coffret, puis essuyez-le avec un chiffon sec.
- Veillez à ce que du détergent n'entre pas en contact direct avec la surface de l'écran. Si des gouttes d'eau pénètrent dans l'appareil, des anomalies de fonctionnement se produiront.
- Évitez tout contact avec des produits volatils tels que des insecticides à vaporiser, des solvants ou des diluants, sinon la surface du coffret pourra être abîmée ou le revêtement s'écaillera. En outre, ne laissez pas l'appareil trop longtemps en contact avec des articles en caoutchouc ou en PVC.

Entretien des filtres à air

La structure de refroidissement de l'écran est conçue pour faire circuler l'air provenant de l'extérieur dans l'écran à l'aide de ventilateurs. Les filtres à air sont intégrés à l'entrée et à la sortie.

La mention "Filter" peut s'afficher à l'écran lorsque vous l'allumez. Cela signifie que de la poussière s'est accumulée sur les filtres à air.

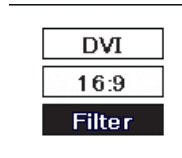

Retirez et nettoyez les filtres à air. Consultez votre distributeur pour un remplacement du filtre à air lorsque "Filter" s'affiche à l'écran peu de temps après un nettoyage.

■ Comment retirer les filtres à air

Débranchez toujours le cordon d'alimentation avant de retirer les filtres à air.

- 1 Libérez les attaches supérieures et inférieures du couvercle de ventilateur pour ouvrir celui-ci.**

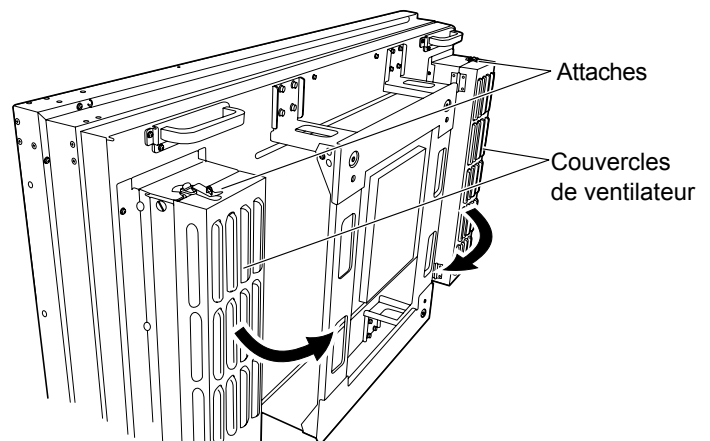

- 2 Desserrez les vis décoratives supérieures et inférieures situées sur le côté du couvercle de ventilateur jusqu'à ce qu'elles tournent librement.**

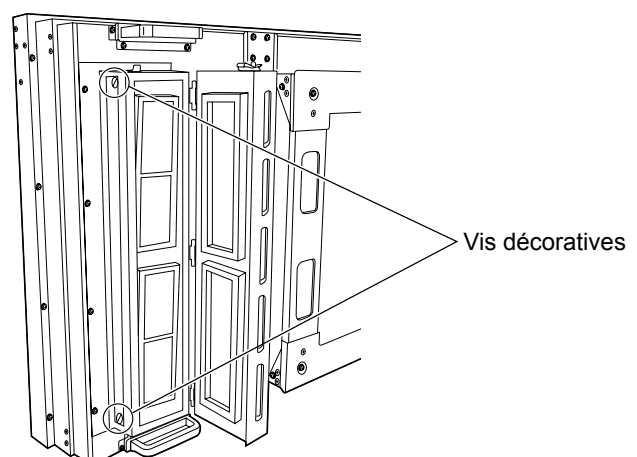

3 Extrayez le châssis de filtre par le côté.

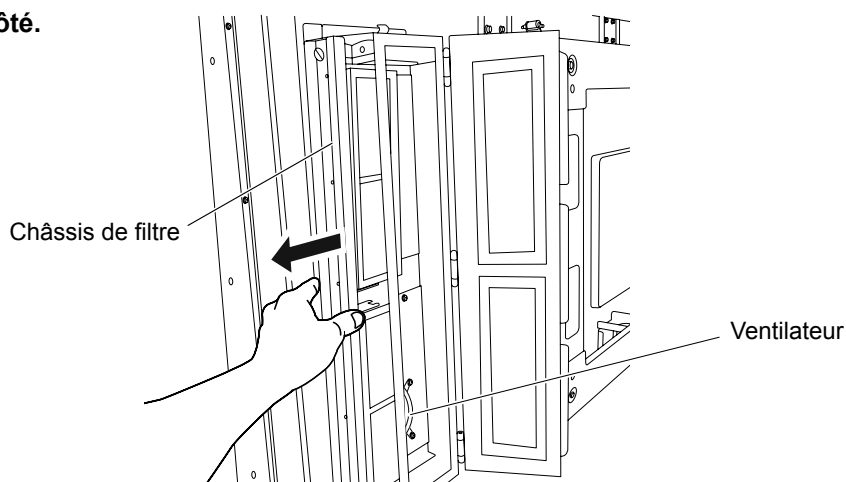

4 Retirer les filtres à air du châssis de filtre. Le filtre d'entrée (plissé) et le filtre de sortie (à mailles) ont des formes différentes.

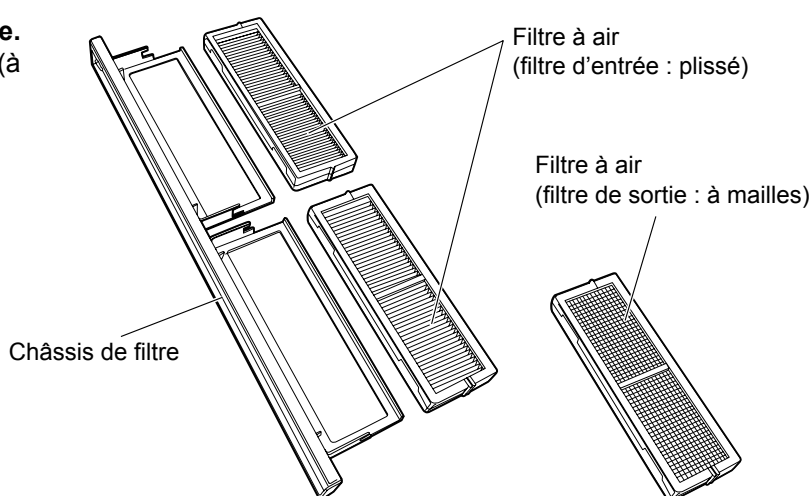

Nettoyage des filtres à air

Nettoyez les filtres à air des corps étrangers ou de la poussière qui y sont collés et utilisez un aspirateur pour en nettoyer l'extérieur. Prenez soin de ne pas déchirer les filtres pendant cette opération.

Comment installer les filtres à air

Pour installer les filtres à air dans l'écran, suivez la procédure inverse de celle utilisée pour les retirer. Ne confondez pas les filtres d'entrée et de sortie. Cela pourrait entraîner une panne de l'écran due à un mauvais fonctionnement des filtres à air.

Remarques:

- Les filtres à air doivent être en place avant toute utilisation de l'écran. L'absence d'un filtre à air peut entraîner une panne de l'écran du fait de l'aspiration d'un corps étranger ou de poussière.
- En cas d'endommagement ou de souillure sans colmatage, même après nettoyage, d'un filtre à air, remplacez le filtre. Pour cela, contactez votre agent commercial.
- La quantité de corps étrangers ou de poussière collés aux filtres à air dépend de l'emplacement et des heures d'utilisation de l'écran. En cas d'installation dans une zone où la poussière s'accumule facilement, nettoyez plus fréquemment les filtres.
- Ne touchez pas les ventilateurs ou le câblage à l'intérieur de l'écran.
- Pour votre sécurité, lors du retrait ou de l'installation de filtres à air avec un écran en hauteur, faites attention à votre sécurité, et à la chute de pièces.

Accessoires

Accessoires fournis

Vérifiez que les accessoires et les éléments ci-dessous sont bien inclus en cochant dans leur case



Mode d'emploi - Édition
PANNEAU D'AFFICHAGE
(14)

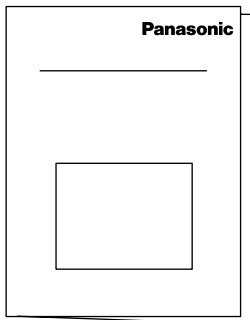

CD-ROM (1)
(Mode
d'emploi)

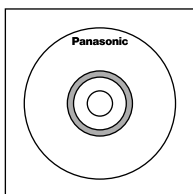

Télécommande
N2QAYB000535

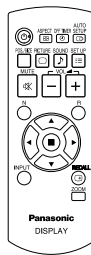

Piles pour la
télécommande
(R6 (UM3) × 2)

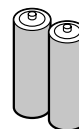

Cordon d'alimentation

Les fiches secteur varient d'un pays à l'autre.
Assurez-vous d'utiliser le cordon d'alimentation de
la tension et de la forme correspondant à votre pays
et votre région. (reportez-vous à la page 9)

Remarque:

L'émetteur de la
télécommande n'est
pas imperméable.

Pour le TH-47LFT30W

Mode d'emploi - Édition
ÉCRAN TACTILE (1)

CD-ROM (1)
(Logiciel
pilote)

Câble USB de 3 m (1)

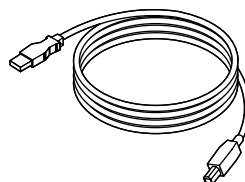

Remarque:

Le TH-47LFX30W ne comprend pas d'écran tactile intégré.

Piles de la télécommande

La télécommande est alimentée par 2 piles R6.

1. Tirez et tenez le crochet, puis ouvrez le couvercle des piles.
2. Mettre les piles à l'intérieur – bien respecter la polarité correcte (+ et –).
3. Remettre le couvercle en place.

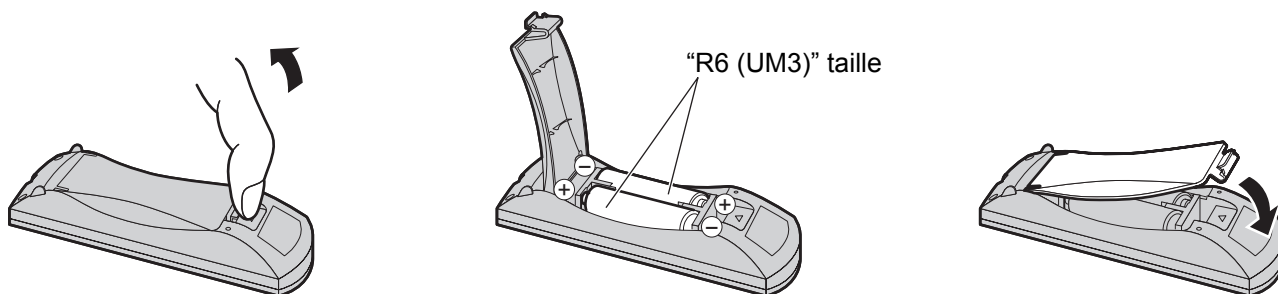

Conseil:

Si vous utilisez souvent la télécommande, vous avez intérêt à remplacer les piles ordinaires par des piles alcalines.

⚠ Précautions d'usage des piles

L'installation incorrecte des piles peut provoquer la fuite de l'électrolyte entraînant la corrosion de la télécommande. La mise au rebut des piles doit se faire en respectant l'environnement.

Respectez les précautions suivantes:

1. Remplacez les 2 piles en même temps. Remplacez les piles usagées par des piles neuves.
2. N'utilisez pas à la fois une pile neuve et une pile usagée.
3. N'utilisez pas à la fois 2 types différents de pile (exemple: une pile au "zinc-carbone" et une pile "alcaline").
4. Ne tentez pas de recharger les piles usagées, ne les court-circuitez pas, ne les démontez pas, ne les chauffez pas, ne les jetez pas dans un feu.
5. Le remplacement des piles s'avère nécessaire lorsque la télécommande n'agit plus que de façon irrégulière, ou plus du tout.
6. Ne brûlez pas ou ne brisez pas les piles.
Ne pas exposer les piles à une température excessive; comme le rayonnement solaire, le feu, etc.

À propos du cordon d'alimentation

Les fiches secteur varient d'un pays à l'autre. Vérifiez la forme de la fiche d'alimentation pour choisir le câble approprié.

Nom du pays	Câbles secteur appropriés
Asie	
Inde	Câble B ou Câble C
Indonésie	
Philippines	
Malaisie	
Singapour	
Hong Kong	Câble C
Moyen-Orient	
Émirat arabes unis	Câble B ou Câble C
Irak	
Iran	
Oman	
Syrie	
Liban	
Qatar	
Koweït	Câble C
Arabie Saoudite	
Afrique	
Égypte	Câble B ou Câble C
Éthiopie	
Afrique du Sud	
Amérique Centrale/du Sud	
Uruguay	Attention : 110-127 V.c.a. : le câble A est adaptable 220-240 V.c.a. : le câble B est adaptable
Équateur	
Colombie	
Chili	
Panama	
Paraguay	
Porto Rico	
Venezuela	
Pérou	
Bolivie	
Honduras	
Amérique du Nord	
Etats-Unis	Câble A (Compatible avec 110-127 V.c.a.)
Canada	
Europe	
Italie	Câble B
Autriche	
Pays-Bas	
Grèce	
Suisse	
Suède	
Espagne	
République tchèque	
Danemark	
Allemagne	
Norvège	
Hongrie	
Finlande	
France	
Bulgarie	
Belgique	
Portugal	
Pologne	
Monaco	
Luxembourg	
Russie	
Kazakhstan	
Ukraine	
Biélorussie	
Royaume-Uni	Câble C
Océanie	
Australie	Câble D
Nouvelle-Zélande	

Câble A

Type de fiche : A

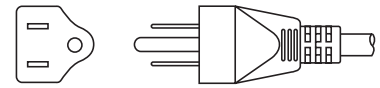

Câble B

Type de fiche : SE

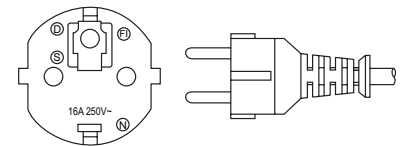

Câble C

Type de fiche : BF

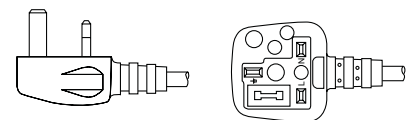

Câble D

Type de fiche : O

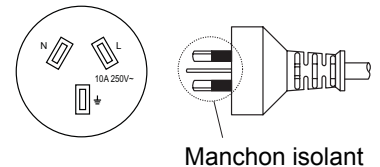

Remarque:

Selon le pays de destination, un cordon d'alimentation relais ou direct est utilisé.

Branchements

Branchement du cordon secteur

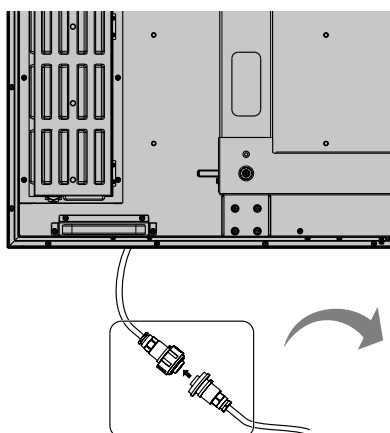

Brancher le cordon secteur

Alignez et poussez ensemble les connecteurs A et B afin qu'ils soient serrés puis tournez C jusqu'à ce que A et B ne puissent plus être retirés.

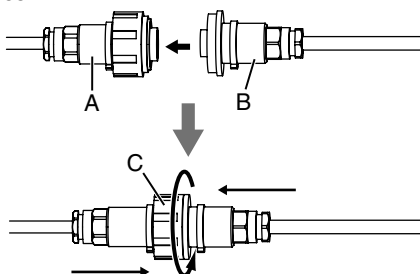

Débrancher le cordon secteur

Dévissez C puis tirez les connecteurs A et B.

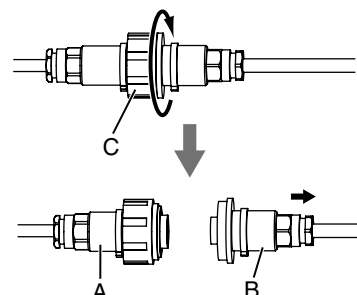

Remarque:

Lors du débranchement du cordon secteur, veillez bien à d'abord débrancher le cordon secteur de la prise.

Remarque:

Selon le pays de destination, un cordon d'alimentation de type relais ou de type fixation directe est utilisé.

Comment retirer le couvre-bornes

Pour retirer le couvre-bornes pour débrancher un câble ou un autre objet, retirez les 12 vis du fond, du milieu et du haut afin de ne pas faire tomber le couvre-bornes. Si vous ouvrez le couvre-bornes sans avoir retiré toutes les vis vous l'endommagerez.

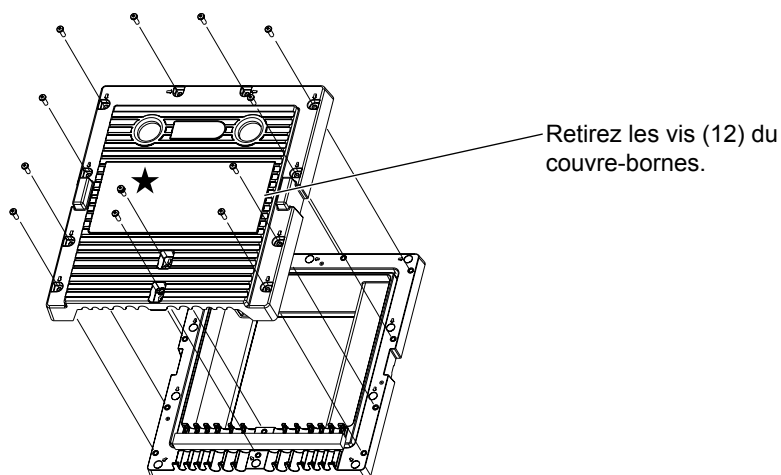

Remarques:

- Après le branchement, vérifiez que le câble passe le long du filetage sans le chevaucher, puis serrez les 12 vis pour fixer correctement le couvre-bornes. Sinon de l'eau pourrait s'infiltrer et entraîner un incendie, une électrocution ou endommager le produit.
- La rondelle imperméable est utilisée pour la vis marquée d'un ★ Pour fixer le couvre-bornes, passez la rondelle imperméable pour fixer la vis marquée d'un ★.
- Lisez bien la section "Couvre-bornes" (page iii) pour savoir comment manipuler le couvre-bornes pour utiliser le produit de manière appropriée.

Raccordement d'un équipement vidéo

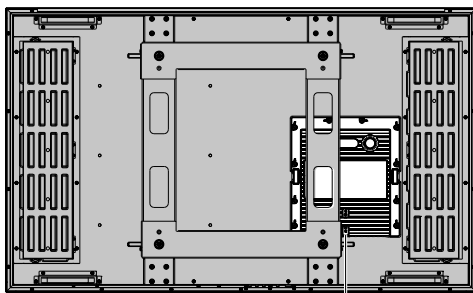

Retirez le
couvre-bornes
(reportez-vous à la page 10)

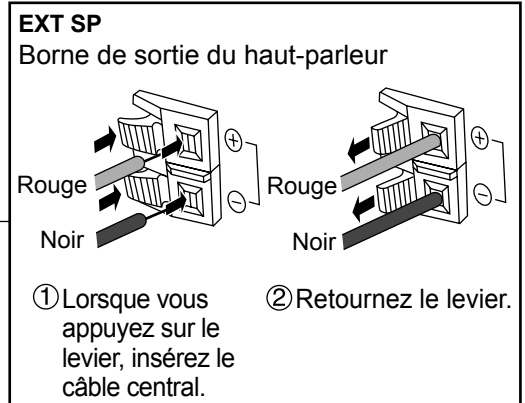

- Pour le TH-47LFT30W TOUCH PANEL**
Borne USB
(reportez-vous à l'édition ÉCRAN TACTILE du mode d'emploi)
- PC IN**
Borne d'entrée PC
(reportez-vous à la page 13)
- DVI-D IN**
Borne d'entrée DVI-D
(reportez-vous à la page 12)
- AV IN**
HDMI1, HDMI2
HDMI Input Terminal
(reportez-vous à la page 12)

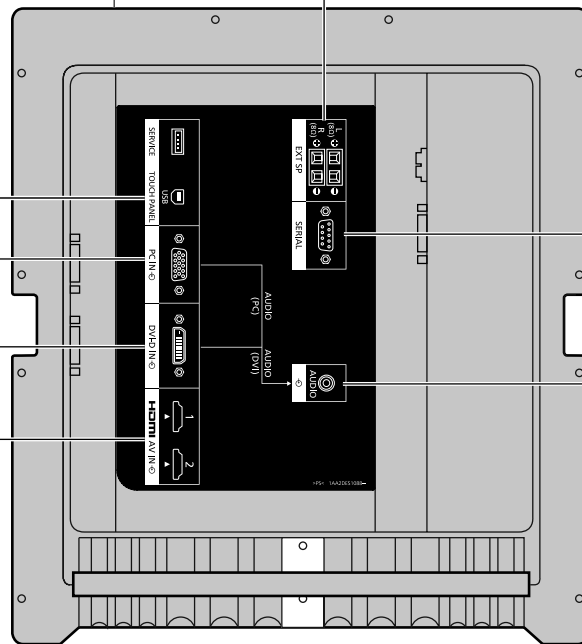

- SERIAL**
Contrôle l'écran en raccordant un PC
(reportez-vous à la page 14)
- AUDIO (DVI-D / PC)**
Branchez la sortie audio de l'équipement raccordé à DVI-D IN ou PC IN.
(reportez-vous aux pages 12 et 13)

Remarque:
La borne USB est destinée au dépannage.
Dans des circonstances normales, rien ne doit y être branché.

Raccordement HDMI

[Affectations de broches et noms de signaux]

N° de broche	Nom du signal	N° de broche	Nom du signal
①	Données 2+ T.M.D.S	⑪	Blindage pour horloge T.M.D.S
②	Blindage pour données 2 T.M.D.S	⑫	Horloge- T.M.D.S
③	Données 2- T.M.D.S	⑬	CEC
④	Données 1+ T.M.D.S	⑭	Réservé (N.C. sur l'appareil)
⑤	Blindage pour données 1 T.M.D.S	⑮	SCL
⑥	Données 1- T.M.D.S	⑯	SDA
⑦	Données 0+ T.M.D.S	⑰	Terre DDC/CEC
⑧	Blindage pour données 0 T.M.D.S	⑱	Alimentation +5 V
⑨	Données 0- T.M.D.S		Hot Plug Detect
⑩	Horloge+ T.M.D.S		

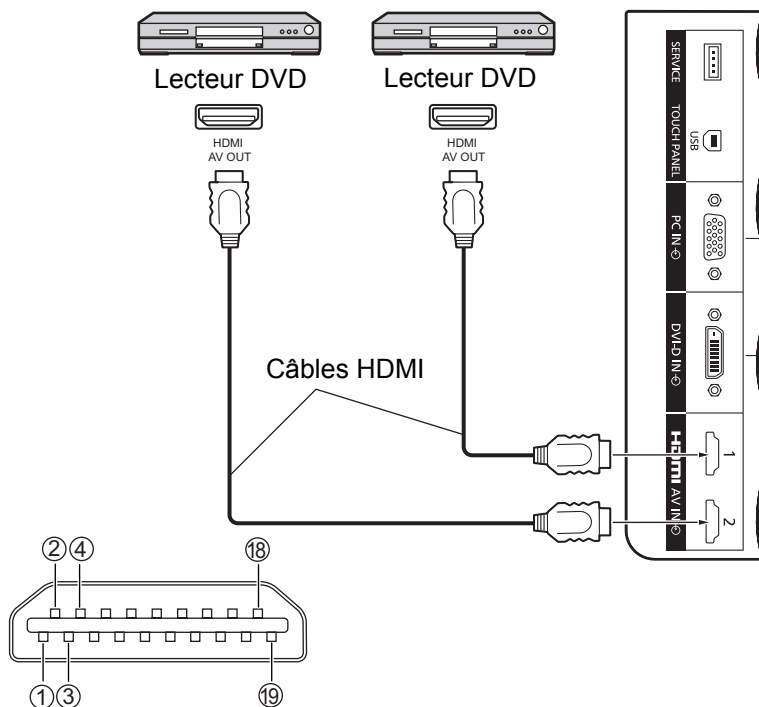

Remarque:

L'équipement supplémentaire et le câble HDMI affichés ne sont pas fournis avec cet ensemble.

Raccordement DVI-D IN

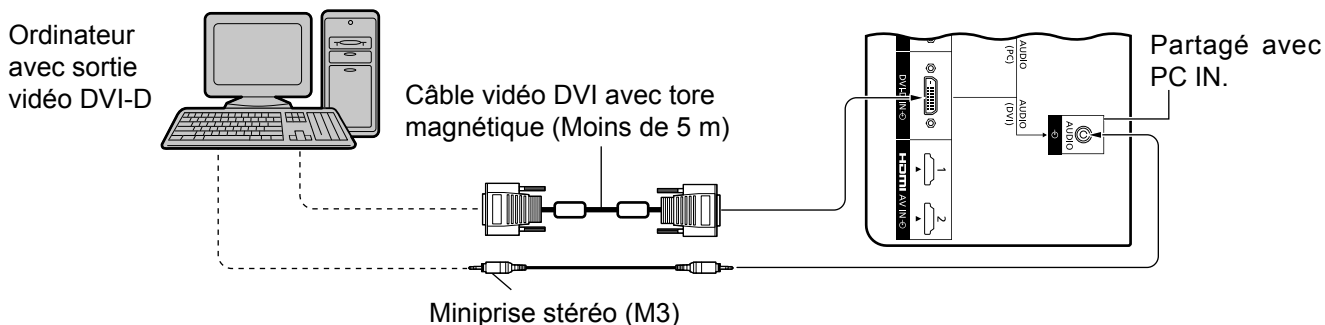

Disposition des broches du connecteur d'entrée DVI-D

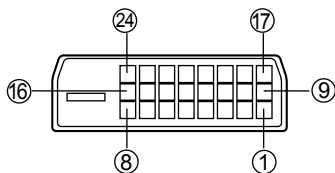

Vue du port de raccordement

N° de broche	Nom du signal	N° de broche	Nom du signal
①	Données 2- T.M.D.S	⑬	—
②	Données 2+ T.M.D.S	⑭	+5 V CC
③	Blindage pour données 2 T.M.D.S	⑮	Masse
④	—	⑯	Hot plug detect
⑤	—	⑰	Données 0- T.M.D.S
⑥	Horloge DDC	⑱	Données 0+ T.M.D.S
⑦	Données DDC	⑲	Blindage pour données 0 T.M.D.S
⑧	—	⑳	—
⑨	Données 1- T.M.D.S	㉑	—
⑩	Données 1+ T.M.D.S	㉒	Blindage pour horloge T.M.D.S
⑪	Blindage pour données 1 T.M.D.S	㉓	Horloge+ T.M.D.S
⑫	—	㉔	Horloge- T.M.D.S

Remarques:

- Les équipements et les câbles complémentaires représentés sur cette illustration ne sont pas fournis avec cet appareil.
- Utilisez un câble DVI-D avec tore magnétique conforme à la norme DVI. L'image est susceptible d'être dégradée en fonction de la longueur ou de la qualité du câble.

Raccordement aux bornes d'entrée d'ordinateur (PC)

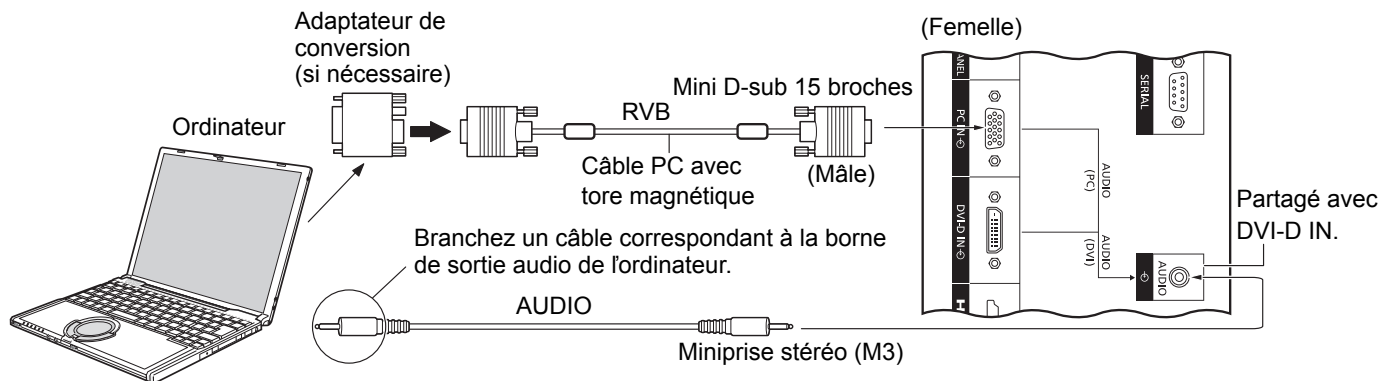

Remarques:

- Les signaux de l'ordinateur pouvant être entrés sont ceux possédant une fréquence de balayage horizontal de 30 à 110 kHz et une fréquence de balayage vertical de 48 à 120 Hz. (Cependant, les signaux dépassant 1.200 lignes ne seront pas affichés correctement.)
- La résolution de l'affichage est d'au maximum 1.440 × 1.080 points quand le mode aspect est réglé sur "4:3" et 1.920 × 1.080 points quand le mode aspect est réglé sur "16:9". Si la résolution de l'affichage excède ces maximums, il se peut qu'il soit impossible de voir les petits détails avec une clarté suffisante.
- Les bornes d'entrée PC sont compatibles avec DDC2B. Si l'ordinateur branché n'est pas compatible avec DDC2B, vous devrez changer les réglages de l'ordinateur au moment du branchement.
- Certains modèles de PC ne peuvent pas être raccordés à l'écran.
- Il n'est pas nécessaire d'utiliser un adaptateur pour les ordinateurs équipés d'une borne Mini D-sub 15 broches compatible avec DOS/V.
- L'ordinateur représenté dans l'illustration est un exemple seulement.
- Les équipements et les câbles complémentaires représentés sur cette illustration ne sont pas fournis avec cet appareil.
- Panasonic conseille d'utiliser un câble PC qui comprend un tore magnétique.
- Ne réglez pas les fréquences de balayage horizontal et vertical pour les signaux PC à des niveaux supérieurs ou inférieurs aux limites de la plage de fréquence spécifiée.

Noms des signaux pour le connecteur Mini D-sub 15 broches

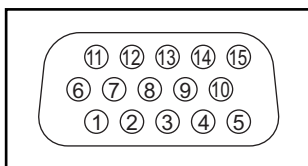

Disposition des broches pour la borne d'entrée PC

N° de broche	Nom du signal	N° de broche	Nom du signal	N° de broche	Nom du signal
①	R	⑥	GND (masse)	⑪	NC (non branché)
②	V	⑦	GND (masse)	⑫	SDA
③	B	⑧	GND (masse)	⑬	HD/SYNC
④	NC (non branché)	⑨	+5 V CC	⑭	VD
⑤	GND (masse)	⑩	GND (masse)	⑮	SCL

Raccordement à la borne SERIAL (série)

La borne SERIAL est utilisée quand l'écran est commandé par un ordinateur.

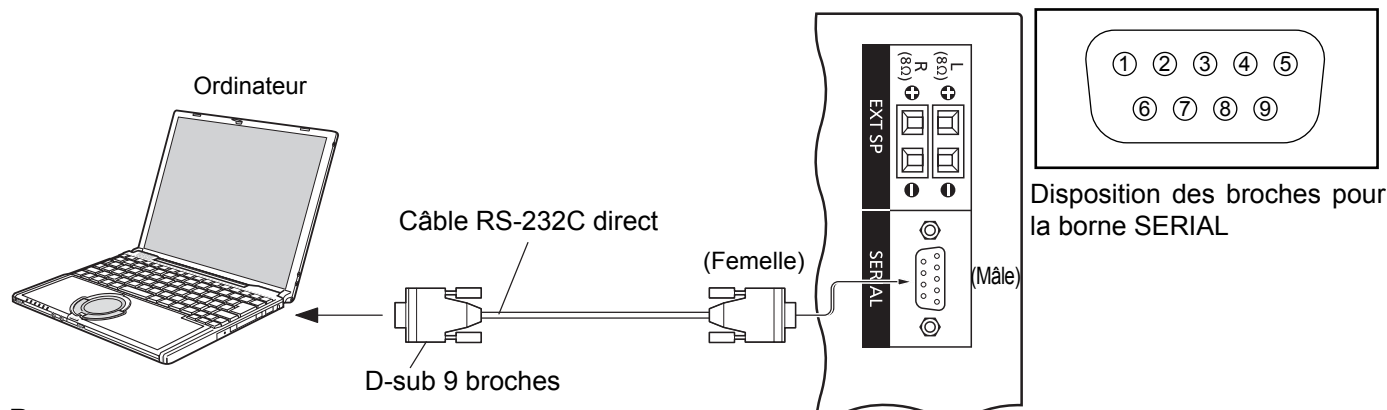

Remarques:

- Utilisez un câble RC-232C direct pour relier l'écran à un ordinateur.
- L'ordinateur représenté ici est uniquement à titre d'illustration.
- Les appareils et les câbles complémentaires montrés ne font pas partie des accessoires fournis.

La borne SERIAL est conforme à la spécification d'interface RS-232C, afin que l'écran puisse être commandé par un ordinateur branché à cette borne.

L'ordinateur nécessitera un logiciel qui permet d'envoyer et de recevoir les données de contrôle qui satisfont aux conditions indiquées ci-après. Utilisez une application informatique telle qu'une langue de programmation pour créer le logiciel. Pour plus de détails, reportez-vous à la documentation de l'application informatique.

Paramètres de communication

Niveau de signal	Conforme à RS-232C
Méthode de synchronisation	Asynchrone
Débit binaire	9600 bps
Parité	Aucune
Longueur des caractères	8 bits
Bit d'arrêt	1 bit
Commande du débit	-

Format de base des données de contrôle

La transmission des données de contrôle à partir de l'ordinateur commence par un signal STX, suivi par la commande, les paramètres, et enfin un signal ETX, dans cet ordre. S'il n'y a pas de paramètres, il n'est pas nécessaire d'envoyer le signal de paramètre.

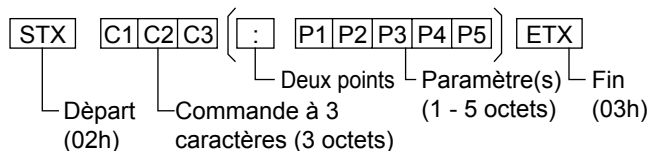

Remarques:

- Si plusieurs commandes sont transmises, attendez la réponse pour la première commande provenant de cet appareil avant d'envoyer la commande suivante.
- Si une commande incorrecte est envoyée par erreur, cet appareil renvoie la commande "ER401" à l'ordinateur.
- Consultez un centre de services agréé pour avoir des instructions détaillées sur l'utilisation des commandes.

Noms de signal pour le connecteur D-sub à 9 broches

N° de broche	Détails
②	R X D
③	T X D
⑤	GND
④ • ⑥	Non utilisé
⑦ ⑧	⌋ (Court-circuité sur cet appareil)
① • ⑨	

Ces noms de signal sont ceux des spécifications d'ordinateur.

Commande

Commande	Paramètre	Détails de commande
PON	Néant	En circuit
POF	Néant	Hors circuit
AVL	***	Volume 000 - 100
AMT	0	Coupure du son désactivée
	1	Coupure du son activée
IMS	Néant	Sélection du mode d'entrée (basculement)
	HM1	Entrée HDMI1 (HDMI1)
	HM2	Entrée HDMI2 (HDMI2)
	DV1	Entrée DVI-D IN (DVI)
DAM	Néant	Sélection du mode d'écran (basculement)
	ZOOM	Zoom1
	FULL	16:9
	NORM	4:3
	ZOM2	Zoom2

Lorsqu'il n'est pas en service, cet écran ne répond qu'à la commande PON.

Mise en service, mise hors service

Raccordement de la fiche du câble CA à l'écran. (reportez-vous à la page 10)

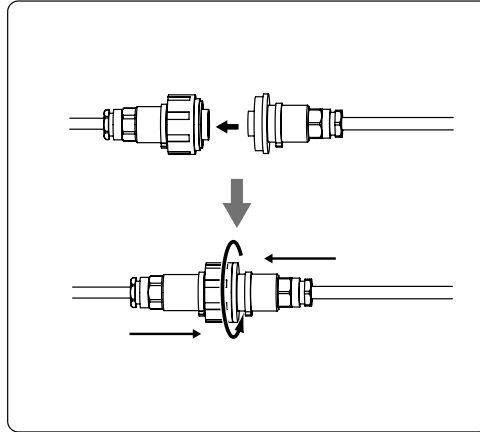
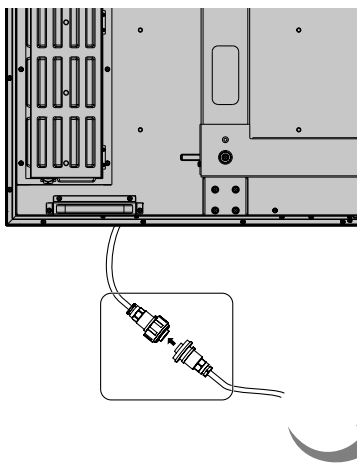

Remarque :

Selon le pays de destination, un cordon d'alimentation de type relais ou de type fixation directe est utilisé.

Branchement de la fiche du cordon d'alimentation sur une prise secteur.

Remarques:

- Les fiches secteur varient d'un pays à l'autre. La fiche illustrée à droite n'est peut-être pas celle dont est équipé votre appareil. (reportez-vous à la page 9)
- Lorsque vous débranchez le cordon d'alimentation, faites-le toujours d'abord par sa fiche branchée dans la prise de courant.

Appuyez sur l'interrupteur d'alimentation de l'écran pour le mettre sous tension. Appareil allumé.

Témoin d'alimentation: Témoin vert

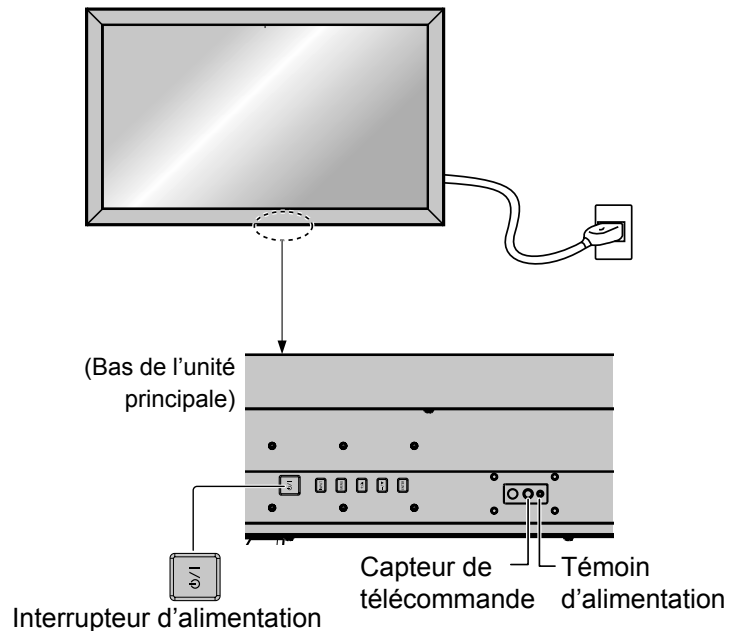

Appuyez sur la touche  de la télécommande pour mettre l'écran hors service.

Témoin d'alimentation: Témoin rouge (veille)

Appuyez sur la touche  de la télécommande pour mettre l'écran en service.

Témoin d'alimentation: Témoin vert

Pour mettre l'écran hors tension quand il est en service ou en veille, appuyez sur la touche  de l'écran.

Remarque:

Quand la fonction de gestion d'alimentation est en service, le témoin d'alimentation devient Orange lorsque l'alimentation est coupée.

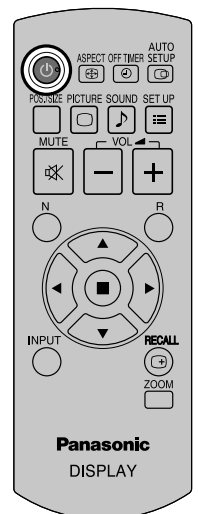

Lors de la première mise en service

L'écran suivant s'affichera lors de la première mise en service de l'appareil. Sélectionnez les options à l'aide de la télécommande. Les touches de l'appareil sont inopérantes.

Affichages à l'écran

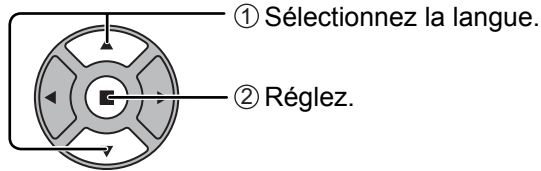

Réglage de l'heure actuelle

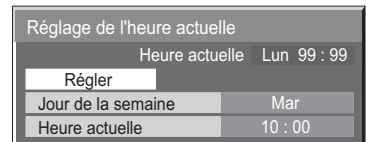
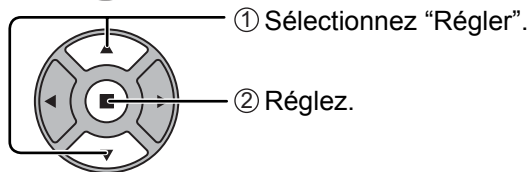
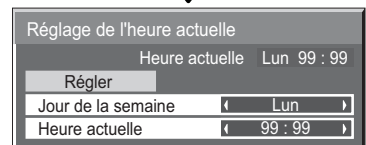
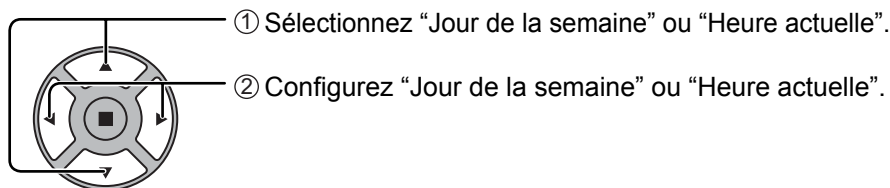

Arrêt sur absence d'activité

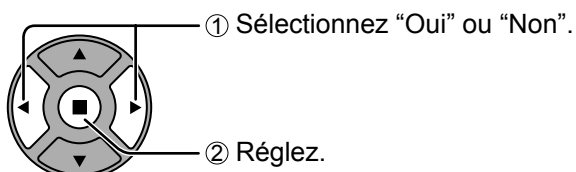
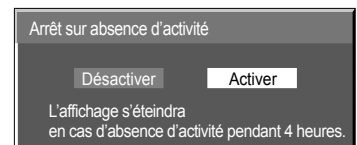
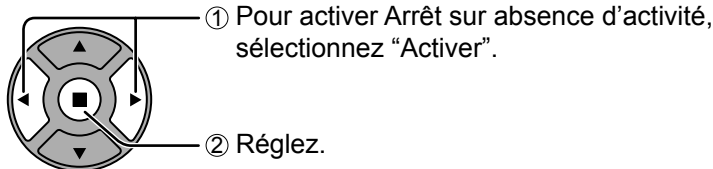

Si vous sélectionnez "Activer", une fenêtre de confirmation s'affiche.

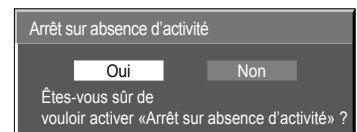

Remarques:

- Une fois les options réglées, les écrans ne s'affichent plus par la suite à la mise en service de l'appareil.
- Après le réglage, vous pouvez modifier les options dans les menus suivants.
 - Affichages à l'écran (reportez-vous à la page 34)
 - Réglage de l'heure actuelle (reportez-vous à la page 28)
 - Arrêt sur absence d'activité (reportez-vous à la page 32)

Message d'avertissement de mise sous tension

Le message suivant peut s'afficher lors de la mise sous tension de l'unité:

Précaution Arrêt sur absence d'activité

"Arrêt sur absence d'activité" est activé.

Si "Arrêt sur absence d'activité" dans les menus Configuration est réglé sur "Activer", un message d'avertissement s'affiche à chaque fois que l'alimentation est allumée. (reportez-vous à la page 32)

Cet affichage de message peut être défini avec le menu suivant: menu Options

Power On Message (reportez-vous à la page 40)

Remarque:

Les ventilateurs démarrent 90 secondes après que l'appareil soit allumé. Les ventilateurs tournent lorsque l'écran est allumé.

Sélection du signal d'entrée



Appuyez pour sélectionner le signal d'entrée provenant de l'appareil qui a été raccordé à l'écran.

Le signal d'entrée change comme suit pour chaque pression:

→ PC → DVI → HDMI1 → HDMI2 →

PC: Borne d'entrée PC dans PC IN.

DVI: Borne d'entrée DVI dans DVI-D IN.

HDMI1: Borne d'entrée HDMI dans AV IN (HDMI1).

HDMI2: Borne d'entrée HDMI dans AV IN (HDMI2).

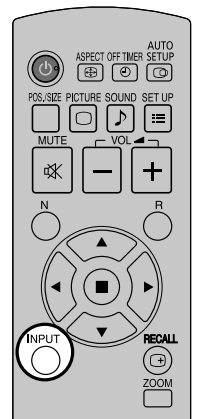

Remarque:

La sélection est aussi possible en appuyant sur la touche INPUT de l'appareil.

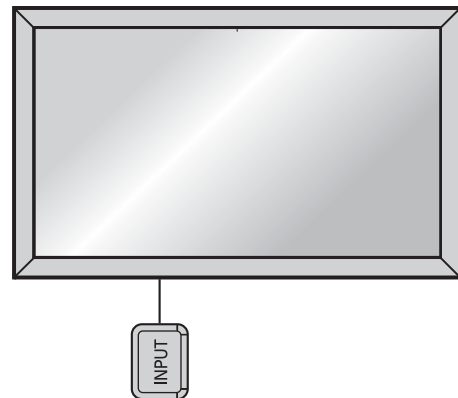

Commandes de base

Appareil principal

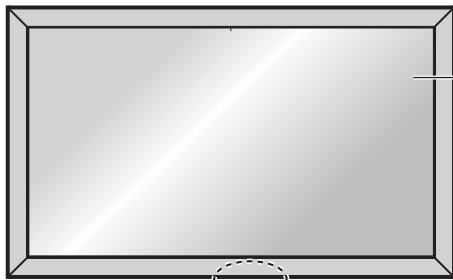

Pour le TH-47LFT30W

Écran tactile

(reportez-vous à l'édition ÉCRAN TACTILE du mode d'emploi)

Remarque:

Le TH-47LFX30W ne comprend pas d'écran tactile intégré.

(Face inférieure)

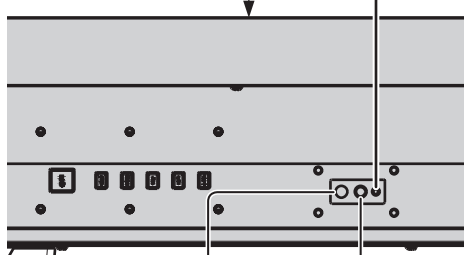

Témoin d'alimentation

Le témoin d'alimentation s'allume alors.

- Appareil éteint Le témoin est éteint (L'appareil continue de consommer de l'énergie aussi longtemps que le cordon d'alimentation est branché sur la prise murale.)
- Appareil en veille ... Rouge
- Appareil allumé ... Vert
- Gestion alimentation (DPMS)
 - Orange (Signal PC IN et DVI-D IN. Reportez-vous à la page 32)

Capteur de télécommande

Pour le TH-47LFX30W

Capteur de luminosité

Relève la luminosité dans la pièce.

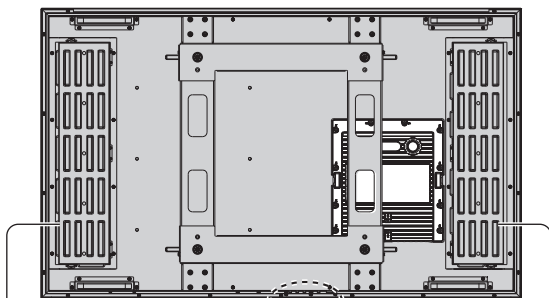

Entrée

(filtre à air, ventilateur)
(reportez-vous aux pages 5 et 6)

Sortie

(filtre à air, ventilateur)
(reportez-vous aux pages 5 et 6)

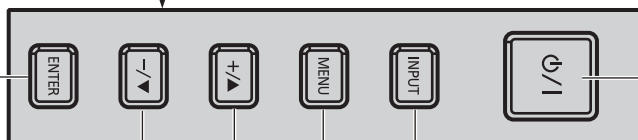

Interrupteur d'alimentation principal

Touche de validation et format d'image
(reportez-vous à la page 20, 22)

Touche d'entrée (INPUT)
(Sélection de signal d'entrée)
(reportez-vous à la page 17)

Réglage du volume

Augmentation "+" Réduction "-" du volume
Lorsque la page de menu est affichée:
"+": Appuyez sur cette touche pour déplacer le curseur vers le haut
"-": Appuyez sur cette touche pour déplacer le curseur vers le bas
(reportez-vous à la page 22)

Marche / arrêt page MENU

Chaque pression sur la touche MENU change le contenu de la page. (reportez-vous à la page 22)

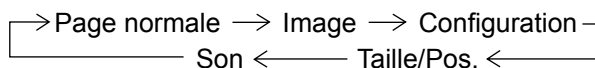

Télécommande

Touche ACTION

Appuyez sur cette touche pour effectuer une sélection.

Touche ASPECT

Appuyez sur cette touche pour modifier le format de l'image. (reportez-vous à la page 20)

Interrupteur de mode veille

L'écran doit d'abord être mis sous tension sur la prise secteur et sur l'interrupteur d'alimentation (reportez-vous à la page 15). Appuyez sur ce bouton pour allumer l'écran à partir du mode de veille. Appuyez à nouveau sur ce bouton pour éteindre l'écran et le faire passer en mode de veille.

Touche Taille/Pos.

(reportez-vous à la page 23)

Touche PICTURE

(reportez-vous à la page 25)

Interrupteur de coupure du son

Appuyez sur cette touche pour couper les sons. Appuyez une nouvelle fois sur cette touche pour rétablir les sons. Le rétablissement des sons se produit également lorsque l'appareil est mis hors service, ou que le niveau d'écoute est modifié.

Touche N

(reportez-vous à la page 24, 25, 26, 27)

Touches de position

Touche d'entrée (INPUT)

Appuyez pour sélectionner l'entrée du signal de manière séquentielle. (reportez-vous à la page 17)

Touche OFF TIMER

Il est possible de pré-régler l'écran à haute définition de manière qu'il passe en mode veille après un délai spécifié. A chaque pression sur la touche, le réglage passe à 30 minutes, 60 minutes, 90 minutes et 0 minute (minuterie veille annulée).

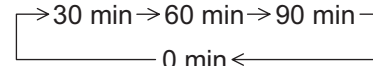

Lorsqu'il reste trois minutes, l'indication "Minuterie veille 3 min" clignote. La minuterie-sommeil est annulée en cas de panne de courant.

Touche AUTO SETUP

Règle automatiquement la position/taille de l'écran. (reportez-vous à la page 23)

Touche SET UP

(reportez-vous à la page 28)

Touche SOUND

(reportez-vous à la page 27)

Réglage du volume

Appuyez sur la touche de volume haut "+" ou bas "-" pour augmenter ou diminuer le niveau de volume sonore.

Touche R

(reportez-vous à la page 22)

Appuyez sur la touche R pour revenir à la page de menu précédente.

Touche RECALL

Appuyez sur la touche "RECALL" pour afficher l'état actuel du système.

- ① Nom de l'entrée
- ② Mode ASPECT (reportez-vous à la page 20)
- ③ Minuterie veille
La minuterie veille apparaît seulement lorsque la minuterie veille a été réglée.
- ④ Affichage de l'horloge (reportez-vous à la page 40)

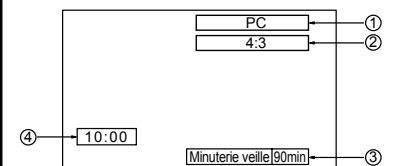

Zoom numérique

(reportez-vous à la page 21)

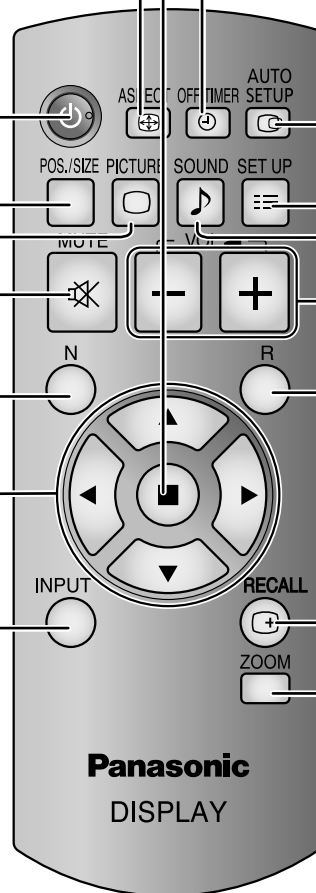

Format d'image (ASPECT)

Grâce à l'écran, vous pourrez voir les images dans les meilleures conditions, y compris lorsqu'il s'agit de films pour écran large.

Remarque:

Soyez conscient du fait que vous risquez de violer la loi sur les droits d'auteur si vous mettez l'écran dans un endroit public à des fins commerciales ou pour présentation publique puis utilisez la fonction de sélection du mode d'aspect pour réduire ou agrandir l'image. Il est interdit de présenter ou de modifier, à des fins commerciales et sans autorisation préalable du détenteur des droits d'auteur, le matériel d'un tiers protégé par des droits d'auteur.

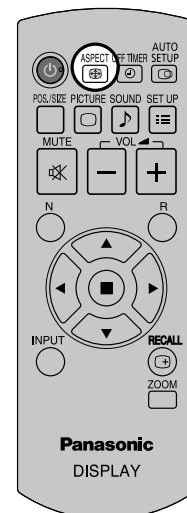

ASPECT



Appuyez plusieurs fois pour passer d'une option du format à l'autre de façon cyclique:

→ 4:3 → Zoom1 → Zoom2 → 16:9

[sur l'appareil]

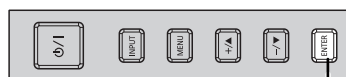

Le format de l'image change à chaque pression sur la touche ENTER.

Remarque:

Le format de l'image est mis en mémoire pour chaque entrée séparément.

Mode aspect	Image → écran agrandi	Description
16:9		L'affichage des images remplit l'écran. Dans le cas de signaux SD, les images au format d'écran 4:3 sont agrandies horizontalement et affichées. Ce mode convient à l'affichage d'images anamorphosées au format d'écran 16:9.
4:3		Les images au format d'écran 4:3 sont affichées sans modification de leur format d'écran original. Des panneaux latéraux s'affichent sur les bords gauche et droit de l'écran.
		Les images au format d'écran 4:3 parmi les signaux de format 16:9 sont affichées sans modification de leur format d'écran original. Les bords gauche et droit des images sont masqués par des panneaux latéraux.
Zoom1		Les images Letterbox au format d'écran 16:9 sont agrandies verticalement et horizontalement afin de remplir l'écran. Les bords supérieur et inférieur des images sont coupés.
Zoom2		Les images Letterbox au format d'écran 16:9 sont agrandies verticalement et horizontalement afin de remplir l'écran. Les bords supérieur et inférieur ainsi que gauche et droit des images sont coupés.

Zoom numérique

Pour obtenir un agrandissement de la portion désignée de l'image affichée.

1 Affichez le guide d'utilisation.

ZOOM



Appuyez sur cette touche pour accéder au zoom numérique.
Le guide d'utilisation s'affiche.

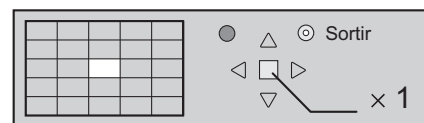
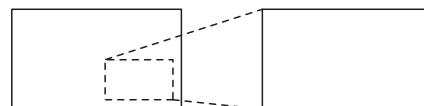

Lors de l'utilisation du zoom numérique, seules les touches suivantes jouent un rôle.

[Télécommande]

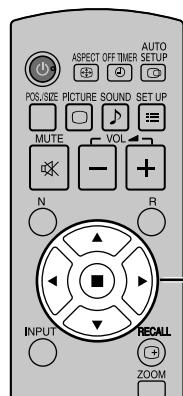

Touches Position / ACTION

2 Sélectionnez la portion de l'image qui doit être agrandie.

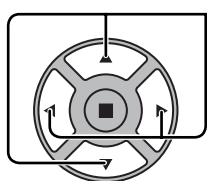

Appuyez sur ces touches pour sélectionner la position de l'agrandissement.

Le curseur se déplace.

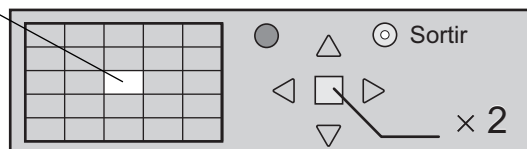
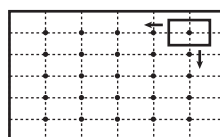

3 Sélectionnez le taux d'agrandissement désiré.

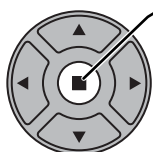

Chaque pression sur cette touche change le taux d'agrandissement.
Ce taux est rappelé sur l'image affichée.



4 Revenez à l'affichage normal (abandon du zoom numérique).



Appuyez sur cette touche pour quitter le zoom numérique.

Remarques:

- Lorsque l'alimentation est coupée (y compris par la Minuterie veille), la fonction de zoom numérique cesse d'agir.
- La fonction de zoom numérique ne peut pas être employée dans la situation suivante:
 - Lorsque Multi Affichage est placé sur Oui (reportez-vous à la page 35).
 - Lorsque Économiseur d'écran est actif (reportez-vous à la page 30).
- Lorsque le zoom digital est activé, il est impossible de se servir du "Réglage Taille/Pos."

Affichages des menus sur l'écran

Télécommande

Appareil principal

1 Affichez l'écran du menu.



Appuyez sur cette touche pour sélectionner.
(Exemple: menu Image)

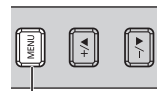

Appuyez à plusieurs reprises.
Chaque pression sur la touche MENU change le contenu de la page.

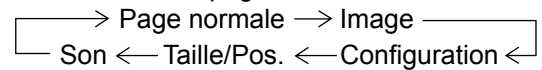

2 Sélectionnez la rubrique.

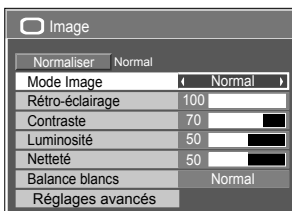

(Exemple: menu Image)



Sélectionnez.

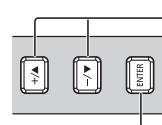

1 Sélectionnez.

2 Appuyez ici.

3 Réglez.



Réglez.

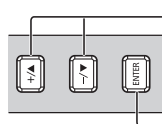

1 Réglage.

2 Appuyez ici.

4 Quittez le menu.



Appuyez ici.
Appuyez sur  pour revenir à l'écran précédent.

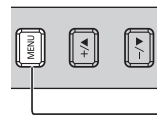

Appuyez à plusieurs reprises.

Aperçu

Remarque: Les menus qui ne peuvent pas être ajustés sont estompés en gris. Les menus réglables dépendent du signal, de l'entrée et du réglage du menu.

Menu Image

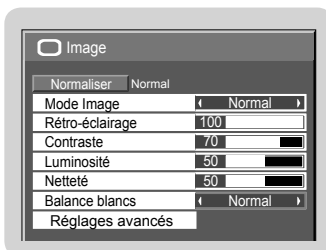

reportez-vous à la page 25, 26

Menu Configuration

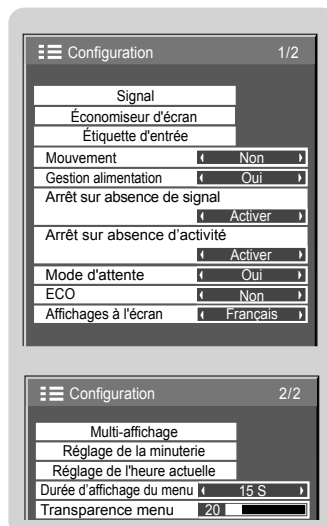

reportez-vous à la page 28-38

Menu Taille/Pos.

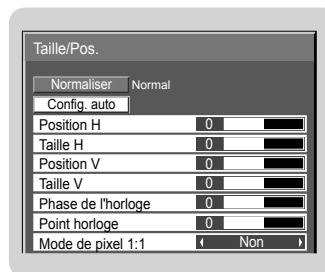

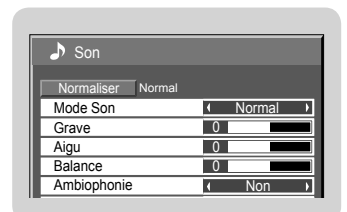

reportez-vous à la page 23, 24

Menu Son

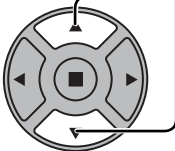
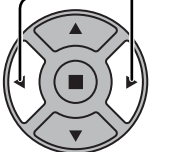

reportez-vous à la page 27

Réglage de Taille/Pos.

-  Appuyez ici pour afficher le menu de Taille/Pos..
-  Appuyez sur cette touche pour afficher le menu de réglage.
-  Appuyez ici pour modifier le menu.
-  Appuyez sur cette touche pour quitter le mode réglage.

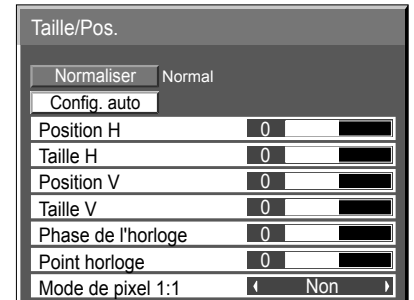

Remarques:

Les éléments non réglables sont estompés en gris.

Les éléments réglables diffèrent selon le signal d'entrée et le mode d'affichage.

Remarque:

Si un signal "Cue" ou un signal "Rew" est reçu d'un magnétoscope ou d'un lecteur DVD, la position de l'image se décale vers le haut ou vers le bas. Ce déplacement de la position de l'image ne peut pas être contrôlé par la commande "Taille/Pos."

Config. auto

Position H/Position V, Taille H/Taille V, Point horloge et Phase de l'horloge sont automatiquement réglés lorsque le signal RVB ou PC est reçu.

Ce réglage ne fonctionne que lorsqu'un signal d'ordinateur ou RVB est entré, et que l'aspect vaut "16:9".

Utilisation de la télécommande

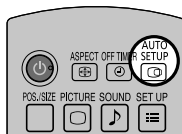

Lorsque vous appuyez sur  de la télécommande, "Config. auto" sera exécuté.

Lorsque Config. auto ne fonctionne pas, "Invalide" s'affiche.

Remarques:

- Config. auto pourrait ne pas fonctionner en présence d'image rognée ou sombre. Dans ce cas, aller sur une image lumineuse avec des bords et autres objets clairement illustrés, puis essayer de nouveau le réglage automatique.
- En fonction du signal, il est possible d'avoir un hors alignement après Config. auto. Exécuter le réglage fin pour la position/taille comme requis.
- Si Config. auto ne peut régler correctement le signal de fréquence verticale 60 Hz XGA (1024×768@60Hz, et 1366×768@60Hz), la présélection du signal individuel sous "Mode XGA" (reportez-vous à la page 37) peut servir à obtenir une Config. auto correcte.
- Config. auto ne fonctionne pas correctement lorsqu'un signal, tel qu'une information supplémentaire, est superposé au-delà d'une période d'image valide ou que les intervalles entre la synchronisation et les signaux d'image sont courts.
- Si Config. auto ne peut être réglé correctement, sélectionnez "Normaliser" une fois et appuyez sur ACTION (■) puis réglez Taille/Pos. à la main.
- Si l'image sort de l'écran dans le sens horizontal lorsque vous utilisez la Config. auto, ajustez le Point horloge.

Réglage de Taille/Pos.

Position H Ajustez la position horizontale.

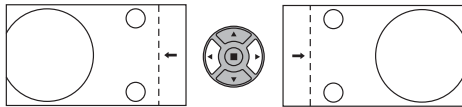

Position V Ajustez la position verticale.

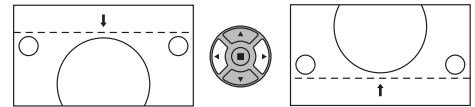

Taille H Ajustez la taille horizontale.

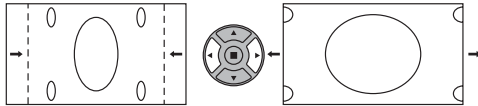

Taille V Ajustez la taille verticale.

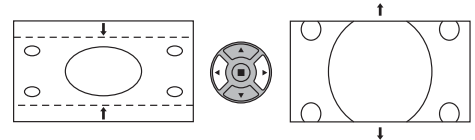

Phase de l'horloge (Dans le cas où les signaux d'entrée sont de type PC)
Supprimez le papillotement et la distorsion.

Point horloge (Dans le cas où les signaux d'entrée sont de type PC)
Des interférences (bruit) périodiques à motifs rayés peuvent avoir lieu si un motif rayé est affiché. Le cas échéant, procédez au réglage afin de réduire ces interférences.

Surbalayage Tournez l'image sur balayage Oui/Non.
Les signaux configurables sont les suivants:
525i, 525p, 625i, 625p, 750/60p, 750/50p (DVI, HDMI)

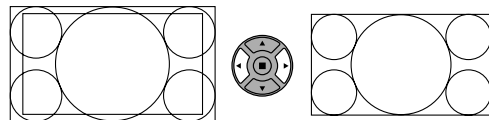

Oui

Non

Remarques:

- "Non" n'est effectif qu'en mode de format "16:9".
- Lorsque "Non" est sélectionné, "Taille H" et "Taille V" ne peuvent être réglés.

Mode de pixel 1:1 Permet d'ajuster le format d'affichage lorsque le signal 1125i ou 1125p est reçu.

Remarques:

- "Oui" n'est effectif qu'en mode de format "16:9".
- Sélectionnez Oui lorsque vous souhaitez afficher un signal d'entrée 1920 × 1080.
- Signal d'entrée applicable;
1125 (1080) / 50i · 60i · 24sF · 24p · 25p · 30p · 50p · 60p
- Sélectionnez Non lorsqu'un scintillement apparaît autour de l'image.
- Taille H et Taille V ne peuvent pas être ajustés si vous avez sélectionné Oui.

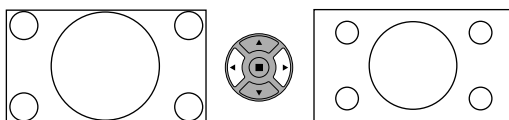

Non

Oui

Conseil ( / Normaliser Normaliser)

Lorsque l'affichage Taille/Pos. est actif, si vous appuyez soit sur la touche N de la télécommande à n'importe quel moment ou sur la touche ACTION (■) pendant "Normaliser", alors toutes les valeurs d'ajustement (sauf "Phase de l'horloge" et "Point horloge") reprennent les valeurs usine.

Réglages de l'image

1  Appuyez ici pour afficher le menu "Image".

2 Choisissez le paramètre à régler.

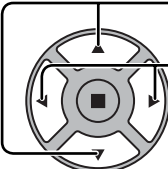
 Appuyez sur cette touche pour sélectionner le menu de réglage.
Réglez l'amplitude en regardant l'image derrière le menu.

Remarque:

Les menus qui ne peuvent pas être ajustés sont estompés en gris. Les menus réglables dépendent du signal, de l'entrée et du réglage du menu.

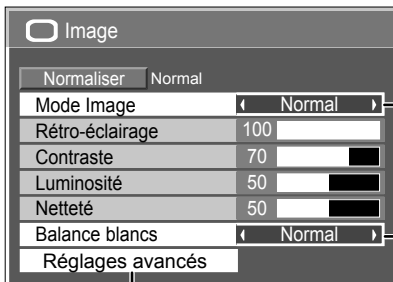

Pour passer d'un mode à l'autre, appuyez sur les touches "◀" ou "▶".

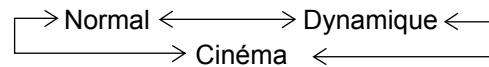

Normal

Pour regarder une émission dans les conditions normales d'éclairage (le soir). Cette valeur correspond à une Luminosité et un Contraste normaux.

Dynamique

Pour regarder une émission dans une pièce fortement éclairée. Cette valeur correspond à une Luminosité et un Contraste élevés.

Cinéma

Idéal pour les films.

Remarque:

Pour changer l'image du menu Image sélectionné, utilisez les éléments du menu Image.

 Appuyez sur cette touche pour accéder aux "Réglages avancés".

Avec le mode "Réglages avancés" des réglages fins sont possibles mais réservés aux professionnels (reportez-vous à la page suivante).



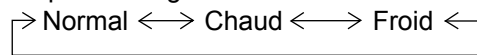





Utilisez la flèche vers la gauche "◀" ou la flèche vers la droite "▶" pour changer de mode.



Conseil ( / Normaliser Normaliser)

Si vous appuyez sur la touche N de la télécommande alors que le menu "Image" est affiché, ou encore si vous appuyez sur la touche ACTION (■) pendant la "Normaliser", toutes les valeurs modifiées sont remplacées par les valeurs usine.

















Réglages de l'image

Poste	Effet	Réglages
Rétro-éclairage	  Plus sombre Plus lumineux	Pour ajuster la luminosité du rétroéclairage.
Contraste	  Moins Plus	Pour ajuster le contraste de l'image.
Luminosité	  Plus sombre Plus lumineux	Pour choisir le réglage permettant de regarder sans fatigue des images sombres, par exemple des vues de nuit ou des cheveux noirs.
Netteté	  Moins Plus	Pour obtenir une image nette.

Remarques:

- Vous pouvez changer le niveau de chaque paramètre (Rétro-éclairage, Contraste, Luminosité et Netteté) pour chaque menu "Mode Image".
- Les réglages pour "Normal", "Dynamique" et "Cinéma" sont mis en mémoire individuellement pour chaque prise d'entrée.

Réglages avancés

Poste	Effet	Détails
Niveau d'entrée	  Moins Plus	Pour régler la luminosité des parties très brillantes et difficiles à voir.
Gamma	  Moins Plus	Courbe en S \longleftrightarrow 2.0 \longleftrightarrow 2.2 \longleftrightarrow 2.6
ÉB R haut	  Moins Plus	Pour régler la balance des blancs dans les zones rouges claires.
ÉB V haut	  Moins Plus	Pour régler la balance des blancs dans les zones vertes claires.
ÉB B haut	  Moins Plus	Pour régler la balance des blancs dans les zones bleues claires.
ÉB R bas	  Moins Plus	Pour régler la balance des blancs dans les zones rouges sombres.
ÉB V bas	  Moins Plus	Pour régler la balance des blancs dans les zones vertes sombres.
ÉB B bas	  Moins Plus	Pour régler la balance des blancs dans les zones bleues sombres.

Remarques:

- Effectuez la balance des blancs (W/B) de la manière suivante:
 1. Réglez la balance des blancs des zones lumineuses à l'aide de "ÉB R haut", "ÉB V haut" et "ÉB B haut".
 2. Réglez la balance des blancs des zones sombres à l'aide de "ÉB R bas", "ÉB V bas" et "ÉB B bas".
 3. Répétez les opérations 1 et 2.
 Les opérations 1 et 2 réagissent l'une sur l'autre; vous devez donc les répéter plusieurs fois pour obtenir le réglage désiré.
- Les valeurs réglées sont mises en mémoire individuellement pour chaque prise d'entrée.
- Les valeurs de la plage de réglage doivent être utilisées comme référence.

Conseil (/ Normaliser Normaliser)

Si vous appuyez sur la touche N de la télécommande alors que le menu "Réglages avancés" est affiché, ou encore si vous appuyez sur la touche ACTION (■) pendant la "Normaliser", toutes les valeurs modifiées sont remplacées par les valeurs usine.

Réglages des sons

1  Appuyez sur la touche SOUND pour afficher le menu "Son".

2 Choisissez le paramètre à régler.

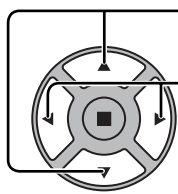

Appuyez sur cette touche pour afficher le menu de réglage.

Appuyez sur cette touche pour régler le niveau d'écoute désiré.

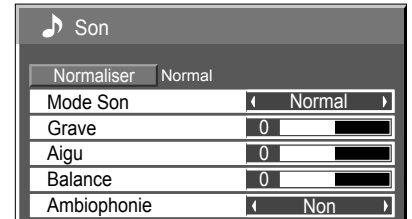

3  Appuyez sur cette touche pour quitter le mode réglage.

Poste	Détails
Mode Son	Normal: Émission du signal au niveau initial. Dynamique: Accentue les aigus. Clair: Atténue les voix humaines.
Grave	Réglage des sons graves.
Aigu	Règle le son des tonalités élevées.
Balance	Réglage de l'équilibre entre les voies gauche et droite.
Ambiophonie	Choisissez Oui ou Non.

Remarque: Le réglage des Graves, des Aigus et de l'effet Ambiophonie sont mis en mémoire indépendamment pour chaque Mode Son.

Conseil (/ Normaliser)

Lorsque le menu "Son" est affiché et que vous appuyez à un moment quelconque sur la touche N de la télécommande ou si vous appuyez sur la touche ACTION (■) pendant la "Normaliser", tous les réglages effectués sont remplacés par les valeurs usine.

Réglage de l'heure actuelle / Réglage de la minuterie

La minuterie permet de mettre en service ou hors service, l'écran.

Avant de régler de la minuterie, assurez-vous que l'heure connue de l'écran est correcte Heure de Mise hors tension; le cas échéant, rectifiez le réglage. Cela fait, mettez de la minuterie en service Heure de mise sous tension ou Heure de mise hors tension.

1  Appuyez ici pour afficher le menu "Configuration".

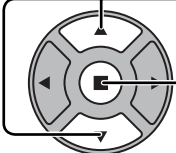
2  Appuyez sur ces touches pour accéder au Réglage de la minuterie ou Réglage de l'heure actuelle.
Appuyez sur ces touches pour afficher la page écran de Réglage de la minuterie ou la page écran de Réglage de l'heure actuelle.

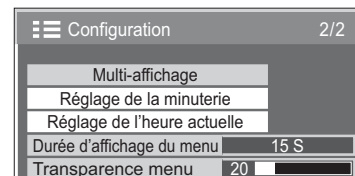

Réglage de l'heure actuelle

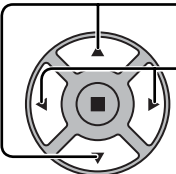
1  Appuyez sur ces commandes pour sélectionner Jour de la semaine ou Heure actuelle.
Appuyez pour régler Jour de la semaine ou Heure actuelle.
Touche ► : Augmentation
Touche ◀ : Diminution

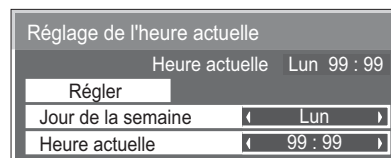

Remarques:

- Une pression brève sur la touche "◀" ou sur la touche "►" change l'heure actuelle d'une minute.
- Une pression plus longue sur la touche "◀" ou sur la touche "►" change l'heure actuelle de 15 minutes.

2  Appuyez sur cette touche pour sélectionner Régler.
Appuyez sur cette touche pour accéder à la page écran de Réglage de l'heure actuelle.

Remarques:

- La sélection de Régler n'est possible que si Heure actuelle est réglé.
- À moins de ne pas régler l'heure actuelle sur "99:99", "Jour de la semaine" et "Heure actuelle" ne peuvent pas être réglés.
- Les réglages de "Jour de la semaine" et "Heure actuelle" sont réinitialisés si vous laissez l'écran éteint pendant environ 7 jours pour les raisons suivantes :
Appuyez sur le bouton ⏻/| de l'appareil pour éteindre l'écran.
Débrancher le cordon d'alimentation.
Interruption de l'alimentation.

Réglage de la minuterie

Configurez le programme pour la mise sous/hors tension et sélectionnez le signal d'entrée à l'heure spécifiée. Il est possible de définir jusqu'à 20 programmes.

[Exemple de réglage]

Programme 1, Tous les lundis, 12:00, Sous tension, Entrée : HDMI1

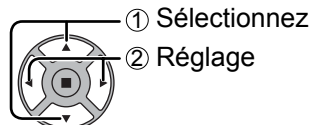
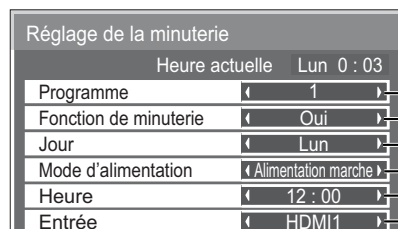

- ① Sélectionnez
- ② Réglage

- 1 Saisissez le numéro de programme.
- 2 Pour exécuter le programme, réglez sur "Oui".
Le programme est désactivé lorsque cette option est sur "Non".
- 3 Saisissez la date.
Le programme est exécuté tous les jours lorsque cette option est sur "Tous les jours".
- 4 Réglez la mise sous/hors tension.
- 5 Réglez l'heure.
La pression sur la touche "◀" ou "▶" change "Heure" de 1 minute.
La pression continue sur la touche "◀" ou "▶" change "Heure" de 15 minutes.
- 6 Réglez l'entrée.

Remarques:

- Cette fonction ne peut pas être définie si "Réglage de l'heure actuelle" n'est pas défini.
- Si plus d'un programme est défini à la même heure, seul le programme ayant le plus petit numéro sera activé.

Économiseur d'écran (Pour éviter la rémanence)

Évitez l'affichage, pendant une longue période, d'une seule et même image, en particulier en mode 4:3.

Si l'écran doit demeurer en service, vous devez alors faire usage de l'économiseur d'écran.

Lorsque l'économiseur d'écran est utilisé, les 5 motifs suivants s'affichent en plein écran pendant 5 secondes chacun.

Noir → Gris foncé → Gris → Gris clair → Blanc

1  Appuyez ici pour afficher le menu "Configuration".

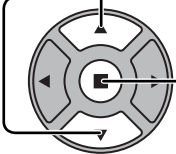
2  Appuyez sur cette touche pour sélectionner "Economiseur d'écran".
Appuyez sur cette touche pour sélectionner la page écran de l'économiseur d'écran.

Configuration 1/2	
Signal	
Économiseur d'écran	
Étiquette d'entrée	
Mouvement	Non
Gestion alimentation	Oui
Arrêt sur absence de signal	
Arrêt sur absence d'activité	Activer
	Activer
Mode d'attente	Oui
ECO	Non
Affichages à l'écran	Français

3 Sélection du mode de fonctionnement (Mode)

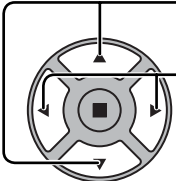
 Appuyez sur ces touches pour sélectionner le Mode.
Appuyez sur ces touches pour sélectionner chacun des modes possibles.

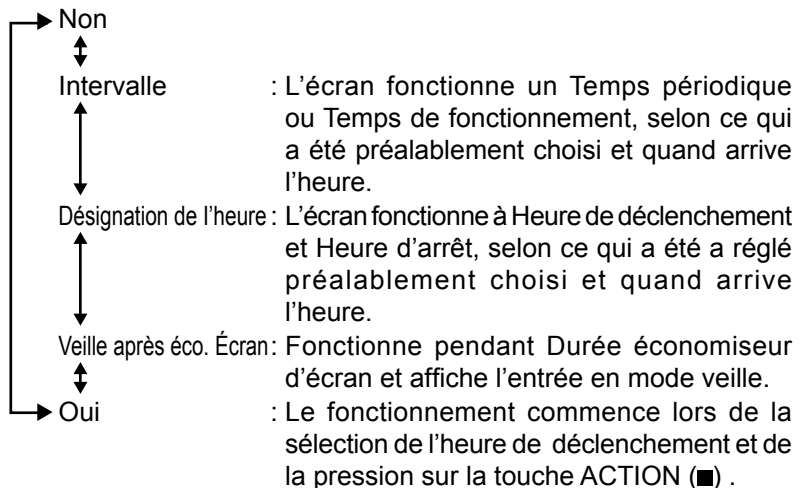

Économiseur d'écran	
Heure actuelle	Lun 0 : 02
Début	
Mode	Non

4 Réglage de la mise en service

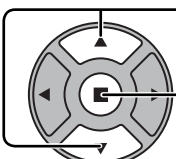
 Si le Mode a pour valeur Oui, appuyez sur ces touches pour sélectionner Début.

 Appuyez sur cette touche pour mettre en service l'économiseur d'écran. La page de menu s'efface et l'économiseur d'écran entre en service. **Pour arrêter l'économiseur d'écran sous Oui, appuyez sur la touche R ou toute autre touche de l'appareil principal.**

Remarque: Lorsque l'affichage est éteint, l'économiseur d'écran est désactivé.

Heure de mise en service de l'économiseur d'écran

Après avoir choisi Désignation de l'heure, Intervalle ou Veille après éco. Écran, le réglage de l'heure (Réglage de la minuterie) devient possible et la durée peut être précisée. (L'heure ne peut pas être réglée quand "Mode" est réglé sur "Oui" ou sur "Non".)

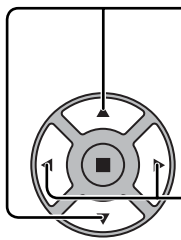

Appuyez sur ces touches pour sélectionner Heure de déclenchement ou Heure d'arrêt (dans le cas où vous avez choisi Désignation de l'heure).
Appuyez sur ces touches pour sélectionner Temps périodique et Temps de fonctionnement (dans le cas où vous avez choisi Intervalle).
Appuyez sur ces touches pour sélectionner Durée économiseur d'écran (dans le cas où vous avez choisi Veille après éco. Écran).

Appuyez sur ces touches pour effectuer les réglages.
Touche ► : Augmentation
Touche ◀ : Diminution

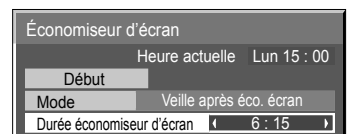
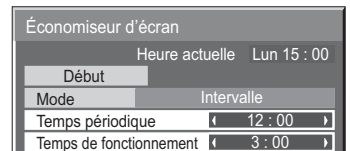
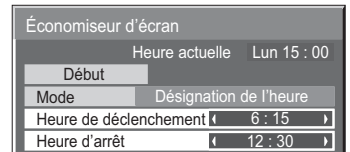

Remarques:

- Une pression brève sur la touche "◀" ou sur la touche "►" change l'heure d'une minute.
[Toutefois, la sélection intervient toutes les 15 minutes si Temps périodique est choisi.]
- Une pression plus longue sur la touche "◀" ou sur la touche "►" change l'heure de 15 minutes.
- "Durée économiseur d'écran" de "Veille après éco. Écran" peut être réglé de 0:00 à 23:59. Sur "0:00", "Veille après éco. Écran" ne s'active pas.

Remarque: La minuterie ne fonctionne pas si l'heure actuelle n'a pas été réglée (Ajustement de l'heure actuelle).

Mouvement

Modifie automatiquement l'image affichée (de façon non visible à l'oeil nu) pour éviter que les contours les plus nets de l'image ne créent de la rémanence.

- 

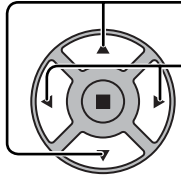
Appuyez ici pour afficher le menu "Configuration".
- 

Appuyez sur ces touches pour sélectionner "Mouvement".
Appuyez sur ces touches pour sélectionner "Oui" ou "Non".
Oui: Décale la position de l'image affichée selon un intervalle de temps défini.
- 

Appuyez sur cette touche pour quitter le mode réglage.

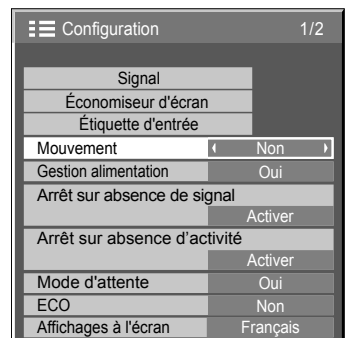

Remarques:

- Si "Multi-affichage" est sur "Oui", cette fonction n'est pas active.
- Lorsque cette fonction est active, une partie de l'écran pourrait manquer.

Réduction de la consommation

- Gestion alimentation:** Lorsque cette fonction est placée sur "Oui", elle opère dans les conditions suivantes pour automatiquement allumer ou éteindre l'appareil.
 Lorsqu'aucune image n'est détectée pendant plus ou moins 30 secondes au cours de l'entrée depuis la borne PC IN ou DVI-D IN :
 → L'alimentation est coupée (veille); le témoin d'alimentation s'allume en orange.
 Lorsque les images sont détectées ultérieurement :
 → L'alimentation est allumée; le témoin d'alimentation s'allume en vert.
Remarques:
 - Cette fonction est opérante uniquement pendant l'entrée de signaux depuis la borne PC IN ou DVI-D IN.
 - Cette fonction est active lorsque "Synchro" est sur "Auto" et pendant la vision normale (une image à l'écran).
- Arrêt sur absence de signal:** L'alimentation de l'écran est hors service quand aucun signal n'est appliqué à l'entrée. Lorsqu'elle est réglée sur "Activer", l'alimentation de l'unité s'arrête pendant 10 minutes après l'arrêt des signaux d'entrée.
Remarque: Cette fonction est opérante pendant l'affichage normal (sur un écran d'affichage d'images).
- Arrêt sur absence d'activité:** Lorsque cette fonction est réglée sur "Activer", l'alimentation s'arrête (pause) automatiquement lorsque l'écran ne fonctionne pas pendant 4 heures.
 A compter de 3 minutes avant l'extinction, le temps restant s'affiche.

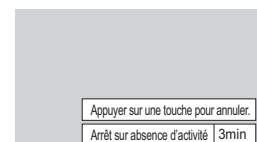

Lorsque l'alimentation est coupée à cause de cette fonction, le message "L'affichage a été éteint par la fonction "Arrêt sur absence d'activité"." s'affiche lors de la prochaine mise sous tension.

Remarque:

Cette fonction est désactivée, lorsque l'économiseur d'écran est en cours d'exécution.

- Mode d'attente:** Lorsque cette fonction est sur "Oui", la communication sérielle est désactivée en mode veille, en diminuant la consommation d'énergie pendant la veille.
 Pour exécuter une communication sérielle en veille, réglez cette fonction sur "Non(SERIAL)". Toutefois, la consommation d'énergie en veille est supérieure à celle du réglage sur "Oui".

Remarque:

Le réglage d'usine est "Oui".

- ECO:** Cette fonction ajuste la luminosité du rétro-éclairage pour diminuer la consommation d'énergie.
 Non : Cette fonction n'est pas active.
 Oui : La luminosité du rétro-éclairage est réduite.
 Capteur : La luminosité du rétro-éclairage est automatiquement ajustée en fonction de l'éclairage de la pièce.
 * Le réglage "Capteur" ne peut être utilisé qu'avec le TH-47LFX30W.

Remarque:

Lorsque cette fonction est sur "Oui" ou "Capteur", le réglage du "Rétro-éclairage" dans le menu "Image" est désactivé.

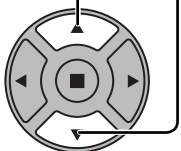
- 
 Appuyez sur cette touche pour afficher le menu de réglage.

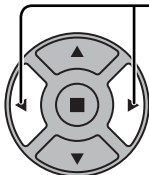
- 
 Appuyez sur ces touches pour sélectionner "Oui (Activer)" ou "Non (Désactiver)".



Oui (Activer) ← → Non (Désactiver)

- 
 Appuyez sur cette touche pour quitter la mise en oeuvre.

Configuration 1/2	
Signal	
Économiseur d'écran	
Étiquette d'entrée	
Mouvement	Non
Gestion alimentation	Oui
Arrêt sur absence de signal	Activer
Arrêt sur absence d'activité	Activer
Mode d'attente	Oui
ECO	Non
Affichages à l'écran	Français

Personnalisation du nom des entrées

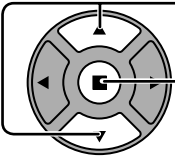
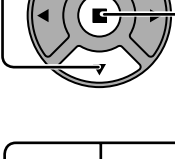
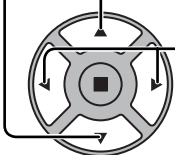
Cette fonction peut modifier l'étiquette du signal d'entrée à afficher. (reportez-vous à la page 17)

- 1  Appuyez ici pour afficher le menu "Configuration".
- 2  Appuyez pour sélectionner Étiquette d'entrée.
 Appuyez ici pour afficher la page écran de Étiquette d'entrée.
- 3  Appuyez pour sélectionner l'entrée d'image.
 Appuyez pour sélectionner l'entrée audio.

Configuration 1/2	
Signal	
Économiseur d'écran	
Étiquette d'entrée	
Mouvement	Non
Gestion alimentation	Oui
Arrêt sur absence de signal	Activer
Arrêt sur absence d'activité	Activer
Mode d'attente	Oui
ECO	Non
Affichages à l'écran	Français

Étiquette d'entrée	
PC	PC
DVI	DVI
HDMI1	HDMI1
HDMI2	HDMI2

Entrée d'image

[PC]

[DVI]

[HDMI1]

[HDMI2]

Entrée audio

PC / DVD1 / DVD2 / DVD3 / Blu-ray1 / Blu-ray2 / Blu-ray3 / CATV / VCR / STB / (Ignorer)

DVI / DVD1 / DVD2 / DVD3 / Blu-ray1 / Blu-ray2 / Blu-ray3 / CATV / VCR / STB / (Ignorer)

HDMI1 / DVD1 / DVD2 / DVD3 / Blu-ray1 / Blu-ray2 / Blu-ray3 / CATV / VCR / STB / (Ignorer)

HDMI2 / DVD1 / DVD2 / DVD3 / Blu-ray1 / Blu-ray2 / Blu-ray3 / CATV / VCR / STB / (Ignorer)

(Ignorer): Une pression sur la touche INPUT passe son entrée.

Sélection de la langue d'affichage

1  Appuyez sur cette touche pour afficher le menu "Configuration".

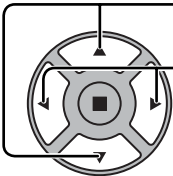
2  Appuyez sur cette touche pour afficher la page "Affichages à l'écran".
 Appuyez sur cette touche pour choisir la langue désirée.

■ Langues possibles

- English (UK)
- ↕
- Deutsch
- ↕
- Français
- ↕
- Italiano
- ↕
- Español
- ↕
- ENGLISH (US)
- ↕
- 中文.....(Chinois)
- ↕
- 日本語.....(Japonais)
- ↕
- Русский.....(Russe)

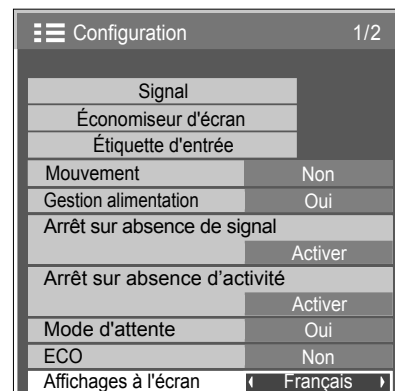



Personnalisation de l'affichage du menu

Réglez l'heure et la transparence du fond de l'affichage du menu.

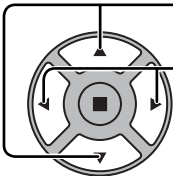
1  Appuyez sur cette touche pour afficher le menu "Configuration".

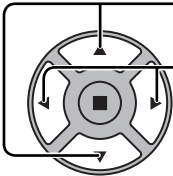
2  Appuyez pour sélectionner "Durée d'affichage du menu".
 Appuyez pour régler la durée d'affichage.

3  Appuyez pour sélectionner la "Transparence menu".
 Appuyez pour régler la transparence.

4  Appuyez sur cette touche pour quitter le mode réglage.

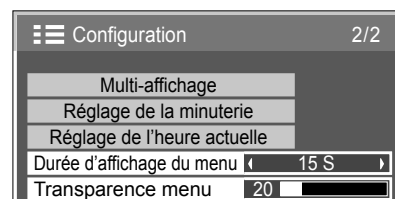

Réglage d'un ensemble d'écrans (Multi Affichage)

En alignant les écrans par groupes, par exemple, comme illustré ci-après, une image agrandie peut s'afficher sur tous les écrans.

Pour pouvoir utiliser ce mode de fonctionnement, chaque affichage doit avoir un numéro d'affichage pour déterminer son emplacement.

(Exemple)

Groupe de 4 (2 × 2)



Groupe de 9 (3 × 3)



Groupe de 16 (4 × 4)





Groupe de 25 (5 × 5)

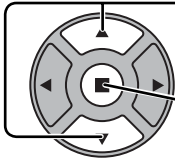
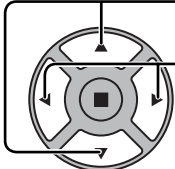

Comment effectuer le réglage pour un ensemble d'écrans (Multi Affichage)

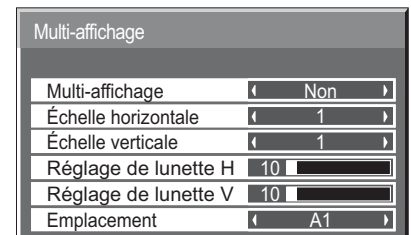
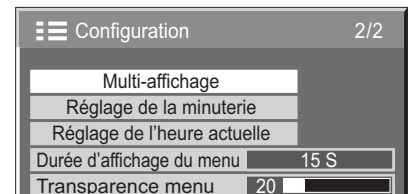
- 1  Appuyez sur cette touche pour accéder à la page écran de Configuration.
- 2  Appuyez sur ces commandes pour sélectionner le réglage d'un ensemble d'écrans (Multi Affichage).
Appuyez sur cette commande pour accéder au menu de réglage d'un ensemble d'écrans (Multi Affichage).
- 3  Appuyez sur ces commandes pour sélectionner le réglage d'un ensemble d'écrans (Multi Affichage).
Appuyez sur ces commandes pour choisir la mise en service (Oui), ou la mise hors service (Non).

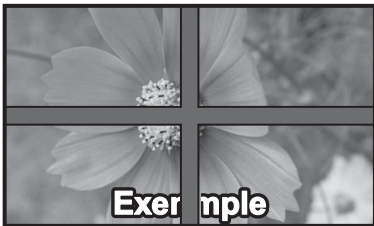

Poste	Détails
Multi-affichage	Sélectionnez "Oui" ou "Non".
Échelle horizontale	Sélectionnez "1", "2", "3", "4", "5".
Échelle verticale	Sélectionnez "1", "2", "3", "4", "5".
Réglage de lunette H Réglage de lunette V	<p>Les zones de l'image qui sont dissimulées par la jonction des sections sont ajustées horizontalement et verticalement (0~100).</p> <div style="display: flex; justify-content: space-around;"> <div style="text-align: center;"> <p>Pour effacer les raccordements entre les écrans.</p>  <p>Exemple</p> <p>Conçu pour l'affichage d'images fixes. Valeur de réglage : 0</p> </div> <div style="text-align: center;"> <p>Pour afficher les raccordements entre les écrans.</p>  <p>Exemple</p> <p>Conçu pour l'affichage d'images en mouvement. Valeur de réglage : 100</p> </div> </div>

Réglage d'un ensemble d'écrans (Multi Affichage)

Poste	Détails																																																								
Emplacement	Sélectionnez le numéro de disposition requis. (A1-E5 : reportez-vous à ce qui suit.)																																																								
	<p>Numéro d'écran affiché pour chacune des deux dispositions.</p> <p>(Exemple)</p> <p>(2 × 1) (2 × 3) (4 × 2) (4 × 4) (5 × 5)</p> <table border="1" data-bbox="395 376 501 409"> <tr><td>A1</td><td>A2</td></tr> </table> <table border="1" data-bbox="520 376 625 479"> <tr><td>A1</td><td>A2</td></tr> <tr><td>B1</td><td>B2</td></tr> <tr><td>C1</td><td>C2</td></tr> </table> <table border="1" data-bbox="644 376 858 443"> <tr><td>A1</td><td>A2</td><td>A3</td><td>A4</td></tr> <tr><td>B1</td><td>B2</td><td>B3</td><td>B4</td></tr> </table> <table border="1" data-bbox="877 376 1091 512"> <tr><td>A1</td><td>A2</td><td>A3</td><td>A4</td></tr> <tr><td>B1</td><td>B2</td><td>B3</td><td>B4</td></tr> <tr><td>C1</td><td>C2</td><td>C3</td><td>C4</td></tr> <tr><td>D1</td><td>D2</td><td>D3</td><td>D4</td></tr> </table> <table border="1" data-bbox="1110 376 1372 546"> <tr><td>A1</td><td>A2</td><td>A3</td><td>A4</td><td>A5</td></tr> <tr><td>B1</td><td>B2</td><td>B3</td><td>B4</td><td>B5</td></tr> <tr><td>C1</td><td>C2</td><td>C3</td><td>C4</td><td>C5</td></tr> <tr><td>D1</td><td>D2</td><td>D3</td><td>D4</td><td>D5</td></tr> <tr><td>E1</td><td>E2</td><td>E3</td><td>E4</td><td>E5</td></tr> </table>	A1	A2	A1	A2	B1	B2	C1	C2	A1	A2	A3	A4	B1	B2	B3	B4	A1	A2	A3	A4	B1	B2	B3	B4	C1	C2	C3	C4	D1	D2	D3	D4	A1	A2	A3	A4	A5	B1	B2	B3	B4	B5	C1	C2	C3	C4	C5	D1	D2	D3	D4	D5	E1	E2	E3	E4
A1	A2																																																								
A1	A2																																																								
B1	B2																																																								
C1	C2																																																								
A1	A2	A3	A4																																																						
B1	B2	B3	B4																																																						
A1	A2	A3	A4																																																						
B1	B2	B3	B4																																																						
C1	C2	C3	C4																																																						
D1	D2	D3	D4																																																						
A1	A2	A3	A4	A5																																																					
B1	B2	B3	B4	B5																																																					
C1	C2	C3	C4	C5																																																					
D1	D2	D3	D4	D5																																																					
E1	E2	E3	E4	E5																																																					

4





Appuyez sur cette touche pour quitter la mise en oeuvre.

Configuration pour les signaux d'entrée

Menu Signal

Remarque:

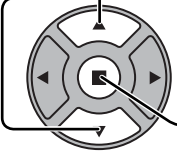
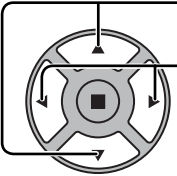
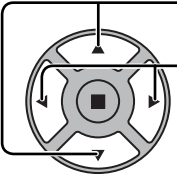
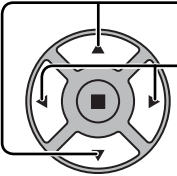
Le menu de configuration "Signal" affiche un état de réglage différent pour chaque signal d'entrée.

-  Appuyez sur cette touche pour afficher le menu "Configuration".
-  Appuyez sur cette touche pour sélectionner la "Signal".
 Appuyez sur cette touche pour afficher le menu "Signal".
-  Appuyez sur cette touche pour afficher le menu de réglage.
 Appuyez sur cette touche pour modifier le menu.
-  Appuyez sur cette touche pour quitter le mode réglage.

Configuration 1/2	
Signal	
Économiseur d'écran	
Étiquette d'entrée	
Mouvement	Non
Gestion alimentation	Oui
Arrêt sur absence de signal	
	Activer
Arrêt sur absence d'activité	
	Activer
Mode d'attente	Oui
ECO	Non
Affichages à l'écran	Français

⇩ Appuyez sur la touche ACTION (■)

Pour Numérique

Signal [Numérique]	
Réduction 3:2	Non
Fréquence-H	63.98 kHz
Fréquence-V	60.02 Hz
Fréquence point horloge	108.0 MHz
Format de signal	1280x1024/60

Pour PC

Signal [RVB]	
Syncho	Auto
Réduction 3:2	Non
Mode XGA	1024x768
Fréquence-H	63.98 kHz
Fréquence-V	60.02 Hz
Format de signal	1280x1024/60

Réduction 3:2

Réduction 3:2:

Quand cette fonction est en service, l'écran essaie de reproduire une représentation plus naturelle des sources telles que des films, qui sont enregistrées à 24 images par seconde. Si l'image n'est pas stable, désactivez le paramètre.

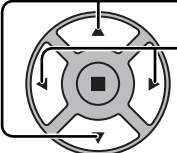
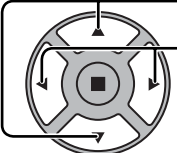
-  Appuyez sur cette touche pour choisir "Réduction 3:2".
-  Appuyez sur cette touche pour régler sur Oui/Non.

Réduction 3:2 Non

Mode XGA

Ce menu est affiché lorsque le signal d'entrée est analogique (PC). Ce menu définit deux types de signaux XGA avec une fréquence verticale de 60 Hz ayant différents formats et taux d'échantillonnage (1024 x 768 @ 60 Hz et 1366 x 768 @ 60 Hz).

Lorsqu'un signal d'entrée 1280 x 768 @ 60 Hz est automatiquement détecté, l'image est traitée en tant que signal d'entrée XGA 1280 x 768 @ 60 Hz, quel que soit le réglage.

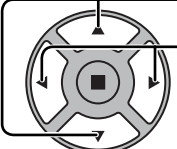
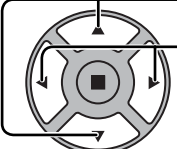
-  Appuyez sur cette touche pour choisir "Mode XGA".
-  Appuyez sur cette touche pour choisir "1024x768", "1366x768".

Mode XGA 1024x768

Remarque:

Après avoir effectué ce paramétrage, assurez-vous d'effectuer tous les réglages (tels que "Config. auto") sur le menu "Taille/Pos." nécessaires. (reportez-vous à la page 23)

Synchro

Cette fonction est opérante uniquement pendant l'entrée de signaux depuis la borne PC IN.

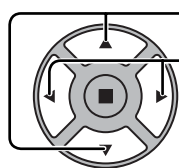

Appuyez sur ces touches pour sélectionner "Synchro".

Appuyez sur cette touche pour régler.

Signal [RVB]	
Synchro	Auto
Réduction 3:2	Non
Mode XGA	1024 x 768

Vérifiez que l'entrée est réglée sur l'entrée composantes (ce réglage n'est valide que pour un signal d'entrée composantes).

Auto: Sélection automatique du signal synchro H et V ou du signal synchronisé. Si les deux signaux sont présents, le signal synchro H et V est sélectionné. Cependant, le signal synchronisé entré en premier lieu est sélectionné.

Sur V: Le signal de synchronisation est fourni par le signal vidéo vert et se trouve présent sur le connecteur G.

Affichage des signaux d'entrée

Affiche la fréquence et le type du signal d'entrée actuel.

Cet affichage n'est valide que pour des signaux d'entrée PC ou Numérique.

Plage d'affichage:

Balayage horizontal 30 à 110 kHz
Balayage vertical 48 à 120 Hz

Fréquence-H	63.98	kHz
Fréquence-V	60.02	Hz
Format de signal	1280x1024/60	



Le fréquence de point s'affiche pendant l'entrée d'un signal numérique.

Remarque :

Le format de signal détecté automatiquement peut être affiché de manière différente du signal d'entrée réel.

Fréquence-H	63.98	kHz
Fréquence-V	60.02	Hz
Fréquence point horloge	108.0	MHz
Format de signal	1280x1024/60	

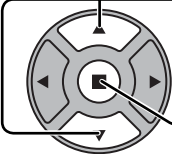
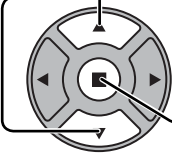
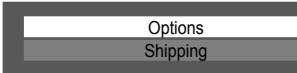
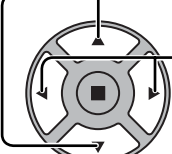
Réglages des Options



- 1  Appuyez ici pour afficher le menu "Configuration".
- 2  Appuyez ici pour sélectionner la "Affichages à l'écran".
Appuyer pendant plus de 3 secondes.
- 3  Appuyez ici pour sélectionner la "Options".

- 4  Appuyez ici pour sélectionner le menu choisi.
Appuyez ici pour modifier le menu.
- 5  Appuyez ici pour sortir du menu des Options.





Options 1/2	
On screen display	◀ On ▶
Initial input	◀ Off ▶
Failover input	◀ Off ▶
Initial VOL level	◀ Off 0 ▶
Maximum VOL level	◀ Off 0 ▶
Input lock	◀ Off ▶
Button lock	◀ Off ▶
Remocon User level	◀ Off ▶

Options 2/2	
Off-timer function	◀ Enable ▶
Initial Power Mode	◀ Normal ▶
Power ON Screen Delay	◀ Off ▶
Clock Display	◀ Off ▶
Power On Message (No activity power off)	◀ On ▶
Winter Mode	◀ Off ▶
Power Switch Lock	◀ Off ▶

























Remise au point

Lorsque les touches de l'unité principale et de la télécommande sont désactivées à la suite du "Button lock" ou des réglages "Remocon User level", réglez toutes les valeurs sur "Off" pour réactiver tous les boutons. ^R

Appuyez sur le bouton  de l'appareil principal en même temps que le bouton  de la télécommande et maintenir appuyé sur un délai de plus de 5 secondes. Le "Shipping" (menu de par défaut) apparaît et le verrouillage se désenclenche dès que le menu disparaît.





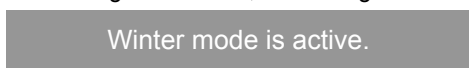



Rubrique	Réglages
On screen display	<p>On: L'écran affiche tous les éléments suivants.</p> <ul style="list-style-type: none"> Affichage de la mise sous tension Affichage du changement du signal d'entrée Affichage d'absence de signal La sourdine et le temps restant sur la minuterie après avoir appuyé sur . <p>Off: Efface tous les éléments ci-dessus de l'affichage.</p>
Initial input	<p>Règle le signal d'entrée lorsque l'appareil est sous tension.</p> <p>Off ↔ PC ↔ DVI ↔ HDMI1 ↔ HDMI2 ↔ Off</p> <p>Remarques:</p> <ul style="list-style-type: none"> Seul le signal modifié s'affiche (reportez-vous à la page 17). Le menu est disponible uniquement lorsque le "Input lock (verrou de Input)" est en position "Off".
Failover input	<p>Si aucun signal n'est reçu, l'entrée spécifiée est automatiquement activée.</p> <p>Off ↔ PC ↔ DVI ↔ HDMI1 ↔ HDMI2 ↔ Off</p> <p>Remarques:</p> <ul style="list-style-type: none"> Lorsque le réglage est différent de "Off", "Input lock" est estompé en gris et ne peut pas être défini. Lorsque "Input lock" est dans une position différente de "Off", ce réglage est estompé en gris et ne peut pas être défini.
Initial VOL level	<p>Appuyez sur la touche   pour régler le volume lorsque l'appareil est sous tension.</p> <p>Off ↔ On</p> <p>Off: Règle le volume normal.</p> <p>On: Règle le volume voulu.</p> <p>Remarques:</p> <ul style="list-style-type: none"> Lorsque le "Maximum VOL level" (niveau audio maximum) est en position "On" (allumé), il n'est possible de modifier le volume qu'entre 0 et votre limite maximale choisie. Si vous réglez le volume lorsque "Initial VOL level" (niveau audio initial) est en fonction "On" (allumé) et que le curseur est accessible dans le menu, sans ouvrir le menu des options, il vous est possible d'écouter les modifications apportées volume.
Maximum VOL level	<p>Appuyez sur le bouton   pour régler le volume maximum.</p> <p>Off ↔ On</p> <p>Off: Fixe le volume maximum automatique.</p> <p>On: Fixe le volume maximum voulu.</p> <p>Remarques:</p> <ul style="list-style-type: none"> Si le "Maximum VOL level (niveau de VOLUME maximum)" est réglé sur une position inférieure au "Initial VOL level (niveau de VOLUME initial)", le "Initial VOL level (niveau de VOLUME initial)" est automatiquement identique à celui du "Maximum VOL level (niveau de VOLUME maximum)". L'affichage du volume monte jusqu'à 100 quels que soient les réglages. Si vous réglez le volume lorsque "Maximum VOL level" (niveau audio maximum) est en fonction "On" (allumé) et que le curseur est accessible dans le menu, sans ouvrir le menu des options, il vous est possible d'écouter les modifications apportées volume.

Réglages des Options

Rubrique	Réglages
Input lock	Verrouille le système de changement d'entrées. Off ↔ PC ↔ DVI ↔ HDMI1 ↔ HDMI2 ↔ Off Remarques: • Seul le signal modifié s'affiche (reportez-vous à la page 17). • Il est possible d'utiliser le changement d'entrées lorsque ce bouton est mis sur "Off".
Button lock	Off ↔ On ↔ MENU&ENTER Off: Il est possible de se servir de tous les boutons de l'appareil principal pour ces opérations. MENU&ENTER: Verrouille les boutons  et  de l'appareil principal. On: Verrouille tous les boutons de l'appareil principal. Procédez comme suit pour verrouiller les touches sur l'appareil. Off: Appuyez sur  quatre fois → Appuyez sur  quatre fois → Appuyez sur  quatre fois → Appuyez sur  MENU&ENTER: Appuyez sur  quatre fois → Appuyez sur  quatre fois → Appuyez sur  quatre fois → Appuyez sur  On: Appuyez sur  quatre fois → Appuyez sur  quatre fois → Appuyez sur  quatre fois → Appuyez sur 
Remocon User level	Off ↔ User1 ↔ User2 ↔ User3 Off: Vous pouvez vous servir de tous les boutons de la télécommande. User1 (Télespectateur1): Vous ne pouvez vous servir que des boutons  ,  ,  ,  ,  de la télécommande. User2 (Télespectateur2): Vous ne pouvez vous servir que du bouton  de la télécommande. User3 (Télespectateur3): Verrouille tous les boutons de la télécommande.
Off-timer function	Enable (Mise en marche): Active "Off-timer function" (fonction hors minuterie). Disable (Arrêt): Désactive "Off-timer function" (fonction hors minuterie). Remarque: Lorsque "Disable (Arrêt)" est activé, la fonction hors minuterie est annulée.
Initial Power Mode	Normal ↔ On ↔ Standby Règle le mode d'alimentation de l'appareil lors de la remise sous tension qui suit une panne de courant ou après avoir débranché et rebranché l'appareil. Normal: L'alimentation retourne dans l'état où elle se trouvait avant l'interruption d'alimentation. Standby: L'alimentation retourne en mode de veille. (Témoin d'alimentation : rouge/orange) On: L'alimentation retourne en mise sous tension. (Témoin d'alimentation : vert) Remarque: Lors de l'utilisation de plusieurs afficheurs, il est préférable de régler sur "Standby" (veille) pour réduire la charge de courant.
Power ON Screen Delay	Off ↔ 1 ↔ 2 ↔ 3... ↔ 30 Vous pouvez activer le délai de mise sous tension des écrans pour réduire la charge de courant, lorsque vous appuyez sur la touche  pour activer les multiples écrans réglés ensemble, par exemple, sur le système Multi Affichage. Procédez au réglage pour chaque écran individuellement. Off: L'écran s'allumera au moment où vous appuyez sur la touche  . 1 à 30 (sec.): Réglez le délai de la mise sous tension (en secondes). Après avoir appuyé sur la touche  , l'écran sera mis sous tension avec le délai réglé. Remarques: • Pendant l'utilisation de cette fonction, le témoin d'alimentation clignote en vert. • Cette fonction est aussi opérante lors de la remise sous tension après une panne de courant, ou après avoir débranché et rebranché le cordon d'alimentation.
Clock Display	Off: L'horloge ne s'affiche pas. On: L'horloge s'affiche. Pour afficher l'horloge dans le coin inférieur gauche de l'écran, appuyez sur le bouton  .  Remarque: Lorsque "Réglage de l'heure actuelle" n'est pas spécifié, l'horloge ne s'affiche pas même si "Clock Display" se trouve sur "On" (reportez-vous à la page 28)
Power On Message (No activity power off)	Afficher/masquer l'avertissement Arrêt sur absence d'activité à la mise en marche. On: Les précautions d'avertissement sont affichées au moment de la mise sous tension. Off: Les précautions d'avertissement ne sont pas affichées au moment de la mise sous tension. Remarque: Ce réglage est uniquement active si "Arrêt sur absence d'activité" est "Activer" (reportez-vous à la page 32).
Winter Mode	Réglez cette fonction pour conserver la qualité de l'image lorsque le produit est utilisé sous de faibles températures de 39°F/4°C ou moins. Off: fonctionnement en mode pause normal On: L'image est en mode muet sur pause et le rétro éclairage est activé lorsque la température interne de l'écran est de 32°F/0°C ou moins pour empêcher une chute de température. Le rétro éclairage est arrêté lorsque la température interne est de 50°F/10°C ou supérieure. Lorsque cette fonction est réglée sur "On", le message suivant s'affiche en mode pause.  Remarques: • Ne débranchez pas le câble d'alimentation lors de l'utilisation du produit et lorsque cette fonction est sur "On". • Lorsque cette fonction est réglée sur "On", la consommation d'électricité en mode pause est d'environ 110 W. • Réglez cette fonction sur "Off" pour utiliser ce produit dans un environnement à 39°F/4°C ou supérieur. • Les ventilateurs tournent si cette fonction est réglée sur " On " même si l'écran est en mode veille.
Power Switch Lock	Réglez le verrouillage de l'interrupteur d'alimentation affi chage. On: L'interrupteur d'alimentation est désactivé. Off: L'interrupteur d'alimentation est activé.

Dépannage

Avant de faire appel à un dépanneur, identifiez les symptômes et effectuez les vérifications simples indiquées ci-dessous.

Symptômes		Vérifications
Image	Son	
 Interférences	 Son bruyant	Appareils électriques Automobiles / motos Lampe fluorescente
 Image normale	 Pas de son	Volume (Vérifiez si la fonction de coupure du son a bien été activée sur la télécommande.)
 Pas d'image	 Pas de son	Non branché dans la prise secteur Interrupteur non mis sur marche Réglage du Contraste et de la Luminosité/Volume (Vérifiez en appuyant sur l'interrupteur d'alimentation ou sur la touche de veille de la télécommande.)
 Pas d'image	 Son normal	Si vous entrez un signal possédant un système de couleur, un format ou une fréquence non applicable, seule l'indication de la borne d'entrée sera affichée.
La télécommande ne fonctionne pas.		Vérifiez que les piles ne sont pas complètement épuisées et, dans le cas contraire, assurez-vous qu'elles sont correctement insérées. Assurez-vous que le capteur de signal de télécommande n'est pas exposé à la lumière extérieure ou à une source de lumière fluorescente intense. Assurez-vous que vous utilisez la télécommande conçue spécialement pour cet appareil. (Cet appareil ne peut être commandé avec aucune autre télécommande.)
L'appareil émet parfois un craquement.		Si vous ne notez aucune anomalie pour l'image ou le son, cela signifie que ce craquement provient du cabinet, ce dernier subissant de très légères contractions en réponse aux variations de température dans la pièce. Cela n'affecte en rien la performance et le bon fonctionnement général de l'appareil.
Le haut ou le bas de l'image est coupé sur l'écran lorsque j'utilise la fonction de zoom.		Ajustez la position de l'image sur l'écran.
Des parties de l'image disparaissent au haut et au bas de l'écran lorsque j'utilise la fonction de zoom.		Lors de l'utilisation d'un programme logiciel vidéo (tel qu'un programme de format cinéma) enregistré dans un format plus large que celui du mode 16:9, des zones blanches et séparées de l'image sont formées au haut et au bas de l'écran.
J'entends des sons qui proviennent de l'intérieur de l'appareil.		Lors de la mise sous tension, il se peut que le son émis par l'entraînement du panneau d'affichage soit audible: Cela est normal et n'indique aucun dysfonctionnement.
Des parties de l'appareil deviennent chaudes.		Même lorsque la température des parties des panneaux avant, supérieur et arrière augmente, ceci ne représente pas un problème en termes de performances ou de qualité.
L'alimentation est coupée automatiquement de façon inattendue.		Vérifiez les paramètres de "Gestion alimentation", "Arrêt sur absence de signal" et "Arrêt sur absence d'activité" dans le menu Configuration. Aucun d'entre eux ne peut être défini sur "Oui (Activer)". (reportez-vous à la page 32)
Les ventilateurs deviennent plus bruyants.		Les ventilateurs accélèrent pour refroidir l'intérieur de l'écran lorsque la température augmente. Ce produit est équipé de ventilateurs de refroidissement.
Cet écran LCD fait usage d'un traitement image spécial. Il en résulte que selon le type du signal appliqué à l'entrée, il léger décalage peut se faire sentir entre l'image et le son. Cela ne traduit pas une anomalie de fonctionnement.		
Pour le TH-47LFT30W		
L'écran est tactile. Les dispositifs permettant le fonctionnement de l'écran tactile sont derrière le verre. Leur discrétion dépend de la manière dont ils sont exposés à la lumière. Il ne s'agit donc pas d'un défaut.		

Panneau d'affichage LCD

Symptômes	Vérifications
L'écran s'assombrit légèrement lorsque des images lumineuses à mouvement minimal sont affichées.	L'écran s'assombrit légèrement lorsque les photos ou images fixes d'un ordinateur, ou autres images à mouvement minimal sont affichées sur une période prolongée. Cela sert à réduire la rémanence sur l'écran et à allonger la durée de service de l'écran: Cela est normal et n'indique aucun dysfonctionnement.
L'image met du temps à apparaître.	L'unité traite numériquement les différents signaux pour reproduire des images esthétiques. Ainsi, il faut parfois attendre un moment pour que l'image apparaisse lorsque l'alimentation est activée, une fois l'entrée commutée.
Les bords de l'image scintillent.	Il se peut que les bords de l'image semblent scintiller dans les parties à mouvement rapide de l'image, à cause des caractéristiques du système utilisé pour l'entraînement du panneau: Cela est normal et n'indique aucun dysfonctionnement.
Des points rouges, bleus, verts et noirs apparaissent à l'écran.	Ceci est une caractéristique des écrans à cristaux liquides. Il ne s'agit pas d'un défaut. Le panneau à cristaux liquides incorpore des technologies de haute précision pour produire une image d'une grande netteté. Il arrive parfois que des pixels inactifs apparaissent à l'écran sous la forme d'un point fixe de couleur bleu, rouge, vert ou noir. Cela ne pose pas de problème de performance ou de qualité.
 Des rémanences apparaissent	Il peut y avoir de la rémanence. Si vous affichez une image fixe pendant une période prolongée, elle risque de demeurer sur l'écran. Elle disparaîtra toutefois au bout d'un moment. Cela n'est pas un considéré comme un dysfonctionnement.
Un bruit de ronflement peut être entendu de l'appareil d'affichage.	L'écran est équipé de ventilateurs. Le bruit de ronflement est causé par la rotation du ventilateur et n'est pas un mauvais fonctionnement.

Signaux d'entrée applicables

Signaux PC

*Repère: Signal d'entrée applicables

	Nom du signal	Fréquence horizontale (kHz)	Fréquence verticale (Hz)	PC IN (Dot clock (MHz))	DVI-D IN (Dot clock (MHz))	HDMI1 HDMI2
1	640x400@70Hz	31,46	70,07	*(25,17)	*(25,17)	
2	640x400@85Hz	37,86	85,08	*(31,5)	*(31,5)	
3	640x480@60Hz	31,43	59,88	*(25,15)	*(25,15)	
4	640x480@60Hz	31,47	59,94	*(25,18)	*(25,18)	*
5	640x480@67Hz	35,00	66,67	*(30,24)	*(30,24)	
6	640x480@72Hz	37,86	72,81	*(31,5)	*(31,5)	
7	640x480@75Hz	37,50	75,00	*(31,5)	*(31,5)	
8	640x480@85Hz	43,27	85,01	*(36,0)	*(36,0)	
9	720x400@70Hz	31,47	70,08	*(28,32)	*(28,32)	
10	800x600@55Hz	34,50	55,38	*(35,33)	*(35,33)	
11	800x600@56Hz	35,16	56,25	*(36,0)	*(36,0)	
12	800x600@60Hz	37,88	60,32	*(40,0)	*(40,0)	*
13	800x600@60Hz	38,00	60,51	*(40,13)	*(40,13)	
14	800x600@72Hz	48,08	72,19	*(50,0)	*(50,0)	
15	800x600@75Hz	46,88	75,00	*(49,5)	*(49,5)	
16	800x600@85Hz	53,67	85,06	*(56,25)	*(56,25)	
17	852x480@60Hz	31,47	59,94	*(33,54)	*(34,24)	
18	1.024x768@50Hz	39,55	50,00	*(51,89)	*(51,89)	
19	1.024x768@60Hz	48,36	60,00	*(65,0)	*(65,0)	*
20	1.024x768@60Hz	48,50	60,02	*(64,99)	*(65,18)	
21	1.024x768@70Hz	56,48	70,07	*(75,0)	*(75,0)	
22	1.024x768@75Hz	60,24	74,93	*(80,0)	*(80,0)	
23	1.024x768@75Hz	60,02	75,03	*(78,75)	*(78,75)	
24	1.024x768@75Hz	61,01	75,70	*(80,05)	*(81,0)	
25	1.024x768@85Hz	68,68	85,00	*(94,5)	*(94,5)	
26	1.024x768@120Hz	97,55	119,99	*(115,5)	*(115,5)	
27	1.066x600@60Hz	37,64	59,94	*(53,0)	*(53,0)	
28	1.152x864@60Hz	53,70	60,00	*(81,62)	*(81,62)	
29	1.152x864@75Hz	67,50	75,00	*(108,0)	*(108,0)	
30	1.152x900@65Hz	61,20	65,20	*(92,0)	*(92,0)	
31	1.152x900@66Hz	61,85	66,00	*(94,5)	*(94,5)	
32	1.152x900@75Hz	71,40	75,60	*(105,1)	*(105,1)	
33	1.280x768@60Hz	47,78	59,87	*(79,50)	*(79,50)	
34	1.280x800@50Hz	41,20	50,00	*(68,55)	*(68,55)	
35	1.280x960@60Hz	60,00	60,00	*(108,0)	*(108,0)	
36	1.280x960@85Hz	85,94	85,00	*(148,5)	*(148,5)	
37	1.280x1.024@50Hz	52,70	50,00	*(89,38)	*(89,38)	
38	1.280x1.024@60Hz	63,34	59,98	*(108,18)	*(108,18)	
39	1.280x1.024@60Hz	63,90	60,00	*(107,35)	*(107,35)	
40	1.280x1.024@60Hz	63,37	60,01	*(107,5)	*(107,5)	
41	1.280x1.024@60Hz	63,74	60,02	*(108,1)	*(108,1)	
42	1.280x1.024@60Hz	63,98	60,02	*(108,0)	*(108,0)	*
43	1.280x1.024@60Hz	63,79	60,18	*(108,19)	*(108,19)	
44	1.280x1.024@66Hz	70,66	66,47	*(119,84)	*(119,84)	
45	1.280x1.024@75Hz	79,98	75,02	*(135,0)	*(135,0)	
46	1.280x1.024@76Hz	81,13	76,11	*(135,0)	*(135,0)	
47	1.280x1.024@85Hz	91,15	85,02	*(157,5)	*(157,5)	
48	1.360x768@60Hz	47,71	60,02	*(85,5)	*(85,5)	
49	1.366x768@50Hz	39,55	50,00	*(69,92)	*(69,92)	
50	1.366x768@60Hz	48,36	60,00	*(86,71)	*(87,44)	
51	1.400x1.050@60Hz	65,12	59,91	*(121,38)	*(122,43)	
52	1.400x1.050@60Hz	65,32	59,98	*(121,75)	*(121,75)	
53	1.400x1.050@60Hz	65,35	60,12	*(121,81)	*(121,85)	
54	1.400x1.050@75Hz	82,28	74,87	*(156,0)	*(156,0)	
55	1.600x1.200@60Hz	75,00	60,00	*(162,0)	*(162,0)	
56	1.920x1.080@60Hz	67,50	60,00	*(148,5)	*(148,5)	
57	1.920x1.200@60Hz	74,04	59,95	*(154,0)	*(154,0)	
58	Macintosh13" (640x480)	35,00	66,67	*(30,24)	*(30,24)	
59	MacintoshLC13" (640x480)	34,97	66,60	*(31,33)	*(31,33)	
60	Macintosh16" (832x624)	49,72	74,55	*(57,28)	*(57,28)	
61	Macintosh19" (1.024x768)	60,24	75,08	*(80,0)	*(80,0)	
62	Macintosh21" (1.152x870)	68,68	75,06	*(100,0)	*(100,0)	
63	Macintosh II (1.280x1.024)	80,00	75,00	*(134,4)	*(135,2)	

Signaux d'entrée applicables



Signaux de composantes

*Repère: Signal d'entrée applicables

	Nom du signal	Fréquence horizontale (kHz)	Fréquence verticale (Hz)	DVI-D IN (Dot clock (MHz))	HDMI1 HDMI2
1	525(480)/60i	15,73	59,94	* (27,0)	*
2	525(480)/60p	31,47	59,94	* (27,0)	*
3	625(575)/50i	15,63	50,00		
4	625(576)/50i	15,63	50,00	* (27,0)	*
5	625(575)/50p	31,25	50,00		*
6	625(576)/50p	31,25	50,00	* (27,0)	*
7	750(720)/60p	45,00	60,00	* (74,25)	*
8	750(720)/50p	37,50	50,00	* (74,25)	*
9	1.125(1.080)/60p	67,50	60,00	* (148,5)	*
10	1.125(1.080)/60i	33,75	60,00	* (74,25)	*
11	1.125(1.080)/50p	56,25	50,00	* (148,5)	*
12	1.125(1.080)/50i	28,13	50,00	* (74,25)	*
13	1.125(1.080)/24sF	27,00	48,00		
14	1.125(1.080)/30p	33,75	30,00	* (74,25)	*
15	1.125(1.080)/25p	28,13	25,00	* (74,25)	*
16	1.125(1.080)/24p	27,00	24,00	* (74,25)	*

Réglages d'usine

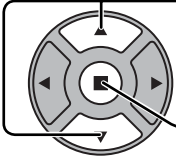
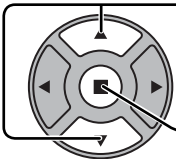
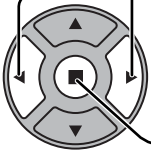
Cette fonction vous permet de rétablir les réglages d'usine de l'appareil.

-  Appuyez pour afficher le menu "Configuration".
-  Appuyez ici pour sélectionner la "Affichages à l'écran".
Appuyez pendant plus de 3 secondes.
-  Appuyez ici pour sélectionner la "Shipping".
Appuyez pour afficher le menu Shipping.
-  Appuyez pour sélectionner "YES".
Appuyez pour confirmer.
- Attendez pendant 10 secondes.
-  Appuyez sur l'interrupteur (⏻/⏻) de l'unité principale pour mettre hors tension.
* Si l'interrupteur est verrouillé, veuillez débrancher la prise du cordon CA de la prise murale.

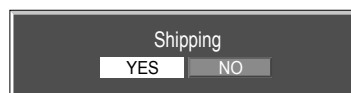
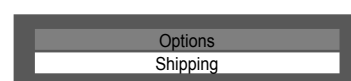
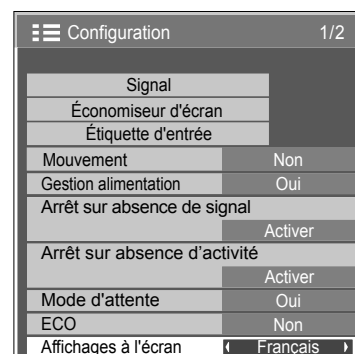

[sur l'appareil]

- Appuyez sur la touche MENU jusqu'à ce que le menu "Configuration" s'affiche.
- Appuyez sur la touche Augmentation "+" ou Réduction "-" du volume pour sélectionner "Affichages à l'écran".
- Appuyez sur la touche ENTER et maintenez-la enfoncée jusqu'à ce que le menu Shipping s'affiche.
- Appuyez sur la touche Augmentation "+" ou Réduction "-" du volume pour sélectionner "YES".
- Appuyez sur la touche ENTER et attendez 10 secondes.
- Appuyez sur l'interrupteur (⏻/⏻) de l'unité principale pour mettre hors tension.
* Si l'interrupteur est verrouillé, veuillez débrancher la prise du cordon CA de la prise murale.

Spécifications

		TH-47LFT30W / TH-47LFX30W	
		Pour les États-Unis, le Canada et le Mexique	Pour l'Europe et l'Asie
Source d'alimentation		Secteur 110 - 127 V.c.a. 50/60 Hz	Secteur 220 - 240 V.c.a. 50/60 Hz
Consommation			
	Utilisation normale	310 W	300 W
	État veille (Winter Mode: Off)	Sans sauvegarde 0,2 W, Avec sauvegarde 0,1 W	Sans sauvegarde 0,3 W, Avec sauvegarde 0,2 W
	État veille (Winter Mode: On)	Rétro éclairage éteint 40 W Rétro éclairage allumé 110 W	Rétro éclairage éteint 40 W Rétro éclairage allumé 110 W
	État hors tension	0,1 W	0,2 W
Panneau d'affichage LCD		Rapport de côtés 16:9, panneau IPS de 47 pouces	
Taille d'écran		40,9" (L) × 23,0" (H) × 46,9" (diagonale) / 1.039 mm (L) × 584 mm (H) × 1.192 mm (diagonale)	
	(Nombre de pixels)	2.073.600 (1.920 (L) × 1.080 (H)) [5.760 × 1.080 points]	
Conditions de fonctionnement			
	Température	32 °F - 113 °F / 0 °C - 45 °C* (En Winter Mode: -4 °F - 113 °F / -20 °C - 45 °C)*	
Signaux applicables			
	Format de balayage	525 (480) / 60i · 60p, 625 (575) / 50i · 50p, 750 (720) / 60p · 50p, 1125 (1080) / 60i · 60p · 50i · 50p · 24p · 25p · 30p · 24sF	
	Signaux PC	VGA, SVGA, XGA, SXGA UXGA ... (compressés) Fréquence de balayage horizontal 30 - 110 kHz Fréquence de balayage vertical 48 - 120 Hz	
Bornes de branchement			
	HDMI 1/2	Connecteur TYPE A	
	DVI-D IN	DVI-D 24 broches Protection de contenu Miniprise stéréo (M3) × 1	Compatible avec DVI Révision 1.0 Compatible HDCP 1.1 0,5 Vrms, Partagé avec PC IN
	AUDIO		
	PC IN	Connecteur Mini D-sub 15 broches haute densité	G avec synchronisation 1,0 Vp-p (75 Ω) G sans synchronisation 0,7 Vp-p (75 Ω) B: 0,7 Vp-p (75 Ω) R: 0,7 Vp-p (75 Ω) HD/VD: 1,0 - 5,0 Vp-p (haute impédance) 0,5 Vrms, Partagé avec DVI-D IN
	AUDIO	Miniprise stéréo (M3) × 1	
	SERIAL	Broche de contrôle externe D-sub 9 broches	Compatible RS-232C
	TOUCH PANEL (Pour le TH-47LFT30W)	Compatible USB2.0 Connecteur I/F : TYPE B	
	EXT SP	8 Ω, 10 W [5 W + 5 W] (10 % THD)	
Dimensions (L × H × P)		45,3" × 27,4" × 10,7" / 1.149 mm × 694 mm × 271 mm	
La Masse (Poids)		environ. 136,7 lbs / 62,0 kg	

*En cas d'exposition à la lumière du soleil de l'écran à cristaux liquides, utilisez ce produit à des températures ambiantes inférieures à 104 °F / 40°C.

Remarques:

- La présentation et les spécifications sont sujettes à changements sans préavis. Le poids et les dimensions indiqués sont approximatifs.
- Cet appareil est conforme aux normes EMC mentionnées ci-dessous.
EN55022, EN55024, EN61000-3-2, EN61000-3-3.

Avis aux utilisateurs concernant la collecte et l'élimination des piles et des appareils électriques et électroniques usagés



Apposé sur le produit lui-même, sur son emballage, ou figurant dans la documentation qui l'accompagne, ce pictogramme indique que les piles et appareils électriques et électroniques usagés doivent être séparés des ordures ménagères. Afin de permettre le traitement, la valorisation et le recyclage adéquats des piles et des appareils usagés, veuillez les porter à l'un des points de collecte prévus, conformément à la législation nationale en vigueur ainsi qu'aux directives 2002/96/CE et 2006/66/CE. En éliminant piles et appareils usagés conformément à la réglementation en vigueur, vous contribuez à prévenir le gaspillage de ressources précieuses ainsi qu'à protéger la santé humaine et l'environnement contre les effets potentiellement nocifs d'une manipulation inappropriée des déchets.

Pour de plus amples renseignements sur la collecte et le recyclage des piles et appareils usagés, veuillez vous renseigner auprès de votre mairie, du service municipal d'enlèvement des déchets ou du point de vente où vous avez acheté les articles concernés. Le non-respect de la réglementation relative à l'élimination des déchets est passible d'une peine d'amende.



Pour les utilisateurs professionnels au sein de l'Union européenne

Si vous souhaitez vous défaire de pièces d'équipement électrique ou électronique, veuillez vous renseigner directement auprès de votre détaillant ou de votre fournisseur.



[Information relative à l'élimination des déchets dans les pays extérieurs à l'Union européenne]

Ce pictogramme n'est valide qu'à l'intérieur de l'Union européenne. Pour connaître la procédure applicable dans les pays hors Union Européenne, veuillez vous renseigner auprès des autorités locales compétentes ou de votre distributeur.

Note relative au pictogramme à apposer sur les piles (voir les 2 exemples ci-contre)

Le pictogramme représentant une poubelle sur roues barrée d'une croix est conforme à la réglementation. Si ce pictogramme est combiné avec un symbole chimique, il remplit également les exigences posées par la Directive relative au produit chimique concerné.

Cd

Enregistrement du client

Le numéro de modèle et le numéro de série de ce produit sont marqués sur son panneau arrière. Veuillez noter ce numéro de série dans l'espace ci-dessous et conservez ce mode d'emploi et votre reçu d'achat comme preuve définitive de votre achat afin de faciliter la procédure d'identification en cas de vol ou de perte, et pour les services de garantie.

Numéro de modèle _____

Numéro de série _____

Conforme à la directive 2004/108/EC, article 9(2)

Panasonic Testing Centre

Panasonic Service Europe, une division de Panasonic Marketing Europe GmbH

Winsbergring 15, 22525 Hamburg, F.R. Allemagne

Panasonic Corporation

Web Site : <http://panasonic.net>

© Panasonic Corporation 2011