

Panasonic

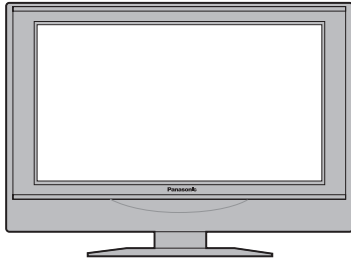

Mode d'emploi Téléviseur à cristaux liquides

Numéro de modèle **TX-22LT3F**



Veuillez lire ce mode d'emploi avant de vous servir de votre appareil, puis conservez-le en lieu sûr.

Français

TQBC0638

Bienvenue

Cher client Panasonic,

Nous espérons que vous apprécierez votre nouveau téléviseur pendant de nombreuses années. La section **Guide de mise en route rapide** au début de ce manuel vous permettra d'utiliser votre téléviseur aussi rapidement que possible. Nous vous recommandons de prendre ensuite le temps de lire le manuel entier et de le conserver pour le consulter lorsque vous explorez les fonctions sophistiquées qu'offre ce téléviseur.

Table des matières

Accessoires	2	Renommer une chaîne	15
Avertissements et précautions	3	Verrouiller une chaîne	15
Mise en place des piles de la télécommande	3	Modifier le système audio d'une chaîne	15
Dépose et pose du cache d'antenne	4	Transfer des informations des chaînes sur un magnéscope / enregistreur de DVD	15
Dépose et pose du cache du câble	4	Menu réglages - Configuration automatique	16
Orientation verticale de l'écran	4	Menu réglages - Configuration manuelle	17
Guide de mise en route rapide	5	Configuration manuelle (par le panneau supérieur) .	17
Commandes de base:		Formats d'image	18
panneau supérieur et télécommande	7	Fonction magnéscope/lecteur de vidéodisques DVD	20
Utiliser les menus sur écran	8	Fonction Télétexte	21
Q-Link	9	Connexions Audio / Vidéo	24
Menu image	10	Raccordement d'un casque audio ou d'écouteurs ..	24
Menu son	11	Raccordement des entrées	25
Menu configuration	12	Diagnostic des pannes	26
Menu réglages - Présentation générale	13	Entretien	27
Menu réglages - Programme sélection	14	Informations sur les prises Peritel et S-video	27
Ajouter / supprimer une chaîne	14	Caractéristiques	Abri du dos
Déplacer une chaîne	14		
Régler une chaîne	14		

Accessoires

Vérifiez que vous disposez bien des accessoires suivants



Mode d'emploi
(TQBC0638)

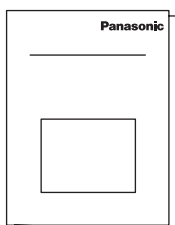

Télécommande
(EUR511256)

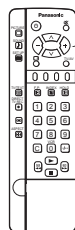

Adaptateur secteur et cordon d'alimentation
Adaptateur secteur: (N0JZH000012)
Cordon d'alimentation: (K2CR2DA00007)

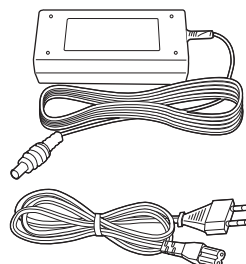

Garantie couvrant
le téléviseur

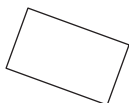

Piles pour télécommande
(2 x R6 (UM3))



Avertissements et précautions

- Ce téléviseur est conçu pour fonctionner sur courant continu de 15 V.
- Pour éviter tout risque de décharge électrique ou d'incendie, n'exposez jamais ce téléviseur à la pluie ou à une source d'humidité excessive. En particulier, ne l'éclaboussez pas et ne placez pas de récipient plein, par exemple un vase sur son sommet.
- **ATTENTION : HAUTE TENSION !!!**
Ne retirez jamais le capot arrière pour ne pas laisser sans protection les pièces sous tension. Le téléviseur ne contient aucune pièce pouvant être remplacée par l'utilisateur.
- **Jeux vidéo / Ordinateurs**
Une utilisation prolongée, en raccordement à ce téléviseur, d'une console de jeux vidéo ou d'un ordinateur peut entraîner l'apparition d'une "image fantôme" à l'écran. Ce type de détérioration irréversible de l'écran à cristaux liquides (LCD) peut être limité par l'observation des règles suivantes :
 - Réduire la luminosité et le contraste au minimum.
 - Ne pas laisser une même image affichée trop longtemps, car cela peut laisser une trace permanente sur l'écran.
 - Faites attention en particulier aux écrans statiques de logo, de certains jeux, des ordinateurs, du télétexte, affichés en mode 4:3.
 - Ce type de dégradation n'est pas un dysfonctionnement et n'est donc pas couvert par la garantie Panasonic.
- L'interrupteur On/Off de ce téléviseur ne coupe pas entièrement son alimentation. Avant de brancher ou de débrancher un câble, retirez la fiche du cordon

d'alimentation de la prise secteur; procédez pareillement si le téléviseur ne doit pas être utilisé pendant une longue période.

Note :

Si l'appareil n'est pas éteint au moment où le canal sur lequel il est calé arrête d'émettre, il passe automatiquement en mode veille au bout de 30 minutes. Toutefois, cette fonction est inopérante lorsque le téléviseur est en mode AV.

• Entretien du coffrage et de l'écran LCD

Débranchez le cordon d'alimentation de la prise de courant. Vous pouvez nettoyer le coffrage de l'appareil et l'écran LCD à l'aide d'un chiffon doux humidifié avec du détergent doux et de l'eau. N'utilisez pas de solvant contenant du benzène ou du pétrole.

- Lorsque la température ambiante est basse, il peut falloir un certain temps pour que l'image atteigne sa luminosité normale, mais cela n'est pas un dysfonctionnement. (Au bout d'un court moment, la luminosité devient normale.)
- Pour prévenir les pannes éventuelles de composants, il est essentiel que le téléviseur soit bien ventilé ; nous vous recommandons de laisser tout autour de l'appareil un espace de 10 cm, même s'il est placé dans un meuble ou entre deux étagères.
- Évitez d'exposer le téléviseur à la lumière directe du soleil ou à d'autres sources de chaleur. Pour réduire les risques d'incendie, ne placez ni bougie ni flamme nue dans le voisinage du téléviseur.

Mise en place des piles de la télécommande

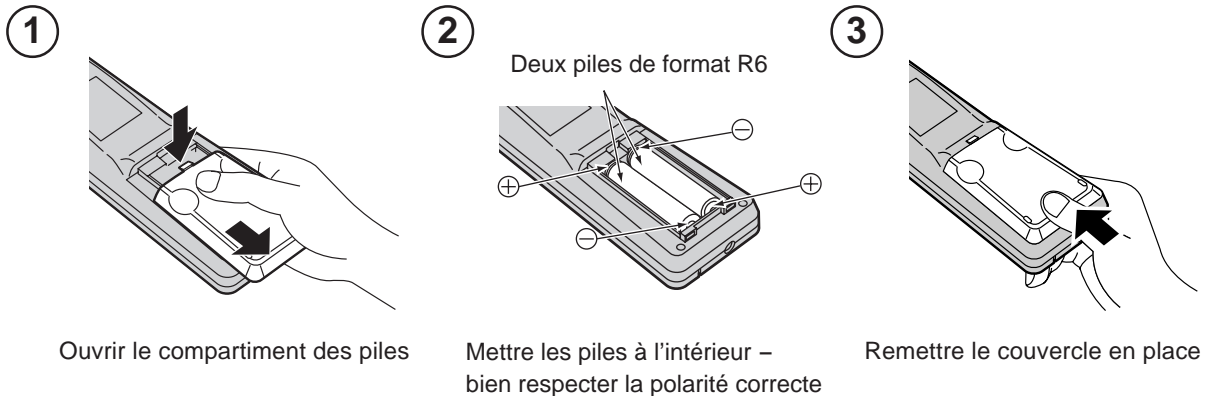

- Assurez-vous que les piles sont correctement installées.
- Ne mélangez pas piles neuves et piles usées. Retirez immédiatement les piles usées.
- N'utilisez pas de piles de types différents, p. ex des piles alcalines et au manganèse et n'utilisez pas de piles rechargeables (Ni-Cad).

Dépose et pose du cache d'antenne

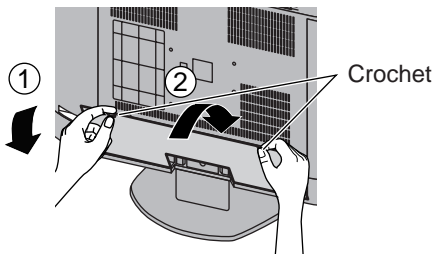

Dépose

1. Poussez les crochets vers le haut puis tirez le cache légèrement vers vous pour libérer les griffes (4 emplacements).
2. Puis retirez-le doucement en l'entraînant vers le bas.

Pose

1. Engagez les griffes (4 emplacements) qui se trouvent à la partie la plus basse.
2. Appuyez sur le cache jusqu'à ce que les crochets soient prisonniers.

Note:

Pour éviter les brouillages sur l'écran, n'attachez pas le câble d'antenne au câble de l'adaptateur secteur.

Dépose et pose du cache du câble

Dépose

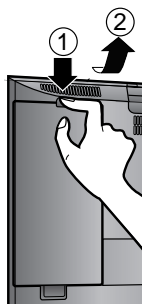

1. Dégagez les languettes qui se trouvent à la partie supérieure.
2. Poussez le cache lentement vers le haut.

Pose



1. Introduisez les languettes (2 points) placées à la partie inférieure.
2. Poussez le cache jusqu'à ce que vous notiez un dé clic.

Note:

Selon le type ou la nature du câble, il peut être impossible de fermer le cache. En ce cas, il peut être souhaitable de faire cheminer le câble derrière le cache d'antenne.

Orientation verticale de l'écran

Faites pivoter l'écran sur sa base pour le placer à l'angle qui vous convient. La rotation peut s'effectuer 15° vers l'arrière.

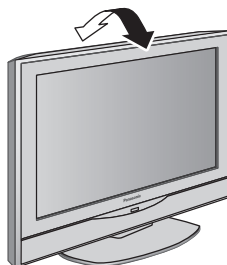

Guide de mise en route rapide

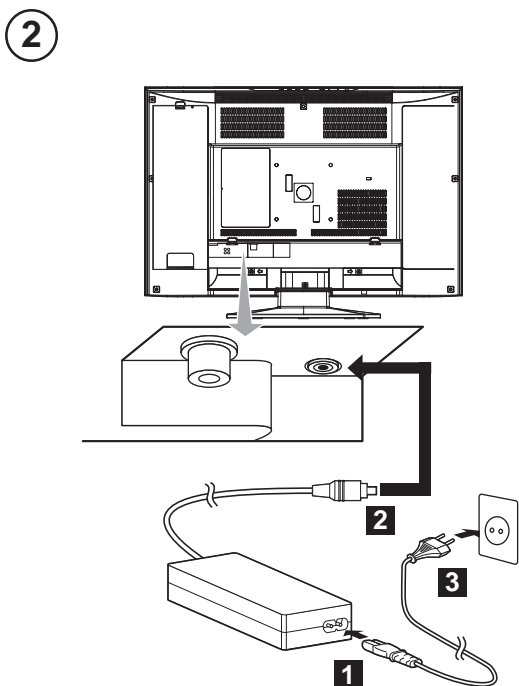
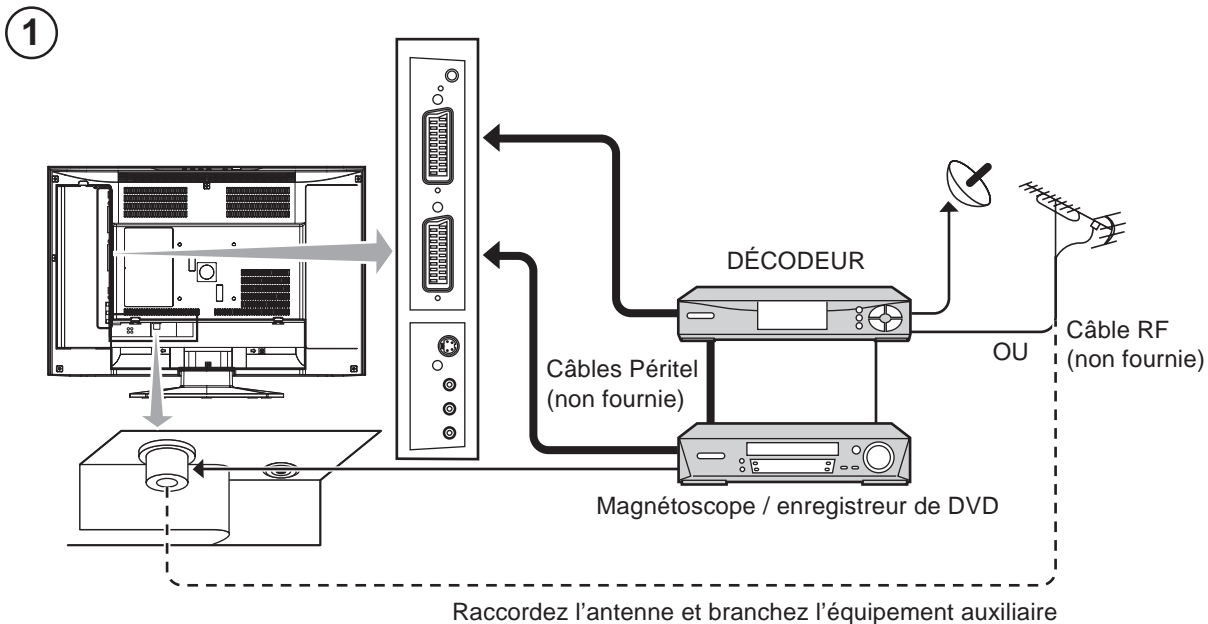



- 1** Branchez le cordon d'alimentation dans l'adaptateur secteur.
- 2** Raccordez le cordon de l'adaptateur secteur dans la prise DC IN.
- 3** Branchez le cordon d'alimentation dans une prise de courant.

- Veillez à n'utiliser que le cordon d'alimentation et l'adaptateur secteur fournis avec le téléviseur.
- N'utilisez pas l'adaptateur secteur avec un autre appareil que ce téléviseur.
- Si vous ne comptez pas vous en servir pendant un certain temps, débranchez l'adaptateur secteur du secteur.
- Ne posez aucun objet sur l'adaptateur secteur.
- N'utilisez pas l'adaptateur secteur en extérieur.
- N'essayez pas de réparer l'adaptateur secteur s'il est cassé ou défaillant. Contactez votre service après-vente.
- N'essayez pas de démonter l'adaptateur secteur.
- N'utilisez pas d'eau ou de chiffon mouillé pour nettoyer l'adaptateur secteur.

Guide de mise en route rapide

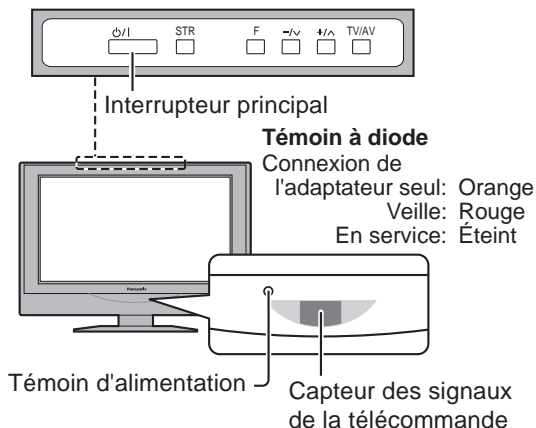
3



Appuyez sur le bouton  du téléviseur pour mettre ce dernier sous tension.

REMARQUE IMPORTANTE

Il existe deux façons de faire passer le téléviseur en mode veille.

(A) Appuyez sur l'interrupteur du téléviseur LCD et vérifiez que le TÉMOIN ROUGE est allumé.

OU

(B) Appuyez sur le bouton  de Veille de la télécommande.

Le téléviseur peut être allumé par la télécommande s'il a été placé en mode veille par la méthode (A) ou la méthode (B).

4

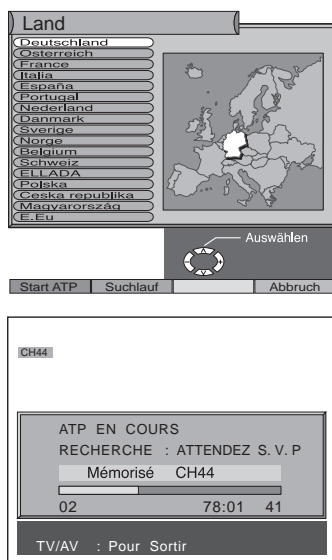

Sélectionnez votre pays

Pour la Suisse et la Belgique, choisissez la langue
Si vous désirez configurer les chaînes manuellement, appuyez sur le bouton vert.
Page 17.

Appuyez sur le bouton rouge pour réaliser la configuration automatique

La **configuration automatique** va commencer, les chaînes sont identifiées et mémorisées.

Si un appareil enregistreur compatible est branché à la prise SCART correcte, les paramètres de réglage des chaînes seront copiés sur l'appareil via la liaison Q-link.
Page 9.



Lorsque la **configuration automatique** est terminée, si vous installez un nouvel appareil d'enregistrement compatible avec Q-link, vous pouvez le mettre en route maintenant. Les informations de réglage téléchargées correspondront à celles du téléviseur. Certains appareils ne supportent pas ce téléchargement des informations de configuration des chaînes et il faudra les mettre en route manuellement. Consultez le manuel de l'appareil pour avoir des détails.

- Si l'appareil d'enregistrement n'a pas accepté le téléchargement des données du téléviseur, vous devez sélectionner l'option de téléchargement sur le menu de l'appareil concerné.
- Si la liaison **Q-Link** ne fonctionne pas correctement, vérifiez qu'elle est connectée à la prise SCART correcte du téléviseur, que le cordon SCART est du type "Full function" et que l'appareil est compatible avec **Q-Link**, NEXTVIEWLINK ou des technologies similaires.
Consultez votre fournisseur pour avoir plus de détails.
- Pour plus d'information sur la liaison **Q-Link** et l'équipement de connexion, reportez-vous aux pages 9 et 25.

Commandes de base: panneau supérieur et télécommande

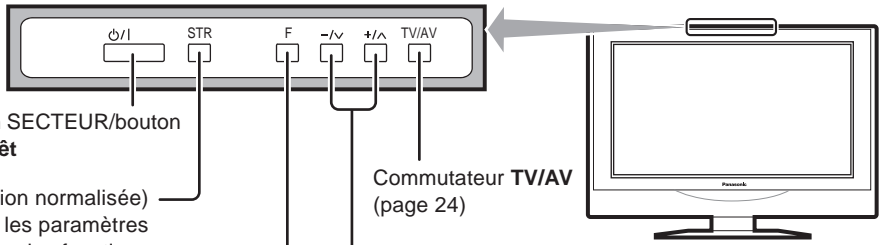

Alimentation SECTEUR/bouton Marche/Arrêt

STR (mémoire normalisée)
Permet de mémoriser les paramètres de réglage des fonctions

F (sélection des fonctions)
Affichage des fonctions sur l'écran, utiliser de façon répétée pour sélectionner les fonctions: **Volume, Rétro-éclairage, Contraste, Luminosité, Couleur, Netteté, Teinte** (en mode **NTSC**), **Graves, Aiguës, Balance** et **Réglage**.

Commutateur TV/AV (page 24)

Augmente ou diminue la position de programme d'une unité. Lorsqu'une fonction est déjà affichée, appuyez pour augmenter ou diminuer d'une unité la fonction sélectionnée. En mode **Veille**, allume le téléviseur.

Touche **MARCHE/ARRÊT** d'état de veille Mise à l'état de veille du téléviseur

Touches de menu
Pour accéder aux menus **Image, Son** et **Configuration** (page 8, 10-12)

Touche État
Affichage de la position du programme, du nom du programme, du numéro de canal, de l'heure, du mode **MPX**, Système de réception, du mode **Aspect** et du tableau des programmes.

Boutons Télétexte (page 21 - 23)

Touche Enregistrement TV direct (page 9)

Ambiance **Oui / Non** (page 11)

Touche de commande **Aspect** (page 18, 19)

Accès direct aux canaux pendant l'utilisation normale du téléviseur ou à partir des menus **Réglage manuel, Programme sélection** ou **Réglage**, appuyez et entrez le canal voulu à l'aide des touches numériques.

Bouton **N** (normaliser)
Remet toutes les valeurs à leur niveau par défaut



Coupure du son

Curseurs permettant les sélections et réglages

Sélection entre modes téléviseur et entrée Audio/Vidéo (page 24)

Boutons colorés utilisés pour les fonctions **Aspect** (page 18, 19), les fonctions **Programme sélection** (page 14), les fonctions Télétexte (page 21) et la sélection AV (page 21)

Touches de changement de programme/chaîne (0-9) et touche Télétexte (page 21).
En mode **Veille**, allume le téléviseur.

Sélection des chaînes à deux chiffres (10 - 99) à l'aide des touches numériques

Touches magnétoscope / Lecteur de disques DVD (page 20)

STR (mémoire normalisée)
Enregistre les paramètres actuels en tant que paramètres normalisés sur le menu **SON**.
Enregistre certaines valeurs des menus **Réglage** et **Programme sélection**.

Utiliser les menus sur écran

De nombreuses fonctions disponibles sur ce téléviseur peuvent être accédés sur les menus affichés à l'écran. Utilisez la télécommande comme indiqué ci-dessous pour accéder et régler les fonctions selon vos souhaits.

Les touches **PICTURE**, **SOUND** et **SET UP** sont utilisées pour ouvrir les menus principaux et pour revenir au menu précédent.

Les touches de curseur haut et bas permettent de déplacer le curseur verticalement sur les menus.

Les curseurs gauche et droit permettent d'accéder aux menus, d'ajuster les niveaux ou de sélectionner les différentes options.

Le bouton **STR** est utilisé en conjonction avec plusieurs fonctions pour enregistrer des valeurs après avoir fait des modifications ou défini des options

La touche **TV/AV** permet de sortir du système demenu et de revenir à l'écran TV normal.

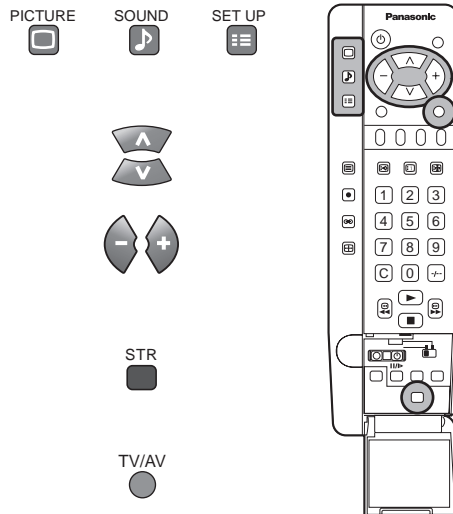

Une fenêtre d'aide à l'écran est affichée à chaque fois qu'un menu apparaît sur le téléviseur. Cette fenêtre d'aide indique les touches de la télécommandes qui sont utilisées pour naviguer dans le menu indiqué. Consultez la description des fonctions des boutons ci-dessus.

Note:

La fenêtre d'aide n'est pas illustrée dans les images des menus de ce guide, uniquement par manque de place.

AIDE À L'ÉCRAN Boîte d'instructions illustrée

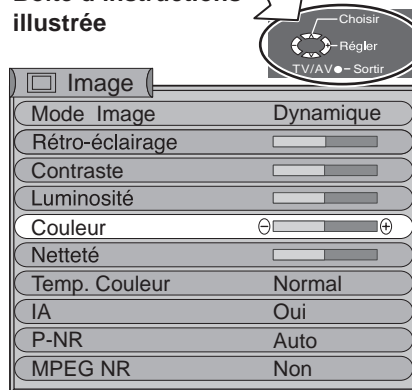

Q-Link

Q-Link permet au téléviseur de communiquer avec un magnétoscope ou un enregistreur de DVD compatible.

Pour que la liaison Q-Link puisse fonctionner, le téléviseur doit être relié à un appareil d'enregistrement portant le logo "Q-Link", "NEXTVIEWLINK", "DATA LOGIC", "Easy Link", "Megalogic" ou "SMARTLINK" et utilisant un câble Scart "Fully wired" entre la fiche AV1/AV2 du téléviseur et la fiche appropriée de votre magnétoscope ou de votre enregistreur de DVD.

Pour la connexion à la fiche Scart appropriée de l'appareil d'enregistrement, consultez le manuel de l'appareil concerné.

Lorsque vous utilisez un appareil portant le logo "NEXTVIEWLINK" les principales fonctions disponibles sont:

Téléchargement préconfiguré

Permet de télécharger l'ordre des chaînes télévisées à l'appareil d'enregistrement, pour que vos enregistrements soient corrects. Il y a plusieurs manières de réaliser cette opération :

1. Pendant l'installation, comme expliqué dans le guide rapide à partir de la page 5-6.
2. Lorsque l'ATP est lancé depuis le menu Réglage, page 13.
3. Lorsque le téléchargement pré configuré est lancé depuis l'appareil d'enregistrement. Consultez le manuel de l'appareil concerné

Important :

Certains appareils d'enregistrement ne supportent pas ce type de système de communication de données. Certains supportent certaines fonctions mais pas toutes. Consultez le manuel de l'appareil concerné.

Si Q-Link ne fonctionne pas, confirmez tout d'abord que votre câble Scart est du type "Fully wired". Consultez votre fournisseur pour avoir plus de détails.



Tel écran, tel enregistrement (ENREGISTREMENT DIRECT)

Cette fonction vous permet d'enregistrer immédiatement l'émission que vous regardez à l'écran sur l'appareil d'enregistrement branché sur la fiche Scart, que vous pouvez choisir avec Q-Link (page 12).

Appuyez sur le bouton **DIRECT TV REC** de la télécommande.

Si un appareil Q-Link est connecté, un message apparaît sur l'écran du téléviseur, pour indiquer le programme enregistré ou bien le fait que l'enregistrement n'est pas possible. Certains appareils compatibles avec Q-Link affichent uniquement le message lorsque la chaîne sélectionnée est (0) ou lorsqu'ils sont en mode AV. Consultez le manuel de l'appareil.

Enregistrement en cours

L'appareil enregistre le signal depuis son propre tuner. Si vous le souhaitez, vous pouvez arrêter le téléviseur et laisser l'appareil enregistrer normalement.

Aucun enreg. Casette ou disque

La cassette ou le disque est peut-être protégé, n'a pas été inséré ou est endommagé, ou bien l'appareil est déjà en train d'enregistrer. Consultez le manuel de l'appareil.

En outre, lorsque vous utilisez un appareil Q-Link, les fonctions principales suivantes sont disponibles:

Les fonctions ci-dessous sont disponibles uniquement à partir de l'appareil branché sur la fiche Scart sélectionnée avec Q-Link (page 12).

Mise en route auto. du téléviseur/appareil d'enregistrement

Si vous mettez un support pré-enregistré dans l'appareil et si vous appuyez sur le bouton Lecture alors que le téléviseur est en mode Veille, le téléviseur se mettra automatiquement en route et sélectionnera l'entrée AV correcte pour vous permettre de visionner l'enregistrement.

Veille automatique de l'appareil d'enregistrement

Lorsque le téléviseur est en mode veille, l'appareil d'enregistrement se mettra également en mode veille si un disque ou une cassette n'a pas été inséré, ou bien si une cassette ou un disque a été inséré et que l'appareil est en mode Rembobinage ou Stop. Si un magnétoscope est en train de rembobiner une cassette, il passera en mode veille uniquement lorsque la cassette sera complètement rembobinée.

Affichage de l'image de l'appareil d'enregistrement

Si le téléviseur est en mode Veille et si l'appareil d'enregistrement envoie un menu à afficher sur l'écran du téléviseur (Menu principal par exemple), le téléviseur se mettra automatiquement en marche et le menu sera affiché.

D'autres appareils peuvent supporter cette fonction. Consultez le manuel.

Ce téléviseur communique avec d'autres appareils d'enregistrement portant les logos suivants :

- "DATA LOGIC" (marque commerciale de Metz Corporation)
- "Megalogic" (marque commerciale de Grundig Corporation)
- "Easy Link" (marque commerciale de Philips Corporation)
- "SMARTLINK" (marque commerciale de Sony Corporation)

Important:

Ces appareils d'enregistrement peuvent supporter toutes les fonctions ci-dessus ou certaines d'entre elles seulement. Consultez leur manuel. Certains appareils d'enregistrement ne supportent pas ce type de système de communication de données. Certains supportent quelques fonctions, mais pas toutes. Consultez le manuel de l'appareil concerné. Certaines fonctions sont disponibles uniquement pour l'appareil connecté à la prise Scart sélectionnée avec Q-Link (page 12).

Si Q-Link ne fonctionne pas, vérifiez d'abord que votre câble Scart est du type "Fully wired". Consultez votre fournisseur.



Menu image

Appuyez sur le bouton menu **IMAGE**

Passez à l'option choisie

Réglez l'option choisie ou accédez au menu choisi

Appuyez sur le bouton **TV/AV** à tout moment pour revenir à la télévision

PICTURE

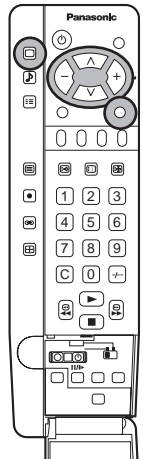

Mode Image

Le menu Mode image vous permet de sélectionner trois configurations différentes pour l'écran : Dynamique, Normal et Cinéma.

Pour chaque mode d'écran, le contraste, la luminosité, la teinte (seulement pour NTSC), la couleur et la température des couleurs peuvent être réglés et enregistrés selon vos préférences (par exemple, vous voudrez peut-être des paramètres différents pour regarder des émissions sportives, des films, des actualités etc.)

Le mode image vous propose jusqu'à trois paramètres séparés pour chaque source de signal : RF, AV1, AV2 et AV3. Les modifications sont enregistrées automatiquement.

Ces trois modes analysent et traitent l'image afin de l'optimiser automatiquement.

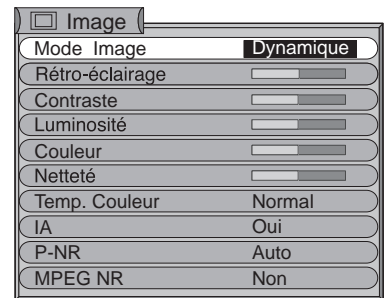

Rétro-éclairage Contraste Luminosité Couleur Netteté

Increase or decrease the levels of these options according to your personal preference.

Teinte

Lorsqu'une source de signal NTSC est connectée au téléviseur, vous pouvez régler le ton de l'image selon votre préférence.

Temp. Couleur

Vous permet de régler la température des couleurs de l'image. Vous avez le choix entre **Froid**, **Normal** et **Chaud**.

IA

Cette fonction effectue une analyse et un traitement automatiques de l'image en temps réel, afin d'optimiser son contraste et sa profondeur de champ.

P-NR

Réduit automatiquement les bruits de l'image.

MPEG NR

Le bruit MPEG est réduit.

Cette fonction agit sur le bruit de bloc numérique lors de la visualisation de DVD, VCD ou la télévision numérique. L'étendu de l'effet varie en fonction de l'image et de la scène.

Note:

MPEG Technique de compression des images adoptée pour les DVD, VCD et la télévision numérique.

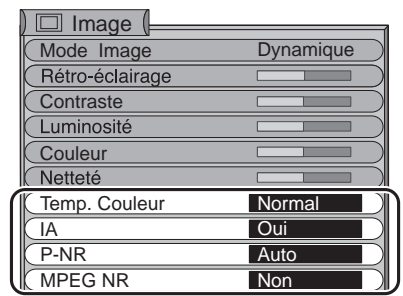
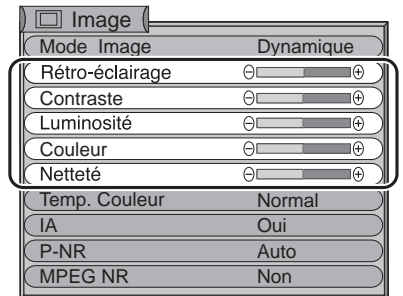



Appuyez sur le bouton de menu **SON**

Passez à l'option choisie

Réglez l'option choisie ou accédez au menu choisi

Appuyez sur le bouton **TV/AV** à tout moment pour revenir à la télévision

Lorsque vous appuyez sur le bouton **STR** après avoir réglé une fonction, cette valeur est enregistrée comme valeur par défaut (elle remplacera la valeur réglée en usine).

SOUND



TV/AV



STR

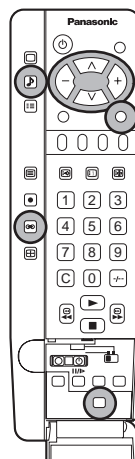

- Volume** Vous permet de définir le volume de sortie.
- Grave** Augmente ou diminue le niveau pour rendre le son plus ou moins grave.
- Aigu** Augmente ou diminue le niveau pour rendre le son plus ou moins aigu.
- Balance** Vous pouvez régler la balance du son entre le haut-parleur droit et gauche selon votre position d'écoute.
- Ecouteurs** Peut être réglé indépendamment des haut-parleurs, ce qui permet à chacun d'écouter à un niveau qui leur convient.
- MPX** Généralement réglé sur **Stéréo** pour donner la meilleure reproduction, mais si la réception se détériore ou si le service n'est pas disponible, **Mono**. Vous pouvez également sélectionner **Mono (M1)** et **(M2)** si le signal transmis est mono.
- Mode** Pendant un programme musical ou une pièce de théâtre, la qualité sonore peut être améliorée en choisissant **Musique** ou **Parole**.
- Ambiance** Si vous voulez bénéficier d'un effet de réverbération rappelant celui d'une salle de spectacle, activez la fonction **Ambiance**.
La touche **Ambiance** permet aussi d'alterner entre les deux réglages.
Les effets du son **Ambiance** sont très nets. Vous pouvez avoir l'impression d'être complètement enveloppé par l'ambiance sonore, comme si vous étiez au cinéma. Et pourtant, cet effet est obtenu sans recours à des hauts-parleurs supplémentaires d'ambiance.

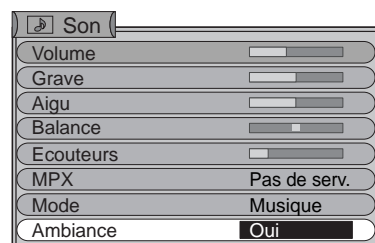
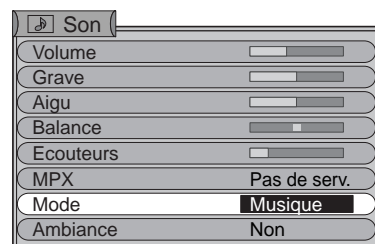
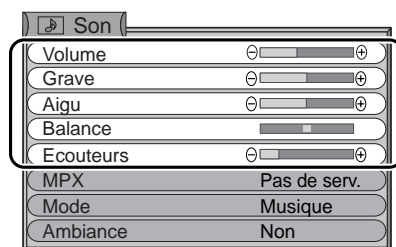



Menu configuration

Appuyez sur le bouton menu **CONFIGURATION**

Passez à l'option choisie

Réglez l'option choisie ou accédez au menu choisi

Appuyez sur le bouton **TV/AV** à tout moment pour revenir à la télévision

SET UP



TV/AV

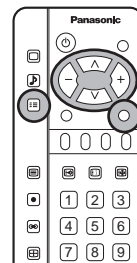

Q-Link

Vous permet de sélectionner la fiche AV à utiliser pour que le téléviseur et un appareil d'enregistrement compatible puissent échanger des données. Les options sont NON, AV1 (Magnétoscope) et AV2 (enregistreur de DVD). Page 9.

Sort.AV1 / AV2

Offre un choix de signaux à envoyer à la fiche Scart sélectionnée à l'option Q-Link. Les options sont la chaîne actuelle du téléviseur, le signal d'entrée d'AV1/AV2/AV3 ou Ecran (image affichée à l'écran).

Téletexte

Vous permet de choisir le mode **TOP** ou **Liste**. Page 21.

Minuterie veille

Vous permet d'éteindre le téléviseur à un moment prédéfini allant de 0 à 90 minutes par intervalles de 15 minutes.

Filtre en peigne

De temps à autre, lorsque vous regardez des photos ou des images à défilement lent, la granulation des couleurs devient visible. Sélectionnez l'option **Oui** dans Filtre en peigne pour que les couleurs soient plus nettes et plus précises.

Langue de texte

Sélectionnez le jeu de caractères afin d'avoir tous les caractères nécessaires pour le texte des pages télétextes (par exemple, caractères cyrilliques etc.)

Mode Langues

Ouest: anglais, français, allemand, grec, italien, espagnol, suédois, turc

Est1: tchèque, anglais, estonien, letton, roumain, russe, ukrainien

Est2: tchèque, anglais, allemand, hongrois, letton, polonais, roumain

Réglage

Donne accès à de nombreuses autres fonctions, y compris **Programme sélection** et **Recherche auto**. Page 14-16.

Langues OSD

Lorsque vous installez le téléviseur pour la première fois, la langue d'affichage à l'écran est définie selon votre choix de pays. **Langues OSD** vous permet de modifier la langue utilisée pour les affichages à l'écran.

Système couleur

Le standard de couleur est indiquée en mode **AV**. Page 13.

Correction volume

En mode **AV**, la correction de niveau est affichée. Vous pouvez régler le niveau sonore de chaque mode AV. Le niveau sonore est mémorisé.

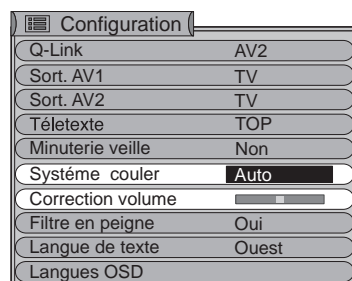
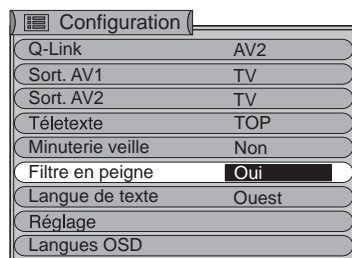
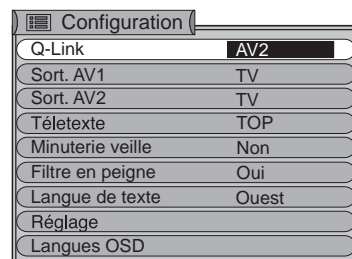

Menu réglages – Présentation générale

Appuyez sur le bouton menu **CONFIGURATION**

Passez à l'option menu **Réglage**

Accédez au menu **Réglage**

Passez à l'option de menu choisie

Réglez l'option choisie ou accédez au menu choisi

Appuyez sur le bouton **TV/AV** à tout moment pour revenir à la télévision

Lorsque vous appuyez sur le bouton **STR** après avoir réglé une fonction, cette valeur est enregistrée comme valeur par défaut (elle remplacera la valeur réglée en usine).

SET UP



TV/AV



STR



Programme sélection

Vous permet de personnaliser vos programmes (ajouter ou supprimer une position par exemple).
Page 14.

Recherche auto

Vous permet de recommencer le réglage automatique du téléviseur. Utile si vous déménagez et que vous désirez régler votre téléviseur sur les chaînes locales.
Page 16.

Réglage manuel

Permet de régler manuellement la position de chaque programme. Page 17.

Réglage fin

Utilisez cette option pour apporter des modifications mineures au réglage d'une chaîne (pratique par exemple lorsque les conditions météo affectent la qualité de la réception d'un programme).

Système couleur

Vous permet de sélectionner la norme de transmission correcte pour le signal reçu.

Correction volume

Vous permet de régler le volume de chaînes spécifiques. Utilisez cette fonction si le volume varie beaucoup d'une chaîne à l'autre. En réglant le volume d'une chaîne pour l'amener au niveau des autres chaînes, vous n'aurez pas à régler le volume chaque fois que vous changez de chaîne.

Décodeur (AV1/AV2)

Vous pouvez utiliser cette option lorsqu'un décodeur est branché via AV1/AV2. Enregistrez le paramètre sur **Oui** pour que chaque fois que cette chaîne est sélectionnée le logiciel du téléviseur traite les informations décodées (ceci est important si votre décodeur est branché sur AV1/AV2 via un appareil Q-Link).

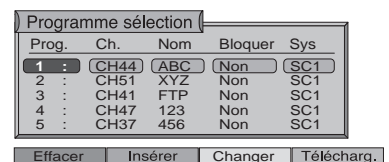
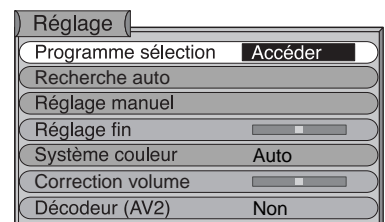
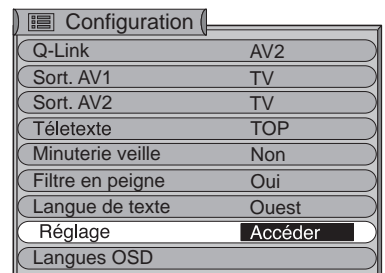

Menu réglages – Programme sélection

Appuyez sur le bouton menu **CONFIGURATION**

Passez à l'option menu **Réglage**

Accédez au menu **Réglage**

Passez à l'option **Programme sélection**

Accédez à **Programme sélection**

Passez à la position de programme choisie (par exemple Prog. 3)

Faites les changements nécessaires, par exemple donner un autre nom à une chaîne (voir la procédure adaptée ci-dessous)

Appuyez sur le bouton **TV/AV** à tout moment pour revenir à la télévision

Lorsque vous appuyez sur le bouton **STR** après avoir réglé une fonction, cette valeur est enregistrée comme valeur par défaut (elle remplacera la valeur réglée en usine).

SET UP



TV/AV



STR



Ajouter / supprimer une chaîne

Vérifiez que le curseur se trouve bien dans la colonne **Prog.**



Appuyez sur le bouton vert pour ajouter une chaîne à la position, ou bien le bouton rouge pour supprimer une chaîne.



Appuyez à nouveau sur le même bouton pour confirmer votre décision.



Programme sélection				
Prog.	Ch.	Nom	Bloquer	Sys
1	CH44	ABC	Non	SC1
2	CH51	XYZ	Non	SC1
3	CH41	FTP	Non	SC1
4	CH47	123	Non	SC1
5	CH37	456	Non	SC1

Insérer Annuler

Déplacer une chaîne

Vérifiez que le curseur se trouve bien dans la colonne **Prog.**



Appuyez sur le bouton jaune.



Choisissez la nouvelle position de la chaîne



Appuyez à nouveau sur le bouton jaune sur l'écran pour confirmer votre décision



Programme sélection				
Prog.	Ch.	Nom	Bloquer	Sys
1	CH44	ABC	Non	SC1
2	CH51	XYZ	Non	SC1
3	CH41	FTP	Non	SC1
4	CH47	123	Non	SC1
5	CH37	456	Non	SC1

Confirmer Annuler

Régler une chaîne

Passez à la colonne **Ch.**



Augmentez ou diminuez le numéro de la chaîne (vous verrez le téléviseur se régler sur le nouveau numéro lorsque vous le modifiez) ou bien utilisez le bouton **C** pour Accès direct aux chaînes (Page 7)



Appuyez sur **STR** pour enregistrer ce changement

STR



Programme sélection				
Prog.	Ch.	Nom	Bloquer	Sys
1	CH44	ABC	Non	SC1
2	CH51	XYZ	Non	SC1
3	CH41	FTP	Non	SC1
4	CH47	123	Non	SC1
5	CH37	456	Non	SC1

Menu réglages – Programme sélection

Renommer une chaîne

Positionnez-vous sur le **Nom**

Choisissez le nouveau caractère. La case en bas de l'écran indique le caractère actuellement choisi.

Positionnez-vous sur le second caractère

Continuez jusqu'au changement complet du nom

Appuyez sur **STR** pour enregistrer le nouveau nom



Programme sélection				
Prog.	Ch.	Nom	Bloquer	Sys
1	CH44	ABC	Non	SC1
2	CH51	XYZ	Non	SC1
3	CH41	FTP	Non	SC1
4	CH47	123	Non	SC1
5	CH37	456	Non	SC1

ABCDEF GHIJK LMNOPQRST
UVWXYZ+- . 0123456789

Verrouiller une chaîne

Vous pouvez verrouiller une chaîne pour empêcher qu'on y accède

Positionnez-vous sur la colonne **Bloquer**

Choisissez entre Verrou **Oui** et Verrou **Non**

Appuyez sur **STR** pour enregistrer la nouvelle valeur



Programme sélection				
Prog.	Ch.	Nom	Bloquer	Sys
1	CH44	ABC	Non	SC1
2	CH51	XYZ	Non	SC1
3	CH41	FTP	Non	SC1
4	CH47	123	Non	SC1
5	CH37	456	Non	SC1

Note:

Quand une position de programme est bloquée, l'accès direct au canal en utilisant la touche **C** et les touches numériques de la télécommande n'est pas disponible

Modifier le système audio d'une chaîne

Vous pouvez modifier le système audio utilisé pour une chaîne

Positionnez-vous sur la colonne **Sys**

Choisissez le système de son voulu:

SC1 : PAL B, G, H / SECAM B, G

SC2 : PAL I

SC3 : PAL D, K / SECAM D, K

F : SECAM L/L'

Appuyez sur **STR** pour enregistrer la nouvelle valeur



Programme sélection				
Prog.	Ch.	Nom	Bloquer	Sys
1	CH44	ABC	Non	SC1
2	CH51	XYZ	Non	SC1
3	CH41	FTP	Non	SC1
4	CH47	123	Non	SC1
5	CH37	456	Non	SC1

Transfer des informations des chaînes sur un magnétoscope / enregistreur de DVD

Vous pouvez copier les informations des chaînes sur un appareil d'enregistrement compatible branché sur AV1 ou AV2 (voir page 25 pour les informations sur le branchement). Appuyez sur le bouton bleu.

Les paramètres de la chaîne sont maintenant envoyés à l'appareil d'enregistrement. Ceci peut prendre quelques secondes en fonction du nombre de chaînes enregistrées. Si le message "Fonction non disponible" apparaît à l'écran, le téléviseur ne peut pas envoyer les informations de la chaîne à l'appareil. Consultez le manuel de l'appareil pour avoir un complément d'information.



TÉLÉCHARGEMENT EN COURS
ATTENDEZ S. V. P
Programm : 63
Télécommande non disponible

Note:

Ça c'est pas disponible quand vous choisissez Q-Link NON dans manière dont les choses sont menu configuration.

Menu réglages – Configuration automatique

ATP peut recommencer le réglage automatique de votre téléviseur. Cette fonction est utile si vous déménagez par exemple et si vous désirez régler votre téléviseur pour qu'il reçoive les chaînes locales.

➔ Appuyez sur le bouton menu **CONFIGURATION**

Passez à l'option menu **Réglage**

Accédez au menu **Réglage**

Passez à **Recherche auto**

Entrez dans le menu **Recherche auto**

Appuyez pour confirmer et commencer

Sélectionnez le pays

SET UP

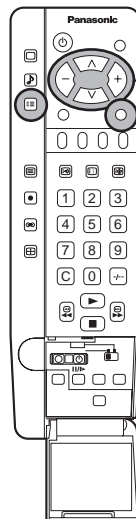

Note:

Si vous passez à l'étape suivante, toutes les informations de réglage seront effacées (toutes les chaînes et leur position enregistrées dans la mémoire de votre téléviseur seront effacées pour permettre aux nouvelles valeurs d'être enregistrées).

Si vous quittez cette procédure à ce moment-là et avant la fin de l'ATP, aucune position de chaîne ne sera enregistrée. Recommencez et terminez la procédure ATP pour effectuer le réglage de votre téléviseur.

Attention

ATP effacera les données actuelles et exécutera un nouveau réglage



Appuyez sur le bouton pour lancer **ATP**



Le téléviseur va chercher, identifier et trier dans l'ordre les chaînes de télévision locales.

Si un appareil d'enregistrement compatible est connecté via la fiche AV1/AV2, les informations de la chaîne seront envoyées à cet appareil via Q-Link. (Page 9)

Une fois cette opération terminée, le téléviseur affichera la chaîne qui occupe maintenant la position 1.

Appuyez sur le bouton **TV/AV** à n'importe quel moment pour revenir à la télévision (lisez bien la **Note** de la procédure ci-dessus)

TV/AV

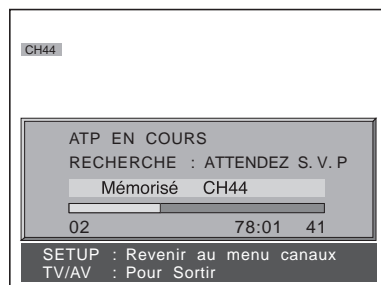

Menu réglages – Configuration manuelle

Vous pouvez recommencer le réglage de chaînes individuelles :

Appuyez sur le bouton menu **CONFIGURATION**



Passez à l'option menu **Réglage**



Accédez au menu **Réglage**



Passez à **Réglage manuel**



Entrez dans **Réglage manuel**



Sélectionnez la position de programme désirée



Commencez le réglage



Quand le programme voulu est localisé, appuyez sur **STR** pour mémoriser. La position de la chaîne clignotera



Appuyez sur le bouton **TV/AV** à n'importe quel moment pour revenir à la télévision

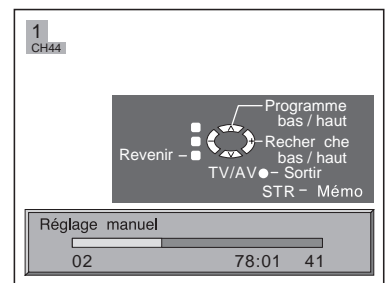
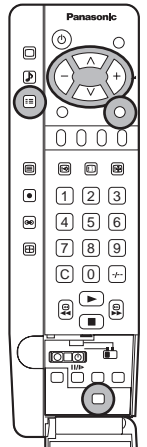

Note:

Si vous utilisez un magnétoscope ne disposant pas de connecteurs d'entrée-sortie, effectuez le raccordement avec le téléviseur par la liaison antenne, comme indiqué dans le mode d'emploi du magnétoscope, et réglez le téléviseur sur le programme n° 0. Dans ce cas, effectuez d'abord la sélection du système couleur, puis faites une recherche manuelle de station. Dans le cas des magnétoscopes multistandards, il est plus pratique d'affecter le canal du magnétoscope à plusieurs programmes.

Configuration manuelle (par le panneau supérieur)

Il est possible d'utiliser les touches du panneau de commande en haut de votre téléviseur à cristaux liquides pour accorder des positions de programme individuelles.

Appuyez sur la touche **F** (Panneau supérieur) jusqu'à obtention du menu **Réglage**.



Appuyez sur la touche - ou +



Appuyez sur la touche **TV/AV** pour alterner entre **Changer programme**, **Recherche** ou **Changer système TV**



Appuyez sur - ou + pour changer de position de programme, commencer la recherche ou changer le système TV



Quand la chaîne voulue est localisée, appuyez sur **STR** pour mémoriser. La position de la chaîne clignotera



Répétez la procédure ci-dessus pour régler chaque position.

Appuyez sur le bouton **F** à n'importe quel moment pour revenir à la télévision

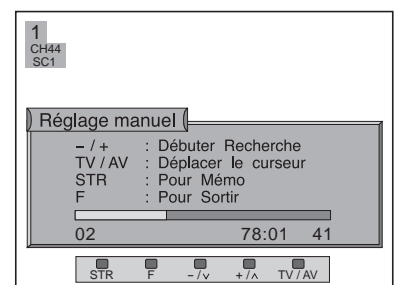
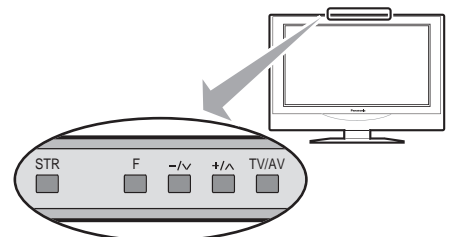

Formats d'image

Ce téléviseur grand écran vous permet de regarder l'image au meilleur format, y compris les images grand écran "format cinéma".

Appuyez plusieurs fois sur le bouton **ASPECT** pour passer entre les huit options d'aspect : **Panasonic Auto**, **16:9** ; **14:9**, **Élargi** ; **4:3** ; **Zoom1** et **Zoom2**.

OU

Appuyez sur le bouton **ASPECT** puis utilisez le bouton **Rouge** ou **Vert** pour faire défiler les options d'aspect dans une direction ou dans l'autre.

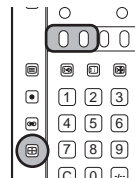
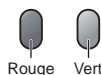

Panasonic Auto

Panasonic Auto choisit le meilleur format pour que l'image occupe tout l'écran, en suivant une procédure en quatre étapes pour vérifier si l'image est une image grand écran.

Si **Panasonic Auto** détecte un signal grand écran, il adopte le mode grand écran 16:9. Si **Panasonic Auto** ne détecte pas un signal grand écran, votre téléviseur optimise l'image pour la rendre la plus agréable possible à regarder.

Le texte qui s'affiche à l'écran indique comment **Panasonic Auto** a décidé quel format utiliser :

"WIDE" apparaît en haut à gauche de l'écran si votre téléviseur a identifié un signal grand écran (WSS) ou un signal venant d'une prise Scart. **Panasonic Auto** adopte le format grand écran 16:9.

"Panasonic Auto" apparaît en haut à gauche de l'écran si le téléviseur détecte une bande noire en haut et en bas de l'image.

Panasonic Auto choisit le meilleur format et agrandit l'image pour qu'elle occupe tout l'écran. Plus l'image est sombre, plus cette procédure prendra longtemps (jusqu'à plusieurs minutes).

Vous pouvez également choisir manuellement l'un des autres formats disponibles.

Notes:

- En mode Panasonic Auto, si vous rencontrez des problèmes au niveau des dimensions de l'image lorsque vous regardez des vidéos en format grand écran, le tracking de votre magnétoscope a peut-être besoin d'être réglé (consultez le manuel de votre magnétoscope).
- Le format grand écran de différents films et émissions peut varier. Si les dimensions sont supérieures à un format 16:9 standard, une bande noire apparaîtra peut-être en haut et en bas de votre écran.



"WIDE" apparaît en haut à gauche de l'écran. **Panasonic Auto** passe automatiquement au format grand écran 16:9



"Panasonic Auto" apparaît en haut à gauche de l'écran. Le système choisit le meilleur format et l'image est agrandie pour qu'elle remplisse tout l'écran.

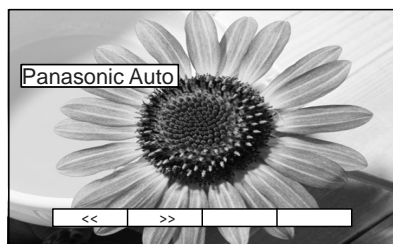

Appuyez sur le bouton **ASPECT**, puis utilisez le bouton **Rouge** ou **Vert** pour faire défiler les huit options d'aspect dans une direction ou dans l'autre.

Formats d'image

16 : 9

16:9 affiche une véritable image 16:9 (anamorphosée), sans aucune distorsion.



16 : 9

14 : 9

L'écran **14:9** affichera une image au format 14:9 letterbox ou au format 4:3 sans distorsions des dimensions.



14 : 9

Élargi

Utilisez ce mode lorsque vous désirez agrandir une image 4:3 pour qu'elle occupe tout l'écran (au lieu de regarder une émission avec des bandes noires de part et d'autre de l'image). L'image 4:3 sera étirée horizontalement pour qu'elle occupe tout l'écran. La déformation de l'image est visible uniquement au bord droit et gauche de l'écran.



Élargi

4 : 3

4:3 affiche une image 4:3 au format 4:3 standard, sans distorsion.

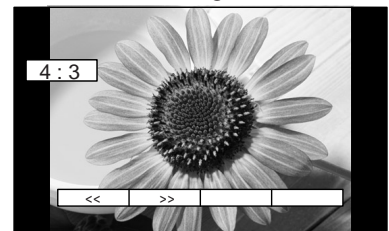

4 : 3

Zoom1

Zoom1 affiche des images "boîte aux lettres" de format 16:9 ou 4:3 sans distorsion.

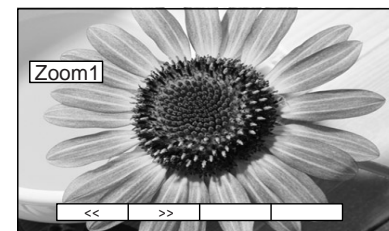

Zoom1

Zoom2

Zoom2 affiche les images 16:9 "boîte aux lettres" anamorphosées sur tout l'écran, sans distorsion.

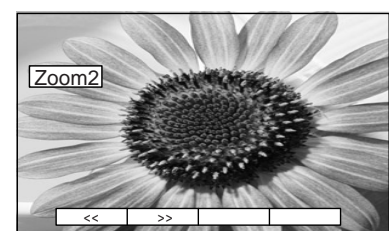









Zoom2



Fonction magnéto/lecteur de vidéodisques DVD

Cette télécommande peut être utilisée avec certains magnétoscopes et lecteurs de vidéodisques au format DVD (Digital Versatile Disc) de la marque Panasonic. Étant donné que certains magnétoscopes et lecteurs de vidéodisques offrent des fonctions différentes, veuillez vous référer au mode d'emploi de l'appareil ou consulter le revendeur pour vous informer.



	<p>État de veille Appuyez sur cette touche pour mettre le magnéto, ou enregistreur de DVD à l'état de veille. Appuyez à nouveau pour l'allumer.</p>
	<p>Touche magnéto/lecteur de vidéodisques DVD Utilisez cette touche pour que la télécommande commande le magnéto ou le lecteur de vidéodisques.</p>
	<p>Lecture Appuyez sur cette touche pour lire la cassette/le disque vidéo.</p>
	<p>Arrêt Appuyez sur cette touche pour arrêter la cassette/le disque vidéo.</p>
	<p>Saut de plage/Avance rapide/Visualisation MAGNÉTOSCOPE : Appuyez sur cette touche pour commander l'avance rapide. En mode Lecture, appuyez sur cette touche pour visualiser l'image en mode d'avance rapide. LECTEUR DVD : Appuyez une fois sur cette touche pour sauter à la plage suivante.</p>
	<p>Saut de plage/Rembobinage rapide/Visualisation MAGNÉTOSCOPE : Appuyez sur cette touche pour rembobiner la bande. En mode Lecture, appuyez sur cette touche pour visualiser la bande en mode de rembobinage rapide. LECTEUR DVD : Appuyez une fois sur cette touche pour sauter à la plage précédente.</p>
	<p>Arrêt sur image Appuyez sur cette touche en mode Lecture pour obtenir l'arrêt sur image. Appuyez de nouveau pour reprendre la lecture normale.</p>
<p>PROGRAMME</p> 	<p>Défilement Appuyez pour augmenter/diminuer d'une unité la position de programme du magnéto.</p>
	<p>Enregistrement Appuyez sur cette touche pour enregistrer.</p>

Fonction Télétex

- Les fonctions de Télétex varient selon les sociétés de radiodiffusion et ne sont disponibles que si la chaîne sélectionnée transmet le Télétex.
- En appuyant sur la touche Image en mode Télétex, la fonction de contraste affiche une barre de couleur cyan, appuyez sur  pour modifier le réglage selon les besoins.
- En appuyant sur la touche Configuration en mode Télétex, les options de fonctions spéciales sont affichées en bas de l'écran.
- Appuyez le bouton Sound en mode Teletext pour afficher les fonctions de volume sous forme de barre verte. Appuyez sur  pour effectuer les réglages requis.

En quoi consiste le mode LIST ?

En mode LIST, quatre numéros de page de couleurs différentes apparaissent en bas de l'écran. Chacun de ces numéros peut être changé et enregistré dans la mémoire du téléviseur.

En quoi consiste le mode TOP ?

En mode TOP, quatre sujets de couleurs différentes apparaissent en bas de l'image. Pour obtenir plus d'information sur l'un de ces sujets, appuyez sur le bouton coloré correspondant. Cette fonction permet d'obtenir rapidement des informations sur les sujets indiqués.

Note:

Si le télétex est utilisé pour des sous-titres, le format d'image passe à 16:9.



Mode TV/Télétex

Appuyez sur le bouton **TV/TEXT** pour passer du programme.

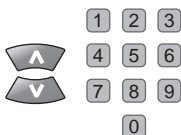

Page Selection

Les pages peuvent être sélectionnées de deux manières :

- Appuyez sur les touches de défilement pour accroître ou décroître le numéro de page d'une unité à la fois.
- En entrant le numéro de page à l'aide des touches 0 à 9 de la télécommande.



Plein / Haut / Bas

Appuyez sur le bouton **SET UP** pour afficher les fonctions spéciales, puis sur la touche **verte**.

Appuyez une nouvelle fois sur la touche **verte** pour agrandir la partie INFÉRIEURE de l'écran. Appuyez une nouvelle fois pour revenir à l'affichage normal plein écran.



Révéler

Appuyez sur le bouton **SET UP** pour afficher les fonctions spéciales, puis sur la touche rouge pour révéler les mots cachés, par exemple, les réponses aux pages de jeux. Appuyez de nouveau pour cacher les réponses.



Touches rouge / verte / jaune / bleue

En mode TOP, ces dernières correspondent aux différents sujets de couleur.

En mode LIST, elles correspondent aux différents numéros de pages colorées.

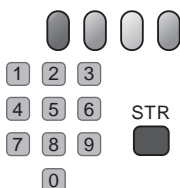

Mémoire de liste

En mode LIST, les quatre numéros de page peuvent être changés pour les positions de chaînes 1 - 25 seulement. Pour ce faire, appuyez sur l'une des touches de couleur et entrez le nouveau numéro de page.

Pressez et maintenez enfoncée la touche **STR** jusqu'à ce que les numéros de page changent de couleur.



Maintien de la page

Appuyez sur la touche **HOLD** pour retenir la page Télétex lors de la consultation d'informations courant sur plusieurs pages. Appuyez de nouveau pour revenir à la mise à jour automatique.

Fonction Télétexte

Il n'est pas possible de changer la position du programme en mode Flash d'informations, Mise à jour ou Accès aux sous-pages.

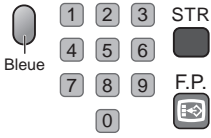

Page préférée F.P.

Cette fonction permet de mémoriser une page et de la rappeler instantanément. Pour mettre la page en mémoire, le téléviseur doit être en mode Liste et la position de programme doit être entre 1 et 25.

Appuyez sur la touche **bleue** pour sélectionner le numéro de page, puis appuyez sur la touche **STR** et tenez la enfoncée. Le numéro de page est alors mémorisé.

Appuyez sur la touche **F.P.** pour rappeler cette page.

Mise à jour

Appuyez sur le bouton **SET UP** pour afficher les fonctions spéciales, puis sur le bouton Jaune pour afficher l'image du téléviseur tout en recherchant une page télétex

Lorsque la page est trouvée, l'écran affichera le numéro de la page en haut à gauche.

Appuyez sur la touche **jaune** pour voir la page.

Appuyez sur **TV/TEXT** pour revenir en mode TV normal.

News Flash (Flash d'informations)

Lorsqu'une page de flash d'informations a été sélectionnée, appuyez sur le bouton **SET UP** et sur la touche **jaune** pour regarder la télévision normalement. Lorsque la mise à jour d'un flash d'informations sera captée, le numéro de page sera affiché sur l'écran.

Appuyez alors sur la touche **jaune** pour afficher le flash d'informations.

Appuyez sur **TV/TEXT** pour revenir en mode TV normal.

Update (Mise à jour)

Appuyez sur le bouton **SET UP** et sur la touche **jaune** pour visualiser la mise à jour d'informations sur certaines pages. Lorsqu'une mise à jour est captée, le numéro de page est affiché en haut de l'écran, à gauche.

Appuyez sur la touche **jaune** pour visualiser la page.

Appuyez sur **TV/TEXT** pour revenir en mode TV normal.



Accès aux sous-pages

Lorsque les informations du Teletext tiennent sur plus d'une page, il se peut que le passage automatique d'une sous-page à l'autre jusqu'à celle requise prenne du temps.

Lorsqu'une sous-page est trouvée, son numéro s'affiche en haut de la page pour que vous puissiez la sélectionner. Au fur et à mesure que les sous-pages sont détectées, les informations situées au sommet de la page changent et vous avez toujours accès au choix de sous-pages le plus récent.

Lorsque le Teletext fonctionne, suivez la procédure suivante pour accéder aux sous-pages :

Si la sous-page que vous souhaitez consulter n'est pas encore disponible, appuyez sur le bouton **SET UP** (pour afficher les fonctions spéciales) puis appuyez sur la touche **jaune** pour afficher l'image TV pendant que le système trouve la page requise. Les sous-pages trouvées seront affichées au sommet de l'écran.

Lorsque la sous-page que vous avez demandée est disponible, appuyez sur la touche **jaune** pour retourner à l'affichage des pages Teletext puis utilisez les touches de curseur gauche et droite pour sélectionner la sous-page de votre choix.

Fonction Télétexte



Notes :

- Si vous ne voulez pas que les quatre touches spéciales de couleur apparaissent sur l'image TV pendant que vous attendez que la page requise soit trouvée, appuyez sur la touche de menu **PICTURE**, **SOUND** ou **SET UP** pour supprimer les touches de l'écran. Appuyez une nouvelle fois sur le bouton **SET UP** pour afficher à nouveau les touches.
- Si vous avez effacé les touches de fonction spéciales puis si vous avez utilisé les touches de curseur gauche et droite pour sélectionner une sous-page alors que vous étiez toujours en mode TV, vous devez appuyer sur le bouton **SET UP** puis sur la touche **jaune** pour faire réapparaître la page Teletext.
- Si vous constatez que les sous-pages sont transmises mais l'affichage ne change pas, le numéro de la sous-page indique que le contenu a été mis à jour et qu'il n'y a aucune sous-page.

Si vous savez quelle sous-page vous voulez afficher, appuyez sur le bouton **SET UP** pour afficher les fonctions spéciales, puis sur le bouton **bleu**. T**** sera affiché à l'endroit où le numéro de la page se trouve habituellement.

Entrez le numéro de la sous-page avant que le T**** ne disparaisse.

Par exemple, pour sélectionner la page 6, entrez 0, 0, 0 et 6.

Appuyez sur le bouton **jaune** pour afficher l'image du téléviseur pendant que vous attendez que les sous-pages supplémentaires soient localisées. Les sous-pages localisées seront affichées en haut de l'écran.

Lorsque la page est disponible, appuyez sur le bouton **jaune** pour l'afficher. Quel que soit le nombre de pages trouvées, lorsque vous appuyez sur le bouton **jaune** ce sera la sous-page demandée qui s'affichera.

Pour revenir au mode de fonctionnement TV normal, appuyez sur **TV/TEXT**.



Index

En mode TOP

Appuyez sur **INDEX** pour revenir sur la page d'index principal.

Selon la façon dont les informations sont transmises, vous devrez peut-être presser plus d'une fois cette touche pour revenir à l'index principal.

Connexions Audio / Vidéo

Il est possible de relier divers appareils à ce téléviseur. Vous trouverez dans les pages qui suivent les détails de raccordement des appareils extérieurs au panneau arrière du téléviseur.

Lorsque votre équipement est connecté, utilisez la procédure ci-dessous pour afficher les images venant de cet équipement :

Appuyez sur le bouton **TV/AV**

Appuyez sur la touche de sélection appropriée à l'écran pour sélectionner la source AV que vous désirez afficher

Rouge: Prises PériTel AV1
Vert: Prises PériTel AV2
Jaune: AV3/S

Les touches de sélection apparaissent à l'écran après quelques secondes. Si vous désirez sélectionner une entrée lorsque les touches ne sont pas affichées, appuyez sur la touche **TV/AV** une fois de plus et les touches réapparaîtront.

Notes:

- Vous pouvez également sélectionner une source AV avec le bouton **TV/AV** qui se trouve sur le tableau de commande en haut de votre téléviseur.
- Appuyez sur le bouton **TV/AV** plusieurs fois jusqu'à ce que vous arriviez à la source AV que vous désirez afficher.
- En **mode AV** le nombre d'options des menus **SON** et **CONFIGURATION** est réduit (par exemple, au menu Configuration, il n'y a pas de menu **Réglage**).

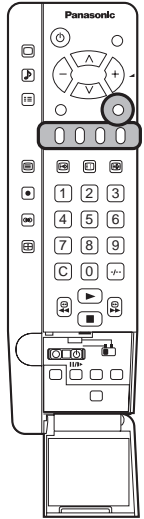
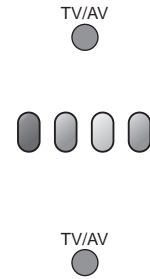

Raccordement d'un casque audio ou d'écouteurs

Branchez un casque audio ou des écouteurs en procédant comme suit.

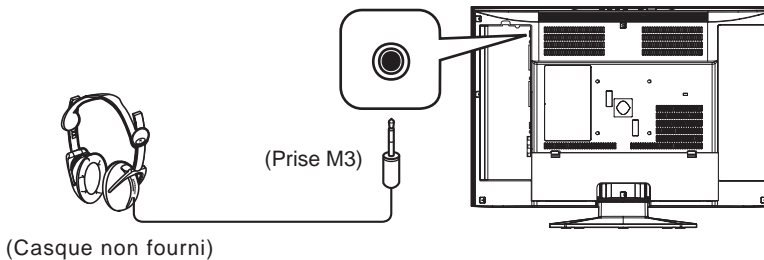

Notes:

- Le niveau de volume de la sortie casque peut être réglé en sélectionnant l'option "Ecouteurs" du menu Son.
- Les câbles et accessoires supplémentaires illustrés ne sont pas fournis avec ce téléviseur.

Connexions Audio / Vidéo

Raccordement des entrées

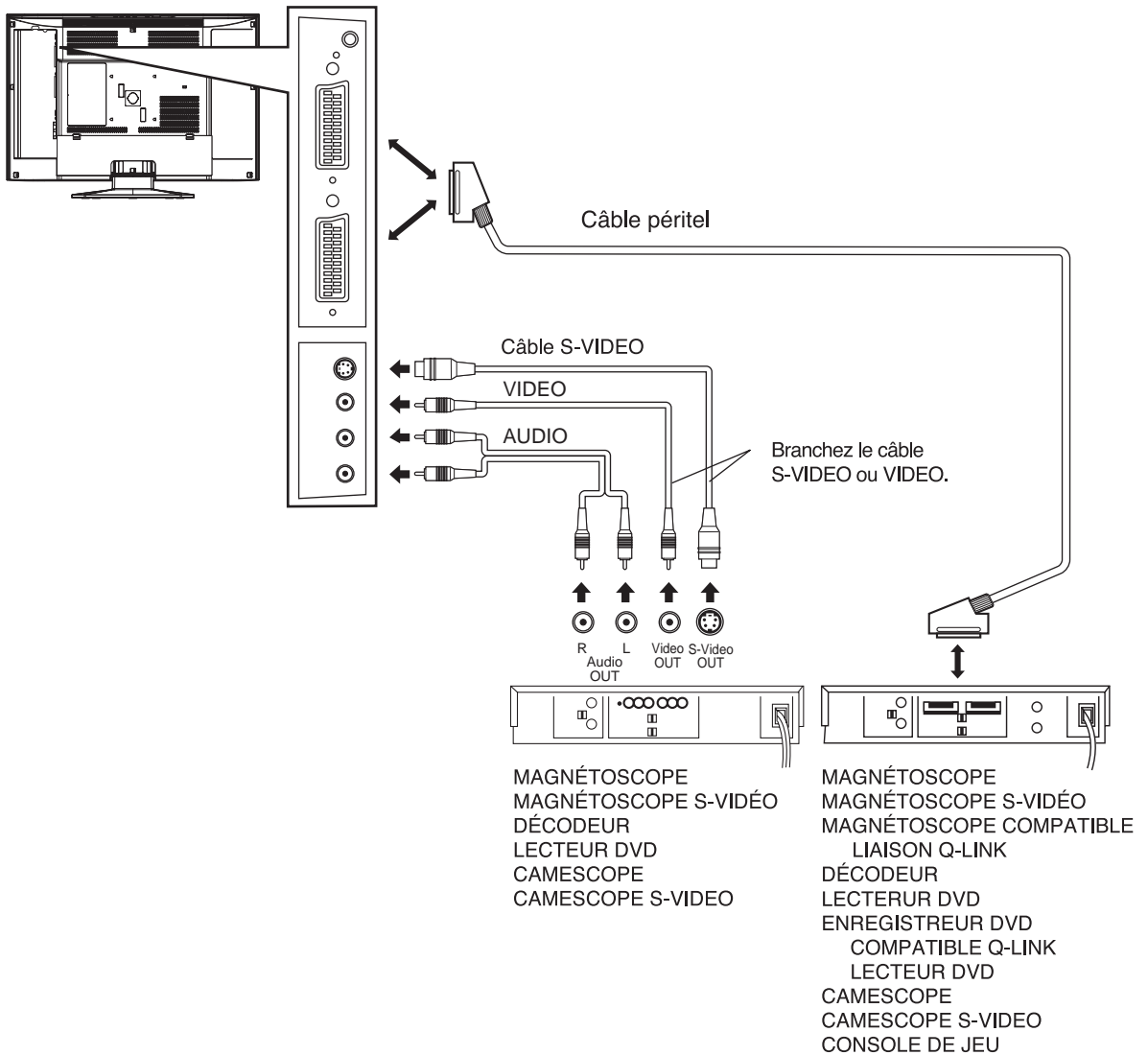

















Notes:

- L'équipement auxiliaire et les câbles représentés ne sont pas fournis avec ce téléviseur.
- Ne branchez pas d'ordinateur muni d'une sortie TTL (5V) sur ce téléviseur.
- Pour les informations sur le câblage de la prise Peritel, voir en page 27.

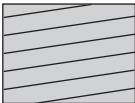
Diagnostic des pannes

Si vous avez des problèmes avec votre téléviseur, veuillez consulter le tableau ci-dessous. Après avoir identifié les symptômes, réalisez la vérification suggérée. Si cela ne suffit pas pour résoudre le problème, contactez votre fournisseur Panasonic en citant la référence du modèle et le numéro de série (que vous trouverez à l'arrière du téléviseur).

Symptômes		Vérifier
Image	Son	
 Image neigeuse	 Son discordant	La position, l'orientation ou le raccordement de l'antenne.
 Image démultipliée	 Son normal	La position, l'orientation ou le raccordement de l'antenne.
 Parasites	 Son discordant	La proximité d'appareils électroménagers de voitures/motocyclettes d'éclairages fluorescents Sélectionnez la fonction P-NR dans le menu Image pour réduire la distorsion de l'image
 Image normale	 Pas de son	Le réglage de volume Si la coupure de son est activée
 Pas d'image	 Pas de son	Si le téléviseur est en mode AV Si la prise secteur est bien branchée Si le téléviseur est allumé Si les niveaux de son et d'image sont réglés au minimum Si le téléviseur est à l'état de veille
 Pas de couleur	 Son normal	Si le réglage des couleurs est au minimum
 Mauvaise image ou distorsion	 Son faible ou pas de son	Réaccorder le(s) canal (canaux).
 Image normale	 Son faible ou discordant	La réception du son peut s'être dégradée. Mettre le réglage MPX (menu Son) sur Mono, jusqu'à ce que la réception s'améliore.
Petites tâches rouges, vertes ou jaunes sur l'écran	 Son normal	C'est une caractéristique des écrans à cristaux liquides, ce n'est pas un dysfonctionnement. Le panneau à cristaux liquides est fabriqué en faisant appel à une technologie de haute précision, ce qui vous permet de bénéficier d'une image de bonne définition. Il peut arriver que quelques pixels non actifs apparaissent à l'écran sous forme de point bleu, vert ou rouge. Notez que cela n'affecte pas les performances de votre téléviseur.

Entretien

Pour nettoyer cet appareil, essuyez-le avec un chiffon doux et sec.

Si les surfaces sont très sales, trempez le chiffon doux dans une solution d'eau et de savon ou de détergent très doux.

- Utilisez de l'aérosol nettoyant pour lunettes pour retirer la saleté de l'écran LCD lui-même.
- N'utilisez jamais d'alcool, de white spirit ou de benzine pour nettoyer cet appareil.
- Si vous voulez utiliser des chiffons spéciaux imprégnés de produit nettoyant, lisez auparavant attentivement leur notice d'utilisation.
- N'essuyez pas l'écran LCD avec un chiffon mouillé à l'eau.

Détergent
neutre

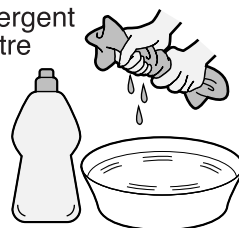

Essayez le coffrage avec un chiffon doux.

Si le coffrage est très sale, essuyez-le avec un chiffon trempé dans une solution de détergent de cuisine et d'eau, puis vigoureusement essoré.

ATTENTION:

Si de l'eau ou une substance analogue pénètre à l'intérieur du téléviseur et notamment de son écran LCD, vous risquez de subir un dysfonctionnement.

Informations sur les prises Peritel et S-video

Prises Péritel AV1 (RVB, Vidéo, Q-Link)

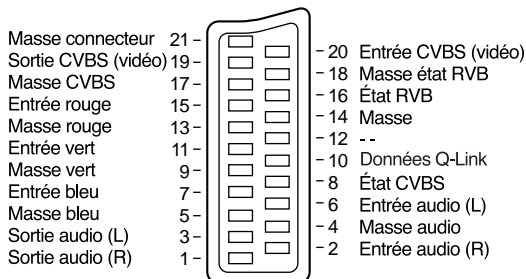

Entrée AV1 possibles : RVB (Rouge/Vert/Beu)

Prises Péritel AV2 (Vidéo, S-Video, Q-Link)

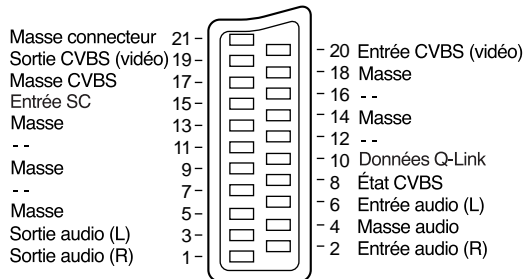

AV2 : L'état des broches 15 et 20 dépend de la sélection S-VHS/VIDEO

AV3 S VIDEO 4 pin socket

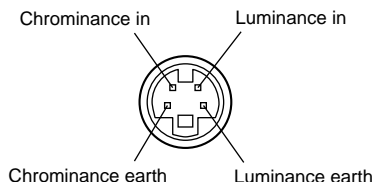

Caractéristiques

Alimentation	CA 100 - 240 V, 50 / 60 Hz
Consommation	Usage moyen : 67 W Veille : 1,8 W Téléviseur 15 V CC, 3,8 A maximum
Cristaux liquides	558 mm Écran à cristaux liquides au format 16/9
Taille de l'écran	486,8 mm (L) × 273,6 mm (H)
Son	
Haut-parleurs	∅ 4 cm, 2 fois, 16 Ω
Sortie son	11,0 W (3,0 W + 3,0 W + 5,0W (Woofer)), 10 % de THD
Écouteurs	Mini-jack M3 (3,5 mm) × 1
Systèmes de télévision / Bandes de fréquences	PAL B, G, H, SECAM B, G SECAM L / L' VHF E2 - E12 VHF A - H (ITALIE) CATV (S01 - S05) CATV S11 - S20 (U1 - U10) PAL D, K, SECAM D, K VHF R1 - R2 VHF R6 - R12 PAL 525/60 M.NTSC NTSC (entrée AV uniquement)
	VHF H1 - H2 (ITALIE) UHF E21 - E69 CATV S1-S10 (M1 - M10) CATV S21 - S41 (Hyperbande) VHF R3 - R5 UHF E21 - E69 Lecture de cassettes NTSC à partir de magnétoscopes PAL Lecture de magnétoscopes NTSC 4,43 MHz Lecture de magnétoscopes NTSC
Antenne arrière	UHF / VHF
Conditions de fonctionnement	Température : de 5° à 35°C Humidité : de 5% à 90% (sans condensation)
Connecteurs	
AV1 (Scart connecter)	Prise 21 broches (entrée Audio/Vidéo, sortie Audio/Vidéo, entrée RVB, Q-Link)
AV2 (Scart connecter)	Prise 21 broches (entrée Audio/Vidéo, sortie Audio/Vidéo, entrée S-Vidéo, Q-Link)
AV3	
VIDEO	1 × connecteurs RCA
S-VIDEO	MINI DIN, 4 broches
AUDIO L - R	2× connecteurs RCA
Dimensions (L × H × P)	
Avec la base	586 mm × 428 mm × 255 mm
Téléviseur seul	586 mm × 387 mm × 96 mm
Masse (poids)	11 kg

Note:

La conception et les caractéristiques techniques peuvent être modifiées sans notification préalable. Le poids et les dimensions indiqués sont approximatifs.

Enregistrement du client

Le numéro de modèle et le numéro de série de ce produit sont marqués sur son panneau arrière. Veuillez noter ce numéro de série dans l'espace ci-dessous et conservez ce mode d'emploi et votre reçu d'achat comme preuve définitive de votre achat afin de faciliter la procédure d'identification en cas de vol ou de perte, et pour les services de garantie.

Numéro de modèle

TX-22LT3F

Numéro de sérier

Matsushita Electric Industrial Co., Ltd.

Web Site : <http://www.panasonic.co.jp/global/>

Imprimé au Japon
MBS0903A0