

# Panasonic®

Bedienungsanleitung  
Mode d'emploi  
Istruzioni d'uso  
Gebruiksaanwijzing  
Kullanım Talimatları  
Digital Video Camera

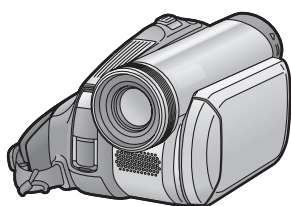

Model No. **NV-GS60EG**



Mini **DV** PAL

**USB**  
CERTIFIED

Bitte lesen Sie diese Bedienungsanleitung vor der Inbetriebnahme des Gerätes vollständig durch.

Lire intégralement ces instructions avant d'utiliser l'appareil.

Leggere completamente queste istruzioni prima dell'uso.

Gelieve deze gebruiksaanwijzing volledig door te lezen alvorens dit apparaat in gebruik te nemen.

Lütfen kullanmadan önce bu talimatları dikkatle okuyun.

Web Site: <http://www.panasonic-europe.com>

LSQT1168 A

## Sicherheitshinweise

### WARNUNG:

UM DIE GEFAHR VON BRÄNDEN, ELEKTRISCHEN SCHLÄGEN ODER BESCHÄDIGUNGEN DES PRODUKTS ZU VERMINDERN,

- SETZEN SIE DIESES GERÄT WEDER REGEN ODER FEUCHTIGKEIT NOCH SPRITZWASSER AUS UND PLATZIEREN SIE KEINE MIT FLÜSSIGKEIT GEFÜLLTEN GEGENSTÄNDE WIE VASEN AUF DEM GERÄT.
- VERWENDEN SIE NUR EMPFOHLENES ZUBEHÖR.
- ENTFERNEN SIE AUF KEINEN FALL DIE ABDECKUNG (ODER RÜCKSEITE); ES BEFINDEN SICH KEINE VOM ANWENDER REPARIERBAREN TEILE IM INNEREN DES GERÄTS. DIE WARTUNG SOLLTE VON QUALIFIZIERTEM KUNDENDIENSTPERSONAL DURCHFÜHRT WERDEN.

### ACHTUNG!

- INSTALLIEREN ODER POSITIONIEREN SIE DIESES GERÄT NICHT IN EINEM REGAL, EINEM EINBAUSCHRANK ODER EINEM ÄHNLICHEN ENG UMSCHLOSSENEN RAUM. STELLEN SIE SICH SICHER, DASS DAS GERÄT STETS GUT BELÜFTET IST. UM DIE GEFAHR VON BRÄNDEN ODER ELEKTRISCHEN SCHLÄGEN AUFGRUND VON ÜBERHITZUNG ZU VERMEIDEN, STELLEN SIE SICH SICHER, DASS DIE LÜFTUNGSSCHLITZE NIEMALS VON GEGENSTÄNDEN WIE VORHÄNGEN UND ANDEREM VERDECKT WERDEN.
- VERDECKEN SIE DIE LÜFTUNGSÖFFNUNGEN DES GERÄTS NIEMALS MIT ZEITUNGEN, DECKEN, VORHÄNGEN UND ÄHNLICHEM.
- VERWENDEN SIE NIEMALS OFFENES FEUER WIE KERZEN UND ÄHNLICHES AM ODER AUF DEM GERÄT.
- SORGEN SIE FÜR EINE UMWELTGERECHTE ENTSORGUNG DER BATTERIEN BZW. AKKUS.

Die Steckdose sollte sich in der Nähe des Geräts befinden und leicht zugänglich sein. Der Stecker des Netzkabels muss stets leicht bedienbar bleiben.  
Um das Gerät vollständig vom Stromnetz zu trennen, ziehen Sie das Netzkabel am Stecker aus der Netzsteckdose.

Die Produktkennzeichnung befindet sich jeweils auf der Unterseite der Geräte.

### ■ Lesen Sie die Bedienungsanleitung sorgfältig durch und verwenden Sie den Camcorder dementsprechend.

- Verletzungen oder Materialschäden, die aus einer Verwendung resultieren, die nicht mit den in dieser Bedienungsanleitung beschriebenen Verfahren übereinstimmt, liegen allein in der Verantwortung des Benutzers.

### Probieren Sie den Camcorder aus.

Probieren Sie den Camcorder aus, bevor Sie Ihr erstes wichtiges Ereignis filmen, und prüfen Sie, ob er richtig aufzeichnet und funktioniert.

### Der Hersteller ist nicht verantwortlich für den Verlust von aufgenommenen Inhalten.

Der Hersteller ist in keinem Fall verantwortlich für den Verlust von Aufnahmen aufgrund von Fehlfunktionen oder Defekten dieses Camcorders, seines Zubehörs oder von Kassetten.

### Beachten Sie die Gesetzgebung zum Urheberrecht.

Das Kopieren von bespielten Bändern oder Discs oder anderem veröffentlichten oder gesendeten Material zu anderen Zwecken als zum privaten Gebrauch kann gegen Urheberrechtsgesetze verstoßen. Auch das Kopieren von bestimmtem Material zur privaten Verwendung kann gesetzlich eingeschränkt sein.

- In diesem Camcorder werden urheberrechtsgeschützte Technologien verwendet. Das Gerät enthält patentierte Technologien und geistiges Eigentum entsprechend den Gesetzen Japans und der U.S.A. Zum Verwenden dieser urheberrechtsgeschützten Technologien ist eine Genehmigung der Macrovision Company erforderlich. Das Auseinandernehmen oder Modifizieren des Camcorders ist untersagt.
- Alle anderen Firmen- und Produktnamen in der Bedienungsanleitung sind Marken oder eingetragene Marken der entsprechenden Unternehmen.

### Referenzseiten

Referenzseiten sind durch Bindestriche vor und nach der Nummer angegeben, z. B.: -00-

Die Anzeigereihenfolge der Menüs ist in der Beschreibung durch >> angegeben.

**EMV – Elektromagnetische  
Verträglichkeit**

Das CE-Symbol befindet sich auf dem Leistungsschild.

Verwenden Sie nur empfohlenes Zubehör.

- Verwenden Sie nur die mitgelieferten AV-Kabel.
- Wenn Sie separat erworbene Kabel verwenden, achten Sie darauf, dass die Kabel weniger als 3 Meter Länge haben.

**Benutzerinformationen zur Entsorgung  
von elektrischen und elektronischen  
Geräten (private Haushalte)**



Entsprechend der grundlegenden Firmengrundsätzen der Panasonic-Gruppe wurde ihr Produkt aus hochwertigen Materialien und Komponenten entwickelt und hergestellt, die recycelbar und

wieder verwendbar sind.

Dieses Symbol auf Produkten und/oder begleitenden Dokumenten bedeutet, dass elektrische und elektronische Produkte am Ende ihrer Lebensdauer vom Hausmüll getrennt entsorgt werden müssen.

Bringen Sie bitte diese Produkte für die Behandlung, Rohstoffrückgewinnung und Recycling zu den eingerichteten kommunalen Sammelstellen bzw.

Wertstoffsammelhöfen, die diese Geräte kostenlos entgegennehmen.

Die ordnungsgemäße Entsorgung dieses Produkts dient dem Umweltschutz und verhindert mögliche schädliche Auswirkungen auf Mensch und Umwelt, die sich aus einer unsachgemäßen Handhabung der Geräte am Ende Ihrer Lebensdauer ergeben könnten.

Genauere Informationen zur nächstgelegenen Sammelstelle bzw. Recyclinghof erhalten Sie bei Ihrer Gemeindeverwaltung.

**Für Geschäftskunden in der  
Europäischen Union**

Bitte treten Sie mit Ihrem Händler oder Lieferanten in Kontakt, wenn Sie elektrische und elektronische Geräte entsorgen möchten. Er hält weitere Informationen für sie bereit.

**Informationen zur Entsorgung in Ländern  
außerhalb der Europäischen Union**

Dieses Symbol ist nur in der Europäischen Union gültig.

## Inhalt

Sicherheitshinweise .....	2
---------------------------	---

### Vor dem Gebrauch

Zubehör .....	5
Sonderzubehör .....	5
Teilebezeichnung und Verwendung .....	6
Anbringen des Objektivdeckels .....	7
Der Handgriffriemen .....	8
Stromversorgung .....	8
Ladezeit und Aufnahmezeit .....	9
Einschalten des Camcorders .....	10
Einstellen von Datum und Uhrzeit .....	11
Verwenden des LCD-Monitors .....	11
Verwenden des Suchers .....	12
Schnellstart .....	12
Einlegen/Entnehmen einer Kassette .....	13
Auswählen eines Modus .....	14
Verwenden der Multifunktionstaste .....	15
Hilfemodus .....	16
Einstellen der Menüsprache .....	16
Verwenden des Menüfensters .....	16
Einstellen des LCD-Monitors/Suchers .....	17

### Aufnahmemodus

Prüfung vor der Aufnahme .....	18
Aufnehmen auf Band .....	19
Aufnahmetest .....	20
Blank-Suchfunktion .....	20
Aufnehmen eines Fotos auf Band (Fotofunktion) .....	21
Vergrößerungs-/Verkleinerungsfunktion .....	21
Selbstaufnahme .....	22
Gegenlichtfunktion .....	23
Farbnachtsichtfunktion .....	23
Haut-Weichzeichnung .....	24
Einblende-/Ausblende-Funktion .....	24
Windgeräuschkürzungsfunktion .....	25
Aufnehmen von Bildern für Breitbild-Fernseheräte .....	25
Bildstabilisatorfunktion .....	26
Filmen in verschiedenen Situationen (Szenenmodus) .....	26
Aufnehmen in naturgetreuen Farben (Weißabgleich) .....	27
Manuelle Fokuseinstellung .....	28
Manuelle Einstellung von Verschlusszeit/ Blendenöffnung .....	29

### Wiedergabemodus

Bandwiedergabe .....	30
Einzelbildwiedergabe .....	31
Wiedergabe auf einem Fernsehgerät .....	31

### Bearbeitungsmodus

Kopieren auf DVD-Recorder oder VCR (Dubbing) .....	32
Verwenden des DV-Kabels für die Aufnahme (Digitales Kopieren) .....	32
Benutzung des Camcorders als WEBCAM (Windows XP SP2) .....	33
Verwendung mit Macintosh .....	34

### Menü

Menüliste .....	35
Menüs zum Aufnehmen von Bildern .....	36
Menüs für die Wiedergabe .....	37
Andere Menüs .....	37

### Sonstiges

Anzeigen .....	38
Warnungs-/Alarmanzeigen .....	39
Funktionen können nicht gleichzeitig verwendet werden .....	40
Vor der Reparatur (Probleme und Lösungen) .....	40
Vorsichtsmaßnahmen .....	43
Begriffserklärungen .....	46

### Technische Daten

Technische Daten .....	48
------------------------	----



## Vor dem Gebrauch

## Vor dem Gebrauch

## Zubehör

Das Produkt wird mit folgendem Zubehör geliefert.

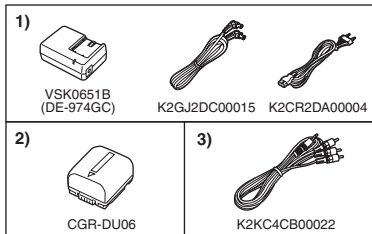

- 1) Netzteil, Wechselstrom-Eingangskabel, Netzkabel -8-
- 2) Akku -8-
- 3) AV-Kabel -32-

## Sonderzubehör

- 1) Netzteil (VW-AD11E)
  - 2) Akku (Lithium/CGR-DU06/640 mAh)
  - 3) Akku (Lithium/CGA-DU07/680 mAh)
  - 4) Akku (Lithium/CGA-DU12/1150 mAh)
  - 5) Akku (Lithium/CGA-DU14/1360 mAh)
  - 6) Akku (Lithium/CGA-DU21/2040 mAh)
  - 7) Weitwinkel-Vorsatzlinse (VW-LW3007E)
  - 8) Tele-Vorsatzlinse (VW-LT3014E)
  - 9) Graufilter (VW-LND30E)
  - 10) MC-Schutzfilter (VW-LMC30E)
  - 11) Stativ (VW-CT45E)
  - 12) DV-Kabel (VW-CD1E)
- Einige Sonderzubehörteile sind in bestimmten Ländern möglicherweise nicht erhältlich.

## Batterie-Entsorgung

Batterien gehören nicht in den Hausmüll!  
Bitte bedienen Sie sich bei der Rückgabe verbrauchter Batterien/Akkus eines in Ihrem Land evtl. vorhandenen

Rücknahmesystems. Bitte geben Sie nur entladene Batterien/Akkus ab. Batterien sind in der Regel dann entladen, wenn das damit betriebene Gerät

- abschaltet und signalisiert "Batterien leer"
- nach längerem Gebrauch der Batterien nicht mehr einwandfrei funktioniert.

Zur Kurzschluss-Sicherheit sollten die Batteriepole mit einem Klebestreifen überdeckt werden.

Deutschland: Als Verbraucher sind Sie gesetzlich verpflichtet, gebrauchte Batterien zurückzugeben.

Sie können Ihre alten Batterien überall dort unentgeltlich abgeben, wo die Batterien gekauft wurden. Ebenso bei den öffentlichen Sammelstellen in Ihrer Stadt oder Gemeinde.

Diese Zeichen finden Sie auf schadstoffhaltigen Batterien:

- Pb = Batterie enthält Blei
- Cd = Batterie enthält Cadmium
- Hg = Batterie enthält Quecksilber
- Li = Batterie enthält Lithium



Vor dem Gebrauch

**Teilebezeichnung und Verwendung**

■ **Camcorder**

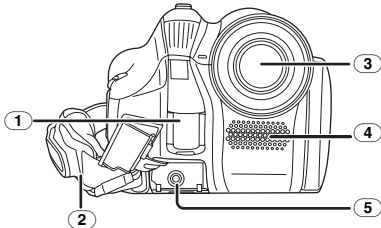

- ① **Weißabgleichsensor** -28-
- ② **Handgriffriemen** -8-
- ③ **Objektiv**
  - Befestigen Sie den MC-Schutzfilter (VW-LMC30E; Sonderzubehör), den Graufilter (VW-LND30E; Sonderzubehör), die Tele-Vorsatzlinse (VW-LT3014E; Sonderzubehör) oder die Weitwinkel-Vorsatzlinse (VW-LW3007E; Sonderzubehör) vor dem Objektiv. Bringen Sie keine weiteren Zubehörteile an. (mit Ausnahme des Objektivdeckels)
- ④ **Mikrofon (integriert, Stereo)** -22-, -25-
- ⑤ **Audio-Video-Ausgangsanschluss [A/V]** -32-
  - Verwenden Sie nur das im Lieferumfang enthaltene AV-Kabel, da der Ton ansonsten möglicherweise nicht normal wiedergegeben wird.

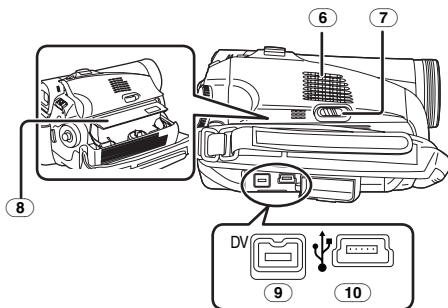

- ⑥ **Lautsprecher** -30-
- ⑦ **Kassettenauswurfhebel [OPEN/EJECT]** -13-
- ⑧ **Kassettenhalter** -13-
- ⑨ **DV-Anschluss [DV]** -32-
- ⑩ **USB-Anschluss [Ψ]**

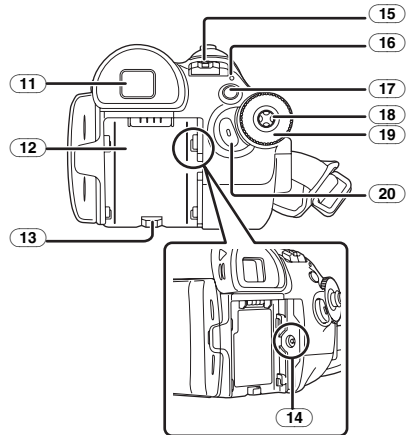

- ⑪ **Sucher** -12-, -46-

Aufgrund von Einschränkungen in der LCD-Herstellungstechnologie können im Sucherfenster winzige helle oder dunkle Flecken auftreten. Dies ist jedoch keine Fehlfunktion und hat keine Auswirkung auf das aufgenommene Bild.

- ⑫ **Batteriehalter** -9-
- ⑬ **Batteriefach-Öffnungsraste [BATTERY RELEASE]** -9-
- ⑭ **Gleichstrom-Eingangsanschluss [DC/C.C.IN]** -8-
- ⑮ **Ein/Aus-Schalter [OFF/ON]** -10-
- ⑯ **Statusanzeige** -10-
- ⑰ **Menütaste [MENU]** -16-
- ⑱ **Multifunktionsstaste** -15-
- ⑲ **Modus-Wahlschalter** -14-
- ⑳ **Aufnahme-Start/Stop-Taste** -19-

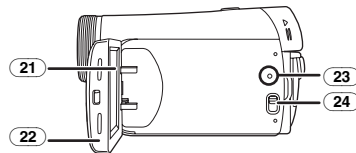

- ⑳ **LCD-Monitor** -11-, -46-

Aufgrund von Einschränkungen in der LCD-Herstellungstechnologie können auf dem LCD-Monitor winzige helle oder dunkle Flecken auftreten. Dies ist jedoch keine Fehlfunktion und hat keine Auswirkung auf das aufgenommene Bild.

Vor dem Gebrauch

- 22 Öffnungsgrifffläche des LCD-Monitors [OPEN] -11-
- 23 Rückstelltaste [RESET] -39-, -42-
- 24 Modus-Wahlschalter [AUTO/MANUAL/FOCUS] -18-, -26-, -29-

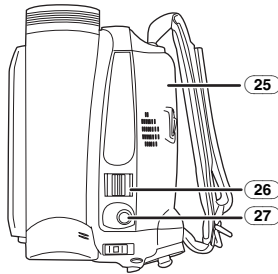

- 25 Kassettenabdeckung -13-
- 26 Zoom-Schalthebel [W/T] -21-
- 27 Lautstärke-Schalthebel [-VOLUME+] -30-
- 27 Fototaste [Q] -21-

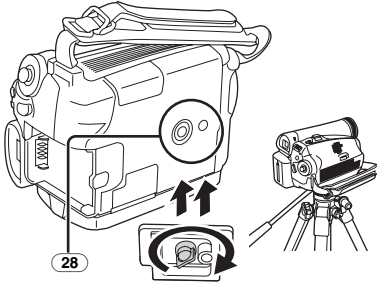

- 28 Stativfassung  
Dies ist eine Vertiefung zum Befestigen des Camcorders an einem optionalen Stativ/VW-CT45E. (Bitte lesen Sie die Anweisungen zum Befestigen des Stativs an der Kamera sorgfältig durch.)

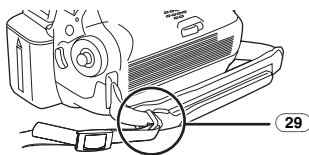

- 29 Befestigung für Schulterriemen

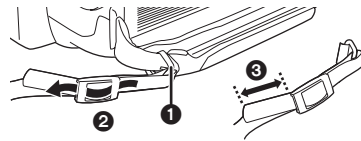

- Ziehen Sie den Riemen (sonderzubehör) durch die Befestigungs-öse 1 und durch den Stopper 2, so dass er sich nicht lösen kann. Teil 3 muss mindestens 2 cm lang sein.
- Befestigen Sie das andere Ende des Riemens auf die gleiche Art.

**Anbringen des Objektivdeckels**

Setzen Sie den Objektivdeckel auf, um die Oberfläche der Linse zu schützen.

- 1 Der Objektivdeckel mit Halteschnur ist bereits am Handgriffriemen befestigt. Führen Sie das Ende der Objektivdeckel-Halteschnur durch die Öse am Objektivdeckel. Schieben Sie den Objektivdeckel dann durch die entstandene Schlaufe und ziehen Sie fest an der Halteschnur.

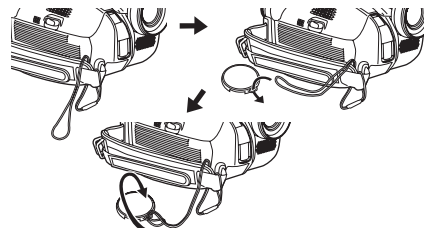

- Wenn Sie den Objektivdeckel nicht verwenden, ziehen Sie die Halteschnur in Pfeilrichtung 1.
- Setzen Sie den Objektivdeckel unbedingt zum Schutz auf das Objektiv, wenn Sie keine Aufnahmen tätigen. 2

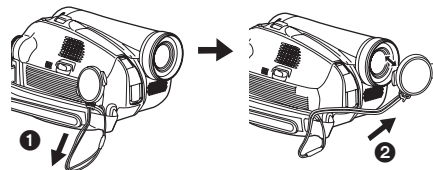

- Drücken Sie die Knöpfe fest, um den Objektivdeckel zu bewegen.



## Vor dem Gebrauch

**Der Handgriffriemen**

Stellen Sie die Riemenlänge auf die richtige Größe für Ihre Hand ein.

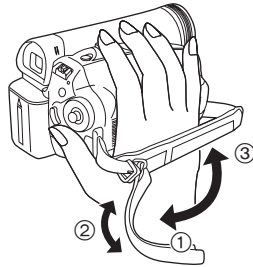
**1 Stellen Sie die Riemenlänge.**

- ① Klappen Sie den Riemen um.
- ② Stellen Sie die Länge ein.
- ③ Befestigen Sie den Riemen.

**Stromversorgung****■ Laden des Akkus**

Beim Kauf dieses Produkts ist der Akku nicht aufgeladen. Laden Sie den Akku vor der Verwendung dieses Produkts auf.

- Ladezeit des Akkus (-9-)
- Wir empfehlen die Verwendung von Panasonic-Akkus. (-5-)
- Bei der Verwendung von anderen Akkus können wir die Qualität dieses Produkts nicht garantieren.
- Wenn das Gleichstrom-Eingangskabel an das Netzteil angeschlossen ist, wird der Akku nicht aufgeladen. Ziehen Sie das Gleichstrom-Eingangskabel vom Netzteil ab.

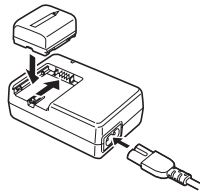
**1 Schließen Sie das Netzkabel an das Netzteil und die Netzsteckdose an.****2 Legen Sie den Akku mit ausgerichteter Markierung in die Batteriehalterung und lassen Sie ihn einrasten.****■ Ladeanzeige**

Leuchtet: Ladevorgang läuft

Aus: Ladevorgang abgeschlossen

Blinkt: Der Akku ist zu stark entladen. Nach einer Weile fängt die Anzeige an zu leuchten, und der normale Ladevorgang beginnt. Wenn die Temperatur des Akkus stark über oder unter dem Normalwert liegt, blinkt die [CHARGE]-Leuchte, und der Ladevorgang dauert länger als normal.

**■ Anschluss an die Netzsteckdose**

Wenn das Netzteil angeschlossen ist, befindet sich das Gerät im Standby-Modus. Solange das Netzteil in eine Netzsteckdose eingesteckt ist, steht der Hauptstromkreis immer unter Spannung.

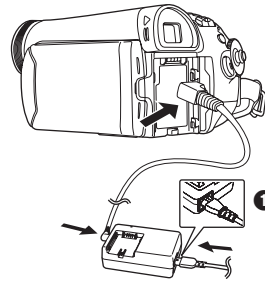
**1 Schließen Sie das Netzkabel an das Netzteil und die Netzsteckdose an.****2 Schließen Sie das Gleichstrom-Eingangskabel an das Netzteil an.****3 Schließen Sie das Gleichstrom-Eingangskabel an den Camcorder an.**

- Der Ausgangsstecker des Netzkabels wird nicht vollständig in die Anschlussbuchse des Netzteils eingeschoben. Wie in ① gezeigt, gibt es einen Spalt zwischen Steckergehäuse und Netzteil.
- Verwenden Sie das Netzkabel nicht für andere Geräte, da es speziell für den Camcorder konzipiert wurde. Schließen Sie auch kein Netzkabel eines anderen Geräts an den Camcorder an.

Vor dem Gebrauch

**Einsetzen des Akkus**

Drücken Sie den Akku gegen den Batteriehalter und schieben Sie ihn hinein, bis ein Klicken ertönt.

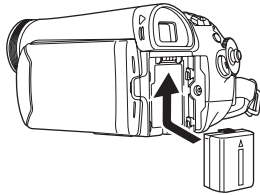

**Entnehmen des Akkus**

Halten Sie die [BATTERY RELEASE]-Raste gedrückt, und schieben Sie den Akku zum Entnehmen heraus.

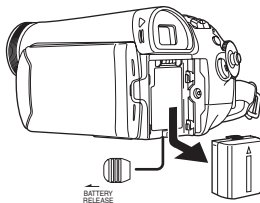

- Halten Sie den Akku fest, damit er nicht herunterfällt.
- Schalten Sie den [OFF/ON]-Schalter vor dem Entnehmen des Akkus auf [OFF].

**ACHTUNG**

Explosionsgefahr bei falschem Anbringen der Batterie. Ersetzen Sie nur mit einem äquivalentem vom Hersteller empfohlenem Typ. Behandeln Sie gebrauchte Batterien nach den Anweisungen des Herstellers.

**Ladezeit und Aufnahmezeit**

Die in unten stehender Tabelle angegeben Zeiten gelten bei einer Temperatur von 25 °C und einer Luftfeuchtigkeit von 60%. Die Zahlen dienen nur als Anhaltspunkt. Wenn die Temperatur höher oder niedriger als der angegebene Wert ist, verlängert sich die Ladezeit.

Mitgelieferter Akku/ CGR-DU06 (7,2 V/ 640 mAh)	(A)	1 h 40 min
	(B)	1 h 50 min (1 h 25 min)
	(C)	55 min (45 min)
CGA-DU12 (7,2 V/ 1150 mAh)	(A)	2 h 25 min
	(B)	3 h 15 min (2 h 40 min)
	(C)	1 h 40 min (1 h 20 min)
CGA-DU14 (7,2 V/ 1360 mAh)	(A)	2 h 45 min
	(B)	3 h 50 min (3 h)
	(C)	1 h 55 min (1 h 30 min)
CGA-DU21 (7,2 V/ 2040 mAh)	(A)	3 h 55 min
	(B)	5 h 45 min (4 h 30 min)
	(C)	2 h 55 min (2 h 15 min)
CGA-DU07 (7,2 V/ 680 mAh)	(A)	1 h 30 min
	(B)	1 h 55 min (1 h 30 min)
	(C)	1 h (45 min)

- (A) Ladezeit
- (B) Maximale durchgängige Aufnahmezeit
- (C) Unterbrochene Aufnahmezeit

(Die unterbrochene Aufnahmezeit ist die Aufnahmezeit, bei der mehrere Aufnahme- und Anhaltevorgänge durchgeführt werden.)

"1 h 40 min" bedeutet 1 Stunde und 40 Minuten.

- Der Akku CGR-DU06 ist im Lieferumfang enthalten.
- Die in der Tabelle gezeigten Zeiten sind grobe Schätzungen. Sie geben die Zeiten für die Aufnahme mit Hilfe des Suchers an. Die Zeiten in Klammern geben die Zeiten für die Aufnahme mit Hilfe des LCD-Monitors an.
- Für lang andauernde Aufnahmen empfehlen wir den Akku CGA-DU12, CGA-DU14 und CGA-DU21 (durchgängige Aufnahme: 2 Stunden oder länger, unterbrochene Aufnahme: 1 Stunde oder länger).

Vor dem Gebrauch

- Die Aufnahmezeit verkürzt sich in folgenden Fällen:
  - Wenn Sie den Sucher und den LCD-Monitor gleichzeitig verwenden, während Sie den LCD-Monitor vorwärts gerichtet haben, um sich selbst zu filmen usw.
- Die Akkus werden nach dem Gebrauch oder dem Laden warm. Das Basisgerät des verwendeten Camcorders erwärmt sich ebenfalls. Dies ist normal.
- Wenn sich der Ladezustand des Akkus verringert, ändert sich die Anzeige: → → → . Wenn der Akku beinahe leer ist, fängt ( ) an zu blinken.

**Einschalten des Camcorders**

Wenn Sie den Camcorder einschalten, ohne vorher den Objektivdeckel abzunehmen, kann es vorkommen, dass der automatische Weißabgleich nicht richtig funktioniert. Nehmen Sie zuerst den Objektivdeckel ab, bevor Sie den Camcorder einschalten.

■ **Einschalten des Geräts**

1 Halten Sie den Schalter ① gedrückt, und stellen Sie den [OFF/ON]-Schalter auf [ON].

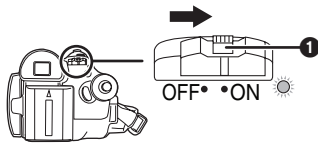

- Die Statusanzeige leuchtet rot und das Gerät schaltet sich ein.
- Im Band- oder Kartenaufnahmemodus wird das Gerät ausgeschaltet, wenn der [OFF/ON]-Schalter auf [ON] geschaltet ist, während der LCD-Monitor und der Sucher geschlossen sind.

■ **Ausschalten des Geräts**

1 Halten Sie den Schalter ① gedrückt, und stellen Sie den [OFF/ON]-Schalter auf [OFF].

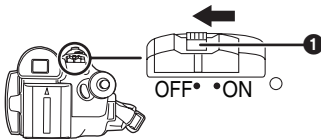

- Stellen Sie den [OFF/ON]-Schalter auf [OFF], wenn Sie den Camcorder nicht benutzen.
- Die Statusanzeige erlischt, wenn das Gerät ausgeschaltet wird.

■ **Ein- und Ausschalten des Geräts mit dem LCD-Monitor/Sucher**

Ist im Bandaufnahmemodus der [OFF/ON]-Schalter auf [ON] geschaltet, kann das Gerät mit dem LCD-Monitor und dem Sucher ein- und ausgeschaltet werden.

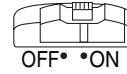

1 Öffnen Sie zum Gebrauch den LCD-Monitor oder fahren Sie den Sucher aus. (-11-)

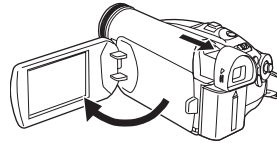

- Der LCD-Monitor oder der Sucher werden aktiviert.

2 Schließen Sie den LCD-Monitor und schieben Sie den Sucher wieder ein.

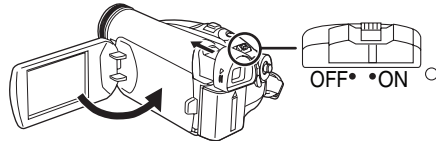

- Der Camcorder schaltet sich nur aus, wenn der LCD-Monitor geschlossen und der Sucher eingeschoben wird.
- Die Statusanzeige erlischt automatisch, und das Gerät wird ausgeschaltet. (Wenn Schnellstart auf [ON] geschaltet ist (-12-), schaltet das Gerät in den Schnellstart-Standby-Modus, und die Statusanzeige leuchtet grün.)
- Während einer Bandaufnahme schaltet sich das Gerät auch dann nicht aus, wenn der LCD-Monitor geschlossen und der Sucher eingeschoben wird.

3 Wenn Sie den Camcorder wieder benutzen möchten, öffnen Sie den LCD-Monitor oder fahren Sie den Sucher aus. Das Gerät wird dadurch eingeschaltet.

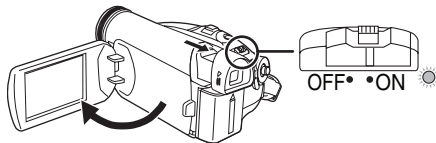

- Die Statusanzeige leuchtet auf, und das Gerät wird eingeschaltet.

## Vor dem Gebrauch

**Einstellen von Datum und Uhrzeit**

Wenn Sie den Camcorder das erste Mal einschalten, wird [SET DATE AND TIME] angezeigt.

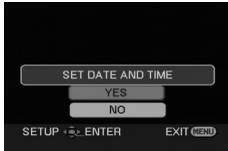

- Wählen Sie [YES], und drücken Sie die Multifunktions-taste in der Mitte. Führen Sie die unten angegebenen Schritte 2 und 3 durch, um das Datum und die Uhrzeit einzustellen.

Wenn das Datum und die Uhrzeit nicht richtig angezeigt werden, können Sie die Werte einstellen.

- **Stellen Sie den BandAufnahmemodus ein.**  
1 Wählen Sie [BASIS] >> [UHRZEIT] >> [JA].  
(-16-)



- 2 Drücken Sie die Multifunktions-taste links oder rechts, um die Option zu wählen, die Sie einstellen möchten. Drücken Sie die Multifunktions-taste dann oben oder unten, um den gewünschten Wert einzustellen.
  - Das Jahr ändert sich wie folgt: 2000, 2001, ..., 2089, 2000, ...
  - Für die Uhr wird die 24-Stunden-Einstellung verwendet.
- 3 Drücken Sie die Multifunktions-taste in der Mitte, um die Einstellung zu übernehmen.
  - Die Uhr beginnt mit [00] Sekunden.

**Informationen zu Datum/Uhrzeit**

- Die Datums- und Uhrzeitfunktion wird über eine integrierte Lithiumbatterie gespeist.
- Überprüfen Sie die Zeit vor dem Aufnehmen, da die interne Uhr nicht sehr genau ist.

**Wiederaufladen der integrierten Lithiumbatterie**

- Wenn bei eingeschaltetem Camcorder [ ] oder [-] angezeigt wird, ist die integrierte Lithiumbatterie schwach. Führen Sie die unten angegebenen Schritte durch, um die Batterie aufzuladen. Wenn Sie das Gerät nach dem Aufladen das erste Mal wieder einschalten, wird [DATUM UND ZEIT EINSTELLEN] angezeigt. Wählen Sie [JA] aus, und stellen Sie das Datum und die Uhrzeit ein. Schließen Sie das Netzteil oder den Akku an den Camcorder an, und die integrierte Lithiumbatterie wird aufgeladen. 24 Stunden am Netzteil angeschlossen. Anschließend werden Datum und Uhrzeit etwa 6 Monate lang gespeist. (Auch wenn der [OFF/ON]-Schalter auf [OFF] steht, wird die Batterie dennoch aufgeladen.)

**Verwenden des LCD-Monitors**

Sie können Bilder aufnehmen und diese gleichzeitig auf dem aufgeklappten LCD-Monitor ansehen.

- 1 Legen Sie einen Finger auf die Öffnungsgrifffläche des LCD-Monitors und ziehen Sie den LCD-Monitor in Pfeilrichtung heraus.

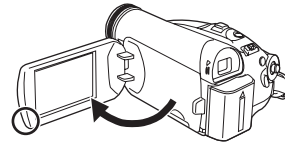

- Der LCD-Monitor kann bis auf 90° ausgeklappt werden.

- 2 Stellen Sie den Winkel des LCD-Monitors wie gewünscht ein.

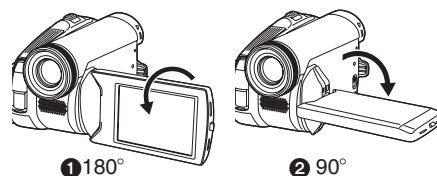

- Er kann um bis zu 180° ① in Richtung des Objektivs oder um bis zu 90° ② in Richtung des Suchers gedreht werden.

- Helligkeits- und Farbpegel des LCD-Monitors können über das Menü eingestellt werden.
- Wenn Sie den LCD-Monitor mit Gewalt öffnen oder drehen, kann der Camcorder beschädigt werden oder Funktionsstörungen erleiden.
- Wenn der LCD-Monitor um 180° zum Objektiv gedreht ist und der Sucher geöffnet ist (wenn Sie sich selbst filmen), sind der LCD-Monitor und der Sucher gleichzeitig eingeschaltet.



## Vor dem Gebrauch

**Verwenden des Suchers****■ Herausziehen des Suchers**

- 1 Ziehen Sie den Sucher heraus. Drücken Sie dazu den Ausfahrknopf und ziehen Sie.**

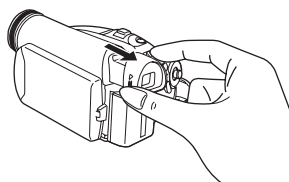

- Der Sucher wird aktiviert. (Wenn Sie den LCD-Monitor öffnen, wird der Sucher ausgeschaltet.)

**■ Einstellen des Sichtfelds**

- 1 Führen Sie die Scharfstellung aus, indem Sie den Korrekturknopf des Sucherokulars nach rechts oder links schieben.**

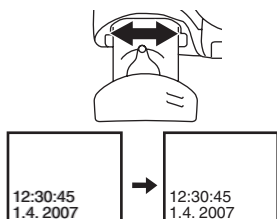

- Die Helligkeit des Suchers können Sie über das Menü einstellen.

**Schnellstart**

Wenn Schnellstart eingeschaltet ist, wird auch dann batterieleistung verbraucht, wenn der LCD-Monitor und der Sucher geschlossen sind. Der Camcorder nimmt den Aufnahme-/Pausemodus ca. 1,7 Sekunden, nachdem der LCD-Monitor oder der Sucher wieder geöffnet wurde, wieder auf.

- Im Schnellstartmodus beträgt der Stromverbrauch etwa die Hälfte des Stromverbrauchs bei der Aufnahmepause. Durch Verwendung des Schnellstartmodus wird die Batterieleistung und damit die Aufnahme-/Wiedergabezeit verringert.

- Diese Funktion wird nur in folgenden Fällen aktiviert.

- Bei Verwendung des Akkus  
Es wird ein Band eingelegt, während der Bandaufnahmepause eingestellt ist.
- Bei Verwendung des Netzteils  
Ein Schnellstart ist auch dann möglich, wenn kein Band eingelegt ist.

- Stellen Sie den **BandAufnahmepause** ein.

- 1 Wählen Sie [EINRICHTUNG] >> [SCHNELLSTART] >> [EIN]. (-16-)**
- 2 Schließen Sie den LCD-Monitor, und schieben Sie den Sucher wieder hinein, während der [OFF/ON]-Schalter noch auf [ON] steht.**

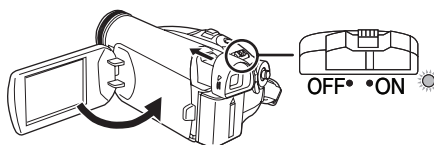

- Die Statusanzeige leuchtet grün und das Gerät geht in den Schnellstart-Standby-Modus.
- Der Camcorder geht nur dann in den Schnellstart-Standby-Modus, wenn der LCD-Monitor geschlossen und der Sucher eingeschoben ist.

- 3 Öffnen Sie den LCD-Monitor oder den Sucher.**

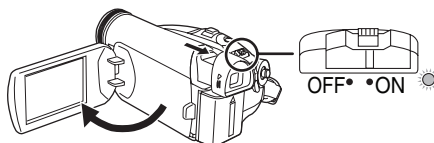

- Die Statusanzeige leuchtet rot und der Camcorder wird ca. 1,7 Sekunden nach dem Einschalten auf Aufnahmepause geschaltet.



## Vor dem Gebrauch

**■ Schnellstartfunktion ausschalten****1 Wählen Sie [EINRICHTUNG] >>****[SCHNELLSTART] >> [AUS]. (-16-)**

- Wird der [OFF/ON]-Schalter auf [OFF] gestellt, während sich das Gerät im Schnellstart-Standby-Modus befindet, wird das Gerät ausgeschaltet.
  - Wenn der Standby-Modus ca. 30 Minuten andauert, erlischt die Statusanzeige, und der Camcorder wird vollständig ausgeschaltet.
- 
- In folgenden Fällen wird der Schnellstartmodus deaktiviert und das Gerät ausgeschaltet.
    - Wenn der Modus-Wahlschalter betätigt wird.
    - Wenn der Akku herausgenommen oder das Netzteil abgezogen wird.
    - Wenn die Karte während der Verwendung des Akkus im Kartenaufnahmemodus herausgenommen wird.
  - Wenn der Camcorder über die Schnellstartfunktion gestartet wird, während der Weißabgleich auf automatisch gestellt ist, kann es einen Moment dauern, bis der Weißabgleich eingestellt wird, wenn die aufgenommene Szene eine andere Lichtquelle hat als die zuletzt aufgenommene Szene. (Wenn die Farbnachtsichtfunktion verwendet wird, wird jedoch der Weißabgleich der zuletzt aufgenommenen Szene beibehalten.)
  - Wenn Sie den Camcorder im Schnellstart-Standby-Modus einschalten, wird die Zoomvergrößerung auf 5× gesetzt. Der Bildausschnitt kann dann anders sein als beim Eintritt in den Standbyzustand sein.
  - Wenn [ENERGIESPAR] (-36-) auf [5 MIN.] festgelegt ist und das Gerät automatisch in den Schnellstart-Standby-Modus schaltet, schalten Sie den [OFF/ON]-Schalter auf [OFF] und dann wieder auf [ON]. Schließen Sie des Weiteren den LCD-Monitor, und schieben Sie den Sucher wieder hinein, und öffnen Sie den LCD-Monitor dann wieder, oder ziehen Sie den Sucher heraus.

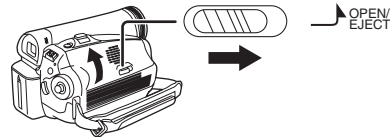
**Einlegen/Entnehmen einer Kassette****1 Schließen Sie das Netzteil oder den Akku an, und schalten Sie das Gerät ein.****2 Betätigen Sie den [OPEN/EJECT]-Schalthebel, und öffnen Sie die Kassettenabdeckung.**

- Wenn die Abdeckung vollständig geöffnet ist, wird der Kassettenhalter ausgefahren.

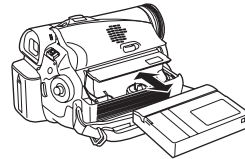
**3 Wenn der Kassettenhalter geöffnet ist, legen Sie die Kassette ein bzw. nehmen Sie sie heraus.**

- Wenn Sie eine Kassette einlegen, richten Sie sie wie in der Abbildung gezeigt aus, und schieben Sie sie so weit wie möglich hinein.
- Beim Entnehmen ziehen Sie die Kassette gerade heraus.

**4 Drücken Sie die [PUSH]-Markierung ①, um den Kassettenhalter zu schließen.**

- Der Kassettenhalter wird eingefahren.

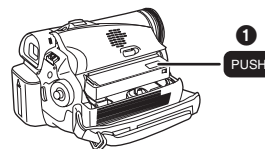
**Achtung:**

Achten Sie darauf, dass Sie beim Schließen des Kassettenhalters nicht Ihre Finger einklemmen.

## Vor dem Gebrauch

**5 Schließen Sie die Kassettenabdeckung erst, wenn der Kassettenthaler vollständig eingefahren ist. Drücken Sie zum Schließen auf die Markierung ②.**

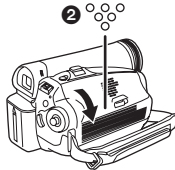

- Wenn Sie eine bereits bespielte Kassette einlegen, verwenden Sie die Blank-Suche, um die Position zu suchen, an der Sie mit der Aufnahme fortfahren können. Wenn Sie eine bereits bespielte Kassette überschreiben, vergewissern Sie sich, dass Sie an der gewünschten Stelle mit der Aufnahme fortfahren.
- Schließen Sie die Kassettenabdeckung sorgfältig.
- Achten Sie beim Schließen der Abdeckung darauf, dass keine Gegenstände wie z. B. Kabel unter der Abdeckung eingeklemmt werden.
- Spulen Sie die Kassette nach dem Gebrauch vollständig zurück, entnehmen Sie sie, und legen Sie sie in eine Hülle. Lagern Sie die Hülle aufrecht. (-45-)
- Wenn die Kondensationsanzeige nicht auf dem LCD-Monitor und/oder im Sucher angezeigt wird und Sie Kondensation auf der Linse oder dem Gerät bemerken, öffnen Sie nicht die Kassettenabdeckung. Andernfalls kann sich Kondensation auf den Köpfen oder dem Kassettenband bilden. (-43-)

**■ Wenn der Kassettenthaler nicht ausgefahren wird**

- Schließen Sie die Kassettenabdeckung vollständig, und öffnen Sie sie dann wieder vollständig.
- Prüfen Sie, ob der Akku leer ist.
- Prüfen Sie, ob die Kassettenfachabdeckung den Handgriffriemen berührt (siehe Abbildung unten). Wenn dies der Fall ist, stellen Sie sicher, dass der Handgriffriemen nicht mit der Abdeckung in Berührung kommt, wenn Sie das Fach öffnen.

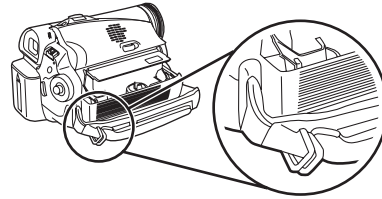

**■ Wenn der Kassettenthaler nicht eingefahren werden kann**

- Stellen Sie den [OFF/ON]-Schalter auf [OFF] und dann wieder auf [ON].
- Prüfen Sie, ob der Akku leer ist.

**■ Schutz vor unbeabsichtigtem Löschen**

Wenn der Löschschieber ① einer Kassette geöffnet ist (in Richtung des [SAVE]-Pfeils geschoben), kann nicht auf der Kassette aufgezeichnet werden. Zum Aufnehmen schließen Sie den Löschschieber der Kassette (schieben Sie ihn in Richtung des [REC]-Pfeils).

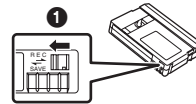

**Auswählen eines Modus**

Drehen Sie den Modus-Wahlschalter auf den gewünschten Modus.

**1 Drehen Sie den Modus-Wahlschalter.**

- Drehen Sie den gewünschten Modus auf ①.

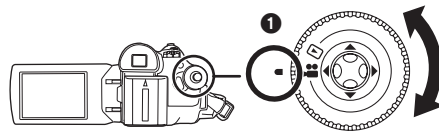

**📹 : BANDAUFNAHMEMODUS**

Verwenden Sie diesen Modus, wenn Sie Bilder auf Band aufnehmen.

**▶ : BANDABSPIELMODUS**

Verwenden Sie diesen Modus, um ein Band abzuspielen.

Vor dem Gebrauch

**Verwenden der Multifunktionstaste**

**Grundlegende Funktionen der Multifunktionstaste**

**Ausführung von Funktionen im Menüfenster und Auswahl von Dateien zur Wiedergabe in der Multibildanzeige**

Drücken Sie die Multifunktionstaste oben, unten, links oder rechts, um ein Element oder eine Datei auszuwählen, und drücken Sie sie dann in der Mitte, um die Auswahl zu bestätigen.

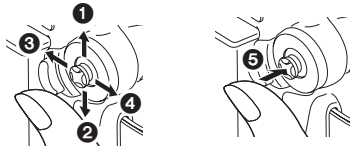

1	Auswahl durch Drücken oben.
2	Auswahl durch Drücken unten.
3	Auswahl durch Drücken links.
4	Auswahl durch Drücken rechts.
5	Bestätigen der Auswahl durch Drücken in der Mitte.

**Multifunktionstaste und Bildschirmanzeige**

Drücken Sie in die Mitte der Multifunktionstaste, und auf dem Bildschirm werden verschiedene Symbole angezeigt. Jedes Mal, wenn Sie den Joystick unten drücken, ändert sich die Anzeige. (Im Bandabspielmodus werden die Symbole automatisch auf dem Bildschirm angezeigt.)

**1) Bandaufnahmemodus ([AUTO/MANUAL/FOCUS]-Schalter steht auf [AUTO])**

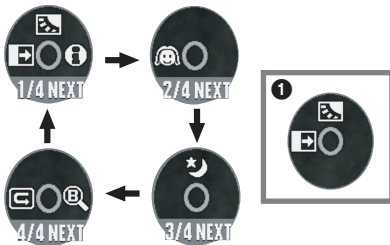

1/4	◀	☐	Blenden	-24-
	▲	☐	Gegenlichtfunktion	-23-
	▶	ⓘ	Hilfemodus	-16-
2/4	◀	☺	Haut-Weichzeichnung	-24-
3/4	▲	☾	Farbnachtsicht	-23-
4/4	◀	☐	Aufnahmetest	-20-
	▶	Ⓞ	Blank-Suche	-20-

• 1 wird während der Aufnahme auf Band angezeigt.

**2) Bandaufnahmemodus ([AUTO/MANUAL/FOCUS]-Schalter steht auf [MANUAL])**

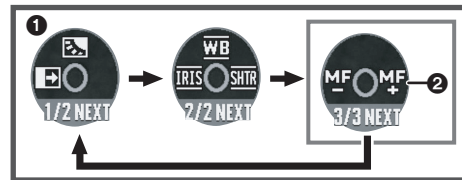
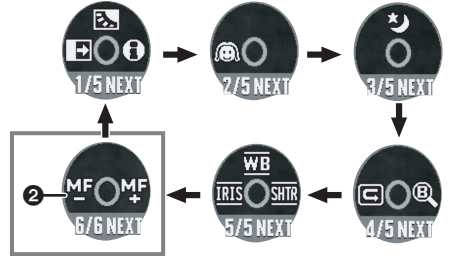

5/5	◀	IRIS	Blenden- oder Verstärkungswert	-29-
	▲	WB	Weißabgleich	-27-
	▶	SHTR	Verschlusszeit	-29-
6/6	◀	MF	Manuelle Fokuseinstellung	-28-
	▶	MF+		

• 1 wird während der Aufnahme auf Band angezeigt.

• 2 wird nur dann angezeigt, wenn der [AUTO/MANUAL/FOCUS]-Schalter auf [FOCUS] gesetzt ist.

**3) Bandabspielmodus**



	▲	▶/	Wiedergabe/Pause	-30-
	▼	■	Stopp	-30-
	◀	◀	Rücklauf (Rückwärts-Bildsuchlauf)	-30-
	▶	▶▶	Schnellvorlauf (Vorwärts-Bildsuchlauf)	-30-

Vor dem Gebrauch

### Hilfemodus

Wählen Sie ein Funktionssymbol, um sich die Funktion erklären zu lassen.

- **Stellen Sie den BandAufnahmemodus ein.**
- 1 Drücken Sie den Joystick in der Mitte, um das Symbol während der Aufnahmepause anzuzeigen. Drücken Sie den Joystick unten, bis Symbol 1 angezeigt wird.**



- 2 Drücken Sie den Joystick rechts, um das Symbol Hilfemodus [H] auszuwählen.**



- Der Hilfemodus erklärt die Funktionssymbole, die angezeigt werden, wenn der [AUTO/MANUAL/FOCUS]-Schalter im Bandaufnahmemodus auf [AUTO] gestellt ist.

- 3 Schieben Sie den Joystick nach oben, links oder rechts, um das gewünschte Symbol auszuwählen.**



- Eine Beschreibung des ausgewählten Symbols wird auf dem Bildschirm angezeigt.
- Jedes Mal, wenn Sie den Joystick unten drücken, ändert sich die Anzeige.

### So verlassen Sie den Hilfemodus

Wählen Sie das Symbol [EXIT] oder drücken Sie die Taste [MENU].

- Wenn Sie den Hilfemodus verwenden, können Sie weder aufnehmen noch die Funktionen einstellen.

### Einstellen der Menüsprache

Sie können die gewünschte Sprache in der Bildschirmanzeige oder im Menüfenster auswählen.

- 1 Wählen Sie [LANGUAGE] >> [Deutsch].**



### Verwenden des Menüfensters

Informationen über jedes einzelne Menü finden Sie auf Seite -35-.

- 1 Drücken Sie die Taste [MENU].**



- Das Menü wird entsprechend des über den Modus-Wahlschalter ausgewählten Modus angezeigt.
- Drehen Sie den Modus-Wahlschalter nicht, während das Menü angezeigt wird.

- 2 Drücken Sie die Multifunktionstaste oben oder unten, um das übergeordnete Menü auszuwählen.**

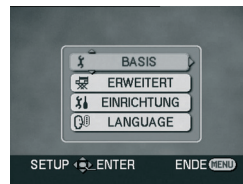

- 3 Drücken Sie die Multifunktionstaste rechts oder in der Mitte, um die Auswahl zu bestätigen.**



Vor dem Gebrauch

**4 Drücken Sie die Multifunktionstaste oben oder unten, um das Untermenü auszuwählen.**



**5 Drücken Sie die Multifunktionstaste rechts oder in der Mitte, um die Auswahl zu bestätigen.**



**6 Drücken Sie die Multifunktionstaste oben oder unten, um die Option zu wählen, die Sie einstellen möchten.**



**7 Drücken Sie die Multifunktionstaste in der Mitte, um die Einstellung zu übernehmen.**



**Schließen des Menüfensters**

Drücken Sie die Taste [MENU].

**Zurückkehren zum vorherigen Fenster**

Drücken Sie die Multifunktionstaste links.



**Informationen über die Menüeinstellung**

- Während der Aufnahme auf Band wird das Menü nicht angezeigt. Umgekehrt können Sie nicht auf Band aufnehmen, wenn das Menü angezeigt wird.

**Einstellen des LCD-Monitors/ Suchers**

**Einstellen der Helligkeit und des Farbpegels**

**1 Wählen Sie [EINRICHTUNG] >> [LCD EINST.] oder [EVF EINST.] >> [JA].**



**2 Drücken Sie die Multifunktionstaste oben oder unten, um die Option zu wählen, die Sie anpassen wollen.**

[LCD EINST.]

☼ : Helligkeit des LCD-Monitors

⊗ : Farbpegel des LCD-Monitors

[EVF EINST.]

EVF☼ : Helligkeit des Suchers

**3 Drücken Sie die Multifunktionstaste rechts oder links, um den Schieber auf der Helligkeitsleiste zu bewegen.**

**4 Drücken Sie die Taste [MENU] oder die Mitte der Multifunktionstaste, um die Einstellung zu beenden.**

- Wenn Sie den LCD-Monitor um 180° in Richtung des Objektivs drehen, kann die Helligkeit des LCD-Monitors nicht eingestellt werden.
- Um die Helligkeit des Suchers einzustellen, schließen Sie den LCD-Monitor, und ziehen Sie den Sucher heraus, um ihn zu aktivieren.
- Diese Einstellungen haben keinen Einfluss auf die tatsächlich aufgenommenen Bilder.
- Wenn Sie den Farbpegel des LCD-Monitors anpassen, wird automatisch auch der Farbpegel des Suchers geändert.

## Aufnahmemodus

## Aufnahmemodus

## Prüfung vor der Aufnahme

Überprüfen Sie den Camcorder bevor Sie ein wichtiges Ereignis wie eine Hochzeit aufnehmen oder wenn Sie das Gerät längere Zeit nicht benutzt haben.

Machen Sie eine Probeaufnahme, um sicherzustellen, dass Bild- und Tonaufnahme ordnungsgemäß funktionieren.

## Halten des Camcorders

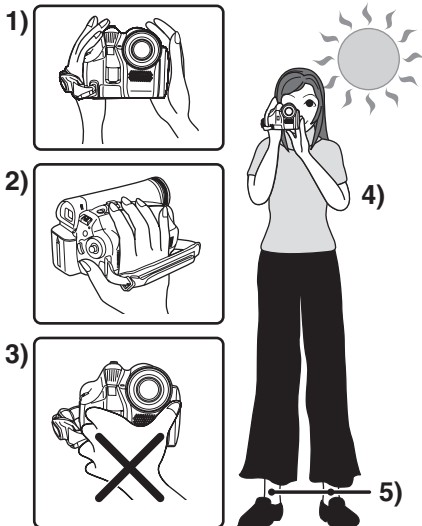

- 1) Halten Sie den Camcorder mit beiden Händen.
  - 2) Stecken Sie Ihre Hand durch den Handgriffriemen.
  - 3) Achten Sie darauf, die Mikrofone oder Sensoren nicht mit den Händen zu verdecken.
  - 4) Halten Sie die Arme nah am Körper.
  - 5) Stehen Sie mit leicht geöffneten Beinen.
- Wenn Sie Aufnahmen im Freien tätigen, achten Sie darauf, die Sonne möglichst im Rücken zu haben. Wenn die Sonne hinter Ihrem Zielobjekt steht, erscheint das Objekt in der Aufnahme dunkel.

## Prüfliste

- Entfernen Sie den Objektivdeckel. (-7-)  
(Wenn Sie den Camcorder einschalten, ohne vorher den Objektivdeckel abzunehmen, kann es vorkommen, dass der automatische Weißabgleich nicht richtig funktioniert. Nehmen Sie zuerst den Objektivdeckel ab, bevor Sie den Camcorder einschalten.)
- Einstellung des Handgriffriemens (-8-)
- Öffnen Sie den LCD-Monitor oder den Sucher (Die Aufnahme kann nicht beginnen, wenn der LCD-Monitor und der Sucher geschlossen sind. Wenn der LCD-Monitor und der Sucher während der Aufnahme geschlossen werden, wird das Gerät erst dann ausgeschaltet, wenn die Aufnahme angehalten wird.)
- Einstellung des LCD-Monitors/Suchers (-17-)
- Stromversorgung (-8-)
- Legen Sie eine Kassette ein (-13-)
- Einstellung von Datum/Uhrzeit (-11-)
- Auswahl von SP/LP-Modus (-19-)

## Informationen über den Auto-Modus

- Stellen Sie den [AUTO/MANUAL/FOCUS]-Schalter auf [AUTO], und die Farbabstimmung (Weißabgleich) und die Fokussierung werden automatisch eingestellt.
  - Automatischer Weißabgleich: -46-
  - Autofokus: -47-
- Blende und Verschlusszeit werden je nach Motivhelligkeit und anderen Einflüssen für optimale Helligkeit eingestellt. (Bei Einstellung auf Bandaufnahmemodus: Die kürzeste Verschlusszeit ist 1/250.)
- Farbabstimmung und Fokus werden abhängig von der Lichtquelle oder der Szene möglicherweise nicht eingestellt. Wenn dies der Fall ist, stellen Sie den Fokus und den Weißabgleich manuell ein.

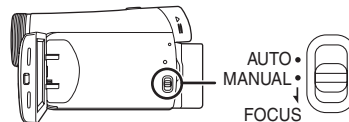

- Einstellen des Szenenmodus (-26-)
- Einstellen des Weißabgleichs (-27-)
- Einstellen der Verschlusszeit (-29-)
- Einstellen des Blendens-/Verstärkungswerts (-29-)
- Einstellen des Fokus (-28-)



## Aufnahmemodus

### ■ Aufnahmemodus

Sie können den Bandaufnahmemodus umschalten.

#### ● Schalten Sie den Bandaufnahmemodus ein.

##### 1 Wählen Sie [BASIS] >> [AUFN. MODUS] >> [SP] oder [LP].

Wenn Sie den LP-Modus gewählt haben, beträgt die Aufnahmezeit 1,5-mal soviel wie im SP-Modus, einige Funktionen sind jedoch deaktiviert.

- Für wichtige Aufnahmen empfehlen wir Ihnen den SP-Modus.
- Um die Leistung im LP-Modus voll ausschöpfen zu können, empfehlen wir Ihnen die Verwendung von Panasonic-Kassetten mit LP-Modus-Kennzeichnung.
- Die Bildqualität im LP-Modus ist im Vergleich zum SP-Modus nicht geringer, es können jedoch bei der Bildwiedergabe mosaikartige Störungen auftreten, oder einige Funktionen können deaktiviert sein.
  - Wiedergabe auf anderen Digitalvideogeräten oder auf Digitalvideogeräten ohne LP-Modus.
  - Wiedergabe von im LP-Modus aufgezeichneten Bildern auf anderen Digitalvideogeräten.
  - Einzelbildwiedergabe.

### Aufnehmen auf Band

Entfernen Sie den Objektivdeckel. (-7-)

(Wenn Sie den Camcorder einschalten, ohne vorher den Objektivdeckel abzunehmen, kann es vorkommen, dass der automatische Weißabgleich nicht richtig funktioniert. Nehmen Sie zuerst den Objektivdeckel ab, bevor Sie den Camcorder einschalten.)

#### ● Schalten Sie den Bandaufnahmemodus ein.

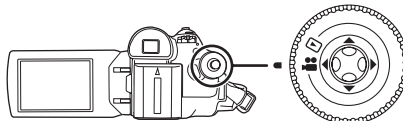

##### 1 Drücken Sie die Aufnahme-Start/ Stopp-Taste, um mit der Aufnahme zu beginnen.

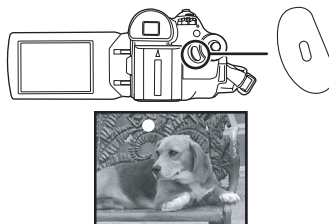

##### 2 Drücken Sie die Aufnahme-Start/ Stopp-Taste erneut, um die Aufnahme zu unterbrechen.



- Informationen zur Aufnahmezeit eines Bands finden Sie auf Seite -9-.
- Führen Sie eine Aufnahmeprüfung (-20-) durch, um sich zu vergewissern, dass die Aufnahme in Ordnung ist.
- Um den unbespielten Bereich zu finden, führen Sie einen Leerstellensuchlauf (-20-) durch.

## Aufnahmemodus

### ■ Bildschirmanzeige im Bandaufnahmemodus

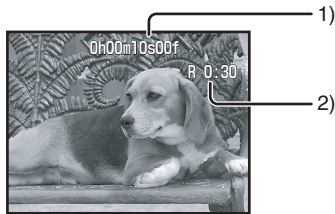

- 1) Vergangene Aufnahmezeit
- 2) Restbandzeit

### ■ Zur Restbandzeitanzeige auf dem Bildschirm

- Die Restbandzeit wird in Minuten angegeben. (Wenn die Zeit unter 3 Minuten beträgt, fängt die Anzeige an zu blinken.)
- Bei einer Aufnahme von 15 Sekunden Dauer oder weniger, wird die Restbandzeit möglicherweise nicht oder nicht richtig angezeigt.
- In einigen Fällen zeigt die Restbandzeitanzeige möglicherweise eine Zeit an, die 2 bis 3 Minuten kürzer als die tatsächliche Restbandzeit ist.

### Aufnahmetest

Das letzte aufgenommene Bild wird 2 bis 3 Sekunden lang angezeigt. Nach der Prüfung wird der Camcorder auf Aufnahmepause geschaltet.

- **Schalten Sie den Bandaufnahmemodus ein.**
- 1 Drücken Sie den Joystick in der Mitte, um das Symbol während der Aufnahmepause anzuzeigen. Drücken Sie den Joystick unten, bis Symbol 1 angezeigt wird.**
- 2 Drücken Sie den Joystick links, um das Aufnahmetestsymbol [ ] auszuwählen.**



- Die Anzeige [AUFNAHMETEST START] erscheint auf dem Bildschirm des Camcorders.

### Blank-Suchfunktion

Zum Suchen nach dem Ende der aufgenommenen Videobilder (ungebrauchter Teil des Bandes). Nach Abschluss der Suche wird der Leerstellensuchlauf beendet und der Camcorder auf Aufnahmepause geschaltet.

- **Schalten Sie den Bandaufnahmemodus ein.**

- 1 Drücken Sie den Joystick in der Mitte, um das Symbol während der Aufnahmepause anzuzeigen. Drücken Sie den Joystick unten, bis Symbol 1 angezeigt wird.**
- 2 Drücken Sie den Joystick rechts, um das Symbol für die Blank-Suche [ ] auszuwählen.**



- 3 Wenn die entsprechende Meldung angezeigt wird, wählen Sie [JA], und drücken Sie den Joystick in der Mitte.**

### ■ Abbrechen der Blank-Suche

Drücken Sie den Joystick unten, um das Symbol [ ] auszuwählen.



- Wenn auf der Kassette keine Leerstelle vorhanden ist, hält der Camcorder am Ende des Bands an.
- Der Camcorder hält ca. 1 Sekunde vor dem Ende des letzten aufgenommenen Bildes an. Wenn Sie an dieser Stelle mit der Aufnahme fortfahren, können die Bilder nahtlos nach dem letzten Bild aufgenommen werden.



## Aufnahmemodus

**Aufnehmen eines Fotos auf Band  
(Fotofunktion)**

Mit dem Camcorderobjektiv können Fotos aufgezeichnet werden.

- **Schalten Sie den Bandaufnahmemodus ein.**
- 1 Drücken Sie während der Aufnahmepause die [OK]-Taste.**

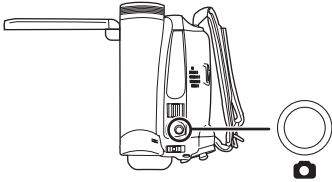

- Der Camcorder zeichnet etwa 7 Sekunden lang ein Foto auf und schaltet dann zurück auf Aufnahmepause.
- Wenn Sie [ERWEITERT] >> [AUSLÖSE EFF.] >> [EIN] wählen, erscheint ein Bild und ein Geräusch wie beim Auslösen eines Verschlusses.

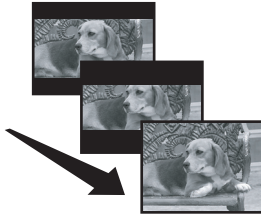

- Die Aufnahme mit Hilfe der Fotofunktion führt zu einer leicht verringerten Bildqualität.

**■ Dauer-Fotobetrieb**

Wenn Sie [ERWEITERT] >> [AUSLÖSE EFF.] >> [EIN] wählen, und die Taste [OK] gedrückt halten, zeichnet der Camcorder fortlaufend Fotos in Intervallen von ca. 0,7 Sekunden auf, bis Sie die Taste wieder loslassen.

- Die Bildschirmanzeige blinkt, und gleichzeitig ist ein Verschlussgeräusch hörbar.

**Vergößerungs-/Verkleinerungsfunktion**

Sie können das Bild optisch auf 30× vergrößern.

- **Schalten Sie den Bandaufnahmemodus ein.**

**1 Weitwinkelaufnahme (Verkleinern):**

Schieben Sie den [W/T]-Schalthebel in Richtung [W].

**Nahaufnahme (Vergrößern):**

Schieben Sie den [W/T]-Schalthebel in Richtung [T].

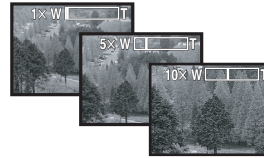
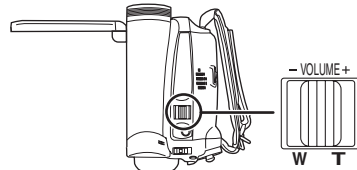

- Wenn Sie den Camcorder von Hand halten und ein vergrößertes Bild aufnehmen, sollten Sie die Bildstabilisatorfunktion verwenden.
- Wenn Sie ein entferntes Objekt vergrößern, wird eine schärfere Einstellung erreicht, wenn das Objekt 1,3 Meter oder weiter vom Camcorder entfernt ist.
- Bei hoher Zoomgeschwindigkeit ist es schwieriger, das Objekt zu fokussieren.
- Wenn die Vergrößerung 1× ist, kann der Camcorder ein Objekt fokussieren, das ca. 2 cm vom Objektiv entfernt ist.
- Beachten Sie, dass bei Betätigung des [W/T]-Schalthebels während eines Zoomvorgangs in der Aufzeichnung ein mechanisches Geräusch zu hören sein kann. Bewegen Sie den Zoom-Schalthebel behutsam in die Originalposition zurück, bevor Sie ihn betätigen.

## Aufnahmemodus

### Digitale Zoomfunktion

Wenn die 30-fach-Vergrößerung überschritten wird, wird die digitale Zoomfunktion aktiviert. Mit Hilfe der digitalen Zoomfunktion können Sie eine Vergrößerung von 50× bis 1000× einstellen.

● **Schalten Sie den Bandaufnahmemodus ein.**

1 Wählen Sie [ERWEITERT] >> [D.ZOOM] >> [50×] oder [1000×].



[AUS]: Nur optischer Zoom (Bis zu 30×)

[50×]: Bis zu 50×

[1000×]: Bis zu 1000×

● Je höher die digitale Vergrößerung, desto schlechter die Bildqualität.

### Zur Zoomfunktion mit variabler Geschwindigkeit

● Die Zoomgeschwindigkeit variiert abhängig von der Stärke, mit der der [W/T]-Schalthebel bewegt wird.

### Verwenden der Zoom-Mikrofon-Funktion

In Verbindung mit der Vergrößerungsfunktion nimmt das Mikrofon entfernte Geräusche klar auf, wenn die Teleobjektivfunktion verwendet wird, und Geräusche in der näheren Umgebung, wenn die Weitwinkelfunktion verwendet wird.

● **Schalten Sie den Bandaufnahmemodus ein.**

1 Wählen Sie [ERWEITERT] >> [ZOOM MIKRO] >> [EIN].



### Selbstaufnahme

Sie können sich selbst aufnehmen und sich dabei auf dem LCD-Monitor sehen. Sie können Personen vor dem Camcorder filmen und ihnen gleichzeitig die Aufnahme zeigen. Das Bild ist horizontal gedreht wie ein Spiegelbild. (Das aufzunehmende Bild ist dasselbe wie die Aufnahme.)

● **Ziehen Sie den Sucher heraus, um das Bild während der Aufnahme zu sehen.**

1 Drehen Sie den LCD-Monitor in Richtung des Objektivs.

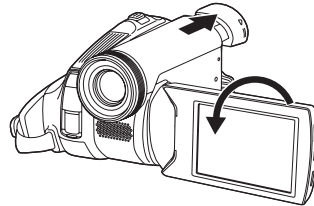

● Im Sucher erscheint eine vertikal ausgerichtete Anzeige. Dies ist normal und kein Hinweis auf eine Funktionsstörung.

● Wenn Sie den LCD-Monitor in Richtung des Objektivs drehen, wird kein Symbol nicht angezeigt, auch wenn Sie die Multifunktions-taste in der Mitte drücken.

## Aufnahmemodus

**Gegenlichtfunktion**

Diese Funktion verhindert, dass Objekte im Gegenlicht dunkel werden.

- **Schalten Sie den Bandaufnahmemodus ein.**

**1 Drücken Sie den Joystick in der Mitte, um das Symbol anzuzeigen. Drücken Sie den Joystick unten, bis Symbol ❶ angezeigt wird.**

**2 Drücken Sie den Joystick oben, um das Gegenlichtfunktionssymbol [☀] auszuwählen.**



- Die Anzeige [GEGENLICHT FUNKTION EIN] erscheint auf dem Bildschirm des Camcorders.
- Das Bild auf dem Bildschirm wird heller.

### ■ Umschalten auf normale Aufnahme

Wählen Sie erneut das Symbol [☀].

- Die Anzeige [GEGENLICHT FUNKTION AUS] erscheint auf dem Bildschirm des Camcorders.

- Wenn Sie das Gerät ausschalten oder den Modus-Wahlschalter betätigen, wird die Gegenlichtfunktion deaktiviert.

**Farbnachtsichtfunktion**

Diese Funktionen ermöglichen Ihnen, farbige Objekte an dunklen Orten so aufzunehmen, dass sie sich vom Hintergrund abheben.

Stellen Sie den Camcorder auf ein Stativ, damit Sie vibrationsfreie Bilder aufnehmen können.

- Es kann nur manuell fokussiert werden.
- Die aufgenommene Szene erscheint so, als ob keine Vollbilder vorhanden sind.

**Farbnachtsichtfunktion**

Sie können in dunklen Umgebungen hell und in Farbe aufnehmen.

- **Schalten Sie den Bandaufnahmemodus ein.**

**1 Drücken Sie den Joystick in der Mitte, um das Symbol anzuzeigen. Drücken Sie den Joystick unten, bis Symbol ❶ angezeigt wird.**

**2 Drücken Sie die Multifunktionsstaste oben, um das Farbnachtsichtsymbol [★] auszuwählen.**



- Die Anzeige [FARBNACHTSICHT EIN] erscheint auf dem Bildschirm des Camcorders.
- Durch jeden Druck nach oben wird zwischen den verschiedenen Modi hin- und hergeschaltet.  
AUS → Farbnachtsichtfunktion → AUS

### ■ Deaktivieren der Farbnachtsichtfunktion

Wählen Sie erneut das Symbol [★].

- Die Anzeige [FARBNACHTSICHT AUS] erscheint auf dem Bildschirm des Camcorders.
- An einem hellen Ort kann der Bildschirm einen Moment weißlich werden.
- Die Farbnachtsichtfunktion verlängert die Signalladezeit des CCD-Elements um bis zu 25× gegenüber der normalen Ladezeit, so dass auch dunkle Szenen (mit Minimalwerten von 2 lx) hell aufgenommen werden können. Aus diesem Grund sehen Sie möglicherweise helle Punkte, die normalerweise nicht sichtbar sind. Dies ist jedoch keine Fehlfunktion.
- Die Farbnachtsichtfunktion wird deaktiviert, wenn Sie das Gerät ausschalten oder den Modus-Wahlschalter betätigen.

## Aufnahmemodus

**Haut-Weichzeichnung**

Mit Hilfe dieser Funktion können Sie die Hautfarbe in einem weicheren Ton aufnehmen. Die Funktion ist effektiver bei Porträtaufnahmen.

● **Schalten Sie den Bandaufnahmemodus ein.**

- 1 Drücken Sie den Joystick in der Mitte, um das Symbol anzuzeigen. Drücken Sie den Joystick unten, bis Symbol ① angezeigt wird.
- 2 Drücken Sie den Joystick links, um das Haut-Weichzeichnungssymbol [☺] auszuwählen.



- Die Anzeige [HAUT-WEICHZEICHNUNG EIN] erscheint auf dem Bildschirm des Camcorders.

■ **So deaktivieren Sie die Haut-Weichzeichnung**

Wählen Sie erneut das Symbol [☺].

- Die Anzeige [HAUT-WEICHZEICHNUNG AUS] erscheint auf dem Bildschirm des Camcorders.
- 
- Wenn der Hintergrund oder etwas Anderes in der Szene eine hautähnliche Farbe hat, erscheinen diese ebenfalls weicher.
  - Wenn die Helligkeit nicht ausreichend ist, tritt der Effekt möglicherweise nicht klar hervor.

**Einblende-/Ausblende-Funktion****Einblenden**

Bild und Ton erscheinen nach und nach.

**Ausblenden**

Bild und Ton verschwinden nach und nach.

● **Schalten Sie den Bandaufnahmemodus ein.**

- 1 Drücken Sie den Joystick in der Mitte, um das Symbol anzuzeigen. Drücken Sie den Joystick unten, bis Symbol ① angezeigt wird.
- 2 Drücken Sie die Joystick links, um das Ein-/Ausblendesymbol [☒] auszuwählen.



- Die Anzeige [BLENDEN EIN] erscheint auf dem Bildschirm des Camcorders.

3 Drücken Sie die Aufnahme-Start/ Stopp-Taste.

**Starten Sie die Aufnahme. (Einblenden)**

Wenn Sie mit der Aufnahme beginnen, sind Bild und Ton erst nicht vorhanden und werden dann nach und nach eingeblendet.

**Schalten Sie die Aufnahme auf Pause. (Ausblenden)**

Bild und Ton verschwinden nach und nach. Nachdem das Bild und Ton vollkommen verschwunden sind, wird die Aufnahme angehalten.



■ **So deaktivieren Sie den Ein-/Ausblendeeffekt**

Wählen Sie erneut das Symbol [☒].

- Die Anzeige [BLENDEN AUS] erscheint auf dem Bildschirm des Camcorders.

## Aufnahmemodus

### ■ So wählen Sie die Farbe für den Ein-/Ausblendeeffek

Sie können die Farbe wählen, die in ein- oder ausgeblendeten Bildern erscheint.

**1 Wählen Sie [ERWEITERT] >> [FADE] >> [WEISS] oder [SCHWARZ].**

- Wenn Sie die Einblende-/Ausblendefunktion gewählt haben, dauert es einige Sekunden, bis das Bild angezeigt wird, wenn Sie mit der Aufnahme beginnen. Es dauert ebenfalls einige Sekunden, die Aufnahme zu unterbrechen.

### Windgeräuschminderungsfunktion

Mit Hilfe dieser Funktion werden Geräusche im Mikrofon während der Aufnahme reduziert.

● **Schalten Sie den Bandaufnahmemodus ein.**  
**1 Wählen Sie [BASIS] >> [WIND CUT] >> [EIN].**



### ■ Deaktivieren der Windgeräuschminderungsfunktion

Wählen Sie [BASIS] >> [WIND CUT] >> [AUS].

- Die Standardeinstellung ist [EIN].
- Die Funktion mindert Windgeräusche abhängig von der Windstärke. (Wenn die Funktion bei starkem Wind genutzt wird, wird der Stereoeffekt möglicherweise verringert. Wenn der Wind abnimmt, wird der Stereoeffekt wiederhergestellt.)

### Aufnahmen von Bildern für Breitbild-Fernseheräte

Mit Hilfe dieser Funktion können Sie Bilder für Breitbild-Fernseheräte aufnehmen.

#### Kinofunktion

Bilder werden mit einem schwarzen Balken am oberen und unteren Bildschirmrand aufgenommen, so dass sie aussehen wie Kinofilme.

● **Schalten Sie den Bandaufnahmemodus ein.**  
**1 Wählen Sie [BASIS] >> [CINEMA] >> [EIN].**



### ■ Deaktivieren der Kinofunktion

Wählen Sie [BASIS] >> [CINEMA] >> [AUS].

- Die Wiedergabe von Bildern variiert abhängig vom angeschlossenen Fernsehgerät. Informationen hierzu finden Sie in der Bedienungsanleitung Ihres Fernsehgeräts.
- Diese Funktion erweitert nicht den Aufnahmebereich.
- Wenn Bilder auf einem Fernsehgerät wiedergegeben werden, wird in einigen Fällen die Datum/Uhrzeitangabe nicht angezeigt.
- Abhängig vom Fernsehgerät kann die Bildqualität verschlechtert sein.
- Wenn ein Bild im Kinoformat auf einen PC importiert wird, wird das importierte Bild abhängig von der verwendeten Software möglicherweise nicht richtig angezeigt.

## Aufnahmemodus

**Bildstabilisatorfunktion**

Vermindert das Wackeln des Bildes aufgrund von Handbewegungen während der Aufnahme.

● **Schalten Sie den Bandaufnahmemodus ein.**  
**1 Wählen Sie [ERWEITERT] >> [SIS] >> [EIN].**



■ **Deaktivieren der Bildstabilisatorfunktion**

Wählen Sie [ERWEITERT] >> [SIS] >> [AUS].

- Wenn Sie ein Stativ verwenden, sollten Sie die Bildstabilisatorfunktion ausschalten.
- Unter Leuchtstofflampenbeleuchtung kann sich die Helligkeit des Bilds ändern, oder Farben können unnatürlich aussehen.
- Wenn Sie die Farbnachtsicht verwenden, funktioniert der Bildstabilisator nicht. In diesem Fall blinkt das [ ]-Symbol.
- In folgenden Fällen arbeitet die Bildstabilisatorfunktion möglicherweise nicht effektiv.
  - Wenn Sie den digitalen Zoom verwenden
  - Wenn Sie eine Vorsatzlinse verwenden
  - Wenn Sie in einer besonders dunklen Umgebung filmen
  - Wenn der Camcorder starken Vibrationen ausgesetzt ist
  - Wenn Sie ein bewegliches Objekt mit dem Camcorder verfolgen

**Filmen in verschiedenen Situationen (Szenenmodus)**

Wenn Sie Bilder in verschiedenen Situationen aufnehmen, werden durch diesen Modus automatisch die optimale Verschlusszeit und Blendenöffnung eingestellt.

● **Schalten Sie den Bandaufnahmemodus ein.**  
**1 Stellen Sie den [AUTO/MANUAL/FOCUS]-Schalter auf [MANUAL].**

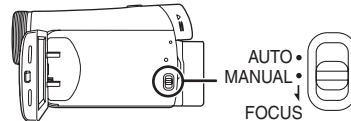

**2 Wählen Sie [BASIS] >> [SZENENMODUS] >> stellen Sie den gewünschten Modus ein.**

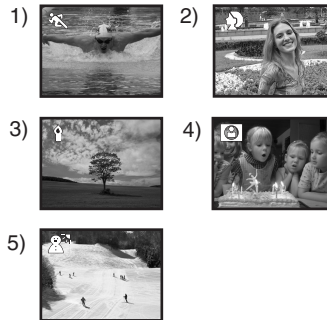

- 1) [ ] **Sports-Modus**
  - Zum Aufnehmen von Sportszenen oder Szenen mit schnellen Bewegungen
- 2) [ ] **Portrait-Modus**
  - Zum Abheben von Personen gegenüber dem Hintergrund
- 3) [ ] **Low-Light-Modus**
  - Zum helleren Aufnehmen dunkler Szenen
- 4) [ ] **Spotlight-Modus**
  - Zum Filmen von Objekten im Scheinwerferlicht, z. B. auf einer Party oder im Theater
- 5) [ ] **Surf & Snow-Modus**
  - Zum Aufnehmen von Bildern in blendenden Umgebungen wie auf Skipisten und am Strand

## Aufnahmemodus

### ■ Deaktivieren des Szenenmodus

Wählen Sie [BASIS] >> [SZENENMODUS] >> [AUS] oder stellen Sie den [AUTO/MANUAL/FOCUS]-Schalter auf [AUTO].

#### Sports-Modus

- Bei Wiedergabepause von aufgenommenen Bildern verhindert dieser Modus das Verwackeln.
- Während der normalen Wiedergabe erscheint die Bildwiedergabe möglicherweise nicht fließend.
- Vermeiden Sie Aufnahmen bei Leuchtstofflampenbeleuchtung, Quecksilber- oder Natriumbeleuchtung, da hierbei die Farbe und Helligkeit des wiedergegebenen Bildes verändert werden können.
- Wenn Sie ein hell erleuchtetes oder stark reflektierendes Objekt aufnehmen, können möglicherweise vertikale Lichtstreifen auftreten.
- Der Sports-Modus funktioniert nur bei ausreichender Helligkeit. Das Symbol [  ] blinkt.
- Wenn Sie diesen Modus für Innenaufnahmen verwenden, kann der Bildschirm flimmern.

#### Portrait-Modus

- Wenn Sie diesen Modus für Innenaufnahmen verwenden, kann der Bildschirm flimmern. Stellen Sie den Szenenmodus in diesem Fall auf [AUS].

#### Low-Light-Modus

- Besonders dunkle Szenen können unter Umständen nicht scharf aufgenommen werden.

#### Spotlight-Modus

- Wenn das aufgenommene Objekt sehr hell ist, können das aufgenommene Bild weißlich und der Rand sehr dunkel werden.

#### Surf & Snow-Modus

- Wenn das aufgenommene Objekt sehr hell ist, kann das aufgenommene Bild weißlich werden.

### Aufnahmen in naturgetreuen Farben (Weißabgleich)

Abhängig von den Szenen oder Lichtbedingungen gibt der automatische Weißabgleich möglicherweise keine naturgetreuen Farben wieder. In diesem Fall können Sie den Weißabgleich manuell einstellen.

- **Schalten Sie den Bandaufnahmemodus ein.**

#### 1 Stellen Sie den [AUTO/MANUAL/FOCUS]-Schalter auf [MANUAL].

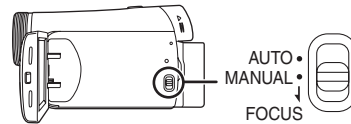





#### 2 Bewegen Sie den Joystick nach oben, um das Weißabgleichsymbol [WB] auszuwählen.

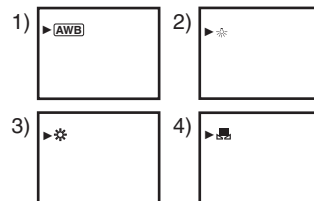

#### 3 Drücken Sie die Multifunktions-taste links oder rechts, um den Weißabgleichsmodus zu wählen.



- 1) Automatischer Weißabgleich [  ]
- 2) Innenaufnahmemodus (für Aufnahmen unter Glühbirnenlicht) [  ]
- 3) Außenaufnahmemodus [  ]
- 4) Manuelle Einstellung [  ]



## Aufnahmemodus

### ■ Wiederherstellen der automatischen Einstellung

Drücken Sie die Multifunktionstaste links oder rechts, bis die [AWB]-Anzeige erscheint. Oder stellen Sie den [AUTO/MANUAL/FOCUS]-Schalter auf [AUTO].

- Wenn Sie den Camcorder einschalten, ohne vorher den Objektivdeckel abzunehmen, kann es vorkommen, dass der automatische Weißabgleich nicht richtig funktioniert. Nehmen Sie zuerst den Objektivdeckel ab, bevor Sie den Camcorder einschalten.
- Wenn Sie sowohl Weißabgleich als auch Blende/Verstärkung einstellen, beginnen Sie mit dem Weißabgleich.
- Wenn sich die Aufnahmebedingungen ändern, stellen Sie den Weißabgleich erneut ein.

### ■ Manuelles Einstellen des Weißabgleichs

Wählen Sie in Schritt 3 die Option [MNL]. Richten Sie den Camcorder dann so aus, dass Sie ein weißes Objekt auf dem gesamten Bildschirm sehen, und drücken Sie die Multifunktionstaste oben, um das Symbol [MNL] auszuwählen.

#### ■ Zum Blinken des Symbols [MNL]

Wenn die manuelle Einstellung gewählt ist

- Das Blinken bedeutet, dass der vorher eingestellte Weißabgleich gespeichert wird. Die Einstellung bleibt so lange gespeichert, bis der Weißabgleich erneut eingestellt wird.

Wenn der Weißabgleich nicht manuell eingestellt werden kann

- In dunklen Umgebungen kann der Weißabgleich nicht richtig manuell eingestellt werden. Verwenden Sie in diesem Fall den automatischen Weißabgleich.

Während der manuellen Einstellung

- Wenn die Einstellung abgeschlossen ist, bleibt das Symbol erleuchtet.

### ■ Informationen über den Weißabgleichsensor

Der Weißabgleichsensor erkennt die Art der Lichtquelle während der Aufnahme.

- Achten Sie darauf, den Weißabgleichsensor während der Aufnahme nicht zu verdecken, da der Weißabgleich ansonsten möglicherweise nicht richtig funktioniert.

### Manuelle Fokuseinstellung

Wenn aufgrund der Umgebungsbedingungen die Autofokussierung schwierig ist, kann manuell fokussiert werden.

• Schalten Sie den Bandaufnahmemodus ein.

1 Stellen Sie den [AUTO/MANUAL/FOCUS]-Schalter auf [MANUAL].

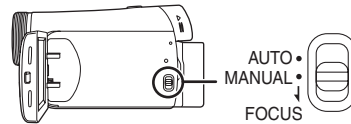

2 Stellen Sie den [AUTO/MANUAL/FOCUS]-Schalter auf [FOCUS].

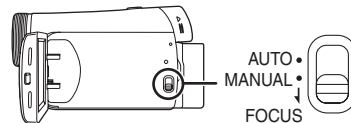

- Die [MNL]-Anzeige und die Anzeige für manuellen Fokus [MF] werden eingeblendet.

3 Drücken Sie die Multifunktionstaste links oder rechts, um den Fokus einzustellen.



- Wenn Sie mit Weitwinkel fokussieren, ist das Objekt möglicherweise nicht mehr scharf, wenn Sie es vergrößern. Vergrößern Sie das Objekt zuerst, und fokussieren Sie es dann.

### ■ Wiederherstellen der automatischen Einstellung

Stellen Sie den [AUTO/MANUAL/FOCUS]-Schalter auf [AUTO] oder [FOCUS].



Aufnahmemodus

## Manuelle Einstellung von Verschlusszeit/Blendenöffnung

### Verschlusszeit

Führen Sie diese Einstellung durch, wenn Sie Objekte filmen, die sich schnell bewegen.

### Blendenöffnung

Nehmen Sie die Einstellung vor, wenn der Bildschirm zu hell oder zu dunkel ist.

### ● Schalten Sie den Bandaufnahmemodus ein.

#### 1 Stellen Sie den [AUTO/MANUAL/FOCUS]-Schalter auf [MANUAL].

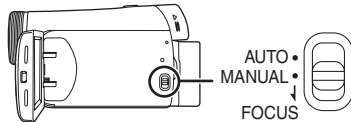

#### 2 Bewegen Sie den Joystick nach links oder rechts, um das Blendenöffnungswertsymbol [IRIS] oder das Verschlusszeitsymbol auszuwählen [SHTR].



#### 3 Drücken Sie die Multifunktions-taste links oder rechts, um die Verschlusszeit oder den Blendenöffnungswert einzustellen.

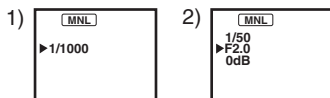

- 1) Verschlusszeit
- 2) (Blendenöffnung) Blenden-/Verstärkungswert

### ■ Wiederherstellen der automatischen Einstellung

Stellen Sie den [AUTO/MANUAL/FOCUS]-Schalter auf [AUTO].

### Manuelle Einstellung der Verschlusszeit

- Vermeiden Sie Aufnahmen bei Leuchtstofflampenbeleuchtung, Quecksilber- oder Natriumbeleuchtung, da hierbei die Farbe und Helligkeit des wiedergegebenen Bildes verändert werden können.
- Wenn Sie die Verschlusszeit manuell erhöhen, verringert sich die Sensibilität, und der Blendenwert erhöht sich automatisch, wodurch es zu einer Verstärkung des Rauschens auf dem Bildschirm kommen kann.
- Bei der Wiedergabe des Bildes eines hell leuchtenden oder stark reflektierenden Objekts können senkrechte Lichtstreifen auftreten. Dies ist jedoch keine Fehlfunktion.
- Während der normalen Wiedergabe erscheint die Bildwiedergabe möglicherweise nicht fließend.
- Wenn Sie an einem besonders hellen Ort filmen, kann sich die Bildschirmfarbe ändern oder der Bildschirm kann flimmern. Wenn dies der Fall ist, stellen Sie die Verschlusszeit manuell auf 1/50 oder 1/100 ein.

### Manuelle Einstellung des Blenden-/Verstärkungswerts

- Stellen Sie die Verschlusszeit vor der Blende (Öffnung/Verstärkung) ein, wenn Sie beides manuell einstellen.
- Wenn der Wert nicht auf "OPEN" steht, können Sie den Blendenwert nicht einstellen.
- Wenn der Blendenwert erhöht wird, verstärkt sich auch das Rauschen auf dem Bildschirm.
- Abhängig von der Vergrößerung werden einige Blendenwerte nicht angezeigt.

### ■ Verschlusszeitwerte

1/50 bis 1/8000 Sekunden: Bandaufnahmemodus  
Je dichter der Wert bei 1/8000 liegt, desto kürzer ist die Verschlusszeit.

### ■ Blenden-/Verstärkungswerte

CLOSE (Geschlossen), F16, ..., F2.0,  
OPEN (Offen: F1.8) 0dB, ..., 18dB

Je näher der Wert bei [CLOSE] liegt, desto dunkler wird das Bild.

Je näher der Wert bei [18dB] liegt, desto heller wird das Bild.

Werte in dB sind Blendenwerte.

## Wiedergabemodus

## Wiedergabemodus

**Bandwiedergabe**

- Schalten Sie den Bandabspielmodus ein. (Auf dem LCD-Monitor erscheint automatisch eine Betriebsanzeige.)

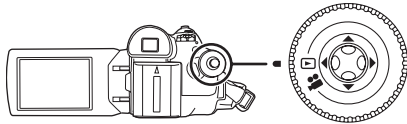

- 1 Betätigen Sie die Multifunktionstaste.



- ▶/||: Wiedergabe/Pause
- ◀◀: Rücklauf/Rückwärtssuchlauf (Rückkehr zur Wiedergabe mit dem ▶/||-Symbol.)
- ▶▶: Schnellvorlauf/Vorwärtssuchlauf (Rückkehr zur Wiedergabe mit dem ▶/||-Symbol.)
- : Stopp

- Wenn Sie im Bandabspielmodus den LCD-Monitor schließen und den Sucher einschieben, schaltet sich das Gerät nicht aus.
- Während des Vorwärts-/Rückwärtssuchlaufs können Bilder mosaikförmige Störungen aufweisen.
- Vor und nach dem Vorwärts-/Rückwärtssuchlauf kann der Bildschirm einen Moment lang schwarz werden, oder es kann zu Bildstörungen kommen.

## ■ Einstellen der Lautstärke

Stellen Sie die Lautstärke des Lautsprechers für die Wiedergabe ein.

- 1 Bewegen Sie zum Einstellen der Lautstärke den [-VOLUME+] Schalthebel.

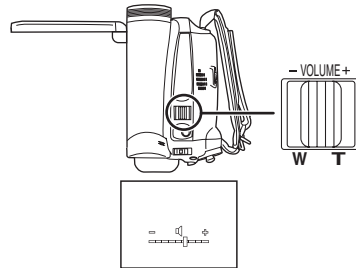

Richtung [+]: erhöht die Lautstärke  
Richtung [-]: verringert die Lautstärke  
(Je näher die Leiste bei [+] steht, desto höher die Lautstärke.)

- Wenn Sie die Einstellung abgeschlossen haben, wird die Lautstärkeanzeige ausgeblendet.
- Wenn Sie keinen Ton hören, prüfen Sie die Einstellungen unter [EINRICHTUNG] >> [12bit AUDIO].

## ■ Wiederholte Wiedergabe

Wenn das Ende des Bands erreicht ist, wird das Band zurückgespult und erneut abgespielt.

- 1 Wählen Sie [ERWEITERT] >> [WIEDERHOLEN] >> [EIN].

- [↺▶] wird angezeigt. (Um die wiederholte Wiedergabe zu deaktivieren, wählen Sie [WIEDERHOLEN] >> [AUS] oder schalten Sie das Gerät aus.)

## ■ Audio-Einstellungen

- Wenn Sie den Ton nicht hören können, während Sie ein Band abspielen, prüfen Sie die Einstellungen unter [EINRICHTUNG] >> [12bit AUDIO].
- Wenn Sie Ton mit [12bit] aufnehmen und kopieren und [EINRICHTUNG] >> [12bit AUDIO] >> [MIX] einstellen, wird der Ton in Stereo wiedergegeben, unabhängig von den Einstellungen in [AUDIO].

## Wiedergabemodus

**Einzelbildwiedergabe**

- Schalten Sie den Bandabspielmodus ein.
- 1 **Bewegen Sie den Joystick während der Wiedergabe nach oben und wählen Sie das Symbol [▶/II], um die Wiedergabe zu unterbrechen.**



- 2 **Drücken Sie den [-VOLUME+] -Schalthebel.**

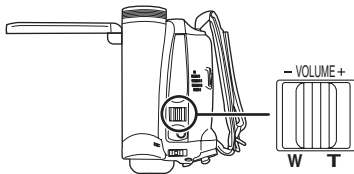

In Richtung [T]: normale Abspielrichtung  
 In Richtung [W]: umgekehrte Abspielrichtung

- Wenn Sie den Schalthebel gedrückt halten, werden die Bilder kontinuierlich einzeln wiedergegeben.
- Für einen Augenblick erscheint das Pause-Symbol. Die kontinuierliche Einzelbildwiedergabe beginnt, wenn das Pause-Symbol erlischt.

### ■ So schalten Sie auf normale Wiedergabe um

Bewegen Sie den Joystick nach oben und wählen Sie das Symbol [▶/II], um die Wiedergabe zu starten.

**Wiedergabe auf einem Fernsehgerät**

Bilder, die mit diesem Camcorder aufgenommen wurden, können auf einem Fernsehgerät wiedergegeben werden.

- Legen Sie ein bespieltes Band in den Camcorder ein.
  - Stellen Sie sicher, dass das Gerät ausgeschaltet ist, bevor Sie es an einen Fernseher anschließen.
- 1 **Schließen Sie den Camcorder an ein Fernsehgerät an.**

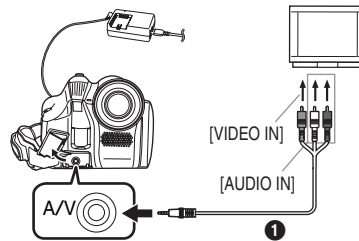

- Schließen Sie den Camcorder mit Hilfe eines AV-Kabels ① an das Fernsehgerät an.
- 2 **Schalten Sie den Camcorder ein und stellen Sie den Modus-Wahlschalter auf den Bandabspielmodus.**
  - 3 **Wählen Sie den Eingangskanal am Fernsehgerät.**
  - 4 **Drücken Sie die Multifunktionstaste oben und wählen Sie das Symbol [▶/II], um die Wiedergabe zu starten.**
    - Bild und Ton werden auf dem Fernsehgerät wiedergegeben.
  - 5 **Drücken Sie die Multifunktionstaste unten und wählen Sie das Symbol [■], um die Wiedergabe zu beenden.**

- Verwenden Sie das Netzteil, damit Sie nicht auf den Ladezustand des Akkus achten müssen.

### ■ Wenn das Bild oder der Ton von diesem Camcorder nicht auf dem Fernsehgerät ausgegeben werden

- Prüfen Sie, ob die Stecker so weit wie möglich eingesteckt sind.
- Prüfen Sie die Einstellungen [12bit AUDIO]. (-37-)
- Prüfen Sie die Anschlüsse.
- Prüfen Sie die Eingangseinstellungen (Eingangsschalter) des Fernsehgeräts. (Weitere Informationen finden Sie in der Bedienungsanleitung Ihres Fernsehgeräts.)

## Bearbeitungsmodus

**Bearbeitungsmodus****Kopieren auf DVD-Recorder oder VCR (Dubbing)**

Mit dem Camcorder aufgenommene Bilder können auf DVD-RAM oder einem anderen Speichermedium gespeichert werden. Informationen hierzu finden Sie in der Anleitung des Recorders.

- **Legen Sie eine bespielte Kassette in den Camcorder ein und eine leere DVD-RAM oder Kassette in den DVD-Recorder oder das VCR-Gerät.**

- 1 Schließen Sie den Camcorder an den Recorder an.**

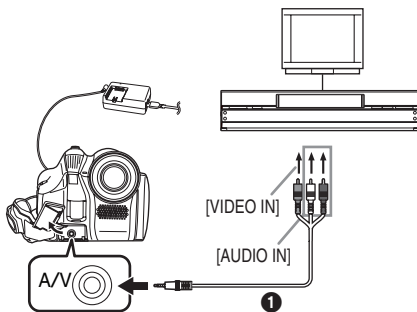
**Anschluss mit dem AV-Kabel**

- Schließen Sie den Camcorder mit Hilfe des AV-Kabels ① an den Recorder an.

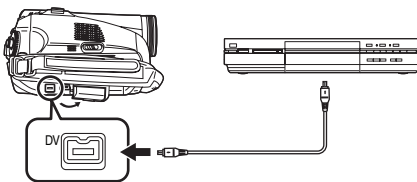
**Anschluss mit dem optionalen DV-Kabel (nur für Geräte mit DV-Anschluss)**

- 2 Schalten Sie den Camcorder ein, und wählen Sie den Bandabspielmodus.**
- 3 Wählen Sie den Eingangskanal am Fernsehgerät und am Recorder.**
- 4 Drücken Sie die Multifunktionstaste oben, und wählen Sie das Symbol [▶/II], um die Wiedergabe zu starten. (Wiedergabegerät)**
  - Bild und Ton werden wiedergegeben.
- 5 Starten Sie die Aufnahme. (Recorder)**
- 6 Beenden Sie die Aufnahme. (Recorder)**

- 7 Drücken Sie die Multifunktionstaste unten, und wählen Sie das Symbol [■], um die Wiedergabe zu beenden. (Wiedergabegerät)**

- Weitere Informationen finden Sie in der Bedienungsanleitung für Ihr Fernsehgerät und Ihren Recorder.
- Wenn Sie keine Funktionsanzeigen oder Datums- und Uhrzeitanzeige benötigen, wählen Sie [EINRICHTUNG] >> [DISPLAY] >> [AUS] oder stellen Sie im Bandabspielmodus [BASIS] >> [DATUM/ZEIT] >> [AUS] ein. (Wenn Sie den Camcorder mit einem DV-Kabel an den Recorder anschließen, erscheinen diese Anzeigen möglicherweise nicht.)

**■ Wenn weder Bild noch Ton vom Camcorder auf dem Fernsehgerät ausgegeben werden**

- Prüfen Sie, ob die Stecker so weit wie möglich eingesteckt sind.
- Prüfen Sie die Einstellungen [12bit AUDIO]. (-37-)
- Prüfen Sie die Anschlüsse.

**Verwenden des DV-Kabels für die Aufnahme (Digitales Kopieren)**

Wenn Sie ein anderes digitales Videogerät mit DV-Anschluss an den Camcorder mit Hilfe des DV-Kabels VW-CD1E (Sonderzubehör) ① anschließen, können Sie Bilder mit hoher Qualität im digitalen Format kopieren.

**Dieses Modell kann nicht als Recorder verwendet werden.**

- **Schalten Sie den Bandabspielmodus ein. (Wiedergabegerät/Recorder)**
- 1 Schließen Sie den Camcorder über das DV-Kabel an das digitale Videogerät an.**

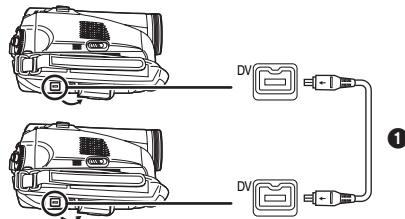

- 2 Starten Sie die Wiedergabe. (Wiedergabegerät)**
- 3 Starten Sie die Aufnahme. (Recorder)**
- 4 Beenden Sie die Wiedergabe. (Wiedergabegerät)**

## Bearbeitungsmodus

- Während der Aufnahme dürfen Sie das DV-Kabel nicht einstecken oder abziehen, da die Aufnahme sonst nicht richtig abgeschlossen werden kann.
- Auch wenn Sie ein Gerät mit DV-Anschlüssen, z. B. IEEE1394, verwenden, kann das digitale Kopieren in einigen Fällen nicht möglich sein. Weitere Informationen finden Sie in der Bedienungsanleitung für das angeschlossene Gerät.
- Unabhängig von den Menüeinstellungen am Recorder werden digitale Kopien im selben [AUDIO]-Modus wie auf dem Wiedergabeband ausgeführt.
- Die Bilder auf dem Recordermonitor können Störungen aufweisen. Dies hat jedoch keine Auswirkung auf die aufgenommenen Bilder.

### Benutzung des Camcorders als WEBCAM (Windows XP SP2)

Wählen Sie zur Erweiterung von Windows XP auf SP2 [start] >> [All Programs (Programs)] >> [Windows Update]. Ist der Camcorder mit Ihrem Personalcomputer verbunden, können Sie Videos und Ton vom Camcorder an andere Personen über das Netzwerk versenden. Auch Audiodateien können getauscht werden, wenn der Personalcomputer entsprechend konfiguriert ist. (Sie können das zum Personalcomputer gehörende Mikrofon anstelle des Mikrofons des Camcorders verwenden.)

#### Software:

Windows Messenger 5.0/5.1 (Windows XP)  
 MSN Messenger 7.0/7.5 (Windows 2000/XP)  
 Windows Live Messenger 8.0 (Windows XP)  
 DirectX 9.0b/9.0c

### ■ Anschluss des Camcorders an den Personalcomputer (zur Benutzung als WEBCAM)

- 1 Stellen Sie den Camcorder auf den Band-Wiedergabe- oder -Aufnahme-Modus.
- 2 Schließen Sie den Camcorder mit dem zusätzlichen USB-Verbindungskabel an den Personalcomputer an.

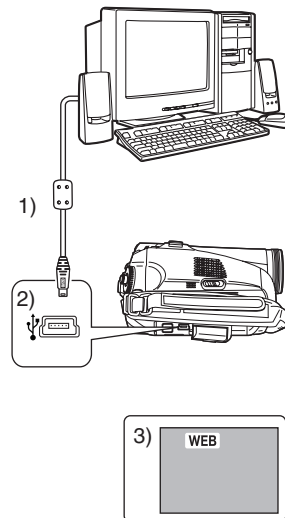

- 1) USB-Anschlusskabel
- 2) USB-Anschluss
- 3) Die Anzeige WEBCAM

### 3 Aufrufen von Windows Messenger/MSN Messenger/Windows Live Messenger.

- Klicken Sie auf [start] >> [Programs] >> [Windows Messenger]/[MSN Messenger]/[Windows Live Messenger].

### ■ Wenn Sie den Camcorder als WEBCAM verwenden

Wenn Sie den Camcorder im Bandwiedergabemodus als WEBCAM verwenden, wird eine andere Betriebsanzeige eingeblendet als im normalen Betrieb.



- 1 Im normalen Betrieb
  - 2 Im WEBCAM-Modus (Bandabspielmodus)
- Auch wenn Sie die Multifunktions-taste oben/unten/rechts/links drücken (▶/⏏, ◼, ▶▶, ◀◀), wird die gewählte Richtung in der Betriebsanzeige nicht gelb hervorgehoben.
  - Wenn Sie die Multifunktions-taste in der Mitte drücken, wird die Betriebsanzeige eingeblendet und gleitet nicht wie sonst von der Seite auf den Bildschirm.

## Bearbeitungsmodus

- Wird der Camcorder als WEBCAM benutzt, ist die Qualität des zu übertragenden Videos vom Status der Internetverbindung abhängig.
- In der WEBCAM-Einstellung können keine Videos (Bilder) auf Band aufgenommen werden.
- Im WEBCAM-Modus kann der Ton je nach der Umgebung, in der der Datenaustausch erfolgt, oder der Leistung des Personalcomputers zwischendurch unterbrochen werden.
- Wenn Sie das USB-Anschlusskabel anschließen, währen ein Band im Bandabspielmodus läuft, wird dieses gestoppt.
- Wenn Sie das USB-Anschlusskabel im WEBCAM-Modus (Band-Aufnahme-Modus) anschließen, verlöschen die Zeitcode-Anzeige, die SP/LP-Anzeige oder die Schaltflächen.
- Im WEBCAM-Modus (Bandabspielmodus) ändert sich die Betriebsschaltfläche.
- Wenn der Camcorder als WEBCAM betrieben wird, während ein Viererkennungsprogramm läuft, könnte die Funktion des Camcorders unterbrochen werden. Beenden Sie in diesem Fall den Messenger, schließen Sie den Camcorder wieder an, und starten Sie den Messenger neu.

### Verwendung mit Macintosh

#### ■ Betriebsumgebung auf iMovie 4/ iMovie HD

##### Betriebssystem:

Mit vorinstalliertem;  
Mac OS X v10.3 bis 10.4

##### PROZESSOR:

PowerPC G3 (400 MHz oder höher), G4, G5  
Intel Core Duo  
Intel Core Solo

##### Schnittstelle:

DV-Anschluss (FireWire) (IEEE1394.a)

- iMovie/iMovie HD ist bei jedem neuen Macintosh im Lieferumfang enthalten oder wird zusammen mit iLife verkauft.

#### 1 Stellen Sie den Camcorder auf Bandwiedergabemodus.

#### 2 Schließen Sie den Camcorder mit dem DV-Schnittstellenkabel (Sonderzubehör) an den Macintosh an.

- Weitere Informationen erhalten Sie von Apple Computer, Inc. unter <http://www.apple.com>.

#### ■ Hinweise

- Microsoft® und Windows® sind entweder eingetragene Marken oder Marken der Microsoft Corporation in den USA und/oder anderen Ländern.
- Intel® und Pentium® sind entweder eingetragene Marken oder Marken der Intel Corporation in den USA und/oder anderen Ländern.
- Apple, Mac OS, iMovie/iMovie HD, FireWire sind entweder eingetragene Marken oder Marken von Apple Computer, Inc. in den USA und/oder anderen Ländern.
- Bei allen sonstigen in dieser Anleitung erwähnten Namen, Firmennamen, Produktbezeichnungen usw. handelt es sich um Warenzeichen bzw. eingetragenes Markenzeichen der betreffenden Unternehmen.
- Abdruck der Screenshots von Microsoft-Produkten mit freundlicher Genehmigung der Microsoft Corporation.
- Die in dieser Anleitung verwendeten Produktbezeichnungen weichen u.U. von den tatsächlichen Bezeichnungen der von Ihnen erworbenen Produkte ab. Außerdem kann es je nach Betriebsumgebung Ihres Computers und anderen Faktoren vorkommen, dass die in dieser Anleitung enthaltenen Abbildungen von Bildschirmanzeigen nicht mit den tatsächlich auf Ihrem Monitor erscheinenden Anzeigen übereinstimmen.
- Die Beispielanzeigen in den Abbildungen dieser Anleitung erscheinen in englischer Sprache, doch werden andere Sprachen ebenfalls unterstützt.
- In diesem Handbuch bezieht sich Panasonic Digitale Videokamera mit USB-Anschluss auf den Camcorder.
- Diese Anleitung enthält keine Erläuterungen der grundlegenden Bedienung eines Personalcomputers, noch werden Fachausdrücke der PC-Technik erklärt. Bei Bedarf können Sie diese Informationen dem Benutzerhandbuch Ihres Personalcomputers entnehmen.

## Menü

**Menü****Menüliste**

Menüabbildungen und -illustrationen werden als einfach zu verstehende Erklärungen angegeben und unterscheiden sich von den eigentlichen Menüanzeigen.

**■ [BANDAUFNAHMEMENÜ]**

- 1) [BASIS]  
[SZENENMODUS] -26-  
[AUFN. MODUS] -19-  
[WIND CUT] -25-  
[CINEMA] -25-  
[UHRZEIT] -11-

- 2) [ERWEITERT]  
[SIS] -26-  
[FADE] -25-  
[AUDIO] -36-  
[D.ZOOM] -22-  
[ZOOM MIKRO] -22-  
[AUSLÖSE EFF.] -21-

- 3) [EINRICHTUNG]  
[DISPLAY] -36-  
[DATUM/ZEIT] -36-  
[ENERGIESPAR] -36-  
[SCHNELLSTART] -12-  
[PIEPTON] -36-  
[LCD EINST.] -17-  
[EVF EINST.] -17-  
[RÜCKSETZEN] -37-  
[DEMO MODUS] -37-

- 4) [LANGUAGE] -16-

**■ [BANDWIEDERGABEMENÜ]**

- 1) [BASIS]  
[DATUM/ZEIT] -36-
- 2) [ERWEITERT]  
[WIEDERHOLEN] -30-
- 3) [EINRICHTUNG]  
[12bit AUDIO] -37-  
[AUDIO] -37-  
[DISPLAY] -36-  
[LCD EINST.] -17-  
[EVF EINST.] -17-  
[ENERGIESPAR] -36-
- 4) [LANGUAGE] -16-

## Menü

**Menüs zum Aufnehmen von Bildern****■ [DATUM/ZEIT]**

Zum Umschalten der Datums- und Uhrzeitanzeigen.

- Der Camcorder zeichnet automatisch Datum und Uhrzeit des auf Band aufgenommenen Bildes auf.

**■ [AUDIO]**

Zum Umschalten zwischen den Audioaufnahmesystemen (PCM-Audio).

[12bit]: Zeichnet Ton in "12 Bit 32 kHz 4 Spuren" auf. (Der aufgenommene Originalton bleibt während der Nachvertonung erhalten.)

[16bit]: Zeichnet Ton in "16 Bit 48 kHz 2 Spuren" auf. (Der aufgenommene Originalton wird bei der Nachvertonung gelöscht.)

- Die Nachvertonung ist mit diesem Gerät nicht möglich. Wenn Sie den Ton auf einem Modell editieren möchten, das über eine Nachvertonungsfunktion verfügt, stellen Sie [12bit] für die Aufnahme von Bildern ein.

**■ [DISPLAY]**

Wählen Sie [EIN], und die Anzeige kann auf alle Funktionen umgeschaltet werden. Wählen Sie [AUS], und sie kann auf Minimaldisplay umgeschaltet werden.

**■ [PIEPTON]**

Wählen Sie [EIN], und die Bestätigungs-/ Alarmtöne werden wie folgt ausgegeben.

1 Piepton

- Wenn Sie mit der Aufnahme beginnen
- Wenn Sie das Gerät einschalten
- Wenn das Gerät vom Schnellstart-Standby-Modus zu Aufnahmepause wechselt

2 Pieptöne

- Wenn Sie die Aufnahme unterbrechen
- Wenn Sie das Gerät ausschalten
- Wenn das Gerät in den Schnellstart-Standby-Modus schaltet

2 Pieptöne, 4-mal

- Wenn eine Kassette mit Löschschieber auf [SAVE] eingelegt ist (-43-), Kondensation auftritt, usw. Lesen Sie die Bildschirrmeldung. (-39-)

**■ [ENERGIESPAR]**

[AUS]: Nach 5 Minuten ohne Betätigung einer Funktion wird der Standby-Modus automatisch eingestellt. Im Standby-Modus blinkt [■■], und es dauert länger als gewöhnlich, die Aufnahme durch Drücken der Aufnahme-Start/Stop-Taste zu starten.

[5 MIN.]: Wenn etwa 5 Minuten lang keine Funktion ausgeführt wurde, wird der Camcorder automatisch ausgeschaltet, um das Band zu schützen und den Akku nicht zu entladen. Schalten Sie den Camcorder wieder ein, wenn Sie ihn verwenden möchten.

- In folgenden Fällen wird das Gerät nicht ausgeschaltet, auch wenn [ENERGIESPAR] >> [5 MIN.] eingestellt ist.

- Bei Anschluss an die Netzsteckdose (Wenn das Netzteil verwendet wird)
- Wenn das USB-Kabel oder das DV-Kabel an einen PC oder ein anderes Gerät angeschlossen ist



## Menü

**Menüs für die Wiedergabe****■ [12bit AUDIO]**

Wenn Sie auf einem Modell mit Audio-Überspielfunktion den Ton bearbeiten wollen, wählen Sie [12bit] für die Bildaufnahme. Sie können den Ton (PCM Audio) umschalten, wenn Sie ein Band wiedergeben, bei dem die Tonaufzeichnung in [12bit] erfolgt ist.

[ST1]: Gibt nur den Originalton wieder.

[ST2]: Gibt nur den Ton wieder, der dem Band per Audio-Überspielung hinzugefügt wurde.

[MIX]: Gibt sowohl den [ST1]-Ton als auch den [ST2]-Ton wieder.

- Bei diesem Gerät ist keine Audio-Überspielung möglich. Wenn Sie ein auf diesem Gerät aufgenommenes Band wiedergeben, können Sie den Ton nicht hören, wenn [ST2] eingestellt ist. Wählen Sie [ST1].

**■ [AUDIO]**

Zum Umschalten des wiederzugebenden Tons.

[STEREO]: Stereoton (Hauptton und Nebenton)

[L]: Linker Kanal (Hauptton)

[R]: Rechter Kanal (Nebenton)

**Andere Menüs****■ [RÜCKSETZEN]**

Wenn ein Menü aufgrund einer Kombination von Funktionen nicht ausgewählt werden kann, wählen Sie [JA], um die Menüeinstellungen in den Lieferzustand zurückzusetzen.

(Die Spracheinstellung kann nicht in den Lieferzustand zurückgesetzt werden.)

**■ [DEMO MODUS]**

Bei der Einstellung [DEMO MODUS] >> [EIN] ohne eingelegte Kassette geht der Camcorder automatisch in einen Demonstrationsmodus, in dem die einzelnen Kamerafunktionen vorgestellt werden. Wenn Sie eine Taste drücken, wird der Demonstrationsmodus deaktiviert. Wenn Sie ca. 10 Minuten lang keine Funktion ausführen, wird der Demonstrationsmodus automatisch gestartet. Der Demonstrationsmodus wird verlassen, sobald Sie eine Kassette einlegen oder [DEMO MODUS] >> [AUS] einstellen. Stellen Sie diese Funktion für den normalen Betrieb auf [AUS].

## Sonstiges

## Sonstiges















**Anzeigen**



Auf dem Bildschirm werden verschiedene Funktionen und der Status des Camcorders angezeigt.

**Basisanzeigen**







: Akkuladestatus  
0h00m00s00f: Zeitcode  
15:30:45: Datum-/Uhrzeit-Anzeige

**Aufnahmeanzeigen**

R0:45: Restbandzeit  
● Die Restbandzeit wird in Minuten angegeben.  
(Wenn die Zeit unter 3 Minuten beträgt, fängt die Anzeige an zu blinken.)  
SP: Standard-Play-Modus  
(Aufnahmegeschwindigkeit) -19-  
LP: Long-Play-Modus  
(Aufnahmegeschwindigkeit) -19-  
●: Aufnahme -19-  
■ (Grün): Aufnahmepause -19-  
■ (Grün blinkend): Standby-Modus  
■ (Rot): Ausblenden  
: Aufnahmeprüfung -20-  
[AUTO]: Automatikmodus -18-  
[MNL]: Manueller Modus -26-  
MF: Manuelle Fokussierung -28-  
5X: Vergrößerungsanzeige -21-  
: Gegenlichtmodus -23-  
: Bildstabilisator -26-  
1/500: Verschlusszeit -29-  
F2.4: Blendenwert -29-  
6dB: Verstärkungswert -29-  
: Haut-Weichzeichnung -24-  
: Blenden (Weiß) -24-  
: Blenden (Schwarz) -24-  
: Farbnachtsichtfunktion -23-  
: Blank-Suche -20-  
ZOOM : Zoom-Mikrofon -22-  
: Windgeräuschminderung -25-  
: Sports-Modus (Szenenmodus) -26-  
: Portrait-Modus (Szenenmodus) -26-  
: Low-Light-Modus (Szenenmodus) -26-  
: Spotlight-Modus (Szenenmodus) -26-  
: Surf & Snow-Modus (Szenenmodus) -26-  
[AWB]: Automatischer Weißabgleich -27-

: Innenaufnahmemodus (für Aufnahmen unter Glühbirnenlicht) -27-  
: Außenaufnahmemodus -27-  
: WeißabgleichEinstellungsmodus -27-  
[WEB]: WEBCAM-Modus (Aufnahme)

**Wiedergabeanzeigen**

: Wiedergabe -30-  
: Pause -30-  
: Schnellvorlauf/Vorwärtssuchlauf -30-  
: Rücklauf/Rückwärtssuchlauf -30-  
: Einzelbildwiedergabe -31-  
: Wiederholte Wiedergabe -30-  
12bit, 16bit: Audioaufnahmemodus -36-  
: Lautstärkeregelung -30-  
[WEB]: WEBCAM-Modus (Wiedergabe)

## Sonstiges

**Warnungs-/Alarmanzeigen**

Wenn eine der folgenden Anzeigen aufleuchtet oder blinkt, prüfen Sie den Camcorder.

**Bestätigungsanzeigen**

: Eine Kassette mit Löschschieber in [SAVE]-Position ist eingelegt.  
Es ist keine Kassette eingelegt.

: [-] :

Die integrierte Batterie ist fast leer. -11-

: Wenn Sie sich selbst filmen, wird das Warn-/Alarmsymbol angezeigt. Drehen Sie den LCD-Monitor in Richtung des Suchers und prüfen Sie die Warn-/Alarmanzeige.

END:

Während der Aufnahme ist das Band zu Ende.

: Die Videoköpfe sind verunreinigt. -43-

**Textanzeigen**

FEUCHTIGKEIT ERKANNT/BAND AUSWERFEN:

Es ist Kondensation aufgetreten.

Entnehmen Sie die Kassette und warten Sie einen Moment. Es dauert einen Moment, bis der Kassettenhalter geöffnet wird. Dies ist jedoch keine Fehlfunktion. -43-

NIEDRIGER BATTERIESTAND:

Der Akku ist fast leer. Laden Sie ihn auf. -8-

KEIN BAND EINGELEGT:

Es ist kein Band eingelegt. -12-

BANDENDE:

Während der Aufnahme ist das Band zu Ende.

PRÜFE AUFN. TASTE:

Sie versuchen, auf einem Band aufzunehmen, dessen Löschschieber in [SAVE]-Position steht.

Sie versuchen, auf ein Band digital zu überspielen, dessen Löschschieber in [SAVE]-Position steht.

CASS. NICHT SPIELBAR (FORMAT):

Sie versuchen, einen Bandabschnitt abzuspielen, der mit einem anderen TV-System bespielt wurde. Die Kassette ist nicht kompatibel.

KASS.-FACH SCHLIESSEN:

Die Kassettenabdeckung ist offen.

Schließen Sie die Kassettenabdeckung. -13-

KOPIERGESCHÜTZT:

Bilder können nicht richtig aufgenommen werden, da das Medium kopiergeschützt ist.

KOPFREINIGUNG ERFORDERLICH:

Die Videoköpfe sind verunreinigt. -43-

RESET SCHALTER DRÜCKEN:

Am Gerät wurde eine Unregelmäßigkeit erkannt. Drücken Sie die [RESET]-Taste (-7-). Dadurch könnte das Problem gelöst werden.

USB KABEL ENTFERNEN:

Sie versuchen, Bilder auf Band aufzunehmen, während das USB-Kabel an den Camcorder angeschlossen ist.

PC UNTERSTÜTZT KEIN USB2.0:

Der Camcorder ist an einen PC angeschlossen, der kein USB 2.0 unterstützt.

KANN USB NICHT BENUTZEN:

Sie schließen das USB-Kabel an, während das DV-Kabel angeschlossen ist.

ZU MANUELLEM MODUS WECHSELN:

Sie versuchen, ein Element im [SZENENMODUS] auszuwählen, während der [AUTO/MANUAL/FOCUS]-Schalter auf [AUTO] steht.

UMKEHR DES LCD-MONITORS:

Wenn Sie den LCD-Monitor um 180° in Richtung des Objektivs drehen, kann die Helligkeit des LCD-Monitors nicht eingestellt werden.

NACHTSICHTMODUS ABBRECHEN:

Sie versuchen, unter [SZENENMODUS] eine andere Option als zu [AUS] wählen, während der Nachtsichtmodus eingeschaltet ist.

## Sonstiges

**Funktionen können nicht gleichzeitig verwendet werden**

Einige Funktionen des Camcorders sind aufgrund der Spezifikationen deaktiviert oder können nicht ausgewählt werden. Die unten stehende Tabelle zeigt Beispiele von durch bestimmte Bedingungen eingeschränkten Funktionen.

Funktionen	Bedingungen, durch die die Funktionen deaktiviert werden
●Bildstabilisator	●Wenn Sie die Farbnachtsichtfunktion verwenden
●Gegenlichtfunktion	●Wenn der Blenden-/Verstärkungswert eingestellt ist ●Wenn Sie die Farbnachtsichtfunktion verwenden
●Hilfemodus ●Blank-Suchfunktion ●Haut-Weichzeichnung ●Aufnahmetest	●Wenn Sie auf Band aufnehmen
●Farbnachtsicht	●Wenn Sie auf Band aufnehmen
●Szenenmodus	●Wenn der [AUTO/MANUAL/FOCUS]-Schalter auf [AUTO] gestellt ist ●Wenn Sie die Farbnachtsichtfunktion verwenden
●Änderung des Weißabgleichs	●Wenn ein digitaler Zoom von (30× oder höher) verwendet wird ●Wenn Sie die Farbnachtsichtfunktion verwenden
●Einstellen von Verschlusszeit, Blende/Verstärkung	●Wenn Sie die Farbnachtsichtfunktion verwenden ●Wenn Sie den Szenenmodus verwenden

**Vor der Reparatur (Probleme und Lösungen)****Stromversorgung/Hauptgerät****1: Der Camcorder kann nicht eingeschaltet werden.**

- Ist der Akku vollständig aufgeladen?  
Verwenden Sie einen vollständig aufgeladenen Akku.
- Möglicherweise wurde die Schutzbeschaltung des Akkus ausgelöst. Schließen Sie den Akku 5 bis 10 Sekunden an das Netzteil an. Wenn der Camcorder immer noch nicht eingeschaltet werden kann, ist der Akku defekt.
- Ist der LCD-Monitor oder der Sucher geöffnet?

**2: Der Camcorder wird automatisch ausgeschaltet.**

- Wenn Sie [ENERGIESPAR] auf [5 MIN.] einstellen und den Camcorder ca. 5 Minuten lang nicht betätigen, wird das Gerät automatisch ausgeschaltet, um das Band zu schützen und Strom zu sparen. Um die Aufnahme wieder zu starten, stellen Sie den [OFF/ON]-Schalter auf [OFF]. Stellen Sie ihn dann wieder auf [ON]. (-36-) Wenn Sie [ENERGIESPAR] auf [AUS] eingestellt haben, wird das Gerät nicht automatisch ausgeschaltet.

**3: Der Camcorder bleibt nicht lang genug eingeschaltet.**

- Ist der Batteriestand niedrig? Wenn die Akkuladestandsanzeige blinkt oder die Meldung "NIEDRIGER BATTERIESTAND" angezeigt wird, ist der Akku beinahe leer. Laden Sie den Akku auf, oder legen Sie einen vollständig aufgeladenen Akku ein. (-8-)
- Ist Kondensation aufgetreten? Wenn Sie den Camcorder von einem kalten an einen warmen Ort bringen, kann sich im Inneren des Geräts Kondensation bilden. Wenn dies der Fall ist, wird das Gerät automatisch ausgeschaltet, wodurch alle Funktionen mit Ausnahme der Kassettenentnahme deaktiviert werden. Warten Sie, bis die Kondensationsmeldung nicht mehr angezeigt wird. (-43-)

**4: Der Akku entlädt sich schnell.**

- Ist der Akku vollständig aufgeladen? Laden Sie den Akku über das Netzteil. (-8-)
- Verwenden Sie den Akku an einem sehr kalten Ort? Der Akku wird durch die Umgebungstemperatur beeinflusst. An kalten Orten verkürzt sich die Betriebszeit des Akkus.

## Sonstiges

- Ist der Akku abgenutzt? Der Akku hat nur eine begrenzte Lebensdauer. Wenn die Betriebszeit auch dann noch zu kurz ist, wenn der Akku vollständig aufgeladen ist, ist der Akku abgenutzt und kann nicht mehr verwendet werden.
  - 5: Der Camcorder kann nicht bedient werden, obwohl er eingeschaltet ist. Der Camcorder funktioniert nicht normal.**
  - Sie können den Camcorder nur verwenden, wenn Sie den LCD-Monitor öffnen oder den Sucher herausziehen.
  - Entnehmen Sie die Kassette, und drücken Sie die [RESET]-Taste. (-42-) Wenn die Normalbedingungen noch nicht wiederhergestellt sind, schalten Sie das Gerät aus. Schalten Sie das Gerät etwa 1 Minute später wieder ein.
  - 6: Die Kassette kann nicht entnommen werden.**
  - Leuchtet die Statusanzeige, wenn Sie die Kassettenabdeckung öffnen? (-13-) Vergewissern Sie sich, dass der Akku und das Netzteil richtig angeschlossen sind. (-8-)
  - Ist der eingelegte Akku leer? Laden Sie den Akku auf und entnehmen Sie die Kassette.
  - Schließen Sie die Kassettenabdeckung vollständig, und öffnen Sie sie dann wieder vollständig. (-13-)
  - 7: Es kann keine andere Aktion als das Entnehmen der Kassette durchgeführt werden.**
  - Ist Kondensation aufgetreten? Warten Sie, bis die Kondensationsmeldung nicht mehr angezeigt wird. (-43-)
- Aufnahme**
- 1: Die Aufnahme beginnt nicht, obwohl der Camcorder mit Strom versorgt wird und die Kassette richtig eingelegt ist.**
  - Ist der Löschschieber der Kassette offen? Wenn der Löschschieber offen ist (auf [SAVE] gestellt), kann keine Aufnahme durchgeführt werden. (-14-)
  - Ist das Band bis zum Ende gespult? Legen Sie eine neue Kassette ein.
  - Ist der Aufnahmemodus eingestellt? Wenn der Wiedergabemodus eingestellt ist, kann keine Aufnahme durchgeführt werden. (-18-)
  - Ist Kondensation aufgetreten? Es kann keine andere Aktion als das Entnehmen der Kassette durchgeführt werden, wenn Kondensation vorhanden ist. Warten Sie, bis die Kondensationsmeldung nicht mehr angezeigt wird. (-43-)
- Ist die Kassettenabdeckung offen? Wenn die Abdeckung offen ist, funktioniert der Camcorder möglicherweise nicht normal. Schließen Sie die Kassettenabdeckung. (-13-)
  - 2: Die Bildschirmanzeige hat sich plötzlich geändert.**
  - Wurde die Demonstration gestartet? Wenn Sie im Bandaufnahmemodus [DEMO MODUS] >> [EIN] einstellen, ohne dass eine Kassette eingelegt ist, beginnt die Demonstration. Stellen Sie diese Funktion für den normalen Betrieb auf [AUS]. (-37-)
  - 3: Es kann keine Kassette eingelegt werden.**
  - Ist Kondensation aufgetreten? Warten Sie, bis die Kondensationsmeldung nicht mehr angezeigt wird.
  - 4: Der Autofokus funktioniert nicht.**
  - Haben Sie den manuellen Fokus ausgewählt? Wenn Sie Autofokus gewählt haben, wird der Fokus automatisch eingestellt.
  - Bei einigen Aufnahmeobjekten und -umgebungen funktioniert der Autofokus nicht richtig. (-47-) Ist dies der Fall, stellen Sie den Fokus manuell ein. (-28-)
  - Ist die Farbnachtsichtfunktion eingestellt? Wenn die Farbnachtsichtfunktion aktiv ist, wird automatisch der manuelle Fokussierungsmodus eingestellt.
- Anzeigen**
- 1: In der Mitte des Bildschirms wird eine rote Meldung angezeigt.**
  - Lesen Sie die Meldung, und verfahren Sie entsprechend. (-39-)
  - 2: Die Restbandanzeige verschwindet.**
  - Die Restbandanzeige kann während der Einzelbildwiedergabe oder einer anderen Funktion zeitweise verschwinden. Wenn Sie mit der normalen Aufnahme oder Wiedergabe fortfahren, wird die Anzeige wiederhergestellt.
  - 3: Die Restbandanzeige stimmt nicht mit der tatsächlich verfügbaren Restbandzeit überein.**
  - Wenn Szenen, die kürzer als 15 Sekunden sind, aufgenommen werden, kann die Restbandzeit nicht richtig angezeigt werden.
  - In einigen Fällen zeigt die Restbandzeitanzeige möglicherweise eine Zeit an, die 2 bis 3 Minuten kürzer als die tatsächliche Restbandzeit ist.
  - 4: Eine Funktionsanzeige wie die Restbandzeitanzeige oder der Zeitcode wird nicht angezeigt.**
  - Wenn Sie [EINRICHTUNG] >> [DISPLAY] >> [AUS] wählen, werden nur die Bandlaufanzeige, Warnmeldungen und Datumsanzeigen angezeigt.

## Sonstiges

**Wiedergabe (Ton)****1: Der Ton wird nicht über den integrierten Lautsprecher des Camcorders wiedergegeben.**

- Ist die Lautstärke zu niedrig eingestellt? Drücken Sie während der Wiedergabe den [-VOLUME+]-Schalthebel, so dass die Lautstärkeanzeige erscheint, und stellen Sie die Lautstärke ein. (-37-)

**2: Es werden verschiedene Tonspuren gleichzeitig wiedergegeben.**

- Haben Sie [EINRICHTUNG] >> [AUDIO] >> [STEREO] gewählt und Bilder wiedergegeben, die Haupt- und Nebenton enthalten? Wählen Sie [L], um den Hauptton zu hören, und [R], um den Nebenton zu hören. (-37-)

**3: Der Ton kann nicht wiedergegeben werden.**

- Haben Sie [EINRICHTUNG] >> [12bit AUDIO] >> [ST2] eingestellt? Wählen Sie [12bit AUDIO] >> [ST1]. (-37-)

**Wiedergabe (Bild)****1: Das Bild enthält während des Vorwärts- oder Rückwärtsschlaufs mosaikförmige Störungen.**

- Dieses Phänomen ist charakteristisch für digitale Videosysteme. Es ist keine Fehlfunktion.

**2: Während des Vorwärts- oder Rückwärtsschlaufs erscheinen horizontale Streifen im Bild.**

- Abhängig von der Szene können horizontale Streifen auftreten. Dies ist jedoch keine Fehlfunktion.

**3: Obwohl der Camcorder richtig an das Fernsehgerät angeschlossen ist, ist kein Bild zu sehen.**

- Haben Sie am Fernsehgerät den Videoeingang eingestellt? Lesen Sie die Bedienungsanleitung Ihres Fernsehgeräts, und wählen Sie den Kanal, der den Eingangsanschlüssen für die Verbindung entspricht.

**4: Das wiedergegebene Bild ist nicht klar.**

- Sind die Köpfe des Camcorders verschmutzt? Wenn die Köpfe verschmutzt sind, ist das wiedergegebene Bild möglicherweise nicht klar. Reinigen Sie die Köpfe mit dem Reiniger für Digitalvideoköpfe (Sonderzubehör). (-43-)
- Wenn der Anschluss für das AV-Kabel verschmutzt ist, können Störsignale auf dem Bildschirm auftauchen. Reinigen Sie den Anschluss mit einem weichen Tuch, und schließen Sie das Kabel erneut an den AV-Anschluss an.

- Wird ein Film mit einem Urheberrechtsschutzsignal (Kopierschutz) abgespielt? Wenn ein geschützter Film vom Camcorder wiedergegeben wird, erscheinen mosaikförmige Muster im Bild.

**Sonstiges****1: Die Anzeige verschwindet, der Bildschirm reagiert nicht, oder es kann keine Funktion ausgeführt werden.**

- Schalten Sie den Camcorder aus. Wenn sich der Camcorder nicht ausschalten lässt, drücken Sie die [RESET]-Taste, oder trennen Sie den Akku bzw. das Netzteil ab und schließen Sie ihn/es wieder an. Schalten Sie den Camcorder wieder ein. Wenn der Camcorder immer noch nicht normal funktioniert, trennen Sie ihn von der Stromquelle und wenden sich an den Händler, bei dem Sie den Camcorder gekauft haben.

**2: "RESET SCHALTER DRÜCKEN" wird angezeigt.**

- Am Camcorder wurde eine Unregelmäßigkeit erkannt. Nehmen Sie die Kassette heraus, um ihre Aufnahmen zu schützen, und drücken Sie die Taste [RESET]. Der Camcorder wird aktiviert.
- Wenn Sie die [RESET]-Taste nicht drücken, wird der Camcorder etwa 1 Minute später ausgeschaltet.
- Auch nachdem Sie die [RESET]-Taste gedrückt haben, kann die Meldung noch mehrmals angezeigt werden. Wenn dies der Fall ist, muss der Camcorder repariert werden. Trennen Sie den Camcorder von der Stromversorgung ab, und wenden Sie sich an den Händler, bei dem Sie den Camcorder gekauft haben. Versuchen Sie nicht, das Gerät selbst zu reparieren.

**3: Die Warn-/Alarmanzeige [!] erscheint, wenn der Camcorder im Webcam-Modus betrieben wird.**

- Haben Sie die Menütaste oder die Aufnahme-Start/Stopp-Taste gedrückt? Sie können in der Webcam-Einstellung weder das Menü benutzen noch auf Band aufnehmen.
- Haben Sie versucht ein Band abzuspielen, ohne vorher ein Band eingelegt zu haben? Legen Sie ein Band ein.
- Haben Sie versucht, ein Band mit Urheberrechtsschutz (Kopierschutz) abzuspielen? Bilder eines Bandes mit Urheberrechtsschutz (Kopierschutz) können nicht auf dem PC angezeigt werden. (Der Ton des Bands kann wiedergegeben werden.)

## Vorsichtsmaßnahmen

### ■ Informationen zu Kondensation

Wenn Sie den Camcorder einschalten, wenn Kondensation auf dem Kopf oder dem Band vorhanden ist, wird die Kondensationsanzeige [ ] im Sucher oder auf dem LCD-Monitor angezeigt, und die Meldung [ ] FEUCHTIGKEIT ERKANNT oder [ ] BAND AUSWERFEN (nur wenn ein Band eingelegt ist) wird angezeigt. Folgen Sie in diesem Fall dem unten beschriebenen Verfahren.

#### 1 Nehmen Sie ein eventuell eingelegtes Band heraus.

- Das Öffnen des Kassettenhalters dauert etwa 20 Sekunden. Dies ist keine Fehlfunktion.

#### 2 Lassen Sie den Camcorder mit geschlossener Kassettenabdeckung auf die Umgebungstemperatur abkühlen oder erwärmen.

- Die Statusanzeige blinkt etwa 1 Min und danach schaltet sich der Camcorder automatisch aus. Benutzen Sie ihn dann für 1,5 bis 2 Stunden nicht.

#### 3 Schalten Sie den Camcorder wieder ein, wählen Sie den Bandaufnahme-/Wiedergabemodus, und prüfen Sie, ob die Kondensationsanzeige verschwindet.

Besonders in kalten Umgebungen kann die Feuchtigkeit gefroren sein. In diesem Fall kann es länger dauern, bis die Kondensationsanzeige erlischt.

#### Achten Sie auch auf Kondensation, wenn die Kondensationsanzeige noch nicht aufleuchtet.

- Wenn die Kondensationsanzeige nicht auf dem LCD-Monitor und/oder im Sucher angezeigt wird und Sie Kondensation auf der Linse oder dem Gerät bemerken, öffnen Sie nicht die Kassettenabdeckung. Andernfalls kann sich Kondensation auf den Köpfen oder dem Kassettenband bilden.

#### Wenn die Linse verschleiert ist:

Stellen Sie den [OFF/ON]-Schalter auf [OFF] und lassen Sie den Camcorder etwa 1 Stunde in diesem Zustand. Wenn die Umgebungstemperatur in etwa erreicht ist, verschwindet die Verschleierung von selbst.

### ■ Informationen zu verschmutzten Köpfen

**Wenn Videoköpfe (die Teile, die engen Kontakt zum Band haben) verschmutzt sind, kann die normale Aufnahme oder Wiedergabe nicht richtig durchgeführt werden. Reinigen Sie die Köpfe mit dem Reiniger für Digitalvideoköpfe.**

- Legen Sie den Bandreiniger in den Camcorder ein, schalten Sie auf Bandabspielmodus und spielen Sie den Bandreiniger etwa 10 Sekunden ab. (Wenn Sie die Wiedergabe nicht beenden, wird sie nach 15 Sekunden automatisch beendet.)
- Wir empfehlen, die Köpfe regelmäßig zu reinigen.

**Wenn die Köpfe verschmutzt sind, wird die Meldung "KOPFREINIGUNG ERFORDERLICH" während der Aufnahme angezeigt. Während der Wiedergabe treten zusätzlich folgende Symptome auf.**

- Es treten teilweise mosaikförmige Störungen auf oder der Ton wird unterbrochen.
- Es treten schwarze oder blaue mosaikähnliche horizontale Streifen auf.
- Der ganze Bildschirm wird schwarz, es ist kein Bild zu sehen und kein Ton zu hören.

**Wenn auch nach dem Reinigen der Köpfe keine normale Wiedergabe möglich ist.**

Ein möglicher Grund ist, dass keine normale Aufnahme möglich war, da die Köpfe zum Zeitpunkt der Aufnahme verschmutzt waren. Reinigen Sie die Köpfe und führen Sie Aufnahme und Wiedergabe erneut aus. Wenn eine normale Wiedergabe möglich ist, sind die Köpfe nun sauber. Führen Sie vor wichtigen Aufnahmen eine Testaufnahme durch, um sicherzugehen, dass eine normale Aufnahme möglich ist.

- Wenn die Köpfe kurz nach der Reinigung wieder verschmutzt sind, kann das Problem auf das Band zurückzuführen sein. Verwenden Sie in diesem Fall eine andere Kassette.
- Während der Wiedergabe können Bild oder Ton kurzzeitig unterbrochen sein. Dies ist jedoch keine Fehlfunktion des Camcorders. (Ein möglicher Grund ist, dass die Wiedergabe durch Schmutz oder Staub, der kurzzeitig auf den Köpfen liegt, unterbrochen wird.)



## Sonstiges

**■ Informationen über den Camcorder**

- Wenn der Camcorder lange verwendet wird, wird das Gerät warm. Dies ist jedoch keine Fehlfunktion.

**Halten Sie den Camcorder so weit entfernt wie möglich von elektromagnetischen Geräten (wie Mikrowellengeräten, Fernsehgeräten, Videospielen usw.).**

- Wenn Sie den Camcorder an oder auf einem Fernsehgerät verwenden, können Bild und Ton des Camcorders durch die elektromagnetische Strahlung gestört werden.
- Verwenden Sie den Camcorder nicht in der Nähe von Mobiltelefonen, weil Bild und Ton durch das entstehende Rauschen beeinträchtigt werden können.
- Durch starke Magnetfelder, die von Lautsprechern oder großen Monitoren ausgehen, kann es zu Beschädigungen der aufgezeichneten Daten oder zu Bildstörungen kommen.
- Die von Mikroprozessoren ausgehende elektromagnetische Strahlung kann den Camcorder beeinträchtigen und zu Bild- und Tonstörungen führen.
- Falls der Camcorder durch elektromagnetische Strahlung beeinträchtigt wird und nicht mehr ordnungsgemäß funktioniert, schalten Sie den Camcorder aus und nehmen Sie den Akku heraus oder trennen Sie das Netzteil. Setzen Sie dann den Akku wieder ein oder schließen Sie das Netzteil wieder an und schalten Sie den Camcorder wieder ein.

**Verwenden Sie den Camcorder nicht in der Nähe von Funksendern oder Hochspannungsleitungen.**

- Wenn Sie in der Nähe von Funksendern oder Hochspannungsleitungen Aufnahmen machen, können Bild und Ton der Aufzeichnung beeinträchtigt werden.

**Sprühen Sie keine Insektizide oder flüchtigen Chemikalien auf den Camcorder.**

- Wenn Sie Chemikalien auf den Camcorder sprühen, kann sich das Gehäuse verformen, und das Oberflächenfinish kann abpellen.
- Gummi- oder Plastikgegenstände dürfen nicht für längere Zeit mit dem Camcorder in Berührung kommen.

**Wenn Sie den Camcorder an einem sandigen oder staubigen Ort verwenden, achten Sie darauf, dass kein Sand oder Staub in das Gehäuse oder in die Anschlüsse des Camcorders eindringt. Schützen Sie den Camcorder außerdem vor Nässe.**

- Sand oder Staub können den Camcorder oder die Kassette beschädigen. (Seien Sie besonders beim Einlegen und Entnehmen von Kassetten vorsichtig.)

- Wenn Salzwasser auf den Camcorder spritzt, befeuchten Sie ein weiches Tuch mit Leitungswasser, wringen Sie es gut aus, und wischen Sie das Gehäuse des Camcorders vorsichtig ab. Reiben Sie es dann mit einem weichen sauberen Tuch sorgfältig trocken.

**Achten Sie darauf, den Camcorder nicht fallen zu lassen oder hart abzusetzen.**

- Ein harter Schlag auf den Camcorder kann das Gehäuse zerbrechen und Fehlfunktionen hervorrufen.

**Verwenden Sie keinen Petrolether, Farbverdünner oder Alkohol zum Reinigen des Camcorders.**

- Trennen Sie vor der Reinigung den Akku ab oder ziehen Sie das Netzkabel aus der Steckdose.
- Das Gehäuse des Camcorders kann die Farbe verlieren, oder das Oberflächenfinish kann abpellen.
- Wischen Sie den Camcorder mit einem weichen, trockenen Tuch ab, um Staub und Fingerabdrücke zu entfernen. Um hartnäckige Flecken zu entfernen, tauchen Sie ein Tuch in ein in Wasser aufgelöstes neutrales Reinigungsmittel, wringen es gut aus und wischen den Camcorder damit ab. Wischen Sie den Camcorder mit einem trockenen Tuch nach.
- Wenn Sie ein chemisches Staubtuch verwenden, befolgen Sie die dafür angegebenen Anweisungen.

**Verwenden Sie diesen Camcorder nicht für Überwachungen oder zu anderen geschäftlichen Zwecken.**

- Wenn Sie den Camcorder lange in Gebrauch haben, erhöht sich die Temperatur im Innenraum, und dies kann zu Fehlfunktionen führen.
  - Dieser Camcorder ist nicht für den geschäftlichen Gebrauch vorgesehen.
- Wenn Sie den Camcorder über einen längeren Zeitraum nicht benutzen.**
- Wenn Sie das Gerät in einem Regal oder einem Schrank aufbewahren, wird empfohlen, ein Trockenmittel (kieselgel) dazu zu legen.

## Sonstiges

**■ Informationen über den Akku**

Der Akku im Camcorder ist ein wiederaufladbarer Lithium-Ionen-Akku. Dieser Akku ist temperatur- und feuchtigkeitsempfindlich, und der Temperatureinfluss steigert sich, je höher oder niedriger die Temperatur ist. Im niedrigen Temperaturbereich wird die Anzeige für den vollständig aufgeladenen Akku möglicherweise nicht eingeblendet, oder die Anzeige für niedrigen Batteriestand wird ca. 5 Minuten nach Beginn der Verwendung angezeigt. Bei hohen Temperaturen kann die Schutzfunktion ausgelöst werden, durch die der Camcorder gesperrt wird.

**Entnehmen Sie den Akku nach dem Gebrauch.**

- Wenn Sie den Akku nicht vom Camcorder trennen, wird eine geringe Menge Strom verbraucht, auch wenn der Camcorder auf [OFF] steht. Wenn der Akku über einen langen Zeitraum im Camcorder eingelegt bleibt, wird der Akku übermäßig entladen. Der Akku kann nach dem Laden unbrauchbar werden.
- Der Akku sollte an einem trockenen kühlen Ort mit einer möglichst konstanten Temperatur gelagert werden. (Empfohlene Temperatur: 15 °C bis 25 °C, empfohlene Luftfeuchtigkeit: 40% bis 60%)
- Extrem hohe oder niedrige Temperaturen verkürzen die Lebensdauer des Akkus.
- Wenn der Akku an einem heißen, feuchten oder ölig-verrauchten Ort aufbewahrt wird, können die Anschlüsse rosten und Fehlfunktionen verursachen.
- Wenn Sie den Akku über einen langen Zeitraum aufbewahren möchten, sollten Sie ihn einmal im Jahr aufladen und wieder vollständig entladen und dann wieder lagern.
- Entfernen Sie Staub und andere Ablagerungen an den Anschlüssen des Akkus.

**Halten Sie für Ihre Aufnahmen Ersatzakkus bereit.**

- Halten Sie Akkus bereit, die 3- oder 4-mal so lange halten, wie Sie filmen wollen. An kalten Orten wie z. B. auf einer Skipiste verkürzt sich die mögliche Aufnahmezeit.
- Vergessen Sie auf Reisen nicht das Netzteil, so dass Sie die Akkus an Ihrem Reiseziel aufladen können.

**Wenn Sie den Akku versehentlich fallen lassen, prüfen Sie, ob sich die Kontakte verformt haben.**

- Wenn Sie einen verformten Akku an den Camcorder oder an das Netzteil anschließen, kann der Camcorder oder das Netzteil beschädigt werden.

**Werfen Sie alte Akkus nicht ins Feuer.**

- Wenn Sie einen Akku erhitzen oder in ein Feuer werfen, kann es zu einer Explosion kommen.
- Wenn die Betriebszeit sehr kurz ist, auch nachdem der Akku gerade aufgeladen wurde, ist der Akku abgenutzt. Kaufen Sie einen neuen Akku.

**■ Informationen zum Netzteil**

- Wenn der Akku warm ist, dauert der Ladevorgang länger als normal.
- Wenn die Temperatur des Akkus extrem hoch oder niedrig ist, kann es vorkommen, dass die [CHARGE]-Anzeige kontinuierlich blinkt und der Akku nicht aufgeladen wird. Nachdem die Temperatur des Akkus ausreichend angestiegen oder gesunken ist, beginnt der Ladevorgang automatisch. Warten Sie deshalb einen Moment. Wenn die Anzeige nach dem Laden immer noch blinkt, kann es sein, dass der Akku oder das Netzteil defekt ist. Wenden Sie sich in diesem Fall an einen Fachhändler.
- Wenn Sie das Netzteil in der Nähe eines Radios verwenden, kann der Empfang gestört sein. Halten Sie das Netzteil 1 Meter oder weiter vom Radio entfernt.
- Wenn Sie das Netzteil verwenden, kann ein Surren hörbar sein. Dies ist jedoch normal.
- Ziehen Sie nach dem Gebrauch das Netzkabel von der Steckdose ab. (Wenn Sie das Netzteil angeschlossen lassen, wird eine geringe Strommenge verbraucht.)
- Halten Sie die Elektroden des Netzteils und des Akkus stets sauber.

**■ Informationen zur Kassette****Setzen Sie die Kassette niemals hohen Temperaturen aus.**

- Das Band könnte dadurch beschädigt werden und bei der Wiedergabe mosaikförmige Störungen aufweisen.

**Wenn Sie die Kassette nach der Verwendung lagern möchten, spulen Sie das Band zum Anfang zurück, und nehmen Sie es aus dem Camcorder.**

- Wenn Sie die Kassette länger als 6 Monate (abhängig von den Aufbewahrungsbedingungen) im Camcorder lassen oder das Band nicht zurückspulen, kann das Band durchhängen und beschädigt werden.
- Spulen Sie das Band alle 6 Monate bis zum Ende vor und dann wieder zurück zum Anfang. Wenn Sie das Band 1 Jahr oder länger nicht umspulen, kann es sich durch Expansion oder Schrumpfung aufgrund der Temperatur oder Luftfeuchtigkeit verformen. Das Band kann zusammenkleben.

- Staub, direktes Sonnenlicht (ultraviolette Strahlung) und Feuchtigkeit können das Band beschädigen. Die Verwendung unter derartigen Bedingungen kann zur Beschädigung des Camcorders und der Köpfe führen.
- Spulen Sie das Band nach der Verwendung bis zum Anfang zurück, legen Sie die Kassette in ihre Hülle, um sie vor Staub zu schützen, und lagern Sie sie aufrecht.

**Halten Sie die Kassette von starkem Magnetismus fern.**

- Die magnetische Kraft von Gegenständen mit Magneten wie magnetischen Halsketten und Spielzeugen ist stärker als erwartet und kann Inhalte von Aufnahmen löschen oder Störungen verstärken.

**LCD-Monitor/Sucher**

**LCD-Monitor**

- Wenn der LCD-Monitor verschmutzt ist, wischen Sie ihn mit einem trockenen, weichen Tuch ab.
- An Orten mit starken Temperaturschwankungen kann sich Kondensation auf dem LCD-Monitor bilden. Wischen Sie den Monitor mit einem weichen trockenen Tuch ab.
- Wenn der Camcorder extrem kalt wird, ist der LCD-Monitor direkt nach dem Einschalten etwas dunkler als gewöhnlich. Wenn sich die Innenraumtemperatur erhöht, erreicht der Monitor wieder seine normale Helligkeit.

Für den LCD-Monitor mit insgesamt ca. 105.000 Pixel wird hochgenaue Technologie angewendet. Das Ergebnis sind 99,99% effektive Pixel und nur 0,01% inaktive oder dauernd aktive Pixel. Dies ist jedoch keine Fehlfunktion und hat keine Auswirkung auf das aufgenommene Bild.

**Sucher**

Für den Sucherbildschirm mit insgesamt ca. 113.000 Pixel wird hochgenaue Technologie angewendet. Das Ergebnis sind 99,99% effektive Pixel und nur 0,01% inaktive oder dauernd aktive Pixel. Dies ist jedoch keine Fehlfunktion und hat keine Auswirkung auf das aufgenommene Bild.

**Regelmäßige Prüfungen**

- Um eine möglichst hohe Bildqualität beizubehalten, empfehlen wir Ihnen, abnutzbare Teile wie die Köpfe nach jeweils 1000 Betriebsstunden auszutauschen. (Dies ist jedoch abhängig von den Betriebsbedingungen einschließlich Temperatur, Feuchtigkeit und Staub.)

**Begriffserklärungen**

**Automatischer Weißabgleich**

Durch den Weißabgleich wird die Farbtemperatur erkannt und angepasst, so dass die Farbe Weiß als reines Weiß dargestellt wird. Der Camcorder erkennt den Farbton des Lichts, das durch die Linse und den Weißabgleichsensor eintritt, und bestimmt so die Aufnahmebedingung und wählt die am besten übereinstimmende Farbtoneinstellung. Dies nennt sich automatischer Weißabgleich. Da der Camcorder jedoch nur Farbinformationen für Weiß unter bestimmten Lichtquellen speichert, funktioniert der automatische Weißabgleich unter anderen Lichtquellen nicht normal.

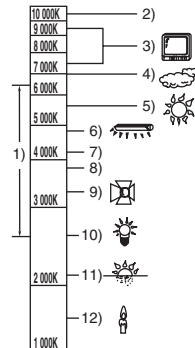

Außerhalb des effektiven Bereichs des automatischen Weißabgleichs wird das Bild rötlich oder bläulich. Auch innerhalb des effektiven Bereichs des automatischen Weißabgleichs ist es möglich, dass der automatische Weißabgleich nicht richtig funktioniert, wenn mehr als eine Lichtquelle vorhanden ist. Verwenden Sie bei Lichtverhältnissen außerhalb des effektiven automatischen Weißabgleichbereichs den manuellen Weißabgleich.

- 1) Der effektive Bereich des automatischen Weißabgleichs für diesen Camcorder
- 2) Blauer Himmel
- 3) TV-Bildschirm
- 4) Bewölkter Himmel (Regen)
- 5) Sonnenlicht
- 6) Weiße Leuchtstofflampe
- 7) 2 Stunden nach Sonnenaufgang oder vor Sonnenuntergang
- 8) 1 Stunde nach Sonnenaufgang oder vor Sonnenuntergang
- 9) Halogenleuchte
- 10) Glühlampe
- 11) Sonnenauf- oder -untergang
- 12) Kerzenlicht

## Sonstiges

**■ Weißabgleich**

Das vom Camcorder aufgenommene Bild kann unter dem Einfluss bestimmter Lichtquellen bläulich oder rötlich werden. Stellen Sie den Weißabgleich ein, um derartige Effekte zu vermeiden.

Durch den Weißabgleich wird die Farbe Weiß unter dem Einfluss von verschiedenen Lichtquellen bestimmt. Der Camcorder kann das Verhältnis zwischen den anderen Farben einstellen, indem er erkennt, welches die Farbe Weiß bei Sonnenlicht und bei Leuchtstofflampenlicht ist.

Da die Farbe Weiß als Referenz für alle anderen Farben (Licht) dient, kann der Camcorder Bilder in einem natürlichen Farbton aufnehmen, wenn er die Referenzfarbe Weiß erkennen kann.

**■ Autofokus**

Durch den Autofokus wird die Fokussierungslinse im Camcorder vorwärts und rückwärts bewegt, um das Objekt scharf zu stellen.

**Der Autofokus hat folgende Eigenschaften.**

- Nimmt die Einstellung so vor, dass die vertikalen Linien eines Objekts deutlicher sichtbar sind.
- Versucht, das Objekt mit dem stärkeren Kontrast zu fokussieren.
- Fokussiert nur in der Bildschirmmitte.

Aufgrund dieser Eigenschaften funktioniert der Autofokus in folgenden Situationen nicht richtig. Verwenden Sie in diesen Fällen den manuellen Fokus.

**Filmen eines Objekts, dessen eines Ende näher am Camcorder ist als das andere**

- Da der Autofokus die Mitte eines Bildes scharf stellt, kann es vorkommen, dass ein Objekt, das sich sowohl im Vordergrund als auch im Hintergrund befindet, nicht fokussiert werden kann.

**Filmen eines Objekts durch verschmutztes oder staubiges Glas**

- Das Objekt hinter dem Glas wird nicht scharf gestellt, da der Fokus auf dem verschmutzten Glas liegt.

**Filmen von Objekten, die von Gegenständen mit glänzenden Oberflächen oder stark reflektierenden Gegenständen umgeben sind**

- Das aufgenommene Objekt kann verschwommen sein, da der Camcorder die Gegenstände mit glänzenden Oberflächen oder die stark reflektierenden Gegenstände fokussiert.

**Filmen von Objekten in dunklen Umgebungen**

- Der Camcorder kann den Fokus nicht richtig einstellen, da die durch die Linse einfallenden Lichtinformationen nicht ausreichend sind.

**Filmen eines schnell beweglichen Objekts**

- Da die Fokussierungslinse mechanisch bewegt wird, kann sie nicht mit einem schnell beweglichen Objekt mithalten.

**Filmen eines Objekts mit geringem Kontrast**

- Ein Objekt mit geringem Kontrast, z. B. eine weiße Wand, kann verschwommen wirken, da der Camcorder den Fokus anhand der vertikalen Linien eines Bildes einstellt.

## Technische Daten

## Technische Daten

**Technische Daten****Digitaler Camcorder**  
Sicherheitshinweise

**Stromquelle:**  
Gleichstrom 7,9/7,2 V

**Stromverbrauch:**  
Aufnahme  
4,1 W

**Aufnahmeformat:**  
Mini DV (digitales Video-SD-Format für Konsumenten)

**Verwendetes Band:**  
Digitalvideoband, 6,35 mm

**Aufnahme/Wiedergabezeit:**  
SP: 80 min; LP: 120 min (mit DVM80)

**Video**  
**Aufnahmesystem:**  
Digitalkomponente

**TV-System:**  
CCIR: 625 Zeilen, 50 Felder PAL-Farbsignal

**Audio**  
**Aufnahmesystem:**  
PCM-Digitalaufzeichnung  
16 Bit (48 kHz/2 Kanäle), 12 Bit (32 kHz/4 Kanäle)

**Bildsensor:**  
1/6-Zoll-CCD-Bildsensor

**Objektiv:**  
Automatische Blendeneinstellung, F1.8 bis F3.9,  
Brennweite; 1,9 mm bis 57,0 mm  
Makro (Full-Range-AF)

**Filterdurchmesser:**  
30,5 mm

**Zoom:**  
30:1 Power-Zoom

**Monitor:**  
2,5-Zoll LCD

**Sucher:**  
Elektronischer Farbsucher

**Mikrofon:**  
Stereo (mit Zoomfunktion)

**Lautsprecher:**  
1 runder Lautsprecher  $\varnothing$  20 mm

**Standardbeleuchtung:**  
1.400 lx

**Minimal erforderliche Beleuchtung:**  
2 lx (Farbnachtsichtfunktion)

**Videoausgangspegel:**  
1,0 V<sub>ss</sub>, 75  $\Omega$

**Audio-Ausgangspegel (Line):**  
316 mV, 600  $\Omega$

**USB:**  
Keine Unterstützung für Urheberrechtsschutz

**Digitale Schnittstelle:**  
DV-Ausgangsanschluss (IEEE1394, 4-polig)

**Abmessungen:**  
82,0 mm (B)×69,0 mm (H)×120,0 mm (T)  
(ohne hervorstehende Teile)

**Gewicht:**  
Ca. 410 g  
(ohne mitgelieferten Akku, DV-Kassette und Objektivdeckel)  
Ca. 480 g  
(mit mitgeliefertem Akku, DV-Kassette und Objektivdeckel)

**Betriebstemperatur:**  
0 °C bis 40 °C

**Betriebs-Luftfeuchtigkeit:**  
10% bis 80%

**Webcam**  
**Komprimierung:**  
Motion JPEG

**Bildformat:**  
320×240 Pixel (QVGA)

**Bildfrequenz:**  
Ca. 6 fps

**Netzteil** **VSK0651**  
Sicherheitshinweise

**Stromquelle:**  
Wechselstrom 110 V bis 240 V, 50/60 Hz

**Stromverbrauch:**  
19 W

**Gleichstrom-Ausgang:**  
Gleichstrom 7,9 V, 1,4 A (Camcorderbetrieb)  
Gleichstrom 8,4 V, 0,65 A (Akku-Aufladung)

**Abmessungen:**  
61 mm (B)×32 mm (H)×91 mm (T)

**Gewicht:**  
Ca. 110 g

Technische Daten können ohne vorherige Ankündigung geändert werden.

## Informations pour votre sécurité

### AVERTISSEMENT:

AFIN DE RÉDUIRE LES RISQUES D'INCENDIE, DE CHOC ÉLECTRIQUE OU DE DOMMAGE DU PRODUIT,

- N'EXPOSEZ PAS CET APPAREIL A LA PLUIE, L'HUMIDITÉ, DES COULURES OU ÉCLABOUSSEMENT ET AUCUN OBJET REMPLI DE LIQUIDE, COMME UN VASE, NE DEVRA ÊTRE PLACÉ SUR L'APPAREIL.
- UTILISEZ UNIQUEMENT LES ACCESSOIRES RECOMMANDÉS.
- NE RETIREZ PAS LE COUVERCLE (OU L'ARRIÈRE); IL N'Y A AUCUN ÉLÉMENT RÉPARABLE PAR L'UTILISATEUR A L'INTÉRIEUR. RÉFÉREZ-VOUS AU SERVICE-CLIENT POUR DU PERSONNEL QUALIFIÉ.

### PRECAUTIONS!

- NE PLACEZ PAS CETTE UNITÉ DANS UNE BIBLIOTHÈQUE, UNE ARMOIRE ENCASTRÉE OU DANS UN AUTRE ESPACE CONFINÉ. ASSUREZ-VOUS QUE L'UNITÉ EST BIEN VENTILÉE. AFIN D'ÉVITER LES CHOC ÉLECTRIQUES OU LES RISQUES D'INCENDIE CAUSÉS PAR UNE SURCHAUFFE, ASSUREZ-VOUS QUE NI RIDEAUX OU AUTRES MATÉRIEAUX N'OBSTRUENT LES OUVERTURES DE VENTILATIONS.
- N'OBSTRUEZ PAS LES OUVERTURES DE VENTILATION DE L'UNITÉ AVEC DES JOURNAUX, NAPPES, RIDEAUX, ET ÉLÉMENTS SIMILAIRES.
- NE PLACEZ PAS DE SOURCE DE FEU, COMME DES BOUGIES ALLUMÉES, SUR L'UNITÉ.
- JETEZ LES BATTERIES DANS UN ENDROIT FAVORABLE.

La prise électrique devra être installée près de l'équipement et facilement accessible.

La fiche principale du cordon d'alimentation fourni devra être facilement utilisable.

Pour débrancher complètement cet appareil du circuit principal, débranchez la fiche du cordon d'alimentation fourni de la prise secteur.

Le marquage d'identification du produit est placé au bas des unités.

### ■ Lisez attentivement les instructions d'utilisation et utilisez le caméscope correctement.

- Les blessures ou les dommages matériels résultant d'un emploi non conforme avec le mode d'utilisation expliqué dans ce manuel d'utilisation sont à la seule responsabilité de l'utilisateur.

### Essayez le Caméscope.

Soyez sûr d'essayer le Caméscope avant d'enregistrer votre premier événement important et vérifiez qu'il enregistre comme il faut et qu'il fonctionne correctement.

### Le fabricant n'est pas responsable de la perte du contenu enregistré.

Le fabricant ne pourra en aucun cas être tenu pour responsable de la perte des enregistrements causée par un mauvais fonctionnement ou par un défaut de ce caméscope, de ses accessoires ou cassettes.

### Il importe de respecter les droits d'auteur.

L'enregistrement de bandes ou de disques préenregistrés ou de tout matériel publié ou diffusé pour un usage autre que strictement personnel peut enfreindre les lois sur les droits d'auteur. L'enregistrement de certain matériel, même à des fins personnelles, peut aussi être limité.

- Le Caméscope utilise des technologies protégées par les droits d'auteur et il est protégé par les technologies brevetées et les propriétés intellectuelles du Japon et des États-Unis. Pour utiliser ces technologies protégées par les droits d'auteur, l'autorisation de Macrovision Company est exigée. Il est interdit de démonter ou modifier le caméscope.
- Toute autre compagnie et nom de produit dans ce manuel d'utilisation sont des marques ou des marques déposées dans leur société respective.

### Pages de référence

Les pages de référence sont indiquées par des tirets de chaque côté du numéro, par exemple: -00-

Le cours des opérations du menu est indiqué par >> dans la description.

## ■ EMC Compatibilité Électrique et magnétique

Ce symbole (CE) est placé sur la plaque d'évaluation.

### Utilisez uniquement les accessoires recommandés.

- N'utilisez aucun autre câble AV que celui fourni.
- Si vous utilisez des câbles achetés séparément, assurez-vous d'en utiliser un d'une longueur de moins de 3 mètres.

### Informations relatives à l'évacuation des déchets, destinées aux utilisateurs d'appareils électriques et électroniques (appareils ménagers domestiques)



Lorsque ce symbole figure sur les produits et/ou les documents qui les accompagnent, cela signifie que les appareils électriques et électroniques ne doivent pas être jetés avec les ordures ménagères.

Pour que ces

produits subissent un traitement, une récupération et un recyclage appropriés, envoyez-les dans les points de collecte désignés, où ils peuvent être déposés gratuitement. Dans certains pays, il est possible de renvoyer les produits au revendeur local en cas d'achat d'un produit équivalent.

En éliminant correctement ce produit, vous contribuerez à la conservation des ressources vitales et à la prévention des éventuels effets négatifs sur l'environnement et la santé humaine qui pourraient survenir dans le cas contraire.

Afin de connaître le point de collecte le plus proche, veuillez contacter vos autorités locales.

Des sanctions peuvent être appliquées en cas d'élimination incorrecte de ces déchets, conformément à la législation nationale.

#### Utilisateurs professionnels de l'Union européenne

Pour en savoir plus sur l'élimination des appareils électriques et électroniques, contactez votre revendeur ou fournisseur.

#### Informations sur l'évacuation des déchets dans les pays ne faisant pas partie de l'Union européenne

Ce symbole n'est reconnu que dans l'Union européenne.

Pour vous débarrasser de ce produit, veuillez contacter les autorités locales ou votre revendeur afin de connaître la procédure d'élimination à suivre.



## Table des matières

Informations pour votre sécurité .....	49	<b>Mode lecture</b>	
<b>Avant utilisation</b>		Lecture d'une bande.....	77
Accessoires .....	52	Lecture image par image.....	78
Optionnel .....	52	Lecture sur un téléviseur .....	78
Identification des pièces et manipulation .....	52	<b>Mode édition</b>	
Mettez le protège objectif en place .....	54	Copie avec un graveur DVD ou un	
Courroie de la poignée .....	54	magnétoscope (Doublage) .....	79
Source d'énergie.....	54	Utilisation du câble DV pour l'enregistrement	
Temps de recharge et temps		(Doublage numérique) .....	80
d'enregistrement .....	56	Utilisation du Caméscope comme une	
Mise sous tension du caméscope.....	56	Web Cam (Windows XP SP2) .....	80
Paramétrage de la date et de l'heure .....	57	Utilisation sur un Macintosh .....	81
Utilisation de l'écran à cristaux liquides			
(ou ACL).....	58	<b>Menu</b>	
Utilisation du viseur.....	58	Liste de menu .....	83
Démarrage rapide.....	59	Menus liés à la prise de photos.....	84
Insertion/retrait d'une cassette.....	60	Menus liés à la lecture.....	85
Sélection d'un mode .....	61	Autres menus .....	85
Comment utiliser la manette .....	61		
Mode aide .....	62	<b>Autres</b>	
Changement de la langue.....	63	Indicateurs.....	86
Utilisation de l'écran de menu.....	63	Indicateurs d'avertissement/alarme.....	87
Réglage de l'écran LCD/viseur.....	64	Fonctions qui ne peuvent pas être utilisées	
		simultanément .....	88
<b>Mode enregistrement</b>		Avant la demande de réparation	
Vérification avant enregistrement .....	65	(Problèmes et solutions) .....	88
Enregistrement sur une bande .....	66	Précautions à prendre .....	91
Contrôle de l'enregistrement.....	67	Explication des termes .....	94
Fonction de recherche des blancs.....	67		
Enregistrement d'une image fixe sur		<b>Spécifications</b>	
une bande (PhotoShot) .....	68	Spécifications .....	96
Fonction zoom avant/arrière .....	68		
Enregistrement de vous-même.....	69		
Fonction de compensation de contre-jour .....	70		
Fonctions de visualisation nocturne			
couleur .....	70		
Grain de peau .....	71		
Fonction fondu d'ouverture/			
fondu de fermeture.....	71		
Fonction réduction du bruit du vent .....	72		
Enregistrement d'images pour téléviseur			
à écran panoramique .....	72		
Fonction de stabilisation de l'image.....	73		
Enregistrement dans diverses situations			
(Mode scène) .....	73		
Enregistrement avec des couleurs			
naturelles (Balance des blancs) .....	74		
Réglage manuel de la mise au point .....	75		
Réglage manuel de la vitesse d'obturation/			
ouverture .....	76		

## Avant utilisation

## Avant utilisation

## Accessoires

Ce qui suit sont les accessoires fournis avec ce produit.

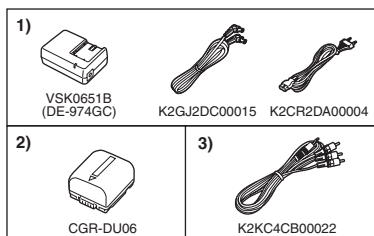

- 1) Adaptateur CA, câble d'entrée CC, câble d'alimentation secteur CA -55-
- 2) Batterie -54-
- 3) Câble AV -79-

## Optionnel

- 1) Adaptateur CA (VW-AD11E)
- 2) Batterie (lithium/CGR-DU06/640 mAh)
- 3) Batterie (lithium/CGA-DU07/680 mAh)
- 4) Batterie (lithium/CGA-DU12/1150 mAh)
- 5) Batterie (lithium/CGA-DU14/1360 mAh)
- 6) Batterie (lithium/CGA-DU21/2040 mAh)
- 7) Convertisseur grand-angle (VW-LW3007E)
- 8) Convertisseur téléobjectif (VW-LT3014E)
- 9) Filtre ND (VW-LND30E)
- 10) Protecteur MC (VW-LMC30E)
- 11) Trépied (VW-CT45E)
- 12) Câble DV (VW-CD1E)

● Certains accessoires optionnels ne sont pas disponibles dans certaines régions.

### Remarque concernant les batteries et piles

Les batteries rechargeables ou piles usagées ne peuvent être ajoutées aux déchets ménagers.

Informez-vous auprès de l'autorité locale compétente afin de connaître les endroits où vous pouvez déposer celles-ci.



## Identification des pièces et manipulation

## ■ Caméscope

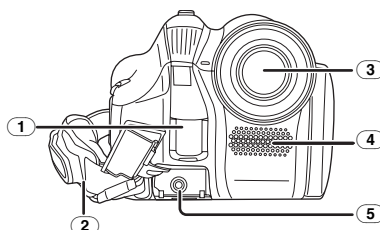

- ① Capteur de la balance des blancs -75-
- ② Courroie de la poignée -54-
- ③ Objectif
  - Installez le protecteur MC (VW-LMC30E; optionnel), le filtre ND (VW-LND30E; optionnel), le convertisseur téléobjectif (VW-LT3014E; optionnel) ou le convertisseur grand-angle (VW-LW3007E; optionnel) devant l'objectif. N'installez pas les autres accessoires. (sauf le protège objectif)
- ④ Microphone (incorporé, stéréo) -69-, -72-
- ⑤ Prise de sortie audio-vidéo [A/V] -79-
  - Utilisez uniquement le câble AV fourni, autrement le son pourrait ne pas être lu normalement.

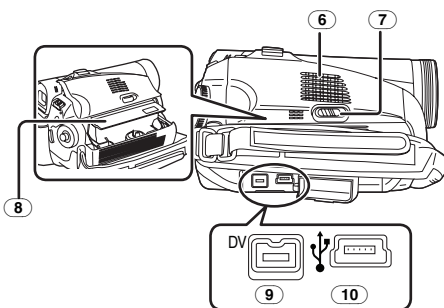

- ⑥ Haut-parleur -77-
- ⑦ Levier d'éjection de la cassette [OPEN/EJECT] -60-
- ⑧ Support de la cassette -60-
- ⑨ Prise DV [DV] -79-, -80-
- ⑩ Prise USB [ψ]

Avant utilisation

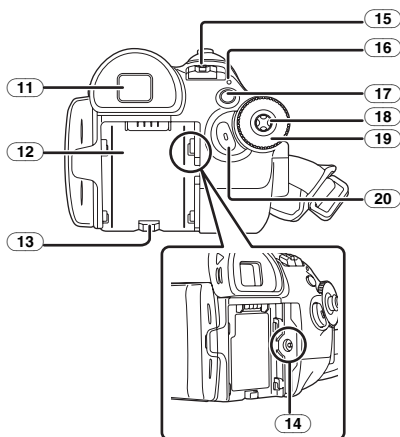

11 **Visueur** -58-, -94-

À cause de la limitation de la technologie des produits LCD, il peut y avoir quelques minuscules taches lumineuses ou sombres sur l'écran du viseur. Cependant, ceci n'est pas un mauvais fonctionnement et cela n'affecte pas les images enregistrées.

- 12 **Support de la batterie** -55-
- 13 **Levier de détachement de la batterie [BATTERY RELEASE]** -55-
- 14 **Prise entrée CC [DC/C.C.IN]** -55-
- 15 **Interrupteur d'alimentation [OFF/ON]** -56-
- 16 **Indicateur d'état** -56-
- 17 **Touche du menu [MENU]** -63-
- 18 **Manette** -61-
- 19 **Molette de sélection de mode** -61-
- 20 **Touche de marche/arrêt d'enregistrement** -66-

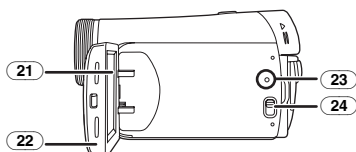

21 **Écran à cristaux liquides (ou LCD)** -58-, -94-

À cause de la limitation de la technologie des produits LCD, il peut y avoir quelques minuscules taches lumineuses ou sombres sur l'écran à cristaux liquides. Cependant, ceci n'est pas un mauvais fonctionnement et cela n'affecte pas les images enregistrées.

22 **Zone d'ouverture de l'écran à cristaux liquides [OPEN]** -58-

- 23 **Touche de réinitialisation [RESET]** -87-, -90-
- 24 **Commutateur de sélection de mode [AUTO/MANUAL/FOCUS]** -65-, -73-, -76-

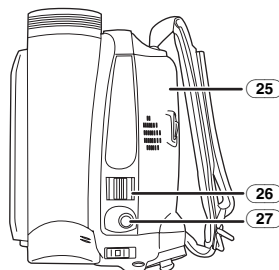

- 25 **Couvercle de la cassette** -60-
- 26 **Levier du zoom [W/T]** -68-
- Levier du volume [-VOLUME+] -77-
- 27 **Touche PhotoShot [📷]** -68-

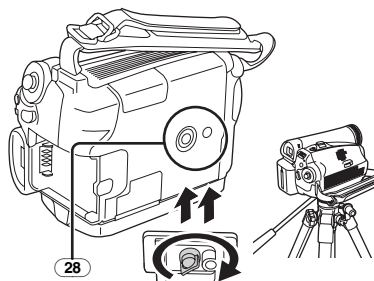

28 **Sabot pour trépied**

C'est un trou qui permet de fixer le caméscope au trépied optionnel/VW-CT45E. (Veuillez lire attentivement les instructions d'utilisation sur comment fixer le trépied au caméscope.)

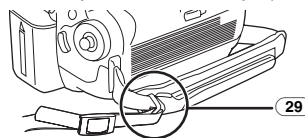

29 **Attache de la dragonne**

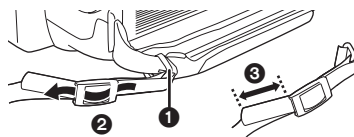

- Passez la dragonne (optionnel) à travers l'attache 1 et à travers le taquet 2 ainsi elle ne se retirera pas. Tirez la partie 3 sur au moins 2 cm.
- Fixez l'autre extrémité de la dragonne de la même manière.

## Avant utilisation

**Mettez le protège objectif en place**

Installez le protège objectif afin de protéger la surface de l'objectif.

**1 Le protège objectif et sa cordelette sont attachés au préalable à la courroie de poignée.**

Passez l'extrémité de la cordelette du protège objectif à travers l'oeillet d'attache du protège objectif. Puis passez le protège objectif à travers la boucle faite par lui-même et tirez fortement.

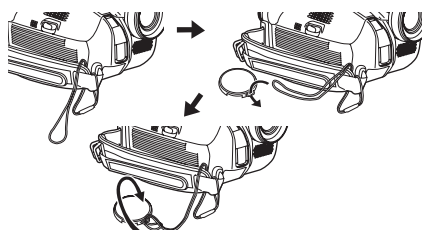

- Lorsque vous n'utilisez pas le protège objectif, tirez sa cordelette en direction de la flèche. ①
- Lorsque vous n'enregistrez pas, assurez vous de couvrir l'objectif avec le protège objectif pour sa protection. ②

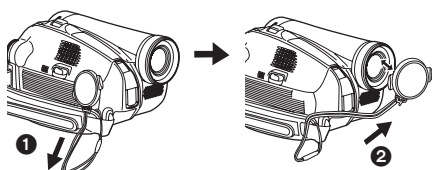

- Lorsque vous retirez le protège-objectif, appuyez sur le bouton fermeture.

**Courroie de la poignée**

Réglez la longueur de la courroie pour l'adapter à votre main.

**1 Réglez la longueur de la courroie.**

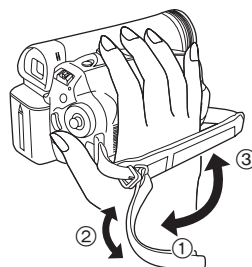

- ① Tournez la courroie.
- ② Réglez la longueur.
- ③ Fixez la courroie.

**Source d'énergie****Recharge de la batterie**

Lorsque ce produit est acheté, la batterie n'est pas chargée. Chargez la batterie avant l'utilisation de ce produit.

- Temps de recharge de la batterie (-56-)
- Nous recommandons l'utilisation de batteries Panasonic. (-52-)
- Si vous utilisez d'autres batteries, nous ne pouvons pas garantir la qualité de ce produit.
- Si le câble d'entrée CC est branché à l'adaptateur CA, alors la batterie ne sera pas chargée. Enlevez le câble d'entrée CC de l'adaptateur CA.

**1 Branchez le câble d'alimentation secteur CA à l'adaptateur CA et à la prise secteur CA.**

**2 Mettez la batterie dans son logement en alignant les repères, puis branchez-la solidement.**

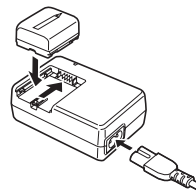

## Avant utilisation

### ■ Voyant de recharge

Lumière fixe: Recharge en cours

Éteint: Recharge terminée

Clignotant: La batterie est trop déchargée (déchargée excessive). D'ici peu, le voyant s'allumera et la recharge normale commencera.

Lorsque la température de la batterie est excessivement haute ou basse, le voyant [CHARGE] clignote et le temps de recharge sera plus long que d'habitude.

### ■ Branchement à la prise CA

L'unité se met en attente lorsque l'adaptateur secteur est branché. Le circuit principal reste "chargé" aussi longtemps que l'adaptateur secteur est branché à une prise électrique.

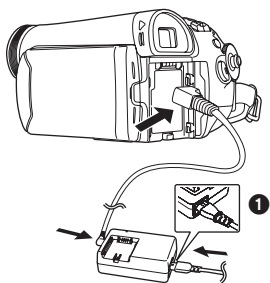

**1 Branchez le câble d'alimentation secteur CA à l'adaptateur CA et à la prise secteur CA.**

**2 Branchez le câble d'entrée CC à l'adaptateur CA.**

**3 Branchez le câble d'entrée CC à ce produit.**

- La prise du câble d'alimentation secteur CA n'est pas complètement insérée à la prise de l'adaptateur CA. Comme montré sur ①, il y a un espace.

- N'utilisez pas le câble d'alimentation avec un autre appareil puisqu'il est exclusivement conçu pour ce caméscope. Ou n'utilisez pas le câble d'alimentation d'un autre appareil avec ce caméscope.

### ■ Installation de la batterie

Poussez la batterie contre le support de batterie et faites-la glisser jusqu'à ce qu'elle clique.

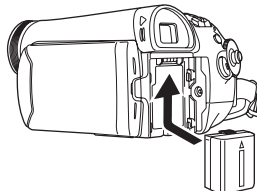

### ■ Retrait de la batterie

Tout en faisant glisser le levier [BATTERY RELEASE], faites glisser la batterie.

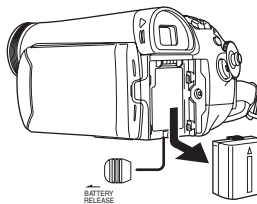

- Tenez la batterie avec votre main afin qu'elle ne tombe pas.
- Avant le retrait de la batterie, assurez-vous de placer l'interrupteur [OFF/ON] sur [OFF].

### MISE EN GARDE

Une batterie de remplacement inappropriée peut exploser. Ne remplacez qu'avec une batterie identique ou d'un type recommandé par le fabricant. L'élimination des batteries usées doit être faite conformément aux instructions du fabricant.

## Avant utilisation

**Temps de recharge et temps d'enregistrement**

Les durées indiquées dans le tableau ci-dessous montrent les durées à une température de 25 °C et à une humidité de 60%. Ceci est juste une indication. Si la température est plus haute ou plus basse que la valeur spécifiée, le temps de recharge sera plus long.

Batterie fournie/ CGR-DU06 (7,2 V/ 640 mAh)	(A)	1 h 40 min
	(B)	1 h 50 min (1 h 25 min)
	(C)	55 min (45 min)
CGA-DU12 (7,2 V/ 1150 mAh)	(A)	2 h 25 min
	(B)	3 h 15 min (2 h 40 min)
	(C)	1 h 40 min (1 h 20 min)
CGA-DU14 (7,2 V/ 1360 mAh)	(A)	2 h 45 min
	(B)	3 h 50 min (3 h)
	(C)	1 h 55 min (1 h 30 min)
CGA-DU21 (7,2 V/ 2040 mAh)	(A)	3 h 55 min
	(B)	5 h 45 min (4 h 30 min)
	(C)	2 h 55 min (2 h 15 min)
CGA-DU07 (7,2 V/ 680 mAh)	(A)	1 h 30 min
	(B)	1 h 55 min (1 h 30 min)
	(C)	1 h (45 min)

(A) Temps de recharge

(B) Temps maximum d'enregistrement en continu







(C) Temps d'enregistrement intermittent

(Le temps d'enregistrement intermittent se réfère au temps d'enregistrement lorsque l'enregistrement et l'arrêt des opérations sont répétés.)

"1 h 40 min" indique 1 heure 40 minutes.

- La batterie CGR-DU06 est fournie.
- Les durées indiquées dans le tableau sont des estimations approximatives. Les durées indiquent le temps d'enregistrement lorsque le viseur est utilisé. Les durées entre parenthèses indiquent le temps d'enregistrement lorsque l'écran LCD est utilisé.
- Nous recommandons les blocs batterie CGA-DU12, CGA-DU14 et CGA-DU21 pour les enregistrements de longue durée (2 heures ou plus pour les enregistrements en continu, 1 heure ou plus pour les enregistrements par intermittence).

- Le temps d'enregistrement sera plus court dans les cas suivants:

- Lorsque vous utilisez le viseur et l'écran LCD simultanément tout en pivotant ce dernier face à vous pour vous enregistrer vous-même etc.
- La batterie se réchauffe après l'utilisation ou la recharge. L'unité secteur du caméscope étant employée, elle se réchauffera également. Ceci est normal.
- Avec la réduction de la capacité de la batterie, l'affichage changera:  →  →  → . Si la batterie se décharge, alors  (  ) clignotera.

**Mise sous tension du caméscope**

Lorsque le caméscope est allumé avec le protège objectif installé, le réglage de la balance de blancs automatique peut ne pas fonctionner correctement. Veuillez allumer le caméscope après le retrait du protège objectif.

**Comment mettre sous tension**

- 1 Tout en appuyant sur la touche , placez l'interrupteur [OFF/ON] sur [ON].

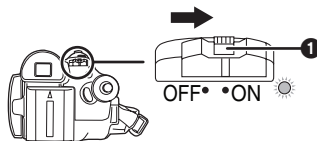

- L'indicateur d'état s'allume et l'alimentation s'allume.
- Si l'interrupteur [OFF/ON] est placé sur [ON] alors que l'écran à cristaux liquides et le viseur sont fermés, et l'alimentation se coupe en mode d'enregistrement sur bande.

**Comment couper l'alimentation**

- 1 Tout en appuyant sur la touche , placez l'interrupteur [OFF/ON] sur [OFF].

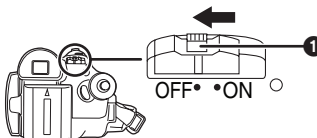

- Placez l'interrupteur [OFF/ON] sur [OFF], lorsque vous n'utilisez pas le caméscope.
- L'indicateur d'état s'en va lorsque l'alimentation se coupe.

## Avant utilisation

## ■ Comment allumer et couper l'alimentation avec l'écran à cristaux liquides/visueur

Lorsque l'interrupteur d'énergie est placé sur [ON], l'alimentation peut être allumée ou coupée avec l'écran à cristaux liquides et le viseur lorsque l'unité est en mode d'enregistrement sur bande.

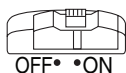

### 1 Ouvrez l'écran à cristaux liquides ou étendez le viseur pour l'utiliser. (-58-)

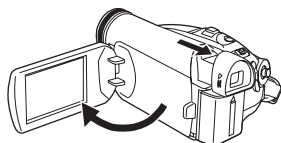

- L'écran à cristaux liquides sera activé.

### 2 Fermez l'écran à cristaux liquides et rétractez le viseur.

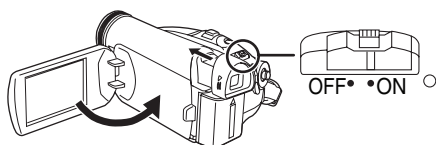

- L'alimentation ne se coupera que lorsque l'écran ACL sera fermé et le viseur rétracté.
- L'indicateur d'état s'en va automatiquement et l'alimentation se coupe. (Si le démarrage rapide est placé sur [ON] (-59-), l'unité se met en mode de mise en attente du démarrage rapide et l'indicateur d'état s'allume en vert.)
- L'alimentation ne se coupe pas même si l'écran ACL est fermé et le viseur rétracté pendant l'enregistrement sur une bande.

### 3 Ouvrez l'écran ACL ou étendez le viseur pour allumer l'alimentation et utilisez le caméscope à nouveau.

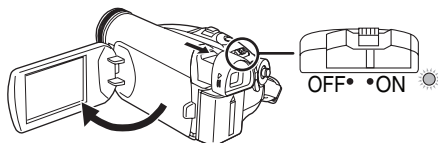

- L'indicateur d'état s'allume et le courant s'allume.

## Paramétrage de la date et de l'heure

Lorsque le caméscope s'allume pour la première fois, [SET DATE AND TIME] apparaît.

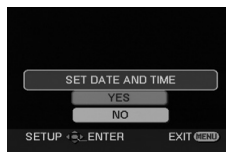

- Sélectionnez [YES] et appuyez sur le centre de la manette. Effectuez les étapes 2 et 3 ci-dessous pour régler la date/heure.

Si l'écran présente une date/heure incorrecte, alors changez-la.

- Sélectionnez le mode d'enregistrement sur bande.

### 1 Sélectionnez [PRINCIPAL] >> [REGL HORL.] >> [OUI]. (-63-)



### 2 Bougez la manette vers la droite ou la gauche de façon à sélectionner l'élément à être défini. Puis bougez la manette vers le haut ou vers le bas pour régler la valeur désirée.

- L'année changera comme suit: 2000, 2001, ..., 2089, 2000, ...
- Le format de 24 heures est utilisé.

### 3 Appuyez sur la manette pour définir le réglage.

- La fonction horloge commence à [00] seconde.

## ■ À propos de la date/heure

- Les fonctions de la date et de l'heure sont alimentées par une batterie au lithium incorporée.
- Veuillez vérifier l'heure avant l'enregistrement parce que l'horloge incorporée n'est pas très exacte.



## Avant utilisation

### ■ Recharge de la batterie au lithium incorporée

- Si [ ] ou [-] apparaît lorsque le caméscope s'allume, alors la batterie au lithium incorporée est épuisée. Suivez les étapes suivantes pour recharger la batterie. Lorsque l'alimentation s'allume pour la première fois après une charge, [REGLER HEURE ET DATE] apparaîtra. Sélectionnez [OUI] et réglez la date et l'heure. Branchez l'adaptateur CA au caméscope ou fixez la batterie, et la batterie lithium incorporée sera rechargée. Laissez le caméscope ainsi pendant environ 24 heures, et la batterie fera marcher l'horloge pour environ 6 mois. (Même si l'interrupteur [OFF/ON] est placé sur [OFF], la batterie se recharge.)

### Utilisation de l'écran à cristaux liquides (ou ACL)

Vous pouvez enregistrer l'image pendant que vous la regardez sur l'écran ACL ouvert.

- 1 Mettez un doigt sur la zone d'ouverture de l'écran ACL et tirez en direction de la flèche.

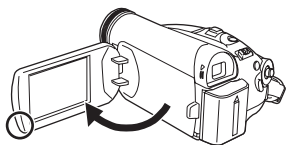

- Il peut s'ouvrir jusqu'à 90°.

- 2 Réglez l'angle de l'écran ACL comme vous préférez.

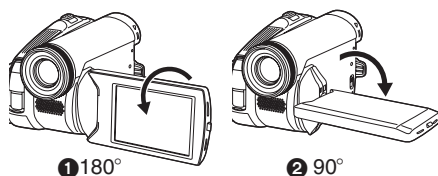

- Il peut pivoter jusqu'à 180° ① vers l'objectif ou 90° ② vers le viseur.

- La luminosité et le niveau de couleur de l'écran ACL peuvent être réglés par le menu.
- S'il est ouvert ou pivoté de manière forcée, le caméscope peut s'endommager ou tomber en panne.
- Si l'écran à cristaux liquides est tourné à 180° vers l'objectif et que le viseur est ouvert (pour un enregistrement de soi-même), l'écran à cristaux liquides et le viseur s'allument simultanément.

### Utilisation du viseur

#### ■ Extraction du viseur

- 1 Sortez le viseur. Allongez-le en appuyant sur le bouton d'extension et en tirant.

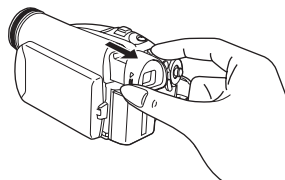

- Le viseur sera activé. (Si l'écran ACL est ouvert, le viseur sera désactivé.)

#### ■ Réglage du champ de vision

- 1 Réglez la mise au point en faisant coulisser le bouton de correction de l'oculaire.



- Vous pouvez régler la luminosité du viseur par le menu.

## Avant utilisation

**Démarrage rapide**

Lorsque le démarrage rapide est sur ON l'énergie de la batterie est consommée, même si l'écran à cristaux liquides et le viseur sont fermés.

Le caméscope se remettra en mode enregistrement/pause environ 1,7 secondes après que l'écran ACL ou le viseur aura été rouvert.

- Veuillez noter qu'en mode démarrage rapide environ la moitié de l'énergie de la pause d'enregistrement est consommée. L'utilisation du mode démarrage rapide réduira le temps d'enregistrement/lecture de la batterie.
- Ceci est activé uniquement dans les cas suivants.
  - En utilisant la batterie
    - Alors que le mode d'enregistrement sur bande est réglé, une bande est insérée.
  - En utilisant l'adaptateur secteur
    - Le démarrage rapide peut être utilisé même si aucune bande/carte n'est insérée.

**● Sélectionnez le mode d'enregistrement sur bande.**

**1 Sélectionnez [CONFIG] >> [DEMAR RAPIDE] >> [ON]. (-63-)**

**2 Tandis que l'interrupteur [OFF/ON] est encore placé sur [ON], fermez l'écran à cristaux liquides et rétractez le viseur.**

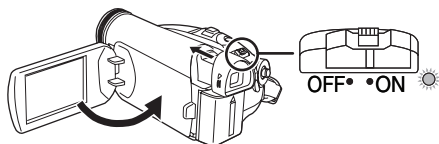

- L'indicateur d'état s'allume en vert et l'unité se met en mode de mise en attente du démarrage rapide.
- Le caméscope ne se mettra en mise en attente du démarrage rapide que lorsque l'écran ACL sera fermé ou le viseur rétracté.

**3 Ouvrez l'écran à cristaux liquides ou le viseur.**

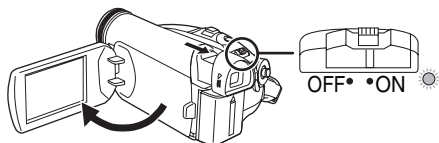

- L'indicateur d'état s'allume en rouge et le caméscope se met en pause d'enregistrement environ 1,7 secondes après sa mise sous tension.

**■ Pour annuler le démarrage rapide**

**1 Sélectionnez [CONFIG] >>**

**[DEMAR RAPIDE] >> [OFF]. (-63-)**

- Si l'interrupteur [OFF/ON] est placé sur [OFF] alors que l'unité est en mode de mise en attente du démarrage rapide, l'alimentation s'éteint.
- Si la mise en attente dure environ 30 minutes, alors le voyant vert s'éteindra et le caméscope sera complètement éteint.

● Dans les cas suivants, le démarrage rapide est annulé et l'alimentation est coupée.

- Lorsque la molette de sélection est déplacée.
- Lorsque la batterie ou l'adaptateur secteur est retiré.
- Lorsque la bande est retirée en mode d'enregistrement sur bande lors de l'utilisation de la batterie.
- Lorsque le caméscope est démarré rapidement avec la balance des blancs automatique en fonction, cela peut prendre un certain temps pour que la balance des blancs se règle si la scène qui doit être enregistrée a une source différente de lumière que la dernière scène enregistrée. (Lorsque la fonction de visualisation nocturne couleur est utilisée, cependant, la balance des blancs de la dernière scène enregistrée est conservée.)
- Si l'alimentation est allumée pendant la mise en attente du démarrage rapide, l'agrandissement du zoom sera de 5× et la taille de l'image peut être différente de ce qu'elle était avant la mise en attente du démarrage rapide.
- Si [ECONOMIS.] (-84-) est placé sur [5 MINUTES] et que l'unité est automatiquement mise en mode d'attente du démarrage rapide, mettez l'interrupteur [OFF/ON] sur [OFF], puis sur [ON] à nouveau. Également, fermez l'écran ACL et rétractez le viseur puis ouvrez l'écran et étendez le viseur à nouveau.

## Avant utilisation

**Insertion/retrait d'une cassette**

- 1 Installez l'adaptateur CA ou la batterie et mettez sous tension.
- 2 Faites glisser le levier [OPEN/EJECT] et ouvrez le couvercle de la cassette.

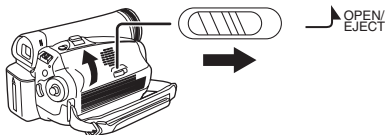

- Lorsque le couvercle est entièrement ouvert, le support de la cassette sortira.

- 3 Quand le support de la cassette est ouvert, insérez/retirez la cassette.

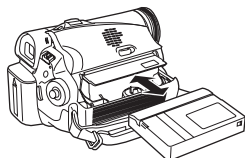

- Lorsque vous insérez une cassette, orientez-la comme montré sur l'illustration, puis insérez-la aussi à fond que possible.
- Lorsque vous la retirez, tirez-la d'un coup.

- 4 Appuyez sur le symbole [PUSH] ① pour fermer le support de la cassette.

- Le support de la cassette est logé.

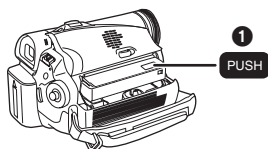
**Précautions:**

Faites attention à ne pas coincer vos doigts sous le support de la cassette en le fermant.

- 5 Seulement après que le support de la cassette soit complètement en place, fermez le couvercle de la cassette en appuyant sur le repère ②.

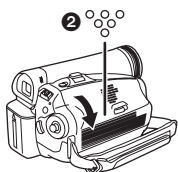

- Lorsque vous insérez une cassette précédemment enregistrée, utilisez la fonction de recherche des blancs pour trouver la position où vous désirez continuer d'enregistrer. Si vous écrivez sur une cassette déjà enregistrée, soyez sûr de trouver la position où vous désirez continuer l'enregistrement.
- Fermez bien le couvercle de la cassette.
- En fermant le couvercle de la cassette, n'ayez rien de pris, comme un câble, sous le couvercle.
- Après utilisation, assurez-vous de rebobiner complètement la cassette, enlevez-la, et mettez-la dans un boîte. Rangez le boîte en position verticale. (-93-)
- Si l'indicateur de condensation ne s'affiche pas sur l'écran à cristaux liquides et/ou EVF et que vous remarquez de la condensation sur l'objectif ou sur l'unité principale, n'ouvrez pas le couvercle de la cassette autrement la condensation peut se former sur les têtes ou la bande de la cassette. (-91-)

**■ Lorsque le support de la cassette ne sort pas**

- Fermez le couvercle de la cassette, puis ouvrez-le à nouveau complètement.
- Vérifiez si la batterie s'est déchargée.
- Contrôlez si le couvercle du compartiment de la cassette est en contact avec la courroie de la poignée comme montré ci-dessous. Si c'est le cas, assurez-vous que la courroie de la poignée reste éloignée du couvercle lors de l'ouverture.

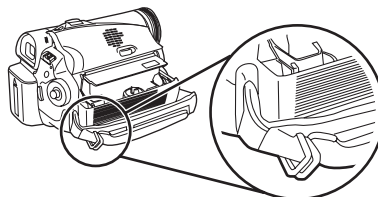
**■ Lorsque le support de la cassette ne peut pas être mis en place**

- Placez l'interrupteur [OFF/ON] sur [OFF], puis sur [ON] à nouveau.
- Vérifiez si la batterie s'est déchargée.

**■ Prévention d'effacement accidentel**

Si la languette de prévention d'effacement accidentel ① d'une cassette est ouverte (glissée dans la direction de la flèche [SAVE]), la cassette ne peut pas être enregistrée. Pour enregistrer, fermez la languette de prévention d'effacement accidentel de la cassette (glissée dans la direction de la flèche [REC]).

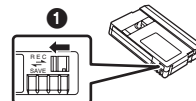

## Avant utilisation

**Sélection d'un mode**

Tournez la molette de sélection de mode pour sélectionner le mode désiré.

**1 Tournez la molette de sélection de mode.**

- Placez le mode désiré sur ❶.

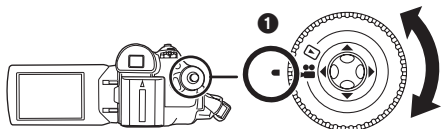
**❶ : Mode D'ENREGISTREMENT SUR BANDE**

Utilisez ceci lorsque vous enregistrez l'image sur une bande.

**▶ : Mode de LECTURE SUR BANDE**

Utilisez ceci pour lire une bande.

**Comment utiliser la manette****■ Opérations élémentaires de la manette**  
**Les opérations sur l'écran menu et la sélection des fichiers peuvent être lues avec un affichage multi images**

Bougez la manette vers le haut, le bas, la gauche ou la droite pour sélectionner un élément ou un fichier, puis appuyez au centre pour le sélectionner.

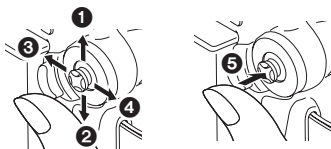

❶	Sélection par déplacement vers le haut.
❷	Sélection par déplacement vers le bas.
❸	Sélection par déplacement vers la gauche.
❹	Sélection par déplacement vers la droite.
❺	Définition par pression du centre.

**■ Manette et écran d'affichage**

Appuyez sur le centre de la manette, et les icônes seront affichées à l'écran. Chaque fois que la manette est déplacée vers le bas, les indications changent.

(En mode lecture sur bande, les icônes seront automatiquement affichées à l'écran.)

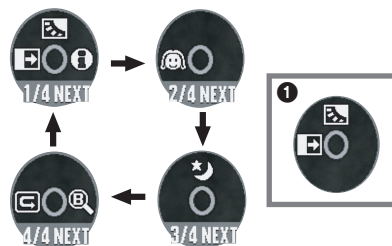
**1) Mode d'enregistrement sur bande**  
**(Le commutateur [AUTO/MANUAL/ FOCUS] est placé sur [AUTO])**

1/4	◀	Fondu	-71-
	▲	Compensation de contre-jour	-70-
	▶	Mode aide	-62-
2/4	◀	Grain de peau	-71-
3/4	▲	Vision nocturne couleur	-70-
4/4	◀	Contrôle d'enregistrement	-67-
	▶	Recherche des blancs	-67-

- ❶ est affiché pendant l'enregistrement sur bande.

Avant utilisation

2) Mode d'enregistrement sur bande  
(Le commutateur [AUTO/MANUAL/ FOCUS] est placé sur [MANUAL])

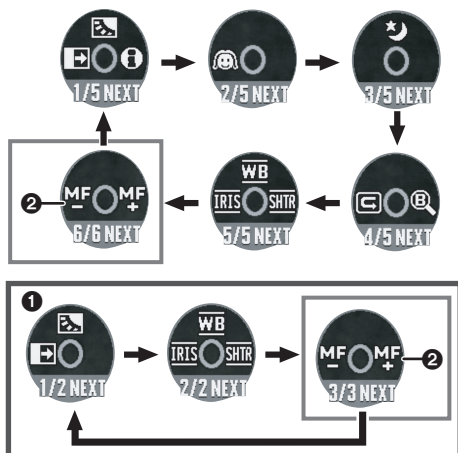

5/5	◀	IRIS	Diaphragme ou valeur du gain	-76-
	▲	WB	Balance des blancs	-74-
	▶	SHTR	Vitesse d'obturation	-76-
6/6	◀	MF	Réglage de la mise au point manuelle	-75-
	▶	MF+		

- ❶ est affiché pendant l'enregistrement sur bande.
- ❷ est affiché uniquement lorsque le commutateur [AUTO/MANUAL/FOCUS] est placé sur [FOCUS].

3) Mode de lecture sur bande



	▲	▶/	Lecture/pause	-77-
	▼	■	Arrêt	-77-
	◀	◀◀	Rembobinage (repérage arrière)	-77-
	▶	▶▶	Avance rapide (recherche avant rapide)	-77-

Mode aide

Sélectionnez une icône pour avoir une explication sur sa fonction.

- Sélectionnez le mode d'enregistrement sur bande.

- 1 Appuyez sur la manette pour afficher l'icône pendant la pause d'enregistrement. Déplacez la manette vers le bas jusqu'à ce que l'icône ❶ apparaisse.



- 2 Déplacez la manette vers la droite pour sélectionner l'icône du mode aide [❶].



- Le mode aide fournit une explication sur les icônes de fonctionnement affichées lorsque le commutateur [AUTO/MANUAL/FOCUS] est placé sur [AUTO] en mode d'enregistrement sur bande.

- 3 Déplacez la manette vers le haut, le bas, la gauche, ou la droite pour sélectionner l'icône désirée.

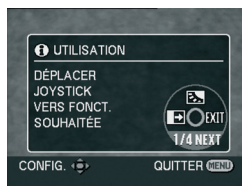

- Une explication sur l'icône sélectionnée est affichée à l'écran.
- Chaque fois que la manette est déplacée vers le bas, les indications changent.

■ Pour sortir du mode aide

Sélectionnez l'icône [EXIT] ou appuyez sur la touche [MENU].

- Lorsque le mode Aide est utilisé, il est impossible d'enregistrer ou de régler des fonctions.

## Avant utilisation

**Changement de la langue**

Vous pouvez changer la langue sur l'écran d'affichage ou l'écran de menu.

**1 Sélectionnez [LANGUAGE] >> [Français].**

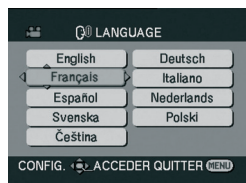
**Utilisation de l'écran de menu**

Pour chaque menu individuel, veuillez vous référer à -83-.

**1 Appuyez sur la touche [MENU].**



- Le menu correspondant au mode sélectionné par la molette de sélection de mode est affiché.
- Ne commuterez pas la molette de sélection de mode lorsque le menu est affiché.

**2 Bougez la manette vers le haut ou le bas de façon à sélectionner le début du menu.**

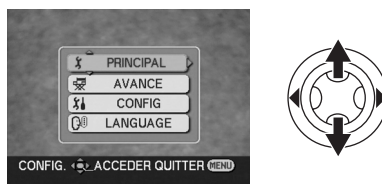

**3 Bougez la manette vers la droite ou appuyez-la pour régler la sélection.**



**4 Bougez la manette vers le haut ou le bas de façon à sélectionner le sous-menu.**

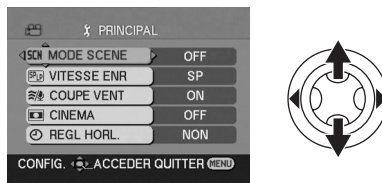

**5 Bougez la manette vers la droite ou appuyez-la pour régler la sélection.**

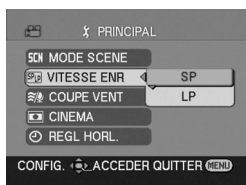

## Avant utilisation

**6 Bougez la manette vers le haut ou le bas de façon à sélectionner l'élément à régler.****7 Appuyez sur la manette pour régler le réglage.**

■ **Pour sortir de l'écran de menu**  
Appuyez sur la touche [MENU].

■ **Pour revenir à l'écran précédent**  
Bougez la manette vers la gauche.



■ **À propos du menu de configuration**

- Le menu n'est pas affiché pendant l'enregistrement sur une bande. De plus, vous ne pouvez pas enregistrer sur une bande lorsque le menu est affiché.

**Réglage de l'écran LCD/viseur**

■ **Réglage de la luminosité et du niveau de la couleur**

**1 Sélectionnez [CONFIG] >> [REGL LCD] ou [REGL VISEUR] >> [OUI].**



**2 Bougez la manette vers le haut ou le bas de façon à sélectionner l'élément à être réglé. [REGL LCD]**

☼ : Luminosité de l'écran LCD

⊗ : Niveau de la couleur sur écran LCD

**[REGL VISEUR]**

EVF☼ : Luminosité du viseur

**3 Bougez la manette vers la gauche ou vers la droite pour déplacer la barre indicatrice représentant la luminosité.**

**4 Appuyez sur la touche [MENU] ou sur la manette pour finir les réglages.**

- Lorsque l'écran LCD est pivoté à 180° vers l'objectif, la luminosité de l'écran LCD ne peut pas être réglée.
- Pour régler la luminosité du viseur, fermez l'écran à cristaux liquides et étendez le viseur pour l'activer.
- Ces réglages n'affecteront pas les images réellement enregistrées.
- Si vous ajustez le niveau de la couleur de l'écran LCD, le niveau de la couleur du viseur sera automatiquement changé lui aussi.



## Mode enregistrement

## Mode enregistrement

**Vérification avant enregistrement**

Vérifiez les points suivants avant l'enregistrement d'événements importants, tel que des mariages, ou lorsque le caméscope n'a pas été utilisé durant une longue période. Procédez à un test d'enregistrement pour être sûr que l'enregistrement de l'image et du son fonctionne correctement.

## ■ Manipulation élémentaire du caméscope

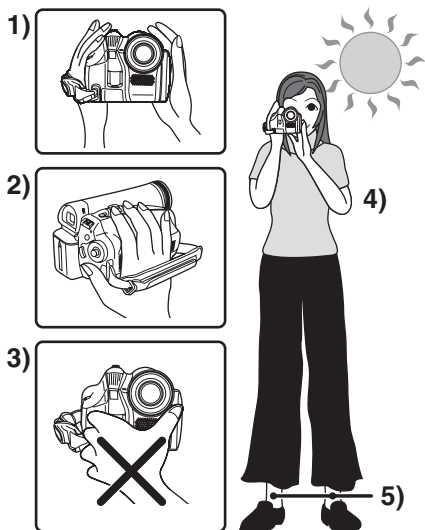

- 1) Tenez le caméscope avec les deux mains.
  - 2) Passez votre main à travers la courroie de poignée.
  - 3) Ne couvrez pas les microphones et les capteurs avec vos mains.
  - 4) Écartez légèrement vos jambes.
  - 5) Gardez vos bras près du corps.
- Lorsque vous êtes en plein air, prenez des photos avec la lumière du soleil placée aussi loin que possible dans le fond. Si le sujet est en contre-jour, il deviendra foncé sur l'enregistrement.

## ■ Points de contrôle

- Enlevez le protège objectif. (-54-)  
(Lorsque le caméscope est allumé avec le protège objectif installé, le réglage de la balance des blancs automatique peut ne pas fonctionner correctement. Veuillez allumer le caméscope après avoir enlevé le protège objectif.)
- Réglage de la courroie de la poignée (-54-)

- Ouvrez l'écran à cristaux liquides ou le viseur. (L'enregistrement ne peut pas démarrer pendant que l'écran à cristaux liquides et le viseur sont fermés. Même si l'écran à cristaux liquides et le viseur sont fermés, l'alimentation ne se coupera pas avant la fin de l'enregistrement.)

- Réglage de l'écran ACL/viseur (-64-)
- Source d'énergie (-54-)
- Insérez une cassette (-60-)
- Réglage de la date/heure (-57-)
- Réglage de la vitesse SP/LP (-66-)

## ■ À propos du mode automatique

- Placez le commutateur [AUTO/MANUAL/ FOCUS] sur [AUTO], et la balance des couleurs (balance des blancs) ainsi que la mise au point seront réglées automatiquement.
  - Balance des blancs automatique: -94-
  - Mise au point automatique: -95-
- Selon la luminosité du sujet etc., l'ouverture et la vitesse d'obturation sont automatiquement réglées pour une luminosité optimale. (Lorsqu'on sélectionne le mode enregistrement sur bande: La vitesse d'obturation est réglée sur un maximum de 1/250.)
- La balance des couleurs et la mise au point peuvent ne pas être ajustées selon la source de lumière ou la scène. Si c'est le cas, réglez-les manuellement.

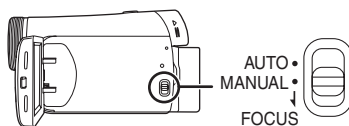

- Réglage du mode scène (-73-)
- Réglage de la balance des blancs (-74-)
- Réglage de la vitesse d'obturation (-76-)
- Réglage du diaphragme/de la valeur du gain (-76-)
- Réglage de la mise au point (-75-)

## Mode enregistrement

**■ Vitesse d'enregistrement**

Vous pouvez commuter la vitesse d'enregistrement sur bande.

**● Sélectionnez le mode d'enregistrement sur bande.****1 Sélectionnez [PRINCIPAL] >>**

**[VITESSE ENR] >> [SP] ou [LP].**

Si le mode LP est sélectionné, la durée d'enregistrement sera 1,5 fois plus longue que pour le mode SP, mais certaines fonctions seront inutilisables.

- Nous recommandons l'utilisation du mode SP pour les enregistrements importants.
- De façon à profiter pleinement des performances du mode LP, nous recommandons l'utilisation de cassettes Panasonic avec l'inscription mode LP.
- En mode LP, la qualité de l'image ne sera pas dégradée par rapport au mode SP, mais des parasites de type mosaïque apparaissent à la lecture de l'image ou certaines fonctions peuvent ne pas être utilisables.
  - Lecture sur un autre équipement vidéo numérique ou sur un équipement vidéo numérique sans mode LP.
  - Lecture de l'image sur un autre équipement vidéo numérique enregistré en mode LP.
  - Lecture image par image.

**Enregistrement sur une bande**

Enlevez le protège objectif. (-54)

(Lorsque le caméscope est allumé avec le protège objectif installé, le réglage de la balance des blancs automatique peut ne pas fonctionner correctement. Veuillez allumer le caméscope après avoir enlevé le protège objectif.)

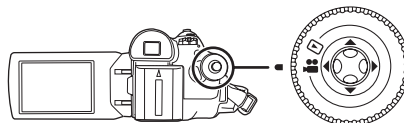
**● Sélectionnez le mode d'enregistrement sur bande.****1 Appuyez sur la touche de marche/arrêt d'enregistrement pour commencer l'enregistrement.****2 Appuyez sur la touche de marche/arrêt d'enregistrement à nouveau pour mettre l'enregistrement en pause.**

- Pour la durée d'enregistrement sur une bande, référez-vous à la page -56-.
- Effectuez un contrôle d'enregistrement (-68-) pour vérifier que les images sont correctement enregistrées.
- Afin de trouver la partie non enregistrée, effectuez une recherche des blancs (-67-).

## Mode enregistrement

### ■ Affichage à l'écran en mode enregistrement sur bande

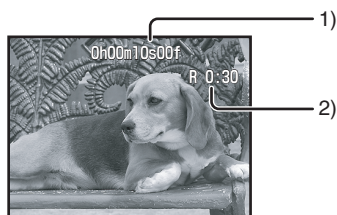

- 1) Temps d'enregistrement écoulé
- 2) Indicateur de bande restante

### ■ À propos de l'indication à l'écran du temps de bande restante

- Le temps de bande restante est indiqué en minutes. (Lorsqu'il arrive à moins de 3 minutes, l'indicateur commence à clignoter.)
- Durant un enregistrement de 15 secondes ou moins, l'indication du temps de bande restante peut ne pas être affichée ou bien l'indication du temps de bande restante peut ne pas être affichée correctement.
- Dans certains cas, l'indication du temps de bande restante peut afficher un temps de 2 à 3 minutes plus court que le temps de bande restante réel.

### Contrôle de l'enregistrement

La dernière image enregistrée est lue pendant 2 à 3 secondes. Après le contrôle, le caméscope sera mis en pause d'enregistrement.

#### ● Sélectionnez le mode d'enregistrement sur bande.

- 1 Appuyez sur la manette pour afficher l'icône pendant la pause d'enregistrement. Déplacez la manette vers le bas jusqu'à ce que l'icône ❶ apparaisse.
- 2 Déplacez la manette vers la gauche pour sélectionner l'indicateur de contrôle d'enregistrement [RE].



- L'indicateur [VERIF. ENREGISTR. LANCEE] apparaît à l'écran du caméscope.

### Fonction de recherche des blancs

Recherche de la dernière partie des images enregistrées (partie inutilisée de la bande). Après que la recherche soit finie, la fonction de recherche des blancs est annulée et le caméscope se met en pause d'enregistrement.

#### ● Sélectionnez le mode d'enregistrement sur bande.

- 1 Appuyez sur la manette pour afficher l'icône pendant la pause d'enregistrement. Déplacez la manette vers le bas jusqu'à ce que l'icône ❶ apparaisse.
- 2 Déplacez la manette vers la droite pour sélectionner l'indicateur de recherche des blancs [W].



- 3 Lorsque le message de confirmation apparaît, sélectionnez [OUI] et appuyez sur le centre de la manette.

#### ■ Arrêt de la recherche des blancs avant la fin

Bougez la manette vers le bas pour sélectionner l'icône [RE].



- Si la bande de la cassette n'a pas de partie blanche, alors le caméscope s'arrêtera à la fin de la bande.
- Le caméscope s'arrête à un point placé environ à 1 seconde de la fin de la dernière image enregistrée. Lorsque vous démarrez un enregistrement sur ce point, l'image peut être enregistrée sans coupure avec la dernière image.

## Mode enregistrement

**Enregistrement d'une image fixe sur une bande (PhotoShot)**

Les images fixes peuvent être enregistrées par l'objectif du caméscope.

- **Sélectionnez le mode d'enregistrement sur bande.**

1 Appuyez sur la touche [RECORD] en mode pause d'enregistrement.

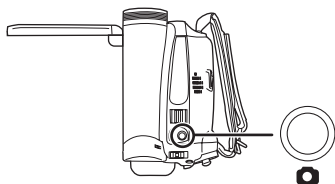

- Le caméscope enregistre une image fixe pendant environ 7 secondes puis commute à nouveau sur le mode pause d'enregistrement.
- Si vous sélectionnez [AVANCE] >> [EFF. DIAPH] >> [ON], vous pouvez ajouter une image et un son tel que le relâchement de l'obturateur.

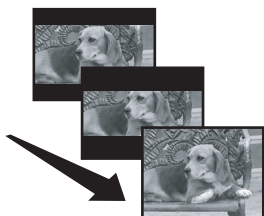

- L'enregistrement PhotoShot donne une qualité d'image légèrement inférieure.

**Photoshot continu**

Si vous sélectionnez [AVANCE] >> [EFF. DIAPH] >> [ON] et que vous gardez la touche [RECORD] appuyée, le caméscope continuera d'enregistrer des images fixes à environ 0,7 secondes d'intervalle jusqu'à ce que la touche soit relâchée.

- L'écran clignote et, au même moment, le son d'un déclic d'obturateur est enregistré.

**Fonction zoom avant/arrière**

Vous pouvez faire un zoom avant optique jusqu'à 30×.

- **Sélectionnez le mode d'enregistrement sur bande.**

1 Enregistrement grand-angle (zoom arrière):

Poussez le levier [W/T] vers [W].

Enregistrement gros-plan (zoom avant):

Poussez le levier [W/T] vers [T].

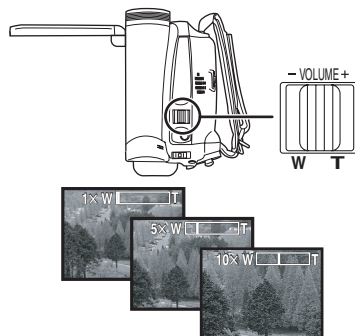

- Lorsque vous zoomez vers l'avant et que vous prenez une photo en tenant le caméscope par la main, nous recommandons l'utilisation de la fonction de stabilisation de l'image.
- Lorsque vous faites un zoom avant sur un sujet éloigné, une mise au point plus nette est obtenue si le sujet enregistré est à 1,3 mètres ou plus du caméscope.
- Lorsque la vitesse du zoom est élevée, le sujet peut ne pas être mis au point facilement.
- Lorsque l'agrandissement du zoom est de 1×, le caméscope peut mettre au point un sujet à une distance d'environ 2 cm de l'objectif.
- Prenez note qu'un son mécanique peut être enregistré si le levier [W/T] est relâché pendant le zoom. Remettez doucement le levier de zoom sur sa position originale avant de le relâcher.

## Mode enregistrement

**■ Fonction zoom numérique**

Si l'agrandissement du zoom excède 30 fois, alors la fonction de zoom numérique sera activée. La fonction de zoom numérique vous permet un agrandissement de 50× à 1000×.

**● Sélectionnez le mode d'enregistrement sur bande.**

1 Sélectionnez [AVANCE] >> [ZOOM NUM] >> [50×] ou [1000×].



[OFF]: Zoom optique uniquement  
(Jusqu'à 30×)

[50×]: Jusqu'à 50×

[1000×]: Jusqu'à 1000×

● Plus l'agrandissement du zoom numérique est grand, plus la qualité d'image est dégradée.

**■ À propos de la fonction de vitesse de zoom variable**

● La vitesse de zoom varie selon la quantité de mouvements du levier [W/T].

**■ Pour utiliser la fonction du microphone zoom**

Enclenché avec les opérations de zoom, le microphone collectera les sons lointains clairement avec la prise de vue télé ou les sons proches avec la prise de vue grand-angle.

● Sélectionnez le mode d'enregistrement sur bande.

1 Sélectionnez [AVANCE] >> [ZOOM MIC] >> [ON].

**Enregistrement de vous-même**

Vous pouvez vous enregistrer vous-même tout en visualisant l'écran ACL. Vous pouvez enregistrer des personnes devant le caméscope tout en leur présentant leur image. L'image est inversée horizontalement comme si vous regardiez dans un miroir. (L'image à être enregistrée est la même que celle de l'enregistrement.)

● Étendez le viseur pour voir l'image tout en enregistrant.

1 Tournez l'écran ACL du côté de l'objectif.

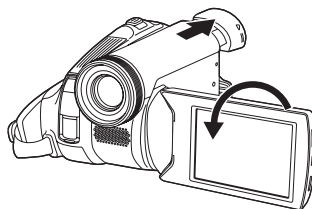

● Un affichage orienté verticalement apparaît sur l'écran du viseur, ceci est normal et n'est le signe d'aucun problème.

● Si l'écran ACL est tourné du côté de l'objectif, l'icône ne sera pas affichée même si vous appuyez sur le centre de la manette.

## Mode enregistrement

**Fonction de compensation de contre-jour**

Ceci évite à un sujet en contre-jour d'être obscurci.

● **Sélectionnez le mode d'enregistrement sur bande.**

- 1 Appuyez sur la manette pour afficher l'icône. Déplacez la manette vers le bas jusqu'à ce que l'icône ❶ apparaisse.
- 2 Déplacez la manette vers le haut pour sélectionner l'indicateur de compensation de contre-jour [☀️].



- L'indicateur [COMPENS CONTRE JOUR ON] apparaît à l'écran du caméscope.
- L'image à l'écran deviendra plus brillante.

■ **Pour revenir à un enregistrement normal**

Sélectionnez l'indicateur [☀️] à nouveau.

- L'indicateur [COMPENS CONTRE JOUR OFF] apparaît à l'écran du caméscope.

- Si vous coupez l'alimentation ou utilisez la molette de sélection de mode, la compensation du contre-jour est annulée.

**Fonctions de visualisation nocturne couleur**

Cette fonction vous permet d'enregistrer des sujets colorés dans des endroits sombres en les faisant ressortir par rapport à un fond.

Fixez le caméscope à un trépied et vous pouvez enregistrer des images exemptes de vibrations.

- Seule la mise au point manuelle peut être utilisée.
- La scène enregistrée est vue comme si des photogrammes manquaient.

**Fonction de visualisation nocturne couleur**

Vous pouvez enregistrer des images couleur claires dans des endroits sombres.

● **Sélectionnez le mode d'enregistrement sur bande.**

- 1 Appuyez sur la manette pour afficher l'icône. Déplacez la manette vers le bas jusqu'à ce que l'icône ❶ apparaisse.
- 2 Déplacez la manette vers le haut pour sélectionner l'indicateur de visualisation nocturne [🌙].



- L'indicateur [VISION COUL. NOCT ACTIVE] apparaît à l'écran du caméscope.
- Chaque pression vers le haut commute les modes.  
Désactivé → Fonctions de visualisation nocturne couleur → Désactivé

■ **Pour annuler la fonction de visualisation nocturne couleur**

Sélectionnez l'indicateur [🌙] à nouveau.

- L'indicateur [VISION COUL. NOCT DESACTIVE] apparaît à l'écran du caméscope.

- S'il est placé dans un endroit brillant, l'écran peut devenir blanchâtre durant un moment.
- La fonction de vision nocturne couleur augmente le temps de recharge du signal CCD jusqu'à 25× de plus que d'habitude, c'est pourquoi les scènes sombres (2 lx au minimum) peuvent être enregistrées de façon lumineuse. Pour cette raison, des points lumineux qui sont habituellement invisibles peuvent être vus, mais ceci n'est pas un mauvais fonctionnement.
- La fonction de vision nocturne couleur est annulée lorsque vous coupez l'alimentation ou que vous utilisez la molette de sélection de mode.

## Mode enregistrement

**Grain de peau**

Ceci permet à la couleur de la peau d'être enregistrée avec un ton doux. Ceci est plus efficace si vous enregistrez l'image du haut d'une personne.

● **Sélectionnez le mode d'enregistrement sur bande.**

- 1 Appuyez sur la manette pour afficher l'icône. Déplacez la manette vers le bas jusqu'à ce que l'icône ❶ apparaisse.
- 2 Déplacez la manette vers la gauche pour sélectionner l'indicateur du grain de peau [☺].



- L'indicateur [GRAIN DE PEAU ACTIVE] apparaît à l'écran du caméscope.

■ **Pour annuler le grain de peau**

Sélectionnez l'indicateur [☺] à nouveau.

- L'indicateur [GRAIN DE PEAU DESACTIVE] apparaît à l'écran du caméscope.

- Si le fond ou n'importe quelle autre chose dans la scène a une couleur similaire à celle de la peau, il sera également adouci.
- Si la luminosité est insuffisante, l'effet peut ne pas être net.

**Fonction fondu d'ouverture/fondu de fermeture****Fondu d'ouverture**

L'image et le son apparaissent graduellement.

**Fondu de fermeture**

L'image et le son disparaissent graduellement.

● **Sélectionnez le mode d'enregistrement sur bande.**

- 1 Appuyez sur la manette pour afficher l'icône. Déplacez la manette vers le bas jusqu'à ce que l'icône ❶ apparaisse.
- 2 Déplacez la manette vers la gauche pour sélectionner l'indicateur de fondu [☒].

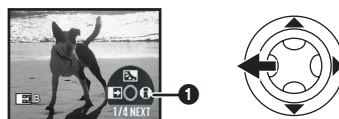

- L'indicateur [FONDU ACTIVE] apparaît à l'écran du caméscope.

3 Appuyez sur la touche de marche/arrêt d'enregistrement.

**Démarrez l'enregistrement. (fondu d'ouverture)**

Lorsque vous démarrez un enregistrement, l'image/son disparaît complètement puis une autre apparaît graduellement.

**Pause d'enregistrement. (fondu de fermeture)**

L'image/son disparaît graduellement. Après la disparition complète de l'image/son, l'enregistrement s'arrête.



■ **Pour annuler le fondu**

Sélectionnez l'indicateur [☒] à nouveau.

- L'indicateur [FONDU DESACTIVE] apparaît à l'écran du caméscope.



## Mode enregistrement

### ■ Pour sélectionner la couleur du fondu d'ouverture/de fermeture

La couleur qui apparaît sur les images en fondu peut être sélectionnée.

1 Sélectionnez [AVANCE] >> [FONDU COUL] >> [BLANC] ou [NOIR].

- Durant la sélection de la fonction de fondu d'ouverture/fermeture, cela prend plusieurs secondes pour afficher l'image quand vous démarrez l'enregistrement des images. De plus, cela prend aussi plusieurs secondes pour mettre en pause l'enregistrement.

### Fonction réduction du bruit du vent

Ceci réduit le bruit du vent passant sur le microphone pendant l'enregistrement.

- Sélectionnez le mode d'enregistrement sur bande.

1 Sélectionnez [PRINCIPAL] >> [COUPE VENT] >> [ON].



### ■ Pour annuler la fonction de réduction du bruit du vent

Sélectionnez [PRINCIPAL] >> [COUPE VENT] >> [OFF].

- Le réglage par défaut est [ON].
- Réduisez le bruit selon la force du vent. (Si cette fonction est activée par vent fort, l'effet stéréo peut être réduit. Lorsque le vent s'allège, l'effet stéréo sera restauré.)

### Enregistrement d'images pour téléviseur à écran panoramique

Ceci vous permet d'enregistrer des images compatibles avec un téléviseur à écran panoramique.

#### Fonction cinéma

Les images sont enregistrées avec une bande noire apparaissant en haut et en bas de l'écran de sorte qu'elles ressemblent à un film de cinéma.

- Sélectionnez le mode d'enregistrement sur bande.

1 Sélectionnez [PRINCIPAL] >> [CINEMA] >> [ON].

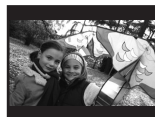

### ■ Pour annuler la fonction cinéma

Sélectionnez [PRINCIPAL] >> [CINEMA] >> [OFF].

- Les images lues varient selon le téléviseur connecté. Veuillez vous référer aux instructions d'utilisation de votre téléviseur.
- Cette fonction n'élargit pas la plage d'enregistrement.
- Lorsque les images sont lues sur un téléviseur, la fonction date/heure peut être effacée dans certain cas.
- Selon le téléviseur, la qualité de l'image peut être détériorée.
- Lorsqu'une image cinéma est importée sur un ordinateur, l'image importée peut ne pas être affichée correctement, selon le logiciel utilisé.



## Mode enregistrement

**Fonction de stabilisation de l'image**

Réduit la secousse des images provoquée par le mouvement des mains pendant un enregistrement.

● **Sélectionnez le mode d'enregistrement sur bande.**

**1** Sélectionnez [AVANCE] >> [STAB NUM] >> [ON].



■ **Pour annuler la fonction de stabilisation de l'image**

Sélectionnez [AVANCE] >> [STAB NUM] >> [OFF].

- Lorsqu'un trépied est utilisé, nous vous recommandons d'annuler cette fonction.
- Sous un éclairage fluorescent, la luminosité de l'image peut changer ou les couleurs peuvent ne pas sembler naturelles.
- Lorsque la fonction de visualisation nocturne couleur est utilisée, la fonction de stabilisation de l'image ne fonctionne pas. Dans ce cas, l'indicateur [ ] clignote.
- Dans les cas suivants, la fonction de stabilisation de l'image peut ne pas fonctionner efficacement.
  - Lorsque le zoom numérique est utilisé
  - Lorsqu'un convertisseur d'objectif est utilisé
  - Lorsque l'enregistrement est effectué dans un endroit excessivement sombre
  - Lorsque le caméscope est fortement secoué
  - Lorsque vous enregistrez un sujet se déplaçant tout en le suivant

**Enregistrement dans diverses situations (Mode scène)**

Lorsque vous enregistrez des images dans des situations différentes, ce mode règle automatiquement les vitesses d'obturation et d'ouverture optimales.

● **Sélectionnez le mode d'enregistrement sur bande.**

**1** Placez le commutateur [AUTO/MANUAL/ FOCUS] sur [MANUAL].

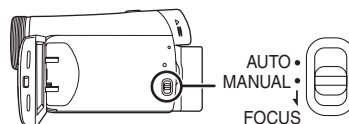

**2** Sélectionnez [PRINCIPAL] >> [MODE SCENE] >> choisissez le mode désiré.

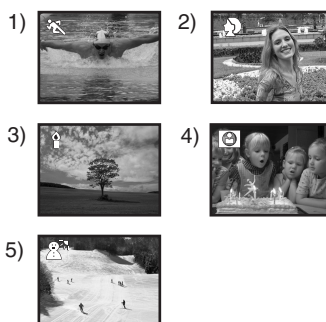

- 1) [ ] **Mode sport**
  - Pour enregistrer des scènes sportives ou des scènes comportant des mouvements rapides
- 2) [ ] **Mode portrait**
  - Pour faire ressortir des personnes par rapport à un fond
- 3) [ ] **Mode basse lumière**
  - Pour enregistrer des scènes sombres de façon qu'elles soient plus lumineuses
- 4) [ ] **Mode projecteur**
  - Pour enregistrer des sujets éclairés par un projecteur dans une fête ou au théâtre
- 5) [ ] **Mode mer et neige**
  - Pour enregistrer des images dans des endroits éblouissants comme des pistes de ski ou des plages

## Mode enregistrement

### ■ Pour annuler la fonction de mode scène

Sélectionnez [PRINCIPAL] >> [MODE SCENE] >> [OFF] ou placez le commutateur [AUTO/MANUAL/FOCUS] sur [AUTO].

#### Mode sport

- Pour la pause de lecture des images enregistrées, ce mode se présente sans secousses du caméscope.
- Pendant la lecture normale, le mouvement des images peut ne pas sembler régulier.
- Évitez les enregistrements sous une lumière fluorescente, lumière au mercure ou lumière au sodium parce que la couleur et la luminosité à la lecture de l'image peut changer.
- Si vous enregistrez un sujet éclairé par une forte lumière ou un sujet hautement réfléchissant, des traits de lumière verticaux peuvent apparaître.
- Si la luminosité est insuffisante, le mode sport ne fonctionne pas. L'indicateur [  ] clignote.
- Si ce mode est utilisé en intérieur, l'écran peut trembler.

#### Mode portrait

- Si ce mode est utilisé en intérieur, l'écran peut trembler. Dans ce cas, changez le réglage du mode scène en le mettant sur [OFF].

#### Mode basse lumière

- Les scènes extrêmement sombres peuvent ne pas être enregistrées nettement.

#### Mode projecteur

- Si le sujet enregistré est extrêmement éclairé, l'image enregistrée peut devenir blanchâtre et le contour de l'image enregistrée très sombre.

#### Mode mer et neige

- Si le sujet enregistré est extrêmement éclairé, l'image enregistrée peut devenir blanchâtre.

### Enregistrement avec des couleurs naturelles (Balance des blancs)

La fonction de la balance des blancs automatique peut ne pas reproduire les couleurs naturelles selon les scènes et les conditions d'éclairage. Dans ce cas, vous pouvez régler la balance des blancs manuellement.

- Sélectionnez le mode d'enregistrement sur bande.

- 1 Placez le commutateur [AUTO/MANUAL/FOCUS] sur [MANUAL].

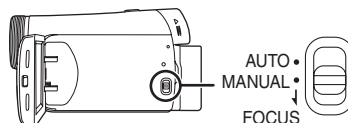



- 2 Déplacez la manette vers le haut pour sélectionner l'icône de la balance des blancs [WB].

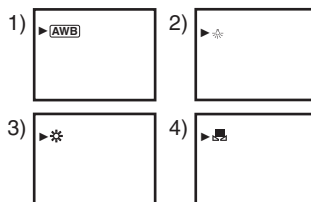

- 3 Bougez la manette vers la gauche ou la droite afin de sélectionner le mode de la balance des blancs.



- 1) Réglage automatique de la balance des blancs [AWB]
- 2) Mode intérieur (pour enregistrer sous des lampes à incandescence) [  ]
- 3) Mode extérieur [  ]
- 4) Mode réglage manuel [  ]

## Mode enregistrement

**■ Pour restaurer le réglage automatique**

Bougez la manette vers la gauche ou la droite jusqu'à ce que l'indicateur [AWB] apparaisse. Ou bien, placez le commutateur [AUTO/MANUAL/FOCUS] sur [AUTO].

- Lorsque le caméscope est allumé avec le protège objectif installé, le réglage de la balance des blancs automatique peut ne pas fonctionner correctement. Veuillez allumer le caméscope après le retrait du protège objectif.
- Lorsque vous devez régler la balance des blancs ainsi que le diaphragme/gain, commencez par la balance des blancs en premier.
- Chaque fois que les conditions d'enregistrement changent, re-sélectionnez la balance des blancs pour un réglage correct.

**■ Pour régler la balance des blancs manuellement**

Sélectionnez [MNL] à l'étape 3. Puis, tout en visualisant un sujet blanc sur l'écran entier, bougez la manette vers le haut pour sélectionner l'indicateur [MNL].

**■ À propos du clignotement de l'indicateur [MNL]**

Lorsque le mode de réglage manuel est sélectionné

- Le clignotement indique que la balance des blancs précédemment réglée est sauvegardée. Ce paramètre est sauvegardé jusqu'à ce que la balance des blancs soit réglée à nouveau.

Lorsque la balance des blancs ne peut pas être sélectionnée en mode de réglage manuel

- La balance des blancs peut ne pas être réglée correctement en mode de réglage manuel dans les endroits sombres. Dans ce cas, utilisez le mode balance des blancs automatique.

Durant le paramétrage du mode de réglage automatique

- Lorsque le réglage est terminé, il restera allumé.

**■ À propos du capteur de la balance des blancs**

Le capteur de la balance des blancs détecte le type de la source lumineuse durant l'enregistrement.

- Ne couvrez pas le capteur de la balance des blancs pendant l'enregistrement, ou il peut ne pas fonctionner correctement.

**Réglage manuel de la mise au point**

Si la mise au point automatique est difficile à cause des conditions, alors la mise au point manuelle est disponible.

- Sélectionnez le mode d'enregistrement sur bande.

1 Placez le commutateur [AUTO/MANUAL/FOCUS] sur [MANUAL].

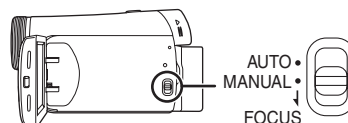

2 Placez l'interrupteur [AUTO/MANUAL/FOCUS] sur [FOCUS].

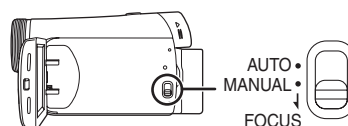

- L'indicateur [MNL] et l'indicateur de la mise au point manuelle [MF] seront affichés.

3 Bougez la manette vers la gauche ou vers la droite afin de régler la mise au point.



- Lorsque la mise au point est faite avec le grand-angle, le sujet peut ne plus être mis au point lorsqu'il est zoomé en avant. Faites d'abord un zoom avant sur le sujet, puis faites la mise au point.

**■ Pour restaurer le réglage automatique**

Placez le commutateur [AUTO/MANUAL/FOCUS] sur [AUTO] ou sur [FOCUS].

## Mode enregistrement

**Réglage manuel de la vitesse d'obturation/ouverture****Vitesse d'obturation**

Réglez-la pour enregistrer des sujets à mouvements rapides.

**Ouverture**

Réglez-la lorsque l'écran est trop lumineux ou trop foncé.

● **Sélectionnez le mode d'enregistrement sur bande.**

**1 Placez le commutateur [AUTO/MANUAL/ FOCUS] sur [MANUAL].**

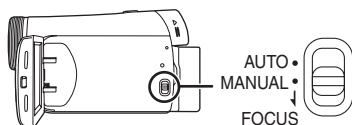

**2 Déplacez la manette vers la gauche ou la droite pour sélectionner l'icône de l'ouverture [IRIS] ou l'icône de la vitesse d'obturation [SHTR].**



**3 Bougez la manette vers la gauche ou vers la droite afin de régler la vitesse d'obturation ou d'ouverture.**

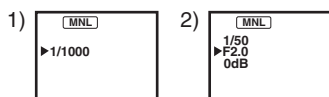

- 1) Vitesse d'obturation
- 2) (Ouverture) Valeur du diaphragme/gain

**Pour restaurer le réglage automatique**

Placez la commutateur [AUTO/MANUAL/FOCUS] sur [AUTO].

**Réglage manuel de la vitesse d'obturation**

- Évitez les enregistrements sous une lumière fluorescente, lumière au mercure ou lumière au sodium parce que la couleur et la luminosité à la lecture de l'image peut changer.
- Si vous augmentez la vitesse d'obturation manuellement, la sensibilité s'abaisse et en conséquence la valeur du gain augmente automatiquement, ceci peut provoquer des parasites à l'écran.
- Vous pouvez voir des traits de lumière verticaux en lecture d'image d'un sujet brillant ou un sujet hautement réfléchissant, mais ce n'est pas un mauvais fonctionnement.
- Pendant la lecture normale, le mouvement des images peut ne pas sembler régulier.
- Lors d'un enregistrement dans un endroit extrêmement lumineux, la couleur de l'écran peut changer ou trembler. Si c'est le cas, réglez la vitesse d'obturation manuellement à 1/50 ou à 1/100.

**Réglage manuel du diaphragme/gain**

- Réglez la vitesse d'obturation avant le réglage de l'ouverture (diaphragme/gain) lorsque vous réglez manuellement ces deux paramètres.
- Si la valeur ne devient pas "OPEN", vous ne pouvez pas régler la valeur du gain.
- Si la valeur du gain est augmentée, les parasites à l'écran augmentent.
- Selon l'agrandissement du zoom, il y a des valeurs de diaphragme qui ne sont pas affichées.

**Plage de la vitesse d'obturation**

1/50 à 1/8000 seconde: Mode d'enregistrement sur bande

La vitesse d'obturation plus proche de 1/8000 est plus rapide.

**Plage de la valeur du diaphragme/gain**

CLOSE (Fermé), F16, ..., F2.0,  
OPEN (Ouvert: F1.8) 0dB, ..., 18dB

La valeur plus proche de [CLOSE] assombrit l'image.

La valeur plus proche de [18dB] éclaircit l'image.  
Les valeurs avec dB sont les valeurs du gain.

## Mode lecture

## Mode lecture

## Lecture d'une bande

- Sélectionnez le mode de lecture sur bande. (Une icône de fonctionnement apparaît automatiquement sur l'écran à cristaux liquides.)

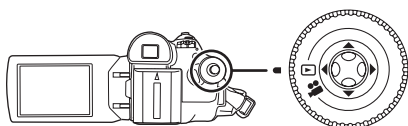

## 1 Utilisez la manette.



- ▶/||: Lecture/Pause
- ◀◀: Rembobinage/Repérage arrière (Retour à la lecture avec l'icône ▶/||.)
- ▶▶: Avance rapide/Recherche avant rapide (Retour à la lecture avec l'icône ▶/||.)
- : Arrêt

- L'alimentation ne se coupera pas lorsque l'écran ACL et le viseur sont fermés et rétractés durant le mode de lecture sur bande.
- Pendant la recherche avant rapide/repérage arrière rapide, les images à mouvement rapide peuvent avoir des parasites comme l'effet mosaïque.
- Avant et après la recherche avant rapide/repérage arrière rapide, l'écran peut devenir noir pendant un moment ou les images peuvent être troublées.

## ■ Pour régler le volume

Réglez le volume du haut-parleur pour la lecture.

- 1 Bougez le levier [-VOLUME+] pour régler le volume.

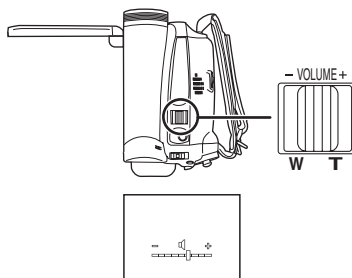

Vers [+]: augmente le volume

Vers [-]: diminue le volume

(Plus la barre est près de [+], plus élevé est le volume.)

- Lorsque le réglage est fini, l'indicateur de volume disparaîtra.
- Si vous n'entendez pas de son, vérifiez les paramètres sur [CONFIG] >> [AUDIO 12 bits].

## ■ Lecture en reprise

Lorsque la fin de la bande est atteinte, la bande se rebobinera et jouera à nouveau.

- 1 Sélectionnez [AVANCE] >> [REPETER LEC] >> [ON].

- L'indicateur [↺▶] apparaît. (Afin d'annuler la répétition du mode lecture, sélectionnez [REPETER LEC] >> [OFF] ou bien coupez l'alimentation.)

## ■ Paramètres du son

- Si vous ne pouvez pas entendre les sons désirés lorsque vous lisez une bande, vérifiez les paramètres dans [CONFIG] >> [AUDIO 12 bits].
- Lorsque vous enregistrez ou doublez du son en [12 bits] et que vous sélectionnez [CONFIG] >> [AUDIO 12 bits] >> [MIX], le son sera lu en stéréo en fonction des réglages dans [SORTIE AUDIO].

## Mode lecture

**Lecture image par image**

- Sélectionnez le mode de lecture sur bande.
- 1 Pendant la lecture, déplacez la manette vers le haut pour sélectionner l'icône [▶/||] afin de mettre la lecture en pause.



- 2 Appuyez sur le levier [-VOLUME+].

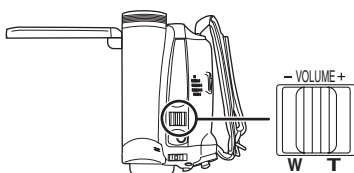

Vers [T]: direction normale  
Vers [W]: direction inversée

- Si vous tenez le levier appuyé, alors les images seront lues en continu image par image.
- L'icône de pause apparaît pendant un moment. La visualisation image par image en continue démarrera après la disparition de l'icône pause.

**■ Pour revenir à la lecture normale**

Déplacez la manette vers le haut pour sélectionner l'icône [▶/||] pour démarrer la lecture.

**Lecture sur un téléviseur**

Les images enregistrées par ce caméscope peuvent être lues sur un téléviseur.

- Insérez une bande enregistrée dans ce caméscope.
  - Soyez sûr que l'alimentation de l'unité est coupée avant de le brancher à un téléviseur.
- 1 Connectez le caméscope au téléviseur.

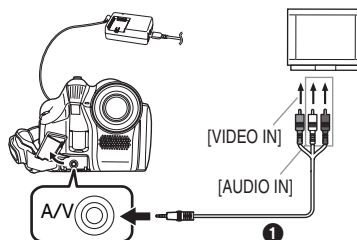

- Connectez le caméscope à un téléviseur en utilisant le câble AV ①.
- 2 Allumez ce caméscope et placez la molette de sélection de mode sur le mode de lecture sur bande.
  - 3 Sélectionnez le canal d'entrée sur le téléviseur.
  - 4 Bougez la manette vers le haut pour sélectionner l'icône [▶/||] pour démarrer la lecture.
    - L'image et le son sont émis sur le téléviseur.
  - 5 Bougez la manette vers le bas pour sélectionner l'icône [■] pour arrêter la lecture.

- Utilisez l'adaptateur CA afin de ne pas craindre l'épuisement de la batterie.

**■ Si l'image ou le son de ce caméscope n'est pas émis sur le téléviseur**

- Vérifiez que les prises sont insérées aussi à fond que possible.
- Vérifiez les réglages [AUDIO 12 bits]. (-85-)
- Vérifiez la prise connectée.
- Contrôlez le réglage de l'entrée du téléviseur (commutateur entrée). (Pour plus d'informations, veuillez lire les instructions d'utilisation du téléviseur.)

## Mode édition

### Copie avec un graveur DVD ou un magnétoscope (Doublage)

Des images enregistrées par le caméscope peuvent être sauvegardées sur un DVD-RAM ou autre type de support. Référez-vous aux instructions de l'enregistreur.

- Placez une cassette enregistrée dans le caméscope, et un DVD-RAM ou cassette vierge dans l'graveur DVD ou le magnétoscope.

#### 1 Connectez le caméscope à l'enregistreur.

##### Branchement avec le câble AV

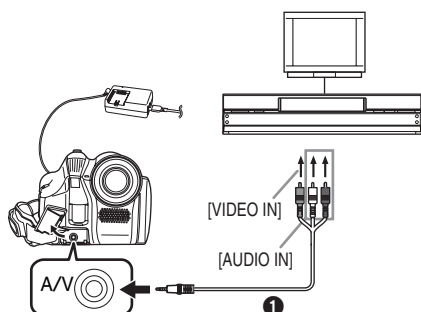

- Connectez le caméscope à l'enregistreur en utilisant le câble AV ❶.

##### Branchement avec le câble DV optionnel (Uniquement pour les appareils possédant une prise DV)

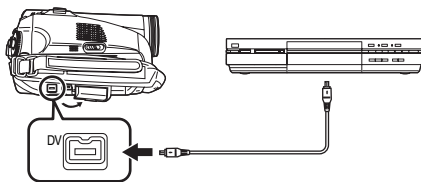

- 2 Allumez le caméscope et sélectionnez le mode de lecture sur bande.
- 3 Sélectionnez le canal d'entrée sur le téléviseur et l'enregistreur.
- 4 Bougez la manette vers le haut pour sélectionner l'icône [▶/II] pour démarrer la lecture. (Lecteur)
  - L'image et le son sont reproduits.
- 5 Démarrez l'enregistrement. (Enregistreur)
- 6 Arrêtez l'enregistrement. (Enregistreur)

#### 7 Bougez la manette vers le bas pour sélectionner l'icône [■] pour arrêter la lecture. (Lecteur)

- Pour plus d'informations, référez-vous aux instructions d'utilisation du téléviseur et de l'enregistreur.
- Si vous n'avez pas besoin des indicateurs de fonction ou de la date et de l'heure, sélectionnez respectivement [CONFIG] >> [AFFICHAGE] >> [OFF] ou sélectionnez [PRINCIPAL] >> [DATE/HEURE] >> [OFF] en mode de lecture sur bande. (Lorsque vous branchez le caméscope à un enregistreur avec un câble DV, ces indications peuvent ne pas apparaître.)

#### ■ Lorsque aucune image ni son du caméscope n'est reproduit sur le téléviseur

- Vérifiez que les prises sont insérées aussi à fond que possible.
- Vérifiez les réglages [AUDIO 12 bits]. (-85-)
- Vérifiez la prise connectée.



## Utilisation du câble DV pour l'enregistrement (Doublage numérique)

En connectant un autre équipement vidéo numérique avec prise DV au caméscope en utilisant le câble DV VW-CD1E (optionnel) ❶, une copie d'images de haute qualité peut être faite au format numérique.

**Ce modèle ne peut pas être utilisé comme enregistreur.**

● **Sélectionnez le mode de lecture sur bande. (Lecteur/enregistreur)**

**1 Connectez le caméscope à l'équipement vidéo numérique avec un câble DV.**

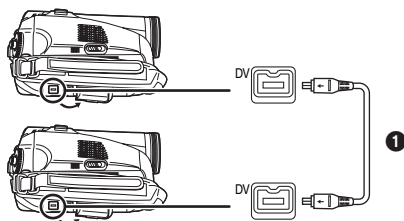

**2 Démarrez la lecture. (Lecteur)**

**3 Démarrez l'enregistrement. (Enregistreur)**

**4 Arrêtez la lecture. (Lecteur)**

- Ne branchez ou débranchez pas le câble DV pendant le doublage, ou il peut ne pas être terminé correctement.
- Même si vous utilisez un appareil équipé de prise DV comme IEEE1394, vous pouvez ne pas être en mesure d'effectuer un doublage numérique. Pour plus d'informations, voyez les instructions de l'appareil connecté.
- Indépendamment du menu de réglage de l'enregistreur, le doublage numérique est effectué de la même manière que le mode [ENR. AUDIO] de la lecture sur bande.
- Les images sur l'écran de l'enregistreur peuvent être brouillées, mais cela n'affecte pas les images enregistrées.

## Utilisation du Caméscope comme une Web Cam (Windows XP SP2)

Pour mettre à jour Windows XP avec SP2, sélectionnez [start] >> [All Programs (Programs)] >> [Windows Update].

Si le caméscope est raccordé à l'ordinateur, vous pouvez envoyer des vidéos et du son du caméscope à d'autres personnes à travers le réseau. Des fichiers audio peuvent aussi être échangés si le PC est configuré à cet effet. (Vous pouvez utiliser le micro de l'ordinateur à la place de celui du caméscope.)

**Software:**

Windows Messenger 5.0/5.1 (Windows XP)

MSN Messenger 7.0/7.5 (Windows 2000/XP)

Windows Live Messenger 8.0 (Windows XP)

DirectX 9.0b/9.0c

### ■ Connecter le Caméscope à l'ordinateur (Pour l'utiliser comme une Web Cam)

**1 Réglez le caméscope sur le mode de lecture sur bande ou en mode d'enregistrement sur bande.**

**2 Connectez le Caméscope à l'ordinateur au moyen du câble de connexion USB auxiliaire.**

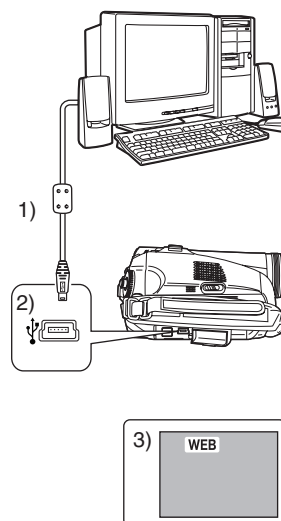

1) Câble de connexion USB

2) Borne USB

3) L'écran de mode Web Cam



### 3 Démarrez le Windows Messenger/MSN Messenger/Windows Live Messenger.

- Cliquez sur [start] >> [Programs] >> [Windows Messenger]/[MSN Messenger]/[Windows Live Messenger].

### ■ Lorsque vous utilisez le caméscope en tant que Web Cam

Lorsque vous utilisez le caméscope en tant que Web cam en mode de lecture sur bande, l'icône de fonctionnement est différente de celle du fonctionnement habituel.



- 1 En fonctionnement habituel
- 2 En mode Web cam (Mode de lecture sur bande)

- Même si vous bougez la manette vers le haut/bas/droite/gauche (▶/⏏, ■, ▶▶, ◀◀), la direction sélectionnée sur l'icône de fonctionnement n'est pas allumée en jaune.
- L'icône de fonctionnement clignote par-dessus au lieu d'apparaître sur le côté de l'écran lorsque vous appuyez au centre de la manette.

- Si le Caméscope est utilisé comme une Web Cam, la qualité de l'image échangée dépendra de la condition de connexion sur Internet.
- En mode Web Cam, la vidéo (image) ne peut pas être enregistrée sur une bande.
- En mode Web Cam, le son peut être interrompu en plein milieu d'une communication, cela dépend de l'environnement de la communication ou des performances de l'ordinateur.
- Si vous branchez le câble de connexion USB alors que vous faites fonctionner une bande en mode de lecture sur bande, la bande s'arrêtera.
- Si vous branchez le câble de connexion USB en mode Web Cam (mode d'enregistrement sur la bande), l'indicateur du code temps, l'indicateur SP/LP, ou les icônes disparaissent.
- En mode Web Cam (mode de lecture sur bande), l'icône de fonction est changée.
- Si le caméscope est utilisé comme web Cam pendant le fonctionnement d'un programme antivirus, le fonctionnement du caméscope pourrait s'arrêter. En ce cas, quittez le Messenger, rebranchez le caméscope et redémarrez le Messenger.

### Utilisation sur un Macintosh

#### ■ Environnement sur un iMovie 4/ iMovie HD

##### OS (Système d'exploitation):

Avec pré-installation;  
Mac OS X v10.3 à 10.4

##### CPU:

PowerPC G3 (400 MHz ou supérieur), G4, G5  
Intel Core Duo  
Intel Core Solo

##### Interface:

Borne (FireWire) DV (IEEE1394.a)

- iMovie/iMovie HD, inclus avec chaque nouveau Macintosh ou acheté avec iLife.

- 1 Régler le caméscope sur le mode de lecture sur bande.
- 2 Connecter le caméscope au Macintosh via le câble DV (en option).

- Pour plus d'informations, veuillez contacter Apple Computer, Inc. sur <http://www.apple.com>.

## ■ Notes

- Microsoft® et Windows® sont chacune des marques déposées ou des marques de Microsoft Corporation aux États-Unis et/ou dans les autres pays.
- Intel® et Pentium® sont chacune des marques déposées ou des marques de Intel Corporation aux États-Unis et/ou dans les autres pays.
- Apple, Mac OS, iMovie/iMovie HD, FireWire sont chacune des marques déposées ou des marques de Apple Computer, Inc. aux États-Unis et/ou dans les autres pays.
- Tous les autres noms, noms de société, noms de produit, etc., indiqués dans ce manuel sont des marques ou des marques déposées de leurs sociétés respectives.
- Les écrans des produits Microsoft sont reproduit avec l'autorisation de Microsoft Corporation.
- Il se peut que les noms des produits que vous utilisez diffèrent de ceux qui sont indiqués dans ce manuel. Selon l'environnement d'exploitation et d'autres facteurs, le contenu des écrans présentés ici peut être différent de ce que vous voyez à l'écran.
- Dans ce manuel, les écrans utilisés à titre d'exemple sont en anglais. D'autres langues sont, toutefois, prises en charge.
- Dans ce manuel, le Caméscope numérique de marque Panasonic avec borne USB est appelé Caméscope.
- Ce manuel ne couvre pas les opérations de base de l'ordinateur ni la définition des termes. Consultez pour cela la documentation de l'ordinateur.

## Menu

## Menu

**Liste de menu**

Les figures et illustrations du menu sont présentées pour une meilleure compréhension des explications, et en effet elles sont différentes des indications réelles du menu.

### ■ [MENU D'ENREGISTREMENT SUR BANDE]

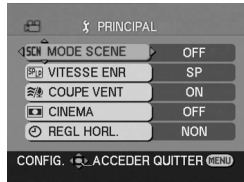

- 1) [PRINCIPAL]  
[MODE SCENE] -73-  
[VITESSE ENR] -66-  
[COUPE VENT] -72-  
[CINEMA] -72-  
[REGL HORL.] -57-
- 2) [AVANCE]  
[STAB NUM] -73-  
[FONDU COUL] -72-  
[ENR. AUDIO] -84-  
[ZOOM NUM] -69-  
[ZOOM MIC] -69-  
[EFF. DIAPH] -68-
- 3) [CONFIG]  
[AFFICHAGE] -84-  
[DATE/HEURE] -84-  
[ECONOMIS.] -84-  
[DEMAR RAPIDE] -59-  
[BIP] -84-  
[REGL LCD] -64-  
[REGL VISEUR] -64-  
[REGL INIT] -85-  
[MODE DEMO] -85-
- 4) [LANGUAGE] -63-

### ■ [MENU DE LECTURE SUR BANDE]

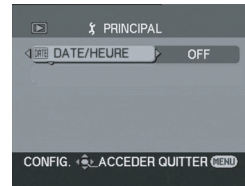

- 1) [PRINCIPAL]  
[DATE/HEURE] -84-
- 2) [AVANCE]  
[REPETER LEC] -77-
- 3) [CONFIG]  
[AUDIO 12 bits] -85-  
[SORTIE AUDIO] -85-  
[AFFICHAGE] -84-  
[REGL LCD] -64-  
[REGL VISEUR.] -64-  
[ECONOMIS.] -84-
- 4) [LANGUAGE] -63-

## Menu

**Menus liés à la prise de photos****■ [DATE/HEURE]**

Ceci commute entre l'indicateur de date et celui de l'heure.

- Le caméscope enregistre automatiquement la date et l'heure de l'image prise sur la bande.

**■ [ENR. AUDIO]**

Commute les systèmes d'enregistrement sonores (PCM audio).

[12 bits]: Enregistrements sonores en "12 bits 32 kHz 4 pistes". (Les signaux sonores originaux peuvent être conservés après que les autres signaux sonores soient doublés.)

[16 bits]: Enregistrements sonores en "16 bits 48 kHz 2 pistes". Le son peut être enregistré en haute qualité. (Si les signaux sonores sont doublés, alors les signaux sonores originaux seront effacés.)

- La copie audio ne peut pas être effectuée sur cette unité. Si vous voulez éditer le son sur un modèle avec une fonction de copie audio, réglez [12 bits] pour prendre des photos.

**■ [AFFICHAGE]**

Sélectionnez [ON] et le mode d'affichage peut être commuté sur toutes les fonctions.

Sélectionnez [OFF] et il peut être commuté sur un affichage minimum.

**■ [BIP]**

Sélectionnez [ON] et des bips de confirmation/ alarme seront émis comme suit.

1 bip

- Lorsque vous démarrez un enregistrement
- Lorsque vous allumez l'appareil
- Lorsque l'unité passe du mode de mise en attente du démarrage rapide à la pause d'enregistrement

2 bips

- Lorsque vous mettez l'enregistrement en pause
- Lorsque vous coupez l'alimentation
- Lorsque l'unité se met en mode de mise en attente de démarrage rapide

2 bips 4 fois

- Lorsqu'une cassette ayant sa languette de prévention d'effacement placée sur [SAVE] est insérée, lorsque de la condensation apparaît (-91-), et à d'autres occasions. Vérifiez la phrase affichée à l'écran. (-87-)

**■ [ECONOMIS.]**

[OFF]:

Lorsque environ 5 minutes sont passées sans aucune opération, le mode veille s'opérera automatiquement. En mode veille, [ ] clignote et cela prend plus de temps que d'habitude de démarrer un enregistrement après que vous ayez appuyé sur la touche d'enregistrement marche/arrêt.

[5 MINUTES]:

Lorsque environ 5 minutes sont passées sans aucune opération, le caméscope s'éteint automatiquement pour protéger la bande ou pour éviter un épuisement de la batterie. Lorsque vous utilisez le caméscope, allumez-le à nouveau.

- Dans les cas suivant, l'alimentation ne se coupe pas même lorsque vous réglez [ECONOMIS.] >> [5 MINUTES].

- Lors du branchement à une prise CA (En utilisant l'adaptateur CA)
- Lors du branchement du câble USB ou du câble DV à un ordinateur ou à un autre appareil

## Menu

**Menus liés à la lecture****■ [AUDIO 12 bits]**

Si vous voulez éditer le son sur un modèle avec une fonction de copie de son, réglez [12 bits] pour prendre des photos.

Vous pouvez commuter le son (Audio PCM) lors de la lecture d'une cassette avec du son enregistré en [12 bits].

[ST1]: Cela ne lit que le son enregistré original.

[ST2]: Cela ne lit que le son sur la cassette ajouté avec copie audio.

[MIX]: Cela lit simultanément les sons [ST1] et [ST2].

- La copie audio ne peut pas être effectuée sur cette unité. Lors de la lecture d'une cassette enregistrée sur cette unité, vous ne pourrez pas entendre le son si [ST2] est réglé. Réglez [ST1].

**■ [SORTIE AUDIO]**

Ceci commute le son qui doit être lu.

[STEREO]: Son stéréo (son principal et son secondaire)

[G]: Son canal gauche (son principal)

[D]: Son canal droit (son secondaire)

**Autres menus****■ [REGL INIT]**

Lorsqu'un menu ne peut pas être sélectionné selon une combinaison de fonctions, sélectionnez [OUI] pour remettre les réglages du menu dans les conditions initiales du moment de l'achat.

(En ce qui concerne la langue il n'est pas possible de revenir aux conditions initiales du moment de l'achat.)

**■ [MODE DEMO]**

Si vous sélectionnez [MODE DEMO] >> [ON] sans avoir inséré de cassette, le caméscope est automatiquement réglé sur le mode démonstration pour présenter ses fonctions. Si une touche est appuyée ou utilisée, le mode démonstration est annulé. Si aucune opération n'est effectuée durant environ 10 minutes, le mode démonstration démarrera automatiquement. Pour clore le mode démonstration, insérez une cassette, ou sélectionnez [MODE DEMO] >> [OFF]. Pour une utilisation normale, mettez cette fonction sur [OFF].

## Autres

## Autres

















**Indicateurs**





Les différentes fonctions et le statut du caméscope sont affichés à l'écran.

**Indicateurs de base**









 : Autonomie de la batterie  
0h00m00s00f: Code de temps  
15:30:45: Indicateur Date/Heure

**Indicateurs d'enregistrement**

RO:45: Temps de bande restante  
● La durée de bande restante est indiquée en minutes. (Lorsqu'elle atteint moins de 3 minutes, l'indicateur commence à clignoter.)  
SP: Mode standard (Mode vitesse d'enregistrement) -66-  
LP: Mode longue durée (Mode vitesse d'enregistrement) -66-  
● : Enregistrement -66-  
|| (Vert): Pause d'enregistrement -66-  
|| (Clignote en vert): Mode veille  
|| (Rouge): Fondu de fermeture  
 : Vérification d'enregistrement -67-  
 : Mode automatique -65-  
 : Mode manuel -73-  
MF: Mise au point manuelle -75-  
5x: Indicateur d'agrandissement du zoom -68-  
 : Mode contre-jour -70-  
 : Stabilisation de l'image -73-  
1/500: Vitesse d'obturation -76-  
F2.4: Nombre F -76-  
6dB: Valeur du gain -76-  
 : Grain de peau -71-  
 : Fondu (blanc) -71-  
 : Fondu (noir) -71-  
 : Fonctions de visualisation nocturne couleur -70-  
④ : Recherche des blancs -67-  
ZOOM  : Microphone directionnel -69-  
 : Réduction du bruit du vent -72-  
 : Mode sport (Mode scène) -73-  
 : Mode portrait (Mode scène) -73-  
 : Mode basse lumière (Mode scène) -73-  
 : Mode projecteur (Mode scène) -73-  
 : Mode mer et neige (Mode scène) -73-  
 : Balance des blancs automatique -74-

 : Mode intérieur (enregistrement sous une lampe à incandescence) -74-  
 : Mode extérieur -74-  
 : Mode réglage de la balance des blancs -74-  
 : Mode WEBCAM (enregistrement)

**Indicateurs de lecture**

 : Lecture -77-  
 : Pause -77-  
 : Avance rapide/Recherche avant rapide -77-  
 : Rembobinage/Repérage arrière rapide -77-  
 : Lecture image par image -78-  
 : Lecture en reprise -77-  
12bit, 16bit: Mode d'enregistrement audio -84-  
 : Réglage du volume -77-  
 : Mode WEBCAM (lecture)

## Autres

**Indicateurs d'avertissement/alarme**

Si un des indicateurs suivants s'allume ou clignote, veuillez vérifier le caméscope.

**Indicateurs de confirmation**

: Une cassette avec la languette de prévention d'effacement accidentel placée sur [SAVE] est insérée.  
Pas de cassette insérée.



: La batterie incorporée est faible. -58-

: L'indicateur d'avertissement/alarme apparaît lorsque vous vous enregistrez vous-même. Tournez l'écran ACL vers le viseur et contrôlez l'indicateur d'avertissement/alarme.

END: La bande arrive à la fin durant l'enregistrement.

: Les têtes vidéo sont sales. -91-

**Indications textuelles**

 DETECTION CONDENS./ EJECTION BANDE:

De la condensation s'est formée. Sortez la cassette et attendez un instant. Cela prend un peu de temps pour ouvrir le support de cassette, mais ceci n'est pas un mauvais fonctionnement. -91-

**BATTERIE FAIBLE:**  
La batterie est faible. Rechargez-la. -54-

**BANDE NON INSEREE:**  
Aucune bande n'est insérée. -60-

**FIN DE BANDE:**  
La bande arrive à la fin durant l'enregistrement.

**VERIF LANGUETTE ENR.:**  
Vous essayez d'enregistrer des images sur une bande qui a la languette de prévention d'effacement accidentel placée sur la position [SAVE].

Vous essayez de faire un doublage numérique sur une bande qui a la languette de prévention d'effacement accidentel placée sur la position [SAVE].

**BANDE ILLISIBLE (AUTRE FORMAT):**  
Vous essayez de lire une partie de bande qui a été enregistrée avec un système de télévision différent. Cette cassette est incompatible.

**FERMER TRAPPE CASSETTE:**  
Le couvercle de la cassette est ouvert.  
Fermez le couvercle de la cassette. -60-

**COPIE INTERDITE:**

Les images ne peuvent pas être enregistrées correctement parce que le support est protégé par une protection de copie.

**NETT. TETE REQUIS:**

Les têtes vidéo sont sales. -91-

**APPUYEZ SUR RESET:**

Une irrégularité de l'équipement a été détecté. Appuyez sur la touche [RESET] (-53-). Ceci permet de résoudre le problème.

**DECONNECTER CABLE USB:**

Vous essayez d'enregistrer des images sur une bande avec le câble USB branché au caméscope.

**PC SANS SUPPORT USB2.0:**

Le caméscope est connecté à un ordinateur qui ne supporte pas USB 2.0.

**USB IMPOSSIBLE:**

Vous avez branché le câble USB avec le câble DV connecté.

**CHANGER MODE MANUEL:**

Vous essayez de sélectionner l'élément dans le [MODE SCENE] alors que le commutateur [AUTO/MANUAL/FOCUS] est placé sur [AUTO].

**RETOURNER ECRAN LCD:**

Lorsque l'écran LCD est pivoté à 180° vers l'objectif, la luminosité de l'écran LCD ne peut pas être réglée.

**ANNUL MODE VUE NOCT:**

Vous essayez de sélectionner un élément autre que [OFF] dans le [MODE SCENE] durant le fonctions de visualisation nocturne couleur.

## Autres

**Fonctions qui ne peuvent pas être utilisées simultanément**

Certaines fonctions du caméscope ne fonctionnent pas ou ne peuvent pas être sélectionnées à cause de leurs spécifications. Le tableau ci-dessous montre des exemples de fonctions réduites par les conditions.

Fonctions	Conditions qui rendent inaccessibles les fonctions
● Stabilisation de l'image	● Lorsque la fonction de visualisation nocturne couleur est utilisée
● Compensation de contre-jour	● Lorsque le diaphragme/gain est sélectionné ● Lorsque la fonction de visualisation nocturne couleur est utilisée
● Mode aide ● Fonction de recherche des blancs ● Grain de peau ● Vérification d'enregistrement	● Pendant l'enregistrement sur une bande
● Visualisation nocturne	● Pendant l'enregistrement sur une bande
● Mode scène	● Lorsque le réglage du commutateur [AUTO/MANUAL/FOCUS] est placé sur [AUTO] ● Lorsque la fonction de visualisation nocturne couleur est utilisée
● Changement de la balance des blancs	● Lorsque le zoom numérique (30× ou supérieur) est utilisé ● Lorsque la fonction de visualisation nocturne couleur est utilisée
● Réglage de la vitesse d'obturation, diaphragme/gain	● Lorsque la fonction de visualisation nocturne couleur est utilisée ● Lorsque le mode de scène est utilisé

**Avant la demande de réparation (Problèmes et solutions)****Alimentation/Boîtier****1: Le caméscope ne peut pas être allumé.**

- Est-ce que la batterie est chargée? Utilisez une batterie complètement chargée.
- Le circuit de protection de la batterie a pu être utilisé. Fixez la batterie à l'adaptateur CA pendant 5 à 10 secondes. Si le caméscope ne peut toujours pas être utilisé, la batterie est défectueuse.
- Est-ce que l'écran à cristaux liquides ou le viseur est ouvert?

**2: Le caméscope s'éteint automatiquement.**

- Si vous placez [ECONOMIS.] sur [5 MINUTES] et que vous n'utilisez pas le caméscope pendant 5 minutes d'affilée, l'alimentation se coupera automatiquement pour la protection de la bande et l'économie d'énergie. Pour revenir à l'enregistrement, mettez l'interrupteur [OFF/ON] sur [OFF]. Puis mettez-le sur [ON] à nouveau. (-84-) Aussi, si vous sélectionnez [OFF], l'alimentation ne se coupera pas automatiquement.

**3: Le caméscope ne reste pas allumé assez longtemps.**

- Est-ce que la batterie est faible? Si l'indicateur d'autonomie de la batterie clignote ou si le message "BATTERIE FAIBLE" est affiché, la batterie est déchargée. Chargez la batterie ou fixez une batterie complètement chargée. (-54-)
- De la condensation est-elle apparue? Lorsque vous transportez le caméscope d'un endroit froid vers un endroit chaud, de la condensation peut se créer en intérieur. Dans ce cas, l'alimentation se coupe automatiquement, mettant hors service toutes les opérations sauf la sortie de la cassette. Attendez jusqu'à ce que l'indicateur de condensation disparaisse. (-91-)

**4: La batterie se décharge rapidement.**

- Est-ce que la batterie est complètement chargée? Chargez-la avec l'adaptateur CA. (-54-)
- Utilisez-vous la batterie dans un endroit très froid? La batterie est affectée par la température ambiante. Dans les endroits froids, le temps d'utilisation de la batterie devient plus court.
- Est-ce que la batterie est hors d'usage? La batterie a une vie limitée. Si le temps d'utilisation est encore trop court même après que la batterie soit complètement chargée, selon l'utilisation, la batterie est hors d'usage et ne peut être utilisée plus longtemps.



## Autres

**5: Le caméscope ne peut pas être utilisé bien qu'il soit sous tension.****Le caméscope ne fonctionne pas normalement.**

- Le caméscope ne peut pas être utilisé jusqu'à ce que l'écran à cristaux liquides ou le viseur soit ouvert.
- Retirez la cassette et appuyez sur la touche [RESET]. (-90-) Si les conditions normales ne sont toujours pas restaurées, coupez l'alimentation. Puis, environ 1 minute plus tard, rallumez à nouveau.

**6: La cassette ne peut pas être retirée.**

- Est-ce que l'indicateur d'état apparaît pendant l'ouverture du couvercle de la cassette? (-56-) Assurez-vous que la batterie et l'adaptateur CA sont correctement branchés. (-54-)
- Est-ce que la batterie utilisée est déchargée? Chargez la batterie et retirez la cassette.
- Fermez le couvercle de la cassette complètement, et ouvrez-le à nouveau complètement. (-60-)

**7: Aucune opération autre que le retrait de la cassette ne peut être effectuée.**

- Est-ce que de la condensation est apparue? Attendez jusqu'à ce que l'indicateur de condensation disparaisse. (-91-)

**Enregistrement****1: L'enregistrement ne démarre pas bien que le caméscope soit sous tension et que la cassette soit correctement insérée.**

- Est-ce que la languette de prévention d'effacement accidentel est ouverte? Si elle est ouverte (placée sur [SAVE]), l'enregistrement ne peut pas être effectué. (-60-)
- Est-ce que la bande arrive à la fin? Insérez une nouvelle cassette.
- Est-ce que le mode d'enregistrement est sélectionné? Pendant le mode de lecture, l'enregistrement ne peut pas être effectué. (-65-)
- Est-ce que de la condensation est apparue? Aucune opération autre que le retrait de la cassette ne peut être effectuée lorsque survient de la condensation. Attendez jusqu'à ce que l'indicateur de condensation disparaisse. (-91-)
- Est-ce que le couvercle de la cassette est ouvert? Si le couvercle est ouvert, le caméscope peut ne pas fonctionner normalement. Fermez le couvercle de la cassette. (-60-)

**2: L'écran a soudainement changé.**

- Est-ce que la démonstration a démarré? En mode enregistrement sur bande, si vous sélectionnez [MODE DEMO] >> [ON] sans insérer de cassette, la démonstration démarre. Pour une utilisation normale, placez cette fonction sur [OFF]. (-85-)

**3: Une cassette ne peut pas être insérée.**

- Est-ce que de la condensation est apparue? Attendez jusqu'à ce que l'indicateur de condensation disparaisse.

**4: La mise au point automatique ne fonctionne pas.**

- Est-ce que le mode de mise au point manuelle est sélectionné? Si le mode de mise au point automatique est sélectionné, la mise au point est automatiquement effectuée.
- Il y a certains sujets et environnements d'enregistrement pour lesquels la mise au point automatique ne fonctionne pas correctement. (-95-) Dans ce cas, utilisez le mode de mise au point manuelle pour régler la mise au point. (-75-)
- Est-ce que la fonction de visualisation nocturne couleur est sélectionnée? Lorsque la fonction de visualisation nocturne couleur est utilisée, la mise au point change pour le mode manuel.

**Indicateurs****1: Une phrase est affichée en rouge au centre de l'écran.**

- Lisez le contenu et agissez en conséquence. (-87-)

**2: L'indicateur de temps de bande restante disparaît.**

- L'indicateur de temps de bande restante peut disparaître temporairement durant la lecture image par image ou autre opération. Si vous continuez avec un enregistrement ou une lecture ordinaire, l'indicateur sera restauré.

**3: L'indicateur de temps de bande restante ne correspond pas avec le temps de bande restante réel.**

- Si des scènes de moins de 15 secondes sont enregistrées en continu, le temps de bande restante ne peut pas être correctement affiché.
- Dans certains cas, l'indicateur de temps de bande restante peut afficher un temps de bande restante qui est de 2 à 3 minutes plus court que le temps de bande restante réel.

## Autres

**4: Un indicateur de fonctions comme un indicateur de mode, l'indicateur de temps de bande restante, ou l'indicateur de code de temps n'est pas affiché.**

- Si vous sélectionnez [CONFIG] >> [AFFICHAGE] >> [OFF], les indications autres que les conditions de marche de la bande, avertissement, et indicateur de la date disparaissent.

**Lecture (Son)****1: Le son n'est pas lu par les haut-parleurs incorporés du caméscope.**

- Est-ce que le volume est trop bas? Pendant la lecture, appuyez sur le levier [-VOLUME+] pour afficher l'indicateur de volume et réglez-le. (-77-)

**2: Des sons différents sont reproduits en même temps.**

- Avez-vous sélectionné [CONFIG] >> [SORTIE AUDIO] >> [STEREO] et reproduit une image contenant le son principal et le son secondaire? Sélectionnez [G] pour entendre le son principal, et sélectionnez [D] pour entendre le son secondaire. (-85-)

**3: Les sons ne peuvent pas être lus.**

- Avez-vous réglé [CONFIG] >> [AUDIO 12 bits] >> [ST2] ? Réglez [AUDIO 12 bits] >> [ST1]. (-85-)

**Lecture (Images)****1: L'effet mosaïque apparaît sur les images durant la recherche avant et arrière rapide.**

- Ce phénomène est caractéristique des systèmes vidéo numériques. Cela n'est pas un mauvais fonctionnement.

**2: Des rayures horizontales apparaissent sur les images durant la recherche avant et arrière rapide.**

- Des rayures horizontales peuvent apparaître selon la scène, mais cela n'est pas un mauvais fonctionnement.

**3: Bien que le caméscope soit correctement branché au téléviseur, la lecture des images ne peut pas être vue.**

- Avez-vous sélectionné l'entrée vidéo sur le téléviseur? Veuillez lire les instructions d'utilisation de votre téléviseur et sélectionnez le canal qui correspond à l'entrée des prises utilisées pour la connexion.

**4: La lecture des images n'est pas nette.**

- Est-ce que les têtes du caméscope sont sales? Si les têtes sont sales, la lecture des images ne peut pas être nette. Nettoyez les têtes en employant un nettoyeur de tête pour vidéo numérique (optionnel). (-91-)

- Si la prise pour le câble AV est salie, des parasites peuvent apparaître à l'écran. Essuyez les saletés de la prise avec un chiffon doux, puis branchez le câble à la prise AV.
- Est-ce qu'une image contenant un signal de protection de droit d'auteur (protection de copie) est enregistrée? Lorsqu'une image protégée est lue par le caméscope, l'effet mosaïque apparaît sur l'image.

**Autres****1: L'indicateur disparaît, l'écran est gelé, ou aucune opération ne peut être effectuée.**

- Coupez l'alimentation du caméscope. Si l'alimentation ne peut pas être coupée, appuyez sur la touche [RESET], ou enlevez la batterie ou l'adaptateur CA puis re-fixez-la. Après cela, mettez sous tension à nouveau. Si les opérations normales ne sont toujours pas restaurées, débranchez l'alimentation connectée, et consultez le revendeur qui vous a fourni le caméscope.

**2: "APPUYEZ SUR RESET" est affiché.**

- Une irrégularité dans le caméscope a été automatiquement détectée. Enlevez la cassette pour protéger les données et appuyez sur la touche [RESET]. Le caméscope sera activé.
- Si vous n'appuyez pas sur la touche [RESET], l'alimentation du caméscope se coupera automatiquement environ 1 minute plus tard.
- Même après avoir appuyé sur la touche [RESET], l'indicateur peut encore apparaître de façon répétée. Dans ce cas, le caméscope a besoin de réparation. Débranchez l'alimentation connectée, et consultez le revendeur qui vous a fourni le caméscope. N'essayez pas de réparer l'appareil vous-même.

**3: L'indicateur d'avertissement/alarme [!] apparaît lorsque le caméscope est utilisé en mode WEBCAM.**

- Avez-vous appuyé sur la touche de menu ou sur la touche marche/arrêt d'enregistrement? Vous ne pouvez pas utiliser le menu ou enregistrer sur la bande en mode WEBCAM.
- Avez-vous essayé de lire une bande sans l'insérer? Insérez une bande.
- Avez-vous essayé de lire une bande ayant une protection de droits d'auteur (protection de copie)? Les images de la bande avec une protection de droits d'auteur (protection de copie) ne peuvent pas être affichées sur un ordinateur. (Le son de la bande peut être diffusé.)

## Précautions à prendre

### ■ À propos de la condensation

Si vous allumez le caméscope alors qu'il y a de la condensation sur la tête ou la bande, l'indicateur de condensation [ ] dans le viseur ou sur l'écran LCD et le message [ ] DETECTION CONDENS.] ou [ ] EJECTION BANDE] (seulement lorsque la cassette est insérée) apparaissent. Dans ce cas, suivez la procédure suivante.

#### 1 Enlevez la cassette si elle est insérée.

- Cela prend environ 20 secondes pour ouvrir le support de la cassette. Cela n'est pas un mauvais fonctionnement.

#### 2 Laissez le caméscope avec le couvercle fermé pour le refroidir ou le réchauffer à la température ambiante.

- L'indicateur d'état clignote pendant environ 1 minute puis le caméscope s'éteint automatiquement. Laissez-le pendant environ 1,5 ou 2 heures.

#### 3 Allumez le caméscope à nouveau, réglez-le sur le mode d'enregistrement/lecture sur bande puis contrôlez si l'indicateur de condensation a disparu.

Spécialement dans les endroits froids, l'humidité peut être gelée. Dans ce cas, cela peut prendre plus de temps avant que l'indicateur de condensation ne disparaisse.

#### Prenez garde à la condensation même avant que l'indicateur de condensation ne soit affiché.

- Si l'indicateur de condensation ne s'affiche pas sur l'écran à cristaux liquides et/ou EVF et que vous remarquez de la condensation sur l'objectif ou sur l'unité principale, n'ouvrez pas le couvercle de la cassette autrement la condensation peut se former sur les têtes ou la bande de la cassette.

#### Lorsque l'objectif est embué:

Placez l'interrupteur [OFF/ON] sur [OFF] et laissez le caméscope dans ces conditions pendant 1 heure. Lorsque la température de l'objectif sera proche de la température ambiante, la buée disparaîtra naturellement.

### ■ À propos de la saleté sur les têtes

**Si les têtes vidéo (la partie qui a le contact le plus proche avec la bande) deviennent sales, l'enregistrement normal et la lecture ne peuvent pas être correctement effectués. Nettoyez les têtes avec un nettoyant de têtes vidéo numériques.**

- Insérez le nettoyant de têtes dans le caméscope, sélectionnez le mode de lecture sur bande, et effectuez la lecture pendant 10 secondes. (Si vous n'arrêtez pas la lecture, elle sera automatiquement arrêtée 15 secondes plus tard.)
- Nous recommandons un nettoyage régulier des têtes.

**Si les têtes deviennent sales, "NETT. TETE REQUIS" apparaît durant l'enregistrement. Durant la lecture, en outre, les symptômes suivants apparaissent.**

- L'effet mosaïque apparaît en partie ou le son est interrompu.
- Des lignes horizontales à effet mosaïque noires ou bleues apparaissent.
- L'écran tout entier devient noir et il n'y a ni image ni son.

#### Lorsque la lecture normale ne peut pas être effectuée même après le nettoyage des têtes.

Une cause possible est que l'enregistrement normal ne peut pas être exécuté parce que les têtes sont sales au moment de l'enregistrement. Nettoyez les têtes, et exécutez l'enregistrement et la lecture à nouveau. Si la lecture normale peut être effectuée, les têtes sont propres. Avant un enregistrement important, veuillez effectuer un test d'enregistrement pour être sûr que l'enregistrement normal peut être exécuté.

- Si les têtes se salissent rapidement après un nettoyage, le problème peut être attribué à la bande. Dans ce cas, essayez une autre cassette.
- Durant la lecture, l'image et le son peuvent être interrompus momentanément, mais ce n'est pas un mauvais fonctionnement du caméscope. (Une cause possible est que la lecture est interrompue par la saleté ou la poussière qui adhère momentanément sur les têtes.)

## Autres

### ■ À propos du caméscope

- Lorsque le caméscope est utilisé pendant un long moment, le boîtier de l'appareil devient chaud, mais ce n'est pas un mauvais fonctionnement.

**Gardez le caméscope numérique aussi loin que possible des appareils électromagnétiques (tels que les fours à micro-ondes, les téléviseurs, les jeux vidéo etc.).**

- Si vous utilisez le Caméscope numérique sur ou près d'un téléviseur, les images et le son peuvent être interrompus par les ondes électromagnétiques.
- N'utilisez pas le caméscope numérique près d'un téléphone cellulaire car cela pourrait créer des parasites qui nuiraient aux images et au son.
- Les informations enregistrées peuvent être endommagées ou bien les images peuvent être déformées par les puissants champs magnétiques créés par les haut-parleurs ou les gros moteurs.
- Les ondes électromagnétiques émises par les microprocesseurs peuvent nuire au Caméscope numérique, perturbant les images et le son.
- Si le caméscope numérique est affecté de façon néfaste par les appareils électromagnétiques et qu'il arrête de fonctionner correctement, éteignez-le et retirez la batterie ou débranchez l'adaptateur secteur. Puis réintroduisez la batterie ou rebranchez l'adaptateur secteur et allumez le caméscope.

**N'utilisez pas votre caméscope près d'un émetteur radio ou lignes à haute tension.**

- Si vousregistrez près d'un transmetteur radio ou de lignes à haute tension, les images et le son enregistrés peuvent en être affectés de façon néfaste.

**Ne vaporisez pas d'insecticides ou de substances chimiques volatiles sur l'appareil.**

- De telles substances vaporisées sur l'appareil pourraient déformer le boîtier et écailler la surface de finition.
- Évitez tout contact prolongé de l'appareil avec des matières plastiques ou du caoutchouc.

**Lorsque vous utilisez votre caméscope dans un endroit sableux ou poussiéreux tel qu'une plage, ne laissez pas le sable ou la fine poussière pénétrer dans le boîtier ou sur les bornes de l'appareil. Évitez également au caméscope d'être mouillé.**

- Le sable ou la poussière peut endommager le caméscope ou la cassette. (Des précautions doivent être prises en insérant et en retirant la cassette.)

92

LSQT1168

- Si de l'eau de mer éclabousse le caméscope, mouillez un chiffon doux avec de l'eau du robinet, essorez-le bien, et utilisez-le pour essuyer le boîtier de l'appareil avec précaution. Ensuite, essuyez-le à nouveau complètement avec un chiffon doux et sec.

**Pendant le transport du caméscope, ne le faites pas tomber et ne le cognez pas.**

- Un choc fort sur le caméscope peut casser son boîtier, créant un mauvais fonctionnement.

**N'utilisez jamais de benzène, de solvant ou d'alcool pour nettoyer le caméscope.**

- Avant le nettoyage, retirez la batterie ou retirez le câble d'alimentation secteur CA de la prise.
- Le boîtier de l'appareil peut être décoloré et la surface de finition écaillée.
- Essuyez le caméscope avec un chiffon sec et doux pour retirer la poussière et les traces de doigts. Pour enlever les tâches rebelles, bien essorez un chiffon qui a été trempé dans un détergent neutre dilué dans de l'eau et essuyez le caméscope avec. Par la suite, essuyez-le avec un chiffon sec.
- Lorsque vous utilisez un chiffon pour la poussière chimique, suivez les instructions.

**N'utilisez pas ce caméscope pour la surveillance ou pour un autre usage professionnel.**

- Si vous utilisez le caméscope pendant un long moment, la température interne augmente et, par conséquent, ceci peut causer un mauvais fonctionnement.
- Ce caméscope n'est pas prévu pour un usage professionnel.

**Lorsque vous n'allez pas utiliser le caméscope pendant un long moment.**

- En rangeant le caméscope dans une armoire ou un placard, il est recommandé de mettre un siccatif (silicagel) avec lui.

### ■ À propos de la batterie

La batterie utilisée dans le caméscope est une batterie rechargeable au lithium-ion. Cette batterie est sensible à la température et à l'humidité, et l'effet de température augmente avec l'augmentation et la diminution de la température. Dans la gamme des basses températures, l'indicateur de recharge complète peut ne pas apparaître, ou bien l'indicateur de batterie faible peut apparaître après 5 minutes du début de l'utilisation. À haute température, en outre, la fonction de protection peut être activée, rendant impossible l'usage du caméscope.

## Autres

**Assurez-vous de retirer la batterie après l'utilisation.**

- Si la batterie est laissée dans le caméscope, environ une minute de courant est consommée même lorsque le caméscope est à [OFF]. Si la batterie est laissée dans le caméscope pendant un long moment, une décharge excessive survient. La batterie peut devenir inutilisable après qu'elle soit chargée.
- La batterie devrait être rangée dans un endroit frais exempt d'humidité, avec une température aussi constante que possible. (Température recommandée: 15 °C à 25 °C, Humidité recommandée: 40% à 60%)
- Les températures extrêmement hautes ou extrêmement basses raccourcissent la durée de vie de la batterie.
- Si la batterie est tenue à une haute température, haute humidité, ou dans un endroit gras et enfumé, les prises peuvent rouiller et provoquer un mauvais fonctionnement.
- Pour ranger la batterie pendant une longue période, nous vous recommandons de la charger une fois par an et de la ranger à nouveau après en avoir complètement épuisé la charge.
- La poussière et autre matière sur les bornes de la batterie devraient être retirée.

**Préparez des batteries de réserve lorsque vous partez pour enregistrer.**

- Préparez des batteries correspondant à 3 ou 4 fois la période durant laquelle vous désirez enregistrer des images. Dans les endroits froids comme les pistes de ski, la période durant laquelle vous pouvez enregistrer des images est raccourcie.
- Lorsque vous voyagez, n'oubliez pas de prendre un adaptateur CA de façon à pouvoir recharger les batteries à votre destination.

**Si vous cognez la batterie accidentellement, vérifiez si les prises sont déformées.**

- L'installation d'une batterie déformée dans le caméscope ou sur l'adaptateur CA peut endommager le caméscope ou l'adaptateur CA.

**Ne jetez pas une batterie usagée dans le feu.**

- Chauffer une batterie ou la jeter dans le feu peut provoquer une explosion.
- Si le temps d'utilisation est très court même après que la batterie ait été rechargée, la batterie est hors d'usage. Veuillez acheter une nouvelle batterie.

**■ À propos de l'adaptateur CA**

- Si la batterie est chaude, la recharge demande plus de temps que d'habitude.
- Si la température de la batterie est extrêmement haute ou extrêmement basse, le voyant [CHARGE] peut continuer de clignoter, et la batterie peut ne pas se charger. Après que la température de la batterie ait augmentée ou diminuée suffisamment, la recharge démarre automatiquement. Donc, attendez un moment. Si le voyant continu de clignoter même après la recharge, la batterie ou l'adaptateur CA peut être défectueux. Dans ce cas, veuillez contacter votre revendeur.
- Si vous utilisez l'adaptateur CA près d'une radio, la réception radio peut être brouillée. Gardez l'adaptateur CA à 1 mètre ou plus de la radio.
- L'utilisation de l'adaptateur CA peut générer des vrombissements. Toutefois, ceci est normal.
- Après utilisation, assurez-vous de débrancher le câble d'alimentation secteur CA de la prise CA. (S'ils sont laissés branchés, environ une minute de courant est consommée.)
- Gardez toujours les électrodes de l'adaptateur CA et de la batterie propres.

**■ À propos de la cassette****Ne jamais mettre la cassette dans un endroit à haute température.**

- La bande peut être endommagée, produisant un effet mosaïque au moment de la lecture.

**Lors du rangement de la cassette après usage, assurez-vous de rebobiner la bande jusqu'à son début et retirez-la.**

- Si la cassette est gardée pendant plus de 6 mois (selon les conditions de rangement) dans le caméscope ou arrêtée en plein milieu, la bande peut se détendre et être endommagée.
- Tous les 6 mois, avancez la bande jusqu'à la fin puis rebobinez-la jusqu'à son début. Si la cassette est gardée 1 an ou plus sans être déroulée ou rebobinée, la bande peut se détendre ou rétrécir à cause de la température et l'humidité. La bande peut coller à elle-même.
- La poussière, la lumière directe du soleil (rayons ultraviolet), et l'humidité peuvent endommager la bande. Un tel usage peut causer des dommages au caméscope et aux têtes.
- Après utilisation, assurez-vous de rebobiner la cassette jusqu'à son début, mettez-la dans un boîte pour la protéger de la poussière, et rangez-la verticalement.

## Autres

**Gardez la cassette loin des fortes sources magnétiques.**

- Les appareils utilisant des aimants tel que les colliers magnétiques et les jouets ayant une force magnétique plus forte que prévu, peuvent effacer le contenu d'un enregistrement ou augmenter les parasites.

**■ Écran LCD/Viseur****Écran à cristaux liquides (ou LCD)**

- Si l'écran LCD se salit, essuyez-le avec un chiffon doux et sec.
- Dans des endroits à changement de température radical, de la condensation peut se former sur l'écran LCD. Essayez-le avec un chiffon doux et sec.
- Si votre caméscope est extrêmement froid, l'écran LCD est légèrement plus foncé que d'habitude immédiatement après sa mise sous tension. Cependant, comme la température interne augmente, il retrouve une luminosité normale.

Une technologie de précision extrêmement haute est employée pour produire des écrans à cristaux liquides (LCD) présentant un total approximatif de 105.000 pixels. Le résultat est de plus de 99,99% de pixels actifs pour 0,01% de pixels inactifs ou toujours allumés. Cependant, cela n'est pas un mauvais fonctionnement et n'affecte pas l'image enregistrée.

**Viseur**

Une technologie de précision extrêmement haute est employée pour produire l'écran du viseur présentant un total approximatif de 113.000 pixels. Le résultat est de plus de 99,99% de pixels actifs pour 0,01% de pixels inactifs ou toujours allumés. Cependant, cela n'est pas un mauvais fonctionnement et n'affecte pas l'image enregistrée.

**■ Contrôles périodiques**

- Pour maintenir la qualité d'image la plus haute, nous vous recommandons de remplacer les pièces usées tel que les têtes après environ 1000 heures d'utilisation. (Ceci, cependant, dépend des conditions d'utilisation incluant la température, l'humidité et la poussière.)

**Explication des termes****■ Balance des blancs automatique**

Le réglage de la balance des blancs reconnaît la couleur de la lumière et règle ainsi la couleur blanche qui deviendra d'un blanc pur. Le caméscope détermine la teinte de la lumière qui passe à travers l'objectif et le capteur de la balance des blancs, de cette façon juge les conditions d'enregistrement, et sélectionne le réglage de la teinte le plus proche. Ceci est appelé réglage de la balance des blancs automatique. Cependant, comme le caméscope enregistre seulement les informations de la couleur blanche sous plusieurs sources de lumière, le réglage de la balance des blancs automatique ne fonctionne pas normalement sous d'autres sources de lumière.

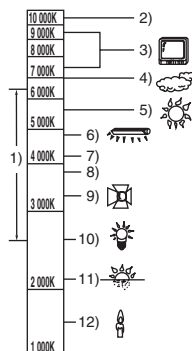

Hors de la plage de réglage de la balance des blancs automatique, l'image deviendra rougeâtre ou bleuâtre. Même dans la plage de réglage de la balance des blancs automatique, celui-ci peut ne pas fonctionner correctement s'il y a plus d'une source de lumière. Pour la lumière extérieure et la fonctionnalité de la plage de réglage de la balance des blancs automatique, utilisez le mode de réglage manuel de la balance des blancs.

- 1) La plage de réglage de la balance des blancs automatique de ce caméscope
- 2) Ciel bleu
- 3) Écran télé
- 4) Ciel couvert (pluie)
- 5) Soleil
- 6) Lampe fluorescente blanche
- 7) 2 heures après l'aube ou avant le crépuscule
- 8) 1 heure après l'aube ou avant le crépuscule
- 9) Ampoule halogène
- 10) Ampoule à incandescence
- 11) Aube ou crépuscule
- 12) Bougies

## Autres

**■ Balance des blancs**

L'image enregistrée par ce caméscope peut devenir bleuâtre ou rougeâtre sous l'influence de sources de lumière. Pour éviter ce genre de phénomène, réglez la balance des blancs. Le réglage de la balance des blancs détermine la couleur blanche sous différentes sources de lumière. En reconnaissant qu'elle est la lumière blanche sous la lumière du soleil et qu'elle est la couleur blanche sous une lampe à incandescence, le caméscope peut régler la balance parmi les autres couleurs. Puisque la couleur blanche est la référence de toutes les couleurs (lumière), le caméscope peut enregistrer des images ayant une teinte naturelle s'il peut reconnaître la référence de la couleur blanche.

**■ Mise au point automatique**

La mise au point automatique bouge automatiquement l'objectif vers l'avant ou l'arrière en intérieur du caméscope pour amener le sujet à être mis au point.

**La mise au point automatique a les caractéristiques suivantes.**

- S'ajuste pour que les lignes verticales d'un sujet soient vues plus nettement.
- Essaie d'amener un sujet à haut contraste à être mis au point.
- Fait la mise au point au centre de l'écran uniquement.

À cause de ces caractéristiques, la mise au point automatique ne fonctionne pas correctement dans les situations suivantes. Enregistrez les images en mode de mise au point manuelle.

**Enregistrement d'un sujet ayant une extrémité proche du caméscope et l'autre extrémité loin de lui**

- Comme la mise au point automatique se règle au centre d'une image, il peut être impossible de mettre au point un sujet qui est placé à la fois au premier plan et en arrière-plan.

**Enregistrement d'un sujet derrière une vitre sale ou poussiéreuse**

- Le sujet derrière la vitre ne peut pas être mis au point parce que celle-ci se fait sur la vitre sale.

**Enregistrement d'un sujet qui est entouré par des objets à la surface vernis ou par des objets hautement réfléchissants**

- L'enregistrement du sujet peut être flou parce que le caméscope fait la mise au point sur les objets à la surface vernis ou sur les objets hautement réfléchissants.

**Enregistrement d'un sujet dans un environnement sombre**

- Le caméscope ne peut pas faire la mise au point correctement parce que les informations lumineuses qui passent à travers l'objectif sont considérablement diminuées.

**Enregistrement d'un sujet à mouvement rapide**

- Comme la lentille interne de la mise au point bouge mécaniquement, elle ne peut pas suivre un sujet à mouvement rapide.

**Enregistrement d'un sujet avec peu de contraste**

- Un sujet avec peu de contraste, tel qu'un mur blanc, peut devenir bleuâtre parce que le caméscope obtient la mise au point en se basant sur les lignes verticales d'une image.

## Spécifications

## Spécifications

## Spécifications

## Caméscope numérique

Informations pour votre sécurité

## Source d'alimentation:

CC 7,9/7,2 V

## Consommation d'énergie:

Enregistrement  
4,1 W

## Format d'enregistrement:

Mini DV (Format SD vidéo numérique)

## Bande utilisée:

Bande vidéo numérique de 6,35 mm

## Durée d'enregistrement/lecture:

SP: 80 min; LP: 120 min (avec le DVM80)

## Vidéo

## Système d'enregistrement:

Composant numérique

## Système télévision:

CCIR: 625 lignes, 50 champs signal couleur PAL

## Audio

## Système d'enregistrement:

Enregistrement numérique PCM  
16 bits (48 kHz/2 pistes), 12 bits (32 kHz/4 pistes)

## Capteur image:

Capteur image 1/6-pouce à CCD

## Objectif:

Diaphragme auto, F1.8 à F3.9,  
Longueur focale; 1,9 mm à 57,0 mm  
Macro (Grande portée AF)

## Diamètre du filtre:

30,5 mm

## Zoom:

Puissance zoom 30:1

## Écran:

2,5-pouce à cristaux liquides

## Viseur:

Viseur couleur électronique

## Microphone:

Stéréo (avec fonction directionnelle)

## Haut-parleur:

1 haut-parleur rond  $\varnothing$  20 mm

## Éclairage standard:

1.400 lx

## Éclairage minimum requis:

2 lx (Mode de visualisation nocturne)

## Niveau de sortie vidéo:

1,0 V c.-à-c., 75  $\Omega$ 

## Niveau de sortie audio (Ligne):

316 mV, 600  $\Omega$ 

## USB:

Support de protection sans droit d'auteur

## Interface numérique:

Prise de sortie DV (IEEE1394, 4-broches)

## Dimensions:

82,0 mm (L)×69,0 mm (H)×120,0 mm (P)  
(partie saillante non comprise)

## Poids:

Environ 410 g (sans la batterie fournie, cassette DV  
et protège objectif)Environ 480 g (avec la batterie fournie, cassette DV  
et protège objectif)

## Température de fonctionnement:

0 °C à 40 °C

## Humidité de fonctionnement:

10% à 80%

## Compression WEBCAM:

Motion JPEG

## Taille d'image:

320×240 pixels (QVGA)

## Fréquence d'images:

Environ 6 fps

## Adaptateur CA VSK0651

Informations pour votre sécurité

## Source d'alimentation:

CA 110 V à 240 V, 50/60 Hz

## Consommation d'énergie:

19 W

## Sortie CC:

CC 7,9 V, 1,4 A (Opération du caméscope)  
CC 8,4 V, 0,65 A (Batterie)

## Dimensions:

61 mm (L)×32 mm (H)×91 mm (P)

## Poids:

Environ 110 g

Les spécifications peuvent changer sans avis  
préalable.



## Informazioni riguardanti la vostra sicurezza

### ATTENZIONE:

PER RIDURRE IL RISCHIO DI INCENDI, SCOSSE ELETTRICHE O DANNI AL PRODOTTO,

- NON ESPONETE QUESTO APPARECCHIO A PIOGGIA, UMIDITÀ, INFILTRAZIONI D'ACQUA O SCHIZZI E NON COLLOCATE SULL'APPARECCHIO OGGETTI RIEMPITI DI LIQUIDI, COME VASI.
- UTILIZZATE SOLO GLI ACCESSORI CONSIGLIATI.
- NON RIMUOVETE IL COPERCHIO (O LA PARTE POSTERIORE DELL'APPARECCHIO); ALL'INTERNO NON VI SONO PARTI CHE RICHIEDANO L'INTERVENTO DELL'UTENTE. RIVOLGETEVI SEMPRE AD UN CENTRO ASSISTENZA AUTORIZZATO.

### AVVERTENZA!

- NON INSTALLATE O COLLOCATE QUESTA UNITÀ IN UNA LIBRERIA, IN UNA NICCHIA O IN UN ALTRO SPAZIO RISTRETTO. ASSICURATEVI ANCHE CHE L'UNITÀ SIA BEN VENTILATA. PER EVITARE IL RISCHIO DI FOLGORAZIONE O DI INCENDIO DOVUTO AL SURRISCALDAMENTO, EVITATE CHE TENDE O ALTRI MATERIALI OSTRUISCANO LE GRIGLIE DI VENTILAZIONE.
- NON OSTRUIRE LE APERTURE DI VENTILAZIONE DELL'UNITÀ CON GIORNALI, TOVAGLIE, TENDE E OGGETTI ANALOGHI.
- NON COLLOCATE SULL'UNITÀ SORGENTI DI FIAMME NUDE, COME CANDELE ACCESE.
- NON DISPERDETE LE BATTERIE NELL'AMBIENTE.

La presa di corrente deve essere installata vicino all'apparecchio e risultare facilmente accessibile.

La spina del cavo di alimentazione deve essere sempre prontamente raggiungibile. Per scollegare completamente questo apparecchio dalla presa di rete, estraete la spina del cavo di alimentazione dalla presa CA.

La marcatura di identificazione del prodotto si trova sul fondo dell'unità.

## ■ Leggete con attenzione questo Manuale di Istruzioni e utilizzate correttamente la Movie Camera.

- Lesioni o danni materiali, derivanti da un utilizzo dell'apparecchio non conforme alle procedure descritte in questo manuale di istruzioni, sono da ritenersi di esclusiva responsabilità dell'utilizzatore.

### Prova della Movie Camera.

Verificate il funzionamento della Movie Camera ed eseguite una prova della stessa, prima di effettuare la vostra prima vera registrazione.

### Il produttore non è in alcun modo responsabile della perdita di materiale registrato.

Il produttore non sarà ritenuto in alcun caso responsabile della perdita di informazioni registrate, dovute a un funzionamento difettoso od a un guasto della Movie Camera, dei suoi accessori o delle videocassette.

### Rispettate le leggi sui diritti d'autore.

Si fa presente che la registrazione di nastri preregistrati, dischi od altro materiale pubblicato o trasmesso può contravvenire alle leggi sui diritti d'autore. La registrazione di detto materiale può essere proibita, anche per uso esclusivamente privato.

- La Movie Camera utilizza tecnologie protette da copyright ed è a sua volta protetta da brevetti e diritti di proprietà intellettuale in Giappone e negli Stati Uniti. Per l'utilizzo delle tecnologie protette da copyright è necessaria l'autorizzazione di Macrovision Company. È vietato smontare o modificare la Movie Camera.
- Tutti gli altri nomi di società e di prodotti contenuti in questo manuale di istruzioni sono marchi di fabbrica o marchi registrati delle rispettive società.

### Pagine di riferimento

Le pagine di riferimento sono indicate da trattini posti prima e dopo il numero; ad esempio: -00-

Il flusso delle operazioni di menu è indicato con >> nella descrizione.

**EMC Conformità alle norme elettromagnetiche**  
**Il simbolo (CE) è sulla piastrina d'identificazione.**

**Utilizzate solo gli accessori consigliati.**

- Non utilizzate cavi AV diversi da quello in dotazione.
- Quando si utilizza un cavo venduto separatamente, accertarsi che la sua lunghezza sia inferiore a 3 metri.

**Informazioni per gli utenti sullo smaltimento di apparecchiature elettriche ed elettroniche obsolete (per i nuclei familiari privati)**



Questo simbolo sui prodotti e/o sulla documentazione di accompagnamento significa che i prodotti elettrici ed elettronici usati non devono essere mescolati con i rifiuti domestici generici. Per un corretto trattamento,

recupero e riciclaggio, portare questi prodotti ai punti di raccolta designati, dove verranno accettati gratuitamente. In alternativa, in alcune nazioni potrebbe essere possibile restituire i prodotti al rivenditore locale, al momento dell'acquisto di un nuovo prodotto equivalente.

Uno smaltimento corretto di questo prodotto contribuirà a far risparmiare preziose risorse ed evitare potenziali effetti negativi sulla salute umana e sull'ambiente, che potrebbero derivare, altrimenti, da uno smaltimento inappropriato. Per ulteriori dettagli, contattare la propria autorità locale o il punto di raccolta designato più vicino. In caso di smaltimento errato di questo materiale di scarto, potrebbero venire applicate delle penali, in base alle leggi nazionali.

**Per gli utenti aziendali nell'Unione Europea**

Qualora si desideri smaltire apparecchiature elettriche ed elettroniche, contattare il rivenditore o il fornitore per ulteriori informazioni.

**Informazioni sullo smaltimento in nazioni al di fuori dell'Unione Europea**

Questo simbolo è valido solo nell'Unione Europea.

Qualora si desideri smaltire questo prodotto, contattare le autorità locali o il rivenditore e chiedere informazioni sul metodo corretto di smaltimento.

## Indice

Informazioni riguardanti la vostra sicurezza .....	97
--	----

### Prima dell'uso

Accessori .....	100
Opzionale.....	100
Identificazione delle parti e trasporto .....	100
Installazione del copriobiettivo .....	102
Cinghietta dell'impugnatura .....	102
Alimentazione .....	102
Tempo di ricarica e autonomia di registrazione.....	104
Accensione della movie camera .....	104
Impostazione di data e ora .....	105
Uso del monitor LCD .....	106
Uso del mirino.....	106
Quick start.....	107
Inserimento/rimozione di una cassetta .....	108
Selezione di una modalità.....	109
Utilizzo del joystick.....	109
Modalità Aiuto .....	111
Modifica della lingua .....	111
Uso dei menu.....	111
Regolazione del monitor LCD/del mirino .....	112

### Modalità di registrazione

Controllo prima della registrazione .....	113
Registrazione su nastro .....	114
Controllo della registrazione .....	115
Funzione di ricerca spazi non registrati .....	115
Registrazione di un'immagine fissa su un nastro (Photoshot).....	116
Uso dello zoom .....	116
Autoripresa .....	117
Funzione di compensazione del controllo luce.....	118
Funzione Vista notturna a colori .....	118
Modalità Soft skin .....	119
Funzione Dissolvenza in ingresso/ in uscita.....	119
Funzione filtro del vento.....	120
Ripresa di immagini per televisori widescreen .....	120
Funzione Stabilizzatore di immagine .....	121
Ripresa in varie situazioni (Modalità Scena).....	121
Ripresa con colori naturali (Bilanciamento del bianco).....	122
Regolazione manuale della messa a fuoco .....	123
Regolazione manuale della velocità dell'otturatore/dell'apertura.....	124

### Modalità Riproduzione

Riproduzione di un nastro .....	125
Riproduzione alla moviola .....	126
Riproduzione su un TV .....	126

### Modalità Editing

Copia su un registratore DVD o su un videoregistratore (Duplicazione) .....	127
Utilizzo del cavo DV per la registrazione (Duplicazione digitale) .....	128
Utilizzo della Videocamera come WEBCAM (Windows XP SP2) .....	128
Utilizzo su Macintosh.....	129

### Menu

Elenco dei menu.....	131
Menu relativi alla ripresa di immagini .....	132
Menu relativi alla riproduzione.....	133
Altri menu .....	133

### Varie

Indicazioni .....	134
Indicazioni di attenzione/allarme .....	135
Funzioni non utilizzabili contemporaneamente .....	136
Prima di rivolgervi al centro assistenza (Problemi e soluzioni) .....	136
Precauzioni per l'uso della movie camera .....	139
Glossario .....	142

### Caratteristiche

Caratteristiche .....	144
-----------------------	-----

## Prima dell'uso

## Prima dell'uso

## Accessori

Insieme al prodotto vengono forniti i seguenti accessori.

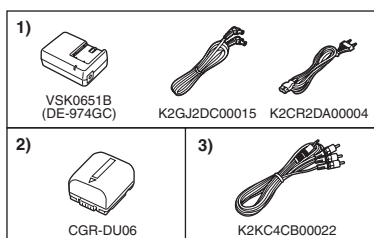

- 1) Alimentatore CA, cavo di alimentazione CC e cavo di rete CA -103-
- 2) Pacco batterie -102-
- 3) Cavo AV -127-

## Opzionale

- 1) Alimentatore CA (VW-AD11E)
- 2) Pacco batterie (litio/CGR-DU06/640 mAh)
- 3) Pacco batterie (litio/CGA-DU07/680 mAh)
- 4) Pacco batterie (litio/CGA-DU12/1150 mAh)
- 5) Pacco batterie (litio/CGA-DU14/1360 mAh)
- 6) Pacco batterie (litio/CGA-DU21/2040 mAh)
- 7) Grandangolo (VW-LW3007E)
- 8) Teleobiettivo (VW-LT3014E)
- 9) Filtro ND (VW-LND30E)
- 10) Protezione MC (VW-LMC30E)
- 11) Treppiede (VW-CT45E)
- 12) Cavo DV (VW-CD1E)

● Alcuni accessori opzionali non sono disponibili in determinate aree.

## Identificazione delle parti e trasporto

## Movie Camera

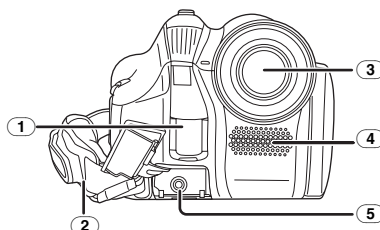

- 1) Sensore per il bilanciamento del bianco -123-
- 2) Cinghietta dell'impugnatura -102-
- 3) Obiettivo
  - Installate la protezione MC (VW-LMC30E; opzionale), il filtro ND (VW-LND30E; opzionale), il teleobiettivo (VW-LT3014E; opzionale) o il grandangolo (VW-LW3007E; opzionale) davanti al paraluce. Non installate gli altri accessori. (tranne il copriobiettivo)
- 4) Microfono (stereofonico, incorporato) -117-, -120-
- 5) Terminale di uscita audio-video [A/V] -127-
  - Utilizzate solo il cavo AV in dotazione, altrimenti la riproduzione dell'audio può risultare anomala.

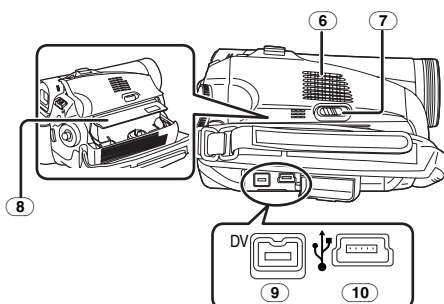

- 6) Altoparlante -125-
- 7) Leva di espulsione cassetta [OPEN/EJECT] -108-
- 8) Vano cassetta -108-
- 9) Terminale DV [DV] -127-, -128-
- 10) Terminale USB [USB]

Prima dell'uso

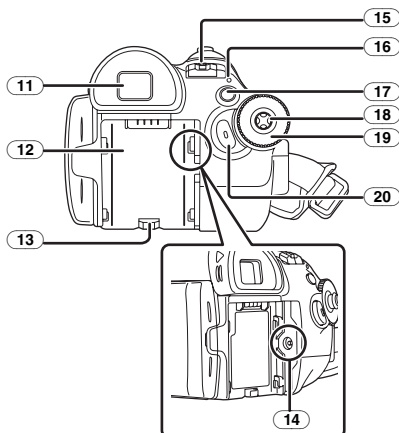

11 **Mirino** -106-, -142-

Per le caratteristiche proprie della tecnologia LCD, sullo schermo del mirino possono essere presenti punti scuri o punti luminosi. Non è indice di un funzionamento difettoso e non ha alcuna influenza sulla registrazione delle immagini.

- 12 **Vano batteria** -103-
- 13 **Leva di sblocco batteria [BATTERY RELEASE]** -103-
- 14 **Terminale di ingresso CC [DC/C.C.IN]** -103-
- 15 **Interruttore di alimentazione [OFF/ON]** -104-
- 16 **Indicatore di stato** -104-
- 17 **Tasto Menu [MENU]** -111-
- 18 **Joystick** -109-
- 19 **Selettore della modalità di funzionamento** -109-
- 20 **Tasto di avvio/arresto della registrazione** -114-

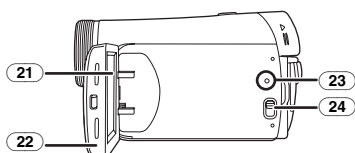

21 **Monitor LCD** -106-, -142-

La presenza sul monitor LCD di punti scuri o di punti luminosi è dovuta ai limiti della tecnologia a cristalli liquidi. Non è indice di un funzionamento difettoso e non ha alcuna influenza sulla registrazione delle immagini.

22 **Dispositivo di apertura del monitor LCD [OPEN]** -106-

- 23 **Tasto di ripristino [RESET]** -135-, -138-
- 24 **Selettore della modalità di funzionamento [AUTO/MANUAL/FOCUS]** -113-, -121-, -124-

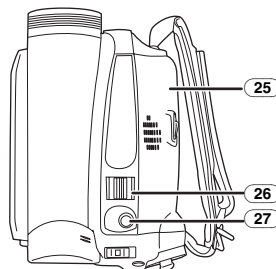

- 25 **Coperchio cassetta** -108-
- 26 **Leva zoom [W/T]** -116-
- Leva volume [-VOLUME+]** -125-
- 27 **Tasto Photoshot [Q]** -116-

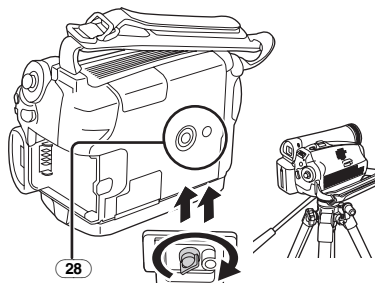

- 28 **Innesto treppiede**  
Si tratta di un foro per l'installazione della movie camera sul treppiede opzionale/VW-CT45E. (Per informazioni sull'installazione del treppiede leggete attentamente le istruzioni per l'uso.)

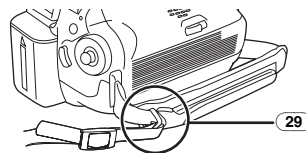

29 **Elemento di fissaggio tracolla**

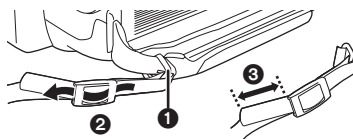

- Fate passare la tracolla (opzionale) attraverso l'elemento di fissaggio 1 e attraverso il fermo 2 in modo che non esca. Tirate l'estremità 3 per almeno 2 cm.
- Installate in modo analogo l'altra estremità della tracolla.

Prima dell'uso

### Installazione del copriobiettivo

Installate il copriobiettivo per proteggere la superficie dell'obiettivo.

- 1** Al momento della fornitura il copriobiettivo e il relativo cordino sono già attaccati alla cinghietta dell'impugnatura. Fate passare l'estremità del cordino del copriobiettivo attraverso l'occhiello di cui è dotato il copriobiettivo. Quindi fate passare il copriobiettivo attraverso l'anello formato dal cordino stesso e tirate strettamente.

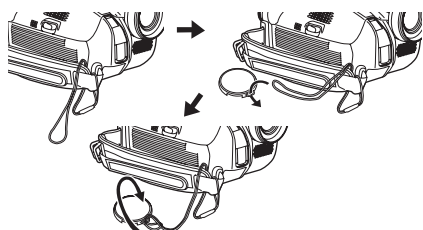

- Quando non utilizzate il copriobiettivo, tirate il cordino del copriobiettivo nella direzione indicata dalla freccia. **1**
- Quando non registrate, applicate sempre il copriobiettivo all'obiettivo per proteggerlo. **2**

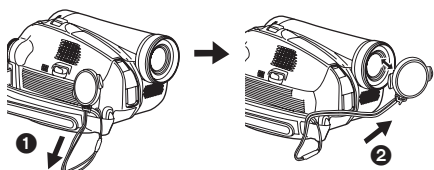

- Quando rimuovete il copriobiettivo, premete saldamente le linguette.



### Cinghietta dell'impugnatura

Regolate la lunghezza della cinghietta in modo da adattarla alla vostra mano.

- 1** Regolate la lunghezza della cinghietta.

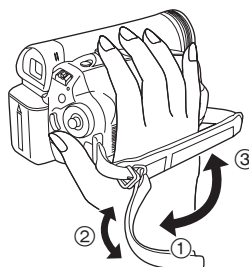

- 1 Voltate la cinghietta.
- 2 Regolate la lunghezza.
- 3 Fissate la cinghietta.

### Alimentazione

#### Caricamento della batteria

All'acquisto della movie camera, la batteria non è carica. Caricate la batteria prima di utilizzare questo prodotto.

- Tempo di ricarica della batteria (-104-)
- Si consiglia di utilizzare batterie Panasonic. (-100-)
- Se si utilizzano altre batterie, non possiamo garantire la qualità di questo prodotto.
- Se il cavetto d'ingresso CC è collegato all'alimentatore CA, la batteria non verrà ricaricata. Rimuovete il cavetto d'ingresso CC dall'alimentatore CA.

- 1** Collegare il cavetto d'alimentazione CA all'alimentatore CA ed alla presa d'alimentazione CA di rete.
- 2** Collocare la batteria sul supporto allineando il segno, quindi inserirla saldamente.

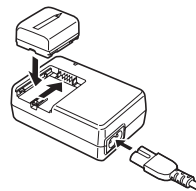

## Prima dell'uso

### ■ Spia della ricarica

**Accesa:** Ricarica in corso  
**Spenta:** Ricarica completata  
**Lampeggiante:** La batteria è eccessivamente scarica. Dopo qualche tempo la spia si accenderà e avrà inizio la normale ricarica.  
 Quando la temperatura della batteria è troppo alta o troppo bassa, la spia [CHARGE] lampeggia e il tempo di ricarica si allunga.

### ■ Collegamento alla presa CA

Quando l'adattatore CA è connesso, l'unità si trova in condizione di attesa. Il circuito primario è sempre "attivo" finché l'adattatore CA è collegato a una presa elettrica.

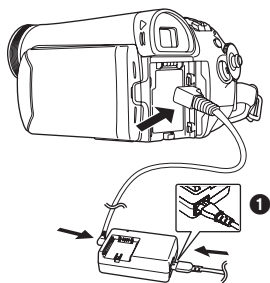

- 1 Collegare il cavetto d'alimentazione CA all'alimentatore CA ed alla presa d'alimentazione CA di rete.
- 2 Collegare il cavetto d'ingresso CC all'alimentatore CA.
- 3 Collegare il cavetto d'ingresso CC a questo prodotto.
  - La spina di uscita del cavetto di alimentazione CA non entra completamente nella presa dell'alimentatore CA. Come indicato in ①, rimarrà uno spazio vuoto.
  - Non utilizzate il cavo di alimentazione con altri apparecchi, poiché è stato progettato esclusivamente per la movie camera. Non utilizzate nemmeno cavi di alimentazione di altri apparecchi con la movie camera.

### ■ Installazione della batteria

Spingete la batteria contro il vano batteria e fatela scorrere finché non scatta.

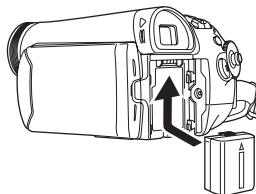

### ■ Rimozione della batteria

Tenendo premuta la leva [BATTERY RELEASE], fate scorrere la batteria per rimuoverla.

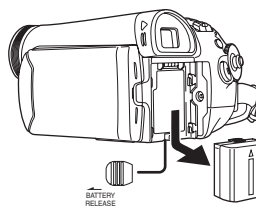

- Sostenete la batteria con la mano per non farla cadere.
- Prima di rimuovere la batteria, posizionate sempre l'interruttore [OFF/ON] su [OFF].

### PRECAUZIONE

Se la batteria non è sostituita correttamente, potrebbe verificarsi un'esplosione. Per la sostituzione utilizzare solo batterie dello stesso tipo o di tipo equivalente consigliate dal produttore. Per lo smaltimento delle batterie usate attenersi alle istruzioni del produttore.

## Prima dell'uso

**Tempo di ricarica e autonomia di registrazione**

La tabella che segue indica l'autonomia ad una temperatura di 25 °C e con un'umidità del 60%. Si tratta di valori indicativi. Se la temperatura è maggiore o minore di 25 °C i tempi di ricarica si allungano.

Batteria in dotazione/ CGR-DU06 (7,2 V/ 640 mAh)	Ⓐ	1 h 40 min
	Ⓑ	1 h 50 min (1 h 25 min)
	Ⓒ	55 min (45 min)
CGA-DU12 (7,2 V/ 1150 mAh)	Ⓐ	2 h 25 min
	Ⓑ	3 h 15 min (2 h 40 min)
	Ⓒ	1 h 40 min (1 h 20 min)
CGA-DU14 (7,2 V/ 1360 mAh)	Ⓐ	2 h 45 min
	Ⓑ	3 h 50 min (3 h)
	Ⓒ	1 h 55 min (1 h 30 min)
CGA-DU21 (7,2 V/ 2040 mAh)	Ⓐ	3 h 55 min
	Ⓑ	5 h 45 min (4 h 30 min)
	Ⓒ	2 h 55 min (2 h 15 min)
CGA-DU07 (7,2 V/ 680 mAh)	Ⓐ	1 h 30 min
	Ⓑ	1 h 55 min (1 h 30 min)
	Ⓒ	1 h (45 min)







- Ⓐ Tempo di ricarica  
 Ⓑ Massima autonomia in ripresa continua  
 Ⓒ Autonomia in ripresa discontinua

(L'autonomia in ripresa discontinua si riferisce all'autonomia di ripresa quando si avvia e si interrompe ripetutamente la registrazione.)

"1 h 40 min" significa 1 ora e 40 minuti.

- La batteria CGR-DU06 è quella in dotazione.
- I tempi contenuti nella tabella sono puramente indicativi, e indicano l'autonomia di ripresa quando si utilizza il mirino. I tempi tra parentesi indicano l'autonomia di ripresa quando si utilizza il monitor LCD.
- Si consiglia di utilizzare il pacco batterie CGA-DU12, CGA-DU14 e CGA-DU21 per riprese di lunga durata (2 ore o più in ripresa continua, 1 ora o più in ripresa discontinua).

- L'autonomia di ripresa si riduce nei seguenti casi:

- Quando si utilizzano contemporaneamente il mirino e il monitor LCD ruotando il monitor LCD verso l'avanti per effettuare un'autoripresa ecc.
- Le batterie si scaldano dopo l'uso o la ricarica. Anche l'unità principale della movie camera in uso si scalda. Ciò è normale.
- Man mano che la capacità della batteria si riduce, il display cambia:  →  →  → . Se la batteria si scarica, l'indicazione  (  ) lampeggia.

**Accensione della movie camera**

Se la movie camera viene accesa con il copriobiettivo installato, la regolazione automatica del bilanciamento del bianco potrebbe non funzionare correttamente. Occorre pertanto accendere la movie camera soltanto dopo aver tolto il copriobiettivo.

**■ Come accendere la movie camera**

- 1 Tenendo premuto il tasto , posizionate l'interruttore [OFF/ON] su [ON].

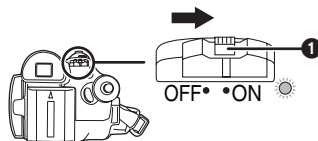

- L'indicatore di stato si illumina in rosso e la movie camera si accende.
- In modalità Registrazione nastro, se l'interruttore [OFF/ON] viene posizionato su [ON] mentre il monitor LCD e il mirino sono chiusi, l'alimentazione viene interrotta.

**■ Come spegnere la movie camera**

- 1 Tenendo premuto il tasto , posizionate l'interruttore [OFF/ON] su [OFF].

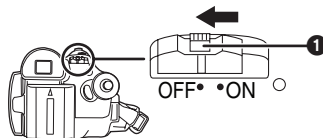

- Posizionate l'interruttore [OFF/ON] su [OFF] quando non utilizzate la movie camera.
- L'indicatore di stato si spegne quando l'alimentazione viene interrotta.



## Prima dell'uso

## ■ Come accendere e spegnere la movie camera con il monitor LCD/il mirino

Quando l'interruttore di alimentazione è posizionato su [ON], è possibile accendere e spegnere l'alimentazione utilizzando il monitor LCD e il mirino quando l'unità si trova in modalità Registrazione nastro.

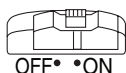

### 1 Aprite il monitor LCD o estendete il mirino per utilizzare la movie camera. (-106-)

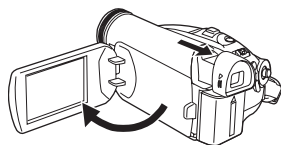

- Il monitor LCD o il mirino verranno attivati.

### 2 Chiudete il monitor LCD e rimettete dentro il mirino.

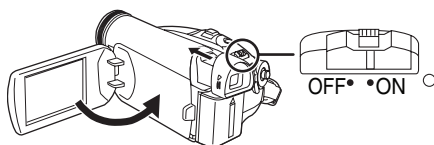

- L'alimentazione non si interromperà se il monitor LCD non è chiuso e il mirino non è ritratto.
- L'indicatore di stato si spegne automaticamente e l'alimentazione viene interrotta. (è attivata la funzione Quick start (-107-), l'unità entra in modalità Attesa Quick start e l'indicatore di stato si illumina in verde.)
- L'alimentazione non si interrompe anche se il monitor LCD è chiuso e il mirino è ritratto mentre è in corso una registrazione su un nastro.

### 3 Aprite il monitor LCD o estendete il mirino per ripristinare l'alimentazione e utilizzare nuovamente la movie camera.

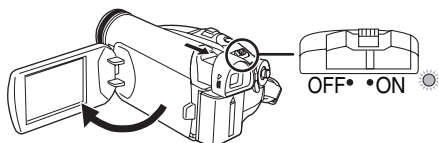

- L'indicatore di stato si illumina e la movie camera si accende.

## Impostazione di data e ora

Quando si accende la movie camera per la prima volta, apparirà il messaggio [SET DATE AND TIME].

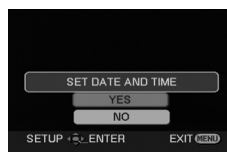

- Selezionate [YES] e premete il centro del joystick. Eseguite quindi i passaggi 2 e 3 descritti sotto per impostare la data e l'ora.

Se la data/l'ora visualizzate sullo schermo non sono corrette, regolatele.

- Impostate la modalità Registrazione nastro.

### 1 Impostate [BASE] >> [IMP. ORA] >> [SI]. (-111-)

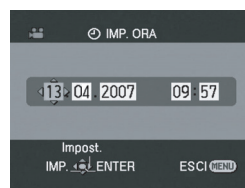

### 2 Spostate il joystick a sinistra o a destra per selezionare la voce da impostare. Quindi spostate il joystick in alto o in basso per impostare il valore desiderato.

- L'anno cambia nel seguente ordine: 2000, 2001, ..., 2089, 2000, ...
- Per l'orologio viene utilizzato il formato di 24 ore.

### 3 Premete il joystick per confermare l'impostazione.

- Il conteggio dei secondi inizierà da [00].

## ■ Note relative alla data/all'ora

- La funzione della data/ora è controllata da una batteria al litio interna.
- Ricordatevi di controllare l'ora prima della registrazione, perché l'orologio interno non è molto preciso.

## Prima dell'uso

### ■ Ricarica della batteria al litio interna

- Se viene visualizzata l'indicazione [ ] o [--] quando si accende la movie camera, significa che la batteria al litio incorporata si è esaurita. Eseguite i passaggi sotto descritti per caricare la batteria. Quando si accende la movie camera per la prima volta dopo la ricarica, verrà visualizzato il messaggio [IMPOSTAZ. DATA E ORA]. Selezionate [SI] e impostate la data e l'ora. Collegate l'alimentatore CA o la batteria alla movie camera. La batteria al litio incorporata verrà ricaricata. Lasciate ricaricare la batteria incorporata per circa 24 ore. Al termine della ricarica, la batteria conserverà in memoria l'indicazione della data e dell'ora per circa 6 mesi. (Anche se l'interruttore [OFF/ON] è posizionato su [OFF], la ricarica della batteria va avanti.)

### Usa del monitor LCD

È possibile riprendere un'immagine guardandola sul monitor LCD aperto.

- 1 Ponete un dito sul dispositivo di apertura del monitor LCD, quindi estraete il monitor LCD in direzione della freccia.

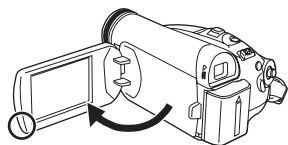

- Il monitor può essere aperto fino a 90°.

- 2 Regolate l'angolo del monitor LCD come preferite.

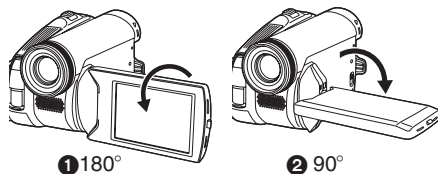

- Potete ruotarlo fino a 180° ① in direzione dell'obiettivo o fino a 90° ② in direzione del mirino.

- Dal menu è possibile regolare la luminosità e il livello di colore del monitor LCD.
- Se si forza l'apertura o la rotazione, la movie camera può danneggiarsi o guastarsi.
- Se il monitor LCD è ruotato di 180° in direzione dell'obiettivo e il mirino è aperto (quando si effettua un'autoripresa), il monitor LCD e il mirino si accendono contemporaneamente.

### Usa del mirino

#### ■ Estensione del mirino

- 1 Estraiete il mirino. Estendetelo afferrando l'apposita manopola e tirando.

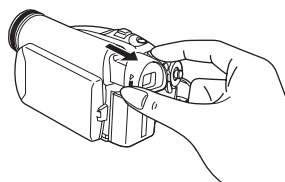

- Il mirino si attiverà. (Se il monitor LCD è aperto, il mirino verrà disattivato.)

#### ■ Adattamento del mirino alla propria capacità visiva

- 1 Regolate la messa a fuoco utilizzando la manopola di correzione dell'oculare.



- La luminosità del mirino può essere regolata dal menu.

## Prima dell'uso

**Quick start**

Quando è attivata la funzione Quick start la corrente della batteria viene comunque consumata, anche quando il monitor LCD e il mirino sono chiusi.

La movie camera rientrerà in modalità Registrazione/Pausa circa 1,7 secondi dopo che avrete riaperto il monitor LCD o il mirino.

- Si noti che in modalità Quick start il consumo di corrente è dimezzato rispetto alla modalità Pausa di registrazione. L'utilizzo della modalità Quick Start ridurrà l'autonomia di registrazione/riproduzione della batteria.
- Questa funzione viene attivata solo nei seguenti casi.
  - Mentre si utilizza la batteria  
Presenza di un nastro, quando è impostata la modalità Registrazione nastro.
  - Mentre si utilizza l'alimentatore CA  
E' possibile utilizzare Quick start anche se non è inserito un nastro.

● **Impostate la modalità Registrazione nastro.**

**1 Impostate [IMPOSTA] >> [AVVIO RAPIDO] >> [ON]. (-111-)**

**2 Mentre l'interruttore [OFF/ON] è ancora posizionato su [ON], chiudete il monitor LCD e ritraete il mirino.**

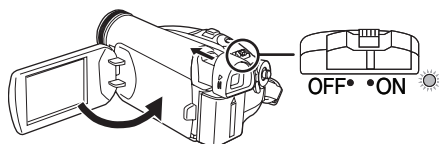

- L'indicatore di stato si illumina in verde e l'unità passa alla modalità Attesa Quick start.
- La movie camera non passerà alla modalità Attesa Quick start se il monitor LCD non è chiuso e il mirino non è stato ritratto.

**3 Apertura del monitor LCD o del mirino.**

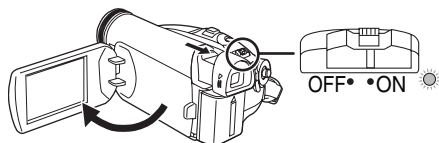

- L'indicatore di stato si illumina in rosso e la movie camera viene posta in modalità Pausa di registrazione circa 1,7 secondi dopo l'accensione.

■ **Per annullare la funzione Quick start quando la Movie Camera è spenta**

**1 Impostate [IMPOSTA] >> [AVVIO RAPIDO] >> [OFF]. (-111-)**

- Se l'interruttore [OFF/ON] viene posizionato su [OFF] mentre l'unità si trova in modalità Attesa Quick start, l'alimentazione si interrompe.
  - Se l'attesa si prolunga per circa 30 minuti, l'indicatore di stato si spegnerà e la movie camera verrà completamente disattivata.
- 
- Nei seguenti casi, la modalità Quick start viene annullata e l'alimentazione viene interrotta.
    - Quando si sposta il selettore della modalità di funzionamento.
    - Quando si rimuove la batteria o l'alimentatore CA.
    - Quando il nastro viene rimosso mentre si utilizza la batteria in modalità Registrazione nastro.

- Quando la movie camera viene messa in modalità quick start con il bilanciamento del bianco in automatico, la regolazione del bilanciamento può richiedere qualche tempo se la scena che si sta registrando ha una sorgente luminosa diversa da quella dell'ultima scena registrata. (Quando si utilizza la funzione Vista notturna a colori, tuttavia, viene conservato il bilanciamento del bianco dell'ultima scena registrata.)
- Se la movie camera viene accesa in modalità Attesa Quick start, l'ingrandimento dello zoom passa a 5× e le dimensioni delle immagini possono essere diverse da quelle che erano prima che fosse impostata la modalità Attesa Quick start.
- Se [RIS. ENER.] (-132-) è impostato su [5 MINUTI] e l'unità passa automaticamente alla modalità di attesa quick start, posizionare l'interruttore [OFF/ON] su [OFF], quindi riportatelo su [ON]. Inoltre, chiudete il monitor LCD e ritraete il mirino e successivamente aprite nuovamente il monitor LCD o estendete il mirino.

## Prima dell'uso

**Inserimento/rimozione di una cassetta**

- 1 Installate l'alimentatore CA o la batteria e accendete la movie camera.
- 2 Fate scorrere la leva [OPEN/EJECT] e aprite il coperchio del vano cassetta.

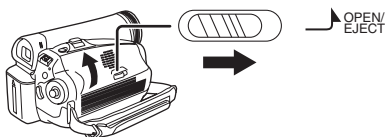

- Quando il coperchio è completamente aperto, il vano cassetta fuoriesce.

- 3 Dopo aver aperto il vano cassetta, inserite/rimuovete la cassetta.

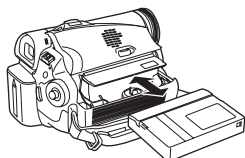

- Quando inserite una cassetta, orientatela come indicato nella figura, quindi inseritela saldamente fino in fondo.
- Quando la rimuovete, estraetela in linea retta.

- 4 Premete il segno [PUSH] ❶ per chiudere il vano cassetta.

- Il vano cassetta rientra nell'alloggiamento.

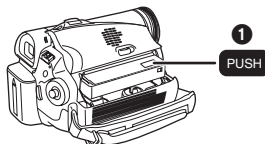
**Avvertenza:**

Fate attenzione a non restare con le dita incastrate al di sotto del vano cassetta quando lo chiudete.

- 5 Solo dopo che il vano cassetta è rientrato completamente nell'alloggiamento chiudete il coperchio premendo il segno ❷.

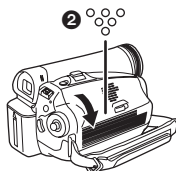

- Quando inserite una cassetta già registrata, utilizzate la funzione di Ricerca di spazi non registrati per trovare la posizione da cui desiderate continuare la registrazione. Se state sovrascrivendo il contenuto di una cassetta già registrata, ricordatevi di trovare la posizione da cui desiderate continuare la registrazione.
- Chiudete saldamente il coperchio del vano cassetta.
- Quando chiudete il coperchio del vano cassetta, fate attenzione che oggetti come i cavi non rimangano impigliati.
- Dopo l'uso ricordate di riavvolgere completamente la cassetta, rimuovetela e mettetela nella sua custodia. Conservate la custodia in posizione verticale. (-141-)
- Se l'indicatore della condensa non viene visualizzato sullo schermo LCD e/o nel mirino e notate la presenza di condensa sull'obiettivo o sull'unità principale, non aprite il coperchio del vano cassetta, per evitare la formazione di condensa sulle testine o sul nastro della cassetta. (-139-)

**■ Quando il vano cassetta non fuoriesce**

- Chiudete completamente il coperchio del vano cassetta, quindi riapritelo del tutto.
- Controllate se la batteria si è scaricata.
- Controllate se il coperchio del vano cassetta tocca la cinghietta dell'impugnatura come illustrato sotto. In caso affermativo, accertatevi che la cinghietta dell'impugnatura non interferisca con il coperchio quando lo aprite.

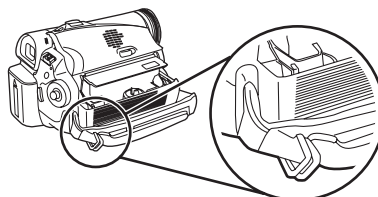
**■ Quando non è possibile far rientrare nell'alloggiamento il vano cassetta**

- Posizionate il selettore [OFF/ON] su [OFF], quindi riportatelo su [ON].
- Controllate se la batteria si è scaricata.

## Prima dell'uso

### ■ Protezione dalle cancellazioni accidentali

Se la finestrella di protezione dalle cancellazioni ❶ di una cassetta è aperta (spostata in direzione della freccia [SAVE]), la cassetta non può essere registrata. Quando effettuate la registrazione, chiudete la finestrella di protezione dalle cancellazioni della cassetta (facendola scorrere in direzione della freccia [REC]).

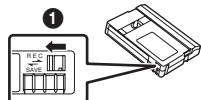

### Selezione di una modalità

Ruotate il selettore della modalità di funzionamento per selezionare la modalità desiderata.

#### 1 Ruotate il selettore della modalità di funzionamento.

- Posizionate la modalità desiderata in corrispondenza di ❶.

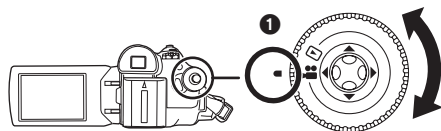

#### 📹: Modalità REGISTRAZIONE

Utilizzate questa modalità quando registrate delle immagini su un nastro.

#### ▶: Modalità RIPRODUZIONE

Utilizzate questa modalità per riprodurre un nastro.

### Utilizzo del joystick

#### ■ Operazioni fondamentali con il joystick

##### Operazioni sulla schermata dei menu e selezione di file da riprodurre come immagini multiple

Spostate il joystick in alto, in basso, a sinistra o a destra per selezionare una voce o un file, quindi premete il centro per confermare.



❶	Effettuate la selezione spostando il joystick in alto.
❷	Effettuate la selezione spostando il joystick in basso.
❸	Effettuate la selezione spostando il joystick a sinistra.
❹	Effettuate la selezione spostando il joystick a destra.
❺	Confermate la selezione premendo il centro.

Prima dell'uso

**Joystick e aspetto dello schermo**

Premendo il centro del joystick, sullo schermo verranno visualizzate delle icone. Ogni volta che si sposta il joystick verso il basso, l'indicazione cambia.

(In modalità Riproduzione nastro, le icone verranno visualizzate automaticamente sullo schermo.)

**1) Modalità Registrazione nastro (L'interruttore [AUTO/MANUAL/FOCUS] è posizionato su [AUTO])**

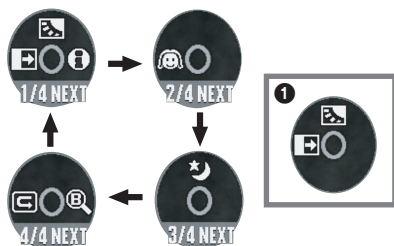

1/4	◀		Dissolvenza	-119-
	▲		Compensazione del controluce	-118-
	▶		Modalità Aiuto	-111-
2/4	◀		Modalità Soft skin	-119-
3/4	▲		Vista notturna a colori	-118-
4/4	◀		Controllo della registrazione	-115-
	▶		Ricerca spazi non registrati	-115-

- 1 viene visualizzato mentre è in corso una registrazione su nastro.

**2) Modalità Registrazione nastro (L'interruttore [AUTO/MANUAL/FOCUS] è posizionato su [MANUAL])**

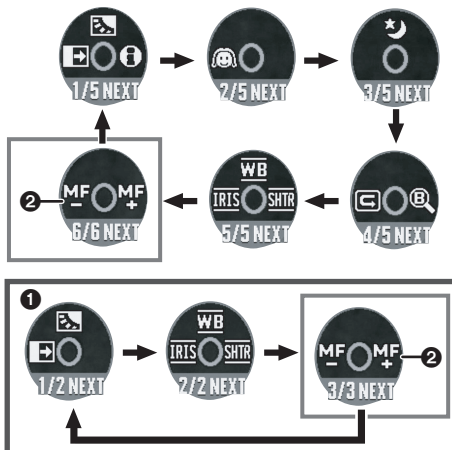

5/5	◀		Valore diaframma o guadagno	-124-
	▲		Bilanciamento del bianco	-122-
	▶		Velocità dell'otturatore	-124-
6/6	◀		Regolazione manuale della messa a fuoco	-123-
	▶			

- 1 viene visualizzato mentre è in corso una registrazione su nastro.
- 2 viene visualizzato solo quando l'interruttore [AUTO/MANUAL/FOCUS] è posizionato su [FOCUS].

**3) Modalità Riproduzione nastro**



▲		Riproduzione/pausa	-125-
▼		Arresto	-125-
◀		Riavvolgimento veloce (ricerca veloce all'indietro)	-125-
▶		Avvolgimento veloce (ricerca veloce in avanti)	-125-

## Prima dell'uso

**Modalità Aiuto**

Selezionate un'icona per ottenere una spiegazione della sua funzione.

● **Impostate la modalità Registrazione nastro.**

**1 Premete il joystick per visualizzare l'icona durante la pausa di registrazione. Spostate il joystick finché non viene visualizzata l'icona ①.**



**2 Spostate il joystick a destra per selezionare l'icona della modalità Aiuto (A).**



● La modalità Aiuto spiega il significato delle icone operative visualizzate quando l'interruttore [AUTO/MANUAL/FOCUS] è posizionato su [AUTO] in modalità Registrazione nastro.

**3 Spostate il joystick in alto, in basso, a sinistra o a destra per selezionare l'icona desiderata.**



- Sullo schermo viene visualizzata una spiegazione relativa all'icona selezionata.
- Ogni volta che si preme il joystick verso il basso, l'indicazione cambia.

### ■ Per uscire dalla modalità Aiuto

Selezionate l'icona [EXIT] o premete il tasto [MENU].

- Quando si utilizza la modalità Aiuto, non è possibile registrare o impostare le funzioni.

**Modifica della lingua**

È possibile cambiare la lingua delle schermate e dei menu.

**1 Impostate [LANGUAGE] >> [Italiano].**

**Uso dei menu**

Per informazioni su ciascun menu, vedere -131-.

**1 Premete il tasto [MENU].**



- Apparirà il menu corrispondente al modo selezionato utilizzando il selettore della modalità di funzionamento.
- Non azionate il selettore della modalità di funzionamento quando è visualizzato il menu.

**2 Spostate il joystick in alto o in basso per selezionare il menu principale.**



**3 Spostate il joystick a destra o premetelo per confermare la selezione.**



**4 Spostate il joystick in alto o in basso per selezionare il sottomenu.**





## Prima dell'uso

**5** Spostate il joystick a destra o premetelo per confermare la selezione.

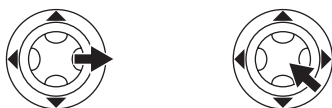

**6** Spostate il joystick in alto o in basso per selezionare la voce da impostare.

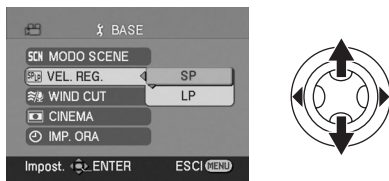

**7** Premete il joystick per confermare l'impostazione.



■ **Per uscire dalla schermata dei menu**  
Premete il tasto [MENU].

■ **Per tornare alla schermata precedente**  
Spostate il joystick a sinistra.



■ **Note sull'impostazione dei menu**

- Il menu non viene visualizzato mentre è in corso una registrazione su nastro. Inoltre non è possibile eseguire una registrazione su nastro mentre è visualizzato il menu.

## Regolazione del monitor LCD/del mirino

### ■ Regolazione della luminosità e del livello del colore

**1** Impostate [IMPOSTA] >> [IMP. LCD] o [IMP. EVF] >> [SI].

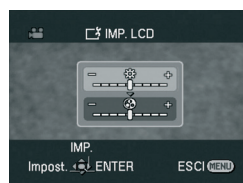

**2** Spostate il joystick in alto o in basso per selezionare la voce da regolare.  
[IMP. LCD]

⚙️ : Luminosità del monitor LCD

🎨 : Livello del colore del monitor LCD

[IMP. EVF]

EVF ⚙️ : Luminosità del mirino

**3** Spostate il joystick a sinistra o a destra per modificare l'indicazione della barra che rappresenta la luminosità.

**4** Premete il tasto [MENU] o il joystick per completare le impostazioni.

- Quando il monitor LCD è ruotato di 180° in direzione dell'obiettivo, non è possibile regolare la sua luminosità.
- Per regolare la luminosità del mirino, chiudete il monitor LCD ed estendete il mirino per attivarlo.
- Queste impostazioni non influenzano l'aspetto delle immagini registrate.
- Se si regola il livello del colore del monitor LCD, anche il livello del colore del mirino cambia automaticamente.



## Modalità di registrazione

**Modalità di registrazione****Controllo prima della registrazione**

Controllate quanto segue prima di riprendere eventi importanti come matrimoni o quando la movie camera è rimasta inutilizzata per lungo tempo.

Eseguite una ripresa di prova per accertarvi che la registrazione delle immagini e dell'audio funzionino correttamente.

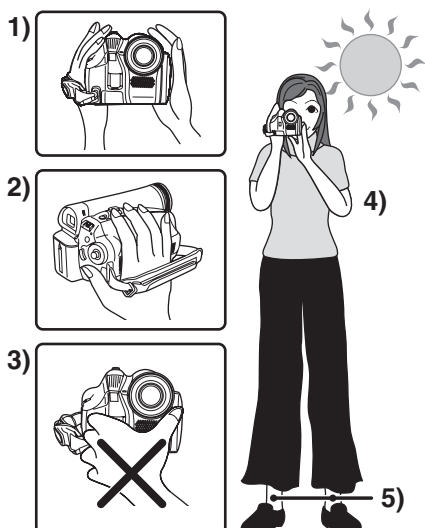
**■ Come tenere la movie camera**

- 1) Tenete la movie camera con entrambe le mani.
  - 2) Fate passare la mano attraverso la cinghietta dell'impugnatura.
  - 3) Non coprite i microfoni o i sensori con le mani.
  - 4) Tenete le braccia vicino al corpo.
  - 5) Divaricate leggermente le gambe.
- Quando vi trovate all'aria aperta, riprendete le immagini in modo che la luce del sole si trovi il più possibile lontana sullo sfondo. Se il soggetto è in controluce, la ripresa risulterà scura.

**■ Controlli**

- Rimozione del copriobiettivo. (-102-)  
(Se la movie camera viene accesa con il copriobiettivo applicato, la regolazione automatica del bilanciamento del bianco potrebbe non funzionare correttamente. Occorre pertanto accendere la movie camera soltanto dopo aver tolto il copriobiettivo.)
- Regolazione della cinghietta dell'impugnatura (-102-)

- Apertura del monitor LCD o del mirino.  
(La registrazione non può iniziare mentre il monitor LCD e il mirino sono chiusi. Anche se il monitor LCD e il mirino vengono chiusi durante la registrazione, l'alimentazione non verrà interrotta finché la registrazione non si arresta.)
- Regolazione del monitor LCD/del mirino (-112-)
- Alimentazione (-102-)
- Inserimento di una cassetta (-108-)
- Impostazione della data/dell'ora (-105-)
- Impostazione della modalità SP/LP (-114-)

**■ Note sulla modalità Automatica**

- Posizionando l'interruttore [AUTO/MANUAL/ FOCUS] su [AUTO], il bilanciamento del colore (bilanciamento del bianco) e la messa a fuoco verranno regolati automaticamente.
  - Bilanciamento automatico del bianco: -142-
  - Messa a fuoco automatica: -143-
- L'apertura e la velocità dell'otturatore vengono regolate automaticamente in modo da ottenere una luminosità ottimale per il soggetto. (Quando si imposta la modalità Registrazione nastro: La velocità dell'otturatore viene regolata fino a un valore massimo di 1/250.)
- In determinate condizioni di illuminazione e di ripresa, la regolazione automatica del bilanciamento e della messa a fuoco può risultare impossibile. In tal caso, regolate manualmente il bilanciamento e la messa a fuoco.

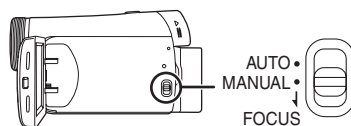

- Impostazione della modalità Scena (-121-)
- Impostazione del bilanciamento del bianco (-122-)
- Impostazione della velocità dell'otturatore (-124-)
- Impostazione del valore del diaframma/guadagno (-124-)
- Impostazione della messa a fuoco (-123-)

## Modalità di registrazione

**Modalità di registrazione**

È possibile cambiare la modalità di registrazione nastro.

- **Impostate la modalità Registrazione nastro.**  
1 Impostate [BASE] >> [VEL. REG.] >> [SP] o [LP].

Se si seleziona la modalità LP, l'autonomia di registrazione sarà 1,5 volte maggiore rispetto alla modalità SP, ma alcune funzioni saranno disabilitate.

- Si consiglia di utilizzare la modalità SP per le registrazioni importanti.
- Per sfruttare al meglio le caratteristiche della modalità LP si consiglia di utilizzare cassette Panasonic contrassegnate con LP.
- In modalità LP la qualità dell'immagine non è inferiore rispetto alla modalità SP, ma è possibile che compaiano disturbi a mosaico sulle immagini durante la riproduzione, o che alcune funzioni siano disabilitate.
  - Riproduzione su altri apparecchi video digitali o su apparecchi video digitali privi della funzione LP.
  - Riproduzione delle immagini registrate in modalità LP su altri apparecchi video digitali.
  - Riproduzione alla moviola.

**Registrazione su nastro**

Rimozione del copriobiettivo. (-102-)

(Se la movie camera viene accesa con il copriobiettivo applicato, la regolazione automatica del bilanciamento del bianco potrebbe non funzionare correttamente. Occorre pertanto accendere la movie camera soltanto dopo aver tolto il copriobiettivo.)

- **Impostate la modalità Registrazione nastro.**

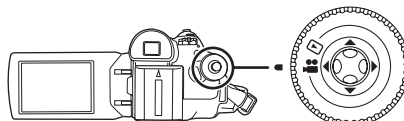

- 1 Premete il tasto di avvio/arresto della registrazione per iniziare la ripresa.



- 2 Premete nuovamente il tasto di avvio/arresto della registrazione per interrompere temporaneamente la ripresa.

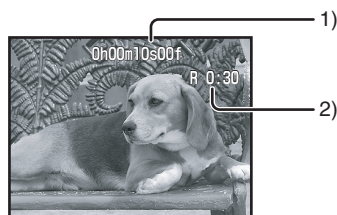

- Per informazioni sull'autonomia di registrazione su nastro, vedere -104-.
- Eseguite un controllo della registrazione (-115-) per verificare la correttezza della ripresa.
- Per trovare la parte non registrata, eseguite una ricerca degli spazi non registrati (-115-).

**Indicazioni sullo schermo in modalità Registrazione nastro**

- 1) Durata della registrazione
- 2) Autonomia di registrazione residua

## Modalità di registrazione

### ■ Note relative all'indicazione dell'autonomia di registrazione residua sullo schermo

- La durata del nastro rimanente viene indicata in minuti. (Quando scende al di sotto dei 3 minuti, l'indicazione inizia a lampeggiare.)
- Se la registrazione dura 15 secondi o meno, l'indicazione dell'autonomia residua può non essere visualizzata, o il valore indicato può non essere corretto.
- In alcuni casi, l'autonomia residua indicata può essere da 2 a 3 minuti inferiore a quella reale.

### Controllo della registrazione

L'ultima immagine registrata viene riprodotta per 2 o 3 secondi. Dopo il controllo, la movie camera passa alla modalità Pausa di ripresa.

#### ● Impostate la modalità Registrazione nastro.

- 1 Premete il joystick per visualizzare l'icona durante la pausa di registrazione. Spostate il joystick finché non viene visualizzata l'icona ❶.
- 2 Spostate il joystick in basso per selezionare l'indicazione del controllo della registrazione [RE].



- Sullo schermo della movie camera appare l'indicazione [CONTR. REGISTR. AVVIATO].

### Funzione di ricerca spazi non registrati

Ricerca l'ultima sezione del nastro con immagini registrate (parte non utilizzata del nastro). Al termine della ricerca, la funzione di ricerca spazi non registrati viene annullata e la movie camera viene posta in modalità Pausa di registrazione.

#### ● Impostate la modalità Registrazione nastro.

- 1 Premete il joystick per visualizzare l'icona durante la pausa di registrazione. Spostate il joystick finché non viene visualizzata l'icona ❶.
- 2 Spostate il joystick a destra per selezionare l'icona della ricerca spazi non registrati [RE].



- 3 Quando appare il messaggio di conferma, selezionate [SI] e premete il joystick.

### ■ Arresto della ricerca spazi non registrati prima del termine

Spostate il joystick in basso per selezionare l'icona [RE].

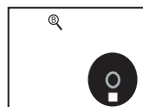

- Se nella cassetta non vi sono sezioni vuote, la movie camera si arresterà alla fine del nastro.
- La movie camera si ferma in un punto circa 1 secondo prima della fine dell'ultima immagine registrata. Iniziando la registrazione in quel punto, è possibile registrare l'immagine immediatamente dopo l'ultima.

## Modalità di registrazione

**Registrazione di un'immagine fissa su un nastro (Photoshot)**

È possibile registrare delle immagini fisse dall'obiettivo della movie camera.

- **Impostate la modalità Registrazione nastro.**

**1 Premete il tasto [ ] in modalità Pausa di ripresa.**

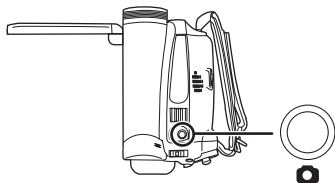

- La movie camera registra un'immagine fissa per circa 7 secondi, quindi torna alla modalità Pausa di ripresa.
- Se si imposta [AVANZATE] >> [EFF.OTTUR] >> [ON], è possibile aggiungere un'immagine ed un suono che ricordano lo scatto di un otturatore.

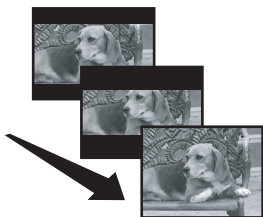

- Con la registrazione Photoshot, la qualità delle immagini risulta leggermente inferiore.

**Photoshot in sequenza**

Se si imposta [AVANZATE] >> [EFF.OTTUR] >> [ON] e si tiene premuto il tasto [ ], la movie camera riprenderà una serie di immagini fisse a distanza di circa 0,7 secondi l'una dall'altra finché non si rilascia il tasto.

- Lo schermo lampeggia e, contemporaneamente, viene registrato il suono di un otturatore che scatta.

**Uso dello zoom**

È possibile ingrandire il soggetto fino a 30× utilizzando lo zoom ottico.

- **Impostate la modalità Registrazione nastro.**

**1 Per riprese con grandangolo (zoom out):**

Spingete la leva [W/T] verso [W].

**Per riprese ravvicinate (zoom in):**

Spingete la leva [W/T] verso [T].

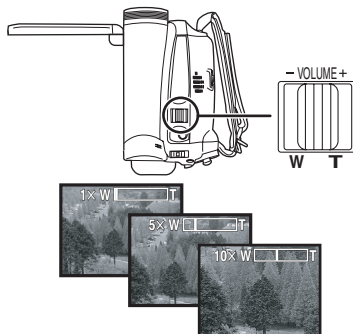

- Quando si esegue una zoomata avvicinando il soggetto e si riprende un'immagine tenendo la movie camera in mano, si consiglia di utilizzare la funzione di stabilizzazione dell'immagine.
- Durante la ripresa con lo zoom di soggetti lontani, è possibile avere una messa a fuoco più precisa se l'oggetto della ripresa si trova ad una distanza uguale o superiore a 1,3 metri dalla movie camera.
- Quando la velocità dello zoom è elevata, può risultare difficile mettere a fuoco il soggetto.
- Quando l'ingrandimento dello zoom è di 1×, la movie camera è in grado di mettere a fuoco soggetti che si trovano a circa 2 cm dall'obiettivo.
- Quando la leva [W/T] viene rilasciata mentre si esegue una zoomata, è possibile che venga registrato un suono meccanico. Riportate con delicatezza la leva dello zoom nella posizione originale prima di rilasciarla.

## Modalità di registrazione

### ■ Funzione zoom digitale

Se l'ingrandimento dello zoom è superiore a 30×, verrà attivata la funzione zoom digitale. La funzione zoom digitale consente di selezionare un ingrandimento da 50× a 1000×.

#### ● Impostate la modalità Registrazione nastro.

1 Impostate [AVANZATE] >> [ZOOM DIG.] >> [50×] o [1000×].



[OFF]: Solo zoom ottico (Fino a 30×)

[50×]: Fino a 50×

[1000×]: Fino a 1000×

- Più è elevato l'ingrandimento dello zoom digitale, più diminuisce la qualità delle immagini.

### ■ La funzione zoom a velocità variabile

- La velocità dello zoom varia a seconda dell'ampiezza del movimento della leva [W/T].

### ■ Per utilizzare la funzione microfono zoom

Nel corso della zoomata, il microfono raccoglierà dei suoni lontani in caso di riprese ravvicinate, o suoni vicini in caso di campi lunghi.

#### ● Impostate la modalità Registrazione nastro.

1 Impostate [AVANZATE] >> [MIC.ZOOM] >> [ON].



### Autoripresa

È possibile eseguire un'autoripresa inquadrando attraverso il monitor LCD. È possibile riprendere delle persone che si trovano di fronte alla movie camera mostrando loro l'immagine risultante. L'immagine viene ribaltata in senso orizzontale come se la si vedesse allo specchio. (Questo non influenza però l'immagine effettivamente registrata.)

#### ● Estendete il mirino per vedere l'immagine mentre è in corso una registrazione.

1 Ruotate il monitor LCD verso il lato obiettivo.

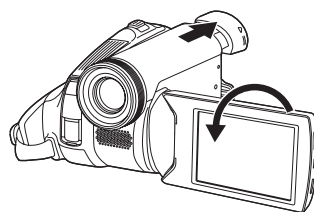

- Sullo schermo del mirino appare un'immagine orientata verticalmente; questo è normale e non è indice di malfunzionamento.
- Quando il monitor LCD è ruotato verso il lato dell'obiettivo, l'icona non verrà visualizzata anche se si preme il centro del joystick.

## Modalità di registrazione

**Funzione di compensazione del controluce**

Evita che un soggetto in controluce risulti scuro.

● **Impostate la modalità Registrazione nastro.**

**1 Premete il joystick per visualizzare l'icona.**

Spostate il joystick finché non viene visualizzata l'icona ①.

**2 Spostate il joystick in alto per selezionare l'icona della compensazione del controluce [E].**



● Sullo schermo della movie camera appare l'indicazione [COMP.RETROILLUM. ON].

● L'immagine sullo schermo diventerà più luminosa.

■ **Per tornare alla registrazione normale**

Selezionate nuovamente l'indicazione [E].

● Sullo schermo della movie camera appare l'indicazione [COMP.RETROILLUM. OFF].

● Se si interrompe l'alimentazione o si agisce sul selettore della modalità di funzionamento, la funzione di compensazione del controluce viene annullata.

**Funzione Vista notturna a colori**

Questa funzione permette di riprendere dei soggetti a colori in condizioni di scarsa illuminazione facendoli risaltare contro lo sfondo. Installate la movie camera su un treppiede, per poter riprendere le immagini senza oscillazioni.

● È possibile utilizzare solo la messa a fuoco manuale.

● La scena registrata appare come se mancassero dei fotogrammi.

**Funzione Vista notturna a colori**

Consente di effettuare riprese a colori in condizioni di scarsa illuminazione.

● **Impostate la modalità Registrazione nastro.**

**1 Premete il joystick per visualizzare l'icona.**

Spostate il joystick finché non viene visualizzata l'icona ①.

**2 Spostate il joystick in alto per selezionare l'indicazione della vista notturna a colori [★].**



● Sullo schermo della movie camera appare l'indicazione [VISIONE NOTT. COLORE ON].

● Ad ogni pressione verso l'alto la modalità cambia.

OFF → Funzione Vista notturna a colori → OFF

■ **Per annullare la funzione Vista notturna a colori**

Selezionate nuovamente l'indicazione [★].

● Sullo schermo della movie camera appare l'indicazione [VISIONE NOTT. COLORE OFF].

● Se si esegue l'impostazione in un luogo illuminato, lo schermo può assumere per qualche tempo un colore biancastro.

● La funzione Vista notturna a colori allunga fino a 25× circa il tempo di caricamento del segnale del CCD, consentendo di aumentare la luminosità delle scene (minimo 2 lx). Questo può portare alla comparsa di punti luminosi, normalmente non visibili, che non sono però indice di un malfunzionamento.

● La funzione Vista notturna a colori viene annullata quando si interrompe l'alimentazione o si agisce sul selettore della modalità di funzionamento.

## Modalità di registrazione

**Modalità Soft skin**

Consente di sfumare la tonalità della pelle. È più efficace quando si riprende un'immagine a mezzobusto del soggetto.

- **Impostate la modalità Registrazione nastro.**

**1 Premete il joystick per visualizzare l'icona.**  
Spostate il joystick finché non viene visualizzata l'icona ❶.

**2 Spostate il joystick in basso per selezionare l'icona Soft skin [☺].**



- Sullo schermo della movie camera appare l'indicazione [MODO SOFT SKIN ON].

- **Per annullare la modalità Soft Skin**

Selezionate nuovamente l'indicazione [☺].

- Sullo schermo della movie camera appare l'indicazione [MODO SOFT SKIN OFF].

- Se lo sfondo o qualsiasi altro particolare della scena hanno un colore simile a quello della pelle, anche essi saranno sfumati.
- Se la luminosità è insufficiente, l'effetto può non essere evidente.

**Funzione Dissolvenza in ingresso/in uscita****Dissolvenza in ingresso**

L'immagine e l'audio appaiono gradualmente.

**Dissolvenza in uscita**

L'immagine e l'audio scompaiono gradualmente.

- **Impostate la modalità Registrazione nastro.**

**1 Premete il joystick per visualizzare l'icona.**  
Spostate il joystick finché non viene visualizzata l'icona ❶.

**2 Spostate il joystick a sinistra per selezionare l'indicazione della dissolvenza [☒].**



- Sullo schermo della movie camera appare l'indicazione [DISSOLVENZA ON].

- **3 Premete il tasto di avvio/arresto della registrazione.**

**Avviate la registrazione. (Dissolvenza in ingresso)**

Quando si avvia la registrazione, l'immagine/l'audio scompare completamente, quindi riappare in modo graduale.

**Pausa di registrazione. (Dissolvenza in uscita)**

L'immagine/l'audio scompare gradualmente. Dopo che l'immagine/l'audio è scomparsa del tutto, la registrazione si arresta.



- **Per annullare la dissolvenza**

Selezionate nuovamente l'indicazione [☒].

- Sullo schermo della movie camera appare l'indicazione [DISSOLVENZA OFF].



## Modalità di registrazione

### ■ Per selezionare il colore della dissolvenza in apertura/in chiusura

È possibile selezionare il colore che appare nelle immagini in dissolvenza.

**1** Impostate [AVANZATE] >> [ATT. COL.] >> [BIANCO] o [NERO].

- Mentre è selezionata la funzione Dissolvenza in ingresso/in uscita, la visualizzazione delle immagini all'avvio della registrazione può richiedere diversi secondi. Anche per mettere in pausa la registrazione possono occorrere diversi secondi.

### Funzione filtro del vento

Riduce il rumore del vento captato dal microfono durante la ripresa.

● **Impostate la modalità Registrazione nastro.**  
**1** Impostate [BASE] >> [WIND CUT] >> [ON].



### ■ Per disattivare la funzione Filtro del vento

Impostate [BASE] >> [WIND CUT] >> [OFF].

- L'impostazione predefinita è [ON].
- Riduce il rumore del vento, in misura variabile a seconda della sua forza. (Se questa funzione viene attivata in condizioni di vento forte, l'effetto stereo può essere ridotto. Quando la forza del vento diminuisce, l'effetto stereo sarà ripristinato.)

### Ripresa di immagini per televisori widescreen

Permette di riprendere delle immagini compatibili con i televisori widescreen.

#### Funzione Cinema

Le immagini vengono registrate con una banda nera nella parte superiore e inferiore dello schermo, in modo da assomigliare a immagini cinematografiche.

● **Impostate la modalità Registrazione nastro.**

**1** Impostate [BASE] >> [CINEMA] >> [ON].



### ■ Per annullare la funzione Cinema

Impostate [BASE] >> [CINEMA] >> [OFF].

- Le immagini riprodotte variano a seconda del TV collegato. Consultate le istruzioni per l'uso del TV.
- Questa funzione non amplia la distanza di registrazione.
- In alcuni casi, se le immagini sono riprodotte su uno schermo TV, è possibile che venga eliminata l'indicazione della data/dell'ora.
- Su alcuni tipi di TV, la qualità delle immagini può risultare deteriorata.
- Quando un'immagine registrata con la funzione Cinema è importata su un personal computer, con alcuni tipi di software può essere visualizzata in modo non corretto.



## Modalità di registrazione

**Funzione Stabilizzatore di immagine**

Riduce le oscillazioni delle immagini dovute al movimento della mano durante la registrazione.

● **Impostate la modalità Registrazione nastro.**

**1** Impostate [AVANZATE] >> [SIS] >> [ON].



■ **Per annullare la funzione Stabilizzatore di immagine**

Impostate [AVANZATE] >> [SIS] >> [OFF].

- Quando si utilizza un treppiede, si consiglia di disattivare lo stabilizzatore di immagine.
- In presenza di un'illuminazione con lampade fluorescenti, la luminosità dell'immagine può variare ed i colori possono apparire innaturali.
- Quando si utilizza la funzione Vista notturna a colori, la funzione Stabilizzatore di immagine non è disponibile. In questo caso, l'indicazione [ ] lampeggia.
- Nei seguenti casi la funzione Stabilizzatore di immagine può rivelarsi inefficace.
  - Quando si utilizza lo zoom digitale
  - Quando si utilizza una lente di conversione
  - Quando si effettua una ripresa in condizioni di scarsissima illuminazione
  - Quando la movie camera oscilla in misura notevole
  - Quando si riprende un soggetto in movimento seguendone la traiettoria

**Ripresa in varie situazioni (Modalità Scena)**

Quando si riprendono immagini in diverse situazioni, questa modalità imposta automaticamente i valori ottimali per la velocità dell'otturatore e l'apertura.

● **Impostate la modalità Registrazione nastro.**

**1** Posizionate l'interruttore [AUTO/MANUAL/FOCUS] su [MANUAL].

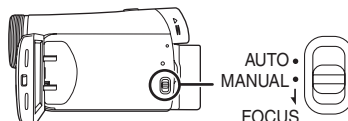

**2** Impostate [BASE] >> [MODO SCENE] >> selezionate la modalità desiderata.

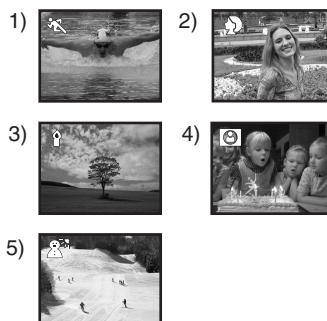
**1) [ ] Modalità Sport**

- Per la ripresa di eventi sportivi o di scene con soggetti in rapido movimento

**2) [ ] Modalità Ritratto**

- Per far risaltare le persone rispetto allo sfondo

**3) [ ] Modalità Bassa luminosità**

- Per riprendere delle scene scarsamente illuminate in modo che risultino più chiare

**4) [ ] Modalità Spettacolo**

- Per riprendere dei soggetti illuminati da riflettori durante un party o a teatro

**5) [ ] Modalità Sole e neve**

- Per riprendere delle immagini in condizioni di forte riverbero, come sulle piste da sci e in spiaggia

## Modalità di registrazione

## ■ Per annullare la modalità Scena

Impostate [BASE] >> [MODO SCENE] >> [OFF] o posizionate l'interruttore [AUTO/MANUAL/ FOCUS] su [AUTO].

**Modalità Sport**

- Per la pausa di riproduzione delle immagini registrate, questa modalità elimina le oscillazioni della videocamera.
- Durante la riproduzione normale, il movimento dell'immagine può non risultare fluido.
- Dato che il colore e la brillantezza dell'immagine riprodotta possono variare, evitate di effettuare riprese in presenza di luci fluorescenti, luci al mercurio o luci al sodio.
- Se si riprende un soggetto fortemente illuminato od altamente riflettente, possono comparire strisce verticali di luce.
- Se la luminosità è insufficiente, la modalità Sport non funziona. In tal caso l'indicazione [ ] lampeggia.
- Se si utilizza questa modalità in interni, può verificarsi uno sfarfallio dello schermo.

**Modalità Ritratto**

- Se si utilizza questa modalità in interni, può verificarsi uno sfarfallio dello schermo. In tal caso, impostate la modalità Scena su [OFF].

**Modalità Bassa luminosità**

- Nel caso di scene estremamente scure la ripresa può risultare non corretta.

**Modalità Spettacolo**

- Se l'oggetto della ripresa è fortemente illuminato, l'immagine registrata può risultare biancastra, con la parte più esterna estremamente scura.

**Modalità Sole e neve**

- Se l'oggetto della ripresa è particolarmente luminoso, la sua immagine registrata può risultare biancastra.

**Ripresa con colori naturali (Bilanciamento del bianco)**

In determinate condizioni di ripresa o di illuminazione, la funzione di bilanciamento automatico del bianco può non essere in grado di garantire colori naturali. In questo caso, è possibile regolare manualmente il bilanciamento del bianco.

- **Impostate la modalità Registrazione nastro.**
- 1** Posizionate l'interruttore [AUTO/MANUAL/ FOCUS] su [MANUAL].

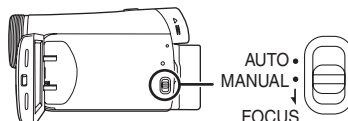

- 2** Spostate il joystick in alto per selezionare l'icona del bilanciamento del bianco [WB].



- 3** Spostate il joystick a sinistra o a destra per selezionare la modalità del bilanciamento automatico del bianco.

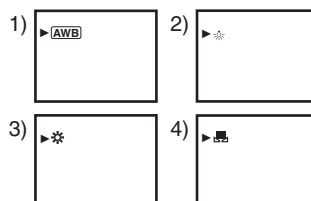

- 1) Regolazione automatica del bilanciamento del bianco [AWB]
- 2) Modalità Interni (per riprese con lampade a incandescenza) [ ]
- 3) Modalità Esterni [ ]
- 4) Modalità Regolazione manuale [ ]

## Modalità di registrazione

### ■ Per tornare alla regolazione automatica

Spostate il joystick a sinistra o a destra finché non appare l'indicazione [AWB]. Oppure posizionate l'interruttore [AUTO/MANUAL/FOCUS] su [AUTO].

- Se la movie camera viene accesa con il copriobiettivo installato, la regolazione automatica del bilanciamento del bianco potrebbe non funzionare correttamente. Occorre pertanto accendere la movie camera soltanto dopo aver tolto il copriobiettivo.
- Quando impostate sia il bilanciamento del bianco che il diaframma/guadagno, impostate per primo il bilanciamento del bianco.
- Ogni volta che le condizioni di ripresa cambiano, reimpostate il bilanciamento del bianco per una regolazione corretta.

### ■ Per impostare manualmente il bilanciamento del bianco

Selezionate [ ] al passaggio 3. Inquadrate un soggetto bianco a tutto schermo, quindi spostate il joystick in alto per selezionare l'indicazione [ ].

### ■ Note sul lampeggio dell'indicazione [ ]

Quando è selezionata la modalità di regolazione manuale

- Il lampeggio indica che la regolazione del bilanciamento del bianco effettuata in precedenza è stata memorizzata. Questa impostazione viene mantenuta in memoria finché non viene modificata.

Quando non è possibile impostare il bilanciamento del bianco in modalità manuale

- La regolazione manuale del bilanciamento del bianco può risultare non corretta in condizioni di scarsa illuminazione. In questo caso, utilizzate il bilanciamento automatico.

Durante l'impostazione in modalità Regolazione manuale

- Al termine dell'impostazione, l'indicazione rimarrà accesa.

### ■ Note sul sensore del bilanciamento del bianco

Il sensore del bilanciamento del bianco rileva il tipo di sorgente luminosa durante la ripresa.

- Non coprite il sensore del bilanciamento del bianco durante la ripresa, per evitare un funzionamento non corretto.

### Regolazione manuale della messa a fuoco

Se le condizioni di ripresa rendono difficoltosa la messa a fuoco automatica, è possibile ricorrere alla messa a fuoco manuale.

- Impostate la modalità Registrazione nastro.

#### 1 Posizionate l'interruttore [AUTO/MANUAL/FOCUS] su [MANUAL].

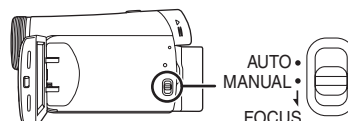

#### 2 Posizionate l'interruttore [AUTO/MANUAL/FOCUS] su [FOCUS].

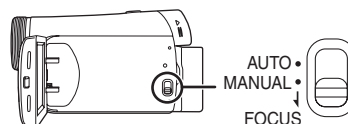

- Appariranno l'indicazione [MNL] e l'indicazione della messa a fuoco manuale [MF].

#### 3 Spostate il joystick a sinistra o a destra per regolare la messa a fuoco.



- Se si utilizza un grandangolo, il soggetto può risultare sfuocato quando si effettua una zoomata. Effettuate prima la zoomata e poi mettete a fuoco il soggetto.

### ■ Per tornare alla regolazione automatica

Posizionate l'interruttore [AUTO/MANUAL/FOCUS] su [AUTO] o [FOCUS].

## Modalità di registrazione

**Regolazione manuale della velocità dell'otturatore/dell'apertura****Velocità dell'otturatore**

Regolatela quando riprendete soggetti in rapido movimento.

**Apertura**

Regolatela quando lo schermo è troppo luminoso o troppo scuro.

● **Impostate la modalità Registrazione nastro.**

**1** Posizionate l'interruttore [AUTO/MANUAL/FOCUS] su [MANUAL].

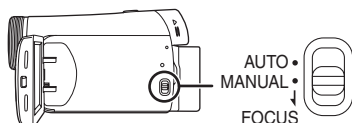

**2** Spostate il joystick a sinistra o a destra per selezionare l'icona dell'apertura [IRIS] o l'icona della velocità dell'otturatore [SHTR].



**3** Spostate il joystick a sinistra o a destra per regolare la velocità dell'otturatore o l'apertura.

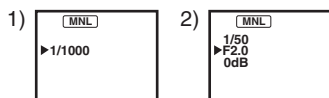

- 1) Velocità dell'otturatore
- 2) Valore diaframma/guadagno (apertura)

■ **Per tornare alla regolazione automatica**

Impostate l'interruttore [AUTO/MANUAL/FOCUS] su [AUTO].

**Regolazione manuale della velocità dell'otturatore**

- Dato che il colore e la brillantezza dell'immagine riprodotta possono variare, evitate di effettuare riprese in presenza di luci fluorescenti, luci al mercurio o luci al sodio.
- Se si aumenta manualmente la velocità dell'otturatore, la sensibilità diminuisce e il valore del guadagno viene aumentato automaticamente di conseguenza. Questo può aumentare la comparsa di disturbi sullo schermo.
- Sull'immagine riprodotta di un soggetto particolarmente luminoso od altamente riflettente possono comparire strisce verticali di luce. Non si tratta però di un malfunzionamento.
- Durante la riproduzione normale, il movimento dell'immagine può risultare non fluido.
- Quando si effettuano riprese in condizioni di forte illuminazione, i colori sullo schermo possono cambiare, o può verificarsi uno sfarfallio. In tal caso regolate manualmente la velocità dell'otturatore su 1/50 o 1/100.

**Regolazione manuale del diaframma/del guadagno**

- Impostate la velocità dell'otturatore prima di impostare l'apertura (diaframma/guadagno) quando regolate manualmente entrambe le impostazioni.
- Se il valore non diventa "OPEN", non è possibile regolare il valore del guadagno.
- Se si aumenta il valore del guadagno, anche i disturbi sullo schermo aumentano.
- A seconda dell'ingrandimento zoom, esistono valori del diaframma che non vengono visualizzati.

■ **Gamma delle velocità dell'otturatore**

1/50 a 1/8000 di secondo:

Modalità Registrazione nastro

Più la velocità è vicina a 1/8000 più è elevata.

■ **Gamma dei valori del diaframma/guadagno**

CLOSE (Chiuso), F16, ..., F2.0,

OPEN (Aperto: F1.8) 0dB, ..., 18dB

I valori più vicini a [CLOSE] scuriscono l'immagine.

I valori più vicini a [18dB] schiariscono l'immagine.

I valori con dB sono i valori del guadagno.

## Modalità Riproduzione

## Modalità Riproduzione

## Riproduzione di un nastro

- Impostate la modalità **Registrazione nastro**. (Un'icona operativa viene visualizzata automaticamente sul monitor LCD.)

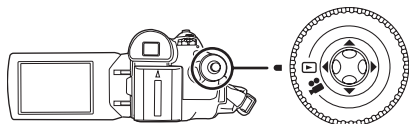

## 1 Utilizzate il joystick.



- ▶/||: Riproduzione/Pausa
- ◀◀: Riavvolgimento veloce/Ricerca veloce all'indietro (Per tornare alla riproduzione utilizzate l'icona ▶/||.)
- ▶▶: Avanzamento veloce/Ricerca veloce in avanti (Per tornare alla riproduzione utilizzate l'icona ▶/||.)
- : Arresto

- L'alimentazione non verrà interrotta quando il monitor LCD e il mirino sono chiusi e ritratti in modalità Riproduzione nastro.
- Durante la ricerca veloce in avanti o all'indietro, le immagini che si muovono velocemente possono presentare un disturbo a mosaico.
- Prima e dopo la ricerca veloce in avanti/all'indietro, lo schermo può diventare nero per un attimo o le immagini possono risultare disturbate.

## ■ Per regolare il volume

Regolate il volume dell'altoparlante per la riproduzione.

- 1 Spostate la leva [-VOLUME+] per regolare il volume.

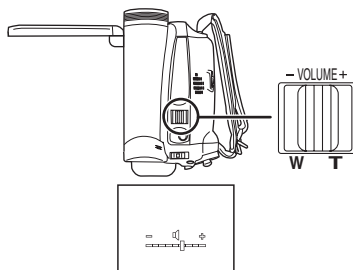

Verso [+]: aumenta il volume

Verso [-]: diminuisce il volume

(Più la barra è vicina a [+], più alto è il volume.)

- Una volta completata la regolazione, l'indicazione del volume scomparirà.
- Se non è si riesce a udire il suono, controllate le impostazioni in [IMPOSTA] >> [AUD. 12bit].

## ■ Ripetizione della riproduzione

Una volta raggiunta la fine, il nastro verrà riavvolto e nuovamente riprodotto.

- 1 Impostate [AVANZATE] >> [RIPETI P.] >> [ON].

- Appare l'indicazione [RIPETI P.]. (Per annullare la modalità Ripetizione della riproduzione, impostate [RIPETI P.] >> [OFF] o interrompete l'alimentazione.)

## ■ Impostazioni dell'audio

- Se non riuscite a sentire l'audio desiderato durante la riproduzione di un nastro, controllate le impostazioni in [IMPOSTA] >> [AUD. 12bit].
- Quando si registra e si sovrincide l'audio in [12bit] e si imposta [IMPOSTA] >> [AUD. 12bit] >> [MIX], l'audio verrà riprodotto con un suono stereo, indipendentemente dalle impostazioni di [AUDIO OUT].

## Modalità Riproduzione

**Riproduzione alla moviola**

- Impostate la modalità Riproduzione nastro.
- 1 Durante la riproduzione, spostate il joystick in alto e selezionate l'icona [▶/II] per mettere in pausa la riproduzione.



- 2 Spingete la leva [-VOLUME+].

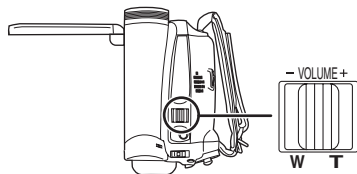

Verso [T]: direzione normale

Verso [W]: direzione inversa

- Continuando a spingere la leva, le immagini verranno riprodotte alla moviola in modo continuo.
- L'icona della Pausa viene visualizzata per un momento. La riproduzione continua alla moviola inizierà dopo che sarà scomparsa l'icona della Pausa.

### ■ Per tornare alla riproduzione normale

Spostate il joystick fino a selezionare l'icona [▶/II] per avviare la riproduzione.

**Riproduzione su un TV**

Le immagini registrate con questa movie camera possono essere riprodotte su un TV.

- Inserite un nastro registrato in questa movie camera.

- Accertatevi che l'unità sia spenta prima di collegarla a un televisore.

- 1 Collegate la movie camera a un TV.

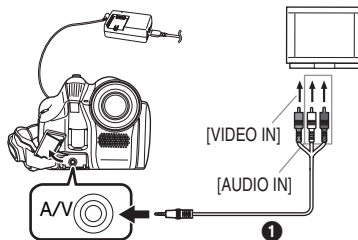

- Collegate la movie camera a un TV utilizzando il cavo AV ①.
- 2 Accendete la movie camera e posizionate il selettore della modalità su Riproduzione nastro.
- 3 Selezionate il canale di ingresso sul TV.
- 4 Spostate il joystick fino a selezionare l'icona [▶/II] per avviare la riproduzione.
  - L'immagine e l'audio vengono trasmessi sul TV.
- 5 Spostate il joystick in basso e selezionate l'icona [■] per interrompere la riproduzione.

- Utilizzate l'alimentatore CA per evitare che la batteria possa esaurirsi.

### ■ Se l'immagine o l'audio provenienti dalla movie camera non vengono trasmessi sul TV

- Controllate che gli spinotti siano inseriti fino in fondo.
- Controllate le impostazioni di [AUD. 12bit]. (-133-)
- Controllate il terminale collegato.
- Controllate l'impostazione dell'ingresso del TV (interruttore di ingresso). (Per ulteriori informazioni, leggete le istruzioni per l'uso del TV.)

## Modalità Editing

### Copia su un registratore DVD o su un videoregistratore (Duplicazione)

Le immagini registrate dalla movie camera possono essere memorizzate su un DVD-RAM o su un altro supporto analogo. Consultate le istruzioni per il videoregistratore.

- **Inserite una cassetta registrata nella movie camera, e un DVD-RAM non registrato o una cassetta nel registratore DVD o nel videoregistratore.**

#### 1 Collegate la movie camera al registratore.

##### Collegamento con il cavo AV

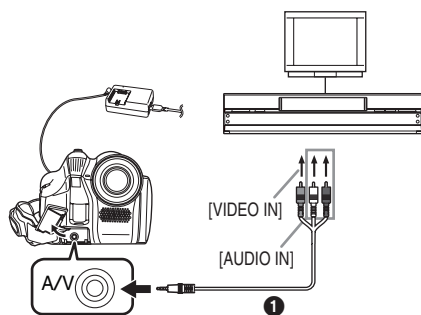

- Collegate la movie camera al registratore utilizzando il cavo AV ❶.

##### Collegamento con il cavo DV opzionale (Solo per apparecchi dotati di terminale DV)

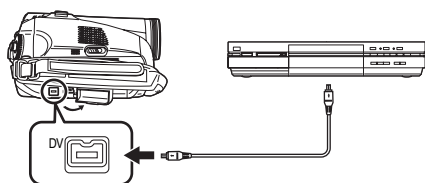

- 2 **Accendete la movie camera e impostate la modalità Riproduzione nastro.**
- 3 **Selezionate il canale di ingresso sul TV e sul registratore.**
- 4 **Spostate il joystick fino a selezionare l'icona [▶/II] per avviare la riproduzione. (Unità di riproduzione)**
  - L'immagine e il suono vengono riprodotti.
- 5 **Avviate la registrazione. (Unità di registrazione)**
- 6 **Interrompete la registrazione. (Unità di registrazione)**

#### 7 Spostate il joystick in basso e selezionate l'icona [■] per interrompere la riproduzione. (Unità di riproduzione)

- Per ulteriori informazioni, consultate le istruzioni per l'uso del TV e del registratore.
  - Quando non avete bisogno delle indicazioni operative o dell'indicazione della data e dell'ora, impostate [IMPOSTA] >> [DISPLAY] >> [OFF] o impostate [BASE] >> [DATA/ORO] >> [OFF] in modalità Riproduzione nastro. (Quando si collega la movie camera a un registratore con il cavo DV, queste indicazioni possono non apparire.)
- **Quando né le immagini né i suoni provenienti dalla movie camera vengono trasmessi al TV**
- Controllate che gli spinotti siano inseriti fino in fondo.
  - Controllate le impostazioni di [AUD. 12bit]. (-133-)
  - Controllate il terminale collegato.



### Utilizzo del cavo DV per la registrazione (Duplicazione digitale)

Collegando un altro apparecchio video digitale dotato di terminale DV alla movie camera mediante il cavo DV VW-CD1E (opzionale) ❶, è possibile eseguire una duplicazione di alta qualità in formato digitale.

**Questo modello non può essere utilizzato come registratore.**

● **Impostate la modalità Riproduzione nastro. (Unità di riproduzione/registrazione)**

**1 Collegare la movie camera all'apparecchio video digitale con il cavo DV.**

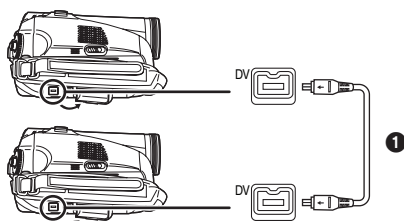

**2 Avviate la riproduzione. (Unità di riproduzione)**

**3 Avviate la registrazione. (Unità di registrazione)**

**4 Interrompete la riproduzione. (Unità di riproduzione)**

- Non inserite o disinserite il cavo DV durante la duplicazione, altrimenti è possibile che la duplicazione non sia completata correttamente.
- Anche se si utilizza un dispositivo dotato di terminali DV come IEEE1394, in alcuni casi può risultare impossibile eseguire la duplicazione digitale. Per ulteriori informazioni, consultate le istruzioni per l'uso dell'apparecchio collegato.
- Indipendentemente dalle impostazioni dei menu sull'unità di registrazione, la duplicazione digitale è eseguita nella modalità impostata in [REG. AUDIO] sull'unità di riproduzione.
- Le immagini sul monitor dell'unità di registrazione potrebbero essere disturbate. Tuttavia, ciò non ha alcun effetto sulle immagini che vengono registrate.

### Utilizzo della Videocamera come WEBCAM (Windows XP SP2)

Per aggiornare Windows XP a SP2, selezionare [start] >> [All Programs (Programs)] >> [Windows Update].

Se la videocamera è collegata al personal computer, sarà possibile utilizzare questa connessione per inviare i propri video e suoni dalla videocamera ad altre persone. Inoltre, se il computer è correttamente configurato, sarà possibile scambiare anche file audio. (È possibile utilizzare il microfono del personal computer invece di quello della Movie Camera.)

#### Software:

Windows Messenger 5.0/5.1 (Windows XP)  
 MSN Messenger 7.0/7.5 (Windows 2000/XP)  
 Windows Live Messenger 8.0 (Windows XP)  
 DirectX 9.0b/9.0c

### ■ Collegamento della Movie Camera al PC (Per utilizzarla come WEBCAM)

**1 Impostate la modalità Riproduzione nastro o Registrazione nastro sulla Movie Camera.**

**2 Collegare la videocamera al PC con il cavo di collegamento USB ausiliario.**

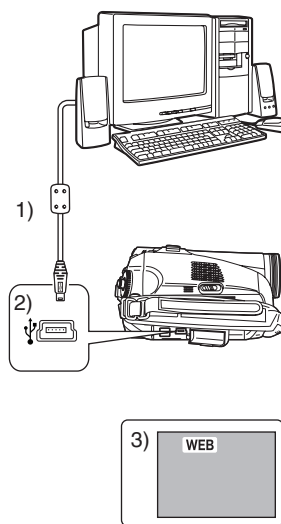

- 1) Cavo di collegamento USB
- 2) Terminale USB
- 3) La schermata della modalità WEBCAM



### 3 Avviare Windows Messenger/MSN Messenger/Windows Live Messenger.

- Cliccare [start] >> [Programs] >> [Windows Messenger]/[MSN Messenger]/[Windows Live Messenger].

### ■ Quando si utilizza la Movie Camera come webcam

Quando si utilizza la Movie Camera come webcam in modalità Riproduzione nastro, l'indicazione dell'icona operativa è diversa da quella visualizzata durante il normale funzionamento.



- 1 Durante il funzionamento normale
- 2 In modalità WEBCAM (Modalità Riproduzione nastro)

- Anche se si sposta il joystick in alto/in basso/a destra/a sinistra (▲, ▼, ►, ◀), la direzione selezionata sull'icona operativa non si illumina in giallo.
- L'icona operativa continua a lampeggiare invece di essere visualizzata a lato dello schermo quando si preme il centro del joystick.

- Se la videocamera viene utilizzata come WEBCAM, la qualità del video scambiato dipenderà dallo stato della connessione a Internet.
- In modalità WEBCAM, non è possibile registrare dei video sul nastro.
- In modalità WEBCAM, l'ambiente di comunicazione o le prestazioni del personal computer possono causare l'interruzione dell'audio prima del termine.
- Se si collega il cavo di collegamento USB mentre è in corso la riproduzione di un nastro, il nastro si arresterà.
- Se si collega il cavo di collegamento USB in modalità WEBCAM (modalità Registrazione nastro), l'indicazione del time code, l'indicazione SP/LP o le icone scompaiono.
- In modalità WEBCAM (modalità Riproduzione nastro), l'icona dell'operazione cambia.
- Se si usa la videocamera come WEBCAM quando è in esecuzione un programma antivirus, è possibile che si interrompa il funzionamento della videocamera. In tal caso, uscire da Messenger, ricollegare la movie camera e riavviare Messenger.

### Utilizzo su Macintosh

#### ■ Ambiente operativo su iMovie 4/ iMovie HD

##### SISTEMA OPERATIVO:

Con preinstallato;

Mac OS X versione da 10.3 a 10.4

##### CPU:

PowerPC G3 (400 MHz o superiore), G4, G5

Intel Core Duo

Intel Core Solo

##### Interfaccia:

Terminale DV (FireWire) (IEEE1394.a)

- iMovie/iMovie HD, in dotazione su ogni nuovo Macintosh o venduto insieme a iLife.

#### 1 Impostate la modalità Riproduzione nastro sulla videocamera.

#### 2 Collegate la videocamera al Macintosh con il cavo di interfaccia DV (opzionale).

- Per ulteriori informazioni, contattare Apple Computer, Inc. all'indirizzo <http://www.apple.com>.

**Note**

- Microsoft® e Windows® sono marchi registrati o marchi di Microsoft Corporation negli Stati Uniti e/o in altri paesi.
- Intel® e Pentium® sono marchi registrati o marchi di Intel Corporation negli Stati Uniti e/o in altri paesi.
- Apple, Mac OS, iMovie/iMovie HD, FireWire sono marchi registrati o marchi di Apple Computer, Inc. negli Stati Uniti e/o in altri paesi.
- Tutti gli altri nomi, nomi di ditte, nomi di prodotti, ecc., in queste istruzioni sono i marchi depositati o i marchi registrati delle rispettive società.
- Le schermate dei prodotti Microsoft sono state riprodotte con il permesso di Microsoft Corporation.
- I nomi dei prodotti usati potrebbero differire da quelli contenuti nel testo. A seconda dell'ambiente operativo e di altri fattori, il contenuto delle schermate usate in queste istruzioni potrebbe non essere necessariamente lo stesso di quello visualizzato.
- Anche se le schermate di queste istruzioni per l'uso sono in inglese a scopo di esempio, sono supportate anche altre lingue.
- In questo manuale, la videocamera digitale marca Panasonic con terminale USB viene denominata semplicemente "videocamera".
- Queste istruzioni non si estendono alle operazioni base del personal computer e non definiscono nessun termine. Per tali informazioni, fare riferimento alle istruzioni per l'uso che accompagnano il personal computer.

## Menu

## Menu

**Elenco dei menu**

Le figure e le illustrazioni che accompagnano i menu sono fornite a scopo esplicativo, e differiscono dalle indicazioni reali.

 **[Modalità Registrazione nastro]**

- 1) **[BASE]**  
**[MODO SCENE]** -121-  
**[VEL. REG.]** -114-  
**[WIND CUT]** -120-  
**[CINEMA]** -120-  
**[IMP. ORA]** -105-
- 2) **[AVANZATE]**  
**[SIS]** -121-  
**[ATT. COL.]** -120-  
**[REG. AUDIO]** -132-  
**[ZOOM DIG.]** -117-  
**[MIC.ZOOM]** -117-  
**[EFF.OTTUR]** -116-
- 3) **[IMPOSTA]**  
**[DISPLAY]** -132-  
**[DATA/ORA]** -132-  
**[RIS. ENER.]** -132-  
**[AVVIO RAPIDO]** -107-  
**[SUONO BIP]** -132-  
**[IMP. LCD]** -112-  
**[IMP. EVF]** -112-  
**[IMP. INIZ.]** -133-  
**[MODO DEMO]** -133-
- 4) **[LANGUAGE]** -111-

 **[Modalità Riproduzione nastro]**

- 1) **[BASE]**  
**[DATA/ORA]** -132-
- 2) **[AVANZATE]**  
**[RIPETI P.]** -125-
- 3) **[IMPOSTA]**  
**[AUD. 12bit]** -133-  
**[AUDIO OUT]** -133-  
**[DISPLAY]** -132-  
**[IMP. LCD]** -112-  
**[IMP. EVF]** -112-  
**[RIS. ENER.]** -132-
- 4) **[LANGUAGE]** -111-

## Menu

**Menu relativi alla ripresa di immagini****■ [DATA/ORA]**

Consente di passare dall'indicazione della data a quella dell'ora e viceversa.

- La movie camera registra automaticamente la data e l'ora di registrazione delle immagini su nastro.

**■ [REG. AUDIO]**

Consente di cambiare il sistema di registrazione audio (audio PCM).

[12bit]: L'audio viene registrato in formato "12 bit 32 kHz 4 tracce". (Il suono originale viene preservato dopo la sovraincisione audio.)

[16bit]: L'audio viene registrato in formato "16 bit 48 kHz 2 tracce". La qualità dell'audio registrato è migliore. (Il suono originale viene cancellato dopo la sovraincisione audio.)

- Non è possibile eseguire la sovraincisione audio su questa unità. Se desiderate modificare il suono su un modello con funzione di sovraincisione, impostate [12bit] per catturare immagini.

**■ [DISPLAY]**

Impostando [ON] è possibile visualizzare su schermo tutte le funzioni. Impostando [OFF] è possibile visualizzare su schermo solo una serie minima di indicazioni.

**■ [SUONO BIP]**

Impostando [ON] verranno emessi i seguenti segnali acustici di conferma/di allarme.

1 Bip

- All'inizio della ripresa
- All'accensione
- Quando l'unità passa dalla modalità Attesa Quick start alla modalità Pausa di registrazione

2 Bip

- Quando mettete in pausa la registrazione
- Allo spegnimento della movie camera
- Quando l'unità passa alla modalità Attesa Quick start

2 Bip per 4 volte

- Quando è inserita una cassetta con la linguetta di protezione anti-cancellazione posizionata su [SAVE], quando si verifica la formazione di condensa (-139-), e in altre occasioni.

Controllate il messaggio visualizzato sullo schermo. (-135-)

**■ [RIS. ENER.]**

[OFF]: Quando sono trascorsi circa 5 minuti senza che sia stata eseguita alcuna operazione, verrà attivata automaticamente la modalità Attesa. In modalità Attesa, [■] lampeggia e l'avvio della registrazione richiede più tempo.

[5 MINUTI]: Quando sono trascorsi circa 5 minuti senza che sia stata eseguita alcuna operazione, la movie camera si spegne automaticamente per proteggere il nastro o evitare che la batteria si scarichi. Quando desiderate riutilizzare la movie camera, accendetela di nuovo.

- Nei seguenti casi, l'alimentazione può non essere interrotta anche se si era impostato [RIS. ENER.] >> [5 MINUTI].

- Quando la Movie Camera è collegata a una presa CA (Quando si utilizza l'alimentatore CA)
- Quando la Movie Camera è collegata ad un personal computer o ad un altro apparecchio tramite il cavo USB o il cavo DV

## Menu

**Menu relativi alla riproduzione****■ [AUD. 12bit]**

Se desiderate modificare il suono su un modello con funzione di sovraincisione, impostate [12bit] per catturare immagini.

È possibile cambiare il suono (audio PCM Audio) durante la riproduzione di un nastro con suono registrato in [12bit].

[ST1]: riproduce soltanto il suono originale registrato.

[ST2]: riproduce soltanto il suono sul nastro aggiunto con la sovraincisione audio.

[MIX]: riproduce contemporaneamente sia i suoni [ST1] che [ST2].

- Non è possibile eseguire la sovraincisione audio su questa unità. Quando si riproduce un nastro registrato su questa unità, non sarà possibile ascoltare il suono se è impostato [ST2]. Impostate [ST1].

**■ [AUDIO OUT]**

Consente di cambiare il suono da riprodurre.

[STEREO]: Suono stereo (suono principale e suono secondario)

[S]: Suono del canale sinistro (suono principale)

[D]: Suono del canale destro (suono secondario)

**Altri menu****■ [IMP. INIZ.]**

Quando una combinazione di funzioni impedisce di selezionare un menu, impostate [SI] per ripristinare le impostazioni di fabbrica.

(Per la lingua non è possibile ripristinare le impostazioni iniziali.)

**■ [MODO DEMO]**

Se si imposta [MODO DEMO] >> [ON] senza inserire una cassetta, la movie camera passa automaticamente alla modalità dimostrativa. Se si preme o si aziona qualsiasi tasto, la modalità dimostrativa verrà annullata. Se non vengono eseguite operazioni per circa 10 minuti, la modalità dimostrativa si avvia automaticamente. Per interrompere la modalità dimostrativa, inserite una cassetta, oppure impostate [MODO DEMO] >> [OFF]. Per l'utilizzo normale, impostate [OFF].

## Varie

## Varie

**Indicazioni**







Sullo schermo vengono visualizzate svariate funzioni e lo stato della movie camera.

**Indicazioni di base**











- : Indicazione dell'autonomia residua della batteria
- 0h00m00s00f: Time code
- 15:30:45: Indicazione della data/dell'ora

**Indicazioni di registrazione**

- R0:45: Indicazione della durata del nastro rimanente
- La durata del nastro rimanente viene indicata in minuti. (Quando scende al di sotto dei 3 minuti, l'indicazione inizia a lampeggiare.)
- SP: Modalità Standard Play (Modalità velocità di registrazione) -114-
- LP: Modalità Long Play (Modalità velocità di registrazione) -114-
- Registratore
-  (Verde): Pausa di registrazione -114-
-  (Verde, lampeggiante): Modalità Attesa
-  (Rosso): Dissolvenza in uscita
- : Controllo della registrazione -115-
- : Modalità automatica -113-
- : Modalità manuale -121-
- MF: Messa a fuoco manuale -123-
- 5X: Indicazione ingrandimento zoom -116-
- : Modalità di compensazione al controluce -118-
- : Stabilizzatore di immagine -121-
- 1/500: Velocità dell'otturatore -124-
- F2.4: Valore F -124-
- 6dB: Valore del guadagno -124-
- : Modalità Soft skin -119-
- W: Dissolvenza (Bianco) -119-
- B: Dissolvenza (Nero) -119-
- : Funzione Vista notturna a colori -118-
- : Ricerca spazi non registrati -115-
- ZOOM : Microfono zoom -117-
- : Filtro del vento -120-
- : Modalità Sport (Modalità Scena) -121-
- : Modalità Ritratto (Modalità Scena) -121-
- : Modalità Bassa luminosità (Modalità Scena) -121-

- : Modalità Spettacolo (Modalità Scena) -121-
- : Modalità Sole e neve (Modalità Scena) -121-
- : Bilanciamento automatico del bianco -122-
- : Modalità Interni (per riprese con lampada a incandescenza) -122-
- : Modalità Esterni -122-
- : Modalità Regolazione bilanciamento del bianco -122-
- : Modalità WEBCAM (registrazione)

**Indicazioni relative alla riproduzione**

- : Riproduzione -125-
- : Pausa -125-
- : Avvolgimento veloce/Ricerca veloce in avanti -125-
- : Riavvolgimento veloce/Ricerca veloce all'indietro -125-
- / : Riproduzione in moviola -126-
- : Riproduzione ripetuta -125-
- : Modalità di registrazione audio 12bit, 16bit: -132-
- : Regolazione volume -125-
- : Modalità WEBCAM (riproduzione)

## Varie

**Indicazioni di attenzione/allarme**

Se dovesse apparire o lampeggiare una delle seguenti indicazioni, controllate la movie camera.

**Indicazioni di conferma**

: È stata inserita una cassetta con una finestrella di protezione dalle cancellazioni accidentali posizionata su [SAVE].  
Nessuna cassetta inserita.



: La batteria incorporata è scarica. -106-

: Mentre si effettua un'autoripresa viene visualizzata un'indicazione di avvertimento/allarme. Ruotate il monitor LCD verso il mirino e controllate l'indicazione di avvertimento/allarme.

END: Durante la registrazione, il nastro è arrivato alla fine.

: Le testine video sono sporche. -139-

**Indicazioni testuali**

 RILEVATA UMIDITÀ/ ESPELLI NASTRO:  
Si è verificata la formazione di condensa. Estrae la cassetta e attendete per un po'. L'apertura del vano cassetta può richiedere qualche tempo, ma non si tratta di un malfunzionamento. -139-

BATTERIA ESAURITA:  
La batteria è scarica. Ricaricatela. -102-

NASTRO NON INSERITO:  
Nessun nastro inserito. -108-

FINE NASTRO:  
Durante la registrazione, il nastro è arrivato alla fine.

VERIF. LING. REGIS.:  
Si sta cercando di registrare immagini su un nastro con la finestrella di protezione dalle cancellazioni accidentali in posizione [SAVE].  
Si sta cercando di eseguire la duplicazione digitale su un nastro con la finestrella di protezione dalle cancellazioni accidentali in posizione [SAVE].

TIPO NASTRO ERRATO (ALTRO FORMATO):  
State cercando di riprodurre un nastro (o una parte di esso) registrato con un sistema TV diverso. La cassetta non è compatibile.

CHIUD. SPORT. CASSETTA:  
Il coperchio del vano cassetta è aperto.  
Chiudetelo. -108-

COPIA INIBITA:  
Le immagini non possono essere registrate correttamente perché il supporto è protetto da copia.

PULIZIA TESTINE:  
Le testine video sono sporche. -139-

PREMI COMANDO RESET:  
È stato rilevato un funzionamento irregolare dell'apparecchio. Premete il tasto [RESET] (-101-). Potrebbe risolvere il problema.

DISCONNETTERE CAVO USB:  
Si sta cercando di registrare delle immagini su un nastro con il cavo USB collegato alla movie camera.

IL PC NON SUPP. USB2.0:  
La movie camera è collegata a un personal computer che non supporta USB 2.0.

IMPOSS. USARE USB:  
Si sta collegando il cavo USB con il cavo DV collegato.

CAMBIA IN MOD. MAN.:  
Si sta cercando di selezionare una voce di [MODO SCENE] quando l'interruttore [AUTO/MANUAL/FOCUS] è posizionato su [AUTO].

INVERTI MONITOR LCD:  
Quando il monitor LCD è ruotato di 180° in direzione dell'obiettivo, non è possibile regolare la sua luminosità.

ANN. MODO VIS. NOTT.:  
Si sta cercando di selezionare una voce diversa da [OFF] in [MODO SCENE] in modalità Vista notturna a colori.

## Varie

**Funzioni non utilizzabili contemporaneamente**

Alcune funzioni sono disabilitate o non possono essere selezionate a causa delle specifiche della movie camera. La tabella che segue mostra alcuni esempi di funzioni che non è possibile utilizzare in determinate condizioni.

Funzioni	Condizioni che disabilitano la funzione
● Stabilizzatore di immagine	● Quando si utilizza la funzione Vista notturna a colori
● Compensazione e del controluce	● Quando si imposta il diaframma/il guadagno ● Quando si utilizza la funzione Vista notturna a colori
● Modalità Aiuto ● Funzione di ricerca spazi non registrati ● Soft skin ● Controllo della registrazione	● Mentre è in corso una registrazione su nastro
● Vista notturna a colori	● Mentre è in corso una registrazione su nastro
● Modalità Scena	● Quando si posiziona l'interruttore [AUTO/MANUAL/FOCUS] su [AUTO] ● Quando si utilizza la funzione Vista notturna a colori
● Modifica del bilanciamento del bianco	● Quando si utilizza lo zoom digitale (30× o superiore) ● Quando si utilizza la funzione Vista notturna a colori
● Regolazione della velocità dell'otturatore, del diaframma/ del guadagno	● Quando si utilizza la funzione Vista notturna a colori ● Quando si utilizza la modalità Scena

**Prima di rivolgervi al centro assistenza (Problemi e soluzioni)****Alimentazione/Corpo della movie camera****1: La movie camera non si accende.**

- La batteria è completamente carica? Utilizzate una batteria completamente carica.
- Può essere intervenuto il circuito di protezione della batteria. Collegate la batteria all'alimentatore CA per 5 o 10 secondi. Se ancora non è possibile utilizzare la movie camera, la batteria è difettosa.
- Il monitor LCD o il mirino sono aperti?

**2: La movie camera si spegne automaticamente.**

- Se si imposta [RIS. ENER.] su [5 MINUTI] e non si aziona la movie camera per 5 minuti di seguito, l'alimentazione viene interrotta automaticamente per proteggere il nastro e risparmiare energia. Per riprendere la registrazione, posizionate il selettore [OFF/ON] su [OFF], quindi riportatelo su [ON]. (-132-) Se si imposta [RIS. ENER.] su [OFF], inoltre, l'alimentazione non si interrompe automaticamente.

**3: La movie camera si spegne subito.**

- La batteria è scarica? Se l'indicazione della carica residua della batteria lampeggia o viene visualizzato il messaggio "BATTERIA ESAURITA", la batteria è scarica. Ricaricate la batteria o inserite una batteria già ricaricata. (-102-)
- Si è formata della condensa? Quando si sposta la movie camera da un luogo freddo a uno caldo, è possibile che all'interno si formi della condensa. In tal caso, l'alimentazione viene interrotta automaticamente, disabilitando tutte le operazioni tranne l'estrazione della cassetta. Attendete fino a quando l'indicazione di condensa non scompare. (-139-)

**4: La batteria si scarica rapidamente.**

- La batteria è stata ricaricata completamente? Caricatela con l'alimentatore CA. (-102-)
- State usando la batteria in un luogo molto freddo? La batteria è influenzata dalla temperatura ambientale. In ambienti freddi l'autonomia della batteria si riduce.
- La batteria si è consumata? La batteria ha una durata limitata. Se l'autonomia di funzionamento rimane troppo breve anche dopo la ricarica completa della batteria, tenendo conto delle condizioni di utilizzo, la batteria si è consumata e non può più essere utilizzata.



## Varie

### 5: Non è possibile azionare la movie camera anche se è accesa.

#### La movie camera non funziona normalmente.

- La movie camera non può essere azionata se non si apre il monitor LCD o non si estende il mirino.
- Rimuovete la cassetta, quindi premete il tasto [RESET]. (-138-) Se le condizioni normali non sono ancora state ripristinate, interrompete l'alimentazione. Quindi, dopo circa 1 minuto, riaccendete la movie camera.

### 6: Non è possibile rimuovere la cassetta.

- L'indicatore di stato si accende quando si apre il coperchio del vano cassetta? (-108-) Accertatevi che la batteria e l'alimentatore CA siano collegati correttamente. (-102-)
- La batteria in uso è scarica? Caricate la batteria e rimuovete la cassetta.
- Chiudete completamente il coperchio del vano cassetta, quindi riapritelo del tutto. (-108-)

### 7: Non è possibile eseguire alcuna operazione tranne la rimozione della cassetta.

- Si è formata della condensa? Attendete fino a quando l'indicazione di condensa non scompare. (-139-)

## Registrazione

### 1: Non è possibile iniziare la ripresa, anche se la movie camera è regolarmente alimentata e la cassetta è stata inserita in modo corretto.

- La finestrella di protezione dalle cancellazioni accidentali della cassetta è aperta? Se è aperta (posizione [SAVE]), non è possibile effettuare la registrazione. (-109-)
- Il nastro è giunto alla fine? Inserite una nuova cassetta.
- È impostata la modalità Registrazione? Quando è attivata la modalità Riproduzione non è possibile effettuare una registrazione. (-113-)
- Si è formata della condensa? Quando si è formata della condensa non è possibile effettuare alcuna operazione diversa dalla rimozione della cassetta. Attendete fino a quando l'indicazione di condensa non scompare. (-139-)
- Il coperchio del vano cassetta è aperto? Se il coperchio è aperto, è possibile che la movie camera non funzioni correttamente. Chiudete il coperchio del vano cassetta. (-108-)

### 2: Lo schermo è cambiato all'improvviso.

- Si è attivata la modalità dimostrativa? In modalità Registrazione nastro, se si imposta [MODO DEMO] >> [ON] senza inserire una cassetta, si attiva la modalità dimostrativa. In condizioni normali, impostate [OFF]. (-133-)

### 3: Non è possibile inserire una cassetta.

- Si è formata della condensa? Attendete fino a quando l'indicazione di condensa non scompare.

### 4: La messa a fuoco automatica non funziona.

- È stata selezionata la messa a fuoco manuale? Per utilizzare la messa a fuoco automatica, è necessario selezionare la modalità Auto.
- La messa a fuoco automatica non funziona correttamente in determinate condizioni di ripresa. (-143-) In questi casi è necessario ricorrere alla regolazione manuale. (-123-)
- È stata attivata la funzione Vista notturna a colori? Quando si utilizza la funzione Vista notturna a colori, la messa a fuoco passa alla modalità manuale.

## Indicazioni

### 1: Al centro dello schermo viene visualizzata una frase in rosso.

- Leggete il contenuto e agite di conseguenza. (-135-)

### 2: L'indicazione dell'autonomia residua scompare.

- L'indicazione della durata residua del nastro può scomparire temporaneamente durante la riproduzione alla moviola o altre operazioni. Quando si riprende la normale registrazione/riproduzione l'indicazione viene ripristinata.

### 3: L'indicazione della durata residua del nastro non corrisponde con quella effettiva.

- Se vengono registrate, una dopo l'altra, scene di durata inferiore a 15 secondi, l'indicazione della durata del nastro rimanente non sarà corretta.
- In alcuni casi, la durata residua del nastro indicata può essere da 2 a 3 minuti inferiore a quella reale.

### 4: Non viene visualizzata una indicazione di funzionamento, come l'indicazione della modalità, della durata residua del nastro o del time code.

- Se si imposta [IMPOSTA] >> [DISPLAY] >> [OFF], le indicazioni diverse dalle condizioni di funzionamento del nastro, dagli allarmi e dalla data scompaiono.

## Varie

### Riproduzione (Suoni)

#### 1: Dall'altoparlante incorporato della movie camera.

- Il volume è troppo basso? Durante la riproduzione, azionate la leva [-VOLUME+] per visualizzare l'indicazione del volume e procedete alla regolazione. (-I25-)

#### 2: Vengono riprodotti suoni diversi contemporaneamente.

- Avete impostato [IMPOSTA] >> [AUDIO OUT] >> [STEREO] e riprodotto delle immagini contenenti un sonoro principale e uno secondario? Impostate [S] per ascoltare il sonoro principale, e [D] per ascoltare il sonoro secondario. (-I33-)

#### 3: Durante la riproduzione non si sente alcun suono.

- Avete impostato [IMPOSTA] >> [AUD. 12bit] >> [ST2]? Impostate [AUD. 12bit] >> [ST1]. (-I33-)

### Riproduzione (Immagini)

#### 1: Durante la ricerca veloce in avanti o all'indietro, sulle immagini compaiono dei disturbi a forma di mosaico.

- E' un fenomeno tipico del sistema video digitale. Non è indice di malfunzionamento.

#### 2: Durante la ricerca veloce in avanti o all'indietro, sulle immagini compaiono delle strisce orizzontali.

- In determinate condizioni di ripresa possono comparire delle strisce orizzontali, ma non si tratta di un malfunzionamento.

#### 3: Nonostante la movie camera sia collegata correttamente ad un TV, non è possibile riprodurre alcuna immagine.

- Avete selezionato l'ingresso video del TV? Leggete con attenzione le istruzioni del TV e selezionate il canale corrispondente ai terminali di ingresso utilizzati per il collegamento.

#### 4: L'immagine riprodotta non è nitida.

- Le testine della movie camera sono sporche? Se le testine sono sporche, l'immagine riprodotta non può essere nitida. Pulite le testine utilizzando il pulisci testine per video digitali (opzionale). (-I39-)
- Se il terminale per il cavo AV è sporco, è possibile che sullo schermo compaiano dei disturbi. Rimuovete lo sporco dal terminale con un panno morbido, quindi collegate il cavo al terminale AV.
- State registrando un filmato contenente un segnale di protezione del copyright (protezione da copia)? Quando un'immagine protetta viene riprodotta dalla movie camera, compaiono dei disturbi a mosaico.

### Varie

#### 1: L'indicazione scompare, lo schermo si blocca, o non è possibile eseguire alcuna operazione.

- Spegnete la movie camera. Se non è possibile spegnere la movie camera, premete il tasto [RESET], oppure scollegate la batteria o l'alimentatore CA e poi ricollegate. Quindi riaccendete la movie camera. Se il normale funzionamento non è ancora stato ripristinato, staccate tutti i collegamenti elettrici e consultate il rivenditore.

#### 2: Viene visualizzato il messaggio "PREMI COMANDO RESET".

- È stata automaticamente rilevata una irregolarità nella movie camera. Rimuovete la cassetta per la protezione dei dati, quindi premete il tasto [RESET]. La movie camera si attiverà.
- Se non premete il tasto [RESET], la movie camera si spegnerà automaticamente dopo circa 1 minuto.
- Anche dopo aver premuto il tasto [RESET], è ancora possibile che l'indicazione compaia più volte. In tal caso, è necessario far riparare la movie camera. Staccate i collegamenti elettrici e consultate il rivenditore. Non cercate di riparare l'apparecchio da soli.

#### 3: L'indicazione di avvertimento/allarme [ ] viene visualizzata quando si aziona la movie camera in modalità WEBCAM.

- Si è premuto il tasto Menu o il tasto di avvio/arresto della registrazione? Non è possibile utilizzare il menu o eseguire una registrazione sul nastro in modalità WEBCAM.
- Si è cercato di riprodurre un nastro senza inserirlo? Inserite un nastro.
- Si è cercato di riprodurre un nastro con protezione del copyright (protetto da copia)? Non è possibile visualizzare su PC le immagini di nastri con protezione del copyright (protetti da copia). (È invece possibile riprodurre l'audio.)

## Varie

**Precauzioni per l'uso della movie camera****■ Note sulla condensa**

Se si accende la movie camera quando si è verificata la formazione di condensa nella testina o nel nastro, appare l'indicazione della condensa [▲] sul mirino o sul monitor LCD e viene visualizzato il messaggio [▲] RILEVATA UMIDITÀ o [▲] ESPELLI NASTRO (solo quando la movie camera contiene un nastro). In tal caso, seguite la procedura sotto indicata.

**1 Rimuovete il nastro, se è inserito.**

- Per aprire il vano cassetta occorrono circa 20 secondi. Non si tratta di un malfunzionamento.

**2 Lasciate la movie camera con il coperchio del vano cassetta chiuso per portarla a temperatura ambiente.**

- L'indicatore di stato lampeggia per circa 1 minuto, quindi la movie camera si spegne automaticamente. Non toccatela per circa 1,5 o 2 ore.

**3 Riaccendete la movie camera, impostate la modalità Registrazione/riproduzione nastro e controllate che l'indicazione della condensa scompaia.**

Specialmente in regioni fredde, le gocce possono essere gelate. In tal caso, può essere necessario più tempo prima che scompaia l'indicazione della condensa.

**Fate attenzione alla condensa, anche senza aspettare che appaia la relativa indicazione.**

- Se l'indicatore della condensa non viene visualizzato sullo schermo LCD e/o nel mirino e notate la presenza di condensa sull'obiettivo o sull'unità principale, non aprite il coperchio del vano cassetta, per evitare la formazione di condensa sulle testine o sul nastro della cassetta.

**Se si appanna l'obiettivo:**

Posizionate l'interruttore [OFF/ON] su [OFF] e lasciate così la movie camera per circa 1 ora. L'obiettivo si pulirà da solo non appena al suo interno la temperatura si avvicinerà a quella ambientale.

**■ Note sulle testine sporche**

**Se le testine video (le parti a contatto con il nastro) si sporcano, la registrazione e la riproduzione non vengono eseguite correttamente. Pulite le testine con il puliscitestine per video digitali.**

- Inserite il puliscitestine nella movie camera, impostate la modalità Riproduzione nastro, quindi riproducetelo per circa 10 secondi. (Se non interrompete la riproduzione, si fermerà da sola dopo circa 15 secondi.)
- Si consiglia di pulire periodicamente le testine. **Se le testine si sporcano, viene visualizzato il messaggio "PULIZIA TESTINE" durante la registrazione. Durante la riproduzione, inoltre, compaiono i seguenti sintomi.**

- Appaiono dei disturbi a mosaico o l'audio si interrompe.
- Appaiono delle strisce orizzontali a mosaico nere o blu.
- L'intero schermo diventa nero e scompaiono sia le immagini che i suoni.

**Quando non è possibile eseguire la riproduzione normale anche dopo la pulizia delle testine.**

Una causa può essere che le testine fossero sporche al momento della registrazione. Pulite le testine, quindi ripetete la registrazione e la riproduzione. Se è possibile eseguire la normale riproduzione, le testine sono pulite. Prima di una registrazione importante, ricordatevi di effettuare una registrazione di prova per accertarvi che sia possibile registrare normalmente.

- Se le testine si sporcano poco dopo essere state pulite, il problema può essere dovuto al nastro. In tal caso, provate un'altra cassetta.
- Durante la riproduzione, le immagini o il suono possono interrompersi momentaneamente, ma non si tratta di un malfunzionamento della movie camera. (Ad esempio la riproduzione può essersi interrotta a causa di sporcizia o polvere che aderiva temporaneamente alle testine.)

**■ Note sulla movie camera**

- Se la movie camera viene utilizzata a lungo, tende a scaldarsi. Tuttavia, non si tratta di un difetto della movie camera.

**Tenete la videocamera digitale il più possibile lontana da apparecchiature elettromagnetiche (come forni a microonde, televisori, videogiochi, ecc.).**

- Se si utilizza la videocamera digitale su un televisore o nelle sue vicinanze, le immagini e i suoni sulla videocamera digitale possono essere disturbati dall'emissione di onde elettromagnetiche.

## Varie

- Non utilizzate la videocamera digitale vicino a dei telefoni cellulari; in caso contrario possono verificarsi dei disturbi che influiranno negativamente su immagini e suoni.
- Forti campi magnetici generati da altoparlanti e motori elettrici di grandi dimensioni potrebbero danneggiare i dati registrati o distorcere le immagini.
- Le radiazioni elettromagnetiche generate da microprocessori possono influire negativamente sul funzionamento della Video Camera Digitale, provocando disturbi di immagini e di suoni.
- Se la videocamera digitale non funziona correttamente a causa della presenza di apparecchiature elettromagnetiche, spegnete la videocamera digitale e rimuovete la batteria o scollegate l'adattatore CA. Quindi reinserte la batteria o ricollegate l'adattatore CA e accendete la videocamera.

**Non utilizzate la Video Camera Digitale nei pressi di un trasmettitore radio o di cavi dell'alta tensione.**

- Se effettuate una ripresa nei pressi di un trasmettitore radio o di linee dell'alta tensione, la registrazione di immagini e suoni potrebbe essere disturbata.

**Non spruzzate sulla movie camera insetticidi od altri liquidi volatili.**

- Agenti chimici di questo tipo potrebbero deformare il corpo della movie camera o provocare abrasioni al suo rivestimento esterno.
- Evitate che la movie camera rimanga per lungo tempo a contatto con prodotti di gomma o di plastica.

**Quando utilizzate la movie camera in ambienti sabbiosi o polverosi come su una spiaggia, non lasciate che sabbia o polvere entrino nel corpo e nei terminali della movie camera. Inoltre proteggete la movie camera dall'acqua.**

- Sabbia e polvere possono danneggiare la movie camera o la cassetta. (Fate particolare attenzione nel momento in cui inserite ed estraete la cassetta.)
- Se la movie camera dovesse risultare bagnata esternamente da acqua salata, inumidite un panno morbido con acqua dolce, strizzatelo bene e pulite attentamente il corpo esterno dell'apparecchiatura. Quindi asciugatelo bene con un panno morbido ed asciutto.

**Mentre trasportate la movie camera, non lasciatela cadere e non urtatela.**

- Un forte urto può rompere la custodia della movie camera, causandone il malfunzionamento.

**Per la pulizia della movie camera non utilizzate benzina, solventi per vernici o alcool.**

- Prima della pulizia, togliete la batteria o staccate il cavo dell'alimentatore CA dalla presa di rete.
- Essi potrebbero scolorire il corpo della movie camera o provocare abrasioni al rivestimento esterno.
- Pulite la movie camera con un panno morbido asciutto per rimuovere la polvere e le ditate. Per rimuovere le macchie più tenaci, inumidite un panno morbido con detergente neutro diluito in acqua, strizzatelo bene e pulite la movie camera. Asciugatela poi con un panno morbido.
- Quando utilizzate un panno chimico, seguite le istruzioni.

**Non utilizzate la movie camera come dispositivo di sorveglianza o per altre applicazioni industriali.**

- Se la movie camera rimane in funzione troppo a lungo, la temperatura interna potrebbe salire eccessivamente, causando un funzionamento difettoso.
- Questa movie camera non è stata progettata per un uso industriale.

**Quando prevedete di non utilizzare la movie camera per lungo tempo.**

- Quando si ripone l'unità in una credenza o in un armadietto, si consiglia di riporvi anche un dissecante (silica gel).

**■ Note relative alla batteria**

La movie camera utilizza una batteria ricaricabile agli ioni di litio. Tale batteria è sensibile alla temperatura e all'umidità, e l'effetto della temperatura è proporzionale all'ampiezza della variazione. A basse temperature, l'indicazione di ricarica completa può non apparire, o l'indicazione di batteria quasi scarica può comparire dopo 5 cinque minuti di utilizzo. Ad alte temperature, inoltre, è possibile che si attivi la funzione di protezione, disabilitando l'utilizzo della movie camera.

**Al termine dell'utilizzo estraete sempre la batteria.**

- Se la batteria rimane inserita nella movie camera, anche se questa è spenta, si consuma sempre una minima quantità di corrente. Se la batteria rimane inserita a lungo nella movie camera, si potrebbe scaricare al punto da non poter essere utilizzata, anche dopo ripetute ricariche.
- Conservate la batteria in un ambiente fresco e asciutto, a una temperatura il più possibile costante. (Temperatura consigliata: 15 °C o 25 °C, Umidità consigliata: 40% o 60%)

## Varie

- Temperature eccessivamente alte o basse riducono la durata della batteria.
- Se la batteria è conservata in luoghi caldi, umidi, fumosi o polverosi, i terminali potrebbero arrugginirsi, con un conseguente funzionamento difettoso.
- Per conservare la batteria per un lungo periodo di tempo, si consiglia di caricarla una volta all'anno e di riparla nuovamente dopo averla completamente scaricata.
- Rimuovete la polvere e gli altri materiali attaccati ai terminali della batteria.

### **Preparate delle batterie di riserva quando effettuate delle riprese all'aperto.**

- Preparate un numero di batterie che garantisca una autonomia di ripresa 3 o 4 volte superiore a quella prevista. In ambienti freddi come una pista da sci, l'autonomia di ripresa si accorcia.
- Quando siete in viaggio, non dimenticate di portare un alimentatore CA per poter ricaricare le batterie una volta a destinazione.

### **Se fate cadere accidentalmente la batteria, controllate che i terminali non si siano deformati.**

- Una batteria deformata, se inserita nella movie camera o collegata all'alimentatore CA, potrebbe danneggiarli.

### **Non gettate la batteria vecchia nel fuoco.**

- Se si scalda una batteria o la si getta nel fuoco è possibile che si verifichi un'esplosione.
- Se l'autonomia di funzionamento rimane molto breve anche dopo una ricarica completa, la batteria si è consumata. Acquistate una nuova batteria.

### **Informazioni sull'alimentatore CA**

- Se la batteria è calda, la sua ricarica richiederà più tempo del normale.
- Se la temperatura della batteria è estremamente alta o bassa, la spia [CHARGE] potrebbe continuare a lampeggiare e la carica risultare impossibile. La carica comincia automaticamente dopo che la batteria si è sufficientemente raffreddata o riscaldata. Attendete per qualche tempo. Se la spia dovesse continuare a lampeggiare anche dopo la ricarica, l'alimentatore CA può essere difettoso. In questo caso, consultate il rivenditore.
- Se utilizzate l'alimentatore CA nei pressi di una radio, la ricezione radiofonica potrebbe essere disturbata. Tenete l'alimentatore CA ad almeno 1 metro dalla radio.
- Quando viene utilizzato, l'alimentatore CA può emettere un leggero ronzio. Ciò è normale.

- Quando avete finito di utilizzare l'alimentatore CA, scollegatelo dalla presa di rete. (Lasciandolo collegato, si consumerà una minima quantità di corrente.)
- Controllate che gli elettrodi dell'alimentatore CA e la batteria siano sempre puliti.

### **Note relative alla cassetta** **Non tenete mai le cassette in ambienti con temperature elevate.**

- Il nastro può danneggiarsi, causando la comparsa di disturbi a mosaico durante la riproduzione.

### **Quando riponete la cassetta dopo l'uso, ricordatevi di riavvolgere completamente il nastro prima di estrarla.**

- Se la cassetta viene lasciata per più di 6 mesi nella movie camera o interrotta prima del termine, il nastro può incurvarsi e danneggiarsi.
- Una volta ogni 6 mesi, fate scorrere il nastro fino alla fine, quindi riavvolgetelo completamente. Se si lascia la cassetta per più di un anno senza avvolgerla, il nastro può deformarsi, espandendosi o ritraendosi a causa della temperatura e dell'umidità. Una volta riavvolto fate attenzione che il nastro non aderisca.
- L'esposizione alla polvere, alla luce solare diretta (raggi ultravioletti) e all'umidità può danneggiare il nastro. Se si utilizza un nastro danneggiato, anche la movie camera e le testine possono subire danni.
- Dopo l'uso, ricordatevi di riavvolgere completamente il nastro, inserite la cassetta nella sua custodia per proteggerla dalla polvere, e riponetela in posizione verticale.

### **Tenete la cassetta lontana da forti campi magnetici.**

- Gli apparecchi che utilizzano magneti, come le collane magnetiche e i giocattoli, hanno un campo magnetico più potente di quello che si può pensare, e possono cancellare il contenuto di una registrazione o aumentare i disturbi.

## Varie

## ■ Monitor LCD/Mirino

### Monitor LCD

- Quando il monitor LCD si sporca, pulitelo con un panno asciutto e morbido.
- In luoghi in cui vi sia una forte escursione termica può formarsi condensa sul monitor LCD. Pulitelo con un panno asciutto e morbido.
- Se la movie camera è molto fredda, subito dopo l'accensione il monitor LCD potrebbe essere più scuro del normale. Mano mano che la temperatura interna si alza, il monitor LCD torna alla sua normale luminosità.

Lo schermo del monitor LCD, dotato di circa 105.000 pixel, è stato costruito con tecnologie di altissima precisione. Come risultato, si sono ottenuti più del 99,99% di pixel attivi, con meno dello 0,01% di pixel inattivi o sempre accesi. La presenza di pixel inattivi o sempre accesi, tuttavia, non è indice di funzionamento difettoso e non influenza affatto le immagini registrate.

### Mirino

Lo schermo del mirino, dotato di circa 113.000 pixel, è stato costruito con tecnologie di altissima precisione. Come risultato, si sono ottenuti più del 99,99% di pixel attivi, con meno dello 0,01% di pixel inattivi o sempre accesi. La presenza di pixel inattivi o sempre accesi, tuttavia, non è indice di funzionamento difettoso e non influenza affatto le immagini registrate.

## ■ Controlli periodici

- Per avere la garanzia di una qualità di immagine sempre ottimale, vi consigliamo di sostituire le parti che si possono consumare, come le testine video, dopo circa 1000 ore di utilizzo. (La loro durata dipende anche dalle condizioni di utilizzo, come temperatura, umidità, presenza di polvere, ecc.)

## Glossario

### ■ Bilanciamento automatico del bianco

La regolazione del bilanciamento del bianco riconosce il colore della luce ed effettua le regolazioni necessarie ad assicurare la purezza del colore bianco. La movie camera determina la tonalità della luce ricevuta tramite il sensore dell'obiettivo e il sensore di bilanciamento del bianco, valutando le condizioni di ripresa, quindi seleziona l'impostazione della tonalità più vicina. Questa funzione è chiamata Regolazione automatica del bilanciamento del bianco. Tuttavia la movie camera memorizza solo le informazioni relative al colore bianco per determinate sorgenti luminose, per cui la regolazione automatica del bilanciamento del bianco non funziona in presenza di altre sorgenti luminose.

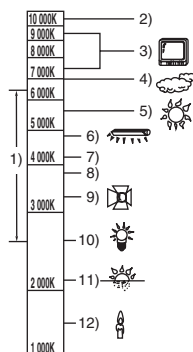

Al di fuori della gamma effettiva per la regolazione automatica del bilanciamento del bianco le immagini assumono una dominante blu o rossa. Anche all'interno di tale gamma può accadere che la regolazione automatica del bilanciamento del bianco non funzioni correttamente per la presenza di svariate fonti di luce. Quando la luce non rientra nella gamma effettiva per la regolazione automatica del bilanciamento del bianco, regolate il bilanciamento del bianco manualmente.

- 1) Gamma effettiva per la regolazione automatica del bilanciamento del bianco su questa movie camera
- 2) Cielo azzurro
- 3) Schermo TV
- 4) Cielo nuvoloso (pioggia)
- 5) Luce solare
- 6) Luce fluorescente bianca
- 7) 2 ore dopo l'alba o prima del tramonto
- 8) 1 ora dopo l'alba o prima del tramonto
- 9) Lampada alogena
- 10) Lampada a incandescenza
- 11) Alba o tramonto
- 12) Luce di candela

## Varie

**■ Bilanciamento del bianco**

L'immagine ripresa dalla movie camera può assumere una tonalità bluastra o rossastra sotto l'influenza delle sorgenti luminose. Per evitare tale fenomeno, regolate il bilanciamento del bianco.

La regolazione del bilanciamento del bianco determina la tonalità del bianco in presenza di diverse sorgenti luminose. Riconoscendo la tonalità del colore bianco in presenza di luce solare e quella in presenza di una lampada fluorescente, la movie camera è in grado di regolare il bilanciamento tra gli altri colori. Poiché il colore bianco rappresenta il riferimento di tutti i colori (luce), la movie camera è in grado di riprendere immagini con una tonalità naturale se è in grado di riconoscere il colore bianco di riferimento.

**■ Messa a fuoco automatica**

La messa a fuoco automatica sposta automaticamente avanti e indietro la lente di messa a fuoco all'interno della movie camera per mettere a fuoco il soggetto.

**La messa a fuoco automatica ha le seguenti caratteristiche.**

- Regola la messa a fuoco in modo che le linee verticali del soggetto risultino più nitide.
- Tenta di mettere a fuoco l'oggetto con il contrasto più elevato.
- Mette a fuoco solo il centro dello schermo.

A causa di tali caratteristiche, nelle seguenti situazioni la messa a fuoco automatica non funziona correttamente. In tal caso ricorrete alla messa a fuoco manuale.

**Ripresa di un soggetto, in parte vicino alla movie camera e in parte lontano**

- Dato che l'Auto Focus effettua la regolazione sulla parte centrale di un'immagine, spesso è difficile mettere a fuoco sia la parte vicina di un soggetto, sia la sua parte distante.

**Ripresa di soggetti che si trovano al di là di un vetro coperto di polvere o di sporco**

- Se il soggetto si trova dietro a un vetro verrebbe messo a fuoco il vetro anziché il soggetto.

**Ripresa di soggetti circondati da oggetti con superfici luminose od altamente riflettenti**

- Dato che la movie camera tenderebbe a regolare la messa a fuoco sulle superfici luminose o sui riflessi, il soggetto rimarrebbe sfuocato.

**Riprese in ambienti bui**

- La movie camera non è in grado di effettuare una messa a fuoco corretta perché le informazioni relative alla luce che attraversa l'obiettivo diminuiscono in misura considerevole.

**Riprese di soggetti che si muovono velocemente**

- La lente interna ha un movimento meccanico e quindi non è in grado di seguire soggetti che si spostano velocemente.

**Ripresa di soggetti con contrasto debole**

- Dato che la movie camera regola la messa a fuoco sui contorni verticali delle immagini, i soggetti con scarso contrasto, come ad esempio una parete bianca, potrebbero risultare sfuocati.

## Caratteristiche

**Caratteristiche****Caratteristiche****Video Camera Digitale**

Informazioni riguardanti la vostra sicurezza

**Alimentazione:**

CC 7,9/7,2 V

**Consumo:**Registrazione  
4,1 W**Sistema di registrazione:**

Mini DV (Formato Digital Video SD Consumer)

**Formato del nastro:**

Nastro video digitale da 6,35 mm

**Tempo di registrazione/riproduzione:**

SP: 80 min; LP: 120 min (con DVM80)

**Video****Formato di registrazione:**

Digital component

**Sistema televisivo:**

CCIR: 625 linee, 50 campi, segnale colore PAL

**Audio****Formato di registrazione:**Registrazione PCM digitale  
16 bit (48 kHz/2 can), 12 bit (32 kHz/4 can)**Sensore di immagine:**

Sensore di immagine CCD da 1/6 di pollice

**Obiettivo:**Diaframma automatico, F1.8 o F3.9,  
Lunghezza focale; 1,9 mm o 57,0 mm  
Macro (Full range AF)**Diametro del Filtro:**

30,5 mm

**Zoom:**

Zoom motorizzato 30:1

**Monitor:**

LCD da 2,5 di pollice

**Mirino:**

Mirino elettronico a colori

**Microfono:**

Stereo (con funzione zoom)

**Altoparlante:**1 altoparlante rotondo  $\varnothing$  20 mm**Illuminazione standard:**

1.400 lx

**Illuminazione minima richiesta:**

2 lx (Modalità vista notturna a colori)

**Livello di uscita Video:**1,0 Vp-p, 75  $\Omega$ **Livello di uscita audio (Linea):**316 mV, 600  $\Omega$ **USB:**

Protezione copyright non supportata

**Interfaccia digitale:**

Terminale di uscita DV (IEEE1394, 4-poli)

**Dimensioni:**82,0 mm (L)  $\times$  69,0 mm (A)  $\times$  120,0 mm (P)  
(escluse le parti sporgenti)**Peso:**Circa 410 g  
(senza batteria in dotazione e cassetta DV)  
Circa 480 g  
(con batteria in dotazione e cassetta DV)**Temperatura di funzionamento:**

0 °C o 40 °C

**Umidità di funzionamento:**

10% o 80%

**WEBCAM****Compressione:**

Motion JPEG

**Dimensione immagine:**320  $\times$  240 pixel (QVGA)**Fotogrammi al secondo:**

Circa 6 fps

**Alimentatore CA VSK0651**

Informazioni riguardanti la vostra sicurezza

**Alimentazione:**

CA 110 V o 240 V, 50/60 Hz

**Consumo:**

19 W

**Uscita CC:**CC 7,9 V, 1,4 A  
(Funzionamento movie camera)  
CC 8,4 V, 0,65 A (Ricarica della batteria)**Dimensioni:**61 mm (L)  $\times$  32 mm (A)  $\times$  91 mm (P)**Peso:**

Circa 110 g

Le caratteristiche possono mutare senza preavviso.



## Veiligheidsinstructies

### WAARSCHUWING:

- OM BRAND, ELEKTRISCHE SCHOK OF PRODUCTSCHADE TE VOORKOMEN
- STEL DIT APPARAAT NIET BLOOT AAN REGEN, VOCHT, DRUPPELEND OF OPSPATTEND WATER EN PLAATS GEEN MET VLOEISTOF GEVULDE VOORWERPEN, ZOALS VAZEN, OP HET APPARAAT.
  - GEBRUIK ALLEEN DE AANBEVOLEN ACCESSOIRES.
  - VERWIJDER DE KAP (OF ACHTERKANT) NIET; ER ZIJN VAN BINNEN GEEN ONDERDELEN DIE DOOR DE GEBRUIKER ZELF KUNNEN WORDEN VERVANGEN. LAAT HET APPARAAT ALLEEN REPAREREN DOOR DAARTOE BEVOEGDE PERSONEN.

### LET OP!

- INSTALLEER OF PLAATS DIT APPARAAT NIET IN EEN BOEKENKAST, INBOUWKAST OF EEN ANDERE AFGESLOTEN RUIMTE. ZORG DAT HET APPARAAT GOED GEVENTILEERD IS. OM ELEKTRISCHE SCHOKKEN OF BRANDGEVAAR ALS GEVOLG VAN OVERVERHITTING TE VOORKOMEN DIENT U ERVOOR TE ZORGEN DAT GORDIJNEN OF ANDERE MATERIELEN DE VENTILATIESTROMEN NIET BELEMNEREN.
- VERSPER DE VENTILATIEOPENINGEN VAN HET APPARAAT NIET MET KRANTEN, TAFELKLEDEN, GORDIJNEN EN DERGELIJKE.
- PLAATS GEEN OPEN VUURBRONNEN, ZOALS BRANDENDE KAARSEN, OP HET APPARAAT.
- RUIM BATTERIJEN OP EEN MILIEUVRIENDELIJKE WIJZE OP.

De wandcontactdoos dient dicht bij de apparatuur te worden gemonteerd en gemakkelijk toegankelijk te zijn. De netstekker van de voedingskabel moet gemakkelijk hanteerbaar zijn. Om dit apparaat volledig van het wisselstroomnet af te halen, haalt u de stekker van het netsnoer uit de AC-contactdoos.

Het productidentificatielabel bevindt zich aan de onderkant van de apparaten.

### ■ Lees de bedieningshandleiding nauwkeurig door en gebruik de camera op de juiste wijze.

- Voor letsel of materiële schade ten gevolge van gebruik in strijd met deze bedieningsvoorschriften is uitsluitend de gebruiker verantwoordelijk.

#### Leer eerst de videocamera kennen.

Experimenteer met de functies van de videocamera voordat u uw eerste belangrijke gebeurtenis filmt. Controleer of de camera goed opneemt en correct functioneert.

#### De fabrikant is niet aansprakelijk voor het verlies van opnamen.

De fabrikant kan in geen geval aansprakelijk worden gesteld voor het verlies van opnamen tengevolge van een storing of defect in videocamera, accessoires of cassettes.

#### Houd rekening met eventuele auteursrechten.

- Het kopiëren van eerder opgenomen tapes of diskettes of ander gepubliceerd of uitgezonden materiaal voor andere doeleinden dan privégebruik kan een inbreuk vormen op het auteursrecht. Zelfs indien alleen bedoeld voor privégebruik kunnen aan het kopiëren van bepaald materiaal beperkingen zijn verbonden.
- De videocamera maakt gebruik van auteursrechtelijk beschermde technologieën die zijn beschermd via patentrechten en intellectuele eigendomsrechten in Japan en de V.S. Om van deze auteursrechtelijke technologieën gebruik te kunnen maken, is toestemming van Macrovision Company vereist. Het is niet toegestaan de videocamera uit elkaar te nemen of te wijzigen.
  - Alle andere bedrijfs- of productnamen in de bedieningshandleiding zijn handelsmerken of gedeponeerde handelsmerken van hun respectieve eigenaars.

#### Verwijzingen naar paginanummers

Verwijzingen naar paginanummers worden weergegeven door middel van een gedachtestreepje voor en na het cijfer, bijvoorbeeld: -00-

De menukeuzes worden weergegeven door middel van >> in de beschrijving.

**EMC Elektromagnetische  
Compatibiliteit**  
Dit symbool (CE) bevindt zich op de kenplaat.

**Gebruik alleen de aanbevolen accessoires.**

- Gebruik alleen de meegeleverde AV-kabels.
- Bij gebruik van een afzonderlijk aangeschafte kabel mag de lengte van die kabel maximaal 3 meter bedragen.

**Informatie over het weggoien van  
elektrische en elektronische apparatuur  
(particulieren)**



Dit symbool betekent in Europa dat gebruikte elektrische en elektronische producten niet bij het normale huishoudelijke afval mogen. Lever deze producten in bij de aangewezen inzamelingspunten,

waar ze gratis worden geaccepteerd en op de juiste manier worden verwerkt, teruggewonnen en hergebruikt. In Nederland kunt u uw producten bij uw winkelier inleveren bij de aanschaf van een vergelijkbaar nieuw product.

Wanneer u dit product op de juiste manier als afval inlevert, spaart u waardevolle hulpbronnen en voorkomt u potentiële negatieve gevolgen voor de volksgezondheid en het milieu, die anders kunnen ontstaan door een onjuiste verwerking van afval. Neem contact op met uw gemeente voor meer informatie over het dichtstbijzijnde inzamelingspunt of raadpleeg [www.nvmp.nl](http://www.nvmp.nl), [www.ictoffice.nl](http://www.ictoffice.nl) of [www.stibat.nl](http://www.stibat.nl).

**Voor zakelijke gebruikers in de Europese Unie**

Neem voor het weggoien van elektrische en elektronische apparatuur contact op met uw leverancier voor verdere informatie.

**Informatie over verwijdering van afval in landen buiten de Europese Unie**

Dit symbool is alleen geldig in de Europese Unie.

Neem wanneer u dit product wilt weggoien, contact op met de lokale overheid of uw leverancier en vraag wat de juiste verwijderingsmethode is.

## Inhoud

Veiligheidsinstructies .....	145
------------------------------	-----

### Voordat u de camera gaat gebruiken

Accessoires .....	148
Optioneel .....	148
Onderdelen en hun bediening .....	148
De lensdop bevestigen .....	150
De handriem .....	150
Voeding.....	150
Oplaaftijd en opnametijd.....	152
De camera inschakelen .....	152
Datum en tijd instellen .....	153
Het LCD-scherm gebruiken .....	154
De zoeker gebruiken.....	155
QuickStart.....	155
Een cassette plaatsen/verwijderen .....	156
Een functie selecteren .....	157
Het gebruik van de navigatieknop .....	157
Help (helpfunctie).....	159
De taal kiezen .....	159
Het menuscherm gebruiken.....	159
Het LCD-scherm en de zoeker instellen .....	160

### Opnemen

Voordat u gaat opnemen .....	161
Opname op tape .....	162
Opnamen controleren .....	163
Functie Blank-zoekopdracht .....	163
Het maken van foto's op een tape (Photoshot).....	164
Inzoomen/uitzoomen .....	164
Een opname van uzelf maken .....	165
Compensatie achtergrondverlichting .....	165
Nachtkleurenstand .....	166
Huidskleurstand .....	166
De functie infaden/uitfaden .....	167
De functie windonderdrukking .....	167
Opnames maken voor breedbeeldtelevisie .....	168
Beeldstabilisatiefunctie .....	168
Opnamen van verschillende scènes (Scènefunctie).....	169
Opnemen met natuurlijke kleuren (Witbalans).....	170
Handmatige scherpstelling .....	171
De sluitertijd/lensopening handmatig instellen.....	171

### Afspelen

Een tape afspelen .....	173
Beeld-voor-beeld afspelen .....	174
Afspelen op televisie .....	174

### Bewerken

Kopiëren naar DVD-recorder of videorecorder (Dubbing) .....	175
Gebruik van de DV-kabel voor opnemen (Digitale dubbing).....	176
De videocamera als WEBCAM gebruiken (Windows XP SP2) .....	176
Gebruik op een Macintosh .....	177

### Menu

Menuopties.....	179
Menu's behorend bij opnemen .....	180
Menu's behorend bij afspelen .....	181
Andere menu's .....	181

### Diversen

Aanwijzingen .....	182
Waarschuwingen/foutmeldingen .....	183
Functies die niet gelijktijdig kunnen worden uitgevoerd .....	184
Voordat u verzoekt om reparatie (Probleemoplossing).....	184
Waarschuwingen voor gebruik.....	187
Begrippenlijst.....	190

### Technische specificaties

Technische specificaties .....	192
--------------------------------	-----

Voordat u de camera gaat gebruiken

## Voordat u de camera gaat gebruiken

### Accessoires

De volgende accessoires worden bij dit product geleverd.

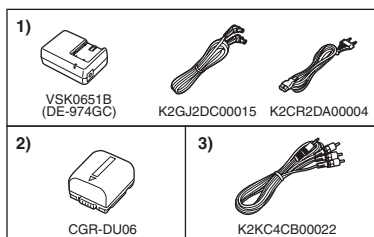

- 1) Adapter, aansluitkabel, stroomkabel -151-
- 2) Accu -150-
- 3) AV-kabel -175-

### Optioneel

- 1) Adapter (VW-AD11E)
  - 2) Accu (lithium/CGR-DU06/640 mAh)
  - 3) Accu (lithium/CGA-DU07/680 mAh)
  - 4) Accu (lithium/CGA-DU12/1150 mAh)
  - 5) Accu (lithium/CGA-DU14/1360 mAh)
  - 6) Accu (lithium/CGA-DU21/2040 mAh)
  - 7) Groothoeklens (VW-LW3007E)
  - 8) Telelens (VW-LT3014E)
  - 9) ND-filter (VW-LND30E)
  - 10) MC-bescherming (VW-LMC30E)
  - 11) Statief (VW-CT45E)
  - 12) DV-kabel (VW-CD1E)
- Sommige optionele accessoires zijn niet overal verkrijgbaar.

NL

Bij dit product zijn batterijen geleverd. Wanneer deze leeg zijn, moet u ze niet weggooien maar inleveren als KCA.



## Onderdelen en hun bediening

### Camera

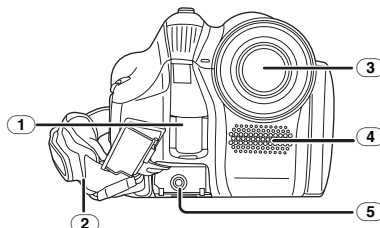

- 1) Witbalanssensor -170-
- 2) Handriem -150-
- 3) Lens

- Plaats de MC-bescherming (VW-LMC30E; optioneel), het ND-filter (VW-LND30E; optioneel), de telelens (VW-LT3014E; optioneel) of de groothoeklens (VW-LW3007E; optioneel) op de lens. Plaats geen andere accessoires op de lens. (met uitzondering van de lensdop)

- 4) Microfoon (ingebouwd, stereo) -165-, -167-
- 5) AV-uitgang [A/V] -175-

- Gebruik alleen de meegeleverde AV-kabel omdat anders het geluid misschien niet normaal wordt afgespeeld.

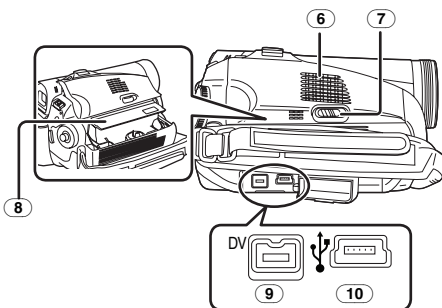

- 6) Luidspreker -173-
- 7) Tape-uitwerpknop [OPEN/EJECT] -156-
- 8) Tapehouder -156-
- 9) DV-poort [DV] -175-, -176-
- 10) USB-poort [Ψ]

Voordat u de camera gaat gebruiken

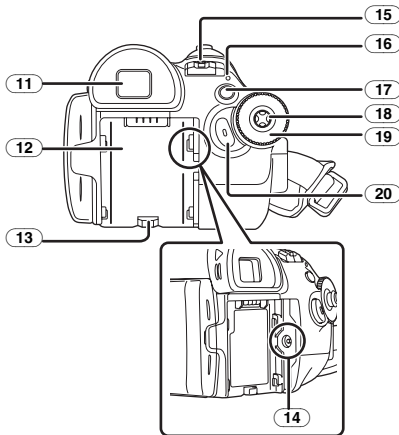

11 Zoeker -155-, -190-

Vanwege beperkingen in LCD-technologie kunnen op het scherm van de zoeker een aantal kleine lichte of donkere vlekjes voorkomen. Dit is echter geen defect en heeft geen invloed op de opname.

- 12 Accuhouder -150-
- 13 Accu-ontgrendelknop [BATTERY RELEASE] -151-
- 14 Aansluiting adapter [DC/C.C.IN] -151-
- 15 Aan/uit-schakelaar [OFF/ON] -152-
- 16 Statusindicator -152-
- 17 Menu [MENU] -159-
- 18 Navigatietoets -157-
- 19 Functiedraaiknop -157-
- 20 Opname start/stop-knop -162-

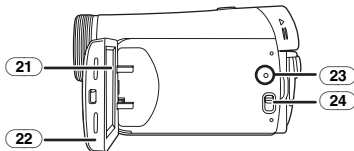

21 LCD-scherm -154-, -190-

Vanwege beperkingen in LCD-technologie kunnen op het LCD-scherm een aantal kleine lichte of donkere vlekjes voorkomen. Dit is echter geen defect en heeft geen invloed op de opname.

- 22 LCD-scherm ontgrendelknop [OPEN] -154-
- 23 Resetknop [RESET] -183-, -186-

24 Functiekeuzeschakelaar [AUTO/MANUAL/ FOCUS] -161-, -169-, -171-

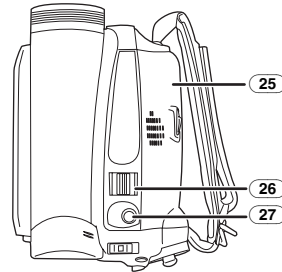

- 25 Tape beschermkap -156-
- 26 Zoomknop [W/T] -164-  
Volumeknop [-VOLUME+] -173-
- 27 Fotoknop [O] -164-

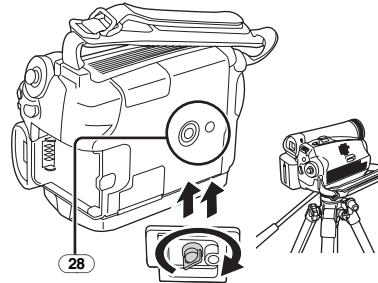

28 Statiefschroefgat

Hiermee bevestigt u de camera aan het optionele statief/VW-CT45E. (Lees de instructies voor het bevestigen van het statief aan de camera zorgvuldig door.)

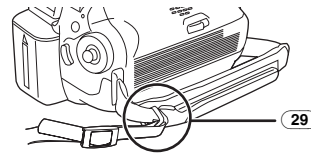

29 Schouderriem

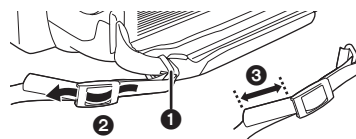

- Haal de draagriem (optioneel) door de bevestigingsbeugel 1 en door de schuifklem 2 zodat deze niet los kan raken. Laat het uiteinde 3 minimaal 2 cm uitsteken.
- Bevestig de andere kant van de draagriem op dezelfde manier.

Voordat u de camera gaat gebruiken

## De lensdop bevestigen

De lensdop is bedoeld om het oppervlak van de lens te beschermen.

- 1 Als de lensdop en het koord al aan de handriem zijn bevestigd. Haal het uiteinde van het koord door het oogje van de lensdop. Haal de lensdop vervolgens door de lus en trek het koord goed aan.**

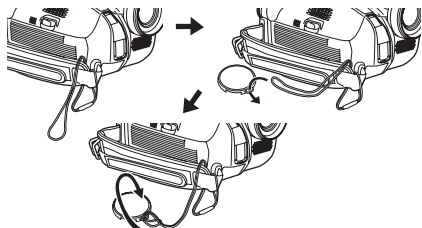

- Trek het koord van de lensdop in de richting van de pijl als u de lensdop niet gebruikt. ①
- Bescherm de lens met de lensdop als u niet aan het opnemen bent. ②

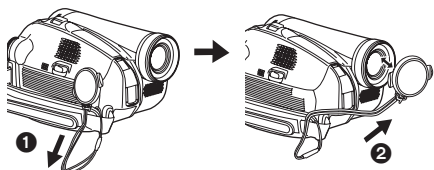

- Druk goed op de knoppen om de lensdop te verwijderen.



## De handriem

Stel de riemlengte zo in dat deze goed aansluit bij uw hand.

- 1 Pas de riemlengte.**

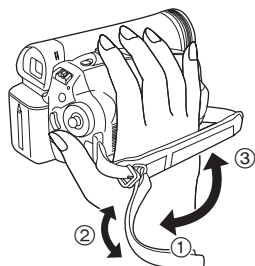

- ① Buig de riem naar buiten.
- ② Maak de riem op lengte.
- ③ Zet de riem vast.

150

LSQT1168

## Voeding

### De accu opladen

Bij aankoop van de camera is de accu nog niet opgeladen. Laad de accu op voordat u de camera gaat gebruiken.

- Oplaadtijd accu (-152-)
- Wij raden u aan Panasonic accu's te gebruiken. (-148-)
- Bij gebruik van andere accu's kunnen wij de kwaliteit van dit product niet garanderen.
- Als de aansluitkabel nog op de adapter is aangesloten, wordt de accu niet opgeladen. Verwijder daarvoor eerst de aansluitkabel uit de adapter.

- 1 Steek het netsnoer aan de ene zijde in de adapter en aan de andere zijde in het stopcontact.**

- 2 Plaats de accu op de adapter volgens de markeringen druk hem stevig aan.**

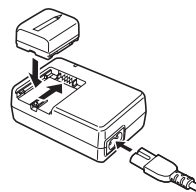

### Oplaadlampje

Het lampje brandt:	De accu wordt opgeladen
Het lampje gaat uit:	Het opladen is voltooid
Het lampje knippert:	De accu is te ver leeggelopen of geheel leeg. Het lampje gaat na verloop van tijd branden waarna het opladen begint. Als de accutemperatuur te hoog of te laag is, gaat het lampje [CHARGE] knipperen en is de oplaadtijd langer dan normaal.

## Voordat u de camera gaat gebruiken

**■ Op de netvoeding aansluiten**

Het apparaat staat in standby als de AC-adapter is aangesloten. Het primaire circuit is altijd "levend" zolang als de AC-adapter op een wandcontactdoos is aangesloten.

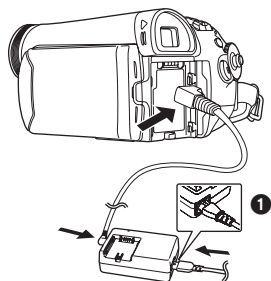

**1 Steek het netsnoer aan de ene zijde in de adapter en aan de andere zijde in het stopcontact.**

**2 Sluit de aansluitkabel aan op de netadapter.**

**3 Sluit de aansluitkabel aan op de camera.**

- De stekker van het netsnoer sluit niet volledig aan tegen de adapter. Zoals u kunt zien in afbeelding ❶ zit hier nog ruimte tussen.
- Gebruik het netsnoer niet voor andere apparatuur omdat dit netsnoer speciaal is ontwikkeld voor deze videocamera. Gebruik voor deze videocamera ook geen netsnoer van andere apparatuur.

**■ De accu plaatsen**

Druk de accu tegen de accuhouder en schuif de accu in de richting van de pijl totdat deze vastklikt.

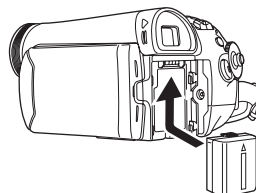
**■ De accu verwijderen**

Schuif de knop [BATTERY RELEASE] naar links en trek tegelijkertijd de accu los.

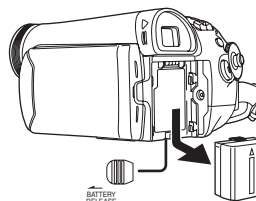

- Houd de accu tegen zodat deze niet valt.
- Alvorens de accu te verwijderen, zorgt u ervoor dat de [OFF/ON]-schakelaar op [OFF] staat.

**GEVAAR**

Explosiegevaar wanneer de batterij op onjuiste wijze vervangen wordt. Vervang alleen door een zelfde soort batterij of equivalent, die door de fabrikant aanbevolen worden. Gooi de gebruikte batterijen weg zoals door de fabrikant voorgeschreven wordt.

Voordat u de camera gaat gebruiken

**Oplaaftijd en opnametijd**

De tijden in onderstaande tabel geven de opnametijd bij een temperatuur van 25 °C en een relatieve vochtigheid van 60%. Dit is slechts een richtlijn. Als de temperatuur hoger of lager is dan de aangegeven waarde, duurt het opladen langer.

Meegeleverde batterij/ CGR-DU06 (7,2 V/ 640 mAh)	Ⓐ	1 h 40 min
	Ⓑ	1 h 50 min (1 h 25 min)
	Ⓒ	55 min (45 min)
CGA-DU12 (7,2 V/ 1150 mAh)	Ⓐ	2 h 25 min
	Ⓑ	3 h 15 min (2 h 40 min)
	Ⓒ	1 h 40 min (1 h 20 min)
CGA-DU14 (7,2 V/ 1360 mAh)	Ⓐ	2 h 45 min
	Ⓑ	3 h 50 min (3 h)
	Ⓒ	1 h 55 min (1 h 30 min)
CGA-DU21 (7,2 V/ 2040 mAh)	Ⓐ	3 h 55 min
	Ⓑ	5 h 45 min (4 h 30 min)
	Ⓒ	2 h 55 min (2 h 15 min)
CGA-DU07 (7,2 V/ 680 mAh)	Ⓐ	1 h 30 min
	Ⓑ	1 h 55 min (1 h 30 min)
	Ⓒ	1 h (45 min)

Ⓐ Oplaaftijd







Ⓑ Maximale ononderbroken opnametijd

Ⓒ Opnametijd (met onderbrekingen)

(Onder onderbroken opnametijd wordt verstaan de opnametijd waarbij afwisselend wordt opgenomen en gepauzeerd.)

“1 h 40 min” betekent 1 uur en 40 minuten.

- Accu CGR-DU06 wordt meegeleverd.
- De tijden in de tabel zijn ruwe schattingen en geven de opnametijd bij gebruik van de zoeker. De tijden tussen haakjes zijn de opnametijden bij gebruik van het LCD-scherm.
- Bij langdurige opnamen (2 uur of meer voor continue opnamen, 1 uur of meer voor onderbroken opnamen) raden wij u aan gebruik te maken van de accu's CGA-DU12, CGA-DU14 en CGA-DU21.

- De opnametijd zal onder de volgende omstandigheden korter zijn:
  - Als de zoeker en het LCD-scherm tegelijkertijd worden gebruikt terwijl het LCD-scherm geheel naar voren is gedraaid om uzelf op te nemen enz.
- Tijdens het gebruik van de camera en tijdens het opladen wordt de accu warm. Ook de kast van de videocamera wordt enigszins warm. Dit is normaal.
- Op het display wordt de afname van de accucapaciteit als volgt weergegeven:  →  →  → . Als de accu leeg is, gaat het pictogram  (  ) knipperen.

**De camera inschakelen**

Als de camera wordt ingeschakeld terwijl de lensdop nog op de lens zit, zal de automatische witbalansinstelling mogelijk niet goed functioneren. Verwijder eerst de lenskap voordat u de camera inschakelt.

**■ Het inschakelen van de camera**

- 1 Houd het knopje  ingedrukt en schuif tegelijkertijd de [OFF/ON]-schakelaar naar [ON].

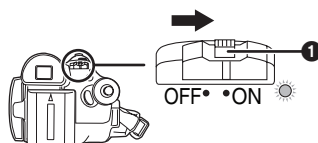

- De Statusindicator brandt rood en het apparaat wordt ingeschakeld.
- Als de aan/uit-schakelaar [OFF/ON] in de opnamestand op [ON] wordt gezet terwijl het LCD-scherm uit staat en de zoeker is ingedruwd, wordt het apparaat uitgeschakeld.

**■ Het uitschakelen van de camera**

- 1 Houd het knopje  ingedrukt en schuif tegelijkertijd de [OFF/ON]-schakelaar naar [OFF].

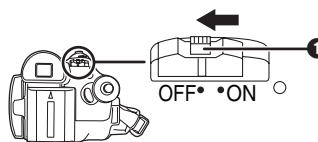

- Zet de [OFF/ON]-schakelaar op [OFF] wanneer u de camera niet gebruikt.
- De statusindicator gaat uit wanneer het apparaat wordt uitgeschakeld.



Voordat u de camera gaat gebruiken

### ■ Het apparaat in- en uitschakelen met het LCD-scherm/de zoeker

Als de aan/uit-schakelaar op [ON] staat, kunt u het apparaat in- en uitschakelen met behulp van het LCD-scherm en de zoeker wanneer het apparaat in de Opnamestand staat.

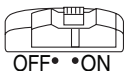

#### 1 Open het LCD-scherm of trek de zoeker uit om het apparaat te gebruiken. (-154-)

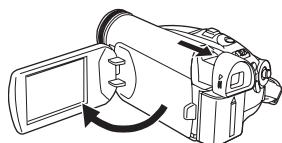

- Het LCD-scherm of zoeker wordt geactiveerd.
- #### 2 Sluit het LCD-scherm en duw de zoeker in.

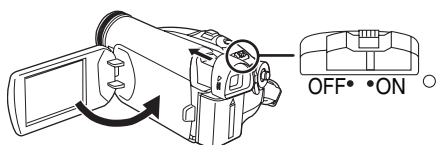

- Het apparaat wordt niet uitgeschakeld als het LCD-scherm niet is gesloten of de zoeker niet is ingeduwd.
- De statusindicator gaat uit wanneer het apparaat wordt uitgeschakeld. (Als QuickStart is ingesteld op [ON] (-155-), wordt het apparaat in QuickStart-standby gezet en brandt de Statusindicator groen.)
- Het apparaat wordt niet uitgeschakeld ook al is het LCD-scherm gesloten en is de zoeker ingeduwd terwijl op een tape wordt opgenomen.

#### 3 Open het LCD-scherm of trek de zoeker uit om het apparaat in te schakelen en de videocamera weer te gebruiken.

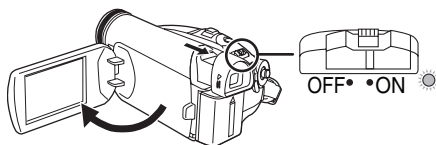

- De statusindicator gaat branden en het apparaat wordt ingeschakeld.

### Datum en tijd instellen

Wanneer de camera voor het eerst wordt ingeschakeld, wordt [SET DATE AND TIME] afgebeeld.

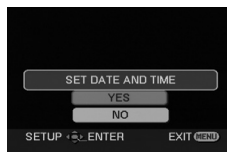

- Kies [YES] en druk op het midden van de joystick. Voer de onderstaande stappen 2 en 3 uit om de datum/tijd in te stellen.

Als het display niet de juiste datum/tijd weergeeft, kunt u dit als volgt wijzigen.

#### • Zet de camera op Opnamestand.

#### 1 Kies [BASIS] >> [Klok instelling] >> [JA]. (-159-)

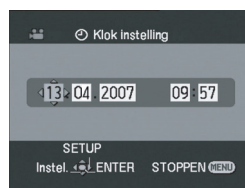

#### 2 Druk links of rechts op de navigatieknop om de optie te selecteren. Druk vervolgens boven of onder op de navigatieknop om de gewenste waarde in te stellen.

- Het jaartal wordt als volgt gewijzigd: 2000, 2001, ..., 2089, 2000, ...
- De tijd wordt weergegeven op basis van een 24-uurs tijdsindeling.

#### 3 Druk midden op de navigatieknop om uw instelling te bevestigen.

- De klok begint te tellen bij [00] seconden.

### ■ Informatie over datum en tijd

- De datum- en tijdfunctie werken op een ingebouwde lithium-batterij.
- Controleer voor u begint met opnemen of de aangegeven tijd correct is; de klok kan iets afwijken.

Voordat u de camera gaat gebruiken

## ■ Het opladen van de ingebouwde lithiumbatterij

- Als de camera wordt ingeschakeld en [ ] of [-] wordt afgebeeld, is de ingebouwde lithium-batterij leeg. Laad de batterij op aan de hand van onderstaande stappen. Wanneer het apparaat voor het eerst na het opladen wordt ingeschakeld, wordt [DATUM EN TIJD INSTELLEN] afgebeeld. Kies [JA] en stel de datum en tijd in. Sluit de netadapter aan op de camera of plaatst de accu op de camera, en de ingebouwde lithiumbatterij wordt opgeladen. Voorzie de camera circa 24 uur van stroom en de batterij kan de datum en tijd circa 6 maanden in het geheugen opslaan. (Ook als de [OFF/ON]-schakelaar op [OFF] staat, wordt de batterij opgeladen.)

## ■ Opmerking over lithiumbatterijen

- Bij dit product zijn lithiumbatterijen geleverd. Wanneer deze verbruikt zijn, mag u deze niet weggooien maar moet u deze inleveren als klein chemisch afval.



- Dit apparaat bevat een lithiumbatterij als stroomvoorziening voor de klok.
- Raadpleeg uw leverancier over het verwijderen van de lithiumbatterij op het moment dat u het apparaat aan het einde van de levensduur vervangt.
- Verzekert u ervan dat de ingebouwde lithiumbatterij door vakbekwaam servicepersoneel wordt verwijderd.

## ■ Alleen voor servicepersoneel:

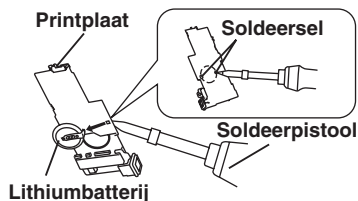

- Gebruik een soldeerpistool voor het verwijderen van de lithiumbatterij van de printplaat, zoals aangegeven in de bovenstaande afbeelding.
- Smelt de twee soldeerpunten waarmee de lithiumbatterij is vastgezet.
- De vorm van de printplaat en de plaats van de soldeerpunten kan iets verschillen afhankelijk van het model camerarecorder.

## Het LCD-scherm gebruiken

U kunt uw opname tijdens het opnemen bekijken op het geopende LCD-scherm.

- 1 Plaats een vinger op de vergrendeling van het LCD-scherm en trek het LCD-scherm in de richting van de pijl.

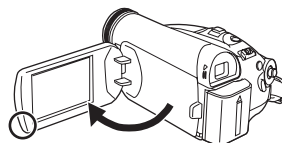

- Het LCD-scherm kan maximaal 90° worden geopend.

- 2 Kantel het LCD-scherm naar de gewenste hoek.

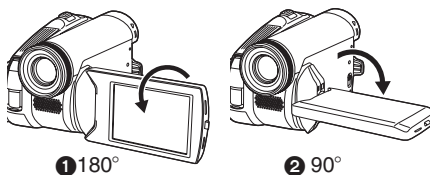

- Het LCD-scherm kan 180° ① draaien in richting van de lens of 90° ② in de richting van de zoeker.

- De helderheid en de kleur van het LCD-scherm kunnen via het menu worden aangepast.
- Forceer het openklappen of draaien niet, hierdoor kan de camera beschadigen.
- Als het LCD-scherm 180° wordt gedraaid in de richting van de lens en de zoeker wordt geopend (wanneer u zichzelf opneemt), worden het LCD-scherm en de zoeker allebei ingeschakeld.

Voordat u de camera gaat gebruiken

**De zoeker gebruiken****De zoeker uittrekken**

- 1 Trek de zoeker naar buiten. Verleng deze door de uitschuifknop in te drukken en te trekken.

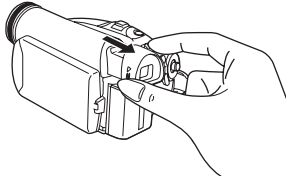

- De zoeker wordt ingeschakeld. (Als het LCD-scherm wordt geopend, wordt de zoeker uitgeschakeld.)

**De beeldscherpte aanpassen**

- 1 Stel het beeld scherp door de oogcorrectieknop te verschuiven.

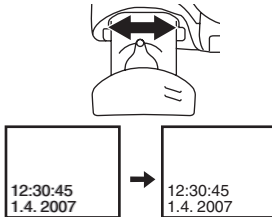

- U kunt de helderheid van de zoeker via het menu aanpassen.

**QuickStart**

Als QuickStart is ingeschakeld wordt de acculading nog steeds verbruikt, zelfs als het LCD-scherm en de zoeker gesloten zijn. De camera keert terug in de opname/pauzestand ongeveer 1,7 seconde nadat het LCD-scherm of de zoeker weer wordt geopend.

- Merk op dat in de QuickStart-functie ongeveer de helft van de lading van opnamepauze wordt verbruikt. Het gebruik van de QuickStart-functie verkort de opname-/weergavetijd van de accu.
- De standby-stand wordt alleen geactiveerd in onderstaande gevallen.
  - Bij gebruik van de accu  
Een tape wordt geplaatst, terwijl de camera in opnamestand staat.
  - Bij gebruik van de netadapter  
Quick Start kan zelfs worden gebruikt als er geen tape in de camera zit.

**Zet de camera op Opnamestand.**

- 1 Kies [INSTELLEN] >> [Snel start] >> [AAN]. (-159-)
- 2 Terwijl de [OFF/ON]-schakelaar nog steeds op [ON] staat, sluit u het LCD-scherm en duwt u de zoeker in.

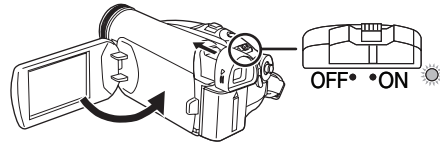

- De Statusindicator brandt groen en het apparaat wordt in QuickStart-standby gezet.
  - De videocamera wordt niet in QuickStart-standby gezet als het LCD-scherm niet is gesloten en de zoeker niet is ingeduwd.
- 3 Open het LCD-scherm of de zoeker.

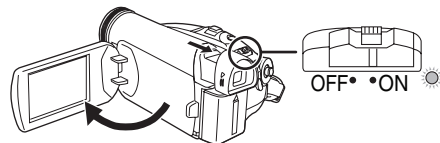

- De Statusindicator brandt rood en de camera wordt ongeveer 1,7 seconden na het inschakelen in de opnamepauzestand gezet.

Voordat u de camera gaat gebruiken

## ■ QuickStart annuleren

### 1 Kies [INSTELLEN] >> [Snel start] >> [UIT]. (-159-)

- Als de [OFF/ON]-schakelaar op [OFF] staat terwijl het apparaat in QuickStart-standby staat, wordt het apparaat uitgeschakeld.
- Als de camera circa 30 minuten op standby blijft staan, gaat de Statusindicator uit en wordt de camera uitgeschakeld.

- In de volgende gevallen wordt Quick Start geannuleerd en wordt het apparaat uitgeschakeld.
  - Als de functiedraaiknop wordt gedraaid.
  - Als de accu of netadapter wordt verwijderd.
  - Als de tape wordt verwijderd terwijl de camera in opnamestand staat.
- Bij gebruik van de QuickStart-functie met de witbalansinstelling op automatisch, kan het enige tijd duren voordat de witbalansinstelling wordt aangepast als de opname een andere lichtbron heeft dan de laatste opname. (Als de functie Nachtkleurenstand geactiveerd is, wordt de witbalansinstelling van de laatste opname echter gehandhaafd.)
- Als het apparaat wordt ingeschakeld in QuickStart-standby, wordt de zoomvergrotingsfactor 5× en kan de fotoresolutie anders zijn dan voor de QuickStart-standby.
- Als [SPAARSTAND] (-180-) is ingesteld op [5 MINUTEN] en het apparaat automatisch in QuickStart-standby wordt gezet, zet de schakelaar [OFF/ON] dan op [OFF] en vervolgens weer op [ON]. Sluit ook het LCD-scherm en schuif de zoeker in en open vervolgens het LCD-scherm of schuif de zoeker weer uit.

## Een cassette plaatsen/verwijderen

- 1 Sluit de netadapter aan of bevestig de accu op de camera en schakel deze in.
- 2 Schuif de knop [OPEN/EJECT] naar rechts en open de cassetteklep.

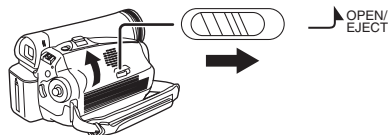

- Als de klep geheel geopend is, komt de cassettehouder automatisch naar buiten.

### 3 Plaats of verwijder vervolgens de cassette.

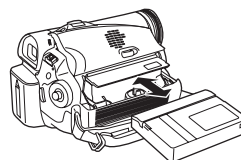

- Plaats de cassette zoals weergegeven in de afbeeldingen en duw hem zover mogelijk in de houder.
- Verwijder de cassette door deze recht omhoog uit de houder te trekken.

### 4 Druk op [PUSH] ① om de cassettehouder te sluiten.

- De cassettehouder wordt gesloten.

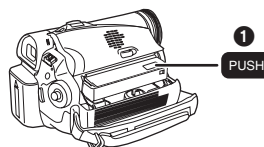

### Voorzichtig:

Pas op dat u uw vingers niet onder de cassettehouder klemt als u deze sluit.

### 5 Pas als de cassettehouder geheel in de camera is verdwenen, mag u de klep sluiten door op ② te drukken.

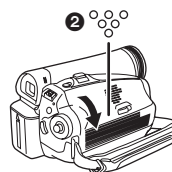

## Voordat u de camera gaat gebruiken

- Bij gebruik van een reeds gedeeltelijk opgenomen tape kunt u via de functie Blank-zoekopdracht het punt opzoeken waar u verder wilt gaan met opnemen. Als u opneemt op een eerder opgenomen cassette, zorgt u ervoor dat u naar de positie spoelt waarop u wilt verder gaan met opnemen.
- Sluit de cassetteklep zorgvuldig.
- Let op dat er geen kabels of andere onderdelen tussen de klep komen te zitten.
- Spoel de tape na gebruik terug naar het begin, haal hem uit de camera en doe hem in het plastic doosje. Zorg dat tape en doosje rechtopstaand worden opgeborgen. (-189-)
- Als de condensmelding niet op het LCD-scherm en/of in de zoeker verschijnt en u condens ziet op de lens of op de camera, opent u de cassetteklep niet omdat daardoor condens kan worden gevormd op de koppen of de cassetteband. (-187-)

### ■ De cassettehouder komt niet naar buiten

- Sluit de cassetteklep volledig en open hem daarna weer.
- Controleer of de accu leeg is.
- Controleer of de handriem het cassetteklepje blokkeert (zie onderstaande afbeelding). Haal in dat geval de handriem weg zodat deze de cassettehouder niet blokkeert.

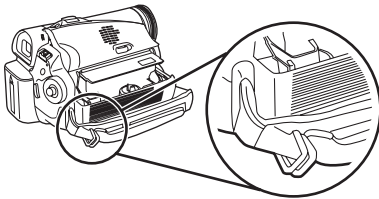

### ■ De cassettehouder keert niet terug in de camera

- Zet de schakelaar [OFF/ON] op [OFF] en vervolgens weer op [ON].
- Controleer of de accu leeg is.

### ■ Wisbeveiliging

Als de wisbeveiliging ① van een cassette geopend is (het schuifje is in de richting van de [SAVE]-pijl geschoven), is opnemen op de tape niet mogelijk. Om op te nemen op deze tape moet u de beveiliging weer sluiten (terugschuiven in de richting van de [REC]-pijl).

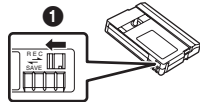

## Een functie selecteren

Draai de functieknop naar de gewenste functie.

### 1 Draai aan de functieknop.

- Zorg dat de door u gewenste functie naar ① wijst.

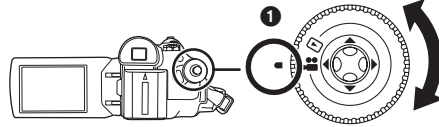

#### 📷 : OPNAMESTAND

Gebruik deze functie om beelden vast te leggen op een tape.

#### ▶ : AFSPEELSTAND

Voor het bekijken van een opname op tape.

## Het gebruik van de navigatieknop

### ■ Basishandelingen met de navigatietoets

Gebruik deze toets om door de opties op het scherm te bladeren en de bestanden te selecteren die u wilt weergeven op het multi-image display

Druk boven, onder, links of rechts op de knop om een item of bestand te selecteren. Druk vervolgens op het middelste deel om uw keuze te bevestigen.



①	Druk op de bovenkant om een optie te selecteren.
②	Druk op de onderkant om een optie te selecteren.
③	Druk op links om een optie te selecteren.
④	Druk op rechts om een optie te selecteren.
⑤	Bevestig uw selectie door op het midden te drukken.

Voordat u de camera gaat gebruiken

■ Navigatieknop en schermweergave

Druk op het midden van de joystick. Nu verschijnen pictogrammen op het display. Iedere keer wanneer u de joystick naar beneden beweegt, verandert het pictogram. (In de Afspeelstand worden de pictogrammen automatisch op het scherm weergegeven.)

1) Opnamestand  
([AUTO/MANUAL/FOCUS] staat op [AUTO])

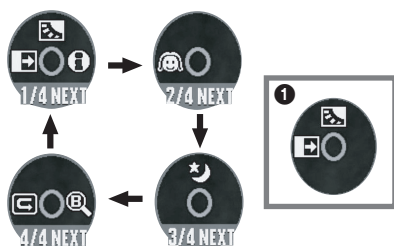

1/4	◀	+	Fade (vervagen)	-167-
	▲	+	Compensatie achtergrondverli.	-165-
2/4	▶	+	Help (helpfunctie)	-159-
3/4	▲	☀	Huidskleur stand	-166-
4/4	◀	+	Opnamecontrole	-163-
	▶	+	Blank-zoekopdracht	-163-

- ❶ wordt afgebeeld tijdens het opnemen op een tape.

2) Opnamestand  
([AUTO/MANUAL/FOCUS] staat op [MANUAL])

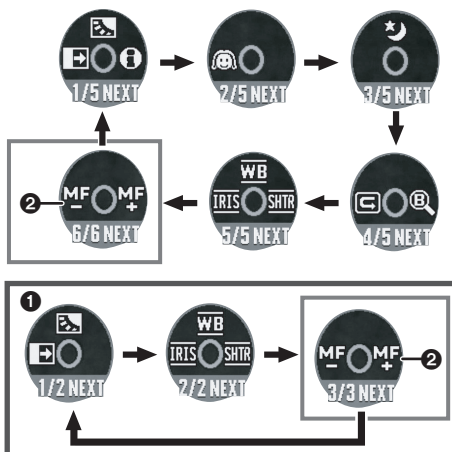

5/5	◀	IRIS	Diafragma of waarde verhogen	-171-
	▲	WB	Witbalans	-170-
	▶	SHTR	Sluittijd	-171-
6/6	◀	MF	Handmatige scherpstelling	-171-
	▶	MF+		

- ❶ wordt afgebeeld tijdens het opnemen op een tape.
- ❷ wordt alleen afgebeeld als de ([AUTO/MANUAL/FOCUS]-schakelaar op [FOCUS] staat).

3) Afspeelstand



	▲	⏮	Afspelen/pauze	-173-
	▼	■	Stop	-173-
	◀	◀	Terugspoelen (met beeld)	-173-
	▶	▶	Snel vooruitspoelen (met beeld)	-173-

Voordat u de camera gaat gebruiken

## Help (helpfunctie)

Kies een pictogram voor een beschrijving van de functie.

● Zet de camera op Opnamestand.

- 1 Druk op de joystick om het pictogram af te beelden tijdens de opnamepauze. Beweeg de joystick naar beneden tot het pictogram 1 wordt afgebeeld.



- 2 Beweeg de joystick naar rechts om Help mode [H] te selecteren.



- De helpfunctie geeft uitleg bij de bedieningspictogrammen die worden afgebeeld als de [AUTO/MANUAL/FOCUS]-schakelaar op [AUTO] in de Opnamestand staat.

- 3 Beweeg de navigatieknop naar boven, links of rechts om het gewenste pictogram te selecteren.



- Een beschrijving van het geselecteerde pictogram wordt afgebeeld op het scherm.
- Iedere keer wanneer u de joystick naar beneden beweegt, verandert het pictogram.

### De Helpfunctie verlaten

Selecteer [EXIT] of druk op [MENU].

- Wanneer de helpfunctie wordt gebruikt, is opnemen of instellen niet mogelijk.

## De taal kiezen

U kunt de taal op het LCD-scherm of het menuscherm wijzigen.

- 1 Ga naar [LANGUAGE] >> [Nederlands].



## Het menuscherm gebruiken

Voor elk afzonderlijk menu, zie -179-.

- 1 Druk op [MENU].



- Het menu dat hoort bij via de keuzeknop geselecteerde functie wordt weergegeven.
- Draai niet aan de functieknop als het menu wordt weergegeven.

- 2 Druk op de boven- of onderkant van de navigatieknop om de bovenste menuoptie te selecteren.

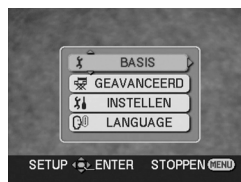

- 3 Druk rechts op de navigatieknop of druk op het midden van de knop om uw selectie te bevestigen.



- 4 Druk boven of onder op de navigatieknop om uw keuze te maken uit het submenu.





Voordat u de camera gaat gebruiken

**5 Druk rechts op de navigatieknop of druk op het midden van de knop om uw selectie te bevestigen.**



**6 Druk boven of onder op de navigatieknop om de optie te selecteren.**

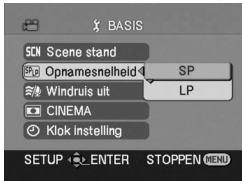

**7 Druk midden op de navigatieknop om uw instelling te bevestigen.**



### ■ Het menuscherm verlaten

Druk op [MENU].

### ■ Terugkeren naar het vorige scherm

Druk links op de navigatieknop.



### ■ Over de menu-instellingen

- Het menu wordt niet afgebeeld tijdens het opnemen op een tape. Bovendien kunt u niet op een tape opnemen terwijl het menu wordt weergegeven.

## Het LCD-scherm en de zoeker instellen

### ■ Helderheid en kleur instellen

**1 Kies [INSTELLEN] >> [LCD Instelling] of [EVF Instelling] >> [JA].**



**2 Druk boven of onder op de navigatieknop om het item te selecteren dat u wilt wijzigen. [LCD Instelling]**

☼ : Helderheid van het LCD-scherm

⊗ : Kleurniveau van het LCD-scherm

[EVF Instelling]

EVF☼ : Helderheid van de zoeker

**3 Beweeg de navigatieknop naar links of rechts over de balk die het helderheidsniveau aangeeft.**

**4 Druk op [MENU] of op de navigatieknop om de instellingen te bevestigen.**

- De helderheid van het LCD-scherm kan niet worden gewijzigd als het LCD-scherm 180° is gedraaid in de richting van de lens.
- Om de helderheid van de zoeker in te stellen, sluit u het LCD-scherm en trekt u de zoeker uit om deze in te schakelen.
- Deze instellingen hebben geen invloed op de werkelijk gemaakte opnamen.
- Als u het kleurniveau van het LCD-scherm instelt, verandert automatisch ook het kleurniveau van de zoeker.



## Opnemen

## Opnemen

**Voordat u gaat opnemen**

Controleer het volgende voordat u belangrijke gebeurtenissen, zoals trouwerijen, opneemt of als de videocamera een lange tijd niet is gebruikt. Voer een proefopname uit om er zeker van te zijn dat het beeld en geluid goed worden opgenomen.

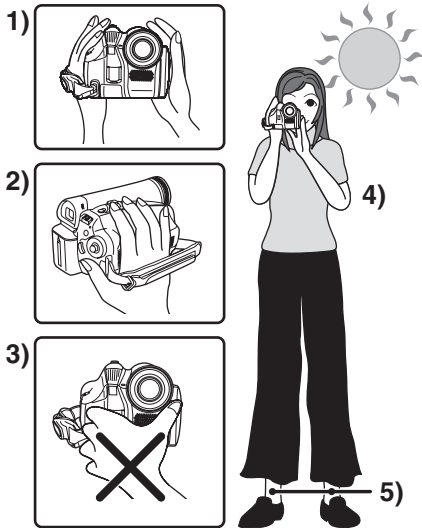
**Het vasthouden van de camera**

- 1) Pak de camera met beide handen vast.
  - 2) Steek uw hand door de handriem.
  - 3) Houd uw handen niet voor de microfoons of sensoren.
  - 4) Houd uw armen langs uw lichaam.
  - 5) Plaats uw voeten iets uit elkaar.
- Zorg er bij buitenopnamen voor dat u de zon zoveel mogelijk in de rug heeft. Als het onderwerp van achteren wordt verlicht, wordt de opname donker.

**■ Controlepunten**

- Verwijder de lensdop. (-150-)  
(Als de camera wordt ingeschakeld terwijl de lensdop nog op de lens zit, zal de automatische witbalansinstelling mogelijk niet goed functioneren. Verwijder eerst de lensdop voordat u de camera inschakelt.)
- Stel de handriem af (-150-)
- Open het LCD-scherm of de zoeker.
- (Het opnemen kan niet worden gestart als het LCD-scherm en de zoeker gesloten zijn. Zelfs als het LCD-scherm en de zoeker gesloten worden tijdens het opnemen, zal het apparaat niet worden uitgeschakeld totdat met het opnemen wordt gestopt.)
- Stel het LCD-scherm/dezoekerin (-160-)
- Controleer de voeding (-150-)
- Plaats een cassette (-156-)
- Stel de datum/tijd in (-153-)
- Stel de SP/LP-functie in (-162-)

**■ Over de Auto-functie**

- Als u de functiekeuzeschakelaar [AUTO/MANUAL/FOCUS] op [AUTO] zet, worden de kleurbalans (witbalans) en de scherpstelling automatisch aangepast.
  - Automatische witbalans: -190-
  - Automatisch scherp stellen: -191-
- Afhankelijk van de helderheid van het onderwerp, enz., worden de sluitertijd en lensopening automatisch ingesteld op een optimale helderheid. (Indien op de Opnamestand gezet: De sluitertijd wordt maximaal ingesteld op 1/250 seconde.)
- Kleurbalans en scherpstelling worden mogelijk niet automatisch worden aangepast vanwege belichtings- of scèneomstandigheden. Stel de kleurbalans in dat geval handmatig in en stel handmatig scherp.

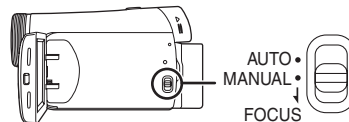

- Scènes instellen (-169-)
- Witbalans instellen (-170-)
- Sluitertijd instellen (-171-)
- Diafragma/gain-waarde instellen (-171-)
- Scherpstellen (-171-)

## Opnemen

**■ Opnamefunctie**

Er zijn twee manieren van opnemen.

● **Zet de camera op Opnamestand.**

**1 Ga naar [BASIS] >> [Opnamesnelheid] >> [SP] of [LP].**

Bij selectie van LP is de opnamesnelheid 1,5 keer sneller dan bij SP, maar bepaalde functies zijn nu uitgeschakeld.

- Wij raden u aan SP te gebruiken voor belangrijke opnamen.
- Voor optimaal gebruik van de LP-functie, raden wij u aan Panasonic-tapes met LP-markering te gebruiken.
- LP-opnamen hebben dezelfde beeldkwaliteit als SP-opnamen, maar het kan zijn dat de opname op de achtergrond ruis (mozaïek) bevat tijdens het afspelen of dat bepaalde functies niet mogelijk zijn.
  - Speel de opnamen af op andere digitale videoapparatuur of op digitale videoapparatuur zonder LP-functie.
  - Speel de opnamen af op andere digitale videoapparatuur met LP-functie.
  - Beeld-voor-beeld afspelen.

**Opname op tape**

Verwijder de lensdop. (-150-)

(Als de camera wordt ingeschakeld terwijl de lensdop nog op de lens zit, zal de automatische witbalansinstelling mogelijk niet goed functioneren. Verwijder eerst de lensdop voordat u de camera inschakelt.)

● **Zet de camera op Opnamestand.**

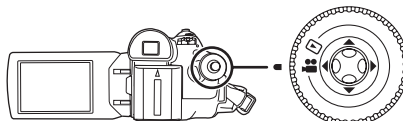

**1 Druk op de opname start/stop-knop om met opnemen te beginnen.**



**2 Druk opnieuw op de opname start/stopknop om de opname te onderbreken (pauze).**



- Voor de opnametijd op een tape, zie -152-.
- Bekijk uw opname (-163-) en controleer of de opname is goed is gelukt.
- Gebruik de zoekfunctie om het eerstvolgende blanco deel (-163-) op de tape te zoeken.

## Opnemen

## ■ Schermweergave tijdens het opnemen

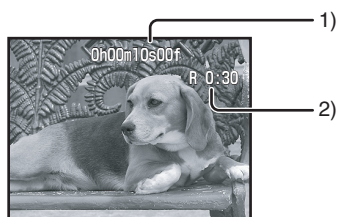

- 1) Reeds opgenomen tijd
- 2) Resterende tijd op de tape

## ■ Weergave van resterende tapetijd op het scherm

- De resterende tapetijd wordt in minuten weergegeven. (Zodra de resterende tapetijd minder is dan 3 minuten, gaat de aanduiding knipperen.)
- Bij een opname van 15 seconden of minder kan de resterende tapetijd niet of onjuist worden weergegeven.
- Soms is de weergegeven resterende tapetijd 2 tot 3 minuten korter dan de werkelijk resterende tapetijd.

## Opnamen controleren

De laatste opname wordt gedurende 2 tot 3 seconden weergegeven. Nadat de opname is gecontroleerd, wordt de camera in de pausestand gezet.

- Zet de camera op Opnamestand.

- 1 Druk op de joystick om het pictogram af te beelden tijdens de opnamepauze. Beweeg de joystick naar beneden tot het pictogram 1 wordt afgebeeld.
- 2 Beweeg de joystick naar links om opnamecontrole [ ] te selecteren.



- Op het scherm van de camera verschijnt de aanduiding [Opnamecontrole gestart].

## Functie Blank-zoekopdracht

Met deze functie zoekt de camera het einde van de laatste opname op (ongebruikte deel van de tape). Nadat het zoeken klaar is, wordt de zoekfunctie blanco deel uitgeschakeld en de camera in de opnamepauzestand gezet.

- Zet de camera op Opnamestand.

- 1 Druk op de joystick om het pictogram af te beelden tijdens de opnamepauze. Beweeg de joystick naar beneden tot het pictogram 1 wordt afgebeeld.
- 2 Beweeg de joystick naar rechts om Blank-zoekopdracht [ ] te selecteren.



- 3 Als de melding verschijnt, kiest u [JA] en drukt u vervolgens op het midden van de joystick ter bevestiging.

## ■ De Blank-zoekopdracht halverwege annuleren

Druk de joystick naar onder om het [ ] pictogram te selecteren.



- Als de tape geen blanco deel bevat, stopt de camera aan het einde van de tape.
- De camera stopt ongeveer 1 seconde voor het einde van de laatste opname. Als u vervolgens op dit punt de video-opname start, ontstaat een naadloze verbinding tussen de bestaande en nieuwe opname.

## Opnemen

**Het maken van foto's op een tape (Photoshot)**

Met de videocamera kunt u ook foto's maken.

- Zet de camera op Opnamestand.

1 Druk op [ ] terwijl de camera in de pausstand staat.

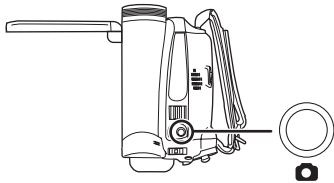

- De camera doet er ongeveer 7 seconden over om een stilstaand beeld op te slaan en keert dan terug naar de pausstand.
- Via [GEAVANCEERD] >> [SLUITEREFFECT] >> [AAN] kunt u geluid toevoegen aan het beeld, bijvoorbeeld het geluid van een sluiters.

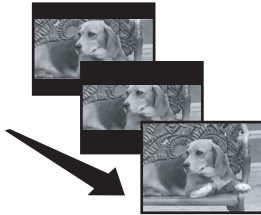

- Een foto heeft een iets mindere beeldkwaliteit.

**Continue foto-opnamen**

Ga naar [GEAVANCEERD] >> [SLUITEREFFECT] >> [AAN] en houd de fotoknop [ ] ingedrukt. De camera zal om de 0,7 seconde een foto maken totdat de knop wordt losgelaten.

- Het scherm knippert en tegelijkertijd wordt het geluid van de sluiters opgenomen.

**Inzoomen/uitzoomen**

U kunt optisch inzoomen tot 30×.

- Zet de camera op Opnamestand.

1 Opname met groothoeklens (uitzoomen):

Druk de zoomknop naar de stand [W].

Close-up-opname (inzoomen):

Druk de zoomknop naar de stand [T].

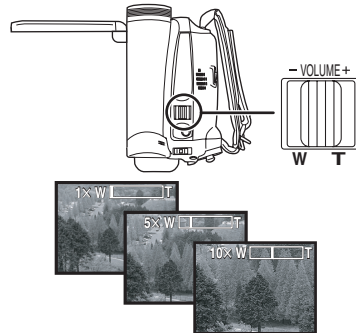

- Gebruik de beeldstabilisatiefunctie als u de camera met de hand vasthoudt en een foto neemt waarbij u inzoomt.
- Als u inzoomt op een object dat ver weg is, wordt de foto scherper als het object zich 1,3 meter of verder van de videocamera bevindt.
- Een te hoge zoomsnelheid kan het scherpstellen negatief beïnvloeden.
- Bij 1× zoom kan het object op 2 cm afstand van de lens worden scherpgesteld.
- Bedenk dat mogelijk een mechanisch geluid wordt opgenomen als de zoomknop [W/T] bij het zoomen wordt losgelaten. Breng de zoomknop terug in zijn oorspronkelijke stand voordat u hem loslaat.

**Digitale zoomfunctie**

De digitale zoomfunctie wordt ingeschakeld boven 30× optische zoom. Met de digitale zoomfunctie kunt u inzoomen van 50× tot 1000×.

- Zet de camera op Opnamestand.

1 Kies [GEAVANCEERD] >> [Digital Zoom] >> [50×] of [1000×].



[UIT]: Alleen optische zoom (maximaal zoombereik 30×)

[50×]: Maximaal zoombereik 50×

[1000×]: Maximaal zoombereik 1000×

- Hoe hoger de digitale zoom, des te slechter de fotokwaliteit.

## Opnemen

### ■ Regelbare zoomsnelheid

- De zoomsnelheid kunt u instellen met de zoomknop.

### ■ Het gebruik van de zoommicrofoonfunctie

Deze functie is gekoppeld aan de zoomfunctie. De microfoon vangt bij gebruik van de telelens geluiden op van heel ver weg of geluiden dichtbij bij gebruik van de groothoeklens.

- Zet de camera op Opnamestand.

1 Kies [GEAVANCEERD] >> [Mic. Zoom] >> [AAN].



### Een opname van uzelf maken

U kunt een opname maken van uzelf en de opname gelijktijdig op het LCD-scherm bekijken. U kunt ook personen die voor de camera staan, opnemen en hen gelijktijdig de opname laten zien. Het beeld is dan horizontaal gedraaid en het lijkt alsof u in een spiegel kijkt. (Het op te nemen materiaal is hetzelfde als de opname.)

- Schuif de zoeker uit om de foto tijdens de opname te bekijken.

1 Draai het LCD-scherm in de richting van de lens.

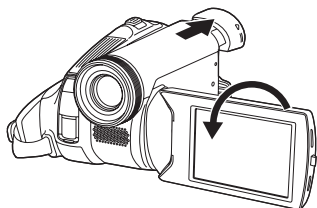

- Een verticaal geplaatst scherm wordt in de zoeker afgebeeld, dit is normaal en geen teken van een storing.
- In deze stand worden er geen pictogrammen op het LCD-scherm weergegeven, ook niet als u op de navigatieknop drukt.

### Compensatie achtergrondverlichting

Dit voorkomt dat een object dat van achteren wordt verlicht te donker wordt.

- Zet de camera op Opnamestand.

1 Druk op de joystick om het pictogram af te beelden. Beweeg de joystick naar beneden tot het pictogram 1 wordt afgebeeld.

2 Duw de joystick naar boven om het pictogram van de Compensatie achtergrondverlichting [Comp. Achtergr. Verl.] te selecteren.



- Op het scherm van de camera verschijnt de aanduiding [Comp.achtergr. Verl. Aan].
- Het beeld op het LCD-scherm wordt helderder.

### ■ Terugkeren naar normaal opnemen

Selecteer opnieuw [Comp. Achtergr. Verl. Uit].

- Op het scherm van de camera verschijnt de aanduiding [Comp.achtergr. Verl. Uit].

- Als u de aan/uit-schakelaar of de functiedraaiknop bedient, wordt de compensatie achtergrondverlichting uitgeschakeld.

## Opnemen

**Nachtkleurenstand**

Met deze functie kunt u in het donker opnamen maken waarbij de objecten beter tegen de achtergrond uitkomen.

Als u de camera op een statief plaatst, kunt u trillingsvrije opnamen maken.

- U kunt de camera alleen handmatig scherpen.
- De opname wordt weergegeven als een scène waarin frames ontbreken.

**Nachtkleurenstand**

U kunt donkere scènes in heldere kleuren opnemen.

- **Zet de camera op Opnamestand.**

**1 Druk op de joystick om het pictogram af te beelden. Beweeg de joystick naar beneden tot het pictogram 1 wordt afgebeeld.**

**2 Beweeg de joystick naar boven om de Nachtkleurenstand [☆] te selecteren.**



- Op het scherm van de camera verschijnt de aanduiding [Nachtkleurenstand aan].
- Telkens als u op de bovenste helft van de navigatieknop drukt, wijzigen de functies. OFF → Nachtkleurenstand → OFF

**De Nachtkleurenstand uitschakelen**

Selecteer opnieuw [☆].

- Op het scherm van de camera verschijnt de aanduiding [Nachtkleurenstand uit].

- Bij heldere lichtomstandigheden kan het scherm tijdelijk witachtig worden.
- De nachtkleurenstand zorgt ervoor dat de CCD-signaalaadtijd tot circa 25× langer is dan normaal, zodat donkere scènes (een minimum van 2 lx) helder kunnen worden opgenomen. Het is mogelijk dat het scherm lichte vlekjes bevat die u normaal gesproken niet ziet. Dit is echter geen defect.
- De Nachtkleurenstand wordt uitgeschakeld als u de aan/uit-schakelaar of de functiedraaiknop bedient.

**Huidskleurstand**

Met deze functie maakt u opnamen met realistische huidtinten. Deze functie is met name geschikt als u een opname maakt van een gezicht.

- **Zet de camera op Opnamestand.**

**1 Druk op de joystick om het pictogram af te beelden. Beweeg de joystick naar beneden tot het pictogram 1 wordt afgebeeld.**

**2 Beweeg de joystick naar links om Huidskleur stand [😊] te selecteren.**



- Op het scherm van de camera verschijnt de aanduiding [Huidskleur stand aan].

**De huidskleurstand uitschakelen**

Selecteer opnieuw [😊].

- Op het scherm van de camera verschijnt de aanduiding [Huidskleur stand uit].

- Als de achtergrond of een ander object in de scène dezelfde kleuren heeft als de huidtinten, worden deze kleuren aangepast.
- Bij onvoldoende licht kan dit effect onduidelijk zijn.

## Opnemen

**De functie infaden/uitfaden****Infaden**

Beeld en geluid verschijnen langzaam.

**Uitfaden**

Beeld en geluid verdwijnen langzaam.

● Zet de camera op Opnamestand.

**1 Druk op de joystick om het pictogram af te beelden. Beweeg de joystick naar beneden tot het pictogram 1 wordt afgebeeld.**

**2 Beweeg de joystick naar links om infaden/uitfaden [ ] te selecteren.**

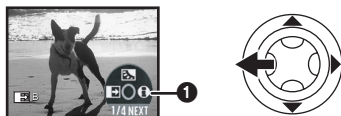

- Op het scherm van de camera verschijnt de aanduiding [Fade aan].

**3 Druk op de opname start/stop-knop. Begin met opnemen. (infaden)**

Wanneer u met het opnemen begint, verdwijnen het beeld en geluid geleidelijk en komt het beeld/geluid geleidelijk tevoorschijn.

**Stop de opname. (uitfaden)**

Beeld en geluid verdwijnen langzaam. Nadat het beeld en geluid geheel verdwenen zijn, stopt het opnemen.

**De functie fade in/out uitschakelen**

Selecteer opnieuw [ ].

- Op het scherm van de camera verschijnt de aanduiding [Fade uit].

**De kleur voor fade in/out selecteren**

U kunt de kleur van het fade-effect selecteren.

**1 Kies [GEAVANCEERD] >> [FADE KLEUR] >> [WIT] of [ZWART].**

- Als fade in/fade out is geselecteerd, duurt het na de start van de opname een paar seconden voordat u beeld ziet. Ook duurt het een paar seconden voordat de opname werkelijk is gestopt.

**De functie windonderdrukking**

Met deze functie onderdrukt u door wind veroorzaakte ruis in de microfoon.

● Zet de camera op Opnamestand.

**1 Kies [BASIS] >> [Windruis uit] >> [AAN].**

**De functie windonderdrukking uitschakelen**

Kies [BASIS] >> [Windruis uit] >> [UIT].

- De standaardinstelling is [AAN].
- Onderdrukt het geluid van de wind al naar gelang de windkracht. (Als de windonderdrukking wordt geactiveerd bij een sterke windkracht, is het mogelijk dat het stereo-effect afneemt. Het stereo-effect neemt weer toe zodra de wind afneemt.)



## Opnemen

**Opnames maken voor breedbeeldtelevisie**

Met deze functie kunt u opnamen maken voor weergave op een breedbeeld-televisie.

**Functie voor bioscoop**

De opname bevat aan de boven- en onderkant een zwarte balk zodat het lijkt alsof u in een bioscoop zit.

**● Zet de camera op Opnamestand.**

**1** Kies [BASIS] >> [CINEMA] >> [AAN].

**■ De bioscoopfunctie uitschakelen**

Kies [BASIS] >> [CINEMA] >> [UIT].

- De weergave van de opnamen varieert al naar gelang de televisie waarop de camera is aangesloten. Zie ook de instructies voor het aansluiten van de camera op uw televisie.
- Het opnamebereik wordt met deze functie niet vergroot.
- Bij het weergeven van opnamen op een televisie, kan de datum- en tijdweergave soms worden verwijderd.
- Al naar gelang de televisie kan de beeldkwaliteit minder zijn.
- Een bioscoopopname die u op de computer heeft opgeslagen, kan incorrect worden weergegeven in verband met de geïnstalleerde software.

**Beeldstabilisatiefunctie**

Vermindert ongewenste beeldbewegingen als gevolg van bijvoorbeeld een trillende hand tijdens het opnemen.

**● Zet de camera op Opnamestand.**

**1** Kies [GEAVANCEERD] >> [SIS] >> [AAN].

**■ De beeldstabilisatiefunctie uitschakelen**

Kies [GEAVANCEERD] >> [SIS] >> [UIT].

- Bij het gebruik van een statief raden wij u aan de beeldstabilisatiefunctie uit te schakelen.
- Bij TL-verlichting kunnen kleuren afwijken of onnatuurlijk lijken.
- De beeldstabilisatiefunctie werkt niet als de nachtkleurenstand is geactiveerd. In dat geval gaat het pictogram [ ] knipperen.
- In onderstaande gevallen is het mogelijk dat de beeldstabilisatiefunctie niet goed functioneert.
  - Bij gebruik van de digitale zoom
  - Bij gebruik van een conversielens
  - Bij opnamen van zeer donkere scènes
  - Als de camera heel erg wordt bewogen
  - Als u een bewegend object probeert te volgen en op nemen



## Opnemen

**Opnemen van verschillende scènes (Scènefunctie)**

Bij het opnemen van objecten onder verschillende omstandigheden, selecteert de camera automatisch de beste sluitertijd en lensopening.

● Zet de camera op Opnamestand.

1 Schuif de schakelaar [AUTO/MANUAL/FOCUS] op [MANUAL].

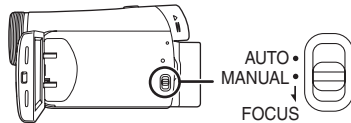

2 Ga naar [BASIS] >> [Scene stand] >> en selecteer de gewenste functie.

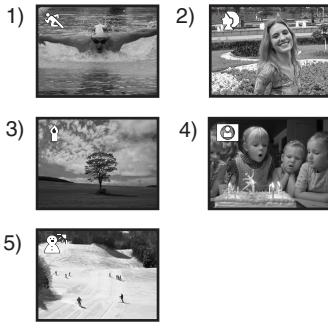

1) [  ] Sport

● Voor het opnemen van sportscènes of snel bewegende objecten

2) [  ] Portret

● Voor opnamen waarbij personen scherp tegen de achtergrond worden afgetekend

3) [  ] Schemerlicht

● Voor heldere opnamen bij onvoldoende licht

4) [  ] Spotlight

● Voor het opnemen van objecten waarop een spotlight is gericht op een feestje of in een theater

5) [  ] Helder licht

● Voor het opnemen van objecten bij heldere lichtomstandigheden zoals tijdens het skiën of op het strand

**De scènefunctieuitschakelen**

Kies [BASIS] >> [Scene stand] >> [UIT] of zet de schakelaar [AUTO/MANUAL/FOCUS] op [AUTO].

**Sport**

- Met de pauzestand worden beelden als de camera op pauze staat stabiel weergegeven.
- Tijdens het normaal afspelen kunnen de bewegende beelden schokkerig zijn.
- Vermijd opnamen bij TL-verlichting, kwik- of natriumlicht omdat deze de kleuren en helderheid van de opname kunnen beïnvloeden.
- Tijdens het afspelen van beeldmateriaal waarbij het object zeer helder is of veel licht weerkaatst, kunnen verticale strepen optreden.
- Bij onvoldoende licht, werkt de sport-scènefunctie niet. Het pictogram [  ] gaat knipperen.
- Bij gebruik van deze functie binnenshuis kan het beeld gaan trillen.

**Portret**

- Bij gebruik van deze functie binnenshuis kan het beeld gaan trillen. Schakel de scènefunctie in dat geval uit [UIT].

**Schemerlicht**

- De opname van zeer donkere scènes kan onduidelijk zijn.

**Spotlight**

- Als het op te nemen object erg licht is, kan het object zelf wit en de omgeving van het object bijzonder donker worden.

**Helder licht**

- Als het op te nemen object erg helder is, kan het object wit worden.

## Opnemen

**Opnemen met natuurlijke kleuren  
(Witbalans)**

Al naar gelang de scène- of lichtomstandigheden is het mogelijk dat de automatische witbalansfunctie niet leidt tot natuurlijke kleuren. Stel in dat geval de witbalansinstelling handmatig in.

●Zet de camera op Opnamestand.

1 Schuif de schakelaar [AUTO/MANUAL/FOCUS] op [MANUAL].

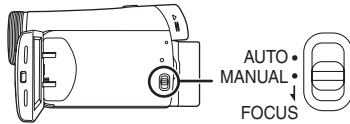

2 Druk op de bovenste helft van de navigatieknop om de de witbalansfunctie [WB] te selecteren.



3 Beweeg de joystick naar links of rechts om de witbalansfunctie te selecteren.

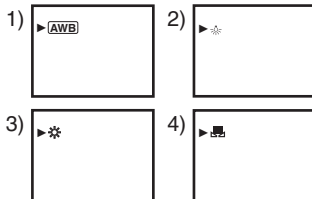

- 1) Automatisch witbalansinstelling [AWB]
- 2) Functie voor binnenopname (bij kunstlicht) [☀]
- 3) Functie voor buitenopname [☼]
- 4) Handbediening [📷]

**Terugkeren naar automatische instelling**

Druk links of rechts op de navigatieknop totdat [AWB] verschijnt. Of zet de schakelaar [AUTO/MANUAL/FOCUS] op [AUTO].

- Als de camera wordt ingeschakeld terwijl de lensdop nog op de lens zit, zal de automatische witbalansinstelling mogelijk niet goed functioneren. Verwijder eerst de lenskap voordat u de camera inschakelt.
- Als u zowel witbalans als diafragma/gain instelt, moet u eerst de witbalans instellen.
- Stel de witbalans opnieuw in zodra de opnameomstandigheden wijzigen.

**De witbalans handmatig instellen**

Selecteer [📷] in stap 3. Druk vervolgens, terwijl u via het scherm een wit object bekijkt, op de bovenkant van de navigatieknop om het pictogram [☀] te selecteren.

**Het pictogram [☀] knippert  
Bij selectie van de handmatige  
witbalansinstelling**

- Het knipperen van het pictogram betekent dat de zojuist aangepaste witbalansinstelling wordt opgeslagen. Deze instelling wordt opgeslagen totdat de witbalans opnieuw wordt gewijzigd.

**Als de witbalans niet handmatig kan worden ingesteld**

- Bij onvoldoende licht is het mogelijk dat de witbalans niet handmatig kan worden ingesteld. Gebruik in dat geval de automatische witbalansinstelling.

**Tijdens het instellen in de handmatige  
witbalansinstelling**

- Nadat het instellen klaar is, blijft het pictogram branden.

**Witbalanssensor**

De witbalanssensor signaleert tijdens het opnemen het type lichtbron.

- Als u de witbalanssensor tijdens het opnemen bedekt, zal deze niet correct functioneren.

Opnemen

### Handmatige scherpstelling

Als automatisch scherpstellen niet goed functioneert, kunt u kiezen voor handmatige scherpstelling.

● Zet de camera op Opnamestand.

1 Schuif de schakelaar [AUTO/MANUAL/FOCUS] op [MANUAL].

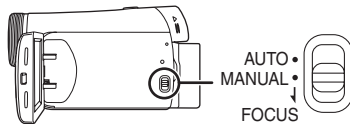

2 Schuif de schakelaar [AUTO/MANUAL/FOCUS] op [FOCUS].

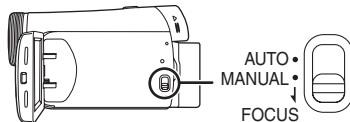

● De aanduiding [MNL] en het pictogram voor handmatige scherpstelling [MF] verschijnen op het display.

3 Beweeg de joystick naar links of rechts om de scherpstelling te wijzigen.



● Bij een opname met een groothoeklens, is het mogelijk dat een ingezoomd object niet scherp is. Zoom eerst in op het object en stel het beeld vervolgens scherp.

### Terugkeren naar automatische instelling

Schuif de schakelaar [AUTO/MANUAL/FOCUS] op [AUTO] of [FOCUS].

### De sluitertijd/lensopening handmatig instellen

#### Sluitertijd

Pas de sluitertijd aan bij het opnemen van snel bewegende objecten.

#### Lensopening

Pas de lensopening aan als het scherm te helder of te donker is.

● Zet de camera op Opnamestand.

1 Schuif de schakelaar [AUTO/MANUAL/FOCUS] op [MANUAL].

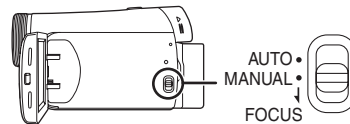

2 Duw de navigatieknop naar links of rechts om de lensopening [IRIS] of de sluitertijd [SHTR] te kiezen.



3 Druk links of rechts op de navigatieknop om de sluitertijd of lensopening te wijzigen.

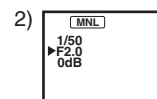
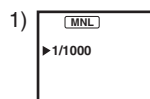

1) Sluitertijd  
2) (Lensopening) Diafragma/gain-waarde

## Opnemen

**■ Terugkeren naar automatische instelling**

Schuif de schakelaar [AUTO/MANUAL/FOCUS] op [AUTO].

**De sluitertijd handmatig instellen**

- Vermijd opnamen bij TL-verlichting, kwik- of natriumlucht omdat deze de kleuren en helderheid van de opname kunnen beïnvloeden.
- Bij handmatige instelling van de sluitertijd neemt de gevoeligheid af waardoor de gain-waarde automatisch stijgt en extra ruis kan optreden.
- Tijdens het afspelen van beeldmateriaal waarbij het object zeer helder is of veel licht weerkaatst, kunnen verticale strepen optreden. Dit is echter geen defect.
- Tijdens het normaal afspelen kunnen de bewegende beelden schokkerig zijn.
- Bij opnamen in een bijzonder lichte omgeving kan de kleur van het scherm veranderen of kan het scherm gaan flikkeren. In dat geval dient u de sluitertijd handmatig in te stellen op 1/50 of 1/100.

**Diafragma/gain handmatig instellen**

- Wanneer u beide instellingen handmatig maakt, stelt u eerst de sluitertijd in voordat u de lensopening (diafragma/gain) instelt.
- Zolang de waarde niet "OPEN" wordt, kan de gain-waarde niet worden gewijzigd.
- Als de gain-waarde stijgt, neemt de ruis op het scherm ook toe.
- Al naar gelang de zoom, kan het diafragma niet worden weergegeven.

**■ Sluitertijdbereik**

1/50 tot 1/8000 seconde: Opnamestand

Hoe dichterbij 1/8000, des te sneller de sluitertijd.

**■ Bereik diafragma/gain-waarde**

CLOSE (gesloten), F16, ..., F2.0,

OPEN (geopend: F1.8) 0dB, ..., 18dB

Waarden dichterbij [CLOSE] resulteren in een donkerder beeld.

Waarden dichterbij [18dB] resulteren in een lichter beeld.

dB-waarden zijn gain-waarden.

## Afspelen

## Afspelen

**Een tape afspelen**

- Zet de camera op Afspelenstand. (Een bedieningspictogram wordt automatisch afgebeeld op het LCD-scherm.)

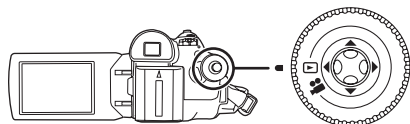
**1 Bediening met navigatieknop.**

- ▶/||: Afspelen/Pauze
- ◀◀: Terugspoelen (met beeld) (Door op ▶/|| te drukken keert de camera terug naar de afspeelfunctie.)
- ▶▶: Snel vooruitspoelen (met beeld) (Door op ▶/|| te drukken keert de camera terug naar de afspeelfunctie.)
- : Stoppen

- Het apparaat wordt niet uitgeschakeld als in de Afspelenstand het LCD-scherm wordt gesloten en de zoeker wordt ingedruwd.
- Tijdens het snel vooruitspoelen met beeld kan door de snelbewegende beelden ruis ontstaan in de vorm van mozaïek.
- Voor en na het snel vooruitspoelen met beeld kan het scherm gedurende korte tijd zwart worden of kunnen beelden onduidelijk worden weergegeven.

**■ Het volume aanpassen**

U kunt het volume van de luidspreker aanpassen tijdens het afspelen.

- 1 Houd de knop [-VOLUME+] naar links of rechts gedrukt om het volume te verlagen of te verhogen.

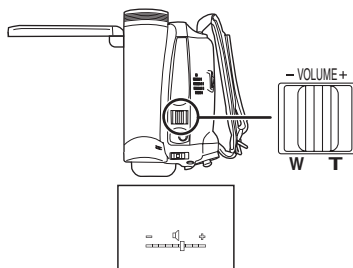

Naar rechts [+]: het volume wordt verhoogd  
Naar links [-]: het volume wordt verlaagd  
(Hoe dichter de indicatie bij [+] staat, des te sterker het volume.)

- Als de aanpassing gereed is, verdwijnt de volume indicator.
- Hoort u in het geheel geen geluid, controleer dan de instellingen via [INSTELLEN] >> [12bits AUD].

**■ Opnieuw afspelen**

Met deze functie kunt u instellen dat de tape wordt teruggespoeld en opnieuw afgespeeld zodra het einde van de tape wordt bereikt.

- 1 Kies [GEAVANCEERD] >> [Herh.afsp.] >> [AAN].

- De aanduiding [↺▶] verschijnt op het display. (Om het herhaald afspelen te annuleren moet u [Herh.afsp.] >> [UIT] instellen of de camera uitschakelen.)

**■ Geluidsinstellingen**

- Als u niet het gewenste geluid hoort tijdens het afspelen van een tape, controleer dan de instellingen van [INSTELLEN] >> [12bits AUD].
- Als u het geluid opneemt en dubt in [12-bits] en [INSTELLEN] >> [12bits AUD] >> [samenstellen] instelt, wordt het geluid afgespeeld in stereo ongeacht de instellingen in [AUDIO UIT].

## Afspelen

**Beeld-voor-beeld afspelen**

- Zet de camera op Afspelenstand.

1 Om het afspelen te onderbreken beweegt u de joystick omhoog en selecteert u het pictogram **[▶/||]**.



2 Duw de **[-VOLUME+]** knop.

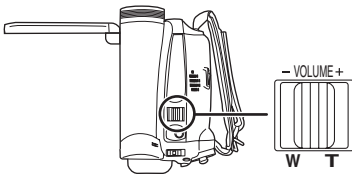

In de richting van [T]: normaal vooruitspelen  
In de richting van [W]: achteruitspelen

- Als u de knop ingedrukt houdt, wordt de opname steeds beeld voor beeld afgespeeld.
- Het pauzepictogram verschijnt kort. Ononderbroken beeld-voor-beeld afspelen wordt gestart nadat het pauzepictogram is verdwenen.

### ■ Terugkeren naar normaal afspelen

Beweeg de joystick omhoog naar **[▶/||]** om het afspelen te beginnen.

**Afspelen op televisie**

Op de camera gemaakte opnamen kunnen worden afgespeeld op een televisie.

- Plaats een tape met opnamen in de camera.
  - Zorg ervoor dat het toestel is uitgeschakeld voordat het wordt aangesloten op een tv.
- 1 Sluit de videocamera aan op een televisie.

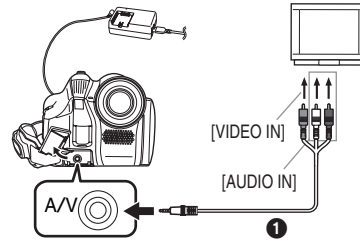

- Sluit de videocamera en de televisie op elkaar aan met behulp van de AV-kabel ①.
- 2 Schakel de camera in en draai de functieknop naar de tape afspelenstand.  
3 Kies het juiste kanaal op uw televisie.  
4 Beweeg de navigatieknop omhoog naar **[▶/||]** om het afspelen te beginnen.
- De opname plus het geluid worden nu afgespeeld op de televisie.
- 5 Beweeg de navigatieknop omlaag naar **[■]** om het afspelen te stoppen.

- Sluit de camera aan op de netadapter, dan hoeft u zich geen zorgen te maken dat de accu leegloopt.

### ■ De opname of het geluid van de camera worden niet op de televisie afgespeeld

- Controleer of alle stekkers goed zijn bevestigd.
- Controleer de [12bits AUD] instellingen. (-181-)
- Controleer of u de juiste aansluiting hebt gekozen.
- Controleer de instellingen van de televisie voor het invoeren van gegevens. (Raadpleeg de handleiding bij uw televisie.)

## Bewerken

## Bewerken

**Kopiëren naar DVD-recorder of videorecorder (Dubbing)**

Opnamen met de videocamera kunnen worden opgeslagen op een DVD-RAM of een ander vergelijkbaar medium. Zie ook de handleiding bij uw recorder.

- **Stop een tape met een video-opname in de videocamera en leg een lege DVD-RAM in de DVD-recorder of stop een videotape in de videorecorder.**

**1 Sluit de videocamera aan op de recorder.**

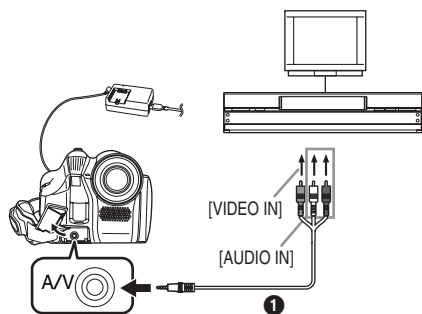
**Aansluiten met de AV-kabel**

- Sluit de videocamera en de recorder op elkaar aan met behulp van de AV-kabel ①.

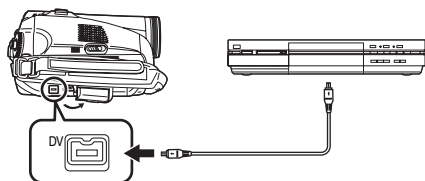
**Aansluiten met de optionele DV-kabel (Alleen apparatuur met DV-aansluiting)**

- 2 Schakel de camera in en draai de functieknop naar Afspeelstand.**
- 3 Kies het juiste kanaal op uw televisie en recorder.**
- 4 Druk de navigatieknop omhoog [▶/II] om het afspelen te beginnen. (Afspeelapparaat)**
  - Beeld en geluid worden nu gekopieerd.
- 5 Begin met opnemen. (Opnameapparaat)**
- 6 Stop met opnemen. (Opnameapparaat)**
- 7 Druk de navigatieknop omlaag [■] om het afspelen te stoppen. (Afspeelapparaat)**

- Raadpleeg ook de handleiding bij uw televisie en uw recorder.
- Als u geen functie-indicaties of weergave van datum en tijd nodig hebt, kunt u respectievelijk [INSTELLEN] >> [Display] >> [UIT] selecteren of [BASIS] >> [Datum/Tijd] >> [UIT] in de afspeelstand zetten. (Als u de videocamera en de recorder op elkaar aansluit met de DV-kabel, worden deze indicaties mogelijk niet op uw scherm weergegeven.)

**De opname of het geluid van de camera worden niet op de televisie afgespeeld**

- Controleer of alle stekkers goed zijn bevestigd.
- Controleer de [12bits AUD] instellingen. (-18L-)
- Controleer of u de juiste aansluiting hebt gekozen.

## Gebruik van de DV-kabel voor opnemen (Digitale dubbing)

Aansluiting van andere digitale videoapparatuur met DV-aansluiting op de videocamera met behulp van de DV-kabel VW-CD1E (optioneel) ❶ maakt hoogwaardige dubbing mogelijk is digitaal formaat.

**Dit model kan niet worden gebruikt als een recorder.**

● **Zet de camera op Afspeelstand. (Afspeel-opnameapparaat)**

**1 Sluit de videocamera en het digitale videoapparaat op elkaar aan met de DV-kabel.**

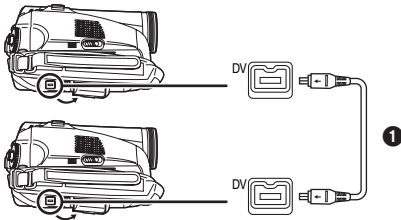

**2 Begin met afspelen. (Afspeelapparaat)**

**3 Begin met opnemen. (Opnameapparaat)**

**4 Stop het afspelen. (Afspeelapparaat)**

- Het aanbrengen of verwijderen van de DV-kabel tijdens het dubben kan leiden tot een storing in het resultaat.
- Zelfs als u gebruik maakt van een apparaat dat over een DV-aansluiting zoals IEEE1394 bestaat de kans dat in bepaalde gevallen digitale dubbing niet mogelijk is. Zie voor meer informatie de handleiding bij het betreffende apparaat.
- Ongeacht de menu-instellingen op het opnameapparaat vindt digitale dubbing plaats in dezelfde functie als [Audio opname] van de afgespeelde tape.
- Hoewel de beelden op het scherm van het opnameapparaat verstoord kunnen zijn, heeft dit geen gevolgen voor de opname zelf.

## De videocamera als WEBCAM gebruiken (Windows XP SP2)

Voor het upgraden van Windows XP naar SP2, selecteert u [start] >> [All Programs (Programs)] >> [Windows Update].

Indien uw videocamera aangesloten is op uw personal computer, dan kunt u videobeelden en geluid van de videocamera via het netwerk naar anderen zenden. U kunt ook audio uitwisselen mits de personal computer overeenkomstig is geconfigureerd. (U kunt de microfoon van de personal computer gebruiken in plaats van de microfoon op de videocamera.)

### Software:

Windows Messenger 5.0/5.1 (Windows XP)  
MSN Messenger 7.0/7.5 (Windows 2000/XP)  
Windows Live Messenger 8.0 (Windows XP)  
DirectX 9.0b/9.0c

### ■ De videocamera aansluiten op de personal computer (voor gebruik als WEBCAM)

**1 Zet de videocamera op de bandweergavefunctie of op de bandopnamefunctie.**

**2 Sluit de videocamera met behulp van de USB-aansluitkabel aan op de personal computer.**

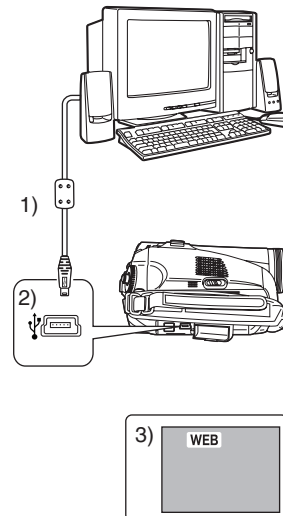

- 1) USB-aansluitingskabel
- 2) USB-aansluiting
- 3) Het beeldscherm van de WEBCAM-modus







### 3 Start Windows Messenger/MSN Messenger/ Windows Live Messenger.

- Klik op [start] >> [Programs] >> [Windows Messenger]/[MSN Messenger]/[Windows Live Messenger].

#### ■ De camera gebruiken als WEBCAM

Als u de videocamera gebruikt als WEBCAM is het bedieningspictogram tijdens Afspelen van tape anders dan bij normaal gebruik van de camera.



- 1 Bij normaal gebruik van de camera
  - 2 Bij gebruik van de camera als WEBCAM (afspeelstand)
- Als u boven/onder/links/rechts op de navigatieknop drukt ( , , ,  ) gaat de indicatie van de gekozen richting ook niet geel branden.
  - Het bedieningspictogram verschijnt nu niet aan de zijkant van het scherm maar knippert als u op het midden van de navigatieknop drukt.
- 
- Als de videocamera als WEBCAM wordt gebruikt, dan is de kwaliteit van de videobeelden die u wilt uitwisselen afhankelijk van de kwaliteit van de Internetaansluiting.
  - Indien de functie WEBCAM is ingesteld, kunnen video's (foto's) niet op een tape worden opgenomen.
  - In de WEBCAM-functie kan de audio halverwege de communicatie onderbroken worden, afhankelijk van de communicatieomgeving of van de performance van de personal computer.
  - Indien u de USB-aansluitkabel aansluit terwijl u met een band aan het werk bent in de bandweergavefunctie, zal de band stoppen.
  - Indien u de USB-aansluitkabel aansluit in de WEBCAM-functie (opnamestand) zullen de tijdcode-indicatie, de SP/LP-indicatie of iconen verdwijnen.
  - In de WEBCAM-functie (opnamestand) wordt de werkicoon gewijzigd.
  - Als u de videocamera gebruikt als WEBCAM terwijl er een antivirusprogramma actief is, dan kan de werking van de videocamera halverwege worden afgebroken. In dat geval sluit u Messenger af, sluit u de videocamera opnieuw aan en start u Messenger opnieuw op.

### Gebruik op een Macintosh

#### ■ Computeromgeving op iMovie 4/ iMovie HD

##### Besturingssysteem:

Met vooraf geïnstalleerd;  
Mac OS X v10.3 tot 10.4

##### CPU:

PowerPC G3 (400 MHz of hoger), G4, G5  
Intel Core Duo  
Intel Core Solo

##### Interface:

DV- (FireWire) poort (IEEE1394.a)

- iMovie/iMovie HD, geleverd bij iedere nieuwe Macintosh of verkocht met iLife.
- 1 Stel de videocamera in op de functie **Tape Playback (afspelen van tape)**.
  - 2 Sluit de videocamera met een DV Interface-kabel (optioneel) aan op uw Macintosh.
- 
- Voor meer informatie neemt u contact op met Apple Computer, Inc. op <http://www.apple.com>.

## Bewerken

**Opmerkingen**

- Microsoft® en Windows® zijn gedeponeerde handelsmerken of handelsmerken van Microsoft Corporation in de Verenigde Staten en/of andere landen.
- Intel® en Pentium® zijn gedeponeerde handelsmerken of handelsmerken van Intel Corporation in de Verenigde Staten en/of andere landen.
- Apple, Mac OS, iMovie/iMovie HD, FireWire zijn gedeponeerde handelsmerken of handelsmerken van Apple Computer, Inc. in de Verenigde Staten en/of andere landen.
- Alle andere in deze gebruiksaanwijzing vermelde bedrijfsnamen, productnamen enz. zijn de gedeponeerde handelsmerken, of handelsmerken van de respectievelijke bedrijven.
- Schermafbeelding(en) van Microsoft-producten zijn opgenomen met toestemming van Microsoft Corporation.
- De namen van de producten die u gebruikt, kunnen afwijken van de namen die in de tekst worden genoemd. Afhankelijk van de besturingsomgeving en andere factoren, kan de inhoud van de schermen zoals die in deze gebruiksaanwijzing wordt weergegeven, enigszins afwijken van wat u in werkelijkheid op uw scherm zult zien.
- De schermen in deze gebruiksaanwijzing worden bij wijze van voorbeeld in het Engels getoond, maar de software ondersteunt ook andere talen.
- In deze gebruiksaanwijzing wordt de digitale videocamera van Panasonic met USB-aansluiting 'eVideocamera' genoemd.
- In deze gebruiksaanwijzing wordt geen beschrijving gegeven van de basisbedieningen van de personal computer en worden technische termen niet verklaard. Raadpleeg voor deze informatie de gebruiksaanwijzing van uw personal computer.

## Menu

## Menu

**Menuopties**

De pictogrammen en afbeeldingen in het menu zijn bedoeld als korte verklaring van de werking van elk van de opties en wijken dus af van de werkelijke menu-aanduidingen.

 **[TAPE OPNAME MENU]**

- 1) **[BASIS]**  
**[Scene stand]** -169-  
**[Opnamesnelheid]** -162-  
**[Windruis uit]** -167-  
**[CINEMA]** -168-  
**[Klok instelling]** -153-

- 2) **[GEAVANCEERD]**  
**[SIS]** -168-  
**[FADE KLEUR]** -167-  
**[Audio opname]** -180-  
**[Digital Zoom]** -164-  
**[Mic. Zoom]** -165-  
**[SLUITEREFFECT]** -164-

- 3) **[INSTELLEN]**  
**[Display]** -180-  
**[Datum/Tijd]** -180-  
**[SPAARSTAND]** -180-  
**[Snel start]** -155-  
**[Piep geluid]** -180-  
**[LCD Instelling]** -160-  
**[EVF Instelling]** -160-  
**[Begin instelling]** -181-  
**[DEMO stand]** -181-

- 4) **[LANGUAGE]** -159-

 **[TAPE AFSPEEL MENU]**

- 1) **[BASIS]**  
**[Datum/Tijd]** -180-
- 2) **[GEAVANCEERD]**  
**[Herh.afsp.]** -173-
- 3) **[INSTELLEN]**  
**[12bits AUD]** -181-  
**[AUDIO UIT]** -181-  
**[Display]** -180-  
**[LCD Instelling]** -160-  
**[EVF Instelling]** -160-  
**[SPAARSTAND]** -180-
- 4) **[LANGUAGE]** -159-

## Menu

**Menu's behorend bij opnemen****■ [Datum/Tijd]**

Met deze optie activeert u de datum- en tijdsaanduiding.

- De videocamera legt automatisch datum en tijd vast voor de opname op tape.

**■ [Audio opname]**

Hiermee kiest u het type geluidsoptname (PCM audio).

[12-bits]: Opname van geluid in "12 bit 32 kHz 4 tracks". (De originele audiosignalen kunnen worden bewaard nadat andere audiosignalen zijn toegevoegd.)

[16-bits]: Opname van geluid in "16 bit 48 kHz 2 tracks". Zorgt voor een betere geluidskwaliteit. (Als audiosignalen worden toegevoegd, worden de originele audiosignalen gewist.)

- Audio dubbing is niet mogelijk op dit toestel. Als u het geluid wilt aanpassen op een model met audio dubbing, kiest u [12-bits] voor het nemen van foto's.

**■ [Display]**

Als deze optie op [AAN] staat zijn alle displayfuncties beschikbaar. Staat deze optie op [UIT] dan kan het display worden geminimaliseerd.

**■ [Piep geluid]**

Als deze optie op [AAN] staat, worden de volgende waarschuwings-/bevestigingssignalen gegeven.

1 piepje

- Als u begint met opnemen
- Als u de camera inschakelt
- Wanneer het apparaat gaat van QuickStart-standby naar opnamepauze

2 piepjes

- Als u het opnemen onderbreekt
- Als u de camera uitschakelt
- Wanneer het apparaat in QuickStart-standby wordt gezet

4 maal 2 piepjes

- Als een cassette wordt geplaatst waarvan de beveiliging op [SAVE] staat, als condensvorming optreedt (-187-) en in andere gevallen. Zie ook de melding op het scherm. (-183-)

**■ [SPAARSTAND]**

[UIT]: Als gedurende 5 minuten geen handeling werd verricht met de camera, schakelt deze automatisch over op standby. Als de camera op standby staat, knippert de aanduiding [■] duurt het na het drukken op de start/stop-knop langer dan normaal voordat het opnemen begint.

[5 MINUTEN]: Als gedurende 5 minuten geen handeling werd verricht met de camera, wordt deze automatisch uitgeschakeld ter bescherming van de tape en om te voorkomen dat de accu leegloopt. Wilt u de camera gebruiken, schakel deze dan weer in.

- In de volgende gevallen kan het onmogelijk zijn de camera uit te schakelen, zelfs al hebt u de camera ingesteld op [SPAARSTAND] >> [5 MINUTEN].
  - Als de camera is aangesloten op netvoeding (Bij het gebruik van de netadapter)
  - Als de camera met de USB-kabel of de DV-kabel is aangesloten op een computer of op andere apparatuur

## Menu

**Menu's behorend bij afspelen****■ [12bits AUD]**

Als u het geluid wilt aanpassen op een model met audio dubbing, kiest u [12-bits] voor het nemen van foto's.

U kunt het geluid aanpassen (PCM audio) wanneer u een tape afspeelt met geluid dat is opgenomen in [12-bits].

[ST1]: Alleen het oorspronkelijke geluid wordt afgespeeld.

[ST2]: Alleen het met audio dubbing opgenomen geluid wordt afgespeeld.

[samenstellen]: Zowel [ST2] als [ST1] worden gelijktijdig afgespeeld.

- Audio dubbing is niet mogelijk op dit toestel. Als u met dit toestel een tape afspeelt, hoort u het geluid niet als [ST2] is geselecteerd. Kies [ST1].

**■ [AUDIO UIT]**

Hiermee kunt u het geluid afspelen.

[STEREO]: Stereogeluid (hoofdgeluid en bijgeluiden)

[L]: Geluid linkerkanaal (hoofdgeluid)

[R]: Geluid rechterkanaal (bijgeluiden)

**Andere menu's****■ [Begin instelling]**

Kunt u een menu niet selecteren vanwege een combinatie van functies, zet deze optie dan op [JA]. De menu-instellingen keren dan terug naar de fabrieksinstellingen.

(De taalinstelling kan niet worden teruggezet naar de fabrieksinstelling.)

**■ [DEMO stand]**

Als u gaat naar [DEMO stand] >> [AAN] zonder een cassette te plaatsen, zal de videocamera automatisch een demonstratie van alle functies geven. Als een willekeurige toets wordt ingedrukt of bedient, wordt de demonstratie afgebroken. Als gedurende circa 10 minuten geen handeling wordt verricht, gaat de camera automatisch naar de functie demonstratie. Deze functie kunt u beëindigen door een tape in de camera te stoppen of door de instelling [DEMO stand] >> [UIT] te kiezen. Voor normaal gebruik zet u deze functie op [UIT].

## Diversen

## Diversen



















**Aanwijzingen**

Verschillende functies en de status van de videocamera worden op het scherm weergegeven.







**Basisaanduidingen**

: Resterend accuvermogen  
0h00m00s00f: Tijdcode  
15:30:45: Datum-/tijdsaanduiding

**Tijdens opnemen**

R0:45: Resterende tijd op tape  
● De resterende tapetijd wordt in minuten weergegeven. (Zodra de resterende tapetijd minder is dan 3 minuten, gaat de aanduiding knipperen.)  
SP: Standard Play (Opnamesnelheid) -162-  
LP: Long Play (Opnamesnelheid) -162-  
●: bezig met opnemen -162-  
|| (Groen): Pauze tijdens opnemen -162-  
|| (Groen videoflitslicht): Standby  
|| (Rood): Fade out  
: Opnamecontrole -163-  
[AUTO]: Automatisch -161-  
[MNL]: Handbediening -169-  
MF: Handmatig scherpstellen -171-  
5X: Zoomniveau -164-  
: Tegenlicht -165-  
: Beeldstabilisatie -168-  
1/500: Sluiter tijd -171-  
F2.4: F-nummer -171-  
6dB: Gain-waarde -171-  
: Soft skin -166-  
: Fade (wit) -167-  
: Fade (zwart) -167-  
: Nachtopname in kleur -166-  
: Blanco deel -163-  
ZOOM : Zoommicrofoon -165-  
: Windonderdrukking -167-  
: Sport (Scènefunctie) -169-  
: Portret (Scènefunctie) -169-  
: Schermerlicht (Scènefunctie) -169-  
: Spotlight (Scènefunctie) -169-  
: Helder licht (Scènefunctie) -169-  
[AWB]: Automatische witbalans -170-  
: Binnenopname (bij kunstlicht) -170-  
: Buitenopname -170-  
: Witbalansinstelling -170-  
[WEB]: WEB CAMERA (opname)

**Tijdens afspelen**

: Afspelen -173-  
: Pauze -173-  
: Snel vooruitspoelen (met beeld) -173-  
: Terugspoelen (met beeld) -173-  
: Beeld-voor-beeld afspelen -174-  
: Opnieuw afspelen -173-  
12bit, 16bit: Type audio-opname -180-  
: Volume-instelling -173-  
[WEB]: WEB CAMERA (afspelen)

## Diversen

**Waarschuwingen/foutmeldingen**

Als een van onderstaande aanduidingen brandt of knippert, dient u de videocamera te controleren.

**Pictogrammeldingen**

: In de camera is een cassette geplaatst met de beveiliging tegen wissen op [SAVE].  
Er bevindt zich geen cassette in de camera.



: Het vermogen van de ingebouwde batterij is laag. -154-

: Het pictogram voor waarschuwing/foutmeldingen verschijnt als u uzelf opneemt. Draai het LCD-scherm richting de zoeker en controleer het pictogram waarschuwing/foutmeldingen.

END: De tape heeft het einde bereikt tijdens de opname.

: De videokoppen zijn vuil. -187-

**Tekstmeldingen**

vocht detectie/tape uitnemen:  
Er is condensvorming opgetreden. Neem de cassette uit de camera en wacht enige tijd. Het kan even duren voordat de cassettehouder opent. Dit is echter geen storing. -187-

**BATTERIJ BIJNA LEEG:**  
Het vermogen van de accu is laag. Laad de accu op. -150-

Tape niet geplaatst:  
Er bevindt zich geen cassette in de camera. -156-

Tape einde:  
De tape heeft het einde bereikt tijdens de opname.

Contr. Opnametoets:  
U probeert een opname te maken op een tape waarvan de beveiliging tegen wissen op [SAVE] staat.  
U probeert digitale dubbing op een tape waarvan de beveiliging tegen wissen op [SAVE] staat.

**ONAFSPEELBARE TAPE (ANDER FORMAAT):**  
U probeert een tape af te spelen die met een ander TV-systeem is opgenomen. Dit type tape wordt niet ondersteund.

Sluit cass. gedeelte:  
De cassetteklep staat open. Sluit de cassetteklep. -156-

Kopieren niet mogelijk:  
Het is niet mogelijk beeldmateriaal op te nemen omdat het medium tegen kopiëren is beveiligd.

reinig de kop:

De videokoppen zijn vuil. -187-

druk op reset toets:

Er is een storing in de apparatuur gesignaleerd. Druk op [RESET] (-149-).  
Hierdoor kan het probleem zijn opgelost.

neem de USB kabel los:

U probeert beelden op tape vast te leggen terwijl de USB-kabel is aangesloten op de videocamera.

**PC ONDERSTEUNT USB2.0 NIET:**

De videocamera is aangesloten op een personal computer die USB 2.0 niet ondersteunt.

**KAN USB NIET TOEP.:**

U sluit de USB-kabel aan terwijl de DV-kabel is aangesloten.

**GEBRUIK HANDM MODUS:**

U probeert de optie in [Scene stand] te selecteren terwijl de knop [AUTO/MANUAL/FOCUS] op [AUTO] staat.

**LCD-MON. OMDRAAIEN:**

De helderheid van het LCD-scherm kan niet worden gewijzigd als het LCD-scherm 180° is gedraaid richting de lens.

annuleer nachtstand:

U probeert andere opties dan [UIT] te selecteren in [Scene stand] in de stand Nachtkleurenstand.

## Diversen

**Funcies die niet gelijktijdig kunnen worden uitgevoerd**

Sommige functies van de videocamera zijn uitgeschakeld of niet beschikbaar op grond van de cameraspecificaties. Onderstaande tabel geeft voorbeelden van functies waarvoor bepaalde beperkingen gelden.

Funcies	Reden waarom de functie is uitgeschakeld
● Beeldstabilisatie	● Als de functie nachtopname in kleur wordt gebruikt
● Compensatie achtergrondverlichting	● Als diafragma/gain-waarde zijn ingesteld ● Wanneer Nachtkleurenstand wordt gebruikt
● Help (helpfunctie) ● Functie Blankzoekopdracht ● Huidskleurstand ● Opnamecontrole	● Terwijl een opname naar tape wordt geschreven
● Nachtkleurenstand	● Terwijl een opname naar tape wordt geschreven
● Scènefunctie	● Als de schakelaar [AUTO/MANUAL/FOCUS] op [AUTO] staat ● Wanneer Nachtkleurenstand wordt gebruikt
● Witbalans wijzigen	● Bij gebruik van digitale zoom (30× of hoger) ● Wanneer Nachtkleurenstand wordt gebruikt
● Sluitersnelheid, diafragma/gain-waarde wijzigen	● Wanneer Nachtkleurenstand wordt gebruikt ● Bij het gebruik van de scènefunctie

**Voordat u verzoekt om reparatie (Probleemplossing)****Voeding/Behuizing****1: De camera kan niet worden ingeschakeld.**

- Is de accu volledig opgeladen? Gebruik een volledig opgeladen accu.
- De accubeveiliging kan in werking zijn getreden. Sluit de accu gedurende 5 à 10 seconden aan op de netadapter. Kan de camera dan nog steeds niet worden ingeschakeld, dan is de accu defect.
- Staat het LCD-scherm of de zoeker open?

**2: De camera wordt automatisch uitgeschakeld.**

- Als u de optie [SPAARSTAND] op [5 MINUTEN] hebt gezet en vervolgens de videocamera gedurende circa 5 aaneengesloten minuten niet gebruikt, wordt de stroom automatisch uitgeschakeld om de tape te beschermen en om stroom te besparen. Het opnemen wordt hervat door de [OFF/ON]-schakelaar op [OFF] te zetten en vervolgens weer naar [ON] te schuiven. (-180-) Bovendien, als u [SPAARSTAND] instelt op [UIT], wordt de camera niet automatisch uitgeschakeld.

**3: De videocamera blijft niet lang genoeg ingeschakeld.**

- Is de accu vol genoeg? Als de accu-indicatie knippert of de melding "BATTERIJ BIJNA LEEG" wordt weergegeven, is het vermogen van de accu laag. Laad de accu op of plaats een volledig opgeladen accu. (-150-)
- Is er sprake van condensvorming? Als u de videocamera van een koude omgeving naar een warme verplaatst, kan binnen in de camera condensvorming optreden. Als dit het geval is, wordt de camera automatisch uitgeschakeld en worden alle functies gedeactiveerd, met uitzondering van het uitnemen van de cassette. Wacht tot het pictogram voor condensvorming verdwenen is. (-187-)

**4: De accu loopt snel leeg.**

- Is de accu volledig opgeladen? Laad de accu op met de netadapter. (-150-)
- Gebruikt u de accu onder extreem koude omstandigheden? De werking van de accu wordt beïnvloed door de omgevingstemperatuur. In een koude omgeving loopt de bedrijfstijd van de accu terug.
- Is de accu oud? De levensduur van een accu is beperkt. Als de bedrijfstijd bij normaal gebruik nog steeds te kort is, zelfs al is de accu geheel opgeladen, is de accu versleten en moet deze worden vervangen.



## Diversen

**5: De videocamera is wel ingeschakeld maar kan niet worden bediend.****De videocamera werkt niet normaal.**

- De camera kan niet worden bediend als het LCD-scherm niet is geopend of de zoeker niet is uitgetrokken.
- Verwijder de cassette en druk vervolgens op [RESET]. (-186-) Werkt de camera dan nog niet normaal, schakel hem dan uit en schakel hem na ongeveer 1 minuut weer in.

**6: De cassette kan niet worden verwijderd.**

- Gaat de statusindicator branden als u de cassetteklep open? (-156-) Controleer of de accu en/of de netadapter goed zijn bevestigd. (-150-)
- Is de gebruikte accu leeg? Laad de accu op en verwijder de cassette.
- Sluit de cassetteklep volledig en open hem daarna weer. (-156-)

**7: Alleen de cassette kan worden verwijderd; alle andere handelingen zijn onmogelijk.**

- Is er sprake van condensvorming? Wacht tot het pictogram voor condensvorming verdwenen is. (-187-)

**Opnemen****1: Het opnemen begint niet ook al is de camera goed ingeschakeld en de cassette goed geplaatst.**

- Staat de wisbeveiliging op de cassette open? Is dit het geval (het schuifje staat op [SAVE]), dan kan niet op de tape worden opgenomen. (-157-)
- Is de tape geheel doorgespoeld naar het einde? Plaats een nieuwe tape.
- Staat de camera opnemen? Als de camera op afspelen staat, kan niet worden opgenomen. (-161-)
- Is er sprake van condensvorming? Alleen de cassette kan dan worden verwijderd; alle andere handelingen zijn onmogelijk. Wacht tot het pictogram voor condensvorming verdwenen is. (-187-)
- Is de cassetteklep open? Als de cassetteklep open is, zal de camera niet goed functioneren. Sluit de cassetteklep. (-156-)

**2: De weergave op het scherm verandert plotseling.**

- Is de demonstratie aan de gang? Als u in de Opnamestand de functie [DEMO stand] >> [AAN] zet zonder een cassette in de camera te plaatsen, wordt de demonstratie gestart. Voor normaal gebruik zet u deze functie op [UIT]. (-181-)

**3: Er kan geen cassette worden geplaatst.**

- Is er sprake van condensvorming? Wacht tot het pictogram voor condensvorming verdwenen is.

**4: De automatische scherpstelling werkt niet.**

- Staat de scherpstelling op handbediening? De scherpstelling vindt alleen automatisch plaats als deze functie is ingeschakeld.
- Bij bepaalde voorwerpen en omgevingen zal de automatische scherpstelling niet goed werken. (-191-) Als dit het geval is, kunt u beter handmatige scherpstelling kiezen. (-171-)
- Is de functie Nachtopname in kleur ingeschakeld? Bij Nachtopname in kleur wordt de scherpstelling op handbediening gezet.

**Aanwijzingen****1: Een zin wordt midden op het scherm in rood weergegeven.**

- Lees de zin en voer de noodzakelijke actie uit. (-183-)

**2: Het pictogram voor resterende tapetijd verdwijnt.**

- De aanduiding voor resterende tapetijd kan tijdelijk verdwijnen als een opname beeld-voor-beeld wordt afgespeeld of tijdens een andere handeling. Zodra u verder gaat met normaal opnemen of afspelen, wordt de aanduiding hersteld.

**3: De aanduiding voor de resterende tapetijd komt niet overeen met de werkelijk resterende tapetijd.**

- Bij het herhaald opnemen van scènes korter dan 15 seconden kan de resterende tapetijd niet correct worden weergegeven.
- Soms is de weergegeven resterende tapetijd 2 tot 3 minuten korter dan de werkelijk resterende tapetijd.

**4: Een van de aanduidingen, zoals functie, resterende tapetijd of tijdsaanduiding, wordt niet weergegeven.**

- Als u [INSTELLEN] >> [Display] >> [UIT] instelt, gaan alle aanduidingen uit, behalve de bandloopstatus, waarschuwingen en datumaanduiding.

## Diversen

**Afspelen (geluid)****1: Er komt geen geluid uit de ingebouwde luidspreker van de videocamera.**

- Is het volume te laag? Duw tijdens het afspelen tegen de knop [–VOLUME+] om het volume weer te geven en pas het aan. (-173-)

**2: Er worden verschillende geluiden tegelijkertijd afgespeeld.**

- Hebt u gekozen voor de instelling [INSTELLEN] >> [AUDIO UIT] >> [STEREO] en een opname gekopieerd die zowel hoofd-als bijgeluiden bevat? Kies [L] om het hoofdgeluid te beluisteren en [R] om het bijgeluid te beluisteren. (-181-)

**3: Het geluid kan niet worden afgespeeld.**

- Is de instelling op de camera [INSTELLEN] >> [12bits AUD] >> [ST2]? Kies [12bits AUD] >> [ST1]. (-181-)

**Afspelen (beeld)****1: Tijdens snel vooruit- of achteruitspoelen met weergave is een mozaïekachtig patroon zichtbaar.**

- Dit is een volkomen normaal verschijnsel bij digitale videosystemen en is geen defect.

**2: Tijdens snel vooruit- of achteruitspoelen met weergave zijn horizontale strepen zichtbaar.**

- Afhankelijk van de scène kunnen horizontale strepen zichtbaar zijn. Dit is echter geen defect.

**3: De videocamera is correct aangesloten op de televisie, maar er worden geen beelden weergegeven.**

- Hebt u de video-ingang op de televisie gekozen? Raadpleeg de handleiding bij uw televisie en kies het kanaal dat past bij de ingang die wordt gebruikt voor deze aansluiting.

**4: Het weergegeven beeld is niet helder.**

- Zijn de koppen van de videocamera vuil? Als de koppen vuil zijn, is het afgespeelde beeld niet helder. Reinig de koppen met behulp van de reinigingstape voor digitale videoapparatuur (optioneel). (-187-)
- Als de aansluiting voor de AV-kabel vervuild is, kan ruis of sneeuw op het scherm verschijnen. Veeg de aansluiting af met een schone doek en sluit vervolgens de kabel aan op de AV-ingang.
- Is de opname auteursrechtelijk beveiligd tegen kopiëren? Als een beveiligde opname wordt afgespeeld op de videocamera, wordt het weergegeven beeld vervormd naar een mozaïekachtig patroon.

**Diversen****1: De aanduiding verdwijnt, het scherm is bevroren of de camera reageert niet.**

- Schakel de videocamera uit. Verwijder de cassette om uw gegevens te beschermen en druk vervolgens op [RESET]. Schakel hierna de camera weer in. Als de camera nog steeds niet normaal functioneert, neem dan contact op met de winkel waar u de videocamera hebt gekocht.

**2: Op het scherm verschijnt de melding “druk op reset toets”.**

- Er is automatisch een storing in de videocamera gesignaleerd. Verwijder de cassette om uw gegevens te beschermen en druk vervolgens op [RESET]. De videocamera wordt geactiveerd.
- Als u niet op [RESET] drukt, wordt de stroom naar de videocamera na ongeveer 1 minuut automatisch uitgeschakeld.
- Als u op [RESET] hebt gedrukt en de melding nog steeds op uw scherm verschijnt, moet de camera worden gerepareerd. Schakel de stroom uit en neem dan contact op met de winkel waar u de videocamera hebt gekocht. Probeer niet de camera zelf te repareren.

**3: Het pictogram voor waarschuwingen/ foutmeldingen [!] verschijnt als de camera in de Webcam-stand wordt gebruikt.**

- Hebt u op de menuknop of de opname start/stopknop gedrukt? U kunt geen menu gebruiken of een opname maken op tape in de Webcamerstand.
- Hebt u geprobeerd een tape af te spelen zonder deze in de camera te plaatsen? Plaats een tape.
- Hebt u geprobeerd een tape af te spelen die auteursrechtelijk beschermd is tegen kopiëren (copy guard)? Afbeeldingen op een tape met een auteursrechtelijke bescherming (copy guard) kunnen niet op de computer worden afgespeeld. (De geluidsopname op een dergelijke tape kan wel worden afgespeeld.)

## Waarschuwingen voor gebruik

### ■ Over condensvorming

Als u de videocamera inschakelt terwijl condens aanwezig is op de koppen of de tape, verschijnt de indicatie [▲] op de zoeker of het LCD-scherm plus de melding [ ]vocht detectie] of [ ]tape uitnemen] (alleen als zich een tape bevindt in de camera). Doe in dat geval het volgende.

#### 1 Verwijder eventueel de tape.

- Het duurt ongeveer 20 seconden voordat de cassettehouder wordt geopend. Dit is geen defect.

#### 2 Laat de videocamera met gesloten cassetteklep rusten zodat deze de omgevingstemperatuur kan aannemen.

- De Statusindicator knippert gedurende ongeveer 1 minuut waarna de videocamera automatisch wordt uitgeschakeld. Laat deze gedurende ongeveer 1,5 tot 2 uur liggen.

#### 3 Schakel de camera weer in, kies de functie Opname op/Afspeelstand en controleer of de melding van het scherm verdwijnt.

In koude gebieden kan het vocht soms bevroren zijn. In dat geval duurt het langer voordat de melding verdwijnt.

#### Houd mogelijke condensvorming in de gaten, ook staat er geen melding op het LCD-scherm.

- Als de condensmelding niet op het LCD-scherm en/of in de zoeker wordt afgebeeld, en u condens ziet op de lens of op de camera, opent u de cassetteklep niet omdat daardoor condens kan worden gevormd op de koppen of de cassetteband.

#### Als de lens beslagen is:

Zet de [OFF/ON] schakelaar op [OFF] en zet de videocamera ongeveer 1 uur lang weg. Zodra de temperatuur van de lens die van de omgeving benadert, zal het vocht op natuurlijke wijze verdampen.

### ■ Over vuile videokoppen

**Als de videokoppen (de onderdelen die in direct contact staan met de tape) vuil zijn, kan de camera niet meer goed opnemen en weergeven. Reinig de koppen dan met de speciale reinigingsstape.**

- Plaats de reinigingsstape in de videocamera, zet de camera op Afspeelstand en laat hem ongeveer 10 seconden draaien. (Als u het afspelen niet zelf onderbreekt, wordt de tape ongeveer 15 seconden later automatisch gestopt.)
- Wij raden u aan de koppen regelmatig te reinigen.

**Als de koppen vuil zijn, verschijnt tijdens de opname de melding "reinig de kop".**

**Bovendien doen zich tijdens het afspelen de volgende verschijnselen voor.**

- Op het beeld verschijnen mozaïekachtige patronen of het geluid haperet.
- Op het beeld verschijnen zwarte of blauw geblokte strepen.
- Het hele scherm wordt zwart en er zijn geen beeld en geluid.

**Na het reinigen van de koppen is normaal afspelen nog steeds niet mogelijk.**

Een mogelijke oorzaak kan zijn dat normaal opnemen niet mogelijk was omdat op dat moment de koppen vuil waren. Reinig de koppen, maak een nieuwe opname en speel deze weer af. Als nu normaal afspelen mogelijk is, zijn de koppen schoon. Controleer voordat u een belangrijke opname maakt of normaal opnemen mogelijk is door middel van een testopname.

- Als de koppen korte tijd na het reinigen al weer vuil zijn, kan het probleem liggen bij de tape. Probeer in dat geval of het met een andere cassette beter gaat.
- Tijdens het afspelen kan het beeld of geluid soms kort haperen, maar dit is geen defect van de camera. (Een mogelijke oorzaak kan zijn dat het afspelen wordt onderbroken door vuil of stof dat zich tijdelijk aan de koppen heeft gehecht.)

### ■ Over de videocamera

- Als de videocamera lange tijd achtereen wordt gebruikt, wordt de behuizing van de camera warm, maar dit is geen defect.

**Houd de digitale videocamera zo ver mogelijk weg van elektromagnetische apparatuur (zoals magnetronovens, tv's, videospelletjes etc.).**

- Als u de digitale videocamera bovenop of naast een tv gebruikt, kunnen de films en het geluid op de digitale videocamera worden gestoord door straling van elektromagnetische golven.
- Gebruik de digitale videocamera niet dichtbij mobiele telefoons omdat het lawaai afbreuk kunnen doen aan de films en de geluidopname.
- Opgenomen gegevens kunnen worden beschadigd of films vervormd door sterke magnetische velden rond luidsprekers of grote motoren.
- Straling van elektromagnetische golven die worden opgewekt door microprocessors kunnen nadelige invloed op de digitale videocamera hebben en de beelden en geluid storen.

## Diversen

- Als de digitale videocamera negatief beïnvloed wordt door elektromagnetische apparatuur en niet meer goed functioneert, zet de digitale videocamera dan uit en verwijder de accu of haal de AC-adapter los. Plaats de accu vervolgens opnieuw of sluit de AC-adapter weer aan en zet de camera aan.

**Gebruik de digitale videocamera niet in de nabijheid van radiozenders of hoogspanningskabels.**

- Als u in de buurt van radiozenders of hoogspanningskabels opneemt, kunnen de opgenomen beelden en geluid nadelig worden beïnvloed.

**Spuut geen verdelgingsmiddelen of oplosmiddelen op de videocamera.**

- Als de videocamera in aanraking komt met dergelijke chemicaliën, kan de camerabehuizing vervormd raken en kan de afwerking loslaten.
- Voorkom dat rubberen of plastic voorwerpen gedurende langere tijd in contact komen met de videocamera.

**Gebruikt u de camera op een zanderige of stoffige plek, bijvoorbeeld op het strand, zorg er dan voor dat er geen zand of fijn stof in camera of in de aansluitingen van de camera kan komen. Voorkom ook dat de camera in aanraking komt met water.**

- Zand en stof kunnen de videocamera of de cassette beschadigen. (Let op bij het plaatsen en verwijderen van een cassette.)
- Verwijder eventueel zeewater van de camera door een zachte doek onder de kraan te houden, de doek vervolgens uit te wringen en het zeewater voorzichtig van de camerabehuizing te vegen. Droog de camera daarna zorgvuldig af met een zachte doek.

**Laat de camera niet vallen en stoot hem ook nergens tegenaan.**

- De behuizing van de videocamera kan door een ernstige schok breken waardoor de camera niet meer goed functioneert.

**Maak de videocamera niet schoon met terpentijn, thinner of alcohol.**

- Voordat u de camera gaat reinigen dient u eerst de accu te verwijderen of de stekker uit het stopcontact te trekken.
- De camerabehuizing kan verkleuren en de afwerking kan loslaten.
- Verwijder stof en vingerafdrukken met een zachte, droge doek. Hardnekkige vlekken kunt u verwijderen met een neutraal schoonmaakmiddel en een goed uitgewrongen doek waarmee u de camera voorzichtig afneemt. Droog de camera daarna zorgvuldig af met een zachte doek.

- Bij gebruik van een chemisch reinigingsdoekje dient u de instructies nauwkeurig op te volgen.

**Deze camera is niet geschikt voor toezichthoudende functies of zakelijk gebruik.**

- Bij langdurig gebruik van de videocamera stijgt de inwendige temperatuur, wat kan leiden tot storingen.
- Deze videocamera is niet bedoeld voor zakelijk gebruik.

**Als u de camera gedurende een lange tijd niet gaat gebruiken.**

- Als u de camera in een lade of kast bewaart, adviseren wij u een droogmiddel (silicagel) erin te leggen.

**Over de accu**

De in de videocamera gebruikte accu is een oplaadbare lithium-ion accu. Deze accu is gevoelig voor schommelingen in temperatuur en relatieve vochtigheid en naarmate de temperatuur verder stijgt of daalt neemt deze gevoeligheid toe. Bij lage temperaturen kan de aanduiding waarmee het vermogen van de accu wordt aangegeven geheel afwezig zijn. Soms verschijnt ongeveer 5 minuten na het inschakelen van de camera de melding dat de accu bijna leeg is. Bij hoge temperaturen kan de beveiligingsfunctie van de accu in werking treden, waardoor de camera niet meer kan worden gebruikt.

**Verwijder de accu na gebruik.**

- Als de accu aan de camera bevestigd blijft, wordt voortdurend een geringe hoeveelheid energie verbruikt ook al staat de aan/uitschakelaar van de camera op [OFF]. Als de accu gedurende lange tijd aan de videocamera bevestigd blijft, vindt teveel ontlading plaats. De accu kan dan na het opladen onbruikbaar zijn geworden.
- Bewaar de accu op een koele en droge plaats bij een zo constant mogelijke temperatuur. (Aanbevolen temperatuur: 15 °C tot 25 °C, aanbevolen relatieve vochtigheid: 40% tot 60%)
- Extreem hoge of lage temperaturen zullen de levensduur van de accu bekorten.
- Als de accu wordt opgeslagen in een warme omgeving, bij een hoog vochtigheidsgehalte of onder vette en rokerige omstandigheden, kunnen de contactpunten gaan roesten en kan storing optreden.
- Als u de accu gedurende langere tijd niet gebruikt, raden wij u aan de accu eens per jaar op te laden en pas weer op te bergen als u het geladen vermogen van de accu volledig hebt verbruikt.
- Verwijder eventueel stof en vuil van de contactpunten.

## Diversen

**Zorg dat u een opgeladen accu bij u hebt als u opnamen gaat maken buitenshuis.**

- Zorg dat u vermogen hebt voor 3 tot 4 maal de tijdsduur die u wilt gaan opnemen. In een koude omgeving, bijvoorbeeld op een skipiste, is de opnameduur van de accu aanzienlijk korter.
- Gaat u op reis, neem dan een netadapter mee zodat u de accu's kunt opladen op uw logeeraadres.

**Als u de accu per ongeluk hebt laten vallen, moet u controleren of de contactpunten nog in goede staat zijn.**

- Het plaatsen van een accu met defecte contactpunten op de videocamera of de netadapter kan leiden tot beschadiging van camera of adapter.

**Gooi oude accu's niet in open vuur.**

- Het verhitten of in open vuur gooien van een accu kan leiden tot een explosie.
- Als de bedrijfstijd van de accu zeer kort is, zelfs nadat de accu is opgeladen, dan is de levensduur van de accu verstreken. Vervang de accu door een nieuwe.

**Over de netadapter**

- Als de accu warm is, duurt het opladen langer dan normaal.
- Als de accu temperatuur extreem hoog of laag is, gaat het lampje [CHARGE] knipperen en wordt de accu mogelijk niet opgeladen. Nadat de accu voldoende is afgekoeld of opgewarmd, zal het opladen automatisch starten. U moet dus even wachten. Als het lampje na het opladen blijft knipperen, is de accu of de netadapter mogelijk defect. Neem in dat geval contact op met uw leverancier.
- Als u de netadapter in de nabijheid van een radio gebruikt, kan de radio-ontvangst worden verstoord. Houd ten minste 1 meter afstand aan tussen de netadapter en de radio.
- Een in gebruik zijnde netadapter kan een brommend geluid maken. Dit is normaal.
- Na gebruik dient u de stekker uit het stopcontact te verwijderen. (Een aangesloten netadapter blijft voortdurend een geringe hoeveelheid stroom verbruiken.)
- Zorg ervoor dat de elektroden van de netadapter en accu altijd schoon zijn.

**Over de cassette****Bewaar de cassette nooit op een plaats waar de temperatuur hoog kan worden.**

- De tape kan dan beschadigen, waardoor mozaïekachtige patronen kunnen ontstaan tijdens het afspelen.

**Als u de cassette na gebruik wilt opbergen, dient u deze eerst naar het begin terug te spoelen voordat u hem uit de camera verwijdert.**

- Als de cassette meer dan 6 maanden (afhankelijk van de omstandigheden waaronder de camera wordt bewaard) in de videocamera blijft zitten of halverwege wordt gestopt, kan de tape vastlopen en beschadigd raken.
  - Spoel de tape ieder halfjaar eenmaal naar het einde en weer terug naar het begin. Als de cassette 1 jaar of langer niet is gespoeld, kan de tape vervormd raken door uitzetting of krimp tengevolge van schommelingen in temperatuur en vochtigheid. De opgespoelde tape kan aan zichzelf vastkleven.
  - Stof, direct zonlicht (ultraviolette stralen) en vocht kunnen de tape beschadigen. Dit kan op zich weer schade veroorzaken aan de videocamera en de koppen.
  - Spoel de tape na gebruik terug naar het begin, stop de cassette in een hoesje om hem tegen stof te beschermen en berg de cassette rechtopstaand op.
- Houd de cassette uit de buurt van sterke magnetische velden.**
- Voorwerpen die gebruik maken van magneten, bijvoorbeeld magnetische slotjes aan halskettingen en speelgoed, hebben soms een sterkere magnetische kracht dan verwacht en kunnen de inhoud van een tape wissen of ruis veroorzaken.

## Diversen

## ■ LCD-scherm/Zoeker

### LCD-scherm

- Maak een vuil LCD-scherm schoon met een zachte, droge doek.
- Bij grote temperatuurschommelingen kan zich condens vormen op het LCD-scherm. Droog het LCD-scherm af met een zachte, droge doek.
- Als de camera erg koud is, is het mogelijk dat het LCD-scherm iets donkerder is dan normaal als u de camera inschakelt. Naarmate de inwendige temperatuur toeneemt, keert het normale helderheidsniveau weer terug.

Het LCD-scherm is ontwikkeld met behulp van fijnmechanische technologie en is opgebouwd uit circa 105.000 pixels in totaal. Hiermee bedraagt het percentage effectieve pixels ruim 99,99% waarvan een kleine 0,01% van de pixels inactief is of altijd brandt. Dit is echter geen storing en heeft geen invloed op de opname.

### Zoeker

Het zoekervenster is ontwikkeld met behulp van fijnmechanische technologie en is opgebouwd uit circa 113.000 pixels in totaal. Hiermee bedraagt het percentage effectieve pixels ruim 99,99% waarvan een kleine 0,01% van de pixels inactief is of altijd brandt. Dit is echter geen storing en heeft geen invloed op de opname.

## ■ Periodiek onderhoud

- Voor optimale beeldkwaliteit raden wij u aan versleten onderdelen zoals de koppen na circa 1000 bedrijfsuren te vervangen. (Bovenstaande echter afhankelijk van bijvoorbeeld temperatuur, vochtigheid en vuil.)

## Begrippenlijst

### ■ Automatische witbalans

De witbalansfunctie herkent de kleur van het licht en past deze aan zodat het wit zuiver wit wordt. De videocamera analyseert de samenstelling van het omgevingslicht die door de lens en witbalanssensor wordt opgenomen en bepaalt daarmee de opnamecondities en de best passende kleurinstelling. Dit heet automatische witbalansinstelling. Aangezien de camera alleen bij bepaalde lichtbronnen kleurinformatie over wit opslaat, functioneert de automatische witbalansinstellingen bij andere lichtbronnen niet goed.

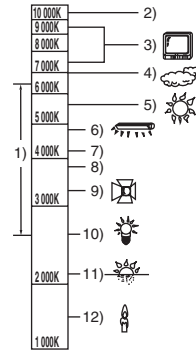

Buiten het effectieve bereik van de automatische witbalansinstelling wordt het beeld rood- of blauwachtig. Zelfs binnen het effectieve bereik van de automatische witbalansinstelling is het mogelijk dat de automatische witbalansinstelling niet goed functioneert als er meer dan een lichtbron is. Gebruik de handmatige witbalansinstelling voor lichtbronnen die niet binnen het bereik van de functionele automatische witbalansinstelling vallen.

- 1) Het effectieve bereik van de automatische witbalansinstelling op deze videocamera
- 2) Blauwe lucht
- 3) Televisiescherm
- 4) Bewolkt (regen)
- 5) Zonlicht
- 6) Witte TL-verlichting
- 7) 2 uur na zonsopgang of voor zonsondergang
- 8) 1 uur na zonsopgang of voor zonsondergang
- 9) Halogeenverlichting
- 10) Kunstlicht
- 11) Zonsopgang of zonsondergang
- 12) Kaarslicht

## Diversen

**■ Witbalans**

De op de camera gemaakte opname kan onder invloed van lichtbronnen een blauwe of rode gloed bevatten. Pas de witbalans aan om dit te voorkomen.

Met de witbalansfunctie wordt de kleur wit bij verschillende lichtbronnen vastgesteld. De camera signaleert wat wit is bij zonlicht en wat wit is bij TL-licht en compenseert vervolgens eventuele kleurafwijkingen.

Aangezien wit de bron is van alle kleuren (licht), kan de camera als de referentiekleur wit wordt herkend opnamen maken met natuurlijke kleurschakeringen.

**■ Automatische scherpstelling**

Bij de automatische scherpstelling (autofocus) beweegt de lens naar voren en naar achteren zodat de camera het object kan scherpstellen.

**Autofocus heeft de volgende eigenschappen.**

- De verticale lijnen van een object worden duidelijker.
- De functie stelt een object scherp dat contrasteert met andere objecten.
- De functie stelt alleen objecten scherp die zich in het midden van het scherm bevinden.

Vanwege bovenstaande eigenschappen is autofocus in onderstaande gevallen niet mogelijk. U moet dan handmatig scherpstellen.

**Opname van een voorwerp waarvan het ene eindpunt zich dichtbij en het andere eindpunt zich ver van de camera bevindt**

- Als de camera alleen het midden van het beeld scherpstelt, is het misschien niet mogelijk een object scherp te stellen dat zich zowel op de voorgrond als de achtergrond bevindt.

**Opname van een object achter een vuil raam**

- De camera kan het object niet scherpstellen omdat het vuile raam wordt scherpgesteld.

**Opname van een object dat wordt omgeven door glanzende oppervlakken of sterk weerkaatsende voorwerpen**

- Het scherpstellen van dit object is niet mogelijk omdat de camera scherpstelt op de voorwerpen met een glanzend of sterk weerkaatsend oppervlak.

**Opname van een voorwerp in een donkere omgeving**

- De camera kan het object niet scherpstellen omdat de lichtinformatie die via de lens binnenkomt aanzienlijk afneemt.

**Opname van een snel bewegend object**

- Aangezien de lens aan de binnenzijde mechanisch beweegt, kan de lens het tempo van een snelbewegend object niet bijhouden.

**Opname van een object met weinig contrast**

- Een object met weinig contrast, bijvoorbeeld een witte muur, kan onscherp worden omdat de camera een object scherpstelt op basis van de verticale lijnen in het beeld.

## Technische specificaties

**Technische specificaties****Technische specificaties****Digitale videocamera**

Veiligheidsinstructies

**Stroombron:**

DC 7,9/7,2 V

**Stroomverbruik:**Opnemen  
4,1 W**Opnameformaat:**

Mini-DV (digitale video SD-formaat voor consument)

**Tape:**

6,35 mm digitale videotape

**Opname-/weergavetijd:**

SP: 80 min; LP: 120 min (met DVM80)

**Video****Opnamesysteem:**

Digitale component

**Televisiesysteem:**

CCIR: 625 lijnen, 50 velden PAL-kleursignaal

**Audio****Opnamesysteem:**PCM digitale opname  
16 bit (48 kHz/2ch), 12 bit (32 kHz/4ch)**Beeldsensor:**

1/6-inch CCD beeldsensor

**Lens:**Auto diafragma, F1.8 tot F3.9,  
Brandpuntsafstand; 1,9 mm tot 57,0 mm,  
Macro (volledige AF)**Filterdiameter:**

30,5 mm

**Zoom:**

30:1 Power zoom

**LCD-scherm:**

2,5-inch LCD

**Zoeker:**

Elektronische kleurenzoeker

**Microfoon:**

Stereo (met zoomfunctie)

**Luidspreker:**1 ronde luidspreker  $\varnothing$  20 mm**Standaardverlichting:**

1.400 lx

**Minimaal vereiste verlichting:**

2 lx (Nachtopname in kleur)

**Video-uitgangsniveau:**1,0 Vp-p, 75  $\Omega$ **Audio-uitgangsniveau (Line):**316 mV, 600  $\Omega$ **USB:**Geen ondersteuning voor auteursrechtelijke  
bescherming**Digitale interface:**

DV-uitgang (IEEE1394, 4-pins)

**Afmetingen:**82,0 mm (W)×69,0 mm (H)×120,0 mm (D)  
(exclusief uitstekende delen)**Gewicht:**Circa 410 g  
(zonder meegeleverde batterij, DV-tape en lensdop)  
Circa 480 g  
(met meegeleverde batterij, DV-tape en lensdop)**Werktemperatuur:**

0 °C tot 40 °C

**Werkvochtigheid:**

10% tot 80%

**Webcam-****compressie:**

Motion JPEG

**Fotoresolutie:**

320×240 pixels (QVGA)

**Beeldsnelheid:**

Circa 6 fps

**Netadaptor****VSK0651**

Veiligheidsinstructies

**Stroombron:**

AC 110 V tot 240 V, 50/60 Hz

**Stroomverbruik:**

19 W

**DC-uitgang:**DC 7,9 V, 1,4 A (videocamera bedienen)  
DC 8,4 V, 0,65 A (accu opladen)**Afmetingen:**

61 mm (W)×32 mm (H)×91 mm (D)

**Gewicht:**

Circa 110 g

De technische specificaties kunnen worden  
gewijzigd zonder voorafgaand bericht.



**Güvenlik bilgileri****UYARI:**

- YANGIN, ELEKTRİK ÇARPMASI VEYA ÜRÜNÜN ZARAR GÖRME RİSKİNİ AZALTMAK İÇİN,**
- BU CİHAZI YAĞMURDAN, NEMDEN, SU DAMLAMASI VEYA SIĞRAMASINDAN KORUYUN VE CİHAZIN ÜSTÜNE VAZO GİBİ İÇİ SUYLA DOLU CİSİMLERİ KOYMAMAYA ÖZEN GÖSTERİN.
  - YALNIZCA ÖNERİLEN AKSESUARLARI KULLANIN.
  - KAPAĞI (VEYA ARKA KISMI) ÇIKARMAYIN; İÇİNDE KULLANICININ TAMİR EDEBİLECEĞİ PARÇALAR YOKTUR. SERVİS VE ONARIM İÇİN YETKİLİ SERVİS PERSONELİNE DANIŞIN.

**DİKKAT!**

- BU CİHAZI KİTAPLIK, GÖMME DOLAP VEYA ETRAFI ÇEVRELİ DAR BİR YERDE KURMAYIN. İYİ HAVALANDIĞINDAN EMİN OLUN. AŞIRI ISINMADAN KAYNAKLANABİLECEK ELEKTRİK ÇARPMASI VE YANGIN TEHLİKESİNE SEBEP OLABİLECEĞİ İÇİN PERDE VEYA DİĞER MATERYALLERİN HAVALANDIRMA DELİKLERİNİ TIKAMAMASINA ÖZEN GÖSTERİN.
- HAVALANDIRMA DELİKLERİNİ GAZETE, MASA ÖRTÜSÜ, PERDE VB. MADDELERLE TIKAMAYIN.
- KAMERANIN ÜZERİNE MUM GİBİ ÇIPLAK ATEŞ KAYNAĞI KOYMAYIN.
- BATARYALARI ÇEVREYE ZARAR VERMEYECEK ŞEKİLDE ELDEN ÇIKARIN.

Priz çıkışı cihazın yanında kurulmalı ve kolayca erişilebilmeli.  
Güç kaynağı kablosu fişi hazır bulundurulmalıdır.  
Cihazın AC Güç Kaynağı bağlantısını tamamıyla kesmek için, güç kaynağı kablosunun fişini AC yuvasından çıkarın.

Ürün Tanımlama İşareti kameranın altındadır.

**■ Kullanma Kılavuzunu dikkatle okuyun ve Kamerayı doğru kullanın.**

- Bu Kullanma Kılavuzunda açıklanan kullanma talimatlarına uyulmadığı takdirde oluşan hasar ve tahribatın sorumluluğu yalnızca kullanıcıya aittir.

**Kamerayı test edin.**

İlk önemli olayınızı kaydetmeden önce Kamerayı deneyerek düzgün kayıt yaptığından ve doğru çalıştığından emin olun.

**Kayıtlı içeriğin kaybından imalatçı sorumlu değildir.**

Kameranın, aksesuarların veya kasetlerin bozulmasından ya da arızalanmasından dolayı kayıtların kaybından imalatçı hiçbir şekilde sorumlu değildir.

**Telif hakkı yasalarını dikkatle inceleyin.**

Önceden kayıtlı kasetlerin veya disklerin ya da diğer yayınlanmış materyallerin kendi özel kullanımınız haricinde başka amaçlar için kaydedilmesi, telif hakkı yasalarını ihlal edebilir. Kişisel kullanım amacıyla bile olsa belirli materyallerin kaydedilmesi yasaklanmış olabilir.

- Bu Kamera telif haklarıyla korunan teknolojileri kullanır ve Japonya ile A.B.D.'de tescilli olan patentli teknolojileri ve fikri mülkiyet hakları tarafından korunmaktadır. Bu telif haklarıyla korunan teknolojileri kullanmak için Macrovision Company'nin izninin alınması gerekmektedir. Bu Kamerayı parçalara ayırmak ve Kameranın üzerinde değişiklik yapmak yasaktır.
- Kullanma Kılavuzundaki tüm diğer şirket ve ürün adları kendi kurumlarının ticari/tescilli ticari markalarıdır.

**Referans sayfalar**

Bakılacak sayfa, rakamın her iki yanındaki uzun tire işaretiyle belirtilmiştir. Örneğin: -00-

Menü işlem akışı, tanımda >> şeklinde belirtilmiştir.

**EMC Elektrik ve manyetik uygunluğu**  
Bu sembol (CE) elektrik özellik çizelgesinde bulunur.

**Yalnızca önerilen aksesuarları kullanın.**

- Ürünle birlikte verilen farklı bir AV kablosu kullanmayın.
- Ayrı olarak satılan kablo kullandığınızda uzunluğu 3 metreden az bir kablo kullanmaya dikkat edin.

**Kullanılmayan Elektrikli ve Elektronik Aletlerin Elden Çıkarılmasına İlişkin Bilgi (bireysel kullanıcılar)**



Ürünlerde ve/veya ürünle birlikte gelen dokümanlarda yer alan bu simge, ömrü sona ermiş elektrikli ve elektronik ürünlerin genel ev çöpüne karıştırılmaması gerektiğini ifade eder.

Uygun biçimde

toplanmaları, işlenmeleri ve geri dönüştürülmeleri için lütfen bu tür ürünleri, bunlar için öngörülen ve ücretsiz olarak kabul edilen toplama noktalarına götürün. Ayrıca bazı ülkelerde eski ürününüzü, yeni eşdeğer bir ürün satın aldığınız yerel satıcınıza teslim edebilirsiniz.

Ürünün doğru bir şekilde elden çıkarılması, değerli kaynakları korumaya yardımcı olacak ve yanlış biçimde atık gidermenin insan sağlığına ve çevreye verebileceği olası negatif etkileri önleyecektir. Çevrenizdeki en yakın toplama noktasına ilişkin daha ayrıntılı bilgi almak için lütfen yerel yetkililere başvurun.

Ürünlerin uygun biçimde elden çıkarılmaması durumunda, ilgili ülkenin yasal düzenlemelerine bağlı olarak cezalar uygulanabilir.

**Avrupa Birliği dahilindeki kurumsal kullanıcılar için**

Elektrikli ve elektronik aletleriniz elden çıkarmak istiyorsanız, ayrıntılı bilgi için lütfen satıcınıza veya tedarikçinize başvurun.

**Avrupa Birliği dışındaki ülkelerde atık gidermeye ilişkin bilgi**

Bu simge yalnızca Avrupa Birliği sınırları içerisinde geçerlidir.

Bu ürünü elden çıkarmak istiyorsanız, lütfen yerel yetkililere veya satıcınıza başvurun ve uygun atık giderme yöntemi konusunda bilgi alın.

## İçindekiler

Güvenlik bilgileri..... 193

### Kullanmadan önce

Aksesuarlar .....	196
İsteğe bağlı .....	196
Parça tanımları ve kullanımı .....	196
Objektif kapağının takılması .....	198
Kavrama bandı .....	198
Güç kaynağı .....	198
Şarj ve kayıt süresi .....	200
Kameranın çalıştırılması .....	200
Tarih ve saatin ayarlanması .....	201
LCD ekran kullanımı .....	202
Vizör kullanımı .....	202
Hızlı başlatma .....	203
Kaseti takmak/çıkarmak .....	204
Mod seçimi .....	205
Joystick kullanımı .....	205
Yardım modu .....	206
Dil seçimi .....	207
Menü ekranının kullanılması .....	207
LCD ekran/vizör ayarı .....	208

### Kayıt modu

Kayıttan önce kontrol edin .....	209
Kasete kayıt yaparken .....	210
Kayıt kontrolü .....	210
Boşluk arama fonksiyonu .....	211
Resimlerin kasete kaydedilmesi (Fotoğraf Çekme) .....	211
Yaklaştır/uzaklaştır fonksiyonu (Zoom in/out) .....	212
Kendinizi kaydedin .....	212
Fon ışık dengesi .....	213
Renkli gece çekim fonksiyonu .....	213
Yumuşak ten modu .....	214
Yavaş geçiş fonksiyonu (fade in/fade out) .....	214
Rüzgar sesi azaltma fonksiyonu .....	215
Geniş ekran TV'ler için kayıt .....	215
Görüntü sabitleme fonksiyonu .....	216
Farklı durumlarda kayıt (Çekim modu) .....	216
Doğal renklerde kayıt (Beyaz dengesi) .....	217
Manuel odaklama ayarı .....	218
Manuel obtüratör hızı/açıklık ayarı .....	219

### Oynatma modu

Banttan oynatma .....	220
Kare-kare oynatma .....	221
TV'de oynatma .....	221

### Düzenleme modu

DVD kaydedici ya da VCR'a kopyalamak (Dublaj) .....	222
Kayıt için DV Kablosunun Kullanılması (Dijital Dublaj) .....	223
Kameranın Web kamera olarak kullanılması (Windows XP SP2) .....	223
Macintosh'da kullanımı .....	224

### Menü

Menü listesi .....	226
Fotoğraf çekimiyle ilgili menüler .....	227
Oynatımla ilgili menüler .....	228
Diğer menüler .....	228

### Diğer Aksaklıklar

Göstergeler .....	229
Uyarı/alarm göstergeleri .....	230
Eş zamanlı kullanılmayan fonksiyonlar .....	231
Tamir talebinde bulunmadan önce (Sorunlar ve çözümler) .....	231
Kullanım Uyarıları .....	234
Terimlerin açıklaması .....	237

### Özellikler

Özellikler .....	239
------------------	-----

## Kullanmadan önce

## Kullanmadan önce

## Aksesuarlar

Aşağıdakiler bu ürünle birlikte verilen aksesuarlardır.

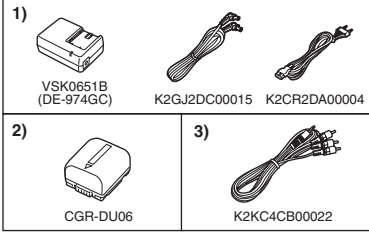

- 1) AC adaptör, DC cihaz kablosu, AC güç kablosu -199-
- 2) Batarya -199-
- 3) AV kablosu -222-

## İsteğe bağlı

- 1) AC adaptör (VW-AD11E)
  - 2) Batarya (lityum/CGR-DU06/640 mAh)
  - 3) Batarya (lityum/CGA-DU07/680 mAh)
  - 4) Batarya (lityum/CGA-DU12/1150 mAh)
  - 5) Batarya (lityum/CGA-DU14/1360 mAh)
  - 6) Batarya (lityum/CGA-DU21/2040 mAh)
  - 7) Geniş açılı objektif (VW-LW3007E)
  - 8) Teleobjektif (VW-LT3014E)
  - 9) ND filtresi (VW-LND30E)
  - 10) MC koruyucusu (VW-LMC30E)
  - 11) Tripod (VW-CT45E)
  - 12) DV kablosu (VW-CD1E)
- İstek dahilinde olan aksesuarlardan bazıları her ülkede bulunmayabilir.

## Parça tanımları ve kullanımı

## Kamera

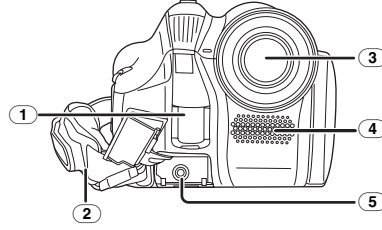

- 1) Beyaz denge sensörü -218-
- 2) Kavrama bandı -198-
- 3) Objektif
  - MC koruyucusu (VW-LMC30E; isteğe bağlı), ND filtresi (VW-LND30E; isteğe bağlı), teleobjektif (VW-LT3014E; isteğe bağlı) ya da geniş açılı objektifi (VW-LW3007E; isteğe bağlı) objektifin önüne takın. Diğer aksesuarları takmayın. (objektif kapağı hariç)
- 4) Mikrofon (entegre, stereo) -212-, -215-
- 5) Ses-görüntü çıkış terminali [A/V] -222-
  - Yalnızca ürünle birlikte verilen AV kablosunu kullanın, aksi takdirde ses normal bir şekilde çıkmaz.

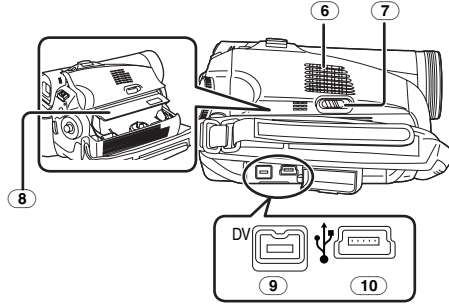

- 6) Hoparlör -220-
- 7) Kaset çıkartma düğmesi [OPEN/EJECT] -204-
- 8) Kaset bölmesi -204-
- 9) DV terminali [DV] -222-, -223-
- 10) USB terminali [Ψ]

## Kullanmadan önce

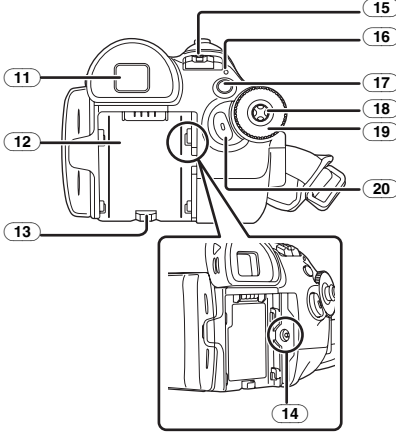

## 11 Vizör -202-, -237-

LCD ürün teknolojisindeki yetersizlikler nedeniyle Vizör ekranında bazı küçük parlak veya koyu noktalar oluşabilir. Bu bir arıza değildir ve kaydedilen görüntüyü etkilemez.

## 12 Batarya yuvası -199-

## 13 Batarya çıkarma tırnağı [BATTERY RELEASE] -199-

## 14 DC giriş terminali [DC/C.C.IN] -199-

## 15 Açma/kapama anahtarı [OFF/ON] -200-

## 16 Durum göstergesi -200-

## 17 Menü tuşü [MENU] -207-

## 18 Joystick -205-

## 19 Mod ayarı -205-

## 20 Kayıdı başlat/durdur butonu -210-

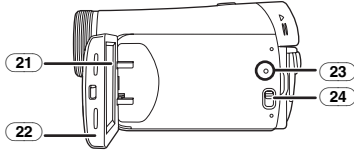

## 21 LCD Ekran -202-, -237-

LCD ürün teknolojisindeki yetersizlikler nedeniyle LCD ekranda bazı küçük parlak veya koyu noktalar oluşabilir. Bu bir arıza değildir ve kaydedilen görüntüyü etkilemez.

## 22 LCD ekran açma kısmı [OPEN] -202-

## 23 Sıfırlama butonu [RESET] -230-, -233-

## 24 Mod seçme anahtarı [AUTO/MANUAL/FOCUS] -209-, -216-, -219-

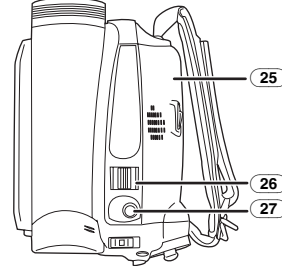

## 25 Kaset kapağı -204-

## 26 Zum düğmesi [W/T] -212-

## Ses düğmesi [-VOLUME+] -220-

## 27 Fotoğraf çekme butonu [O] -211-

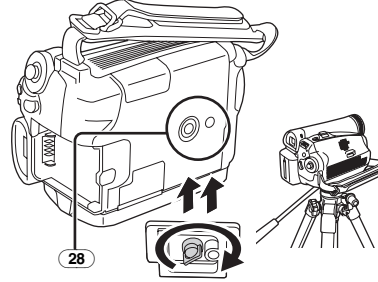

## 28 Tripod yuvası

Bu delik, kameraya isteğe bağlı bir tripod/ VW-CT45E takmak içindir. (Tripodun kameraya nasıl takıldığını öğrenmek için kullanma kılavuzunu dikkatlice okuyun.)

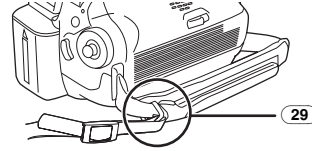

## 29 Omuz askısı bağlantısı

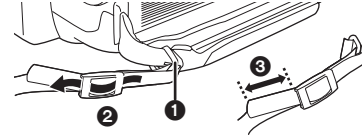

- Askıyı bağlantı (İsteğe bağlı) yerinden 1 ve tokanın içinden 2 geçirip açıkta kalan kısmı 3 2 cm olacak şekilde sabitleyin.
- Diğer ucunu da aynı şekilde ayarlayın.

Kullanmadan önce

**Objektif kapağının takılması**

Objektif yüzeyini korumak için objektif kapağını takın.

- 1 Objektif kapağı ve kordonu kavrama bandına takılmış olarak gelir. Objektif kapak kordonunun ucunu objektif kapağındaki ilgili deliğin içinden geçirin. Ardından objektif kapağını kordonun içinden geçirin ve sıkıca çekin.

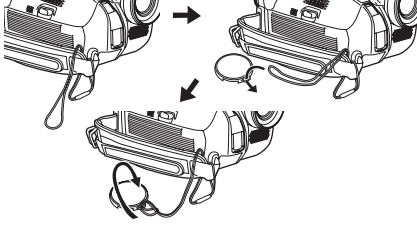

- Objektif kapağını kullanmadığınızda, objektif kapak kordonunu ok yönünde çekin. ①
- Kayıt yapmadığınız zamanlarda, objektifi korumak için objektif kapağıyla kapattığınızdan emin olun. ②

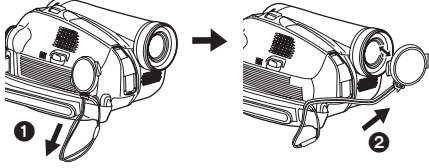

- Objektif kapağını çıkarırken, çıkıntılara sertçe bastırın.

**Kavrama bandı**

Bant uzunluğunu elinize uyacak şekilde ayarlayın.

- 1 Bant uzunluğunu ayarlayın.

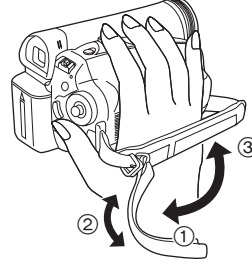

- ① Bantı açın.
- ② Uzunluğunu ayarlayın.
- ③ Yerine oturtun.

## Kullanmadan önce

**Güç kaynağı****Bataryanın şarj edilmesi**

Bu ürün alındığında, batarya boştur. Ürünü kullanmadan önce bataryayı şarj edin.

- Batarya şarj süresi (-200-)
- Panasonic batarya kullanmanızı öneririz. (-196-)
- Diğer bataryaları kullanırsanız, bu ürünün kalitesini garanti edemeyiz.
- DC cihaz kablosu AC adaptöre bağlanırsa, batarya şarj olmaz. DC cihaz kablosunu AC adaptörden çekin.

**1 AC güç kablosunu AC adaptörün AC soketine takın.**

**2 İşareti hizalayarak bataryayı yuvasına yerleştirin ve sağlam bir şekilde fişi takın.**

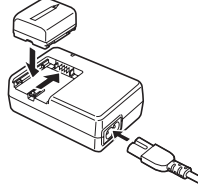
**Şarj lambası**

- Işık yanık: Şarj oluyor  
Sönük: Şarj oldu  
Yanıp sönüyor: Batarya aşırı derecede boş. Bir süre sonra, lamba yanacak ve normal şarj başlayacak. Batarya ısısı çok yüksek veya düşük ise [CHARGE] lambası yanıp söner ve şarj süresi normalden daha uzun olur.

**AC çıkış bağlantısı**

AC adaptörüne bağlıyken kamera bekleme modundadır. AC adaptörü elektrik çıkışına bağlıyken birincil devrede elektrik bulunmaktadır.

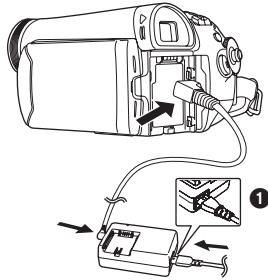

**1 AC güç kablosunu AC adaptörün AC soketine takın.**

**2 DC cihaz kablosunu AC adaptöre takın.**

**3 DC cihaz kablosunu kameraya takın.**

- AC güç kablosu çıkış ucu AC adaptör soketine tam olarak oturmaz. Şekil 1'de gösterildiği gibi bir kısmı dışarıda kalır.
- Güç kablosu yalnızca kamera için tasarlandığından bu kabloyu başka ekipmanlarda kullanmayın. Aynı şekilde diğer ekipmanların güç kablolarını da bu kamera için kullanmayın.

**Bataryanın takılması**

Bataryayı yuvasına yerleştirin ve yerine oturana kadar kaydırın.

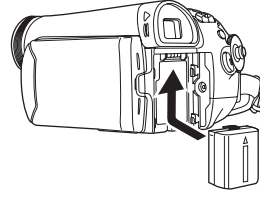
**Bataryanın çıkarılması**

[BATTERY RELEASE] tırnağını çekerken, bataryayı kaydırarak çıkarın.

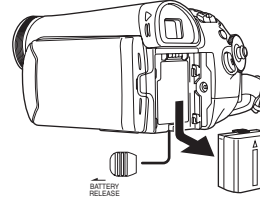

- Düşmemesi için bataryayı tutun.
- Bataryayı çıkarmadan önce [OFF/ON] anahtarını [OFF] konumuna aldığınızdan emin olun.

**DİKKAT**

Pili yanlış yerleştirirseniz patlama tehlikesi olabilir. Yalnızca üreticinin önerdiği ile aynı tip ya da eşdeğer pil ile değiştirin. Kullanılmış pili, üreticinin verdiği bilgiler doğrultusunda elden çıkarın.

## Kullanmadan önce

**Şarj ve kayıt süresi**

Aşağıdaki tabloda gösterilen süreler 25 °C sıcaklık ve %60 nemli ortamlarda geçerlidir. Bu sadece bir kılavuzdur. Sıcaklık, belirtilen değerden daha yüksek veya düşük ise şarj süresi uzayacaktır.







Ürünle birlikte verilen batarya/ CGR-DU06 (7,2 V/ 640 mAh)	Ⓐ	1 h 40 min
	Ⓑ	1 h 50 min (1 h 25 min)
	Ⓒ	55 min (45 min)
CGA-DU12 (7,2 V/ 1150 mAh)	Ⓐ	2 h 25 min
	Ⓑ	3 h 15 min (2 h 40 min)
	Ⓒ	1 h 40 min (1 h 20 min)
CGA-DU14 (7,2 V/ 1360 mAh)	Ⓐ	2 h 45 min
	Ⓑ	3 h 50 min (3 h)
	Ⓒ	1 h 55 min (1 h 30 min)
CGA-DU21 (7,2 V/ 2040 mAh)	Ⓐ	3 h 55 min
	Ⓑ	5 h 45 min (4 h 30 min)
	Ⓒ	2 h 55 min (2 h 15 min)
CGA-DU07 (7,2 V/ 680 mAh)	Ⓐ	1 h 30 min
	Ⓑ	1 h 55 min (1 h 30 min)
	Ⓒ	1 h (45 min)

- Ⓐ Şarj süresi  
Ⓑ Maksimum sürekli kayıt süresi  
Ⓒ Fasilalı kayıt süresi

(Fasilalı kayıt süresi, kayıt ve duraklamaların tekrarlandığı zamanlarda kayıt yapılabilen süreyi ifade eder.)

"1 h 40 min" = 1 saat 40 dakika.

- CGR-DU06 batarya ürünle birlikte verilir.
- Tabloda gösterilenler tahmini değerlerdir. Üsttekiler vizörün kullanıldığı süreyi, parantez içindekiler de LCD monitörün etkin olduğu süreyi gösterir.
- Uzun süreli kayıt için CGA-DU12, CGA-DU14 ve CGA-DU21 Bataryayı öneririz (2 saat veya daha uzun süreli sürekli kayıt, 1 saat veya daha fazla fasilalı kayıt).

- Aşağıdaki durumlarda kayıt süresi kısılacaktır:
  - Kendi görüntünüzü kaydetmek için LCD ekranı döndürerek vizör ile LCD ekranı aynı anda kullandığınızda vb.
  - Kullanımdan veya şarjdan sonra batarya ve kamera gövdesi ısınır. Bu normal bir durumdur.
  - Batarya kapasitesinin azaldığı süre boyunca, gösterge:  →  →  →  şeklinde değişecektir. Batarya bittiğinde  (  ) yanıp sönecektir.

**Kameranin çalıştırılması**

Objektif kapağı takılıyken kamerayı açtığınızda otomatik beyaz denge ayarı düzgün yapılmayabilir. Lütfen kamerayı objektif kapağını çıkardıktan sonra açın.

**■ Kamerayı açmak için**

- 1 Düğmeye **1** basarken [OFF/ON] anahtarını [ON] konumuna getirin.

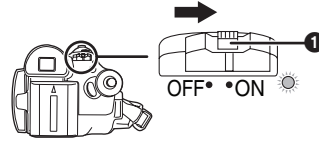

- Durum göstergesi yanar ve kamera açılır.
- Bant Kayıt Modunda LCD ekran kapalı ve vizör geri çekilmiş iken [OFF/ON] anahtarını [ON] konumuna alırsanız kamera kapanır.

**■ Kamerayı kapatmak için**

- 1 Düğmeye **1** basarken, [OFF/ON] anahtarını [OFF] konumuna getirin.

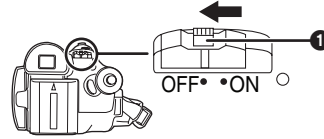

- Kamerayı kullanmadığınızda [OFF/ON] anahtarını [OFF] konumuna alın.
- Kamera kapatıldığında durum göstergesi söner.



## Kullanmadan önce

### ■ LCD ekran/vizörle kamerayı açıp kapatmak için.

Bant Kayıt Modunda açma-kapama anahtarı [ON]'a ayarlandığında kamera LCD ekran ya da vizörle açılıp kapanabilir.



#### 1 LCD ekranı açın ya da vizörü uzatın. (-202-)

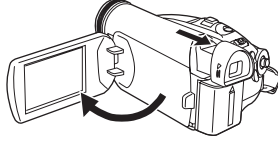

●LCD ekran ya da vizör etkinleşecektir.

#### 2 LCD ekranı kapatın ve vizörü geri çekin.

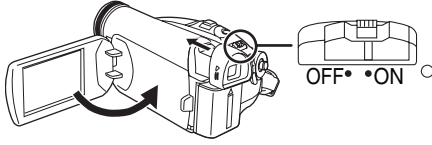

- LCD ekran kapanıp vizör geri çekilmezse kamera kapanmayacaktır.
- Durum göstergesi otomatik olarak söner ve kamera kapanır. (Hızlı başlatma [ON]'a ayarlanmışsa (-203-) kamera hızlı başlatma bekleme moduna geçer ve durum göstergesi yeşil yanar.)
- Kasete kayıt yaparken LCD ekran kapanıp vizör geri çekilmezse kamera kapanmaz.

#### 3 Kamerayı açıp kullanmaya devam etmek için LCD ekranı açın ya da vizörü uzatın.

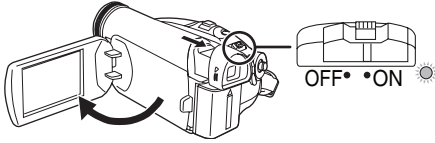

●Durum göstergesi yanar ve kamera açılır.

### Tarih ve saatin ayarlanması

Kamera ilk açıldığında [SET DATE AND TIME] görüntülenir.



- [YES] seçip joystiğin ortasına basın. Tarih/saati ayarlamak için aşağıdaki 2 ve 3 adımlarını uygulayın.

Ekran yanlış tarih/saat gösteriyorsa ayarlayın.

#### ●Bant Kayıt Moduna Ayarlayın.

#### 1 [BASIC] >> [CLOCK SET] >> [YES] seçin. (-207-)



#### 2 Ayarlayacağınız öğeyi seçmek için joystiği sağa/sola hareket ettirin. İsteddiğiniz değeri ayarlamak için joystiği yukarı/aşağı hareket ettirin.

- Yıl aşağıdaki gibi değişecektir:  
2000, 2001, ..., 2089, 2000, ...
- 24-saat modu kullanılır.

#### 3 Ayarı belirtmek için joystiğe basın.

- Saat fonksiyonu [00] saniyeden başlar.

### ■ Tarih/saat hakkında

- Tarih ve saat fonksiyonu, entegre bir lityum batarya ile çalışır.
- Zamanı kaydetmeden önce doğru olduğundan emin olun çünkü yerleşik saat çok hassas değildir.

### ■ Dahili lityum bataryanın şarj edilmesi

- Kamera açıldığında [ ] veya [-] işareti görünüyorsa dahili lityum batarya bitmek üzeredir. Bataryayı şarj etmek için aşağıdaki adımları kullanın. Şarjdan sonra kamerayı ilk açtığınızda [SET DATE AND TIME] görüntülenecektir. [YES] seçip tarih ve saati ayarlayın. AC adaptörü ya da bataryayı kameraya takın, böylece dahili lityum batarya şarj olacaktır. Kamerayı yaklaşık 24 saat o şekilde bırakın, batarya tarih ve saati yaklaşık 6 ay çalıştırır. ([OFF/ON] anahtarı [OFF] konumunda olsa da batarya şarj olur.)

## Kullanmadan önce

**LCD ekran kullanımı**

Açılan LCD ekranda görüntüyü izlerken kaydedebilirsiniz.

- 1** LCD ekran açma kısmını parmağınızla tutarak LCD ekranı ok yönünde dışa doğru açın.

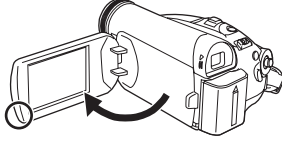

- Ekran 90° açılabilir.

- 2** LCD ekran açısını dilediğiniz gibi ayarlayın.

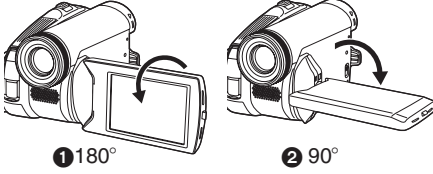

- Ekran, objektif yönüne 180° **1** veya vizör yönüne 90° **2** dönebilir.

- LCD ekranın parlaklık ve renk seviyesi menüden ayarlanabilir.
- Eğer zor açılır ya da döndürülürse kamera zarar görebilir veya bozulabilir.
- LCD ekran objektif yönüne 180° döndürülürse objektif ve vizör uzar (kendi görüntünüzü kaydederken), LCD ekran ve vizör aynı anda aydınlanır.

**Vizör kullanımı****■ Vizörün uzatılması**

- 1** Vizörü dışarı doğru çekin. Uzatma başlığını sıkıp çekerek uzatın.

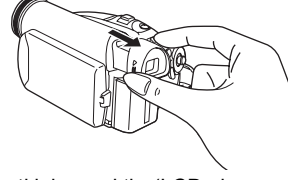

- Vizör etkinleşecektir. (LCD ekran açılırsa vizör devre dışı kalır.)

**■ Görüş açısının ayarlanması**

- 1** Göz merceği düzeltme başlığını kaydırarak odağı ayarlayın.

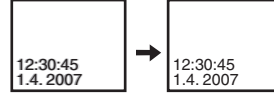
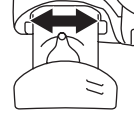

- Vizörün parlaklık ve ışık ayarını menüden yapabilirsiniz.

## Kullanmadan önce

**Hızlı başlatma**

Hızlı Başlatma etkin olduğunda LCD ekran ve vizör kapalı olsa da batarya enerjisi tüketilir. LCD ekran veya vizör tekrar açıldıktan yaklaşık 1,7 saniye sonra kamera kayıt/duraklat moduna dönecektir.

- Dikkat: Hızlı başlatma modunda, kayıt duraklatmada harcananın yaklaşık yarısı kadar enerji tüketilir. Hızlı başlatma modunu kullanmak kameranın kayıt/oyunatma süresini azaltır.
- Yalnızca aşağıdaki durumlarda etkinleşir.
  - Batarya ile çalışırken Bant Kayıt Modunda kaset takıldığında.
  - AC adaptörle çalışırken Bant takılı değilse bile Hızlı Başlatma kullanılabilir.

**● Bant Kayıt Moduna Ayarlayın.**

**1 [SETUP] >> [QUICK START] >> [ON] seçin.**  
(-207-)

**2 [OFF/ON] anahtarı [ON] konumundayken LCD ekranı kapatın ve vizörü geri çekin.**

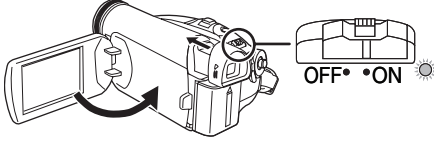

- Durum göstergesi yeşil yanar ve kamera hızlı başlatma bekleme moduna geçer.
- LCD ekran kapatılıp vizör geri çekilmezse kamera hızlı başlatma bekleme moduna geçmeyecektir.

**3 LCD ekranı açın ya da vizörü uzatın.**

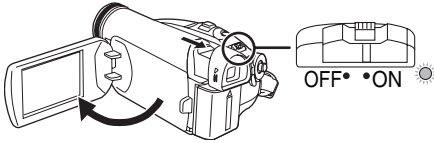

- Durum göstergesi kırmızı yanar ve kamera açıldıktan yaklaşık 1,7 saniye sonra kayıt duraklatmayı devreye sokar.

**■ Hızlı Başlatmayı iptal etmek için**

**1 [SETUP] >> [QUICK START] >> [OFF] seçin.**  
(-207-)

- Kamera hızlı başlatma modundayken [OFF/ON] anahtarı [OFF] konumuna ayarlanmışsa kamera kapanır.
- Yaklaşık 30 dakika bekleme konumunda kalırsa durum göstergesi sönecek ve kamera tamamen kapanacaktır.

● Aşağıdaki durumlarda, hızlı başlatma iptal edilir ve makine kapanır.

- Mod ayarı değiştirildiğinde.
- Batarya veya AC adaptör çıkarıldığında.
- Bant Kayıt Modunda batarya ile çalışırken bant çıkarıldığında.
- Beyaz dengesi otomatikte iken kamera hızlı başlatıldığında kaydedilen görüntünün ışık kaynağı, en son alınan görüntününkinden farklı ise beyaz dengesinin ayarlanması biraz zaman alabilir. (Renkli gece çekim fonksiyonu kullanımdayken son kaydedilen görüntünün beyaz dengesi hafızada tutulur.)
- Hızlı başlatma bekleme modunda iken kamera açılırsa zumla büyüme 5× olur ve resim boyutu hızlı başlatma bekleme modundan önceki ayarından farklı olabilir.
- [POWER SAVE] (-227-) [5 MINUTES] olarak ayarlanırsa kamera otomatik olarak hızlı başlatma bekleme moduna geçer, [OFF/ON] anahtarını [OFF] konumuna alıp tekrar [ON] konumuna getirin. LCD ekranı kapatıp vizörü geri çekin ve ardından LCD ekranı açıp vizörü uzatın.

## Kullanmadan önce

**Kaseti takmak/çıkarmak**

- 1 AC adaptör ya da bataryayı takıp kamerayı açın.
- 2 [OPEN/EJECT] düğmesini çekin ve kaset kapağını açın.

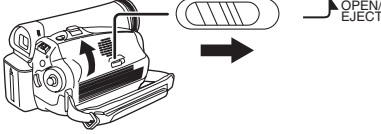

- Kapak tamamen açıldığında kaset bölmesi dışarı çıkacaktır.

- 3 Kaset bölmesi açıldıktan sonra kaseti takın/çıkartın.

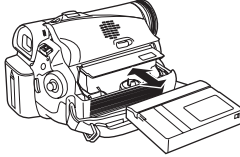

- Kaseti, şekilde gösterildiği gibi dikey konumda takın ve gidebildiği kadar içeri itip yerleştirin.
- Çıkarmak için düz bir şekilde çekin.

- 4 Kaset bölmesini kapatmak için [PUSH] işaretini 1 itin.

- Kaset bölmesini yerleştirin.

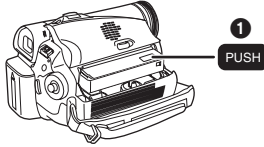
**Dikkat:**

Kapatırken parmağınızın kaset bölmesinin altına sıkışmamasına dikkat edin.

- 5 Kaset bölmesi tam olarak yerine oturduktan sonra 2 işaretine basarak kapağı kapatın.

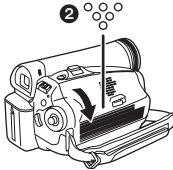

- Önceden kaydedilmiş bir kaset taktığınızda, kayıda devam edeceğiniz yeri bulmak için boşluk arama fonksiyonunu kullanın. Eğer önceki kaydın üstüne yazıyorsanız kayıda devam etmek istediğiniz yeri tam olarak belirlemeye özen gösterin.
- Kaset kapağını sıkıca kapatın.
- Kaset kapağını kapatırken kapağa sıkışabilecek (kablo vb.) hiç bir şeyi almayın.
- Kullanımdan sonra kaseti başa sarıp çıkarın ve kabına koyun. Kutuyu dikey konumda tutun. (-236-)
- LCD ekran ve/veya vizörde buğulanma göstergesi belirmediği halde objektif ya da kamera gövdesinde buğulanma olduğunu farkederseniz kaset kapağını açmayın, aksi takdirde kafalarda veya bantta buğulanma meydana gelebilir. (-234-)

**■ Kaset bölmesi açılmazsa**

- Kaset kapağını tam olarak kapatın ve tekrar açın.
- Bataryanın bitip bitmediğini kontrol edin.
- Kaset bölmesi kapağının aşağıda gösterildiği gibi kavrama bandı ile temas halinde olup olmadığını kontrol edin. Kapak açılırken kavrama bandının engellemediğinden emin olun.

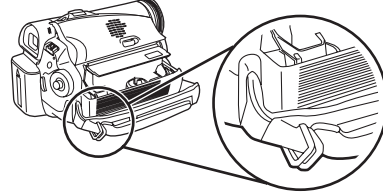
**■ Kaset bölmesi yerleştirilemediğinde**

- [OFF/ON] anahtarını [OFF] konumuna alıp tekrar [ON] konumuna getirin.
- Bataryanın bitip bitmediğini kontrol edin.

**■ Yanlışlıkla silmeyi önlemek**

Kasetin yanlışlıkla silinmesini engelleyen sürgü 1 açıkta (sürgü [SAVE] oku yönünde) kasete kayıt yapılamaz. Üzerine yazacağınızda bu sürgüyü kapatın (sürgü [REC] oku yönünde).

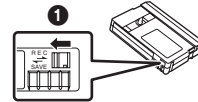

## Kullanmadan önce

**Mod seçimi**

İstediğiniz moda getirmek için mod ayar düğmesini çevirin.

**1 Mod ayar düğmesini çevirin.**

- İstediğiniz modu ❶ işaretine ayarlayın.

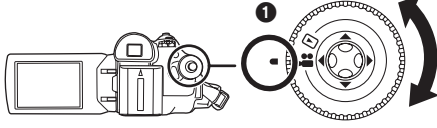
**❶ : BANT KAYIT MODU**

Kasete kayıt yapacağınızda kullanın.

**▶ : BANTTAN OYNATMA MODU**

Kasetteki kayıdı görüntüler.

**Joystick kullanımı****■ Temel joystick fonksiyonları**

Menü ekranındaki işlemler ve dosya seçimi, çoklu ekranda görüntülenebilir

Herhangi bir öğe veya dosya seçmek için joysticki yukarı, aşağı, sola veya sağa hareket ettirin ve ayarlamak için ortasına basın.

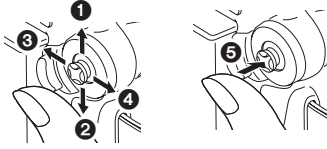

❶	Yukarı yönde seçin.
❷	Aşağı yönde seçin.
❸	Sol yönde seçin.
❹	Sağ yönde seçin.
❺	Ortasına basarak seçimi onaylayın.

**■ Joystick ve ekran göstergesi**

Joystickin ortasına basarak ikonları ekranda görüntüleyin. Joystickin aşağı yönde her hareketinde gösterge değişir.

(Bant Kayıt Modunda, ikonlar otomatik olarak ekrana gelecektir.)

**1) Bant kayıt modu**

([AUTO/MANUAL/FOCUS] anahtarı [AUTO] konumundadır)

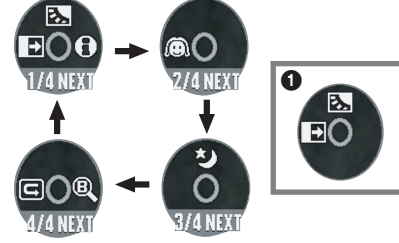

1/4	◀	Yavaş geçiş	-214-
	▲	Fon ışık dengesi	-213-
	▶	Yardım modu	-206-
2/4	◀	Yumuşak ten modu	-214-
3/4	▲	Renkli gece çekim fonksiyonu	-213-
4/4	◀	Kayıt kontrolü	-210-
	▶	Boşluk arama	-211-

- ❶ Kasete kayıt yaparken görüntülenir.

## Kullanmadan önce

## 2) Bant kayıt modu ([AUTO/MANUAL/FOCUS] anahtarı [MANUAL] konumundadır)

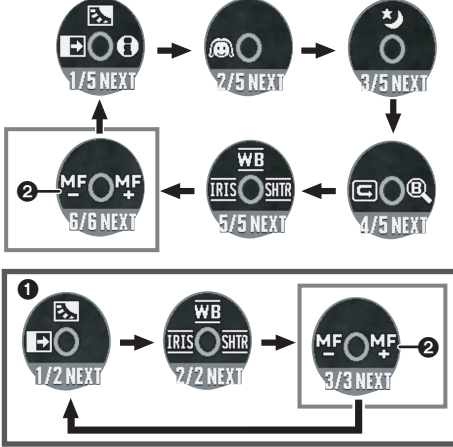

5/5	◀	IRIS	İris veya kazanç değeri	-219-
	▲	WB	Beyaz dengesi	-217-
	▶	SHTR	Obtüratör hızı	-219-
6/6	◀	MF	Manuel odaklama ayarı	-218-
	▶	MF+		

- ① Kasete kayıt yaparken görüntülenir.
- ② Yalnızca [AUTO/MANUAL/FOCUS] anahtarı [FOCUS]'a ayarlandığında görüntülenir.

## 3) Banttan oynatma modu



▲	▶/II	Oynat/duraklat	-220-
▼	■	Dur	-220-
◀	◀◀	Geri sar (oynatarak geri sar)	-220-
▶	▶▶	İleri sar (oynatarak ileri sar)	-220-

## Yardım modu

Fonksiyon tanımı için bir ikon seçin.

### • Bant Kayıt Moduna Ayarlayın.

- 1 Kayıt duraklatma süresince ikonları görüntülemek için joystick'e basın. ① ikonu görünene kadar joystick'i aşağı yönde hareket ettirin.



- 2 Yardım modu ikonunu [EXIT] seçmek için joystick'i sağa doğru hareket ettirin.



- Yardım modu, Bant Kayıt Modunda [AUTO/MANUAL/FOCUS] anahtarı [AUTO] konumuna alındığında görüntülenen ikonların işlevini açıklar.

- 3 İsteddiğiniz ikonu seçmek için joystick'i yukarı, aşağı, sağa ya da sola hareket ettirin.



- Seçilen ikonun tanımı ekranda görüntülenecektir.
- Joystick'in aşağı yönde her hareketinde gösterge değişir.

### ■ Yardım modundan çıkmak için

[EXIT] seçin ya da [MENU] butonuna basın.

- Yardım modu kullanılırken kayıt yapmak ve fonksiyonları ayarlamak olanaksızdır.

## Kullanmadan önce

**Dil seçimi**

Dili, ekran göstergesi ya da menü ekranından ayarlayabilirsiniz.

1 [LANGUAGE] >> seçin ve istediğiniz dile ayarlayın.

**Menü ekranının kullanılması**

Her bir menü için bkz -226-.

1 [MENU] butonuna basın.

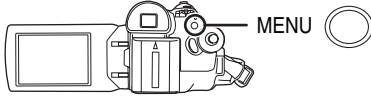

- Modlara göre menü, gösterilen mod ayarından seçilir.
- Menü görüntülediğinde mod ayar düğmesini çevirmeyin.

2 İstediğiniz menüyü seçmek için joysticki yukarı/aşağı hareket ettirin.



3 Seçilen fonksiyonu ayarlamak için joysticki basın veya sağa hareket ettirin.



4 Alt menüyü seçmek için joysticki yukarı/aşağı hareket ettirin.



5 Seçilen fonksiyonu ayarlamak için joysticki basın veya sağa hareket ettirin.



6 Ayarlayacağınız öğeyi seçmek için joysticki yukarı/aşağı hareket ettirin.



7 Ayarı belirtmek için joysticki basın.



■ Menü ekranına dönmek için [MENU] butonuna basın.

■ Önceki ekrana dönmek için Joysticki sola hareket ettirin.



■ Menü ayarları hakkında

- Kasete kayıt yaparken menü görüntülenmez. Menü görüntülediğinde de kasete kayıt yapamazsınız.

Kullanmadan önce

**LCD ekran/vizör ayarı****■ Parlaklık ve renk seviyesinin ayarlanması**

1 [SETUP] >> [LCD SET] veya [EVF SET] >> [YES] seçin.

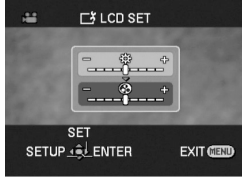

2 Ayarlanacak öğeyi seçmek için joystiği yukarı/aşağı hareket ettirin.

[LCD SET]

☀ : LCD ekran parlaklığı

🌈 : LCD ekran rengi

[EVF SET]

EVF☀ : Vizör parlaklığı

3 Parlaklık ayarını çubuk göstergede belirlemek için joystiği sağa/sola hareket ettirin.

4 Ayarı tamamlamak için [MENU] butonuna ya da joystiğe basın.

- LCD ekran 180° objektif yönüne çevrildiğinde LCD ekran parlaklığı ayarlanamaz.
- Vizör parlaklığını ayarlamak için LCD ekranı kapatın ve etkinleştirmek için vizörü uzatın.
- Bu ayarlar kaydedilen görüntüleri etkilemez.
- LCD ekranın renk seviyesini ayarladığınızda, vizörün renk seviyesi de otomatik olarak değişir.



## Kayıt modu

## Kayıt modu

## Kayıttan önce kontrol edin

Kamera uzun süre kullanılmadığında veya düğün gibi önemli olayları kaydetmeden önce aşağıdakileri kontrol edin.

Görüntü ve ses kaydının düzgün yapılacağından emin olmak için bir deneme kaydı yapın.

## ■ Kamerayı tutma şekli

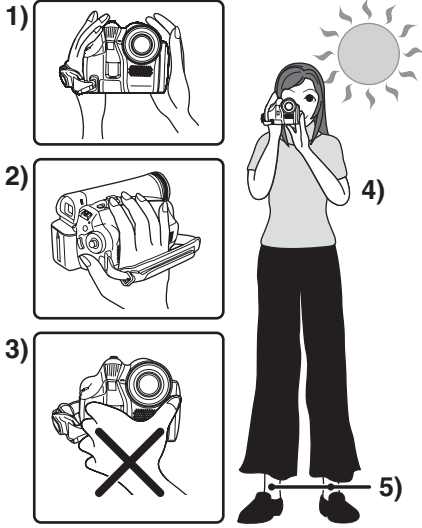

- 1) Kamerayı iki elinizle tutun.
  - 2) Elinizi kavrama bandının içinden geçirin.
  - 3) Mikrofon veya sensörü elinizle kapatmayın.
  - 4) Kollarınızı vücudunuza yakın tutun.
  - 5) Bacaklarınızı hafifçe açın.
- Açık havada kayıt yaparken güneş ışığını arka planda olabildiğince uzak tutun. Hedef arkadan aydınlatmalı ise çekim yaparken kararacaktır.

## ■ Dikkat edilmesi gereken noktalar

- Objektif kapağını çıkarın. (-198-)  
(Kamera objektif kapağı takılıyken çalıştırıldığında, otomatik beyaz denge ayarı düzgün çalışmayabilir. Kamerayı objektif kapağını çıkardıktan sonra çalıştırın.)
- Kavrama bandı ayarı (-198-)
- LCD ekranı açın veya vizörü uzatın  
(LCD ekran ve vizör kapalıyken kayıt başlamaz. LCD ekran ve vizör kayıt boyunca kapalıysa, kayıt bitene kadar kamera kapanmayacaktır.)
- LCD ekran/vizör ayarı (-208-)
- Güç kaynağı (-199-)
- Kaset takın (-204-)
- Tarih/saati ayarlayın (-201-)
- SP/LP modunu ayarlayın (-209-)

## ■ Oto mod ile ilgili notlar

- [AUTO/MANUAL/FOCUS] anahtarını [AUTO] konumuna alın, renk dengesi (beyaz dengesi) ve odaklama otomatik olarak ayarlanacaktır.
  - Oto beyaz dengesi: -238-
  - Oto odaklama: -238-
- Hedefin parlaklığı vs. bağlı olarak obtüratör hızı ve açıklık ayarı otomatik olarak en iyi parlaklığa ayarlanır. (Bant kayıt moduna ayarlandığında: Obtüratör hızı maksimum 1/250'ye ayarlanabilir.)
- Renk dengesi ve odak, görüntü ya da ışık kaynağına göre ayarlanamayabilir. Bu nedenle beyaz dengesi ve odağı manuel ayarlayın.

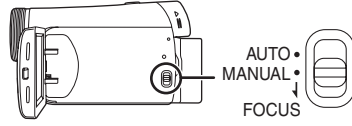

- Çekim modu ayarı (-216-)
- Beyaz denge ayarı (-217-)
- Obtüratör hız ayarı (-219-)
- İris/kazanç değeri ayarı (-219-)
- Odak ayarı (-218-)

## ■ Kayıt modu

Bant kayıt mod ayarını değiştirebilirsiniz.

## ● Bant Kayıt Moduna Ayarlayın.

1 [BASIC] >> [REC SPEED] >> [SP] ya da [LP] seçin.

LP modu seçilmişse kayıt süresi SP modunun 1,5 katı olacak ama bazı fonksiyonlar etkisiz hale gelecektir.

- SP modunu önemli çekimlerde kullanmanızı öneririz.
- LP modundan tam performans elde etmek için LP mode işaretli Panasonic kasetleri kullanmanızı öneririz.
- LP modunda resimler SP moduyla kıyaslandığında daha kalitesiz olmayacaktır, ama görüntüde parazit oluşabilir veya bazı fonksiyonlar etkisiz hale gelmiş olabilir.
  - Başka bir dijital video ekipmanında ya da LP modu olmayan dijital video ekipmanlarında oynatın.
  - Görüntüyü, LP modunda kaydedilen diğer dijital video ekipmanlarında oynatın.
  - Kare-kare oynatma.

## Kayıt modu

**Kasete kayıt yaparken**

Objektif kapağını çıkarın. (-198-)  
(Kamera objektif kapağı takılıyken çalıştırıldığında, otomatik beyaz denge ayarı düzgün çalışmayabilir. Kamerayı objektif kapağını çıkardıktan sonra çalıştırın.)

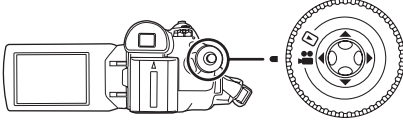
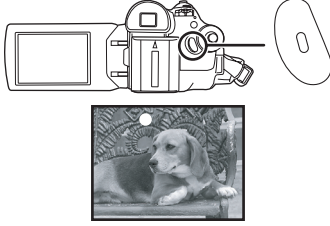
● **Bant Kayıt Moduna Ayarlayın.****1 Kayıda başlamak için kayıt başlat/durdur butonuna basın.****2 Duraklatmak için kayıt başlat/durdur butonuna tekrar basın.**

- Banda kayıt süresi için bkz -200-.
- Görüntünün düzgün kaydedildiğinden emin olmak için kayıt kontrolü yapın (-210-).
- Kaydedilmemiş bölümleri bulmak için boşluk arama yapın (-211-).

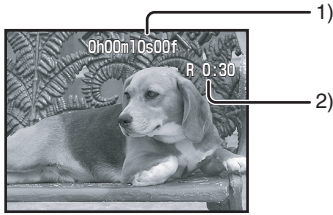
■ **Bant kayıt modunda gösterge ekranı**

- 1) Kayıt süresi
- 2) Kalan bant süresi

■ **Ekranda gösterilen kalan bant süresi hakkında**

- Kalan bant süresi dakika olarak gösterilir. (3 dakikanın altına düştüğünde, gösterge yanıp sönmeye başlar.)
- 15 saniye veya daha kısa süreli kayıtlarda, kalan bant göstergesi ekranda çıkmayabilir veya yanlış gösterilebilir.
- Bazı durumlarda kalan bant göstergesi, kalan süreyi gerçek sürenin 2 veya 3 dakikanın altında gösterebilir.

**Kayıt kontrolü**

Kaydedilen son görüntü 2 veya 3 saniye oynatılır. Kontrolten sonra kamera kayıt duraklatmaya ayarlanacaktır.

● **Bant Kayıt Moduna Ayarlayın.**

- 1 Kayıt duraklatma süresince ikonları görüntülemek için joystiğe basın. ❶ ikonu görünene kadar joystiği aşağı yönde hareket ettirin.
- 2 Kayıt kontrol ikonunu [RECORDING CHECK] seçmek için joystiği aşağı yönde hareket ettirin.



- Kamera ekranında [RECORDING CHECK STARTED] işareti görünür.

## Kayıt modu

**Boşluk arama fonksiyonu**

Kaydedilen görüntünün son bölümünü arar (bantın kullanılmış bölümü). Arama tamamlandığında, boşluk arama fonksiyonu iptal edilir ve kamera kayıt duraklatmayı devreye sokar.

● **Bant Kayıt Moduna Ayarlayın.**

**1 Kayıt duraklatma süresince ikonları görüntülemek için joystiğe basın. 1 ikon görünene kadar joystiği aşağı yönde hareket ettirin.**

**2 Boşluk arama ikonunu [Q] seçmek için joystiği sağa doğru hareket ettirin.**



**3 Onay mesajı belirdiğinde [YES] seçin ve joystiğin ortasına basın.**

■ **Boşluk aramayı yarıda kesmek için** [■] ikonunu seçmek için joystiği aşağı yönde hareket ettirin.



- Bantta boş kısım yoksa kamera bantın bitiminde duracaktır.
- Kamera kaydedilen son görüntüden yaklaşık olarak 1 saniye önce durur. Bu noktadan kaydetmeye başladığınızda, görüntü son kaydedilenin ardına sorunsuz bir şekilde kaydedilebilir.

**Resimlerin kasete kaydedilmesi (Fotoğraf Çekme)**

Kamera objektifini kullanarak fotoğraf çekebilirsiniz.

● **Bant Kayıt Moduna Ayarlayın.**

**1 Kayıt duraklatma modunda [Q] butonuna basın.**

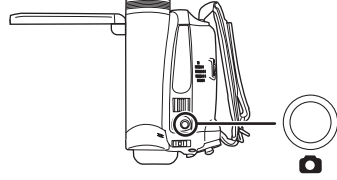

- Kamera bir fotoğrafı yaklaşık 7 saniyede çeker ve kayıt duraklatma moduna geçer.
- [ADVANCED] >> [SHTR EFFECT] >> [ON] ayarlarsanız fotoğraf çekme sesi ve görüntüsü efektini ekleyebilirsiniz.

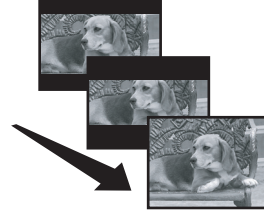

- Fotoğraf çekim kaydı düşük kalitedir.

■ **Sürekli Fotoğraf Çekimi**

[ADVANCED] >> [SHTR EFFECT] >> [ON] ayarlar ve [Q] butonunu basılı tutarsanız kamera, buton bırakılana kadar yaklaşık 0,7 saniye aralıklarla art arda fotoğraf çekecektir.

- Ekran yanıp söner ve aynı zamanda fotoğraf çekme efekti kaydedilir.

## Kayıt modu

**Yaklaştır/uzaklaştır fonksiyonu  
(Zoom in/out)**

Optik olarak 30× yaklaştırabilirsiniz.

● **Bant Kayıt Moduna Ayarlayın.**

**1 Geniş açılı kayıt (uzaklaştırma):**

[W/T] düğmesini [W]'ye getirin.

**Yakın plan kayıt (yakınlaştırma):**

[W/T] düğmesini [T]'ye getirin.

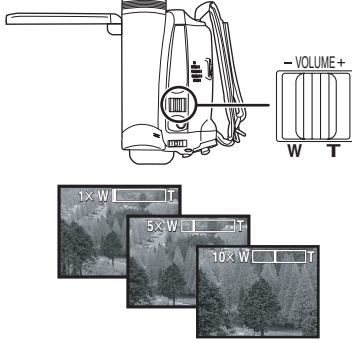

- Kamerayı elinizle tutarak zumlarken veya fotoğraf çekerken görüntü sabitleme fonksiyonunu kullanmanızı öneririz.
- Çok uzak bir hedefi zumlarken, kaydedilen hedef kameradan 1,3 metre ya da daha uzak ise daha net bir odaklama sağlar.
- Zum hızı yüksek olduğunda hedef kolay odaklanamayabilir.
- Zumla büyütme 1× olduğunda kamera objektiften yaklaşık 2 cm mesafede hedefe odaklanabilir.
- Zum sırasında [W/T] düğmesi bırakıldığında mekanik sesler kaydedilebilir. Bırakmadan önce zum düğmesini yavaşça ilk konumuna getirin.

■ **Dijital zum fonksiyonu**

Zumla büyütme 30 kez aşılrırsa dijital zum fonksiyonu etkinleşecektir. Dijital zum fonksiyonu 50×'ten 1000×'e kadar büyütme seçeneği sunar.

● **Bant Kayıt Moduna Ayarlayın.**

**1 [ADVANCED] >> [D.ZOOM] >> [50×] ya da [1000×] ayarlayın.**



[OFF]: Yalnızca optik zum (30×'ye kadar)

[50×]: 50×'e kadar

[1000×]: 1000×'e kadar

- Dijital zumla daha fazla büyütme, görüntü kalitesini düşürür.

■ **Değişken hızlı zum fonksiyonu hakkında**

- Zum hızı [W/T] düğmesinin hareket miktarına bağlı olarak değişir.

■ **Zum mikروفon fonksiyonunu kullanmak için**

Zum fonksiyonu ile birlikte çalışan mikروفon, zumlanarak yapılan kayıtta uzaktaki sesleri net olarak alır, geniş açılı çekimlerde yakındaki sesleri alır.

● **Bant Kayıt Moduna Ayarlayın.**

**1 [ADVANCED] >> [ZOOM MIC] >> [ON] seçin.**



**Kendinizi kaydedin**

LCD ekranda kendinizi izlerken kaydedebilirsiniz. Kameranın önündeki kişileri, onlara görüntülerini izleterek kaydedebilirsiniz. Görüntü, aynada yansır gibi yatay olarak çevrilmiştir. (Kaydedilen görüntü aynadır.)

● **Kayıt sırasında görüntüyü izlemek için vizörü uzatın.**

**1 LCD ekranı objektif yönüne çevirin.**

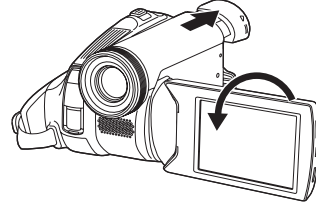

- Görüntü vizör ekranında düz şekilde görülür; bu normaldir ve herhangi bir arıza belirtisi değildir.
- LCD ekran objektif yönüne çevrildiğinde joystick'in ortasına basarsanız da ikon görüntülenmeyecektir.

## Kayıt modu

**Fon ışık dengesi**

Bu fonksiyon arkadan aydınlatmalı bir hedefin karanlık çıkmasını önler.

● **Bant Kayıt Moduna Ayarlayın.**

**1 İkonları görüntülemek için joystiğe basın. ①**  
ikonu görünene kadar joystiği aşağı yönde hareket ettirin.

**2 Fon ışık dengesi ikonunu [ ] seçmek için joystiği yukarı yönde hareket ettirin.**



- Kamera ekranında [BACKLIGHT COMPENSATION ON] işareti görünür.
- Ekrandaki görüntü daha aydınlık olacaktır.

■ **Normal kayıda dönmek için**

Tekrar [ ] ikonunu seçin.

- Kamera ekranında [BACKLIGHT COMPENSATION OFF] işareti görünür.

- Kamerayı kapatır veya mod ayarını değiştirirseniz, fon ışık dengesi iptal edilir.

**Renkli gece çekim fonksiyonu**

Bu fonksiyon karanlık yerlerde çekilen renkli nesnelere, arka plandan farklı olarak kaydetmenizi sağlar.

Kamerayı tripodla takarak görüntüyü sallamadan kaydedebilirsiniz.

- Sadece manuel odaklama kullanılabilir.
- Kaydedilen görüntü kare-kare ekrana gelir.

**Renkli gece çekim fonksiyonu**

Karanlık yerleri aydınlık bir şekilde ve renkli kaydedebilirsiniz.

● **Bant Kayıt Moduna Ayarlayın.**

**1 İkonları görüntülemek için joystiğe basın. ①**  
ikonu görünene kadar joystiği aşağı yönde hareket ettirin.

**2 Renkli gece çekim ikonunu [ ] seçmek için joystiği yukarı yönde hareket ettirin.**



- Kamera ekranında [COLOUR NIGHT VIEW ON] işareti görünür.
- Yukarı yön okuna her bastığınızda mod değişir.  
OFF → Renkli gece çekim fonksiyonu → OFF

■ **Renkli gece çekim fonksiyonunu iptal etmek için**

Tekrar [ ] ikonunu seçin.

- Kamera ekranında [COLOUR NIGHT VIEW OFF] işareti görünür.

- Aydınlık bir yerde ayarlanırsa ekran bir an için çok beyaz olabilir.
- Renkli gece çekim fonksiyonu, CCD'nin ışık algılama süresini normalden yaklaşık 25x uzatır, böylece karanlık mekanlar (en az 2 lx) açık bir şekilde görülebilir. Bu nedenle görünmeyen parlak noktalar görebilirsiniz; ancak bu bir arıza değildir.
- Kamerayı kapatır veya mod ayarını değiştirirseniz renkli gece çekim fonksiyonu iptal edilir.

## Kayıt modu

**Yumuşak ten modu**

Bu ayar, ten renginin daha yumuşak bir tonda kaydedilmesini sağlar. Kişilerin fotoğraflarını vesikalık şeklinde kaydederken daha etkili olur.

● **Bant Kayıt Moduna Ayarlayın.**

**1 İkonları görüntülemek için joystiğe basın. ①** İkonu görünene kadar joystiği aşağı yönde hareket ettirin.

**2 Yumuşak ten ikonunu [SOFT SKIN] seçmek için joystiği sola doğru hareket ettirin.**



- Kamera ekranında [SOFT SKIN MODE ON] işareti görünür.

■ **Yumuşak ten modunu iptal etmek için**

Tekrar [SOFT SKIN] ikonunu seçin.

- Kamera ekranında [SOFT SKIN MODE OFF] işareti görünür.

- Görüntüde, ten rengine benzer renklerde arka plan veya herhangi bir şey varsa onlar da rötüşlanacaktır.
- Parlaklık yeterli değilse sonuç net olmayabilir.

**Yavaş geçiş fonksiyonu (fade in/fade out)**● **Görüntünün yavaş belirmesi**

Görüntü ve ses yavaşça ekrana gelir.

● **Görüntünün yavaş kaybolması**

Görüntü ve ses yavaşça ekrandan kaybolur.

● **Bant Kayıt Moduna Ayarlayın.**

**1 İkonları görüntülemek için joystiğe basın. ①** İkonu görünene kadar joystiği aşağı yönde hareket ettirin.

**2 Yavaş geçiş ikonunu [FADE] seçmek için joystiği sola doğru hareket ettirin.**



- Kamera ekranında [FADE ON] işareti görünür.

**3 Kayıt başlat/durdur butonuna basın.**

**Kayıda başla. (görüntünün yavaş belirmesi)**

Kayıda başlarken açılışta hiç görüntü/ses yoktur, yavaşça belirir.

**Kayıdı duraklat. (görüntünün yavaş kaybolması)**

Görüntü/ses yavaşça ekranda kaybolur. Görüntü/ses tamamen kaybolduktan sonra kayıt durur.

■ **Yavaş geçişi iptal etmek için**

Tekrar [FADE] ikonunu seçin.

- Kamera ekranında [FADE OFF] işareti görünür.

■ **Yavaş geçiş rengini seçmek için**

Yavaş geçiş özelliği için renk belirlenebilir.

**1 [ADVANCED] >> [FADE COLOUR] >> [WHITE] ya da [BLACK] seçin.**

- Yavaş geçiş fonksiyonu seçildiğinde kayıda başlarken görüntünün ekrana gelmesi bir kaç saniye sürer. Kayıdı duraklatmak da bu süre zarfında gerçekleşir.

## Kayıt modu

**Rüzgar sesi azaltma fonksiyonu**

Kayıt yaparken mikrofona gelen rüzgar sesini azaltır.

● **Bant Kayıt Moduna Ayarlayın.**

1 [BASIC] >> [WIND CUT] >> [ON] seçin.

**Rüzgar sesi azaltma fonksiyonunu iptal etmek için**

[BASIC] >> [WIND CUT] >> [OFF] seçin.

- Varsayılan ayar [ON].
- Şiddetine bağlı olarak rüzgar sesini azaltır. (Bu fonksiyon şiddetli rüzgarda etkinleştirilirse stereo etkisi azalabilir. Rüzgar hafiflediğinde stereo eski haline dönecektir.)

**Geniş ekran TV'ler için kayıt**

Bu fonksiyon, geniş ekran TV'lere uygun görüntü kayıdı yapmanızı sağlar.

● **Sinema Fonksiyonu**

Görüntü, altında ve üstünde siyah bantla kaydedildiği için beyaz perdede olduğu gibi görünür.

● **Bant Kayıt Moduna Ayarlayın.**

1 [BASIC] >> [CINEMA] >> [ON] seçin.

**Sinema fonksiyonunu iptal etmek için**  
[BASIC] >> [CINEMA] >> [OFF] seçin.

- Oynatılan görüntü, TV bağlantısına göre değişir. Lütfen TV'nizin kullanım kılavuzuna bakın.
- Bu fonksiyon kayıt alanını genişletmez.
- Görüntü TV ekranında oynatıldığında tarih/saat göstergesi bazı bölümlerde silinmiş olabilir.
- TV'ye bağlı olarak görüntü kalitesi bozulabilir.
- Kişisel bilgisayara aktarılan görüntü, kullanılan yazılıma bağlı olarak düzgün çıkmayabilir.



## Kayıt modu

**Görüntü sabitleme fonksiyonu**

Kayıt sırasında el hareketinden kaynaklanan görüntü sarsıntısını azaltır.

● **Bant Kayıt Moduna Ayarlayın.**

1 [ADVANCED] >> [SIS] >> [ON] seçin.



■ **Görüntü sabitleme fonksiyonunu iptal etmek için**

[ADVANCED] >> [SIS] >> [OFF] seçin.

- Tripod kullanırken görüntü sabitleyiciyi kapatmanızı öneririz.
- Florasan ışığı altında, görüntü parlaklığı değişebilir ya da renkler doğal gözükmez.
- Renkli gece çekim fonksiyonu kullanımdayken görüntü sabitleme fonksiyonu çalışmaz ve [ ] işareti yanıp söner.
- Aşağıdaki durumlarda görüntü sabitleme fonksiyonu etkili çalışmaz.
  - Dijital zum kullanılırken
  - Geniş açılı objektif kullanılırken
  - Kayıt çok karanlık bir yerde yapılırsa
  - Kamera çok sallanırsa
  - Hareketli bir hedefi izleyerek kayıt yaparken

**Farklı durumlarda kayıt (Çekim modu)**

Farklı durumlarda kayıt yaparken bu mod otomatik olarak en uygun obtüratör hız ve açıklığını ayarlar.

● **Bant Kayıt Moduna Ayarlayın.**

1 [AUTO/MANUAL/FOCUS] anahtarını [MANUAL] konumuna getirin.

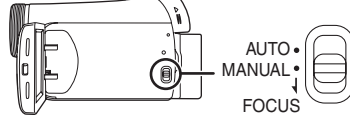

2 [BASIC] >> [SCENE MODE] >> ayarlayarak istediğiniz modu seçin.

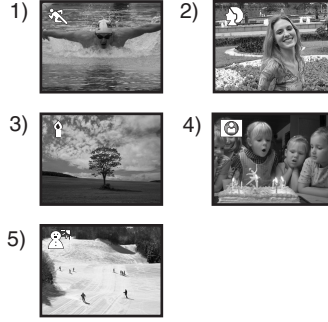

- 1) [ ] **Spor modu**
  - Spor faaliyetleri ya da hızlı hareketler kaydetmek için
- 2) [ ] **Portre modu**
  - İnsanları arkadaki manzaradan ayırarak ön plana çıkarmak için
- 3) [ ] **Düşük ışık modu**
  - Karanlık yerleri daha aydınlık kaydetmek için
- 4) [ ] **Spot ışığı modu**
  - Etkinliklerde ya da tiyatrodaki spot ışığı ile aydınlatılmış hedefleri çekmek için
- 5) [ ] **Sörf & kar modu**
  - Kayak pistleri veya plaj gibi parlak ve göz alıcı yerlerde kayıt yapmak için



## Kayıt modu

## ■ Çekim modunu iptal etmek için

[BASIC] >> [SCENE MODE] >> [OFF]'a ayarlayın ya da [AUTO/MANUAL/FOCUS] anahtarını [AUTO] konumuna getirin.

## Spor Modu

- Bu modda kayıtlı görüntü oynatımı duraklatılırken hareketten kaynaklanan bulanıklık olmaz.
- Normal oynatma sırasındaki görüntü hareketi düzgün gözükmez.
- Florasan ışığı, civa buharlı lamba ve sodyum ışığı altında kayıt yapmaktan kaçınınız, çünkü yapılan kaydın renk ve parlaklığı değişebilir.
- Güçlü ışıkla aydınlatılmış veya çok yansıtıcı nesnelere kaydederken dikey çizgi şeklinde ışık görülebilir.
- Aydınlatma yetersizse spor modu çalışmaz. [ ] işareti yanıp söner.
- Bu mod kapalı alanda kullanılırsa ekran titreyebilir.

## Portre Modu

- Kapalı alanda kullanılırsa ekran titreyebilir. Bu nedenle, çekim modu ayarını [OFF]'a getirin.

## Düşük ışık modu

- Çok karanlık yerler düzgün kaydedilmeyebilir.

## Spot ışığı modu

- Kaydedilecek hedef çok parlaksa kaydedilen görüntü beyazlaşabilir ve çevresi çok koyu olabilir.

## Sörf &amp; kar modu

- Kaydedilen hedef çok parlaksa kaydedilen görüntü beyazlaşabilir.

Doğal renklerde kayıt  
(Beyaz dengesi)

Otomatik beyaz denge fonksiyonu, bulunulan yere ya da aydınlatma koşullarına bağlı olarak doğal renkleri koruyamayabilir. Böyle bir durumda karşılaştığınızda beyaz dengesini manuel ayarlayabilirsiniz.

## ● Bant Kayıt Moduna Ayarlayın.

## 1 [AUTO/MANUAL/FOCUS] anahtarını [MANUAL] konumuna getirin.

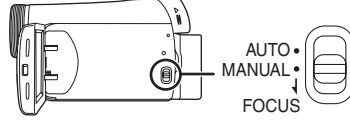

## 2 Beyaz denge ikonunu [WB] seçmek için joystickü yukarı yönde hareket ettirin.



## 3 Beyaz denge modunu seçmek için joystickü sağa/sola hareket ettirin.

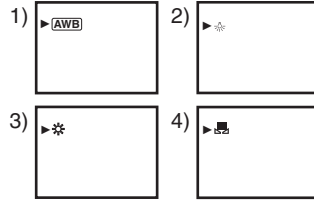

- 1) Otomatik beyaz denge ayarı [AWB]
- 2) Kapalı alan modu (ampul ışığında kayıt yapmak için) [ ]
- 3) Açık alan modu [ ]
- 4) Manuel ayar modu [ ]

## ■ Otomatik ayara dönmek için

[AWB] işareti belirinceye kadar joystickü sağa/sola hareket ettirin veya [AUTO/MANUAL/FOCUS] anahtarını [AUTO] konumuna getirin.

- Objektif kapağı takılıyken kamerayı açtığınızda otomatik beyaz denge ayarı düzgün yapılmayabilir. Lütfen kamerayı objektif kapağını çıkardıktan sonra açın.
- Beyaz dengesi ve iris/kazanç ayarını yaparken öncelikle beyaz dengesini ayarlayın.
- Kayıt koşulları değiştiğinde doğru ayar için beyaz dengesini yeniden ayarlayın.

## Kayıt modu

### ■ Beyaz dengesini manuel ayarlamak için

Adım 3'te [ ] seçin. Sonra, tam ekranda beyaz bir nesne görüntülenirken [ ] işaretini seçmek için joystiği yukarı yönde hareket ettirin.

### ■ [ ] işaretinin yanıp sönmesi hakkında

#### Manuel ayar modu seçildiğinde

- Yanıp sönmesi, önceden ayarlanan beyaz dengesinin kaydedildiğini gösterir. Bu ayar, beyaz dengesi tekrar ayarlanana kadar kayıtlı kalır.

#### Beyaz dengesinin manuel ayar modunda ayarlanmadığı durumlarda

- Beyaz dengesi, karanlık ortamlarda manuel ayarlanamayabilir. Böyle durumlarda otomatik beyaz denge moduna geçin.

#### Manuel ayar modunda ayar yaparken

- Ayarı tamamladığınızda yanık kalacaktır.

### ■ Beyaz denge sensörü hakkında

Beyaz denge sensörü, kayıt süresince ışık kaynağı tipini algılar.

- Kayıt süresince beyaz denge sensörünün üstünü kapatmayın, aksi takdirde düzgün çalışmayabilir.

### Manuel odaklama ayarı

Mevcut şartlarda otomatik odaklama zor ise manuel odaklama kullanılabilir.

#### ● Bant Kayıt Moduna Ayarlayın.

- 1 [AUTO/MANUAL/FOCUS] anahtarını [MANUAL] konumuna getirin.

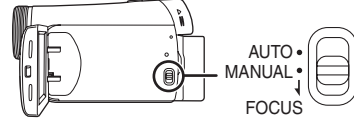

- 2 [AUTO/MANUAL/FOCUS] anahtarını [FOCUS] konumuna getirin.

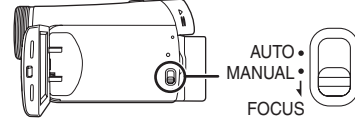

- [MNL] işareti ve manuel odaklama [MF] işareti görünür.

- 3 Odaklamayı ayarlamak için joystiği sağa/ sola hareket ettirin.



- Geniş açı ile odakladıktan sonra yakınlaştırma yaptığınız zaman nesne üzerine tam odaklanma sağlanamayabilir. İlk önce nesne üzerine yakınlaştırın sonra odaklayın.

### ■ Otomatik ayara dönmek için

[AUTO/MANUAL/FOCUS] anahtarını [AUTO] veya [FOCUS] konumuna getirin.

## Kayıt modu

**Manuel obtüratör hızı/açıklık ayarı****Obtüratör Hızı**

Hızlı hareket eden hedefleri kaydederken ayarlayın.

**Açıklık**

Ekran çok parlak ya da karanlık olunca ayarlayın.

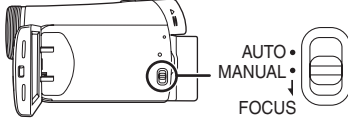
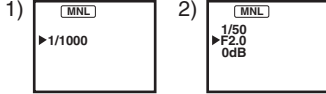
**●Bant Kayıt Moduna Ayarlayın.****1 [AUTO/MANUAL/FOCUS] anahtarını [MANUAL] konumuna getirin.****2 Obtüratör açıklık ikonu [ IRIS ] ya da obtüratör hız ikonunu [ SHTR ] seçmek için joystick'i sağa/sola hareket ettirin.****3 Obtüratör hız ve açıklığını ayarlamak için joystick'i sola/sağa hareket ettirin.**

- 1) Obtüratör hızı
- 2) (Açıklık) İris/kazanç değeri

**■ Otomatik ayara dönmek için**

[AUTO/MANUAL/FOCUS] anahtarını [AUTO] konumuna getirin.

**Obtüratör hızını manuel ayarlama**

- Florasan ışığı, civa buharlı lamba ve sodyum ışığı altında kayıt yapmaktan kaçınınız, çünkü yapılan kaydın renk ve parlaklığı değişebilir.
- Obtüratör hızını manuel artırırsanız hassasiyet azalır ve bununla birlikte kazanç değeri otomatik olarak yükselir, dolayısıyla ekrandaki parazitler artar.
- Yapılan çekimler izlenirken, parlayan ya da çok yansıtan nesnelere üzerinde dikey çizgi şeklinde ışıklar görebilirsiniz, ama bu bir arıza değildir.
- Normal oynatma sırasındaki görüntü hareketi düzgün gözükmez.
- Kayıt çok parlak bir yerde yapıldığında ekran renkleri değişebilir veya titreyebilir. Bu gibi durumlarda obtüratör hızını manuel 1/50 ya da 1/100'e getirin.

**Manuel iris/kazanç ayarı**

- Her iki ayarı da manuel yaparken açıklık (iris/kazanç) ayarından önce obtüratör hızını ayarlayın.
- Değer "OPEN" olarak değişmezse kazanç değerini ayarlayamazsınız.
- Eğer kazanç değeri artırılırsa ekrandaki parazitler de artar.
- Yakınlaştırma miktarına bağlı olarak, görüntülenmeyen iris değerleri mevcuttur.

**■ Obtüratör hız limitleri**

1/50'den 1/8000 saniyeye: Bant Kayıt Modu 1/8000'e yakın olan obtüratör hızı daha yüksektir.

**■ İris/kazanç değeri limitleri**

CLOSE (Kapalı), F16, ..., F2.0, OPEN (Açık: F1.8) 0dB, ..., 18dB [CLOSE]'a yakın olan değerler görüntüyü koyulaştırır.

[18dB]'ye yakın değerler görüntüyü koyulaştırır. dB yazanlar kazanç değerleridir.

## Oynatma modu

## Oynatma modu

**Banttın oynatma**

- **Bant Kayıt Moduna ayarlayın.**  
(Otomatik bir işlem ikonu LCD ekranda otomatik olarak belirir.)

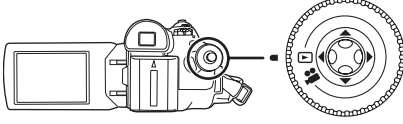
**1 Joystikle çalıştırın.**

- ▶/||: Oynat/Duraklat
- ◀◀: Geri sar/Oynatarak geri sar  
(▶/|| işaretiyle oynatmaya geri döner.)
- ▶▶: İleri sar/Oynatarak ileri sar  
(▶/|| işaretiyle oynatmaya geri döner.)
- : Dur

- Bant kayıt modunda LCD ekran kapanıp vizör geri çekildiğinde kamera kapanmayacaktır.
- Oynatarak ileri/geri sarma süresince hızlı hareket eden hedefler mozaik şeklinde parazitli görünebilir.
- Oynatarak ileri/geri sarmadan önce ve sonra ekran bir süreliğine kararabilir ya da görüntüler bozulabilir.

**■ Sesi ayarlamak için**

Oynatmak için hoparlör sesini ayarlayın.

- 1 Sesi ayarlamak için [-VOLUME+] düğmesini hareket ettirin.**

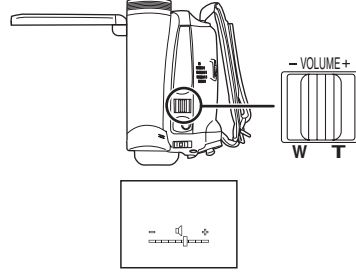

[+]ya doğru: sesi açar  
[-]ye doğru: sesi kısar  
(Çubuğun [+]ya yakın olması sesi artırır.)

- Ayar tamamlandığında ses göstergesi kaybolur.
- Sesi duymuyorsanız [SETUP] >> [12bit AUDIO] ayarını kontrol edin.

**■ Tekrar oynatma**

Kasetin sonuna geldiğinde kaset başa saracak ve tekrar oynatacaktır.

- 1 [ADVANCED] >> [REPEAT PLAY] >> [ON] seçin.**

- [↺▶] işareti görünür. (Tekrar oynatma modunu iptal etmek için [REPEAT PLAY] >> [OFF] ayarlayın ya da kamerayı kapatın.)

**■ Ses ayarları**

- Bir kaseti izlerken istediğiniz sesi duyamıyorsanız [SETUP] >> [12bit AUDIO]'daki ayarları kontrol edin.
- Kayıt ve montajı [12bit]'te yapıp [SETUP] >> [12bit AUDIO] >> [MIX]'e ayarladığınızda, [AUDIO OUT] ayarını ne olursa olsun ses stereo çıkacaktır.

## Oynatma modu

**Kare-kare oynatma**

- **Banttan Oynatma Moduna Ayarlayın.**

1 Oynatım sırasında, oynatımı durdurmak için **[▶/||]** ikonunu seçmek üzere joystiği yukarı yönde hareket ettirin.



2 **[-VOLUME+]** düğmesini itin.

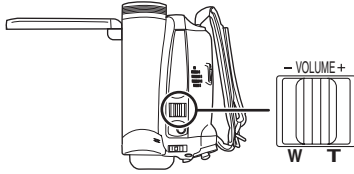

[T]'ye doğru: normal yön

[W]'ye doğru: ters yön

- Düğmeyi itmeye devam ederseniz, görüntü sürekli olarak kare-kare oynatılacaktır.
- Kısa bir süre için duraklatma ikonu belirir. Duraklatma ikonu kaybolduktan sonra sürekli kare-kare görüntüleme başlar.

■ **Normal oynatmaya dönmek için**

Oynatımı başlatmak için **[▶/||]** seçmek üzere joystiği yukarıya doğru hareket ettirin.

**TV'de oynatma**

Bu kamerayla kaydedilen görüntüler TV'de izlenebilir.

- **Kameraya kayıtlı bir kaset takın.**

● TV'ye bağlamadan önce ünitenin kapatıldığından emin olun.

1 **Kamera ve TV bağlantısını yapın.**

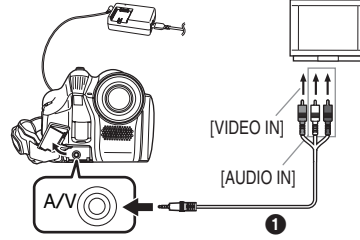

- AV kablosu ① kullanarak kamera ve TV bağlantısını yapın.
- 2 **Kamerayı açın ve mod ayarını Banttan Oynatma Moduna getirin.**
- 3 **TV'de kanal seçin.**
- 4 **Oynatımı başlatmak için **[▶/||]** seçmek üzere joystiği yukarı yönde hareket ettirin.**
- Görüntü ve ses TV'dedir.
- 5 **Oynatımı durdurmak için **[■]** ikonunu seçmek üzere joystiği aşağı yönde hareket ettirin.**

- Bataryanın bitmesinden endişe duymamak için AC adaptörünü kullanın.

■ **Görüntü ya da ses TV'de çıkmazsa**

- Jakların yuvasına tam olarak yerleştiğinden emin olun.
- [12bit AUDIO] ayarlarını kontrol edin. (-228-)
- Bağlı olduğu terminali kontrol edin.
- **TV'nin giriş ayarını (giriş anahtarı) kontrol edin. (Ayrıntılı bilgi için TV'nizin kullanım kılavuzunu okuyun.)**

## Düzenleme modu

## Düzenleme modu

**DVD kaydedici ya da VCR'a kopyalamak (Dublaj)**

Kamerada kayıtlı görüntüler DVD-RAM ya da benzeri bir ortama kaydedilebilir. Kayıt cihazının kullanım kılavuzuna bakınız.

- Kameraya kayıtlı bir kaset, VCR (Video Kayıt Cihazı)/DVD kaydediciye boş bir kaset/ DVD-RAM yerleştirin.

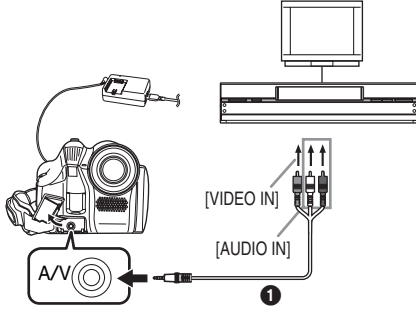
**1 Kamerayla kaydedici bağlantısını yapın.****AV kablusunun takılması**

- AV kablosu ① kullanarak kamera ve kayıt cihazı bağlantısını yapın.

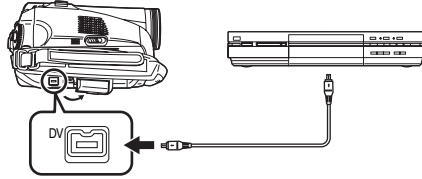
**İsteğe bağlı DV kablo ile bağlantı (Sadece DV terminaliyle donatılmış ekipmanlar için)****2 Kamerayı açın ve Banttan Oynatma Moduna ayarlayın.****3 TV ve kayıt cihazında kanal seçin.****4 Oynatımı başlatmak için [▶/II] seçmek üzere joystiği yukarı yönde hareket ettirin. (Oynatıcı)**

- Görüntü ve ses aktarılır.

**5 Kayıdı başlat. (Kaydedici)****6 Kayıdı durdur. (Kaydedici)****7 Oynatımı durdurmak için [■] ikonunu seçmek üzere joystiği aşağı yönde hareket ettirin. (Oynatıcı)**

- Ayrıntılı bilgi için TV ve kayıt cihazınızın kullanım kılavuzuna bakınız.
- İşlevsel göstergeler ya da tarih-saat göstergesine ihtiyaç duymadığınızda, sırasıyla [SETUP] >> [DISPLAY] >> [OFF] veya Bant Kaydı Görüntüleme Modunda [BASIC] >> [DATE/TIME] >> [OFF] ayarlayın. (Kamera ve kayıt cihazını DV kablosuyla bağladığınızda bu göstergeler ekranda görüntülenmeyecektir.)

**■ Kameradan TV'ye görüntü ve ses aktarılmadığında**

- Jakların yuvasına tam olarak yerleştiğinden emin olun.
- [12bit AUDIO] ayarlarını kontrol edin. (-228-)
- Bağlı olduğu terminali kontrol edin.

## Kayıt için DV Kablosunun Kullanılması (Dijital Dublaj)

Diğer dijital video cihazını, DV kablosu VW-CD1E (isteğe bağlı) ile DV terminali ve kameraya bağlayarak ❶ dijital formatta yüksek görüntü kaliteli dublaj yapılabilir.

**Bu model Kayıt Cihazı olarak kullanılamaz.**

• **Banttın Oynatma Moduna Ayarlayın.**  
(Oynatıcı/kaydedici)

**1 Kamera ve dijital video cihazını DV kablosu ile bağlayın.**

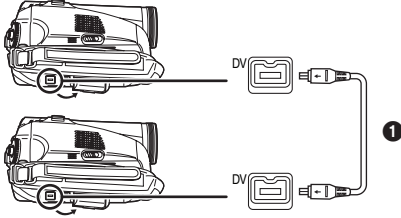

**2 Oynatımı başlat. (Oynatıcı)**

**3 Kayıdı başlat. (Kaydedici)**

**4 Oynatımı durdur. (Oynatıcı)**

- Dublaj sırasında DV kablosunu takıp çıkarmayın, aksi halde dublaj düzgün tamamlanamayabilir.
- IEEE1394 gibi DV terminali ile donatılmış bir cihaz kullanırsanız, bazı durumlarda dijital dublaj yapamayabilirsiniz. Ayrıntılı bilgi için, bağlı olan ekipmanın kullanım kılavuzuna bakınız.
- Kaydedicinin menü ayarları ne olursa olsun oynatılan bandın [AUDIO REC] moduyla aynı modda dijital dublaj yapılır.
- Kayıt cihazının ekranında görüntü bozuk olabilir, bu kaydedilen görüntüyü etkilemez.

## Kameranın Web kamera olarak kullanılması (Windows XP SP2)

Windows XP'yi SP2'ye yükseltmek için, [start] >> [All Programs (Programs)] >> [Windows Update]'i tıklayın.

Eğer kamera kişisel bilgisayarınıza bağlıysa, ağ aracılığıyla kameradan başka kişilere video ve ses gönderebilirsiniz. Eğer kişisel bilgisayar doğru şekilde yapılandırılmışsa ses de aktarılabilir. (Kameradaki yerine kişisel bilgisayardaki mikrofonu da kullanabilirsiniz.)

### Yazılım:

Windows Messenger 5.0/5.1 (Windows XP)  
MSN Messenger 7.0/7.5 (Windows 2000/XP)  
Windows Live Messenger 8.0 (Windows XP)  
DirectX 9.0b/9.0c

## ■ Kameranın kişisel bilgisayara bağlanması (Web Kamera olarak kullanım için)

**1 Kamerayı bant kaydı görüntüleme modu veya bant kayıt moduna ayarlayın.**

**2 Kamerayı, ek USB bağlantı kablosuyla kişisel bilgisayarınıza bağlayın.**

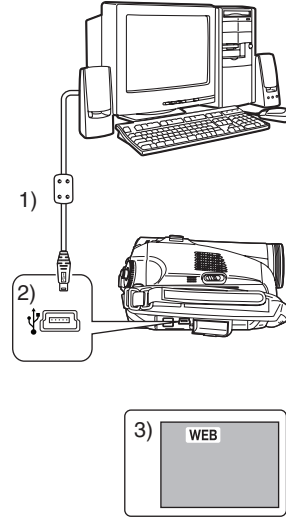

- 1) USB bağlantı kablosu
- 2) USB terminali
- 3) Web Kamera modü ekranı

## Düzenleme modu

**3 Windows Messenger/MSN Messenger/Windows Live Messenger'ı başlatın.**

- [start] >> [Programs] >> [Windows Messenger]/[MSN Messenger]/[Windows Live Messenger]'y tıklayın.

**■ Kamerayı Web Kamera olarak kullandığınızda**

Kamerayı bant kaydı görüntüleme modunda bir Web Kamera olarak kullandığınızda işlem ikonunun göstergesi normal işlemdekinden farklıdır.



- 1 Normal işlem yaparken
- 2 Web Kamera modundayken (Bant kaydı görüntüleme modu)

- Joystiği aşağı/yukarı/sağa/sola (↕, ↕, ↔, ↔) oynatsanız bile, işlem ikonundaki seçili yön sarı yanmaz.
  - Joystiğin ortasına bastığınızda işlem ikonu ekranın kenarında görünmek yerine yanıp söner.
- 
- Eğer kamera Web Kamera olarak kullanılırsa, değiştirilecek videonun kalitesi internet bağlantı statüsüne göre değişir.
  - Web Kamera modunda video (resim) banda kaydedilemez.
  - Web Kamera modundayken, iletişim ortamına veya kişisel bilgisayarın performansına bağlı olarak ses, iletişim esnasında kesintiye uğrayabilir.
  - Eğer bant kaydı görüntüleme modunda bir bant çalıştırırken USB bağlantı kablosunu bağlarsanız, bant durdurulacaktır.
  - Eğer USB bağlantı kablosunu Web Kamera modunda (bant kayıt modu) bağlarsanız; zaman kodu göstergesi, SP/LP göstergesi ya da ikon ekrandan kaybolur.
  - Web Kamera modundayken (bant kaydı görüntüleme modu), işlem ikonu değişir.
  - Virüs kontrol yazılımı aktifken kamera Web Kamera olarak kullanılırsa, kamera işlem sırasında birden durabilir. Bu durumda, Messenger'dan çıkın, kamerayı yeniden bağlayın ve Messenger'ı tekrar başlatın.

**Macintosh'da kullanımı****■ iMovie 4/iMovie HD'da işletim ortamı****İS:**

Ön kurulumlu;  
Mac OS X v10.3 ila 10.4

**CPU:**

PowerPC G3 (400 MHz ya da daha yüksek),  
G4, G5  
Intel Core Duo  
Intel Core Solo

**Arayüz:**

DV (FireWire) terminali (IEEE1394.a)

- Herhangi bir yeni Macintosh veya iLife satın aldığınızda iMovie/iMovie HD yanında verilir.

**1 Kamerayı Banttan Oynatma Moduna Ayarlayın.****2 Kamerayı Macintosh'unuza DV Arabirim Kablosuyla (isteğe bağlı) bağlayın.**

- Daha fazla bilgi için, lütfen <http://www.apple.com> adresinden Apple Computer, Inc ile görüşün.



## Düzenleme modu

**Notlar**

- Microsoft® ve Windows® Microsoft Corporation'ın Amerika ve/veya diğer ülkelerdeki tescilli ticari markaları ya da ticari markalarıdır.
- Intel® ve Pentium® Intel Corporation'ın Amerika ve/veya diğer ülkelerdeki tescilli ticari markaları ya da ticari markalarıdır.
- Apple, Mac OS, iMovie/iMovie HD, FireWire Apple Computer, Inc.'ın Amerika ve/veya diğer ülkelerdeki tescilli ticari markaları ya da ticari markalarıdır.
- Şirket isimleri, ürün isimleri gibi bu talimatlardaki diğer bütün isimler ticari markalar ya da kendi anonim şirketlerinin kayıtlı ticari markalarıdır.
- Microsoft ürün ekran örnek(ler) i, Microsoft Corporation'ın izniyle kullanılmıştır.
- Kullandığınız ürünlerin isimleri metinde belirtilenden farklı olabilir. Çalışma ortamı ve diğer faktörlere bağlı olarak, bu talimatlarda kullanılan ekranların içeriği sizin ekranınızdaki görüntüyle uyuşmayabilir.
- Bu kılavuzda örnek olarak gösterilen ekranlar İngilizce olmasına rağmen diğer diller de desteklenmektedir.
- Bu kılavuzda Panasonic ürünü olan USB teminalli dijital video kamera "kamera" olarak tanımlanmıştır.
- Bu talimatlar kişisel bilgisayarın temel işlemlerini kapsamaz veya herhangi bir terimi tanımlamaz. Bu bilgi için kişisel bilgisayarınızla verilen kılavuza bakınız.

## Menü

## Menü

**Menü listesi**

Kolay anlaşılır olması için aşağıda menü ekranları ve tanımları verilmiştir. Kameranızın menü görüntüsü farklıdır.

## ■ [TAPE RECORDING MENU]



- 1) [BASIC]  
[SCENE MODE] -216-  
[REC SPEED] -209-  
[WIND CUT] -215-  
[CINEMA] -215-  
[CLOCK SET] -201-
- 2) [ADVANCED]  
[SIS] -216-  
[FADE COLOUR] -214-  
[AUDIO REC] -227-  
[D.ZOOM] -212-  
[ZOOM MIC] -212-  
[SHTR EFFECT] -211-
- 3) [SETUP]  
[DISPLAY] -227-  
[DATE/TIME] -227-  
[POWER SAVE] -227-  
[QUICK START] -203-  
[BEEP SOUND] -227-  
[LCD SET] -208-  
[EVF SET] -208-  
[INITIAL SET] -228-  
[DEMO MODE] -228-
- 4) [LANGUAGE] -207-

## ■ [TAPE PLAYBACK MENU]



- 1) [BASIC]  
[DATE/TIME] -227-
- 2) [ADVANCED]  
[REPEAT PLAY] -220-
- 3) [SETUP]  
[12bit AUDIO] -228-  
[AUDIO OUT] -228-  
[DISPLAY] -227-  
[LCD SET] -208-  
[EVF SET] -208-  
[POWER SAVE] -227-
- 4) [LANGUAGE] -207-

## Menü

**Fotoğraf çekimiyle ilgili menüler****[DATE/TIME]**

Tarih ve saat göstergelerini değiştirir.

- Kamera, banta kaydedilen fotoğrafların tarih ve saatini otomatik olarak kaydeder.

**[AUDIO REC]**

Ses (PCM ses) kayıt sistemini değiştirir.

[12bit]: "12 bit 32 kHz 4 kanallı" ses kaydı yapar.  
(Diğer dublaj kayıtları yapıldıktan sonra orijinal ses sinyalleri korunabilir.)

[16bit]: "16 bit 48 kHz 2 kanallı" ses kaydı yapar.  
Yüksek kalite ses kaydı yapılabilir. (Ses sinyallerine dublaj yapılırsa orijinal ses sinyalleri silinir.)

- Bu birimde ses dublajı gerçekleştirilemiyor.  
Ses dublaj fonksiyonu olan bir modelde sesi değiştirmek istiyorsanız, görüntü almak için [12bit] ayarlayın.

**[DISPLAY]**

[ON]'a ayarlarsanız tüm gösterge modu fonksiyonları görüntülenir. [OFF]'a ayarlarsanız minimum fonksiyonlu ekrana döner.

**[BEEP SOUND]**

[ON]'a ayarladığınızda onay/alarm bipleri aşağıdaki gibidir.

1 Bip

- Kayıda başladığınızda
- Cihazı kapattığınızda
- Kamera hızlı başlatma bekleme modundan kayıt duraklatma moduna geçtiğinde

2 Bip

- Kayıdı duraklattığınızda
- Cihazı kapattığınızda
- Kamera hızlı başlatma bekleme moduna geçtiğinde

2 Bip 4 defa

- Kasetin silinmeyi engelleme sürgüsü [SAVE] olarak ayarlandığında ve diğer zamanlarda buğulanma olur (-234-). Ekranda görüntülenen ifadeye bakın. (-230-)

**[POWER SAVE]**

[OFF]:

5 dakika boyunca işlem yapılmazsa otomatik olarak bekleme moduna geçer. Bekleme modunda [ ] yanıp söner ve kayıdı başlat/durdur butonuna bastıktan sonra kaydın başlaması normalden uzun sürer.

[5 MINUTES]:

5 dakika boyunca işlem yapılmazsa kamera bandı korumak ve bataryanın bitmesini önlemek için otomatik olarak kapanır. Kamerayı kullanacağınızda tekrar açın.

- [POWER SAVE] >> [5 MINUTES]

ayarlandığında, aşağıdaki durumlarda kamera kapanmayabilir.

- AC çıkışına bağlandığında (AC adaptörü kullanırken)
- Kişisel bilgisayarınıza ya da başka bir cihaza USB kablosu veya DV kablosuyla bağlandığında

## Menü

**Oynatımla ilgili menüler****■ [12bit AUDIO]**

Ses dublaj fonksiyonu olan bir modelde sesi değiştirmek istiyorsanız, görüntü almak için [12bit] ayarlayın.

Ses kaydı [12bit]'te yapılan bir bantı oynatırken sesi (PCM Ses) değiştirebilirsiniz.

[ST1]: Yalnızca kayıtlı orijinal ses oynatılır.

[ST2]: Yalnızca dublajla eklenen ses oynatılır.

[MIX]: [ST1] ve [ST2] seslerinin her ikisi de oynatılır.

- Bu birimde ses dublajı gerçekleştirilemiyor. Bu birimde kaydedilmiş bir bantı oynatırken, [ST2] ayarlanmış ise sesi duymanız mümkün olmayacaktır. [ST1] ayarlayın.

**■ [AUDIO OUT]**

Sesi etkinleştirir.

[STEREO]: Stereo ses (ana ses ve ikincil ses)

[L]: Sol ses kanalı (ana ses)

[R]: Sağ ses kanalı (ikincil ses)

**Diğer menüler****■ [INITIAL SET]**

İşlem kombinasyonuna göre seçilemeyen bir menü varsa menü ayarlarını fabrika ayarına döndürmek için [YES] seçin.  
(Dil ayarı fabrika ayarına döndürülemez.)

**■ [DEMO MODE]**

Kaset takmadan [DEMO MODE] >> [ON]'a ayarlarsanız, kamera otomatik olarak fonksiyonlarını açıklamak üzere tanıtım moduna geçecektir. Herhangi bir butona basar ya da işlem yaparsanız tanıtım modu iptal edilir. Yaklaşık 10 dakika boyunca işlem yapılmazsa tanıtım modu otomatik olarak başlar. Tanıtım modunu sonlandırmak için bir kaset takın ya da [DEMO MODE] >> [OFF]'a ayarlayın. Normal kullanım için bu fonksiyonu [OFF]'a ayarlayın.

## Diğer Aksaklıklar

## Diğer Aksaklıklar

## Göstergeler

Çeşitli fonksiyonlar ve ekranda görüntülenen kamera durumları.

## Genel göstergeler

: Batarya seviyesi  
0h00m00s00f: Zaman göstergesi  
15:30:45: Tarih/Saat göstergesi

## Kayıt göstergeleri

RO:45: Kalan bant süresi  
●Kalan bant süresi dakika olarak gösterilir.  
(3 dakikanın altına düştüğünde gösterge yanıp sönmeye başlar.)

SP: Standart Oynatma modu  
(Kayıt hız modu) -209-

LP: Uzun Oynatma modu  
(Kayıt hız modu) -209-

●: Kaydediyor -210-

|| (Yeşil): Kayıt duraklatıldı -210-

|| (Yeşil yanıp sönmüyor):

Bekleme modu

|| (Kırmızı): Görüntü yavaşça kayboluyor

: Kayıt kontrolü -210-

: Otomatik mod -209-

: Manuel mod -216-

MF: Manuel odaklama -218-

5X: Zumla büyütme göstergesi -212-

: Fon ışık modu -213-

: Görüntü sabitleme -216-

1/500: Obtüratör hızı -219-

F2.4: F numarası (diyafram açıklığı)  
-219-

6dB: Kazanç değeri -219-

: Yumuşak ten modu -214-

: Yavaş geçiş (Beyaz) -214-

: Yavaş geçiş (Siyah) -214-

: Renkli gece çekim fonksiyonu  
-213-

: Boşluk arama -211-

: Zum mikrofon -212-

: Rüzgar sesi azaltma fonksiyonu  
-215-

: Spor modu (Çekim modu) -216-

: Portre modu (Çekim modu) -216-

: Düşük ışık modu (Çekim modu)  
-216-

: Spot ışığı modu (Çekim modu)  
-216-

: Sörf & kar modu (Çekim modu)  
-216-

: Oto beyaz dengesi -217-

: Kapalı alan modu (ampul ışığında kayıt yapmak için) -217-

: Açık alan modu -217-

: Beyaz dengesi ayar modu -217-

: WEB KAMERA modu  
(kaydediyor)

## Oynatma göstergeleri

: Oynat -220-

: Duraklat -220-

: İleri sar/Oynatarak ileri sar -220-

: Geri sar/Oynatarak geri sar -220-

: Kare-kare oynat -221-

: Tekrar oynat -220-

: 12bit, 16bit: Ses kayıt modu -227-

: Ses ayarı -220-

: WEB KAMERA modu (oynat)

## Diğer Aksaklıklar

**Uyarı/alarm göstergeleri**

Aşağıdaki işaretlerden herhangi biri yanar/yanıp sönerse, kamerayı kontrol edin.

**Onay göstergeleri**

: Yanlışlıkla silinmeye karşı koruma sürgüsü [SAVE] konumunda olan bir kaset takıldı. Kaset takılmadı.

:

Dahili batarya seviyesi düşük. -201-

: Kendi görüntünüzü kaydederken uyarı/alarm işareti görüntülenir. LCD ekranı vizör yönüne çevirin ve uyarı/alarm işaretini kontrol edin.

END:

Kayıt sırasında kaset bitti.

: Video kafaları kirli. -234-

**Mesajlar**

 DEW DETECT/ EJECT TAPE:

Buğulanma oldu. Kaseti çıkarıp bir süre bekleyin. Kaset bölmesi açılana kadar biraz zaman geçecektir, bu bir arıza değildir. -234-

LOW BATTERY:

Batarya seviyesi düşük. Şarj edin. -199-

NO TAPE :

Kaset takılmadı. -204-

TAPE END:

Kayıt sırasında kaset bitti.

CHECK REC TAB:

Yanlışlıkla silinmeyi engelleyen sürgü [SAVE] konumunda olan bir kasete görüntü kaydetmeye çalışıyorsunuz.

Yanlışlıkla silinmeyi engelleyen sürgü [SAVE] konumunda olan bir kasete dijital dublaj yapmaya çalışıyorsunuz.

WRONG TAPE FORMAT:

Farklı bir TV sistemiyle kaydedilmiş bölümleri olan bir bantı oynatmaya çalışıyorsunuz. Bu kaset, cihazınızla uyumlu değil.

CLOSE CASSETTE DOOR:

Kaset kapağı açık. Kaset kapağını kapatın. -204-

COPY PROTECTED:

Kaset kopyalama korumalı olduğu için görüntü düzgün kaydedilemiyor.

NEED HEAD CLEANING:

Video kafaları kirli. -234-

PUSH THE RESET SWITCH:

Cihazda bir hata tespit edildi. [RESET] butonuna basarak (-197-) sorunu çözmeyi deneyebilirsiniz.

DISCONNECT USB CABLE:

USB kablosu kameraya takılıyken kasete görüntü kaydetmeye çalışıyorsunuz.

PC DOES NOT SUPPORT USB2.0:

USB 2.0 desteklemeyen bir kişisel bilgisayara bağlandı.

CAN NOT USE USB:

DV kablosu bağlıyken USB kablosu takmaya çalışıyorsunuz.

CHANGE TO MANUAL MODE:

[AUTO/MANUAL/FOCUS] anahtarı [AUTO] konumundayken [SCENE MODE]'da öge seçmeye çalışıyorsunuz.

REVERSE THE LCD MONITOR:

LCD ekran 180° objektif yönüne çevrildiğinde LCD ekran parlaklığı ayarlanamaz.

CANCEL NIGHT VIEW MODE:

Renkli gece çekim modundayken [SCENE MODE]'da [OFF]'tan başka bir öge seçmeye çalışıyorsunuz.

## Diğer Aksaklıklar

**Eş zamanlı kullanılmayan fonksiyonlar**

Kameranın bazı fonksiyonları etkisiz hale getirilmiş olabilir ya da kameranın özelliklerinden dolayı seçilemeyebilir. Aşağıdaki tablo, durum gereği sınırlanmış örnek fonksiyonlar göstermektedir.

Fonksiyon	Fonksiyonları etkisiz hale getiren durumlar
● Görüntü sabitleme	● Renkli gece çekim fonksiyonu kullanılırken
● Fon ışık dengesi	● Iris/kazanç ayarlandığında ● Renkli gece çekim fonksiyonu aktifken
● Yardım modu ● Boşluk arama fonksiyonu ● Yumuşak ten ● Kayıt kontrolü	● Kasete kayıt yaparken
● Renkli Gece Çekim Fonksiyonu	● Kasete kayıt yaparken
● Çekim modu	● [AUTO/MANUAL/FOCUS] anahtarı [AUTO] konumuna ayarlandığında ● Renkli gece çekim fonksiyonu aktifken
● Beyaz dengesinin değiştirilmesi	● Dijital zum (30× veya üstü) kullanıldığında ● Renkli gece çekim fonksiyonu aktifken
● Obtüratör hızı, iris/kazanç ayarı	● Renkli gece çekim fonksiyonu aktifken ● Çekim modu kullanılırken

**Tamir talebinde bulunmadan önce (Sorunlar ve çözümler)****Güç/Gövde****1: Kamera açılmıyor.**

- Batarya tam olarak şarj edilmiş mi? Tam olarak şarj edilmiş bir batarya kullanın.
- Batarya koruma özelliği devreye girmiş olabilir. Bataryayı AC adaptörüne 5 ila 10 saniye kadar takın. Eğer kamera hala kullanılamıyorsa batarya arızalıdır.
- LCD ekran açık ya da vizör uzatılmış mı?

**2: Kamera otomatik olarak kapandı.**

- Eğer [POWER SAVE] ayarını [5 MINUTES] olarak ayarladıysanız ve kamerayı yaklaşık 5 dakika içinde hiç kullanmazsanız, kaseti koruma ve enerji tasarrufu için kamera otomatik olarak kapanır. Kayıdı yeniden başlatmak için [OFF/ON] butonunu [OFF] konumuna getirin. Sonra tekrar [ON] konumuna getirin. (-227-) [POWER SAVE]'i [OFF]'a ayarlarsanız da kamera otomatik olarak kapanmaz.

**3: Kamera yeterince uzun süre açık kalmıyor.**

- Batarya şarjı bitmek üzere mi? Eğer batarya göstergesi yanıp sönüyorsa veya "LOW BATTERY" mesajı görünüyorsa batarya bitmiştir. Bataryayı şarj edin ya da tam şarj edilmiş bir batarya takın. (-199-)
- Buğulanma oluştu mu? Kamerayı soğuk yerden sıcak bir yere taşıdığınızda içinde buğulanma oluşabilir. Bu durumda kasedi dışarı çıkarmak haricindeki tüm işlemleri etkisizleştirerek kamera otomatik olarak kapanır. Buğulanma göstergesi kaybolana kadar bekleyin. (-234-)

**4: Batarya çok çabuk bitiyor.**

- Batarya tam olarak şarj edilmiş mi? AC adaptörüyle şarj edin. (-199-)
- Bataryayı çok soğuk bir yerde mi kullanıyorsunuz? Batarya ortam sıcaklığından etkilenir. Bataryanın çalışma süresi soğuk yerlerde azalır.
- Batarya aşınmış mı? Bataryanın ömrü sınırlıdır. Eğer batarya tam olarak doluyken bile çalışma süresi hala kısaysa batarya kullanıma bağlı olarak aşınmıştır ve artık kullanılamaz.

**5: Kamera açılrsa bile çalıştırılmıyor.****Kamera normal şekilde çalışmıyor.**

- Kamera, siz LCD ekranı açmadan ya da vizörü uzatmadan çalışmıyor.
- Kaseti çıkarıp [RESET] butonuna basın. (-233-) Normal koşullar geri yüklenmezse kamerayı kapatın. Yaklaşık 1 dakika sonra kamerayı tekrar açın.

## Diğer Aksaklıklar

**6: Kaset çıkarılmıyor.**

- Kaset kapağını açarken durum lambası yanıyor mu? (-204-) Batarya ve AC adaptörünün düzgün bağlandığından emin olun. (-199-)
- Batarya kullanım sırasında mı bitti? Bataryayı şarj edin ve kasedi çıkarın.
- Kaset kapağını tam olarak kapatın ve tekrar açın. (-204-)

**7: Kaset çıkışından başka işlem yapılamıyor.**

- Buğulanma oluştu mu? Buğulanma göstergesi yok olana dek bekleyin. (-234-)

**Kayıt****1: Kameraya enerji verildiğinde ve kaset doğru yerleştirildiğinde bile kayıt başlamıyor.**

- Kasedin yanlışlıkla silinmesini önleyen sürgü açık mı? Eğer açıksa ([SAVE]'e ayarlayın) kayıt gerçekleşmez. (-204-)
- Kaset mi bitti? Yeni bir kaset yerleştirin.
- Kayıt modu ayarlandı mı? Görüntüleme modunda kayıt gerçekleşmeyebilir. (-209-)
- Buğulanma oluştu mu? Buğulanma oluştuğunda kaset çıkışı hariç hiçbir işlem gerçekleşmez. Buğulanma göstergesi yok olana dek bekleyin. (-234-)
- Kaset kapağı açık mı? Eğer kapak açıksa kamera normal şekilde çalışmayabilir. Kaset kapağını kapatın. (-204-)

**2: Ekran birden değişti.**

- Tanıtım başladı mı? Bant Kayıt modunda bir kaset yerleştirmeden [DEMO MODE] >> [ON] ayarını yaparsanız tanıtım başlar. Normal kullanım için bu fonksiyonu [OFF] olarak ayarlayın. (-228-)

**3: Kaset yerleştirilemiyor.**

- Buğulanma oluştu mu? Buğulanma göstergesi yok olana dek bekleyin.

**4: Otomatik odaklama fonksiyonu çalışmıyor.**

- Manuel odaklama modu seçildi mi? Otomatik odaklama modu seçildiyse odak otomatik olarak ayarlanır.
- Otomatik odaklamanın doğru çalışmadığı kayıt nesnelere ve çevrelere vardır. (-238-) Bu durumda odağı ayarlamak için manuel odaklama fonksiyonunu kullanın. (-218-)
- Renkli gece çekim fonksiyonu ayarlandı mı? Renkli gece çekim fonksiyonu çalışırken kamera manuel moda geçer.

**Göstergeler****1: Ekranın ortasında kırmızı bir mesaj belirdi.**

- Yazılanları okuyun ve uygulayın. (-230-)

**2: Kalan bant süre göstergesi yok oluyor.**

- Kalan bant süre göstergesi kare-kare görüntüleme ya da diğer işlemler sırasında zaman zaman kaybolabilir. Eğer normal kayıt ve görüntülemeye devam ederseniz gösterge tekrar görünür.

**3: Kalan bant süre göstergesi asıl kalan bant süresiyle uyuşmuyor.**

- Eğer süresi 15 saniyeden az olan bölümler sık sık kaydedilirse kalan bant süresi doğru görünmeyebilir.
- Bazı durumlarda kalan bant süre göstergesi, kalan süreyi gerçek sürenin 2'den 3 dakika altında gösterebilir.

**4: Mod göstergesi, kalan bant süre göstergesi ya da zaman göstergesi gibi bir fonksiyon göstergesi gösterilmiyor.**

- [SETUP] >> [DISPLAY] >> [OFF] ayarını yaparsanız bandın çalışma koşulları, uyarı ve zaman göstergeleri haricindeki göstergeler yok olur.

**Görüntüleme (Ses)****1: Ses, kameranın entegre hoparlöründen çıkmıyor.**

- Ses ayarı fazla mı düşük? Oynatım sırasında ses ayarı göstergesini görüntülemek ve ayarlamak için [-VOLUME+] düğmesini ayarlayın. (-220-)

**2: Aynı zamanda farklı sesler çıkıyor.**

- [SETUP] >> [AUDIO OUT] >> [STEREO] ayarını yapıp ana sesi ve ikincil sesi içeren bir görüntü oynattınız mı? Ana sesi dinlemek için [L] ayarını, ikincil sesi dinlemek içinse [R] ayarını yapın. (-228-)

**3: Sesler oynatılmıyor.**

- [SETUP] >> [12bit AUDIO] >> [ST2] mi ayarlanmış? [12bit AUDIO] >> [ST1] ayarlayın. (-228-)



## Diğer Aksaklıklar

**Oynatım (Görüntüler)****1: Oynatarak ileri/geri sarma işlemi boyunca görüntülerin üzerinde mozaik şeklinde parazitler beliriyor.**

- Bu durum dijital video sistemlerinin karakteristik özelliğidir. Arıza değildir.

**2: Oynatarak ileri ve geri sarma işlemi sırasında görüntü üzerinde yatay çizgiler oluşuyor.**

- Görüntüye bağlı olarak yatay çizgiler oluşabilir ama bu bir arıza değildir.

**3: Kamera TV'ye doğru şekilde bağlanmasına rağmen oynatılan görüntüler görülemiyor.**

- TV'de video giriş kanalını seçtiniz mi? Lütfen TV'nizin kullanım talimatlarını okuyun ve bağlantı için kullanılan giriş terminallerine uyan kanalı seçin.

**4: Oynatılan görüntü net değil.**

- Kameranın kafaları kirli mi? Eğer kafalar kirliyse görüntülenen resim net olmayabilir. Dijital video kafa temizleyicisini (isteğe bağlı) kullanarak kafaları temizleyin. (-234-)
- AV kablo terminali kirliyse ekranda parazitler oluşabilir. Yumuşak bir bezle terminalin kirini temizleyin ve sonra kabloyu AV terminaline bağlayın.
- Telif hakkı koruma sinyali (kopyalama koruması) içeren bir görüntü mü kaydediliyor? Kamerada korumalı bir görüntü oynatıldığında görüntü üzerinde mozaik şeklinde parazitler oluşur.

**Diğer Aksaklıklar****1: Gösterge kayboluyor, ekran donuyor ya da hiçbir işlem yapılamıyor.**

- Kamerayı kapatın. Eğer kapatamıyorsanız [RESET] butonuna basın ya da batarya veya AC adaptörünü çıkarın ve sonra yeniden takın. Daha sonra, kamerayı tekrar açın. Eğer hala normal işlem yapamıyorsanız kamerayla enerji bağlantısını kesin ve kamerayı satın aldığınız satıcıya danışın.

**2: "PUSH THE RESET SWITCH" görünüyor.**

- Kamerada meydana gelen herhangi bir düzensizlik hemen tespit edilir. Veriyi korumak için kaseti çıkarın ve [RESET] butonuna basın. Kamera çalışacaktır.
- [RESET] butonuna basmazsanız yaklaşık 1 dakika sonra kamera otomatik olarak kapanır.
- [RESET] butonuna bastıktan sonra bile gösterge hala ara ara görünebilir. Bu durumda, kameranın onarımına ihtiyacı vardır. Kamerayı güçten kesin ve kamerayı aldığınız satıcıya danışın. Cihazı kendiniz tamir etmeye kalkmayın.

**3: Kamera WEB kamera modunda çalıştırıldığında uyarı/alarm göstergesi [!] görünüyor.**

- Menü butonu veya kayıt başlat/durdur butonuna mı bastınız? WEB kamera modundayken menüyü veya kaset kaydı kullanamıyorsunuz.
- Kaset yerleştirmeden oynatmaya mı çalıştınız? Kaset yerleştirin.
- Telif hakkı koruması (kopyalama koruması) olan bir kaset oynamayı mı deniyorsunuz? Telif hakkı korumalı (kopyalama koruması) olan kasetteki görüntüler PC'de görüntülenemez. (Kasedin sesi duyulabilir.)

## Diğer Aksaklıklar

**Kullanım Uyarıları****■ Buğulanma hakkında**

Kasette veya kafada buğulanma oluştuğundan sonra kamerayı açarsanız vizörde ya da LCD ekranda buğulanma göstergesi [ ] ve [ ] DEW DETECT] ya da [ ] EJECT TAPE] (sadece kaset yerleştirildiğinde) mesajı belirir. Bu durumda, aşağıdaki talimatları uygulayın.

**1 Kaset takılıysa çıkarın.**

- Kaset bölmesinin açılması yaklaşık 20 saniye alır. Bu bir arıza değildir.

**2 Kamerayı ortamın sıcaklığına göre ısınması veya soğuması için kaset kapağı kapalı bir şekilde bırakın.**

- Enerji lambası yaklaşık 1 dakika kadar yanıp söner ve sonra kamera otomatik olarak kapanır. Yaklaşık 1,5 ila 2 saat kadar kullanmayın.

**3 Kamerayı tekrar açın, Bant Kayıt/Oynatma Moduna ayarlayın ve buğulanma göstergesinin görünüp görünmediğini kontrol edin.**

Özellikle soğuk alanlarda, nem donabilir. Bu durumda, buğulanma göstergesinin kaybolması daha uzun zaman alabilir.

**Buğulanma göstergesi görüntülenmese bile kamerada buğulanma oluşup oluşmadığını kontrol edin.**

- LCD ekran ve/veya vizörde buğulanma göstergesi belirmediği halde objektif ya da kamera gövdesinde buğulanma olduğunu farkederseniz kaset kapağını açmayın, aksi takdirde kafalarda veya kaset bandında buğulanma meydana gelebilir.

**Objektif buğulandığında:**

[OFF/ON] anahtarını [OFF] konumuna alın ve kamerayı 1 saat kadar bu konumda bırakın. Objektif ısı ortam ısısına yaklaşınca buğulanma kendiliğinden kaybolacaktır.

**■ Kirli kafalar hakkında**

**Eğer video kafaları (kasede temas eden parçalar) kirlendiye normal kayıt ve görüntüleme düzgün yapılamaz. Dijital video kafa temizleyicisiyle kafaları temizleyin.**

- Kafa temizleyiciyi kameraya yerleştirin, kamerayı Bant Oynatma Moduna ayarlayın ve 10 saniye kadar oynatın. (Eğer oynatımı durdurmazsanız 15 saniye sonra otomatik olarak durur.)
- Kafaları düzenli aralıklarda temizlemenizi öneririz.

**Kafalar kirlendiye kayıt sırasında "NEED HEAD CLEANING" görünür. Ayrıca oynatım sırasında aşağıdaki belirtiler de oluşur.**

- Görüntünün bir kısmında mozaik şeklinde parazitler oluşur ya da ses kesintiye uğrar.
- Siyah ya da mavi mozaik şeklinde çizgiler oluşur.
- Tüm ekran kararır ve ses ya da görüntü olmaz.

**Kafa temizlendikten sonra bile normal görüntüleme yapılamadığında.**

Muhtemel sebebi; kayıt esnasında kafalar kirlendiği için normal kayıt yapılamamıştır. Kafaları temizleyerek kayıt ve oynatımı tekrarlayın. Eğer normal görüntüleme gerçekleşiyorsa kafalar temizdir. Önemli bir kayıttan önce normal kaydın yapılacağından emin olmak için bir deneme kaydı yapın.

- Temizledikten hemen sonra kafalar tekrar kirleniyorsa problem kasetle alakalı olabilir. Bu durumda başka bir kaset deneyin.
- Oynatım sırasında bir an için görüntü veya ses kesintiye uğrayabilir ama bu kameranın arızası değildir. (Muhtemel bir sebebi; bir an için kir veya tozun kafalara yapışmasından dolayı oynatımın kesintiye uğramasıdır.)

## Diğer Aksaklıklar

**■ Kamera hakkında**

- Kamera uzun süre kullanıldığında kamera gövdesi ısınır ama bu bir arıza değildir.
- Dijital Video Kamerayı elektromanyetik cihazlardan (mikrodalga fırın, TV, video oyunları, vs.) mümkün olduğunca uzakta tutun.**
- Dijital Video Kamera TV yanında veya üzerindeyken kullanılırsa, kamerada kayıtlı görüntü ve sesler elektromanyetik dalga ışıması tarafından zarar görebilir.
  - Dijital Video Kamerayı cep telefonlarının yanında kullanmayın. Aksi takdirde ses, görüntü ve sesi olumsuz olarak etkileyebilir.
  - Hoparlörler veya büyük motorların yarattığı güçlü manyetik alanlar kayıtlı veriye zarar verebilir ya da resimlerin biçimini bozabilir.
  - Mikroişlemci tarafından üretilen elektromanyetik dalga ışıması görüntü ve seslerin kesilmesine yol açarak Dijital Video Kamerayı olumsuz olarak etkileyebilir.
  - Dijital Video Kamera elektromanyetik cihazlardan etkilenip düzgün çalışmazsa, kamerayı kapatın ve bataryayı çıkarın ya da AC adaptör bağlantısını kesin. Sonra, bataryayı yeniden takın veya AC adaptörünü bağlayın ve kamerayı açın.

**Dijital Video Kameranızı radyo vericisi veya yüksek gerilim hatlarının yanında kullanmayın.**

- Eğer radyo vericisi veya yüksek-gerilim hatlarının yanında kayıt yaparsanız, kaydedilen görüntü ya da ses olumsuz olarak etkilenebilir.

**Kameraya böcek öldürücü ilaç ya da uçucu kimyasallar püskürtmeyin.**

- Eğer kameraya bu gibi kimyasallar püskürtülürse kamera gövdesi deforme olabilir ve yüzey kaplaması soyulabilir.
- Lastik veya plastik ürünleri uzun süre kameraya temas ettirmeyin.

**Kamerayı kumsal gibi kumlu veya tozlu bir yerde kullanırken kamera gövdesinin ya da terminallerinin içine kum veya ince toz girmemesine özen gösterin. Ayrıca, kamerayı ıslanmaktan da koruyun.**

- Kum veya toz kamera ya da kasede zarar verebilir. (Kasedi yerleştirirken ve çıkarırken dikkat edilmeli.)
- Kameraya deniz suyu sıçrarsa yumuşak bir bezi musluk suyuyla ıslatın, iyice sıkın ve bununla kamera gövdesini dikkatle silin. Sonra, kuru yumuşak bir bezle tekrar silin.

**Kamerayı taşırken düşürmeyin ve çarpmayın.**

- Kamera güçlü bir darbe alırsa, kasası kırılabilir veya arızalanabilir.

**Kamerayı kullanırken benzin, boya inceltici veya alkol kullanmayın.**

- Temizlemeden önce bataryayı çıkarın ya da AC güç kablosunu AC soketinden çekin.
- Kamera gövdesi solabilir ve yüzey kaplaması soyulabilir.
- Toz ve parmak izlerini temizlemek için kamerayı yumuşak kuru bir bezle silin. İnatçı lekeleri çıkarmak için saf sabunlu suyla ıslattığınız bezi iyice sıkın ve kamerayı bununla silin. Daha sonra, kuru bir bezle silin.
- Kimyasal maddeler içeren bezleri kullanırken bu talimatları uygulayın.

**Bu kamerayı gözetim amacıyla ya da başka ticari amaçlar için kullanmayın.**

- Kamerayı uzun süre kullanırsanız iç ısısı artar ve bunun sonucunda arıza meydana gelebilir.
  - Bu kamera ticari kullanım için tasarlanmamıştır.
- Kamerayı uzun bir süre kullanmayacaksınız**
- Kamerayı bir dolap veya kutuya koyarken kabın içine kurutucu madde (silika jel) koymanız önerilir.

## Diğer Aksaklıklar

■ **Batarya ile ilgili önemli notlar**

Kamera şarj edilebilir lityum iyon batarya kullanılmaktadır. Bu batarya, ısı ve neme duyarlıdır ve sıcaklık artışı/düşüşünden çabuk etkilenir. Düşük sıcaklık aralığında tam şarj göstergesi görüntülenmeyebilir veya düşük şarj göstergesi, kullanıma başladıktan 5 dakika sonra ekrana gelebilir. Ayrıca, yüksek sıcaklıkta koruma fonksiyonu devreye girerek kameranın kapatılmasını sağlayabilir.

■ **Kamerayı kullandıktan sonra bataryayı mutlaka çıkarın**

- Kamera, batarya takılıken [OFF] konumuna alınsa bile, mevcut bataryanın bir kısmı deşarj olacaktır. Batarya uzun bir süre kameradan çıkarılmazsa, yükü aşırı derecede boşalacağından şarj sonrasında kullanılamaz hale gelebilir.
- Bataryayı nemsiz, soğuk ve mümkün olduğunca sabit sıcaklıkta muhafaza edin. (Önerilen sıcaklık: 15 °C ile 25 °C arası, Önerilen nem miktarı: %40 ile %60 arası)
- Aşırı derecede yüksek ya da düşük sıcaklık, batarya ömrünü kısaltır.
- Batarya, nem oranı yüksek olan, yağlı veya dumanlı yerlerde bırakılır ya da yüksek sıcaklığa maruz kalırsa, terminaler paslanıp arızalanabilir.
- Bataryayı uzun süre kullanmayacaksınız, yılda bir kez tam kapasite şarj edip tam olarak boşaltarak muhafaza etmenizi öneririz.
- Batarya terminallerindeki toz ve benzeri maddeler temizlenmeli.

■ **Kayıt yapacağınızda yanınızda yedek batarya bulundurun.**

- Kayıt yapacağınız sürenin 3 veya 4 katına yetecek kadar yedek batarya bulundurun. Kayak pisti gibi soğuk yerlerde, kayıt yapabileceğiniz süre kısılacaktır.
- Yolculuğa çıkarken gideceğiniz yerde kamerayı şarj edebilmek için beraberinizde AC adaptör götürmeyi unutmayın.

■ **Bataryayı yanlışlıkla düşürürseniz, terminalerin deforme olup olmadığını kontrol edin.**

- Deforme olmuş bataryayı kamera/AC adaptöre takmak, cihazlara zarar verecektir.

■ **Bataryayı ateşe atmayın.**

- Bataryayı ısıya maruz bırakmak veya ateşe atmak, patlamasına sebebiyet verebilir.
- Bataryayı şarj ettikten sonra çalıştırma süresi çok kısa ise batarya kullanılamayacak kadar eskimiştir. Yeni bir batarya edinin.

■ **AC Adaptör ile ilgili önemli notlar**

- Batarya ısınmışsa, şarj süresi normalden uzun olacaktır.
- Batarya sıcaklığı çok yüksek veya çok düşük ise [CHARGE] lambası yanıp sönmeye devam edebilir ya da şarj olmayabilir. Batarya sıcaklığı normal seviyeye geldiğinde, otomatik olarak şarj olmaya başlayacaktır. Böyle bir durumda, bir süre bekleyin. Lamba, şarjdan sonra da yanıp sönmeye devam ediyorsa AC adaptör arızalı olabilir. Yetkili bayiye başvurun.
- AC adaptörü, radyoya yakın kullanırsanız radyoya gelen sinyaller bozulabilir. AC adaptörü, radyodan en az 1 metre uzaklıkta tutun.
- AC adaptör, kullanım sırasında arı gibi ses çıkarabilir. Bu normaldir.
- Kullanımdan sonra, AC güç kablolarını AC soketinden mutlaka çıkarın. (Eğer bağlı bırakılırsa, bir miktar akım tüketilir.)
- AC adaptörün elektrotlarını ve bataryayı daima temiz tutun.

■ **Kaset ile ilgili önemli notlar**■ **Kasetin yüksek ısıya maruz kalmamasına özen gösterin.**

- Oynatım esnasında mozaik şeklinde parazit oluşuyorsa, kaset bozulmuş olabilir.
- **Kullanımdan sonra kaseti başa sarıp çıkarın ve o şekilde muhafaza etmeye özen gösterin.**
- Kaset, 6 aydan fazla (saklama koşullarına bağlı olarak) kameranın içinde veya yarıda durdurulmuş şekilde bırakılırsa eğilebilir veya hasar görebilir.
- Her 6 ayda bir bantı sona sarıp tekrar başa alın. 1 yıl veya daha uzun bir süredir bu işlem yapılmamışsa, bant sıcaklık ve nemden dolayı genişerek yada büzülerek deforme olabilir. Kaset sona sarılmışsa bant yapışabilir.
- Direkt güneş ışığı (ultraviyole ışınlar), toz ve nem banta zarar verebilir. Bu şekilde kullanım, kameraya ve kafalara zarar verebilir.
- Kullanımdan sonra kaseti başa sarıp çıkarın, tozdan korumak için kabına koyun ve dik konumda tutmaya özen gösterin.

■ **Kaseti manyetik alandan uzak tutun.**

- Manyetik kolye ve manyetik güçle çalışan oyuncak gibi mıknatıslı aparatlar, sanılanın aksine güçlü bir manyetik etkiye sahiptir ve kayıt içeriğinin silinmesine veya parazite sebebiyet verebilir.

## Diğer Aksaklıklar

## ■ LCD ekran/vizör

## LCD ekran

- LCD ekran kirlendiğinde, yumuşak bir bezle temizleyin.
- Etkili sıcaklık değişimlerinin olduğu bir yerde LCD ekran buğulanabilir. Yumuşak bir bezle silin.
- Kameranız çok soğuksa açtıktan hemen sonra LCD ekran normalden biraz daha koyulaşır. Dahili sıcaklık arttığında normal parlaklığına dönecektir.

Toplamda yaklaşık 105.000 piksele sahip LCD ekranı üretmek için çok hassas teknoloji den yararlanıldı. Sonuç olarak, aktif olmayan veya her zaman yanık kalan piksel oranı sadece %0,01 ve aktif piksel oranı %99,99'dan fazla. Bu bir arıza değildir ve kaydedilen görüntüyü etkilemez.

## Vizör

Toplam olarak yaklaşık 113.000 piksele sahip vizör ekranını üretmek için çok hassas teknoloji den yararlanıldı. Sonuç olarak, aktif olmayan veya her zaman yanık kalan piksel oranı sadece %0,01 ve aktif piksel oranı %99,99'dan fazla. Bu bir arıza değildir ve kaydedilen görüntüyü etkilemez.

## ■ Periyodik kontroller

- Yüksek görüntü kalitesini korumak için yaklaşık 1000 saat kullanımdan sonra kafalar gibi yıpranmış kısımları değiştirmenizi öneririz. (Aynı zamanda ısı, nem ve toz gibi kullanım koşullarına da bağlıdır.)

## Terimlerin açıklaması

## ■ Otomatik beyaz dengesi

Beyaz denge ayarı ışığın rengini algılar ve beyaz rengin kusursuz beyaz olmasını sağlar. Kamera, objektif ve beyaz denge sensörünün içine giren ışığın tonuna karar verir, böylece kayıt koşullarını belirler ve en yakın renk ayarını seçer. Buna otomatik beyaz denge ayarı denir. Bununla beraber, kamera yalnızca birkaç ışık kaynağı etkisi altında beyaz renk bilgisini depolar; otomatik beyaz denge ayarı diğer ışık kaynakları altında normal şekilde çalışmaz.

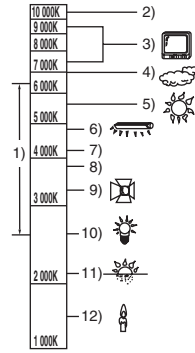

Otomatik beyaz denge ayarının etki alanı dışında, görüntü kırmızımsı ya da mavimsi olacaktır. Otomatik beyaz denge ayarının etki alanı dahilinde birden fazla ışık kaynağı varsa otomatik beyaz denge ayarı düzgün çalışmayabilir. Fonksiyonel oto beyaz dengesi ayar sınırları dışındaki ışık için manuel beyaz dengesi ayar modunu kullanın.

- 1) Bu kameranın otomatik beyaz denge ayarının etki alanı
- 2) Mavi gökyüzü
- 3) TV ekranı
- 4) Bulutlu gökyüzü (yağmur)
- 5) Güneş ışığı
- 6) Beyaz florasan lamba
- 7) Güneşin doğuşundan 2 saat sonra ya da gün batımından 2 saat önce
- 8) Güneşin doğuşundan 1 saat sonra ya da gün batımından 1 saat önce
- 9) Halojen lamba
- 10) Ampul
- 11) Güneşin doğuşu ya da gün batımı
- 12) Mum ışığı

## Diğer Aksaklıklar

### ■ Beyaz dengesi

Işık kaynağının etkisi altında kamerayla kaydedilen görüntüler kırmızımı ya da mavimsi olabilir. Bu gibi olayları önlemek için beyaz dengesini ayarlayın.

Beyaz denge ayarı, farklı ışık kaynakları altında beyaz renge karar verir. Kamera, hangisinin güneş ışığı ya da florasan lamba altındaki beyaz ışık olduğunu algılayarak diğer renkler arasındaki dengeyi ayarlar.

Tüm renklerin (ışık) referansı beyaz renk olduğu için kamera beyaz rengi algıladığında görüntüleri doğal tonlarda kaydedebilir.

### ■ Oto odaklama

Oto odaklama, hedefi odaklamak için odaklama merceğini kameranın içine ve dışına doğru hareket ettirir.

**Oto odaklama aşağıdaki karakteristiklere sahiptir.**

- Daha net görünmesi için hedef üzerindeki dikey çizgileri ayarlar.
- Renk farkı daha çok olan nesneyi odaklamaya çalışır.
- Sadece ekran merkezinde odaklama yapar.

Bu karakteristikler nedeniyle, aşağıdaki durumlarda oto odaklama düzgün çalışmaz. Görüntüyü manuel odaklama modunda kaydedin.

**Bir ucu kameraya yakın, diğer ucu uzak mesafede bulunan hedeflerin kaydedilmesi**

- Oto odaklama görüntünün merkezine ayarlandığında, ön ve arka planda bulunan hedeflere odaklanmak mümkün olmayabilir.

**Kirli yada bulanık camın arkasındaki hedefin kaydedilmesi**

- Kirli camın üzerine odaklandığı için camın arkasındaki hedef kaydedilmeyecektir.

**Çok yansıtıcı ya da parlak nesnelere çevrilmiş bir hedefi kaydederken**

- Kamera, çok yansıtıcı ya da parlak yüzeyli nesnelere odaklandığı için kaydedilen hedef bulanıklaşabilir.

**Karanlık ortamlardaki hedeflerin kaydedilmesi**

- Merceğe gelen ışık bilgisi önemli ölçüde azalacağı için kamera düzgün odaklanamayabilir.

**Hızlı hareket eden hedeflerin kaydedilmesi**

- Kameranın içinde bulunan odaklama merceği, mekanik olarak hareket ettiği için hızlı hareket eden bir hedefe odaklanamaz.

**Renk farkı çok az olan bir hedefin kaydedilmesi**

- Kamera odaklama işlemini hedefin dikey çizgilerine bağlı olarak yaptığı için, beyaz duvar gibi renk farkı çok az olan bir hedefi kaydederken bulanıklaştırabilir.

## Özellikler

## Özellikler

## Özellikler

**Dijital Video Kamera**  
Güvenlik bilgileri

**Güç kaynağı:**  
DC 7,9/7,2 V  
**Güç tüketimi:**  
Kayıt  
4,1 W

**Kayıt formatı:**  
Mini DV (Amatör kullanım amaçlı dijital video SD formatı)

**Kullanılan kaset:**  
6,35 mm dijital video kaset

**Kayıt/oyunatım süresi:**  
SP: 80 min; LP: 120 min (DVM80 ile)

**Video**  
**Kayıt sistemi:**  
Dijital bileşenli  
**Televizyon sistemi:**  
CCIR: 625 satır, 50 kare PAL renkli sinyal

**Ses**  
**Kayıt sistemi:**  
PCM dijital kayıt  
16 bit (48 kHz/2 kanal), 12 bit (32 kHz/4 kanal)

**Görüntü sensörü:**  
1/6-inç CCD görüntü sensörü

**Objektif:**  
Oto iris, F1.8'den F3.9'a,  
Odak uzaklığı; 1,9 mm'den 57,0 mm'ye  
Makro (Sınırsız otomatik odaklama)

**Filtre çapı:**  
30,5 mm

**Zum:**  
30:1 Motorlu zum

**Ekran:**  
2,5-inç LCD

**Vizör:**  
Renkli elektronik vizör

**Mikrofon:**  
Stereo (zum fonksiyonlu)

**Hoparlör:**  
1 yuvarlak hoparlör Ø 20 mm

**Standart aydınlatma:**  
1.400 lx

**Gereken minimum aydınlatma:**  
2 lx (Renkli Gece Çekim Modu)

**Video çıkış seviyesi:**  
1,0 V<sub>p-p</sub>, 75 Ω

**Ses çıkış seviyesi (Line):**  
316 mV, 600 Ω

**USB:**  
Kopyalama koruma desteği yok

**Dijital arayüz:**  
DV çıkış terminali (IEEE1394, 4-pin)

**Boyutlar:**  
82,0 mm (G)×69,0 mm (Y)×120,0 mm (D)  
(uzayan kısmı hariç)

**Ağırlık:**  
Yaklaşık 410 g  
(ürünle birlikte verilen batarya, DV kaset ve objektif kapağı hariç)  
Yaklaşık 480 g  
(ürünle birlikte verilen batarya, DV kaset ve objektif kapağı ile)

**Çalışma sıcaklığı:**  
0 °C'den 40 °C'ye  
**Çalışma ortamındaki nem oranı:**  
%10'den %80 arası

**WEB kamera**

**Sıkıştırma:**  
Motion JPEG

**Görüntü boyutu:**  
320×240 piksel (QVGA)

**Kare oynatım hızı:**  
Yaklaşık 6 fps

**AC adaptör** **VSK0651**  
Güvenlik bilgileri

**Güç kaynağı:**  
AC 110 V'den 240 V'ye, 50/60 Hz  
**Güç tüketimi:**  
19 W  
**DC çıkışı:**  
DC 7,9 V; 1,4 A (Kamera çalışırken)  
DC 8,4 V; 0,65 A (Batarya şarj edilirken)

**Boyutlar:**  
61 mm (G)×32 mm (Y)×91 mm (D)

**Ağırlık:**  
Yaklaşık 110 g

Özellikler, önceden bildirilmeksizin değişebilir.

**G**

LSQT1168 A  
F1206Md0 ( 10000 (A) )

□



**Matsushita Electric Industrial Co., Ltd.**  
Web site: <http://panasonic.net>