

Panasonic®

Mode d'emploi des caractéristiques avancées

Appareil photo numérique

Modèle n° **DMC-S3**
DMC-S1

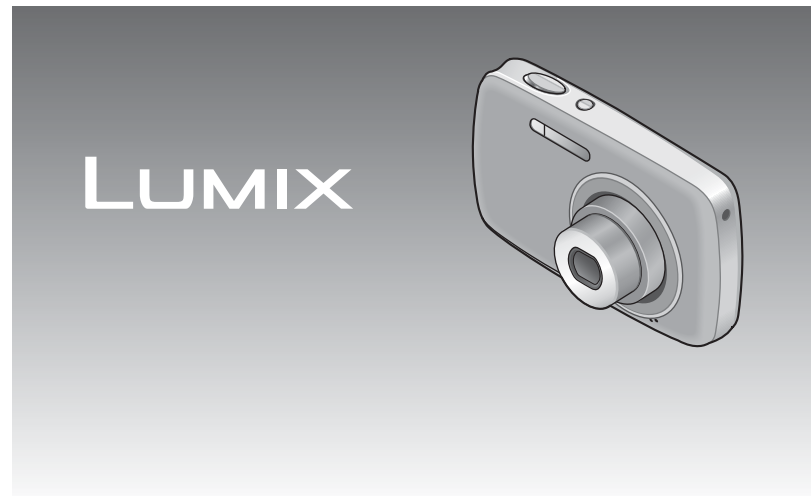

Lire intégralement ces instructions avant d'utiliser l'appareil.



Contenu

Avant l'utilisation

Avant l'utilisation.....	4
Accessoires fournis.....	6
Noms des composants.....	7
Touche de curseur.....	7

Préparatifs

Charger la batterie.....	8
Approximations du nombre de photos enregistrables et du temps de fonctionnement.....	9
Insertion et retrait de la carte (en option)/la batterie.....	11
Utiliser le coupleur CC (en option) au lieu de la batterie.....	13
Destination de sauvegarde des photos (cartes et mémoire intégrée).....	14
Charge restante de la batterie et capacité de mémoire.....	15
Capacités d'enregistrement approximatives (photos/temps d'enregistrement).....	15
Régler l'horloge.....	16

Notions de base

Prendre une photo avec les réglages automatiques	
Mode [Auto intelligent].....	18
Photographier avec le zoom.....	20
Filmer	
Mode [Image animée].....	21
Afficher les photos [Lect. normale] ...	22
Afficher les images animées.....	23
Afficher sous forme de liste (Lecture multiple/ lecture de calendrier).....	24
Supprimer des photos.....	25
Pour supprimer plusieurs (jusqu'à 50) photos ou toutes les photos.....	25
Régler le menu.....	26
Utiliser le menu [Config.].....	28
[Régl.horl.].....	28
[Heure mond.].....	28
[Bip].....	28
[Volume].....	28
[icône foc.].....	28
[Arrêt auto].....	28
[Prév.auto].....	29
[Restaurer].....	29
[Sortie].....	29
[Rotation aff.].....	30
[Aff. version].....	30
[Formater].....	30
[Langue].....	31
[Mode démo].....	31

Enregistrement

Prendre des photos avec ses propres réglages	
Mode [Image normale].....	32
Faire la mise au point.....	33
Changer l'affichage des informations d'enregistrement.....	34
Photographier avec le retardateur.....	35
Prendre des photos avec le flash.....	36
Photographier avec la compensation d'exposition.....	38
Prendre des photos en fonction de la scène [Mode scène].....	39
[Portrait].....	40
[Grain de peau].....	40
[Autoportrait].....	40
[Paysage].....	40
[Aide panoramique].....	41
[Sports].....	41
[Portrait noct.].....	42
[Paysage noct.].....	42
[Nourriture].....	42
[Fête].....	42
[Bébé].....	43
[Crépuscule].....	43
[Haute sens.].....	43
[Feu d'artifice].....	44
[Plage].....	44
[Neige].....	44
Fonctions pratiques pour le voyage	
[Heure mond.].....	45
Utilisation du menu [Enr.].....	46
[Format imag].....	46
[Qualité enr.].....	47
[Sensibilité].....	47
[Éq.blancs].....	48
[Mode AF].....	49
[Zoom num.].....	50
[Rafale].....	50
[Mode couleur].....	51
[Lampe ass. AF].....	51
[Sans yeux r.] (DMC-S3 uniquement).....	51
[Stabilisat.].....	52
[Timbre date].....	52
[Régl.horl.].....	52

Lecture/Édition

Méthodes de lecture différentes (Mode de lecture).....	53
[Diaporama].....	54
[Lecture filtrée].....	55
[Calendrier].....	55
Utiliser le menu [Lecture].....	56
[Régl. de Téléch.].....	56
[Redimen.].....	58
[Mes favoris].....	60
[Protéger].....	61
[Copie].....	62

Raccordement à un autre appareil

Utiliser avec un ordinateur.....	63
Utiliser « PHOTOfunSTUDIO » pour copier les photos vers l'ordinateur.....	65
Télécharger les photos sur les sites Web de partage d'images.....	65
Imprimer.....	66
Imprimer plusieurs photos.....	67
Imprimer avec la date.....	67
Effectuer les réglages d'impression sur l'appareil photo.....	68
Afficher sur l'écran d'un téléviseur ...	69

Autres

Liste des affichages de l'écran LCD... 70	
Affichages de message.....	72
Q-R Dépannage.....	74
Précautions pour l'utilisation et remarques.....	80

Avant l'utilisation

■ Manipulation de l'appareil photo

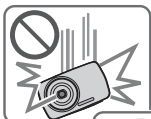

Évitez que l'appareil photo ne soit soumis à toute vibration, force ou pression excessive.

- Évitez d'utiliser l'appareil photo dans les conditions suivantes, qui peuvent abîmer l'objectif, l'écran LCD ou le boîtier de l'appareil. Cela peut également causer le dysfonctionnement de l'appareil photo ou rendre l'enregistrement impossible.
 - Échapper ou heurter l'appareil photo sur une surface dure
 - S'asseoir avec l'appareil photo inséré dans une poche arrière de pantalon, ou forcer pour l'insérer dans un sac plein
 - Ajouter des accessoires à la dragonne de l'appareil photo
 - Appuyer trop fort sur l'objectif ou sur l'écran LCD

L'appareil photo n'est pas résistant aux poussières, aux éclaboussures et à l'eau.

Évitez d'utiliser l'appareil photo dans les emplacements trop poussiéreux ou sableux, ou là où il risque d'entrer en contact avec de l'eau.

- Évitez l'utilisation dans les conditions suivantes, car le sable, l'eau ou des corps étrangers risqueraient de pénétrer dans l'appareil photo par l'objectif ou par les interstices autour des boutons. Soyez tout particulièrement prudent, car dans de telles conditions l'appareil photo peut subir des dommages, dont certains irréparables.
 - Dans les emplacements très poussiéreux ou sablonneux
 - Sous la pluie ou à la plage, là où l'appareil photo peut être exposé à l'eau

■ Prenez toujours d'abord une photo d'essai

Prenez toujours une photo d'essai avant d'utiliser l'appareil photo à l'occasion d'un événement important (un mariage, par exemple), pour vous assurer de prendre les photos et d'enregistrer le son correctement.

■ Aucun dédommagement pour les photos ratées

Nous ne pouvons offrir aucun dédommagement pour les photos ratées en cas de problème empêchant l'enregistrement sur l'appareil photo ou sur la carte.

■ Respectez rigoureusement les lois sur les droits d'auteur

La loi sur les droits d'auteur interdit l'usage non autorisé, à des fins autres que personnelles, des enregistrements dont le contenu est protégé par des droits d'auteur. L'enregistrement de certains contenus peut être sujet à des restrictions même dans le cadre d'une utilisation personnelle.

■ Reportez-vous également à « Précautions pour l'utilisation et remarques » (→80)

■ Condensation (objectif embué)

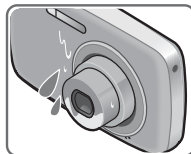

- Il y a risque de condensation lorsque l'appareil photo est exposé à des changements brusques de température ou de taux d'humidité. Évitez ces conditions, qui peuvent salir l'objectif, causer de la moisissure ou abîmer l'appareil photo.
- En cas de condensation, éteignez l'appareil photo et attendez environ deux heures avant de le réutiliser. La buée disparaîtra naturellement de l'objectif à mesure que l'appareil photo s'adaptera à la température ambiante.

Accessoires fournis

Avant d'utiliser l'appareil photo, vérifiez la présence de tous les accessoires.

- Les accessoires et leur forme varient suivant le pays ou la région où vous avez fait l'achat de l'appareil photo.
- Pour plus de détails sur les accessoires, reportez-vous au Mode d'emploi de base.
- Dans le texte, le bloc-pile est désigné par les termes bloc-pile et batterie.
- Dans le texte, le chargeur de batterie est désigné par les termes chargeur de batterie et chargeur.
- Veuillez respecter la réglementation locale pour la mise au rebut de toutes les pièces d'emballage.
- Gardez les petites pièces dans un emplacement sûr, hors de portée des enfants.

■ Accessoires en option

- Les cartes mémoire et le câble AV sont en option. Vous pouvez enregistrer des images dans la mémoire intégrée ou en faire la lecture lorsque vous n'utilisez pas de carte.
- Informez-vous auprès du revendeur ou du centre de service le plus près si vous perdez des accessoires fournis. (Les accessoires sont aussi vendus séparément.)

Noms des composants

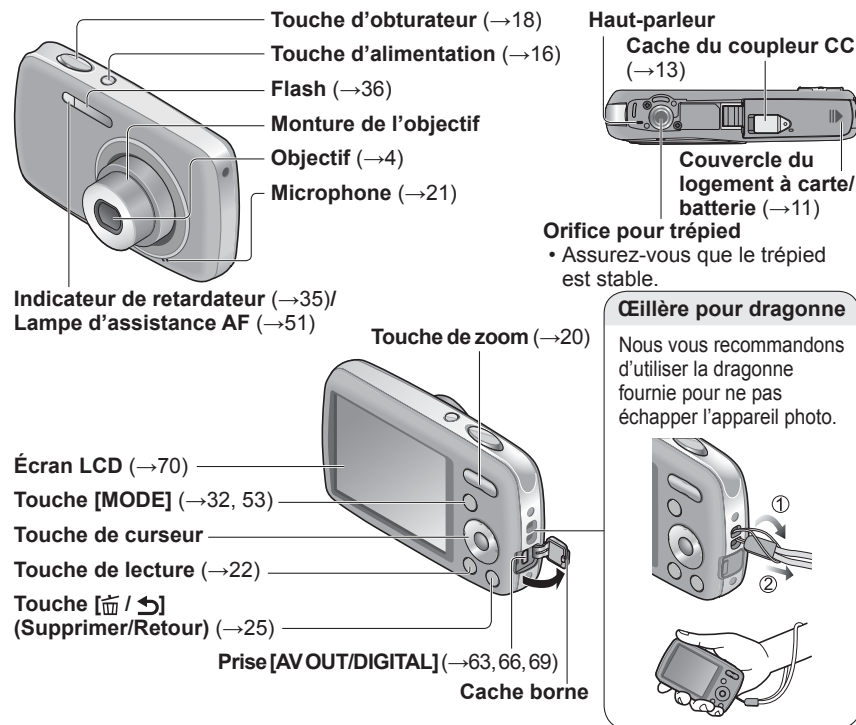

Touche de curseur

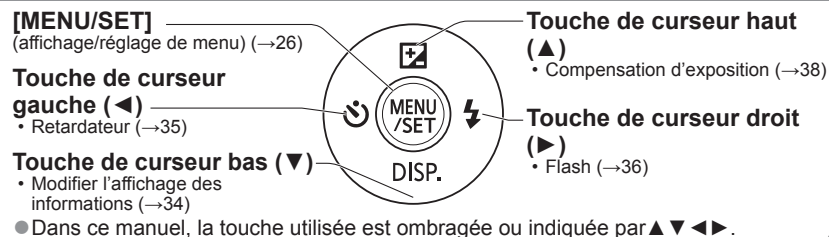

- Les illustrations et captures d'écran dans ce mode d'emploi peuvent être différentes du véritable produit.
- Certains trépieds et monopodes, ainsi que certaines façons de tenir l'appareil photo peuvent bloquer le haut-parleur, rendant difficilement audibles les bips et autres sons.

Charger la batterie

Chargez toujours la batterie avant la première utilisation ! (Elle n'est pas vendue préchargée.)

■ À propos des batteries utilisables sur cet appareil

Vous pouvez utiliser la batterie fournie ou une batterie en option sur cet appareil. Concernant les numéros d'accessoire des batteries en option disponibles dans votre région, reportez-vous au Mode d'emploi de base.

Nous avons constaté que certaines imitations de batterie très similaires aux batteries authentiques sont disponibles sur certains marchés. Certaines de ces batteries ne possèdent pas une protection interne adéquate répondant aux exigences des normes de sécurité qui s'y appliquent. L'utilisation de ces batteries comporte un risque d'incendie ou d'explosion. Veuillez noter que nous déclinons toute responsabilité en cas d'accident ou de panne suite à l'utilisation d'une imitation de nos batteries authentiques. Par mesure de sécurité, nous vous recommandons l'utilisation d'une batterie Panasonic authentique.

- Utilisez le chargeur et la batterie spécialement conçus pour cet appareil.

1 Insérez les bornes de batterie et fixez la batterie au chargeur



2 Branchez le chargeur sur la prise de courant

- À branchement direct
- À prise d'entrée

Batterie (spécifique au modèle)

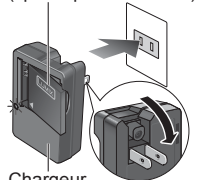

Chargeur (spécifique au modèle)

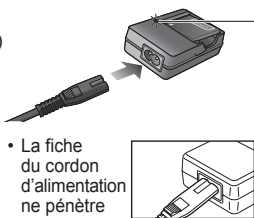

- La fiche du cordon d'alimentation ne pénètre pas à fond dans la prise d'entrée. Une partie restera saillante.

Témoin de charge ([CHARGE])

Allumé : Charge en cours (environ 115 min. si la batterie est complètement épuisée)*

* Le temps de charge est d'environ 120 min. pour la batterie en option.

Éteint : Charge terminée

Si la lumière clignote :

- La charge peut prendre plus de temps que d'ordinaire si la température de la batterie est trop élevée ou trop basse (il se peut que la charge demeure incomplète).
- Le connecteur de la batterie ou du chargeur est sale. Nettoyez-le à l'aide d'un chiffon sec.

Approximations du nombre de photos enregistrables et du temps de fonctionnement

Le nombre de photos enregistrables et le temps de fonctionnement disponible peuvent varier suivant l'environnement immédiat et les conditions d'utilisation. Ces chiffres peuvent être inférieurs si le flash, le zoom ou autres fonctions sont utilisés fréquemment, ainsi que sous les climats froids.

	Batterie fournie	Batterie en option
Capacité	660 mAh	680 mAh
Nombre de photos qu'il est possible de prendre	Environ 250*1/240*2 photos	Environ 255*1/245*2 photos
Temps d'enregistrement	Environ 125*1/120*2 min.	Environ 127*1/122*2 min.

*1 DMC-S3

*2 DMC-S1

● Conditions d'enregistrement selon la norme CIPA

- CIPA est une abréviation de [Camera & Imaging Products Association].
 - Mode [Image normale].
 - Température : 23 °C/Humidité : 50 %RH lorsque l'écran LCD est allumé.
 - Avec une carte mémoire SD Panasonic (32 Mo).
 - Avec la batterie fournie.
 - Lancer l'enregistrement 30 secondes après la mise sous tension de l'appareil photo. (Lorsque la fonction de stabilisateur d'image optique est réglée sur [OUI].)
 - Enregistrer toutes les 30 secondes en mode plein flash tous les deux enregistrements.
 - Effectuez un zoom à chaque enregistrement (extrémité W → extrémité T, ou extrémité T → extrémité W)
 - Mettre l'appareil photo hors tension tous les 10 enregistrements et le laisser hors tension jusqu'à ce que la température de la batterie baisse.
- Nombre réduit si les intervalles sont plus longs – par. ex., environ au quart pour des intervalles de 2 minutes dans les conditions ci-dessus.

	Batterie fournie	Batterie en option
Temps de lecture	Environ 200 min.	Environ 205 min.

Charger la batterie (Suite)

- Le temps nécessaire à la charge varie suivant les conditions d'utilisation de la batterie. La charge prend plus de temps à température élevée ou basse, ou lorsque la batterie est restée inutilisée pendant un certain temps.
- La batterie devient chaude pendant la charge et reste chaude un certain temps par la suite.
- La batterie s'épuise si elle reste inutilisée pour une période prolongée, même après avoir été chargée.
- Chargez la batterie avec le chargeur à l'intérieur (10 °C à 30 °C).
- Ne laissez aucun objet métallique (tel qu'une agrafe) près des zones de contact de la fiche du cordon d'alimentation. Autrement, il y a risque d'incendie ou de choc électrique suite à un court-circuit ou à la chaleur générée.
- Il n'est pas recommandé de charger la batterie trop souvent. (Le temps d'utilisation maximal de la batterie diminue et la batterie augmente de volume lorsqu'on la charge trop souvent.)
- Évitez de démonter ou modifier le chargeur.
- Si l'autonomie de la batterie diminue considérablement, cela signifie que sa durée de service tire à sa fin. Veuillez vous procurer une batterie neuve.
- Le chargeur de batterie est en mode d'attente quand l'alimentation est fournie. Le circuit primaire demeure « sous tension » tant que le chargeur de batterie est branché sur une prise de courant.
- Lors de la charge
 - Retirez toute trace de saleté sur les connecteurs du chargeur et sur la batterie, à l'aide d'un chiffon sec.
 - Gardez l'appareil à au moins 1 mètre des radios AM (elles peuvent causer du brouillage radio).
 - Il se peut que des bruits soient émis de l'intérieur du chargeur mais cela n'est pas un dysfonctionnement.
 - Retirez le chargeur de la prise d'alimentation après la charge (l'appareil consomme jusqu'à 0,1 W si le chargeur reste branché).
- N'utilisez pas la batterie si elle est endommagée ou bosselée (tout particulièrement les connecteurs), par exemple si elle a été échappée (cela peut causer des dysfonctionnements).

Insertion et retrait de la carte (en option)/ la batterie

- 1** Éteignez l'appareil et faites glisser vers l'extérieur le couvercle du logement à carte/batterie (1) avant de l'ouvrir (2), tel qu'illustré



- 2** Insérez la batterie et la carte, en vous assurant qu'elles sont dans le bon sens

- Batterie : Insérez fermement et à fond jusqu'à ce qu'un son de verrouillage soit émis, et assurez-vous que le levier est engagé par-dessus la batterie.
- Carte : Insérez fermement et à fond jusqu'à ce qu'un léger bruit sec soit émis.

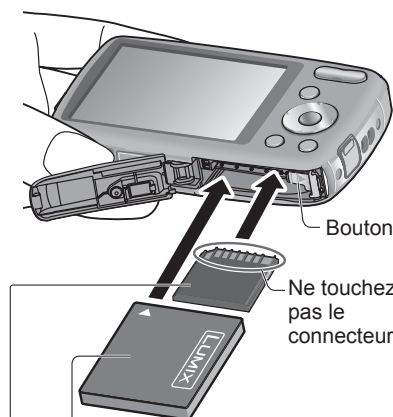

Batterie chargée (vérifiez l'orientation)
Carte (vérifiez l'orientation : les bornes doivent être du côté de l'écran LCD)

- 3** Fermez le couvercle du logement à carte/batterie et faites-le glisser vers l'intérieur jusqu'à ce qu'il émette un son de verrouillage

Insertion et retrait de la carte (en option)/ la batterie (suite)

■ Pour retirer

• Pour retirer la batterie :

déplacez le bouton dans le sens de la flèche.



• Pour retirer la carte :

enfoncez-la par le centre.



- Utilisez toujours de véritables batteries Panasonic.
- Le bon fonctionnement de cet appareil n'est pas garanti si vous utilisez des batteries d'une autre marque.
- Retirez la batterie de l'appareil photo après l'utilisation.
 - Gardez la batterie dans un sac en plastique, en vous assurant qu'elle se trouve à l'écart de tout objet métallique (tel qu'une agrafe) pendant le transport ou le rangement de la batterie.
- Pour retirer la carte ou la batterie, mettez l'appareil photo hors tension et patientez jusqu'à ce que l'affichage de l'écran LCD soit complètement vide. (Si vous n'attendez pas, l'appareil risquera de ne pas bien fonctionner et d'endommager la carte ou les données enregistrées.)
- Gardez la carte mémoire hors de portée des enfants pour éviter qu'elle ne soit avalée.

Utiliser le coupleur CC (en option) au lieu de la batterie

L'utilisation de l'adaptateur secteur (en option) et du coupleur CC (en option) permet d'effectuer le filmage et la lecture sans avoir à tenir compte de la charge restante sur la batterie. L'adaptateur secteur et le coupleur CC sont vendus sous forme d'ensemble. Ils ne peuvent être utilisés séparément sur cet appareil photo.

- 1** Insérez le coupleur CC au lieu de la batterie
- 2** Ouvrez le cache du coupleur CC
 - S'il est difficile à ouvrir, appuyez sur le cache du coupleur CC par l'intérieur pour l'ouvrir.
- 3** Fermez le couvercle du logement à carte/batterie et faites-le glisser vers l'intérieur jusqu'à ce qu'il émette un son de verrouillage
- 4** Branchez l'adaptateur secteur dans une prise de courant
- 5** Branchez l'adaptateur secteur dans la borne DC IN du coupleur CC

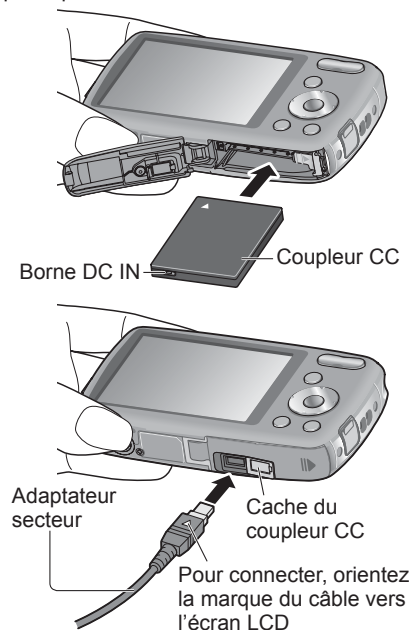

- Utilisez toujours un authentique adaptateur secteur Panasonic (en option).
- Utilisez l'adaptateur secteur et le coupleur CC spécialement conçus pour cet appareil photo. L'utilisation d'autres adaptateurs ou coupleurs peut causer une panne de l'appareil photo.
- Suivant le type de trépied ou de monopode, il peut être impossible d'y installer l'appareil photo lorsque le coupleur CC est branché.
- Il n'est pas possible de poser l'appareil photo à la verticale lorsque l'adaptateur secteur est branché. Si vous laissez l'appareil photo sur une surface pendant que vous travaillez, il est recommandé de le poser sur un chiffon doux.
- Lorsque l'adaptateur secteur est branché, retirez-le toujours de l'appareil photo avant d'ouvrir le couvercle du logement à carte/batterie.
- Retirez l'adaptateur secteur et le coupleur CC après l'utilisation, et fermez le cache du coupleur.
- Veuillez aussi lire le mode d'emploi de l'adaptateur secteur et du coupleur CC.

Insertion et retrait de la carte (en option)/ la batterie (suite)

Destination de sauvegarde des photos (cartes et mémoire intégrée)

Les photos seront sauvegardées sur la carte s'il y en a une d'insérée, ou sur la mémoire interne **[IN]** dans le cas contraire.

■ Mémoire interne (DMC-S3 : environ 70 Mo/DMC-S1 : environ 20 Mo)

- Il est possible de copier les photos de la carte mémoire à la mémoire interne, et vice-versa (→62).
- Le temps d'accès à la mémoire intégrée peut être plus long que celui de l'accès à une carte.
- L'option [QVGA] de [Qualité enr.] est uniquement disponible pour l'enregistrement d'images animées sur la mémoire intégrée.

■ Cartes mémoire compatibles (en option)

Les cartes suivantes conformes à la norme SD (marque Panasonic recommandée)

Type de carte	Capacité	Remarques
Cartes mémoire SD	8 Mo à 2 Go	<ul style="list-style-type: none"> • Utilisables sur les appareils compatibles avec les formats respectifs. • Avant d'utiliser des cartes mémoire SDXC, assurez-vous que les cartes de ce type sont prises en charge par l'ordinateur et les autres périphériques. http://panasonic.net/avc/sdcard/information/SDXC.html • Seules sont prises en charge les cartes qui figurent ci-contre à gauche et ont la capacité indiquée. • Il est recommandé d'utiliser une carte à vitesse SD de « Catégorie 6 »* ou supérieure pour enregistrer des images animées.
Cartes mémoire SDHC	4 Go à 32 Go	
Cartes mémoire SDXC	48 Go, 64 Go	

* La classe de vitesse SD fait référence à une spécification pour les vitesses d'écriture maintenues. Vérifiez la vitesse SD sur l'étiquette de la carte ou sur la documentation qui accompagne la carte.

(Exemple) Catégorie 6



- Reformatez la carte sur cet appareil photo si elle a été formatée sur un ordinateur ou autre appareil. (→30)
- Si le loquet de protection contre l'écriture est en position « LOCK », il n'est pas possible d'enregistrer ou de supprimer des photos sur la carte, ni de formater la carte.
- Nous vous recommandons de copier les photos importantes sur un ordinateur (les ondes électromagnétiques, l'électricité statique ou les pannes de l'appareil photo peuvent causer l'endommagement des données).
- Informations récentes :
<http://panasonic.jp/support/global/cs/dsc/> (Site en anglais uniquement.)



Charge restante de la batterie et capacité de mémoire



Charge restante de la batterie (uniquement lors de l'utilisation de la batterie)



Si le symbole de batterie clignote en rouge, rechargez la batterie ou remplacez-la.

Estimation de la capacité restante en nombre de photos ou en temps d'enregistrement (appuyez sur ▼ pour activer ou désactiver l'affichage)

S'affiche lorsque aucune carte n'est insérée (les photos seront sauvegardées dans la mémoire intégrée)

Pendant l'utilisation

[] (Carte) ou la **[IN]** (Mémoire intégrée) s'allume en rouge.

Tant que la lumière demeure allumée, cela signifie qu'une opération en est cours, telle que l'écriture, la lecture ou la suppression d'image, ou le formatage. Tant que la lumière demeure allumée, évitez d'éteindre l'appareil ou de retirer la batterie, la carte, l'adaptateur secteur (en option) ou le coupleur CC (en option) (cela peut causer la perte de données ou provoquer des dommages). Gardez l'appareil photo à l'écart des vibrations, des chocs et de l'électricité statique. Si l'opération en cours d'exécution par l'appareil photo est interrompue pour l'une ou l'autre de ces raisons, essayez de reprendre l'opération en question.

Capacités d'enregistrement approximatives (photos/temps d'enregistrement)

Le nombre de photos que vous pouvez prendre et le temps d'enregistrement disponible varient suivant la capacité de la carte (et suivant les conditions d'enregistrement et le type de carte).

- Lors du réglage sur [Régl. de Téléch.], il se peut que le nombre de photos enregistrables ou le temps d'enregistrement diminue.

■ Capacité en photos enregistrées (images fixes)

[Format imag]	Mémoire interne	2 Go	4 Go	16 Go				
4:3 14M*1	13	330	670	2740				
4:3 12M*2	4	450	910	3720				
4:3 5M	26*1	9*2	650*1	890*2	1300*1	1780*2	5300*1	7280*2
4:3 0.3M	410*1	115*2	10050	19940	81340			

• Lorsque le nombre de photos enregistrables dépasse 99 999, « +99999 » s'affiche.

■ Capacité en temps d'enregistrement (images animées)

[Qualité enr.]	Mémoire interne	2 Go	4 Go	16 Go	
[HD]	—	8 min 10 s	16 min 20 s	1 h 7 min	
[VGA]	—	21 min 40 s	43 min 10 s	2 h 56 min	
[QVGA]	2 min 30 s*1	41 s*2	1 h 2 min	2 h 4 min	8 h 28 min

• Les images animées peuvent être enregistrées de manière continue pendant 15 minutes maximum. De plus, l'enregistrement continu ne peut pas dépasser 2 Go. (Exemple : [8 m 10 s] avec [HD]) Pour enregistrer plus de 15 minutes ou 2 Go, appuyez de nouveau sur la touche d'obturateur. (Le temps restant pour l'enregistrement continu s'affiche sur l'écran.) Le temps affiché dans le tableau est le temps total.

*1 DMC-S3

*2 DMC-S1

Régler l'horloge

L'horloge n'est pas réglée à la sortie d'usine de l'appareil photo.

1 Appuyez sur la touche d'alimentation

L'appareil se met sous tension.
Si l'écran de sélection de la langue ne s'affiche pas, passez à l'étape 4.



2 Appuyez sur [MENU/SET] pendant que le message s'affiche



3 Appuyez sur ▲ ▼ pour sélectionner la langue, et appuyez sur [MENU/SET]

4 Appuyez sur [MENU/SET]

5 Appuyez sur ◀ ▶ pour sélectionner les options (année, mois, jour, heure, minute, ordre d'affichage ou format d'affichage du temps), et appuyez sur ▲ ▼ pour valider

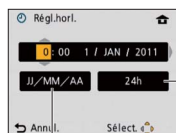
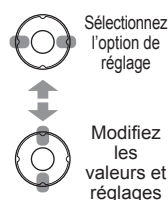

Sélectionnez l'ordre d'affichage pour le jour, le mois et l'année ([MM/JJ/AA], [JJ/MM/AA] ou [AA/MM/JJ]).

Sélectionnez [24h] ou [AM/PM] pour le format d'affichage du temps.

• Pour annuler → Appuyez sur [Retour] / [Esc].

6 Appuyez sur [MENU/SET]

7 Vérifiez le réglage et appuyez sur [MENU/SET]

• Pour revenir à l'écran précédent, appuyez sur [Retour] / [Esc].
• Remettez l'appareil sous tension et vérifiez l'affichage du temps.
(Vous pouvez afficher l'heure et la date en appuyant sur ▼ plusieurs fois.)

Pour changer le réglage du temps

Sélectionnez [Régl.horl.] dans le menu [Config.] ou [Enr.], puis effectuez 5 et 6.

- Les réglages d'horloge resteront en mémoire environ 3 mois après le retrait de la batterie si une batterie complètement chargée a été insérée dans l'appareil photo dans les 24 heures qui précèdent.

Prendre une photo avec les réglages automatiques Mode [Auto intelligent]

Mode d'enregistrement : **iA**

Il suffit de pointer l'appareil photo vers le sujet pour que les réglages optimaux s'effectuent automatiquement pour « visage », « mouvement », « luminosité » et « distance », ce qui permet de prendre des photos nettes sans avoir à effectuer les réglages manuellement.

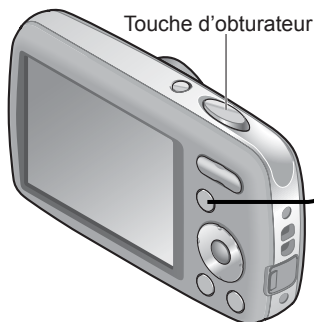

1 Affichez l'écran de sélection du mode d'enregistrement



2 Sélectionnez le mode [Auto intelligent]



3 Prenez des photos



Enfoncez à mi-course (appuyez légèrement pour faire la mise au point)



Enfoncez complètement (appuyez à fond sur la touche pour enregistrer)

Affichage de la mise au point
(Lorsque la mise au point est effectuée : allumé
Lorsque la mise au point n'est pas effectuée : clignotant)



Le type de scène détectée est indiqué par une icône bleue pendant deux secondes

■ Tenir l'appareil photo

Lampe d'assistance AF/Flash

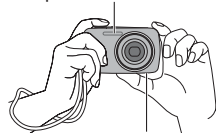

Haut-parleur

- En cas de vacillement visible, utilisez vos deux mains, gardez les bras près du corps et écartez les pieds à la largeur des épaules.
- Ne touchez pas l'objectif.
- Ne bloquez pas le flash ou la lampe d'assistance AF. Ne regardez pas de près.
- Efforcez-vous de garder l'appareil photo immobile au moment où vous appuyez sur la touche d'obturateur.
- Prenez garde de bloquer le haut-parleur.
- Il est recommandé d'utiliser la dragonne pour éviter d'échapper l'appareil photo.

■ Pour utiliser le flash



Sélectionnez **iA ou **iA**.**

- Lorsque **iA** est sélectionné, le type de flash change automatiquement suivant le sujet et la luminosité ambiante. (→36)
- **iA** et **iA** indiquent que la fonction de réduction des yeux rouges est activée.
- La vitesse d'obturation est moindre en **iA** et **iA**.

■ Détection de scène automatique

L'appareil photo identifie la scène lorsqu'il est pointé vers un sujet, et il effectue automatiquement les réglages optimaux.

Les gens sont détectés	Les gens et la scène nocturne sont détectés (Uniquement lorsque iA est sélectionné)
La scène est détectée	La scène nocturne est détectée
Un gros plan est détecté	Un coucher de soleil est détecté
iA Lit les mouvements du sujet pour éviter le flou lorsque la scène ne correspond à aucune de celles ci-dessus.	

Si l'appareil photo identifie automatiquement la scène et établit que les gens qui se trouvent sur l'image en sont les sujets (ou), la détection de visage s'active, puis l'appareil effectue la mise au point et ajuste l'exposition en fonction des visages reconnus.

- Suivant les conditions ci-dessous, différents types de scène peuvent être établis pour un même sujet :
Contraste de visage, condition du sujet (taille, distance, couleurs, contraste, mouvement), taux de grossissement, coucher de soleil, lever de soleil, faible luminosité, vacillement
- Si l'appareil ne sélectionne pas le type de scène désiré, il est recommandé de sélectionner manuellement le mode d'enregistrement approprié.
- Il est recommandé d'utiliser un trépied et le retardateur avec et .

- Outre la détection de scène automatique, [**ISO**] sous [Sensibilité] et la compensation de contre-jour s'activeront automatiquement.
- Les options de menu suivantes sont réglables en mode [Auto intelligent] :
• Menu [Enr.] : [Format imag]*1, [Rafale], [Mode couleur]*1
• Menu [Config.]*2 : [Régl. hor.], [Heure mond.], [Bip], [Langue], [Démo. stab.]
*1 Les options réglables sont différentes de celles des autres modes d'enregistrement.
*2 Les autres options du menu [Config.] refléteront les réglages effectués dans les autres modes d'enregistrement.
- Compensation de contre-jour
Le contre-jour fait référence à la lumière émise derrière le sujet. Comme le contre-jour peut rendre le sujet plus sombre sur la photo, il est automatiquement corrigé pour augmenter la luminosité globale de la photo.
- Les réglages sont fixes pour les fonctions suivantes.
• [Prév. auto] : [OUI] • [Arrêt auto] : [5 MIN.]
• [Éq. blancs] : [ÉAB] • [Mode AF] : (Détection de visage)*3
• [Stabilisat.] : [OUI] • [Lampe ass. AF] : [OUI] • [Sans yeux r.]*4 : [OUI]
*3 (mise au point 11-zones) lorsque le visage ne peut être reconnu
*4 DMC-S3 uniquement
- Les fonctions suivantes ne sont pas disponibles.
[Exposition], [Zoom num.]

Photographier avec le zoom

Mode d'enregistrement :

Le « zoom optique » permet un agrandissement de 4 x. Vous pouvez agrandir encore davantage, sans perte de qualité d'image, en réduisant la taille de photo et en utilisant le « zoom optique supplémentaire ».

Pour un agrandissement encore accru, un « zoom numérique » (→50) est disponible.

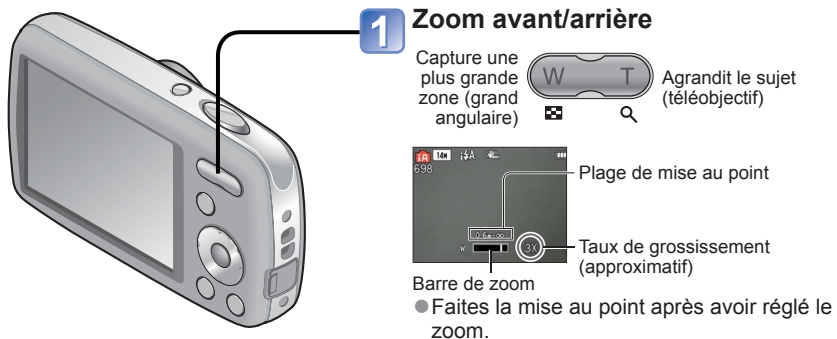

Zoom optique et zoom optique supplémentaire (EZ)

Commute automatiquement sur « zoom optique » lors de l'utilisation de la plus grande taille d'image (→46), et sur « zoom optique supplémentaire » (pour zoomer encore davantage) dans les autres cas. (EZ est l'abréviation de « Extra optical zoom » (zoom optique supplémentaire).)

• Zoom optique



• Zoom optique supplémentaire



(EZ s'affiche)

- Système de zoom optique supplémentaire
Lorsque le niveau de pixels enregistrés est réglé sur [3 M] (ce qui correspond à 3 millions de pixels), 3 millions de pixels du niveau de pixels disponibles au centre du CCD sont utilisés pour l'enregistrement, ce qui permet un agrandissement supérieur.
- Le taux de grossissement et la barre de zoom affichés à l'écran sont approximatifs.
- Le zoom optique supplémentaire n'est pas disponible dans les cas suivants :
Images animées, [Haute sens.] en mode de scène

Filmer

Mode [Image animée]

Mode d'enregistrement :

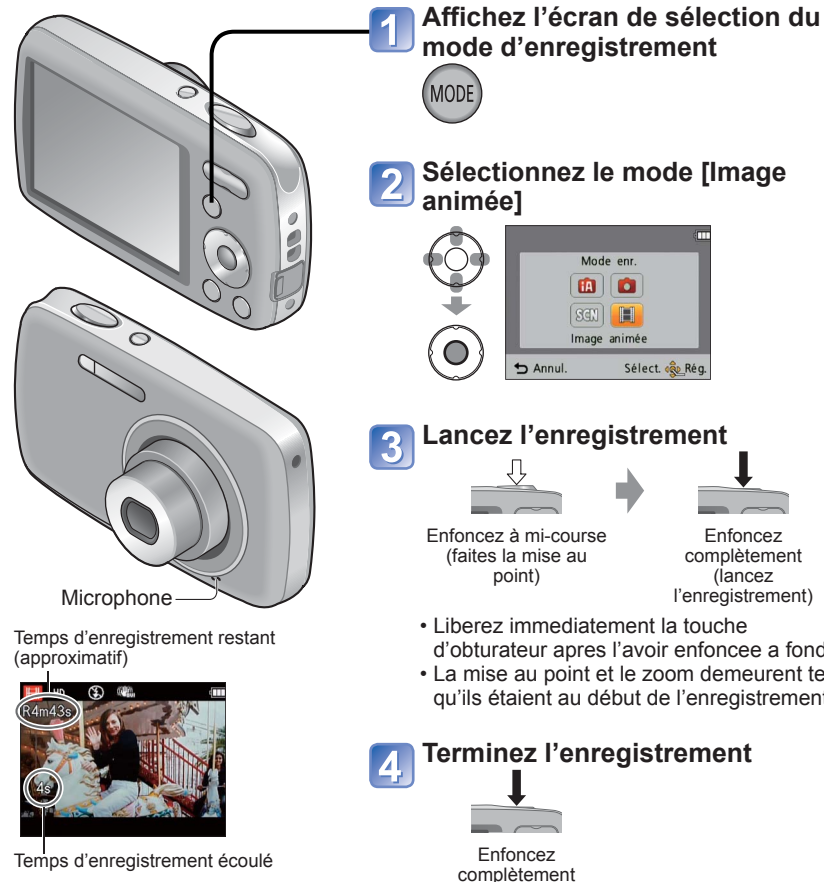

- Suivant le type de carte utilisée, il se peut qu'un affichage d'accès à la carte apparaisse après l'enregistrement d'images animées. Cela n'est pas un dysfonctionnement.
- Sous [Mode AF], (mise au point 11-zones) est verrouillé.
- Sous [Stabilisat.], [OUI] est verrouillé.
- L'enregistrement s'arrête automatiquement lorsqu'il n'y a plus d'espace pour stocker les images animées. De plus, il se peut que l'enregistrement en cours soit arrêté, suivant la carte utilisée.

Afficher les photos [Lect. normale]

Mode de lecture : 



Lorsqu'une carte est insérée dans l'appareil photo, les photos sont lues de la carte, et lorsqu'il n'y a pas de carte, elles sont lues de la mémoire intégrée.



- Maintenez enfoncé pour faire défiler rapidement vers l'avant/arrière.
- Appuyez sur la touche d'obturateur pour permuter en mode d'enregistrement.

■ Pour agrandir (Zoom de lecture)



- À chaque pression du côté T de la touche de zoom, l'agrandissement augmente. Il parcourt quatre niveaux après 1x : 2x, 4x, 8x et 16x. (La qualité d'image affichée diminue graduellement.)
- Pour réduire le taux d'agrandissement du zoom → Appuyez du côté W de la touche de zoom
- Déplacez la position du zoom →   

- Prenez garde de bloquer le haut-parleur.
- Certaines photos éditées sur un ordinateur peuvent être impossibles à afficher sur cet appareil photo.
- Cet appareil photo est conforme à la norme unifiée DCF (Design rule for Camera File system) établie par la JEITA (Japan Electronics and Information Technology Industries Association), ainsi qu'à la norme Exif (Exchangeable image file format). La lecture des fichiers non conformes à la norme DCF n'est pas possible.

Afficher les images animées

1 Sélectionnez les images animées et lancez la lecture

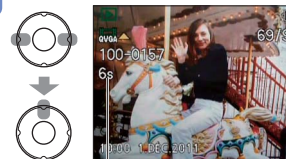

Durée d'enregistrement des images animées*

* Lorsque la lecture commence, le temps de lecture écoulé s'affiche dans le coin supérieur droit de l'écran.

Exemple : Après 3 minutes et 30 secondes [3m30s]

■ Opérations pendant la lecture image animée



- ▲ : Pause/lecture
- [MENU/SET] : Arrêt
- ◀ : Recul rapide (2 vitesses)
Recul d'une seule trame (pendant la pause)
- ▶ : Avance rapide (2 vitesses)
Avance d'une seule trame (pendant la pause)

- Appuyez sur ▲ pendant le recul rapide ou l'avance rapide pour revenir à la vitesse normale de lecture.
- Il est possible de régler le volume à l'aide de la touche de zoom.
- Il se peut que les images animées enregistrées sur d'autres appareils ne soient pas lues correctement.
- Lors du visionnement sur un ordinateur, utilisez le logiciel [QuickTime] qui se trouve sur le CD-ROM fourni pour lire les images animées.

Afficher sous forme de liste

(Lecture multiple/lecture de calendrier)

Mode de lecture :

Vous pouvez afficher 12 (ou 30) photos à la fois (lecture multiple), ou afficher toutes les photos prises à une date donnée (lecture de calendrier).

1 Appuyez sur la touche de lecture



2 Réglez sur l'affichage d'écrans multiples

L'affichage change à chaque pression du côté W

Date d'enregistrement Numéro de la photo

Nombre total Barre de défilement

(12 écrans)

(30 écrans)

Date sélectionnée (Première photo à partir de la date.)

• Sélectionnez la semaine à l'aide de ▲▼ et la date à l'aide de ◀▶, et appuyez sur [MENU/SET] pour afficher les images de cette date sur un affichage à 12 écrans.

(Écran de calendrier)

• Pour rétablir Appuyez du côté T de la touche de zoom

• Pour passer de l'affichage d'écran 12/30 à l'affichage d'écran simple Sélectionnez la photo à l'aide de ▲▼◀▶ et appuyez sur [MENU/SET]

- Ne s'affichent sur l'écran de calendrier que les mois où des photos ont été prises. Les photos prises sans réglages d'horloge s'affichent avec la date du 1er janvier 2011.
- Il n'est pas possible de lire les images qui s'affichent avec [!].
- Les photos prises avec les réglages de destination effectués dans [Heure mond.] s'affichent sur l'écran de calendrier avec la date appropriée pour le fuseau horaire de la destination.

Supprimer des photos

Mode de lecture :

Les photos seront supprimées sur la carte si une carte est insérée, ou dans la mémoire interne dans le cas contraire. (Il n'est pas possible de récupérer les photos après leur suppression.)

1 Appuyez pour supprimer la photo affichée

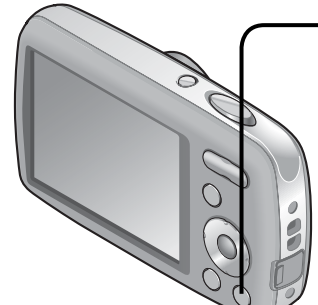

2 Sélectionnez [Oui]

• Ne mettez pas l'appareil hors tension pendant la suppression.

Pour supprimer plusieurs (jusqu'à 50) photos ou toutes les photos

(après l'étape 1)

2 Sélectionnez le type de suppression

• Passez à l'étape 5 si vous sélectionnez [Effacer tout]

3 Sélectionnez les photos à supprimer (Répéter)

• Pour annuler → Appuyez de nouveau sur [MENU/SET]

4 Sélectionnez [Exécuté]

5 Appuyez sur ◀ pour sélectionner [Oui], puis appuyez sur [MENU/SET]

• Cela peut prendre du temps, suivant le nombre de photos supprimées.

• Vous pouvez sélectionner [Tout effacer sauf ★] sous [Effacer tout] si des photos ont été définies comme [Mes favoris] (→60).

Photo sélectionnée

- Utilisez une batterie suffisamment chargée ou l'adaptateur secteur (en option) et le coupleur CC (en option).
- Il n'est pas possible de supprimer les photos dans les cas suivants :
 - Photos protégées
 - Le commutateur de la carte est en position « LOCK ».
 - Les photos ne sont pas conformes à la norme DCF (→22)

Régler le menu

Reportez-vous à l'exemple de procédure ci-dessous lors de l'utilisation du menu [Config.], du menu [Enr.] et du menu [Lecture].

À propos de l'écran de menu



Touches utilisées lors des opérations de menu

- Ⓐ : [MENU/SET]
- Ⓑ : Touche de curseur
- Ⓒ : Touche [↔] / [↵] (Supprimer/Retour)

Configuration de l'écran de menu

- Ⓓ : Description du menu
- Ⓔ : Options du menu
- Ⓕ : Guide d'utilisation

Type de menu

Menu [Config.]

Rendre l'appareil photo plus pratique à utiliser

- Permet de spécifier les réglages d'horloge, le volume, etc., pour faciliter l'utilisation de l'appareil photo.

Menu [Enr.] (mode d'enregistrement uniquement)

Modifier les préférences d'image

- Permet de spécifier les réglages de couleur, de sensibilité, de niveau de pixels, etc.

Menu [Lecture]

(mode de lecture uniquement)

Utiliser les photos

- Permet de spécifier la protection d'image, le redimensionnement et autres réglages pour les photos prises.

Ordre d'exécution des commandes de menu

Afficher l'écran de menu

1 Appuyez sur [MENU/SET]

L'écran d'options de menu s'affiche.

Sélectionner le type de menu

2 Sélectionnez [Enr.], et appuyez sur [MENU/SET]

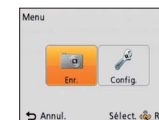

Sélectionnez l'option

3 Appuyez sur ▲ ▼ pour sélectionner [Mode AF], puis appuyez sur [MENU/SET]

Ⓒ : Pages

Il est aussi possible de sélectionner les pages à l'aide de la touche de zoom.



Modifier les réglages

4 Appuyez sur ▲ ▼ pour sélectionner un réglage, puis appuyez sur [MENU/SET]

Le réglage sélectionné est activé.

- Pour annuler → Appuyez sur la touche [↔] / [↵]

Ⓗ : Réglages

Ⓘ : Réglage sélectionné



Quitter l'écran de menu

5 Appuyez plusieurs fois sur [↔] / [↵]













Le menu se ferme et l'écran précédent est rétabli.





- Les types de menu et les options qui s'affichent varient suivant le mode.
- Les méthodes de réglage varient suivant l'option de menu.
- En mode d'enregistrement, vous pouvez aussi quitter l'écran de menu en enfonçant à mi-course la touche d'obturateur.

Utiliser le menu [Config.]





Pour plus de détails sur la procédure de réglage dans le menu [Config.]. (→26)







Pour plus de détails sur la procédure de réglage dans le menu [Config.]. (→26)
[Régl.horl.], [Prév.auto] et [Arrêt auto] sont importants pour le réglage de l'horloge et la durée de service de la batterie. Vérifiez les points suivants avant l'utilisation.

Option	Réglages, remarques
 [Régl.horl.] (→16)	Réglez l'heure, la date et le format d'affichage.
 [Heure mond.] Pour régler l'horloge sur l'heure locale d'une destination outre-mer. (→45)	 [Arrivée] : Réglez l'heure locale à la destination outre-mer.  [Départ] : Réglez la date et l'heure pour la zone de résidence.
 [Bip] Réglez le volume des bips.	 /  /  : Bas/Élevé/Coupure
 [Volume] Pour régler le volume du son des haut-parleurs (7 niveaux).	[0] / [1] / [2] / [3] / [4] / [5] / [6] • Non disponible pour régler le volume des haut-parleurs du téléviseur lorsque l'appareil est raccordé à un téléviseur.
 [Icône foc.] Modifiez l'icône de mise au point.	
 [Arrêt auto] Mettez automatiquement l'appareil hors tension après une période d'inactivité spécifiée.	[2 MIN.]/[5 MIN.]/[10MIN.]/[NON] • Pour rétablir → Rallumez l'appareil photo. • Non utilisable dans les cas suivants. Lors de l'utilisation de l'adaptateur secteur (en option) et du coupleur CC (en option), lors du raccordement à un ordinateur ou une imprimante, pendant le filmage ou la lecture d'images animées, pendant les diaporamas, pendant la lecture de démonstration automatique. • Des périodes spécifiques s'appliquent dans les situations suivantes. Mode [Auto intelligent] : [5 MIN.], et lorsqu'un diaporama est en pause : [10MIN.]

Option	Réglages, remarques
 [Prév.auto] Pour afficher automatiquement les photos immédiatement après la prise.	[OUI] (S'affiche automatiquement pendant 2 secondes.)/ [NON] • Fixé sur [OUI] en mode [Auto intelligent]. • L'aperçu automatique s'affiche immédiatement après la prise d'une image fixe en mode [Rafale] ou en mode de scène [Aide panoramique], quels que soient les réglages. • La prévisualisation automatique des images animées n'est pas possible.
 [Restaurer] Rétablissez les réglages par défaut.	[Restaurer réglages d'enr.] [Restaurer paramètres de configuration?] • Lorsque les réglages de [Config.] sont réinitialisés, le réglage de [Âge] en mode de scène [Bébé] est aussi réinitialisé. • Les numéros de dossier et les réglages d'horloge ne seront pas réinitialisés. • Le mouvement de l'appareil photo peut être audible lorsque la fonction d'objectif est réinitialisée. Il ne s'agit pas d'un dysfonctionnement.
 [Sortie] Ajustez les réglages utilisés lorsque l'appareil photo est raccordé à un téléviseur par un câble AV (en option). (Mode de lecture uniquement.)	 [Sortie vidéo] [NTSC]/[PAL]  [Format TV] 16:9 / 4:3

Pour plus de détails sur la procédure de réglage dans le menu [Config.]. (→26)

Option	Réglages, remarques
 [Rotation aff] Faites pivoter automatiquement les photos de type portrait.	 /  / [NON] <ul style="list-style-type: none"> • [Rotation aff] ne sont pas disponibles avec les images animées. • Il se peut que la rotation ne soit pas possible avec les images fixes prises avec la surface de l'objectif pointée directement vers le haut ou le bas, et avec les images fixes prises sur un autre appareil photo. • La rotation des photos n'est pas possible pendant la lecture multiple. • Ne s'affichera pivoté sur l'ordinateur que si l'environnement (système d'exploitation, logiciel) est compatible avec Exif (→22).
 [Aff. version] Vérifiez la version du micrologiciel de l'appareil photo.	La version actuelle s'affiche.
 [Formater] Utilisez cette option lorsque [Erreur mémoire interne] ou [Erreur carte mémoire] apparaît, ou lors du formatage de la mémoire intégrée ou de la carte.	<ul style="list-style-type: none"> • Cela exige une batterie suffisamment chargée, ou un adaptateur secteur (en option) et un coupleur CC (en option). Avant de formater la mémoire interne, retirez les cartes. (Si une carte est insérée, seule cette dernière sera formatée ; la mémoire interne sera formatée si aucune carte n'est insérée.) • Formatez toujours les cartes à l'aide de cet appareil photo. • Toutes les données de photo, y compris celles des photos protégées, seront supprimées. • Ne mettez pas l'appareil hors tension et n'effectuez aucune opération pendant le formatage. • Le formatage de la mémoire interne peut prendre plusieurs minutes. • Si le formatage échoue, informez-vous auprès du revendeur ou du centre de service après-vente le plus près.
<p>Les données ne sont plus récupérables après le formatage d'une carte ou de la mémoire intégrée. Vérifiez soigneusement le contenu de la carte ou de la mémoire intégrée avant de formater.</p>	

Option	Réglages, remarques
 [Langue] Pour changer la langue d'affichage.	Définissez la langue d'affichage sur l'écran.
DÉMO [Mode démo] Affichez la démonstration des fonctions.	[Démo. stab.] Indique le niveau de vacillement détecté par l'appareil photo (estimation) <div style="display: flex; align-items: center; margin-top: 10px;">  <div style="margin-left: 10px;"> Niveau de vacillement Niveau de vacillement après stabilisation </div> </div> <ul style="list-style-type: none"> • Lorsque l'écran de démonstration s'affiche, appuyez sur [MENU/SET] pour activer ou désactiver le stabilisateur d'image optique. • Pour annuler → Appuyez sur  / .
	[Démo auto] : Afficher un diaporama d'introduction [OUI]/[NON] <ul style="list-style-type: none"> • Pour annuler → Appuyez sur  / . • Si aucune carte n'est insérée, le mode de démonstration automatique démarrera lorsque aucune opération n'est effectuée pendant environ 2 minutes alors que l'appareil photo est allumé et raccordé à un adaptateur secteur (en option) et un coupleur CC (en option). • [Démo auto] ne peut pas s'afficher sur les appareils externes tel qu'un téléviseur.

Prendre des photos avec ses propres réglages

Mode [Image normale]

Mode d'enregistrement :

Utiliser le menu [Enr.] pour modifier les réglages et configurer son propre environnement d'enregistrement.

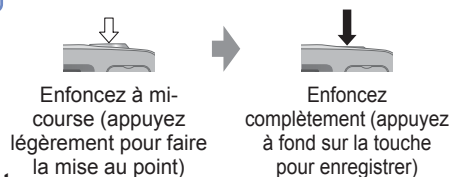
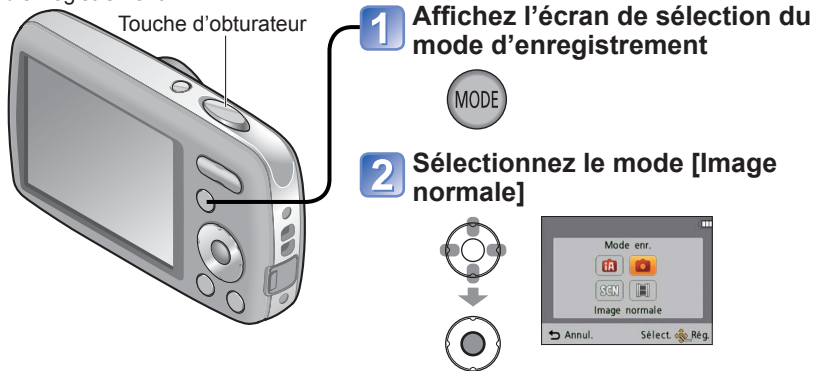

■ Liste des modes d'enregistrement

	Mode [Auto intelligent]	Prenez des photos avec les réglages automatiques.	(→18)
	Mode [Image normale]	Prenez des photos avec vos propres réglages.	-
SCN	[Mode scène]	Prenez des photos en fonction de la scène.	(→39)
	Mode [Image animée]	Filmez.	(→21)

- Si un avertissement s'affiche concernant le vacillement, utilisez [Stabilisat.], un trépied ou [Retardateur].
- Si la valeur d'ouverture ou la vitesse d'obturation s'affiche en rouge, l'exposition n'a pas été effectuée correctement. Utilisez le flash ou modifiez les réglages [Sensibilité].

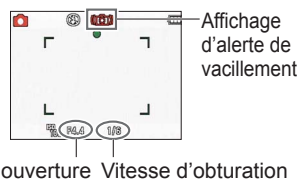

Faire la mise au point

Pratique lorsque le sujet n'est pas au centre de la photo.

1 Faites d'abord la mise au point en fonction du sujet

Alignez la zone AF sur le sujet



Maintenez enfoncé à mi-course

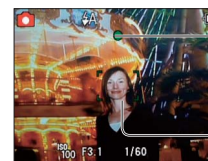

Affichage de la mise au point

(Lorsque la mise au point est effectuée : allumé
Lorsque la mise au point n'est pas effectuée : clignotant)

Zone AF

(Lorsque la mise au point est alignée : vert
Lorsque la mise au point n'est pas alignée : rouge)

2 Revenez à la composition désirée



Enfoncé complètement



Zone AF

- Sujets/environnements pouvant rendre la mise au point difficile :

- Objets en déplacement rapide ou extrêmement lumineux, ou objets sans contrastes de couleur.
- Prise de photos à travers du verre ou près d'objets émettant de la lumière. Dans un endroit sombre ou avec beaucoup de vacillement.
- Lorsque l'objet est trop proche ou lorsque vous photographiez ensemble des objets lointains et des objets proches.

■ Plage de mise au point

Distance entre l'objectif et le sujet



Taux de grossissement

1 x (W max.)

4 x (T max.)

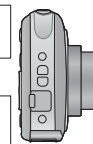

Change graduellement

- L'affichage de mise au point clignote et un bip est émis lorsque la mise au point n'est pas correcte. Utilisez la plage de mise au point qui s'affiche en rouge comme guide. Même si l'affichage de mise au point s'allume, il se peut que l'appareil photo n'arrive pas à faire la mise au point sur le sujet s'il se trouve à l'extérieur de la plage de mise au point.
- La plage de mise au point affichée est plus grande lorsqu'il fait noir et lors de l'utilisation du zoom numérique.

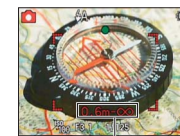

Plage de mise au point

Changer l'affichage des informations d'enregistrement

Vous pouvez permuter l'affichage entre diverses informations sur l'écran LCD, telles que la grille de référence et les informations d'enregistrement.

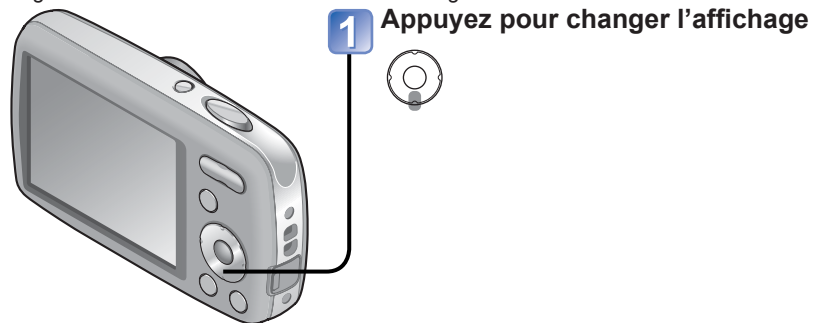

● En mode d'enregistrement



● En mode de lecture

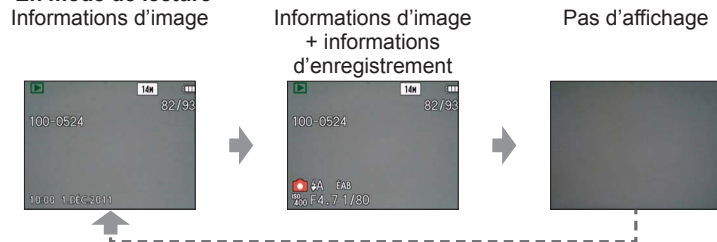

■ Grille de référence

- Référence pour l'équilibre et la composition lors de l'enregistrement.
- Pour la lecture d'images animées ou d'un diaporama, les informations du guide d'utilisation s'affichent ou non sur l'écran LCD.

Photographier avec le retardateur

Mode d'enregistrement : [A] [SCN]

Il est recommandé d'utiliser un trépied. Cela est aussi efficace pour corriger le vacillement causé par la pression sur la touche d'obturateur, en réglant le retardateur sur 2 secondes.

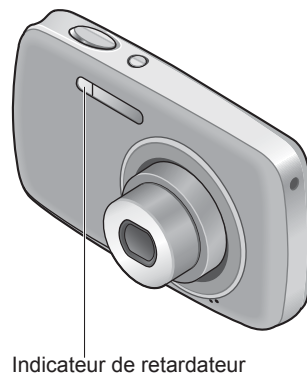
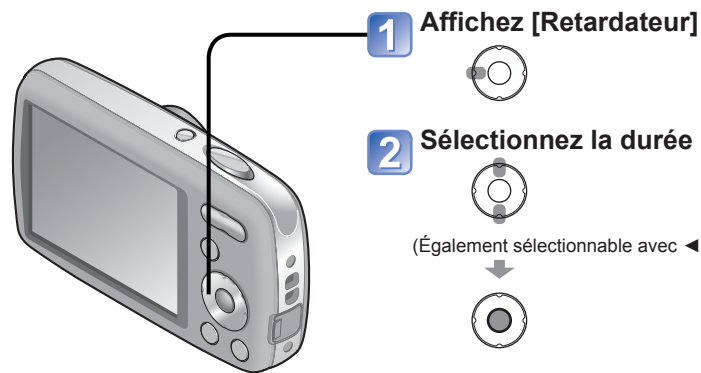

3 Prenez une photo

Enfoncez complètement la touche d'obturateur pour faire clignoter l'indicateur de retardateur et lancer l'enregistrement après le temps prédéfini.



- Pour annuler en cours d'activation → Appuyez sur [MENU/SET]

- La mise au point est exécutée automatiquement juste avant l'enregistrement si vous enfoncez complètement la touche d'obturateur ici.
- Lorsque l'indicateur de retardateur cesse de clignoter, la lampe d'assistance AF peut alors s'allumer.
- En mode de scène [Autoportrait], [10 s] n'est pas disponible.

Photographier avec la compensation d'exposition

Mode d'enregistrement : SCN

Corrige l'exposition lorsqu'il n'est pas possible d'obtenir une exposition adéquate (en cas de différence de luminosité entre l'objet et l'arrière-plan, etc.). Suivant la luminosité, cela peut être impossible dans certains cas.

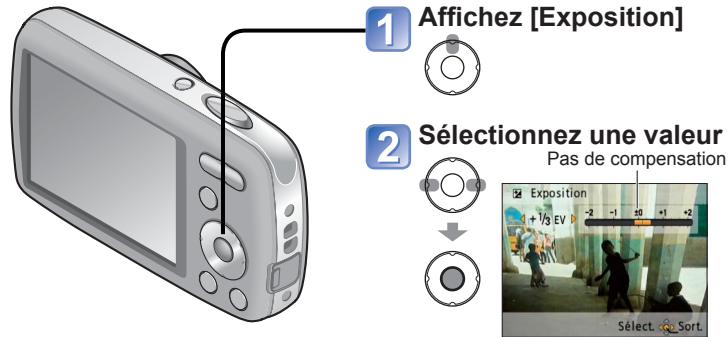

- Après le réglage de l'exposition, la valeur de réglage (par exemple) s'affiche.
- La valeur de compensation d'exposition que vous réglez est conservée même si vous mettez l'appareil hors tension.

Prendre des photos en fonction de la scène

[Mode scène]

Mode d'enregistrement : SCN

L'utilisation du [Mode scène] permet de prendre des photos avec des réglages optimaux pour une scène donnée (exposition, coloration, etc.).

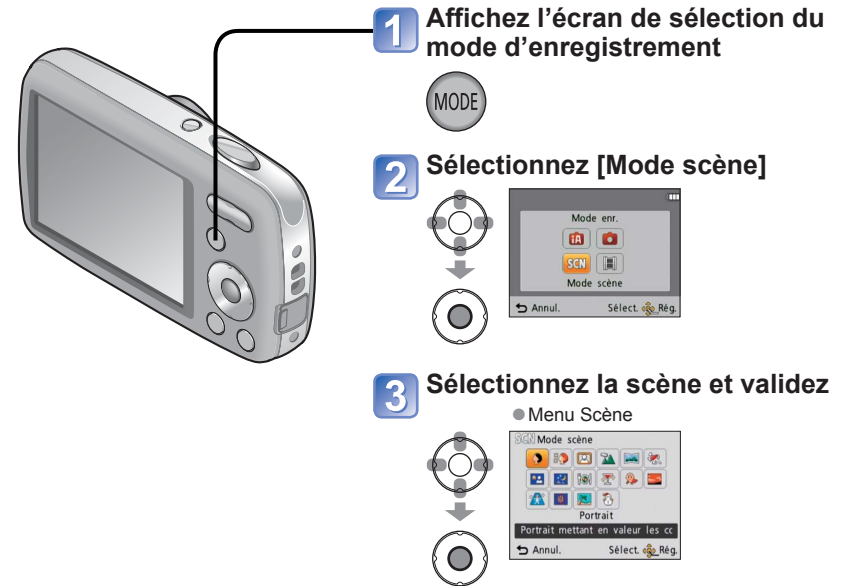

- La sélection d'un mode de scène inadéquat pour une scène donnée peut affecter la coloration de la photo.
- Les réglages suivants du menu [Enr.] seront automatiquement ajustés et il n'est pas possible de les sélectionner manuellement (les réglages disponibles varient suivant le réglage de scène) :
[Sensibilité], [Mode couleur]
- [Éq.blancs] n'est disponible que dans les scènes suivantes.
[Portrait], [Grain de peau], [Autoportrait], [Aide panoramique], [Sports], [Bébé], [Haute sens.]
(Le réglage est rétabli sur [ÉAB] lorsque la scène est changée.)
- Les types de flash disponibles (→37) varient suivant la scène. Le réglage par défaut du flash de mode de scène est rétabli lorsque le mode de scène est changé.





Prendre des photos en fonction de la scène





[Mode scène] (Suite)

Mode d'enregistrement : SCN

Pour sélectionner une scène (→39)

Utiliser le flash dans les modes de scène (→37)

Scène	Utilisations, Conseils	Remarques
 [Portrait]	<p>Améliore le teint de la peau des sujets pour leur donner une apparence plus saine dans des conditions d'éclairage extérieur lumineuses le jour.</p> <p>Conseils</p> <ul style="list-style-type: none"> Placez-vous le plus près possible de l'objet. Zoom : Le plus télescopique possible (côté T) 	-
 [Grain de peau]	<p>Adoucit les couleurs de la peau dans des conditions d'éclairage extérieures lumineuses (portraits du buste vers la haut).</p> <p>Conseils</p> <ul style="list-style-type: none"> Placez-vous le plus près possible de l'objet. Zoom : Le plus télescopique possible (côté T) 	<ul style="list-style-type: none"> La clarté de l'effet peut varier suivant la luminosité. Si une partie de l'arrière-plan est d'une couleur proche de celle de la peau, cette partie est aussi adoucie.
 [Autoportrait]	<p>Prenez des photos de vous-même.</p>  <p>Conseils</p> <ul style="list-style-type: none"> Enfonchez la touche d'obturateur à mi-course → l'indicateur de retardateur s'allume → enfoncez complètement la touche d'obturateur → prévisualisation (si l'indicateur de retardateur clignote, la mise au point n'est pas correctement effectuée) N'utilisez pas le zoom (mise au point plus difficile). Retardateur de 2 secondes recommandé. 	-
 [Paysage]	<p>Prenez des photos d'objets larges et distants.</p>	-

Scène	Utilisations, Conseils	Remarques
 [Aide panoramique]	<p>Utilisez le logiciel fourni pour combiner plusieurs photos en une seule photo panoramique.</p> <ol style="list-style-type: none"> Utilisez ▲ ▼ pour sélectionner le sens d'enregistrement, puis appuyez sur [MENU/SET] pour valider. Une grille de référence panorama spéciale s'affichera. Prenez la photo.  <ol style="list-style-type: none"> Sélectionnez [Suiv.], puis appuyez sur [MENU/SET] pour valider. <ul style="list-style-type: none"> Vous pouvez aussi appuyer sur la touche d'obturateur. Vous pouvez prendre de nouvelles photos en sélectionnant [Repr.]. Recadrez et prenez la photo de sorte qu'elle chevauche partiellement la photo précédente.  <p>Section de la photo prise précédemment</p> <ul style="list-style-type: none"> Pour prendre d'autres photos, sélectionnez [Suiv.] puis répétez les étapes ③ et ④. <ol style="list-style-type: none"> Une fois la prise de photos terminée, sélectionnez [Sortie], puis appuyez sur [MENU/SET] pour valider. <p>Conseils</p> <ul style="list-style-type: none"> Ne changez pas d'emplacement pour photographier. Utilisez un trépied. 	<ul style="list-style-type: none"> La mise au point, le zoom, la compensation d'exposition, la balance des blancs, la vitesse d'obturation et la sensibilité ISO sont verrouillés sur les réglages de la première photo. Lorsque l'appareil photo est réglé sur [Stabilisat.] et qu'il y a très peu de vacillement, ou si [Stabilisat.] est réglé sur [NON], la vitesse d'obturation peut ralentir jusqu'à 8 secondes. L'obturateur peut rester fermé jusqu'à 8 secondes après la prise de la photo. L'assemblage photo panoramique n'est pas possible sur cet appareil photo. Utilisez le logiciel « PHOTOfunSTUDIO » présent sur le CD-ROM fourni pour rassembler vos photos sous forme de photos panoramiques, à l'aide de votre ordinateur.
 [Sports]	<p>Photographiez des scènes à mouvement rapide, comme par exemple des sports.</p> <p>Conseils</p> <ul style="list-style-type: none"> Placez-vous à au moins 5 m. 	<ul style="list-style-type: none"> Lorsque l'appareil est réglé sur [Stabilisat.] et qu'il y a très peu de vacillement, ou si [Stabilisat.] est réglé sur [NON], la vitesse d'obturation peut ralentir jusqu'à 1 seconde.





Prendre des photos en fonction de la scène



[Mode scène] (Suite)

Mode d'enregistrement : SCN

Pour sélectionner une scène (→39)

Utiliser le flash dans les modes de scène (→37)



Scène	Utilisations, Conseils	Remarques
 [Portrait noct.]	<p>Photographiez des gens et des paysages nocturnes avec une luminosité proche de la luminosité réelle.</p> <p>Conseils</p> <ul style="list-style-type: none"> • Utilisez le flash. • Le sujet ne doit pas bouger. • Trépied et retardateur recommandés. 	<ul style="list-style-type: none"> • Lorsque l'appareil est réglé sur [Stabilisat.] et qu'il y a très peu de vacillement, ou si [Stabilisat.] est réglé sur [NON], la vitesse d'obturation peut ralentir jusqu'à 1 seconde (ou jusqu'à 8 secondes si le flash est réglé sur  (Flash forcé non)). • De l'interférence peut être apparente dans les scènes sombres. • L'obturateur peut rester fermé pendant 8 secondes après la prise de la photo.
 [Paysage noct.]	<p>Prenez des photos claires de scènes nocturnes.</p> <p>Conseils</p> <ul style="list-style-type: none"> • Trépied et retardateur recommandés 	<ul style="list-style-type: none"> • Lorsque l'appareil est réglé sur [Stabilisat.] et qu'il y a très peu de vacillement, ou si [Stabilisat.] est réglé sur [NON], la vitesse d'obturation peut ralentir jusqu'à 8 secondes. • De l'interférence peut être apparente dans les scènes sombres. • L'obturateur peut rester fermé pendant 8 secondes après la prise de la photo.
 [Nourriture]	<p>Prenez des photos naturelles de la nourriture.</p>	-
 [Fête]	<p>Rend les sujets et l'arrière-plan plus lumineux sur les photos d'événements se déroulant à l'intérieur, comme par exemple les mariages.</p> <p>Conseils</p> <ul style="list-style-type: none"> • Placez-vous à environ 1,5 m. • Zoom : Large (côté W) • Utilisez le flash. • Trépied et retardateur recommandés. 	-

Scène	Utilisations, Conseils	Remarques
 [Bébé]	<p>Utilisez un faible flash pour faire ressortir les couleurs de la peau.</p> <ul style="list-style-type: none"> • Pour enregistrer l'âge <ol style="list-style-type: none"> ① Sélectionnez [Âge], et appuyez sur [MENU/SET]. ② Sélectionnez [Rég.] à l'aide de ▲▼, puis appuyez sur [MENU/SET]. ③ Réglez la date de naissance à l'aide de ▲▼◀▶, puis appuyez sur [MENU/SET]. ④ Sélectionnez [Sort.] à l'aide de ▼, puis appuyez sur [MENU/SET]. <p>Conseils</p> <ul style="list-style-type: none"> • Assurez-vous que [Âge] est réglé sur [OU] avant de prendre une photo. 	<ul style="list-style-type: none"> • L'âge s'affichera pendant environ 5 secondes après le réglage de ce mode. • Lorsque l'appareil est réglé sur [Stabilisat.] et qu'il y a très peu de vacillement, ou si [Stabilisat.] est réglé sur [NON], la vitesse d'obturation peut ralentir jusqu'à 1 seconde.
 [Crépuscule]	<p>Prenez des photos claires au coucher du soleil.</p>	-
 [Haute sens.]	<p>Prévient le flou sur le sujet dans des conditions intérieures sombres.</p> <p>Sélectionnez le format et la taille d'image à l'aide de ▲▼ et appuyez sur [MENU/SET].</p>	-

Prendre des photos en fonction de la scène

[Mode scène] (Suite)

Mode d'enregistrement : SCN

Scène	Utilisations, Conseils	Remarques
 [Feu d'artifice]	<p>Prenez des photos claires de feux d'artifices dans un ciel nocturne.</p> <p>Conseils</p> <ul style="list-style-type: none"> Placez-vous à au moins 10 m. Trépied recommandé. 	<ul style="list-style-type: none"> La vitesse d'obturation devient 1/4 seconde ou 2 secondes (s'il y a un peu de vacillement ou si le stabilisateur d'image optique est désactivé). (La vitesse d'obturation peut être modifiée en corrigeant l'exposition.)
 [Plage]	<p>Fait ressortir la clarté du bleu du ciel et de la mer sans rendre le sujet plus foncé.</p>	<ul style="list-style-type: none"> Ne touchez pas l'appareil photo avec les mains mouillées. Prenez garde au sable et à l'eau de mer.
 [Neige]	<p>Fait ressortir la couleur naturelle de la neige sur les pentes de ski et sur les scènes de montagne.</p>	—

Fonctions pratiques pour le voyage

[Heure mond.]

Mode d'enregistrement : *  SCN  * Enregistrement uniquement. (Réglage non possible.)

Vous pouvez ajuster l'heure pour qu'elle corresponde à l'heure locale de votre destination.
Configuration : • L'horloge doit être réglée à l'avance (→16).
 • Appuyez sur [MENU/SET] →  Menu [Config.] → Sélectionnez [Heure mond.]

[Régler la zone de départ] s'affiche lors du premier réglage. Dans ce cas, appuyez sur [MENU/SET] et passez à l'étape 2.

■ Réglez la zone de résidence

1 Sélectionnez [Départ]



■ Réglez la zone de destination

1 Sélectionnez [Arrivée]



2 Réglez votre région de départ

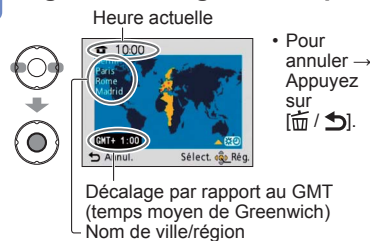

2 Réglez la région de destination

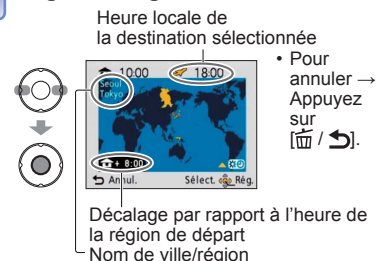

Si la destination exacte n'est pas disponible, sélectionnez en vous basant sur la « Décalage par rapport à l'heure de la région de départ ».

■ Au retour

Suivez les étapes 1 à 2 dans le coin supérieur gauche, et retournez au temps original.

■ Pour activer/désactiver l'heure d'été



Appuyez sur ▲ à l'étape 2. (Appuyez de nouveau pour libérer)

- Lorsque l'appareil photo est réglé sur l'heure d'été, l'heure actuelle avance de 1 heure. En cas d'annulation du réglage, l'heure revient automatiquement à l'heure actuelle.
- Les photos et images animées enregistrées après avoir spécifié la destination portent l'indication  (destination) pendant la lecture.

Utilisation du menu [Enr.]

Pour plus de détails sur la procédure de réglage dans le menu [Enr.] (→26)

Pour plus de détails sur la procédure de réglage dans le menu [Enr.] (→26)

[Format imag]

Réglez la taille (nombre de pixels) des images fixes. Ce réglage détermine le nombre de photos qu'il est possible d'enregistrer.

■ Mode : SCN

■ Réglages :

DMC-S3		
Type de niveau de pixels enregistrés		
	14 M	4320×3240
	10 M	3648×2736
	5 M	2560×1920
	3 M	2048×1536
	0.3 M	640×480
	12.5 M	4320×2880
	10.5 M	4320×2432

DMC-S1		
Type de niveau de pixels enregistrés		
	12 M	4000×3000
	8 M	3264×2448
	5 M	2560×1920
	3 M	2048×1536
	0.3 M	640×480
	10.5 M	4000×2672
	9 M	4000×2248

* Ce réglage n'est pas disponible sous (mode [Auto intelligent]).

- représente le rapport de format des photos.
- L'utilisation du zoom optique supplémentaire est possible pour les tailles d'image qui portent l'indication .
- Le zoom optique supplémentaire n'est pas disponible dans les cas suivants.
 - Mode [Image animée]
 - [Haute sens.] en mode de scène
- Un effet de mosaïque peut apparaître suivant le sujet et les conditions d'enregistrement.

Guide de réglage

Plus grande taille d'image	↔	Plus petite taille d'image
Image plus clairement définie		Image moins clairement définie
Faible capacité d'enregistrement		Grande capacité d'enregistrement

[Qualité enr.]

Réglez la taille des images animées.

■ Mode :

■ Réglages :

Qualité d'image	Taille d'image	Nombre de trames	Rapport de format de l'image
[HD]	1280 × 720 pixels	30 trames par seconde	16:9
[VGA]	640 × 480 pixels		4:3
[QVGA]*	320 × 240 pixels		

*[QVGA] est verrouillé lors de l'enregistrement sur la mémoire intégrée.

- Suivant l'environnement d'enregistrement des images animées, l'électricité statique ou les ondes électromagnétiques peuvent rendre l'écran noir pendant un moment ou causer l'enregistrement de bruit.
- Lors de l'enregistrement d'images animées, il est recommandé d'utiliser une batterie suffisamment chargée, ou un adaptateur secteur (en option) et un coupleur CC (en option).
- Lors du filmage avec un adaptateur secteur, l'alimentation de l'appareil photo sera coupée et le filmage en cours sera interrompu si vous débranchez l'adaptateur secteur ou s'il y a une panne de courant.
- Si vous tentez de lire sur un autre appareil des images animées enregistrées à l'aide de cet appareil photo, il se peut que la lecture ne soit pas possible, ou que la qualité de l'image ou du son soit médiocre. Il se peut aussi que des informations d'enregistrement inexactes soient indiquées.

[Sensibilité]

Réglez la sensibilité ISO (sensibilité à la lumière) manuellement.

Il est recommandé d'utiliser des réglages plus élevés pour prendre des photos claires dans les endroits sombres.

■ Mode :

■ Réglages : [ISO] (ISO intelligent) / [100] / [200] / [400] / [800] / [1600]

Guide de réglage

[Sensibilité]	[100]	↔	[1600]
Emplacement (recommandé)	Lumineux (extérieur)		Foncé
Vitesse d'obturation	Lente		Rapide
Interférence	Basse		Élevée
Vacillement du sujet	Accru		Moindre

- [ISO] est automatiquement réglé sur une plage pouvant aller jusqu'à 1600, suivant les mouvements du sujet et la luminosité.
- Portée de l'enregistrement avec flash (→37)

[Éq.blancs]

Ajustez la coloration en fonction de la source de lumière si les couleurs ne semblent pas naturelles.

■ Mode : SCN

■ Réglages : [ÉAB] (automatique) / (extérieur, ciel dégagé) / (extérieur, ciel nuageux) / (extérieur, ombre) / (lumière incandescente) / (utilise les valeurs spécifiées dans SET) / SET (réglé manuellement)

Plage fonctionnelle de [ÉAB] :

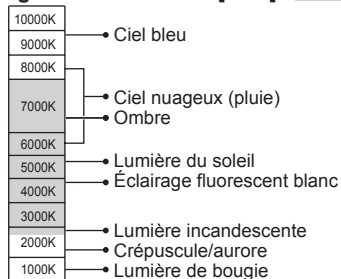

- L'image peut sembler rouge ou bleue à l'extérieur de la plage. Il se peut aussi que cette fonction n'opère pas correctement même à l'intérieur de la plage s'il y a plusieurs sources de lumière.
- Il est recommandé de régler sur [ÉAB]/ SET sous un éclairage fluorescent.

K = température de couleur en degrés Kelvin

■ Régler la balance des blancs manuellement (SET)

- ① Sélectionnez SET et appuyez sur [MENU/SET].
- ② Pointez l'appareil photo vers un objet blanc (ex. : du papier) et appuyez sur [MENU/SET].
- ③ Appuyez sur [MENU/SET].
 - La balance des blancs est réglée sur .
 - Le réglage de la balance des blancs est conservé en mémoire même après la mise hors tension.
 - Le réglage de la balance des blancs peut être impossible si le sujet est trop lumineux ou trop sombre. Le cas échéant, réglez adéquatement la luminosité du sujet, puis réglez de nouveau la balance des blancs.

Ne photographiez que les objets blancs à l'intérieur du cadre (étape ②)

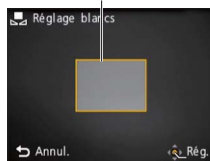

[Mode AF]

La méthode d'exécution de la mise au point peut être changée en fonction de la position et du nombre d'objets.

■ Mode : SCN

■ Réglages : / /

Photographier des gens de face

(Détection de visage)

Reconnaît les visages (jusqu'à 15 personnes), ajuste l'exposition et effectue la mise au point en conséquence.



Zone AF

- Jaune : Lorsque la touche d'obturateur est enfoncée à mi-course, le cadre devient vert et l'appareil photo effectue la mise au point.
- Blanc : S'affiche lorsque plus d'un visage est détecté. La mise au point s'effectue sur les visages qui se trouvent à la même distance et sur ceux qui se trouvent à l'intérieur de la zone jaune de mise au point automatique.

Sujet non centré sur la photo (la zone AF ne s'affiche qu'une fois la mise au point effectuée)

Effectue automatiquement la mise au point sur l'un ou l'autre des 11 points.

(Mise au point 11-zones)

Position établie pour la mise au point

Effectue la mise au point sur la zone AF au centre de l'image. (Recommandé pour les situations où l'exécution de la mise au point est difficile)

(Mise au point à 1 zone)

- La zone AF s'agrandit dans les emplacements sombres, lors de l'utilisation du zoom numérique, etc.
- En mode de scène [Feu d'artifice], le réglage du mode AF est verrouillé sur .
- Il n'est pas possible de régler sur « Détection de visage » dans les cas suivants : Modes de scène [Aide panoramique], [Paysage noct.], [Nourriture]
- Si l'appareil confond un sujet non humain avec un visage dans le réglage « Détection de visage », permutez sur un autre réglage.
- Le réglage du mode AF permute sur si les visages ne peuvent être détectés, par exemple lorsque les sujets ne regardent pas l'appareil photo ou bougent rapidement.

Utilisation du menu [Enr.] (Suite)

Pour plus de détails sur la procédure de réglage dans le menu [Enr.] (→26)

[Zoom num.]

Multiplie l'effet du zoom optique ou du zoom optique supplémentaire jusqu'à 4 fois.

■ Mode : SCN

■ Réglages : [OUI]/[NON]

La zone de zoom numérique s'affiche dans la barre de zoom sur l'écran.



Affiche la zone de zoom numérique

- Le mouvement du zoom s'arrête temporairement lorsqu'il entre dans la plage de zoom numérique.
- À l'intérieur de la plage de zoom numérique, l'affichage de la zone de mise au point automatique est agrandi si l'on enfonce la touche d'obturateur à mi-course.
- Il est recommandé d'utiliser un trépied et [Retardateur].

- Le réglage est verrouillé sur [NON] en modes de scène [Haute sens.].
- Impossible de changer le réglage en mode [Image animée]. Le réglage d'un autre mode d'enregistrement est appliqué.

[Rafale]

Permet de prendre rapidement plusieurs photos successives. Les photos sont prises successivement tant que vous maintenez la touche d'obturateur enfoncée.

■ Mode : SCN

■ Réglages : / [NON]

	Vitesse	Nombre de photos
DMC-S3	Environ 2 photo/sec.	
DMC-S1	La vitesse de rafale varie suivant la vitesse d'écriture de la carte et la taille de photo.	Jusqu'à ce que la mémoire de la carte ou de la mémoire intégrée soit pleine de photo.

- La mise au point se verrouille à la première photo. L'exposition et la balance des blancs sont réglées pour chaque photo.
- La vitesse de rafale peut être moindre si la sensibilité ISO est réglée sur une valeur trop élevée, ou si la vitesse d'obturation est réduite dans les endroits plus sombres.
- Lorsque la rafale est sélectionnée, le flash se désactive.
- Lorsque vous enregistrez des sujets en mouvement alors qu'il y a un fort contraste entre les zones claires et sombres, il peut être impossible d'obtenir une exposition optimale.
- Le réglage est verrouillé sur [NON] dans les modes de scène [Aide panoramique] et [Feu d'artifice].

[Mode couleur]

Réglez les effets de couleur.

■ Mode :

■ Réglages : [STANDARD] / [NATUREL] (doux) / [ÉCLATANT] (net) / [N/B] / [SÉPIA] / [FROID] (plus bleu) / [CHAUD] (plus rouge)

- S'il y a de l'interférence : Réglez sur [NATUREL].
- En (Mode [Auto intelligent]), l'appareil photo ne peut être réglé que sur [STANDARD], [N/B] et [SÉPIA].

[Lampe ass. AF]

Allume la lampe lorsqu'il fait sombre pour faciliter l'exécution de la mise au point.

■ Mode : SCN

■ Réglages : [OUI] : Lampe allumée avec la touche d'obturateur enfoncée à mi-course et zone AF plus grande affichées)

[NON] : Lampe éteinte (pour prendre des photos d'animaux quand il fait sombre, etc.)

- La lampe d'assistance AF a une portée efficace de 1 m.
 - Évitez de bloquer la lampe avec vos doigts ou de la regarder de près.
 - La plage de portée efficace de la lampe d'assistance AF diminue lors de l'utilisation du zoom et suivant les conditions de photographie du sujet.
- Le réglage est verrouillé sur [NON] dans les modes de scène suivants. [Autoportrait], [Paysage noct.], [Paysage], [Crépuscule], [Feu d'artifice]
- Impossible de changer le réglage en mode [Image animée]. Le réglage d'un autre mode d'enregistrement est appliqué.

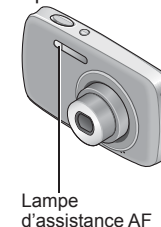

Lampe d'assistance AF

[Sans yeux r.] (DMC-S3 uniquement)

Détecte automatiquement les yeux rouges et corrige les données d'image lors de l'enregistrement avec la réduction des yeux rouges causés par le flash ().

■ Mode : SCN

■ Réglages : [OUI]/[NON]

- Disponible uniquement lorsque [Mode AF] est réglé sur (Détection de visage).
- Dans certaines circonstances il peut être impossible de corriger l'effet de yeux rouges.
- Lorsque [OUI] est sélectionné, s'affiche dans l'icône de flash.

Utilisation du menu [Enr.] (Suite)

[Stabilisat.]

Détecte et prévient automatiquement le vacillement.

■ **Mode :** 📷 SCN

■ **Réglages :** [OUI]/[NON]

- Le réglage est verrouillé sur [OUI] en mode de scène [Autoportrait].
- Cas dans lesquels le stabilisateur optique d'image peut être inefficace : Beaucoup d'instabilité, taux de grossissement élevé (y compris la plage de zoom numérique), objets en déplacement rapide, emplacements intérieurs et emplacements sombres (en raison de la faible vitesse d'obturation)

[Timbre date]

Appose la date d'enregistrement sur les images fixes, avec le format de date défini sous [Régl.horl.].

■ **Mode :** 📷 SCN

■ **Réglages :** [Sans hr]/[Avec hr]/[NON]

- Il n'est pas possible d'effacer les timbres de date apposés sur les images fixes.
- La date n'est pas apposée lorsque l'appareil photo est réglé sur [Rafale] ou sur le mode de scène [Aide panoramique].
- N'effectuez pas de réglages d'impression de date en boutique ou sur une imprimante pour les photos qui comportent un timbre de date. (Les impressions de date peuvent se chevaucher.)
- Impossible de changer le réglage en mode [Auto intelligent]. Le réglage d'un autre mode d'enregistrement est appliqué.

[Régl.horl.]

Réglez l'horloge (→16). Même fonction que celle du menu [Config.].

Méthodes de lecture différentes

(Mode de lecture)

Mode de lecture : ▶

Les photos et images enregistrées peuvent être lues de diverses façons.

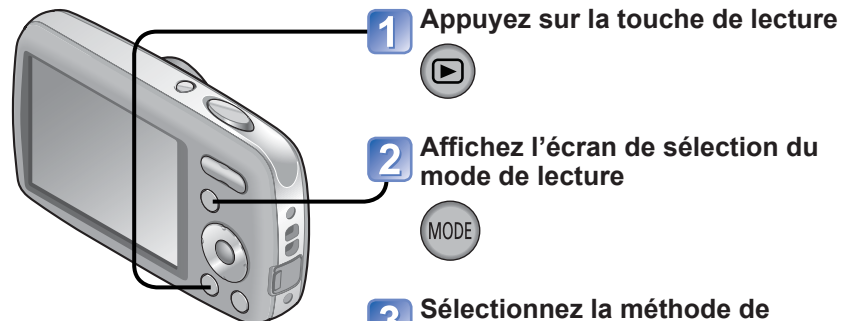

■ **[Lect. normale]**

(→22)

■ **[Diaporama]**

(→54)

■ **[Lecture filtrée]**

(→55)

■ **[Calendrier]**

(→55)

- Lorsque aucune carte n'est insérée, les photos et images sont lues depuis la mémoire intégrée.
- Après la permutation du mode d'enregistrement au mode de lecture, le mode de lecture devient automatiquement [Lect. normale].

Méthodes de lecture différentes (Mode de lecture)

(Suite)

Mode de lecture :

[Diaporama]

Lit automatiquement les images fixes dans l'ordre, avec la musique. Recommandé pour le visionnement sur l'écran d'un téléviseur.

1 Sélectionnez la méthode de lecture

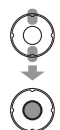

[Tout]	Lecture de toutes les images fixes
[Sélection catégorie]	Sélectionnez une catégorie et faites la lecture. (Sélectionnez la catégorie à l'aide de ▲▼◀▶ et appuyez sur [MENU/SET].) (→55)
[Mes favoris]	Affichez les photos définies en tant que [Mes favoris].

2 Réglez les effets de lecture



[Effet]	[Configuration]
(Sélectionnez la musique et les effets en fonction de l'ambiance de la photo)	[1 S] / [2 S] / [3 S] / [5 S] (Uniquement disponible lorsque [Effet] est réglé sur [NON])
[AUTO]	Uniquement disponible avec le réglage [Sélection catégorie]
[NATUREL]	[OUI] / [NON]
[DÉTENTE]	[OUI] : La partie audio est lue en fonction des effets.
[SWING]	[NON] : La partie audio n'est pas lue.
[CONTEMP.]	
[NON]	

3 Sélectionnez [Démarrer] à l'aide de ▲ et appuyez sur [MENU/SET]

• Appuyez sur / pour revenir à l'écran de menu pendant le diaporama.

■ Commandes de diaporama

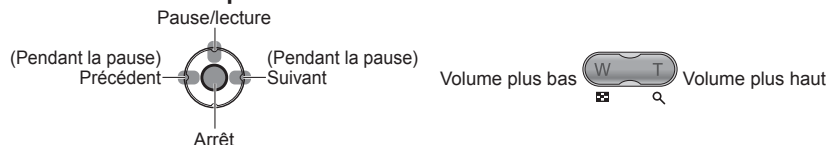

- Lorsque [CONTEMP.] est sélectionné, l'image peut apparaître en noir et blanc en tant qu'effet d'écran.
- Lors de l'affichage d'une image enregistrée en format portrait, certaines options de [Effet] ne sont pas disponibles.
- Il n'est pas possible d'ajouter des effets musicaux.
- La lecture des images animées n'est pas possible dans un diaporama. Lorsque la catégorie [Image animée] est sélectionnée, les écrans initiaux des images animées sont utilisés comme images fixes pour la lecture dans le diaporama.

Pour plus de détails sur la façon de permuter le mode de lecture (→53)

[Lecture filtrée]

Vous pouvez limiter la sélection des photos affichées, pour ne voir que celles de la catégorie sélectionnée ou uniquement vos photos favorites.

1 Sélectionnez la méthode pour limiter la sélection des photos affichées



[Sélection catégorie]	Affichez uniquement les photos de la catégorie sélectionnée.
[Mes favoris]	Affichez les photos définies en tant que [Mes favoris].

2 Si vous avez sélectionné [Sélection catégorie] à l'étape 1, sélectionnez une catégorie



[Catégorie]	Enregistrement d'informations telles que les modes de scène
	[Portrait] / / [Grain de peau] / [Autoportrait] / [Portrait noct.] / / [Bébé]
	[Paysage] / / [Crépuscule] /
	[Portrait noct.] / / [Paysage noct.] /
	[Sports] / [Fête] / [Feu d'artifice] / [Plage] / [Neige]
	[Bébé]
	[Nourriture]
	[Image animée]

[Calendrier]

Sélectionnez la date sur l'écran de calendrier pour afficher uniquement les photos prises ce jour-là (→24).

Utiliser le menu [Lecture]

Mode de lecture : ▶

Vous pouvez éditer les photos enregistrées, par exemple en définissant une photo pour le téléchargement sur des sites Web de partage d'images, en réduisant la taille de photo, en protégeant une photo contre l'écriture, etc.

Pour plus de détails sur la procédure de réglage dans le menu [Lecture] (→26)

[Régl. de Téléch.]

Vous pouvez sélectionner des photos sur l'appareil photo pour les télécharger sur un site Web de partage d'images (Facebook ou YouTube).

- Seules les images fixes peuvent être téléchargées sur Facebook, et seules les images animées sur YouTube.
- Les photos de la mémoire intégrée ne peuvent être réglées. Copiez les photos sur une carte (→62) avant d'effectuer les réglages de [Régl. de Téléch.].

Configuration : Appuyez sur [MENU/SET] → Menu [Lecture] → Sélectionnez [Régl. de Téléch.]

1 Sélectionnez [SIMPLE] ou [MULTI]



2 Sélectionnez la photo et effectuez le réglage

● [SIMPLE]

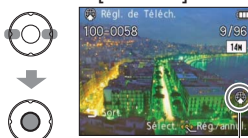

Réglage de téléchargement Web

● [MULTI]



Réglage de téléchargement Web

- Pour annuler → Appuyez de nouveau sur [MENU/SET].

3 Si vous avez sélectionné [MULTI] à l'étape 1, sélectionnez [Exécuté]



4 Appuyez sur ◀ pour sélectionner [Oui], puis appuyez sur [MENU/SET]

Pour plus de détails sur la procédure de réglage dans le menu [Lecture] (→26)

■ Télécharger vers les sites Web de partage d'images

Lors du réglage de [Régl. de Téléch.], l'outil de téléchargement intégré fait automatiquement des copies sur la carte insérée dans l'appareil photo. Raccordez l'appareil photo à l'ordinateur (→63) avant d'effectuer les téléchargements. Pour des informations plus détaillées, reportez-vous à (→65).

■ Pour tout effacer

Sélectionnez [ANNUL.] à l'étape 1 et sélectionnez [Oui].

- Peut être incompatible avec les photos prises sur d'autres appareils.
- Non disponible sur les cartes de moins de 512 Mo.

Utiliser le menu [Lecture] (suite)

Mode de lecture :

Pour plus de détails sur la procédure de réglage dans le menu [Lecture] (→26)

[Redimen.]

Il est possible de réduire la taille de l'image pour faciliter l'envoi par courrier, l'utilisation sur un site Web, etc.
(Les images fixes enregistrées avec le plus bas niveau de pixels enregistrés ne peuvent être réduites davantage.)

Configuration : Appuyez sur [MENU/SET] → Menu [Lecture] → Sélectionnez [Redimen.]

■ [SIMPLE]

1 Sélectionnez [SIMPLE]



2 Sélectionnez une photo



3 Sélectionnez la taille

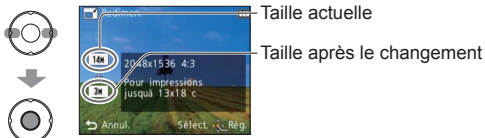

4 Sélectionnez [Oui]

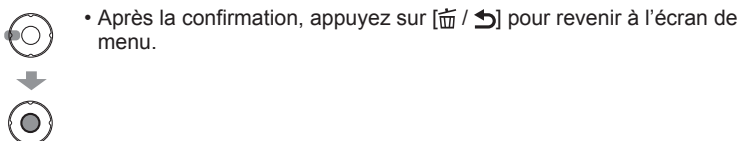

■ [MULTI]

1 Sélectionnez [MULTI] à l'étape 1 de la page précédente

2 Sélectionnez la taille



3 Sélectionnez une photo (jusqu'à 50 photos)

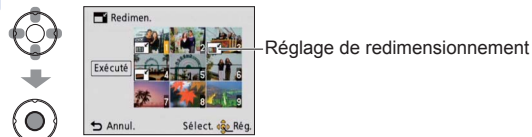

• Pour annuler → Appuyez de nouveau sur la touche [MENU/SET].

4 Sélectionnez [Exécuté]



5 Sélectionnez [Oui]



- La qualité d'image est réduite après le redimensionnement.
- Il n'est pas possible de redimensionner les images animées ou les images fixes prises avec [Timbre date]. Peut ne pas être compatible avec les photos prises sur d'autres appareils.

Utiliser le menu [Lecture] (suite)

Mode de lecture :

[Mes favoris]

En apposant une étoile (★) sur vos images favorites, vous pouvez appliquer [Diaporama] ou [Lecture filtrée] uniquement à ces images, ou supprimer toutes les images sauf vos favorites.

Configuration : Appuyez sur [MENU/SET] → Menu [Lecture] → Sélectionnez [Mes favoris]

1 Sélectionnez [SIMPLE] ou [MULTI]



2 Sélectionnez la photo et effectuez le réglage



- Jusqu'à 999 photos peuvent être sélectionnées.
- Pour annuler → Appuyez de nouveau sur [MENU/SET].
- Après la confirmation, appuyez sur [⏪ / ⏩] pour revenir à l'écran de menu.

■ Pour tout effacer

Sélectionnez [ANNUL.] à l'étape 1 et sélectionnez [Oui].

- Ne peut être défini sous [Mes favoris] du mode de lecture [Lecture filtrée].
- Peut ne pas être compatible avec les photos prises sur d'autres appareils.

Pour plus de détails sur la procédure de réglage dans le menu [Lecture] (→26)

[Protéger]

Activez la protection pour empêcher la suppression des photos. Préviend la suppression des photos importantes.

Configuration : Appuyez sur [MENU/SET] → Menu [Lecture] → Sélectionnez [Protéger]

1 Sélectionnez [SIMPLE] ou [MULTI]



2 Sélectionnez la photo et effectuez le réglage

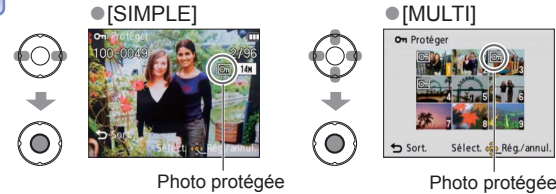

- Pour annuler → Appuyez de nouveau sur [MENU/SET].
- Après la confirmation, appuyez sur [⏪ / ⏩] pour revenir à l'écran de menu.

■ Pour tout effacer

Sélectionnez [ANNUL.] à l'étape 1 et sélectionnez [Oui].

■ Pour annuler pendant la libération de tout

Appuyez sur [MENU/SET].

- Peut être inopérant lors de l'utilisation d'autres appareils.
- Même les photos protégées sont supprimées lors du formatage.
- Si le loquet de protection contre l'écriture est réglé sur « LOCK », les photos de la carte ne pourront être supprimées même si elles ne sont pas protégées par le réglage de l'appareil photo.

Utiliser le menu [Lecture] (Suite)

Mode de lecture : ▶

[Copie]

Vous pouvez copier les images entre la mémoire intégrée et la carte mémoire.

Configuration : Appuyez sur [MENU/SET] → Menu [Lecture] → Sélectionnez [Copie]

1 Sélectionnez la méthode de copie (le sens)



: Copiez toutes les photos de la mémoire interne à la carte (passez à l'étape 3).

: Copiez 1 photo à la fois, de la carte à la mémoire interne.



2 Lors de la sélection de , appuyez sur ◀▶ pour sélectionner une image, puis appuyez sur [MENU/SET]

3 Sélectionnez [Oui]



- Pour annuler → Appuyez sur [MENU/SET].
- Après la confirmation, appuyez sur / pour revenir à l'écran de menu.



- La copie des photos peut prendre plusieurs minutes. Ne mettez pas l'appareil hors tension et n'effectuez aucune opération pendant la copie.
- Si des noms identiques (numéros de dossier/fichier) sont présents dans la destination de copie, un nouveau dossier sera créé pour la copie de la mémoire intégrée à la carte (). Les fichiers de nom identique ne seront pas copiés de la carte à la mémoire intégrée ().
- Les réglages suivants ne seront pas copiés. Redéfinissez les réglages après la copie. [Mes favoris], [Protéger]
- Seules les photos des appareils numériques Panasonic (LUMIX) peuvent être copiées.

Utiliser avec un ordinateur

Il est possible d'importer les photos et les images animées de l'appareil photo à un ordinateur, en raccordant ces derniers.

- Si l'ordinateur ne prend pas en charge les cartes mémoire SDXC, un message apparaîtra pour vous inviter à formater la carte. (Ne formatez pas la carte. Cela effacerait les images qui y sont enregistrées.) Si la carte n'est pas reconnue, reportez-vous au site Web d'assistance technique ci-dessous.
<http://panasonic.net/avc/sdcard/information/SDXC.html>

Préparatifs :

- Chargez suffisamment la batterie. Ou bien connectez l'adaptateur secteur (en option) et le coupleur CC (en option).
- Retirez toutes les cartes mémoire lors de l'importation d'images depuis la mémoire intégrée.

Vérifiez le sens de la prise et insérez bien droit.
(La déformation de la prise peut causer un dysfonctionnement.)

[Accès]
(envoi de données)

- Ne déconnectez pas le câble de connexion USB pendant que [Accès] s'affiche.

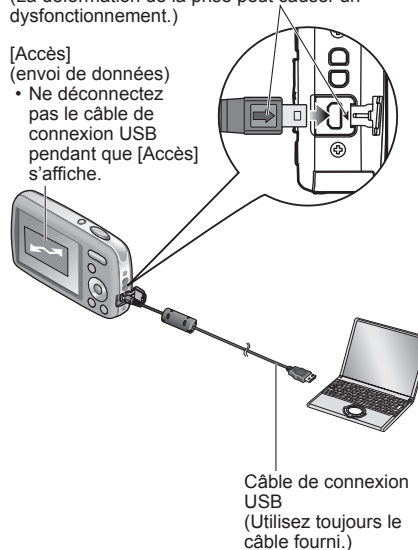

1 Mettez l'appareil photo et l'ordinateur sous tension

2 Raccordez l'appareil photo à l'ordinateur

- Vous devez utiliser le câble de connexion USB fourni. L'utilisation de câbles autres que le câble de connexion USB fourni peut entraîner un dysfonctionnement.

3 Sélectionnez [PC] sur l'appareil photo



4 Utilisez l'ordinateur

■ Pour annuler la connexion

Cliquez sur « **Safely Remove Hardware** » dans la barre d'état système de Windows → déconnectez le câble de connexion USB → éteignez l'appareil photo → débranchez l'adaptateur secteur

Utiliser avec un ordinateur (Suite)

Vous pouvez sauvegarder les images pour les utiliser sur votre ordinateur, en glissant et déposant les dossiers et fichiers dans des dossiers séparés sur l'ordinateur.

■ Noms des dossiers et fichiers sur l'ordinateur

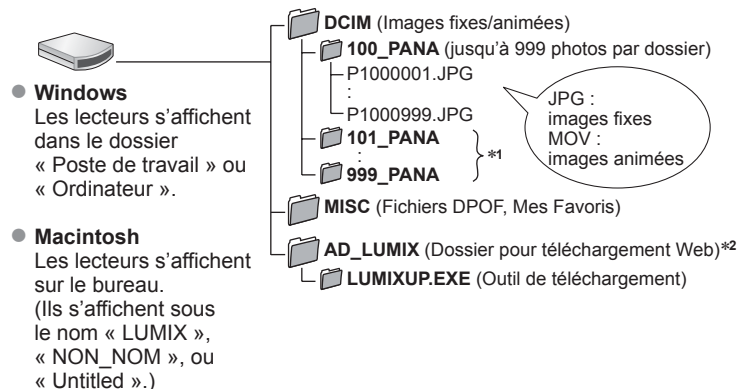

■ Lors de l'utilisation de Windows XP, Windows Vista, Windows 7 ou Mac OS X

L'appareil photo peut être raccordé à votre ordinateur même si vous sélectionnez [PictBridge(PTP)] à l'étape 3 de la page précédente.

- Seule la sortie d'image est possible depuis l'appareil photo. (La suppression d'image est également possible avec Windows Vista et Windows 7.)
- Il peut être impossible d'importer si la carte contient 1 000 images ou plus.

- Utilisez exclusivement le câble de connexion USB fourni.
- Éteignez l'appareil avant d'insérer ou de retirer les cartes mémoire.
- Si la batterie devient faible pendant la communication, un bip d'avertissement retentit. Annulez immédiatement la communication sur l'ordinateur. Utilisez une batterie suffisamment chargée, ou un adaptateur secteur (en option) et un coupleur CC (en option).
- Certains ordinateurs peuvent lire directement la carte mémoire de l'appareil photo. Pour plus de détails, reportez-vous au mode d'emploi de l'ordinateur.
- Pour plus de détails, consultez le mode d'emploi de l'ordinateur.

Utiliser « PHOTOfunSTUDIO » pour copier les photos vers l'ordinateur

Après avoir importé les photos sur votre ordinateur, vous pouvez les imprimer ou les envoyer par courrier électronique.

- Consultez le mode d'emploi séparé pour plus d'informations sur l'environnement d'exploitation et sur l'installation.

Télécharger les photos sur les sites Web de partage d'images

Au moyen de l'outil de téléchargement (LUMIX Image Uploader), vous pouvez télécharger des images fixes et des images animées sur des sites Web de partage d'images (Facebook ou YouTube).

Il n'est pas nécessaire de copier les photos sur votre ordinateur ou d'installer un logiciel dédié. Il est facile de télécharger les photos de l'appareil photo via un ordinateur connecté en réseau, même lorsque vous n'êtes pas dans votre environnement informatique habituel.

- Cet outil prend uniquement en charge les ordinateurs tournant sous Windows XP, Windows Vista ou Windows 7.
(Pour consulter le mode d'emploi de LUMIX Image Uploader, utilisez Internet Explorer.)

Préparatifs :

- Utilisez [Régl. de Téléch.] pour sélectionner les photos à télécharger
- Connectez votre ordinateur à l'Internet
- Créez un compte sur le site Web de partage d'images désiré, et préparez vos informations de connexion

1 Double-cliquez sur « LUMIXUP.EXE » pour le lancer

- Si vous avez installé « PHOTOfunSTUDIO » depuis le CD-ROM (fourni), il se peut que l'outil de téléchargement (LUMIX Image Uploader) se lance automatiquement.

2 Sélectionnez la destination de téléchargement

- Suivez les étapes supplémentaires conformément aux instructions qui s'affichent sur l'écran de l'ordinateur.

- Les services et spécifications de YouTube et Facebook étant sujets à modifications, le fonctionnement des services en ligne dans le futur ne peut être garanti. Les services disponibles et les captures d'écran sont sujets à modification sans préavis.
(Ce service est disponible en date du 1er décembre 2010.)
- Ne téléchargez pas de photos protégées par des droits d'auteur, à moins d'être détenteur de ces droits ou d'avoir été autorisé par le détenteur des droits.

Imprimer

Vous pouvez raccorder l'appareil photo directement à une imprimante compatible PictBridge pour imprimer.

Préparatifs :

- Chargez suffisamment la batterie. Ou bien connectez l'adaptateur secteur (en option) et le coupleur CC (en option).
- Retirez toutes les cartes mémoire lors de l'impression d'images depuis la mémoire intégrée.
- Si nécessaire, ajustez la qualité d'impression et autres réglages sur l'imprimante.

Vérifiez le sens de la prise et insérez bien droit.
(La déformation de la prise peut causer un dysfonctionnement.)

- Ne déconnectez pas le câble de connexion USB lorsque l'icône de déconnexion du câble s'affiche (il se peut qu'elle ne s'affiche pas avec certaines imprimantes).

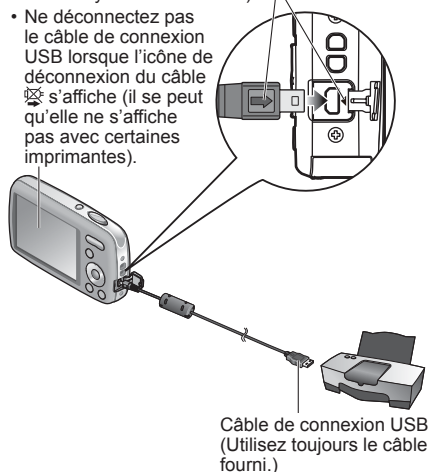

■ Pour annuler l'impression

Appuyez sur [MENU/SET].

- Utilisez exclusivement le câble de connexion USB fourni.
- Déconnectez le câble de connexion USB après l'impression.
- Éteignez l'appareil avant d'insérer ou de retirer les cartes mémoire.
- Si la batterie faiblit pendant la communication, un bip d'avertissement sera émis. Annulez l'impression et déconnectez le câble de connexion USB. Utilisez une batterie suffisamment chargée, ou un adaptateur secteur (en option) et un coupleur CC (en option).

1 Mettez l'appareil photo et l'imprimante sous tension

2 Raccordez l'appareil photo à l'imprimante

- Vous devez utiliser le câble de connexion USB fourni. L'utilisation de câbles autres que le câble de connexion USB fourni peut entraîner un dysfonctionnement.

3 Sélectionnez [PictBridge(PTP)] sur l'appareil photo

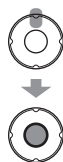

4 Appuyez sur $\blacktriangleleft\blacktriangleright$ pour sélectionner une image à imprimer, puis appuyez sur [MENU/SET]

5 Sélectionnez [Départ impress.]

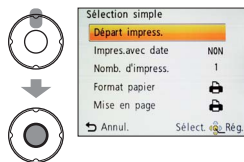

(Réglages d'impression (→68))

Certaines imprimantes peuvent imprimer directement depuis la carte mémoire de l'appareil photo.

Pour plus de détails, reportez-vous au mode d'emploi de l'imprimante.

Imprimer plusieurs photos

1 Sélectionnez [Impr. multi.] à l'étape 4 de la page précédente



2 Sélectionnez une option (Voir ci-dessous pour plus de détails)



3 Imprimez (Page précédente 5)



- **[Sélection multi.]** : ① Faites défiler les photos à l'aide de $\blacktriangle\blacktriangledown\blacktriangleleft\blacktriangleright$, et sélectionnez-les à l'aide de [MENU/SET] pour imprimer. (Appuyez de nouveau sur [MENU/SET] pour libérer la sélection.)
② Appuyez sur \blacktriangleleft pour sélectionner [Exécuté], puis appuyez sur [MENU/SET].
- **[Tout sélect.]** : Imprimez toutes les photos.
- **[Mes favoris]** : Imprimez les photos sélectionnées dans [Mes favoris].

- Sélectionnez [Oui] si l'écran de confirmation d'impression apparaît.
- Un ● orange qui s'affiche pendant l'impression indique un message d'erreur.
- L'impression peut être divisée en différentes tâches lorsque l'on imprime une grande quantité de photos.
(Le nombre de feuilles restantes peut être différent du nombre spécifié.)

Imprimer avec la date

- Impression en magasin : Seule la date d'enregistrement peut être imprimée. Demandez d'imprimer la date en magasin.
 - Lors de l'impression de photos de format 16:9, vérifiez à l'avance que le magasin accepte ce format.
- Utiliser l'ordinateur : Il est possible d'effectuer les réglages pour la date d'enregistrement et les informations de texte à l'aide du CD-ROM fourni « PHOTOfunSTUDIO ».
- Utiliser l'imprimante : Il est possible d'imprimer la date d'enregistrement en réglant [Impres.avec date] (→68) sur [OUI] lors du raccordement à une imprimante compatible avec l'impression de la date.

Imprimer (Suite)

Effectuer les réglages d'impression sur l'appareil photo

(Effectuez les réglages avant de sélectionner [Départ impress.])

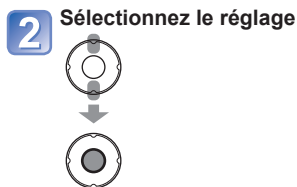
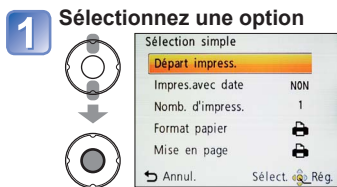

Option	Réglages												
[Impres.avec date]	[OUI]/[NON]												
[Nomb. d'impress.]	Spécifiez le nombre de photos (jusqu'à 999 photos)												
[Format papier]	<table border="0"> <tr> <td> (l'imprimante a priorité)</td> <td>[A3] (297×420 mm)</td> </tr> <tr> <td>[L/3.5"×5"] (89×127 mm)</td> <td>[10×15 cm] (100×150 mm)</td> </tr> <tr> <td>[2L/5"×7"] (127×178 mm)</td> <td>[4"×6"] (101,6×152,4 mm)</td> </tr> <tr> <td>[POSTCARD] (100×148 mm)</td> <td>[8"×10"] (203,2×254 mm)</td> </tr> <tr> <td>[16:9] (101,6×180,6 mm)</td> <td>[LETTER] (216×279,4 mm)</td> </tr> <tr> <td>[A4] (210×297 mm)</td> <td>[CARD SIZE] (54×85,6 mm)</td> </tr> </table>	(l'imprimante a priorité)	[A3] (297×420 mm)	[L/3.5"×5"] (89×127 mm)	[10×15 cm] (100×150 mm)	[2L/5"×7"] (127×178 mm)	[4"×6"] (101,6×152,4 mm)	[POSTCARD] (100×148 mm)	[8"×10"] (203,2×254 mm)	[16:9] (101,6×180,6 mm)	[LETTER] (216×279,4 mm)	[A4] (210×297 mm)	[CARD SIZE] (54×85,6 mm)
(l'imprimante a priorité)	[A3] (297×420 mm)												
[L/3.5"×5"] (89×127 mm)	[10×15 cm] (100×150 mm)												
[2L/5"×7"] (127×178 mm)	[4"×6"] (101,6×152,4 mm)												
[POSTCARD] (100×148 mm)	[8"×10"] (203,2×254 mm)												
[16:9] (101,6×180,6 mm)	[LETTER] (216×279,4 mm)												
[A4] (210×297 mm)	[CARD SIZE] (54×85,6 mm)												
[Mise en page]	(l'imprimante a priorité) / (1 photo, sans bordure) / (1 photo, avec bordure) / (2 photos) / (4 photos)												

- Il se peut que les options ne s'affichent pas si elles ne sont pas compatibles avec l'imprimante.
- Pour disposer « 2 photos » ou « 4 photos » dans une seule photo, réglez sur 2 ou 4 le nombre d'impressions pour la photo.
- Pour imprimer sur du papier de format ou à mise en page non pris(e) en charge par cet appareil photo, réglez sur et effectuez les réglages sur l'imprimante. (Consultez le mode d'emploi de l'imprimante.)
- Lorsque vous réglez [Impres.avec date] sur [OUI], vérifiez les réglages d'impression de la date sur l'imprimante (il se peut que les réglages de l'imprimante aient la priorité).

Afficher sur l'écran d'un téléviseur

Vous pouvez afficher les photos et les images animées sur un téléviseur en raccordant l'appareil photo à un téléviseur avec le câble AV (en option).

- Reportez-vous également au mode d'emploi du téléviseur.

Préparatifs :

- Effectuez le réglage de [Format TV].
- Mettez l'appareil photo et le téléviseur hors tension.

Vérifiez le sens de la prise et insérez bien droit. (La déformation de la prise peut causer un dysfonctionnement.)

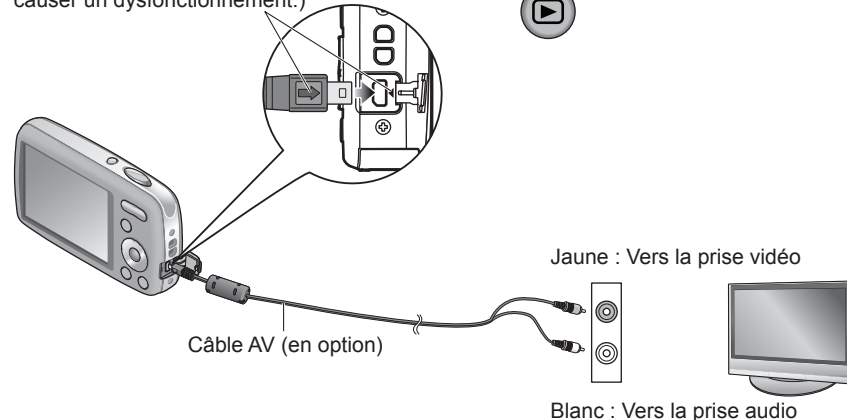

■ Lors de l'utilisation d'un téléviseur avec fente pour carte SD

Insérez la carte mémoire SD dans la fente pour carte SD

- Seules les photos peuvent être lues.
- Lors de l'utilisation des cartes mémoire SDHC ou SDXC, assurez-vous de lire chaque type de carte sur un appareil compatible avec le format en question.
- Utilisez exclusivement un câble AV Panasonic authentique (en option).
- Vous pouvez lire les images sur un téléviseur d'un autre pays (d'une autre région) qui utilise le système NTSC ou PAL, en réglant [Sortie vidéo] dans le menu [Config.].
- Certains téléviseurs peuvent couper les bords de l'image ou ne pas afficher l'image en plein écran.
- Les images pivotées en mode portrait peuvent être légèrement floues.
- Si les rapports de format sont incorrects ou si le haut et le bas de l'image sont coupés sur un téléviseur à écran large ou haute définition, modifiez les réglages de mode d'affichage sur le téléviseur.

1 Raccordez l'appareil photo au téléviseur

2 Mettez le téléviseur sous tension

- Réglez sur l'entrée auxiliaire.

3 Mettez l'appareil photo sous tension

4 Appuyez sur la touche de lecture



Liste des affichages de l'écran LCD

Appuyez sur la touche ▼ pour changer l'affichage (→34).

■ Pendant l'enregistrement

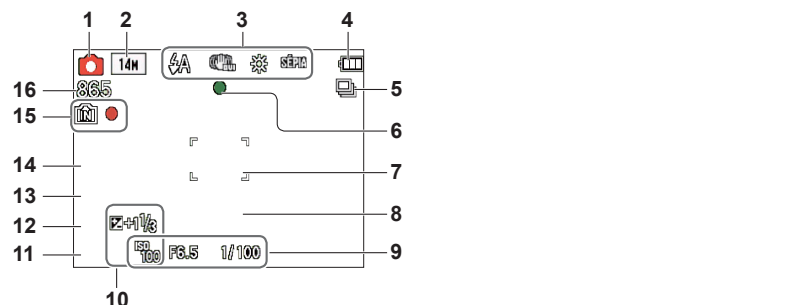

- | | |
|---|---|
| 1 Mode d'enregistrement (→18, 21, 32, 39) | 9 Sensibilité ISO (→47) |
| 2 Taille d'image (→46) | Valeur d'ouverture / |
| Qualité d'enregistrement (→47) | Vitesse d'obturation (→32) |
| 3 Mode de flash (→36) | 10 Compensation d'exposition (→38) |
| Stabilisateur d'image optique (→52) | Lampe d'assistance AF (→51) |
| Alerte de vacillement (→32) | 11 Date et heure d'enregistrement |
| Balance des blancs (→48) | 12 Âge en années/mois (→43) |
| Mode de couleur (→51) | 13 Temps d'enregistrement écoulé (→21) |
| 4 Charge restante de la batterie (→15) | 14 Timbre de date (→52) |
| 5 Mode rafale (→50) | 15 Destination de sauvegarde (→14) |
| 6 Mise au point (→18) | État d'enregistrement |
| 7 Zone AF (→33) | 16 Nombre d'images enregistrables (→15) |
| 8 Mode de retardateur (→35) | Temps d'enregistrement disponible (→21) |

RXXhXXmXXs*

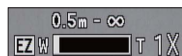

Plage de mise au point
Zoom (→20, 50)

■ Pendant la lecture

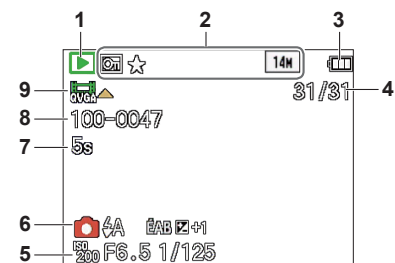

- | | |
|--|---|
| 1 Mode lecture (→53) | 6 Mode d'enregistrement (→18, 21, 32, 39) |
| 2 Photo protégée (→61) | Mode de flash (→36) |
| Mes Favoris (→60) | Balance des blancs (→48) |
| 3 Charge restante de la batterie (→15) | Compensation d'exposition (→38) |
| 4 Numéro de photo/Nombre total de photos (→22) | 7 Temps d'enregistrement d'images animées (→23) |
| Temps de lecture écoulé (→23) | XXhXXmXXs* |
| 5 Date et heure d'enregistrement | 8 Numéro de dossier/fichier (→22, 64) |
| Réglage de fuseau horaire (→45) | Destination de sauvegarde (→14) |
| Âge en années/mois (→43) | 9 Images animées (→23) |
| Valeur d'ouverture / | Icône d'avertissement de câble déconnecté (→66) |
| Vitesse d'obturation (→32) | |
| Sensibilité ISO (→47) | |

* [h], [m] et [s] indiquent respectivement « hour (heure) », « minute (minutes) » et « second (secondes) ».

• Les écrans illustrés ne sont que des exemples. L'affichage réel peut être différent.

[Certains images ne peuvent pas être effacées] [Cette image ne peut pas être effacée]

- Il n'est pas possible de supprimer les photos non DCF (→22).
→ Sauvegardez les données nécessaires sur un ordinateur ou autre appareil, puis utilisez [Formater] sur l'appareil photo. (→30)

[Aucune nouvelle sélection possible]

- Le nombre de photos qu'il est possible de supprimer en une seule fois est dépassé.
- Plus de 999 photos ont été spécifiées dans [Mes favoris].
- Le nombre de photos permises simultanément pour [Redimen.] (réglages multiples) a été dépassé.

[Éteignez puis rallumez l'appareil photo] [Erreur système]

- L'objectif ne fonctionne pas bien.
→ Remettez l'appareil sous tension.
(Si cet affichage ne disparaît pas, informez-vous auprès du revendeur.)

[Certains images ne peuvent pas être copiées] [La copie ne peut pas être achevée]

- Il n'est pas possible de copier les photos dans les cas suivants :
→ Une photo du même nom existe déjà dans la mémoire intégrée lors de la copie depuis la carte.
→ Le fichier n'est pas conforme à la norme DCF.
→ Photo prise ou modifiée sur un appareil différent.

[Pas assez d'espace sur mémoire interne] [Mémoire insuffisante dans la carte]

- Il n'y a plus d'espace libre sur la mémoire intégrée ou la carte. Lorsque vous copiez des images de la mémoire intégrée à la carte (copie par lot), les images sont copiées tant qu'il reste de la place sur la carte.

[Erreur mémoire interne] [Formater mém. int. ?]

- S'affiche lors du formatage de la mémoire interne à partir d'un ordinateur, etc.
→ Reformatez directement en utilisant l'appareil photo. Les données seront supprimées.

[Erreur carte mémoire. État non utilisable sur cet appareil photo. Formater cette carte?]

- Le format de carte n'est pas utilisable sur cet appareil photo.
→ Sauvegardez les données nécessaires sur un ordinateur ou autre appareil, puis utilisez [Formater] sur l'appareil photo. (→30)

[Réinsérer la carte SD] [Essayer avec une autre carte]

- L'accès à la carte a échoué.
→ Réinsérez la carte.
- Essayez avec une autre carte.

[Erreur carte mémoire] [Erreur de paramètre de la carte mémoire]

- La carte n'est pas conforme à la norme SD.
- Lors de l'utilisation des cartes mémoire à capacité de 4 Go ou plus, seules celles de type SDHC ou SDXC sont prises en charge.

[Erreur lecture]/[Erreur écriture] [Veuillez vérifier la carte]

- La lecture des données a échoué.
→ Assurez-vous que la carte est correctement insérée (→11).
- L'écriture des données a échoué.
→ Mettez l'appareil hors tension et retirez la carte, puis réinsérez-la et remettez l'appareil sous tension.
- La carte est peut-être endommagée.
- Essayez avec une autre carte.

[Le film enregistré a été effacé à cause de la limitation de la vitesse d'écriture de la carte]

- Lors de l'enregistrement d'images animées, utilisez une carte dont la catégorie de vitesse SD* est la « catégorie 6 » ou supérieure.
* La catégorie de vitesse SD fait référence à une spécification pour les vitesses d'écriture maintenues.
- Si l'enregistrement s'arrête même lors de l'utilisation d'une carte à vitesse de « catégorie 6 » ou supérieure, cela signifie que la vitesse d'écriture des données est lente. Il est recommandé de faire une copie des données de la carte mémoire, puis de reformater la carte. (→30)
- L'enregistrement d'images animées peut prendre fin automatiquement avec certaines cartes.

[Un dossier ne peut pas être créé]

- Le nombre de dossiers utilisés a atteint 999.
→ Pour retirer le message immédiatement → Appuyez sur [MENU/SET].
→ Sauvegardez les données nécessaires sur un ordinateur ou autre appareil, puis utilisez [Formater] sur l'appareil photo. (→30)

[L'image est affichée au format 16:9] [L'image est affichée au format 4:3]

- Le câble AV est connecté à l'appareil photo.
→ Pour retirer le message immédiatement → Appuyez sur [MENU/SET].
→ Pour changer le rapport de format → Changez [Format TV] (→29).
- Le câble de connexion USB est seulement connecté à l'appareil photo.
→ Le message disparaît lorsque le câble est aussi connecté à l'autre appareil.

Faites d'abord les vérifications suivantes (→74 - 79).

Si le problème persiste, vous pourrez peut-être le régler en exécutant [Restaurer] dans le menu [Config.].

(Notez qu'à l'exception de certaines options telles que [Régl.horl.], les réglages d'usine seront rétablis pour tous les réglages.)

Batterie, alimentation

L'appareil photo ne fonctionne pas même s'il est sous tension.

- La batterie n'est pas insérée correctement (→11) ou doit être rechargée.

L'appareil se met hors tension pendant l'utilisation.

- La batterie doit être rechargée.
- L'appareil photo est réglé sur [Arrêt auto]. (→28)
→ Rallumez l'appareil photo.

Enregistrement

Je ne peux pas enregistrer de photos.

- L'appareil photo est en mode de lecture.
→ Appuyez sur la touche de lecture pour commuter en mode d'enregistrement.
- La mémoire interne ou la carte est pleine. → Libérez de l'espace en supprimant des photos inutiles (→25).

Les photos enregistrées sont blanchâtres.

- L'objectif est sale (empreintes digitales, etc.)
→ Essuyez la surface de l'objectif à l'aide d'un chiffon doux et sec.
- L'objectif est embrouillé (→4).

Les photos enregistrées sont trop lumineuses/sombres.

- Réglez l'exposition (→38).

2 ou 3 photos sont prises même si je n'appuie qu'une fois sur la touche d'obturateur.

- L'appareil photo est réglé pour utiliser [Rafale] (→50).

La mise au point ne s'effectue pas correctement.

- Le réglage du mode ne convient pas à la distance du sujet. (La plage de mise au point varie suivant le mode d'enregistrement.)
- Le sujet ne se trouve pas dans la plage de mise au point.
- Cela est dû au vacillement de l'appareil ou au mouvement du sujet (→52).

Les photos enregistrées sont floues. Le stabilisateur d'image optique est inefficace.

- La vitesse d'obturation est plus lente dans les endroits sombres et le stabilisateur d'image optique est moins efficace.
→ Tenez l'appareil photo fermement à deux mains et gardez les bras près du corps.
→ Réglez [Zoom num.] sur [NON] et [Sensibilité] sur [ISO]. (→47, 50)

Enregistrement (Suite)

Les photos enregistrées semblent moins clairement définies ou il y a de l'interférence.

- La sensibilité ISO est élevée ou la vitesse d'obturation est lente.
(Le réglage par défaut de [Sensibilité] est [ISO] – de l'interférence peut apparaître sur les photos prises à l'intérieur.)
→ Réduisez la [Sensibilité] (→47).
→ Réglez [Mode couleur] sur [NATUREL] (→51).
→ Prenez les photos dans des endroits plus lumineux.
- L'appareil photo est réglé pour utiliser le mode de scène [Haute sens.].
(L'image est moins clairement définie en raison de la sensibilité élevée.)

La luminosité ou la coloration de la photo enregistrée est différente de la réalité.

- La prise de photos sous un éclairage fluorescent peut exiger une vitesse d'obturation plus élevée et causer une luminosité ou une coloration légèrement différente, mais il ne s'agit pas d'un dysfonctionnement.

Lors de l'enregistrement ou de la pression à mi-course sur la touche d'obturateur, il se peut que des bandes rouges apparaissent sur l'écran LCD, ou que celui-ci devienne complètement ou partiellement rougeâtre.



- Il s'agit d'une caractéristique de CCD et cela peut se produire si le sujet contient des zones plus lumineuses. Ces zones peuvent être floues, mais il ne s'agit pas d'un dysfonctionnement. Cela sera enregistré sur les images animées, mais pas sur les images fixes.
- Il est recommandé de garder l'écran à l'écart des sources de lumière puissantes, telles que la lumière du soleil, lors de la prise de photos.

L'enregistrement image animée s'arrête avant la fin.

- Avec certaines cartes l'affichage d'accès peut apparaître brièvement après l'enregistrement et l'enregistrement peut s'arrêter avant la fin.
- Lors de l'enregistrement d'images animées, utilisez une carte dont la catégorie de vitesse SD* est la « catégorie 6 » ou supérieure.
* La catégorie de vitesse SD fait référence à une spécification pour les vitesses d'écriture maintenues.
- Si l'enregistrement s'arrête même lors de l'utilisation d'une carte à vitesse de « catégorie 6 » ou supérieure, cela signifie que la vitesse d'écriture des données est lente. Il est recommandé de faire une copie des données de la carte mémoire, puis de reformater la carte. (→30)

Le volume du bip est bas.

- Le haut-parleur est bloqué.

Écran LCD

L'écran s'éteint parfois même si l'appareil est sous tension.

- Après l'enregistrement, l'écran s'éteint jusqu'à ce que la photo suivante puisse être prise. (Environ 6 secondes (max.) lors de l'enregistrement sur la mémoire intégrée)

Écran LCD (Suite)

La luminosité est instable.

- La valeur d'ouverture est réglée pendant que la touche d'obturateur est enfoncée à mi-course. (Cela n'affecte pas la photo enregistrée.)

L'écran scintille à l'intérieur.

- Il se peut que l'écran scintille après la mise sous tension (pour éviter d'être affecté par la lumière fluorescente).

Il y a des points noirs/bleus/rouges/verts ou de l'interférence. L'écran semble déformé lorsqu'on le touche.

- Cela n'est pas un dysfonctionnement et il n'y a pas lieu de s'inquiéter, puisque la déformation ne sera pas enregistrée sur les photos.

La date ou l'âge ne s'affiche pas.

- La date actuelle et [Âge] s'affichent environ 5 secondes lorsque vous allumez l'appareil photo, passez du mode de lecture au mode d'enregistrement, permutez sur le mode de scène [Bébé], et autres cas similaires.

Flash

Le flash n'est pas émis.

- Le flash est réglé sur [Forcé non]  (→36).
- Le flash est désactivé lors de l'utilisation de [Rafale] ou des modes de scènes suivants. [Paysage], [Aide panoramique], [Paysage noct.], [Crépuscule], [Feu d'artifice]

Le flash est déclenché plusieurs fois.

- La fonction de réduction des yeux rouges est activée (→36). (Le flash se déclenche deux fois pour éviter que les yeux ne semblent rouges.)

Lecture

Les photos ont été pivotées.

- [Rotation aff] est réglé sur .
→ Pour un affichage plein écran sans rotation d'image, réglez sur [NON].

Je ne peux pas afficher les photos.

- Appuyez sur la touche de lecture.
- Il n'y a pas de photos dans la mémoire interne ou la carte (les photos sont lues à partir de la carte si une carte est insérée, et à partir de la mémoire interne dans le cas contraire).
- Appareil photo réglé sur [Lecture filtrée].
→ Réglez le mode de lecture sur [Lect. normale] (→53).

Le numéro de dossier/fichier s'affiche sous la forme [-]. La photo est noire.

- La photo a été modifiée sur un ordinateur ou prise avec un appareil différent.
- La batterie a été retirée juste après la prise de la photo, ou la photo a été prise alors que la batterie était faible.
→ Utilisez [Formater] pour supprimer (→30).

Le volume de lecture et le volume du bip sont bas.

- Le haut-parleur est bloqué.

Lecture (Suite)

Une date inexacte s'affiche lors de la lecture de calendrier.

- La photo a été modifiée sur un ordinateur ou prise avec un appareil différent.
- [Régl.horl.] est incorrect (→16).
(Une date inexacte peut s'afficher lors de la lecture de calendrier sur les photos copiées sur un ordinateur puis à nouveau sur l'appareil photo, si la date de l'ordinateur est différente de celle de l'appareil photo.)

Des points ronds blancs, comme des bulles de savon, apparaissent sur la photo enregistrée.







- Si vous prenez une photo avec le flash dans un endroit sombre ou à l'intérieur, il se peut que des points ronds blancs apparaissent sur la photo car le flash réfléchit sur les particules de poussière dans l'air. Il ne s'agit pas d'un dysfonctionnement. Ce phénomène a pour caractéristique que le nombre de points ronds et leur position varie d'une photo à l'autre.



[La vignette est affichée] s'affiche sur l'écran.

- Les photos ont peut-être été enregistrées sur un autre appareil. Dans ce cas, il se peut qu'elles s'affichent avec une qualité d'image médiocre.

Noircissez les zones rouges sur les photos enregistrées. (DMC-S3 uniquement)

- Lorsque la fonction de correction numérique des yeux rouges (, , ) est activée et que vous photographiez un sujet dont certaines parties sont d'une couleur proche de celle de la peau et contiennent une zone rouge, il se peut que la fonction de correction numérique des yeux rouges noircisse cette zone rouge.
→ Il est recommandé de régler le mode de flash sur , ,  ou de régler [Sans yeux r.] sur [NON] avant l'enregistrement.

Le son des images animées enregistrées se coupe quelque fois.

- L'appareil ajuste automatiquement l'ouverture pendant l'enregistrement des images animées. A ce moment-là, le son peut se couper. Il ne s'agit pas d'un mauvais fonctionnement.

Il n'est pas possible de lire sur d'autres appareils les images animées enregistrées sur cet appareil photo.

- Il se peut que les images animées (Motion JPEG) enregistrées sur cet appareil ne puissent être lues sur les appareils photos numériques des autres fabricants. De plus, les images animées enregistrées à l'aide de cet appareil photo ne peuvent être lues sur les appareils photo numériques LUMIX de Panasonic vendus avant juillet 2008. (Par contre, les images animées enregistrées à l'aide des appareils photo numériques LUMIX vendus avant cette date peuvent être lues sur cet appareil photo.)

Téléviseur, ordinateur, imprimante

Aucune image n'apparaît sur le téléviseur. L'image est floue ou sans couleur.

- Mauvais raccordement. (→69)
- Le téléviseur n'est pas réglé sur l'entrée auxiliaire.
- Vérifiez le réglage de [Sortie vidéo] (NTSC/PAL) sur l'appareil photo. (→29)

L'affichage de l'écran du téléviseur est différent de celui de l'écran LCD.

- Sur certains téléviseurs le rapport de format peut être incorrect ou les bords peuvent être coupés.

Téléviseur, ordinateur, imprimante (Suite)

Je ne peux pas faire la lecture des images animées sur le téléviseur.

- Une carte est insérée dans le téléviseur.
→ Raccordez l'appareil photo au téléviseur à l'aide du câble AV (en option), puis accédez au mode de lecture sur l'appareil photo. (→69)

La photo ne s'affiche pas sur tout l'écran du téléviseur.

- Vérifiez les réglages de [Format TV] (→29).

Je ne peux pas envoyer les photos vers l'ordinateur.

- L'appareil n'est pas correctement raccordé (→63).
- Assurez-vous que l'ordinateur a reconnu l'appareil photo.
- Sélectionnez [PC] lors du raccordement de l'appareil photo à votre ordinateur. (→63)

L'ordinateur ne reconnaît pas la carte (il lit seulement la mémoire interne).

- Déconnectez le câble de connexion USB et reconnectez-le avec la carte insérée.

La carte n'est pas reconnue par l'ordinateur.

(Vous utilisez une carte mémoire SDXC.)

- Assurez-vous que l'ordinateur prend en charge les cartes mémoire SDXC.
<http://panasonic.net/avc/sdcard/information/SDXC.html>
- Lors de l'insertion d'une carte, un message s'affichera pour vous inviter à formater la carte, mais ne la formatez pas.
- Si [Accès] demeure affiché sur l'écran LCD, éteignez l'appareil photo puis déconnectez le câble USB.

Il se peut que le téléchargement vers YouTube ou Facebook ne puisse être exécuté correctement.

- Assurez-vous d'avoir saisi les bonnes informations de connexion (identifiant de connexion, nom d'utilisateur, adresse de courrier électronique et mot de passe).
- Assurez-vous que l'ordinateur est connecté à l'Internet.
- Assurez-vous qu'aucun logiciel résident (tel qu'un logiciel antivirus, un pare-feu, etc.) ne bloque l'accès à YouTube ou à Facebook.
- Vérifiez le site YouTube ou Facebook.

Je ne peux pas imprimer quand l'appareil est raccordé à l'imprimante.

- L'imprimante n'est pas compatible PictBridge.
- Sélectionnez [PictBridge(PTP)] lors du raccordement de l'appareil photo à votre ordinateur. (→66)

Impossible d'imprimer la date.

- Effectuez les réglages d'impression de la date avant d'imprimer.
→ Avec le logiciel fourni : Sélectionnez « avec les dates » dans les réglages d'impression.
- Utilisez la fonction [Timbre date] lorsque vous prenez une photo. (→52)

Les bords des photos sont coupés lors de l'impression.

- Libérez les réglages de cadrage ou d'annulation de bordure sur l'imprimante avant d'imprimer. (Consultez le mode d'emploi de l'imprimante.)
- Les photos ont été enregistrées avec un rapport de format **16:9**.
→ Pour l'impression dans une boutique photo, vérifiez que l'impression en format 16:9 est possible.

Autres

Le menu ne s'affiche pas dans la langue désirée.

- Changez le réglage de [Langue] (→31).

L'appareil photo fait des cliquetis quand on l'agite.

- Ce son vient du mouvement de l'objectif et n'est pas un dysfonctionnement.

Une lampe rouge s'allume lorsque l'on enfonce la touche d'obturateur à mi-course dans les endroits sombres.

- [Lampe ass. AF] est réglé sur [OUI] (→51).

La lampe d'assistance AF ne s'allume pas.

- [Lampe ass. AF] est réglé sur [NON].
- Ne s'allume pas dans les emplacements lumineux, ni dans les modes de scène [Paysage], [Paysage noct.], [Autoportrait], [Feu d'artifice] ou [Crépuscule].

L'appareil photo est chaud.

- L'appareil photo peut chauffer un peu pendant l'utilisation, mais cela n'affecte ni son fonctionnement ni la qualité des photos.

L'objectif émet un bruit de cliquetis.

- Lorsque la luminosité change, il se peut que l'objectif émette un bruit de cliquetis et que la luminosité de l'écran change aussi, mais cela est dû aux réglages d'ouverture effectués.
(Cela n'affecte pas l'enregistrement.)

L'horloge est inexacte.

- L'appareil photo a été laissé inutilisé pendant une longue période.
→ Réglez à nouveau l'horloge (→16).
- Le réglage de l'horloge a pris du temps (l'horloge retarde alors du temps écoulé pendant le réglage de l'horloge).

Lors de l'utilisation du zoom, l'image se déforme légèrement et les bords du sujet deviennent colorés.

- Les images peuvent être légèrement déformées ou colorées autour des bords, suivant le rapport de zoom, mais il ne s'agit pas d'un dysfonctionnement.



Les numéros de fichier ne sont pas enregistrés dans l'ordre.

- Les numéros de fichier reviennent à zéro quand de nouveaux dossiers sont créés (→64).

Les numéros de fichier ont diminué.

- La batterie a été retirée/insérée alors que l'appareil était sous tension.
(Les numéros peuvent diminuer si les numéros de dossier/fichier ne sont pas correctement enregistrés.)

Un diaporama s'affiche soudainement alors que personne n'utilise l'appareil photo.

- Il s'agit de la [Démo auto], qui présente les caractéristiques de l'appareil photo.
Appuyez sur  /  pour revenir à l'écran de menu.

Précautions pour l'utilisation et remarques

Lors de l'utilisation

- L'appareil photo peut devenir chaud s'il est utilisé sur de longues périodes, mais cela n'est pas un dysfonctionnement.
- **Gardez l'appareil photo le plus loin possible des appareils électromagnétiques (tels que fours à micro-ondes, téléviseurs, consoles de jeu, etc.).**
 - Si vous utilisez l'appareil photo sur ou près d'un téléviseur, les photos et le son de l'appareil photo peuvent être affectés par le rayonnement des ondes électromagnétiques.
 - N'utilisez pas l'appareil photo près d'un téléphone cellulaire car le bruit émis par ce dernier risquerait d'affecter les photos et le son.
 - Les données enregistrées risquent d'être endommagées, ou les photos déformées par les puissants champs magnétiques générés par les haut-parleurs ou les gros moteurs.
 - Le rayonnement d'ondes électromagnétiques généré par les microprocesseurs peut affecter l'appareil photo, ainsi que déformer les photos ou le son.
 - Si l'appareil photo est affecté par un appareil électromagnétique et ne fonctionne plus correctement, mettez l'appareil photo hors tension et retirez la batterie ou débranchez l'adaptateur secteur (en option). Ensuite, réinsérez la batterie ou rebranchez l'adaptateur secteur et mettez l'appareil photo sous tension.
- **N'utilisez pas l'appareil photo près des émetteurs radio ou des lignes haute tension.**
 - Si vous enregistrez près d'un émetteur radio ou d'une ligne haute tension, les photos et le son enregistrés risquent d'être affectés.
- Ne laissez pas d'objets sensibles au magnétisme près du haut-parleur.
 - Les objets magnétisés, tels que les cartes bancaires, titres de transport et montres peuvent être affectés par le magnétisme du haut-parleur.
- N'utilisez pas de rallonges avec le cordon ou les câbles fournis.
- Ne laissez pas l'appareil photo entrer en contact avec des pesticides ou des substances volatiles (ils peuvent endommager la surface ou causer le détachement du revêtement).
- Ne laissez jamais l'appareil photo et la batterie dans un véhicule ou sur le capot d'un véhicule en été. Il y a risque de fuite d'électrolyte de la batterie ou de génération de chaleur, ce qui peut entraîner un incendie ou faire éclater la batterie en raison de la température élevée.

Entretien de l'appareil photo

- Pour nettoyer l'appareil photo, retirez la batterie ou débranchez la fiche du cordon d'alimentation de la prise de courant, puis essuyez avec un chiffon doux et sec.
- Utilisez un chiffon humide bien essoré pour retirer les taches tenaces, puis essuyez de nouveau avec un chiffon sec.
 - N'utilisez pas de benzène, diluant, alcool ou savon à vaisselle, car ces derniers peuvent endommager le boîtier extérieur et la finition de l'appareil photo.
 - Si vous utilisez un chiffon traité chimiquement, lisez attentivement les instructions qui l'accompagnent.

Si l'appareil doit rester inutilisé quelque temps

- Éteignez l'appareil photo avant de retirer la batterie et la carte (assurez-vous que la batterie est retirée pour éviter les dommages causés par une décharge excessive).
- Ne laissez pas l'appareil en contact avec des sacs de caoutchouc ou de plastique.
- Rangez-le avec un agent dessiccant (gel de silice) si vous le laissez dans un tiroir, etc. Rangez les batteries dans un endroit frais (15 °C à 25 °C) à faible humidité (40 %RH à 60 %RH) et exempt de variations importantes de température.
- Chargez la batterie une fois par an et utilisez-la jusqu'à ce qu'elle soit épuisée avant de la ranger à nouveau.

Cartes mémoire

- Pour éviter d'endommager les cartes et les données
 - Évitez les températures élevées, les rayons directs du soleil, les ondes électromagnétiques et l'électricité statique.
 - Évitez de plier, d'échapper ou d'exposer à des chocs violents.
 - Ne touchez pas les connecteurs au dos de la carte et évitez de les salir ou de les mouiller.
- Lors de la mise au rebut ou du transfert des cartes mémoire
 - L'utilisation des fonctions « formater » et « supprimer » sur l'appareil photo ou sur l'ordinateur ne change que les informations de gestion des fichiers, sans supprimer complètement les données sur la carte mémoire. Lors de la mise au rebut ou du transfert des cartes mémoire, il est recommandé de détruire physiquement la carte mémoire elle-même, ou d'utiliser un logiciel de suppression de données d'ordinateur disponible dans le commerce pour supprimer complètement les données de la carte. Les données des cartes mémoire doivent être gérées de manière responsable.

Écran LCD

- N'appliquez pas une pression forte sur l'écran LCD. Cela pourrait causer un affichage irrégulier et endommager l'écran.
- N'appliquez pas d'objets pointus ou durs, tels qu'un stylo à bille, sur l'écran.
- Évitez de frotter fort sur l'écran LCD ou d'appuyer dessus.
- Dans les climats froids ou autres situations où l'appareil photo devient froid, il se peut que l'écran LCD soit un peu moins réactif que d'ordinaire immédiatement après le démarrage. La luminosité normale se rétablira une fois les composants internes réchauffés.

Informations personnelles

Si vous réglez l'appareil photo sur [Âge] en mode [Bébé], gardez à l'esprit que l'appareil photo et les photos enregistrées contiendront des informations personnelles.

- Limitation de responsabilité
 - Les données contenant des informations personnelles peuvent être altérées ou perdues en raison d'un dysfonctionnement, de l'électricité statique, d'un accident, d'une panne, d'une réparation ou autre opération. Panasonic décline toute responsabilité quant à tout dommage direct ou accessoire survenant suite à l'altération ou à la perte des données contenant des informations personnelles.
- Lors des demandes de réparation, et lors de la cession ou de la mise au rebut de l'appareil photo
 - Pour protéger vos informations personnelles, réinitialisez les réglages. (→29)
 - Si la mémoire intégrée contient des photos, copiez-les (→62) sur une carte mémoire si nécessaire, puis formatez (→30) la mémoire intégrée.
 - Retirez la carte mémoire de l'appareil photo.
 - Lors des demandes de réparation, il se peut que la mémoire intégrée et les réglages soient remis aux conditions de sortie d'usine.
 - Si l'exécution des opérations ci-dessus n'est pas possible en raison d'un dysfonctionnement sur l'appareil photo, informez-vous auprès du revendeur ou du Centre de service après-vente le plus près.

Avant de céder ou de mettre au rebut une carte mémoire, reportez-vous à « Lors de la mise au rebut ou du transfert des cartes mémoire » dans la section précédente.



- Le logo SDXC est une marque déposée de SD-3C, LLC.
- QuickTime et le logo QuickTime sont des marques de commerce ou des marques déposées de Apple Inc. et sont utilisées sous licence.
- YouTube est une marque commerciale de Google Inc.
- Ce produit utilise "DynaFont" de DynaComware Corporation. DynaFont est une marque déposée de DynaComware Taiwan Inc.
- Les autres noms, noms de compagnie et noms de produit qui figurent dans les présentes instructions sont les marques de commerce, déposées ou non, des compagnies concernées.