

# Panasonic®

Operating Instructions  
Bedienungsanleitung  
Gebruiksaanwijzing  
Mode d'emploi  
Manuale di istruzioni  
Instrucciones de funcionamiento  
Manual de instruções  
Instrukcja obsługi  
Bruksanvisning  
Brugsanvisning  
Bruksanvisning  
Käyttöohjeet  
Návod k obsluze  
Instrucțiuni de operare  
Kezelési útmutató

Microwave Oven  
Mikrowellengerät  
Magnetron  
Four à Micro-ondes  
Forno a Microonde  
Horno Microondas  
Forno Micro-Ondas  
Kuchenka Mikrofalowa  
Kombinationsugn med Mikrovågor  
Mikrobølgeovn  
Mikrobølge  
Mikroaaltouuni  
Mikrovlinná trouba  
Cuptor cu microunde  
mikrohullámú sütő

**NN-SD279S**

English

Nederlands

Deutsch

Français

Italiano

Español

Português

Polski

Svenska

Dansk

Norsk

Suomi

Česky

Română

Magyar

**IMPORTANT SAFETY INSTRUCTIONS:** Before operating this oven, please read these instructions carefully and keep for future reference.

**WICHTIGE SICHERHEITSANWEISUNGEN.** Bitte sorgfältig durchlesen und zur weiteren Bezugnahme aufbewahren.

**BELANGRIJKE VEILIGHEIDSINSTRUCTIES.** Lees ze a.u.b. zorgvuldig door en bewaar ze zodat u ze opnieuw kunt raadplegen wanneer nodig.

**INSTRUCTIONS DE SÛRETÉ IMPORTANTES.** Avant d'utiliser le four à micro-ondes, lisez attentivement les recommandations d'utilisation et conservez-les soigneusement.

**ISTRUZIONI IMPORTANTI PER LA SICUREZZA.** Leggere attentamente queste note e conservarle per riferimento futuro.

**INSTRUCCIONES SOBRE SEGURIDAD IMPORTANTES.** Léalas detenidamente y guárdelas para futura referencia.

**INSTRUÇÕES DE SEGURANÇA IMPORTANTES.** Leia atentamente as instruções de segurança e guarde-as para futuras consultas.

**WAŻNE INSTRUKCJE BEZPIECZEŃSTWA.** Prosimy o dokładne zapoznanie się z instrukcją i zachowanie jej.

**VIGTIGE SIKKERHEDSFORSKRIFTER.** Læses omhyggeligt, og opbevares til senere brug.

**VIKTIGE SIKKERHETSINSTRUKSJONER.** Les nøye, og oppbevar på et trygt sted slik at du kan slå opp ved behov.

**TÄRKEITÄ TURVALLISUUSTIETOJA.** Lue nämä ohjeet huolellisesti ja säilytä ne myöhempää tarvetta varten.

**VIKTIGA SÄKERHETSANVISNINGAR.** Läs igenom anvisningarna noga och spara dem för framtida referens.

**DŮLEŽITÉ BEZPEČNOSTNÍ POKYNY.** Před uvedením trouby do provozu si laskavě pečlivě přečtěte tyto pokyny a uschovejte je pro budoucí použití.

**INSTRUCȚIUNI DE SIGURANȚĂ IMPORTANTĂ:** Înainte de utilizarea a acestui cuptor, vă rugăm să citiți cu atenție aceste instrucțiuni și să le păstrați pentru referințe ulterioare.

**DŮLEŽITÉ POKYNY K BEZPEČNOSTI.** Pečlivě si je prosím přečtěte a uložte pro příští použití.

# Installation and Connection

## Examine your microwave oven

Unpack the oven, remove all packing material, and examine the oven for any damage such as dents, broken door latches or cracks in the door. If you find any damage, notify your dealer immediately. Do not install a damaged microwave oven.

## Earthing instructions

**IMPORTANT: THIS UNIT HAS TO BE PROPERLY EARTHED FOR PERSONAL SAFETY.**

If your AC outlet is not grounded, it is the personal responsibility of the customer to have it replaced with a properly grounded wall socket.

## Operation voltage

The voltage has to be the same as specified on the label on the oven. If a higher voltage than specified is used, it may cause a fire or other damages.

## Placement of the Oven

This oven is intended for counter-top use only. It is not intended for built-in use or use inside a cupboard.

1. Place the oven on a flat and stable surface more than 85cm above the floor.
2. When this oven is installed, it should be easy to isolate the appliance from the electricity supply by pulling out the plug or operating a circuit breaker.
3. For proper operation, ensure a sufficient air circulation for the oven.

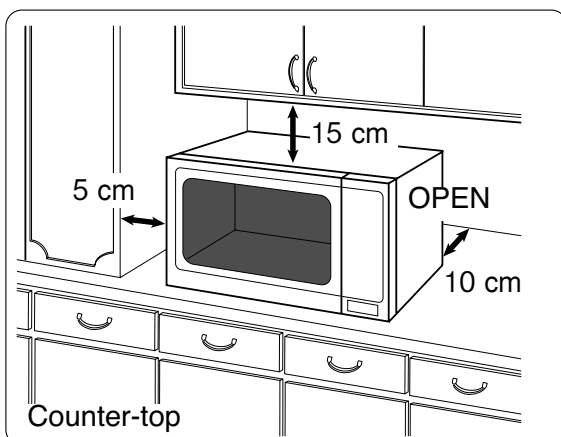

## Counter-top use:

- a. Allow 15 cm of space on the top of the oven, 10 cm at the back, 5 cm on one side, and the other side must be opened more than 40 cm.
  - b. If one side of the oven is placed flush to a wall, the other side or top must not be blocked.
4. Do not place this oven near an electric or gas cooker range.
  5. The feet should not be removed.
  6. This oven is only for household usage. Do not use outdoors.
  7. Avoid using the microwave oven in high humidity.
  8. The power cord should not touch the outside of the oven. Keep the cord away from hot surfaces. Do not let the cord hang over the edge of a table or work top. Do not immerse the cord, plug or oven in water.
  9. Do not block the air vents on the top and back of the oven. If these openings are blocked during operation the oven may overheat. In this case the oven is protected by a thermal safety device and resumes operation only after cooling down.

## WARNING

### Important Safety Instructions

1. The door seals and seal areas should be cleaned with a damp cloth.  
The appliance should be inspected for damage to the door seals and door seal areas and if these areas are damaged the appliance should not be operated until it has been repaired by a service technician trained by the manufacturer.
2. Do not attempt to tamper with or make any adjustments or repairs to the door, control panel housing, safety interlock switches or any other part of the oven. Do not remove the outer panel from the oven which gives protection against exposure to microwave energy.  
Repairs should only be done by a qualified service person.

# Safety Instructions

## WARNING

### Important Safety Instructions

3. Do not operate this appliance if it has a damaged CORD OR PLUG, if it is not working properly, or if it has been damaged or dropped. It is dangerous for anyone other than a service technician trained by the manufacturer to perform repair service.
4. If the supply cord is damaged, it must be replaced by the manufacturer or its service agent or a similarly qualified person in order to avoid hazard.
5. Only allow children to use the oven without supervision when adequate instructions have been given so that the child is able to use the oven in a safe way and understands the hazards of improper use.
6. Liquids and other foods must not be heated in sealed containers since they are liable to explode.
7. Users are advised to avoid any downward pressure on the microwave oven door when in the open position. There is a safety risk that the oven will tilt forward.
8. This appliance is not intended for use by persons (including children) with reduced physical, sensory or mental capabilities, or lack of experience and knowledge unless they have been given supervision or instruction concerning use of the appliance by a person responsible for their safety. Children should be supervised to ensure that they do not play with the appliance.

### Use of your oven

1. Do not use the oven for any reason other than the preparation of food. This oven is specifically designed to heat or cook food. Do not use this oven to heat chemicals or other non-food products.
2. Before use, check that utensils/containers are suitable for use in microwave ovens.
3. Do not attempt to use this microwave oven to dry newspaper, clothing or any other materials. They may catch on fire.

4. When the oven is not being used, do not store any objects other than oven accessories inside the oven in case it is accidentally turned on.
5. The appliance shall not be operated WITHOUT FOOD IN THE OVEN. Operation in this manner may damage the appliance.
6. If smoke or a fire occurs in the oven, press the STOP/CANCEL Pad and leave door closed in order to stifle any flames. Disconnect the power cord, or shut off power at fuse or circuit breaker panel.

### Oven Light

When it becomes necessary to replace the oven light, please consult your dealer.

### Accessories

The oven comes equipped with a variety of accessories. Always follow the directions given for use of the accessories.

### Glass Tray

1. Do not operate the oven without the roller ring and the glass tray in place.
2. Never use another type of glass tray than the one specially designed for this oven.
3. If the glass tray is hot, let it cool before cleaning or placing in water.
4. The glass tray can turn in either direction.
5. If the food or cooking vessel on the glass tray touches the oven walls and stops the tray rotating, the tray will automatically rotate in the opposite direction. This is normal.
6. Do not cook foods directly on the glass tray, except when using the Auto Weight Program for baked potatoes.

### Roller Ring

1. The roller ring and the oven floor should be cleaned frequently to prevent noise and build-up of remaining food.
2. The roller ring must always be used for cooking together with the glass tray.

# Important Information

## 1) Cooking Times

- The cooking time depends on the condition, temperature, amount of food and on the type of cookware.
- Begin with the minimum cooking time to help prevent overcooking. If the food is not sufficiently cooked you can always cook it for a little longer.

**N.B.: If the recommended cooking times are exceeded the food will be spoiled and in extreme circumstances could catch fire and possibly damage the interior of the oven.**

## 2) Small Quantities of Foods

- Small quantities of food or foods with low moisture content can burn, dry out or catch on fire if cooked too long. If materials inside the oven should ignite, keep the oven door closed, turn the oven off and remove the plug from the socket.

## 3) Eggs

- Do not cook eggs in their shells and whole hard-boiled eggs by MICROWAVE. Pressure may build up and the eggs may explode, even after the microwave heating has ended.

## 4) Piercing Skin

- Food with non porous skins, such as potatoes, egg yolks and sausages must be pierced before cooking by MICROWAVE to prevent bursting.

## 5) Meat Thermometer

- Use a meat thermometer to check the degree of cooking of roasts and poultry only when the meat has been removed from the oven. Do not use a conventional meat thermometer in the microwave oven because it may cause sparking.

## 6) Liquids

- When heating liquids, e.g. soup, sauces and beverages in your microwave oven, overheating the liquid beyond boiling point can occur without evidence of bubbling. This could result in a sudden boil over of the hot liquid.

To prevent this possibility the following steps should be taken:

- a) Avoid using straight-sided containers with narrow necks.
- b) Do not overheat.
- c) Stir the liquid before placing the container in the oven and again halfway through the cooking time.
- d) After heating, allow it to stand in the oven for a short time, stir again before carefully removing the container.

## 7) Paper/Plastic

- When heating food in plastic or paper containers, check the oven frequently as these types of containers ignite if overheated.
- Do not use recycled paper products (e.g. Kitchen Roll) unless the paper product is labelled as safe for microwave oven use. Recycled paper products may contain impurities which may cause sparks and/or fires during use.
- Remove wire twist-ties from roasting bags before placing the bags in the oven.

## 8) Utensils/Foil

- Do not heat any closed cans or bottles because they might explode.
- Metal containers or dishes with metallic trim should not be used during microwave cooking. Sparking will occur.
- If you use any aluminium foil, meat spikes or metalware the distance between them and the oven walls and door should be at least 2 cm to prevent sparking.

## 9) Feeding Bottles/Baby Food Jars

- The top and teat or lid must be removed from feeding bottles or baby food jars before placing in the oven.
- The contents of feeding bottles and baby food jars are to be stirred or shaken.
- The temperature has to be checked before consumption to avoid burns.

# Outline Diagram

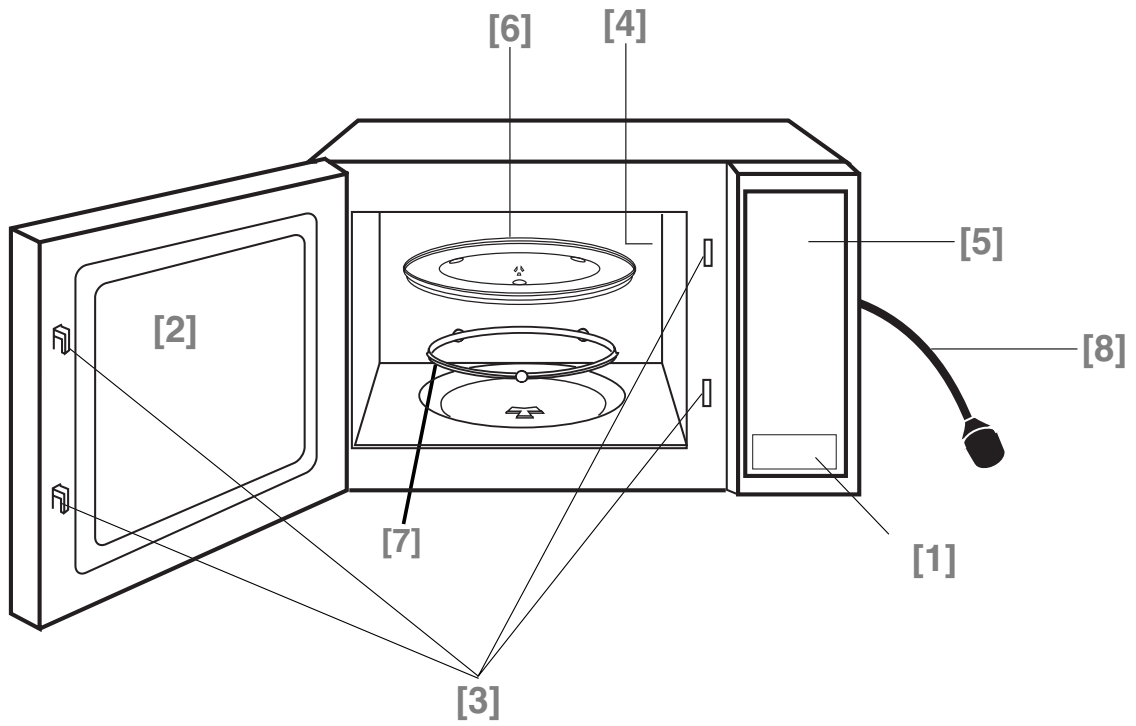

## [1] Door Release Button

Press to open the door. When you open the oven door during cooking, the cooking is stopped temporarily without clearing earlier made settings. Cooking resumes as soon as the door is closed and Start is pressed.

## [2] Oven Window

## [3] Door Safety Lock System

## [4] Oven Air Vent

## [5] Control Panel

## [6] Glass Tray

## [7] Roller Ring

## [8] Power Cord

# Control Panel NN-SD279S

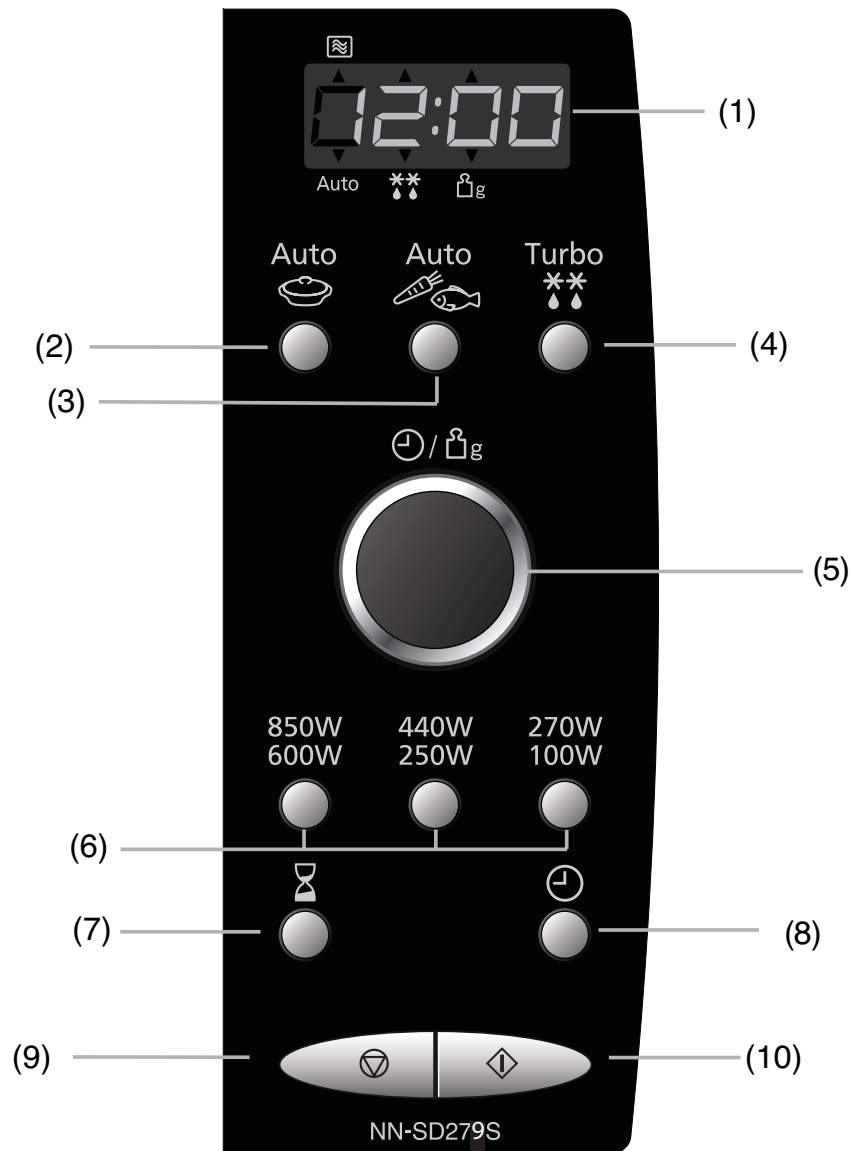

- (1) **Display Window**
- (2) **Auto Reheat Programs**
- (3) **Auto Cook Programs**
- (4) **Turbo Defrost Programs**
- (5) **Time/Weight Dial**
- (6) **Microwave Power Levels**
- (7) **Delay/Stand Pad**
- (8) **Clock Pad**
- (9) **Stop/Cancel Pad:**

**Before Cooking:**

one press clears your instructions.

**During Cooking:**

one press temporarily stops the cooking program. Another press cancels all your instructions and the time of day will appear in the display.

- (10) **Start Pad**

### Beep Sound

When a pad is touched correctly a beep will be heard. If a pad is touched and no beep is heard, the unit has not or cannot accept the instruction. At the end of any complete program, the oven will beep 5 times.

This oven is equipped with an energy saving function.

### Please Note

1. When in stand-by mode the brightness of the display will be reduced.
2. The oven will enter stand-by mode, when first plugged in and immediately after the last operation has completed.

# Setting the Clock

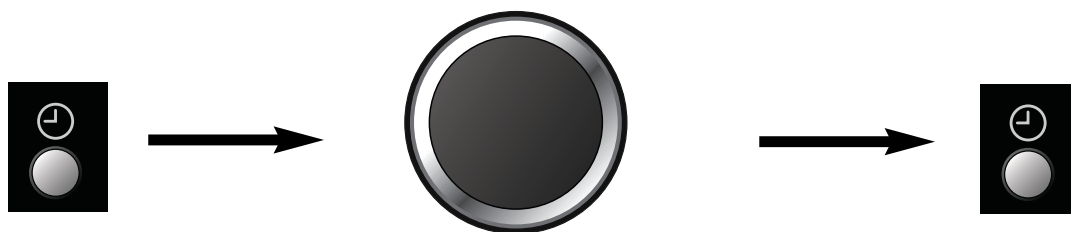

- **Press Clock Pad once.**

The colon starts to blink.

- **Enter the time by turning the Time/Weight Dial.** The time appears in the display and the colon blinks.

- **Press Clock Pad once.**

The colon stops blinking and the time of day is entered.

## N.B.

1. To reset time of day, repeat step 1 through to step 3.
2. The Clock will keep the time of day as long as the oven is plugged in and electricity is supplied.
3. This is a 24 hour clock, i.e. 2pm = 14:00 not 2:00.

# Child Safety Lock

Using this system will make the oven controls inoperable; however, the door can be opened. Child Lock can be set when the display shows a colon or the time.

**To Set:**



**To Cancel:**



- **Press Start Pad three times.**  
The time of day will disappear.  
Actual time will not be lost.  
'- - -' is indicated in the display.

- **Press Stop/Cancel Pad three times.**  
The time of day will reappear in the display.

To activate child lock, start pad must be pressed 3 times within a 10 second period.



## Delay Start Cooking

By using Delay/Stand Pad, you are able to program Delay Start cooking.

e.g.



- Press Delay/Stand Pad.
- Set the delay time by turning the Time/Weight Dial (up to 9 hours).
- Set the desired cooking program and cooking time.
- Press Start Pad.

### NOTE:

1. Three stage cooking can be programmed including Delay Start cooking.

e.g.

Delay Start: 1 hour

High Power: 10 min.

Simmer Power: 20 min.

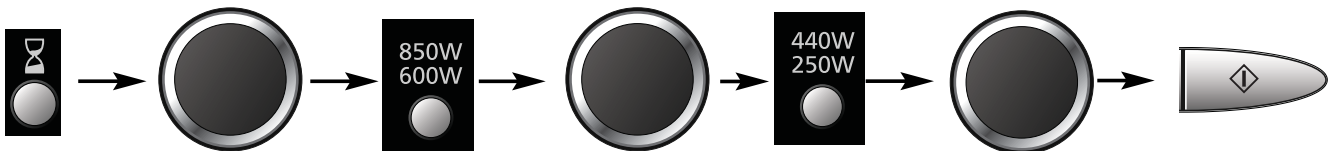

2. If the programmed delay time exceeds one hour, the time will count down in units of minutes. If less than one hour, the time will count down in units of seconds.
3. Delay Start cannot be programmed before any Auto Programs.

## Stand Time

By using Delay/Stand Pad, you can program Stand Time after cooking is completed or use to program the oven as a minute timer.

e.g.

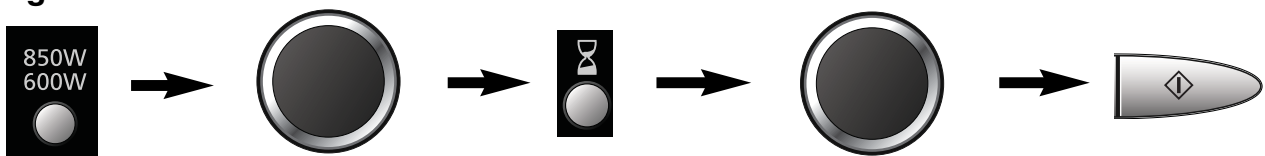

- Set the desired cooking program and cooking time.
- Press Delay/Stand Pad.
- Set desired amount of time by turning the Time/Weight Dial (up to 9 hours).
- Press Start Pad.

### NOTE:

1. Three stage cooking can be programmed including Stand Time.

e.g.

High Power: 4 min.

Stand Time: 5 min.

High Power: 2 min.

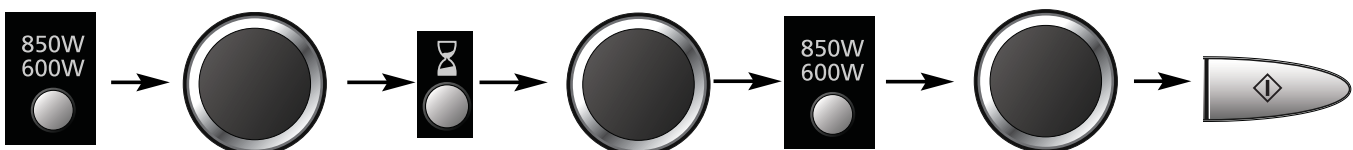

Once

2. If the oven door is opened during the Stand Time or Minute Timer, the time in the display window will continue to count down.
3. This feature may also be used as a timer. In this case press Delay/Stand Pad, set time and press Start Pad.

# Microwave Cooking and Defrosting

The glass turntable must always be in position when using the oven.

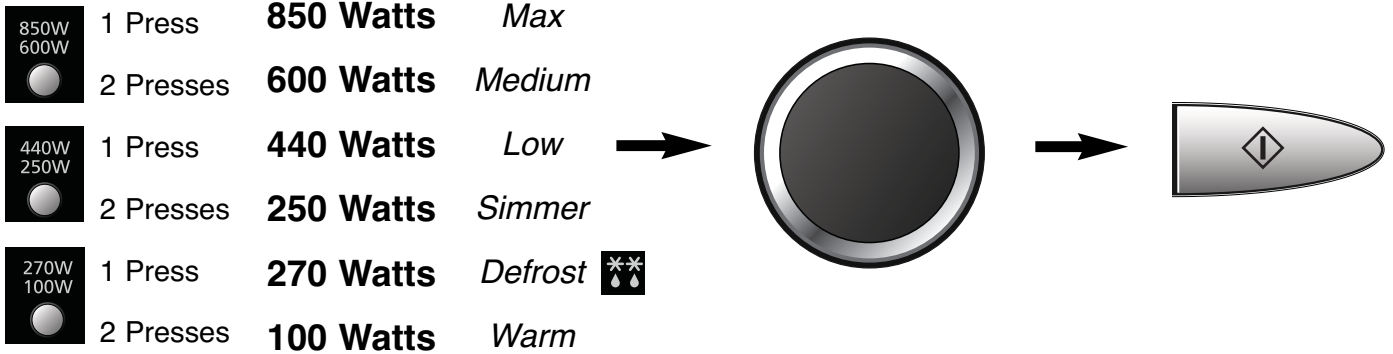

- **Select the desired Microwave Power level.**

- **Set the cooking time** using the Time/Weight dial (HIGH power: up to 30 minutes other powers: up to 90 minutes)

- **Press Start Pad.** The cooking program will start and the time in the display will count down.

**CAUTION:** The oven will automatically work on MAX microwave power if a cooking time is entered without the power level previously being selected.

## Multi-Stage Cooking

The oven has 3 stage memory, so you can program up to 3 different instructions and the oven will switch automatically from power to power. (Repeat steps 1, 2 and 3 above but only press Start after all stages have been entered).

### N.B.

1. Timer Pad can be programmed in multi-stage cooking.
2. Auto Weight / Defrost Pad can be programmed in first stage only.

# Defrosting Guidelines

## Tips for Defrosting

Check the defrosting several times, even if you use the auto programs. Observe the standing times.

### STANDING TIMES

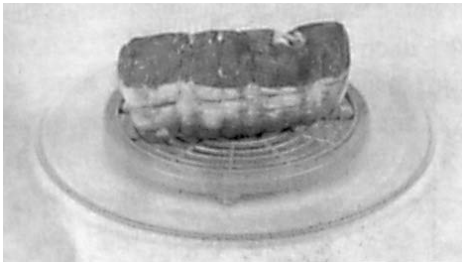

Individual portions of food may be cooked almost immediately after defrosting. It is normal for large portions of food to be frozen in the centre. Before cooking, allow to stand for a **minimum of one hour**. During this standing time, the temperature becomes evenly distributed and the food is defrosted by conduction. NB If the food is not going to be cooked immediately, store it in the refrigerator. Never refreeze defrosted food without first cooking it.

### JOINTS AND POULTRY



It is preferable to place the joints on an upturned plate or plastic rack so that they are not resting in the juices. It is essential to protect delicate or projecting parts of this food with small pieces of foil to prevent these parts from cooking. It is not dangerous to use small pieces of foil in your oven, provided **they do not come into contact with the oven walls**.

### MINCED MEAT OR CUBES OF MEAT AND SEAFOOD

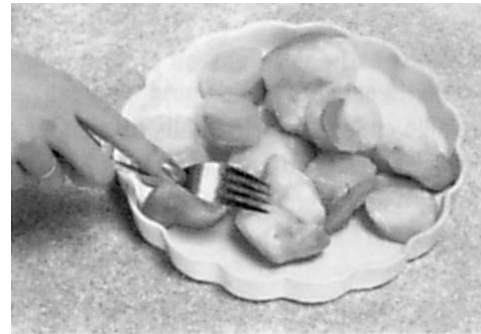

Since the outside of these foods quickly defrosts, it is necessary to separate them, break the blocks into pieces frequently while defrosting and remove them when they have defrosted.

### SMALL PORTIONS OF FOOD

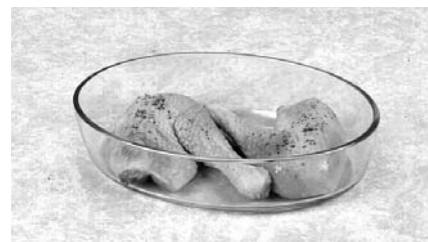

Chops and chicken pieces must be separated as soon as possible so that they defrost evenly throughout. Fatty parts and the ends defrost more quickly. Place them near the centre of the turntable or protect them.

### BREAD

Loaves will require standing time to allow the centre to thaw. Standing time can be shortened if slices are separated and rolls and loaves cut in half.

# Auto Weight Defrost

With this feature you can defrost frozen food according to the weight.



- **Select the desired Auto Defrost Program**  
**1 Press small pieces**  
**2 Presses big piece**  
 Auto Program number appears in the display. The auto and defrost indicators light.
- **Set the weight of the frozen food by using the Time/Weight dial.**  
 Turning the dial slowly will count up in 10g steps. Turning the dial quickly will count up in 100g steps.
- **Press Start Pad.**  
 Remember to stir or turn the food during defrosting.

Program	Min./Max. Weight	Hints
1 Small Piece	100 - 1000 g	Small pieces of meat, escallop, sausages, minced meat, fish fillets, steaks, chops (each 100g to 400g). Turn / stir at beeps.
2 Big Pieces	400 - 2000 g	Big pieces of meat, roast, whole chicken, big piece of fish. Turn at beeps.

**IMPORTANT:** see page En-9 for defrosting guidelines









# Auto Weight Reheat/Cook

With this feature food can be cooked or reheated according to the weight. The weight has to be entered in grams.

e.g.



- **Select desired category.**  
 The auto indicator light and the program number appears in the display.
- **Set Weight.**  
 Set the weight of the food by using the Time/Weight Dial. Turning the dial slowly will count up in 10g steps. Turning the dial quickly will count up in 100g steps.
- **Press Start Pad.**

Program	Recommended Weight	Instructions
<b>1. FRESH MEAL</b>  <b>1 Press</b>	200 - 1000 g	<b>To reheat fresh plated meal or casserole.</b> All foods must be pre-cooked. Foods should be at refrigerator temperature approx +5°C. Stir halfway during reheating. Allow a few minutes standing time. Ensure food is piping hot before serving. Large pieces of fish/meat in a thin sauce may require longer cooking.
<b>2. FROZEN MEAL</b>  <b>2 Press</b>	200 - 1000 g	<b>For reheating frozen plated meal, or casserole.</b> All food must be pre-cooked and frozen. Stir at beep. At the completion of cooking, stir the foods and allow 2 to 3 minutes standing time.
<b>3. REHEAT CUP</b>  <b>3 Press</b>	150 g	<b>For reheating a cup of hot drink (e.g. tea, coffee, milk and soup).</b> Select reheat cup, enter weight (150ml), press Start Pad.
<b>4. REHEAT BOWL</b>  <b>4 Press</b>	300 g	<b>For reheating a bowl of hot drink.</b> Select reheat bowl, enter weight (300ml), press Start Pad.
<b>1. FRESH VEGETABLES</b>  <b>1 Press</b>	200 - 900 g	<b>To cook fresh vegetables.</b> Place prepared vegetables into a suitable sized container. Sprinkle with 1 tbsp water per 100g vegetables. Cover with pierced cling film or a lid. Large quantities will require stirring halfway.
<b>2. FROZEN VEGETABLES</b>  <b>2 Presses</b>	200 - 900 g	<b>For cooking frozen vegetables.</b> Place them in a suitable sized container, add 2 tbsp (30ml) water. Cover them lightly with pierced cling film or a lid. Large quantities will require stirring at beep.
<b>3. FRESH FISH</b>  <b>3 Presses</b>	200 - 900 g	<b>To cook fresh fish.</b> Place in a suitable sized container, add 2 tbsp (30ml) water. Cover with pierced cling film or a lid.
<b>4. BAKED POTATOES</b>  <b>4 Presses</b>	200 - 1400 g	<b>For cooking baked potatoes</b> with a crisp dry skin. Choose medium sized potatoes 200-250g for best results. Wash and dry potatoes and prick with a fork several times. Place directly on glass tray around outer edge. After cooking wrap in aluminium foil and stand for 5 minutes.

# Questions and Answers

- Q:** Why won't my oven turn on?
- A:** When the oven does not turn on, check the following:
1. Is the oven plugged in securely? Remove the plug from the outlet, wait 10 seconds and reinsert.
  2. Check the circuit breaker and the fuse. Reset the circuit breaker or replace the fuse if it is tripped or blown.
  3. If the circuit breaker or fuse is all right, plug another appliance into the outlet. If the other appliance works, there probably is a problem with the oven. If the other appliance does not work, there probably is a problem with the outlet. If it seems that there is a problem with the oven, contact an authorized Service Center.
- Q:** My microwave oven causes interference with my TV. Is this normal?
- A:** Some radio and TV interference might occur when you cook with the microwave oven. This interference is similar to the interference caused by small appliances such as mixers, vacuums, blow dryers, etc. It does not indicate a problem with your oven.
- Q:** The oven won't accept my program. Why?
- A:** The oven is designed not to accept an incorrect program. For example, the oven will not accept a fourth stage, and will not accept an Auto Weight Program after Delay Start.
- Q:** Sometimes warm air comes from the oven vents. Why?
- A:** The heat given off from the cooking food warms the air in the oven cavity. This warmed air is carried out of the oven by the air flow pattern in the oven. There are no microwaves in the air. The oven vents should never be blocked during cooking.
- Q:** The oven stops cooking by microwave and 'H97' or 'H98' appears in the display. Why?
- A:** This display indicates a problem with the microwave generation system. Please contact an authorised Service Centre.

# Care of Your Oven

1. Turn the oven off before cleaning.
2. Clean the inside of the oven, door seals and door seal areas regularly. When food splatters or spilled liquids adhere to the oven walls, door seals and door seal areas wipe off with a damp cloth. Mild detergent may be used if they get very dirty. The use of harsh detergent or abrasive is not recommended.  
**DO NOT USE COMMERCIAL OVEN CLEANERS.**
3. The outside oven surface should be cleaned with a damp cloth. To prevent damage to the operating parts inside the oven, water should not be allowed to seep into the ventilation openings.
4. If the Control Panel becomes dirty, clean it with a soft, dry cloth. Do not use harsh detergents or abrasives on the Control Panel. When cleaning the Control Panel leave the oven door open to prevent the oven from accidentally turning on. After cleaning touch STOP/CANCEL Pad to clear display window.
5. If steam accumulates inside or around the outside of the oven door, wipe with a soft cloth. This may occur when the microwave oven is operated under high humidity conditions and in no way indicates a malfunction of the unit.
6. It is occasionally necessary to remove the glass tray for cleaning. Wash the tray in warm soapy water or in a dishwasher.
7. The roller ring and oven cavity floor should be cleaned regularly to avoid excessive noise. Simply wipe the bottom surface of the oven with mild detergent and hot water then dry with a clean cloth. The roller ring may be washed in mild soapy water. Cooking vapours collect during repeated use but in no way affects the bottom surface or roller ring wheels. After removing the roller ring from the cavity floor for cleaning, be sure to replace it in the proper position.
8. A steam cleaner is not to be used for cleaning.
9. This oven should only be serviced by qualified personnel. For maintenance and repair of the oven contact the nearest authorized dealer.
10. Failure to maintain the oven in a clean condition could lead to deterioration of surfaces that could affect the life of the appliance and possibly result in a hazardous situation.
11. Keep air vents clean at all times. Check that no dust or other material is blocking any of the air vents on the top, bottom or rear of the oven. If air vents become blocked this could cause overheating which would affect the operation of the oven and possibly result in a hazardous situation.

# Technical Specifications

Power Source:	230 V, 50 Hz	
Power Consumption:	Microwave;	1175 W
Output:	Microwave;	850W (IEC-60705)
Outside Dimensions:	482 (W) x 346 (D) x 284 (H) mm	
Oven Cavity Dimensions:	325 (W) x 330 (D) x 218 (H) mm	
Uncrated Weight:	9.0 kg	
Noise:	58.8 dB (EN60704)	

Specifications subject to change without notice.

This product is an equipment that fulfills the European standard for EMC disturbances (EMC = Electromagnetic Compatibility) EN 55011. According to this standard this product is an equipment of group 2, class B and is within required limits. Group 2 means that radio-frequency energy is intentionally generated in the form of electromagnetic radiation for warming up of foods. Class B means that this product may be used in normal household areas.

## Information on Disposal for Users of Waste Electrical & Electronic Equipment (private households)

This symbol on the products and/or accompanying documents means that used electrical and electronic products should not be mixed with general household waste.

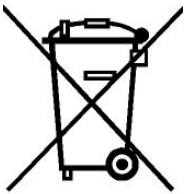

For proper treatment, recovery and recycling, please take these products to designated collection points, where they will be accepted on a free of charge basis. Alternatively, in some countries you may be able to return your products to your local retailer upon the purchase of an equivalent new product.

Disposing of this product correctly will help to save valuable resources and prevent any potential negative effects on human health and the environment which could otherwise arise from inappropriate waste handling. Please contact your local authority for further details of your nearest designated collection point.

Penalties may be applicable for incorrect disposal of this waste, in accordance with national legislation.

## For business users in the European Union

If you wish to discard electrical and electronic equipment, please contact your dealer or supplier for further information.

## Information on Disposal in other Countries outside the European Union

This symbol is only valid in the European Union.

If you wish to discard this product, please contact your local authorities or dealer and ask for the correct method of disposal.

Pursuant to the EMC Directive 2004/108/EC, article 9(2):-

Panasonic Testing Centre

Panasonic Service Europe, a division of Panasonic Marketing Europe GmbH

Winsbergring 15, 22525 Hamburg, F.R. Germany.

Manufactured for Panasonic Corporation by MMEAM

No.18 HuanZhen West Road, BeiJiao, ShunDe, FoShan, GuangDong, Peoples Republic of China.



# Installatie en aansluiting

## Uw magnetronoven controleren

Pak uw magnetron uit, verwijder al het verpakkingsmateriaal en controleer de magnetron op schade, zoals deuken, beschadigde deurvergrendelingen of barsten in de deur. Waarschuw uw dealer onmiddellijk als u beschadigingen aantreft. Een beschadigde magnetronoven mag niet geïnstalleerd worden.

## Aardaansluiting

**BELANGRIJK: DIT APPARAAT DIENST VOOR UW PERSOONLIJKE VEILIGHEID JUIST GEAARD AANGESLOTEN TE WORDEN.**

Indien uw stopcontact niet is geaard, is het de persoonlijke verantwoordelijkheid van de klant om het te laten vervangen door een juist geaarde wandcontactdoos.

## Bedrijfsspanning

Het voltage dient in overeenstemming te zijn met de op het label van de oven opgegeven spanning. Wanneer een hogere spanning gebruikt wordt, kan dit brand of andere beschadigingen veroorzaken.

## Plaatsen van de oven

Deze oven is uitsluitend bestemd voor gebruik op een werkblad en is niet bedoeld als inbouwoven of voor gebruik in een kast.

1. Zet het toestel op een platte, stevige ondergrond, minimaal 85 cm boven de vloer.
2. Wanneer deze oven geïnstalleerd is, moet het toestel gemakkelijk gescheiden kunnen worden van de stroomtoevoer door de stekker los te trekken of door een schakelaar toe te passen.
3. De magnetronoven kan alleen op de juiste wijze functioneren, indien er voldoende ventilatie is.

### Plaatsing op een meubel:

- a. Boven de magnetronoven moet een ruimte vrij gelaten worden van 15 cm, aan de achterzijde 10 cm, aan de zijkant 5 cm, en aan de andere zijkant een ruimte van meer dan 40 cm.

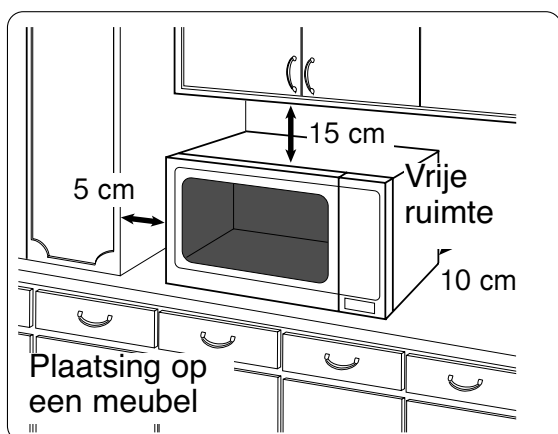

- b. Wanneer een van de zijden van de magnetronoven tegen een wand staat, mogen de andere zijde of de bovenkant niet geblokkeerd zijn.
4. Plaats de magnetronoven niet vlak naast andere elektrische apparatuur of een gasfornuis.
  5. Verwijder de voetjes van de magnetronoven niet.
  6. Deze magnetronoven is uitsluitend bestemd voor huishoudelijk gebruik. Niet buitenshuis gebruiken.
  7. Het is af te raden de magnetronoven in een vochtige omgeving te gebruiken.
  8. Het netsnoer mag niet in aanraking komen met de buitenzijde van de oven. Houdt het snoer uit de buurt van warme of hete oppervlakken. Laat het snoer niet over de rand van een tafel of aanrecht hangen. Dompel het snoer, de stekker of de oven niet onder in water.
  9. De ventilatie-openingen bovenop en achterop de magnetronoven mogen niet geblokkeerd worden. Indien deze openingen geblokkeerd zijn terwijl de magnetronoven in gebruik is, kan hij oververhit raken. Een thermische beveiliging zal in dit geval de magnetronoven buiten werking stellen en de oven weer inschakelen zodra hij is afgekoeld.

## WAARSCHUWING

### Belangrijke Veiligheidsinstructies

1. De deurafdichtingen en de plaatsing hieromheen moeten worden schoongemaakt met een vochtige doek. Het apparaat moet gecontroleerd worden op beschadigingen aan de deurafdichtingen en de plaatsing rondom deze afdichtingen; indien er sprake van beschadiging is, mag het apparaat niet gebruikt worden totdat het door een door de fabrikant erkende onderhoudstechnicus gerepareerd is.
2. Probeer niet zelf reparaties uit te voeren aan de ovendeur, het bedieningspaneel, de veiligheids-vergrendelingsschakelaars of welk ander deel van de magnetronoven dan ook. Verwijder de behuizing van de magnetronoven niet; deze biedt bescherming tegen blootstelling aan magnetron-energie. Reparaties mogen uitsluitend door gekwalificeerd servicepersoneel worden uitgevoerd.
3. Gebruik dit apparaat niet, indien het NET-SNOER en/of de STEKKER beschadigd zijn. Indien het apparaat niet goed functioneert, beschadigd of gevallen is, mogen in verband met de veiligheid reparaties uitsluitend uitgevoerd worden door onderhoudspersoneel welke door de fabrikant erkend zijn.

# Veiligheidsinstructies

## WAARSCHUWING

### Belangrijke Veiligheidsinstructies

4. Indien de netsnoer beschadigd is, moet deze direct vervangen worden door gekwalificeerde technici om mogelijke vervolg schade / letsel te voorkomen.
5. Kinderen mogen de magnetronoven uitsluitend onder toezicht gebruiken wanneer ze goed geïnstrueerd zijn, zodat ze de oven op veilige wijze kunnen bedienen en zich bewust zijn van de gevaren van onjuist gebruik.
6. Ontploffingsgevaar bestaat indien voedsel of dranken in een gesloten blik of fles verwarmd worden.
7. Het wordt gebruikers afgeraden neerwaartse druk op de magnetrondeur uit te oefenen wanneer deze openstaat. Dit zou een veiligheidsrisico veroorzaken, omdat de magnetron dan voorover kan kantelen.
8. Dit apparaat is niet bedoeld voor gebruik door personen (met inbegrip van kinderen) met een beperkte fysieke, zintuiglijke of mentale instelling of met een gebrek aan ervaring of kennis, tenzij ze onder toezicht staan van of richtlijnen hebben gekregen over het gebruik van het apparaat door een persoon die verantwoordelijk is voor hun veiligheid. Kinderen moeten onder toezicht staan om te verhinderen dat ze spelen met het apparaat.

### Gebruik van uw magnetronoven

1. Gebruik de oven uitsluitend voor het bereiden van voedsel. Deze magnetronoven is speciaal ontworpen voor het opwarmen en bereiden van voedsel. Gebruik de magnetronoven niet om chemische of andere niet eetbare producten te verwarmen.
2. Voor gebruik dient u er zich van te verzekeren dat alle te gebruiken hulpmiddelen (schalen/bakvormen enz.) geschikt zijn voor gebruik in de magnetronoven.
3. Gebruik de magnetronoven niet om krantenpapier, kleding of andere materialen te drogen. Ze kunnen vlam vatten.
4. Gebruik de magnetronoven niet om voorwerpen (anders dan de accessoires) in op te bergen.

5. Gebruik het apparaat niet ZONDER DAT ZICH HIERIN VOEDSEL BEVINDT. Het apparaat kan hierdoor beschadigd raken.
6. Als er rook in uw oven ontstaat, druk dan op de STOP/WISTOETS en laat de deur gesloten.  
Trek de stekker uit het stopcontact of schakel de elektriciteitsvoorziening uit.

### Ovenlicht

Voor vervanging van de lamp van de oven moet u contact opnemen met uw dealer.

### Accessoires

Er wordt een aantal toebehoren bij deze magnetronoven geleverd. Volg altijd de instructies op van het betreffende toebehoren.

### Glazen draaiplateau

1. Gebruik de magnetronoven niet zonder de draairing het glazen draaiplateau.
2. Gebruik uitsluitend het glazen draaiplateau dat speciaal voor deze magnetronoven ontworpen is.
3. Als het glazen draaiplateau heet is, moet het eerst afkoelen voordat u het schoonmaakt of in water onderdompelt.
4. Het glazen draaiplateau kan in beide richtingen draaien.
5. Indien het voedsel in de schaal op het plateau de wanden van de oven raakt, waardoor het draaien stopt, gaat het draaiplateau automatisch in de tegengestelde richting draaien. Dit is normaal.
6. Voedsel niet rechtstreeks op het glazen draaiplateau bereiden; dat mag alleen wanneer u het automatische gewichtsprogramma voor gebakken aardappelen gebruikt.

### Draairing

1. De draairing de ovenbodem moeten regelmatig worden gereinigd om ongewenste ge-luiden en het ophopen van voedselresten te voorkomen.
2. Tijdens het koken moet de draairing altijd samen met het glazen draaiplateau worden gebruikt.

# Belangrijke informatie

## 1) Kooktijden

- De in het kookboek vermelde kooktijden zijn bij benadering gegeven. Factoren, die invloed hebben op de kookduur, zijn: de begintemperatuur, de hoeveelheid voedsel en de materialen die voor het koken worden gebruikt.
- Begin met de minimale kooktijd om te voorkomen dat het voedsel te gaar wordt. Als het voedsel niet gaar genoeg geworden is, kunt u het altijd nog wat langer bereiden.

**OPMERKING: Als u het voedsel langer kookt dan de aanbevolen kooktijden, kan het bederven, en in extreme gevallen zelfs vlam vatten en de magnetronoven beschadigen.**

## 2) Kleine hoeveelheden voedsel

- Kleine hoeveelheden voedsel met een gering vochtgehalte kunnen uitdrogen, aanbranden of zelfs verbranden als ze te lang wordt doorgekookt. Indien het voedsel in de oven vlam vat, moet de ovendeur gesloten blijven, de magnetronoven uitgezet worden en moet de stekker uit het stopcontact worden genomen.

## 3) Eieren

- Kook geen ongepelde eieren en verwarm geen hardgekookte eieren met de MAGNETRON functie. Er kan een te hoge druk in de eieren ontstaan, waardoor ze exploderen, zelfs na bereiding/verwarmen.

## 4) Niet-poreuze schil

- Voedsel zonder poreuze schil, zoals aardappelen, eierdooiers en worstjes, moeten ingeprikt worden alvorens ze met de magnetronoven te bereiden. Zo voorkomt u dat ze exploderen.

## 5) Vleesthermometer

- Indien u gebruik maakt van een vleesthermometer voor vlees en gevogelte, gebruik deze dan alleen wanneer het voedsel buiten de magnetronoven is. Gebruik geen conventionele vleesthermometer binnen de magnetronoven, omdat vonken kunnen optreden.

## 6) Vloeistoffen

- Indien vloeistoffen, zoals soep, sauzen en dranken opgewarmd worden in uw magnetronoven, kunnen deze zonder te gaan borrelen heter worden dan het kookpunt.

Hierdoor kan de hete vloeistof plotseling gaan overkoken. Om dit te voorkomen, kunnen de volgende stappen opgevolgd worden:

- a) Gebruik geen rechte glazen of bekers met smalle of toelopende bovenkant.
- b) Niet te lang verwarmen.
- c) Roer de vloeistof om alvorens deze in de oven te plaatsen en roer halverwege de opwarmtijd nogmaals om.
- d) Laat de vloeistof na het verwarmen nog even in de oven staan en roer goed om voordat u de vloeistof uit de oven haalt.

## 7) Papier/kunststof

- Als u voedsel gaat verwarmen in kunststof of papieren bakjes, dient u de oven regelmatig te controleren omdat deze bakjes bij oververhitting vuur kunnen vatten.
- Gebruik geen gerecycled papier (b.v. keukenrol), tenzij het papierproduct gekenmerkt is als zijnde veilig voor gebruik in een magnetronoven. Vervuilingen in recycled papier kunnen in de magnetron vonken en/of brand veroorzaken.
- Verwijder metalen sluitingen van braadzakken voordat u deze in de oven plaatst.

## 8) Keukengerei/folie

- Verwarm nooit gesloten potjes of flessen omdat deze kunnen exploderen.
- Gebruik geen metalen bakjes of schotels met metalen randen tijdens de magnetron-functie. Hierdoor kunnen er vonken ontstaan
- Bij gebruik van aluminiumfolie, vleesspiessen of andere metalen voorwerpen, moet de afstand tot de ovenwanden minimaal 2 cm bedragen om vonkoverslag te voorkomen.

## 9) Zuigflessen/potjes babyvoeding

- De speen of deksel moeten verwijderd worden van zuigflessen of potjes babyvoedsel alvorens ze in de magnetronoven te plaatsen.
- Schud zuigflessen goed en roer de inhoud van de potjes met babyvoeding een paar maal om.
- Controleer de temperatuur van het voedsel voor het nuttigen zorgvuldig om een mogelijke verbranding te voorkomen.

# De magnetron-oven

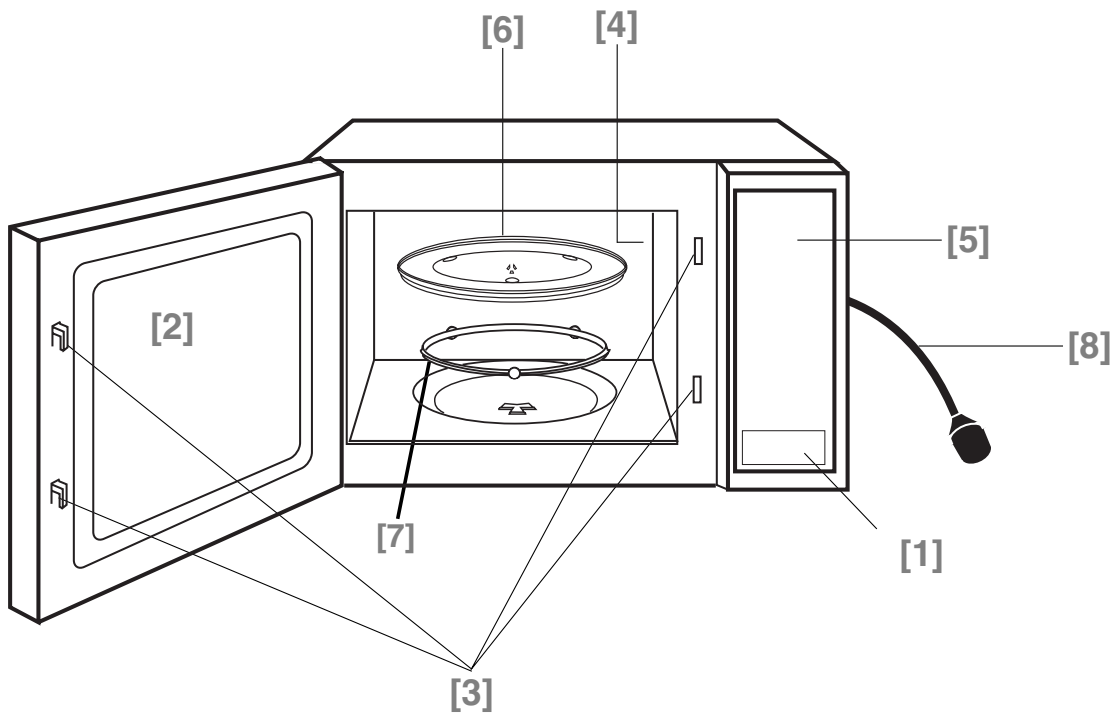

**[1] Deur-ontgrendelknop**

Indrukken om de deur te openen. Indien u de deur tijdens het koken opent, wordt het kookproces tijdelijk onderbroken, zonder dat de eerder ingevoerde instellingen verdwijnen. Het kookproces zal direct hervat worden, zodra u de deur weer gesloten heeft en op de starttoets gedrukt heeft.

**[2] Doorkijkvenster**

**[3] Veiligheids-deurvergrendelingssystem**

**[4] Ventilatie-openingen**

**[5] Bedieningspaneel**

**[6] Glazen draaiplateau**

**[7] Draairing**

**[8] Elektricitessnoer**

# Bedieningspanelen NN-SD279S

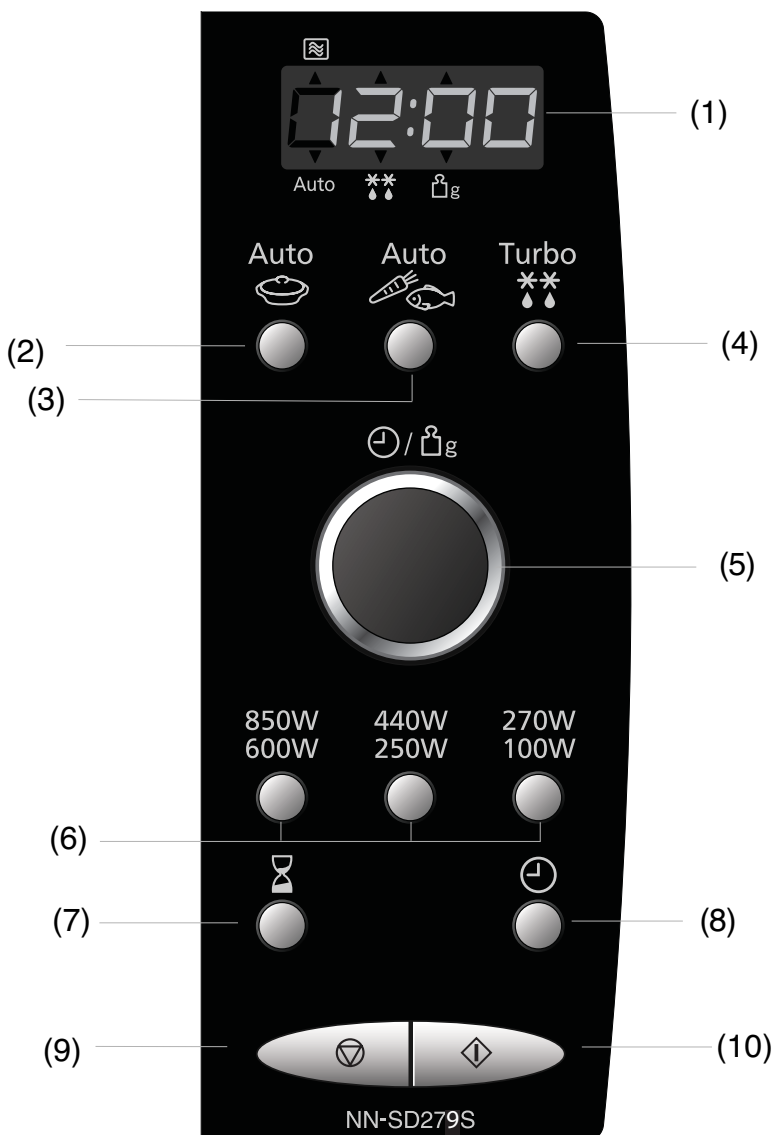

- (1) Uitleesvenster
- (2) Automatische kookprogramma's
- (3) Turbo ontdooiprogramma's
- (4) Auto-gewicht ontdooi-toets
- (5) Tijd-/gewichtselector
- (6) Magnetronvermogen
- (7) Startvertraging/ standtijd
- (8) Kloктоets
- (9) Stop / wistoets
- Voor het koken:  
Met één druk op de toets wordt het ingestelde programma gewist.
- Tijdens het koken:  
Met één druk op de toets wordt het kookprogramma tijdelijk onderbroken. Indien u de toets nogmaals indrukt, wordt het ingestelde programma gewist en verschijnt de tijd in het uitleesvenster.
- (10) Starttoets

## Piepton:

Zodra een toets ingedrukt wordt, weerklinkt een piepgeluid. Indien er geen piepton te horen is, is de instelling niet correct. Na afloop van ieder compleet programma, weerklinken 5 piepjes.

## Deze oven is voorzien van een functie voor energiebesparing. Let op:

1. De helderheid van de display vermindert als de stand-by mode is ingeschakeld.
2. De oven zal op de stand-by mode overgaan als deze voor het eerst wordt ingeplugd en direct nadat de laatste handeling ermee is verricht.

# Instellen van de klok

Wanneer de magnetronoven voor het eerst wordt ingeschakeld, verschijnt "88.88" in het uitleesvenster.



- **Druk één keer op de kloktoets.** De dubbele punt gaat knipperen.

- **Voer de tijd in door de Tijd-/gewichtschakelaar te draaien.** De tijd verschijnt in het uitleesvenster en de dubbele punt knippert.

- **Druk op de kloktoets.** De dubbele punt houdt op met knipperen en de tijd is in het geheugen opgenomen.

## Opmerkingen:

1. Om de juiste tijd opnieuw in te stellen, herhaalt u stap 1 tot en met stap 3.
2. Als de magnetronoven op het stopcontact aangesloten is en van elektriciteit voorzien wordt, zal de klok de tijd blijvend weergeven.
3. Dit is een 24-uurs-klok. Bij 02.00 s'middags = 14:00 uur en niet 2:00.

# Kinderslot

Met dit systeem worden de bedieningselementen buiten werking gesteld. De ovendeur kan echter wel geopend worden. Het kinderslot kan ingesteld worden wanneer het uitleesvenster een dubbele punt of de tijd weergeeft.

**Instellen:**



**Opheffen:**



- **Druk driemaal de starttoets in.** De tijdsaanduiding verdwijnt. De tijd blijft aanwezig in het geheugen. " \_ \_ \_ \_ " verschijnt in het uitleesvenster.

- **Druk driemaal de stop/wistoets in.** De tijd verschijnt weer in het uitleesvenster.

**OPMERKING:** Om het kinderslot te activeren moet u de startknop 3 keer binnen 10 seconden indrukken.

# Koken met startvertraging

Door gebruik van de Startvertraging/Wachttijd knop kunt u het vertraagd starten van het koken programmeren.

b.v.



- Druk op Startvertraging/Wachttijd.
- Stel de vertragingstijd in door aan de Tijd/Gewicht knop te draaien (tot 9 uur).
- Stel het gewenste kookprogramma en de kooktijd in.
- Druk op de startknop.

## OPMERKING:

1. 3-fase koken kan samen met het koken met startvertraging worden geprogrammeerd.  
bijvoorbeeld

Startvertraging: 1 uur

Hoog vermogen: 10 min.

Suddereren: 20 min.

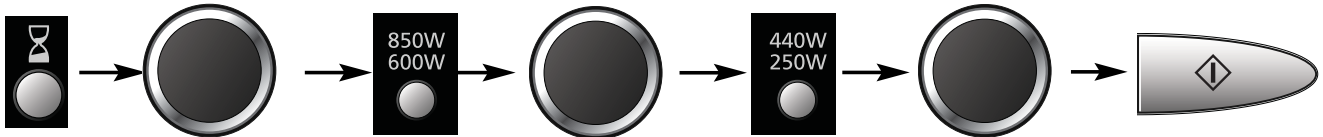

2. Als de ingestelde vertragingstijd langer is dan 1 uur, dan wordt de tijd in minuten afgeteld. Als de tijd minder is dan 1 uur dan wordt de tijd in seconden afgeteld.
3. De startvertraging kan niet voor automatische programma's worden geprogrammeerd.

# Wachttijd na het koken

Met behulp van de Startvertraging/Wachttijd knop kunt u de wachttijd programmeren na het koken of gebruiken om de oven als een minuut timer te programmeren.

b.v.

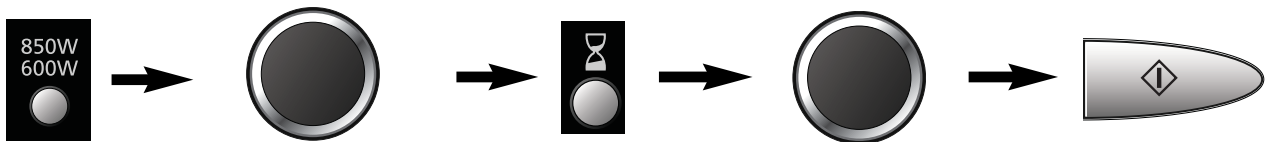

- Stel het gewenste kookprogramma en de kooktijd in.
- Druk op Startvertraging/Wachttijd.
- Stel de vertragingstijd in door aan de Tijd/Gewicht knop te draaien (tot 9 uur).
- Druk op de startknop.

## OPMERKING:

1. 3-fase koken kan samen met de wachttijd worden geprogrammeerd.  
bijvoorbeeld

Hoog vermogen: 4 min.

Wachttijd: 5 min.

Hoog vermogen: 2 min.

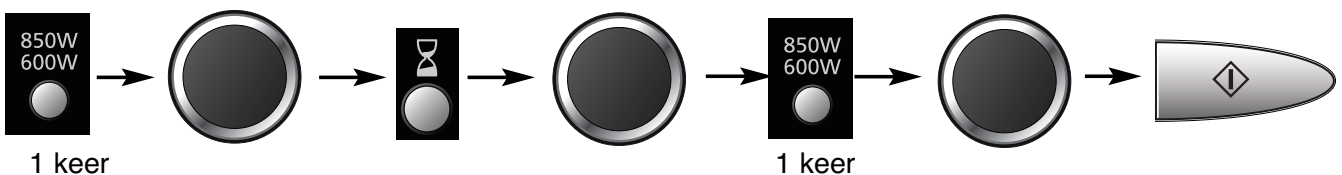

1 keer

1 keer

2. Als de ovendeur tijdens de wachttijd of minuut timer wordt geopend, dan wordt het aftellen van de tijd in het displayvenster voortgezet.
3. Deze functie kan ook als timer worden gebruikt. Druk in dit geval op Startvertraging/Wachttijd, stel de tijd in en druk op Start.

# Koken en ontdooien met de magnetronoven

Het glazen draaiplateau dient tijdens het gebruik van de magnetronoven, altijd op de juiste positie geplaatst te zijn.

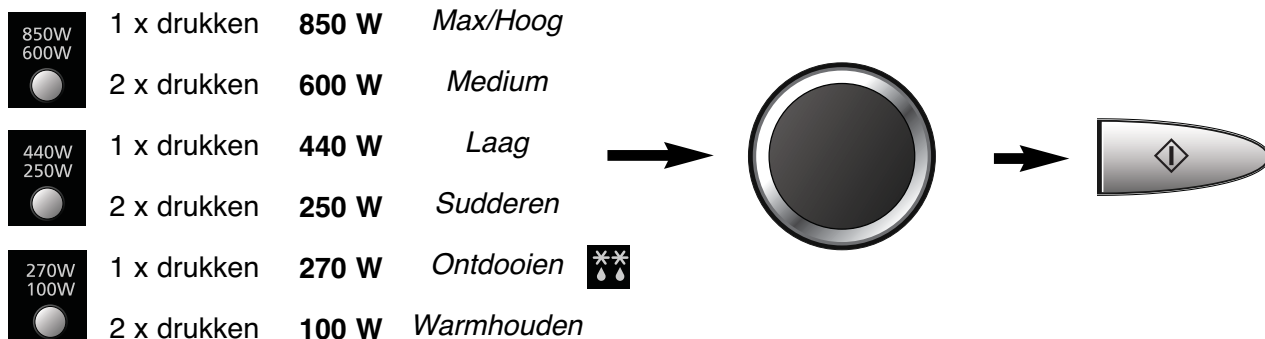

- **Selecteer het gewenste magnetronvermogen.**

- **Stel de bereidingstijd in met de Tijd-/gewichtschakelaar** (HOOG vermogen: tot 30 minuten ander vermogen: tot 90 minuten).

- **Druk de starttoets in.** Het kookproces zal starten en de tijd in het uitleesvenster zal gaan aftellen.

**WAARSCHUWING:** Als er tijdens het instellen van de tijd geen stand voor het vermogen is ingesteld, zal de magnetronoven automatisch in de stand HOOG functioneren.

## Koken in multi-fasen

De magnetron is voorzien van een 3-fase geheugen. U kunt derhalve 3 verschillende instructies instellen en het programma zal vervolgens automatisch de verschillende standen doorlopen. (Herhaal bovenstaande stappen 1, 2 en 3, maar druk de starttoets pas in als alle fasen ingegeven zijn).

### Opmerking:

1. De timer-toets kan op koken in multi-fasen ingesteld worden.
2. De functie auto-gewicht/ontdooi, kan alleen in de eerste fase ingesteld worden.



# Ontdooien

## Tips Voor Het Ontdooien

Controleer het ontdooien een aantal maal, zelfs indien u de automatische toetsen gebruikt. Houd rekening met de nagaarperiode.

### NAGAARTIJDEN

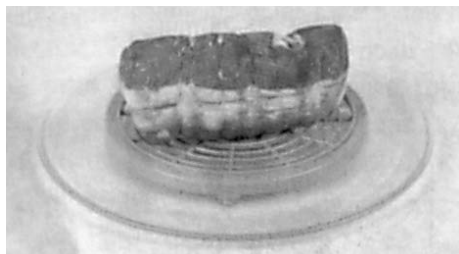

Afzonderlijke porties voedsel kunnen praktisch onmiddellijk na het ontdooien bereid worden. Het is normaal dat grotere porties voedsel in het midden nog bevroren zijn. Alvorens te gaan bereiden **minimaal een uur laten staan**. Tijdens de rusttijd, wordt de temperatuur gelijkmatig verdeeld en wordt het voedsel door geleiding ontdooid.

Opmerking: Indien het voedsel niet onmiddellijk bereid wordt, moet het in de koelkast bewaard worden. Ontdooid voedsel mag nooit opnieuw ingevroren worden zonder dat het eerst gekookt is.

### BRAADSTUK EN GEVOGELTE



Plaats de braadstukken bij voorkeur op een omgekeerd bord of plastic rooster, zodat ze niet in hun sappen komen te liggen. Het is van essentieel belang om delicate of uitstekende delen van dit vlees af te dekken met kleine

stukjes folie, om te voorkomen dat deze delen gaan koken. Het is niet gevaarlijk om kleine stukjes folie in uw magnetron te gebruiken, mits **zij niet in contact komen met de wanden van de magnetron**.

### GEHAKT OF DOBBELSTEENTJES VLEES EN VIS

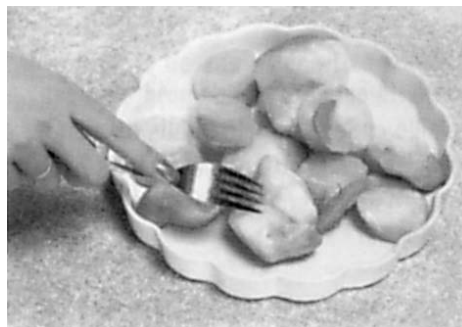

Omdat de buitenkant van dit soort voedsel snel ontdooit, moeten zij van elkaar gescheiden worden; breek het blok in regelmatige stukken tijdens het ontdooien en verwijder de stukjes die reeds ontdooid zijn.

### KLEINE PORTIES VOEDSEL

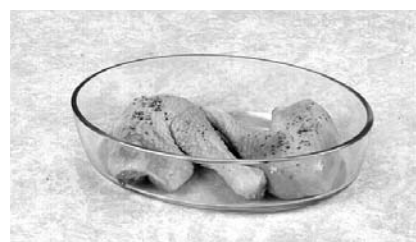

Koteletten en stukken kip moeten zo snel mogelijk van elkaar gescheiden worden, zodat zij gelijkmatig en volledig ontdooien. Vettige delen en de uiteinden ontdooien sneller. Leg deze in de buurt van het midden van het draaiplateau of dek ze af.

### BROOD

Voor brood is de standaard insteltijd noodzakelijk om deze geheel te ontdooien. De standaard insteltijd kan verkort worden door delen te spitsen en te verdraaien.

## Auto-gewicht ontdooien

Met deze functie kunt u bevroren voedsel, op basis van het gewicht, ontdooien.

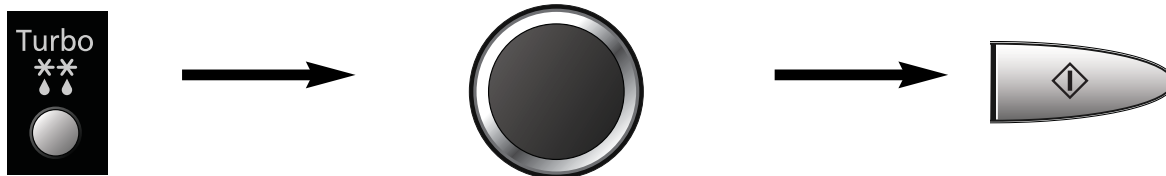

- **Selecteer het gewenste auto-ontdooiprogramma**  
1 x drukken (kleine stukjes)  
2 x drukken (grote stukjes)
- **Stel het gewicht van het bevroren voedsel in met de Tijd-/gewichtschakelaar.** Het gewicht wordt bepaald in stappen van 10 gram als u langzaam aan de knop draait. Het gewicht wordt bepaald in stappen van 100 gram als u snel aan de knop draait.
- **Druk de starttoets in.** Vergeet niet om tijdens het ontdooien, het gerecht c.q. het voedsel te draaien of te roeren.

Programma	Min./Max. gewicht	Tips
1 Kleine stukjes	100 - 1000 g	Kleine stukjes vlees, kalfsoesters, gehakt, visfilet, steaks, koteletten (van 100 gram tot 400 gram per stuk). Draai / roer het voedsel om zodra de pieptoon weergegeven wordt.
2 Grote stukken	400 - 2000 g	Grote stukken vlees, rollades, hele kip, groot stuk vis. Draai het voedsel om zodra de pieptoon weergegeven wordt.

**Belangrijk:** Zie ontdooien-tips up bladzijde NI-9.









## Auto-gewicht - verwarmen/koken

Met deze functie kunt u gerechten bereiden door alleen het gewicht in te stellen. De instelling van het gewicht dient in grammen geprogrammeerd te worden.

bijv.



- **Selecteer de gewenste categorie.** Programma's nummer verschijnt in het uitleesvenster.
- **Stel het gewicht van het voedsel in met de Tijd-/gewichtschakelaar.** Het gewicht wordt bepaald in stappen van 10 gram als u langzaam aan de knop draait. Het gewicht wordt bepaald in stappen van 100 gram als u snel aan de knop draait.
- **Druk de starttoets in.**

Programma	Aanbevolen gewicht	Instructies
<b>1. VERSE KANT-EN-KLAAR MAALTIJD</b>  1 x drukken	200 - 1000 g	<b>Voor het verwarmen van een kant-en-klaar maaltijd of ovenschotel maaltijd.</b> Al het voedsel dient op koelkasttemperatuur te zijn (ongeveer +5°C). Roer als de halve opwarmtijd is verstrekt. Na afloop enkele minuten laten nagaren. Verzeker u ervan dat het voedsel voldoende is opgewarmd. Grote stukken vis / vlees in een saus dienen langer opgewarmd te worden.
<b>2. BEVROREN OPWARMEN</b>  2 x drukken	200 - 1000 g	<b>Al het voedsel moet reeds bereid en ingevroren zijn.</b> Bij pieptoon omroeren. Na bereidingstijd voedsel omscheppen en 2 tot 3 minuten laten nagaren.
<b>3. KOP OPWARMEN</b>  3 x drukken	150 g	<b>Voor het opwarmen van een warme drank in een kopje (zoals koffie, thee, melk en soep).</b> Selecteer Kop opwarmen, voer het gewicht in (150ml) en druk op de startknop.
<b>4. SCHAAL OPWARMEN</b>  4 x drukken	300 g	<b>Voor het opwarmen van een schaal met een warme drank.</b> Selecteer Schaal opwarmen, voer het gewicht in (300ml) en druk op de startknop.
<b>1. VERSE GROENTE</b>  1 x drukken	200 - 900 g	<b>Voor het bereiden van verse groenten.</b> Plaats de voorbereide groenten in een daarvoor geschikte schaal en voeg 1 eetlepel water per 100g toe. Afdekken met huishoudfolie met gaatjes of met een deksel. Grote hoeveelheden moeten als ca. de helft van de bereidingstijd verstreken is omgeroert worden.
<b>2. BEVROREN GROENTE BEREIDEN</b>  2 x drukken	200 - 900 g	<b>Voor het bereiden van bevroren groente.</b> Doe de groente in een daarvoor geschikte schaal. Voeg 2 theelepels (30ml) water toe. Afdekken met magnetronfolie of een deksel. Bij grote hoeveelheden omscheppen als de pieptoon weerklinkt.
<b>3. VERSE VIS</b>  3 x drukken	200 - 900 g	<b>Voor het bereiden van verse vis (hele vis, filets, moten).</b> Dek dunnere gedeelten af. Plaats de vis in een daarvoor geschikte schaal. Voeg 2 theelepels (30ml) water toe. Afdekken met magnetronfolie of een deksel.
<b>4. GEBAKKEN AARDAPPELEN</b>  4 x drukken	200 - 1400 g	<b>Voor gebakken aardappelen met een krokante, droge schil.</b> Voor het beste resultaat kiest u middelgrote aardappelen van 200-250 g. Was de aardappelen, droog ze af en prik ze enkele keren met een vork. Leg ze op het glazen draaiplateau, langs de buitenste rand. Wikkel ze na het bakken in aluminiumfolie en laat ze 5 minuten staan.

# Vragen en antwoorden

**V:** Waarom kan de oven niet worden ingeschakeld?

**A:** Controleer het volgende wanneer de oven niet kan worden ingeschakeld:

1. Is de stekker goed aangesloten? Neem de stekker uit het stopcontact, wacht tien seconden en steek de stekker weer in het stopcontact.
2. Controleer de zekering en de stroomonderbreker. Schakel de stroomonderbreker in of vervang de zekering als hij uitgeschakeld resp. doorgeslagen is.
3. Indien de stroomonderbreker of de zekering in orde zijn, probeer dan een ander apparaat op het stopcontact aan te sluiten. Indien het andere apparaat werkt, is er waarschijnlijk een probleem met de oven. Indien het andere apparaat niet werkt, is er waarschijnlijk een probleem met het stopcontact. Indien het er naar uitziet dat er een probleem met de oven is, moet contact opgenomen worden met een erkend servicecentrum.

**V:** Mijn magnetronoven stoort mijn TV-toestel. Is dit normaal?

**A:** Er kan een bepaalde mate van storing op de radio en TV optreden wanneer de magnetronoven wordt gebruikt. Deze storing is gelijk aan het soort interferentie dat veroorzaakt wordt door kleine huishoudelijke apparaten zoals mixers, stofzuigers, haardrogers e.d. Dit duidt niet op een storing in uw magnetronoven.

**V:** De oven accepteert mijn programma niet. Waarom?

**A:** De oven is zodanig ontworpen dat er geen verkeerd programma in werking wordt gesteld. De oven accepteert bijvoorbeeld geen vierde fase of een automatisch gewichtprogramma na het drukken op startvertraging

**V:** Soms komt er warme lucht uit de ventilatie-openingen van de oven. Waarom?

**A:** De warmte afkomstig van het bereiden van het voedsel verwarmt de lucht in de oven. Deze warme lucht wordt de oven uitgeleid via het luchtstroompatroon in de oven. Deze lucht bevat geen magnetronstraling. De ventilatie-openingen van de oven mogen nooit geblokkeerd worden.

**V:** De magnetronfunctie van mijn oven werkt niet meer en de melding 'H97' en 'H98' verschijnt in de display.

**A:** Dit betekent dat er een probleem is met het systeem dat de microgolven opwekt. Neem contact op met een erkend onderhoudscentrum.

# Verzorging van uw magnetronoven

1. Zet de oven uit alvorens hem te reinigen.
2. Houd de deurafdichtingen en de plaatsen hieromheen schoon. Als er spatten en gemorste vloeistoffen vast zijn gaan zitten op de ovenwanden, deurafdichtingen en de plaatsen hieromheen, moeten deze worden schoongemaakt met een vochtige doek. Als zij zeer vuil zijn geworden mag gebruik gemaakt worden van een mild reinigingsmiddel. Het gebruik van agressieve reinigingsmiddelen of schuursponsjes wordt niet aanbevolen.  
**GEBRUIK GEEN COMMERCIËLE OVEN-REINIGERS.**
3. De buitenzijde van de oven moet worden schoongemaakt met een vochtige doek. Ter voorkoming van schade aan de onderdelen binnen in de oven, mag er geen water via de ventilatie-openingen naar binnen sijpelen.
4. Indien het bedieningspaneel vuil wordt, moet dit met een zachte, droge doek gereinigd worden. Gebruik geen agressieve reinigingsmiddelen of schuursponsjes op het bedieningspaneel. Bij het reinigen van het bedieningspaneel moet de ovendeur open blijven om te voorkomen dat de oven per ongeluk wordt ingeschakeld. Druk na het reinigen op de STOP/WIS toets om het uitleesvenster te wissen.
5. Indien er aan de binnenkant van de ovendeur of rondom de buitenkant hiervan stoomvorming plaatsvindt, veeg deze dan weg met een zachte doek. Dit kan het geval kunnen zijn, wanneer de magnetronoven wordt gebruikt in een ruimte met een hoge vochtigheidsgraad; dit duidt niet op foutief functioneren van het apparaat.
6. Van tijd tot tijd moet het glazen draaiplateau verwijderd worden om het schoon te maken. Reinig het draaiplateau in warm water met een afwasmiddel of in een vaatwasmachine.
7. De draairing en de ovenbodem moeten regelmatig worden gereinigd om ongewenste ge-luiden te voorkomen. Verwijder het vuil op de bodem van de magnetronoven met een mild schoonmaakmiddel en heet water, en maak hem daarna droog met een schone doek. De draairing moet worden afgewassen in een mild sopje. Bij een regelmatig gebruik zetten zich kookdampen vast op de bodem en/of de wielen van de draairing, maar tasten deze op geen enkele wijze aan. Wanneer u de draai-ring uit de uitsparing in de grondplaat haalt om hem schoon te maken, let er dan goed op dat de draairing weer in de juiste positie terug geplaatst wordt.
8. De magnetronoven mag uitsluitend door gekwalificeerd servicepersoneel worden gerepareerd. Neem voor onderhoud en reparaties van de oven contact op met de dichtstbij-zijnde erkende dealer.
9. Gebruik geen stoomreiniger voor het reinigen.
10. Als u de oven niet schoonhoudt, is het mogelijk dat de kwaliteit van de oppervlakken vermindert waardoor de levensduur van het toestel verkort en er mogelijk gevaarlijke situaties ontstaan.
11. Houd ventilatie-openingen altijd vrij. Controleer dat stof of andere materialen de ventilatie-openingen boven-, onder- of achteraan de oven niet blokkeren. Een blokkering van de ventilatie-openingen kan leiden tot oververhitting en de werking van de oven hinderen.

# Technische specificaties

Netvoeding	230 V, 50 Hz	
Stroomverbruik:	Maximum;	1175 W
Capaciteit:	Magnetron;	850 W (IEC-60705)
	Buitenafmetingen:	482 (B) x 346 (D) x 284 (H) mm
Binnenafmetingen:		325 (B) x 330 (D) x 218 (H) mm
Gewicht:		9.0 kg
Geluidsniveau:		58.8 dB (EN60704)

De specificaties kunnen zonder nadere aankondiging worden gewijzigd.

Dit produkt voldoet aan de Europese standaard (EN 55011) voor EMC interferentie 's ( EMC = Elektromagnetische Compabiliteit ) Overeenkomstig deze standaard behoort dit produkt tot de groep 2 apparatuur, klasse B en voldoet deze aan alle vereiste normen. Groep 2 houdt in dat de Frequentie energie wordt opgewekt in de vorm van elektromagnetische straling bedoeld voor het verwarmen en koken van voedsel. Groep B wil zeggen dat dit produkt toegepast kan worden voor normaal huishoudelijk gebruik.



## Informatie over de Verwijdering van Afval van Elektrische en Elektronische Apparaten

Dit symbool op de producten en/of begeleidende documenten betekent dat gebruikte elektrische en elektronische producten niet mogen worden gemengd met gewoon huishoudelijk afval.

Voor een correcte behandeling, herstel en recyclage moet u deze producten naar de aangeduide verzamelpunten brengen waar ze gratis zullen worden aanvaard. In sommige landen kunt u uw producten ook teruggeven aan uw lokale handelaar bij de aankoop van een gelijkwaardig, nieuw product.

Een correcte verwijdering van dit product zal een bijdrage leveren tot het behoud van waardevolle hulpbronnen en tot het voorkomen van alle mogelijke negatieve gevolgen voor de gezondheid van de mens en voor het milieu die een ongeschikte behandeling van het afval zou kunnen opleveren. Vraag meer details over een verzamelpunt in uw buurt bij de lokale overheid.

De nationale wetgeving kan boeten voorzien voor een verkeerde verwijdering van dit afval.

## Voor zakelijke gebruikers in de Europese Unie

Wanneer u elektrische en elektronische apparaten wilt verwijderen, zoekt u best contact met uw handelaar of leverancier voor meer informatie.

## Informatie over de Verwijdering in andere Landen buiten de Europese Unie

Dit symbool geldt slechts in de Europese Unie.

Wanneer u dit product wilt verwijderen, zoekt u best contact met uw lokale overheid of handelaar voor meer informatie over de correcte verwijderingsmethode.

Overeenkomstig richtlijn 2004/108/EG, artikel 9(2)

Panasonic Testcentrum

Panasonic Service Europe, een afdeling van Panasonic Marketing Europe GmbH

Winsbergring 15, 22525 Hamburg, Bondsrepubliek Duitsland.

Gefabriceerd voor Panasonic Corporation door MMEAM

nr.18 HuanZhen West Road, BeiJiao, ShunDe, FoShan, GuangDong, Volksrepubliek China.

# Aufstellen und Anschließen

## Überprüfung Ihres Mikrowellengerätes

Das Gerät auspacken, Verpackungsmaterial entfernen und auf Beschädigungen wie z.B. Stoßstellen, gebrochene Türverriegelungen oder Risse in der Tür überprüfen. Sofort den Händler benachrichtigen, wenn das Gerät beschädigt ist. Kein beschädigtes Mikrowellengerät installieren.

## Erdungsvorschriften

**WICHTIG: ZUR SICHERHEIT VON PERSONEN MUSS DIESES GERÄT GEERDET SEIN!**

Ist die Steckdose nicht geerdet, muß der Kunde die Steckdose durch eine ordnungsgemäße Schutzkontaktsteckdose ersetzen lassen.

## Betriebsspannung

Die Netzspannung muß der auf dem Typenschild des Gerätes angegebenen Spannung entsprechen. Wird eine höhere Spannung als angegeben verwendet, so kann ein Brand entstehen oder sonst ein Unfall die Folge sein.

## Aufstellen des Gerätes

Das Gerät ist ausschließlich als Tischgerät geeignet, nicht als Einbaugerät oder für die Verwendung in Schränken.

1. Stellen Sie das Mikrowellengerät auf eine feste, ebene Stellfläche die mindestens 85cm hoch ist (gemessen vom Fußboden).
2. Achten Sie beim Aufstellen des Gerätes darauf, daß bei Gefahr jederzeit der Stecker gezogen oder die Sicherung am Sicherungskasten ausgeschaltet werden kann.
3. Das Gerät arbeitet ordnungsgemäß, wenn eine ausreichende Luftzirkulation stattfinden kann.

### Aufstellen auf der Arbeitsfläche:

- a. Sicherheitsrichtlinien empfehlen die Einhaltung eines Mindestabstands von 15 cm über dem Gerät, 10 cm zur Rückwand sowie 5 cm zur einen und 10 cm zur anderen Seite.
- b. Sollte das Gerät an einer Seite direkt an der Wand stehen, müssen die anderen Seiten frei bleiben.

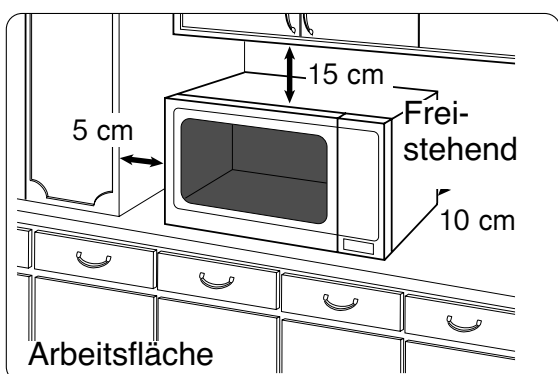

4. Das Gerät nicht in unmittelbarer Nähe eines Gas- oder Elektroherdes aufstellen.
5. Die Stellfüße dürfen nicht entfernt werden.
6. Dieses Gerät ist nur für den Hausgebrauch konzipiert. Nicht im Freien verwenden.
7. Das Mikrowellengerät nicht bei zu hoher Luftfeuchtigkeit benutzen.
8. Das Netzanschlußkabel darf die Gerätegehäuseoberfläche nicht berühren, da diese während des Betriebes heiß wird. Das Kabel auch nicht mit anderen heißen Oberflächen in Berührung bringen. Das Netzanschlußkabel nicht über Tisch- oder Thekenkanten hängen lassen. Das Kabel oder den Netzstecker nicht in Wasser tauchen.
9. Die Lüftungsöffnungen auf der Ober- und Rückseite des Gehäuses nicht verdecken. Sind diese Öffnungen blockiert während das Gerät arbeitet, kann es überhitzen. In diesem Fall wird das Gerät durch den Überhitzungsschutz ausgeschaltet und kann erst wieder in Betrieb gesetzt werden, wenn es abgekühlt ist.

## WARNUNG

### Wichtige Sicherheitshinweise

1. Die Türverriegelungen und die Türdichtungen sollten mit einem feuchten Tuch abgewischt werden. Das Gerät ist vom Benutzer auf mögliche Beschädigungen an den Türdichtungsflächen zu prüfen, und falls ein solcher Schaden aufgetreten ist, darf das Gerät nicht betrieben werden, bevor es vom Panasonic-Kundendienst repariert worden ist.
2. Führen Sie weder eine Manipulation oder Reparatur an der Tür, an den Kontroll-einrichtungen oder Sicherheitsvorrichtungen noch an irgendeinem anderen Teil des Gerätes durch. In keinem Fall das Gehäuse, das den Schutz gegen Strahlenbelastung durch Mikrowellenenergie sicherstellt, abbauen. Das Gerät darf nur von einem geschulten Panasonic Kundendienst-Techniker geprüft oder repariert werden.
3. Das Gerät nicht in Betrieb setzen, wenn das Netzanschlußkabel oder der Netzstecker beschädigt ist, bzw. wenn es nicht ordnungsgemäß arbeitet oder eine sichtbare Beschädigung aufweist.

# Sicherheitshinweise

## WARNUNG

### Wichtige Sicherheitshinweise

4. Aus Sicherheitsgründen muß ein beschädigtes Anschlußkabel durch den Hersteller, seinen Kundendienst oder eine andere gleichwertig qualifizierte Person ersetzt werden.
5. Kindern darf die Benutzung des Gerätes ohne Aufsicht nur erlaubt werden, wenn eine aus-reichende Einweisung gegeben wurde, die das Kind in die Lage versetzt, das Gerät in sicherer Weise bedienen und die Gefahr einer falschen Bedienung verstehen zu können.
6. Keine Flüssigkeiten und Nahrungsmittel in versiegelten Behältern (z.B. Konserven) erhitzen, da diese platzen können.
7. Zur eigenen Sicherheit bitte keinen Druck von oben auf die geöffnete Tür des Mikrowellengeräts ausüben, da die Gefahr besteht, dass das Gerät nach vorne kippen könnte.
8. Dieses Gerät ist nicht zur Benutzung durch Personen (einschließlich Kindern) mit verminderten sensorischen oder geistigen Fähigkeiten oder mangelnder Erfahrung oder Kenntnis gedacht, es sei denn, sie werden durch eine für ihre Sicherheit verantwortliche Person in die Benutzung des Gerätes eingewiesen oder von einer solchen Person beaufsichtigt. Kleine Kinder sollten beaufsichtigt werden, um sicherzustellen, dass sie nicht mit dem Gerät spielen.

### Gebrauch und Ausstattung des Gerätes

1. Das Mikrowellengerät nur zur Nahrungsmittelzubereitung benutzen. Dieses Gerät ist speziell zum Auftauen, Erwärmen und Garen von Lebensmitteln entsprechend der Bedienungs- und Kochanleitung konzipiert. Erhitzen Sie in keinem Fall Chemikalien oder andere Produkte.
2. Prüfen Sie vor der ersten Benutzung Ihres Geschirrs, ob es für den Gebrauch im Mikrowellengerät geeignet ist.
3. Bitte versuchen Sie nicht, Kleidungsstücke, Zeitungen oder andere Materialien im Mikrowellengerät zu trocknen. Diese Gegenstände können sich entzünden.
4. Im Garraum des Mikrowellengerätes dürfen keine Gegenstände aufbewahrt werden, die bei unbeabsichtigtem Einschalten des Gerätes eine Gefahr für die Umgebung darstellen.
5. Nehmen Sie das MIKROWELLENGERÄT NIE OHNE LEBENSMITTEL in Betrieb. Dies kann zu Beschädigungen des Gerätes führen.
6. Kommt es zu einem Brand oder tritt während des Mikrowellenbetriebs Rauch aus dem Gerät, halten Sie die Gerätetür geschlossen. Schalten Sie das Mikrowellengerät ab, indem Sie auf die STOPPTASTE drücken bzw. Ziehen Sie den Netzstecker aus der Steckdose oder schalten Sie die Installationssicherung aus.

### Garraumbeleuchtung

Wenn es nötig wird die eingebaute Garraumbeleuchtung zu wechseln, wenden Sie sich bitte an Ihren Händler.

### Zubehör

Das Mikrowellengerät ist mit unterschiedlichem Zubehör ausgestattet. Verwenden Sie dieses bitte laut Anweisung.

### Glasdrehsteller

1. Das Mikrowellengerät nicht ohne den dazugehörigen Glasdrehsteller und Drehachse in Betrieb setzen.
2. Benutzen Sie in keinem Fall einen anderen als den speziell für dieses Gerät konzipierten Glasdrehsteller.
3. Den evtl. heißen Glasdrehsteller abkühlen lassen, bevor Sie diesen reinigen bzw. mit Wasser abspülen.
4. Der Drehsteller kann rechts- oder linksherum laufen. Dies stellt keine Fehlfunktion dar.
5. Berührt das Lebensmittel bzw. Kochgeschirr die Garraumwände, läuft der Drehsteller nicht weiter, sondern stoppt und beginnt, sich in die entgegengesetzte Richtung zu drehen.
6. Lebensmittel niemals direkt auf dem Glasdrehsteller garen, außer beim Gewichtsautomatik-Programm für Ofenkartoffeln.

### Drehachse

1. Die Drehachse und die Vertiefung im Garraumboden müssen regelmäßig gereinigt werden, um zu verhindern, daß Geräusche entstehen und sich Nahrungsmittelreste ansammeln.
2. Die Drehachse immer zusammen mit dem Glasdrehsteller benutzen.



# Wichtige Informationen

## 1) Kochzeiten

- Die Kochzeit ist abhängig von Beschaffenheit, Ausgangstemperatur und Menge des Lebensmittels sowie von der Art des verwendeten Kochgeschirrs.
- Gehen Sie zunächst von einer kürzeren Kochzeit aus, um ein Übergaren der Speisen zu vermeiden. Hat das Lebensmittel noch nicht den gewünschten Auftau-, Erwärmungs- oder Garzustand erreicht, haben Sie immer noch die Möglichkeit, die Garzeit zu verlängern.

**Wird die empfohlene Kochzeit überschritten, kann das Lebensmittel leicht verbrennen und ggf. einen Brand auslösen und somit den Garraum zerstören.**

## 2) Geringe Lebensmittelmengen

- Sehr kleine Lebensmittelmengen oder Speisen mit geringem Feuchtigkeitsgehalt können schnell austrocknen und verbrennen, wenn sie zu lange gegart werden. Kommt es zu einem Brand, die Tür des Mikrowellengerätes geschlossen halten, das Gerät abschalten und den Netzstecker aus der Steckdose ziehen.

## 3) Eier

- Weder rohe, gekochte Eier mit Schale noch gepellte hartgekochte Eier mit Mikrowellen erhitzen oder kochen. Nach Ende des Mikrowellen-Kochvorgangs kann sich noch weiterhin Druck bilden und die Eier können explodieren.

## 4) Lebensmittel mit Schale oder Haut

- Bei Lebensmitteln wie z.B. Kartoffeln und Würstchen empfiehlt es sich, sie vorher anzustechen, um ein evtl. Platzen zu vermeiden.

## 5) Speisethermometer

- Falls Sie den Garzustand mit einem Speisethermometer überprüfen wollen, verwenden Sie bitte keine herkömmlichen Thermometer im Mikrowellengerät. Diese können Funken verursachen. Benutzen Sie diese Speisethermometer nur außerhalb des Mikrowellengerätes.

## 6) Flüssigkeiten

- Beim Erhitzen von Flüssigkeiten im Mikrowellengerät kann durch kurzfristiges Aufkochen (Siedeverzug) die Flüssigkeit im Gerät oder bei der Entnahme schlagartig verdampfen und explosionsartig aus dem Gefäß geschleudert werden. Dies kann zu Verbrennungen führen.

Sie vermeiden einen Siedeverzug, indem Sie beim Erhitzen von Flüssigkeiten in Gläsern oder Tassen immer ein hitzebeständiges Glasstäbchen mithineinstellen oder größere Gefäße mit einem Deckel bzw. Teller abdecken. Zusätzlich sollten Sie folgende Punkte beachten:

- a) Vermeiden Sie die Verwendung von geraden Gefäßen mit engem Ausguß.
- b) Überhitzen Sie die Flüssigkeit nicht.
- c) Rühren Sie die Flüssigkeit einmal um, bevor Sie das Gefäß ins Gerät stellen sowie nochmals nach der halben Kochzeit.
- d) Lassen Sie nach Ablauf der Kochzeit das Gefäß kurze Zeit im Gerät stehen, bevor Sie es herausnehmen. Rühren Sie die Flüssigkeit anschließend noch einmal um.

## 7) Papier und Plastik

- Wenn Behälter aus Papier, Kunststoff oder anderen leicht entflammaren Materialien zum Erwärmen benutzt werden, darf das Mikrowellengerät nicht unbeaufsichtigt betrieben werden! Diese Behälter können sich entzünden.
- Verwenden Sie keine recycelten Papierprodukte (z.B. Küchenrollen), die nicht ausschließlich für die Benutzung im Mikrowellengerät geeignet sind. Im Recyclingpapier können Bestandteile sein, die Funkenbildung oder einen Brand verursachen.
- Entfernen Sie Metallverschlüsse von Bratfolien, bevor Sie diese ins Gerät stellen.

## 8) Hilfsmittel und Folien

- Erhitzen Sie keine geschlossenen Flaschen oder Konserven im Mikrowellengerät, da diese durch den Druck explodieren können.
- Verwenden Sie während des Mikrowellenbetriebes weder Geschirr aus Metall noch Geschirr mit Metallrand.
- Bei Benutzung von Alufolie, Metallspießen oder anderen Metallwaren darauf achten, daß sie mindestens 2 cm von der Gerätewand entfernt sind, um Funkenbildung zu vermeiden.

## 9) Babynahrung

- Benutzen Sie nur Fläschchen oder Glasformen aus hochwertigen hitzebeständigen Materialien und platzieren Sie diese ohne Deckel in der Mitte des Drehtellers.
- Nach dem Erhitzen sollte die Babynahrung in Fläschchen oder Gläsern gut geschüttelt bzw. durchgerührt werden, damit ein Temperatenausgleich stattfinden kann.
- Überprüfen Sie die Temperatur vor dem Verzehr, um Verbrennungen zu vermeiden.

# Schematische Ansicht

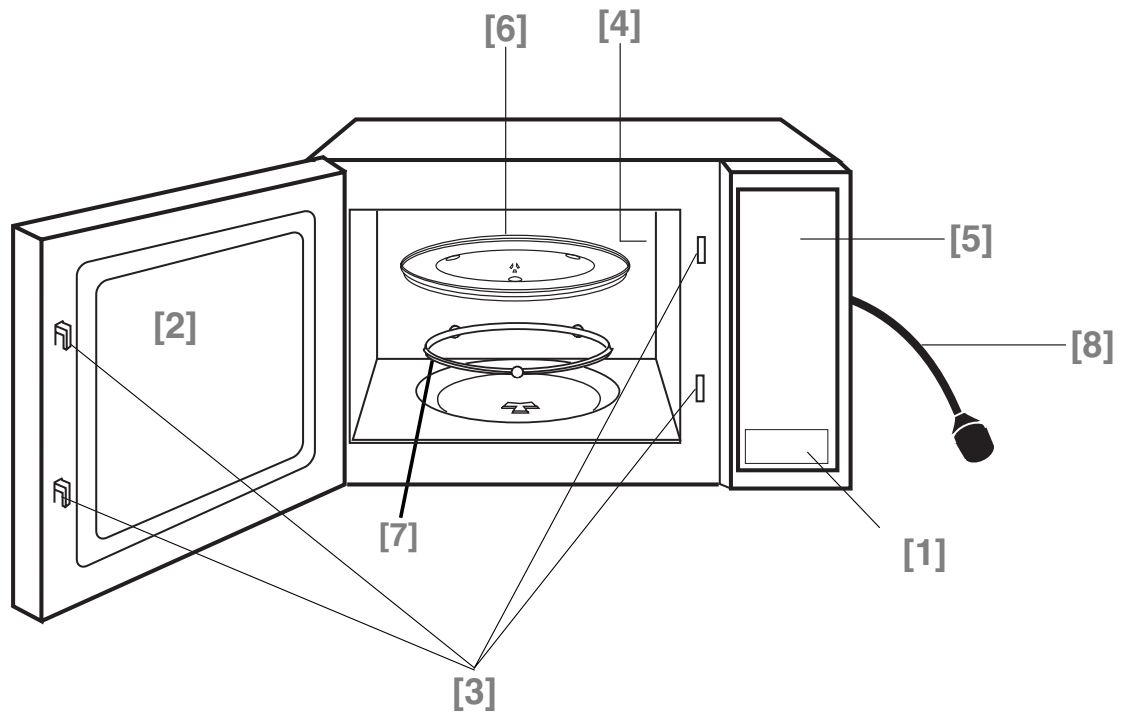

## [1] Türöffnungstaste

Drücken Sie diese Taste, um die Tür zu öffnen. Durch Öffnen der Tür während des Garvorgangs wird der Betrieb unterbrochen, das Programm bleibt erhalten. Der Garvorgang läuft weiter ab, wenn die Tür geschlossen und die Starttaste gedrückt wird.

## [2] Sichtfenster

## [3] Türsicherheitsverriegelungen

## [4] Innerer Entlüftungsschlitz

## [5] Bedienfeld

## [6] Glasdrehsteller

## [7] Rollenring

## [8] Stromkabel

# Bedienfeld NN-SD279S

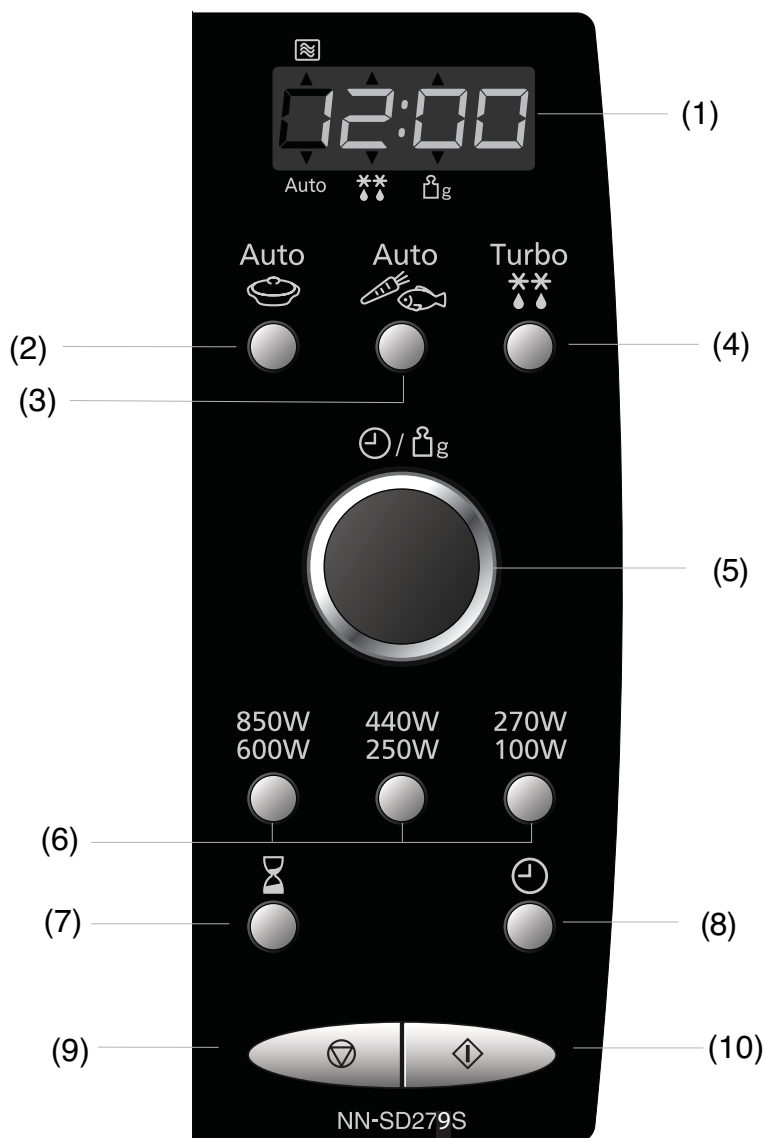

- (1) Digitalanzeige
- (2) Auto-Kochprogramme
- (3) Turbo-Auftauprogramme
- (4) Taste für die Gewichtsautomatik zum Auftauen
- (5) Drehregler für die Zeit oder Gewichtseingabe
- (6) Mikrowellen-Leistungswahltaste
- (7) Verzögern/Stehen
- (8) Zeit-Taste
- (9) Stopp-/Löschtaste:  
Eine Betätigung der Stopp-/Löschtaste vor dem Betrieb löscht alle eingegebenen Daten. Durch einmaliges Drücken der Stopp-/Löschtaste während des Garvorgangs wird der Betrieb des Gerätes unterbrochen. Durch zweimaliges Drücken während des Garvorgangs werden alle Eingaben gelöscht und in der Digitalanzeige erscheint wieder die Tageszeit.
- (10) Starttaste

**Akustisches Signal**  
Bei richtiger Bedienung, d.h. bei Druck auf eine beliebige Funktionstaste, ertönt ein Signal. Wenn dieses Signal nicht ertönt, wurde die Taste nicht richtig gedrückt, bzw. das Gerät konnte die Eingabe nicht annehmen. Nach Beendigung eines Programms ertönt das Signal 5mal.

**Dieses Gerät verfügt über eine Energiesparfunktion. Bitte beachten:**

1. Im Bereitschaftsmodus ist die Helligkeit des Displays reduziert.
2. Das Mikrowellengerät geht beim ersten Einschalten und sofort nach Abschluss des letzten Betriebsvorgangs in den Bereitschaftsmodus über.

# Einstellen

Beim ersten Anschließen des Gerätes erscheint "88.88" in der Digitalanzeige.



- **Drücken Sie einmal auf das Zeit-Taste.**  
Die Doppelpunkt blinkt.

- **Stellen Sie durch Drehen des Drehreglers für die Zeit-/Gewichtseingabe die korrekte Uhrzeit/Tageszeit ein.** Die Uhrzeit erscheint im Anzeigenfeld und der Doppelpunkt blinkt.

- **Drücken Sie auf die Zeit-Taste.** Der Doppelpunkt hört auf zu blinken und die Uhrzeit ist eingestellt.

## Anmerkungen:

1. Um erneut die Tageszeit einzustellen, bitte Schritt 1 bis 3 wiederholen.
2. Die eingestellte Tageszeit bleibt erhalten, solange die Stromzufuhr nicht unterbrochen wird.
3. Dies ist eine 24-Stunden-Uhr, d.h. 2.00 nachmittags = 14.00, nicht 2.00.

# Kindersicherung

Die Kindersicherung kann aktiviert werden, wenn ein Doppelpunkt bzw. die Uhrzeit im Anzeigenfeld steht. Nach Aktivieren der Kindersicherung kann keine Eingabe über das Bedienfeld erfolgen. Die Funktionen des Gerätes sind blockiert, die Tür kann jedoch wie gewohnt geöffnet werden.

**Aktivieren:**



- **Drücken Sie 3mal die Starttaste.**  
Die Uhrzeit steht nicht mehr im Anzeigenfeld, ist aber nicht gelöscht.  
Im Anzeigenfeld erscheint " \_ \_ \_ \_ ".

**Löschen:**



- **Drücken Sie 3mal die Stopp-/Löschtaste.**  
Die Uhrzeit erscheint wieder im Anzeigenfeld.

**HINWEIS:** Zum Aktivieren der Kindersicherung muss die Start-Taste dreimal innerhalb von 10 Sekunden gedrückt werden.

# Gebrauch des Gerätes mit Zeitvorwahl

Indem Sie das Verzögern/stehen-taste benutzen, können Sie den verzögerten Beginn des Kochvorgangs programmieren.

**Beispiel:**



- Drücken Sie die Verzögern/Stehen-Taste
- Stellen Sie die Verzögerungszeit ein, indem Sie den Zeit/Gewicht-Drehregler drehen (bis zu 9 Stunden).
- Stellen Sie das gewünschte Kochprogramm und die Kochzeit ein.
- Drücken Sie das Starttaste.

**HINWEIS:**

1. Es können drei Kochstufen programmiert werden, einschließlich verzögertem Kochbeginn.  
Zum Beispiel:

Start verzögern: 1 Stunde    Hohe Kochleistung: 10 Min.    Kochen auf kleiner Flamme: 20 Min.

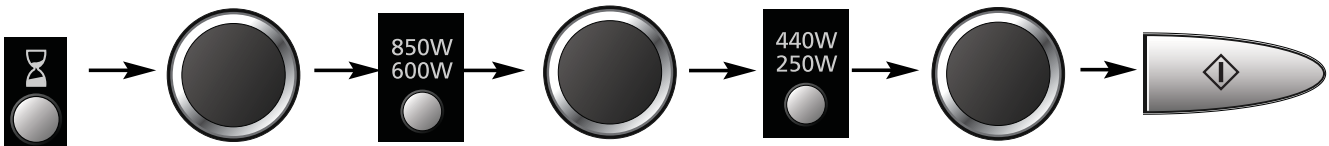

2. Beträgt die programmierte Verzögerungszeit mehr als eine Stunde, erfolgt der Countdown in Minuteneinheiten. Beträgt die programmierte Verzögerungszeit weniger als eine Stunde, erfolgt der Countdown in Sekundeneinheiten.
3. Startverzögerung kann nicht vor den automatischen Programmen programmiert werden.

## Standzeit

Das Verzögern/stehen-taste können Sie dazu benutzen, die Standzeit nach Ablauf des Kochvorgangs zu programmieren oder um das Gerät als Minuten-Schaltuhr zu programmieren.

**Beispiel:**



- Stellen Sie das gewünschte Kochprogramm und die Kochzeit ein.
- Drücken Sie auf das Verzögern/Stehen-Taste.
- Stellen Sie die gewünschte Zeitspanne ein, indem Sie den Zeit/Gewicht-Drehregler drehen (bis zu 9 Stunden).
- Drücken Sie das Start-Taste.

**HINWEIS:**

1. Es können drei Kochstufen programmiert werden, einschließlich den Zeit/Gewicht-Drehregler



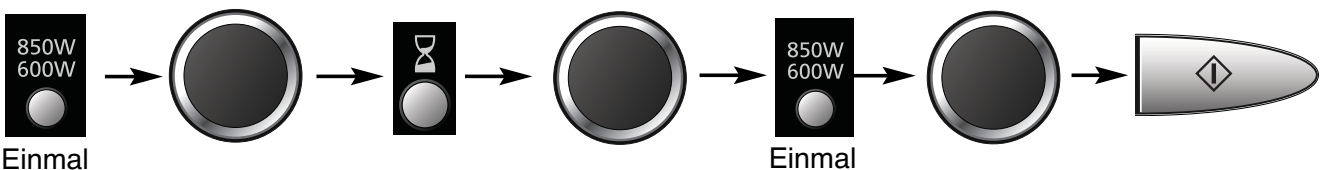



Hohe Kochleistung: 4 Min.    Standzeit: 5 Min.    Hohe Kochleistung: 2 min.



2. Wird die Herdtür während der Standzeit oder der Minutenschaltuhr geöffnet, wird der Countdown im Display-Fenster fortgesetzt.
3. Diese Funktion kann auch als Zeit-Schaltuhr benutzt werden. In diesem Fall drücken Sie das, die Verzögern/Stehen-Taste stellen die Zeit ein und drücken die Starttaste.

# Mikrowellenbetrieb zum Garen und Auftauen

Vor Gebrauch des Gerätes vergewissern, daß der Glasdrehteller richtig eingesetzt ist.

	1mal drücken	<b>850 Watt</b>	<i>Max/Garen</i>		
	2mal drücken	<b>600 Watt</b>	<i>Medium/Erwärmen</i>		
	1mal drücken	<b>440 Watt</b>	<i>Niedrig/Fertiggaren</i>		
	2mal drücken	<b>250 Watt</b>	<i>Köcheln</i>		
	1mal drücken	<b>270 Watt</b>	<i>Auftauen</i> 		
	2mal drücken	<b>100 Watt</b>	<i>Ausquellen</i>		

• Wählen Sie die gewünschte Mikrowellen-Leistungstufe.

• Stellen Sie mit dem Drehregler für die Zeit-/ Gewichtseingabe die gewünschte Zeit ein (Maximale Leistung: maximal 30 Minuten, alle anderen Leistungsstufen: maximal 90 Minuten).

• Drücken Sie die Starttaste. Das Garprogramm beginnt und die Zeit in der Digitalanzeige wird zurückgezählt.

**ACHTUNG:** Das Gerät arbeitet automatisch auf der höchsten Mikrowellen-Leistungstufe (Max/Garen-850 Watt), wenn eine Garzeit eingegeben wurde, ohne daß zuvor eine Leistungsstufe gewählt wurde.

## Garen im Mehr-Phasen-Betrieb

Das Gerät ist mit einer Speicherkapazität für bis zu drei automatisch aufeinanderfolgende Leistungsstufen ausgestattet. Programmieren Sie die gewünschten Phasen und Zeiten ein (wiederholen Sie hierzu Schritt 1, 2 und 3). Drücken Sie die Starttaste jedoch erst nachdem Sie beide Phasen eingegeben haben.

## Anmerkungen:

1. Der Signalwecker kann auch im Mehr-Phasen-Betrieb angewendet werden.
2. Gewichtsautomatik und Auftautaste können nur als erste Phase programmiert werden.

# Hinweise zum Auftauen

## Tips zum Auftauen

Den Auftauvorgang mehrere Male überprüfen, auch wenn Sie die Automatikprogramme verwenden. Beachten Sie die Standzeiten.

### STANDZEIT

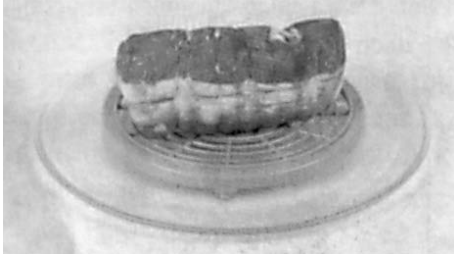

Einzelne Nahrungsmittelportionen können fast unverzüglich nach dem Auftauen gegart werden. Es ist normal, daß größere Portionen in der Mitte noch gefroren sind. Vor dem Garen bitte **mindestens eine Stunde stehen lassen**. Während dieser Standzeit verteilt sich die Temperatur gleichmäßig und das Nahrungsmittel wird durch Wärmeleitung aufgetaut. Falls das Nahrungsmittel nicht sofort weiterverarbeitet wird, sollten Sie es im Kühlschrank aufbewahren. Niemals aufgetaute Lebensmittel wieder einfrieren bevor sie nicht gekocht wurden.

### BRATEN UND GEFLÜGEL



Vorzugsweise sollten Braten auf einen umgedrehten Teller oder ein Kunststoffgestell gelegt werden, so daß sie nicht im Saft liegen. Es ist äußerst wichtig, daß empfindliche oder herausstehende Teile der Lebensmittel mit kleinen Stücken Alufolie geschützt werden, damit sie nicht garen. Es ist ungefährlich, kleine Stücke Alufolie im Ofen zu verwenden, vorausgesetzt **sie kommen mit den Garraumwänden nicht in Kontakt**.

### HACKFLEISCH, GEWÜRFELTE FLEISCHSTÜCKE ODER FISCH

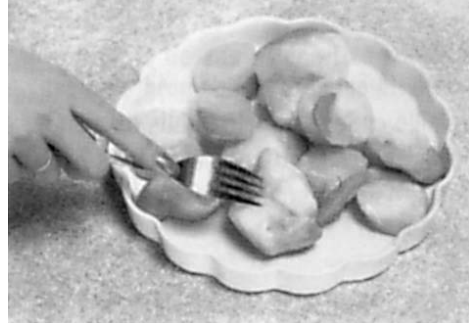

Da die Außenseite dieser Lebensmittel schnell auftaut, ist es notwendig, die Teile während des Auftauvorgangs regelmäßig auseinanderzubrechen und aufgetaute Stücke aus der Mikrowelle zu entfernen.

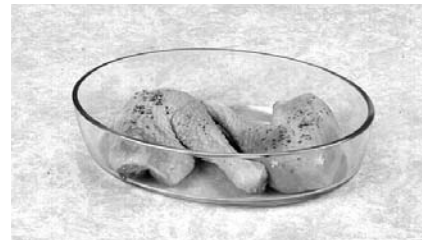

### KLEINE PORTIONEN / FLEISCHTEILE

Kleine Fleischteile wie Koteletts und Hühnerenteile müssen so schnell wie möglich voneinander gelöst werden, damit sie gleichmäßig auftauen. Fettreiche Stellen und Enden tauen schneller auf. Platzieren Sie diese daher nahe der Mitte des Drehtellers oder decken Sie sie ab.

### BROT

Ganze Brote benötigen eine Standzeit, damit der Kern auftauen kann. Sie können die Standzeit verringern, indem Sie Scheiben voneinander trennen und Brötchen und ganze Brote in Hälften schneiden.

## Gewichtsautomatik zum Auftauen

Mit dieser Ausstattung können Sie Lebensmittel nach dem Gewicht auftauen.



- Wählen Sie das gewünschte Gewichtsautomatikprogramm zum Auftauen. 1mal drücken (kleine Teile) 2mal drücken (große Stücke)
- Geben Sie mit dem Drehregler für die Zeit- und Gewichtseingabe das Gewicht des Lebensmittels ein. Langsames Drehen des Drehreglers wird in Schritten von 10g gerechnet. Schnelles Drehen des Drehreglers wird in Schritten von 100g gerechnet.
- Drücken Sie die Starttaste. Vergessen Sie nicht, das Lebensmittel während des Auftauprozesses umzurühren bzw. umzudrehen.

Programm	Mindest-/Höchstgewicht	Lebensmittelhinweise
1 Kleine Teile	100 - 1000 g	Kleine Fleischstücke, Schnitzel, Würstchen, Gehacktes, Fischfilets, Steaks, Koteletts (jeweils 100g bis 400g). Bei Signalton umrühren / umdrehen.
2 Große Stücke	400 - 2000 g	Große Fleischstücke, Braten, ganzes Hähnchen, große Fischstücke. Bei Signalton umdrehen.

**WICHTIG!** Beachten Sie die Hinweise zum Auftauen auf Seite D-9.

## Gewichtsautomatik zum Erwärmen/Garen





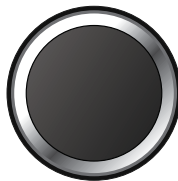



Mit dieser Ausstattung können Lebensmittel nach dem Gewicht gegart werden. Das Gewicht wird in Gramm eingegeben.

z.B.



- Wählen Sie das gewünschte Gewichtsautomatikprogramm. Die Programmnummer erscheint in der Digitalanzeige.
- Geben Sie mit dem Drehregler für die Gewichtseingabe das Gewicht des Lebensmittels ein. Langsames Drehen des Drehreglers wird in Schritten von 10g gerechnet. Schnelles Drehen des Drehreglers wird in Schritten von 100g gerechnet.
- Drücken Sie die Starttaste.



Programm	Empfohlenes Gewicht	Hinweise/Tips
<b>1. EINTÖPFE UND TELLERGERICHTE</b>  <b>1mal drücken</b>	200 - 1000 g	<b>Zum Erwärmen fertiger Tellergerichte oder Eintöpfe.</b> Alle Lebensmittel müssen vorgegart sein und sollten Kühlschranktemperatur (ca. +5°C) haben. Nach der Hälfte der Erwärmzeit umrühren. Beachten Sie eine Standzeit von wenigen Minuten und prüfen Sie vor dem Servieren, ob das Lebensmittel ausreichend erhitzt ist. Größere Fleisch-/Fischteile in Soße bedürfen evtl. einer längeren Erwärmzeit.
<b>2. TIEFGEFRORENE EINTÖPFE UND TELLERGERICHTE</b>  <b>2mal drücken</b>	200 - 1000 g	<b>Zum Erhitzen von vorgegarten tiefgekühlten Tellergerichten und Eintöpfen.</b> Decken Sie die Lebensmittel zum Erwärmen grundsätzlich ab. Rühren Sie die Speisen während der Erwärmzeit (Signalton) und vor der Stehzeit um. Beachten Sie eine Standzeit von 2 - 3 Minuten.
<b>3. TASSE</b>  <b>3mal drücken</b>	150 g	<b>Zum Erhitzen von Getränken (z.B. Kaffee, Tee, Milch oder Suppe) in einer Tasse.</b> Geben Sie die Flüssigkeit in eine mikrowellengeeignete Tasse und stellen Sie ein hitzebeständiges Glasstäbchen hinein, um einen Siedeverzug zu vermeiden. Rühren Sie die Flüssigkeit vor und nach dem Erwärmen um. Beachten Sie eine Standzeit von ca. 1 Minute.
<b>4. SUPPENTASSE</b>  <b>4mal drücken</b>	300 g	<b>Zum Erhitzen von Getränken und Suppen.</b> Geben Sie das Lebensmittel in eine mikrowellengeeignete Suppentasse oder -schüssel und decken Sie diese mit einer Untertasse oder einem Deckel ab, um einen Siedeverzug zu vermeiden. Rühren Sie die Flüssigkeit vor und nach dem Erwärmen um. Beachten Sie eine Standzeit von 1-2 Minuten.
<b>1. FRISCHES GEMÜSE</b>  <b>1mal drücken</b>	200 - 900 g	<b>Zum Garen von frischem Gemüse.</b> Geben Sie das vorbereitete Gemüse mit 1 EBl. Wasser pro 100g in eine geeignete Form. Bedecken Sie das Gemüse mit perforierter Klarsichtfolie oder dem Behälterdeckel. Größere Mengen sollten nach der Hälfte der Garzeit einmal umgerührt werden.
<b>2. TK-GEMÜSE</b>  <b>2mal drücken</b>	200 - 900 g	<b>Zum Garen von tiefgekühltem Gemüse.</b> Geben Sie das Gemüse mit 30 ml Wasser in eine mikrowellengeeignete Form mit Deckel. Das Gemüse während der Garzeit einmal umrühren (Signalton beachten). Beachten Sie eine Standzeit von 5 Minuten.
<b>3. FRISCHER FISCH</b>  <b>3mal drücken</b>	200 - 900 g	<b>Zum Garen von frischem Fisch.</b> Geben Sie den Fisch mit 2 EBl. (30ml) Wasser in eine geeignete Form. Bedecken Sie den Fisch mit perforierter Klarsichtfolie oder dem Behälterdeckel.
<b>4. GEBACKENE KARTOFFELN</b>  <b>4mal drücken</b>	200 - 1400 g	<b>Zum Backen von Kartoffeln mit knuspriger, trockener Schale.</b> Für beste Ergebnisse mittelgroße Kartoffeln (200-250g) wählen. Kartoffeln waschen, trocknen und mit einer Gabel mehrmals einstechen. Direkt auf den Glasteller entlang dem äußeren Rand legen. Nach dem Backen in Alufolie wickeln und 5 Minuten stehen lassen.

# Fragen und Antworten

**F:** Warum läßt sich das Mikrowellengerät nicht einschalten?

**A:** Läßt sich das Mikrowellengerät nicht einschalten, dann überprüfen Sie bitte folgendes:

1. Steckt der Netzstecker fest in der Steckdose? Ziehen Sie den Stecker aus der Steckdose und warten Sie 10 Sekunden, bevor Sie diesen wieder hineinstecken.
2. Überprüfen Sie die Netzsicherung und ersetzen Sie diese gegebenenfalls.
3. Ist die Netzsicherung in Ordnung, schließen Sie ein anderes Elektrogerät an die Steckdose an. Arbeitet dieses Gerät auch nicht, ist die Steckdose defekt. Arbeitet das Gerät jedoch ordnungsgemäß, ist wahrscheinlich Ihr Mikrowellengerät defekt. Wenden Sie sich in diesem Fall unbedingt an einen Panasonic-Kundendienst.

**F:** Das Mikrowellengerät verursacht Fernsehstörungen. Ist das normal?

**A:** Beim Betrieb des Mikrowellengerätes können Fernseh- und Radiostörungen auftreten. Es handelt sich um ähnliche Störungen, wie sie durch kleine Elektrogeräte wie Mixer, Staubsauger, Haartrockner usw. verursacht werden können. Dies bedeutet nicht, daß Ihr Mikrowellengerät defekt ist.

**F:** Warum nimmt das Mikrowellengerät das gewünschte Programm nicht an?

**A:** Das Gerät akzeptiert keine falschen Programme. Eine vierte Phase wird z.B. nicht akzeptiert.

**F:** Warum strömt manchmal warme Luft aus dem Mikrowellengerät?

**A:** Die erhitzten Lebensmittel erwärmen den Garraum. Diese warme Luft wird durch die zirkulierende Luftströmung aus dem Gerät heraus befördert. In dieser erwärmten Luft sind keine Mikrowellen enthalten. Die Lüftungsöffnungen dürfen während des Garens in keinem Fall abgedeckt werden.

**F:** Das Gerät stoppt den Mikrowellen-Garvorgang und die Meldung „H97“ oder „H98“ erscheint auf dem Display.

**A:** Die Fehlermeldung weist auf ein Problem bei der Mikrowellenerzeugung hin. Bitte wenden Sie sich an einen autorisierten Kundendienstvertreter.

# Pflege des Mikrowellengerätes

1. Vor dem Reinigen den Netzstecker aus der Steckdose ziehen.
2. Halten Sie stets den Garraum, die Tür und den Türrahmen sauber. Entfernen Sie Spritzer von Speisen und Flüssigkeiten, die an den Garraumwänden und der Tür haften, mit einem feuchten Tuch und ggf. mildem Reinigungsmittel. Scharfe Reinigungs- und Scheuermittel sind nicht empfehlenswert. **VERWENDEN SIE IN KEINEM FALL BACKOFENREINIGUNGSMITTEL.**
3. Ist das Bedienungsfeld verschmutzt, säubern Sie dieses mit einem trockenen, weichen Tuch. Verwenden Sie in keinem Fall scharfe Reinigungs- bzw. Scheuermittel. Damit es nicht zu einem unvorhergesehenen Betrieb des Gerätes kommt, lassen Sie die Tür des Gerätes beim Säubern geöffnet. Drücken Sie nach dem Säubern die **STOPP-/LÖCHTASTE**.
4. Während des Betriebes kann sich durch Verdampfen von Feuchtigkeit innen oder außen auf dem Sichtfenster des Gerätes Kondenswasser niederschlagen und evtl. unter der Tür abtropfen. Dieser Vorgang ist normal und kann verstärkt bei niedrigen Raumtemperaturen und hoher Luftfeuchtigkeit auftreten. Die Sicherheit des Gerätes ist dadurch nicht beeinträchtigt. Nach dem Betrieb das Kondenswasser mit einem weichen Tuch abwischen.
5. Den Glasdrehsteller herausnehmen und abkühlen lassen, bevor Sie diesen in warmem Seifenwasser oder in der Spülmaschine reinigen.
6. Die Rollenring und die Vertiefung im Geräteboden sollten regelmäßig gereinigt werden. Damit werden unnötige Betriebsgeräusche vermieden und die Ansammlung von Lebensmittelresten verhindert. Einfach den Boden mit einem feuchten Tuch auswischen und anschließend trocknen. Die Rollenring kann mit mildem Seifenwasser gereinigt werden. Achten Sie darauf, daß Sie Rollenring und Drehteller nach dem Reinigen wieder richtig einsetzen.
7. Der Rollenring und die Vertiefung im Geräteboden sollten regelmäßig gereinigt werden. Damit werden unnötige Betriebsgeräusche vermieden und die Ansammlung von Lebensmittelresten verhindert. Einfach den Boden mit einem feuchten Tuch auswischen und anschließend trocknen. Der Rollenring kann mit mildem Seifenwasser gereinigt werden. Achten Sie darauf, daß Sie den Rollenring und Drehteller nach dem Reinigen wieder richtig einsetzen.
8. Während des **GRILL-** und **KOMBINATIONSBETRIEBS** können Spritzer von Speisen und Getränken an den Garraumwänden haften bleiben. Wird das Gerät nicht regelmäßig gereinigt, kann es zur Rauchentwicklung während des Betriebs kommen.
9. Das Mikrowellengerät darf ausschließlich vom qualifizierten Panasonic-Kundendienst geprüft oder repariert werden.
10. Ein Dampfreiniger darf nicht zur Reinigung verwendet werden.
11. Wird das Mikrowellengerät nicht in einem sauberen Zustand gehalten, kann dies zu einer Güteminderung der Oberflächen führen, was wiederum eine Beeinträchtigung der Lebensdauer des Gerätes mit sich bringen und eventuell eine Gefahr für den Benutzer darstellen kann.

# Technische Daten

Netzspannung:	230 V, 50 Hz	
Leistungsaufnahme:	Maximum;	1175W
Ausgangsleistung:	Mikrowelle;	850 W (IEC-60705)
Äußere Abmessungen:		482 (B) x 346 (T) x 284 (H) mm
Garraumabmessungen:		325 (B) x 330 (T) x 218 (H) mm
Gewicht:		9.0 kg
Geräuschpegel:		58.8 dB (EN60704)

Die Angaben sind Annäherungswerte; Änderungen ohne Vorankündigung sind vorbehalten.

Bei diesem Produkt handelt es sich um ein Gerät, das die europäische Norm für EMV-Funkstörungen (EMV = Elektromagnetische Verträglichkeit), EN 55011, erfüllt. Gemäß dieser Norm ist dieses Produkt ein Gerät der Gruppe 2, Klasse B und hält alle Grenzwerte ein. Gruppe 2 bedeutet, dass in diesem Gerät Hochfrequenz-Energie für das Erwärmen oder Garen von Lebensmitteln absichtlich als elektromagnetische Strahlung erzeugt wird. Klasse B sagt aus, dass dieses Produkt in einem normalen Wohnbereich betrieben werden darf.

## Benutzerinformationen zur Entsorgung von elektrischen und elektronischen Geräten (private Haushalte)



Entsprechend der grundlegenden Firmengrundsätzen der Panasonic-Gruppe wurde ihr Produkt aus hochwertigen Materialien und Komponenten entwickelt und hergestellt, die recycelbar und wieder verwendbar sind.

Dieses Symbol auf Produkten und/oder begleitenden Dokumenten bedeutet, dass elektrische und elektronische Produkte am Ende ihrer Lebensdauer vom Hausmüll getrennt entsorgt werden müssen.

Bringen Sie bitte diese Produkte für die Behandlung, Rohstoffrückgewinnung und Recycling zu den eingerichteten kommunalen Sammelstellen bzw. Wertstoffsammelhöfen, die diese Geräte kostenlos entgegennehmen.

Die ordnungsgemäße Entsorgung dieses Produkts dient dem Umweltschutz und verhindert mögliche schädliche Auswirkungen auf Mensch und Umwelt, die sich aus einer unsachgemäßen Handhabung der Geräte am Ende Ihrer Lebensdauer ergeben könnten.

Genauere Informationen zur nächstgelegenen Sammelstelle bzw. Recyclinghof erhalten Sie bei Ihrer Gemeindeverwaltung.

## Für Geschäftskunden in der Europäischen Union

Bitte treten Sie mit Ihrem Händler oder Lieferanten in Kontakt, wenn Sie elektrische und elektronische Geräte entsorgen möchten. Er hält weitere Informationen für sie bereit.

## Informationen zur Entsorgung in Ländern außerhalb der Europäischen Union

Dieses Symbol ist nur in der Europäischen Union gültig.

Gemäß EMV-Richtlinie 2004/108/EG, Artikel 9, Absatz 2:

Panasonic Testing Centre  
Panasonic Service Europe, ein Bereich von Panasonic Marketing Europe GmbH  
Winsbergring 15, 22525 Hamburg, Deutschland  
Hergestellt für die Panasonic Corporation  
No.18 HuanZhen West Road, BeiJiao, ShunDe, FoShan, GuangDong, Volksrepublik China.

# Installation et raccordement

## Vérifiez l'état du four à micro-ondes

Déballez le four et débarrassez-le de l'ensemble du matériel d'emballage. Examinez soigneusement l'appareil afin de détecter toute déformation, défaut du système de fermeture de la porte ou défaut au niveau de la porte elle-même. Prévenez immédiatement votre revendeur si l'appareil est endommagé. N'installez pas un four à micro-ondes abîmé.

## Instructions pour la mise à la terre

**IMPORTANT: POUR VOTRE SÉCURITÉ, IL EST TRÈS IMPORTANT QUE CET APPAREIL SOIT CORRECTEMENT MIS À LA TERRE.**

Si la prise murale n'est pas mise à la terre, le client se doit de la faire remplacer par une prise murale correctement mise à la terre.

## Précaution concernant la tension d'alimentation:

Utiliser une tension identique à celle spécifiée sur le four micro-ondes. Si on utilise une tension supérieure à celle indiquée, l'appareil risque de prendre feu ou d'être endommagé d'une autre manière. De même, si la tension est inférieure, votre appareil sera moins performant. Votre appareil doit être protégé par un fusible de 10 Ampères.

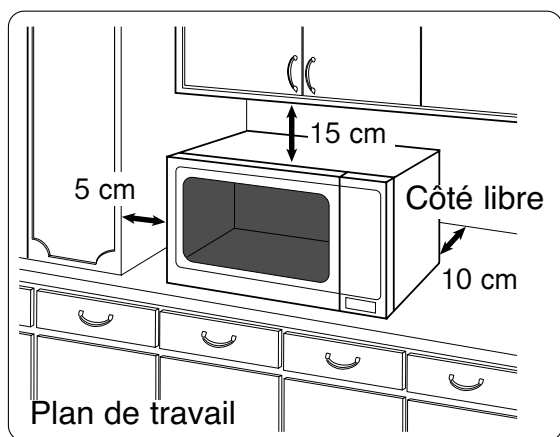

## Emplacement du four

Ce four est conçu pour être posé sur une table ou un plan de travail. Il ne doit pas être encastré dans une colonne ou un placard.

1. Déposer le four sur une surface plate et stable. Déposer le four sur une surface plate et stable à plus de 85cm au-dessus du sol.
2. Une fois le four installé, il faut pouvoir facilement couper son alimentation électrique, soit en retirant la prise murale soit en actionnant un disjoncteur ou un fusible.
3. Afin de garantir une utilisation optimale du four, veillez à ce qu'il soit suffisamment ventilé.

## Si vous placez l'appareil sur un plan de travail:

- a. Laissez un espace de 15 cm en haut du four, de 10 cm à l'arrière, de 5 cm d'un côté du four et d'au moins 40 cm de l'autre côté.
  - b. Si vous placez le four contre le mur, veillez à ce que l'autre côté ou le dessus du four soit totalement libre.
4. Ne placez pas le four à proximité d'une cuisinière au gaz ou électrique ni d'un évier.
  5. Ne retirez pas les pieds du four.
  6. Ce four est destiné uniquement à un usage domestique. Ne l'utilisez pas à l'extérieur.
  7. N'utilisez pas le four dans une pièce dont le taux d'humidité est très élevé.
  8. Évitez tout contact entre le cordon d'alimentation et l'extérieur de l'appareil et éloignez-le de toute surface chaude. Ne le laissez pas pendre sur le bord d'une table ou d'un plan de travail. Évitez de mouiller le cordon d'alimentation, la prise ou le four.
  9. N'obstruez pas les ouvertures d'aération situées en haut et à l'arrière du four de manière à éviter toute surchauffe du four. Un dispositif thermique de sécurité protège le four en cas de surchauffe. S'il s'enclenche, le four ne pourra fonctionner à nouveau qu'après refroidissement.

## AVERTISSEMENT

### Consignes de sécurité importantes

1. Nettoyez les joints d'étanchéité de la porte à l'aide d'un linge humide. Vérifiez si l'appareil ne présente pas de défaut au niveau des joints d'étanchéité. Si c'est le cas, ne l'utilisez plus avant que ceux-ci aient été réparés par un technicien agréé par le fabricant.
2. Ne tentez jamais de modifier, d'ajuster ou de réparer la porte, le boîtier du panneau de commandes, les commutateurs de verrouillage de sécurité ou tout autre élément du four. Ne retirez pas le panneau arrière du four, car il sert de protection contre les micro-ondes émises par le four. Confiez exclusivement les réparations à du personnel qualifié.
3. N'utilisez pas l'appareil si la PRISE ou le CORDON D'ALIMENTATION est endommagé, s'il ne fonctionne pas correctement, s'il est abîmé ou s'il est tombé. Il est dangereux de confier la réparation de l'appareil à une personne autre qu'un technicien formé par le fabricant.

# Consignes de sécurité

## AVERTISSEMENT

### Consignes de sécurité importantes

4. Si le cordon d'alimentation est endommagé, il doit impérativement être remplacé par le fabricant ou un technicien formé par le fabricant.
5. Il ne faut laisser les enfants utiliser le four qu'à la seule condition qu'ils en connaissent le fonctionnement et soient à même de comprendre les dangers d'une utilisation inappropriée.
6. Les aliments et les liquides ne doivent pas être chauffés dans des récipients fermés hermétiquement car ceux-ci risquent d'exploser.
7. À titre de sécurité, il est conseillé aux utilisateurs d'éviter toute pression vers le bas sur la porte du four micro-ondes lorsque celle-ci est ouverte, car le four risque alors de basculer vers l'avant.
7. Cet appareil ne doit pas être utilisé par des personnes dont les facultés mentales, physiques ou sensorielles sont réduites, ni par des personnes manquant d'expérience ou de connaissances, sauf si une personne responsable de leur sécurité est présente ou leur a donné les consignes nécessaires. Les enfants doivent être surveillés pour veiller à ce qu'ils ne jouent pas avec l'appareil.

### Utilisation du four

1. Utilisez le four exclusivement à des fins culinaires. Ce four est spécialement conçu pour réchauffer ou cuire des aliments. Ne l'utilisez pas pour réchauffer des produits chimiques ou tout autre produit non alimentaire.
2. Vérifiez si les ustensiles et les plats utilisés conviennent aux fours à micro-ondes.
3. Ne tentez pas de sécher des journaux, des vêtements ou tout autre matériau dans votre four à micro-ondes, car ceux-ci pourraient s'enflammer.
4. Ne placez dans le four aucun objet autre que ses accessoires et ce même si vous ne l'utilisez pas, car celui-ci pourrait être fortuitement mis en route.
5. N'utilisez jamais le four SANS Y PLACER PREALABLEMENT DES ALIMENTS. Sinon vous risquez d'endommager l'appareil.

6. En cas de début d'incendie à l'intérieur du four, appuyer sur la TOUCHE D'ARRÊT/ ANNULATION et maintenir la porte du four fermée. Débrancher le cordon d'alimentation ou couper l'alimentation au niveau du fusible ou du disjoncteur.

### Lampe du four

Si vous devez remplacer la lampe du four, adressez-vous à votre revendeur.

### Accessoires

Le four est fourni avec toute une série d'accessoires. Utilisez-les toujours conformément aux instructions.

### Plateau tournant en verre

1. Utilisez le four uniquement si l'anneau à roulettes et le plateau tournant en verre sont en place.
2. N'utilisez jamais un autre plateau tournant en verre que celui spécialement conçu pour votre four.
3. Si le plateau tournant en verre est chaud, attendez qu'il refroidisse pour le nettoyer ou le plonger dans l'eau.
4. Le plateau tournant en verre peut pivoter dans les deux sens.
5. Si les aliments ou le plat disposés sur le plateau tournant en verre touchent les parois du four et l'empêchent de tourner, celui-ci pivote automatiquement dans la direction inverse. C'est normal.
6. Ne cuisez pas d'aliments à même le plateau tournant en verre (sauf dans le cas du programme Auto Pommes de terre en chemise).

### Anneau à roulettes

1. Nettoyer régulièrement l'anneau à roulettes et la sole du four afin de réduire les nuisances dues aux bruits ainsi que l'accumulation de particules de nourritures..
2. Utilisez toujours l'anneau à roulettes avec le plateau tournant en verre pour la cuisson des aliments.

# Informations importantes

## 1) Temps de cuisson

- Ils dépendent des conditions, de la température, de la quantité de nourriture ainsi que du type de récipient utilisé.
- Commencez toujours par le temps de cuisson minimum: si un plat n'est pas assez cuit, vous pourrez toujours le remettre dans le four pour terminer la cuisson.

**Note: Il vaut mieux éviter la surcuisson. Les aliments n'attachent pas mais peuvent brûler, se dessécher et même dans des cas extrêmes, prendre feu et endommager votre four.**

## 2) Petites quantités de nourriture

- Si vous cuisez trop longtemps de petites quantités de nourriture ou des aliments peu riches en eau, ceux-ci peuvent se dessécher, voire se consumer et même prendre feu. Si des aliments s'enflamment, maintenez la porte fermée, arrêtez le four et débranchez le cordon d'alimentation.

## 3) Œufs

- Ne cherchez pas à cuire des œufs coques ou des œufs durs dans votre four à micro-ondes. Ils risquent d'exploser sous l'effet de la pression, que ce soit pendant ou même après la cuisson.

## 4) Perçer

- Les aliments à peau ou enveloppe imperméable tels que les pommes de terre, les jaunes d'œufs et les saucisses doivent être piqués avant d'être cuits dans le four MICRO-ONDES afin d'éviter qu'ils n'éclatent.

## 5) Thermomètre à viande

- Utilisez un thermomètre à viande pour vérifier le degré de cuisson des rôtis et des volailles uniquement lorsque ceux-ci ont été sortis du four.

## 6) Liquides

- Si on chauffe un liquide épais qui n'a pas été remué, il risque de déborder et d'occasionner des projections brûlantes pendant et après le réchauffage. Pour éviter cet inconvénient, sortir plusieurs fois le liquide du four pendant la cuisson pour le remuer. Après le

réchauffage, laisser reposer le liquide un court instant dans le four et remuer soigneusement avant de retirer le récipient du four.

## 7) Papier/Plastique

- Si vous réchauffez des aliments dans des barquettes en plastique ou en papier, surveillez régulièrement la cuisson, car ces matériaux ont tendance à s'enflammer en cas de surchauffe.
- N'utilisez aucun papier recyclé (par exemple du papier essuie-tout), sauf s'il est stipulé qu'il convient aux fours à micro-ondes. En effet, les papiers recyclés contiennent des impuretés qui peuvent provoquer des étincelles ou s'enflammer en cours de cuisson.
- Avant de placer un sac dans le four, retirez les liens métalliques de fermeture.

## 8) Ustensiles/Papier aluminium

- Ne réchauffez pas des canettes ou des bouteilles fermées, car celles-ci pourraient exploser.
- Évitez d'utiliser des récipients et des plats métalliques dans votre four à micro-ondes, car ceux-ci provoqueraient des étincelles.
- Si vous utilisez du papier aluminium ou une barquette métallique, la distance entre ces matériaux et les parois du four doit être de 2 cm minimum afin d'éviter les étincelles.

## 9) Biberons et aliments pour bébés

- Enlevez toujours la partie supérieure, la tétine ou le couvercle des biberons ou des petits pots pour bébés avant de les placer dans le four.
- Mélangez ou agitez le contenu des biberons et des petits pots.
- Vérifiez toujours la température des aliments avant de les proposer à l'enfant afin d'éviter qu'il se brûle.

# Schéma descriptif

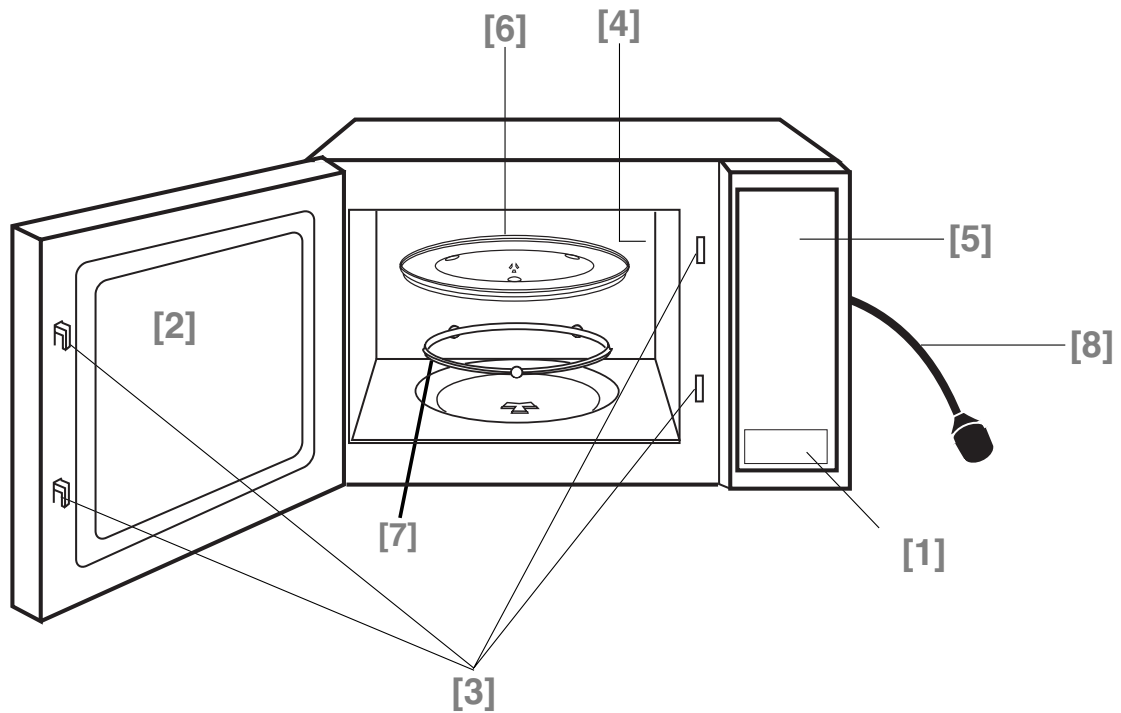

**[1] Touche d'ouverture de la porte:**

Presser pour ouvrir le four. Si on ouvre la porte du four pendant qu'il est en Marche, il s'arrête de fonctionner sans toutefois que les instructions de programmation ne soient annulées. La cuisson reprendra sitôt la porte fermée et la touche marche pressée.

**[2] Fenêtre du four**

**[3] Système de verrouillage de sécurité de la porte**

**[4] Ouvertures d'aération du four**

**[5] Panneau de commandes**

**[6] Plateau tournant en verre**

**[7] Anneau à roulettes**

**[8] Cordon d'alimentation**



# Le panneau de commandes du NN-SD279S

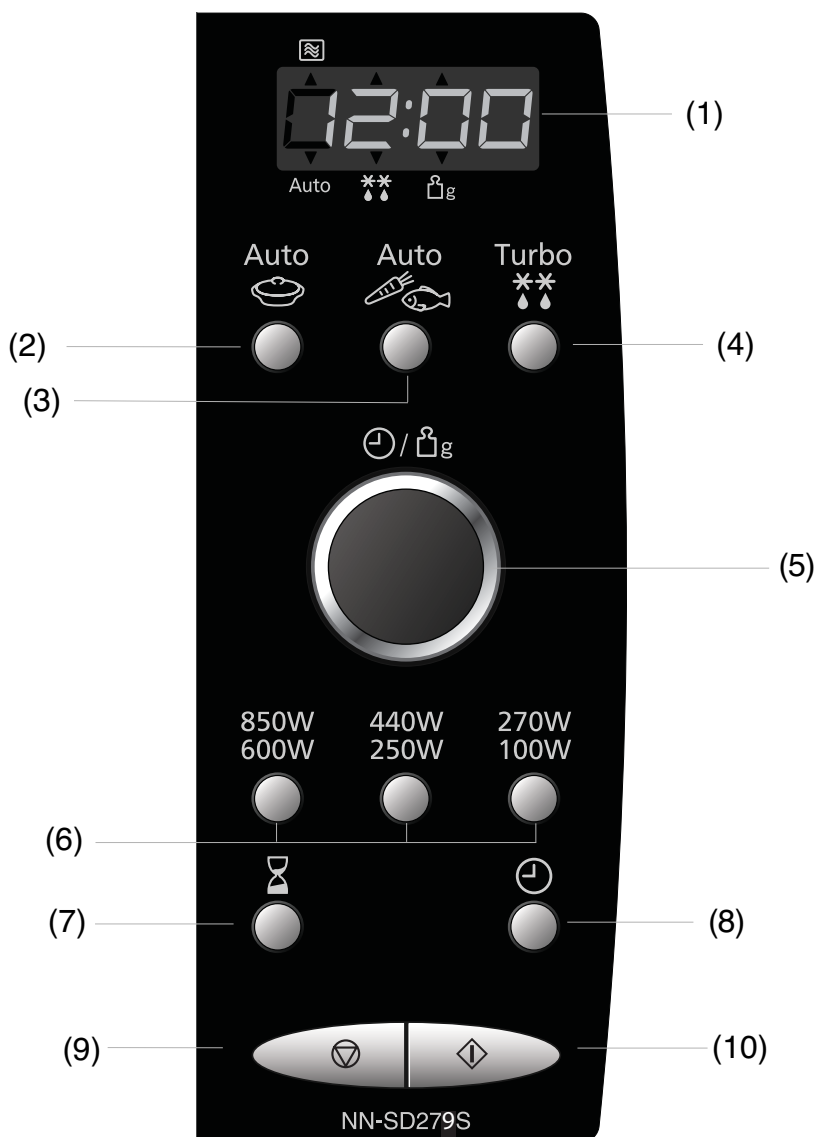

- (1) Fenêtre d'affichage
- (2) Touche des réchauffages Auto selon le poids
- (3) Touche des cuissons Auto selon le poids
- (4) Touche des décongelations Auto selon le poids
- (5) Sélecteur de Durée/Poids
- (6) Touche de puissance micro-ondes
- (7) Touche minuteur
- (8) Touche horloge
- (9) Touches Arrêt/annulation  
Avant la mise en marche : une pression suffit pour effacer vos instructions. Pendant le fonctionnement, 1 pression stoppe momentanément la cuisson, une 2ème pression efface définitivement vos instructions et l'heure s'affiche de nouveau.
- (10) Touche Marche

## Bips sonores

Lorsqu'on appuie sur une touche pour transmettre une instruction au four, un bip sonore est émis si l'instruction est acceptée, c'est à dire si cette instruction est conforme au mode de fonctionnement du four. Aucun bip ne sera émis si l'instruction est refusée (commande impossible, programmation au-delà des limites, etc.). A la fin d'une cuisson, cinq bips sonores seront émis.

## Ce four est équipé d'une fonction d'économie d'énergie. N.B. :

Avant la mise en marche : une pression suffit pour effacer vos instructions. Pendant le fonctionnement, 1 pression stoppe momentanément la cuisson, une 2ème pression efface définitivement vos instructions et l'heure s'affiche de nouveau.

# Affichage de l'heure

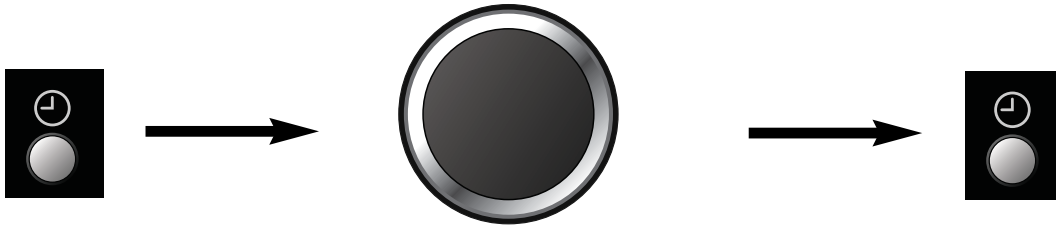

- **Pressez la touche horloge/minuteur deux fois.** Le deux-points commence à clignoter.
- **Affichez l'heure à l'aide du sélecteur de Durée/Poids. Le deux-points clignote toujours.**
- **Pressez la touche horloge/minuteur une fois.** Le deux-points cesse de clignoter.

## Notes

1. Pour remettre le four à l'heure, répétez les étapes ci-dessus.
2. Après une coupure de courant, même brève, il faudra remettre votre four à l'heure.
3. Ce four a une horloge de 24 H.

# Sécurité enfant

Ce système rend les commandes du four inutilisables, à l'exception de la porte qui peut toujours être ouverte. Vous pouvez activer le verrouillage de sécurité enfant lorsque l'heure ou le deux-points (:) est affiché.

**Pour l'activer:**



**Pour le désactiver:**



- **Pressez sur la touche Marche trois fois.**  
L'heure disparaît de l'affichage (mais n'est cependant pas effacée) et “\_ \_ \_ \_” apparaît.
- **Pressez sur la touche Arrêt/annulation trois fois.**  
L'heure apparaît de nouveau sur l'affichage.

**NOTE :** Pour activer le verrouillage de sécurité enfant, appuyez 3 fois sur la touche « Start » en l'espace de 10 secondes.

## Mise en marche différée

La touche de Minuteur vous permet d'utiliser la fonction Mise en marche différée.

par ex.

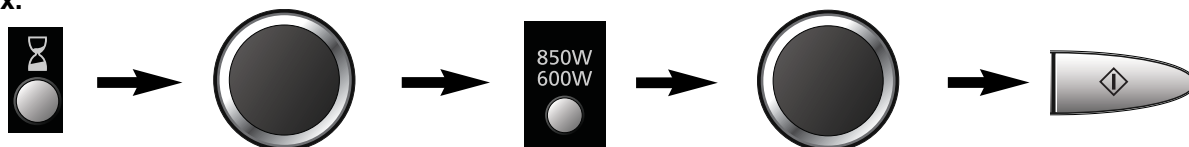

- **Pressez la touche Minuteur**
- **A l'aide du sélecteur de durée choisir la durée du retardement (jusqu'à 9 heures).**
- **Programmer la cuisson désirée et sa durée.**
- **Pressez Marche**

### REMARQUES:

1. Il est possible de programmer une cuisson en 2 étapes après une mise en Marche différée  
par ex.

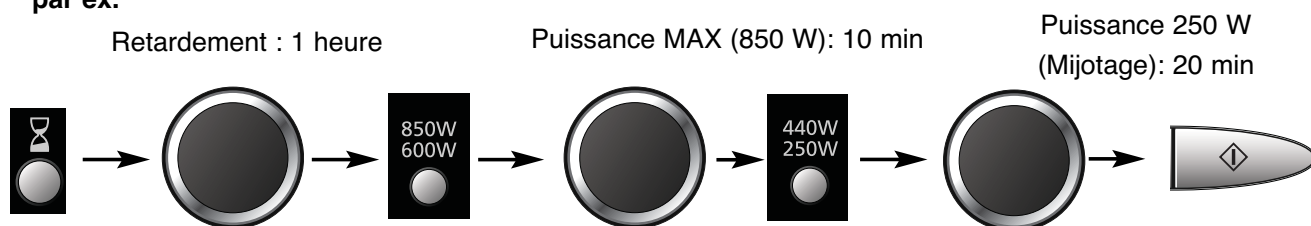

2. Si la durée du retardement excède 1 heure, le décompte se fera en minutes. Si elle est inférieure à 1 heure, le décompte se fera en secondes.
3. Il n'est pas possible de différer la mise en Marche d'un programme Automatique.

## Fonction Minuteur

La touche Minuteur vous permet d'utiliser votre four comme une minuterie ou de programmer un temps de repos après une cuisson ou une décongélation.

ex.

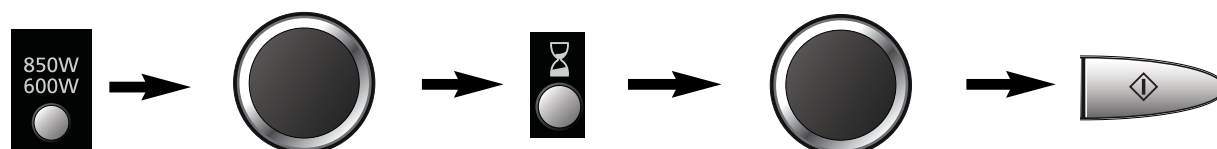

- **Choisir la cuisson désirée et sa durée.**
- **Presser la touche Minuteur**
- **Choisir le temps de repos désiré à l'aide du sélecteur de durée. (jusqu'à 9 heures)**
- **Pressez Marche.**

### REMARQUES:

1. Vous pouvez enchaîner jusqu'à 3 étapes de cuisson, le minuteur ou temps de repos comptant pour 1 étape.



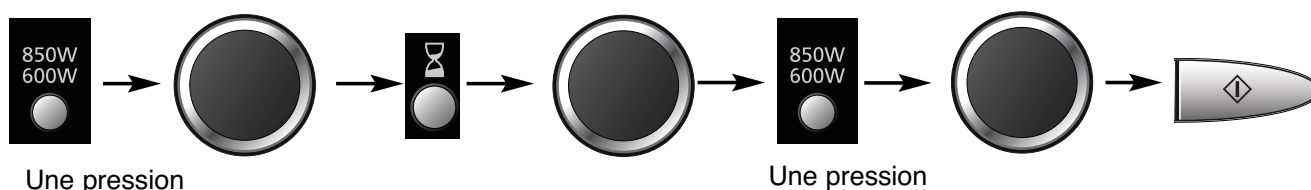



Puissance MAX (850 W): 4 min      temps de repos: 5 min      Puissance Max (850 W) : 2 min

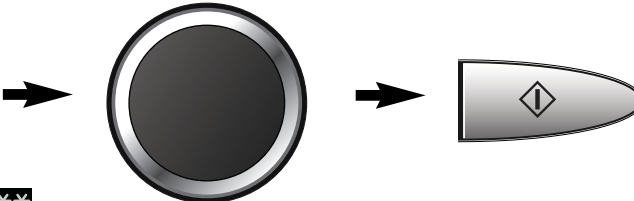

2. Si la porte du four est ouverte pendant le décompte de la minuterie, ce décompte continue de défiler dans l'afficheur.
3. Cette commande peut être utilisée comme une simple minuterie: pressez la touche Minuteur, choisissez la durée puis pressez Marche.

# Cuisson et décongélation en micro-ondes

Le plateau tournant doit toujours être en place avant toute utilisation du four.

	1 pression	<b>850 Watts</b>	<i>Max</i>	
	2 pressions	<b>600 Watts</b>	<i>Moyen</i>	
	1 pression	<b>440 Watts</b>	<i>Doux</i>	
	2 pressions	<b>250 Watts</b>	<i>Mijotage</i>	
	1 pression	<b>270 Watts</b>	<i>Décongélation</i> 	
	2 pressions	<b>100 Watts</b>	<i>Maintien</i>	

- **Choisir la puissance de micro-ondes désirée.**

- **Choisir le temps de cuisson à l'aide du sélecteur de Durée/Poids.** Vous pouvez programmer jusqu'à 90 min (30 min pour la puissance MAX -850 W).

- **Pressez Marche.** La cuisson sélectionnée démarre et le décompte s'affiche dans la fenêtre.

**ATTENTION:** si vous sélectionnez une durée sans presser au préalable la touche de micro-ondes, la puissance MAX est automatiquement sélectionnée.

## Cuisson en plusieurs étapes

Votre four vous offre la possibilité de cuire en 1, 2 ou 3 étapes. Il vous suffit de programmer les étapes désirées et le four passera automatiquement à une seconde (troisième) étape une fois le premier (deuxième) temps de cuisson écoulé (répéter les étapes 1, 2 et 3 ci-dessus AVANT de presser la touche marche).

## Notes

1. La fonction minuteur peut être utilisée dans une cuisson en plusieurs étapes.
2. Une touche automatique selon le poids ne peut être programmée qu'en première étape.

# Conseils pour la décongélation

## Conseils pour la décongélation

Contrôlez à plusieurs reprises la décongélation de l'aliment, même lorsque vous utilisez les touches Automatiques. Respectez un temps de repos.

### TEMPS DE REPOS

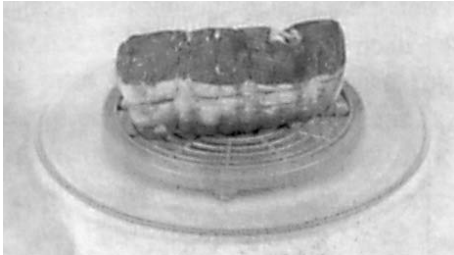

Les petites pièces peuvent être cuites presque immédiatement après la décongélation. Il est normal que les grosses pièces soient encore congelées au centre. Il faut leur laisser **au minimum une heure** de repos avant de les cuire. Pendant ce temps de repos, la température s'homogénéise et la décongélation se poursuit par conduction. Note: Si l'aliment n'est pas destiné à être cuit immédiatement, le conserver au réfrigérateur. Ne jamais recongeler un aliment décongelé sans le cuire au préalable.

### LES RÔTIS AVEC OS ET LES VOLAILLES ENTIÈRES



Il est préférable de placer les rôtis sur une soucoupe retournée ou bien une passoire en plastique afin qu'ils ne trempent pas dans le liquide d'exsudation. Il est indispensable de protéger les parties fines ou protubérantes de ces aliments avec de petits morceaux de papier aluminium afin d'éviter un début de cuisson de ces parties. Il n'est pas dangereux d'utiliser des petits morceaux de papier aluminium dans votre four, à condition **qu'ils ne touchent pas les parois du four**.

### LA VIANDE HACHÉE OU EN CUBES, LES FRUITS DE MER

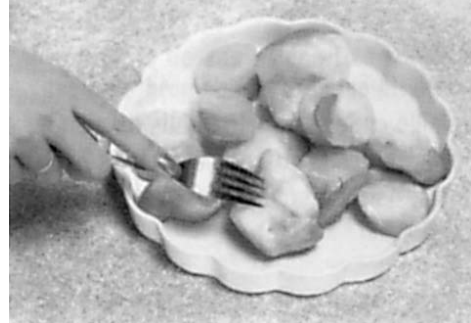

Les parties extérieures de ces aliments décongelant rapidement, il faut les séparer, briser les blocs en morceaux à plusieurs reprises pendant la décongélation et **les retirer** au fur et à mesure qu'ils sont décongelés.

### PETITES PIÈCES

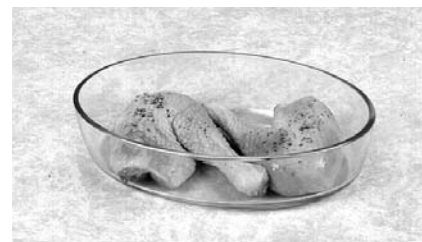

Les côtelettes et les morceaux de poulet doivent être séparés sitôt que possible pour faciliter une décongélation homogène. Les parties grasses et les extrémités décongèlent plus rapidement. Placez-les vers le centre du plateau ou protégez-les.

### LE PAIN

Les boules et les miches de pain nécessitent un temps de repos pour permettre une décongélation à coeur. Ce temps de repos sera plus court si les tranches de pain sont séparées et les miches coupées en deux.

## La décongélation automatique selon le poids

Cette fonction vous permet de décongeler vos aliments surgelés en affichant simplement leur poids.

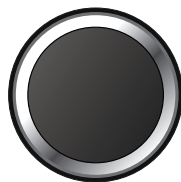

- **Choisir le programme désiré :**  
**1 pression (petites pièces)**  
**2 pressions (grosses pièces)**  
 Le numéro du programme s'affiche ainsi que les symboles Auto et Décongélation.
- **Affichez le poids de l'aliment à décongeler à l'aide du sélecteur Durée/Poids.**  
 Une rotation lente affichera le poids par pas de 10 g, une rotation rapide par pas de 100 g.
- **Presser la touche Marche.** Pensez à retourner ou remuer l'aliment pendant la décongélation.

Catégorie	Poids min./max.	Utilisation
1 Petites pièces	100 - 1000g	Petites pièces de viande, de volaille ou de poisson, saucisse, steaks, côtelettes, viande hachée. (pesant 100 à 400 g chacune). Retournez/remuez au bip sonore.
2 Grosses pièces	400 - 2000g	Grosse pièces de viande ou de poisson, rôti, volaille entière. Retournez au bip sonore.

**IMPORTANT :** lire page Fr-9 les conseils de décongélation.







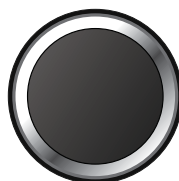

## Les cuissons / réchauffages automatiques selon le poids

Ces touches vous permettent de cuire ou réchauffer en affichant simplement le poids de l'aliment.

Par exemple



- **Sélectionnez la catégorie désirée.** Le numéro du programme s'affiche.
- **Affichez le poids de l'aliment à l'aide du sélecteur Durée/Poids.**  
 Une rotation lente affichera le poids par pas de 10 g, une rotation rapide par pas de 100 g.
- **Presser la touche Marche.**

Catégorie	Poids recommandé	Utilisation
<b>1. RÉCHAUFFAGE D'UN PLAT CUISINÉ FRAIS</b>  <b>1 pression</b>	200 - 1000 g	<b>Pour réchauffer un plat cuisiné ou un plat en sauce frais.</b> Tous les aliments doivent être à température réfrigérée (approx. +5°C). Remuez à mi-réchauffage. Laissez reposer quelques minutes avant de consommer. Assurez-vous que les aliments soient suffisamment chauds avant de servir. Les gros morceaux épais de viande ou de poisson avec peu ou pas de sauce peuvent nécessiter un réchauffage plus long.
<b>2. RÉCHAUFFAGE D'UN PLAT SURGELÉ</b>  <b>2 pressions</b>	200 - 1000 g	<b>Pour réchauffer un plat cuisiné surgelé.</b> Tous les aliments doivent être précuits et surgelés. Remuez à mi-cuisson. Remuez une deuxième fois en fin de cuisson et respectez quelques minutes de temps de repos.
<b>3. RÉCHAUFFAGE D'UNE TASSE</b>  <b>3 pressions</b>	150 g	<b>Pour réchauffer une tasse de boisson (thé, café, lait et soupe).</b> Sélectionnez ce programme Tasse, affichez le poids (150 ml) et pressez la touche Marche.
<b>4. RÉCHAUFFAGE D'UN BOL</b>  <b>4 pressions</b>	300 g	<b>Pour réchauffer un bol de boisson.</b> Sélectionnez ce programme Bol, affichez le poids (300 ml) et pressez la touche Marche.
<b>1. CUISSON DE LÉGUMES FRAIS</b>  <b>1 pression</b>	200 - 900 g	<b>Pour cuire des légumes frais.</b> Placez les légumes préparés dans un récipient de taille adéquate. Ajoutez 1 c. à s. d'eau par 100g. Couvrir avec un couvercle ou du film étirable percé. À mi-cuisson, remuer les grandes quantités.
<b>2. CUISSON DES LÉGUMES SURGELÉS</b>  <b>2 pressions</b>	200 - 900 g	<b>Pour cuire des légumes surgelés.</b> Placez les légumes dans un récipient de taille adéquate et ajoutez 30 ml d'eau. Couvrez légèrement à l'aide d'un couvercle ou de film alimentaire percé. Au bip sonore, mélangez.
<b>3. CUISSON DU POISSON FRAIS</b>  <b>3 pressions</b>	200 - 900 g	<b>Pour cuire du poisson frais.</b> Placez le poisson dans un récipient de taille adéquate et ajoutez 2 c. à s. (30 ml) d'eau. Couvrir avec un couvercle ou du film étirable percé.
<b>4. CUISSON DES POMMES DE TERRE EN CHEMISE</b>  <b>4 pressions</b>	200 - 1400 g	<b>Pour cuire des pommes de terre entières avec leur peau.</b> Choisir de préférence des pommes de terre moyennes, env. 200 à 250 g. Lavez-les et piquez-les avec une fourchette. Placez-les directement sur le pourtour du plateau tournant. En fin de cuisson, emballez dans du papier aluminium et laissez reposer 5 minutes.

# Questions et réponses

**Q.:** Pourquoi mon four ne fonctionne-t-il pas?

**R.:** Si le four ne fonctionne pas, vérifiez les points suivants:

1. Le four est-il correctement branché ? Débranchez le cordon d'alimentation du four, attendez 10 secondes, puis rebranchez-le.
2. Vérifiez le disjoncteur et le fusible. Réglez le disjoncteur ou remplacez le fusible s'il est déclenché ou s'il a sauté.
3. Si tout est normal au niveau du disjoncteur ou du fusible, vérifiez le bon fonctionnement de la prise murale en y branchant un autre appareil électrique. Si cet appareil fonctionne, cela signifie que le problème se situe au niveau du four à micro-ondes. S'il ne fonctionne pas, cela signifie que la prise murale est défectueuse. Si le four à micro-ondes est défectueux, contactez un service d'entretien et de réparation agréé.

**Q.:** Est-il normal que mon four à micro-ondes produise des interférences sur mon récepteur de télévision?

**R.:** Des interférences radio ou TV peuvent se produire si un four à micro-ondes fonctionne à proximité. Ce même type d'interférence se produit lorsqu'on utilise de petits appareils électriques tels qu'un mixeur, un aspirateur, un sèche-cheveux, etc. La présence d'interférences ne signifie donc pas que le four à micro-ondes est défectueux.

**Q.:** Pourquoi le four refuse-t-il mes instructions de programmation?

**R.:** Le four à micro-ondes est conçu pour refuser toute instruction de programmation incorrecte. Par exemple, refuse une programmation automatique selon le poids après une mise en marche retardée.

**Q.:** Il arrive parfois que de l'air chaud se dégage par les ouvertures d'aération du four. Pourquoi?

**R.:** La chaleur dégagée par la cuisson des aliments réchauffe l'air contenu dans la cavité du four. Cet air chaud est évacué du four par ventilation. Il n'y a pas de micro-ondes dans ce dégagement d'air. N'obstruez jamais ces aérations en cours de cuisson.

**Q.:** Mon four arrête de cuire par micro-ondes et « H97 » et « H98 » s'affichent.

**R.:** L'affichage indique un problème avec le système d'émission de micro-ondes. Veuillez contacter un centre de service après-vente autorisé.



# Entretien de l'appareil

1. Débranchez l'appareil avant de le nettoyer.
2. Veillez à ce que l'intérieur du four et les joints de la porte soient toujours propres. Enlevez les projections d'aliments ou les éclaboussures présentes sur les parois intérieures du four et sur les joints de la porte à l'aide d'un linge humide. Si le four est très sale, nettoyez-le à l'aide d'un produit de nettoyage non décapant. L'utilisation de détergents puissants ou abrasifs est vivement déconseillée. **NE PAS UTILISER DE PRODUITS NETTOYANTS POUR FOURS TRADITIONNELS.**
3. Nettoyez les surfaces extérieures du four à l'aide d'un linge humide. Veillez à ce que l'eau ne pénètre pas par les ouvertures d'aération du four afin de ne pas endommager ses différentes pièces.
4. Nettoyez le panneau de commandes à l'aide d'un linge doux et sec. N'utilisez pas de tampons abrasifs ou de détergents puissants. Lorsque vous nettoyez le panneau de commandes, laissez la porte du four ouverte afin d'éviter tout déclenchement inopiné. Après le nettoyage, presser la **TOUCHE ARRÊT / ANNULATION**.
5. Si de la condensation se forme à l'intérieur ou à l'extérieur de la porte du four, essuyez-la au moyen d'un linge doux. De la condensation peut se former lorsque le four fonctionne dans une pièce très humide. Cela n'est en aucun cas dû à un mauvais fonctionnement de l'appareil.
6. Il est parfois nécessaire de retirer le plateau tournant en verre afin de le nettoyer. Lavez-le à l'eau savonneuse chaude ou dans un lave-vaisselle.
7. Nettoyez régulièrement l'anneau à roulettes et la sole du four pour éviter la production de bruit. A cette fin, il suffit de laver la sole du four avec de l'eau chaude savonneuse, puis de la sécher à l'aide d'un linge sec. Lavez l'anneau à roulettes dans de l'eau savonneuse. Les vapeurs de cuisine accumulées après plusieurs utilisations ne risquent pas d'abîmer la sole ou les roulettes. Assurez-vous de placer correctement l'anneau à roulettes lorsque vous le remettez.
8. La maintenance du four ne peut être effectuée que par du personnel qualifié. Pour toute opération de maintenance ou de réparation, adressez-vous à votre revendeur agréé.
9. Ne pas utiliser de nettoyeur-vapeur pour le nettoyage de votre four.
10. Il est indispensable de maintenir propre l'intérieur du four. Le non respect de cette consigne peut entraîner une détérioration notable des revêtements susceptible de réduire la durée de vie de votre appareil et pouvant même présenter un danger.
11. Les ouvertures d'aération ne doivent jamais être obstruées. Vérifiez régulièrement qu'elles ne sont pas bouchées par des poussières ou d'autres objets. Si cela se produisait, la surchauffe du four affecterait son fonctionnement et pourrait même présenter un danger.

# Fiche technique

Alimentation	230 V, 50 Hz	
Puissance d'entrée	Micro-ondes	1175 W
Puissance de sortie	Micro-ondes	850 W (IEC-60705)
Dimensions extérieures		482 (L) x 346 (P) x 284 (H) mm
Dimensions intérieures		325 (L) x 330 (P) x 218 (H) mm
Poids		9.0 kg
Niveau sonore :		58.8 dB (EN60704)

Caractéristiques techniques susceptibles d'être modifiées sans avis préalable.

Ce produit est un matériel qui répond à la norme européenne sur les perturbations électromagnétiques EMC (EMC = compatibilité électromagnétique) EN 55011. Selon cette norme, ce produit est classé Groupe 2, classe B et reste dans les limites requises. La classification groupe 2 signifie que l'énergie à fréquence radio est intentionnellement émise sous forme d'une radiation électromagnétique afin de réchauffer ou de cuire des aliments. Classe B signifie que ce produit peut être utilisé dans un environnement domestique usuel.

## Informations relatives à l'évacuation des déchets, destinées aux utilisateurs d'appareils électriques et électroniques (usage privé)



Lorsque ce symbole figure sur les produits et/ou les documents qui les accompagnent, cela signifie que les appareils électriques et électroniques ne doivent pas être jetés avec les ordures ménagères.

Pour que ces produits subissent un traitement, une récupération et un recyclage appropriés, envoyez-les dans les points de collecte désignés, où ils peuvent être déposés gratuitement. Dans certains pays, il est possible de renvoyer les produits au revendeur local en cas d'achat d'un produit équivalent.

En éliminant correctement ce produit, vous contribuerez à la conservation des ressources vitales et à la prévention des éventuels effets négatifs sur l'environnement et la santé humaine qui pourraient survenir dans le cas contraire.

Afin de connaître le point de collecte le plus proche, veuillez contacter vos autorités locales.

Des sanctions peuvent être appliquées en cas d'élimination incorrecte de ces déchets, conformément à la législation nationale.

## Utilisateurs professionnels de l'Union européenne

Pour en savoir plus sur l'élimination des appareils électriques et électroniques, contactez votre revendeur ou fournisseur.

Conformément à la directive CEM 2004/108/CE, article 9, par. 2 :

Centre d'essais Panasonic

Panasonic Service Europe, une division de Panasonic Marketing Europe GmbH

Winsbergring 15, 22525 Hambourg, République fédérale d'Allemagne.

Fabriqué pour Panasonic Corporation par MMEAM

No.18 HuanZhen West Road, Beijiao, ShunDe, FoShan, GuangDong, République populaire de Chine.

# Installazione e connessione del forno alla rete elettrica

## Esaminate il vostro forno

Togliere il forno dall'imballaggio, rimuovendo ogni parte dell'imballo, ed esaminarlo per accertare che non vi siano danni quali ammaccature, rotture delle chiusure o incrinature del portello.

Non installare un forno se danneggiato: avvertire subito il vostro rivenditore.

## Istruzioni per la messa a terra

**IMPORTANTE: PER LA SICUREZZA PERSONALE QUESTO ELETTRODOMESTICO NECESSITA DI UNA CORRETTA MESSA A TERRA.**

Se la presa di corrente è priva di messa a terra, è responsabilità e obbligo dell'acquirente sostituirla con una che ne sia fornita.

## Avvertenze su voltaggio e alimentazione

Il voltaggio usato deve essere quello specificato sul forno. L'uso di un voltaggio più alto di quello indicato è pericoloso e può causare incendi o altri tipi di danni.

## Sistemazione del forno

Il forno è progettato esclusivamente per l'uso su ripiano e non come apparecchio da incasso o all'interno di una credenza.

1. Collocare il forno su una superficie piana e stabile. Collocare il forno su una superficie piana e stabile, a più di 85cm da terra.
2. Sistemare il forno in modo che sia facile scollegare l'apparecchio dalla rete elettrica estraendo la spina o agendo su un interruttore generale.
3. Per un funzionamento corretto, assicurarsi che il forno possa disporre di una sufficiente circolazione dell'aria.

### Sistemazione su un piano:

- a. Lasciate 15 cm. di spazio dalla superficie superiore del forno, 10 cm. da quella

posteriore e 5 cm. da una delle pareti laterali, almeno 40 cm dall'altra parete.

- b. Se un lato del forno è posto rasente ad una parete, l'altro lato o la superficie superiore non deve essere bloccata o aderire ad un'altra superficie.
4. Non posizionare questo forno vicino ad una cucina a gas o elettrica.
  5. Non rimuovere i piedini d'appoggio del forno.
  6. Questo forno è da utilizzare esclusivamente per uso domestico: non utilizzare all'aperto.
  7. Non usare il forno in ambienti molto umidi.
  8. Il cavo di alimentazione non deve toccare le pareti esterne del forno. Esso non deve venire a contatto con superfici calde. Non lasciare il cavo sospeso sopra un tavolo o un piano di lavoro.  
Non immergere il cavo di alimentazione, la spina o il forno stesso nell'acqua.
  9. Non ostruire le prese d'aria sulla parte superiore e posteriore del forno. Se queste aperture vengono ostruite mentre l'apparecchio è in funzione, il forno si può surriscaldare. Se si verifica questa situazione, l'elettrodomestico, protetto da un dispositivo termico di sicurezza, si disattiva totalmente e si spegne fino a che il forno non si è raffreddato.

## AVVERTENZE:

### Istruzioni importanti per la sicurezza

1. Le guarnizioni del portello e le zone circostanti devono essere pulite con un panno umido. Nel caso in cui esse vengano danneggiate, non bisogna mettere in funzione il forno fino a quando un tecnico autorizzato non le abbia riparate.
2. Non cercare in alcun modo di modificare o riparare il forno in NESSUNA delle sue parti. Non rimuovere il pannello esterno dal forno per nessun motivo, poiché esso protegge dall'esposizione all'energia delle microonde. Le eventuali riparazioni devono essere eseguite esclusivamente da un servizio di assistenza tecnica qualificato Panasonic.
3. Non utilizzare l'apparecchio se ha il cavo elettrico o la spina danneggiati, se non funziona in modo corretto o se è stato danneggiato o fatto cadere. Tentare di riparare il forno è pericoloso per chiunque non sia un tecnico dell'assistenza appositamente istruito dal produttore.

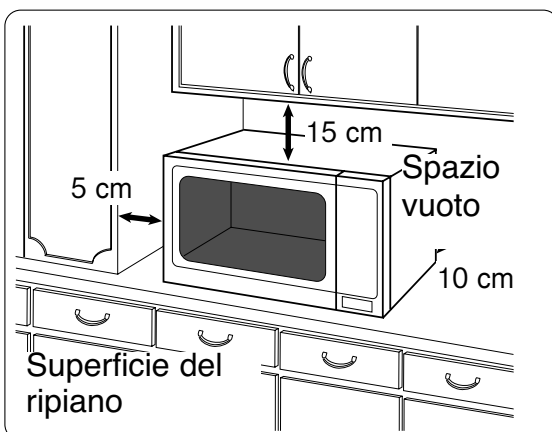

# Istruzioni per la sicurezza

## **AVVERTENZE:**

### **Istruzioni importanti per la sicurezza**

4. Se viene danneggiato il cavo dell'apparecchio, deve essere sostituito da un cavo speciale fornito dal fabbricante e installato da un centro di assistenza autorizzato Panasonic.
5. Non permettere che i bambini usino il forno da soli, senza la supervisione di un adulto! Fatelo SOLO nel caso in cui al bambino siano state date adeguate istruzioni e che quindi, sia in grado di usare il forno in modo sicuro e di capire il pericolo che può derivare da un uso improprio.
6. Liquidi o altri cibi non devono essere riscaldati in contenitori sigillati poiché questi potrebbero esplodere.
7. Gli utenti devono evitare di esercitare un'eccessiva pressione verso il basso sullo sportello del forno a microonde quando è aperto. In caso contrario, c'è il rischio che il forno possa inclinarsi in avanti.
8. Questo apparecchio non è stato progettato per essere utilizzato da bambini, persone con capacità sensoriali o mentali ridotte o inesperte senza la supervisione o senza istruzioni da parte di una persona responsabile della loro sicurezza. Tenere lontano dai bambini.

### **Utilizzazione del vostro forno**

1. Non utilizzare il forno per nessun altro motivo che non sia la preparazione di cibo. Questo forno è stato esclusivamente progettato per riscaldare o cuocere il cibo. Non usare questo forno per riscaldare prodotti chimici o qualsiasi altra cosa al di fuori del cibo.
2. Prima di usare il forno, accertarsi che gli utensili siano adatti per la cottura a microonde.
3. Non cercare di asciugare giornali, abiti o altri materiali poiché potrebbero prendere fuoco.
4. Quando il forno non è in funzione, non riporre all'interno alcun oggetto al di fuori degli accessori del forno stesso, per evitare danni in caso di accensione accidentale del forno.
5. Il forno non deve essere assolutamente utilizzato vuoto: ciò rischia di danneggiare l'elettrodomestico.

6. Se si dovessero sviluppare fumo o fiamme all'interno della cavità del forno, premere il pulsante di ARRESTO / ANNULLAMENTO o ruotare la MANOPOLA nella posizione zero. Togliere la spina dalla presa o spegnere l'interruttore generale.

### **Luce della cavità del forno**

Consultare un centro assistenza autorizzato nel caso in cui si rendesse necessario riparare o cambiare la lampadina che illumina la cavità del forno.

### **Accessori**

Il forno contiene alcuni accessori: seguire sempre le istruzioni per il loro utilizzo.

### **Vassoio di vetro**

1. Non adoperare mai il forno senza Anello rotante ed il vassoio di vetro inseriti correttamente al loro posto all'interno del forno.
2. Non adoperare un vassoio di vetro diverso da quello originale Panasonic, che è stato studiato appositamente per questo forno.
3. Se il vassoio di vetro diventa caldo, lasciarlo raffreddare prima di pulirlo o di metterlo nell'acqua.
4. Il vassoio di vetro può girare in entrambi i sensi.
5. Se il cibo o il recipiente posti sul vassoio di vetro toccano le pareti del forno e fermano la rotazione del vassoio, quest'ultimo riprenderà automaticamente a girare nella direzione opposta: ciò è perfettamente normale.
6. Non cuocere alimenti direttamente sul vassoio di vetro, tranne quando si usa il programma di pesatura automatico per le patate al forno.

### **Anello rotante**

1. Anello rotante e la parte inferiore del forno devono essere puliti frequentemente per evitare il prodursi di un'eccessiva rumorosità ed un accumulo di residui di cibo e schizzi.
2. Anello rotante deve essere sempre usato insieme al vassoio di vetro.

# Informazioni importanti

## 1) Tempi di cottura

- Il tempo di cottura dipende dalle condizioni, dalla temperatura, dalla quantità di cibo e dal tipo di stoviglie impiegate.
- Cominciare a cuocere inserendo il tempo di cottura più breve per evitare una cottura eccessiva. Se il cibo non risulta cotto a sufficienza, si può sempre farlo cuocere ancora per un po'.

**Nota: Se i tempi di cottura consigliati dovessero risultare eccessivi, il cibo potrebbe scuocersi o bruciare e, in casi estremi, potrebbe addirittura prendere fuoco, danneggiando anche l'interno del forno.**

## 2) Piccole quantità di cibo

- Piccole quantità di cibo o cibi con un basso contenuto di umidità possono bruciarsi, seccarsi eccessivamente o incendiarsi se cotti troppo a lungo. Se l'alimento introdotto nel forno dovesse incendiarsi, lasciare chiuso il portello, spegnete il forno e togliete la spina dalla presa.

## 3) Uova

- Non cuocere le uova nel loro guscio e le uova sode intere nel forno a microonde. La pressione all'interno del forno può aumentare fino a provocare l'esplosione delle uova, anche dopo che la fase di riscaldamento del forno a microonde è terminata.

## 4) Bucherellare le superfici non porose

- I cibi che non hanno una superficie porosa, come ad esempio, patate, tuorli d'uovo e salicce, devono essere bucherellate prima della cottura a microonde per evitare che scoppino.

## 5) Termometro per carni

- Usare un termometro per carni per controllare il grado di cottura di arrostiti e pollame, solo quando la carne è stata tolta dal forno. Non usare un comune termometro per carni durante la cottura a microonde, per evitare l'emissione di scintille.

## 6) Liquidi

- Quando si riscaldano dei liquidi (come ad es. zuppe, salse o bevande) nel forno a microonde, può capitare che arrivino al punto di ebollizione senza che in superficie si evidenzino la formazione di bolle: questa situazione può manifestarsi, anche all'improvviso, con la formazione di grumi o la fuoriuscita del liquido dal recipiente.

Per evitare ciò devono essere prese le seguenti precauzioni:

- a) evitare l'uso di contenitori con pareti alte ed a collo stretto;
- b) non surriscaldare;
- c) mescolare i liquidi prima di mettere il contenitore nel forno, ed anche a metà del tempo di cottura;
- d) dopo avere riscaldato, lasciare riposare nel forno. Mescolare nuovamente il contenuto (facendo attenzione a non scottarsi).

## 7) Carta, plastica

- Se si riscalda il cibo in contenitori di carta e/o di plastica, controllare spesso il forno poiché questo tipo di contenitori possono incendiarsi se surriscaldati.
- Non usare prodotti di carta riciclata (per es. rotoli di carta da cucina) a meno che sul prodotto sia espressamente indicato "adatto per l'uso nel forno a microonde". Infatti alcuni prodotti in carta riciclata possono contenere impurità che possono causare scintille e/o incendi durante l'uso.
- Togliere eventuali legature di filo o nastro prima di inserire nel forno involucri e cartocci da rosticceria.

## 8) Utensili/pellicole

- Non riscaldare lattine o bottiglie chiuse perché potrebbero esplodere.
- Non utilizzare contenitori in metallo o stoviglie con inserti in metallo (es. decori dorati o manici) per la cottura a microonde perché potrebbero causare l'emissione di scintille.
- Se vengono impiegati fogli di alluminio, aghi per spiedini o utensili in genere in metallo, la distanza tra essi e le pareti del forno ed il portello deve essere di almeno 2 cm. per evitare l'emissione di scintille.

## 9) Biberon/brocche

- La parte superiore, la tettarella dei biberon e il coperchio dei vasetti di cibi per neonati devono essere rimossi prima di mettere biberon e vasetti in forno.
- Agitare o mescolare bene il contenuto di biberon e brocche.
- Controllare la temperatura prima di consumare il contenuto per evitare di scottarsi.

# Il vostro forno

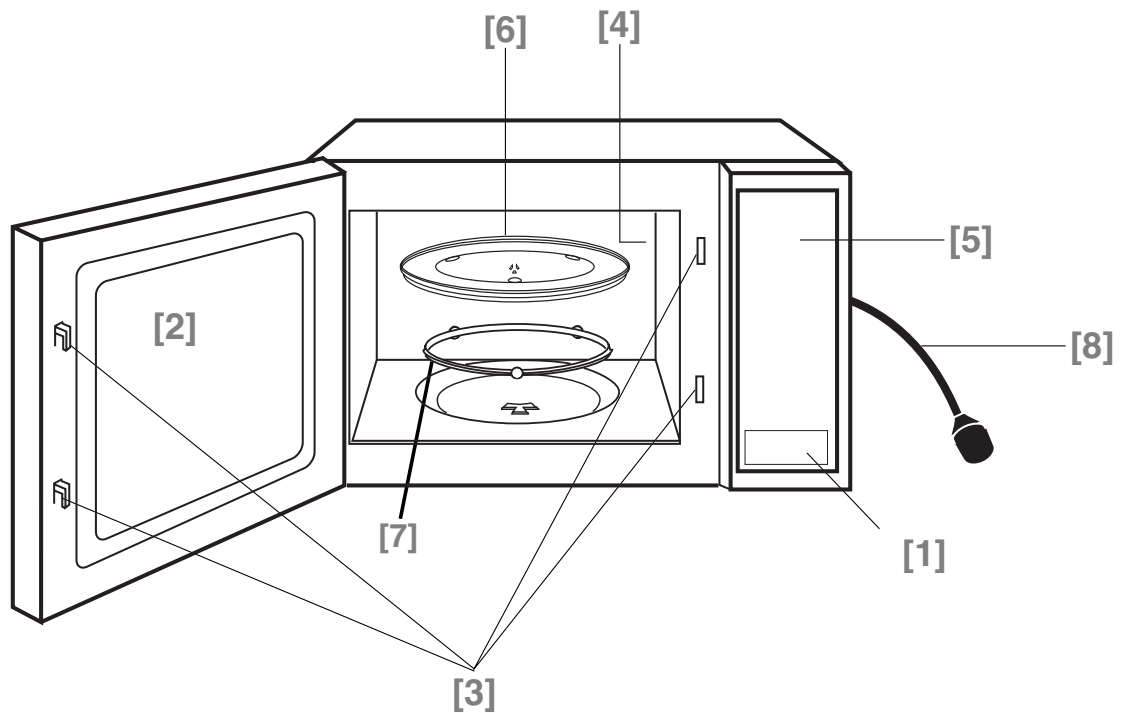

**[1] Pulsante di apertura della porta**

Per aprire la porta, premere il pulsante. L'apertura della porta durante la cottura provoca un'interruzione momentanea della cottura stessa, ma non la cancellazione delle impostazioni selezionate in precedenza. La cottura riprende non appena viene richiusa la porta e si preme il pulsante avvio.

**[2] Finestra del forno**

**[3] Sistema di bloccaggio di sicurezza della porta**

**[4] Presa di ventilazione del forno**

**[5] Pannello di controllo**

**[6] Vassoio di vetro**

**[7] Anello rotante**

**[8] Cavo di alimentazione**

# Pannello di controllo NN-SD279S

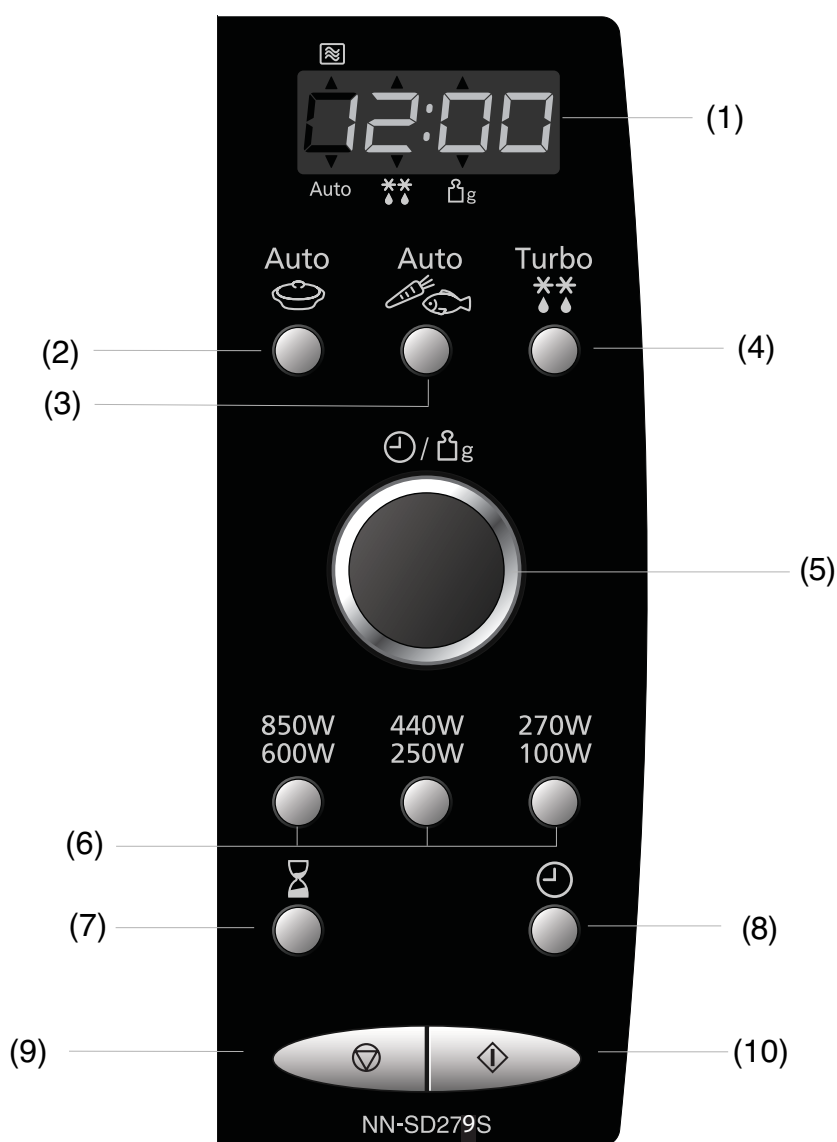

- (1) Finestrella del display
  - (2) Programmi di riscaldamento automatico.
  - (3) Programmi di cottura automatica.
  - (4) Pulsante di scongelamento automatico in base al peso
  - (5) Manopola Tempo/Peso
  - (6) Livelli di potenza microonde
  - (7) Ritardo/attesa
  - (8) Pulsante dell'orologio
  - (9) Pulsante di arresto / annullamento
- Prima della cottura:**  
se si preme una volta, si annullano le istruzioni.
- Durante la cottura:**  
se si preme una volta, si interrompe momentaneamente il programma di cottura. Se si preme una seconda volta, si annullano tutte le istruzioni e sul display viene visualizzata l'ora.
- (10) Pulsante avvio

Italiano

## Segnale acustico :

Un bip segnala che è stato premuto il pulsante corretto. Se si preme un pulsante e non si sente nessun bip, le istruzioni non sono state accettate o non possono essere accettate. Il completamento di ogni programma verrà segnalato da 5 bip.

## Il forno è fornito di una funzione di risparmio energetico. Da notare:

1. In modalità stand-by la luminosità del display è ridotta.
2. Il forno entra in modalità stand-by quando la spina è inserita e immediatamente al termine dell'ultima operazione.

# Impostazione dell'orologio

Quando si collega per la prima volta il forno alla presa, sul display viene visualizzata la scritta "88.88".



- **Premere una volta il pulsante dell'orologio.**  
I due punti cominciano a lampeggiare.
- **Inserire l'ora mediante la manopola Ora/Peso.** L'ora viene visualizzata nel display e i due punti cominciano a lampeggiare.
- **Premere il pulsante dell'orologio.** I due punti smettono di lampeggiare e l'ora è così impostata.

## Nota.

1. Per reimpostare l'ora, ripetere i passaggi da 1 a 3.
2. L'ora resta memorizzata fino a quando non viene interrotta l'alimentazione del forno.
3. L'orologio è a 24 ore, quindi 2pm = 14:00, non 2:00.

# Sistema di sicurezza per bambini

Questo sistema disattiva i comandi del forno, permettendo comunque l'apertura dello sportello. Il sistema di sicurezza può essere impostato quando il display visualizza i due punti o l'ora.

**Per impostare:**



**Per cancellare:**



- **Premere il pulsante avvio tre volte.**  
L'ora scompare dal display. L'impostazione dell'ora viene comunque mantenuta.  
Il simbolo ' \_ \_ \_ \_ ' appare nel display.
- **Premere il pulsante arresto / annullamento tre volte.**  
L'ora riappare nel display.

NOTA: Per attivare la sicurezza bambini, il tasto di avvio deve essere premuto 3 volte nell'arco di 10 secondi.



## Cottura con avvio ritardato

Utilizzando il pulsante di ritardo/attesa, è possibile programmare una cottura con avvio ritardato.

es.



- Premere il Pulsante di ritardo/attesa.
- Impostare l'intervallo di avvio ritardato ruotando la manopola dell'ora/del peso (per un tempo massimo di 9 ore).
- Impostare il programma e il tempo di cottura richiesti.
- Premere il pulsante di avvio.

**NOTA:**

1. È possibile programmare una cottura in tre fasi che includa la modalità di cottura con avvio ritardato. ad esempio:

Avvio ritardato: 1 ora

Alta potenza: 10 min.

Potenza per cottura a fuoco lento: 20 min.

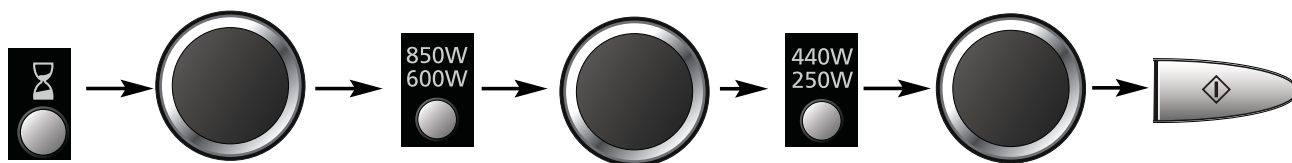

2. Se l'intervallo di tempo programmato è superiore a un'ora, il tempo di cottura viene conteggiato in minuti. Se l'intervallo programmato è inferiore a un'ora, il tempo di cottura viene conteggiato in secondi.
3. L'avvio ritardato non può essere programmato prima dei programmi automatici.

## Tempo di attesa

Il pulsante di ritardo/attesa può essere utilizzato per programmare il tempo di attesa dopo che la cottura è stata completata oppure per programmare il forno come un timer a minuti.

es.

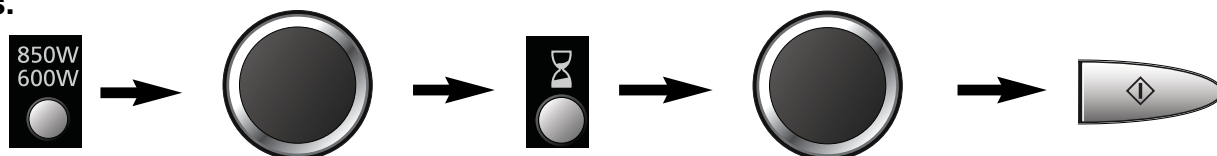

- Impostare il programma e il tempo di cottura richiesti.
- Premere il pulsante di ritardo/attesa.
- Impostare l'intervallo di avvio ritardo ruotando la manopola dell'ora/del peso (per un tempo massimo di 9 ore)
- Premere il pulsante di avvio.

**NOTA:**

1. È possibile programmare una cottura in tre fasi che includa la modalità di cottura con avvio ritardato.

ad esempio:

Alta potenza: 4 min.

Tempo di attesa: 5 min.

Alta potenza: 2 min.

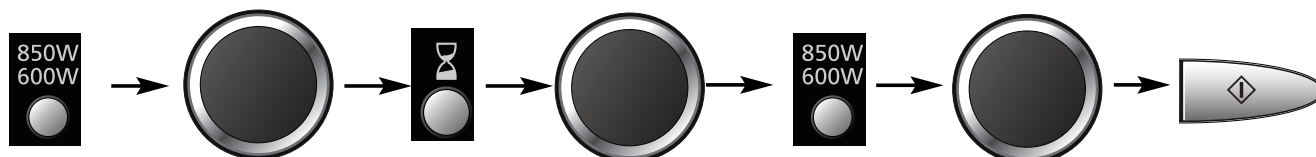

Una volta

Una volta

2. Se si apre lo sportello del forno durante l'intervallo di attesa o mentre è in funzione il timer a minuti, il tempo di cottura visualizzato nella finestra del display continuerà a essere conteggiato.
3. Questa funzione può essere usata anche come un timer. In tal caso, premere il pulsante di ritardo/attesa, impostare il tempo di cottura e premere il pulsante di avvio.

# Cottura e scongelamento a microonde

Il vassoio di vetro deve essere sempre collocato nel forno durante l'utilizzo.

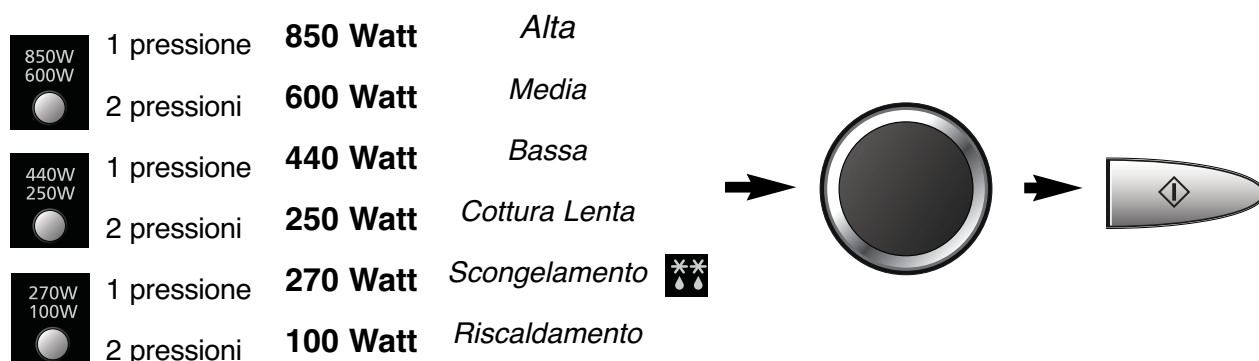

- **Selezionare il livello di potenza desiderato per il forno a microonde.**

- **Selezionare il livello di potenza richiesto per il forno a microonde.** Il forno può essere programmato per 90 minuti ai livelli di potenza Media, Bassa, Cottura Lenta e Scongelamento. Il livello di potenza Alta può essere programmato per 30 minuti (passaggio 2).

- **Premere il pulsante avvio.** Viene avviato il programma di cottura e sul display viene visualizzato il tempo di cottura residuo.

**ATTENZIONE:** Il forno funziona automaticamente al livello di potenza ALTA. Se viene immesso un tempo di cottura senza aver precedentemente selezionato il livello di potenza, il forno funzionerà automaticamente al livello di potenza massima.

## Cottura a più fasi

Il forno dispone di una memoria a 3 fasi, è possibile quindi programmare 3 diverse istruzioni e il forno passerà automaticamente da un livello di potenza a un'altro. (Ripetere i passaggi 1 2 e 3 sopra indicati, ma premere il pulsante avvio, solo dopo che sono state impostate tutte le fasi).

### Nota

1. È possibile programmare il timer per la cottura a più fasi.
2. È possibile programmare lo scongelamento automatico in base al peso solo per la prima fase.

# Istruzioni per lo scongelamento dei cibi

## Suggerimenti per lo scongelamento dei cibi

Controllare frequentemente il grado di scongelamento, anche se si utilizzano le funzioni automatiche. Rispettare i tempi di riposo.

### TEMPI DI RIPOSO

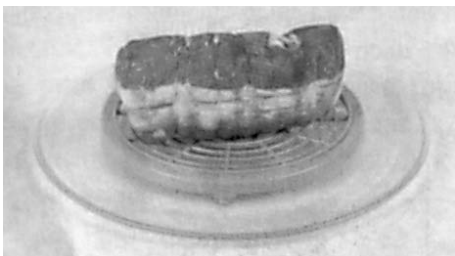

Singole porzioni di cibo possono essere cucinate quasi immediatamente dopo lo scongelamento. È normale che porzioni grandi di cibo restino congelate nel mezzo. Prima di cucinarle, lasciarle a temperatura ambiente per **almeno un'ora**. Durante il tempo di riposo, la temperatura si distribuirà uniformemente e il cibo si scongelerà per conduzione. **NOTA:** Se il cibo non deve essere cotto immediatamente, metterlo in frigorifero. Non congelare mai di nuovo cibi scongelati senza prima averli cotti.

### TRANCI DI CARNE E POLLAME



È preferibile mettere i tranci di carne su una piattino rovesciato o su una griglia di plastica per evitare che non rimangano nel sangue prodotto. È indispensabile proteggere le parti delicate o sporgenti di questo cibo con piccoli pezzi di foglio di alluminio per evitare che tali parti cuociano. Non è pericoloso utilizzare piccoli pezzi di foglio nel forno, a condizione **che non entrino in contatto con le sue pareti**.

### CARNE TRITA O DADINI DI CARNE E PESCE

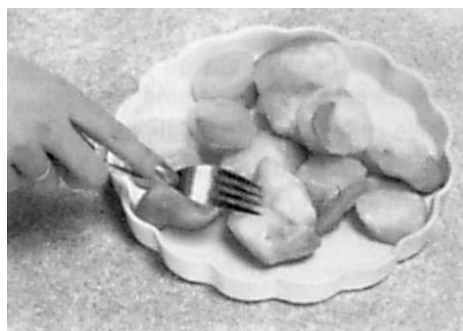

Dato che la parte esterna di tali cibi si scongela velocemente, è necessario separarli, dividere spesso i blocchi in pezzi durante lo scongelamento e toglierli dal forno una volta scongelati.

### PICCOLE PORZIONI DI CIBO

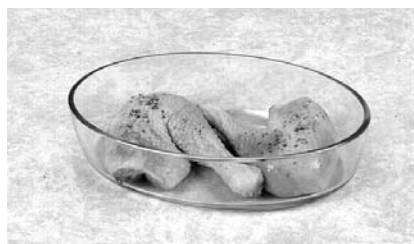

Le braciole e i pezzi di pollo devono essere separati non appena possibile, in modo che possano scongelare in maniera uniforme anche all'interno. Le parti grasse e le estremità si scongelano più velocemente. È consigliabile porle vicino al centro del piatto girevole o proteggerle.

### PANE

Le pagnotte richiedono un tempo di riposo per permettere uno scongelamento uniforme al centro. Il tempo di riposo può essere accorciato se le fette sono separate, e i panini e le pagnotte tagliati metà.

## Scongelamento automatico in base al peso

Con questa funzione è possibile scongelare i cibi surgelati in base al loro peso.

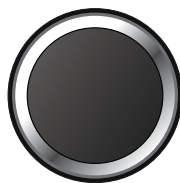

- **Selezionare il programma di scongelamento automatico desiderato.**  
1 pressione (pezzi piccoli)  
2 pressioni (pezzi grandi)
- **Impostare il peso del cibo congelato usando la manopola Ora/Peso.**  
Se si gira la manopola lentamente, la regolazione viene effettuata con incrementi da 10g. Se si gira la manopola velocemente, la regolazione viene effettuata con incrementi da 100g.
- **Premere il pulsante avvio. Ricordarsi di mescolare o girare il cibo durante lo scongelamento.**

Programma	Peso min./max.	Suggerimenti
1 Pezzi piccoli	100 - 1000 g	Pezzi di carne di piccole dimensioni, scaloppine, salsicce, carne macinata, filetti di pesce, bistecche, bracirole (ognuna da 100 a 400 g). Girare / mescolare al segnale acustico.
2 Pezzi grandi	400 - 2000 g	Pezzi di carne di grandi dimensioni, arrostiti, polli interi, grossi tranci di pesce. Girare al segnale acustico.

**IMPORTANTE:** Vedere pag. It-9 per istruzioni per lo scongelamento dei cibi.







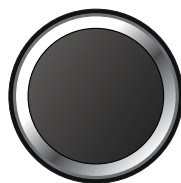

## Cottura/riscaldamento automatico in base al peso

Tramite questa funzione è possibile cuocere il cibo in base al suo peso. Il peso deve essere immesso in grammi.

Ad esempio:



- **Selezionare la categoria di peso desiderata.** Sul display viene visualizzato il numero del programma.
- **Impostare il peso del cibo usando la manopola Ora/Peso.**  
Se si gira la manopola lentamente, la regolazione viene effettuata con incrementi da 10g. Se si gira la manopola velocemente, la regolazione viene effettuata con incrementi da 100g.
- **Premere il pulsante avvio.**

Programma	Peso raccomandato	Istruzioni
<b>1. PIETANZA FRESCA</b>  <b>1 pressione</b>	200 - 1000 g	<b>Per riscaldare una pietanza in un piatto o in una casseruola.</b> Tutti i cibi devono essere precotti. È consigliabile che siano a temperatura di frigorifero (circa +5°C). Girare o mescolare a metà tempo. Lasciare a riposo alcuni minuti. Assicurarsi che il cibo sia caldo, prima di servire. Girare / mescolare al segnale acustico.
<b>2. RISCALDARE CIBI CONGELATI</b>  <b>2 pressioni</b>	200 - 1000 g	<b>Per riscaldare una pietanza congelata su un piatto o in casseruola.</b> Tutti i cibi devono sempre essere precotti e congelati. Al segnale acustico mescolare. A cottura ultimata, mescolare il cibo e lasciare riposare per 2 o 3 minuti.
<b>3. RISCALDARE TAZZA</b>  <b>3 pressioni</b>	150 g	<b>Per riscaldare una tazza di liquido caldo (es. tè, caffè, latte, minestra).</b> Selezionare Riscaldare tazza, selezionare il peso (150ml) e premere il tasto di Avvio.
<b>4. RISCALDARE SCODELLA/TERRINA</b>  <b>4 pressioni</b>	300 g	<b>Per riscaldare una terrina di liquido caldo.</b> Selezionare Riscaldare terrina, selezionare il peso (300ml) e premere il tasto di Avvio.
<b>1. VERDURE FRESCHE</b>  <b>1 pressione</b>	200 - 900 g	<b>Per cucinare verdure fresche.</b> Mettere le verdure preparate in un recipiente di dimensioni adatte. Aggiungere 1 cucchiaio da tavola di acqua in 100g di verdure. Coprire con pellicola trasparente da cucina perforata o con un coperchio. È necessario mescolare le grosse quantità di verdure durante la cottura.
<b>2. COTTURA VERDURE CONGELATE</b>  <b>2 pressioni</b>	200 - 900 g	<b>Per cucinare verdure congelate.</b> Porre in un contenitore di dimensioni adatte ed aggiungere 2 cucchiaini di acqua (30ml). Coprire leggermente con pellicola trasparente da cucina perforata o con un coperchio. Al segnale acustico mescolare le verdure.
<b>3. PESCE FRESCO</b>  <b>3 pressioni</b>	200 - 900 g	<b>Per cucinare pesce fresco.</b> Mettere il pesce in un recipiente di dimensioni adatte e aggiungere 2 cucchiaini da tavola (30ml) di acqua. Coprire con pellicola trasparente da cucina perforata o con un coperchio.
<b>4. PATATE AL FORNO</b>  <b>4 pressioni</b>	200 - 1400 g	<b>Per cuocere le patate al forno rendendo croccante la buccia.</b> Scegliere patate di media grandezza da 200-250g per ottenere i migliori risultati. Lavare e asciugare le patate, quindi bucarle con una forchetta più volte. Collocarle direttamente sul vassoio di vetro intorno al bordo esterno. Dopo la cottura, avvolgerle in carta stagnola e lasciarle riposare per 5 minuti.

# Domande e risposte

**D:** Perché il forno non si accende?

**R:** Quando il forno non si accende, verificare i seguenti punti:

1. Il forno è stato correttamente collegato saldamente alla presa di corrente? Estrarre la spina dalla presa, attendere 10 secondi e reinserirla.
2. Verificare l'interruttore e il fusibile. Riaccendere l'interruttore o sostituire il fusibile qualora fosse saltato o bruciato.
3. Se l'interruttore e il fusibile sono a posto, collegare un altro apparecchio alla presa di corrente. Se questo apparecchio funziona, il problema risiede probabilmente nel forno stesso. Se il secondo apparecchio collegato non funziona, il problema risiede probabilmente nella presa di corrente. Se il problema dovesse essere nel forno stesso, contattare un centro di assistenza qualificato.

**D:** Il mio forno a microonde causa delle interferenze all'apparecchio TV. È normale?

**R:** È possibile che si verifichino delle interferenze durante la cottura con il forno a microonde. Questa interferenza è simile a quella causata da piccoli elettrodomestici quali frullatori, aspirapolvere, asciugacapelli, ecc. Questo non vuol dire che il forno a microonde sia difettoso.

**D:** Il forno non accetta il programma. Perché?

**R:** Il forno è progettato per non accettare programmi errati. Ad esempio, dopo l'avvio differito, il forno non consente di impostare né una quarta fase né un programma di pesatura automatico.

**D:** Talvolta proviene dell'aria calda dalle prese di ventilazione del forno. Perché?

**R:** Il calore emanato dal cibo che viene cotto riscalda l'aria nella cavità del forno. Questa aria calda viene portata fuori dal forno dal movimento dell'aria all'interno del forno. Non ci sono microonde nell'aria. Le prese di ventilazione del forno non devono mai essere bloccate durante la cottura.

**D:** Il forno interrompe la cottura come forno microonde e sul display viene visualizzato il codice 'H97' o 'H98'. Perché?

**R:** Il display segnala un problema al sistema di generazione delle microonde. Si prega di contattare un Centro Assistenza autorizzato.

# Cura del forno a microonde

1. Prima di procedere alla pulizia del forno, scollegarlo dalla presa di corrente.
2. Mantenere puliti l'interno del forno, le giunture della porta e le superfici vicine a queste. Pulire gli schizzi di cibo e i liquidi versati che aderiscono alle pareti del forno passando un panno umido sulle giunture della porta e sulle superfici vicine. È possibile utilizzare un detergente neutro nel caso in cui le giunture fossero molto sporche. Non è raccomandato l'uso di detersivi concentrati o abrasivi.  
**NON UTILIZZARE I PRODOTTI PER LA PULIZIA DEI FORNI DISPONIBILI IN COMMERCIO**
3. La superficie esterna del forno deve essere pulita con un panno umido. Per evitare di danneggiare le parti operative all'interno del forno, evitare di far penetrare dell'acqua nelle prese di ventilazione.
4. Se il pannello di controllo si sporca, pulirlo con un panno morbido e asciutto. Non usare forti detersivi né spugnette abrasive sul pannello di controllo. Quando si pulisce il pannello di controllo lasciare la porta aperta per evitare l'accensione accidentale del forno. Dopo la pulizia, premere il pulsante di **ARRESTO/ ANNULLAMENTO** per cancellare il display.
5. Se si accumula del vapore all'interno o intorno alla parte esterna della porta del forno, passarvi sopra un panno morbido. Questo può accadere quando il forno a microonde viene usato in condizioni di forte umidità e non indica assolutamente un cattivo funzionamento dell'apparecchio.
6. Occasionalmente è necessario rimuovere il vassoio di vetro per pulirlo. Lavare il vassoio in acqua calda e detersivo o lavastoviglie.
7. L'anello rotante e la base della cavità del forno devono essere puliti regolarmente per evitare rumore eccessivo. Passare semplicemente un panno inumidito con detergente neutro e acqua calda sulla base interna del forno, quindi asciugare con un panno asciutto. Lavare l'anello rotante in acqua e detersivo neutro. I vapori di cottura si condensano con l'uso ripetuto del forno, ma non danneggiano in nessun caso la base del forno né le rotelle dell'anello rotante. Dopo aver rimosso l'anello rotante dalla base del forno per la pulizia, assicurarsi di riposizionarlo correttamente.
8. La manutenzione di questo forno deve essere eseguita unicamente da personale qualificato. Per la manutenzione e le riparazioni del forno, contattare il più vicino centro di assistenza autorizzato Panasonic.
9. Non utilizzare pulitori a vapore.
10. La mancanza di attenzione alla pulizia del forno può portare al deterioramento delle superfici, riducendo la vita operativa dell'apparecchio e creando situazioni a rischio.
11. Tenere sempre sgombrare da ostacoli le aperture di ventilazione. Controllare che le aperture collocate sulla parte alta, bassa o posteriore del forno non siano ostruite da polvere o altro materiale. In caso contrario, il forno potrebbe surriscaldarsi e non funzionare o funzionare in maniera anomala.

# Caratteristiche tecniche

Alimentazione:	230 V, 50 Hz
Consumo energetico:	Microonde; 1175 W
Uscita:	Microonde; 850 W (IEC-60705)
Dimensioni esterne:	482 (L) x 346 (P) x 284 (A) mm
Dimensioni della cavità del forno	325 (L) x 330 (P) x 218 (A) mm
Peso senza imballaggio	9.0 kg
Rumorosità:	58.8 dB (EN60704)

Le caratteristiche tecniche sono soggette a modifiche senza preavviso.

Questo prodotto è conforme agli attuali standard Europei per la Compatibilità Elettromagnetica, in ottemperanza alle norme EN 55011. Secondo gli standard menzionati questo prodotto rientra nel gruppo 2, classe B, all'interno dei limiti richiesti. Gruppo 2; significa che la radio frequenza è generata sotto forma di emissione elettromagnetica adatta allo scopo di riscaldare o cuocere i cibi. Classe B: significa che questo prodotto può essere utilizzato nel normale ambito casalingo.

## Informazioni per gli utenti sullo smaltimento di apparecchiature elettriche ed elettroniche obsolete (per i nuclei familiari privati)



Questo simbolo sui prodotti e/o sulla documentazione di accompagnamento significa che i prodotti elettrici ed elettronici usati non devono essere mescolati con i rifiuti domestici generici.

Per un corretto trattamento, recupero e riciclaggio, portare questi prodotti ai punti di raccolta designati, dove verranno accettati gratuitamente. In alternativa, in alcune nazioni potrebbe essere possibile restituire i prodotti al rivenditore locale, al momento dell'acquisto di un nuovo prodotto equivalente.

Uno smaltimento corretto di questo prodotto contribuirà a far risparmiare preziose risorse ed evitare potenziali effetti negativi sulla salute umana e sull'ambiente, che potrebbero derivare, altrimenti, da uno smaltimento inappropriato. Per ulteriori dettagli,

contattare la propria autorità locale o il punto di raccolta designato più vicino.

In caso di smaltimento errato di questo materiale di scarto, potrebbero venire applicate delle penali, in base alle leggi nazionali.

## Per gli utenti aziendali nell'Unione Europea

Qualora si desideri smaltire apparecchiature elettriche ed elettroniche, contattare il rivenditore o il fornitore per ulteriori informazioni.

## Informazioni sullo smaltimento in nazioni al di fuori dell'Unione Europea

Questo simbolo è valido solo nell'Unione Europea.

Qualora si desideri smaltire questo prodotto, contattare le autorità locali o il rivenditore e chiedere informazioni sul metodo corretto di smaltimento.

Conforme alla direttiva 2004/108/CE, articolo 9(2):

Panasonic Testing Centre

Panasonic Service Europe, una divisione di Panasonic Marketing Europe GmbH  
Winsbergring 15, 22525 Amburgo, Germania.

Prodotto per Panasonic Corporation da MMEAM

No.18 HuanZhen West Road, BeiJiao, ShunDe, FoShan, GuangDong, R.P.C.



# Instalación y conexión

## Examine su horno microondas

Desembale el horno, saque todo el material del embalaje y examine que el horno no tenga ningún daño como abolladuras, pestillos de la puerta rotos o grietas en la puerta. Si encuentra cualquier daño, notifíquelo a su distribuidor inmediatamente. No instale un horno microondas dañado.

## Instrucciones para conexión a tierra

**IMPORTANTE: ESTA UNIDAD TIENE QUE ESTAR DEBIDAMENTE CONECTADA EN TIERRA, POR SU SEGURIDAD PERSONAL.**

Si su salida de CA no está conectada en tierra, es responsabilidad personal del cliente tenerla reemplazada con un enchufe de pared apropiado conectado a tierra.

## Voltaje de funcionamiento

El voltaje tiene que ser el mismo que está especificado en la etiqueta que está sobre el horno. Si se usa un voltaje más alto que el especificado, puede causar un incendio u otros daños.

## Colocación del horno

Este horno está diseñado únicamente para su uso en encimeras. No está diseñado para utilizarlo empotrado dentro de alacenas.

1. Coloque el horno sobre una superficie plana y estable a más de 85 cm por encima del suelo.
2. Cuando se instale este horno, debe ser fácil aislar el aparato del suministro de electricidad, tirando de la clavija o accionando el disyuntor.
3. Para que el funcionamiento sea el apropiado, hay que asegurar una circulación suficiente de aire para el horno.

### Uso sobre una superficie:

- a. Hay que dejar 15 cm de espacio libre por encima del horno, 10 cm por detrás y 5 cm por un lado, mientras que el otro lado debe estar despejado más de 40 cm.

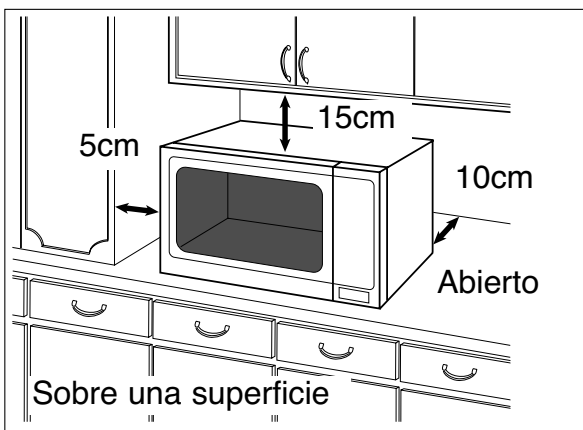

- b. Si un lado del horno está colocado a nivel de una pared, el otro lado o la parte superior no debe estar bloqueado.
4. No coloque este horno cerca de una cocina eléctrica o de gas.
  5. No deben sacarse los apoyos inferiores.
  6. Este horno es sólo para uso doméstico. No usarlo al aire libre.
  7. Evitar el uso del horno microondas en ambientes de humedad alta.
  8. El cable de la corriente no debe tocar el exterior del horno. Mantener el cable alejado de superficies calientes. No deje el cable colgando del borde de una mesa o de un mostrador. No sumerja en agua el cable, la clavija ni el horno.
  9. No bloquee las rejillas de ventilación situadas en la parte superior y trasera del horno. Si estas rejillas están bloqueadas durante la operación, el horno puede sobrecalentarse. En este caso el horno está protegido por un dispositivo de seguridad térmico y reanuda la operación únicamente tras haberse enfriado.

## AVISO

### Instrucciones de seguridad importantes

1. Los cierres de la puerta y las áreas de cerrado de la puerta deben limpiarse con un paño húmedo. El aparato debe inspeccionarse para ver si tiene daños en los cierres de la puerta y en las áreas de cierre de la misma y si éstas áreas están dañadas, no debe hacerse funcionar el aparato hasta que haya sido reparado por un técnico formado por el fabricante.
2. No intente forzar o hacer cualquier ajuste o reparación a la puerta, alojamiento del panel de control, mandos de interrupción de seguridad o cualquier otra parte del horno. No saque el panel exterior del horno que proporciona protección contra la exposición a la energía de microondas. Las reparaciones deben ser realizadas por una persona de servicio cualificada.
3. No haga funcionar este aparato si tiene un CABLE o CLAVIJA estropeados. Si no trabaja apropiadamente, está estropeado o se ha caído, es peligroso realizar el servicio de reparación por alguien que no sea del servicio técnico formado por el fabricante.

# Instrucciones de seguridad

## AVISO

### Instrucciones de seguridad importantes

4. Si el cable de suministro eléctrico de este aparato está estropeado, debe reemplazarlo por el cable especial disponible del fabricante.
5. No permita a los niños el uso del horno sin supervisión de un adulto y solamente después de haber dado las instrucciones adecuadas para que el niño sea capaz de usar el horno de forma segura y entienda los riesgos que pueden derivarse de un uso inapropiado.
6. Nunca deberá calentar líquidos o cualquier otro tipo de alimento en recipientes herméticos, ya que existe el riesgo de que estallen por culpa de la presión.
7. Se recomienda a los usuarios que eviten ejercer presión hacia abajo sobre la puerta del microondas mientras esté abierta. En caso contrario, existe el riesgo de que el horno se incline hacia adelante.
8. Este aparato no está diseñado para el uso por parte de personas (incluidos niños) con las capacidades físicas o sensoriales reducidas, o falta de experiencia y conocimientos, a no ser que sean responsables de su seguridad. Los niños deberían vigilarse para garantizar que no jueguen con el aparato.

### Utilización de su horno

1. No use el horno para ninguna otra razón que no sea la preparación de comida. Este horno está diseñado específicamente para calentar, descongelar o cocinar alimentos. No use este horno para calentar productos químicos u otros productos no-alimenticios.
2. Antes de utilizarlo, verifique que los utensilios/recipientes son adecuados para su uso en hornos microondas.
3. No intente usar este horno microondas para secar periódicos, ropa o cualquier otro material. Podrían incendiarse.
4. Cuando no vaya a usarse el horno, no guarde en el interior del mismo otros objetos que no sean los accesorios del horno, para que no se ponga en marcha accidentalmente.
5. No se hará funcionar el aparato mediante las funciones MICROONDAS, SI NO HAY COMIDA EN EL HORNO ya que se podría estropear.

6. Si se produjese un incendio o hubiera humo en el interior del aparato, PRESIONE EL BOTÓN DE PARADA/CANCELACIÓN. Desenchufe el microondas o desconecte el diferencial de la corriente.

### Lámpara del horno

Cuando sea necesario reemplazar la luz del horno, por favor consulte al servicio técnico.

### Accesorios

El horno viene equipado con una variedad de accesorios. Seguir siempre las indicaciones dadas para el uso de los accesorios.

### Bandeja de cristal

1. No haga funcionar el horno sin haber colocado el aro giratorio y la bandeja de cristal.
2. Nunca usar otro tipo de bandeja de cristal que no sea la diseñada especialmente para este horno.
3. Si la bandeja de cristal está caliente, deberá dejarla enfriar antes de limpiarla o sumergirla en el agua.
4. La bandeja de cristal puede girar en cualquier dirección.
5. Si el recipiente de comida colocado sobre la bandeja de cristal toca las paredes del horno, se detendrá momentáneamente y ésta girará automáticamente en la dirección contraria. Esto es normal.
6. No cocine los alimentos directamente en la bandeja de vidrio, excepto si utiliza el programa de peso automático para patatas al horno.

### Aro giratorio

1. El aro giratorio y la parte inferior del horno deben limpiarse frecuentemente.
2. El aro giratorio debe usarse siempre para cocinar, junto con la bandeja de cristal.

# Información importante

## 1) Tiempos de cocción

- El tiempo de cocción depende de la condición, temperatura, cantidad de comida y tipo de recipiente.
- Comience con el tiempo de cocción mínimo para ayudar a prevenir una sobrecocción. Si la comida no está suficientemente cocida, siempre puede cocerla durante un poco más de tiempo.

**Nota: Si se sobrepasan los tiempos de cocción recomendados, la comida puede estropearse y en circunstancias extremas podría incendiarse y dañar posiblemente el interior del horno.**

## 2) Pequeñas cantidades de alimentos

- Pequeñas cantidades de comida o alimentos con bajo contenido de humedad pueden quemarse, secarse o incendiarse si se cuecen demasiado tiempo. Si los materiales dentro del horno se incendiaran, mantenga cerrada la puerta del horno, apague el horno y desenchufe el cable eléctrico.

## 3) Huevos

- No cocine huevos con la cáscara ni cueza huevos duros en la modalidad de MICROONDAS. Puede aumentar la presión y los huevos pueden explotar, incluso después de que el microondas haya dejado de emitir calor.

## 4) Perforar la piel

- Los alimentos con pieles no porosas, tales como las patatas, yemas de huevo y salchichas deben pincharse antes de la cocción por MICROONDAS para prevenir que estallen durante la cocción.

## 5) Termómetro para la carne

- Use un termómetro para la carne, para verificar el grado de cocción de los asados y de las aves, solamente cuando la haya sacado del horno. No use un termómetro para la carne convencional cuando esté en MICROONDAS, ya que pueden producir chispas.

## 6) Líquidos

- Cuando se calienten líquidos, por ejemplo, sopa, salsas y bebidas, en su horno microondas puede ocurrir un sobrecalentamiento del líquido por encima de su punto de ebullición sin que se aprecie borboteo. Puede haber una repentina ebullición del líquido caliente.

Para prevenir esta posibilidad deben tomarse las siguientes medidas:

- a) Evitar el uso de recipientes de lados rectos con cuellos estrechos.
- b) No sobrecalentar.
- c) Remover el líquido antes de colocar el recipiente en el horno y otra vez en el intermedio del tiempo de cocción.
- d) Después del calentamiento, dejar que se quede en el horno un poco de tiempo y remover otra vez antes de sacar, con cuidado, el recipiente.

## 7) Papel/plástico

- Cuando caliente comida en recipientes de papel o de plástico, verifique el horno con frecuencia ya que estos tipos de recipientes se encienden si se sobrecalientan.
- No use productos de papel reciclado (por ej.: rollo de cocina), a menos que el producto de papel esté etiquetado como seguro para uso en horno microondas. Los productos de papel reciclado pueden contener impurezas que pueden causar chispas y/o fuego durante su uso.
- Saque las tiras de cierre de las bolsas para asados antes de colocar las bolsas en el horno.

## 8) Utensilios/papel de aluminio

- No calentar latas ni botellas cerradas porque pueden explotar.
- Los recipientes metálicos o los platos con ribetes metálicos no deben usarse durante la cocción del microondas. Se producirán chispas.
- Si usted utiliza cualquier hoja de aluminio, pinchos para carne o utensilios de metal, la distancia entre ellos, las paredes y la puerta del horno debe ser de al menos 2 cm para prevenir chispazos.

## 9) Biberones/tarritos para bebés

- El tapón y la tetina, o la tapadera, deben sacarse de los biberones y de los tarritos antes de colocarlos en el horno.
- El contenido de los biberones y de los tarritos tienen que removerse o agitarse.
- La temperatura tiene que verificarse antes de su consumo, para evitar quemarse.

# Esquema descriptivo

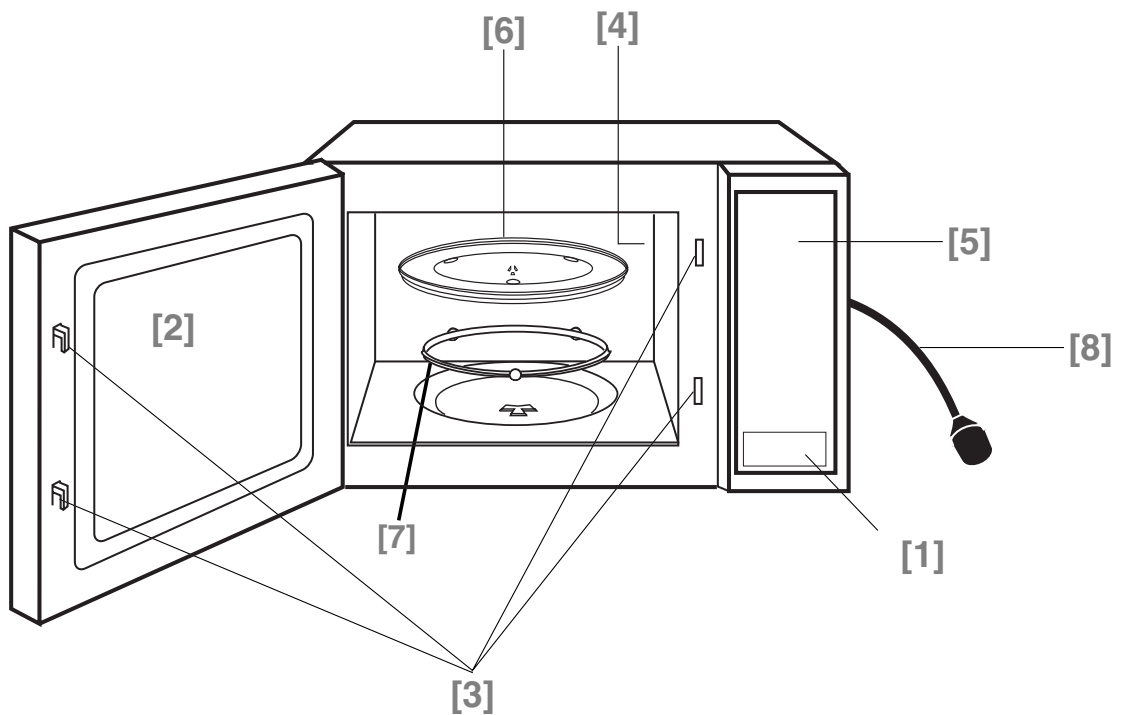

**[1] Botón de apertura de la puerta**

Púselo para abrir la puerta. Cuando abra la puerta del horno durante la cocción, éste se detendrá temporalmente sin borrar el ajuste que se haya hecho con anterioridad. La cocción se reiniciará en cuanto se cierre la puerta y se pulse marcha.

**[2] Ventana del horno**

**[3] Sistema de cierre de seguridad de la puerta**

**[4] Orificios de ventilación**

**[5] Panel de control**

**[6] Bandeja de cristal**

**[7] Aro giratorio**

**[8] Cable de alimentación**

# Cuadros de mandos NN-SD279S

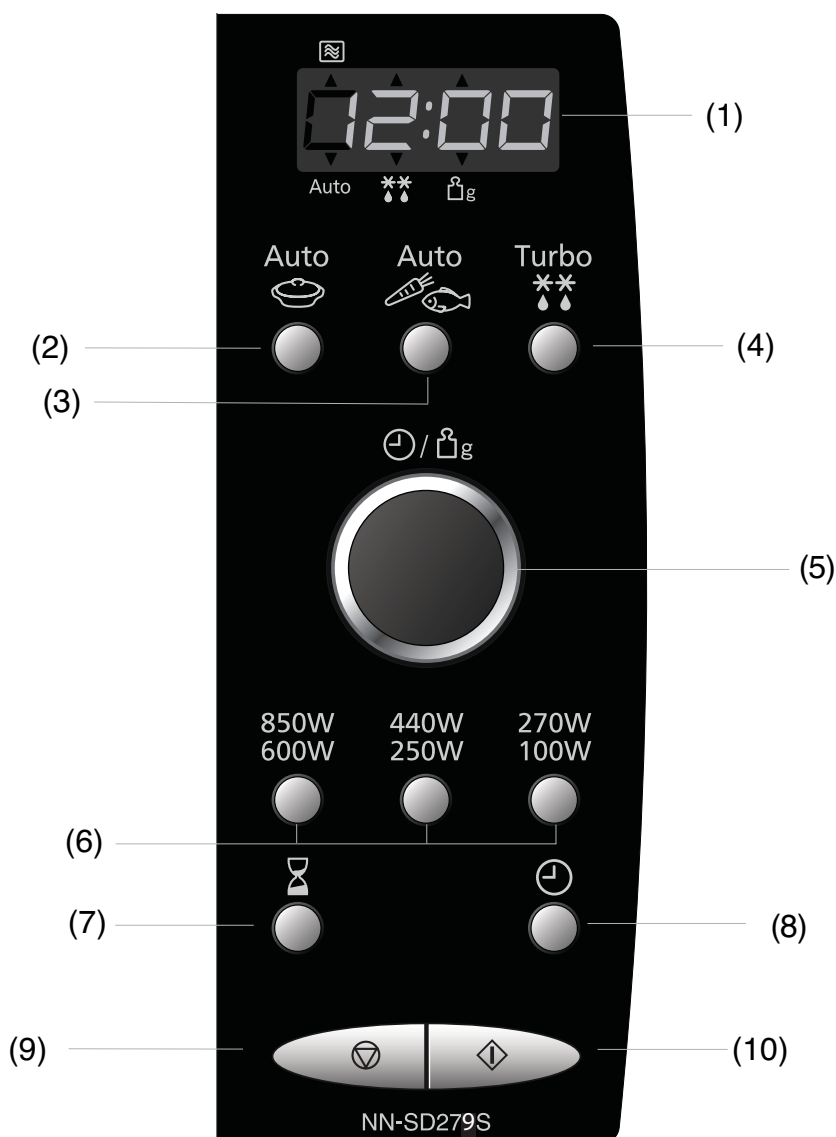

Español

- (1) Pantalla de visualización
- (2) Programas de cocción automáticos
- (3) Programas de descongelación turbo
- (4) Botón de descongelación automática por peso
- (5) Dial Tiempo/Peso
- (6) Niveles de potencia del microondas
- (7) Retraso/Parada
- (8) Botón del reloj
- (9) Botón parada / cancelar:
- Antes de cocinar: si pulsa una vez, borrará sus órdenes. **Durante la cocción:** si pulsa una vez, detendrá temporalmente el programa de cocción. Si vuelve a pulsar, cancelará todas sus órdenes y en la pantalla aparecerá la hora del día.
- (10) Bóton marcha

**Sonido, tipo pitido**  
 Cuando se pulse correctamente un botón, se escuchará un pitido. Si se pulsa un botón y no se escucha ningún pitido, la unidad no ha aceptado o no puede aceptar la orden. Al final de cualquier programa completo, el horno pitará 5 veces.

Este horno está equipado con una función de ahorro de energía.

**Nota:**

1. Durante el modo de espera, el brillo de la pantalla se reducirá.
2. El horno entrará en modo de espera la primera vez que se enchufe e inmediatamente después de completar el último funcionamiento.

# Ajuste del reloj

Cuando el horno se conecta por primera vez, aparece "88.88" en la pantalla de visualización.

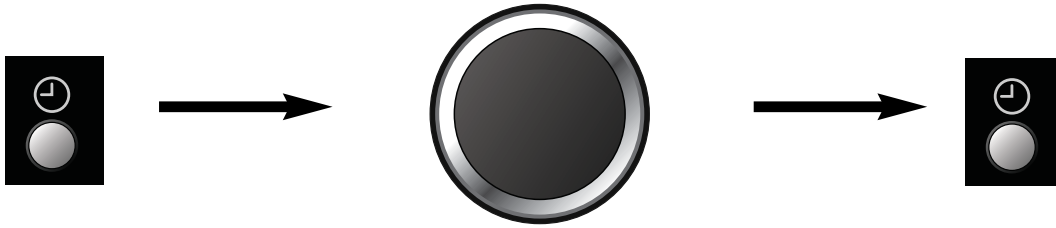

- **Pulse el botón del reloj una vez.**

Los : comienzan a parpadear

- **Ponga la hora girando el dial Tiempo/Peso.**

La hora aparece en la pantalla y los : parpadean

- **Pulse el botón del reloj.**

Los : paran de parpadear y la hora está entrada

## Nota:

1. Para volver a programar la hora del día, repita los pasos de 1 a 3.
2. El reloj conservará la hora del día mientras el horno esté conectado y reciba corriente eléctrica.
3. Se trata de un reloj con 24 horas, es decir, 2 pm = 14.00 y no 2.00.

# Bloqueo de seguridad para niños

Usando este sistema hará que los mandos del horno sean inoperables; sin embargo, la puerta podrá abrirse. El bloqueo para niños puede activarse cuando el visualizador muestra los dos puntos o la hora.

**Para activarlo:**



**Para cancelarlo:**



- **Pulse el botón de marcha tres veces.**

La hora del día desaparecerá. La hora actual no se perderá. ' \_ \_ \_ \_ ' aparecerá en el la pantalla.

- **Pulse el botón parada / cancelar tres veces.**

La hora del día reaparecerá en la pantalla.

NOTA: Para activar el bloqueo de seguridad para niños, se debe pulsar el botón de inicio 3 veces en un período de 10 segundos.

## Cocción con Arranque Retrasado

Utilizando el botón Retraso/Parada, puede programarse la cocción con Arranque Retrasado.

e.j.



- Pulse el botón Retraso/Parada.
- Ajuste el tiempo de retraso girando el dial Tiempo/Peso (hasta 9 horas).
- Ajuste el programa de cocción y el tiempo de cocción deseados.
- Pulse el botón de Arranque.

### NOTA:

1. Puede programarse una cocción en tres etapas incluyendo la cocción de Arranque Retrasado.

p. ej.

Arranque Retrasado: 1 hora      Alta Potencia: 10 min.      Potencia de Ebullición Lenta: 20 min.

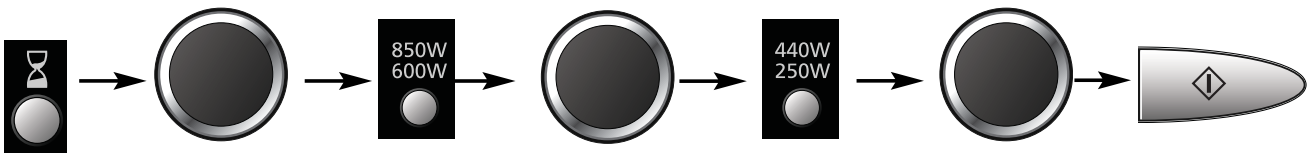

- Si el tiempo de retraso programado es de más de una hora, el tiempo contará hacia atrás en unidades de minuto. Si es de menos de una hora, el tiempo contará hacia atrás en unidades de segundo.
- El Arranque Retrasado no puede programarse antes de cualquier Programa Automático.

Español

## Tiempo de Parada

Utilizando el botón Retraso/Parada, puede usted programar el Tiempo de Parada después de que la cocción haya finalizado o utilizarse para programar el horno como temporizador en minutos.

e.j.

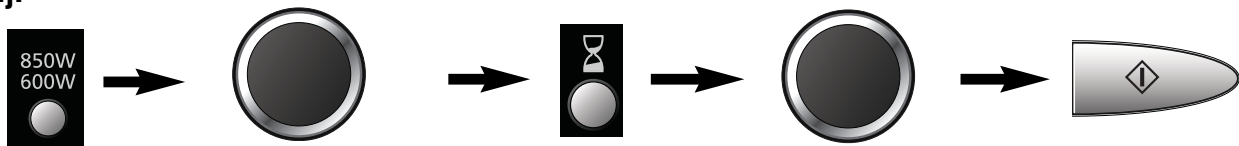

- Ajuste el programa de cocción y el tiempo de cocción deseados.
- Pulse el botón Retraso/Parada.
- Ajuste la cantidad de tiempo deseada girando el dial Tiempo/Peso (hasta 9 horas).
- Pulse el botón de arranque.

### NOTA:

1. Puede programarse una cocción en tres etapas incluyendo el Tiempo de Parada.

p. ej.

Alta Potencia: 4 min.      Tiempo de Parada: 5 min.      Alta Potencia: 2 min.

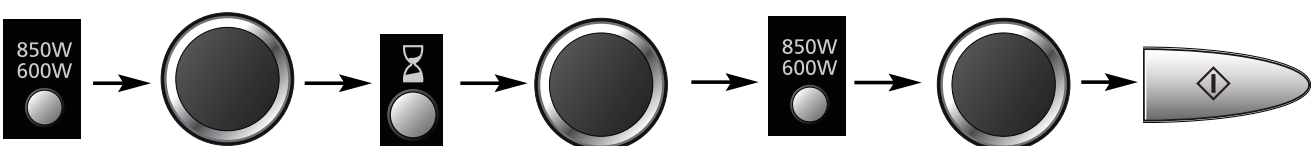



Una vez

Una vez

- Si se abre la puerta del horno durante el Tiempo de Parada o la Temporización en Minutos, el tiempo de la ventana de visualización continuará contando hacia atrás.
- Esta función puede también utilizarse como temporizador. En este caso pulse el botón Retraso/Parada, ajuste el tiempo y pulse el botón de Arranque.

# Cocción y descongelación

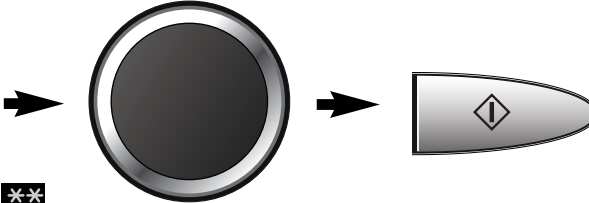
La bandeja de cristal debe estar siempre colocada cuando se utiliza el horno.

	1 pulsación	<b>850 Vatios</b>	<i>Alta</i>	
	2 pulsaciones	<b>600 Vatios</b>	<i>Media</i>	
	1 pulsación	<b>440 Vatios</b>	<i>Baja</i>	
	2 pulsaciones	<b>250 Vatios</b>	<i>Cocción Lenta</i>	
	1 pulsación	<b>270 Vatios</b>	<i>Descongelar</i> ❄️	
	2 pulsaciones	<b>100 Vatios</b>	<i>Calentar</i>	

- **Seleccione el nivel de potencia de microondas que desee.**

- **Ajustar el tiempo de cocción usando el Dial Tiempo/Peso.** El horno puede programarse para 90 minutos en potencia media, baja, cocción lenta y descongelar. La potencia alta sólo puede programarse para 30 minutos.

- **Pulse el botón marcha.** El programa de cocción se iniciará y el tiempo de la pantalla empezará a descontarse.

**PRECAUCIÓN:** El horno se pondrá en marcha automáticamente en la potencia de microondas ALTA si se introduce un tiempo de cocción y no se ha seleccionado previamente el nivel de potencia.

## Cocción multifase

El horno cuenta con una memoria de 3 fases, entonces puede programar hasta 3 órdenes diferentes y el horno pasará automáticamente de una potencia a otra. (Repita los pasos 1, 2 y 3 anteriores pero pulse solamente el botón Marcha después de introducir todas las fases).

### Nota:

1. El botón temporizador puede programarse en el modo de cocción multifase.
2. El botón de descongelación automática por peso puede programarse sólo en la primera fase.



# Descongelar con Microondas

## Consejos para descongelar

Compruebe la descongelación varias veces, incluso aunque esté usando los botones automáticos. Respete los tiempos de reposo.

### TIEMPOS DE REPOSO

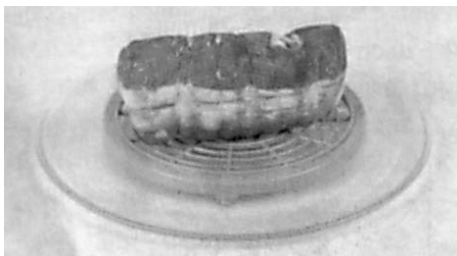

Las porciones pequeñas de comida se deben cocinar casi inmediatamente después de su descongelación. Es normal que los trozos de comida más grandes estén congelados en el centro. Antes de cocinarlos, déjelos reposar durante **un mínimo de una hora**. Durante este tiempo de reposo la temperatura se hace homogénea en todo el alimento y se descongela por conducción. Nota: Si no va a cocinar los alimentos inmediatamente, guárdelos en el frigorífico. Nunca vuelva a congelar comida ya descongelada sin haberla cocinado antes.

### CARNES PARA ASADOS Y AVES



Es preferible poner la carne para asar en un plato boca abajo o en una rejilla de plástico para que no pierda sus jugos. Es fundamental proteger las partes más delicadas del alimento con pequeños trozos de papel de aluminio para impedir que se cocinen. No es peligroso emplear pequeños trozos de papel de aluminio dentro de su horno, si procura que **no entren en contacto con las paredes del horno**.

### CARNE PICADA O DADOS DE CARNE Y PESCADO

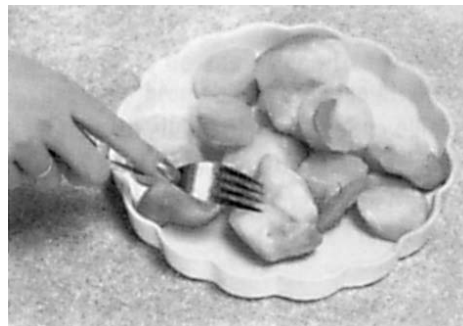

Ya que la parte exterior de estos alimentos se descongela con mucha rapidez, es necesario separar los trozos con frecuencia mientras se descongelan y sáqueles cuando ya estén descongelados.

### PORCIONES PEQUEÑAS

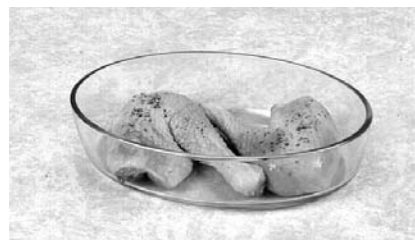

Las chuletas y los trozos de pollo se deben separar lo antes posible para que se descongelen por igual. Las zonas grasas y los extremos se descongelan más rápidamente, póngalos cerca del centro del plato giratorio o protéjalos.

### PAN

El pan requiere mas tiempo para poder descongelar el centro de este. Pero el tiempo debe ser corto si son panecillos o el pan esta cortado a rebanadas.

## Descongelación automática por peso

Con esta prestación podrá descongelar alimentos congelados según su peso.

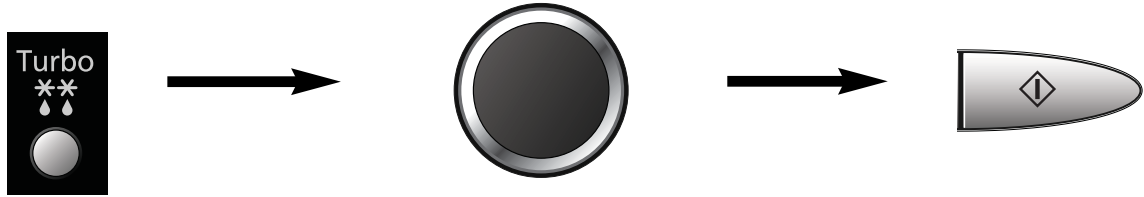

- **Seleccione el programa de descongelación que desee**  
1 pulsación (piezas pequeñas)  
2 pulsaciones (pieza grande)
- **Fije el peso del alimento congelado usando el dial Tiempo/Peso.** Girando lentamente el dial se contarán pasos de 10g. Girando el dial rápidamente se contarán pasos de 100g.
- **Pulse el botón marcha. No olvide remover o dar la vuelta a los alimentos durante la descongelación.**

Programa	Peso (Mín./Máx.)	Alimentos
1 Piezas pequeñas	100 - 1000 g	Piezas pequeñas de carne, escalopas, salchichas, carne picada, filetes de pescado, filetes, chuletas (de entre 100 y 400 g cada uno). Girarlo / remover al sonar el pitido.
2 Pieza grande	400 - 2000 g	Piezas grandes de carne, asados, pollos enteros, trozos grandes de pescado. Girarlo al sonar el pitido.

**IMPORTANTE:** Ver página Es-9 para la descongelación con microondas.







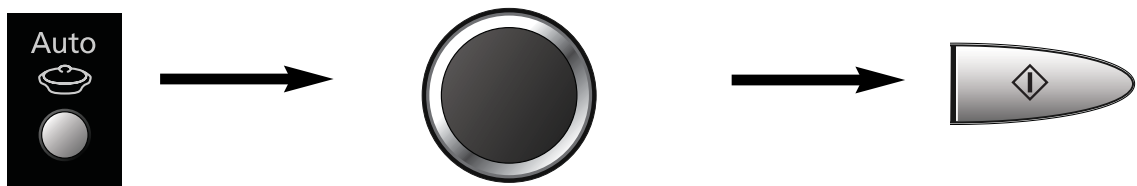

## Recalentado/cocción automática por peso

Con esta prestación los alimentos pueden cocinarse en función de su peso. El peso debe indicarse en gramos.

Ejem.



- **Seleccione la categoría que desee.** Aparcerá el número de programa en la pantalla.
- **Fije el peso del alimento usando el dial Tiempo/Peso**  
Girando lentamente el dial se contarán pasos de 10g. Girando el dial rápidamente se contarán pasos de 100g.
- **Pulse el botón marcha.**

Programa	Peso Recomendado	Instrucciones
<b>1. PLATO PREPARADO FRESCO</b>  <b>1 pulsación</b>	200 - 1000 g	<b>Para recalentar platos preparados frescos, o cazuelas.</b> Todos los alimentos deben estar previamente cocinados. Los alimentos deben estar a temperatura de refrigerador (aproximadamente +5°C). Remover el plato durante la cocción. Déjelos unos minutos en reposo antes de servir. Girarlo / remover al sonar el pitido.
<b>2. COMIDA CONGELADA</b>  <b>2 pulsaciones</b>	200 - 1000 g	<b>Todos los alimentos deben estar precocinados y congelados.</b> Remover cuando suene el pitido. Al término de la cocción, remover los alimentos y dejarlos en reposo de 2 a 3 minutos.
<b>3. RECALENTAR TAZAS</b>  <b>3 pulsaciones</b>	150 g	<b>Para recalentar una taza de bebida caliente (por ej. té, café, leche y sopa).</b> Seleccionar la taza a recalentar, registrar el peso (150ml) y pulsar el botón marcha.
<b>4. RECALENTAR CUENCO</b>  <b>4 pulsación</b>	300 g	<b>Para recalentar un tazón de bebida caliente.</b> Seleccionar el wenco a recalentar, registrar el peso (300ml) y pulsar el botón marcha.
<b>1. VERDURA FRESCA</b>  <b>1 pulsación</b>	200 - 900 g	<b>Para cocinar verduras frescas.</b> Colocar las verduras preparadas en un recipiente de tamaño adecuado. Rociarlas con 1 cucharada de agua para 100g venduras. Cubrirlas con un film perforado o con una tapadera. Si hay mucha cantidad deberá darles la vuelta.
<b>2. COCCIÓN DE VERDURA CONGELADA</b>  <b>2 pulsaciones</b>	200 - 900 g	<b>Para cocinar verduras congeladas.</b> Colocarlas en un recipiente de tamaño adecuado, añadir 2 cucharadas (30ml) de agua. Cubrirlas ligeramente con un film perforado o con una tapadera. Remover las verduras cuando suene el pitido.
<b>3. PESCADO FRESCO</b>  <b>3 pulsaciones</b>	200 - 900 g	<b>Para cocinar pescado fresco.</b> Colocar el pescado en un recipiente de tamaño adecuado. Rocierlo con 2 cucharadas (30 ml) de agua. Cubrirlo con un film perforado o con una tapadera.
<b>4. PATATAS ASADAS</b>  <b>4 pulsaciones</b>	200 - 1400 g	<b>Para cocinar patatas asadas con una piel seca y crujiente.</b> Seleccione patatas de tamaño medio 200 – 250 g para obtener los mejores resultados. Lave y seque las patatas y pínchelas con un tenedor varias veces. Colóquelas directamente sobre una bandeja de cristal alrededor del borde exterior. Tras la cocción, envuélvalas en papel de aluminio y espere 5 minutos.

# Preguntas y respuestas

**P:** ¿Por qué no se pone en marcha mi horno?

**R:** Cuando el horno no se ponga en marcha verifique los siguientes puntos:

1. ¿Está el horno correctamente enchufado? Desenchufe el cable, espere 10 minutos y vuélvalo a enchufar.
2. Verifique el interruptor y el fusible. Rearme el interruptor o cambie el fusible si se ha soltado o se ha fundido.
3. Si el interruptor o el fusible están bien, pruebe a conectar otro aparato en ese enchufe. Si funciona, es probablemente un problema del horno. Pero si el otro aparato no funciona, probablemente es un problema del enchufe. Si le parece que hay un problema con el horno, contacte con un Centro de Servicio autorizado.

**P:** Mi horno microondas causa interferencias en mi televisor. ¿Es esto normal?

**R:** Pueden ocurrir algunas interferencias en la radio y el televisor cuando usted cocina con el horno microondas. Esta interferencia es similar a la interferencia causada por pequeños aparatos electrodomésticos, tales como batidoras, aspiradoras, secadores, etc. Ello no significa que su horno tenga algún problema.

**P:** El horno no acepta mi programa. ¿Por qué?

**R:** El horno está diseñado para no aceptar un programa incorrecto. Por ejemplo, el horno no aceptará una cuarta etapa, y no aceptará un Programa Automático por Peso después del Arranque Retrasado.

**P:** Algunas veces sale aire caliente por las rejillas de ventilación. ¿Por qué?

**R:** El calor que despiden los alimentos que se cocinan, calientan el aire en la cavidad del horno. Este aire calentado es transportado fuera del horno por el flujo de aire que hay en el horno. No hay microondas en este aire. Las rejillas de ventilación nunca deben estar obstruidas durante la cocción.

**P:** El horno deja de funcionar en microondas y en la pantalla aparece "H97" o "H98". ¿Por qué?

**R:** Lo que se ve en la pantalla indica que hay un problema con el sistema de generación de microondas. Póngase en contacto con el centro de reparaciones autorizado.

# Cuidado de su Horno

1. Desconecte el horno antes de limpiarlo.
2. Mantenga limpios el interior del horno, cierres y áreas de cierre de la puerta. Si se le adhieren restos de alimentos o de líquidos, límpielos con un trapo húmedo. Si estuviera muy sucio, puede usar un detergente suave. No es recomendable el uso de detergentes severos o abrasivos.  
**NO USE LIMPIADORES DE HORNOS CONVENCIONALES.**
3. La superficie exterior del horno debe limpiarse con un trapo húmedo. Para prevenir que sufran algún daño las partes operativas del interior del horno, no debe permitirse que el agua se filtre por las aberturas de ventilación.
4. Si el panel de control llega a ensuciarse, límpielo con un trapo seco, y suave. No use detergentes severos o abrasivos en el panel de control. Cuando limpie el panel de control, deje abierta la puerta del horno para prevenir que el horno se pusiera en marcha accidentalmente. Después de limpiarlo, pulse el botón STOP/CANCEL para borrar la ventana de visualización.
5. Si se forman condensaciones en el interior o en el exterior de la puerta del horno, límpielas con un trapo suave. Esto puede ocurrir cuando el horno microondas funciona bajo condiciones de humedad alta y de ninguna manera supone un mal funcionamiento del aparato.
6. De vez en cuando es necesario sacar la bandeja de cristal para limpiarla. Lávela con agua caliente y jabón o en el lavavajillas.
7. Deben limpiarse regularmente el aro giratorio y la base interior del horno para evitar un ruido excesivo. Simplemente, limpie la superficie inferior del horno con un detergente suave en agua caliente, y después séquela con un trapo limpio. El aro giratorio puede lavarlo en una solución de agua y jabón suave. Los vapores del cocinado recogidos durante un uso repetido del horno no afectan en nada a la parte inferior del mismo ni a las ruedecillas del aro giratorio. Después de sacar el aro giratorio del suelo de la cavidad del horno para limpiarlo, asegúrese de volverlo a colocar en la posición correcta.
8. Este horno solamente puede ser revisado por personal cualificado. Para el mantenimiento y reparación del horno, póngase en contacto con el distribuidor autorizado más próximo.
9. No debe utilizarse una limpiadora a vapor para limpiar el aparato.
10. Debe mantener el horno limpio, puesto que no hacerlo así podría llevar al deterioro de las superficies, lo cual podría afectar la vida del electrodoméstico y probablemente resultaría en una situación de riesgo.
11. Mantenga libres las rejillas de aire en todo momento. Compruebe que no haya polvo ni otro material bloqueando las rejillas de ventilación en las partes superior, trasera o inferior del horno. Si se bloquean las rejillas, podría producirse un sobrecalentamiento que podría afectar al funcionamiento del horno.

# Especificaciones Técnicas

Alimentación Eléctrica:	230 V, 50 Hz	
Potencia de entrada:	Microondas	1175 W
Potencia de salida:	Microondas	850 W (IEC-60705)
Dimensiones exteriores:		482 (ancho) x 346 (fondo) x 284 (alto) mm
Dimensiones cavidad del horno:		325 (ancho) x 330 (fondo) x 218 (alto) mm
Peso sin embalar:		9.0 kg
Ruido:		58.8 dB (EN60704)

Especificaciones sujetas a variación sin previo aviso.

Este producto es un equipo que cumple con el standard EMC (EMC=Compatibilidad Electromagnética) EN 55011. De acuerdo con este standard este producto es un equipo del grupo 2 clase B y se encuentra dentro de los límites exigidos. Grupo 2 significa que la energía de radio frecuencia es generada en forma de radiación electromagnética para calentar o cocinar alimentos. Clase B significa que este producto debe de ser usado en áreas domésticas.

## Información sobre la eliminación para los usuarios de equipos eléctricos y electrónicos usados (particulares)

La aparición de este símbolo en un producto y/o en la documentación adjunta indica que los productos eléctricos y electrónicos usados no deben mezclarse con la basura doméstica general. Para que estos productos se sometan a un proceso adecuado de tratamiento,



recuperación y reciclaje, llévelos a los puntos de recogida designados, donde los admitirán sin coste alguno. En algunos países existe también la posibilidad de devolver los productos a su minorista local al comprar un producto nuevo equivalente. Si desecha el producto correctamente, estará contribuyendo a preservar valiosos recursos y a evitar cualquier posible efecto negativo en la salud de las personas y en el medio ambiente que pudiera producirse debido al tratamiento inadecuado de desechos. Póngase en contacto con su autoridad local para que le informen detalladamente sobre el punto de recogida designado más cercano. De acuerdo con la legislación nacional, podrían aplicarse multas por la eliminación incorrecta de estos desechos.

## Para empresas de la Unión Europea

Si desea desechar equipos eléctricos y electrónicos, póngase en contacto con su distribuidor o proveedor para que le informe detalladamente.

## Información sobre la eliminación en otros países no pertenecientes a la Unión Europea

Este símbolo sólo es válido en la Unión Europea.

Si desea desechar este producto, póngase en contacto con las autoridades locales o con su distribuidor para que le informen sobre el método correcto de eliminación.

Según la Directiva EMC 2004/108/EC, artículo 9(2):-

Centro de Ensayos de Panasonic

Panasonic Service Europe, una división de Panasonic Marketing Europe GmbH

Winsbergring 15, 22525 Hamburgo, República Federal de Alemania

Fabricado para Panasonic Corporation por MMEAM

No.18 HuanZhen West Road, BeiJiao, ShunDe, FoShan, GuangDong, República Popular de China.

# Instalação e ligação

## Examinar o micro-ondas

Desembale o micro-ondas, retire todo o material da embalagem e examine o forno para verificar se existem quaisquer danos, tais como amolgadelas, dobradiças quebradas ou fendas na porta. Se encontrar al. gum dano, avise o seu distribuidor imediatamente. Não instale um micro-ondas danificado.

## Instruções para ligação à terra

**IMPORTANTE: ESTA UNIDADE DEVE SER LIGADA ADEQUADAMENTE À TERRA POR MOTIVOS DE SEGURANÇA PESSOAL.**

Se a sua tomada eléctrica não tiver uma ligação à terra, é da responsabilidade pessoal do cliente mandá-la substituir por uma tomada com terra apropriada.

## Voltagem de funcionamento

Deve utilizar-se a voltagem que está especificada na etiqueta do forno. Se for utilizada uma voltagem superior à especificada, pode provocar um incêndio ou outros danos.

## Colocação do forno

Este forno deve ser utilizado numa banca. Não deve ser embutido ou colocado no interior de um armário.

1. Coloque o forno numa superfície plana e estável. Coloque o forno numa superfície plana e estável, a uma altura do chão mínima de 85 cm.
2. Quando este forno estiver instalado, deve tomar medidas para que este aparelho seja facilmente isolado da fonte de energia, ao desligar-se a ficha ou desligando um disjuntor.
3. Para obter um funcionamento eficaz, assegure uma circulação de ar suficiente para o forno.

## Utilização na bancada:

- a. Reserve um espaço de 15 cm na parte de cima do forno, 10 cm na parte posterior e 5 cm num dos lados. O outro lado deve ter uma área disponível mínima de 40 cm.
- b. Se um dos lados do forno ficar encostado a uma parede, o outro lado ou a parte de cima não devem estar tapados.

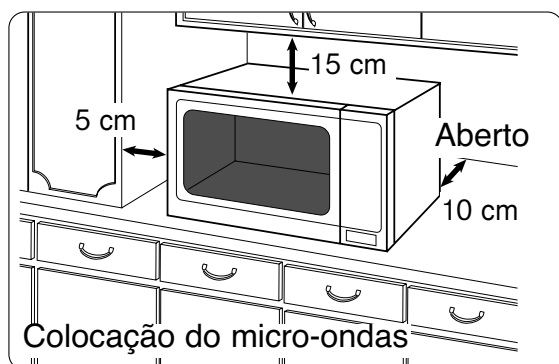

4. Não coloque este forno na área de acção de um forno a gás ou eléctrico.
5. Os pés do forno não devem ser retirados.
6. Este forno foi concebido para utilização interior. Não o utilize em espaços exteriores.
7. Evite a utilização do micro-ondas em ambientes de humidade elevada.
8. O cabo de corrente não deve estar em contacto com o exterior do forno. Afaste o cabo de superfícies quentes. Não deixe o cabo pendurado na margem de uma mesa ou bancada. Não mergulhe em água o cabo, a ficha ou o forno.
9. Não tape as saídas de ar na parte de cima e na parte posterior do forno. Se estas saídas forem tapadas durante o funcionamento, o forno pode aquecer em demasia. Neste caso, o forno será protegido por um mecanismo de segurança térmica e retomará o funcionamento, depois de ter arrefecido.

## ATENÇÃO

### Informações importantes de segurança

1. A selagem da porta e a sua área devem ser limpas com um pano húmido. O aparelho deve ser inspeccionado para detectar danos na selagem da porta e na sua área, e se esta área estiver danificada, o aparelho não deve ser utilizado até ser reparado por um técnico de assistência formado pelo fabricante.
2. Não tente manipular ou fazer ajustes ou reparações na porta, no compartimento do painel de comandos, nos interruptores de fecho de segurança ou em qualquer outra parte do forno. Não retire o painel exterior do forno que protege da exposição à energia de microondas. As reparações só devem ser feitas por um técnico de assistência qualificado.
3. Não utilize este aparelho se este possuir o CABO OU FICHA danificados, se não estiver a funcionar correctamente ou se foi danificado ou deixado cair. É perigoso, para uma pessoa que não seja um técnico de assistência formado pelo fabricante, realizar serviços de reparação.

# Instruções de segurança

## **ATENÇÃO**

### **Informações importantes de segurança**

4. Se o cabo de alimentação estiver danificado, deve ser substituído pelo fabricante ou revendedor, ou alguém qualificado para o efeito, de modo a evitar situações de risco.
  5. Apenas permita a utilização do forno por crianças, sem qualquer supervisão, quando tiverem sido dadas instruções adequadas, para que a criança seja capaz de utilizar o forno de um modo seguro e que compreenda os perigos de uma utilização inadequada.
  6. Os líquidos e outros alimentos não devem ser aquecidos em recipientes fechados, dada a sua propensão para explodirem.
  7. Recomenda-se que os utilizadores evitem exercer pressão descendente sobre a porta do forno de micro-ondas quando esta estiver aberta. Verifica-se o risco para a segurança de o forno cair para a frente.
  8. Este aparelho não se destina a utilização por parte de indivíduos (incluindo crianças) com capacidades físicas, sensoriais ou mentais reduzidas, ou com falta de experiência e conhecimentos, a menos que estejam sob a supervisão ou tenham recebido instruções quanto à sua utilização por um responsável pela respectiva segurança. As crianças devem ser supervisionadas para garantir que não brincam com o aparelho.
5. O aparelho não deve ser utilizado com MICRO-ONDAS SEM ALIMENTOS NO INTERIOR. Este tipo de funcionamento pode danificar o aparelho.
  6. Se ocorrer fumo ou fogo no forno, prima o comando de paragem/cancelamento. Desligue a ficha da tomada eléctrica ou corte o circuito eléctrico.

### **Utilização do forno**

1. Utilize o forno apenas para a confecção de alimentos. Este forno foi especialmente concebido para aquecer ou cozinhar alimentos. Não utilize este forno para aquecer produtos químicos ou outros produtos que não sejam alimentos.
2. Antes de utilizar, verifique se os utensílios/ recipientes são adequados para a utilização em micro-ondas.
3. Não tente utilizar este micro-ondas para secar jornais, roupas ou outros materiais. Existe a possibilidade de se incendiarem.
4. Quando o forno não estiver a ser utilizado, não guarde objectos que não sejam acessórios do forno, no seu interior, devido ao perigo do forno poder ser ligado acidentalmente.

### **Luz do forno**

Quando for necessário substituir a luz do forno, consulte por favor o seu distribuidor.

### **Acessórios**

O forno vem equipado com uma série de acessórios. Siga sempre as indicações dadas para a utilização dos acessórios.

### **Prato giratório de vidro**

1. Não utilize o forno sem colocar, no sítio indicado, anel rotivo e o prato giratório de vidro.
2. Nunca utilize outro tipo de prato giratório de vidro diferente da que foi especialmente concebida para este forno.
3. Se a prato giratório de vidro estiver quente, deixe-a arrefecer antes de limpá-la ou colocá-la em água.
4. A prato giratório de vidro pode rodar em qualquer sentido.
5. Se os alimentos ou o recipiente de cozinha, na prato, tocar nas paredes internas do forno e impedir a rotação da prato, a prato roda automaticamente na outra direcção. Esta é uma situação normal.
6. Não cozinhe alimentos directamente no prato de vidro, excepto quando usar o programa de pesagem automática para batatas cozidas.

### **Anel Rotivo**

1. O anel rotivo e a superfície interna do forno devem ser limpos com frequência para evitar ruídos e acumulação de restos de alimentos
2. O anel rotivo deve ser sempre utilizado para cozinhar em conjunto com a prato giratório de vidro.



# Informações importantes

## 1) Tempos de Cozedura

- O tempo de cozedura depende da condição, temperatura, quantidade de alimento e do tipo de utensílios de cozinha.
- Comece pelo tempo de cozedura mais curto, para ajudar a evitar que os alimentos fiquem cozidos demais. Se os alimentos não estiverem suficientemente cozidos, pode sempre cozê-los durante mais algum tempo.

**Nota: Se os tempos de cozedura recomendados forem excedidos, os alimentos estragam-se e, em circunstâncias extremas, podem incendiar-se e danificar a cuba do forno.**

## 2) Pequenas Quantidades de Alimentos

- Pequenas quantidades de alimentos ou alimentos com um conteúdo de baixa humidade podem queimar-se, secar ou incendiar-se, se forem cozidos durante muito tempo. Se os materiais no interior se incendiarem, mantenha a porta do forno fechada, desligue o forno e retire a ficha da tomada.

## 3) Ovos

- Não cozinhe ovos com casca em modo de MICRO-ONDAS. Sempre que houver acumulação de pressão, os ovos podem rebentar, mesmo que o processo de aquecimento das microondas já tenha terminado.

## 4) Furar Cascas

- Alimentos com cascas não porosas, tais como batatas, gemas de ovo e salsichas devem ser furadas antes de serem cozinhadas por MICRO-ONDAS para evitar que rebentem.

## 5) Termómetro para Carne

- Utilize um termómetro para carne, para verificar o grau de cozedura de assados e aves, apenas quando a carne tiver sido retirada do forno. Não utilize um termómetro para carne convencional quando utilizar MICRO-ONDAS, porque pode originar faíscas.

## 6) Líquidos

- Quando se aquecem líquidos, p. ex. sopa, molhos e bebidas no seu micro-ondas, pode ocorrer a fervura do líquido sem o surgimento das bolhas habituais. Isto pode resultar num derramamento súbito do líquido quente, devido à fervura. Para evitar esta possibilidade devem seguir-se estes passos:

- a) Evite utilizar recipientes facetados e estreitos.
- b) Não aqueça em demasia.
- c) Agite o líquido antes de colocar o recipiente no forno e faça-o novamente a meio do aquecimento.
- d) Depois do aquecimento, deixe-o permanecer no forno durante alguns instantes, agite-o novamente antes de retirar, com cuidado, o recipiente.

## 7) Papel/Plástico

- Quando aquecer alimentos em recipientes de plástico ou papel, verifique o forno com frequência, uma vez que este tipo de recipientes incendeiam-se se forem aquecidos durante demasiado tempo.
- Não utilize produtos de papel reciclado (p. ex. rolo de papel de cozinha), a não ser que, na etiqueta do produto de papel, esteja indicado que o produto é seguro para uma utilização em micro-ondas. Os produtos de papel reciclado podem conter impurezas que podem provocar faíscas e/ou incêndios, durante a sua utilização.
- Retire os anéis metálicos dos sacos para assar antes de colocar os sacos no micro-ondas.

## 8) Utensílios/Metals

- Não aqueça latas ou garrafas fechadas, porque podem explodir.
- Não devem ser utilizados recipientes metálicos ou pratos com rebordo metálico durante a cozedura por Micro-ondas. Nestas situações, surgem faíscas.
- Se utilizar folha de alumínio, espetos para carne ou utensílios de metal, deve mantê-los a uma distância mínima de 2 cm das paredes e da porta do forno, de modo a evitar a ocorrência de faíscas.

## 9) Biberões/Frascos de Comida para Bebés

- O topo e a tetina ou tampa devem ser retirados dos biberões e dos frascos de comida para bebés, antes de serem colocados no forno.
- O conteúdo dos biberões e dos frascos de comida para bebés deve ser mexido ou agitado.
- A temperatura deve ser verificada antes do consumo, para evitar queimaduras.

# Esquema descritivo

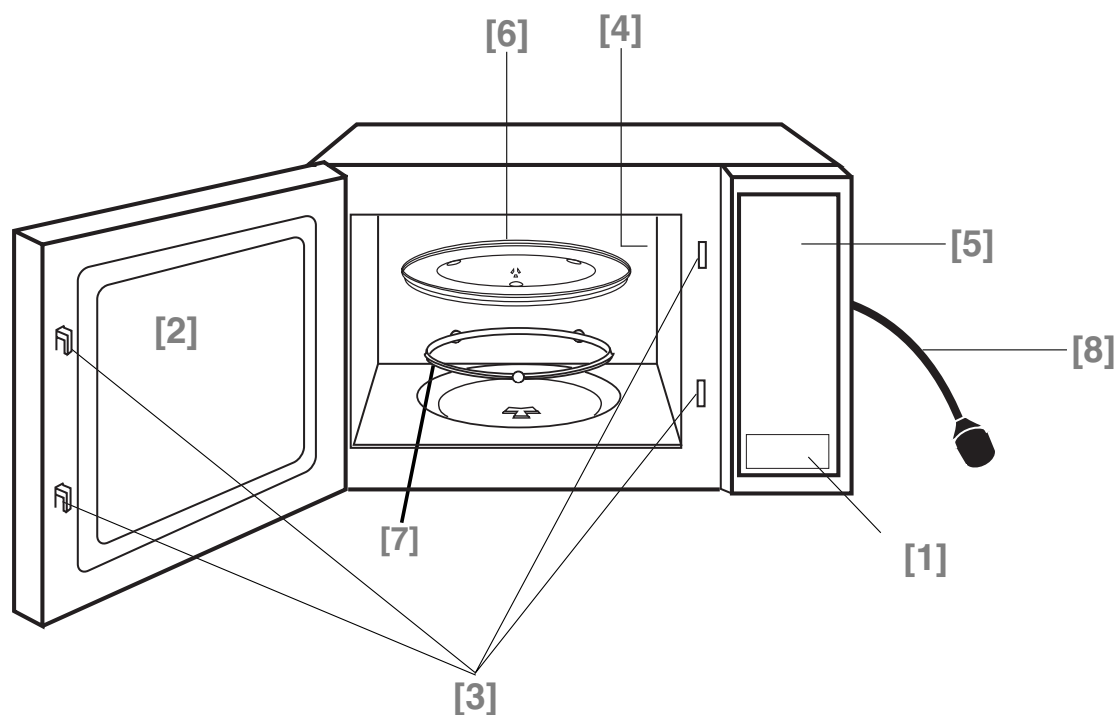

**[1] Tecla de Abertura da Porta**

Prima o botão para abrir a porta. Ao abrir a porta, durante a cozedura, esta é interrompida temporariamente sem que sejam eliminadas as definições anteriores. A cozedura é reiniciada assim que fecha a porta e prime Iniciar.

**[2] Janela transparente do forno**

**[3] Sistema de fechos de segurança da porta**

**[4] Aberturas de ventilação do forno**

**[5] Painel de comando**

**[6] Prato giratório de vidro**

**[7] Anel Rotativo**

**[8] Cabo de alimentação**

# Painéis de comando NN-SD279S

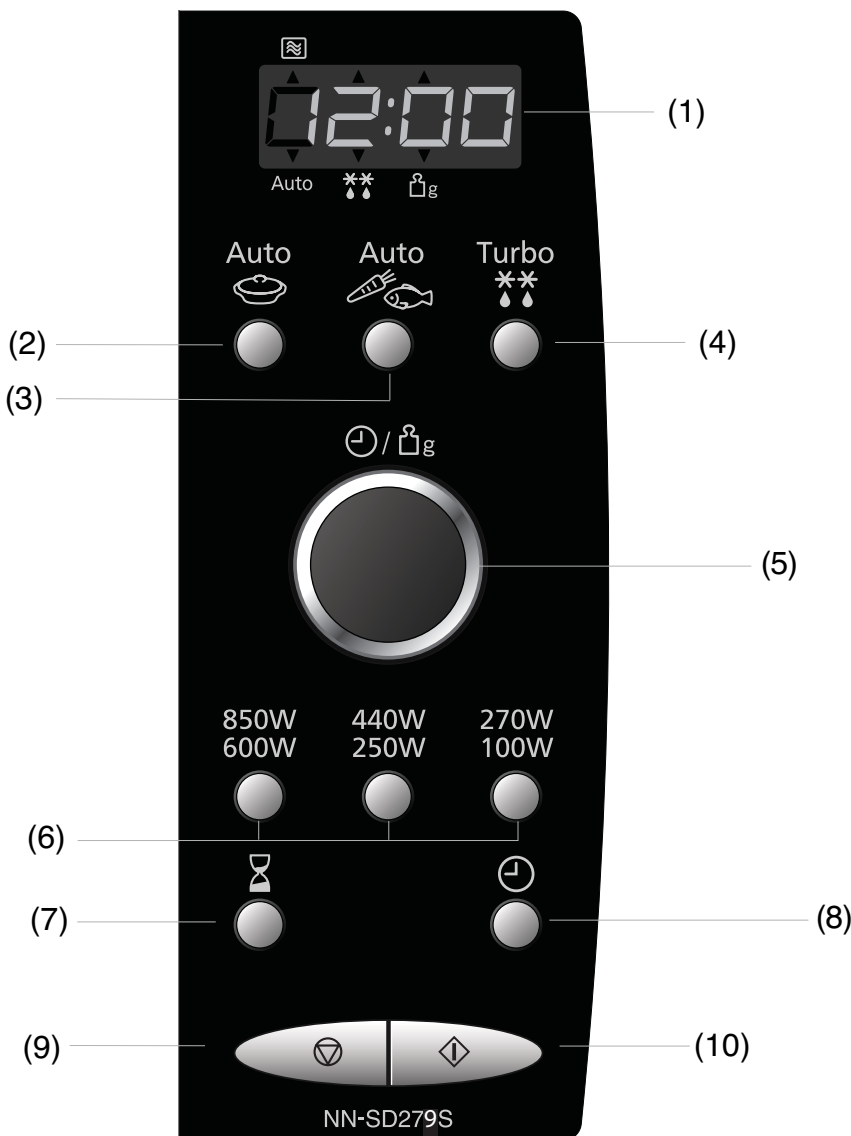

- (1) Janela de visualização
  - (2) Programas de cozedura automáticos
  - (3) Programas de descongelamento super-rápido
  - (4) Comando de descongelamento automático com peso
  - (5) Ponteiro Tempo/Peso
  - (6) Níveis de potência do microondas
  - (7) Temporização/Repouso
  - (8) Botão de Relógio
  - (9) Comando de parar/cancelar
- Antes da cozedura:**  
Uma pressão limpa as instruções.
- Durante a cozedura:**  
Uma pressão pára temporariamente o programa de cozedura. Outra pressão cancela todas as suas instruções e no visor surgem as horas.
- (10) Comando de iniciar

## Sinal sonoro

Quando prime um dos comandos correctamente ouve-se um sinal sonoro. Se premir num comando e não ouvir nenhum som, isso significa que a unidade não pode ou não consegue aceitar a instrução.

## Este forno está equipado com função de economia de energia. Atenção:

1. Quando estiver no modo em espera, o brilho do visor será reduzido.
2. O forno entrará para o modo em espera ao ser ligado pela primeira vez e imediatamente depois de a última utilização ser concluída.

# Definição do relógio

Quando o forno é ligado pela primeira vez surge a indicação “88.88” na janela de visualização.

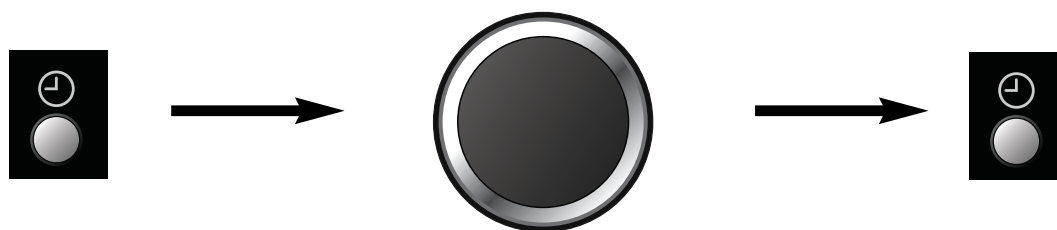

- **Prima o Botão de Relógio uma vez.**

Os dois pontos começam a piscar.

- **Introduza a hora girando o Ponteiro Tempo/Peso.** A hora surge no visor e os dois pontos piscam.

- **Prima o Botão de Relógio.**

Os dois pontos deixam de piscar e a hora certa fica introduzida.

**Nota:**

1. Para repor as horas, repita os passos 1 a 3.
2. O Relógio mantém as horas enquanto o forno estiver ligado e houver electricidade.
3. Trata-se de um relógio de 24 horas, ou seja 2pm = 14:00 e não 2:00.

## Trinco de segurança para crianças

A utilização deste sistema desactiva os comandos do micro-ondas; no entanto, a porta pode ser aberta. O trinco para crianças pode ser activado quando o mostrador apresenta dois pontos ou a hora.

**Para Activar:**



**Para Cancelar:**



- **Prima o comando iniciar três vezes.**

A hora certa desaparece. A hora actual não se perde. Um ‘ \_ \_ \_ ’ é indicado no mostrador.

- **Prima o comando parar/cancelar três vezes.**

A hora certa reaparece no mostrador.

NOTA: Para activar o bloqueio infantil, prima o botão “Start” 3 vezes no espaço de 10 segundos.

# Cozedura com Temporização

Utilizando o Botão Temporização/Repouso, é possível programar o micro-ondas para iniciar a cozedura mais tarde.

p.ex.



- Prima o Botão de Temporização /Repouso.
- Defina o temporizador rodando o Manípulo do Tempo/Peso (até 9 horas).
- Defina o programa e o tempo de cozedura pretendidos.
- Prima o Botão Iniciar.

## NOTA:

1. É possível definir um modo de cozedura em três etapas incluindo uma cozedura com Temporização.

Ex.:

Temporização: 1 hora

Alta Potência: 10 min.

Potência Cozedura: 20 min.

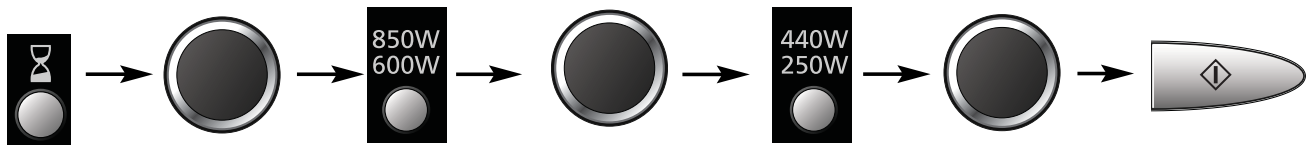

2. Se o tempo de temporização programado ultrapassar uma hora, a contagem decrescente do tempo será feita em minutos. Se for inferior a uma hora, a contagem decrescente do tempo será feita em segundos.
3. A Temporização não pode ser programada antes dos Programas Automáticos.

Português

# Tempo de Repouso

Ao utilizar o Botão de Temporização/Repouso, pode programar o Tempo de Repouso uma vez concluída a cozedura ou utilizá-lo para programar o forno para mais um minuto.

p.ex.

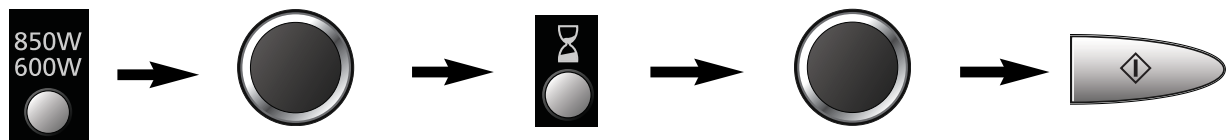

- Defina o programa e o tempo de cozedura pretendidos.
- Prima o Botão de Temporização / Repouso.
- Defina o tempo de repouso pretendido rodando o Manípulo do Tempo/Peso (até 9 horas).
- Prima o Botão Iniciar.

## NOTA:

1. É possível definir um modo de cozedura em três fases incluindo um Tempo de Repouso.

Ex.:

Alta Potência: 4 min.

Tempo de Repouso: 5 min.

Alta Potência: 2 min.

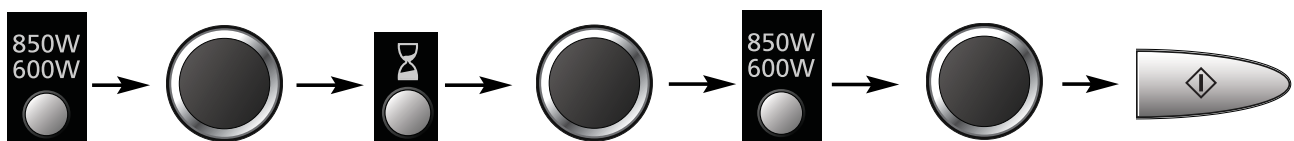



Uma vez

Uma vez

2. Se abrir a porta do forno durante o Tempo de Repouso ou Temporizador 1 Minuto, o tempo apresentado no visor continua a sua contagem decrescente.
3. Esta funcionalidade também pode ser utilizada como temporizador. Neste caso prima o Botão de Temporização/Repouso, defina o tempo e prima o Botão Iniciar.

# Cozedura e descongelamento nos micro-ondas

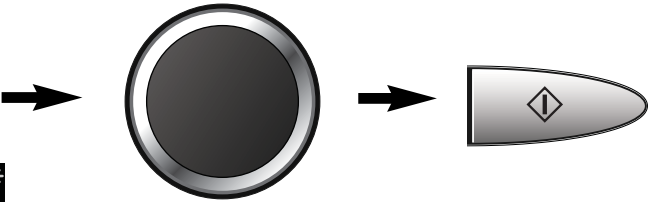
O prato giratório de vidro deve estar na respectiva posição sempre que utilizar o forno.

	1 pressão	<b>850 Watts</b>	<i>Alto</i>	
	2 pressões	<b>600 Watts</b>	<i>Médio</i>	
	1 pressão	<b>440 Watts</b>	<i>Baixo</i>	
	2 pressões	<b>250 Watts</b>	<i>Lento</i>	
	1 pressão	<b>270 Watts</b>	<i>Descongelamento</i>	
	2 pressões	<b>100 Watts</b>	<i>Quente</i>	

- **Seleccione o nível de potência do microondas desejado.**

- **Defina o tempo de cozedura utilizando o Ponteiro Tempo/Peso.**  
O forno pode ser programado para 90 minutos em potência Media, Baixa, Lenta, Quente, e Descongelamento. A potência Alta pode ser programada para 30 minutos.

- **Prima iniciar.** O programa de cozedura começa e as horas no visor iniciam uma contagem decrescente.

**CUIDADO:** O forno funciona automaticamente em potência ALTA se o tempo de cozedura for introduzido sem ter seleccionado previamente o nível de potência.

## Cozedura em várias etapas

O forno possui uma memória de 3 níveis, pelo que poderá programar até 3 diferentes instruções e o forno ligará e desligará automaticamente. (Repita os passos 1, 2 e 3 acima premindo apenas Start (Ligar) depois de todos os níveis serem introduzidos).

### Nota:

1. O comando do temporizador pode ser programado para uma cozedura em várias etapas.
2. O comando automático/descongelamento com peso pode ser programado apenas na primeira etapa.

# Guia de descongelação

## SUGESTÕES PARA A DESCONGELAÇÃO

Verifique a descongelação periodicamente, mesmo que esteja a utilizar o programa de descongelação automática.

### INTERVALOS DE TEMPO

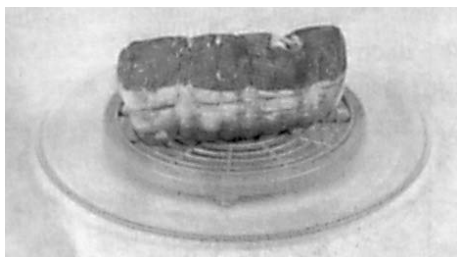

As doses individuais poderão ser cozinhadas quase imediatamente a seguir à descongelação. É usual que grandes porções de carne permaneçam congeladas no meio. Nestes casos é aconselhável que, antes de cozinhar, deixe a carne descongelar durante, pelo menos, **uma hora**. Durante o tempo de espera, a temperatura distribui-se equitativamente pelos alimentos e estes descongelam por condução. Muito importante: Se não prevê consumir os alimentos imediatamente a seguir à descongelação, guarde-os no frigorífico. Nunca volte a congelar alimentos sem os cozinhar primeiro.

### CARNE EM PEÇAS E AVES



É aconselhável colocar as porções sobre um prato ou sobre uma travessa em pirex com o fundo virado para cima, para que a carne não fique a repousar no próprio suco. É essencial envolver as partes mais delicadas ou salientes destes alimentos em folha de alumínio para que estas não torrem. O alumínio pode ir ao Micro-Ondas sem perigo, **desde que se evite que este toque na resistência.**

### CARNE PICADA OU CORTADA EM CUBOS E MARISCOS

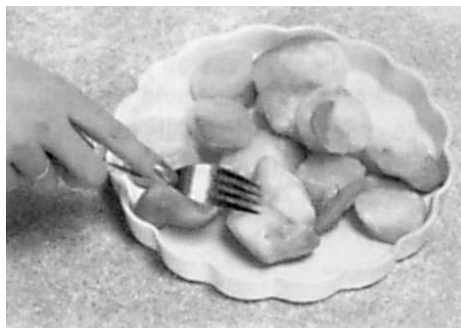

Deve separar-se estes alimentos, cortá-los durante o período de descongelação e, uma vez descongelados, separar os pedaços, pois a parte exterior destes alimentos tende a descongelar rapidamente.

### ALIMENTOS EM PEQUENAS PORÇÕES

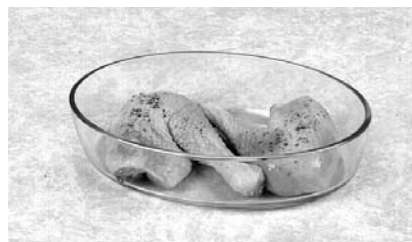

Deve separar-se as costeletas bem como as partes de frango, para que estas descongelem equitativamente. Lembre-se que as partes gordas e as extremidades descongelam sempre mais rapidamente. Por isso, deverá colocá-las o mais próximo possível do centro do prato rotativo por forma a protegê-las.

### PÃO

As porções de pão necessitam de um intervalo de tempo maior que permita que o centro descongele. O intervalo de tempo pode ser diminuído se as fatias forem separadas e as porções cortadas ao meio.

## Descongelamento automático com peso

Com esta função pode descongelar alimentos congelados de acordo com o seu peso.

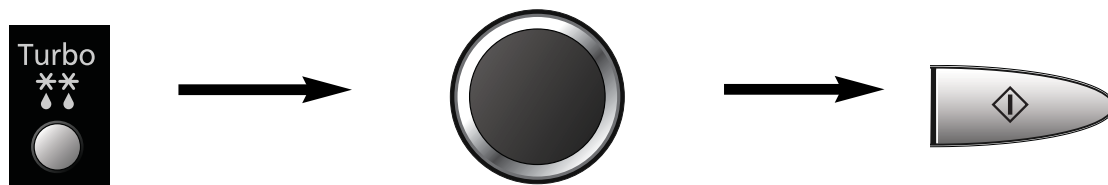

- **Selecione o programa de descongelamento automático.**  
1 pressão (pequenas porções)  
2 pressões (grandes porções)
- **Defina o peso do alimento congelado utilizando o Ponteiro Tempo/Peso.** Ao rodar o manípulo lentamente irá avançar em intervalos de 10g. Ao rodar o manípulo rapidamente irá avançar em intervalos de 100g.
- **Prima o comando iniciar.** Lembre-se de mexer ou virar os alimentos durante o descongelamento.

Programa	Peso min./max.	Alimentos
1 Pequenas porções	100 - 1000 g	Pequenas porções de carne, escalopes, salsichas, carne picada, filetes de peixe, bifés, costeletas (entre 100 a 400 g cada). Vire/mexa aos sinais sonoros.
2 Prandes porções	400 - 2000 g	Grandes porções de carne, assados, frango inteiro, grande porção de peixe. Vire ao sinal sonoro.

**IMPORTANTE:** Consulte guia de descongelação a página Pg-9.

## Cozedura/reaquecimento automático com peso





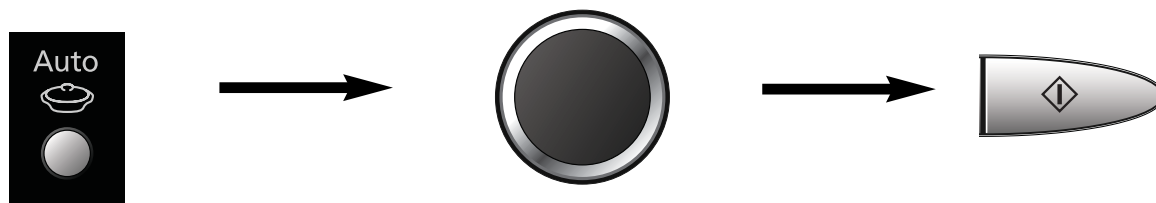



Com esta função os alimentos podem ser cozinhados de acordo com o peso. O peso deve ser introduzido em gramas.

ex.:



- **Selecione a categoria pretendida.** O número do programa surge no visor.
- **Defina o peso do alimento utilizando o Ponteiro Tempo/Peso.** Ao rodar o manípulo lentamente irá avançar em intervalos de 10g. Ao rodar o manípulo rapidamente irá avançar em intervalos de 100g.
- **Prima o comando iniciar.**



Programa	Peso Recomendado	Instruções
<b>1. AQUECER REFEIÇÕES EMBALADAS FRESCOS</b>  <b>1 pressão</b>	200 - 1000 g	<b>Para reaquecer uma refeições embaladas frescos ou guisado.</b> Todos os alimentos devem estar na temperatura mais frescos (+5°C). Mexer a meio do reaquecimento. Aguarde alguns momento antes de retirar do forno. Certifique-se de que a comida está bem quente antes de a servir. Porções maiores de peixe/carne com molhos delicados podem necessitar de um tempo de cozedura mais elevado.
<b>2. AQUECER CONGELADO</b>  <b>2 pressões</b>	200 - 1000 g	<b>Todos as alimentos devem estar previamente cozinhados e congelados.</b> Agite ao ouvir um “bip”. Ao terminar a cozedura, agite os alimentos a aguarde 2 a 3 minutos antes de retirar do forno.
<b>3. AQUECER CANECA</b>  <b>3 pressões</b>	150 g	<b>Para aquecer uma caneca de bebida quente (p. ex. chá, café, leite e sopa).</b> Seleccione Aquecer Caneca, introduza o peso (150ml), prima o Botão Iniciar.
<b>4. AQUECER TIJELA</b>  <b>4 pressões</b>	300 g	<b>Para aquecer uma tijela de bebida quente.</b> Seleccione Aquecer Tijela, introduza o peso (300ml), prima o Botão Iniciar.
<b>1. COZER VEGETAIS FRESCOS</b>  <b>1 pressão</b>	200 - 900 g	<b>Para cozinhar legumes frescos.</b> Coloque os vegetais preparados num recipiente próprio. Salpique com 1 colher de água por 100 g. Tape com uma tampa ou película aderente perfurada. Grandes quantidades requerem ser mexidas a meio.
<b>2. COZER VEGETAIS CONGELADOS</b>  <b>2 pressões</b>	200 - 900 g	<b>Para cozer vegetais congelados.</b> Coloque-os num recipiente com tamanho adequado, adicione 30 ml de água. Cubra-os suavemente com uma película aderente furada ou uma tampa. Agite os vegetais ao ouvir o “bip”.
<b>3. COZER PEIXE FRESCO</b>  <b>3 pressões</b>	200 - 900 g	<b>Para cozinhar peixe.</b> Coloque num recipiente próprio, adicione 2 colher (30 ml) dr água. Tape compelícula aderente perfurada ou com uma tampa.
<b>4. BATATAS COZIDAS</b>  <b>4 pressões</b>	200 - 1400 g	<b>Para cozer batatas com a pele seca e estaladiça.</b> Para obter os melhores resultados, escolha batatas de tamanho médio de 200-250 g. Lave e seque as batatas e perfure-as com um garfo em várias posições. Coloque directamente em redor do bordo de um tabuleiro de vidro. Depois de cozinhar, envolva em folha de alumínio e aguarde 5 minutos.

# Perguntas e respostas

**P:** Porque é que o forno não se liga?

**R:** Quando o forno não se liga, verifique o seguinte:

1. O forno está ligado em segurança? Retire a ficha da tomada, aguarde 10 segundos e volte a ligá-la.
2. Verifique o disjuntor e os fusíveis. Reponha o disjuntor e substitua algum fusível, quando este estiver danificado ou fundido.
3. Se não houver problemas com o disjuntor ou com os fusíveis, ligue outro aparelho na tomada. Se o outro aparelho não funcionar, é provável que haja um problema com o forno. Se o outro aparelho não funcionar, é provável que haja um problema com a tomada. Se achar que o forno tem um problema, contacte um Centro de

**P:** O Micro-Ondas causa interferências com a televisão. Isso é normal?

**R:** Podem ocorrer algumas interferências no rádio e na televisão quando cozinhar com o Micro-Ondas. Esta interferência é semelhante à interferência causada por pequenos aparelhos, tais como batedeiras, aspiradores, secadores de cabelo, etc. Isso não é indicativo de um problema com o Micro-Ondas.

**P:** O forno não aceita o programa que seleccionei. Porquê?

**R:** O forno está programado para rejeitar programas errados. Por exemplo, o forno irá rejeitar uma quarta etapa de cozedura e um “Programa Peso Automático” depois de utilizar o modo de Temporização.

**P:** Por vezes sai ar quente das saídas de ar do forno. Porquê?

**R:** O calor libertado da comida, que está a ser cozida, aquece o ar na cuba do forno. Este ar aquecido é expulso do forno pelo padrão de fluxo de ar no forno. Não existem Micro-Ondas no ar. As saídas de ar do forno nunca devem estar tapadas durante o funcionamento.

**P:** O Micro-Ondas para de cozinhar e as indicações “H97” ou “H98” aparecem no display. Porquê?

**R:** Estas indicações representam um problema com o sistema da versão do Micro-Ondas. Por favor, contacte um Centro de Assistência Técnica autorizado.

# Cuidados a ter com o forno

1. Desligue o forno antes de limpá-lo.
2. Mantenha limpas a cuba do forno, as selagens da porta e as suas áreas. Quando ficarem colados resíduos de comida e líquidos derramados às paredes do forno, às selagens da porta e às suas áreas, limpe-os com um pano húmido. Pode ser utilizado um detergente suave, se houver muita sujidade. A utilização de detergentes muito activos ou abrasivos não é recomendada.  
**NÃO UTILIZE PRODUTOS COMERCIAIS DE LIMPEZA DE FORNOS.**
3. A superfície exterior do forno deve ser limpa com um pano húmido. Para evitar danos nas partes do mecanismo por dentro do forno, deve ter-se o cuidado para não derramar água nas aberturas para ventilação.
4. Se o painel de comandos ficar sujo, limpe-o com um pano suave e seco. Não utilize detergentes muito activos ou abrasivos no painel de comandos. Quando limpar o painel de comandos, mantenha a porta do forno aberta para evitar que o forno se ligue acidentalmente. Concluída a limpeza, prima a tecla PARAR/CANCELAR para repor a zeros o visor.
5. Se houver uma acumulação de vapor no interior ou à volta do exterior da porta do forno, limpe com um pano suave. Isto pode ocorrer quando o micro-ondas estiver a funcionar em condições de humidade elevada e não é, de modo algum, indicativo de uma avaria no aparelho.
6. Por vezes é necessário retirar a prato giratório de vidro para ser limpa. Lave a prato em água morna com detergente ou numa máquina de lavar louça.
7. O Anel Rotativo e o chão da cuba do forno devem ser limpos com regularidade, para evitar ruídos excessivos. Limpe simplesmente a superfície do fundo do forno com detergente suave e água quente e, em seguida, seque-a com um pano limpo. O Anel Rotativo pode ser limpo em água com detergente suave. Podem acumular-se vapores durante uma utilização repetida, mas não afecta, de modo algum, a superfície do fundo ou as rodas do Anel Rotativo. Depois de retirar o Anel Rotativo do chão da cuba, para ser limpo, certifique-se que o repõe na posição correcta.
8. Este forno só deve ser reparado por pessoal qualificado. Para a manutenção e reparação do forno, contacte o distribuidor autorizado mais próximo.
9. Não deve usar aspirador a vapor para a limpeza.
10. Deve proceder à limpeza regular do forno, uma vez que a não observação desta recomendação pode provocar a deterioração das suas superfícies, reduzindo o período de vida útil do aparelho e originando situações perigosas.
11. Mantenha as saídas de ar sempre desobstruídas. Certifique-se que não existe poeira ou outros materiais a obstruir as saídas de ar existentes nas partes superior, inferior ou posterior do forno. A obstrução das saídas de ar pode provocar sobreaquecimento e o consequente mau funcionamento do aparelho.

# Especificações técnicas

Fonte de Energia:	230 V, 50 Hz	
Consumo de Energia:	Micro-ondas;	1175 W
Saída:	Micro-ondas;	850 W (IEC-60705)
Dimensões Exteriores:		482 (L) x 346 (P) x 284 (A) mm
Dimensões da Cuba do Forno		325 (L) x 330 (P) x 218 (A) mm
Peso Desembalado:		9.0 kg
Ruído:		58.8 dB (EN60704)

As especificações estão sujeitas a alterações sem aviso prévio.

Este produto é um equipamento que cumpre a norma Europeia para Interferências EMC (EMC= Compatibilidade Electromagnética) EN 55011. De acordo com esta norma, este produto é um equipamento do Grupo 2, Classe B e está dentro dos limites requeridos. O Grupo 2 significa que a energia de rádio frequência é produzida intencionalmente na forma de irradiação electromagnética para aquecimento e cozinhar de alimentos. A Classe B significa que este produto pode ser utilizado para uso doméstico.

## Informações sobre a eliminação de resíduos para utilizadores de equipamentos eléctricos e electrónicos (utilizadores particulares)

Este símbolo nos produtos e/ou documentos anexos significa que os produtos eléctricos e electrónicos usados não devem ser misturados com os resíduos urbanos indiferenciados.



Para efectuar um tratamento, recuperação e reciclagem correctos, leve estes produtos para pontos de recolha próprios para o efeito, onde serão aceites gratuitamente. Em alternativa, em alguns países, poderá devolver os produtos ao seu revendedor local, aquando da compra de um produto novo equivalente.

A eliminação correcta deste produto ajudará a poupar recursos valiosos e evitar quaisquer potenciais efeitos negativos na saúde humana e no ambiente, que poderiam resultar de um tratamento incorrecto de resíduos. Contacte as autoridades locais para obter mais informações sobre o ponto de recolha mais perto de si. Poderão ser aplicadas multas pela eliminação incorrecta deste resíduo, de acordo com as leis locais.

## Para utilizadores não particulares na União Europeia

Se pretender eliminar equipamento eléctrico e electrónico, contacte o seu revendedor ou fornecedor para obter mais informações.

## Informações sobre a eliminação noutros países fora da União Europeia

Este símbolo apenas é válido na União Europeia.

Se pretender eliminar este produto, contacte as suas autoridades locais ou revendedor e peça informações sobre o método de eliminação correcto.

Em conformidade com a directiva EMC 2004/108/EC, artigo 9(2):-

Centro de Testes Panasonic

Panasonic Service Europe, uma divisão da Panasonic Marketing Europe GmbH

Winsbergring 15, 22525 Hamburgo, F.R. Alemanha.

Fabricado para a Panasonic Corporation pela MMEAM

N.º18 HuanZhen West Road, BeiJiao, ShunDe, FoShan, GuangDong, República Popular da China.

# Ustawianie i podłączanie kuchenki mikrofalowej

## Sprawdź kuchenkę mikrofalową

Rozpakuj urządzenie i sprawdź czy nie ma widocznych uszkodzeń, jak na przykład wgniecień, wyłamanych rygli drzwiczek albo zarysowań drzwiczek. Jeśli urządzenie jest uszkodzone, skontaktuj się natychmiast z punktem sprzedaży. Nie instaluj uszkodzonego urządzenia.

## Przepisy dotyczące uziemienia

**WAŻNE: DLA OSOBISTEGO BEZPIECZEŃSTWA, URZĄDZENIE TO MUSI BYĆ PRAWIDŁOWO UZIEMIIONE.**

Jeśli gniazdko sieciowe nie posiada uziemienia, klient musi, we własnym zakresie, wymienić je na gniazdko prawidłowo uziemione.

## Napięcie zasilające

Napięcie sieciowe musi odpowiadać napięciu zasilania podanemu na tabliczce znamionowej kuchenki mikrofalowej. Podłączenie urządzenia do sieci o wyższym napięciu może spowodować pożar lub inne uszkodzenie.

## Ustawianie kuchenki

Ta kuchenka mikrofalowa jest przeznaczona tylko do wykorzystywania zewnętrznego. Nie jest zaprojektowana do używania jako element wbudowany lub wewnątrz szafki.

1. Ustaw kuchenkę na równej i stabilnej powierzchni. Ustaw kuchenkę na równej i stabilnej powierzchni, ponad 85 cm nad podłogą.
2. Kuchenka powinna być ustawiona tak, aby można ją było łatwo odłączyć od zasilania, poprzez wyciągnięcie wtyczki lub wyłączenie bezpiecznika.
3. Do prawidłowego działania, kuchenka musi mieć zapewnioną dobrą wentylację.

### Ustawienie między szafkami:

- a. Pozostaw 15 cm wolnej przestrzeni nad kuchenką, 10 cm z tyłu i 5 cm z jednego boku, a strona przeciwna musi być otwarta na ponad 40 cm.
- b. Jeśli kuchenka jest przysunięta jednym bokiem do ściany, wtedy druga strona musi być całkowicie otwarta.

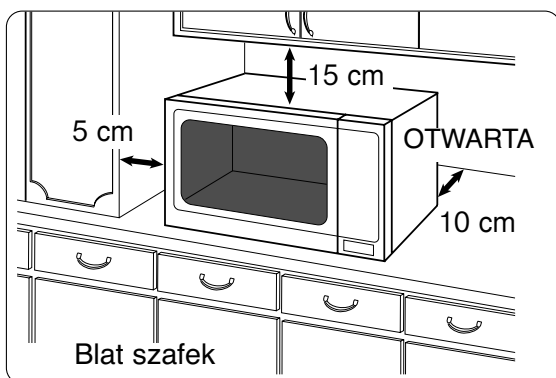

4. Nie ustawiaj kuchenki w pobliżu kuchni gazowej ani kuchni elektrycznej.
5. Nie wolno demontować nóżek kuchenki.
6. Kuchenka przeznaczona jest wyłącznie do użytku domowego. Nie używaj jej na zewnątrz.
7. Unikaj używania kuchenki mikrofalowej w pomieszczeniach, w których panuje duża wilgotność.
8. Kabel sieciowy nie powinien dotykać powierzchni obudowy urządzenia. Kabel powinien przebiegać z dala od rozgrzewających się powierzchni. Nie dopuszczaj do tego, aby kabel zwisał ze stołu lub z blatu. Nie zanurzaj kabla, wtyczki, ani kuchenki w wodzie.
9. Nie zasłaniaj otworów wentylacyjnych znajdujących się na górze i z tyłu kuchenki. Jeśli podczas pracy kuchenki otwory te zostaną zakryte, kuchenka może się przegrzać. W tym przypadku, kuchenka jest chroniona przez układ zabezpieczający przed nadmierną temperaturą, który wznowi pracę kuchenki dopiero po jej ostygnięciu.

## OSTRZEŻENIE

### Ważne informacje dot. bezpieczeństwa użytkownika

1. Uszczelki drzwi i miejsca przyległe do uszczelek należy czyścić zwilżoną ściereczką. Kuchenka mikrofalowa winna być sprawdzana pod kątem uszkodzeń uszczelek drzwi oraz powierzchni przylegających do nich i jeśli te powierzchnie są uszkodzone, urządzenie nie powinno być używane do czasu naprawy, wyłącznie, przez wykwalifikowany personel autoryzowanego punktu serwisowego firmy Panasonic.
2. Nie próbuj regulować lub naprawiać drzwiczek, obudowy panelu sterowania, przełączników zabezpieczeń wyłączających lub jakiegokolwiek innej części kuchenki. Nie usuwaj zewnętrznej obudowy z kuchenki, gdyż daje ona zabezpieczenie przed przenikaniem energii mikrofal. Naprawy powinny być wykonywane wyłącznie przez wykwalifikowany personel punktu serwisowego.
3. Nie używaj tego urządzenia, gdy ma uszkodzony **kabel sieciowy lub wtyczkę**, jeśli nie pracuje prawidłowo, lub gdy zostało uszkodzone lub upuszczone. W takich przypadkach, urządzenie powinno być naprawiane wyłącznie przez wykwalifikowany personel punktu serwisowego.

# Zalecenia dotyczące bezpieczeństwa

## OSTRZEŻENIE

### Ważne informacje dot. bezpieczeństwa użytkownika

4. W razie uszkodzenia kabla zasilającego, dla uniknięcia niebezpieczeństwa porażenia, musi on zostać wymieniony przez producenta lub jego agenta serwisowego lub inną wykwalifikowaną osobę.
5. Samodzielne i bezpieczne korzystanie z kuchenki przez dzieci jest możliwe tylko wtedy, gdy zostały one nauczone jak ją obsługiwać, oraz gdy są świadome jak niebezpieczne może być nieprawidłowe korzystanie z kuchenki.
6. Płynów lub innego rodzaju żywności nie wolno podgrzewać w zamkniętych pojemnikach, gdyż grozi to wybuchem.
7. Niniejszym informujemy użytkowników, aby unikali wywierania nacisku w dół na drzwiczki kuchenki mikrofalowej znajdujące się w położeniu otwartym. Stwarza to ryzyko przechylenia kuchenki do przodu.
8. To urządzenie nie jest przeznaczone do użytku przez osoby (w tym dzieci) o ograniczonych możliwościach fizycznych lub umysłowych, przez osoby niedoświadczone lub o niewystarczającej wiedzy, chyba że zostały poinstruowane w zakresie obsługi urządzenia przez osobę odpowiedzialną za ich bezpieczeństwo bądź korzystając z urządzenia pod jej nadzorem. Należy uniemożliwić dzieciom zabawę kuchenką.

### Korzystanie z kuchenki

1. Nie używaj kuchenki do jakiegokolwiek innego celu niż przygotowywania posiłków. Kuchenka ta została specjalnie zaprojektowana do podgrzewania lub gotowania żywności. Nie używaj jej do podgrzewania chemikaliów lub innych produktów nieżywnościowych.
2. Przed użyciem, sprawdź czy naczynia/ pojemniki są odpowiednie do używania w kuchence mikrofalowej.
3. Nie próbuj używać kuchenki mikrofalowej do suszenia gazet, ubrań ani innych materiałów, gdyż mogłyby się zapalić.
4. Gdy kuchenka nie jest używana, nie przechowuj w jej wnętrzu jakichkolwiek przedmiotów, innych niż akcesoria, gdyż w przypadku włączenia urządzenia, mogłyby spowodować zagrożenie.
5. Nie należy włączać kuchenki mikrofalowej w trybie MIKROFAL BEZ ŻYWNOSCI W KUCHENCIE. Ten sposób użytkowania

może doprowadzić do uszkodzenia urządzenia.

6. Jeżeli w piecyku pojawi się dym lub ogień naciśnij przycisk STOP/ANULUJ lub obróć pokrętkę WYŁĄCZNIK CZASOWY WAGI z powrotem na pozycję zerową i pozostaw drzwiczki zamknięte. Wyciągnij kabel zasilający z kontaktu lub odłącz zasilanie przy pomocy bezpiecznika lub bezpiecznika automatycznego.

### Oświetlenie kuchenki

Kiedy zajdzie konieczność wymiany oświetlenia kuchenki, skontaktuj się z autoryzowanym punktem serwisowym.

### Akcesoria

Kuchenka wyposażona jest w szereg akcesoriów. Zawsze postępuj zgodnie ze wskazówkami dotyczącymi użycia tych akcesoriów.

### Szklany talerz obrotowy

1. Nie włączaj kuchenki bez włożonego na miejsce talerza obrotowego i krzyżaka rolkami.
2. Nigdy nie używaj innego talerza szklanego niż dostarczony i specjalnie zaprojektowany do tej kuchenki.
3. Jeśli talerz jest gorący, pozwól mu ostygnąć przed czyszczeniem lub włożeniem do wody.
4. Talerz szklany może obracać się zarówno w prawo jak i w lewo.
5. Jeśli żywność lub naczynie, w którym gotujesz żywność, dotknie ścianki kuchenki i zatrzyma obracanie się talerza, wtedy talerz zacznie automatycznie obracać się w stronę przeciwną. Jest to normalny objaw pracy.
6. Nie należy piec potraw bezpośrednio na szklanej tacce, z wyjątkiem przypadku, gdy wykorzystywany jest program automatycznego ważenia dla zapiekanych ziemniaków.

### Pierścień z rolkami

1. Pierścień z rolkami oraz dno kuchenki winny być często czyszczone, aby zapobiec szmerom oraz nagromadzeniu się resztek żywności.
2. Podczas gotowania, pierścień z rolkami musi być zawsze używany razem ze szklanym talerzem.

# Informacje ważne

## 1) Czasy gotowania

- Czasy gotowania podane w książce kucharskiej są wartościami przybliżonymi. Czas gotowania zależy od rodzaju żywności, temperatury i ilości żywności oraz rodzaju naczynia.
- Rozpocznij od minimalnego czasu gotowania, aby uniknąć rozgotowania potrawy. Jeśli potrawa będzie niedogotowana, zawsze możesz dogotować ją, ponownie ustawiając parametry.

**UWAGA: Jeżeli przekroczysz zalecany czas gotowania, żywność zostanie zniszczona (spieczona), a w ekstremalnym przypadku może się zapalić i spowodować uszkodzenie wnętrza kuchenki.**

## 2) Małe ilości żywności

- Małe porcje żywności lub potraw zawierające mało wody mogą się przypalić, wyschnąć lub nawet zapalić się, jeśli będą gotowane zbyt długo. Jeśli żywność w kuchenke zapali się, pozostaw drzwiczki kuchenki zamknięte, wyłącz kuchenkę i wyjmij wtyczkę z gniazdka.

## 3) Jajka

- Nie gotuj jajek w skorupkach w trybie MIKROFAL. Nawet jeżeli podgrzewanie przy pomocy mikrofal jest zakończone, wytwarzane ciśnienie może powodować, że jajka eksplodują.

## 4) Przebijanie skórki

- Produkty z pozbawioną porów skórka, takie jak ziemniaki, żółtka jajek i kiełbaski muszą być przekłute przed gotowaniem w trybie MIKROFAL, aby nie uległy rozerwaniu.

## 5) Termometr do mięsa

- Używaj termometru do mięsa, aby sprawdzić stopień ugotowania pieczeni lub drobiu dopiero po wyjęciu mięsa z kuchenki. Nie używaj do mięsa zwykłego termometru, w trybie MIKROFAL, gdyż mogłoby to spowodować iskrzenie.

## 6) Płyny

- Podczas podgrzewania płynów, np. zup, sosów i napojów, w kuchenke mikrofalowej może dojść do przegrzania cieczy, to znaczy do przekroczenia temperatury wrzenia bez powstawania pęcherzyków pary. Może to doprowadzić do nagłego wyrzucenia gorącej cieczy. Aby uniknąć tego niebezpieczeństwa, należy przedsięwziąć następujące środki ostrożności:

- a) Unikaj stosowania naczyń o płaskich ściankach z wąską szyjką.

- b) Nie przegrzewaj płynów.

- c) Wymieszaj ciecz przed włożeniem naczynia do kuchenki i ponownie po upływie połowy czasu gotowania.

- d) Po podgrzaniu, pozostaw naczynie z płynem w kuchenke na krótki czas, a następnie wymieszaj jeszcze raz, zanim ostrożnie wyjmiesz naczynie.

## 7) Papier/plastik

- Gotując żywność w plastikowych lub papierowych pojemnikach, sprawdzaj często kuchenkę, gdyż tego typu pojemniki mogą zapalić się, o ile zostaną nadmiernie rozgrzane.
- Nie używaj wyrobów papierniczych z wtórnego przerobu (np. ręczników kuchennych), chyba że na takim wyrobie jest naklejka informująca, że produkt można bezpiecznie używać w kuchenke mikrofalowej. Wyroby papiernicze z wtórnego przerobu mogą zawierać zanieczyszczenia, które mogą być przyczyną zaiskrzenia lub ognia podczas korzystania z kuchenki.
- Przed włożeniem do kuchenki torebek do prażenia, usuń z nich wykonane z drutu zapinki.

## 8) Naczynia/folie

- Nie ogrzewaj w kuchenke żadnych zamkniętych puszek, ani butelek, ponieważ mogłyby eksplodować.
- Metalowe pojemniki oraz naczynia z metalowymi ozdobami nie powinny być używane podczas gotowania w trybie MIKROFAL. Mogłoby to spowodować iskrzenie.
- Jeśli użyjesz folii aluminiowej, szpilek do mięsa lub innych metalowych elementów, odległość między nimi, a ściankami i drzwiczkami kuchenki powinna wynosić przynajmniej 2 cm, aby nie doszło do iskrzenia.

## 9) Butelki do karmienia/słoiczki z żywnością dla niemowląt

- Nakrętka lub smoczek muszą być zdjęte z butelek do karmienia lub słoiczków z żywnością dla niemowląt przed włożeniem ich do kuchenki.
- Zawartość butelek i słoiczków z żywnością dla niemowląt po ogrzaniu musi być wymieszana lub wstrząśnięta.
- Przed podaniem żywności należy sprawdzić jej temperaturę, aby uniknąć poparzenia.

# Wygląd zewnętrzny

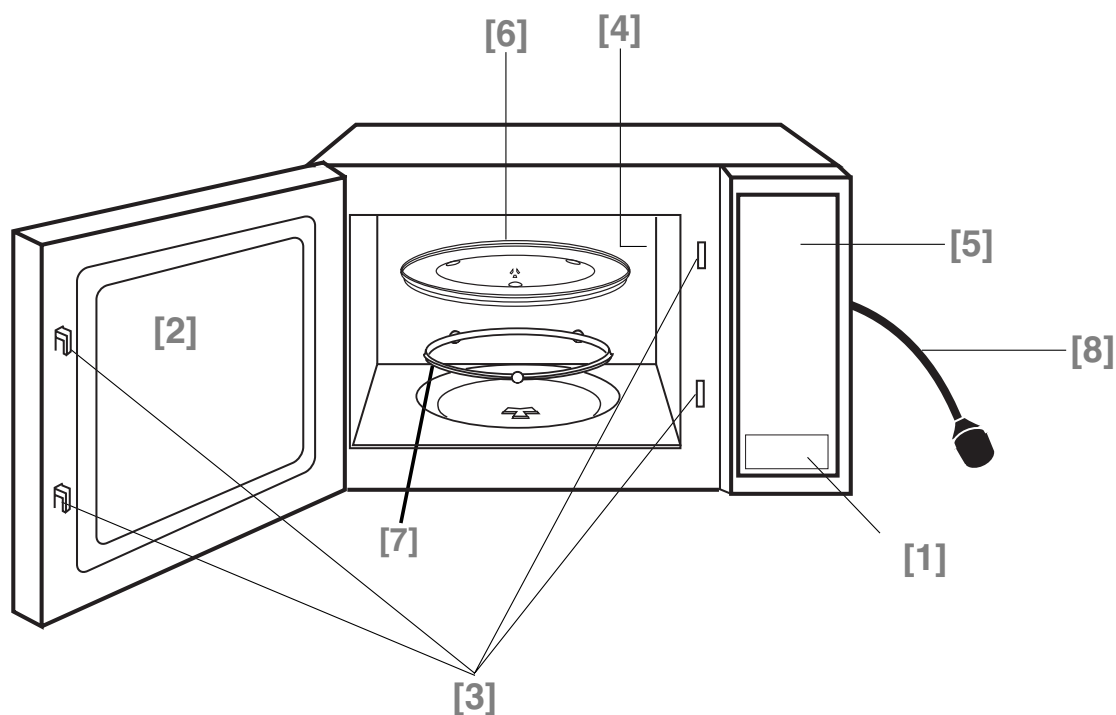

**[1] Przycisk otwierania drzwiczek**

Naciśnij w celu otwarcia drzwiczek. W razie otwarcia drzwiczek w czasie gotowania, proces gotowania zostaje tymczasowo wstrzymany bez kasowania wcześniej wprowadzonych ustawień. Gotowanie zostaje wznowione po zamknięciu drzwiczek i naciśnięciu przycisku START.

**[2] Okienko kuchenki**

**[3] System blokady zabezpieczającej drzwi**

**[4] Otwór wentylacyjny kuchenki**

**[5] Panel sterowania**

**[6] Szklany talerz obrotowy**

**[7] Pierścień z rolkami**

**[8] Kabel zasilający**



# Panele kontrolne NN-SD279S

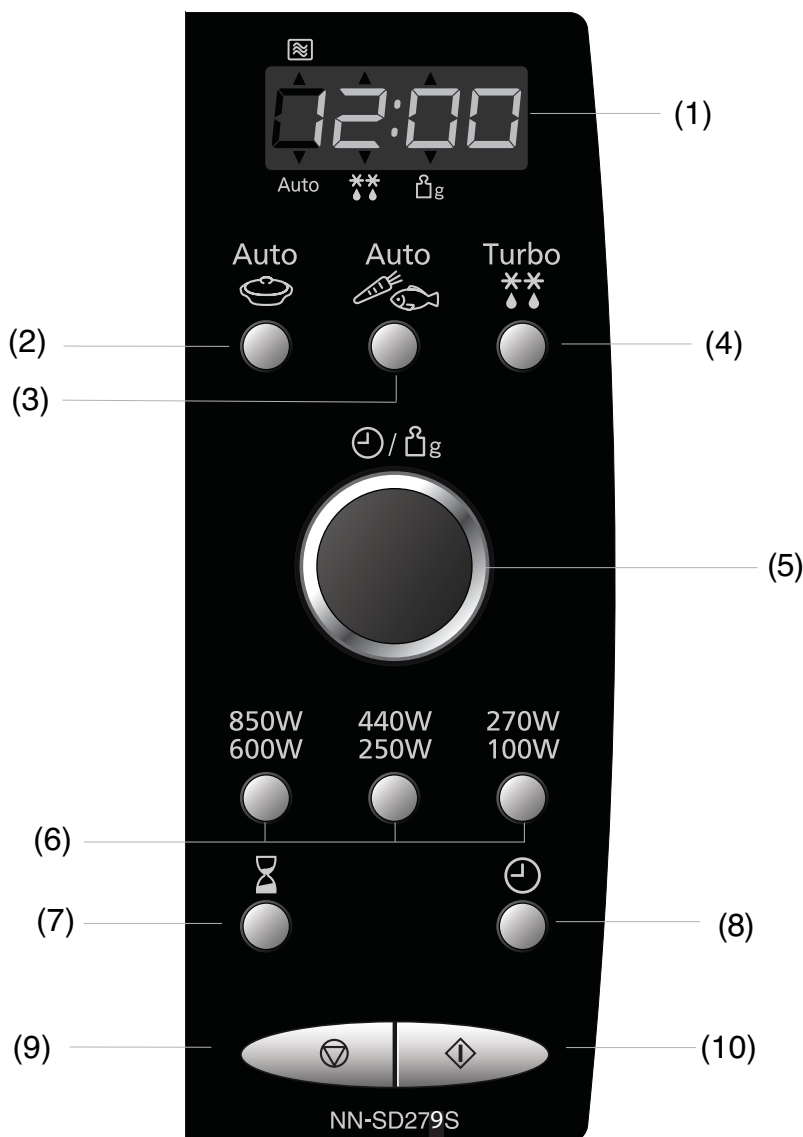

- (1) Wyświetlacz
- (2) Programy automatycznego gotowania
- (3) Programy rozmrażania w trybie Turbo
- (4) Programy automatyczne z uwzględnieniem wagi
- (5) Programy automatycznego rozmrażania wg wagi
- (6) Poziomy mocy kuchenki mikro falowej
- (7) Timer/Zatrzymanie
- (8) Zegar
- (9) **Przycisk stop/kasowanie:**  
**Przed gotowaniem:** jedno naciśnięcie kasuje instrukcję. **W czasie gotowania:** jedno naciśnięcie czasowo wstrzymuje program gotowania. Kolejne naciśnięcie kasuje wszystkie instrukcje i na wyświetlaczu pojawi się godzina.
- (10) **Przycisk start**

Polski

## Sygnal dźwiękowy:

Przy odpowiednim naciśnięciu przycisku słychać będzie sygnał dźwiękowy. Jeżeli po naciśnięciu przycisku sygnału nie słychać oznacza to, że kuchenka nie przyjęła lub nie może przyjąć instrukcji. Po zakończeniu programu kuchenka potwierdzi to 5-krotnym sygnałem.

Kuchenka jest wyposażona w funkcję oszczędzania energii.

## Uwaga:

1. W trybie czuwania jasność wyświetlacza zostanie zredukowana.
2. Kuchenka przejdzie do trybu czuwania po pierwszym podłączeniu do zasilania oraz po zakończeniu danej pracy.

## Ustawianie zegara w kuchenkach

Gdy kuchenkę po raz pierwszy włącza się do sieci, w okienku wyświetlacza pojawia się "88.88".

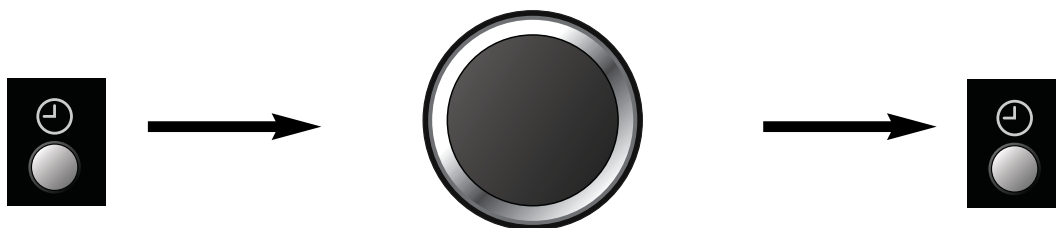

- **Wciśnij Zegar raz.**  
Dwukropek zacznie migać.
- **Wprowadź czas, obracając pokrętko czasu/wagi.** Czas pojawi się na wyświetlaczu, a dwukropek będzie migać.
- **Wciśnij Zegar.**  
Dwukropek przestanie migać. Czas jest ustawiony.

### Uwaga:

1. W celu ponownego ustawienia czasu należy powtarzać czynności od 1 do 3.
2. Zegar wskazywać będzie prawidłowy czas dopóki kuchenka będzie włączona do gniazdka i zasilana prądem.
3. Zegar jest 24-godzinny, tzn. 2 po południu = 14:00, a nie 2:00.

## Funkcja zabezpieczenia przed dziećmi

Użycie tej funkcji zablokuje regulatory kuchenki, jednakże, drzwiczki nadal będzie można otworzyć. Funkcję zabezpieczenia przed dziećmi można włączyć, gdy na wyświetlaczu widoczny jest dwukropek lub czas.

**Aby włączyć zabezpieczenie:**

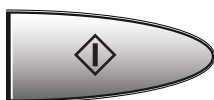

**Aby wyłączyć zabezpieczenie:**



- **Naciśnij trzykrotnie przycisk start.**  
Czas przestanie być wyświetlany. Informacja o czasie nie zostanie jednak utracona. Taki symbol ' \_ \_ \_ \_ ' będzie widoczny na wyświetlaczu.
- **Naciśnij trzykrotnie przycisk stop/kasowanie.**  
Na wyświetlaczu ponownie ukaże się czas.

UWAGA: Aby włączyć blokadę, należy w czasie 10 sekund trzykrotnie nacisnąć przycisk startu.

## Opóźnienie rozpoczęcia gotowania (Timer)

Korzystając z przycisku Timer/Zatrzymanie możemy zaprogramować moment rozpoczęcia gotowania.

n.p.



- Wciśnij Timer/Zatrzymanie.
- Ustaw czas opóźnienia timera przekręcając pokrętło Czas/Waga (do 9 godzin).
- Ustaw żądany program gotowania i czas gotowania.
- Wciśnij przycisk Start.

**UWAGA:**

1. Gotowanie w trzech etapach można zaprogramować przy pomocy gotowania z timerem.

np.

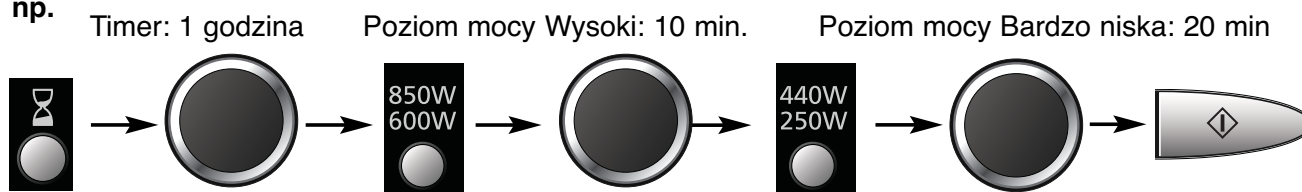

2. Jeśli zaprogramowany czas timera przekracza 1 godzinę, odliczanie następuje w minutach. Jeśli czas nie przekracza godziny, odliczanie następuje w sekundach.
3. Opóźnienie Startu nie może być ustawione przed wyborem programu automatycznego (Auto Program).

## Funkcja Zatrzymania

Korzystając z przycisku Timer/Zatrzymanie ustawiamy czas zatrzymania po gotowaniu lub też programujemy kuchenkę z timerem minutowym.

n.p.

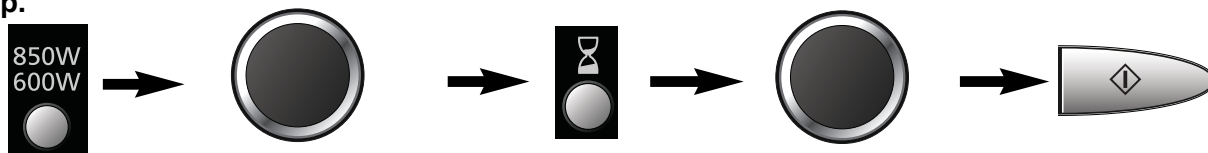

- Można wprowadzić żądany program gotowania i czas gotowania.
- Wciśnij Timer/Zatrzymanie.
- Wprowadź wybraną wartość czasu obracając pokrętłem Czasu/Waga (do 9 godzin).
- Wciśnij Start.

**UWAGA:**

1. Gotowanie w trzech etapach można zaprogramować przy pomocy funkcji Zatrzymania.

np.

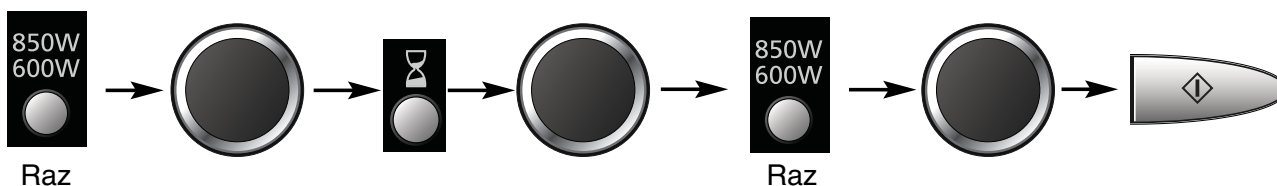

Poziom mocy Wysoki: 4 min.      Czas Zatrzymania: 5 min.      Poziom mocy Wysoki: 2 min.



2. Jeśli drzwiczki kuchenki zostaną otwarte przy uruchomionej funkcji Czas Zatrzymania lub Timer minutowy, czas na monitorze będzie nadal odliczany.
3. Funkcję tę można stosować jako timer. W tym przypadku należy wcisnąć Timer/Zatrzymanie, ustawić czas i wcisnąć Start.

# Gotowanie i rozmrażanie mikrofalowe w kuchenkach

Przy korzystaniu z kuchenki szklany talerz obrotowy musi być zawsze na swoim miejscu.

	1 przyciśnięcie	<b>850 Watów</b>	Duża
	2 przyciśnięcie	<b>600 Watów</b>	Średnia
	1 przyciśnięcie	<b>440 Watów</b>	Niska
	2 przyciśnięcie	<b>250 Watów</b>	<i>Bardzo Niska</i>
	1 przyciśnięcie	<b>270 Watów</b>	Rozmrażanie 
	2 przyciśnięcie	<b>100 Watów</b>	Utrzymywanie ciepła

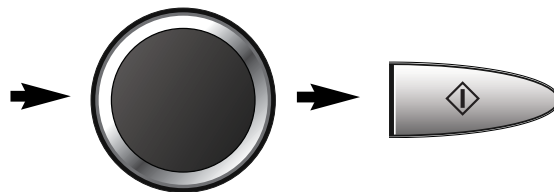

- **Wybrać żądany poziom mocy mikrofalówki.**

- **Ustaw czas gotowania, używając pokrętła czasu/wagi** (Moc- DUŻA: do 30 minut Inne poziomy mocy: do 90 minut).

- **Naciśnij start.** Program gotowania rozpocznie się, zaś na okienku wyświetlaczu pokazywane będzie odliczanie "w dół".

**OSTRZEŻENIE:** Kuchenka mikrofalowa automatycznie rozpocznie pracę w pozycji **DUŻA** moc, jeżeli czas gotowania zostanie wybrany bez uprzedniego ustawienia poziomu mocy.

## Gotowanie wieloetapowe

Kuchenka ma 3-stopniową pamięć, co daje możliwość zaprogramowania 3 różnych instrukcji i kuchenka będzie automatycznie przełączać się z jednej mocy na inną (powtórzyć wskazane wyżej czynności 1, 2 oraz 3, ale nacisnąć przycisk Start dopiero po wprowadzeniu wszystkich etapów).

### Uwaga:

1. Przycisk timera można zaprogramować w gotowaniu wieloetapowym.
2. Przycisk automatycznego programu rozmrażania można zaprogramować jedynie w pierwszym etapie.

# Rozmrażanie

## Jak rozmrażać

Postęp w rozmrażaniu produktów należy sprawdzać kilkakrotnie, nawet jeżeli korzysta się z funkcji automatycznych. Pamiętaj o konieczności zachowania czasu dochodzenia.

### CZASY DOCHODZENIA

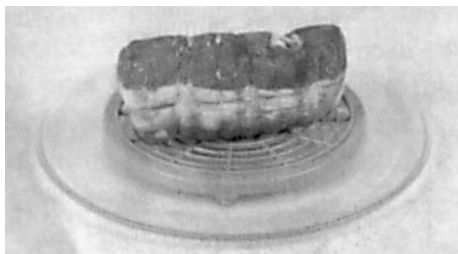

Pojedyncze porcje jedzenia można gotować (piec) niemal natychmiast po rozmrożeniu. Normalną rzeczą jest, że duże porcje żywności będą w środku zamrożone. Przed pieczeniem należy pozostawić je na dochodzenie przez okres **co najmniej 1 godziny**. W czasie dochodzenia temperatura zostaje rozprowadzana równomiernie i jedzenie rozmraża się w wyniku przewodnictwa. Uwaga: Jeżeli jedzenie nie ma być natychmiast przyrządzane (pieczone), należy włożyć je do lodówki. W żadnym przypadku nie należy ponownie zamrażać jedzenia jeżeli nie zostało ono przedtem ugotowane.

### Pieczeń z kością i drób



Zaleca się położenie pieczeni na odwróconym talerzu lub plastikowej kratce, aby nie leżała w soku z mięsa. Ważne jest, aby zapewnić ochronę delikatnym lub wystającym częściom tej potrawy używając do tego celu kawałków folii aluminiowej co zapobiegnie nadmiernemu spieczeniu tych części. Używanie małych kawałków folii aluminiowej w kuchence nie jest niebezpieczne pod warunkiem, że **nie dotykają one ścianek kuchenki**.

### MIĘSO MIELONE LUB KAWAŁKI MIĘSA ORAZ OWOCE MORZA

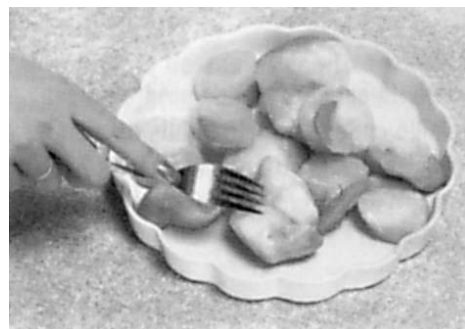

Z uwagi na to, że tego rodzaju żywność szybciej rozmraża się po stronie zewnętrznej, pamiętać należy, aby je rozdzielać, rozbijać bloki na mniejsze kawałki przez cały czas rozmrażania i wyjmować pojedynczo, gdy się rozmroziły.

### MAŁE PORCJE ŻYWNOŚCI

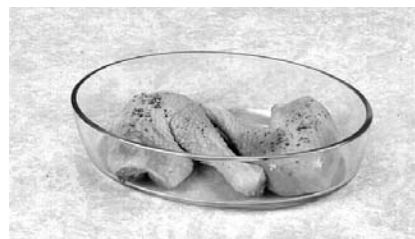

Kotlety schabowe i porcje kurczaka należy możliwie najszybciej porozdzielać, aby rozmrażanie mogło postępować równomiernie. Części tłuste oraz wystające rozmrażają się szybciej. Umieścić je należy w środku talerza lub osłonić je.

### CHLEB

Dla rozmrożenia środka bochenka należy pozostawić go na pewien czas na dochodzenie. Czas ten można skrócić oddzielając od siebie poszczególne kromki lub krojąc bułki i bochenki na połowę.

## Automatyczne rozmrażanie z uwzględnieniem wagi

Funkcja ta umożliwia rozmrażanie żywności stosownie do jej wagi.



- **Wybierz żądany program automatycznego rozmrażania**  
1 naciśnięcie (małe kawałki)  
2 naciśnięcia (duży kawałek)
- **Ustaw wagę zamrożonego produktu przy pomocy pokrętła czasu/wagi.**  
Przekręcając pokrętło powoli zmieniamy wagę co 10g. Przekręcając pokrętło szybko zmieniamy wagę co 100g.
- **Naciśnij przycisk start. Pamiętaj o zamieszaniu lub odwróceniu potrawy w czasie rozmrażania.**

Program	Waga min - max	Wskazówki
1 Małe kawałki	100 - 1000 g	Małe kawałki mięsa, kielbaski, mięso mielone, filety rybne, steki, kotlety schabowe (każde 100g do 400g). Przewróć/zamieszaj po usłyszeniu sygnału dźwiękowego.
2 Duży kawałek	400 - 2000 g	Duże kawałki mięsa, pieczeń, cała kura, duży kawałek ryby. Przewróć po usłyszeniu sygnału dźwiękowego.

**WAŻNE:** zob. wskazówki dot. rozmrażania podane na str. PI-9.









## Automatyczne gotowanie / podgrzewanie z uwzględnieniem wagi

Funkcja ta umożliwia gotowanie potraw stosownie do wagi. Wagę należy wprowadzać w gramach.

np.



- **Wybierz program.**  
Numer programu pojawią się na wyświetlaczu.
- **Ustaw wagę produktu przy pomocy pokrętła czasu/wagi.**  
Przekręcając pokrętło powoli zmieniamy wagę co 10g. Przekręcając pokrętło szybko zmieniamy wagę co 100g.
- **Naciśnij przycisk start.**

Program	Zalecana waga	Instrukcje
<b>1. PRODRZEWANIE ŚWIEŻYCH POTRAW NA TALERZACH</b>  1 przyciśnięcie	200 - 1000 g	<b>Podgrzewanie świeżego dania na talerzu lub miseczce.</b> Danie musi już być ugotowane i znajdować się w lodówce w temperaturze ok. +5°C. Zamieszać w trakcie podgrzewania. Pozostawić na kilka minut na dojście. Przed podaniem upewnić się, że potrawa jest gorąca. Duże kawałki ryby/mięsa w rzadkim sosie mogą wymagać dłuższego podgrzewania.
<b>2. PODGRZEWANIE ZAMROŻONYCH POTRAW</b>  2 przyciśnięcia	200 - 1000 g	<b>Cała potrawa musi być wcześniej ugotowana i zamrożona.</b> Po ugotowaniu wymieszaj potrawę odczekaj 2-3 minuty w trybie pauzy, w celu wyrównania temperatury.
<b>3. PODGRZEWANIE PŁYNÓW W KUBKU</b>  3 przyciśnięcia	150 g	<b>Do podgrzania kubka gorącego płynu (np. herbaty, kawy, mleka i zupy).</b> Wybierz program podgrzewanie kubka, wprowadź wagę (150ml), naciśnij przycisk start.
<b>4. PODGRZEWANIE PŁYNÓW NA TALERZU</b>  4 przyciśnięcia	300 g	<b>Do podgrzania talerza gorącego płynu.</b> Wybierz program podgrzewanie talerza, wprowadź wagę (300ml), naciśnij przycisk start.
<b>1. GOTOWANIE ŚWIEŻYCH WARZYW</b>  1 przyciśnięcie	200 - 900 g	<b>Gotowanie świeżych warzyw.</b> Obrane jarzyny umieścić w naczyniu odpowiedniej wielkości. Skropić 1 łyżką stołową wody na 100g warzyw. Przykryć podziurkowaną folią plastikową lub pokrywką. Duża ilość wymagać będzie zamieszania w połowie czasu gotowanie.
<b>2. GOTOWANIE ZAMROŻONYCH WARZYW</b>  2 przyciśnięcia	200 - 900 g	<b>Do gotowania zamrożonych warzyw.</b> Umieść je w odpowiednim naczyniu i dodaj 2 łyżki stołowe wody (30 ml). Przykryj je delikatnie ponakłuwaną folią obkurczliwą lub pokrywką. Wymieszaj warzywa po usłyszeniu sygnału dźwiękowego.
<b>3. GOTOWANIE ŚWIEŻYCH RYB</b>  3 przyciśnięcia	200 - 900 g	<b>Gotowanie ryby.</b> Umieścić w odpowiednich rozmiarów pojemniku i dodać 2 łyżki stołowe (30ml) wody. Przykryć poprzekłuwaną folią plastikową lub pokrywką.
<b>4. ZAPIEKANE ZIEMNIAKI</b>  4 przyciśnięcia	200 - 1400 g	<b>Do przygotowywania zapiekanych ziemniaków o chrupiącej suchej skórce..</b> Aby uzyskać najlepsze rezultaty, , wybrać 200 - 250 g średniej wielkości ziemniaków. Umyć i obsuszyć ziemniaki oraz ponakłuwać je kilkakrotnie widelcem. Umieścić bezpośrednio w szklanym naczyniu wokół zewnętrznej krawędzi. Po upieczeniu owiń folią aluminiową i odstawić na 5 minut.

# Pytania (P) i odpowiedzi (O)

**P:** Dlaczego kuchenka nie włącza się?

**O:** Jeśli kuchenka nie włącza się, sprawdź następujące punkty:

1. Czy wtyczka jest dokładnie włożona? Wyjmij wtyczkę z gniazdka, zaczekaj 10 sekund i włóż ją ponownie.
2. Sprawdź specjalnie zainstalowany zwykły lub automatyczny bezpiecznik. Włącz bezpiecznik automatyczny lub wymień zwykły bezpiecznik (jeśli jest spalony).
3. Jeśli bezpiecznik jest dobry, podłącz do gniazdka inne urządzenie. Jeśli podłączone urządzenie działa, prawdopodobnie niesprawna jest kuchenka. Jeśli nie działa także inne podłączone urządzenie, to znaczy, że uszkodzone jest gniazdko. Jeśli okaże się, że niesprawna jest kuchenka, skontaktuj się z autoryzowanym punktem serwisowym.

**P:** Kuchenka powoduje zakłócenia odbioru telewizyjnego. Czy jest to normalne?

**O:** Podczas gotowania w kuchence mikrofalowej mogą wystąpić zakłócenia odbioru radiowego i telewizyjnego. Są to zakłócenia podobne do powodowanych przez drobny sprzęt taki jak miksery, odkurzacze, suszarki itp. Nie oznaczają one niesprawności kuchenki.

**P:** Kuchenka nie przyjmuje mojego programu. Dlaczego?

**O:** Kuchenkę zaprojektowano w taki sposób, aby nie akceptować wadliwie wprowadzonych programów. Na przykład kuchenka nie przyjmuje czwartego etapu i nie zgodzi się na program automatycznie uwzględniający wagę produktu po uruchomieniu opóźnienia rozpoczęcia gotowania (timer).

**P:** Czasami z otworów wentylacyjnych wypływa ciepłe powietrze. Dlaczego?

**O:** Ciepło wydobywające się z gotowanej potrawy ogrzewa powietrze we wnętrzu kuchenki. Ogrzane powietrze wyprowadzane jest na zewnątrz kuchenki za pomocą systemu przepływu powietrza w kuchence. W wydobywającym się powietrzu nie ma mikrofal. Podczas gotowania nie wolno zakrywać otworów wentylacyjnych.

**P:** Kuchenka przestaje podgrzewać potrawy za pomocą mikrofal, a na wyświetlaczu pojawia się komunikat 'H97' lub 'H98'. Dlaczego?

**P:** Taki komunikat oznacza, że wystąpił problem z systemem generowania mikrofal. Prosimy skontaktować się z autoryzowanym punktem serwisowym.



# Konserwacja kuchenki mikrofalowej

1. Przed czyszczeniem kuchenki, wyłącz ją.
2. Utrzymuj w czystości wnętrze kuchenki, uszczelki drzwiczek oraz powierzchnie wokół uszczelek. Rozpryskaną żywność lub płyny należy ścierać ze ścian wnętrza kuchenki, uszczelek drzwiczek oraz powierzchni wokół uszczelek, wilgotną ściereczką. Jeśli kuchenka jest silnie zabrudzona, użyj łagodnego środka czyszczącego. Korzystanie z silnych środków do czyszczenia i szorowania nie jest zalecane. **NIE UŻYWAJ DOSTĘPNYCH W HANDLU ŚRODKÓW CZYSZCZĄCYCH** do zwykłych kuchenek.
3. Obudowa zewnętrzna kuchenki powinna być czyszczona wilgotną ściereczką, a następnie osuszona miękką ściereczką. Zwróć uwagę, aby woda nie przedostała się przez otwory wentylacyjne do wnętrza urządzenia, ponieważ mogłoby to doprowadzić do jego uszkodzenia.
4. Jeżeli panel sterowania zabrudzi się, należy oczyścić go miękką, suchą szmatką. Na panelu nie należy używać mocnych detergentów lub proszków ściernych. Przy czyszczeniu panelu kontrolnego pozostawić drzwiczki kuchenki otwarte, aby zapobiec przypadkowemu uruchomieniu kuchenki. Po oczyszczeniu nacisnąć przycisk STOP/ANULUJ, aby wyzerować okno wyświetlacza.
5. Jeśli wewnątrz lub na zewnątrz drzwiczek osadzi się rosa, zetrzyj ją miękką ściereczką. Może to wystąpić, gdy kuchenka mikrofalowa pracuje w warunkach dużej wilgotności, jednakże nie jest to objawem złej pracy urządzenia.
6. Od czasu do czasu wyjmij szklany talerz i umyj go w wodzie ze środkiem czyszczącym lub w zmywarce do naczyń.
7. Pierścień z rolkami oraz zagłębienie w dolnej ściance kuchenki powinny być regularnie czyszczone, aby uniknąć nadmiernych szmerów. Wystarczy przetrzeć dno wilgotną ściereczką i dodatkowo wysuszyć suchą tkaniną. Pierścień z rolkami można myć w wodzie z łagodnym środkiem myjącym. Po wielokrotnym użyciu kuchenki, zbierają się opary po gotowaniu, ale w żaden sposób nie wpływają na stan dna, ani pierścienia z rolkami. Pamiętaj aby po umyciu założyć na miejsce pierścienia z rolkami.
8. Nie wolno używać do mycia urządzenia parowego.
9. Kuchenka winna być konserwowana i naprawiana wyłącznie przez wykwalifikowany personel autoryzowanego punktu serwisowego.
10. Jeżeli kuchenka nie jest utrzymywana w należytej czystości, może to prowadzić do niszczenia jej ścianek, a w efekcie do skrócenia czasu prawidłowego funkcjonowania urządzenia i do niebezpiecznych sytuacji.
11. Otwory wentylacyjne powinny być utrzymywane w czystości. Sprawdź, czy otwory wentylacyjne znajdujące się na górze, na dole i z tyłu urządzenia nie są zatkane przez kurz lub inne zanieczyszczenia. Jeżeli otwory wentylacyjne są zatkane, istnieje możliwość przegrzania się kuchenki, co może wpłynąć negatywnie na jej działanie i możliwe jest narażenie się na niebezpieczne sytuacje.

# Dane techniczne

Napięcie sieciowe:	230 V, 50 Hz	
Pobór mocy:	Mikrofale:	1175 W
Moc wyjściowa:	Mikrofale:	850 W (IEC-60705)
Wymiary zewnętrzne:	482 (Szer.) x 346 (Dług.) x 284 (Wys.) mm	
Wymiary wnętrza kuchenki:	325 (Szer.) x 330 (Dług.) x 218 (Wys.) mm	
Waga:	9.0 kg	
Hałas:	58.8 dB (EN60704)	

Dane techniczne mogą ulec zmianie bez powiadomienia.

Produkt ten jest wyrobem, który spełnia wymagania norm europejskich dotyczących kompatybilności elektromagnetycznej (EMC). Stosownie do tych wymagań urządzenie zaliczone jest do grupy „2” i posiada klasę bezpieczeństwa „B”. Grupa „2” oznacza, że energia o częstotliwości radiowej jest z założenia generowana w formie fal elektromagnetycznych, przeznaczonych do podgrzewania i gotowania produktów żywnościowych. Klasa „B” oznacza, że urządzenie może być użytkowane w typowych warunkach domowych.

## Informacja dla użytkowników o pozbywaniu się urządzeń elektrycznych i elektronicznych (dotyczy gospodarstw domowych)



Przedstawiony symbol umieszczony na produktach lub dołączonej do nich dokumentacji informuje, że niesprawnych urządzeń elektrycznych lub elektronicznych nie można wyrzucać razem z odpadami gospodarczymi.

Prawidłowe postępowanie w razie konieczności pozbycia się urządzeń elektrycznych lub elektronicznych, utylizacji, powtórnego użycia lub odzysku podzespołów polega na przekazaniu urządzenia do wyspecjalizowanego punktu zbiórki, gdzie będzie przyjęte bezpłatnie. W niektórych krajach produkt można oddać lokalnemu dystrybutorowi podczas zakupu innego urządzenia.

Prawidłowa utylizacja urządzenia umożliwi zachowanie cennych zasobów i uniknięcie negatywnego wpływu na zdrowie i środowisko, które może być zagrożone przez nieodpowiednie postępowanie z odpadami. Szczegółowe informacje o najbliższym punkcie zbiórki można uzyskać u władz lokalnych.

Nieprawidłowa utylizacja odpadów zagrożona jest karami przewidzianymi w odpowiednich przepisach lokalnych.

## Użytkownicy biznesowi w krajach Unii Europejskiej

W razie konieczności pozbycia się urządzeń elektrycznych lub elektronicznych, prosimy skontaktować się z najbliższym punktem sprzedaży lub z dostawcą, którzy udzielą dodatkowych informacji.

## Pozbywanie się odpadów w krajach poza Unią Europejską

Taki symbol jest ważny tylko w Unii Europejskiej.

W razie potrzeby pozbycia się niniejszego produktu prosimy skontaktować się z lokalnymi władzami lub ze sprzedawcą celem uzyskania informacji o prawidłowym sposobie postępowania.

Zgodnie z dyrektywą 2004/108/EC, artykuł 9(2)

Centrum Testowe Panasonic

Panasonic Service Europe, oddział Panasonic Marketing Europe GmbH

Winsbergring 15, 22525 Hamburg, Niemcy.

Wyprodukowano dla Panasonic Corporation przez MMEAM.

No.18 HuanZhen West Road, BeiJiao, ShunDe, FoShan, GuangDong, Chińska Republika Ludowa.

# Installation och anslutning

## Kontrollera mikrovågsugnen

Packa upp ugnen, ta bort allt förpackningsmaterial och kontrollera att ugnen inte är skadad - till exempel att den inte har bucklor, att ugnsluckans lås inte är skadade och att ugnsluckan inte är spräckt. Kontakta din leverantör omedelbart vid eventuella skador..  
**INSTALLERA INTE UGNEN** om den är skadad.

## Endast för skyddsjordat eluttag

**VIKTIGT: UGNEN FÅR ENDAST ANSLUTAS TILL ETT SKYDDSJORDAT ELUTTAG.**

Anslut ugnen endast till ett skyddsjordat eluttag. Om ett sådant inte finns, låt en elektriker installera ett skyddsjordat eluttag vid ugnens plats.

## Driftspänning

Driftspänningen måste vara den som anges på ugnens typskylt. Om ugnen ansluts till högre spänning än som anges på typskylten, kan brand eller andra skador uppstå.

## Placering av ugnen

Den här ugnen är avsedd endast för bänkanvändning. Den är inte avsedd att byggas in eller användas i ett skåp.

1. Placera ugnen på plan och stabil yta, minst 85 cm över golvet.
2. Täck inte för eluttaget med möbler eller liknande. Det är viktigt att du kan dra ut nätkontakten snabbt i en nödsituation.
3. För att ugnen ska fungera riktigt, måste den ha tillräcklig luftväxling.

### Placering ovanpå arbetsbänk:

- a. Lämna minst 15 cm fritt avstånd över ugnen, 10 cm på baksidan, 5 cm på ena sidan och minst 40 cm på den andra sidan.
- b. Om du ställer en sida av ugnen direkt mot en vägg, får den andra sidan eller översidan inte blockeras.

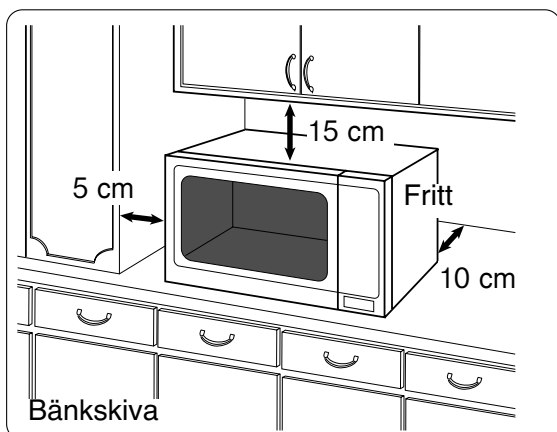

4. Ugnen får ej placeras nära en elektrisk spis eller gasspis.
5. Ta inte bort ugnens fötter.
6. Ugnen är avsedd för användning i hushåll. Ugnen får inte användas utomhus.
7. Undvik att använda ugnen i hög luftfuktighet.
8. Låt inte nätkabeln vidröra ugnens ytterhölje. Håll nätkabeln borta från heta ytor. Låt inte kabeln hänga över bords- eller bänkkanten, så att den kan klämmas. Doppa aldrig nätkabeln, nätkontakten eller ugnen i vatten.
9. Blockera inte ventilationsöppningarna på ugnens översida och baksida. Om ventilationsöppningarna blockeras när ugnen används, kan den bli överhettad. En värme-känslig säkerhetsanordning stänger i så fall av ugnen, som då inte kan användas förrän den har svalnat.

## VARNING

### Viktiga säkerhetsanvisningar

1. Rengör ugnsluckans tätningsytor och tätningslister med en fuktig torkduk. Kontrollera ofta att tätningslistan och tätningsytorna är rena och oskadade. Om de är skadade, får ugnen inte användas förrän den har undersökts och reparerats av en service-tekniker, som har utbildats av Panasonic.
2. Försök aldrig att reparera eller modifiera ugnsluckan, kåpan vid manöverpanelen, säkerhetsbrytarna eller någon annan del av ugnen. Ta inte bort ugnens ytterpanel. Den skyddar mot mikrovågsstrålning från ugnen. Lämna ugnen till en auktoriserad service- verkstad, om den behöver repareras.
3. Använd inte ugnen om nätkabeln eller nät-kontakten är skadade, om ugnen inte fungerar korrekt eller om ugnen är skadad eller har tappats. Det är farligt för alla utom för service- tekniker, som har utbildats av Panasonic, att reparera ugnen.

# Säkerhetsanvisningar

## **VARNING**

### **Viktiga säkerhetsanvisningar**

- Om nätkabeln är skadad måste den bytas ut av tillverkaren eller tillverkarens serviceombud eller någon annan kvalificerad person för att undvika fara.
- Låt inte barn använda mikrovågsugnen utan uppsikt och ledning. Om barn ska använda mikrovågsugnen, måste de veta hur de ska göra och att det är farligt att använda ugnen på fel sätt.
- Värm inte vätskor eller mat i kärl med tättslutande lock. De kan explodera.
- Användare tillråds att undvika att pressa ner på mikrovågsugnens dörr när den är öppen. Det finns en säkerhetsrisk att ugnen tippar framåt.
- Denna apparat är inte avsedd att användas av personer (inklusive barn) med nedsatt fysisk, sensorisk eller mental förmåga, eller brist på erfarenhet och kunskap, om de inte har fått övervakning eller instruktioner vad gäller bruk av apparaten av en person som ansvarar för deras säkerhet. Barn ska övervakas för att se till att de inte leker med apparaten.

### **Användning av mikrovågsugnen**

- Använd inte ugnen för något annat än matlagning. Ugnen är speciellt konstruerad för uppvärmning och tillagning av mat. Använd inte ugnen för uppvärmning av kemikalier eller andra produkter som inte är mat.
- Använd endast kokkärl som är lämpliga för användning i mikrovågsugn.
- Försök inte att torka tidningspapper, kläder eller andra material i ugnen. De kan ta eld.
- Förvara inget annat än ugnens tillbehör i ugnen, när den inte används. Detta är för säkerhets skull om ugnen skulle startas oavsiktligt.
- Använd inte MIKROVÅGSUGNEN UTAN MAT I UGNEN. Om du gör det, kan ugnen skadas.

- Om något skulle börja ryka eller brinna i ugnen, stäng av ugnen med stopp- knappen och låt ugnsluckan vara stängd. Dra ut nätkontakten eller stäng av strömmen vid elcentralen.

### **Ugnslampa**

Kontakta återförsäljaren eller en auktoriserad serviceverkstad, om ugnslampan behöver bytas.

### **Tillbehör**

Ugnen levereras med ett antal tillbehör. Följ alltid anvisningarna som gäller tillbehören.

### **Glasbricka**

- Använd inte ugnen utan att rullringen och glasbrickan är på plats.
- Använd inte någon annan typ av glasbricka än den som är avsedd speciellt för denna ugn.
- Om glasbrickan är het, låt den svalna innan du gör ren den eller lägger den i vatten.
- Glasbrickan kan rotera i båda riktningarna.
- Om mat eller kokkärl på glasbrickan vidrör ugnsväggen så att glasbrickan slutar rotera, byter glasbrickan rotationsriktning automatiskt. Detta är normalt.
- Laga inte till mat direkt på glasbrickan, utom när du använder programmet Autovikt för bakad potatis.

### **Rullring**

- Rengör rullringen och ugnens botten regelbundet för att undvika oljud och ansamling av matrester.
- Rullringen måste alltid användas tillsammans med glasbrickan.

# Viktig information

## 1) Tillagningstider

- Tillagningstiden beror på matens konsistens, form, temperatur och mängd och på typen av kokkärl.
- Börja med den kortaste tillagningstiden för att undvika överkokning. Om inte maten är klar, kan du fortsätta tillagningen en kort stund till.

**OBS: Om du överskrider de rekommenderade tillagningstiderna blir maten förstörd. I extrema fall kan den ta eld och skada ugnens inre.**

## 2) Små mängder mat

- Små mängder mat eller mat med litet vatteninnehåll kan brännas, torka ut eller ta eld om den tillagas för länge. Om något skulle börja ryka eller brinna i ugnen, låt ugnsluckan vara stängd och dra ut nätkontakten eller stäng av strömmen vid elcentralen.

## 3) Ägg

- Försök aldrig koka ägg i skal eller värma upp hårdkokta ägg med MIKROVÅGOR. Ett tryck kan byggas upp och äggen kan explodera även då uppvärmningen med mikrovågor har upphört.

## 4) Sticka hål på skal och skinn

- Mat med täta skinn, till exempel potatis, äggulor och korv, måste stickas hål på före tillagningen med MIKROVÅGOR, så att de inte spricker.

## 5) Kötttermometer

- Ta ut maten ur ugnen, innan du kontrollerar temperaturen i kött och fågel med en kötttermometer. Använd aldrig en vanlig kötttermometer tillsammans med mikrovågor, eftersom den kan orsaka gnistor.

## 6) Vätskor

- När du värmer vätskor i mikrovågsugnen, t.ex. soppa, sås och drycker, kan de passera kokpunkten utan att det syns några bubblor. Det kan medföra att de sedan plötsligt kokar över. Du kan hindra detta genom att:

- a) undvika kärl med raka sidor och smal hals.
- b) inte överhetta vätskan.
- c) röra om i vätskan innan du ställer in den i ugnen och efter halva tillagningstiden.
- d) efter uppvärmning låta vätskan stå kvar en kort stund i ugnen och sedan röra om igen innan du försiktigt lyfter ut kärlet.

## 7) Papper och plast

- Om du värmer upp mat i behållare av plast eller papper, kontrollera ugnen ofta eftersom dessa behållare kan börja brinna om de blir överhettade.
- Använd inte produkter av återvunnet papper (t.ex. hushållspapper) om inte produktens märkning visar att den är säker att använda i mikrovågsugn. Återvunnet papper kan innehålla föroreningar som orsakar gnistor och/eller brand i ugnen.
- Tillslut inte stekpåsar som används i ugnen med påsförslutare med metalltråd.

## 8) Kokkärl och folie

- Värm inte burkar och flaskor med lock. De kan explodera.
- Använd inte metallkärl och tallrikar med metalldekor i ugnen. De orsakar gnistor.
- Om du använder aluminiumfolie eller något metallföremål i ugnen, måste avståndet till ugnens väggar och lucka vara minst 2 cm för att undvika gnistbildning.

## 9) Barnmatsburkar och nappflaskor

- Ta bort locket och nappen på barnmatsflaskan och locket på barnmatsburken innan du placerar dem i ugnen.
- Innehållet i barnmatsburkar och nappflaskor måste röras om eller skakas.
- Kontrollera temperaturen på maten innan du ger den till barnet. Om den är för het, kan barnet få svåra brännskador.

# Ugnens delar

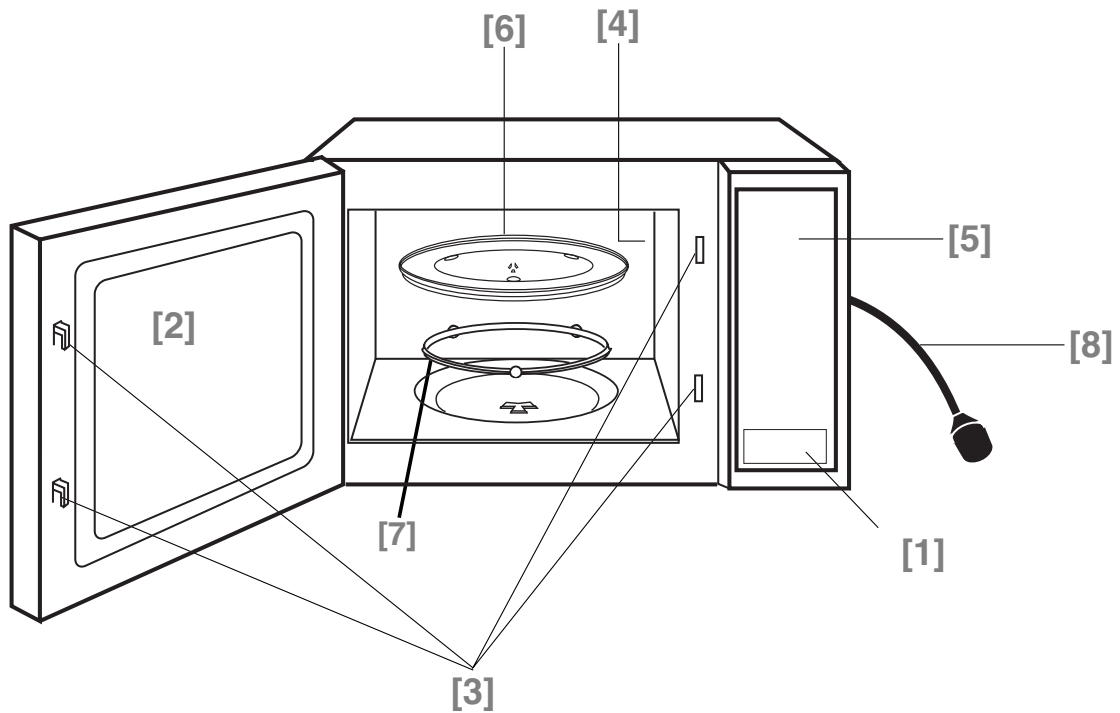

## [1] Lucköppningsknapp

Tryck för att öppna ugnsluckan. Om du öppnar ugnsluckan under tillagning stoppas tillagningen temporärt utan att tidigare gjorda inställningar nollställs.

Tillagningen återupptas så fort luckan stängs och du trycker på Start.

## [2] Ugnsfönster

## [3] Luckans säkerhetslås

## [4] Luftventiler

## [5] Kontrollpanel

## [6] Glasbricka

## [7] Rullring

## [8] Nätsladd

# Kontrollpanel NN-SD279S

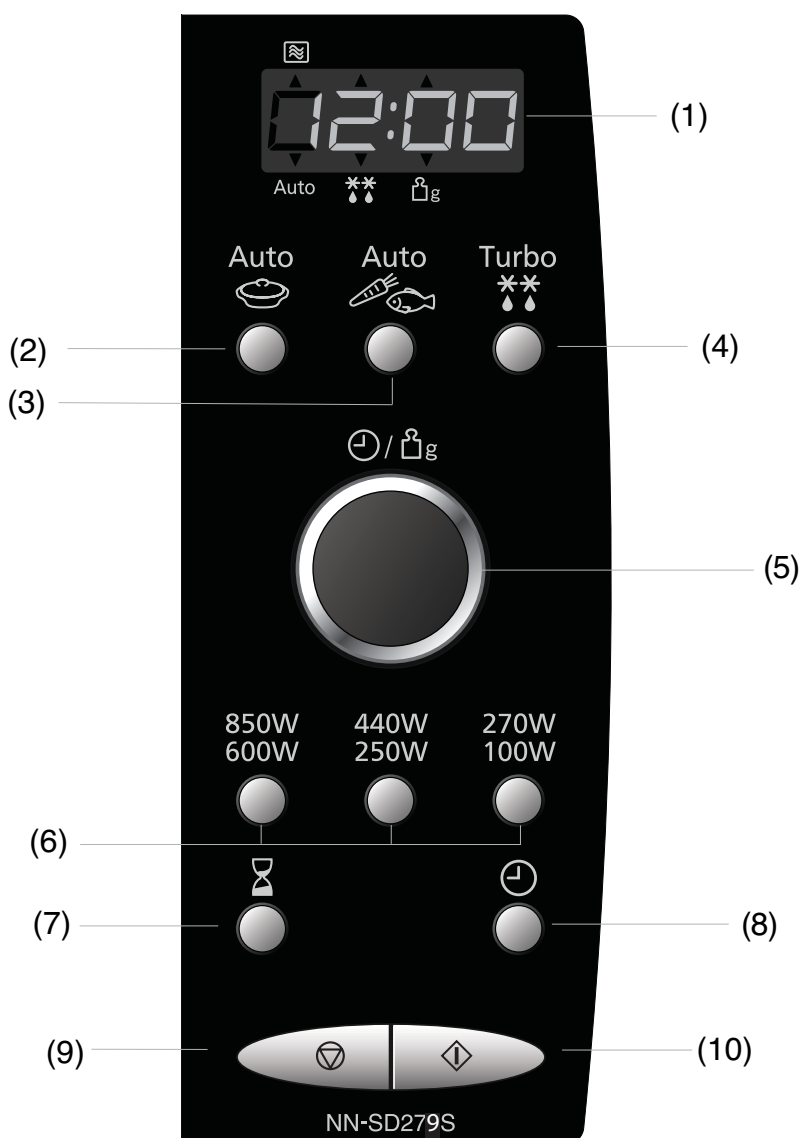

- (1) Displayfönster
  - (2) Automatiska uppvärmningsprogram
  - (3) Automatiska tillagningsprogram
  - (4) Turbouppvärmningsprogram
  - (5) Tid/Vikt-ratt
  - (6) Nivåer för mikrovågseffekt
  - (7) Fördröjning/vila
  - (8) Klocka
  - (9) Stopp/återställningsknapp
- Innan tillagning:**  
ett tryck raderar dina kommandon.
- Under tillagning:**  
ett tryck stoppar tillagningsprogrammet temporärt. Ytterligare ett tryck avbryter alla dina kommandon och aktuellt klockslag visas på displayen.
- (10) Startknapp

## Ljudsignal:

När en knapp tryckts ner korrekt avges en ljudsignal. Om ingen ljudsignal hörs då en knapp trycks ner har inte eller kan inte enheten acceptera kommandot. Vid slutet av varje program avges fem ljudsignaler.

## Denna ugn är utrustad med energisparfunktion. Vänligen observera följande:

1. I stand-by mode kommer displayens ljusintensitet att reduceras.
2. Ugnen kommer att välja stand-by mode, när den först kopplas in och omedelbart efter det att det sista momentet avslutats.

# Ställa in klockan

När ugnen ansluts till elnätet visas 88:88 i displayfönstret.

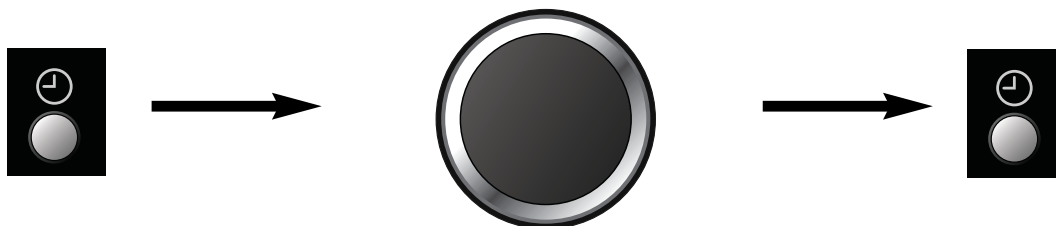

- **Tryck på klockan en gång.** Kolonet börjar blinka.

- **Ställ in klockan med tid/vikt-ratten.** Klockslaget visas i displayen och kolonet blinkar.

- **Tryck på klockan.** Kolonet slutar blinka och klockan är inställd.

## OBS!

1. För att nollställa klockslaget upprepar du steg 1 till steg 3.
2. Klockan håller tiden så länge ugnen är inkopplad och strömförsörjd.
3. Detta är en 24-timmars klocka, d.v.s. 2pm är 14:00 och inte 2:00.

# Säkerhetslås för barn

Den här funktionen stänger av reglagen. Luckan kan dock öppnas. Du kan ställa in säkerhetslåset när displayen visar ett kolon eller klockslaget.

**För inställning:**



**För avstängning:**



- **Tryck tre gånger på startknappen.** Klockan försvinner i displayen, men fortsätter att gå i minnet. En “\_ \_ \_ \_” visas i displayen.

- **Tryck tre gånger på stoppknappen.** Klockan visas igen.

OBSERVERA: För att aktivera barnlåset, måste startplattan tryckas ner tre gånger inom loppet av 10sekunder.



# Tillagning med fördröjd start

Med fördröjnings-/viloknappen kan du programmera in tillagning med fördröjd start.

ex.

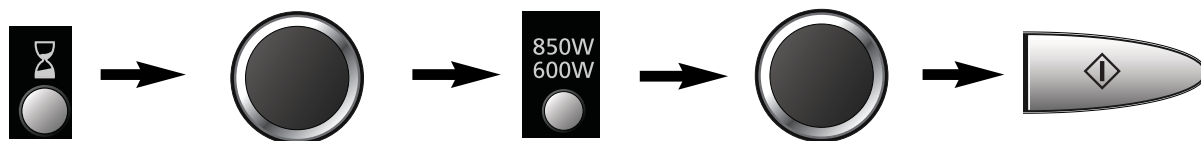

- Tryck på fördröjnings-/viloknappen.
- Ställ in fördröjningen genom att vrida på tid/vikt-ratten (upp till 9 timmar).
- Ställ in önskat tillagningsprogram och önskad tillagningstid.
- Tryck på startknappen.

**OBS:**

1. Tillagning i tre steg inklusive tillagning med fördröjd start kan programmeras in.

Exempel:

Fördröjd start: 1 timme

Hög effekt: 10 min.

Småkoka: 20 min.

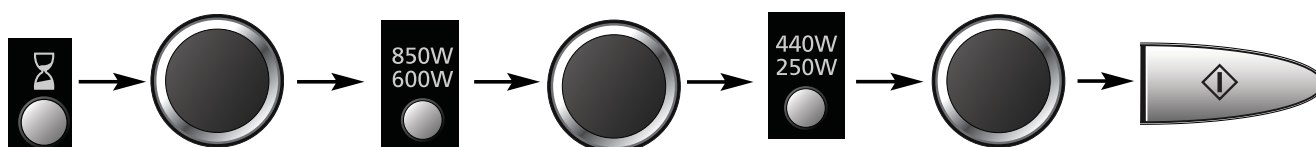

2. Om den inställda fördröjningstiden är längre än en timme, räknas tiden ned i minuter. Om den är kortare än en timme, räknas tiden ned i sekunder.
3. Fördröjd start kan inte programmeras före ett automatiskt program.

## Vilotid

Svenska

Med fördröjnings-/viloknappen kan du ställa in en vilotid efter tillagningen eller använda mikrovågsugnen som en minut-timer.

ex.

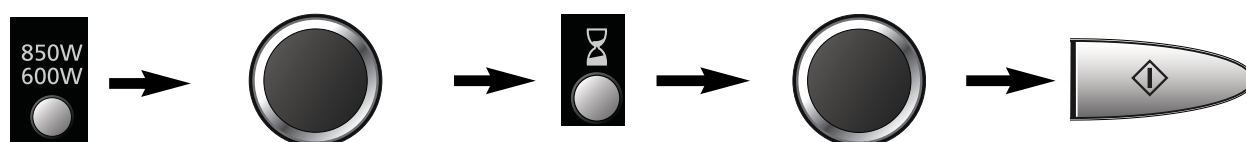

- Ställ in önskat tillagningsprogram och önskad tillagningstid.
- Tryck på fördröjnings-/viloknappen.
- Ställ in önskad tid genom att vrida på tid/vikt-ratten (upp till 9 timmar).
- Tryck på startknappen.

**OBS:**

1. Tillagning i tre steg inklusive en vilotid kan programmeras in.

Exempel:

Hög effekt: 4 min.

Vilotid: 5 min.

Hög effekt: 2 min.

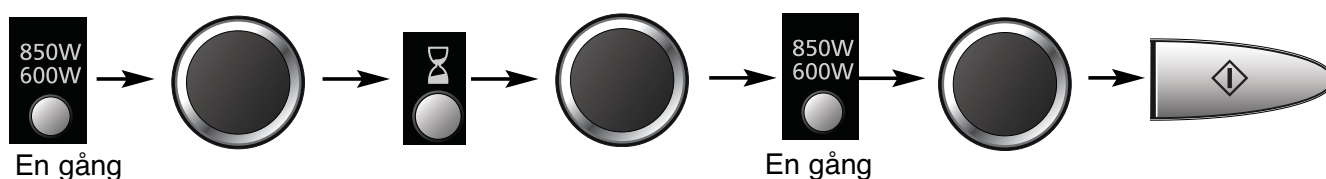

2. Om ugnsluckan öppnas under vilotiden eller då minut-timern är aktiv, fortsätter tiden på displayen att räknas ned.
3. Funktionen kan också användas som timer. Tryck i så fall på fördröjnings-/viloknappen, ställ in tiden och tryck på startknappen.

# Mikrovågstillagning och upptining

Glasbrickan måste alltid vara på plats då ugnen används.

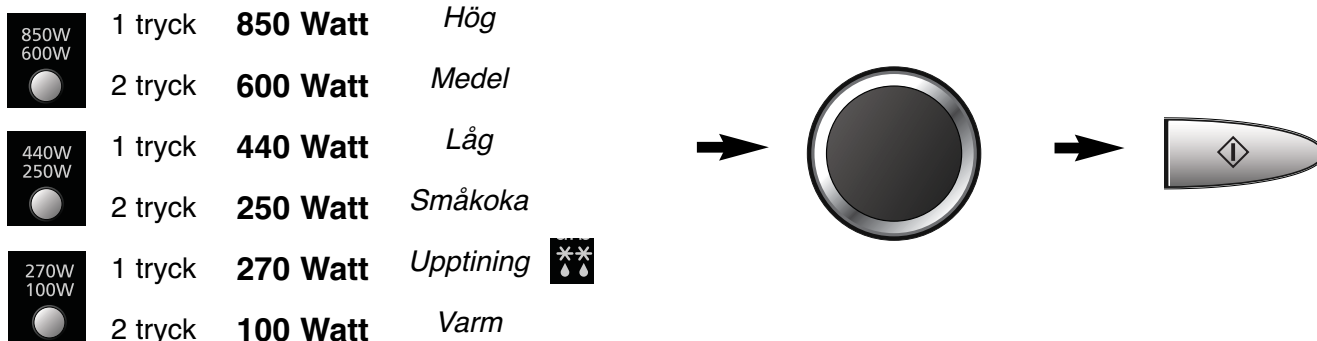

• Välj önskad mikrovågseffekt.

• Ställ in tillagningstiden med tid/vikt-ratten (HÖG effekt: upp till 30 minuter Annan effekt: upp till 90 minuter).

• Tryck på startknappen. Tillagningsprogrammet startas och tiden räknas ned i displayen.

**WARNING: Ugnen arbetar automatiskt med HÖG-mikrovågseffekt om man anger en tillagningstid utan att först ha valt en effektnivå.**

## Flerstegstillagning

Ugnen har 3-stegminne, så du kan programmera upp till 3 olika instruktioner varvid ugnen automatiskt växlar från effekt till effekt. (Upprepa steg 1, 2 och 3 ovan men tryck först på Start efter att alla stegen har matats in.)

### OBS!

1. Timer-knappen kan programmeras i flerstegstillagning.
2. Knapp för automatisk viktfunktion / upptining kan endast programmeras i första steget.

# Upptining

## Upptiningstips

Kontrollera upptiningen flera gånger, även om du använder automatprogrammen. Tänk på utjämningsstiderna.

### UTJÄMNINGSTIDER

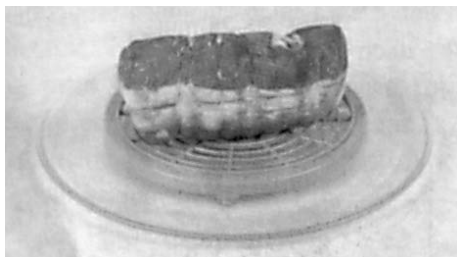

Enskilda matportioner kan tillagas nästan omedelbart efter att de tinats upp. Stora portioner brukar normalt vara frysta i mitten. Låt stora portioner stå **minst en timme** innan tillagning. Under den här perioden utjämnas temperaturen och maten tinats upp genom temperaturöverföring. Obs! Om du inte ska tillaga maten omedelbart bör du förvara den i kylskåp. Frys aldrig om upptinad mat utan att tillaga den.

### STÖRRE KÖTTBITAR OCH FÅGEL



Placera helst köttbitarna på en uppochnedvänd tallrik eller en plastställning så att de inte ligger i köttsaften. Det är viktigt att skydda känsliga eller utstickande delar av maten med små foliebitar för att hindra dem från att tillagas. Det är inte farligt att använda små foliebitar i ugnen så länge **de inte kommer i kontakt med ugnens väggar**.

### KÖTTFÄRS ELLER GRYTBITAR OCH SKALDJUR

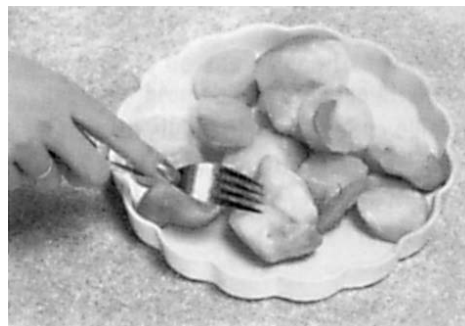

Eftersom ytan tinar fort på den här typen av mat måste man plocka isär bitarna och bryta sönder större bitar till mindre under upptiningen och ta bort dem när de är upptinade.

### SMÅ MATPORTIONER

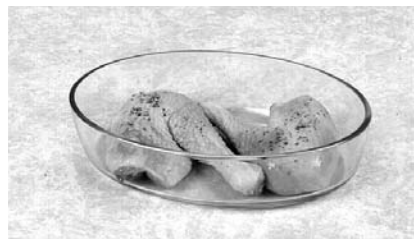

Kotletter och kycklingbitar måste plockas isär så fort som möjligt så att de tinar jämnt rakt igenom. Partier med mycket fett och ändbitar tinar fortare. Placera dem därför nära glasbrickans mitt eller täck över dem.

### BRÖD

Limpor måste få stå för att temperaturen ska utjämnas och för att mitten ska tina. Utjämningsstiden kan minskas om man tar isär skivor och om man delar småbröd och limpor på mitten.

## Upptining med automatisk viktfunktion

Med denna funktion kan du tina upp frusen mat efter vikt.

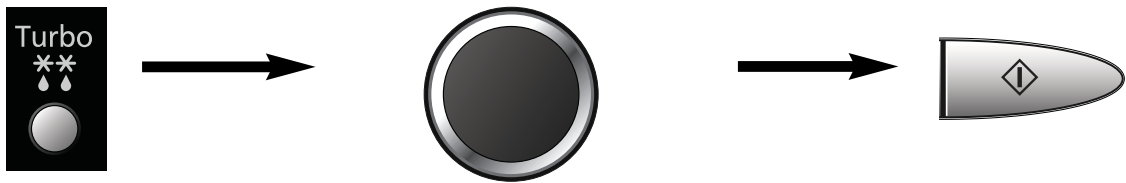

- **Välj önskat automatiskt upptiningsprogram**  
1 tryck (små bitar)  
2 tryck (stor bitar)
- **Ställ in matens vikt med tid/vikt-ratten.**  
Vrid ratten sakta för att räkna uppåt i steg om 10 g. Vrid ratten snabbt för att räkna uppåt i steg om 100 g.
- **Tryck på startknappen. Kom ihåg att röra om i eller vända maten under upptining.**

Program	Min/max vikt	Tips
1 Små bitar	100 - 1000 g	Små bitar av kött, schnitzel, korv, köttfärs, fiskfilé, stek, uppskurna bitar (var och en 100g till 400g). Vänd / rör om vid ljudsignal.
2 Stora bitar	400 - 2000 g	Stora bitar av kött, stek, hel kyckling, stora bitar av fisk. Vänd vid ljudsignal.

**Viktig:** Se sid Sv-9 för upptiningsråd.







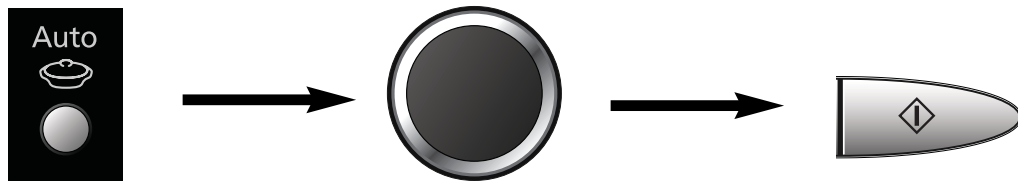

## Uppvärmning/tillagning med automatisk viktfunktion

Med den här funktionen kan du laga mat efter vikt. Ställ in matens vikt i gram.

t.ex.



- **Välj önskad kategori.**  
Programnumret visas i displayen.
- **Ställ in matens vikt med tid/viktratten.**  
Vrid ratten sakta för att räkna uppåt i steg om 10 g. Vrid ratten snabbt för att räkna uppåt i steg om 100 g.
- **Tryck på startknappen.**

Program	Rekommenderad vikt	Instruktioner
<b>1. FÄRSK MÅLTID</b>  <b>1 tryck</b>	200 - 1000 g	<b>För att värma färsk mat eller gryta på tallrik.</b> All mat måste vara tillagad. Maten bör ha kylskåpstemperatur, ca +5°. Rör om när halva tiden har gått. När det är färdigt, låt stå några minuter. Se till att maten är ordentligt varm före servering. Stora bitar fisk eller kött i tunn sås kan behöva längre tillagning.
<b>2. FRUSEN MÅLTID</b>  <b>2 tryck</b>	200 - 1000 g	<b>För att värma frusen mat eller gryta på tallrik.</b> All mat måste vara tillagad och fryst. Rör om när signalen ljuder. När uppvärmningstiden är slut, rör om och låt maten stå övertäckt 2 - 3 minuter.
<b>3. VÄRMA KOPP</b>  <b>3 tryck</b>	150 g	<b>För att värma en kopp med het dryck (t. ex. te, kaffe, mjölk eller soppa).</b> Välj Värma kopp och tryck in vikten (150 ml) och tryck på startknappen.
<b>4. VÄRMA KAROTT</b>  <b>4 tryck</b>	300 g	<b>För att värma en skål med het dryck.</b> Välj Värma karott, tryck in vikten (300 ml) och tryck på startknappen.
<b>1. FÄRSKA GRÖNSAKER</b>  <b>1 tryck</b>	200 - 900 g	<b>För att tillaga färska grönsaker.</b> Placera de ansade grönsakerna i en skål eller på ett fat i passande storlek. Tillsätt 1 matsked vatten per 100 g grönsaker. Täck med plastfilm som du gjort hål i eller ett lock. Rör om i grönsakerna efter halva tiden om det är en större mängd.
<b>2. FRUSNA GRÖNSAKER</b>  <b>2 tryck</b>	200 - 900 g	<b>För att tillaga frusna grönsaker.</b> Placera de frusna grönsakerna i en skål eller på ett fat i passande storlek. Tillsätt 2 matskedar (30 ml) vatten. Täck dem lätt med plastfilm som du gjort hål i eller ett lock. Rör om i grönsakerna när signalen ljuder om det är en större mängd.
<b>3. FÄRSK FISK</b>  <b>3 tryck</b>	200 - 900 g	<b>För att tillaga färsk fisk.</b> Lägg fisken i en lagom stor behållare, tillsätt 2 msk vatten (30ml) vatten. Täck över med hålad plastfolie eller ett lock.
<b>4. BAKPOTATIS</b>  <b>4 tryck</b>	200 - 1400 g	<b>För att tillaga bakpotatis</b> med torrt, krispigt skal. Välj mellanstora potatisar på 200-250 g för bästa resultat. Tvätta och torka potatisen och pricka den med en gaffel på flera ställen. Placera potatisen direkt på glasbrickan längs med den yttre kanten. När potatisen är klar, vira in dem i aluminiumfolie och låt dem stå i 5 minuter.

# Frågor och svar

**Fråga:** Varför startar inte ugnen?

**Svar:** Om ugnen inte startar, kontrollera följande:

1. Är nätkontakten riktigt isatt? Dra ut nätkontakten från eluttaget, vänta 10 sekunder och sätt i nätkontakten igen.
2. Finns det spänning i eluttaget? Sätt i nätkontakten till en annan apparat och kontrollera om den fungerar. Om den inte heller fungerar, kontrollera säkringen i elcentralen. Om den andra apparaten fungerar, är det troligen fel på ugnen. Kontakta i så fall en auktoriserad serviceverkstad.

**Fråga:** Ugnen stör min TV. Är detta normalt?

**Svar:** En viss störning av radio- och TV-signaler kan förekomma när mikrovågsugnen används. Samma slags störningar förekommer vid användning av andra hushållsapparater, till exempel hushållsmaskiner, dammsugare, hårtorkar, och liknande. Detta betyder inte att det är något fel på ugnen.

**Fråga:** Ugnen accepterar inte de inställningar jag gör. Varför?

**Svar:** Ugnen är utformad för att inte acceptera ett felaktigt program. Ugnen accepterar exempelvis inte ett fjärde steg, eller inställning av automatiskt viktprogram efter fördröjd start..

**Fråga:** Ibland strömmar varmluft ut från ugnens ventilationshål. Varför?

**Svar:** Värmen som avges från den lagade maten värmer upp luften inuti ugnen. Den här varmluften förs ut ur ugnen med hjälp av luftströmmarna i ugnen. Det finns inga mikrovågor i luften. Blockera aldrig ventilationshålen när ugnen används.

**Fråga:** Fråga: Ugnen avbryter tillagningen med mikrovågor och "H97" eller "H98" visas på displayen. Varför?

**Svar:** Displaymeddelandena betyder att det har uppstått ett problem med det system som genererar mikrovågor. Kontakta ett auktoriserat servicecenter.

# Skötsel av ugnen

1. Stäng av ugnen innan du gör ren den.
2. Håll ugnens insida, luckans tättningslist och tättningsytorna rena. Torka upp allt spill på väggarna, tättningslisterna och tättningsytorna med en fuktad torkduk. Ett mildt rengöringsmedel kan användas om ugnen är mycket smutsig. Använd inte kraftiga rengöringsmedel eller slipmedel. **ANVÄND INTE UGNRENGÖRINGSMEDEL FÖR VANLIGA UGNAR.**
3. Gör ren utsidan av mikrovågsugnen med en fuktad torkduk. Låt inte vatten komma in i ventilationsöppningarna, eftersom det kan skada ugnen.
4. Torka manöverpanelen med en mjuk, torr torkduk, om den blir smutsig. Använd inte starka eller slipande rengöringsmedel. Låt ugnsluckan vara öppen under rengöringen, så att ugnen inte startas av misstag. När rengöringen är avslutad, tryck på **STOPP/ÅTERSTÄLLNING**.
5. Om ånga samlas på insidan av eller runt ugnsluckan, torka bort den med en mjuk torkduk. Detta kan hända när mikrovågsugnen används i hög luftfuktighet och innebär inget fel på ugnen.
6. Glasbrickan måste tas ut ibland för rengöring. Diska den i diskmedel eller i diskmaskin.
7. Rullringen och ugnsbotten bör rengöras regelbundet för att undvika att missljud uppstår. Torka av ugnsbotten med ett mildt diskmedel och varmt vatten och torka torrt. Rullringen kan diskas i ett mildt diskmedel. Ångor från matlagningen kan avsätta färgämnen efter en tids användning, men det påverkar inte ugnens botten eller rullringen på något sätt. Kontrollera att du sätter tillbaka rullringen på rätt sätt, när du har gjort ren den.
8. Kontakta återförsäljaren eller en auktoriserad Panasonic-verkstad, om ugnen behöver service eller reparationer.
9. Använd inte ånga vid rengöring.
10. Håll alltid ventilationsöppningarna fria. Kontrollera att ventilationsöppningarna på ugnens ovansida, nederdel eller baksida inte blockeras av damm eller annat material. Blockerade ventilationsöppningar kan orsaka överhettning, vilket kan påverka ugnens funktion och eventuellt leda till en farlig situation.
11. Om ugnen inte hålls ordentligt ren kan ytorna skadas, vilket kan påverka ugnens livslängd och eventuellt leda till en farlig situation.

# Tekniska data

Nätanslutning:	230 V, 50 Hz	
Anslutningseffekt:	Mikrovågor:	1175 W
Effekt:	Mikrovågor:	850 W (IEC-60705)
Yttermått:	482 (B) x 346 (D) x 284(H) mm	
Ugnens innermått:	325 (B) x 330 (D) x 218 (H) mm	
Vikt:	9.0 kg	
Ljudnivå:	58.8 dB (EN60704)	

Vikt och mått är ungefärliga. Vi förbehåller oss rätten till ändringar utan föregående meddelande.

Denna produkt uppfyller den europeiska standarden EN 55011 för EMC bestämmelser (EMC = Elektromagnetisk kompatibilitet). Enligt denna standard är denna produkt en apparat i grupp 2, klass B och uppfyller kraven för detta. Grupp 2 betyder att radio-frekvent energi produceras i form av elektromagnetiska vågor, för uppvärmning av mat. Klass B betyder att denna produkt kan användas i det normala hushållet.

## Information om kassering för användare av elektrisk & elektronisk utrustning (privata konsumenter)



Om denna symbol finns på produkterna och/eller medföljande dokumentation, betyder det att förbrukade elektriska och elektroniska produkter inte ska blandas med vanliga hushållssopor.

För korrekt hantering, inhämtning och återvinning, ska dessa produkter lämnas på återvinningscentraler, där de tas emot utan kostnad. I vissa länder kan du som ett alternativ lämna in dina produkter hos återförsäljaren, när du köper en motsvarande, ny produkt.

Om denna produkt avyttras korrekt sparas värdefulla resurser och eventuellt negativa effekter på den mänskliga hälsan och miljön förhindras, vilket kan bli fallet vid felaktig avyttring. Kontakta din lokala myndighet för mer information om var din närmsta återvinningsstation finns.

Böter kan tillämpas vid felaktig avyttring av dessa sopor, i enlighet med lagstiftningen i landet.

## För företagsanvändare inom den Europeiska gemenskapen

Om ni vill kassera elektrisk eller elektronisk utrustning, vänligen kontakta er återförsäljare eller leverantör för mer information.

## Information om kassering i övriga länder utanför den Europeiska gemenskapen

Denna symbol gäller bara inom den Europeiska gemenskapen.

Om du vill kassera denna produkt ska du kontakta de lokala myndigheterna eller din återförsäljare, och fråga om korrekt avyttringsметод.

I enlighet med direktiv 2004/108/EC, artikel 9(2)

Panasonic Testing Centre

Panasonic Service Europe, en avdelning av Panasonic Marketing Europe GmbH

Winsbergring 15, 22525 Hamburg, Tyskland.

Tillverkad för Panasonic Corporation av MMEAM

No.18 HuanZhen West Road, BeiJiao, ShunDe, FoShan, GuangDong, Folkrepubliken Kina.



# Installation

## Undersøg mikrobølgeovnen

Pak ovnen ud, fjern alle indpakningsmaterialer og undersøg for skader som f.eks. buler, skadede dørlåse eller revner i døren. I tilfælde af skader kontaktes forhandleren straks. Installer ikke en skadet mikrobølgeovn.

## Jordtilslutning

**VIGTIGT: OVNEEN SKAL VÆRE FORSVARLIGT TILSLUTTET AF HENSYN TIL DEN PERSONLIGE SIKKERHED.**

Såfremt ovnen ikke er jordforbundet eller tilsluttet et HFI-relæ, er det ejerens personlige ansvar at få dette ordnet.

## Netspænding

Den anvendte netspænding skal være den, der er specificeret for denne ovn. En højere spænding end den specificerede kan forårsage brand eller andre skader.

## Opstilling af ovnen

Denne ovn er udelukkende beregnet til fritstående brug. Den er ikke beregnet til brug som indbygningsovn eller inden i et skab.

1. Anbring ovnen på en plan og stabil flade mindst 85 cm over gulvet.
2. Når ovnen er installeret, skal stikkontakten være lettilgængelig, så man nemt kan afbryde ovnen ved at trække stikket ud eller slukke for kontakten.
3. For at ovnen kan fungere skal der sørges for tilstrækkelig luftcirkulation til ovnen.

### Ved brug på køkkenbord:

- a. Sørg for et mellemrum på 15 cm over ovnen, 10 cm på bagsiden, 5 cm på den ene side, og den anden side skal være mere end 40 cm åben.
- b. Er den ene side af ovnen placeret tæt op af en væg, skal den anden side eller toppen være fri.

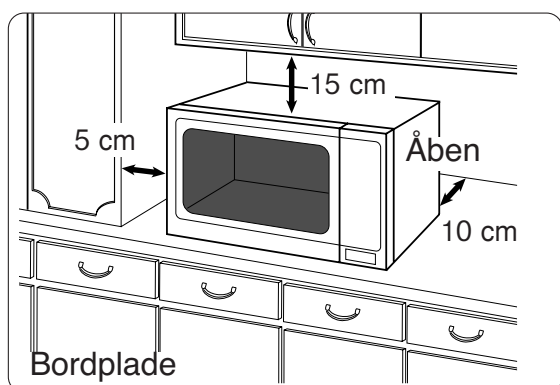

4. Ovnen må ikke placeres op ad et el- eller gaskomfur.
5. Fødderne må ikke fjernes.
6. Ovnen er kun beregnet til husholdningsbrug. Den må ikke anvendes udendørs.
7. Undgå at bruge mikrobølgeovnen ved høj luftfugtighed.
8. Elkablet må ikke røre ovnens yderside. Hold kablet fri af varme overflader. Lad ikke kablet hænge over en bordkant eller hen over en bordplade. Kablet, stikket eller ovnen må ikke ligge i vand.
9. Bloker ikke lufthullerne på ovnens over- og bagside. Hvis disse åbninger blokeres under brug, kan ovnen blive overophedet. I så tilfælde er ovnen beskyttet med en termosikring, og den vil fortsætte med at køre efter edkøling.

## ADVARSEL

### Vigtige sikkerhedsvejledninger

1. Dørens dørtætningslister og deres anlægsflader skal rengøres med en fugtig klud. Efterse ovnen for skader på dørtætningslister og dørkarme. Hvis de er beskadiget, må ovnen ikke betjenes, før den er repareret af en kvalificeret tekniker.
2. Prøv ikke selv at pille eller foretage justeringer og reparationer på dør, betjenings-panel, kabinet, sikkerheds-lås eller nogen anden del på ovnen. Tag ikke yderbeklædningspanelet af ovnen. Det beskytter mod mikrobølgerne. Reparationer må kun udføres af en kvalificeret tekniker.
3. Betjen ikke ovnen, hvis ELKABLET ELLER STIKKET er beskadiget, hvis den ikke fungerer korrekt, eller hvis den er beskadiget eller tabt. Det er farligt for alle andre end en kvalificeret tekniker at udføre reparationer.

# Sikker brug af ovnen

## ADVARSEL

### Vigtige sikkerhedsvejledninger

4. Hvis elledningen er beskadiget, skal den udskiftes af fabrikanten, dennes servicerepræsentant eller en tilsvarende kvalificeret person, så der ikke opstår farlige situationer.
5. Børn bør kun bruge ovnen, når de er blevet omhyggeligt instrueret, så de er i stand til at bruge ovnen sikkert og forstår risikoen ved forkert brug.
6. Væsker eller anden mad må ikke opvarmes i flasker eller konserverglas med låg da de kan eksplodere.
7. Undgå at trykke på lågen til mikrobølgeovnen, når den står åben. Ellers risikerer du, at ovnen vipper forover.
8. Dette apparat må ikke anvendes af personer (herunder børn), med begrænsede fysiske, sensoriske eller mentale evner, medmindre de er under opsyn eller har fået anvisninger i, hvordan man anvender apparatet af en person, der er ansvarlig for deres sikkerhed. Børn skal holdes under opsyn for at sikre, at de ikke leger med apparatet.
6. Ved røg eller ild i ovnen skal du trykke på STOP/ANNULLERINGS-KNAPPEN og holde ovndøren lukket for at kvæle eventuelle flammer. Træk stikket ud af stikkontakten eller afbryd strømmen ved stikkontakten eller sikringen.

### Ovnlys

Når ovnlysets pære skal udskiftes, skal det gøres af en kvalificeret tekniker.

### Tilbehør

Ovnen leveres med en række tilbehør. Følg altid anvisningerne til brug af tilbehøret.

### Glastallerken

1. Glastallerken og rullering skal altid være på plads, når ovnen er i brug.
2. Brug aldrig andre typer glastallerken end den, der er specielt beregnet til denne ovn.
3. Hvis glastallerkenen er varm, skal den afkøle, før den rengøres eller lægges i vand.
4. Glastallerkenen kan rotere i begge retninger.
5. Hvis maden eller kogekarret på glastallerkenen rører ovnvæggen og hindrer tallerkenen i at rotere, vil tallerkenen automatisk rotere i modsat retning. Dette er normalt.
6. Undlad at tilberede fødevarer direkte på glasbakken undtagen ved brug af Autovægtprogrammet til bagte kartofler.

### Rullering

1. Rullering og ovnens bund skal rengøres med jævne mellemrum for at undgå støj og aflejring af madrester.
2. Rullering skal altid anvendes til tilberedelse af mad i forbindelse med glastallerkenen.

### Sådan bruges ovnen

1. Brug ikke ovnen til andet end at tilberede mad. Denne ovn er beregnet til tilberedning af mad. Den må derfor ikke bruges til opvarmning af kemikalier eller andre non-food produkter.
2. Kontroller før brug, at skåle, fade og andet er egnet til brug i mikrobølgeovn.
3. Brug ikke ovnen til tørring af aviser, tøj eller andre materialer. Der kan gå ild i dem.
4. Når ovnen ikke er i brug, bør der ikke stilles andet ind i den end ovnens tilbehør for det tilfælde, at ovnen skulle tændes ved et uheld.
5. Ovnens må ikke køres på MIKROBØLGER, UDEN AT DER ER MAD I OVNEN. En sådan betjening kan skade ovnen.

# Tips og gode råd

## 1) Tilberedningstid

- Tilberedelsestiden afhænger af tilstand, temperatur, mængden af mad og på typen af kogegrej.
- Begynd med den korteste tilberedelsestid for at undgå at varme for meget. Hvis maden ikke er tilstrækkeligt gennemvarmt, kan den altid varmes lidt mere.

**OBS: Hvis den anbefalede tilberedelsestid overskrides, ødelægges maden, og i ekstreme tilfælde kan den bryde i brand og evt. ødelægge ovnens indre.**

## 2) Små portioner mad

- Små portioner mad eller mad med kun lidt væde og fugt i sig kan brænde, tørre ud eller bryde i brand, hvis de tilberedes for længe. Hvis materialer i ovnen skulle antænde, holdes ovndøren lukket, ovnen slukkes, og stikket tages ud af kontakten.

## 3) Æg

- Æg i skal eller hele hårdkogte æg må ikke koges eller opvarmes med MIKROBØLGER. Der dannes overtryk i æggene, og de eksploderer, under tilberedning men også bagefter.

## 4) Prik overfladen

- Mad med ikke-porøst skind, f.eks. tomater, æggeblommer og pølser, skal have prikket hul, før de tilberedes med MIKROBØLGER for at forhindre sprængning.

## 5) Stegetermometer

- Anvend ikke et stegetermometer til at kontrollere, hvor gennemstegt en steg eller et fjerkræ er, før kødet er taget ud af ovnen. Anvend ikke et almindeligt stegetermometer i metal ved brug af MIKROBØLGER, da det kan danne gnister.

## 6) Vædsker

- Ved opvarmning af vædsker, f.eks. supper, saucer og varme drikke, i mikrobølgeovnen kan vædsken overhedes op over kogepunktet, uden at der dannes bobler.

Det kan resultere i, at den varme væske pludseligt stødkoger. For at forebygge denne risiko skal følgende forholdsregler tages:

- a) Undgå beholdere med lodrette sider og smalle åbninger.
- b) Undgå overopvarmning.
- c) Rør i vædsken, før beholderen sættes i ovnen. Rør igen efter halvdelen af kogetiden.
- d) Efter opvarmningen skal vædsken stå i ovnen et øjeblik. Rør igen, før beholderen forsigtigt tages ud.

## 7) Papir/plast

- Ved opvarmning af mad i plast- eller papirbeholdere skal der holdes øje med ovnen, da denne type beholdere nemt antændes.
- Anvend ikke genbrugspapirprodukter (f.eks. køkkenrulle), medmindre papirproduktet er mærket som sikkert til brug i mikrobølgeovn. Genbrugspapir kan indeholde urenheder, der kan danne gnister og/eller antænde.
- Fjern metalvrdebånd og metalclips fra stegeposer, før de sættes i ovnen.

## 8) Køkkengrej/folie

- Opvarm ikke uåbnede dåser eller flasker. De kan eksplodere.
- Metalbeholdere eller tallerkener og skåle med metalkanter må ikke anvendes med mikrobølger. De kan danne gnister.
- Aluminiumsfolie, kødnåle eller andre metaldele skal placeres, så afstanden til ovnvæggene er mindst 2 cm for at hindre gnistdannelse.

## 9) Sutteflasker/glas med babymad

- Flaskesutter og låg skal tages af sutteflasken, før de sættes i ovnen.
- Indholdet i sutteflasker og glas med babymad skal omrøres eller rystes efter opvarmning.
- Kontroller temperaturen på indersiden af håndledet før servering for at undgå skoldning og forbrænding.

# Oversigtsdiagram

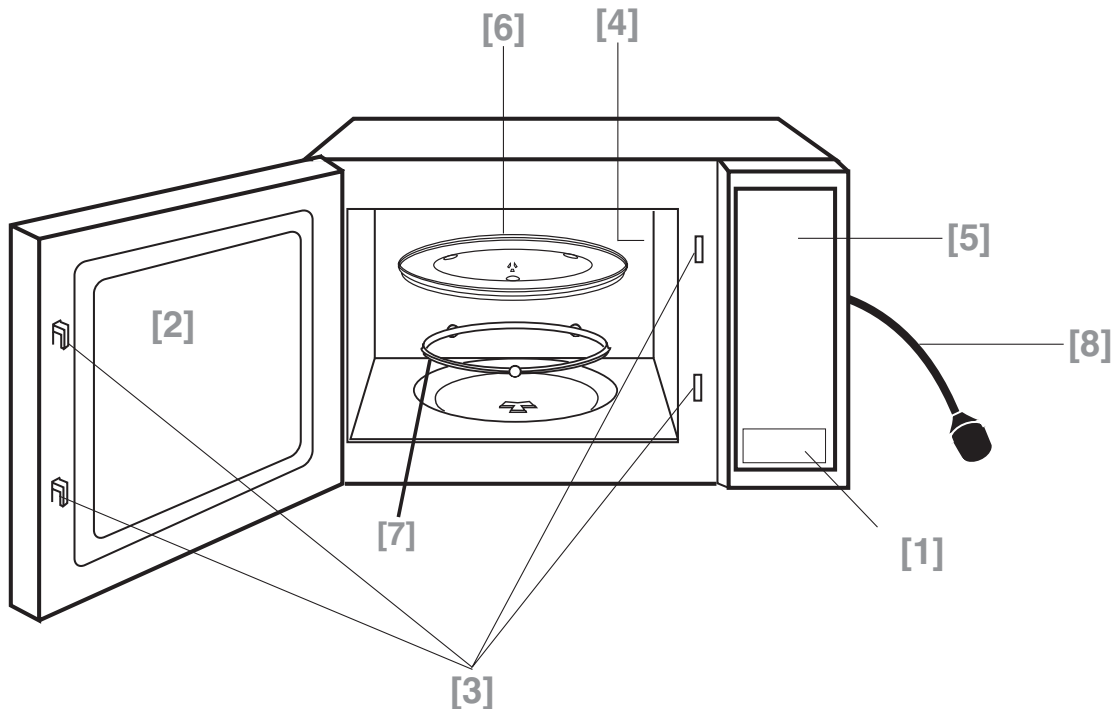

**[1] Knap til åbning af dor**

Tryk på knappen for at åbne døren. Når du åbner døren, mens ovnen er i gang, standser den midlertidigt uden dog at slette tidligere foretagne indstillinger. Genoptager tilberedning, så snart døren lukkes, og der trykkes på startknappen.

**[2] Ovnvindue**

**[3] Sikkerhedslåsesystem for døren**

**[4] Ventilationsåbning**

**[5] Betjeningspanel**

**[6] Glastallerken**

**[7] Rullering for glastallerken**

**[8] Strømledning**

# Ovnens betjeningspanel NN-SD279S

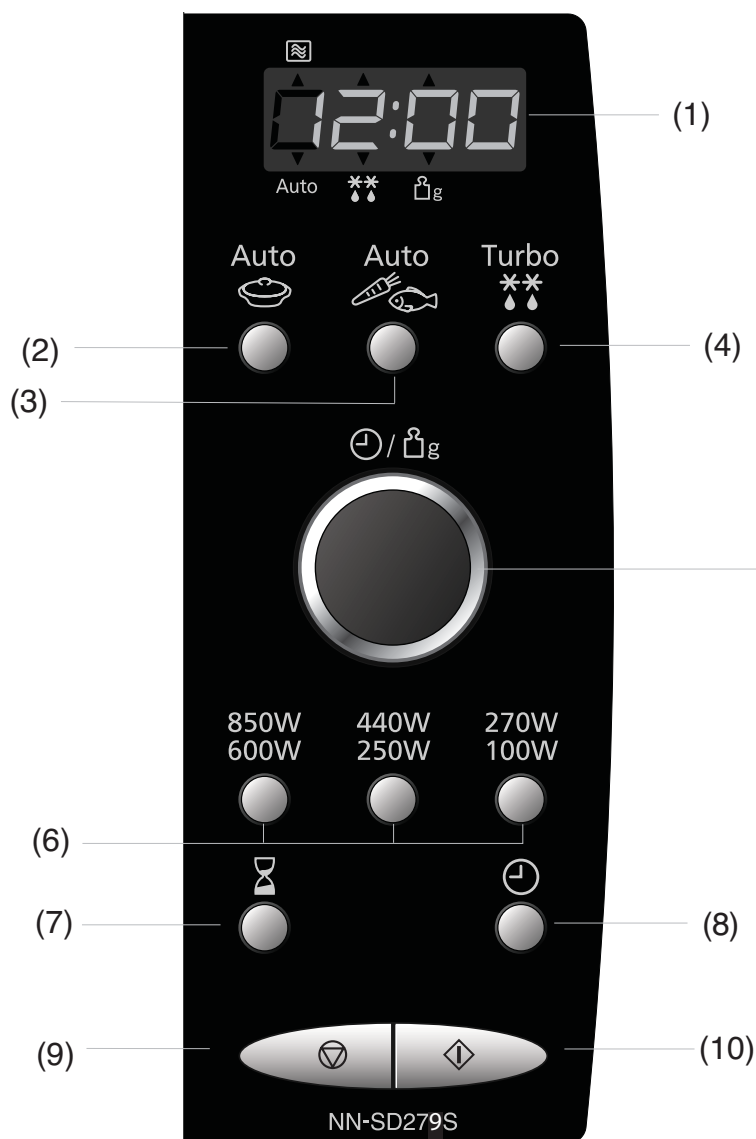

- (1) Displayvindue
  - (2) Automatiske opvarmningsprogrammer
  - (3) Automatiske tilberedningsprogrammer
  - (4) Automatiske optøningsprogrammer
  - (5) Tid/vægt drejeknap
  - (6) Mikrobølgeeffekt vælger
  - (7) Forsinket start/hvile
  - (8) Ur-knap
  - (9) Stop/annulleringsknap
- Før tilberedning:  
ét tryk på knappen sletter de angivne instruktioner.
- Under tilberedning:  
ét tryk standser tilberedningsprogrammet midlertidigt. Et tryk mere annullerer alle instruktioner, og klokkeslættet vises på displayet.
- (10) Startknap

## Bi lyd :

Når der trykkes på knapperne, lyder der en bi lyd. Hvis der ikke lyder en bi lyd, når der trykkes på en knap, har ovnen ikke accepteret instruktionen eller kan ikke acceptere den. Når et program er færdigt, bipper ovnen 5 gange.

**Denne ovn har en energibesparende funktion. Vær opmærksom på følgende:**

1. Når ovnen er på standby dæmpes displayets lys.
2. Ovnen går på standby, når den forsynes med strøm første gang, og umiddelbart efter, at den sidste opgave er udført.

# Indstilling af uret

Første gang, ovnen tilsluttes, vises "88.88" på displayet.



- **Tryk en gang på urknappen.**  
To prikker blinker.

- **Indstil tiden ved at dreje på tid/vægt knappen.** Tiden kommer frem i displayet og 2 prikker blinker.

- **Tryk på urknappen.**  
Prikkerne stopper med at blinke og uret er i gang.

## OBS

1. Gentag trin 1 til 3 for at nulstille klokkeslættet.
2. Uret beholder klokkeslættet, så længe ovnen er tilsluttet strømmen.
3. Dette er et 24-timers ur, dvs. kl. to om eftermiddagen = 14:00, ikke 2:00.

# Børnesikring

Når ovnen er børnesikret kan den ikke bruges, men døren kan åbnes. Børnesikring kan tilsluttes når displayet viser 2 prikker eller klokken.

**Indstilling**



**Annullering**



- **Tryk på startknappen tre gange.**  
Den aktuelle tid forsvinder fra displayet.  
" \_ \_ \_ \_ " kommer frem i displayet.

- **Tryk på stop/annullering tre gange.**  
Den aktuelle tid kommer frem i displayet igen.

OBS: For at aktivere børnesikringen skal startknappen trykkes ind 3 gange inden for 10 sekunder.

# Forsinket start

Ved hjælp af knappen Forsinket start/hvile kan der programmeres et forsinket starttidspunkt.

F.eks.



- Tryk på knappen Forsinkets tart/hvile.
- Indstil det forsinkede starttidspunkt ved at dreje knappen Tid/vægt (op til 9 timer).
- Indstil det ønskede tilberedningsprogram og den ønskede tilberedningstid.
- Tryk på Start-knappen.

## BEMÆRK:

1. Der kan foretages programmering af tilberedning i tre faser herunder tilberedning med forsinket start.

F.eks.

Forsinket start: 1 time

850 W: 10 min.

Simre: 20 min.

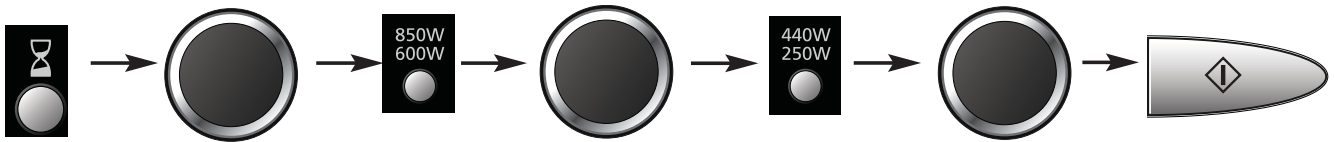

2. Hvis den programmerede forsinkede starttid overstiger en time, nedtælles tiden i minutter. Hvis den forsinkede starttid er mindre end en time, nedtælles tiden i sekunder.
3. Forsinket start kan ikke programmeres før automatiske programmer.

# Hviletid

Knappen Forsinket start/hvile kan bruges til at programmere en hviletid, efter at maden er færdig, eller til at indstille ovnen som et minutur.

F.eks.

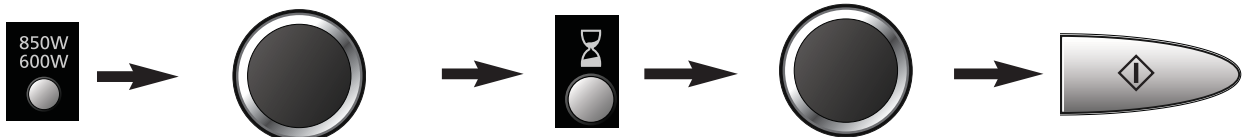

- Indstil det ønskede tilberedningsprogram og den ønskede tilberedningstid.
- Tryk på knappen Forsinket start/hvile.
- Indstil det forsinkede starttidspunkt ved at dreje knappen Tid/vægt (op til 9 timer).
- Tryk på Start-knappen.

## BEMÆRK:

1. Der kan foretages programmering af tilberedning i tre faser herunder hviletid.

F.eks.

850 W: 4 min.

Hviletid: 5 min.

1000 W: 2 min.

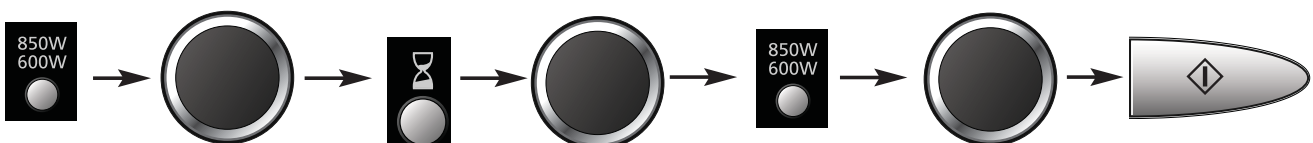

Én gang

Én gang

2. Hvis ovndøren åbnes under hviletiden, eller mens ovnen bruges som minutur, vil der fortsat blive talt ned i displayet.
3. Denne funktion kan også bruges som minutur. Tryk på knappen Forsinket start/hvile, indstil tiden, og tryk derefter på Start-knappen.

# Tilberedning og optøning med mikrobølger

Glastallerken skal altid være i, når ovnen bruges.

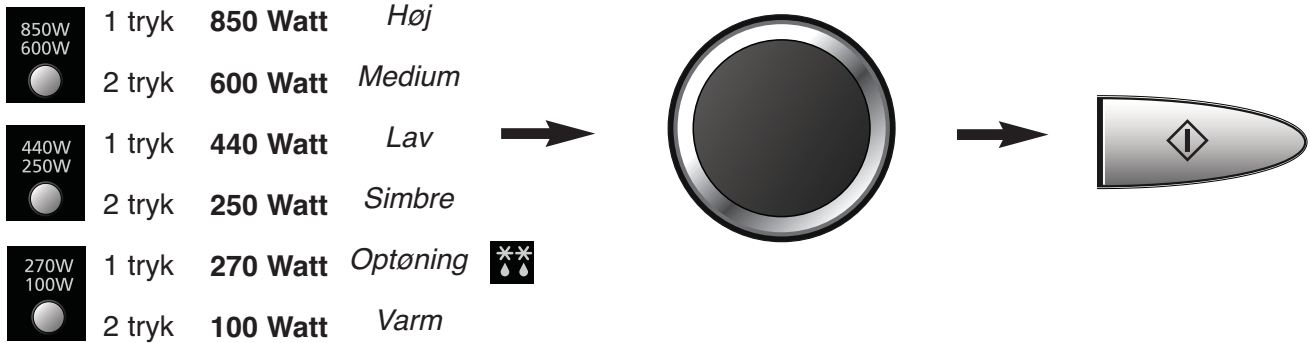

- Vælg den ønskede mikrobølgeeffekt.

- Drej tilberedningstiden på tid/vægt knappen (850 Watt: op til 30 min; Andre effekter op til 90 min).

- Tryk på startknappen. Tilberedningsprogrammet starter, og tiden på displayet begynder at tælle nedad.

**FORSIGTIG:** Ovnene kører automatisk på højeste effekt, hvis der indstilles en tilberedningstid, uden at der er valgt effekt.

## Tilberedning i flere trin

Ovnen har en 3-trins hukommelse, så der kan programmeres op til 3 forskellige instruktioner, og ovnen skifter automatisk effekt. (Gentag trin 1, 2 og 3 ovenfor men vent med at trykke på startknappen, til alle trin er blevet indtastet.)

### OBS

1. Minutur-knappen kan programmeres ved tilberedning i flere trin.
2. Knappen til vægt/optøning kan kun programmeres på første trin.



# Optøningsvejledning

## Optøningstips

Kontroller optøningen flere gange, selvom du bruger de automatiske programmer, og overhold hviletiderne.

### Hviletider

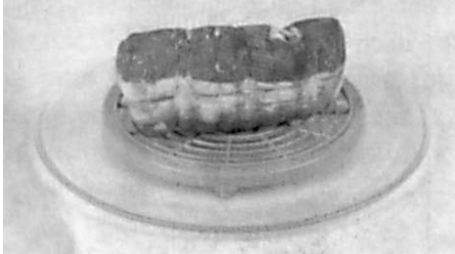

Enkeltportioner kan tilberedes næsten med det samme efter optøning. Det er normalt, at store portioner mad stadig er frosne inde i midten. Før du tilbereder maden, skal den hvile i **mindst en time**. Under hviletiden udjævnes temperaturen, og maden optøs vha. varmeledning. OBS: Hvis maden ikke skal tilberedes lige efter optøning, skal den sættes i køleskabet. Optøet mad må aldrig fryses ned igen uden at være tilberedt.

### Steg og fjerkræ



Det er bedst at anbringe stege på en omvendt tallerken eller et plastikstativ, så de ikke ligger i kødsaften. Det er meget vigtigt at beskytte sarte dele og dele, der stikker frem, med små stykker folie for at forhindre, at disse dele bliver tilberedt. Det er ufarligt at anvende små stykker folie i ovnen, forudsat **at de ikke berører ovnvæggene**.

### Hakkekød, kød i tern eller fisk

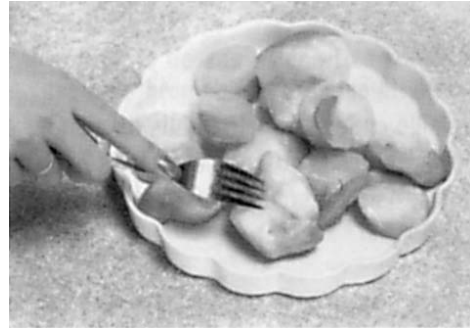

Eftersom denne madtype optøs hurtigt, er det nødvendigt at skille maden ad, dele blokkene op i mindre dele under optøningen og tage dem ud, når de er tøet op.

### Små portioner

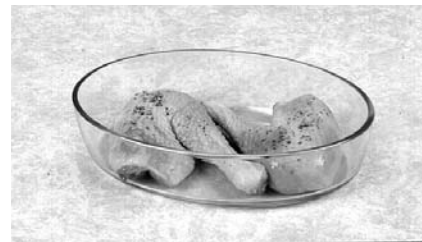

Koteletter og kyllingestykker skal skilles ad så hurtigt som muligt, så de bliver optøet jævnt. Dele med fedt og endestykker tør hurtigere op. Anbring dem på midten af glastallerkenen, eller dæk dem til.

### Brød

For at hele brød kan blive optøet i midten skal du lade dem stå et stykke tid. Du kan forkorte hviletiden ved at skille skiverne ad eller skære boller og hele brød igennem.

## Optøning efter vægt

Denne funktion kan bruges til at optø frossen mad efter vægt.



- **Vælg det ønskede program**  
1 tryk (små stykker)  
2 tryk (stort stykke)
- **Stil madens vægt ved at dreje program.** Når knappen drejes langsomt, ændres vægten i trin på 10 g. Når knappen drejes hurtigt, ændres vægten i trin på 100 g.
- **Tryk på startknappen.** Husk at røre rundt eller vende maden under optøning.

Program	Min./max. vægt	Bruges til
1 Små stykker	100 - 1000 g	Små stykker kød, escalope, pølser, hakket kød, fiskefileter, steak, koteletter (hver på 100 - 400g). Vend / rør når bipbet lyder.
2 Stort stykker	400 - 2000 g	Store stykker kød, steg, hel kylling, stort stykke fisk. Vend når bipbet lyder.

**VIKTIG:** Se side DK-9 for optønings retningslinjer.







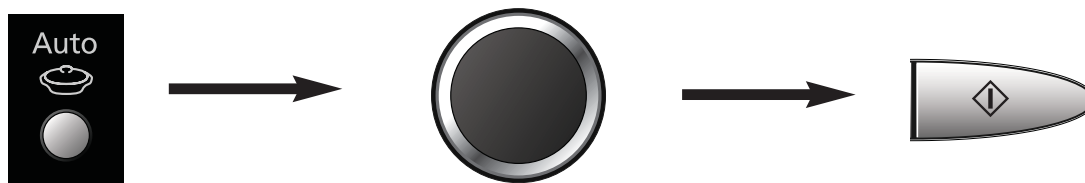

## Opvarmning/tilberedning efter vægt

Bruges til at opvarme eller tilberede mad efter vægt. Vægten skal indtastes i gram.

f.eks.



- **Vælg ønsket kategori.** Automatiske program-mets nummer vises på displayet.
- **Stil madens vægt ved at dreje program.** Når knappen drejes langsomt, ændres vægten i trin på 10 g. Når knappen drejes hurtigt, ændres vægten i trin på 100 g.
- **Tryk på start-knappen.**

Program	Anbefalet	Vægtinstruktioner
<b>1. OPTØET MÅLTID</b>  1 tryk	200 - 1000 g	<b>Opvarmning af tallerken med et optøet måltid på eller en sammenkogt ret.</b> Alle fødevarer skal være tilberedt på forhånd. Fødevarerne skal have køleskabstemperatur, cirka +5 °C. Omrør midtvejs under opvarmningen. Lad retten stå et par minutter bagefter. Tjek, at retten er dampende varm før servering. Store stykker fisk/kød i tynd sovs skal muligvis tilberedes i længere tid.
<b>2. DYBFROSSET MÅLTID</b>  2 tryk	200 - 1000 g	<b>Til opvarmning af tallerken med et dybfrosset måltid på eller en sammenkogt ret.</b> Alle fødevarer skal være tilberedt på forhånd og nedfrosset. Omrør, når ovnen bipper. Efter afsluttet opvarmning omrøres fødevarerne og står i 2-3 minutter.
<b>3. OPVARM KOP</b>  3 tryk	150 g	<b>Opvarmning af en kop varm drik (f.eks. te, kaffe, mælk og suppe).</b> Vælg opvarm kop, indtast vægten (150 ml), tryk på startknappen.
<b>4. OPVARM SKÅL</b>  4 tryk	300 g	<b>Opvarmning af en skål varm drik.</b> Vælg opvarm kop, indtast vægten (300 ml) og tryk på startknappen.
<b>1. OPTØEDE GRØNTSAGER</b>  1 tryk	200 - 900 g	<b>Tilberedning af ferske grøntsager.</b> Kom de tilberedte grøntsager i en passende størrelse beholder og tilsæt 1 spsk. vand per 100 g grøntsager. Tildæk med madfilm forsynet med huller eller et låg. Større portioner kræver omrøring midtvejs.
<b>2. FROSNE GRØNTSAGER</b>  2 tryk	200 - 900 g	<b>Til tilberedning af frosne grøntsager.</b> Kom grøntsagerne i en passende størrelse beholder og tilsæt 2 spsk. vand (30 ml). Tildæk med madfilm forsynet med huller eller et låg. Større portioner kræver omrøring, når ovnen bipper.
<b>3. OPTØET FISK</b>  3 tryk	200 - 900 g	<b>Tilberedning af fisk.</b> Læg fisken i et fad af passende størrelse. Tilsæt 2 spsk (30 ml) vand. Tildæk med låg eller gennemhullet mikrofilm.
<b>4. BAGTE KARTOFLER</b>  4 tryk	200 - 1400 g	<b>Til at lave bagte kartofler med sprød, tør skræl.</b> Benyt mellemstore kartofler på 200-250 g for det bedste resultat. Vask kartoflerne, tør dem og stik dem nogle gange med en gaffel. Læg kartoflerne direkte på glasbakken langs kanten. Når kartoflerne er bagt, vikles de ind i aluminiumsfolie og står i 5 minutter.

# Spørgsmål og svar

**Spørgsmål:** Hvorfor tænder ovnen ikke?

**Svar:** Når ovnen ikke tænder check følgende:

1. Er ovnen tilsluttet lysnettet? Sluk for stikkontakten i 10 sekunder for at nulstille ovnen og tænd så igen.
2. Kontrollér om sikringen er sprunget.
3. Hvis sikringen er i orden, prøv da at tilslutte den samme stikkontakt til et andet apparat. Fungerer dette, er der noget galt med ovnen. Fungerer det ikke, er der noget galt med stikkontakten. Såfremt der er noget galt med ovnen, kontaktes forhandleren, der kan oplyse om tlf. til det nærmeste servicecenter.

**Spørgsmål:** Når jeg tænder ovnen kommer der forstyrrelser i fjernsynet. Er det normalt?

**Svar:** Der kan opstå radio- og fjernsynsforstyrrelser, når ovnen er tændt. Denne forstyrrelse svarer til den støj som f.eks. støvsugere og hårtørrer giver. Det betyder ikke, at der er noget i vejen med ovnen.

**Spørgsmål:** Ovnens vil ikke acceptere mit programvalg.

**Svar:** Ovnens er sikret så den kun tager imod et rigtigt programvalg. Tryk på annulleringsknappen og begynd forfra. Check også at ovnen ikke er børnesikret.

**Spørgsmål:** Hvorfor kommer der varm luft ud af ventilationsåbningen?

**Svar:** Når der tilberedes mad afgiver maden varme. Denne varme bliver ført ud af ovnens ventilationsåbning ved hjælp af luftstrømningerne i ovnen. Ventilationsåbningen må derfor aldrig være tildækket, når ovnen er i brug. Der er ingen fare for mikrobølgeudslip.

**Spørgsmål:** Ovnens standser mikrobølgetilberedning, og der står 'H97' eller 'H98' på displayet. Hvorfor?

**Svar:** Denne meddelelse angiver et problem med det system, der frembringer mikrobølgerne. Kontakt venligst et autoriseret servicecenter.

# Vedligeholdelse af ovnen

1. Sluk for ovnen, når den skal rengøres.
2. Det er vigtigt, at ovnrum, tætningslister og dørkarme holdes rene. Madstænk og spildt mad, der sætter sig på ovnvægge, tætningslister og dørkarme, tørres af med en fugtig klud. En mild sulfoopløsning kan anvendes, hvis de er meget snavsede. Stærke rengøringsmidler eller skuremidler frarådes. **BRUG IKKE DE KOMMERCIELLE OVNRENSMIDLER.**
3. Ovnens yderside rengøres med en fugtig klud. For at undgå skader på ovnens vitale dele må der ikke sive vand ind i ventilation-såbningerne.
4. Hvis betjeningspanelet er snavset, rengøres det med en blød, tør klud. Brug ikke stærke rengøringsmidler eller skuremidler på betjeningspanelet. Ved rengøring af betjeningspanelet skal ovndøren være åben, så ovnen ikke kan starte ved et uheld. Efter rengøring skal du berøre STOP/CANCEL for at fjerne tegnene i displayet.
5. Dugdannelser på ovnens yderside tørres af med en blød klud. Dette kan ske, når mikrobølgeovnen bruges ved høj luftfugtighed og betyder ikke, at ovnen har en fejl.
6. Det kan være nødvendigt at tage glastallerkenen ud til rengøring. Glastallerkenen rengøres med varmt sæbevand eller i opvaskemaskinen.
7. Rulleringen og ovnens bund rengøres regelmæssigt for at undgå støj. Rengør med varmt vand med sulfo hvorefter der eftertørres med en tør klud eller et stykke køkkenrulle. Check efter at rullering og glastallerken ligger rigtig på plads efter rengøring.
8. Denne ovn må kun serviceres af kvalificerede teknikere. Ved vedligeholdelse og reparation af ovnen kontaktes den nærmeste forhandler.
9. Brug ikke damprensere til rengøring.
10. Sørg altid for, at lufthullerne ikke er blokerede. Kontroller, at støv eller andet materiale ikke blokerer lufthullerne øverst, nederst eller bag på ovnen. Hvis lufthullerne blokeres, kan det medføre overophedning, som kan påvirke betjeningen af ovnen og der opstår farlige situationer.
11. Hvis du undlader at renholde ovnen, er der risiko for, at overfladerne ødelægges, og apparatets levetid dermed reduceres, og der opstår farlige situationer.

# Tekniske specifikationer

Strømkilde:	230 V, 50 Hz	
Strømforsbrug:	Mikrobølger	1175 W
Udgangseffekt:	Mikrobølger	850 W (IEC-60705)
Ydre mål:		482 (B) x 346 (D) x 284 (H) mm
Ovnrummets mål:		325 (B) x 330 (D) x 218 (H) mm
Vægt:		9.0 kg
Støjniveau:		58.8 dB (EN60704)

De angivne mål og vægt er omtrentlige. Specifikationerne kan ændres uden varsel.

Dette produkt opfylder den europæiske standard EN 55011 for EMC forstyrrelser (EMC = Elektromagnetisk Kompatibilitet). I henhold til denne standard er dette produkt et apparat i gruppe 2, klasse B og opfylder kravene for dette. Gruppe 2 betyder, at radio-frekevent energi dannes i form af elektromagnetiske bølger, med henblik på opvarmning af føde. Klasse B betyder, at dette produkt, må anvendes i almindelige husholdninger.

## Oplysninger til brugerne om afhændelse af elektriske apparater og elektronisk udstyr (private husholdninger)



Når produkter og/eller medfølgende dokumenter indeholder dette symbol, betyder det, at elektriske apparater og elektronisk udstyr ikke må smides ud sammen med det almindelige husholdningsaffald.

For at sikre en korrekt behandling, indsamling og genbrug, skal du aflevere disse produkter på dertil indrettede indsamlingssteder, hvor de vil blive modtaget uden ekstra omkostninger. I nogle lande er der også mulighed for, at du kan indlevere dine produkter hos den lokale forhandler, hvis du køber et nyt og tilsvarende produkt.

Hvis du afhænder dette produkt på korrekt vis, vil det være med at spare på de værdifulde naturlige råstoffer og forhindre eventuelle negative påvirkninger på folkesundheden og miljøet, hvilket ellers kunne blive følgerne af en forkert håndtering af affaldet. Kontakt de lokale myndigheder for at få yderligere oplysninger om, hvor du kan finde det nærmeste indsamlingssted.

I visse lande vil en forkert afhændelse af affaldet medføre en bødestraf i henhold til de gældende bestemmelser på området.

## Professionelle brugere i EU

Hvis du ønsker at smide elektriske apparater eller elektronisk udstyr ud, skal du kontakte din forhandler eller leverandør for at få yderligere oplysninger.

## Oplysninger om afhændelse i lande uden for EU

Dette symbol er kun gyldigt i EU.

Hvis du ønsker at afhænde dette produkt, skal du rette henvendelse til de lokale myndigheder eller din forhandler. Her kan du få oplysninger om, hvordan du bedst kommer af med produktet.

A készülék megfelel a 2004/108/EC direktíva 9(2) szakaszának.

Panasonic Testing Centre

Panasonic Service Europe, a Panasonic Marketing Europe GmbH divíziója

Winsbergring 15, 22525 Hamburg, F. R. Germany

Gyártotta a Panasonic Home Appliances Microwave Oven (Shanghai) Co. Ltd., Longdong Road, Pudong, Sanghaj, 201203, Kína.

# Installering og tilkøpling

## Kontroller at mikrobølgeovnen er i orden.

Pakk ut ovnen, fjern all emballasje og kontroller at ovnen ikke har noen skader som f.eks. bulker, ødelagte dørhåndtak eller sprekker i døren. Kontakt din lokale forhandler umiddelbart dersom du finner skader. Installer ikke en skadet mikrobølgeovn.

## Jording

### VIKTIG: AV SIKKERHETSMESSIGE GRUNNER MÅ DENNE OVNINGEN JORDES.

Dersom AC-strømuttaket ikke er jordnet, er det kjøperens eget ansvar å erstatte den med en jordnet stikkontakt.

## Driftsspenning

Spenningen må være den samme som den spenningen som er angitt på ovnen. Dersom det brukes høyere spenning enn angitt, kan det føre til brann eller andre skader.

## Plassering av ovn

Denne ovnen skal kun plasseres oppå en arbeid-splate. Den må ikke bygges inn eller plasseres inni et skap.

1. Plasser ovnen på en flat, stabil overflate, mer enn 85 cm over gulvet.
2. Når ovnen er installert skal det være enkelt å isolere apparatet fra strømtilførselen ved å ta ut støpselet eller installere en strømbryter.
3. For sikker drift, sørg for tilstrekkelig luftsirkulasjon.

### På benk:

- a. Det må være 15 cm avstand fra toppen av ovnen, 10 cm bak, 5 cm på den ene siden og mer enn 40 cm på den andre siden.
- b. Dersom en side av ovnen er plassert i flukt med en vegg, må den andre siden eller toppen ikke blokkeres.

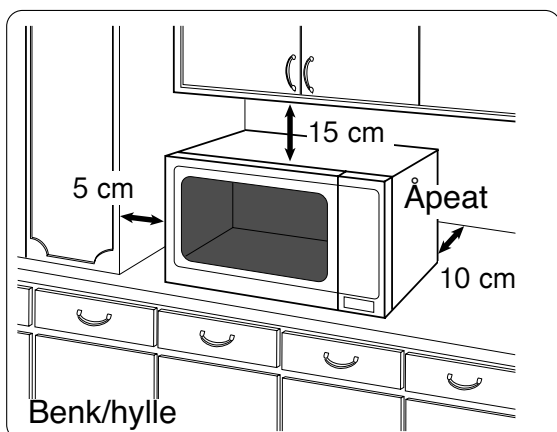

4. Plasser ikke ovnen nær elektrisk komfyr eller gasskomfyr.
5. Føttene må ikke fjernes.
6. Denne ovnen er kun til bruk i husholdningen. Bruk ikke ovnen utendørs.
7. Bruk ikke mikrobølgeovnen ved høy fuktighet.
8. Ledningen må ikke berøre ovnens utside. La ikke ledningen komme i kontakt med varme overflater. La ikke ledningen henge utenfor bord eller benk. Senk ikke ledningen, støpselet eller ovnen ned i vann.
9. Blokker ikke luftehullene på toppen og baksiden av ovnen. Dersom disse hullene blokkeres når ovnen er i bruk, kan ovnen overopphetes. I tilfelle overoppheting er ovnen beskyttet med en overopphetingsmekanisme og kan ikke brukes før den er avkjølt.

## ADVARSEL

### Viktig Sikkerhetsforanstaltninger

1. Dørpakningene og områdene rundt skal rengjøres med en fuktig klut. Kontroller at dørpakningene og områdene rundt ikke er skadet. Dersom disse er skadet, må ovnen ikke brukes før den har blitt reparert av en servicetekniker opplært av produsenten.
2. Forsøk ikke å tukle med eller utføre endringer eller reparasjoner på døren, betjeningspanelets hus, sikkerhetsbrytere eller andre deler på ovnen. Fjern ikke ovnens ytterpanel. Panelet beskytter mot mikrobølgestråling. Reparasjoner må kun utføres av kvalifisert servicetekniker.
3. Bruk ikke apparatet dersom LEDNINGEN ELLER STØPSELET er skadet, hvis apparatet ikke fungerer som det skal, eller hvis det har blitt skadet eller har falt ned. Det er farlig for alle andre enn serviceteknikere opplært av produsenten å utføre reparasjoner.

# Sikkerhetsforanstaltninger

## ADVARSEL

### Viktig Sikkerhetsforanstaltninger

4. Hvis tilførselsledningen er ødelagt, må den byttes ut av produsenten, deres ser vicetekniker eller en annen kvalifisert person for å unngå farerisiko.
5. Barn kan kun bruke ovnen uten tilsyn hvis de har fått nødvendige anvisninger, slik at de er i stand til bruke ovnen på en sikker måte og forstår farene ved feilaktig bruk.
6. Væsker eller andre typer matvarer måaldri varmes i en tett beholder, da de kan eksplodere.
7. Brukere bør ikke legge tyngde på mikrobølgeovnens dør mens døren er åpen. Dette utgjør en sikkerhetsrisiko da ovnen kan vippe forover.
8. Dette apparatet er ikke beregnet for bruk av personer (inkludert barn) med reduserte sensoriske eller mentale evner eller mangel på erfaring og kunnskap, med mindre de får tilsyn eller har fått instruksjon om bruk av apparatet av en person som er ansvarlig for deres sikkerhet. Barn bør overvåkes for å forsikre at de ikke leker med apparatet.

### Bruk av ovn

1. Bruk ikke ovnen til andre formål enn tilbereding av mat. Denne ovnen er spesielt beregnet på oppvarming av mat og matlaging. Bruk ikke denne ovnen til oppvarming av kjemikalier eller andre produkter enn mat.
2. Før bruk, kontroller at kokekarene er egnet for bruk i mikrobølgeovn.
3. Bruk ikke denne mikrobølgeovnen til å tørke aviser, tekstiler eller andre materialer. De kan antennes.
4. Oppbevar ikke andre gjenstander enn ovnens tilbehør i ovnen når ovnen ikke er i bruk, i tilfelle ovnen slås på ved et uhell.

5. Apparatet må ikke brukes UTEN MAT I OVNEN. Slik bruk kan skade apparatet.
6. Hvis det oppstår røyk eller ild i ovnen, trykk knappen for STOPP/AVBRYTTASTEN. Dra ut ledningen, eller ta ut sikringen for å slå av strømmen.

### Lampen i ovnsrommet

Kontakt din lokale forhandler når det er nødvendig å skifte lampen i ovnsrommet.

### Tilbehør

Ovnen er utstyrt med ulike typer tilbehør. Følg alltid anvisningene for bruk av tilbehøret.

### Glasstallerken

1. Bruk ikke ovnen uten at glasstallerkenen og dreieringen under er på plass.
2. Bruk aldri andre typer glasstallerkener enn de som er spesielt laget for ovnen.
3. Dersom glasstallerkenen er varm, la den avkjøles før du rengjør den eller legger den i vann.
4. Glasstallerkenen kan rotere i begge retninger.
5. Dersom mat eller kokekar på glasstallerkenen berører ovnens vegger og hindrer tallerkenen i å rotere, vil tallerkenen automatisk rotere i motsatt retning. Dette er normalt.
6. Ikke tilbered mat direkte på glassbrettet, bortsett fra ved bruk av det automatiske veieprogrammet til bakte poteter.

### Dreieringen

1. Dreieringen under glasstallerkenen og ovnens gulv bør rengjøres regelmessig for å hindre støy og ansamling av matrester.
2. Bruk aldri glasstallerkenen uten at dreieringen under er på plass.



# Viktig informasjon

## 1) Koketider

- Koketiden avhenger av matens konsistens, temperatur, mengde mat og type kokekar.
- Begynn med den korteste koketiden for å unngå for lang koketid. Dersom maten ikke er gjennomvarm, kan du alltid varme den litt lenger.

**Merk: Dersom anbefalt koketid overskrides, kan maten ødelegges og i ekstreme tilfeller ta fyr og skade ovnen innvendig.**

## 2) Små mengder mat

- Små mengder mat eller mat med lavt væskeinnhold kan bli brent, tørke ut eller ta fyr ved for lang koketid. Dersom materialer inne i ovnen antennes, hold døren lukket, skru av ovnen og fjern støpselet fra kontakten.

## 3) Egg

- Du må ikke koke egg i skall eller hele, hardkokte egg med MIKROBØLGER. Trykk kan bygge seg opp slik at egg kan eksplodere, selv etter at mikrobølgeoppvarmingen er avsluttet.

## 4) Prikking av skall

- Matvarer med skall som ikke er porøst som f.eks. poteter, eggeplommer og pølser, må prikkes med gaffel før oppvarming med MIKROBØLGE-funksjon slik at de ikke sprekker.

## 5) Steketermometer

- Bruk kun steketermometer for å kontrollere hvor godt stekt kjøttet er etter at kjøttet er fjernet fra mikrobølgeovnen. Bruk ikke vanlig steketermometer når du bruker funksjonene MIKROBØLGE fordi det kan avgi gnister.

## 6) Væske

- Ved oppvarming av væske som f.eks. supper, sauser og drikker, kan overoppheting over kokepunktet oppstå uten tegn til bobler. Dette kan resultere i at den varme væsken plutselig koker over. Følgende bør gjøres for å unngå dette:

- a) Bruk ikke kokekar med rette kanter og smal hals.
- b) Overopphet ikke.
- c) Rør i væsken før du setter kokekaret i ovnen og igjen etter halv koketid.
- d) La kokekaret stå i ovnen en kort stund etter oppvarming. Rør igjen før du fjerner kokekaret forsiktig.

## 7) Papir/plast

- Når du varmer mat i plast- eller papir-beholdere, hold øye med ovnen siden denne typen beholdere antennes hvis de overopphetes.
- Bruk ikke resirkulerte papirprodukter (f.eks tørkerull) med mindre produktet er egnet til bruk i mikrobølgeovn. Resirkulerte papirprodukter kan inneholde urenheter som kan avgi gnister og/eller antennes ved bruk.
- Fjern metallklips, papir-/plastklips med innvendig metalltråd fra stekeposen før du legger den i ovnen.

## 8) Kokekar/folie

- Varm ikke uåpnede bokser eller flasker. De kan eksplodere.
- Metallbeholdere eller fat med metalldekor må ikke brukes i mikrobølgeovn. Metallet avgir gnister.
- Dersom du bruker aluminiumsfolie, metallspyd eller metallgods, må avstanden mellom disse og ovnens vegger og dør være minst 2 cm for å forhindre gnister.

## 9) Tåteflasker/glass med babymat

- Toppen og smokken eller lokket må fjernes fra tåteflasker eller glass med babymat før de settes i ovnen.
- Innholdet i tåteflasker eller glass med babymat må ristes eller røres.
- Temperaturen må kontrolleres før mating for å unngå forbrenning.

# Oversiktsplan

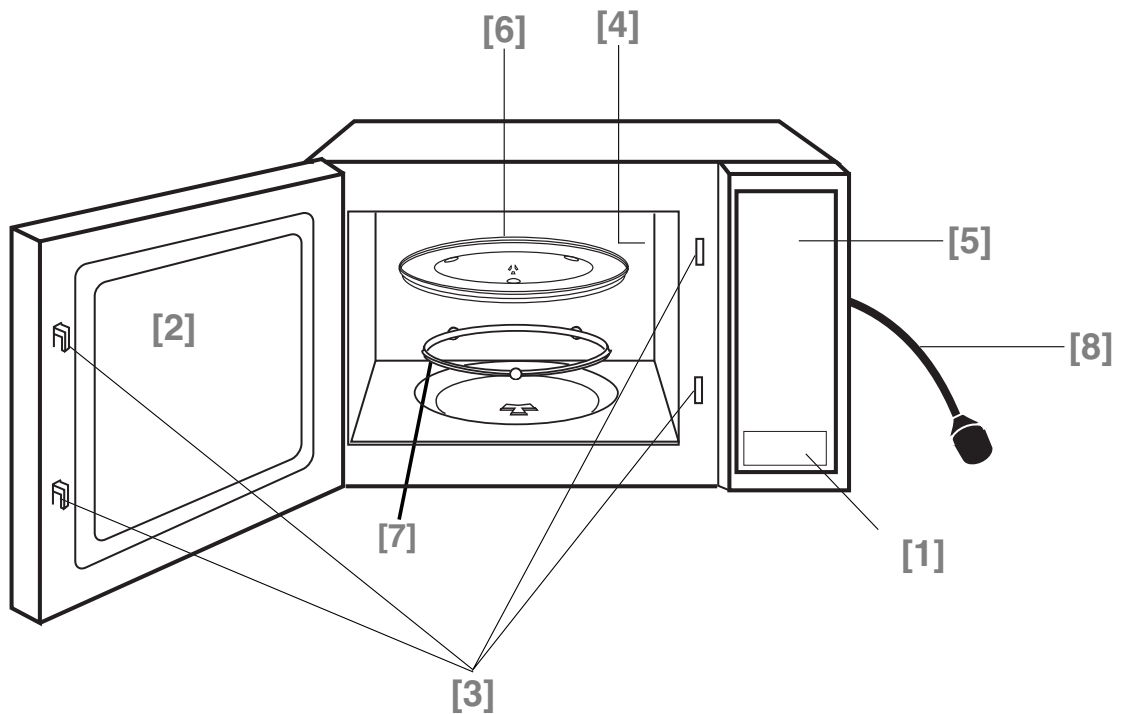

**[1] Døråpner**

Trykk på knappen for å åpne døren. Hvis du åpner døren mens ovnen er i gang, stopper den midlertidig uten at innstillingene blir slettet. Starter igjen så snart du lukker døren.

**[2] Ovnsvindu**

**[3] Sikkerhetssystem for dørlåser**

**[4] Ovnens luftventiler**

**[5] Kontrollpanel**

**[6] Glasstallerken**

**[7] Dreieringen**

**[8] Strømkabel**

# Kontrollpanel NN-SD279S

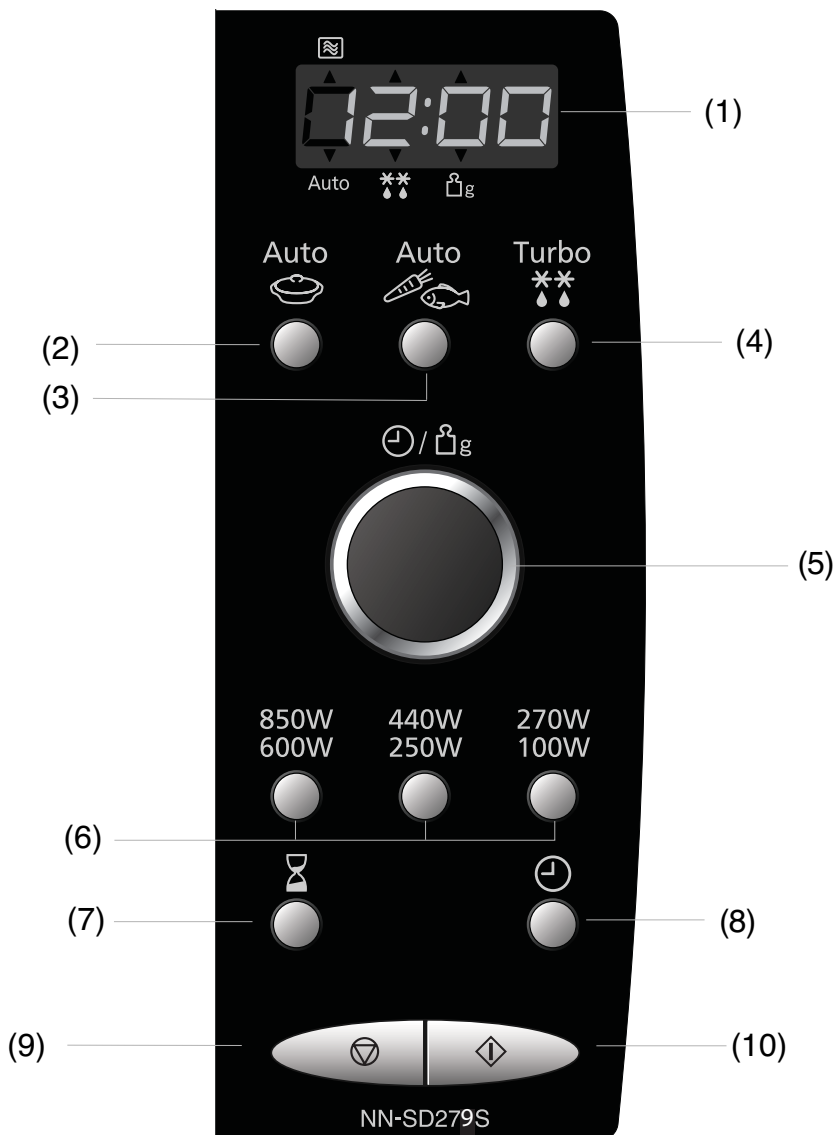

- (1) Displayvindu
- (2) Automatiske programmer for gjenoppvarming
- (3) Automatiske programmer for koking
- (4) Autovektprogram for tining
- (5) Tids/Vektinnstillingsbryter
- (6) Mikrobølgeeffektnivåer
- (7) Forsinkelse/hviletid
- (8) Klokkeknapp
- (9) Stopp-/avbryttast:  
Før start:  
Ett trykk sletter alle instruksjonene. **Under koking:**  
Ett trykk stopper programmet midlertidig.  
Et nytt trykk sletter alle instruksjonene og displayet viser klokkeslettet.
- (10) Starttast

## Lydsignal:

Når du trykker på tastene, hører du et pip. Hvis du ikke hører et pip, betyr det at mikrobølgeovnen ikke har registrert instruksjonen. Ved slutten av et program gir ovnen fra seg 5 pip.

## Denne ovnen er utstyrt med en energisparingsfunksjon. Vennligst merk:

1. I standby-modus vil lyset i displayet være noe dempet.
2. Ovnen går i standby-modus når den først blir koblet til og når den er ferdig med sin siste oppgave.

# Stille klokken

Første gang ovnen koples til, vises "88.88" i displayet.

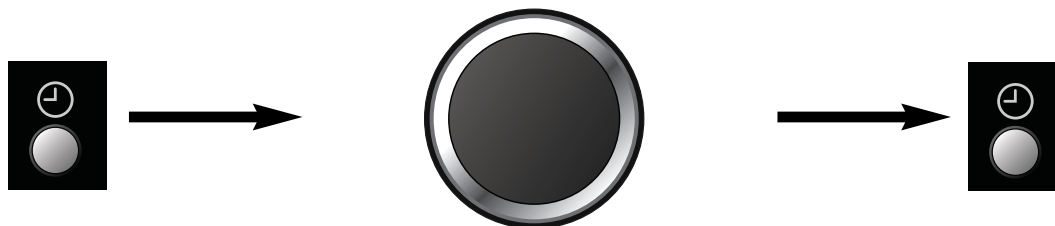

- **Trykk én gang på klokkeknappen.** Kolonet begynner å blinke.
- **Still inn klokkeslettet ved å dreie tids-/vektinnstillingsbryteren.** Klokkeslettet vises på displayet og kolonet blinker.
- **Trykk på klokkeknappen.** Kolonet slutter å blinke og klokkeslettet er innstilt.

## Merk

1. Hvis du vil endre klokkeslett gjentar du trinn 1 til 3.
2. Klokken viser tiden så lenge den er tilkoplest og får strøm.
3. Dette er en 24-timersklokke, dvs. at den viser 14:00, ikke 2:00.

# Barnesikring

Når barnesikringen aktiveres, låses ovnens funksjoner. Døren kan imidlertid åpnes. Barnesikringen stilles inn når displayet viser et kolon eller klokkeslettet.

**Stille inn:**



**Slette:**



- **Trykk tre ganger på starttasten.** Klokkeslettet forsvinner fra displayet, men slettes ikke. ' \_ \_ \_ \_ ' vises på displayet.
- **Trykk tre ganger på stopptasten.** Klokkeslettet vises igjen på displayet.

For å aktivere barnelåsen må start-puten trykkes tre ganger i løpet av 10 sekunder.

## Forsinket start

Ved å bruke Forsinkelse-/hviletid-knappen kan du programmere forsinkelse på tilberedningsstarten.

f.eks.

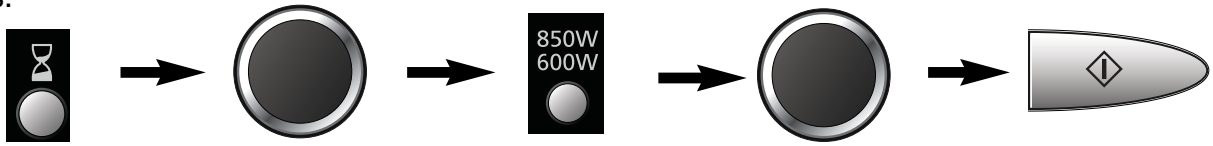

- Trykk på Forsinkelse-/hviletid-knappen.
- Still inn forsinkelsestiden ved å dreie på hjulet for tid og vekt (opp til 9 timer).
- Angi ønsket tilberedningsprogram og tilberedningstid.
- Trykk startknappen.

### MERK:

1. Tilberedning i tre trinn kan programmeres, inkludert forsinket starttid for tilberedning.

f.eks.

Forsink tilberedningsstarten: 1 time    Høy effekt: 10 min.    Småkokingseffekt: 20 min.

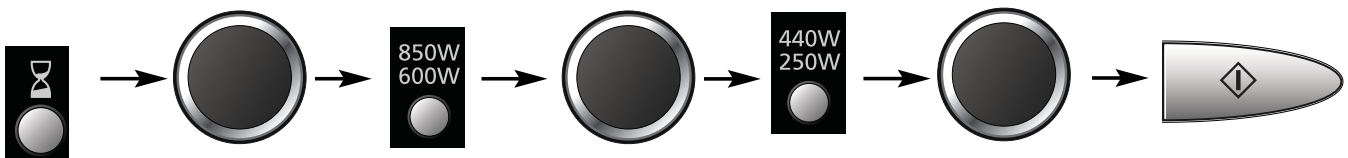

2. Hvis programmert forsinkelsestid overstiger én time, telles tiden ned i enheter på minutter. Hvis det er mindre enn én time, telles tiden ned i enheter på sekunder.
3. Forsinket start kan ikke programmeres før eventuelle Auto Program.

## Hviletid

Ved å bruke Forsinkelse-/hviletid-knappen kan du programmere hviletiden etter at tilberedningen er ferdig eller bruke den til å programmere ovnen som en minutt-timer.

f.eks.

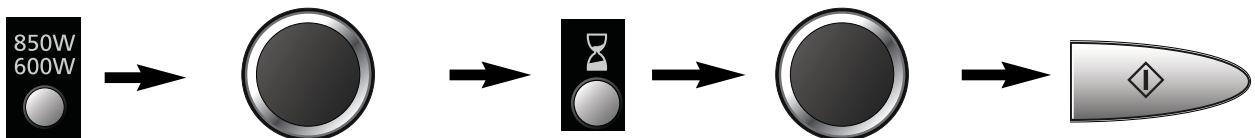

- Angi ønsket tilberedningsprogram og tilberedningstid.
- Trykk på Forsinkelse-/hviletid-knappen.
- Angi ønsket tid ved å dreie på hjulet for tid og vekt (opp til 9 timer).
- Trykk på startknappen.

### MERK:

1. Tilberedning i tre trinn kan programmeres, inkludert hviletid.

f.eks.

Høy effekt: 4 min.

Hviletid: 5 min.

Høy effekt: 2 min.

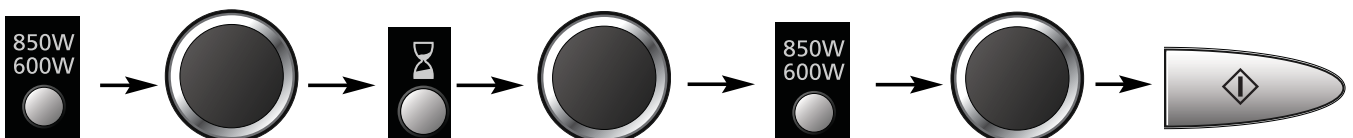









Én gang

Én gang

2. Hvis ovnsdøren åpnes mens hviletiden eller eggeklokken er i gang vil tiden i displayet fortsette å telle ned.
3. Denne funksjonen kan også brukes som eggeklokke. I så tilfelle kan du trykke på Forsinkelse-/hviletid-knappen, angi tid og trykke på startknappen.

# Lage og tine mat med mikrobølger

Glasstallerken må alltid være på plass når du bruker ovnen.

	1 trykk <b>850 Watt</b>	<i>Høy</i>	   
	2 trykk <b>600 Watt</b>	<i>Medium</i>	
	1 trykk <b>440 Watt</b>	<i>Lav</i>	
	2 trykk <b>250 Watt</b>	<i>Småkoke</i>	
	1 trykk <b>270 Watt</b>	<i>Tining</i> 	
	2 trykk <b>100 Watt</b>	<i>Varm</i>	

- Velg ønsket mikrobølgeeffektnivå.

- Still inn koketiden med tids-/vektinnstillingsbryteren (HØY effekt: Opp til 30 min. Lavere effekt: Opp til 90 min.).

- Trykk på starttasten. Kokeprogrammet starter og koketiden telles ned i displayet.

**ADVARSEL:** Ovn vil automatisk bruke 850 W (Høy) mikrobølgeeffekt dersom koketid er angitt uten å velge effektnivå.

## Koking i flere trinn

Ovn har et tretrinns minne. Derfor kan du programmere opptil tre forskjellige instruksjoner, og ovnen veksler automatisk fra effekt til effekt. (Gjenta trinn 1, 2 og 3 ovenfor, men ikke trykk Start før etter at alle trinn er angitt.)

## Merk

1. Timer-tasten kan brukes i et flertrinnsprogram.
2. Automatisk vekt/tining kan bare programmeres inn i trinn 1.

# Retningslinjer for tining

## Tips for tining

Kontroller tiningen flere ganger, selv om du bruker det automatiske programmet. Følg med på pausetidene.

### Pausetidene

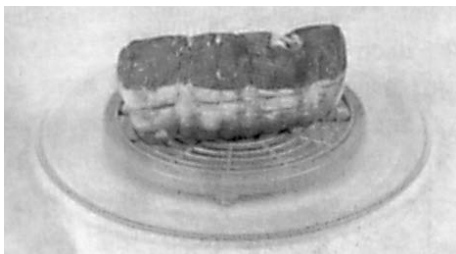

Små porsjoner kan kokes nesten rett etter tining. Store porsjoner er vanligvis frosne i midten, og bør derfor stå ute til tining i **minst én time** før tilberedning. I løpet av denne tiden blir temperaturen jevnt fordelt, og maten tines ved romtemperatur. Merk: Hvis maten ikke skal kokes rett etter tining, må den oppbevares i kjøleskap. Du må aldri fryse opptint mat igjen uten å koke den først.

### Stek eller fjærkre



Vi anbefaler at du legger steken på en tallerken som er plassert opp ned eller på lignende måte, slik at den ikke blir liggende i kraften. Det er viktig å beskytte utsatte eller utstikkende deler av maten med folie, slik at disse delene ikke kokes. Det er ikke farlig å bruke en liten bit med folie i ovnen, men folien må **ikke komme i kontakt med veggene**.

### Kjøttdeig eller biter av kjøtt eller sjømat

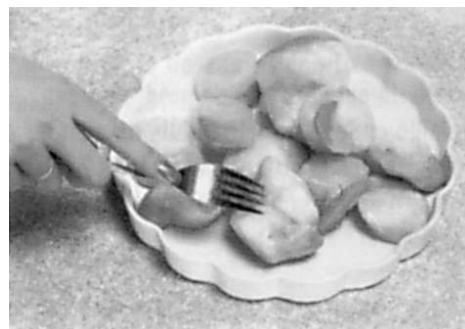

Utsiden på disse matvarene tiner raskt. Der er derfor viktig å dele dem opp. Del blokkene opp i mindre biter med jevne mellomrom under tiningen, og ta dem ut når de er opptinte.

### Små porsjoner

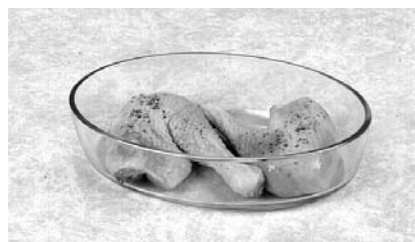

Koteletter og kyllingstykker må deles opp så snart som mulig slik at de tines jevnt. Endestykkene og deler med fett på tiner raskere. Legg disse midt i ovnen eller beskytt dem.

### Brød

Brødsriver trenger pausetiden til å tine opp midten. Pausetiden kan reduseres hvis brødsriverne skilles fra hverandre og rundstykker og brød skjæres i to.

## Auto tining

Med denne funksjonen kan du tine frossenmat i henhold til vekt.

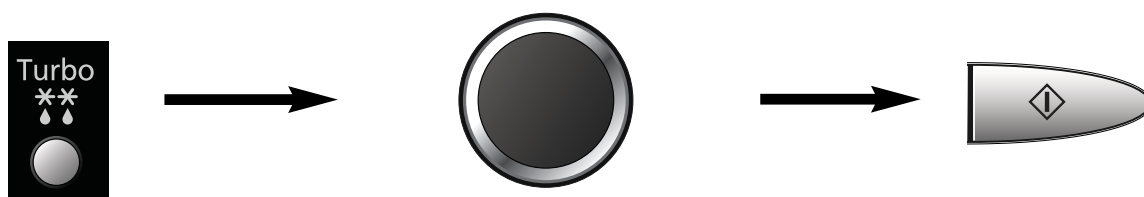

- **Velg ønsket tinningsprogram**  
1 trykk (små biter)  
2 trykk (store biter)
- **Still inn vekten på frysevaren med tids-/vektinnstillingsbryteren.**  
Ved å dreie langsomt på hjulet teller man opp i trinn på ti gram. Ved å dreie raskt på hjulet teller man opp i trinn på 100 gram.
- **Trykk på starttasten. Husk å snu eller røre i maten underveis.**

Program	Min.-/maks.-vekt	Egnede matvarer
1 Små biter	100 - 1000 g	Små biter kjøtt, escalope, pølser, kjøttdeig, fiskefileter, biff, koteletter (å 100 - 400 g). Vend maten etter lydsignal underveis i programmet.
2 Store biter	400 - 2000 g	Store biter kjøtt, stek, hel kylling, store fiskefileter. Vend maten etter lydsignal underveis i programmet.

**Viktig:** Se retningslinjer for tining på side N-9.

## Autovektprogram for gjenoppvarming/koking





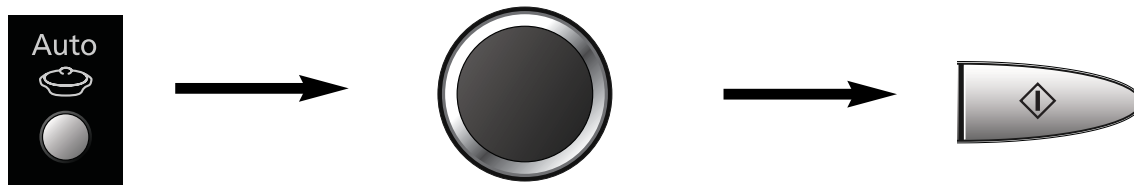



Med denne funksjonen kan du koke mat i henhold til vekt. Vekten må angis i gram.

F.eks.:



- **Velg ønsket kategori.**  
Programnummeret vises i displayet.
- **Still inn vekten med tids-/vektinnstillingsbryteren.** Ved å dreie langsomt på hjulet teller man opp i trinn på ti gram. Ved å dreie raskt på hjulet teller man opp i trinn på 100 gram.
- **Trykk på starttasten.**



Program	Ranbefalt vekt	Instruksjoner
<b>1. FERSK FERDIGLAGET MAT</b>  <b>1 trykk</b>	200 - 1000 g	<b>Varme opp et ferskt måltid på tallerken eller i gryte</b> All mat må være tilberedt på forhånd. Matvarene bør ha kjøleskapstemperatur, omtrent +5 °C. Rør halvveis gjennom oppvarmingen. La stå et par minutter. Pass på at maten er gjennomvarm før servering. Store biter med fisk/kjøtt i en tynn saus kan trenge lengre koketid.
<b>2. FROSSENT MÅLTID</b>  <b>2 trykk</b>	200 - 1000 g	<b>Varme opp et frosset måltid på tallerken eller i gryte</b> All mat må være tilberedt på forhånd og frosset. Rør om når det piper. Når oppvarmingen er fullført, skal måltidet røres og få stå i 2 til 3 minutter.
<b>3. VARME OPP KOPP</b>  <b>3 trykk</b>	150 g	<b>Varme opp en kopp med varm drikke (f.eks. te, kaffe, melk og suppe)</b> Velg oppvarming av kopp. Oppgi vekt (150 ml). Trykk på Start-feltet.
<b>4. VARME OPP SKÅL</b>  <b>4 trykk</b>	300 g	<b>Varme opp en skål med varm drikke</b> Velg oppvarming av skål. Oppgi vekt (300 ml). Trykk på Start-feltet.
<b>1. FERSCHE GRØNNSAKER</b>  <b>1 trykk</b>	200 - 900 g	<b>Tilberede friske grønnsaker</b> Plasser de tilberedte grønnsakene i en beholder med egnet størrelse. Drypp over 1 ss vann per 100 g grønnsaker. Tildekk med krympeplast med hull eller et lokk. Store mengder må røres halvveis gjennom tilberedningstiden.
<b>2. FROSNE GRØNNSAKER</b>  <b>2 trykk</b>	200 - 9000 g	<b>Tilberede frosne grønnsaker</b> Legg grønnsakene i en beholder med egnet størrelse. Tilsett 2 ss (30 ml) vann. Tildekk med krympeplast med hull eller et lokk. Store mengder må røres når ringesignalet avgis.
<b>3. FERSK FISK</b>  <b>3 trykk</b>	200 - 900 g	<b>Koke fisk.</b> Legg fisken i en passelig stor beholder og tilsett 2 ss (30 ml) vann. Dekk til med gjennomboret plastfolie eller lokk.
<b>4. BAKTE POTETER</b>  <b>4 trykk</b>	200 - 1400 g	<b>Tilberede bakte poteter</b> med sprøtt, tørt skall. Velg poteter med middels størrelse, 200–250 g for best resultat. Vask og tørk potetene, og prikk dem med en gaffel flere ganger. Plasser dem direkte på glassbrettet rundt ytterkanten. Etter tilberedning pakker du dem inn i aluminiumsfolie og lar dem stå i 5 minutter.

# Spørsmål og svar

Hvorfor starter ikke ovnen?

Kontroller følgende dersom ovnen ikke starter:

1. Er ovnen ordentlig tilkople? Ta ut støpselet, vent 10 sekunder og sett støpselet inn i kontakten igjen.
2. Kontroller strømbryteren og sikringen. Tilbakestill strømbryteren eller skift sikring dersom den har gått.
3. Dersom strømbryteren og sikringen er i orden, kople et annet apparat til kontakten. Dersom dette apparatet virker, er det sannsynligvis noe galt med ovnen. Dersom apparatet ikke virker, er det sannsynligvis noe galt med kontakten. Dersom det virker som om noe er galt med ovnen, kontakt et autorisert serviceverksted.

Mikrobølgeovnen forstyrrer TV-en. Er dette normalt?

Det kan oppstå mindre radio- og TV-forstyrrelser når du bruker mikrobølgeovnen. Denne forstyrrelsen tilsvarer den som oppstår ved bruk av mindre elektriske apparater som f.eks. håndmikser, støvsugere, hårtørkere o.l. Dette betyr ikke at det er noe galt med ovnen.

Ovnen godtar ikke programmet mitt. Hvorfor ikke?

Ovnen godtar ikke ukorrekte programmer. Den vil for eksempel ikke godta et fjerde trinn.

Noen ganger kommer det varm luft fra luftehullene. Hvorfor?

Varmen som avgis fra maten varmer opp luften i ovens-rommet. Denne varme luften ledes ut av ovnen gjennom luftehullene i ovnen. Det er ingen mikrobølger i luften. Luftehullene må aldri blokkeres når ovnen er i bruk.

Ovnen slutter å tilberede med mikrobølger og "H97" eller "H98" vises på displayet. Hvorfor?

Dette displayet viser at det er et problem med mikrobølgegenereringssystemet. Ta kontakt med et autorisert servicesenter.

# Vedlikehold av mikrobølgeovnen

1. Skru av ovnen før rengjøring.
2. Hold ovnsrommet, dørpakningene og områdene rundt rene. Fjern matsøl med en fuktig klut. Mildt rengjøringsmiddel kan brukes hvis nødvendig. Det anbefales ikke å bruke sterke eller slipende rengjøringsmidler. **BRUK IKKE RENGJØRINGSMIDLER FOR STEKEOVN.**
3. Ikke bruk sterke vaskemidler med slipende virkning eller skraper av metall til å rengjøre ovnsdøren i glass da disse kan skrape opp overflaten, noe som igjen kan føre til at glasset sprekker.
4. Rengjør betjeningspanelet med en myk, tørrklut. Bruk ikke sterke eller slipende rengjøringsmidler på betjeningspanelet. La døren stå åpen mens du rengjør betjeningspanelet, slik at du ikke skrur på ovnen ved et uhell. Etter rengjøring, trykk på **STOPP-/AVBRYTTAST** for å fjerne teksten i displayet.
5. Tørk vekk ev. damp på innsiden eller rundt utsiden av ovnsdøren med en myk klut. Damp kan samle seg når ovnen brukes under høy fuktighet og indikerer ikke at det er noe galt med ovnen.
6. Det er av og til nødvendig å ta ut glasstallerkenen og rengjøre den. Vask tallerkenen i varmt såpevann eller i oppvaskmaskin.
7. Ringen under glasstallerkenen og gulvet i ovnsrommet bør rengjøres regelmessig for å unngå unødig støy. Rengjør med mildt rengjøringsmiddel og varmt vann, og tørk av med en ren klut. Ringen kan vaskes i mildt såpevann. Det samler seg damp ved gjentatt bruk, men dette påvirker ikke gulvet eller ringens hjul. Pass på at ringen settes riktig på plass etter rengjøring.
8. Service må kun utføres av kvalifiserte personer. Kontakt nærmeste autoriserte forhandler for vedlikehold og reparasjon.
9. Ikke bruk damprensere til å rengjøre med.
10. Luftventiler må aldri tildekkes. Sjekk at ikke støv eller annet materiale blokkerer noen av luftventilene over, under eller bak ovnen. Dersom luftventilene blokkeres, kan dette forårsake overoppheting, som igjen kan ha en innvirkning på ovnens drift, og som også kan føre til en potensielt farlig situasjon.
11. Dersom ovnen ikke rengjøres jevnlig, kan dette føre til svekkelse av overflatene, som igjen kan ha en innvirkning på apparatets levetid, og som også kan føre til en potensielt farlig situasjon.

# Tekniske data

Strømforsyning:	230 V, 50 Hz	
Strømforbruk:	Mikrobølge:	1175 W
Utgangseffekt:	Mikrobølge:	850 W (IEC-60705)
Utvendige mål:		482 (B) x 346 (D) x 284 (H) mm
Ovnsrommets mål:		325 (B) x 330 (D) x 218 (H) mm
Vekt		9.0 kg
Lyd:		58.8 dB (EN60704)

Speisifikasjoner kan endres uten forvasel.

Dette produktet oppfyller den europeiske standarden EN 55011 for EMC forstyrrelser (EMC = Elektromagnetisk kompatibilitet). I henhold til denne standard er dette produkt et apparat i gruppe 2, klasse B og oppfyller kravene for dette. Gruppe 2 betyr at radio-frekvent energi dannes i form av elektromagnetiske bølger, med henblikk på oppvarming av mat. Klasse B betyr at dette produkt kan benyttes i alminnelige husholdninger.



## Informasjon for brukerne om kassering av elektrisk og elektronisk utstyr (private husholdninger)

Når et produkt og/eller medfølgende dokumenter er merket med dette symbolet, betyr det at det elektriske eller elektroniske utstyret ikke bør kasseres sammen med vanlig husholdningsavfall.

For at det kasserte utstyret skal bli behandlet, gjenvunnet og resirkulert på riktig måte, må du bringe det til nærmeste innsamlingspunkt eller gjenvinningsstasjon. I enkelte land kan du alternativt returnere produktene dine til den lokale forhandleren, eventuelt mot kjøp av et tilsvarende nytt produkt.

Hvis du kasserer dette produktet på riktig måte, bidrar du til å bevare verdifulle ressurser og til å motvirke de negative virkningene på miljøet og den menneskelige helse som kan forårsakes av feilaktig avfallsbehandling. Ta kontakt med de lokale myndigheter hvis du ønsker ytterligere informasjon om ditt nærmeste innsamlingspunkt.

Feilaktig kassering av dette utstyret kan kanskje bøtelegges, avhengig av nasjonale lover og regler.

## For bedriftskunder i den Europeiske Union

Hvis du ønsker å kassere elektrisk og elektronisk utstyr, må du kontakte forhandleren eller leverandøren din for å få mer informasjon.

## Informasjon om kassering i land utenfor den Europeiske Union

Dette symbolet er kun gyldig i den Europeiske Union.

Hvis du ønsker å kassere dette produktet, må du ta kontakt med forhandleren eller de lokale myndigheter og spørre dem om hvordan det skal kasseres på riktig måte.

I overensstemmelse med direktiv 2004/108/EC, artikkel 9(2):-

Panasonic testsenter

Panasonic Service Europe, en avdeling av Panasonic Marketing Europe GmbH

Winsberggring 15, 22525 Hamburg, F.R. Germany.

Produsert for Panasonic Corporation av MMEAM

No.18 HuanZhen West Road, BeiJiao, ShunDe, FoShan, GuangDong, Peoples Republic of China.

# Asennus ja kytkentä

## Tarkista mikroaaltouuni

Pura uuni pakkauksestaan. Poista kaikki pakkausmateriaalit ja tarkista, että uuni ei ole millään tavalla vaurioitunut (ei kolhuja luukussa tai muualla uunissa ja luukun saranat ovat ehjät). Jos havaitset vahinkoja, ilmoita asiasta välittömästi jälleenmyyjällesi. Vaurioitunutta mikroaaltouunia ei saa ottaa käyttöön.

## Maadoitusohjeet

**TÄRKEÄÄ: TURVALLISUUDEN TAKAAMISEKSI ON LAITE MAADOITETTAVA ASIANMUKAISESTI.**

Jos virtalähde ei ole maadoitettu, asiakkaan velvollisuus on vaihtaa mikroaaltouunia varten asianmukaisesti maadoitettu pistorasia.

## Käyttöjännite

Jännitteen tulee vastata uunin arvokilvessä mainittua arvoa. Jos jännite on korkeampi kuin kilvessä mainittu, seurauksena voi olla tulipalo tai muunlaisia vahinkoja.

## Uunin sijoittaminen

Tämä uuni on tarkoitettu käytettäväksi vain pöydällä. Sitä ei ole tarkoitettu upotettavaksi tai asennettavaksi kaappiin.

1. Sijoita uuni tasaiselle ja vakaalle alustalle, joka on yli 85 cm korkeudella lattiasta.
2. Kun uuni on asennettu paikalleen, sen irtikytkentä verkkovirrasta tulee tapahtua helposti irrottamalla sähköjohto pistorasiasta tai virtakytkintä kääntämällä.
3. Asianmukaisen toiminnan varmistamiseksi tarkista, että ilmankierto uunin ympärillä on kunnossa.

## Sijoitus pöytätasolle:

- a. Jätä tilaa uunin yläpuolelle 15 cm, taakse 10 cm, toiselle sivulle 5 cm ja toiselle yli 40 cm.
- b. Jos uunin toinen kylki asetetaan seinää vasten, toisen kyljen tai yläpuolen on oltava avoinna.

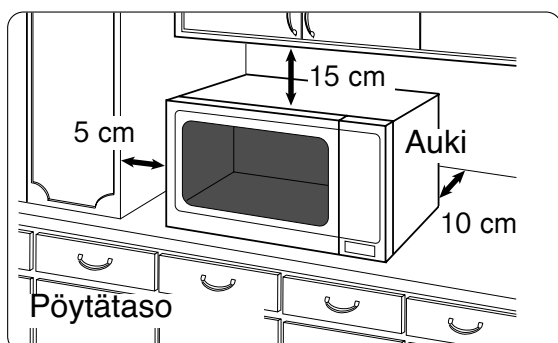

4. Älä sijoita uunia lähelle sähkö- tai kaasuliettä.
5. Uunin jalkoja ei saa poistaa.
6. Uuni on tarkoitettu ainoastaan kotitalouskäyttöön. Älä käytä uunia ulkona.
7. Vältä käyttämästä uunia kosteissa olosuhteissa.
8. Virtajohto ei saa koskettaa uuniin. Pidä johto erillään kuumista pinnoista. Johto ei saa roikkua pöydän tai työtason reunan yli. Älä upota sähköjohtoa, pistoketta tai itse uunia veteen.
9. Älä tuki uunin päällä ja takana olevia ilmastointiaukkoja. Jos ilmastointiaukot ovat tukossa toiminnan aikana, uuni saattaa ylikuumeneta. Ylikuumenemistapauksessa uunin varolaite keskeyttää toiminnan, ja uuni käynnistyy uudelleen vasta sen jäähtyttyä.

## VAROITUS

### Tärkeitä turvallisuusohjeita

1. Luukun tiivisteet ja tiivisteitä ympäröivät alueet pyyhitään kostealla liinalla. Tarkista, että luukun tiivisteet ja ympäröivät alueet eivät ole vahingoittuneet. Jos havaitset vaurioita, älä käytä uunia ennen valmistajan valtuuttaman huoltoteknikon suorittamaa korjausta.
2. Älä yritä itse korjata luukua, käyttöpaneelin koteloa, turvalukituskytkimiä tai mitään muuta uunin osaa. Älä irrota uunin mikroaaltoenergialle altistumiselta suojaavaa ulkopaneelia. Korjaukset saa suorittaa vain asiantunteva huoltoteknikko.
3. Älä käytä laitetta, jos sen SÄHKÖJOHTO TAI PISTOTULPPA on viallinen, jos uuni ei toimi kunnolla tai jos se on vaurioitunut tai pudonnut. Uunin huollon ja korjauksen suorittamiseen liittyy vaaratilanteita eikä niitä sen vuoksi saa tehdä kukaan muu kuin valmistajan valtuuttama huoltoteknikko.

# Turvaohjeet

## VAROITUS

### Tärkeitä turvallisuusohjeita

4. Jos sähköjohto on vaurioitunut, anna valmistajan, valmistajan huoltoedustajan tai vastaavan pätevän henkilön vaihtaa se, jotta vaaratilanteita ei pääse syntymään.
5. Lapset saavat käyttää uunia ilman valvontaa vain, jos heille on neuvottu tarkasti, kuinka uunia käytetään turvallisesti, ja he ymmärtävät virheellisestä käytöstä aiheutuvat vaarat.
6. Nesteitä ja ruokaa ei saa lämmittää suljetuissa astioissa räjähdysvaaran vuoksi.
7. Mikroaaltouunin oven ollessa auki on pyrittävä välttämään oven painamista alaspäin. Tämä voi aiheuttaa uunin eteenpäin kallistumisen riskin.
8. Tätä laitetta ei ole suunniteltu sellaisten henkilöiden (lapset mukaan lukien) käyttöön, joiden fyysiset, sensoriset tai henkiset kyvyt ovat heikentyneet tai joilla ei ole kokemusta ja tietämystä laitteen käytöstä, ellei heidän turvallisuudestaan vastuussa oleva henkilö valvo heitä tai anna heille ohjeita laitteen käytöstä. Lapsia tulisi valvoa, jotta he eivät leiki laitteen kanssa.

### Mikroaaltouunin käyttö

1. Älä käytä uunia muuhun tarkoitukseen kuin ruuan valmistamiseen. Tämä uuni on suunniteltu erityisesti ruuan kuumentamista tai kypsentämistä varten. Älä käytä tätä uunia kemikaalien tai muiden tuotteiden kuumentamiseen.
2. Tarkista ennen käyttöä, että käyttämäsi astiat/säiliöt ovat sopivia mikro-uunikäyttöä varten.
3. Älä käytä tätä mikrouunia sanomalehtien, vaatteiden tai muun materiaalin kuivaamiseen. Ne voivat syttyä tuleen.
4. Jos et käytä uunia, älä säilytä siinä muita esineitä kuin uunin tarvikkeita varotoimena sille, jos uuni vahingossa käynnistetään.

5. Laitetta ei saa käyttää MIKROAALTO. ELLEI UUNISSA OLE RUOKAA. Uuni saattaa muussa tapauksessa vahingoittua.
6. Jos uunissa syttyy tuli, paina pysäytysnäppäintä, käännä ajastin nolville ja jätä uunin ovi kiinni. Vedä uunin johto irti pistorasiasta tai katkaise virta ottamalla sulake pois.

### Uunin valo

Ota yhteys myyjäliikkeeseen uunin sisällä olevan lampun vaihtoa varten.

### Tarvikkeet

Uuni toimitetaan varustettuna tarvikevalikoimalla. Noudata aina tarvikkeiden käyttöä varten annettuja ohjeita.

### Lasinen aluslautanen

1. Älä käytä uunia siten, että lasinen aluslautanen on paikoilleen ilman pyörivä rengas
2. Älä koskaan käytä muun kuin erityisesti tätä laitetta varten tarkoitettua tyypistä lasista aluslautasta.
3. Jos lasinen aluslautanen on hyvin kuuma, anna sen jäähtyä ennen puhdistamista tai upottamista veteen.
4. Lasinen aluslautanen pystyy pyörimään kumpaankin suuntaan.
5. Jos lasiselle aluslautaselle asetettu ruoka tai kypsennysastia koskettaa uunin seiniin siten, että aluslautanen lakkaa pyörimästä, aluslautanen alkaa automaattisesti pyöriä vastakkaiseen suuntaan. Tämä on aivan normaalia.
6. Älä kypsennä ruokaa suoraan lasialustan päällä paitsi silloin, kun käytät Auto-paino-ohjelmaa uuniperunoiden kypsentämiseen.

### Pyörivä rengas

1. Puhdista pyörivä rengas ja uunin lattia-pinta säännöllisesti ruokajätteiden kerääntymisen estämiseksi.
2. Pyörivä rengas on aina käytettävä yhdessä lasisen aluslautasen kanssa.

# Tärkeitä tietoja

## 1) Kypsennysajat

- Kypsennysaika riippuu eri tekijöistä, kuten lämpötila, ruuan määrä ja kypsennysastian tyyppistä.
- Aloita pienimmällä kypsennysajalla estääksesi ylikypsymisen. Ellei ruoka ole riittävästi kypsyyttä, voit kypsentää sitä hieman pitempään.

### Huom:

**Jos suositetut kypsennysajat ylitetään, ruoka pilaantuu ja saattaa äärimmäistapauksissa syttyä tuleen ja vahingoittaa uunia.**

## 2) Pienet ruokamäärät

- Pienet ruokamäärät tai ruuat joiden kosteuspitoisuus on pieni, saattavat palaa, kuivua tai syttyä tuleen, jos kypsennystä jatketaan liian pitkään. Jos materiaali uunin sisällä sattuisi syttymään, pidä uunin ovi suljettuna ja irrota verkkojohdon pistoke pistorasiasta.

## 3) Kananmunat

- Älä keitä kananmunia kuorineen tai kuumenna kokonaisia keitettyjä kananmunia MIKROAALTOTOIMINNOLLA. Kananmunien sisään voi kertyä painetta ja ne voivat räjähtää, vaikka mikroaaltokuumennus on jo päättynyt.

## 4) Reikien pistäminen kuoreen

- Ruokiin, joissa on ehjä kuori, kuten perunat, munankeltuaiset ja makkarat, on pistettävä reikiä ennen kypsentämistä mikroaaltouunissa räjähtämisen välttämiseksi.

## 5) Lihalämpömittari

- Käytä lihalämpömittaria kypsennysasteen tarkistamiseksi paahtopaistista, ja siipikarjasta vasta otettuasi ruuan pois uunista. Älä käytä tavallista lihalämpömittaria käytäessäsi MIKROAALTO- uunia, koska se voi synnyttää kipinöintiä.

## 6) Nesteet

- Kuumentaessasi nesteitä, kuten esim. keittoja, kastikkeita ja juomia mikrouunissa, neste voi kuumeta kiehumispisteen yli ilman paljastavaa kuplimista. Tämä johtaa kuuman nesteen äkilliseen ylikiehumiseen. Suorita seuraavat toimenpiteet tämän välttämiseksi:

- a) Vältä käyttämästä kapeakaulaisia suorasivuisia säiliöitä.
- b) Älä kuumenna liikaa.
- c) Sekoita neste ennen säiliön asettamista mikrouuniin. Sekoita uudelleen puolivälissä kypsennysaikaa.
- d) Anna nesteen tasaantua uunissa hetken aikaa kypsennyksen jälkeen. Sekoita uudelleen ennen kuin varovasti poistat säiliön uunista.

## 7) Paperi/muovi

- Jos kuumennat ruokaa muovi- tai paperiastiassa, tarkista uuni vähän väliä, koska tämän tyyppiset astiat syttyvät helposti ylikuumetessa.
- Älä käytä kierrätyspaperituotteita (esim. keittiöpaperi) ellei paperituotteessa ole mainintaa, että sitä voidaan turvallisesti käyttää mikroaaltouunissa. Kierrätyspaperituotteet saattavat sisältää epäpuhtauksia, jotka aiheuttavat kipinöintiä ja/tai tulipalon käytön aikana.
- Poista metalliset kierresiteet paahtopusseista ennen pussien sijoittamista uuniin.

## 8) Keittiövälineet

- Älä kuumenna suljettuja purkkeja tai pulloja, koska ne voivat räjähtää.
- Metallikoristeisia säiliöitä tai astioita ei pidä käyttää mikrouunikypsentämisessä, sillä ne aiheuttavat kipinöintiä.
- Jos käytät alumiinifoliota, lihapiikkejä tai muunlaisia metallitarvikkeita, jätä vähintään 2 cm tilaa niiden, uunin seinien ja oven välille kipinöinnin estämiseksi.

## 9) Syöttöpulot/lastenruokapurkit

- Poista yläosa, tutti tai kansi syöttöpulloista tai lastenruokapurkeista ennen asettamista uuniin.
- Sekoita syöttöpullojen ja lastenruokapurkkien sisältö.
- Tarkista lämpötila ennen tarjoilua palovammojen estämiseksi.

# Uunin kaaviokuva

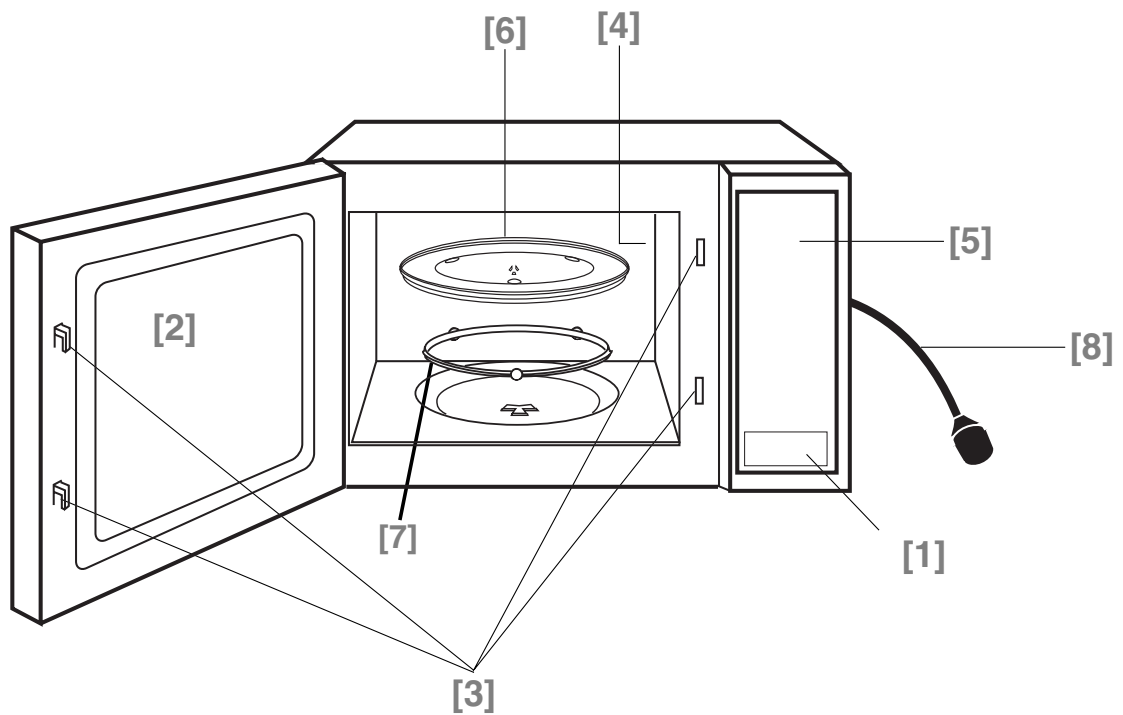

**[1] Oven avauspainike**

Avaa ovi painikkeesta. Jos avaat oven kypsennyksen aikana, kypsennys keskeytyy, mutta tehdyt asetukset jäävät voimaan. Kypsennys jatkuu, kun ovi suljetaan ja painetaan aloituspainiketta.

**[2] Uunin ikkuna**

**[3] Oven turvalukkolaite**

**[4] Uunin vetoluukku**

**[5] Ohjauspaneeli**

**[6] Lasinen pyörintäalusta**

**[7] Pyörivä kannatinrenkas**

**[8] Virtajohto**



# Ohjauspaneeli NN-SD279S

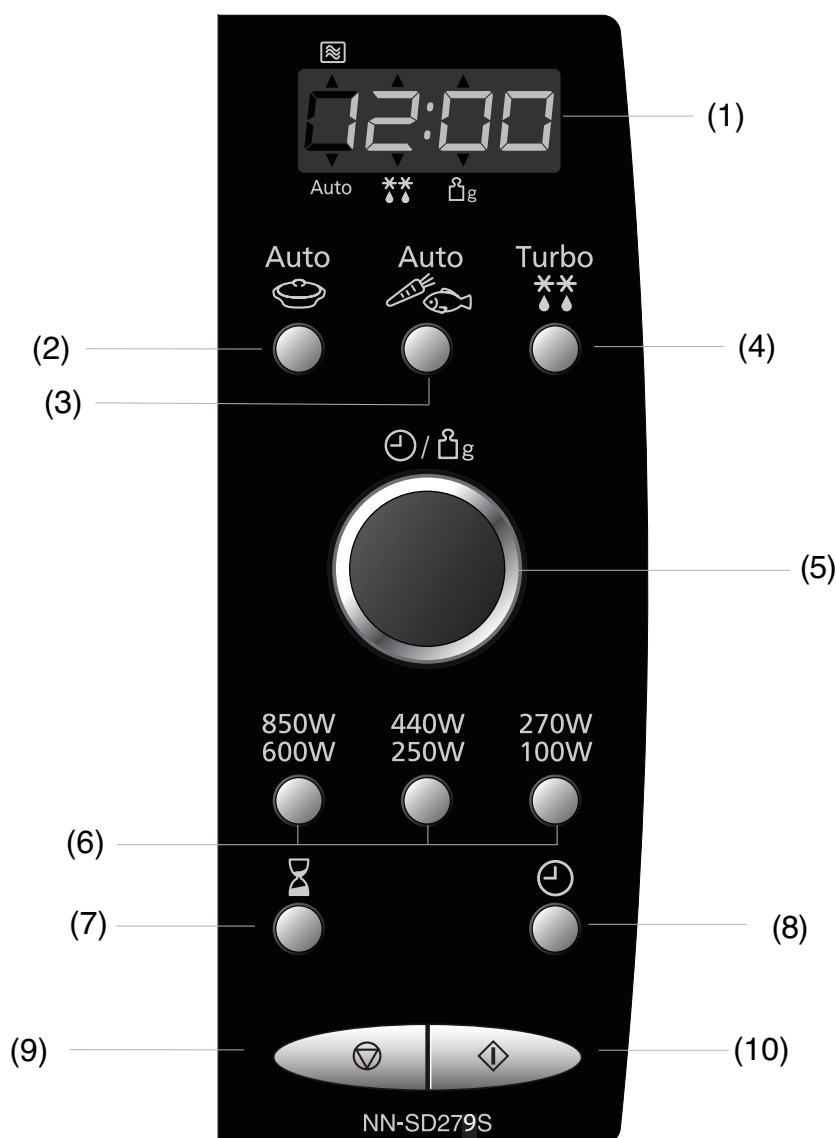

- (1) Näyttöruutu
- (2) Automaattilämmitysohjelmat
- (3) Automaattikypsennysohjelmat
- (4) Turbosulatusohjelmat
- (5) Aika/painovalitsin
- (6) Tehot
- (7) Viive-/odotuspainike
- (8) Kellopainike
- (9) Pysäytys-/peruutuspainike:  
Ennen kypsennystä:  
yksi painallus poistaa asetukset  
Kypsennyksen aikana:  
yksi painallus pysäyttää väli  
aikaisesti kypsennysohjelman.  
Toinen painallus peruuttaa kaikki  
asetukset ja näyttöön tulee  
päivämäärä.
- (10) Käynnistyspainike

## Piippausääni mallissa :

Kun painiketta kosketetaan oikein, kuuluu piippaus. Jos painiketta kosketetaan, eikä piippausta kuulu, laite ei ole hyväksynyt / voinut hyväksyä asetusta. Uuni piippaa viisi kertaa aina ohjelman suoritettuaan.

## Tässä uunissa on virransäästötoiminto. Huomaathan:

1. Näyttö himmenee valmiustilassa.
2. Uuni siirtyy valmiustilaan kun se kytketään ensi kertaa päälle ja heti viimeisen toiminnon jälkeen.

# Kellonajan säätäminen

Kun uuni otetaan käyttöön, näyttöruudulla lukee 88:88.



- **Paina kellopainiketta kerran.**  
Kaksoispiste alkaa vilkkua.

- **Syötä Kellonaika kääntämällä Aika/painovalitsin.** Kellonaika ilmestyy näyttöön ja kaksoispiste vilkkuu.

- **Paina kellopainiketta.**  
Kaksoispiste lakkaa vilkkumasta ja kellonaika on asetettu.

## HUOM.

1. Kun haluat asettaa kellonajan uudelleen, toista kohdat 1-3.
2. Kello pysyy oikeassa ajassa niin kauan kuin uuni on kytketty sähkövirtaan.
3. Kello on 24 tunnin kello, siis kello kaksi iltapäivällä merkitään 14:00.

# Lapsilukko

Tämä järjestelmä lukitsee kaikki säätimet, estäen uunin käytön. Uunin ovi voidaan kuitenkin avata ja sulkea. Lapsilukko voidaan aktivoida kaksois- pisteen tai kelloajan näkyessä näyttössä.

**Aktivointi:**



**Peruutus:**



- **Paina käynnistuspainiketta kolme kertaa.**  
Kellonaika häviää näytöstä. Aika säilyy kuitenkin muistissa. Näytössä näkyy ' \_ \_ \_ \_ ' merkki.

- **Paina pysäytys-/peruutuspainiketta kolme kertaa.** Kellonaika ilmestyy uudelleen näyttöön.

HUOM: Aktivoi lapsilukko painamalla käynnistuspainiketta 3 kertaa 10 sekunnin aikana.

# Kypsennys viivästetyllä käynnistyksellä

Viive-/odotuspainikkeella voidaan ohjelmoida viivästetty kypsennyksen käynnistys.

esim.

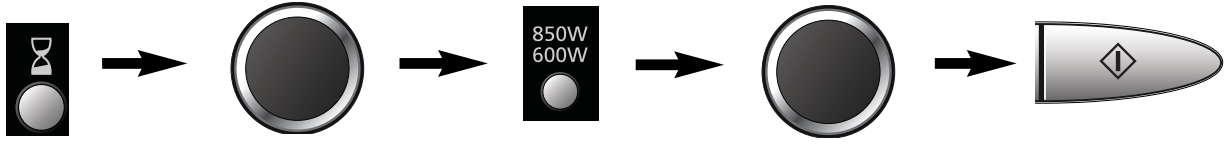

- Paina viive-/odotuspainiketta
- Aseta viive kääntämällä aika-/painovalitsinta (suurin mahdollinen asetus 9 tuntia).
- Aseta haluttu kypsennysohjelma ja -aika
- Paina käynnistyspainiketta

**Huomautus:**

1. Kolmivaiheiseen kypsennykseen voidaan ohjelmoida viivästetty kypsennyksen käynnistys.

esim.

Viivästetty käynnistys: 1 tunti    Suurin teho: 10 minuuttia    Haudutusteho: 20 minuuttia

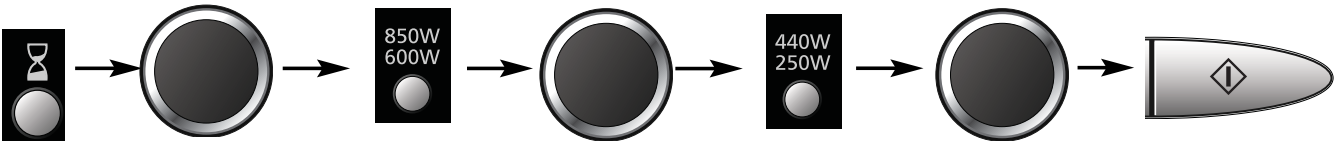

2. Jos asetettu viive ylittää yhden tunnin, ajan väheneminen ilmaistaan minuutteina. Jos viive alittaa yhden tunnin, ajan väheneminen ilmaistaan sekunteina.
3. Viivästettyä käynnistystä ei voida ohjelmoida ennen automaattiohjelmaa.

## Ajastin

Viive-/odotuspainikkeen avulla voidaan ohjelmoida odotusaika kypsennyksen jälkeen tai käyttää uunia ajastimena.

esim.

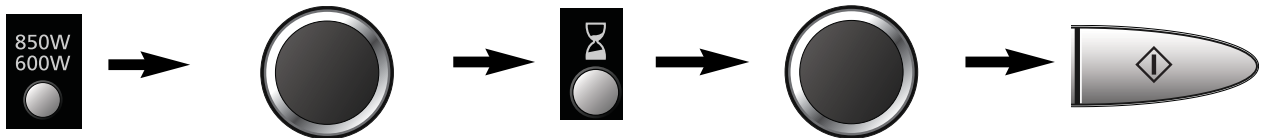

- Aseta haluttu kypsennysohjelma ja -aika.
- Paina viive-/odotuspainiketta
- Aseta haluttu aika kääntämällä aika-/painovalitsinta (suurin mahdollinen asetus 9 tuntia).
- Paina käynnistyspainiketta.

**Huomautus:**

1. Kolmivaiheiseen kypsennykseen voidaan ohjelmoida odotusaika.

esim.

Suurin teho: 4 minuuttia

Odotusaika: 5 minuuttia

Suurin teho: 2 minuuttia

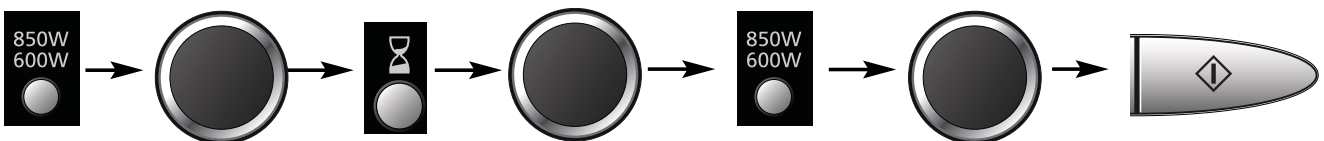







Kerran

Kerran

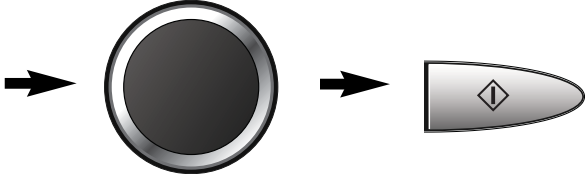
2. Jos uunin ovi avataan odotusajan tai ajastimen toiminnan aikana, näytön ilmaisema aika jatkaa vähenemistä.
3. Tätä toimintoa voidaan käyttää myös ajastimena. Paina tällöin viive-/odotuspainiketta, aseta aika ja paina käynnistyspainiketta.

# Kypsennys ja sulatus

Lasialustan on oltava paikallaan aina uunia käytettäessä.

	1 painallus	<b>850 Wattia</b>	<i>Korkea</i>	
	2 painallusta	<b>600 Wattia</b>	<i>Keski</i>	
	1 painallus	<b>440 Wattia</b>	<i>Matala</i>	
	2 painallusta	<b>250 Wattia</b>	<i>Haudutusteho</i>	
	1 painallus	<b>270 Wattia</b>	<i>Sulatus</i> 	
	2 painallusta	<b>100 Wattia</b>	<i>Lämmitys</i>	

• Valitse haluttu mikroaaltouunin tehotaso.

• Säädä kypsennysaika käyttämällä aika/painovalitsinta (Suurin teho: 30 min. asti muut tehot: 90 min. asti).

• Paina käynnistuspainiketta. Kypsennysohjelma alkaa ja näytöllä näkyy jäljellä oleva kypsennysaika.

**VAROITUS: Uuni toimii automaattisesti KORKEALLA teholla, jos kypsennysaika annetaan ilman tehovalintaa.**

## Monivaiheinen kypsennys

Uunissa on 3-vaiheinen muisti, joten voit ohjelmoida jopa 3 erilaista ohjetta ja uuni kytkeytyy automaattisesti päälle ja pois. (Toista yllä olevat vaiheet 1, 2 ja 3, mutta paina Käynnistys (Start) -painiketta vasta sen jälkeen kun kaikki vaiheet on syötetty.)

## HUOM.

1. Ajastinpainikkeella voi ohjelmoida monivaiheisessa kypsennyksessä.
2. Automaattisen punnitus-/sulatusohjelman painikkeella voi ohjelmoida vain ensimmäisessä vaiheessa.

# Sulatusohjeet

## Vihjeitä sulatukseen

Tarkista ruoan tila useita kertoja sulatuksen aikana, vaikka käyttäisit automaattisia ohjelmia. Noudata annettuja odotusaikoja.

### Odotusaika

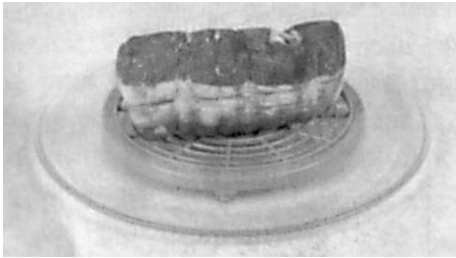

Yksittäiset ruoka-annokset voidaan kypsentää lähes välittömästi sulatuksen jälkeen. On tavallista, että isot annokset jäävät keskeltä jäisiksi. Anna näiden seistä vähintään yksi tunti ennen kypsentämistä. Tämän odotusajan kuluessa lämpö jakautuu tasaisesti ja jäinen osa sulaa. Huom! Jos ruokaa ei kypsennetä välittömästi, pane se jääkaappiin. Älä pakasta sulatettua ruokaa uudelleen kypsentämättä sitä ensin.

### Luinen liha ja linnut



Luinen liha kannattaa asettaa ylösalaisin käännetyin lautasen tai muoviritilän päälle siten, että liha ei ole nesteessään. Herkät ja ulkonevat osat on suojattava pienillä foliopaloilla, jotta ne eivät ala kypsyä. Pienet foliopalat eivät vahingoita mikroaaltouunia, jos ne eivät kosketa uunin seinämiin.

### Jauheliha, lihakuutiot, kala ja äyriäiset

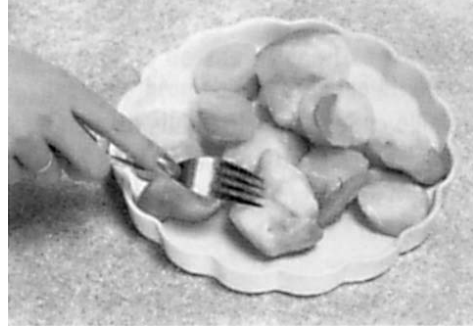

Koska näiden ulkopinta sulaa nopeasti, niitä on irroteltava toisistaan tai lohkottava pienemmiksi paloiksi moneen otteeseen sulatuksen aikana, ja palat on otettava pois uunista sitä mukaa kun ne sulavat.

### Pienet annospalat

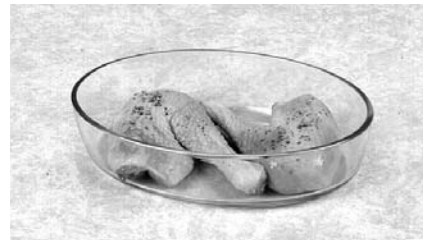

Kyljykset ja broileripalat on eroteltava toisistaan mahdollisimman pian, jotta ne sulavat kauttaaltaan tasaisesti. Rasvaiset palat ja kärjet sulavat muita osia nopeammin. Aseta ne pyörivän lasialustan keskelle tai suojaa ne.

### Leipä

Isojen limppujen on annettava seistä sulatuksen jälkeen, jotta ne sulavat myös keskeltä. Odotusaikaa voidaan lyhentää, jos viipaleet erotellaan toisistaan ja sämpylät ja limput halkaistaan.

## Automaattinen painonmukainen sulatus

Tällä toiminnolla voit sulattaa pakasteita niiden painon mukaan.

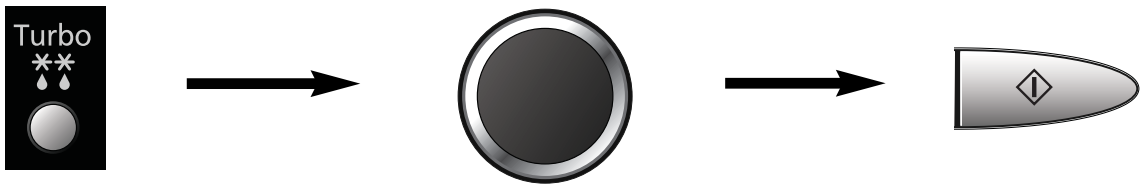

- Valitse haluamasi automaattinen sulatusohjelma.  
1 painallus (pieni määrä)  
2 painallusta (iso määrä)
- Säädä pakasteruuan paino käyttämällä aika/painovalitsinta.  
Kun valitsinta käännetään hitaasti, asetus vaihtuu 10 gramman välein.  
Kun valitsinta käännetään nopeasti, asetus vaihtuu 100 gramman välein.
- Paina käynnistys-painiketta. Muista sekoittaa tai kääntää ruokaa sulatuksen aikana.

Ohjelma	Min/Maks. paino	Esim.
1 Pieni määrä	100 - 1000 g	Pienet lihanpalat, leikkeleet, makkarat, jauheliha, kalapuikot, pihvit, kyljykset (100-400 g). Käännä/sekoita, kun kuulet merkkiään.
2 Iso määrä	400 - 2000 g	Isot lihanpalat, paistit, kokonaiset kanat, isot kalanpalat. Käännä, kun kuulet merkkiään.

**TÄRKEÄÄ:** Katso sulatusohjeet sivulta SF-9.



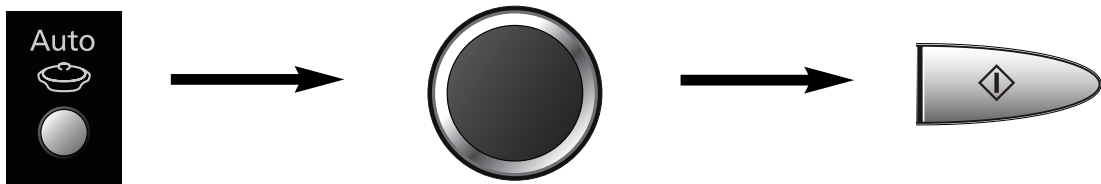

## Painoautomaattiohjelma ja uudelleenlämmitys/kypsennys

Tällä toiminnolla ruoka voidaan kypsentää painon mukaan. Paino on annettava grammoina.

esim.



- Valitse haluamasi luokka. Ohjelman numero tulee näytölle.
- Aseta ruuan paino käyttämällä aika/painovalitsinta.  
Kun valitsinta käännetään hitaasti, asetus vaihtuu 10 gramman välein. Kun valitsinta käännetään nopeasti, asetus vaihtuu 100 gramman välein.
- Paina käynnistys-painiketta.

Ohjelma	Suosituspaino	Ohjeet
<b>1. TUOREATERIA</b>  <b>1 painallus</b>	200 - 1000 g	<b>Tuoreen annoksen tai pata-annoksen lämmitys lautasella.</b> Kaikkien ruokien täytyy olla valmiiksi kypsennettyjä. Ruokien tulee olla jääkaappikylmiä noin +5 °C. Sekoita lämmityksen puolessavälissä. Anna seistä muutaman minuutin. Varmista, että ruoka on kiehuvan kuumaa ennen tarjoilua. Suurten kala/lihapalojen lämmitys voi kestää pitempään.
<b>2. PAKASTEATERIA</b>  <b>2 painallusta</b>	200 - 1000 g	<b>Pakastetun annoksen tai pata-annoksen lämmitys lautasella.</b> Kaikkien ruokien täytyy olla valmiiksi kypsennettyjä ja jäässä. Sekoita äänimerkin jälkeen. Lämmityksen loputtua sekoita ruokia ja anna seistä 2-3 minuuttia.
<b>3. LÄMMITÄ KUPPI</b>  <b>3 painallusta</b>	150 g	<b>Juoman lämmitys kupissa</b> (esim. tee, kahvi, maito tai keitto). Valitse kupin lämmitys, syötä paino (150 ml) ja paina käynnistyspainiketta.
<b>4. LÄMMITÄ KULHO</b>  <b>4 painallusta</b>	300 g	<b>Juoman lämmitys kulhossa.</b> Valitse kulhon lämmitys, syötä paino (300 ml) ja paina käynnistyspainiketta.
<b>1. TUOREET VIHANNEKSET</b>  <b>1 painallus</b>	200 - 900 g	<b>Tuoreiden vihannesten kypsennys.</b> Aseta esivalmistellut vihannekset sopivan kokoiseen astiaan. Sirottele 1 rkl vettä 100 g:aan vihanneksia. Peitä rei'itetyllä tuorekelmulla tai kannella. Suuria määriä täytyy sekoittaa puolessavälissä.
<b>2. PAKASTEVIHANNEKSET</b>  <b>2 painallusta</b>	200 - 900 g	<b>Pakastevihannesten kypsennys.</b> Aseta sopivan kokoiseen astiaan ja lisää 2 rkl (30 ml) vettä. Peitä kevyesti rei'itetyllä tuorekelmulla tai kannella. Suuria määriä täytyy sekoittaa äänimerkin jälkeen.
<b>3. TUORE KALA</b>  <b>3 painallusta</b>	200 - 900 g	<b>Tuoreen kalan kypsennys.</b> Aseta sopivan kokoiseen astiaan ja lisää 2 rkl (30 ml) vettä. Peitä rei'itetyllä tuorekelmulla tai kannella.
<b>4. UUNIPERUNAT</b>  <b>4 painallusta</b>	200 - 1400 g	<b>Rapeakuorisen uuniperunan kypsennys.</b> Saat parhaan tuloksen, kun valitset keskikokoisia perunoita 200-250 g. Pese ja kuivaa perunat ja pistele niihin useita reikiä haarukalla. Aseta suoraan lasialustan päälle, ulkoreunoille. Kääri kypsennyksen jälkeen alumiinifolioon ja anna seistä 5 minuuttia.

# Kysymyksiä ja vastauksia

**K:** Miksi uuni ei käynnisty?

**V:** Tarkista seuraavat kohdat, jos uuni ei käynnisty:

1. Onko uuni kytketty pistorasiaan oikealla tavalla? Irrota verkkojohdon pistoke pistorasiasta, odota 10 sekuntia ja kytke sitten verkkojohto uudelleen.
2. Tarkista katkaisin ja sulake. Paina katkaisinta tai vaihda sulake, jos se on palanut.
3. Jos katkaisin tai sulake on kunnossa, kytke jokin toinen laite kyseiseen pistorasiaan. Jos tämä toinen laite toimii, uunissa on todennäköisesti jokin vika. Ellei tämä toinenkaan laite toimi, vika on pistorasiassa. Ota yhteys valtuutettuun huoltoliikkeeseen, jos uunissa on jokin vika.

**K:** Uunin käyttö aiheuttaa häiriöitä TV- vastaanottimessa. Onko tämä normaalia?

**V:** Mikrouunin käytön aikana saattaa ilmetä jonkin verran häiriöitä. Nämä häiriöt ovat samankaltaisia kuin pienten laitteiden, kuten mixerit, pölynimurit, hiustenkuivaajat, jne. aiheuttamat. Se ei tarkoita, että uunissa olisi vikaa.

**K:** Uunia ei voi ohjelmoida. Miksi?

**V:** Uuni on suunniteltu siten, että se ei hyväksy väärää ohjelmointia. Uuni ei esim. hyväksy neljättä vaihetta monivaihekyksenyksessä, eikä hyväksy automaattista painoohjelmointia viivästetyn käynnistyksen jälkeen.

**K:** Uunin tuuletusaukoista puhaltaa välillä lämmintä ilmaa. Miksi?

**V:** Lämmin ilma johtuu uunitilassa olevan kypsyvän ruuan säteilemästä kuumuudesta. Tämä lämmin ilma poistuu uunin tuuletusaukkojen kautta. Ilma ei sisällä mikroaalloja. Uunin tuuletusaukkoja ei saa peittää kypsennyksen aikana.

**K:** Uuni keskeyttää mikroaaltotoiminnon, ja näytössä näkyy "H97" tai "H98". Miksi?

**V:** Tämä näyttö ilmoittaa ongelmasta mikroaallon tuottamisjärjestelmässä. Ota yhteys valtuutettuun huoltoon.



# Uunin hoito

1. Katkaise virta uunista ennen puhdistamista.
2. Pidä uunin sisäpinnat, ovitiivisteet ja tiivistealueet puhtaina. Jos uunin seiniin, tiivisteisiin ja tiivistealueisiin roiskuu tai valuu nestettä, pyyhi ne puhtaiksi kostealla liinalla. Käytä mietoa puhdistusainetta, jos ne ovat hyvin likaisia. Emme suosita hankaavien puhdistusaineiden normaalin käyttöä. **ÄLÄ KÄYTÄ MYYNNISSÄ OLEVIA UUNIN PUHDISTUSAINETTEJA.**
3. Puhdista uunin ulkopinnat kostealla liinalla. Estä veden valuminen tuuletusaukkoihin uunin sisäisten osien vahingoittumisen estämiseksi.
4. Jos säätöpaneeli likaantuu, puhdista se pehmeällä, kuivalla liinalla. Älä käytä karheita tai hankaavia puhdistusaineita ohjauspaneelin puhdistamiseen. Puhdistaessasi ohjauspaneelia, jätä uunin ovi auki estääksesi uunia käynnistymästä vahingossa. Paina puhdistuksen jälkeen STOP/CANCEL (Pysäytä/keskeytä)-painiketta tyhjentääksesi näytön.
5. Jos höyryä kerääntyy uunin oven sisäpuolelle tai ulkopuolelle oven ympärille, pyyhi se pois pehmeällä liinalla. Tällaista saattaa syntyä, jos mikrouunia käytetään erittäin kosteissa olosuhteissa, eikä tämä missään tapauksessa tarkoita, että uuni olisi viallinen.
6. Poista lasinen aluslautanen silloin tällöin puhdistusta varten. Pese se lämpimällä saippuavedellä tai astianpesukoneessa.
7. Pyörivä rengas ja uunin sisätilan pohja on puhdistettava säännöllisesti ylimääräisten käyntiäänien välttämiseksi. Käytä puhdistamiseen mietoa puhdistusainetta ja kuumaa vettä. Pyyhi lopuksi vielä kuivalla liinalla. Pyörivä rengas voidaan pestä miedolla saippuavedellä. Poistettuasi pyörivän renkaan uunitilasta, muista asentaa se takaisin oikeaan asentoon.
8. Ainoastaan valtuutetun huoltoteknikon on luvallista huoltaa tai korjata uunia.
9. Puhdistamiseen ei saa käyttää höyrypuhdistinta.
10. Pidä ilma-aukot aina puhtaina. Tarkista, että pöly tai muut aineet eivät tuki uunin ylä-, alaja takaosassa olevia ilma-aukkoja. Ilma-aukkojen tukkeutuminen voi aiheuttaa ylikuumenemisen, joka vaikuttaa uunin toimintaan.
11. Jos uunia ei pidetä puhtaana, pinnat voivat heiketä. Tämä vaikuttaa laitteen kestoon ja voi aiheuttaa mahdollisesti vaaratilanteen.

# Tekniset tiedot

Virtalähde:	230 V, 50 Hz
Tehonkulutus:	Mikroaalto; 1175 W
Lähtöteho:	Mikroaalto; 850 W (IEC-60705)
Ulkomitat:	482 (L) x 346 (S) x 284 (K) mm
Uunitilanmitat:	325 (L) x 330 (S) x 218 (K) mm
Paino:	9.0 kg
Äänitaso	58.8 dB (EN60704)

Kaikki oikeudet pidätetään.

Tämä on laite, joka täyttää Eurooppalaisen EMC-standardin (EMC = Elektromagneettinen yhteensopivuus) EN 55011. Tämän standardin mukaan laite kuuluu ryhmään 2, luokkaan B ja täyttää vaadittavat ehdot. Ryhmä 2 tarkoittaa, että radioaaltoenergia syntyy elektromagneettisen säteilyn muodossa ruoan lämmittämiseksi. Luokka B tarkoittaa, että tätä laitetta voidaan käyttää kotitalouksissa.

## Tietoja sähkö- ja elektroniikkalaitteiden hävittämisestä (kotitaloudet)



Tämä symboli tuotteissa ja/tai niiden käyttöohjeissa osoittaa, että käytettyjä sähkö- ja elektroniikkalaitteita ei saa hävittää tavallisen kotitalousjätteen mukana. Jotta laitteet käsitellään asianmukaisesti, toimita ne kierrätyspisteisiin, jotka vastaanottavat tällaisia laitteita ilmaiseksi. Joissakin maissa kuluttajat voivat myös palauttaa käytetyt laitteet paikalliselle jälleenmyyjälle, jos he ostavat tilalle uuden vastaavanlaisen tuotteen.

Tämän tuotteen asianmukainen hävittäminen säästää luonnonvaroja ja estää mahdollisesti muutoin syntyviä ympäristö- ja terveysongelmia. Lähistöllä sijaitsevista kierrätyspisteistä saa lisätietoja paikallisilta viranomaisilta. Jätelaissa ja rikoslaissa on säädetty rangaistus roskaamisesta ja lainvastaisesta hävittämisestä.

## Yrityskäyttäjät Euroopan unionissa

Jos haluat hävittää sähkö- ja elektroniikkalaitteita, kysy lisätietoja jälleenmyyjältä tai tavarantoimittajalta.

## Tietoja jätteiden käsittelystä Euroopan unionin ulkopuolella

Tämä symboli on käytössä vain Euroopan unionissa.

Jos haluat hävittää tämän tuotteen, tiedustele oikeaa hävitystapaa paikallisilta viranomaisilta tai jälleenmyyjältä.

EMC-direktiivin 2004/108/EC, artiklaa 9(2), noudattaen:-

Panasonic-testauslaitos

Panasonic Service Europe, Panasonic Marketing Europe GmbH:n osasto.

Winsbergring 15, 22525 Hamburg, F.R. Germany.

Valmistettu Panasonic Corporationille MMEAM:in toimesta

No.18 HuanZhen West Road, BeiJiao, ShunDe, FoShan, GuangDong, Peoples Republic of China.

# Instalace a připojení

## Zkontrolujte troubu

Vybalte troubu, odstraňte veškerý balící materiál a zkontrolujte, zda trouba není nějak poškozená (prohnutý plech, zlomené západky dvířek nebo prasklá dvířka). Pokud objevíte nějaké poškození, okamžitě informujte prodejce. Poškozenou mikrovlnnou troubu neinstalujte.

## Zemnění

**POZOR: K ZAJIŠTĚNÍ BEZPEČNOSTI OSOB JE NUTNÉ, ABY TOTO ZAŘÍZENÍ BYLO ŘÁDNĚ UZEMNĚNO.**

Pokud zásuvka nemá zemnění, je na zákazníkovi, aby si nechal vyměnit za řádně uzemněnou.

## Pracovní napětí

Napětí v síti musí odpovídat hodnotě uvedené na štítku přístroje. Vyšší napětí, než je uvedeno, může způsobit požár nebo jiné škody.

## Umístění trouby

Tuto troubu je možné používat pouze na pracovní desce. Není určena k zabudování nebo postavení do kuchyňské skříňky.

1. Troubu umístěte na rovnou, stabilní plochu. Umístěte troubu na rovný a pevný podklad, který se nachází ve výšce nejméně 85 cm nad podlahou.
2. Nainstalovanou troubu musí být snadné odpojit od zdroje elektrické energie buď vytažením ze zásuvky, nebo vypnutím jističe.
3. Aby byla zajištěna správná funkce trouby, je třeba aby kolem ní mohl proudit dostatek vzduchu.

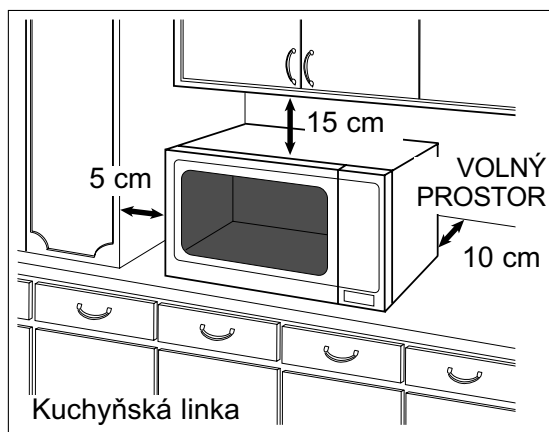

## Použití na pracovní desce kuchyňské linky:

- a) Volný prostor kolem trouby: 15 cm nad troubou, 10 za troubou, 5 cm na jedné straně a na druhé straně musí být volný prostor alespoň v délce 40 cm.
  - b) Pokud jedna strana přiléhá těsně ke zdi, druhá nebo horní strana trouby musí být zcela volná.
4. Neumisťujte troubu v blízkosti elektrické ani plynové varné desky.
  5. Neodstraňujte nožky trouby.
  6. Tato trouba je určena pro použití v domácnosti. Nepoužívat venku.
  7. Nepoužívejte troubu v prostředí s vysokou vlhkostí vzduchu.
  8. Přívodní kabel se nesmí dotýkat pláště trouby ani žádného horkého povrchu. Nenechávejte kabel viset přes hranu stolu nebo pracovní desky linky. Přívodní kabel, zástrčku ani troubu neponořujte do vody.
  9. Nezakrývejte ventilační otvory na horní a zadní straně trouby. Pokud jsou tyto otvory při provozu trouby zakryty, může dojít k přehřívání trouby. Pro tento případ je trouba vybavena termostatem, který ji vypne a obnoví provoz až po jejím vychladnutí.

## VAROVÁNÍ

### Důležité bezpečnostní pokyny

1. Těsnění dveří a těsnící plochy čistěte navlhčenou tkaninou. U trouby je třeba kontrolovat, zda nejsou poškozena těsnění a těsnící plochy. Pokud jsou tyto oblasti poškozeny, trouba se nesmí používat, dokud nebude opravena servisním technikem vyškoleným výrobcem.
2. Nepokoušejte se nijak zasahovat do zařízení, ani upravovat nebo opravovat dvířka, kryt ovládacího panelu, bezpečnostní západky ani jiné části trouby. Neodstraňujte vnější plášť trouby, který poskytuje ochranu před mikrovlnným zářením. Opravy smí provádět pouze kvalifikovaný servisní technik.
3. Troubu neuvádějte do provozu, jestliže má poškozený PŘÍVODNÍ KABEL nebo ZÁSTRČKU, pokud nefunguje správně, pokud je poškozena, nebo došlo k jejímu pádu. Provádění oprav kýmoli jiným než kvalifikovaným servisním technikem vyškoleným výrobcem je nebezpečné.

# Bezpečnostní pokyny

## VAROVÁNÍ

### Důležité bezpečnostní pokyny

4. Dojde-li k poškození přírodního elektrického kabelu, musí být vyměněn za speciální kabel od výrobce.
5. Dětem dovolte ovládat mikrovlnnou troubu bez dohledu pouze v případě, že jim byly dány dostatečné instrukce tomu, aby troubu bezpečně používaly a chápaly nebezpečí spojená s nesprávným použitím.
6. Tekutiny ani jiné pokrmy nesmí být ohřívány v uzavřených nádobách, protože by mohly explodovat.
7. Doporučujeme uživatelům, aby se vyhnuli jakémukoliv svislému tlaku na otevřené dveře mikrovlnné trouby. Existuje nebezpečí jejího překlopení.
8. Toto zařízení nemohou používat osoby (včetně dětí) se sníženými fyzickými, smyslovými nebo mentálními schopnostmi nebo s nedostatkem zkušeností a znalostí, pokud nejsou pod dohledem nebo nebyly instruovány ohledně používání tohoto zařízení osobou zodpovědnou za jejich bezpečnost. Děti musí být pod dohledem, aby si se spotřebičem nehrály

### Použití trouby

1. Troubu nepoužívejte k žádnému jinému účelu než k přípravě pokrmů. Trouba je zkonstruována pro ohřívání a vaření potravin – nepoužívejte ji k ohřívání chemikálií nebo jiných nepotravinových výrobků.
2. Před použitím trouby se přesvědčte, zda Vaše nádobí je vhodné pro mikrovlnnou troubu.
3. Nepokoušejte se mikrovlnnou troubu používat k sušení novin, ošacení nebo jiných materiálů. Mohlo by dojít k jejich vznícení.
4. Když troubu nepoužíváte, neskladujte v ní žádné jiné předměty než její příslušenství pro případ, že troubu náhodou zapnete.
5. Trouba se nesmí uvádět do chodu BEZ JÍDLA, mohlo by dojít k jejímu poškození.
6. Pokud se v troubě začne tvořit kouř nebo se objeví plameny, stiskněte tlačítko STOP/ZRUŠIT nebo nastavte otočný ČASOVÝ SPÍNAČ zpět na nulu a nechejte dvířka zavřená.  
Vytáhněte síťovou šňůru ze zásuvky nebo povolte pojistku či vypněte jistič.

### Osvětlení trouby

V případě nutnosti výměny světla trouby se poraďte s prodejcem.

### Příslušenství

Součástí trouby je sada příslušenství.

Při jeho použití se vždy řiďte návodem.

### Skleněný talíř

1. Neuvádějte troubu do chodu, pokud kruhová podložka nebo skleněný talíř nejsou na svých místech.
2. Nikdy nepoužívejte jiný typ skleněného talíře, než ten, který je zkonstruován pro tento typ trouby.
3. Pokud je talíř rozehřátý, nechejte jej před čištěním nebo ponořením do vody vychladnout.
4. Skleněný talíř se může otáčet oběma směry.
5. Pokud se jídlo nebo nádoba umístěná na otočném talíři dotkne stěn trouby a talíř zastaví, talíř se automaticky začne otáčet opačným směrem. Toto je normální stav.
6. Nevařte pokrmy přímo na skleněné míse, pokud nepoužíváte program Auto Weight k pečení brambor.

### Kruhová podložka

1. kruhová podložka s válečky a dno mikrovlnné trouby je třeba často čistit, aby se nezvyšovala hlučnost provozu a nedocházelo k usazování zbytků pokrmů.
2. Při vaření je nutné vždy používat skleněný talíř zároveň s unášecím kroužkem.

## Důležité informace

### 1) Doba přípravy

- Doba přípravy záleží na stavu, teplotě a množství pokrmu a typu nádoby.
- Začněte s nejkratší dobou přípravy, abyste pokrm nepřevařili. Pokud jídlo není ještě dostatečně uvařeno, můžete je vždy povařit o něco déle.

Poznámka: Pokud překročíte doporučené časy pro vaření, dojde ke znehodnocení pokrmu a v extrémních případech může dojít i k jeho vznícení a poškození vnitřního prostoru trouby.

### 2) Malé množství pokrmu

- Malá množství pokrmu nebo pokrmy s nízkým obsahem kapaliny se mohou při dlouhém vaření spálit, vysušit nebo vznítit. Pokud dojde ke vznícení uvnitř trouby, nechejte dvířka zavřená, troubu vypněte a vytáhněte přívodní kabel ze zásuvky.

### 3) Vajíčka

- Vajíčka ve skořápce ani vajíčka natvrdo nepřipravujte v režimu MIKROVLNNÝ ohřev. Ve vajíčkách může vzniknout přetlak, který je může roztrhnout i po ukončení mikrovlnného ohřevu.

### 4) Propíchnutí povrchu

- Pokrmy, které nemají porézní povrch (brambory, vaječné žloutky, párky), je nutné před přípravou v mikrovlnné troubě propíchnout, aby nedošlo jejich puknutí.

### 5) Teploměr na maso

- Teploměr na maso, kterým se zjišťuje stav uvaření pečeně nebo drůbeže, používejte výhradně po vytažení pokrmu z trouby. Teploměr do klasické trouby nepoužívejte v mikrovlnné troubě, protože může způsobovat jiskření.

### 6) Tekutiny

- Při ohřívání tekutin (např. polévka, omáčky nebo nápoje) v mikrovlnné troubě může dojít k jejich varu bez průvodního jevu bublání. V důsledku varu může dojít k náhlému přetečení kapaliny z nádoby. Aby k tomu nedošlo, je třeba dodržovat následující postup:
  - a) Nepoužívejte nádoby s rovnými stěnami a úzkým hrdlem.
  - b) Tekutiny nepřehřívejte.
  - c) Tekutinu zamíchejte před umístěním do trouby a potom znovu v polovině doby přípravy.
  - d) Po ohřátí nechejte tekutinu na chvíli stát v troubě a znovu ji zamíchejte před opačným vyjmutím nádoby.

### 7) Papír/Plasty

- Při ohřívání pokrmů v papírových nebo plastových nádobách často troubu kontrolujte, protože tento typ nádob se může při přehřátí vznítit.
- Nepoužívejte produkty z recyklovaného papíru (např. kuchyňské papírové utěrky), pokud na nich není uvedeno jsou bezpečné pro použití v mikrovlnné troubě. Recyklovaný papír může obsahovat nečistoty, které mohou při použití v mikrovlnné troubě způsobovat jiskření nebo vznícení.
- Před umístěním sáčků do trouby odstraňte drátěné uzávěry.

### 8) Nádobí/Fólie

- Neohřívejte uzavřené plechovky nebo láhve, protože by mohlo dojít k jejich explodování.
- Pro mikrovlnné vaření se nesmí používat kovové nádoby nebo nádobí s kovovým okrajem – může dojít k jiskření.
- Při použití alobalu, špičkových jehel nebo jiných kovových předmětů je třeba dodržet vzdálenost mezi těmito předměty a stěnami a dvířky trouby minimálně 2 cm, aby nedošlo k jiskření.

### 9) Kojenecké láhve/Sklenice s dětskou výživou

- Před umístěním kojeneckých lahví nebo sklenic s dětskou výživou je nutné sejmut víčko a savičku.
- Obsah láhve nebo sklenice je třeba promíchat nebo protřepat.
- Aby nedošlo k popálení je třeba před podáváním zkontrolovat teplotu pokrmu.

# Nákres

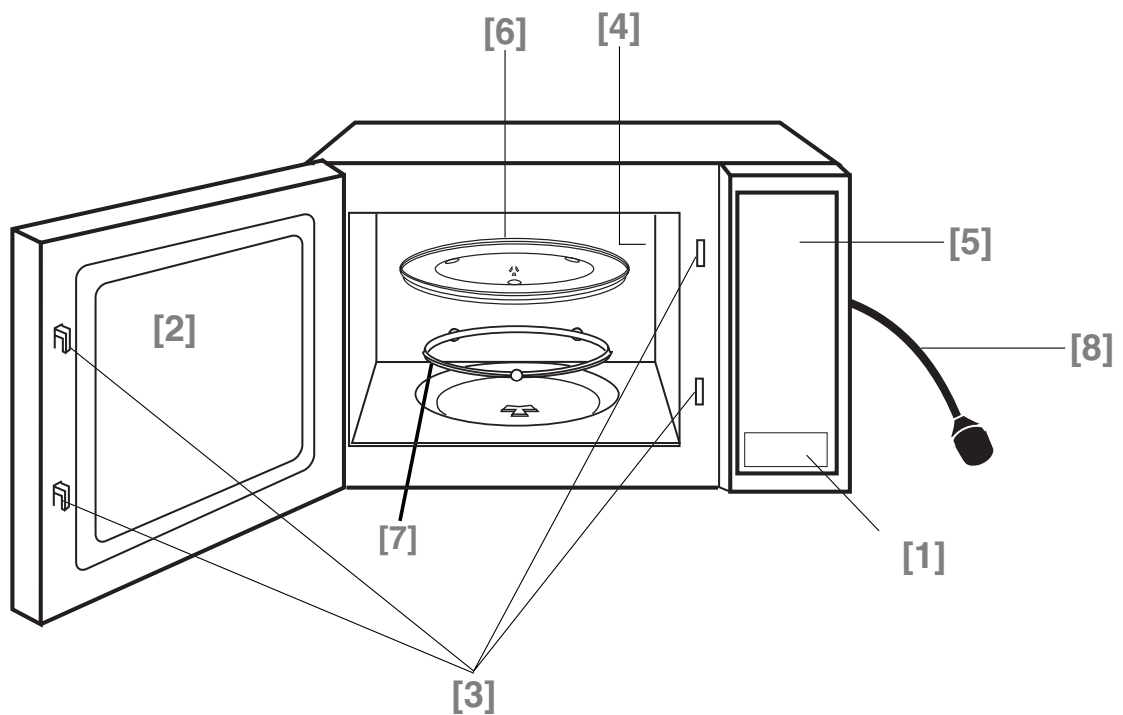

**[1] Tlačítko pro uvolnění dvířek**

Stisknutím tlačítka se otevírají dvířka. Pokud otevřete dvířka při vaření, dojde k přerušení vaření, aniž by se vymazala dřívější nastavení. U modelů NN-E252 a NN-E222 dojde k opětovnému zahájení vaření po zavření dvířek a stisknutí tlačítka Start.

**[2] Okénko dvířek**

**[3] Bezpečnostní uzamykací systém**

**[4] Vnitřní ventilační otvory**

**[5] Ovládací panel**

**[6] Skleněný talíř**

**[7] Kruhová podložka**

**[8] Síťový kabel**

# Ovládací panely NN-SD279S

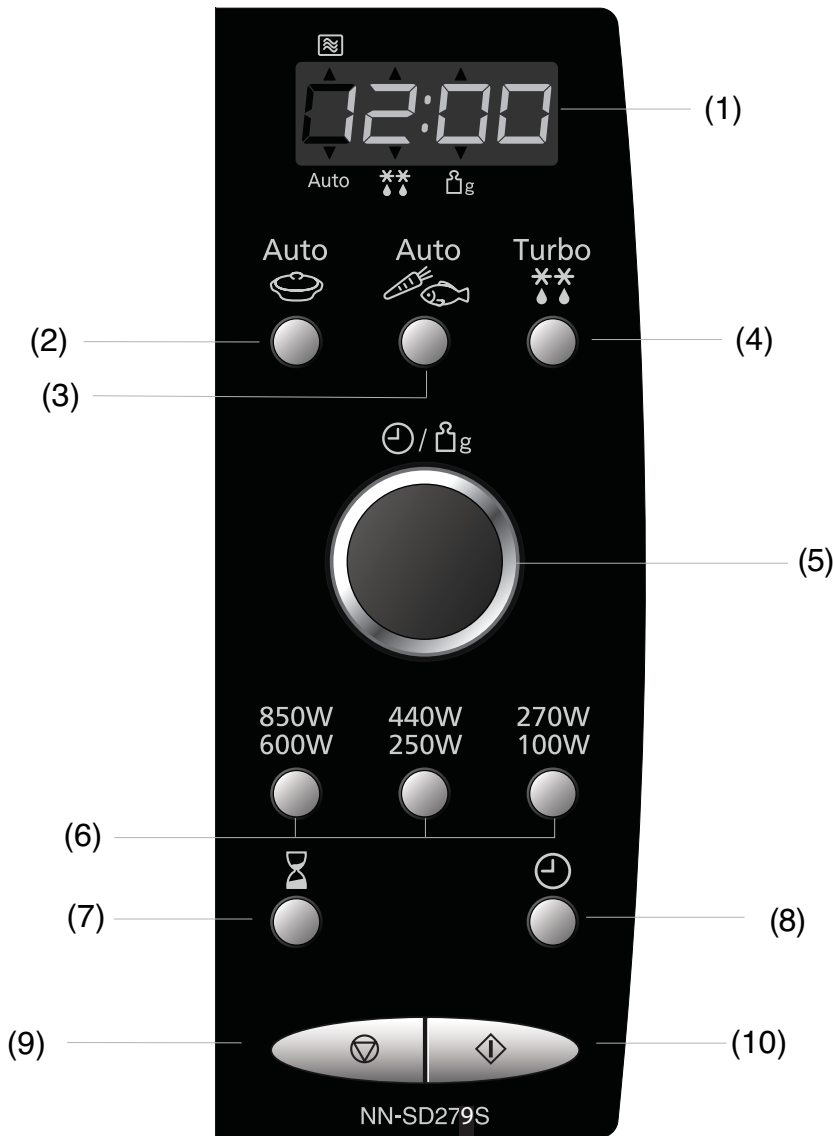

- (1) Displej
- (2) Programy automatického vaření Auto Cook
- (3) Programy rychlého rozmrazování Turbo Defrost
- (4) Tlačítko rozmrazování s nastavením hmotnosti
- (5) Nastavení času/hmotnosti
- (6) Výkonové stupně mikrovlnného ohřevu
- (7) Oddálení spuštění přípravy pokrmu/prodleva
- (8) Hodiny
- (9) Tlačítko Stop/Zrušit

Před vařením: jedním stisknutím vymažete zadané instrukce.  
**V průběhu vaření:** jedním stisknutím dočasně zastavíte probíhající program. Dalším stisknutím vymažete veškeré zadané instrukce a displej se přepne do zobrazení hodin.

- (10) Tlačítko start

Zvuková signalizace (pípnutí):  
 Pokud se správně dotknete tlačítka, ozve se pípnutí.  
 Pokud se dotknete tlačítka a signalizace se neozve, znamená to, že přístroj nezaznamenal, nebo nemůže přijmout instrukci. Na konci každého programu přístroj 5-krát zapípá.

Tato trouba je vybavená funkcí úspory energie.

## Poznámka:

1. Pokud bude trouba v pohotovostním režimu, jas obrazovky bude snížen.
2. Při prvním zapojení a okamžitě po dokončení poslední operace se trouba přepne do pohotovostního režimu.

# Nastavení hodin

Po prvním zapojení trouby do sítě se na displeji objeví "88:88".



Stiskněte 2krát (nastavení minut po 10)

- **Jednou stiskněte tlačítko nastavení hodin.**  
Začne blikat dvojtečka.
- **Otáčením voliče času/hmotnosti zadejte čas.** Na displeji se zobrazí čas, přičemž bude blikat dvojtečka.
- **Stiskněte tlačítko nastavení hodin.**  
Dvojtečka přestane blikat, displej zobrazuje aktuální čas.

## Poznámka:

1. Chcete-li vynulovat den, opakujte kroky 1 až 3.
2. Hodiny ukazují přesný čas, dokud je trouba připojena k síti.
3. Hodiny zobrazují čas ve 24-hodinovém formátu, tzn. 2 pm = 14.00 a nikoli 2.00.

# Dětský zámek

Tato funkce slouží k vypnutí ovládacích prvků trouby. Dvířka lze otevřít. Dětský zámek lze aktivovat, když displej zobrazuje dvojtečku nebo čas.

Aktivace:



Zrušení:



- Třikrát stiskněte tlačítko hodin/časovače.  
Zobrazení času zmizí (nastavení se neztratí) a na displeji se zobrazí "\_\_\_\_\_".

- Třikrát stiskněte tlačítko Start.  
Na displeji se opět zobrazí čas.

**POZNÁMKA:** Dětskou pojistku aktivujete trojím stisknutím tlačítka Start během 10 sekund.



# Oddálení spuštění přípravy pokrmu

Pomocí tlačítka oddálení spuštění přípravy pokrmu/prodleva můžete naprogramovat oddálení přípravy pokrmů.

např.



- Stiskněte tlačítko oddálení spuštění přípravy pokrmu/prodleva.
- Voličem času/hmotnosti nastavte dobu oddálení (až 9 hod).
- Nastavte požadovaný program a dobu přípravy pokrmu.
- Stiskněte tlačítko spuštění.

## POZNÁMKA:

1. Lze naprogramovat třífázovou přípravu pokrmů, včetně oddálení spuštění přípravy.  
např.

Doba oddálení spuštění: 1 hod

Vysoký výkon: 10 min

Slabý výkon (dušení): 20 min

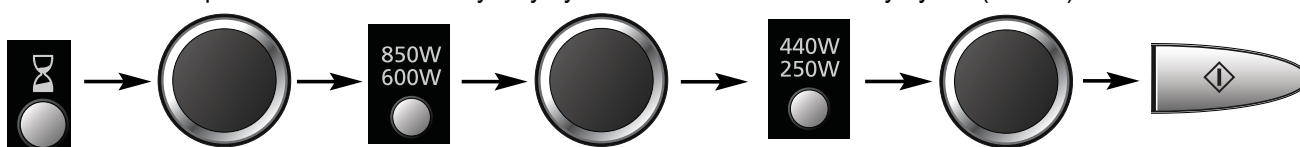

2. Je-li naprogramována doba oddálení delší než 1 hodina, čas se bude odpočítávat v minutách. Je-li kratší než jedna hodina, bude se čas odpočítávat v sekundách.
3. Oddálení spuštění přípravy pokrmu nelze naprogramovat před automatickými programy.

# Prodleva

Pomocí tlačítka oddálení spuštění přípravy pokrmu/prodleva můžete naprogramovat dobu prodlevy po ukončení přípravy pokrmu, nebo použít toto tlačítko k naprogramování trouby jako minutového časovače.

např.

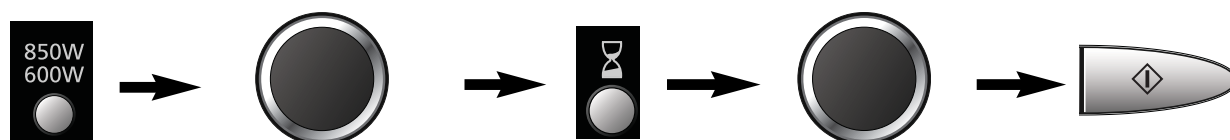

- Nastavte požadovaný program a dobu přípravy pokrmu.
- Stiskněte tlačítko oddálení spuštění přípravy pokrmu/prodleva.
- Voličem času/hmotnosti nastavte požadovanou dobu trvání (až 9 hod).
- Stiskněte tlačítko spuštění.

## POZNÁMKA:

1. Lze naprogramovat fázovou přípravu pokrmu včetně doby prodlevy.

např.

Vysoký výkon: 4 min

Prodleva: 5 min

Vysoký výkon: 2 min

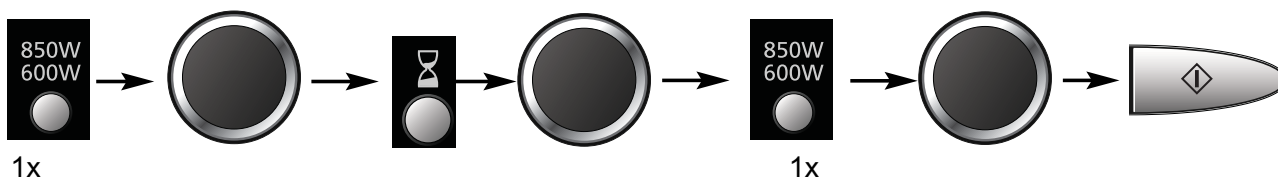







1x

1x

2. Dojde-li během doby prodlevy nebo při naprogramování trouby jako minutového časovače k otevření dvířek trouby, bude se čas na displeji i nadále odpočítávat.
3. Tuto funkci lze rovněž využít jako časovač. V takovém případě stiskněte tlačítko oddálení spuštění přípravy pokrmu/prodleva, nastavte čas a stiskněte tlačítko spuštění.

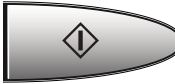
# Režimy Mikrovlny a Rozmrazování

Při používání trouby musí být skleněný talíř vždy na svém místě.

	1 stisknutí	850 W	Max. výkon		
	2 stisknutí	600 W	Střední výkon		
	1 stisknutí	440 W	Nizký výkon		
	2 stisknutí	250 W	Mirný výkon		
	1 stisknutí	270 W	Rozmrazování 		
	2 stisknutí	100 W	Jemný ohřev		

- Zvolte požadovaný výkon mikrovlnné trouby.
- Pomocí voliče času/hmotnosti nastavte délku doby přípravy (vysoký výkon: do 30 minut, ostatní výkony: do 90 minut).
- Stiskněte tlačítko Start. Zvolený program se spustí a na displeji se začne odpočítávat čas.

**UPOZORNĚNÍ:** Trouba bude automaticky pracovat na stupeň MAX, pokud nastavíte čas, aniž byste předtím zvolili úroveň výkonu.

## Vícefázové vaření

Trouba má dvoustupňovou paměť, takže můžete naprogramovat až dvě různé instrukce a trouba mezi nimi bude postupně přecházet. (Zopakujte výše uvedené kroky č. 1, 2 a 3, ale tlačítko Start stiskněte až po zadání obou fází.)

## Poznámka

1. Při vícefázovém vaření lze programovat časovač.
2. Tlačítko automatické detekce hmotnosti a rozmrazování lze použít pouze v první fázi.

# Rady pro rozmrazování

## Tipy

I když používáte automatické programy, několikrát rozmrazování zkontrolujte. Dodržujte doporučenou dobu na odstátí.

### DOBA NA Odstátí

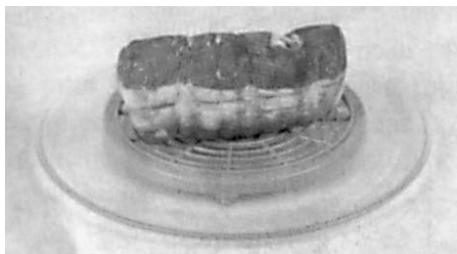

Jednotlivé porce je možné vařit okamžitě po rozmrazení, ale velké porce jsou zpravidla promrzlé ve středu. Před vařením je nechejte minimálně 1 hodinu odstát. Během této doby se teplota rovnoměrně rozdělí po celém objemu pokrmu, a tím se dokončí rozmrazování. **POZNÁMKA:** Pokud pokrm nebudete hned připravovat, umístěte jej do chladničky. Rozmražené pokrmy nikdy znovu nezmrazujte bez předchozí úpravy.

### PEČENĚ A DRŮBEŽ

Kusy pečeně je vhodné umístit na obrácený talíř



nebo platový stojánek, aby neležely ve šťávě. Tenké nebo vyčnívající části je nutné zakrýt hliníkovou fólií, aby se neuvařily. Malé kousky alobalu je možné v mikrovlnné troubě bez problémů používat, pokud se nedotýkají stěn trouby.

### MLETÉ MASO, MASOVÉ KOSTKY A MOŘSKÉ POKRMY

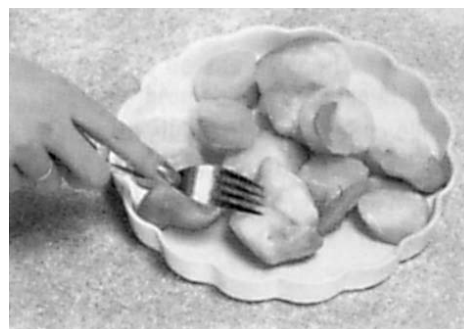

Protože vnější vrstva se rozmrazuje rychle, je nutné tyto pokrmy při rozmrazování často rozmělnovat na kousky a již rozmražené části vyjmout z trouby.

### MALÉ PORCE

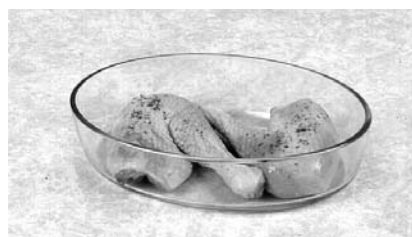

Kotlety a kousky kuřete je nutné od sebe co nejdříve oddělit, aby se rozmrazily stejnoměrně. Tučné části a okraje se rozmrazují rychleji – umístěte je do středu otočného talíře, nebo je zakryjte.

### CHLĚB

Bochníky chleba potřebují odstát, aby se rozmrazily až do středu. Doba stání se zkrátí, pokud oddělíte krajíce, nebo celé bochníky a rohlíky rozkrojíte na polovinu.

## Rozmrazování s nastavením hmotnosti

Pomocí této funkce můžete rozmrazovat potraviny podle jejich hmotnosti.



- **Zvolte požadovaný automatický program**  
1 stisknutí (malé kousky)  
2 stisknutí (velký kus)
- **Pomocí voliče času/hmotnosti nastavte hmotnost mraženého jídla.** Pomalým otáčením voliče nastavíte hmotnost s přesností 10 g. Rychlým otáčením voliče nastavíte hmotnost s přesností 100 g.
- **Stiskněte tlačítko Start. Nezapomeňte pokrm při rozmrazování míchat nebo otáčet.**

Program	Min. / Max. hmotnost	Rady
1 Malé kousky	100 - 1000 g	Malé kousky masa, škeble, párky, mleté maso, rybí filety, steaky, kotlety (každá od 100 do 400 g). Při pípnutí promíchejte / obraťte.
2 Velký kus	400 - 2000 g	Velké kusy masa, celé kuře, velké kusy ryb. Při pípnutí promíchejte / obraťte.







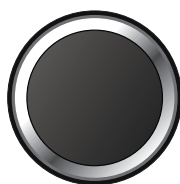

**DŮLEŽITÉ:** přečtete si rady pro rozmrazování na straně 9.

## Vaření/Ohřívání s nastavením hmotnosti

Pomocí této funkce můžete vařit potraviny podle jejich hmotnosti. Hmotnost je třeba zadat v gramech.



- **Zvolte požadovanou kategorii.** Na displeji se zobrazí číslo programu.
- **Pomocí voliče času/hmotnosti nastavte hmotnost jídla.** Pomalým otáčením voliče nastavíte hmotnost s přesností 10 g. Rychlým otáčením voliče nastavíte hmotnost s přesností 100 g.
- **Stiskněte tlačítko Start.**

Program	Doporučená hmotnost	Pokyny
<b>1. ČERSTVÉHO JÍDLA</b>  1 stisknutí	200 - 1000 g	<b>Ohřívání jídla na talíři nebo v servírovací nádobě.</b> Pokrm musí být předvařený nebo musí mít teplotu chladničky (přibližně +5 °C). V polovině přípravy promíchejte. Nechejte chvíli odstát. Před podáváním musí být pokrm tak horký, že se z něj kouří. Velké kusy masa / ryby se řídkou šťávou mohou vyžadovat delší dobu přípravy.
<b>2. OHŘEV ZMRAZENÉHO JÍDLA</b>  2 stisknutí	200 - 1000 g	<b>Pro ohřev zmrazeného jídla na talíři nebo v nádobě, ve které se jídlo podává.</b> Veškeré pokrmy musí být předvařené a zmrazené. Po pípnutí zamíchejte. Po dokončení ohřevu jídlo zamíchejte a nechte 2 až 3 minuty odstát.
<b>3. PŘIHRŮVÁNÍ ŠÁLKU</b>  3 stisknutí	150 g	<b>Pro přihřívání šálku s horkým nápojem (např. čajem, kávou, mlékem a polévkou).</b> Zvolte přihřívání šálku, zadejte hmotnost (150 ml), stiskněte tlačítko spuštění.
<b>4. PŘIHRŮVÁNÍ MISKY</b>  4 stisknutí	300 g	<b>Pro přihřívání misky s horkým nápojem.</b> Zvolte přihřívání misky, zadejte hmotnost (300 ml), stiskněte tlačítko spuštění.
<b>1. ČERSTVÁ ZELENINA</b>  1 stisknutí	200 - 900 g	<b>Vaření čerstvé zeleniny.</b> Připravenou zeleninu umístěte do vhodné nádoby. Pokropte 1 polévkovou lžící vody na 100 g. Přikryjte propíchanou přilnavou fólií nebo pokličkou. Velké množství zeleniny bude třeba v polovině přípravy promíchat.
<b>2. VAŘENÍ MRAŽENÉ ZELENINY</b>  2 stisknutí	200 - 900 g	<b>Pro vaření mražené zeleniny.</b> Zeleninu umístěte do nádoby vhodné velikosti, přidejte 2 lžice (30 ml) vody. Lehce ji překryjte přilnavou perforovanou fólií nebo pokličkou (víčkem). V případě velkých množství je třeba po pípnutí zeleninu zamíchat.
<b>3. ČERSTVÁ RYBA</b>  3 stisknutí	200 - 900 g	<b>Vaření ryby.</b> Do vhodné nádoby dejte 2 polévkové lžice (30 ml) vody. Přikryjte propíchanou přilnavou fólií nebo pokličkou.
<b>4. PEČENÉ BRAMBORY</b>  4 stisknutí	200 - 1400 g	<b>Pro přípravu pečených brambor s křehkou, suchou slupkou.</b> K získání nejlepších výsledků použijte 200 – 250 g středně velkých brambor. Brambory omyjte, osušte a několikrát je propíchněte vidličkou. Umístěte je přímo kolem vnějšího okraje skleněné misky. Po uvaření je zabalte do hliníkové fólie a 5 minut je v ní nechejte odstát.

# Otázky a odpovědi

Proč trouba nejde zapnout?

Když se trouba nezapne, zkontrolujte následující:

1. Je trouba správně zapnutá do zásuvky. Vyjměte zástrčku ze zásuvky, počkejte 10 sekund a zapněte ji zpět.
2. Zkontrolujte jistič a pojistku. Zapněte "vyhozený" jistič, nebo vyměňte spálenou pojistku.
3. Je-li jistič nebo pojistka v pořádku, zkuste k zásuvce připojit jiný elektrický spotřebič. Pokud tento spotřebič funguje, bude pravděpodobně závada na troubě. Pokud tento spotřebič nefunguje, znamená to patrně závadu v zásuvce. Pokud se zdá, že problém je v troubě, kontaktujte autorizované Servisní středisko.

Trouba ruší televizi. Je to normální?

Při vaření v mikrovlnné troubě může dojít k rušení televizního a rádiového vysílání. Je to podobné rušení jako to, které způsobují drobné spotřebiče typu šlehače, vysavače, fénu ap. Tento jev nesignalizuje závadu trouby.

Trouba nechce akceptovat mnou zvolený program. Proč?

Trouba je navržena tak, že neakceptuje nesprávný program. Např. neakceptuje čtvrtou fázi a po spuštění prodlevy neakceptuje žádný automatický program podle hmotnosti Auto Weight.

Z ventilačních otvorů někdy vychází teplý vzduch. Proč?

Teplo vydávané vařeným pokrmem ohřívá vzduch uvnitř trouby. Tento ohřátý vzduch je přirozeným prouděním vzduchu v troubě vynášen ven. Tento vzduch neobsahuje žádné mikrovlny. Ventilační otvory se při vaření nesmí zakrývat.

Mikrovlnná trouba přestane vařit pomocí mikrovln a na displeji se objeví H97 nebo H98. Proč?

Tato informace na displeji signalizuje závadu v systému pro vytváření mikrovln. obraťte se na autorizované servisní středisko.

# Jak o troubu pečovat

1. Před čištěním vypněte troubu.
2. Udržujte v čistotě vnitřek trouby, těsnění dvířek a těsnicí plochy. Pokud se odstříknuté pokrmu nebo vylité tekutiny připečou na stěny trouby, těsnění dvířek nebo těsnicí plochy, otřete je vlhkým hadříkem. Silné znečištění lze odstranit běžným mycím prostředkem. Agresivní nebo abrazivní mycí prostředky nejsou vhodné k tomuto účelu. **NEPOUŽÍVEJTE BĚŽNÉ PROSTŘEDKY PRO ČIŠTĚNÍ TROUBY.**
3. Vnější povrch trouby otřete vlhkým hadříkem. Dbejte, aby do větrací mřížky nenatekla voda, protože by mohlo dojít k poškození vnitřních dílů trouby.
4. Znečištěný ovládací panel otřete měkkým suchým hadříkem. Při čištění ovládacího panelu nepoužívejte agresivní ani abrazivní mycí prostředky. Při čištění ovládacího panelu ponechte dvířka otevřená, aby nedošlo k náhodnému zapnutí trouby. Po očištění trouby stisknutím tlačítka **STOP/ZRUŠIT** vymažete displej nebo nastavte otočný **ČASOVÝ SPÍNAČ** do polohy **NULA**.
5. Jestliže se vysráží pára na vnitřní straně dvířek nebo na vnějším povrchu kolem dvířek, setřete ji měkkým hadříkem. Může k tomu dojít v případě, že mikrovlnná trouba pracuje v prostředí s vysokou vlhkostí, avšak v žádném případě se nejedná o projev závady.
6. Čas od času je nutno vyjmout a očistit skleněný talíř. Talíř opláchněte v teplé mýdlové vodě nebo v myčce.
7. Kruhová podložka a dno vnitřního prostoru trouby se mají pravidelně čistit, aby se zabránilo nadměrné hlučnosti. Jednoduše vyčistěte povrch dna trouby jemným saponátem a horkou vodou, poté jej vysušte čistým hadříkem. Kruhovou podložku lze opláchnout jemnou mýdlovou vodou. Během opakovaného používání trouby dochází k hromadění výparů v důsledku přípravy pokrmů, avšak tyto výpary v žádném případě neovlivňují povrch dna nebo součásti kruhové podložky. Po vyjmutí kruhové podložky z vnitřního prostoru trouby za účelem čištění musí být tato podložka opět umístěna do správné polohy v troubě.
8. Při čištění nepoužívejte parní čistič.
9. Údržbu této trouby musí zajišťovat pouze kvalifikovaní pracovníci. V případě, že trouba vyžaduje údržbu nebo opravu, obraťte se na autorizovaného prodejce.
10. Nebude-li trouba udržována v čistotě, může dojít k poškození jednotlivých ploch a následnému zkrácení životnosti zařízení, popř. ke vzniku nebezpečného stavu.
11. Větrací otvory udržujte stále čisté. Kontrolujte, zda nejsou vzduchové otvory na horní, spodní nebo zadní straně trouby zablokovány prachem nebo jiným materiálem. Při zablokování větracích otvorů se trouba může přehřát, což ovlivní její provoz a případně to může představovat bezpečnostní riziko.

# Technické parametry

Zdroj:		230 V, 50 Hz
Příkon:	Mikrovlny:	1175 W
Výkon:	Mikrovlny:	850 W (IEC-60705)
Vnější rozměry:		482 (Š) x 346 (H) x 284 (V)
Vnitřní rozměry trouby:		325 (Š) x 330 (H) x 218 (V)
Hmotnost (nezabalená)		9.0 kg
Hlučnost		58.8 dB

Výrobce si vyhrazuje právo měnit parametry bez předchozího upozornění.

Tento výrobek splňuje evropskou normu pro poruchy elektromagnetické kompatibility (EMC = elektromagnetická kompatibilita) EN 55011. Podle uvedené normy je toto zařízení zařazeno do skupiny 2, třídy B a splňuje předepsané limity. Zařazení do skupiny 2 znamená, že vysokofrekvenční energie je generována záměrně ve formě elektromagnetického záření, které je určeno pro ohřev pokrmů. Třída B znamená, že tento výrobek může být používán v domácnosti.

## Informace o likvidaci, které se týkají uživatelů odpadního elektrického a elektronického zařízení (domácnosti)



Tento symbol vyznačený na výrobcích a/nebo v průvodní dokumentaci značí, že se použité elektrické a elektronické výrobky nemají míchat s běžným odpadem z domácností.

Za účelem provedení správné úpravy, obnovy a recyklace dopravte tyto výrobky do určených sběrů, kde budou přijaty zdarma. Popř. v některých zemích můžete vrátit výrobky místnímu maloobchodníkovi při nákupu nového ekvivalentního výrobku. Správná likvidace tohoto výrobku pomůže ušetřit cenné zdroje a zabráni případným negativním účinkům na lidské zdraví a prostředí, které by jinak mohly vzniknout v důsledku neodpovídajícího nakládání s odpadem. Další podrobnosti o nejbližší sběrně Vám sdělí Váš místní (městský) úřad.

V souladu s národní legislativou se mohou v souvislosti s nesprávnou likvidací tohoto odpadu vymáhat pokuty.

## Informace pro podnikatelské subjekty v Evropské unii

Jestliže chcete likvidovat elektrické nebo elektronické zařízení, obraťte se na svého prodejce nebo dodavatele, kteří Vám poskytnou další informace.

## Informace týkající se likvidace v zemích mimo Evropskou unii

Tento symbol platí pouze pro Evropskou unii.

Jestliže chcete provést likvidaci tohoto výrobku, obraťte se na místní úřad nebo prodejce a vyžádejte si informace týkající se správného způsobu likvidace.

V souladu se směrnicí EMC 2004/108/ES, článek 9(2):-

Zkušební středisko Panasonic

Panasonic Service Europe, divize společnosti Panasonic Marketing Europe GmbH

Winsbergring 15, 22525 Hamburg, Německá spolková republika.

Vyrobeno pro společnost Panasonic společností MMEAM

No.18 HuanZhen West Road, BeiJiao, ShunDe, FoShan, GuangDong, Čínská lidová republika.



# Instalare și conectare

## Examinați cu atenție cuptorul dumneavoastră cu microunde

Despachetați cuptorul, înlăturați toate materialele de împachetare și examinați cu atenție cuptorul pentru orice formă de deteriorare, cum ar fi urme de lovituri, ruperea dispozitivului de închidere a ușii sau fisuri ale ușii. Dacă descoperiți vreo formă de deteriorare, anunțați-vă imediat distribuitorul. Nu instalați un cuptor cu microunde deteriorat.

## Instrucțiuni de împământare

**IMPORTANT: ACEASTĂ UNITATE TREBUIE SĂ FIE ÎMPĂMÂTATĂ CORESPUNZĂTOR PENTRU SIGURANȚA PERSONALĂ.**

Dacă priza de rețea nu este legată la pământ, este răspunderea individuală a cumpărătorului să o înlocuiască cu una corespunzătoare, cu împământare.

## Tensiune de funcționare

Tensiunea trebuie să fie aceeași cu cea menționată pe eticheta de pe cuptor. Dacă este utilizată o tensiune mai mare decât cea specificată, există riscul unui incendiu sau a altor deteriorări.

## Amplasarea cuptorului

Acest cuptor este conceput pentru a fi utilizat doar pe blatul unei mese. Nu este creat pentru utilizarea încorporată sau pentru utilizarea în interiorul unui dulap de perete.

1. Amplasați cuptorul pe o suprafață plană și stabilă, la o înălțime mai mare de 85 cm față de sol.
2. La instalarea cuptorului, acesta trebuie amplasat într-o poziție care să permită deconectarea sa cu ușurință de la sursa de alimentare electrică prin scoaterea ștecherului din priză sau cu ajutorul unui întrerupător.
3. Pentru o bună funcționare a cuptorului, asigurați o circulație corespunzătoare a aerului.

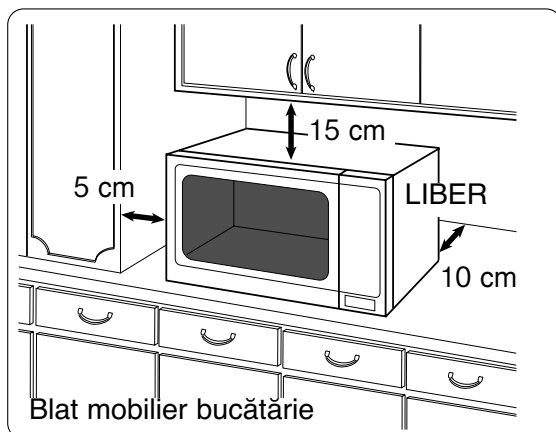

## Spațiul necesar deasupra cuptorului:

- a. Permiteți un spațiu de 15 cm în partea superioară a cuptorului, 10 cm în partea din spate, 5 cm în lateral, în timp ce partea cealaltă trebuie să fie deschisă mai mult de 40 cm.
  - b. Dacă o parte se află în aceeași linie cu un perete cealaltă parte, sau partea superioară nu trebuie să fie blocată.
4. Nu amplasați cuptorul lângă o plită electrică sau cu gaz.
  5. Picioarele nu trebuie îndepărtate.
  6. Acest cuptor este destinat exclusiv utilizării casnice. A nu se utiliza în aer liber.
  7. A se evita utilizarea cuptorului cu microunde în condiții de umiditate excesivă.
  8. Cablul de alimentare nu trebuie să atingă partea exterioară a cuptorului. Cablul trebuie ferit de suprafețe încinse. Nu lăsați cablul pe marginea unei mese sau pe o suprafață de lucru. Nu introduceți cablul, ștecherul sau cuptorul în apă.
  9. Nu blocați orificiile de ventilație aflate în părțile laterale și în spatele cuptorului. Dacă aceste orificii sunt blocate în timpul funcționării, cuptorul se poate supraîncălzi. În acest caz, cuptorul este protejat de un dispozitiv de protecție termică, iar funcționarea este reluată numai după răcire.

## AVERTISMENT

### Instrucțiuni importante de siguranță

1. Garniturile și zonele de etanșare ale ușii trebuie curățate cu o cârpă umedă. Aparatul trebuie verificat pentru a vedea dacă există vreun defect la garniturile și zonele de etanșare ale ușii, iar dacă acestea sunt deteriorate, aparatul nu trebuie utilizat decât după ce a fost reparat de un tehnician de service instruit de producător.
2. Nu încercați niciodată să modificați, să demontați sau să reparați singuri ușa, cutia cu panoul de comandă, comutatoarele de blocare de siguranță sau orice altă parte componentă a cuptorului. Nu desfaceți panoul din spate al cuptorului deoarece acesta servește drept protecție împotriva expunerii la microundele emise de aparat. Reparațiile vor fi făcute numai de personalul de service calificat.

# Instrucțiuni de siguranță

## AVERTISMENT

### Instrucțiuni importante de siguranță

3. Nu utilizați acest aparat dacă acesta are **CABLUL DE ALIMENTARE SAU ȘTECHERUL** deteriorat, dacă nu funcționează în mod corect, sau dacă s-a defectat sau a fost scăpat pe jos. Acest lucru este periculos pentru orice persoană în afara tehnicianului de service care este instruit de producător să asigure lucrările de reparații.
4. În cazul în care cablul de alimentare al aparatului este deteriorat, acesta trebuie înlocuit cu un cablu special furnizat de producător.
5. Permiteți copiilor să utilizeze cuptorul fără supraveghere doar după ce au fost instruiți corespunzător astfel încât aceștia să fie capabili să folosească cuptorul într-o manieră sigură și să înțeleagă pericolele unei utilizări necorespunzătoare.
6. Lichidele sau alte alimente nu trebuie să fie încălzite în recipiente etanșate deoarece există riscul explodării.
7. Utilizatorii sunt sfătuiți să evite presiunea prin apăsare asupra ușii cuptorului cu microunde atunci când aceasta este în poziția deschisă. Există riscul înclinării în fața a cuptorului.
8. Acest aparat nu a fost conceput pentru utilizare de către persoane (inclusiv copii) cu capacități fizice, senzoriale sau mentale reduse, sau care manifestă lipsă de experiență și cunoaștere, decât după ce au primit instrucțiuni referitoare la utilizarea în siguranță a aparatului. Copiii trebuie supravegheați pentru a vă asigura că nu se joacă cu aparatul.

### Modul de utilizare a cuptorului

1. Nu utilizați cuptorul în alt scop decât pentru prepararea alimentelor. Acest cuptor este creat special pentru încălzirea sau prepararea alimentelor. Nu utilizați cuptorul pentru a încălzi produse chimice sau alte produse nealimentare.
2. Înainte de utilizare, verificați dacă vasele/recipientele sunt potrivite pentru a fi utilizate în cuptoare cu microunde.
3. Nu încercați să utilizați cuptorul pentru a usca ziare, haine sau orice alte materiale. Acestea pot lua foc.
4. Atunci când cuptorul nu este utilizat, nu depozitați nici un fel de obiecte, cu excepția accesoriilor sale, în interiorul cuptorului pentru cazul în care acesta este pornit în mod accidental.
5. Aparatul nu trebuie să fie utilizat **FĂRĂ ALIMENTE ÎN INTERIOR**. Acest mod de utilizare poate duce la defectarea aparatului.

6. Dacă iese fum din cuptor sau dacă acesta ia foc, apăsați butonul **OPRIRE/ANULARE** și lăsați ușa închisă pentru a înăbuși orice flacără. Scoateți ștecherul din priză și întrerupeți alimentarea electrică de la siguranță sau de la întrerupător.

### Iluminarea cuptorului

Atunci când este necesară înlocuirea becului cuptorului, vă rugăm să consultați distribuitorul dumneavoastră.

### Accesorii

Cuptorul este livrat împreună cu o varietate de accesorii. Urmați întotdeauna instrucțiunile privind modul de utilizare a accesoriilor.

### Platoul din sticlă

1. Nu utilizați niciodată cuptorul fără ansamblul cilindric și platoul din sticlă montate.
2. Nu utilizați niciodată un alt tip de platou din sticlă altul decât cel special conceput pentru acest cuptor.
3. Dacă platoul din sticlă este fierbinte, permiteți răcirea acestuia înainte de curățare sau scufundare în lichide.
4. Platoul din sticlă se poate roti în orice direcție.
5. Dacă alimentele sau vasul de gătit de pe platoul din sticlă intră în contact cu pereții cuptorului și împiedică rotirea platoului, platoul se va roti automat în direcția opusă. Acest lucru este normal.
6. Nu gătiți alimente direct pe platoul din sticlă.

### Ansamblul cu role

1. Ansamblul cu role și partea inferioară a interiorului cuptorului trebuie să fie curățate în mod frecvent pentru a preveni zgomotul și acumularea alimentelor rămase.
2. Ansamblul cu role trebuie să fie utilizat întotdeauna împreună cu platoul din sticlă.

# Informații importante

## 1) Timpul de preparare

- Timpul de preparare depinde de starea, temperatura, cantitatea de alimente și de tipul de vase de bucătărie utilizate.
- Începeți cu timpul minim de preparare pentru a evita gătitul excesiv. Dacă mâncarea nu este gătită suficient, puteți continua să o gătiți încă puțin timp.

**Rețineți:** Dacă timpul recomandat pentru prepararea alimentelor este depășit, mâncarea va fi compromisă și, în cazuri extreme, aceasta ar putea lua foc și ar putea eventual deteriora interiorul cuptorului.

## 2) Cantități reduse de mâncare

- Cantitățile reduse de mâncare sau alimentele cu umiditate redusă se pot arde, se pot usca sau pot lua foc, dacă sunt gătite prea mult timp. Dacă materialele aflate în interiorul cuptorului iau foc, țineți închisă ușa cuptorului, opriți cuptorul și scoateți ștecherul din priză.

## 3) Ouă

- Nu preparați ouă în coajă și ouă fierte tari întregi la modul MICROUNDE. Se poate acumula presiune, iar ouăle pot exploda, chiar și după terminarea operațiunii de încălzire la microunde.

## 4) Înteparea alimentelor cu coajă

- Alimentele care au coajă fără pori, cum ar fi cartofii, gălbenușurile de ou și cârnații trebuie întpate înainte de prepararea acestora la MICROUNDE pentru a preveni explozarea acestora.

## 5) Termometru pentru carne

- Utilizați un termometru pentru carne în vederea verificării gradului de rumenire a fripturilor sau cărnii de pasăre numai atunci când carnea a fost scoasă din cuptor. Nu utilizați un termometru clasic în cuptorul cu microunde deoarece acesta poate provoca scânteii.

## 6) Lichide

- La încălzirea lichidelor, de exemplu supă, sosuri și băuturi în cuptorul cu microunde, încălzirea excesivă a lichidului peste temperatura de fierbere poate avea loc și fără formarea de bule. Drept urmare, lichidul ar putea să se reverse din vas.

Pentru a evita acest lucru, trebuie urmați următorii pași:

- a) Evitați utilizarea recipientelor cu părți laterale drepte și cu gât îngust.
- b) Nu încălziți excesiv.
- c) Amestecați lichidul înainte de a pune recipientul în cuptor și repetați această operațiune la jumătatea timpului de preparare.
- d) După încălzire, lăsați recipientul timp de câteva minute în cuptor, amestecați din nou înainte de a-l scoate cu atenție din cuptor.

## 7) Hârtie/Plastic

- Atunci când se încălzesc alimente în recipiente din plastic sau hârtie, verificați des cuptorul deoarece aceste tipuri de recipiente pot lua foc dacă sunt încălzite excesiv.
- Nu utilizați produse din hârtie reciclată (de exemplu, Folie pentru alimente), cu excepția cazului în care produsul este etichetat ca putând fi utilizat la cuptorul cu microunde. Produsele din hârtie reciclată pot conține impurități care pot provoca scânteii și/sau incendii în timpul utilizării.
- Îndepărtați legăturile din sârmă de la pungile pentru prepararea alimentelor înainte de a introduce pungile în cuptor.

## 8) Recipiente/Folii

- Nu încălziți nici o cutie sau sticlă care este închisă ermetic deoarece aceasta poate exploda.
- Recipientele din metal sau vasele cu ornamente metalice nu trebuie utilizate în timpul preparării alimentelor la microunde. Pot apărea scânteii.
- Dacă utilizați orice tip de folie de aluminiu, țepușe pentru carne sau orice alt articol din metal, distanța dintre acestea și pereții, respectiv ușa cuptorului trebuie să fie de minim 2 cm pentru a preveni apariția scânteilor.

## 9) Biberoane/Borcane cu mâncare pentru bebeluși

- Capacul de protecție și tetina sau capacul de fixare a tetinei trebuie îndepărtate de pe biberoane sau de pe borcanele cu mâncare pentru bebeluși înainte de introducerea acestora în cuptor.
- Conținutul biberoanelor și al borcanelor cu mâncare pentru bebeluși trebuie amestecat sau agitat.
- Temperatura trebuie verificată înainte de consumarea conținutului pentru a evita arsurile.

# Schemă de prezentare

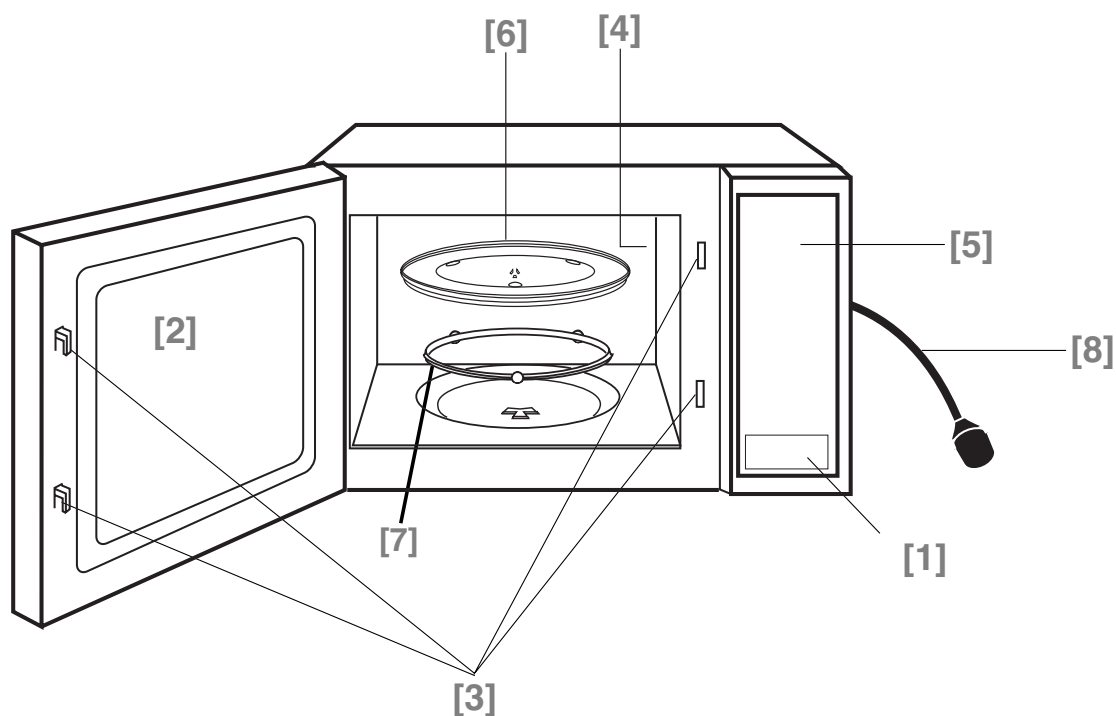

**[1] Buton pentru deschiderea ușii**

Apăsăți pentru a deschide ușa. Atunci când deschideți ușa cuptorului în timpul operațiunii de preparare a alimentelor, această operațiune este întreruptă temporar fără anularea setărilor făcute anterior. Operațiunea de preparare este reluată imediat ce se închide ușa și se apasă butonul Pornire.

**[2] Geam cuptor**

**[3] Sistem de blocare de siguranță ușă**

**[4] Orificiu ventilație cuptor**

**[5] Panou de comandă**

**[6] Platoul din sticlă**

**[7] Ansamblul cu role**

**(8) Cablu de alimentare**

# Panou de comandă NN-SD279S

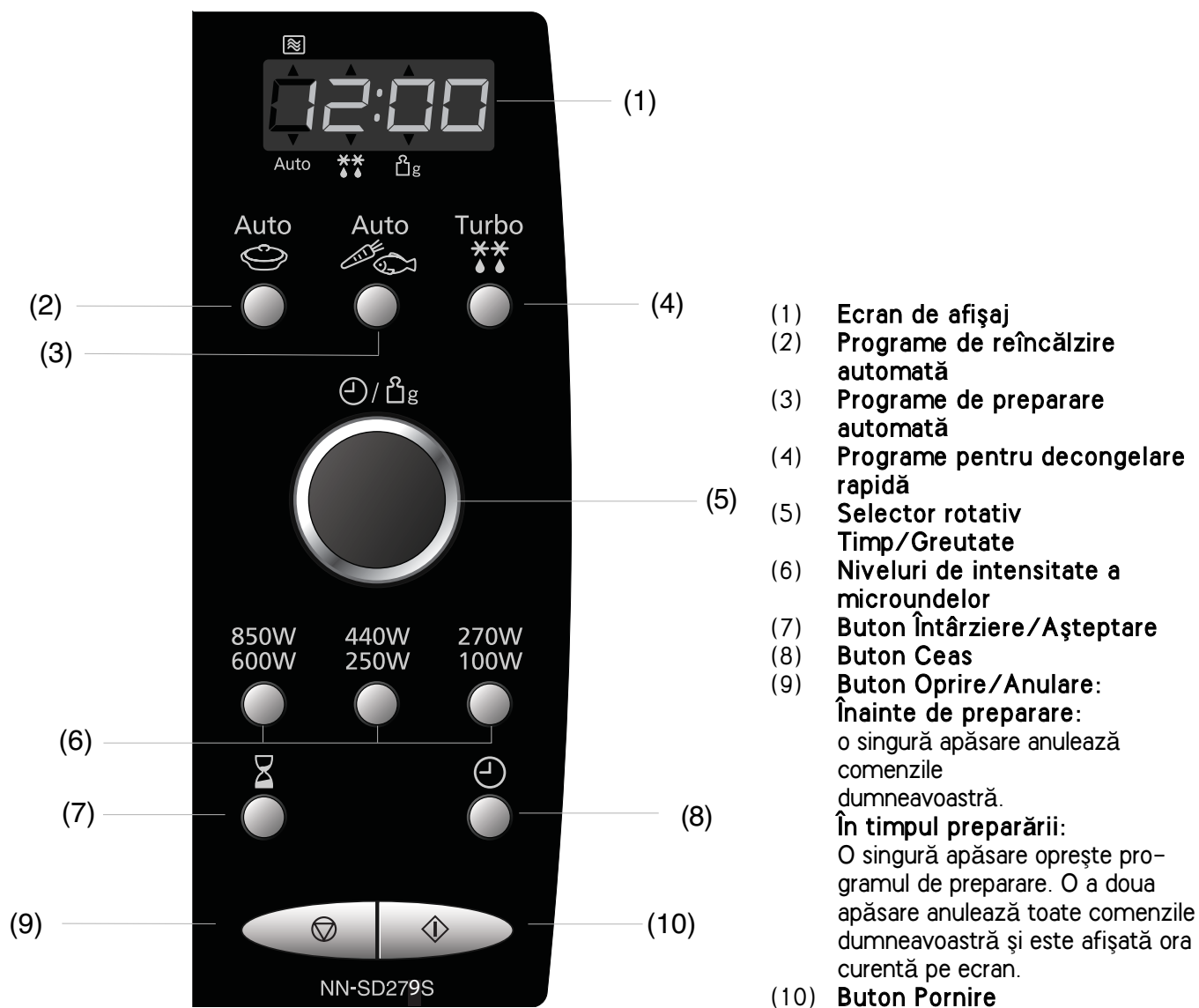

- (1) Ecran de afișaj
- (2) Programe de reîncălzire automată
- (3) Programe de preparare automată
- (4) Programe pentru decongelare rapidă
- (5) Selector rotativ  
Timp/Greutate
- (6) Niveluri de intensitate a microundelor
- (7) Buton Întârziere/Așteptare
- (8) Buton Ceas
- (9) Buton Oprire/Anulare:  
Înainte de preparare:  
o singură apăsare anulează comenzile dumneavoastră.  
În timpul preparării:  
O singură apăsare oprește programul de preparare. O a doua apăsare anulează toate comenzile dumneavoastră și este afișată ora curentă pe ecran.
- (10) Buton Pornire

## Semnal sonor

Atunci când un buton este apăsat în mod corect, este emis un semnal sonor. Dacă nu se aude acest semnal sonor, înseamnă că setarea este incorectă. După terminarea operațiunii de gătit, sunt emise 5 semnale sonore.

Acest cuptor cu microunde dispune de o funcție de economisire a energiei.

## Vă rugăm să rețineți:

1. Atunci când cuptorul este în stand-by, luminozitatea afișajului va fi redusă.
2. Cuptorul intră în mod stand-by după prima conectare la rețea și imediat după ce s-a terminat ultima operațiune programată.

# Setarea ceasului

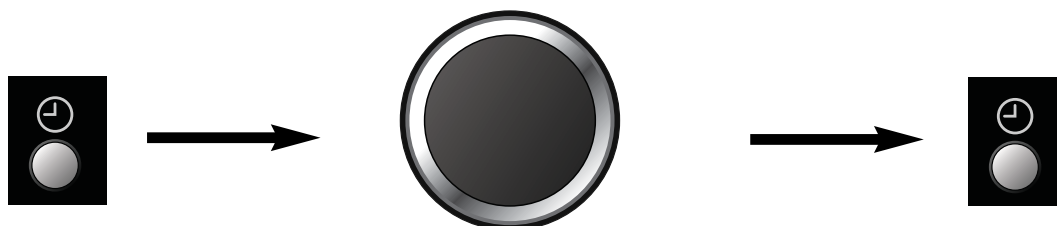

- **Apăsați o dată butonul Ceas.**  
Cele două puncte încep să clipească.
- **Introduceți ora curentă cu ajutorul selectorului rotativ Timp/Greutate.**  
Ora este afișată pe ecran și afișajul și cele două puncte clipească.
- **Apăsați o dată butonul Ceas.**  
Cele două puncte nu mai clipească și este introdusă ora curentă.

## Rețineți

1. Pentru resetarea orei curente, repetați pașii de la 1 la 3.
2. Este afișată ora curentă, cu excepția cazului în care este întreruptă alimentarea.
3. Acest ceas are afișaj tip 24 de ore, adică 2 pm = 14:00 nu 2:00.

# Blocare de siguranță pentru copii

Utilizarea acestui sistem va face ca butoanele de control ale cuptorului să fie nefuncționale; ușa cuptorului va putea fi totuși deschisă. Funcția de blocare de siguranță pentru copii poate fi setată atunci când sunt afișate două puncte sau când este afișată ora.

Pentru  
setare:



Pentru anu-  
lare:



- **Apăsați butonul Pornire de trei ori.**  
Ora curentă va dispărea.  
Ora efectivă nu va fi ștearsă.  
'- - - -' este afișat pe ecran.
- **Apăsați butonul Oprire/Anulare de trei ori.**  
Ora curentă va reapărea.

**NOTĂ:** Pentru a activa sistemul de blocare de siguranță pentru copii, butonul Pornire va trebui apăsat de trei ori într-un interval de 10 secunde.

## Pornirea cu întârziere a preparării

Utilizând butonul Amânare/Întârziere, puteți programa opțiunea de Pornire cu întârziere a preparării.

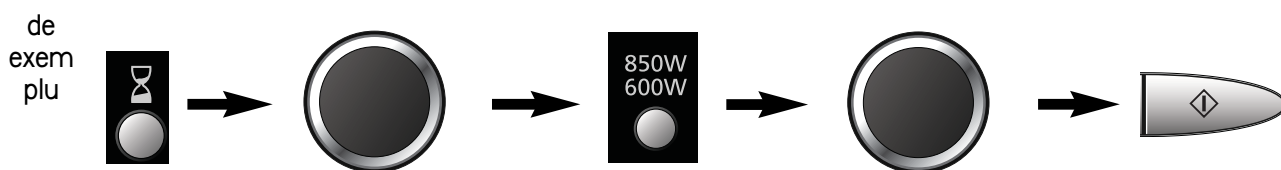

- Apăsați butonul Amânare/Întârziere.
- Introduceți ora curentă cu ajutorul selectorului rotativ Timp/Greutate. (până la 9 ore).
- Setăți programul de preparare dorit și timpul de preparare.
- Apăsați butonul Pornire.

NOTĂ:

1. Poate fi programată prepararea în trei pași, incluzând pornirea cu întârziere a preparării. de exemplu

Pornirea cu întârziere: 1 oră

Putere mare: 10 min.

Fierbere Înăbușită: 20 min.

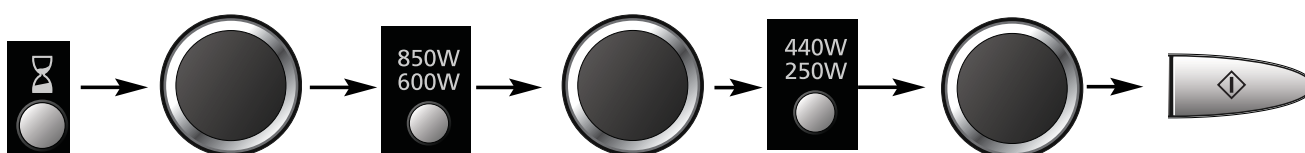

2. Dacă timpul de amânare programat depășește o oră, numărătoarea inversă a timpului se va face în minute. Dacă este mai puțin de o oră, numărătoarea inversă a timpului se va face în secunde.
3. Amânarea începerii preparării nu poate fi programată înaintea programelor automate.

## Timp de așteptare

Folosind butonul Pornire cu Amânare /Întârziere puteți programa timpul de așteptare după finalizarea preparării sau puteți programa cuptorul cu funcția de cronometru.

de exemplu

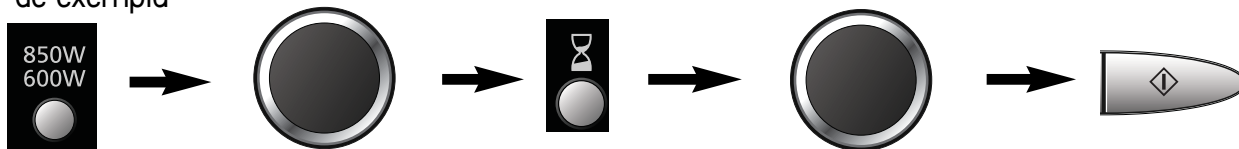

- Setăți programul de preparare dorit și timpul de preparare.
- Apăsați butonul Amânare/Întârziere.
- Introduceți durata de timp dorită cu ajutorul selectorului rotativ Timp/Greutate (până la 9 ore).
- Apăsați butonul Pornire.

NOTĂ:

1. Poate fi programată prepararea în trei pași, incluzând timpul de așteptare. de exemplu

Putere mare: 4 min.

Timp de așteptare: 5 min.

Putere mare: 2 min.

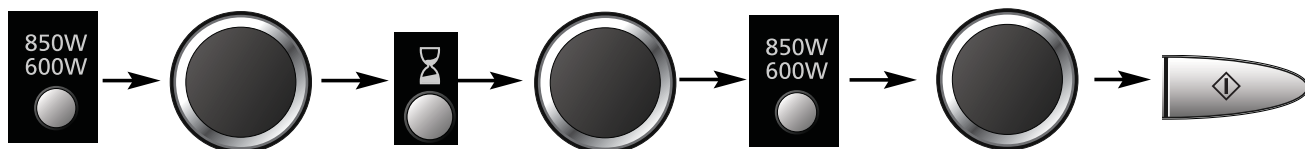



O dată

2. Dacă ușa cuptorului este deschisă în Timpul de așteptare sau când este activă funcția de Cronometru, va continua numărătoarea inversă a timpului pe afișaj.
3. Această funcție poate fi de asemenea folosită ca și cronometru. În acest caz apăsați butonul Amânare/Întârziere, setați ora și apăsați butonul Pornire.

# Preparare și decongelare cu microunde

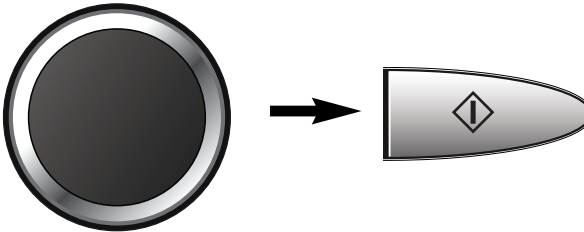
Platoul rotativ din sticlă trebuie să fie întotdeauna fixat în momentul utilizării cuptorului.

	1 Apăsare	<b>850 Watt</b>	<i>Maxim</i>	
	2 Apăsări	<b>600 Watt</b>	<i>Mediu</i>	
	1 Apăsare	<b>440 Watt</b>	<i>Mic</i>	
	2 Apăsări	<b>250 Watt</b>	<i>Fierbere</i>	
	1 Apăsare	<b>270 Watt</b>	<i>Decongelare</i> ❄️	
	2 Apăsări	<b>100 Watt</b>	<i>Cald</i>	

- **Selectați nivelul de putere** dorit al microundelor.
- **Setați timpul de preparare** cu ajutorul selectorului rotativ Timp/Greutate (Putere MARE: până la 30 de minute, celelalte puteri: până la 90 de minute)
- **Apăsați butonul Pornire.** Programul de preparare va începe și durata de pe afișaj va descrește.

**ATENȚIE:** Cuptorul va funcționa automat la puterea MAXIMĂ dacă este introdus un timp de preparare fără ca nivelul de putere să fie selectat în prealabil.

## Preparare cu mai multe niveluri

Cuptorul este prevăzut cu o memorie cu 3 niveluri, pentru ca dumneavoastră să puteți programa până la 3 comenzi diferite iar cuptorul va comuta automat de la un nivel de putere la altul. (Repeți pașii 1, 2 și 3 de mai sus, însă apăsați doar Pornire după ce au fost introduse ambele niveluri).

### Rețineți.

1. Butonul Cronometru poate fi programat în cazul preparării pe mai multe niveluri.
2. Butonul de Cântărire/Decongelare automată poate fi programat doar la primul nivel.



# Reguli de decongelare

## Sfaturi pentru decongelare

Verificați decongelarea de mai multe ori, chiar dacă folosiți programele automate. Respectați timpul necesar decongelării complete a alimentelor.

### TIMPUL NECESAR DECONGELĂRII COMPLETE

Porțiile individuale pot fi preparate aproape imediat după

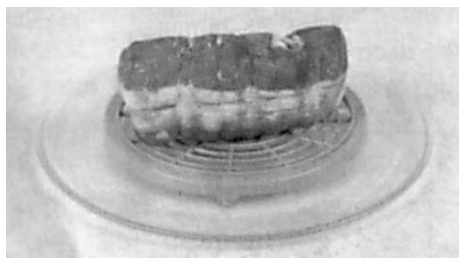

decongelare. Este normal ca bucățile mari de alimente să fie congelate la mijloc. Înainte de a le pregăti, permiteți decongelarea în voie timp de **minim o oră**. Pe durata timpului de decongelare, temperatura este distribuită uniform iar alimentele sunt decongelate prin conducție. Rețineți: Dacă alimentele nu urmează să fie preparate imediat, depozitați-le în frigider. Nu congelați niciodată alimentele decongelate fără ca acestea să fie mai întâi preparate.

### BUCĂȚI DE CARNE ȘI CARNE DE PASĂRE



Este recomandată amplasarea bucăților de carne pe un platou răsturnat sau suport de plastic, pentru ca acestea să nu fie în contact cu sucurile. Este foarte importantă protejarea părților delicate sau proeminente ale acestor alimente cu mici bucăți de folie pentru a împiedica prepararea acestor părți. Nu este periculoasă utilizarea bucăților mici de folie în cuptor, cu condiția ca acestea să nu intre în contact cu pereții cuptorului.

### CARNE TOCATĂ SAU CUBURI DE CARNE ȘI PEȘTI DE MARE

Deoarece partea exterioară a acestor alimente se decongelează rapid, este necesară separarea lor, desfacerea frecventă a bucăților mai mari în bucăți mai mici în timpul decongelării și îndepărtarea acestora pe măsură ce au fost decongelate.

### PORȚII MICI DE ALIMENTE

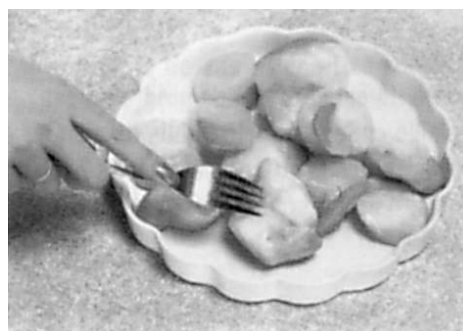

Cotletele și carnea de pasăre trebuie să fie separate imediat pentru ca acestea să fie decongelate uniform. Părțile mai grase și capetele se decongelează mai repede. Amplasați-le lângă centrul platoului sau protejați-le.

### PÂINE

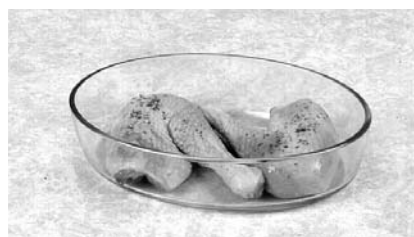

Franzelele necesită timp de decongelare în voie pentru a permite dezghețarea părții centrale. Timpul de decongelare în voie poate fi scurtat dacă pâinea este feliată sau dacă franzelele și cornurile sunt tăiate în două.

## Cântărire / Decongelare automată

Cu ajutorul acestei funcții puteți decongela alimentele congelate în funcție de greutate acestora.

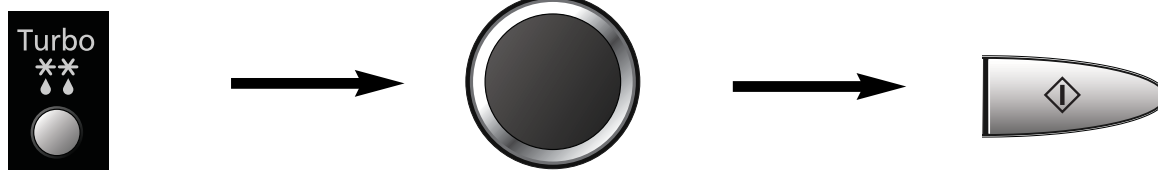

- **Selecționați programul automat pentru decongelare**

1 Apăsare bucăți mici

2 Apăsări bucată mare

Numărul programului automat este afișat. Se aprind indicatorii automat și decongelare.

- **Setați greutatea alimentelor congelate cu ajutorul selectorului rotativ Timp/Greutate.**

Rotiți ușor selectorul pentru a seta greutatea în trepte de câte 10g. Răsuciți repede selectorul pentru a seta greutatea în trepte de câte 100g.

- **Apăsați butonul Pornire.**

Nu uitați să amestecați sau să întoarceți alimentele în timpul decongelării.

Program	Greutate/Maximă	Sugestii
1 Bucată mică	100 - 1000g	Bucăți mici de carne, escalop, cârnați, carne tocată, file de pește, fripturi, cotlete (la fiecare 100g - 400g). Întoarceți/învârtiți la semnalele sonore.
2 Bucăți mari	400 - 2.000g	Bucăți mari de carne, friptură, pui întreg, bucăți mari de pește. Întoarceți la semnalele sonore.

**IMPORTANT:** consultați pagina Ro-9 pentru reguli de decongelare

## Preparare/Reîncălzire automată

Cu ajutorul acestei funcții puteți prepara sau reîncălzi alimentele în funcție de greutate acestora. Greutatea trebuie să fie introdusă în grame.

de exemplu











- **Selecționați categoria dorită.**

Vor fi afișate indicatorul automat și numărul programului.

- **Setați greutatea.**

Setați greutatea alimentelor cu ajutorul selectorului rotativ Timp/Greutate. Rotiți selectorul încet pentru a introduce niveluri de câte 10g. Rotiți repede selectorul pentru a seta greutatea în trepte de câte 100g.

- **Apăsați butonul Pornire.**

Program	Greutate recomandată	Comenzi
<b>1. ALIMENTE PROASPETE</b>  <b>1 Apăsare</b>	200 - 1000g	<b>Pentru a reîncălzi alimente proaspete pe farfurie sau caserolă.</b> Toate alimentele trebuie să fie preparate în prealabil. Alimentele trebuie să fie la temperatura frigiderului de aproximativ +5°C. Amestecați la jumătatea procesului de reîncălzire. Permiteți încălzirea în voie timp de câteva minute. Asigurați-vă că alimentele sunt încălzite înainte de a le servi. Bucățile mai mari de pește/carne în sos diluat necesită un timp de preparare mai mare.
<b>2. ALIMENTE CONGELATE</b>  <b>2 Apăsări</b>	200 - 1000g	<b>Pentru a reîncălzi alimente congelate pe farfurie sau caserolă.</b> Toate alimentele trebuie să fie preparate în prealabil sau congelate. Amestecați la semnalul sonor. La finalul preparării, amestecați alimentele și permiteți răcirea în voie timp de 2 - 3 minute.
<b>3. REÎNCĂLZIRE CANĂ</b>  <b>3 Apăsări</b>	150g	<b>Pentru a reîncălzi o cană de lichid fierbinte (de exemplu, ceai, cafea, lapte și supă).</b> Selectați reîncălzirea câinii, introduceți greutatea (150ml), apăsați butonul Pornire.
<b>4. REÎNCĂLZIRE BOL</b>  <b>4 Apăsări</b>	300g	<b>Pentru a reîncălzi un bol cu lichid fierbinte.</b> Selectați reîncălzirea bolului, introduceți greutatea (300ml), apăsați butonul Pornire.
<b>1. LEGUME PROASPETE</b>  <b>1 Apăsare</b>	200 - 900g	<b>Pentru a prepara legume proaspete.</b> Introduceți legumele preparate într-un recipient corespunzător. Stropiți cu 1 linguriță de apă pentru fiecare 100g de legume. Acoperiți cu o folie transparentă găurită sau cu un capac. Cantitățile mari necesită amestecarea la jumătatea procesului.
<b>2. LEGUME CONGELATE</b>  <b>2 Apăsări</b>	200 - 900g	<b>Pentru a prepara legume congelate.</b> Introduceți-le într-un recipient corespunzător, adăugați 2 lingurițe (30ml) de apă. Acoperiți-le cu o folie transparentă găurită sau cu un capac. Cantitățile mari necesită amestecarea la semnalul sonor.
<b>3. PEȘTE PROASPĂT</b>  <b>3 Apăsări</b>	200 - 900g	<b>Pentru a prepara pește proaspăt.</b> Introduceți-l într-un recipient corespunzător, adăugați 2 lingurițe (30ml) de apă. Acoperiți cu o folie transparentă găurită sau cu un capac.
<b>4. CARTOFI COPTI</b>  <b>4 Apăsări</b>	200 - 1.400g	<b>Pentru a prepara cartofi copti</b> cu coajă crocantă, uscată. Pentru cele mai bune rezultate, alegeți cartofi de dimensiuni medii 200-250g. Spălați și uscați cartofii și apoi îi înțepați de mai multe ori cu o furculiță. Cartofii se așează direct pe platoul din sticlă în jurul marginii exterioare. După preparare, înfășurați cartofii într-o folie de aluminiu și permiteți răcirea în voie timp de 5 minute.

# Întrebări și răspunsuri

**Î:** De ce nu pornește cuptorul?

**R:** Atunci când cuptorul nu pornește, verificați următoarele:

1. Cuptorul este conectat corect la priză de alimentare? Scoateți ștecherul din priză, așteptați 10 secunde și conectați-l din nou la priză.
2. Verificați întrerupătorul și siguranța. Reconectați întrerupătorul sau înlocuiți siguranța dacă aceasta este arsă.
3. Dacă întrerupătorul sau siguranța sunt în regulă, conectați un alt aparat electrocasnic la priză. Dacă acesta din urmă funcționează, atunci este posibil să existe o problemă la nivelul cuptorului. Dacă acesta din urmă nu funcționează, atunci este posibil să existe o problemă la nivelul prizei.

În cazul în care se pare că există o problemă cu cuptorul, contactați un Centru de Service autorizat.

**Î:** Cuptorul meu cu microunde provoacă interferențe cu televizorul. Acest lucru este normal?

**R:** Atunci când utilizați cuptorul cu microunde pot apărea anumite interferențe radio sau TV. Acest tip de interferențe este similar celui provocat de aparatele de dimensiuni reduse, cum ar fi mixere, aspiratoare, uscătoare de păr etc. Acest lucru nu indică existența unei probleme la cuptor.

**Î:** Cuptorul nu acceptă programul pe care l-am introdus. De ce?

**R:** Cuptorul este conceput astfel încât să nu accepte un program greșit. De exemplu, cuptorul nu va accepta o a patra etapă și nu va accepta nici un program automat în funcție de greutate după Pornirea cu întârziere.

**Î:** Uneori iese aer cald din orificiile de ventilație ale cuptorului. De ce?

**R:** Căldura degajată de la alimentele care sunt preparate încălzește aerul din interiorul cuptorului. Acest aer încălzit este evacuat din cuptor cu ajutorul ventilatorului aflat în cuptor. Nu există emisii de microunde în aer. Orificiile de ventilație ale cuptorului nu trebuie blocate niciodată în timpul operațiunii de gătit.

**Î:** Cuptorul meu întrerupe gătitul cu microunde și este afișat mesajul "H97" sau "H98".

**R:** Afișajul indică o problemă a sistemului de generare a microundelor. Vă rugăm să contactați un centru de service autorizat.

# Modul de Întreținere a cuptorului

1. Opriți funcționarea cuptorului înainte de curățare.
2. Păstrați interiorul cuptorului, garniturile și zonele de etanșare ale ușii curate. Atunci când există resturi de mâncare sau urme de lichide pe pereții cuptorului, pe garniturile și zonele de etanșare ale ușii, ștergeți-le cu o cârpă umedă. Puteți folosi detergenți cu acțiune blândă dacă acestea se murdăresc foarte tare. Nu utilizați detergenți cu acțiune puternică sau materiale abrazive.  
**NU UTILIZAȚI AGENȚI DE CURĂȚARE PENTRU CUPTOARE INDUSTRIALE.**
3. Suprafața exterioară a cuptorului trebuie curățată cu o cârpă umedă. Pentru a preveni defectarea componentelor funcționale din interiorul cuptorului, nu permiteți scurgerea apei în orificiile de ventilație.
4. În cazul în care Panoul de comandă se murdărește, curățați-l cu o cârpă moale și uscată. Nu utilizați detergenți cu acțiune puternică sau materiale abrazive pentru curățarea Panoului de comandă. La curățarea panoului de comandă, lăsați ușa cuptorului deschisă pentru a evita pornirea accidentală a acestuia. După curățare, apăsați butonul **OPRIRE/ ANULARE** pentru a șterge ecranul de afișare.
5. Dacă se acumulează aburi în interior sau în exterior în jurul ușii cuptorului, ștergeți suprafețele aburite cu o cârpă moale. Acest lucru poate apărea atunci când cuptorul cu microunde este utilizat în condiții de umiditate excesivă și acest lucru nu indică sub nici o formă defectarea aparatului.
6. Uneori, este necesară demontarea platoului de sticlă pentru curățare. Spălați platoul în apă caldă cu detergent sau în mașina de spălat vase.
7. Ansamblul cu role și interiorul cuptorului trebuie să fie curățate în mod regulat pentru a evita zgomotul excesiv. Spălați partea inferioară a cuptorului cu detergent slab și apă fierbinte, după care ștergeți cu o cârpă curată. Ansamblul cu role poate fi spălat în apă cu detergent în concentrație mică. Vaporii de gătit se adună în timpul utilizării repetate, însă aceștia nu afectează sub nicio formă rolele ansamblului. După îndepărtarea ansamblului cu role din cavitatea părții inferioare pentru curățare, asigurați-vă că îl veți reintroduce în poziția corectă.
8. Pentru curățare, nu trebuie să fie utilizat un dispozitiv de curățare cu aburi.
9. Operațiile de service ale acestui cuptor trebuie să fie efectuate doar de către personalul calificat. Pentru întreținerea și repararea cuptorului, contactați cel mai apropiat distribuitor autorizat.
10. În cazul în care cuptorul nu este păstrat în condiții de curățenie corespunzătoare, acest lucru ar putea duce la deteriorarea suprafețelor, ceea ce ar putea afecta durata de funcționare a aparatului și ar putea da naștere unei situații periculoase.
11. Păstrați întotdeauna orificiile de ventilație curate. Verificați dacă orificiile de ventilație aflate în partea superioară, inferioară sau în spatele cuptorului nu sunt obstrucționate de praf sau alte materiale. Dacă orificiile de ventilație sunt blocate, acest lucru ar putea duce la încălzirea excesivă, ceea ce ar putea afecta funcționarea cuptorului și ar putea da naștere unor situații periculoase.

# Specificații tehnice

Sursă de alimentare:	230 V, 50 Hz	
Consum de energie:	Microunde:	1175 W
leșire:	Microunde:	850W (IEC-60705)
Dimensiuni exterioare:	482 (L) x 346 (I) x 284 (Î) mm	
Dimensiuni incintă cuptor:	325 (L) x 330 (I) x 218 (Î) mm	
Greutate netă:	9,0 kg	
Zgomot:	58,8 dB (EN60704)	

Specificațiile pot suferi modificări fără o notificare prealabilă.

Acest produs este un echipament care respectă standardul european referitor la perturbațiile EMC (EMC = Compatibilitate Electromagnetică) EN 55011. În conformitate cu acest standard, produsul este un echipament din grupa 2, clasa B și se încadrează în limitele impuse. Grupa 2 se referă la faptul că energia de radiofrecvență este generată în mod intenționat sub forma unei radiații electromagnetice pentru încălzirea alimentelor. Clasa B se referă la faptul că produsul poate fi folosit ca aparat casnică normală.

## Informații pentru utilizatori privind aruncarea echipamentelor electrice și electronice uzate (gospodării) individuale

Prezența acestui simbol pe produse și/sau pe documentele care îl însoțesc înseamnă că produsele electrice și electronice uzate nu trebuie amestecate cu deșeurile menajere obișnuite.

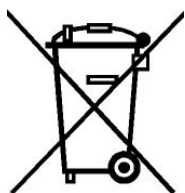

Pentru utilizarea, valorificarea și reciclarea corespunzătoare, vă rugăm să duceți aceste produse la punctele de colectare speciale, unde vor fi acceptate gratuit. În mod alternativ, în unele țări este posibilă returnarea produselor la magazinul din zonă, la cumpărarea unui produs nou similar.

Aruncarea acestui produs în mod corect va contribui la păstrarea unor resurse valoroase și la evitarea oricăror potențiale efecte negative asupra sănătății umane sau a mediului înconjurător care în caz contrar, ar putea rezulta din manipularea necorespunzătoare a deșeurilor. Vă rugăm contactați autoritatea locală pentru detalii suplimentare referitoare la cel mai apropiat punct de colectare.

Aruncarea incorectă a acestor deșuri poate fi penalizată cu amenzi, în conformitate cu legislația națională.

## Pentru utilizatorii comercianți din cadrul Uniunii Europene

Dacă doriți să aruncați echipamente electrice și electronice, vă rugăm să contactați distribuitorul sau furnizorul dumneavoastră pentru informații suplimentare.

## Informații privind eliminarea echipamentelor electrice și electronice reziduale pentru țările din afara Uniunii Europene

Acest simbol este valabil doar în Uniunea Europeană.

Dacă doriți să aruncați acest produs, vă rugăm contactați autoritățile locale sau dealer-ul în legătură cu metoda corectă de aruncare.

Conform directivei EMC 2004/108/EC, articolul 9(2):-

Panasonic Testing Centre

Panasonic Service Europe, o divizie a Panasonic Marketing Europe GmbH

Winsbergring 15, 22525 Hamburg, F.R.Germany.

Fabricat pentru Panasonic Corporation de către MMEAN

No.18 HuanZhen West Road, BeiJiao, ShunDe, FoShan, GuangDong, Republica Populară Chineză.

# Telepítés és csatlakoztatás

## Ellenőrizze mikrohullámú sütőjét

Csomagolja ki a sütőt, távolítsa el a csomagolást, és ellenőrizze, hogy nem láthatók-e sérülések a sütőn, pl. bemélyedések, törött ajtó fogantyúk, vagy repedések az ajtón. Ha bármilyen sérülést észlel, azonnal értesítse a kereskedőt. Ne helyezzen működésbe sérült mikrohullámú sütőt.

## Földelési utasítások

**FONTOS: A SZEMÉLYI BIZTONSÁG ÉRDEKÉBEN EZT AZ EGYSÉGET MEGFELELŐEN FÖLDELNI KELL.**

Ha a hálózati konnektor nincs földelve, a vásárló személyes felelőssége, hogy megfelelően földelt fali konnektorra cseréltesse azt.

## Üzemi feszültség

A feszültségnek meg kell felelnie a sütőn található címkén feltüntetett értéknek. Ha a megadottnál magasabb feszültséget használ, az tűzhez és más károkhoz vezethet.

## A sütő elhelyezése

Ez a sütő csak pulton történő használatra készült. Nem szekrénybe történő beépítésre készült.

1. Helyezze a sütőt sima és stabil felületre. Sík és stabil felületen helyezze el a sütőt, több, mint 85 cm magasságban a padló felett.
2. A sütőt úgy kell elhelyezni, hogy a készülék könnyen kikapcsolható legyen az elektromos hálózathoz a csatlakozó kihúzásával, vagy egy megszakító segítségével.
3. A megfelelő működés érdekében biztosítson elégséges légáramlást a sütő számára.

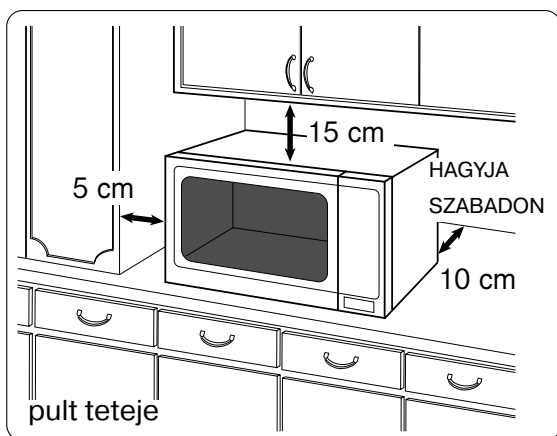

## Használat pulton:

- a. Biztosítson legalább 15 cm szabad helyet a sütő felett, 10 cm-t mögötte, 5 cm-t egyik oldalon, és a másik oldalt hagyja szabadon, legalább 40 cm-t biztosítva.
  - b. Ha a sütő egyik oldala közvetlenül a fal mellett helyezkedik el, a másik oldalt és a sütő tetejét nem szabad elzárni.
4. Ne helyezze ezt a sütőt elektromos- vagy gázsütő közelébe.
  5. A lábakat nem szabad eltávolítani.
  6. Ez a sütő csak háztartási célokra használható. Ne használja szabadterén.
  7. Ne használja a mikrohullámú sütőt nedves környezetben.
  8. A tápkábel nem érhet hozzá a sütő külső burkolatához. Tartsa távol a tápkábelt forró felületektől. Ne hagyja a vezeték az asztal vagy pult széléről lelógni. Ne merítse a vezeték, a csatlakozót vagy a sütőt vízbe.
  9. Ne zárja el a sütő tetején és hátlapján lévő szellőzőnyílásokat. Ha ezek a nyílások működés közben elzáródnak, a sütő túlmelegedhet. Ebben az esetben a sütőt biztonsági hőkapcsoló védi, és a készülék csak a lehűlés után kapcsolható be újra.

## FIGYELMEZTETÉS!

### Fontos biztonsági utasítások

1. Az ajtó szigetelését és a szigetelés körülötti területet nedves ruhával meg kell tisztítani. A készüléken ellenőrizni kell az ajtó szigetelésének és környékének épségét, és ha ezek a területek megsérültek, a készüléket nem szabad addig használni, amíg a gyártó által képzett szakember ki nem javította.
2. Ne próbálkozzon az ajtóval, a vezérlőpanel burkolatának, a biztonsági zárszerkezet kapcsolójának, vagy a sütő más részeinek javításával vagy módosításával. Ne távolítsa el a külső panelt a sütőről, mivel az védelmet biztosít a mikrohullámú energia ellen. A javításokat szakképzett szerelővel kell végezteni.

# Biztonsági utasítások

## FIGYELMEZTETÉS!

### Fontos biztonsági utasítások

3. Ne működtesse ezt a készüléket, ha a VEZETÉK VAGY A CSATLAKOZÓ megsérült, ha a készülék nem működik megfelelően, vagy ha megsérült, vagy leejtették. A gyártó által képzett szakembereken kívül más személyek számára a javítás elvégzése veszélyes.
4. Ha megsérült a hálózati kábel, akkor a veszélyek elkerülése érdekében a gyártónak vagy a gyártó hivatalos szervizének, vagy egy hasonlóan képzett személynek kell azt kicserélnie.
5. Gyermek számára csak akkor engedélyezze a sütő önálló használatát, ha azok megfelelő utasításokat kaptak, és a gyermek képes a sütő biztonságos használatára, és tisztában van a helytelen használat kockázataival.
6. A folyadékok és ételek nem melegíthetők zárt edényekben, mivel azok felrobbanhatnak.
7. Nyitott állapotban a mikrohullámú sütő ajtajára ne fejtessen ki lefelé ható erőt. Előfordulhat, hogy a sütő előrebukik.
8. Ezt a készüléket csökkent fizikai, érzékszervi, vagy szellemi képességű személyek (beleértve a gyerekeket), illetve tapasztalattal és hozzáértéssel nem rendelkező személyek nem használhatják, kivéve, ha a biztonságukért felelős személy felügyelete és irányítása alatt használják a készüléket. Felügyelje a gyermekeket, hogy ne játszhassanak a készülékkel.

### A sütő használata

1. Ne használja a sütőt semmilyen más célra, csak étel készítésére. Ezt a sütőt speciálisan étel melegítésére, vagy főzésre tervezték. Ne használja a sütőt vegyi anyagok, vagy egyéb, nem ételek közé tartozó termékek melegítésére.
2. Használatuk előtt ellenőrizze, hogy az eszközök/edények alkalmasak-e mikrohullámú sütőben történő használatra.
3. Ne használja ezt a mikrohullámú sütőt újságpapír, ruhák, vagy más anyagok szárítására, mert meggyulladhatnak.
4. Amikor a sütő használaton kívül van, ne tároljon benne semmit, a tartozékokat kivéve, mivel a sütőt akár véletlenül is bekapcsolódhat.

5. A sütőt nem szabad ÉTEL NÉLKÜL HASZNÁLNI. Az ilyen működtetés károsíthatja a készüléket.
6. Ha a sütőben füst vagy tűz keletkezik, nyomja meg a STOP/CANCEL (stop/törlés) gombot, és hagyja becsukva az ajtót, hogy elfojtsa a lángokat. Húzza ki a tápkábelt, vagy kapcsolja ki az áramot a biztosítéknál, vagy a megszakítópanelnél.

### Sütő világítás

Amikor szükségessé válik a sütő világításának cseréje, kérjük forduljon a kereskedőhöz.

### Kiegészítők

A sütő különböző tartozékokkal kerül szállításra. Mindig tartsa be a tartozékok használatára vonatkozó utasításokat.

### Üvegtálca

1. Ne kapcsolja be a sütőt, ha a görgőgyűrű és a forgótányér nincs a helyén.
2. Soha ne használjon más típusú üvegtálcát, mint a kifejezetten ehhez a sütőhöz tervezett típust.
3. Ha az üvegtálca felforrósodott, hagyja lehűlni, mielőtt tisztítaná, vagy vízbe merítené.
4. Az üvegtálca mindkét irányban foroghat.
5. Ha az üvegtálcán lévő étel, vagy edény a sütő falához ér, és akadályozza a tálca forgását, a tálca automatikusan az ellenkező irányban kezd forogni. Ez normális jelenség.
6. Ne főzzön ételeket közvetlenül az üvegtálcán.

### Görgőgyűrű

1. A görgőgyűrűt és a sütő alsó felszínét rendszeresen tisztítani kell a zajos működés és az ételmaradékok lerakódásának megelőzése érdekében.
2. A görgőgyűrűt mindig az üvegtálcával együtt kell használni a főzés során.



# Fontos információk

## 1) Főzési idők

- A főzési idő az étel állapotától, hőmérsékletétől, mennyiségétől és az edény típusától függ.
- A minimális főzési idővel kezdje, hogy megelőzze a túlfőzést. Ha az étel nem főtt meg kellőképpen, mindig főzheti egy kicsit tovább.

**MEGJEGYZÉS: Ha túllépi a megadott főzési időket, az étel tönkremehet, és rendkívüli esetben akár meg is gyulladhat, ami a sütő belsejének károsodásához vezethet.**

## 2) Kis mennyiségű étel

- Ha a kis mennyiségű vagy alacsony nedvességtartalmú ételt túl sokáig főzi, az kiszáradhat, vagy meggyulladhat. Ha a sütőben lévő anyagok meggyulladnak, tartsa zárva a sütő ajtaját, kapcsolja ki a sütőt és húzza ki a konnektorból.

## 3) Tojás

- Ne főzzön tojást héjában, és ne főzzön egész keménytojást a MIKROHULLÁMÚ üzemmódban. A nyomás megnőhet, és a tojások felrobbanhatnak, még a mikrohullámú melegítés végét követően is.

## 4) A felület átszúrása

- A nem porózus felületű ételek, például a burgonya, tojássárgája vagy a virsli esetén át kell szűrni a felületüket a MIKROHULLÁMÚ főzés előtt, hogy elkerülje felrobbanásukat.

## 5) Húshőmérő

- Csak akkor használjon húshőmérőt a sülték és szárnyasok sütési fokának ellenőrzésére, ha a húst kivette a sütőből. Ne használjon hagyományos húshőmérőt a mikrohullámú sütőben, mivel az szikrázást okozhat.

## 6) Folyadékok

- Folyadékok, pl. leves, szószok, vagy italok melegítése során a mikrohullámú sütőben, a folyadékok felmelegedhetnek a forrásponton, anélkül, hogy ezt buborékképződés jelezné. Ez a forró folyadék hirtelen kifutásához vezethet.

Ennek megakadályozására a következő lépéseket kell tenni:

- a) Kerülje az egyenes falú, szűk nyakú edények használatát.
- b) Ne melegítse túl a folyadékokat.
- c) Keverje meg a folyadékot, mielőtt a sütőbe helyezné, majd keverje meg ismét a főzési idő felénél.
- d) Melegítés után, hagyja az edényt rövid ideig állni a sütőben, majd keverje meg ismét, mielőtt óvatosan kivenné a sütőből.

## 7) Papír/műanyag

- Ha műanyag- vagy papíredényben lévő ételt melegít, gyakran ellenőrizze a sütőt, mivel ezek a csomagolások meggyulladhatnak, ha túlmelegíti őket.
- Ne használjon újrahasznosított papírból készült termékeket, csak ha a papírterméken fel van tüntetve, hogy biztonságosan használható mikrohullámú sütőben. Az újrahasznosított papírtermékek tartalmazhatnak olyan szennyeződések, amelyek használat közben szikrákat és/vagy tüzet okozhatnak.
- Távolítsa el a sütőzacskóról a záródrótokat, mielőtt a sütőbe helyezné a zacskókat.

## 8) Csomagolás/fólia

- Ne melegítsen zárt konzervdobozokat vagy üvegeket, mert felrobbanhatnak.
- Fém edényeket és fém szegélyt tartalmazó tányérok nem szabad mikrohullámú üzemmóddal használni. Ez ugyanis szikrázáshoz vezet.
- Ha alufóliát, fém tűket vagy más fém eszközt használ, a szikrázás megelőzése érdekében a távolság ezek és a sütő falai, illetve az ajtaja között legalább 2 cm legyen.

## 9) Etető üvegek / bébiétel üvegek

- Az etetőüvegek és bébiétel üvegek tetejét és a cumit vagy a fedelet le kell szedni, mielőtt a sütőbe rakná.
- Az etető üvegek és bébiételes üvegek tartalmát fel kell rázni, vagy meg kell keverni.
- A fogyasztás előtt ellenőrizni kell a hőmérsékletet az égési sérülések elkerülése érdekében.

# Áttekintő ábra

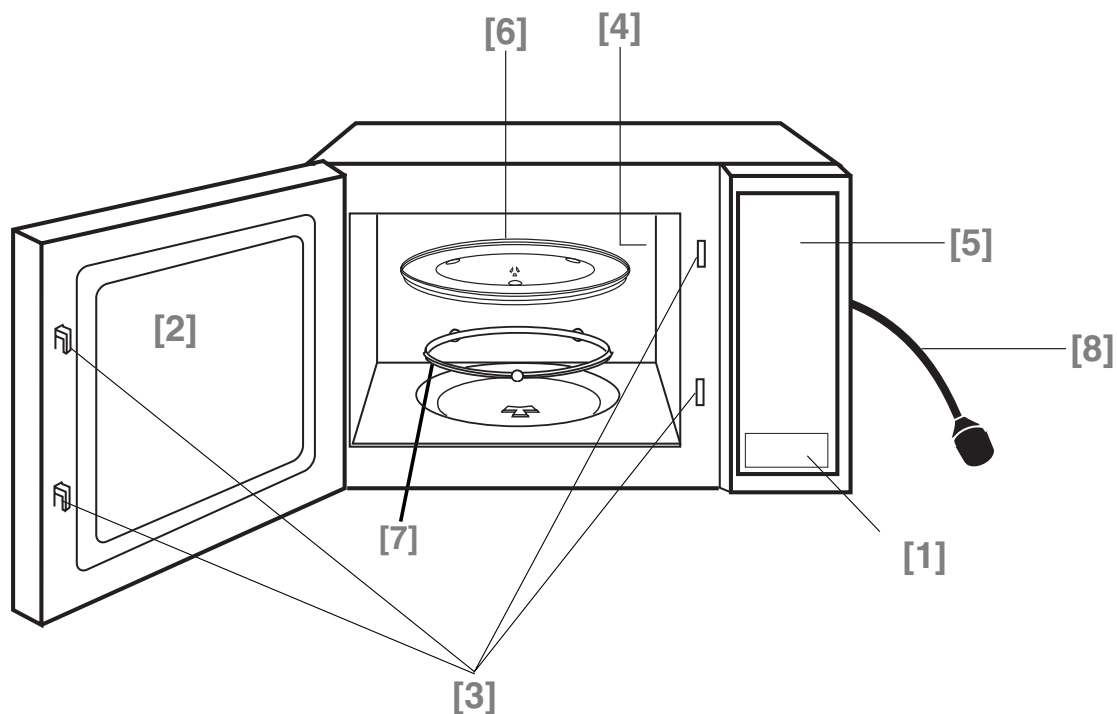

**[1] Ajtónyitó gomb**

Nyomja meg az ajtó kinyitásához. Ha sütés közben nyitja ki az ajtót, a sütés a korábbi beállítások törlése nélkül átmenetileg leáll. A sütés folytatódik, amikor az ajtót becsukja, és megnyomja a START gombot.

**[2] Sütőablak**

**[3] Az ajtó biztonsági zárórendszere**

**[4] A sütő szellőzőnyílása**

**[5] Vezérlőpanel**

**[6] Üvegtálca**

**[7] Görgőgyűrű**

**[8] Tápkábel**

# Vezérlőpanel NN-SD279S

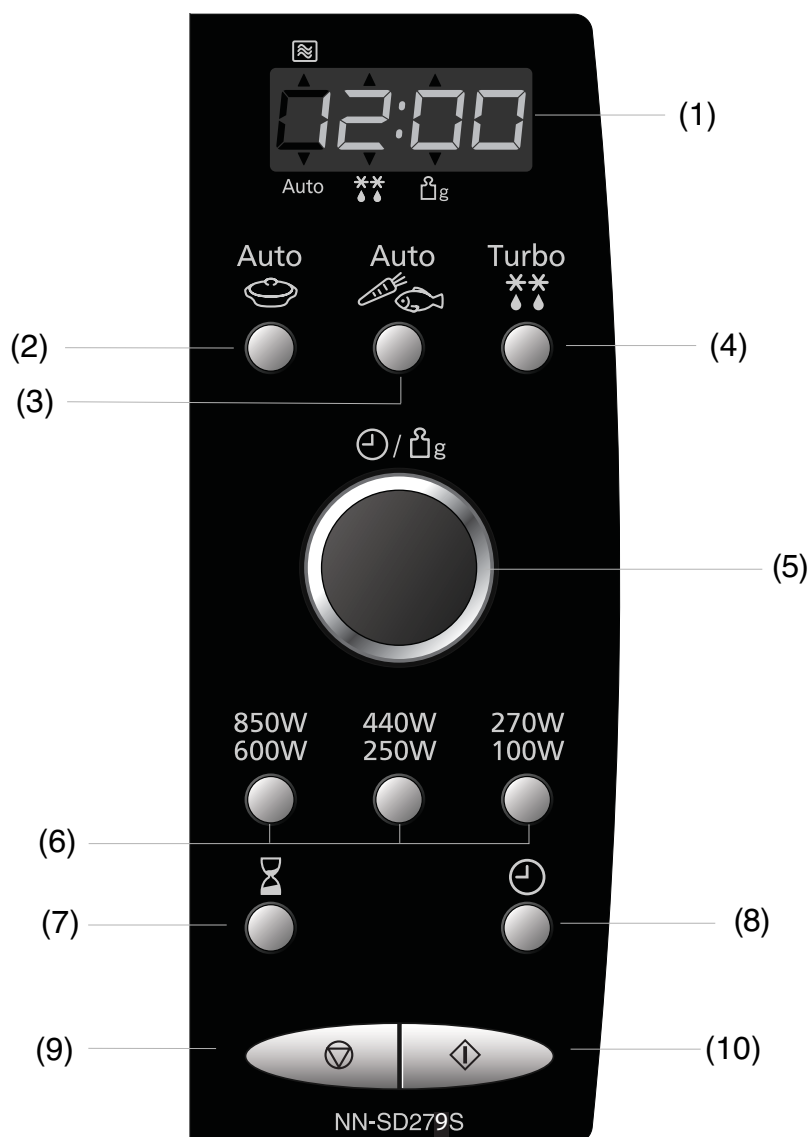

## Hangjelzés

Ha megfelelően nyomja meg a gombot, hangjelzés hallható. Ha megnyomja a gombot, de nem hallható hangjelzés, akkor a készülék nem fogadta el, vagy nem tudta elfogadni az utasítást. Bármely teljes program végén a sütő 5 alkalommal ad hangjelzést.

- (1) Kijelzőablak
- (2) Automatikus újramelegítő programok
- (3) Automatikus sütőprogramok
- (4) Turbo kiolvasztóprogramok
- (5) Idő-/súlyválasztó tárcsa
- (6) Mikrohullámú energiaszintek
- (7) Késleltetés/várakozás gomb
- (8) Óra gomb
- (9) Stop/Törlés gomb:  
Sütés előtt:  
egy gombnyomás törli az Ön utasításait.  
Sütés során:  
egy gombnyomás átmenetileg leállítja a sütőprogramot. A következő gombnyomás törli az összes utasítását, és az idő kijelző jelenik meg a képernyőn.
- (10) Start gomb

## A sütő energiatakarékos funkcióval van ellátva. Megjegyzés:

- 1. Készenléti módban a kijelző fényereje lecsökken.
- 2. A sütő készenléti módba kerül az első konnektorba csatlakoztatáskor, illetve közvetlenül az utolsó művelet elvégzése után.

## Az óra beállítása

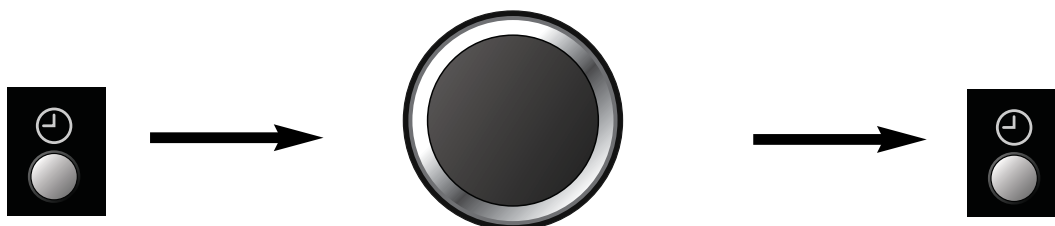

- **Nyomja meg egyszer az óra gombot.**

A kettőspont elkezd villogni.

- **Adja meg az időt az idő-/súlyválasztó tárcsa tekerésével.**

Az idő megjelenik a kijelzőn és a kettőspont villogni kezd.

- **Nyomja meg egyszer az óra gombot.**

A kettőspont abbahagyja a villogást, és az időbeállítás rögzül.

### MEGJEGYZÉS:

1. Az idő ismételt beállításához ismételje meg az 1-3 lépéseket.
2. A sütő megjegyzi az időbeállítást, amíg hálózatra van csatlakoztatva, és van hálózati feszültség.
3. Ez egy 24 órás óra, pl. 2pm = 14:00 nem pedig 2:00.

## Biztonsági gyermekzár

Ennek a rendszernek a használata működésen kívül helyezi a beállító szerveket, de az ajtó kinyitható. A gyermekzár akkor állítható be, ha a kijelzőn kettőspont, vagy az idő látható.

Beállításhoz:



Törléshez:



- **Nyomja meg háromszor a Start gombot.**

Az idő eltűnik a kijelzőről.  
A tényleges idő nem vész el.  
A kijelzőn „- - -” látható.

- **Nyomja meg háromszor a Stop/Törlés gombot.**

Az időpont újra látható lesz a kijelzőn.

**MEGJEGYZÉS:** A gyermekzár aktiválásához 10 másodpercen belül háromszor kell megnyomni a Start gombot.

## Késleltetett indítású sütés

A Késleltetés/Várakozás gomb használatával késleltetett indítású sütést lehet beprogramozni.

pl.



- Nyomja meg a Késleltetés/Várakozás gombot.
- Állítsa be a késleltetési időt az idő-/súlyválasztó tárcsa forgatásával. (max 9 óráig).
- Állítsa be a kívánt sütési programot és időt.
- Nyomja meg a Start gombot.

### MEGJEGYZÉS:

1. Három-fokozatú sütést lehet beprogramozni beleértve a Késleltetett indítású sütést.

pl.

Késleltetett indítás: 1 óra    MAGAS energiaszint: 10 perc    Párolási energiaszint: 20 perc

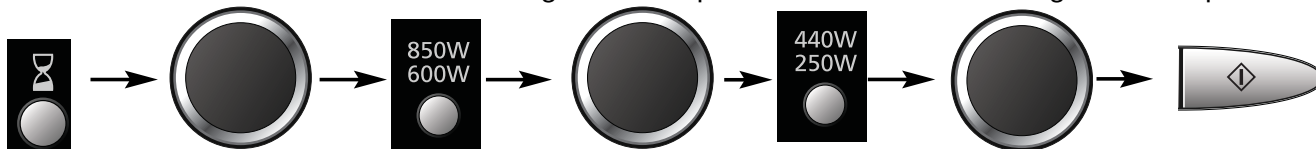

2. Ha a programozott késleltetési idő több mint egy óra, a visszaszámlálás percben történik. Ha kevesebb mint egy óra, a visszaszámlálás másodpercben történik.
3. A késleltetett indítást nem lehet Automatikus programok elé beprogramozni.

## Várakozási idő

A Késleltetés/Várakozás gomb segítségével beprogramozhatja sütés befejeztét követő várakozási időt, vagy percszámlálóként programozhatja a sütőt.

pl.

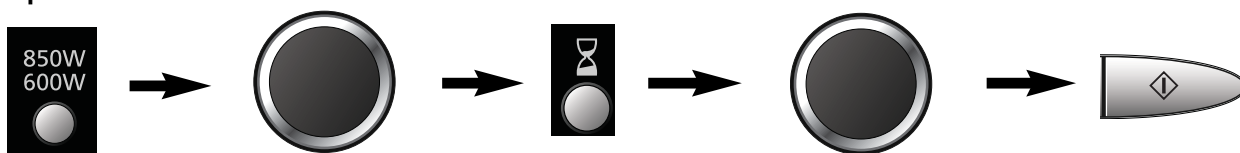

- Állítsa be a kívánt sütési programot és időt.
- Nyomja meg a Késleltetés/Várakozás gombot.
- Állítsa be a kívánt időt az idő-/súlyválasztó tárcsa forgatásával (max. 9 óra).
- Nyomja meg a Start gombot.

### MEGJEGYZÉS:

1. Három-fokozatú sütést lehet beprogramozni beleértve Várakozási időt is.

pl.

MAGAS energiaszint: 4 perc    Várakozási idő: 5 perc    MAGAS energiaszint: 2 perc

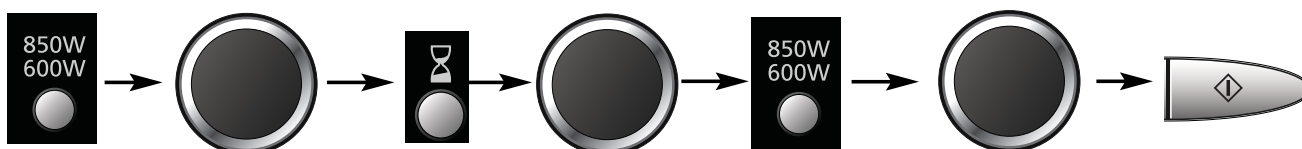







Egyszer

2. Ha várakozási idő vagy időzítés közben kinyitja az ajtót, a visszaszámlálás folytatódik a kijelzőn.
3. Ez a funkció időzítőként is használható. Ez esetben nyomja meg a Késleltetés/Várakozás gombot és nyomja meg a Start gombot.

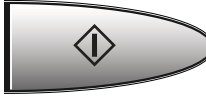
# Mikrohullámú sütés és kiolvasztás

A sütő használatakor az üvegtálcának mindig helyén kell lennie.

	1 gombnyomás	<b>850 W</b>	<i>Max</i>		
	2 gombnyomás	<b>600 W</b>	<i>Közepes</i>		
	1 gombnyomás	<b>440 W</b>	<i>Alacsony</i>		
	2 gombnyomás	<b>250 W</b>	<i>Párolás</i>		
	1 gombnyomás	<b>270 W</b>	<i>Kiolvasztás</i> 		
	2 gombnyomás	<b>100 W</b>	<i>Melegítés</i>		

- A kívánt mikrohullám energiaszint beállítása.

- A sütési idő beállítása az idő-/súlybeállító tárcsával (MAGAS energiaszint: max 30 percig, egyéb energiaszintek: max 90 percig)

- Nyomja meg a **Start gombot**. A sütési program elindul, és elkezdődik a kijelzőn látható idő visszaszámlálása.

**FIGYELMEZTETÉS:** A sütő automatikusan a maximális mikrohullámú energiaszinten működik, ha az energiaszintet nem állítja be a sütési idő előtt.

## Többfokozatú sütés

A sütőnek 2 részből álló memóriája van, ezért legfeljebb 2 különböző utasítást programozhat be, és a sütő automatikusan vált egyik energiaszintről egy másikra. (Ismételje meg a fenti 1. és 2. lépéseket, de csak azután nyomja meg a Start gombot, hogy mindkét fokozatot beprogramozta).

### MEGJEGYZÉS:

1. Az időbeállító gombot be lehet programozni többfokozatú sütéshez.
2. Az automatikus tömeg szerinti kiolvasztó gombot csak az első fokozatban lehet beprogramozni.

# Kiolvasztási útmutató

## Tippek a kiolvasztáshoz

Több alkalommal ellenőrizze a kiolvasztást, még akkor is, ha az automatikus programokat használja. Tartsa be az állási időket.

### ÁLLÁSI IDŐK

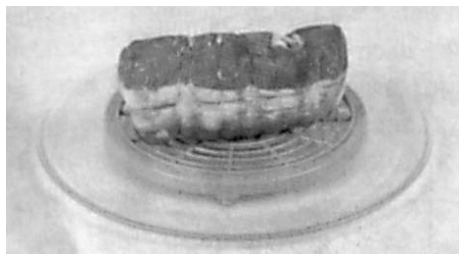

Külön ételadagokat csaknem közvetlenül kiolvasztás után is meg lehet sütni. A nagyobb ételadagoknál természetes, hogy középen még fagyottak. Sütés előtt hagyja **legalább 1 óráig** állni. Ez alatt a hőmérséklet eloszlása egyenletessé válik és az étel hőátadásal kiolvad. Megjegyzés: Ha az ételt nem főzi meg azonnal, tárolja hűtőben. Soha ne fagyasszon újra ételt anélkül, hogy előbb ne főznék meg.

### NAGY HÚSDARABOK ÉS SZÁRNYASOK



Nagy húsdarabokat legjobb egy felfordított tányérra, vagy műanyag állványra helyezni, hogy ne álljanak a levükben. Néhány kisméretű fóliadarabbal meg kell védeni az ilyen étel kényes, vagy kiálló részeit a süléstől. Nem veszélyes kisméretű fóliadarabokat használni a sütőben, feltéve, **ha nem érintkeznek a sütő falával.**

### DARÁLT, VAGY SZELETELT HÚS ÉS TENGER GYÜMÖLCSEI

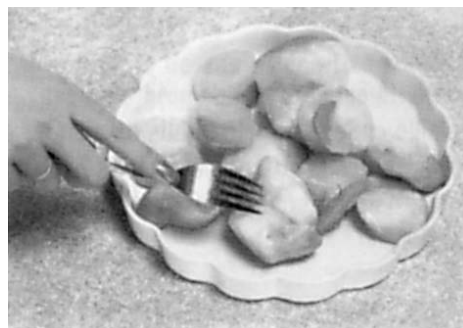

Mivel ezeknek az ételeknek a külseje hamar kiolvad, szét kell választani őket, és kiolvasztás közben gyakran kell darabokra törni a blokkokat, és eltávolítani, amint kiolvadtak.

### KIS ADAG ÉTELEK

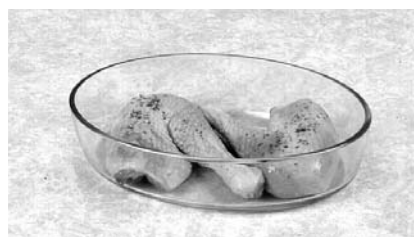

A hússzeleteket és csirke darabokat a lehető leghamarabb szét kell választani, hogy végig egyenletesen olvadjanak ki. A zsíros részek és a végek olvadnak ki a leghamarabb. Tegye ezeket a forgótányér közepére, vagy védje meg.

### KENYÉR

A kenyérnek állási időre van szüksége, hogy a közepe kiolvadjon. Az állási idő lerövidíthető, ha a szeleteket elválasztja, a tekercseket és cipókat pedig félbevágja.

# Automatikus tömeg szerinti kiolvasztás

Ennek a funkciónak a segítségével fagyasztott ételeket olvaszthat ki súlyuknak megfelelően.



- **Válassza ki a kívánt Automatikus kiolvasztás programot**  
**1 gombnyomás kis darabok**  
**2 gombnyomás nagy darab**  
Az automatikus program száma jelenik meg a képernyőn. Az automatikus és a kiolvasztás jelzőlámpák égnek.
- **Állítsa be a fagyasztott étel tömegét az idő-/súlybeállító tárcsával.**  
A tárcsa lassú forgatásával 10 grammonként lép felfelé. A tárcsa gyors forgatásával 100 grammonként lép felfelé.
- **Nyomja meg a Start gombot.**  
Ne keverni az ételt a kiolvasztás során.

Program	Min./Max. súly	Ötletek
1 Kis darab	100-1000 g	Kisebb húsdarabok, csiga, mártások, hússzelet, halfilé, steak, sertés szeletek (mindegyik 100g és 400g között). A hangjelzéskor fordítsa meg/keverje meg.
2 Nagy darabok	400-2000 g	Nagy húsdarabok, peccsenyék, egész csirke, nagy haldarab. A hangjelzéskor fordítsa meg.

**FONTOS:** A kiolvasztási útmutatót ld. a Hu-9 oldalon

# Automatikus súlykiválasztású újramelegítés/sütés





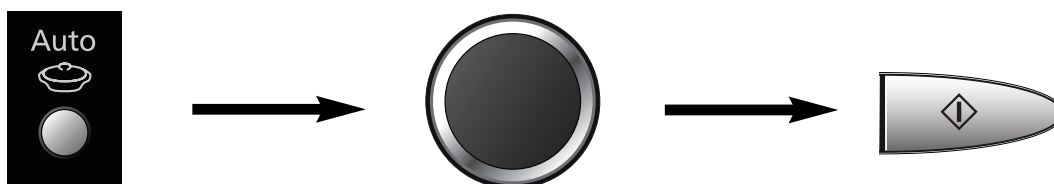



Ennek a funkciónak a segítségével fagyasztott ételeket süthet, vagy melegíthet újra a súlyuknak megfelelően. A súlyt grammban kell megadni.

pl.



- **Válassza ki a kívánt kategóriát.**  
Az automatikus jelzőlámpa és a program száma megjelenik a képernyőn.
- **Állítsa be a súlyt.**  
Állítsa be az étel tömegét az idő-/súlybeállító tárcsával.  
A tárcsa lassú forgatásával 10 grammonként lép felfelé. A tárcsa gyors forgatásával 100 grammonként lép felfelé.
- **Nyomja meg a Start gombot.**



Program	Javasolt súlyok	Utasítások
<b>FRISSENSÜLTEK</b>  <b>1 gombnyomás</b>	200-1000g	<b>Friss készétel, vagy ragu újramelegítése.</b> Minden ételt elő kell főzni. Az ételek a kb. +5°C-os hűtőszekrény hőmérsékleten vannak. Keverje a melegítés felénél. Hagyja néhány percre állni. Tálalás előtt győződjön meg arról, hogy az étel nem lett-e forró. Nagyobb darab halak/húsok kis szaftban hosszabb sütést igényelhetnek.
<b>FAGYASZTOTT ÉTELEK</b>  <b>2 gombnyomás</b>	200-1000g	<b>Fagyasztott készétel, vagy ragu újramelegítése.</b> Minden ételnek előfőzöttnek és fagyasztottnak kell lennie. A hangjelzéskor fordítsa meg. A sütés befejezésekor, keverje meg az ételt és hagyja 2-3 percre állni.
<b>ÚJRAMELEGÍTŐ CSÉSZE</b>  <b>3 gombnyomás</b>	150g	<b>Egy csésze forró ital (pl. tea, kávé, tej és leves) újramelegítéséhez.</b> Válassza ki az újramelegítő csészét, adja be a súlyát (150 ml), és nyomja meg a Start gombot.
<b>ÚJRAMELEGÍTŐ EDÉNY</b>  <b>4 gombnyomás</b>	300g	<b>Egy csésze forró ital újramelegítéséhez.</b> Válassza ki az újramelegítő csészét, írja be a súlyát (300ml), és nyomja meg a Start gombot.
<b>FRISS ZÖLDSÉGEK</b>  <b>1 gombnyomás</b>	200 - 900g	<b>Friss zöldségek főzéséhez.</b> Helyezze az előkészített zöldségeket egy megfelelő méretű edénybe. Öntsön 1 evőkanál vizet 100 g zöldséghez. Fedje be őket fedéllel, vagy perforált fóliával. Nagy mennyiségek esetén félidőben keverje meg.
<b>FAGYASZTOTT ZÖLDSÉGEK</b>  <b>2 gombnyomás</b>	200 - 900g	<b>Friss zöldségek főzéséhez.</b> Helyezze a zöldségeket egy megfelelő méretű edénybe, és adjon hozzá két evőkanál (30 ml) vizet. Részlegesen fedje be őket fedéllel, vagy perforált fóliával. Nagy mennyiségek esetén a hangjelzéskor keverje meg.
<b>FRISS HALAK</b>  <b>3 gombnyomás</b>	200 - 900g	<b>Friss hal főzéséhez.</b> Helyezze a halakat egy megfelelő méretű edénybe, és adjon hozzá két evőkanál (30 ml) vizet. Fedje be őket fedéllel, vagy perforált fóliával.
<b>SÜLT BURGONYA</b>  <b>4 gombnyomás</b>	200 -1400g	<b>Ropogós, száraz héjú burgonya sütéséhez.</b> A legjobb eredmény érdekében válasszon közepes méretű, 200-250 grammos burgonyákat. Mossa és szárítsa meg, majd több helyen szurkálja meg a burgonyákat. Tegye közvetlenül az üvegtálcára a külső szegély közelébe. Alumínium fóliába csomagolva történő sütés után hagyja 5 percre állni.

# Kérdések és válaszok

**K:** Miért nem kapcsol be a sütőm?

**V:** Ha a sütő nem kapcsol be, ellenőrizze az alábbiakat:

1. Megfelelően csatlakoztatva van a sütő? Húzza ki a csatlakozót a konnektorból, várjon 10 másodpercet, és dugja be újra.
2. Ellenőrizze a megszakítót és a biztosítékot. Állítsa vissza a megszakítót, vagy cserélje ki a biztosítékot, ha bekapcsolt, vagy kiégett.
3. Ha a megszakító és a biztosíték rendben van, csatlakoztasson egy másik készüléket a konnektorhoz. Ha a készülék működik, a probléma valószínűleg a sütővel van. Ha a másik készülék nem működik, a probléma valószínűleg a fali konnektorral van. Ha úgy tűnik, hogy a probléma a sütővel van, értesítsen egy megbízott szervizközpontot.

**K:** A mikrohullámú sütő interferenciát okoz a TV készülékemmel. Normális ez?

**A:** Bizonyos fokú rádió és TV interferencia előfordulhat, amikor a mikrohullámú sütővel főz. Ez az interferencia hasonló a kis berendezések, például mixerek, porszívók, hajszárítók stb. okozta interferenciához. Nem jelenti azt, hogy bármilyen probléma lenne a sütővel.

**K:** A sütő nem fogadja el a programot. Miért?

**A:** Ezt a sütőt úgy tervezték, hogy ne fogadjon el hibás programot. Például a sütő nem fogad el negyedik fokozatot, és nem fogad el automatikus súly programokat késleltetett indítást követően.

**K:** Időnként meleg levegő jön a sütő szellőzőnyílásaiból. Miért?

**A:** Az étel készítése során felszabaduló hő felmelegíti a sütőben lévő levegőt. Ez a meleg levegő a szellőzés következtében távozik a sütőben. A levegőben nincsenek mikrohullámok. A sütő szellőzőnyílásait sosem szabad elzárni sütés közben.

**K:** A sütő nem süt mikrohullámmal és a kijelzőn „H97” és „H98” jelenik meg.

**K:** A kijelző a mikrohullámot előállító rendszer problémáját jelzi. Kérjük, forduljon egy hivatalos szervizközpontozhoz.

# A sütő karbantartása

1. Tisztítás előtt kapcsolja ki a sütőt.
2. Rendszeresen tisztítsa meg a sütő belsejét, az ajtó szigetelését, és ajtó szigetelésének környékét. Ha a sütő falára, az ajtó szigetelésére és az ajtó szigetelés körülötte területekre étel vagy folyadék kerül, törölje le nedves ruhával. Ha nagyon piszkos, használjon enyhe mosogatószeret. Erős mosogatószer vagy súrolószer használata nem ajánlott. **NE HASZNÁLJON KERESKEDELMI SÜTŐTISZTÍTÓ VEGYSZEREKET.**
3. A sütő külső felszínét nedves ruhával kell tisztítani. A sütő belsejében lévő alkatrészek sérülésének elkerülése érdekében, a víznek nem szabad a szellőzőnyílásokon keresztül beszivárognia.
4. Ha a vezérlőpanel szennyeződik, tisztítsa meg egy puha, száraz ruhával. Ne használjon erős mosogatószert vagy súrolószert a vezérlőpanelen. A vezérlőpanel tisztítása során hagyja nyitva a sütő ajtaját, hogy megelőzze a sütő véletlen bekapcsolását. A tisztítást követően nyomja meg a STOP/TÖRLÉS gombot, a kijelző ablak tartalmának törléséhez.
5. Ha pára gyülemlik fel belül, vagy a sütő ajtajának külsején, törölje le egy puha ruhával. Ez akkor fordul elő, ha a mikrohullámú sütőt magas páratartalom mellett működtetik, és nem jelenti a készülék meghibásodását.
6. Időnként szükséges az üvegtálca eltávolítása tisztítás céljából. Mossa el a tálcát meleg szappanos vízben vagy mosogatógépben.
7. A gőrgőgyűrűt és a sütő terének alsó felszínét rendszeresen tisztítani kell a zajos működés megelőzése érdekében. Egyszerűen törölje tisztára a sütő alsó felszínét enyhe mosószerrel és meleg vízzel, majd törölje szárazra egy tiszta ruhával. A gőrgőgyűrű enyhe mosószeres vízben elmosható. Az ismételt használat során felgyülemlenek a főzés gőzei, de ez nem befolyásolja az alsó felszín vagy a gőrgőgyűrű működését. Miután levette a gőrgőgyűrűt az alsó felszínről, ügyeljen rá, hogy a megfelelő helyzetben tegye azt vissza.
8. Gőztisztítót nem szabad tisztításra használni.
9. A javításokat csak szakképzett szerelővel szabad végeztetni. A sütő karbantartása és javítása érdekében forduljon a legközelebbi márkaszervizhez.
10. A sütő tisztán tartásának elmulasztása a felületek károsodásához vezethet, ami csökkentheti a készülék lettartamát és esetleg kockázatos helyzethez is vezethet.
11. Mindig tartsa tisztán a szellőzőnyílásokat. Ellenőrizze, hogy a por, vagy más anyagok nem zárják-e el a sütő tetején, alján és hátlapján lévő szellőzőnyílásokat. Ha a szellőzőnyílások elzáródnak, az túlmelegedéshez vezethet, ami károsítja a sütő működését.

# Műszaki adatok

Tápforrás:	230 V, 50 Hz	
Energiafogyasztás:	Mikrohullám	1175 W
Teljesítmény:	Mikrohullám	850 W (IEC-60705)
Külső méretek:		482 (Sz) x 346 (M) x 284 (Mag) mm
Sütőtér méretek:		325 (Sz) x 330 (M) x 218 (Mag) mm
Csomagolás nélküli tömeg:		9.0 kg
Zaj		58.8 dB (EN60704)

A műszaki jellemzők értesítés nélkül megváltozhatnak.

Ez a termék megfelel az Elektromágneses összeférhetőségre vonatkozó, (EMC) EN 55011 európai szabványnak. E szabvány alapján ez a berendezés a 2. csoport, B osztályába tartozik, és a megadott határértékeken belül van. A Group 2 azt jelenti, hogy szándékosan keletkezik rádiófrekvenciájú elektromágneses sugárzás az étel felmelegítése céljából. A "B" osztály azt jelenti, hogy a termék a normál háztartási területeken használható.

## Hulladékba helyezési információ elektromos és elektronikus eszközök felhasználói számára. (magán háztartások)

Ez a szimbólum a terméken és/vagy a kísérő dokumentumokon azt jelenti, hogy a használt elektromos és elektronikus termékeket nem szabad az általános háztartási szemétként keverni.

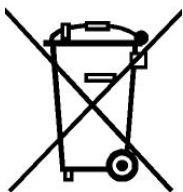

A megfelelő kezelés, újrahasznosítás érdekében, kérjük, vigye ezeket a termékeket a kijelölt gyűjtőhelyekre, ahol ingyenes alapon átveszik azokat. Másik megoldásként, néhány országban egy ekvivalens új termék megvásárlása esetén vissza lehet vinni a terméket a helyi kereskedőnek.

Ennek a terméknek a megfelelő hulladékba juttatása segít megőzni értékes forrásainkat és megakadályozni bármilyen esetleges negatív hatást az emberi egészségre és a környezetre, amely egyébként a nem megfelelő

hulladékkezelésből származhat. Kérjük, lépjen kapcsolatba a helyi hatóságokkal a legközelebbi kijelölt gyűjtőhely további részletei tekintetében.

A nemzeti jogszabályok szerint büntetés róható ki az ilyen hulladék nem megfelelő elhelyezése miatt.

## Az Európai Unió üzleti felhasználói számára

Ha elektromos vagy elektronikus berendezést szeretne hulladékba helyezni, kérjük, további információért lépjen kapcsolatba a kereskedővel, illetve szállítóval.

## Információ a hulladékba helyezésről az Európai Unióon kívüli más országokban

Ez a szimbólum csak az Európai Unióban érvényes.

Ha hulladékba szeretné helyezni ezt a terméket, kérjük, lépjen kapcsolatba a helyi hatóságokkal vagy a kereskedővel és érdeklődjön a hulladékba helyezés megfelelő módjáról.

Az elektromágneses kompatibilitásra vonatkozó 2004/108/EK irányelv 9 (2) bekezdése értelmében:-  
Panasonic Testing Center  
Panasonic Service Europe, a Panasonic Marketing Europe GmbH részlege  
Winsbergring 15, 22525 Hamburg, Német Szövetségi Köztársaság.  
A Panasonic Corporation részére a MMEAM által gyártva  
No.18 HuanZhen West Road, BeiJiao, ShunDe, FoShan, GuangDong, Kínai Népköztársaság.

Panasonic Manufacturing U.K Ltd (PMUK)  
Wyncliffe Road  
Pentwyn Industrial Estate  
Cardiff  
CF23 7XB  
UK