



Epson AcuLaser C1750 Series

Guide d'utilisation

NPD4429-00 FR

Table des matières

Préface

Droits d'auteur et marques.	7
Utilisation de ce guide.	8
Conventions.	8
Fonctionnalités des produits.	9
A propos de la série Epson AcuLaser C1750.	9
Fonctionnalités.	9

Chapitre 1 Spécifications

Spécifications.	11
-------------------------	----

Chapitre 2 Opération de base

Composants principaux.	15
Vue avant.	15
Vue arrière.	16
Panneau de commande.	16
Impression d'une page Panel Settings (Param. panneau).	18
Panneau de commande.	18
Utilitaire Printer Setting Utility.	18
Power Saver Mode (Mode Eco. d'énergie).	19
Fin du Power Saver Mode (Mode Eco. d'énergie).	19

Chapitre 3 Logiciels de gestion de l'imprimante

Pilote d'imprimante.	20
EpsonNet Config.	20
Création d'un mot de passe d'administration.	20
Printer Setting Utility (Windows uniquement).	21
Status Monitor (Windows uniquement).	22
Launcher (Utilitaire de lancement rapide) (Windows uniquement).	23

Chapitre 4 *Éléments de base de la mise en réseau*

Vue d'ensemble de l'installation et de la configuration du réseau.	25
Connexion de votre imprimante.	25
Connexion de l'imprimante à un ordinateur ou au réseau.	26
Définition de l'adresse IP.	29
Adresses TCP/IP et IP.	29
Définition automatique de l'adresse IP de l'imprimante.	29
Méthodes dynamiques de définition de l'adresse IP de l'imprimante.	30
Affectation d'une adresse IP (mode IPv4).	31
Vérification des paramètres IP.	34
Impression et vérification de la page Printer Settings (Configuration).	35
Installation du pilote d'imprimante sur les ordinateurs Windows.	36
Identification de l'état de préinstallation du pilote d'imprimante (pour la configuration d'une connexion réseau).	36
Configuration de la connexion USB.	38
Configuration de la connexion réseau.	40
Configuration des paramètres sans fil (Epson AcuLaser C1750W uniquement).	41
Configuration de l'impression partagée.	80
Installation du pilote d'imprimante sur les ordinateurs Mac OS X.	91
Installation du pilote.	91
Ajout d'une imprimante.	92

Chapitre 5 *Éléments de base de l'impression*

A propos des supports d'impression.	99
Instructions d'utilisation des supports d'impression.	99
Supports d'impression pouvant endommager votre imprimante.	100
Supports d'impression pris en charge.	101
Supports d'impression utilisables.	101
Chargement des supports d'impression.	104
Capacité.	104
Dimensions des supports d'impression.	104
Chargement de supports d'impression dans le chargeur multifonction (MPF).	105
Chargement de supports d'impression dans le chargeur de feuilles prioritaire (PSI).	114
Impression recto verso manuelle (pilote d'imprimante Windows uniquement).	120
Utilisation de la rallonge du magasin de sortie.	124
Impression.	125
Envoi d'un travail à l'impression.	125

Annulation d'un travail d'impression.	126
Sélection des options d'impression.	127
Impression sur du papier de format personnalisé.	132
Vérification de l'état des données d'impression.	135
Impression d'une page de rapport.	136
Configuration.	137
Impression avec WSD (Web Services on Devices).	141
Ajout de rôles des services d'impression.	141
Installation de l'imprimante.	142

Chapitre 6 Utilisation des menus du panneau de commande

Présentation des menus de l'imprimante.	145
Information Pgs (Pages d'infos).	145
Billing Meters (Cpt facturation).	146
Admin Menu (Menu Admin).	146
Panel Language (Langue panneau).	163
Fonction Panel Lock (Verr. panneau).	163
Activation de Panel Lock (Verr. panneau).	163
Désactivation de Panel Lock (Verr. panneau).	164
Définition de l'option PowerSaver Time (Heure éco éner.).	165
Rétablissement des valeurs par défaut.	165

Chapitre 7 Dépannage

Elimination des bourrages.	167
Elimination des bourrages.	167
Identification de l'emplacement des bourrages papier.	168
Elimination des bourrages papier à l'avant de l'imprimante.	170
Elimination des bourrages papier à l'arrière de l'imprimante.	171
Elimination des bourrages papier du magasin de sortie central.	173
Problèmes de bourrage.	176
Problèmes de base de l'imprimante.	177
Problèmes d'affichage.	177
Problèmes d'impression.	178
Problèmes de qualité d'impression.	180
La sortie est trop claire.	180
Le toner laisse des traces ou se détache/taches au verso.	181

Taches aléatoires/images floues.	182
Rien ne s'imprime.	183
Des traînées apparaissent sur la sortie.	183
Points espacés en couleur.	184
Traits blancs verticaux.	184
Marbrure.	185
Image dédoublée.	185
Voile.	187
Phénomène BCO (Bead-Carry-Out).	187
Marques en biais.	188
Papier froissé/taché.	189
La marge supérieure est incorrecte.	190
Le calage des couleurs n'est pas aligné.	190
Papier dépassant/irrégulier.	192
Réglage du calage des couleurs.	192
Exécution de l'opération Auto Correct (Correction automatique).	192
Impression du graphique de calage des couleurs.	194
Définition des valeurs.	195
Entrée des valeurs.	196
Bruit.	198
Autres problèmes.	200
Présentation des messages de l'imprimante.	200
Contacteur l'assistance.	215
Obtenir de l'aide.	215
Messages sur l'écran LCD.	216
Alertes de Status Monitor.	216
Mode Non Genuine Toner (Toner non d'origine).	216
Panneau de commande.	217
Utilitaire Printer Setting Utility.	217

Chapitre 8 **Maintenance**

Nettoyage de l'imprimante.	218
Nettoyage de l'intérieur de l'imprimante.	218
Nettoyage du capteur CTD (Color Toner Density).	221
Remplacement des cartouches de toner.	223
Vue d'ensemble.	224
Retrait des cartouches de toner.	224
Installation d'une cartouche de toner.	226

Commande de fournitures.	228
Consommables.	228
Quand commander des cartouches de toner.	228
Stockage des consommables.	229
Gestion de l'imprimante.	229
Vérification ou gestion de l'imprimante avec EpsonNet Config.	229
Vérification de l'état de l'imprimante avec Status Monitor (Windows uniquement).	230
Vérification de l'état de l'imprimante par courriel.	230
Economie des fournitures.	234
Vérification du nombre de pages.	235
Déplacement de l'imprimante.	236

Annexe A Pour plus d'informations

Contacter le service assistance Epson.	240
Avant de contacter Epson.	240
Aide destinée aux utilisateurs en Europe.	240
Aide destinée aux utilisateurs à Taïwan.	240
Aide destinée aux utilisateurs à Singapour.	242
Aide destinée aux utilisateurs en Thaïlande.	242
Aide destinée aux utilisateurs au Viêt Nam.	243
Aide destinée aux utilisateurs en Indonésie.	243
Aide destinée aux utilisateurs à Hong Kong.	245
Aide destinée aux utilisateurs en Malaisie.	245
Aide destinée aux utilisateurs en Inde.	246
Aide destinée aux utilisateurs aux Philippines.	247

Index

Préface

Droits d'auteur et marques

La reproduction, l'enregistrement ou la diffusion de tout ou partie de ce manuel, sous quelque forme et par quelque moyen que ce soit, mécanique, photocopie, sonore ou autres, est interdit sans l'autorisation écrite préalable de Seiko Epson Corporation. Aucune responsabilité n'est assumée quant à l'utilisation des informations de ce manuel relatives aux brevets.

Aucune responsabilité n'est également assumée quant aux dommages pouvant résulter de l'utilisation des informations contenues dans ce manuel. La société Seiko Epson Corporation et ses filiales ne peuvent être tenues pour responsables des préjudices, pertes, coûts ou dépenses subis par l'acquéreur de ce produit ou par des tiers, résultant d'un accident, d'une utilisation non conforme ou abusive de l'appareil, de modifications, de réparations ou de transformations non autorisées de ce produit ou encore du non-respect (sauf aux Etats-Unis d'Amérique) des instructions d'utilisation et d'entretien recommandées par Seiko Epson Corporation.

Seiko Epson Corporation décline toute responsabilité en cas de dommages ou d'incidents pouvant survenir suite à l'utilisation d'accessoires ou de consommables autres que les produits originaux de Epson ou agréés par la société Seiko Epson Corporation.

Apple®, Bonjour®, ColorSync®, Macintosh® et Mac OS® sont des noms de marque de Apple, Inc. aux Etats-Unis et/ou dans d'autres pays.

Microsoft®, Windows Vista®, Windows® et Windows Server® sont des noms de marque de Microsoft Corporation aux Etats-Unis et/ou dans d'autres pays.

EPSON est une marque déposée et EPSON AcuLaser est un nom de marque de Seiko Epson Corporation.

Remarque générale : tous les autres noms de produits mentionnés dans ce manuel ne le sont que dans un but d'identification et peuvent être des marques de leurs propriétaires respectifs. Epson décline tout droit sur ces marques.

Copyright © 2011 Seiko Epson Corporation. All rights reserved.

Utilisation de ce guide

Conventions

1. Dans ce guide, le terme « ordinateurs » est utilisé pour désigner collectivement les ordinateurs personnels et les postes de travail.
2. Les termes suivants sont utilisés tout au long de ce guide :

Important :

Informations importantes qui doivent être lues et suivies.

Remarque:

Informations complémentaires qui méritent d'être soulignées.

Voir aussi :

Références dans ce guide.

3. Dans ce guide, l'orientation des documents ou du papier est décrite comme suit :

 , Alimentation bord long (LEF) : le document ou le papier est chargé en mode « Portrait ».

 , Alimentation bord court (SEF) : le document ou le papier est chargé en mode « Paysage ».

Orientation LEF

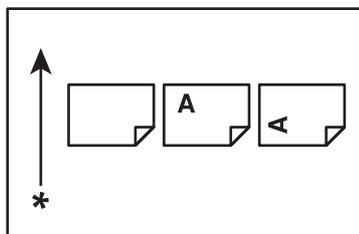

Orientation SEF

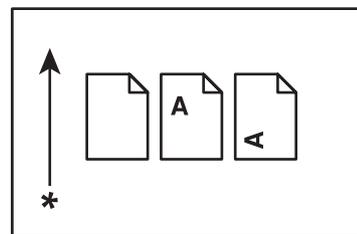

* Sens d'alimentation du papier

Fonctionnalités des produits

A propos de la série Epson AcuLaser C1750

La série Epson AcuLaser C1750 comprend les deux produits suivants :

- ❑ Epson AcuLaser C1750N : modèle compatible réseau
- ❑ Epson AcuLaser C1750W : modèle compatible sans fil

Fonctionnalités

Cette section décrit les fonctionnalités des produits et indique les liens correspondants.

2 Sided Print (Impression recto-verso) (Manuel)

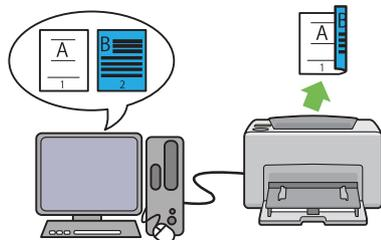

2 Sided Print (Impression recto-verso) vous permet d'imprimer manuellement deux pages ou plus de chaque côté d'une seule feuille de papier. Cette fonctionnalité vous permet de réduire la consommation de papier.

Pour plus d'informations, reportez-vous à la section « Impression recto verso manuelle (pilote d'imprimante Windows uniquement) » à la page 120.

Multiple-Up (N pages par feuille) Impression

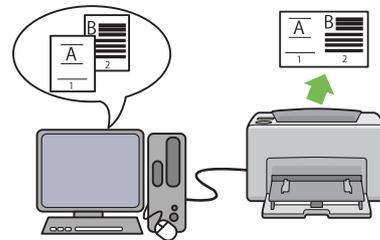

Multiple-Up (N pages par feuille) vous permet d'imprimer plusieurs pages sur une feuille de papier simple. Cette fonctionnalité vous permet de réduire la consommation de papier.

Pour plus d'informations, reportez-vous à l'Help (Aide) du pilote d'imprimante.

Impression par le biais de la connexion sans fil (impression sans fil) (Epson AcuLaser C1750W uniquement)

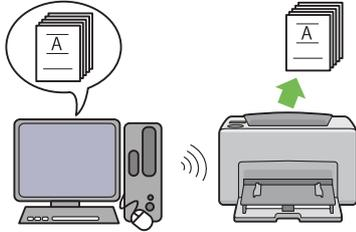

La fonctionnalité LAN sans fil de votre imprimante vous permet d'installer l'imprimante n'importe où et d'imprimer sans que l'imprimante ne soit reliée par un câble à votre ordinateur.

La disponibilité de la fonctionnalité LAN sans fil varie selon la région où vous avez acheté votre imprimante.

Pour plus d'informations, reportez-vous à la section « Configuration des paramètres sans fil (Epson AcuLaser C1750W uniquement) » à la page 41.

Chargeur de feuilles prioritaire (PSI)

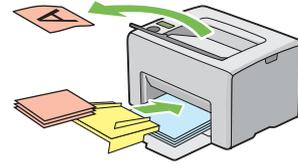

Les supports d'impression chargés sur le PSI sont prioritaires sur ceux chargés dans le chargeur multifonction (MPF). Le PSI vous permet d'utiliser en priorité d'autres types ou tailles de supports d'impression par rapport aux supports d'impression normaux chargés dans le MPF.

Pour plus d'informations, reportez-vous à la section « Chargement de supports d'impression dans le chargeur de feuilles prioritaire (PSI) » à la page 114.

Chapitre 1

Spécifications

Spécifications

Ce chapitre répertorie les principales spécifications de l'imprimante. Notez que les spécifications du produit peuvent être modifiées à tout moment sans préavis.

Éléments	Description
Code produit	Epson AcuLaser C1750N 220 V : C11CB71021 Epson AcuLaser C1750N 110 V : C11CB71031 Epson AcuLaser C1750W 220 V : C11CB71041 Epson AcuLaser C1750W 110 V : C11CB71051
Type	Bureau
Méthode d'impression	Xérogaphie LED Important : Système électrophotographique LED + LED
Système fuser	Système fuser thermique au moyen d'une courroie
Vitesse d'impression continue*1	A4  : lorsque du papier ordinaire est chargé dans le chargeur multifonction Recto couleur*2 : 12 feuilles/minute Recto monochrome : 15 feuilles/minute Important : *1 La vitesse d'impression peut être inférieure selon différents facteurs tels que le type de papier, le format du papier et les conditions d'impression. *2 Impression sans interruption d'un document simple au format A4  .
Résolution	Résolution du traitement des données : 600 × 600 dpi Résolution de sortie : 1200 × 2400 dpi
Tonalité/couleur	256 tonalités/couleurs (16,7 millions de couleurs)

Éléments	Description
Format de papier	<p>Chargeur multifonction :</p> <p>A4, B5, A5, Legal (8,5 × 14 pouces), Folio (8,5 × 13 pouces), Letter (8,5 × 11 pouces), Executive, Env n° 10, Monarch, DL, C5, Format personnalisé (largeur : 76,2 – 215,9 mm, longueur : 127 – 355,6 mm)</p> <p>Chargeur de feuilles prioritaire :</p> <p>A4, B5, A5, Legal (8,5 × 14 pouces), Folio (8,5 × 13 pouces), Letter (8,5 × 11 pouces), Executive, Env n° 10, Monarch, DL, C5, Format personnalisé (largeur : 76,2 – 215,9 mm, longueur : 190,5 – 355,6 mm)</p> <p>Perte d'image : 4,1 mm de chaque côté du document</p>
Type de papier	<p>Ordinaire, Bond, Couvertures, Papier glacé, Papier recyclé, Etiquettes, Enveloppe, Papier en-tête, Papier préimprimé, Papier préperforé, Papier couleur, Papier spécial, Type personnalisé</p> <p>Important :</p> <ul style="list-style-type: none"> <input type="checkbox"/> Utilisez uniquement le papier recommandé. Le fait d'utiliser du papier autre que ceux recommandés pour l'imprimante peut engendrer des problèmes d'impression. N'utilisez pas de papier spécial pour imprimante jet d'encre. <input type="checkbox"/> Notez que lorsque vous utilisez l'imprimante dans un environnement sec, froid ou très humide, des problèmes d'impression liés au papier peuvent se produire, entraînant une qualité d'impression médiocre. <input type="checkbox"/> Le fait d'imprimer sur le côté imprimé ou au verso d'un papier qui a déjà été imprimé peut altérer la qualité d'impression <input type="checkbox"/> Si vous imprimez sur des enveloppes, utilisez des enveloppes sans adhésif. <input type="checkbox"/> Le type de papier que vous utilisez et les conditions environnementales peuvent affecter la qualité d'impression. Pour cette raison, nous vous recommandons de tester l'impression et de vérifier que la qualité de l'impression répond à vos attentes avant d'utiliser l'imprimante.
Capacité papier	<p>Standard :</p> <p>Chargeur multifonction : 150 feuilles ; chargeur de feuilles prioritaire : 10 feuilles</p>
Capacité du magasin de sortie	<p>Standard : environ 100 feuilles (face imprimable vers le bas)</p>
Fonctionnalité d'impression recto verso	<p>Standard (manuel)</p>
Capacité mémoire	<p>Standard : 128 Mo (à bord)</p> <p>Important : La capacité mémoire ci-dessus ne garantit pas la qualité de l'impression, celle-ci pouvant varier selon le type et le contenu des données d'impression.</p>
Disque dur	<p>—</p>

Éléments	Description
Langage de description de page	— (géré par l'hôte)
Systèmes d'exploitation pris en charge* ¹	<p>Windows® XP, Windows® XP Edition x64, Windows Vista®, Windows Vista® Edition x64, Windows Server® 2003, Windows Server® 2003 Edition x64, Windows Server® 2008, Windows Server® 2008 Edition x64, Windows Server® 2008 R2 Edition x64, Windows® 7, Windows® 7 Edition x64, Mac OS®*²</p> <p>Important :</p> <p>*1 Pour obtenir les dernières informations sur les systèmes d'exploitation pris en charge, contactez notre centre d'assistance à la clientèle ou votre revendeur.</p> <p>*2 Mac OS® X 10.3.9 – 10.6 sont pris en charge.</p>
Interface	<p>Epson AcuLaser C1750N :</p> <p>Standard : USB 1.1/2.0 (haute vitesse), Ethernet (10Base-T, 100Base-TX)</p> <p>Epson AcuLaser C1750W :</p> <p>Standard : USB 1.1/2.0 (haute vitesse), Ethernet (10Base-T, 100Base-TX), IEEE802.11b/g/n</p>
Protocole pris en charge	TCP/IP (LPR, Port9100, WSD, HTTP, SMTP, RARP, AutoIP), SNMP, DHCP, BOOTP, Bonjour (mDNS)
Alimentation	<p>110 – 127 V CA ± 10 % ; 7 A ; 50/60 Hz ± 3 Hz (les deux)</p> <p>220 – 240 V CA ± 10 % ; 5 A ; 50/60 Hz ± 3 Hz (les deux)</p>
Consommation électrique	<p>Maximum : 340 W en Mode 2 en Power Saver Mode (Mode Eco. d'énergie) : 7 W ou moins</p> <p>Moyenne :</p> <p>En veille : 69 W</p> <p>Impression couleur en continu : 340 W</p> <p>Impression monochrome en continu : 340 W</p> <p>Important :</p> <p>Mode 1 en Power Saver Mode (Mode Eco. d'énergie) : 14 W en moyenne (L'imprimante ne consomme pas d'électricité lorsque l'interrupteur est en position Arrêt, même si le cordon d'alimentation est branché.)</p>
Dimensions (unité principale uniquement)	<p>394 (L) × 304 (P)*¹ × 234 (H) mm</p> <p>Important :</p> <p>*1 Lorsque le capot avant est fermé.</p>
Poids	Unité principale : 10,55 – 10,65 kg (unité principale uniquement, cartouches de toner incluses)

Éléments	Description
Environnement d'utilisation	<p>En cours d'utilisation : Température : 10 – 32 °C ; humidité : 10 – 85 % (sauf dysfonctionnements dus à la condensation)</p> <p>Au repos : Température : -20 – 40 °C ; humidité : 5 – 85 % (sauf dysfonctionnements dus à la condensation)</p> <p>Important : Tant que l'imprimante n'est pas acclimatée à l'environnement d'installation (température et humidité), il est possible que certains types de papier entraînent une mauvaise qualité d'impression.</p>

Chapitre 2

Opération de base

Composants principaux

Cette section fournit une vue d'ensemble des imprimantes de la série Epson AcuLaser C1750.

Vue avant

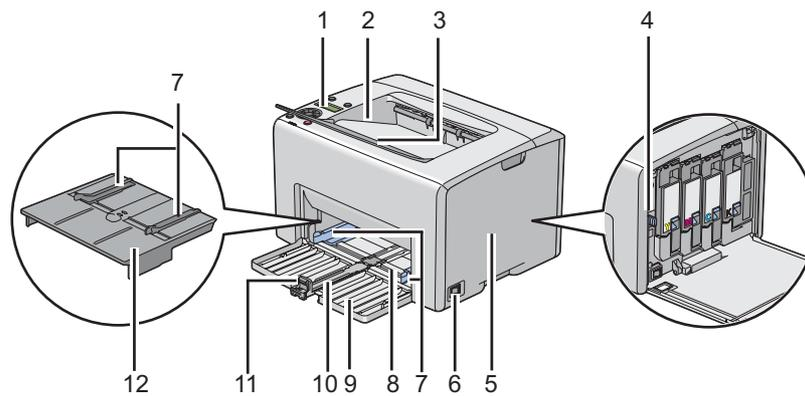

1	Panneau de commande	2	Magasin de sortie central
3	Rallonge du magasin de sortie	4	Tige de nettoyage des têtes d'impression
5	Capot d'accès au toner	6	Interrupteur Marche/Arrêt
7	Guides de largeur du papier	8	Chargeur multifonction (MPF)
9	Capot avant	10	Barre coulissante
11	Guide de longueur	12	Chargeur de feuilles prioritaire (PSI)

Vue arrière

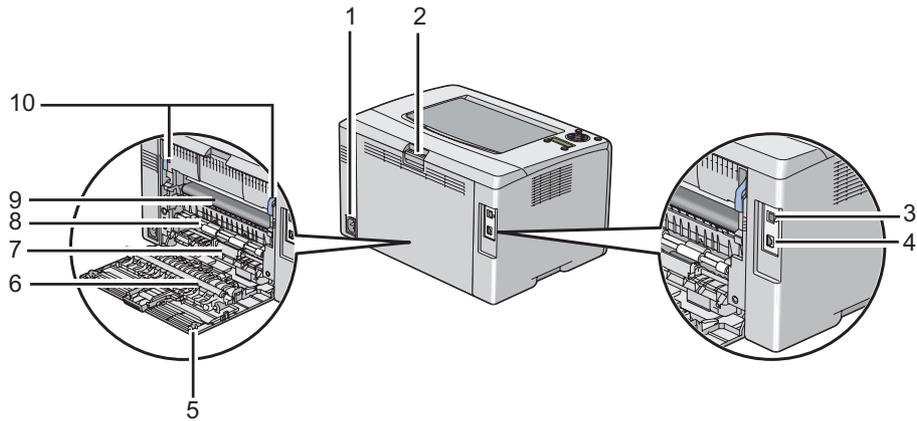

1	Prise d'alimentation	2	Poignée du capot arrière
3	Port USB	4	Port Ethernet
5	Porte arrière	6	Rouleau de l'unité de transfert
7	Chute à papier	8	Rouleau d'alimentation du papier
9	Courroie de l'unité de transfert	10	Leviers

Panneau de commande

Le panneau de commande se compose d'un écran à cristaux liquides (LCD), de touches et de voyants.

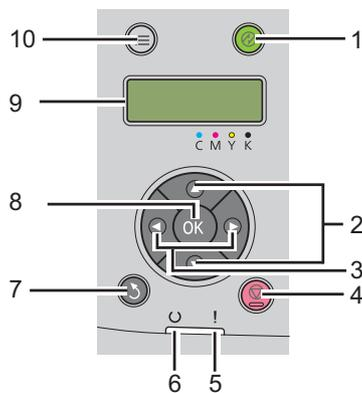

1. Touche/voyant  (**Economie d'énergie**)

- S'allume en Mode 2 pour le Power Saver Mode (Mode Eco. d'énergie). Appuyez sur cette touche pour quitter le Power Saver Mode (Mode Eco. d'énergie).
2. Touches ▲ ▼
 - Permettent de parcourir des menus ou des éléments en mode Menu. Pour entrer des nombres ou des mots de passe, appuyez sur ces touches.
 3. Touches ◀ ▶
 - Permettent de sélectionner des sous-menus ou des valeurs de paramètre en mode Menu.
 4. Touche ⏪ (**Annuler le travail**)
 - Annule le travail d'impression actuel.
 5. Voyant ! (**Erreur**)
 - S'allume lorsqu'une erreur se produit et clignote lorsqu'une erreur irrémédiable se produit.
 6. Voyant ◯ (**Prêt**)
 - S'allume lorsque l'imprimante est prête ou lorsque l'imprimante est en Mode 1 pour le Power Saver Mode (Mode Eco. d'énergie), et clignote lorsque des données sont reçues.
 7. Touche ↶ (**Précédent**)
 - Passe au mode d'impression à partir du menu supérieur du mode Menu.
 - Revient à la hiérarchie supérieure du menu à partir du menu sous-menu du mode Menu.
 8. Touche Ⓞ (**OK**)
 - Affiche le menu ou l'élément sélectionné et détermine la valeur sélectionnée en mode Menu.
 9. Ecran LCD
 - Affiche divers paramètres, instructions et messages d'erreur.
 10. Touche ≡ (**Menu**)
 - Passe au menu supérieur.

Impression d'une page Panel Settings (Param. panneau)

La page Panel Settings (Param. panneau) affiche les paramètres actuels pour les menus du panneau de commande.

Panneau de commande

1. Appuyez sur la touche  (**Menu**).
2. Sélectionnez **Information Pgs** (Pages d'infos), puis appuyez sur la touche .
3. Sélectionnez **Panel Settings** (Param. panneau), puis appuyez sur la touche .

La page Panel Settings (Param. panneau) est imprimée.

Utilitaire Printer Setting Utility

Dans la procédure suivante, Microsoft® Windows® XP est utilisé à titre d'exemple.

1. Cliquez sur **start (démarrer) — All Programs (Tous les programmes) — EPSON — EPSON Printer Software — EPSON AL-C1750N / EPSON AL-C1750W — Printer Setting Utility**.

Remarque:

La fenêtre **Select Printer (Sélectionner une imprimante)** s'affiche lors de cette étape si plusieurs pilotes d'imprimante sont installés sur votre ordinateur. Dans ce cas, cliquez sur le nom de l'imprimante de votre choix dans **Printer Name (Nom de l'imprimante)**.

L'utilitaire Printer Setting Utility s'affiche.

2. Cliquez sur l'onglet **Printer Settings Report (Rapport des réglages de l'imprimante)**.
3. Sélectionnez **Information Pages (Pages d'information)** dans la liste à gauche de la page.

La page **Information Pages (Pages d'information)** s'affiche.

4. Cliquez sur le bouton **Panel Settings (Param. panneau)**.

La page Panel Settings (Param. panneau) est imprimée.

Power Saver Mode (Mode Eco. d'énergie)

L'imprimante est dotée d'une fonction d'économie d'énergie qui permet de réduire la consommation électrique lors des périodes d'inactivité. Cette fonctionnalité propose deux modes : le Mode 1 et le Mode 2. La consommation électrique de l'imprimante en Mode 2 est inférieure à celle en Mode 1. Par défaut, l'imprimante passe en Mode 1 cinq minutes après l'impression du dernier travail d'impression. L'imprimante passe ensuite en Mode 2 après six minutes d'inactivité supplémentaires. Lorsque l'imprimante est en Mode 1, l'écran indique Ready/Standby (Prêt/Attente). En Mode 2, toutes les lampes du panneau de commande, à l'exception de la touche  (**Economie d'énergie**), s'éteignent. L'écran s'éteint également et n'affiche rien.

Par défaut, les paramètres sont de cinq minutes (Mode 1) et de six minutes (Mode 2). Vous pouvez toutefois les modifier et attribuer des valeurs comprises entre 5 à 30 minutes (Mode 1) et entre 1 à 6 minutes (Mode 2). Lorsque l'imprimante est réactivée, celle-ci est prête à imprimer après environ 25 secondes.

Voir aussi :

« Définition de l'option PowerSaver Time (Heure éco éner.) » à la page 165

Fin du Power Saver Mode (Mode Eco. d'énergie)

L'imprimante quitte automatiquement le Power Saver Mode (Mode Eco. d'énergie) lorsqu'elle reçoit un travail d'impression d'un ordinateur. Pour quitter manuellement le Mode 1, appuyez sur n'importe quelle touche du panneau de commande. Pour quitter le Mode 2, appuyez sur la touche  (**Economie d'énergie**).

Remarque:

- ❑ L'imprimante quitte le Mode 1 si vous ouvrez et refermez la porte arrière.
- ❑ Lorsque l'imprimante est en Mode 2, toutes les touches du panneau de commande, à l'exception de la touche  (**Economie d'énergie**), ne fonctionnent pas. Pour utiliser les touches du panneau de commande, appuyez sur la touche  (**Economie d'énergie**) pour quitter le Power Saver Mode (Mode Eco. d'énergie).

Voir aussi :

« Définition de l'option PowerSaver Time (Heure éco éner.) » à la page 165

Chapitre 3

Logiciels de gestion de l'imprimante

Pilote d'imprimante

Pour accéder à toutes les fonctionnalités de votre imprimante, installez le pilote d'imprimante fourni sur le *disque des logiciels*.

Le pilote d'imprimante permet à votre ordinateur et à votre imprimante de communiquer et vous donne accès aux fonctionnalités de votre imprimante.

Voir aussi :

- ❑ « Installation du pilote d'imprimante sur les ordinateurs Windows » à la page 36
- ❑ « Installation du pilote d'imprimante sur les ordinateurs Mac OS X » à la page 91

EpsonNet Config

Cette section fournit des informations sur EpsonNet Config, un service Web basé sur le protocole HTTP (HyperText Transfer Protocol) auquel vous pouvez accéder à l'aide de votre navigateur Web.

Ces pages vous permettent d'afficher instantanément l'état de l'imprimante et les options de configuration de l'imprimante. Toute personne se trouvant sur votre réseau peut accéder à l'imprimante par le biais de son navigateur Web. En mode administratif, vous pouvez modifier la configuration de l'imprimante et gérer ses paramètres sans quitter votre ordinateur.

Remarque:

- ❑ *Les utilisateurs qui ne disposent pas du mot de passe d'administration peuvent tout de même afficher les paramètres et les options de configuration en mode utilisateur. Toutefois, ils ne pourront pas enregistrer leurs modifications, ni les appliquer à la configuration actuelle.*
- ❑ *Pour plus d'informations sur les éléments des menus de EpsonNet Config, reportez-vous à l'aide figurant sur le disque des logiciels.*

Création d'un mot de passe d'administration

1. Lancez votre navigateur Web.

2. Entrez l'adresse IP de l'imprimante dans la barre d'adresses, puis appuyez sur la touche **Enter**.
3. Cliquez sur l'onglet **Properties (Propriétés)**.
4. Dans le panneau de navigation gauche, faites défiler la liste jusque **Security (Sécurité)**, puis sélectionnez **Administrator Settings (Paramètres administrateur)**.
5. Sélectionnez **Enabled (Activé(e))** pour le **Administrator Mode (Mode administrateur)**.
6. Dans le champ **Administrator Login ID (ID administrateur ou de connexion)**, entrez le nom de l'administrateur.

Remarque:

L'ID et le mot de passe par défaut sont vides.

7. Dans les champs **Administrator Password (Mot de passe de l'administrateur)** et **Re-enter Password (Confirmer le mot de passe)**, entrez un mot de passe pour l'administrateur.
8. Dans le champ **Maximum Login Attempts (Nombre maximum de tentatives de connexion)**, entrez le nombre d'essais de connexion autorisés.
9. Cliquez sur **Apply (Appliquer)**. Le nouveau mot de passe est défini. Toute personne disposant du nom d'administrateur et du mot de passe peut se connecter et modifier la configuration et les paramètres de l'imprimante.

Printer Setting Utility (Windows uniquement)

L'utilitaire Printer Setting Utility vous permet d'afficher ou de spécifier les paramètres système. Vous pouvez également diagnostiquer les paramètres système à l'aide de l'utilitaire Printer Setting Utility.

L'utilitaire Printer Setting Utility comprend les onglets **Printer Settings Report (Rapport des réglages de l'imprimante)**, **Printer Maintenance (Entretien de l'imprimante)** et **Diagnosis (Diagnostic)**.

L'utilitaire Printer Setting Utility est installé avec votre pilote d'imprimante Epson.

Remarque:

La boîte de dialogue **Password (Mot de passe)** apparaît la première fois que vous essayez de modifier des paramètres dans l'utilitaire **Printer Setting Utility** lorsque **Panel Lock (Verr. panneau)** est défini sur l'imprimante. Dans ce cas, entrez le mot de passe que vous avez spécifié, puis cliquez sur **OK** pour appliquer les paramètres.

Status Monitor (Windows uniquement)

Status Monitor vous permet de vérifier l'état de l'imprimante. Double-cliquez sur l'icône de l'imprimante Status Monitor située dans la barre des tâches en bas à droite de l'écran. La fenêtre **Select Printer (Sélectionner l'imprimante)** apparaît et indique le nom de l'imprimante, le port de connexion de l'imprimante ainsi que l'état de l'imprimante. Examinez la colonne **Status (État)** pour connaître l'état actuel de votre imprimante.

Bouton **Status Setting (Paramètres d'état)** : Affiche l'écran **Status Settings (Paramètres d'état)** et vous permet de modifier les paramètres de Status Monitor.

Cliquez sur le nom de l'imprimante de votre choix dans la fenêtre **Select Printer (Sélectionner l'imprimante)**. La fenêtre **Status Monitor** s'affiche.

Si une erreur ou un avertissement se produit, par exemple en cas de bouchage papier ou de niveau de toner faible, vous recevez une alerte de la fenêtre **Status Monitor**.

Par défaut, la fenêtre **Status Monitor** est lancée automatiquement lorsque l'impression démarre. Vous pouvez spécifier les conditions de démarrage de la fenêtre **Status Monitor** dans **Auto start setup (Configuration du démarrage auto)**.

Pour modifier les paramètres d'affichage de la fenêtre **Status Monitor** :

Dans la procédure suivante, Microsoft® Windows® XP est utilisé à titre d'exemple.

1. Cliquez sur **start (démarrer) — All Programs (Tous les programmes) — EPSON — Status Monitor — Activate Status Monitor**.

La fenêtre **Select Printer (Sélectionner l'imprimante)** s'affiche.

2. Cliquez sur **Status Setting (Paramètres d'état)**.

La boîte de dialogue **Status Settings (Paramètres d'état)** s'affiche.

3. Sélectionnez l'onglet **Pop up setting (Paramètre d'affichage contextuel)**, puis sélectionnez le type d'affichage dans **Auto start setup (Configuration du démarrage auto)**.

La fenêtre **Status Monitor** vous permet également de vérifier le niveau de toner de votre imprimante et les informations sur les travaux d'impression.

L'utilitaire Status Monitor est installé avec votre pilote d'imprimante Epson.

Launcher (Utilitaire de lancement rapide) (Windows uniquement)

A l'aide de la fenêtre **Launcher (Utilitaire de lancement rapide)**, vous pouvez ouvrir **Status Window (Fenêtre d'état)** et **Printer Setting Utility**.

Pour utiliser **Launcher (Utilitaire de lancement rapide)**, optez pour l'installation de **Launcher (Utilitaire de lancement rapide)** lorsque vous installez le pilote d'imprimante Epson.

La procédure suivante utilise Windows XP en guise d'exemple.

Pour ouvrir la fenêtre **Launcher (Utilitaire de lancement rapide)** :

1. Cliquez sur **start (démarrer) — All Programs (Tous les programmes) — EPSON — EPSON Printer Software — Launcher (Utilitaire de lancement rapide)**.

La fenêtre **Launcher (Utilitaire de lancement rapide)** s'affiche.

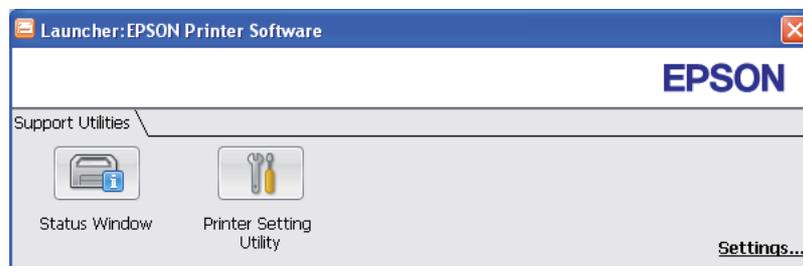

2. La fenêtre **Launcher (Utilitaire de lancement rapide)** comporte deux boutons : **Status Window (Fenêtre d'état)** et **Printer Setting Utility**.

Pour quitter, cliquez sur le bouton **X** en haut à droite de la fenêtre.

Pour plus d'informations, cliquez sur le bouton ou l'icône **Help (Aide)** de chaque application.

Status Window (Fenêtre d'état)	Cliquez pour ouvrir la fenêtre Status Monitor . Voir aussi : « Status Monitor (Windows uniquement) » à la page 22
Printer Setting Utility	Cliquez pour ouvrir l'utilitaire Printer Setting Utility. Voir aussi : « Printer Setting Utility (Windows uniquement) » à la page 21

Chapitre 4

Éléments de base de la mise en réseau

Vue d'ensemble de l'installation et de la configuration du réseau

Pour installer et configurer le réseau :

1. Connectez l'imprimante au réseau à l'aide du matériel et des câbles recommandés.
2. Mettez l'imprimante et l'ordinateur sous tension.
3. Imprimez la page Printer Settings (Configuration) et utilisez-la comme référence lorsque vous configurez les paramètres réseau.
4. Installez le logiciel du pilote sur l'ordinateur depuis le *disque des logiciels*. Pour plus d'informations sur l'installation du pilote, reportez-vous à la section concernant le système d'exploitation que vous utilisez, dans ce chapitre.
5. Configurez l'adresse TCP/IP de l'imprimante qui est requise pour identifier l'imprimante sur le réseau.
 - Systèmes d'exploitation Microsoft® Windows® : Exécutez le programme d'installation du *disque des logiciels* pour définir automatiquement l'adresse IP (Internet Protocol) de l'imprimante si celle-ci est connectée à un réseau TCP/ IP établi. Vous pouvez également définir manuellement l'adresse IP de l'imprimante sur le panneau de commande.
 - Systèmes Mac OS® X : Définissez manuellement l'adresse TCP/IP de l'imprimante sur le panneau de commande.
6. Imprimez une page Printer Settings (Configuration) pour vérifier les nouveaux paramètres.

Voir aussi :

« Impression d'une page Printer Settings (Configuration) » à la page 136

Connexion de votre imprimante

Les câbles d'interconnexion pour votre imprimante de la série Epson AcuLaser C1750 doivent répondre aux spécifications suivantes :

Type de connexion	Spécifications de la connexion
Ethernet	Compatible 10 Base-T/100 Base-TX
USB	Compatible USB 1.1/2.0
Sans fil (Epson AcuLaser C1750W uniquement)	IEEE 802.11b/802.11g/802.11n

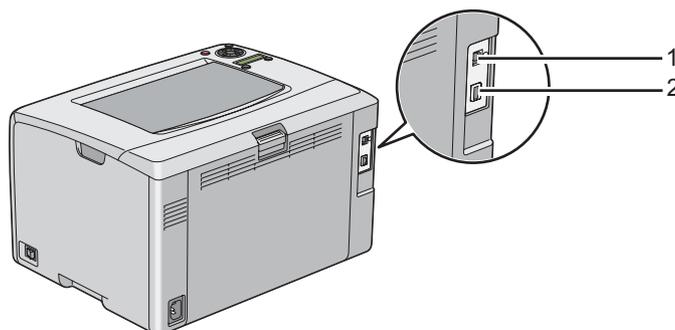

1	Port USB	
2	Port Ethernet	

Connexion de l'imprimante à un ordinateur ou au réseau

Connectez l'imprimante via Ethernet ou USB. Une connexion USB est une connexion directe et n'est pas utilisée pour la mise en réseau. Une connexion Ethernet doit être utilisée pour la mise en réseau. Les spécifications en matière de matériel et de câblage varient selon les différentes méthodes de connexion. Les câbles et le matériel nécessaires pour une connexion Ethernet ne sont généralement pas fournis avec votre imprimante et doivent faire l'objet d'un achat séparé.

La fonctionnalité disponible pour chaque type de connexion est indiquée dans le tableau suivant.

Type de connexion	Fonctionnalité disponible
USB	Si vous utilisez une connexion USB, vous pouvez lancer des travaux d'impression à partir d'un ordinateur.
Ethernet	Si vous utilisez une connexion Ethernet, vous pouvez lancer des travaux d'impression à partir d'un ordinateur sur le réseau.

Connexion USB

Une imprimante locale est une imprimante qui est reliée directement à votre ordinateur à l'aide du câble USB. Si votre imprimante est reliée à un réseau et non à votre ordinateur, ignorez cette section et passez à la section « Connexion au réseau » à la page 28.

Les systèmes d'exploitation suivants prennent en charge une connexion USB :

- Windows XP
- Windows XP Edition 64 bits
- Windows Server® 2003
- Windows Server 2003 Edition x64
- Windows Server 2008
- Windows Server 2008 Edition 64 bits
- Windows Server 2008 R2
- Windows Vista®
- Windows Vista Edition 64 bits
- Windows 7
- Windows 7 Edition 64 bits
- Mac OS X 10.3.9/10.4.11/10.5.8 -10.6

Pour relier l'imprimante à un ordinateur :

1. Assurez-vous que l'imprimante, l'ordinateur et tout autre périphérique connecté sont éteints et débranchés de la source/prise d'alimentation.

2. Branchez le plus petit connecteur USB dans le port USB situé au dos de l'imprimante, puis reliez l'autre extrémité du câble à un port USB de l'ordinateur.

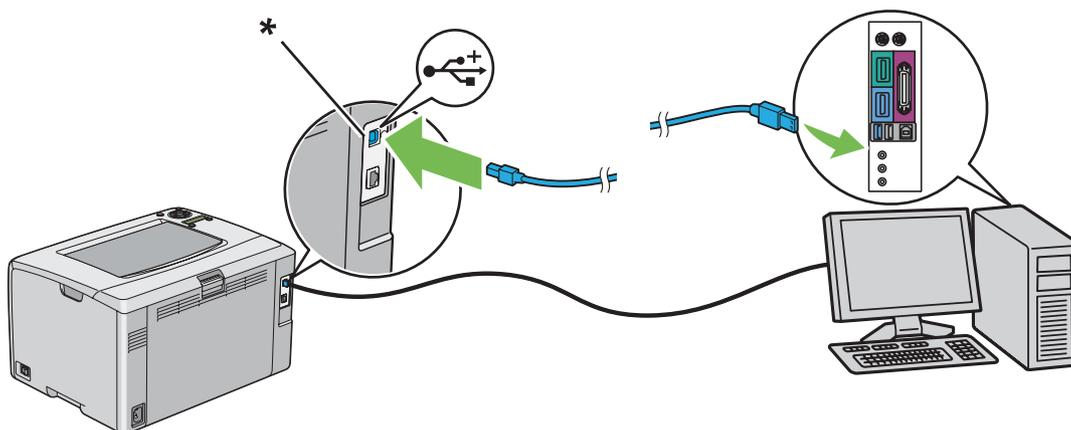

* Port USB

Remarque:

Ne branchez pas le câble USB de l'imprimante au connecteur USB disponible sur le clavier.

Connexion au réseau

Pour connecter l'imprimante à un réseau :

1. Assurez-vous que l'imprimante, l'ordinateur et tout autre périphérique connecté sont éteints et que tous les câbles sont débranchés.
2. Branchez une extrémité du câble Ethernet dans le port Ethernet à l'arrière de l'imprimante, puis reliez l'autre extrémité à un point de connexion ou à un concentrateur LAN.

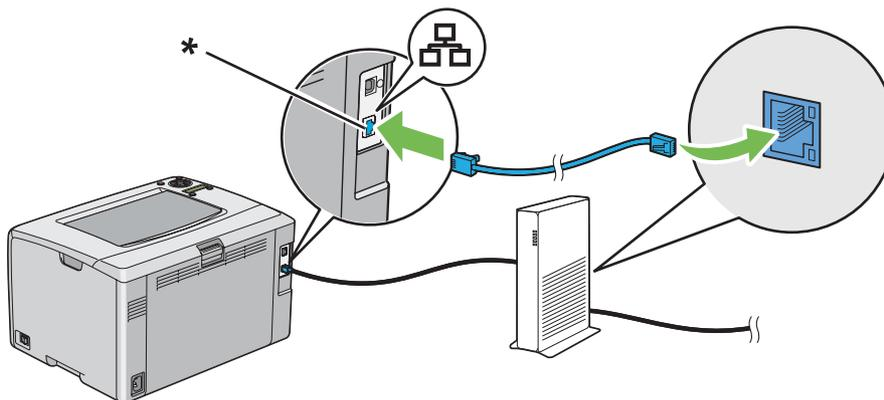

* Port Ethernet

Remarque:

Branchez le câble Ethernet uniquement si vous souhaitez configurer une connexion filaire.

Voir aussi :

« Configuration des paramètres sans fil (Epson AcuLaser C1750W uniquement) » à la page 41

Définition de l'adresse IP

Adresses TCP/IP et IP

Si votre ordinateur se trouve sur un grand réseau, demandez à l'administrateur réseau les adresses TCP/IP appropriées et autres paramètres système.

Si vous créez votre propre réseau local ou connectez le système directement à votre ordinateur via Ethernet, suivez la procédure de définition automatique de l'adresse IP de l'imprimante.

Les ordinateurs et les imprimantes utilisent principalement les protocoles TCP/IP pour communiquer sur un réseau Ethernet. Avec les protocoles TCP/IP, chaque imprimante et chaque ordinateur doivent avoir une adresse IP unique. Il est important que les deux adresses soient similaires, mais non identiques ; seul le dernier chiffre doit être différent. Par exemple, votre imprimante peut avoir pour adresse 192.168.1.2 et votre ordinateur 192.168.1.3. Un autre périphérique peut avoir pour adresse 192.168.1.4.

De nombreux réseaux disposent d'un serveur DHCP (Dynamic Host Configuration Protocol). Un serveur DHCP programme automatiquement une adresse IP pour chaque ordinateur et chaque imprimante sur le réseau configuré pour utiliser le protocole DHCP. Un serveur DHCP est intégré à la plupart des routeurs par câble et des routeurs DSL (Digital Subscriber Line). Si vous utilisez un routeur par câble ou un routeur DSL, reportez-vous à la documentation du routeur pour plus d'informations sur l'adressage IP.

Définition automatique de l'adresse IP de l'imprimante

Si l'imprimante est connectée à un petit réseau TCP/IP établi, sans serveur DHCP, utilisez le programme d'installation fourni sur le *disque des logiciels* pour détecter ou affecter une adresse IP à votre imprimante. Pour des instructions complémentaires, insérez le *disque des logiciels* dans le lecteur de CD/DVD de votre ordinateur. Une fois le programme d'installation lancé, suivez les instructions qui s'affichent.

Remarque:

Pour que le programme d'installation automatique puisse fonctionner, l'imprimante doit être connectée à un réseau TCP/IP établi.

Méthodes dynamiques de définition de l'adresse IP de l'imprimante

Il existe deux protocoles qui permettent de définir dynamiquement l'adresse IP de l'imprimante :

- DHCP (activé par défaut)
- AutoIP

Vous pouvez activer/désactiver les deux protocoles à l'aide du panneau de commande ou utiliser EpsonNet Config pour activer/désactiver DHCP.

Remarque:

Vous pouvez imprimer un rapport qui inclut l'adresse IP de l'imprimante. Sur le panneau de commande, appuyez sur la touche  (**Menu**), sélectionnez `Information Pgs` (Pages d'infos), appuyez sur la touche , sélectionnez `Printer Settings` (Configuration), puis appuyez sur la touche . L'adresse IP est indiquée sur la page `Printer Settings` (Configuration).

Utilisation du panneau de commande

Pour activer/désactiver le protocole DHCP ou AutoIP :

1. Sur le panneau de commande, appuyez sur la touche  (**Menu**).
2. Sélectionnez `Admin Menu` (Menu Admin), puis appuyez sur la touche .
3. Sélectionnez `Network Setup` (Confis. rés.), puis appuyez sur la touche .
4. Sélectionnez `TCP/IP`, puis appuyez sur la touche .
5. Sélectionnez `IPv4`, puis appuyez sur la touche .
6. Sélectionnez `Get IP Address` (Obtenir adr. IP), puis appuyez sur la touche .
7. Sélectionnez `DHCP/AutoIP`, puis appuyez sur la touche .

Utilisation de l'utilitaire EpsonNet Config

Pour activer/désactiver le protocole DHCP :

1. Lancez votre navigateur Web.
2. Entrez l'adresse IP de l'imprimante dans la barre d'adresses, puis appuyez sur la touche **Enter**.
3. Sélectionnez **Properties (Propriétés)**.
4. Sélectionnez **TCP/IP** dans le dossier **Protocol Settings (Paramètres de protocole)** dans le panneau de navigation gauche.
5. Dans le champ **Get IP Address (Obtenir adresse IP)**, sélectionnez l'option **DHCP / Autonet**.
6. Cliquez sur le bouton **Apply (Appliquer)**.

Affectation d'une adresse IP (mode IPv4)

Remarque:

- Lorsque vous affectez une adresse IP manuellement en mode **IPv6**, utilisez l'utilitaire EpsonNet Config. Pour afficher l'utilitaire EpsonNet Config, utilisez l'adresse locale du lien. Pour vérifier l'adresse locale d'un lien, reportez-vous à la section « Impression et vérification de la page Printer Settings (Configuration) » à la page 35.
- L'affectation d'une adresse IP est considérée comme une procédure avancée et, à ce titre, est généralement effectuée par un administrateur système.
- Selon la classe d'adresses, la plage de l'adresse IP affectée peut être différente. Dans la classe A, par exemple, une adresse IP contenue dans la plage 0.0.0.0 à 127.255.255.255 sera affectée. Pour l'affectation des adresses IP, contactez votre administrateur système.

Vous pouvez affecter l'adresse IP à l'aide du panneau de commande ou de l'utilitaire Printer Setting Utility.

Panneau de commande

1. Mettez l'imprimante sous tension.
Vérifiez que le message Ready (Prêt) apparaît sur l'écran LCD.
2. Sur le panneau de commande, appuyez sur la touche  (**Menu**).
3. Sélectionnez Admin Menu (Menu Admin), puis appuyez sur la touche .
4. Sélectionnez Network Setup (Confia. rés.), puis appuyez sur la touche .

5. Sélectionnez TCP/IP, puis appuyez sur la touche .
6. Sélectionnez IPv4, puis appuyez sur la touche .
7. Sélectionnez Get IP Address (Obtenir adr. IP), puis appuyez sur la touche .
8. Assurez-vous que l'option Panel (Panneau) est sélectionnée, puis appuyez sur la touche  (**Précédent**).
9. Assurez-vous que l'option Get IP Address (Obtenir adr. IP) est sélectionnée.
10. Sélectionnez IP Address (Adresse IP), puis appuyez sur la touche .

Le curseur se situe au niveau du premier chiffre de l'adresse IP.

11. Entrez la valeur de l'adresse IP à l'aide de la touche  ou .
12. Appuyez sur la touche .

Le chiffre suivant est sélectionné.

13. Répétez les étapes 11 à 12 pour entrer tous les chiffres de l'adresse IP, puis appuyez sur la touche .
14. Appuyez sur la touche  (**Précédent**), puis assurez-vous que l'option IP Address (Adresse IP) est sélectionnée.
15. Sélectionnez Network Mask (Masque de réseau), puis appuyez sur la touche .

Le curseur se situe au niveau du premier chiffre du masque réseau.

16. Entrez la valeur du masque réseau à l'aide de la touche  ou .
17. Appuyez sur la touche .

Le chiffre suivant est sélectionné.

18. Répétez les étapes 16 à 17 pour définir le masque réseau, puis appuyez sur la touche .
19. Appuyez sur la touche  (**Précédent**), puis assurez-vous que l'option Network Mask (Masque de réseau) est sélectionnée.
20. Sélectionnez Gateway Address (Adr. passerelle), puis appuyez sur la touche .

Le curseur se situe au niveau du premier chiffre de l'adresse de la passerelle.

21. Entrez la valeur de l'adresse de la passerelle à l'aide de la touche ▲ ou ▼.
22. Appuyez sur la touche ►.

Le chiffre suivant est sélectionné.

23. Répétez les étapes 21 à 22 pour définir l'adresse de la passerelle, puis appuyez sur la touche .
24. Mettez l'imprimante hors tension, puis remettez-la sous tension.

Voir aussi :

« Panneau de commande » à la page 16

Utilitaire Printer Setting Utility

La procédure suivante utilise Windows XP en guise d'exemple.

Remarque:

Lorsque vous utilisez le mode IPv6 pour l'impression réseau, vous ne pouvez pas recourir à l'utilitaire Printer Setting Utility pour affecter une adresse IP.

1. Cliquez sur **start (démarrer) — All Programs (Tous les programmes) — EPSON — EPSON Printer Software — EPSON AL-C1750N / EPSON AL-C1750W — Printer Setting Utility.**

Remarque:

La fenêtre **Select Printer (Sélectionner une imprimante)** s'affiche lors de cette étape si plusieurs pilotes d'imprimante sont installés sur votre ordinateur. Dans ce cas, cliquez sur le nom de l'imprimante de votre choix dans **Printer Name (Nom de l'imprimante)**.

L'utilitaire Printer Setting Utility s'affiche.

2. Cliquez sur l'onglet **Printer Maintenance (Entretien de l'imprimante)**.
3. Sélectionnez **TCP/IP Settings (Réglages TCP/IP)** dans la liste à gauche de la page.

La page **TCP/IP Settings (Réglages TCP/IP)** s'affiche.

4. Sélectionnez le mode dans **IP Address Mode (Mode d'adresse IP)**, puis entrez les valeurs dans **IP Address (Adresse IP)**, **Network Mask (Masque de réseau)** et **Gateway Address (Adresse de la passerelle)**.

5. Cliquez sur le bouton **Restart printer to apply new settings (Redémarrer l'imprimante pour appliquer les nouveaux réglages)** pour appliquer vos paramètres.

L'adresse IP est affectée à votre imprimante. Pour vérifier le paramètre, ouvrez le navigateur Web sur n'importe quel ordinateur connecté au réseau et entrez l'adresse IP dans la barre d'adresses du navigateur. Si l'adresse IP est correctement configurée, EpsonNet Config s'affiche dans votre navigateur.

Vous pouvez également affecter l'adresse IP à l'imprimante lorsque vous installez les pilotes de l'imprimante avec le programme d'installation. Lorsque vous utilisez la fonctionnalité d'installation du réseau et que l'option Get IP Address (Obtenir adr. IP) a la valeur DHCP/AutoIP dans le menu du panneau de commande, vous pouvez remplacer l'adresse IP 0.0.0.0 par l'adresse IP désirée dans la fenêtre de sélection de l'imprimante.

Vérification des paramètres IP

La procédure suivante utilise Windows XP en guise d'exemple.

1. Imprimez la page Printer Settings (Configuration).
2. Sous le titre **IPv4** dans la page Printer Settings (Configuration), passez en revue l'adresse IP, le masque réseau et l'adresse de la passerelle pour vérifier qu'ils sont corrects.

Pour vérifier si l'imprimante est active sur le réseau, exécutez la commande Ping sur votre ordinateur :

1. Cliquez sur **start (démarrer)**, puis sélectionnez **Run (Exécuter)**.
2. Entrez **cmd**, puis cliquez sur **OK**.

Une fenêtre noire s'affiche.

3. Entrez **ping xx.xx.xx.xx** (où **xx.xx.xx.xx** est l'adresse IP de votre imprimante), puis appuyez sur la touche **Enter**.
4. Si vous obtenez une réponse de l'adresse IP, cela signifie que l'imprimante est active sur le réseau.

Voir aussi :

« Impression et vérification de la page Printer Settings (Configuration) » à la page 35

Impression et vérification de la page Printer Settings (Configuration)

Imprimez la page Printer Settings (Configuration) et vérifiez l'adresse IP de votre imprimante.

Panneau de commande

1. Appuyez sur la touche  (**Menu**).
2. Sélectionnez **Information Pgs** (Pages d'infos), puis appuyez sur la touche .
3. Sélectionnez **Printer Settings** (Configuration), puis appuyez sur la touche .

La page Printer Settings (Configuration) est imprimée.

4. Confirmez l'adresse IP en regard de **IP Address (Adresse IP)** sous **Network Setup (Config. rés.)** dans la page Printer Settings (Configuration). Si l'adresse IP est **0.0.0.0**, attendez quelques minutes pour résoudre l'adresse IP automatiquement, puis imprimez de nouveau la page Printer Settings (Configuration).

Si l'adresse IP n'est pas résolue automatiquement, reportez-vous à la section « Affectation d'une adresse IP (mode IPv4) » à la page 31.

Utilitaire Printer Setting Utility

La procédure suivante utilise Windows XP en guise d'exemple.

1. Cliquez sur **start (démarrer) — All Programs (Tous les programmes) — EPSON — EPSON Printer Software — EPSON AL-C1750N / EPSON AL-C1750W — Printer Setting Utility**.

Remarque:

La fenêtre **Select Printer (Sélectionner une imprimante)** s'affiche lors de cette étape si plusieurs pilotes d'imprimante sont installés sur votre ordinateur. Dans ce cas, cliquez sur le nom de l'imprimante de votre choix dans **Printer Name (Nom de l'imprimante)**.

L'utilitaire Printer Setting Utility s'affiche.

2. Cliquez sur l'onglet **Printer Settings Report (Rapport des réglages de l'imprimante)**.
3. Sélectionnez **Information Pages (Pages d'information)** dans la liste à gauche de la page.

La page **Information Pages (Pages d'information)** s'affiche.

4. Cliquez sur le bouton **Printer Settings (Réglages de l'imprimante)**.

La page Printer Settings (Configuration) est imprimée.

Si l'adresse IP est **0.0.0.0** (adresse par défaut) ou **169.254.xx.xx**, une adresse IP n'a pas été affectée.

Voir aussi :

« Affectation d'une adresse IP (mode IPv4) » à la page 31

Installation du pilote d'imprimante sur les ordinateurs Windows

Identification de l'état de préinstallation du pilote d'imprimante (pour la configuration d'une connexion réseau)

Avant d'installer le pilote d'imprimante sur votre ordinateur, imprimez la page Printer Settings (Configuration) pour vérifier l'adresse IP de votre imprimante.

La procédure suivante utilise Windows XP en guise d'exemple.

Panneau de commande

1. Appuyez sur la touche  (**Menu**).
2. Sélectionnez **Information P&S** (Pages d'infos), puis appuyez sur la touche .
3. Sélectionnez **Printer Settings** (Configuration), puis appuyez sur la touche .

La page Printer Settings (Configuration) est imprimée.

4. Recherchez l'adresse IP sous **Network Setup (Config. rés.)/Wireless Setup (Config. sans fil)** dans la page Printer Settings (Configuration).

Si l'adresse IP est **0.0.0.0**, attendez quelques minutes pour résoudre l'adresse IP automatiquement, puis imprimez de nouveau la page Printer Settings (Configuration).

Si l'adresse IP n'est pas résolue automatiquement, reportez-vous à la section « Affectation d'une adresse IP (mode IPv4) » à la page 31.

Utilitaire Printer Setting Utility

1. Cliquez sur **start (démarrer) — All Programs (Tous les programmes) — EPSON — EPSON Printer Software — EPSON AL-C1750N / EPSON AL-C1750W — Printer Setting Utility**.

Remarque:

La fenêtre **Select Printer (Sélectionner une imprimante)** s'affiche lors de cette étape si plusieurs pilotes d'imprimante sont installés sur votre ordinateur. Dans ce cas, cliquez sur le nom de l'imprimante de votre choix dans **Printer Name (Nom de l'imprimante)**.

L'utilitaire Printer Setting Utility s'affiche.

2. Sélectionnez **TCP/IP Settings (Réglages TCP/IP)** dans la liste à gauche de la page.

La page **TCP/IP Settings (Réglages TCP/IP)** s'affiche.

Si l'adresse IP indique **0.0.0.0** (adresse par défaut) ou **169.254.xx.xx**, une adresse IP n'a pas été affectée. Pour en affecter une à votre imprimante, reportez-vous à la section « Affectation d'une adresse IP (mode IPv4) » à la page 31.

Désactivation du pare-feu avant d'installer votre imprimante

Remarque:

Sous Windows XP, le Service Pack 2 ou 3 doit être installé.

Si vous utilisez l'un des systèmes d'exploitation suivants, vous devez désactiver le pare-feu avant d'installer le logiciel d'impression Epson :

- Windows 7
- Windows Vista
- Windows Server 2008 R2
- Windows Server 2008
- Windows XP

La procédure suivante utilise Windows XP en guise d'exemple.

1. Cliquez sur **start (démarrer) — Help and Support (Aide et support)**.

Remarque:

Pour les systèmes d'exploitation Windows Vista, Windows Server 2008, Windows Server 2008 R2 et Windows 7, si vous utilisez **Online Help (Aide en ligne)**, passez à **Offline Help (Aide en mode hors connexion)** dans la fenêtre **Windows Help and Support (Aide et support Windows)**.

2. Dans la zone **Search (Rechercher)**, entrez **firewall (pare-feu)**, puis appuyez sur la touche **Enter**.

Dans la liste, cliquez sur **Turn Windows Firewall on or off (Activer ou désactiver le Pare-feu Windows)**, puis suivez les instructions à l'écran.

Au terme de l'installation du logiciel d'impression Epson, activez le pare-feu.

Configuration de la connexion USB

La procédure suivante utilise Windows XP en guise d'exemple.

Lorsque l'imprimante est connectée à l'ordinateur avec un câble USB

1. Insérez le *disque des logiciels* dans le lecteur de CD/DVD de votre ordinateur.

Remarque:

Si le disque des logiciels ne démarre pas automatiquement, cliquez sur **Start (Démarrer)** (**start [démarrer]** sous Windows XP) — **All Programs (Tous les programmes)** (Windows Vista et Windows 7) — **Accessories (Accessoires)** (Windows Vista et Windows 7) — **Run (Exécuter)**, puis entrez **D:\setup.exe** (où D est la lettre du lecteur de votre ordinateur), puis cliquez sur **OK**.

2. Mettez l'imprimante sous tension.

Remarque:

Si la fenêtre **Found New Hardware Wizard (Assistant Nouveau matériel détecté)** s'affiche, cliquez sur **Cancel (Annuler)**.

3. Cliquez sur **Easy Install**.

La page **SOFTWARE LICENSE AGREEMENT (CONTRAT DE LICENCE LOGICIEL)** s'affiche.

4. Si vous êtes d'accord avec les termes de la page **SOFTWARE LICENSE AGREEMENT (CONTRAT DE LICENCE LOGICIEL)**, sélectionnez **Agree (J'accepte)**, puis cliquez sur **Next (Suivant)**.

Easy Install Navi démarre.

5. Cliquez sur **Installing Drivers and Software (Installation des pilotes et du logiciel)**.
6. Sélectionnez **Personal Installation (USB) (Installation personnelle (USB))**, puis cliquez sur **Next (Suivant)**.
7. Suivez les instructions qui s'affichent à l'écran.

L'installation Plug-and-Play démarre et le logiciel d'installation passe automatiquement à la page suivante.

8. Cliquez sur **Finish (Terminer)** pour quitter l'Assistant.

Lorsque l'imprimante n'est pas connectée à l'ordinateur avec un câble USB

1. Mettez l'imprimante hors tension.
2. Insérez le *disque des logiciels* dans le lecteur de CD/DVD de votre ordinateur.

Remarque:

*Si le disque des logiciels ne démarre pas automatiquement, cliquez sur **Start (Démarrer)** (**start [démarrer]** sous Windows XP) — **All Programs (Tous les programmes)** (Windows Vista et Windows 7) — **Accessories (Accessoires)** (Windows Vista et Windows 7) — **Run (Exécuter)**, puis entrez **D:\setup.exe** (où D est la lettre du lecteur de votre ordinateur), puis cliquez sur **OK**.*

3. Cliquez sur **Easy Install**.

La page **SOFTWARE LICENSE AGREEMENT (CONTRAT DE LICENCE LOGICIEL)** s'affiche.

4. Si vous êtes d'accord avec les termes de la page **SOFTWARE LICENSE AGREEMENT (CONTRAT DE LICENCE LOGICIEL)**, sélectionnez **Agree (J'accepte)**, puis cliquez sur **Next (Suivant)**.

Easy Install Navi démarre.

5. Cliquez sur **Installing Drivers and Software (Installation des pilotes et du logiciel)**.
6. Sélectionnez **Personal Installation (USB) (Installation personnelle (USB))**, puis cliquez sur **Next (Suivant)**.
7. Suivez les instructions à l'écran pour connecter l'ordinateur et l'imprimante avec le câble USB, puis mettez l'imprimante sous tension.
8. Cliquez sur **Finish (Terminer)** pour quitter l'Assistant.

9. Passez à l'installation Plug-and-Play.

Impression USB

Une imprimante personnelle est une imprimante reliée à votre ordinateur ou à un serveur d'impression à l'aide d'un câble USB. Si votre imprimante est reliée à un réseau et non à votre ordinateur, reportez-vous à la section « Configuration de la connexion réseau » à la page 40.

Configuration de la connexion réseau

1. Insérez le *disque des logiciels* dans le lecteur de CD/DVD de votre ordinateur.

Remarque:

*Si le disque des logiciels ne démarre pas automatiquement, cliquez sur **Start (Démarrer)** (**start [démarrer]** sous Windows XP) — **All Programs (Tous les programmes)** (Windows Vista et Windows 7) — **Accessories (Accessoires)** (Windows Vista et Windows 7) — **Run (Exécuter)**, puis entrez **D:\setup.exe** (où D est la lettre du lecteur de votre ordinateur), puis cliquez sur **OK**.*

2. Cliquez sur **Easy Install**.

La page **SOFTWARE LICENSE AGREEMENT (CONTRAT DE LICENCE LOGICIEL)** s'affiche.

3. Si vous êtes d'accord avec les termes de la page **SOFTWARE LICENSE AGREEMENT (CONTRAT DE LICENCE LOGICIEL)**, sélectionnez **Agree (J'accepte)**, puis cliquez sur **Next (Suivant)**.

Easy Install Navi démarre.

4. Cliquez sur **Installing Drivers and Software (Installation des pilotes et du logiciel)**.
5. Sélectionnez **Network Installation (Installation en réseau)**, puis cliquez sur **Next (Suivant)**.
6. Sélectionnez l'imprimante que vous voulez installer dans la liste des imprimantes, puis cliquez sur **Next (Suivant)**. Si votre imprimante ne figure pas dans la liste, cliquez sur **Refresh (Rafraîchir)** pour actualiser la liste ou sur **Manually add using IP address (Ajouter manuellement à l'aide d'une adresse IP)** pour ajouter manuellement une imprimante à la liste. Vous pouvez aussi spécifier l'adresse IP et le nom du port à ce stade.

Si vous avez installé cette imprimante sur l'ordinateur serveur, activez la case à cocher **I am setting up this printer on a server (J'installe cette imprimante sur le serveur)**.

Remarque:

Si vous utilisez AutoIP, **0.0.0.0** s'affiche dans le programme d'installation. Avant de continuer, vous devez entrer une adresse IP valide.

7. Spécifiez les paramètres de l'imprimante, puis cliquez sur **Next (Suivant)**.
 - a Entrez le nom de l'imprimante.
 - b Si vous voulez que d'autres utilisateurs sur le réseau puissent accéder à cette imprimante, sélectionnez **Share this printer with other computers on the network (Partager cette imprimante avec d'autres ordinateurs sur le réseau)**, puis entrez un nom de partage que les utilisateurs pourront aisément identifier.
 - c Si vous voulez définir une imprimante comme imprimante par défaut, activez la case à cocher **Set this printer as default (Définir comme imprimante par défaut)**.
8. Sélectionnez les logiciels et la documentation que vous voulez installer, puis cliquez sur **Install (Installer)**. Vous pouvez spécifier les dossiers dans lesquels vous voulez installer les logiciels et la documentation. Pour modifier les dossiers, cliquez sur **Browse (Parcourir)**.
9. Cliquez sur **Finish (Terminer)** pour quitter l'Assistant lorsque l'écran « Congratulations! (Félicitations!) » s'affiche. Au besoin, cliquez sur **Print Test Page (Imprimer une page de test)** pour imprimer une page de test.

Configuration des paramètres sans fil (Epson AcuLaser C1750W uniquement)

Cette section décrit comment configurer les paramètres sans fil via **Easy Install Navi**.

Important :

- La disponibilité de la fonctionnalité LAN sans fil varie selon la région où vous avez acheté votre imprimante.
- Si vous utilisez une norme autre que WPS pour configurer les paramètres sans fil, contactez au préalable un administrateur système pour obtenir le SSID et les informations de sécurité nécessaires.

Les spécifications de la fonction de configuration des paramètres sans fil sont décrites ci-après :

Élément	Spécification
Connectivité	Sans fil

Élément	Spécification
Norme de connectivité	Conforme à la norme IEEE 802.11b/g/n
Bande passante	2,4 GHz
Débit de transfert des données	Mode IEEE 802.11b : 11, 5,5, 2, 1 Mbits/s Mode IEEE 802.11g : 54, 48, 36, 24, 18, 12, 9, 6 Mbits/s Mode IEEE 802.11n : 65 Mbits/s
Sécurité	64 (clé 40 bits)/ 128 (clé 104 bits) WEP, WPA-PSK (TKIP, AES), WPA2-PSK (AES) (Fonction d'attestation IEEE802.1x de WPA 1x non correspondante)
Certifications	Wi-Fi, WPA 2.0 (personnel)
WPS (Wi-Fi Protected Setup)	PBC (Push Button Configuration), PIN (Personal Identification Number)

Vous pouvez sélectionner une méthode pour configurer un paramètre sans fil parmi les suivantes :

Installation basée sur un Assistant via la connexion USB	
Configuration avancée via	Connexion Ethernet
	Panneau de commande
	EpsonNet Config
	WPS-PIN*1
	WPS-PBC*2

*1 WPS-PIN (Wi-Fi® Protected setup-Personal Identification Number) est une méthode permettant d'authentifier et d'enregistrer les périphériques requis pour la configuration sans fil, en entrant les affectations PIN dans l'imprimante et dans l'ordinateur. Cette configuration, effectuée par le biais du point d'accès, n'est disponible que lorsque les points d'accès de votre routeur sans fil prennent en charge WPS.

*2 WPS-PBC (Wi-Fi Protected Setup-Push Button Configuration) est une méthode permettant d'authentifier et d'enregistrer les périphériques requis pour la configuration sans fil, en appuyant sur le bouton fourni sur le point d'accès via les routeurs sans fil, puis en effectuant la configuration WPS-PBC sur le panneau de commande. Cette configuration n'est disponible que lorsque le point d'accès prend en charge WPS.

Remarque:

Pour plus d'informations sur l'installation d'une connexion sans fil, reportez-vous à la section « Utilisation de l'installation basée sur un Assistant pour configurer les paramètres sans fil » à la page 42 ou « Utilisation de l'installation avancée pour configurer les paramètres sans fil » à la page 49.

Utilisation de l'installation basée sur un Assistant pour configurer les paramètres sans fil

La procédure suivante utilise Windows XP en guise d'exemple.

1. Insérez le *disque des logiciels* fourni avec l'imprimante dans votre ordinateur.
2. Cliquez sur **Easy Install**.

La page **SOFTWARE LICENSE AGREEMENT (CONTRAT DE LICENCE LOGICIEL)** s'affiche.

3. Si vous êtes d'accord avec les termes de la page **SOFTWARE LICENSE AGREEMENT (CONTRAT DE LICENCE LOGICIEL)**, sélectionnez **Agree (J'accepte)**, puis cliquez sur **Next (Suivant)**.

Easy Install Navi démarre.

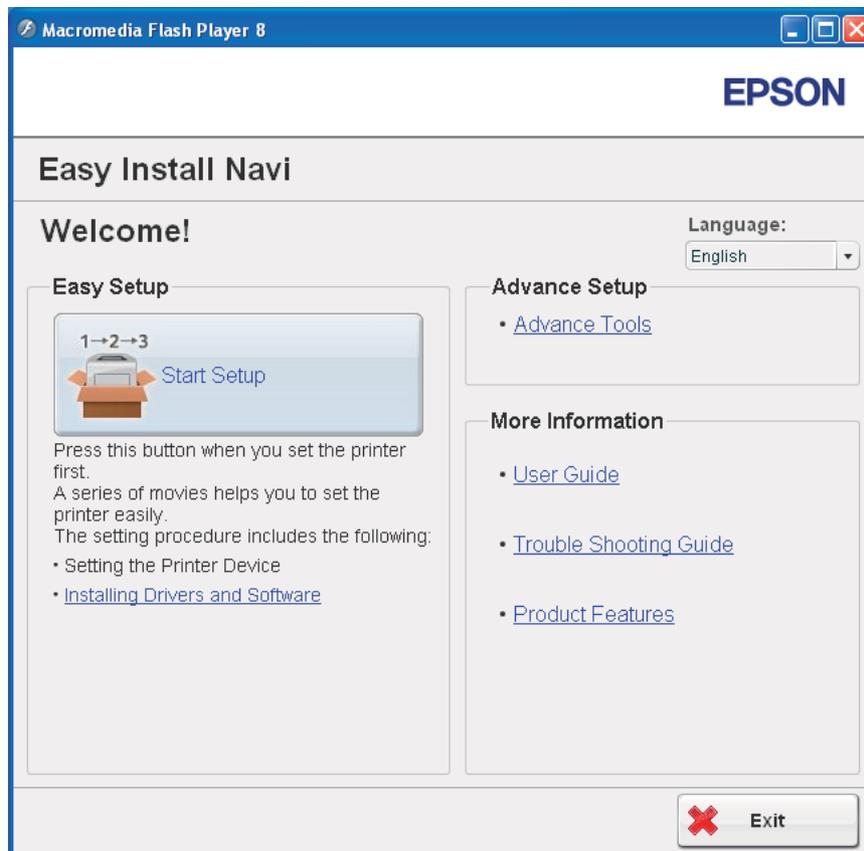

4. Cliquez sur **Start Setup (Commencer l'installation)**.
5. Cliquez sur **Connect Your Printer (Connectez votre imprimante)**.

L'écran de sélection de votre type de connexion apparaît.

6. Sélectionnez **Wireless Connection (Connexion sans fil)**, puis cliquez sur **Next (Suivant)**.

La fenêtre de sélection de la méthode de configuration des paramètres apparaît.

7. Assurez-vous que l'option **Wizard (Assistant)** est sélectionnée, puis cliquez sur **Next (Suivant)**.

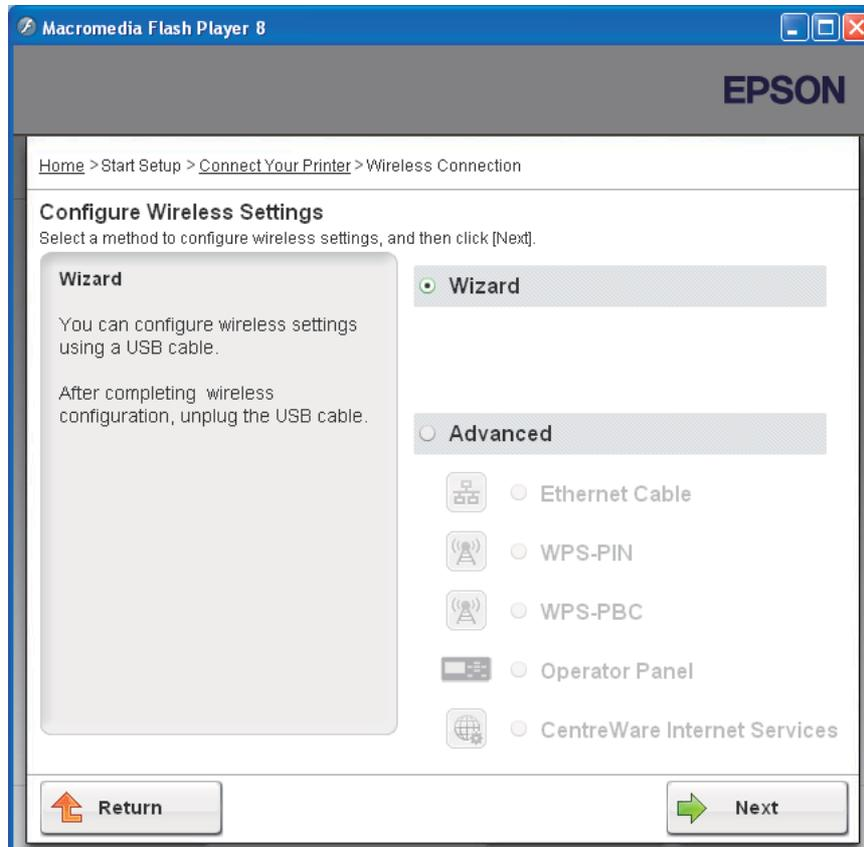

8. Entrez le SSID.

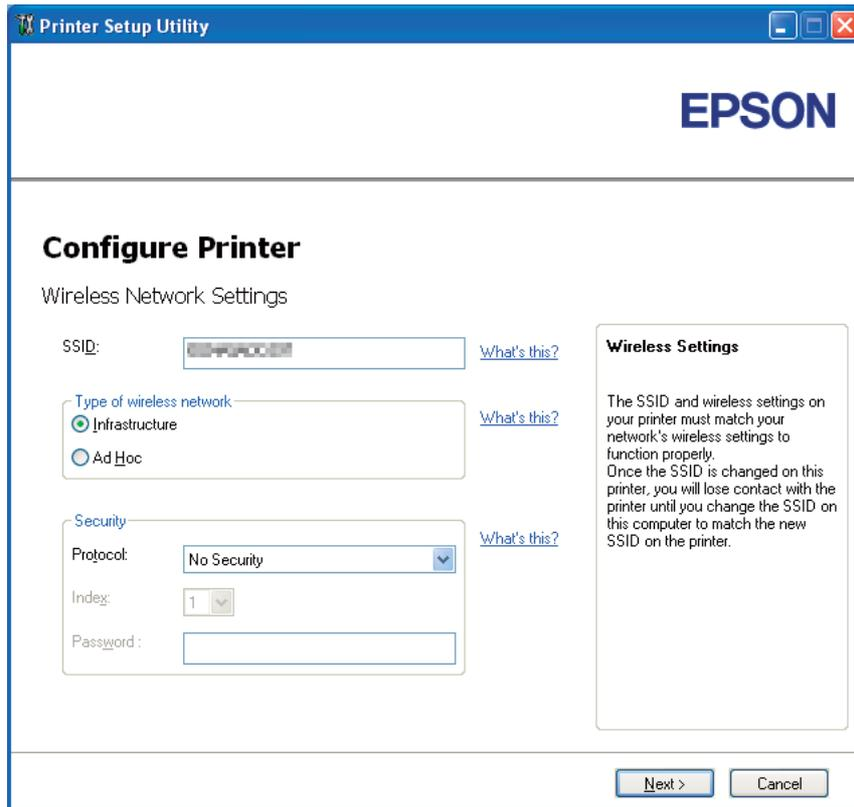

9. Sélectionnez **Type of wireless network (Type de réseau sans fil)**.

10. Configurez le paramètre de sécurité, puis cliquez sur **Next (Suivant)**.

L'écran **IP Address Settings (Paramètres d'adresse IP)** s'affiche.

11. Sélectionnez le **IP Mode (Mode IP)** selon la disposition de votre réseau.

Lorsque l'option **IPv4** est sélectionnée :

- Configurez ce qui suit :
 - a Sélectionnez **Type**.

b Entrez les éléments suivants :

- IP Address (Adresse IP)** de votre imprimante
- Network Mask (Masque de réseau)**
- Gateway Address (Adresse de passerelle)**

Lorsque l'option **IPv6** est sélectionnée :

- Configurez ce qui suit :
 - a Sélectionnez **Use Manual Address (Utilisez une adresse manuelle)**.
 - b Entrez l'adresse IP de votre imprimante.
 - c Entrez l'adresse de la passerelle de votre réseau.

Lorsque l'option **Dual Stack (Double pile)** est sélectionnée :

Configurez **IPv4 Settings (Réglages IPv4)** et **IPv6 Settings (Réglages IPv6)**.

The screenshot shows the 'Printer Setup Utility' window for an Epson printer. The title bar reads 'Printer Setup Utility' and the Epson logo is in the top right. The main heading is 'Configure Printer'. Underneath, it says 'IP Address Settings'. The 'IP Mode' is set to 'Dual Stack'. There are two sections: 'IPv4 Settings' and 'IPv6 Settings'. In the 'IPv4 Settings' section, 'Type' is set to 'DHCP', and the IP Address, Network Mask, and Gateway Address fields are all set to '0 . 0 . 0 . 0'. In the 'IPv6 Settings' section, the 'Use Manual Address' checkbox is checked, and the IP Address field is empty with a '/ 64' suffix, and the Gateway Address field is also empty. On the right side, there is a box titled 'IP Address Settings' with explanatory text: 'In case of IPv4, Choose DHCP if a server, router, or other device automatically assigns IP addresses to devices on the network. In case of IPv6, If IP address are assigned manually, click the check box and enter an existing IP address.' At the bottom, there are three buttons: '< Back', 'Next >', and 'Cancel'.

12. Cliquez sur **Next (Suivant)**.
13. Assurez-vous que les paramètres sans fil sont affichés, puis cliquez sur **Apply (Appliquer)**.

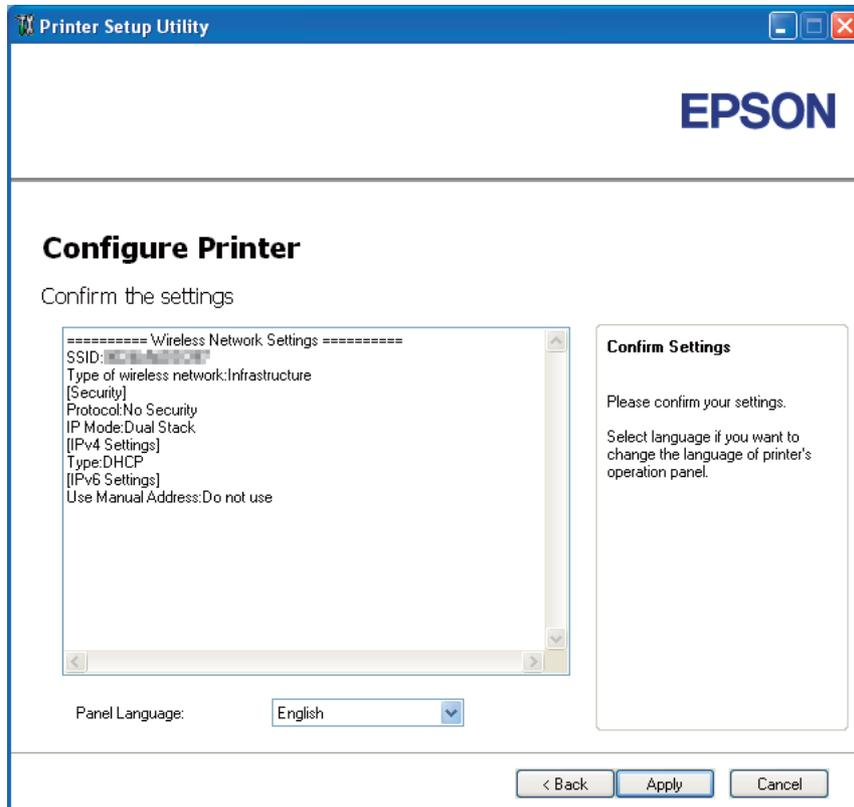

L'écran **Complete configuration (Configuration terminée)** s'affiche.

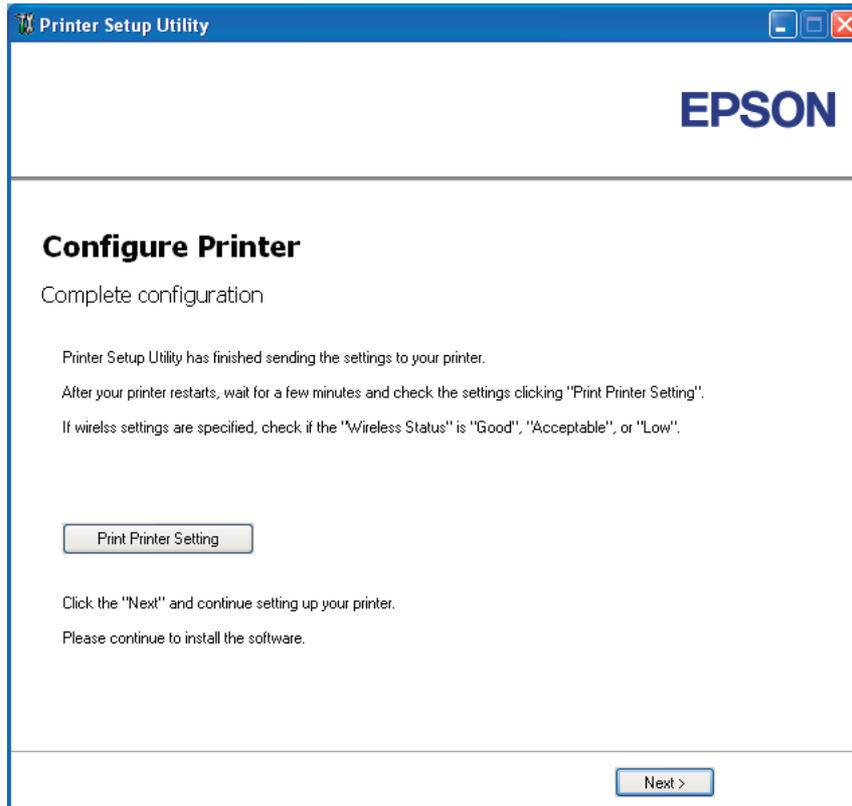

14. Patientez quelques minutes jusqu'à ce que l'imprimante redémarre pour établir le réseau sans fil.
15. Cliquez sur **Print Printer Setting (Impr. réglages d'imprimante)**.
16. Confirmez que « Wireless Status (Etat sans fil) » a la valeur « Good (Bon) », « Acceptable » ou « Low (Faible) » sur le rapport.

Remarque:

Lorsque « Wireless Status (Etat sans fil) » a la valeur « No Reception (Aucune réception) », vérifiez si les paramètres sans fil sont correctement configurés. Pour reconfigurer les paramètres sans fil, cliquez sur **Next (Suivant)** sur l'écran **Complete configuration (Configuration terminée)**, puis cliquez sur **Return (Retour)**.

17. Suivez les instructions jusqu'à ce que l'écran **Check Setup (Vérifiez la configuration)** apparaisse.
18. Confirmez qu'aucune erreur n'est affichée sur l'écran LCD, puis cliquez sur **Start Installation (Démarrez l'installation)**.

Si vous constatez la présence d'erreurs, cliquez sur **Trouble Shooting Guide (Guide de dépannage)** et suivez les instructions.

19. Vérifiez si l'imprimante à installer est répertoriée sur l'écran **Select Printer (Sélectionner l'imprimante)**, puis cliquez sur **Next (Suivant)**

Remarque:

Si l'imprimante à installer n'est pas répertoriée sur l'écran **Select Printer (Sélectionner l'imprimante)**, essayez les étapes suivantes:

- Cliquez sur **Refresh (Rafraîchir)** pour mettre à jour les informations.
 - Cliquez sur **Manually add using IP address (Ajouter manuellement à l'aide d'une adresse IP)**, puis entrez manuellement les détails de l'imprimante.
20. Sélectionnez les éléments requis sur l'écran **Enter Printer Settings (Saisissez les paramètres de l'imprimante.)**, puis cliquez sur **Next (Suivant)**.
 21. Sélectionnez le logiciel à installer, puis cliquez sur **Install (Installer)**.

L'écran «Congratulations! (Félicitations!)» apparaît.

22. Cliquez sur **Finish (Terminer)** pour quitter cet outil.

La configuration sans fil est terminée.

Utilisation de l'installation avancée pour configurer les paramètres sans fil

Pour utiliser l'installation avancée, affichez l'écran Configure Wireless Settings (Configurez les réglages sans fil).

La procédure suivante utilise Windows XP en guise d'exemple.

Affichage de l'écran Configure Wireless Settings (Configurez les réglages sans fil)

1. Insérez le *disque des logiciels* fourni avec l'imprimante dans votre ordinateur.
2. Cliquez sur **Easy Install**.

La page **SOFTWARE LICENSE AGREEMENT (CONTRAT DE LICENCE LOGICIEL)** s'affiche.

3. Si vous êtes d'accord avec les termes de la page **SOFTWARE LICENSE AGREEMENT (CONTRAT DE LICENCE LOGICIEL)**, sélectionnez **Agree (J'accepte)**, puis cliquez sur **Next (Suivant)**.

Easy Install Navi démarre.

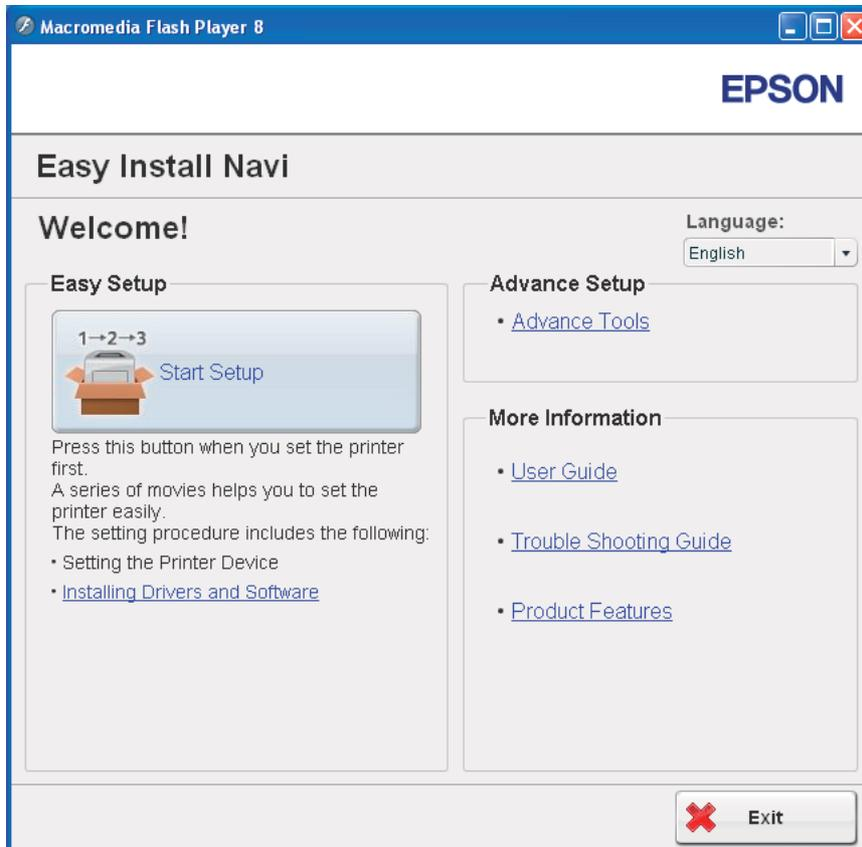

4. Cliquez sur **Start Setup (Commencer l'installation)**.
5. Cliquez sur **Connect Your Printer (Connectez votre imprimante)**.
6. Sélectionnez **Wireless Connection (Connexion sans fil)**, puis cliquez sur **Next (Suivant)**.

La fenêtre de sélection de la méthode de configuration des paramètres apparaît.

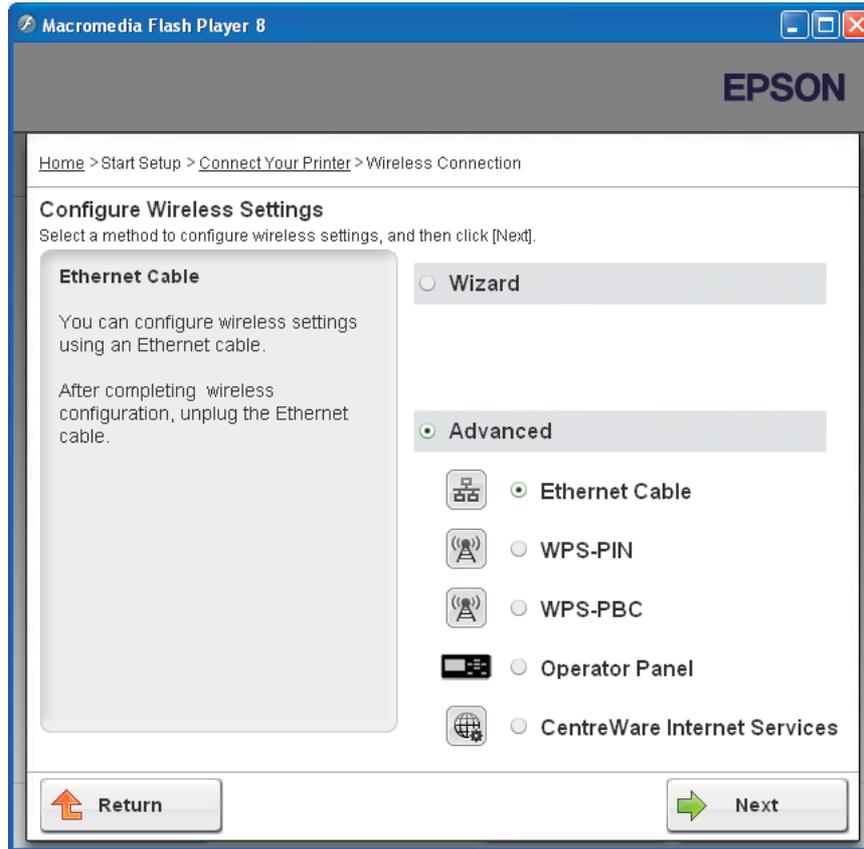
7. Sélectionnez **Advanced (Avancé)**.

Sélectionnez une méthode de connexion parmi les suivantes :

- « Ethernet Cable (Câble Ethernet) » à la page 51
- « WPS-PIN » à la page 58
- « WPS-PBC » à la page 60
- « Operator Panel (Panneau de commande) » à la page 62
- « EpsonNet Config » à la page 64

Ethernet Cable (Câble Ethernet)

1. Sélectionnez **Ethernet Cable (Câble Ethernet)**, puis cliquez sur **Next (Suivant)**.
2. Suivez les instructions, puis cliquez sur **Next (Suivant)**.

L'écran **Printer Setup Utility** s'affiche.

- Sélectionnez l'imprimante à configurer sur l'écran **Select Printer (Sélectionner l'imprimante)**, puis cliquez sur **Next (Suivant)**.

Remarque:

Si l'imprimante à configurer n'est pas répertoriée sur l'écran **Select Printer (Sélectionner l'imprimante)**, essayez les étapes suivantes:

- Cliquez sur **Refresh (Rafraîchir)** pour mettre à jour les informations.
 - Cliquez sur **Enter IP Address (Saisir l'adresse IP)**, puis entrez l'adresse IP de votre imprimante.
- Entrez le SSID.

- Sélectionnez **Type of wireless network (Type de réseau sans fil)**.
- Configurez le paramètre de sécurité, puis cliquez sur **Next (Suivant)**.

L'écran **IP Address Settings (Paramètres d'adresse IP)** s'affiche.

7. Sélectionnez le **IP Mode (Mode IP)** selon la disposition de votre réseau.

Lorsque l'option **IPv4** est sélectionnée :

- Configurez ce qui suit :
 - a Sélectionnez **Type**.
 - b Entrez les éléments suivants :
 - IP Address (Adresse IP)** de votre imprimante
 - Network Mask (Masque de réseau)**
 - Gateway Address (Adresse de passerelle)**

Lorsque l'option **IPv6** est sélectionnée :

- Configurez ce qui suit :
 - a Sélectionnez **Use Manual Address (Utilisez une adresse manuelle)**.
 - b Entrez l'adresse IP de votre imprimante.
 - c Entrez l'adresse de la passerelle de votre réseau.

Lorsque l'option **Dual Stack (Double pile)** est sélectionnée :

Configurez **IPv4 Settings (Réglages IPv4)** et **IPv6 Settings (Réglages IPv6)**.

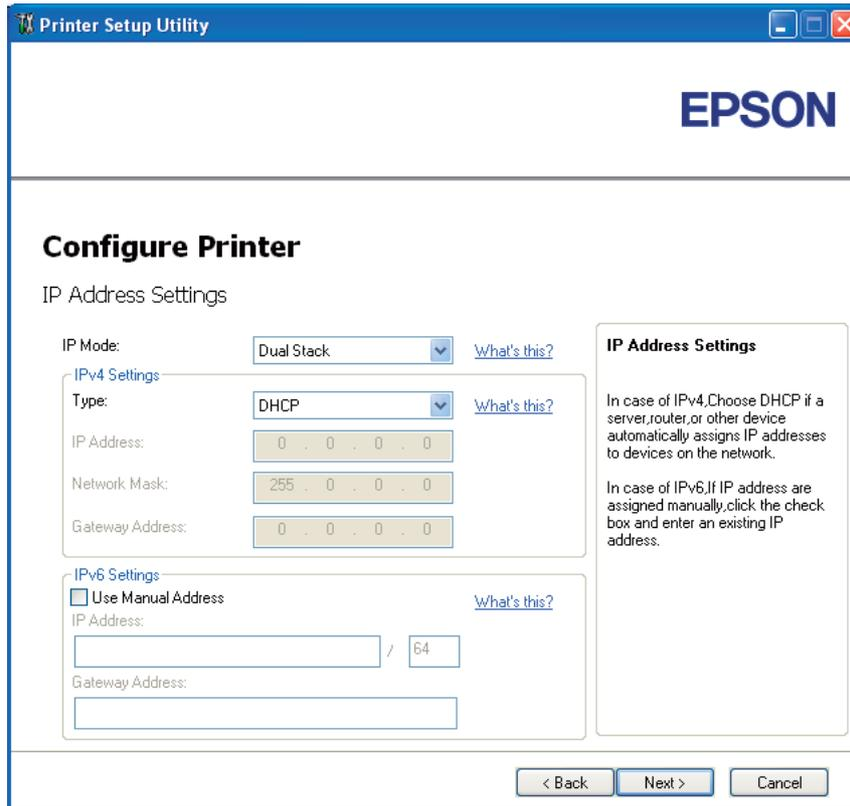

The screenshot shows the 'Printer Setup Utility' window with the 'Configure Printer' section. Under 'IP Address Settings', the 'IP Mode' is set to 'Dual Stack'. The 'IPv4 Settings' section has 'Type' set to 'DHCP', and the 'IP Address', 'Network Mask', and 'Gateway Address' fields are pre-filled with '0 . 0 . 0 . 0', '255 . 0 . 0 . 0', and '0 . 0 . 0 . 0' respectively. The 'IPv6 Settings' section has the 'Use Manual Address' checkbox unchecked. A 'What's this?' link is present next to several fields. On the right, an 'IP Address Settings' box provides instructions for DHCP and manual IP assignment. At the bottom, there are '< Back', 'Next >', and 'Cancel' buttons.

8. Cliquez sur **Next (Suivant)**.

9. Assurez-vous que les paramètres sans fil sont affichés, puis cliquez sur **Apply (Appliquer)**.

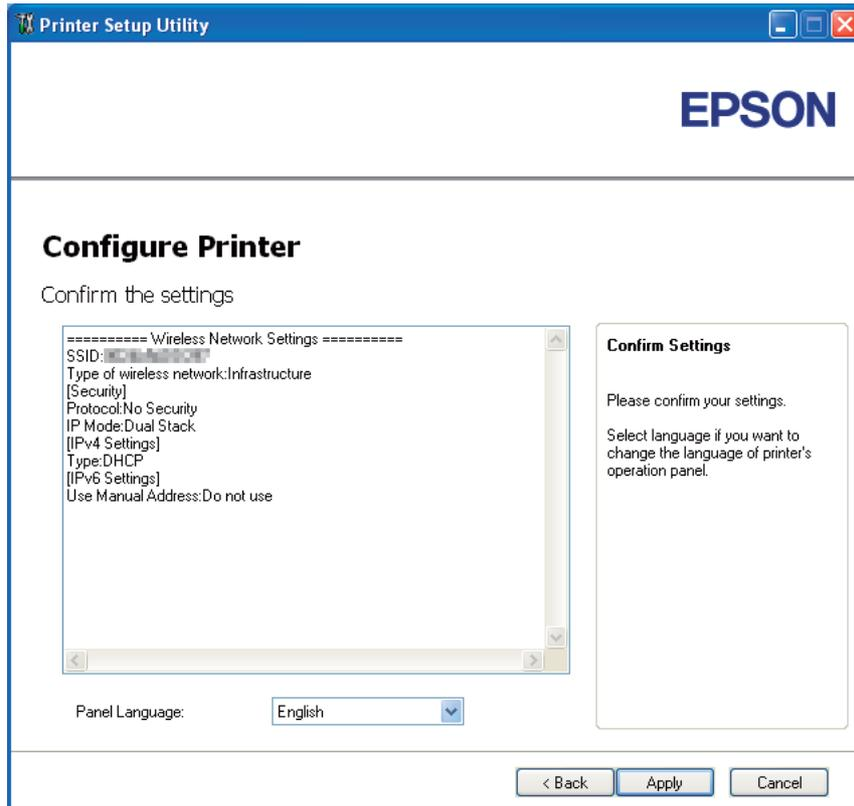

L'écran **Complete configuration (Configuration terminée)** s'affiche.

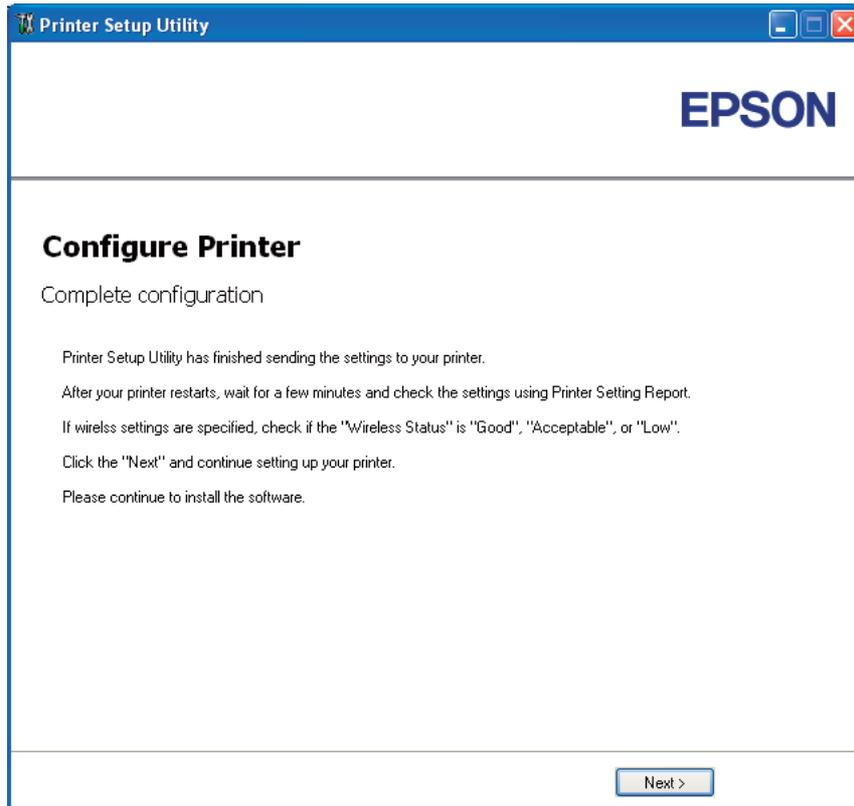

10. Patientez quelques minutes jusqu'à ce que l'imprimante redémarre pour établir le réseau sans fil.

11. Imprimez une page Printer Settings (Configuration) du panneau de commande.

Reportez-vous à la section « Impression d'une page Printer Settings (Configuration) » à la page 136.

12. Confirmez que « Wireless Status (Etat sans fil) » a la valeur « Good (Bon) », « Acceptable » ou « Low (Faible) » sur le rapport.

Remarque:

Lorsque « Wireless Status (Etat sans fil) » a la valeur « No Reception (Aucune réception) », vérifiez si les paramètres sans fil sont correctement configurés. Pour reconfigurer les paramètres sans fil, cliquez sur **Next (Suivant)** sur l'écran **Complete configuration (Configuration terminée)**, puis cliquez sur **Return (Retour)**.

13. Cliquez sur **Next (Suivant)**.

14. Suivez les instructions jusqu'à ce que l'écran **Check Setup (Vérifiez la configuration)** apparaisse.
15. Confirmez qu'aucune erreur n'est affichée sur l'écran LCD, puis cliquez sur **Start Installation (Démarrez l'installation)**.

Si vous constatez la présence d'erreurs, cliquez sur **Trouble Shooting Guide (Guide de dépannage)** et suivez les instructions.

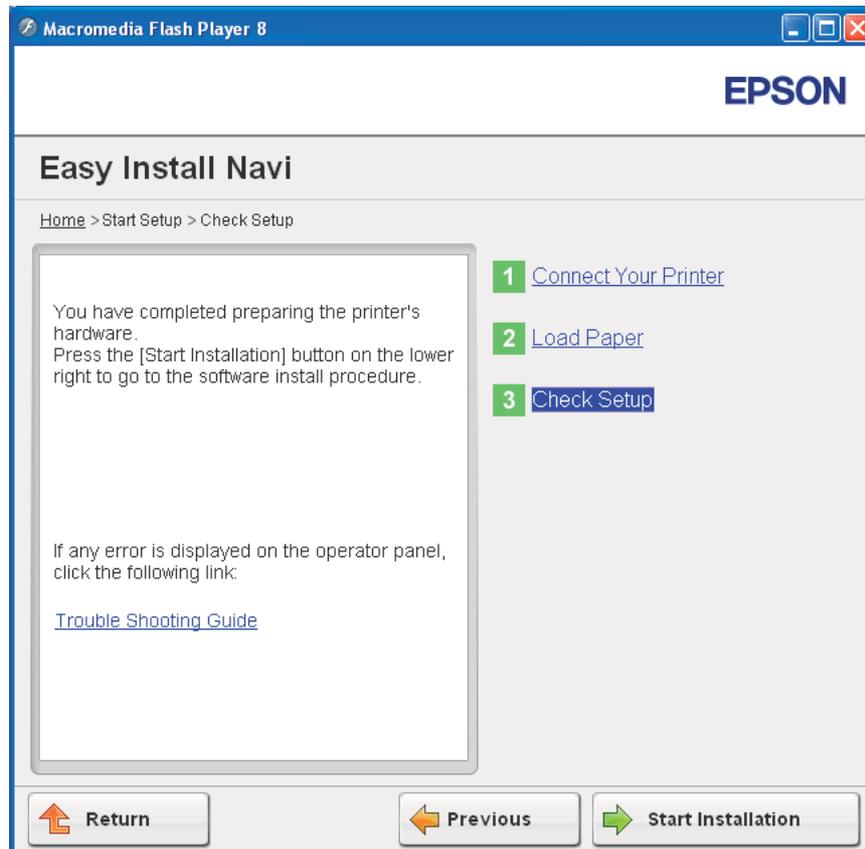

16. Vérifiez si l'imprimante à installer est répertoriée sur l'écran **Select Printer (Sélectionner l'imprimante)**, puis cliquez sur **Next (Suivant)**

Remarque:

Si l'imprimante à installer n'est pas répertoriée sur l'écran **Select Printer (Sélectionner l'imprimante)**, essayez les étapes suivantes:

- Cliquez sur **Refresh (Rafraîchir)** pour mettre à jour les informations.

- ❑ Cliquez sur **Manually add using IP address (Ajouter manuellement à l'aide d'une adresse IP)**, puis entrez manuellement les détails de l'imprimante.

17. Configurez les éléments requis sur l'écran **Enter Printer Settings (Saisissez les paramètres de l'imprimante.)**, puis cliquez sur **Next (Suivant)**.
18. Sélectionnez le logiciel à installer, puis cliquez sur **Install (Installer)**.

L'écran «Congratulations! (Félicitations!)» apparaît.

19. Cliquez sur **Finish (Terminer)** pour quitter cet outil.

La configuration sans fil est terminée.

WPS-PIN

Remarque:

WPS-PIN (Wi-Fi Protected Setup-Personal Identification Number) est une méthode permettant d'authentifier et d'enregistrer les périphériques requis pour la configuration sans fil, en entrant les affectations PIN dans une imprimante et dans un ordinateur. Cette configuration, effectuée par le biais du point d'accès, n'est disponible que lorsque les points d'accès de votre routeur sans fil prennent en charge WPS.

1. Sélectionnez **WPS-PIN**, puis cliquez sur **Next (Suivant)**.
2. Suivez les instructions jusqu'à ce que l'écran **Check Setup (Vérifiez la configuration)** apparaisse.
3. Confirmez qu'aucune erreur n'est affichée sur l'écran LCD, puis cliquez sur **Start Installation (Démarrez l'installation)**.

Si vous constatez la présence d'erreurs, cliquez sur **Trouble Shooting Guide (Guide de dépannage)** et suivez les instructions.

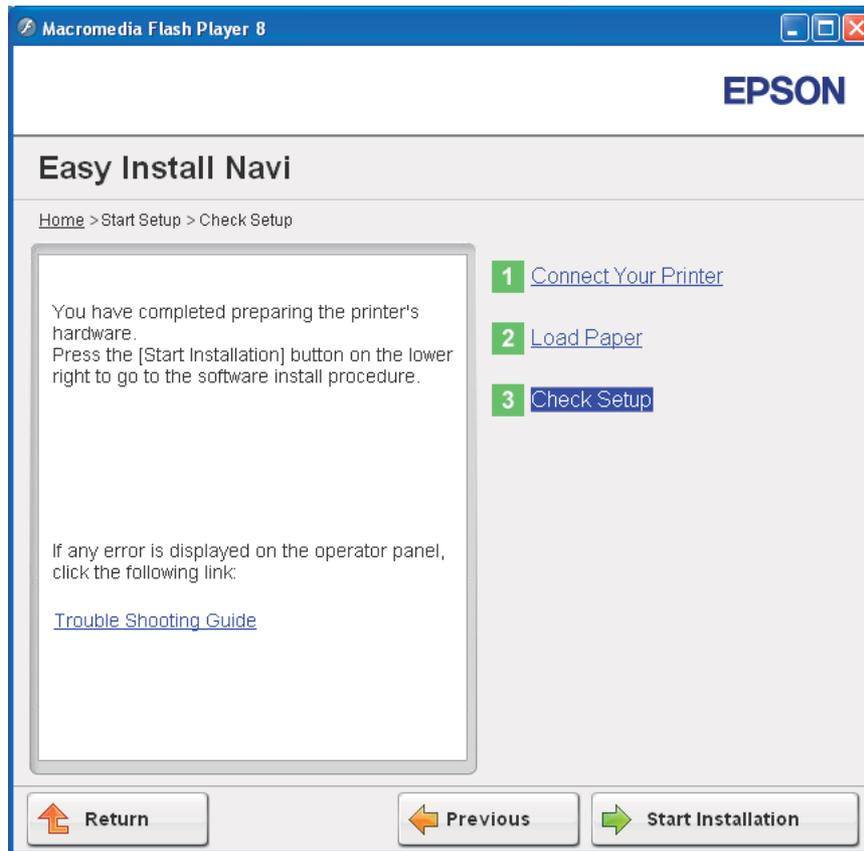

4. Vérifiez si l'imprimante à installer est répertoriée sur l'écran **Select Printer (Sélectionner l'imprimante)**, puis cliquez sur **Next (Suivant)**

Remarque:

Si l'imprimante à installer n'est pas répertoriée sur l'écran **Select Printer (Sélectionner l'imprimante)**, essayez les étapes suivantes:

- Cliquez sur **Refresh (Rafraîchir)** pour mettre à jour les informations.
 - Cliquez sur **Manually add using IP address (Ajouter manuellement à l'aide d'une adresse IP)**, puis entrez manuellement les détails de l'imprimante.
5. Configurez les éléments requis sur l'écran **Enter Printer Settings (Saisissez les paramètres de l'imprimante.)**, puis cliquez sur **Next (Suivant)**.

6. Sélectionnez le logiciel à installer, puis cliquez sur **Install (Installer)**.

L'écran «Congratulations! (Félicitations!)» apparaît.

7. Cliquez sur **Finish (Terminer)** pour quitter cet outil.

La configuration sans fil est terminée.

Une fois l'opération **WPS-PIN** terminée et l'imprimante redémarrée, la connexion LAN sans fil est terminée.

WPS-PBC

Remarque:

WPS-PBC (Wi-Fi Protected Setup-Push Button Configuration) est une méthode permettant d'authentifier et d'enregistrer les périphériques requis pour la configuration sans fil, en appuyant sur le bouton fourni sur le point d'accès via les routeurs sans fil, puis en effectuant la configuration WPS-PBC sur le panneau de commande. Cette configuration n'est disponible que lorsque le point d'accès prend en charge WPS.

1. Sélectionnez **WPS-PBC**, puis cliquez sur **Next (Suivant)**.
2. Suivez les instructions jusqu'à ce que l'écran **Check Setup (Vérifiez la configuration)** apparaisse.
3. Confirmez qu'aucune erreur n'est affichée sur l'écran LCD, puis cliquez sur **Start Installation (Démarrez l'installation)**.

Si vous constatez la présence d'erreurs, cliquez sur **Trouble Shooting Guide (Guide de dépannage)** et suivez les instructions.

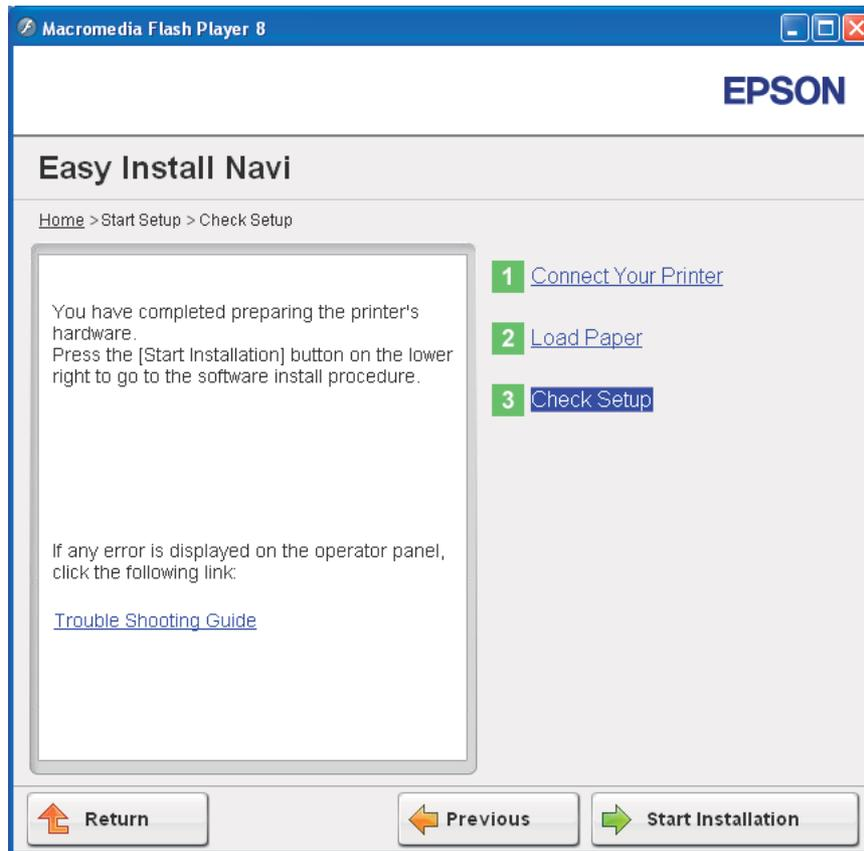

4. Vérifiez si l'imprimante à installer est répertoriée sur l'écran **Select Printer (Sélectionner l'imprimante)**, puis cliquez sur **Next (Suivant)**

Remarque:

Si l'imprimante à installer n'est pas répertoriée sur l'écran **Select Printer (Sélectionner l'imprimante)**, essayez les étapes suivantes:

- Cliquez sur **Refresh (Rafraîchir)** pour mettre à jour les informations.
 - Cliquez sur **Manually add using IP address (Ajouter manuellement à l'aide d'une adresse IP)**, puis entrez manuellement les détails de l'imprimante.
5. Configurez les éléments requis sur l'écran **Enter Printer Settings (Saisissez les paramètres de l'imprimante.)**, puis cliquez sur **Next (Suivant)**.

6. Sélectionnez le logiciel à installer, puis cliquez sur **Install (Installer)**.

L'écran «Congratulations! (Félicitations!)» apparaît.

7. Cliquez sur **Finish (Terminer)** pour quitter cet outil.

La configuration sans fil est terminée.

Remarque:

*Pour utiliser **WPS-PBC** sur le point d'accès LAN sans fil, reportez-vous au manuel fourni avec le point d'accès LAN sans fil.*

Une fois l'opération **WPS-PBC** terminée et l'imprimante redémarrée, la connexion LAN sans fil est terminée.

Operator Panel (Panneau de commande)

1. Sélectionnez **Operator Panel (Panneau de commande)**, puis cliquez sur **Next (Suivant)**.
2. Suivez les instructions jusqu'à ce que l'écran **Check Setup (Vérifiez la configuration)** apparaisse.
3. Confirmez qu'aucune erreur n'est affichée sur l'écran LCD, puis cliquez sur **Start Installation (Démarrez l'installation)**.

Si vous constatez la présence d'erreurs, cliquez sur **Trouble Shooting Guide (Guide de dépannage)** et suivez les instructions.

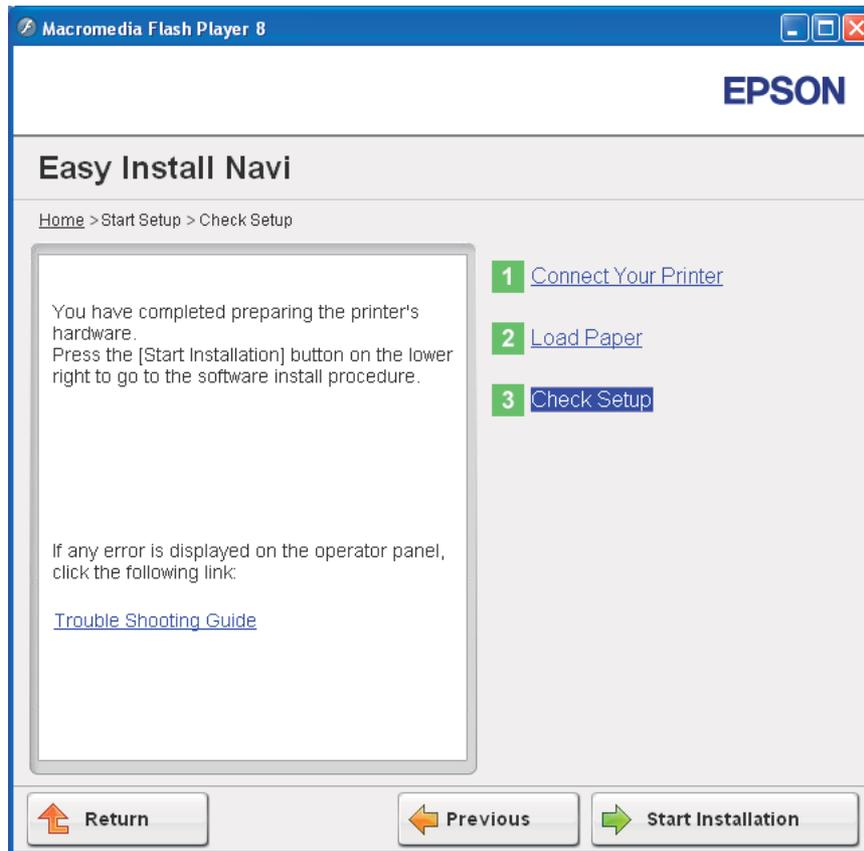

4. Vérifiez si l'imprimante à installer est répertoriée sur l'écran **Select Printer (Sélectionner l'imprimante)**, puis cliquez sur **Next (Suivant)**

Remarque:

Si l'imprimante à installer n'est pas répertoriée sur l'écran **Select Printer (Sélectionner l'imprimante)**, essayez les étapes suivantes:

- Cliquez sur **Refresh (Rafraîchir)** pour mettre à jour les informations.
 - Cliquez sur **Manually add using IP address (Ajouter manuellement à l'aide d'une adresse IP)**, puis entrez manuellement les détails de l'imprimante.
5. Configurez les éléments requis sur l'écran **Enter Printer Settings (Saisissez les paramètres de l'imprimante.)**, puis cliquez sur **Next (Suivant)**.

6. Sélectionnez les logiciels à installer, puis cliquez sur **Install (Installer)**.

L'écran «Congratulations! (Félicitations!)» apparaît.

7. Cliquez sur **Finish (Terminer)** pour quitter cet outil.

La configuration sans fil est terminée.

EpsonNet Config

1. Sélectionnez **EpsonNet Config**, puis cliquez sur **Next (Suivant)**.
2. Suivez les instructions jusqu'à ce que l'écran **Check Setup (Vérifiez la configuration)** apparaisse.
3. Confirmez qu'aucune erreur n'est affichée sur l'écran LCD, puis cliquez sur **Start Installation (Démarrez l'installation)**.

Si vous constatez la présence d'erreurs, cliquez sur **Trouble Shooting Guide (Guide de dépannage)** et suivez les instructions.

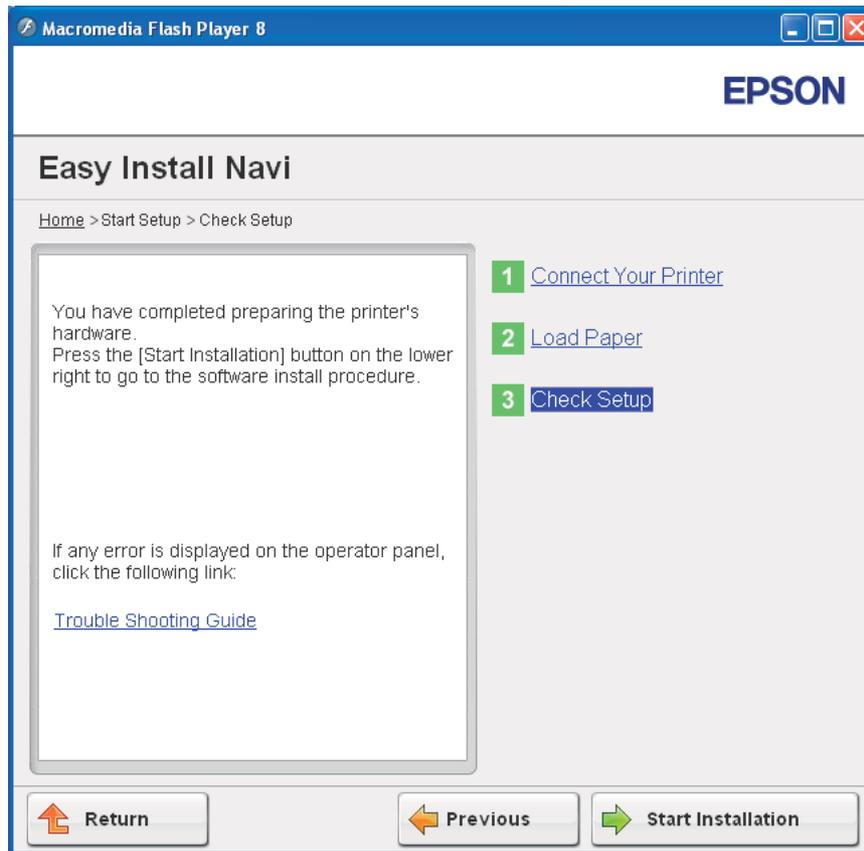

4. Vérifiez si l'imprimante à installer est répertoriée sur l'écran **Select Printer (Sélectionner l'imprimante)**, puis cliquez sur **Next (Suivant)**

Remarque:

Si l'imprimante à installer n'est pas répertoriée sur l'écran **Select Printer (Sélectionner l'imprimante)**, essayez les étapes suivantes:

- Cliquez sur **Refresh (Rafraîchir)** pour mettre à jour les informations.
 - Cliquez sur **Manually add using IP address (Ajouter manuellement à l'aide d'une adresse IP)**, puis entrez manuellement les détails de l'imprimante.
5. Configurez les éléments requis sur l'écran **Enter Printer Settings (Saisissez les paramètres de l'imprimante.)**, puis cliquez sur **Next (Suivant)**.

6. Sélectionnez les logiciels à installer, puis cliquez sur **Install (Installer)**.

L'écran «Congratulations! (Félicitations!)» apparaît.

7. Cliquez sur **Finish (Terminer)** pour quitter cet outil.

La configuration sans fil est terminée.

Une fois l'opération EpsonNet Config terminée et l'imprimante redémarrée, la connexion LAN sans fil est terminée.

Configuration d'un nouvel environnement réseau sans fil pour votre ordinateur (lorsque vous devez configurer votre connectivité sans fil avec votre ordinateur)

Pour un réseau DHCP :

1. Configuration de votre ordinateur pour la connectivité sans fil :

Remarque:

Vous pouvez également modifier les paramètres sans fil à l'aide de l'application sans fil qui peut être installée sur votre ordinateur.

Sous Windows XP et Windows Server 2003 :

- a Sélectionnez **Network Connections (Connexions réseau)** à partir du **Control Panel (Panneau de configuration)**.
- b Cliquez avec le bouton droit sur **Wireless Network Connection (Connexion réseau sans fil)**, puis sélectionnez **Properties (Propriétés)**.
- c Sélectionnez l'onglet **Wireless Networks (Configuration réseaux sans fil)**.
- d Assurez-vous que la case à cocher **Use Windows to configure my wireless network settings (Utiliser Windows pour configurer mon réseau sans fil)** est activée.

Remarque:

*Notez les paramètres sans fil dans la fenêtre **Advanced (Avancé)** (étape f) et la fenêtre **Wireless network properties (Propriétés du réseau sans fil)** (étape h). Ces paramètres pourront être requis par la suite.*

- e Cliquez sur le bouton **Advanced (Avancé)**.
- f Sélectionnez **Computer-to-computer (ad hoc) networks only (Réseau d'égal à égal [ad hoc] uniquement)**, puis fermez la boîte de dialogue **Advanced (Avancé)**.
- g Cliquez sur le bouton **Add (Ajouter)** pour afficher la fenêtre **Wireless network properties (Propriétés du réseau sans fil)**.
- h Sous l'onglet **Association**, entrez les informations suivantes, puis cliquez sur **OK**.

Network name (SSID) (Nom réseau [SSID]) : xxxxxxxx (xxxxxxx indique le SSID d'un périphérique sans fil que vous utilisez)

Network Authentication (Authentification réseau) : Open (Ouvert)

Data encryption (Cryptage des données) : Disabled (Désactivé)

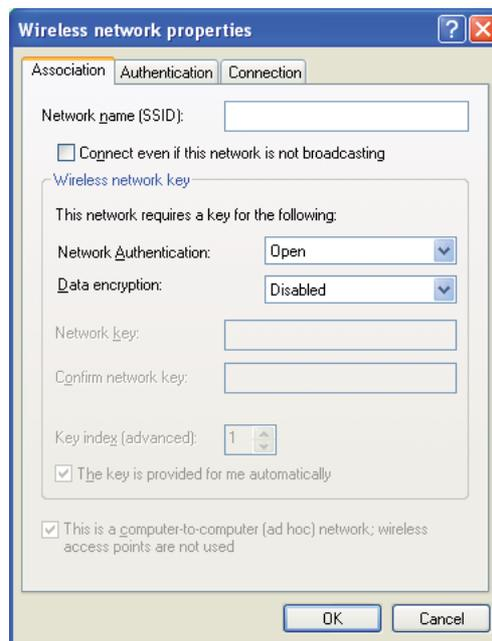

- i Cliquez sur le bouton **Move up (Monter)** pour déplacer le SSID récemment ajouté en haut de la liste.
- j Cliquez sur **OK** pour fermer la boîte de dialogue **Wireless Network Connection Properties (Propriétés de Connexion réseau sans fil)**.

Sous Windows Vista :

- a Accédez au **Control Panel (Panneau de configuration)**.
- b Sélectionnez **Network and Internet (Réseau et Internet)**.
- c Sélectionnez **Network and Sharing Center (Centre Réseau et partage)**.
- d Sélectionnez **Connect to a network (Connexion à un réseau)**.
- e Sélectionnez **xxxxxxxx** (xxxxxxxx indique le SSID d'un périphérique sans fil que vous utilisez) parmi les éléments réseau répertoriés dans la liste des réseaux disponibles, puis cliquez sur **Connect (Connexion)**.
- f Cliquez sur **Close (Fermer)** dans la boîte de dialogue après avoir vérifié que la connexion est bien établie.

Sous Windows Server 2008 :

- a Accédez au **Control Panel (Panneau de configuration)**.
- b Sélectionnez **Network and Internet (Réseau et Internet)**.
- c Sélectionnez **Network and Sharing Center (Centre Réseau et partage)**.
- d Sélectionnez **Connect to a network (Connexion à un réseau)**.
- e Sélectionnez **xxxxxxxx** (xxxxxxxx indique le SSID d'un périphérique sans fil que vous utilisez) parmi les éléments réseau répertoriés dans la liste des réseaux disponibles, puis cliquez sur **Connect (Connexion)**.
- f Cliquez sur **Close (Fermer)** dans la boîte de dialogue après avoir vérifié que la connexion est bien établie.

Sous Windows Server 2008 R2 et Windows 7 :

- a Accédez au **Control Panel (Panneau de configuration)**.
- b Sélectionnez **Network and Internet (Réseau et Internet)**.
- c Sélectionnez **Network and Sharing Center (Centre Réseau et partage)**.

- d Sélectionnez **Connect to a network (Connexion à un réseau)**.
 - e Sélectionnez **xxxxxxxx** (xxxxxxxx indique le SSID d'un périphérique sans fil que vous utilisez) parmi les éléments réseau répertoriés dans la liste des réseaux disponibles, puis cliquez sur **Connect (Connexion)**.
2. Vérifiez l'adresse IP affectée par AutoIP sur l'imprimante.
- a Sur le panneau de commande, appuyez sur la touche ☰ (**Menu**).
 - b Sélectionnez Admin Menu (Menu Admin), puis appuyez sur la touche .
 - c Sélectionnez Network Setup (Confis. rés.), puis appuyez sur la touche .
 - d Sélectionnez TCP/IP, puis appuyez sur la touche .
 - e Sélectionnez IPv4, puis appuyez sur la touche .
 - f Sélectionnez IP Address (Adresse IP), puis appuyez sur la touche .
- (Plage d'adresses IP par défaut : 169.254.xxx.yyy)

IP Address (Adresse IP) 169.254.000.041*

3. Vérifiez que l'adresse IP sur votre ordinateur est affectée par DHCP.

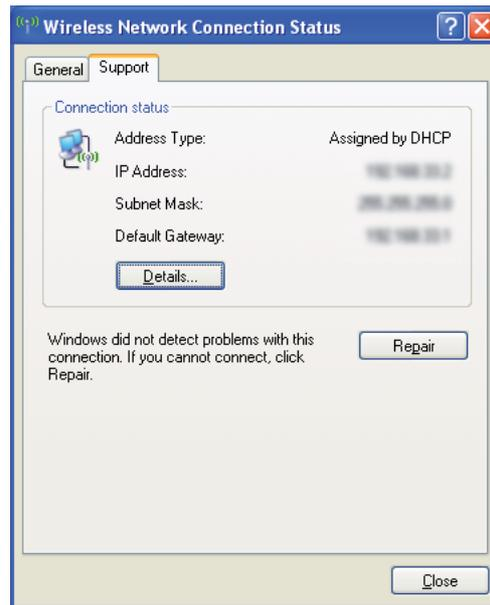

4. Lancez votre navigateur Web.
5. Entrez l'adresse IP de l'imprimante dans la barre d'adresses, puis appuyez sur la touche **Enter**.

La page EpsonNet Config s'affiche.

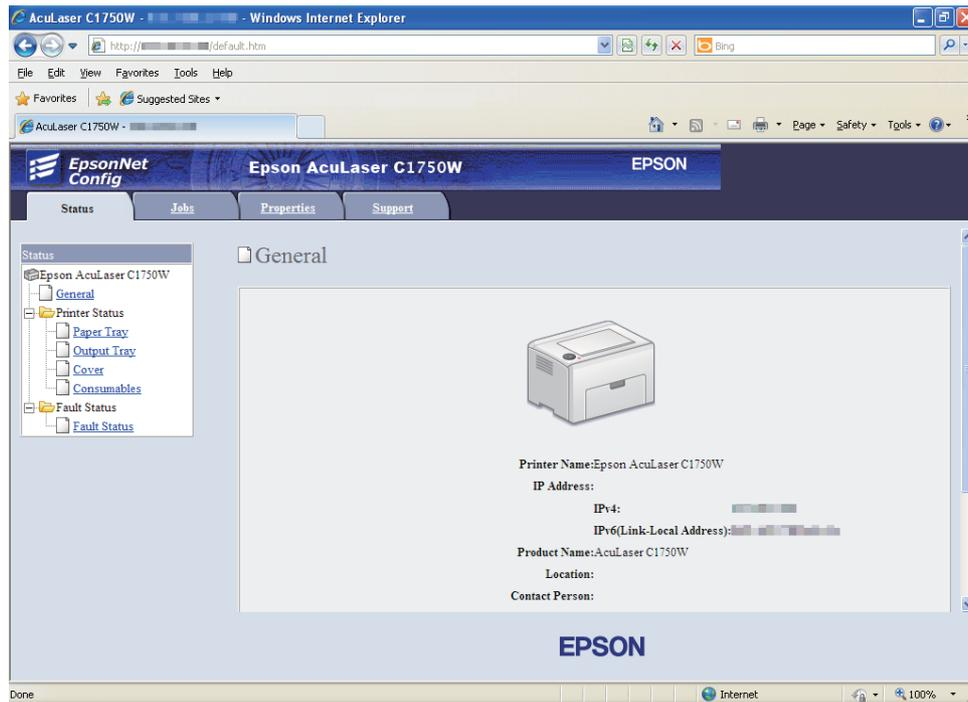

6. Créez le paramètre sans fil de l'imprimante dans EpsonNet Config.
7. Redémarrez l'imprimante.
8. Restaurez les paramètres sans fil sur votre ordinateur.

Remarque:

Si le système d'exploitation de votre ordinateur fournit un logiciel de configuration sans fil, utilisez-le pour modifier les paramètres sans fil. Reportez-vous aux instructions ci-après.

Sous Windows XP et Windows Server 2003 :

- a Sélectionnez **Network Connections (Connexions réseau)** à partir du **Control Panel (Panneau de configuration)**.
- b Cliquez avec le bouton droit sur **Wireless Network Connection (Connexion réseau sans fil)**, puis sélectionnez **Properties (Propriétés)**.
- c Sélectionnez l'onglet **Wireless Networks (Configuration réseaux sans fil)**.

- d Assurez-vous que la case à cocher **Use Windows to configure my wireless network settings (Utiliser Windows pour configurer mon réseau sans fil)** est activée.
- e Cliquez sur **Advanced (Avancé)**.
- f Vous pouvez définir l'imprimante en mode ad hoc ou en mode infrastructure.
 - En mode ad hoc :
Sélectionnez **Computer-to-computer (ad hoc) networks only (Réseau d'égal à égal [ad hoc] uniquement)**, puis fermez la boîte de dialogue.
 - En mode infrastructure :
Sélectionnez **Access point (Infrastructure) networks only (Réseaux avec point d'accès uniquement [infrastructure])**, puis fermez la boîte de dialogue.
- g Cliquez sur **Add (Ajouter)** pour afficher la fenêtre **Wireless network properties (Propriétés du réseau sans fil)**.
- h Entrez le paramètre que vous allez envoyer à l'imprimante, puis cliquez sur **OK**.
- i Cliquez sur **Move up (Monter)** pour déplacer le paramètre en haut de la liste.
- j Cliquez sur **OK** pour fermer la boîte de dialogue **Wireless Network Connection Properties (Propriétés de Connexion réseau sans fil)**.

Sous Windows Vista :

- a Accédez au **Control Panel (Panneau de configuration)**.
- b Sélectionnez **Network and Internet (Réseau et Internet)**.
- c Sélectionnez **Network and Sharing Center (Centre Réseau et partage)**.
- d Sélectionnez **Connect to a network (Connexion à un réseau)**.
- e Sélectionnez le réseau, puis cliquez sur **Connect (Connexion)**.
- f Cliquez sur **Close (Fermer)** dans la boîte de dialogue après avoir vérifié que la connexion est bien établie.

Sous Windows Server 2008 :

- a Accédez au **Control Panel (Panneau de configuration)**.
- b Sélectionnez **Network and Internet (Réseau et Internet)**.
- c Sélectionnez **Network and Sharing Center (Centre Réseau et partage)**.
- d Sélectionnez **Connect to a network (Connexion à un réseau)**.
- e Sélectionnez le réseau, puis cliquez sur **Connect (Connexion)**.
- f Cliquez sur **Close (Fermer)** dans la boîte de dialogue après avoir vérifié que la connexion est bien établie.

Sous Windows Server 2008 R2 et Windows 7 :

- a Accédez au **Control Panel (Panneau de configuration)**.
- b Sélectionnez **Network and Internet (Réseau et Internet)**.
- c Sélectionnez **Network and Sharing Center (Centre Réseau et partage)**.
- d Sélectionnez **Connect to a network (Connexion à un réseau)**.
- e Sélectionnez le réseau, puis cliquez sur **Connect (Connexion)**.

Pour les réseaux IP fixes :

1. Configurez votre ordinateur pour la connectivité sans fil :

Remarque:

Si le système d'exploitation de votre ordinateur fournit un logiciel de configuration sans fil, utilisez-le pour modifier les paramètres sans fil. Reportez-vous aux instructions ci-après.

Sous Windows XP et Windows Server 2003 :

- a Sélectionnez **Network Connections (Connexions réseau)** à partir du **Control Panel (Panneau de configuration)**.
- b Cliquez avec le bouton droit sur **Wireless Network Connection (Connexion réseau sans fil)**, puis sélectionnez **Properties (Propriétés)**.

- c Sélectionnez l'onglet **Wireless Networks (Configuration réseaux sans fil)**.
- d Assurez-vous que la case à cocher **Use Windows to configure my wireless network settings (Utiliser Windows pour configurer mon réseau sans fil)** est activée.

Remarque:

Veillez à noter les paramètres sans fil actuels de votre ordinateur (étapes f et h) de manière à pouvoir les restaurer plus tard.

- e Cliquez sur le bouton **Advanced (Avancé)**.
- f Sélectionnez **Computer-to-computer (ad hoc) networks only (Réseau d'égal à égal [ad hoc] uniquement)**, puis fermez la boîte de dialogue **Advanced (Avancé)**.
- g Cliquez sur le bouton **Add (Ajouter)** pour afficher la fenêtre **Wireless network properties (Propriétés du réseau sans fil)**.

- h Sous l'onglet **Association**, entrez les informations suivantes, puis cliquez sur **OK**.

Network name (SSID) (Nom réseau [SSID]) : xxxxxxxx (xxxxxxx indique le SSID d'un périphérique sans fil que vous utilisez)

Network Authentication (Authentification réseau) : Open (Ouvert)

Data encryption (Cryptage des données) : Disabled (Désactivé)

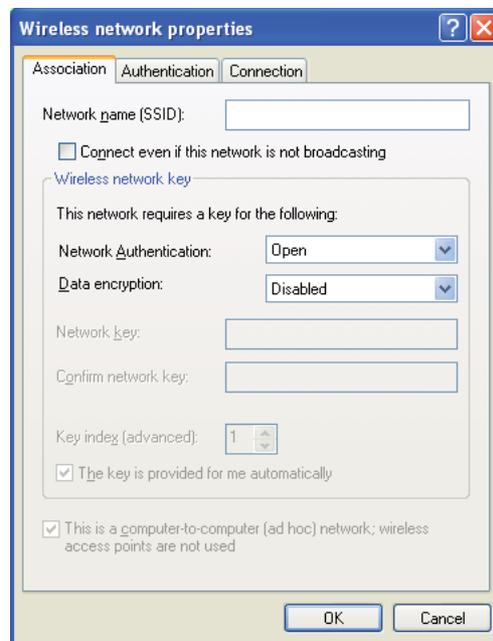

- i Cliquez sur le bouton **Move up (Monter)** pour déplacer le SSID récemment ajouté en haut de la liste.
- j Cliquez sur **OK** pour fermer la boîte de dialogue **Wireless Network Connection Properties (Propriétés de Connexion réseau sans fil)**.

Sous Windows Vista :

- a Accédez au **Control Panel (Panneau de configuration)**.
- b Sélectionnez **Network and Internet (Réseau et Internet)**.
- c Sélectionnez **Network and Sharing Center (Centre Réseau et partage)**.

- d Sélectionnez **Connect to a network (Connexion à un réseau)**.
- e Sélectionnez **xxxxxxxx** (xxxxxxxx indique le SSID d'un périphérique sans fil que vous utilisez) parmi les éléments réseau répertoriés dans la liste des réseaux disponibles, puis cliquez sur **Connect (Connexion)**.
- f Cliquez sur **Close (Fermer)** dans la boîte de dialogue après avoir vérifié que la connexion est bien établie.

Sous Windows Server 2008 :

- a Accédez au **Control Panel (Panneau de configuration)**.
- b Sélectionnez **Network and Internet (Réseau et Internet)**.
- c Sélectionnez **Network and Sharing Center (Centre Réseau et partage)**.
- d Sélectionnez **Connect to a network (Connexion à un réseau)**.
- e Sélectionnez **xxxxxxxx** (xxxxxxxx indique le SSID d'un périphérique sans fil que vous utilisez) parmi les éléments réseau répertoriés dans la liste des réseaux disponibles, puis cliquez sur **Connect (Connexion)**.
- f Cliquez sur **Close (Fermer)** dans la boîte de dialogue après avoir vérifié que la connexion est bien établie.

Sous Windows Server 2008 R2 et Windows 7 :

- a Accédez au **Control Panel (Panneau de configuration)**.
- b Sélectionnez **Network and Internet (Réseau et Internet)**.
- c Sélectionnez **Network and Sharing Center (Centre Réseau et partage)**.
- d Sélectionnez **Connect to a network (Connexion à un réseau)**.
- e Sélectionnez **xxxxxxxx** (xxxxxxxx indique le SSID d'un périphérique sans fil que vous utilisez) parmi les éléments réseau répertoriés dans la liste des réseaux disponibles, puis cliquez sur **Connect (Connexion)**.

2. Vérifiez l'adresse IP sur votre ordinateur.

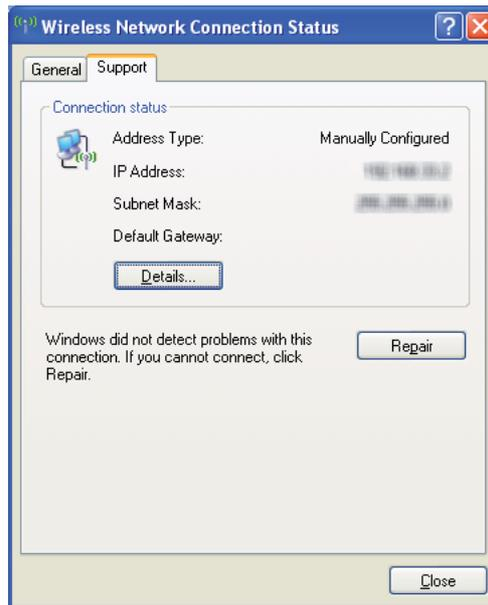

3. Définissez l'adresse IP sur l'imprimante.

Reportez-vous à la section « Affectation d'une adresse IP (mode IPv4) » à la page 31.

4. Lancez votre navigateur Web.
5. Entrez l'adresse IP de l'imprimante dans la barre d'adresses, puis appuyez sur la touche **Enter**.

La page EpsonNet Config s'affiche.

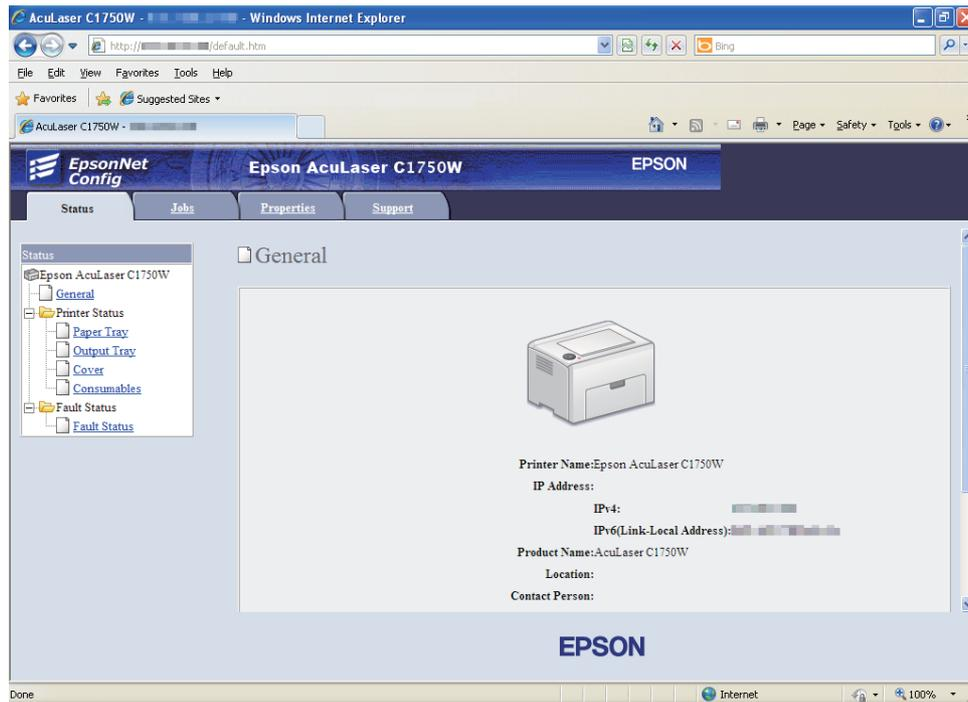

6. Modifiez le paramètre sans fil de l'imprimante dans EpsonNet Config.
7. Redémarrez l'imprimante.
8. Restaurez les paramètres sans fil sur votre ordinateur.

Remarque:

Si le système d'exploitation de votre ordinateur fournit un logiciel de configuration sans fil, utilisez-le pour modifier les paramètres sans fil. Ou vous pouvez modifier les paramètres sans fil à l'aide de l'outil fourni avec le système d'exploitation. Reportez-vous aux instructions ci-après.

Sous Windows XP et Windows Server 2003 :

- a Sélectionnez **Network Connections (Connexions réseau)** à partir du **Control Panel (Panneau de configuration)**.
- b Cliquez avec le bouton droit sur **Wireless Network Connection (Connexion réseau sans fil)**, puis sélectionnez **Properties (Propriétés)**.
- c Sélectionnez l'onglet **Wireless Networks (Configuration réseaux sans fil)**.

- d Assurez-vous que la case à cocher **Use Windows to configure my wireless network settings (Utiliser Windows pour configurer mon réseau sans fil)** est activée.
- e Cliquez sur **Advanced (Avancé)**.
- f Vous pouvez définir l'imprimante en mode ad hoc ou en mode infrastructure.
 - En mode ad hoc :
Sélectionnez **Computer-to-computer (ad hoc) networks only (Réseau d'égal à égal [ad hoc] uniquement)**, puis fermez la boîte de dialogue.
 - En mode infrastructure :
Sélectionnez **Access point (Infrastructure) networks only (Réseaux avec point d'accès uniquement [infrastructure])**, puis fermez la boîte de dialogue.
- g Cliquez sur **Add (Ajouter)** pour afficher la fenêtre **Wireless network properties (Propriétés du réseau sans fil)**.
- h Entrez le paramètre que vous allez envoyer à l'imprimante, puis cliquez sur **OK**.
- i Cliquez sur **Move up (Monter)** pour déplacer le paramètre en haut de la liste.
- j Cliquez sur **OK** pour fermer la boîte de dialogue **Wireless Network Connection Properties (Propriétés de Connexion réseau sans fil)**.

Sous Windows Vista :

- a Accédez au **Control Panel (Panneau de configuration)**.
- b Sélectionnez **Network and Internet (Réseau et Internet)**.
- c Sélectionnez **Network and Sharing Center (Centre Réseau et partage)**.
- d Sélectionnez **Connect to a network (Connexion à un réseau)**.
- e Sélectionnez le réseau, puis cliquez sur **Connect (Connexion)**.
- f Cliquez sur **Close (Fermer)** dans la boîte de dialogue après avoir vérifié que la connexion est bien établie.

Sous Windows Server 2008 :

- a Accédez au **Control Panel (Panneau de configuration)**.
- b Sélectionnez **Network and Internet (Réseau et Internet)**.
- c Sélectionnez **Network and Sharing Center (Centre Réseau et partage)**.
- d Sélectionnez **Connect to a network (Connexion à un réseau)**.
- e Sélectionnez le réseau, puis cliquez sur **Connect (Connexion)**.
- f Cliquez sur **Close (Fermer)** dans la boîte de dialogue après avoir vérifié que la connexion est bien établie.

Sous Windows Server 2008 R2 et Windows 7 :

- a Accédez au **Control Panel (Panneau de configuration)**.
- b Sélectionnez **Network and Internet (Réseau et Internet)**.
- c Sélectionnez **Network and Sharing Center (Centre Réseau et partage)**.
- d Sélectionnez **Connect to a network (Connexion à un réseau)**.
- e Sélectionnez le réseau, puis cliquez sur **Connect (Connexion)**.

Configuration de l'impression partagée

Vous pouvez partager votre nouvelle imprimante sur le réseau à l'aide du *disque des logiciels* fourni avec l'imprimante ou à l'aide de la méthode Pointer et imprimer ou pair à pair de Windows. Toutefois, si vous utilisez une des méthodes Microsoft, vous ne profiterez pas de toutes les fonctionnalités installées à partir du *disque des logiciels*, telles que Status Monitor et d'autres utilitaires de l'imprimante.

Si vous voulez utiliser l'imprimante sur un réseau, vous devez partager l'imprimante et installer ses pilotes sur tous les ordinateurs du réseau :

Remarque:

Vous devez acheter un câble Ethernet séparément pour l'impression partagée.

Sous Windows XP, Windows XP Edition 64 bits, Windows Server 2003 et Windows Server 2003 Edition x64 :

1. Cliquez sur **Start (Démarrer)** (**start [démarrer]** sous Windows XP) — **Printers and Faxes (Imprimantes et télécopieurs)**.
2. Cliquez avec le bouton droit sur l'icône de l'imprimante et sélectionnez **Properties (Propriétés)**.
3. Sous l'onglet **Sharing (Partage)**, activez la case à cocher **Share this printer (Partager cette imprimante)**, puis entrez un nom dans la zone de texte **Share name (Nom du partage)**.
4. Cliquez sur **Additional Drivers (Pilotes supplémentaires)** et sélectionnez les systèmes d'exploitation de tous les clients réseau qui vont utiliser cette imprimante.
5. Cliquez sur **OK**.

Si des fichiers ne sont pas présents sur votre ordinateur, vous serez invité à insérer le CD du système d'exploitation serveur.

6. Cliquez sur **Apply (Appliquer)**, puis cliquez sur **OK**.

Sous Windows Vista et Windows Vista Edition 64 bits

1. Cliquez sur **Start (Démarrer)** — **Control Panel (Panneau de configuration)** — **Hardware and Sound (Matériel et audio)** — **Printers (Imprimantes)**.
2. Cliquez avec le bouton droit sur l'icône de l'imprimante et sélectionnez **Sharing (Partage)**.
3. Cliquez sur le bouton **Change sharing options (Modifier les options de partage)**.
4. Le message « **Windows needs your permission to continue (Windows a besoin de votre autorisation de continuer)** » apparaît.
5. Cliquez sur le bouton **Continue (Continuer)**.
6. Activez la case à cocher **Share this printer (Partager cette imprimante)**, puis entrez un nom dans la zone de texte **Share name (Nom du partage)**.
7. Sélectionnez **Additional Drivers (Pilotes supplémentaires)** et sélectionnez les systèmes d'exploitation de tous les clients réseau qui vont utiliser cette imprimante.

8. Cliquez sur **OK**.
9. Cliquez sur **Apply (Appliquer)**, puis cliquez sur **OK**.

Sous Windows Server 2008 et Windows Server 2008 Edition 64 bits

1. Cliquez sur **Start (Démarrer) — Control Panel (Panneau de configuration) — Hardware and Sound (Matériel et audio) — Printers (Imprimantes)**.
2. Cliquez avec le bouton droit sur l'icône de l'imprimante et sélectionnez **Sharing (Partage)**.
3. Activez la case à cocher **Share this printer (Partager cette imprimante)**, puis entrez un nom dans la zone de texte **Share name (Nom du partage)**.
4. Cliquez sur **Additional Drivers (Pilotes supplémentaires)** et sélectionnez les systèmes d'exploitation de tous les clients réseau qui vont utiliser cette imprimante.
5. Cliquez sur **OK**.
6. Cliquez sur **Apply (Appliquer)**, puis cliquez sur **OK**.

Sous Windows 7, Windows 7 Edition 64 bits et Windows Server 2008 R2

1. Cliquez sur **Start (Démarrer) — Devices and Printers (Périphériques et imprimantes)**.
2. Cliquez avec le bouton droit sur l'icône de l'imprimante et sélectionnez **Printer properties (Propriétés de l'imprimante)**.
3. Sous l'onglet **Sharing (Partage)**, activez la case à cocher **Share this printer (Partager cette imprimante)**, puis entrez un nom dans la zone de texte **Share name (Nom du partage)**.
4. Cliquez sur **Additional Drivers (Pilotes supplémentaires)** et sélectionnez les systèmes d'exploitation de tous les clients réseau qui vont utiliser cette imprimante.
5. Cliquez sur **OK**.
6. Cliquez sur **Apply (Appliquer)**, puis cliquez sur **OK**.

Pour vérifier que l'imprimante est partagée :

- ❑ Assurez-vous que l'objet imprimante dans le dossier **Printers (Imprimantes), Printers and Faxes (Imprimantes et télécopieurs)** ou **Devices and Printers (Périphériques et imprimantes)** est partagé. L'icône de partage apparaît sous l'icône de l'imprimante.
- ❑ Parcourez **Network (Réseau)** ou **My Network Places (Favoris réseau)**. Recherchez le nom d'hôte du serveur et le nom partagé que vous avez attribué à l'imprimante.

Une fois l'imprimante partagée, vous pouvez l'installer sur les clients réseau à l'aide de la méthode Pointer et imprimer ou de la méthode pair à pair.

Pointer et imprimer

« Pointer et imprimer » est une technologie Microsoft Windows qui vous permet de vous connecter à une imprimante distante. Cette fonctionnalité télécharge et installe automatiquement le pilote d'imprimante.

Sous Windows XP, Windows XP Edition 64 bits, Windows Server 2003 et Windows Server 2003 Edition x64 :

1. Sur le Bureau Windows de l'ordinateur client, double-cliquez sur **My Network Places (Favoris réseau)**.
2. Localisez le nom d'hôte de l'ordinateur serveur, puis double-cliquez sur le nom d'hôte.
3. Cliquez avec le bouton droit sur le nom de l'imprimante partagée, puis cliquez sur **Connect (Connexion)**.

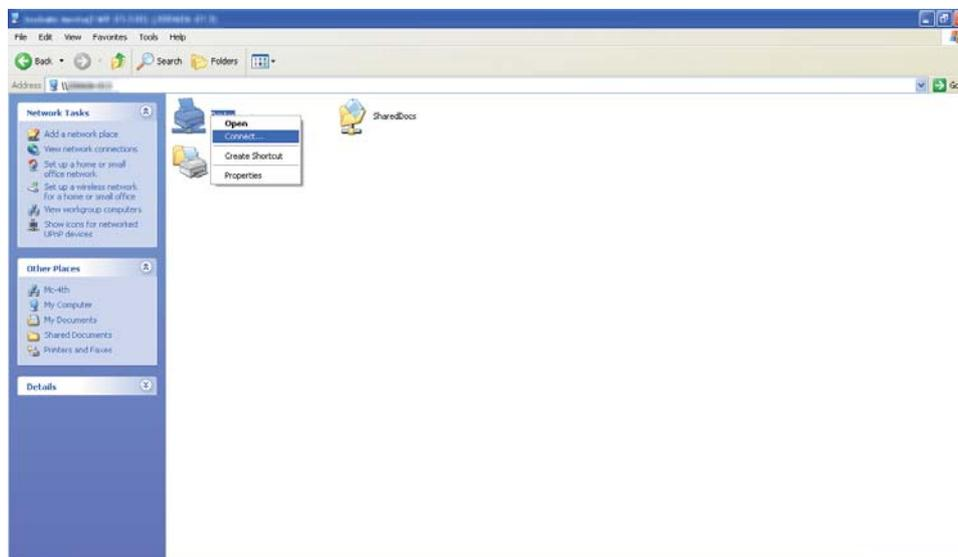

Attendez que les informations relatives au pilote soient copiées de l'ordinateur serveur sur l'ordinateur client et qu'un nouvel objet imprimante soit ajouté au dossier **Printers and Faxes (Imprimantes et télécopieurs)**. Le temps de copie varie en fonction du trafic sur le réseau.

Fermez **My Network Places (Favoris réseau)**.

4. Imprimez une page de test pour vérifier l'installation.
 - a Cliquez sur **start (démarrer) (Start [Démarrer]** sous Windows Server 2003/Windows Server 2003 Edition x64) — **Printers and Faxes (Imprimantes et télécopieurs)**.
 - b Sélectionnez l'imprimante que vous avez installée.
 - c Cliquez sur **File (Fichier) — Properties (Propriétés)**.
 - d Sous l'onglet **General (Général)**, cliquez sur **Print Test Page (Imprimer une page de test)**.

L'installation de l'imprimante est terminée lorsque la page de test est imprimée correctement.

Sous Windows Vista et Windows Vista Edition 64 bits

1. Cliquez sur **Start (Démarrer) — Network (Réseau)**.
2. Localisez le nom d'hôte de l'ordinateur serveur et double-cliquez dessus.
3. Cliquez avec le bouton droit sur le nom de l'imprimante partagée, puis cliquez sur **Connect (Connexion)**.
4. Cliquez sur **Install driver (Installer le pilote)**.
5. Cliquez sur **Continue (Continuer)** dans la boîte de dialogue **User Account Control (Contrôle de compte d'utilisateur)**.

Attendez que le pilote soit copié du serveur sur l'ordinateur client. Un nouvel objet imprimante est ajouté au dossier **Printers (Imprimantes)**. Le temps nécessaire à cette opération dépend du trafic sur le réseau.

6. Imprimez une page de test pour vérifier l'installation.

- a Cliquez sur **Start (Démarrer) — Control Panel (Panneau de configuration) — Hardware and Sound (Matériel et audio)**.
- b Sélectionnez **Printers (Imprimantes)**.
- c Cliquez avec le bouton droit sur l'imprimante que vous venez de créer, puis sélectionnez **Properties (Propriétés)**.
- d Sous l'onglet **General (Général)**, cliquez sur **Print Test Page (Imprimer une page de test)**.

L'installation de l'imprimante est terminée lorsque la page de test est imprimée correctement.

Sous Windows Server 2008 et Windows Server 2008 Edition 64 bits

1. Cliquez sur **Start (Démarrer) — Network (Réseau)**.
2. Localisez le nom d'hôte de l'ordinateur serveur, puis double-cliquez sur le nom d'hôte.
3. Cliquez avec le bouton droit sur le nom de l'imprimante partagée, puis cliquez sur **Connect (Connexion)**.
4. Cliquez sur **Install driver (Installer le pilote)**.
5. Attendez que le pilote soit copié du serveur sur l'ordinateur client. Un nouvel objet imprimante est ajouté au dossier **Printers (Imprimantes)**. Le temps nécessaire à ces activités varie en fonction du trafic sur le réseau.
6. Imprimez une page de test pour vérifier l'installation.
 - a Cliquez sur **Start (Démarrer) — Control Panel (Panneau de configuration)**.
 - b Sélectionnez **Hardware and Sound (Matériel et audio)**.
 - c Sélectionnez **Printers (Imprimantes)**.
 - d Cliquez avec le bouton droit sur l'imprimante que vous venez de créer, puis sélectionnez **Properties (Propriétés)**.

- e Sous l'onglet **General (Général)**, cliquez sur **Print Test Page (Imprimer une page de test)**.

L'installation de l'imprimante est terminée lorsque la page de test est imprimée correctement.

Sous Windows 7, Windows 7 Edition 64 bits et Windows Server 2008 R2

1. Cliquez sur **Start (Démarrer) — Network (Réseau)**.
2. Localisez le nom d'hôte de l'ordinateur serveur, puis double-cliquez sur le nom d'hôte.
3. Cliquez avec le bouton droit sur le nom de l'imprimante partagée, puis cliquez sur **Connect (Connexion)**.
4. Cliquez sur **Install driver (Installer le pilote)**.
5. Attendez que le pilote soit copié du serveur sur l'ordinateur client. Un nouvel objet imprimante est ajouté au dossier **Devices and Printers (Périphériques et imprimantes)**. Le temps nécessaire à ces activités varie en fonction du trafic sur le réseau.
6. Imprimez une page de test pour vérifier l'installation.
 - a Cliquez sur **Start (Démarrer) — Devices and Printers (Périphériques et imprimantes)**.
 - b Cliquez avec le bouton droit sur l'imprimante que vous venez de créer, puis sélectionnez **Printer properties (Propriétés de l'imprimante)**.
 - c Sous l'onglet **General (Général)**, cliquez sur **Print Test Page (Imprimer une page de test)**.

L'installation de l'imprimante est terminée lorsque la page de test est imprimée correctement.

Pair à pair

Si vous utilisez la méthode pair à pair, le pilote d'imprimante est installé sur chaque ordinateur client. Les ordinateurs clients peuvent modifier le pilote et traiter les travaux d'impression.

Sous Windows XP, Windows XP Edition 64 bits, Windows Server 2003 et Windows Server 2003 Edition x64 :

1. Cliquez sur **start (démarrer) (Start (Démarrer))** sous Windows Server 2003/Windows Server 2003 Edition x64) — **Printers and Faxes (Imprimantes et télécopieurs)**.
2. Cliquez sur **Add a printer (Ajouter une imprimante) (Add Printer (Ajout d'imprimante))** sous Windows Server 2003/Windows Server 2003 Edition x64) pour lancer **Add Printer Wizard (Assistant Ajout d'imprimante)**.
3. Cliquez sur **Next (Suivant)**.
4. Sélectionnez **A network printer, or a printer attached to another computer (Une imprimante réseau ou une imprimante connectée à un autre ordinateur)**, puis cliquez sur **Next (Suivant)**.
5. Cliquez sur **Browse for a printer (Rechercher une imprimante)**, puis cliquez sur **Next (Suivant)**.
6. Sélectionnez l'imprimante, puis cliquez sur **Next (Suivant)**. Si l'imprimante n'est pas répertoriée, cliquez sur **Back (Précédent)** et entrez le chemin d'accès de l'imprimante dans la zone de texte.

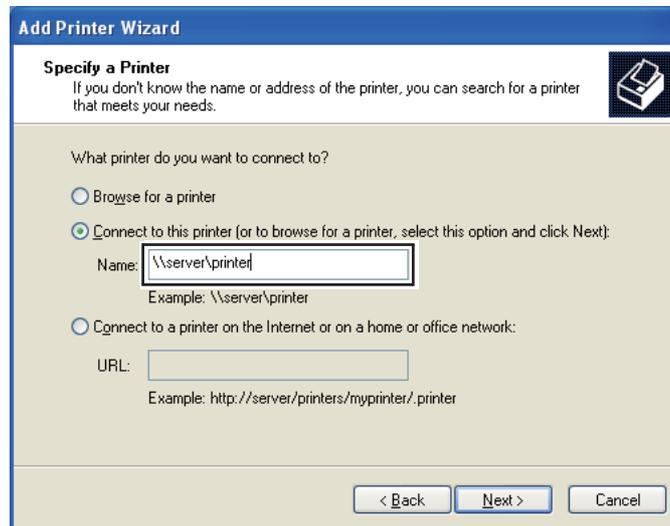

Par exemple : \\[nom d'hôte du serveur]\[nom de l'imprimante partagée]

Le nom d'hôte du serveur est le nom permettant d'identifier l'ordinateur serveur sur le réseau. Le nom de l'imprimante partagée est le nom affecté à l'imprimante au cours du processus d'installation du serveur.

S'il s'agit d'une nouvelle imprimante, il se peut que vous soyez invité à installer un pilote d'imprimante. Si aucun pilote système n'est disponible, vous devez indiquer l'emplacement où figure le pilote.

7. Sélectionnez **Yes (Oui)** si vous voulez que cette imprimante soit définie comme imprimante par défaut, puis cliquez sur **Next (Suivant)**.
8. Cliquez sur **Finish (Terminer)**.

Sous Windows Vista et Windows Vista Edition 64 bits

1. Cliquez sur **Start (Démarrer) — Control Panel (Panneau de configuration) — Hardware and Sound (Matériel et audio) — Printers (Imprimantes)**.
2. Cliquez sur **Add a printer (Ajouter une imprimante)** pour lancer l'Assistant **Add Printer (Ajout d'imprimante)**.
3. Sélectionnez **Add a network, wireless or Bluetooth printer (Ajouter une imprimante réseau, sans fil ou Bluetooth)**. Si l'imprimante est répertoriée, sélectionnez l'imprimante et cliquez sur **Next (Suivant)**, ou sélectionnez **The printer that I want isn't listed (L'imprimante que je veux n'est pas répertoriée)**, entrez le chemin d'accès de l'imprimante dans la zone de texte **Select a shared printer by name (Sélectionner une imprimante partagée par nom)** et cliquez sur **Next (Suivant)**.

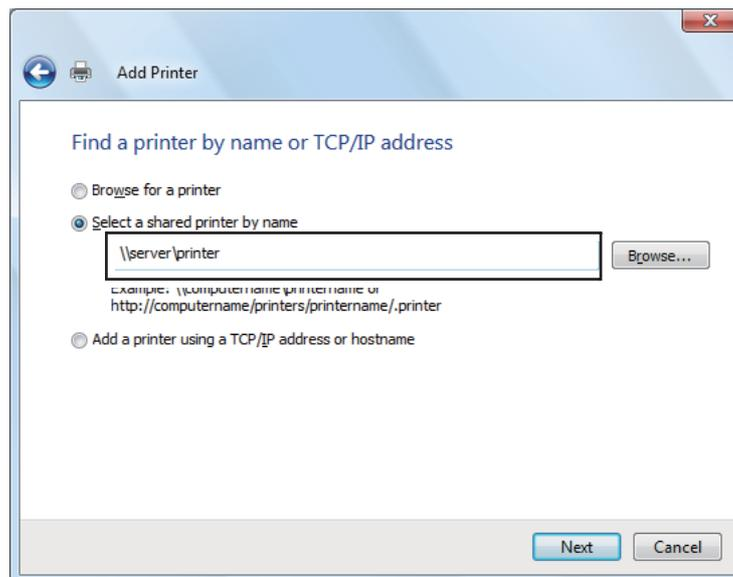

Par exemple : \\[nom d'hôte du serveur]\[nom de l'imprimante partagée]

Le nom d'hôte du serveur est le nom permettant d'identifier l'ordinateur serveur sur le réseau. Le nom de l'imprimante partagée est le nom affecté à l'imprimante au cours du processus d'installation du serveur.

4. S'il s'agit d'une nouvelle imprimante, il se peut que vous soyez invité à installer un pilote d'imprimante. Si aucun pilote système n'est disponible, vous devez indiquer l'emplacement où figure le pilote.
5. Confirmez le nom de l'imprimante, puis indiquez si vous voulez utiliser cette imprimante comme imprimante par défaut, puis cliquez sur **Next (Suivant)**.
6. Si vous voulez vérifier l'installation, cliquez sur **Print a test page (Imprimer une page de test)**.
7. Cliquez sur **Finish (Terminer)**.

L'installation de l'imprimante est terminée lorsque la page de test est imprimée correctement.

Sous Windows Server 2008 et Windows Server 2008 Edition 64 bits

1. Cliquez sur **Start (Démarrer) — Control Panel (Panneau de configuration) — Hardware and Sound (Matériel et audio) — Printers (Imprimantes)**.
2. Cliquez sur **Add a printer (Ajouter une imprimante)** pour lancer l'Assistant **Add Printer (Ajout d'imprimante)**.
3. Sélectionnez **Add a network, wireless or Bluetooth printer (Ajouter une imprimante réseau, sans fil ou Bluetooth)**. Si l'imprimante est répertoriée, sélectionnez l'imprimante et cliquez sur **Next (Suivant)**, ou sélectionnez **The printer that I want isn't listed (L'imprimante que je veux n'est pas répertoriée)**, entrez le chemin d'accès de l'imprimante dans la zone de texte **Select a shared printer by name (Sélectionner une imprimante partagée par nom)** et cliquez sur **Next (Suivant)**.

Par exemple : \\[nom d'hôte du serveur]\[nom de l'imprimante partagée]

Le nom d'hôte du serveur est le nom permettant d'identifier l'ordinateur serveur sur le réseau. Le nom de l'imprimante partagée est le nom affecté à l'imprimante au cours du processus d'installation du serveur.

4. S'il s'agit d'une nouvelle imprimante, il se peut que vous soyez invité à installer un pilote d'imprimante. Si aucun pilote système n'est disponible, vous devez indiquer l'emplacement où figure le pilote.

5. Confirmez le nom de l'imprimante, puis indiquez si vous voulez utiliser cette imprimante comme imprimante par défaut, puis cliquez sur **Next (Suivant)**.
6. Indiquez si vous voulez partager cette imprimante ou non.
7. Si vous voulez vérifier l'installation, cliquez sur **Print a test page (Imprimer une page de test)**.
8. Cliquez sur **Finish (Terminer)**.

L'installation de l'imprimante est terminée lorsque la page de test est imprimée correctement.

Sous Windows 7, Windows 7 Edition 64 bits et Windows Server 2008 R2

1. Cliquez sur **Start (Démarrer) — Devices and Printers (Périphériques et imprimantes)**.
2. Cliquez sur **Add a printer (Ajouter une imprimante)** pour lancer l'Assistant **Add Printer (Ajout d'imprimante)**.
3. Sélectionnez **Add a network, wireless or Bluetooth printer (Ajouter une imprimante réseau, sans fil ou Bluetooth)**. Si l'imprimante est répertoriée, sélectionnez l'imprimante et cliquez sur **Next (Suivant)**, ou sélectionnez **The printer that I want isn't listed (L'imprimante que je veux n'est pas répertoriée)**. Cliquez sur **Select a shared printer by name (Sélectionner une imprimante partagée par nom)** et entrez le chemin d'accès de l'imprimante dans la zone de texte, puis cliquez sur **Next (Suivant)**.

Par exemple :\\[nom d'hôte du serveur]\[nom de l'imprimante partagée]

Le nom d'hôte du serveur est le nom permettant d'identifier l'ordinateur serveur sur le réseau. Le nom de l'imprimante partagée est le nom affecté à l'imprimante au cours du processus d'installation du serveur.

4. S'il s'agit d'une nouvelle imprimante, il se peut que vous soyez invité à installer un pilote d'imprimante. Si aucun pilote système n'est disponible, vous devez spécifier le chemin d'accès des pilotes disponibles.
5. Confirmez le nom de l'imprimante, puis cliquez sur **Next (Suivant)**.
6. Indiquez si vous souhaitez utiliser cette imprimante comme imprimante par défaut, puis cliquez sur **Next (Suivant)**.

7. Si vous voulez vérifier l'installation, cliquez sur **Print a test page (Imprimer une page de test)**.
8. Cliquez sur **Finish (Terminer)**.

L'installation de l'imprimante est terminée lorsque la page de test est imprimée correctement.

Installation du pilote d'imprimante sur les ordinateurs Mac OS X

Installation du pilote

La procédure suivante utilise Mac OS X 10.6 en guise d'exemple.

1. Exécutez le *disque des logiciels* sous Mac OS X.
2. Double-cliquez sur l'icône **AL-C1750 C1700 Installer**.
3. Cliquez sur **Continue (Continuer)** sur l'écran affiché.
4. Cliquez sur **Continue (Continuer)** sur l'écran **Introduction**.
5. Sélectionnez la langue de votre choix pour la page **Software License Agreement (Contrat de licence logiciel)**.
6. Après avoir pris connaissance de la page **Software License Agreement (Contrat de licence logiciel)**, cliquez sur **Continue (Continuer)**.
7. Si vous êtes d'accord avec les termes de la page **Software License Agreement (Contrat de licence logiciel)**, cliquez sur **Agree (J'accepte)** pour poursuivre l'installation.
8. Cliquez sur **Install (Installer)** pour effectuer l'installation standard.
9. Entrez le nom et le mot de passe de l'administrateur, puis cliquez sur **OK**.
10. Cliquez sur **Close (Fermer)** pour terminer l'installation.

Ajout d'une imprimante

Ajout d'une imprimante sous Mac OS X 10.5.8/10.6 ou version(s) ultérieure(s)

Avec une connexion USB

1. Mettez l'imprimante et l'ordinateur hors tension.
2. Connectez l'imprimante et votre ordinateur avec le câble USB.
3. Mettez l'imprimante et l'ordinateur sous tension.
4. Affichez **System Preferences (Préférences Système)**, puis cliquez sur **Print & Fax (Imprimantes et fax)**.
5. Vérifiez que votre imprimante USB est ajoutée dans **Print & Fax (Imprimantes et fax)**.

Si votre imprimante USB n'est pas répertoriée, exécutez les procédures suivantes.

6. Cliquez sur le signe plus (+), puis cliquez sur **Default (Par défaut)**.
7. Sélectionnez l'imprimante connectée via USB dans la liste **Printer Name (Nom de l'imprimante)**.

Les champs **Name (Nom)**, **Location (Emplacement)** et **Print Using (Imprimer via)** sont automatiquement renseignés.

8. Cliquez sur **Add (Ajouter)**.

Avec Bonjour

1. Mettez l'imprimante sous tension.
2. Vérifiez que votre ordinateur est connecté au réseau.

Si vous utilisez une connexion filaire, assurez-vous que le câble Ethernet est connecté entre l'imprimante et le réseau.

Si vous utilisez une connexion sans fil, assurez-vous que la connexion sans fil est configurée correctement sur votre ordinateur et votre imprimante.

3. Affichez **System Preferences (Préférences Système)**, puis cliquez sur **Print & Fax (Imprimantes et fax)**.
4. Cliquez sur le signe plus (+), puis cliquez sur **Default (Par défaut)**.
5. Sélectionnez l'imprimante connectée via Bonjour dans la liste **Printer Name (Nom de l'imprimante)**.

Les champs **Name (Nom)** et **Print Using (Imprimer via)** sont automatiquement renseignés.

6. Cliquez sur **Add (Ajouter)**.

Avec l'impression IP

1. Mettez l'imprimante sous tension.
2. Vérifiez que votre ordinateur est connecté au réseau.

Si vous utilisez une connexion filaire, assurez-vous que le câble Ethernet est connecté entre l'imprimante et le réseau.

Si vous utilisez une connexion sans fil, assurez-vous que la connexion sans fil est configurée correctement sur votre ordinateur et votre imprimante.

3. Affichez **System Preferences (Préférences Système)**, puis cliquez sur **Print & Fax (Imprimantes et fax)**.
4. Cliquez sur le signe plus (+), puis cliquez sur **IP**.
5. Sélectionnez **Line Printer Daemon - LPD** comme **Protocol (Protocole)**.
6. Entrez l'adresse IP de l'imprimante dans la zone **Address (Adresse)**.
7. Sélectionnez le modèle de votre imprimante dans **Print Using (Imprimer via)**.

Remarque:

Lorsque l'impression est configurée via IP, le nom de la file d'attente est vide. Il est inutile de le spécifier.

8. Cliquez sur **Add (Ajouter)**.

Ajout d'une imprimante sous Mac OS X 10.4.11

Avec une connexion USB

1. Mettez l'imprimante et l'ordinateur hors tension.
2. Connectez l'imprimante et votre ordinateur avec le câble USB.
3. Mettez l'imprimante et l'ordinateur sous tension.
4. Démarrez l'utilitaire **Printer Setup Utility (Utilitaire de configuration d'impression)**.

Remarque:

*Vous pouvez trouver l'utilitaire **Printer Setup Utility (Utilitaire de configuration d'impression)** dans le dossier **Utilities (Utilitaires)** dans **Applications**.*

5. Vérifiez que votre imprimante USB est ajoutée dans **Printer List (Liste des imprimantes)**.

Si votre imprimante USB n'est pas répertoriée, exécutez les procédures suivantes.

6. Cliquez sur **Add (Ajouter)**.
7. Cliquez sur **Default Browser (Navigateur par défaut)** dans la boîte de dialogue **Printer Browser (Choix de l'imprimante)**.
8. Sélectionnez l'imprimante connectée via USB dans la liste **Printer Name (Nom de l'imprimante)**.

Les champs **Name (Nom)**, **Location (Emplacement)** et **Print Using (Imprimer via)** sont automatiquement renseignés.

9. Cliquez sur **Add (Ajouter)**.

Avec Bonjour

1. Mettez l'imprimante sous tension.
2. Vérifiez que votre ordinateur est connecté au réseau.

Si vous utilisez une connexion filaire, assurez-vous que le câble Ethernet est connecté entre l'imprimante et le réseau.

Si vous utilisez une connexion sans fil, assurez-vous que la connexion sans fil est configurée correctement sur votre ordinateur et votre imprimante.

3. Démarrez l'utilitaire **Printer Setup Utility (Utilitaire de configuration d'impression)**.

Remarque:

*Vous pouvez trouver l'utilitaire **Printer Setup Utility (Utilitaire de configuration d'impression)** dans le dossier **Utilities (Utilitaires)** dans **Applications**.*

4. Cliquez sur **Add (Ajouter)**.
5. Cliquez sur **Default Browser (Navigateur par défaut)** dans la boîte de dialogue **Printer Browser (Choix de l'imprimante)**.
6. Sélectionnez l'imprimante connectée via Bonjour dans la liste **Printer Name (Nom de l'imprimante)**.

Les champs **Name (Nom)** et **Print Using (Imprimer via)** sont automatiquement renseignés.

7. Cliquez sur **Add (Ajouter)**.

Avec l'impression IP

1. Mettez l'imprimante sous tension.
2. Vérifiez que votre ordinateur est connecté au réseau.

Si vous utilisez une connexion filaire, assurez-vous que le câble Ethernet est connecté entre l'imprimante et le réseau.

Si vous utilisez une connexion sans fil, assurez-vous que la connexion sans fil est configurée correctement sur votre ordinateur et votre imprimante.

3. Démarrez l'utilitaire **Printer Setup Utility (Utilitaire de configuration d'impression)**.

Remarque:

*Vous pouvez trouver l'utilitaire **Printer Setup Utility (Utilitaire de configuration d'impression)** dans le dossier **Utilities (Utilitaires)** dans **Applications**.*

4. Cliquez sur **Add (Ajouter)**.

5. Cliquez sur **IP Printer (Imprimante IP)** dans la boîte de dialogue **Printer Browser (Choix de l'imprimante)**.
6. Sélectionnez **Line Printer Daemon - LPD** comme **Protocol (Protocole)**.
7. Entrez l'adresse IP de l'imprimante dans la zone **Address (Adresse)**.
8. Sélectionnez **EPSON** dans **Print Using (Imprimer via)**, puis sélectionnez le modèle de votre imprimante.

Remarque:

Lorsque l'impression est configurée via IP, le nom de la file d'attente est vide. Il est inutile de le spécifier.

9. Cliquez sur **Add (Ajouter)**.

Ajout d'une imprimante sous Mac OS X 10.3.9

Avec une connexion USB

1. Mettez l'imprimante et l'ordinateur hors tension.
2. Connectez l'imprimante et votre ordinateur avec le câble USB.
3. Mettez l'imprimante et l'ordinateur sous tension.
4. Démarrez l'utilitaire **Printer Setup Utility (Utilitaire de configuration d'impression)**.

Remarque:

*Vous pouvez trouver l'utilitaire **Printer Setup Utility (Utilitaire de configuration d'impression)** dans le dossier **Utilities (Utilitaires)** dans **Applications**.*

5. Vérifiez que votre imprimante USB est ajoutée dans **Printer List (Liste des imprimantes)**.

Si votre imprimante USB n'est pas répertoriée, exécutez les procédures suivantes.

6. Cliquez sur **Add (Ajouter)**.
7. Sélectionnez **USB** dans le menu.
8. Sélectionnez l'imprimante dans la liste **Product (Produit)**

Le **Printer Model (Modèle de l'imprimante)** est automatiquement sélectionné.

9. Cliquez sur **Add (Ajouter)**.

Avec Rendezvous (Bonjour)

1. Mettez l'imprimante sous tension.
2. Vérifiez que votre ordinateur est connecté au réseau.

Si vous utilisez une connexion filaire, assurez-vous que le câble Ethernet est connecté entre l'imprimante et le réseau.

Si vous utilisez une connexion sans fil, assurez-vous que la connexion sans fil est configurée correctement sur votre ordinateur et votre imprimante.

3. Démarrez l'utilitaire **Printer Setup Utility (Utilitaire de configuration d'impression)**.

Remarque:

*Vous pouvez trouver l'utilitaire **Printer Setup Utility (Utilitaire de configuration d'impression)** dans le dossier **Utilities (Utilitaires)** dans **Applications**.*

4. Cliquez sur **Add (Ajouter)**.
5. Sélectionnez **Rendezvous** dans le menu.
6. Sélectionnez l'imprimante que vous voulez installer dans la liste **Name (Nom)**.

Le **Printer Model (Modèle de l'imprimante)** est automatiquement sélectionné.

7. Sélectionnez le modèle de l'imprimante dans la liste **Model Name (Nom du modèle)**.
8. Cliquez sur **Add (Ajouter)**.

Avec l'impression IP

1. Mettez l'imprimante sous tension.
2. Vérifiez que votre ordinateur est connecté au réseau.

Si vous utilisez une connexion filaire, assurez-vous que le câble Ethernet est connecté entre l'imprimante et le réseau.

Si vous utilisez une connexion sans fil, assurez-vous que la connexion sans fil est configurée correctement sur votre ordinateur et votre imprimante.

3. Démarrez l'utilitaire **Printer Setup Utility (Utilitaire de configuration d'impression)**.

Remarque:

*Vous pouvez trouver l'utilitaire **Printer Setup Utility (Utilitaire de configuration d'impression)** dans le dossier **Utilities (Utilitaires)** dans **Applications**.*

4. Cliquez sur **Add (Ajouter)**.
5. Cliquez sur **IP Printing (Impression IP)** dans le menu.
6. Sélectionnez **LPD/LPR** dans **Printer Type (Type d'imprimante)**.
7. Entrez l'adresse IP de l'imprimante dans la zone **Printer Address (Adresse de l'imprimante)**.
8. Sélectionnez **EPSON** dans **Printer Model (Modèle de l'imprimante)**, puis sélectionnez le modèle de votre imprimante.

Remarque:

Lorsque l'impression est configurée via IP, le nom de la file d'attente est vide. Il est inutile de le spécifier.

9. Cliquez sur **Add (Ajouter)**.

Chapitre 5

Éléments de base de l'impression

A propos des supports d'impression

L'utilisation de papier non pris en charge par l'imprimante peut provoquer des bourrages papier, des problèmes de qualité d'image ou des pannes. Pour obtenir un résultat optimal, nous vous recommandons d'utiliser uniquement les papiers décrits dans cette section.

Si vous utilisez un papier autre que ceux recommandés, contactez votre représentant Epson local ou un revendeur autorisé.

Instructions d'utilisation des supports d'impression

Le magasin de l'imprimante accepte des papiers de tailles et types divers, ainsi que des supports spéciaux. Suivez ces instructions lors du chargement du papier ou du support :

- L'impression d'enveloppes peut s'effectuer à partir du chargeur multifonction (MPF) ou du chargeur de feuilles prioritaire (PSI).
- Aérez le papier ou tout autre support spécial avant de le charger dans le magasin papier.
- N'imprimez pas sur des feuilles d'étiquettes incomplètes (étiquettes manquantes).
- Utilisez uniquement des enveloppes papier. N'utilisez pas d'enveloppes à fenêtre, à fermoir métallique ou à bande autocollante.
- Imprimez toutes les enveloppes en mode recto uniquement.
- Lors de l'impression d'enveloppes, celles-ci peuvent se froisser ou se plier.
- Ne surchargez pas le magasin papier. Ne chargez pas de support d'impression au-delà de la ligne de remplissage à l'intérieur des guides de largeur du papier.
- Réglez les guides de largeur du papier en fonction du format de papier.
- Si des bourrages papier surviennent fréquemment, utilisez un nouveau paquet de papier ou un autre support.

**Avertissement :**

N'utilisez pas de papier conducteur tel que du papier origami, du papier carbone ou du papier à revêtement conducteur. Lorsqu'un bourrage papier se produit, celui-ci peut provoquer un court-circuit et éventuellement un incendie.

Voir aussi :

- « Chargement de supports d'impression dans le chargeur multifonction (MPF) » à la page 105
- « Chargement de supports d'impression dans le chargeur de feuilles prioritaire (PSI) » à la page 114
- « Chargement d'enveloppes dans le chargeur multifonction (MPF) » à la page 111
- « Chargement d'enveloppes dans le chargeur de feuilles prioritaire (PSI) » à la page 117
- « Impression sur du papier de format personnalisé » à la page 134

Supports d'impression pouvant endommager votre imprimante

Votre imprimante est conçue pour utiliser divers de types de supports selon les travaux d'impression. Néanmoins, certains supports peuvent altérer la qualité d'impression, augmenter la fréquence des bourrages papier ou endommager l'imprimante.

Les supports à éviter sont les suivants :

- Supports rugueux ou poreux
- Supports en plastique
- Papier ayant été plié ou froissé
- Papier contenant des agrafes
- Enveloppes à fenêtre ou fermoirs métalliques
- Enveloppes matelassées
- Papier couché ou glacé non destiné au laser
- Supports perforés

**Avertissement :**

N'utilisez pas de papier conducteur tel que du papier origami, du papier carbone ou du papier à revêtement conducteur. Lorsqu'un bourrage papier se produit, celui-ci peut provoquer un court-circuit et éventuellement un incendie.

Supports d'impression pris en charge

L'utilisation de supports d'impression inadéquats peut provoquer des bourrages papier, altérer la qualité d'impression et endommager l'imprimante. Pour utiliser les fonctionnalités de cette imprimante de manière optimale, utilisez les supports d'impression suggérés qui sont recommandés ici.

Important :

Le toner peut se détacher du support d'impression du fait de l'humidité due à l'eau, à la pluie, à la vapeur, etc. Pour plus d'informations, contactez votre représentant Epson local ou un revendeur autorisé.

Supports d'impression utilisables

Les types de supports d'impression pouvant être utilisés sur cette imprimante sont les suivants :

Remarque:

- ❑ *SEF et LEF indiquent le sens d'alimentation du papier : SEF signifie « alimentation bord court » et LEF « alimentation bord long ».*
- ❑ *Utilisez uniquement des supports destinés à l'impression laser. N'utilisez pas de papier pour impression jet d'encre dans cette imprimante.*
- ❑ *L'impression sur des supports d'impression qui ne correspondent pas au format de papier ou au type de papier sélectionné dans le pilote d'imprimante peut provoquer des bourrages papier. Pour vous assurer que l'impression est effectuée correctement, sélectionnez le format de papier et le type de papier appropriés.*

Chargeur multifonction (MPF)

Format de papier	<p>A4 SEF (210 × 297 mm)</p> <p>B5 SEF (182 × 257 mm)</p> <p>A5 SEF (148 × 210 mm)</p> <p>Letter SEF (8,5 × 11 pouces)</p> <p>Legal SEF (8,5 × 14 pouces)</p> <p>Folio SEF (8,5 × 13 pouces)</p> <p>Executive SEF (7,25 × 10,5 pouces)</p> <p>C5 SEF (162 × 229 mm)</p> <p>Monarch SEF (3,875 × 7,5 pouces)</p> <p>Monarch LEF (7,5 × 3,875 pouces)^{*1}</p> <p>Env n° 10 SEF (4,125 × 9,5 pouces)</p> <p>DL SEF (110 × 220 mm)</p> <p>DL LEF (220 × 110 mm)^{*1}</p> <p>Format personnalisé :</p> <p>Largeur : 76,2 – 215,9 mm^{*2}</p> <p>Longueur : 127 – 355,6 mm^{*3}</p>
Type de papier (grammage)	<p>Ordinaire</p> <p>Bond</p> <p>Couvertures</p> <p>Papier glacé</p> <p>Etiquettes</p> <p>Enveloppe</p> <p>Papier recyclé</p> <p>Papier en-tête</p> <p>Papier préimprimé</p> <p>Papier préperforé</p> <p>Papier couleur</p> <p>Papier spécial</p> <p>Type personnalisé</p>

Capacité de chargement	150 feuilles de papier standard
------------------------	---------------------------------

*1 Il est possible d'imprimer sur des enveloppes Monarch et DL avec le rabat ouvert en mode LEF.

*2 La largeur maximale est de 220 mm pour DL (LEF).

*3 La longueur minimale est de 3,875 pouces pour Monarch (LEF) et de 110 mm pour DL (LEF).

Chargeur de feuilles prioritaire (PSI)

Format de papier	A4 SEF (210 × 297 mm) B5 SEF (182 × 257 mm) A5 SEF (148 × 210 mm) Letter SEF (8,5 × 11 pouces) Legal SEF (8,5 × 14 pouces) Folio SEF (8,5 × 13 pouces) Executive SEF (7,25 × 10,5 pouces) C5 SEF (162 × 229 mm) Monarch SEF (3,875 × 7,5 pouces) Env n° 10 SEF (4,125 × 9,5 pouces) DL SEF (110 × 220 mm) Format personnalisé : Largeur : 76,2 – 215,9 mm Longueur : 190,5 – 355,6 mm
Type de papier (grammage)	Ordinaire Bond Couvertures Papier glacé Etiquettes Enveloppe Papier recyclé Papier en-tête Papier préimprimé Papier préperforé Papier couleur Papier spécial Type personnalisé

Capacité de chargement	10 feuilles de papier standard
------------------------	--------------------------------

Chargement des supports d'impression

Le chargement adéquat des supports d'impression permet d'éviter les bourrages et les problèmes d'impression.

Avant de charger le support d'impression, repérez la face à imprimer recommandée du support d'impression. Cette information figure généralement sur l'emballage du support d'impression.

Remarque:

Après avoir chargé le papier dans le chargeur, spécifiez le même type de papier dans le pilote d'imprimante.

Capacité

Le chargeur multifonction (MPF) peut contenir :

- 150 feuilles de papier standard
- 16,2 mm de papier épais
- Une feuille de papier couché
- Cinq enveloppes
- 16,2 mm d'étiquettes

Le chargeur de feuilles prioritaire (PSI) peut contenir :

- 10 feuilles de papier standard ou une feuille d'autre papier

Dimensions des supports d'impression

Le chargeur multifonction (MPF) accepte les supports d'impression dont les dimensions sont les suivantes :

- Largeur : 76,2 – 215,9 mm
- Longueur : 127 – 355,6 mm

Remarque:

- ❑ La largeur maximale est de 220 mm pour DL (LEF).
- ❑ La longueur minimale est de 3,875 pouces pour Monarch (LEF) et de 110 mm pour DL (LEF).

Le chargeur de feuilles prioritaire (PSI) accepte les supports d'impression dont les dimensions sont les suivantes :

- ❑ Largeur : 76,2 – 215,9 mm
- ❑ Longueur : 190,5 – 355,6 mm

Chargement de supports d'impression dans le chargeur multifonction (MPF)

Remarque:

- ❑ Pour éviter les bourrages papier, n'enlevez pas le chargeur de feuilles prioritaire (PSI) lorsqu'un travail est en cours d'impression.
- ❑ Utilisez uniquement des supports destinés à l'impression laser. N'utilisez pas de papier pour impression jet d'encre dans cette imprimante.

1. Ouvrez le capot avant.

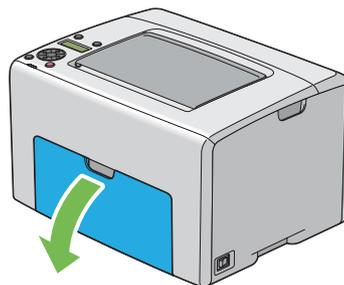

Remarque:

Lorsque vous utilisez le chargeur multifonction (MPF) pour la première fois, ouvrez le capot avant en tirant sur la feuille d'instruction.

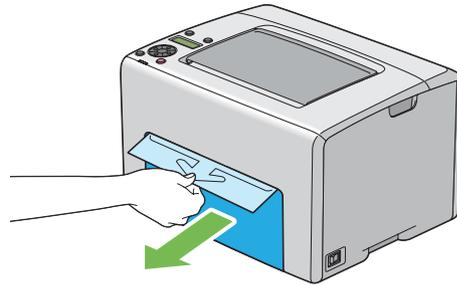

2. Retirez le chargeur de feuilles prioritaire (PSI).

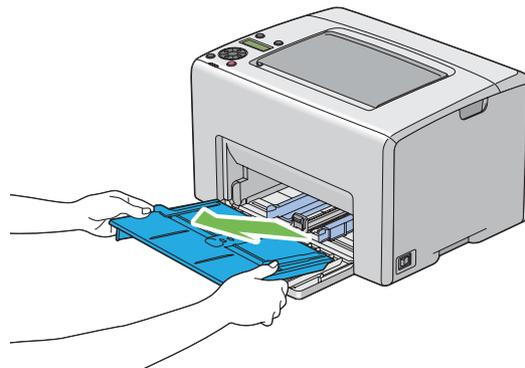
**Remarque:**

- ❑ Lorsque vous utilisez le chargeur multifonction (MPF) pour la première fois, retirez la feuille d'instruction qui est collée sur le chargeur de feuilles prioritaire (PSI) avec du ruban adhésif.
- ❑ Lisez la feuille d'instruction avant d'utiliser le chargeur de feuilles prioritaire (PSI).

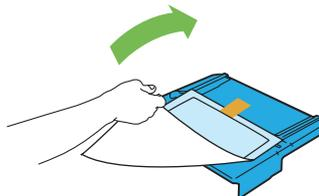

3. Tirez la barre coulissante vers vous jusqu'à ce qu'elle s'arrête.

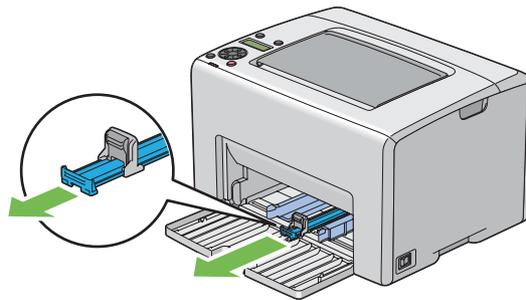

4. Tirez le guide de longueur vers vous jusqu'à ce qu'il s'arrête.

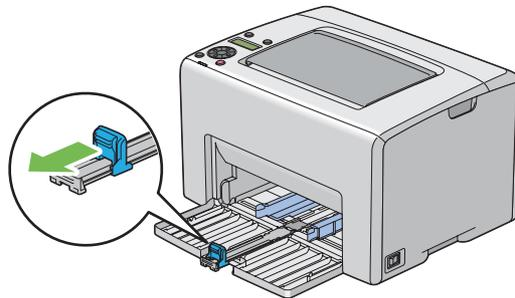

5. Réglez les guides de largeur du papier à leur largeur maximale.

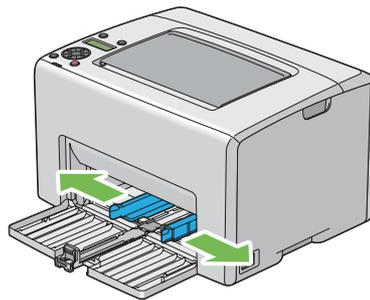

6. Avant de charger les supports d'impression, déramez et aérez les feuilles. Lissez ensuite les bords de la pile sur une surface plane.

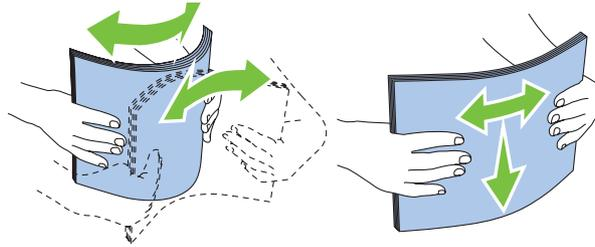

7. Chargez les supports d'impression dans le chargeur multifonction (MPF) en insérant la partie supérieure en premier et la face à imprimer recommandée vers le haut.

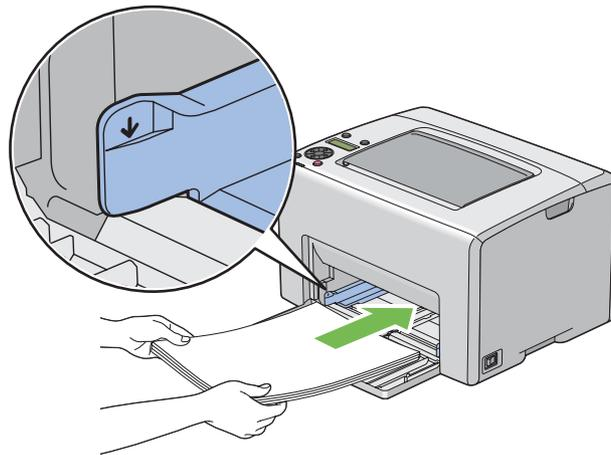

8. Réglez les guides de largeur du papier jusqu'à ce qu'ils reposent légèrement sur les bords de la pile de supports d'impression.

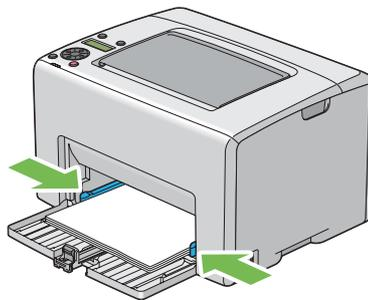

9. Faites glisser le guide de longueur vers l'imprimante jusqu'à ce qu'il touche les supports d'impression.

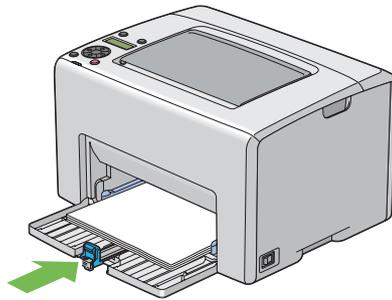

Remarque:

En fonction de la taille du support d'impression, faites d'abord glisser la barre coulissante vers l'arrière jusqu'à ce qu'elle s'arrête, puis pincez le guide de longueur et faites-le glisser vers l'arrière jusqu'à ce qu'il touche les supports d'impression.

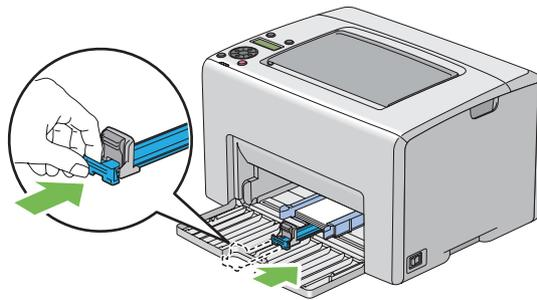

10. Insérez le chargeur de feuilles prioritaire (PSI) dans l'imprimante, puis alignez-le en vous aidant du repère situé sur le chargeur multifonction (MPF).

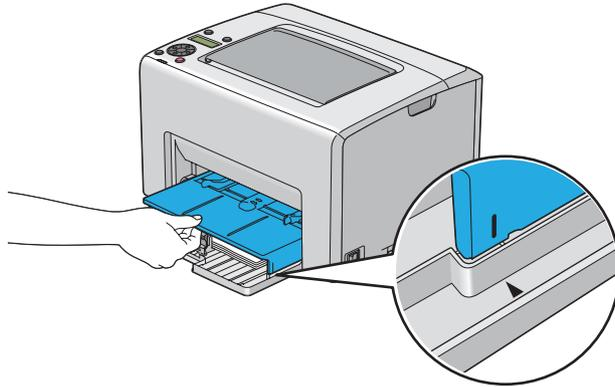
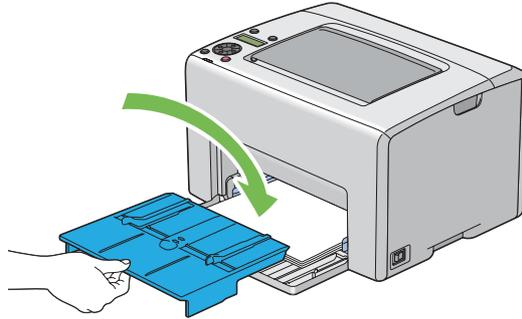

11. Sortez la rallonge du magasin de sortie.

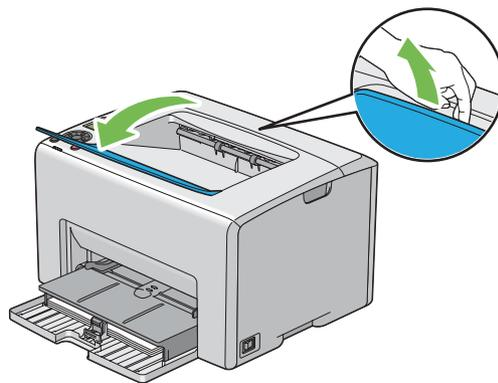

- Sélectionnez le type de papier dans le pilote d'imprimante si un support d'impression autre que du papier ordinaire standard est chargé. Si un support d'impression personnalisé est chargé dans le chargeur multifonction (MPF), vous devez définir le paramètre de format de papier à l'aide du pilote d'imprimante.

Remarque:

Pour plus d'informations sur la définition du format et du type de papier dans le pilote d'imprimante, reportez-vous à l'aide en ligne fournie pour le pilote d'imprimante.

Remarque:

Pour le papier au format standard, réglez d'abord les guides, puis définissez le papier.

Chargement d'enveloppes dans le chargeur multifonction (MPF)

Remarque:

Lorsque vous imprimez sur des enveloppes, veillez à sélectionner le paramètre correspondant dans le pilote d'imprimante. Sinon, une rotation de 180 degrés sera appliquée à l'image imprimée.

Chargement d'enveloppes n° 10, DL ou Monarch

Chargez les enveloppes en orientant le côté à imprimer vers le haut, le côté avec le rabat vers le bas et le rabat tourné vers la droite.

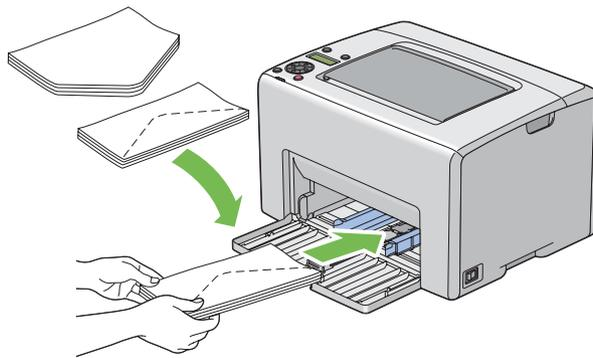

Pour éviter que les enveloppes DL et Monarch ne se froissent, il est recommandé de les charger face à imprimer vers le haut, rabat ouvert et orienté vers vous.

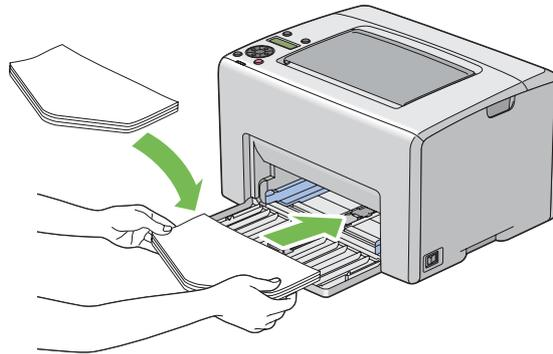

Remarque:

Lorsque vous chargez les enveloppes selon l'orientation bord long (LEF), veuillez à spécifier l'orientation paysage dans le pilote d'imprimante.

Chargement d'enveloppes C5

Chargez les enveloppes en orientant le côté à imprimer vers le haut, rabat ouvert et orienté vers vous.

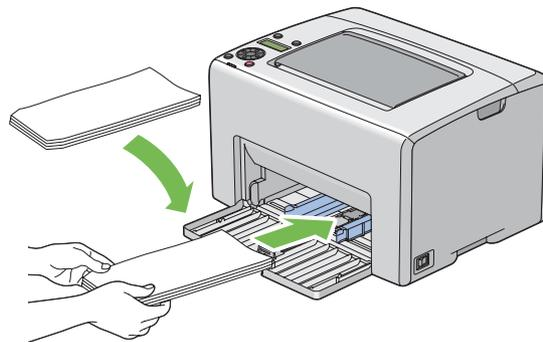

Important :

N'utilisez jamais d'enveloppes avec des fenêtres ou des revêtements intérieurs couchés. Ces enveloppes peuvent entraîner des bourrages papier et endommager l'imprimante.

Remarque:

- ❑ Si vous ne chargez pas les enveloppes dans le chargeur multifonction (MPF) immédiatement après les avoir sorties de leur emballage, celles-ci risquent de se gonfler. Pour éviter les bourrages, aplatissez-les comme indiqué ci-après avant de les charger dans le chargeur multifonction (MPF).

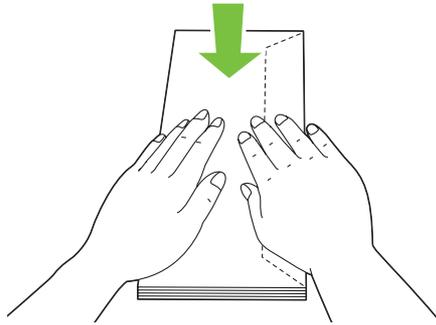

- ❑ Si les enveloppes ne sont toujours pas alimentées correctement, recourbez légèrement le rabat des enveloppes comme indiqué dans l'illustration suivante. Veillez à ce que la courbure appliquée n'excède pas 5 mm.

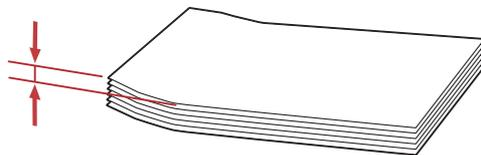
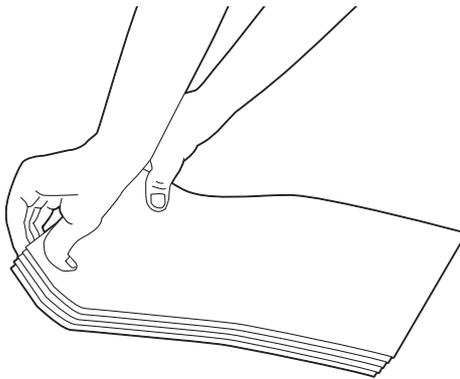

- ❑ *Pour confirmer la bonne orientation de chaque support d'impression, notamment les enveloppes, reportez-vous aux instructions du Envelope/Paper Setup Navigator (Assistant configuration enveloppe/papier) dans le pilote d'imprimante.*

Chargement de papier en-tête dans le chargeur multifonction (MPF)

Chargez le papier en-tête dans l'imprimante en orientant le côté à imprimer vers le haut. Le bord comportant l'en-tête doit être inséré en premier dans l'imprimante.

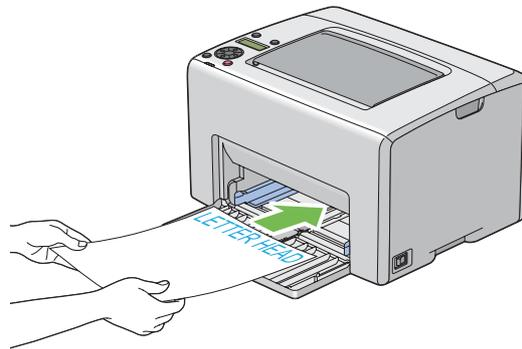

Chargement de supports d'impression dans le chargeur de feuilles prioritaire (PSI)

Remarque:

- ❑ *Pour éviter les bourrages papier, ne retirez pas le chargeur de feuilles prioritaire (PSI) lorsqu'un travail est en cours d'impression.*
- ❑ *Utilisez uniquement des supports destinés à l'impression laser. N'utilisez pas de papier pour impression jet d'encre dans cette imprimante.*

1. Ouvrez le capot avant.

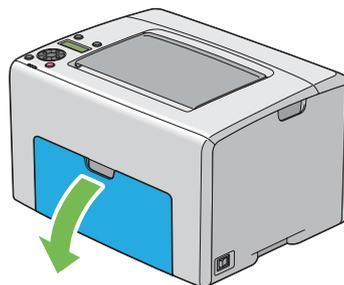

2. Tirez le chargeur de feuilles prioritaire (PSI) vers vous, puis alignez-le en vous aidant du repère situé sur le chargeur multifonction (MPF).

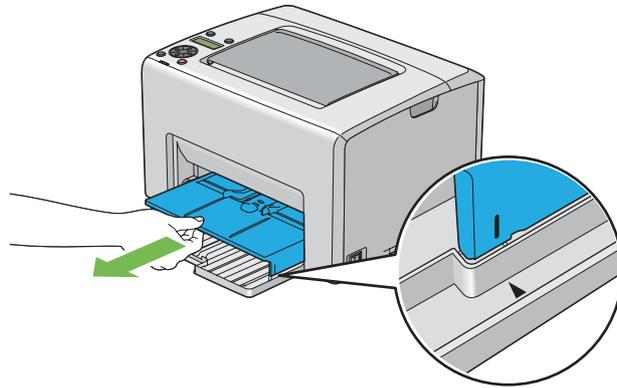

3. Réglez les guides de largeur du papier à leur largeur maximale.

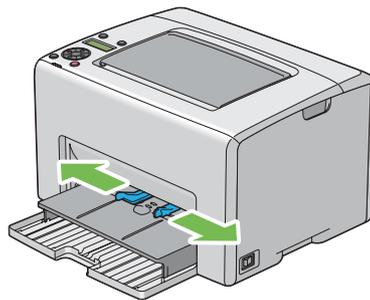

4. Avant de charger les supports d'impression, déramez et aérez les feuilles. Lissez ensuite les bords de la pile sur une surface plane.

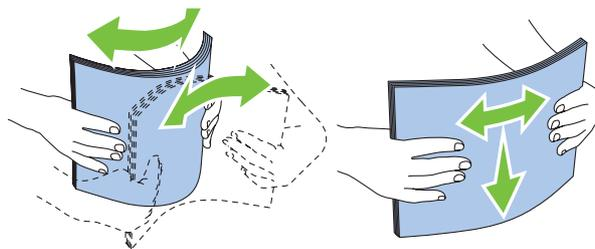

5. Chargez les supports d'impression dans le chargeur de feuilles prioritaire (PSI) en insérant la partie supérieure en premier et la face à imprimer recommandée vers le haut.

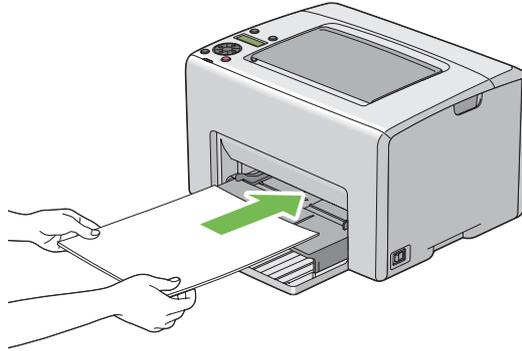

6. Réglez les guides de largeur du papier jusqu'à ce qu'ils reposent légèrement sur les bords de la pile de supports d'impression.

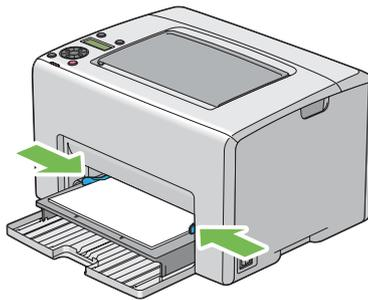

7. Sortez la rallonge du magasin de sortie.

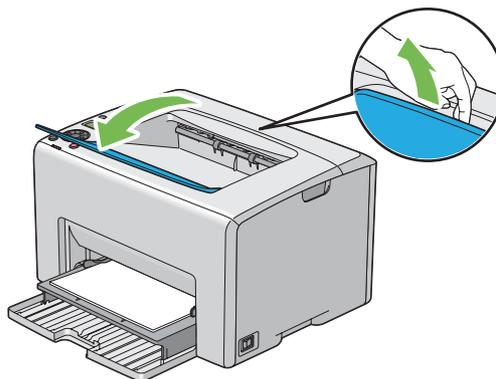

- Sélectionnez le type de papier dans le pilote d'imprimante si un support d'impression autre que du papier ordinaire standard est chargé. Si un support d'impression personnalisé est chargé dans le chargeur de feuilles prioritaire (PSI), vous devez définir le paramètre de format de papier à l'aide du pilote d'imprimante.

Remarque:

Pour plus d'informations sur la définition du format et du type de papier dans le pilote d'imprimante, reportez-vous à l'aide en ligne fournie pour le pilote d'imprimante.

Chargement d'enveloppes dans le chargeur de feuilles prioritaire (PSI)

Remarque:

- ❑ Veillez à insérer entièrement l'enveloppe jusqu'à ce qu'elle s'arrête. Sinon, le support d'impression qui est chargé dans le chargeur multifonction (MPF) sera chargé.
- ❑ Lorsque vous imprimez sur des enveloppes, veillez à sélectionner le paramètre correspondant dans le pilote d'imprimante. Sinon, une rotation de 180 degrés sera appliquée à l'image imprimée.

Chargement d'enveloppes n° 10, DL ou Monarch

Chargez l'enveloppe en orientant le côté à imprimer vers le haut, le côté avec le rabat vers le bas et le rabat tourné vers la droite.

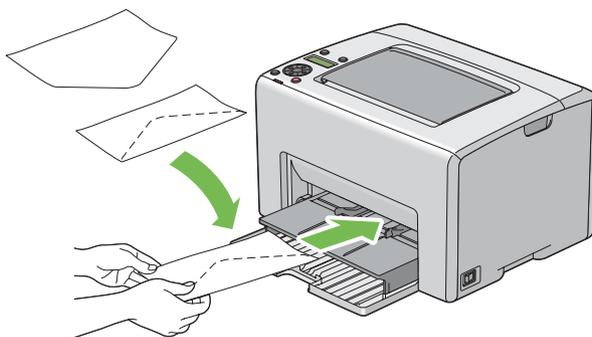

Chargement d'enveloppes C5

Chargez l'enveloppe en orientant le côté à imprimer vers le haut, rabat ouvert et orienté vers vous.

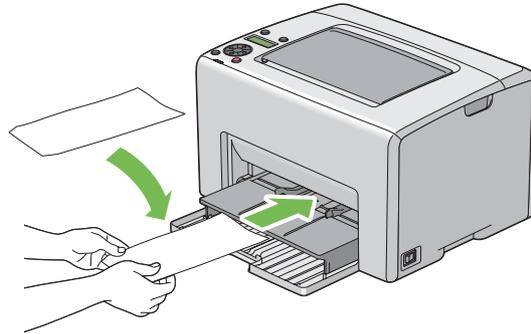

Important :

N'utilisez jamais d'enveloppes avec des fenêtres ou des revêtements intérieurs couchés. Ces enveloppes peuvent entraîner des bouchages papier et endommager l'imprimante.

Remarque:

- ❑ Si vous ne chargez pas les enveloppes dans le chargeur de feuilles prioritaire (PSI) immédiatement après les avoir sorties de leur emballage, elles risquent de se gonfler. Pour éviter les bouchages, aplatissez-les comme indiqué ci-après avant de les charger dans le chargeur de feuilles prioritaire (PSI).

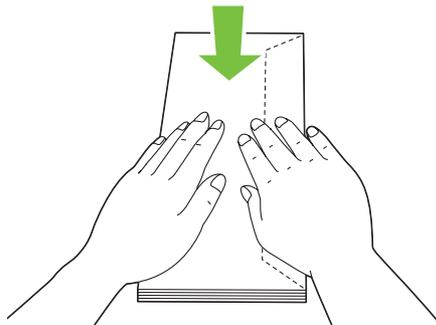

- ❑ *Si les enveloppes ne sont toujours pas alimentées correctement, recourbez légèrement le rabat des enveloppes comme indiqué dans l'illustration suivante. Veillez à ce que la courbure appliquée n'excède pas 5 mm.*

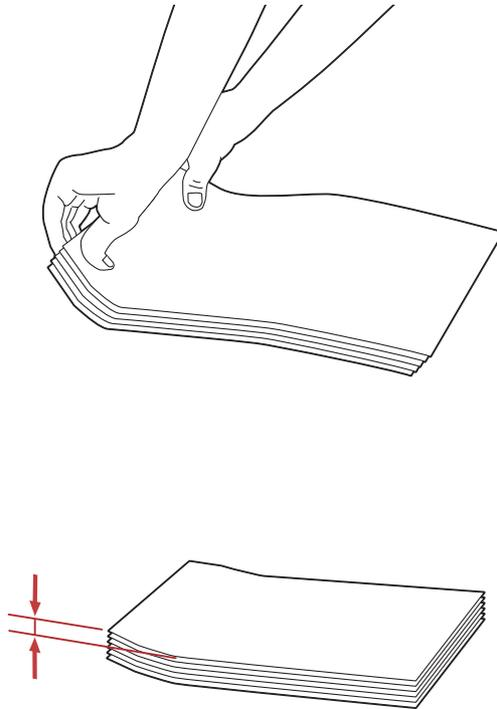

- ❑ *Pour confirmer la bonne orientation de chaque support d'impression, notamment les enveloppes, reportez-vous aux instructions du Envelope/Paper Setup Navigator (Assistant configuration enveloppe/papier) dans le pilote d'imprimante.*

Chargement de papier en-tête dans le chargeur de feuilles prioritaire (PSI)

Chargez le papier en-tête dans l'imprimante en orientant le côté à imprimer vers le haut. Le bord comportant l'en-tête doit être inséré en premier dans l'imprimante.

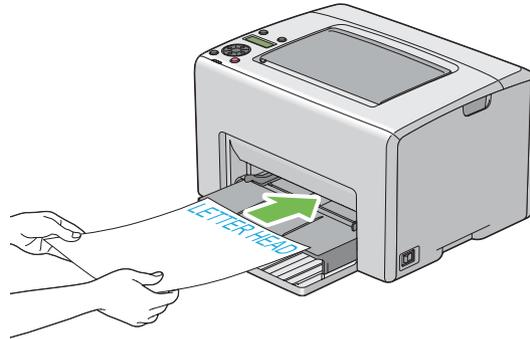

Impression recto verso manuelle (pilote d'imprimante Windows uniquement)

Remarque:

Lors de l'impression sur du papier ondulé, aplanissez-le, puis insérez-le dans le chargeur.

Lorsque vous lancez l'impression recto verso manuelle, la fenêtre d'instructions apparaît. Notez que la fenêtre ne peut pas être rouverte une fois fermée. Ne fermez pas la fenêtre tant que l'impression recto verso n'est pas terminée.

L'impression recto verso manuelle peut s'effectuer à partir du chargeur multifonction (MPF) ou du chargeur de feuilles prioritaire (PSI).

Opérations sur votre ordinateur

Dans la procédure suivante, Microsoft® Windows® XP WordPad est utilisé à titre d'exemple.

Remarque:

*La méthode d'affichage de la boîte de dialogue **Propriétés (Propriétés)/Printing Preferences (Préférences d'impression)** de l'imprimante varie d'une application logicielle à une autre. Reportez-vous au manuel de votre application logicielle.*

1. Dans le menu **File (Fichier)**, sélectionnez **Print (Imprimer)**.

- Sélectionnez l'imprimante dans la zone de liste **Select Printer (Sélectionner l'imprimante)**, puis cliquez sur **Preferences (Préférences)**.
- L'onglet **Paper/Output (Papier/Sortie)** apparaît.

Sous **2 Sided Print (Impression recto-verso)**, sélectionnez **2 Sided, Flip on Short Edge (Recto-verso, retourner bord court)** ou **2 Sided Print (Impression recto-verso)** pour définir la façon de relier les pages imprimées recto verso.

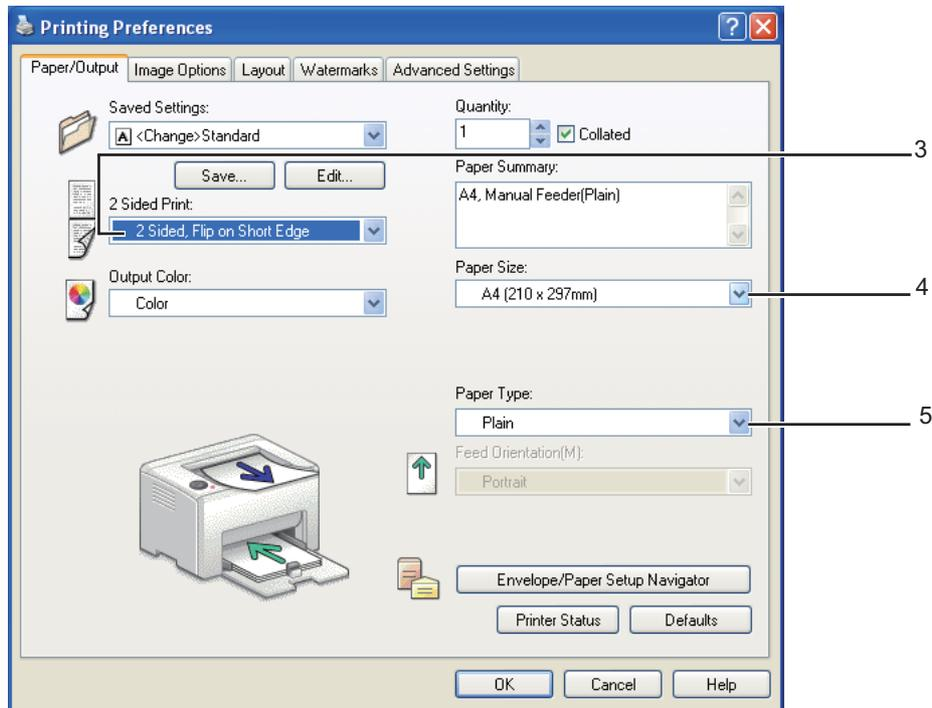

- Sous **Paper Size (Format de papier)**, sélectionnez le format du document à imprimer.
- Sous **Paper Type (Type de support)**, sélectionnez le type de papier à utiliser.
- Cliquez sur **OK** pour fermer la boîte de dialogue **Printing Preferences (Préférences d'impression)**.
- Cliquez sur **Print (Imprimer)** dans la boîte de dialogue **Print (Imprimer)** pour lancer l'impression.

Important :

Lorsque vous lancez l'impression recto verso manuelle, la fenêtre d'instructions apparaît. Notez que la fenêtre ne peut pas être rouverte une fois fermée. Ne fermez pas la fenêtre tant que l'impression recto verso n'est pas terminée.

Chargement de supports d'impression dans le chargeur multifonction (MPF)

1. Imprimez d'abord les pages paires (versos).

Pour un document de six pages, les versos sont imprimés dans l'ordre suivant : page 6, page 4, puis page 2.

Le voyant **!** (**Erreur**) s'allume et le message Insert Output into Paper tray (Insérez sortie dans mag. Papier) apparaît sur l'écran LCD au terme de l'impression des pages paires.

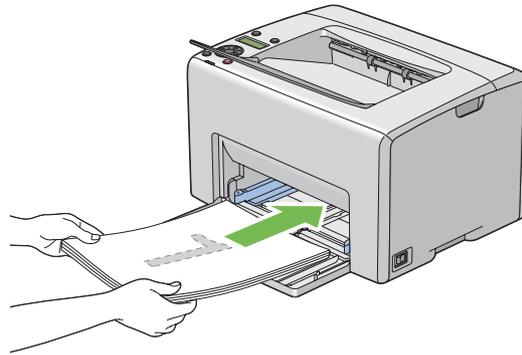

2. Après l'impression des pages paires, retirez la pile de papier du magasin de sortie central.

Remarque:

Les impressions tordues ou recourbées peuvent provoquer des brouillages papier. Lissez-les avant de les placer dans le chargeur.

3. Empilez les impressions et placez-les ainsi (face vierge tournée vers le haut) dans le chargeur multifonction (MPF), puis appuyez sur la touche **OK**.

Les pages sont imprimées dans l'ordre suivant : page 1 (verso de la page 2), page 3 (verso de la page 4), puis page 5 (verso de la page 6).

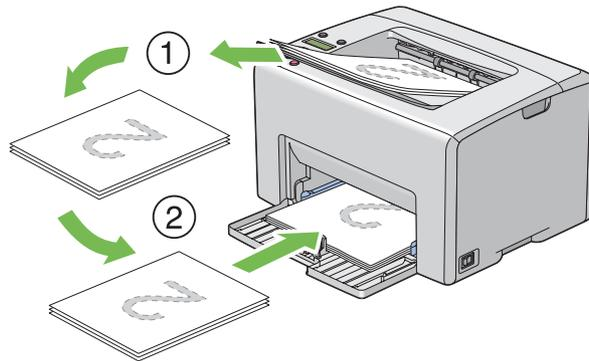

Remarque:

Il est impossible d'imprimer sur les deux côtés du papier si le document se compose de différents formats de papier.

Chargement de supports d'impression dans le chargeur de feuilles prioritaire (PSI)

1. Imprimez d'abord les pages paires (versos).

Pour un document de six pages, les côtés paires sont imprimés dans l'ordre suivant : page 6, page 4, puis page 2.

Le voyant **!** (**Erreur**) s'allume et le message Insert Output into Paper tray (Insérez sortie dans magasin. Papier) apparaît sur l'écran LCD au terme de l'impression des pages paires.

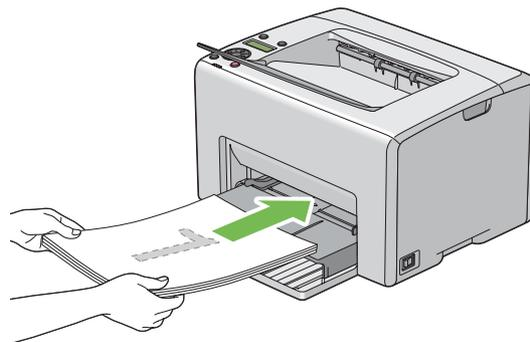

2. Après l'impression des pages paires, retirez la pile de papier du magasin de sortie central.

Remarque:

Les impressions tordues ou recourbées peuvent provoquer des brouillages papier. Lissez-les avant de les placer dans le chargeur.

- Empilez les impressions et placez-les ainsi (face vierge tournée vers le haut) dans le chargeur de feuilles prioritaire (PSI), puis appuyez sur la touche **OK**.

Les pages sont imprimées dans l'ordre suivant : page 1 (verso de la page 2), page 3 (verso de la page 4), puis page 5 (verso de la page 6).

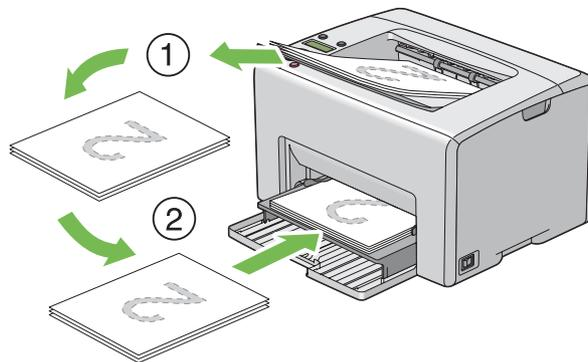
**Remarque:**

Il est impossible d'imprimer sur les deux côtés du papier si le document se compose de différents formats de papier.

Utilisation de la rallonge du magasin de sortie

La rallonge du bac de sortie est conçue pour empêcher que les supports d'impression ne tombent de l'imprimante une fois un travail d'impression terminé.

Avant d'imprimer un document, veillez à ce que la rallonge du bac de sortie soit entièrement dépliée.

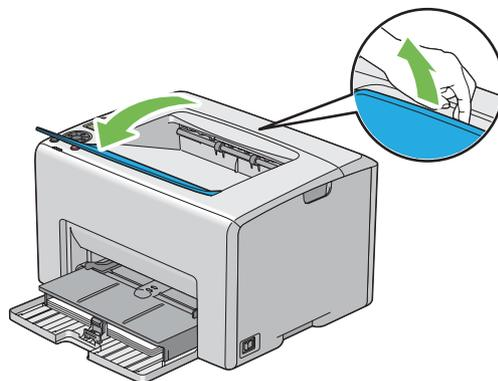

Impression

Cette section explique comment imprimer certaines listes d'informations à partir de votre imprimante et comment annuler un travail.

Envoi d'un travail à l'impression

Installez le pilote d'imprimante pour utiliser toutes les fonctionnalités de l'imprimante. Lorsque vous sélectionnez l'option **Print (Imprimer)** dans un logiciel, une fenêtre représentant le pilote d'imprimante s'ouvre. Sélectionnez les paramètres adaptés au travail spécifique que vous envoyez à l'impression. Les paramètres d'impression sélectionnés depuis le pilote sont prioritaires sur les paramètres de menu par défaut sélectionnés dans le panneau de commande ou dans l'utilitaire Printer Setting Utility.

Il se peut que vous deviez cliquer sur **Preferences (Préférences)** dans la boîte de dialogue **Print (Imprimer)** initiale pour visualiser tous les paramètres système que vous pouvez modifier. Si vous ne connaissez pas encore certaines fonctionnalités de la fenêtre du pilote d'imprimante, reportez-vous à l'aide en ligne pour obtenir plus d'informations.

Pour imprimer un travail à partir d'une application Windows standard :

1. Ouvrez le fichier que vous voulez imprimer.
2. Dans le menu **File (Fichier)**, sélectionnez **Print (Imprimer)**.
3. Vérifiez que l'imprimante sélectionnée dans la boîte de dialogue est bien la bonne. Si nécessaire, modifiez les paramètres système (par exemple, les pages que vous souhaitez imprimer ou le nombre de copies).
4. Pour régler les paramètres système qui ne sont pas disponibles sur le premier écran, tels que **Quantity (Copies)**, **Paper Size (Format de papier)** ou **Feed Orientation (Orientation d'alimentation)**, cliquez sur **Preferences (Préférences)**.

La boîte de dialogue **Printing Preferences (Préférences d'impression)** s'affiche.

5. Spécifiez les paramètres d'impression. Pour plus d'informations, cliquez sur **Help (Aide)**.
6. Cliquez sur **OK** pour fermer la boîte de dialogue **Printing Preferences (Préférences d'impression)**.
7. Cliquez sur **Print (Imprimer)** pour envoyer le travail à l'imprimante sélectionnée.

Annulation d'un travail d'impression

Vous pouvez annuler un travail d'impression de plusieurs façons.

Annulation à partir du panneau de commande

Pour annuler un travail une fois l'impression commencée :

1. Appuyez sur la touche  (**Annuler le travail**).

Remarque:

L'impression est uniquement annulée pour le travail actuel. Tous les travaux suivants seront imprimés.

Annulation d'un travail à partir d'un ordinateur Windows

Annulation d'un travail à partir de la barre des tâches

Lorsque vous envoyez un travail à l'impression, une petite icône représentant l'imprimante s'affiche dans le coin droit de la barre des tâches.

1. Double-cliquez sur l'icône de l'imprimante.

Une liste des travaux d'impression apparaît dans la fenêtre de l'imprimante.

2. Sélectionnez le travail que vous voulez annuler.
3. Appuyez sur la touche **Delete**.

Annulation d'un travail à partir du Bureau

1. Réduisez tous les programmes pour afficher le Bureau.

Sous Windows XP, cliquez sur **start (démarrer) — Printers and Faxes (Imprimantes et télécopieurs)**.

Sous Windows Server® 2003, cliquez sur **Start (Démarrer) — Printers and Faxes (Imprimantes et télécopieurs)**.

Sous Windows 7 et Windows Server 2008 R2, cliquez sur **Start (Démarrer) — Devices and Printers (Périphériques et imprimantes)**.

Sous Windows Vista®, cliquez sur **Start (Démarrer) — Control Panel (Panneau de configuration) — Hardware and Sound (Matériel et audio) — Printers (Imprimantes)**.

Sous Windows Server 2008, cliquez sur **Start (Démarrer) — Control Panel (Panneau de configuration) — Printer (Imprimante)**.

Une liste des imprimantes disponibles s'affiche.

2. Double-cliquez sur l'imprimante que vous avez sélectionnée lors de l'envoi du travail.

Une liste des travaux d'impression apparaît dans la fenêtre de l'imprimante.

3. Sélectionnez le travail que vous voulez annuler.
4. Appuyez sur la touche **Delete**.

Sélection des options d'impression

Sélectionnant des préférences d'impression (Windows)

Les préférences de l'imprimante s'appliquent à l'ensemble de vos travaux d'impression, sauf si vous les remplacez spécifiquement pour un travail. Par exemple, si vous voulez utiliser l'impression recto verso pour la plupart des travaux, définissez cette option dans les paramètres de l'imprimante.

Pour sélectionner les préférences de l'imprimante :

1. Sous Windows XP, cliquez sur **start (démarrer) — Printers and Faxes (Imprimantes et télécopieurs)**.

Sous Windows Server 2003, cliquez sur **Start (Démarrer) — Printers and Faxes (Imprimantes et télécopieurs)**.

Sous Windows 7 et Windows Server 2008 R2, cliquez sur **Start (Démarrer) — Devices and Printers (Périphériques et imprimantes)**.

Sous Windows Vista, cliquez sur **Start (Démarrer) — Control Panel (Panneau de configuration) — Hardware and Sound (Matériel et audio) — Printers (Imprimantes)**.

Sous Windows Server 2008, cliquez sur **Start (Démarrer) — Control Panel (Panneau de configuration) — Printer (Imprimante)**.

Une liste des imprimantes disponibles s'affiche.

2. Cliquez avec le bouton droit sur l'icône de votre imprimante, puis sélectionnez **Printing Preferences (Préférences d'impression)**.

L'écran **EPSON AL-C1750N/EPSON AL-C1750W Printing Preferences (Préférences d'impression)** s'affiche.

3. Effectuez les sélections voulues sous les différents onglets du pilote, puis cliquez sur **OK** pour enregistrer vos sélections.

Remarque:

*Pour plus d'informations sur les options du pilote d'imprimante Windows, cliquez sur **Help (Aide)** sous l'onglet du pilote d'imprimante pour afficher l'aide en ligne.*

Sélection des options pour un travail individuel (Windows)

Si vous voulez utiliser des options d'impression spéciales pour un travail particulier, modifiez les paramètres du pilote avant d'envoyer le travail à l'imprimante. Par exemple, si vous voulez utiliser le mode de qualité d'impression Photo pour un graphique particulier, sélectionnez ce paramètre dans le pilote avant d'imprimer ce travail.

1. Une fois le document ou graphique ouvert dans votre application, accédez à la boîte de dialogue **Print (Imprimer)**.
2. Sélectionnez l'imprimante de la série Epson AcuLaser C1750, puis cliquez sur **Preferences (Préférences)** pour ouvrir le pilote d'imprimante.
3. Effectuez vos sélections sous les onglets du pilote. Pour les options d'impression spécifiques, reportez-vous au tableau suivant.

Remarque:

*Dans Windows, vous pouvez enregistrer les options d'impression actuelles sous un nom distinct et les appliquer à d'autres travaux d'impression. Effectuez vos sélections sous les onglets **Paper/Output (Papier/Sortie)**, **Image Options (Options d'image)**, **Layout (Disposition)**, **Watermarks (Filigranes)** et **Advanced Settings (Paramètres avancés)**, puis cliquez sur **Save (Enregistrer)** sous **Saved Settings (Paramètres enregistrés)** sous l'onglet **Paper/Output (Papier/Sortie)**. Cliquez sur **Help (Aide)** pour plus d'informations.*

4. Cliquez sur **OK** pour enregistrer vos sélections.
5. Imprimez le travail.

Pour les options d'impression spécifiques, reportez-vous au tableau suivant :

Options d'impression pour Windows

Système d'exploitation	Onglet du pilote	Options d'impression
Windows XP, Windows XP x 64 bits, Windows Server 2003, Windows Server 2003 x 64 bits, Windows Vista, Windows Vista x 64 bits, Windows Server 2008, Windows Server 2008 x 64 bits, Windows Server 2008 R2, Windows 7 ou Windows 7 x 64 bits	Onglet Paper/Output (Papier/Sortie)	<input type="checkbox"/> Saved Settings (Paramètres enregistrés) <input type="checkbox"/> 2 Sided Print (Impression recto-verso) <input type="checkbox"/> Output Color (Mode couleur) <input type="checkbox"/> Quantity (Copies) <input type="checkbox"/> Collated (Assemblé) <input type="checkbox"/> Paper Summary (Récapitulatif support) <input type="checkbox"/> Paper Size (Format de papier) <input type="checkbox"/> Paper Type (Type de support) <input type="checkbox"/> Feed Orientation (Orientation d'alimentation) <input type="checkbox"/> Envelope/Paper Setup Navigator (Assistant configuration enveloppe/papier) <input type="checkbox"/> Printer Status (Etat imprimante) <input type="checkbox"/> Defaults (Valeurs par défaut)
	Onglet Image Options (Options d'image)	<input type="checkbox"/> Output Color (Mode couleur) <input type="checkbox"/> Output Recognition (Reconnaissance sortie) <input type="checkbox"/> Image Adjustment Mode (Mode de réglage image) <input type="checkbox"/> Image Types (Types d'images) <input type="checkbox"/> Image Auto Correction (Correction image auto) <input type="checkbox"/> Image Settings (Paramètres image) <input type="checkbox"/> Color Balance (Equilibre des couleurs) <input type="checkbox"/> Profile Settings (Paramètres de profil) <input type="checkbox"/> Defaults (Valeurs par défaut)
	Onglet Layout (Disposition)	<input type="checkbox"/> Image Orientation (Orientation image) <input type="checkbox"/> Multiple-Up (N pages par feuille) <input type="checkbox"/> Booklet / Poster / Mixed Document / Rotation (Brochure / Affiche / Document mixte / Rotation) <input type="checkbox"/> Fit to New Paper Size (Ajuster au nouveau format) <input type="checkbox"/> Specify Zoom (Spécifier le taux de zoom) <input type="checkbox"/> Image Shift / Print Position (Décalage image / Position d'impression) <input type="checkbox"/> Defaults (Valeurs par défaut)

Système d'exploitation	Onglet du pilote	Options d'impression
Windows XP, Windows Server 2003, Windows Vista, Windows Server 2008 ou Windows 7	Onglet Watermarks (Filigranes)	<input type="checkbox"/> Watermarks (Filigranes) <ul style="list-style-type: none"> <input type="checkbox"/> New Watermark (Nouveau filigrane) <input type="checkbox"/> Edit Watermark (Modifier le filigrane) <input type="checkbox"/> Delete Watermark (Supprimer le filigrane) <input type="checkbox"/> Apply to First Page Only (Première page seulement) <input type="checkbox"/> Annotation <input type="checkbox"/> Defaults (Valeurs par défaut)
Windows XP, Windows XP x 64 bits, Windows Server 2003, Windows Server 2003 x 64 bits, Windows Vista, Windows Vista x 64 bits, Windows Server 2008, Windows Server 2008 x 64 bits, Windows Server 2008 R2, Windows 7 ou Windows 7 x 64 bits	Onglet Advanced Settings (Paramètres avancés)	<input type="checkbox"/> Skip Blank Pages (Sauter les pages vierges) <input type="checkbox"/> Draft Mode (Mode brouillon) <input type="checkbox"/> Other Settings (Graphics Settings) (Autres paramètres (graphisme)) <ul style="list-style-type: none"> <input type="checkbox"/> Items (Éléments) <input type="checkbox"/> Settings for (Paramètres de) <input type="checkbox"/> About (A propos de) <input type="checkbox"/> Defaults (Valeurs par défaut)

Sélection des options pour un travail individuel (Mac OS X)

Pour sélectionner les paramètres d'impression pour un travail particulier, modifiez les paramètres du pilote avant d'envoyer le travail à l'imprimante.

1. Une fois le document ouvert dans votre application, cliquez sur **File (Fichier)**, puis cliquez sur **Print (Imprimer)**.
2. Sélectionnez l'imprimante de la série Epson AcuLaser C1750 dans **Printer (Imprimante)**.
3. Sélectionnez les options d'impression désirées dans les menus et les listes déroulantes affichés.

Remarque:

Dans Mac OS® X, cliquez sur **Save As (Enregistrer sous)** sur l'écran du menu **Presets (Préréglages)** pour enregistrer les paramètres actuels de l'imprimante. Vous pouvez créer plusieurs préréglages et enregistrer chacun d'eux sous un nom unique avec des paramètres d'imprimante particuliers. Pour imprimer des travaux en utilisant des paramètres d'imprimante spécifiques, cliquez sur le préréglage enregistré correspondant dans la liste **Presets (Préréglages)**.

4. Cliquez sur **Print (Imprimer)** pour imprimer le travail.

Options d'impression du pilote d'imprimante Mac OS X :

Le tableau ci-après utilise Mac OS X 10.6 TextEdit en guise d'exemple.

Options d'impression pour Mac OS X

Élément	Options d'impression
	<input type="checkbox"/> Copies <input type="checkbox"/> Collated (Assemblage) <input type="checkbox"/> Pages <input type="checkbox"/> Paper Size (Format de papier) <input type="checkbox"/> Orientation
Layout (Organisation)	<input type="checkbox"/> Pages per Sheet (Pages par feuille) <input type="checkbox"/> Layout Direction (Direction de l'organisation) <input type="checkbox"/> Border (Bordure) <input type="checkbox"/> Two-Sided (Recto verso) <input type="checkbox"/> Reverse page orientation (Inverser l'orientation de la page) <input type="checkbox"/> Flip horizontally (Retourner horizontalement)
Paper Handling (Alimentation en papier)	<input type="checkbox"/> Pages to Print (Pages à imprimer) <input type="checkbox"/> Page Order (Ordre des pages) <input type="checkbox"/> Scale to fit paper size (Adapter au format du papier) <input type="checkbox"/> Destination Paper Size (Format de papier de destination) <input type="checkbox"/> Scale down only (Réduire uniquement l'échelle)
Cover Page (Page de garde)	<input type="checkbox"/> Print Cover Page (Imprimer une page de garde) <input type="checkbox"/> Cover Page Type (Type de page de garde) <input type="checkbox"/> Billing Info (Information de facturation)
Scheduler (Programmeur)	<input type="checkbox"/> Print Document (Imprimer le document) <input type="checkbox"/> Priority (Priorité)
Job Control (Contrôle des travaux)	<input type="checkbox"/> Account Mode (Mode Compte)
Image Settings (Paramètres de l'image)	<input type="checkbox"/> Brightness (Luminosité) <input type="checkbox"/> Contrast (Contraste) <input type="checkbox"/> Chroma (Saturation)

Élément	Options d'impression
Printer Features (Caractéristiques de l'imprimante)	<ul style="list-style-type: none"> <input type="checkbox"/> Basic (De base) <ul style="list-style-type: none"> <input type="checkbox"/> Output Color (Couleur de sortie) <input type="checkbox"/> Paper Type (Type de papier) <input type="checkbox"/> Detailed Settings (Paramètres détaillés) <ul style="list-style-type: none"> <input type="checkbox"/> Image Type (Type d'image) <input type="checkbox"/> Image Rotation (180deg) (Rotation d'image [180°]) <input type="checkbox"/> Skip Blank Pages (Ignorer les pages vierges) <input type="checkbox"/> Draft Mode (Mode Brouillon) <input type="checkbox"/> Trapping (Prise) <input type="checkbox"/> Image Enhancement (Amélioration de l'image) <input type="checkbox"/> Sharpness Adjustment (Réglage de la netteté) <input type="checkbox"/> Screen (Trame) <input type="checkbox"/> Color Balance C/M/Y/K (Balance des couleurs C/M/J/N) <ul style="list-style-type: none"> <input type="checkbox"/> Low Density (Faible densité) <input type="checkbox"/> Medium Density (Densité moyenne) <input type="checkbox"/> Medium Density (Haute densité)
Summary (Résumé)	

Impression sur du papier de format personnalisé

Cette section explique comment imprimer sur du papier de format personnalisé à l'aide du pilote d'imprimante.

Le papier de format personnalisé peut être chargé dans le chargeur multifonction (MPF) ou le chargeur de feuilles prioritaire (PSI). Pour charger du papier de format personnalisé dans le chargeur multifonction (MPF), procédez de la même manière que pour du papier de taille standard. Pour charger du papier de format personnalisé dans le chargeur de feuilles prioritaire (PSI), procédez de la même manière que pour du papier de taille standard.

Voir aussi :

- « *Chargement de supports d'impression dans le chargeur multifonction (MPF)* » à la page 105
- « *Chargement de supports d'impression dans le chargeur de feuilles prioritaire (PSI)* » à la page 114

Définition des formats de papier personnalisés

Avant d'imprimer, définissez le format personnalisé utilisé dans le pilote d'imprimante.

Remarque:

Lorsque vous définissez le format de papier dans le pilote d'imprimante, assurez-vous de spécifier le format exact du support d'impression que vous utilisez. Le fait de spécifier une taille incorrecte pour l'impression peut entraîner une panne de l'imprimante. Cela est particulièrement vrai si une taille trop grande est configurée pour un papier étroit.

Utilisation du pilote d'imprimante Windows

Dans le pilote d'imprimante Windows, définissez la taille personnalisée dans la boîte de dialogue **Custom Paper Size (Format papier personnalisé)**. Dans cette section, la procédure utilise Windows XP en guise d'exemple.

Sous Windows XP ou version ultérieure, seuls les utilisateurs disposant de droits et d'un mot de passe d'administrateur peuvent modifier les paramètres. Les utilisateurs sans droits d'administrateur peuvent uniquement afficher le contenu.

1. Cliquez sur **start (démarrer) — Printers and Faxes (Imprimantes et télécopieurs)**.
2. Cliquez avec le bouton droit sur l'icône de votre imprimante, puis sélectionnez **Properties (Propriétés)**.
3. Sélectionnez l'onglet **Configuration**.
4. Cliquez sur **Custom Paper Size (Format papier personnalisé)**.
5. Dans **Details (Détails)**, sélectionnez la configuration personnalisée que vous souhaitez définir.
6. Spécifiez la longueur du bord court et celle du bord long sous **Settings for (Paramètres de)**. Vous pouvez taper les valeurs directement dans les champs ou les sélectionner à l'aide des flèches Haut et Bas. La longueur du bord court ne peut pas excéder celle du bord long, même si elle se trouve dans la plage spécifiée. La longueur du bord long ne peut pas être inférieure à celle du bord court, même si elle se trouve dans la plage spécifiée.
7. Pour attribuer un nom au papier, activez la case à cocher **Name Paper Size (Nommer le format support)**, puis entrez le nom dans le champ **Paper Name (Nom du support)**. Le nom du papier peut contenir jusqu'à 14 caractères.
8. Si nécessaire, répétez les étapes 5 à 7 pour définir un autre format personnalisé.
9. Cliquez deux fois sur **OK**.

Impression sur du papier de format personnalisé

Utilisez les procédures suivantes pour imprimer à l'aide du pilote d'imprimante Windows ou Mac OS X.

Utilisation du pilote d'imprimante Windows

Dans cette section, la procédure utilise Windows XP WordPad en guise d'exemple.

Remarque:

*La méthode d'affichage de la boîte de dialogue **Propriétés (Propriétés)/Printing Preferences (Préférences d'impression)** de l'imprimante varie d'une application logicielle à une autre. Reportez-vous au manuel de votre application logicielle.*

1. Dans le menu **File (Fichier)**, sélectionnez **Print (Imprimer)**.
2. Sélectionnez l'imprimante à utiliser, puis cliquez sur **Preferences (Préférences)**.
3. Sélectionnez l'onglet **Paper/Output (Papier/Sortie)**.
4. Sélectionnez le format du document d'origine dans **Paper Size (Format de papier)**.
5. Sélectionnez le type de papier approprié dans **Paper Type (Type de support)**.
6. Cliquez sur l'onglet **Layout (Disposition)**.
7. Dans **Fit to New Paper Size (Ajuster au nouveau format)**, sélectionnez la taille personnalisée que vous avez définie. Si vous avez sélectionné le format personnalisé dans **Paper Size (Format de papier)** à l'étape 4, sélectionnez **Same as Paper Size (Identique au format source)**.
8. Cliquez sur **OK**.
9. Cliquez sur **Print (Imprimer)** dans la boîte de dialogue **Print (Imprimer)** pour lancer l'impression.

Utilisation du pilote d'imprimante Mac OS X

Dans cette section, la procédure utilise Mac OS X 10.6 TextEdit en guise d'exemple.

1. Dans le menu **File (Fichier)**, sélectionnez **Page Setup (Format d'impression)**.
2. Sélectionnez l'imprimante à utiliser dans **Format For (Format pour)**.

3. Dans **Paper Size (Format de papier)**, sélectionnez **Manage Custom Sizes (Gérer les formats personnalisés)**.
4. Dans la fenêtre **Custom Paper Sizes (Formats de papier personnalisés)**, cliquez sur **+**.
Le paramètre « Untitled (Sans titre) » s'affiche dans la liste.
5. Double-cliquez sur « Untitled (Sans titre) » et entrez le nom du paramètre.
6. Entrez la taille du document d'origine dans les zones **Width (Largeur)** et **Height (Hauteur)** en regard de **Paper Size (Format de papier)**.
7. Si nécessaire, spécifiez la **Non-Printable Area (Zone non imprimable)**.
8. Cliquez sur **OK**.
9. Assurez-vous que le format de papier que vous venez de créer est sélectionné dans **Paper Size (Format de papier)**, puis cliquez sur **OK**.
10. Dans le menu **File (Fichier)**, sélectionnez **Print (Imprimer)**.
11. Cliquez sur **Print (Imprimer)** pour lancer l'impression

Vérification de l'état des données d'impression

Vérification de l'état (Windows uniquement)

Status Monitor vous permet de vérifier l'état de l'imprimante. Double-cliquez sur l'icône de l'imprimante Status Monitor située dans la barre des tâches en bas à droite de l'écran. La fenêtre **Select Printer (Sélectionner l'imprimante)** apparaît et indique le nom de l'imprimante, les ports de connexion de l'imprimante ainsi que l'état de l'imprimante. Examinez la colonne **Status (État)** pour connaître l'état actuel de votre imprimante.

Bouton **Status Setting (Paramètres d'état)** : Affiche l'écran **Status Settings (Paramètres d'état)** et vous permet de modifier les paramètres de Status Monitor.

Cliquez sur le nom de l'imprimante de votre choix dans la fenêtre **Select Printer (Sélectionner l'imprimante)**. La fenêtre **Status Monitor** s'affiche. Vous pouvez vérifier l'état de l'imprimante et l'état des travaux d'impression.

Pour plus d'informations sur Status Monitor, reportez-vous à l'aide. La procédure suivante utilise Windows XP en guise d'exemple :

1. Cliquez sur **start (démarrer) — All Programs (Tous les programmes)**.
2. Sélectionnez **EPSON**.
3. Sélectionnez **Status Monitor**.
4. Sélectionnez **Status MonitorHelp (Aide)**.

Voir aussi :

« *Status Monitor (Windows uniquement)* » à la page 22

Vérification de l'état dans EpsonNet Config (Windows et Mac OS X)

Vous pouvez vérifier l'état du travail d'impression envoyé à l'imprimante sous l'onglet **Jobs (Travaux)** de EpsonNet Config.

Voir aussi :

« *Logiciels de gestion de l'imprimante* » à la page 20

Impression d'une page de rapport

Vous pouvez imprimer différents paramètres pour votre imprimante, y compris : Printer Settings (Configuration), Panel Settings (Param. panneau), Job History Report (Rpt historique trav.) et Error History Report (Rpt histori. erreurs). Cette section décrit deux méthodes d'impression d'une page de rapport.

Impression d'une page Printer Settings (Configuration)

Pour vérifier les paramètres détaillés de l'imprimante, imprimez une page Printer Settings (Configuration).

Voir aussi :

« *Présentation des menus de l'imprimante* » à la page 145

Panneau de commande

1. Appuyez sur la touche  (**Menu**).

2. Sélectionnez **Information Pages** (Pages d'infos), puis appuyez sur la touche **OK**.
3. Sélectionnez **Printer Settings** (Configuration), puis appuyez sur la touche **OK**.

La page **Printer Settings** (Configuration) est imprimée.

Utilitaire Printer Setting Utility

La procédure suivante utilise Windows XP en guise d'exemple.

1. Cliquez sur **start (démarrer) — All Programs (Tous les programmes) — EPSON — EPSON Printer Software — EPSON AL-C1750N / EPSON AL-C1750W — Printer Setting Utility**.

Remarque:

La fenêtre **Select Printer (Sélectionner une imprimante)** s'affiche lors de cette étape si plusieurs pilotes d'imprimante sont installés sur votre ordinateur. Dans ce cas, cliquez sur le nom de l'imprimante de votre choix dans **Printer Name (Nom de l'imprimante)**.

L'utilitaire **Printer Setting Utility** s'affiche.

2. Cliquez sur l'onglet **Printer Settings Report (Rapport des réglages de l'imprimante)**.
3. Sélectionnez **Information Pages (Pages d'information)** dans la liste à gauche de la page.

La page **Information Pages (Pages d'information)** s'affiche.

4. Cliquez sur **Printer Settings (Réglages de l'imprimante)**.

La page **Printer Settings** (Configuration) est imprimée.

Configuration

Utilisation du panneau de commande pour modifier la configuration

Vous pouvez sélectionner des éléments de menu et les valeurs correspondantes à l'aide du panneau de commande.

Lorsque vous accédez aux menus pour la première fois à l'aide du panneau de commande, un astérisque (*) apparaît en regard de valeurs dans les menus. Cet astérisque indique qu'il s'agit du paramètre de menu par défaut. Ces paramètres sont les paramètres d'origine de l'imprimante.

Remarque:

Les paramètres par défaut peuvent varier selon les pays.

Lorsque vous sélectionnez un nouveau paramètre dans le panneau de commande, un astérisque apparaît en regard du paramètre pour indiquer qu'il s'agit du paramètre de menu par défaut de l'utilisateur actuel.

Ces paramètres restent actifs jusqu'à ce que vous sélectionniez de nouveaux paramètres ou que vous restauriez les paramètres par défaut.

Pour sélectionner une nouvelle valeur comme paramètre :

1. Appuyez sur la touche  (**Menu**).
2. Sélectionnez Admin Menu (Menu Admin), puis appuyez sur la touche .
3. Sélectionnez le menu désiré, puis appuyez sur la touche .
4. Sélectionnez le menu ou l'élément de menu désiré, puis appuyez sur la touche .
 - Si la sélection est un menu, le menu est ouvert et le premier élément de menu dans le menu apparaît.
 - Si la sélection est un élément de menu, le paramètre de menu par défaut pour l'élément de menu apparaît.

Chaque élément de menu possède une liste de valeurs. Une valeur peut être :

- une phrase ou un mot pour décrire un paramètre ;
- une valeur numérique qui peut être modifiée ;
- un paramètre Marche ou Arrêt.

Remarque:

Appuyez sur les touches ▼ et ▲ en même temps. Les paramètres de menu par défaut s'affichent.

5. Sélectionnez la valeur désirée.
6. Appuyez sur la touche .

Ceci active la valeur du paramètre, ce qui est indiqué par un astérisque (*) en regard de la valeur du paramètre.

7. Appuyez sur la touche  (**Précédent**) ou sur la touche  pour revenir au menu précédent.

Si vous souhaitez définir d'autres éléments, sélectionnez le menu désiré. Si vous ne souhaitez pas définir de nouvelles valeurs, appuyez sur la touche  (**Menu**) pour revenir à l'écran principal.

Les paramètres du pilote peuvent annuler les modifications précédemment apportées. Dans ce cas, modifiez les valeurs par défaut du panneau de commande.

Utilisation de l'utilitaire Printer Setting Utility pour modifier la configuration

Vous pouvez sélectionner des éléments de menu et les valeurs correspondantes à l'aide de l'utilitaire Printer Setting Utility.

La procédure suivante utilise Windows XP en guise d'exemple.

Remarque:

Les paramètres par défaut peuvent varier selon les pays.

Ces paramètres restent actifs jusqu'à ce que vous sélectionniez de nouveaux paramètres ou que vous restauriez les paramètres par défaut.

Pour sélectionner une nouvelle valeur comme paramètre :

1. Cliquez sur **start (démarrer) — All Programs (Tous les programmes) — EPSON — EPSON Printer Software — EPSON AL-C1750N / EPSON AL-C1750W — Printer Setting Utility**.

Remarque:

*La fenêtre **Select Printer (Sélectionner une imprimante)** s'affiche lors de cette étape si plusieurs pilotes d'imprimante sont installés sur votre ordinateur. Dans ce cas, cliquez sur le nom de l'imprimante de votre choix dans **Printer Name (Nom de l'imprimante)**.*

L'utilitaire Printer Setting Utility s'affiche.

2. Cliquez sur l'onglet **Printer Maintenance (Entretien de l'imprimante)**.
3. Sélectionnez l'élément de menu désiré.

Chaque élément de menu possède une liste de valeurs. Une valeur peut être :

- une phrase ou un mot pour décrire un paramètre ;
- une valeur numérique qui peut être modifiée ;
- un paramètre Marche ou Arrêt.

4. Sélectionnez la valeur désirée, puis cliquez sur le bouton associé à chaque élément de menu.

Les paramètres du pilote peuvent annuler les modifications précédemment apportées, ce qui signifie que vous devrez peut-être modifier les valeurs par défaut de l'utilitaire Printer Setting Utility.

Réglage de la langue

Pour afficher une langue différente sur le panneau de commande :

Panneau de commande

1. Appuyez sur la touche  (**Menu**).
2. Sélectionnez **Panel Language (Langue panneau)**, puis appuyez sur la touche .
3. Sélectionnez la langue désirée, puis appuyez sur la touche .

Utilitaire Printer Setting Utility

La procédure suivante utilise Windows XP en guise d'exemple.

1. Cliquez sur **start (démarrer) — All Programs (Tous les programmes) — Epson — EPSON Printer Software — EPSON AL-C1750N / EPSON AL-C1750W — Printer Setting Utility**.

Remarque:

La fenêtre **Select Printer (Sélectionner une imprimante)** s'affiche lors de cette étape si plusieurs pilotes d'imprimante sont installés sur votre ordinateur. Dans ce cas, cliquez sur le nom de l'imprimante de votre choix dans **Printer Name (Nom de l'imprimante)**.

L'utilitaire Printer Setting Utility s'affiche.

2. Cliquez sur l'onglet **Printer Maintenance (Entretien de l'imprimante)**.
3. Sélectionnez **System Settings (Réglages du système)** dans la liste à gauche de la page.

La page **System Settings (Réglages du système)** s'affiche.

4. Sélectionnez la langue désirée dans **Panel Language (Langue panneau)**, puis cliquez sur le bouton **Apply New Settings (Appliquer les nouveaux réglages)**.

Impression avec WSD (Web Services on Devices)

Cette section fournit des informations sur l'impression réseau avec WSD, le nouveau protocole de Windows Vista, Windows Server 2008, Windows Server 2008 R2 et Windows 7 de Microsoft.

Ajout de rôles des services d'impression

Si vous utilisez Windows Server 2008 ou Windows Server 2008 R2, vous devez ajouter les rôles des services d'impression au client Windows Server 2008 ou Windows Server 2008 R2.

Sous Windows Server 2008 :

1. Cliquez sur **Start (Démarrer) — Administrative Tools (Outils d'administration) — Server Manager (Gestionnaire de serveur)**.
2. Dans le menu **Action**, sélectionnez **Add Roles (Ajouter des rôles)**.
3. Activez la case à cocher **Print Services (Services d'impression)** dans la fenêtre **Server Roles (Rôles de serveurs)** dans **Add Roles Wizard (Assistant Ajout de rôles)**, puis cliquez sur **Next (Suivant)**.
4. Cliquez sur **Next (Suivant)**.
5. Activez la case à cocher **Print Server (Serveur d'impression)**, puis cliquez sur **Next (Suivant)**.
6. Cliquez sur **Install (Installer)**.

Sous Windows Server 2008 R2 :

1. Cliquez sur **Start (Démarrer) — Administrative Tools (Outils d'administration) — Server Manager (Gestionnaire de serveur)**.
2. Dans le menu **Action**, sélectionnez **Add Roles (Ajouter des rôles)**.
3. Activez la case à cocher **Print and Document Services (Services d'impression et de numérisation de document)** dans la fenêtre **Server Roles (Rôles de serveurs)** dans **Add Roles Wizard (Assistant Ajout de rôles)**, puis cliquez sur **Next (Suivant)**.
4. Cliquez sur **Next (Suivant)**.

5. Activez la case à cocher **Print Server (Serveur d'impression)**, puis cliquez sur **Next (Suivant)**.
6. Cliquez sur **Install (Installer)**.

Installation de l'imprimante

Vous pouvez installer votre nouvelle imprimante sur le réseau à l'aide du *disque des logiciels* fourni avec votre imprimante ou à l'aide de l'Assistant **Add Printer (Ajout d'imprimante)**.

Installation d'un pilote d'imprimante à l'aide de l'Assistant Add Printer (Ajout d'imprimante)

1. Cliquez sur **Start (Démarrer) — Control Panel (Panneau de configuration) — Hardware and Sound (Matériel et audio) — Printers (Imprimantes) (Start [Démarrer] — Devices and Printers [Périphériques et imprimantes]** sous Windows Server 2008 R2 et Windows 7).
2. Cliquez sur **Add a printer (Ajouter une imprimante)** pour lancer l'Assistant **Add Printer (Ajout d'imprimante)**.
3. Sélectionnez **Add a network, wireless or Bluetooth printer (Ajouter une imprimante réseau, sans fil ou Bluetooth)**.
4. Dans la liste des imprimantes disponibles, sélectionnez celle que vous voulez utiliser, puis cliquez sur **Next (Suivant)**.

Remarque:

- Dans la liste des imprimantes disponibles, l'imprimante WSD apparaît sous la forme **http://IP address/ws/**.

- ❑ *Si aucune imprimante WSD ne figure dans la liste, entrez manuellement l'adresse IP de l'imprimante pour créer une imprimante WSD. Pour entrer manuellement l'adresse IP de l'imprimante, procédez comme suit. Sous Windows Server 2008 R2, vous devez être membre du groupe Administrateurs pour créer une imprimante WSD.*
 1. Cliquez sur **The printer that I want isn't listed (L'imprimante que je veux n'est pas répertoriée)**.
 2. Sélectionnez **Add a printer using a TCP/IP address or hostname (Ajouter une imprimante à l'aide d'une adresse TCP/IP ou d'un nom d'hôte)**, puis cliquez sur **Next (Suivant)**.
 3. Sélectionnez **Web Services Device (Périphérique de services Web)** dans **Device type (Type de périphérique)**.
 4. Entrez l'adresse IP de l'imprimante dans la zone **Hostname or IP address (Nom d'hôte ou adresse IP)**, puis cliquez sur **Next (Suivant)**.

 - ❑ *Avant d'installer le pilote à l'aide de l'Assistant **Add Printer (Ajout d'imprimante)** sous Windows Server 2008 R2 ou Windows 7, effectuez l'une des opérations suivantes :*
 - *Etablissez la connexion Internet de sorte que Windows Update puisse analyser votre ordinateur.*
 - *Ajoutez au préalable le pilote d'imprimante à votre ordinateur.*
5. Si vous y êtes invité, installez le pilote d'imprimante sur votre ordinateur. Si vous êtes invité à entrer un mot de passe d'administrateur ou une confirmation, tapez le mot de passe ou la confirmation.
 6. Effectuez les étapes supplémentaires dans l'Assistant, puis cliquez sur **Finish (Terminer)**.
 7. Imprimez une page de test pour vérifier l'installation de l'imprimante.
 - a Cliquez sur **Start (Démarrer) — Control Panel (Panneau de configuration) — Hardware and Sound (Matériel et audio) — Printers (Imprimantes) (Start [Démarrer] — Devices and Printers [Périphériques et imprimantes]** sous Windows Server 2008 R2 et Windows 7).
 - b Cliquez avec le bouton droit sur l'imprimante que vous venez de créer, puis cliquez sur **Properties (Propriétés) (Printer properties [Propriétés de l'imprimante]** sous Windows Server 2008 R2 et Windows 7).

- c Sous l'onglet **General (Général)**, cliquez sur **Print Test Page (Imprimer une page de test)**. L'installation de l'imprimante est terminée lorsque la page de test est imprimée correctement.

Chapitre 6

Utilisation des menus du panneau de commande

Présentation des menus de l'imprimante

Si votre imprimante est configurée comme imprimante réseau accessible à plusieurs utilisateurs, l'accès aux menus du panneau de commande peut être limité. Une telle restriction permet d'éviter que des utilisateurs non autorisés puissent utiliser le panneau de commande et accidentellement modifier les paramètres de menu par défaut définis par l'administrateur. Vous avez cependant la possibilité d'utiliser le pilote d'imprimante pour spécifier des paramètres pour des travaux d'impression individuels. Les paramètres d'impression sélectionnés dans le pilote d'imprimante sont prioritaires sur les paramètres de menu par défaut sélectionnés dans le panneau de commande.

Information Pgs (Pages d'infos)

Utilisez le menu `Information Pgs` (Pages d'infos) pour imprimer les paramètres et les informations d'historique de votre imprimante.

Remarque:

Un mot de passe est requis pour accéder aux menus du panneau de commande lorsque `Panel Lock Set` (Déf. verr. pann.) a la valeur `Enable` (Activer). Dans ce cas, entrez le mot de passe que vous avez spécifié, puis appuyez sur la touche .

Printer Settings (Configuration)

Objectif :

Imprimer une liste d'informations telles que le nom de l'imprimante, l'état de l'imprimante et les paramètres réseau.

Panel Settings (Param. panneau)

Objectif :

Imprimer une liste détaillée de tous les paramètres des menus du panneau de commande.

Job History (Hist. travaux)

Objectif :

Imprimer une liste détaillée des travaux d'impression qui ont été traités. Cette liste contient les 10 derniers travaux.

Error History (Hist. erreurs)

Objectif :

Imprimer une liste détaillée des bourrages papier et des erreurs irrécupérables.

Billing Meters (Cpt facturation)

Utilisez **Billing Meters (Cpt facturation)** pour vérifier le nombre total de pages imprimées.

Remarque:

Un mot de passe est requis pour accéder aux menus du panneau de commande lorsque **Panel Lock Set (Déf. verr. pann.)** a la valeur **Enable (Activer)**. Dans ce cas, entrez le mot de passe que vous avez spécifié, puis appuyez sur la touche .

Valeurs :

Total Impression (Impr. Totales)	Affiche le nombre total d'impressions couleur et monochromes (Color Impression (Impr. couleur) + Black Impression (Impr. noir & blc)).
Color Impression (Impr. couleur)	Affiche le nombre total d'impressions couleur.
Black Impression (Impr. noir & blc)	Affiche le nombre total d'impressions monochromes.

Admin Menu (Menu Admin)

Utilisez le menu **Admin Menu (Menu Admin)** pour configurer diverses fonctionnalités de l'imprimante.

Remarque:

Un mot de passe est requis pour accéder aux menus du panneau de commande lorsque **Panel Lock Set (Déf. verr. pann.)** a la valeur **Enable (Activer)**. Dans ce cas, entrez le mot de passe que vous avez spécifié, puis appuyez sur la touche .

Network Setup (Config. rés.)

Utilisez le menu **Network Setup (Config. rés.)** pour modifier les paramètres de l'imprimante affectant les travaux envoyés à l'imprimante par le biais du réseau filaire ou sans fil.

Remarque:

Les valeurs marquées par un astérisque (*) sont les paramètres de menu par défaut.

Ethernet

Objectif :

Spécifier la vitesse de communication et les paramètres recto verso du mode Ethernet. Pour que la modification entre en vigueur, vous devez éteindre l'imprimante, puis la remettre en marche.

Valeurs :

Auto*	Détecte automatiquement les paramètres Ethernet.
10Base Half (10Base s-duplex)	Utilise le protocole 10base-T en semi-duplex.
10Base Full (10Base duplex)	Utilise le protocole 10base-T en duplex intégral.
100Base Half (100Base s-dupl)	Utilise le protocole 100base-TX en semi-duplex.
100Base Full (100Base duplex)	Utilise le protocole 100base-TX en duplex intégral.

Remarque:

Cet élément apparaît uniquement lorsque l'imprimante est connectée via un réseau filaire.

Wireless Status (Etat sans fil) (Epson AcuLaser C1750W uniquement)

Objectif :

Afficher des informations sur la puissance du signal sans fil. Aucune modification ne peut être effectuée sur le panneau de commande pour améliorer l'état de la connexion sans fil.

Valeurs :

Good (Bon)	Indique un signal de bonne puissance.
Acceptable	Indique un signal de puissance marginale.
Low (Faible)	Indique un signal de puissance insuffisante.
No Reception (Aucune réception)	Indique qu'aucun signal n'est reçu.

Remarque:

Cet élément apparaît uniquement lorsque l'imprimante est connectée via un réseau sans fil.

Wireless Setup (Config. sans fil) (Epson AcuLaser C1750W uniquement)

Objectif :

Configurer l'interface réseau sans fil.

Valeurs :

Manual Setup (Config. manu.)	Enter (SSID) (Entrer (SSID))	Spécifiez un nom pour identifier le réseau sans fil. Vous pouvez entrer jusqu'à 32 caractères alphanumériques.		
	Infrastructure	Sélectionnez cette commande lorsque vous configurez le paramètre sans fil par le biais du point d'accès tel qu'un routeur sans fil.		
		No Security (Aucune sécurité)	Spécifiez No Security (Aucune sécurité) pour configurer le paramètre sans fil sans spécifier de méthode de sécurité (WEP, WPA-PSK-TKIP ou WPA2-PSK-AES).	
		WEP(64Bit) (WEP(64bits))	Spécifiez la clé WEP 64 bits à utiliser sur le réseau sans fil. Entrez 10 caractères hexadécimaux.	
			Transmit Key (Clé transmission)	Spécifiez la clé de transmission (WEP Key 1 (Clé WEP 1) , WEP Key 2 (Clé WEP 2) , WEP Key 3 (Clé WEP 3) ou WEP Key 4 (Clé WEP 4)).
		WEP(128Bit) (WEP (128 bits))	Spécifiez la clé WEP 128 bits à utiliser sur le réseau sans fil. Entrez 26 caractères hexadécimaux.	
			Transmit Key (Clé transmission)	Spécifiez la clé de transmission (WEP Key 1 (Clé WEP 1) , WEP Key 2 (Clé WEP 2) , WEP Key 3 (Clé WEP 3) ou WEP Key 4 (Clé WEP 4)).
		WPA-PSK-TKIP	Sélectionnez cette commande pour configurer le paramètre sans fil avec la méthode de sécurité WPA-PSK-TKIP.	
			PassPhraseEntry (Entrée Mot passe)	Spécifiez la phrase secrète de 8 à 63 caractères alphanumériques, uniquement lorsque la commande WPA-PSK-TKIP est sélectionnée comme Encryption Type (Type chiffrement) .
	WPA2-PSK-AES	Sélectionnez cette commande pour configurer le paramètre sans fil avec la méthode de sécurité WPA2-PSK-AES.		
PassPhraseEntry (Entrée Mot passe)		Spécifiez la phrase secrète de 8 à 63 caractères alphanumériques, uniquement lorsque la commande WPA2-PSK-AES est sélectionnée comme Encryption Type (Type chiffrement) .		

	Ad-hoc (Ad hoc)	Sélectionnez cette commande pour configurer le paramètre sans fil sans le point d'accès tel qu'un routeur sans fil.		
		No Security (Aucune sécurité)	Spécifiez No Security (Aucune sécurité) pour configurer le paramètre sans fil sans spécifier la méthode de sécurité WEP.	
		WEP(64Bit) (WEP(64bits))	Spécifiez la clé WEP 64 bits à utiliser sur le réseau sans fil. Entrez 10 caractères hexadécimaux.	
			Transmit Key (Clé transmission)	Spécifiez la clé de transmission (WEP Key 1 (Clé WEP 1) , WEP Key 2 (Clé WEP 2) , WEP Key 3 (Clé WEP 3) ou WEP Key 4 (Clé WEP 4)).
		WEP(128Bit) (WEP (128 bits))	Spécifiez la clé WEP 128 bits à utiliser sur le réseau sans fil. Entrez 26 caractères hexadécimaux.	
Transmit Key (Clé transmission)	Spécifiez la clé de transmission (WEP Key 1 (Clé WEP 1) , WEP Key 2 (Clé WEP 2) , WEP Key 3 (Clé WEP 3) ou WEP Key 4 (Clé WEP 4)).			
WPS	Push Btn. Ctrl (Commande PBC)	Configure le paramètre sans fil avec la méthode de sécurité WPS-PBC.		
	PIN Code (Code PIN)	Start Config. (Démarrer config.)	Configure le paramètre sans fil à l'aide du code PIN affecté automatiquement par l'imprimante.	
		Print PIN Code (Impr. code PIN)	Imprime le code PIN. Confirmez-le lorsque vous entrez le code PIN dans votre ordinateur.	

Remarque:

Cet élément apparaît uniquement lorsque l'imprimante est connectée via un réseau sans fil.

Init Wireless (Init. sans fil) (Epson AcuLaser C1750W uniquement)**Objectif :**

Initialiser les paramètres du réseau sans fil. Une fois cette opération effectuée et l'imprimante redémarrée, les valeurs par défaut de tous les paramètres du réseau sans fil sont rétablies.

Remarque:

Cet élément apparaît uniquement lorsque l'imprimante est connectée via un réseau sans fil.

*TCP/IP***Objectif :**

Configurer les paramètres TCP/IP. Pour que la modification entre en vigueur, vous devez éteindre l'imprimante, puis la remettre en marche.

Valeurs :

IP Mode (Mode IP)	Dual Stack (Double pile)*		Utilise IPv4 et IPv6 pour définir l'adresse IP.
	IPv4 Mode (Mode IPv4)		Utilise IPv4 pour définir l'adresse IP.
	IPv6 Mode (Mode IPv6)		Utilise IPv6 pour définir l'adresse IP.
IPv4	Get IP Address (Obtenir adr. IP)	DHCP/AutoIP*	Définit automatiquement l'adresse IP.
		BOOTP	Utilise BOOTP pour définir l'adresse IP.
		RARP	Utilise RARP pour définir l'adresse IP.
		DHCP	Utilise DHCP pour définir l'adresse IP.
		Panel (Panneau)	Active l'adresse IP entrée sur le panneau de commande.
	IP Address (Adresse IP)		Définit manuellement l'adresse IP allouée à l'imprimante.
	Network Mask (Masque de réseau)		Définit manuellement le masque de sous-réseau.
	Gateway Address (Adr. passerelle)		Définit manuellement l'adresse de la passerelle.

*Protocol (Protocole)***Objectif :**

Activer ou désactiver chaque protocole. Pour que la modification entre en vigueur, vous devez éteindre l'imprimante, puis la remettre en marche.

Valeurs :

LPR	Disable (Désactiver)	Désactive le port LPR (Line Printer Daemon).
	Enable (Activer)*	Active le port LPR.
Port 9100	Disable (Désactiver)	Désactive le port Port9100.
	Enable (Activer)*	Active le port Port9100.

WSD	Disable (Désactiver)	Désactive le port WSD.
	Enable (Activer)*	Active le port WSD.
SNMP	Disable (Désactiver)	Désactive le port UDP SNMP (Simple Network Management Protocol).
	Enable (Activer)*	Active le port UDP SNMP.
Email Alerts (Alertes courriel)	Disable (Désactiver)	Désactive la fonctionnalité Email Alerts (Alertes courriel).
	Enable (Activer)*	Active la fonctionnalité Email Alerts (Alertes courriel).
EpsonNet Config	Disable (Désactiver)	Désactive l'accès à EpsonNet Config intégré à l'imprimante.
	Enable (Activer)*	Active l'accès à EpsonNet Config intégré à l'imprimante.
Bonjour (mDNS) (Bonjour (mDSN))	Disable (Désactiver)	Désactive Bonjour (mDNS).
	Enable (Activer)*	Active Bonjour (mDNS).

Host Access List (Liste accès hôte)

Objectif :

Contrôler l'accès à partir d'adresses IP spécifiées. Pour que la modification entre en vigueur, vous devez éteindre l'imprimante, puis la remettre en marche.

Valeurs :

No.1-5/Address (no. 1-5/Adresse)	Spécifie l'adresse IP dont vous voulez contrôler l'accès à votre imprimante.	
No.1-5/Mask (no. 1-5/Masque)	Définit le masque de sous-réseau pour l'adresse IP spécifiée.	
No.1-5/Mode (no. 1-5/Mode)	Off (Désactivé(e))*	Indique si l'accès doit être accepté ou refusé à partir de l'adresse IP spécifiée.
	Accept (Accept.)	
	Reject (Refuser)	

Reset Defaults (Valeurs défaut)

Objectif :

Initialiser les données du réseau filaire stockées en mémoire non volatile (NVM). Une fois cette opération effectuée et l'imprimante redémarrée, les valeurs par défaut de tous les paramètres du réseau filaire sont rétablies.

Wireless LAN (LAN sans fil) (Epson AcuLaser C1750W uniquement)

Objectif :

Activer la connexion sans fil.

Valeurs :

Enable (Activer)*	Active la connexion sans fil.
Disable (Désactiver)	Désactive la connexion sans fil.

USB Setup (Config. USB)

Utilisez le menu **USB Setup (Config. USB)** pour modifier les paramètres de l'imprimante affectant un port USB.

Remarque:

Les valeurs marquées par un astérisque (*) sont les paramètres de menu par défaut.

Port Status (État des ports)

Objectif :

Modifier les paramètres USB sur votre imprimante. Pour que la modification entre en vigueur, vous devez éteindre l'imprimante, puis la remettre en marche.

Valeurs :

Disable (Désactiver)	Désactive l'interface USB.
Enable (Activer)*	Active l'interface USB.

System Setup (Config. syst.)

Utilisez le menu **System Setup (Config. syst.)** pour configurer le mode d'économie d'énergie, l'heure de temporisation, l'impression automatique du journal des travaux, le paramètre mm/pouces, le paramètre de format de papier par défaut et l'alerte du niveau de toner.

Remarque:

Les valeurs marquées par un astérisque (*) sont les paramètres de menu par défaut.

PowerSaver Time (Heure éco éner.)**Objectif :**

Spécifier l'heure à laquelle l'imprimante passe en Power Saver Mode (Mode Eco. d'énergie).

Valeurs :

Mode1	5min. (5 mn)*	Spécifie le délai au bout duquel l'imprimante entre en Mode1 une fois un travail terminé.
	5-30min. (5-30 mn)	
Mode2	6min. (6 mn)*	Spécifie le délai au bout duquel l'imprimante entre en Mode2 après être entrée en Mode1.
	1-6min. (1-6 mn)	

Entrez **5** dans Mode 1 pour que l'imprimante entre en Mode 1 cinq minutes après la fin d'un travail. Ceci permet d'utiliser moins d'énergie, mais le temps de chauffe de l'imprimante est plus long. Entrez **5** si votre imprimante partage un circuit électrique avec l'éclairage de la pièce et que vous constatez que la lumière vacille.

Sélectionnez une valeur élevée si votre imprimante fait l'objet d'un usage constant. Dans la plupart des cas, l'imprimante est prête à utiliser avec un temps de chauffe minimal. Sélectionnez une valeur entre 5 et 30 minutes pour le Mode 1 si vous souhaitez trouver un bon équilibre entre consommation d'énergie et temps de chauffe.

L'imprimante quitte automatiquement le Power Saver Mode (Mode Eco. d'énergie) pour revenir au mode veille lorsqu'elle reçoit des données de l'ordinateur. En Mode 1, vous pouvez également faire revenir l'imprimante en mode veille en appuyant sur n'importe quelle touche du panneau de commande. En Mode 2, vous pouvez faire revenir l'imprimante en mode veille en appuyant sur la touche  (**Economie d'énergie**).

Fault Time-Out (Temp. d'erreur)**Objectif :**

Spécifier le délai au bout duquel l'imprimante annule des travaux qui s'arrêtent anormalement. Le travail d'impression est annulé s'il arrive à expiration.

Valeurs :

Off (Désactivé(e))	Désactive la temporisation d'erreur.
---------------------------	--------------------------------------

On (Activé(e))	60sec. (60s)*	Spécifie le délai au bout duquel l'imprimante annule des travaux qui s'arrêtent anormalement.
	3-300sec. (3-300 s)	

*Time-Out (Temporisation)***Objectif :**

Spécifier la durée pendant laquelle l'imprimante attend les données envoyées par l'ordinateur. Le travail d'impression est annulé s'il arrive à expiration.

Valeurs :

Off (Désactivé(e))		Désactive la temporisation du travail.
On (Activé(e))	30sec. (30 s)*	Spécifie la durée pendant laquelle l'imprimante attend les données envoyées par l'ordinateur.
	5-300sec. (5-300 s)	

*Auto Log Print (Imp. auto jour.)***Objectif :**

Imprimer automatiquement un rapport d'historique des travaux après 10 travaux.

Valeurs :

Off (Désactivé(e))*	N'imprime pas automatiquement un rapport d'historique des travaux.
On (Activé(e))	Imprime automatiquement un rapport d'historique des travaux.

Remarque:

Vous pouvez également imprimer le rapport d'historique des travaux à l'aide du menu Information Pas (Pages d'infos).

*mm/inch (mm/pouces)***Objectif :**

Spécifier l'unité de mesure affichée après la valeur numérique sur le panneau de commande.

Valeurs :

millimeter(mm) (millim. (mm))*	Spécifie l'unité de mesure par défaut.
inch(") (pouces)	

Def. Paper Size (Format/défaut)**Objectif :**

Spécifier le format de papier par défaut.

Valeurs :

A4 - 210x297 (A4 (210 x 297))*
Letter - 8.5x11 (Letter(8,5x11))

Low Toner Msg (Notif.niv.toner)**Objectif :**

Spécifier si un message d'alerte doit s'afficher ou non lorsque le niveau de toner est faible.

Valeurs :

Off (Désactivé(e))	N'affiche pas le message d'alerte lorsque le niveau de toner est faible.
On (Activé(e))*	Affiche le message d'alerte lorsque le niveau de toner est faible.

Maintenance Mode (Mode maintenance)

Utilisez le menu Maintenance Mode (Mode maintenance) pour initialiser la mémoire non volatile (NVM), configurer les paramètres de réglage de la qualité du papier ordinaire et configurer les paramètres de sécurité.

Remarque:

Les valeurs marquées par un astérisque (*) sont les paramètres de menu par défaut.

F/W Version (Version F/W)**Objectif :**

Afficher la version du contrôleur.

Adjust PaperType (Régl. type pap)**Objectif :**

Régler le type de papier.

Valeurs :

Plain (Papier normal)	Light (Fin)
	Normal*
Labels (Etiquettes)	Light (Fin)
	Normal*

*Adjust BTR (Réglage BTR)***Objectif :**

Spécifier les paramètres de tension optimaux en vue de l'impression pour le rouleau de transfert. Pour réduire la tension, définissez des valeurs négatives. Pour l'augmenter, définissez des valeurs positives.

Les paramètres par défaut peuvent ne pas donner la meilleure sortie sur tous les types de papier. Si vous constatez des marbrures sur l'impression de sortie, essayez d'augmenter la tension. Si vous constatez des points blancs sur la sortie imprimée, essayez de réduire la tension.

Remarque:

La qualité d'impression varie selon les valeurs que vous sélectionnez pour cet élément.

Valeurs :

Plain (Papier normal)	0*
	-3 – +3
Bond	0*
	-3 – +3
Light Card (Cartes fines)	0*
	-3 – +3
Labels (Etiquettes)	0*
	-3 – +3
LW Gloss Card (Carte glac. fine)	0*
	-3 – +3
Envelope (Enveloppe)	0*
	-3 – +3

Recycled (Recyclé)	0*
	-3 – +3

Adj. Fusing Unit (Régl. unité fuser)

Objectif :

Spécifier les paramètres de température optimaux en vue de l'impression pour le fuser. Pour réduire la température, définissez des valeurs négatives. Pour l'augmenter, définissez des valeurs positives.

Les paramètres par défaut peuvent ne pas donner la meilleure sortie sur tous les types de papier. Si le papier imprimé est recourbé, essayez de réduire la température. Si le toner ne se fixe pas correctement sur le papier, essayez d'augmenter la température.

Remarque:

La qualité d'impression varie selon les valeurs que vous sélectionnez pour cet élément.

Valeurs :

Plain (Papier normal)	0*
	-3 – +3
Bond	0*
	-3 – +3
Light Card (Cartes fines)	0*
	-3 – +3
Labels (Etiquettes)	0*
	-3 – +3
LW Gloss Card (Carte glac. fine)	0*
	-3 – +3
Envelope (Enveloppe)	0*
	-3 – +3
Recycled (Recyclé)	0*
	-3 – +3

*Auto Regi Adj (Régl. auto cal.)***Objectif :**

Spécifier s'il faut régler automatiquement ou non le calage des couleurs.

Valeurs :

Off (Désactivé(e))	Ne règle pas automatiquement le calage des couleurs.
On (Activé(e))*	Règle automatiquement le calage des couleurs.

*Adjust ColorRegi (Régl. cal. coul.)***Objectif :**

Spécifier s'il faut régler manuellement ou non le calage des couleurs.

Des réglages doivent être apportés au calage des couleurs lors de l'installation initiale de l'imprimante ou en cas de déplacement de l'imprimante.

Valeurs :

Auto Adjust (Réglage auto)	Corrige automatiquement le calage des couleurs.		
Color Regi Chart (Graph. cal. coul.)	Imprime un graphique de calage des couleurs. Le graphique de calage des couleurs imprime un modèle en treillis composé de lignes jaunes, magenta et cyan. Sur le graphique, localisez les valeurs à droite en regard de la ligne la plus droite pour chacune des trois couleurs. Si la valeur de cette ligne est 0, le calage des couleurs n'est pas requis. Si la valeur de cette ligne est différente de 0, précisez les valeurs de réglage sous Enter Number (Entrer le numéro) .		
Enter Number (Entrer le numéro)	Enter (Y,M,C) (Entrer (Y, M, C))	0, 0, 0*	Précise les valeurs de calage latéral des couleurs (perpendiculaire au sens d'alimentation du papier) de manière individuelle pour Y (Jaune), M (Magenta) et C (Cyan).
		-5 - +5	
	Enter (LY,LM,L C) (Entrer(LY,L M,LC))	0, 0, 0*	Précise les valeurs de calage latéral des couleurs (sens d'alimentation du papier) de manière individuelle pour LY (Jaune gauche), LM (Magenta gauche) et LC (Cyan gauche).
		-5 - +5	
	Enter (RY,RM, RC) (Entrer(RY, RM,RC))	0, 0, 0*	Précise les valeurs de calage latéral des couleurs (sens d'alimentation du papier) de manière individuelle pour RY (Jaune droit), RM (Magenta droit) et RC (Cyan droit).
		-5 - +5	

*Clear Developer (Nettoyer dév.)***Objectif :**

Faire tourner le moteur du développeur et agiter le toner dans la cartouche de toner.

*Toner Refresh (Décharge toner)***Objectif :**

Vider une cartouche de toner lorsque vous devez la remplacer avant qu'elle arrive en fin de vie, ou agiter le toner dans une cartouche de toner neuve.

Valeurs :

Yellow (Jaune)	Nettoie le toner dans la cartouche de toner jaune.
Magenta	Nettoie le toner dans la cartouche de toner magenta.
Cyan	Nettoie le toner dans la cartouche de toner cyan.
Black (Noir)	Nettoie le toner dans la cartouche de toner noire.

*BTR Refresh (Décharge BTR)***Objectif :**

Spécifiez s'il faut exécuter ou non des contre-mesures pour la décharge de recourbement/séparation du papier.

Valeurs :

Off (Désactivé(e))*	N'exécute pas automatiquement de contre-mesures pour la décharge de recourbement/séparation du papier.
On (Activé(e))	Exécute automatiquement des contre-mesures pour la décharge de recourbement/séparation du papier.

*Chart (Graphique)***Objectif :**

Imprimer divers graphiques qui peuvent être utilisés pour diagnostiquer votre imprimante.

Valeurs :

Ghost (Image dédoublée)	Imprime un graphique pour vérifier l'impression dédoublée.
--------------------------------	--

4Colors (Quadrichromie)	Imprime des bandes de jaune, de magenta, de cyan et de noir avec des densités variables.
Alignment (Alignement)	Imprime un graphique, puis vérifie l'alignement adéquat de l'image imprimée sur le papier.
Drum Refresh (Décharge tambour)	Imprime un graphique pour vérifier la fatigue lumineuse de la cartouche du tambour.

Initialize NVM (Initialiser NVM)

Objectif :

Initialiser NVM pour les paramètres système. Une fois cette opération effectuée et l'imprimante redémarrée, les valeurs par défaut de tous les paramètres de menu, à l'exception des paramètres réseau, sont rétablies.

Voir aussi :

« Rétablissement des valeurs par défaut » à la page 165

Non-GenuineToner (Ton. non d'orig.)

Objectif :

Utiliser une cartouche de toner d'un autre fabricant.

Remarque:

- L'utilisation de cartouches de toner non d'origine peut rendre certaines fonctionnalités de l'imprimante inutilisables, réduire la qualité d'impression et affecter la fiabilité de votre imprimante. Il est recommandé d'utiliser uniquement de nouvelles cartouches de toner de marque Epson pour votre imprimante. La garantie d'Epson ne couvre pas les problèmes découlant de l'utilisation d'accessoires, de pièces ou de composants non fournis par Epson.*
- Avant d'utiliser une cartouche de toner d'un autre fabricant, veillez à redémarrer l'imprimante.*

Valeurs :

Off (Désactivé(e))*	N'utilise pas de cartouche de toner d'un autre fabricant.
On (Activé(e))	Utilise une cartouche de toner d'un autre fabricant.

Adjust Altitude (Régl. altitude)

Objectif :

Pour spécifier l'altitude de l'emplacement où l'imprimante est installée.

Le phénomène de décharge lié au chargement du photoconducteur varie selon la pression barométrique. Les réglages sont effectués en spécifiant l'altitude de l'emplacement où l'imprimante est utilisée.

Remarque:

Un paramètre incorrect de réglage de l'altitude peut être à l'origine d'une mauvaise qualité d'impression et d'une indication incorrecte du toner restant.

Valeurs :

0m (0 m)*	Spécifie l'altitude de l'emplacement où l'imprimante est installée.
1000m	
2000m	
3000m	

Secure Settings (Param. sécurisés)

Utilisez le menu **Secure Settings (Param. sécurisés)** pour définir un mot de passe limitant l'accès aux menus. Cette option permet d'éviter que des éléments ne soient modifiés de manière accidentelle.

Remarque:

Les valeurs marquées par un astérisque () sont les paramètres de menu par défaut.*

Panel Lock (Verr. panneau)

Panel Lock Set (Déf. verr. pann.)

Objectif :

Limiter l'accès aux menus du panneau de commande.

Voir aussi :

« *Fonction Panel Lock (Verr. panneau)* » à la page 163

Valeurs :

Disable (Désactiver)*	Ne limite pas l'accès aux menus du panneau de commande.
------------------------------	---

Enable (Activer)	Limite l'accès aux menus du panneau de commande avec un mot de passe.	
	New Password (Nv mot de passe)	Définissez un mot de passe requis pour accéder aux menus du panneau de commande.
	Re-enter (Confirmer)	Retapez le nouveau mot de passe pour confirmer.

Change Password (Modifier MDP)

Objectif :

Modifier un mot de passe pour limiter l'accès aux menus du panneau de commande.

Valeurs :

Current Password (Mot passe actuel)	Entrez le mot de passe actuel pour modifier le mot de passe.
New Password (Nv mot de passe)	Entrez le nouveau mot de passe.
Re-enter (Confirmer)	Retapez le nouveau mot de passe pour confirmer.

Remarque:

Cet élément apparaît uniquement lorsque Panel Lock Set (Déf. verr. pann.) a la valeur Enable (Activer).

Login Error (Erreur connexion.)

Objectif :

Définir le nombre maximal d'essais de connexion ayant échoué avant qu'un administrateur ne se voie refuser l'accès aux menus du panneau de commande.

Valeurs :

Off (Désactivé(e))*	Ne définit pas le nombre maximal d'essais de connexion ayant échoué.	
On (Activé(e))	5times (5fois)	Définit le nombre maximal d'essais de connexion ayant échoué.
	1 - 10	

Panel Language (Langue panneau)

Remarque:

Les valeurs marquées par un astérisque (*) sont les paramètres de menu par défaut.

Objectif :

Spécifier la langue à utiliser sur le panneau de commande.

Voir aussi :

« Réglage de la langue » à la page 140

Valeurs :

English*
Français
Italiano
Deutsch
Español
Nederlands
Português
Русский
Türkçe

Fonction Panel Lock (Verr. panneau)

Cette fonctionnalité empêche les utilisateurs non autorisés de modifier des paramètres définis par l'administrateur. Vous avez cependant la possibilité d'utiliser le pilote d'imprimante pour sélectionner des paramètres pour des travaux d'impression individuels.

Activation de Panel Lock (Verr. panneau)

1. Appuyez sur la touche  (Menu).
2. Sélectionnez Admin Menu (Menu Admin), puis appuyez sur la touche .

3. Sélectionnez `Secure Settings` (Param. sécurisés), puis appuyez sur la touche **OK**.
4. Sélectionnez `Panel Lock` (Verr. panneau), puis appuyez sur la touche **OK**.
5. Sélectionnez `Panel Lock Set` (Déf. verr. pann.), puis appuyez sur la touche **OK**.
6. Sélectionnez `Enable` (Activer), puis appuyez sur la touche **OK**.
7. Entrez le nouveau mot de passe, puis appuyez sur la touche **OK**.
8. Retapez le mot de passe pour confirmer le mot de passe que vous avez entré, puis appuyez sur la touche **OK**.

Remarque:

- ❑ Si vous oubliez votre mot de passe, mettez l'imprimante hors tension. Ensuite, remettez-la en marche tout en maintenant la touche **Menu** enfoncée. Continuez à maintenir la touche **Menu** enfoncée jusqu'à ce que l'écran vous invite à entrer le nouveau mot de passe. Relâchez la touche **Menu** et entrez le nouveau mot de passe, puis appuyez sur la touche **OK**. Retapez le mot de passe pour confirmer, puis appuyez sur la touche **OK**. L'écran indique brièvement que le mot de passe a été modifié.
- ❑ Si vous modifiez le mot de passe, effectuez l'étape 1. Entrez le mot de passe actuel, puis appuyez sur la touche **OK**. Effectuez les étapes 2 à 4. Sélectionnez `Change Password` (Modifier MDP), puis appuyez sur la touche **OK**. Entrez le mot de passe actuel, puis appuyez sur la touche **OK**. Effectuez les étapes 7 et 8. Ceci modifiera le mot de passe.

Désactivation de Panel Lock (Verr. panneau)

1. Appuyez sur la touche **Menu**.
2. Entrez le mot de passe, puis appuyez sur la touche **OK**.
3. Sélectionnez `Admin Menu` (Menu Admin), puis appuyez sur la touche **OK**.
4. Sélectionnez `Secure Settings` (Param. sécurisés), puis appuyez sur la touche **OK**.
5. Sélectionnez `Panel Lock` (Verr. panneau), puis appuyez sur la touche **OK**.
6. Sélectionnez `Panel Lock Set` (Déf. verr. pann.), puis appuyez sur la touche **OK**.
7. Sélectionnez `Disable` (Désactiver), puis appuyez sur la touche **OK**.

- Entrez le mot de passe actuel, puis appuyez sur la touche .

Définition de l'option PowerSaver Time (Heure éco éner.)

Vous pouvez définir l'heure à laquelle l'imprimante entre en mode Economie d'énergie. L'imprimante passe alors en Power Saver Mode (Mode Eco. d'énergie) après le délai spécifié.

- Appuyez sur la touche  (**Menu**).
- Sélectionnez Admin Menu (Menu Admin), puis appuyez sur la touche .
- Sélectionnez System Setup (Confis. syst.), puis appuyez sur la touche .
- Sélectionnez PowerSaver Time (Heure éco éner.), puis appuyez sur la touche .
- Sélectionnez Mode1 ou Mode2, puis appuyez sur la touche .
- Appuyez sur la touche  ou  pour sélectionner la valeur désirée, puis appuyez sur la touche .

Vous pouvez choisir une valeur comprise entre 5 et 30 minutes pour le Mode1 et entre 1 et 6 minutes pour le Mode2.

- Pour revenir à l'écran précédent, appuyez sur la touche  (**Précédent**).

Rétablissement des valeurs par défaut

Une fois l'opération Initialize NUM (Initialiser NUM) effectuée et l'imprimante redémarrée, les valeurs par défaut des paramètres de menu ou des données, à l'exception des paramètres réseau, sont rétablies.

- Appuyez sur la touche  (**Menu**).
- Sélectionnez Admin Menu (Menu Admin), puis appuyez sur la touche .
- Sélectionnez Maintenance Mode (Mode maintenance), puis appuyez sur la touche .
- Sélectionnez Initialize NUM (Initialiser NUM), puis appuyez sur la touche .

5. Vérifiez que le message `Are you sure? (Confirmer ?)` est affiché, puis appuyez sur la touche . L'imprimante démarre l'initialisation de la mémoire non volatile (NVM).
6. Lorsque le message `Initialized. (Initialisé(e).)` s'affiche, mettez l'imprimante hors tension, puis remettez-la sous tension pour appliquer les paramètres.

Chapitre 7

Dépannage

Élimination des bourrages

Vous pouvez éviter la plupart des bourrages en sélectionnant soigneusement le support d'impression et en procédant correctement au chargement.

Voir aussi :

- « A propos des supports d'impression » à la page 99
- « Supports d'impression pris en charge » à la page 101

Remarque:

Avant de procéder à l'achat de quantités importantes de support d'impression, il est recommandé d'effectuer une impression sur un échantillon.

Élimination des bourrages

- Utilisez uniquement les supports d'impression recommandés.
- Reportez-vous aux sections « Chargement de supports d'impression dans le chargeur multifonction (MPF) » à la page 105 et « Chargement de supports d'impression dans le chargeur de feuilles prioritaire (PSI) » à la page 114 pour charger correctement les supports d'impression.
- Ne surchargez pas les sources d'alimentation. Assurez-vous que la hauteur de la pile du support d'impression ne dépasse pas la hauteur maximale indiquée par les guides de largeur du papier.
- Ne chargez aucun support d'impression froissé, plié, humide ou recourbé.
- Déramez, ventilez et égalisez le support d'impression avant de le charger. Si un bourrage a lieu avec le support d'impression, essayez d'insérer une seule feuille à la fois dans le chargeur multifonction (MPF) ou dans le chargeur de feuilles prioritaire (PSI).
- N'utilisez aucun support d'impression que vous avez découpé ou rogné vous-même.
- Ne mélangez pas les formats, grammages et types de supports d'impression dans la même source d'alimentation.
- Assurez-vous que la face à imprimer recommandée est orientée vers le haut lorsque vous insérez le support d'impression.

- ❑ Stockez les supports d'impression dans un environnement approprié.
- ❑ Ne retirez pas le chargeur de feuilles prioritaire (PSI) lors de l'impression d'un travail.
- ❑ Vérifiez que tous les câbles reliés à l'imprimante sont correctement branchés.
- ❑ Si les guides sont trop serrés, des bourrages papier peuvent se produire.

Voir aussi :

- ❑ « A propos des supports d'impression » à la page 99
- ❑ « Supports d'impression pris en charge » à la page 101

Identification de l'emplacement des bourrages papier



Attention :

N'essayez pas de retirer un papier coincé au fond du produit, en particulier s'il est enroulé sur un fuser ou un rouleau de chauffage. Vous risqueriez de vous blesser ou de vous brûler. Mettez aussitôt le produit hors tension et contactez votre représentant Epson local.

Important :

N'essayez pas d'éliminer les bourrages à l'aide d'outils ou d'instruments. L'imprimante pourrait être endommagée de manière permanente.

L'illustration suivante indique où les bouchages papier peuvent se produire sur le chemin des supports d'impression.

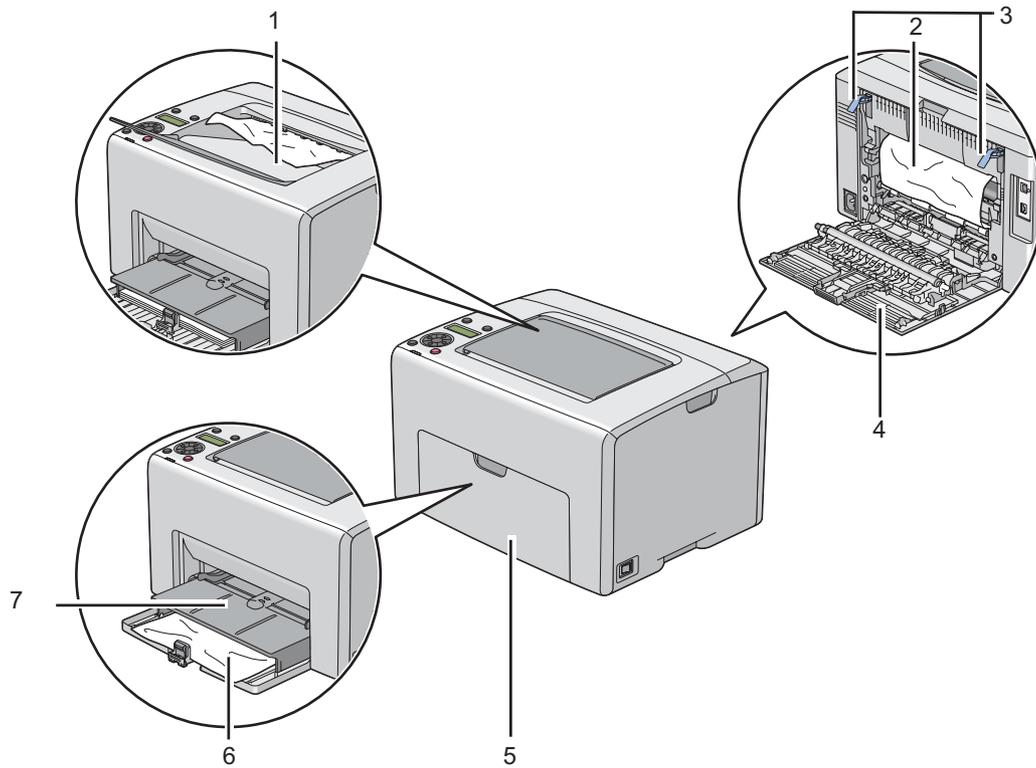

- 1 Magasin de sortie central
- 2 Courroie de l'unité de transfert
- 3 Leviers
- 4 Porte arrière
- 5 Capot avant
- 6 Chargeur multifonction (MPF)
- 7 Chargeur de feuilles prioritaire (PSI)

Élimination des brouillages papier à l'avant de l'imprimante

Remarque:

Pour résoudre l'erreur affichée sur l'écran LCD, vous devez enlever tous les supports d'impression situés sur le chemin des supports d'impression.

1. Retirez le chargeur de feuilles prioritaire (PSI).

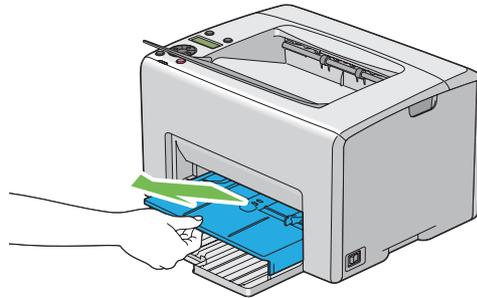

2. Retirez tout papier coincé à l'avant de l'imprimante.

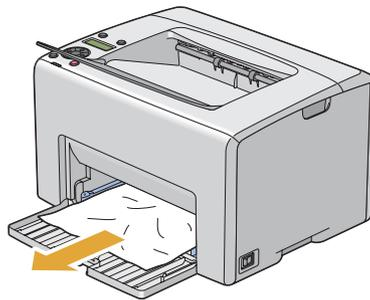

3. Remplacez le chargeur de feuilles prioritaire (PSI) dans l'imprimante.

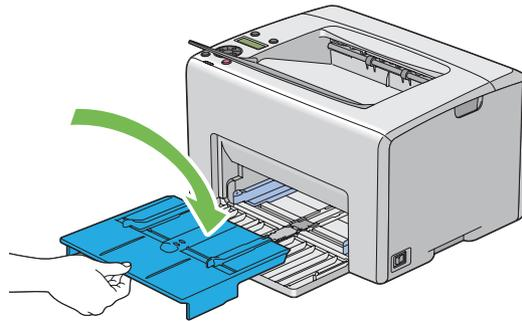

Important :

N'appliquez pas une force excessive sur le chargeur de feuilles prioritaire (PSI). Vous risqueriez de l'endommager ou d'endommager l'intérieur de l'imprimante.

Elimination des brouillages papier à l'arrière de l'imprimante

Important :

- Pour éviter toute décharge électrique, éteignez toujours l'imprimante et débranchez le cordon d'alimentation de la prise électrique mise à la terre avant toute opération de maintenance.*
- Pour éviter toute brûlure, n'éliminez pas les brouillages papier immédiatement après avoir imprimé. Le fuser devient extrêmement chaud pendant l'utilisation.*

Remarque:

Pour résoudre l'erreur affichée sur l'écran LCD, vous devez enlever tous les supports d'impression situés sur le chemin des supports d'impression.

1. Appuyez sur la poignée du capot arrière et ouvrez la porte arrière.

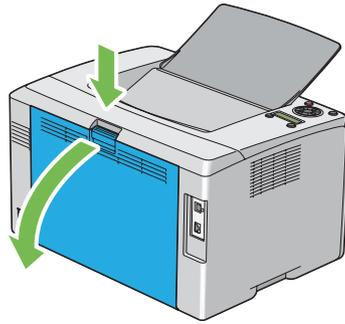

2. Soulevez les leviers.

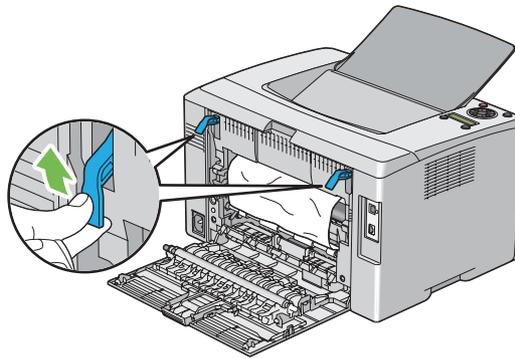

3. Retirez tout papier coincé à l'arrière de l'imprimante.

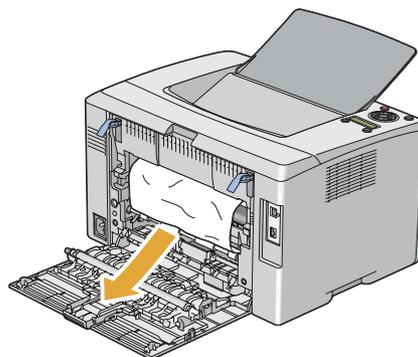

4. Abaissez les leviers à leur position d'origine.

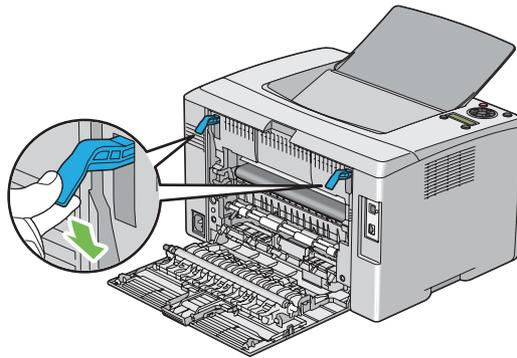

5. Fermez la porte arrière.

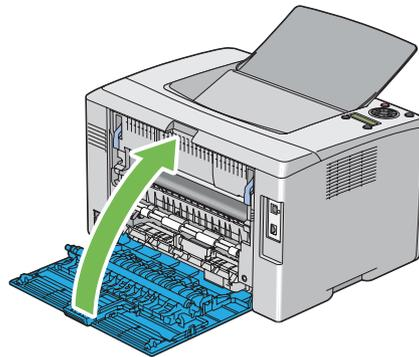

Elimination des brouillages papier du magasin de sortie central

Important :

- Pour éviter toute décharge électrique, éteignez toujours l'imprimante et débranchez le cordon d'alimentation de la prise électrique mise à la terre avant toute opération de maintenance.
- Pour éviter toute brûlure, n'éliminez pas les brouillages papier immédiatement après avoir imprimé. Le fuser devient extrêmement chaud pendant l'utilisation.

Remarque:

Pour résoudre l'erreur affichée sur l'écran LCD, vous devez enlever tous les supports d'impression situés sur le chemin des supports d'impression.

1. Appuyez sur la poignée du capot arrière et ouvrez la porte arrière.

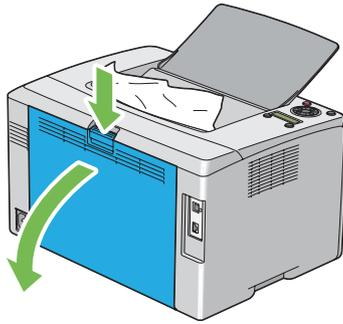

2. Soulevez les leviers.

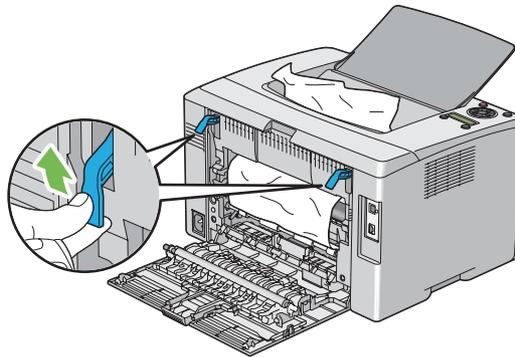

3. Retirez tout papier coincé à l'arrière de l'imprimante. Si aucun papier n'est présent dans le chemin du papier, retirez tout papier coincé dans le magasin de sortie central.

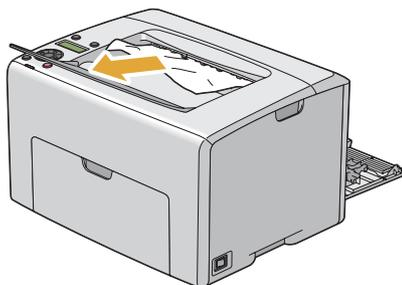

4. Abaissez les leviers à leur position d'origine.

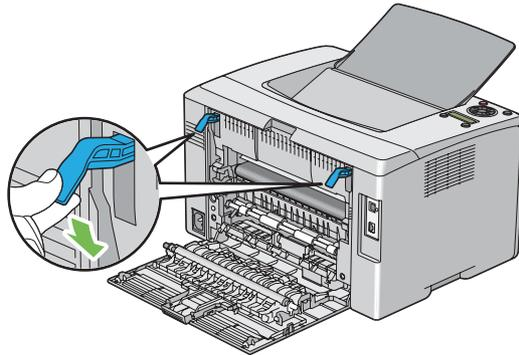

5. Fermez la porte arrière.

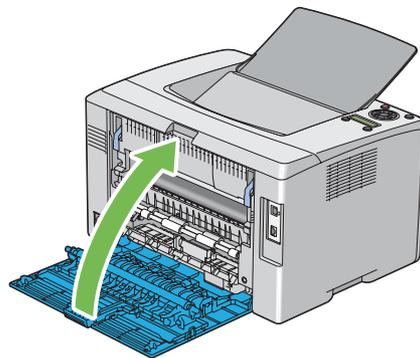

Problèmes de bourrage

Bourrage dû à un défaut d'alimentation

Problème	Action
Défauts d'alimentation du support d'impression.	Retirez le papier du chargeur de feuilles prioritaire (PSI), puis assurez-vous que le papier est correctement inséré dans le chargeur multifonction (MPF).
	Selon les supports d'impression que vous utilisez, effectuez l'une des actions suivantes : <ul style="list-style-type: none"> <input type="checkbox"/> Pour du papier épais, utilisez du papier de moins de 163 gsm. <input type="checkbox"/> Pour du papier mince, utilisez du papier de plus de 60 gsm. <input type="checkbox"/> Pour l'enveloppe, assurez-vous qu'elle est correctement chargée dans le chargeur multifonction (MPF) ou dans le chargeur de feuilles prioritaire (PSI), comme indiqué dans « Chargement d'enveloppes dans le chargeur multifonction (MPF) » à la page 111 ou « Chargement d'enveloppes dans le chargeur de feuilles prioritaire (PSI) » à la page 117.
	Si l'enveloppe est déformée, corrigez-la ou utilisez une autre enveloppe.
	Si vous imprimez en mode recto verso manuel, assurez-vous que les supports d'impression ne sont pas recourbés.
	Aérez les supports d'impression.
	Si les supports d'impression sont humides, retournez-les.
	Si le problème persiste, utilisez des supports d'impression qui ne sont pas humides.

Remarque:

Si le problème persiste alors que vous avez effectué les actions suggérées décrites ci-dessus, contactez votre représentant Epson local ou un revendeur autorisé.

Bourrage dû à l'alimentation de plusieurs supports d'impression à la fois

Problème	Action
Plusieurs supports d'impression sont alimentés à la fois.	Retirez le papier du chargeur de feuilles prioritaire (PSI), puis assurez-vous que le papier est correctement inséré dans le chargeur multifonction (MPF).
	Si les supports d'impression sont humides, utilisez des supports d'impression qui ne sont pas humides.
	Aérez les supports d'impression.

Remarque:

Si le problème persiste alors que vous avez effectué les actions suggérées décrites ci-dessus, contactez votre représentant Epson local ou un revendeur autorisé.

Problèmes de base de l'imprimante

Il est facile de résoudre certains des problèmes qui surviennent au niveau de l'imprimante. Si vous rencontrez un problème au niveau de votre imprimante, vérifiez les éléments suivants :

- Le cordon d'alimentation est branché dans l'imprimante et dans une prise de courant correctement mise à la terre.
- L'imprimante est sous tension.
- L'alimentation électrique n'est coupée par aucun interrupteur ou disjoncteur.
- Les autres appareils électriques branchés sur cette prise fonctionnent.
- Lorsque votre imprimante est connectée à l'ordinateur via la connexion sans fil, le câble d'Ethernet n'est pas connecté entre l'imprimante et le réseau.

Si le problème persiste alors que vous avez vérifié tous les éléments ci-dessus, mettez l'imprimante hors tension, patientez dix secondes et remettez-la ensuite sous tension. Cette opération suffit souvent à résoudre le problème.

Problèmes d'affichage.

Problème	Action
Après la mise sous tension de l'imprimante, l'écran LCD n'affiche rien, affiche <code>Please wait...</code> (Patientez SVP) ou le rétroéclairage ne fonctionne pas.	Mettez l'imprimante hors tension, patientez dix secondes, puis remettez-la sous tension. Le message d'autotest apparaît sur l'écran LCD. Lorsque le test est terminé, <code>Ready</code> (Prêt) s'affiche.
Les modifications que vous effectuez sur les paramètres des menus à partir du panneau de commande ne sont pas prises en considération.	Les paramètres définis dans le logiciel, dans le pilote d'imprimante ou dans les utilitaires de l'imprimante annulent les paramètres sélectionnés à partir du panneau de commande. Modifiez les réglages du menu à partir du pilote d'imprimante, des utilitaires de l'imprimante ou du logiciel, et non à partir du panneau de commande.

Problèmes d'impression

Problème	Action
Le travail ne s'imprime pas ou des caractères incorrects sont imprimés.	Assurez-vous que Ready (Prêt) s'affiche bien sur l'écran LCD avant d'envoyer un travail à l'impression. Appuyez sur la touche  (Menu) pour revenir à Ready (Prêt).
	Assurez-vous que les supports d'impression sont chargés dans l'imprimante. Appuyez sur la touche  (Menu) pour revenir à Ready (Prêt).
	Vérifiez que le bon pilote d'imprimante est utilisé.
	Assurez-vous que vous utilisez le bon câble Ethernet ou USB et qu'il est correctement relié à l'imprimante.
	Vérifiez que le format des supports d'impression approprié est sélectionné.
	Si vous utilisez un spouleur d'impression, vérifiez qu'il fonctionne correctement.
	Vérifiez l'interface de l'imprimante à partir du Admin Menu (Menu Admin). Déterminez l'interface d'hôte que vous utilisez. Imprimez une page Printer Settings (Configuration) pour vérifier que les paramètres d'interface actuels sont corrects. Reportez-vous à la section « Impression d'une page Printer Settings (Configuration) » à la page 136 pour plus d'informations sur l'impression d'une page Printer Settings (Configuration).

Problème	Action
Défauts d'alimentation du support d'impression ou plusieurs supports d'impression sont alimentés à la fois.	<p>Assurez-vous que les supports d'impression utilisés répondent aux spécifications de votre imprimante.</p> <p>Voir aussi : « Supports d'impression utilisables » à la page 101</p>
	Aérez les supports d'impression avant de les charger.
	Assurez-vous que les supports d'impression sont correctement chargés.
	Assurez-vous que les guides de largeur du papier et que le guide de longueur du papier sont correctement réglés.
	Assurez-vous que le chargeur de feuilles prioritaire (PSI) est correctement inséré.
	Ne surchargez pas les sources d'alimentation.
	<p>Ne forcez pas lorsque vous chargez les supports d'impression dans le chargeur de feuilles prioritaire (PSI) ou le chargeur multifonction (MPF).</p> <p>Sinon, les supports d'impression risquent d'être insérés de travers ou de se recourber.</p>
	Assurez-vous que les supports d'impression ne sont pas recourbés.
	<p>Chargez correctement la face à imprimer recommandée pour le type de support d'impression que vous utilisez.</p> <p>Voir aussi : « Chargement des supports d'impression » à la page 104</p>
	Retournez les supports d'impression et procédez de nouveau à l'impression pour voir si les feuilles sont entraînées plus facilement.
	Ne mélangez pas les types de support d'impression.
	Ne mélangez pas les rames de supports d'impression.
	Retirez les feuilles recourbées au-dessus et en dessous de la rame avant de charger les supports d'impression.
	Ne chargez la source d'alimentation que lorsqu'elle est vide.
L'enveloppe est froissée après l'impression.	<p>Assurez-vous que l'enveloppe est correctement chargée selon les instructions décrites dans la section « Chargement d'enveloppes dans le chargeur multifonction (MPF) » à la page 111 ou « Chargement d'enveloppes dans le chargeur de feuilles prioritaire (PSI) » à la page 117.</p>

Problème	Action
Des sauts de page se produisent à des endroits inattendus.	Augmentez la valeur de l'option Job Time-Out (Expiration du travail) dans le menu System Settings (Réglages du système) , sous l'onglet Printer Maintenance (Entretien de l'imprimante) de l'utilitaire Printer Setting Utility.
	Augmentez la valeur de temporisation dans le menu Protocol Settings (Paramètres de protocole) de l'utilitaire EpsonNet Config.
Le support d'impression ne s'empile pas correctement dans le magasin de sortie central.	Retournez la pile du support d'impression dans le chargeur de feuilles prioritaire (PSI) et le chargeur multifonction (MPF).
Le travail s'imprime à partir d'une mauvaise source ou sur un mauvais support d'impression.	Vérifiez l'option Paper Type (Type de support) dans le pilote d'imprimante.

Problèmes de qualité d'impression

Remarque:

Dans cette section, certaines procédures font appel soit à l'utilitaire Printer Setting Utility, soit à l'utilitaire Status Monitor. Certaines procédures qui font appel à l'utilitaire Printer Setting Utility peuvent également être réalisées à l'aide du panneau de commande.

Voir aussi :

- ❑ « Présentation des menus de l'imprimante » à la page 145
- ❑ « Printer Setting Utility (Windows uniquement) » à la page 21
- ❑ « Status Monitor (Windows uniquement) » à la page 22

La sortie est trop claire

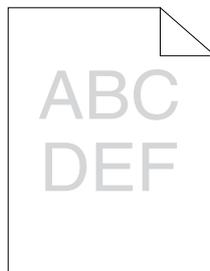

Problème	Action
La sortie est trop claire.	<p>Les cartouches de toner sont peut-être presque vides ou doivent être remplacées. Vérifiez la quantité de toner restante dans chaque cartouche de toner.</p> <ol style="list-style-type: none"> 1. Vérifiez le niveau de toner sous l'onglet Status (État) de la fenêtre Status Monitor. 2. Remplacez les cartouches de toner si nécessaire.
	<p>Vérifiez que le support d'impression est sec et que le support d'impression approprié est utilisé.</p> <p>Sinon, utilisez le support d'impression recommandé pour l'imprimante.</p> <p>Voir aussi : « Supports d'impression utilisables » à la page 101</p>
	<p>Essayez de modifier le paramètre Paper Type (Type de support) dans le pilote d'imprimante.</p> <ol style="list-style-type: none"> 1. Sous l'onglet Paper / Output (Papier/Sortie) dans Printing Preferences (Préférences d'impression) du pilote d'imprimante, modifiez le paramètre Paper Type (Type de support).
	<p>Désactivez le Draft Mode (Mode brouillon) dans le pilote d'imprimante.</p> <ol style="list-style-type: none"> 1. Sous l'onglet Advanced Settings (Paramètres avancés) dans Printing Preferences (Préférences d'impression) du pilote d'imprimante, vérifiez que la case à cocher Draft Mode (Mode brouillon) n'est pas activée.

Remarque:

Si le problème persiste alors que vous avez effectué les actions suggérées décrites ci-dessus, contactez votre représentant Epson local ou un revendeur autorisé.

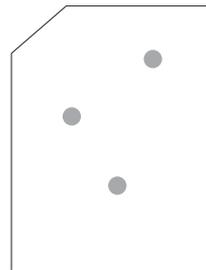
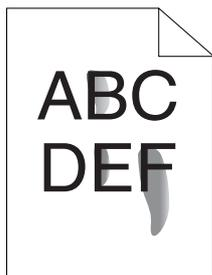
Le toner laisse des traces ou se détache/taches au verso

Problème	Action
<p>Le toner laisse des traces ou se détache. La sortie présente des taches au verso.</p>	<p>Il se peut que la surface du support d'impression soit inégale. Essayez de modifier le paramètre Paper Type (Type de support) dans le pilote d'imprimante. Par exemple, remplacez Plain (Papier ordinaire) par Lightweight Cardstock (Cartes fines).</p> <p>1. Sous l'onglet Paper / Output (Papier/Sortie) dans Printing Preferences (Préférences d'impression) du pilote d'imprimante, modifiez le paramètre Paper Type (Type de support).</p>
	<p>Vérifiez si le support d'impression que vous utilisez est le bon.</p> <p>Sinon, utilisez le support d'impression recommandé pour l'imprimante.</p> <p>Voir aussi : « Supports d'impression utilisables » à la page 101</p>
	<p>Réglez la température du fuser.</p> <p>1. Lancez l'utilitaire Printer Setting Utility, puis cliquez sur Adjust Fusing Unit (Réglage de l'unité de fusion) sous l'onglet Printer Maintenance (Entretien de l'imprimante).</p> <p>2. Réglez la température de fixation en augmentant la valeur pour votre support d'impression.</p> <p>3. Cliquez sur le bouton Apply New Settings (Appliquer les nouveaux réglages).</p>

Remarque:

Si le problème persiste alors que vous avez effectué les actions suggérées décrites ci-dessus, contactez votre représentant Epson local ou un revendeur autorisé.

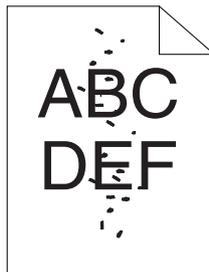
Taches aléatoires/images floues

Problème	Action
Le résultat imprimé comporte des taches aléatoires ou est flou.	Assurez-vous que les cartouches de toner sont correctement installées. Voir aussi : « Installation d'une cartouche de toner » à la page 226
	Si vous utilisez des cartouches de toner d'une autre marque, installez des cartouches de toner de la même marque que celle d'origine.
	Nettoyez le fuser. 1. Chargez une feuille de papier dans le chargeur multifonction (MPF), puis imprimez une image pleine sur tout le papier. 2. Chargez la feuille imprimée avec le côté à imprimer vers le bas, puis imprimez une feuille vierge de papier.

Remarque:

Si le problème persiste alors que vous avez effectué les actions suggérées décrites ci-dessus, contactez votre représentant Epson local ou un revendeur autorisé.

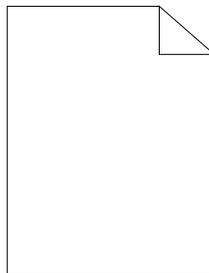
Rien ne s'imprime

Si ce problème persiste, contactez votre représentant Epson local ou un revendeur autorisé.

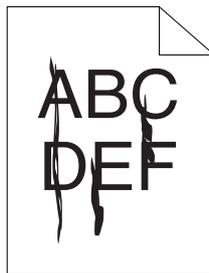
Des traînées apparaissent sur la sortie

Si ce problème persiste, contactez votre représentant Epson local ou un revendeur autorisé.

Points espacés en couleur

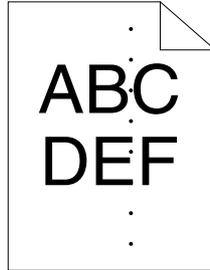

Si ce problème persiste, contactez votre représentant Epson local ou un revendeur autorisé.

Traits blancs verticaux

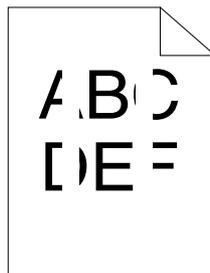

Problème	Action
Des traits blancs verticaux apparaissent sur le résultat imprimé.	<p>Nettoyez l'intérieur de l'imprimante et effectuez un test d'impression.</p> <ol style="list-style-type: none"> Nettoyez l'intérieur de l'imprimante à l'aide de la tige de nettoyage des têtes d'impression. Cliquez sur Print Test Page (Imprimer une page de test) dans la fenêtre Propriétés du pilote d'imprimante. <p>Voir aussi : « Nettoyage de l'intérieur de l'imprimante » à la page 218</p>

Remarque:

Si le problème persiste alors que vous avez effectué les actions suggérées décrites ci-dessus, contactez votre représentant Epson local ou un revendeur autorisé.

Marbrure

Problème	Action
Le résultat imprimé est inégalement coloré.	<p>Réglez la distorsion de transfert.</p> <ol style="list-style-type: none"> 1. Lancez l'utilitaire Printer Setting Utility, puis cliquez sur Adjust BTR (Réglage BTR) sous l'onglet Printer Maintenance (Entretien de l'imprimante). 2. Réglez le paramètre selon le type de support d'impression utilisé. 3. Cliquez sur le bouton Apply New Settings (Appliquer les nouveaux réglages).
	Si vous utilisez un support d'impression non recommandé, veillez à utiliser un support d'impression recommandé pour l'imprimante.

Remarque:

Si le problème persiste alors que vous avez effectué les actions suggérées décrites ci-dessus, contactez votre représentant Epson local ou un revendeur autorisé.

Image dédoublée

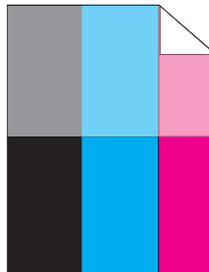

Problème	Action
Le résultat imprimé présente une image dédoublée.	<p>Réglez la distorsion de transfert.</p> <ol style="list-style-type: none"> 1. Lancez l'utilitaire Printer Setting Utility, puis cliquez sur Chart Print (Impression du graphique) sous l'onglet Diagnosis (Diagnostic). 2. Cliquez sur le bouton Ghost Configuration Chart (Configuration de dédoublement). <p>La page Ghost Configuration Chart (Configuration de dédoublement) est imprimée.</p> <ol style="list-style-type: none"> 3. Cliquez sur BTR Refresh Mode (Mode Rafraîchir BTR) sous l'onglet Printer Maintenance (Entretien de l'imprimante). 4. Activez la case à cocher en regard de On (Marche), puis cliquez sur le bouton Apply New Settings (Appliquer les nouveaux réglages). 5. Cliquez sur Chart Print (Impression du graphique) sous l'onglet Diagnosis (Diagnostic). 6. Cliquez sur le bouton Ghost Configuration Chart (Configuration de dédoublement). <p>La page Ghost Configuration Chart (Configuration de dédoublement) est imprimée.</p>
	<p>Il se peut que la surface du support d'impression soit inégale. Essayez de modifier le paramètre Paper Type (Type de support) dans le pilote d'imprimante. Par exemple, remplacez Plain (Papier ordinaire) par Lightweight Cardstock (Cartes fines).</p> <ol style="list-style-type: none"> 1. Sous l'onglet Paper / Output (Papier/Sortie) dans Printing Preferences (Préférences d'impression) du pilote d'imprimante, modifiez le paramètre Paper Type (Type de support).
	<p>Réglez la température du fuser.</p> <ol style="list-style-type: none"> 1. Lancez l'utilitaire Printer Setting Utility, puis cliquez sur Adjust Fusing Unit (Réglage de l'unité de fusion) sous l'onglet Printer Maintenance (Entretien de l'imprimante). 2. Réglez la température de fixage en augmentant la valeur pour votre support d'impression. 3. Cliquez sur le bouton Apply New Settings (Appliquer les nouveaux réglages).
	<p>Si vous utilisez un support d'impression non recommandé, veillez à utiliser un support d'impression recommandé pour l'imprimante.</p>

Remarque:

Si le problème persiste alors que vous avez effectué les actions suggérées décrites ci-dessus, contactez votre représentant Epson local ou un revendeur autorisé.

Voile



Problème	Action
Le résultat imprimé est voilé.	Si la totalité de la page imprimée est trop claire, contactez votre représentant Epson local ou un revendeur autorisé.
	<p>Si une partie de la page imprimée est claire, démarrez le Developer Stir Mode (Mode d'agitation du développeur).</p> <ol style="list-style-type: none"> 1. Lancez l'utilitaire Printer Setting Utility, puis cliquez sur Developer Stir Mode (Mode d'agitation du développeur) sous l'onglet Diagnosis (Diagnostic). 2. Cliquez sur le bouton Start (Démarrer).

Remarque:

Si le problème persiste alors que vous avez effectué les actions suggérées décrites ci-dessus, contactez votre représentant Epson local ou un revendeur autorisé.

Phénomène BCO (Bead-Carry-Out)

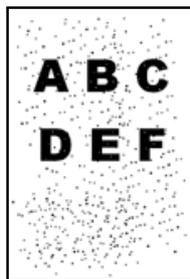

Problème	Action
Le phénomène BCO (Bead-Carry-Out) se produit.	<p>Si l'imprimante est installée à haute altitude, définissez l'altitude de l'emplacement.</p> <ol style="list-style-type: none"> 1. Lancez l'utilitaire Printer Setting Utility, puis cliquez sur Adjust Altitude (Réglage de l'altitude) sous l'onglet Printer Maintenance (Entretien de l'imprimante). 2. Sélectionnez la valeur la plus proche de l'altitude de l'emplacement où l'imprimante est installée. 3. Cliquez sur le bouton Apply New Settings (Appliquer les nouveaux réglages).

Remarque:

Si le problème persiste alors que vous avez effectué les actions suggérées décrites ci-dessus, contactez votre représentant Epson local ou un revendeur autorisé.

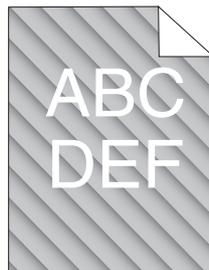
Marques en biais

Problème	Action
Le résultat imprimé comporte des marques en biais.	<p>Les cartouches de toner sont peut-être presque vides ou doivent être remplacées. Vérifiez la quantité de toner restante dans chaque cartouche de toner.</p> <ol style="list-style-type: none"> 1. Vérifiez le niveau de toner sous l'onglet Status (État) de la fenêtre Status Monitor. 2. Remplacez les cartouches de toner si nécessaire.
	<p>Démarrez Developer Stir Mode (Mode d'agitation du développeur).</p> <ol style="list-style-type: none"> 1. Lancez l'utilitaire Printer Setting Utility, puis cliquez sur Developer Stir Mode (Mode d'agitation du développeur) sous l'onglet Diagnosis (Diagnostic). 2. Cliquez sur le bouton Start (Démarrer).

Remarque:

Si le problème persiste alors que vous avez effectué les actions suggérées décrites ci-dessus, contactez votre représentant Epson local ou un revendeur autorisé.

Papier froissé/taché

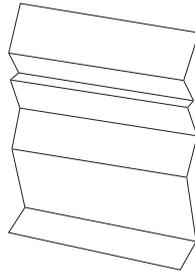

Problème	Action
<p>La sortie est froissée.</p> <p>La sortie est tachée.</p>	<p>Vérifiez si le support d'impression que vous utilisez est le bon.</p> <p>Sinon, utilisez le support d'impression recommandé pour l'imprimante.</p> <p>Si des plis surviennent fréquemment, utilisez un nouveau paquet de papier ou un autre support.</p> <p>Voir aussi :</p> <ul style="list-style-type: none"> <input type="checkbox"/> « Supports d'impression utilisables » à la page 101 <input type="checkbox"/> « A propos des supports d'impression » à la page 99 <hr/> <p>Si vous utilisez l'enveloppe, vérifiez si le pli se trouve à moins de 30 mm des quatre bords de l'enveloppe.</p> <p>Si le pli se trouve à moins de 30 mm des quatre bords de l'enveloppe, ceci est considéré comme normal. Votre imprimante n'est pas en cause.</p> <p>Sinon, prenez les mesures suivantes :</p> <ul style="list-style-type: none"> <input type="checkbox"/> Si vous utilisez une enveloppe n 10 (220 mm de long avec un rabat sur le bord long), utilisez une enveloppe de taille différente. <input type="checkbox"/> Si vous utilisez une enveloppe C5 (220 mm de long avec un rabat sur le bord court), chargez-la dans le chargeur multifonction (MPF), rabat ouvert et orienté vers le haut. <input type="checkbox"/> Si vous utilisez une enveloppe Monarch ou DL (de moins de 220 mm de long), chargez-la par le bord long dans le chargeur multifonction (MPF), rabat ouvert et orienté vers le haut. <p>Si le problème persiste, utilisez une enveloppe de taille différente.</p>

Remarque:

Si le problème persiste alors que vous avez effectué les actions suggérées décrites ci-dessus, contactez votre représentant Epson local ou un revendeur autorisé.

La marge supérieure est incorrecte

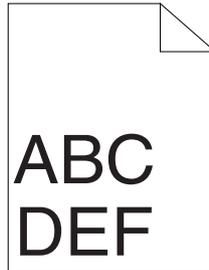

Problème	Action
La marge supérieure est incorrecte.	Assurez-vous que les marges sont définies correctement dans l'application en cours d'utilisation.

Remarque:

Si le problème persiste alors que vous avez effectué les actions suggérées décrites ci-dessus, contactez votre représentant Epson local ou un revendeur autorisé.

Le calage des couleurs n'est pas aligné

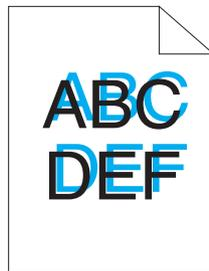

Problème	Action
Le calage des couleurs n'est pas aligné.	<p>Exécutez le réglage automatique du calage des couleurs.</p> <ol style="list-style-type: none"> 1. Lancez l'utilitaire Printer Setting Utility, puis cliquez sur Color Registration Adjustment (Réglage du calage des couleurs) sous l'onglet Printer Maintenance (Entretien de l'imprimante). 2. Désactivez la case à cocher en regard de On (Marche). 3. Cliquez sur le bouton Start (Démarrer) en regard de Auto Correct (Correction automatique).
	<p>Nettoyez le capteur CTD.</p> <ol style="list-style-type: none"> 1. Nettoyez le capteur CTD. 2. Lancez l'utilitaire Printer Setting Utility, puis cliquez sur Color Registration Adjustment (Réglage du calage des couleurs) sous l'onglet Printer Maintenance (Entretien de l'imprimante). 3. Désactivez la case à cocher en regard de On (Marche). 4. Cliquez sur le bouton Start (Démarrer) en regard de Auto Correct (Correction automatique). <p>Voir aussi : « Nettoyage du capteur CTD (Color Toner Density) » à la page 221</p>
	<p>Imprimez le graphique de calage des couleurs et corrigez manuellement le calage des couleurs.</p> <ol style="list-style-type: none"> 1. Lancez l'utilitaire Printer Setting Utility, puis cliquez sur Color Registration Adjustment (Réglage du calage des couleurs) sous l'onglet Printer Maintenance (Entretien de l'imprimante). 2. Désactivez la case à cocher en regard de On (Marche). 3. Cliquez sur le bouton Start (Démarrer) en regard de Print Color Regi Chart (Impression graphique de calage des couleurs). 4. Sélectionnez le format de papier, puis cliquez sur OK. <p>Le graphique de calage des couleurs est imprimé.</p> <ol style="list-style-type: none"> 5. Vérifiez les valeurs avec les lignes droites sur le graphique. 6. Sélectionnez la valeur pour chaque couleur dans l'utilitaire Printer Setting Utility. 7. Cliquez sur le bouton Apply New Settings (Appliquer les nouveaux réglages). 8. Cliquez sur le bouton Start (Démarrer) en regard de Print Color Regi Chart (Impression graphique de calage des couleurs) pour imprimer une nouvelle fois le graphique de calage des couleurs. 9. Effectuez les réglages nécessaires jusqu'à ce que toutes les lignes droites aient la valeur 0. <p>Voir aussi : « Réglage du calage des couleurs » à la page 192</p>

Remarque:

Si le problème persiste alors que vous avez effectué les actions suggérées décrites ci-dessus, contactez votre représentant Epson local ou un revendeur autorisé.

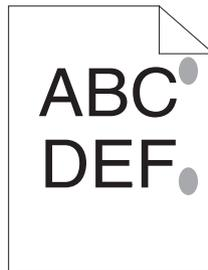
Papier dépassant/irrégulier

Problème	Action
La surface imprimée dépasse ou est irrégulière.	<p>Nettoyez le fuser.</p> <ol style="list-style-type: none"> 1. Chargez une feuille de papier sur le chargeur multifonction (MPF), puis imprimez une image pleine sur tout le papier. 2. Chargez la feuille imprimée avec le côté à imprimer vers le bas, puis imprimez une feuille vierge de papier.

Remarque:

Si le problème persiste alors que vous avez effectué les actions suggérées décrites ci-dessus, contactez votre représentant Epson local ou un revendeur autorisé.

Réglage du calage des couleurs

Cette section décrit comment régler le calage des couleurs lorsque vous installez l'imprimante pour la première fois ou lorsque vous la déplacez à un nouvel emplacement.

Exécution de l'opération Auto Correct (Correction automatique)

L'opération Auto Correct (Correction automatique) vous permet de corriger le calage des couleurs automatiquement.

Panneau de commande

1. Appuyez sur la touche  (**Menu**).
2. Sélectionnez `Admin Menu` (Menu Admin), puis appuyez sur la touche .
3. Sélectionnez `Maintenance Mode` (Mode maintenance), puis appuyez sur la touche .
4. Sélectionnez `Adjust ColorResi` (Régl. cal. coul.), puis appuyez sur la touche .
5. Sélectionnez `Auto Adjust` (Réglage auto), puis appuyez sur la touche .
6. Sélectionnez `Are you sure?` (Confirmer ?), puis appuyez sur la touche .

L'opération Auto Correct (Correction automatique) est effectuée.

Utilitaire Printer Setting Utility

Dans la procédure suivante, Microsoft® Windows® XP est utilisé à titre d'exemple.

1. Cliquez sur **start (démarrer) — All Programs (Tous les programmes) — EPSON — EPSON Printer Software — EPSON AL-C1750N / EPSON AL-C1750W — Printer Setting Utility**.

Remarque:

La fenêtre **Select Printer (Sélectionner une imprimante)** s'affiche lors de cette étape si plusieurs pilotes d'imprimante sont installés sur votre ordinateur. Dans ce cas, cliquez sur le nom de l'imprimante de votre choix dans **Printer Name (Nom de l'imprimante)**.

L'utilitaire Printer Setting Utility s'ouvre.

2. Cliquez sur l'onglet **Printer Maintenance (Entretien de l'imprimante)**.
3. Sélectionnez **Color Registration Adjustment (Réglage du calage des couleurs)** dans la liste à gauche de la page.

La page **Color Registration Adjustment (Réglage du calage des couleurs)** s'affiche.

4. Désactivez la case à cocher en regard de **On (Marche)**.
5. Cliquez sur le bouton **Start (Démarrer)** en regard de **Auto Correct (Correction automatique)**.

Le calage des couleurs est corrigé automatiquement.

Impression du graphique de calage des couleurs

Panneau de commande

1. Appuyez sur la touche  (**Menu**).
2. Sélectionnez `Admin Menu` (Menu Admin), puis appuyez sur la touche .
3. Sélectionnez `Maintenance Mode` (Mode maintenance), puis appuyez sur la touche .
4. Sélectionnez `Adjust ColorResi` (Régl. cal. coul.), puis appuyez sur la touche .
5. Sélectionnez `Color Resi Chart` (Graph. cal. coul.), puis appuyez sur la touche .

Le graphique de calage des couleurs est imprimé.

Utilitaire Printer Setting Utility

La procédure suivante utilise Windows XP en guise d'exemple.

1. Cliquez sur **start (démarrer) — All Programs (Tous les programmes) — EPSON — EPSON Printer Software — EPSON AL-C1750N / EPSON AL-C1750W — Printer Setting Utility**.

Remarque:

La fenêtre **Select Printer (Sélectionner une imprimante)** s'affiche lors de cette étape si plusieurs pilotes d'imprimante sont installés sur votre ordinateur. Dans ce cas, cliquez sur le nom de l'imprimante de votre choix dans **Printer Name (Nom de l'imprimante)**.

L'utilitaire Printer Setting Utility s'ouvre.

2. Cliquez sur l'onglet **Printer Maintenance (Entretien de l'imprimante)**.
3. Sélectionnez **Color Registration Adjustment (Réglage du calage des couleurs)** dans la liste à gauche de la page.

La page **Color Registration Adjustment (Réglage du calage des couleurs)** s'affiche.

4. Désactivez la case à cocher en regard de **On (Marche)**.
5. Cliquez sur le bouton **Start (Démarrer)** en regard de **Print Color Regi Chart (Impression graphique de calage des couleurs)**.

6. Sélectionnez le format de papier, puis cliquez sur **OK**.

Le graphique de calage des couleurs est imprimé.

Définition des valeurs

Sur le graphique de calage des couleurs imprimé, recherchez les lignes les plus droites où les deux lignes noires et la ligne colorée sont les mieux alignées pour chaque couleur (J, M et C).

Si vous trouvez la ligne la plus droite, notez la valeur (-5 – +5) indiquée par la ligne la plus droite pour chaque couleur.

Si la valeur est de 0 pour chaque couleur, il est inutile de régler le calage des couleurs.

Si la valeur est différente de 0, entrez la valeur selon la procédure décrite à la section « Entrée des valeurs » à la page 196.

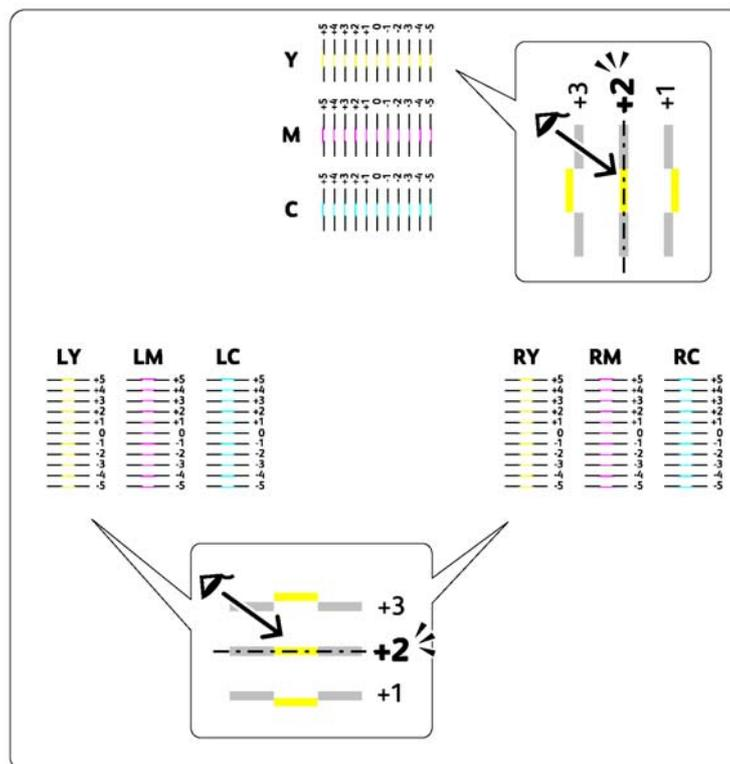

Entrée des valeurs

Panneau de commande

A l'aide du panneau de commande, entrez les valeurs que vous avez trouvées dans le graphique de calage des couleurs pour apporter des réglages.

1. Appuyez sur la touche  (**Menu**).
2. Sélectionnez `Admin Menu` (Menu Admin), puis appuyez sur la touche .
3. Sélectionnez `Maintenance Mode` (Mode maintenance), puis appuyez sur la touche .
4. Sélectionnez `Adjust ColorResi` (Régl. cal. coul.), puis appuyez sur la touche .
5. Sélectionnez `Enter Number` (Entrer le numéro), puis appuyez sur la touche .
6. Vérifiez que le message `Enter (Y,M,C)` (Entrer (Y, M, C)) est affiché, puis appuyez sur la touche  ou  jusqu'à ce que vous obteniez la valeur (par exemple, +3) affichée sur le graphique.
7. Appuyez sur la touche  une fois, et déplacez le curseur sur la couleur suivante.
8. Répétez les étapes 6 et 7 pour entrer tous les chiffres, puis appuyez sur la touche .
9. Vérifiez que le message `Enter (LY,LM,LD)` (Entrer(LY,LM,LD)) est affiché.
10. Appuyez sur la touche  ou  jusqu'à ce que vous obteniez la valeur (par exemple, +3) affichée sur le graphique.
11. Appuyez sur la touche  une fois, et déplacez le curseur sur la couleur suivante.
12. Répétez les étapes 10 et 11 pour entrer tous les chiffres, puis appuyez sur la touche .
13. Vérifiez que le message `Enter (RY,RM,RC)` (Entrer(RY,RM,RC)) est affiché.
14. Appuyez sur la touche  ou  jusqu'à ce que vous obteniez la valeur (par exemple, +3) affichée sur le graphique.
15. Appuyez sur la touche  une fois, et déplacez le curseur sur la couleur suivante.
16. Répétez les étapes 14 et 15 pour entrer tous les chiffres, puis appuyez sur la touche .

L'écran supérieur apparaît.

17. Effectuez les étapes 1 à 4 pour accéder au menu `Adjust ColorRegi (Régl. cal. coul.)`.
18. Sélectionnez `Color Regi Chart (Graph. cal. coul.)`, puis appuyez sur la touche **OK**.

Le graphique de calage des couleurs est imprimé avec les nouvelles valeurs.

19. Effectuez les réglages nécessaires jusqu'à ce que toutes les lignes droites aient la valeur 0. Il est conseillé d'examiner les images avant et après les réglages.

Utilitaire Printer Setting Utility

A l'aide de l'utilitaire Printer Setting Utility, entrez les valeurs que vous avez trouvées dans le graphique de calage des couleurs pour apporter des réglages.

La procédure suivante utilise Windows XP en guise d'exemple.

1. Cliquez sur **start (démarrer) — All Programs (Tous les programmes) — EPSON — EPSON Printer Software — EPSON AL-C1750N / EPSON AL-C1750W — Printer Setting Utility**.

Remarque:

*La fenêtre **Select Printer (Sélectionner une imprimante)** s'affiche lors de cette étape si plusieurs pilotes d'imprimante sont installés sur votre ordinateur. Dans ce cas, cliquez sur le nom de l'imprimante de votre choix dans **Printer Name (Nom de l'imprimante)**.*

L'utilitaire Printer Setting Utility s'ouvre.

2. Cliquez sur l'onglet **Printer Maintenance (Entretien de l'imprimante)**.
3. Sélectionnez **Color Registration Adjustment (Réglage du calage des couleurs)** dans la liste à gauche de la page.

La page **Color Registration Adjustment (Réglage du calage des couleurs)** s'affiche.

4. Désactivez la case à cocher en regard de **On (Marche)**.
5. Sélectionnez la valeur que vous avez examinée sur le graphique de calage des couleurs, puis cliquez sur le bouton **Apply New Settings (Appliquer les nouveaux réglages)**.
6. Cliquez sur le bouton **Start (Démarrer)** en regard de **Print Color Regi Chart (Impression graphique de calage des couleurs)**.

7. Sélectionnez le format de papier, puis cliquez sur **OK**.

Le graphique de calage des couleurs est imprimé avec les nouvelles valeurs.

8. Effectuez les réglages nécessaires jusqu'à ce que toutes les lignes droites aient la valeur 0. Il est conseillé d'examiner les images avant et après les réglages.

Important :

- Une fois le graphique de calage des couleurs imprimé, n'éteignez pas l'imprimante tant que son moteur tourne encore.
- Si la valeur 0 ne se trouve pas en regard des lignes les plus droites, déterminez les valeurs et réglez une nouvelle fois l'imprimante.

Bruit

Remarque:

Dans cette section, les procédures font appel à l'utilitaire *Printer Setting Utility*.

Voir aussi :

« *Printer Setting Utility (Windows uniquement)* » à la page 21

Problème	Action
L'imprimante fait un bruit étrange.	<p>Localisez la cause du problème en retirant les cartouches de toner.</p> <ol style="list-style-type: none"> 1. Retirez les cartouches de toner. 2. Lancez l'utilitaire Printer Setting Utility, puis cliquez sur Machine Check (Vérification de la machine) sous l'onglet Diagnosis (Diagnostic). 3. Sélectionnez Main Motor Operation Check (Fonctionnement du moteur principal) dans la liste déroulante, puis cliquez sur le bouton Start (Démarrer). 4. Cliquez sur le bouton Play of Sound (Lecture son) pour inspecter le bruit du moteur. <p>Voir aussi : « Remplacement des cartouches de toner » à la page 223</p> <p>Si le bruit généré par l'imprimante correspond au bruit généré par le bouton Play of Sound (Lecture son), contactez votre représentant Epson local ou un revendeur autorisé.</p>
	<p>Effectuez l'opération Dispense Motor Check (Moteur de distribution).</p> <ol style="list-style-type: none"> 1. Assurez-vous que les cartouches de toner ont été extraites de l'imprimante. 2. Lancez l'utilitaire Printer Setting Utility, puis cliquez sur Machine Check (Vérification de la machine) sous l'onglet Diagnosis (Diagnostic). 3. Sélectionnez Dispense Motor Check (Yellow) (Moteur de distribution (Jaune)), Dispense Motor Check (Magenta) (Moteur de distribution (Magenta)), Dispense Motor Check (Cyan) (Moteur de distribution (Cyan)) ou Dispense Motor Check (Black) (Moteur de distribution (Noir)) dans la liste déroulante, puis cliquez sur le bouton Start (Démarrer). 4. Cliquez sur le bouton Play of Sound (Lecture son) pour inspecter le bruit du moteur. 5. Répétez les étapes 3 et 4 pour effectuer l'opération Dispense Motor Check (Moteur de distribution) pour le reste des cartouches de toner. <p>Remarque:</p> <ul style="list-style-type: none"> <input type="checkbox"/> Vous pouvez effectuer l'opération Dispense Motor Check (Moteur de distribution) pour CMJN dans n'importe quel ordre. <input type="checkbox"/> Ne vérifiez pas le fonctionnement du moteur de distribution à plusieurs reprises. <p>Si le bruit généré par l'imprimante correspond au bruit généré par le bouton Play of Sound (Lecture son), contactez votre représentant Epson local ou un revendeur autorisé.</p>
	<p>Réinstallez les cartouches de toner et effectuez l'opération Dispense Motor Check (Moteur de distribution).</p> <p>Si le bruit généré par l'imprimante correspond au bruit généré par le bouton Play of Sound (Lecture son), contactez votre représentant Epson local ou un revendeur autorisé.</p>

Autres problèmes

Problème	Action
De la condensation s'est formée à l'intérieur de l'imprimante.	Cela survient généralement en hiver, lorsque la pièce est chauffée, à l'issue de quelques heures. Cela survient également lorsque l'imprimante fonctionne dans un local où l'humidité relative atteint 85 % ou plus. Réglez l'humidité ou placez l'imprimante dans un environnement mieux adapté.

Présentation des messages de l'imprimante

L'écran LCD de l'imprimante affiche des messages qui décrivent l'état actuel de l'imprimante, indiquant d'éventuels problèmes survenus sur l'imprimante, demandant votre attention pour les résoudre. Cette section décrit les messages, leur signification et comment les effacer.

Important :

Lorsqu'un message d'erreur est affiché, les données d'impression restant dans l'imprimante et les informations accumulées dans la mémoire de l'imprimante ne sont pas sécurisées.

Message	Ce que vous pouvez faire
FusingUnit Error (Err. unité fuser) Restart Printer (Redém. imprim.)	Eteignez l'imprimante, puis rallumez-la. Si le problème n'est pas résolu, contactez votre représentant Epson local ou un revendeur autorisé.
Error 010-397 (Erreur 010-397) Restart Printer (Redém. imprim.)	Voir aussi : « Contacter le service assistance Epson » à la page 240

Message	Ce que vous pouvez faire
<p>Erase Flash Err (Err effac flash)</p> <p>Restart Printer (Redém. imprim.)</p> <p>Error 016-500 (Erreur 016-500)</p> <p>Restart Printer (Redém. imprim.)</p>	<p>Eteignez l'imprimante, puis rallumez-la. Si le problème n'est pas résolu, contactez votre représentant Epson local ou un revendeur autorisé.</p> <p>Voir aussi : « Contacter le service assistance Epson » à la page 240</p>
<p>Write Flash Err (Err écrit flash)</p> <p>Restart Printer (Redém. imprim.)</p> <p>Error 016-501 (Erreur 016-501)</p> <p>Restart Printer (Redém. imprim.)</p>	
<p>Verify Flash Err (Err vérif flash)</p> <p>Restart Printer (Redém. imprim.)</p> <p>Error 016-502 (Erreur 016-502)</p> <p>Restart Printer (Redém. imprim.)</p>	
<p>Error 016-610 (Erreur 016-610)</p> <p>Restart Printer (Redém. imprim.)</p>	<p>Eteignez l'imprimante, puis rallumez-la. Si le problème n'est pas résolu, contactez votre représentant Epson local ou un revendeur autorisé.</p> <p>Voir aussi : « Contacter le service assistance Epson » à la page 240</p>
<p>Error 016-612 (Erreur 016-612)</p> <p>Restart Printer (Redém. imprim.)</p>	

Message	Ce que vous pouvez faire
Out of Memory (Plus de mémoire) Press OK Button (Appuyez sur OK) Error 016-718 (Erreur 016-718) Press OK Button (Appuyez sur OK)	Appuyez sur la touche  pour annuler le travail d'impression actuel. Voir aussi : « Annulation d'un travail d'impression » à la page 126
PDL Error (Erreur PDL) Press OK Button (Appuyez sur OK) Error 016-720 (Erreur 016-720) Press OK Button (Appuyez sur OK)	
Format Error (Erreur format) Press OK Button (Appuyez sur OK) Error 016-737 (Erreur 016-737) Press OK Button (Appuyez sur OK)	

Message	Ce que vous pouvez faire
Protection Error (Err. protection) Press OK Button (Appuyez sur OK) Error 016-741 (Erreur 016-741) Press OK Button (Appuyez sur OK)	Appuyez sur la touche  pour annuler le travail d'impression actuel. Voir aussi : « Annulation d'un travail d'impression » à la page 126
Invalid ID (Identité erronée) Press OK Button (Appuyez sur OK) Error 016-742 (Erreur 016-742) Press OK Button (Appuyez sur OK)	
Range Chk Error (Err vérif plage) Press OK Button (Appuyez sur OK) Error 016-743 (Erreur 016-743) Press OK Button (Appuyez sur OK)	
Check Sum Error (Err vérif total) Press OK Button (Appuyez sur OK) Error 016-744 (Erreur 016-744) Press OK Button (Appuyez sur OK)	
Header Error (Erreur en-tête) Press OK Button (Appuyez sur OK) Error 016-745 (Erreur 016-745) Press OK Button (Appuyez sur OK)	

Message	Ce que vous pouvez faire
Invalid Job (Trav. non valide) Press OK Button (Appuyez sur OK) Error 016-799 (Erreur 016-799) Press OK Button (Appuyez sur OK)	Appuyez sur la touche  pour annuler le travail d'impression actuel. Voir aussi : « Annulation d'un travail d'impression » à la page 126
Wireless Timeout (Temp. sans fil) Error Press OK Button (Appuyez sur OK) 016-920	Appuyez sur la touche  . Effectuez une nouvelle fois l'opération en suivant la procédure indiquée.
WirelessDownload (Erreur téléch.) Error Press OK Button (Appuyez sur OK) 016-921	
Wireless Session (Session sans fil) Overlap Error Press OK Button (Appuyez sur OK) 016-922	Appuyez sur la touche  . Faites en sorte que seul le point d'accès LAN sans fil (inscription) utilise WPS-PBC, puis effectuez une nouvelle fois l'opération en suivant la procédure indiquée.
Wireless Error (Erreur sans fil) Restart Printer (Redém. imprim.) Error 018-318 (Erreur 018-318) Restart Printer (Redém. imprim.)	Eteignez l'imprimante, puis rallumez-la. Si le problème n'est pas résolu, contactez votre représentant Epson local ou un revendeur autorisé. Voir aussi : « Contacter le service assistance Epson » à la page 240

Message	Ce que vous pouvez faire
<p>MCU Firmware Err (Err. micrøme MCU)</p> <p>Restart Printer (Redém. imprim.)</p> <p>Error 024-340 (Erreur 024-340)</p> <p>Restart Printer (Redém. imprim.)</p>	<p>Eteignez l'imprimante, puis rallumez-la. Si le problème n'est pas résolu, contactez votre représentant Epson local ou un revendeur autorisé.</p> <p>Voir aussi : « Contacter le service assistance Epson » à la page 240</p>
<p>Download Mode (Mode télécht)</p> <p>Send FW Data (Envoi données FW)</p> <p>Error 024-360 (Erreur 024-360)</p> <p>Send FW Data (Envoi données FW)</p>	<p>Eteignez l'imprimante, puis rallumez-la. Si le problème n'est pas résolu, contactez votre représentant Epson local ou un revendeur autorisé.</p> <p>Voir aussi : « Contacter le service assistance Epson » à la page 240</p>
<p>MCU Comm. Error</p> <p>Restart Printer (Redém. imprim.)</p> <p>Error 024-371 (Erreur 024-371)</p> <p>Restart Printer (Redém. imprim.)</p>	<p>Eteignez l'imprimante, puis rallumez-la. Ou débranchez le câble Ethernet ou le câble USB, puis rebranchez-le. Si le problème n'est pas résolu, contactez votre représentant Epson local ou un revendeur autorisé.</p> <p>Voir aussi : « Contacter le service assistance Epson » à la page 240</p>
<p>Load Paper (Chargez papier) (Paper Size) ((Format de papier))</p> <p>Load Paper (Chargez papier) (Paper Type) ((Type de papier))</p>	<p>Chargez le bon papier.</p> <p>Voir aussi :</p> <ul style="list-style-type: none"> <input type="checkbox"/> « Chargement de supports d'impression dans le chargeur multifonction (MPF) » à la page 105 <input type="checkbox"/> « Chargement de supports d'impression dans le chargeur de feuilles prioritaire (PSI) » à la page 114
<p>(Printer Status) ((Etat imprimante))</p> <p>Duplicate IPv6 (Duplication IPv6)</p>	<p>Modifiez l'adresse IP pour éviter la duplication. Eteignez l'imprimante, puis rallumez-la.</p>
<p>(Printer Status) ((Etat imprimante))</p> <p>Duplicate IPv4 (Duplication IPv4)</p>	

Message	Ce que vous pouvez faire
<p>MCU NURAM Error (Erreur MCU NURAM)</p> <p>Restart Printer (Redém. imprim.)</p> <p>Error 041-340 (Erreur 041-340)</p> <p>Restart Printer (Redém. imprim.)</p>	<p>Eteignez l'imprimante, puis rallumez-la. Si le problème n'est pas résolu, contactez votre représentant Epson local ou un revendeur autorisé.</p> <p>Voir aussi : « Contacter le service assistance Epson » à la page 240</p>
<p>Motor Error (Erreur moteur)</p> <p>Restart Printer (Redém. imprim.)</p> <p>Error 042-325 (Erreur 042-325)</p> <p>Restart Printer (Redém. imprim.)</p>	<p>Eteignez l'imprimante, puis rallumez-la. Si le problème n'est pas résolu, contactez votre représentant Epson local ou un revendeur autorisé.</p> <p>Voir aussi : « Contacter le service assistance Epson » à la page 240</p>
<p>Fan Motor Error (Err. ventil.)</p> <p>Restart Printer (Redém. imprim.)</p> <p>Error 042-358 (Erreur 042-358)</p> <p>Restart Printer (Redém. imprim.)</p>	
<p>Deve Mode Error (Erreur mode dév)</p> <p>Restart Printer (Redém. imprim.)</p> <p>Error 042-372 (Erreur 042-372)</p> <p>Restart Printer (Redém. imprim.)</p>	
<p>LPH Error (Erreur LPH)</p> <p>Restart Printer (Redém. imprim.)</p> <p>Error 061-370 (Erreur 061-370)</p> <p>Restart Printer (Redém. imprim.)</p>	<p>Eteignez l'imprimante, puis rallumez-la. Si le problème n'est pas résolu, contactez votre représentant Epson local ou un revendeur autorisé.</p> <p>Voir aussi : « Contacter le service assistance Epson » à la page 240</p>

Message	Ce que vous pouvez faire
<p>Paper Jam (Bourrage papier) Set Paper and (Définir papier.) Press OK Button (Appuyez sur OK) 075-100</p>	<p>Vérifiez et libérez le chemin du papier, chargez le papier spécifié, puis appuyez sur la touche OK.</p> <p>Voir aussi : « Elimination des bourrages papier à l'avant de l'imprimante » à la page 170</p>
<p>Insert Output (Insérez sortie) into Paper tray (dans mag. papier) Press OK Button (Appuyez sur OK) to continue (Pour continuer)</p>	<p>Chargez du papier pour l'impression des versos (pages impaires), puis appuyez sur la touche OK.</p> <p>Voir aussi : « Impression recto verso manuelle (pilote d'imprimante Windows uniquement) » à la page 120</p>
<p>Jam at Rear Door (Bourrage porte) Open Rear Door (Ouvr. porte arr.) and Remove Paper (et sortir papier)</p>	<p>Vérifiez et libérez le chemin du papier.</p> <p>Voir aussi : « Elimination des bourrages papier à l'arrière de l'imprimante » à la page 171</p>
<p>Jam at Exit (Bœe sortie) Open Rear Door (Ouvr. porte arr.) and Remove Paper (et sortir papier)</p>	<p>Vérifiez et libérez le chemin du papier.</p> <p>Voir aussi : « Elimination des bourrages papier du magasin de sortie central » à la page 173</p>
<p>Rear Door Open (Porte arr.ouvert) Close Rear Door (Ferm. porte arr.)</p>	<p>Fermez la porte arrière.</p>
<p>Jam at Exit (Bœe sortie) Open Rear Door (Ouvr. porte arr.)</p>	<p>Vérifiez et libérez le chemin du papier.</p> <p>Voir aussi : « Elimination des bourrages papier du magasin de sortie central » à la page 173</p>
<p>Jam at Res. Roll (Bœe roul. cassette) Open Rear Door (Ouvr. porte arr.)</p>	<p>Vérifiez et libérez le chemin du papier.</p> <p>Voir aussi : « Elimination des bourrages papier à l'arrière de l'imprimante » à la page 171</p>

Message	Ce que vous pouvez faire
<p>(Printer Status) ((Etat imprimante))</p> <p>Contact Support (Contacter assist)</p> <p>IfMessageReturns (si prob.persiste)</p> <p>091-402</p>	<p>Contactez votre représentant Epson local ou un revendeur autorisé.</p> <p>Voir aussi : « Contacter le service assistance Epson » à la page 240</p>
<p>ADC Sensor Error (Err. capteur ADC)</p> <p>Restart Printer (Redém. imprim.)</p> <p>Error 092-651 (Erreur 092-651)</p> <p>Restart Printer (Redém. imprim.)</p>	<p>Eteignez l'imprimante, puis rallumez-la. Si le problème n'est pas résolu, contactez votre représentant Epson local ou un revendeur autorisé.</p> <p>Voir aussi : « Contacter le service assistance Epson » à la page 240</p>
<p>Env Sensor Error (Err. capt. env.)</p> <p>Restart Printer (Redém. imprim.)</p> <p>Error 092-661 (Erreur 092-661)</p> <p>Restart Printer (Redém. imprim.)</p>	
<p>Check Unit (Vérifier unité)</p> <p>CTD Sensor (Capteur CDA)</p>	<p>Nettoyez le capteur CTD.</p> <p>Voir aussi : « Nettoyage du capteur CTD (Color Toner Density) » à la page 221</p>
<p>(Printer Status) ((Etat imprimante))</p> <p>CTD Sensor (Capteur CDA)</p>	

Message	Ce que vous pouvez faire
(Printer Status) ((Etat imprimante)) Yellow Low (Jaune : faible) Replace Soon (Rempl. bientôt)	La cartouche de toner spécifiée doit bientôt être remplacée. Voir aussi : « Remplacement des cartouches de toner » à la page 223
(Printer Status) ((Etat imprimante)) Magenta Low (Magenta : faible) Replace Soon (Rempl. bientôt)	
(Printer Status) ((Etat imprimante)) Cyan Low (Cyan : faible) Replace Soon (Rempl. bientôt)	
(Printer Status) ((Etat imprimante)) Black Low (Noir : faible) Replace Soon (Rempl. bientôt)	
Low Density (Faible densité) Yellow Cartridge (Cartouche jaune)	Réinstallez la cartouche de toner spécifiée. Ensuite, éteignez l'imprimante, puis rallumez-la. Voir aussi : « Remplacement des cartouches de toner » à la page 223
Low Density (Faible densité) Magenta Cartridge (Cart. magenta)	
Low Density (Faible densité) Cyan Cartridge (Cartouche cyan)	
Low Density (Faible densité) Black Cartridge (Cartouche noir)	

Message	Ce que vous pouvez faire
Replace (REPLACER) Yellow Cartridge (Cartouche jaune)	Retirez la cartouche de toner spécifiée et installez une cartouche neuve. Si vous ne remplacez pas la cartouche de toner, la qualité de l'impression peut être affectée. Voir aussi : « Remplacement des cartouches de toner » à la page 223
(Printer Status) ((Etat imprimante)) Replace (REPLACER) Yellow Cartridge (Cartouche jaune)	
Empty (Vide) Yellow Cartridge (Cartouche jaune)	
Replace (REPLACER) Magenta Cartridge (Cart. magenta)	
(Printer Status) ((Etat imprimante)) Replace (REPLACER) Magenta Cartridge (Cart. magenta)	
Empty (Vide) Magenta Cartridge (Cart. magenta)	
Replace (REPLACER) Cyan Cartridge (Cartouche cyan)	
(Printer Status) ((Etat imprimante)) Replace (REPLACER) Cyan Cartridge (Cartouche cyan)	

Message	Ce que vous pouvez faire
Empty (Vide) Cyan Cartridge (Cartouche cyan)	<p>Retirez la cartouche de toner spécifiée et installez une cartouche neuve. Si vous ne remplacez pas la cartouche de toner, la qualité de l'impression peut être affectée.</p> <p>Voir aussi : « Remplacement des cartouches de toner » à la page 223</p>
Replace (REPLACER) Black Cartridge (Cartouche noir)	
(Printer Status) ((Etat imprimante)) Replace (REPLACER) Black Cartridge (Cartouche noir)	
Empty (Vide) Black Cartridge (Cartouche noir)	
Cartridge Error (Erreur cartouche) Yellow Cartridge (Cartouche jaune)	<p>Inspectez la cartouche de toner spécifiée pour déterminer si elle est défectueuse. Réinstallez la cartouche de toner spécifiée.</p> <p>Voir aussi : « Remplacement des cartouches de toner » à la page 223</p>
Cartridge Error (Erreur cartouche) Magenta Cartridge (Cart. magenta)	
Cartridge Error (Erreur cartouche) Cyan Cartridge (Cartouche cyan)	
Cartridge Error (Erreur cartouche) Black Cartridge (Cartouche noir)	

Message	Ce que vous pouvez faire
Invalid Yellow (Jaune non valide)	Remplacez la cartouche de toner spécifiée par une cartouche prise en charge. Voir aussi : « Remplacement des cartouches de toner » à la page 223
Invalid Magenta (Mag. non valide)	
Invalid Cyan (Cyan non valide)	
Invalid Black (Noir non valide)	
Insert (Insérez) Yellow Cartridge (Cartouche jaune)	Réinstallez la cartouche de toner spécifiée. Voir aussi : « Remplacement des cartouches de toner » à la page 223
Insert (Insérez) Magenta Cartridge (Cart. magenta)	
Insert (Insérez) Cyan Cartridge (Cartouche cyan)	
Insert (Insérez) Black Cartridge (Cartouche noir)	

Message	Ce que vous pouvez faire
<p>MACaddress Error (Err. adr. MAC)</p> <p>Restart Printer (Redém. imprim.)</p> <p>Error 116-314 (Erreur 116-314)</p> <p>Restart Printer (Redém. imprim.)</p>	<p>Eteignez l'imprimante, puis rallumez-la. Si le problème n'est pas résolu, contactez votre représentant Epson local ou un revendeur autorisé.</p> <p>Voir aussi : « Contacter le service assistance Epson » à la page 240</p>
<p>RAM Error (Erreur RAM)</p> <p>Restart Printer (Redém. imprim.)</p> <p>Error 116-315 (Erreur 116-315)</p> <p>Restart Printer (Redém. imprim.)</p>	
<p>Controller Error (Err. contrôleur)</p> <p>Restart Printer (Redém. imprim.)</p> <p>Error 116-317 (Erreur 116-317)</p> <p>Restart Printer (Redém. imprim.)</p>	
<p>Controller Error (Err. contrôleur)</p> <p>Restart Printer (Redém. imprim.)</p> <p>Error 116-324 (Erreur 116-324)</p> <p>Restart Printer (Redém. imprim.)</p>	
<p>NV RAM Error (Erreur NV RAM)</p> <p>Restart Printer (Redém. imprim.)</p> <p>Error 116-326 (Erreur 116-326)</p> <p>Restart Printer (Redém. imprim.)</p>	

Message	Ce que vous pouvez faire
ASIC Error (Erreur ASIC) Restart Printer (Redém. imprim.) Error 116-343 (Erreur 116-343) Restart Printer (Redém. imprim.)	Eteignez l'imprimante, puis rallumez-la. Si le problème n'est pas résolu, contactez votre représentant Epson local ou un revendeur autorisé. Voir aussi : « Contacter le service assistance Epson » à la page 240
Network Error (Erreur réseau) Restart Printer (Redém. imprim.) Error 116-350 (Erreur 116-350) Restart Printer (Redém. imprim.)	
Network Error (Erreur réseau) Restart Printer (Redém. imprim.) Error 116-351 (Erreur 116-351) Restart Printer (Redém. imprim.)	
Network Error (Erreur réseau) Restart Printer (Redém. imprim.) Error 116-352 (Erreur 116-352) Restart Printer (Redém. imprim.)	
Network Error (Erreur réseau) Restart Printer (Redém. imprim.) Error 116-355 (Erreur 116-355) Restart Printer (Redém. imprim.)	

Message	Ce que vous pouvez faire
ASIC Error (Erreur ASIC) Restart Printer (Redém. imprim.) Error 124-333 (Erreur 124-333) Restart Printer (Redém. imprim.)	Eteignez l'imprimante, puis rallumez-la. Si le problème n'est pas résolu, contactez votre représentant Epson local ou un revendeur autorisé. Voir aussi : « Contacter le service assistance Epson » à la page 240
Life Over Error (Erreur fin vie) Restart Printer (Redém. imprim.) Error 191-310 (Erreur 191-310) Restart Printer (Redém. imprim.)	
(Printer Status) ((Etat imprimante)) Non-GenuineToner (Ton. non d'orig.)	Ce message indique que l'imprimante est en mode Non GenuineToner (Toner non d'origine).

Contacter l'assistance

Lorsque vous contactez l'assistance, soyez prêt à décrire le problème rencontré ou le message d'erreur affiché sur l'écran LCD.

Vous devez également communiquer le modèle et le numéro de série de votre imprimante. Pour obtenir le nom du modèle, reportez-vous à l'étiquette située sur la porte arrière de votre imprimante. Pour obtenir le numéro de série, reportez-vous à l'étiquette sur le capot d'accès au toner de votre imprimante.

Obtenir de l'aide

Epson propose plusieurs outils de diagnostics automatiques pour vous aider à bénéficier d'une qualité d'impression optimale.

Messages sur l'écran LCD

L'écran LCD fournit des informations et de l'aide pour le dépannage. Lorsqu'une erreur ou un avertissement se produit, l'écran LCD affiche un message vous informant du problème.

Voir aussi :

« Présentation des messages de l'imprimante » à la page 200

Alertes de Status Monitor

L'utilitaire Status Monitor est fourni sur le *disque des logiciels*. Il vérifie automatiquement l'état de l'imprimante lorsque vous envoyez un travail à l'impression. Si l'imprimante ne peut pas imprimer votre travail, l'utilitaire Status Monitor affiche automatiquement une alerte sur votre écran d'ordinateur pour vous informer qu'une intervention est nécessaire.

Mode Non Genuine Toner (Toner non d'origine)

Lorsque le toner dans une cartouche de toner arrive en fin de vie, le message `Replac XXXX Cartridge (REPLACER Cartouche XXXX)` ou `Empty XXXX Cartridge (Vide Cartouche XXXX)` (XXXX : Yellow (Jaune), Magenta, Cyan ou Black (Noir)) apparaît.

Lorsque vous voulez utiliser l'imprimante en mode Non Genuine Toner (Toner non d'origine), activez le mode Non Genuine Toner (Toner non d'origine) et remplacez la cartouche de toner.

Important :

Si vous utilisez l'imprimante en mode Non Genuine Toner (Toner non d'origine), les performances de l'imprimante peuvent ne pas être optimales. En outre, tout problème pouvant résulter de l'utilisation du mode Non Genuine Toner (Toner non d'origine) n'est pas couvert par notre garantie de qualité.

L'utilisation continue du mode Non Genuine Toner (Toner non d'origine) peut également endommager l'imprimante. Dans ce cas, les frais de réparation liés à de telles pannes sont à la charge des utilisateurs.

Remarque:

*Pour désactiver le mode Non Genuine Toner (Toner non d'origine), sélectionnez `Off (Désactivé(e)) pour Non-GenuineToner (Ton. non d'oris.)` sur le panneau de commande ou désactivez la case à cocher en regard de **On (Marche)** sur la page **Non Genuine Toner (Toner non d'origine)** dans l'utilitaire *Printer Setting Utility*.*

Panneau de commande

Remarque:

Avant de démarrer l'opération décrite ci-après, vérifiez que l'écran LCD indique Ready (Prêt).

1. Appuyez sur la touche  (**Menu**).
2. Sélectionnez Admin Menu (Menu Admin), puis appuyez sur la touche .
3. Sélectionnez Maintenance Mode (Mode maintenance), puis appuyez sur la touche .
4. Sélectionnez Non-GenuineToner (Ton. non d'orig.), puis appuyez sur la touche .
5. Sélectionnez On (Activé(e)), puis appuyez sur la touche .
6. Appuyez sur la touche  jusqu'à ce que le haut de la page soit affiché.

L'imprimante passe en mode Non-GenuineToner (Ton. non d'orig.).

Utilitaire Printer Setting Utility

La procédure suivante utilise Windows XP en guise d'exemple.

1. Cliquez sur **start (démarrer) — All Programs (Tous les programmes) — EPSON — EPSON Printer Software — EPSON AL-C1750N / EPSON AL-C1750W — Printer Setting Utility**.

Remarque:

La fenêtre **Select Printer (Sélectionner une imprimante)** s'affiche lors de cette étape si plusieurs pilotes d'imprimante sont installés sur votre ordinateur. Dans ce cas, cliquez sur le nom de l'imprimante de votre choix dans **Printer Name (Nom de l'imprimante)**.

L'utilitaire Printer Setting Utility s'ouvre.

2. Cliquez sur l'onglet **Printer Maintenance (Entretien de l'imprimante)**.
3. Sélectionnez **Non Genuine Toner (Toner non d'origine)** dans la liste à gauche de la page.

La page **Non Genuine Toner (Toner non d'origine)** s'affiche.

4. Activez la case à cocher en regard de **On (Marche)**, puis cliquez sur le bouton **Apply New Settings (Appliquer les nouveaux réglages)**.

Chapitre 8

Maintenance

Nettoyage de l'imprimante

Cette section décrit la méthode de nettoyage de l'imprimante, destinée à la conserver en bon état de marche et à assurer une excellente qualité d'impression à tout moment.



Avertissement :

Lorsque vous nettoyez ce produit, utilisez les produits désignés propres à celui-ci. D'autres produits nettoyants peuvent nuire aux performances du produit. N'utilisez jamais de nettoyants en aérosol, ceux-ci risquant de s'enflammer et de provoquer une explosion.



Attention :

Avant de nettoyer ce produit, assurez-vous de l'éteindre et de le débrancher. L'accès à l'intérieur d'une imprimante sous tension présente des risques d'électrocution.

Nettoyage de l'intérieur de l'imprimante

1. Mettez l'imprimante hors tension.
2. Ouvrez le capot d'accès au toner.

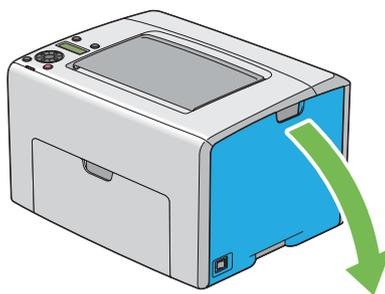

3. Appuyez fermement sur la cartouche de toner comme illustré.

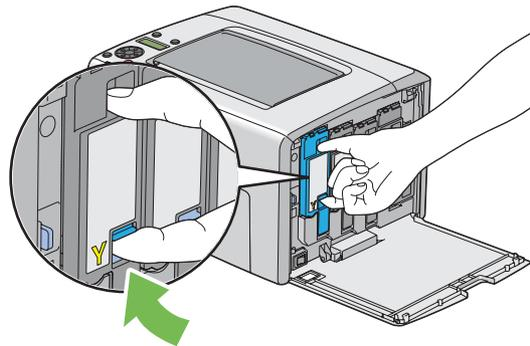

4. Retirez la cartouche de toner.

Important :

Veillez à toujours procéder lentement lors de l'extraction de la cartouche de toner pour ne pas renverser de toner.

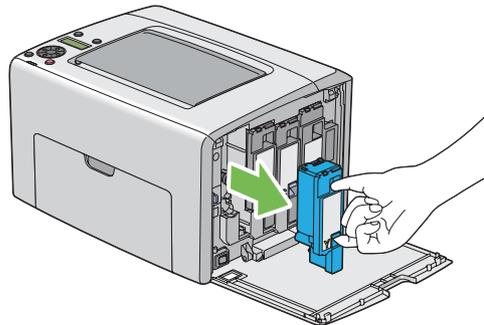

5. Retirez également les trois autres cartouches de toner.

6. Retirez la tige de nettoyage des têtes d'impression.

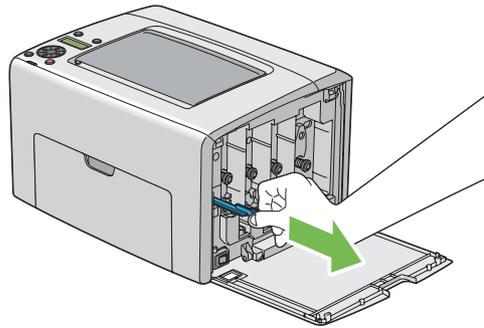

7. Insérez la tige de nettoyage des têtes d'impression entièrement dans le trou à côté de la flèche située sur l'imprimante, jusqu'à ce que l'extrémité atteigne l'intérieur de l'imprimante (voir l'illustration ci-après), puis retirez-la.

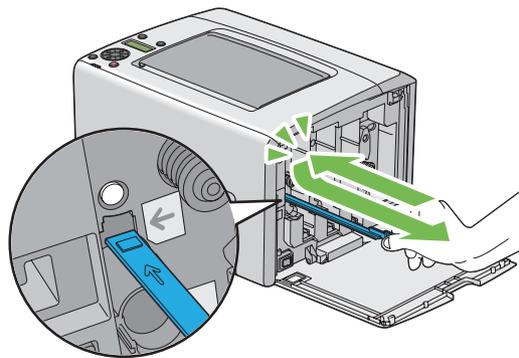

8. Répétez la même procédure pour les trois autres trous.
9. Remettez la tige de nettoyage des têtes d'impression à son emplacement d'origine.

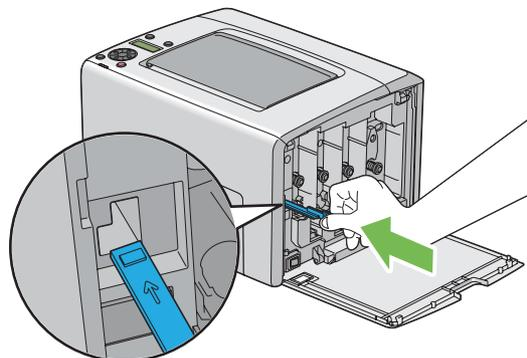

10. Remplacez la cartouche de toner noire en la positionnant au niveau du support de cartouche correspondant, puis insérez fermement la cartouche de toner en appuyant près du centre de l'étiquette jusqu'à ce qu'un déclic se fasse entendre.

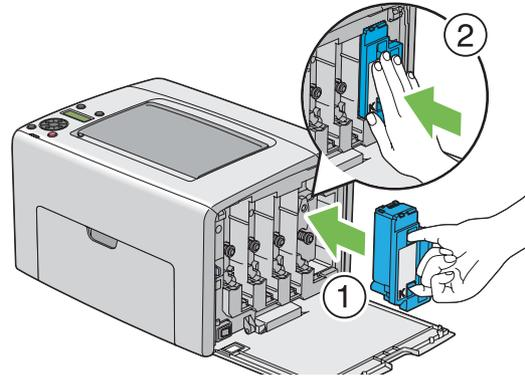

11. Remplacez également les trois autres cartouches de toner.
12. Fermez le capot d'accès au toner.

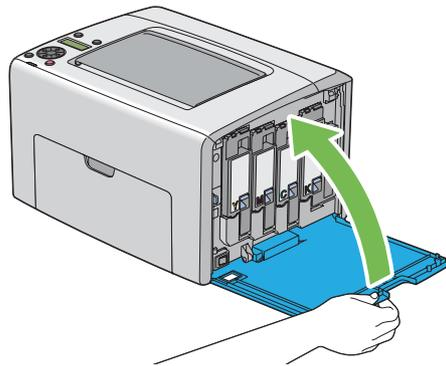

Nettoyage du capteur CTD (Color Toner Density)

Nettoyez le capteur CTD uniquement lorsqu'une alerte relative au capteur CTD s'affiche dans la fenêtre Status Monitor ou sur le panneau de commande.

1. Assurez-vous que l'imprimante est mise hors tension.

2. Appuyez sur la poignée du capot arrière et ouvrez la porte arrière.

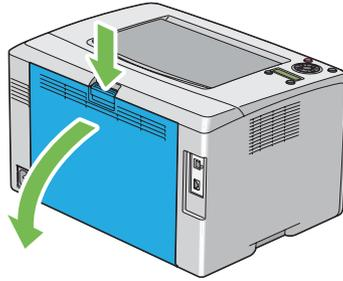

3. Nettoyez le capteur CTD à l'intérieur de l'imprimante à l'aide d'un coton-tige sec et propre.

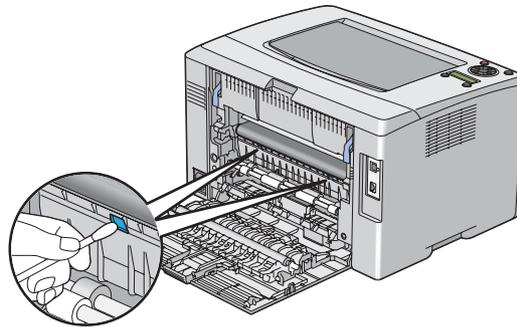

4. Fermez la porte arrière.

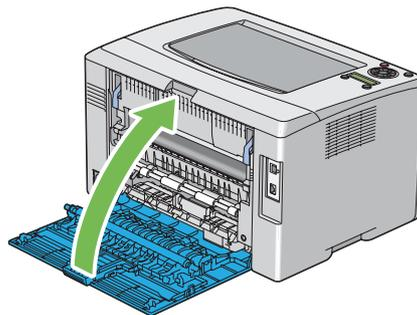

Remplacement des cartouches de toner

Les cartouches de toner Epson sont fournies uniquement par Epson.

Nous vous recommandons d'utiliser des cartouches de toner Epson pour votre imprimante. La garantie d'Epson ne couvre pas les problèmes découlant de l'utilisation d'accessoires, de pièces ou de composants non fournis par Epson.



Avertissement :

- ❑ *Utilisez un balai ou un chiffon humide pour essuyer le toner renversé. N'utilisez jamais d'aspirateur pour nettoyer les taches de toner. Celui-ci risque de s'enflammer au contact des étincelles électriques à l'intérieur de l'aspirateur, provoquant une explosion. Si vous renversez une grande quantité de toner, contactez votre représentant Epson local.*
- ❑ *Ne jetez jamais une cartouche de toner dans une flamme nue. Le toner restant dans la cartouche risque de s'enflammer, engendrant des brûlures ou une explosion. Si vous possédez une cartouche de toner usagée dont vous n'avez plus besoin, contactez votre représentant Epson local pour obtenir des informations sur sa mise au rebut.*



Attention :

- ❑ *Gardez les cartouches de toner hors de portée des enfants. Si un enfant avale accidentellement du toner, demandez-lui de le cracher, rincez sa bouche à l'eau, donnez-lui de l'eau à boire et appelez immédiatement un médecin.*
- ❑ *Lorsque vous remplacez des cartouches de toner, faites attention à ne pas renverser de toner. Si vous renversez du toner, évitez tout contact avec les vêtements, la peau, les yeux et la bouche, ainsi que toute inhalation.*
- ❑ *En cas de contact du toner avec la peau ou les vêtements, lavez-le à l'eau et au savon. Si vous recevez des particules de toner dans vos yeux, rincez-vous abondamment à l'eau pendant au moins 15 minutes jusqu'à ce que l'irritation ait disparu. Appelez un médecin si nécessaire. Si vous inhalez des particules de toner, allez dans un endroit aéré et rincez-vous la bouche à l'eau. Si vous avalez du toner, crachez-le, rincez votre bouche à l'eau, buvez de l'eau en abondance et appelez immédiatement un médecin.*

Important :

Évitez de secouer la cartouche de toner usagée pour ne pas renverser de toner.

Vue d'ensemble

L'imprimante est équipée de quatre cartouches de toner, une pour chacune des couleurs suivantes : noir (N), jaune (J), magenta (M) et cyan (C).

Lorsqu'une cartouche de toner arrive en fin de vie, les messages suivants apparaissent sur l'écran LCD (XXXX:Yellow (Jaune), Magenta, Cyan ou Black (Noir)).

Message	Action
XXXX Low (XXXX : faible) Replace Soon (Rempl. bientôt) *	Le niveau de la cartouche de toner spécifiée est faible. Préparez une nouvelle cartouche.
Replace (REPLACER) XXXX Cartridge (Cartouche XXXX)	La cartouche de toner spécifiée est arrivée en fin de vie. Installez une nouvelle cartouche de toner.
Empty (Vide) XXXX Cartridge (Cartouche XXXX)	La cartouche de toner spécifiée est arrivée en fin de vie. Installez une nouvelle cartouche de toner.

* Cet avertissement apparaît uniquement lorsque des cartouches de toner Epson sont utilisées (l'option Non-Genuine Toner (Ton. non d'orig.) a la valeur Off (Désactivé(e))).

Important :

- Après avoir placé une cartouche de toner usagée sur le sol ou sur une table, disposez quelques feuilles de papier sous la cartouche de toner pour récupérer le toner qui pourrait se renverser.
- Ne réutilisez pas les anciennes cartouches de toner une fois celles-ci extraites de l'imprimante. Vous risqueriez d'altérer la qualité de l'impression.
- Ne secouez pas les cartouches de toner usagées et ne tapez pas dessus. Le toner restant peut se renverser.
- Nous vous recommandons d'utiliser les cartouches de toner dans un délai d'un an après les avoir retirées de leur emballage.

Retrait des cartouches de toner

1. Mettez l'imprimante hors tension.

2. Ouvrez le capot d'accès au toner.

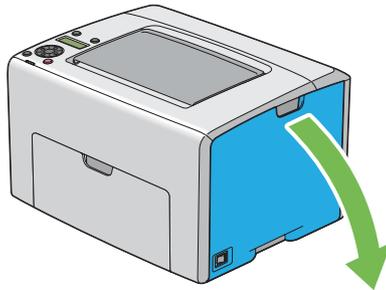

3. Disposez quelques feuilles de papier sur le sol ou sur la table pour pouvoir y déposer la cartouche de toner usagée.
4. Appuyez fermement sur la cartouche de toner comme illustré.

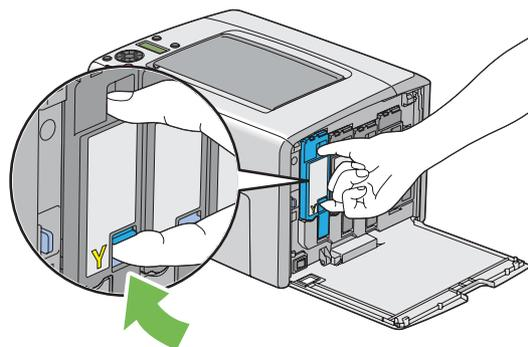

5. Retirez la cartouche de toner.

Important :

Veillez à toujours procéder lentement lors de l'extraction de la cartouche de toner pour ne pas renverser de toner.

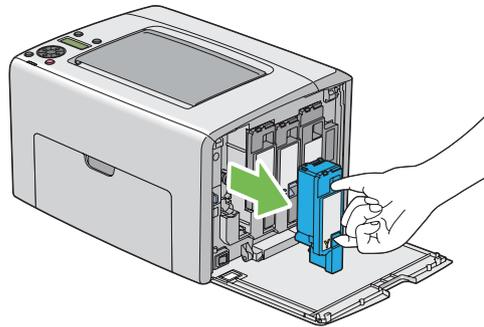

6. Placez la cartouche de toner lentement sur les feuilles de papier que vous avez répandues à l'étape 3.

Installation d'une cartouche de toner

1. Déballez une nouvelle cartouche de toner de la couleur désirée et secouez-la cinq à six fois afin de distribuer uniformément le toner.

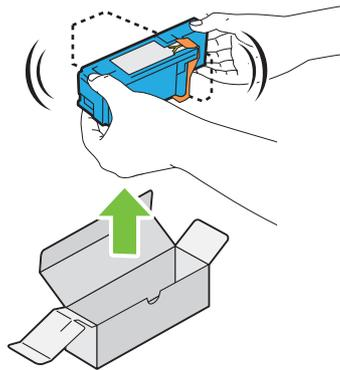
**Remarque:**

- Assurez-vous que la couleur de la nouvelle cartouche de toner correspond à celle indiquée sur la poignée avant de la remplacer.
- Veuillez manipuler la cartouche de toner avec précaution pour ne pas renverser de toner.

2. Retirez la bande de la cartouche de toner.

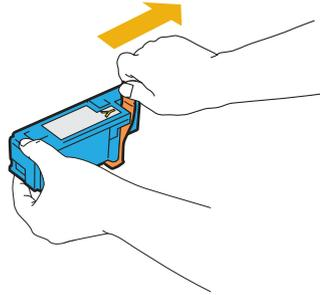

3. Positionnez la cartouche de toner au niveau du support de cartouche correspondant, puis insérez fermement la cartouche de toner en appuyant près du centre de l'étiquette jusqu'à ce qu'un déclic se fasse entendre.

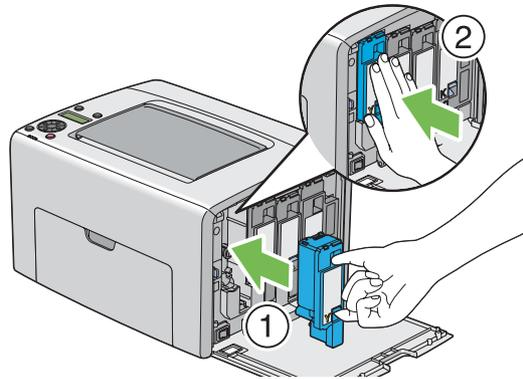

4. Fermez le capot d'accès au toner.

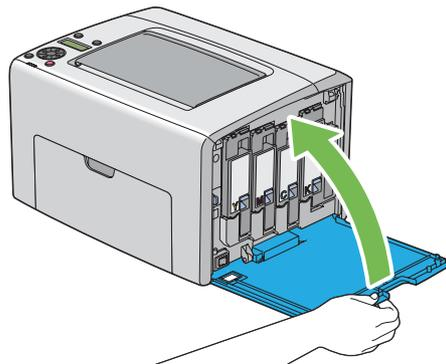

5. Placez la cartouche de toner que vous venez de retirer dans la boîte ayant servi à emballer la nouvelle cartouche de toner.

- Prenez soin de ne pas toucher le toner renversé et retirez les feuilles de papier répandues sous la cartouche de toner que vous venez de retirer.

Commande de fournitures

Vous devrez de temps à autre commander des cartouches de toner. Chaque cartouche de toner est fournie avec des instructions d'installation sur la boîte.

Consommables

Important :

L'utilisation de consommables non recommandés par Epson peut altérer la qualité et les performances de la machine. Utilisez uniquement des consommables recommandés par Epson.

Nom du produit	Code produit
CARTOUCHE DE TONER (NOIR)	0614
CARTOUCHE DE TONER (JAUNE)	0611
CARTOUCHE DE TONER (MAGENTA)	0612
CARTOUCHE DE TONER (CYAN)	0613

Quand commander des cartouches de toner

L'écran LCD affiche un avertissement lorsqu'il est bientôt temps de remplacer la cartouche de toner. Dans ce cas, vérifiez que vous disposez d'un produit de remplacement. Il est important de commander une cartouche de toner dès l'apparition de ce message afin d'éviter toute interruption de l'impression. L'écran LCD affiche un message d'erreur lorsque la cartouche de toner doit être remplacée.

Important :

Cette imprimante est conçue pour offrir des résultats optimaux en termes de performances et de qualité d'impression lorsqu'elle est utilisée avec les cartouches de toner recommandées. L'utilisation de cartouches de toner non recommandées pour cette machine dégrade les performances et la qualité d'impression de l'imprimante. Vous pouvez également avoir la charge des frais de réparation si la machine tombe en panne. Pour bénéficier de l'assistance à la clientèle et obtenir des résultats optimaux, veuillez à utiliser les cartouches de toner recommandées.

Stockage des consommables

Conservez les consommables dans leur emballage d'origine jusqu'à ce que vous en ayez besoin. Ne stockez pas les consommables dans :

- des températures supérieures à 40 °C ;
- des environnements soumis à des variations extrêmes d'humidité ou de température ;
- des endroits exposés à la lumière directe du soleil ;
- des endroits poussiéreux ;
- une voiture pendant une période de temps prolongée ;
- des environnements caractérisés par la présence de gaz corrosifs ;
- des environnements où l'air est salé.

Gestion de l'imprimante

Vérification ou gestion de l'imprimante avec EpsonNet Config

Lorsque l'imprimante est installée dans un environnement TCP/IP, vous pouvez vérifier l'état de l'imprimante et configurer des paramètres à l'aide d'un navigateur Web sur un ordinateur en réseau. Vous pouvez également utiliser EpsonNet Config pour vérifier le volume restant de consommables et le papier chargé dans cette imprimante.

Remarque:

Lorsque vous utilisez l'imprimante comme imprimante locale, vous ne pouvez pas utiliser EpsonNet Config. Pour plus d'informations sur la vérification de l'état d'une imprimante locale, reportez-vous à la section « Vérification de l'état de l'imprimante avec Status Monitor (Windows uniquement) » à la page 230.

Démarrage de EpsonNet Config

Utilisez la procédure suivante pour démarrer EpsonNet Config.

1. Lancez votre navigateur Web.
2. Entrez l'adresse IP de l'imprimante dans la barre d'adresses.

La page EpsonNet Config s'affiche.

Vérification de l'état de l'imprimante avec Status Monitor (Windows uniquement)

L'utilitaire Status Monitor est installé avec votre pilote d'imprimante Epson. Il vérifie automatiquement l'état de l'imprimante lorsque vous envoyez un travail à l'impression. L'utilitaire Status Monitor peut également vérifier l'état du magasin papier et la quantité restante de toner dans les cartouches de toner.

Démarrage de Status Monitor

Double-cliquez sur l'icône Status Monitor située dans la barre des tâches, ou cliquez avec le bouton droit sur l'icône et sélectionnez **Select Printer (Sélectionner l'imprimante)**.

Si l'icône Status Monitor n'est pas affichée dans la barre des tâches, ouvrez l'utilitaire Status Monitor à partir du menu **start (démarrer)**.

Dans la procédure suivante, Microsoft® Windows® XP est utilisé à titre d'exemple.

1. Cliquez sur **start (démarrer) — All Programs (Tous les programmes) — EPSON — Status Monitor — Activate Status Monitor**.

La fenêtre **Select Printer (Sélectionner l'imprimante)** s'affiche.

2. Cliquez sur le nom de l'imprimante désirée dans la liste.

La fenêtre **Status Monitor** s'affiche.

Pour plus d'informations sur les fonctions de l'utilitaire Status Monitor, reportez-vous à l'aide en ligne.

Vérification de l'état de l'imprimante par courriel

Lorsque vous êtes connecté à un environnement réseau dans lequel vous avez la possibilité d'envoyer et de recevoir des courriels, l'imprimante peut envoyer un rapport contenant les informations suivantes aux adresses de courriel spécifiées :

- les paramètres réseau et l'état de l'imprimante ;

- ❑ l'état de l'erreur qui s'est produite sur l'imprimante.

Définition de l'environnement de courriels

Activez EpsonNet Config. Sous l'onglet **Properties (Propriétés)**, configurez les paramètres suivants selon votre environnement de messagerie. Après avoir configuré les paramètres sur chaque écran, cliquez toujours sur **Apply (Appliquer)**, puis éteignez l'imprimante et remettez-la en marche pour la redémarrer. Pour plus d'informations sur chaque élément, reportez-vous à l'aide contenue sur le *disque des logiciels*.

Élément	Élément à configurer	Description
General Setup (Configuration générale) — StatusMessenger	Recipient's E-mail Address (Adresse électronique destinataire)	Définissez l'adresse de courriel à laquelle des notifications concernant les modifications de l'état de l'imprimante ou les erreurs sont envoyées.
	Notification Items (Éléments de notification)	Définissez le contenu des notifications à envoyer dans le courriel.
Port Status (Etat des ports)	StatusMessenger	Activez la case à cocher Enabled (Activé(e)) .

Élément	Élément à configurer	Description
Protocol Settings (Paramètres de protocole) — E-mail (Courrier électronique)	SMTP Server Settings (Paramètres serveur SMTP) <ul style="list-style-type: none"> <input type="checkbox"/> Machine's E-mail Address (Adresse électronique machine) <input type="checkbox"/> SMTP Server Address (Adresse serveur SMTP) <input type="checkbox"/> SMTP Server Port Number (Numéro port serveur SMTP) Send Authentication (Authentification envoi) <ul style="list-style-type: none"> <input type="checkbox"/> E-Mail Send Authentication (Authentification d'envoi de courriel) <input type="checkbox"/> Login Name (Nom de connexion) <input type="checkbox"/> Password (Mot de passe) <input type="checkbox"/> Re-enter Password (Confirmer le mot de passe) <input type="checkbox"/> SMTP Server Connection Status (Etat de la connexion au serveur SMTP) 	Sélectionnez les paramètres appropriés pour l'envoi et la réception des courriels.

Élément	Élément à configurer	Description
	POP3 Server Settings (Paramètres serveur POP3) <ul style="list-style-type: none"> <input type="checkbox"/> POP3 Server Address (Adresse du serveur POP3) <input type="checkbox"/> POP3 Server Port Number (Numéro de port du serveur POP3) <input type="checkbox"/> Login Name (Nom de connexion) <input type="checkbox"/> Password (Mot de passe) <input type="checkbox"/> Re-enter Password (Confirmer le mot de passe) <input type="checkbox"/> POP3 Server Check Interval (Fréquence de vérification du serveur POP3) <input type="checkbox"/> APOP Settings (Paramètres APOP) <input type="checkbox"/> POP3 Server Connection Status (Etat de la connexion au serveur POP3) 	Sélectionnez les paramètres appropriés pour l'envoi et la réception des courriels.
	Permitted E-mail Address (Adresse électronique autorisée)	Lorsque vous définissez l'autorisation régissant la vérification des informations et la modification des paramètres pour une adresse de courriel, entrez l'adresse de courriel autorisée à recevoir le courriel. Si aucune adresse n'est entrée ici, l'imprimante reçoit les courriels de tous les utilisateurs.
	StatusMessenger Password (Mot de passe StatusMessenger)	Définissez le mot de passe pour accéder à l'imprimante.

Vérification de l'état de l'imprimante par courriel

Cette section décrit les éléments à respecter lors de l'envoi d'un courriel à l'imprimante pour vérifier l'état de l'imprimante.

- Vous pouvez spécifier n'importe quel titre pour le courriel lorsque vous vérifiez l'état de l'imprimante ou lorsque vous modifiez les paramètres de l'imprimante.

- ❑ Utilisez les commandes décrites dans la section suivante pour créer le texte du courriel

Commandes pouvant être utilisées dans le texte d'un courriel

Utilisez chaque commande conformément aux règles suivantes :

- ❑ Faites précéder chaque commande de « # » et spécifiez la commande #Password en haut du courriel.
- ❑ Les lignes de commande sans « # » sont ignorées.
- ❑ Ecrivez une commande sur chaque ligne et séparez chaque commande et paramètre par un espace ou une tabulation.

Lorsque la même commande est écrite deux fois ou plus dans un courriel, la deuxième commande et les suivantes sont ignorées.

Commande	Paramètre	Description
#Password	Mot de passe	Utilisez cette commande en haut du courriel lorsqu'un mot de passe est défini. Vous pouvez omettre cette commande lorsque le mot de passe n'est pas défini.
#NetworkInfo		Définissez cette commande lorsque vous voulez vérifier des informations dans la liste des paramètres réseau.
#Status		Définissez cette commande lorsque vous voulez vérifier l'état de l'imprimante.

Exemples de commandes

- ❑ Pour vérifier l'état de l'imprimante lorsque le mot de passe en lecture seule est « ronly » :
#Password ronly
#Status
#NetworkInfo

Economie des fournitures

Vous pouvez modifier un paramètre dans votre pilote d'imprimante pour économiser le papier.

Fourniture	Paramètre	Fonction
Supports d'impression	Multiple-Up (N pages par feuille) sous l'onglet Layout (Disposition) du pilote d'imprimante	<p>L'imprimante imprime deux pages ou plus sur un côté d'une feuille. Le nombre de pages pouvant être imprimées sur une feuille de papier varie selon le pilote d'imprimante :</p> <ul style="list-style-type: none"> <input type="checkbox"/> Pilote d'imprimante Microsoft Windows : 2, 4, 8, 16 ou 32 pages <input type="checkbox"/> Pilote d'imprimante de Mac OS® X : 2, 4, 6, 9 ou 16 pages <p>Combiné avec le paramètre recto verso, Multiple-Up (N pages par feuille) vous permet d'imprimer jusqu'à 64 pages sur une feuille de papier (32 images au recto 32 au verso).</p>

Vérification du nombre de pages

Vous pouvez vérifier le nombre de pages imprimées sur le panneau de commande. Trois compteurs sont disponibles : Color Impression (Impr. couleur), Black Impression (Impr. noir & blc) et Total Impression (Impr. Totales) (Color Impression (Impr. couleur) + Black Impression (Impr. noir & blc)).

Le compteur Billing Meters (Cpt facturation) compte le nombre de pages qui ont été correctement imprimées. L'impression couleur recto seul (y compris Multiple-Up (N pages par feuille)) est comptée comme un travail, tandis que l'impression recto verso (y compris Multiple-Up (N pages par feuille)) est comptée comme deux. Lors de l'impression recto verso, en cas d'erreur après l'impression correcte du premier côté, l'impression est comptée comme un travail.

Lors de l'impression de données couleur qui ont été converties à l'aide d'un profil ICC dans une application, avec le paramètre Color (Couleur), les données sont imprimées par couleur même si les données semblent être en noir et blanc sur le moniteur. Dans ce cas, les valeurs Color Impression (Impr. couleur) et Total Impression (Impr. Totales) sont augmentées.

Lors de l'impression recto verso, une page vierge peut être insérée automatiquement selon les paramètres de l'application. Dans ce cas, la page vierge est comptée comme une page. Cependant, lors de l'impression recto verso d'un nombre impair de pages, la page vierge insérée au verso de la dernière page impaire n'est pas comptée.

Voir aussi :

« Billing Meters (Cpt facturation) » à la page 146

Utilisez la procédure suivante pour vérifier un compteur :

1. Appuyez sur la touche  (**Menu**).

2. Sélectionnez `Billings Meters` (Cpt facturation), puis appuyez sur la touche **OK**.
3. Vérifiez les valeurs de chaque compteur.

Déplacement de l'imprimante

Remarque:

La partie avant de cette imprimante est plus lourde que la partie arrière. Prenez en compte cette différence de poids lorsque vous déplacez l'imprimante.

1. Mettez l'imprimante hors tension.

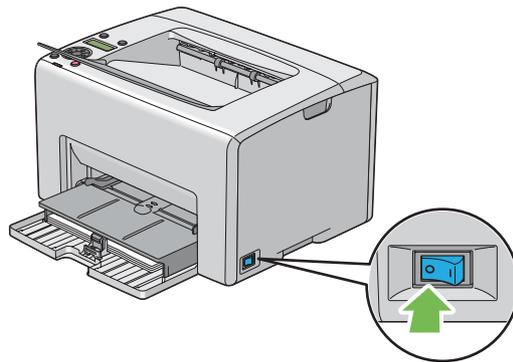

2. Déconnectez le cordon d'alimentation et le câble USB.

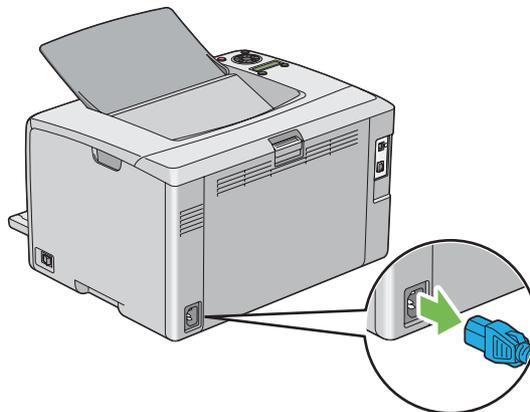

3. Le cas échéant, retirez tout papier situé dans le magasin de sortie central. Fermez la rallonge du magasin de sortie si elle est ouverte.

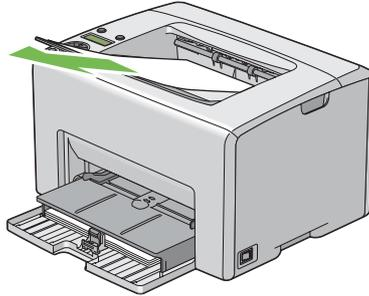

4. Retirez tout papier situé dans le chargeur de feuilles prioritaire (PSI) ou le chargeur multifonction (MPF). Conservez le papier dans son emballage à l'abri de l'humidité et de la saleté.

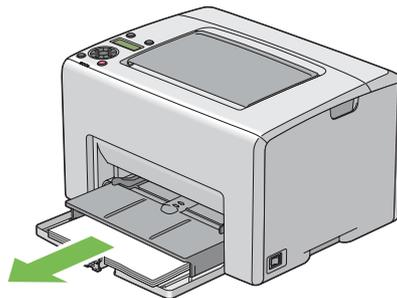

5. Insérez le chargeur de feuilles prioritaire (PSI).

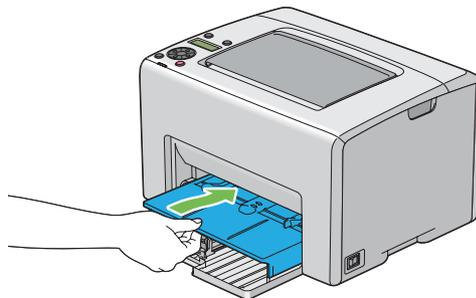

6. Faites glisser la barre coulissante vers l'arrière jusqu'à ce qu'elle s'arrête.

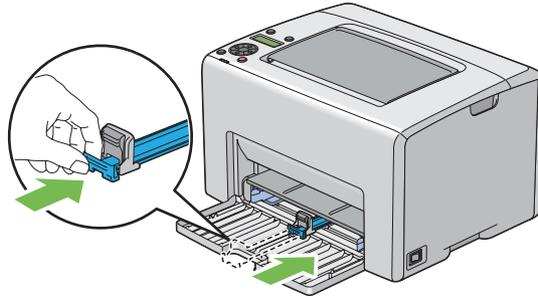

7. Fermez le capot avant.

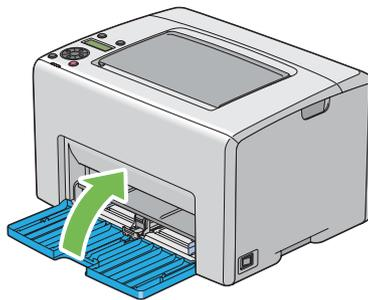

8. Soulevez l'imprimante et déplacez-la avec précaution.



9. Réglez le calage des couleurs avant d'utiliser votre imprimante.

Voir aussi :

« Réglage du calage des couleurs » à la page 192

Annexe A

Pour plus d'informations

Contacter le service assistance Epson

Avant de contacter Epson

Si votre produit Epson ne fonctionne pas correctement et que vous ne parvenez pas à résoudre le problème à l'aide des informations de dépannage contenues dans la documentation du produit, appelez le service assistance Epson. Si le service assistance Epson de votre région n'est pas répertorié ci-après, contactez le revendeur qui vous a vendu le produit.

Le service assistance Epson pourra vous aider beaucoup plus rapidement si vous lui transmettez les informations suivantes :

- Numéro de série du produit
(l'étiquette portant le numéro de série se trouve habituellement au dos de l'appareil)
- Modèle
- Version du logiciel
(Cliquez sur **About (A propos de)**, **Version Info (Informations de version)** ou sur un bouton similaire dans le logiciel du produit.)
- Marque et modèle de votre ordinateur
- Nom et version de votre système d'exploitation
- Nom et version des logiciels que vous utilisez habituellement avec le produit

Aide destinée aux utilisateurs en Europe

Consultez le **document de garantie pan-européenne** pour plus d'informations au sujet de la manière de contacter le service assistance Epson.

Aide destinée aux utilisateurs à Taïwan

Les contacts pour obtenir des informations, l'assistance et les services sont :

Site Internet (<http://www.epson.com.tw>)

Des informations sur les spécifications des produits, des pilotes de téléchargement et des demandes de renseignement sur les produits sont disponibles.

Service d'assistance téléphonique Epson (téléphone : +0800212873)

L'équipe de notre service d'assistance peut vous aider par téléphone en ce qui concerne les éléments suivants :

- Demandes de renseignement et informations sur les produits
- Questions ou problèmes relatifs à l'utilisation des produits
- Renseignements sur les réparations et la garantie

Centre de réparation :

Numéro de téléphone	Numéro de fax	Adresse
02-23416969	02-23417070	No.20, Beiping E. Rd., Zhongzheng Dist., Taipei City 100, Taiwan
02-27491234	02-27495955	1F., No.16, Sec. 5, Nanjing E. Rd., Songshan Dist., Taipei City 105, Taiwan
02-32340688	02-32345299	No.1, Ln. 359, Sec. 2, Zhongshan Rd., Zhonghe City, Taipei County 235, Taiwan
039-605007	039-600969	No.342-1, Guangrong Rd., Luodong Township, Yilan County 265, Taiwan
038-312966	038-312977	No.87, Guolian 2nd Rd., Hualien City, Hualien County 970, Taiwan
02-82273300	02-82278866	5F.-1, No.700, Zhongzheng Rd., Zhonghe City, Taipei County 235, Taiwan
03-2810606	03-2810707	No.413, Huannan Rd., Pingzhen City, Taoyuan County 324, Taiwan
03-5325077	03-5320092	1F., No.9, Ln. 379, Sec. 1, Jingguo Rd., North Dist., Hsinchu City 300, Taiwan
04-23291388	04-23291338	3F., No.510, Yingcai Rd., West Dist., Taichung City 403, Taiwan
04-23805000	04-23806000	No.530, Sec. 4, Henan Rd., Nantun Dist., Taichung City 408, Taiwan
05-2784222	05-2784555	No.463, Zhongxiao Rd., East Dist., Chiayi City 600, Taiwan

Numéro de téléphone	Numéro de fax	Adresse
06-2221666	06-2112555	No.141, Gongyuan N. Rd., North Dist., Tainan City 704, Taiwan
07-5520918	07-5540926	1F., No.337, Minghua Rd., Gushan Dist., Kaohsiung City 804, Taiwan
07-3222445	07-3218085	No.51, Shandong St., Sanmin Dist., Kaohsiung City 807, Taiwan
08-7344771	08-7344802	1F., No.113, Shengli Rd., Pingtung City, Pingtung County 900, Taiwan

Aide destinée aux utilisateurs à Singapour

Les sources d'informations, l'assistance et les services mis à disposition par Epson Singapour sont :

Site Internet (<http://www.epson.com.sg>)

Des informations sur les spécifications des produits, des pilotes de téléchargement, une foire aux questions, des demandes de renseignement et une assistance technique via e-mail sont disponibles.

Service d'assistance téléphonique Epson (téléphone : (65) 6586 3111)

L'équipe de notre service d'assistance peut vous aider par téléphone en ce qui concerne les éléments suivants :

- Demandes de renseignement et informations sur les produits
- Questions ou problèmes relatifs à l'utilisation des produits
- Renseignements sur les réparations et la garantie

Aide destinée aux utilisateurs en Thaïlande

Les contacts pour obtenir des informations, l'assistance et les services sont :

Site Internet (<http://www.epson.co.th>)

Des informations sur les spécifications des produits, des pilotes de téléchargement, une foire aux questions et une adresse e-mail sont disponibles.

Service d'assistance téléphonique Epson (téléphone : (66)2685-9899)

L'équipe de notre service d'assistance téléphonique peut vous aider par téléphone en ce qui concerne les éléments suivants :

- Demandes de renseignement et informations sur les produits
- Questions ou problèmes relatifs à l'utilisation des produits
- Renseignements sur les réparations et la garantie

Aide destinée aux utilisateurs au Viêt Nam

Les contacts pour obtenir des informations, l'assistance et les services sont :

Service d'assistance télépho- 84-8-823-9239
nique Epson (Téléphone) :

Centre de services : 80 Truong Dinh Street, District 1, Ho Chi Minh City
Vietnam

Aide destinée aux utilisateurs en Indonésie

Les contacts pour obtenir des informations, l'assistance et les services sont :

Site Internet (<http://www.epson.co.id>)

- Informations sur les spécifications des produits, pilotes de téléchargement
- Foire aux questions, demandes de renseignement, questions posées via e-mail

Service d'assistance téléphonique Epson

- Demandes de renseignement et informations sur les produits
- Support technique

Téléphone (62) 21-572 4350

Fax (62) 21-572 4357

Centre de services Epson

Jakarta	Mangga Dua Mall 3rd floor No 3A/B Jl. Arteri Mangga Dua, Jakarta Téléphone/fax : (62) 21-62301104
Bandung	Lippo Center 8th floor Jl. Gatot Subroto No.2 Bandung Téléphone/fax : (62) 22-7303766
Surabaya	Hitech Mall It IIB No. 12 Jl. Kusuma Bangsa 116 – 118 Surabaya Téléphone : (62) 31-5355035 Fax : (62)31-5477837
Yogyakarta	Hotel Natour Garuda Jl. Malioboro No. 60 Yogyakarta Téléphone : (62) 274-565478
Medan	Wisma HSBC 4th floor Jl. Diponegoro No. 11 Medan Téléphone/fax : (62) 61-4516173
Makassar	MTC Karebosi Lt. III Kav. P7-8 Jl. Ahmad Yani No.49 Makassar Téléphone : (62)411-350147/411-350148

Aide destinée aux utilisateurs à Hong Kong

Pour bénéficier d'une assistance technique comme d'autres services après-vente, les utilisateurs sont invités à contacter Epson Hong Kong Limited.

Page d'accueil Internet

Epson Hong Kong dispose d'une page d'accueil locale en chinois et en anglais sur Internet pour proposer aux utilisateurs les informations suivantes :

- Informations sur les produits
- Réponses de la foire aux questions
- Dernières versions des pilotes des produits Epson

Les utilisateurs peuvent accéder à notre page d'accueil Web à l'adresse suivante :

<http://www.epson.com.hk>

Service d'assistance technique téléphonique

Vous pouvez également contacter notre personnel technique aux numéros de téléphone et de fax suivants :

Téléphone : (852) 2827-8911

Fax : (852) 2827-4383

Aide destinée aux utilisateurs en Malaisie

Les contacts pour obtenir des informations, l'assistance et les services sont :

Site Internet (<http://www.epson.com.my>)

- Informations sur les spécifications des produits, pilotes de téléchargement
- Foire aux questions, demandes de renseignement, questions posées via e-mail

Epson Trading (M) Sdn. Bhd.

Siège social.

Téléphone : 603-56288288

Fax : 603-56288388/399

Service d'assistance Epson

- Demandes de renseignement et informations sur les produits (Infoline)

Téléphone : 603-56288222

- Renseignements sur les réparations et la garantie, utilisation des produits et assistance technique (Techline, ligne d'assistance technique)

Téléphone : 603-56288333

Aide destinée aux utilisateurs en Inde

Les contacts pour obtenir des informations, l'assistance et les services sont :

Site Internet (<http://www.epson.co.in>)

Des informations sur les spécifications des produits, des pilotes de téléchargement et des demandes de renseignement sur les produits sont disponibles.

Siège social de Epson Inde - Bangalore

Téléphone : 080-30515000

Fax : 30515005

Bureaux régionaux de Epson Inde :

Position	Numéro de téléphone	Numéro de fax
Mumbai	022-28261515 /16/17	022-28257287
Delhi	011-30615000	011-30615005
Chennai	044-30277500	044-30277575

Position	Numéro de téléphone	Numéro de fax
Kolkata	033-22831589 / 90	033-22831591
Hyderabad	040-66331738/ 39	040-66328633
Cochin	0484-2357950	0484-2357950
Coimbatore	0422-2380002	NA
Pune	020-30286000 /30286001/30286002	020-30286000
Ahmedabad	079-26407176 / 77	079-26407347

Ligne d'assistance

Pour les services, pour des informations relatives aux produits ou pour commander une cartouche - 18004250011 (de 9h00 à 21h00) - numéro gratuit

Pour les services (accès multiple par répartition en code et utilisateurs mobiles) - 3900 1600 (de 9h00 à 18h00) Indicatif régional

Aide destinée aux utilisateurs aux Philippines

Pour bénéficier d'une assistance technique comme d'autres services après-vente, les utilisateurs sont invités à contacter Epson Philippines Corporation aux numéros de téléphone et de télécopie et à l'adresse e-mail ci-après :

Ligne commune : (63-2) 706 2609

Fax : (63-2) 706 2665

Ligne directe du bureau
d'assistance : (63-2) 706 2625

E-mail : epchelpdesk@epc.epson.com.ph

Site Internet (<http://www.epson.com.ph>)

Des informations sur les spécifications des produits, des pilotes de téléchargement, une foire aux questions et des renseignements via e-mail sont disponibles.

Numéro gratuit : 1800-1069-EPSON(37766)

L'équipe de notre service d'assistance téléphonique peut vous aider par téléphone en ce qui concerne les éléments suivants :

- Demandes de renseignement et informations sur les produits
- Questions ou problèmes relatifs à l'utilisation des produits
- Renseignements sur les réparations et la garantie

Index

A	
Aide	
Epson.....	240
Alertes courriel.....	151
Annulation d'un travail.....	126
Annulation d'un travail d'impression	
A partir d'un ordinateur.....	126
B	
Barre coulissante.....	15
Bond.....	156, 157
Bourrage.....	176
C	
Capot avant.....	15, 169
Capot d'accès au toner.....	15
Capteur CTD.....	221
Carte glac. fine.....	156, 157
Cartes fines.....	156, 157
Chargement d'enveloppes.....	111, 117
Chargement de papier en-tête.....	114, 120
Chargement de supports d'impression dans le	
chargeur de feuilles prioritaire (PSI).....	114
PSI.....	114
Chargement de supports d'impression dans le	
chargeur multifonction (MPF).....	105
MPF.....	105
Chargement des supports d'impression.....	104
Chargeur de feuilles prioritaire (PSI).....	15, 169
Chargeur multifonction (MPF).....	15, 169
Chute à papier.....	16
Commande de fournitures.....	228
Comment vérifier le compteur.....	235
Composants principaux.....	15
Compteurs	
Nombre total de pages.....	235
Compteurs de facturation	
Nombre total de pages imprimées.....	235
Config. rés.....	146
Config. sans fil.....	147
Config. USB	
Etat des ports.....	152
Configuration.....	145
Configuration de la connexion réseau.....	40
Configuration des paramètres sans fil.....	41
Connexion de l'imprimante.....	25
Consommables.....	228
Contacteur l'assistance.....	215
Courriel	
Commandes pour.....	234
Courroie de l'unité de transfert.....	16, 169
Cpt facturation.....	146
D	
Décharge BTR.....	159
Décharge toner.....	159
Déf. verr. pann.....	161
Définition des valeurs.....	195
Déplacement	
Imprimante.....	236
Dimensions des supports d'impression.....	104
E	
Economie des fournitures.....	234
Ecran à cristaux liquides.....	16
Ecran LCD.....	17
Messages.....	216
Éléments de base de l'impression.....	99
Éléments de base de la mise en réseau.....	25
Élimination d'un bourrage.....	167
Élimination des bourrages papier	
Arrière de l'imprimante.....	171
Avant de l'imprimante.....	170
Magasin de sortie central.....	173
Emplacement des bourrages papier.....	168
Entrée des valeurs.....	196
Enveloppe.....	156, 157
Envoi d'un travail d'impression.....	125

Epson Net Config		Initialiser NVM.....	160
Démarrage.....	229	Installation.....	36
Gestion de l'imprimante.....	229	Installation d'une cartouche de toner.....	226
EpsonNet Config.....	151	Installation du pilote d'imprimante.....	36
Erreur connex.....	162	Interrupteur Marche/Arrêt.....	15
Etat de l'imprimante			
StatusMessenger.....	230		
Vérification par courriel.....	233		
Etat de préinstallation du pilote d'imprimante.....	36		
Etat sans fil.....	147		
Etiquettes.....	156, 157		
F		L	
Fonctionnalités des produits.....	9	LAN sans fil.....	152
		Langue panneau.....	163
		Launcher.....	23
		LCD.....	16
		Leviers.....	16, 169
		Liste accès hôte.....	151
		Logiciels de l'imprimante.....	20
		LPR.....	150
		M	
G		Magasin de sortie central.....	15, 169
Gestion		Marbrure.....	185
imprimante.....	229	Menu Admin.....	146
Graphique.....	159	Messages	
Graphique de calage des couleurs.....	194	Status Monitor.....	216
Guide de longueur.....	15	Messages d'erreur et d'avertissement.....	216
Guides de largeur du papier.....	15, 108	mm/pouces.....	154
		Modifier MDP.....	162
		Multiple-Up.....	235
		N	
H		N° de référence.....	15
Heure éco éner.....	153, 165	Nettoyer dev.....	159
Hist. travaux.....	145	Notif. niv. toner.....	155
		O	
I		Obtenir de l'aide.....	215
Imp. auto jour.....	154	Alertes de Status Monitor.....	216
Impression.....	125	Ordinaire.....	156, 157
Papier personnalisé.....	132		
Papier personnalisé: A l'aide du pilote d'imprimante			
Mac OS X.....	134		
Papier personnalisé: A l'aide du pilote d'imprimante			
Windows.....	134		
Impression avec WSD.....	141		
Impression recto verso manuelle.....	120		
Imprimante			
Déplacement.....	236		
Gestion.....	229		
Init. sans fil.....	149		
		P	
		Page de rapport.....	136
		Page Param panneau cde.....	18

Pair à pair.....	86
Panneau de commande.....	15
Param panneau cde.....	145
Param. sécurisés.....	161
Paramètre.....	235
pilote d'imprimante (Mac OS X)	
Installation du pilote d'imprimante.....	91
Poignée du capot arrière.....	16
Pointer et imprimer.....	83
Port Ethernet.....	16, 26
Port USB.....	16, 26
Port9100.....	150
Porte arrière.....	16, 169
Pour contacter Epson.....	240
Prise d'alimentation.....	16
Problème d'affichage.....	177
Problème de base de l'imprimante.....	177
Problèmes	
pour contacter Epson.....	240
résolution.....	240
Problèmes d'impression.....	178
Problèmes de qualité d'impression.....	180

Q

Quand commander des cartouches de toner.....	228
--	-----

R

Rallonge du magasin de sortie.....	15, 124
Recyclé.....	157
Régl. altitude.....	160
Régl. auto cal.....	158
Régl. cal. coul.....	158
Régl. type pap.....	155
Régl. unité fuser.....	157
Réglage BTR.....	156
Réglage du calage des couleurs.....	192
Réseau filaire	
Ethernet.....	147
Protocole.....	150
Rétablissement des valeurs par défaut.....	165
Retrait des cartouches de toner.....	224
Rouleau d'alimentation du papier.....	16
Rouleau de l'unité de transfert.....	16

S

Service.....	240
SNMP.....	151
Spécification.....	11
Spécification de la connexion.....	26
Status Monitor	
Alertes.....	216
StatusMessenger	
Commandes.....	234
Configuration.....	231
Vérification de l'état de l'imprimante.....	230
Stockage des consommables.....	229
Supports d'impression.....	235

T

Temp. d'erreur.....	153
Temporisation.....	154
Tige de nettoyage des têtes d'impression.....	15
Ton. non d'orig.....	160
Touche Annuler le travail.....	17
Touche Menu.....	17
Touche OK.....	17
Touche Précédent.....	17
Touche/voyant Economie d'énergie.....	16
Type de connexion.....	26

V

Valeurs par défaut.....	152
Vérification des pages imprimées	
Comment vérifier le compteur.....	235
Verr. panneau.....	161, 163
Version F/W.....	155
Voyant Erreur.....	17
Voyant Prêt.....	17