

# EPSON Color Copy Station 8200

---

## EPSON Color Copy Station 8200

Tous droits réservés. La reproduction, l'enregistrement ou la diffusion de tout ou partie de ce manuel, sous quelle que forme que ce soit, mécanique, photographique, sonore ou autre, sans l'autorisation écrite expresse de SEIKO EPSON CORPORATION est interdite. Les informations fournies dans ce manuel ne s'appliquent qu'au produit présenté dans ledit manuel. EPSON décline toute responsabilité en cas d'utilisation de ces informations pour d'autres produits.

SEIKO EPSON CORPORATION et ses filiales ne peuvent être tenues responsables des préjudices, pertes ou dommages encourus ou subis par l'acheteur de ce produit ou des parties tierces, à la suite d'un accident, d'une mauvaise utilisation ou d'une utilisation non prévue de ce produit, ou résultant de modifications, réparations ou transformations non autorisées, ou (excepté pour les Etats-Unis d'Amérique) de la non observation stricte des instructions d'exploitation ou de maintenance transmises par SEIKO EPSON CORPORATION.

SEIKO EPSON CORPORATION ne peut être tenue responsable des dommages ou des problèmes survenant à la suite de l'utilisation d'options ou de consommables autres que des produits EPSON ou des produits agréés par SEIKO EPSON CORPORATION.

EPSON est une marque déposée de SEIKO EPSON CORPORATION.

IBM PC et IBM sont des marques déposées de International Business Machines Corporation.

Microsoft, Windows, WindowsNT, sont des marques déposées de Microsoft Corporation aux U.S.A. et autres pays.

[Acrobat Reader] est un produit d'Adobe Systems Incorporated et tous les copyrights y afférant appartiennent à Adobe Systems Incorporated.

i486SX et Pentium sont des marques déposées de Intel Corporation.

**Remarque générale:** les autres noms de produits ne sont utilisés dans ce guide qu'à titre d'identification et peuvent être des marques ou marques déposées de leurs détenteurs respectifs. EPSON renonce à tout droit sur ces marques.

Copyright © 1999 par SEIKO EPSON CORPORATION, Nagano, Japon.

# Sommaire

## EPSON Color Copy Station 8200

EPSON Color Copy Station 8200 ..... i

### Sommaire

#### Introduction

Où trouver les informations ..... iii  
Consignes de sécurité importantes ..... iv  
Conventions ..... v  
Précautions à prendre lors de copies. .... vi

#### Présentation des éléments et des fonctions

Caractéristiques ..... 1-1  
Présentation du système ..... 1-2  
Panneau de commande ..... 1-2  
    Molette de réglage de la luminosité ..... 1-3  
Affichage LCD ..... 1-3

#### Mise sous et hors tension

Mise sous tension ..... 2-1  
Extinction ..... 2-2

#### Réalisation de copies

Comment réaliser une copie ..... 3-1  
    Comment annuler une copie ..... 3-1  
Positionnement du document original sur le scanner ..... 3-2  
    Formats de document acceptés ..... 3-2  
    Orientation du document/papier ..... 3-3  
    Positionnement du document ..... 3-4  
Chargement du papier dans l'imprimante ..... 3-5  
    Trajet du papier ..... 3-5  
    Papier utilisable ..... 3-6  
    Zone imprimable ..... 3-6  
    Chargement du papier dans une cassette ..... 3-7  
    Chargement du papier dans le Bac BM ..... 3-9  
Paramètres relatifs au papier ..... 3-10  
    Sélection d'une source papier (format et type de papier) ..... 3-10  
    Choix du nombre de copies ..... 3-13  
    Réglage du facteur de zoom ..... 3-13  
    Choix du bac de réception ..... 3-16

#### Paramétrages de copie avancés

Copie d'un document couleur en Noir et blanc (CLR/B&W) ..... 4-1  
Réalisation d'excellentes copies de photos et de textes (type de document) ..... 4-1  
Réglage de la densité de l'image ..... 4-2  
    Luminosité ..... 4-3  
    Contraste ..... 4-3  
Réglage de la couleur ..... 4-4  
    Rouge (R) ..... 4-5

Vert (V) ..... 4-5  
Bleu (B) ..... 4-6  
Saturation ..... 4-6  
Teinte ..... 4-7  
Copies séparées ..... 4-7  
Création d'une marge de reliure ..... 4-8

#### Mémorisation des paramétrages fréquemment utilisés

Enregistrement des paramètres utilisateur ..... 5-1  
Réutilisation des paramètres utilisateur ..... 5-2  
Suppression des paramètres utilisateur ..... 5-3

#### Vérification de l'état de la Copy Station

Etat ..... 6-1

#### Déplacement ou transport de la Copy Station

Pour déplacer ou transporter la Copy Station ..... 7-1

#### Dépannage

Qualité de copie insatisfaisante ..... 8-1  
Les zones en bordure de la page ne peuvent être imprimées ..... 8-2  
La couleur de la page imprimée diffère de celle du document ..... 8-3  
La zone claire d'un document est blanche et trop vive ..... 8-3  
Bourrage papier sur l'imprimante ..... 8-4  
En cas de bourrages ou de problèmes d'alimentation /réception fréquents ..... 8-5  
Plusieurs feuilles de papier sont alimentées en même temps ..... 8-5

#### Remplacement des consommables et des options, nettoyage

Remplacement des consommables ..... A-1  
Options ..... A-1  
    Imprimante ..... A-1  
    Scanner ..... A-1  
    Lecteur de transparents ..... A-2  
Nettoyage régulier ..... A-2

#### Menu de Configuration utilisateur

Sélection d'une langue ..... B-2  
Rétablir les paramètres par défaut ..... B-3

#### Messages d'erreur

Erreurs imprimante ..... C-1  
Erreurs scanner ..... C-7  
Erreurs de l'unité centrale ..... C-8

**Spécifications**

---

Spécifications de base ..... D-1

**Service après vente**

---

Où obtenir de l'aide ..... E-1

**Index**

---



---

# Introduction

---

## Où trouver les informations

Ce manuel explique comment accéder à l'EPSON Color Copy Station 8200 (désignée sous le terme "Copy Station" dans ce manuel) depuis un PC client connecté à un réseau, afin de réaliser des numérisations à distance ou d'autres opérations. Vous y trouverez aussi la description des logiciels requis.

La Copy Station possède également les manuels suivants. N'hésitez pas à les consulter.

- ❑ **Guide de Configuration réseau**  
Lorsque la Copy Station est reliée à un réseau, vous pouvez effectuer des numérisations et d'autres opérations depuis un PC client. Avant toute utilisation, veillez à ce que l'administrateur suive les instructions de ce manuel pour brancher et configurer correctement le système.
- ❑ **Guide de l'Utilisateur réseau**  
Contient les procédures détaillées de numérisation réseau et de vérification d'état de la Copy Station.

---

## Consignes de sécurité importantes

Lisez toutes les instructions ci-dessous et rangez-les pour vous y référer plus tard. Respectez tous les avertissements et instructions inscrits sur le produit.

- ❑ Ne placez pas l'imprimante sur une surface instable, ou près d'un radiateur ni d'une source de chaleur.
- ❑ Placez l'imprimante sur une surface plane. Si elle est penchée ou bancal, son fonctionnement n'est pas assuré.
- ❑ Ne bloquez pas ou ne couvrez pas les ouvertures du meuble. N'insérez aucun objet dans ses fentes.
- ❑ N'utilisez que la source d'énergie indiquée sur l'étiquette.
- ❑ Connectez soigneusement tous les équipements à une prise de terre. Evitez les prises se trouvant sur le même circuit que les photocopieuses et les climatiseurs qui sont régulièrement mis en marche et arrêtés.
- ❑ N'utilisez que des cordons d'alimentation en bon état.
- ❑ Si vous devez utiliser une rallonge multiprises avec l'imprimante, vérifiez que l'ampérage total des appareils branchés dessus ne dépasse pas la valeur maximale de celle-ci. Vérifiez également que la prise murale n'est pas en surcharge.
- ❑ Débranchez toujours l'imprimante avant de la nettoyer, et n'utilisez pour cela qu'un chiffon humide.
- ❑ Ne renversez pas de liquide sur l'imprimante.
- ❑ Sauf exception mentionnée dans ce guide, n'essayez pas de dépanner vous-même l'imprimante.
- ❑ Débranchez l'imprimante et consultez le service après-vente dans les cas suivants :  
Le cordon d'alimentation ou la prise sont abîmés ; du liquide est entré dans l'imprimante ; l'imprimante est tombée ou le meuble a été endommagé ; l'imprimante ne fonctionne pas normalement ou affiche une baisse de performances sensible. Ne touchez qu'aux réglages expliqués dans les instructions de fonctionnement.
- ❑ Placez l'imprimante près d'une prise secteur où la fiche peut être débranchée facilement.

---

## Conventions

Les symboles suivants soulignent des informations importantes. Ne manquez pas de les lire.



**Avertissement** : doit être suivi soigneusement pour éviter tout risque de blessure.



**Attention** : doit être suivi soigneusement pour éviter d'endommager l'équipement.

**Remarque :**

Précise une information de manipulation. Veillez à vous y conformer.

La zone jaune d'une illustration indique qu'elle concerne une opération, et non pas que l'élément lui-même est jaune.

Dans ce manuel, les systèmes d'exploitation sont appelés comme suit :

- ❑ Le système d'exploitation Microsoft® Windows® 95 est désigné par "Windows95"
- ❑ Le système d'exploitation Microsoft® Windows® 98 est désigné par "Windows98"
- ❑ Le système d'exploitation Microsoft® Windows NT® Workstation 3.51 est désigné par "WindowsNT3.51"
- ❑ Le système d'exploitation Microsoft® Windows NT® Workstation 4.0 est désigné par "WindowsNT4.0"

De plus, Windows95, Windows98, WindowsNT3.51 et WindowsNT4.0 peuvent parfois être collectivement désignés sous le vocable "Windows".

---

## Précautions à prendre lors de copies

L'administrateur doit s'assurer que les utilisateurs respectent les consignes suivantes.

### Copies de documents interdites par la loi

- Billets de banque, pièces, titres négociables émis par l'Etat, obligations émises par l'Etat, titres municipaux (copie interdite même avec l'inscription "Spécimen"),
- Billets de banque, pièces, titres, etc. en circulation à l'étranger,
- Timbres postaux non utilisés, etc., sans la permission de l'Etat,
- Timbres fiscaux et tout titre émis légalement.

### Copies à exécuter avec réserves

- Titres négociables privés (actions, dons, billets, chèques, etc.), relevés mensuels, bons de réduction, etc.
- Passeports, permis de conduire, certificats de conformité, abonnements routiers, bons de ravitaillement, tickets, etc.

### Copyright

L'autorisation préalable du détenteur du copyright est requise pour toute copie de livres, dessins, impressions, illustrations, photos, etc., sauf si cette copie est destinée à un usage privé ou familial, et effectuée dans un cadre autorisé.



**Caractéristiques**

La EPSON Color Copy Station 8200 (désignée par "Copy Station" dans le reste du manuel) est un système comprenant un scanner EPSON GT-10000 et une imprimante couleur EPSON EPL-C8200. Lorsqu'on connecte le scanner et l'imprimante à l'unité centrale, on peut utiliser le panneau de commande de ce dernier pour exécuter diverses opérations de copie.

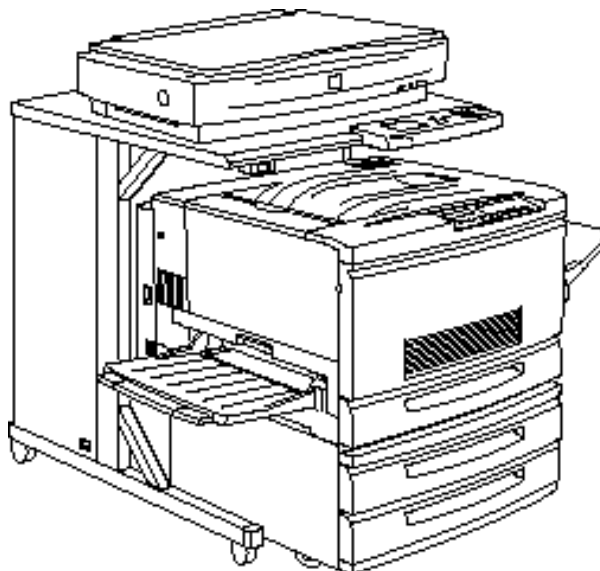
**Copie en couleur de haute qualité**

La copie en couleur de haute qualité est rendue possible grâce à l'association du scanner GT-10000 basé sur des spécifications professionnelles et de l'imprimante EPL C8200 de qualité supérieure.

**Copie en couleur simple et rapide**

La copie pouvant être effectuée depuis le panneau de commande, elle est plus facile à réaliser qu'en utilisant le PC pour numériser le document original et l'imprimer sur une imprimante. Cette installation fait de la copie en couleur une opération facile et rapide.

**Copie multi-usages**

On peut agrandir ou diminuer la taille du document, le copier en monochrome ou en ajuster la brillance ou la teinte. Ces paramétrages peuvent être conservés pour une utilisation ultérieure.

**Utilisation en réseau**

La Copy Station peut être connectée à un réseau. Depuis un PC client, elle peut être contrôlée, son état peut être vérifié et son scanner peut être utilisé pour numériser des documents.

## Présentation du système

La figure ci-après montre les éléments et les fonctions de la Copy Station.

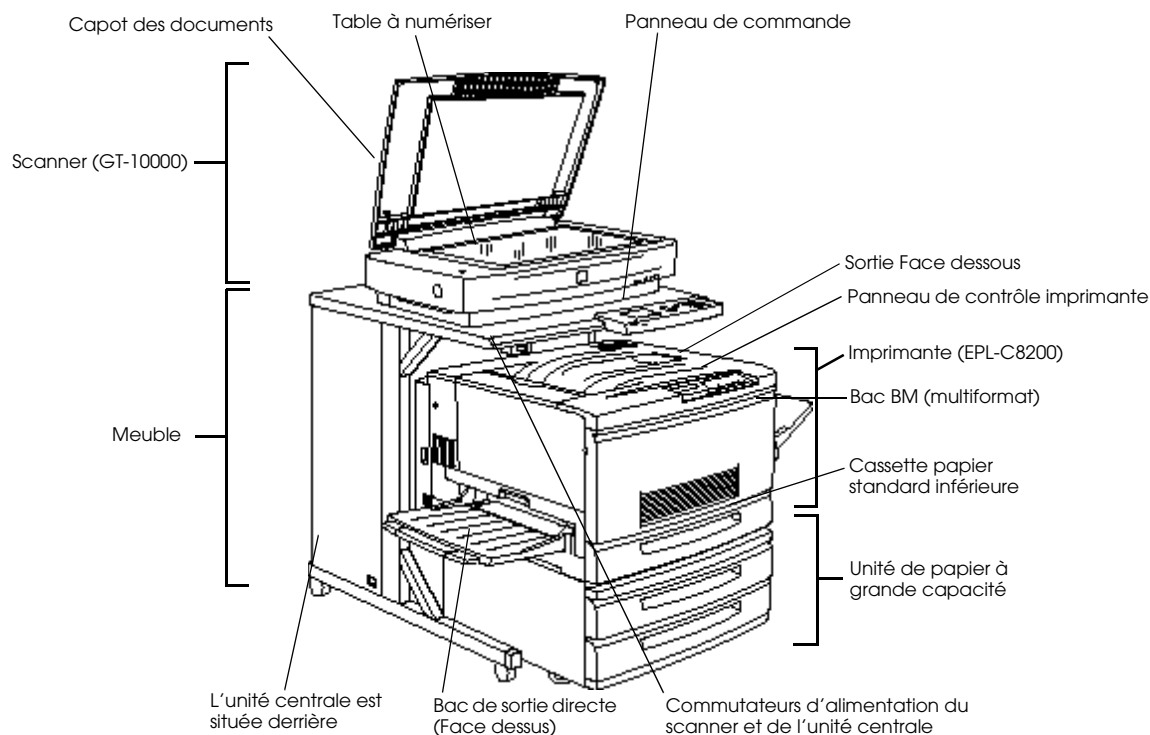

## Panneau de commande

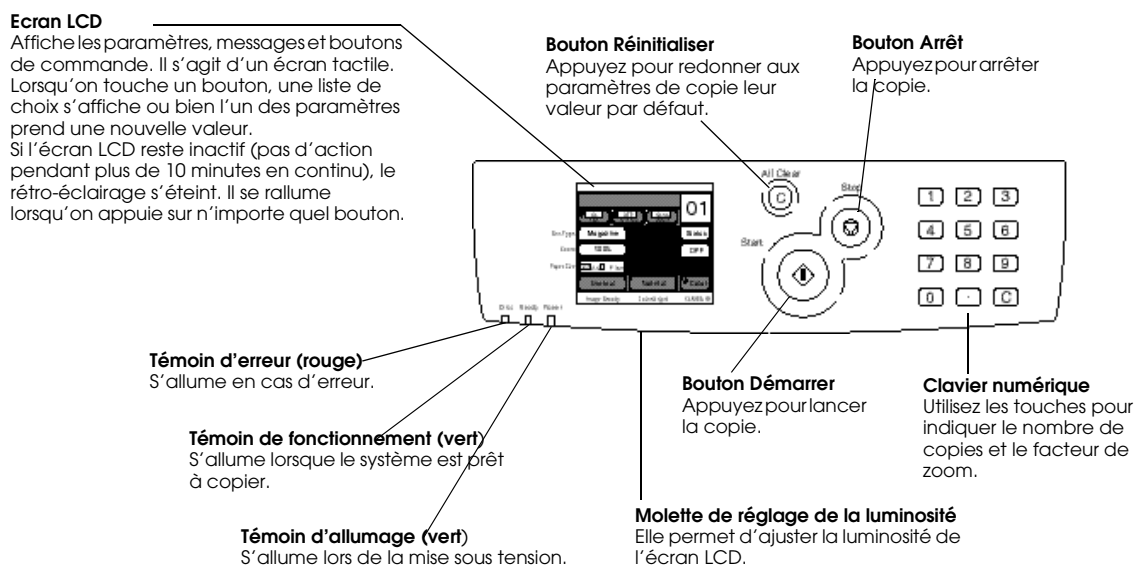

## Molette de réglage de la luminosité

1



### Molette de réglage de la luminosité

L'écran LCD devient plus sombre quand on tourne la molette vers la gauche, ou plus clair quand on la tourne vers la droite.

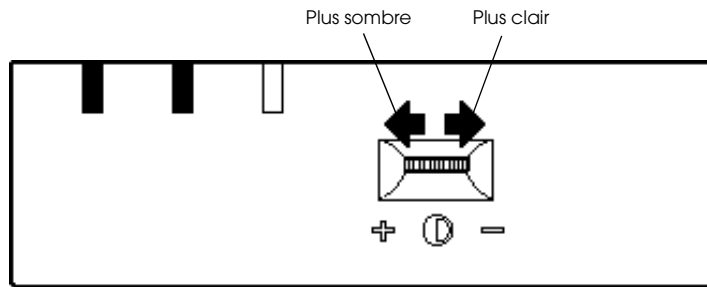

## Affichage LCD

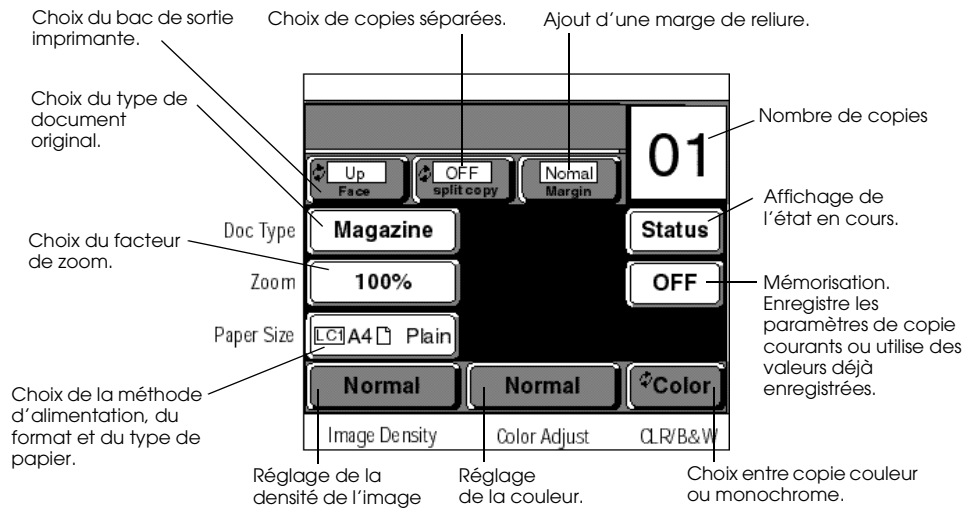



Mise sous tension

Allumez les différents éléments dans l'ordre suivant : imprimante, scanner et Copy Station. Notez que l'imprimante demande un certain temps de préchauffage avant d'être prête à l'emploi.

1. Appuyez sur le côté | (MARCHE) de l'interrupteur POWER (Alimentation) de l'imprimante.  
L'imprimante s'allume.

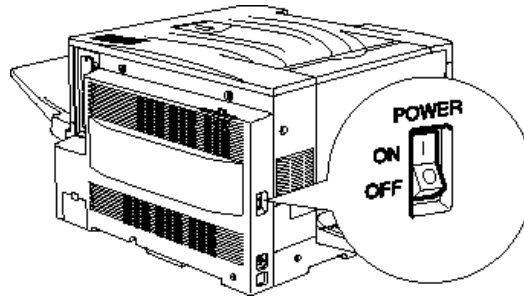

2. Appuyez sur le côté | (MARCHE) de l'interrupteur POWER (Alimentation) du meuble.  
L'unité centrale et le scanner s'allument.

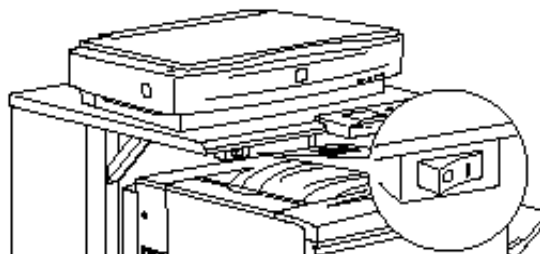

Après un moment, le panneau de commande affiche "Copy Idle Mode" (Mode copie en attente) et le système est prêt à l'emploi.

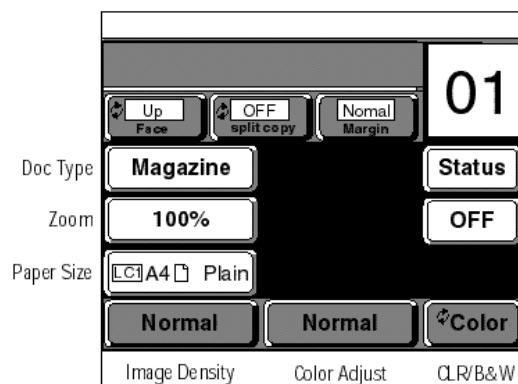

Copy Idle Mode

Si cet écran n'apparaît pas mais, mais que vous obtenez un message d'erreur, consultez la section "Annexe B : Messages d'erreur".

Message "Erreur d'imprimante - Imprimante déconnectée"

Le message "Printer Error Printer Disconnect" (Erreur d'imprimante Imprimante déconnectée) peut apparaître dès que vous allumez ou lorsque vous relancez le système. Si cela se produit, attendez l'allumage du témoin On Line (En ligne) sur l'imprimante, puis appuyez sur la touche "Réessayez" du panneau de commande.

---

## Extinction

1. Appuyez sur le côté ○ (ARRET) de l'interrupteur POWER (Alimentation) du meuble.

L'unité centrale et le scanner s'éteignent.

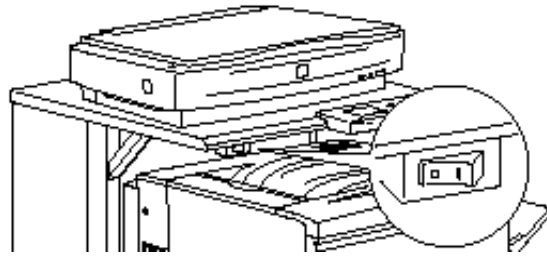

2. Appuyez sur le côté ○ (ARRET) de l'interrupteur POWER (Alimentation) de l'imprimante.

L'imprimante s'éteint.

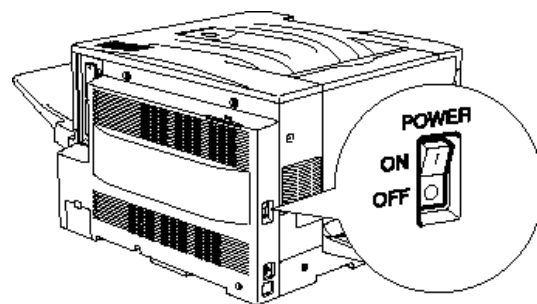

### **Attention :**

- ❑ *En cours de copie ou quand le système est encore en préchauffage (avant l'affichage de "Copy Idle Mode" (Mode copie en attente) qui apparaît après la mise sous tension), n'éteignez aucun des appareils du système. Des opérations incorrectes ou des dysfonctionnements pourraient en résulter.*
- ❑ *Avant de déplacer l'unité centrale ou le scanner, assurez-vous qu'ils sont éteints chacun individuellement. N'utilisez pas pour cela l'interrupteur POWER (Alimentation) du meuble.*

## Comment réaliser une copie

Cette section montre comment réaliser une copie simple. Pour une copie normale, assurez-vous que le système est sous tension et procédez comme indiqué ci-dessous.

1. Placez le document original sur la vitre du scanner.  
Pour plus de détails, consultez la section "Positionnement du document original sur le scanner", page 3-2.
2. Chargez le papier dans l'imprimante.  
Pour plus de détails, consultez la section "Chargement du papier dans l'imprimante", page 3-5.
3. Si nécessaire, utilisez le panneau de commande pour choisir différentes options.  
Pour plus de détails, consultez la section "Paramètres relatifs au papier", page 3-10.

Les fonctions fréquemment utilisées sont décrites ci-dessous :

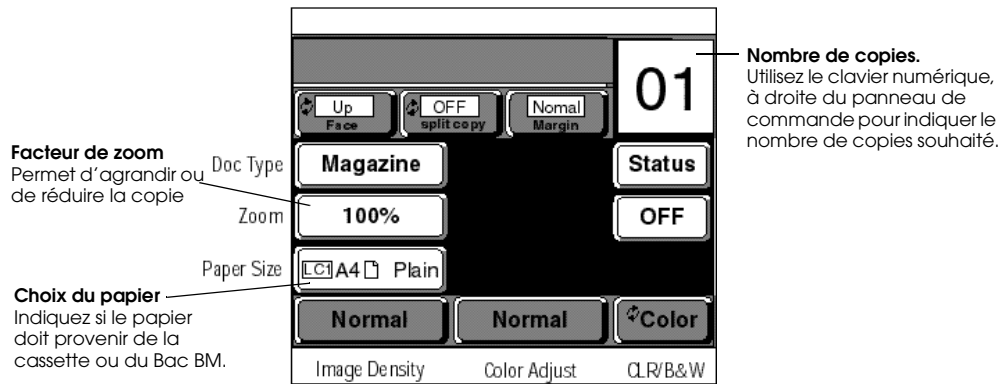

Pour un réglage plus fin, consultez la section "Paramétrages de copie avancés", page 4-1.

4. Appuyez sur le bouton Démarrer pour lancer la copie.

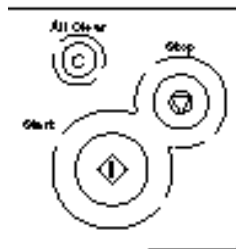

Lorsque l'opération est terminée, le panneau de commande affiche de nouveau "Copy Idle Mode" (Mode copie en attente).

## Comment annuler une copie

1. Appuyez sur le bouton Arrêt.

Le message "Annulation de la copie. Veuillez patienter" apparaît sur l'écran LCD du panneau de commande, et l'opération de copie est annulée.

---

## Positionnement du document original sur le scanner

Cette section montre comment placer un document original sur le scanner.

### Formats de document acceptés

Vous pouvez numériser des documents de format 297 × 432 mm maximum. Cependant, les bandes de 2 mm et 7 mm mesurées depuis l'intérieur des graduations de la table à numériser ne peuvent être prises en compte.

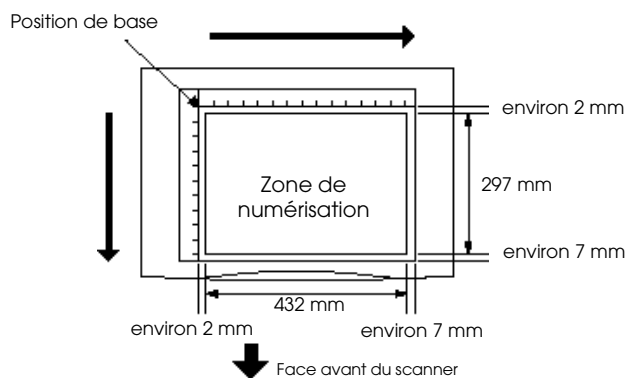

Les graduations horizontales et verticales donnent une valeur approximative du format du document.

B5	182 mm x 257 mm
LTR	Lettre, 216 mm x 279 mm
A4	210 mm x 297 mm
A3	297 mm x 420 mm
MAX	Taille maximum, 297 mm x 432 mm

#### Remarque :

- ❑ Quand un document possède de nombreuses lignes droites (diagrammes, illustrations, etc.) essayez de les aligner avec la direction verticale ou horizontale du scanner. Vous obtiendrez ainsi un meilleur lissage des traits.
- ❑ Pour placer un document plus grand que la table à numériser, consultez la section "Retrait du capot pour documents épais ou volumineux" dans le Guide de l'Utilisateur du GT-10000.



## Orientation du document/papier

Les documents de format A4 ou inférieur peuvent être alignés horizontalement ou verticalement. Les autres formats de documents doivent être alignés horizontalement.

### Copier sur les formats A3+, Ledger, A3, B4 (257 mm × 364 mm), ou Légal

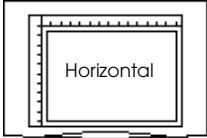
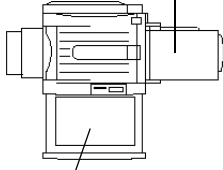
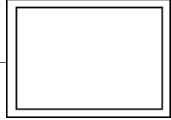
Orientation du document sur le scanner	Orientation du papier dans l'imprimante	Sens de la copie
 <p>Horizontal</p>	<p>Chargez le papier face imprimable dessus.</p>  <p>Chargez le papier face imprimable dessous.</p>	<p>Sens de sortie du papier</p> 

3

### Copier sur les formats A4, Lettre, Executive, ou B5 (182 mm × 257 mm)

Si le document est placé horizontalement

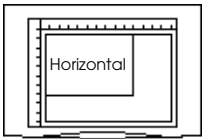
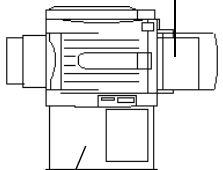
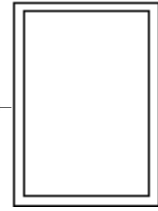
Orientation du document sur le scanner	Orientation du papier dans l'imprimante	Sens de la copie
 <p>Horizontal</p>	<p>Chargez le papier face imprimable dessus.</p>  <p>Chargez le papier face imprimable dessous.</p>	<p>Sens de sortie du papier</p> 

#### Remarque :

Pour copier sur des formats A4, Lettre, Executive, ou B5 (182 mm × 257 mm) un document placé horizontalement, utilisez le panneau de commande pour définir le sens du papier sur horizontal (  ). Il n'est pas nécessaire de modifier l'orientation du papier chargé dans l'imprimante. Le document numérisé est automatiquement tourné de 90° lors de l'impression.

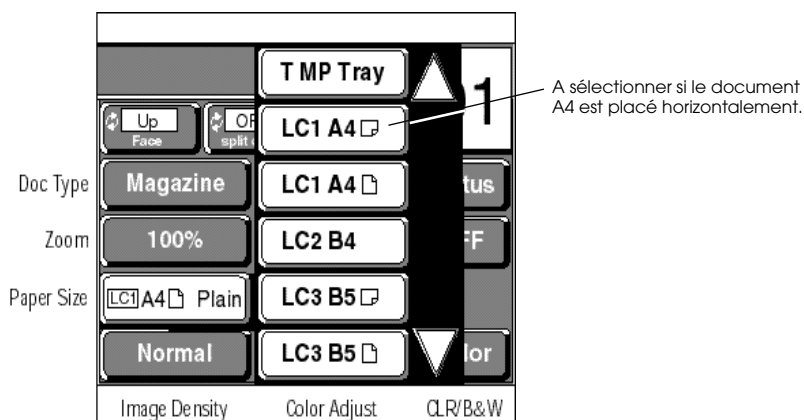

Si le document est placé verticalement

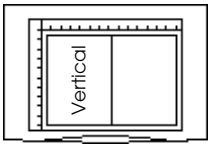
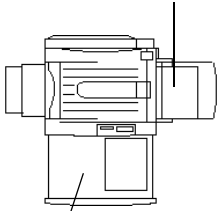
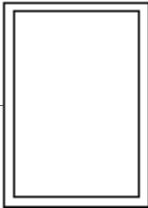
Orientation du document sur le scanner	Orientation du papier dans l'imprimante	Sens de la copie
	<p>Charger le papier face imprimable dessus.</p>  <p>Charger le papier face imprimable dessous.</p>	<p>Sens de sortie du papier</p> 

**Remarque :**

Pour copier sur des formats A4, Lettre, Executive ou B5 (182 mm x 257 mm) un document placé verticalement, n'oubliez pas de sélectionner aussi l'orientation correspondante (  ) dans les paramètres du panneau de commande.

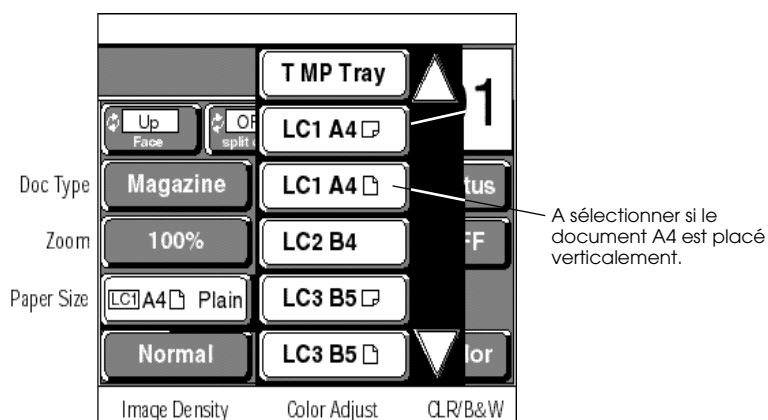

**Positionnement du document**

1. Soulevez le capot du scanner. Placez le document sur la table à numériser, face à numériser dessous. Veillez à aligner le document le long des graduations, à partir de la position de base.

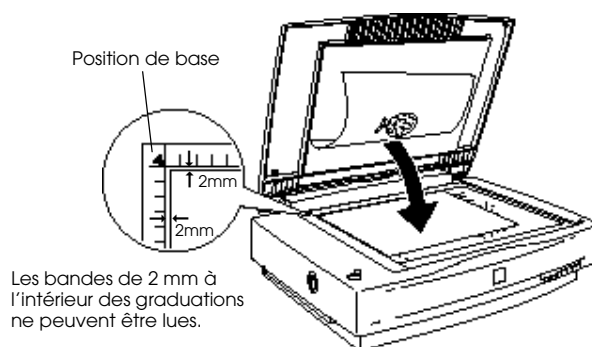

Pour l'orientation des documents, voir la section "Orientation du document/papier", page 3-3.

2. Rabattez délicatement le capot de façon à ne pas déplacer le document.



## Chargement du papier dans l'imprimante

La procédure suivante décrit le chargement du papier dans l'imprimante.

### Trajet du papier

Une feuille de papier est introduite dans l'imprimante, transportée, puis éjectée dans les bacs de réception suivants.

#### Lorsque le papier provient du Bac BM

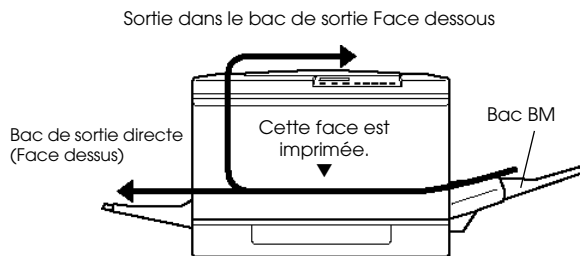

**Remarque :**

Les papiers spéciaux et les feuilles de formats inférieurs à B5 ne peuvent pas sortir par le bac de sortie face dessous. Ils sortent automatiquement par le bac de sortie directe (Face dessus) (notez pour information que le format B5 est légèrement inférieur au format Executive).

#### Lorsque le papier provient d'une cassette

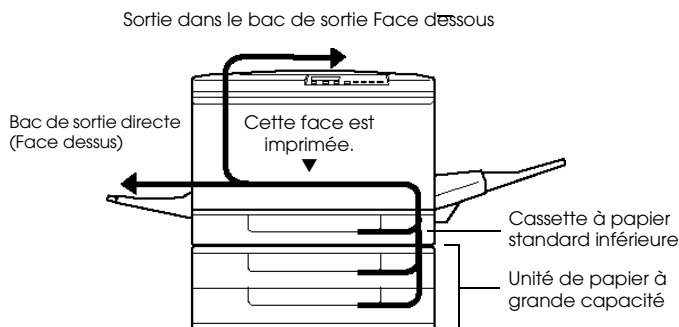

## Papier utilisable

Source du papier	Type du papier	Format du papier	Grammage	Capacité
Bac BM	Papier ordinaire, papier de qualité supérieure pour imprimante laser couleur EPSON	A3+ <sup>*1</sup> , Ledger, A3, B4 (257 x 364 mm), Légal, Lettre, A4, Executive, B5 (182 x 257 mm)	60 - 105 g/m <sup>2</sup>	150 feuilles (ou épaisseur de rame jusqu'à 16 mm)
	Papier spécial <sup>*3</sup>	Papier épais	A3+ <sup>*1</sup> , Ledger, A3, B4 (257 x 364 mm), Légal, Lettre, A4, Executive, B5 (182 x 257 mm)	75 feuilles
		Transparents pour laser couleur EPSON	Lettre, A4	140 g/m <sup>2</sup>
Cassette papier standard inférieure	Papier ordinaire, papier de qualité supérieure pour imprimante laser couleur EPSON	Ledger, A3, B4 (257 x 364 mm), Légal, Lettre, A4, Executive, B5 (182 x 257 mm)	60 - 105 g/m <sup>2</sup>	250 feuilles (ou épaisseur de rame jusqu'à 28 mm)
Unité de papier de grande capacité	Papier ordinaire, papier de qualité supérieure pour imprimante laser couleur EPSON	Ledger, A3, B4 (257 x 364 mm), Légal, Lettre, A4, Executive, B5 (182 x 257 mm)	60 - 105 g/m <sup>2</sup>	250 feuilles (ou épaisseur de rame jusqu'à 28 mm) x 2 cassettes
Cassette papier inférieure de 250 feuilles (A3+) <sup>*2</sup>	Papier ordinaire, papier de qualité supérieure pour laser couleur EPSON	A3+ <sup>*1</sup>	60 - 105 g/m <sup>2</sup>	250 feuilles (ou épaisseur de rame jusqu'à 28 mm)

\*1 Le format A3+ acceptable sur ce système mesure 328 x 453 mm. Il diffère du format A3+ (329 x 483 mm).

\*2 La cassette optionnelle A3+ s'installe (modèle n° C81302\*) à la place de la cassette papier standard de l'imprimante. L'unité de grande capacité n'accepte pas la cassette optionnelle A3+.

\*3 Le papier spécial doit être chargé dans le bac BM.

Les feuilles de format inférieur à A4 doivent être alignées horizontalement par rapport au sens d'introduction du papier lorsqu'on les dispose dans une cassette ou dans le Bac BM.

### Remarque :

- L'utilisation de papier ne répondant pas aux spécifications est source de dysfonctionnement ou de bourrage. Les détails sur la spécification du papier se trouvent dans le chapitre "Gestion du papier" du Guide de Référence EPL-C8200.
- Ne jamais utiliser de papier pour imprimantes à jet d'encre, ni de papier déjà imprimé sur une face.

## Zone imprimable

Du fait des caractéristiques des imprimantes, certaines zones de la feuille ne peuvent être imprimées. Ces zones se situent le long des bords de la feuille, comme indiqué ci-dessous. Vous devez en tenir compte.

formats de papier autres que A3+

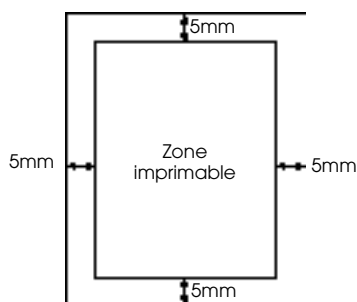

format de papier A3+

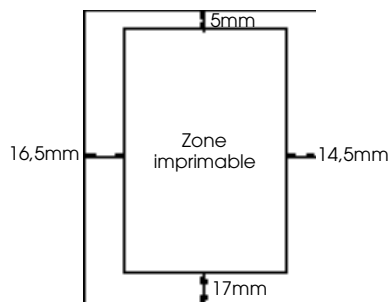

Lorsqu'un document est totalement imprimé et qu'il doit être reproduit à l'identique (100%), les marges le long des bords du papier ne peuvent être copiées. Dans ce cas, utilisez l'un des moyens suivants.

Si vous ne voulez pas modifier le format de l'original

Copiez le document sur une feuille de format légèrement supérieur. Par exemple, copiez un document de format B5 sur une feuille de format A4 (B5 est légèrement plus petit que Executive).

Si vous acceptez de réduire légèrement le format de l'original

Utilisez du papier de même format que l'original. Sur le panneau de commande, fixez la valeur de zoom à "Ajuster à la page". Voyez "Sélection d'un facteur de zoom (valeurs prédéfinies)", page 3-14 pour d'autres détails.

## Chargement du papier dans une cassette

Cette section décrit les diverses combinaisons de sources et de types de papier.

Les cassettes papier acceptent les types de papiers suivants :

Type de papier : papier ordinaire, papier pour laser couleur EPSON

Format de papier : Ledger, A3, B4, Légal, Lettre, A4, Executive, B5

Si la cassette papier inférieure de 250 feuilles (modèle n° C81302\*) est installée, vous pouvez aussi utiliser du papier de format A3+.

### **Remarque :**

Lisez la section "Impression sur supports spéciaux" au chapitre 3 du Guide de Référence EPL-C8200, au sujet des transparents pour laser couleur EPSON.

1. Tirez la cassette papier jusqu'au butoir.

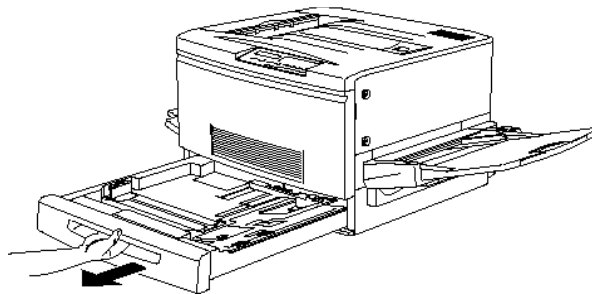

2. Appuyez sur la plaque de métal jusqu'à ce qu'elle s'enclenche.

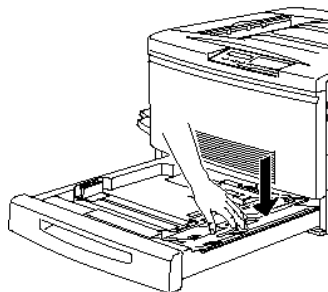

- Faites glisser les deux guides latéraux en maintenant leurs pinces, jusqu'à ce que leur écartement corresponde au format du papier.

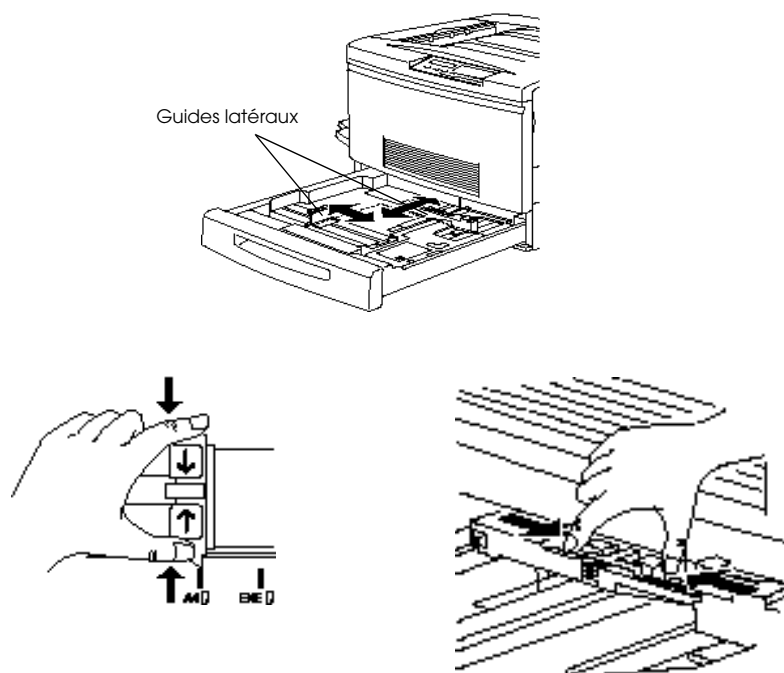

- Chargez le papier dans la cassette.

**Remarque :**

Présentez le papier bien empilé et face à imprimer dessous. Assurez-vous que la pile est bien au-dessous du clip de retenue à droite de la cassette, et qu'elle ne déborde pas au-dessus de ce clip.

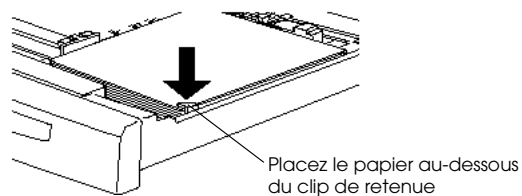

**Attention :**

- N'utilisez pas de papier craquelé ni froissé.
- Ne surchargez pas la cassette.

- Faites glisser les guides latéraux jusqu'à ce qu'ils entrent en contact avec la pile de papier.

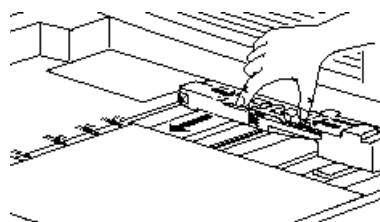

6. Positionnez le petit guide latéral face aux repères correspondant au format de papier chargé.

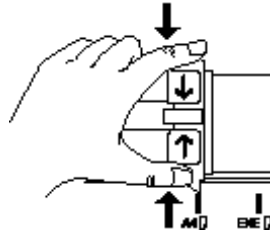

3

**Remarque :**

Veillez à ce que le guide s'aligne correctement avec le repère du format choisi. Il est en particulier facile de confondre les formats A4 et LT (Lettre) ou les formats B4 et LG (Ledger). C'est ce guide qui permet à l'imprimante et au Copy Server de connaître le format du papier situé dans la cassette. S'il n'est pas aligné sur le repère de format adéquat, le format du papier chargé ne peut s'afficher sur le panneau de commande. Si l'imprimante et le Copy Server ne disposent pas d'une information correcte, la copie ne sera pas possible.

7. Repoussez la cassette papier dans l'imprimante.

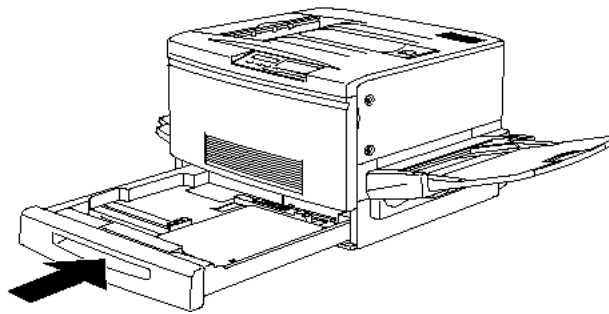

### Chargement du papier dans le Bac BM

1. Réglez l'extension du Bac BM de façon à ce qu'elle coïncide avec le format du support à charger.

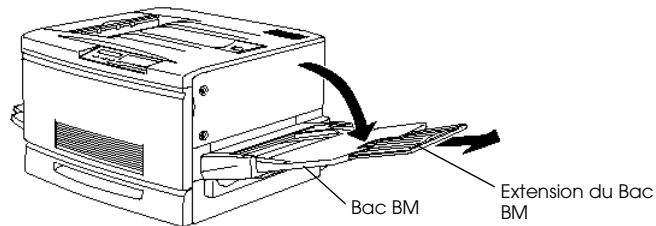

2. Si vous voulez charger du papier A3+, rabattez le guide latéral gauche vers le bas. Pour tout autre format, veillez à ce que le guide soit bien relevé.

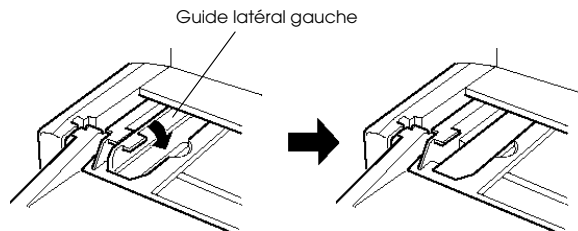

- Faites glisser le guide latéral droit le plus loin possible vers la droite.

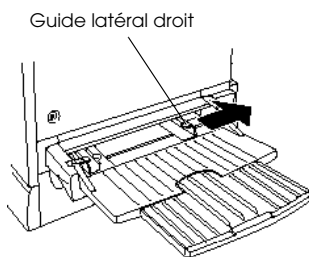

- Empilez correctement le papier et placez la pile face imprimable vers le haut. Plaquez le côté gauche de la pile contre le guide latéral gauche, puis insérez-la dans le Bac BM.

**Remarque :**

- N'utilisez pas de papier craquelé ou froissé.
- Veillez à ce que la pile n'excède pas la capacité maximale du Bac BM.
- Le papier au format A4 et inférieur doit être disposé horizontalement par rapport au sens d'introduction du papier dans le Bac BM.  
Le papier au format supérieur à A4 doit être disposé verticalement par rapport au sens d'introduction du papier dans le Bac BM.

- Ramenez le guide latéral droit contre la pile de papier.

Ne surchargez pas le plateau au point que la pile dépasse la hauteur du guide. Assurez-vous que le guide de droite touche légèrement la pile.

**Formats non A3+**

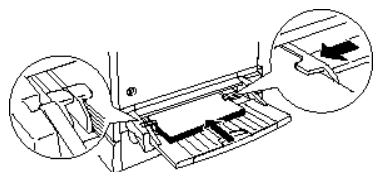

**Format A3+**

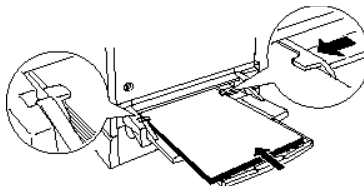



---

## Paramètres relatifs au papier

### Sélection d'une source papier (format et type de papier)

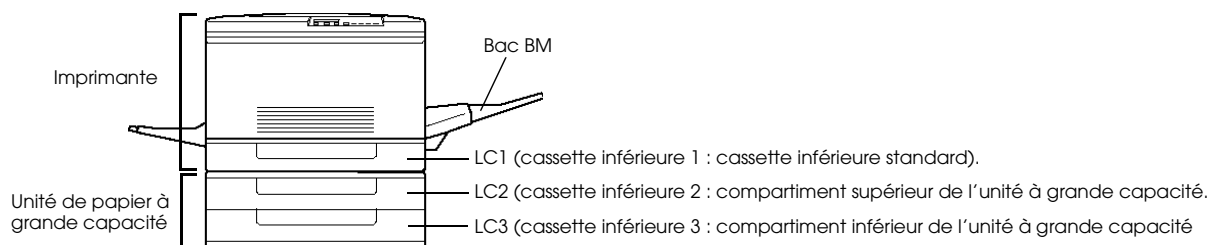
Avant d'entreprendre une copie, vous devez sélectionner la source papier : Bac BM, LC1 (cassette inférieure 1), LC2 (cassette inférieure 2), ou LC3 (cassette inférieure 3).





## Choix d'une cassette papier (LC1 à LC3)

1. Appuyez sur la touche "Format du papier" où se trouve affiché le format courant.

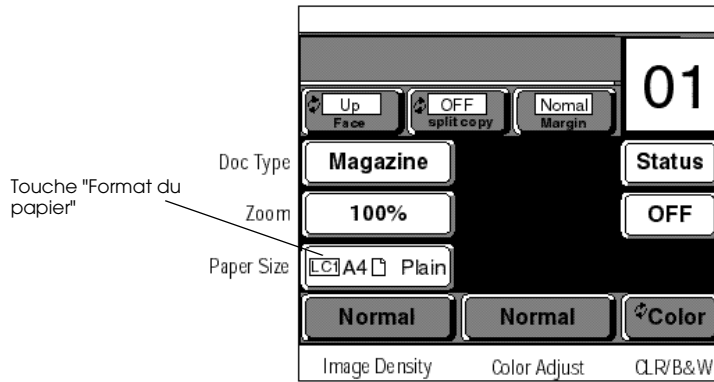



2. Appuyez sur la touche correspondant à la cassette où est chargé le papier.

Cassette standard (LC1)

Unité de papier à grande capacité, cassette supérieure (LC2)

Unité de papier à grande capacité, cassette inférieure (LC3)

Pour les cassettes contenant du papier A4, Lettre, Executive ou B5, vous pouvez voir une indication  ou  à droite de la touche. Sélectionnez  si l'original est placé verticalement, et  s'il est placé horizontalement.

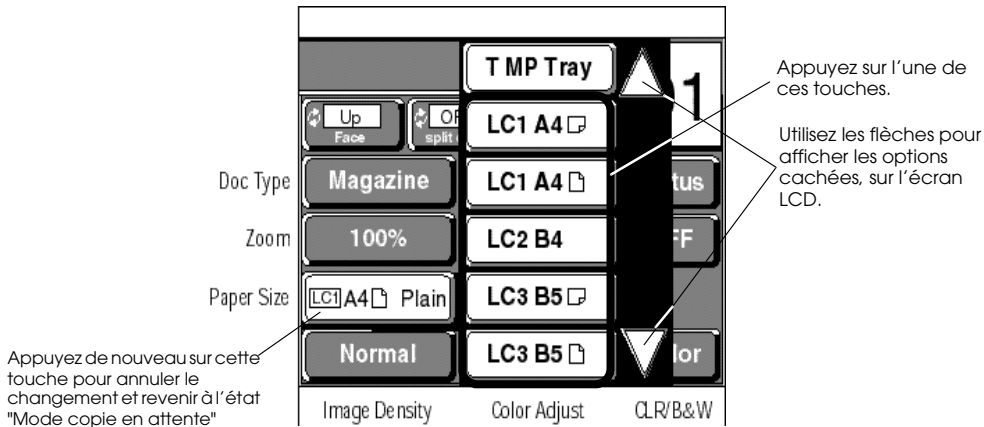

### Remarque :

Un message d'alerte apparaît si le rapport de zoom sélectionné et la méthode d'alimentation choisie conduisent à un papier différent de celui qui est chargé dans la cassette.

## Choix du Bac BM

1. Appuyez sur la touche "Format du papier" où se trouve affiché le format courant.

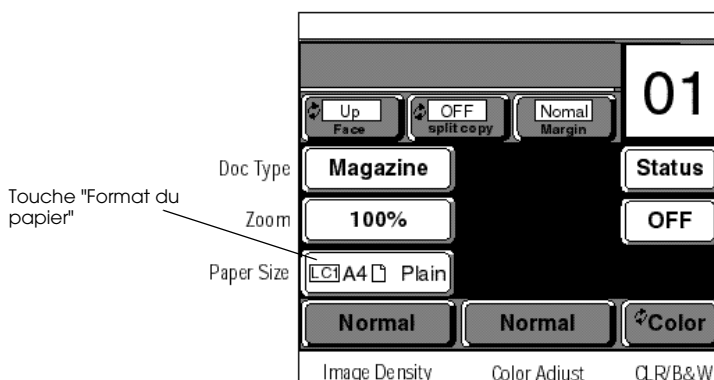

2. Appuyez sur la touche "Bac BM".

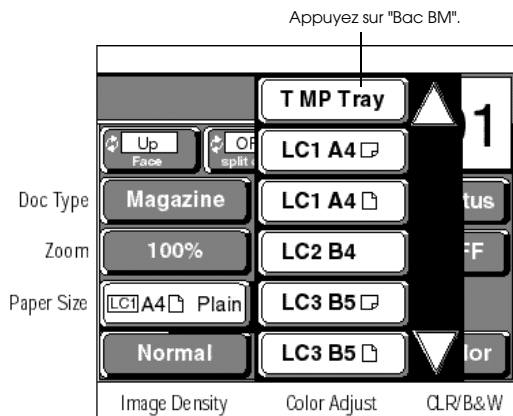

3. Choisissez un format de papier.

Pour les formats A4, Lettre, Executive et B5, il y a deux orientations : ou . Choisissez si l'original est placé verticalement, ou s'il est placé horizontalement.

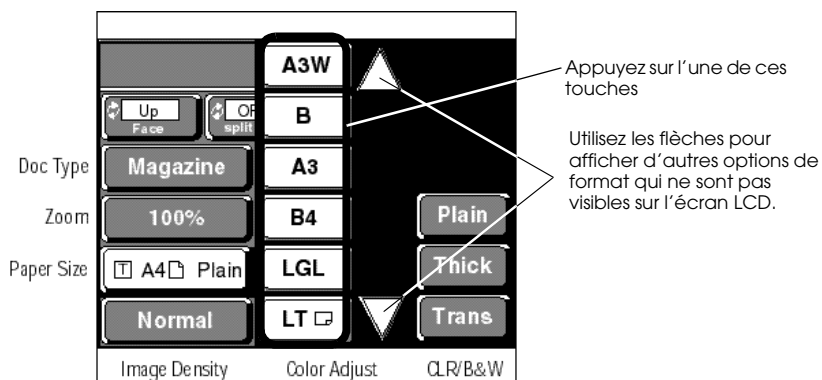

4. Choisissez un type de papier.

Le type de papier affiché varie selon le format choisi.

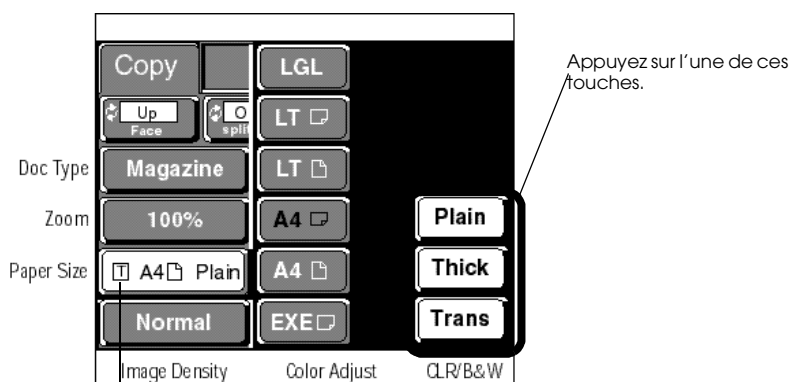

Pour annuler la sélection du Bac BM ou d'une cassette, appuyez sur l'indication du papier original. Le message "Copy Idle Mode" (Mode copie en attente) réapparaît.

Le message "Copy Idle Mode" (Mode copie en attente) réapparaît.

Si aucune touche n'est utilisée pendant plus de 30 secondes

La sélection de cassette ou du Bac BM est annulée, le message "Copy Idle Mode" (Mode copie en attente) réapparaît et les options initiales sont conservées.

## Choix du nombre de copies

Vous pouvez indiquer le nombre de copies désirées, entre 1 et 99. La valeur par défaut est 1.

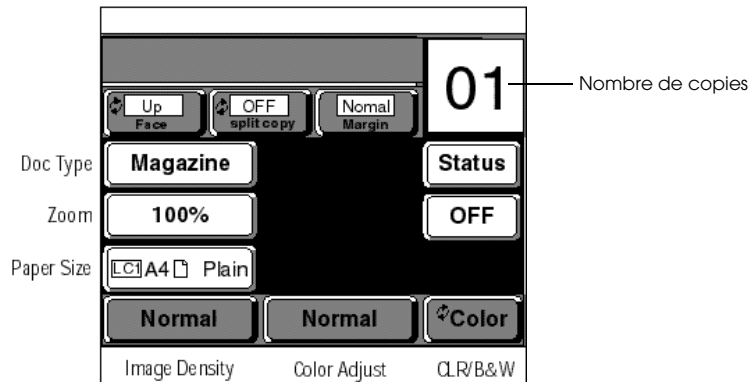

1. A l'aide du pavé numérique, saisissez le nombre de copies.

En cas d'erreur, appuyez sur la touche "C" pour revenir à la valeur 1.

Notez que la touche "." ne peut être utilisée ; elle n'a aucune action sur le nombre de copies.

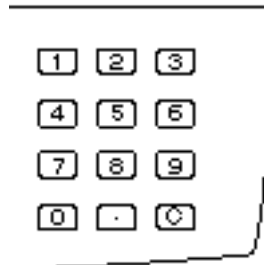

## Réglage du facteur de zoom

Vous pouvez indiquer un facteur de zoom, soit en le sélectionnant dans la liste proposée (valeurs prédéfinies), soit en spécifiant une valeur vous-même (valeurs définies par l'utilisateur). Le facteur de zoom est par défaut de 100 % (copie identique au format d'origine).

## Sélection d'un facteur de zoom (valeurs prédéfinies)

Les rapports suivants peuvent être sélectionnés :

HLT (Half Lettre) → LGL (Légal)	154%
A4 → A3/B5 → B4	141%
LT (Lettre) → B (Ledger)	129%
A4 → B4	122%
LGL (Légal) → B (Ledger)	121%
B4 → A3/B5 → B4	115%
(Même taille)	100%
A3 → B4/A4 → B5	86%
B4 → A4	81%
LGL (Légal) → LT (Lettre)	78%
11 × 15 → LT (Lettre)	73%
A3 → A4/B4 → B5	70%
B (Ledger) → LT (Lettre)	64%

Si vous voulez être sûr que les bords de l'original apparaissent sur la copie, appuyez sur "Ajuster à la page" pour activer cette fonction, puis choisissez un facteur de zoom. Quand cette fonction est activée, un "F" apparaît à côté du facteur de zoom choisi (par exemple, si vous sélectionnez 100%, vous voyez "100F"). La copie est alors effectuée avec un facteur de zoom légèrement inférieur au rapport sélectionné.

1. Appuyez sur la touche "Zoom" (où le facteur de zoom courant est affiché).

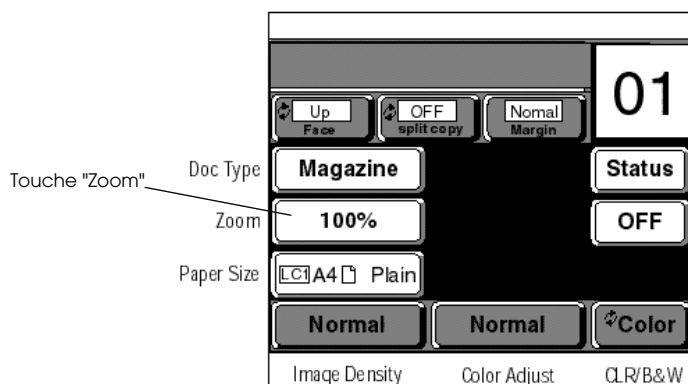

L'un des écrans de réglage de zoom (méthode fixe ou méthode optionnelle) apparaît.

Écran de réglage de zoom fixe

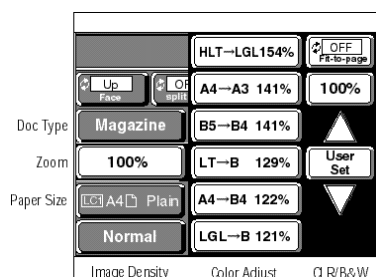

Écran de réglage de zoom optionnel

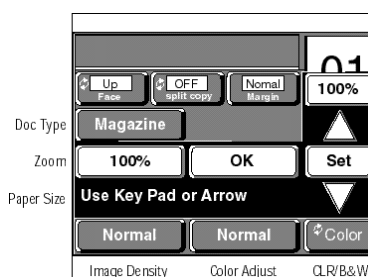

2. Si l'écran de réglage de zoom optionnel apparaît, appuyez sur la touche "Définir" pour basculer sur l'écran de réglage de zoom fixe.
3. Si vous voulez être sûr que les bords de l'original apparaissent sur la copie, appuyez sur "Ajuster à la page" pour activer cette fonction. Appuyer sur "Ajuster à la page" active et désactive tour à tour cette fonction.

- Appuyez sur une touche de facteur de zoom (qui indique le format de l'original et celui du papier sur lequel la copie sera effectuée).

Pour une copie à l'identique, appuyez sur "100%" en haut à droite de l'écran.

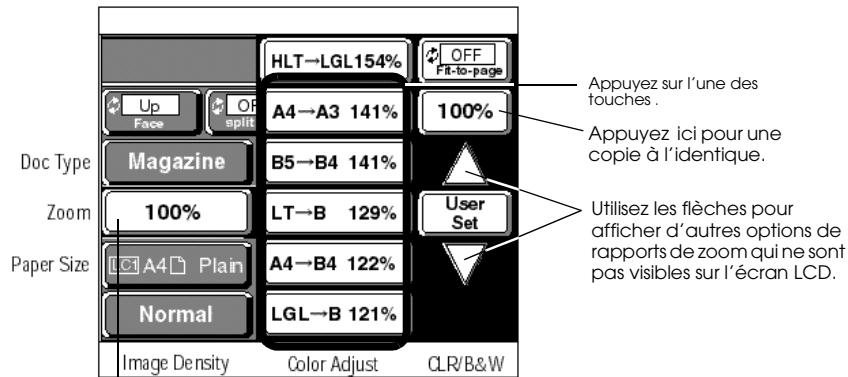

Appuyez sur l'indication du rapport de zoom original si vous voulez annuler la sélection du rapport de zoom et revenir à l'état "Copy Idle Mode" (Mode copie en attente). Le rapport de zoom reprend sa valeur initiale. Si aucun rapport de zoom n'est sélectionné, celui-ci revient à 100%.

Le facteur de zoom est maintenant sélectionné. Le message "Copy Idle Mode" (Mode copie en attente) réapparaît.

Si aucune touche n'est utilisée pendant plus de 30 secondes

Le facteur de zoom initial est conservé et le message "Copy Idle Mode" (Mode copie en attente) réapparaît.

### Choix d'un facteur de zoom (valeurs définies par l'utilisateur)

Vous pouvez choisir un facteur de zoom compris entre 25% et 400% par pas de 1%.

- Appuyez sur la touche "Zoom" (où se trouve affiché le rapport de zoom courant).

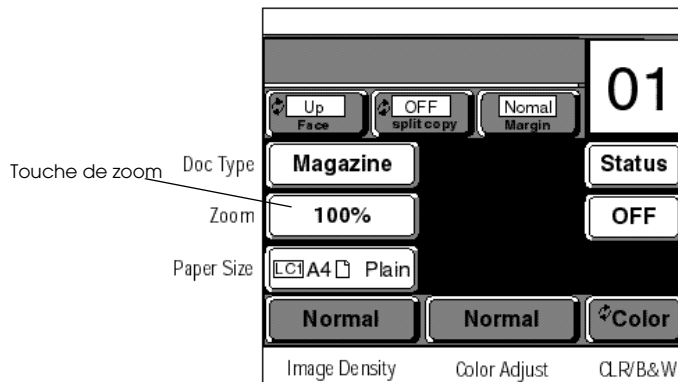

- Si l'écran de zoom fixe apparaît, appuyez sur la touche "Paramètres utilisateur" pour basculer sur l'écran de zoom optionnel.
- Appuyez sur  $\triangle$  pour augmenter le facteur de zoom, ou sur  $\nabla$  pour le diminuer. Chaque pression sur l'une des touches modifie de 1% le facteur de zoom. Vous pouvez également maintenir la pression sur la touche pour obtenir un changement continu.

Alternativement, vous pouvez également saisir une valeur comprise entre 25 et 400 depuis le pavé numérique.

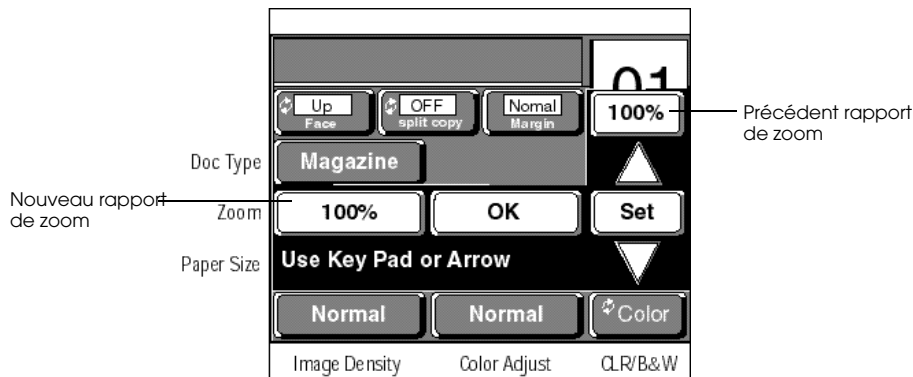

- Appuyez sur "OK".

Le facteur de zoom est fixé et le message "Copy Idle Mode" (Mode copie en attente) réapparaît.

Appuyez sur le précédent rapport de zoom en haut à droite de l'écran, puis appuyez sur "OK" si vous voulez annuler le nouveau facteur de zoom. Le facteur de zoom revient à sa précédente valeur. Si aucun facteur de zoom n'a été indiqué, il redevient 100%.

Si aucune touche n'est utilisée pendant plus de 30 secondes

Les valeurs initiales sont rétablies et le message "Copy Idle Mode" (Mode copie en attente) réapparaît.

## Choix du bac de réception

Vous pouvez choisir le bac de sortie directe (Face dessus) ou le bac de sortie Face dessous pour réceptionner vos impressions.

### Bac de sortie Face dessous

Les feuilles sortent avec la face imprimée dessous. Comme elles sont rangées dans le bon ordre, cette méthode est pratique lorsqu'on a de nombreuses pages à copier.

### Bac de sortie directe (Face dessus)

Les feuilles sortent avec la face imprimée au dessus. Elles sont rangées en ordre inverse.

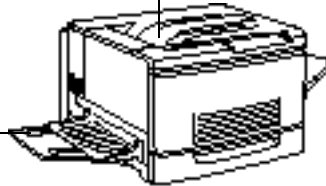

Le tableau suivant donne la liste des types de papier utilisables dans les divers bacs de sortie ainsi que la capacité maximale de ces bacs.

Bac de réception	Papier utilisable	Capacité du bac
Face dessous	Papier ordinaire ou papier de haute qualité pour laser couleur EPSON aux formats B5 (182 × 257mm) ou supérieurs. Notez que B5 est légèrement plus petit que Executive (184.2 × 266.7mm)	250 feuilles (grammage de 60 à 105 g/m <sup>2</sup> )
Sortie directe (Face dessus)	Aucune restriction	150 feuilles pour formats inférieurs à A4 (grammage de 60 à 105 g/m <sup>2</sup> ) 50 feuilles pour formats A4 ou sup. (grammage de 60 à 105 g/m <sup>2</sup> )

### Remarque :

Pour les papiers spéciaux ou ceux de formats inférieurs à B5 (182 × 257 mm), le bac de sortie Face dessous ne peut être utilisé.

La procédure suivante montre comment choisir les bacs de sortie directe (Face dessus) ou le bac de sortie Face dessous. Par défaut (réglage d'usine), c'est le bac de sortie directe (Face dessus) qui est utilisé pour la sortie des feuilles imprimées.

1. Appuyez sur la touche "Face".

Pour passer du "bac de sortie directe (Face dessus)" au " bac de sortie Face dessous", appuyez une fois sur "Face haut".

Pour passer du "bac de sortie Face dessous" au "bac de sortie directe (Face dessus)", appuyez une fois sur "Face bas".

3

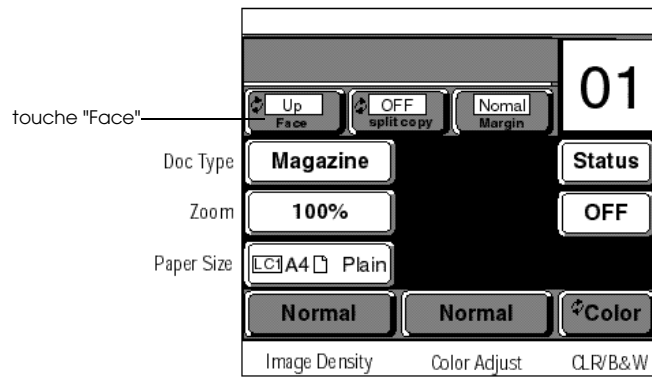

*Pour les papiers spéciaux ou ceux de formats inférieurs à B5, la sortie est automatiquement dirigée vers le bac de sortie directe (Face haut), quel que soit le bac de sortie choisi. (Notez que le format B5 est légèrement plus petit que le format Executive.)*





## Paramétrages de copie avancés

### Copie d'un document couleur en Noir et blanc (CLR/B&W)

Vous pouvez paramétrer la copie en mode monochrome. Dans ce cas, seul le toner noir est utilisé pour la copie.

Pour basculer de la copie monochrome à la copie couleur, ou inversement, il suffit d'appuyer sur la touche, comme indiqué ci-dessous.



Quand cette indication apparaît, la copie couleur est active.



Quand cette indication apparaît, la copie monochrome est active.

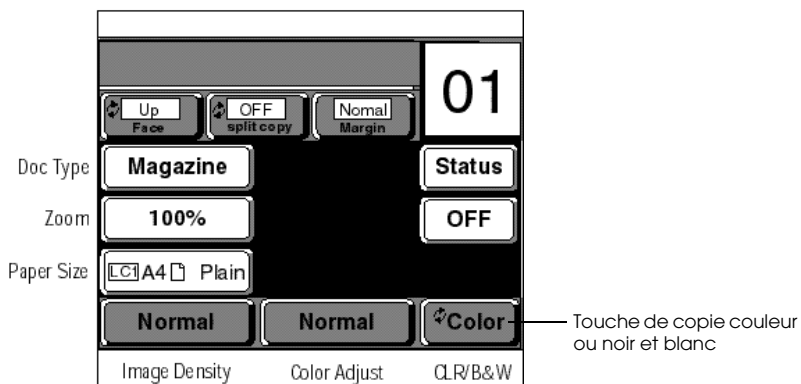

### Réalisation d'excellentes copies de photos et de textes (type de document)

Vous pouvez modifier le type de copie selon la nature du document utilisé. Cinq options sont disponibles :

Photo	Utilisez cette option si le document ne contient que des photos (images couleur). La gradation du document est reproduite au mieux sur la sortie imprimée. S'il apparaît un moirage, essayez l'option "Magazine".
Texte	Utilisez cette option si le document ne contient que du texte (noir). Le texte est reproduit avec précision sur le document de sortie.
Magazine	Utilisez cette option si le document contient à la fois du texte (noir) et des photos (images couleur) comme dans un magazine. Texte et photos seront reproduits dans les conditions optimales. Cette option permet aussi d'éviter le moirage.
Carte	Utilisez cette option si le document contient à la fois des couleurs claires et des traits fins comme dans des cartes.
Fine	Utilisez cette option si le document contient de très petits caractères ou des détails très fins. La durée de copie sera plus longue, mais la qualité en sera meilleure.

1. Appuyez sur la touche "Type de document" où se trouve affiché le type de document courant.
2. Appuyez sur la touche du type de document choisi.

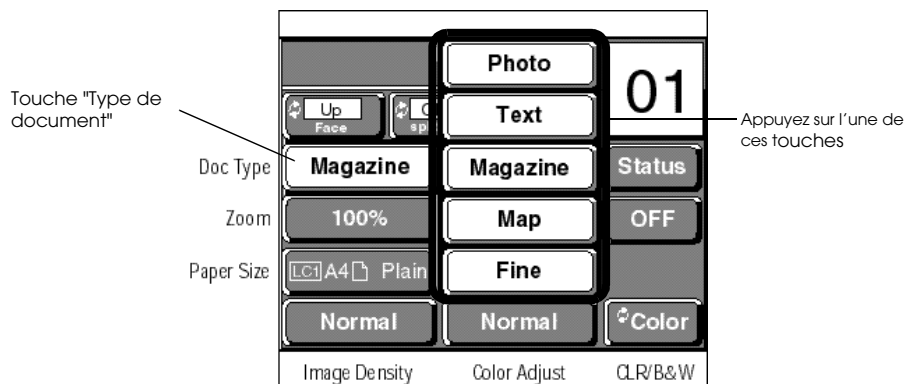

## Réglage de la densité de l'image

Cette section montre comment régler la luminosité et le contraste de l'image.

1. Appuyez sur la touche "Densité de l'image".

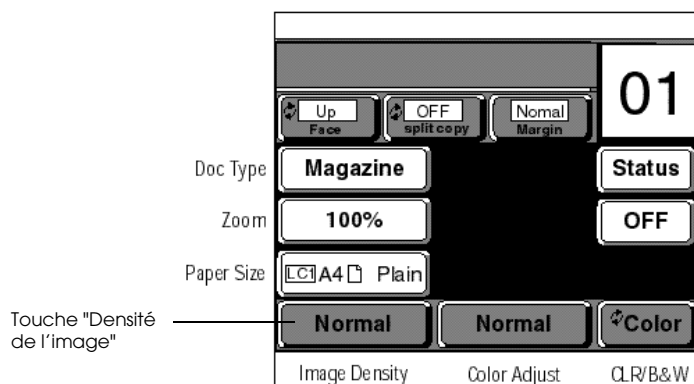

L'écran de réglage de la luminosité et du contraste apparaît.

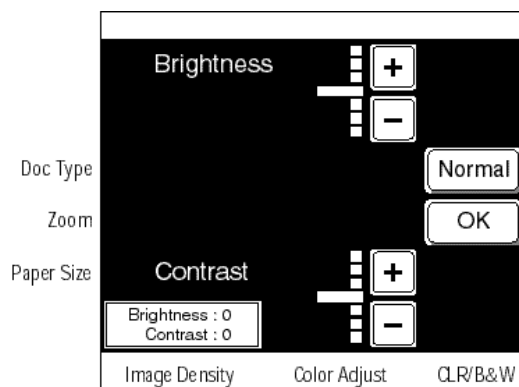

-	Pour diminuer la valeur.
+	Pour augmenter la valeur.
Normal	Pour rétablir les valeurs par défaut.
OK	Pour valider les nouveaux paramètres et revenir à l'écran précédent.

2. Appuyez sur les touches "+" ou "-" pour régler la densité de l'image, puis appuyez sur la touche "OK".

Si aucune touche n'est activée pendant plus de 30 secondes, tous les changements sont automatiquement annulés et l'imprimante revient à l'état "Copy Idle Mode" (Mode copie en attente). Les réglages initiaux sont rétablis.

## Luminosité

Ce réglage permet d'ajuster la luminosité de l'image, en sept incréments. En déplaçant le curseur vers le côté +, l'image devient plus brillante. En le déplaçant vers le côté -, l'image devient plus sombre. La valeur par défaut est la luminosité standard, correspondant à la position centrale.

4

Déplacement vers le -



L'image devient plus sombre.

Luminosité standard  
(position centrale)



Déplacement vers le +



L'image s'éclaircie.

## Contraste

Ce réglage permet de modifier le contraste de l'image en sept incréments. En déplaçant le curseur vers le côté +, on augmente le contraste. En le déplaçant vers le côté -, on diminue le contraste. La valeur par défaut est le contraste standard, correspondant à la position centrale.

Déplacement vers le -



L'image n'a pas de contraste et donne un effet de flou.

Contraste standard  
(position centrale)



Déplacement vers le +



L'image est très contrastée.

## Réglage de la couleur

Cette section montre comment ajuster les valeurs RVB, Saturation et Teinte.

Ces valeurs ne peuvent être modifiées que pour la copie en couleur.

1. Appuyez sur la touche "Ajuster la couleur".

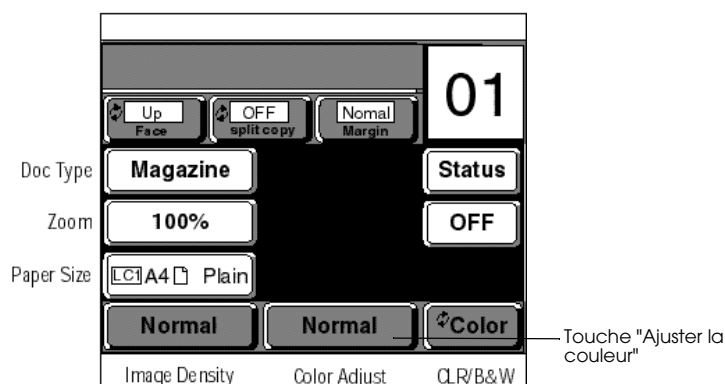

L'écran de réglage des valeurs RVB, Saturation et Teinte apparaît.

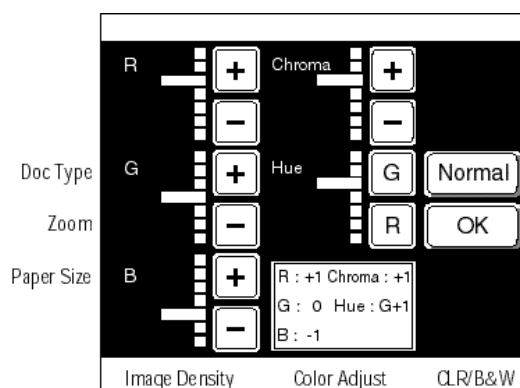

-	Pour diminuer la valeur.
+	Pour augmenter la valeur.
G, R	Pour déplacer la couleur vers le vert (G) ou vers le rouge (R).
Normal	Pour rétablir les valeurs par défaut.
OK	Pour valider les nouveaux réglages et revenir à l'écran précédent.

2. Appuyez sur les touches "+" / "-" ou "G" / "R" pour régler la couleur, puis appuyez sur la touche "OK".

Si aucune touche n'est activée pendant plus de 30 secondes, tous les changements sont automatiquement annulés et l'imprimante retourne à l'état "Copy Idle Mode" (Mode copie en attente). Les paramètres initiaux sont rétablis.

## Rouge (R)

Ce réglage permet d'ajuster l'intensité de la couleur rouge d'une image, en sept incréments. En déplaçant le curseur vers le côté +, on renforce le rouge. En le déplaçant vers le côté -, on l'affaiblit. La valeur par défaut est le rouge standard, correspondant à la position centrale.

Déplacement vers le -



Le rouge s'affaiblit  
(le cyan (bleu) se renforce).

Intensité de rouge standard  
(position centrale)



Déplacement vers le +



Le rouge se renforce  
(le cyan (bleu) s'affaiblit).

4

## Vert (V)

Ce réglage permet d'ajuster l'intensité de la couleur verte d'une image, en sept incréments. En déplaçant le curseur vers le côté +, on renforce le vert. En le déplaçant vers le côté -, on l'affaiblit. La valeur par défaut est le vert standard, correspondant à la position centrale.

Déplacement vers le -



Le vert s'affaiblit  
(le magenta (rouge) se renforce).

Intensité de vert standard  
(position centrale)



Déplacement vers le +



Le vert se renforce  
(le magenta (rouge) s'affaiblit).

## Bleu (B)

Ce réglage permet d'ajuster l'intensité de la couleur bleue d'une image, en sept incréments. En déplaçant le curseur vers le côté +, on renforce le bleu. En le déplaçant vers le côté -, l'on affaiblit. La valeur par défaut est le bleu standard, correspondant à la position centrale.

Déplacement vers le -



Le bleu s'affaiblit  
(le jaune se renforce)

Intensité de bleu standard  
(position centrale)



Déplacement vers le +



Le bleu se renforce  
(le jaune s'affaiblit).

## Saturation

Ce réglage permet d'ajuster les nuances de couleur d'une image, en sept incréments. En déplaçant le curseur vers le côté +, la couleur est plus éclatante. En le déplaçant vers le côté -, on la rend plus terne. La valeur par défaut correspond à la position centrale.

Déplacement vers le -



La couleur devient terne.

Nuances de couleur  
(position centrale)



Déplacement vers le +



La couleur devient éclatante.

## Teinte

Ce réglage permet d'ajuster la teinte d'une image, en sept incréments. En déplaçant le curseur vers le côté "R" (rouge), on fait apparaître l'image plus rouge. En le déplaçant vers le côté "V" (vert), on la fait apparaître plus verte. La teinte par défaut est la teinte standard, correspondant à la position centrale.

Déplacement vers le R (rouge)



L'image vire au rouge.

Teinte standard  
(position centrale)



Déplacement vers le G (vert)



L'image vire au vert.

4

## Copies séparées

La fonction de copies séparées permet de placer deux pages d'un ouvrage en vis à vis sur la table à numériser et de les numériser en une seule fois tout en les copiant sur des feuilles séparées. Cette fonction n'est utilisable que pour les formats de document et de papier suivants.

Format du document  
(pour pages en vis-à-vis)

A4 x 2 (A3)

B5 x 2 (B4)

Lettre x 2 (Ledger)

Executive x 2

Format du papier

A4

B5

Lettre

Executive

1. Pour activer la fonction de copies séparées, appuyez sur la touche "Copies séparées" jusqu'à faire apparaître "ON" (Activé). Une pression répétée sur cette touche affiche l'état "ON" (Activé) ou l'état "OFF" (Désactivé).

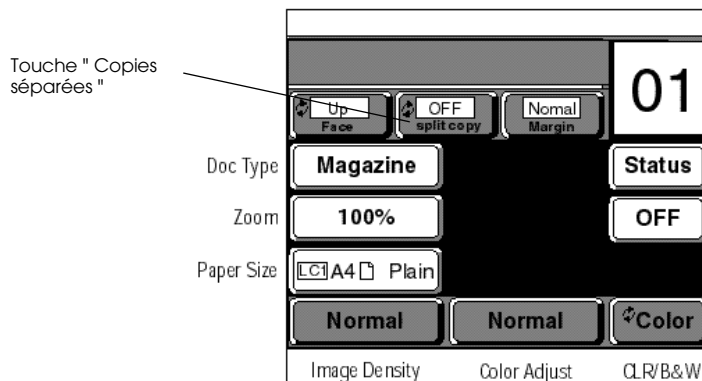

### Note :

- La fonction de copies séparées n'est pas accessible aux formats de document et de papier non listés ci-dessus.
- Le chargeur feuille à feuille ne peut être utilisé avec la fonction de copies séparées.

---

## Création d'une marge de reliure

Pour des impératifs de reliure, vous pouvez créer une marge spéciale à gauche, à droite ou en haut.

1. Appuyez sur la touche "Marge".
2. Sélectionnez "Droite", "Gauche", ou "Haut" pour l'emplacement de la marge. Si vous ne souhaitez pas de marge, sélectionnez "Normal".

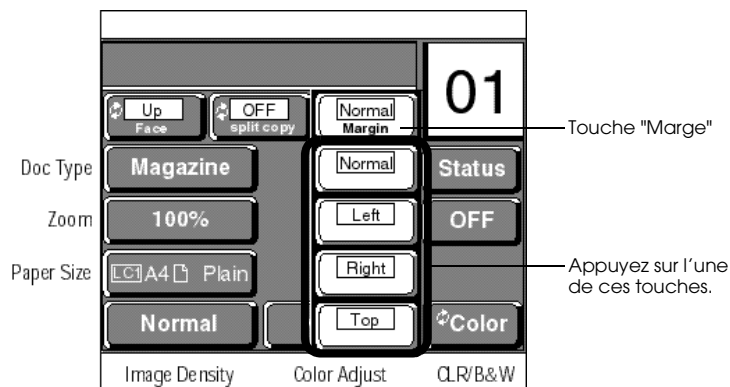

Si aucune touche n'est activée pendant plus de 30 secondes, les changements sont annulés et l'imprimante retourne à l'état "Copy Idle Mode" (Mode copie en attente). Les paramètres initiaux sont rétablis.



# Mémorisation des paramètres fréquemment utilisés

## Enregistrement des paramètres utilisateur

Vous pouvez enregistrer en mémoire les paramètres courants de façon à pouvoir les réutiliser ultérieurement pour de nouveaux travaux de copie. Huit jeux de paramètres peuvent ainsi être stockés.

1. Modifiez les paramètres selon les besoins, puis revenez à l'état "Copy Idle Mode" (Mode copie en attente).
2. Appuyez sur la touche "Config. utilis.".

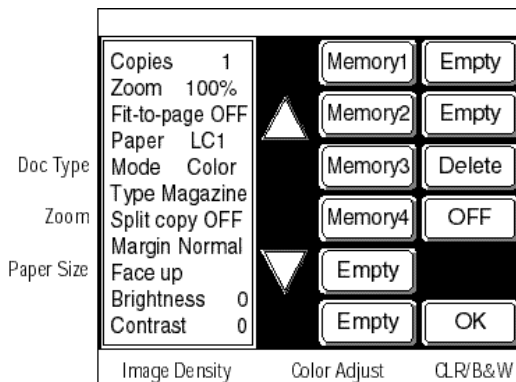
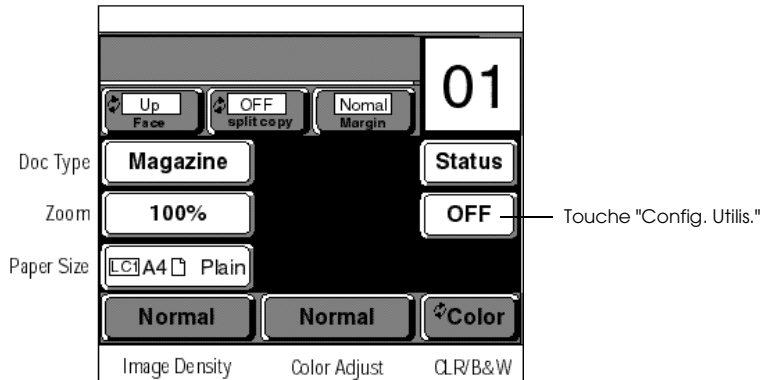

3. Appuyez sur une des touches "Vide" qui sont affichées à gauche de l'écran, pour enregistrer les paramètres.

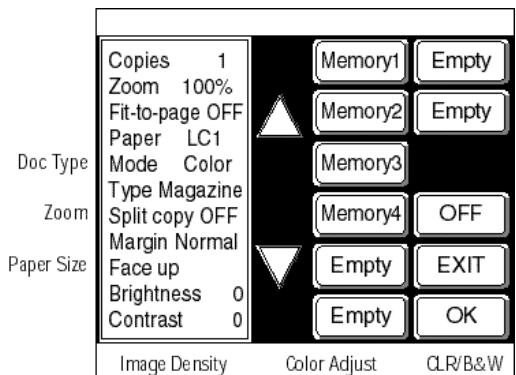

△, ▽	Utilisez ces touches pour afficher les informations actuellement masquées à l'écran LCD.
EXIT (Quitter)	Cette touche n'apparaît que lorsqu'on appuie sur une des touches "Vide". Une pression sur cette touche annule la sélection de la touche "Vide".

OK	Enregistre les paramètres dans la touche de mémoire sélectionnée et retourne à l'état "Copy Idle Mode" (Mode copie en attente).
----	---

- Appuyez sur "OK".

Les paramètres sont enregistrés dans la mémoire sélectionnée. Le système revient à l'état "Copy Idle Mode" (Mode copie en attente).

**Remarque :**

Si aucune touche n'est activée pendant plus de 30 secondes, les changements sont annulés et l'imprimante retourne à l'état "Copy Idle Mode" (Mode copie en attente). Les paramétrages initiaux sont rétablis.

## Réutilisation des paramètres utilisateur

Cette section montre comment extraire des paramètres déjà enregistrés pour les appliquer à une opération de copie.

- Dans l'état "Copy Idle Mode" (Mode copie en attente), appuyez sur la touche "Config. utilis."

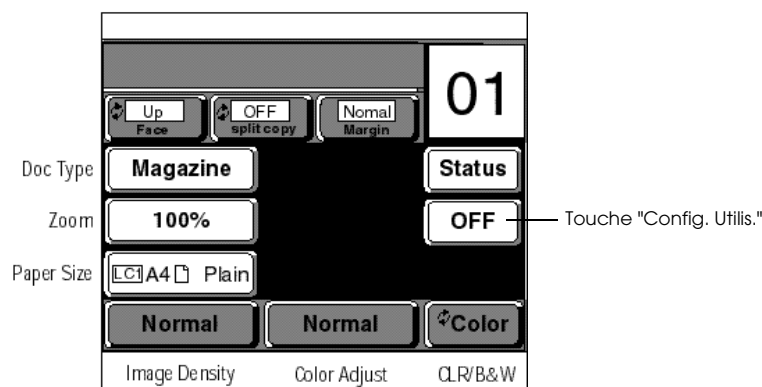

- Sélectionnez une touche mémoire, de Config.1 à Config.8. Les paramètres enregistrés dans cette touche apparaissent à gauche de l'écran.

**Remarque :**

Si vous décidez de ne pas utiliser les paramètres de la touche mémoire sélectionnée, appuyez sur la touche "OFF" (Arrêt). Le message "Copy Idle Mode" (Mode copie en attente) réapparaît sans qu'aucune touche mémoire ne soit sélectionnée.

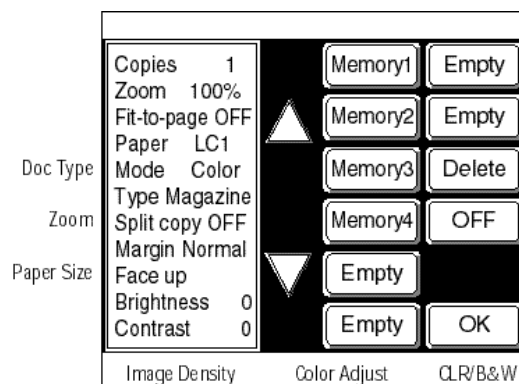

△, ▽	Utilisez ces touches pour afficher les informations actuellement masquées à l'écran LCD
OFF (Arrêt)	Appuyez sur cette touche pour annuler la touche mémoire sélectionnée. Le système retourne à l'état "Copy Idle Mode" (Mode copie en attente).
OK	Les paramètres de la touche sélectionnée prennent effet pour les nouvelles copies. Le système revient à l'état "Copy Idle Mode" (Mode copie en attente).

- Appuyez sur "OK". La touche mémoire est effective pour la nouvelle copie, et l'état "Copy Idle Mode" (Mode copie en attente) est renvoyé.

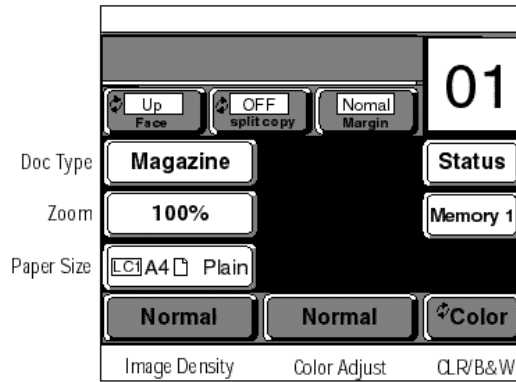

### Suppression des paramètres utilisateur

Pour supprimer les paramètres stockés dans une touche mémoire, procédez comme suit.

- Dans l'état "Copy Idle Mode" (Mode copie en attente), appuyez sur la touche "Config. utilis.".

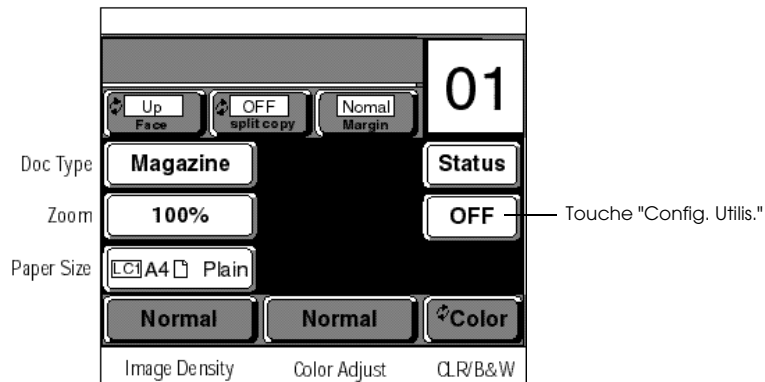

- Sélectionnez la touche à effacer, de Config.1 à Config.8. Les paramètres enregistrés dans cette touche mémoire apparaissent à gauche de l'écran.

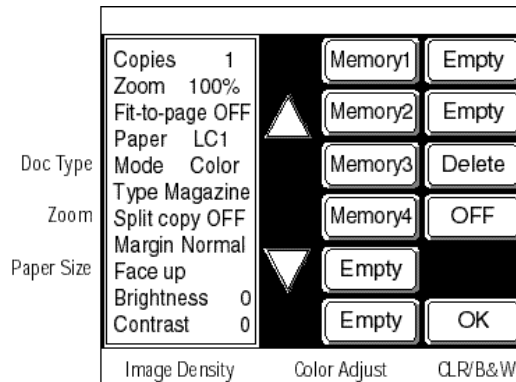

△, ▽	Utilisez ces touches pour afficher les informations actuellement masquées à l'écran LCD
OFF	Appuyez sur cette touche pour annuler la touche mémoire sélectionnée. Retour à l'état "Copy Idle Mode" (Mode copie en attente).
Delete	Les paramètres enregistrés dans la touche sélectionnée sont supprimés.

- Appuyez sur "Effacer".

Les paramètres sont effacés de la touche mémoire sélectionnée.



## Vérification de l'état de la Copy Station

Vous pouvez connaître l'état de l'unité centrale, de l'imprimante et du scanner, ainsi que la quantité de papier chargée dans l'imprimante, et la quantité de toner restante. Vous pouvez aussi imprimer toutes ces données.

Vous pouvez afficher ou imprimer les données suivantes :

### Etat

Paramètre	Description	Affichable ?	Imprunable?
(Unité principale)	Informations sur l'unité centrale		
Langage :	Langue sélectionnée (Anglais/Français/Allemand/Italien/Portuguais/Espagnol??)	Non	Oui
CCS-8200 :	Nom de l'unité centrale	Oui	Oui
IP :	Adresse IP courante.	Oui	Oui
Adresse passerelle :	Adresse passerelle courante.	Non	Oui
Masque de sous-réseau :	Masque de sous-réseau courant.	Non	Oui
Adresse MAC :	Adresse MAC courante.	Non	Oui
Etat :	Etat de l'unité centrale (Attente/Erreur/Imprimante non connectée/Scanner non connecté)	Oui	Non
Version :	Version de l'unité centrale	Oui	Oui
Config utilis :	Contenu de la mémoire.	Non	Oui
(Imprimante)	Informations sur l'imprimante		
EPL-C8200	Nom de l'imprimante	Oui	Oui
Etat :	Etat de l'imprimante (Attente/Erreur/Active/Non connectée)	Oui	Non
LC1-LC3 :	Quantité de papier dans les cassettes inférieures (1 à 3)	Oui	Oui
Toner Black, Cyan, Magenta, Yellow :	Quantité de toner restante (en %)	Oui	Oui
Récupérateur de toner usagé :	Niveau du récupérateur de toner usagé (Vide/Presque plein/plein)	Oui	Oui
Rouleau huileur :	Huile restante (en %)	Oui	Oui
Photoconducteur :	Durée de vie résiduelle du photoconducteur (en %)	Oui	Oui
Mémoire :	Mémoire installée (en Mo)	Oui	Oui
(Scanner)	Informations sur le scanner		
GT-10000	Nom du scanner	Oui	Oui
Etat :	Etat du scanner (Attente/Erreur/Actif/Non connecté)	Oui	Non
Option :	(Aucune/ADF)	Oui	Oui

**Remarque :**

Les informations sur l'imprimante ou le scanner ne peuvent être affichées s'ils ne sont pas connectés.

1. Appuyez sur la touche "Etat".

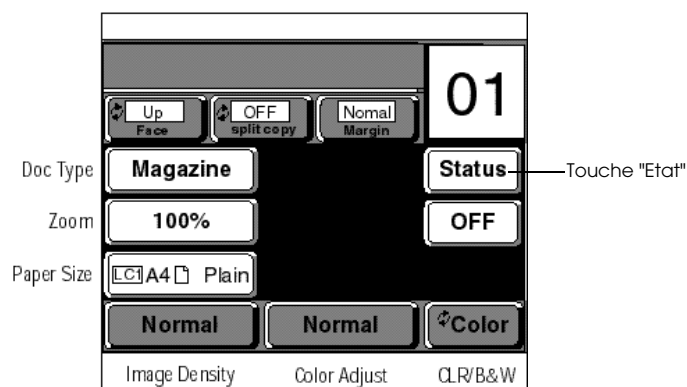

L'état apparaît.

Si aucune touche n'est activée pendant plus de 30 secondes l'imprimante retourne à l'état "Copy Idle Mode" (Mode copie en attente).

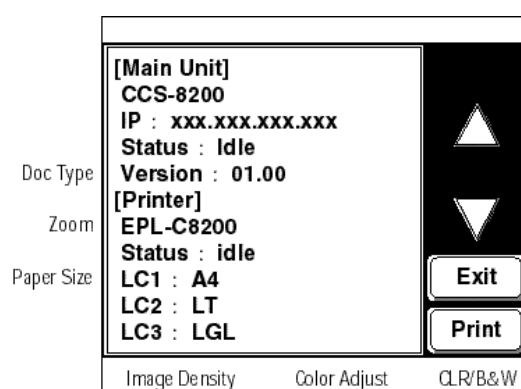

△	Pour afficher la zone masquée précédente. L'écran défile vers le haut.
▽	Pour afficher la zone masquée suivante. L'écran défile vers le bas.
Print	Pour imprimer l'état.
EXIT	Pour fermer l'affichage de l'état et revenir à l'état "Copy Idle Mode" (Mode copie en attente).

2. Pour imprimer l'état, appuyez sur "Imprimer".  
Pour quitter l'écran d'état, appuyez sur "Quitter".

## Déplacement ou transport de la Copy Station

### Pour déplacer ou transporter la Copy Station

Avant de transporter la Copy Station, mettez hors tension l'unité centrale, le scanner et l'imprimante. Outre le meuble, l'unité centrale et le scanner, vous devez également mettre hors tension l'unité principale. Emballez-les et expédiez-les avec soin.

Consultez également les manuels suivants pour le déplacement et le transport de l'imprimante et du scanner :

Imprimante : Guide de Référence EPL-C8200 (voir le chapitre "Maintenance et Transport").

Scanner : Guide de l'Utilisateur GT-10000 (voir le chapitre "Transport du Scanner").

1. Mettez le meuble hors tension.

Pour cela, basculez l'interrupteur dans la position (O).

2. Mettez l'unité centrale (EPSON Color Copy Station 8200) hors tension.

Pour cela, basculez l'interrupteur, situé à l'arrière, dans la position (O).

3. Mettez l'imprimante (EPL-C8200) hors tension.

Pour cela basculez l'interrupteur dans la position (O).

4. Mettez le scanner (GT-10000) hors tension.

Pour cela appuyez sur le bouton OPERATE (MARCHE) de sorte qu'il ne soit plus en position enfoncée.

5. Avec une pièce de monnaie, tournez le verrou de transport du scanner pour que la marque  $\triangle$  pointe sur LOCK (VERROUILLAGE) (  ).

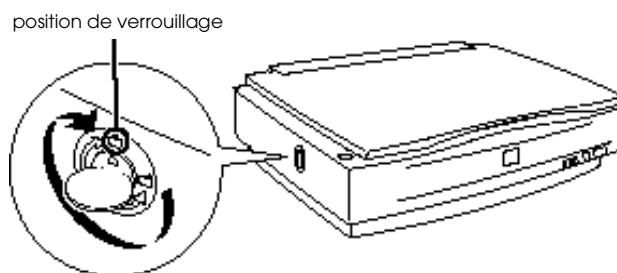

6. Retirez les câbles et le panneau de commande.

7. Retirez tous les appareils de l'armoire et désassemblez l'armoire.

8. Emballez l'unité centrale, le scanner, l'imprimante, l'unité de papier à grande capacité et le meuble.

Utilisez bien les cartons appropriés et les matériaux d'emballage, afin de les conditionner selon l'état dans lequel ils étaient au déballage. S'ils ne sont pas correctement emballés, tout impact ou choc durant la manutention risquerait d'entraîner des dysfonctionnements.





### Qualité de copie insatisfaisante

---

Si vous rencontrez l'un des problèmes suivants lors de la copie, reportez-vous au chapitre 8 "Problèmes et solutions" du Guide de Référence de l'EPL-C8200.

Le fond est noir ou sale.

Des bandes noires ou blanches apparaissent sur les feuilles imprimées.

La qualité d'impression est inégale sur la page.

Il y a des traînées de toner.

Les images imprimées ont des zones manquantes.

Certaines pages sont complètement blanches.

L'image imprimée est pâle ou délavée.

Le verso de la page imprimée est sale.

---

## Les zones en bordure de la page ne peuvent être imprimées

Les caractéristiques des imprimantes font que certaines zones en bordure des quatre côtés d'une page ne peuvent être imprimées.

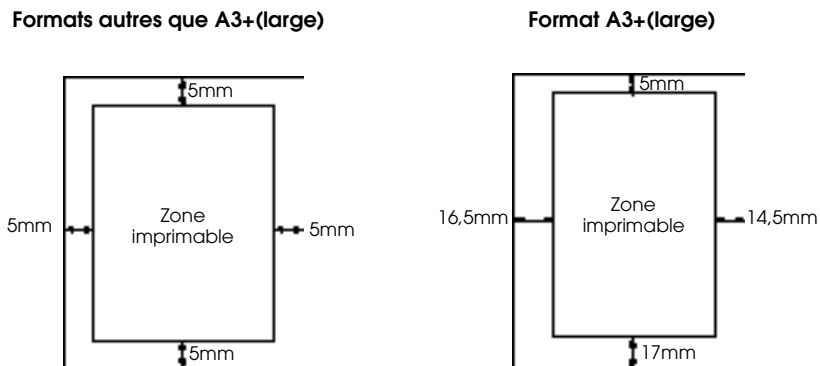

Pour cette raison, lorsque la totalité d'une page d'un document doit être copiée sur une feuille de même format (rapport de zoom 100 %), les marges en bordure du papier ne peuvent être reproduites. Dans ce cas, essayez l'un des remèdes suivants.

### Si vous tenez à conserver le format de l'original.

Copiez le document sur un papier de format légèrement supérieur. Par exemple, pour un document au format Executive, utilisez un papier de format A4. Pour un document de format B4, copiez-le sur un papier A3, etc.

### Si vous acceptez une légère réduction de format du document original

Utilisez du papier de même format que le document original. Appuyez alors sur le bouton "Ajuster à la page" sur l'écran de zooms fixes pour activer l'option de réduction (voir page 3-14).

## La couleur de la page imprimée diffère de celle du document

Ce système de copie capture les images depuis le scanner pour les imprimer ensuite sur l'imprimante. Mais, alors que les couleurs sont capturées comme des combinaisons de rouge (R), de vert (V) et de bleu (B), l'impression utilise des combinaisons de toner cyan (C), magenta (M), jaune (J) et noir (N).

Comme les couleurs capturées dans le système RVB ne peuvent pas toutes s'exprimer dans le système CMJN, les couleurs de la sortie imprimée peuvent ne pas refléter exactement celles du document d'origine. Elles en sont cependant très voisines.

Lors du réglage de la luminosité et de la teinte, n'oubliez pas d'appuyer sur le bouton "Réinitialiser" pour rendre à ces paramètres leurs valeurs par défaut. Si les couleurs diffèrent encore essayez les procédés suivants en effectuant des comparaisons entre le document d'origine et la sortie imprimée, jusqu'à obtention d'une solution satisfaisante :

Valeur à comparer	Résultat sur la copie	Solution	Se reporter à la section suivante
Luminosité générale	Sombre	Sur l'écran Densité de l'image, déplacez le curseur vers le côté +.	"Réglage de la densité de l'image" (voir page 4-3)
	Claire	Sur l'écran Densité de l'image, déplacez le curseur vers le côté -.	
Contraste	Faible	Sur l'écran Densité de l'image, déplacez le curseur vers le côté +.	"Réglage de la densité de l'image" (voir page 4-3)
	Important	Sur l'écran Densité de l'image, déplacez le curseur vers le côté +.	
Bleu	Pâle	Sur l'écran Réglage de la couleur, déplacez le curseur vers le côté -.	"Réglage de la couleur" (voir page 4-6)
	Puissant	Sur l'écran Réglage de la couleur, déplacez le curseur vers le côté +.	
Rouge	Pâle	Sur l'écran Réglage de la couleur, déplacez le curseur G vers le côté -.	"Réglage de la couleur" (voir page 4-5)
	Intense	Sur l'écran Réglage de la couleur, déplacez le curseur vers le côté +.	
Jaune	Pâle	Sur l'écran Réglage de la couleur, déplacez le curseur vers le côté -.	"Réglage de la couleur" (voir page 4-5)
	Intense	Sur l'écran Réglage de la couleur, déplacez le curseur B vers le côté +.	
Chroma (Nuance)	Terne	Sur l'écran Réglage de la couleur, déplacez le curseur vers le côté +.	"Réglage de la couleur" (voir page 4-6)
	Eclatant	Sur l'écran Réglage de la couleur, déplacez le curseur vers le côté -.	
Teinte	Trop de rouge	Sur l'écran Réglage de la couleur, déplacez le curseur vers le côté Vert.	"Réglage de la couleur" (voir page 4-7)
	Trop de vert	Sur l'écran Réglage de la couleur, déplacez le curseur vers le côté Rouge.	

## La zone claire d'un document est blanche et trop vive

Décalez la "Luminosité" d'un incrément vers le côté -, puis recommencez la copie (voir page 4-2).

---

## **Bourrage papier sur l'imprimante**

Si le papier sort froissé ou si une erreur se produit dans l'alimentation ou l'éjection du papier, éteignez l'imprimante. Consultez alors la section "Bourrage papier" au chapitre 8 "Problèmes et solutions" du Guide de Référence de l'EPL-C8200.

---

## En cas de bourrages ou de problèmes d'alimentation/réception fréquents

### L'imprimante est-elle bien horizontale? Y a-t-il un objet coincé sous l'imprimante ?

Si l'imprimante n'est pas parfaitement horizontale ou si un objet quelconque est coincé dessous, le papier peut avoir des difficultés à sortir normalement. Vérifiez l'horizontalité de l'imprimante.

### Le papier utilisé est-il conforme aux spécifications ?

Assurez-vous de n'employer que du papier répondant aux spécifications de cette imprimante. Reportez-vous à la section "Papier utilisable", page 3-6.

### Avez-vous correctement déramé le papier avant de le charger ?

Avant de charger une rame de papier, assurez-vous de bien en séparer les feuilles.

### Le papier est-il correctement chargé dans la cassette ou dans le Bac BM ?

Assurez-vous que le papier est correctement chargé. Référez-vous à la section "Chargement du papier dans une cassette", page 3-7.

### La cassette est-elle correctement positionnée dans l'imprimante ?

Veillez à insérer correctement la cassette dans l'imprimante. Reportez-vous à la section "Chargement du bac inférieur" à la page 3-16 du Guide de Référence EPL-C8200.

### Si vous utilisez du papier spécial, celui-ci est-il correctement placé dans le Bac BM ?

Pour tout papier spécial (autre que le papier ordinaire de format standard), veillez à utiliser exclusivement le Bac BM. Dans le cas des transparents pour laser couleur EPSON, repérez la marque sur chaque feuille et veillez à ce qu'elle se présente face au-dessus lorsque la feuille est chargée.

### Le rouleau d'entraînement du papier est-il sale ?

Si l'alimentation des feuilles depuis le Bac BM ne s'effectue pas correctement, essayez le rouleau d'entraînement du papier pour ôter toute trace de poussière qui s'y serait déposée. Reportez-vous à la section "Nettoyage de l'imprimante" à la page 6-22 du Guide de référence l'EPL-C8200.

8

---

## Plusieurs feuilles de papier sont alimentées en même temps

### Les feuilles sont-elles collées les unes aux autres ?

Veillez à bien déramer les feuilles avant de les charger.



## Remplacement des consommables et des options, nettoyage

### Remplacement des consommables

Quand un consommable est presque épuisé, un message apparaît sur le panneau de commande de l'unité centrale ou sur le celui de l'imprimante pour vous inviter à le remplacer. Ces messages sont listés dans la colonne Message 1 du tableau ci-dessous. Quand un consommable est totalement épuisé, le message correspondant de la colonne Message 2 du tableau ci-dessous apparaît.

Les messages entre parenthèses s'affichent sur le panneau de commande de l'imprimante.

Consommable	Message 1	Message 2
Cartouche de toner	Message imprimante Cartouche de toner (Niveau toner xxxx bas)	Erreur imprimante Cartouche de toner (Cartouche xxxx épuisée)
	Le xxxx indique les couleurs de toner suivantes : Y : Jaune, C : Cyan, M : Magenta, K : Noir	
Rouleau huileur de fusion	Message imprimante Rouleau huileur (Rouleau huileur presque vide)	Erreur imprimante Rouleau huileur (Remplacez le rouleau huileur)
Photoconducteur	Message imprimante Photoconducteur (Avertissement Photoconducteur)	Erreur imprimante Photoconducteur (Remplacez le Photoconducteur)
Récupérateur de toner usagé	Message imprimante Récupérateur de toner (Récupérateur de toner presque plein)	Erreur imprimante Récupérateur de toner (Remplacez le Récupérateur)

Même après l'apparition d'un Message 1, vous pouvez encore utiliser le consommable, jusqu'à ce qu'il soit complètement épuisé. Cependant, pour conserver une bonne qualité d'impression, il est recommandé de remplacer le consommable aussitôt que possible.

Quand apparaît le message 2, l'impression ne peut reprendre tant que le consommable n'a pas été remplacé.

Pour remplacer les consommables, reportez-vous au Guide de Référence EPL-C8200.

### Options

L'imprimante et le scanner disposent des équipements optionnels suivants.

#### Imprimante

Cassette papier inférieure A3+ de 250 feuilles (C81302\*)

Cette cassette permet de charger du papier au format A3+ pour l'impression.

#### Scanner

Chargeur feuille à feuille (B81311\*)

Il permet d'alimenter plusieurs pages en continu.



## Lecteur de transparents

**Remarque :**

*L'option TPU n'est pas acceptée.*

---

## Nettoyage régulier

Pour permettre une utilisation prolongée du système, veillez à le nettoyer régulièrement.

Utilisez un chiffon doux pour éliminer la poussière sur les parties externes. Pour éliminer les taches rebelles, humidifiez le chiffon avec un détergent doux. Essayez ensuite avec un linge doux et sec.

Pour d'autres informations consultez la section "Nettoyage de l'imprimante" du Guide de référence EPL-C8200.

**Remarque :**

*N'utilisez jamais de solvants volatils tels que la benzine ou de diluant pour nettoyer les parties externes sous peine de les endommager.*

*Veillez à ne pas répandre d'eau sur le système.*

## En cas de problème

Ce système ne contient aucun élément remplaçable ou modifiable. S'il ne fonctionne pas correctement, contactez votre vendeur ou le service après-vente. Vous trouverez des informations sur le service clientèle dans l'Annexe D "Contacter le support technique".

En cas de problème, vous devez pouvoir trouver une solution en lisant attentivement le Chapitre 8 "Dépannage" de ce manuel. Nous vous conseillons donc de lire ce chapitre avant de contacter votre vendeur ou le service après-vente.



## Menu de Configuration utilisateur

L'unité centrale possède un menu de Configuration utilisateur qui permet de sélectionner une langue, de configurer le réseau ou de rétablir les paramètres par défaut.

**Remarque :**

*Normalement, ces manipulations ne sont pas nécessaires. Ne les effectuez pas sans raison particulière.*

Suivez les étapes ci-dessous pour afficher le menu de Configuration utilisateur

1. Mettez l'unité centrale sous tension, tout en appuyant sur les boutons "Démarrer" et "Stop" du panneau de commande jusqu'à ce que l'écran suivant apparaisse.

Si l'unité centrale est déjà installée dans le meuble, basculez l'interrupteur situé sur le meuble en position marche ( I ) tout en appuyant sur les boutons "Démarrer" et "Stop".

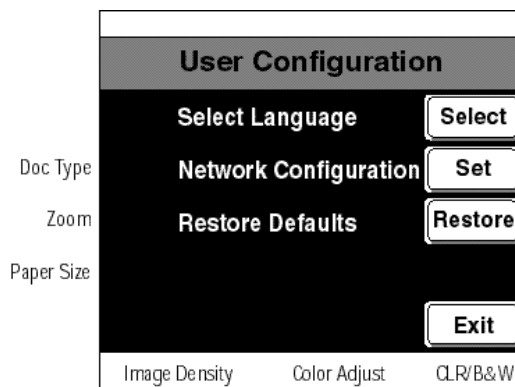

Pour plus d'informations sur la sélection d'une langue, voir page 9-2.

Pour plus d'informations sur le rétablissement des paramètres par défaut, voir page 9-3.

Pour plus d'information sur la configuration réseau, consultez la section "Paramétrage de l'adresse IP de l'unité centrale", dans le Guide de Configuration Réseau.

Appuyez sur "Quitter" pour sortir du menu de Configuration utilisateur et revenir au mode "Copy Idle Mode" (Mode copie en attente).

---

## Sélection d'une langue

Vous pouvez changer la langue utilisée par l'écran LCD de l'unité centrale. Les langues suivantes sont disponibles : Anglais, Français, Allemand, Italien, Portugais, et Espagnol.

1. Affichez le menu de Configuration utilisateur, et appuyez sur "Sélection" à côté de "Sélection d'une langue".

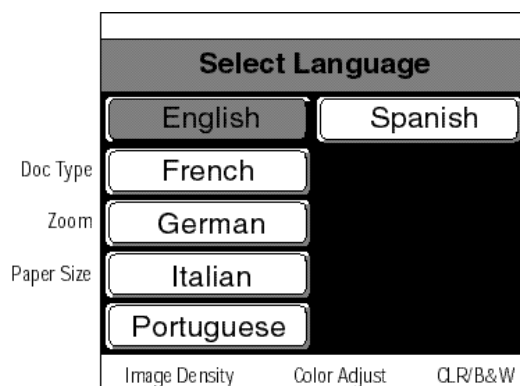

2. Appuyez sur le bouton de la langue désirée.

La langue choisie est sélectionnée et le menu de Configuration utilisateur réapparaît.

Le changement de langue prend effet au prochain redémarrage du système.

---

## Rétablir les paramètres par défaut

Vous pouvez utiliser l'écran "Rétablir les paramètres par défaut" pour ramener tous les paramètres définis dans le menu de Configuration utilisateur, ainsi que les paramètres de copie du panneau de commande, à leur valeur d'usine. Notez que cette opération efface tous les paramètres mémorisés.

1. Affichez le menu de Configuration utilisateur, et appuyez sur "Rétablir" à côté de "Rétablir les paramètres par défaut".

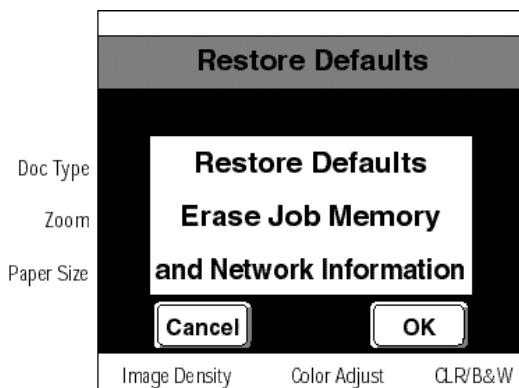

2. Appuyez sur "OK".

Tous les paramètres reviennent à leur valeur par défaut, et le menu de Configuration utilisateur réapparaît.

**Remarque :**

*Vous pouvez annuler l'opération en appuyant sur le bouton "Annuler".*

**B**



## Messages d'erreur

Si un problème survient durant une opération de copie, un message apparaît sur le panneau de commande. Si cela se produit, utilisez les solutions indiquées ci-dessous.

### Erreurs imprimante

Les erreurs imprimante s'affichent sur le panneau de commande et sur le panneau de l'imprimante. Les messages du panneau de commande de l'imprimante sont du type ci-après :

Message d'avertissement	Informe d'un avertissement pour certaines opérations.
Message d'erreur	Informe de l'apparition d'un problème.
Message d'erreur grave	Informe d'un problème impossible à corriger.

### Messages d'avertissements

Affiché sur le panneau de commande	Affiché sur le panneau de l'imprimante	Solution
Message imprimante Module ROM Appuyez sur Stop, le travail reprendra	Erreur Format ROM A ou Erreur Format ROM B	Un module ROM programmable est installé mais non formaté. Si ce module doit être programmé pour la première fois : Ce n'est pas un problème. Appuyez sur le bouton Continue de l'imprimante. Si l'écriture sur le module ROM est terminée : (1) Appuyez sur le bouton Stop, puis exécuter de nouveau l'opération d'écriture sur ce module ROM. (2) Si le message persiste, le module ROM est peut-être endommagé. Éteignez l'imprimante, puis retirez le module ROM.
Message imprimante Mémoire insuffisante Appuyez sur Stop, le travail reprendra	Adaptation image	La mémoire étant insuffisante, l'impression ne peut se faire suivant la résolution demandée. L'impression se poursuit avec une résolution moindre. Appuyez sur le bouton Stop.
Message imprimante Mémoire insuffisante Appuyez sur Stop, le travail reprendra	Mémoire insuffisante	La mémoire devient insuffisante durant l'impression. L'impression continue, mais peut être ralentie. Une pression du bouton Stop fait disparaître le message.
Message imprimante Erreur format papier Appuyez sur Stop, le travail reprendra	Vérifiez le format	Le format du papier chargé dans l'imprimante est différent du format spécifié. L'impression continue. Une pression du bouton Stop fait disparaître le message.
Message imprimante Erreur format papier Appuyez sur Stop, le travail reprendra	Vérifiez le format	Pendant l'impression, le format et le type de papier précisés sont introuvables dans la source d'alimentation indiquée. Le type de papier sélectionné n'est pas chargé dans la source de papier indiquée. Un autre type de papier de même format sera utilisé pour l'impression.
Message imprimante Erreur format papier Appuyez sur Stop, le travail reprendra	Erreur bac de sortie	Les impressions ne peuvent être distribuées dans le bac indiqué. L'impression continue et les copies sont distribuées dans le bac de sortie directe (Face dessus).



Message imprimante Photoconducteur Appuyez sur Stop, le travail reprendra	Avertissement Photoconducteur	Le bloc photoconducteur est bientôt hors d'usage et doit être remplacé. → Voir la section "Photoconducteur" au Chapitre 6 "Maintenance et Transport" du Guide de Référence de l'EPL-C8200. Une pression du bouton Stop fait disparaître le message.
Message imprimante Récupérateur toner Appuyez sur Stop, le travail reprendra	Récupérateur toner 3/4 plein	Le récupérateur de toner usagé est presque plein et doit être remplacé. → Voir la section "Récupérateur de toner usagé" au Chapitre 6 "Maintenance et Transport" du Guide de Référence de l'EPL-C8200. Une pression du bouton Stop fait disparaître le message.
Message imprimante Rouleau huileur Appuyez sur Stop, le travail reprendra	Rouleau huileur presque vide	Le niveau d'huile du rouleau huileur est bas, il doit être remplacé. → Voir la section "Rouleau huileur" au Chapitre 6 "Maintenance et Transport" du Guide de Référence de l'EPL-C8200. Une pression du bouton Stop fait disparaître le message.
Message imprimante Pas d'assemblage Appuyez sur Stop, le travail reprendra	Pas d'assemblage	La mémoire est insuffisante pour imprimer plusieurs jeux de copies. Une seule copie sera effectuée.
Message imprimante Cartouche toner Appuyez sur Stop, le travail reprendra	Niveau de toner XXXX bas	La cartouche de toner de couleur "XXXX" est presque vide. La remplacer par une cartouche de toner de même couleur. → Voir la section "Cartouches de toner" au "Chapitre 6 Maintenance et Transport" du Guide de Référence de l'EPL-C8200. Une pression du bouton Stop fait disparaître le message.
Message imprimante Service requis Appuyez sur Stop, le travail reprendra	Entretien XXXX requis	Certains éléments de l'imprimante doivent être remplacés. Contactez votre vendeur et indiquez-lui le numéro XXXX affiché. Une pression du bouton Stop fait disparaître le message.
Message imprimante Erreur d'alimentation Appuyez sur Stop, le travail reprendra	Délai dépassé	Le papier était entraîné alors que les données à imprimer étaient indisponibles dans l'intervalle de temps requis par l'appareil. Une page blanche est alors produite.

## Messages d'erreur

Affiché au panneau de commande	Affiché sur le panneau de l'imprimante	Solution
Erreur imprimante Dépassement impression Après correction, le travail reprendra	Dépassement impression	L'opération d'impression est trop complexe pour que l'imprimante puisse la traiter. Appuyez sur le bouton Stop et l'impression continuera.
Erreur imprimante Mémoire insuffisante Appuyez sur Stop	Mémoire saturée	La mémoire devient insuffisante en cours d'impression et celle-ci ne peut se poursuivre. Appuyez sur le bouton Stop pour arrêter l'opération.
Erreur imprimante Erreur format papier Après correction, le travail reprendra	Réglage format XXX YYY	Le format du papier dans la source XXX diffère du format YYY requis pour l'impression. Vérifiez et chargez le papier adéquat, puis poursuivez l'opération.
Erreur imprimante Capot ouvert Après correction, le travail reprendra	Capot avant ouvert	Le capot avant de l'imprimante est ouvert. Refermez-le et l'erreur disparaîtra automatiquement.
Erreur imprimante Module ROM Après correction, appuyez sur Stop	Module ROM A illégal ou Module ROM B illégal	Le module ROM installé ne peut être utilisé avec cette imprimante. (1) Appuyez sur le bouton Stop pour arrêter l'opération. (2) Eteignez l'imprimante et retirez le module ROM.
Erreur imprimante Module ROM Après correction, appuyez sur Stop	Erreur d'écriture ROM A ou Erreur d'écriture ROM B	L'écriture sur le module ROM est impossible. (1) Appuyez sur le bouton Stop pour arrêter l'opération. (2) Vérifiez le module ROM installé dans l'imprimante.
Erreur imprimante Plus de papier Après correction, le travail reprendra	Insérer XXX	Aucune cassette papier n'est insérée. Dès qu'une cassette sera introduite, l'erreur disparaîtra automatiquement et l'opération reprendra.
Erreur imprimante Bourrage papier Après correction, le travail reprendra	Bourrage papier au niveau de l'alimentation	Un bourrage s'est produit dans la zone d'alimentation ou dans le chemin de papier. Retirez le papier froissé. → Voir la section "Bourrage papier" au Chapitre 8 "Problèmes et solutions" du Guide de Référence de l'EPL-C8200. L'erreur disparaîtra et l'opération reprendra.
Erreur imprimante Bourrage papier Après correction, le travail reprendra	Bourrage papier au niveau de l'unité de fusion	Un bourrage s'est produit à l'intérieur de l'imprimante (hors zone d'alimentation du papier). Retirez le papier froissé. → Voir la section "Bourrage papier" au Chapitre 8 "Problèmes et solutions" du Guide de Référence de l'EPL-C8200. L'erreur disparaîtra et l'opération reprendra.
Erreur imprimante Bourrage papier Après correction, le travail reprendra	Bourrage papier au niveau de la sortie	Un bourrage s'est produit au niveau de l'unité de fusion à l'intérieur de l'imprimante. Retirez le papier froissé. → Voir la section "Bourrage papier" au Chapitre 8 "Problèmes et solutions" du Guide de Référence de l'EPL-C8200. L'erreur disparaîtra et l'opération reprendra.
Erreur imprimante Fin papier Après correction, le travail reprendra	Fin papier XXX YYY	(a) Le papier n'est pas chargé, ou (b) la cassette papier n'est pas insérée dans l'imprimante. (a) Chargez du papier de format YYY dans la source de papier XXX. L'erreur disparaîtra automatiquement et l'impression reprendra. (b) Insérez la cassette papier dans l'imprimante. L'erreur disparaîtra automatiquement et l'impression reprendra.



Erreur imprimante Erreur format papier Après correction, le travail reprendra	Tourner papier XXX	Le papier est placé dans le sens de la longueur dans la source de papier XXX, alors qu'il devrait être placé dans le sens de la largeur. Dès qu'il aura été placé correctement, l'opération reprendra.
Erreur imprimante Erreur format papier Après correction, le travail reprendra	Alimentation manuelle XXX YYY	Chargez manuellement du papier au format YYY dans la source de papier XXX.
Erreur imprimante Erreur format papier Après correction, le travail reprendra	Vérifier feuille OHP	(a) La feuille OHP est placée dans le mauvais sens, ou (b) la feuille OHP ne correspond pas aux spécifications. (a) Ôtez la feuille OHP bloquée dans la zone d'alimentation, puis chargez correctement le papier dans le Bac BM. Ouvrez puis fermez l'unité de transport du papier. L'erreur disparaîtra et l'impression reprendra. (b) Veillez à bien utiliser le papier OHP sélectionné.
Erreur imprimante Option carte I/F Après correction Appuyez sur Stop	Carte d'interface incorrecte	La carte d'interface installée ne peut fonctionner avec cette imprimante. (1) Appuyez sur le bouton Stop pour arrêter l'opération. (2) Eteignez l'imprimante et retirez la carte d'interface.
Erreur imprimante Photoconducteur Après correction, appuyez sur Stop	Insérer photoconducteur	Aucun bloc photoconducteur n'est installé ou le bloc photoconducteur n'est pas correctement installé. Appuyez sur le bouton Stop pour arrêter l'opération. (2) Eteignez l'imprimante et installez le bloc photoconducteur correctement.
Erreur imprimante Récupérateur toner Après correction, le travail reprendra	Insérer un récupérateur de toner usagé	Le récupérateur de toner usagé n'est pas installé. (1) Installez un récupérateur de toner usagé. (2) Fermer le capot avant de l'imprimante. L'erreur disparaîtra et l'impression reprendra. → Voir la section "Récupérateur de toner usagé" au Chapitre 6 "Maintenance et Transport" du Guide de Référence de l'EPL-C8200.
Erreur imprimante Rouleau huileur Après correction, le travail reprendra	Insérer le rouleau huileur	Aucun rouleau huileur n'est installé. (1) Installer un rouleau huileur. (2) Fermer l'unité de fusion. L'erreur disparaîtra et l'impression reprendra.
Erreur imprimante Capot ouvert Après correction, le travail reprendra	Capot de sortie ouvert	Le capot du chemin de sortie est ouvert. Veillez à bien le fermer. L'erreur disparaîtra et l'impression reprendra.
Erreur imprimante Unité de fusion ouverte Après correction, le travail reprendra	Unité de fusion ouverte	L'unité de fusion est ouverte. Veillez à la maintenir fermée. L'erreur disparaîtra et l'opération reprendra.
Erreur imprimante Unité papier ouverte Après correction, le travail reprendra	Unité de papier ouverte	L'unité de papier est ouverte. Veillez à la maintenir fermée. L'erreur disparaîtra et l'opération reprendra.
Erreur imprimante Photoconducteur Après correction Appuyez sur Stop	Remplacer le photoconducteur	Le bloc photoconducteur est périmé. remplacez-le. → Voir la section "Photoconducteur" au Chapitre 6 Maintenance et Transport" du Guide de référence de l'EPL-C8200. Après remplacement du bloc photoconducteur, appuyez sur le bouton Stop.

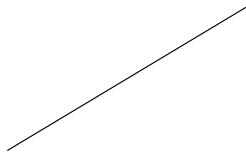
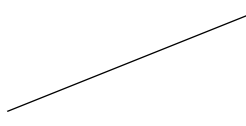
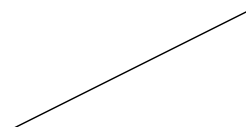
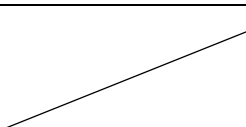
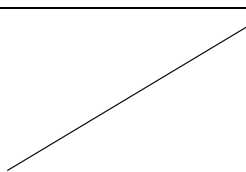

Erreur imprimante Récupérateur toner Après correction Le travail reprendra	Remplacer le récupérateur toner	Le récupérateur de toner usagé est plein. Le remplacer. → Voir la section "Récupérateur de toner usagé" au Chapitre 6 "Maintenance et Transport" du Guide de Référence de l'EPL-C8200.
Erreur imprimante Rouleau huileur Après correction Le travail reprendra	Remplacer le rouleau huileur	Le rouleau huileur est vide. Remplacez-le. → Voir la section "Rouleau huileur" au "Chapitre 6 "Maintenance et Transport" du Guide de Référence de l'EPL-C8200.
Erreur imprimante Epaisseur papier Après correction Appuyez sur Stop	Densité incorrecte	Les couleurs d'impression de l'opération en cours ont été réglées avec des valeurs beaucoup trop sombres. (1) Ôter le papier bloqué dans la zone d'alimentation du papier. (2) Appuyez sur le bouton Stop.
Erreur imprimante Photoconducteur Après correction Appuyez sur Stop	Photoconducteur incorrect	Le bloc photoconducteur installé ne peut fonctionner avec cette imprimante. (1) Installer un bloc photoconducteur adéquate. → Voir la section "Photoconducteur" au Chapitre 6 "Maintenance et Transport" du Guide de Référence de l'EPL-C8200. (2) Appuyez sur le bouton Stop.
Erreur imprimante Photoconducteur Après correction Appuyez sur Stop	Erreur photoconducteur	Le bloc photoconducteur installé ne fonctionne pas correctement. (1) Installez un bloc photoconducteur utilisable. → Voir la section "Photoconducteur" au "Chapitre 6 "Maintenance et Transport" du Guide de Référence de l'EPL-C8200. (2) Appuyez sur le bouton Stop.
Erreur imprimante Capot ouvert Après correction Le travail reprendra	Capot d'alimentation ouvert	Le capot de l'unité de papier à grande capacité est ouvert. Veuillez à le maintenir fermé. L'erreur disparaîtra et l'impression reprendra.
Erreur imprimante Cartouche toner Après correction Le travail reprendra	XXXX pas de toner	La cartouche de toner pour la couleur "XXXX" n'est pas installée. Installez-la et fermez le capot avant. L'erreur disparaîtra et l'opération reprendra.
Erreur imprimante Cartouche toner Après correction Le travail reprendra	XXXX pas de toner	La cartouche de toner pour la couleur "XXXX" est vide. Remplacez-la, puis fermez le couvercle avant, l'erreur disparaîtra et l'opération reprendra. → Voir la section "Cartouche de toner" au Chapitre 6 "Maintenance et Transport" du Guide de Référence de l'EPL-C8200.
Erreur imprimante Erreur PostScript Après correction Appuyez sur Stop	Kit PS3 illégal	Un module ROM PostScript 3 incompatible avec cette imprimante est installé. Eteignez l'imprimante, puis installez le module ROM PostScript 3 pour l'EPL-C8200. → Voir la section "Kit Adobe PostScript 3" au Chapitre 5 "Utilisation des options" du Guide de Référence de l'EPL-C8200.
Erreur imprimante Erreur Disque dur Après correction Appuyez sur Stop	Unité de disque dur incorrecte	Eteignez l'imprimante et vérifiez que l'unité optionnelle de disque dur soit correctement branchée. → Voir la section "Unité de disque dur" au Chapitre 5 "Utilisation des options" du Guide de Référence de l'EPL-C8200.
Erreur imprimante Intervention requise Après correction Appuyez sur Stop	Service requis XXXX	Une anomalie a été détectée sur l'imprimante et l'erreur ne peut être éliminée, ou certains éléments de l'imprimante sont périmés et doivent être changés. L'imprimante cesse automatiquement de fonctionner. → Voir au Chapitre 8 "Problèmes et solutions" du Guide de Référence de l'EPL-C8200 et exécutez la procédure de dépannage nécessaire, puis appuyez sur le bouton Stop.

<p>Erreur imprimante Erreur de Communication Après correction Appuyez sur Stop</p>		<p>(1) Assurez-vous que l'imprimante est sous tension. Vérifiez également que l'unité centrale et l'imprimante sont connectées par un câble imprimante reconnaissant le mode ECP.</p> <p>(2) Après vérification, appuyez sur le bouton Stop.</p> <p>(3) Recommencez l'opération de copie.</p>
<p>Erreur imprimante Hors ligne Après correction Le travail reprendra</p>		<p>Appuyez sur le bouton On Line (En ligne) de l'imprimante.</p>
<p>Erreur imprimante Imprimante occupée Appuyez sur Stop</p>		<p>L'imprimante est en cours d'utilisation. (Une impression est déjà en cours.)</p> <p>Une fois l'impression terminée, l'opération de copie reprendra automatiquement. Si nécessaire, vous pouvez appuyer sur le bouton Stop pour arrêter l'opération.</p>
<p>Erreur imprimante Erreur de modèle Après correction Appuyez sur Stop</p>		<p>Erreur sur le modèle d'imprimante. L'imprimante connectée n'est pas une EPL-C8200. La Copy Station ne peut utiliser qu'une EPL-C8200.</p> <p>Si cette erreur se manifeste alors qu'une EPL-C8200 est bien connectée, appuyez sur "Réessayez".</p>
<p>Erreur imprimante Erreur fatale Après correction Appuyez sur Stop</p>		<p>(1) Eteignez l'unité centrale et l'imprimante, puis rallumez-les.</p> <p>(2) Si l'imprimante peut reprendre normalement ses opérations, appuyez sur le bouton STOP et recommencez l'opération de copie. Sinon, cela peut indiquer un dysfonctionnement de l'imprimante. Dans ce cas, contactez votre vendeur ou le support technique EPSON France (voir annexe D) pour obtenir de l'aide.</p>

## Erreurs scanner

Affiché au panneau de commande	Solution
Erreur scanner Erreur de Communication Après correction, appuyez sur Stop	(1) Vérifiez que le scanner est bien allumé, et assurez-vous que l'unité centrale et le scanner sont bien connectés par un câble SCSI. (2) Après vérification, appuyez sur le bouton Stop. (3) Recommencez l'opération de copie.
Erreur scanner Erreur chargeur feuille à feuille Après correction, appuyez sur Stop	(1) Éteignez le scanner, puis rallumez-le. (2) Si le scanner peut reprendre normalement ses opérations, appuyez sur le bouton Stop. (3) Recommencez l'opération de copie. Si le scanner ne peut reprendre normalement ses opérations, cela peut indiquer un dysfonctionnement du scanner. Dans ce cas, contactez votre vendeur ou le support technique EPSON France (reportez-vous à l'annexe D).
Erreur scanner Bourrage papier Après correction, appuyez sur Stop	(1) Ôtez le papier coincé dans le chargeur feuille à feuille. (2) Appuyez sur le bouton Stop. (3) Recommencez l'opération de copie.
Erreur scanner Capot ouvert Après correction, appuyez sur Stop	(1) Assurez-vous que le couvercle du chargeur feuille à feuille du scanner est correctement fermé. (2) Appuyez sur le bouton Stop. (3) recommencez l'opération de copie.
Erreur scanner Erreur d'option Après correction, appuyez sur Stop	Assurez-vous que le chargeur feuille à feuille est totalement fermé et qu'il n'y a pas de bourrage.
Erreur scanner Erreur de modèle Après correction, appuyez sur Stop	Le scanner connecté n'est pas un GT-10000. La Copy Station ne peut utiliser qu'un scanner GT-10000. Si l'erreur persiste alors qu'un GT-10000 est connecté, appuyez sur "Recommencer".
Erreur scanner Erreur fatale Après correction, appuyez sur Stop	(1) Éteignez le scanner, puis rallumez-le. (2) Si le scanner ne peut reprendre normalement ses opérations, appuyez sur le bouton Stop. (3) Recommencez l'opération de copie. Si le scanner ne peut reprendre normalement ses opérations, cela peut indiquer un dysfonctionnement du scanner. Dans ce cas, contactez votre vendeur ou le support technique EPSON France (reportez-vous à l'annexe D).



---

## Erreurs de l'unité centrale

Affiché au panneau de commande	Solution
Erreur système Erreur papier Appuyez sur Stop	Un support non utilisable avec la Copy Station est probablement défini. Appuyez sur le bouton Stop, puis vérifiez le document.
Erreur système Erreur interne Redémarrez le système	(1) Eteignez l'unité centrale, le scanner et l'imprimante. (2) Attendez trois minutes environ, puis rallumez-les. (3) Si le même message persiste, cela peut indiquer un dysfonctionnement de l'unité centrale de l'unité centrale.
Erreur système Erreur fatale Redémarrez le système	Dans ce cas, contactez votre vendeur ou le support technique EPSON France (reportez-vous à l'annexe D).

## Spécifications

### Spécifications de base

Les concepts et les spécifications sont sujets à modifications sans préavis. Les spécifications de l'imprimante et du scanner se trouvent dans le Guide de l'utilisateur de l'EPL-C8200 et dans le Guide de l'utilisateur du GT-10000.

#### Imprimante et scanner reconnus

Imprimante reconnue	EPL-C8200
Scanner reconnu	GT-10000

#### Spécifications électriques

Tension nominale	AC 100 - 120V / AC 220 - 240V
Tension d'entrée	AC 100 - 120V $\pm 10\%$ / AC 220 - 240V $\pm 10\%$
Intensité	1A (Input AC 100 - 120V) / 0.4A (Input AC 220 - 240V)
Fréquence nominale	50/60 Hz
Fréquence d'entrée	49.5 - 60.5Hz
Consommation	Inférieure à 80W
Isolation	10Mohms à 500VDC (entre ligne AC et châssis)
Résistance diélectrique	AC 3.0KV, 1min
Courant de fuite	Inférieure à 3.5mA

#### Sécurité, Normes européennes

Conformes aux directives et normes suivantes

Directive courant faible 73/23/EEC	EN60950
Directive EMC 89/336/EEC	EN55022 Classe B
	EN61000-3-2
	EN61000-3-3
	EN50082-1
	IEC 801-2
	IEC 801-3
	IEC 801-4
	AS/NZS3548 Classe B
	CNS 13438 Classe B

#### Spécifications mécaniques

Hauteur	355mm
Largeur	200mm
Profondeur	460mm
Poids	Environ 10kg

Connexion du panneau

Par câble blindé ( longueur 2.0m )

### Caractéristiques environnementales

	Fontionnement	Stockage
Température	10 - 35°C	-20 - 60°C
Hygrométrie	20 - 80% (sans condensation)	10 - 90% (sans condensation)
Vibration	0.2G	1.0G

### Fiabilité

MTBF	10 000 heures (hors baisse d'intensité lumineuse de l'écran d'affichage)
Durée de vie	Environ 5 ans (vie de la pile de la carte mère)

### Panneau de commande

Ecran tactile LCD avec rétro éclairage électroluminescent blanc

Résolution de l'écran	320 x 240 pixels
Surface de l'écran	76,785 x 57,585 mm
Pas en pixels	0,24 x 0,24 mm
Pas en pixels du Panneau de contrôle	0.225 x 0.225 mm
Touche tactile	matrice 8 x 6
Touches spéciales	Démarrer, Stop, Réinitialiser, et pavé numérique (pour entrer des nombres)
Témoins LED	Power (ON), Prêt, Erreur
Réglage du contraste LCD	Volume

---

## Service après vente

---

### Où obtenir de l'aide

Si votre Copy Station ne fonctionne pas correctement et si vous ne parvenez pas à résoudre les problèmes à l'aide des informations contenues dans ce guide et dans l'aide en ligne, appelez le support technique EPSON.

**SUPPORT TECHNIQUE**

Epson france

**01 40 873 838**

Ouvert :

Du lundi au jeudi de 9h00 à 12h30 et de 14h00 à 18h00

Le vendredi de 9h00 à 12h30 et de 14h00 à 17h00

Vous pouvez également nous écrire :

Notre boîte postale : **EPSON SERVICE DRIVER**

**BP 20**

**89130 TOUCY**

Notre fax : **03 86 44 13 17**

Notre site web : **<http://www.epson.fr>**

Pour nous permettre de vous dépanner rapidement, merci de nous fournir les informations ci-dessous.

**Numéro de série de l'unité centrale**

(le numéro de série figure sur l'étiquette placée à l'arrière de l'unité centrale)

**Modèle de la Copy Station**

**Marque et modèle de votre ordinateur**

**La version Windows (95, 3.1, NT, etc.) utilisée.**







---

# Index

## A

Affichage LCD 1-3  
Ajuster à la page 8-2  
Allumage 2-1

## B

B 4-4, 4-6  
Bac 3-9  
Bac de sortie 3-16  
Bac de sortie face dessous 3-16  
Bac de sortie face dessus 3-16  
Bourrage papier 8-4, 8-5  
Bouton Arrêt 1-2  
Bouton Démarrage 1-2

## C

Cassette à papier 3-6, 3-7  
  choix 3-11  
Cassette inférieure à papier 3-6, A-1  
Chroma 4-4, 4-6  
CLR/B&W 4-1  
Color Adjust 4-4  
Color Copy Station 8200  
  Voir Copy Station  
Config utilis  
  Voir Réglages utilisateur  
Consommables A-1  
Contraste 4-2, 4-3  
Copie 3-1  
  Arrêt 3-1  
  Couleur 4-1  
  Monochrome 4-1  
  Opération 3-1  
Copies  
  Eclatées 4-7  
  Nombre de 3-13  
Copy Station 1-1  
  Etat 6-1  
  Extinction 2-2  
  Fonctions 1-1  
  Manuels iii

## D

Densité de l'image 4-2, 8-3  
Doc Type Voir Type de document  
Document 3-2  
  Direction 3-3  
  Disposition 3-2  
  Formats acceptables 3-2  
  Formats acceptés 3-2  
  Placement 3-4

## E

En attente 2-1  
EPL-C8200  
  Voir Imprimante  
Equipements optionnels A-1  
Erreurs imprimante 2-1, B-1  
Erreurs scanner B-7  
Etat de la Copy Station 6-1  
Extinction 2-2

## F

Facteur de zoom 3-13  
Format de document 3-2  
Format du papier 3-6

## G

G 4-4, 4-5  
G (Vert) 8-3

## H

Hue 4-4, 4-7

## L

Langue 4  
Luminosité 4-2, 4-3

## M

Manutention 7-1  
Marges 3-6, 4-8, 8-2  
Mémoire  
  Voir Paramètres utilisateur  
Messages d'erreur B-1  
Mode En attente 2-1  
Molette de réglage de la brillance 1-3

## N

Nettoyage A-2

## P

Panneau de commande 1-2  
Papier 3-5, 3-6  
  Chargement 3-5, 3-7, 3-9  
  Grammage 3-6  
  Orientation 3-3  
  Sélection de la source 3-10  
  Trajet 3-5  
  Utilisable 3-6  
Paramètres par défaut 5  
Paramètres utilisateur 5-1  
  Enregistrement 5-1  
  Réutilisation 5-2  
  Suppression 5-3  
Plateau multi-fonctions (MP) 3-6

## R

R 4-4, 4-5  
Rapport de zoom 3-13  
  Sélection (méthode fixe) 3-14  
  Sélection (méthode utilisateur) 3-15  
Réglage de couleur 4-4

## S

Service après vente D-1  
Source du papier 3-6  
Spécifications C-1  
System errors B-8

## T

Transport 7-1  
Type de document 4-1, 4-2  
Type de papier 3-6

## U

Unité de papier à grande capacité 3-6

## Z

Zone imprimable 3-6, 8-2  
Zoom 3-13

