

- EN** Start Here
- FR** Démarrez ici
- DE** Hier starten
- NL** Hier beginnen

 Warnings must be followed carefully to avoid bodily injury.  
Avertissement à suivre à la lettre pour éviter des blessures corporelles  
Warnungen sind genau einzuhalten, sonst droht Verletzungsgefahr.  
Waarschuwingen moet u zorgvuldig opvolgen om letsel te voorkomen.

Maschinenlärminformations-Verordnung 3. GPSGV: Der höchste Schalldruckpegel beträgt 70 dB(A) oder weniger gemäss EN ISO 7779.  
Das Gerät ist nicht für die Benutzung am Bildschirmarbeitsplatz gemäß BildschirmV vorgesehen.

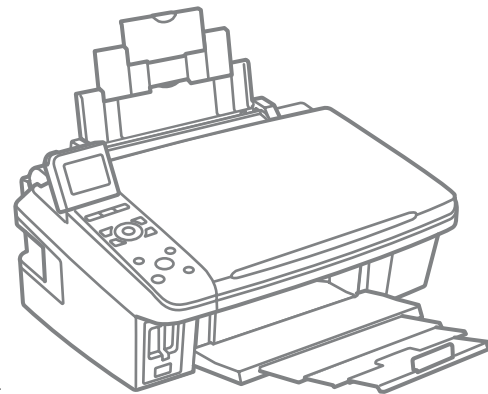

Copyright © 2008 Seiko Epson Corporation. All rights reserved.  
Printed in XXXXXX

Unpacking  
Déballage  
Auspacken  
Uitpakken

**1**

Contents may vary by location.  
Le contenu peut varier d'un pays à l'autre.  
Inhalt kann je nach Auslieferungsort variieren.  
Inhoud kan per land verschillen.

Do not open the ink cartridge package until you are ready to install it in the printer. The cartridge is vacuum packed to maintain its reliability.  
N'ouvrez pas l'emballage de la cartouche d'encre avant d'être prêt à l'installer dans l'imprimante. Pour conserver une fiabilité optimale, la cartouche est emballée sous vide.  
Öffnen Sie die Tintenpatronenpackung erst, wenn die Tintenpatrone im Drucker installiert werden kann. Um eine gleichbleibende Zuverlässigkeit zu gewährleisten, ist die Tintenpatrone vakuumverpackt.  
Open de verpakking van de cartridge pas op het moment waarop u de cartridge wilt installeren. De cartridge is vacuümverpakt om de betrouwbaarheid te waarborgen.

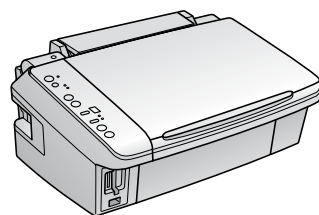

Stylus SX200/TX200

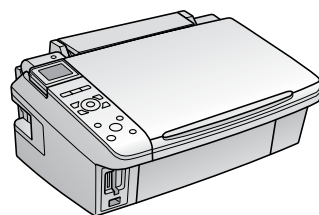

Stylus SX400/TX400

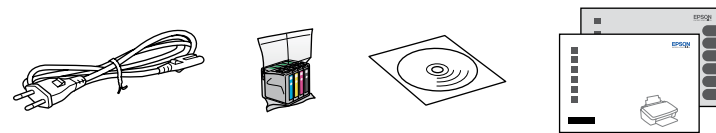

Remove all protective materials.  
Retirez tous les matériaux de protection.  
Alle Schutzmaterialien entfernen.  
Beschermmateriaal verwijderen.

Turning On  
Mise sous tension  
Einschalten  
Aanzetten

**2**

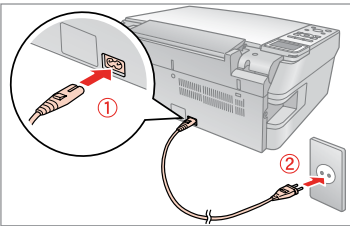
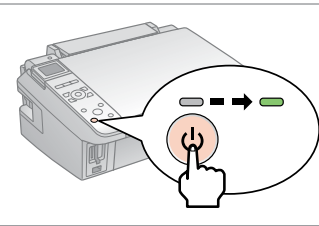
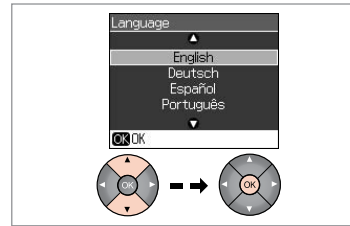
- 1**  Connect and plug in.  
Connectez et branchez.  
An die Stromversorgung anschließen.  
Aansluiten en stekker in stopcontact.
- 2**  Turn on.  
Mettez sous tension.  
Einschalten.  
Aanzetten.
- 3** (Stylus SX400/TX400)  Select a language.  
Sélectionnez une langue.  
Sprache auswählen.  
Taal selecteren.

Installing the Ink Cartridges  
Installation des cartouches d'encre  
Tintenpatronen einsetzen  
Cartridges installeren

**3**

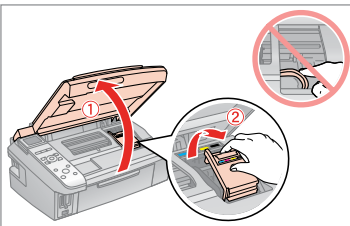
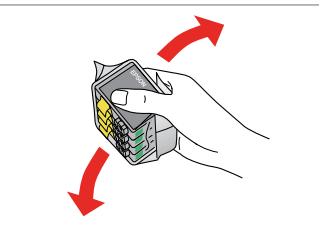
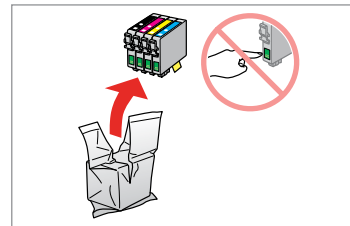
- 1**  Open.  
Ouvrez.  
Öffnen.  
Openen.
- 2**  Shake.  
Secouez.  
Schütteln.  
Schudden.
- 3**  Unpack.  
Déballez.  
Auspacken.  
Uitpakken.

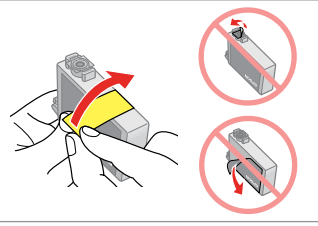
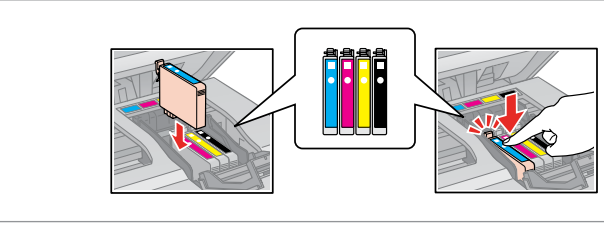
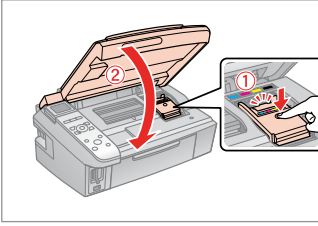
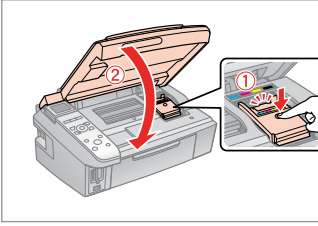
- 4**  Remove yellow tape.  
Retirez la bande adhésive jaune.  
Gelbes Band entfernen.  
Gele tape verwijderen.
- 5**  Install.  
Installez.  
Installieren.  
Installeren.
- 6**  Press (click).  
Appuyez (cliquez).  
Drücken (Klicken).  
Aandrukken (klik).
- 7**  Close.  
Fermez.  
Schließen.  
Sluiten.

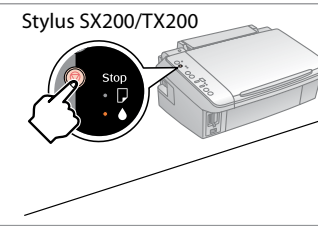
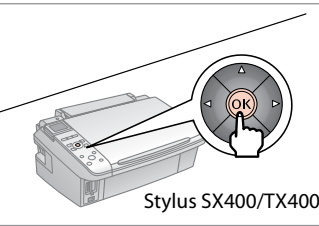
- 7**  Stylus SX200/TX200  
Press.  
Appuyez.  
Drücken.  
Indrukken.
-  Stylus SX400/TX400

The ink cartridges first installed in your printer will be partly used to charge the print head. These cartridges print fewer pages compared to subsequent ink cartridges.  
Les premières cartouches d'encre installées dans le produit sont partiellement utilisées pour charger la tête d'impression. Ces cartouches impriment moins de pages que les cartouches d'encre suivantes.  
Die zuerst in diesem Drucker eingesetzten Tintenpatronen werden teilweise für das Laden des Druckkopfes verwendet. Mit diesen Tintenpatronen können weniger Seiten gedruckt werden, als mit nachfolgenden Tintenpatronen.  
De cartridges die u het eerst installeert, worden deels verbruikt om de printkop te vullen. Met deze cartridges kunnen minder pagina's worden afgedrukt dan met de cartridges daarna.

**8** (Stylus SX200/TX200)

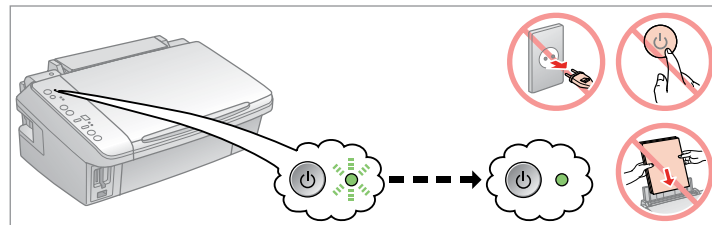

Wait approximately 2.5 mins.  
Attendez environ 2,5 minutes.  
Warten Sie ca. 2,5 Min.  
Circa 2,5 min. wachten.

(Stylus SX400/TX400)

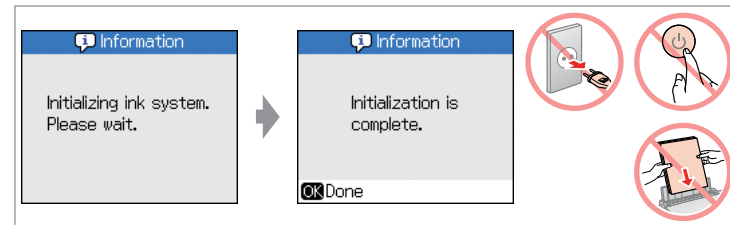

Wait approximately 2.5 mins.  
Attendez environ 2,5 minutes.  
Warten Sie ca. 2,5 Min.  
Circa 2,5 min. wachten.

Installing the Software  
Installation du logiciel  
Software installieren  
Software installeren

**4**

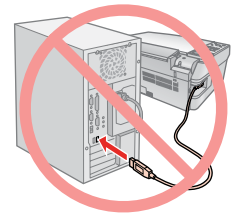

Do not connect the USB cable until you are instructed to do so.  
Ne connectez pas le câble USB tant que vous n'y êtes pas invité.  
Schließen Sie das USB-Kabel erst an, wenn Sie dazu aufgefordert werden.  
USB-kabel niet aansluiten zolang u geen opdracht daartoe krijgt.

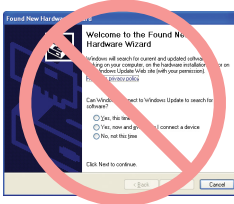

If this screen appears, click **Cancel**.  
Si cet écran apparaît, cliquez sur **Annuler (Annuler)**.  
Wenn dieses Fenster angezeigt wird, klicken Sie auf die Schaltfläche **Cancel (Abbrechen)**.  
Op **Cancel (Annuleren)** klikken als dit venster wordt weergegeven.

**1**

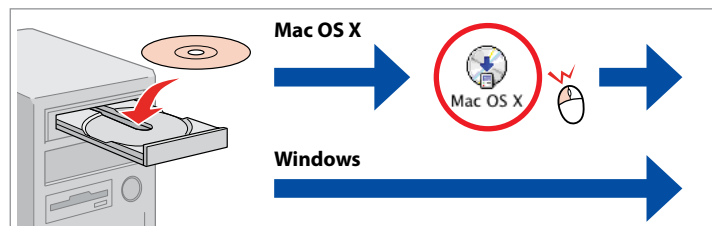

Insert.  
Insérez.  
Einlegen.  
Plaatsen.

Windows: No installation screen? →  
Windows : aucun écran d'installation n'apparaît ? →  
Windows: Kein Installationsbildschirm? →  
Windows: geen installatievenster? →

**2**

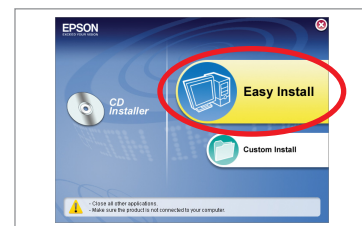

Click.  
Cliquez.  
Klicken Sie hier.  
Klikken.

**3**



Follow the instructions.  
Suivez les instructions.  
Folgen Sie den Anweisungen.  
Instructies volgen.

**4**

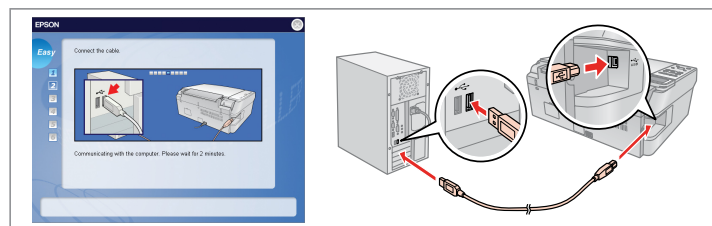

Connect to your PC.  
Connectez à votre ordinateur PC.  
Stellen Sie eine Verbindung mit dem Computer her.  
Aansluiten op de computer.

**5**

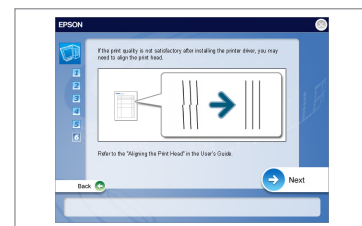

Check, and then click Next to continue.  
Vérifiez, puis cliquez sur Suivant pour poursuivre.  
Überprüfen Sie die Anzeige und klicken Sie auf Weiter.  
Controleren en op Volgende klikken.

**6**

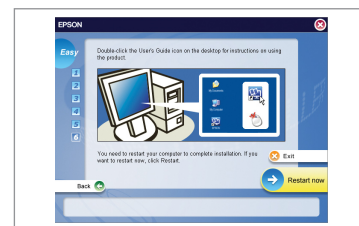

Installation complete.  
Installation terminée  
Die Installation ist abgeschlossen.  
De installatie is voltooid.

Attaching Panel Supplement Sticker  
Fixation de l'autocollant supplémentaire du panneau  
Bedienfeld-Zusatzaufkleber befestigen  
Sticker op paneel aanbrengen

**5**

Depending on the location, the supplementary stickers may not be available.  
Il est possible que les autocollants supplémentaires ne soient pas disponibles dans tous les pays.  
Je nach Auslieferungsort sind möglicherweise keine Zusatzaufkleber verfügbar.  
Stickers worden niet in alle landen bijgeleverd.

**1**

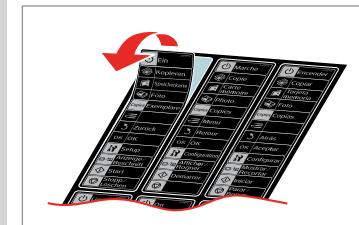

Peel off.  
Décollez.  
Abziehen.  
Losmaken.

**2**

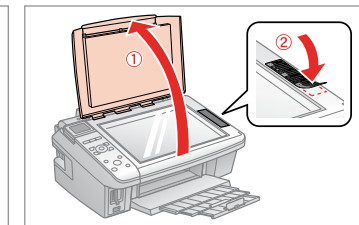

Stick.  
Collez.  
Aufkleben.  
Vastplakken.

Getting More Information  
Informations complémentaires  
Weitere Informationsquellen  
Meer informatie



Basic Operation Guide  
Guide des opérations de base  
Benutzerhandbuch - Grundlagen  
Basishandleiding

Copying and printing without a computer  
Copie et impression sans l'aide d'un ordinateur  
Kopieren und Drucken ohne Computer  
Kopiëren en afdrukken zonder computer

Troubleshooting and maintenance  
Dépannage et maintenance  
Fehlerbeseitigung und Wartung  
Probleemoplossing en onderhoud

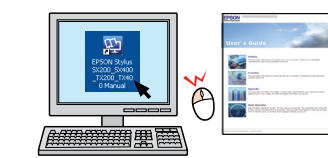

User's Guide  
Guide d'utilisation  
Benutzerhandbuch  
Gebruikershandleiding

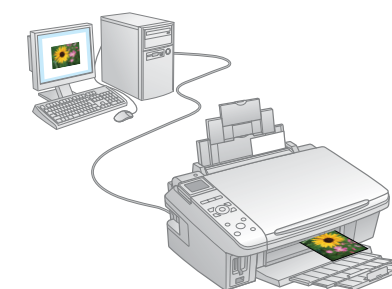

Printing and scanning with a computer  
Impression et numérisation à l'aide d'un ordinateur  
Drucken und Scannen mit einem Computer  
Afdrukken en scannen met computer

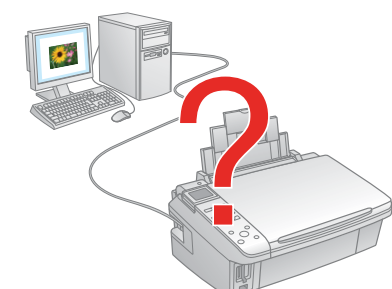

Troubleshooting and maintenance  
Dépannage et maintenance  
Fehlerbeseitigung und Wartung  
Probleemoplossing en onderhoud