



# Mounting/Montage/Montage/Montage/Montaggio/Монтаж/Встановлення

## Before mounting

A depth of at least 75 mm is required for flush mounting. Measure the depth of the area where you are to mount the speaker, and ensure that the speaker is not obstructing any other components of the car. Keep the following in mind when choosing a mounting location:

- Make sure that nothing is obstructing around the mounting location of the rear tray where you are to mount the speaker.
- A hole for mounting may already be cut out of the inner panel of the rear tray. In this case, you need to modify the board only.
- If you are to mount this speaker system in the rear tray, make sure that the speaker terminals, frame or magnet do not touch any inner parts of the car, such as the torsion bar springs (when you open or close the trunk lid), etc. Also make sure that the speaker grille does not touch any inner fittings, such as seat belts, head rests, center brake lights, inner covers of the rear wipers, curtains or air purifiers etc.

## Avant le montage

Pour que le haut-parleur ne dépasse pas, le montage nécessite une profondeur d'au moins 75 mm. Mesurez la profondeur de l'emplacement où vous souhaitez installer le haut-parleur et assurez-vous que ce dernier ne gênera aucun des autres éléments du véhicule. Veuillez toujours garder les remarques suivantes en mémoire lorsque vous choisissez un emplacement pour l'installation :

- Assurez-vous qu'aucun objet ne fait obstacle à proximité de l'emplacement sur la plage arrière où vous envisagez de monter le haut-parleur.
- Il est possible qu'un trou ait déjà été découpé dans le panneau intérieur de la plage arrière. Dans ce cas, il vous suffit de modifier uniquement le panneau.
- Si vous envisagez de monter ce système de haut-parleur sur la plage arrière, assurez-vous que les bornes, le cadre ou les aimants du haut-parleur n'entrent pas en contact avec des pièces internes du véhicule, telles que les ressorts de la barre de torsion (lorsque vous ouvrez ou fermez le coffre), etc. Assurez-vous également que la grille du haut-parleur n'entre pas en contact avec des éléments internes, tels que les ceintures de sécurité, les appuis-tête, les feux de stop centraux, les garnitures intérieures des essuie-glaces arrière, des rideaux ou des filtres à air, etc.

## Vor der Montage

Für eine versenkte Montage ist eine Einbautiefe von mindestens 75 mm erforderlich. Messen Sie die Tiefe an der Stelle, an der der Lautsprecher montiert werden soll, und vergewissern Sie sich, dass der Lautsprecher keine anderen Fahrzeugteile blockiert. Beachten Sie bitte Folgendes, wenn Sie die Montagestelle festlegen:

- Achten Sie darauf, dass nichts die Montageposition in der Hutablage, an der Sie den Lautsprecher anbringen wollen, blockiert.
- In der Innenverkleidung der Hutablage befindet sich möglicherweise bereits eine Aussparung für die Montage. In diesem Fall brauchen Sie nur die Platte anzupassen.
- Wenn Sie dieses Lautsprechersystem in der Hutablage montieren, achten Sie darauf, dass die Lautsprecheranschlüsse, die Rahmen bzw. die Magneten keine Teile im Fahrzeuginneren blockieren, wie zum Beispiel die Heckklappendämpfer beim Öffnen und Schließen der Heckklappe usw. Achten Sie außerdem darauf, dass das Lautsprechergitter keine Teile der Innenausstattung wie Sicherheitsgurte, Kopfstützen, Zusatzbremsleuchten, Innenverkleidungen der hinteren Scheibenwischer, Sonnenschutzvorrichtungen oder Luftreiniger usw. berührt.

## Vóór de montage

Voor de montage is een inbouwdiepte van minimaal 75 mm vereist. Meet de diepte van het gebied waar u de luidspreker wilt installeren en zorg dat de luidspreker niet wordt geblokkeerd door andere onderdelen van de auto. Houd rekening met de volgende punten als u een montageplaats uitzoekt:

- Zorg dat er geen obstakels zijn rond de installatieplaats in de hoedenplank waar u de luidspreker wilt installeren.
- In het binnenste paneel van de hoedenplank is wellicht al een opening voor de installatie gemaakt. In dit geval hoeft u alleen de plaat aan te passen.
- Als u het luidsprekersysteem wilt installeren in de hoedenplank, mogen de contactpunten, het frame en de magneet van de luidspreker niet in contact komen met onderdelen in de auto, zoals de torsieveren (als u de achterklep opent of sluit), enzovoort. Zorg dat het luidsprekerrooster niet in contact komt met onderdelen in de auto, zoals autogordels, hoofdsteunen, derde remlichten, bescherming voor de achterrauitenwissers aan de binnenkant, zonwering of luchtverfrissers, enzovoort.

## Prima del montaggio

Per il montaggio a incasso è necessaria una profondità di almeno 75 mm. Misurare la profondità dell'area in cui verrà montato il diffusore e assicurarsi che quest'ultimo non ostacoli nessun altro componente dell'auto. Per scegliere la posizione di montaggio, tenere presente quanto segue:

- Assicurarsi che non sia presente alcun ostacolo nel punto del ripiano posteriore in cui si desidera montare il diffusore.
- È possibile che sia già presente un foro nel pannello interno del ripiano posteriore. In tal caso è necessario modificare solamente la superficie.
- Se si desidera montare il sistema diffusori nel ripiano posteriore assicurarsi che i terminali, il telaio o il magnete dei diffusori non interferiscano con le parti interne dell'auto, quali le molle della barra di torsione per l'apertura/chiusura del portellone posteriore e così via. Assicurarsi inoltre che la griglia dei diffusori non entri in contatto con accessori interni quali cinture di sicurezza, poggiatesta, luci di arresto centrali, protezioni interne del tergicristallo posteriore, tendine o purificatori d'aria.

## Перед монтажом

Для установки заподлицо глубина в месте монтажа должна составлять не менее 75 мм. Измерьте глубину в том месте, где предполагается смонтировать громкоговоритель, и проверьте, что он не мешает другим деталям в автомобиле. Учитывайте следующее при выборе места монтажа:

- Проверьте, чтобы ничто не мешало установке громкоговорителя в месте монтажа на полке за задними сиденьями.
- Отверстие для монтажа, возможно, уже имеется на внутренней панели полки за задними сиденьями. В этом случае необходимо видоизменить только наружное покрытие.
- Если требуется смонтировать этот громкоговоритель на полке за задними сиденьями, проверьте, чтобы разъемы громкоговорителя, корпус или магнит не соприкасались с внутренними деталями автомобиля, например с торсионными пружинами (при открытии или закрытии крышки багажника) и т.д. Кроме того, проверьте, чтобы решетка громкоговорителя не соприкасалась с деталями внутри салона, например с ремнями безопасности, подголовниками, стоп-сигналом, внутренними крышками задних стеклоочистителей, шторками или воздухоочистителями и т.д.

## Перед встановленням

Для прихованого встановлення глибина в місці встановлення повинна бути не менше 75 мм. Виміряйте глибину в тому місці, де потрібно встановити динамік, і переконайтеся, що динамік не заважає жодним іншим деталям автомобіля. Вибираючи місце встановлення, пам'ятайте про таке:

- Переконайтеся, що нічого не заважає встановленню динаміка у дверцятках автомобіля (передніх або задніх).
- Можливо, отвір для монтажу вже існує на внутрішній панелі дверцят автомобіля (передніх або задніх). У такому разі вам потрібно видозмінити лише панель.
- Якщо потрібно вмонтувати динамік у дверцятка (передні або задні), переконайтеся, що розніми динаміка, корпус та магніт не заважають жодним іншим внутрішнім деталям, зокрема склопідйомникам у дверцятках (під час відкриття або закривання вікна) тощо. Переконайтеся також, що решітка динаміка не торкається жодного внутрішнього обладнання, зокрема ременів безпеки, підголовників, корпусу стоп-сигналів, внутрішньої поверхні задніх склоочисників, завісок або системи очищення повітря тощо.

## Parts list/Liste des pièces/Teileliste/Onderdelenlijst/Lista delle parti/Список деталей/Складники

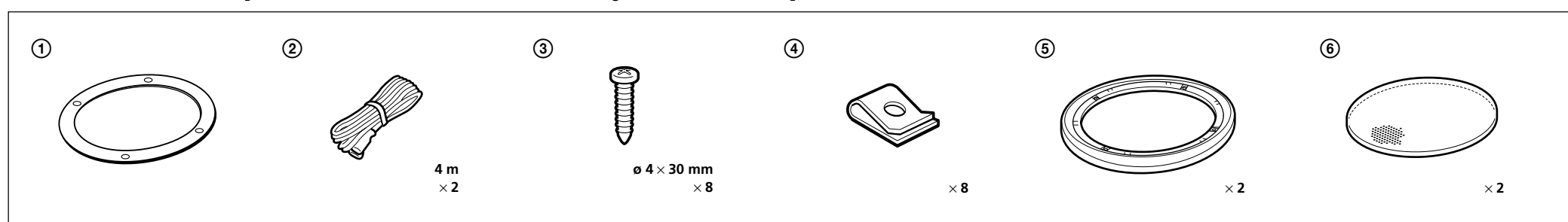

## Mounting from the car interior/Montage depuis l'intérieur de l'habitacle/Montage vom Wageninneren aus/Installeren in de auto/Montaggio all'interno dell'auto/Монтаж в салоне автомобиля/Встановлення у салоні автомобіля

# 1

- Mark the 4 bolt holes and make them 3.3 mm<sup>\*1</sup> in diameter.
- Marquer les 4 orifices des boulons et percer des trous de 3,3 mm<sup>\*1</sup> de diamètre.
- Markieren Sie die 4 Schraubenlöcher und bohren Sie Löcher mit 3,3 mm<sup>\*1</sup> Durchmesser.
- Markeer de 4 schroefgaten en boor gaten met een diameter van 3,3 mm<sup>\*1</sup>.
- Contrassegnare i 4 fori dei bulloni e praticare fori di 3,3 mm<sup>\*1</sup> di diametro.
- Разметьте и просверлите 4 отверстия для винтов. Диаметр отверстий: 3,3 мм<sup>\*1</sup>.
- Позначте та просверліть 4 отвори для гвинтів діаметром 3,3 мм<sup>\*1</sup>.

- \*1 When using ①: ø 5 mm
- \*1 Avec ④ : ø 5 mm
- \*1 Bei Verwendung von ④: ø 5 mm
- \*1 Bij gebruik van ④: ø 5 mm
- \*1 Se si utilizza ④: ø 5 mm
- \*1 При использовании ④: ø 5 мм
- \*1 При використанні ④ : ø 5 мм

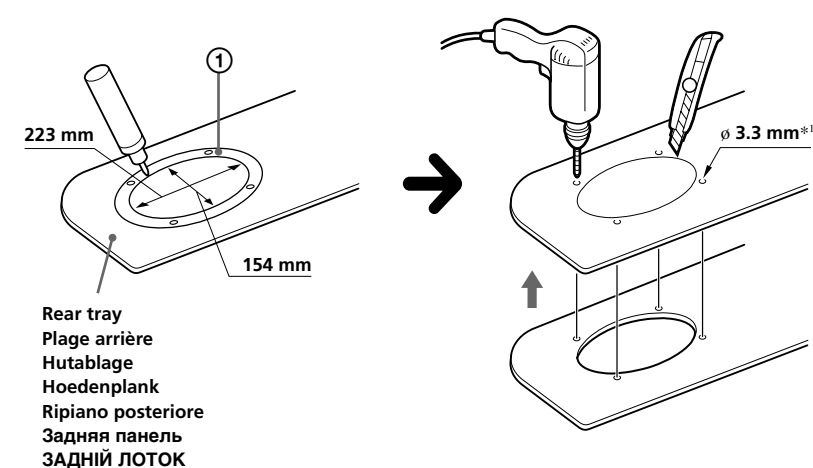

# 2

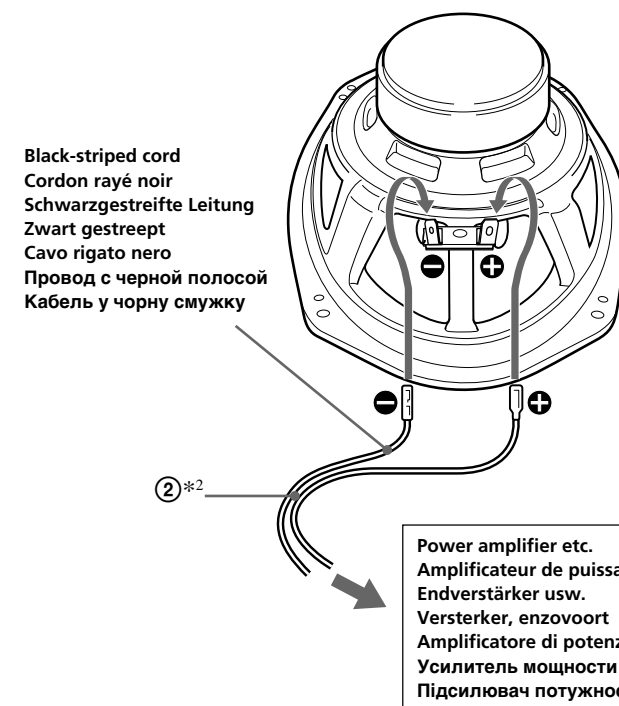

- \*2 White cord — Left speaker
- \*2 Grey cord — Right speaker
- \*2 Cordon blanc — Haut-parleur gauche
- \*2 Cordon gris — Haut-parleur droit
- \*2 Weißes Kabel — Linker Lautsprecher
- \*2 Graues Kabel — Rechter Lautsprecher
- \*2 Wit snoer — Linkerluidspreker
- \*2 Grijs snoer — Rechterluidspreker

- \*2 Cavo bianco — Diffusore sinistro
- \*2 Cavo grigio — Diffusore destro
- \*2 Белый провод — левый громкоговоритель
- \*2 Серый провод — правый громкоговоритель
- \*2 Білий кабель — лівий динамік
- \*2 Сірий кабель — правий динамік

# 3

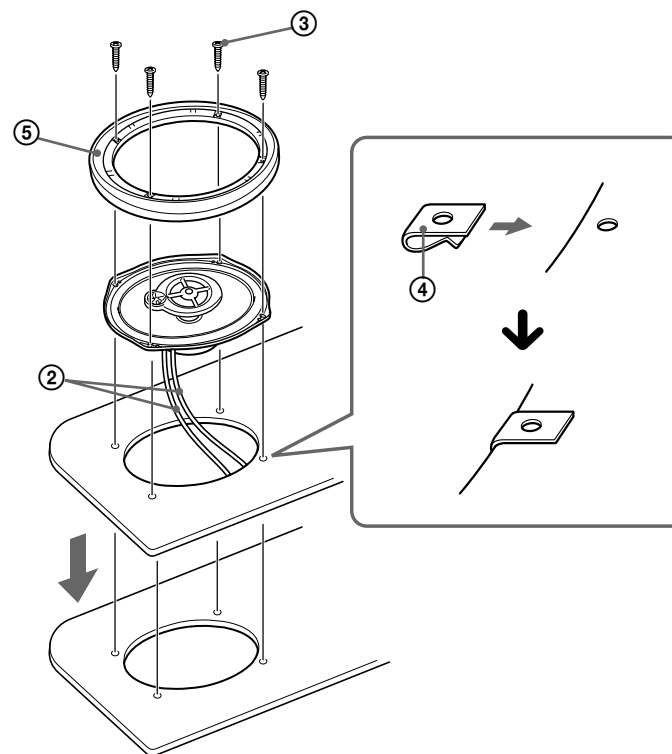

# 4

- Press and insert the edges of the grille net.
- Pousser et insérer les bords de la grille de protection.
- Setzen Sie die Kante der Gittermaske richtig an und drücken Sie sie hinein.
- Druk de randen van de roosterafdekking naar binnen.
- Premere ed inserire i bordi della griglia di protezione.
- Надавите на решетку, чтобы ее края вошли в паз.
- Натисніть і вставте краї захисної решітки.

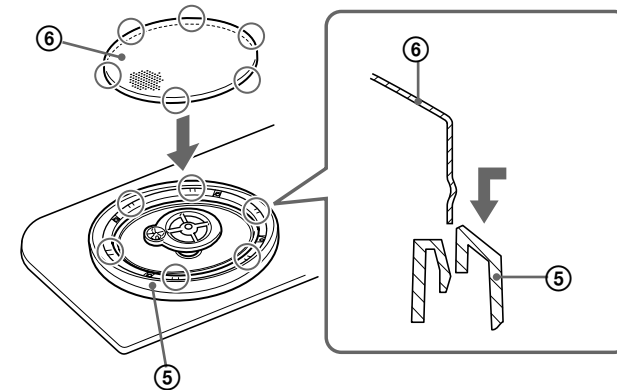

- How to remove the grille net
- Comment retirer la grille de protection
- So nehmen Sie die Gittermaske ab
- Het verwijderen van de roosterafdekking
- Come togliere la griglia di protezione
- Как снять защитную решетку
- Як вийняти захисну решітку

