

# FM/AM Compact Disc Player

---

Operating Instructions \_\_\_\_\_ **US**

Mode d'emploi \_\_\_\_\_ **FR**

## Owner's Record

The model and serial numbers are located on the bottom of the unit.

Record these numbers in the space provided below.

Refer to these numbers whenever you call upon your Sony dealer regarding this product.

Model No. CDX-CA720X/CA700X/CA705M Serial No. \_\_\_\_\_

For installation and connections, see the supplied installation/connections manual.  
En ce qui concerne l'installation et les connexions, consulter le manuel  
d'installation/raccordement fourni.



**CDX-CA720X**  
**CDX-CA700X**  
**CDX-CA705M**

## Warning

This equipment has been tested and found to comply with the limits for a Class B digital device, pursuant to Part 15 of the FCC Rules. These limits are designed to provide reasonable protection against harmful interference in a residential installation. This equipment generates, uses, and can radiate radio frequency energy and, if not installed and used in accordance with the instructions, may cause harmful interference to radio communications. However, there is no guarantee that interference will not occur in a particular installation. If this equipment does cause harmful interference to radio or television reception, which can be determined by turning the equipment off and on, the user is encouraged to try to correct the interference by one or more of the following measures:

- Reorient or relocate the receiving antenna.
- Increase the separation between the equipment and receiver.
- Connect the equipment into an outlet on a circuit different from that to which the receiver is connected.
- Consult the dealer or an experienced radio/TV technician for help.

You are cautioned that any changes or modifications not expressly approved in this manual could void your authority to operate this equipment.

### CAUTION

The use of optical instruments with this product will increase eye hazard.

### CDX-CA705M only:



This label is located on the bottom of the chassis.

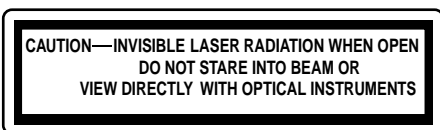

This label is located on the drive unit's internal chassis.

## Welcome !

Thank you for purchasing this Sony Compact Disc Player. You can enjoy its various features even more with:

- Optional CD/MD units (both changers and players)\*1.
- CD TEXT information (displayed when a CD TEXT disc\*2 is played).
- **Supplied controller accessory**  
Card remote commander RM-X118
- **Optional controller accessory**  
Rotary commander RM-X4S

\*1 This unit works with Sony products only.

\*2 A CD TEXT disc is an audio CD that includes information such as the disc name, artist name, and track names. This information is recorded on the disc.



The "XM Ready" logo indicates that this product will control a Sony XM tuner module (sold separately).

Please see your nearest authorized Sony dealer for details on the XM tuner module.

For instructions on XM tuner operation, please refer to the XM tuner module's included instruction manual.

# Table of Contents

Location of controls . . . . .	4
Precautions . . . . .	6
Notes on discs . . . . .	6

## Getting Started

Resetting the unit . . . . .	7
Detaching the front panel . . . . .	8
Setting the clock . . . . .	9

## CD Player

### CD/MD Unit (optional)

Playing a disc . . . . .	9
Display items . . . . .	10
Playing tracks repeatedly	
— Repeat Play . . . . .	11
Playing tracks in random order	
— Shuffle Play . . . . .	11
Labeling a CD	
— Disc Memo* . . . . .	11
Locating a disc by name	
— List-up* . . . . .	12

\* Functions available with optional CD/MD unit

## Radio

Storing stations automatically	
— Best Tuning Memory (BTM) . . . . .	13
Receiving the stored stations . . . . .	13
Storing only the desired stations . . . . .	14
Storing station names	
— Station Memo . . . . .	14
Tuning in a station through a list	
— List-up . . . . .	15

## Other Functions

Using the rotary commander . . . . .	16
Adjusting the sound characteristics . . . . .	17
Quickly attenuating the sound . . . . .	17
Changing the sound and display settings	
— Menu . . . . .	18
Setting the equalizer (EQ7) . . . . .	19
Setting the Dynamic Soundstage Organizer (DSO) . . . . .	19

## MP3 playable CD Unit (optional)

Listening to an MP3 file . . . . .	20
Display items . . . . .	20
Playing tracks repeatedly	
— Repeat Play . . . . .	21
Playing tracks in random order	
— Shuffle Play . . . . .	21

## Additional Information

Maintenance . . . . .	22
Removing the unit . . . . .	23
Specifications . . . . .	24
Troubleshooting . . . . .	25
Error displays/Messages . . . . .	26

## Location of controls

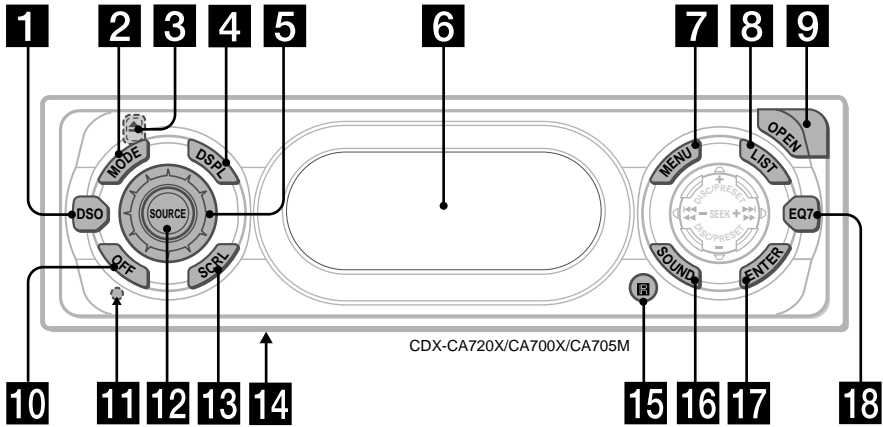

Refer to the pages listed for details.

- 1** DSO button 19
- 2** MODE button  
To change the operation.
- 3** ▲ (eject) button (located on the front side of the unit, behind the front panel) 9
- 4** DSPL (display mode change) button
- 5** Volume control dial
- 6** Display window
- 7** MENU button  
To display the menus.
- 8** LIST button 12, 15
- 9** OPEN button 8, 9
- 10** OFF (Stop/Power off) button\*1 8, 9
- 11** RESET button (located on the front side of the unit, behind the front panel) 7
- 12** SOURCE (Power on/Radio/CD/MD) button  
To select the source.
- 13** SCRL (scroll) button 10

- 14** Frequency select switch (located on the bottom of the unit)\*2  
The AM (FM) tuning interval is factory-set to the 10 k (200 k) position. Make sure that the 9 k (50 k) position is selected.
- 15** Receptor for the card remote commander
- 16** SOUND button 17
- 17** ENTER button  
To enter a setting.
- 18** EQ7 button 19

\*1 **Warning when installing in a car without an ACC (accessory) position**\*2

After turning off the ignition, be sure to press **OFF** on the unit for 2 seconds to turn off the clock display.

Otherwise, the clock display does not turn off and this causes battery drain.

\*2 CDX-CA705M only

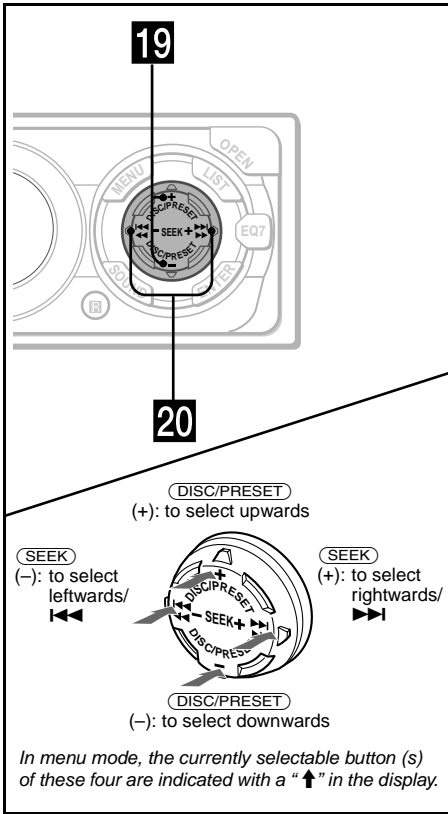

**19 DISC/PRESET buttons (+/-)**

To receive preset stations, change the disc\* and select a menu.

\* When an optional CD/MD unit is connected.

**20 SEEK buttons (-/+)**

To skip tracks, fast-forward, reverse a track, tune in stations automatically, find a station manually, and select a setting.

**Card remote commander RM-X118**

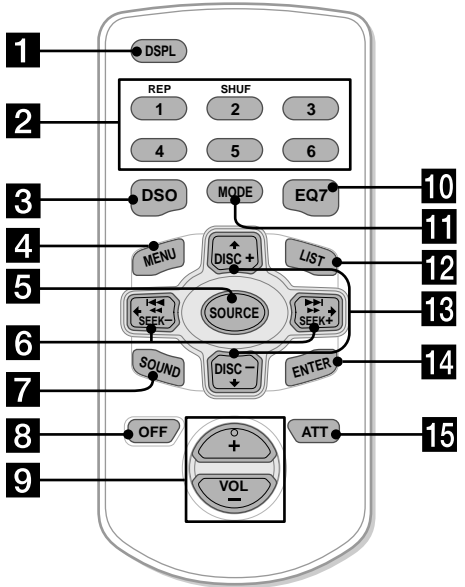

The corresponding buttons of the card remote commander control the same functions as those on this unit.

- 1** DSPL button
- 2** Number buttons
  - ① REP
  - ② SHUF
 To store stations, receive stored stations.
- 3** DSO button
- 4** MENU button
- 5** SOURCE button
- 6** SEEK (←/→) buttons
- 7** SOUND button
- 8** OFF button
- 9** VOL (+/-) buttons
- 10** EQ7 button
- 11** MODE button
- 12** LIST button
- 13** DISC (↑/↓) buttons
- 14** ENTER button
- 15** ATT button

**Note**

If the unit is turned off by pressing (OFF) for 2 seconds, it cannot be operated with the card remote commander unless (SOURCE) on the unit is pressed, or a disc is inserted to activate the unit first.

**Tip**

See "Replacing the lithium battery" on page 22 for details on how to replace the batteries.

## Precautions

- If your car has been parked in direct sunlight, allow the unit to cool off before operating it.
- Power antennas will extend automatically while the unit is operating.

If you have any questions or problems concerning your unit that are not covered in this manual, please consult your nearest Sony dealer.

### Moisture condensation

On a rainy day or in a very damp area, moisture condensation may occur inside the lenses and display of the unit. Should this occur, the unit will not operate properly. In such a case, remove the disc and wait for about an hour until the moisture has evaporated.

### To maintain high sound quality

Be careful not to splash juice or other soft drinks onto the unit or discs.

## Notes on discs

- To keep the disc clean, do not touch the surface. Handle the disc by its edge.
- Keep your discs in their cases or disc magazines when not in use.  
Do not subject the discs to heat/high temperature. Avoid leaving them in parked cars or on dashboards/rear trays.

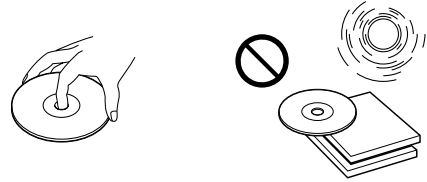

- Do not attach labels, or use discs with sticky ink/residue. Such discs may stop spinning when used, causing a malfunction, or may ruin the disc.

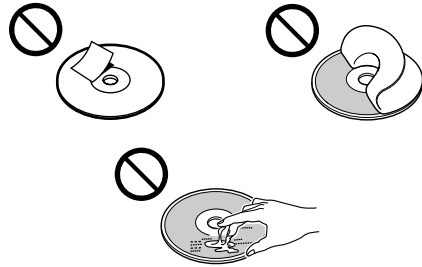

- Do not use discs with any labels or stickers attached.  
The following malfunctions may result from using such discs:
  - Inability to eject a disc (due to a label or sticker peeling off and jamming the eject mechanism).
  - Inability to read audio data correctly (e.g., playback skipping, or no playback) due to heat shrinking of a sticker or label causing a disc to warp.
- Discs with non-standard shapes (e.g., heart, square, star) cannot be played on this unit. Attempting to do so may damage the unit. Do not use such discs.
- You cannot play 8 cm CDs.

- Before playing, clean the discs with a commercially available cleaning cloth. Wipe each disc from the centre out. Do not use solvents such as benzine, thinner, commercially available cleaners, or antistatic spray intended for analog discs.



### Notes on CD-R/CD-RW discs

- You can play CD-Rs (recordable CDs)/CD-RWs (rewritable CDs) designed for audio use on this unit. Look for these marks to distinguish CD-Rs/CD-RWs for audio use.



These marks denote that a disc is not for audio use.



- Some CD-Rs/CD-RWs (depending on the equipment used for its recording or the condition of the disc) may not play on this unit.
- You cannot play a CD-R/a CD-RW that is not finalized\*.

\* A process necessary for a recorded CD-R/CD-RW disc to be played on the audio CD player.

## Getting Started

### Resetting the unit

Before operating the unit for the first time, or after replacing the car battery or changing the connections, you must reset the unit. Remove the front panel and press the RESET button with a pointed object, such as a ball-point pen.

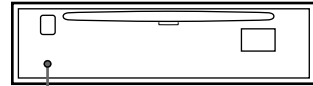

RESET button

**Note**

Pressing the RESET button will erase the clock setting and some stored contents.

## Detaching the front panel

You can detach the front panel of this unit to protect the unit from being stolen.

### Caution alarm

If you turn the ignition switch to the OFF position without removing the front panel, the caution alarm will beep for a few seconds. If you connect an optional amplifier and do not use the built-in amplifier, the beep sound will be deactivated.

#### 1 Press **OFF** \*.

CD/MD playback or radio reception stops (the key illumination and display remain on).

\* If your car has no ACC position on the ignition switch, be sure to turn the unit off by pressing **OFF** for 2 seconds to avoid car battery drain.

#### 2 Press **OPEN**, then slide the front panel to the right, and gently pull out the left end of the front panel.

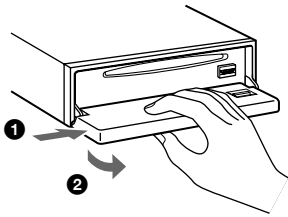

### Notes

- If you detach the panel while the unit is still turned on, the power will turn off automatically to prevent the speakers from being damaged.
- Do not drop or put excessive pressure on the front panel and its display window.
- Do not subject the front panel to heat/high temperature or moisture. Avoid leaving it in parked car or on a dashboard/rear trays.

### Tip

When carrying the front panel with you, use the supplied front panel case.

## Attaching the front panel

Place hole **A** of the front panel onto the spindle **B** on the unit, then lightly push the left side in. Press **SOURCE** (or insert a CD) to operate the unit.

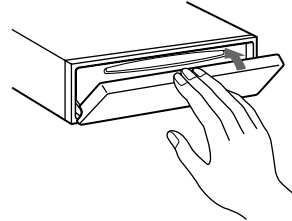
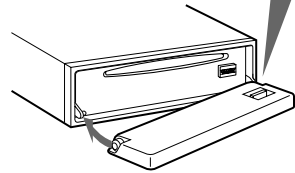
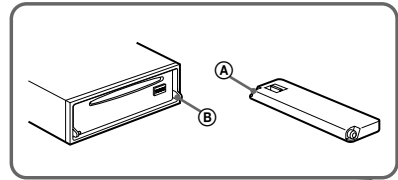

### Note

Do not put anything on the inner surface of the front panel.



## Setting the clock

The clock uses a 12-hour digital indication.

Example: To set the clock to 10:08

- 1 Press **(MENU)**, then press either side of **(DISC/PRESET)** repeatedly until “**CLOCK**” appears.



- 1 Press **(ENTER)**.  
The hour indication flashes.
- 2 Press either side of **(DISC/PRESET)** to set the hour.
- 3 Press the **(+)** side of **(SEEK)**.  
The minute indication flashes.
- 4 Press either side of **(DISC/PRESET)** to set the minute.

- 2 Press **(ENTER)**.



The clock starts. After the clock setting is completed, the display returns to normal play mode.

**Tip**  
When *D.INFO* mode is set to *ON*, the time is always displayed (page 18).

## CD Player CD/MD Unit (optional)

In addition to playing a CD with this unit, you can also control external CD/MD units.

If you connect MP3 playable CD units (eg. MP3 CD changer), you can play MP3 files; compressed audio files with quality sound. See “MP3 playable CD Unit (optional)” on page 20.

### Note

If you connect an optional CD unit with the *CD TEXT* function, the *CD TEXT* information will appear in the display when you play a *CD TEXT* disc.

## Playing a disc

(With this unit)

- 1 Press **(OPEN)** and insert the disc (labeled side up).

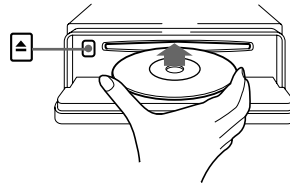

- 2 Close the front panel.  
Playback starts automatically.

If a disc is already inserted, press **(SOURCE)** repeatedly until “**CD**” appears to start playback.

To	Press
Stop playback	<b>(OFF)</b>
Eject the disc	<b>(OPEN)</b> then ▲
Skip tracks – Automatic Music Sensor	<b>(SEEK)</b> (◀◀/▶▶) [once for each track]
Fast-forward/ reverse – Manual Search	<b>(SEEK)</b> (◀◀/▶▶) [hold to desired point]

continue to next page →

## Notes

- While the first/last track on the disc is playing, if **(SEEK)** is pressed, playback skips to the last/first track of the disc.
- When the last track on the disc is over, playback restarts from the first track of the disc.
- With an optional unit connected, playback of the same source will continue on to the optional CD/MD unit.

## (With optional unit)

**1** Press **(SOURCE)** repeatedly to select “CD” or “MD (MS\*).”

**2** Press **(MODE)** repeatedly until the desired unit appears.  
Playback starts.

\*MS: MG Memory Stick System-up Player MGS-X1

To	Press
Skip discs – Disc selection	<b>(DISC/PRESET)</b> (+/–)

## Cautions when connecting MGS-X1 and MD unit(s)

This unit recognizes MGS-X1 as an MD unit.

- When you want to play MGS-X1, press **(SOURCE)** to select “MS” or “MD.” If “MS” appears in the source display, MGS-X1 starts to play. If “MD” appears in the source display, press **(MODE)** to select “MS,” to start playback.
- When you want to play an MD unit, press **(SOURCE)** to select “MD” or “MS.” If your desired MD unit appears in the source display, it starts to play. If “MS” or another MD unit appears in the source display, press **(MODE)** to select your desired MD unit, to start playback.

## Display items

When the disc/track changes, any prerecorded title\*1 of the new disc/track is automatically displayed (if the Auto Scroll function is set to “ON,” names exceeding 8 characters will be scrolled (page 18)).

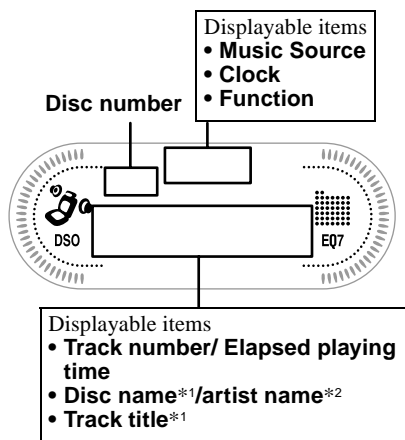

To	Press
Switch display item	<b>(DSPL)</b>
Scroll display item	<b>(SCRL)</b>

\*1 When pressing **(DSPL)**, “NO NAME” indicates that there is no Disc Memo (page 11) or prerecorded name to display.

\*2 Only for CD TEXT discs with the artist name.

## Notes

- Some characters cannot be displayed.
- For some CD TEXT discs with very many characters, information may not scroll.
- This unit cannot display the artist name for each track of a CD TEXT disc.

## Tip

When A.SCRL (Auto Scroll) is set to OFF and the disc/track name is changed, the disc/track name does not scroll.

## Playing tracks repeatedly

### — Repeat Play

The disc in the main unit will repeat a track or the entire disc when it reaches the end. For repeat play, you can select:

- REP-TRACK — to repeat a track.
- REP-DISC\* — to repeat a disc.

\* Available only when one or more optional CD/MD units are connected.

During playback, press **①** on the card remote commander repeatedly until the desired setting appears in the display.

Repeat Play starts.

To return to normal play mode, select “REP-OFF.”

## Playing tracks in random order

### — Shuffle Play

You can select:

- SHUF-DISC — to play the tracks on the current disc in random order.
- SHUF-CHGR\*<sup>1</sup> — to play the tracks in the current optional CD (MD) unit in random order.
- SHUF-ALL\*<sup>2</sup> — to play all the tracks in all the connected CD (MD) units (including this unit) in random order.

\*<sup>1</sup> Available only when one or more optional CD (MD) units are connected.

\*<sup>2</sup> Available only when one or more optional CD units, or two or more optional MD units are connected.

During playback, press **②** on the card remote commander repeatedly until the desired setting appears in the display.

Shuffle Play starts.

To return to normal play mode, select “SHUF-OFF.”

#### Note

“SHUF-ALL” will not shuffle tracks between CD units and MD units.

## Labeling a CD

### — Disc Memo (For a CD unit with the CUSTOM FILE function)

You can label each disc with a custom name (Disc Memo). You can enter up to 8 characters for a disc. If you label a CD, you can locate the disc by name (page 12).

**1** Start playing the disc you want to label in a CD unit with the CUSTOM FILE function.

**2** Press **(MENU)**, then press either side of **(DISC/PRESET)** repeatedly until “NAMEEDIT” appears.

**3** Press **(ENTER)**.

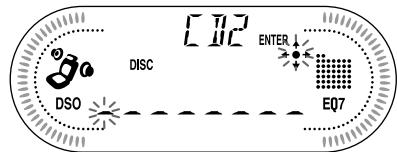

The unit will repeat the disc during the labeling procedure.

**4** Enter the characters.

**①** Press the **(+)**\*<sup>1</sup> side of **(DISC/PRESET)** repeatedly to select the desired character.

A → B → C ... → 0 → 1 → 2 ... → +  
→ - → \* ... → \_\*<sup>2</sup> → A

\*<sup>1</sup> For reverse order, press the **(-)** side of **(DISC/PRESET)**.

\*<sup>2</sup> (blank space)

**②** Press the **(+)** side of **(SEEK)** after locating the desired character.

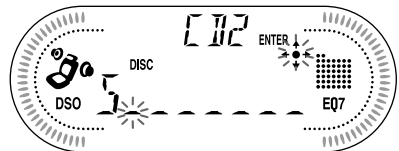

If you press the **(-)** side of **(SEEK)**, you can move back to the left.

**③** Repeat steps **①** and **②** to enter the entire name.

**5** To return to normal CD play mode, press **(ENTER)**.

continue to next page →

### Tips

- Simply overwrite or enter “\_” to correct or erase a name.
- There is another way to start labeling a CD: Press **(LIST)** for 2 seconds instead of performing steps 2 and 3. You can also complete the operation by pressing **(LIST)** for 2 seconds instead of step 5.
- You can label CDs on a unit without the **CUSTOM FILE** function if that unit is connected along with a CD unit that has the function. The Disc Memo will be stored in the memory of the CD unit with the **CUSTOM FILE** function.

### Note

**REP-TRACK/shuffle** play is suspended until the Name Edit is complete.

## Viewing the Disc Memo

As a display item, the Disc Memo always takes priority over any original CD TEXT information.

To	Press
View	<b>(DSPL)</b> during CD/CD TEXT disc playback

### Tip

To find out about other items that can be displayed, see page 10.

## Erasing the Disc Memo

- 1 Press **(SOURCE)** repeatedly to select “CD.”
- 2 Press **(MODE)** repeatedly to select the CD unit storing the Disc Memo.
- 3 Press **(MENU)**, then press either side of **(DISC/PRESET)** repeatedly until “NAME DEL” appears.
- 4 Press **(ENTER)**.  
The stored names will appear.
- 5 Press either side of **(DISC/PRESET)** repeatedly to select the disc name you want to erase.  
The stored names will appear.
- 6 Press **(ENTER)** for 2 seconds.  
The name is erased.  
Repeat steps 5 and 6 if you want to erase other names.
- 7 Press **(MENU)** twice.  
The unit returns to normal CD play mode.

### Notes

- When the Disc Memo for a CD TEXT disc is erased, the original CD TEXT information is displayed.
- If you cannot find the Disc Memo you want to erase, try selecting a different CD unit in step 2.

## Locating a disc by name

— List-up (For a CD unit with the CD TEXT/CUSTOM FILE function, or an MD unit)

You can use this function for discs that have been assigned custom names\*1 or for CD TEXT discs\*2.

\*1 Locating a disc by its custom name: when you assign a name for a CD (page 11) or an MD.

\*2 Locating discs by the CD TEXT information: when you play a CD TEXT disc on a CD unit with the CD TEXT function.

### 1 Press **(LIST)**.

The name assigned to the current disc appears in the display.

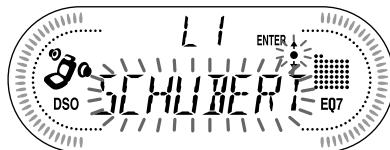

### 2 Press either side of **(DISC/PRESET)** repeatedly until you find the desired disc.

### 3 Press **(ENTER)** to play the disc.

### Note

Some letters cannot be displayed (exception: Disc Memo).

# Radio

The unit can store up to 6 stations per band (FM1, FM2, FM3, AM1, and AM2).

## Caution

When tuning in stations while driving, use Best Tuning Memory to prevent accidents.

## Storing stations automatically

### — Best Tuning Memory (BTM)

The unit selects the stations with the strongest signals within the selected band, and stores them in the order of their frequency.

- 1 Press **(SOURCE)** repeatedly to select the radio.
- 2 Press **(MODE)** repeatedly to select the band.
- 3 Press **(MENU)**, then press either side of **(DISC/PRESET)** repeatedly until “BTM” appears.
- 4 Press **(ENTER)**.  
A beep sounds when the setting is stored.

## Notes

- If only a few stations can be received due to weak signals, some number buttons will retain their former settings.
- When a number is indicated in the display, the unit starts storing stations from the one currently displayed.

## Receiving the stored stations

- 1 Press **(SOURCE)** repeatedly to select the radio.
- 2 Press **(MODE)** repeatedly to select the band.
- 3 Press the number button (**(1)** to **(6)**) on the card remote commander on which the desired station is stored.

## Tip

Press either side of **(DISC/PRESET)** to receive the stations in the order they are stored in the memory (Preset Search function).

## If preset tuning does not work

### Press either side of **(SEEK)** to search for the station (automatic tuning).

Scanning stops when the unit receives a station. Repeat until the desired station is received.

## Tips

- If automatic tuning stops too frequently, turn on the Local Seek to limit seek to stations with stronger signals (see “Changing the sound and display settings” on page 18).
- If you know the frequency of the station you want to listen to, press and hold either side of **(SEEK)** to locate the approximate frequency, then press **(SEEK)** repeatedly to fine adjust to the desired frequency (manual tuning).

## If FM stereo reception is poor

### Select monaural reception mode

(see “Changing the sound and display settings” on page 18).

The sound improves, but becomes monaural (“ST” disappears).

## Note

If interference occurs, this unit will automatically narrow the reception frequency to eliminate noise (IF AUTO function). In such cases, some FM stereo broadcasts may become monaural while in the stereo reception mode.

## Tips

- To always hear FM stereo broadcasts in stereo, you can change the IF AUTO setting and widen the frequency signal reception (see “Changing the sound and display settings” on page 18). Note that some interference may occur in this setting.
- If FM broadcasts are difficult to hear, set DSO to OFF (page 19).

## Storing only the desired stations

You can manually preset the desired stations on any chosen number button.

- 1 Press **(SOURCE)** repeatedly to select the radio.
- 2 Press **(MODE)** repeatedly to select the band.
- 3 Press either side of **(SEEK)** to tune in the station that you want to store.
- 4 Press the desired number button (**1** to **6**) on the card remote commander for 2 seconds until “MEM” appears. The number button indication appears in the display.

### Note

If you try to store another station on the same number button, the previously stored station will be erased.

## Storing station names

### — Station Memo

You can assign a name to each radio station and store it in memory. The name of the station currently tuned in appears in the display. You can assign a name using up to 8 characters for a station.

### Storing the station names

- 1 Tune in a station whose name you want to store.
- 2 Press **(MENU)**, then press either side of **(DISC/PRESET)** repeatedly until “NAMEEDIT” appears.
- 3 Press **(ENTER)**.

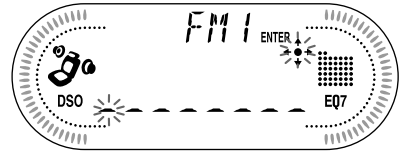

- 4 Enter the characters.

- 1 Press the **(+)\*1** side of **(DISC/PRESET)** repeatedly to select the desired character.

A → B → C ... → 0 → 1 → 2 ... → +  
→ - → \* ... → \_ \*2 → A

- \*1 For reverse order, press the **(-)** side of **(DISC/PRESET)**.
- \*2 (blank space)

- 2 Press the **(+)** side of **(SEEK)** after locating the desired character.

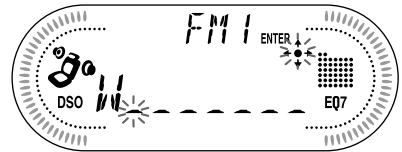

If you press the **(-)** side of **(SEEK)**, you can move back to the left.

- 3 Repeat steps 1 and 2 to enter the entire name.
- 5 Press **(ENTER)**.

### Tips

- Simply overwrite or enter “\_” to correct or erase a name.
- There is another way to start storing station names: Press **(LIST)** for 2 seconds instead of performing steps 2 and 3. You can also complete the operation by pressing **(LIST)** for 2 seconds instead of step 5.

### Erasing the station name

- 1 During radio reception, press **(MENU)**, then press either side of **(DISC/PRESET)** repeatedly until “NAME DEL” appears.**
- 2 Press **(ENTER)**.**
- 3 Press either side of **(DISC/PRESET)** repeatedly to select the station whose name you want to erase.**
- 4 Press **(ENTER)** for 2 seconds.**  
The name is erased.  
Repeat steps 3 to 4 if you want to erase other names.
- 5 Press **(MENU)** twice.**  
The unit returns to normal radio reception mode.

### Note

If you have already erased all of the station names, “NO DATA” appears in step 4.

## Tuning in a station through a list

### — List-up

- 1 During radio reception, press **(LIST)** momentarily.**

The frequency or the name assigned to the current station appears in the display.

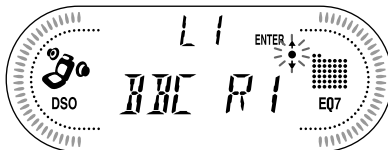

- 2 Press either side of **(DISC/PRESET)** repeatedly until you find the desired station.**  
If no name is assigned to the selected station, the frequency appears in the display.
- 3 Press **(ENTER)** to tune in the desired station.**

# Other Functions

You can also control the unit (and optional CD/MD units) with a rotary commander (optional).

## Using the rotary commander

First, attach the appropriate label depending on how you want to mount the rotary commander. The rotary commander works by pressing buttons and/or rotating controls.

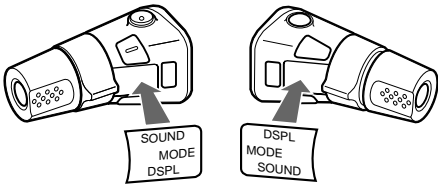

### By pressing buttons

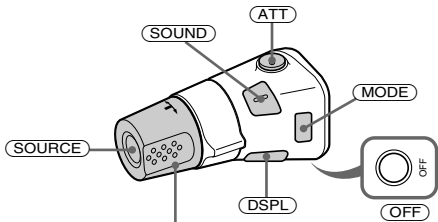

Rotate the VOL control to adjust the volume.

Press	To
<b>(SOURCE)</b>	Change source (radio/CD/MD*1)/Power on
<b>(MODE)</b>	Change operation (radio band/CD unit/MD*1 unit)
<b>(ATT)</b>	Attenuate sound
<b>(OFF)</b> *2	Stop playback or radio reception/Power off
<b>(SOUND)</b>	Adjust the sound menu
<b>(DSPL)</b>	Change the display item

\*1 Only if the corresponding optional equipment is connected.

\*2 If your car has no ACC (accessory) position on the ignition key switch, be sure to press **(OFF)** for 2 seconds to turn off the clock indication after turning off the ignition.

### By rotating the control

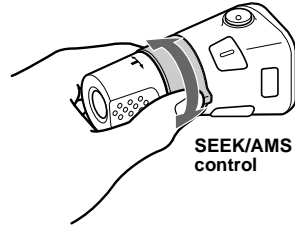

SEEK/AMS control

#### Rotate and release to:

- Skip tracks.
- Tune in stations automatically.

#### Rotate, hold, and release to:

- Fast-forward/reverse a track.
- Find a station manually.

### By pushing in and rotating the control

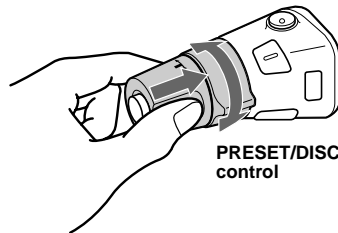

PRESET/DISC control

#### Push in and rotate the control to:

- Receive preset stations.
- Change the disc\*.

\* When an optional CD/MD unit is connected.



## Changing the operative direction

The operative direction of controls is factory-set as shown below.

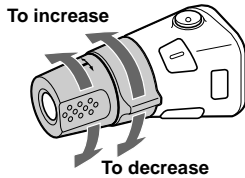

If you need to mount the rotary commander on the right hand side of the steering column, you can reverse the operative direction.

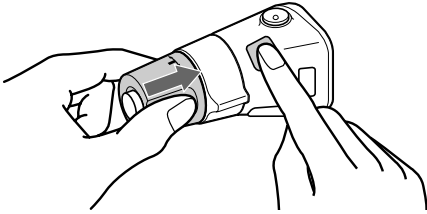

Press **(SOUND)** for 2 seconds while pushing the VOL control.

### Tip

You can also change the operative direction of these controls with the unit (page 18).

## Adjusting the sound characteristics

You can adjust the bass, treble, balance and fader.

### 1 Select the item you want to adjust by pressing **(SOUND)** repeatedly.

Each time you press **(SOUND)**, the item changes as follows:

**BAS (bass) → TRE (treble) → BAL (left-right) → FAD (front-rear)**

### 2 Adjust the selected item by pressing either side of **(SEEK)**.

When adjusting with the rotary commander, press **(SOUND)** and rotate the VOL control.

### Note

Adjust within 3 seconds after selecting the item.

## Quickly attenuating the sound

(With the rotary commander or the card remote commander)

Press **(ATT)** on the rotary commander or card remote commander.

After "ATT-ON" momentarily appears, "ATT" appears in the display.

To restore the previous volume level, press **(ATT)** again.

### Tip

When the interface cable of a car telephone is connected to the ATT lead, the unit decreases the volume automatically when a telephone call comes in (Telephone ATT function).

# Changing the sound and display settings

## — Menu

The following items can be set:

### SET (Set Up)

- CLOCK (page 9)
- BEEP — to turn the beeps on or off.
- RM (Rotary Commander) — to change the operative direction of the controls of the rotary commander.
  - Select “NORM” to use the rotary commander at the factory-set position.
  - Select “REV” when you mount the rotary commander on the right side of the steering column.
- P.OUT-4.0V/5.5V— to change the pre-out of the power amplifier to 4.0V or 5.5V. Selectable only when the unit is turned off. (CDX-CA720X only)

#### Note

If the volume is turned up very high when connected to a power amplifier, the sound may be distorted. In this case, set P.OUT to “4.0V.”

### DSPL (Display)

- D.INFO (Dual Information) — to display the clock and the play mode at the same time (ON).
- M.DSPL (Motion Display) — to select the Motion Display mode from “1,” “2,” and “OFF.”
  - Select “1” to show decoration patterns in the display and activate Demo display.
  - Select “2” to show decoration patterns in the display and deactivate Demo display.
  - Select “OFF” to deactivate the Motion Display.
- A.SCRL (Auto Scroll)
  - Select “ON” to scroll all automatically displayed names exceeding 8 characters.
  - When A.SCRL is set to off and the disc/track name is changed, the disc/track name does not scroll.
- DIM (Dimmer) — to change the brightness of the display. (CDX-CA720X only)
  - Select “ON” to dim the display.
  - Select “OFF” to deactivate the Dimmer.

### P/M (Play Mode)

- LOCAL ON/OFF (Local seek mode) (page 13)
  - Select “ON” to only tune into stations with stronger signals.
- MONO ON/OFF (Monaural mode) (page 13)
  - Select “ON” to hear FM stereo broadcast in monaural. Select “OFF” to return to normal mode.
- IF AUTO/WIDE (page 13)

### SND (Sound)

- EQ7 TUNE (page 19) — to adjust the equalizer curve.
- LOUD (Loudness) — to enjoy bass and treble even at low volumes. The bass and treble will be reinforced.

#### 1 Press **(MENU)**.

To set A.SCRL, press **(MENU)** during CD/MD playback.

#### 2 Press either side of **(DISC/PRESET)** repeatedly until the desired item appears.

#### 3 Press the **(+)** side of **(SEEK)** to select the desired setting (Example: “ON” or “OFF”).

#### 4 Press **(ENTER)**.

After the mode setting is completed, the display returns to normal play mode.

#### Note

The displayed item will differ depending on the source.

#### Tip

You can easily switch among categories (“SET,” “DSPL,” “P/M,” “SND,” and “EDIT”) by pressing either side of **(DISC/PRESET)** for 2 seconds.

## Setting the equalizer (EQ7)

You can select an equalizer curve for 7 music types (XPLOD, VOCAL, CLUB, JAZZ, NEW AGE, ROCK, CUSTOM, and OFF (equalizer OFF)).

You can store and adjust the equalizer settings for frequency and level.

### Selecting the equalizer curve

**1** Press **(SOURCE)** to select a source (radio, CD, or MD).

**2** Press **(EQ7)** repeatedly until the desired equalizer curve.

Each time you press **(EQ7)**, the item changes.



To cancel the equalizing effect, select "OFF." After 3 seconds, the display returns to the normal playback mode.

### Adjusting the equalizer curve

**1** Press **(MENU)**.

**2** Press either side of **(DISC/PRESET)** repeatedly until "EQ7 TUNE" appears, then press **(ENTER)**.

**3** Press either side of **(SEEK)** to select the desired equalizer curve, then press **(ENTER)**.

Each time you press **(SEEK)**, the item changes.

**4** Select the desired frequency and level.

**1** Press either side of **(SEEK)** to select the desired frequency.

Each time you press **(SEEK)**, the frequency changes.

62 Hz ↔ 157 Hz ↔ 396 Hz ↔ 1kHz  
↔ 2.5kHz ↔ 6.3kHz ↔ 16kHz

**2** Press either side of **(DISC/PRESET)** to adjust the desired volume level.

The volume level is adjustable in 1 dB steps from -10 dB to +10 dB.

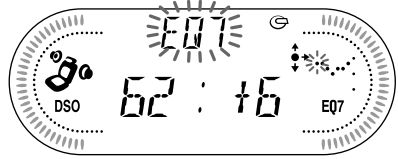

To restore the factory-set equalizer curve, press **(ENTER)** for 2 seconds.

**5** Press **(MENU)** twice.

When the effect setting is complete, the normal playback mode appears.

## Setting the Dynamic Soundstage Organizer (DSO)

If your speakers are installed into the lower part of the doors, the sound will come from below and may not be clear.

The DSO (Dynamic Soundstage Organizer) function creates a more ambient sound as if there were speakers in the dashboard (virtual speakers).

You can store the DSO setting for each source.

**1** Press **(SOURCE)** to select a source (radio, CD, or MD).

**2** Press **(DSO)** repeatedly until "DSO-ON" appears.

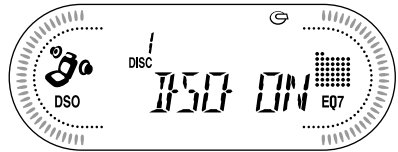

To cancel the DSO function, select "DSO-OFF" in step 2.

### Notes

- Depending on the type of car interior or type of music, DSO may not have a desirable affect.
- If FM broadcasts are difficult to hear, set DSO to OFF.

# MP3 playable CD Unit (optional)

This unit can control external MP3 playable CD units with the CUSTOM FILE functions. If you connect the optional MP3 playable CD units, you can play discs containing MP3 files and use the CUSTOM FILE functions (page 11, 12).

## Listening to an MP3 file

- 1 Press **(SOURCE)** repeatedly to select "CD."
- 2 Press **(MODE)** repeatedly until the appropriate indication for the MP3 playable CD unit ("CD1," "CD2," etc.) appears. Playback starts.

To	Press
Stop playback	<b>(OFF)</b>
Eject the disc	<b>(OPEN)</b> then ▲
Skip tracks – Automatic Music Sensor	<b>(SEEK)</b> (◀◀/▶▶) [once for each track]
Fast-forward/ reverse – Manual Search	<b>(SEEK)</b> (◀◀/▶▶) [hold to desired point]
Skip discs – Disc selection	<b>(DISC/PRESET)</b> (+/–) [once for each disc]
Skip albums – Album selection	<b>(DISC/PRESET)</b> (+/–) [hold to desired point]

### When the last file on the disc is over

The file number indication returns to "1," and playback restarts from the first file of the disc.

#### Notes

- If a disc with no MP3 files (tracks) is inserted, "CD" appears in the disc type display to start playback but there will be no sound.
- Before playing a track, this unit reads all track and album information on the disc. Depending on the track structure, it may take more than a minute before play begins. During this time, "READ" is displayed. Please wait for play to start automatically when the reading is complete.

## Display items

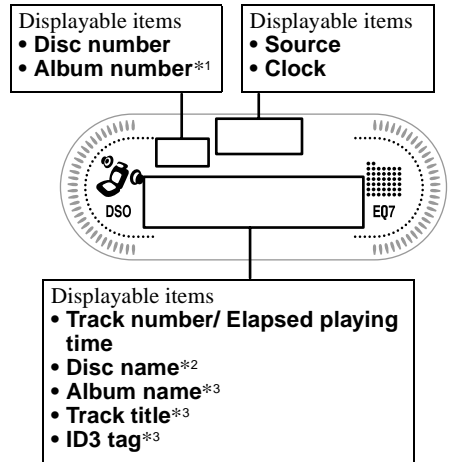

To	Press
Switch display item	<b>(DSPL)</b>
Scroll display item	<b>(SCRL)</b>

\*1 While displaying an ID3 tag, the album number does not appear.

\*2 If the disc has been labeled by this unit using the CUSTOM FILE function, Disc Memo is displayed preferentially.

\*3 When pressing **(DSPL)**, "NO NAME" indicates that there is no disc name, album name, or track title and "NO ID3" indicates that there is no ID3 tag.

#### Notes

- Some characters cannot be displayed. Characters and signs which cannot be displayed appear as "\*."
- For some ID3 tags with very many characters, information may not scroll.
- This unit cannot display the artist name for each track of an album.

#### Tip

When A.SCRL (Auto Scroll) is set to OFF and the album/track name is changed, the album/track name does not scroll.

## Playing tracks repeatedly

### — Repeat Play

The disc in the main unit will repeat a track, the entire album, or the entire disc when it reaches the end. For repeat play, you can select:

- REP-TRACK — to repeat a track.
- REP-ALBM\*<sup>1</sup> — to repeat an album.
- REP-DISC\*<sup>2</sup> — to repeat a disc.

\*<sup>1</sup> Available only when optional CD unit with the MP3 file control function is connected.

\*<sup>2</sup> Available only when one or more optional CD/MD units are connected.

**During playback, press (1) on the card remote commander repeatedly until the desired setting appears in the display.**

Repeat Play starts.

To return to normal play mode, select “REP-OFF.”

## Playing tracks in random order

### — Shuffle Play

You can select:

- SHUF-ALBM\*<sup>1</sup> — to play the albums in the current optional CD unit with the MP3 file control function in random order.
- SHUF-DISC — to play the tracks on the current disc in random order.
- SHUF-CHGR\*<sup>2</sup> — to play the tracks in the current optional CD (MD) unit in random order.
- SHUF-ALL\*<sup>3</sup> — to play all the tracks in all the connected CD (MD) units (including this unit) in random order.

\*<sup>1</sup> Available only when optional CD unit with the MP3 file control function is connected.

\*<sup>2</sup> Available only when one or more optional CD (MD) units are connected.

\*<sup>3</sup> Available only when one or more optional CD units, or two or more optional MD units are connected.

**During playback, press (2) on the card remote commander repeatedly until the desired setting appears in the display.**

Shuffle Play starts.

To return to normal play mode, select “SHUF-OFF.”

#### **Note**

“SHUF-ALL” will not shuffle tracks between CD units and MD units.

# Additional Information

## Maintenance

### Fuse replacement

When replacing the fuse, be sure to use one matching the amperage rating stated on the original fuse. If the fuse blows, check the power connection and replace the fuse. If the fuse blows again after replacement, there may be an internal malfunction. In such a case, consult your nearest Sony dealer.

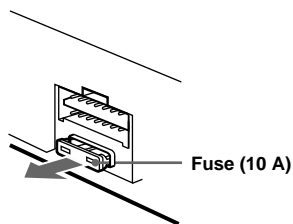

### Warning

Never use a fuse with an amperage rating exceeding the one supplied with the unit as this could damage the unit.

### Cleaning the connectors

The unit may not function properly if the connectors between the unit and the front panel are not clean. In order to prevent this, detach the front panel (page 8) and clean the connectors with a cotton swab dipped in alcohol. Do not apply too much force. Otherwise, the connectors may be damaged.

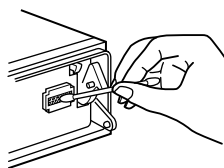

Main unit

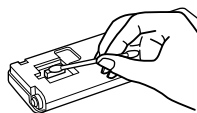

Back of the front panel

### Notes

- For safety, turn off the ignition before cleaning the connectors, and remove the key from the ignition switch.
- Never touch the connectors directly with your fingers or with any metal device.

### Replacing the lithium battery

Under normal conditions, batteries will last approximately 1 year. (The service life may be shorter, depending on the conditions of use.) When the battery becomes weak, the range of the card remote commander becomes shorter. Replace the battery with a new CR2025 lithium battery. Use of any other battery may present a risk of fire or explosion.

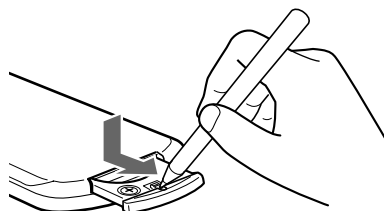

+ side up

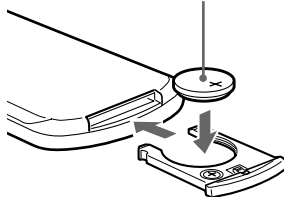

### Notes on lithium battery

- Keep the lithium battery out of the reach of children. Should the battery be swallowed, immediately consult a doctor.
- Wipe the battery with a dry cloth to assure a good contact.
- Be sure to observe the correct polarity when installing the battery.
- Do not hold the battery with metallic tweezers, otherwise a short-circuit may occur.

### WARNING

Battery may explode if mistreated.  
Do not recharge, disassemble, or dispose of in fire.

# Removing the unit

## 1 Remove the front cover

- 1 Detach the front panel (page 8).
- 2 Press the clip inside the front cover with a thin screwdriver.

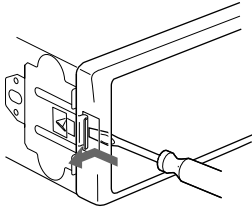

- 3 Repeat step 2 for the other side.

## 2 Remove the unit

- 1 Use a thin screwdriver to push in the clip on the left side of the unit, then pull out the left side of the unit until the catch clears the mounting.

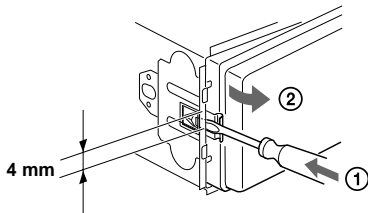

- 2 Repeat step 1 for the right side.
- 3 Slide the unit out of its mounting.

# Specifications

## AUDIO POWER SPECIFICATIONS

### POWER OUTPUT AND TOTAL HARMONIC DISTORTION

23.2 watts per channel minimum continuous average power into 4 ohms, 4 channels driven from 20 Hz to 20 kHz with no more than 5% total harmonic distortion.

#### CD Player section

Signal-to-noise ratio	90 dB
Frequency response	10 – 20,000 Hz
Wow and flutter	Below measurable limit

#### Tuner section

##### FM

Tuning range	CDX-CA720X/CA700X: 87.5 – 107.9 MHz CDX-CA705M: FM tuning interval; 50 kHz/200 kHz switchable 87.5 – 108 MHz (at 50 kHz step) 87.5 – 107.9 MHz (at 200 kHz step)
Antenna terminal	External antenna connector
Intermediate frequency	10.7 MHz/450 kHz
Usable sensitivity	8 dBf
Selectivity	75 dB at 400 kHz
Signal-to-noise ratio	66 dB (stereo), 72 dB (mono)
Harmonic distortion at 1 kHz	0.6 % (stereo), 0.3 % (mono)
Separation	35 dB at 1 kHz
Frequency response	30 – 15,000 Hz

##### AM

Tuning range	CDX-CA720X/CA700X: 530 – 1,710 kHz CDX-CA705M: AM tuning interval; 9 kHz/10 kHz switchable 531 – 1,602 kHz (at 9 kHz step) 530 – 1,710 kHz (at 10 kHz step)
Antenna terminal	External antenna connector
Intermediate frequency	10.7 MHz/450 kHz
Sensitivity	30 $\mu$ V

#### Power amplifier section

Outputs	Speaker outputs (sure seal connectors)
Speaker impedance	4 – 8 ohms
Maximum power output	52 W $\times$ 4 (at 4 ohms)

#### General

Outputs	Audio outputs (front/rear) Power antenna relay control terminal Power amplifier control terminal
Inputs	Telephone ATT control terminal Illumination control terminal BUS control input terminal BUS audio input terminal Remote controller input terminal Antenna input terminal
Tone controls	Bass $\pm$ 10 dB at 62 Hz Treble $\pm$ 10 dB at 16 kHz
Loudness	+8 dB at 100 Hz +2 dB at 10 kHz
Power requirements	12 V DC car battery (negative ground)
Dimensions	Approx. 178 $\times$ 50 $\times$ 178 mm (7 $\frac{1}{8}$ $\times$ 2 $\times$ 7 $\frac{1}{8}$ in.) (w/h/d)
Mounting dimensions	Approx. 182 $\times$ 53 $\times$ 162 mm (7 $\frac{1}{4}$ $\times$ 2 $\frac{1}{8}$ $\times$ 6 $\frac{1}{2}$ in.) (w/h/d)
Mass	Approx. 1.2 kg (2 lb 10 oz.)
Supplied accessories	Card remote commander (1) Parts for installation and connections (1 set) Front panel case (1) Rotary commander RM-X4S
Optional accessories	BUS cable (supplied with an RCA pin cord) RC-61 (1 m), RC-62 (2 m) CD changer (10 discs) CDX-757MX, CDX-656 CD changer (6 discs) CDX-T70MX, CDX-T69 MD changer (6 discs) MDX-66XLP MG-MS System-up Player MGS-X1 Source selector XA-C30
Optional equipment	

#### Note

*This unit cannot be connected to a digital preamplifier or an equalizer.*

*Design and specifications are subject to change without notice.*



---

# Troubleshooting

The following checklist will help you remedy problems you may encounter with your unit. Before going through the checklist below, check the connection and operating procedures.

---

## General

### No sound.

- Rotate the volume control dial clockwise to adjust the volume.
- Cancel the ATT function.
- Set the fader control to the center position for a 2-speaker system.

---

### The contents of the memory have been erased.

- The RESET button has been pressed.  
→ Store again into the memory.
- The power cord or battery has been disconnected.
- The power connecting cord is not connected properly.

---

### No beep sound.

- The beep sound is canceled (page 18).
- An optional power amplifier is connected and you are not using the built-in amplifier.

---

### Indications disappear from/do not appear in the display.

- The clock display disappears if you press (OFF) for 2 seconds.  
→ Press (OFF) again for 2 seconds to display the clock.
- Remove the front panel and clean the connectors. See “Cleaning the connectors” on page 22 for details.

---

### Stored stations and correct time are erased.

#### The fuse has blown.

#### Makes noise when the ignition key is in the ON, ACC, or OFF position.

The leads are not matched correctly with the car’s accessory power connector.

---

### No power is being supplied to the unit.

- Check the connection. If everything is in order, check the fuse.
- The car does not have an ACC position.  
→ Press (SOURCE) (or insert a disc) to turn on the unit.

---

### The power is continuously supplied to the unit.

The car does not have an ACC position.

---

### The power antenna does not extend.

The power antenna does not have a relay box.

---

### Cannot turn off the “-----” indication.

You entered the name edit mode.

→ Press (LIST) for 2 seconds.

---

---

## CD/MD playback

### A disc cannot be loaded.

- Another CD/MD is already loaded.
- The CD/MD is forcibly inserted upside down or in the wrong way.

---

### Playback does not begin.

- Defective MD or dirty CD.
- CD-R/CD-RW that is not finalized.
- You tried to playback a CD-R/CD-RW not designed for audio use.
- Some CD-Rs/CD-RWs may not play due to its recording equipment or the disc condition.

---

### A disc is automatically ejected.

The ambient temperature exceeds 50°C.

---

### The operation buttons do not function.

#### CD will not be ejected.

Press the RESET button.

---

### The sound skips from vibration.

- The unit is installed at an angle of more than 60°.
- The unit is not installed in a sturdy part of the car.

---

### The sound skips.

Dirty or defective disc.

---

---

## Radio reception

### Preset tuning is not possible.

- Store the correct frequency in the memory.
- The broadcast signal is too weak.

---

### The stations cannot be received.

#### The sound is hampered by noises.

- Connect a power antenna control lead (blue) or accessory power supply lead (red) to the power supply lead of the car’s antenna booster. (Only when your car has built-in FM/AM antenna in the rear/side glass.)
- Check the connection of the car antenna.
- The auto antenna will not go up.  
→ Check the connection of the power antenna control lead.
- Check the frequency.
- When the DSO mode is on, the sound is sometimes hampered by noises.  
→ Set the DSO mode to “OFF” (page 19).

---

### Automatic tuning is not possible.

- The local seek mode is set to “ON.”  
→ Set the local seek mode to “OFF” (page 18).
  - The broadcast signal is too weak.  
→ Perform manual tuning.
- 

continue to next page →

---

**The “ST” indication flashes.**

- Tune in the frequency accurately.
- The broadcast signal is too weak.
  - Set to the monaural reception mode (page 18).

---

**A program broadcast in stereo is heard in monaural.**

- The unit is in monaural reception mode.
  - Cancel monaural reception mode (page 18).

---

**Interference occurs during FM reception.**

- The wide mode is selected.
- Set the IF mode to “IF AUTO” (page 13).
- 

---

## Error displays/Messages

---

### Error displays

---

**(For this unit and optional CD/MD changers)**

The following indications will flash for about 5 seconds, and an alarm sound will be heard.

---

**BLANK**<sup>\*1</sup>

- No tracks have been recorded on an MD.<sup>\*2</sup>
- Play an MD with recorded tracks on it.

---

**ERROR**<sup>\*1</sup>

- An inserted CD is dirty or inserted upside down.<sup>\*2</sup>
  - Clean or insert the CD correctly.
- An inserted CD/MD cannot play because of some problem.<sup>\*2</sup>
  - Insert another CD/MD.

---

**HI TEMP**

The ambient temperature is more than 50°C (122°F).

- Wait until the temperature goes down below 50°C (122°F).

---

**NO DISC**

- No disc is inserted in the CD/MD unit.
- Insert discs in the CD/MD unit.

---

**NO MAG**

The disc magazine is not inserted in the CD/MD unit.

- Insert the magazine in the CD/MD unit.

---

**NO MUSIC**

A CD which is not a music file is inserted in the MP3 playable CD unit.

- Insert a music CD in the MP3 playable CD unit.

---

**NOTREADY**

The lid of the MD unit is open or the MDs are not inserted properly.

- Close the lid or insert the MDs properly.

---

**RESET**

The CD/MD unit cannot be operated because of some problem.

- Press the RESET button on the unit.

---

<sup>\*1</sup> When the CD/MD changer is connected to the unit, the disc number of the CD or MD appears in the display.

<sup>\*2</sup> The disc number of the disc causing the error appears in the display.

If these solutions do not help improve the situation, consult your nearest Sony dealer.

## Messages

---

### L.SEEK +/-

The Local Seek mode is on during automatic tuning (page 13).

---

“L L L L” or “R R R R”

You have reached the beginning or the end of the disc and you cannot go any further.

---

## Félicitations !

Merci d'avoir fait l'achat de ce lecteur de disques compacts Sony. Vous profiterez encore davantage de ses diverses fonctions avec les accessoires suivants :

- appareils CD/MD en option (changeurs et lecteurs)\*1.
- informations CD TEXT (affichées lors de la lecture d'un CD TEXT\*2).
- **Accessoire de commande fourni**  
Mini-télécommande RM-X118
- **Accessoire de commande en option**  
Satellite de commande RM-X4S

\*1 *Cet appareil fonctionne uniquement avec des produits Sony.*

\*2 *Un disque CD TEXT est un CD audio contenant des informations telles que le nom du disque, le nom de l'artiste et les noms des pistes. Ces informations sont enregistrées sur le disque.*



Le logo "XM Ready" indique que ce produit commande un tuner XM Sony (vendu séparément).

Consultez votre revendeur agréé Sony le plus proche pour obtenir plus d'informations sur le tuner XM.

Pour en savoir plus sur le fonctionnement du tuner XM, reportez-vous au manuel utilisateur fourni avec le tuner XM.

CDX-CA705M uniquement:

**CLASS 1  
LASER PRODUCT**

Cette étiquette est située sur la partie inférieure du châssis.

**CAUTION—INVISIBLE LASER RADIATION WHEN OPEN  
DO NOT STARE INTO BEAM OR  
VIEW DIRECTLY WITH OPTICAL INSTRUMENTS**

Cette étiquette est située sur le châssis interne de l'unité du lecteur.

# Table des matières

Emplacement des commandes . . . . .	4
Précautions . . . . .	6
Remarques sur les disques . . . . .	7

## Préparation

Réinitialisation de l'appareil . . . . .	8
Retrait de la façade . . . . .	8
Réglage de l'horloge . . . . .	9

## Lecteur CD

### Lecteur CD/MD (en option)

Lecture d'un disque . . . . .	10
Rubriques d'affichage . . . . .	11
Lecture répétée de pistes	
— Lecture répétée . . . . .	11
Lecture des pistes au hasard	
— Lecture aléatoire . . . . .	11
Identification d'un CD	
— Fonction Disc Memo* . . . . .	12
Localisation d'un disque par son nom	
— Affichage automatique des titres* . . .	13

\* *Fonctions disponibles avec une unité CD/MD en option*

## Radio

Mémorisation automatique des stations	
— Mémorisation des meilleurs accords (BTM) . . . . .	13
Syntonisation des stations mémorisées . . .	14
Mémorisation des stations souhaitées uniquement . . . . .	14
Mémorisation des noms de station	
— Fonction de mémoire des stations . . .	15
Syntonisation d'une station à partir d'une liste	
— Affichage automatique des titres . . .	16

## Autres fonctions

Fonctionnement du satellite de commande . . . . .	16
Réglage des caractéristiques du son . . . . .	18
Atténuation rapide du son . . . . .	18
Modification des réglages du son et de l'affichage	
— Menu . . . . .	18
Réglage de l'égaliseur (EQ7) . . . . .	19
Réglage du répartiteur dynamique du son émis (DSO) . . . . .	20

## Lecteur CD compatible MP3 (en option)

Écoute d'un fichier MP3 . . . . .	21
Rubriques d'affichage . . . . .	22
Lecture répétée de pistes	
— Lecture répétée . . . . .	22
Lecture des pistes au hasard	
— Lecture aléatoire . . . . .	23

## Informations complémentaires

Entretien . . . . .	23
Démontage de l'appareil . . . . .	24
Caractéristiques techniques . . . . .	25
Dépannage . . . . .	26
Affichage des erreurs/messages . . . . .	27

# Emplacement des commandes

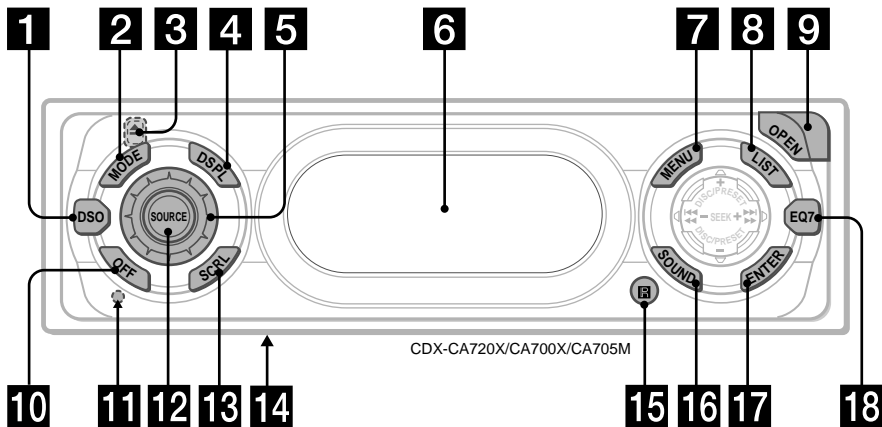

Pour plus de détails, reportez-vous aux pages indiquées.

- 1** Touche DSO 20
- 2** Touche MODE  
Pour changer le mode de fonctionnement.
- 3** Touche ▲ (éjection) (située à l'avant de l'appareil, derrière la façade) 10
- 4** Touche DSPL (modification du mode d'affichage)
- 5** Molette de réglage du volume
- 6** Écran d'affichage
- 7** Touche MENU  
Pour afficher les menus.
- 8** Touche LIST 12, 16
- 9** Touche OPEN 8, 10
- 10** Touche OFF (Arrêt/Mise hors tension)\*1 8, 10
- 11** Touche RESET (située à l'avant de l'appareil, derrière la façade) 8
- 12** Touche SOURCE (Mise sous tension/Radio/CD/MD)  
Pour sélectionner la source.
- 13** Touche SCRL (faire défiler) 11

- 14** Sélecteur de fréquence (situé sur le dessous de l'appareil)\*2  
L'intervalle de syntonisation AM (FM) est réglé par défaut sur la position 10k (200 k). Assurez-vous que la position 9 k (50 k) est sélectionnée.
- 15** Récepteur de la mini-télécommande
- 16** Touche SOUND 18
- 17** Touche ENTER  
Pour entrer une valeur.
- 18** Touche EQ7 19

\*1 **Avertissement en cas d'installation de l'appareil dans une voiture dont le contact ne comporte pas de position ACC (accessoires)**  
Après avoir éteint le moteur, n'oubliez pas d'appuyer sur la touche (OFF) de l'appareil pendant deux secondes pour éteindre l'affichage de l'horloge.

Sinon, l'écran d'affichage reste allumé, ce qui décharge la batterie.

\*2 *CDX-CA705M seulement*

## Mini-télécommande RM-X118

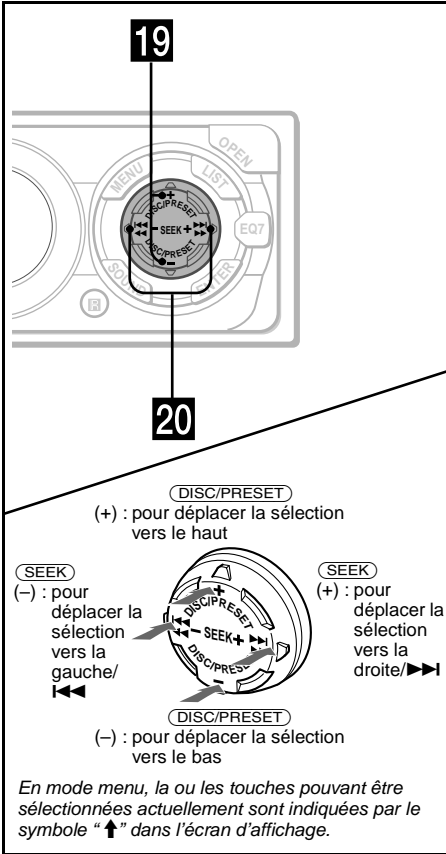

### 19 Touches DISC/PRESET (+/-)

Pour syntoniser des stations présélectionnées, changer de disque\* ou choisir un menu.

\* Lorsqu'un lecteur CD ou MD en option est raccordé.

### 20 Touches SEEK (-/+)

Pour sauter des pistes, avancer rapidement ou reculer, syntoniser des stations automatiquement ou sélectionner un réglage.

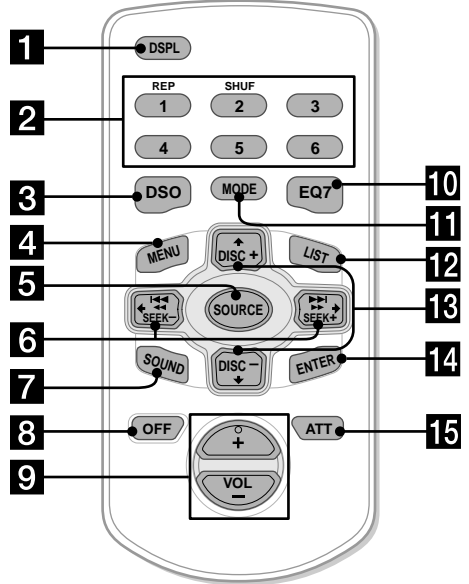

Les touches de la mini-télécommande servent aux mêmes fonctions que les touches correspondantes sur l'appareil.

### 1 Touche DSPL

### 2 Touches numériques

① REP

② SHUF

Pour mémoriser des stations ou syntoniser des stations mémorisées.

### 3 Touche DSO

### 4 Touche MENU

### 5 Touche SOURCE

### 6 Touches SEEK (←/→)

### 7 Touche SOUND

### 8 Touche OFF

### 9 Touches VOL (+/-)

### 10 Touche EQ7

### 11 Touche MODE

### 12 Touche LIST

### 13 Touches DISC (↑/↓)

### 14 Touche ENTER

### 15 Touche ATT

suite à la page suivante →

**Remarque**

Si vous éteignez l'appareil en appuyant sur (OFF) pendant 2 secondes, son fonctionnement ne peut pas être commandé avec la mini-télécommande, sauf si vous activez d'abord l'appareil en appuyant sur la touche (SOURCE) de l'appareil ou si vous insérez un disque dans le lecteur.

**Conseil**

Reportez-vous à la section "Remplacement de la pile au lithium" à la page 24 pour plus de détails sur la façon de remplacer la pile.

---

## Précautions

- Si votre voiture est restée stationnée en plein soleil, laissez refroidir l'appareil avant de l'utiliser.
- Les antennes électriques se déploient automatiquement lorsque l'appareil fonctionne.

Si vous avez des questions ou des problèmes au sujet du fonctionnement de cet appareil qui ne sont pas abordés dans ce mode d'emploi, consultez votre détaillant Sony.

### Condensation

Les jours de pluie et dans les régions très humides, de la condensation peut s'accumuler dans les lentilles et l'écran d'affichage de l'appareil. Si cela se produit, l'appareil ne fonctionnera pas correctement. Retirez alors le disque et attendez que la condensation se soit évaporée, soit environ une heure.

### Pour conserver un son de haute qualité

Veillez à ne pas renverser de jus de fruit ou de boissons sucrées sur l'appareil ou sur les disques.



## Remarques sur les disques

- Pour que les disques restent propres, ne touchez pas leur surface. Manipulez les disques par les bords.
- Rangez les disques dans leurs boîtiers ou placez-les dans le chargeur de disques lorsqu'ils ne sont pas utilisés. Ne soumettez pas les disques à des températures élevées. Évitez de les laisser dans une voiture stationnée, sur le tableau de bord ou sous la lunette arrière.

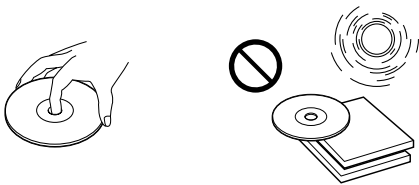

- N'apposez pas d'étiquettes sur les disques et n'utilisez pas de disques portant de l'encre ou des résidus collants. De tels disques risquent d'arrêter de tourner en cours de lecture et de s'endommager ou de provoquer un mauvais fonctionnement.

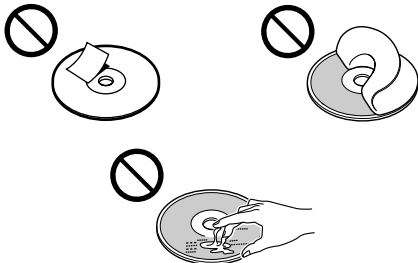

- N'utilisez pas de disques qui portent des étiquettes ou des autocollants. Cela risque d'entraîner les problèmes de fonctionnement suivants:
  - Impossibilité d'éjecter un disque (parce que l'étiquette ou l'autocollant se décolle et bloque le mécanisme d'éjection).
  - Impossibilité de lire correctement les données audio (p. ex. : saute de lecture ou pas de lecture), parce que la chaleur a fait rétrécir l'autocollant ou l'étiquette, ce qui entraîne une déformation du disque.
- Les disques de forme non standard (p. ex. en forme de cœur, de carré ou d'étoile) ne peuvent pas être lus sur cet appareil. N'utilisez pas de tels disques, car ils pourraient endommager le lecteur.
- Vous ne pouvez pas écouter des CD de 8 cm.

- Avant d'insérer les disques dans le lecteur, nettoyez-les avec un chiffon conçu à cet effet disponible dans le commerce. Essuyez chaque disque à partir du centre vers l'extérieur. N'utilisez pas de solvants tels que le benzène, les diluants à peinture, les détergents ordinaires ou les antistatiques en aérosol destinés aux disques en vinyle.

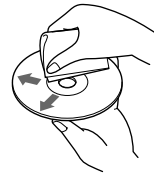

## Remarques sur les disques CD-R et CD-RW

- Cet appareil permet la lecture des disques CD-R (CD enregistrables) et CD-RW (CD réinscriptibles) destinés à un usage audio. Repérez une des marques ci-dessous pour distinguer les disques CD-R et CD-RW à usage audio.



L'inscription d'une des marques ci-dessous indique que le CD n'est pas destiné à l'usage audio.



- Il est possible que ce lecteur ne puisse pas lire certains disques CD-R ou CD-RW, selon l'équipement utilisé pour l'enregistrement ou l'état du disque.
- L'appareil ne peut pas lire un disque CD-R ou CD-RW qui n'est pas finalisé\*.
  - \* *Processus nécessaire pour qu'un disque CD-R ou CD-RW puisse être lu sur un lecteur CD audio.*

# Préparation

## Réinitialisation de l'appareil

Avant la première utilisation de l'appareil ou après avoir remplacé la batterie du véhicule ou modifié les raccordements, vous devez réinitialiser l'appareil. Retirez la façade, puis appuyez sur la touche RESET avec un objet pointu comme un stylo à bille.

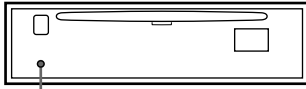

Touche RESET

### Remarque

Une pression sur la touche RESET efface l'heure et certaines fonctions sauvegardées en mémoire.

## Retrait de la façade

Vous pouvez retirer la façade de cet appareil pour le protéger contre le vol.

### Avertisseur

Si vous mettez la clé de contact en position OFF sans ôter la façade, l'alarme retentit pendant quelques secondes.

Si vous raccordez un amplificateur en option et que vous n'utilisez pas l'amplificateur intégré, l'alarme est désactivée.

### 1 Appuyez sur (OFF)\*.

La lecture du disque CD ou MD ou la réception radio s'arrête (l'éclairage des touches et l'affichage restent allumés).

\* Si le contact de votre voiture n'est pas doté d'une position ACC (accessoire), veuillez à appuyer sur (OFF) pendant 2 secondes pour éviter que la batterie ne se décharge.

### 2 Appuyez sur (OPEN), faites glisser la façade vers la droite, puis tirez doucement vers vous l'extrémité gauche de la façade.

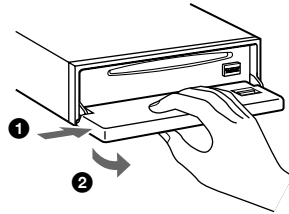

### Remarques

- Si vous retirez la façade alors que l'appareil est toujours sous tension, l'alimentation est automatiquement coupée de manière à éviter d'endommager les haut-parleurs.
- N'exercez pas de pression excessive sur la façade (y compris l'écran d'affichage) et ne l'échappez pas.
- Ne soumettez pas la façade à une température ou à une humidité élevées. Évitez de la laisser dans une voiture stationnée, sur le tableau de bord ou sous la lunette arrière.

### Conseil

Lorsque vous transportez la façade, glissez-la dans l'étui fourni à cet effet.

## Installation de la façade

Enfilez l'orifice (A) de la façade sur la tige (B) sur l'appareil, puis poussez doucement sur le côté gauche pour l'engager en position. Appuyez sur (SOURCE) (ou insérez un CD) pour faire fonctionner l'appareil.

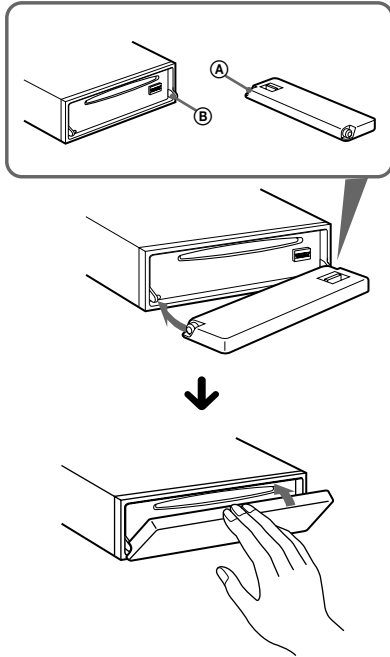

### Remarque

Ne posez rien sur la surface interne de la façade.

## Réglage de l'horloge

L'horloge numérique fonctionne suivant un cycle de 12 heures.

Exemple : Pour régler l'horloge à 10:08

- 1 Appuyez sur (MENU), puis appuyez plusieurs fois sur l'un des côtés de (DISC/PRESET) jusqu'à ce que l'indication "CLOCK" s'affiche.



- 1 Appuyez sur (ENTER).  
L'indication des heures clignote.
- 2 Appuyez sur un des côtés de (DISC/PRESET) pour régler l'heure.
- 3 Appuyez sur le côté (+) de (SEEK).  
L'indication des minutes clignote.
- 4 Appuyez sur un des côtés de (DISC/PRESET) pour régler les minutes.

- 2 Appuyez sur (ENTER).



L'horloge commence à fonctionner. Une fois le réglage de l'horloge terminé, l'écran d'affichage revient en mode de lecture normal.

### Conseil

Lorsque le mode D.INFO est activé (ON), l'heure est toujours affichée (page 18).

# Lecteur CD

## Lecteur CD/MD (en option)

Cet appareil vous permet, en plus de la lecture d'un CD, de commander des lecteurs CD ou MD externes.

Si vous raccordez des lecteurs de CD compatibles MP3 (p. ex. un changeur CD MP3), vous pouvez faire la lecture de MP3, des fichiers audio offrant un son de grande qualité. Reportez-vous à la section "Lecteur CD compatible MP3 (en option)" à la page 21.

### Remarque

Si vous raccordez un lecteur CD en option disposant de la fonction CD TEXT, les informations CD TEXT apparaissent dans l'écran d'affichage lorsque vous écoutez un disque CD TEXT.

## Lecture d'un disque

(Avec cet appareil)

- 1 Appuyez sur **OPEN** et insérez le disque en plaçant le côté imprimé vers le haut.

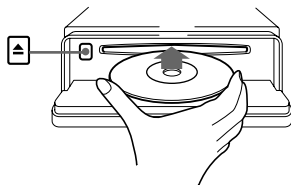

- 2 Fermez la façade.

La lecture commence automatiquement.

Pour commencer la lecture si un disque se trouve déjà dans l'appareil, appuyez plusieurs fois sur **SOURCE** jusqu'à ce que l'indication "CD" s'affiche.

Pour	Appuyez sur
arrêter la lecture	<b>OFF</b>
éjecter le disque	<b>OPEN</b> , puis ▲
sauter des pistes	<b>SEEK</b> (◀◀/▶▶)
– Accès automatique aux titres	[une fois pour chaque piste]
avancer ou reculer rapidement	<b>SEEK</b> (◀◀/▶▶)
– Recherche manuelle	[maintenir la touche enfoncée jusqu'à l'endroit souhaité]

### Remarques

- Lorsque la première ou la dernière piste du disque est en lecture, si vous appuyez sur la touche **SEEK**, la lecture saute à la dernière ou à la première piste du disque.
- Lorsque la dernière piste du disque est terminée, la lecture reprend à partir de la première piste du disque.
- Avec un appareil en option raccordé, la lecture de la même source continue sur le lecteur CD ou MD en option.

(Avec l'appareil en option)

- 1 Appuyez plusieurs fois sur **SOURCE** pour sélectionner "CD" ou "MD (MS\*)".

- 2 Appuyez plusieurs fois sur **MODE** jusqu'à ce que l'appareil souhaité apparaisse.

La lecture commence.

\* MS : lecteur MG Memory Stick System-up MGS-X1

Pour	Appuyez sur
passer d'un disque à l'autre	<b>DISC/PRESET</b> (+/-)
– Sélection d'un disque	

### Précautions à prendre lors du raccordement d'appareils MGS-X1 ou MD

Cet appareil reconnaît les appareils MGS-X1 comme étant des appareils MD.

- Lorsque vous souhaitez lire des disques sur un lecteur MGS-X1, appuyez sur **SOURCE** pour sélectionner "MS" ou "MD". Si "MS" s'affiche comme source, le MGS-X1 entame la lecture. Si "MD" s'affiche comme source, appuyez sur **MODE** pour sélectionner "MS" et lancer la lecture.
- Lorsque vous souhaitez lire des disques sur un lecteur MD, appuyez sur **SOURCE** pour sélectionner "MS" ou "MD". Si l'appareil MD souhaité s'affiche comme source, la lecture commence. Si "MS" ou un autre appareil MD s'affiche comme source, appuyez sur **MODE** pour sélectionner l'appareil MD souhaité et lancer la lecture.

## Rubriques d'affichage

Lorsque le disque ou la piste change, tout titre préenregistré\*1 du nouveau disque ou de la nouvelle piste est automatiquement affiché. Si la fonction de défilement automatique Auto Scroll est réglée sur "ON", les noms de plus de 8 caractères défilent dans l'écran (page 18).

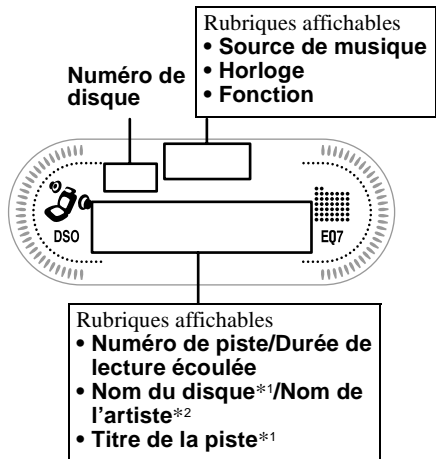

Pour	Appuyez sur
passer d'une rubrique d'affichage à l'autre	(DSPL)
faire défiler la rubrique d'affichage	(SCRL)

\*1 Lorsque vous appuyez sur (DSPL), l'indication "NO NAME" indique qu'il n'existe pas de mémo de disque (page 12) ou de nom préenregistré à afficher.

\*2 Uniquement pour les disques CD TEXT contenant le nom de l'artiste.

### Remarques

- Certains caractères ne peuvent pas être affichés.
- Pour certains disques CD TEXT contenant beaucoup de caractères, le défilement automatique peut ne pas fonctionner.
- Cet appareil ne peut pas afficher le nom de l'artiste de chaque piste d'un disque CD TEXT.

### Conseil

Lorsque le défilement automatique (A.SCRL) est désactivé (OFF) et que le nom du disque ou de la piste est modifié, ce nom ne défile pas.

## Lecture répétée de pistes

### — Lecture répétée

Une piste du disque placé dans l'appareil principal ou la totalité de ce disque est répétée à la fin de la lecture. La fonction de lecture répétée est disponible dans les modes suivants :

- REP-TRACK — pour répéter une seule piste.
- REP-DISC\* — pour répéter tout le disque.

\* Disponible uniquement lorsqu'un ou plusieurs lecteurs CD ou MD en option sont raccordés.

**En cours de lecture, appuyez plusieurs fois sur (1) sur la mini-télécommande, jusqu'à ce que le réglage souhaité apparaisse dans l'écran d'affichage.**

La lecture répétée commence.

Pour revenir en mode de lecture normal, sélectionnez "REP-OFF".

## Lecture des pistes au hasard

### — Lecture aléatoire

Vous pouvez sélectionner :

- SHUF-DISC — pour écouter les pistes du disque en cours de lecture dans un ordre aléatoire.
- SHUF-CHGR\*1 — pour écouter les pistes du lecteur CD ou MD (en option) utilisé dans un ordre aléatoire.
- SHUF-ALL\*2 — pour écouter toutes les pistes de tous les lecteurs CD ou MD raccordés (y compris cet appareil) dans un ordre aléatoire.

\*1 Disponible uniquement lorsqu'un ou plusieurs lecteurs CD ou MD en option sont raccordés.

\*2 Disponible uniquement lorsqu'un ou plusieurs lecteurs CD en option ou 2 ou plusieurs lecteurs MD en option sont raccordés

**En cours de lecture, appuyez plusieurs fois sur (2) sur la mini-télécommande, jusqu'à ce que le réglage souhaité apparaisse dans l'écran d'affichage.**

La lecture aléatoire commence.

Pour revenir en mode de lecture normal, sélectionnez "SHUF-OFF".

### Remarque

La fonction "SHUF-ALL" ne passera pas de façon aléatoire de la lecture de pistes de lecteurs CD à la lecture de pistes de lecteurs MD.

# Identification d'un CD

— Fonction Disc Memo (pour un lecteur CD disposant de la fonction CUSTOM FILE)

Vous pouvez donner à chaque disque un nom unique avec la fonction de mémo de disque. Il est possible d'entrer jusqu'à 8 caractères pour chaque disque. Lorsque vous identifiez un CD avec cette fonction, vous pouvez ensuite le localiser par son nom (page 13).

- 1 Commencez à écouter le disque que vous souhaitez identifier dans un lecteur CD disposant de la fonction CUSTOM FILE.
- 2 Appuyez sur (MENU), puis appuyez plusieurs fois sur l'un des côtés de (DISC/PRESET) jusqu'à ce que l'indication "NAMEEDIT" s'affiche.
- 3 Appuyez sur (ENTER).

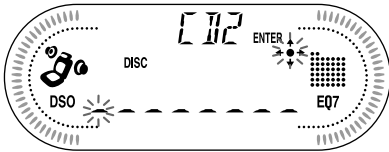

L'appareil répète la lecture du disque au cours de la procédure d'identification.

## 4 Entrez les caractères du nom souhaité

- 1 Appuyez plusieurs fois sur le côté (+)\*1 de la touche (DISC/PRESET) pour sélectionner le caractère souhaité.

A → B → C ... → 0 → 1 → 2 ... → +  
→ - → \* ... → - \*2 → A

\*1 Pour aller en sens inverse, appuyez sur le côté (-) de la touche (DISC/PRESET).

\*2 (espace)

- 2 Appuyez sur le côté (+) de (SEEK) lorsque vous avez repéré le caractère souhaité.

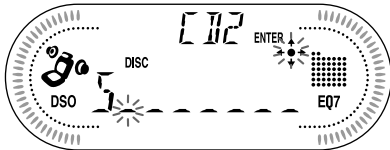

Si vous appuyez sur le côté (-) de (SEEK), vous pouvez revenir vers la gauche.

- 3 Répétez les étapes 1 et 2 pour entrer le reste du nom.

## 5 Pour revenir au mode de lecture CD normal, appuyez sur (ENTER).

### Conseils

- Pour corriger ou effacer un nom, procédez par réécriture ou entrez " \_".
- Il existe une autre méthode pour identifier un CD: au lieu d'effectuer les étapes 2 et 3, appuyez sur (LIST) pendant 2 secondes. Vous pouvez également compléter l'opération en appuyant sur (LIST) pendant 2 secondes au lieu d'effectuer l'étape 5.
- Vous pouvez identifier les CD à l'aide d'un appareil ne disposant pas de la fonction CUSTOM FILE si cet appareil est raccordé à un lecteur CD disposant de cette fonction. Le mémo du disque sera alors sauvegardé dans la mémoire de l'appareil doté de la fonction CUSTOM FILE.

### Remarque

Les fonctions de lecture REP-TRACK/aléatoire sont interrompues jusqu'à ce que l'identification du disque soit terminée.

## Affichage du mémo de disque

En tant que rubrique d'affichage, le mémo de disque est toujours affiché en priorité par rapport aux informations CD TEXT d'origine.

Pour	Appuyez sur
afficher l'information	(DSPL) pendant la lecture d'un disque CD ordinaire ou CD TEXT.

### Conseil

Pour en savoir plus sur les autres rubriques qui peuvent être affichées, reportez-vous à la page 11.

## Suppression du mémo de disque

- 1 Appuyez plusieurs fois sur la touche (SOURCE) pour sélectionner "CD".
- 2 Appuyez plusieurs fois sur (MODE) pour sélectionner le lecteur CD sur lequel le mémo de disque est mémorisé.
- 3 Appuyez sur (MENU), puis appuyez plusieurs fois sur l'un des côtés de (DISC/PRESET) jusqu'à ce que l'indication "NAME DEL" s'affiche.
- 4 Appuyez sur (ENTER).  
Les noms mémorisés apparaissent.
- 5 Appuyez plusieurs fois sur l'un des côtés de (DISC/PRESET) pour sélectionner le nom de disque que vous souhaitez supprimer.  
Les noms mémorisés apparaissent.

## 6 Appuyez sur **(ENTER)** pendant deux secondes.

Le nom est effacé.

Répétez les étapes 5 et 6 si vous voulez effacer d'autres noms.

## 7 Appuyez deux fois sur **(MENU)**.

Le lecteur revient en mode de lecture CD normal.

### Remarques

- Lorsque le mémo d'un disque CD TEXT est effacé, les informations CD TEXT d'origine s'affichent.
- Si vous ne pouvez pas trouver le mémo de disque que vous souhaitez effacer, essayez de sélectionner un autre lecteur CD à l'étape 2.

## Localisation d'un disque par son nom

— Affichage automatique des titres (pour un lecteur CD disposant de la fonction CD TEXT/CUSTOM FILE ou pour un lecteur MD)

Vous pouvez utiliser cette fonction pour les disques auxquels vous avez attribué des noms\*1 ou pour les disques CD TEXT\*2.

\*1 Localiser un disque par son nom : lorsque vous attribuez un nom au CD (page 12) ou au MD.

\*2 Localiser un disque grâce aux informations CD TEXT lorsque vous écoutez un disque CD TEXT sur un lecteur CD doté de la fonction CD TEXT.

### 1 Appuyez sur **(LIST)**.

Le nom attribué au disque en cours de lecture s'affiche à l'écran.

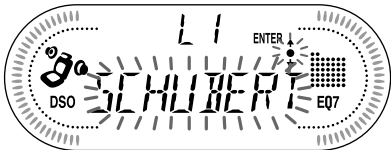

### 2 Appuyez plusieurs fois sur l'un des côtés de **(DISC/PRESET)** jusqu'à ce que vous ayez repéré le disque souhaité.

### 3 Appuyez sur **(ENTER)** pour lancer la lecture du disque.

### Remarque

Certaines lettres ne peuvent pas être affichées (exception : fonction de mémo de disque).

## Radio

L'appareil peut mémoriser jusqu'à 6 stations pour chaque bande radio (FM1, FM2, FM3, AM1 et AM2).

### Attention

Pour syntoniser des stations pendant que vous conduisez, nous vous conseillons d'utiliser la fonction de mémorisation des meilleurs accords (Best Tuning Memory) de façon à éviter les accidents.

## Mémorisation automatique des stations

— Mémorisation des meilleurs accords (BTM)

L'appareil sélectionne les stations dont les signaux sont les plus puissants dans la bande sélectionnée et les mémorise selon l'ordre des fréquences.

### 1 Appuyez plusieurs fois sur **(SOURCE)** pour sélectionner la radio.

### 2 Appuyez plusieurs fois sur **(MODE)** pour sélectionner la bande.

### 3 Appuyez sur **(MENU)**, puis appuyez plusieurs fois sur l'un des côtés de **(DISC/PRESET)** jusqu'à ce que l'indication "BTM" s'affiche.

### 4 Appuyez sur **(ENTER)**.

Un bip retentit lorsque le réglage est mémorisé.

### Remarques

- Si quelques stations seulement peuvent être captées en raison de la faiblesse des signaux, certaines touches numériques conserveront leur réglage précédent.
- Si un numéro est affiché à l'écran, l'appareil commence la mémorisation des stations à partir de la station affichée.

# Syntonisation des stations mémorisées

- 1 Appuyez plusieurs fois sur **(SOURCE)** pour sélectionner la radio.
- 2 Appuyez plusieurs fois sur **(MODE)** pour sélectionner la bande.
- 3 Appuyez sur la touche numérique de la mini-télécommande (**(1)** à **(6)**) sur laquelle la station souhaitée est mémorisée.

## Conseil

Appuyez sur l'un des côtés de **(DISC/PRESET)** pour syntoniser les stations dans l'ordre où elles sont enregistrées dans la mémoire (fonction de recherche des présélections).

## Si la syntonisation présélectionnée ne fonctionne pas

Appuyez sur l'un des côtés de **(SEEK)** pour rechercher la station (syntonisation automatique).

Le balayage s'arrête lorsque l'appareil capte une station. Répétez jusqu'à la station souhaitée.

## Conseils

- Si la syntonisation automatique s'arrête trop fréquemment, activez la recherche locale pour limiter la recherche aux stations dont les signaux sont plus puissants (voir "Modification des réglages du son et de l'affichage" à la page 18).
- Si vous connaissez la fréquence de la station que vous désirez écouter, appuyez et maintenez enfoncé l'un des côtés de **(SEEK)** pour syntoniser la fréquence approximative, puis appuyez plusieurs fois sur **(SEEK)** pour régler avec précision la fréquence souhaitée (syntonisation manuelle).

## Si la réception stéréo FM est mauvaise

Sélectionnez le mode de réception **mono**.

(voir "Modification des réglages du son et de l'affichage" à la page 18).

La qualité sonore est améliorée, mais le son est diffusé en mode mono (l'indication "ST" disparaît).

## Remarque

Si des interférences surviennent, cet appareil réduira automatiquement la bande de fréquence captée pour éliminer les parasites (fonction IF AUTO). Dans ce cas, certaines émissions FM peuvent passer en réception mono, même si le mode de réception stéréo est activé.

## Conseils

- Pour toujours écouter les émissions stéréo FM en stéréo, vous pouvez modifier le réglage de la fonction IF AUTO et étendre la fréquence de réception du signal (voir "Modification des réglages du son et de l'affichage" à la page 18). Notez cependant que des interférences peuvent alors se produire.
- Si vous avez de la difficulté à entendre les émissions FM, réglez DSO à OFF (page 20).

# Mémorisation des stations souhaitées uniquement

Vous pouvez présélectionner manuellement les stations souhaitées sur les touches de votre choix.

- 1 Appuyez plusieurs fois sur **(SOURCE)** pour sélectionner la radio.
- 2 Appuyez plusieurs fois sur **(MODE)** pour sélectionner la bande.
- 3 Appuyez sur l'un des côtés de **(SEEK)** pour syntoniser la station que vous voulez mémoriser.
- 4 Appuyez sur la touche numérique souhaitée sur la mini-télécommande (**(1)** à **(6)**) pendant 2 secondes jusqu'à ce que l'indication "MEM" s'affiche.

Le numéro de la touche s'affiche à l'écran.

## Remarque

Si vous mémorisez une autre station sur la même touche, la station mémorisée précédemment est effacée.



# Mémorisation des noms de station

## — Fonction de mémoire des stations

Vous pouvez attribuer un nom à chaque station de radio et le sauvegarder en mémoire ; il s'affiche ensuite à l'écran lorsque la station est sintonisée. Le nom attribué à la station peut comprendre jusqu'à 8 caractères.

## Mémorisation des noms de station

- 1 Sintonisez une station dont vous voulez mémoriser le nom.
- 2 Appuyez sur **(MENU)**, puis appuyez plusieurs fois sur l'un des côtés de **(DISC/PRESET)** jusqu'à ce que l'indication "NAMEEDIT" s'affiche.
- 3 Appuyez sur **(ENTER)**.

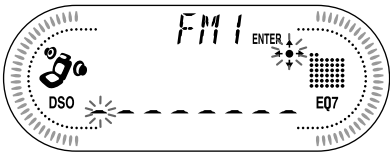

## 4 Entrez les caractères du nom souhaité

- 1 Appuyez plusieurs fois sur le côté (+)\*1 de la touche **(DISC/PRESET)** pour sélectionner le caractère souhaité.

A → B → C ... → 0 → 1 → 2 ... → +  
→ - → \* ... → - \*2 → A

\*1 Pour aller en sens inverse, appuyez sur le côté (-) de la touche **(DISC/PRESET)**.

\*2 (espace)

- 2 Appuyez sur le côté (+) de **(SEEK)** lorsque vous avez repéré le caractère souhaité.

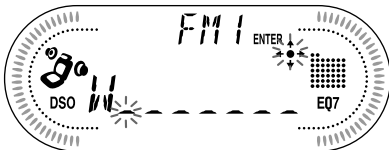

Si vous appuyez sur le côté (-) de **(SEEK)**, vous pouvez revenir vers la gauche.

- 3 Répétez les étapes 1 et 2 pour entrer le reste du nom.

## 5 Appuyez sur **(ENTER)**.

## Conseils

- Pour corriger ou effacer un nom, procédez par réécriture ou entrez "\_".
- Il existe une autre méthode pour mémoriser les noms de station : au lieu d'effectuer les étapes 2 et 3, appuyez sur **(LIST)** pendant deux secondes. Vous pouvez également compléter l'opération en appuyant sur **(LIST)** pendant deux secondes au lieu d'effectuer l'étape 5.

## Suppression du nom de la station

- 1 Pendant la réception radio, appuyez sur **(MENU)**, puis appuyez plusieurs fois sur un des côtés de la touche **(DISC/PRESET)** jusqu'à ce que "NAME DEL" s'affiche.

- 2 Appuyez sur **(ENTER)**.

- 3 Appuyez plusieurs fois sur l'un des côtés de **(DISC/PRESET)** pour sélectionner le nom de station que vous souhaitez supprimer.

- 4 Appuyez sur **(ENTER)** pendant deux secondes.

Le nom est effacé.

Répétez les étapes 3 et 4 si vous voulez effacer d'autres noms.

- 5 Appuyez deux fois sur **(MENU)**.

L'appareil revient au mode de réception radio normal.

## Remarque

Si vous avez déjà effacé tous les noms de station, l'indication "NO DATA" s'affiche à l'étape 4.

## Syntonisation d'une station à partir d'une liste

— Affichage automatique des titres

### 1 En cours de réception radio, appuyez brièvement sur (LIST).

La fréquence ou le nom attribué à la station actuelle s'affiche à l'écran.

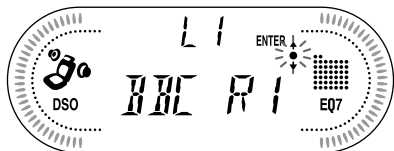

### 2 Appuyez plusieurs fois sur l'un des côtés de (DISC/PRESET) jusqu'à ce que vous ayez repéré la station souhaitée.

Si aucun nom n'est attribué à la station sélectionnée, la fréquence s'affiche à l'écran.

### 3 Appuyez sur (ENTER) pour syntoniser la station souhaitée.

## Autres fonctions

Vous pouvez également commander l'appareil (et les appareils CD ou MD en option) avec un satellite de commande (**en option**).

## Fonctionnement du satellite de commande

Apposez d'abord l'étiquette appropriée, suivant la position de montage du satellite de commande. Le satellite de commande fonctionne par pression sur les touches et par rotation des commandes.

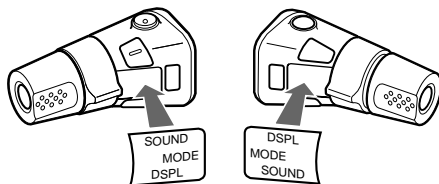

## Fonctionnement par pression sur les touches

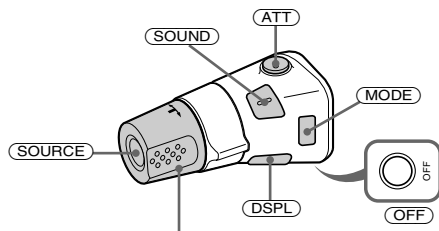

Tournez la commande VOL pour régler le volume.

### Appuyez sur Pour

(SOURCE)	changer de source (radio/CD/MD*1)/mettre l'appareil sous tension
(MODE)	changer de mode de fonctionnement (fréquence radio/lecteur CD/lecteur MD*1)
(ATT)	atténuer le son
(OFF)*2	arrêter la lecture d'un disque ou la réception radio/mettre l'appareil hors tension
(SOUND)	régler les paramètres du menu son
(DSPL)	changer de rubrique d'affichage

\*1 Uniquement si l'appareil en option correspondant est raccordé.

\*2 Si le contact de votre voiture n'est pas doté d'une position ACC (accessoire), après avoir coupé le moteur, veuillez à appuyer sur **(OFF)** pendant 2 secondes pour éteindre l'affichage de l'horloge.

## Fonctionnement par rotation de la commande



Commande  
SEEK/AMS

### Tournez la commande et relâchez-la pour:

- sauter des pistes.
- syntoniser automatiquement des stations de radio.

### Tournez la commande, maintenez-la et relâchez-la pour:

- avancer ou reculer à vitesse rapide.
- trouver une station manuellement.

## Fonctionnement par pression et rotation de la commande

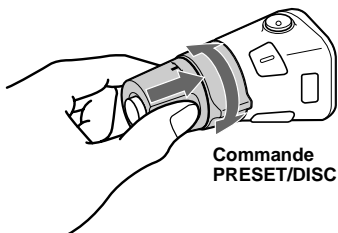

Commande  
PRESET/DISC

### Exercez une pression sur la commande et tournez-la pour:

- syntoniser les stations mémorisées.
- changer de disque\*.

\* Lorsqu'un lecteur CD ou MD en option est raccordé.

## Modification du sens de fonctionnement

Le sens de fonctionnement des commandes est réglé par défaut comme indiqué sur l'illustration ci-dessous.

Pour augmenter

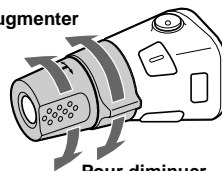

Pour diminuer

Si vous devez monter le satellite de commande du côté droit du volant, vous pouvez inverser le sens de fonctionnement.

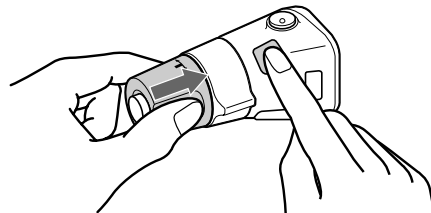

Appuyez sur **(SOUND)** pendant 2 secondes tout en appuyant sur la commande VOL.

### Conseil

Vous pouvez également changer le sens de fonctionnement de ces commandes sur l'appareil (page 18).

## Réglage des caractéristiques du son

Vous pouvez régler les graves, les aiguës, l'équilibre gauche-droite et l'équilibre avant-arrière.

### 1 Sélectionnez la rubrique que vous souhaitez régler en appuyant plusieurs fois sur **(SOUND)**.

À chaque pression sur la touche **(SOUND)**, la rubrique change de la façon suivante :

**BAS (graves)** → **TRE (aiguës)** → **BAL (équilibre gauche-droite)** → **FAD (équilibre avant-arrière)**

### 2 Réglez le paramètre sélectionné en appuyant sur un des cotés de **(SEEK)**.

Pour effectuer le réglage à l'aide du satellite de commande, appuyez sur **(SOUND)**, puis tournez la commande VOL.

#### Remarque

Effectuez ce réglage dans les trois secondes après avoir sélectionné la rubrique.

## Atténuation rapide du son

(à l'aide du satellite de commande ou de la mini-télécommande)

Appuyez sur la touche **(ATT)** du satellite de commande ou de la mini-télécommande.

L'indication "ATT-ON" s'affiche brièvement à l'écran, puis "ATT" s'affiche.

Pour restaurer le niveau de volume précédent, appuyez de nouveau sur la touche **(ATT)**.

#### Conseil

Lorsque le câble de jonction d'un téléphone de voiture est raccordé au fil ATT, l'appareil réduit automatiquement le volume lors d'un appel téléphonique entrant (fonction ATT du téléphone).

## Modification des réglages du son et de l'affichage

### — Menu

Les rubriques suivantes peuvent être réglées :

#### SET (configuration)

- CLOCK (horloge) (page 9)
- BEEP — pour activer ou désactiver le bip.
- RM (satellite de commande) — pour changer le sens de fonctionnement du satellite de commande.
  - Sélectionnez "NORM" pour utiliser le satellite de commande dans le sens par défaut.
  - Sélectionnez "REV" lorsque vous installez le satellite de commande à la droite du volant.
- P.OUT-4.0V/5.5V — pour modifier la tension de pré-sortie de l'amplificateur de puissance à 4,0 V ou 5,5 V. Ne peut être sélectionné que lorsque l'appareil est éteint (CDX-CA720X uniquement).

#### Remarque

Si le volume est réglé à un niveau très élevé lorsque l'appareil est raccordé à un amplificateur de puissance, le son peut présenter une distorsion. Si cela se produit, réglez P.OUT à "4.0V".

#### DSPL (écran d'affichage)

- D.INFO (double information) — pour afficher simultanément l'horloge et le mode de lecture (ON).
- M.DSPL (affichage animé) — pour sélectionner le mode d'affichage animé : "1", "2" ou "OFF".
  - Sélectionnez "1" pour faire apparaître des motifs décoratifs dans l'écran d'affichage et activer la démonstration à l'écran.
  - Sélectionnez "2" pour faire apparaître des motifs décoratifs dans l'écran d'affichage et désactiver la démonstration à l'écran.
  - Sélectionnez "OFF" pour désactiver la fonction d'affichage animé.
- A.SCRL (défilement automatique)
  - Sélectionnez "ON" pour faire défiler automatiquement à l'écran tous les noms composés de plus de 8 caractères.
  - Lorsque le défilement automatique A.SCRL est désactivé (OFF) et que le nom du disque ou de la piste est modifié, ce nom ne défile pas.
- DIM (régulateur) — pour modifier la luminosité de l'affichage (CDX-CA720X uniquement).
  - Sélectionnez "ON" pour réduire la luminosité de l'affichage.
  - Sélectionnez "OFF" pour désactiver le régulateur de luminosité.

## P/M (mode de lecture)

- LOCAL ON/OFF (mode de recherche locale) (page 14)
  - Sélectionnez “ON” pour syntoniser uniquement les stations dont les signaux sont puissants.
- MONO ON/OFF (mode mono) (page 14)
  - Sélectionnez “ON” pour écouter les émissions FM stéréo en mono. Sélectionnez “OFF” pour revenir en mode d’écoute normale.
- IF AUTO/WIDE (page 14)

## SND (son)

- EQ7 TUNE (page 19) — pour régler la courbe de l’égalisateur.
- LOUD (intensité sonore) — pour apprécier les graves et les aiguës, même à faible volume. Les graves et les aiguës sont alors amplifiées.

### 1 Appuyez sur (MENU).

Pour régler A.SCRL, appuyez sur (MENU) en cours de lecture d’un CD ou MD.

### 2 Appuyez plusieurs fois sur l’un des côtés de (DISC/PRESET) jusqu’à ce que vous ayez repéré le paramètre souhaité.

### 3 Appuyez sur le côté (+) de (SEEK) pour sélectionner le réglage souhaité (p. ex. “ON” ou “OFF”).

### 4 Appuyez sur (ENTER).

Une fois le réglage terminé, l’écran d’affichage revient au mode de lecture normal.

#### Remarque

Le paramètre affiché diffère selon la source.

#### Conseil

Vous pouvez facilement passer d’une catégorie de réglage à l’autre (“SET”, “DSPL”, “P/M”, “SND” ou “EDIT”) en appuyant sur un des côtés de (DISC/PRESET) pendant 2 secondes.

## Réglage de l’égaliseur (EQ7)

Vous pouvez sélectionner un des sept types de réglages de l’égalisateur, dont chacun correspond à un type de musique: XPLOD, VOCAL, CLUB, JAZZ, NEW AGE, ROCK, CUSTOM et OFF (égaliseur éteint).

Vous pouvez mémoriser et ajuster les réglages de fréquence et de niveau de l’égaliseur.

### Sélection de la courbe de l’égaliseur

#### 1 Appuyez sur (SOURCE) pour sélectionner une source (radio, CD ou MD).

#### 2 Appuyez plusieurs fois sur (EQ7) pour sélectionner la courbe de l’égaliseur souhaitée.

À chaque pression sur la touche (EQ7), la rubrique change.



Pour annuler l’effet de l’égalisateur, sélectionnez “OFF”. Après 3 secondes, l’affichage revient en mode de lecture normal.

### Réglage de la courbe de l’égaliseur

#### 1 Appuyez sur (MENU).

#### 2 Appuyez plusieurs fois sur l’un des côtés de (DISC/PRESET) jusqu’à ce que l’indication “EQ7 TUNE” s’affiche, puis appuyez sur (ENTER).

#### 3 Appuyez sur l’un des côtés de (SEEK) pour sélectionner la courbe de l’égaliseur souhaitée, puis appuyez sur (ENTER).

À chaque pression sur la touche (SEEK), la rubrique change.

suite à la page suivante →

#### 4 Sélectionnez la fréquence et le niveau souhaités.

- ① Appuyez sur un des côtés de **(SEEK)** pour sélectionner la fréquence souhaitée.

À chaque pression sur la touche **(SEEK)**, la fréquence change.

62 Hz ↔ 157 Hz ↔ 396 Hz ↔ 1kHz  
↔ 2.5kHz ↔ 6.3kHz ↔ 16kHz

- ② Appuyez sur un des côtés de **(DISC/PRESET)** pour régler le volume au niveau souhaité.

Le niveau de volume peut être réglé par incréments de 1 dB, de -10 à +10 dB.



Pour restaurer la courbe par défaut de l'égaliseur, appuyez sur la touche **(ENTER)** pendant deux secondes.

#### 5 Appuyez deux fois sur **(MENU)**.

Lorsque le réglage est terminé, l'écran d'affichage revient en mode de lecture normal.

## Réglage du répartiteur dynamique du son émis (DSO)

Si vos haut-parleurs sont installés dans la partie inférieure des portières, le son est émis à un niveau proche du sol et il se peut qu'il ne soit pas clair.

La fonction DSO (Dynamic Soundstage Organizer) crée un son plus ambiant comme s'il y avait des haut-parleurs dans le tableau de bord (haut-parleurs virtuels).

Vous pouvez sauvegarder un réglage DSO pour chaque source.

- 1 Appuyez sur **(SOURCE)** pour sélectionner une source (radio, CD ou MD).

- 2 Appuyez plusieurs fois sur **(DSO)** jusqu'à ce que l'indication "DSO-ON" s'affiche.

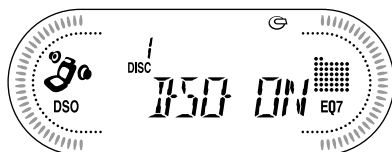

Pour désactiver le mode DSO, sélectionnez "DSO-OFF" à l'étape 2.

#### Remarques

- Selon l'intérieur de la voiture ou le type de musique, la fonction DSO peut avoir un effet indésirable.
- Si vous avez de la difficulté à entendre les émissions FM, réglez DSO à OFF.

# Lecteur CD compatible MP3 (en option)

Cet appareil permet de commander des appareils CD MP3 externes à l'aide des fonctions CUSTOM FILE.

Si vous raccordez des appareils CD MP3 en option, vous pouvez écouter des disques comportant des fichiers MP3 et utiliser la fonction CUSTOM FILE (page 12, 13).

## Remarques

- Si un disque sans fichiers (pistes) MP3 est inséré, l'indication "CD" s'affiche à l'écran comme type de disque et la lecture commence mais aucun son n'est produit.
- Avant de lancer la lecture d'une piste, cet appareil lit toutes les informations des pistes et des albums du disque. Selon la structure des pistes, cette recherche d'informations peut durer plus d'une minute avant que la lecture ne puisse commencer. Pendant cette période, l'indication "READ" s'affiche à l'écran. Attendez que toutes les informations soient lues et que la lecture commence automatiquement.

## Écoute d'un fichier MP3

**1 Appuyez plusieurs fois sur la touche** **(SOURCE)** **pour sélectionner "CD".**

**2 Appuyez plusieurs fois sur** **(MODE)** **jusqu'à ce que l'indication correspondant au lecteur CD MP3 s'affiche ("CD1", "CD2", etc.).**

La lecture commence.

Pour	Appuyez sur
interrompre la lecture	(OFF)
éjecter le disque	(OPEN), puis ▲
sauter des pistes – Accès automatique aux titres	(SEEK) (◀◀/▶▶) [une fois pour chaque piste]
avancer ou reculer rapidement – Recherche manuelle	(SEEK) (◀◀/▶▶) [maintenir la touche enfoncée jusqu'à l'endroit souhaité]
passer d'un disque à l'autre – Sélection d'un disque	(DISC/PRESET) (+/-) [une fois pour chaque disque]
Saut d'albums – Sélection d'un album	(DISC/PRESET) (+/-) [maintenir la touche enfoncée jusqu'à l'endroit souhaité]

## Lorsque la lecture du dernier fichier du disque est terminée

Le numéro de fichier affiché revient à "1" et la lecture reprend au premier fichier du disque.

# Rubriques d'affichage

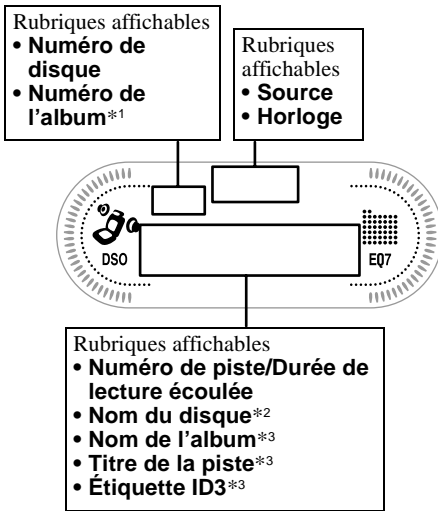

Pour	Appuyez sur
passer d'une rubrique d'affichage à l'autre	(DSPL)
faire défiler la rubrique d'affichage	(SCRL)

\*1 Lorsqu'une étiquette ID3 est affichée, le numéro de l'album ne s'affiche pas.

\*2 Si le disque a été identifié avec la fonction CUSTOM FILE de cet appareil, le mémo de disque s'affiche en priorité.

\*3 Lorsque vous appuyez sur (DSPL), l'indication "NO NAME" indique qu'il n'existe pas de nom de disque, de nom d'album ou de nom de piste et l'indication "NO ID3" qu'il n'y a pas d'étiquette ID3.

## Remarques

- Certains caractères ne peuvent pas être affichés. Les caractères et signes qui ne peuvent être affichés sont représentés par le symbole "\*".
- Pour certaines étiquettes ID3 contenant un grand nombre de caractères, le défilement automatique peut ne pas fonctionner.
- Cet appareil ne peut pas afficher le nom de l'artiste de chaque piste d'un album.

## Conseil

Lorsque le défilement automatique (A.SCRL) est désactivé (OFF) et que le nom de l'album ou de la piste est modifié, ce nom ne défile pas.

# Lecture répétée de pistes

## — Lecture répétée

Une piste ou un album entier du disque placé dans l'appareil principal ou la totalité de ce disque est répété à la fin de la lecture. La fonction de lecture répétée est disponible dans les modes suivants:

- REP-TRACK — pour répéter une seule piste.
- REP-ALBM\*1 — pour répéter un album.
- REP-DISC\*2 — pour répéter tout le disque.

\*1 Disponible uniquement lorsqu'un appareil CD MP3 en option est raccordé.

\*2 Disponible uniquement lorsqu'un ou plusieurs lecteurs CD ou MD en option sont raccordés.

**En cours de lecture, appuyez plusieurs fois sur (1) sur la mini-télécommande, jusqu'à ce que le réglage souhaité s'affiche à l'écran.**

La lecture répétée commence.

Pour revenir en mode de lecture normal, sélectionnez "REP-OFF".



# Lecture des pistes au hasard

## — Lecture aléatoire

Vous pouvez sélectionner :

- SHUF-ALBM\*1 — pour écouter dans un ordre aléatoire les albums du lecteur CD MP3 (en option) utilisé.
- SHUF-DISC — pour écouter les pistes du disque en cours de lecture dans un ordre aléatoire.
- SHUF-CHGR\*2 — pour écouter dans un ordre aléatoire les pistes de l'appareil CD ou MD (en option) utilisé.
- SHUF-ALL\*3 — pour écouter dans un ordre aléatoire toutes les pistes de tous les lecteurs CD ou MD raccordés, y compris cet appareil.

\*1 *Disponible uniquement lorsqu'un appareil CD MP3 en option est raccordé.*

\*2 *Disponible uniquement lorsqu'un ou plusieurs lecteurs CD ou MD en option sont raccordés.*

\*3 *Disponible uniquement lorsqu'un ou plusieurs lecteurs CD en option ou deux ou plusieurs lecteurs MD en option sont raccordés.*

**En cours de lecture, appuyez plusieurs fois sur (2) sur la mini-télécommande, jusqu'à ce que le réglage souhaité s'affiche à l'écran.**

La lecture aléatoire commence.

Pour revenir en mode de lecture normal, sélectionnez "SHUF-OFF".

### **Remarque**

*La fonction "SHUF-ALL" ne passera pas de façon aléatoire de la lecture de pistes de lecteurs CD à la lecture de pistes de lecteurs MD.*

# Informations complémentaires

## Entretien

### Remplacement du fusible

Assurez-vous d'utiliser un fusible de remplacement dont la capacité est la même que celle du fusible original. Si le fusible grille, vérifiez le raccordement de l'alimentation, puis remplacez le fusible. Si le fusible grille à nouveau, il peut y avoir un problème de fonctionnement interne de l'appareil. Dans ce cas, consultez votre détaillant Sony.

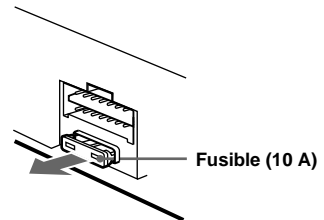

### Avertissement

N'utilisez jamais de fusible dont la capacité dépasse celle du fusible fourni avec l'appareil car vous risquez d'endommager l'appareil.

**suite à la page suivante →**

## Nettoyage des connecteurs

L'appareil peut ne pas fonctionner correctement si les connecteurs entre la façade et l'appareil ne sont pas propres. Pour prévenir ces problèmes, retirez la façade (page 8) et nettoyez les connecteurs à l'aide d'un coton-tige humecté d'alcool. N'appliquez pas une trop grande force sur les connecteurs, car vous pourriez les endommager.

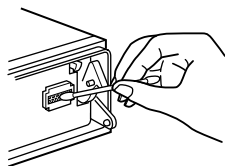

Appareil principal



Arrière de la façade

### Remarques

- Pour plus de sécurité, coupez le moteur avant de nettoyer les connecteurs et retirez la clé de contact.
- Ne touchez jamais les connecteurs directement avec les doigts ou avec un outil métallique.

## Remplacement de la pile au lithium

Dans des conditions normales, la pile dure environ un an. (Sa durée de vie peut être plus courte selon les conditions de fonctionnement.) Lorsque la pile faiblit, la portée de la mini-télécommande diminue. Remplacez la pile avec une pile au lithium CR2025 neuve. L'utilisation d'un autre type de pile peut entraîner un risque d'incendie ou d'explosion.

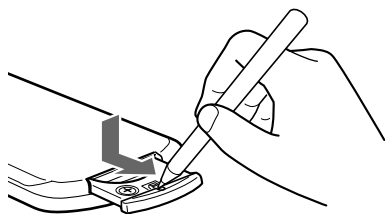

côté + vers le haut

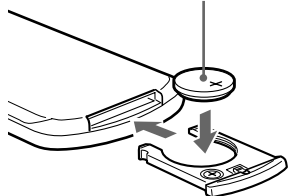

## Remarques sur la pile au lithium

- Tenez les piles au lithium hors de la portée des enfants. Si la pile venait à être avalée, consultez immédiatement un médecin.
- Essuyez la pile avec un chiffon sec pour assurer un bon contact.
- Veillez à respecter la polarité lors de l'installation de la pile.
- Ne tenez pas la pile avec des pinces métalliques car cela pourrait entraîner un court-circuit.

### ATTENTION

Utilisée de façon incorrecte, la pile peut exploser. Ne pas la recharger, la démonter ni la jeter au feu.

## Démontage de l'appareil

### 1 Démontez le panneau avant.

- ➊ Retirez la façade (page 8).
- ➋ Appuyez sur la pince située dans le panneau avant avec un tournevis mince.

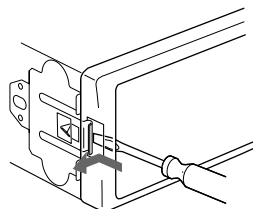

- ➌ Répétez l'étape ➋ de l'autre côté.

### 2 Démontez l'appareil

- ➍ Utilisez un tournevis fin pour enfoncer l'attache du côté gauche de l'appareil, puis tirez le côté gauche de l'appareil jusqu'à son dégagement complet.

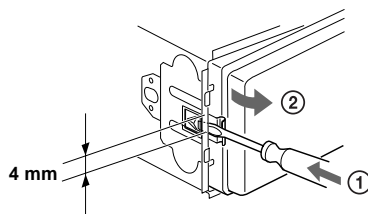

- ➎ Répétez l'étape ➍ du côté droit.
- ➏ Faites glisser l'appareil hors de son support.

# Caractéristiques techniques

## Lecteur CD

Rapport signal/bruit	90 dB
Réponse en fréquence	10 à 20.000 Hz
Pleurage et scintillement	En dessous du seuil de mesure

## Radio

### FM

Plage de syntonisation	CDX-CA720X/CA700X: 87,5 – 107,9 MHz CDX-CA705M: Intervalle de syntonisation FM; 50 kHz/200 kHz, commutable 87,5 – 108 MHz (avec des intervalles de 50 kHz) 87,5 – 107,9 MHz (avec des intervalles de 200 kHz)
Borne d'antenne	Connecteur d'antenne externe
Fréquence intermédiaire	10,7 MHz/450 kHz
Sensibilité utile	8 dBf
Sélectivité	75 dB à 400 kHz
Rapport signal/bruit	66 dB (stéréo), 72 dB (mono)
Distorsion harmonique à 1 kHz	0,6 % (stéréo), 0,3 % (mono)
Séparation	35 dB à 1 kHz
Réponse en fréquence	30 à 15.000 Hz

### AM

Plage de syntonisation	CDX-CA720X/CA700X: 530 – 1.710 kHz CDX-CA705M: Intervalle de syntonisation AM; 9 kHz/10 kHz, commutable 531 – 1.602 kHz (avec des intervalles de 9 kHz) 530 – 1.710 kHz (avec des intervalles de 10 kHz)
Borne d'antenne	Connecteur d'antenne externe
Fréquence intermédiaire	10,7 MHz/450 kHz
Sensibilité	30 µV

## Amplificateur de puissance

Sorties	Sorties des haut-parleurs (connecteurs de sécurité)
Impédance des haut-parleurs	4 à 8 ohms
Puissance de sortie maximale	52 W × 4 (à 4 ohms)

## Généralités

Sorties	Sorties audio (avant/arrière) Fil de commande de relais d'antenne électrique Fil de commande d'amplificateur de puissance
Entrées	Fil de commande ATT téléphone Fil de commande de l'éclairage Connecteur d'entrée de commande BUS Connecteur d'entrée audio BUS Connecteur d'entrée de commande à distance Connecteur d'entrée de l'antenne
Commandes de tonalité	Graves ± 10 dB à 62 Hz Aiguës ± 10 dB à 16 kHz + 8 dB à 100 Hz + 2 dB à 10 kHz
Intensité sonore	batterie de voiture 12 V CC (mise à la terre reliée au négatif)
Alimentation requise	Environ 178 × 50 × 178 mm (7 1/8 × 2 × 7 1/8 po.) (l/h/p)
Dimensions	Environ 182 × 53 × 162 mm (7 1/4 × 2 1/8 × 6 1/2 po.) (l/h/p)
Dimensions d'installation	Environ 1,2 kg (2 liv. 10 on.)
Poids	Mini-télécommande (1) Éléments d'installation et de raccordement (1 jeu) Étui pour la façade (1)
Accessoires fournis	Satellite de commande RM-X4S Câble BUS (fourni avec un câble à connecteur RCA) RC-61 (1 m), RC-62 (2 m) Changeur CD (10 disques) CDX-757MX, CDX-656 Changeur CD (6 disques) CDX-T70MX, CDX-T69 Changeur MD (6 disques) MDX-66XLP Lecteur MG-MS System-up MGS-X1 Sélecteur de source XA-C30
Accessoires en option	
Appareils en option	

### Remarque

*Cet appareil ne peut pas être branché sur un préamplificateur numérique ou un égaliseur.*

*La conception et les caractéristiques techniques sont sujettes à modification sans préavis.*

---

## Dépannage

La liste de contrôle suivante vous aidera à remédier aux problèmes que vous pourriez rencontrer avec cet appareil. Avant de passer en revue la liste de contrôle ci-dessous, vérifiez les procédures de raccordement et d'utilisation.

---

### Généralités

#### Aucun son.

- Tournez la commande VOL dans le sens des aiguilles d'une montre pour régler le volume.
- Annulez la fonction ATT.
- Pour un système à deux haut-parleurs, réglez la commande d'équilibre avant-arrière à la position médiane.

#### Le contenu de la mémoire a été effacé.

- La touche de réinitialisation (RESET) a été enfoncée.  
→ Recommencez la procédure d'enregistrement dans la mémoire.
- Le câble d'alimentation ou la batterie ont été déconnectés.
- Le câble d'alimentation n'est pas raccordé correctement.

#### Aucun bip sonore.

- Le bip est désactivé (page 18).
- Un amplificateur de puissance en option est raccordé et vous n'utilisez pas l'amplificateur intégré.

#### Aucune indication n'apparaît dans l'écran d'affichage ou les indications disparaissent.

- L'affichage de l'horloge disparaît si vous appuyez sur (OFF) pendant deux secondes.  
→ Appuyez sur la touche (OFF) pendant deux secondes pour afficher l'horloge.
- Retirez la façade et nettoyez les connecteurs. Reportez-vous à la section "Nettoyage des connecteurs" à la page 24 pour plus de détails.

#### Les stations mémorisées et l'heure correcte sont effacées.

#### Le fusible est grillé.

#### Émission de bruits lorsque la clé de contact est en position ON, ACC ou OFF.

Les fils ne sont pas raccordés correctement au connecteur d'alimentation de la voiture destiné aux accessoires.

#### L'appareil n'est pas alimenté.

- Vérifiez les raccordements. Si tout est en ordre, vérifiez le fusible.
- La voiture n'est pas équipée d'une position ACC.  
→ Appuyez sur (SOURCE) (ou insérez un disque) pour activer l'appareil.

---

#### L'appareil est alimenté en continu.

La voiture n'est pas équipée d'une position ACC.

#### L'antenne électrique ne se déploie pas.

L'antenne électrique ne dispose pas de relais.

#### Impossible de supprimer l'indication

"-----".

Vous êtes en mode d'édition du nom.  
→ Appuyez sur (LIST) pendant deux secondes.

---

### Lecture de CD et de MD

#### Impossible d'introduire un disque.

- Un autre CD ou MD est déjà en place.
- Le CD ou MD a été introduit à l'envers ou inséré avec force d'une façon incorrecte.

#### La lecture ne commence pas.

- Le MD est défectueux ou le CD est souillé.
- CD-R ou CD-RW non finalisé.
- Vous avez essayé de lire un disque CD-R ou CD-RW qui n'est pas conçu pour une utilisation audio.
- Certains disques CD-R ou CD-RW peuvent ne pas être lus en raison de l'appareil utilisé pour l'enregistrement ou de l'état du disque.

#### Un disque est automatiquement éjecté.

La température ambiante dépasse 50 °C.

#### Les touches de commande sont inopérantes.

#### Impossible d'éjecter le CD.

Appuyez sur la touche RESET.

#### Le son est irrégulier en raison de vibrations.

- L'appareil est installé suivant un angle de plus de 60°.
- L'appareil n'est pas installé à un endroit suffisamment stable de la voiture.

#### Le son saute.

Le disque est encrassé ou défectueux.

---

### Réception radio

#### Impossible de syntoniser une présélection.

- Enregistrez la fréquence correcte dans la mémoire.
- Le signal reçu est trop faible.

---

**Impossible de recevoir les stations.****Le son comporte des parasites.**

- Raccordez un fil de commande d'antenne électrique (bleu) ou un fil d'alimentation d'accessoire (rouge) au câble d'alimentation de l'amplificateur d'antenne de la voiture (uniquement lorsque votre voiture est dotée d'une antenne AM-FM intégrée dans la fenêtre arrière ou latérale).
- Vérifiez le raccordement de l'antenne de la voiture.
- L'antenne automatique ne se lève pas.  
→ Vérifiez le raccordement du fil de commande de l'antenne électrique.
- Vérifiez la fréquence.
- Lorsque le mode DSO est activé, le son peut parfois comporter des parasites.  
→ Réglez le mode DSO sur "OFF" (page 20).

---

**La syntonisation automatique est impossible.**

- Le mode de recherche locale est réglé sur "ON".  
→ Réglez le mode de recherche locale sur "OFF" (page 19).
- Le signal reçu est trop faible.  
→ Utilisez la syntonisation manuelle.

---

**L'indication "ST" clignote.**

- Syntonisez la fréquence correctement.
- Le signal reçu est trop faible.  
→ Activez le mode de réception mono (page 19).

---

**Une émission en stéréo est entendue en mono.**

- L'appareil est en mode de réception mono.  
→ Désactivez le mode de réception mono (page 19).

---

**Des interférences se produisent en cours de réception FM.**

- Le mode de réception étendue est sélectionné.  
→ Réglez le mode IF sur "IF AUTO" (page 14).
- 

---

## Affichage des erreurs/ messages

---

**Affichage des erreurs****(pour cet appareil et les changeurs CD/MD en option)**

Les indications suivantes clignotent pendant environ 5 secondes et une alarme retentit.

---

**BLANK\*<sup>1</sup>**

- Aucune piste n'a été enregistrée sur un MD.\*<sup>2</sup>  
→ Effectuez la lecture d'un MD avec des pistes enregistrées.

---

**ERROR\*<sup>1</sup>**

- Le CD est sale ou inséré à l'envers.\*<sup>2</sup>  
→ Nettoyez-le ou insérez-le correctement.
- Le CD ou MD inséré ne peut pas être lu en raison de certains problèmes.\*<sup>2</sup>  
→ Insérez un autre CD ou MD.

---

**HI TEMP**

- La température ambiante est supérieure à 50°C (122°F).  
→ Attendez que la température descende en dessous de 50°C (122°F).

---

**NO DISC**

- Aucun disque n'a été inséré dans le lecteur CD/MD.  
→ Insérez des disques dans le lecteur CD/MD.

---

**NO MAG**

- Le chargeur n'a pas été inséré dans le lecteur CD/MD.  
→ Insérez-le dans le lecteur CD/MD.

---

**NO MUSIC**

- Un CD non enregistré au format audio a été inséré dans un lecteur CD compatible MP3.  
→ Insérez un disque audio dans le lecteur CD MP3.

---

**NOTREADY**

- Le couvercle du lecteur MD est ouvert ou les MD ne sont pas insérés correctement.  
→ Fermez le couvercle ou insérez correctement les MD.

---

**RESET**

- Le lecteur CD/MD ne peut pas fonctionner en raison de certains problèmes.  
→ Appuyez sur la touche RESET de l'appareil.
- 

\*<sup>1</sup> Lorsqu'un changeur CD/MD est raccordé à l'appareil, le numéro de disque du CD ou du MD s'affiche à l'écran.

\*<sup>2</sup> Le numéro du disque qui a provoqué l'erreur s'affiche à l'écran.

suite à la page suivante →

Si ces solutions ne permettent pas d'améliorer la situation, consultez votre détaillant Sony le plus proche.

---

## Messages

---

### L.SEEK +/-

Le mode de recherche locale est activé en cours de syntonisation automatique (page 14).

---

“L L L L” ou “r r r r”

Vous avez atteint le début ou la fin du disque et vous ne pouvez pas aller plus loin.

---



<http://www.sony.net/>

Sony Corporation Printed in Thailand