

Installation

Precautions

- Do not tamper with the four holes on the upper surface of the unit. They are used for tuner adjustments to be made only by service technicians.
- If you mount other Sony equipment with this unit, it is better to mount this unit in the lower position.
- There must be a distance of at least 15 cm between the cassettes slot of the unit and shift lever to insert cassette easily. Choose the installation location carefully so the unit does not interfere with gear shifting and other driving operations.
- Choose the mounting location carefully so the unit does not interfere with normal driving operations.
- Avoid installing the unit where it would be subject to high temperatures, such as from direct sunlight or hot air from the heater, or where it would be subject to dust, dirt or excessive vibration.
- Use only the supplied mounting hardware for safe and secure installation.

Mounting angle adjustment

Adjust the mounting angle to less than 20°.

Instalación

Precauciones

- No toque los cuatro orificios de la superficie superior de la unidad. Estos orificios son para ajustes del sintonizador que solamente deberán realizar técnicos de reparación.
- Si monta otro equipo Sony con esta unidad, es preferible montar esta unidad en la posición más baja.
- Para que sea posible insertar y la cinta con facilidad, debe haber una distancia de al menos 15 cm entre la ranura de inserción de cintas de la unidad y la palanca de cambios.
- Instale la unidad en un lugar que no entorpezca las operaciones de cambio de marchas o de conducción en general.
- Elija cuidadosamente el lugar de montaje de forma que la unidad no interfiera las funciones normales de conducción.
- Evite instalar la unidad donde pueda quedar sometida a altas temperaturas, como a la luz solar directa o al aire de calefacción, o a polvo, suciedad, o vibraciones excesivas.
- Para realizar una instalación segura y firme, utilice solamente la ferretería de montaje suministrada.

Ajuste del ángulo de montaje

Ajuste el ángulo de montaje a menos de 20°.

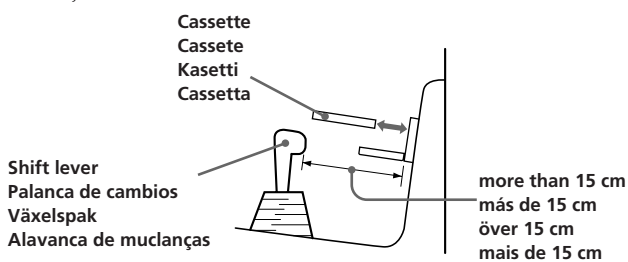

Montering

Säkerhetsföreskrifter

- Låt de fyra hålen på bilstereons ovansida vara. De är till för radiojusteringar som endast får utföras av fackkunniga tekniker.
- Om du monterar annan Sony-utrustning till denna enhet är det bäst att montera denna enhet i det lägre läget.
- För att du ska kunna sätta i och ta ut bandet måste avståndet vara minst 15 cm mellan kassettfacket på enheten och växelspaken. När du installerar enheten väljer du en plats så att enheten inte är i vägen när du kör.
- Var nog när du väljer var i bilen du monterar bilstereon, så att den inte sitter i vägen när du kör.
- Montera inte bilstereon där den utsätts för värme, t ex solsken eller varmluft, eller där den utsätts för damm, smuts och/eller vibrationer.
- Använd endast de medföljande monteringsstillbehören för att vara säker på att bilstereon monteras på ett säkert och korrekt sätt.

Tillåten monteringsvinkel

Monteringsvinkeln får inte vara större än 20 grader.

Instalação

Precauções

- Não altere indevidamente os quatro orifícios da superfície da parte superior do aparelho. Estes servem para regulações do sintonizador que devem ser efectuadas somente por técnicos qualificados.
- É preferível montar este aparelho na posição inferior, se quiser montar simultaneamente outros equipamentos da Sony.
- Para colocar com facilidade a cassete, deve haver uma distância de pelo menos 15 cm entre a ranhura de introdução da cassete e a alavanca das mudanças.
- Escolha o local de instalação de forma a que o aparelho não interfira com as mudanças de velocidade ou com as outras manobras de condução.
- Escolha com cuidado um local apropriado para a montagem do aparelho, para que este não interfira com as manobras necessárias à condução do veículo.
- Evite instalar o aparelho onde possa estar sujeito a altas temperaturas, como em locais expostos directamente à luz do sol, ao ar quente dos aquecimentos, ou sujeitos a pó, sujidade ou vibração excessiva.
- Para efectuar uma instalação segura utilize unicamente o hardware de montagem fornecido.

Ajuste do ângulo de montagem

Ajuste o ângulo de montagem a menos de 20°.

How to detach and attach the front panel

Before installing the unit, detach the front panel.

To detach

Before detaching the front panel, be sure to press **OFF** first. Press **OPEN** to open up the front panel, then pull it off towards you.

To attach

Align the front panel to the unit, and push in.

Forma de extraer e instalar el panel frontal

Antes de instalar la unidad, extraiga el panel frontal.

Para extraerlo

Antes de extraer el panel frontal, asegúrese de presionar **OFF** en primer lugar. Presione **OPEN** para abrir el panel frontal y, a continuación, tire de él hacia fuera.

Para instalarlo

Alinee el panel frontal con la unidad e introdúzcalo.

Ta loss/fästa frontpanelen

Ta loss frontpanelen innan du monterar bilstereon.

Ta loss frontpanelen

Tryck på **OFF** innan du tar loss frontpanelen. Tryck på **OPEN** när du vill öppna frontpanelen. Dra den sedan mot dig.

Fästa frontpanelen

Passa in frontpanelen på enheten och tryck till.

Para retirar e colocar o painel frontal

Retire o painel frontal antes de iniciar a instalação do aparelho.

Para retirar

Antes de desligar o painel frontal, não se esqueça de carregar primeiro em **OFF**. Carregue em **OPEN** para abrir o painel frontal, puxando-o depois para fora e para si.

Para colocar

Alinhe o painel frontal com o aparelho e empurre-o.

To detach
Para extraerlo
Ta loss frontpanelen
Para retirar

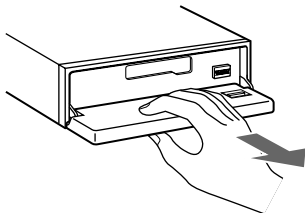

To attach
Para instalarlo
Fästa frontpanelen
Para colocar

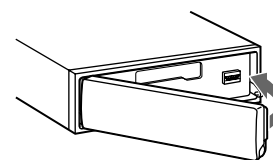

Mounting example

Installation in the dashboard

Ejemplo de montaje

Instalación en el salpicadero

Exempel på montering

Montera på instrumentbrädan

Exemplo de montagem

Instalação no tablier

1

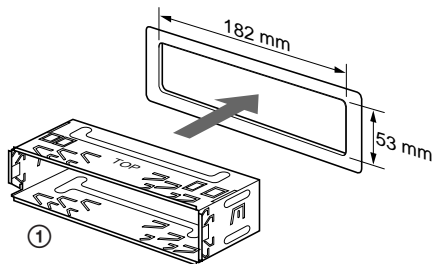

With the TOP marking up
Con la marca TOP hacia arriba.
Med märkningen TOP vänd uppåt.
Com a marca <<TOP>> para cima.

2

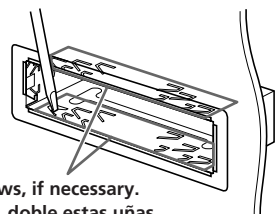

Bend these claws, if necessary.
Si es necesario, doble estas uñas.
Bøj dessa flikar vid behov.
Dobre as unhas se necessário.

3

With the TOP marking up
Con la marca TOP hacia arriba.
Med märkningen TOP vänd uppåt.
Com a marca TOP para cima.

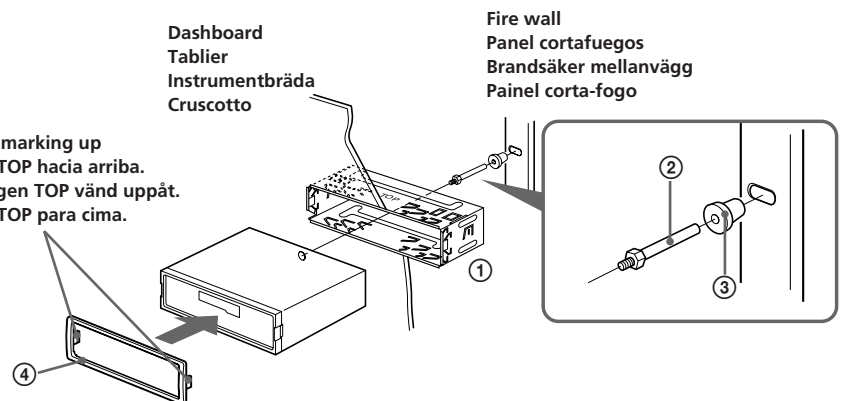

First attach ④ to the unit, then insert the unit into ①.
En primer lugar, fije ④ a la unidad y, a continuación, inserte ésta en ①.
Sätt först fast ④ på enheten och skjut sedan in bilstereon i ①.
Primeiro, fixe ④ no aparelho e depois introduza-o em ①.

Caution

Cautionary notice for handling the bracket ①. Handle the bracket carefully to avoid injuring your fingers.

Precaución

Advertencia sobre la manipulación del soporte ①. Tenga mucho cuidado al manipular el soporte para evitar posibles lesiones en los dedos.

Varning

Att observera angående konsolen ①. Hantera konsolen med största aktsamhet så att du inte skadar fingrarna.

Cuidado

Aviso sobre as precauções a tomar no manuseamento do suporte ①. Pegue no suporte com cuidado para não magoar os dedos.

Reset button

When the installation and connections are complete, be sure to press the reset button with a ballpoint pen etc.

Botón de reposición

Cuando finalice la instalación y las conexiones, cerciórese de presionar el botón de reposición con un bolígrafo, etc.

Nollställningsknappen

Kom ihåg att använda en penna eller något annat spetsigt föremål för att trycka på nollställningsknappen när anslutningen och monteringen är klar.

Botão de reinicialização

Quando terminar a instalação e as ligações, não se esqueça de carregar no botão de reinicialização com a ponta de uma caneta, etc.

Reset button
Botón de reposición
Nollställningsknapp
Pulsante di azzeramento

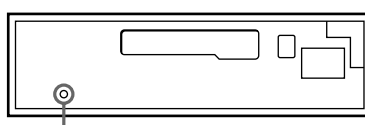

For connecting two or more changers, the source selector XA-C30 (optional) is necessary.

Si desea conectar dos o más cambiadores, necesitará el selector de fuente XA-C30 (opcional).

För anslutning av två eller flera växlare krävs värljarna XA-C30 (tillval).

Para ligar um ou mais permutadores, é necessário o selector de fonte XA-C30 (opcional).

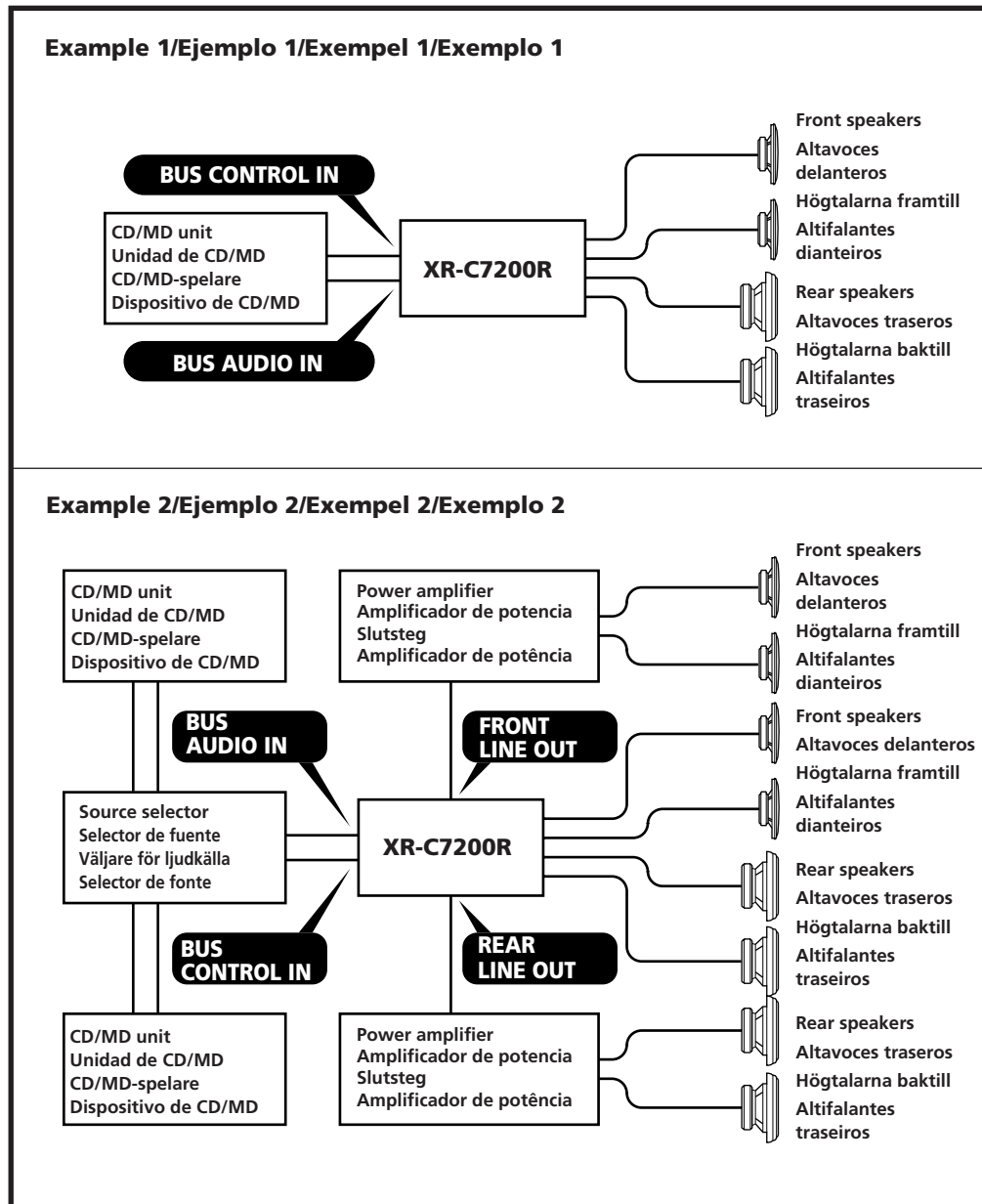

FM/MW/LW Cassette Car Stereo

Installation/Connections
Instalación/Conexiones
Montering/Anslutning
Instalação/Ligações

XR-C7200R

Sony Corporation © 1998 Printed in France

Note for Connecting

If there is alternator noise (a whining sound when the engine increases speed), ground the master unit by connecting it to a metal point of the car with the supplied chassis ground cord ⑨. Connect the ground cord to the master unit with part ② as shown in the illustration.

You can use part ⑦ to connect the ground cord to the master unit instead of part ②.

Nota sobre conexión

Si el alternador emite ruido (un zumbido al aumentar la velocidad del motor), conecte la unidad principal a tierra y, para ello, enchúfela a un punto de metal del automóvil mediante el cable de toma a tierra del chasis ⑨ suministrado. Conecte el cable de toma a tierra a la unidad principal con la pieza ② como se muestra en la ilustración.

Puede utilizar la pieza ⑦ para conectar el cable de toma a tierra a la unidad principal en lugar de la pieza ②.

Angående anslutningar

Om motorn ger störningar (ett vinande ljud när du gasar) bör du jorda huvudenheten till en metallpunkt på bilen med den medföljande chassijordkabeln ⑨. Anslut jordkabeln till huvudenheten med jordkontakten ② enligt bilden.

Du kan använda del ⑦ istället för del ② när du vill ansluta den jordade kabeln till huvudenheten.

Nota sobre a ligação

Se o alternador começar a produzir ruídos (um som agudo durante o aumento da velocidade do motor), ligue a unidade principal à terra. Para tal, ligue o cabo de terra do chasis ⑨ fornecido a um ponto metálico do automóvel. Ligue o cabo de ligação à terra ao aparelho principal ②, como se mostra na ilustração.

Em vez da peça ②, pode utilizar a peça ⑦ para ligar o cabo de ligação a terra à unidade principal.

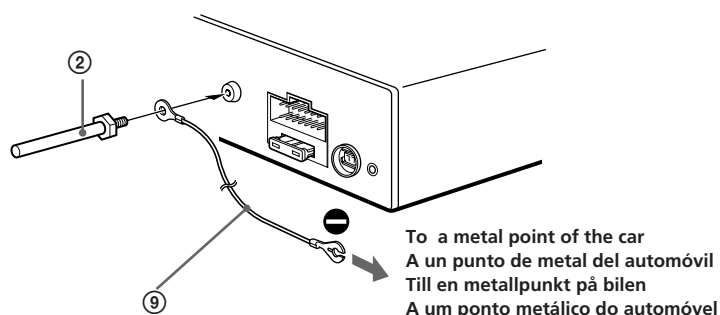

Parts for installation and connections Componentes de montaje y conexiones Medföljande monteringsdelar Peças para instalação e ligações

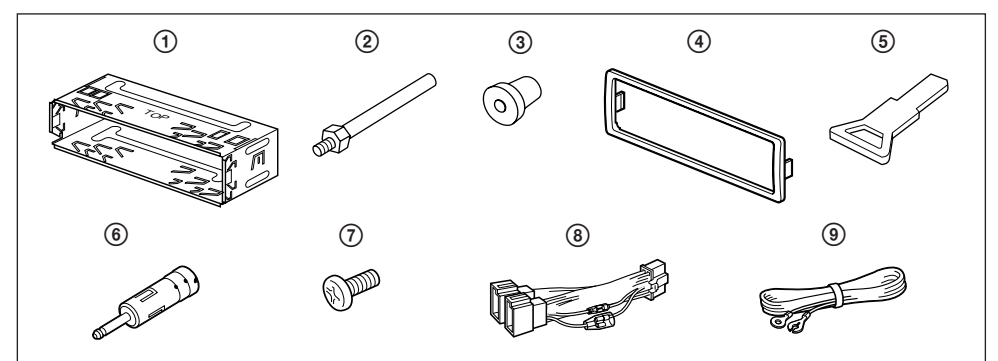

The release key ⑤ is used for dismounting the unit. See the Operating Instructions manual for details. La llave de liberación ⑤ se utiliza para desmontar la unidad. Con respecto a los detalles, consulte el manual de instrucciones.

Använd den medföljande nyckeln ⑤ för bilstereons demontering ur instrumentfattningen. Vi hänvisar till bilstereons bruksanvisning angående detaljer.

A chave de libertação ⑤ é necessária, caso deseje desmontar o aparelho de onde este foi instalado. Veja o manual de instruções para maiores detalhes.

Caution

Cautionary notice for handling the bracket ①. Handle the bracket carefully to avoid injuring your fingers.

Precaución

Advertencia sobre la manipulación del soporte ①. Tenga mucho cuidado al manipular el soporte para evitar posibles lesiones en los dedos.

Warning

Att observera angående konsolen ①. Hantera konsolen med största aktsamhet så att du inte skadar fingrarna.

Cuidado

Aviso sobre as precauções a tomar no manuseamento do suporte ①. Pegue no suporte com cuidado para não magoar os dedos.

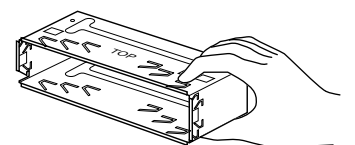

Connections

Caution

- This unit is designed for negative ground 12 V DC operation only.
- Connect the power connecting cord **Ⓢ** to the unit and speakers before connecting it to the auxiliary power connector.
- Run all ground wires to a common ground point.**
- Connect the yellow cord to a free car circuit rated higher than the unit’s fuse rating. If you connect this unit in series with other stereo components, the car circuit they are connected to must be rated higher than the sum of the individual components’ fuse rating. If there are no car circuits rated as high as the unit’s fuse rating, connect the unit directly to the battery. If no car circuits are available for connecting this unit, connect the unit to a car circuit rated higher than the unit’s fuse rating in such a way that if the unit blows its fuse, no other circuits will be cut off.

If your car has no accessory position on the ignition key switch — POWER SELECT switch

The illumination on the front panel is factory set to be turned on even while the unit is not in use. However, this setting may cause some car battery wear **if your car has no accessory position on the ignition key switch**. To avoid this battery wear, **set the POWER SELECT switch located on the bottom of the unit to the **Ⓢ** position, then press the reset button**. The illumination is reset to stay off while the unit is not in use.

Note

The caution alarm for the front panel is not activated when the POWER SELECT switch is set to the Ⓢ position.

Conexiones

Precauciones

- Esta unidad ha sido diseñada para alimentarse con 12 V CC, negativo a masa, solamente.
- Conecte el cable de conexión de alimentación **Ⓢ** a la unidad y los altavoces antes de conectarlo al conector de alimentación auxiliar.
- Conecte todos los conductores de puesta a masa a un punto común.**
- Conecte el cable amarillo a un circuito libre de automóvil de potencia nominal superior a la del fusible de la unidad. Si conecta esta unidad en serie con otros componentes estéreo, la potencia nominal del circuito del automóvil a los que dichos componentes estén conectados debe ser superior a la suma de la potencia nominal del fusible de los componentes. Si no existen circuitos de automóvil de potencia nominal igual a la del fusible de la unidad, conecte ésta directamente a la batería. Si no hay circuitos de automóvil disponibles para conectar esta unidad, conecte la misma a un circuito de automóvil de potencia nominal superior a la del fusible de la unidad de forma que no se desactiven otros circuitos si el fusible de dicha unidad se funde.

Si el automóvil no dispone de posición para accesorios en la llave de encendido

— **Selector POWER SELECT**

La iluminación del panel frontal ha sido ajustada en fábrica para que esté activada aunque la unidad no se encuentre en funcionamiento. Sin embargo, este ajuste puede provocar cierta descarga de la batería del automóvil **si éste no dispone de posición para accesorios en la llave de encendido**. Para evitar esto, **ponga el selector POWER SELECT, situado en la base de la unidad, en la posición **Ⓢ** y, después, presione el botón de reposición**. La iluminación estará desactivada cuando la unidad no se encuentre en funcionamiento.

Nota

La alarma de precaución del panel frontal no se activará cuando el selector POWER SELECT se encuentre en la posición Ⓢ.

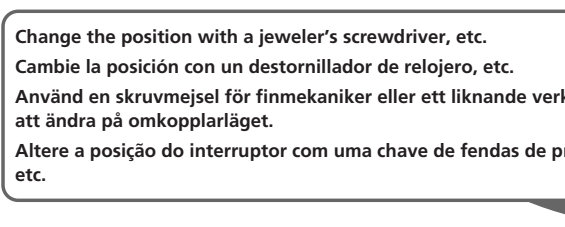

When you change the position of the switch, be sure to press the reset button after the connections are completed.

Cuando cambie la posición del selector, cerciórese de presionar los boton de reposición después de haber finalizado las conexiones.

Kom ihåg att trycka på återställningsknapp efter slutförda anslutningar när väljarläget ändrats.

Notas sobre conductores de control

- El conductor de control de la antena motorizada (azul) suministrará +12 V CC cuando conecte la alimentación del sintonizador o cuando active la función de activación automática del sintonizador (ATA), frecuencia alternativa (AF) o la de anuncios de tráfico (TA).
- Con esta unidad no podrá utilizarse una antena motorizada sin caja de relés.

Conexión para protección de la memoria
Si conecta el conductor de entrada amarillo, el circuito de la memoria recibirá siempre alimentación, incluso aunque ponga la llave de encendido en la posición OFF.

Notas sobre la conexión de los altavoces

- Antes de conectar los altavoces, desconecte la alimentación de la unidad.
- Utilice altavoces con una impedancia de 4 a 8 ohmios, y con la potencia máxima admisible adecuada, ya que de lo contrario podría dañarlos.
- No conecte los terminales del sistema de altavoces al chasis del automóvil, ni los del altavoz izquierdo a los del derecho.
- No intente conectar los altavoces en paralelo.
- No conecte altavoces activos (con amplificadores incorporados) a los terminales de altavoces de la unidad. Si lo hiciese, podría dañar tales altavoces. Por lo tanto, cerciórese de conectar altavoces pasivos a estos terminales.

Advertencia
Si dispone de una antena motorizada sin dispositivo de relé, la conexión de esta unidad con el cable de conexión de alimentación **Ⓢ** suministrado puede dañar la antena.

Anslutning

Säkerhetsföreskrifter

- Denna bilstereo är endast avsedd för anslutning till ett negativt jordat, 12 V bilbatteri.
- Anslut strömkabeln **Ⓢ** till enheten och högtalarna innan du ansluter den till den yttre strömanslutning.
- Dra samtliga jordledningar till en och samma jordningspunkt.**
- Anslut den gula kabeln till en ledig bilkrets med en högre ampere än enhetens. Om du seriekopplar enheten till andra stereokomponenter måste den bilkrets de kopplas till ha en högre ampere än summan av de enskilda delarnas amperestyrka. Om det inte finns några bilkretsar med en så hög amperestyrka som enhetens ska du ansluta enheten direkt till batteriet. Om inga bilkretsar finns för anslutning till enheten ska du ansluta enheten till en bilkrets med en högra ampere än enhetens styrka så att inga andra säkringar går om enhetens säkring smälter.

Montera bilstereon i en bil vars tändlås inte har något strömläge

— **Omkopplaren POWER SELECT**

Innan bilstereon levererades från fabriken ställdes belysningen i teckenfönstret in så att den lyser också när bilstereon inte används. Detta kan emellertid orsaka urladdning av batteriet när du använder bilstereon **i en bil, vars tändlås saknar läget ACC (strömläge)**. Skjut omkopplaren **POWER SELECT på bilstereons undersida till läge **Ⓢ**, och tryck sedan på återställningsknappen** för att undvika att bilbatteriet laddas ur. Nu lyser inte längre belysningen i teckenfönstret när bilstereon inte används.

Obsevera

Varningssignalen, som varnar om du inte har tagit loss frontpanelen, ljuder inte när omkopplaren POWER SELECT står i läge Ⓢ.

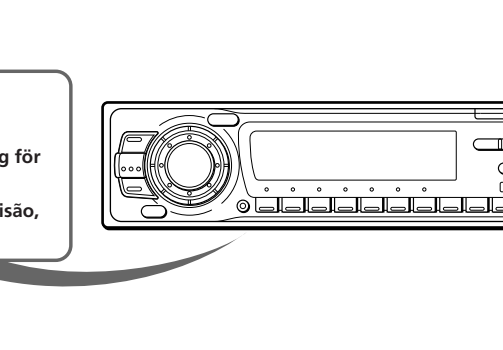

Kom ihåg att trycka på återställningsknapp efter slutförda anslutningar när väljarläget ändrats.

When you change the position of the switch, be sure to press the reset button after the connections are completed.

Att observera angående de olika styrkablarna

- Motorantennens styrkabel (blå) leder +12 volts likström när bilradion slås på eller när radiomottagningsautomatik ATA, mottagning av alternativa frekvenser AF eller mottagning av trafikmeddelanden TA.
- En motorantenn utan styrrelådosa kan inte anslutas till denna bilstereo.

Anslutning för minnesstöd
När du anslutit den gula, ingående strömkabeln försörjs minneskretsen med ström hela tiden, även när tändlåset slås ifrån.

Att observera angående högtalarnas anslutning

- Slå av bilstereon innan du ansluter högtalarna.
- Anslut endast högtalare, vars impedans varierar från 4 till 8 ohm och som har tillräcklig effekthanteringskapacitet för att skydda högtalarna mot skador.
- Anslut inte något av högtalaruttagen till bilens chassi. Anslut inte heller uttagen på höger högtalare till uttagen på vänster högtalare.
- Anslut inte högtalarna parallellt.
- Anslut inte aktiva högtalare (med inbyggda slutsteg) till bilstereons högtalaruttag, eftersom de kan skada de aktiva högtalarna.
- Var noga med att bara ansluta passiva högtalare till dessa uttag.

Varning
Om du har en motorantenn utan relådosa kan antennen skadas om du ansluter enheten med den medföljande strömkabeln **Ⓢ**.

Ligações

Advertência

- Este aparelho foi concebido para funcionar somente com corrente contínua de 12 V com massa negativa.
- Ligue o cabo de alimentação de corrente **Ⓢ** ao aparelho e aos alifalantes antes de o ligar ao conector de corrente auxiliar.
- Ligue todos os fios de terra num ponto de massa comum.**
- Ligue o cabo amarelo a um circuito eléctrico livre do automóvel, cuja tensão seja superior à dos fusíveis do aparelho. Se ligar este aparelho em série com outros componentes estéreo, a tensão do circuito eléctrico do automóvel onde os ligar tem de ser superior à soma das tensões dos fusíveis de todos os componentes individuais. Se não houver nenhum circuito eléctrico do automóvel com uma tensão tão elevada como a dos fusíveis do aparelho, ligue-o directamente à bateria. Se não estiver disponível nenhum circuito eléctrico do automóvel para ligação deste aparelho, ligue-o a um circuito eléctrico do automóvel com uma tensão superior à dos fusíveis do aparelho, de tal modo que, se o aparelho rebentar os fusíveis respectivos, nenhum outro circuito seja cortado.

Se o seu automóvel não estiver equipado com uma chave de ignição com posição acessórios

— **Interruptor POWER SELECT**

A iluminação do painel frontal é regulada na fábrica para se manter acesa, mesmo quando o aparelho não estiver ligado. No entanto, esta regulação pode provocar a descarga da bateria **se o aparelho for utilizado em automóveis sem chave de ignição com posição acessórios**. Para evitar a descarga da bateria, **regule o interruptor POWER SELECT, situado na base do aparelho, para a posição **Ⓢ**. Em seguida, carregue no botão de reinicialização**. A iluminação é regulada para ficar apagada enquanto o aparelho estiver desligado.

Nota

O alarme de advertência do painel frontal não é activado quando o interruptor POWER SELECT estiver regulado para a posição Ⓢ.

Quando muda a posição do interruptor, certifique-se de pressionar o botão de reinicialização depois de ter terminado de fazer todas as ligações.



Quando muda a posição do interruptor, certifique-se de pressionar o botão de reinicialização depois de ter terminado de fazer todas as ligações.

Se alterar a posição do selector tem de carregar numa das tecla de reinicialização depois de ter terminado de fazer todas as ligações.

Kom ihåg att trycka på återställningsknapp efter slutförda anslutningar när väljarläget ändrats.

Notas sobre os fios de controlo

- O fio de controlo da antena eléctrica (azul) fornece +12 V CC quando da ligação do sintonizador ou da activação da função ATA (Activação automática do sintonizador), AF (Frequência Alternativa) ou TA (Boletins de Tráfego).
- Uma antena motorizada sem um relé não pode ser utilizada com este aparelho.

Ligação para alimentação contínua da memória
Quando, o fio amarelo de entrada de alimentação for ligado, os circuitos de memória ficarão com alimentação contínua, mesmo se a chave de ignição estiver desligada.

Notas sobre a ligação dos altifalantes

- Antes de ligar os altifalantes, desligue o aparelho.
- Utilize altifalantes com impedância de 4 a 8 ohm, e com capacidade admissível de potência adequada. Caso contrário, os altifalantes poderão sofrer avarias.
- Não ligue os terminais do sistema de altifalantes ao chassi do automóvel, e não ligue os terminais do altifalante direito aos terminais do altifalante esquerdo.
- Não tente ligar os altifalantes em paralelo.
- Não ligue nenhum sistema de altifalantes activos (com amplificadores incorporados) aos terminais dos altifalantes do aparelho.
- Caso o faça, poderá avariar o sistema de altifalantes activos. Portanto, não se esqueça de ligar altifalantes passivos a estes terminais.

Atenção
Se a antena eléctrica não tiver uma caixa de relé, o facto de ligar esta aparelho com a cabo de alimentação **Ⓢ** fornecido, pode provocar danos na antena.

