

# Installation

## Precautions

- Choose the installation location carefully so that the unit will not interfere with normal driving operations.
- Avoid installing the unit in areas subject to dust, dirt, excessive vibration, or high temperature, such as in direct sunlight or near heater ducts.
- Use only the supplied mounting hardware for a safe and secure installation.

## Mounting angle adjustment

Adjust the mounting angle to less than 60°.

# Installation

## Vorsichtsmaßnahmen

- Wählen Sie den Einbaort sorgfältig so aus, daß das Gerät beim Fahren nicht hinderlich ist.
- Bauen Sie das Gerät so ein, daß es keinen hohen Temperaturen (keinem direkten Sonnenlicht, keiner Warmluft von der Heizung), keinem Staub, keinem Schmutz und keinen starken Vibrationen ausgesetzt ist.
- Für eine sichere Befestigung verwenden Sie stets nur die mitgelieferten Montageteile.

## Hinweis zum Montagewinkel

Das Gerät sollte in einem Winkel von weniger als 60° montiert werden.

# Installation

## Précautions

- Choisir soigneusement l'emplacement de l'installation afin que l'appareil ne gêne pas la conduite normale du véhicule.
- Éviter d'installer l'appareil dans un endroit exposé à des températures élevées, comme en plein soleil ou à proximité d'une bouche d'air chaud, ou à de la poussière, saleté ou vibrations violentes.
- Pour garantir un montage sûr, n'utiliser que le matériel fourni.

## Réglage de l'angle de montage

Ajuster l'inclinaison à un angle inférieur à 60°.

# Installazione

## Precauzioni

- Sciegliere con attenzione la posizione per l'installazione in modo che l'apparecchio non interferisca con le operazioni di guida del conducente.
- Evitare di installare l'apparecchio dove sia soggetto ad alte temperature, come alla luce solare diretta o al getto di aria calda dell'impianto di riscaldamento, o dove possa essere soggetto a polvere, sporco e vibrazioni eccessive.
- Usare solo il materiale di montaggio in dotazione per un'installazione stabile e sicura.

## Regolazione dell'angolo di montaggio

Regolare l'angolo di montaggio in modo che sia inferiore a 60°.

# Montage

## Voorzorgsmaatregelen

- Kies de installatieplaats zorgvuldig zodat het toestel de bestuurder niet hindert tijdens het rijden.
- Installeer het apparaat niet op plaatsen waar het blootgesteld wordt aan hoge temperaturen, b.v. in direct zonlicht of bij de warme luchtstroom van de autoverwarming, aan sterke trillingen, of waar het in contact komt met veel stof of vuil.
- Gebruik voor het veilig en stevig monteren van het apparaat uitsluitend de bijgeleverde montage-onderdelen.

## Maximale montagehoek

Installeer het apparaat nooit onder een hoek van meer dan 60° met het horizontale vlak.

# Troubleshooting guide

The following check will assist in the correction of most problems which you may encounter with your unit. Before going through the check list below, refer to the connection and operating procedures.

Problem	Cause
<ul style="list-style-type: none"><li>Memorised stations and correct time are erased.</li><li>The fuse has blown.</li><li>Makes noise when the ignition key is the ON, ACC and OFF positions.</li></ul>	Leads are not matched correctly with the car's accessory power connector.
<ul style="list-style-type: none"><li>No power is being supplied to the unit.</li><li>The power is continuously supplied to the unit.</li></ul>	The car doesn't have an ACC position.
The power aerial does not extend.	The power aerial does not have a relay box.

## Störungsbehebung

Mit Hilfe der folgenden Checkliste werden Sie die meisten Probleme beheben können, die beim Anschließen des Geräts auftreten können. Bevor Sie jedoch versuchen, ein Problem anhand der Checkliste zu lösen, sehen Sie zuerst nach, ob Sie das Gerät korrekt angeschlossen und bedient haben.

Problem	Ursache
<ul style="list-style-type: none"><li>Voreingestellte Sender und die Uhrzeit wurden gelöscht.</li><li>Die Sicherung brennt durch.</li><li>Es ist ein Geräusch zu hören, wenn sich der Zündschlüssel in den Positionen ON, ACC und OFF befindet.</li></ul>	Die Leitungen wurden nicht korrekt an die Zubehörstromversorgung des Fahrzeugs angeschlossen.
<ul style="list-style-type: none"><li>Das Gerät wird nicht mit Strom versorgt.</li><li>Das Gerät wird ständig mit Strom versorgt.</li></ul>	Bei dem Fahrzeug gibt es keine Zubehörposition (ACC).
Die Motorantenne läßt sich nicht ausfahren.	Die Motorantenne ist nicht mit einem Relaiskästchen ausgestattet.

## Dépannage

Les contrôles suivants vous permettront de résoudre la majorité des problèmes que vous pourriez rencontrer avec cet appareil. Avant de passer cette liste de contrôle en revue, vérifiez les procédures de raccordement et d'utilisation.

Problème	Cause
<ul style="list-style-type: none"><li>Les stations mémorisées et l'heure correcte sont effacées.</li><li>Le fusible a grillé.</li><li>Génére des parasites lorsque la clé de contact se trouve sur les positions ON, ACC et OFF.</li></ul>	Les fils ne correspondent pas précisément avec le connecteur d'alimentation pour accessoires de la voiture.
<ul style="list-style-type: none"><li>L'alimentation ne parvient pas à l'appareil.</li><li>L'appareil est alimenté en continu.</li></ul>	La voiture n'est pas dotée d'une position ACC.
L'antenne électrique ne se déploie pas.	L'antenne électrique ne comporte pas de boîtier de relais.

## Guida alla risoluzione dei problemi

Quanto segue servirà a risolvere la maggior parte dei problemi che possono sorgere. Prima di passare in rassegna la lista sottoportata, fare riferimento alle procedure d'uso e di collegamento.

Problema	Causa
<ul style="list-style-type: none"><li>Le stazioni memorizzate e l'ora corretta vengono cancellate.</li><li>Il fusibile è saltato.</li><li>Quando la chiave di accensione è nelle posizioni ON, ACC e OFF, si produce un rumore.</li></ul>	I conduttori non corrispondono con il connettore di alimentazione della macchina correttamente.
<ul style="list-style-type: none"><li>Non arriva corrente all'apparecchio.</li><li>La corrente arriva di continuo all'apparecchio.</li></ul>	La macchina non ha una posizione ACC.
L'antenna non si allunga.	L'antenna non dispone della scatola a relé.

## Problemen verhelpen

Aan de hand van de volgende controles kan u de meeste problemen oplossen die zich met dit toestel kunnen voordoen. Voordat u deze checklist overloopt, controleert u best de aansluitings- en werkingsprocedures.

Probleem	Oorzaak
<ul style="list-style-type: none"><li>De voorinstelzenders en het juiste uur zijn gewist.</li><li>De zekering is gesprongen.</li><li>Ruisvorming wanneer de contactsleutel in de stand ON, ACC en OFF staat.</li></ul>	De kabels passen niet precies op de accessoirevoeding van de wagen.
<ul style="list-style-type: none"><li>Het toestel wordt niet van stroom voorzien.</li><li>Het toestel wordt permanent van stroom voorzien.</li></ul>	De wagen heeft geen ACC stand.
De elektrische antenne schuift niet uit.	De elektrische antenne heeft geen relaiskast.

SONY®

3-227-739-11 (1)

# FM/MW/LW Compact Disc Player

Installation/Connections

Installation/Anschluß

Installation/Connexions

Installazione/Collegamenti

Montage/Aansluitingen

## How to detach and attach the front panel

Before installing the unit, detach the front panel.

### A To detach

Before detaching the front panel, be sure to press **(OFF)**. Press **(OPEN)**, then slide the front panel to the right side, and pull out the left side.

### B To attach

Place the hole **(A)** in the front panel onto the spindle **(B)** on the unit as illustrated, then push the left side in.

## Abnehmen und Anbringen der Frontplatte

Nehmen Sie die Frontplatte vor dem Einbau des Geräts ab.

### A Abnehmen

Drücken Sie auf jeden Fall **(OFF)**, bevor Sie die Frontplatte abnehmen. Drücken Sie **(OPEN)**, schieben Sie dann die Frontplatte nach rechts, und ziehen Sie sie an der linken Seite heraus.

### B Anbringen

Setzen Sie Teil **(A)** der Frontplatte wie in der Abbildung dargestellt an Teil **(B)** des Geräts an, und drücken Sie die linke Seite der Frontplatte an, bis sie mit einem Klicken einrastet.

## Retrait et pose de la façade

Avant d'installer l'appareil, déposer la façade.

### A Pour retirer

Avant de retirer la façade, ne pas oublier d'appuyer d'abord sur **(OFF)**. Appuyer sur **(OPEN)**, puis faire glisser la façade vers la droite et la retirer par la gauche.

### B Pour attacher

Fixez la partie **(A)** de la façade sur la partie **(B)** de l'appareil, comme indiqué sur l'illustration, puis appuyez sur le côté gauche jusqu'au clic.

## Come rimuovere e reinserire il pannello anteriore

Prima di installare l'apparecchio rimuovere il pannello anteriore.

### A Per rimuoverlo

Prima di rimuovere il pannello anteriore, assicurarsi di premere **(OFF)**. Premere **(OPEN)**, quindi far scivolare il pannello anteriore verso destra e tirare il lato sinistro verso di sé.

### B Per reinserirlo

Applicare la foro **(A)** del pannello anteriore al mandrino **(B)** dell'apparecchio come mostrato nell'illustrazione e premere il lato sinistro fino a sentire uno scatto.

## Verwijderen en bevestigen van het afneembare voorpaneel

Verwijder, alvorens met het installeren te beginnen, het afneembare voorpaneel.

### A Verwijderen

Druk eerst op **(OFF)** alvorens het voorpaneel los te maken. Druk op **(OPEN)**, schuif het voorpaneel naar rechts en trek het los aan de linker kant.

### B Bevestigen

Breng deel **(A)** van het voorpaneel aan op deel **(B)** van het apparaat zoals afgebeeld en druk op de linkerzijde tot deze vastklikt.

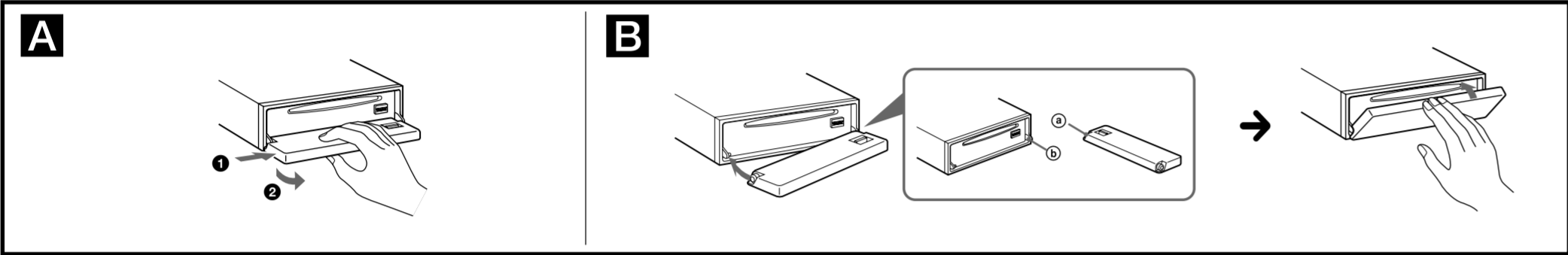

## Installation in the dashboard

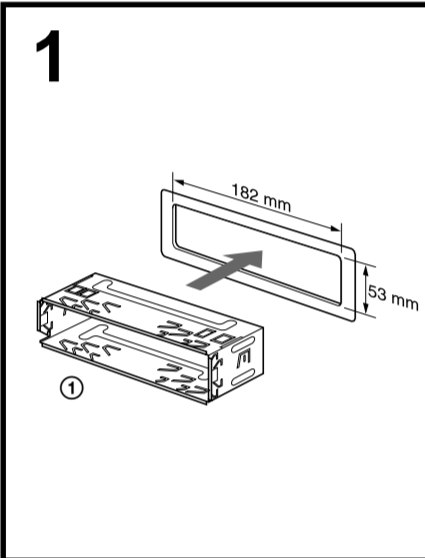

## Installation im Armaturenbrett



## Installation dans le tableau de bord

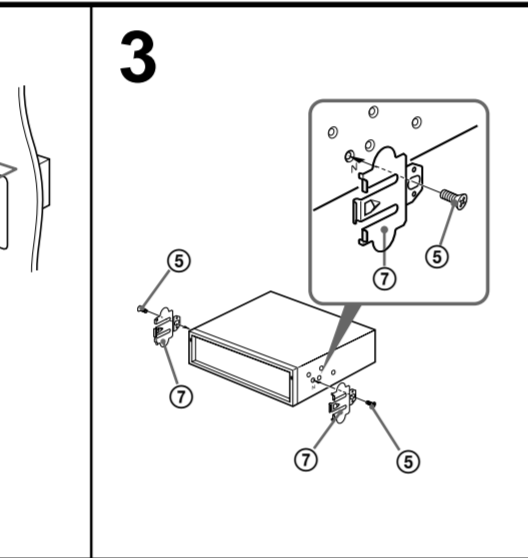

## Installazione nel cruscotto

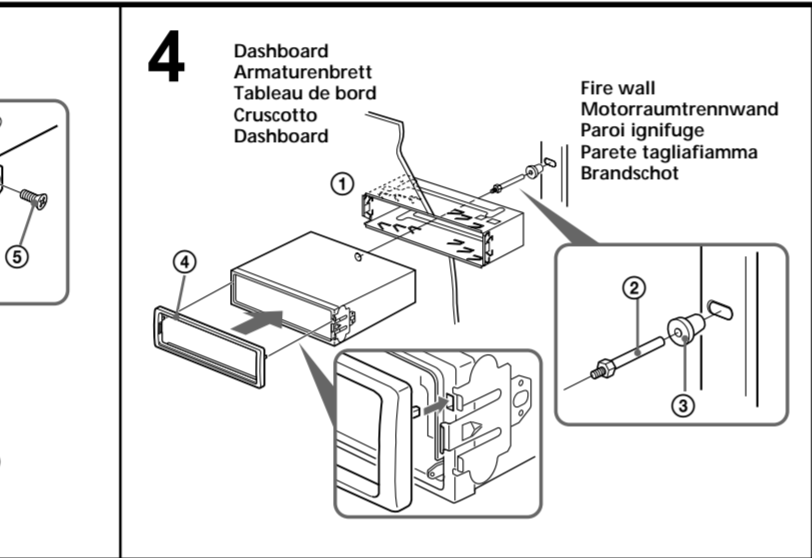

## Montage in het dashboard

## Note

When installing this unit: Depending on car type, the mounting angle may not allow the front panel to open easily. In such a case, remove the silver screw **(A)** shown below. When screwing it on again, first lock the lever **(B)**. Attaching the screw without doing so may cause the unit to break.

## Hinweis

Beim Einbau dieses Geräts: Je nach Fahrzeugtyp läßt sich die Frontplatte aufgrund des Montagewinkels möglicherweise nicht problemlos öffnen. Entfernen Sie in einem solchen Fall die silberne Schraube **(A)** (siehe unten). Wenn Sie die Schraube wieder anbringen, arretieren Sie zuerst den Hebel **(B)**. Wenn Sie die Schraube anbringen, ohne den Hebel zu arretieren, kann das Gerät beschädigt werden.

## Remarque

Lors de l'installation de cet appareil: Suivant le type de voiture, il se peut que l'angle de montage complique l'ouverture du panneau frontal. En pareil cas, déposez la vis argentée **(A)** indiquée ci-dessous. Pour la revisser, verrouillez d'abord le levier **(B)**. Si vous installez la vis sans verrouiller le levier, vous risquez de briser l'appareil.

## Nota

Installazione dell'apparecchio: a seconda del tipo di macchina l'angolo di montaggio potrebbe impedire al pannello frontale di aprirsi facilmente. In tal caso, rimuovete la vite argentata **(A)** indicata in basso. Quando si riapplica la vite, bloccare prima la leva **(B)**, altrimenti l'apparecchio potrebbe rompersi.

## Opmerking

Installatie van het toestel: Afhankelijk van het automodel kan de montagehoek het openen van het frontpaneel belemmeren. Verwijder dan de zilverkleurige schroef **(A)** zoals hieronder getoond. Wanneer u de schroef opnieuw wilt vastschroeven, moet u eerst hendel **(B)** blokkeren. Zoniet kunt u het toestel beschadigen.

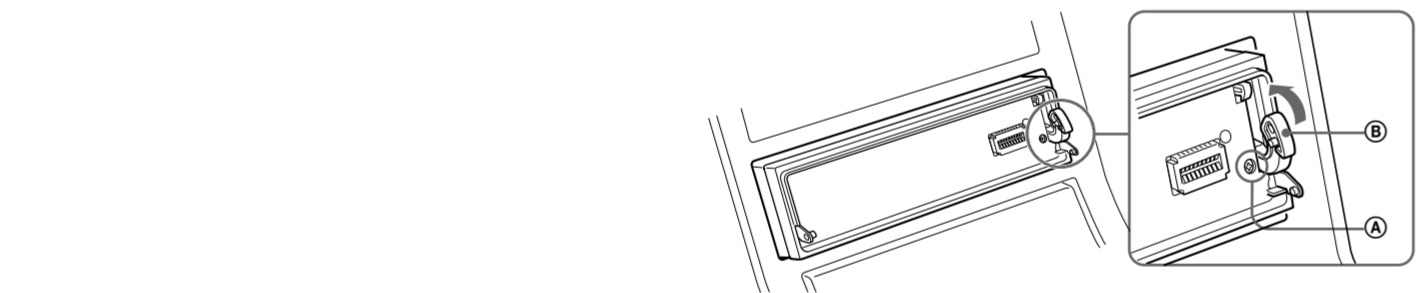

## Reset button

When the installation and connections are completed, be sure to press the reset button with a ballpoint pen, etc.

## Rücksetztaste

Nach der Installation und dem Anschluß muß die Rücksetztaste mit einem Kugelschreiber o. ä. gedrückt werden.

## Touche de réinitialisation

Quand l'installation et les connexions sont terminées, appuyer sur la touche de réinitialisation avec un stylo à bille, etc.

## Tasto di azzeramento

Dopo avere terminato l'installazione e i collegamenti, assicurarsi di premere il tasto di azzeramento con la punta di una penna a sfera, ecc.

## Terugsteltoets

Druk, nadat u het apparaat heeft genstalleerd en de aansluitingen heeft gemaakt, met een balpen of een ander puntig voorwerp op de terugsteltoets.



CDX-L450

Sony Corporation © 2001 Printed in Thailand

## Parts list

## Teiliste

## Liste des composants

## Elenco dei componenti

## Onderdelenlijst

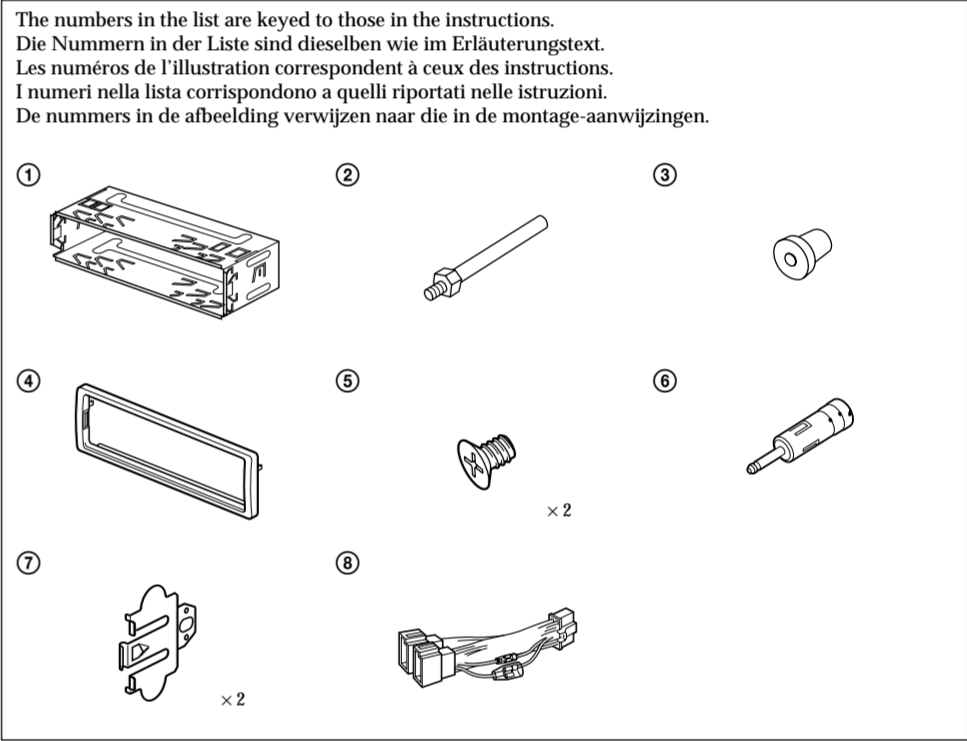

## Caution

Cautionary notice for handling the bracket **(A)**. Handle the bracket carefully to avoid injuring your fingers.

## Vorsicht

Sicherheitshinweis zum Umgang mit der Halterung **(A)**. Seien Sie beim Umgang mit der Halterung vorsichtig, damit Sie sich nicht die Hände verletzen.

## Attention

Remarque importante pour la manipulation du support **(A)**. Manipulez précautionneusement le support pour éviter de vous blesser aux doigts.

## Attenzione

Avvertenza sulla manipolazione della staffa **(A)**. Maneggiare la staffa con cautela per evitare di ferirsi le mani.

## Voorzichtig

Spring voorzichtig om met de beugel **(A)**. Houd de beugel voorzichtig vast zodat u uw vingers niet verwondt.

