

FM/MW/LW Compact Disc Player

Operating Instructions _____ **GB**

Manual de instrucciones _____ **ES**

For installation and connections, see the supplied installation/connections manual.

Con respecto a la instalación y las conexiones, consulte el manual de Instalación/conexiones suministrado.



CDX-C90R

Welcome !

Thank you for purchasing this Sony Compact Disc Player. This unit lets you enjoy a variety of features using either a rotary remote or a wireless remote.

In addition to the CD playback and radio operations, you can expand your system by connecting an optional CD/MD unit*.

If you operate this unit or connect an optional CD unit with the CD TEXT function, the CD TEXT information will appear in the display when you play back a CD TEXT disc.

* You can connect to a CD changer and an MD changer.

About this manual

GB

Conventions

- Instructions in this manual describe the controls on the rotary remote, the wireless remote, and the front panel, depending on the function. If the controls on these devices have the same or similar names, the operation described can be performed on either device.
- The following icons are used in this manual:



Indicates that you can do the task using the rotary remote.



Indicates that you can do the task using the wireless remote.



Indicates that you can do the task using the front panel control.

Resetting the unit

Before operating the unit for the first time, after replacing the car battery, or after connecting an optional unit, you must reset the unit.

Press the reset button with a pointed object, such as a ballpoint pen.

Main unit

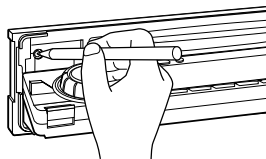

Notes

- Pressing the reset button will erase the clock data and some memorised functions.
- When you connect the power supply cord to the unit or reset the unit, wait for about 10 seconds before you insert a disc.

Table of Contents

Getting started

Initial settings	4
Setting the clock	6
Using the main panel controls	8
Basic operations	10
Using the rotary remote	12
Using the wireless remote	14
Menu display/Lists	16

CD/MD

Listening to a CD/MD	17
Playing tracks repeatedly (Repeat play)	19
Playing tracks in random order (Shuffle Play)	20
Creating a programme (CD/MD programme memory)	21
Labelling a CD – Disc Memo (CD unit with the custom file function)	25
Selecting specific tracks for playback (Bank)	27
Locating a disc by name	29
Viewing CD TEXT information	30
Customizing the CD sound (Digital filter function)	32

Radio

Listening to radio	33
Using the radio data system (RDS)	34
Re-tuning the same programme automatically (Alternative Frequencies (AF))	35
Presetting radio stations	37
Specifying monaural/stereo and local modes	41
Selecting a station on the preset list	42
Listening to traffic announcements	43
Recording traffic announcements (Traffic information replay (TIR))	44
Locating an RDS station by programme type (Programme type selection (PTY) function)	47
Setting the clock automatically	48

DAB

Using the digital audio broadcasting system (DAB)	49
Presetting DAB services automatically (BTM)	50
Presetting DAB services manually (Manual Preset Memory)	51
Listening to a DAB programme	53
Displaying programme-associated data (Dynamic Label)	56
Re-tuning the same programme automatically (MFN Link/FM Link)	57
Listening to traffic, weather information, or news automatically	58
Settings on the audio reception	59
Locating a DAB service by programme type (PTY)	60

Other functions

Adjusting the sound characteristics	61
Setting the set up menu	62
Setting the display menu	64
Setting the function menu	66

DSP

Selecting a surround menu	67
Storing a surround effect for CDs (DSP custom file)	69
Selecting the listening position	71
Adjusting the cut-off frequency of the subwoofer(s)	73
Adjusting the turn-over frequency of the bass and treble	75

Additional information

Detaching the front panel	77
Detaching the rotary remote	78
Precautions	78
Dismounting the unit	81
Specifications	82
Troubleshooting guide	83

GB

Initial settings

Do the following initial settings before you operate the unit for the first time, after replacing the car battery, or after resetting the unit. Be sure to make these settings, otherwise the front panel is disabled and you will be unable to insert a CD.

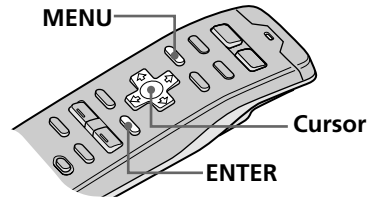

Tip

You can reset all of these initial settings (except the ACC position setting) using the set up menu.

1 Press the reset button behind the front panel (see page 2).

The Contrast indication appears.

Press **←** or **→** to adjust the contrast. The contrast is adjustable to 15 levels.

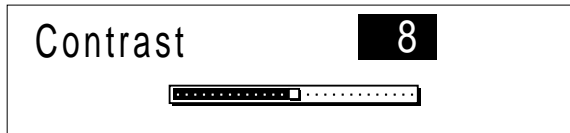

2 Press ENTER.

The ACC Position indication appears.

Press **←** or **→** to select "yes" or "no." Select "yes" if your car's ignition switch has an ACC position; select "no" if your car's ignition switch has no ACC position.

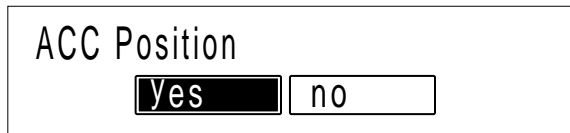

3 Press ENTER.

The Digital out indication appears.

Press **←** or **→** to select "on" or "off" depending on your car audio system. Select "on" when an optional equipments with digital input (XDP-210EQ, XDP-U50D) is connected to the unit.

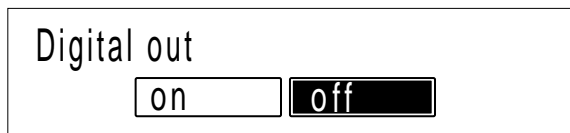

Note

You can specify the ACC position settings only in the initial setting procedure. To change these settings afterwards, press the reset button and repeat the procedure.

Tip

You can also complete the initial settings by pressing **↑** or **↓** to select "Exit," then press ENTER.

4 Press ENTER.

The Initial setting menu appears.

Initial	Contrast	8
Exit	ACC Position	yes
	Digital out	off

To change any of the initial settings at this time, press the cursor buttons to select the item you want to change and press ENTER.

5 To complete the initial settings, press MENU.

The unit turns off momentarily. Two seconds after completing the initial settings, the unit turns on again, the title display appears, and the unit becomes operative.

GB

Getting started

Setting the clock

Set the clock with the wireless remote.
Turn the unit on before setting the clock.
The clock uses a 24-hour digital indication.

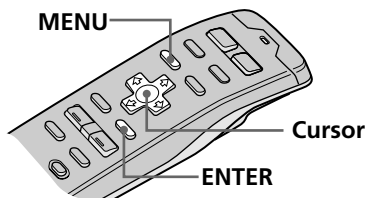

Note

If the ACC position is set to “no”, turn the power on first, then set the clock.

GB

1 Press MENU.

The menu display appears.

Set up ▶	Clock	on
RDS	Beep	on
P.Mode	Rotary Remote	norm
Display	SEEK/AMS	Item sel
▼	▼	

2 Select “Set up” and press → to move to the sub menu, then select “Clock” by pressing ↑ or ↓.

Set up ▶	Clock	on ▶	Time Set
RDS	Beep	on	on
P.Mode	Rotary Remote	norm	off
Display	SEEK/AMS	Item sel	
▼	▼		

3 Press → then ↑ or ↓ to select “Time Set,” then press ENTER.

The Time Set indication appears.

Time Set
1 : 00

- 1 Press ↑ or ↓ to set the hour.
- 2 Press → to move to minutes and press ↑ or ↓ to set the minutes.

Pressing ↓ lowers the number and ↑ raises the number.

Tip

You can press ENTER or BACK instead of MENU to set a value.

4 After setting the time, press MENU.

The time is stored and the menu display reappears.

To display the current time during operation

The current time can be set to appear in the upper-left corner of the display (except when a menu is displayed). For details, see “Setting the set up menu” on page 62.

Using the main panel controls

You can use the main panel controls for all operations except menu operations.

Sensor for the wireless remote

TIR indicator (see page 77)
(located on the front of the unit hidden by the front panel)

OPEN button

1 2 3 4 5 6

Display window

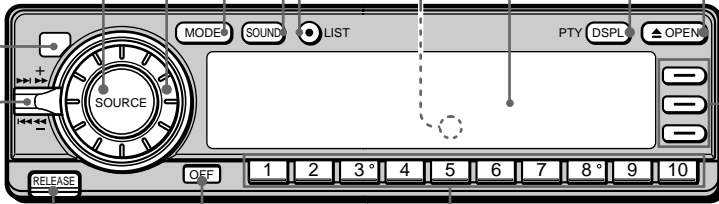

7

RELEASE button (see page 77) OFF button

8

9

When the front panel is open

Reset button (see page 2)

CD slot

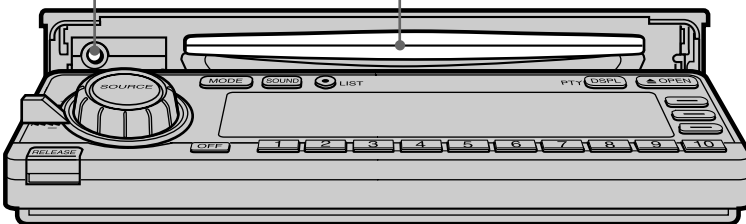

1 SOURCE (source select) button

Each time you press the button, the source switches as follows:



*Only when an optional unit is connected

2 Dial (volume/subwoofer volume/ bass/treble/left-right/rear-front control)

Rotate to adjust the volume or sound characteristics.

3 MODE (band/unit select) button

Each time you press the button, the band or unit switches as follows:

When the tuner is selected

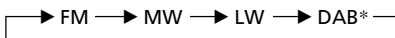

* When an optional DAB tuner unit is connected.

When CD/MD is selected

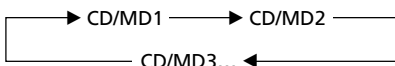
**4 SOUND button**

Press to switch to the sound characteristics adjustment mode (see page 61).

When an optional DSP (digital signal processor) is connected, press and hold for two seconds to switch to the DSP Sound Tuning Mode (see page 67).

To return to the previous mode, press and hold the button again.

5 LIST button

When CD or MD is selected, press to display the disc name list. While the list appears in the display, press again to display the track name list of the current disc (see page 29).

When FM, MW, or LW is selected, press to display the preset station list (see page 42).

To change the current selection, use the cursor buttons to select another disc, track, or station, then press ENTER.

6 DSPL/PTY (display mode change/ Programme type selection) button

When playing a CD or MD, press to display the disc name or track name. When the current disc or track has no name, "NO Disc Name (NO Track Name)" appears in the display.

When FM or DAB is selected, press to activate the PTY search function (see page 47).

Press and hold for two seconds to switch to the function menu which appears, depending on the current source or setting mode (see "9 Function buttons").

To return to the previous function menu, press and hold the button again.

7 SEEK/AMS (seek/Automatic Music Sensor/manual search) control

Push the control up or down to locate a track or receive a station.

Push the control up or down and hold until the desired station or track is located.

Push the control up or down to tune in a service when DAB is selected.

8 Number buttons

Press to search for the preset stations, or to switch to the desired disc in the CD/MD unit which corresponds to the number button.

9 Function buttons

Press to switch the mode setting manually. The function menu which appears depends on the selected source.

Each time you press DSPL/PTY for two seconds, the function menu switches as follows:

When the tuner is selected

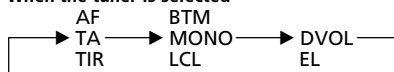

When CD/MD is selected

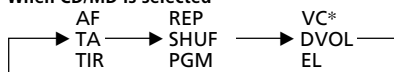

When labelling a CD



When Edit mode is selected



When DAB mode is selected

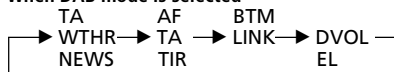

* Only when the CD player of the unit (CD1) is selected.

When the optional digital equalizer preamplifier XDP-210EQ or digital preamplifier XDP-U50D is connected, VC and DVOL do not function.

Basic operations

Listening to a CD

1 Opens the front panel.

After 15 seconds, the panel closes automatically.

2 Insert a CD.

The panel closes and playback starts automatically.

Switches the display indication.

CD insert guide

*

Adjusts the volume level.

Labelled side up

To locate a specific point in a track (Manual searching)

Push the SEEK/AMS control up or down and hold.

To search forward

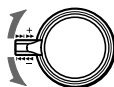

To search backward

Release the control when you have found the desired point.

To locate a specific track (Automatic music sensor (AMS))

Push the SEEK/AMS control up or down momentarily.

To locate a succeeding track

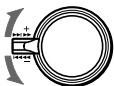

To locate a preceding track or the beginning point of the current track

When a CD is already inserted

Press SOURCE repeatedly until "CD" appears, playback starts automatically.

To stop playback

Press OFF.

To eject the CD

Press OPEN, the CD is automatically ejected.

Note

To play back an 8 cm CD, use the optional Sony compact disc single adapter (CSA-8).

* Do not put any foreign objects between the front panel and the unit. The front panel cannot close and possible damage may occur to the unit.

GB

Listening to the radio

1 Selects tuner.

2 Selects FM, MW, LW or DAB*.

Switches the display indication.

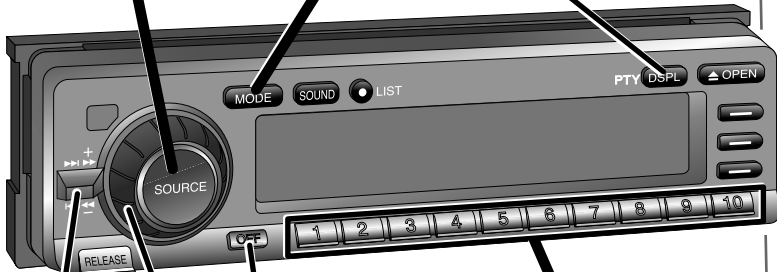

Adjusts the volume level.

Turns the power off.

3 Selects the desired station.

To receive a station automatically (Automatic tuning)

Push the SEEK/AMS control up or down momentarily.

To search for succeeding stations

To search for preceding stations



Scanning stops when the unit receives a station.

To receive the desired frequency (Manual tuning)

Push the SEEK/AMS control up or down and hold until the desired frequency is received.

To search for a higher frequency

To search for a lower frequency



You can select the buttons only when a memorized station is assigned to the number button (see page 37).

To switch the band

Press MODE repeatedly to select the desired band.

To stop listening to the radio

Press OFF.

* When an optional DAB tuner unit is connected.

GB

Getting started

Using the rotary remote

You can use the rotary remote for all operations except menu operations.

Basic operations

By pressing buttons

SOURCE button

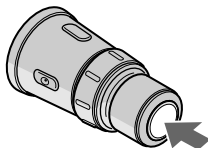

Each time you press SOURCE, the source changes as follows:

Tuner → CD → MD*

* When an MD unit is connected.

GB

MODE button

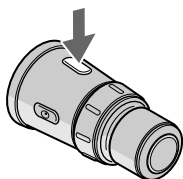

Pressing MODE changes the operation as follows:

- Tuner: FM → MW → LW → DAB*
- CD unit: CD1 → CD2 → ...
- MD unit: MD1 → MD2 → ...

* When an optional DAB tuner unit is connected.

By rotating the control

If the SEEK/AMS mode is set to “Item sel,” you can select the desired station or disc with SEEK/AMS when the list appears in the display (see page 63).

SEEK/AMS control

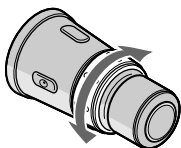

Rotate the control momentarily and release it to:

- Locate the beginning of tracks when CD or MD is selected.
- Automatically tune in a station when FM, MW, or LW is selected. When a station is detected, the unit stops searching.
- Automatically tune in a service when DAB is selected. When a service is detected, the unit stops searching.

Keep the control rotated to:

- Locate a specific point on a track when CD or MD is selected. Playback at normal speed resumes when you release the control.
- Manually tune in a station when FM, MW, or LW is selected. Release the control when the desired station is located.

VOL control

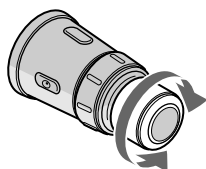

Rotate the control to:
Adjust the volume level.

By pushing in and rotating the control

DISC/PRESET control

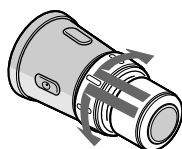

Push in and rotate the control to:

- Receive the stations memorized on the number buttons when FM, MW, or LW is selected.
- Change the disc when CD or MD is selected.

Push in and release the control to:

Display the list of discs (when CD or MD is selected) or preset stations (when FM, MW, or LW is selected). The previous display will reappear after a moment.

Other operations

OFF button

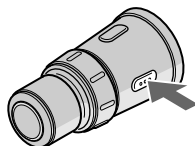

Press this button to turn off the unit.
To turn on the unit again, press SOURCE.

ATT button

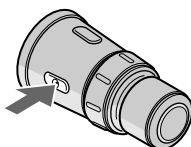

Press this button to attenuate the sound.
To cancel the attenuation (ATT), press the button again.

Changing the operative direction

If you need to mount the rotary remote on the left side of the steering column, you can reverse the operative direction. See "Setting the set up menu" on page 62.

Using the wireless remote

Use the wireless remote to make the various menu settings. For your safety, unit operations with the wireless remote should be done by a passenger. If you (the driver) want to use the wireless remote, park your car in a safe location first before performing any operations.

SOURCE (Source select) button

Each time you press the button, the source switches as follows:

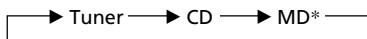

* Only when an optional unit is connected

MODE (band/unit select) button

Each time you press the button, the band or unit switches as follows:

When the tuner is selected

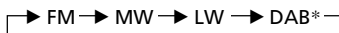

* When an optional DAB tuner unit is connected.

When CD/MD is selected



GB

D LABEL button

When DAB is selected, press to turn the Dynamic Label. (Temporarily inoperable)

MENU button

Press to switch to a menu display. The menu which appears depends on the current program source. To return to the previous display, press the button again.

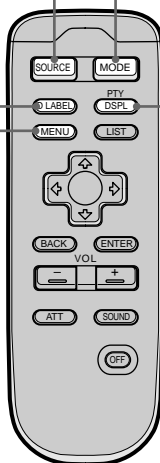

DSPL/PTY (display mode change/Programme type selection) button

When playing a CD or MD, press to display the disc title or track title.

When the current disc or track has no title, "NO Disc Name (NO Track Name)" appears in the display.

When FM or DAB is selected, press to activate the PTY search function (see page 47).

Press and hold for two seconds to switch to the function menu which appears, depending on the current source or setting mode (see "9 Function buttons" page 9).

To return to the previous function menu, press and hold the button again.

When the ACC position is set to "no," the unit cannot be operated with the wireless remote unless SOURCE on the rotary remote or front panel is pressed, or a CD is inserted to activate the unit first.

Cursor buttons

While the menu display appears, press to move the cursor within a menu display. When CD or MD is selected, press **↑** or **↓** to change the disc and **←** and **→** to locate a track.

When FM, MW, or LW is selected, press **↑** or **↓** to select a preset station, or **←** and **→** to perform automatic tuning.

When DAB is selected, press to tune in a service (see page 55).

BACK button

Press to return to the normal display during a menu operation.

ATT button

Press to attenuate the volume. To return to the previous volume level, press the button again.

VOL +/- buttons

Press + or - to adjust the volume or sound characteristics.

OFF button

Press to turn off the unit.

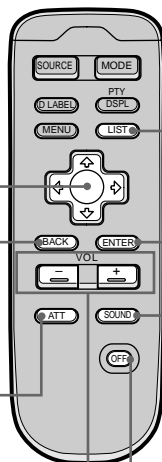

LIST button

When CD or MD is selected, press to display the disc name list. While the list appears in the display, press again to display the track name list of the current disc (see page 29).

When FM, MW, LW, or DAB is selected, press to display the preset station list (see page 42).

To change the current selection, use the cursor buttons to select another disc, track, or station, then press ENTER.

ENTER button

Press to carry out the selected function.

SOUND button

Press to adjust the sound characteristics (see page 61). When an optional DSP (digital signal processor) is connected, press and hold for more than two seconds to switch to the DSP Sound Tuning Mode (see page 67). To return to the previous mode, press and hold the button again.

Menu display/Lists

The following menu and lists appear in the display when you press MENU or LIST.

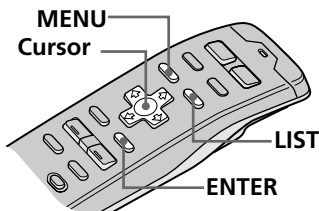

Menu display (appears when you press MENU)

Set UP ▶	Clock	on ▶	Time Set
RDS	Beep	on	on
P_Mode	Rotary Remote	norm	off
Display	SEEK/AMS	SEEK/AMS	
▼		▼	

- 1 Press MENU to make various settings and adjustments.
- 2 Press the cursor buttons to select the item and its setting, then press ENTER.
- 3 Press MENU to cancel the menu mode and return to normal display.

Lists (appears when you press LIST)

Disc	1. MY BEST	6. EURO BEAT
CD2	* 2. POPS HIT	7. DRIVING
SONYPOPS	3. FUSION	8. SONYPOPS
2 3	4. JAZZ	9. SUNSET M
1.28	5. GREAT HIT	10. HIGHWAY

Press LIST to display the disc name list or track name list when CD or MD is selected.

The preset station list will appear when FM, MW, LW, or DAB is selected.

To select the disc or station on the list

When the disc name list or preset station list appears in the display, press the cursor buttons to select the disc or radio station you want to listen to, then press ENTER.

To return to the previous display without changing the setting, press LIST again.

Tip

If the SEEK/AMS mode is set to "Item sel," you can select the desired station or disc with SEEK/AMS when the list appears in the display (see page 63).

Listening to a CD/MD

If an optional CD or MD unit is connected to this unit, you can locate and listen to discs in the optional CD or MD unit in the same way as you can with those in this unit.

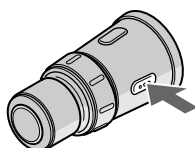
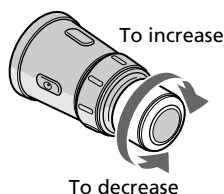
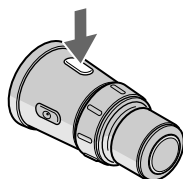
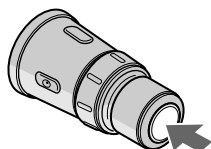

To select the desired CD or MD unit

1 Press SOURCE repeatedly to select "CD" or "MD."

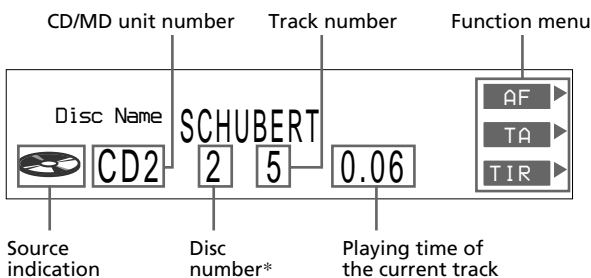

* The disc number appears when the CD/MD unit is connected.

2 Press MODE repeatedly to select the desired CD or MD unit.

When optional CD units are connected

CD1(CDX-C90R) → CD2(optional CD unit 1) → CD3(optional CD unit 2)

When optional MD units are connected

MD1(optional MD unit 1) → MD2(optional MD unit 2)

3 Rotate VOL to adjust the volume level.

The volume is adjustable between 0 dB to $-\infty$ dB.

Caution

For your safety, set the volume low enough so that you can hear the sound in the street around you.

To stop play back

Press OFF.

continue to next page →

GB

Getting Started/CD/MD



To the previous disc

To select the disc to be played

Push in and rotate DISC/PRESET.

The unit changes to the next or previous disc. If you keep the control rotated, the discs will continue to change.

Push in and release the control to display the disc name list.

Disc	1. MY BEST	6. EURO BEAT
CD2	* 2. POPS HIT	7. DRIVING
SONYPOPS	3. FUSION	8. SONYPOPS
2 3	4. JAZZ	9. SUNSET.M
1.28	5. GREAT HIT	10. HIGHWAY

For details on naming a disc, see "Labelling a CD" on page 25.

Tips

- You can also use the number buttons on the front panel that correspond to the desired disc number.
- If the SEEK/AMS mode is set to "Item sel," you can select the desired disc with SEEK/AMS when the list appears in the display (see page 63).

To locate a track

Rotate, then release SEEK/AMS.

The unit locates the beginning of the current track or the next or previous track.



To the previous track or beginning point of the current track

To locate a specific point on a track

Rotate and hold SEEK/AMS.

The unit plays the track at high speed. When you reach the point you want, release the control.



To search backward

Playing tracks repeatedly

(Repeat play)

The repeat play function allows you to play back a track, a disc, or all the discs in this unit or any connected CD/MD unit repeatedly.

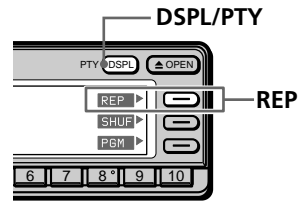

- 1 While playing a CD or an MD, press and hold DSPL/PTY for two seconds to display REP/SHUF/PGM.**

Tip

If the Select mode in the Func. menu is set to "Source," the function menu automatically appears on the right side of the display, depending on the source you select. (see page 66)

- 2 Press REP repeatedly to select the mode.**

Each time you press REP, the mode changes as follows:

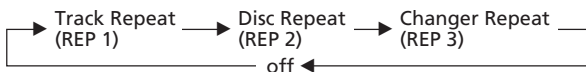

Indication	Operation
REP 1 (1:track)	Repeats the current track only.
REP 2 (2:disc)	Repeats all tracks on the current disc (in case one or more optional CD/MD units are connected).
REP 3 (3:changer)	Repeats all the discs in the current CD/MD unit (in case one or more optional CD/MD units are connected).
off	Normal playback.

Selecting the mode with the wireless remote

While playing a CD or an MD, press MENU and set the Repeat mode to "1:track," "2:disc," or "3:changer."

Playing tracks in random order

(Shuffle Play)

Shuffle Play plays back all tracks on the current disc or all discs in this unit or any connected CD/MD unit in random order.

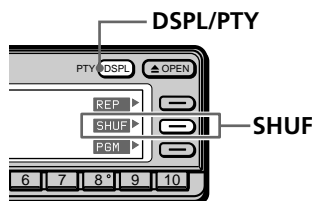

- 1 While playing a CD or an MD, press and hold DSPL/PTY for two seconds to display REP/SHUF/PGM.**

Tip

If the Select mode in the Func. menu is set to "Source," the function menu automatically appears on the right side of the display, depending on the source you select. (see page 66)

- 2 Press SHUF repeatedly to select the mode.**

Each time you press SHUF, the mode changes as follows:

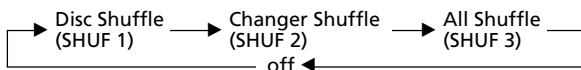

Indication	Operation
SHUF 1 (1:disc)	Plays all the tracks on the current disc in random order.
SHUF 2 (2:changer)	Plays all the discs in the current CD/MD unit in random order (in case one or more optional CD/MD units are connected).
SHUF 3 (3:all)	Plays all the discs in all the CD/MD units in random order (in case one or more optional CD/MD units are connected).
off	Normal playback

Selecting the mode with the wireless remote

While playing a CD or an MD, press MENU and set the Shuffle mode to "1:disc," "2:changer," or "3:all."

Creating a programme

(CD/MD programme memory)

You can play tracks from this unit or any optional CD/MD unit in any order you want by creating and storing programmes in the unit's memory. Two programmes with up to 12 tracks each can be stored.

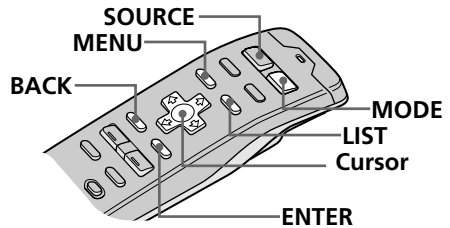

Tips

- In step 2, to move the cursor back to the previous column (one at a time), press ←.
- To cancel the current display and return to the previous display, press BACK.

1 While playing a CD or an MD, press MENU.

2 Select “P. Mode” and press → to move to the sub menu, then select “PGM” by pressing ↑ or ↓.

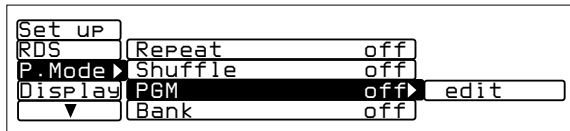

GB

CD/MD

3 Press → to select “edit,” then press ENTER.
The PGM Edit Mode appears.

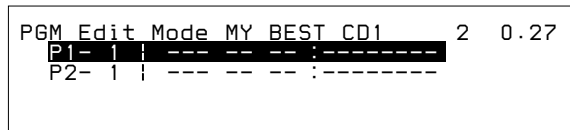

4 Select the track you want to program.

- ① Press SOURCE repeatedly to select CD or MD.
- ② Press MODE repeatedly to select the desired CD or MD unit.
- ③ Press LIST and select the desired disc by pressing cursor, then press ENTER.
- ④ Press ← or → to select the track you want to program.

continue to next page →

Notes

- “**WAIT**” appears in the display while the unit is reading the data.
- “**MEMORY FULL**” appears in the display when you try to enter more than 12 tracks into a programme.

5 Press ↑ or ↓ to select the programme number, “P1” or “P2,” then press ENTER.

The current track in that slot number and all succeeding tracks shift down.

```
PGM Edit Mode SONYPOPS CD1 8 0.43
▲ P1- 1 | CD1 1:SONYPOPS
P1- 2 | --- -- -:-----
P2- 1 | --- -- -:-----
```

To continue inserting tracks, repeat steps 4 to 5.

6 To complete the mode setting, press BACK twice.

The normal display appears.

Note

"*NO DATA*" appears in the display when no programme is stored.

Playing the stored programme

- 1 While playing a CD or an MD, press MENU.
- 2 Select "P.Mode" and press → to move to the sub menu, then select "PGM" by pressing ↑ or ↓.

Set up			
RDS	Repeat	off	PGM 1
P. Mode	Shuffle	off	PGM 2
Display	PGM	off	PGM 1+2
▼	Bank	off	edit

- 3 Press → then ↑ or ↓ to select the mode, then press ENTER.

The selected mode appears to the right of "PGM" in the display.

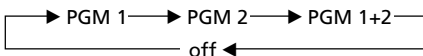

Indication	Operation
PGM 1	Plays the track sequence of Programme 1.
PGM 2	Plays the track sequence of Programme 2.
PGM 1 + 2	Plays the track sequences of Programme 1 and then Programme 2.
off	Normal playback
edit	Sets the order of tracks and stores the programme in memory.

Selecting the mode with the front panel control

While playing a CD or an MD, press PGM repeatedly to select "PGM 1," "PGM 2," or "PGM 1+2."

GB

CD/MD

Erasing tracks in a programme

1 While playing a CD or an MD, press MENU.

2 Select "P. Mode" and press → to move to the sub menu, then select "PGM" by pressing ↑ or ↓.

Set up			
RDS	Repeat	off	PGM 1
P. Mode →	Shuffle	off	PGM 2
Display	PGM	off →	PGM 1+2
▼	Bank	off	edit

3 Press → then ↑ or ↓ to select "edit," then press ENTER.

4 Press ↑ or ↓ to select the track you want to erase.

PGM Edit Mode	SONYPOPS	CD1	1	2	3.09
P1		Group	Erase		
P1- 1		CD2	7	2	:DRIVING
P1- 2		CD2	8	3	:LIVE HIT
▼ P1- 3		CD2	3	4	:POPS HIT

5 Press and hold ENTER for two seconds.

When you erase a track from a slot number, the succeeding tracks shift up to fill the gap.

To continue erasing tracks, repeat steps 4 and 5.

6 To complete the mode setting, press BACK.

7 Press MENU.

The previous display appears.

Erasing an entire programme

Select "P1 : Group Erase" or "P2 : Group Erase" in step 4 above.

The entire programme is erased and "NO DATA" appears.

Labelling a CD – Disc Memo

(CD unit with the custom file function)

You can record a name of up to 8 characters for each disc. The disc name appears in the display whenever you insert the disc and play it. Up to 110 disc names can be stored in memory.

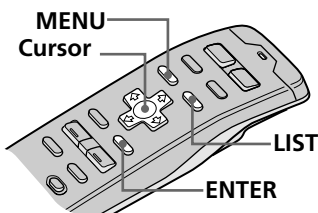

Tip

To cancel the current display and return to the previous display, press BACK.

Tip

To erase/correct a name, enter “_” (under-bar) for each character.

1 While playing a CD, press LIST for two seconds.

The Disc Memo Write indication appears.

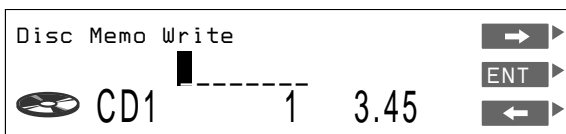

GB

CD/MD

2 Press ↑ or ↓ until the character you want to enter appears, then press →.

Each time you press ↑, the character changes as follows:

A → B → C → ...Z → 0 → 1 → 2 → ...9 → + → - → * → / → \ → > → < → . → _ (under-bar) → A...

Press ↓ to move backwards.

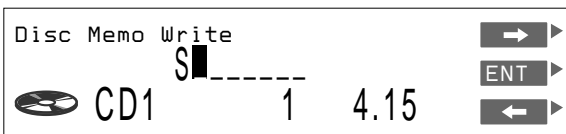

If you want to put a blank space between characters, select “_”(under-bar).

3 Repeat step 2 until you have entered the entire title, then press ENTER.

The normal display appears.



Erasing a disc name

1 While playing a CD in the CD unit, press MENU.

2 Select "Name" and press → to move to the sub menu, then select "Disc Memo" by pressing ↑ or ↓.

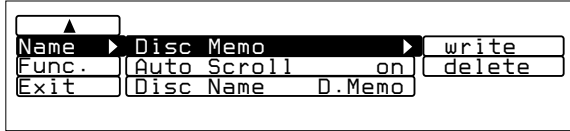

3 Press →, then ↑ or ↓ to select "delete," then press ENTER.

The Disc Memo Delete indication appears.



4 Press ↑ or ↓ to select the disc name you want to erase.

5 Press and hold ENTER for two seconds.

The selected disc name is erased.

6 Press MENU.

The normal display appears.

Note

In step 4, all the disc names stored in the CD unit's memory appear in the order they were entered. The last name entered will therefore appear at the end.

Selecting specific tracks for playback (Bank)

If you have labelled the disc (see page 25), the Bank function allows you to skip certain tracks and play only the tracks you want when an optional CD unit with the custom file function is connected.

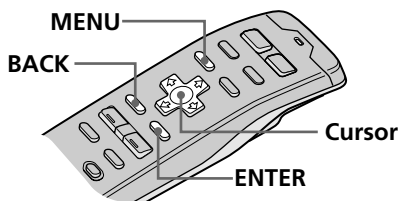

Tips

- In step 2, to move the cursor back to the previous column (one at a time), press ←.
- To cancel the current display and return to the previous display, press BACK.

Note

If you have not labelled the disc, "edit" does not appear in the menu.

Note

Press ← to move to the previous track.

To set tracks to "Play" or "Skip"

- 1 While playing a CD, press MENU.
- 2 Select "P.Mode" and press → to move to the sub menu, then select "Bank" by pressing ↑ or ↓.

Set UP			
RDS	Repeat	off	on
P.Mode	Shuffle	off	inverse
Display	PGM	off	off
▼	Bank	off	edit

- 3 Press → then press ↑ or ↓ to select "edit," then press ENTER.

Bank Edit	
CD1	SCHUBERT 3 Play

- 4 Press ↑ or ↓ to select "Play" or "Skip," then press → to move to the next track.
- 5 Repeat step 4 to select "Play" or "Skip" for all succeeding tracks.

- 6 To complete the mode setting, press BACK.

- 7 Press MENU.
The normal display appears.

GB

CD/MD

Playing specific tracks only

You cannot use the Bank function for discs that have not been labelled using the Disc Memo function. Be sure to label the disc in advance.

1 While playing a CD, press MENU.

2 Select "P.Mode" and press → to move to the sub menu, then select "Bank" by pressing ↑ or ↓.

Set up			
RDS	Repeat	off	on
P.Mode	Shuffle	off	inverse
Display	PGM	off	off
▼	Bank	off	edit

3 Press → then ↑ or ↓ to select the mode, then press ENTER.

The selected mode appears to the right of "Bank" in the display.

Indication	Operation
on	Plays all tracks set to "Play."
inverse	Plays all tracks set to "Skip."
off	Normal playback
edit	Sets tracks on the current disc to "Play" or "Skip."

4 Press MENU.
The normal display appears.

Locating a disc by name

Use this function to locate a disc by its name.
(To add titles to discs, see page 25).

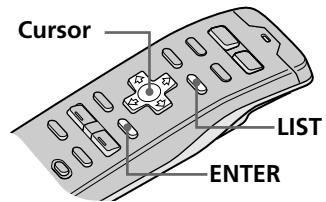

Tips

- To cancel the selection, press LIST twice or BACK once.
- If the SEEK/AMS mode is set to "Item sel," you can select the desired disc with SEEK/AMS when the list appears in the display (see page 63).

Note

The following indications may appear in the disc name list.

- "NO DISC": There is no disc in the given disc slot.
- "*****": The disc is not labelled.
- "?": The unit has not verified the disc information.

- 1 While playing a CD or an MD, press LIST.**
The Disc name list appears.

Disc	1. MY BEST	6. EURO BEAT
CD2	* 2. POPS HIT	7. DRIVING
SONYPOPS	3. FUSION	8. SONYPOPS
2 3	4. JAZZ	9. SUNSET . M
1.28	5. GREAT HIT	10. HIGHWAY

- 2 Press ↑, ↓, →, or ← to select the disc.**

- 3 Press ENTER.**
Playback starts from the first track of the disc.

On track name list

Each time you press LIST, the display changes as follows:



* Only when CD/MD unit is connected.

** When CD unit with CD TEXT function is selected.

This list displays track names contained on CD TEXT discs and MDs with labelled tracks. When playing non-CD TEXT discs or MDs with unlabelled tracks, "*****" appears instead of the track name in the track name list.

To select a disc using the rotary remote



Push in and release DISC/PRESET to display the disc name list or track name list.

Push and rotate the control to select the disc or track from the list. The previous display will reappear after a moment.

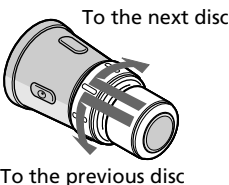

GB

CD/MD

Viewing CD TEXT information

You can view text information contained on a CD TEXT disc during playback.

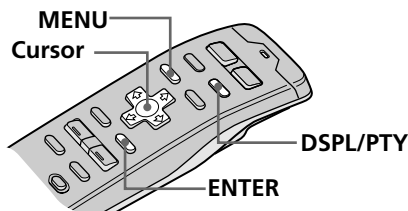

Tips

- In step 2, to move the cursor back to the previous column (one at a time), press ←.
- To cancel the current display and return to the previous display, press BACK.

GB

Selecting the disc name display

When playing CD TEXT discs that have been labelled using the Disc Memo function (see page 25), you can specify that disc names be displayed whenever you press DSPL/PTY or LIST.

1 While playing a CD, press MENU.

2 Select "Name," press → to move to the sub menu, then select "Disc Name" by pressing ↑ or ↓.

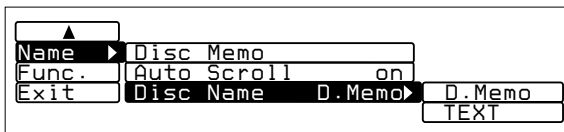

3 Press → then ↑ or ↓ to select "D.Memo" or "TEXT," then press ENTER.

The selected mode appears to the right of "Disc Name" in the display.

Indication	Operation
D.Memo	Displays disc titles entered by the Disc Memo function.
TEXT	Displays original CD TEXT information.

4 Press MENU.

The normal display appears.

What is a CD TEXT disc?

A CD TEXT disc is a music CD that also contains text data such as the disc name, artist name, and track name. This text data is recorded in areas normally unused on conventional music CDs.

Scrolling names automatically

When playing CD TEXT discs or MDs (using an optional MD unit,) the track or disc/artist name appears automatically whenever a new disc or track is played. Follow the procedure below to specify the automatic scrolling of names of more than 10 characters.

1 While playing a CD or an MD, press MENU.

2 Select "Name," press → to move to the sub menu, then select "Auto Scroll" by pressing ↑ or ↓.

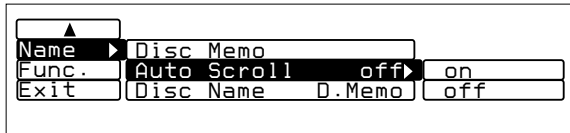

3 Press → then ↑ or ↓ to select "on," then press ENTER.

4 Press MENU.

The normal display appears.

To cancel the scrolling of titles

Select "off" in step 3 and press ENTER.

When playing a CD TEXT disc

Each time you press DSPL/PTY, the displayed information changes as follows:

Disc Name/Artist Name* ↔ Track Name

* The artist name appears automatically after the disc name.

Customizing the CD sound

(Digital filter function)

This unit has a variable coefficient (VC) digital filter. By selecting the type of filter you want, you can adjust the sound characteristics which best compliment your speaker, source, unit, etc.

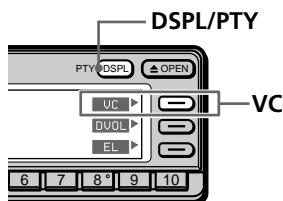

Notes

- This function is available only for this unit and has no affect when an optional CD/MD unit or radio, etc. is selected.
- If you are playing a disc when you press VC, the sound will be interrupted momentarily.

Tip

Each time you press and hold DSPL/PTY for two seconds, the function menu switches as follows:

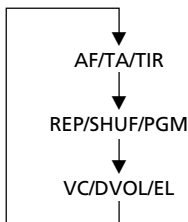

1 While playing a CD, press and hold DSPL/PTY for two seconds to display VC/DVOL/EL.

Tip

If the Select mode in the Func. menu is set to "Source," the function menu automatically appears on the right side of the display, depending on the source you select. (see page 66)

2 Press VC repeatedly to select the type.

Each time you press VC, the filter type changes as follows:

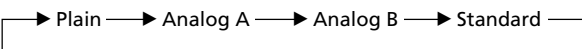

Type	Sound image
Plain	<ul style="list-style-type: none">• high clarity• strong
Analog A	<ul style="list-style-type: none">• warm
Analog B	<ul style="list-style-type: none">• deep
Standard	<ul style="list-style-type: none">• wide ranging• ample spatial representation

What is a variable coefficient (VC) digital filter?

CD players use digital filters to eliminate the noise generated during sampling. You can change the tone of your music by changing the cutoff characteristics of the digital filter. This unit has four types of filters with different coefficient characteristics: "Plain," "Analog A," "Analog B," and "Standard."

Listening to radio

You can store your favorite radio stations in the unit's memory for instant tuning at a later time (see "Presetting radio stations" on page 37).

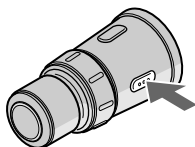
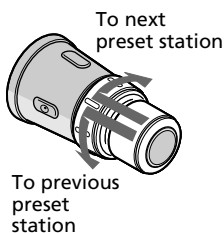
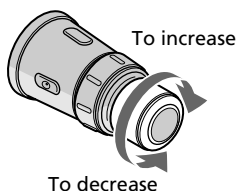
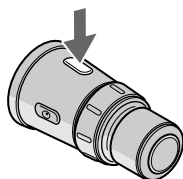
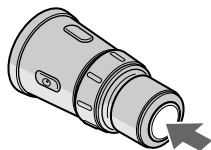

1 Press SOURCE repeatedly to select tuner.

2 Press MODE repeatedly to select FM, MW, or LW.

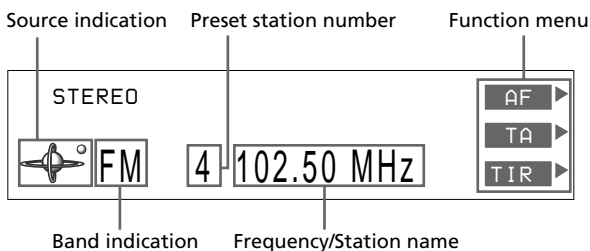

3 Rotate VOL to adjust the volume level.

The volume is adjustable between 0 dB to $-\infty$ dB.

Caution

For your safety, set the volume low enough so that you can hear the sounds in the street around you.

4 To change the preset station, push in and rotate DISC/PRESET.

To stop listening to the radio

Press OFF.

GB

CD/MD/Radio

Using the radio data system (RDS)

Overview of the RDS function

The radio data system (RDS) is a broadcasting service that allows FM stations to send additional digital information along with the regular radio programme signal. This unit offers you the following convenient RDS features:

- Displaying the station name
- Re-tuning the same programme automatically (Alternative Frequencies (AF))
- Listening to traffic, news, or information programmes
- Recording traffic announcements (Traffic Information Replay (TIR))
- Locating an RDS station by programme type (Programme Type selection (PTY) function)

Notes

- Depending on the country or region, not all of the RDS functions are available.
- RDS may not work properly if the signal strength is weak or if the station you are tuned to is not transmitting RDS data.

GB

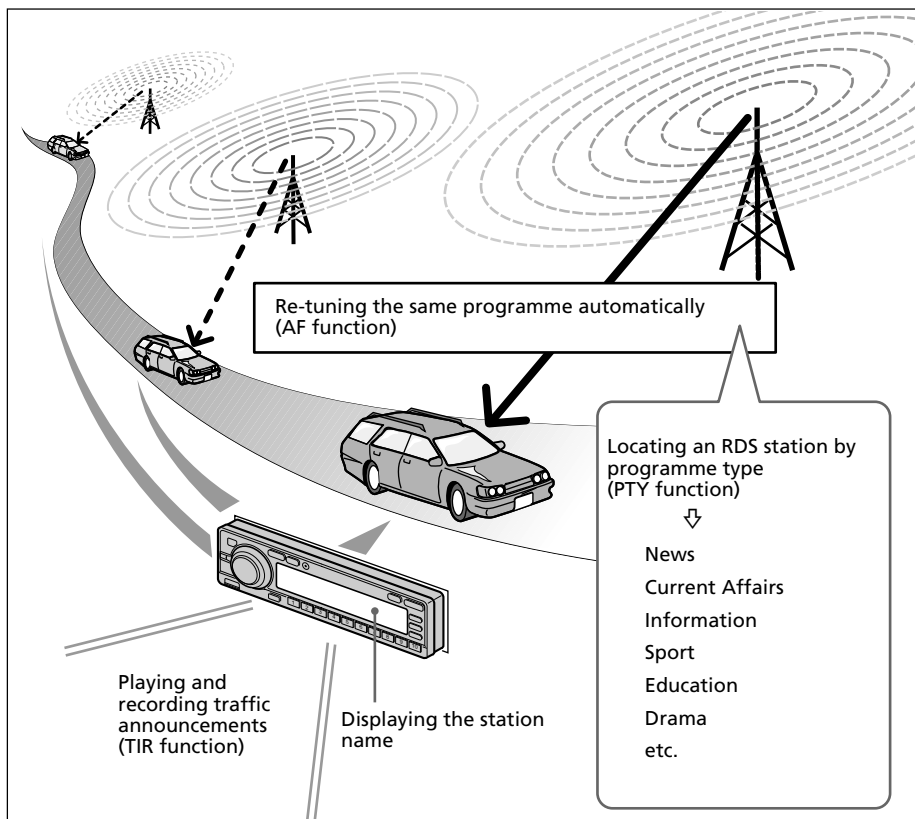

Re-tuning the same programme automatically (Alternative Frequencies (AF))

The Alternative Frequencies (AF) function automatically selects and re-tunes the station with the strongest signal in a network. By using the function, you can listen to the same programme continuously during a long-distance drive without having to re-tune the station manually.

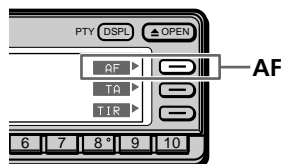

Tip

Each time you press and hold DSPL/PTY for two seconds, the function menu switches as follows:

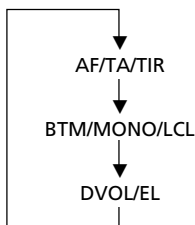

While listening to an FM broadcast, press AF to select “on.”

Tip

If the Select mode in the Func. menu is set to “Source,” the function menu automatically appears on the right side of the display, depending on the source you select. (see page 66)

GB

Radio

To cancel the AF function

Select “off” above.

Notes

- When there is no alternative station in the area and you do not need to search for an alternative station, turn the AF function off.
- “NO AF” appears when the unit cannot find an alternative station in the network.
- If the station name is reversed, after tuning to a station with the AF function on, this means that no alternative station is available. If this happens, push SEEK/AMS up or down while the station name is reversed. The unit starts searching for another frequency with the same PI (Programme Identification) data. “PI seek” appears in the display and no sound is heard at this time. If the unit cannot find another frequency, “NO PI” appears and the unit returns to the originally selected frequency.

Selecting the mode with the wireless remote



While listening to FM, press MENU and set the AF mode in RDS to “on,” or “off.”

Notes

- You must turn the AF function on.
- The regional function does not work in certain areas such as the United Kingdom.

Listening to a regional programme



The Regional function lets you stay tuned to a regional programme without being switched to another regional station.

1 While listening to an FM broadcast, press **MENU**.

2 Select “RDS” and press **→** to move to the sub menu, then select “Regional” by pressing **↑** or **↓**.

Set up	AF	on
RDS	▶ TA	on
R.Mode	TIR Mode	off
Display	Regional	on
▼	CI	on off

3 Press **→** then **↑** or **↓** to select “on,” then press **ENTER**.

The selected item appears to the right of “Regional” in the display.

4 Press **MENU**.

The normal display appears.

To cancel the regional function

Select “off” in step 3 above.

Local link function (United kingdom only)

When you select a preset station, the unit automatically tunes to available local station in a network.

Presetting radio stations

There are two ways to preset radio stations:

- Selecting the station frequency (Manual preset memory)
- Selecting stations with the strongest signals (BTM*)

* Best Tuning Memory

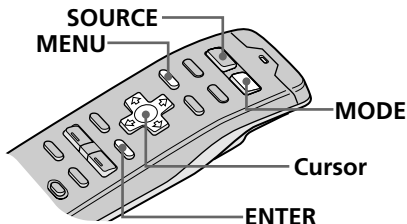

Tips

- In step 5, to move the cursor back to the previous column (one at a time), press ←.
- To cancel the current display and return to the previous display, press BACK.

Tip

Rotate and hold SEEK/AMS on the rotary remote to continue searching, then release the control when the frequency you want appears.

Note

If you selected MW and LW in step 2, the "Mono/Stereo" sub menu will not appear in the display.

Specifying the station frequency (Manual Preset Memory)

Caution

When tuning in stations while driving, use the Best Tuning Memory to prevent an accident (see page 39).

- 1 Press SOURCE repeatedly to select tuner.
- 2 Press MODE repeatedly to select FM, MW, or LW.
- 3 Press and hold ← or → until the frequency you want appears in the display, then release the button.
- 4 Press MENU.
- 5 Select "R.Mode" and press → to move to the sub menu, then select "Preset" by pressing ↑ or ↓.

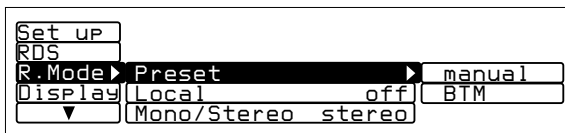

continue to next page →

GB

Radio

Tip

If the SEEK/AMS mode is set to "Item sel," you can select the desired station with SEEK/AMS when the list appears in the display (see page 63).

Note

If you assign a new frequency to a preset station number that has already been assigned a frequency, the new frequency replaces the old frequency.

GB

6 Press **→**, then **↑** or **↓** to select "manual," then **ENTER**.

7 Press **↑** or **↓** to select the preset station number to which the frequency will be stored then press **ENTER**.

You can preset up to 20 FM stations and 10 for each MW and LW.

Manual Preset	1.	106.30
FM 104.10 MHz	2.	101.90
Over Write ?	3.	96.00
Insert ?	4.	102.50
Delete ?	▶ 5.	105.40

8 Do the following to store the frequency.

To replace the contents of the preset station number with the current frequency, select "Over Write ?" by pressing **↑** or **↓**, then press **ENTER**.

To add the current frequency to the Manual Preset list, select "Insert ?" by pressing **↑** or **↓**, then press **ENTER**.

9 Press **BACK**.

The normal display appears.

To delete the frequency stored to the selected number

Select "Delete ?," then press **ENTER** in step 8.

To receive a station automatically (Automatic Tuning)

Press and release **←** or **→**.

"Seek Up" or "Seek Down" appears until the unit detects a station.

For a lower frequency

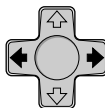

For a higher frequency

Tip

You can start Automatic Tuning by momentarily rotating SEEK/AMS on the rotary remote, then releasing it.

Presetting the station with the front panel controls 

After tuning in the station, press and hold the desired number button (1 to 10) for two seconds.

Note

When you assign stations to the preset numbers 11 to 20, use manual preset (see page 37.)

Note

If the radio can only tune in a few stations or receives only weak frequencies, the BTM function may not assign frequencies to all the preset station numbers.

Selecting stations with the strongest signals (BTM)

BTM (Best Tuning Memory) is a function that selects the radio stations with the strongest signals and automatically sets them to preset station numbers.

If you activate the BTM function while listening to an FM broadcast with the AF function turned on (see page 35) and the TA function turned off (see page 43), the unit presets only the FM RDS stations.

If the TA function is on, the stations that broadcast traffic announcements only are preset.

When both the AF and TA functions are set to off, or while you're listening to the MW or LW broadcast, the unit presets the stations with the strongest signals in your area. If you activate the BTM function while listening to a preset station, the unit replaces only those stations on preset numbers higher than the current one.

If you activate the function while listening to a station which is not preset, all the contents of the preset stations will be replaced.

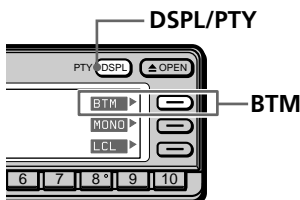

1 While listening to an FM, MW or LW broadcast, press and hold DSPL/PTY for two seconds to display BTM/MONO/LCL.

2 Press BTM.

The unit selects the station with the strongest signals and memorises them in the order of their frequencies.

A beep sounds after storing the stations and the unit returns to the normal display.

Selecting the mode with the wireless remote



While listening to FM, MW or LW, press MENU and set the Preset mode to "BTM."

Presetting the RDS stations with AF and TA data

When you preset RDS stations, the unit stores each station's data as well as its frequency, so you don't have to turn on the AF or TA function every time you tune in these preset stations. You can select a different setting (AF, TA, or both) for each preset station, or the same setting for all preset stations.

Making the same setting for all preset stations



1 While listening to an FM broadcast, press **MENU**.

2 Select "R.Mode" and press **→** to move to the sub menu, then select "Preset" by pressing **↑** or **↓**.

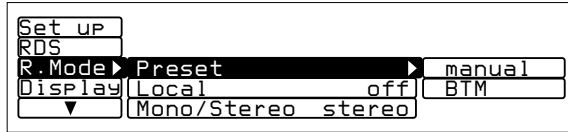

3 Press **→** then **↑** or **↓** to select "BTM," then press **ENTER**.

Making different settings for each preset station



1 While listening to the desired FM broadcast, press **AF** or **TA** to set the mode to "on" or "off."

2 Press and hold the desired number button (1 to 10).

When you assign stations to the preset numbers 11 to 20, use manual preset (see page 37.)

Repeat steps 1 and 2 to preset other stations.

Note

If you want to change the preset AF and/or TA setting after you tune in the preset station, you can do so by turning on/off the AF or TA function.

Note

You can change the AF or TA setting for any preset station that you are listening to.

GB

Specifying monaural/ stereo and local modes

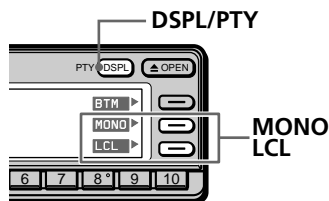

Tips

- Each time you press and hold DSPL/PTY for two seconds, the function menu switches as follows:

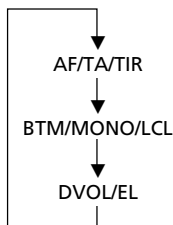

- If the Select mode in the Func. menu is set to "Source," the function menu automatically appears on the right side of the display, depending on the source you select. (see page 66)

To cancel the monaural mode

Select "off" in step 2 above.

To cancel the local mode

Select "off" in step 2 above.

Specifying monaural/stereo mode

If the FM stereo reception is poor, you can select "on" to improve the sound.

1 While listening to an FM broadcast, press and hold DSPL/PTY for two seconds to display BTM/MONO/LCL.

2 Press MONO to select "on."

The sound will improve, but will not be in stereo.

Selecting the mode with the wireless remote



While listening to FM, press MENU and set the Mono/Stereo mode to "mono," or "stereo."

Receiving only the strongest signals (Local on/off)

The Automatic Tuning function may stop frequently when there are many radio stations in the area. If this happens, you can reduce the sensitivity of the tuner so that only the strongest signals are tuned in.

1 While listening to an FM, MW or LW broadcast, press and hold DSPL/PTY for two seconds to display BTM/MONO/LCL.

2 Press LCL to select "on."

Only the stations with relatively strong signals will be tuned in.

Selecting the mode with the wireless remote



While listening to FM, MW or LW, press MENU and set the Local mode to "on," or "off."

Selecting a station on the preset list

You can use this function to select a station stored in memory from the preset list.

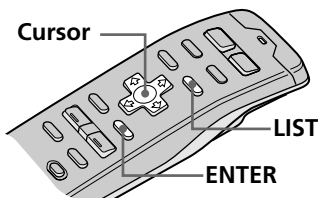

Tips

- To cancel the selection, press LIST.
- If the SEEK/AMS mode is set to "Item sel," you can select the desired station with SEEK/AMS when the list appears in the display (see page 63).

GB

1 While listening to an FM, MW or LW broadcast, press LIST.

The preset station list appears.

PRESET LIST	1 . 106 . 30
	2 . 101 . 90
FM 4 102 . 50MHz	3 . 96 . 00
	* 4 . 102 . 50
	5 . 105 . 40

2 Press ↑ or ↓ to select the station.

3 Press ENTER.

The unit selects the station, and the normal display appears.



To the next station

To the previous station

To select a station using the rotary remote

Push in and release DISC/PRESET to display the preset station list.

Push and rotate the control to select the station from the list. The previous display will reappear after a moment.

Listening to traffic announcements

Traffic Announcement (TA) and Traffic Programme (TP) are broadcast data that allow you to automatically tune in an FM station that is broadcasting traffic announcements even though you are listening to other programme sources.

If the traffic announcement starts while you are listening to another programme source, the unit automatically switches to the announcement; it then goes back to the original source when the announcement is over.

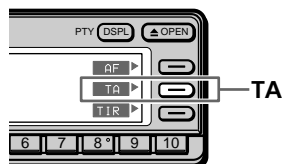

Tips

- If the Select mode in the Func. menu is set to "Source," the function menu automatically appears on the right side of the display, depending on the source you select. (see page 66)
- Each time you press and hold DSPL/PTY for two seconds, the function menu switches as follows:

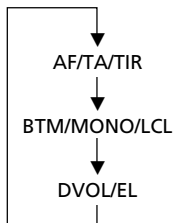

- You can also set the volume level for the traffic announcements by pressing and holding TA on the front panel for two seconds. TA VOL indication appears momentarily and the current volume level is memorised.

While listening to an FM broadcast, press TA to select "on."

The unit starts searching for traffic information stations. "TP" appears in the display when the unit finds a station broadcasting traffic announcements. When the traffic announcement starts, "TA" appears in reverse contrast. The reverse contrast is cancelled when the traffic announcement is over.

To cancel the current traffic announcement

Select "off" above.

Selecting the mode with the wireless remote



While listening to FM, press MENU and set the TA mode in the RDS menu to "on" or "off."

Indication	Operation
on	Turns the TA function on.
off	Turns the TA function off.

Vol MEM	Memorises the current volume level for listening to the traffic announcements. Whenever a traffic announcement starts while you are listening to the radio, the memorised volume level is applied automatically. Note that this setting applies to both the TA and TIR functions.
---------	---

Receiving emergency announcements

If an emergency announcement is broadcast while you are listening to the radio, the unit will automatically switch to the announcement. If you are listening to a source other than the radio, the unit will play the emergency announcements if you have set AF or TA to on. With this setting, the unit will automatically switch to these announcements no matter what you are listening to at the time.

Recording traffic announcements

(Traffic information replay (TIR))

You can listen to the latest traffic announcements by recording them. The unit automatically records and stores up to eight traffic announcements. The TIR function turns the unit on automatically and records traffic announcements for up to one hour before and after a preset time.

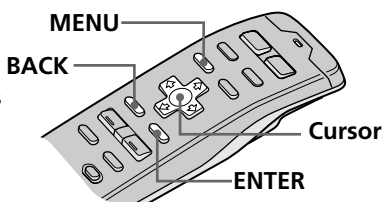

Notes

- The unit also stands by for traffic announcements for two hours after you turn off the engine, as long as the TIR function is on.
- If you have a power aerial, it automatically extends every time the unit searches for a traffic programme station. If you have a manual aerial, make sure that the aerial is fully extended.
- If you do not use your car for about a week and the TIR function is on, the TIR function will turn off automatically to prevent battery wear.

Tip

In step 2, to move the cursor back to the previous column (one at a time), press ←.

To set the TIR preset time

1 While listening to an FM broadcast, press MENU.

2 Select "RDS," then press → to move to the sub menu, then select "TIR Mode" by pressing ↑ or ↓.

Set up			
RDS	▶ AF	off	Replay
R.Mode	TA	off	on
Display	TIR Mode	off	off
▼	CT	on	set

3 Press →, then ↑ or ↓ to select "set," then press ENTER.

TIR Set	Timer1	8:00	±1H
	Timer2	17:00	±1H
		87.50	MHz

1 Press ENTER to select setting item (Timer1, Timer2, or Station).

Each time you press ENTER, the setting item changes as follows:



2 For Timer setting, press ↓ or ↑ to set the hour. Then press → to move to minutes and press ↑ or ↓ to set the minutes.

For Station setting, press ↓ or ↑ to select the preset station. While the cursor is on the station indication, press → or ← to tune to a station manually.

4 After setting, press BACK.

The normal display appears.

Tips

- The unit will detect and record traffic programmes in the background even while you are listening to stations that do not broadcast such announcements.
- The unit automatically records and stores up to eight traffic announcements (or the recording time reaches 8 minutes) and the unit will erase the oldest recording every time it records a new one.
- If the Select mode in the Func. menu is set to "Source," the function menu automatically appears on the right side of the display, depending on the source you select. (see page 66)
- Each time you press and hold DSPL/PTY for two seconds, the function menu switches as follows:

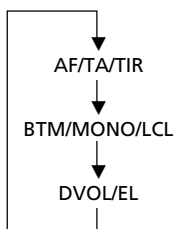

Note

"No Data" appears if no traffic announcements were recorded.

To turn on the TIR function

The unit turns on automatically and stands by for traffic announcements for up to one hour before and after the preset time.

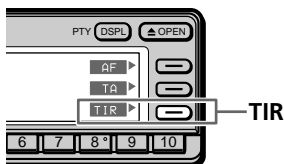

While listening to an FM broadcast, press and hold TIR until ☹ appears.

If the preset station does not broadcast the traffic announcement while searching, the unit starts searching for other traffic programme (TP) stations.

To turn off the TIR function

Press and hold TIR for two second.

Playing back the recorded traffic announcements

When there are recorded traffic announcements you have not listened to yet, ☹ appears in reverse contrast.

Press TIR.

The latest traffic announcement is played back. To listen to the previous ones, press TIR or push the SEEK/AMS control up. To replay the announcements, push the SEEK/AMS control down.

To cancel playing back the traffic announcement

press TIR again.

To set the TIR function with the wireless remote

While listening to FM, press MENU and set the TIR mode in the RDS menu to "Replay," "on," "off," or "set."

Indication	Operation
Replay	Plays back the recorded TA.
on	Turns the TIR function on.
off	Turns the TIR function off.
set	Sets the TIR preset time.

Locating an RDS station by programme type

(Programme type selection (PTY) function)

You can locate the station you want by selecting one of the programme types.

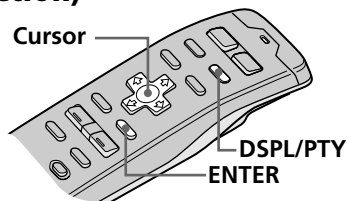

PTY LIST

Indication

1. News
2. Current Affairs
3. Information
4. Sport
5. Education
6. Drama
7. Cultures
8. Science
9. Varied Speech
10. Pop Music
11. Rock Music
12. Easy Listening
13. Light Classics M
14. Serious Classics
15. Other Music
16. Weather & Metr
17. Finance
18. Children's Progs
19. Social Affairs
20. Religion
21. Phone In
22. Travel & Touring
23. Leisure & Hobby
24. Jazz Music
25. Country Music
26. National Music
27. Oldies Music
28. Folk Music
29. Documentary

Selecting a programme type

- 1 While listening to an FM broadcast, press DSPL/PTY.**
PTY LIST appears.

RDS PTY LIST	* 1. News
News	2. Current Affairs
FM 87.50MHz	3. Information
	4. Sport
	5. Education

- 2 Press ↑ or ↓ to select the programme type.**
The programme types appear in the order shown on the next page.

- 3 Press ENTER.**
The unit starts searching for a station broadcasting the selected programme type. When the unit finds the programme, the programme type appears again for five seconds.

"No data" or "*****" appears when the unit cannot find the programme type, then the unit returns to the previous station.

GB

Radio

Setting the clock automatically

The CT (Clock Time) data broadcast by RDS sets the clock automatically.

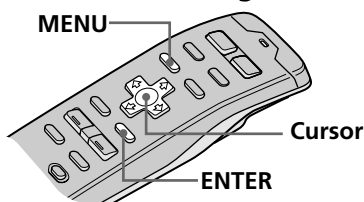

Notes

- The CT function may not work even though an RDS station is being received.
- There might be a difference between the time set by the CT function and the actual time.

GB

Tips

- To move the cursor back to the previous column (one at a time), press ←.
- To cancel the current display and return to the previous display, press BACK.

1 While listening to an FM broadcast, press **MENU**.

2 Select "RDS," then press → to move to the sub menu, then select "CT" by pressing ↑ or ↓.

Set up			
RDS	▶ AF	off	
R.Mode	TA	off	
Display	TIR Mode	off	on
▼	CT	off	off

3 Press →, then ↑ or ↓ to select "on," then press **ENTER**.

4 Press **MENU**.
The normal display appears.

To cancel the CT function

Select "off" in step 3 above.

Using the digital audio broadcasting system (DAB)

Overview of DAB

DAB (Digital Audio Broadcasting) is a new multimedia broadcasting system that transmits audio programmes with a quality comparable to that of CDs. This is made possible by the use of a microcomputer in the DAB tuner which uses the radio signals sent from multiple aerials and multi-path signals (reflected radio waves) to boost the strength of the main signal. This makes DAB almost immune to radio interference even in a moving object such as a car.

Each DAB station bundles radio programmes (services) into an ensemble which it then broadcasts. Each service contains one or more components. All ensembles, services, and components are identified by name, so you can access any of them without having to know their frequencies.

Furthermore, additional information (called programme associated data) can be broadcast along with the services in the form of texts.

Notes

- The DAB system is actually in a testing phase. This means some services have not been sufficiently defined or are presently being tested. At present, such services are not supported by the optional DAB tuner unit XT-100DAB.
- DAB programmes are broadcast in Band-III (174 to 240 MHz) and L-Band (1,452 to 1,492 MHz), with each band divided into channels (41 in Band-III and 23 in L-Band). One ensemble is broadcast per channel by each DAB station.

GB

Radio/DAB

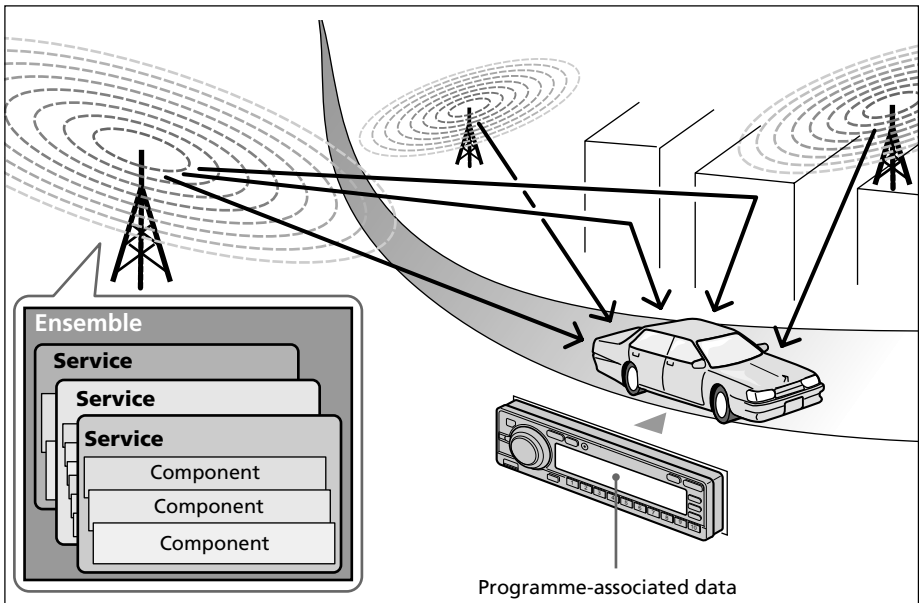

Presetting DAB services automatically (BTM)

The BTM (Best Tuning Memory) function picks out DAB ensembles and automatically assigns the services within the ensembles to preset service numbers. The unit can preset up to 40 services.

If services have been previously set, the BTM function operates under the following conditions:

- If you activate the BTM function while listening to a preset service, the unit will store detected services (by overwriting) only to preset numbers higher than that of the current present service.
- If you activate the function while listening to a service that is not preset, the unit will replace the contents of all preset numbers.
- In both cases above, if the unit detects a service that is identical to one already preset, the previously stored service remains unchanged and the newly detected service is not preset.

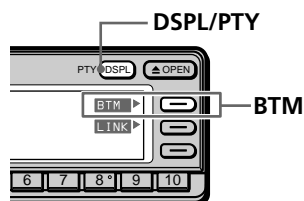

GB

Note

If the unit can only tune in a few services, the BTM function may not assign services to all the preset service numbers.

Tip

Each time you press DSPL/PTY for two seconds, the function menu switches as follows:

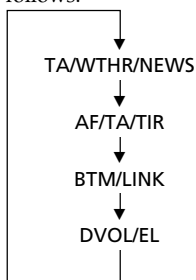

1 While listening to a DAB programme, press and hold DSPL/PTY for two seconds to display BTM/LINK.

2 Press BTM.

Selecting the mode with the wireless remote



While listening to a DAB programme, press MENU and set the Preset mode in the R.mode to "BTM."

Presetting DAB services manually

(Manual Preset Memory)

You can also preset DAB services manually or delete a service which is already preset. Note that up to 40 services (preset either by the BTM function or manually) can be preset to the unit's memory.

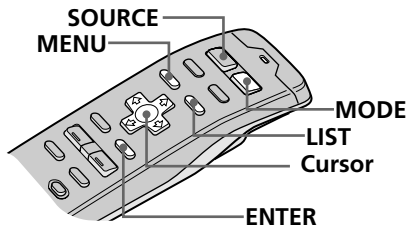

Tips

- To move the cursor back to the previous column (one at a time), press ←.
- To cancel the current display and return to the previous display, press BACK.

1 Press SOURCE repeatedly to select tuner.

2 Press MODE repeatedly to select DAB.

3 Press ← or → repeatedly until the service you want appears in the display.
If you want to delete a preset service, skip this step.

4 Press MENU.

5 Select "R.Mode," press → to move to the sub menu, then select "Preset" by pressing ↑ or ↓.

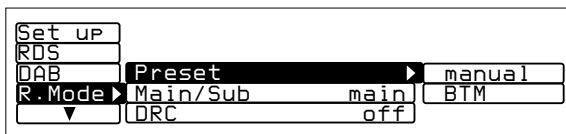

6 Press →, press ↑ or ↓ to select "manual," then press ENTER.

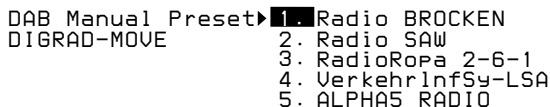

continue to next page →

GB

DAB

Tips

- When you press LIST once, the list selected last time appears. Each time you press LIST, the list changes as follows:

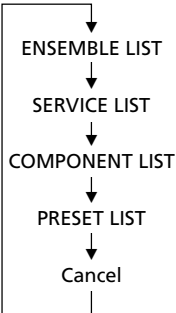

- Keep the SEEK/AMS control on the rotary remote rotated to select an item in the list.

- 7** Press **↑** or **↓** to select the preset number to which the service will be stored or of which the preset service will be deleted then press ENTER.

DAB Manual Preset	1. Radio BROCKEN
DIGRAD-MOVE	2. Radio SAW
Over Write ?	3. RadioRopa 2-6-1
Insert ?	4. Verkehrinfo-LSA
Delete ?	▶ 5. ALPHA5 RADIO

- 8** Store the frequency.

To replace the contents of the preset station number with the current frequency, select “Over Write ?” by pressing **↑** or **↓**, then press ENTER.

To add the current frequency to the Manual Preset list, select “Insert ?” by pressing **↑** or **↓**, then press ENTER.

To preset other services, press **←** or **→** repeatedly to select a service, then repeat step 8.

- 9** Press LIST repeatedly until PRESET LIST appears.

- 10** Press **↑** or **↓** to select the service, then press ENTER.

To delete the frequency stored to the selected number

Select “Delete ?,” then press ENTER in step 8.

Listening to a DAB programme

Follow the procedure below to tune in a DAB programme manually.

You can also store DAB services in the unit's memory for instant tuning (see "Presetting DAB services automatically (BTM)" on page 50).

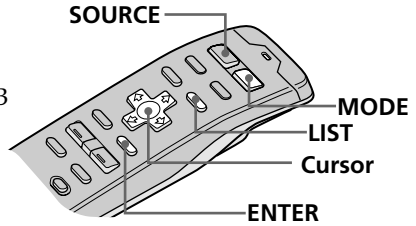

1 Press SOURCE repeatedly to select tuner.

2 Press MODE repeatedly to select DAB.

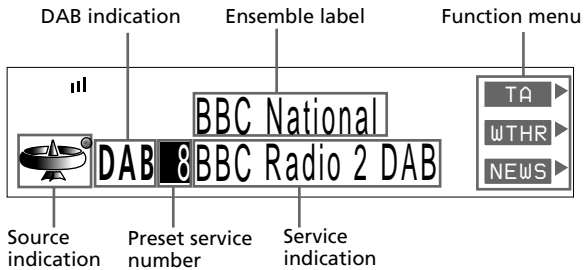

GB
DAB

Tips

- To cancel the current display and return to the previous display, press BACK.
- When you press LIST once, the list selected last time appears. Each time you press LIST, the list changes as follows:

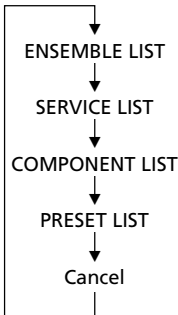

- Keep the SEEK/AMS control on the rotary remote rotated to select an item in the list.

3 Press LIST repeatedly until ENSEMBLE LIST appears.

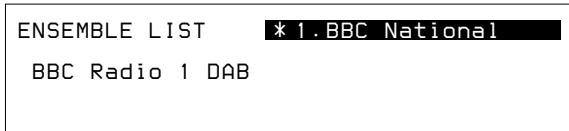

4 Press ↑ or ↓ to select the ensemble, then press ENTER.

continue to next page →

Tip

To check the name of the current component, press LIST repeatedly until COMPONENT LIST appears in the display. The name of the current component appears in reverse contrast.

5 Press LIST repeatedly until SERVICE LIST appears.

```
SERVICE LIST      *1. BBC Radio 1 DAB
                   2. BBC Radio 2 DAB
BBC Radio 1 DAB   3. BBC Xtra
                   4. BBC 5Live Sport1
                   5. ALPHA5 RADIO
```

6 Press ↑ or ↓ to select the service, then press ENTER.

7 Press LIST repeatedly until COMPONENT LIST appears.

```
COMPONENT LIST    *1. BBC Radio 1 DAB
                   2. ALPHA5 RADIO
BBC Radio 1 DAB
```

8 Press ↑ or ↓ to select the component, then ENTER.

Notes

The following indications may appear in the ensemble and service lists.

- “Channel XXX”: the current channel.
- “poor reception”: the reception of the current service is too poor for audio reproduction.
- “*****”: there is no name for the current service.
- “Not found service label,” or “Not found last service”: The service which was preset to the unit does not exist.

To tune in ensembles and services

See the table below to tune to ensembles and services.

To	Do the following:
tune to an ensemble manually (Manual Tuning)	Press down ↑ or ↓ until “Channel XXX” is displayed. Each press of the button changes the channel.
tune to a preset service	Press ↑ or ↓ repeatedly.
tune to an ensemble automatically (Automatic Tuning)	Press down ← or → until “Seek Up” or “Seek Down” appears in the display. The indication turns off when the unit detects a service.
tune to a service automatically (Automatic Tuning)*	Press ← or → repeatedly.

* Only when an ensemble is received.

Automatic updating of the ensemble list

When you perform the BTM function for the first time, all the ensembles available in your area are automatically stored. When you perform the BTM function again, the contents of these lists are updated in accordance with the conditions described on page 50.

An ensemble is added to the respective list when it is received during Automatic Tuning or Manual Tuning but is unlisted.

An unlisted ensemble is also deleted from the respective list when:

- you select an ensemble from the list, but it cannot be received.
- you perform Automatic Tuning or Manual Tuning to receive a listed ensemble, service, or the component, but it cannot be received.

Displaying programme-associated data (Dynamic Label)

Along with a current programme, DAB can transmit text information such as artist's names and titles of songs being broadcast, messages from the DAB station, and news. Note that the contents of programme-associated data may vary according to programme type.

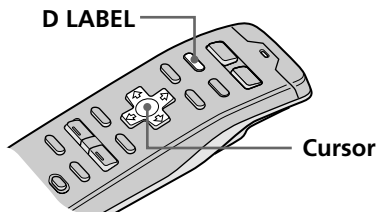

1 While listening to a DAB programme, press D LABEL.

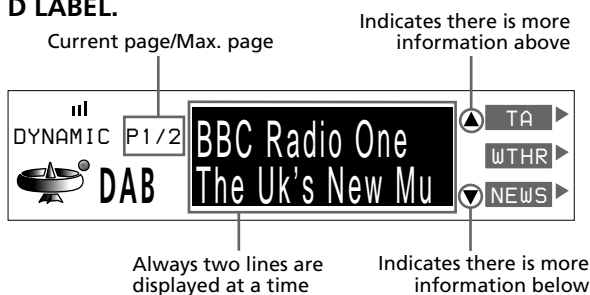

Text information is transmitted in pages. Each page consists of 128 characters comprising eight lines of 16 characters each.

2 Press \uparrow or \downarrow to scroll, and press \leftarrow or \rightarrow to turn pages.

Each press of the \uparrow or \downarrow button scrolls one line up or down.

To cancel displaying the information

Press D LABEL again.

Re-tuning the same programme automatically (MFN Link/FM Link)

MFN (Multi-Frequency Network) Link function:
If reception becomes poor in one area, the unit can automatically tune in the same programme from another station within the DAB network.

FM Link function:
This function allows you to stay tuned to the same programme continuously during a long-distance drive without having to re-tune the programme manually.

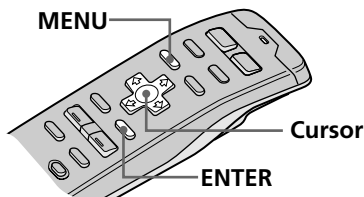

Tips

- To move the cursor back to the previous column (one at a time), press **←**.
- To cancel the current display and return to the previous display, press **BACK**.

FM Link function

1 Press **MENU**.

2 Select **"DAB,"** press **→** to move to the sub menu, then select **"DAB-FM link"** by pressing **↑** or **↓**.

Set up	DAB-FM link	off	on
RDS	Traffic	off	off
DAB	Weather	off	
R. Mode	News	off	

Sub menu item	Function
DAB-FM link	The unit automatically tunes in the same programme from an FM station that broadcasts RDS data.

3 Press **→**, press **↑** or **↓** to select **"on"** or **"off,"** then press **ENTER**.

When you turn on FM link, **"LINK"** appears in the display.

GB

DAB

Listening to traffic, weather information, or news automatically

When the traffic announcement, weather forecast, or news starts while you are listening to a DAB programme or other programme source, the tuner will automatically switch to the announcement; after the announcement ends, the tuner switches back to the previous programme or source.

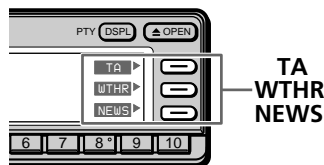

Tip

Each time you press DSPL/PTY for two seconds, the function menu switches as follows:

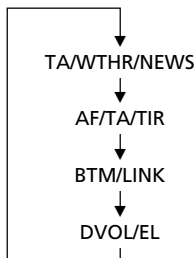

Notes

- The unit will not switch to certain services, even if the respective mode has been set to "on."
- If the unit switches to an announcement, and another announcement starts, the unit will remain tuned to the first announcement and will not switch to the second.

While listening to a DAB programme, press TA, WTHR, or NEWS to select "on" or "off."

When you specify "on" for Traffic, Weather, or News, "TA," "☘," and "👤" will appear in the display, respectively. When an announcement is turned in, the respective icon appears in reverse contrast.

To cancel the current announcement

Press DSPL/PTY or SOURCE.

Selecting the mode with the wireless remote



While listening to a DAB programme, press MENU and set the "Traffic," "Weather," or "News" to "on" or "off."

Sub menu item	Function
Traffic	When a traffic announcement starts, the tuner automatically switches to it.
Weather	When a weather forecast starts, the tuner automatically switches to it.
News	When news starts, the tuner automatically switches to it.

Settings on the audio reception

DAB can contain multi-channel audio. You can select main or sub-channel for reception. Also, if you turn on the DRC (Dynamic Range Control) function, the dynamic range on the service which supports DRC can automatically be extended.

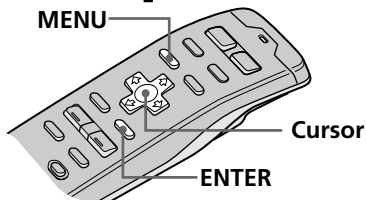

Tips

- To move the cursor back to the previous column (one at a time), press ←.
- To cancel the current display and return to the previous display, press BACK.

Note

“Main/Sub” appears in the menu only when the unit is receiving a multi-channel programme.

1 While listening to a DAB programme, press MENU.

2 Select “R.Mode,” press → to move to the sub menu, then select an item by pressing ↑ or ↓.

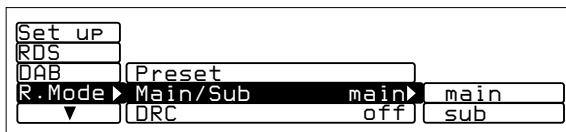

GB

DAB

Sub menu item	Function
Main/Sub	Selects the channel. main: main-channel sub: sub-channel
DRC	Turns the DRC function on or off.

3 Press ENTER.

Locating a DAB service by programme type (PTY)

You can use the PTY (Programme type selection) function to tune in the programme you want.

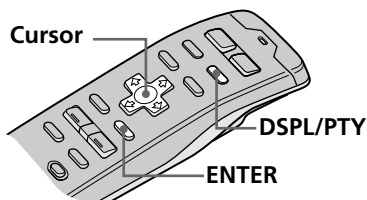

- 1 While listening to a DAB programme, press DSPL/PTY.**

DAB PTY LIST	* 1. News
News	2. Current Affairs
BBC Radio 1 DAB	3. Information
	4. Sport
	5. Education

- 2 Press ↑ or ↓ to select the programme type.**
The programme types appear in the order shown on the page 47.

- 3 Press ENTER.**

GB

Tip

Keep the SEEK/AMS control on the rotary remote rotated to select an item in the list.

Adjusting the sound characteristics

You can adjust the bass, treble, balance, and fader. The bass and treble levels can be stored respectively for each source.

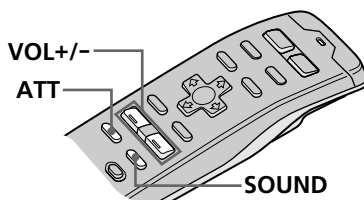

1 Press SOUND repeatedly to select the item you want to adjust.

Each time you press SOUND, the item changes as follows:

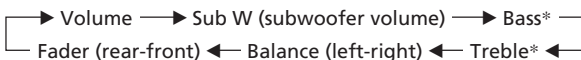

* Only when the DVOL (Direct Volume) function is turned off.

2 Adjust the selected item by pressing VOL + or -.

Adjust within three seconds after selecting the item. (After three seconds, VOL + and - function as the volume button.)

GB

DAB/Other functions

Tip

When the interface cable of a car telephone is connected to the ATT lead, the unit decreases the volume automatically when a telephone call comes in (Telephone ATT function).

Attenuating the sound

Press ATT.

The unit automatically decreases the volume to a low level.

To restore the previous volume level, press ATT again.

Setting the set up menu

Use the Set up menu to perform additional settings, including Clock, Beep, Rotary remote, SEEK/AMS, Digital out, VC (Variable Coefficient) filter, and Direct Volume.

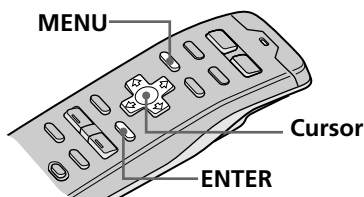

Tips

- In step 2, to move the cursor back to the previous column (one at a time), press ←.
- To cancel the current display and return to the previous display, press BACK.

1 Press MENU and select "Set up."

Set up ▶	Clock	on
RDS	Beep	on
P.Mode	Rotary Remote	norm
Display	SEEK/AMS	Item sel
▼	▼	

2 Press → to move to the sub menu, then select the setting by pressing ↑ or ↓.

The current setting appears to the right of the sub menu.

Set up ▶	Clock	on ▶	Time Set
RDS	Beep	on	on
P.Mode	Rotary Remote	norm	off
Display	SEEK/AMS	Item sel	
▼	▼		

3 Change the setting and press ENTER.

The new setting appears to the right of the sub menu.

Sub menus and the method for changing their settings are explained in the table on the next page.

4 Press MENU.

The normal display appears.

Sub Menu	Explanation and settings
Clock	Select "on" to display the current time in the upper-left corner of the display at all times. If you select "off," the time is displayed only when the system is turned off. Select "Time Set" to set the clock (see page 6).
Beep	Specifies whether a beep sounds when an operation button is pressed.
Rotary Remote	Reverses the rotational direction of the rotary remote for controlling operations. Select "normal" for increasing volume, frequency, track numbers, etc. by rotating the remote clockwise. Select "reverse" for increasing the same parameters by rotating the remote counterclockwise.
SEEK/AMS	The SEEK/AMS function has two modes: Normal mode — Select "SEEK/AMS" to quickly locate tracks or stations. Item select mode — When the name list is displayed, select "Item sel" to locate discs or stations using the rotary remote or the front panel control.
Digital out	Select "on" to output the digital signals through DIGITAL OUT if optional equipment with digital input is connected. Select "off" to cancel the output of digital signals.
VC filter	Select one of four filter types for adjusting the sound to match your desired sound image, the music source, etc.
Direct Volume	Select "on" to output the signal without processing through the tone control circuit for pure high quality sound. In this case, the bass and treble adjustment do not work. Select "off" to output the signal through the tone control circuit. You can control the bass and treble levels, but the pureness of the original sound will be degraded.

Setting the display menu

Use the Display menu to perform additional settings including Illumination, Dimmer, Panel angle, Font Style, Contrast, EL (Electric Luminosity), and Display.

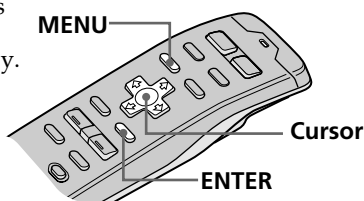

Tips

- In step 2, to move the cursor back to the previous column (one at a time), press ←.
- To cancel the current display and return to the previous display, press BACK.

GB

1 Press MENU and select "Display."

Set up	ILL	Green
RDS	Dimmer	Auto
P.Mode	Panel angle	TOP
Display	Contrast	8
▼	▼	

2 Press → to move to the sub menu, then select the item you want to set by pressing ↑ or ↓.

The current sub menu setting appears to the right of the item.

Set up	ILL	Green	Amber
RDS	Dimmer	Auto	Green
P.Mode	Panel angle	TOP	
Display	Contrast	8	
▼	▼		

3 Change the setting and press ENTER.

The new setting appears to the right of the item.

For an explanation of the sub menus, see the table on the next page.

4 Press MENU.

The normal display appears.

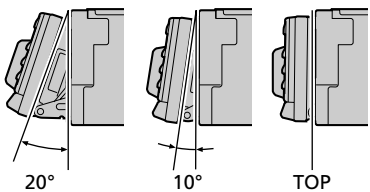
Sub menu	Explanation and setting
ILL	Select "Amber" or "Green" for the button colors of the front panel.
Dimmer	Select "Auto" to dim the brightness of the display whenever you turn the lights on.
Panel angle	Select either "10," or "20" degrees to automatically set the front panel angle. Select "Top" for normal angle.
	
Contrast	Select 1 of 15 contrast levels for the display. Select "Contrast," then press ENTER. You can change the current setting by pressing ← or → . Press ENTER again to change the setting.
Font Style	Select "Regular" or "Bold" to set the style of the display characters.
EL	Select "off" to have the display window automatically turn off after a few seconds whenever you operate any of the controls. Select "on" to have the display window appear constantly.
Display	Select "Negative" to reverse the display window contrast. Select "Positive" to display the original contrast.

Setting the function menu

Use the function menu to assign the specific function mode to each function button.

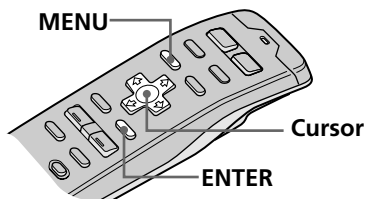

Tips

- In step 2, to move the cursor back to the previous column (one at a time), press ←.
- To cancel the current display and return to the previous display, press BACK.

GB

1 Press MENU and select "Func."

2 Press → to move to the sub menu, then select "Select."

The current sub menu setting appears to the right of the item.

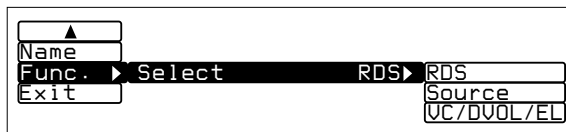

3 Press → then ↑ or ↓ to select "RDS," "Source" or "VC/DVOL/EL" then ENTER.

The new setting appears to the right of the item.

For an explanation of the sub menus, see the table below.

Indication	Explanation and settings
Source	Displays the function menu depending on each source or setting mode.
VC/DVOL/EL	Displays VC, DVOL, and EL independently of the selected source or setting mode.
RDS	Displays AF, TA, and TIR independently of the selected source or setting mode.
DAB*	Displays TA, WTHR, and NEWS independently of the selected source or setting mode.

* When an optional DAB tuner unit is connected.

4 Press MENU.

The normal display appears.

Selecting a surround menu

The optional XDP-U50D lets you add some effects to the sound field of the currently selected source. The followings are the operating instructions for the XDP-U50D.

When the XDP-210EQ is connected to the unit, refer to the instructions manual supplied to the XDP-210EQ.

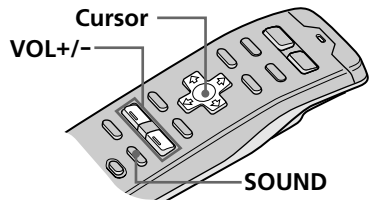

Tips

- Each time you press SOUND, the tuning item changes as follows:

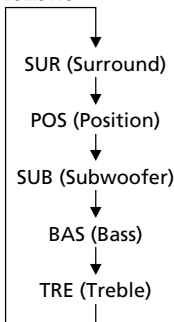

- In step 3, press **→** to switch to the effect level adjustment.
- In step 4, press **BACK** to return to the normal display.

1 Press and hold SOUND for two seconds.
The DSP Sound Tuning Mode appears.

2 Press SOUND repeatedly to select "SUR Tuning."

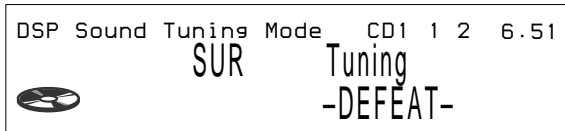

3 Press VOL + or – to select the surround menu.
The surround menu appears in the order shown on the next page.

4 Press and hold SOUND for two seconds.
The normal display appears.

continue to next page →

GB

Other functions/DSP

Note

You cannot adjust the effect level of “-DEFEAT-.”

Tips

- In step 2, press → again to switch to the surround menu selection.
- In step 3, press BACK to return to the normal display.

Surround menu	Effect of sound field
HALL	Concert hall
JAZZ	Jazz club
DISCO	Disco with thick walls
THEATER	Movie theater
PARK	Big open space
LIVE	Live concert
OPERA	Opera house
CHURCH	Church/chapel with a lot of reverberation
STADIUM	Open-air concert in a stadium
CELLAR	Cellar with a lot of reverberation
-DEFEAT-	Normal sound without any DSP effects

Adjusting the effect level

1 Follow the steps 1 through 3 of “Selecting a surround menu” (see page 67).

2 Press →, then VOL + or – to adjust the level. The effect level is adjustable from 0 to 100%. Increase the level to enhance the effect.

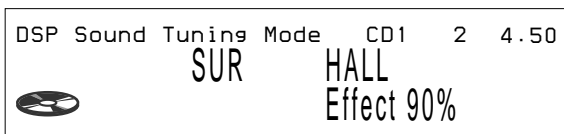

3 Press and hold SOUND for two seconds. The normal display mode appears.

Storing a surround effect for CDs (DSP custom file)

Once you have registered the desired surround menu for the discs, you can enjoy the same surround menu every time you play that disc. (Only when you have labelled the disc using the Custom file function.)

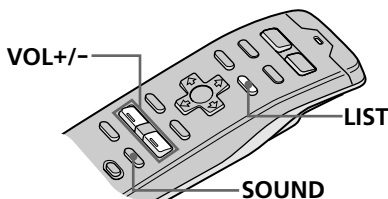

- 1 Press and hold SOUND for two seconds.**
The DSP Sound Tuning Mode appears.

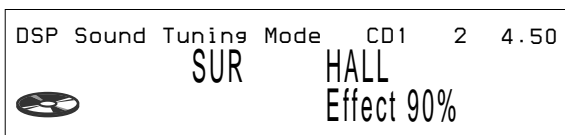

- 2 Press VOL + or - to adjust to the desired sound effect.**

- 3 Press and hold LIST for two seconds.**

- 4 Press and hold SOUND for two seconds.**
The normal display mode appears.

Tip

Press BACK to return to the normal display.

GB

DSP

Note

You can use this function for discs that have been assigned a custom name.

GB

Tip

Press BACK to return to the normal display.

Playing a disc with a stored surround effect

- 1 While playing a CD, press and hold LIST for two seconds.**

The Disc Memo Write indication appears.



- 2 Press LIST.**

The DSP Tuning Mode appears.

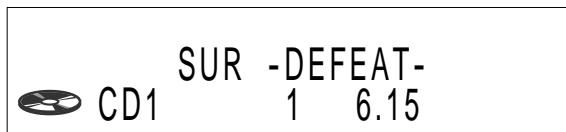

- 3 Press VOL + or - to select the surround menu.**

- 4 Press and hold LIST for two seconds.**

The normal display appears.

Changing the stored surround effect

Play the disc whose surround effects you want to change, then follow the steps of "Storing the surround effect for CDs" (see page 69).

Erasing the stored surround effect

Select "-DEFEAT-" in step 3 of "Selecting a surround menu" (see page 67).

Selecting the listening position

You can set a delayed time for the sound to reach the listeners from the speakers. In this way, the unit can simulate a natural sound field so that you feel as if you are in the centre of the sound field wherever you sit in the car.

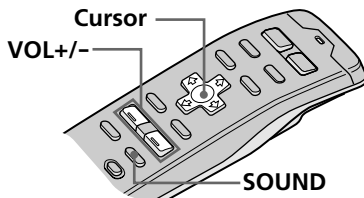

Tips

- Each time you press SOUND, the tuning item changes as follows:

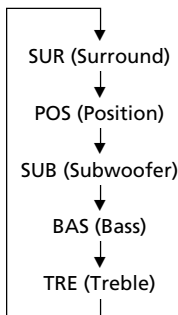

- In step 3, press **→** to switch to the listening position adjustment. (see next page)
- In step 4, press **BACK** to return to the normal display.

1 Press and hold SOUND for two seconds.
The DSP tuning mode appears.

2 Press SOUND repeatedly to select "POS Tuning."

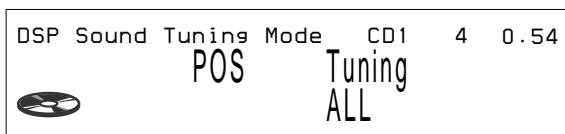

GB

DSP

3 Press VOL + or – repeatedly to select the listening position.
The position appears in the order shown below.

Indication	Center of sound field
All	Normal setting (① + ② + ③)
Front	Front part (① + ②)
Front R	Right front (②)
Front L	Left front (①)
Rear	Rear part (③)

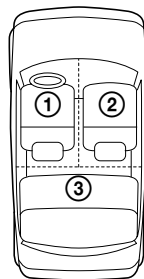

4 Press and hold SOUND for two seconds.
The normal display appears.

Tip
You cannot adjust the effect level of “-DEFEAT-.”

Adjusting the listening position

1 Follow steps 1 through 3 of “Selecting the listening position” (see page 71).

2 Adjust the centre of the sound field.

① Press →.

② Press VOL + or – to adjust the centre to the left or right.

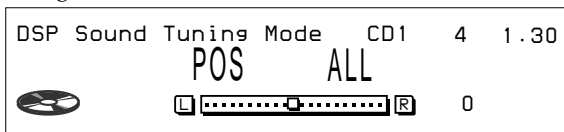

③ Press →.

④ Press VOL + or – to adjust the centre to the rear or front.

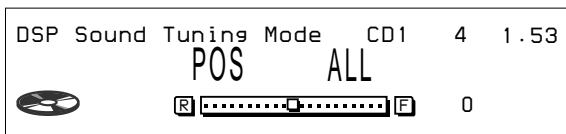

3 Press and hold **SOUND** for two seconds.
The normal display appears.

GB

Tip
In step 3, press BACK to return to the normal display.

Adjusting the cut-off frequency of the subwoofer(s)

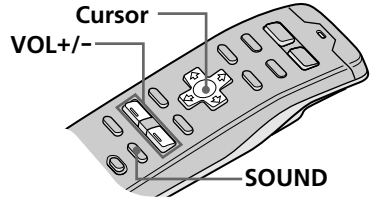

Tips

- Each time you press SOUND, the tuning item changes as follows:

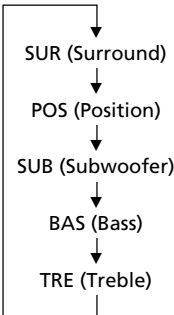

- In step 3, press **→** switch to the subwoofer's volume adjustment. (see next page)
- In step 4, press **BACK** to return to the normal display.

1 Press and hold SOUND for two seconds.
The DSP Sound Tuning Mode appears.

2 Press SOUND repeatedly to select "SUB Tuning."

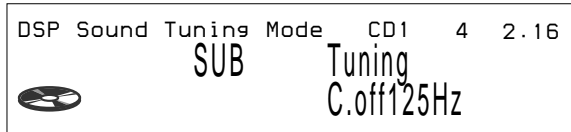

3 Press VOL + or – repeatedly to select the cut-off frequency.

The frequency appears in the order as follows.

62Hz ↔ 78Hz ↔ 99Hz ↔ 125Hz* ↔ 157Hz ↔ 198Hz

* Factory-set frequency

4 Press and hold SOUND for two seconds.
The normal display appears.

What is the cut-off frequency?

To match the characteristics of the connected subwoofer(s), you can cut out the unwanted high and middle frequency signals entering the subwoofer(s). By setting the cut-off frequency, the subwoofer(s) will output only low frequency signals giving you a clear sound image.

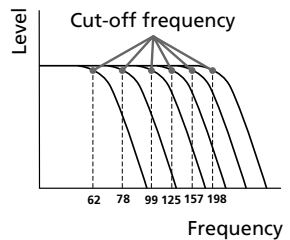

GB
DSP

Adjusting the volume of the subwoofer(s)

- 1** Follow the steps 1 and 2 of “Adjusting the cut-off frequency of the subwoofer(s)” (see page 73).
-

- 2** Press **→**, then **VOL +** or **-** to adjust the level.

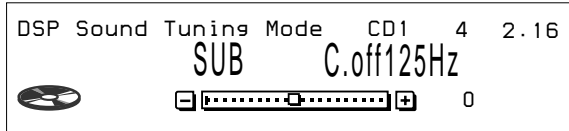

- 3** Press and hold **SOUND** for two seconds.
The normal display appears.
-

Note

When you adjust the volume all the way down, “SUB W ATT” appears and the cut-off frequency of the subwoofer is disabled.

GB

Tip

Press **BACK** to return to the normal display.

Adjusting the turn-over frequency of the bass and treble

You can adjust the bass and treble turn-over frequencies to best fit the acoustic characteristics inside your car.

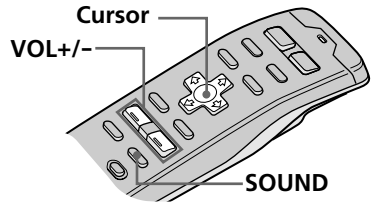
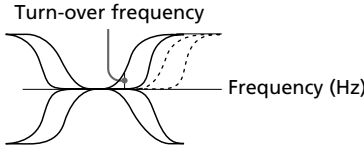

Tips

- Each time you press **SOUND**, the tuning item changes as follows:

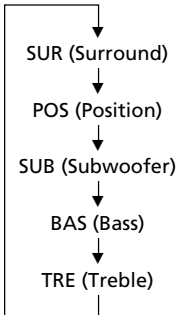

- In step 3, press **→** to switch to the volume adjustment of bass and treble. (see next page)
- In step 4, press **BACK** to return to the normal display.

1 Press and hold **SOUND** and hold for two seconds.

The DSP Sound Tuning Mode appears,

2 Press **SOUND** repeatedly to select "BAS Tuning" or "TRE Tuning."

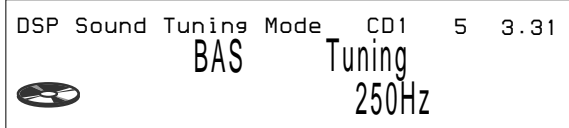

3 Press **VOL +** or **-** repeatedly to select the turn-over frequency.

The turn-over frequency appears in the order as follows:

BAS:
198Hz ↔ 250Hz ↔ 314Hz* ↔ 396Hz

TRE:
2.00kHz ↔ 3.17kHz* ↔ 4.00kHz ↔ 5.03kHz*

* Factory-set frequency

4 Press and hold **SOUND** for two seconds.

The normal display mode appears.

Adjusting the volume of the bass and treble

1 Press and hold **SOUND** for two seconds.
The DSP Sound Tuning Mode appears.

2 Press **SOUND** repeatedly to select “BAS” or “TRE.”

3 Press **→**, then **VOL +** or **-** to adjust the level.

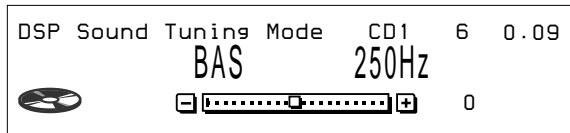

4 Press and hold **SOUND** for two seconds.
The normal display appears.

Listening to each program source in its registered surround effect

(Last Sound Memory (LSM))

Each time you restore the same source, you can hear the same surround effect registered for that source, even after changing the programme source or turning the unit off and then on again.

GB

Tip

Press **BACK** to return to the normal display.

Detaching the front panel

You can detach the front panel of this unit to protect the unit from being stolen.

- 1 Press OFF.
- 2 Press RELEASE to open the front panel, then slide the front panel to the left side, and pull out from the right side of the front panel.

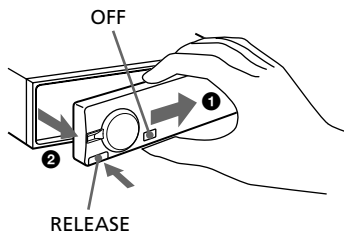

Notes

- Do not put anything on the inner surface of the front panel.
- Be sure not to drop the panel when detaching it from the unit.
- If you detach the panel while the unit is still on, the power will turn off automatically to prevent the speakers from being damaged.
- When you carry the front panel with you, put it in the supplied front panel case.

Attaching the front panel

Place the hole (a) on the front panel onto the spindle (b) on the unit as illustrated, then push the left side in.

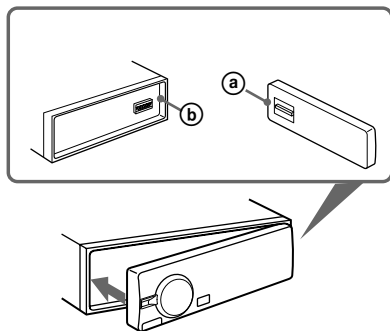

Notes

- Be sure not to attach the front panel upside down.
- Do not press the front panel hard against the unit when attaching it. Press it lightly against the unit.
- Do not press hard or put excessive pressure on the display windows of the front panel.
- Do not expose the front panel to direct sunlight or heat sources such as hot air ducts, and do not leave it in a humid place. Never leave it on the dashboard of a car parked in direct sunlight where there may be a considerable rise in temperature.

Caution alarm

If you turn the ignition key switch to the OFF position without removing the front panel, the caution alarm will beep for a few seconds (only when the ACC Position is set to "yes") (see page 4).

TIR indicator

The unit can automatically record traffic announcements even while the front panel has been removed. The TIR indicator on the front of the unit flashes for about ten seconds when you remove the front panel while the TIR function is turned on. The TIR indicator also flashes when you turn the ignition switch to OFF while the ACC Position is set to "yes," the TIR function is on, and the front panel has been removed.

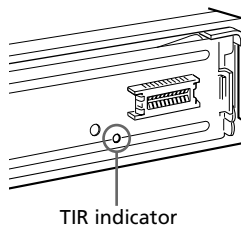

Notes

- If you have a power aerial, it automatically extends whenever the preset time comes.
- If you don't use your car frequently, be sure to turn off the TIR function to prevent battery wear.

Detaching the rotary remote

You can detach the rotary remote as a safety measure against theft. Turn the remote clockwise while pressing down RELEASE.

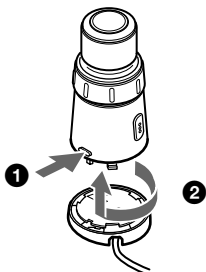

GB Attaching the rotary remote

Align the four holes on the bottom of the rotary remote to the four catches on the holder and slide the rotary remote until it locks into place as illustrated.

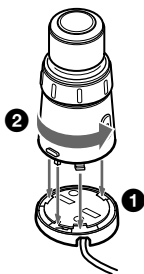

Precautions

- If your car was parked in direct sunlight resulting in a considerable rise in temperature inside the car, allow the unit to cool off before operating it.
- If no power is being supplied to the unit, check the connections first. If everything is in order, check the fuse.
- If no sound comes from the speakers of two-speaker systems, set the fader control to the centre position.
- If your car is equipped with a power aerial, it will extend automatically while the unit is operating.

If you have any questions or problems concerning your unit that are not covered in this manual, please consult your nearest Sony dealer.

Notes on handling CDs

A dirty or defective disc may cause sound breaks while playing. To enjoy optimum sound, handle the disc as follows.

Handle the disc by its edge. To keep the disc clean, do not touch the surface.

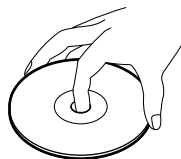

Do not stick paper or tape on the labelled surface.

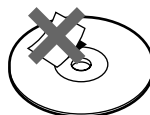

Do not expose the discs to direct sunlight or heat sources such as hot air ducts, or leave them in a car parked in direct sunlight where there can be a considerable rise in the temperature inside the car.

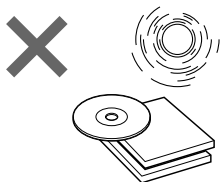

Before playing, clean the discs with an optional cleaning cloth. Wipe each disc from the centre out.

Do not use solvents such as benzine, thinner, commercially available cleaners or antistatic spray intended for analog discs.



Note on moisture condensation

On a rainy day or in a very damp area, moisture may condense on the lenses inside the CD player. Should this occur, the unit will not operate properly. In this case, remove the disc and wait for about an hour until the moisture evaporates.

When you play 8 cm CDs

Use the optional Sony compact disc single adapter (CSA-8) to protect the CD player from being damaged.

About the LCD display on the display section

When the temperature is extremely high or low, the display may become dim and hard to see. This is due to the characteristics of the LCD and is not a malfunction. The display will return to normal when the temperature becomes normal.

Wireless remote

Installing batteries in the wireless remote

Insert two size-AA (R6) batteries with the correct polarity.

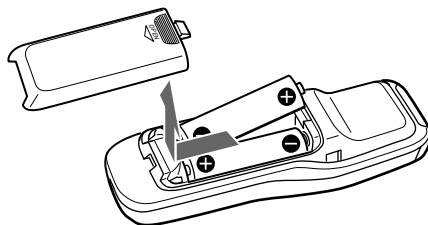

Battery life

When the batteries become weak, you will not be able to operate the unit with the wireless remote. Battery life is about six months (or shorter, depending on the way the remote is used). If the remote becomes inoperative, replace the batteries, then verify that it can operate the system.

GB

Additional information

Notes on battery use

To avoid damage from battery leakage and corrosion:

- Make sure the polarity of the batteries match the + and – markings in the battery compartment.
- Do not use an old battery with a new one, or different types of batteries together.
- Remove the batteries when the system will not be used for a long period of time.
- Do not charge the batteries.

If any battery leakage occurs, replace both batteries after cleaning the battery compartment.

GB

Notes on the wireless remote

- To prevent deformation due to heat, do not leave the remote in a place subject to direct sunlight.
- Direct sunlight may affect the system's ability to receive infrared signals from the remote. If this happens, move the remote closer to the remote control sensor of the system.
- When parking your car, put the remote somewhere, such as the glove compartment, that is away from direct sunlight to prevent deformation due to heat.

Fuse replacement

When replacing the fuse, be sure to use one that matches the amperage described on the fuse. If the fuse blows, check the power connection and replace the fuse. If the fuse blows again after replacement, there may be an internal malfunction. In such a case, consult your nearest Sony dealer.

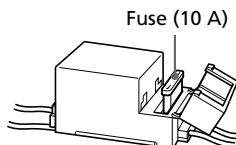

Warning

Never use a fuse with an amperage rating exceeding the one supplied with the unit as this could damage the unit.

Cleaning the connectors

The unit may not function properly if the connectors between the unit and the front panel are not clean. To prevent this, open the front panel by pressing **RELEASE**, then detach it and clean the connectors with a cotton swab dipped in alcohol. Do not apply too much force. Otherwise, the connectors may be damaged.

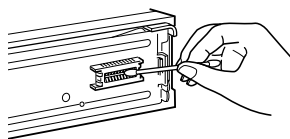

Main unit

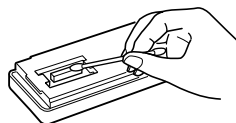

Back of the front panel

Notes

- For safety, before cleaning the connectors, turn off the engine and remove the key from the ignition switch.
- Never touch the connectors directly with your fingers or any metal device.

Dismounting the unit

- 1** Press the clip inside the front cover with a thin screwdriver, and gently pry the front cover free.

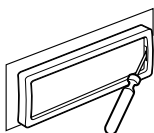

- 2** Repeat step 1 on the left side.
The front cover is removed.

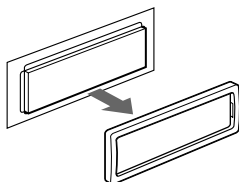

- 3** Use a thin screwdriver to push in the clip on the left side of the unit, then pull out the left side of the unit until the catch clears the mounting.

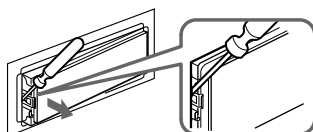

- 4** Repeat step 3 on the right side.

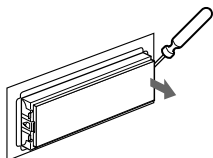

- 5** Slide the unit out of the mounting.

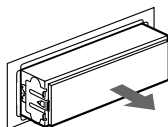

Specifications

CD player section

System	Compact disc digital audio system
Signal-to-noise ratio	109 dB
Frequency response	5 – 20,000 Hz (± 1 dB)
Wow and flutter	Below measurable limit

Tuner section

FM

Tuning range	87.5 – 108.0 MHz
Aerial terminal	External aerial connector
Intermediate frequency	10.7 MHz
Usable sensitivity	8 dBf
Selectivity	75 dB at 400 kHz 50 dB at 200 kHz
Signal-to-noise ratio	65 dB (stereo), 68 dB (mono)
Harmonic distortion at 1 kHz	0.3 % (stereo), 0.3 % (mono)

Separation	35 dB at 1 kHz
Frequency response	20 – 15,000 Hz

MW/LW

Tuning range	MW: 531 – 1,602 kHz LW: 153 – 281 kHz
Aerial terminal	External antenna connector
Intermediate frequency	10.71 MHz/450 kHz
Sensitivity	MW: 30 μ V LW: 50 μ V

General

Outputs	Digital output Line outputs (3) Power antenna relay control lead Power amplifier control lead Telephone ATT control lead Illumination control lead
Power requirements	12 V DC car battery (negative ground)
Dimensions	Approx. 178 × 50 × 184 mm (w/h/d)
Mounting dimensions	Approx. 182 × 53 × 163 mm (w/h/d)
Mass	Approx. 1.6 kg
Supplied accessories	Parts for installation and connections (1 set) Rotary remote RM-X90 Wireless remote RM-X9R Front panel case (1)
Optional accessories	Optical adapter XA-D210 Optical cable RC-97 (2m), RC-98 (5m) BUS cable (supplied with an RCA pin cord) RC-61 (1 m), RC-62 (2 m) Compact disc single adapter CSA-8
Optional equipment	CD changer CDX-805 (10 discs), CDX-715 (10 discs), CDX-T65 (6 discs), CDX-T62 (6 discs) MD changer MDX-62 DAB tuner unit XT-100DAB Digital preamplifier XDP-U50D Digital equalizer preamplifier XDP-210EQ Source selector XA-C30

Design and specifications are subject to change without notice.

Troubleshooting guide

The following checklist will help you remedy the problems you may encounter with your unit.

Before going through the checklist below, check the connection and operating procedures.

General

Problem	Cause/Solution
No sound	<ul style="list-style-type: none">• Cancel the ATT function.• Set the fader control to the centre position for two-speaker systems.• Adjust the volume.
The contents of the memory have been erased.	<ul style="list-style-type: none">• The power cord or battery has been disconnected.• The reset button has been pressed. → Store again into the memory.
Indications do not appear in the display.	<ul style="list-style-type: none">• EL function is “off” (see page 65).• Remove the front panel and clean the connectors. See “Cleaning the connectors” on page 80 for details.
The unit does not respond.	Follow the initial setting procedures with the wireless remote after resetting the unit. The unit does not work unless these settings are completed (see page 4).
The wireless remote does not function.	<ul style="list-style-type: none">• Remove any obstacles blocking the signal path from wireless remote to the unit.• Point the wireless remote at the remote sensor on the unit.

GB

Additional information

CD/MD playback

Problem	Cause/Solution
A disc cannot be loaded.	<ul style="list-style-type: none">• Another CD is already loaded.• The CD is forcibly inserted upside down or in the wrong way (MD).
Playback does not begin.	Defective MD or dusty CD.
A disc is automatically ejected.	The ambient temperature exceeds 50°C.
The operation buttons do not function.	Press the reset button.
The sound skips due to vibration.	<ul style="list-style-type: none">• The unit is installed at an angle of more than 60°.• The unit is not installed in a sturdy part of the car.

Radio reception

Problem	Cause/Solution
Preset tuning is not possible.	<ul style="list-style-type: none">•Memorize the correct frequency.•The broadcast signal is too weak.
Automatic tuning is not possible.	The broadcast signal is too weak. → Use manual tuning.
The "ST" indication flashes.	<ul style="list-style-type: none">•Tune in the frequency accurately.•The broadcast signal is too weak. → Set to the monaural mode (see page 41).

RDS

Problem	Cause/Solution
A SEEK starts after a few seconds of listening.	The station is non-TP or has a weak signal. → Press AF/TA to cancel the AF and TA function to select "AF TA off" appears.
No traffic announcements.	<ul style="list-style-type: none">•Activate "TA."•The station does not broadcast any traffic announcements despite being TP. → Tune to another station.
PTY displays "No data"	The station does not specify the programme type.

DSP functions

Problem	Cause/Solution
No sound, or sound is too low.	The volume of the rear speakers may have been automatically lowered in order to maximize the effect of the listening position adjustment. → Adjust the balance. The speaker balance can be set separately for the DSP Sound Tuning mode (see page 71).

Error displays

The following indications will flash for about five seconds, and an alarm sound will be heard.

Display	Cause	Solution
NO Magazine	The disc magazine is not inserted in the CD/MD unit.	Insert the disc magazine in the CD/MD unit.
NO Disc	No disc is inserted in the CD/MD unit.	Insert discs in the CD/MD unit.
NG Discs	A CD/MD cannot play because of some problem.	Insert another CD/MD.
Disc Error ^{*1}	A CD is dirty or inserted upside down. ^{*2}	Clean or insert the CD correctly.
	An MD does not play because of some problem. ^{*2}	Insert another MD.
Blank ^{*1}	No tracks have been recorded on an MD ^{*2}	Play an MD with tracks recorded on it.
PushReset	The CD/MD unit cannot be operated because of some problem.	Press the reset button of the unit.
Not Ready	The lid of the MD unit is open or MDs are not inserted properly.	Close the lid or insert the MDs properly.
HighTemp	The ambient temperature is more than 50°C .	Wait until the temperature goes down below 50°C.

^{*1} When an error occurs during playback of a CD or MD, the disc number of the CD or MD does not appear in the display.

^{*2} The disc number of the disc causing the error appears in the display.

If the above-mentioned solutions do not help improve the situation, consult your nearest Sony dealer.

¡Bienvenido!

Gracias por su adquisición del reproductor de discos compactos Sony. Esta unidad permite disfrutar de una gran variedad de funciones mediante el uso de un mando a distancia giratorio o bien un mando a distancia inalámbrico.

Además de las operaciones de reproducción de CD y radio, es posible ampliar el sistema conectando una unidad de CD/MD opcional*.

Si utiliza esta unidad o conecta una unidad opcional de CD con la función CD TEXT, la información CD TEXT aparecerá en el visor al reproducir un disco CD TEXT.

* Es posible conectar la unidad a un cambiador de CD y un cambiador de MD.

Acerca de este manual

Convenciones

- Las instrucciones de este manual describen los controles del mando giratorio, del inalámbrico y del panel frontal, dependiendo de la función. Si los controles de dichos dispositivos tienen los mismos nombres o similares, la operación descrita podrá realizarse mediante cualquier dispositivo.
- En este manual se utilizan los siguientes iconos:



Indica que es posible realizar la tarea con el mando giratorio.



Indica que es posible realizar la tarea con el mando inalámbrico.



Indica que es posible realizar la tarea con el control del panel frontal.

Restauración de la unidad

Antes de utilizar la unidad por primera vez, después de sustituir la batería del automóvil y después de conectar una unidad opcional, es necesario restaurar la unidad.

Pulse el botón de restauración con un objeto puntiagudo, por ejemplo un bolígrafo.

Unidad principal

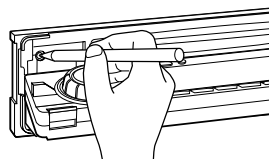

Notas

- Si pulsa el botón de restauración, se borrarán los datos del reloj y algunas funciones memorizadas.
- Al conectar el cable de la fuente de alimentación a la unidad o restaurar ésta, espere unos 10 segundos antes de insertar un disco.

Índice

Procedimientos iniciales

Ajustes iniciales	4
Ajuste del reloj	6
Uso de los controles del panel principal	8
Operaciones básicas	10
Uso del mando a distancia giratorio	12
Uso del mando a distancia inalámbrico	14
Visualización del menú/Listas	16

CD/MD

Reproducción de CD/MD	17
Reproducción repetida de temas (Reproducción repetida)	19
Reproducción de temas en orden aleatorio (Reproducción aleatoria)	20
Creación de programas (Memoria de programa de CD/MD)	21
Etiquetado de CD – Memorando de discos (unidad de CD con función de archivo personalizado)	25
Selección de temas específicos para su reproducción (Función de banco)	27
Localización de discos mediante el título	29
Visualización de información CD TEXT	30
Personalización del sonido del CD (Función de filtro digital)	32

Radio

Recepción de la radio	33
Uso del sistema de datos de radio (RDS)	34
Resintonización automática del mismo programa (frecuencias alternativas (AF)) ...	35
Memorización de emisoras de radio	37
Especificación de los modos monofónico/estéreo y local	41
Selección de una emisora de la lista de emisoras memorizadas	42
Recepción de anuncios de tráfico	43
Grabación de anuncios de tráfico (reproducción de información de tráfico (TIR))	44
Localización de una emisora RDS por tipo de programa (función de selección de tipo de programa (PTY))	47
Ajuste automático del reloj	48

DAB

Uso del sistema digital de emisión de audio (DAB)	49
Memorización automática de servicios DAB (BTM)	50
Memorización manual de servicios DAB (Memorización manual)	51
Recepción de programas DAB	53
Visualización de datos asociados de programa (etiqueta dinámica)	56
Resintonización automática del mismo programa (enlace MFN/enlace FM)	57
Recepción automática de anuncios de tráfico, información meteorológica o noticias	58
Ajustes de recepción de audio	59
Localización de un servicio DAB por tipo de programa (PTY)	60

Otras funciones

Ajuste de las características del sonido	61
Ajuste del menú de configuración	62
Ajuste del menú del visor	64
Ajuste del menú de función	66

DSP

Selección de menús de sonido envolvente	67
Almacenamiento de efectos de sonido envolvente en los discos compactos (Archivo personalizado DSP)	69
Selección de la posición de escucha	71
Ajuste de la frecuencia de corte de los altavoces potenciadores de graves	73
Ajuste del giro de frecuencia de los graves y los agudos	75

Información complementaria

Extracción del panel frontal	77
Extracción del mando giratorio	78
Precauciones	78
Desmontaje de la unidad	81
Especificaciones	82
Guía de solución de problemas	83

Ajustes iniciales

Realice los siguientes ajustes iniciales antes de utilizar la unidad por primera vez, después de sustituir la batería del automóvil o después de restaurar la unidad.

Asegúrese de realizar estos ajustes, ya que en caso contrario el panel frontal no se activará y no podrá insertar discos compactos.

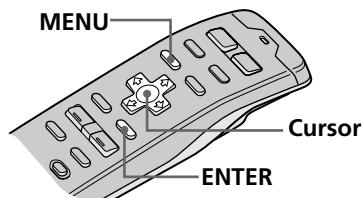

Consejo

Es posible restaurar todos estos ajustes iniciales (excepto el ajuste de posición ACC) mediante el menú de configuración.

1 Pulse el botón de restauración situado detrás del panel frontal (consulte la página 2).

Aparece la indicación Contrast.

Pulse **←** o **→** para ajustar el contraste. Existen 15 niveles de ajuste.

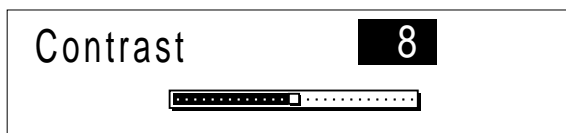

2 Pulse ENTER.

Aparece la indicación ACC Position.

Pulse **←** o **→** para seleccionar "yes" o "no".

Seleccione "yes" si el interruptor de encendido del vehículo dispone de posición ACC, y "no" en caso contrario.

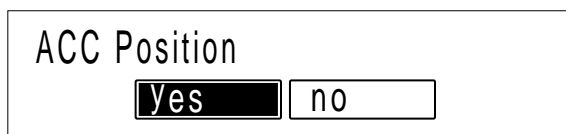

3 Pulse ENTER.

Aparece la indicación Digital out.

Pulse **←** o **→** para seleccionar "on" u "off", según el sistema de audio del automóvil. Seleccione "on" si hay un equipo opcional con entrada digital (XDP-210EQ, XDP-U50D) conectado a la unidad.

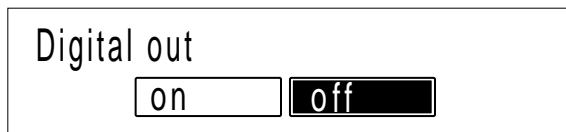

ES

Nota

Sólo es posible especificar los ajustes de posición ACC durante el procedimiento de ajuste inicial. Para cambiar estos ajustes posteriormente, pulse el botón de restauración y repita el procedimiento.

4 Pulse ENTER.

Aparece el menú de ajustes Initial.

Initial▶	Contrast	8
Exit	ACC Position	yes
	Digital out	off

Para cambiar alguno de los ajustes iniciales en este momento, pulse los botones de cursor para seleccionar la opción que desee cambiar y pulse ENTER.

5 Para completar los ajustes iniciales, pulse MENU.

La alimentación de esta unidad se desconectará momentáneamente. Dos segundos después de haber finalizado los ajustes iniciales, la alimentación volverá a conectarse, aparecerá la visualización del título, y la unidad podrá utilizarse.

Consejo

También es posible completar los ajustes iniciales pulsando **↑** o **↓** para seleccionar "Exit" y, a continuación, pulse ENTER.

Ajuste del reloj

Ajuste el reloj con el mando a distancia inalámbrico.

Encienda la unidad antes de ajustar el reloj.

El reloj utiliza la indicación digital de 24 horas.

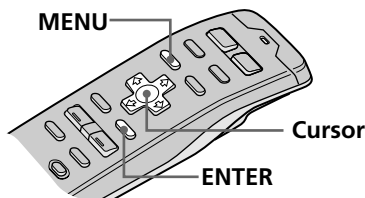

Nota

Si la posición ACC está ajustada en "no", active la alimentación primero y, a continuación, ajuste el reloj.

1 Pulse MENU.

Aparece el menú.

Set up	Clock	on
RDS	Beep	on
P.Mode	Rotary Remote	norm
Display	SEEK/AMS	Item sel
▼	▼	

2 Seleccione "Set up" y pulse → para desplazarse hasta el submenú; a continuación, seleccione "Clock" pulsando ↑ o ↓.

Set up	Clock	on	Time Set
RDS	Beep	on	on
P.Mode	Rotary Remote	norm	off
Display	SEEK/AMS	Item sel	
▼	▼		

3 Pulse → y luego ↑ o ↓ para seleccionar "Time Set" y pulse ENTER.

Aparece la indicación Time Set.

Time Set
1 : 00

1 Pulse ↑ o ↓ para ajustar la hora.

2 Pulse → para cambiar a los minutos y ↑ o ↓ para ajustarlos.

Al pulsar ↓ los números disminuyen, y aumentan al pulsar ↑.

Consejo

Es posible pulsar ENTER o BACK en lugar de MENU para ajustar un valor.

4 Después de ajustar la hora, pulse MENU.

La hora se almacena y aparece de nuevo el menú.

Para ver la hora actual durante el uso

Es posible ajustar la hora actual para que aparezca en el ángulo superior izquierdo del visor (excepto al visualizar un menú).

Para obtener más información, consulte "Ajuste del menú de configuración" en la página 62.

Uso de los controles del panel principal

Es posible utilizar los controles del panel principal para todas las operaciones, excepto para las de menú.

Indicador TIR (consulte la página 77)
(situado en la parte frontal de la unidad, oculto por el panel frontal)

Sensor para el mando a distancia inalámbrico

Visor

Botón OPEN

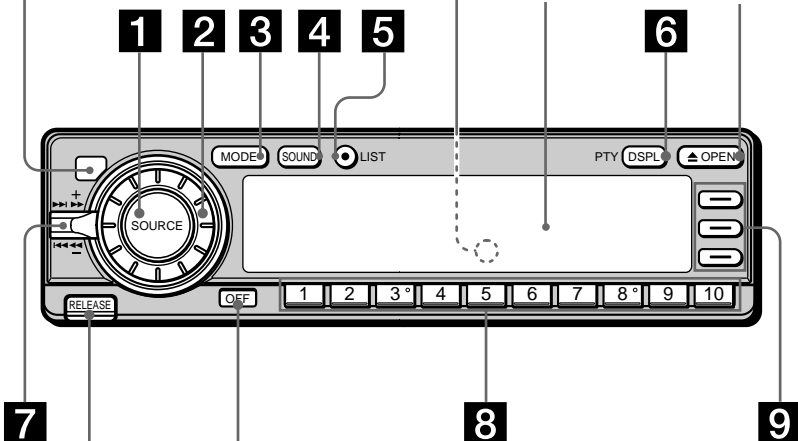

7
Botón RELEASE
(consulte la página 77)

Botón OFF

8

9

Con el panel frontal abierto

Botón de restauración
(consulte la página 2)

Ranura para CD

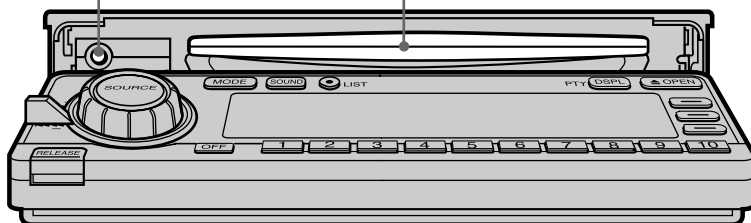

1 Botón SOURCE (selección de fuente)

Cada vez que pulse el botón, la fuente cambia de la siguiente manera:

► Sintonizador → CD → MD* →

*Sólo si conecta una unidad opcional

2 Dial (control de volumen/volumen del altavoz potenciador de graves/graves/agudos/izquierdo-derecho/trasero-delantero)

Gírelo para ajustar el volumen o las características de sonido.

3 Botón MODE (selección de banda/unidad)

Cada vez que pulse el botón, la banda o la unidad cambia de la siguiente forma:
Si ha seleccionado el sintonizador

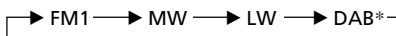

* Si hay un sintonizador DAB opcional conectado.

Si ha seleccionado CD/MD

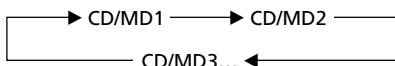

4 Botón SOUND

Púlselo para acceder al modo de ajuste de las características de sonido (consulte la página 61).

Con un DSP (procesador de señales digitales) opcional conectado, pulse este botón y manténgalo pulsado durante dos segundos para cambiar al modo de sintonización de sonido DSP (consulte la página 67).

Para volver al modo anterior, pulse y mantenga pulsado nuevamente el botón.

5 Botón LIST

Con CD o MD seleccionado, púlselo para mostrar la lista de títulos de disco. Con la lista visible en el visor, púlselo de nuevo para mostrar la lista de títulos de temas del disco actual (consulte la página 29).

Con FM, MW o LW seleccionado, púlselo para ver la lista de emisoras memorizadas (consulte la página 42).

Para cambiar la selección actual, utilice los botones de cursor para seleccionar otro disco, tema o emisora y, a continuación, pulse ENTER.

6 Botón DSPL/PTY (cambio de modo de visualización/tipo de programa)

Al reproducir un CD o MD, púlselo para ver el título del disco o tema.

Si el disco o tema actual no tiene título, aparece en el visor la indicación "NO Disc Name (NO Track Name)".

Con FM o DAB seleccionado, púlselo para activar la función de búsqueda PTY (consulte la página 47).

Púlselo y manténgalo pulsado durante dos segundos para cambiar al menú de función que aparece, en función de la fuente o modo de ajuste actual (consulte "9 Botones de función").

Para volver al menú de función anterior, pulse y mantenga pulsado el botón de nuevo.

7 Control SEEK/AMS (búsqueda/Sensor de música automático/búsqueda manual)

Presione el control hacia arriba o abajo para localizar un tema o recibir una emisora.

Presione el control hacia arriba o abajo y manténgalo en esa posición hasta localizar la emisora o tema que desee.

Presione el control hacia arriba o abajo para sintonizar un servicio con DAB seleccionado.

8 Botones numéricos

Púlselos para buscar emisoras almacenadas, o para cambiar al disco que desee de la unidad de CD/MD correspondiente al botón numérico.

9 Botones de función

Púlselos para cambiar el ajuste de modo de forma manual. El menú de funciones que aparece depende de la fuente seleccionada.

Cada vez que pulse DSPL/PTY durante dos segundos, el menú de función cambia de la siguiente forma:

Si ha seleccionado el sintonizador



Si ha seleccionado CD/MD

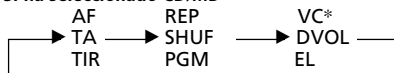

Al etiquetar un CD



Si ha seleccionado el modo de edición



Cuando el modo DAB se encuentra seleccionado

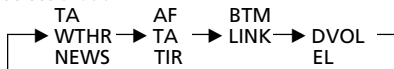

* Sólo si ha seleccionado el reproductor de CD de la unidad (CD1).

VC y DVOL no funcionan cuando está conectado el preamplificador ecualizador digital opcional XDP-210EQ o el preamplificador digital XDP-U50D.

Operaciones básicas

Reproducción de CD

1 Abre el panel frontal.

Transcurridos 15 segundos, el panel se cierra automáticamente.

2 Inserte un CD.

El panel se cierra y la reproducción se inicia automáticamente.

Guía de inserción de CD

Cambia la indicación del visor.

*

Ajusta el nivel de volumen.

Para localizar un punto específico de un tema (Búsqueda manual)

Presione el control SEEK/AMS hacia arriba o abajo y manténgalo en esa posición.

Para buscar hacia delante

Para buscar hacia atrás

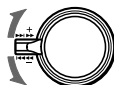

Suelte el control cuando encuentre el punto que desee.

Para localizar un tema específico (Sensor de música automático (AMS))

Presione el control SEEK/AMS hacia arriba o abajo momentáneamente.

Para localizar un tema posterior

Para localizar un tema anterior o el principio del tema actual

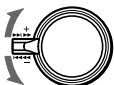

Lado de la etiqueta hacia arriba

Si ya hay un CD insertado

Pulse SOURCE varias veces hasta que aparezca "CD". La reproducción se iniciará automáticamente.

Para detener la reproducción

Pulse OFF.

Para expulsar el CD

Pulse OPEN. El CD se expulsará automáticamente.

Nota

Para reproducir un CD de 8 cm, utilice el adaptador opcional de Sony de discos compactos "single" (CSA-8).

* No introduzca ningún objeto extraño entre el panel frontal y la unidad. El panel frontal no podrá cerrarse y la unidad podría resultar dañada.

Recepción de la radio

1 Selecciona el sintonizador.

2 Selecciona FM, MW, LW o DAB*.

Cambia la indicación del visor.

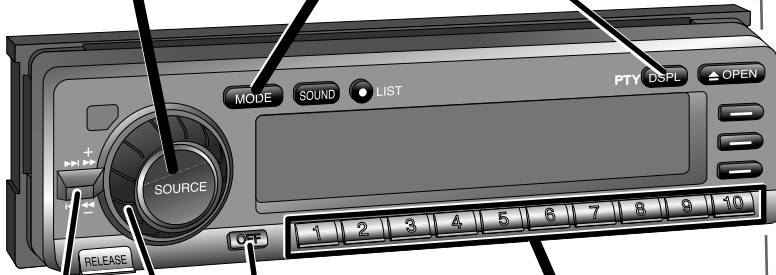

Desactiva la alimentación.
Ajusta el nivel de volumen.

3 Selecciona la emisora deseada.

Para recibir una emisora automáticamente (Sintonización automática)

Presione el control SEEK/AMS hacia arriba o abajo momentáneamente.

Para buscar emisoras posteriores

Para buscar emisoras anteriores

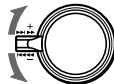

La exploración se detiene cuando la unidad recibe una emisora.

Para recibir la frecuencia deseada (Sintonización manual)

Presione el control SEEK/AMS hacia arriba o abajo y manténgalo en esa posición hasta recibir la frecuencia que desee.

Para buscar frecuencias superiores

Para buscar frecuencias inferiores



Es posible seleccionar solamente con los botones si a las emisoras memorizadas se les asignan botones numéricos (consulte la página 37).

Para cambiar la banda

Pulse MODE varias veces para seleccionar la banda que desee.

Para dejar de escuchar la radio

Pulse OFF.

* Si hay un sintonizador DAB opcional conectado.

ES

Procedimientos iniciales

Uso del mando a distancia giratorio

Es posible utilizar este mando para todas las operaciones, excepto para las de menú.

Operaciones básicas

Mediante la pulsación de botones

Botón SOURCE

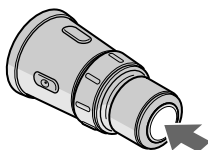

Cada vez que pulse **SOURCE**, la fuente cambia de la siguiente forma:

Sintonizador → CD → MD*

* Si ha conectado una unidad de MD.

Botón MODE

Al pulsar **MODE**, el funcionamiento cambia de la siguiente forma:

- Sintonizador: FM → MW → LW → DAB*
- Unidad de CD: CD1 → CD2 → ...
- Unidad de MD: MD1 → MD2 → ...

* Si hay un sintonizador DAB opcional conectado.

ES

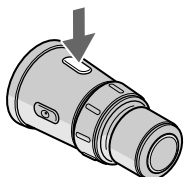

Mediante el giro del control

Si el modo SEEK/AMS está ajustado en "Item sel", es posible seleccionar la emisora o disco seleccionado con SEEK/AMS cuando la lista aparece en el visor (consulte la página 63).

Control SEEK/AMS

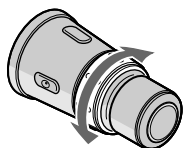

Gire el control momentáneamente y suéltelo para:

- Localizar el principio de los temas estando seleccionado CD o MD.
- Sintonizar una emisora automáticamente estando seleccionado FM, MW o LW. Al detectar una emisora, la unidad deja de buscar.
- Sintonizar un servicio automáticamente con DAB seleccionado. Cuando se detecta un servicio, la unidad deja de buscar.

Mantenga girado el control para:

- Localizar un punto específico de un tema estando seleccionado CD o MD. Se reanuda la reproducción a la velocidad normal al soltar el control.
- Sintonizar una emisora de forma manual estando seleccionado FM, MW o LW. Suelte el control al localizar la emisora apropiada.

Control VOL

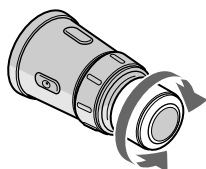

Gire el control para:

Ajustar el nivel de volumen.

Mediante la presión y giro del control

Control DISC/PRESET Presione y gire el control para:

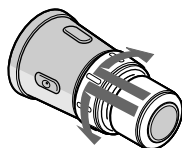

- Recibir las emisoras memorizadas en los botones numéricos estando seleccionado FM, MW o LW.
- Cambiar el disco estando seleccionado CD o MD.

Presione y suelte el control para:

Mostrar la lista de discos (con CD o MD seleccionado) o emisoras memorizadas (si está seleccionado FM, MW o LW). Pasado un momento, el visor recuperará su estado anterior.

Otras operaciones

Botón OFF

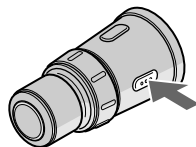

Pulse este botón para apagar la unidad.

Para volver a encender la unidad, pulse SOURCE.

Botón ATT

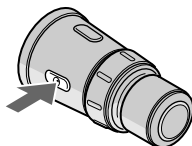

Pulse este botón para atenuar el sonido.

Para cancelar la atenuación (ATT), vuelva a pulsar el botón.

Cambio de la dirección de funcionamiento

Si necesita montar el mando a distancia giratorio en el lado izquierdo de la columna de dirección, puede invertir la dirección de funcionamiento. Consulte "Ajuste del menú de configuración" en la página 62.

Uso del mando a distancia inalámbrico

Utilice este mando para realizar los distintos ajustes de menú. Para su seguridad, un pasajero debe realizar las operaciones con el mando a distancia inalámbrico. Si usted (el conductor) desea utilizar este mando, estacione el vehículo en un lugar seguro antes de efectuar alguna operación.

Botón SOURCE (Selección de fuente)

Cada vez que pulse el botón, la fuente cambia de la siguiente forma:

→ Sintonizador → CD → MD*

* Sólo si ha conectado alguna unidad opcional

Botón MODE (selección de banda/unidad)

Cada vez que pulse el botón, la banda o la unidad cambia de la siguiente forma:

Si ha seleccionado el sintonizador
→ FM → MW → LW → DAB*

* Si hay un sintonizador DAB opcional conectado.

Si ha seleccionado CD/MD

→ CD/MD1 → CD/MD2
CD/MD3... ←

Botón D LABEL

Con DAB seleccionado, púlselo para activar la etiqueta dinámica. (Temporalmente inoperativo)

Botón MENU

Púlselo para acceder a un menú. El menú que aparece depende de la fuente de programa actual. Para recuperar el contenido anterior del visor, pulse el botón de nuevo.

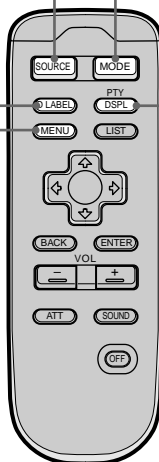

Botón DSPL/PTY (cambio de modo de visualización/selección de tipo de programa)

Al reproducir un CD o un MD, púlselo para visualizar el título del disco o del tema.

Si el disco o tema actual no tiene título, "NO Disc Name (NO Track Name)" aparecerá en el visor.

Con FM o DAB seleccionado, púlselo para activar la función de búsqueda PTY (consulte la página 47).

Púlselo y manténgalo pulsado durante dos segundos para acceder al menú de función que aparece en función de la fuente o modo de ajuste actual (consulte "9 Botones de función" en la página 9).

Para volver al menú de función anterior, vuelva a pulsar y mantener pulsado el botón.

Si la posición ACC está ajustada en "no", no será posible emplear la unidad con el mando a distancia inalámbrico, a menos que pulse SOURCE en el mando giratorio o en el panel frontal, o que inserte un CD para activar la unidad primero.

Botones de cursor

Con el menú visible, púselos para desplazar el cursor dentro de un menú.

Estando seleccionado CD o MD, pulse \uparrow o \downarrow para cambiar el disco y \leftarrow y \rightarrow para localizar un tema.

Estando seleccionado FM, MW o LW, pulse \uparrow o \downarrow para seleccionar una emisora memorizada, o bien \leftarrow y \rightarrow para realizar la sintonización automática.

Con DAB seleccionado, púselo para sintonizar un servicio (consulte la página 55)

Botón BACK

Púselo para volver al visor normal durante una operación de menú.

Botón ATT

Púselo para atenuar el volumen.

Para recuperar el nivel de volumen anterior, vuelva a pulsar el botón.

Botones VOL +/-

Pulse + o - para ajustar el volumen o las características de sonido.

Botón OFF

Púselo para apagar la unidad.

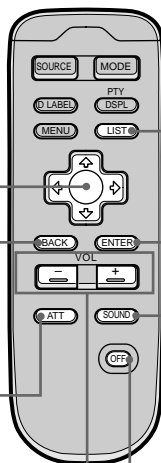
**Botón LIST**

Si ha seleccionado CD o MD, púselo para mostrar la lista de títulos de discos. Con la lista en pantalla, vuelva a pulsarlo para mostrar la lista de títulos de temas o del disco actual (consulte la página 29).

Con FM, MW, LW, o DAB seleccionado, púselo para ver la lista de emisoras memorizadas (consulte la página 42).

Para cambiar la selección actual, utilice los botones de cursor para seleccionar otro disco, tema o emisora, y después pulse ENTER.

Botón ENTER

Púselo para realizar la función seleccionada.

Botón SOUND

Púselo para ajustar las características de sonido (consulte la página 61).

Con un DSP (procesador de señales digitales) opcional conectado, pulse este botón y manténgalo pulsado durante más de dos segundos para cambiar al modo de sintonización de sonido DSP (consulte la página 67). Para volver al modo anterior, pulse y mantenga pulsado nuevamente el botón.

Visualización del menú/Listas

Aparecen el menú y las listas siguientes en el visor al pulsar MENU o LIST.

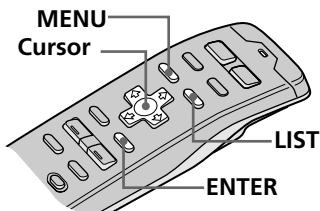

Visualización del menú (aparece al pulsar MENU)

Set UP ▶	Clock	on ▶	Time Set
RDS	Beep	on	on
P. Mode	Rotary Remote	norm	off
Display	SEEK/AMS	SEEK/AMS	
▼		▼	

- 1 Pulse MENU para realizar distintos ajustes.
- 2 Pulse los botones de cursor para seleccionar la opción y su ajuste y, a continuación, pulse ENTER.
- 3 Pulse MENU para cancelar el modo de menú y volver al modo normal de visualización.

Listas (aparece al pulsar LIST)

Disc	1. MY BEST	6. EURO BEAT
CD2	* 2. POPS HIT	7. DRIVING
SONYPOPS	3. FUSION	8. SONYPOPS
2 3	4. JAZZ	9. SUNSET.M
1.28	5. GREAT HIT	10. HIGHWAY

Pulse LIST para mostrar la lista de títulos de discos o de temas si ha seleccionado CD o MD.

La lista de emisoras memorizadas aparecerá si está seleccionado FM, MW, LW o DAB.

Para seleccionar el disco o la emisora en la lista

Cuando aparezca en el visor la lista de títulos de disco o la lista de emisoras memorizadas, pulse los botones de cursor para seleccionar el disco o emisora de radio que desee escuchar y, a continuación, pulse ENTER.

Para volver a la indicación anterior sin cambiar el ajuste, vuelva a pulsar LIST.

Consejo

Si el modo SEEK/AMS está ajustado en "Item sel", podrá seleccionar la emisora o disco que desee con SEEK/AMS cuando la lista aparezca en el visor (consulte la página 63).

Reproducción de CD/MD

Si conecta una unidad opcional de CD o de MD a esta unidad, podrá localizar y escuchar los discos de dicha unidad opcional de la misma forma que los de esta unidad.

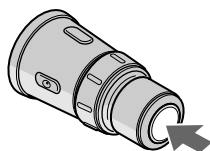

Para seleccionar la unidad de CD o de MD que desee

1 Pulse SOURCE varias veces para seleccionar "CD" o "MD".

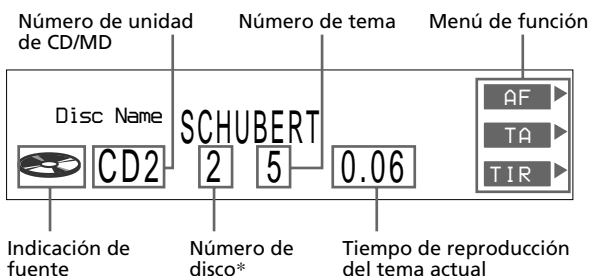

* Aparece el número de disco si la unidad de CD/MD está conectada.

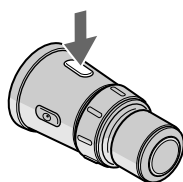

2 Pulse MODE varias veces para seleccionar la unidad de CD o de MD que desee.

Si ha conectado unidades de CD opcionales
CD1 (CDX-C90R) → CD2 (unidad opcional de CD 1) →
CD3 (unidad opcional de CD 2)

Si ha conectado unidades opcionales de MD
MD1 (unidad opcional de MD 1) → MD2 (unidad opcional de MD 2)



Para disminuir

3 Gire VOL para ajustar el nivel de volumen.

El volumen puede ajustarse entre 0 dB y $-\infty$ dB.

Precaución

Por su seguridad, ajuste el volumen lo suficientemente bajo como para poder oír el sonido del exterior.

Para detener la reproducción

Pulse OFF.

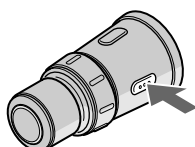

continúa en la página siguiente →

ES

Procedimientos iniciales/CD/MD



Al disco anterior

Para seleccionar el disco que desee reproducir

Presione y gire DISC/PRESET.

La unidad cambia al disco siguiente o anterior. Si mantiene girado el control, los discos seguirán cambiando.

Presione y suelte el control para mostrar la lista de títulos de discos.

Disc	1. MY BEST	6. EURO BEAT
CD2	* 2. POPS HIT	7. DRIVING
SONYPOPS	3. FUSION	8. SONYPOPS
2 3	4. JAZZ	9. SUNSET.M
1.28	5. GREAT HIT	10. HIGHWAY

Para obtener más información sobre cómo asignar nombre a un disco, consulte "Etiquetado de CD" en la página 25.

Consejos

- También es posible utilizar los botones numéricos del panel frontal correspondientes al número del disco que desee.
- Si el modo SEEK/AMS está ajustado en "Item sel", podrá seleccionar el disco que desee con SEEK/AMS cuando la lista aparezca en el visor (consulte la página 63).

Para localizar un tema

Gire SEEK/AMS y, a continuación, suéltelo.

La unidad localiza el principio del tema actual o el tema siguiente o anterior.



Al tema anterior o al principio del tema actual

Para localizar un punto específico de un tema

Gire y mantenga girado SEEK/AMS.

La unidad reproduce el tema a alta velocidad. Cuando llegue al punto que desee, suelte el control.



Para buscar hacia atrás

Reproducción repetida de temas

(Reproducción repetida)

La función de reproducción repetida permite reproducir un tema, un disco o todos los discos de esta unidad o de cualquier unidad conectada de CD/MD de forma repetida.

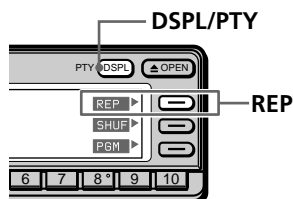

1 Durante la reproducción de un CD o MD, pulse y mantenga pulsado DSPL/PTY durante dos segundos para mostrar REP/SHUF/PGM.

Consejo

Si el modo Select del menú Func. está ajustado en "Source", el menú de función aparecerá automáticamente en la parte derecha del visor en función de la fuente que seleccione (consulte la página 66).

2 Pulse REP varias veces para seleccionar el modo.

Cada vez que pulse REP, el modo cambia de la siguiente forma:

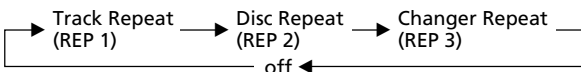

Indicación	Operación
REP1 (1:track)	Repite sólo el tema actual.
REP2 (2:disc)	Repite todos los temas del disco actual (en caso de conectar una o más unidades de CD/MD opcionales).
REP3 (3:changer)	Repite todos los discos de la unidad de CD/MD actual (en caso de conectar una o más unidades de CD/MD opcionales).
off	Reproducción normal

Selección del modo con el mando a distancia

inalámbrico

Mientras reproduce un CD o un MD, pulse MENU y ajuste el modo Repeat en "1:track", "2:disc" o "3:changer".

ES

CD/MD

Reproducción de temas en orden aleatorio (Reproducción aleatoria)

La reproducción aleatoria permite reproducir todos los temas del disco actual o todos los discos de esta unidad o de cualquier unidad conectada de CD/MD en orden aleatorio.

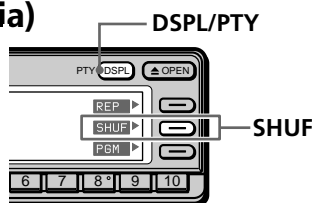

1 Durante la reproducción de un CD o MD, pulse y mantenga pulsado DSPL/PTY durante dos segundos para mostrar REP/SHUF/PGM.

Consejo

Si el modo Select del menú Func. está ajustado en "Source", el menú de función aparecerá automáticamente en la parte derecha del visor en función de la fuente que seleccione (consulte la página 66).

2 Pulse SHUF varias veces para seleccionar el modo.

Cada vez que pulse SHUF, el modo cambia de la siguiente forma:

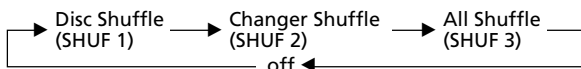

Indicación	Operación
SHUF1 (1:disc)	Reproduce todos los temas del disco actual en orden aleatorio.
SHUF2 (2:changer)	Reproduce todos los discos de la unidad de CD/MD actual en orden aleatorio (en caso de conectar una o más unidades de CD/MD opcionales).
SHUF3 (3:all)	Reproduce todos los discos de todas las unidades de CD/MD en orden aleatorio (en caso de conectar una o más unidades de CD/MD opcionales).
off	Reproducción normal

Selección del modo con el mando a distancia

inalámbrico



Mientras reproduce un CD o un MD, pulse MENU y ajuste el modo Shuffle en "1:disc", "2:changer" o "3:all".

Creación de programas

(Memoria de programa de CD/MD)

Es posible reproducir temas de esta unidad o de cualquier unidad de CD/MD opcional en el orden que desee mediante la creación y almacenamiento de programas en la memoria de la unidad. Es posible almacenar dos programas con un máximo de 12 temas en cada uno.

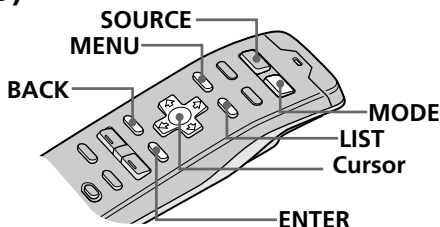

Consejos

- En el paso 2, para desplazar el cursor hasta la columna anterior (de una en una), pulse ←.
- Para cancelar la indicación actual y volver a la anterior, pulse BACK.

1 Mientras se reproduce un CD o un MD, pulse MENU.

2 Seleccione "P. Mode" y pulse → para desplazarse hasta el submenú. A continuación, seleccione "PGM" pulsando ↑ o ↓.

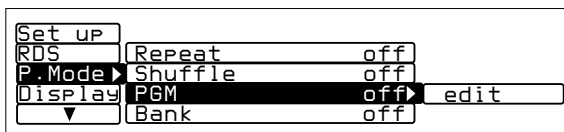

ES
CD/MD

3 Pulse → para seleccionar "edit" y pulse ENTER.

Aparece el modo de edición PGM.

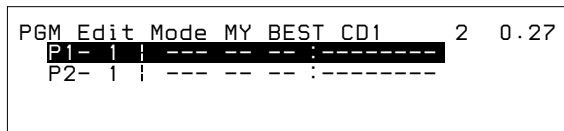

4 Seleccione el tema que desee programar.

- 1 Pulse SOURCE varias veces para seleccionar CD o MD.
- 2 Pulse MODE varias veces para seleccionar la unidad de CD o de MD que desee.
- 3 Pulse LIST y seleccione el disco que desee pulsando el cursor. A continuación, pulse ENTER.
- 4 Pulse ← o → para seleccionar el tema que desee programar.

continúa en la página siguiente →

Notas

- “**WAIT**” aparece en el visor mientras la unidad lee los datos.
- “**MEMORY FULL**” aparece en el visor si intenta introducir más de 12 temas en un programa.

5 Pulse **↑** o **↓** para seleccionar el número de programa, “P1” o “P2”, y pulse **ENTER**.

El tema actual de ese número de ranura y todos los temas posteriores se desplazan hacia abajo.

```
PGM Edit Mode  SONYPOPS CD1      8  0.43
▲ P1- 1 | CD1      1: SONYPOPS
P1- 2 | --- --  -: -----
P2- 1 | --- --  -: -----
```

Para seguir insertando temas, repita los pasos 4 a 5.

6 Para completar el ajuste de modo, pulse **BACK** dos veces.

Aparece la indicación normal.

Nota

“*NO DATA*” aparece en el visor si no hay ningún programa almacenado.

Reproducción del programa almacenado

1 Mientras se reproduce un CD o un MD, pulse **MENU**.

2 Seleccione **“P.Mode”** y pulse **→** para desplazarse hasta el submenú, y seleccione **“PGM”** pulsando **↑** o **↓**.

Set up			
RDS	Repeat	off	PGM 1
P. Mode	Shuffle	off	PGM 2
Display	PGM	off	PGM 1+2
▼	Bank	off	edit

3 Pulse **→** y luego **↑** o **↓** para seleccionar el modo, y pulse **ENTER**.

El modo seleccionado aparece a la derecha de **“PGM”** en el visor.

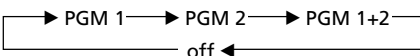

Indicación	Operación
PGM 1	Reproduce la secuencia de temas del programa 1.
PGM 2	Reproduce la secuencia de temas del programa 2.
PGM 1 + 2	Reproduce las secuencias de temas del programa 1 y, a continuación, del 2.
off	Reproducción normal
edit	Define el orden de temas y almacena el programa en la memoria.

Selección del modo con el control del panel frontal

Mientras se reproduce un CD o un MD, pulse PGM varias veces para seleccionar **“PGM 1”**, **“PGM 2”** o **“PGM 1+2”**.

Borrado de temas de un programa

1 Mientras se reproduce un CD o un MD, pulse **MENU**.

2 Seleccione "P. Mode" y pulse **→** para desplazarse hasta el submenú. A continuación, seleccione "PGM" pulsando **↑** o **↓**.

Set up			
RDS	Repeat	off	PGM 1
P. Mode	Shuffle	off	PGM 2
Display	PGM	off	PGM 1+2
▼	Bank	off	edit

3 Pulse **→** y después **↑** o **↓** para seleccionar "edit". A continuación, pulse **ENTER**.

4 Pulse **↑** o **↓** para seleccionar el tema que desee borrar.

PGM Edit Mode	SONYPOPS	CD1	1	2	3.09
P1	Group Erase				
P1- 1	CD2	7	2	:	DRIVING
P1- 2	CD2	8	3	:	LIVE HIT
▼ P1- 3	CD2	3	4	:	POPS HIT

5 Pulse y mantenga pulsado **ENTER** durante dos segundos.

Al borrar un tema de un número de ranura, los temas posteriores se desplazan hacia arriba para llenar el espacio.

Para seguir borrando temas, repita los pasos 4 y 5.

6 Para completar el ajuste de modo, pulse **BACK**.

7 Pulse **MENU**.

Aparece la indicación anterior.

Borrado de un programa completo

Seleccione "P1 : Group Erase" o "P2 : Group Erase" en el anterior paso 4.

El programa completo se borra y aparece "NO DATA".

Etiquetado de CD – Memorando de discos

(unidad de CD con función de archivo personalizado)

Es posible grabar un título con hasta 8 caracteres para cada disco. El título del disco aparecerá en el visor siempre que inserte y reproduzca el disco. Puede almacenar un máximo de 110 títulos de disco en la memoria.

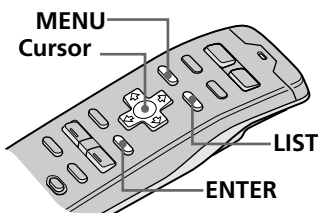

Consejo

Para cancelar la indicación actual y volver a la anterior, pulse BACK.

Consejo

Para borrar/corregir un título, introduzca “_” (barra inferior) por cada carácter.

1 Mientras reproduce un CD, pulse LIST durante dos segundos.

Aparece la indicación Disc Memo Write.

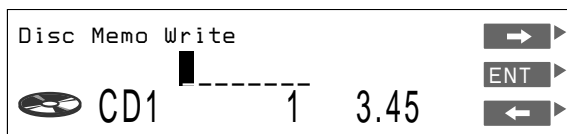

2 Pulse ↑ o ↓ hasta que aparezca el carácter que desee introducir, y pulse →.

Cada vez que pulse ↑, el carácter cambia de la siguiente forma:

A → B → C → ...Z → 0 → 1 → 2 → ...9 → + → - → * → / → \ → > → < → . → _ (barra inferior) → A...

Pulse ↓ para desplazarse hacia atrás.

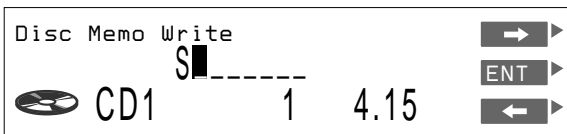

Si desea introducir un espacio en blanco entre caracteres, seleccione “_” (barra inferior).

3 Repita el paso 2 hasta introducir el título completo, y pulse ENTER.

Aparece la indicación normal.



ES

CD/MD

Borrado de un título de disco

1 Mientras se reproduce un CD en la unidad de CD, pulse MENU.

2 Seleccione "Name" y pulse → para desplazarse hasta el submenú. A continuación, seleccione "Disc Memo" pulsando ↑ o ↓.

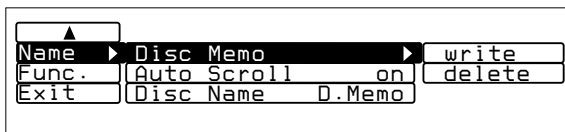

3 Pulse → y después ↑ o ↓ para seleccionar "delete". A continuación, pulse ENTER. Aparece la indicación Disc Memo Delete.



4 Pulse ↑ o ↓ para seleccionar el título de disco que desee borrar.

5 Pulse y mantenga pulsado ENTER durante dos segundos.

El título de disco seleccionado se borra.

6 Pulse MENU.

Aparece la indicación normal.

Nota

En el paso 4, todos los títulos de discos almacenados en la memoria de la unidad de CD aparecen en el orden en que se introdujeron. El último título introducido aparecerá por tanto al final.

Selección de temas específicos para su reproducción (Función de banco)

Si ha asignado una etiqueta al disco (consulte la página 25), la función de banco permite omitir determinados temas y reproducir sólo los deseados si ha conectado una unidad de CD opcional con la función de archivo personalizado.

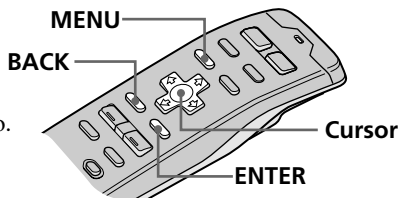

Consejos

- En el paso 2, para desplazar el cursor hasta la columna anterior (de una en una), pulse ←.
- Para cancelar la indicación actual y volver a la anterior, pulse BACK.

Nota

Si no ha etiquetado el disco, "edit" no aparecerá en el menú.

Nota

Pulse ← para desplazarse al tema anterior.

Para ajustar temas en el modo "Play" (reproducción) o "Skip" (omisión)

1 Mientras se reproduce un CD, pulse MENU.

2 Seleccione "P.Mode" y pulse → para desplazarse hasta el submenú. A continuación, seleccione "Bank" pulsando ↑ o ↓.

Set up			
RDS	Repeat	off	on
P.Mode	Shuffle	off	inverse
Display	PGM	off	off
▼	Bank	off	edit

ES

CD/MD

3 Pulse → y después ↑ o ↓ para seleccionar "edit". A continuación, pulse ENTER.

Bank Edit	
 CD1	SCHUBERT 3 Play

4 Pulse ↑ o ↓ para seleccionar "Play" o "Skip" y después pulse → para desplazarse al tema siguiente.

5 Repita el paso 4 con el fin de seleccionar "Play" o "Skip" para todos los temas posteriores.

6 Para completar el ajuste de modo, pulse BACK.

7 Pulse MENU.
Aparece la indicación normal.

Reproducción de temas específicos solamente

No es posible utilizar la función de banco para discos que no se han etiquetado con la función de memorando de discos. Asegúrese de etiquetar el disco previamente.

1 Mientras se reproduce un CD, pulse MENU.

2 Seleccione "P.Mode" y pulse → para desplazarse hasta el submenú. A continuación, seleccione "Bank" pulsando ↑ o ↓.

Set up			
RDS	Repeat	off	on
P.Mode	Shuffle	off	inverse
Display	PGM	off	off
▼	Bank	off	edit

3 Pulse → y después ↑ o ↓ para seleccionar el modo. A continuación, pulse ENTER.

El modo seleccionado aparece a la derecha de "Bank" en el visor.

Indicación	Operación
on	Reproduce todos los temas ajustados en "Play".
inverse	Reproduce todos los temas ajustados en "Skip".
off	Reproducción normal
edit	Ajusta los temas del disco actual en "Play" o en "Skip".

4 Pulse MENU.

Aparece la indicación normal.

Localización de discos mediante el título

Utilice esta función para localizar un disco por su título (para añadir títulos a los discos, consulte la página 25).

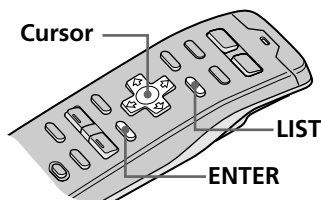

Consejos

- Para cancelar la selección, pulse LIST dos veces o BACK una vez.
- Si el modo SEEK/AMS está ajustado en "Item sel", podrá seleccionar el disco que desee con SEEK/AMS cuando la lista aparezca en el visor (consulte la página 63).

Nota

Pueden aparecer las siguientes indicaciones en la lista de títulos de disco.

- "NO DISC": No hay ningún disco en esa ranura de discos.
- "*****": El disco no está etiquetado.
- "?: La unidad no ha verificado la información sobre el disco.



Al siguiente disco

Al disco anterior

- 1 Mientras reproduce un CD o un MD, pulse LIST.**
Aparece la lista de títulos de disco.

Disc	1. MY BEST	6. EURO BEAT
CD2	* 2. POPS HIT	7. DRIVING
SONYPOPS	3. FUSION	8. SONYPOPS
2 3	4. JAZZ	9. SUNSET . M
1.28	5. GREAT HIT	10. HIGHWAY

- 2 Pulse ↑, ↓, → o ← para seleccionar el disco.**

- 3 Pulse ENTER.**

La reproducción se inicia desde el primer tema del disco.

Acerca de la lista de títulos de tema

Cada vez que pulse LIST, la indicación cambia de la siguiente forma:

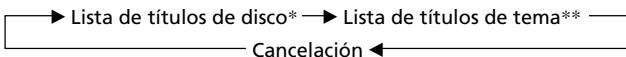

* Sólo si ha conectado una unidad de CD/MD.

** Si ha seleccionado una unidad de CD con función CD TEXT.

Esta lista muestra los títulos de los temas contenidos en los discos CD TEXT y MD que incluyen temas etiquetados. Al reproducir discos que no sean CD TEXT o MD con temas sin etiquetar, aparece "*****" en lugar del título del tema en la lista de títulos de tema.

Para seleccionar discos con el mando giratorio



Presione y suelte DISC/PRESET para mostrar la lista de títulos de disco o la de tema.

Presione y gire el control para seleccionar el disco o el tema de la lista. Pasado un momento, el visor recuperará su estado anterior.

ES

CD/MD

Visualización de información

CD TEXT

Es posible visualizar la información de texto contenida en los discos CD TEXT durante la reproducción.

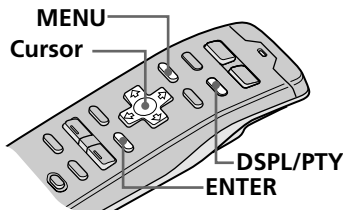

Consejos

- En el paso 2, para desplazar el cursor hasta la columna anterior (de una en una), pulse ←.
- Para cancelar la indicación actual y volver a la anterior, pulse BACK.

Selección de la visualización de títulos de disco

Al reproducir discos CD TEXT que se hayan etiquetado mediante la función de memorando de discos (consulte la página 25), puede especificar que deben mostrarse los títulos de disco siempre que pulse DSPL/PTY o LIST.

- 1 Mientras reproduce un CD, pulse MENU.**
- 2 Seleccione "Name", pulse → para acceder al submenú y seleccione "Disc Name" con ↑ o ↓.**

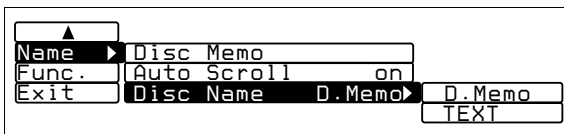

- 3 Pulse → y luego ↑ o ↓ para seleccionar "D.Memo" o "TEXT" y pulse ENTER.**

El modo seleccionado aparece a la derecha de "Disc Name" en el visor.

Indicación	Operación
D.Memo	Muestra los títulos de disco introducidos mediante la función de memorando de discos.
TEXT	Muestra información CD TEXT original.

- 4 Pulse MENU.**
Aparece la indicación normal.

¿Qué es un disco CD TEXT?

Un disco CD TEXT es un CD de música que también contiene datos de texto, como el título del disco, los títulos de los temas y el nombre del artista. Estos datos de texto se graban en áreas que no suelen utilizarse en los CD de música convencionales.

Desplazamiento automático de títulos

Al reproducir discos CD TEXT o MD (con una unidad de MD opcional), el título del tema o disco y el nombre del artista aparecen automáticamente siempre que se reproduce un nuevo disco o tema. Realice el procedimiento que aparece a continuación para que los nombres de más de 10 caracteres se desplacen automáticamente por el visor.

1 Mientras se reproduce un CD o un MD, pulse MENU.

2 Seleccione "Name", pulse → para acceder al submenú y seleccione "Auto Scroll" con ↑ o ↓.

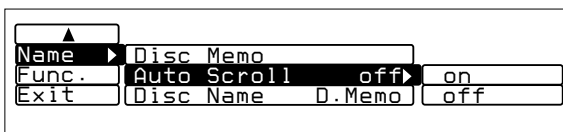

3 Pulse → y luego ↑ o ↓ para seleccionar "on" y pulse ENTER.

4 Pulse MENU.

Aparece la indicación normal.

Para cancelar el desplazamiento de títulos

Seleccione "off" en el paso 3 y pulse ENTER.

Al reproducir un disco CD TEXT

Cada vez que pulse DSPL/PTY, la información mostrada cambia de la siguiente forma:

Título del disco/Nombre del artista* ↔ Título del tema

* El nombre del artista aparece automáticamente después del título del disco.

Personalización del sonido del CD

(Función de filtro digital)

Esta unidad cuenta con un filtro digital de coeficiente variable (VC). Mediante la selección del tipo de filtro que desee, puede ajustar las características del sonido que mejor se adapten a la unidad, a la fuente, al altavoz, etc.

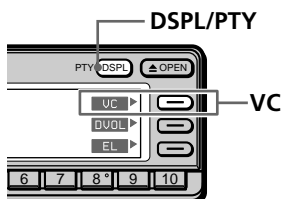

Notas

- Esta función sólo se encuentra disponible para esta unidad y no tiene ningún efecto al seleccionar una unidad de CD/MD o radio, etc., opcionales.
- Si pulsa VC mientras reproduce un disco, el sonido se interrumpirá momentáneamente.

Consejo

Cada vez que pulse y mantenga pulsado DSPL/PTY durante dos segundos, el menú de función cambiará de la siguiente forma:

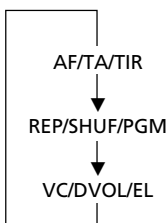

1 Durante la reproducción de un CD, pulse y mantenga pulsado DSPL/PTY durante dos segundos para mostrar VC/DVOL/EL.

Consejo

Si el modo Select del menú Func. está ajustado en "Source", el menú de función aparecerá automáticamente en la parte derecha del visor en función de la fuente que seleccione (consulte la página 66).

2 Pulse VC varias veces para seleccionar el tipo.

Cada vez que pulse VC, el tipo de filtro cambia de la siguiente forma:

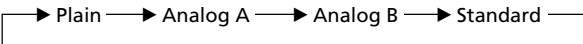

Tipo	Imagen de sonido
Plain	<ul style="list-style-type: none">• alta claridad• intenso
Analog A	<ul style="list-style-type: none">• cálido
Analog B	<ul style="list-style-type: none">• profundo
Standard	<ul style="list-style-type: none">• gama amplia• representación espacial amplia

Descripción de filtro digital de coeficiente variable (VC)

Los reproductores de CD emplean filtros digitales para eliminar el ruido generado durante el muestreo. Es posible modificar el tono de la música cambiando las características de corte del filtro digital. Esta unidad dispone de cuatro tipos de filtros con distintas características de coeficiente: "Plain", "Analog A", "Analog B" y "Standard".

Recepción de la radio

Puede almacenar las emisoras que desee en la memoria de la unidad para sintonizarlas de forma instantánea posteriormente (consulte “Memorización de emisoras de radio” en la página 37).

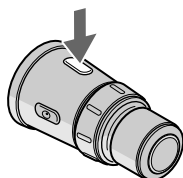
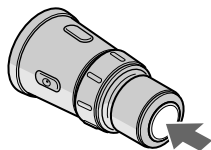

Para aumentar

Para disminuir



A la siguiente emisor memorizada

A la anterior emisor memorizada

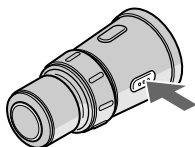

1 Pulse SOURCE varias veces para seleccionar el sintonizador.

2 Pulse MODE varias veces para seleccionar FM, MW o LW.

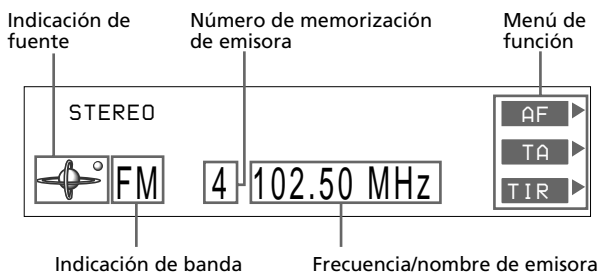

3 Gire VOL para ajustar el nivel de volumen. El volumen puede ajustarse entre 0 dB y $-\infty$ dB.

Precaución

Por su seguridad, ajuste el volumen lo suficientemente bajo como para poder oír los sonidos del exterior.

4 Para cambiar de emisora memorizada, presione y gire DISC/PRESET.

Para dejar de escuchar la radio

Pulse OFF.

ES

CD/MD/Radio

Uso del sistema de datos de radio (RDS)

Descripción general de la función RDS

El sistema de datos de radio (RDS) es un servicio que permite a las emisoras de FM enviar información digital adicional junto con la señal de programa normal. Esta unidad le ofrece las siguientes funciones de RDS:

- Visualización del nombre de la emisora
- Resintonización automática del mismo programa (frecuencias alternativas (AF))
- Recepción de programas de tráfico, noticias o informativos
- Grabación de anuncios de tráfico (reproducción de información de tráfico (TIR))
- Localización de emisoras RDS por tipo de programa (función de selección de tipo de programa (PTY))

Notas

- Según el país o región, es posible que no todas las funciones RDS estén disponibles.
- Es posible que RDS no funcione correctamente si la señal es débil o si la emisora sintonizada no está transmitiendo datos RDS.

ES

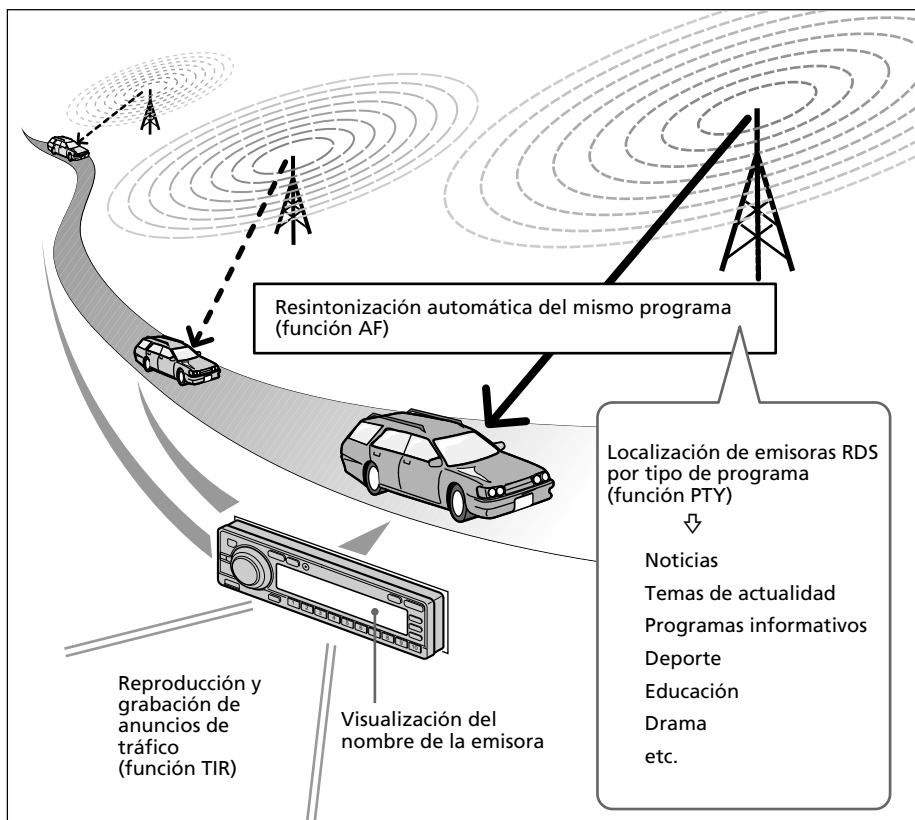

Resintonización automática del mismo programa (frecuencias alternativas (AF))

La función de frecuencias alternativas (AF) selecciona y resintoniza automáticamente la emisora de señal más intensa dentro de una red. Con esta función, puede escuchar el mismo programa continuamente durante un viaje largo sin necesidad de volver a sintonizar la emisora de forma manual.

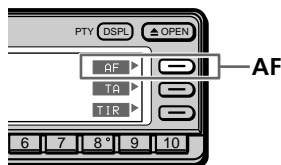

Consejo

Cada vez que pulse y mantenga pulsado DSPL/PTY durante dos segundos, el menú de función cambiará de la siguiente forma:

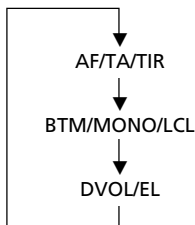

Mientras escucha una emisora de FM, pulse AF para seleccionar "on".

Consejo

Si el modo Select en el menú Func. está ajustado en "Source", el menú de función aparece automáticamente en la parte derecha del visor, según la fuente que seleccione (consulte la página 66).

Para cancelar la función AF

Seleccione "off" en el paso anterior.

Notas

- Si no existe ninguna emisora alternativa en la zona y no tiene necesidad de buscar una emisora alternativa, desactive la función AF.
- "NO AF" aparece si la unidad no encuentra ninguna emisora alternativa en la red.
- Si el nombre de emisora aparece con contraste inverso después de sintonizar una emisora con la función AF activada, ello indica que no hay ninguna emisora alternativa disponible. En este caso, presione SEEK/AMS hacia arriba o abajo mientras el nombre de la emisora aparece con contraste inverso. La unidad comienza a buscar otra frecuencia con los mismos datos de PI (identificación de programa). Aparece en el visor la indicación "PI seek" y la unidad no emite ningún sonido. Si la unidad no encuentra otra frecuencia, aparece la indicación "NO PI" y vuelve a la frecuencia seleccionada inicialmente.

Selección del modo con el mando inalámbrico

Mientras escucha una emisora de FM, pulse MENU y ajuste el modo AF dentro de RDS en "on" u "off".

Notas

- Es necesario activar la función AF.
- La función regional no es operativa en ciertos lugares, como el Reino Unido.

Recepción de programas regionales



La función Regional permite mantener sintonizado un programa regional sin cambiar a otra emisora regional.

1 Mientras escucha una emisora de FM, pulse **MENU**.

2 Seleccione **"RDS"** y pulse **→** para desplazarse al submenú y, a continuación, seleccione **"Regional"** pulsando **↑** o **↓**.

Set up	AF	on
RDS	TA	on
R.Mode	TIR Mode	off
Display	Regional	on
▼	CT	on off

3 Pulse **→** y **↑** o **↓** para seleccionar **"on"** y, a continuación, pulse **ENTER**.

El elemento seleccionado aparece a la derecha de **"Regional"** en el visor.

4 Pulse **MENU**.

Aparece la indicación normal.

Para cancelar la función regional

Seleccione **"off"** en el paso 3 anterior.

Función de enlace local (sólo Reino Unido)

Al seleccionar una emisora memorizada, la unidad sintoniza automáticamente una emisora local dentro de una red.

Memorización de emisoras de radio

Existen dos formas para memorizar emisoras:

- Selección de la frecuencia de la emisora (Memorización manual)
- Selección de emisoras de señal más intensa (BTM*)

* Memorización de la mejor sintonía

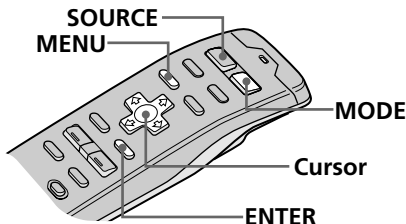

Consejos

- En el paso 5, para desplazar el cursor hasta la columna anterior (de una en una), pulse ←.
- Para cancelar la indicación actual y volver a la anterior, pulse BACK.

Consejo

Gire y mantenga girado SEEK/AMS en el mando giratorio para seguir buscando, y suelte el control cuando aparezca la frecuencia que desee.

Nota

Si ha seleccionado MW y LW en el paso 2, los submenús "Mono/Stereo" no aparecerán en el visor.

Especificación de la frecuencia de la emisora (Memorización manual)

Precaución

Para sintonizar emisoras mientras conduce, utilice la memorización de la mejor sintonía para evitar accidentes (consulte la página 39).

- 1** Pulse SOURCE varias veces para seleccionar el sintonizador.
- 2** Pulse MODE varias veces para seleccionar FM, MW o LW.
- 3** Pulse y mantenga pulsado ← o → hasta que el visor muestre la frecuencia que desee y, a continuación, suelte el botón.
- 4** Pulse MENU.
- 5** Seleccione "R.Mode" y pulse → para desplazarse hasta el submenú; a continuación seleccione "Preset" con ↑ o ↓.

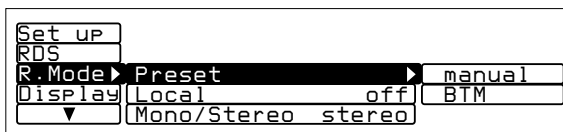

- 6** Pulse →, después ↑ o ↓ para seleccionar "manual" y, a continuación, pulse ENTER.

continúa en la página siguiente →

Radio

ES

Radio

Consejo

Si el modo SEEK/AMS está ajustado en "Item sel", podrá seleccionar la emisora que desee con SEEK/AMS cuando la lista aparezca en el visor (consulte la página 63).

Nota

Si asigna una frecuencia nueva a un número de memorización de emisora al que ya ha asignado una frecuencia, la nueva frecuencia sustituirá a la anterior.

7 Pulse \uparrow o \downarrow para seleccionar el número de memorización de emisora en el que desee almacenar la frecuencia. A continuación, pulse ENTER.

Es posible memorizar hasta 20 emisoras de FM, 10 de MW y 10 de LW.

Manual Preset	1.	106.30
FM 104.10 MHz	2.	101.90
Over Write ?	3.	96.00
Insert ?	4.	102.50
Delete ?	▶ 5.	105.40

8 Haga lo siguiente para almacenar la frecuencia.

Para sustituir el contenido del número de emisora memorizado por la frecuencia actual, seleccione "Over Write ?" pulsando \uparrow o \downarrow , y, a continuación, pulse ENTER.

Para añadir la frecuencia actual a la lista de sintonización manual, seleccione "Insert ?" pulsando \uparrow o \downarrow , y, a continuación, pulse ENTER.

9 Pulse BACK.

Aparece la indicación normal.

Para eliminar la frecuencia almacenada con el número seleccionado

Seleccione "Delete ?" y, a continuación, pulse ENTER en el paso 8.

Para recibir emisoras automáticamente (Sintonización automática)

Pulse y suelte \leftarrow o \rightarrow .

Aparecerá "Seek Up" o "Seek Down" hasta que la unidad detecta una emisora.

Para frecuencias inferiores

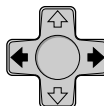

Para frecuencias superiores

Consejo

Es posible iniciar la sintonización automática girando momentáneamente SEEK/AMS en el mando giratorio y, a continuación, soltándolo.

Memorización de emisoras con los controles del panel frontal

Después de sintonizar la emisora, pulse y mantenga pulsado el botón numérico (de 1 a 10) que desee durante dos segundos.

Nota

Al asignar emisoras a los números de memorización de 11 a 20, utilice la memorización manual (consulte la página 37.)

Nota

Si la radio sintoniza pocas emisoras o si recibe sólo frecuencias débiles, la función BTM puede no asignar frecuencias a todos los números de memorización de emisoras.

Selección de emisoras de señal más intensa (BTM)

BTM (memorización de la mejor sintonía) es una función que selecciona las emisoras de radio de señal más intensa y las ajusta en los números de memorización de emisora.

Si activa la función BTM mientras escucha una emisora de FM con la función AF activada (consulte la página 35) y la función TA desactivada (consulte la página 43), la unidad sólo memoriza las emisoras RDS de FM.

Si la función TA se encuentra activada, sólo se memorizan aquellas emisoras que emiten anuncios de tráfico.

Cuando las funciones AF y TA están desactivadas o mientras escucha una emisión MW o LW, la unidad memoriza las emisoras de señal más intensa de la zona.

Si activa la función BTM mientras escucha una emisora memorizada, la unidad sólo sustituirá aquellas emisoras con números memorizados superiores al actual.

Si activa dicha función mientras escucha una emisora no memorizada, se sustituirá todo el contenido de las emisoras memorizadas.

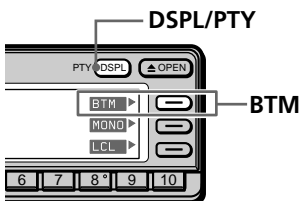

1 Mientras escucha una emisión de FM, MW o LW, pulse y mantenga pulsado DSPL/PTY durante dos segundos para mostrar BTM/MONO/LCL.

2 Pulse BTM.

La unidad selecciona las emisoras de señal más intensa y las memoriza según el orden de sus frecuencias.

Una vez almacenadas las emisoras, se oye un pitido y la unidad vuelve a mostrar la indicación normal.

Selección del modo con el mando inalámbrico



Mientras escucha una emisión de FM, MW o LW, pulse MENU y ajuste el modo Preset en "BTM".

Memorización de emisoras RDS con datos AF y TA

Al memorizar emisoras RDS, la unidad almacena los datos de cada emisora así como su frecuencia, de forma que no es necesario activar la función AF o TA cada vez que sintoniza una emisora memorizada. Puede seleccionar un ajuste distinto (AF, TA o ambos) para cada emisora memorizada, o bien el mismo ajuste para todas.

Realización del mismo ajuste para todas las emisoras memorizadas 

1 Mientras escucha una emisora de FM, pulse **MENU**.

2 Seleccione "R.Mode" y pulse **→** para desplazarse al submenú y, a continuación, seleccione "Preset" pulsando **↑** o **↓**.

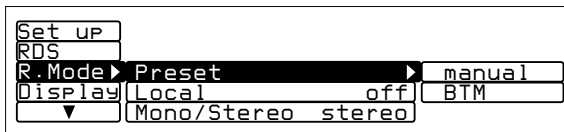

3 Pulse **→** y **↑** o **↓** para seleccionar "BTM" y, a continuación, pulse **ENTER**.

Realización de ajustes diferentes para cada emisora memorizada 

1 Mientras escucha la emisora de FM deseada, pulse **AF** o **TA** para ajustar el modo en "on" u "off".

2 Pulse y mantenga pulsado el botón numérico apropiado (de 1 a 10).

Al asignar emisoras a los números de memorización de 11 a 20, utilice la memorización manual (consulte la página 37).

Repita los pasos 1 y 2 para memorizar otras emisoras.

Nota

Si desea cambiar el ajuste AF y/o TA memorizado después de sintonizar la emisora, puede hacerlo activando o desactivando la función AF o TA.

Nota

Es posible cambiar el ajuste de AF o TA para cualquier emisora memorizada que escuche.

ES

Especificación de los modos monofónico/estéreo y local

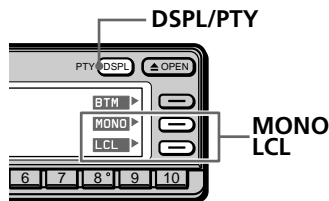

Consejos

- Cada vez que pulse y mantenga pulsado DSPL/PTY durante dos segundos, el menú de función cambiará de la siguiente forma:

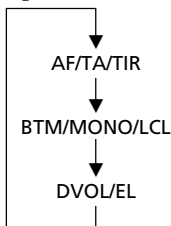

- Si el modo Select del menú Func. está ajustado en "Source", el menú de función aparecerá automáticamente en la parte derecha del visor en función de la fuente que seleccione (consulte la página 66).

Para cancelar el modo monofónico

Seleccione "off" en el anterior paso 2.

Para cancelar el modo local

Seleccione "off" en el anterior paso 2.

Especificación del modo monofónico/estéreo

Si la recepción de FM en estéreo es de mala calidad, puede seleccionar "on" para mejorar el sonido.

- 1 Mientras escucha una emisión de FM, pulse y mantenga pulsado DSPL/PTY durante dos segundos para mostrar BTM/MONO/LCL.**

- 2 Pulse MONO para seleccionar "on".**
El sonido mejorará, pero no será en estéreo.

Selección del modo con el mando inalámbrico

Mientras escucha una emisión de FM, pulse MENU y ajuste el modo Mono/Stereo en "mono" o "stereo".

Recepción sólo de las señales más intensas (Activación/desactivación local)

Es posible que la función de sintonización automática se detenga con frecuencia si hay muchas emisoras en la zona. Si esto ocurre, es posible reducir la sensibilidad del sintonizador de forma que sintonice sólo las señales más intensas.

- 1 Mientras escucha una emisión de FM, MW o LW, pulse y mantenga pulsado DSPL/PTY durante dos segundos para mostrar BTM/MONO/LCL.**

- 2 Pulse LCL para seleccionar "on".**
Sólo se sintonizarán las emisoras de señal relativamente intensa.

Selección del modo con el mando inalámbrico

Mientras escucha una emisión de FM, MW o LW, pulse MENU y ajuste el modo Local en "on" u "off".

ES

Radio

Selección de una emisora de la lista de emisoras memorizadas

Es posible utilizar esta función para seleccionar una emisora almacenada en la memoria desde la lista de emisoras memorizadas.

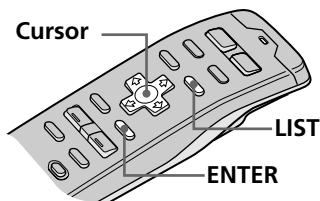

Consejos

- Para cancelar la selección, pulse LIST.
- Si el modo SEEK/AMS está ajustado en "Item sel", puede seleccionar la emisora deseada con SEEK/AMS cuando aparezca la lista en el visor (consulte la página 63).

1 Mientras escucha una emisión de FM, MW o LW, pulse LIST.

Aparece la lista de emisoras memorizadas.

PRESET LIST	1 . 106 . 30
	2 . 101 . 90
FM 4 102 . 50MHz	3 . 96 . 00
	* 4 . 102 . 50
	5 . 105 . 40

2 Pulse ↑ o ↓ para seleccionar la emisora.

3 Pulse ENTER.

La unidad selecciona la emisora, y aparece la indicación normal.



A la siguiente emisora

A la emisora anterior

Para seleccionar emisoras mediante el mando giratorio



Presione y suelte DISC/PRESET para mostrar la lista de emisoras memorizadas.

Presione y gire el control para seleccionar la emisora de la lista. Pasado un momento, el visor recuperará su estado anterior.

Recepción de anuncios de tráfico

Los anuncios de tráfico (TA) y programas de tráfico (TP) son datos de emisión que permiten sintonizar automáticamente una emisora de FM que emita anuncios de tráfico, aunque esté escuchando otras fuentes de programa.

Si el anuncio de tráfico comienza mientras está escuchando otra fuente de programa, la unidad cambia automáticamente al anuncio y vuelve a la fuente inicial cuando el anuncio finaliza.

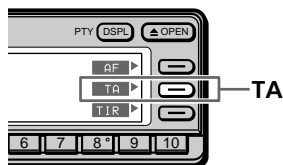

Consejos

- Si el modo Select del menú Func. está ajustado en "Source", el menú de función aparece automáticamente en la parte derecha del visor, según la fuente que seleccione (consulte la página 66).
- Cada vez que pulse y mantenga pulsado DSPL/PTY durante dos segundos, el menú de función cambiará de la siguiente forma:

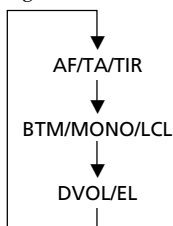

- También es posible ajustar el nivel de volumen para los anuncios de tráfico pulsando y manteniendo pulsado TA en el panel frontal durante dos segundos. La indicación TA VOL aparece momentáneamente y se memoriza el nivel de volumen actual.

Mientras escucha una emisora de FM, pulse TA para seleccionar "on".

La unidad comienza a buscar emisoras de información de tráfico. "TP" aparece en el visor cuando la unidad encuentra una emisora que emite anuncios de tráfico. Cuando empieza el anuncio, aparece "TA" con contraste inverso. El contraste inverso se cancela cuando finaliza el anuncio de tráfico.

Para cancelar el anuncio de tráfico actual

Seleccione "off" en el paso anterior.

Selección del modo con el mando inalámbrico

Mientras escucha una emisora de FM, pulse MENU y ajuste el modo TA del menú RDS en "on" u "off".

Indicación	Operación
on	Activa la función TA.
off	Desactiva la función TA.
Vol MEM	Memoriza el nivel actual de volumen para la recepción de anuncios de tráfico. Siempre que comience un anuncio de tráfico mientras escucha la radio, el nivel de volumen memorizado se aplicará automáticamente. Tenga presente que este ajuste se aplica a las funciones TA y TIR.

Recepción de anuncios de emergencia

Si se emite un anuncio de emergencia mientras escucha la radio, la unidad cambiará automáticamente al anuncio. Se está escuchando otra fuente que no sea la radio, la unidad reproducirá los anuncios de emergencia si ha activado AF o TA. Con este ajuste, la unidad cambiará a dichos anuncios de forma automática independientemente de la fuente que esté escuchando.

Grabación de anuncios de tráfico

(reproducción de información de tráfico (TIR))

Puede escuchar los anuncios de tráfico más recientes grabándolos. La unidad graba y almacena automáticamente hasta ocho anuncios de tráfico. La función TIR enciende la unidad de forma automática y graba los anuncios de tráfico durante un máximo de una hora antes y después de la hora memorizada.

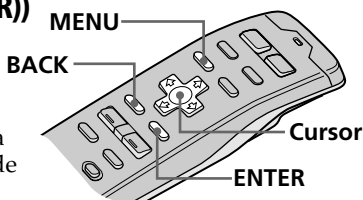

Notas

- La unidad también se queda en modo de espera para grabar anuncios de tráfico durante dos horas después de apagar el motor, siempre que la función TIR se encuentre activada.
- Si el automóvil cuenta con una antena motorizada, ésta se extenderá automáticamente cada vez que la unidad busque una emisora con programas de tráfico. Si la antena es manual, asegúrese de que se encuentra completamente extendida.
- Si no utiliza el automóvil durante una semana aproximadamente y la función TIR se encuentra activada, dicha función se desactivará de forma automática para evitar el desgaste de la batería.

Consejo

En el paso 2, para volver a desplazar el cursor a la columna anterior (de una en una), pulse ←.

Para ajustar la hora memorizada de la función TIR

1 Mientras escucha una emisora de FM, pulse **MENU**.

2 Seleccione "RDS" y pulse → para desplazarse al submenú y, a continuación, seleccione "TIR Mode" pulsando ↑ o ↓.

Set up			
RDS	AF	off	Replay
R. Mode	TA	off	on
Display	TIR Mode	off	off
▼	CT	on	set

3 Pulse → y ↑ o ↓ para seleccionar "set" y, a continuación, pulse ENTER.

TIR Set	Timer1	8:00	±1H
	Timer2	17:00	±1H
		87.50 MHz	

1 Pulse ENTER para seleccionar la opción de ajuste (Timer1, Timer2 o Station). Cada vez que pulse ENTER, la opción de ajuste cambiará de la siguiente forma:

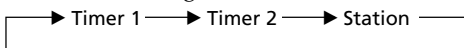

2 Para el ajuste de Timer (temporizador), pulse ↓ o ↑ para ajustar la hora. A continuación, pulse → para cambiar a los minutos y ↑ o ↓ para ajustarlos. Para el ajuste de Station (emisora), pulse ↓ o ↑ para seleccionar la emisora memorizada. Mientras el cursor se encuentre en la indicación de emisora, pulse → o ← para sintonizar una emisora de forma manual.

4 Después de realizar el ajuste, pulse **BACK**. Aparece la indicación normal.

Consejos

- La unidad detectará y grabará programas de tráfico en segundo plano incluso mientras escucha emisoras que no emiten este tipo de anuncios.
- La unidad graba y almacena automáticamente hasta ocho anuncios de tráfico (o hasta que el tiempo de grabación alcanza los 8 minutos), y borrará la grabación más antigua cada vez que grabe un anuncio nuevo.
- Si el modo Select del menú Func. está ajustado en "Source", el menú de función aparece automáticamente en la parte derecha del visor, según la fuente que seleccione (consulte la página 66).
- Cada vez que pulse y mantenga pulsado DSPL/PTY durante dos segundos, el menú de función cambiará de la siguiente forma:

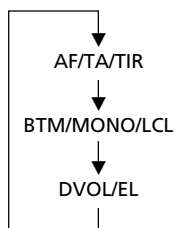

Nota

La indicación "No Data" aparece si no se ha grabado ningún anuncio de tráfico.

Para activar la función TIR

La unidad se enciende automáticamente y se queda a la espera de grabar anuncios de tráfico durante un máximo de una hora antes y después de la hora memorizada.

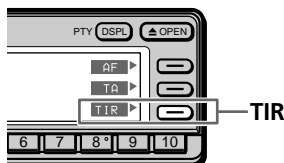

Mientras escucha una emisora de FM, pulse y mantenga pulsado TIR hasta que aparezca ☹.

Si la emisora memorizada no emite los anuncios de tráfico durante la búsqueda, la unidad comienza a buscar otras emisoras con programas de tráfico (TP).

Para desactivar la función TIR

Pulse y mantenga pulsado TIR durante dos segundos.

Reproducción de los anuncios de tráfico grabados

Cuando existen anuncios de tráfico que aún no se han escuchado, aparece ☹ con contraste inverso.

Pulse TIR.

Se reproduce el anuncio de tráfico más reciente.

Para escuchar los anteriores, pulse TIR o presione el control SEEK/AMS hacia arriba.

Para reproducir los anuncios, presione el control SEEK/AMS hacia abajo.

Para cancelar la reproducción de los anuncios de tráfico

Pulse TIR de nuevo.

Para ajustar la función TIR con el mando

inalámbrico



Mientras escucha una emisora de FM, pulse MENU y ajuste el modo TIR del menú RDS en "Replay", "on", "off" o "set".

Indicación	Operación
Replay	Reproduce el anuncio de tráfico grabado.
on	Activa la función TIR.
off	Desactiva la función TIR.
set	Ajusta la hora memorizada para la función TIR.

Localización de una emisora RDS por tipo de programa

(función de selección de tipo de programa (PTY))

Puede localizar la emisora que desee seleccionando uno de los tipos de programa.

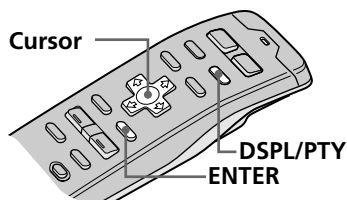

PTY LIST

Indicación

1. News
2. Current Affairs
3. Information
4. Sport
5. Education
6. Drama
7. Cultures
8. Science
9. Varied Speech
10. Pop Music
11. Rock Music
12. Easy Listening
13. Light Classics M
14. Serious Classics
15. Other Music
16. Weather & Metr
17. Finance
18. Children's Progs
19. Social Affairs
20. Religion
21. Phone In
22. Travel & Touring
23. Leisure & Hobby
24. Jazz Music
25. Country Music
26. National Music
27. Oldies Music
28. Folk Music
29. Documentary

Selección de un tipo de programa

1 Mientras escucha una emisora de FM, pulse DSPL/PTY.

Aparece PTY LIST.

RDS PTY LIST	* 1. News
News	2. Current Affairs
FM 87.50MHz	3. Information
	4. Sport
	5. Education

2 Pulse ↑ o ↓ para seleccionar el tipo de programa.

Los tipos de programa aparecen en el orden que se muestra en la página siguiente.

3 Pulse ENTER.

La unidad comienza a buscar una emisora que emita el tipo de programa seleccionado. Cuando la unidad encuentra el programa, el tipo de programa vuelve a aparecer durante cinco segundos.

La indicación "No data" o "*****" aparece cuando la unidad no encuentra el tipo de programa y, a continuación, la unidad vuelve a la emisora anterior.

ES

Radio

Ajuste automático del reloj

Los datos de CT (hora del reloj) emitidos por RDS ajustan automáticamente el reloj.

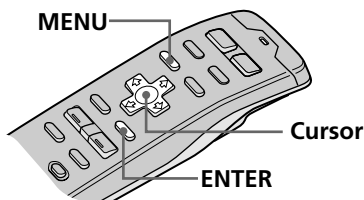

Notas

- La función CT puede no funcionar incluso durante la recepción de una emisora RDS.
- Es posible que haya una diferencia entre la hora ajustada por la función CT y la hora real.

ES

Consejos

- Para volver a desplazar el cursor a la columna anterior (de una en una), pulse ←.
- Para cancelar la pantalla actual y volver a la anterior, pulse BACK.

1 Mientras escucha una emisora de FM, pulse **MENU**.

2 Seleccione "RDS", pulse → para desplazarse al submenú y, a continuación, seleccione "CT" pulsando ↑ o ↓.

Set up			
RDS	▶ AF	off	
R.Mode	TA	off	
Display	TIR Mode	off	on
▼	CT	off	▶ off

3 Pulse → y ↑ o ↓ para seleccionar "on" y, a continuación, pulse ENTER.

4 Pulse **MENU**.

Aparece la indicación normal.

Para cancelar la función CT

Seleccione "off" en el paso 3 anterior.

Uso del sistema digital de emisión de audio (DAB)

Descripción general de la función DAB

DAB (emisión de audio digital) es un nuevo sistema de emisión multimedia que transmite programas de audio con una calidad comparable a la de los CDs. Ello es posible gracias al uso de un microordenador en el sintonizador DAB que utiliza las señales de radio enviadas desde múltiples antenas y señales multirruta (ondas de radio reflejadas) para amplificar la intensidad de la señal principal. Así, DAB prácticamente no sufre los efectos de las interferencias de radio, incluso en un automóvil en movimiento.

Cada emisora DAB junta los programas de radio (servicios) para formar un conjunto que luego se emite. Cada servicio contiene uno o más componentes. Todos los conjuntos, servicios y componentes se identifican con un nombre, de forma que es posible acceder a cualquiera de ellos sin necesidad de conocer las frecuencias. También puede emitirse información adicional con formato de texto (denominada datos asociados de programa) junto con los servicios.

Notas

- El sistema DAB aún se encuentra en fase de pruebas, lo cual implica que algunos servicios no se han definido lo suficiente o se están probando actualmente. En estos momentos, el sintonizador XT-100DAB opcional no soporta estos servicios.
- Los programas DAB se emiten en la banda III (174 a 240 MHz) y en la banda L (1.452 a 1.492 MHz), con cada banda dividida en canales (41 en la banda III y 23 en banda L). Cada emisora DAB emite un conjunto por canal.

ES

Radio/DAB

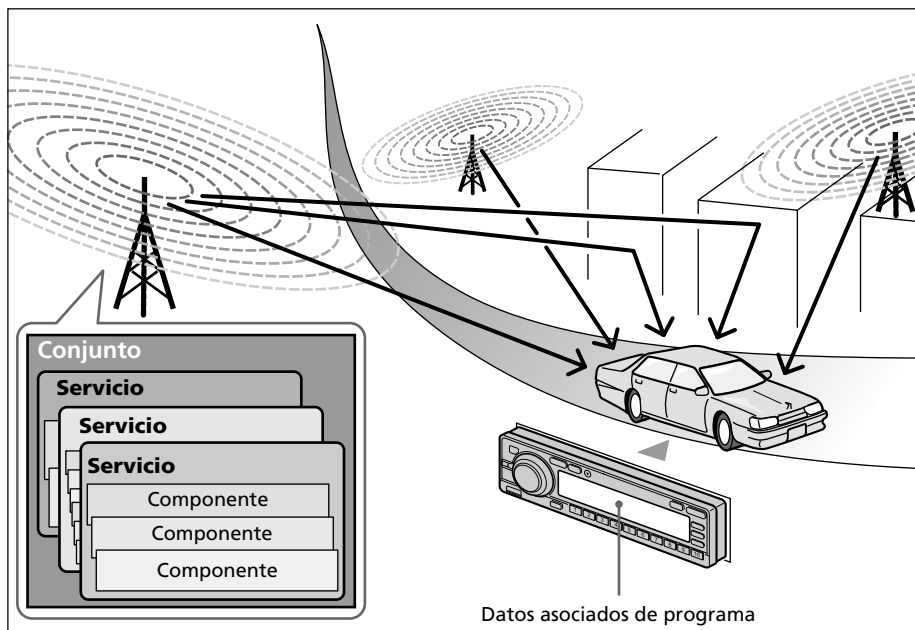

Memorización automática de servicios DAB (BTM)

La función BTM (memoria de la mejor sintonía) detecta los conjuntos DAB y asigna los servicios a los números de memorización automáticamente dentro de los conjuntos. La unidad puede memorizar hasta 40 servicios.

Si los servicios se han memorizado anteriormente, la función BTM funciona bajo las siguientes condiciones:

- Si activa la función BTM mientras escucha un servicio memorizado, la unidad sólo almacenará los servicios detectados (mediante la sobrescritura) a los números de memorización superiores al número del servicio actual.
- Si activa la función mientras escucha un servicio no memorizado, la unidad sustituirá el contenido de todos los números de memorización.
- En los dos casos anteriores, si la unidad detecta un servicio idéntico a uno ya memorizado, el servicio almacenado anteriormente no se modifica y el recién detectado no se memoriza.

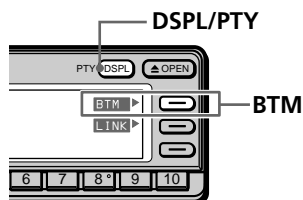

ES

Nota

Si la unidad sólo puede sintonizar unos pocos servicios, es posible que la función BTM no asigne servicios a todos los números de memorización de servicios.

Consejo

Cada vez que pulse DSPL/PTY durante dos segundos, el menú de función cambiará de la siguiente forma:

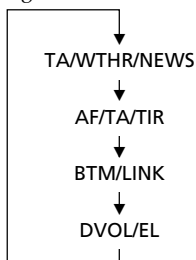

1 Mientras escucha un programa DAB, pulse y mantenga pulsado DSPL/PTY durante dos segundos para mostrar BTM/LINK.

2 Pulse BTM.

Selección del modo con el mando inalámbrico



Mientras escucha un programa DAB, pulse MENU y ajuste el modo Preset dentro de R.mode en "BTM".

Memorización manual de servicios DAB (Memorización manual)

También es posible memorizar los servicios DAB manualmente o eliminar un servicio ya memorizado. Recuerde que puede memorizar hasta 40 servicios (mediante la función BTM o bien de forma manual) en la memoria de la unidad.

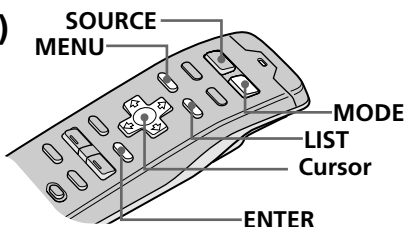

1 Pulse SOURCE varias veces para seleccionar el sintonizador.

2 Pulse MODE varias veces para seleccionar DAB.

3 Pulse ← o → varias veces hasta que el servicio que desee aparezca en el visor.
Si desea eliminar un servicio memorizado, omita este paso.

4 Pulse MENU.

5 Seleccione "R.Mode," pulse → para desplazarse al submenú y, a continuación, seleccione "Preset" pulsando ↑ o ↓.

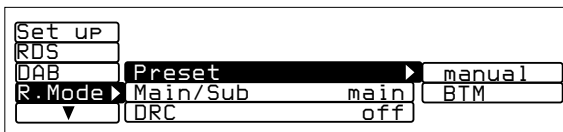

6 Pulse →, ↑ o ↓ para seleccionar "manual" y, a continuación, pulse ENTER.

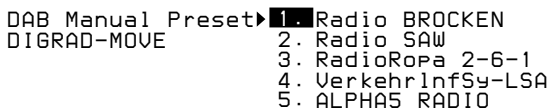

Consejos

- Para volver a desplazar el cursor a la columna anterior (de una en una), pulse ←.
- Para cancelar la pantalla actual y volver a la anterior, pulse BACK.

continúa en la página siguiente →

ES

DAB

Consejos

- Si pulsa LIST una vez, aparece la última lista seleccionada. Cada vez que pulse LIST, la lista cambiará de la siguiente forma:

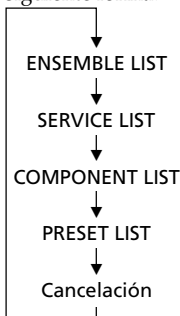

- Mantenga girado el control SEEK/AMS del mando giratorio para seleccionar una opción en la lista.

7 Pulse **↑** o **↓** para seleccionar el número de memorización con el que se almacenará el servicio o del cual se eliminará el servicio memorizado y, a continuación, pulse ENTER.

DAB Manual Preset	1. Radio BROCKEN
DIGRAD-MOVE	2. Radio SAW
Over Write ?	3. RadioRopa 2-6-1
Insert ?	4. Verkehrrinfisy-LSA
Delete ?	▶ 5. ALPHA5 RADIO

8 Almacene la frecuencia.

Para sustituir el contenido del número de memorización de la emisora por la frecuencia actual, seleccione "Over Write ?" pulsando **↑** o **↓**, y, a continuación, pulse ENTER.

Para añadir la frecuencia actual a la lista Manual Preset, seleccione "Insert ?" pulsando **↑** o **↓**, y, a continuación, pulse ENTER.

Para memorizar otros servicios, pulse **←** o **→** varias veces para seleccionar un servicio y repita el paso 8.

9 Pulse LIST varias veces hasta que aparezca PRESET LIST.

10 Pulse **↑** o **↓** para seleccionar el servicio y, a continuación, pulse ENTER.

Para eliminar la frecuencia almacenada con el número seleccionado

Seleccione "Delete ?" y pulse ENTER en el paso 8.

Recepción de programas DAB

Siga este procedimiento para sintonizar un programa DAB manualmente. También puede almacenar servicios DAB en la memoria de la unidad para su sintonización instantánea (consulte “Memorización automática de servicios DAB (BTM)” en la página 50).

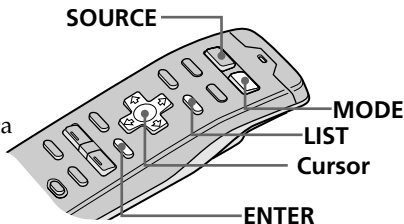

1 Pulse SOURCE varias veces para seleccionar el sintonizador.

2 Pulse MODE varias veces para seleccionar DAB.

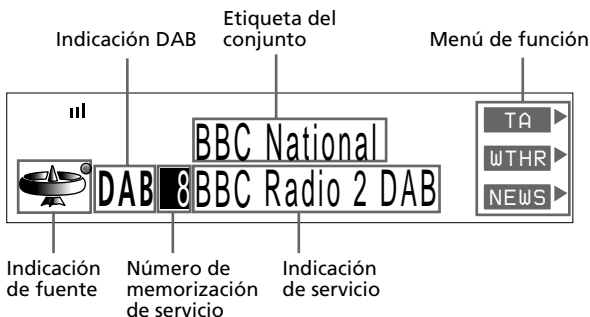

ES
DAB

Consejos

- Para cancelar la indicación actual y volver a la anterior, pulse BACK.
- Al pulsar LIST una vez, aparece la última lista seleccionada. Cada vez que pulse LIST, la lista cambiará de la siguiente forma:

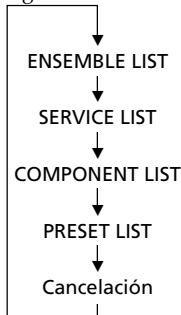

- Mantenga girado el control SEEK/AMS del mando giratorio para seleccionar una opción en la lista.

3 Pulse LIST varias veces hasta que aparezca ENSEMBLE LIST.

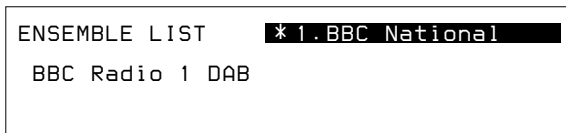

4 Pulse ↑ o ↓ para seleccionar el conjunto y, a continuación, pulse ENTER.

continúa en la página siguiente →

Consejo

Para comprobar el nombre del componente actual, pulse LIST varias veces hasta que aparezca COMPONENT LIST en el visor. El nombre del componente actual aparece con contraste inverso.

5 Pulse LIST varias veces hasta que aparezca SERVICE LIST.

```
SERVICE LIST      *1. BBC Radio 1 DAB
                   2. BBC Radio 2 DAB
BBC Radio 1 DAB   3. BBC Xtra
                   4. BBC 5Live Sport1
                   5. ALPHA5 RADIO
```

6 Pulse ↑ o ↓ para seleccionar el servicio y, a continuación, pulse ENTER.

7 Pulse LIST varias veces hasta que aparezca COMPONENT LIST.

```
COMPONENT LIST   *1. BBC Radio 1 DAB
                  2. ALPHA5 RADIO
BBC Radio 1 DAB
```

8 Pulse ↑ o ↓ para seleccionar el componente y, a continuación, pulse ENTER.

Notas

Las siguientes indicaciones pueden aparecer en las listas de conjuntos y servicios.

- “Channel XXX”: el canal actual.
- “poor reception”: la recepción del servicio actual es demasiado pobre para la reproducción del audio.
- “*****”: no hay nombre para el servicio actual.
- “Not found service label” o “Not found last service”: el servicio memorizado en la unidad no existe.

Para sintonizar conjuntos y servicios

Consulte la siguiente tabla para sintonizar conjuntos y servicios.

Para	Haga lo siguiente:
sintonizar un conjunto manualmente (sintonización manual)	Pulse ↑ o ↓ hasta que aparezca “Channel XXX”. El canal cambia con cada pulsación del botón.
sintonizar un servicio memorizado	Pulse ↑ o ↓ varias veces.
sintonizar un conjunto automáticamente (sintonización automática)	Pulse ← o → hasta que aparezca “Seek Up” o “Seek Down” en el visor. La indicación se desactiva cuando la unidad detecta un servicio.
sintonizar un servicio automáticamente (sintonización automática)*	Pulse ← o → varias veces.

* Sólo al recibir un conjunto.

Actualización automática de las lista de conjuntos

Al utilizar la función BTM por primera vez, todos los conjuntos disponibles en la zona se almacenan de forma automática. Al volver a emplear dicha función, el contenido de estas listas se actualiza de acuerdo con las condiciones descritas en la página 50.

Un conjunto se añade a la lista correspondiente si se recibe durante la sintonización automática o manual pero no está incluido en la lista.

Un conjunto también se elimina de la lista correspondiente cuando:

- se selecciona en la lista un conjunto que no puede recibirse.
- se realiza una sintonización automática o manual para recibir un conjunto, servicio o componente que está incluido en la lista pero no puede recibirse.

Visualización de datos asociados de programa (etiqueta dinámica)

Junto con el programa actual, DAB puede transmitir información de texto como los nombres de los artistas y los títulos de las canciones emitidas, mensajes de la emisora DAB y noticias. Tenga presente que el contenido de los datos asociados de programa puede variar según el tipo de programa.

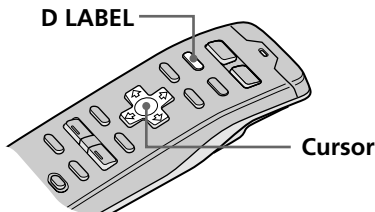

1 Mientras escucha un programa DAB, pulse D LABEL.

Página actual/página máx.

Indica que hay más información más arriba



Siempre aparecen dos líneas a la vez

Indica que hay más información más abajo

La información de texto se transmite como páginas. Cada página consta de 128 caracteres, divididos en ocho líneas de 16 caracteres cada una.

2 Pulse ↑ o ↓ para desplazarse y ← o → para pasar a otras páginas.

Con cada pulsación del botón ↑ o ↓, avanzará o retrocederá una línea.

Para cancelar la presentación de la información

Pulse D LABEL de nuevo.

Resintonización automática del mismo programa (enlace MFN/enlace FM)

Función de enlace MFN (red multifrecuencia):
Si la calidad de recepción es mala en una zona, la unidad puede sintonizar el mismo programa automáticamente desde otra emisora de la red DAB.

Función de enlace FM:
Esta función permite sintonizar el mismo programa de forma continua durante un viaje largo sin necesidad de volver a sintonizarlo manualmente.

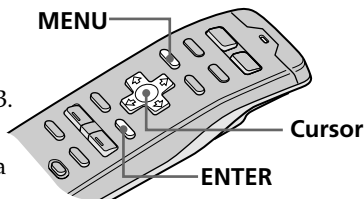

Consejos

- Para volver a desplazar el cursor a la columna anterior (de una en una), pulse ←.
- Para cancelar la indicación actual y volver a la anterior, pulse BACK.

Función de enlace FM

1 Pulse MENU.

2 Seleccione "DAB", pulse → para desplazarse al submenú y, a continuación, seleccione "DAB-FM link" pulsando ↑ o ↓.

Set up	DAB-FM link	off	on
RDS	Traffic	off	off
DAB	Weather	off	
R. Mode	News	off	

Opción de submenú	Función
-------------------	---------

DAB-FM link	La unidad sintoniza automáticamente el mismo programa desde una emisora de FM que emite datos RDS.
-------------	--

3 Pulse →, ↑ o ↓ para seleccionar "on" u "off" y, a continuación, pulse ENTER.

Al activar el enlace FM, aparece "LINK" en el visor.

ES

DAB

Recepción automática de anuncios de tráfico, información meteorológica o noticias

Si el anuncio de tráfico, parte meteorológico o las noticias comienzan mientras escucha un programa DAB u otra fuente de programa, el sintonizador cambiará automáticamente al anuncio. Cuando éste finaliza, el sintonizador volverá al programa o fuente anterior.

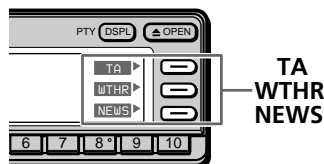

Consejo

Cada vez que pulse DSPL/PTY durante dos segundos, el menú de función cambiará de la siguiente forma:

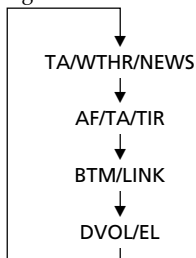

ES

Notas

- La unidad no cambiará a determinados servicios, incluso si el modo correspondiente se ha ajustado en "on".
- Si la unidad cambia a un anuncio y comienza otro, la unidad seguirá sintonizando el primer anuncio y no cambiará al segundo.

Mientras escucha un programa DAB, pulse TA, WTHR o NEWS para seleccionar "on" u "off".

Si especifica "on" para Traffic, Weather o News, aparecerá "TA", "☁️" y "👤" en el visor, respectivamente.

Mientras se sintoniza un anuncio, el icono correspondiente aparece con contraste inverso.

Para cancelar el anuncio actual

Pulse DSPL/PTY o SOURCE.

Selección del modo con el mando inalámbrico



Mientras escucha un programa DAB, pulse MENU y ajuste "Traffic", "Weather" o "News" en "on" u "off".

Opción de submenú	Función
Traffic	Cuando comience un anuncio de tráfico, el sintonizador cambiará automáticamente al mismo.
Weather	Cuando comience un parte meteorológico, el sintonizador cambiará automáticamente al mismo.
News	Cuando comiencen las noticias, el sintonizador cambiará automáticamente a ellas.

Ajustes de recepción de audio

DAB puede contener audio multicanal. Es posible seleccionar el canal principal o un subcanal para la recepción. Además, si activa la función DRC (control de rango dinámico), el rango dinámico de un servicio que soporta DRC puede ampliarse de forma automática.

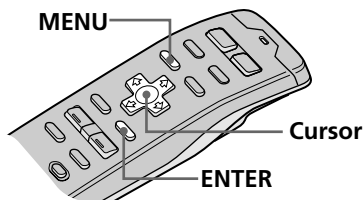

Consejos

- Para volver a desplazar el cursor a la columna anterior (de una en una), pulse ←.
- Para cancelar la indicación actual y volver a la anterior, pulse BACK.

Nota

“Main/Sub” sólo aparece en el menú cuando la unidad recibe un programa multicanal.

1 Mientras escucha un programa DAB, pulse **MENU**.

2 Seleccione “R.Mode,” pulse → para desplazarse al submenú y seleccione una opción pulsando ↑ o ↓.

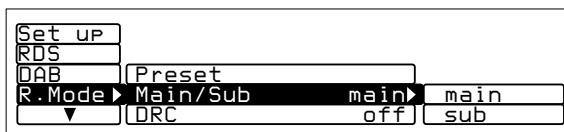

ES

DAB

Opción de submenú	Función
-------------------	---------

Main/Sub	Selecciona el canal. main: canal principal sub: subcanal
----------	--

DRC	Activa o desactiva la función DRC.
-----	------------------------------------

3 Pulse **ENTER**.

Localización de un servicio DAB por tipo de programa (PTY)

Puede utilizar la función PTY (selección de tipo de programa) para sintonizar el programa que desee.

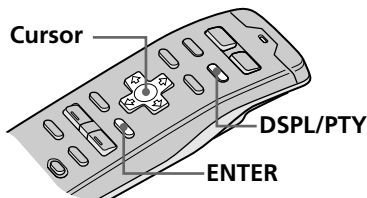

1 Mientras escucha un programa DAB, pulse DSPL/PTY.

DAB PTY LIST	* 1. News
News	2. Current Affairs
BBC Radio 1 DAB	3. Information
	4. Sport
	5. Education

2 Pulse ↑ o ↓ para seleccionar el tipo de programa.

Los tipos de programa aparecen en el orden que se muestra en la página 47.

3 Pulse ENTER.

ES

Consejo

Mantenga girado el control SEEK/AMS del mando giratorio para seleccionar una opción en la lista.

Ajuste de las características del sonido

Es posible ajustar los graves, los agudos, el balance y el equilibrio entre los altavoces. Es posible almacenar para cada fuente niveles de graves y agudos respectivamente.

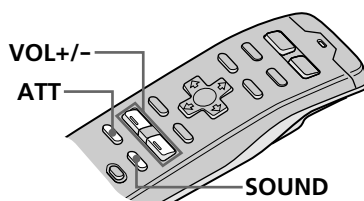

1 Pulse SOUND varias veces para seleccionar la opción que desee ajustar.

Cada vez que pulse SOUND, la opción cambia de la siguiente forma:

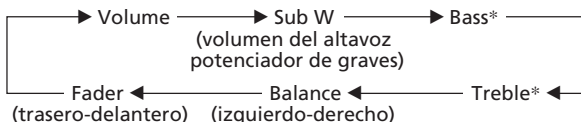

* Sólo si la función DVOL (Volumen directo) está desactivada.

2 Ajuste la opción seleccionada pulsando VOL + o -.

Realice el ajuste antes de que transcurran tres segundos una vez seleccionada la opción. (Transcurridos tres segundos, VOL + y - funcionarán como botones de volumen.)

Consejo

Si el cable de interfaz de un teléfono para automóvil se conecta al cable de atenuación, la unidad reducirá el volumen de forma automática cuando entre una llamada telefónica (función de atenuación para teléfono).

Atenuación del sonido

Pulse ATT.

La unidad disminuye automáticamente el volumen a un nivel bajo.

Para recuperar el nivel de volumen anterior, vuelva a pulsar ATT.

ES

DAB/Otras funciones

Ajuste del menú de configuración

Utilice el menú de configuración para realizar ajustes complementarios, incluido el reloj (Clock), pitidos (Beep), mando giratorio (Rotary remote), SEEK/AMS, salida digital (Digital out), filtro VC (Coeficiente variable) (VC filter) y volumen directo (Direct Volume).

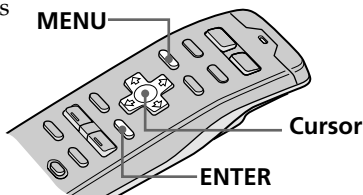

Consejos

- En el paso 2, para desplazar el cursor hasta la columna anterior (de uno en uno), pulse ←.
- Para cancelar la indicación actual y volver a la anterior, pulse BACK.

1 Pulse MENU y seleccione "Set up".

Set up ▶	Clock	on
RDS	Beep	on
P.Mode	Rotary Remote	norm
Display	SEEK/AMS	Item sel
▼	▼	

2 Pulse → para desplazarse hasta el submenú y, a continuación, seleccione el ajuste con ↑ o ↓.

El ajuste actual aparece a la derecha del submenú.

Set up ▶	Clock	on ▶	Time Set
RDS	Beep	on	on
P.Mode	Rotary Remote	norm	off
Display	SEEK/AMS	Item sel	
▼	▼		

3 Cambie el ajuste y pulse ENTER.

El nuevo ajuste aparece a la derecha del submenú.

Los submenús y el método para cambiar sus ajustes se describen en la tabla de la página siguiente.

4 Pulse MENU.

Aparece la indicación normal.

Submenú	Descripción y ajustes
Clock	Seleccione "on" para mostrar la hora actual en el ángulo superior izquierdo del visor permanentemente. Si selecciona "off", la hora aparecerá sólo cuando el sistema esté apagado. Seleccione "Time Set" para ajustar el reloj (consulte la página 6).
Beep	Especifica si la unidad debe emitir un pitido al pulsar los botones de funcionamiento.
Rotary Remote	Invierte la dirección de giro del mando giratorio para controlar operaciones. Seleccione "normal" para aumentar el volumen, la frecuencia, los números de tema, etc., mediante el giro del mando en el sentido de las agujas del reloj. Seleccione "reverse" para aumentar los mismos parámetros mediante el giro del mando en el sentido contrario a las agujas del reloj.
SEEK/AMS	La función SEEK/AMS dispone de dos modos: Modo normal — Seleccione "SEEK/AMS" para localizar rápidamente temas o emisoras. Modo de selección de opciones — Cuando visualice la lista de nombres, seleccione "Item sel" para localizar discos o emisoras mediante el mando giratorio o el control del panel frontal.
Digital out	Seleccione "on" para emitir las señales digitales mediante DIGITAL OUT si se conecta un equipo opcional con entrada digital. Seleccione "off" para cancelar la emisión de las señales digitales.
VC filter	Seleccione uno de los cuatro tipos de filtro para ajustar el sonido de forma que se adapte a la imagen de sonido, fuente de música, etc., que desee.
Direct Volume	Seleccione "on" para enviar la señal sin procesarla por el circuito de control de tonos para obtener un sonido puro de alta calidad. En este caso, el ajuste de graves y agudos no se activa. Seleccione "off" para emitir la señal mediante el circuito de control de tono. Es posible controlar los niveles de graves y agudos, pero la pureza del sonido original se degradará.

Ajuste del menú del visor

Utilice este menú para realizar ajustes complementarios, incluida la iluminación (Illumination), atenuación (Dimmer), ángulo del panel (Panel angle), estilo del tipo de letra (Font Style), contraste (Contrast), EL (Luminosidad eléctrica) y visor (Display).

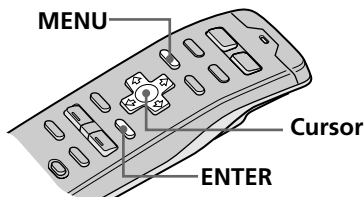

Consejos

- En el paso 2, para desplazar el cursor hasta la columna anterior (de uno en uno), pulse ←.
- Para cancelar la indicación actual y volver a la anterior, pulse BACK.

1 Pulse MENU y seleccione "Display".

Set up	ILL	Green
RDS	Dimmer	Auto
P.Mode	Panel angle	TOP
Display	Contrast	8

2 Pulse → para desplazarse hasta el submenú y, a continuación, seleccione la opción que desee ajustar con ↑ o ↓.

El ajuste del submenú actual aparece a la derecha de la opción.

Set up	ILL	Green	Amber
RDS	Dimmer	Auto	Green
P.Mode	Panel angle	TOP	
Display	Contrast	8	

3 Cambie el ajuste y pulse ENTER.

El nuevo ajuste aparece a la derecha de la opción.

Para obtener una descripción de los submenús, consulte la tabla de la página siguiente.

4 Pulse MENU.

Aparece la indicación normal.

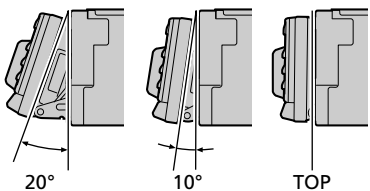
Submenú	Descripción y ajuste
ILL	Seleccione "Amber" (ámbar) o "Green" (verde) para el color de los botones del panel frontal.
Dimmer	Seleccione "Auto" para atenuar el brillo del visor cuando encienda las luces.
Panel angle	<p>Seleccione "10" o "20" grados para ajustar automáticamente el ángulo del panel frontal. Seleccione "Top" para obtener un ángulo normal.</p> 
Contrast	<p>Seleccione 1 de los 15 niveles de contraste para el visor. Seleccione "Contrast" y, a continuación, pulse ENTER. Es posible cambiar el ajuste actual pulsando ◀ o ▶. Pulse ENTER de nuevo para cambiar el ajuste.</p>
Font Style	Seleccione "Regular" o "Bold" para ajustar el estilo de los caracteres del visor.
EL	Seleccione "off" para que el visor se apague automáticamente transcurridos unos segundos después de haber empleado cualquier control. Seleccione "on" para que el visor se muestre constantemente.
Display	Seleccione "Negative" para invertir el contraste del visor, y "Positive" para obtener el contraste original.

ES

Otras funciones

Ajuste del menú de función

Utilice este menú para asignar el modo de función específico a cada botón de función.

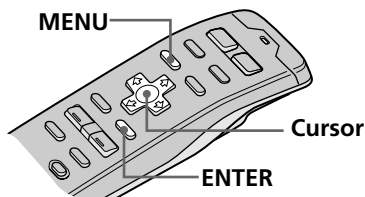

Consejos

- En el paso 2, para desplazar el cursor hasta la columna anterior (de uno en uno), pulse ←.
- Para cancelar la indicación actual y volver a la anterior, pulse BACK.

1 Pulse MENU y seleccione "Func.".

2 Pulse → para desplazarse hasta el submenú, y seleccione "Select".

El ajuste de submenú actual aparece a la derecha de la opción.

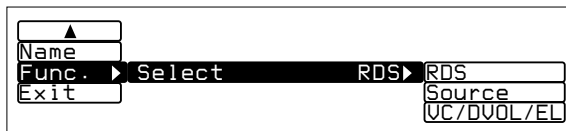

3 Pulse → y luego ↑ o ↓ para seleccionar "RDS", "Source" o "VC/DVOL/EL" y pulse ENTER.

El nuevo ajuste aparece a la derecha de la opción.

Para obtener una descripción de los submenús, consulte la siguiente tabla.

Indicación	Explicación y ajustes
Source	Muestra el menú de funciones según la fuente o ajuste de modo.
VC/DVOL/EL	Muestra VC, DVOL y EL independientemente de la fuente o ajuste de modo seleccionado.
RDS	Muestra AF, TA y TIR independientemente de la fuente o modo de ajuste seleccionado.
DAB*	Muestra TA, WTHR y NEWS independientemente de la fuente o modo de ajuste seleccionado.

* Si hay un sintonizador DAB opcional conectado.

4 Pulse MENU.

Aparece la indicación normal.

Selección de menús de sonido envolvente

La unidad opcional XDP-U50D permite añadir ciertos efectos al campo de sonido de la fuente actualmente seleccionada.

Las instrucciones de empleo descritas a continuación son para la unidad XDP-U50D. Si conecta la XDP-210EQ a la unidad, consulte el manual de instrucciones suministrado con la XDP-210EQ.

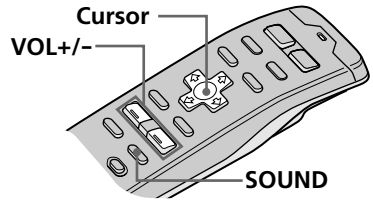

Consejos

- Cada vez que pulse SOUND, la opción de sintonización cambia de la siguiente forma:

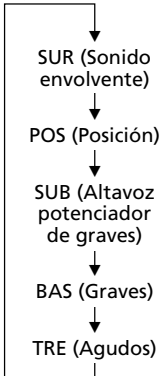

- En el paso 3, pulse **→** para cambiar al ajuste de nivel de efecto.
- En el paso 4, pulse BACK para volver al visor normal.

1 Pulse y mantenga pulsado SOUND durante dos segundos.

Aparece DSP Sound Tuning Mode.

2 Pulse SOUND varias veces para seleccionar "SUR Tuning".

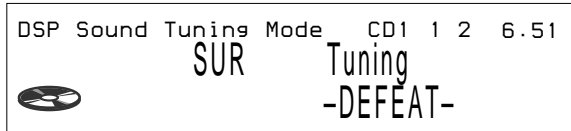

3 Pulse VOL + o - para seleccionar el menú de sonido envolvente.

El menú de sonido envolvente aparece en el orden mostrado en la página siguiente.

4 Pulse y mantenga pulsado SOUND durante dos segundos.

Aparece la indicación normal.

continúa en la página siguiente →

ES

Otras funciones/DSP

Nota

No es posible ajustar el nivel de efecto de “-DEFEAT-”.

Consejos

- En el paso 2, vuelva a pulsar **→** para acceder a la selección de menú de sonido.
- En el paso 3, pulse **BACK** para volver al visor normal.

Menú de sonido envolvente	Efecto del campo de sonido
HALL	Sala de conciertos
JAZZ	Club de jazz
DISCO	Discoteca con paredes gruesas
THEATER	Cine
PARK	Gran espacio al aire libre
LIVE	Concierto en vivo
OPERA	Ópera
CHURCH	Iglesia/capilla con mucha reverberación
STADIUM	Concierto al aire libre en un estadio
CELLAR	Bodega con mucha reverberación
-DEFEAT-	Sonido normal sin efectos DSP

Ajuste del nivel de efecto

1 Realice los pasos 1 a 3 de “Selección de menús de sonido envolvente” (consulte la página 67).

2 Pulse **→**, a continuación, **VOL +** o **-** para ajustar el nivel.

El nivel de efecto puede ajustarse entre 0 y 100%. Aumente el nivel para potenciar el efecto.

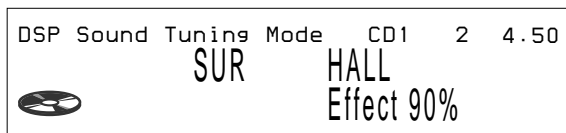

3 Pulse y mantenga pulsado **SOUND** durante dos segundos.

Aparece el modo de indicación normal.

Almacenamiento de efectos de sonido envolvente en los discos compactos (Archivo personalizado DSP)

Una vez registrado el menú de sonido envolvente deseado en los discos, es posible disfrutar del mismo menú cada vez que reproduzca dichos discos (sólo si ha etiquetado éstos mediante la función de archivo personalizado).

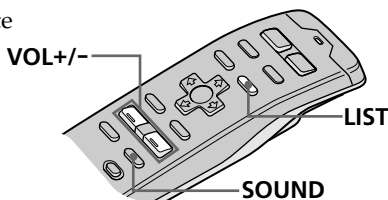

1 Pulse y mantenga pulsado SOUND durante dos segundos.

Aparece DSP Sound Tuning Mode.

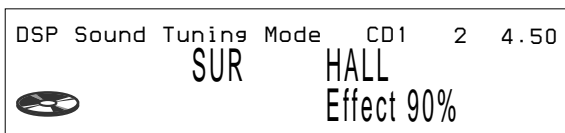

ES

DSP

2 Pulse VOL + o - para ajustar el efecto de sonido que desee.

3 Pulse y mantenga pulsado LIST durante dos segundos.

4 Pulse y mantenga pulsado SOUND durante dos segundos.

Aparece el modo de indicación normal.

Consejo

Pulse BACK para volver al visor normal.

Nota

Es posible utilizar esta función para los discos a los que se haya asignado un nombre personalizado.

Reproducción del disco con el efecto de sonido envolvente almacenado

1 Mientras reproduce un CD, pulse y mantenga pulsado LIST durante dos segundos.

Aparece la indicación Disc Memo Write.



2 Pulse LIST.

Aparece DSP Tuning Mode.

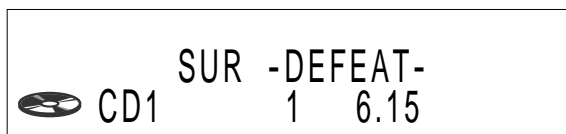

3 Pulse VOL + o - para seleccionar el menú de sonido envolvente.

4 Pulse y mantenga pulsado LIST durante dos segundos.

Aparece la indicación normal.

Cambio del efecto de sonido envolvente almacenado

Reproduzca el disco cuyos efectos de sonido envolvente desee cambiar y después realice los pasos de "Almacenamiento de efectos de sonido envolvente en los discos compactos" (consulte la página 69).

Eliminación del efecto de sonido envolvente almacenado

Seleccione "-DEFEAT-" en el paso 3 de "Selección de menús de sonido envolvente" (consulte la página 67).

Consejo

Pulse BACK para volver al visor normal.

Selección de la posición de escucha

Es posible ajustar el momento en el que el sonido de los altavoces debe llegar a los oyentes. De esta forma, la unidad puede simular un campo de sonido natural de forma que se obtenga la sensación de estar en el centro del campo de sonido en cualquier parte del automóvil.

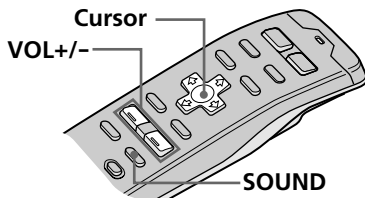

Consejos

- Cada vez que pulse SOUND, la opción de sintonización cambia de la siguiente forma:

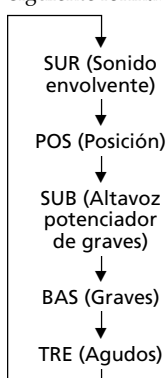

- En el paso 3, pulse **→** para acceder al ajuste de posición de escucha (consulte la página siguiente).
- En el paso 4, pulse **BACK** para volver al visor normal.

1 Pulse y mantenga pulsado SOUND durante dos segundos.

Aparece el modo de sintonización DSP.

2 Pulse SOUND varias veces para seleccionar "POS Tuning".

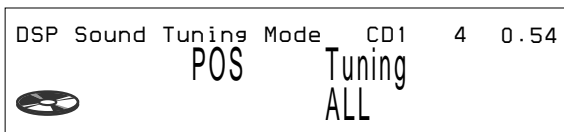

3 Pulse VOL + o - varias veces para seleccionar la posición de escucha.

La posición aparece en el orden mostrado a continuación.

Indicación	Centro del campo de sonido
All	Ajuste normal (① + ② + ③)
Front	Parte delantera (① + ②)
Front R	Parte delantera derecha (②)
Front L	Parte delantera izquierda (①)
Rear	Parte trasera (③)

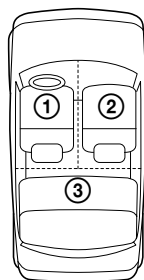

4 Pulse y mantenga pulsado SOUND durante dos segundos.

Aparece la indicación normal.

ES

DSP

Consejo

No es posible ajustar el nivel de efecto de “-DEFEAT-”.

Ajuste de la posición de escucha

1 Realice los pasos 1 a 3 de “Selección de la posición de escucha” (consulte la página 71).

2 Ajuste el centro del campo de sonido.

① Pulse →.

② Pulse VOL + o – para ajustar el centro en la izquierda o en la derecha.

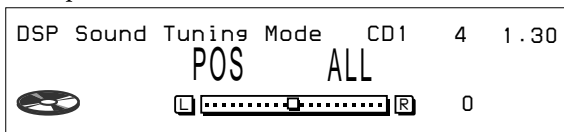

③ Pulse →.

④ Pulse VOL + o – para ajustar el centro en la parte trasera o en la delantera.

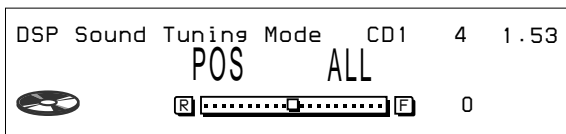

3 Pulse y mantenga pulsado **SOUND** durante dos segundos.

Aparece la indicación normal.

ES

Consejo

En el paso 3, pulse BACK para volver al visor normal.

Ajuste de la frecuencia de corte de los altavoces potenciadores de graves

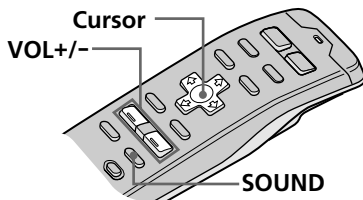

Consejos

- Cada vez que pulse SOUND, la opción de sintonización cambia de la siguiente forma:

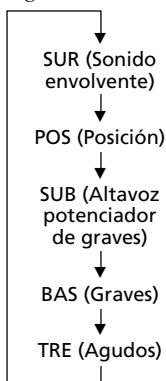

- En el paso 3, pulse **→** para acceder al ajuste de volumen del altavoz potenciador de graves (consulte la página siguiente).
- En el paso 4, pulse BACK para volver al visor normal.

1 Pulse y mantenga pulsado SOUND durante dos segundos.

Aparece DSP Sound Tuning Mode.

2 Pulse SOUND varias veces para seleccionar "SUB Tuning".

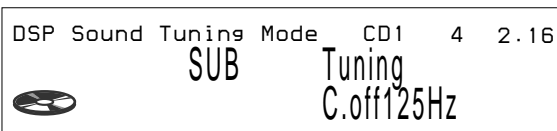

3 Pulse VOL + o - varias veces para seleccionar la frecuencia de corte.

La frecuencia aparece en el orden mostrado a continuación.

62Hz ↔ 78Hz ↔ 99Hz ↔ 125Hz* ↔ 157Hz ↔ 198Hz

* Frecuencia ajustada de fábrica

4 Pulse y mantenga pulsado SOUND durante dos segundos.

Aparece la indicación normal.

Descripción de frecuencia de corte

Con el fin de adaptarse a las características de los altavoces potenciadores de graves conectados, es posible interrumpir las señales de frecuencia alta y media no deseadas que se introducen en dichos altavoces. Mediante el ajuste de la frecuencia de corte, los altavoces potenciadores de graves emitirán sólo las señales de baja frecuencia para obtener una imagen de sonido más nítida.

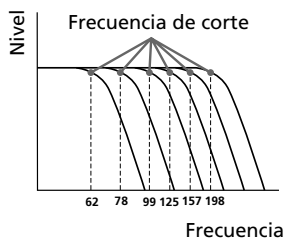

ES

DSP

Ajuste del volumen de los altavoces potenciadores de graves

- 1** Realice los pasos 1 y 2 de "Ajuste de la frecuencia de corte de los altavoces potenciadores de graves" (consulte la página 73).
-

- 2** Pulse **→** y, a continuación, **VOL +** o **-** para ajustar el nivel.

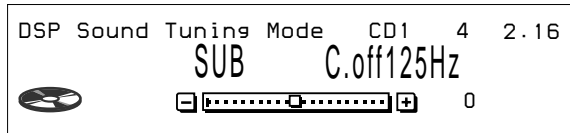

- 3** Pulse y mantenga pulsado **SOUND** durante dos segundos.
Aparece la indicación normal.
-

Nota

Si ajusta el volumen al mínimo, aparecerá "SUB W ATT" y la frecuencia de corte del altavoz potenciador de graves se desactivará.

ES

Consejo

Pulse **BACK** para volver al visor normal.

Ajuste del giro de frecuencia de los graves y los agudos

Es posible ajustar los giros de frecuencia de los graves y los agudos para adaptarse a las características acústicas del interior del automóvil.

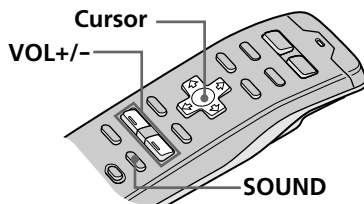
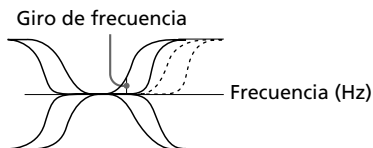

Consejos

- Cada vez que pulse SOUND, la opción de sintonización cambia de la siguiente forma:

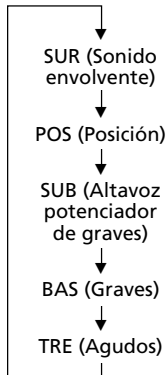

- En el paso 3, pulse **→** para acceder al ajuste de volumen de graves y agudos (consulte la página siguiente).
- En el paso 4, pulse **BACK** para volver al visor normal.

1 Pulse y mantenga pulsado **SOUND** durante dos segundos.
Aparece DSP Sound Tuning Mode.

2 Pulse **SOUND** varias veces para seleccionar "BAS Tuning" o "TRE Tuning".

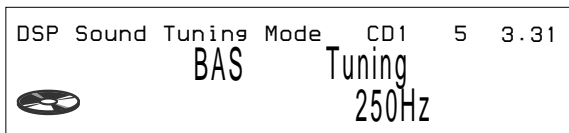

3 Pulse **VOL + o -** varias veces para seleccionar el giro de frecuencia.
El giro de frecuencia aparece en el orden mostrado a continuación:

BAS:
198Hz ↔ 250Hz ↔ 314Hz* ↔ 396Hz

TRE:
2.00kHz ↔ 3.17kHz* ↔ 4.00kHz ↔ 5.03kHz*

* Frecuencia ajustada de fábrica

4 Pulse y mantenga pulsado **SOUND** durante dos segundos.
Aparece el modo de indicación normal.

ES

DSP

Ajuste del volumen de los graves y los agudos

- 1 Pulse y mantenga pulsado SOUND durante dos segundos.**
Aparece DSP Sound Tuning Mode.
-

- 2 Pulse SOUND varias veces para seleccionar "BAS" o "TRE".**
-

- 3 Pulse →, y después VOL + o – para ajustar el nivel.**

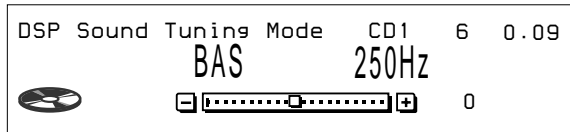

- 4 Pulse y mantenga pulsado SOUND durante dos segundos.**
Aparece la indicación normal.
-

Escucha de cada fuente de programa con el efecto de sonido envolvente registrado (Memoria de último sonido (LSM))

Cada vez que restaure la misma fuente, es posible escuchar el mismo efecto de sonido envolvente registrado para esa fuente, incluso después de cambiar la fuente de programa o de apagar y encender la unidad.

ES

Consejo
Pulse BACK para volver al visor normal.

Extracción del panel frontal

Es posible extraer el panel frontal de esta unidad para evitar su robo.

- 1 Pulse OFF.
- 2 Pulse RELEASE para abrir el panel frontal, deslice éste hacia la izquierda y tire del lado derecho del panel.

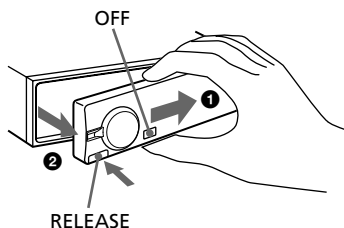

Notas

- No fije nada a la superficie interior del panel frontal.
- Procure que no se caiga el panel frontal al retirarlo de la unidad.
- Si extrae el panel frontal mientras la unidad se encuentra encendida, se desactivará automáticamente la alimentación para evitar daños a los altavoces.
- Para llevar consigo el panel frontal, introdúzcalo en el estuche suministrado para este fin.

Colocación del panel frontal

Sítue el orificio (a) del panel frontal sobre el eje (b) de la unidad tal como se muestra en la ilustración y, a continuación, presione sobre el lado izquierdo.

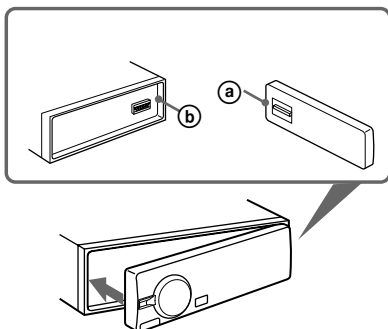

Notas

- Asegúrese de no colocar el panel frontal al revés.
- No presione con fuerza sobre el panel frontal al fijarlo a la unidad. Presione sobre él ligeramente.
- No aplique una presión excesiva sobre los visores del panel frontal.
- No exponga el panel frontal a la luz solar directa ni a fuentes de calor, tales como las salidas de aire caliente, ni lo deje en un lugar húmedo. Nunca lo deje en el salpicadero de un automóvil estacionado al sol, ya que puede producirse un aumento considerable de la temperatura.

Alarma de precaución

Si gira la llave de encendido hasta la posición OFF sin haber extraído el panel frontal, la alarma de precaución emitirá pitidos durante unos segundos (sólo si la posición ACC está ajustada en "yes") (consulte la página 4).

Indicador TIR

La unidad puede grabar anuncios de tráfico de forma automática incluso si se ha extraído el panel frontal. El indicador TIR de la parte frontal de la unidad parpadea durante unos diez segundos al retirar el panel frontal cuando la función TIR se encuentra activada. El indicador TIR también parpadea al girar el interruptor de encendido hasta OFF cuando la posición ACC está ajustada en "yes", la función TIR está activada y el panel frontal se ha extraído.

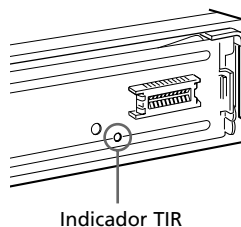

Notas

- Si dispone de una antena motorizada, ésta se extenderá de forma automática a la hora programada.
- Si no utiliza el automóvil con frecuencia, asegúrese de desactivar la función TIR para evitar el desgaste de la batería.

Extracción del mando giratorio

Es posible extraer el mando giratorio como medida de seguridad contra robo. Gire el mando en el sentido de las agujas del reloj mientras pulsa RELEASE.

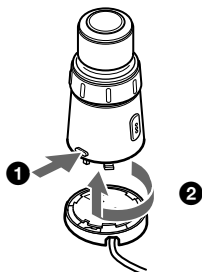

Colocación del mando giratorio

ES

Alinee los cuatro orificios de la parte inferior del mando giratorio con los cuatro enganches del soporte y deslice dicho mando hasta que encaje en su sitio, tal como se muestra en la ilustración.

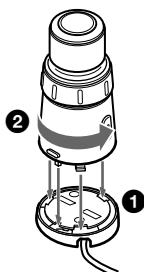

Precauciones

- Si aparca el automóvil bajo la luz solar directa y se produce un considerable aumento de temperatura en el interior del mismo, deje que se enfríe la unidad antes de utilizarla.
- Si la unidad no recibe alimentación, compruebe primero las conexiones. Si todo está en orden, examine el fusible.
- Si los altavoces no emiten sonido con un sistema de dos altavoces, ajuste el control de equilibrio entre éstos en la posición central.
- Si el vehículo dispone de una antena motorizada, ésta se extenderá automáticamente mientras la unidad se encuentra en funcionamiento.

Si desea realizar alguna consulta o solucionar algún problema en relación con la unidad que no aparezca en este manual, póngase en contacto con el proveedor Sony más próximo.

Notas sobre el manejo de discos compactos

Los discos sucios o defectuosos pueden producir pérdidas de sonido durante la reproducción. Para obtener un sonido óptimo, maneje los discos de la siguiente forma.

Coja el disco por los bordes. Para mantenerlo limpio, no toque su superficie.

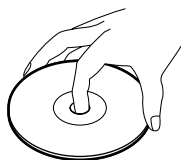

No pegue papel ni cinta adhesiva sobre la superficie de la etiqueta.

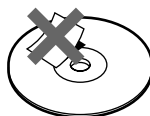

No exponga los discos a la luz solar directa ni a fuentes de calor, tales como conductos de aire caliente, ni los deje en un automóvil aparcado bajo la luz solar directa donde pueda producirse un considerable aumento de temperatura en el interior del mismo.

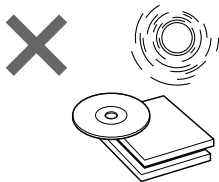

Antes de la reproducción, limpie los discos con un paño de limpieza opcional desde el centro hacia los bordes. No utilice disolventes como bencina, diluyente, ni limpiadores disponibles en el mercado o rociadores antiestáticos destinados a discos analógicos.



Nota sobre la condensación de humedad

En días lluviosos o en zonas muy húmedas, puede condensarse humedad en las lentes del interior del reproductor de CD. Si esto ocurre, la unidad no funcionará correctamente. En este caso, extraiga el disco y espere durante una hora aproximadamente hasta que la humedad se evapore.

Si reproduce discos compactos de 8 cm

Utilice el adaptador opcional de Sony para discos compactos "single" (CSA-8) con el fin de evitar que el reproductor de CD se dañe.

Acerca del visor LCD de la sección de visualización

Si la temperatura es extremadamente alta o baja, el visor puede atenuarse y resultar difícil de ver. Esto se debe a las características de la pantalla LCD y no es ningún fallo de funcionamiento. El visor volverá a su estado normal cuando la temperatura sea normal.

Mando a distancia inalámbrico

Instalación de las pilas en el mando a distancia inalámbrico

Inserte dos pilas tamaño AA (R6) con la polaridad correcta.

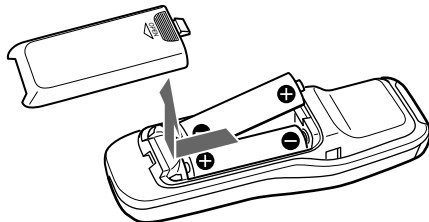

Duración de las pilas

Si las pilas disponen de poca energía, no será posible emplear la unidad con el mando a distancia inalámbrico. Las pilas suelen durar unos seis meses (o menos, en función de la forma de uso del mando). Si dicho mando no funciona, sustituya las pilas y compruebe que puede controlar el sistema con él.

ES

Información complementaria

Notas sobre el uso de las pilas

Para evitar daños por fuga de pilas y corrosión:

- Compruebe que la polaridad de las pilas coincide con las marcas + y - del compartimiento de las mismas.
- No utilice pilas usadas junto con nuevas, ni de tipo diferente.
- Extraiga las pilas cuando no vaya a utilizar el sistema durante mucho tiempo.
- No cargue las pilas.

Si se produce fuga de las pilas, sustituya las dos después de limpiar el compartimiento de las mismas.

Notas sobre el mando a distancia inalámbrico

- Para evitar deformaciones debido al calor, no deje el mando en un lugar expuesto a la luz solar directa.
- La luz solar directa puede afectar a la capacidad del sistema para recibir señales infrarrojas del mando. Si esto ocurre, acerque dicho mando al sensor de control remoto del sistema.
- Cuando aparque el automóvil, guarde el mando en algún sitio, como en la guantera, alejado de la luz solar directa para evitar deformaciones debido al calor.

Sustitución del fusible

Cuando sustituya el fusible, asegúrese de utilizar uno cuyo amperaje coincida con el indicado en el fusible. Si éste se funde, compruebe la conexión de alimentación y sustitúyalo. Si vuelve a fundirse después de sustituirlo, es posible que exista algún fallo de funcionamiento interno. En tal caso, póngase en contacto con el proveedor Sony más próximo.

Fusible (10 A)

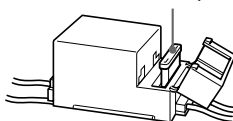

Aviso

No utilice nunca fusibles cuyo amperaje nominal sea superior al del suministrado con la unidad, ya que ésta podría dañarse.

Limpieza de los conectores

La unidad puede no funcionar correctamente si los conectores de la misma y del panel frontal están sucios. Para evitarlo, abra el panel frontal pulsando RELEASE, extráigalo y limpie los conectores con un bastoncillo de algodón humedecido en alcohol. No aplique demasiada fuerza. En caso contrario, los conectores podrían dañarse.

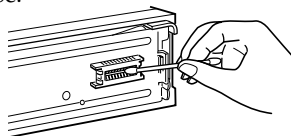

Unidad principal

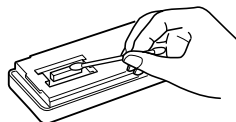

Parte trasera del panel frontal

Notas

- Por su seguridad, antes de limpiar los conectores, apague el motor y extraiga la llave del interruptor de encendido.
- No toque nunca los conectores directamente con los dedos ni con dispositivos metálicos.

Desmontaje de la unidad

- 1** Presione el clip del interior de la cubierta frontal con un destornillador fino, y libere con suavidad dicha cubierta.

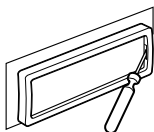

- 2** Repita el paso 1 en el lado izquierdo.
La cubierta frontal se extraerá.

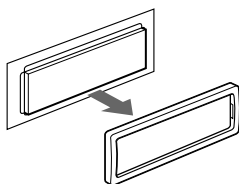

- 3** Utilice un destornillador fino para ejercer presión sobre el clip del lado izquierdo de la unidad y, a continuación, tire de dicho lado hasta que el retén no roce el alojamiento.

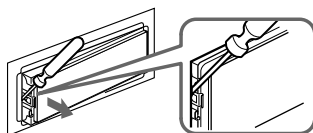

- 4** Repita el paso 3 en el lado derecho.

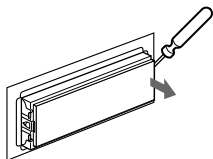

- 5** Deslice la unidad para sacarla del alojamiento.

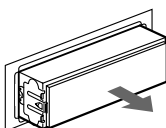

Especificaciones

Sección del reproductor de CD

Sistema	Audio digital de discos compactos
Relación señal-ruido	109 dB
Respuesta de frecuencia	5 – 20.000 Hz (± 1 dB)
Fluctuación y trémolo	Inferior al límite medible

Sección del sintonizador

FM

Gama de sintonización	87,5 – 108,0 MHz
Terminal de antena	Conector de antena externa
Frecuencia intermedia	10,7 MHz
Sensibilidad útil	8 dBf
Selectividad	75 dB a 400 kHz 50 dB a 200 kHz
Relación señal-ruido	65 dB (estéreo), 68 dB (mono)
Distorsión armónica a 1 kHz	0,3 % (estéreo), 0,3 % (mono)
Separación	35 dB a 1 kHz
Respuesta de frecuencia	20 – 15.000 Hz

ES

MW/LW

Gama de sintonización	MW: 531 – 1.602 kHz LW: 153 – 281 kHz
Terminal de antena	Conector de antena externa
Frecuencia intermedia	10,71 MHz/450 kHz
Sensibilidad	MW: 30 μ V LW: 50 μ V

Generales

Salidas	Salida digital Salidas de línea (3) Cable de control de relé de antena motorizada Cable de control de amplificador de potencia Cable de control de atenuación para teléfono Cable de control de iluminación
Requisitos de alimentación	Batería de automóvil de 12 V CC (negativo a masa)
Dimensiones	Aprox. 178 x 50 x 184 mm (an/al/prf)
Dimensiones de montaje	Aprox. 182 x 53 x 163 mm (an/al/prf)
Peso	Aprox. 1,6 kg
Accesorios suministrados	Componentes de instalación y conexiones (1 juego) Mando giratorio RM-X90 Mando inalámbrico RM-X9R Estuche para el panel frontal (1)
Accesorios opcionales	Adaptador óptico XA-D210 Cable óptico RC-97 (2 m), RC-98 (5 m) Cable BUS (suministrado con un cable de pines RCA) RC-61 (1 m), RC-62 (2 m) Adaptador para discos compactos "single" CSA-8
Equipo opcional	Cambiador de CD CDX-805 (10 discos), CDX-715 (10 discos), CDX-T65 (6 discos), CDX-T62 (6 discos) Cambiador de MD MDX-62 Sintonizador DAB XT-100DAB Preamplificador digital XDP-U50D Preamplificador ecualizador digital XDP-210EQ Selector de fuente XA-C30

Diseño y especificaciones sujetos a cambios sin previo aviso.

Guía de solución de problemas

La siguiente lista de comprobaciones le ayudará a solucionar los problemas que puedan surgir con la unidad.

Antes de consultar la siguiente lista, compruebe los procedimientos de funcionamiento y conexión.

Generales

Problema	Causa/Solución
Ausencia de sonido	<ul style="list-style-type: none">• Cancele la función de atenuación ATT.• Ajuste el control de equilibrio entre los altavoces en la posición central para sistemas de dos altavoces.• Ajuste el volumen.
El contenido de la memoria se ha borrado.	<ul style="list-style-type: none">• Se ha desconectado el cable de alimentación o la batería.• Ha pulsado el botón de restauración. → Vuelva a realizar el almacenamiento en la memoria.
No aparecen indicaciones en el visor.	<ul style="list-style-type: none">• La función EL está desactivada ("off") (consulte la página 65).• Extraiga el panel frontal y limpie los conectores. Consulte "Limpieza de los conectores" en la página 80 para más información.
La unidad no responde.	Realice los procedimientos de ajustes iniciales con el mando inalámbrico después de restaurar la unidad. Ésta no funcionará a menos que complete dichos ajustes (consulte la página 4).
El mando inalámbrico no funciona.	<ul style="list-style-type: none">• Elimine los obstáculos que bloqueen el recorrido de la señal entre el mando y la unidad.• Oriente el mando hacia el sensor de control remoto de la unidad.

Reproducción de CD/MD

Problema	Causa/Solución
No es posible insertar discos.	<ul style="list-style-type: none">• Ya hay un CD insertado.• Ha insertado el CD al revés a la fuerza o de la forma incorrecta (MD).
La reproducción no se inicia.	MD defectuoso o CD sucio.
El disco se expulsa automáticamente.	La temperatura ambiente es superior a 50°C.
Los botones de funcionamiento no se activan.	Pulse el botón de restauración.
El sonido salta debido a vibraciones.	<ul style="list-style-type: none">• Ha instalado la unidad en un ángulo superior a 60°.• No ha instalado la unidad en un lugar firme del automóvil.

ES

Información complementaria

Recepción de la radio

Problema	Causa/Solución
No es posible sintonizar emisoras memorizadas.	<ul style="list-style-type: none">•Memorice la frecuencia correcta.•La señal de radiodifusión es demasiado débil.
No es posible realizar la sintonización automática.	La señal de radiodifusión es demasiado débil. → Utilice la sintonización manual.
La indicación "ST" parpadea.	<ul style="list-style-type: none">•Sintonice la frecuencia con precisión.•La señal de radiodifusión es demasiado débil. → Realice el ajuste en el modo monofónico (consulte la página 41).

RDS

Problema	Causa/Solución
Se inicia una búsqueda con SEEK después de escuchar durante unos segundos.	La emisora no es TP o se trata de una señal débil. → Pulse AF/TA para cancelar la función AF y TA. Aparece la indicación "AF TA off".
ES No hay anuncios de tráfico.	<ul style="list-style-type: none">•Active "TA".•La emisora no emite anuncios de tráfico a pesar de ser de tipo TP. → Sintonice otra emisora.
PTY muestra "No data"	La emisora no especifica el tipo de programa.

Funciones DSP

Problema	Causa/Solución
Ausencia de sonido, o sonido demasiado bajo.	El volumen de los altavoces traseros puede haberse reducido automáticamente con el fin de potenciar el efecto del ajuste de la posición de escucha. → Ajuste el balance. El balance de los altavoces puede ajustarse por separado para el modo de sintonización de sonido DSP (consulte la página 71).

Indicaciones de error

Las siguientes indicaciones parpadearán durante unos cinco segundos, y se oirá una alarma.

Indicación	Causa	Solución
NO Magazine	El cargador de discos no está insertado en la unidad de CD/MD.	Inserte el cargador en la unidad de CD/MD.
NO Disc	No hay ningún disco en la unidad de CD/MD.	Inserte discos en la unidad de CD/MD.
NG Discs	El CD/MD no puede reproducirse debido a algún problema.	Inserte otro CD/MD.
Disc Error ^{*1}	El CD está sucio o insertado al revés. ^{*2}	Límpielo el CD o insértelo correctamente.
	El MD no se reproduce debido a algún problema. ^{*2}	Inserte otro MD.
Blank ^{*1}	No hay temas grabados en el MD. ^{*2}	Reproduzca un MD con temas grabados.
PushReset	La unidad de CD/MD no puede utilizarse debido a algún problema.	Pulse el botón de restauración de la unidad.
Not Ready	La tapa de la unidad de MD está abierta o los minidisks no están correctamente insertados.	Cierre la tapa o inserte los minidisks correctamente.
HighTemp	La temperatura ambiente es superior a 50°C .	Espere hasta que la temperatura sea inferior a 50°C.

*1 Si se produce algún error durante la reproducción de un CD o MD, el número de disco del CD o del MD no aparecerá en el visor.

*2 El número del disco que causa el error aparece en el visor.

Si las soluciones anteriormente descritas no ayudan a mejorar la situación, consulte con el proveedor Sony más próximo.

