

## ***Installing the Wall-Mount Bracket to the TV***

**US**

### **To Customers:**

For product protection and safety reasons, Sony strongly recommends that wall-mounting of your TV be performed by a reliable licensed contractor. Do not attempt to install it yourself.

Your KLV-S19A10 can be wall-mounted using SU-WL11 Wall-Mount Bracket (sold separately), and KLV-S23A10 can be wall-mounted using SU-LW1 Wall-Mount Bracket (sold separately). Please provide your contractor with this installation supplement as well as the Instructions (supplied with SU-WL11 or SU-LW1 Wall-Mount Bracket). Read these documents carefully for safety and proper installation.

### **To Sony Dealers and Contractors:**

Provide full attention to safety during the installation, periodic maintenance and examination of this product.

## ***Installation du support de fixation mural sur le téléviseur***

**FR**

### **À l'attention des clients :**

Par souci de protection du produit et pour des raisons de sécurité, Sony recommande vivement que l'installation du support de fixation mural de votre téléviseur soit confiée à un installateur qualifié agréé. N'essayez surtout pas de procéder vous-même à l'installation.

Le KLV-S19A10 peut être fixé au mur à l'aide du support de fixation mural SU-WL11 (vendu séparément), et le KLV-S23A10 peut être fixé au mur à l'aide du support de fixation mural SU-LW1 (vendu séparément). Fournissez à l'installateur ce supplément d'installation, ainsi que le mode d'emploi (fourni avec le support de fixation mural SU-WL11 ou SU-LW1). Lisez attentivement ces documents qui concernent la sécurité et l'installation adéquate.

### **À l'attention des revendeurs Sony et des installateurs :**

Accordez une attention particulière à la sécurité lors de l'installation, de l'entretien périodique et de la vérification de ce produit.

## ***Instalación del soporte de montaje mural en el televisor***

**ES**

### **Para los clientes:**

Por razones de protección del producto y de seguridad, Sony recomienda que el montaje mural del televisor sea realizado por un contratista de Sony especializado. No intente instalarlo usted mismo.

Puede instalarse el modelo KLV-S19A10 en una pared mediante el soporte de montaje mural SU-WL11 (se vende por separado); y el modelo KLV-S23A10, con el soporte de montaje mural SU-LW1 (se vende por separado). Muestre al contratista este suplemento para la instalación, así como las instrucciones (suministradas con el soporte de montaje mural SU-WL11 o SU-LW1). Lea atentamente estos documentos para realizar la instalación correctamente y de manera segura.

### **Para distribuidores y contratistas de Sony:**

Ponga especial atención a la seguridad durante la instalación, mantenimiento periódico y comprobación de este producto.



# Installing the TV on a wall

The TV can be installed on a wall by attaching a Wall-Mount Bracket (sold separately).

Verify your TV's model number and be sure to use the bracket specified for your model only. Refer to the Steps on this leaflet along with the Instructions supplied with SU-WL11 or SU-LW1 Wall-Mount Bracket, to properly carry out the installation.

Sufficient expertise is required in installing this product, especially to determine the strength of the wall for withstanding the TV's weight. Be sure to entrust the attachment of this product to the wall to Sony dealers or contractors and pay adequate attention to safety during the installation. We are not liable for any damage or injury caused by mishandling or improper installation.

## For customers with KLV-S19A10

Install the SU-WL11 Wall-Mount Bracket (sold separately).

### Step 1: Check the parts

Open the Wall-Mount Bracket package and check the contents for all required parts along with the Instructions.

### Step 2: Decide the location

Decide where you want to install your TV. Turn to the back cover of this leaflet for the display installation dimensions and determine the location.

**Refer to the Instructions for the SU-WL11.**

### Step 3: Attach bracket ① to the wall

Attach bracket ① to the wall.

**Refer to the Instructions for the SU-WL11.**

US

### Step 4: Remove the Tabletop Stand from the TV

Before removing the Tabletop Stand, disconnect all the cables from the TV.

**Refer to the Instructions for the SU-WL11.**

## 1 Remove the screws as shown below, and remove the Tabletop Stand from the TV.

To prevent damaging the surface of the LCD display, place the TV on a soft mat.

#### Notes

- Lay the display face down on a stable and level surface with the Tabletop Stand hanging over the edge of the surface. Having the display face and the base of the Stand on the same level surface will create unstable working condition and can damage the unit.
- Hold the Tabletop Stand firmly while removing the last screw.

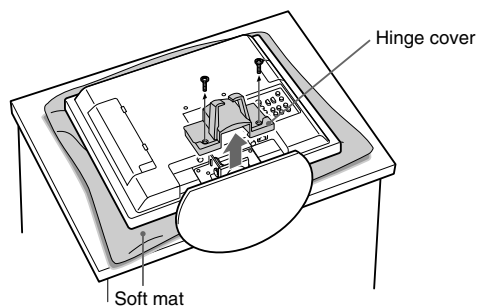

(Continued)

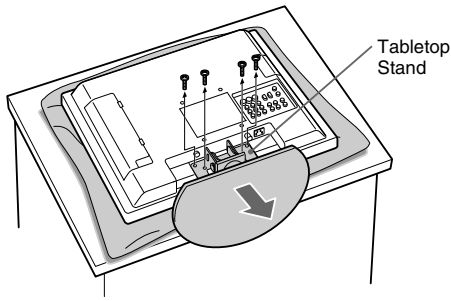

## Step 5: Attach brackets (B), (C), (D), and (E) to the TV

Refer to the Instructions for the SU-WL11.

### 1 Attach bracket (B) to the TV.

Using the four screws which were removed in Step 4, secure bracket (B) to the TV.

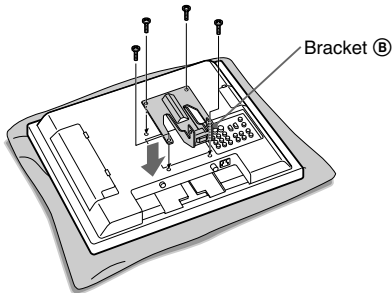

### 2 Connect the cables.

For details on the cable connection, refer to the Operating Instructions for your TV.

### 3 Determine the mounting angle then choose a bracket (C) that corresponds to your desired angle. Bracket (C) comes in three different tilting angles. Attach bracket (C) to (B) by using two of the supplied screws.

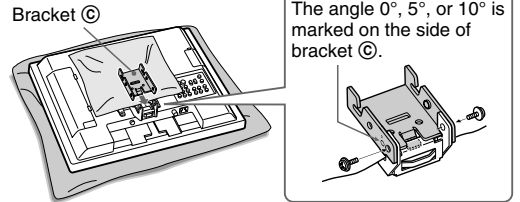

### 4 Attach bracket (D) to bracket (C), and secure the brackets together with two of the supplied screws.

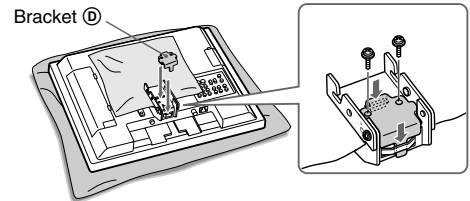

### 5 Attach bracket (E) to bracket (C), and secure the brackets together with two of the supplied screws.

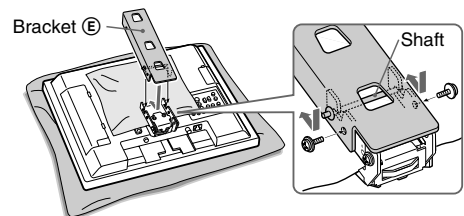

## Step 6: Secure the TV to the wall

Refer to the Instructions for the SU-WL11.

## For customers with KLV-S23A10

Install the **SU-LW1 Wall-Mount Bracket** (sold separately).

### Step 1: Check the parts

Open the Wall-Mount Bracket package and check the contents for all required parts along with the Instructions.

### Step 2: Adjust the position of the arm bases

This Step (and the corresponding Step described in the Instructions for SU-LW1) is unnecessary for this model.

### Step 3: Decide the location

Decide where you want to install your TV. Turn to the back cover of this leaflet for the display installation dimensions and determine the location.

**Refer to the Instructions for the SU-LW1.**

### Step 4: Install the Plate Unit on the wall

**Refer to the Instructions for the SU-LW1.**

## Step 5: Remove the Tabletop stand from the TV

Before removing the Tabletop Stand, disconnect all the cables from the TV.

**Refer to the Instructions for the SU-LW1.**

**US**

### 1 Remove the hinge cover, and the Tabletop Stand from the TV.

To prevent damaging the surface of the LCD display, place the TV on a soft mat.

#### Notes

- Lay the display face down on a stable and level surface with the Tabletop Stand hanging over the edge of the surface. Having the display face and the base of the Stand on the same level surface will create unstable working condition and can damage the unit.
- Hold the Tabletop Stand firmly while removing the last screw.

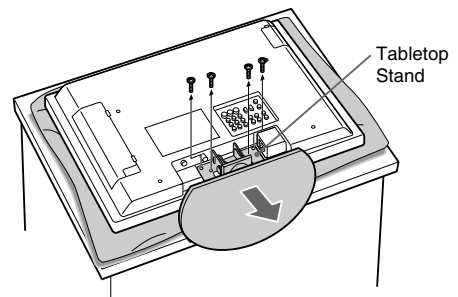
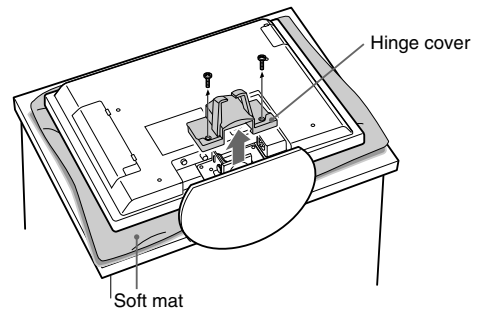

## Step 6: Install the display on the Plate Unit

Refer to the Instructions for the SU-LW1.

- 1 Align the holes on the Mounting Hook Units with the corresponding holes on the rear of the display.

Secure them to the display using four screws (supplied).

### Note

When using an electric screwdriver to tighten the screws, the torque must be approx. 2 N•m.

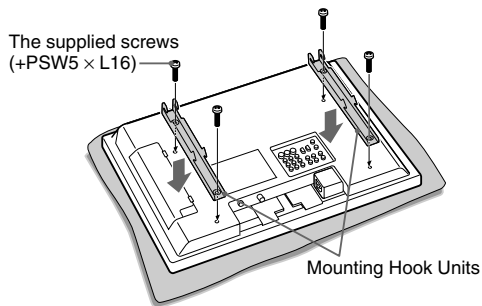

- 2 Connect the supplied power cord and cables.

Connect the power cord and cables to the corresponding jacks on the rear of the display. For details on the cable connection, refer to the Operating Instructions for your TV.

- 3 Mount the display on the Plate Unit.

# Fixation du téléviseur sur un mur

Le téléviseur peut être installé sur un mur à l'aide du support de fixation mural (vendu séparément). Vérifiez la référence du modèle de votre téléviseur et veillez à utiliser uniquement le support spécifié pour ce modèle. Reportez-vous aux étapes de ce document ainsi qu'au mode d'emploi fourni avec le support de fixation mural SU-WL11 ou le SU-LW1 pour exécuter correctement l'installation.

Une certaine expérience est requise pour installer ce produit, notamment pour vérifier la résistance du mur par rapport au poids du téléviseur. Veillez à confier la fixation de ce produit au mur à des revendeurs Sony ou des installateurs et soyez particulièrement vigilants en matière de sécurité pendant l'installation. Nous ne pouvons être tenus responsables de tout dommage ou blessure résultant d'une manipulation ou d'une installation incorrecte.

## Pour les clients avec le KLV-S19A10

Installez le support de fixation mural SU-WL11 (vendu séparément).

### Etape 1 : Vérification des pièces

Ouvrez l'emballage du support de fixation mural et vérifiez que toutes les pièces nécessaires sont présentes au moyen du mode d'emploi.

### Etape 2 : Choix de l'emplacement

Déterminez l'emplacement d'installation de votre téléviseur. Reportez-vous au verso de ce document pour connaître les dimensions d'installation de l'écran et déterminer l'emplacement d'installation.

**Reportez-vous au mode d'emploi du SU-WL11.**

### Etape 3 : Fixation du support **A** au mur

Fixation du support **A** au mur.

**Reportez-vous au mode d'emploi du SU-WL11.**

### Etape 4 : Retrait du support de table du téléviseur

Avant d'enlever le support de table, débranchez tous les câbles du téléviseur.

**Reportez-vous au mode d'emploi du SU-WL11.**

## 1 Retirez les vis ainsi comme indiqué ci-dessous, puis retirez le support de table du téléviseur.

Afin de ne pas endommager la surface de l'écran ACL, placez le téléviseur sur un tissu doux.

FR

#### Remarques

- Couchez l'écran, face orientée vers le sol, sur une surface plane et stable, en laissant le support de table dépasser. Le fait de placer la face de l'écran et la base du support sur la même surface plane risque d'entraîner une instabilité du téléviseur et d'endommager l'appareil.
- Tenez fermement le support de table lorsque vous retirez la dernière vis.

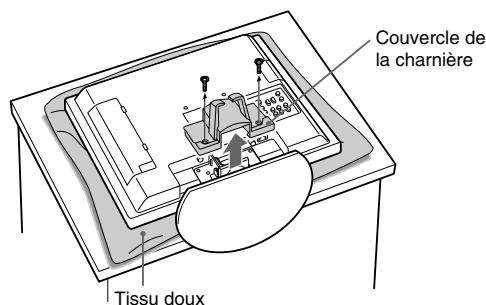

(Suite)

1 (FR)

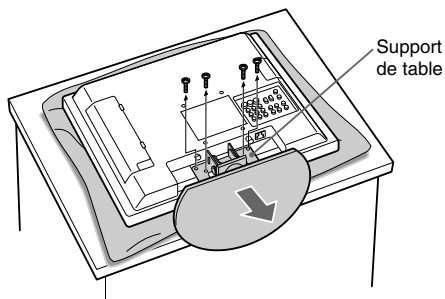

## Etape 5 : Pose des supports ②, ③, ④ et ⑤ sur le téléviseur

Reportez-vous au mode d'emploi du SU-WL11.

### 1 Fixez le support ② au téléviseur.

Fixez le support ② au téléviseur à l'aide des quatre vis retirées à l'étape 4.

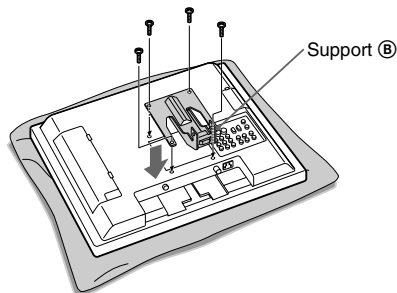

### 2 Raccordez les câbles.

Pour obtenir davantage de détails sur le raccordement des câbles, reportez-vous au mode d'emploi de votre téléviseur.

### 3 Déterminez l'angle de montage, puis choisissez un support ③ correspondant à l'angle souhaité. Le support ③ propose trois angles d'inclinaison différents. Fixez le support ③ à ② à l'aide de deux des vis fournies.

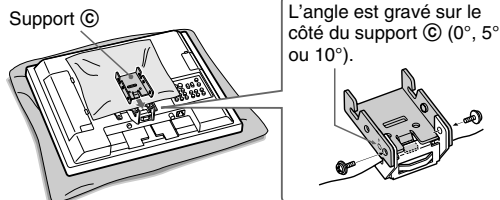

### 4 Fixez le support ④ au support ③ et fixez les deux supports ensemble à l'aide de deux des vis fournies.

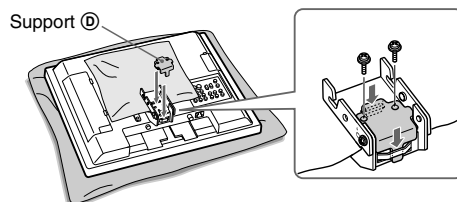

### 5 Fixez le support ⑤ au support ③ et fixez les deux supports ensemble à l'aide de deux des vis fournies.

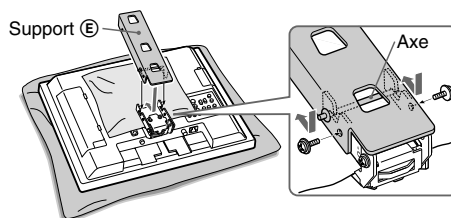

## Etape 6 : Fixation du téléviseur au mur

Reportez-vous au mode d'emploi du SU-WL11.



## Pour les clients avec le KLV-S23A10

Installez le support de fixation mural SU-LW1 (vendu séparément).

### Etape 1 : Vérification des pièces

Ouvrez l'emballage du support de fixation mural et vérifiez que toutes les pièces nécessaires sont présentes au moyen du mode d'emploi.

### Etape 2 : Ajustez la position des bases du montant

Cette étape (et l'étape correspondante décrite dans le mode d'emploi du SU-LW1) est inutile pour ce modèle.

### Etape 3 : Choix de l'emplacement

Déterminez l'emplacement d'installation de votre téléviseur. Reportez-vous au verso de ce document pour connaître les dimensions d'installation de l'écran et déterminer l'emplacement d'installation.

Reportez-vous au mode d'emploi du SU-LW1.

### Etape 4 : Installation de la plaque de fixation sur le mur

Reportez-vous au mode d'emploi du SU-LW1.

### Etape 5 : Retrait du support de table du téléviseur

Avant d'enlever le support de table, débranchez tous les câbles du téléviseur.

Reportez-vous au mode d'emploi du SU-LW1.

## 1 Retirez le couvercle de la charnière, et le support de table du téléviseur.

Afin de ne pas endommager la surface de l'écran ACL, placez le téléviseur sur un tissu doux.

#### Remarques

- Couchez l'écran, face orientée vers le sol, sur une surface plane et stable, en laissant le support de table dépasser. Le fait de placer la face de l'écran et la base du support sur la même surface plane risque d'entraîner une instabilité du téléviseur et d'endommager l'appareil.
- Tenez fermement le support de table lorsque vous retirez la dernière vis.

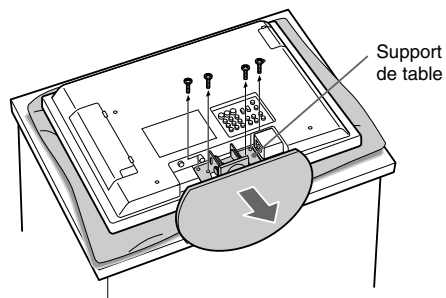
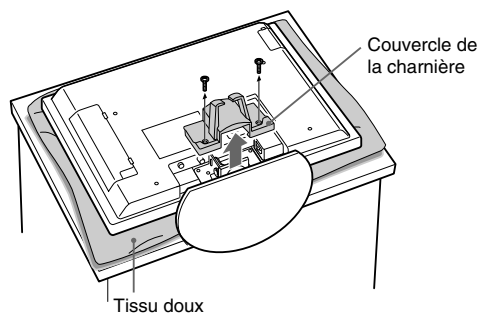

FR

## Etape 6 : Installation de l'écran sur la plaque de fixation

Reportez-vous au mode d'emploi du SU-LW1.

### 1 Alignez les trous situés à l'arrière de l'écran sur les crochets de montage correspondants.

Fixez-les sur l'écran à l'aide des quatre vis (fournies).

#### Remarque

Si vous utilisez un tournevis électrique pour serrer les vis, le couple de serrage doit être réglé à 2 N•m environ.

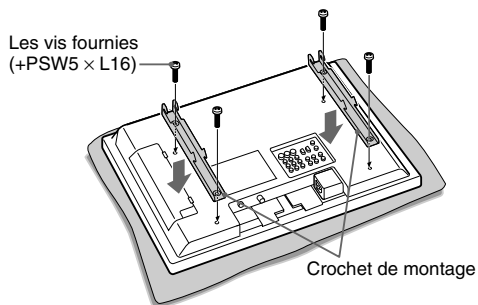

### 2 Raccordez le cordon d'alimentation et les câbles fournis.

Raccordez le cordon d'alimentation et les câbles aux prises correspondantes à l'arrière de l'écran. Pour obtenir davantage de détails sur le raccordement des câbles, reportez-vous au mode d'emploi de votre téléviseur.

### 3 Montez l'écran sur la plaque de fixation.

# Instalación del televisor en una pared

Puede instalar el televisor en una pared sujetándolo con el soporte de montaje mural (se vende por separado). Compruebe el número de modelo del televisor y asegúrese de utilizar solamente el soporte especificado para dicho modelo. Consulte los pasos de este folleto, junto con el manual de instrucciones suministrado con el soporte de montaje mural SU-WL11 o SU-LW1, para realizar la instalación correctamente.

Se requiere bastante experiencia para instalar este producto, especialmente para determinar la resistencia de la pared para soportar el peso del televisor. Asegúrese de contratar la instalación de este producto a la pared a un distribuidor o contratista de Sony y de prestar especial atención a la seguridad durante la instalación. No nos hacemos responsables de los daños materiales o personales provocados por una manipulación o instalación incorrecta.

## Para los clientes con el modelo KLV-S19A10

Instale el soporte de montaje mural SU-WL11 (se vende por separado).

### Paso 1: Compruebe las piezas

Abra el embalaje del soporte de montaje mural y compruebe que contiene todas las piezas necesarias, junto con el manual de instrucciones.

### Paso 2: Decida la ubicación

Decida dónde desea instalar el televisor. Consulte en la contraportada de este folleto las dimensiones de instalación de la pantalla y determine la ubicación de la instalación.

Consulte el manual de instrucciones del soporte SU-WL11.

### Paso 3: Fije el soporte (A) a la pared

Fije el soporte (A) a la pared.

Consulte el manual de instrucciones del soporte SU-WL11.

### Paso 4: Retire el soporte de escritorio del televisor

Antes de retirar el soporte de escritorio, desconecte todos los cables del televisor.

Consulte el manual de instrucciones del soporte SU-WL11.

## 1 Extraiga los tornillos tal como se muestra más abajo y retire el soporte de escritorio del televisor.

Para evitar posibles daños en la superficie de la pantalla de cristal líquido, sitúe el televisor sobre una esterilla blanda.

#### Notas

- Coloque la pantalla cara abajo sobre una superficie plana y estable, de forma que el soporte de escritorio sobresalga por el borde de la superficie. Si coloca la pantalla y la base del soporte en una superficie al mismo nivel, las condiciones de trabajo serán inestables y la unidad podría resultar dañada.
- Al retirar el último tornillo, sujete firmemente el soporte de escritorio.

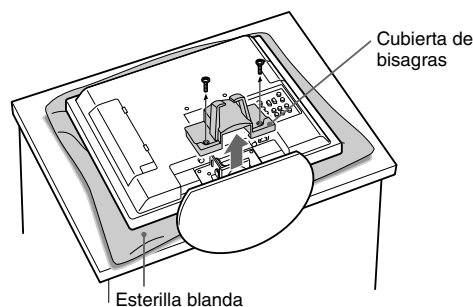

ES

(Continúa)

1 (ES)

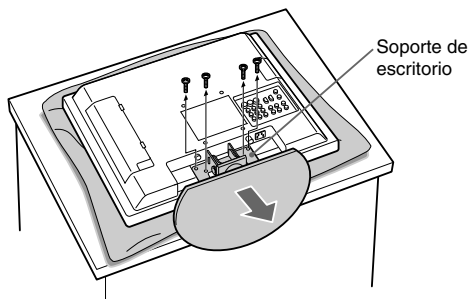

## Paso 5: Fije los soportes (B), (C), (D) y (E) al televisor

Consulte el manual de instrucciones del soporte SU-WL11.

### 1 Fije el soporte (B) al televisor.

Fije el soporte (B) al televisor con los cuatro tornillos que retiró en el Paso 4.

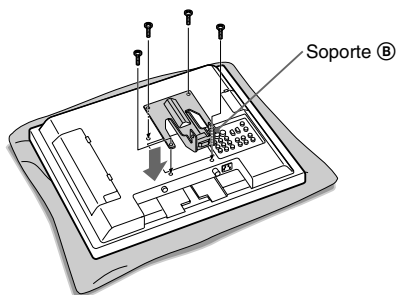

### 2 Conecte los cables.

Para obtener más información sobre la conexión de los cables, consulte el manual de instrucciones del televisor.

### 3 Determine el ángulo de montaje y, a continuación, elija un soporte (C) que corresponda al ángulo deseado. El soporte (C) se suministra con tres ángulos de inclinación diferentes. Instale el soporte (C) en (B) mediante dos de los tornillos suministrados.

Soporte (C)

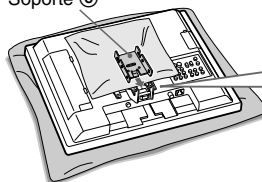

El ángulo 0°, 5° o 10° está marcado en el lado del soporte (C).

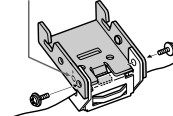

### 4 Fije el soporte (D) al soporte (C) y fije los soportes entre sí con dos de los tornillos suministrados.

Soporte (D)

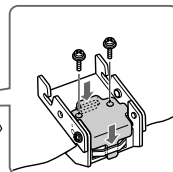
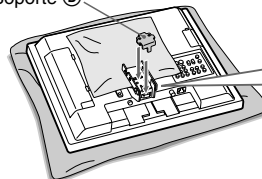

### 5 Fije el soporte (E) al soporte (C) y fije los soportes entre sí con dos de los tornillos suministrados.

Soporte (E)

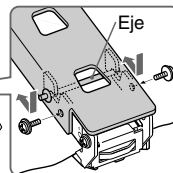
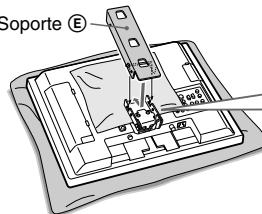

## Paso 6: Fije el televisor a la pared

Consulte el manual de instrucciones del soporte SU-WL11.

## Para los clientes con el modelo KLV-S23A10

Instale el soporte de montaje mural SU-LW1 (se vende por separado).

### Paso 1: Compruebe las piezas

Abra el embalaje del soporte de montaje mural y compruebe que contiene todas las piezas necesarias, junto con el manual de instrucciones.

### Paso 2: Ajuste la posición de las bases de la abrazadera

Este paso (y el paso correspondiente descrito en las instrucciones del soporte SU-LW1) no es necesario para este modelo.

### Paso 3: Decida la ubicación

Decida dónde desea instalar el televisor. Consulte en la contraportada de este folleto las dimensiones de instalación de la pantalla y determine la ubicación de la instalación.

Consulte el manual de instrucciones del soporte SU-LW1.

### Paso 4: Instale la placa en la pared

Consulte el manual de instrucciones del soporte SU-LW1.

## Paso 5: Retire el soporte de escritorio del televisor

Antes de retirar el soporte de escritorio, desconecte todos los cables del televisor.

Consulte el manual de instrucciones del soporte SU-LW1.

### 1 Retire la cubierta de bisagras y, el soporte de escritorio del televisor.

Para evitar posibles daños en la superficie de la pantalla de cristal líquido, sitúe el televisor sobre una esterilla blanda.

#### Notas

- Coloque la pantalla cara abajo sobre una superficie plana y estable, de forma que el soporte de escritorio sobresalga por el borde de la superficie. Si coloca la pantalla y la base del soporte en una superficie al mismo nivel, las condiciones de trabajo serán inestables y la unidad podría resultar dañada.
- Al retirar el último tornillo, sujete firmemente el soporte de escritorio.

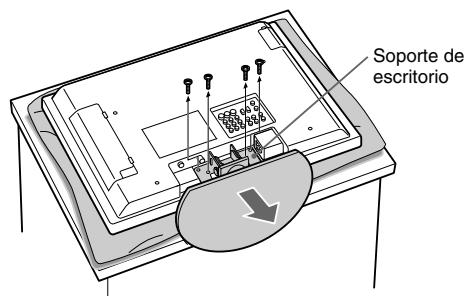
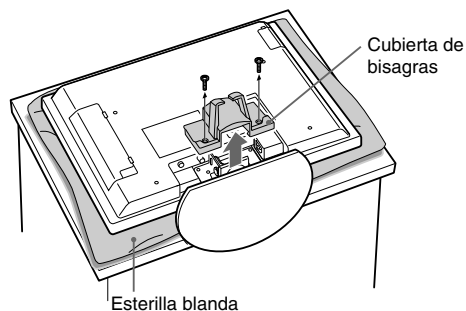

ES

## Paso 6: Instale la pantalla en la placa

Consulte el manual de instrucciones del soporte SU-LW1.

- 1 Alinee los orificios de los ganchos de montaje con los orificios correspondientes de la parte posterior de la pantalla.

Fíjelos a la pantalla utilizando los cuatro tornillos (suministrados).

### Nota

Si utiliza un destornillador eléctrico para apretar los tornillos, el par de fijación debe ser de aprox. 2 N•m.

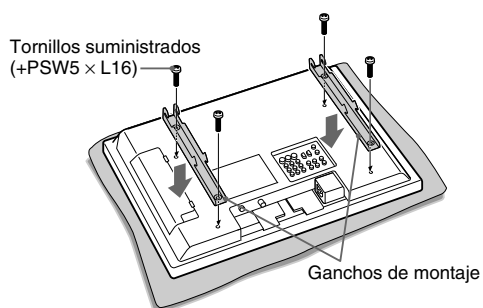

- 2 Conecte el cable de alimentación y los cables suministrados.

Conecte el cable de alimentación y el resto de cables a las tomas correspondientes de la parte posterior de la pantalla. Para obtener más información sobre la conexión de los cables, consulte el manual de instrucciones del televisor.

- 3 Monte la pantalla en la placa.

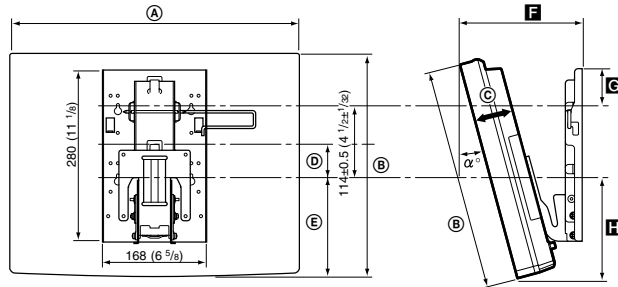

**English****Installation dimensions table****Français****Tableau des dimensions pour l'installation****Español****Tabla de las dimensiones de instalación****KLV-S19A10**

Display Model/ Modèle d'écran/ Modelo de pantalla	Display Dimensions/ Dimensions de l'écran/ Dimensiones de la pantalla					Length for each mounting angle/ Longueur de chaque angle de montage/ Longitud de cada ángulo de montaje				Weight/ Poids/ Peso  (×4)*
	A	B	C	D	E	Mounting angle ( $\alpha^\circ$ )/ Angle de montage ( $\alpha^\circ$ )/ Ángulo de montaje ( $\alpha^\circ$ )	F	G	H	
KLV-S19A10	468 (18 1/2)	364 (14 3/8)	84 (3 3/8)	51 (2 1/8)	165 (6 1/2)	0°	139 (5 1/2)	85 (3 3/8)	165 (6 1/2)	7 kg (15 lb 07 oz) (28 kg (61 lb 12 oz))
						5°	172 (6 7/8)	75 (3)	176 (7)	
						10°	205 (8 1/8)	62 (2 1/2)	188 (7 1/2)	

\* The wall must be strong enough to support at least four times the weight of the display that you are installing./

\* Le mur doit être suffisamment solide pour supporter au moins quatre fois le poids de l'écran que vous installez./

\* La pared debe ser suficientemente resistente para soportar como mínimo cuatro veces el peso de la pantalla que está instalando.

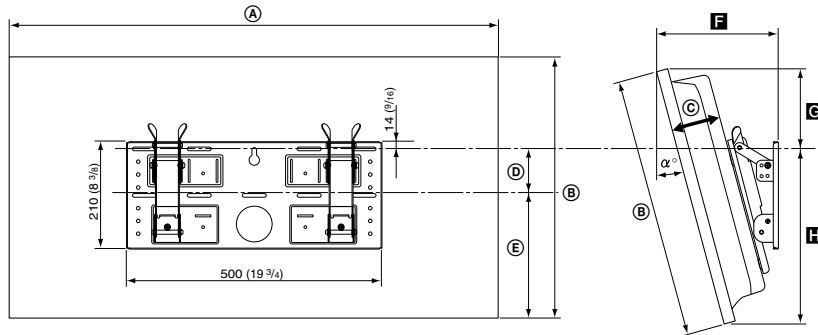
**KLV-S23A10**

Display Model/ Modèle d'écran/ Modelo de pantalla	Display Dimensions/ Dimensions de l'écran/ Dimensiones de la pantalla					Length for each mounting angle/ Longueur de chaque angle de montage/ Longitud de cada ángulo de montaje				Weight/ Poids/ Peso  (×4)*
	A	B	C	D	E	Mounting angle ( $\alpha^\circ$ )/ Angle de montage ( $\alpha^\circ$ )/ Ángulo de montaje ( $\alpha^\circ$ )	F	G	H	
KLV-S23A10	566 (22 3/8)	411 (16 1/4)	93 (3 3/4)	51 (2 1/8)	206 (8 1/8)	0°	147 (5 7/8)	156 (6 1/4)	257 (10 1/8)	9.1 kg (20 lb 01 oz) (36.4 kg (80 lb 04 oz))
						5°	174 (6 7/8)	150 (6)	262 (10 3/8)	
						10°	199 (7 7/8)	141 (5 5/8)	271 (10 3/4)	
						15°	224 (8 7/8)	127 (5)	279 (11)	
						20°	247 (9 3/4)	114 (4 1/2)	286 (11 3/8)	

\* The wall must be strong enough to support at least four times the weight of the display that you are installing./

\* Le mur doit être suffisamment solide pour supporter au moins quatre fois le poids de l'écran que vous installez./

\* La pared debe ser suficientemente resistente para soportar como mínimo cuatro veces el peso de la pantalla que está instalando.