

SONY®

LCD Monitor
Moniteur ACL

Televisor en color de pantalla de cristal líquido

Operating Instructions _____ **US**

Mode d'emploi _____ **FR**

Manual de instrucciones _____ **ES**

Lea este manual antes de usar el producto

KLV-40ZX1M

BRAVIA

Printed using VOC (Volatile Organic Compound)-free
vegetable oil based ink.

<http://www.sony.net/>



Printed in Japan

— © 2008 Sony Corporation

4-123-656-11(1)

Owner's Record

The model and serial numbers are located at the inside of the terminal cover. Record these numbers in the spaces provided below. Refer to them whenever you call upon your Sony dealer regarding this unit.

Model Name

Serial No.

CAUTION

To prevent electric shock and blade exposure, do not use this polarized AC plug with an extension cord, receptacle or other outlet unless the blades can be fully inserted.

- Operate the unit only on 120-240 V AC.

Declaration of Conformity

Trade Name: SONY
Model: KLV-40ZX1M
Responsible Party: Sony Electronics Inc.
Address: 16530 Via Esprillo,
San Diego, CA 92127 U.S.A.
Telephone Number: 858-942-2230

This equipment complies with part 15 of the FCC rules. Operation is subject to the following two conditions: (1) This equipment may not cause harmful interference, and (2) this equipment must accept any interference received, including interference that may cause undesired operation.

NOTIFICATION

This equipment has been tested and found to comply with the limits for a Class B digital equipment, pursuant to Part 15 of the FCC Rules. These limits are designed to provide reasonable protection against harmful interference in a residential installation. This equipment generates, uses and can radiate radio frequency energy and, if not installed and used in accordance with the instructions, may cause harmful interference to radio communications.

However, there is no guarantee that interference will not occur in a particular installation. If this equipment does cause harmful interference to radio or television reception, which can be determined by turning the equipment off and on, the user is encouraged to try to correct the interference by one or more of the following measures:

- Reorient or relocate the receiving antenna.
- Increase the separation between the equipment and receiver.
- Connect the equipment into an outlet on a circuit different from that to which the receiver is connected.
- Consult the dealer or an experienced radio/TV technician for help.

Pursuant to FCC regulations, you are cautioned that any changes or modifications not expressly approved in this manual could void your authority to operate this equipment.

For Customers in Canada

This Class B digital apparatus complies with Canadian ICES-003.

CAUTION

Use the following Sony LCD Monitor only with the following WALL-MOUNT BRACKET or TV-stand.

Sony LCD Monitor Model No.	
	KLV-40ZX1M
Sony Wall- Mount Bracket Model No.	SU-WL700
Sony TV-stand Model No.	SU-FL71M

Use with other WALL-MOUNT BRACKET or TV-stand may cause instability and possibly result in injury.

To Customers

Sufficient expertise is required for installing the specified unit. Be sure to subcontract the installation to a Sony dealer or licensed contractor and pay adequate attention to safety during the installation.

Licensing Information

Macintosh is a trademark of Apple Inc., registered in the U.S. and other countries.

HDMI, the HDMI logo and High-Definition Multimedia Interface are trademarks or registered trademarks of HDMI Licensing, LLC.

Ferguson Patent Properties, LLC:
U.S. Patent No. 5,717,422
U.S. Patent No. 6,816,141

Blu-ray Disc is a trademark.

“BRAVIA” and BRAVIA, S-Force, BRAVIA Sync, , DME*, MICRO VAULT, and “x.v. Color” are trademarks or registered marks of Sony Corporation.

“PLAYSTATION” is a registered trademark and “PS3” is a trademark of Sony Computer Entertainment Inc.

Adobe is a registered trademark or a trademark of Adobe Systems Incorporated in United States and/or other countries.



Contents

Overview

Welcome to the World BRAVIA® LCD Monitor	4
Checking the Accessories.....	4

Getting Started

1. Installing the Unit	5
Carrying the Unit.....	5
Preparation for Table-Top Stand	5
Removing the Table-Top Stand.....	6
Preparation for Wall-Mount Bracket	7
When Installing the Unit Against a Wall or Enclosed Area	7
Securing the Unit.....	8
2. Locating Inputs.....	10
Connecting the AC Power Cord and HDMI Cable.....	10
3. Connecting the Equipment.....	11
4. Setting Up the Language	12
Using BRAVIA Sync with Control for HDMI	12

Operating the LCD Monitor

Inserting Batteries into the Remote Control.....	13
When Using the Remote Control	13
LCD Monitor Control and Remote Control Button	13
Indicators	15

Using LCD Monitor Settings

 Picture Settings.....	16
 Sound Settings	18
 Screen Settings	19
 HDMI Settings.....	20
 Monitor Settings.....	20
 PC Settings.....	21

Optional Accessories

Using with the Wall-Mount Bracket/Speaker System	22
Using with the Floor Stand/Speaker System	24

Other Information

Troubleshooting.....	26
Specifications.....	28



Customer Support
<http://www.sony.com/tvsupport>

On-line Registration
United States
<http://productregistration.sony.com>
Canada
<http://www.sonystyle.ca/registration>

Overview

Welcome to the World BRAVIA® LCD Monitor

Thank you for purchasing this Sony BRAVIA® LCD Monitor. The quality of the image you see on your BRAVIA LCD Monitor is only as good as the quality of the signal from the connected equipment.

Your BRAVIA LCD Monitor is Energy Star Compliant. It meets strict energy efficiency guidelines set by the EPA and US Department of Energy. ENERGY STAR is a joint program of these government agencies, designed to promote energy efficient products and practices.



Checking the Accessories

Remote control RM-VL610A (1)
Size AA batteries (2)
AC power cord (1)
HDMI cable (1)
Table-Top Stand (1) and Screws M5 × 8 (4)
Terminal cover (1)
Spacers (black) (4)
Spacers (silver) (4) and Screws M6 × 20 (4)
Stand Support adapter (1)
Operating Instructions (this manual) (1)
Warranty Card (1)
Safety and Regulatory Booklet (1)
Operating Instructions for the remote control (1)
Code List (1)

CAUTION

When the LCD Monitor is used for an extended period, the front and rear panel surrounds became warm. You may feel hot when touching there by the hand. For details, see the flyer supplied.

Getting Started

1. Installing the Unit

This Unit can be mounted on a wall using a Wall-Mount Bracket or placed on a TV stand (each sold separately). This section will explain:

- How to carry the Unit
- Preparation for a Table-Top stand
- Preparation for a Wall-Mount Bracket
- Installation against a wall or enclosed area
- Securing the Unit

Carrying the Unit

Be sure to follow these guidelines to protect your property and avoid causing serious injury.

- Before carrying the Unit, disconnect all cables.
- Carrying this Unit requires two or more people.
- When carrying the Unit, place your hand as illustrated and hold it securely. Do not subject the Unit to shocks, vibration, or excessive force.

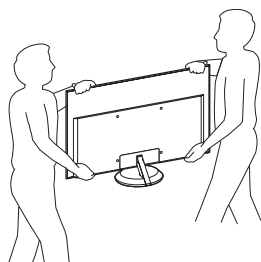

- Lift the Unit by placing your palm directly underneath the panel but do not put stress on the LCD panel.

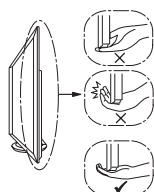

Be sure to hold the bottom of the panel.

Preparation for Table-Top Stand

Follow the assembling steps required to place on the Table-Top Stand.

- 1 Remove the Table-Top Stand, accessory box and accessory bag from the carton. The screws and booklet can be found in the accessory bag attached on the rear of the LCD monitor.

For product protection and safety reasons, Sony strongly recommends that you use the screws provided with the display.



- Do not remove the blue tape that secures the plate on the rear of the LCD monitor until you finish installing the Table-Top Stand.

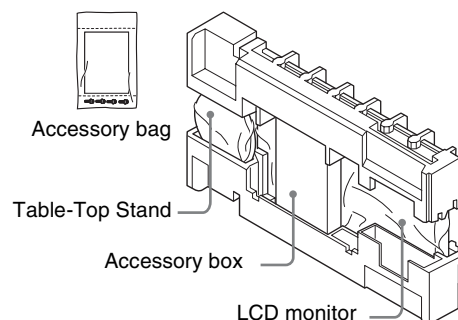

- 2 Place the Table-Top Stand on a level and stable surface, then remove the stand cover from the Table-Top Stand.

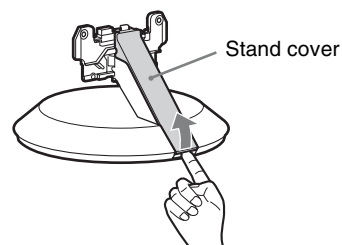

(Continued)

- 3** Align the ▽ mark, then press the LCD monitor against the neck of the Table-Top Stand and gently slide the LCD monitor onto the neck. Be sure to work with two or more people.

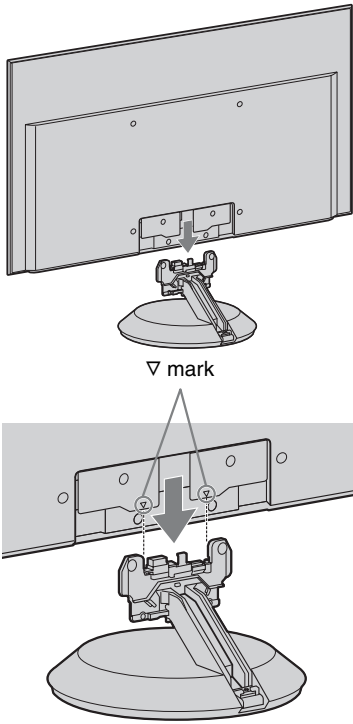

- 4** Attach the LCD monitor to the Table-Top Stand using the supplied screws. Attach the two bottom screws first, then the top two screws.

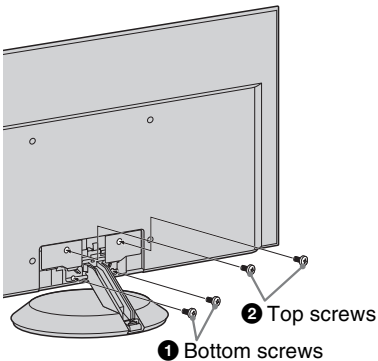

- If an electric screwdriver is used, set the torque to tighten at approximately 1.5 N·m { 15 kgf·cm }.
- Do not put stress on the LCD panel or the frame around the screen.

Removing the Table-Top Stand

If the LCD monitor is to be wall-mounted or installed on the Floor Stand (optional), remove the Table-Top Stand.

- 1** Place the LCD monitor face down.

Lay a mat (packing sheet, etc.) on a table wider than the LCD monitor, then place the LCD monitor on the table with the stand hanging over the edge of the table. Be sure to work with two or more people.

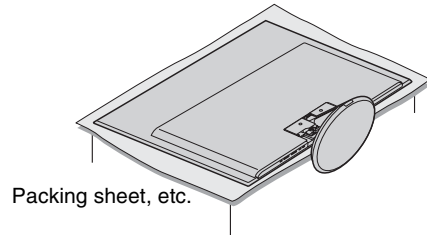

- 2** Remove the four screws from the Table-Top Stand.

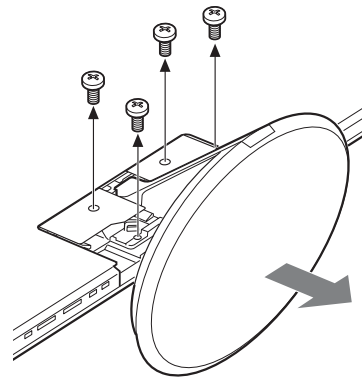

- Do not use the screws removed from the Table-Top Stand for the Wall-Mount Bracket or Floor Stand.
- When you carry the LCD monitor, move the monitor with a mat laid below.
- Hold the Table-Top Stand firmly with both hands.

Preparation for Wall-Mount Bracket

This model is ready to be mounted on a wall. For details, see page 22.

- **For product protection and safety reasons, Sony strongly recommends that you use the Wall-Mount Bracket model designed for your LCD monitor and the wall-mounting of LCD monitor should be performed by a Sony dealer or licensed contractor.**
- Sufficient expertise is required in installing this LCD monitor, especially to determine the strength of the wall for withstanding the LCD monitor's weight.
- Be sure to use the screws supplied with the Wall-Mount Bracket when attaching the mounting hooks to the LCD monitor.
The supplied screws are designed so that they are 8 mm to 12 mm in length when measured from the attaching surface of the spacer.

The diameter and length of the screws differ depending on the Wall-Mount Bracket model. Use of screws other than those supplied may result in internal damage to the LCD monitor set or cause it to fall, etc.

When attaching to the Wall-Mount Bracket

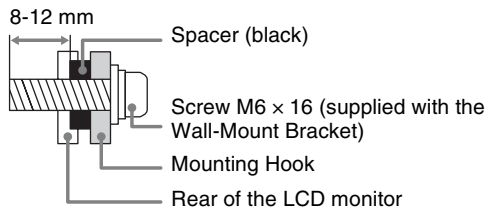

When attaching to the Floor Stand

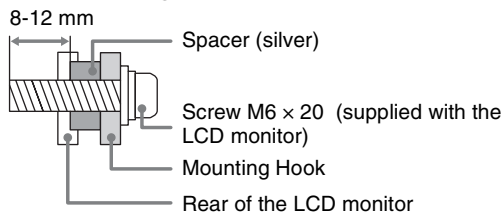

- Be sure to store the unused screws and Table-Top Stand in a safe place until you are ready to attach the Table-Top Stand. Keep the screws away from small children.

For details on how to use the Wall-Mount Bracket compatible to your model, visit www.sony.com/accessories
Or call 1-800-488-7669 (for United States)
1-877-899-7669 (for Canada)

When Installing the Unit Against a Wall or Enclosed Area

Make sure that your LCD Monitor has adequate air circulation. Allow enough space around the unit as shown below. Avoid operating the unit at temperatures below 41 °F (5 °C).

Installed with stand

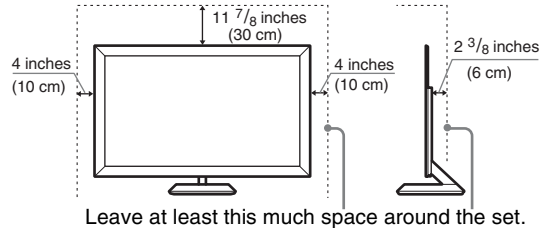

Installed on the wall

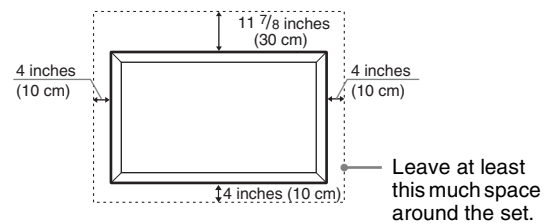

Never install the unit set as follows:

Air circulation is blocked.

Air circulation is blocked.

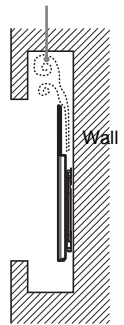
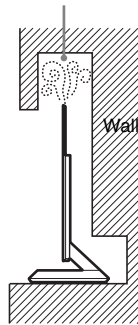

- Inadequate air circulation can lead to overheating of the unit and may cause damage to your unit or cause a fire.

Consider the following for best picture quality

- Do not expose the screen to direct illumination or sunlight.
- Use spot lighting directed down from the ceiling or cover the windows that face the screen with opaque drapery.
- Install the unit in a room where the floor and walls are not of a reflective material.

(Continued)

- When moving the unit from a cold area to a warm area, a sudden room temperature change may cause the unit's picture to blur or show poor color due to moisture condensation. Should this occur, please wait a few hours to allow the moisture to evaporate before powering on the unit.

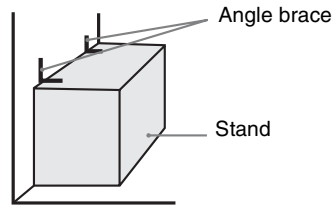

Securing the Unit



Sony strongly recommends taking measures to prevent the Unit from toppling over. Unsecured Unit may topple and result in property damage, serious bodily injury or even death.

Prevent the Unit from Toppling Over

- Secure the Unit to a wall and/or stand.
- Do not allow children to play or climb on furniture and Unit sets.
- Avoid placing or hanging items on the Unit.
- Never install the Unit on:
 - slippery, unstable and/or uneven surfaces.
 - furniture that can easily be used as steps, such as a chest of drawers.
- Install the Unit where it cannot be pulled, pushed, or knocked over.
- Route all AC power cords and connecting cables so that they are not accessible to curious children.

Use a Sony TV stand

Use a Sony specified TV stand (see page 2) and follow the instruction manual provided with the Sony TV stand.

If a Sony specified TV stand is not used, consider the following recommended measures.

Recommended Measures to Secure the Unit

Secure the Stand for the Unit

Make sure the TV stand can adequately support the weight of the Unit. Use two angle braces (not supplied) to secure the stand.

For each angle brace use the appropriate hardware to:

- attach one side of the angle brace to the wall stud.
- attach the other side to the TV stand.

Secure the Unit to the Stand

Use the Stand Support adapter (supplied) and rope or chain.

- 1 Remove the screw from the Table-Top Stand.
- 2 Secure the Stand Support adapter to the Table-Top Stand, then attach the rope or chain to the adapter.
- 3 Secure the rope or chain to the TV stand (not supplied). Make sure that there is no excess slack in the rope or chain.

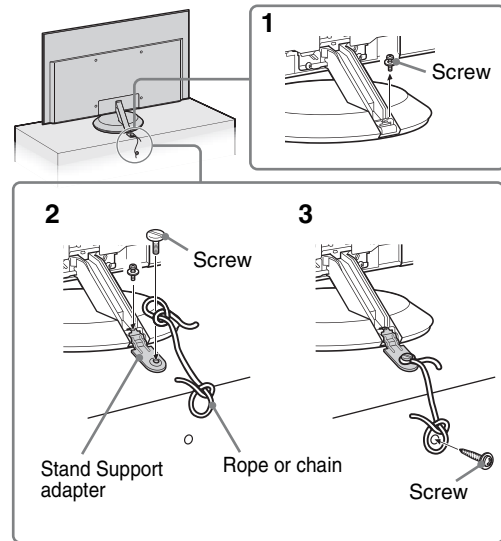

Anchor the Unit to the Wall

Remove the two screws from the top-most wall-mount holes located on the rear of the Unit.

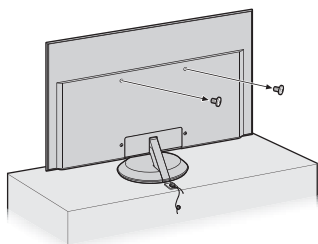

Use the hardware listed below (not supplied):

- Two M6 × 10-12 mm anchor bolts (screw into the top-most wall-mount holes located on the rear of the unit)
- Rope or chain (attach to one M6 anchor bolt)
- Wall-anchor (attach to the wall stud) strong enough to support the weight of the unit (pass the rope through the wall-anchor, then attach to the other M6 anchor bolt)

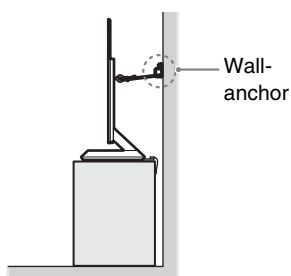
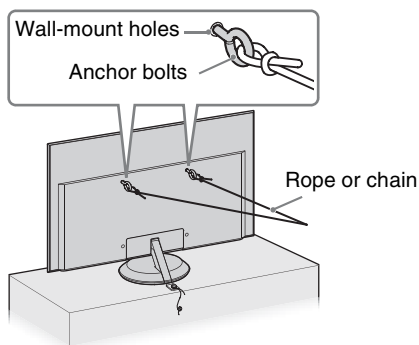

- Securing the unit to the stand without securing it and the stand to the wall provides minimum protection against the unit toppling over. For further protection, follow all three measures recommended above.

2. Locating Inputs

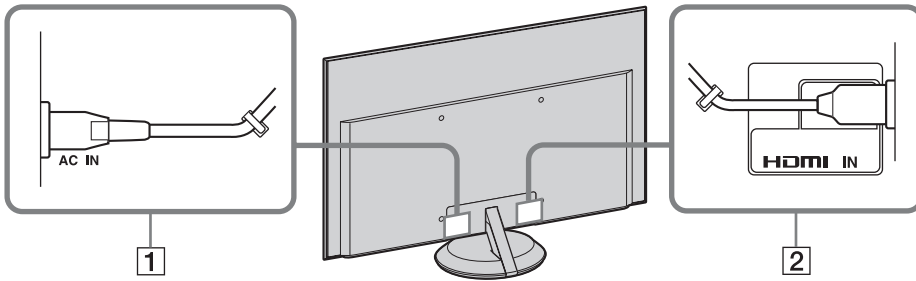

- This unit displays all video input signals in a resolution of 1,920 dots × 1,080 lines.

Item	Description
1 AC IN	Connects to your power source. Connect the supplied power cord to AC IN and the nearest wall outlet.
2 HDMI IN	HDMI (High-Definition Multimedia Interface) provides an uncompressed, all-digital audio/video interface between this LCD Monitor and any HDMI-equipped A/V equipment. HDMI supports enhanced, or high-definition video, plus digital audio.

Connecting the AC Power Cord and HDMI Cable

- 1 Connect the AC power cord (supplied) to the AC IN jack and the HDMI cable (supplied) to the HDMI IN jack on the rear of the unit, then use the hooks to store them in the back of the Table-Top Stand.
- 2 Hang the stand cover over the top of the Table-Top Stand's center post, and then push down to close until you hear a click.



- To avoid pinching the AC power cord and the HDMI cable, ensure that these cables run under the notches on either side of the stand cover.
- 3 Attach the terminal cover (supplied) to the unit.

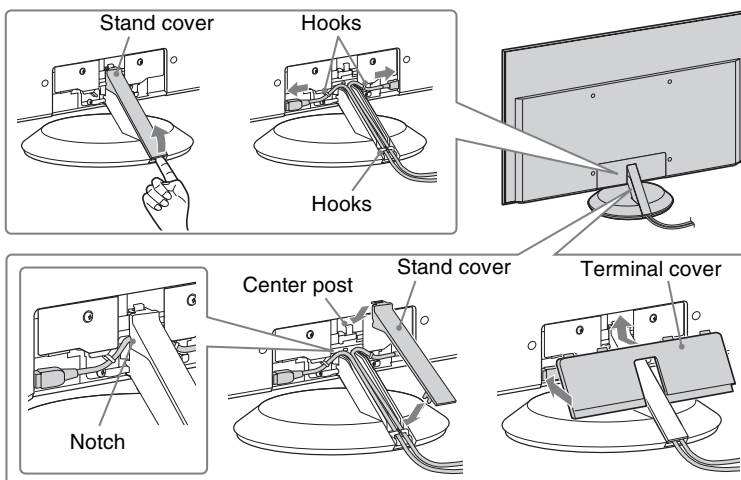

3. Connecting the Equipment

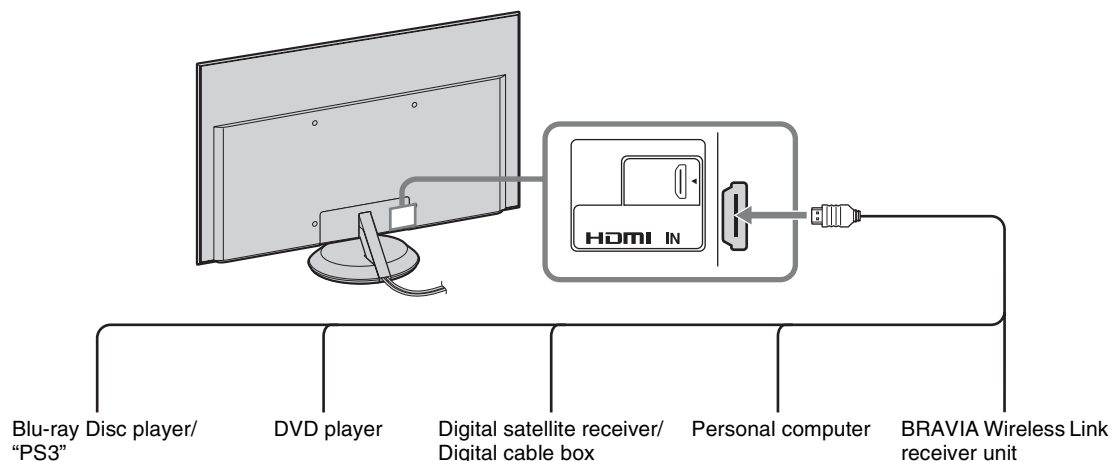

- You can enjoy high-definition programming by subscribing to a high-definition cable service or a high-definition satellite service.
- For BRAVIA Wireless Link (DMX-WL1) users; if you want to attach the receiver unit on the rear of the monitor unit, while attached to the Table-Top Stand, an optional bracket is necessary. For details, visit our website. <http://www.sonymstyle.com/dmxwl1>

PC Input Signal Reference Chart

After connecting the PC to the unit, set the output signal from the PC according to the supported resolutions and timings indicated below.

<i>Supported resolutions</i>				<i>Horizontal frequency (kHz)</i>	<i>Vertical frequency (Hz)</i>	<i>Standard</i>
<i>Signal</i>	<i>Horizontal (Pixel)</i>	<i>x</i>	<i>Vertical (Line)</i>			
VGA	640	x	480	31.5	60	VGA
SVGA	800	x	600	37.9	60	VESA Guidelines
XGA	1,024	x	768	48.4	60	VESA Guidelines
WXGA	1,280	x	768	47.4	60	VESA
	1,280	x	768	47.8	60	VESA
	1,360	x	768	47.7	60	VESA
SXGA	1,280	x	1,024	64.0	60	VESA
HDTV	1,920	x	1,080	67.5	60	CEA-861*



- Your PC must support one of the PC input signals above to display on the television.

*The 1080p timing when applied to the HDMI input will be treated as a video timing and not PC timing. This affects **Picture** settings and **Wide Mode** settings. To view PC content set **Picture Mode** to **Custom**, **Wide Mode** to **Full**, and **Display Area** to **Full Pixel**.

4. Setting Up the Language

The language set-up screen appears when you turn on the unit for the first time.



- 1 Complete your cable connections (refer to the preceding pages before proceeding with the language set-up).
- 2 Use the remote control to navigate through the language set-up:

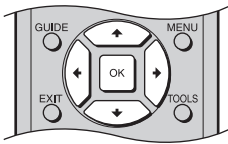

↑/↓ button:

Allows you to highlight options where applicable.

OK button:

Allows you to select the highlighted option and advance to the next screen.

← button:

Allows you to move back to the previous screen.

→ button:

Allows you to move to the next screen.

To Reset the Language Settings

Select the **Language** from the **Monitor Settings** (page 20).

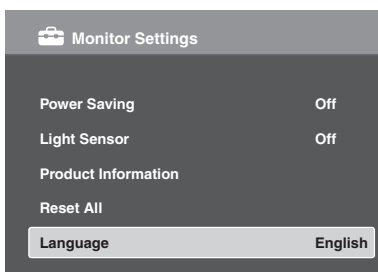

- If you accidentally turn off the unit during the language set-up process, the language set-up will restart from the beginning when the unit is turned back on.

Using BRAVIA Sync with Control for HDMI

The BRAVIA Sync function on this unit communicates with other Sony equipment supporting the **Control for HDMI** function.

To connect Sony equipment with Control for HDMI

Use an HDMI cable that bears the HDMI logo for connection. See pages 10 to 11 or see the HDMI connection.

Setting the Control for HDMI

The **Control for HDMI** function must be set up in order for the unit to communicate with other **Control for HDMI** enabled equipment. See page 20 for information on how to set up this unit's **Control for HDMI** function. For other equipment, refer to its operating instructions.

Available options using Control for HDMI

The following operations are available after you connect the supported Sony equipment with **Control for HDMI** function to your LCD monitor:

- Automatically turn off the connected equipment when you turn off the LCD monitor.
- The LCD monitor will automatically turn on and select the respective HDMI input through the connected equipment by One-Touch-Play.
- Equipment listed under the **Device List** in the **HDMI Settings** will turn on automatically when selected, see page 20.

Operating the LCD Monitor

Inserting Batteries into the Remote Control

Insert two size AA batteries (supplied) by matching \oplus and \ominus on the batteries to the diagram inside the battery compartment of the remote control.

For details, see Operating Instructions for the remote control RM-VL610A (supplied).

When Using the Remote Control

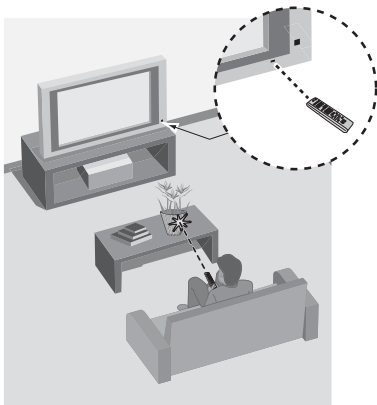

Follow the guidelines below

- Point your remote control directly at the IR sensor located on your LCD monitor.
- Make sure that no objects are blocking the path between the remote control and the IR sensor on your LCD monitor.
- Fluorescent lamps can interfere with your remote control; try turning off the fluorescent lamps.
- If you are having problems with the remote control, reinsert or replace your batteries and make sure that they are correctly inserted.

LCD Monitor Control and Remote Control Button

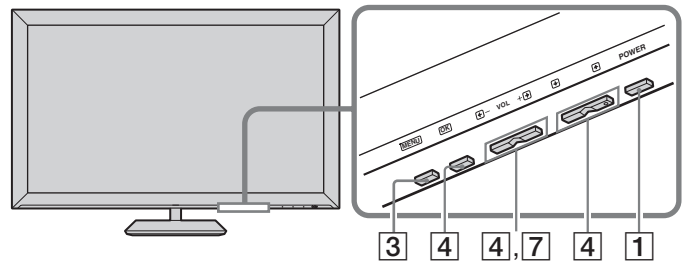
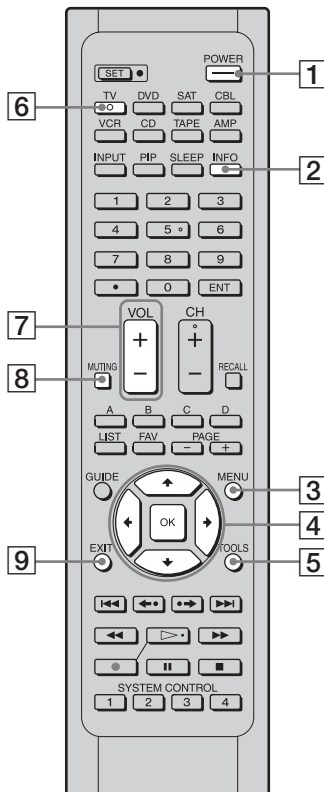

Buttons on the LCD monitor operate the same as the corresponding buttons on the remote control. Refer to the remote control operating instructions (supplied).



- The \uparrow button has a tactile dot. Use it as a reference when operating the LCD monitor.
- When operating the LCD monitor, press a button (except **POWER** button) on the unit once to light up all the indicators and press again to operate the function. All indicators will fade out after a period of time.

(Continued)

Item	Description
1 POWER	Press to turn on and off the Monitor.
2 INFO	Press to display the current input information of selected external equipment.
3 MENU	Press to display the MENU to access the MENU items such as the Picture, Sound, Screen, HDMI Settings, Monitor Settings and PC Settings .
4 ▲/▼/◀/▶/OK	Press ▲/▼/◀/▶ to move focus/highlight. Press OK to select/confirm an item.
5 TOOLS	Press to display a list of convenient functions and menu shortcuts. The TOOLS menu items vary based on current input and content.

Except HDMI-PC

Menu Item	Reference Page/Details
Picture Adjustments	See page 16
Sound	See page 18
Power Saving	See page 20
Motion Enhancer	See page 17
Device Control	See page 20
Sync'd HDMI Devices	Displays a list of equipment with Control for HDMI function connected to the unit. Select the HDMI equipment you want to input and then press OK .

HDMI-PC

Menu Item	Reference Page/Details
Picture Adjustments	See page 16
Sound	See page 18
Power Saving	See page 20
H Center	See page 21
V Center	See page 21
Device Control	See page 20
Sync'd HDMI Devices	Displays a list of equipment with Control for HDMI function connected to the unit. Select the HDMI equipment you want to input and then press OK .

6 TV	Lights up in red during the operations.
7 VOL +/-	Press to adjust the volume.
8 MUTING	Press to mute the sound. Press again or press VOL + to restore the sound.
9 EXIT	Press to go back to the previous screen when displaying menu items and setting.



- The buttons on the remote other than those above cannot operate the unit.

Indicators

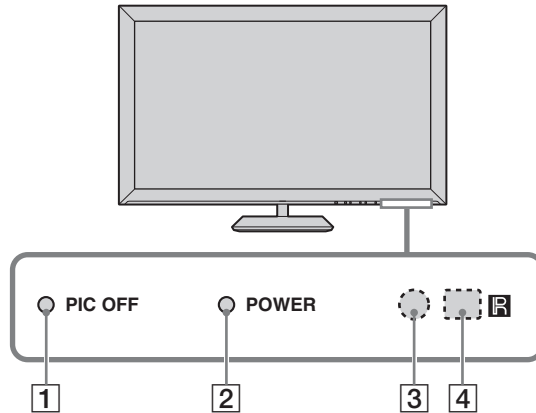

Item	Description
1 PIC OFF	Lights up in green when the Picture Off feature is activated. For details, see page 20 (Picture Off).
2 POWER LED	Lights up in green when the unit is turned on.
3 Light Sensor	Senses room light level and adjusts the screen brightness accordingly (see page 20 for details). Do not put anything near the sensor or the nearby general area (as shown above), as its function may be affected.
4 (IR) Infrared Receiver	Receives IR signals from the remote control. Do not put anything near the sensor, as its function may be affected.

Using LCD Monitor Settings

- 1 Press **MENU**. The menu appears on the screen.
- 2 Press **▲/▼** to select the item, then press **OK**.
- 3 Follow the instructions on the screen.
- 4 Press **MENU** to exit.

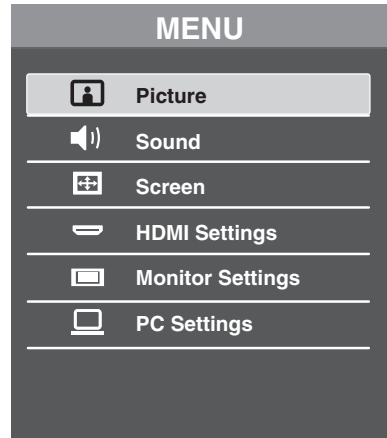

Picture Settings

Picture Adjustments	Picture Mode		
	Vivid		For enhanced picture contrast and sharpness.
	Photo-Vivid*		For enhancing contrast and sharpness.
	Standard		For standard picture settings. Recommended for home entertainment.
	Photo-Standard*		For standard viewing; select for home use.
	Cinema		For viewing film-based content. Most suitable for viewing in a theater-like environment.
	Photo-Original*		Images resemble the printed pictures from your photo album.
	Custom		Allows you to store your preferred settings.
	Photo-Custom*		Allows you to store your preferred settings.

* These options are not available when in PC timings.



- The options for **Picture Mode** may vary depending on the **Video/Photo Optimizer** setting (see page 17).

Reset		Resets the current settings to the default values.
Backlight		Brightens or darkens the backlight.
Picture		Increases or decreases picture contrast.
Brightness		Brightens or darkens the picture.
Color		Increases or decreases color intensity.
Hue		Increases or decreases the green tones.
Color Temperature	Cool	Gives the white colors a bluish tint.
<i>White adjustment</i>	Neutral	Gives the white colors a neutral tint.
	Warm 1, 2	Gives the white colors a reddish tint.



- The option **Warm 1, 2** is not available for **Vivid** and **Photo-Vivid**.

Sharpness	Sharpens or softens the picture.
Noise Reduction	Reduces the picture noise level.
MPEG Noise Reduction	Reduces the mosaic effect in MPEG-compressed video. Useful for DVDs and Blu-ray.
Advanced Settings	Available in the following Picture Modes: Standard, Cinema, Custom, Photo-Standard, Photo-Original, and Photo-Custom.
Reset	Resets all the advanced settings to the default values.
Black Corrector	Enhances black areas of the picture for stronger contrast.
Advanced C.E. (Advanced Contrast Enhancer)	Automatically optimizes the backlight and contrast. This setting is especially effective for dark picture scenes.
Gamma	Adjusts the balance between light and dark areas of the picture.
Clear White	Emphasizes white and light colors.
Color Space	Selects the range of color reproduction from Wide or Standard .
Live Color	Makes colors more vivid and reproduces clear skin tones.
White Balance	Adjusts the color temperature in detail.



- **Picture Adjustments** settings can also be accessed by pressing **TOOLS** on the remote control.
- Some **Picture** settings are not available with PC signal connected to HDMI input.

Motion Enhancer	Activates Motion Enhancer to enhance the smoothness of picture movement and to reduce blur.
High	Provides smoother picture movement for film-based content.
Standard	Provides smooth picture movement. Use this setting for standard use.
Off	Use this setting when the High and Standard settings result in video artifacts such as ghosting.



- Depending on the video, you may not see the effect visually, even if you have changed the setting.
- **Motion Enhancer** is not available when **Game Mode** is set to **On**.

CineMotion	Automatically detects film-based content and applies an inverse 3-2 pull-down process and a motion estimation engine to improve film content and de-interlacing performance.
Auto 1	Applies an inverse 3-2 pull-down process along with motion estimation to obtain the smoothest picture quality and reduces artifacts of moving images. Select for standard use.
Auto 2	Applies only the inverse 3-2 pull-down process. Picture movement will be similar to the original film.
Off	Turns off CineMotion . Use this setting when the Auto 1 or Auto 2 setting results in video artifacts such as ghosting.

Game Mode	Select On to optimize the enjoyment of fast paced video games where response time is important. Select Off to disable this feature.
------------------	---

Video/Photo Optimizer	Sets the picture settings to optimize the image quality of video (moving pictures) or photo (still image) content. Feature is only available for 1080i/p (excluding 1080/24p) content connected to the HDMI input.
Video-A	The unit will automatically set the picture settings for video or still image content when Sony optional equipment that supports Video-A mode is connected to the HDMI input.
Video	Select to set the picture settings for video.
Photo	Select to set the picture settings for photos.



- **Game Mode** and **Video/Photo Optimizer** features are not available when **Theater Mode** is set to **On**.



Sound Settings

Sound Mode	Dynamic	Enhances treble and bass.
	Standard	Standard sound optimized for home use.
	Clear Voice	Suitable for spoken dialog.
Reset	Resets the current settings to the default values.	
Treble	Increases or decreases higher-pitched sounds.	
Bass	Increases or decreases lower-pitched sounds.	
Balance	Emphasizes left or right speaker balance.	
Surround	S-FORCE	Provides a virtual surround sound experience made possible using just two front speakers.
	Front Surround	
	Off	Select for normal stereo or mono reception.
Voice Zoom	Adjusts the clarity of human voices. For example, if the voice of a news announcer is indistinct, you can turn up this setting to make the voice clearer. Conversely, if you are watching a sports program, you can turn down this setting to soften the voice of the commentator.	
Sound Booster	The Sound Booster provides a fuller sound with a greater sense of depth and width, by emphasizing the high and low frequency sounds. Select High , Low or Off for the amount of boost you desire. Selecting Off will bypass the emphasis.	
	 <ul style="list-style-type: none"> • Only available when Sound Mode is set to Standard. 	
Steady Sound	Select On to stabilize the volume across all programs and commercials. Select Off to disable this feature.	
Volume Offset	Adjusts the volume level of the current input relative to other inputs.	



- **Sound** can also be accessed by pressing **TOOLS** on the remote control.



Screen Settings

Wide Mode	Wide Zoom	Fills the screen with minimum distortion.
	Normal	Displays the 4:3 picture in its original aspect ratio when the original source is 4:3.
	Full	Enlarges the picture horizontally to fill the screen when the original source is 4:3. When the original source is 16:9 (High-definition source), select this mode to display the 16:9 picture in its original size.
	Zoom	Select to enlarge the picture horizontally and vertically to fill the screen while maintaining the aspect ratio.
Auto Wide	On	Automatically changes Wide Mode setting based upon content. If frequent screen changes are disturbing to you, select Off .
	Off	Turns off the Auto Wide option. Choose a Wide Mode from the Wide Mode option.
4:3 Default <i>Select the default screen mode to use for 4:3 sources</i>	Wide Zoom	Enlarges the 4:3 picture to fill the 16:9 screen, displaying as much of the original image as possible.
	Normal	Displays the 4:3 picture in its original aspect ratio.
	Off	Select to continue using the current Wide Mode setting when the input is changed.
		<ul style="list-style-type: none"> • 4:3 Default is not available if Auto Wide is set to Off. • If 4:3 Default is set to anything but Off, the Wide Mode setting applies only to the current input. When you change inputs, Wide Mode is automatically replaced with the 4:3 Default setting for 4:3 sources. To retain the current Wide Mode setting as inputs are changed, set 4:3 Default to Off.
Display Area	Full Pixel	Displays the picture for 1080i, 1080p or 1080/24p sources in its original size when Wide Mode is set to Full .
	Normal	Displays the picture in its original size.
	-1/-2	Enlarges the picture to hide the edges of the picture.
Horizontal Center	Allows you to move the position of the picture horizontally (left and right).	
Vertical Center	Allows you to move the position of the picture vertically (up and down).	
Vertical Size	Adjusts the vertical size of a standard-definition picture.	



- Some options are not available with PC signal connected to HDMI input.
- **Horizontal Center**, **Vertical Center** and **Vertical Size** may not be available depending on the input signal.

HDMI Settings



HDMI inputs of this LCD monitor will recognize and communicate with other Sony equipment equipped with **Control for HDMI** function. See page 12 for more information on **Control for HDMI**.

Control for HDMI	On/Off feature allows your LCD monitor to communicate with other equipment that supports Control for HDMI function.
Device Auto Power Off	Select On to have your connected equipment with Control for HDMI function to power off automatically when the LCD monitor is turned off. Select Off to disable this function. This feature is available when Control for HDMI is On .
Monitor Auto Power On	Select On to control your LCD monitor's power on from your connected equipment with Control for HDMI function. Select Off to disable this function. This feature is available when Control for HDMI is On .
Device List Update	Creates or updates the HDMI Device List. Be sure to update the HDMI Device List when you change the Control for HDMI compatible equipment connections or settings.
Device List	Displays a list of equipment with Control for HDMI function connected to the LCD monitor.



- Press **TOOLS** while the equipment supporting **Control for HDMI** is connected to display the **Device Control** options. The **Device Control** option provides access to the **Menu**, **Options** and **Content List** of your connected equipment with your LCD monitor remote control.
- Some equipment with **Control for HDMI** does not support the **Device Control** feature.

Monitor Settings

Power Saving	Reduces the power consumption by adjusting the backlight brightness. This also enhances the black level. Select from Off , Low , High and Picture Off .  <ul style="list-style-type: none">• While Picture Off is set, pressing VOL +/- or MUTING buttons will not disable this function. Press other buttons to disable it.
Light Sensor	Enables the automatic picture (screen) brightness control. The Light Sensor measures the room brightness which allows the unit to automatically adjust the backlight brightness based on the picture settings and the ambient room light conditions.  <ul style="list-style-type: none">• Be sure not to put anything around the sensor, as its function may be affected (see page 13).• In low light the range of the backlight control is reduced when the Light Sensor is set to On.
Product Information	Displays your LCD monitor's product information.
Reset All	Restores all settings to factory defaults.
Language	Select the language of your choice from English , Español and Français to be used for displaying all the on-screen settings.



PC Settings

Wide Mode	Normal	Select to display the picture in its original resolution and aspect ratio.
	Full 1	Select to enlarge the picture to fill the screen, while maintaining its original aspect ratio.
	Full 2	Select to enlarge the picture to fill the screen.
Reset	Resets the current settings to the default values.	
H Center	Allows you to move the position of the picture horizontally (left and right).	
V Center	Allows you to move the position of the picture vertically (up and down).	

Optional Accessories

This unit is designed for use with the following optional accessories, such as the Wall-Mount Bracket (as of October 2008).

Sufficient expertise is required for installing such optional accessories. Be sure to subcontract the installation to licensed contractors. Read the instruction manual supplied with the accessories together with this manual for secure installation.

Using with the Wall-Mount Bracket/Speaker System

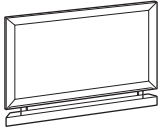

Wall-Mount Bracket:
SU-WL700
Speaker System:
SS-WAL700

Use the accessories supplied with this unit when installing.

Spacers (black) (4)



Sound does not output from the LCD Monitor when the supplied Table-Top Stand is removed to use the LCD Monitor with the Wall-Mount Bracket. In this case, use the LCD Monitor with the exclusive Speaker System (optional) to output sound.

Installing With the Unit.

The following steps must be performed to correspond with the installation steps in the instruction manual of the optional accessories. Follow the instructions in this manual referring to the instruction manual supplied with the accessories. For explanations referred to in () in the installation steps, see the same steps in the instruction manual supplied with the accessories.

For Speaker System users, first see the instruction manual of Wall-Mount Bracket.

1 Make sure that the Table-Top Stand is removed (if necessary) (4-1).

- The stand is not attached to the LCD Monitor when unpacking. Place the unit face down.

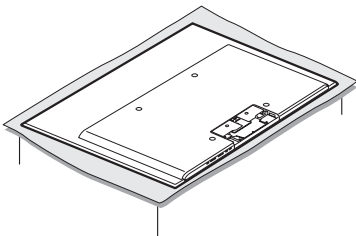

- If the Table-Top Stand has already been attached, remove the stand (see page 6).

2 Place spacers (4-2).

1 Remove four screws from the rear of the LCD Monitor.

2 Place spacers (black - supplied with your LCD Monitor).

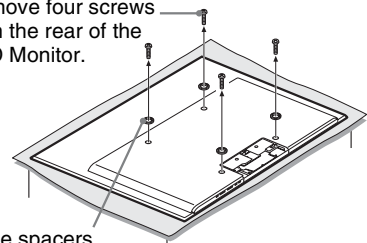

3 Follow steps 4-3 to 4-4 referring to the instruction manual supplied with the Wall-Mount Bracket.

When using only the Wall-Mount Bracket
Go to step 6 in this manual.

When using the Speaker System
Go to step 4 in this manual.

- 4** Lift the Lock Bracket to insert the Speaker System (4-5).

Mounting Bracket

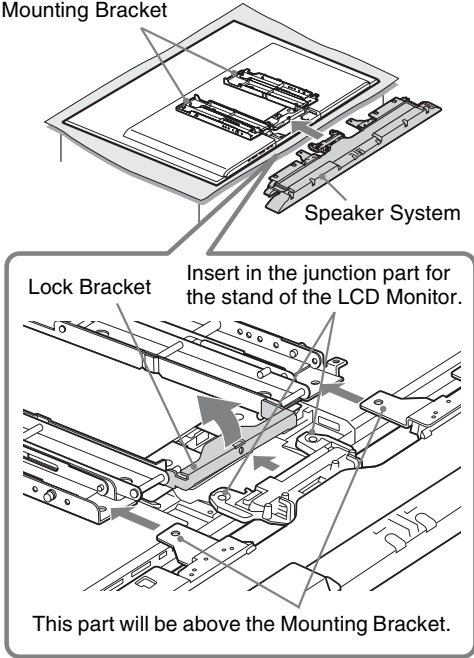

- 5** Fix the Speaker System with two screws (supplied with your Speaker System).

Screws (supplied with your Speaker System)

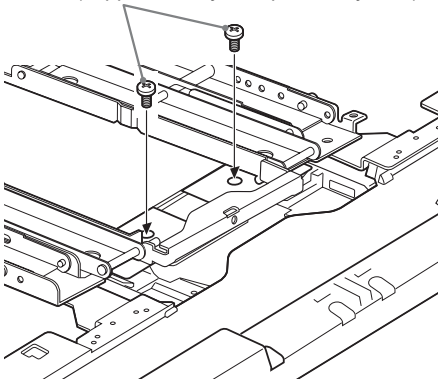

- 6** See the instruction manual supplied with the Wall-Mount Bracket, and follow steps 4-6 to 4-7.

- 7** Connect the AC power cord (supplied with your LCD Monitor) and the HDMI cable (supplied with your LCD Monitor) (5-1).

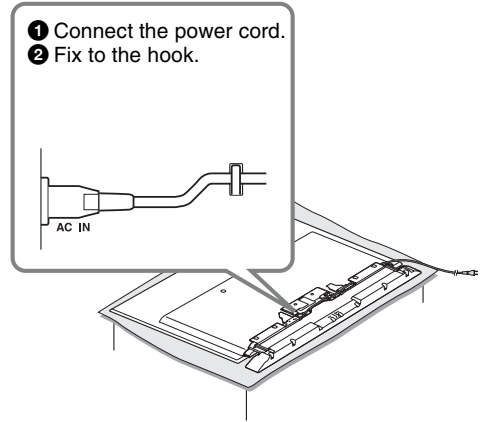

When installing the Speaker System

Fix the power cord with the two hooks, and drop the cord down from the right edge of the LCD Monitor.

Drop the HDMI cable from the left or right edge of the LCD Monitor.

- 8** Follow the instruction manual supplied with the Wall-Mount Bracket to continue installing this unit on the wall.



- You cannot connect cables to the LCD Monitor after it is wall-mounted or installed on the Floor Stand.
- When installing the LCD Monitor to a wall or the Floor Stand, lift the unit together with the cloth under the unit. Do not hold the speaker grill.

Using with the Floor Stand/Speaker System

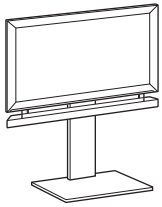

Floor Stand:
SU-FL71M
Speaker System:
SS-WAL700

Use the accessories supplied with this unit when installing.

Spacers (silver) (2)*



Screws M6 × 20 (4)



* Use four spacers when the Speaker System is not installed.

Sound does not output from the LCD Monitor when the supplied Table-Top Stand is removed to use the LCD Monitor with the Floor Stand. In this case, use the LCD Monitor with the exclusive Speaker System (optional) to output sound.

Installing With the Unit.

The following steps must be performed to correspond with the installation step in the instructions manual of the optional accessories. Follow the instructions in this manual referring to the instruction manual supplied with the accessories.

For Speaker System users, first see the instruction manual of the Floor Stand.

Follow steps below instead of “**2** Preparing for the installation of the TV” (page 6) of the instruction manual supplied with the Floor Stand.

- 1 Make sure that the Table-Top Stand is removed (if necessary).
 - The stand is not attached to the LCD Monitor when unpacking. Place the unit face down.

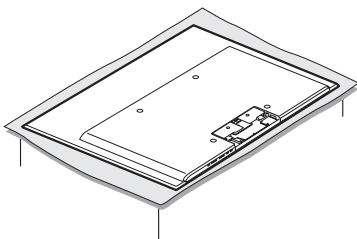

- If the Table-Top Stand has already been attached, remove the stand (see page 6).

- 2 Place spacers.

When the Speaker System is not installed, use all four spacers (silver - supplied with your LCD Monitor).

- 1 Remove four screws from the rear of the LCD Monitor.

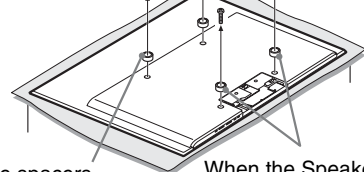

- 2 Place spacers (silver - supplied with your LCD Monitor).

When the Speaker System is installed, place two spacers (yellow - supplied with your Speaker System) on the lower part.

- 3 Install the Bracket ① ② on the LCD Monitor.

- 1 Place the Bracket ① ② aligning with the screw holes that became available in step 2.
- 2 Temporarily fix two Screws M6 × 20 (supplied with your LCD Monitor) in the upper holes of the Bracket. When the Speaker System is not installed, tighten all four screws.

Screws M6 × 20 (supplied with your LCD Monitor)

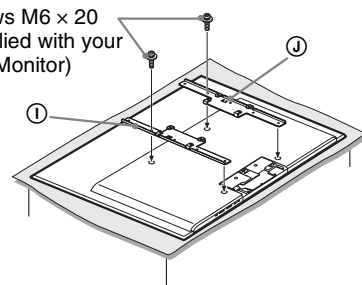

Go to step 5 when using only the Floor Stand.

4 Insert the Speaker System.

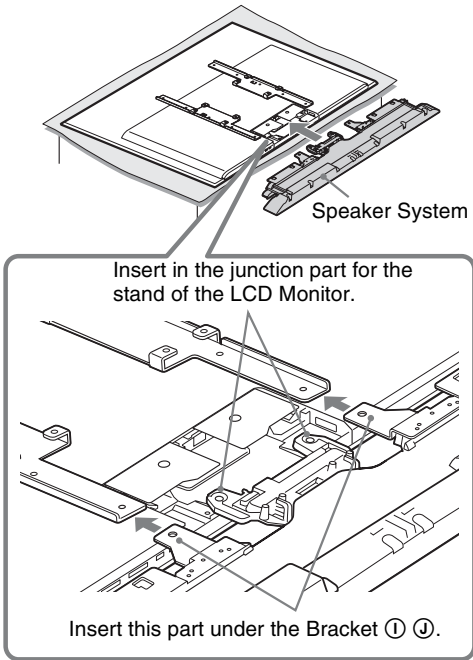

5 Fix the Speaker System with screws, then attach the hook (M) to the Bracket ① ②. Tighten the upper two screws (temporarily fixed in step 3).

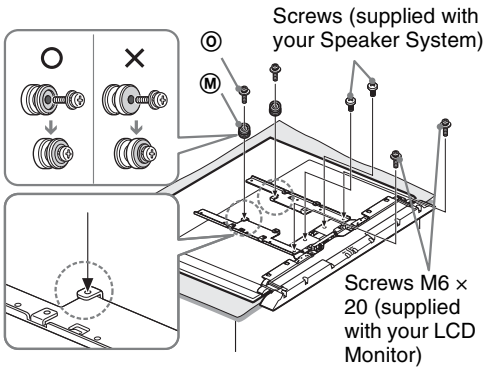

6 Connect the AC power cord (supplied with your LCD Monitor) and the HDMI cable (supplied with your LCD Monitor), then drop them down from the center of the LCD Monitor.

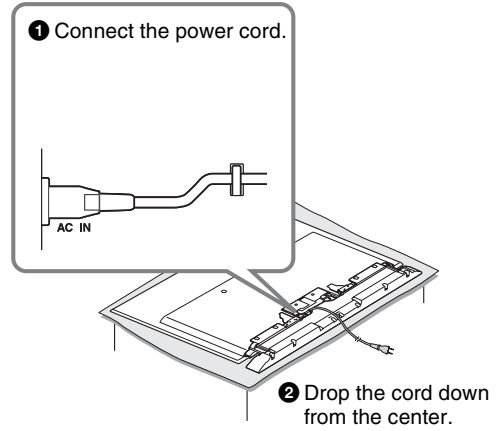

7 Follow the instruction manual supplied with the Wall-Mount Bracket to continue the installation.



- You cannot connect cables to the LCD Monitor after it is wall-mounted or installed on the Floor Stand.
- When installing the LCD Monitor to a wall or the Floor Stand, lift the unit together with the cloth under the unit. Do not hold the speaker grill.

Other Information

Troubleshooting

If you have questions, service needs, or require technical assistance related to the use of your Sony LCD monitor, please visit our website or call one of the following numbers:

<http://www.sony.com/tvsupport> for US Support
<http://www.sony.ca/support> for Canadian Support
1-800-222-SONY(7669) for US Support
1-877-899-SONY(7669) for Canadian Support

Condition	Explanation/Solution
No picture	
No picture	<ul style="list-style-type: none">• Check the Power Saving settings (see page 20).
No picture from the video source	<ul style="list-style-type: none">• Check the connection between the optional video equipment and the LCD monitor.
Poor picture	
Picture quality not as good as viewed at the store	<ul style="list-style-type: none">• Picture quality depends on the signal content.
No color / Dark picture / Color is not correct / The picture is too bright	<ul style="list-style-type: none">• Adjust the Picture Mode options in the Picture settings (see page 16).• If you set the Power Saving mode to Low or High, it will enhance the black level (see page 20).
Blurry picture / Poor color	<ul style="list-style-type: none">• Transporting the unit from a cold to a warm location or a sudden change in room temperature may cause moisture condensation, resulting in a blurry picture or poor color. Turn off the unit and wait a few hours before powering on again.
No sound / Noisy sound	
No sound / Good picture	<ul style="list-style-type: none">• Check the volume control.• Press MUTING or VOL + so that “Muting” disappears from the screen (see page 14).
BRAVIA Sync	
Cannot find connected BRAVIA Sync HDMI equipment	<ul style="list-style-type: none">• Make sure that the Control for HDMI is set up on both the LCD monitor and the optional equipment compatible with BRAVIA Sync (see page 12).
Second A/V receiver is not listed on the Device List	<ul style="list-style-type: none">• Only one A/V receiver may be used with the BRAVIA Sync and Control for HDMI functions at one time (see page 20).
PC Input	
No picture / No signal	<ul style="list-style-type: none">• Confirm the PC is correctly connected to the unit with the HDMI IN.• Ensure the output signal from the PC is one of the formats listed on page 11.
Poor Picture	<ul style="list-style-type: none">• Adjust the resolution (see page 11).
General	
Wide Mode changes automatically	<ul style="list-style-type: none">• The current Wide Mode setting is automatically replaced with the 4:3 Default setting, if 4:3 Default in the Screen settings is set to other than Off. If you want to lock in Wide Mode selected with WIDE on the remote control, set 4:3 Default to Off in the Screen settings (see page 19).• Check the Auto Wide option in the Screen settings (see page 19).
Black bands appear at the edges of the screen	<ul style="list-style-type: none">• Some wide screen programs are filmed in aspect ratios that are greater than 16:9 (this is especially common with theatrical releases). Your LCD monitor will show these programs with black bands at the top and bottom of the screen. For more details, check the documentation that came with your DVD (or contact your program provider).• Programs in 4:3 aspect ratio will have bands on left and right sides of the screen.

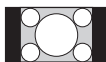

Condition	Explanation/Solution
<p>Certain programs on DVD or other digital sources display a loss of detail, especially during fast-motion or dark scenes</p>	<ul style="list-style-type: none"> • This is due to the digital compression of the source content used by certain DVDs which may cause your LCD monitor screen to display less detail than usual, or cause artifacts (small blocks or dots, pixelations) to appear on your screen. These signal compressions are more visible and are dependent on the clarity and resolution of the unit.
<p>Remote control does not operate</p>	<ul style="list-style-type: none"> • To determine if the problem is with the remote control or not, press a button on the unit. • Press VOL +/- to adjust the volume. • Press TV on the remote control when the button is not light up. • Check the polarity of the batteries or replace the batteries. • Point the remote control at the remote control sensor located at the front of the unit. • Keep the remote control sensor area clear from obstacles. • Fluorescent lamps can interfere with your remote control operation; try turning off the fluorescent lamps. • Check the button that can operate this unit (see page 13).

Specifications

Model	KLV-40ZX1M
System	
Panel system	LCD (Liquid Crystal Display) Panel
Speaker output	5 W + 5 W, 10 W (Woofer)
Input/Output jacks	
HDMI IN	HDMI: Video: 480i, 480p, 720p, 1080i, 1080p, 1080/24p / Audio: Two channel linear PCM 32, 44.1 and 48 kHz, 16, 20 and 24bits
Power and others	
Power requirement	120-240 V AC, 50/60 Hz
Power consumption	
in use	188 W
in standby	0.3 W (120 V) 0.4 W (240 V)
Screen size (inches measured diagonally)	40
Display resolution	1,920 dots (horizontal) × 1,080 lines (vertical)
Speaker/Full range (4) (mm) (inches)	ø30 ø1 3/16
Woofer(1) (mm) (inches)	58 × 90 2 1/4 × 3 9/16
Dimensions	
with stand (mm) (inches)	986 × 682 × 307 38 7/8 × 26 7/8 × 12 1/8
without stand (mm) (inches)	986 × 599 × 28 38 7/8 × 23 5/8 × 1 1/8
wall-mount hole pattern (mm)	300 × 300
wall-mount screw size (mm)	M6 (length: refer to diagram on page 7)
Mass	
with stand (kg) (lb.)	15.0 33.1
without stand (kg) (lb.)	12.2 26.9
Supplied accessories	See "Checking the Accessories" on page 4.
Optional accessories	Wall-Mount Bracket / TV stand: see page 2



- Optional accessories availability depends on its stock.
- Design and specifications are subject to change without notice.

For Your Convenience

Please contact Sony Customer Support directly if you:

- Have questions on the use of your LCD Monitor after reading your Operatin Instruction manual
- Experience difficulty operating your LCD Monitor

For United States

<http://www.sony.com/tvsupport>

or to speak with a support representative: 1-800-222-SONY(7669)

For Canada

<http://www.sony.ca/support>

or to speak with a support representative: 1-877-899-SONY (7669)

Sony will work to resolve your questions more quickly than your retailer or place of purchase.

Please Do Not Return the Product to the Store

On-line Registration Available:

Be sure to register your LCD Monitor

United States

<http://productregistration.sony.com>

Canada

<http://www.SonyStyle.ca/registration>

Fiche d'identification

Les numéros de modèle et de série sont indiqués dans la partie intérieure du couvercle des terminaux. Inscrivez ces numéros dans les espaces ci-dessous. Faites-y référence chaque fois que vous consultez votre détaillant Sony au sujet de cet appareil.

N° de modèle

N° de série

ATTENTION

Pour prévenir les chocs électriques et l'exposition des broches, ne pas utiliser cette fiche CA polarisée avec une rallonge, une prise de courant ou une autre sortie de courant, sauf si les broches peuvent être insérées jusqu'au fond.

- Faites uniquement fonctionner l'appareil sur un courant de 120 - 240 V CA.

Déclaration de conformité

Appellation commerciale : SONY
Modèle : KLV-40ZX1M
Partie responsable : Sony Electronics Inc.
Adresse : 16530 Via Esprillo,
San Diego, CA 92127 U.S.A.
Numéro de téléphone : 858-942-2230

Cet appareil est conforme à la section 15 des règlements de la FCC. Le fonctionnement est soumis aux deux conditions suivantes : (1) cet appareil ne doit pas provoquer des interférences gênantes; et (2) cet appareil doit pouvoir accepter les interférences reçues, y compris les interférences risquant de déclencher des opérations non désirées.

AVIS

Cet appareil a été soumis à l'essai et s'est avéré conforme aux limites pour un appareil numérique de classe B, conformément à la section 15 du règlement de la FCC. Ces normes sont conçues pour assurer une protection raisonnable contre les interférences nuisibles dans un environnement résidentiel. Cet appareil génère, utilise et peut émettre de l'énergie radioélectrique et, s'il n'est pas installé ou utilisé selon les directives, peut causer des interférences nuisibles aux communications radio.

Cependant, il n'existe aucune garantie que des interférences ne se produiront pas dans une installation particulière. Si ce matériel est source d'interférences nuisibles pour la réception radio ou télévisée, ce qui peut être déterminé en mettant l'appareil hors tension, puis sous tension, il est recommandé de tenter d'éliminer ces interférences en appliquant l'une ou plusieurs des mesures suivantes :

- Réorienter ou déplacer l'antenne réceptrice.
- Éloigner l'appareil du récepteur.
- Brancher l'appareil dans une prise d'un circuit différent de celui qui alimente le récepteur.
- Consulter le détaillant ou un technicien radio ou télévision qualifié pour obtenir de l'aide.

Conformément aux règlements de la FCC, vous êtes averti que tous les changements ou modifications non expressément approuvés dans ce manuel pourraient annuler tous vos droits relatifs à l'utilisation de ce produit.

Pour les clients résidant au Canada

Cet appareil numérique de la classe B est conforme à la norme NMB-003 du Canada.

ATTENTION

N'utilisez le moniteur ACL Sony suivant qu'avec le support de fixation murale ou la base de téléviseur ci-dessous.

	Numéro de modèle de moniteur ACL Sony
	KLV-40ZX1M
Numéro de modèle du support de fixation murale Sony	SU-WL700
Numéro de modèle de la base de téléviseur Sony	SU-FL71M

L'utilisation avec toute autre support de fixation murale ou la base de téléviseur peut provoquer l'instabilité de l'appareil et causer des blessures.

Note au consommateur

L'installation de cet appareil nécessite une certaine compétence. Veillez à confier l'installation à un détaillant Sony ou à un entrepreneur autorisé et portez une attention particulière à la sécurité pendant l'installation.

Information de licence

Macintosh est une marque de commerce d'Apple Inc., déposée aux États-Unis et dans d'autres pays ou régions.

HDMI, le logo HDMI et High-definition Multimedia Interface sont des marques de commerce ou des marques déposées de HDMI Licensing, LLC.

Ferguson Patent Properties, LLC:
U.S. Patent No. 5,717,422
U.S. Patent No. 6,816,141

Blu-ray Disc est une marque de commerce.

« BRAVIA » et BRAVIA, S-Force, BRAVIA Sync, , DME^x, MICRO VAULT et « x.v. Color » sont des marques de commerce ou des marques déposées de Sony Corporation.

« PLAYSTATION » est une marque déposée et « PS3 » est une marque de commerce de Sony Computer Entertainment Inc.

Adobe est une marque déposée ou une marque de commerce d'Adobe Systems Incorporated aux États-Unis et/ou dans d'autres pays/régions.



Table des matières

Aperçu

Bienvenue dans le monde du moniteur ACL BRAVIA®.....	4
Vérification des accessoires	4







Avant de commencer

1. Installer l'appareil.....	5
Transporter l'appareil.....	5
Préparer l'installation à l'aide d'un support de table	5
Retirer le support de table	6
Préparer l'installation à l'aide d'un support de fixation murale	7
Installation de l'appareil contre un mur ou dans un endroit fermé.....	7
Fixer l'appareil	8
2. Localiser les connecteurs d'entrée	10
Raccordement du cordon d'alimentation CA et du câble HDMI	10
3. Raccordement d'autres appareils.....	11
4. Réglage de la langue.....	12
Utiliser BRAVIA Sync avec la fonction Commande pour HDMI.....	12

Faire fonctionner le moniteur ACL

Insérer les piles dans la télécommande.....	13
Utiliser la télécommande	13
Commandes du moniteur ACL et touches de la télécommande	13
Indicateurs	15

Utiliser les réglages du moniteur ACL

 Configuration Image	16
 Configuration Son	18
 Configuration Écran	19
 Configurations HDMI	20
 Réglages du moniteur.....	20
 Configuration PC	21

Accessoires en option

Utilisation avec un support de fixation murale et des enceintes.....	22
Utilisation avec un meuble et des enceintes	24

Information complémentaire

Dépannage.....	26
Caractéristiques techniques	28



Service à la clientèle

Canada <http://fr.sony.ca/support>

États-Unis <http://www.sony.com/tvsupport>

Enregistrement en ligne

Canada <http://www.sonymstyle.ca/fr/registration>

Bienvenue dans le monde du moniteur ACL BRAVIA®

Nous vous remercions d'avoir fait l'acquisition de ce moniteur ACL BRAVIA® de Sony. La qualité d'image affichée par votre moniteur ACL BRAVIA sera aussi bonne que la qualité du signal provenant des appareils raccordés.

Votre moniteur ACL BRAVIA est conforme à la norme Energy Star.



Vérification des accessoires

- Télécommande RM-VL610A (1)
- Piles AA (2)
- Cordon d'alimentation CA (1)
- Câble HDMI (1)
- Support de table (1) et vis M5 × 8 (4)
- Couvercle des terminaux (1)
- Entretoises (noires) (4)
- Entretoises (argent) (4) et vis M6 × 20 (4)
- Adaptateur de soutien du support (1)
- Mode d'emploi (le présent manuel) (1)
- Carte de garantie (1)
- Feuillet de consignes d'utilisation et de sécurité (1)
- Mode d'emploi de la télécommande (1)
- Liste de codes (1)

ATTENTION

Lorsque le moniteur ACL est utilisé pendant une longue période, les parties avant et arrière du panneau se réchauffent. Elles peuvent être très chaudes au toucher. Pour plus de détails à ce sujet, consultez l'encart fourni.

Avant de commencer

1. Installer l'appareil

Cet appareil peut être installé sur un mur à l'aide d'un support de fixation murale ou placé sur une base de téléviseur (tous deux vendus séparément). La présente section porte sur les sujets suivants :

- Comment transporter l'appareil
- Préparer l'installation à l'aide d'un support de table
- Préparer l'installation à l'aide d'un support de fixation murale
- Installation contre un mur ou dans un endroit fermé
- Fixer l'appareil

Transporter l'appareil

Assurez-vous de suivre les consignes suivantes pour protéger votre bien et éviter les blessures graves.

- Avant de transporter l'appareil, débranchez tous les câbles.
- Le transport de cet appareil doit être effectué par au moins deux personnes.
- Lorsque vous transportez l'appareil, placez vos mains tel qu'illustré et tenez solidement l'appareil. Ne soumettez pas l'appareil à des chocs ou à des vibrations, ni à une force excessive.

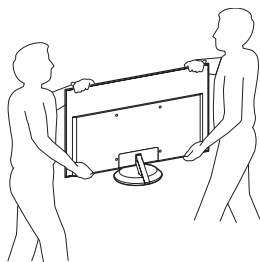

- Soulevez l'appareil en plaçant la paume de votre main directement en dessous du panneau, mais n'imposez pas de charge sur le panneau ACL.

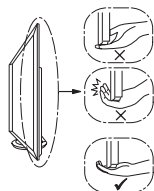

Veillez à tenir le panneau par sa partie inférieure.

Préparer l'installation à l'aide d'un support de table

Suivez les étapes d'assemblage pour installer l'appareil sur le support de table.

- 1 Retirez le support de table, la boîte d'accessoires et le sac d'accessoires de la boîte. Les vis et le feuillet se trouvent dans le sac d'accessoires fixé à l'arrière du moniteur ACL.

Pour des raisons de sécurité et de protection de l'appareil, Sony vous recommande fortement d'utiliser les vis fournies avec l'appareil.



- N'enlevez pas le ruban bleu retenant la plaque arrière du moniteur ACL jusqu'à ce que l'installation du support de table soit terminée.

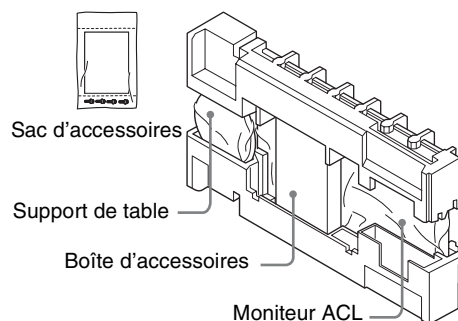

- 2 Placez le support de table sur une surface plane et solide, puis retirez le couvercle du support du support de table.

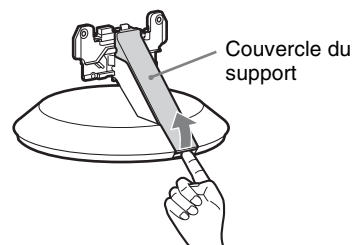

(Suite)

- 3** Alignez la marque ∇, puis appuyez le moniteur ACL contre le manche du support de table et faites glisser délicatement le moniteur ACL sur le manche. Assurez-vous de travailler avec au moins une autre personne.

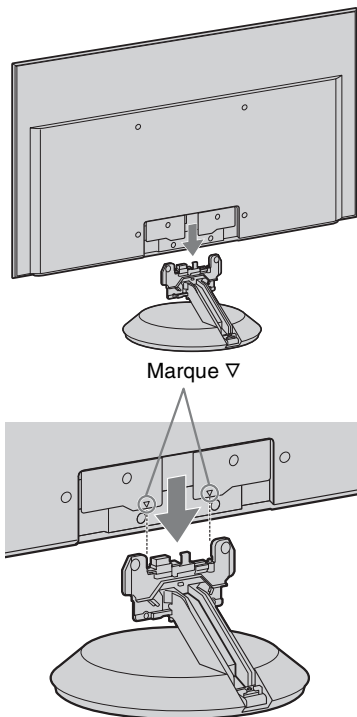

- 4** Fixez le moniteur ACL au support de table avec les vis fournies. Fixez d'abord les deux vis du bas, puis les deux vis du haut.

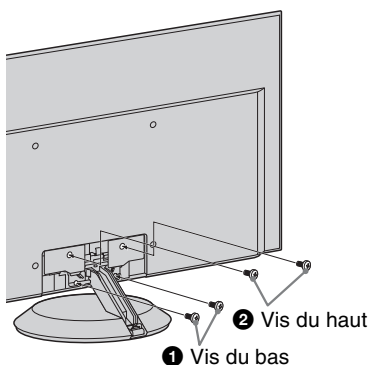

- Si vous utilisez un tournevis électrique, réglez le couple de serrage à environ 1,5 N·m { 15 kgf·cm }.
- N'appliquez pas de pression sur l'écran ACL ou sur le cadre entourant l'écran.

Retirer le support de table

Si vous comptez installer le moniteur ACL au mur ou sur le meuble (en option), retirez le support de table.

- 1** Placez le moniteur ACL face vers le bas.

Placez une surface matelassée (feuille d'emballage ou autre) sur une table plus large que le moniteur ACL, puis placez le moniteur ACL sur la table en laissant dépasser le support du bord de la table. Assurez-vous de travailler avec au moins une autre personne.

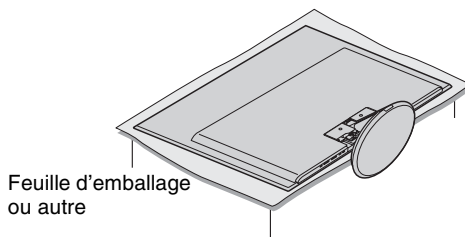

- 2** Retirez les quatre vis du support de table.

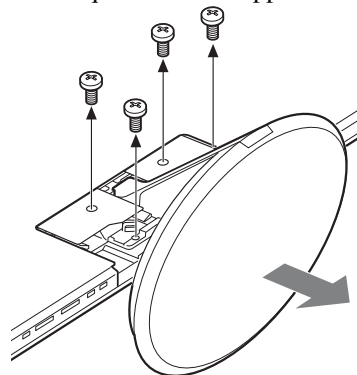

- N'utilisez pas les vis que vous avez retirées du support de table avec le support de fixation murale ou le meuble.
- Lorsque vous transportez le moniteur ACL, déplacez-le en plaçant une surface matelassée dessous.
- Tenez le support de table fermement avec les deux mains.

Préparer l'installation à l'aide d'un support de fixation murale

Ce modèle est prêt pour l'installation murale. Pour plus de détails à ce sujet, consultez la page 22.

- **Pour des raisons de sécurité et de protection de l'appareil, Sony recommande fortement que vous utilisiez le modèle de support de fixation murale conçu pour votre moniteur ACL et que l'installation murale soit effectuée par un détaillant Sony ou un représentant agréé.**
- Une certaine expertise est nécessaire pour l'installation de ce moniteur ACL, en particulier en ce qui concerne la solidité du mur en relation avec le poids de l'appareil.
- Lorsque vous fixez les crochets de montage au moniteur ACL, assurez-vous d'utiliser les vis fournies avec le support de fixation murale. Les vis fournies sont conçues de manière à dépasser de 8 à 12 mm de la surface de fixation de l'entretoise.

Le diamètre et la longueur des vis varient selon le modèle de support de fixation murale. L'utilisation d'autres vis que celles qui sont fournies peut occasionner des dommages internes au moniteur ACL ou provoquer sa chute et d'autres dangers.

Lors de la fixation au support de fixation murale

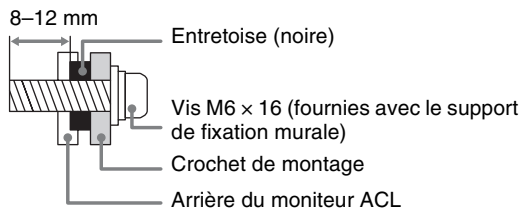

Lors de la fixation au meuble

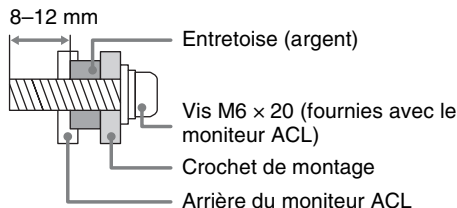

- Assurez-vous de ranger les vis non utilisées et le support de table dans un endroit sûr jusqu'à ce que vous soyez prêt à fixer le support de table. Gardez les vis hors de la portée des jeunes enfants.

Pour plus de détails sur l'utilisation du support de fixation murale compatible avec votre modèle, visitez le site

www.sony.com/accessories

Ou encore, téléphonez au

1-800-488-7669 (aux États-Unis)

1-877-899-7669 (au Canada)

Installation de l'appareil contre un mur ou dans un endroit fermé

Assurez-vous que l'air circule adéquatement autour du moniteur ACL. Tel qu'illustré ci-dessous, laissez suffisamment d'espace autour de l'appareil. Évitez d'utiliser l'appareil à des températures inférieures à 5 °C (41 °F).

Installation sur support

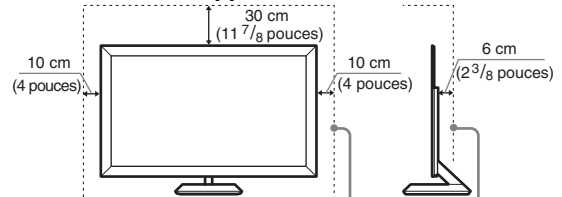

Laissez au moins cet espace autour de l'appareil.

Installation au mur

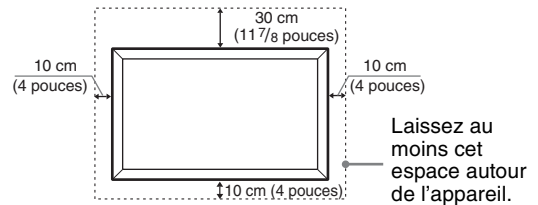

Laissez au moins cet espace autour de l'appareil.

N'installez jamais l'appareil de la manière suivante :

La circulation d'air est bloquée.

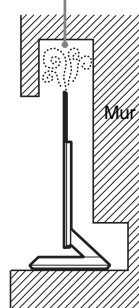

La circulation d'air est bloquée.

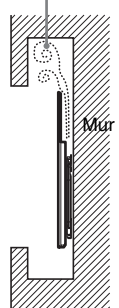

- Une circulation d'air inadéquate peut faire surchauffer l'appareil et causer des dommages à l'appareil ou déclencher un incendie.

Tenez compte de ce qui suit pour une meilleure qualité d'image

- N'exposez pas l'écran à la lumière directe d'une lampe ou du soleil.
- Utilisez un éclairage localisé provenant du plafond ou placez un rideau opaque aux fenêtres faisant face à l'écran.
- Installez l'appareil dans une pièce dont le sol et les murs sont d'un matériau non réfléchissant.

(Suite)

- Si l'appareil est déplacé d'un endroit froid à un endroit chaud, dû au changement soudain de température de la pièce, l'image peut devenir floue ou les couleurs peuvent être de mauvaise qualité à cause de la condensation de l'humidité. Si cela se produit, laissez la condensation s'évaporer pendant quelques heures avant de mettre l'appareil sous tension.

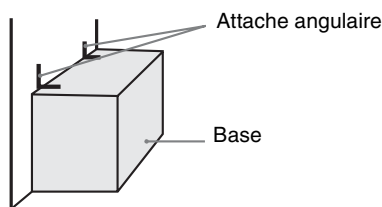

Fixer l'appareil



Sony recommande fortement de prendre les mesures nécessaires pour prévenir le basculement de l'appareil. Un appareil qui n'est pas fixé solidement peut basculer et entraîner des dommages matériels, des blessures corporelles graves ou même la mort.

Éviter le basculement de l'appareil

- Fixez l'appareil à un mur et/ou à un support.
- Ne laissez pas les enfants jouer ou monter sur les meubles et les appareils.
- Évitez de placer ou d'accrocher des objets sur l'appareil.
- N'installez jamais l'appareil sur :
 - des surfaces glissantes, instables et/ou inégales.
 - un meuble qui peut facilement servir d'escalier, comme une commode à tiroirs.
- Installez l'appareil à un endroit où il ne peut pas être tiré, poussé ou renversé.
- Acheminez les cordons d'alimentation CA et les cordons connecteurs afin qu'ils ne soient pas accessibles aux enfants curieux.

Utilisez une base de téléviseur Sony

Utilisez une base de téléviseur indiquée par Sony (consultez la page 2) et suivez le mode d'emploi fourni avec la base de téléviseur Sony.

Si une base de téléviseur autre que celles indiquées par Sony est utilisée, tenez compte des consignes recommandées ci-dessous.

Consignes recommandées pour fixer l'appareil

Fixer la base de l'appareil

Assurez-vous que la base peut supporter adéquatement le poids de l'appareil. Utilisez deux attaches angulaires (non fournies) pour fixer la base. Pour chaque attache angulaire, utilisez la quincaillerie appropriée pour :

- fixer un côté de l'attache angulaire au poteau mural.
- fixer l'autre côté à la base du téléviseur.

Fixer l'appareil à la base

Utilisez l'adaptateur de support (fourni), ainsi qu'une corde ou une chaîne.

- 1 Retirez la vis du support de table.
- 2 Fixez l'adaptateur de support au support de table, puis fixez la corde ou la chaîne à l'adaptateur.
- 3 Fixez la corde ou la chaîne à la base (non fournie). Assurez-vous qu'il n'y a pas de mou excessif dans la corde ou la chaîne.

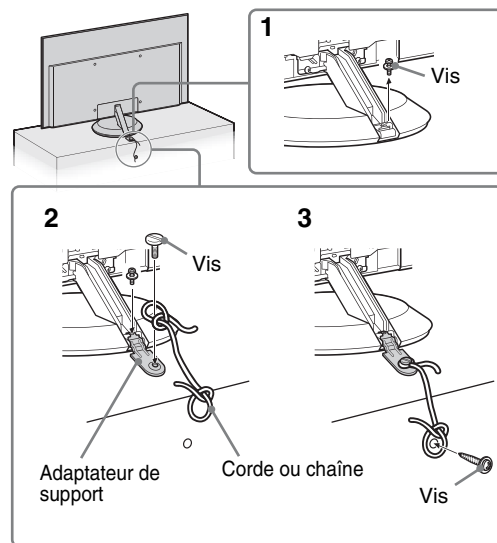

Attacher l'appareil au mur

Retirer les deux vis des deux trous de montage mural supérieurs situés à l'arrière de l'appareil.

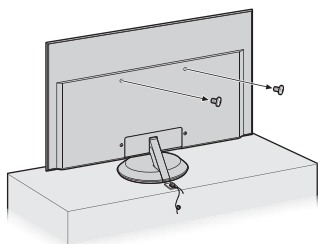

Utilisez la quincaillerie énumérée ci-dessous (non fournie) :

- Deux boulons d'ancrage M6 × 10-12 mm (visser dans les trous de montage mural supérieurs situés à l'arrière de l'appareil)
- Une corde ou une chaîne (fixer à l'un des boulons d'ancrage M6)
- Dispositif d'ancrage au mur (fixer au poteau mural) assez solide pour supporter le poids de l'appareil (passer la corde à travers le dispositif d'ancrage au mur, puis fixer à l'autre boulon d'ancrage M6)

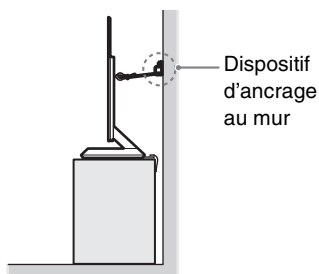
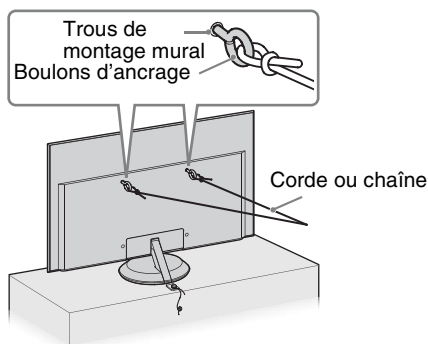

- La fixation de l'appareil à la base sans fixer l'appareil et la base au mur offrira une protection minimale contre le basculement de l'appareil. Pour une sécurité accrue, suivez les trois mesures recommandées ci-dessus.

2. Localiser les connecteurs d'entrée

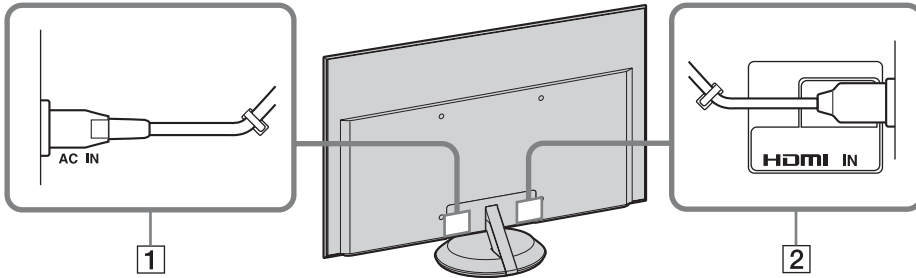

- Cet appareil affiche tous les signaux vidéo en entrée en résolution de 1 920 points × 1 080 lignes.

Élément	Description
1 AC IN	Permet de brancher votre source d'alimentation. Raccordez le cordon d'alimentation fourni à AC IN et à la prise de courant la plus proche.
2 HDMI IN	HDMI (High-Definition Multimedia Interface) fournit une interface audio et vidéo entièrement numérique non compressée entre ce moniteur ACL et tout composant audio et vidéo compatible HDMI. La connexion HDMI prend en charge les formats vidéo améliorés ou haute définition, en plus du son numérique.

Raccordement du cordon d'alimentation CA et du câble HDMI

- 1 Branchez le cordon d'alimentation CA (fourni) à la prise AC IN et un câble HDMI (fourni) à la prise HDMI IN à l'arrière de l'appareil, puis utilisez les crochets pour ranger les câbles à l'arrière du support de table.
- 2 Accrochez le couvercle du support sur le dessus du poteau central du support de table, puis appuyez vers le bas jusqu'au dé clic.



- Pour éviter de pincer le cordon d'alimentation CA et le câble HDMI, assurez-vous que ces câbles sont acheminés sous les encoches de chaque côté du couvercle du support.

- 3 Fixez le couvercle des terminaux (fourni) à l'appareil.

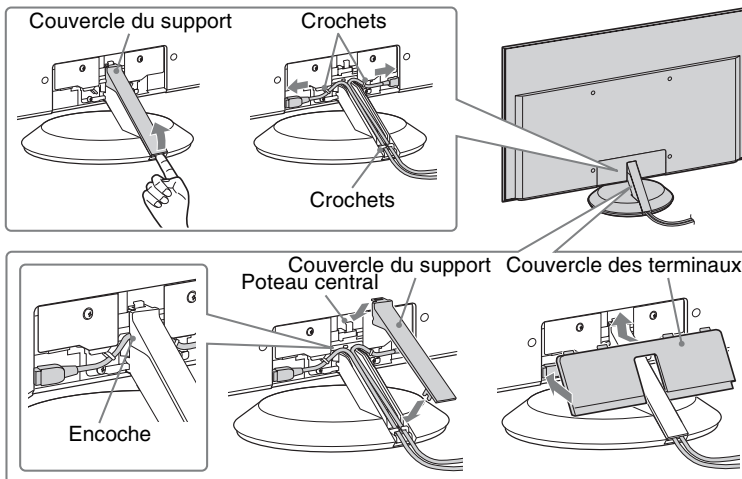

3. Raccordement d'autres appareils

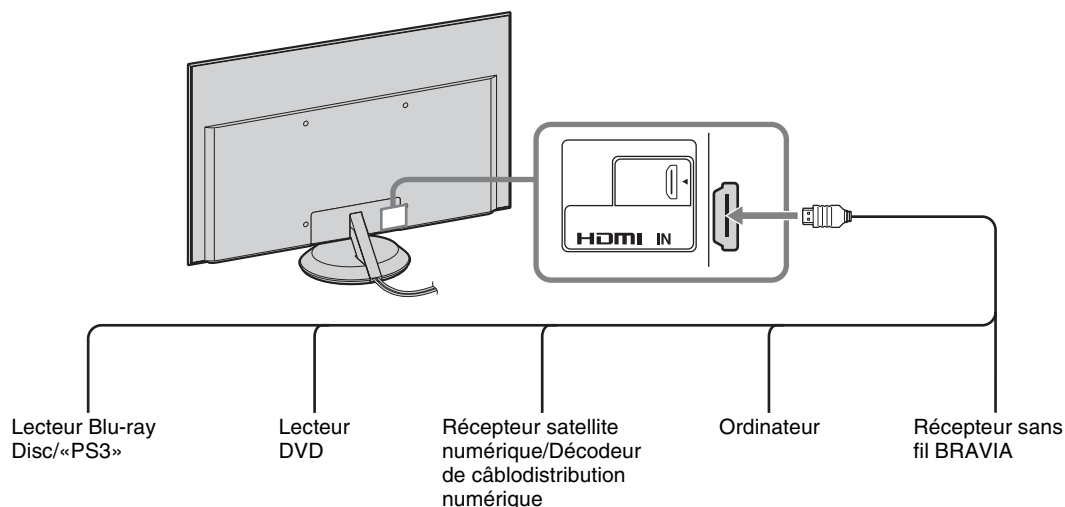

- Vous pouvez profiter de la programmation haute définition en vous abonnant aux services haute définition d'un fournisseur de câblodistribution ou de diffusion par satellite.
- Pour les utilisateur du récepteur sans fil BRAVIA (DMX-WL1) : pour fixer le récepteur à l'arrière du moniteur alors qu'il est installé sur le support de table, un support en option est requis. Pour plus de détails, visitez notre site Web. <http://www.sony.ca/support>

Tableau de compatibilité du signal d'entrée d'ordinateur

Après avoir connecté un ordinateur à l'appareil, réglez le signal de sortie de l'ordinateur selon les résolutions et les signaux pris en charge indiqués ci-dessous.

Résolutions prises en charge				Fréquence horizontale (kHz)	Fréquence verticale (Hz)	Norme
Signaux	Horizontal (Pixel)	x	Vertical (Ligne)			
VGA	640	x	480	31,5	60	VGA
SVGA	800	x	600	37,9	60	Critères VESA
XGA	1 024	x	768	48,4	60	Critères VESA
WXGA	1 280	x	768	47,4	60	VESA
	1 280	x	768	47,8	60	VESA
	1 360	x	768	47,7	60	VESA
SXGA	1 280	x	1 024	64,0	60	VESA
HDTV	1 920	x	1 080	67,5	60	CEA-861*



- Votre ordinateur doit prendre en charge l'un des signaux d'entrée d'ordinateur ci-dessus pour que son image s'affiche à l'écran de l'appareil.

* Le signal 1080p, lorsqu'il est appliqué à l'entrée HDMI, sera traité comme un signal vidéo et non d'ordinateur. Cela aura une incidence sur la configuration **Image** et les paramètres du **Mode cinéma**. Pour afficher le contenu de l'ordinateur, réglez le **Mode image** à **Personnalisé**, le **Mode cinéma** à **Plein écran** et la **Zone d'affichage** à **Tous pixels**.

4. Réglage de la langue

L'écran de réglage de la langue s'affiche lorsque vous allumez l'appareil pour la première fois.



- 1 Terminez vos branchements de câbles (consultez les pages précédentes avant d'effectuer le réglage de la langue).
- 2 Servez-vous de la télécommande pour naviguer dans les étapes de réglage de la langue :

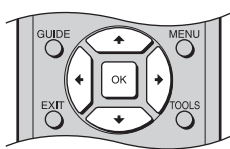

Touche \uparrow/\downarrow :

Vous permet de mettre en surbrillance les options des menus.

Touche OK :

Vous permet de sélectionner l'option en surbrillance et de passer à l'étape suivante.

Touche \leftarrow :

Vous permet de retourner à l'étape précédente.

Touche \rightarrow :

Vous permet de passer à l'étape suivante.

Réinitialisation du réglage de la langue

Sélectionnez l'option **Langue** dans les **Réglages du moniteur** (page 20).

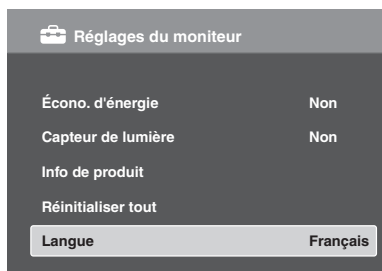

- Si vous éteignez accidentellement l'appareil pendant le réglage de la langue, l'appareil relancera le réglage de la langue du début lorsque vous le rallumerez.

Utiliser BRAVIA Sync avec la fonction Commande pour HDMI

La fonction BRAVIA Sync de cet appareil communique avec d'autres appareils Sony prenant en charge la fonction **Commande pour HDMI**.

Pour connecter des appareils Sony qui prennent en charge la fonction Commande pour HDMI

Reliez les appareils à l'aide d'un câble portant le logo HDMI. Consultez les pages 10 à 11 ou reportez-vous à la connexion HDMI.

Régler la fonction Commande pour HDMI

La fonction **Commande pour HDMI** doit être configurée pour que cet appareil puisse communiquer avec d'autres appareils prenant en charge la **Commande pour HDMI**. Pour configurer la fonction **Commande pour HDMI** de cet appareil, consultez la page 20. Pour les autres appareils, consultez leur documentation respective.

Options disponibles lors de l'utilisation de la Commande pour HDMI

Les commandes suivantes sont accessibles lorsque vous raccordez un appareil Sony pris en charge avec la fonction **Commande pour HDMI** à votre moniteur ACL :

- Éteindre automatiquement un appareil raccordé lorsque vous éteignez le moniteur ACL.
- Allumer automatiquement le moniteur ACL et sélectionner automatiquement l'entrée HDMI correspondante par l'appareil raccordé à l'aide de la fonction One-Touch-Play.
- Allumer automatiquement les appareils sélectionnés dans la **Liste des périphériques** sous **Configurations HDMI**; consultez la page 20.

Faire fonctionner le moniteur ACL

Insérer les piles dans la télécommande

Insérez deux piles AA (fournies) en prenant soin d'aligner les indicateurs **+** et **-** des piles avec ceux qui apparaissent dans le logement des piles de la télécommande.

Pour plus de détails, consultez le mode d'emploi de la télécommande RM-VL610A (fourni).

Utiliser la télécommande

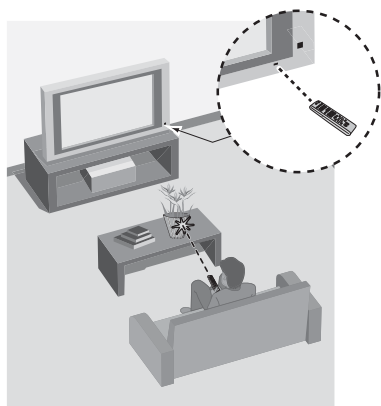

Suivez les consignes ci-dessous

- Pointez la télécommande en direction du capteur infrarouge du moniteur ACL.
- Assurez-vous qu'aucun objet ne se trouve entre la télécommande et le capteur infrarouge du moniteur ACL.
- Les lampes fluorescentes peuvent perturber le fonctionnement de votre télécommande; le cas échéant, éteignez les lampes fluorescentes dans la pièce.
- Si vous éprouvez des difficultés avec la télécommande, réinsérez ou remplacez les piles et assurez-vous qu'elles sont correctement placées dans le compartiment.

Commandes du moniteur ACL et touches de la télécommande

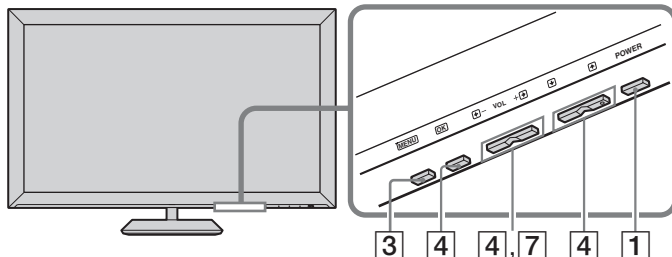
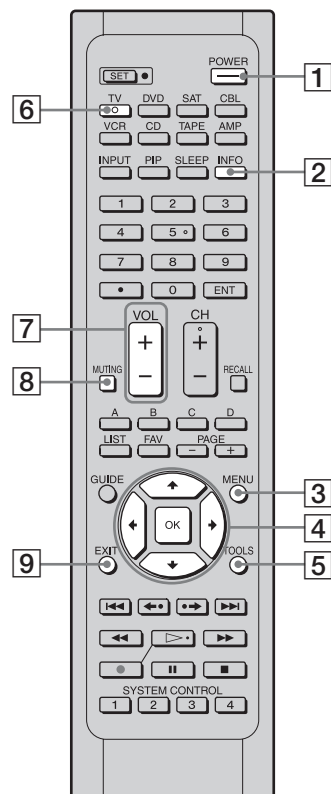

Les touches du moniteur ACL actionnent les mêmes fonctions que les touches correspondantes de la télécommande. Reportez-vous au mode d'emploi de la télécommande (fourni).



- La touche **▲** comporte un point tactile. Elle peut vous servir de référence lorsque vous faites fonctionner le moniteur ACL.
- Lorsque vous utilisez le moniteur ACL, appuyez une fois sur une touche de l'appareil (sauf la touche **POWER**) pour afficher tous les indicateurs, puis appuyez de nouveau pour activer la fonction. Les indicateurs s'éteignent après un certain temps.

(Suite)

Élément	Description
1 POWER	Appuyez sur cette touche pour allumer et éteindre le moniteur.
2 INFO	Appuyez sur cette touche pour afficher des renseignements sur le signal d'entrée actuel de l'appareil externe sélectionné.
3 MENU	Appuyez sur cette touche pour afficher le MENU et pour accéder aux divers éléments du MENU , tels que Image, Son, Écran, Configurations HDMI, Réglages du moniteur et Configuration PC .
4 ▲/▼/◀/▶/OK	Appuyez sur ▲/▼/◀/▶ pour changer la cible de saisie ou déplacer la surbrillance. Appuyez sur OK pour sélectionner un élément ou confirmer un choix.
5 TOOLS	Appuyez sur cette touche pour afficher une liste de fonctions et de raccourcis. Les éléments de menu qui s'affichent avec TOOLS varient en fonction du signal d'entrée et du contenu du signal actuels.

Sauf HDMI-PC

Élément de menu	Page de référence/détails
Réglages d'image	Consultez la page 16
Son	Consultez la page 18
Écono. d'énergie	Consultez la page 20
Optimiseur de mouvement	Consultez la page 17
Contr. dispositif	Consultez la page 20
Dispositifs HDMI synchronisés	Affiche la liste des appareils dotés de la fonction Commande pour HDMI connectés à l'appareil. Sélectionnez l'appareil HDMI que vous souhaitez utiliser en entrée, puis appuyez sur OK .

HDMI-PC

Élément de menu	Page de référence/détails
Réglages d'image	Consultez la page 16
Son	Consultez la page 18
Écono. d'énergie	Consultez la page 20
Centre H	Consultez la page 21
Centre V	Consultez la page 21
Contr. dispositif	Consultez la page 20
Dispositifs HDMI synchronisés	Affiche la liste des appareils dotés de la fonction Commande pour HDMI connectés à l'appareil. Sélectionnez l'appareil HDMI que vous souhaitez utiliser en entrée, puis appuyez sur OK .

6 TV	S'allume en rouge pendant l'opération.
7 VOL +/-	Appuyez sur ces touches pour régler le volume.
8 MUTING	Appuyez sur cette touche pour couper le son. Appuyez dessus de nouveau, ou appuyez sur VOL + pour rétablir le son.
9 EXIT	Appuyez sur cette touche pour revenir à l'écran précédent lorsque des éléments de menu ou des réglages sont affichés.



- Les touches de la télécommande autres que celles décrites ci-dessus ne permettent pas de commander l'appareil.

Indicateurs

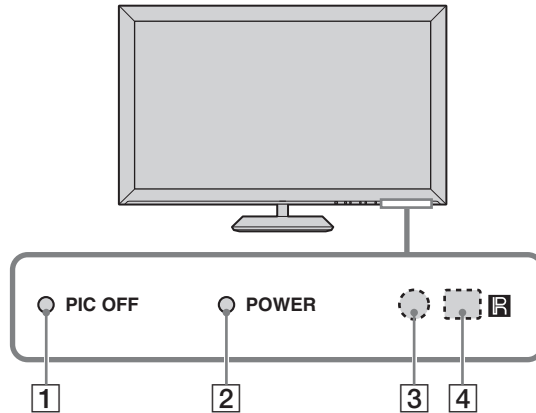

Élément	Description
1 PIC OFF	S'allume en vert lorsque la fonction Sans image est activée. Pour plus de détails à ce sujet, consultez la page 20 (Sans image).
2 Voyant à DEL POWER	Ce voyant s'allume en vert lorsque l'appareil est allumé.
3 Capteur de lumière	Détecte le niveau de clarté de la pièce et règle la luminosité de l'écran en conséquence (consultez la page 20 pour les détails). Ne placez aucun objet près du capteur ou dans la zone qui l'entoure (tel qu'indiqué ci-dessus), car cela pourrait altérer son fonctionnement.
4 Port infrarouge (IR)	Reçoit les signaux infrarouges provenant de la télécommande. Ne placez aucun objet près du capteur, cela pourrait altérer son fonctionnement.

Utiliser les réglages du moniteur ACL

- 1 Appuyez sur **MENU**. Le menu s'affiche à l'écran.
- 2 Appuyez sur **▲/▼** pour sélectionner un élément, puis appuyez sur **OK**.
- 3 Suivez les instructions qui s'affichent à l'écran.
- 4 Appuyez sur **MENU** pour quitter.



Configuration Image

Réglages d'image	Mode image	Éclatant	Pour une image au contraste et à la netteté rehaussés.
		Photo-Éclatant*	Pour améliorer le contraste et la netteté.
		Standard	Pour utiliser les paramètres d'image standard. Conseillé pour le divertissement à domicile.
		Photo-Standard*	Affichage standard à sélectionner à la maison.
		Cinéma	Idéal pour le visionnement de contenu vidéo comme les films. Convient à un environnement de type cinéma-maison.
		Photo-Original*	Les images ressemblent aux photos imprimées d'un album de photos.
		Personnalisé	Permet de mémoriser vos paramètres préférés.
		Photo-Personnalisé*	Permet de mémoriser vos paramètres préférés.

* Ces fonctions ne sont pas accessibles avec le signal d'un ordinateur.





- Les options du **Mode image** peuvent varier en fonction du paramètre **Optimiseur de vidéo/photo** (consultez la page 18).

Réinitialiser	Permet de réinitialiser les paramètres actuels à leurs valeurs par défaut.
Rétroéclairage	Permet d'ajuster le rétroéclairage.
Image	Permet d'ajuster le contraste de l'image.
Luminosité	Permet d'ajuster la luminosité de l'image.
Couleur	Permet d'ajuster l'intensité des couleurs.
Nuance	Permet d'ajuster l'intensité des verts dans l'image.
Temp. de la couleur	Froide Permet de donner aux blancs une teinte bleue.
<i>Réglage des blancs</i>	Neutre Permet de donner aux blancs une teinte neutre.
	Chaude 1, 2 Permet de donner aux blancs une teinte rouge.



- L'option **Chaude 1, 2** n'est pas disponible en mode **Éclatant** et **Photo-Éclatant**.

Netteté	Permet d'ajuster la netteté de l'image.
Réduction du bruit	Permet de réduire les parasites de l'image.
Réduction du bruit MPEG	Cette option permet de réduire l'effet mosaïque des signaux vidéo compressés en format MPEG. Elle est utile pour le visionnement des DVD et des disques Blu-ray.
Réglages avancés	Accessibles pour les Mode image suivants : Standard, Cinéma, Personnalisé, Photo-Standard, Photo-Original et Photo-Personnalisé .
Réinitialiser	Permet de réinitialiser les réglages avancés à leurs valeurs par défaut.
Correcteur de noir	Permet d'améliorer les zones noires de l'image et procure un plus grand contraste.
A. C. évolué (Amplificateur de contraste évolué)	Permet d'optimiser le rétroéclairage et le contraste. Ce réglage est particulièrement efficace pour améliorer l'image des scènes sombres.
Gamma	Permet de régler l'équilibre entre les zones claires et sombres de l'image.
Blanc clair	Permet d'accentuer le blanc et les couleurs claires.
Espace de couleur	Permet de sélectionner l'intervalle de reproduction des couleurs Large ou Standard .
Couleur réelle	Rend les couleurs plus éclatantes et les teints de peau plus naturels.
Équilibre des blancs	Ajuste la température de la couleur en détail.
	 <ul style="list-style-type: none"> • Vous pouvez aussi accéder aux paramètres Réglages d'image en appuyant sur la touche TOOLS de la télécommande. • Certaines options de la configuration Image ne sont pas disponibles avec le signal d'un ordinateur raccordé à l'entrée HDMI.
Optimiseur de mouvement	Active Optimiseur de mouvement pour améliorer la netteté du mouvement de l'image et pour réduire le flou.
	Haut Reproduit un mouvement d'image plus fluide pour les films. Standard Reproduit un mouvement d'image fluide. Utilisez cette option pour une utilisation standard. Non Utilisez ce réglage lorsque les réglages Haut et Standard génèrent des artefacts tels que des images fantômes.
	 <ul style="list-style-type: none"> • Selon le signal vidéo, il se peut que l'effet ne soit pas visible, même si vous avez changé le réglage. • Optimiseur de mouvement n'est pas disponible lorsque Mode jeu est réglé à Oui.
CineMotion	Détecte automatiquement le contenu à base de film et applique un processus d'ajustement d'image (fonction de télécinéma inversé 3-2) et un moteur d'estimation du mouvement pour améliorer le contenu à base de film et le désentrelacement.
	Autom. 1 Applique un processus d'ajustement d'image inversé 3-2 et un moteur d'estimation du mouvement pour réduire les artefacts dans les images vidéo et produire la meilleure qualité d'image possible. Sélectionnez pour une utilisation standard. Autom. 2 Applique uniquement le processus d'ajustement d'image (fonction de télécinéma inversé 3-2). Le mouvement de l'image sera similaire à celui du film d'origine. Non Désactive l'option CineMotion . Utilisez ce réglage lorsque les réglages Autom. 1 et Autom. 2 génèrent des artefacts tels que des images fantômes.
Mode jeu	Sélectionnez Oui pour optimiser le fonctionnement de l'appareil pour les jeux vidéo au rythme rapide où le temps de réponse est crucial. Sélectionnez Non pour désactiver cette fonction.

Optimiseur de vidéo/photo	Règle les paramètres d'image pour optimiser la qualité d'image de la vidéo (images en mouvement) ou de la photo (image fixe). Cette fonction est seulement disponible pour le contenu au format 1080i/p (excluant 1080/24p) branché à l'entrée HDMI.
Vidéo-A	L'appareil règle automatiquement les paramètres d'image pour le contenu vidéo ou les images fixes lorsqu'un appareil Sony en option qui prend en charge le mode Vidéo-A est branché à l'entrée HDMI.
Vidéo	Sélectionner pour régler les paramètres d'image pour la vidéo.
Photo	Sélectionner pour régler les paramètres d'image pour les photos.



- Les fonctions **Mode jeu** et **Optimiseur de vidéo/photo** ne sont pas disponibles lorsque le **Mode théâtre** est réglé à **Oui**.



Configuration Son

Mode son	Dynamique	Permet d'accentuer les sons aigus et graves.
	Standard	Son standard optimisé pour l'utilisation à domicile.
	Phonie en clair	Ce réglage est particulièrement approprié pour les dialogues parlés.
Réinitialiser	Permet de réinitialiser les paramètres actuels à leurs valeurs par défaut.	
Aigu	Permet d'ajuster les sons aigus.	
Grave	Permet d'ajuster les sons graves.	
Équilibre	Permet d'ajuster l'équilibre du haut-parleur de droite ou de gauche.	
Ambiophonie	S-FORCE Front Surround	Permet d'activer un mode ambiophonique virtuel avec deux haut-parleurs frontaux.
	Non	Sélectionnez cette option pour utiliser une réception stéréo ou mono normale.
Zoom vocal	Permet d'ajuster la clarté de la voix humaine. Par exemple, si la voix d'un lecteur de nouvelles est inaudible, vous pouvez augmenter ce paramètre pour rendre la voix plus claire. Inversement, si vous regardez une émission sportive, vous pouvez réduire ce paramètre pour adoucir la voix du commentateur.	
Surampli	Le Surampli fournit un son plein avec un plus grand sens de profondeur et de largeur en accentuant les fréquences hautes et basses. Sélectionnez Haut , Bas ou Non pour choisir le niveau d'accentuation voulu. Sélectionnez Non pour désactiver l'accentuation.	
	<ul style="list-style-type: none"> • Accessible uniquement lorsque l'option Mode son est réglée à Standard. 	
Steady Sound	Sélectionnez Oui pour stabiliser le volume entre les programmes et les messages publicitaires. Sélectionnez Non pour désactiver cette fonction.	
Décalage du volume	Permet d'ajuster le volume de l'entrée courante par rapport aux autres entrées.	



- **Son** est aussi accessible par la touche **TOOLS** de la télécommande.



Configuration Écran

Mode cinéma	Grand zoom	Permet de remplir l'écran avec un minimum de distorsion.
	Normal	Permet d'afficher une image 4:3 dans son format d'écran original lorsque la source originale est en 4:3.
	Plein écran	Permet d'agrandir l'image à l'horizontale jusqu'à ce que l'écran soit rempli quand la source originale est en 4:3. Lorsque la source originale est en 16:9 (source haute définition), sélectionnez ce mode pour afficher une image 16:9 dans sa taille originale.
	Zoom	Permet d'agrandir l'image originale à l'horizontale et à la verticale sur tout l'écran sans altérer le format d'écran.
Cinéma autom.	Oui	Lorsque cette option est active, l'appareil ajuste automatiquement le Mode cinéma selon le contenu du signal. Si vous n'aimez pas les fréquents changements de format d'image, sélectionnez Non .
	Non	Permet de désactiver l'option Cinéma autom. Vous pouvez sélectionner le Mode cinéma de votre choix dans le menu Mode cinéma .
4:3 par défaut <i>Permet de choisir le mode d'écran par défaut pour les sources 4:3</i>	Grand zoom	Permet d'agrandir l'image 4:3 de sorte qu'elle remplisse l'écran 16:9 tout en conservant au maximum l'image initiale.
	Normal	Sélectionnez cette option pour afficher l'image 4:3 dans son format original.
	Non	Sélectionnez cette option pour continuer à utiliser les paramètres de Mode cinéma actuels lorsqu'il y a un changement d'entrée.
		<ul style="list-style-type: none"> • L'option 4:3 par défaut n'est pas accessible si l'option Cinéma autom. est réglée à Non. • Si l'option 4:3 par défaut est réglée à autre chose que Non, le Mode cinéma s'applique uniquement à l'entrée en cours. Lorsque vous changez d'entrée, le Mode cinéma est automatiquement remplacé par le réglage 4:3 par défaut pour les sources 4:3. Pour garder les paramètres de Mode cinéma en cours lorsque vous changez d'entrée, réglez le paramètre 4:3 par défaut à Non.
Zone d'affichage	Tous pixels	Permet d'afficher l'image provenant de sources 1080i, 1080p ou 1080/24p dans sa taille originale lorsque Mode cinéma est réglé à Plein écran .
	Normal	Permet d'afficher l'image dans sa taille originale.
	-1/-2	Permet d'agrandir l'image pour masquer ses bordures.
Centrage horizontal	Permet de déplacer l'image horizontalement, soit vers la gauche et vers la droite.	
Centrage vertical	Permet de déplacer l'image verticalement, soit vers le haut ou le bas.	
Taille verticale	Permet de régler la taille verticale de l'image pour une image de définition standard.	



- Certaines options ne sont pas disponibles avec le signal d'un ordinateur raccordé à l'entrée HDMI.
- Selon le signal en entrée, les options **Centrage horizontal**, **Centrage vertical** et **Taille verticale** peuvent ne pas être accessibles.

Configurations HDMI



Les entrées HDMI de ce moniteur ACL reconnaissent et prennent en charge les autres appareils Sony comportant la fonction **Commande pour HDMI**. Consultez la page 12 pour plus de renseignements sur la fonction **Commande pour HDMI**.

Commande pour HDMI	En sélectionnant Oui ou Non , vous déterminez si le moniteur ACL pourra communiquer avec les autres appareils qui prennent en charge la fonction Commande pour HDMI .
Désact. autom. du périphérique	Sélectionnez Oui pour que les appareils raccordés qui prennent en charge la fonction Commande pour HDMI s'éteignent automatiquement lorsque vous éteignez le moniteur ACL. Sélectionnez Non pour désactiver cette fonction. Cette fonction est disponible lorsque la fonction Commande pour HDMI est réglée à Oui .
Mise sous tension automatique du moniteur	Sélectionnez Oui pour allumer et éteindre le moniteur ACL par l'entremise d'un appareil raccordé prenant en charge la fonction Commande pour HDMI . Sélectionnez Non pour désactiver cette fonction. Cette fonction est disponible lorsque la fonction Commande pour HDMI est réglée à Oui .
Mise à jour liste périphér.	Permet de créer ou de mettre à jour la liste des périphériques HDMI. Assurez-vous de mettre à jour la liste des périphériques HDMI lorsque vous modifiez les connexions ou les réglages d'appareils raccordés prenant en charge la fonction Commande pour HDMI .
Liste des périphériques	Affiche la liste des appareils dotés de la fonction Commande pour HDMI raccordés au moniteur ACL.



- Pour afficher les options de **Contr. dispositif**, appuyez sur **TOOLS** alors que l'appareil prenant en charge la fonction **Commande pour HDMI** est raccordé. L'option **Contr. dispositif** donne accès aux fonctions **Menu**, **Options** et **Liste de contenus** de l'appareil raccordé avec la télécommande de votre moniteur ACL.
- Certains appareils dotés de la fonction **Commande pour HDMI** ne prennent pas en charge la fonction **Contr. dispositif**.

Réglages du moniteur

Écono. d'énergie	Permet de limiter la consommation d'énergie en ajustant l'intensité du rétroéclairage de l'écran. Cette fonction améliore également le niveau du noir. Choisissez entre Non , Bas , Haut et Sans image .  <ul style="list-style-type: none">• Lorsque la fonction Sans image est réglée, appuyer sur les touches VOL +/- ou MUTING ne la désactivera pas. Pour la désactiver, appuyez sur d'autres touches.
Capteur de lumière	Permet l'ajustement automatique de la luminosité de l'écran. Le Capteur de lumière perçoit la luminosité ambiante de la pièce et permet à l'appareil d'ajuster la luminosité du rétroéclairage selon les réglages de l'image et les conditions d'éclairage.  <ul style="list-style-type: none">• Veillez à ne placer aucun objet près du capteur, car cela pourrait nuire à son fonctionnement (consultez la page 13).• Lorsque la luminosité est faible, l'étendue de la commande de rétroéclairage est réduite si le paramètre Capteur de lumière est réglé à Oui.
Info de produit	Affiche des renseignements sur votre moniteur ACL.
Réinitialiser tout	Permet de réinitialiser tous les réglages aux valeurs par défaut.
Langue	Sélectionnez la langue de votre choix pour l'interface de l'appareil : English , Español ou Français .



Configuration PC

Mode cinéma	Normal	Sélectionnez cette option pour afficher l'image dans sa résolution et son format d'écran originaux.
	Plein écran 1	Permet d'agrandir l'image de façon à remplir l'écran tout en conservant les proportions du format d'écran original.
	Plein écran 2	Permet d'agrandir l'image afin qu'elle remplisse tout l'écran.
Réinitialiser		Permet de réinitialiser les paramètres actuels à leurs valeurs par défaut.
Centre H		Permet de déplacer l'image horizontalement, soit vers la gauche et vers la droite.
Centre V		Permet de déplacer l'image verticalement, soit vers le haut ou le bas.

Accessoires en option

Cet appareil est conçu pour être utilisé avec les accessoires en option ci-dessous, par exemple le support de fixation murale (en date d'octobre 2008).

L'installation de ces accessoires en option nécessite une certaine compétence. Veuillez à confier l'installation à un entrepreneur autorisé. Pour une installation en toute sécurité, lisez le mode d'emploi fourni avec les accessoires et reportez-vous au présent mode d'emploi.

Utilisation avec un support de fixation murale et des enceintes

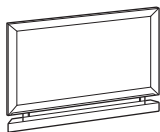

Support de fixation murale :
SU-WL700
Enceintes :
SS-WAL700

Utilisez les accessoires fournis avec cet appareil pour l'installation.

Entretoises (noires) (4)



Le son n'est pas émis par le moniteur ACL lorsque le support de table fourni est retiré en vue d'utiliser le moniteur ACL avec un support de fixation murale. Dans ce cas, utilisez les enceintes exclusives (en option) pour la sortie sonore avec le moniteur ACL.

Installation avec l'appareil.

Suivez les étapes ci-dessous pour faire correspondre l'installation avec les étapes d'installation des modes d'emploi des accessoires en option. Suivez les directives du présent mode d'emploi en vous reportant aux modes d'emploi des accessoires. Pour les directives entre parenthèses () des étapes d'installation, reportez-vous aux mêmes étapes dans les modes d'emploi des accessoires en option.

Pour les utilisateurs d'enceintes, reportez-vous d'abord au mode d'emploi du support de fixation murale.

1 Retirez le support de table (si nécessaire) (4-1).

- Le support de table n'est pas fixé au moniteur ACL lorsque le produit sort de la boîte. Placez l'appareil face vers le bas.

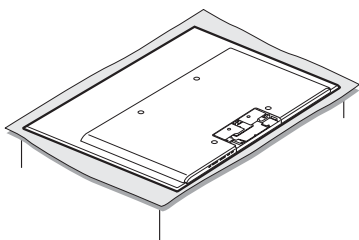

- Si le support de table est installé, retirez-le (consultez la page 6).

2 Placez les entretoises (4-2).

- Retirez les quatre vis de l'arrière du moniteur ACL.

- Placez les entretoises (noires - fournies avec le moniteur ACL).

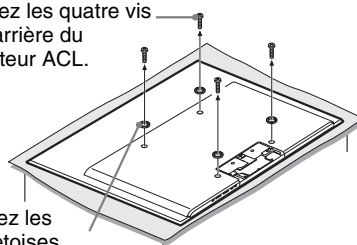

3 Suivez les étapes 4-3 à 4-4 en vous reportant au mode d'emploi fourni avec le support de fixation murale.

Lors de l'utilisation du support de fixation murale seulement

Passez à l'étape 6 du présent mode d'emploi.

Lors de l'utilisation des enceintes

Passez à l'étape 4 du présent mode d'emploi.

- 4** Soulevez la patte de verrouillage pour insérer les enceintes (4-5).

Supports
de fixation

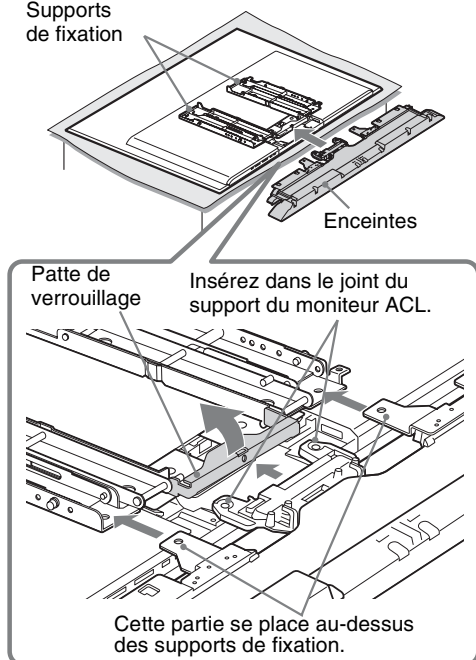

- 5** Fixez les enceintes avec deux vis (fournies avec les enceintes).

Vis (fournies avec les enceintes)

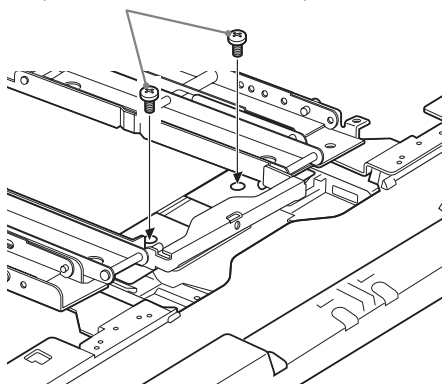

- 6** En vous reportant au mode d'emploi fourni avec le support de fixation murale, suivez les étapes 4-6 à 4-7.

- 7** Branchez le cordon d'alimentation CA (fourni avec le moniteur ACL) et le câble HDMI (fourni avec le moniteur ACL) (5-1).

- 1 Branchez le cordon d'alimentation.
- 2 Fixez-le au crochet.

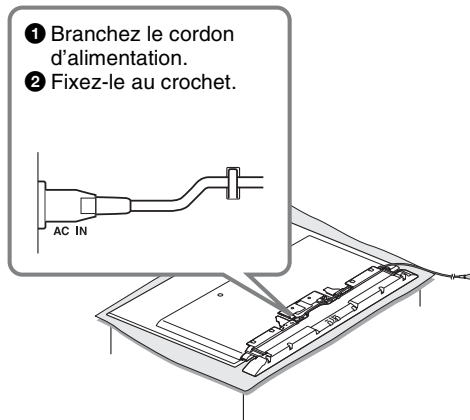

Lors de l'installation d'enceintes

Fixez le cordon d'alimentation avec les deux crochets, puis faites descendre le cordon du côté droit du moniteur ACL.

Faites descendre le câble HDMI du côté gauche ou droit du moniteur ACL.

- 8** Consultez le mode d'emploi fourni avec le support de fixation murale pour la suite de l'installation de l'appareil au mur.



- Il est impossible de brancher des câbles au moniteur ACL après son installation au mur ou sur un meuble.
- Lors de l'installation du moniteur ACL au mur ou sur un meuble, soulevez l'appareil avec un tissu placé sous l'appareil. Ne le tenez pas par la grille des haut-parleurs.

Utilisation avec un meuble et des enceintes

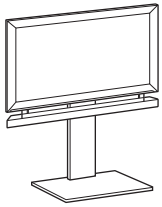

Meuble :
SU-FL71M
Enceintes :
SS-WAL700

Utilisez les accessoires fournis avec cet appareil pour l'installation.

Entretoises (argent) (2)* Vis M6 x 20 (4)



* Utilisez quatre entretoises si vous n'installez pas les enceintes.

Le son n'est pas émis pas le moniteur ACL lorsque le support de table fourni est retiré en vue d'utiliser le moniteur ACL avec un meuble. Dans ce cas, utilisez les enceintes exclusives (en option) pour la sortie sonore avec le moniteur ACL.

Installation avec l'appareil.

Suivez les étapes ci-dessous pour faire correspondre l'installation avec l'étape d'installation des modes d'emploi des accessoires en option. Suivez les directives du présent mode d'emploi en vous reportant aux modes d'emploi des accessoires.

Pour les utilisateurs d'enceintes, reportez-vous d'abord au mode d'emploi du meuble. Suivez les étapes ci-dessous au lieu de l'étape « **2** Préparation pour l'installation du téléviseur » (page 6) du mode d'emploi fourni avec le meuble.

1 Retirez le support de table (si nécessaire).

- Le support de table n'est pas fixé au moniteur ACL lorsque le produit sort de la boîte. Placez l'appareil face vers le bas.

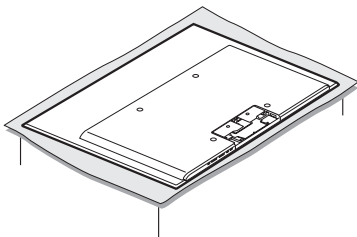

- Si le support de table est installé, retirez-le (consultez la page 6).

2 Placez les entretoises.

Si vous n'installez pas les enceintes, utilisez les quatre entretoises (argent, fournies avec le moniteur ACL).

- Retirez les quatre vis de l'arrière du moniteur ACL.

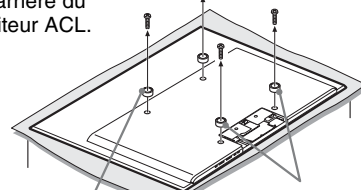

- Placez les entretoises (argent - fournies avec le moniteur ACL).

Si vous installez les enceintes, placez deux entretoises (jaunes, fournies avec les enceintes) dans le bas.

3 Installez le support ① ④ sur le moniteur ACL.

- Placez le support ① ④ en alignant les trous de vis que vous avez libérés à l'étape 2.
- Fixez temporairement deux vis M6 x 20 (fournies avec le moniteur ACL) dans les orifices supérieurs du support. Si vous n'installez pas les enceintes, fixez les quatre vis. Vis M6 x 20 (fournies avec le moniteur ACL)

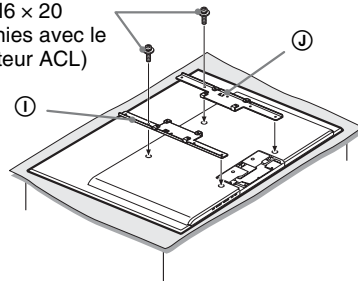

Si vous utilisez seulement le meuble, passez à l'étape 5.

4 Insérez les enceintes.

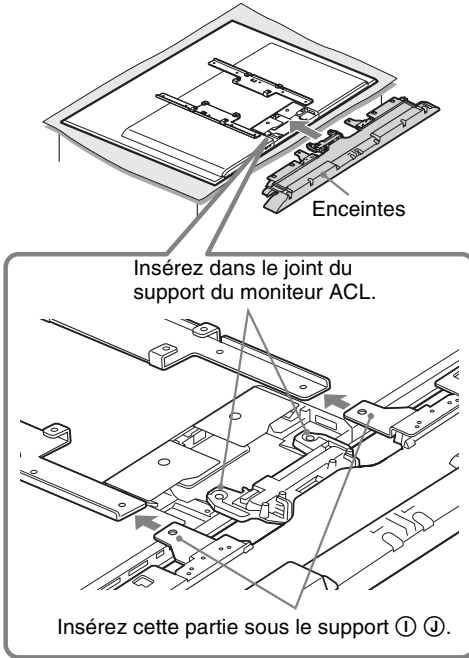

5 Fixez les enceintes avec les vis, puis fixez le crochet (M) au support (I) (J).
Serrez le deux vis du haut (fixées temporairement à l'étape 3).

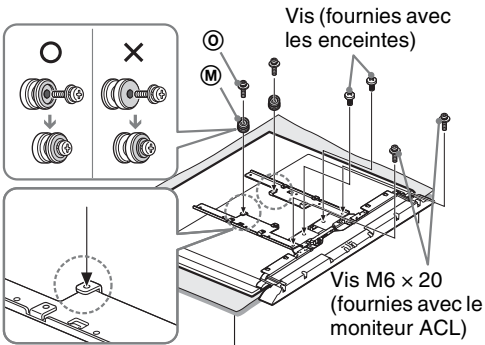

6 Branchez le cordon d'alimentation (fourni avec le moniteur ACL) et le câble HDMI (fourni avec le moniteur ACL), puis faites-les descendre au centre du moniteur ACL.

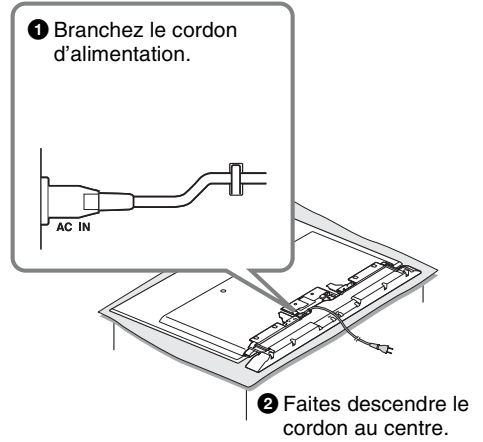

7 Consultez le mode d'emploi fourni avec le support de fixation murale pour la suite de l'installation.



- Il est impossible de brancher des câbles au moniteur ACL après son installation au mur ou sur un meuble.
- Lors de l'installation du moniteur ACL au mur ou sur un meuble, soulevez l'appareil avec un tissu placé sous l'appareil. Ne le tenez pas par la grille des haut-parleurs.

Information complémentaire

Dépannage

Si vous avez des questions supplémentaires concernant l'utilisation de votre moniteur ACL Sony, si vous devez l'envoyer en réparation ou si vous avez besoin d'assistance technique, visitez notre site Web ou appelez l'un des numéros suivants :

<http://fr.sony.ca/support> au Canada
<http://www.sony.com/tvsupport> aux États-Unis
1-877-899-SONY (7669) au Canada
1-800-222-SONY (7669) aux États-Unis

Symptôme	Explication/solution
L'appareil n'affiche aucune image	
L'appareil n'affiche aucune image	• Vérifiez les paramètres d' Écono. d'énergie (page 20).
Il n'y a aucune image en provenance de la source vidéo	• Vérifiez la connexion entre l'appareil vidéo en option et le moniteur ACL.
L'image est de mauvaise qualité	
La qualité d'image n'est pas aussi bonne qu'au magasin	• La qualité de l'image dépend du signal.
L'écran n'affiche aucune couleur, il affiche une image sombre ou de mauvaises couleurs ou encore l'image est trop claire	• Réglez les options du Mode image dans la configuration Image (page 16). • Si vous réglez le mode Écono. d'énergie à Bas ou à Haut , cela améliore le niveau du noir (page 20).
Image floue/Couleurs de mauvaise qualité	• Si l'appareil est transporté d'un endroit froid à un endroit chaud ou si la température de la pièce change brutalement, l'image peut devenir floue ou les couleurs être de mauvaise qualité à cause de la condensation. Éteignez l'appareil et patientez quelques heures avant de le rallumer.
L'appareil n'émet aucun son ou un son parasite	
L'image s'affiche correctement, mais il n'y a aucun son	• Vérifiez le volume. • Appuyez sur la touche MUTING ou VOL + de sorte que « Muting » disparaisse de l'écran (page 14).
BRAVIA Sync	
Impossible de trouver l'appareil BRAVIA Sync HDMI raccordé	• Assurez-vous que la fonction Commande pour HDMI est configurée à la fois sur le moniteur ACL et sur l'appareil externe compatible avec BRAVIA Sync (page 12).
Un deuxième récepteur audio-vidéo ne s'affiche pas dans la liste des périphériques	• Les fonctions BRAVIA Sync et Commande pour HDMI ne permettent d'utiliser qu'un seul récepteur AV à la fois (page 20).
Entrée d'ordinateur	
L'appareil n'affiche aucune image ou ne reçoit aucun signal	• Assurez-vous que l'ordinateur est correctement branché à l'entrée HDMI IN de l'appareil. • Assurez-vous que le signal de sortie de l'ordinateur fait partie de ceux indiqués à la page 11.
L'image est de mauvaise qualité	• Ajustez la résolution (page 11).

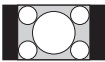
Symptôme	Explication/solution
Généraux	
Le Mode cinéma change automatiquement	<ul style="list-style-type: none"> Le réglage Mode cinéma en cours est automatiquement remplacé par le réglage 4:3 par défaut si l'option 4:3 par défaut dans la configuration Écran est réglée à une autre option que Non. Si vous voulez verrouiller le Mode cinéma sélectionné avec la touche WIDE de la télécommande, réglez l'option 4:3 par défaut à Non dans la configuration Écran (page 19). Vérifiez l'option Cinéma autom. dans la configuration Écran (page 19).
L'écran affiche des barres noires	 <ul style="list-style-type: none"> Certaines émissions en format grand écran sont filmées dans un format d'écran supérieur à 16:9 (cela est particulièrement fréquent dans le cas de films lancés en salle). Votre moniteur ACL affiche ces émissions avec des barres noires au haut et au bas de l'écran. Pour plus de détails, vérifiez la documentation fournie avec votre DVD (ou communiquez avec votre fournisseur de service). Les émissions diffusées en format 4:3 s'afficheront avec des barres noires sur les côtés de l'écran.
Certains programmes sur DVD ou autres sources numériques affichent une perte de détails, particulièrement au cours de scènes rapides ou obscures	<ul style="list-style-type: none"> Cela vient de la méthode de compression utilisée par certains DVD, et peut faire en sorte que l'écran de votre moniteur ACL affiche moins de détails qu'à l'ordinaire ou que des artefacts (petits blocs ou points, pixellisation) apparaissent sur votre écran. L'intensité de ce phénomène de compression peut varier en fonction de la clarté et de la résolution de l'appareil.
La télécommande ne fonctionne pas	<ul style="list-style-type: none"> Pour déterminer si le problème concerne la télécommande ou non, appuyez sur une touche de l'appareil. Appuyez sur VOL +/- pour régler le volume. Appuyez sur la touche TV de la télécommande lorsque la touche n'est pas allumée. Vérifiez le sens d'insertion des piles ou remplacez les piles. Pointez la télécommande vers le capteur, situé au devant de l'appareil. Assurez-vous que la zone du capteur de télécommande est libre de tout obstacle. Les lampes fluorescentes peuvent perturber le fonctionnement de votre télécommande; le cas échéant, éteignez les lampes fluorescentes dans la pièce. Vérifiez la description des touches qui servent à commander cet appareil (page 13).

Caractéristiques techniques

Modèle	KLV-40ZX1M
Système	
Système de l'écran	Écran ACL (affichage à cristaux liquides)
Puissance des haut-parleurs	5 W + 5 W, 10 W (graves)
Connecteurs d'entrée et de sortie	
HDMI IN	HDMI : Vidéo : 480i, 480p, 720p, 1080i, 1080p, 1080/24p / Audio : Deux canaux linéaires PCM 32, 44,1 et 48 kHz, 16, 20 et 24 bits
Alimentation, dimensions et accessoires	
Alimentation	120-240 V CA, 50/60 Hz
Consommation d'énergie en cours d'utilisation	188 W
en veille	0,3 W (120 V) 0,4 W (240 V)
Taille de l'écran (mesurée en diagonale) (pouces)	40
Résolution de l'écran	1 920 points (horizontal) × 1 080 lignes (vertical)
Haut-parleur/ Pleine gamme (4) (mm) (pouces)	Ø30 Ø1 ³ / ₁₆
Graves (1) (mm) (pouces)	58 × 90 2 ¹ / ₄ × 3 ⁹ / ₁₆
Dimensions	
avec support (mm) (pouces)	986 × 682 × 307 38 ⁷ / ₈ × 26 ⁷ / ₈ × 12 ¹ / ₈
sans support (mm) (pouces)	986 × 599 × 28 38 ⁷ / ₈ × 23 ⁵ / ₈ × 1 ¹ / ₈
schéma des trous pour la fixation murale (mm)	300 × 300
taille de la vis de fixation murale (mm)	M6 (longueur : consultez le schéma de la page 7)
Poids	
avec support (kg) (lb)	15,0 33,1
sans support (kg) (lb)	12,2 26,9
Accessoires compris	Consultez la section « Vérification des accessoires » à la page 4.
Accessoires en option	Support de fixation murale / Base de téléviseur : consultez la page 2



- La disponibilité des accessoires en option dépend des stocks.
- La conception des produits et les caractéristiques techniques peuvent changer sans préavis.

Pour votre commodité

Veillez communiquer directement avec le soutien à la clientèle de Sony si vous :

- Avez des questions sur l'utilisation de votre moniteur ACL après avoir lu le mode d'emploi
- Éprouvez des difficultés avec le fonctionnement de votre moniteur ACL

Pour le Canada

<http://fr.sony.ca/support>

ou contactez un de nos représentants : 1-877-899-SONY (7669)

Pour les États-Unis

<http://www.sony.com/tvsupport>

ou contactez un de nos représentants : 1-800-222-SONY (7669)

Sony visera à résoudre vos questions plus rapidement que votre détaillant ou emplacement d'achat.

Ne retournez pas le produit au magasin

Inscription en-ligne disponible :

Faire en sorte de compléter l'enregistrement de votre moniteur ACL.

Canada

<http://www.SonyStyle.ca/fr/registration>

États-Unis

<http://productregistration.sony.com>

Registro de propiedad

Los números de modelo y de serie están ubicados en el interior de la cubierta del terminal. Anote esos números en el espacio que tiene a continuación. Refiérase a ellos cuando contacte a su distribuidor Sony acerca de esta unidad.

Nombre de modelo

Nº de serie

PRECAUCIÓN

Para evitar las descargas eléctricas y la exposición de los contactos, no utilice este enchufe polarizado de corriente alterna con un cable de extensión, receptáculo u otro tomacorriente a menos que los contactos puedan ser introducidos completamente.

- Opere la unidad únicamente con ca de 120 V a 240 V

Declaración de conformidad

Nombre de la marca: SONY
Modelo: KLV-40ZX1M
Parte responsable: Sony Electronics Inc.
Dirección: 16530 Via Esprillo,
San Diego, CA 92127 EE. UU.
Teléfono: 858-942-2230

Este dispositivo cumple con la Sección 15 del reglamento de la FCC. El funcionamiento está sujeto a las dos condiciones siguientes: (1) Este dispositivo no debe provocar interferencias perjudiciales y (2) este dispositivo debe aceptar las interferencias recibidas, incluidas las que puedan provocar un funcionamiento no deseado.

NOTIFICACIÓN

Este aparato fue debidamente probado, demostrándose que cumple con los límites establecidos para los dispositivos digitales Clase B de acuerdo con la Sección 15 de las normas de la FCC. Estos límites se establecieron para ofrecer protección razonable contra interferencias perjudiciales en las instalaciones residenciales. Este aparato genera, usa y puede emitir energía de frecuencia radioeléctrica, y si no se instala y utiliza de acuerdo con las instrucciones correspondientes, podría producir interferencias perjudiciales en las radiocomunicaciones.

No obstante, no puede garantizarse que no se produzcan estas interferencias en una instalación determinada. Si este aparato llega a interferir en la recepción de radio o televisión, lo que podrá comprobarse encendiendo y apagando el aparato, se recomienda al usuario intentar corregir la interferencia mediante una o más de las siguientes medidas:

- Cambiar la orientación o la ubicación de la antena de recepción.
- Aumentar la distancia entre el equipo y el receptor.
- Conectar el equipo a un tomacorriente de un circuito distinto al que está enchufado el receptor.
- Ponerse en contacto con el distribuidor o solicitar los servicios de un técnico capacitado en radio y televisión.

De acuerdo con las regulaciones de la FCC, se le advierte que cualquier cambio o modificación que no se apruebe expresamente en este manual podría anular su autorización para operar este equipo.

PRECAUCIÓN

El siguiente televisor en color de pantalla de cristal líquido Sony sólo se debe utilizar con el SOPORTE DE MONTAJE MURAL o el SOPORTE DE TELEVISOR que se especifican a continuación.

	Televisor en color de pantalla de cristal líquido Sony, N° de modelo
	KLV-40ZX1M
N° de modelo del Soporte de montaje mural Sony	SU-WL700
N° de modelo del Soporte de televisor Sony	SU-FL71M

Si se utilizan con otros SOPORTES DE MONTAJE MURAL o SOPORTES DE TELEVISOR, podrían quedar inestables y provocar daños personales.

Para los clientes

Para la instalación de la unidad especificada se precisan conocimientos y experiencia suficientes. Asegúrese de contratar la instalación a un distribuidor o contratista autorizado por Sony y de prestar especial atención a la seguridad durante la instalación.

Información de licencias

Macintosh es una marca comercial de Apple Inc., registrada en EE. UU. y otros países.

HDMI, el logotipo de HDMI y High-Definition Multimedia Interface son marcas comerciales o marcas comerciales registradas de HDMI Licensing, LLC.

Ferguson Patent Properties, LLC:
N° de patente de EE.UU. 5,717,422
N° de patente de EE.UU. 6,816,141

Blu-ray Disc es una marca comercial.

“BRAVIA” y BRAVIA, S-Force, BRAVIA Sync, DME³, MICRO VAULT y “x.v. Color” son marcas comerciales o marcas registradas de Sony Corporation.

“PLAYSTATION” es una marca comercial registrada y “PS3” es una marca comercial de Sony Computer Entertainment Inc.

Adobe es una marca comercial registrada o una marca comercial de Adobe Systems Incorporated en los Estados Unidos y/o en otros países.



Referencia de funciones y traducciones

En este manual se incluyen ciertos términos en inglés. A continuación encontrará su traducción y explicación.

Texto en el manual	Español	Explicación
AC IN	Entrada de ca	
A/V	Audio/Video	
BRAVIA Sync	Marca comercial registrada	
CineMotion	Marca comercial registrada	Esta opción permite que el televisor detecte en forma automática el contenido de las películas y ofrezca una imagen de máxima calidad.
DMe ^x	Marca comercial registrada	
DVD	Disco digital de video	
EXIT	Salir	
FCC	Comisión Federal de Comunicaciones de Estados Unidos de America	
HDMI	Interfaz multimedia de alta definición	
HDTV	Televisión de alta definición	
INFO	Información	
IN, INPUT	Entrada	
IR - Infrared Receiver	Receptor infrarrojo	
LED	Iluminador	
LCD	Pantalla de cristal líquido	
MENU	Menú	
MPEG	Grupo de expertos en imágenes en movimiento	
MUTING	Silenciador	
PC	Computadora personal	
PCM	Modulación del pulso-código	
PIC OFF	Apagar la imagen	
PICTURE	Imagen	
POWER	Alimentación	
S-Force Front Surround	Marca comercial registrada	
SOUND	Sonido	
Steady Sound	Auto volumen	Modula los niveles de volumen para uniformar el sonido de los programas y el de los comerciales.
Surround	Sonido envolvente	
SVGA	Súper adaptador de gráficos de video	
SXGA	Súper matriz de gráficos extendida	
TOOLS	Herramientas	
TV	Televisor o televisión	
VESA	Asociación de Estándares de Electrónica y Video	
VGA	Matriz de gráficos de video	
VOLUME +/-, VOL +/-, - VOL +	Volumen +/-, - Volumen +	
WXGA	Matriz panorámica de gráficos extendida	
XGA	Matriz de gráficos extendida	

Nota: Informaciones y traducciones referentes al uso del control remoto, consulte las páginas 15–16.

Contenido

Generalidades

Bienvenido al mundo del televisor en color de pantalla de cristal líquido BRAVIA®.....	6
Verificación de los accesorios.....	6







Procedimientos iniciales

1. Instalación de la unidad.....	7
Transporte de la unidad.....	7
Preparación para la colocación en el soporte de sobremesa.....	7
Remoción del soporte de sobremesa.....	8
Preparación para la colocación en el soporte de montaje mural.....	9
Instalación de la unidad en una pared o en un lugar cerrado.....	9
Fijación de la unidad.....	10
2. Ubicación de las entradas.....	12
Conexión del cable de alimentación de ca y el cable HDMI.....	12
3. Conexión de equipos.....	13
4. Ajuste del idioma.....	14
Cómo usar el Control para HDMI con BRAVIA Sync.....	14

Operación del televisor en color de pantalla de cristal líquido

Cómo introducir las pilas en el control remoto.....	15
Cuando utilice el control remoto.....	15
Botones del televisor en color de pantalla de cristal líquido y del control remoto.....	15
Indicadores.....	17

Uso de los ajustes del televisor en color de pantalla de cristal líquido

 Configuración de Imagen.....	18
 Configuración de Sonido.....	20
 Configuración de Pantalla.....	21
 Configuración de Ajustes HDMI.....	22
 Ajustes del monitor.....	22
 Configuración de PC.....	23

Accesorios opcionales

Uso del soporte de montaje mural/sistema de altavoces.....	24
Uso con el soporte de suelo/sistema de altavoces.....	26

Información adicional

Solución de problemas.....	28
Especificaciones.....	30



Soporte al cliente
<http://esupport.sony.com/ES/LA/>

Registro en línea
<http://esupport.sony.com/LA/perl/registration.pl>

Bienvenido al mundo del televisor en color de pantalla de cristal líquido BRAVIA®

Gracias por adquirir este televisor en color de pantalla de cristal líquido BRAVIA® de Sony. La calidad de la imagen que verá en su televisor en color de pantalla de cristal líquido BRAVIA es equiparable a la calidad de la señal que recibe del equipo conectado.

Su televisor en color de pantalla de cristal líquido BRAVIA adhiere al programa Energy Star.



Verificación de los accesorios

Control remoto RM-VL610A (1)
Pilas tamaño AA (2)
Cable de alimentación de ca (1)
Cable HDMI (1)
Soporte de sobremesa (1) y tornillos M5 × 8 (4)
Cubierta del terminal (1)
Separadores (negros) (4)
Separadores (plateados) (4) y tornillos M6 × 20 (4)
Adaptador del Soporte (1)
Manual de instrucciones (este manual) (1)
Tarjeta de garantía (1)
Folleto de instrucciones de seguridad (1)
Manual de instrucciones de uso del control remoto (1)
Lista de códigos (1)

PRECAUCIÓN

Si el televisor en color de pantalla de cristal líquido se utiliza durante un período prolongado, se produce un aumento en la temperatura de las áreas circundantes al panel frontal y al posterior. Si toca dichas áreas es probable que note una temperatura elevada. Para obtener más información, consulte el encarte suministrado.

Procedimientos iniciales

1. Instalación de la unidad

Esta unidad se puede instalar en la pared utilizando un soporte de montaje mural o colocar en una base de soporte para TV (ambos artículos se venden por separado). Esta sección explica los siguientes puntos:

- Cómo trasladar la unidad
- Preparación para el soporte de sobremesa del TV
- Preparación para el soporte de montaje mural
- Instalación en una pared o en un lugar cerrado
- Fijación de la unidad

Transporte de la unidad

Asegúrese de seguir estas instrucciones para proteger su propiedad y evitar lesiones graves.

- Antes de transportar la unidad, desconecte todos los cables.
- Para transportar esta unidad se necesitan dos o más personas.
- Cuando traslade la unidad, coloque la mano como muestra la ilustración y sujétela con firmeza. No permita que la unidad se golpee o quede expuesta a vibraciones excesivas.

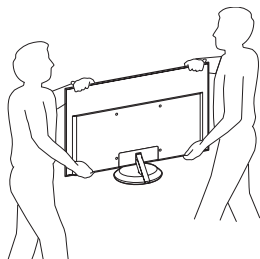

- Levante la unidad colocando la palma de la mano directamente debajo del panel, pero asegúrese de no presionar sobre el panel de la pantalla de cristal líquido (LCD).

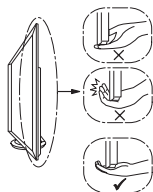

Asegúrese de sujetar el panel por la parte inferior.

Preparación para la colocación en el soporte de sobremesa

Siga los pasos de montaje requeridos para la colocación en el soporte de sobremesa.

- 1 Retire el soporte de sobremesa y la bolsa y la caja de accesorios de la caja. Los tornillos y el folleto se encuentran en la bolsa de accesorios fijada a la parte posterior del televisor en color de pantalla de cristal líquido.

Por motivos de protección y seguridad del producto, Sony recomienda enfáticamente utilizar los tornillos suministrados con la pantalla.



- No retire la cinta azul que fija la placa a la parte posterior del televisor en color de pantalla de cristal líquido hasta tanto no haya terminado de instalar el soporte de sobremesa.

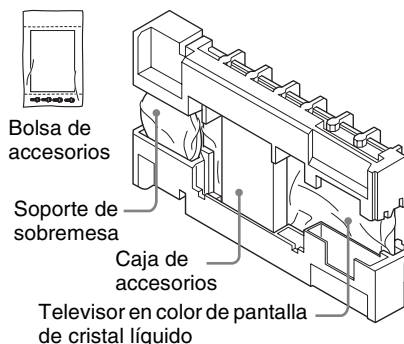

- 2 Coloque el soporte de sobremesa sobre una superficie estable y nivelada, luego retire la cubierta del soporte.

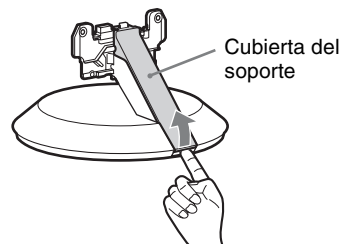

(continúa)

- 3** Alinee la marca ∇, luego ejerza presión sobre televisor en color de pantalla de cristal líquido hacia el cuello del soporte de sobremesa y deslice suavemente el monitor hacia el cuello. Asegúrese de contar con la ayuda de una o más personas.

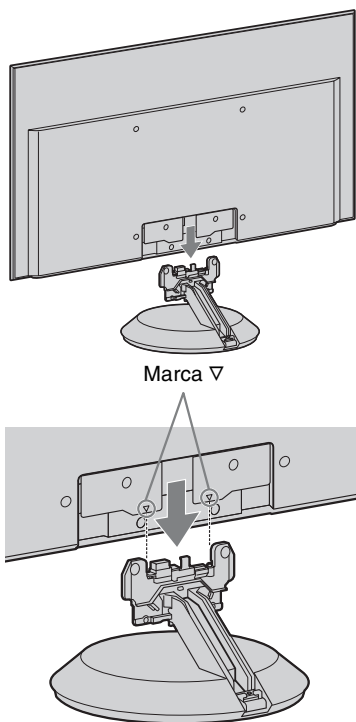

- 4** Fije el televisor en color de pantalla de cristal líquido al soporte de sobremesa con los tornillos suministrados. Fije primero los dos tornillos inferiores, luego los dos superiores.

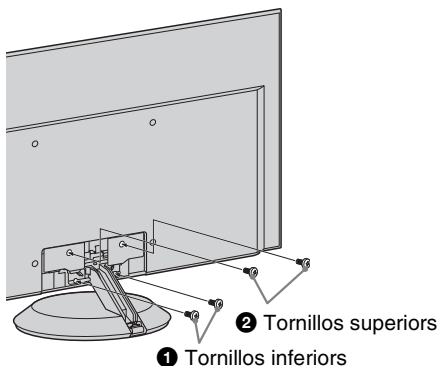

- Si se utiliza un destornillador eléctrico, ajuste el par de fijación aproximadamente a 1,5 N·m { 15 kgf·cm }
- No presione el panel de cristal líquido ni el marco que rodea la pantalla.

Remoción del soporte de sobremesa

En caso de que deba instalar el televisor en color de pantalla de cristal líquido en la pared o sobre el soporte de suelo (opcional), retire el soporte de sobremesa.

- 1** Coloque el televisor en color de pantalla de cristal líquido boca abajo. Coloque un tapete (lámina de embalaje etc.) sobre la mesa más amplia que el monitor. Luego, coloque el monitor sobre la mesa de modo que el soporte quede colgando del borde de la mesa. Asegúrese de contar con la ayuda de una o más personas.

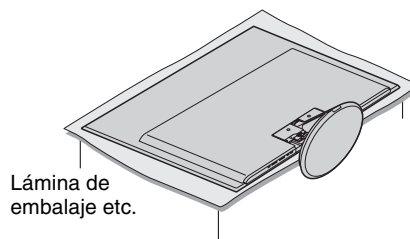

- 2** Retire los cuatro tornillos del soporte de sobremesa.

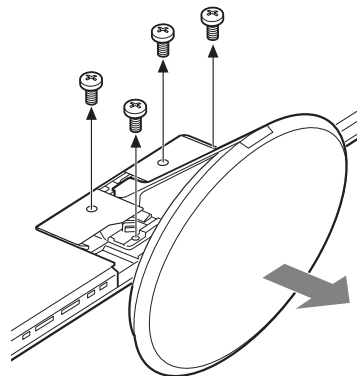

- No utilice los tornillos que retiró del soporte de sobremesa en el soporte de montaje mural ni en el soporte de suelo.
- Cuando transporte el televisor en color de pantalla de cristal líquido, llévelo con un tapete extendido por debajo.
- Tome el soporte de sobremesa firmemente con ambas manos.

Preparación para la colocación en el soporte de montaje mural

Este modelo está preparado para instalarse en la pared. Para obtener más información, consulte página 24.

- **Para proteger el producto y por motivos de seguridad, Sony le recomienda que utilice el modelo de soporte de montaje mural diseñado para el televisor en color de pantalla de cristal líquido y que el montaje mural de éste sea realizado por un distribuidor de Sony o por un contratista con licencia.**
- Se requiere bastante experiencia en la instalación de este televisor en color de pantalla de cristal líquido, especialmente para determinar la fortaleza de la pared que soportará su peso.
- Asegúrese de utilizar los tornillos suministrados con el soporte de montaje mural cuando fije los ganchos de montaje al televisor en color de pantalla de cristal líquido.
Los tornillos suministrados están diseñados para que tengan entre 8 mm y 12 mm de longitud cuando se miden desde la superficie del separador.
El diámetro y la longitud de los tornillos difieren según el modelo de soporte de montaje mural. Si se utilizan otros tornillos que no sean los suministrados, es posible que el televisor en color de pantalla de cristal líquido se dañe internamente o no funcione correctamente, etc.

Fijación al soporte de montaje mural

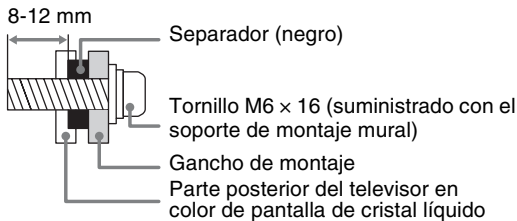

Fijación al soporte de suelo

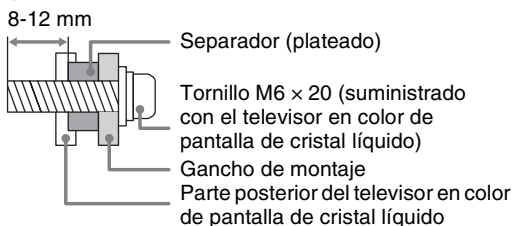

- Guarde los tornillos no utilizados y el soporte de sobremesa en un lugar seguro hasta que esté listo para fijarlo. Mantenga los tornillos fuera del alcance de los niños pequeños.

Para obtener más información sobre soportes de montaje mural aptos para su modelo, llame al Centro de información al cliente al: 5002 9818 en la ciudad de México o sin costo al: 01-800-759-7669 (Estados Unidos)

Instalación de la unidad en una pared o en un lugar cerrado

Asegúrese de que el televisor en color de pantalla de cristal líquido tenga la circulación de aire adecuada. Deje suficiente espacio alrededor de la unidad, como se muestra a continuación. Evite operar la unidad con temperaturas inferiores a los 5 °C

Instalado con un soporte

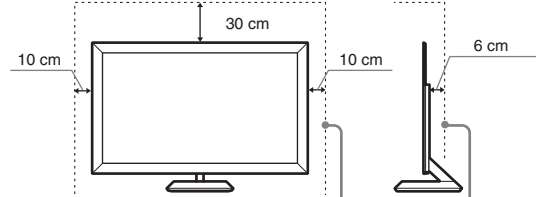

Deje como mínimo este espacio alrededor del aparato.

Instalado en la pared

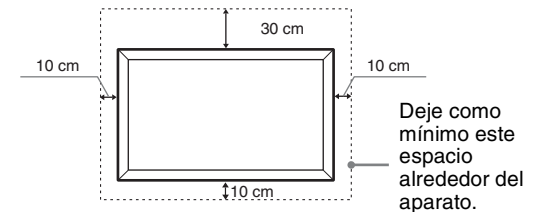

No instale nunca la unidad de este modo:

Se impide la circulación del aire.

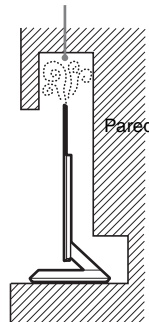

Se impide la circulación del aire.

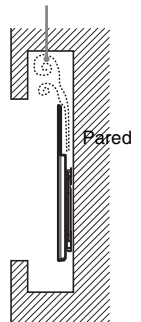

- Una circulación de aire insuficiente puede provocar un sobrecalentamiento de la unidad y dañarla o producir un incendio.

Tenga en cuenta lo siguiente para obtener la mejor calidad de imagen

- No exponga la pantalla a iluminación directa o luz solar.
- Utilice focos de luz instalados en el techo o cubra las ventanas situadas delante de la pantalla con una tela oscura.
- Instale la unidad en una habitación donde el piso y las paredes no sean de materiales reflectantes.

(continúa)

- Cuando traslade la unidad de un área fría a una cálida, el cambio de temperatura repentino en la habitación podría causar que la imagen se vea borrosa o que los colores no sean nítidos debido a la condensación de la humedad. En tal caso, espere unas horas antes de encender la unidad para que la humedad se evapore.

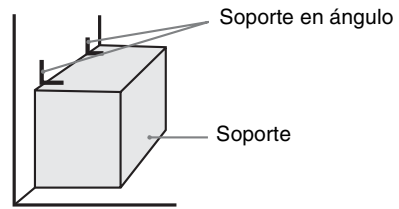

Fijación de la unidad



Sony recomienda especialmente tomar medidas para evitar que la unidad se caiga. Las unidades que no están instaladas de manera segura pueden caerse y provocar daños a la propiedad, causar lesiones corporales o incluso la muerte.

Medidas para evitar que se vuelque la unidad

- Fíjela a la pared y/o a un soporte.
- No permita que los niños jueguen o se suban a los muebles o a la unidad.
- Evite colocar o colgar elementos en la unidad.
- Nunca coloque la unidad en:
 - Superficies resbaladizas, inestables o irregulares.
 - Muebles que pueden utilizarse fácilmente como escalones. Por ejemplo, una cómoda.
- Instale la unidad donde no pueda ser deslizada, empujada o tumbada.
- Coloque los cables de alimentación de ca y los cables de conexión de manera tal que no se encuentren al alcance de niños curiosos.

Use una base de soporte para TV Sony

Use el soporte para TV Sony que se indica (ver la página 2) y siga el manual de instrucciones que se proporciona con el soporte para TV Sony.

Si no va a utilizar un soporte para TV Sony, se aconseja tener en cuenta las siguientes medidas.

Medidas recomendadas para fijar la unidad de manera segura

Fije el soporte para la unidad

Asegúrese de que pueda sostener adecuadamente el peso de la unidad. Utilice dos soportes en ángulo (no se suministran) para fijar la base. Para cada soporte en ángulo use las herramientas adecuadas para:

- fijar un lado del soporte en ángulo al tirante de la pared.
- fijar el otro lado al soporte del TV.

Fije la unidad a la base de soporte

Use el adaptador del soporte (suministrado) y una cuerda o cadena.

- 1 Retire el tornillo del soporte de sobremesa.
- 2 Fije el adaptador al soporte de sobremesa y luego, la cuerda o la cadena al adaptador.
- 3 Asegure la cuerda o la cadena al soporte del TV (no suministrada). Asegúrese de que la cuerda o cadena no sea demasiado larga.

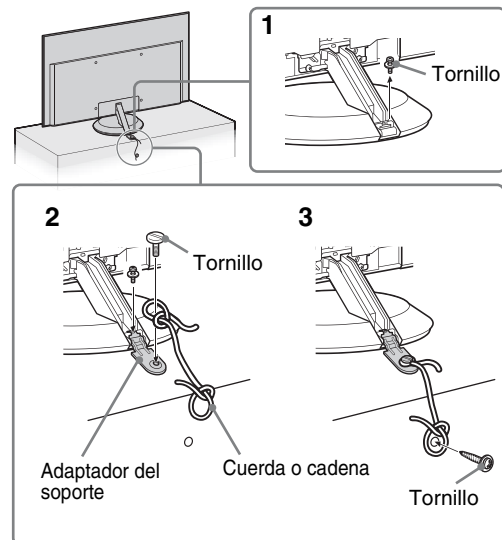

Fije la unidad a la pared

Retire los dos tornillos de los orificios de montaje mural superiores que se encuentran en la parte posterior de la unidad.

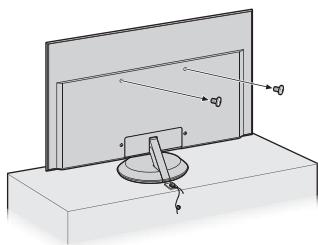

Use los artículos que se enumeran a continuación (no se suministran):

- Dos tornillos de anclaje M6 × 10-12 mm (atornille en los orificios de montaje mural superiores que se encuentran en la parte posterior de la unidad)
- Cuerda o cadena (fije a cada uno de los tornillos de anclaje M6)
- Anclaje (fíjelo al tornillo de la pared) lo suficientemente fuerte como para soportar el peso de la unidad (pase la cuerda a través del anclaje, luego fíjela al otro tornillo de anclaje M6)

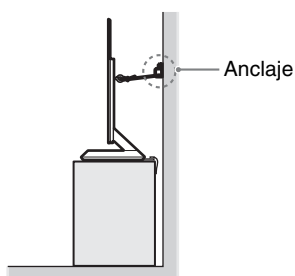
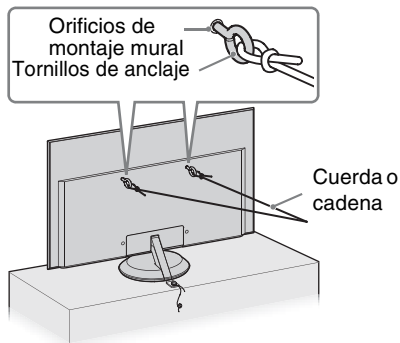

- Fijar la unidad al soporte sin sujetar correctamente la unidad ni el soporte a la pared no es garantía suficiente de que la unidad permanezca en su sitio. Para una mayor protección, siga las tres medidas recomendadas anteriormente.

2. Ubicación de las entradas

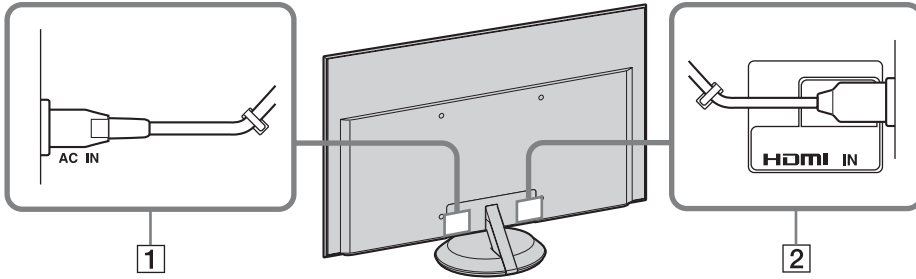

- Esta unidad muestra todas las señales de entrada de video en una resolución de 1 920 píxeles × 1 080 líneas.

Elemento	Descripción
1 AC IN (Entrada de ca)	Se conecta a la fuente de alimentación. Conecte el cable de alimentación suministrado a la toma AC IN y al tomacorriente más cercano.
2 HDMI IN (Entrada de HDMI)	La HDMI (Interfaz multimedia de alta definición) ofrece una interfaz de audio/video totalmente digital sin compresión entre este televisor en color de pantalla de cristal líquido y cualquier equipo de audio/video equipado con HDMI. La HDMI es compatible con video mejorado o de alta definición y con audio digital.

Conexión del cable de alimentación de ca y el cable HDMI

- 1 Conecte el cable de alimentación de ca (suministrado) a la toma AC IN y el cable HDMI (suministrado) a la toma HDMI IN que se encuentra en la parte posterior de la unidad; luego use los ganchos para ocultarlos en la parte posterior del soporte de sobremesa.
- 2 Cuelgue la cubierta del soporte sobre el poste central del soporte de sobremesa; luego, empuje hacia abajo para cerrar la unidad hasta que escuche un clic.



- Para evitar apretar el cable de alimentación de ca y el de HDMI, asegúrese de que estos cables estén colocados en las muescas a ambos lados de la cubierta del soporte.

- 3 Coloque la cubierta del terminal (suministrada) a la unidad.

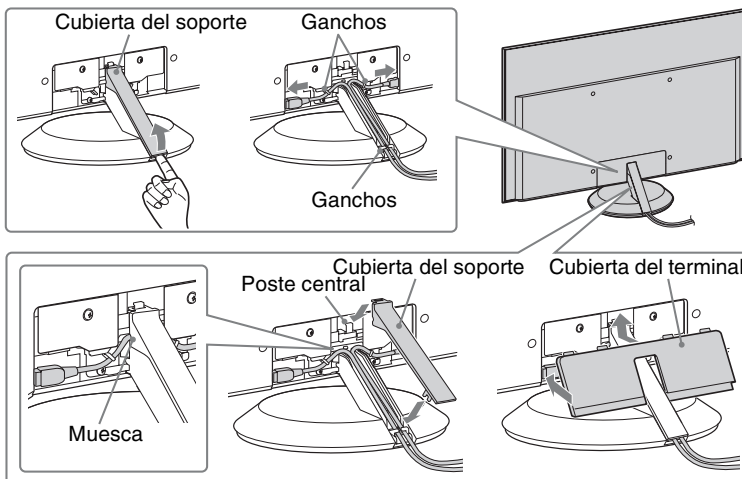

3. Conexión de equipos

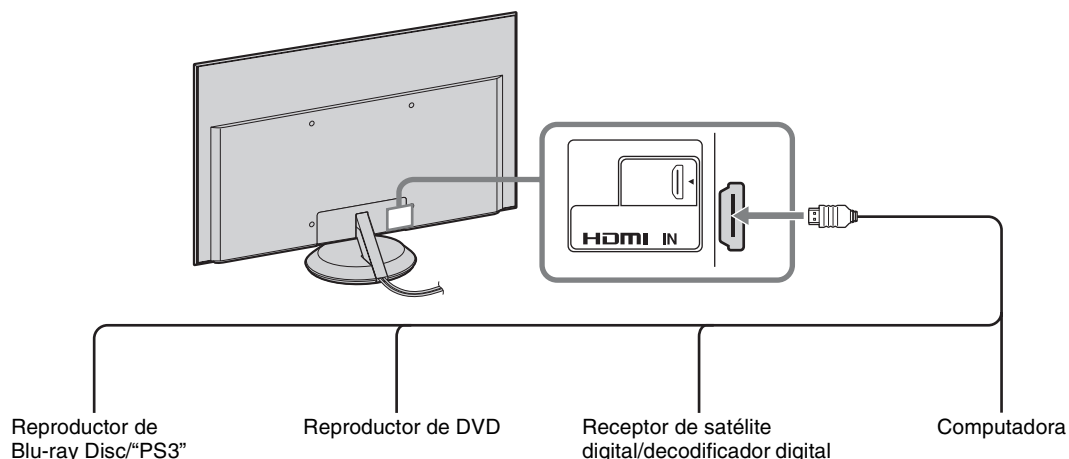

- Puede disfrutar con la programación de alta definición suscribiéndose a un servicio de cable o de satélite de alta definición.

Tabla de referencia de la señal de entrada de la computadora

Después de conectar la PC a la unidad, ajuste la señal de salida de la PC en función de las resoluciones y temporizaciones compatibles como se indica a continuación.

<i>Resoluciones compatibles</i>				<i>Frecuencia horizontal (kHz)</i>	<i>Frecuencia vertical (Hz)</i>	<i>Estándar</i>
<i>Señal</i>	<i>Horizontal (Píxeles)</i>	<i>×</i>	<i>Vertical (Líneas)</i>			
VGA	640	×	480	31,5	60	VGA
SVGA (Súper adaptador de gráficos de video)	800	×	600	37,9	60	Estándares VESA
XGA (Matriz de gráficos extendida)	1 024	×	768	48,4	60	Estándares VESA
WXGA (Matriz panorámica de gráficos extendida)	1 280	×	768	47,4	60	VESA
	1 280	×	768	47,8	60	VESA
	1 360	×	768	47,7	60	VESA
SXGA (Súper matriz de gráficos extendida)	1 280	×	1 024	64,0	60	VESA
HDTV (Televisión de alta definición)	1 920	×	1 080	67,5	60	CEA-861*



- Su PC debe ser compatible con una de las señales de entrada de PC antes mencionadas para poder visualizarse en el TV.

* La temporización para 1 080p aplicada a la entrada HDMI será considerada como una temporización de video, no como una temporización de PC. Esto afecta a la configuración de **Imagen** y de **Modo ancho**. Para visualizar el contenido de PC, ajuste el **Modo imagen** en **Personalizar**, el **Modo ancho** en **Completa** y el **Área de imagen** en **Satur. de píxeles**.

4. Ajuste del idioma

La pantalla de configuración de idioma aparece al encender la unidad por primera vez.



- 1 Realice las conexiones de cables (consulte las páginas precedentes antes de configurar el idioma).
- 2 Utilice el control remoto para desplazarse por la configuración de idioma:

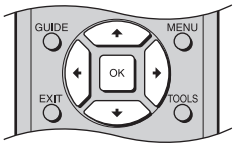

Botón ▲/▼:

Le permite resaltar las opciones donde corresponda.

Botón OK:

Le permite seleccionar la opción resaltada y avanzar a la siguiente pantalla.

Botón ←:

Le permite retroceder a la pantalla anterior.

Botón →:

Le permite pasar a la pantalla siguiente.

Para restablecer la configuración de idioma

Seleccione el **Idioma** en **Ajustes del monitor** (página 22).

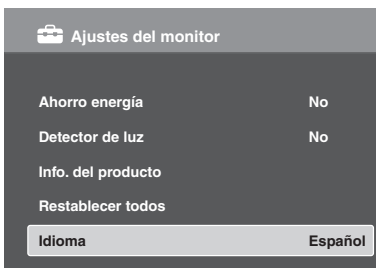

- Si se apaga la unidad accidentalmente mientras se está ejecutando el proceso de configuración de idioma, el proceso se reiniciará desde el principio cuando se vuelva a encender la unidad.

Cómo usar el Control para HDMI con BRAVIA Sync

La función BRAVIA Sync en esta unidad comunica a la unidad con ciertos equipos Sony que admiten la función **Control para HDMI**.

Cómo conectar un equipo Sony con Control para HDMI

Para la conexión, utilice un cable HDMI que tenga el logotipo HDMI. Consulte las páginas 12 a 13 o la sección de conexión HDMI.

Configuración de Control para HDMI

Se debe configurar la función de **Control para HDMI** para que la unidad se pueda conectar con otros equipos que cuenten con **Control para HDMI**. Consulte la página 22 para obtener más información acerca de cómo configurar la función de **Control para HDMI** de esta unidad. Para otros equipos, consulte los manuales de instrucciones correspondientes.

Opciones disponibles al utilizar Control para HDMI

Las siguientes funciones estarán disponibles una vez que haya conectado el equipo compatible Sony con **Control para HDMI** al televisor en color de pantalla de cristal líquido:

- Apagado automático del equipo conectado cuando se apaga el televisor en color de pantalla de cristal líquido.
- El televisor en color de pantalla de cristal líquido se encenderá automáticamente y seleccionará la entrada de HDMI correspondiente mediante One-Touch-Play (un simple toque de botón).
- Los equipos que se enumeran en la **Lista de dispositivos** en la sección **Ajustes HDMI** se encenderán automáticamente cuando sean seleccionados, consulte la página 22.

Operación del televisor en color de pantalla de cristal líquido

Cómo introducir las pilas en el control remoto

Inserte dos pilas tamaño AA (suministradas) haciendo coincidir las marcas \oplus y \ominus de las pilas con el diagrama que se encuentra dentro del compartimiento para pilas del control remoto.

Para obtener más información, consulte el Manual de instrucciones del control remoto RM-VL610A (suministrado).

Cuando utilice el control remoto

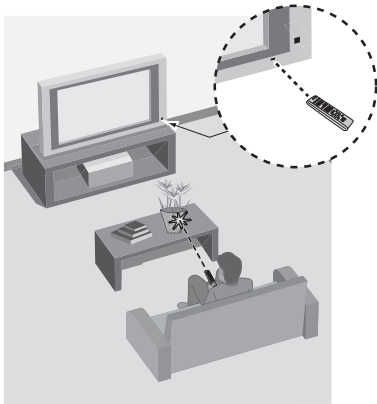

Siga las siguientes instrucciones

- Apunte el control remoto directamente hacia el sensor infrarrojo que tiene el televisor en color de pantalla de cristal líquido.
- Asegúrese de que ningún objeto obstruya la comunicación entre el control remoto y el sensor infrarrojo del televisor en color de pantalla de cristal líquido.
- Las lámparas fluorescentes pueden interferir con el funcionamiento del control remoto; apáguelas y compruebe si hay menos interferencia.
- Si tiene problemas con el control remoto, vuelva a colocar las pilas o reemplácelas y asegúrese de hacerlo correctamente.

Botones del televisor en color de pantalla de cristal líquido y del control remoto

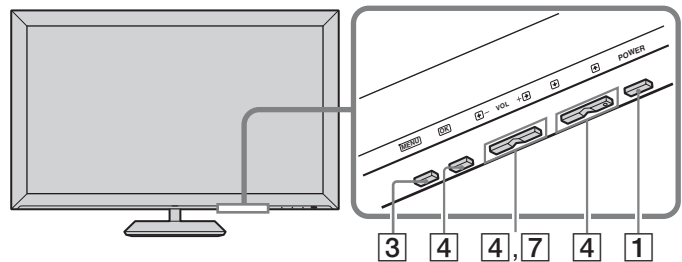
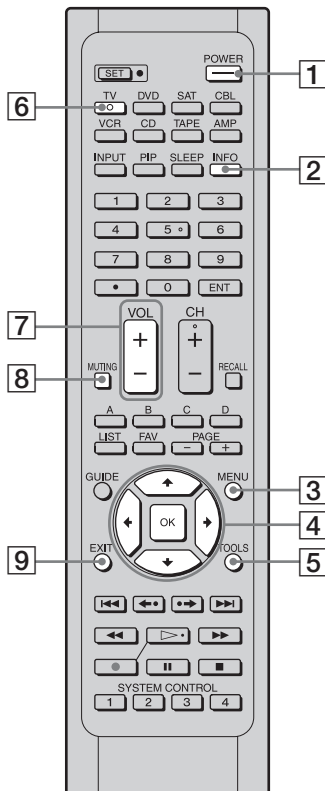

Los botones del televisor en color de pantalla de cristal líquido operan de la misma manera que los botones respectivos del control remoto. Consulte el manual de instrucciones del control remoto (suministrado).



- El botón \uparrow tiene un punto táctil. Úselo como referencia cuando opere el televisor en color de pantalla de cristal líquido.
- Cuando opere el televisor en color de pantalla de cristal líquido, presione un botón (a excepción del botón **POWER**) en la unidad una vez que se hayan encendido todos los indicadores y vuelva a presionarlo para ejecutar la función. Todos los indicadores se irán apagando gradualmente.

(continúa)

Elemento	Descripción
1 POWER (Alimentación)	Presiónelo para encender y apagar el monitor.
2 INFO (Información)	Presiónelo para visualizar la información de entrada actual del equipo externo seleccionado.
3 MENU (Menú)	Presiónelo para visualizar el MENU a fin de tener acceso a los elementos de MENU, Imagen, Sonido, Pantalla, Ajustes HDMI, Ajustes del monitor y Configuración de PC.
4 ▲/▼/◀/▶/OK	Presione ▲/▼/◀/▶ para desplazar la selección u opción resaltada. Presione OK para seleccionar o confirmar un elemento.
5 TOOLS (Herramientas)	Presiónelo para visualizar una lista de funciones convenientes y accesos directos a los menús. Los elementos del menú TOOLS varían en función de la entrada y del contenido actuales.

Excepto HDMI-PC

Elemento de menú	Página de referencia/Detalles
Ajustes de imagen	Consulte la página 18
Sonido	Consulte la página 20
Ahorro energía	Consulte la página 22
Mejorador de movimiento	Consulte la página 19
Control disp.	Consulte la página 22
Dispositivos HDMI sincronizados	Muestra una lista de equipos compatibles con Control para HDMI conectados a la unidad. Seleccione el equipo HDMI que desea usar como entrada; luego, presione OK .

HDMI-PC

Elemento de menú	Página de referencia/Detalles
Ajustes de imagen	Consulte la página 18
Sonido	Consulte la página 20
Ahorro energía	Consulte la página 22
Centrado H	Consulte la página 23
Centrado V	Consulte la página 23
Control disp.	Consulte la página 22
Dispositivos HDMI sincronizados	Muestra una lista de equipos compatibles con Control para HDMI conectados a la unidad. Seleccione el equipo HDMI que desea usar como entrada; luego, presione OK .

6 TV (Televisor o televisión)	Se ilumina en rojo durante las operaciones.
7 VOL +/- (Volumen +/-)	Presiónelos para ajustar el volumen.
8 MUTING (Silenciador)	Presiónelo para silenciar el sonido. Presiónelo de nuevo o presione VOL + para recuperar el sonido.
9 EXIT (Salir)	Presiónelo para volver a la pantalla anterior cuando visualiza elementos y ajustes de menú.



- Los botones del control remoto que no figuran en la enumeración anterior no pueden operar la unidad.

Indicadores

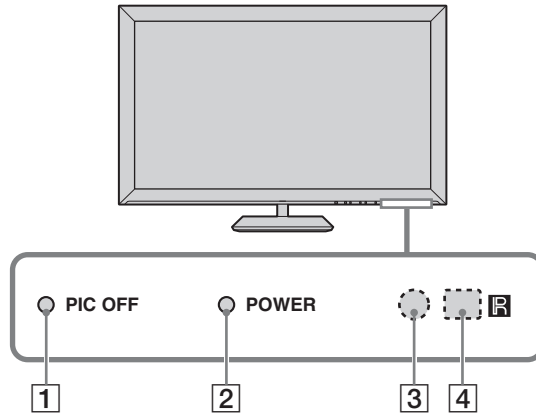

Elemento	Descripción
1 PIC OFF (Apagar la imagen)	Se ilumina en verde cuando la función Sin imagen está activada. Para obtener más información, consulte la página 22 (Sin imagen).
2 Luz POWER	Se ilumina en verde cuando la unidad está encendida.
3 Detector de luz	Detecta el nivel de luz de la sala y ajusta el brillo de la pantalla en función de éste (consulte la página 22 para obtener más información). No coloque ningún objeto cerca del detector ni en el área circundante (como se muestra más arriba) ya que podría influir en su funcionamiento.
4 (IR) Receptor de señal infrarroja	Recibe las señales infrarrojas del control remoto. No coloque ningún objeto cerca del detector ya que podría influir en su funcionamiento.

Uso de los ajustes del televisor en color de pantalla de cristal líquido

- 1 Presione **MENU**. El menú aparece en pantalla.
- 2 Presione **▲/▼** para seleccionar el elemento y, a continuación, **OK**.
- 3 Siga las instrucciones en pantalla.
- 4 Presione **MENU** para salir.



Configuración de Imagen

Ajustes de imagen	Modo imagen	Vívido	Selecciónelo para mejorar el contraste y la nitidez de la imagen.
		Foto-Vívido*	Para mejorar el contraste y la nitidez.
		Estándar	Selecciónelo para que la configuración de imagen sea estándar. Se recomienda para los sistemas de entretenimiento en el hogar.
		Foto-Estándar*	Para visualización estándar; seleccione para uso doméstico.
		Cine	Para ver contenido cinematográfico. Indicado para ver en un entorno similar a una sala de cine.
		Foto-Original*	Las imágenes se asemejan a las copias de fotos impresas de un álbum fotográfico.
		Personalizar	Le permite guardar la configuración preferida.
		Foto-Personalizar*	Le permite guardar la configuración preferida.

* Estas opciones no están disponibles en temporizaciones de PC.



- Las opciones de **Modo imagen** pueden diferir según la configuración del **Optimizador de video/foto** (consulte la página 20).

Restablecer	Restablece los ajustes actuales a los valores predeterminados.
Retroilumin	Aclara u oscurece la iluminación de fondo.
Imagen	Aumenta o disminuye el contraste de la imagen.
Brillo	Aclara u oscurece la imagen.
Color	Aumenta o disminuye la intensidad del color.
Tinte	Aumenta o disminuye los tonos verdes.
Temperatura de color	Frío Da un tono azulado a los colores blancos.
<i>Ajuste de los blancos</i>	Neutro Da un tono neutro a los colores blancos.
	Cálido 1, 2 Da un tono rojizo a los colores blancos.



- La opción **Cálido 1, 2** no está disponible en **Vívido** y **Foto-Vívido**.

Nitidez	Aumenta la nitidez de la imagen o la suaviza.
Reducción de ruido	Reduce el nivel de ruido de la imagen.
Reducción de ruido MPEG	Reduce el efecto de mosaico en los videos de MPEG comprimidos. Útil para discos DVD y Blu-ray.
Ajustes avanzados	Disponible en los siguientes Modos de imagen: Estándar, Cine, Personalizar, Foto-Estándar, Foto-Original y Foto-Personalizar.
Restablecer	Restablece todos los ajustes avanzados a los valores predeterminados.
Corrector negro	Mejora las zonas de negro de la imagen para intensificar el contraste.
A.C. avanzada (Amplificación de contraste avanzada)	Optimiza la retroiluminación y el contraste automáticamente. Esta configuración es especialmente eficaz para las escenas con imágenes oscuras.
Gamma	Ajusta el balance entre las zonas claras y las zonas oscuras de la imagen.
Blanco claro	Destaca los colores blancos y claros.
Espacio de color	Selecciona la gama de la reproducción de color desde Ancho o Estándar.
Color vivo	Hace que los colores luzcan más vívidos y reproduce los tonos de piel claros.
Equilibrio de blancos	Ajusta al detalle la temperatura de color.



- También se puede acceder a los **Ajustes de imagen** presionando el botón **TOOLS** en el control remoto.
- Algunos ajustes de **Imagen** no están disponibles con la señal de PC conectada a la entrada HDMI.

Mejorador de movimiento

Permite activar Mejorador de movimiento para mejorar la nitidez de la imagen en movimiento y reducir la borrosidad.

Alto	Proporciona una imagen en movimiento más nítida para contenido basado en cine.
Estándar	Proporciona una imagen en movimiento nítida. Utilice este ajuste para uso estándar.
No	Utilice este ajuste cuando los ajustes Alto y Estándar muestren artefactos de video, como por ejemplo, imágenes fantasma.



- Dependiendo del video, es posible que no perciba el efecto visualmente, aunque haya cambiado el ajuste.
- El **Mejorador de movimiento** no se encuentra disponible si el **Modo juego** está ajustado en **Sí**.

CineMotion

Detecta automáticamente cuando el contenido es una película y aplica un proceso inverso de exploración progresiva de señal (pulldown 3-2) y estimación de movimiento para mejorar el rendimiento del contenido fílmico y del desentrelazado.

Auto 1	Aplica un proceso inverso de exploración progresiva de señal (pulldown 3-2) junto con estimación de movimiento para lograr la más refinada calidad de imagen y reduce artefactos en las imágenes en movimiento. Seleccione esta opción para el uso estándar.
Auto 2	Aplica sólo el proceso inverso de exploración progresiva de señal (pulldown 3-2). El movimiento de la imagen será similar al de la película original.
No	Apaga la función CineMotion . Utilice este ajuste cuando los ajustes Auto 1 o Auto 2 muestren artefactos de video, como por ejemplo, imágenes fantasma.

(continúa)

Modo juego	Seleccione Sí para aumentar la diversión de los juegos de video rápidos, donde el tiempo de respuesta es importante. Seleccione No para desactivar esta función.
Optimizador de video/foto	Realiza los ajustes de imagen para optimizar la calidad de imagen del contenido en video (imágenes en movimiento) o fotografía (imágenes fijas). La función solo está disponible para el contenido 1 080i/p (excluyendo el 1 080/24p) conectado a la entrada HDMI.
Video-A	La unidad establecerá de manera automática los ajustes de imagen del contenido en video o imágenes fijas cuando el equipo opcional Sony que admite el modo Video-A esté conectado a la entrada HDMI.
Video	Seleccione para establecer los ajustes de imagen del contenido en video.
Foto	Seleccione para establecer los ajustes de imagen del contenido en fotografías.



- Las funciones **Modo juego** y **Optimizador de video/foto** no están disponibles cuando el **Modo sala de cine** está en **Sí**.



Configuración de Sonido

Modo sonido	Dinámico	Mejora los agudos y graves.
	Estándar	Sonido estándar optimizado para uso doméstico.
	Voz clara	Adecuado para diálogo hablado.
Restablecer	Restablece los ajustes actuales a los valores predeterminados.	
Agudos	Aumenta o disminuye los tonos de alta frecuencia.	
Graves	Aumenta o disminuye los tonos de baja frecuencia.	
Balance	Enfatiza el sonido de la bocina izquierda o derecha.	
Surround (Sonido envolvente)	S-FORCE Front Surround	Proporciona una experiencia de sonido envolvente virtual, posible utilizando sólo dos bocinas frontales.
	No	Selecciónelo si desea una recepción normal estéreo o monoaural.
Acercar voz	Ajusta la claridad de las voces humanas. Por ejemplo, si la voz de algún periodista de un programa de noticias no es clara, puede activar esta configuración para obtener una voz más clara. Por el contrario, si mira un programa deportivo, puede desactivar esta configuración para suavizar la voz del comentarista.	
Amplific. sonido	Amplific. sonido provee un sonido más completo con un mayor sentido de profundidad y anchura, acentuando los sonidos de la frecuencia alta y baja. Seleccione Alto , Bajo o No para determinar el nivel deseado de énfasis. Seleccione No para desactivar el amplificador de sonido.	
	<ul style="list-style-type: none"> Sólo está disponible si el Modo sonido está definido en Estándar. 	
Steady Sound (Auto volumen)	Seleccione Sí para estabilizar el volumen para todos los programas y comerciales. Seleccione No para desactivar esta función.	
Nivelac. de volumen	Ajusta el nivel del volumen de la entrada actual en relación con otras entradas.	



- También se puede acceder a los ajustes de **Sonido** presionando el botón **TOOLS** en el control remoto.



Configuración de Pantalla

Modo ancho	Acerc. panorám.	Llena la pantalla con una distorsión mínima.
	Normal	Muestra una imagen 4:3 en su relación de aspecto original cuando el formato de la fuente original es 4:3.
	Completa	Amplía la imagen horizontalmente para llenar la pantalla cuando el formato de la fuente original es 4:3. Cuando la fuente original es 16:9 (fuente de alta definición), seleccione este modo para visualizar la imagen 16:9 en su tamaño original.
	Acercamiento	Selecciónelo para ampliar la imagen horizontal y verticalmente para llenar la pantalla mientras conserva la relación de aspecto.
Ancho automático	Sí	Cambia automáticamente la configuración de Modo ancho en función del contenido. Si los cambios frecuentes de pantalla le molestan, seleccione No .
	No	Desactiva la opción Ancho automático . Seleccione un Modo ancho en la opción Modo ancho .
4:3 Normal <i>Seleccione este modo de pantalla como predeterminado para fuentes 4:3</i>	Acerc. panorám.	Amplía la imagen 4:3 y la ajusta a la pantalla de 16:9, visualizando una porción de la imagen original tan grande como sea posible.
	Normal	Muestra la imagen 4:3 en su relación de aspecto original.
	No	Selecciónelo para seguir utilizando el ajuste del Modo ancho actual cuando se cambia la entrada.
		<ul style="list-style-type: none"> • 4:3 Normal no está disponible si Ancho automático se encuentra configurado en No. • Si 4:3 Normal no se establece en No, el ajuste de Modo ancho se aplica sólo a la entrada actual. Cuando se cambian entradas, el Modo ancho es reemplazado automáticamente por el valor 4:3 Normal para las fuentes con formato 4:3. Para conservar el valor Modo ancho actual cuando se modifican las entradas, fije la opción 4:3 Normal en No.
Área de imagen	Satur. de píxeles	Visualiza la imagen de fuentes de 1 080i, 1 080p o 1 080/24p en su tamaño original cuando el modo Modo ancho está definido en Completa .
	Normal	Visualiza la imagen en su tamaño original.
	-1/-2	Amplía la imagen para ocultar sus bordes.
Centrado horizontal	Permite mover la posición de la imagen horizontalmente (a la derecha y a la izquierda).	
Centrado vertical	Permite mover la posición de la imagen verticalmente (hacia arriba y hacia abajo en la ventana).	
Dimensión vertical	Ajusta la dimensión vertical de la imagen de una imagen de definición estándar.	



- Algunas opciones no están disponibles con la señal de PC conectada a la entrada HDMI.
- Es posible que las opciones **Centrado horizontal**, **Centrado vertical** y **Dimensión vertical** no estén disponibles según la señal de entrada.

Configuración de Ajustes HDMI



Las entradas de HDMI de este televisor en color de pantalla de cristal líquido reconocerán y se comunicarán con otros aparatos de Sony que estén equipados con **Control para HDMI**. Consulte la página 14 para obtener información sobre **Control para HDMI**.

Control para HDMI	La función Sí/No permite al televisor en color de pantalla de cristal líquido comunicarse con otros equipos compatibles con el estándar Control para HDMI .
Desactivación auto. del dispositivo	Seleccione Sí para hacer que el equipo compatible conectado con Control para HDMI se apague de forma automática cuando se apaga el televisor en color de pantalla de cristal líquido. Seleccione No para desactivar esta función. Esta función está disponible cuando el Control para HDMI está en Sí .
Encendido automático del monitor	Seleccione Sí para controlar el encendido del televisor en color de pantalla de cristal líquido desde el equipo compatible conectado con Control para HDMI . Seleccione No para desactivar esta función. Esta función está disponible cuando el Control para HDMI está en Sí .
Actualizar lista dispvos.	Crea o actualiza la lista de dispositivos HDMI. Asegúrese de actualizar la Lista de dispositivos HDMI cuando cambia las conexiones o ajustes del equipo compatible con el Control para HDMI .
Lista de dispositivos	Muestra una lista de equipos compatibles con Control para HDMI conectados al televisor en color de pantalla de cristal líquido.



- Presione **TOOLS** mientras el equipo compatible con **Control para HDMI** esté conectado para visualizar las opciones de **Control disp.** La opción **Control disp.** permite acceder a **Menú, Opciones** y **Lista de contenido** de su equipo conectado con el control remoto del televisor en color de pantalla de cristal líquido.
- Algunos equipos con **Control para HDMI** no son compatibles con la función de **Control disp.**

Ajustes del monitor

Ahorro energía	Reduce el consumo de energía ajustando el brillo de retroiluminación. Esto también mejora el nivel de negro. Elija entre No, Bajo, Alto y Sin imagen .  <ul style="list-style-type: none">• Cuando esté programada la función Sin imagen, no podrá desactivarla al presionar los botones VOL +/- o MUTING. Para desactivarla, presione cualquier otro botón.
Detector de luz	Activa el control de brillo automático de la imagen (pantalla). El Detector de luz calcula el brillo de la sala y permite que la unidad ajuste automáticamente el brillo de retroiluminación en función de los ajustes de imagen y de las condiciones de iluminación ambiental de la sala.  <ul style="list-style-type: none">• Asegúrese de no colocar ningún objeto alrededor del detector, ya que podría influir en su funcionamiento (consulte la página 15).• En luz baja, la gama del control de luz de fondo se reduce cuando el Detector de luz se ajusta en Sí.
Info. del producto	Muestra la información de producto del televisor en color de pantalla de cristal líquido.
Restablecer todos	Restaura todos los ajustes a los valores predeterminados de fábrica.
Idioma	Seleccione el idioma que prefiera utilizar para mostrar todos los ajustes en pantalla: English (Inglés), Español o Français (Francés) .



Configuración de PC

Modo ancho	Normal	Selecciónelo para visualizar la imagen en su resolución y relación de aspecto originales.
	Completa 1	Selecciónelo para ampliar la imagen de modo que llene la pantalla, conservando su relación de aspecto original.
	Completa 2	Selecciónelo para ampliar la imagen de modo que llene la pantalla.
Restablecer	Restablece los ajustes actuales a los valores predeterminados.	
Centrado H	Permite mover la posición de la imagen horizontalmente (a la derecha y a la izquierda).	
Centrado V	Permite mover la posición de la imagen verticalmente (hacia arriba y hacia abajo).	

Accesorios opcionales

Esta unidad ha sido diseñada para ser usada con los siguientes accesorios opcionales, como el soporte de montaje mural (a partir de octubre de 2008).

Para la instalación de los accesorios opcionales se precisan conocimientos y experiencia suficientes.

Asegúrese de contratar para la instalación a un contratista con licencia. Lea el manual de instrucciones que se suministra con los accesorios junto con este manual para realizar una instalación segura.

Uso del soporte de montaje mural/sistema de altavoces

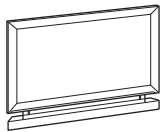

Soporte de montaje mural:
SU-WL700
Sistema de altavoces:
SS-WAL700

Use los accesorios suministrados con esta unidad para realizar la instalación.

Separadores (negros) (4)



El televisor en color de pantalla de cristal líquido no emite sonido cuando se retira el soporte de sobremesa para usar el televisor en color de pantalla de cristal líquido con el soporte de montaje mural. En este caso, use el televisor en color de pantalla de cristal líquido con el exclusivo sistema de altavoces (opcional) para que emita el sonido.

Instalación con la unidad.

Los siguientes pasos se deben realizar de modo que se correspondan con los pasos de instalación del manual de instrucciones de los accesorios opcionales. Siga las instrucciones de este manual y consulte el manual de instrucciones suministrado con los accesorios. Si desea leer explicaciones relativas a () en los pasos de instalación, consulte los mismos pasos en el manual de instrucciones suministrado con los accesorios.

Los usuarios del sistema de altavoces deben consultar primero el manual de instrucciones del soporte de montaje mural.

1 Asegúrese de haber retirado el soporte de sobremesa (si fuera necesario) (4-1).

- El soporte no viene fijado al televisor en color de pantalla de cristal líquido al desembalar. Coloque la unidad boca abajo.

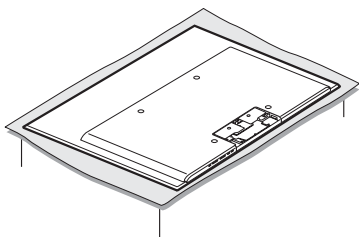

- Si el soporte de sobremesa ya ha sido instalado, retírelo (consulte la página 8).

2 Coloque los separadores (4-2).

- 1** Retire los cuatro tornillos de la parte posterior del televisor en color de pantalla de cristal líquido.

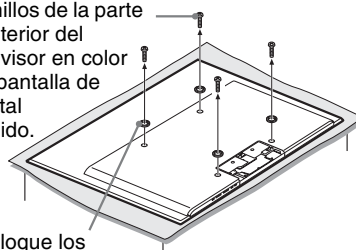

- 2** Coloque los separadores (negros - suministrados con el televisor en color de pantalla de cristal líquido).

3 Siga los pasos 4-3 a 4-4 del manual de instrucciones suministrado con el soporte de montaje manual.

Si sólo usa el soporte de montaje mural Continúe con el paso 6 de este manual.

Si usa el sistema de altavoces Continúe con el paso 4 de este manual.

- 4** Levante el soporte de bloqueo para insertar el sistema de altavoces (4-5).

Soporte de montaje

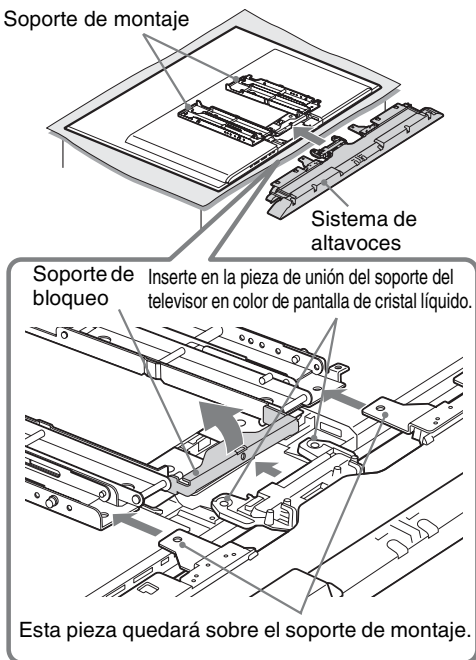

- 5** Fije el sistema de altavoces con dos tornillos (suministrados con el sistema de altavoces).

Tornillos (suministrados con el sistema de altavoces)

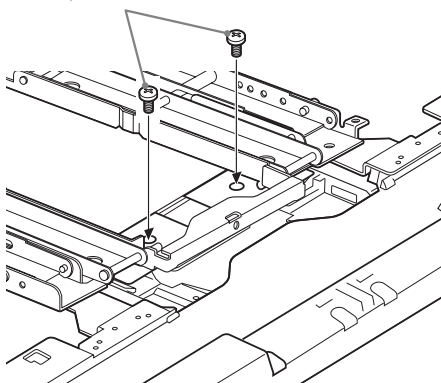

- 6** Consulte el manual de instrucciones suministrado con el soporte de montaje manual y siga los pasos 4-6 a 4-7.

- 7** Conecte el cable de alimentación de ca (suministrado con el televisor en color de pantalla de cristal líquido) y el cable HDMI (suministrado con el televisor en color de pantalla de cristal líquido) (5-1).

- 1 Conecte el cable de alimentación.
- 2 Fíjelo al gancho.

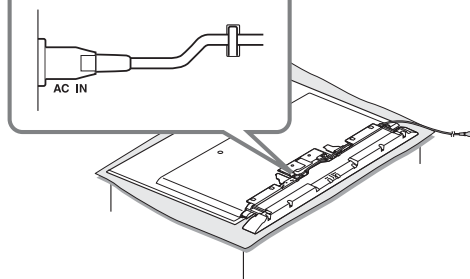

Si instala el sistema de altavoces

Fije el cable de alimentación a los ganchos y deje que cuelgue del borde derecho del televisor en color de pantalla de cristal líquido.

Deje que el cable HDMI cuelgue del borde izquierdo o derecho del televisor en color de pantalla de cristal líquido.

- 8** Siga las instrucciones del manual suministrado con el soporte de montaje mural para continuar con la instalación de la unidad en la pared.



- No se pueden conectar cables al televisor en color de pantalla de cristal líquido una vez montado en la pared o sobre el soporte de suelo.
- Si instala el televisor en color de pantalla de cristal líquido en la pared o sobre el soporte de suelo, levante la unidad junto con el paño que se encuentra debajo de ella. No tome la unidad por la rejilla de la bocina.

Uso con el soporte de suelo/sistema de altavoces

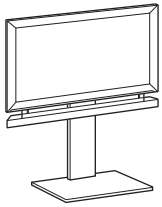

Soporte de suelo:
SU-FL71M
Sistema de altavoces:
SS-WAL700

Use los accesorios suministrados con esta unidad para realizar la instalación.

Separadores (plateados) (2)* Tornillos M6 x 20 (4)



* Use cuatros separadores si el sistema de altavoces no está instalado.

El televisor en color de pantalla de cristal líquido no emite sonido cuando se retira el soporte de sobremesa para usar el televisor en color de pantalla de cristal líquido con el soporte de suelo. En este caso, use el televisor en color de pantalla de cristal líquido con el exclusivo sistema de altavoces (opcional) para que emita el sonido.

Instalación con la unidad

Los siguientes pasos se deben realizar de modo que se correspondan con el paso de instalación del manual de instrucciones de los accesorios opcionales. Siga las instrucciones de este manual y consulte el manual de instrucciones suministrado con los accesorios.

Los usuarios del sistema de altavoces, deben consultar primero el manual de instrucciones del soporte de suelo.

Siga los pasos siguientes en lugar de “**2** Preparativos para la instalación del televisor” (página 6) del manual de instrucciones suministrado con el soporte de suelo.

- 1 Asegúrese de haber retirado el soporte de sobremesa (si fuera necesario).
 - El soporte no viene fijado al televisor en color de pantalla de cristal líquido al desembalar. Coloque la unidad boca abajo.

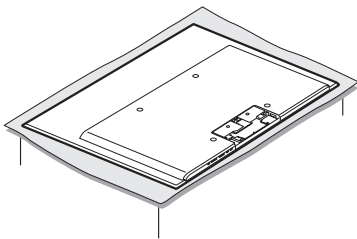

- Si el soporte de sobremesa ya ha sido instalado, retírelo (consulte la página 8).

- 2 Coloque los separadores.
Si el sistema de altavoces no está instalado, use los cuatro separadores (plateados, suministrados con el televisor en color de pantalla de cristal líquido).

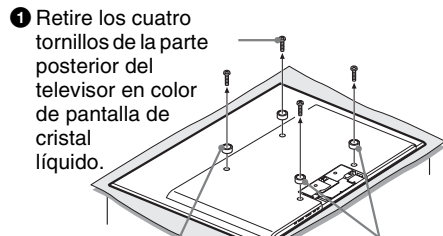

- 1 Retire los cuatro tornillos de la parte posterior del televisor en color de pantalla de cristal líquido.

- 2 Coloque los separadores (plateados, suministrados con el televisor en color de pantalla de cristal líquido).

Si el sistema de altavoces está instalado, coloque dos separadores (amarillos, suministrados con el sistema de altavoces) en la parte inferior.

- 3 Instale del montaje del soporte **1** **J** en el televisor en color de pantalla de cristal líquido.

- 1 Coloque el montaje del soporte **1** **J** alineándolo con los orificios para los tornillos que quedan disponibles en el paso 2.
- 2 Fije temporalmente dos tornillos M6 x 20 (suministrado con el televisor en color de pantalla de cristal líquido) en los orificios superiores del montaje del soporte. Si el sistema de altavoces no está instalado, ajuste los cuatro tornillos.

Tornillos M6 x 20 (suministrados con el televisor en color de pantalla de cristal líquido)

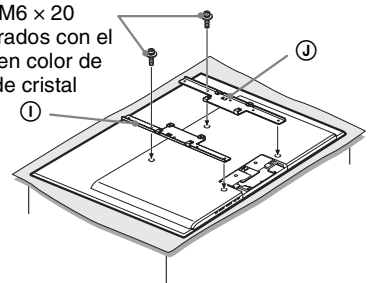

Continúe con el paso 5 si sólo usa el soporte de suelo.

4 Inserte el sistema de altavoces.

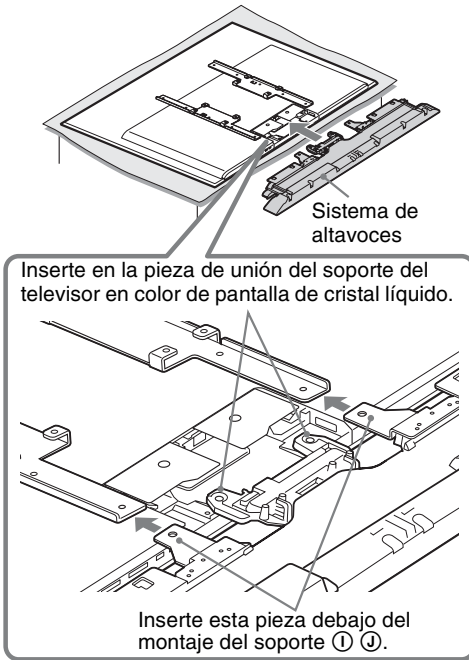

5 Fije el sistema de altavoces con los tornillos, luego fije el gancho (M) al montaje del soporte ① ②.

Ajuste los dos tornillos superiores (fijados temporalmente en el paso 3).

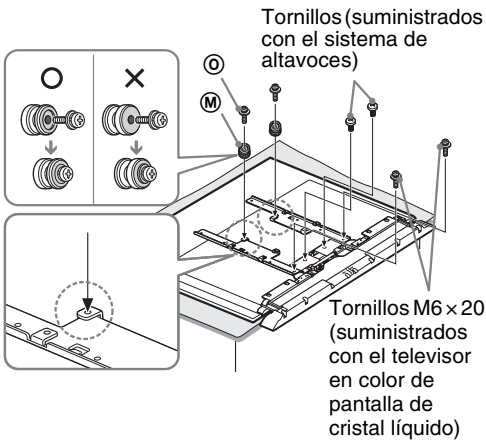

6 Conecte el cable de alimentación de ca (suministrado con el televisor en color de pantalla de cristal líquido) y el cable HDMI, luego déjelos que cuelguen desde el centro del televisor en color de pantalla de cristal líquido.

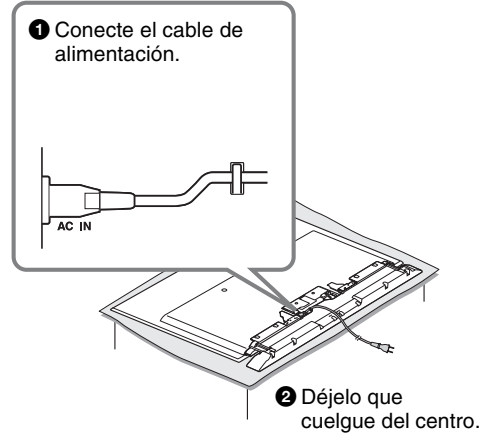

7 Siga las instrucciones del manual suministrado con el soporte de montaje mural para continuar con la instalación.



- No se pueden conectar cables al televisor en color de pantalla de cristal líquido una vez montado en la pared o sobre el soporte de suelo.
- Si instala el televisor en color de pantalla de cristal líquido en la pared o sobre el soporte de suelo, levante la unidad junto con el paño que se encuentra debajo de ella. No tome la unidad por la rejilla de la bocina.

Información adicional

Solución de problemas

Si tiene más preguntas, necesita servicio de mantenimiento o requiere asistencia técnica en relación con el uso del televisor en color de pantalla de cristal líquido Sony, visite nuestra página en Internet:

<http://esupport.sony.com/ES/LA/>
o llame al número de teléfono que aparece en su póliza de garantía.

Síntoma	Explicación/Solución
No hay imagen	
No hay imagen	<ul style="list-style-type: none">• Compruebe la configuración de Ahorro energía (consulte la página 22).
No hay imagen de la fuente de video	<ul style="list-style-type: none">• Compruebe la conexión entre el equipo de video opcional y el televisor en color de pantalla de cristal líquido.
Imagen de poca calidad	
La calidad de las imágenes es inferior a la calidad que tenían en la tienda	<ul style="list-style-type: none">• La calidad de la imagen depende del contenido de la señal.
Sin color, imagen oscura, color incorrecto, imagen demasiado brillante	<ul style="list-style-type: none">• Ajuste las opciones de Modo imagen en la configuración de Imagen (consulte la página 18).• Si configura el modo Ahorro energía en Bajo o Alto, mejorará el nivel de negro (consulte la página 22).
Imagen borrosa, color de poca calidad	<ul style="list-style-type: none">• Al trasladar la unidad de un lugar frío a uno caluroso o al producirse un cambio de temperatura repentino en la habitación, es posible que la imagen se vea borrosa o que sus colores no sean los adecuados debido a la condensación de humedad. Apague la unidad y espere unas horas antes de volver a encenderla.
Sin sonido / ruido	
Buena imagen / sin sonido	<ul style="list-style-type: none">• Compruebe el control de volumen.• Presione MUTING o VOL + para que "Muting" desaparezca de la pantalla (consulte la página 16).
BRAVIA Sync	
No se detecta el dispositivo HDMI BRAVIA Sync	<ul style="list-style-type: none">• Asegúrese de que el Control para HDMI esté configurado tanto en el televisor en color de pantalla de cristal líquido como en el dispositivo opcional compatible con BRAVIA Sync (consulte la página 14).
El segundo receptor audio/video no está en la Lista de dispositivos	<ul style="list-style-type: none">• Se puede utilizar un solo receptor audio/video por vez con las funciones BRAVIA Sync y Control para HDMI (consulte la página 22).
Entrada de PC	
No hay imagen / No hay señal	<ul style="list-style-type: none">• Confirme que la PC esté conectada correctamente a la unidad con la entrada HDMI IN.• Asegúrese de que la señal de salida desde la PC esté en uno de los formatos enumerados en la página 13.
Imagen de poca calidad	<ul style="list-style-type: none">• Ajuste la resolución (consulte la página 13).
General	
El Modo ancho cambia automáticamente	<ul style="list-style-type: none">• El ajuste de Modo ancho actual se sustituye automáticamente por el ajuste 4:3 Normal, si 4:3 Normal en la configuración de Pantalla está ajustado en una opción distinta a No. Si desea bloquear el Modo ancho seleccionado con el botón WIDE en el control remoto, ajuste 4:3 Normal en No en la configuración de Pantalla (consulte la página 21).• Compruebe la opción Ancho automático en la configuración de Pantalla (consulte la página 21).

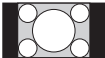
Síntoma	Explicación/Solución
<p>Aparecen bandas negras en los bordes de la pantalla</p> 	<ul style="list-style-type: none"> Algunos programas de pantalla ancha se filman en formatos superiores a 16:9 (esto es muy común en los lanzamientos cinematográficos). Su televisor en color de pantalla de cristal líquido mostrará estos programas con bandas negras en la parte superior y en la parte inferior de la pantalla. Para obtener información más detallada, consulte la documentación que venía con el DVD (o póngase en contacto con el proveedor de programas). Los programas en formato 4:3 tendrán bandas a la izquierda y a la derecha de la pantalla.
<p>Ciertos programas en DVD o en otras fuentes digitales muestran una pérdida de detalle, especialmente durante las escenas con mucha acción u oscuras</p>	<ul style="list-style-type: none"> Esto se debe a que la compresión utilizada por algunas DVD puede hacer que la pantalla del televisor en color de pantalla de cristal líquido muestre menos detalles que lo habitual, o que aparezcan artefactos (pequeños bloques o puntos, pixelizaciones) en la pantalla. Estas compresiones de señales son más visibles en función de la claridad y la resolución de la unidad.
<p>El control remoto no funciona</p>	<ul style="list-style-type: none"> Para determinar si el problema es del control remoto o no, presione un botón de la unidad. Presione VOL +/- para ajustar el volumen. Presione TV en el control remoto cuando el botón no esté iluminado. Compruebe la polaridad de las pilas o reemplácelas. Apunte el control remoto hacia el sensor del control remoto ubicado en la parte frontal de la unidad. Mantenga la zona del detector del control remoto libre de obstáculos. Las lámparas fluorescentes pueden interferir con el funcionamiento del control remoto; pruebe con apagarlas. Compruebe el botón que puede operar esta unidad (consulte la página 15).

Especificaciones

Modelo	KLV-40ZX1M
Sistema	
Sistema del panel	Panel LCD (pantalla de cristal líquido)
Salida de bocinas	5 W + 5 W, 10 W (Graves)
Tomas de entrada/salida	
HDMI IN	HDMI: Video: 480i, 480p, 720p, 1 080i, 1 080p, 1 080/24p / Audio: PCM lineal de dos canales 32, 44,1 y 48 kHz; 16, 20 y 24 bits
Alimentación y otras especificaciones	
Requisitos de alimentación	120 V a 240 V ca, 50/60 Hz
Consumo energético	
en uso	188 W
en espera	0,3 W (120 V) 0,4 W (240 V)
Tamaño de pantalla (medido diagonalmente en pulgadas)	40
Resolución del monitor	1 920 puntos (horizontales) × 1 080 líneas (verticales)
Bocina/ Gama completa (4) (mm)	Ø30
Graves (1) (mm)	58 × 90
Dimensiones	
con soporte (mm)	986 × 682 × 307
sin soporte (mm)	986 × 599 × 28
patrón de los orificios de montaje mural (mm)	300 × 300
tamaño de tornillos de montaje mural (mm)	M6 (longitud: consulte el diagrama en la página 9)
Peso	
con soporte (kg)	15,0
sin soporte (kg)	12,2
Accesorios suministrados	Consulte la sección "Verificación de los accesorios" en la página 6.
Accesorios opcionales	Soporte de montaje mural/Soporte para TV: consulte la página 2



- La disponibilidad de los accesorios opcionales dependerá de las existencias.
- El diseño y las especificaciones están sujetos a cambios sin previo aviso.

Para su conveniencia

Por favor contacte directamente a Sony, si:

- Después de leer el Manual de instrucciones, tiene preguntas acerca del funcionamiento de su televisor en color de pantalla de cristal líquido
- Tiene dificultad al operar su televisor en color de pantalla de cristal líquido

Si requiere asistencia con el producto: Visite la página de Internet

<http://esupport.sony.com/ES/LA/>

o llame al número de teléfono que aparece en su póliza de garantía.

Sony trabajará para resolver sus dudas más rápidamente que el establecimiento donde adquirió el producto.

POR FAVOR NO DEVUELVA EL PRODUCTO A LA TIENDA