

SONY®

4-093-929-51(2)



409392951

FD Trinitron Colour Television

Instruction Manual

Инструкции за експлоатация

Návod k obsluze

Kezelési útmutató

Instrukcja obsługi

Инструкция по эксплуатации

Návod na obsluhu

GB

BG

CZ

HU

PL

RU

SK

***KV-21CL10K
KV-21FQ10K***

© 2003 Sony Corporation

Introduction

Thank you for choosing this Sony FD Trinitron Colour Television.

Before operating the TV, please read this manual thoroughly and retain it for future reference.

Symbols used in the manual:



















-  Important information
-  Information on a feature.
- 1,2...Sequence of instructions.
-  Shaded buttons on the remote control show you the buttons you have to press to follow the sequence of the instructions.
-  Informs you of the result of instructions.

Table of Contents

Introduction	3
Safety Information	4
Overview	
Overview of Remote Control Buttons	5
Overview of TV Buttons	6
Installation	
Inserting Batteries into the Remote Control	6
Connecting an Aerial and VCR	6
First Time Operation	
Switching On the TV and Automatically Tuning	7
Menu System	
Introducing and Using the Menu System	9
 Picture	9
 Sound	11
 Timer	12
 Channel Set Up	13
 Set Up	15
Teletext	16
Additional Information	
Connecting Optional Equipment	17
Using Optional Equipment	17
Specifications	18
Troubleshooting	19

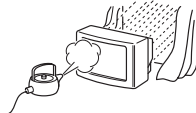
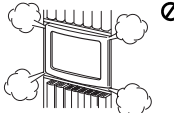
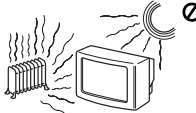
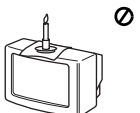
GB

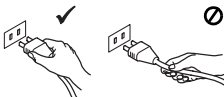
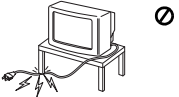
Safety Information

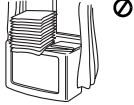
 <p>This set is to operate on a 220-240V AC supply only. Take care not to connect too many appliances to the same power socket as this could result in fire or electric shock.</p>	 <p>For environmental and safety reasons, it is recommended that the TV set is not left in standby mode when not in use. Disconnect from the mains.</p>	 <p>Never push objects of any kind into the set as this could result in a fire or electric shock. Never spill liquid of any kind on the set. If any liquid or solid object does fall through, do not operate the TV. Have it checked immediately by qualified personnel.</p>
 <p>Do not open the cabinet and the rear cover of the TV. Refer to qualified service personnel only.</p>	 <p>For your own safety, do not touch any part of the TV, power lead or aerial lead during lightning storms.</p>	 <p>To prevent fire or shock hazard, do not expose the TV to rain or moisture.</p>
 <p>Do not cover the ventilation openings of the TV. For ventilation, leave a space of at least 10cm all around the set.</p>	 <p>Never place the TV in hot, humid or excessively dusty places. Do not install the TV where it may be exposed to mechanical vibrations.</p>	 <p>To prevent fire, keep inflammable objects or naked lights (e.g. candles) away from the TV.</p>
 <p>Clean the screen and cabinet with a soft, lightly dampened cloth. Do not use any type of abrasive pad, alkaline cleaner, scouring powder or solvent, such as alcohol or benzine, or antistatic spray. As a safety precaution, unplug the TV before cleaning it.</p>	 <p>Pull out the power lead by the plug. Do not pull on the power lead itself.</p>	 <p>Take care not to place heavy objects on the power lead as this could result in damage. We recommend you wind any excess lead around the holders provided on the rear of the TV.</p>
 <p>Place the TV on a secure stable stand. Do not allow children to climb on to it. Do not place the TV on its side or face up.</p>	 <p>Unplug the power lead before moving the TV. Avoid uneven surfaces, quick steps or excessive force. If the set has been dropped or damaged, have it checked immediately by qualified service personnel.</p>	 <p>Do not cover the ventilation openings of the TV with items such as curtains or newspapers, etc.</p>

Overview of Remote Control Buttons

Displaying on screen information

Press to display all on-screen indications. Press again to cancel.

Muting the sound

Press to mute TV sound. Press again to restore the sound.

Selecting input source

Press repeatedly until the desired input symbol of the source appears on the TV screen.

Selecting stereo broadcast or sound channel

In case of a bilingual broadcast, press this button repeatedly to select sound channel 1 or sound channel 2.

Selecting channels

Press to select channels. For double-digit programme numbers, enter the second digit within 3 seconds.

or

Press -/-- and then the first and second digit. If you enter an incorrect first digit, this should be corrected by entering another digit (0-9) and then selecting -/-- button again to enter the programme number of your choice.

On timer

Set TV to switch on automatically.

Sleep timer

Set TV to switch off automatically.

Selecting sound effect (only for KV-21FQ10K)

Press repeatedly to change the sound effect mode.

Adjusting TV volume

Press to adjust the volume of the TV.

Selecting sound mode

Press repeatedly to change the sound mode.

To temporarily switch off TV

Press to temporarily switch off TV (the standby indicator I/O on TV lights up). Press again to switch on TV from standby mode.

To save energy we recommend switching off completely when TV is not in use.

⚠ After 15 minutes without a signal and without any button being pressed, the TV switches automatically into standby mode.

Selecting TV mode

Press to switch off teletext or video input.

Back to the channel last watched

Press to watch the last channel selected (watched for at least 5 seconds).

Selecting channels

Press to select the next or previous channel.

Displaying the menu system

Press to display the menu on the TV screen. Press again to remove the menu display from the TV screen.

Menu selection

- ⬆ Scroll Up
- ⬇ Scroll Down
- ⬅ Previous menu or selection
- ➡ Next menu or selection
- ☑ Confirm your selection

Selecting Teletext

Press to switch on teletext.

Selecting screen format

Press to view programmes in 16:9 mode. Press again to return to 4:3 mode.

Selecting picture mode

Press repeatedly to change the picture mode.



GB

i Besides TV functions, all coloured buttons as well as green symbols are also used for Teletext operation. For more details, please refer to "Teletext" section of this instruction manual (see page 16).

Overview of TV Buttons

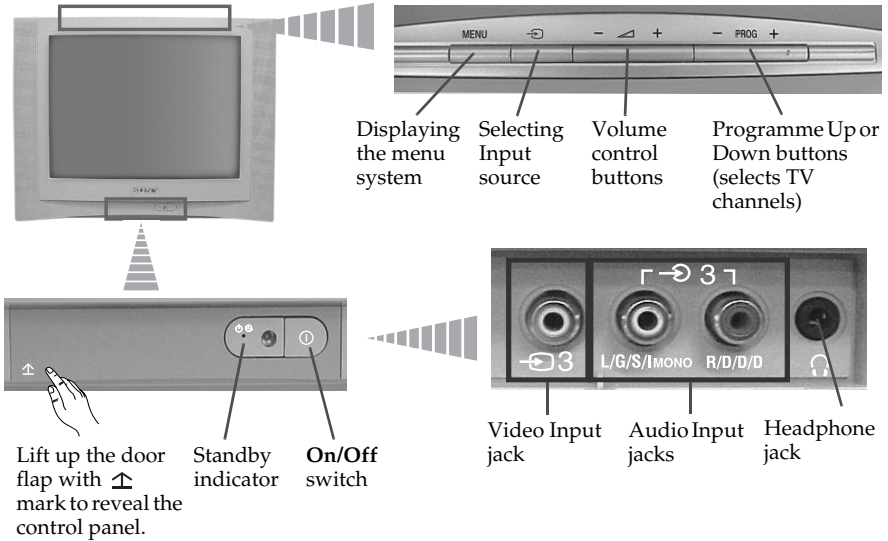

Inserting Batteries into the Remote Control

- ⚠ Make sure you insert the supplied batteries using the correct polarities. Always remember to dispose of used batteries in an environmental friendly way.



Connecting an Aerial and VCR

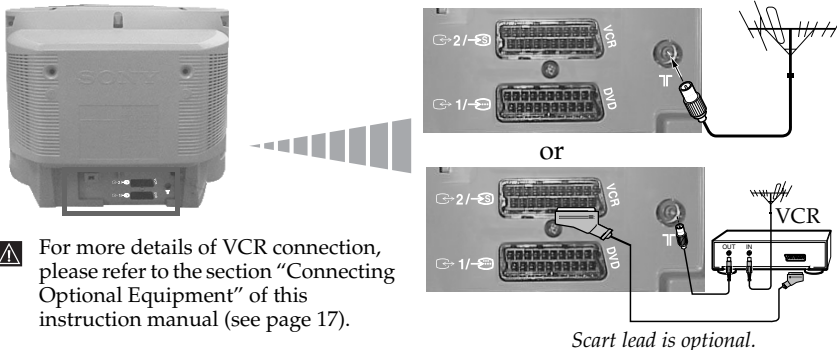

- ⓘ Connecting cables are not supplied.



- ⚠ For more details of VCR connection, please refer to the section "Connecting Optional Equipment" of this instruction manual (see page 17).



Switching On the TV and Automatically Tuning

i The first time you switch on your TV, a sequence of menu screens appear on the TV enabling you to: 1) choose the language of the menu screen, 2) choose the country in which you wish to operate the TV, 3) search and store all available channels (TV Broadcast), 4) change the order in which the channels (TV Broadcast) appear on the screen and 5) adjust the picture slant.

However, if you need to change any of these settings at a later date, you can do that by selecting the appropriate option in the  (Set Up) or  (Channel Set Up) menu.

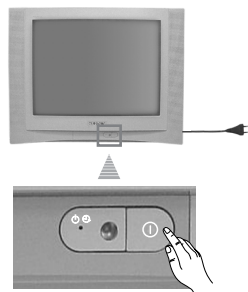

1 Connect the TV plug to the mains socket (220-240 V AC, 50 Hz). Press  On/Off button on the TV set to switch on the TV. The first time you switch on the TV, a **Language** menu displays automatically on the TV screen.

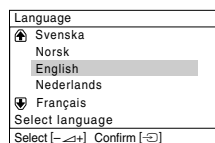

2 Press  +/- button on the top control panel to select the language, then press  to confirm your selection. From now on all menus will appear in the selected language.





GB

3 The **Country** menu appears automatically on the TV screen. Press  +/- button to select the country in which you will operate the TV set, then press  to confirm your selection.

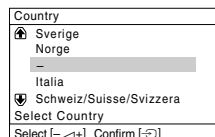
- i** If the country in which you want to use the TV set does not appear in the list, select "-" instead of a country.
- In order to avoid wrong teletext characters for Cyrillic languages we recommend to select Russia in the case that your own country does not appear in the list.



4 Ensure the aerial is connected as instructed, then press  to confirm. The TV automatically starts searching and storing all available broadcast channels for you.

- A** This procedure could take some minutes. Please be patient and do not press any buttons, otherwise automatic tuning will not be completed.
- If no channels were found during the auto tuning process, a new menu appears automatically on the screen asking you to connect the aerial. Please connect the aerial (see page 6) and press . The auto tuning process will start again.

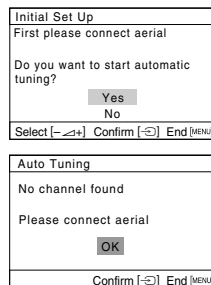

continued...

5 After all available channels are captured and stored, the **Programme Sorting** menu appears automatically on the screen enabling you to change the order in which the channels appear on the screen.

- a) If you wish to keep the broadcast channels in the tuned order, press MENU.
- b) If you wish to store the channels in a different order:
 - 1 Press \triangleleft +/- to select the programme number with the channel (TV Broadcast) you wish to rearrange, then press \rightarrow .
 - 2 Press \triangleleft +/- to select the new programme number position for your selected channel (TV Broadcast), then press \rightarrow .
 - 3 Repeat steps b) 1 and b) 2 if you wish to change the order of the other channels.

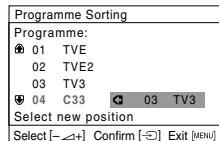
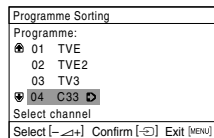

6 Because of the earth's magnetism, the picture might slant. The **Picture Rotation** menu allows you to correct the picture slants if it is necessary.

- a) If it is not necessary, press \rightarrow .
- b) If it is necessary, press \triangleleft +/- to correct any slant of the picture. Finally press \rightarrow to store.

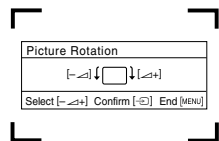

- i** • To allow this menu to appear again, press and hold MENU button at top control panel for about 5 seconds.
- The MENU, \square and \uparrow / \rightarrow / \downarrow / \leftarrow buttons on the remote control can also be used for the operations above.

 *Your TV is now ready for use.*

Introducing and Using the Menu System

i Your TV uses an on-screen menu system to guide you through the operations. Use the following buttons on the Remote Control to operate the menu system:

1 Press **MENU** to switch the menu on.

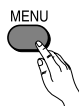

- 2**
- To highlight the desired menu or option, press **↓** or **↑**.
 - To enter to the selected menu or option, press **▶**.
 - To return to the last menu or option, press **◀**.
 - To alter settings of your selected option, press **↓/↑/◀/▶**.
 - To confirm and store your selection, press **⏏**.



3 Press **MENU** to remove the menu from the screen.

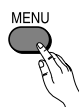

Picture

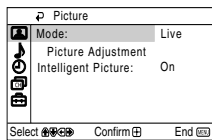
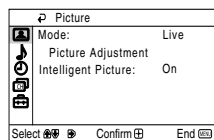

The "Picture" menu allows you to alter the picture adjustments.

To do this:





After selecting the item you want to alter, press **▶**, then press **↓/↑/◀/▶** repeatedly to adjust it and finally press **⏏** to store the new adjustment.

This menu also allows you to customize the picture mode based on the programme you are watching:

Mode	<p>Live (for enhanced picture contrast and sharpness).</p> <p>Movie (for a finely detailed picture).</p> <p>Game (for a picture from game).</p> <p>Personal (for your own custom settings).</p>
-------------	---





Picture Adjustment	Contrast	<p>Press ↓ or ◀ to reduce picture contrast.</p> <p>Press ↑ or ▶ to enhance picture contrast.</p>
	Brightness	<p>Press ↓ or ◀ to darken the picture.</p> <p>Press ↑ or ▶ to brighten the picture.</p>
	Colour	<p>Press ↓ or ◀ to decrease colour intensity.</p> <p>Press ↑ or ▶ to increase colour intensity.</p>

continued...

Hue Press  or  to decrease the green tones.
Press  or  to increase the green tones.



Hue can only be adjusted for NTSC colour signal (e.g. USA video tapes).

Sharpness Press  or  to soften the picture.
Press  or  to sharpen the picture.

Reset Select  to reset the picture to the factory preset levels.

Intelligent Picture **On/Off** Select to optimize the picture quality.
E.g. reduce noise level when signal is weak.



If any changes are made to "Picture Adjustment", "Mode" will switch automatically to "Personal" and the new setting will be stored as "Personal".

Sound

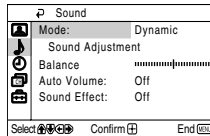
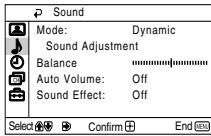

The “Sound” menu allows you to alter the sound adjustments.

To do this:

After selecting the item you want to alter, press **▶**, then press **▼/▲/◀/▶** repeatedly to adjust it and finally press **⏻** to store it.

Mode	Dynamic (dynamic and clear sound that emphasizes both the low and high tones). Drama (sound that emphasizes voice and high tones). Soft (soft, natural and relaxing sound). Personal (flat and smooth sound that can be customized by users).	
Sound Adjustment	Treble	Press ▼ or ◀ to decrease higher-frequency sounds. Press ▲ or ▶ to increase higher-frequency sounds.
	Bass	Press ▼ or ◀ to decrease lower-frequency sounds. Press ▲ or ▶ to increase lower-frequency sounds.
	Reset	Select ⏻ to reset the sound to the factory preset.
Balance	Press ▼ or ◀ to emphasize the left speaker. Press ▲ or ▶ to emphasize the right speaker.	
Auto Volume	On/Off Volume level of the channels will stay the same, independent of the broadcast signal (e.g., in the case of advertisements).	
Sound Effect (only for KV-21FQ10K)	Off (normal). Spatial (simulated stereo-like sound quality for mono program). Surround (add surround effect to stereo program).	

GB

⌚ Timer

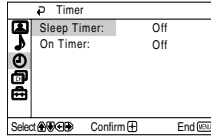
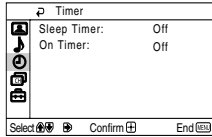

The "Timer" menu allows you to alter the timer adjustments.

Sleep Timer

The "Sleep Timer" option in the "Timer" menu allows you to select a time period for the TV to switch itself automatically into the standby mode.

To do this:

After selecting the option, press **➡**, then press **▼** or **▲** to set the time period delay (max. of 1 hour 30 minutes) and finally press **⏸** to store.



- While watching the TV, you can press the **⏸** button on the remote control to display the time remaining.
- One minute before the TV switches itself into standby mode, "TV will turn off soon" is displayed on the TV screen automatically.

On Timer

The "On Timer" option in the "Timer" menu allows you to select a time period for the TV to switch itself automatically on from standby mode.

To do this:

After selecting the option, press **➡**, then press **▼** or **▲** to set the time period delay (max. of 12 hours) and finally press **⏸** to store. Finally press the standby button **⏻** on the remote control. After the selected length of time, the TV switches on automatically and "On Timer" will appear on the screen.



- The standby indicator **⏻** on the TV set lights up in amber to indicate that "On Timer" is active.
- Any loss of power will cause these settings to be cleared.
- If no buttons are pressed for more than one hour after the TV is turned on using the "On Timer", the TV automatically goes into standby mode.

Channel Set Up

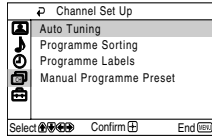
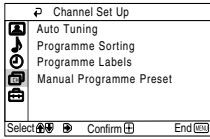

The “Channel Set Up” menu allows you to preset channels on this TV.

Auto Tuning

The “Auto Tuning” option in the “Channel Set Up” menu allows you to automatically search and store all available TV channels.

To do this:

After selecting the option, press  and then proceed in the same way as in step 4 of the section “Switching On the TV and Automatically Tuning” (see page 7).

Programme Sorting

The “Programme Sorting” option in the “Channel Set Up” menu allows you to change the order in which the channels (TV Broadcast) appear on the screen.









To do this:

After selecting the option, press  and then proceed in the same way as in step 5b) of the section “Switching On the TV and Automatically Tuning” (see page 8).

Programme Labels

The “Programme Labels” option in the “Channel Set Up” menu allows you to name a channel using up to five characters (letters or numbers).

To do this:

- 1 After selecting the option, press . Press  or  to select the programme number with the channel you wish to name, then press .
- 2 Press . With the first element of the label column highlighted, press  or  to select a letter or number (select “_” for a blank), then press  to confirm this character. Select the other four characters in the same way. Finally press  to store.

continued...

Manual Programme Preset

The “Manual Programme Preset” option in the “Channel Set Up” menu allows you to:

- a) Preset channels or a video input source one by one to the programme order of your choice.

To do this:

- 1 After selecting the “Manual Programme Preset” option, press . Highlight the **Programme** option and press . Press or to select a programme number on which you want to preset the channel (for VCR, select programme number “0”), then press .



The following option is only available depending on the country you have selected in the “Language/Country” menu.

- 2 After selecting the **System** option, press . Press or to select the TV Broadcast system (**B/G** for western European countries or **D/K** for eastern European countries), then press .
- 3 After selecting the **Channel** option, press . Press or to select the channel tuning (C for terrestrial channels or S for cable channels). Next press . After that, press the number buttons to directly enter the channel number of the TV Broadcast. If you do not know the channel number, press or to search for it. When you tune the desired channel, press twice to store.

Repeat all the above steps to tune and store more channels.

- b) Normally the automatic fine tuning (AFT) will give the best possible picture, however you can manually fine tune the TV to obtain a better picture if the picture is distorted.

To do this:

While watching the channel (TV Broadcast) you wish to fine tune, select the **AFT** option and press . Next press or to adjust the fine tuning between -15 and +15. Finally press twice to store.

- c) Skip any unwanted programme numbers when they are selected with the PROG +/- button.

To do this:

Highlighting the **Programme** option, press **PROG +/-** to select the programme number you want to skip. When the programme you want to skip appears on the screen, select the **Skip** option and press . Next press or to select **Yes**. Finally press twice to confirm and store.

*To cancel this function afterwards, select **No** instead of **Yes** in the step above.*

Set Up

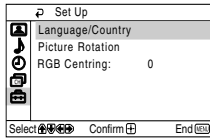
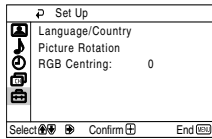

The “Set Up” menu allows you to alter various options on this TV.

Language/ Country

The “Language/Country” option in the “Set Up” menu allows you to select the language that the menus are displayed in.





To do this:

After selecting the option, press  and then proceed in the same way as in steps 2 and 3 of the section “Switching On the TV and Automatically Tuning” (see page 7).

Picture Rotation

Because of the earth’s magnetism, the picture might slant. In this case, you can correct the picture slant by using the option “Picture Rotation” in the “Set Up” menu.





To do this:

After selecting the option, press . Press  or  ( or ) to correct any slant of the picture. Finally press  to store.

RGB Centring

When connecting an RGB source, such as a “PlayStation”, you may need to readjust the horizontal position of the picture. In that case, you can readjust it through the “RGB Centring” option in the “Set Up” menu.

To do this:

While watching an RGB source, select the “RGB Centring” option and press . Press  or  to adjust the centre of the picture between -10 and +10. Finally press  to confirm and store.

GB

Teletext

i Teletext is an information service transmitted by most TV stations. The index page of the Teletext service (usually page 100) gives you information on how to use the service. To operate Teletext, use the remote control buttons as indicated below.

A Be sure to use a channel (TV Broadcast) with a strong signal, otherwise Teletext errors may occur.

To switch on Teletext:

After selecting the TV channel which carries the Teletext service you wish to view, press **⏏**.

To select a Teletext page:

Input 3 digits for the page number, using the numbered buttons.

- If you have made a mistake, retype the correct page number.
- If the counter on the screen continues searching, it is because this page is not available. In that case, input another page number.

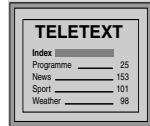

TELETEXT	
Index	25
Programme	25
News	153
Sport	101
Weather	98

To check the contents of a Teletext service:

Press **⏏i**.

To access the next or preceding page:

Press **⏏▲** or **⏏▼**.

To superimpose teletext on to the TV:

Whilst you are viewing Teletext, press **⏏**. Press it again to cancel Teletext mode.

To freeze a teletext page:

Some Teletext pages have sub-pages which follow on automatically. To stop them, press **⏏**. Press it again to cancel the freeze.

To reveal concealed information (e.g., answer to a quiz):

Press **?**. Press it again to conceal the information.

To enlarge the Teletext display:

Press **⏏+**. Each time you press **⏏+**, the Teletext display changes as follows: Enlarge upper half → Enlarge lower half → Normal size.

To stand by for a Teletext page while watching a TV program.

- 1 Enter the Teletext number that you want to refer to, then press **⏏**.
- 2 When the page number is displayed, press **⏏** to show the Text.

To switch off Teletext:

Press **⏏**.

Fastext

i Fastext service lets you access pages with one push of a button. While you are in Teletext mode and Fastext is broadcast, a colour coded menu appears at the bottom of the teletext page. Press the colour button (red, green, yellow or blue) to access the corresponding page.

Connecting Optional Equipment

i Using the following instructions, you can connect a wide range of optional equipment to your TV set (connecting cables are not supplied).

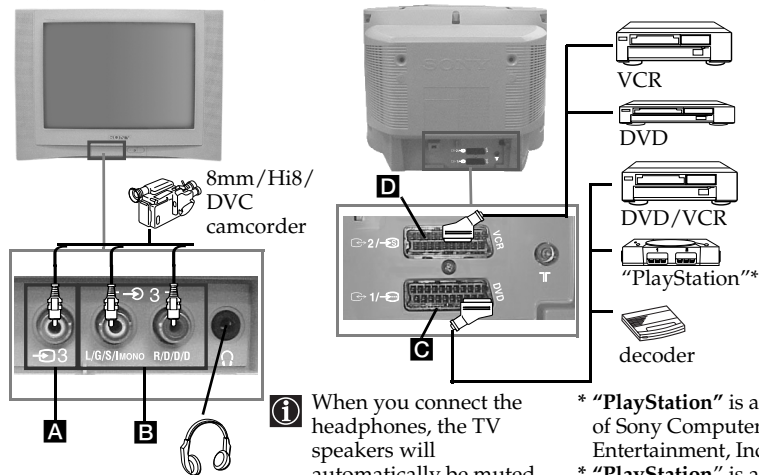

GB

Connecting a VCR:

To connect a VCR, please refer to the section "Connecting an aerial and VCR" of this instruction manual. We recommend you connect your VCR using a Scart lead. If you do not have a Scart lead, tune in the VCR test signal to the TV programme number "0" by using the "Manual Programme Preset" option (for details on how to manually programme these presets, see page 14, step a).

Refer to your VCR instruction manual to find out how to find the output channel of your VCR.

Using Optional Equipment

- 1 Connect your equipment to the designated TV socket, as indicated above.
- 2 Switch on the connected equipment.
- 3 To watch the picture of the connected equipment, press repeatedly until the correct input symbol appears on the screen.

Symbol

Input Signals

- 1 • Audio / video input signal through the Scart connector **C**
- 1 • RGB input signal through the Scart connector **C**. This symbol appears only if a RGB source has been connected.
- 2 • Audio / video input signal through the Scart connector **D**.
- 2 • S Video input signal through the Scart connector **D**.
- 3 • Video input signal through the phono socket **A** and Audio input signal through **B**.

- 4 Press button on the remote control to return to the normal TV picture.

Specifications

TV system:

Depending on your country selection:
B/G/H, D/K

Colour system:

PAL, SECAM
NTSC 3.58, 4.43 (only Video In)

Channel Coverage:

VHF: E2-E12
UHF: E21-E69
CATV: S1-S20
HYPER: S21-S41
D/K: R1-R12, R21-R69

Picture Tube:



Flat Display FD Trinitron

Rear Terminals

 21-pin Scart connector
(CENELEC standard) including
audio/video input, RGB input,
TV audio/video output.

 21-pin Scart connector
(CENELEC standard) including
audio/video input, S video
input, monitor audio/video
output.

Front Terminals

 3 video input – phono jack
 3 audio input – phono jacks
 headphones jack

Sound Output:

2 x 10 W (music power)
2 x 5 W (RMS)

Power Consumption:

66 W

Standby Power Consumption:

< 1 W

Dimensions (w x h x d):

- KV-21CL10K: Approx. 630 x 460 x 492 mm
- KV-21FQ10K: Approx. 589 x 463 x 479 mm

Weight:

- KV-21CL10K: Approx. 25 kg
- KV-21FQ10K: Approx. 26 kg

Accessories supplied:

1 Remote Control (RM-W100)
2 Batteries (IEC designated)

Other features:







- Teletext, Fasttext, TOPtext
- Sleep Timer
- On Timer
- TV system Autodetection

Design and specifications are subject to change without notice.

Ecological Paper- Totally Chlorine Free 

Troubleshooting

 Here are some simple solutions to the problems which may affect the picture and sound.

Problem	Solution
No picture (screen is dark) and no sound.	<ul style="list-style-type: none"> • Check the aerial connection. • Plug the TV in and press the  button on the front of TV. • If the standby indicator  is on, press  button on the remote control. • Press the  button on the front of the TV to switch off the TV for about 5 seconds, then switch it on again.
Poor or no picture (screen is dark), but good sound.	<ul style="list-style-type: none"> • Using the menu system, select the "Picture Adjustment" menu and select "Reset" to return to factory settings (see page 9).
No picture or no menu information from equipment connected to the Scart connector.	<ul style="list-style-type: none"> • Check that the optional equipment is on and press  repeatedly on the remote control until the correct input symbol is displayed on the screen (see page 17).
Good picture, no sound.	<ul style="list-style-type: none"> • Press the  + button on the remote control. • Check that headphones are not connected.
No colour on colour programmes.	<ul style="list-style-type: none"> • Using the menu system, select the "Picture Adjustment" menu and select "Reset" to return to factory settings (see page 9).
Distorted picture when changing programmes or selecting teletext.	<ul style="list-style-type: none"> • Turn off any equipment connected to the Scart connector on the rear of the TV.
Wrong characters appear when viewing teletext.	<ul style="list-style-type: none"> • Using the menu system, enter the "Language/Country" option in the "Set Up" menu and select the country in which you operate the TV set. For Cyrillic languages, we recommend to select Russia in the case that your own country does not appear in the list (see page 15).
Picture slanted	<ul style="list-style-type: none"> • Using the menu system, select the "Picture Rotation" option in the "Set Up" menu to correct the picture slant (see page 15).
Noisy picture when viewing a TV channel.	<ul style="list-style-type: none"> • Using the menu system, select the "Manual Programme Preset" menu and adjust Fine Tuning (AFT) to obtain better picture reception (see page 14). • Using the menu system, select the "Intelligent Picture" option in the "Picture" menu and select "On" to reduce the noise in the picture (see page 9).
Remote control does not function.	<ul style="list-style-type: none"> • Replace the batteries.
The standby indicator  on the TV flashes red.	<ul style="list-style-type: none"> • Contact your nearest Sony service centre.

 In case of problems, have your TV serviced by qualified personnel. Never open the casing yourself.

Увод





Благодарим ви за избора на този цветен телевизор Sony с плосък екран FD Trinitron.

Преди използване на телевизора прочетете внимателно това ръководство за експлоатация и го запазете за бъдещи изяснения.

Символи използвани в това ръководство:









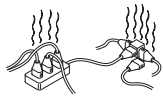

-  Важна информация.
-  Информация за функцията.
- **1,2...** Последователност за следване на инструкциите.
-  Потъмнените бутони на дистанционното управление показват кои бутони трябва да се натискат за изпълнението на различните операции.
-  Информация за резултата от инструкциите.

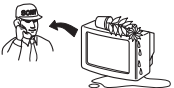
Съдържание

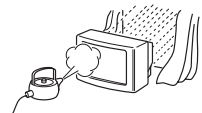
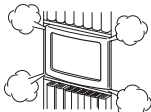
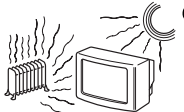
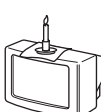
Увод.....	3
Мерки за безопасност	4
Основно описание	
Основно описание на бутоните на дистанционното управление	5
Основно описание на бутоните на телевизора.....	6
Инсталиране	
Инсталиране на батериите в устройството за дистанционно управление	6
Свързване на антена и видео.....	6
Първоначално включване	
Включване и автоматично настройване на телевизора.....	7
Система от менюта на екрана	
Увод и боравене със системата от менюта.....	9
 Картина.....	9
 Звук.....	11
 Часовник.....	12
 Настр. на каналите.....	13
 Инсталиране.....	15
Телетекст	16
Допълнителна информация	
Свързване на допълнителни апарати.....	17
Боравене с допълнителни апарати	17
Характеристики.....	18
Отстраняване на неизправности.....	19

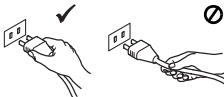
BG

Мерки за безопасност

 <p>Този телевизор може да работи само на захранващо напрежение 220-240 V. Внимавайте да не включвате твърде много уреди в един контакт, тъй като това може да причини токов удар.</p>	 <p>По причини за безопасност от въздействие на природни явления е препоръчително да не оставяте телевизора в режим "stand by", а да го изключвате централно.</p>	 <p>Никога не пъхайте каквито и да било предмети в телевизора, тъй като това може да причини пожар или токов удар. Никога не разливайте течности по телевизора. В случай, че течност или твърд предмет попаднат в телевизора го изключете. Свържете се незабавно с квалифицирани служители на Sony.</p>
 <p>Не отваряйте кутията и задния капак на телевизора. Обръщайте се само към квалифициран сервизен персонал.</p>	 <p>За Ваша собствена безопасност не пипайте телевизора, кабела или антената му по време на гръмотевични бури.</p>	 <p>За да предотвратите риска от токов удар, не излагайте телевизора на дъжд или влага.</p>
 <p>Не покривайте вентилационните отвори на телевизора. Оставете най-малко 10 см. разстояние около телевизора за вентилация.</p>	 <p>Никога не поставяйте телевизора на горещи, влажни или изключително прашни места. Не инсталирайте телевизора на места където може да бъде изложен на механични вибрации.</p>	 <p>За да избегнете пожар, дръжте настрана от телевизора възпламеними и открити източници на светлина (например свещи).</p>
 <p>Почиствайте екрана и кутията с мека, влажна кърпа. Не използвайте абразивни кърпи, алкални почистващи средства, абразивни препарати или разтворители като спирт или бензин, както и антистатичен спрей.</p>	 <p>Когато изключвате телевизора, дърпайте щепсела, а не кабела.</p>	 <p>Не поставяйте тежки предмети върху кабела, тъй като това може да го повреди. Препоръчваме ви да навиете излишния захранващ кабел около предназначения за целта приспособления на задната страна на телевизора.</p>
 <p>Поставяйте телевизора на сигурна, стабилна поставка. Не позволявайте на деца да се катерят по него. Не го обръщайте на страни или по "гръб".</p>	 <p>Изключвайте кабела на телевизора преди да го местите. При преместването избягвайте неравни повърхности и не правете бързи крачки. Ако изпуснете или нараните телевизора, незабавно се консултирайте с квалифицирани сервизни служители на Сони.</p>	 <p>Не покривайте вентилационните отвори на телевизора с предмети като пердета, вестници и др.</p>

Основно описание на бутоните на дистанционното управление

Изобразяване на информация на екрана

Натиснете го за изобразяване на всички индикации на екрана. Натиснете го отново за премахване.

Елиминирание на звука

Натиснете го за премахване на звука.

Натиснете го отново за възвръщане на звука.

Избор на входен сигнал

Натиснете го няколко пъти, докато символът на желания входен сигнал се появи на екрана.

Избор на стерео радиoproграма или стерео звуков канал

В случаи на двуезични предавания, натиснете бутон няколко пъти, за да изберете звуков канал 1 или звуков канал 2.

Избор на канали

Натиснете ги за избор на канали. За двуцифрени програмни номера натиснете втората цифра за времетраене по-малко от 3 сек. или

Натиснете +/- и след това въведете първата и втората цифра.

Ако сбъркате при въвеждането на първата цифра, продължете въвеждането и втората (от 0 до 9) и веднага след това повторете операцията.

Автоматично включване

Настройте телевизора да се включва автоматично.

Автоматично изключване

Настройте телевизора да се изключва автоматично.

Избор на звуков ефект (само за KV-21FQ10K)

Натиснете няколко пъти, за да промените звуковия ефект.

Настройване на силата на звука

Натиснете го за настройване на силата на звука.

Избор на режим за звука

Натиснете няколко пъти, за промяна на режима на звука.

Временно изключване на телевизора

Натиснете го за временно изключване на телевизора (индикаторът за режим на изчакване  ще светне). Натиснете го отново, за да включите телевизора от режима на временно изключване (standby).

За икономия на ел. енергия се препоръчва цялостното изключване на телевизора, когато не се използва.

 Ако в продължение на 15 мин. няма ТВ сигнал и не се натискат бутоните, телевизорът ще мине автоматично в режим на временно изключване (standby).

Избор на режим на телевизия

Натиснете го, за да изключите телетекста или входа за видео.

Връщане към последния избран канал

Натиснете го, за да върнете последния избран канал (предходният канал трябва да е бил изобразен в продължение на най-малко 5 сек.).





Избор на канали

Натиснете го за избор на предходен или следващ канал.

Активиране на системата от менюта

Натиснете го, за да видите менюто на екрана. Натиснете го отново за премахване и връщане на нормалния ТВ екран.

Бутони за избора на менюто

-  Качване с едно ниво
-  Слизане с едно ниво
-  Отиване в предходно меню или избор
-  Отиване в следващо меню или избор
-  Потвърждаване на избора

Избор на телетекста

Натиснете го за изобразяване на телетекста.

Избор на формат на екрана

Натиснете го няколко пъти за смяна на формат на екрана: 4:3 за обикновен образ или 16:9 за имитация на панорамен екран.

Избор на режим на образа

Натиснете го неколккратно, за да промените режима на картината.

BG

 Освен телевизионните функции, всички цветни бутони се използват също така и за операциите на телетекста. За повече информация вижте в главата "Телетекст" в това ръководство за експлоатация (на стр. 16).

Основно описание на бутоните на телевизора

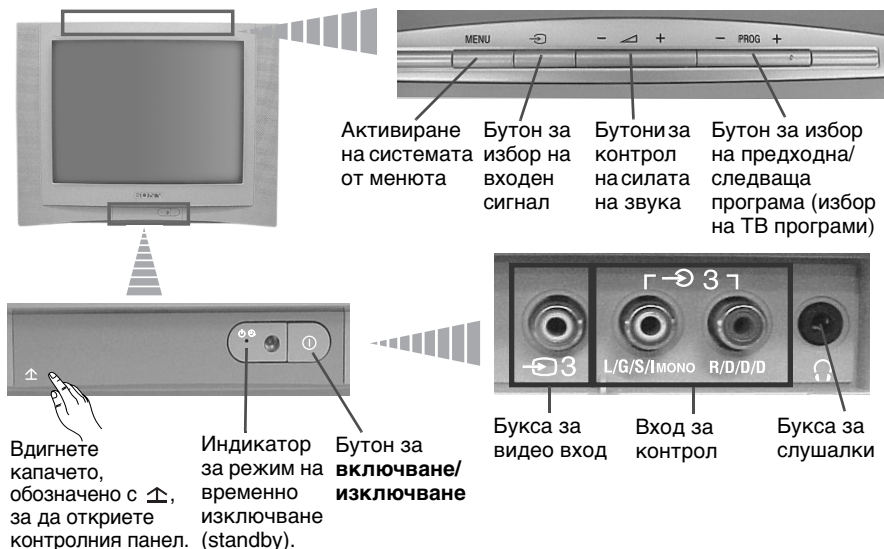

Инсталиране на батериите в устройството за дистанционно управление

- ⚠ Поставете приложените батерии с правилно разположени полюси. Опазвайте околната среда и изхвърляйте използваните батерии в контейнерите за тази цел.

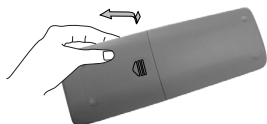

Свързване на антена и видео

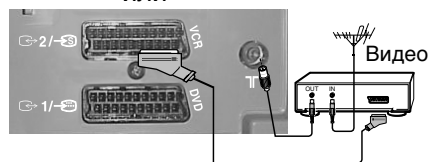
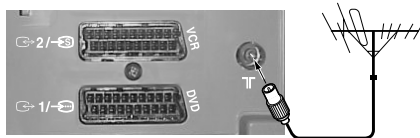

- ⓘ Кабелите за свързване не са приложени серийно.



- ⚠ За повече детайли за свързването на видеото вижте в главата "Свързване на допълнителни апарати" в това ръководство за експлоатация (на стр. 17).



Свързването чрез Евроконектора е опция

Включване и автоматично настройване на телевизора

i Когато включите за първи път телевизора, на екрана ще се появи последователност от менюта чрез които ще можете да: 1) изберете езика на менютата, 2) изберете държавата в която желаете да използвате апарата, 3) търсите и запааметите автоматично всички канали на разположение (ТВ програми) 4) смените реда на появяване на каналите (ТВ програми) и 5) настроите наклона на картината. Ако за в бъдеще желаете да промените някои от тези настройки, това може да се извърши избирайки съответната опция в  (меню Инсталиране) или  (Настр. на каналите).

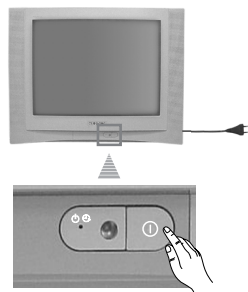

1 Включете кабела за захранването (220-240 V AC, 50 Hz). Натиснете бутона за вкл./ изкл.  от лицевата страна на телевизора, за да включите. Когато включите телевизора за първи път, на екрана автоматично ще се появи менюто **Language** (Език).

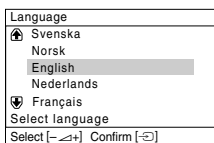

2 Натиснете бутона  +/- от дистанционното управление, за да изберете езика и после натиснете бутона  за да потвърдите избора. От този момент всички менюта ще се появяват на избрания език.





BG

3 На екрана автоматично ще се появи менюто **Държава**. Натиснете бутона  +/- за избор на държавата, където желаете да използвате телевизора, след което натиснете  за потвърждаване на избора.

- i** Ако в списъка не фигурира държавата, в която ще използвате телевизора, изберете “_” на мястото на държава.
- За да бъдат правилни знаците на Кирилица в Телетекста ви, препоръчваме да изберете Русия, в случаите когато Вашата страна не фигурира в списъка.



4 Уверете се, че антената е свързана в съответствие с указанията, и натиснете бутона  за потвърждаване. Телевизорът започва автоматично да търси и запамята всички канали (ТВ програми) на разположение.

- A** Този процес може да продължи няколко минути. Бъдете търпеливи и не натискайте нито един бутон, докато продължава процесът на настройване, в противен случай процесът няма да завърши.
- Ако телевизорът не открие нито един канал (телевизионно програма) след завършване на автоматичната настройка, на екрана ще се появи съобщение, което ви подканва да включите антената. Моля включете я така както е описано на стр. 6 в това ръководство и натиснете . Процесът на автоматична настройка започва отново.

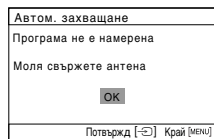
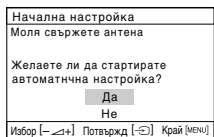

продължава...

5 След като телевизорът се настрои и запамети всички канали (ТВ програми), на екрана автоматично ще се появи менюто **Подреждане на програми**, за да можете да смените реда на появяване на програмите на екрана.

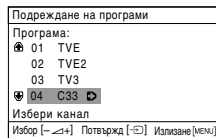

а) Ако не желаете да смените реда на каналите, натиснете MENU.

б) Ако желаете да смените реда на каналите:

- 1 Натиснете бутона \triangleleft +/-, за да изберете номера на програма на съответния канал (ТВ програма), чиято позиция желаете да смените, и след това натиснете \rightarrow .
- 2 Натиснете \triangleleft +/- за избор на новия номер на програмата, на която желаете да запаметите избрания канал (ТВ програма), след което натиснете \rightarrow .
- 3 Повторете стъпките б)1 и б)2, ако желаете да препоредите други ТВ канали.

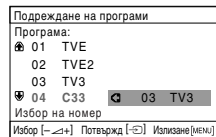

6 Възможно е, в резултат на земния магнетизъм, образът да се появи наклонен. Менюто **Въртене на карт.** позволява настройването на образа при необходимост.

а) Ако не е необходимо, натиснете \rightarrow .

б) Ако е необходимо, натиснете \triangleleft +/-, за да коригирате изкривяване на картината. Накрая натиснете \rightarrow за запаметяване.

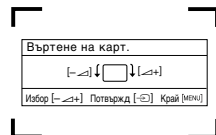

- За да се появи това меню отново, натиснете и задръжте за 5 секунди бутона MENU, намиращ се в горната част на контролния панел.
- Бутоните на дистанционното управление MENU, $\left[\begin{smallmatrix} \rightarrow \\ \leftarrow \end{smallmatrix} \right]$ и $\left[\begin{smallmatrix} \uparrow \\ \downarrow \end{smallmatrix} \right]$ също могат да се използват за действията, описани по-горе.

“👍” Менюто позволява да направите предварителна настройка на каналите на този телевизор.

Увод и боравене със системата от менюта

i Този телевизор използва система от менюта на екрана, за да Ви води при различните операции. Използвайте следните бутони от дистанционното управление, за да се движите през менютата:

1 Натиснете бутона **MENU** за поява на първото ниво от менюта на екрана.

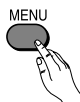

- 2**
- За подчертаване на желаното меню или избор натиснете **↓** или **↑**.
 - За да влезете в избраното меню или избор, натиснете **→**.
 - За връщане в предходно меню или избор, натиснете **←**.
 - За промяна на настройката на желания избор натиснете **↓/↑/←/→** или **↔**.
 - За одобряване и запамятаване на Вашият избор натиснете **↔**.



3 Натиснете бутона **MENU** за връщане към нормален ТВ режим.

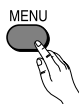

Картина

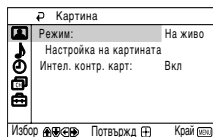
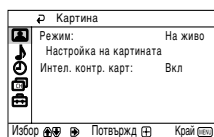

Менюто “Картина” Ви позволява да промените настройката на образа.

За целта:

След като изберете опцията, която желаете да промените, натиснете **→**. След което натиснете няколко пъти **↓/↑/←/→** или **↔** за промяна на настройката и после натиснете **↔** за запамятаване. Това меню също Ви позволява да промените режима на образа в зависимост от типа на програмата, която гледате:













BG

Режим	На живо (за подсилен контраст и острота на картината). Филм (за картина с дребни детайли). Игра (за компютърни игри). Личен (за Ваши персонализирани настройки).
--------------	---

Настройка на картината	Контраст	Натиснете ↓ или ← , за да намалите контраста на картината. Натиснете ↑ или → , за да увеличите контраста на картината.
-------------------------------	-----------------	---

	Яркост	Натиснете ↓ или ← , за да намалите яркостта на картината. Натиснете ↑ или → , за да увеличите яркостта на картината.
--	---------------	---

продължава...

Цветност	Натиснете  или  , за да намалите интензивността на цветовете на картината. Натиснете  или  , за да увеличите интензивността на цветовете на картината.	
Тоналност	Натиснете  или  , за да намалите зелените тонове. Натиснете  или  , за да увеличите зелените тонове.	
	Тоналност не може да бъде настроена за сигнал NTSC (видео касети от USA).	
Острота	Натиснете  или  , за да намалите остротата на картината. Натиснете  или  , за да увеличите остротата на картината.	
Нулиране	Изберете  , за да възстановите фабричните настройки на картината.	
Интел. контр. карт	Вкл/Изкл	Изберете, за да оптимизирате качеството на картината. Например намалява нивото на шума при слаб сигнал.

 След като се направят промени в “Настройка на картината”, “Режим” ще се превключи автоматично на “Личен” и новата настройка ще се съхрани като “Лична”.

Звук

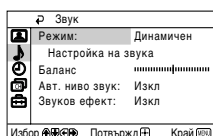
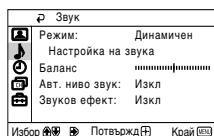

Менюто “Звук” Ви позволява да промените настройките на звука.

За целта:

След като изберете опцията, която желаете да промените, натиснете **↵**, след това натиснете **⬇️/⬆️/⬇️** или **⬆️** за да я настроите.

Режим	Динамичен (динамичен и чист звук, при който се открояват и ниските, и високите тонове). Драма (звук, при който се открояват гласа и високите тонове). Мек (мек, естествен и успокояващ звук). Личен (равен и плавен звук, който може да бъде променян от потребителя).
Настройка на звука	Високи Натиснете ⬇️ или ⬆️ , за да намалите високочестотните тонове. Натиснете ⬆️ или ⬇️ , за да увеличите високочестотните тонове.
	Ниски Натиснете ⬇️ или ⬆️ , за да намалите нискочестотните тонове. Натиснете ⬆️ или ⬇️ , за да увеличите нискочестотните тонове.
	Нулиране Изберете ↺ , за да възстановите фабричните настройки на звука.
Баланс	Натиснете ⬇️ или ⬆️ , за да увеличите левия високоговорител. Натиснете ⬆️ или ⬇️ , за да увеличите десния високоговорител.
Авт. ниво звук	Вкл/Изкл Нивото на звука ще се запази едно и също независимо от телевизионния сигнал (напр. в случай на реклами).
Звуков ефект (само за KV-21FQ10K)	Изкл (нормално) Простр. (симулиране на подобен на стерео звук за моно програма). Пространствен (добавяне на ефект “съзраунд” към стерео програма).

Часовник

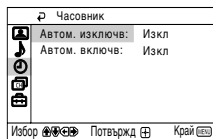
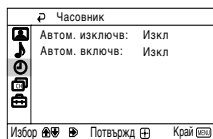



Опцията “Часовник” Ви позволява да промените настройките на таймера.

Автоматично изключване

Опцията “Автом. изключв”, в менюто “Часовник”, Ви позволява да изберете период от време, след който телевизорът автоматично да влезе в режим на временно изключване (standby).

За целта:

След като изберете тази опция, натиснете . След това натиснете  или , за да изберете интервала от време (максимум 1 час и 30 МИН).







- Ако желаете, докато гледате ТВ, да видите времето, което остава до изключването, натиснете бутона .
- Една минута преди телевизорът да се включи в режим на готовност, на екрана на телевизора автоматично са появява текстът “TV ще изключи скоро”.

Автоматично включване

Опцията “Автом. включв”, в менюто “Часовник”, Ви позволява да изберете период от време, след който телевизорът автоматично ще се включи от режима на временно изключване (standby).

За целта:

След като изберете тази опция, натиснете . След което натиснете  или , за да изберете интервала от време (максимум 12 часа). Накрая натиснете бутона  за временно изключване (standby) от дистанционното управление и след установения интервал от време телевизорът ще се включи.

След избраното времетраене телевизорът автоматично се включва и на екрана се появява “Автом. включв”.



- Индикаторът  за временно изключване (standby) на телевизора светва в жълто, като така обозначава, че е активиран режим “Автом. включв”.
- Всяко прекъсване на ел. ток ще анулира тази функция.
- Ако повече от час след като телевизорът е бил включен с “Автом. включв” не са натискани никакви бутони, телевизорът преминава в режим на изчакване (standby).

CH Настр. на каналите

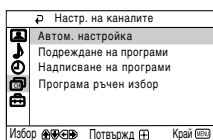
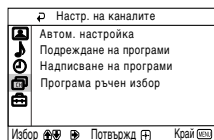

Менюто "Настр. на каналите" Ви позволява да направите предварителна настройка на каналите на този телевизор.

Автоматична настройка

Опцията "Автом. настройка", в менюто "Настр. на каналите", позволява на телевизора да търси и запамети всички канали (ТВ програми) на разположение.

За целта:

След като изберете тази опция, натиснете **➡**, след което постъпете така както се указва в главата "Включване и Автоматично настройване на телевизора", стъпка 4 (на стр. 7).

Подреждане на програми

Опцията "подреждане на програми", в менюто "Настр. на каналите", Ви позволява да смените реда на появяване на каналите (ТВ програми) на екрана.

За целта:

След като изберете тази опция, натиснете **➡**, след което постъпете така както се указва в главата "Включване и автоматично настройване на телевизора", стъпка 5 б) (на стр. 8).

Надписване на програми

Опцията "Надписване на програми" в менюто "Настр. на каналите" позволява даване на име, от максимум 5 знака, на един канал.

За целта:

- 1 След избора на опцията натиснете **➡**. Натиснете **⬇** или **⬆** за избор на номера на програмата, която желаете да обозначите и натиснете **⏏**.
- 2 Натиснете **➡**. С подчертан първи елемент от колоната Име натиснете **⬇** или **⬆** за избор на буква, номер или "_" за празно пространство, след което натиснете **➡** за потвърждение на съответния знак. Изберете оставащите 4 знака по същия начин. Натиснете **⏏** за запазване.

продължава...





BG

Програма ръчен избор











Опцията “Програма ръчен избор”, в менюто “Инсталиране”, Ви позволява:

- а) Да настроите един по един, и в желанния програмен ред, каналите (ТВ програми) или един видео вход.

За целта:

- 1 След като изберете опцията “Програма Ръчен Избор”, натиснете . При опцията **Програма** подчертана, натиснете  и след това натиснете  или , за да изберете номера на програмата (позицията), на която искате да настроите една ТВ програма или видео канала (за видео канала Ви препоръчваме да изберете програмен номер “0”). Натиснете .





 Следващата опция ще се появи в зависимост от избраната държава в менюто “Език/Държава”.

- 2 След избора на опцията **Система** натиснете . В последствие натиснете  или  за избор на системата телевизия (**B/G** за западна Европа или **D/K** за източна Европа). натиснете .
- 3 След като изберете опцията **Канал**, натиснете  и след това натиснете  или , за да изберете типа на канала (“**C**” за земни канали или “**S**” за кабелни канали). Натиснете . След което натиснете цифровите бутони за да въведете директно номера на канала на ТВ програмата или на канала за видео сигнала. Ако не знаете номера на канала, натиснете  или , за да го потърсите. Когато намерите канала, който желаете да запаметите, натиснете два пъти .

Повторете всички тези стъпки, за да настроите и запаметите повече канали.





- б) Даже когато фината автоматична настройка (Ф. Наст.) е винаги активирана, за по-добро приемане на образа, в случай че се появи изкривен, тя може да бъде настроена ръчно.

За целта:

Докато гледате канала (ТВ програма), на който желаете да извършите фината настройка, изберете опцията **Ф. Настр.** и след това натиснете . Натиснете  или , за да нагласите нивото на честотата на канала между -15 и +15. Накрая натиснете два пъти  за запаметяване.

- в) Пропускане на нежелани номера на програми при избор с бутоните PROG +/-.

За целта:

Подчертавайки опцията **Програма**, натиснете **PROG +** или **-** докато се появи номера на програмата, която желаете да пропуснете. Когато този номер се появи на екрана, изберете опцията **Пропусни** и после натиснете . Натиснете  или , за да изберете **Да** и накрая натиснете два пъти  за запаметяване.

*Ако по-нататък желаете да премахнете тази функция, изберете “**Не**” вместо “**Да**”.*

Инсталиране

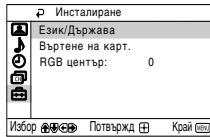
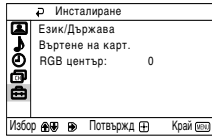

Менюто "Инсталиране" Ви позволява да промените различни опции на този телевизор.

Език / Държава

Опцията "Език / Държава", в менюто "Инсталиране", Ви позволява да изберете езика, на който желаете да се появят менютата на екрана. Също Ви позволява да изберете държавата, където желаете да използвате телевизора.





За целта:

След като изберете тази опция, натиснете , след което постъпете така както се указва в главата "Включване и автоматично настройване на телевизора", стъпки 2 и 3 (на стр. 7).

Въртене на Картината

Възможно е, вследствие на земния магнетизъм, образът да се появи наклонен. В този случай настройването се извършва избирайки "Въртене на Карт." в менюто "Инсталиране".

За целта:





След като изберете тази опция, натиснете . Натиснете  или  или , за да коригирате изкривяване на картината. След това натиснете , за да съхраните.

BG

RGB център

При включване на източник на сигнали RGB, напр. "PlayStation", може да е необходимо хоризонтално центриране на образа. Настройването се извършва избирайки опцията "RGB център" в менюто "Инсталиране".

За целта:

Докато гледате входния сигнал на RGB, изберете опцията "RGB център" и натиснете . След което натиснете  или , за да настроите центъра на образа между -10 и +10. Накрая натиснете , за запаметяване.

Телетекст

i Телетекстът е информационна емисия, излъчвана от повечето ТВ програми. В страницата на съдържанието на телетекста (нормално страница 100) се дава информация за използването на тази емисия. За боравене с телетекста използвайте бутоните на дистанционното управление, така както е указано в тази страница.

⚠ Използвайте ТВ програма със силен сигнал, в противен случай могат да се появят грешки в телетекста.

Избиране на Телетекст:

След избора на канала (ТВ програма), излъчващ желаната емисия на телетекст, натиснете **⏏**.



Избор на страница от телетекста:

Задайте трите цифри на номера на желаната от Вас страницата чрез цифровите бутони на дистанционното управление.

- Ако сгрешите, въведете произволни три цифри, след което въведете отново номера на вярната страница.
- Ако броячът на страницата не спре, това е защото желаната страница не е на разположение. В този случай изберете друга страница.

За да проверите съдържанието на услугата Телетекст:

Натиснете **⏏**.

Избор на предишна или следваща страница:

Натиснете **⏪** или **⏩**.

Наслагване на Телетекст с ТВ образ:

Докато гледате телетекста, натиснете **⏏**. Натиснете го отново, за да излезете от режима на телетекст.

Задържане на една страница:

Някои от страниците на телетекста съдържат подстраници, които се сменят автоматично. За задържане на една подстраница натиснете **⏏**. Натиснете го отново за премахване на задържането.

Изобразяване на скрита информация (напр. отговори на ТВ загадки):

Натиснете **?**. Натиснете го отново за скриване на информацията.

За да увеличите екрана на Телетекста:

Натиснете **⏏**. При всяко натискане на **⏏** екранът на телетекста се променя както следва: увеличава се горната половина → увеличава се долната половина → нормален размер.

За да зададете определена страница от Телетекст, докато гледате някоя телевизионна програма:

- 1 Въведете номера на Телетекста, който искате да видите, и натиснете **⏏**.
- 2 Когато се появи номерът на страницата, натиснете **⏏**, за да се покаже текстът.

Излизане от Телетекст:

Натиснете **⏏**.

Fastext (Фастекст)

i Фастекстът позволява достъп до страниците на телетекста, чрез натискането само на един бутон.

Когато сте избрали Телетекст, и в случаи на излъчване на сигнали на фастекст, на долната страна на екрана ще се появи едно меню от цветни кодове, позволяващо Ви директен достъп до една страница. За целта натиснете съответния цветен бутон (червен, зелен, жълт или син) от дистанционното управление.

Свързване на допълнителни апарати

- i** Възможно е свързването на широка гама от допълнителни апарати към телевизора, така както е показано по-долу (кабелите за свързване не се прилагат серийно).

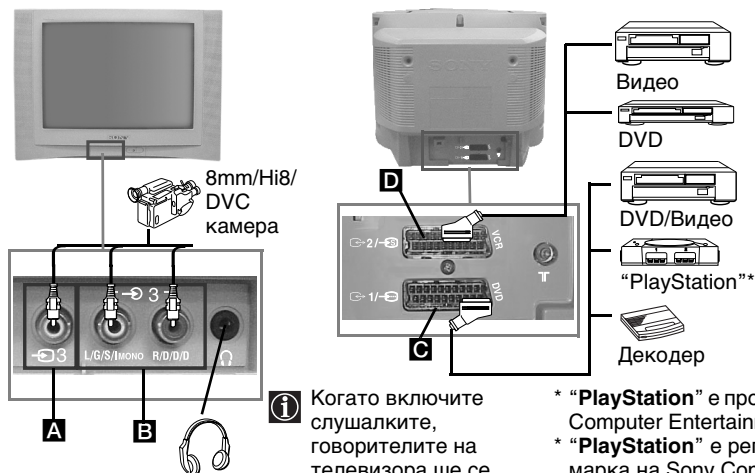

- i** Когато включите слушалките, говорителите на телевизора ще се изключат автоматично.

- * "PlayStation" е продукт на Sony Computer Entertainment, Inc.
* "PlayStation" е регистрирана марка на Sony Computer Entertainment, Inc.

Свързване на видео:

За свързване на видео вижте в главата "Свързване на антената и видео". Препоръчва се свързването на видеото да се извърши чрез терминала Евроконектор. Ако не използвате този терминал, е необходимо да настроите ръчно канала за видео сигнала чрез менюто "Програма Ръчен Избор" (за това вижте точка а) на стр.14). Консултирайте се също така с ръководството за експлоатация на Вашето видео, за да видите как се намира канала за видео сигнала.





BG

Боравене с допълнителни апарати

- 1 Свържете допълнителния апарат към съответния вход на телевизора, така както е показано по-горе.
- 2 Включете свързания апарат.
- 3 За визуализиране на образа на този допълнителен апарат натиснете няколко пъти бутона , докато на екрана се появи съответният входен символ.

Символ

Входен сигнал

- | | |
|---|---|
|  1 | • Аудио/Видео входен сигнал чрез Евроконектора C . |
|  1 | • RGB входен сигнал чрез Евроконектора C . Този символ ще се появи само ако е свързан източник на RGB. |
|  2 | • Аудио/Видео вход чрез Евроконектора D . |
|  2 | • Вход S video чрез Евроконектора D . |
|  3 | • Входен Видео сигнал чрез буксата RCA A и входен Аудио сигнал чрез B . |

- 4 За връщане на нормалния ТВ образ натиснете бутона  от дистанционното управление.

Характеристики

Система телевизия:

В зависимост от избора на държава:
V/G/H, D/K

В зависимост от избора на държава:

PAL, SECAM
NTSC 3.58, 4.43 (само видео вход)



Обхват на каналите:

VHF: E2-E12
UHF: E21-E69
CATV: S1-S20
HYPER: S21-S41
D/K: R1-R12, R21-R69



Кинескоп:

Плосък екран FD Trinitron

Задни терминали

-  Евроконектор с 21 крачета (норма CENLEEC) включващ Аудио/Видео вход, вход RGB, ТВ аудио/видео изход.
-  Евроконектор с 21 крачета (норма CENLEEC) включващ вход за аудио/видео, вход за S video, Монитор аудио/видео изход.

Лицеви терминали

-  Видео вход - буksа RCA
-  Вход аудио - буksi RCA
-  Жак за слушалки

Изход за звук:

2 x 10 W (музикална мощност)
2 x 5 W (RMS)

Енергийно потребление:

66 W

Енергийно потребление в режим на временно изключване (standby):

< 1 W

Размери (Шир. x Вис. x Дълб.):

- KV-21CL10K: Прибл. 630 x 460 x 492 мм.
- KV-21FQ10K: Прибл. 589 x 463 x 479 мм.

Тегло:

- KV-21CL10K: Прибл. 25 Кг.
- KV-21FQ10K: Прибл. 26 Кг.

Серийно приложено оборудване:

1 устройство за дистанционно управление RM-W100
2 батерии, норма IEC

Други характеристики:







- Телетекст, Фастекст, TOPtext
- Автоматично изключване
- Автоматично включване
- Автоматично детектиране на Системата на телевизия

Дизайнът и характеристиките подлежат на промени без предварително съобщение.



Екологична хартия - без хлор 

Отстраняване на неизправности

 По-долу са изброени някои прости решения при проблеми, свързани с образа и звука.

Проблем	Решение
Липса на образ (екранът е тъмен) и звук.	<ul style="list-style-type: none">• Проверете свързването на антената.• Включете телевизора и натиснете бутона  от лицевата страна на апарата.• Ако индикаторът  на телевизора свети, натиснете бутона  от дистанционното управление.• Натиснете бутона  на предния панел на телевизора, за да изключите телевизора за около 5 секунди и след това да го включите отново.
Образът е блед или отсъства, но качеството на звука е добро.	<ul style="list-style-type: none">• Чрез системата от менюта влезте в менюто “Настройка на Картината” и изберете “Нулиране” за възстановяване на фабричната настройка (на стр. 9).
Липса на образ или на информационното меню от допълнителния апарат, свързан към ТВ чрез Евроконектора.	<ul style="list-style-type: none">• Проверете дали сте включили допълнителния апарат и натиснете няколко пъти бутона  от дистанционното управление, докато желаният входен символ се появи на екрана (на стр. 17).
Добро качество на образа, но няма звук.	<ul style="list-style-type: none">• Натиснете бутона  + от дистанционното управление.• Уверете се, че слушалките са изключени.
Цветните предавания са без цвят.	<ul style="list-style-type: none">• Чрез системата от менюта влезте в менюто “Настройка на Картината” и изберете “Нулиране” за възстановяване на фабричната настройка (на стр. 9).
Образът е изкривен при сняна на програмите или при избор на телетекст.	<ul style="list-style-type: none">• Изключете устройството, свързано към телевизора чрез Евроконектора с 21 крачета.
Грешни знаци фигурират, когато се гледа телетекстът.	<ul style="list-style-type: none">• Чрез системата от менюта, влезте в режим “Език/Държава” и изберете страната, в която ще използвате телевизора. За езици на кирилица Ви препоръчваме да изберете Русия в случаите, когато вашата държава не се появява в списъка (на стр. 15).
Образът е наклонен.	<ul style="list-style-type: none">• Чрез системата от менюта изберете опцията “Въртене на карт.”, в менюто “Инсталиране”, и регулирайте наклона (на стр. 15).
Образ с шум.	<ul style="list-style-type: none">• Чрез системата от менюта изберете опцията “Ф Настр.”, в менюто “Програма Ръчен Избор”, и извършете ръчното настройване за по-добро приемане на образа (на стр. 14).• Чрез системата от менюта изберете опцията “Интел. контр. карт”, в менюто “картина”, и изберете “Вкл” за намаляване на шума на образа (на стр. 9).

продължава...





Проблем	Решение
Дистанционното управление не работи.	<ul style="list-style-type: none">• Сменете батериите.
Индикаторът за режим на готовност  на телевизора мига в червено.	<ul style="list-style-type: none">• Влезте в контакт с най-близката сервизна база на Sony.
 В случай на повреда изискайте телевизора да се провери от специализиран персонал. Никога не отваряйте апарата.	

Úvod





Děkujeme Vám, že jste si vybrali televizor Sony s plochou obrazovkou FD Trinitron.

Před použitím televizoru si pozorně přečtěte tento návod k obsluze a zachovejte ho pro budoucí informaci.











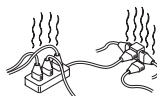

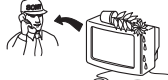
znaky, které užíváme v tomto návodu k obsluze:

-  Důležitá informace.
-  Informace o funkci.
- **1,2...** Posloupnost pokynů.
-  Šedá výplň tlačítek dálkového ovladače označuje tlačítka, která je nutno stisknout v tomto kroku.
-  Informace o výsledku pokynů.

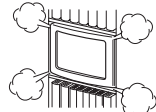
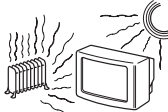
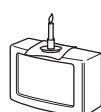
Obsah

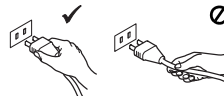
Úvod	3
Bezpečnostní opatření	4
Všeobecný popis	
Všeobecný přehled tlačítek dálkového ovladače	5
Všeobecný přehled tlačítek televizoru	6
Instalace	
Vložení baterií do dálkového ovladače	6
Připojení antény a videa	6
První zapojení televizoru	
Zapnutí a automatické naladění TV	7
Režim nabídek na obrazovce	
Úvod a použití různých nabídek	9
 Obraz	9
 Zvuk	11
 Časovač	12
 Nastavení kanálu	13
 Nastavení	15
Teletext	16
Doplňkové informace	
Připojení přídatných zařízení	17
Použití přídatných zařízení	17
Technické údaje	18
Řešení problémů	19

Bezpečnostní opatření

 <p>Tento televizor pracuje pouze s napětím 220-240 V. V případě zapojení příli mnoho spotřebičů do jedné el. zásuvky může dojít k úrazu el. proudem či požáru.</p>	 <p>Z bezpečnostních důvodů a z důvodů ochrany životního prostředí doporučujeme neponechávat televizor v pohotovostním režimu pokud není delší dobu používán. V tomto případě odpojte televizor z el. sítě.</p>	 <p>Nevkládejte žádné předměty do televizoru, rovněž do televizoru nelijte jakoukoliv tekutinu. V případě, že se tak stane, ať již úmyslně či neúmyslně televizor nezapínějte a sdělte tuto skutečnost nejbližšímu autorizovanému servisu SONY, který odborně televizor prověří.</p>
 <p>Neotvírejte zadní kryt televizoru. Toto přenechte pouze kvalifikovaným odborníkům z autorizovaných servisů SONY.</p>	 <p>Nedotýkejte se během bouře jakékoliv části el. přírodního kabelu ani anténního kabelu.</p>	 <p>Neinstalujte televizor dešti a vlhku, předejdete tak případnému úrazu el. proudem.</p>
 <p>Nezakrývejte ventilační otvory televizoru. Nechte kolem televizoru alespoň 10 cm prostoru pro ventilaci vzduchu.</p>	 <p>Neumísťujte televizor na horká, mokrá či extrémně prašná místa. Přístroj nesmí být vystaven mechanickým vibracím.</p>	 <p>Hořlavé látky, či otevřený oheň (svíčka) neumísťujte v těsné blízkosti televizoru.</p>
 <p>Čistěte obrazovku a plastový kryt televize pouze jemnou, lehkou navlhčenou látkou. Nepoužívejte žádné materiály s drsným povrchem, nepoužívejte alkalické čističe, čistící a brusné pasy, ani rozpouštědla, jako je lih, benzín či ředidlo. Rovněž nedoporučujeme používat antistatický spray. Z bezpečnostních důvodů, před mytím odpojte TV od el. proudu.</p>	 <p>Při vytahování el. přírodního kabelu tahejte pouze za zástrčku, nikoliv za kabel.</p>	 <p>Abyste nepoškodili el. přírodní kabel, nepokládejte na něj žádné těžké předměty. Doporučujeme přebytečnou část el. přírodního kabelu navinout kolem háčků na zadní straně televizoru.</p>
 <p>Televizor postavte vždy na stabilní a bezpečný stůl. Nedovoďte dětem, aby na televizor lezly, sedaly si na něj, či si na něm hrály. Při manipulaci napokládejte televizor na boční ani na čelní stranu.</p>	 <p>Před manipulací vypojte televizor z el. sítě. Při manipulaci postupujte opatrně, abyste televizor nepoškodili. Pokud vám televizor upadl, či byl jiným způsobem poškozen, ho prověřit odborným pracovníkem autorizovaného servisu SONY.</p>	 <p>Nezakrývejte ventilační otvory televizoru novinami, časopisy ani záclonami a závěsy.</p>

Všeobecný přehled tlačítek dálkového ovladače

Zobrazení informace na obrazovce

Stiskněte tlačítko a na obrazovce se objeví veškeré údaje. Opětovným stisknutím tyto informace z obrazovky zmizí.

Vypnutí zvuku

Pokud chcete zvuk vypnout, stiskněte tlačítko.

Zvuk se zapne opětovným stisknutím.

Volba vstupního signálu

Tiskněte jej opakovaně, až se na obrazovce objeví znaménko zvoleného vstupního signálu.

Výběr stereofonního vysílání nebo zvukového kanálu

V případě, že je pořad vysílán duálně tj. i s originální jazykovou verzí stiskněte opakovaně toto tlačítko pro výběr jazykové verze.

Tlačítko pro výběr programů

Stisknutím lze zvolit žádaný kanál.

Pokud chcete zvolit program s dvomístným číslem, stiskněte druhou číslici po dobu menší než 3 sekundy.

nebo

Stiskněte -- a poté první a druhou číslici. Jestliže jste se při zadávání prvního čísla zmýlili, stiskněte znovu tlačítko (od 0 do 9) a poté zopakujte znovu celou operaci.

Časovač zapnutí

Nastavte automatické zapnutí televizoru.

Časovač vypnutí

Nastavte automatické vypnutí televizoru.

Volba zvukových efektů (pouze pro KV-21FQ10K)

Opakovaným stisknutím změníte zvukových efektů.

Nastavení hlasitosti

Stisknutím se nastaví hlasitost televizoru.

Volba režimu zvuku

Opakovaným stisknutím změníte režim zvuku.

Dočasné vypnutí televizoru

Stisknutím tlačítka se televize dočasně vypne (indikátor pohotovostního stavu na televizoru se rozsvítí).

Opětovným stisknutím tlačítka televizor opět zapnete.

Doporučujeme televizor vypnout úplně, pokud se nepoužívá - šetří se tím energie.

⚠ Televizor se automaticky přepne do pohotovostního režimu, jestliže po dobu 15 minut nepřijímá televizní signál a není stisknuto žádné tlačítko.

Volba TV režimu

Stisknutím se vypne teletext nebo vstup do videa.

Návrat ke kanálu sledovanému naposledy

Stisknutím vyvoláte kanál, který jste naposledy sledovali po dobu delší než 5 sekund.

Volba kanálů

Stiskněte pro volbu předchozího nebo následujícího kanálu.

Zapojení režimu menu

Stiskněte jej a nabídka se objeví na obrazovce. Opětovným stisknutím se vypne a objeví se normální obrazovka.

Ovládání nabídek

- ▲ Nahoru.
- ▼ Dolů.
- ◀ Předchozí nabídka či volba.
- ▶ Další nabídka či volba.
- ☑ Potvrdit volbu.

Výběr teletextu

Stisknutím se zobrazí teletext.

Výběr formátu zobrazení

Opakovaným tisknutím změníte formát zobrazení: 4:3 pro obvyklý obraz nebo 16:9 pro imitaci širokoúhelného obrazu.

Výběr režimu obrazu

Opakovaným stisknutím nastavíte režim obrazu.



CZ

i Kromě těchto funkcí televizoru se všechna barevná i zelená tlačítka používají také pro teletext. Další informace jsou uvedeny v kapitole „Teletext“ tohoto návodu k obsluze (viz str. 16).

Všeobecný přehled tlačítek televizoru



Zapojení režimu nabídek

Tlačítka pro volbu vnějšího vstupu

Tlačítka pro ovládání hlasitosti

Programová tlačítka pro výběr následujícího nebo předchozího kanálu (pro volbu televizních stanic)



Odklopte kryt v místě označeném symbolem , získáte přístup k ovládacímu panelu.

Ukazatel režimu dočasně vypnutí televizoru (pohotovostní režim)

Tlačítka zapnuto/vypnuto



Zdířka videovstupu

Zdířka vstupy zvuku

Zdířka pro sluchátka

Vložení baterií do dálkového ovladače



Dodávané baterie musí být vloženy se správnou polaritou.

Berte ohled na životní prostředí a použitých baterií se zbavujte způsobem, který životní prostředí nepoškozuje - odhazujte je do kontejnerů k tomu určených.

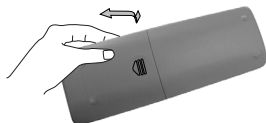

Připojení antény a videa



Přípojné kabely se nedodávají.

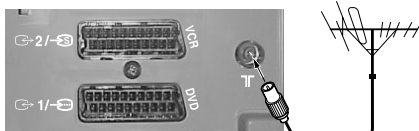

nebo

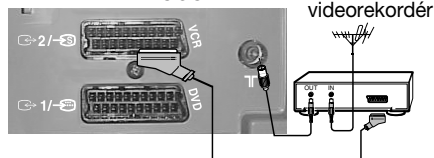

Obsáhlejší informace o připojení videa najdete v kapitole „Připojení přídatných zařízení“ v tomto návodu k obsluze (viz. str. 17).

Připojení konektorem typu scart není povinné.



Zapnutí a automatické naladění TV

i Po prvním zapnutí televizoru se na obrazovce objeví sekvence nabídek, pomocí kterých budete moci: 1) zvolit jazyk nabídek; 2) zvolit zemi, ve které si přejete používat televizor; 3) hledat a automaticky ukládat všechny kanály (televizní stanice), které jsou k dispozici; 4) změnit pořadí, ve kterém se kanály (televizní stanice) objeví na obrazovce a 5) seřadit nakloněný obraz.

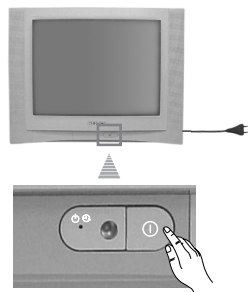

Pokud budete později chtít některá nastavení změnit, můžete vybrat příslušnou volbu v nabídce  (Instalace) nebo v nabídce  (Nastavení kanálu).

1 Zapojte televizor do elektrické sítě (220-240 V AC, 50 Hz). Stiskněte tlačítko zapnuto/vypnuto  na čelní části televizoru, aby se televizor zapnul. Při prvním zapnutí televizoru se na obrazovce automaticky zobrazí nabídka **Language** (Jazyk).



2 Stisknutím tlačítka  +/- na horním ovládacím panelu vyberte jazyk a pak výběr potvrďte stisknutím tlačítka . Od této chvíle se veškeré nabídky objeví ve zvoleném jazyce.



3 Na obrazovce se automaticky objeví nabídka **Země**. Stiskněte tlačítko  +/- pro volbu země, ve které chcete používat televizor, a poté stiskněte tlačítko  pro potvrzení volby.

- i** Jestliže v seznamu není ta země, ve které budete používat televizor, místo země zvolte „-“.
- Pokud se vaše země neobjeví v nabídce pro instalaci, doporučujeme použít nastavení pro Rusko. Tímto nastavením předejdete chybnému zobrazování znaků a písmen charakteristických pro váš jazyk v teletextu.



4 Ujistěte se, že je anténa připojena podle pokynů a po potvrzení stiskněte tlačítko . Televizor začne automaticky ladit a ukládat všechny kanály (televizní stanice), které jsou k dispozici.

- A** Tento proces může trvat několik minut. Mějte proto trpělivost a po dobu trvání procesu ladění nestiskněte žádné tlačítko, proces by se neuskutečnil.
- Jestliže po provedení automatického ladění televizor nenašel žádný kanál (televizní stanici), na obrazovce se objeví zpráva, která Vás žádá, abyste zapojili anténu. Při zapojení antény postupujte tak, jak je uvedeno na str. 6 tohoto návodu, a poté stiskněte . Proces automatického ladění se obnoví.

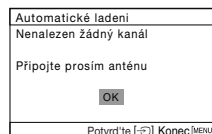
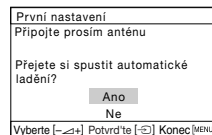

pokračuje...

5 Jakmile televizor ukončil ladění a uložil všechny kanály (televizní stanice), na obrazovce se automaticky objeví nabídka **Třídění programů**, pomocí níž můžete změnit pořadí, ve kterém se kanály objeví na obrazovce.

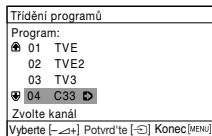

a) Nechcete-li změnit toto pořadí kanálů, stiskněte tlačítko MENU.

b) Chcete-li změnit pořadí kanálů:

- 1** Stiskněte tlačítko \triangleleft +/- pro volbu čísla programu s kanálem (televizní stanicí), jehož pozici chcete změnit a následovně stiskněte tlačítko \rightarrow .
- 2** Stiskněte \triangleleft +/- pro volbu nového čísla programu, ve kterém si přejete uložit zvolený kanál (televizní stanicí), a následovně stiskněte tlačítko \rightarrow .
- 3** Zopakujte body b)1 a b)2, chcete-li změnit pořadí dalších televizních kanálů.

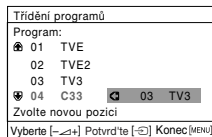

6 Vzhledem k zemské přitažlivosti se může stát, že se obraz nakloní. V tomto případě ho můžete seřadit použitím funkce **Otočení obrazu**.

a) Pokud toho není třeba, stiskněte tlačítko \rightarrow .

b) V případě potřeby opravte sklon obrazu stisknutím tlačítka \triangleleft +/- . Výsledné nastavení uložte stisknutím tlačítka \rightarrow .

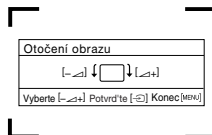

- Chcete-li toto menu zobrazit znovu, stiskněte a podržte tlačítko MENU v horní části ovládacího panelu po dobu přibližně 5 sekund.
- Výše uvedené operace lze provádět také pomocí tlačítek MENU, \rightarrow and $\uparrow/\rightarrow/\downarrow/\leftarrow$ na dálkovém ovladači.



Televizor je připraven k provozu.

Úvod a použití různých nabídek

i Na obrazovce televizoru se zobrazuje systém nabídek, pomocí něhož můžete provádět jednotlivé operace.

1 Stiskněte tlačítko **MENU** a na obrazovce se objeví první úroveň nabídek

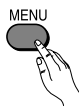

2 Pro zvráznění požadované nabídky nebo funkce stiskněte tlačítko **↓** nebo **↑**.

- Pro vstup do vybrané nabídky nebo funkce stiskněte tlačítko **→**.
- Pro návrat do předchozí nabídky nebo funkce stiskněte tlačítko **←**.
- Pro změnu nastavení vybrané funkce stiskněte tlačítko **↙/↕/↘** nebo **↗**.
- Pro potvrzení a uložení volby stiskněte **[OK]**.



3 Stiskněte tlačítko **MENU** a nabídka zmizí z obrazovky.

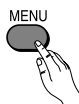

Obraz

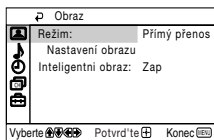
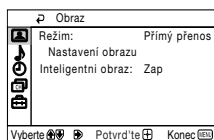

Nabídka „Obraz“ slouží k úpravě nebo seřízení obrazu.





K tomu je třeba:

Po zvolení funkce, kterou si přejete změnit, stiskněte tlačítko **→**. Poté opakovaně stiskněte tlačítko **↙/↕/↘** nebo **↗** pro změnu nastavení a nakonec stiskněte tlačítko **[OK]** pro jeho uložení. Pomocí této nabídky můžete změnit specifický obraz podle toho, jaký program sledujete:

CZ

Režim	Přímý přenos (Ize nastavovat kontrast a ostrost obrazu). Film (pro velmi přesný obraz). Hra (pro počítačové hry). Osobní (pro nastavení vlastních preferencí).
Nastavení obrazu	Kontrast Stiskněte tlačítko ↓ nebo ← pro zmenšení kontrastu obrazu. Stiskněte tlačítko ↑ nebo → pro nastavení kontrastu obrazu.
	 Jas Stiskněte tlačítko ↓ nebo ← pro ztmavení obrazu. Stiskněte tlačítko ↑ nebo → pro zesvětlení obrazu.
	Barevná sytost Stiskněte tlačítko ↓ nebo ← pro snížení intenzity barev. Stiskněte tlačítko ↑ nebo → pro zvýšení intenzity barev.

pokračuje...

Odstín Stiskněte tlačítko  nebo  pro potlačení zelenavých tónů.
Stiskněte tlačítko  nebo  pro zvýraznění zelenavých tónů.



Odstín nelze seřizovat pro barevný signál NTSC (např. videa z USA).

Ostrost Stiskněte tlačítko  nebo  pro zjemnění obrazu.
Stiskněte tlačítko  nebo  pro zaostření obrazu.

Reset Stiskněte tlačítko  pro obnovení obrazu na původní nastavení z výroby.

Inteligentní obrazu **Zap/Vyp** Vyberte, chcete-li optimalizovat kvalitu obrazu.
Např. snížení úrovně hluku při slabém signálu.



Jakmile dojde ke změně nastavení „Nastavení obrazu“, „Režim“ bude automaticky nastaven na hodnotu „Osobní“ a nové nastavení bude uloženo pod názvem „Osobní“.

Zvuk

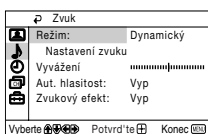
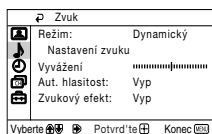

Nabídka „Zvuk“ Vám umožňuje měnit nastavení zvuku.

Postup při tom je následovný: Jakmile jste zvolili funkci, kterou chcete modifikovat, stiskněte **→** a následovně tiskněte opakovaně **↓/↑/←** nebo **→**, abyste ji nastavili.

Režim	Dynamický (dynamický a jasný zvuk, který zvýrazňuje i nízké a vysoké tóny). Drama (zvuk, který zvýrazňuje hlas a vysoké tóny). Měkký (měkký, přirozený a uvolněný zvuk). Osobní (plochý a hebký zvuk, který může být upraven uživateli).
Nastavení zvuku	Výšky Stiskněte ↓ nebo ← , abyste snížili hladinu vysokých tónů. Stiskněte ↑ nebo → , abyste zvýšili hladinu vysokých tónů.
	Hloubky Stiskněte ↓ nebo ← , abyste snížili hladinu hlubokých tónů. Stiskněte ↑ nebo → , abyste zvýšili hladinu hlubokých tónů.
	Reset Zvolte ↺ , když chcete obnovit nastavení zvuku tak, jak bylo seřízeno v továrně výrobcem.
Vyvážení	Stiskněte ↓ nebo ← , abyste zvýraznili zvuk levého reproduktoru. Stiskněte ↑ nebo → , abyste zvýraznili zvuk pravého reproduktoru.
Aut. hlasitost	Zap/Vyp Hladina zvuku na kanálech (televizních stanicích) musí zůstat stále stejná nezávisle na vysílaném signálu (např. v případě reklam).
Zvukový efekt	Vyp (normální) Spatial (simulovaný zvuk podobný stereo kvalitě pro monofonní program). Surround (přidání prostorového efektu stereofonnímu programu).

CZ



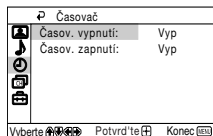
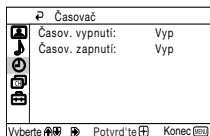

🕒 Časovač



Nabídka „Časovač“ Vám umožňuje modifikovat nastavení časovače.

Časovač vypnutí Funkce „Časov. vypnutí“ v režimu nabídky „Časovač“, Vám umožní zvolit interval, po jehož uplynutí televizor automaticky přejde do režimu dočasně vypnutí (pohotovostní režim).

K tomu je třeba:





Po zvolení funkce, stiskněte tlačítko . Poté stiskněte tlačítko  nebo  pro volbu časového intervalu (max. 1 hodin 30 minutu) a nakonec stiskněte tlačítko  pro jeho uložení.



- Chcete-li vidět čas zbývající do vypnutí, zatímco sledujete televizor, stiskněte tlačítko .
- Jednu minutu předtím, než se televize přepne do pohotovostního režimu, se na televizní obrazovce automaticky zobrazí zpráva „TV se brzy vypne“.

Časovač zapnutí Funkce „Časov. zapnutí“ v režimu nabídky „Časovač“ Vám umožní zvolit interval, po jehož uplynutí se televizor v režimu dočasně vypnutí (pohotovostní režim) automaticky zapne.

K tomu je třeba:

Po zvolení funkce, stiskněte tlačítko . Poté stiskněte tlačítko  nebo  pro volbu časového intervalu (max. 12 hodin) a stiskněte tlačítko  pro jeho uložení. Nakonec stiskněte tlačítko  časového spínače (pohotovostní režim) na dálkovém ovladači a po stanovení časového intervalu se televizor automaticky zapne. Po zadané době se televizor automaticky zapne a na obrazovce se objeví indikátor „Časov. zapnutí“.



- Indikátor pohotovostního režimu (pohotovostní režim)  na televizním přijímači se rozsvítí oranžově, což značí, že funkce „Časov. zapnutí“ je aktivní.
- Jakákoliv zástava nebo přerušení elektrického proudu zruší tuto funkci.
- Pokud po dobu déle než jedné hodiny po zapnutí televizoru pomocí indikátoru „Časov. zapnutí“ nedojde ke stisknutí žádných tlačítek, televizor automaticky přejde do pohotovostního režimu.

Nastavení kanálu



Pomocí nabídky „Nastavení kanálu“ můžete na tomto televizoru předvolit kanály.

Automatické ladění

Funkce „Automatické ladění“ v režimu nabídky „Nastavení kanálu“ slouží k tomu, aby televizor hledal a uložil do paměti veškeré kanály (televizní stanice), které jsou k dispozici.

K tomu je třeba:

Po zvolení funkce, stiskněte tlačítko . Poté postupujte tak, jak je popsáno v kapitole „Zapnutí a automatické naladění TV“, v bodě 4 (viz. str. 7).

Třídění programů

Funkce Třídění programů v režimu nabídky „Nastavení kanálu“ slouží ke změně pořadí, ve kterém se kanály (televizní stanice) objeví na obrazovce.









K tomu je třeba:

Po zvolení funkce, stiskněte tlačítko . Poté postupujte tak, jak je popsáno v kapitole „Zapnutí a automatické naladění TV“, v bodě 5b (viz. str. 8).

Označení programů

Funkce „Označení programů“ v režimu nabídky „Nastavení kanálu“ Vám umožní přidělit název kanálu v délce maximálně 5 znaků.

K tomu je třeba:

- Po zvolení funkce, stiskněte tlačítko . Stiskněte tlačítko  nebo  pro volbu čísla programu, který chcete pojmenovat, poté stiskněte tlačítko .
- Stiskněte tlačítko . Vyznačením prvního znaku ve sloupci popisu, stiskněte tlačítko  nebo  pro volbu jednoho písmene, čísla, nebo „_“ pro mezeru a poté stiskněte tlačítko  pro potvrzení tohoto znaku. Zbývající čtyři znaky zvolte stejným způsobem. Nakonec stiskněte tlačítko  pro jejich uložení.





pokračuje...

Ruční ladění

Funkce „Ruční ladění“ v režimu nabídky „Nastavení kanálu“ slouží pro:











- a) Postupné ladění kanálů (televizních stanic) v pořadí programu, které si přejete, nebo postupné ladění video vstupu.

K tomu je třeba:

- 1 Po zvolení funkce „Ruční ladění“, stiskněte tlačítko . S vyznačenou položkou **Program** stiskněte , a poté stiskněte tlačítko  nebo  pro volbu čísla programu (pozice), na kterém si přejete naladit televizní stanici nebo kanál videa (pro kanál videa Vám doporučujeme vybrat číslo programu „0“). Stiskněte tlačítko .







Dostupnost následující funkce závisí na volbě země v režimu nabídky „Jazyk/Země“.

- 2 Po zvolení funkce **Systém**, stiskněte tlačítko  a poté stiskněte tlačítko  nebo  pro volbu systému televizní stanice (**B/G** pro Západní Evropu nebo **D/K** pro Východní Evropu). Stiskněte tlačítko .
- 3 Po zvolení funkce **Kanál**, stiskněte tlačítko  a poté stiskněte  nebo  pro volbu typu kanálu („C“ pro pozemní vysílání nebo „S“ pro kabelové vysílání). Stiskněte tlačítko . Posléze stiskněte číselná tlačítka pro zavedení čísla kanálu televizní stanice nebo znaménka kanálu videa. Neznáte-li číslo kanálu, hledejte ho stisknutím tlačítka  nebo . Až najdete kanál, který chcete uložit, stiskněte dvakrát tlačítko .

Zopakujte všechny tyto body pro naladění a uložení ostatních kanálů.





- b) Dokonce i v případě, že je normálně zapojeno jemné automatické ladění kanálů (AFT), můžeme obraz ručně doladit (jestliže je nejasný) a dosáhnout jeho zlepšení.

K tomu je třeba:

Zatímco sledujete kanál (televizní stanici), ve kterém chcete provést jemné naladění, zvolte funkci **AFT** a poté stiskněte tlačítko . Stiskněte tlačítko  nebo  pro doladění úrovně frekvence kanálu v rozmezí od -15 do +15. Nakonec stiskněte dvakrát tlačítko  a tímto se nové doladění uloží do paměti.

- c) Vynechat čísla programů, které si nepřejete sledovat a tím je přeskočit při jejich výběru pomocí tlačítek PROG +/-.

K tomu je třeba:

Vyznačením funkce **Program** stiskněte tlačítko **PROG +** nebo **-**, až se objeví číslo programu, který chcete vynechat. Po té, až se objeví na obrazovce, zvolte funkci **Přeskočit** a následovně stiskněte tlačítko . Stiskněte tlačítko  nebo  pro volbu **Ano** a nakonec stiskněte dvakrát tlačítko  pro jeho uložení.

Jestliže časem chcete opět používat číslo vynechaného programu, postupujte tak, jak je výše uvedeno, ale místo „Ano“ zvolte „Ne“.

Nastavení



Nabídka „Instalace“ Vám umožňuje modifikovat některá z nastavení tohoto televizoru.

Jazyk/Země

Funkce „Jazyk/Země“ v režimu nabídky „Nastavení“ slouží k volbě jazyka, ve kterém chcete, aby se na obrazovce objevily nabídky. Také Vám umožní zvolit zemi, ve které si přejete televizor používat.

K tomu je třeba:

Po zvolení funkce stiskněte tlačítko . Poté postupujte tak, jak je popsáno v kapitole „Zapnutí a automatické naladění TV“, v bodě 2 a 3 (viz. str. 7).

Otočení obrazu

Vzhledem k zemské přitažlivosti se může stát, že se obraz nakloní. V tomto případě ho můžete upravit použitím funkce „Otočení obrazu“ v režimu nabídky „Nastavení“.





K tomu je třeba:

Po zvolení funkce stiskněte tlačítko . Opravte sklon obrazu stisknutím tlačítka  nebo  ( nebo ). Poté nastavení uložte stisknutím tlačítka .

RGB centrování

Při zapojení vnějších signálů RGB, jako „PlayStation“, je možné, že bude třeba seřídit vodorovné centrování obrazu. V tomto případě se seřizuje pomocí funkce „RGB centrování“ v režimu nabídky „Nastavení“.

K tomu je třeba:

Zatímco sledujete vstupní signál RGB, zvolte funkci „RGB centrování“ a stiskněte tlačítko . Poté stiskněte tlačítko  nebo  pro upravení středu obrazu (seřizujte od - 10 do + 10). Nakonec stiskněte tlačítko  pro jeho uložení.

Teletext

i Teletext je informační služba, kterou užívá většina televizních stanic. Na straně s obsahem služeb teletextu (většinou je to strana 100) je poskytnuta informace o tom, jak se užívá tato služba. Pro práci v teletextu používejte tlačítka dálkového ovladače tak, jak je uvedeno v této kapitole.

A Zvolte televizní stanici se silným signálem, jinak může dojít v teletextu k chybám.

Vstup do teletextu :

Po výběru televizního kanálu, na němž je vysílán teletext, stiskněte tlačítko



TELETEXT	
Index	25
Programme	153
News	101
Sport	98
Weather	

Zvolení stránky teletextu:

Pomocí číselných tlačítek dálkového ovladače zadejte tři čísla představující příslušné číslo stránky, kterou si přejete vidět.

- V případě, že se při volbě zmýlíte, zadejte jakákoliv tři čísla, a poté znovu zadejte správné číslo stránky.
- Jestliže se počítadlo stránek nezastaví, je to proto, že požadovaná stránka není k dispozici. V tomto případě zadejte jiné číslo stránky.

Kontrola obsahu služby Teletext :

Stiskněte tlačítko

Zvolení následující nebo předchozí stránky:

Stiskněte tlačítka nebo .

Překrytí teletextu televizním obrazem:

Zatímco sledujete teletext, stiskněte tlačítko . Opětovným stisknutím se teletextový režim zruší.

Zmrazení teletextové stránky:

Některé stránky teletextu se mohou skládat z několika podstran, které se automaticky otáčejí. Pro zmrazení jedné podstránky stiskněte tlačítko . Opětovným stisknutím se zmrazení podstránky zruší.

Odhalení skrytých informací (např. soutěžních odpovědí)

Stiskněte tlačítko . Opětovným stisknutím se informace opět ukryje.

Zvětšení zobrazení teletextu :

Stiskněte tlačítko . Při každém stisknutí tlačítka se zobrazení teletextu změní takto: Zvětšení horní poloviny → Zvětšení dolní poloviny → Běžná velikost.

Vyhledání stránky teletextu během sledování televizního programu.

- 1 Zadejte požadované číslo stránky teletextu a pak stiskněte tlačítko .
- 2 Jakmile se zobrazí číslo stránky, zobrazte text stisknutím tlačítka .

Vystoupení z teletextu:

Stiskněte tlačítko .

Fastext

i Služba Fastextu nám umožní přístup do požadované stránky teletextu stisknutím pouze jednoho tlačítka.

Jste-li v teletextu a v případě, že se vysílají signály Fastextu, na spodní části obrazovky se objeví nabídka barevných kódů, které umožňují přístup přímo k teletextové stránce. K zobrazení této nabídky stiskněte tlačítko příslušné barvy (červené, zelené, žluté nebo modré) na dálkovém ovladači.

Připojení přídatných zařízení

i K televizoru je možné připojit různá další zařízení, jak je uvedeno níže (přípojné kabely se nedodávají).

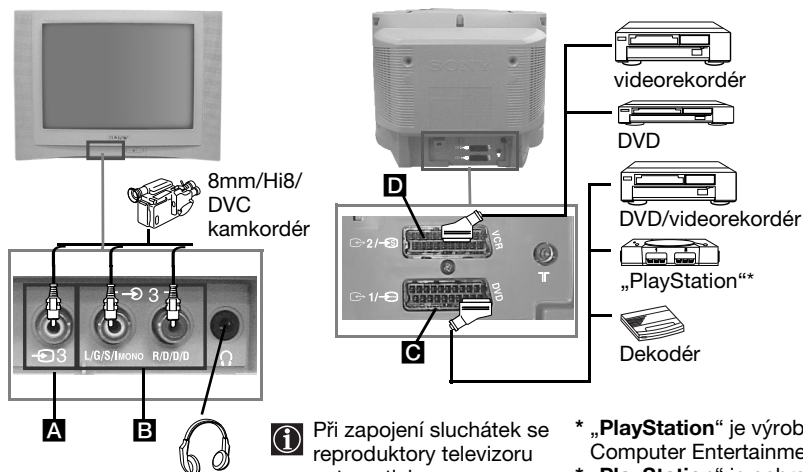

i Při zapojení sluchátek se reproduktory televizoru automaticky vypnou.

* „PlayStation“ je výrobek Sony Computer Entertainment, Inc.
 * „PlayStation“ je ochranná známka společnosti Sony Computer Entertainment, Inc.

Připojení videa:

Pro připojení Další informace o připojení videa najdete v kapitole „Připojení antény a videa“. Doporučujeme Vám, byste pro připojení videa použili kabel typu scart. V případě, že nepoužijete tento kabel, budete muset naladit kanál video signálu ručně pomocí nabídky „Ruční ladění“ (viz odst.a) na str.14).

Další informace o výstupní kanálu videorekordéru najdete v návodu k obsluze Vašeho videa.

CZ

Použití přídatných zařízení

- 1 Připojte přídatné zařízení přes příslušný konektor televizoru tak, jak je výše uvedeno.
- 2 Zapněte připojené zařízení.
- 3 Aby se objevil obraz připojeného zařízení, opakovaně tiskněte tlačítko , dokud se na obrazovce neobjeví správný vstupní symbol.

Symbol

Vstupní signály



• Vstupní audio/video signál přes konektor typu scart **C**.



• Vstupní signál RGB přes konektor typu scart **C**. Tento symbol se objeví pouze v případě, že je připojen vstup RGB.



• Vstupní audio/video signál přes konektor typu scart **D**.



• Vstupní S video signál přes konektor typu scart **D**.



• Vstupní video signál přes konektor **A** a vstupní audio signál přes **B**.

- 4 Aby se znovu objevil normální televizní obraz, stiskněte tlačítko  na dálkovém ovladači.

Technické údaje

Systém TV:

Závisí na Vámi zvolené zemi:
B/G/H, D/K

Systém kódování barev:

PAL, SECAM
NTSC 3.58, 4.43 (pouze pro video vstup)

Rozložení kanálů:

VHF: E2-E12
UHF: E21-E69
CATV: S1-S20
HYPER: S21-S41
D/K: R1-R12, R21-R69

Televizní obrazovka:



Plochá obrazovka FD Trinitron

Vstupy na zadní straně

 21-pinový konektor typu scart (norma CENELEC), včetně vstupu pro audio/video, vstupu RGB, výstupu audio/video z TV.

 21-pinový konektor typu scart (norma CENELEC), včetně vstupu pro audio/video, vstupu pro S video, výstupu audio/video z monitor.

Vstupy na přední straně

 3 video vstup - konektor
 3 audio vstup - konektory
 zdířka sluchátek

Výstupy zvuku:

2 x 10 W (hudební výkon)
2 x 5 W (RMS)

Příkon:

66 W

Příkon v pohotovostním režimu:

< 1 W

Rozměry (š x v x h):

- KV-21CL10K: Přibližně 630 x 460 x 492 mm
- KV-21FQ10K: Přibližně 589 x 463 x 479 mm

Hmotnost:

- KV-21CL10K: Přibližně 25 kg
- KV-21FQ10K: Přibližně 26 kg

Dodané příslušenství:

1 Dálkový ovladač, typ RM-W100
2 Baterie typu IEC.

Další funkce:





- Teletext, Fasttext, TOPtext
- Automatické vypnutí
- Automatické zapnutí
- Automatické nalezení systému TV

Úpravy v designu a technických vlastnostech bez předchozího upozornění.

Ekologický papír - 100% bez chloru 

Řešení problémů

 Zde jsou některá řešení problémů, která mohou ovlivnit obraz i zvuk.

Problém	Řešení
Není obraz (černá obrazovka) a není zvuk.	<ul style="list-style-type: none">• Zkontrolujte zapojení antény.• Zapojte televizor do zásuvky a stiskněte tlačítko  na čelní straně přístroje.• Pokud na televizoru svítí indikátor , stiskněte tlačítko  na dálkovém ovladači.• Stisknutím tlačítka  na přední části televizoru vypnete televizor na dobu asi 5 sekund a poté jej znovu zapnete.
Špatný nebo žádný obraz, ale zvuk je dobrý.	<ul style="list-style-type: none">• Pomocí režimu nabídek vstupte do „Nastavení obrazu“ a zvolte „Reset“ pro obnovení továrního nastavení (viz str. 9).
Není obraz nebo není informační nabídka přídavného zařízení připojeného přes scart na zadní části televizoru.	<ul style="list-style-type: none">• Zkontrolujte zapojení přídavného zařízení a několikrát stiskněte tlačítko  na dálkovém ovladači, dokud se správný vstupní symbol neobjeví na obrazovce (viz str. 17).
Dobrý obraz, ale bez zvuku.	<ul style="list-style-type: none">• Stiskněte tlačítko  + na dálkovém ovladači.• Zkontrolujte, jsou-li sluchátka odpojena.
Barevné pořady nejsou barevné.	<ul style="list-style-type: none">• Pomocí režimu nabídek vstupte do „Nastavení obrazu“ a zvolte „Reset“ pro obnovení továrního nastavení (viz str. 9).
Obraz je zkreslený při změně programu nebo při zvolení teletextu.	<ul style="list-style-type: none">• Na zadní straně televizoru vypnete zařízení připojené přes 21kolíkový konektor scart.
Chybné zobrazování písmen a znaků se projeví při sledování teletextu.	<ul style="list-style-type: none">• Vstupem do režimy nabídek se dostanete až do úrovně nastavení „Jazyk/Země“, zde zvolíte příslušný jazyk a zemi, kde je televizor instalován a jejíž vysílání televizor přijímá. Pro země, kde se používají písmena a znaky z cyrilice a jejich název se nezobrazí v nabídce doporučujeme použít nastavení televizoru pro Rusko. Takto se předejdete chybnému zobrazování písmen a znaků cyrilice v teletextu (viz str. 15).
Obraz je nakloněný	<ul style="list-style-type: none">• Pomocí režimu nabídek zvolte funkci „Otočení obrazu“ v režimu nabídek „Nastavení“ a upravte naklonění (viz str. 15).
Šum v obrazu.	<ul style="list-style-type: none">• Pomocí režimu nabídek zvolte funkci „AFT“ v režimu nabídek „Ruční ladění“ a ručně doladíte. Tak dosáhnete lepšího příjmu obrazu (viz str. 14).• Pomocí režimu nabídek zvolte funkci „Inteligentní obraz“ v režimu menu „Obraz“ a zvolte „Zap“ pro zredukování šumu v obrazu (viz str. 9).

pokračuje...

Problém**Řešení**

Dálkový ovládač nefunguje.

- Vložte nové baterie.

Indikátor pohotovostního režimu  na televizním přijímači bliká červeně.

- Obraťte se na nejbližší autorizovaný servis Sony.
-





 Pokud se závady nepodařilo odstranit, nechte televizor prověřit oprávněným odborníkem. Kryt nikdy neodnímejte sami.

Bevezetés





Köszönjük, hogy ezt a Sony FD Trinitron tökéletesen sík képernyős színes televíziót választotta.

A televízió használata előtt figyelmesen olvassa el ezt az útmutatót, és őrizze meg, hogy később is fellapozhassa.

Az útmutatóban használt jelek:









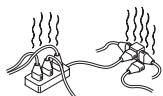

-  Fontos információ.
-  Tájékoztató egy funkcióról.
- **1,2...**Követendő utasítássor.
-  A távirányítón szűrőként jelöltük azokat a gombokat, amelyeket az egyes utasítások végrehajtásához meg kell nyomni.
-  Az utasítás eredménye.

Tartalomjegyzék

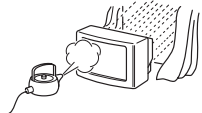
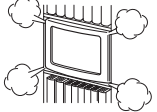
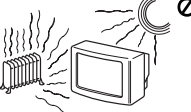
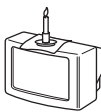
Bevezetés.....	3
Biztonsági előírások	4
Áttekintés	
A távirányító gombjainak áttekintése	5
A televízió gombjainak áttekintése.....	6
Üzembe helyezés	
Az elemek behelyezése a távirányítóba	6
Az antenna és a videomagnó csatlakoztatása.....	6
Első üzembe helyezés	
A TV bekapcsolása és a csatornák automatikus beállítása	7
A képernyőn megjelenő menürendszer	
A képernyőn megjelenő menürendszer és használata.....	9
 Kép.....	9
 Hang	11
 Időzítő	12
 Csatorna beállítása	13
 Beállítás	15
Teletext	16
Kiegészítő információ	
Egyéb készülékek csatlakoztatása	17
Egyéb készülékek használata	17
Műszaki adatok.....	18
Hibaelhárítás	19

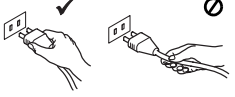
HU

Biztonsági előírások

 <p>A készüléket kizárólag 220-240 V-os hálózati váltakozó feszültséggel üzemeltesse. Ne csatlakoztasson túl sok készüléket ugyanahhoz az aljzathoz, mert a túterhelés tüzet okozhat.</p>	 <p>Energiatakarékosági és biztonsági okok miatt ne hagyja a készüléket készenlétli üzemmódban, amikor nem használja. Hosszabb távolságot esetén húzza ki a hálózati csatlakozó vezetékét a fali konnektorból.</p>	 <p>Ne dugjon semmilyen tárgyat a készülékbe, mert ezzel tüzet és áramütést okozhat. Soha semmilyen folyadékot ne öntsön a készülékre. Ha a szellőző nyílásokon keresztül valamilyen tárgy vagy folyadék kerül a készülék belsejébe, ne használja a televíziót, a hálózati kábelt húzza ki a konnektorból. A készüléket azonnal ellenőriztesse szakemberrel!</p>
 <p>Soha ne nyissa ki a készülék házát és ne vegye le a hátsó burkolatot. A javítást bizza szakemberre.</p>	 <p>Vihaos időjárás, villámás idején saját biztonsága érdekében ne érintse meg se a készüléket, se a hálózati kábelt, se pedig az antennakábelt.</p>	 <p>Az áramütés és a tűz veszélyének elkerülése érdekében óvja a TV-készüléket esőtől és nedvességtől.</p>
 <p>A készülék szellőzőnyílásait hagyja szabadon. A megfelelő szellőzés érdekében a készülék minden oldalánál hagyjon legalább 10 cm-es szabad területet.</p>	 <p>Ne állítsa a készüléket szélsőségesen meleg, páros vagy poros helyre, illetőleg olyan helyre, ahol rázkódnának lehet kitéve.</p>	 <p>A tűz veszélyének elkerülése érdekében ne használjon a készülék közelében nyílt lángot (ne égessen pl. gyertyát).</p>
 <p>A televíziókészüléket puha, enyhén megnedvesített ruhával tisztítsa. Ne használjon súrolószivacsot, lúgos tisztítószert, súrolóport, oldószert (alkohol, benzín, antisztatikus permetet). Biztonsági okokból húzza ki a készülék hálózati vezetékét, mielőtt a tisztítást elkezdi.</p>	 <p>A hálózati csatlakozó kihúzásánál a csatlakozódugót forgja meg, ne a vezetékét.</p>	 <p>Ne tegyen nehéz tárgyat a hálózati vezetékre, mert megsérülhet. Javasoljuk, hogy a felesleges vezetékét csévélje fel a tévékészülék hátulján lévő tartóra.</p>
 <p>A tévékészüléket szilárd felületre helyezze. Ne engedje, hogy a gyerekek rámászanak. A készüléket ne állítsa az oldalára, se pedig a hátlapjára.</p>	 <p>Szállítás előtt húzza ki a hálózati kábelt a fali csatlakozóaljzatból. Szállításakor kerülje a rázós terepet, ne szaladjon, ne erőszakolja be a készüléket sehova. Ha a készülék leesik vagy megsérül, azonnal ellenőriztesse szakemberrel.</p>	 <p>Ne takarja le a készülék szellőzőnyílásait függönnyel, újsággal stb.</p>

A távirányító gombjainak áttekintése

Információ megjelenítése a képernyőn

Nyomja meg az összes utasítás képernyőn történő megjelenítéséhez. Nyomja meg újra ezek törléséhez.

A hang elnémítása

Nyomja meg a hang elnémításához.

A hang visszakapcsolásához nyomja meg újra.

A bemenő forrás kiválasztása

Nyomja meg egymás után többször, amíg a kívánt bemenő forrás jele megjelenik a képernyőn.

Sztereó adás, ill. hangcsatorna kiválasztása

Kétnyelvű adás esetén ismételten nyomja meg a gombot az 1 vagy 2 hangcsatorna kiválasztásához.

Csatornaválasztás

Nyomja meg a csatornák kiválasztásához.

Kétjegyű programszámok esetén 3 másodpercen belül nyomja meg a második számjegyet.

Vagy

Nyomja meg a -/-- gombot, majd az első és a második számjegyet. Ha eltéveszti az első számjegyet, üsse be a második számjegyet (0-tól 9-ig), majd előlről kezdve hajtsa végre újra a műveletet.

Időzített bekapcsolás

Állítsa be, hogy a televízió automatikusan bekapcsoljon.

Időzített kikapcsolás

Állítsa be, hogy a televízió automatikusan kikapcsoljon.

A hangeffektus kiválasztása (csak KV-21FQ10K esetén)

Nyomja meg egymás után a hangeffektus változtatásához.

Hangero-szabályozás

Nyomja meg a televízió hangerejének szabályozásához.

A hang üzemmód kiválasztása

Nyomja meg egymás után a hang üzemmód változtatásához.

A kép üzemmód kiválasztása

Nyomja meg egymás után többször a kívánt kép üzemmód kiválasztásához.

A televízió ideiglenes kikapcsolása

Nyomja meg a televízió ideiglenes kikapcsolásához (a készenléti üzemmód  kijelzője kigyullad). Nyomja meg újra a készenléti üzemmódból (standby) való bekapcsoláshoz.

Az energiamegtakarítás érdekében ajánlatos a televíziót teljesen kikapcsolni, ha azt nem használja.

 Amennyiben 15 perc elteltével nincsen televíziójel és semmilyen gombot nem nyomtak le, a televízió automatikusan készenléti üzemmódba (standby) kapcsol.

A TV üzemmód kiválasztása

Nyomja meg a teletext vagy a videobemenet kikapcsolásához.

Visszatérés a legutóbb választott csatornára

Nyomja meg a legutóbb (legalább 5 másodpercig) nézett csatornára való visszatéréshez.





Csatornaválasztás

Nyomja meg az előző vagy a következő csatorna kiválasztásához.

A menürendszer megjelenítése

Nyomja meg a menü képernyőn való megjelenítéséhez. Nyomja meg újra annak eltüntetéséhez, a televízió normál képernyőjéhez való visszatéréshez.

A menü kiválasztására szolgáló gombok

-  Egy szinttel feljebb.
-  Egy szinttel lejjebb.
-  Az előző menübe vagy választásba való belépés.
-  A következő menübe vagy választásba való belépés.
-  A választás megerősítése.

A teletext kiválasztása

Nyomja meg a teletext megjelenítéséhez.

A képernyőméret kiválasztása

Nyomja meg, ha a műsort széles képernyőn, 16:9-es üzemmódban kívánja nézni. Ha ismét megnyomja, visszatér a normál, 4:3-as üzemmódhoz.

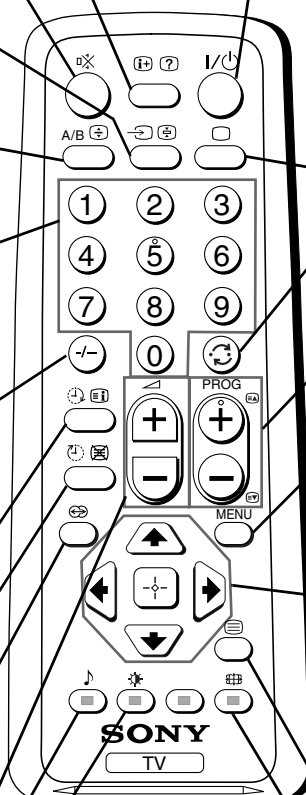

HU

 A televízió funkcióin túl minden színes gomb és zöld szimbólum használható a teletexttel történő műveletekhez is. További részletet a használati utasítás „Teletext” c. fejezetében találhat (a 16. oldalon).

A televízió gombjainak áttekintése

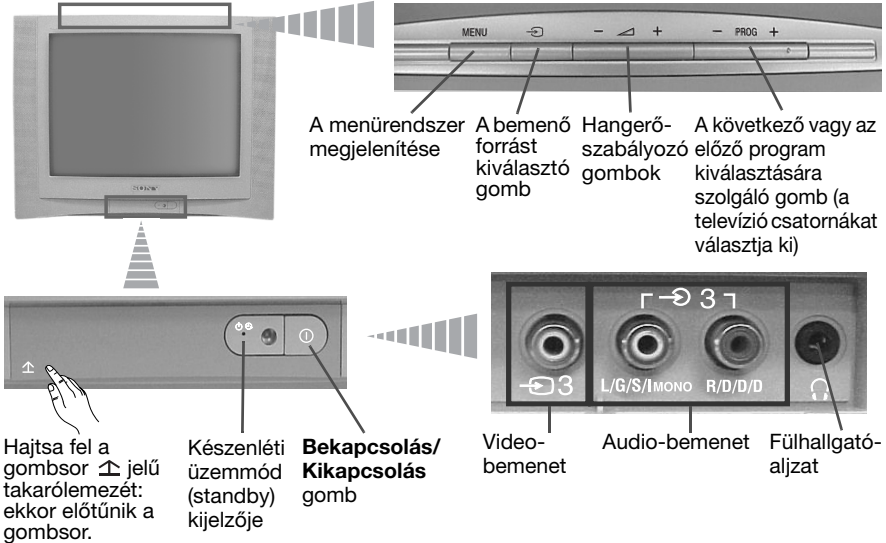

Az elemek behelyezése a távirányítóba

Győződjék meg arról, hogy az elemeket megfelelő polaritással helyezi be. Óvja környezetünket! A használt elemeket az erre a célra kijelölt gyűjtőhelyen helyezze el.



Az antenna és a videomagnó csatlakoztatása

A csatlakozókábel nem tartozék.

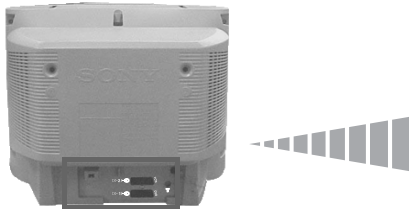

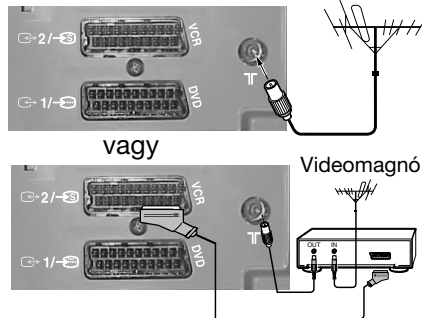

A videomagnó csatlakoztatására vonatkozó további részleteket lásd a használati utasítás „Egyéb készülékek csatlakoztatása” c. fejezetében (a 17. oldalon).





Az eurocsatlakozóval történő csatlakoztatás választható.

A TV bekapcsolása és a csatornák automatikus beállítása

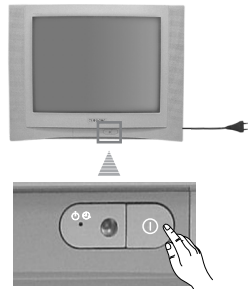

i A televízió első bekapcsolásakor menük jelennek meg a képernyőn, melyekkel 1) kiválaszthatja a menük nyelvét, 2) kiválaszthatja azt az országot, ahol a készüléket használni kívánja, 3) automatikusan megkeresheti és tárolhatja az összes rendelkezésre álló csatornát (televízióadót), 4) megváltoztathatja a csatornák (televízióadók) képernyőn való megjelenésének sorrendjét és 5) beállíthatja a kép dőlését. Ha a jövőben ezen beállítások bármelyikét módosítani kívánja, azt a  (Beállítás menü) vagy  (Csatorna beállítás menü) megfelelő pontjának kiválasztásával teheti.

1 Csatlakoztassa a televízió csatlakozóját a hálózati aljzatba (220-240 V váltakozó feszültség, 50 Hz). A bekapcsoláshoz nyomja meg a televízió előlapjának bekapcsolás/kikapcsolás  gombját. A gomb első megnyomásakor a **Language** (Nyelv) menü automatikusan megjelenik a képernyőn.

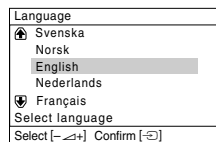

2 A nyelv kiválasztásához nyomja meg a felső gombsor  +/- gombját, majd a kiválasztott nyelv jóváhagyásához nyomja meg a  gombot. Ettől kezdve minden menü a választott nyelven jelenik meg.



3 A képernyőn automatikusan megjelenik az **Ország** menü. Nyomja meg a  +/- gombot, majd nyomja meg az  gombot a választás megerősítésére.

- i**
- Amennyiben a listán nem jelenik meg az az ország, ahol a televíziót használni fogja, válassza „-”-t az ország helyett.
 - Annak érdekében, hogy a cirill betűk helyesen jelenjenek meg a képernyőn, az országok listájából válassza Oroszországot (Russia), amennyiben a lista nem tartalmazza az Ön hazáját.



4 Győződjék meg arról, hogy az antenna az utasításoknak megfelelően csatlakoztatva van, majd az  gomb megnyomásával erősítse ezt meg. A televízió automatikusan megkeresi és tárolja az összes rendelkezésre álló csatornát (televízióadót).

- A**
- Ez a művelet eltarthat néhány percre. Legyen türelemmel és ne nyomjon meg egyetlen gombot sem a hangolás folyamata alatt, mivel ellenkező esetben a folyamat nem fejeződik be.
 - Ha a televízió nem talált egyetlen csatornát (televízióadót) sem az automatikus hangolás végrehajtása után, a képernyőn megjelenik egy üzenet, mely kéri, hogy csatlakoztassa az antennát. Kérjük csatlakoztassa azt úgy, ahogyan azt a használati utasítás 6. oldala ismerteti, majd nyomja meg az -gombot. Az automatikus hangolás újból megindul.

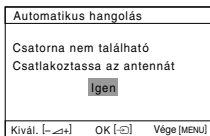
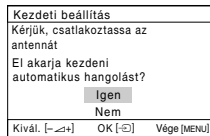

folytatódik...

5 Miután a televízió megkereste és tárolta az összes csatornát (televízióadót), a képernyőn automatikusan megjelenik a **Programhely-átrendezés** menü, hogy megváltoztathassa a csatornák képernyőn történő megjelenésének sorrendjét.

a) Ha nem kívánja a csatornák sorrendjét megváltoztatni, nyomja meg a MENU gombot.

b) Ha meg kívánja változtatni a csatornák sorrendjét:

- 1 A \triangleleft +/- gomb segítségével válassza ki azt a programhelyet, amelyen az áthelyezni kívánt csatorna (televízióadó) most található, majd nyomja meg a \rightarrow gombot.
- 2 A \triangleleft +/- gomb segítségével válassza ki azt az új programhelyet, ahová a kiválasztott csatornát (televízióadót) át kívánja helyezni, majd nyomja meg a \rightarrow gombot.
- 3 Ismételje meg a b)1 és b)2 lépést a további televíziócsatornák átrendezéséhez.

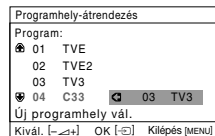
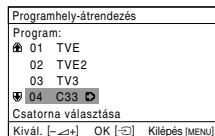

6 A földmágnesesség következtében előfordulhat, hogy a kép ferdén jelenik meg. Szükség esetén a **Képforgatás** lehetővé teszi a kép beállítását.

a) Ha nem szükséges, nyomja meg a \rightarrow gombot.

b) Ha szükséges, a kép dőlésének korrigálásához nyomja meg a \triangleleft +/- gombot. Végül nyomja meg a \rightarrow -t gombot.

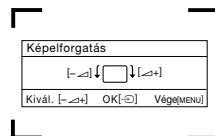

- 1 • Ha ismét meg szeretné jeleníteni ezt a menüt, akkor nyomja meg és tartsa megnyomva a felső gombsor MENU gombját kb. 5 másodpercig.
- A fenti műveletekhez a távirányító MENU, \rightarrow és \uparrow / \rightarrow / \downarrow / \leftarrow gombja is használható.



A televízió használatra kész.

A képernyőn megjelenő menürendszer és használata

i Ez a televízió a képernyőn megjelenő menüvel segíti az egyes funkciók elvégzését. A menüket a távirányító következő gombjainak segítségével használhatja:

1 Nyomja meg a **MENU** gombot, hogy a menü első szintje megjelenjen a képernyőn.

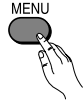

- 2**
- A kívánt menü vagy jellemző kijelöléséhez használja a **↓** és **↑** gombot.
 - A kijelölt menüpontba vagy jellemző a **➔** gomb megnyomásával léphet bele.
 - Ha vissza kíván térni a legutóbbi menüponthoz vagy jellemzőhöz, nyomja meg a **⬅** gombot.
 - A kijelölt jellemző beállításainak módosításához használja a **↕/↗/↖** és **➔** gombot.
 - A beállított értékek jóváhagyásához és tárolásához nyomja meg a **☑** gombot.

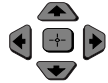

3 Nyomja meg a **MENU** gombot a normális televízióképhez való visszatéréshez.

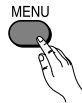

Kép

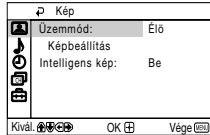
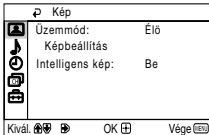

A „Kép” menü a kép beállításainak módosítását teszi lehetővé.

Ehhez:



















Miután kijelölte a módosítani kívánt elemet, nyomja meg a **➔** gombot. a **↕/↗/↖** és **➔** gombok segítségével állítsa be a kívánt értéket, majd a **☑** gomb megnyomásával tárolja a beállított értéket.

Ez a menü arra is lehetőséget biztosít, hogy a kép üzemmódot az éppen nézett műsorhoz igazítsa:

Üzem mód **Élő** (nagy kontraszthoz és élességhez).
Mozi (finom részleteket tartalmazó képhez).
Játék (játékról bejövő képhez).
Egyéni (egyéni beállításokhoz).

Képbeállítás **Kontraszt** A kontraszt csökkentéséhez nyomja meg a **↕** vagy a **⬅** gombot.
A kontraszt fokozásához nyomja meg a **↗** vagy a **➔** gombot.

folytatódik...

Fényerő	A kép sötétítéséhez nyomja meg a  vagy a  gombot. A kép világosításához nyomja meg a  vagy a  gombot.
Színélítettség	A színélítettség csökkentéséhez nyomja meg a  vagy a  gombot. A színélítettség fokozásához nyomja meg a  vagy a  gombot.
Színárnyalat	A zöld tónus csökkentéséhez nyomja meg a  vagy a  gombot. A zöld tónus fokozásához nyomja meg a  vagy a  gombot.
 NTSC rendszerű színes jel esetén (pl. amerikai videofelvételek esetén) a Színárnyalat értéke nem módosítható.	
Képelesség	A kép lágyításához nyomja meg a  vagy a  gombot. A kép élesítéséhez nyomja meg a  vagy a  gombot.
Törlés	A  gomb megnyomásával a képre vonatkozó értékeket visszaállíthatja a gyárilag beállított értékekre.
Intelligens kép	Be/Ki Kapcsolja be a képminőség optimalizálásához. Például gyenge jel esetén csökkenthető a zajszint.



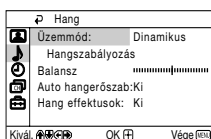
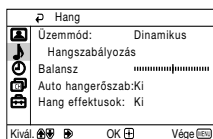

 Ha módosítja a „Képbéállítás” értékét, akkor az „Üzem mód” automatikusan „Egyéni” lesz, az új beállítások pedig „Egyéni” beállításként kerülnek tárolásra.













Hang



A „Hang” menü lehetővé teszi a hangbeállítások módosítását.

Enhez:

a módosítani kívánt adat kiválasztása után nyomja meg , majd többször egymás után nyomja meg // vagy  a beállításhoz.

Üzem mód	Dinamikus (dinamikus, tiszta hangzás, amely mind a magas, mind a mély hangokat kiemeli). Drámai (az emberi hangot és a magas hangokat kiemelő hangzás). Lágy (lágy, természetes, ellazító hangzás). Egyéni (egyenletes, lágy hangzás, amely tetszés szerint alakítható).
Hangszabályozás	Magas hangszín Nyomja meg  vagy  a magas frekvenciájú hangok csökkentéséhez. Nyomja meg  vagy  a magas frekvenciájú hangok növeléséhez.
	Mély hangszín Nyomja meg  vagy  az alacsony frekvenciájú hangok csökkentéséhez. Nyomja meg  vagy  az alacsony frekvenciájú hangok növeléséhez.
	Törlés Válassza  -t a gyárilag beállított hangbeállítások visszaállításához.
Balansz	Nyomja meg  vagy  a bal hangszóró kiemeléséhez. Nyomja meg  vagy  a jobb hangszóró kiemeléséhez.
Auto hangerőszab	Be/Ki A csatornák hangereje a sugárzott jeltől függetlenül változatlan marad (pl. hirdetés esetén).
Hang effektusok (csak KV 21FQ10K esetén)	Ki (normál hangzás) Térhang (sztereó jellegű hangzás monó műsorhoz). Térhangzás (sztereó műsornak térhatású hangzást ad).

HU

Időzítő



A „Időzítő” menü lehetővé teszi az időzített beállítások módosítását.

Kikapcsolás Időzítő

Az „Időzítő” menü belüli „Kikapcs. időzítő” funkció lehetővé teszi egy olyan időtartam kiválasztását, melynek elteltével a televízió automatikusan készenléti üzemmódba (standby) kapcsol.

Ehhez:

Miután kijelölte a funkciót, nyomja meg a gombot, majd a és a gomb segítségével állítsa be az időtartamot (legfeljebb 1 óra 30 perc), végül pedig a gomb megnyomásával tárolja a beállításokat.



- Ha meg kívánja tekinteni a kikapcsolásig fennmaradó időt miközben a televíziót nézi, nyomja meg a gombot.
- Egy perccel azelőtt, hogy a televízió készenléti üzemmódba kapcsolna, a képernyőn automatikusan megjelenik „A televízió hamarosan kikapcsol” üzenet.

Bekapcsolás Időzítő

Az „Időzítő” menü belüli „Bekapcs. időzítő” funkció lehetővé teszi egy olyan időtartam kiválasztását, melynek elteltével a televízió automatikusan bekapcsol a készenléti üzemmódból (standby).

Ehhez:

Miután kijelölte a funkciót, nyomja meg a gombot, majd a és a gomb segítségével állítsa be az időtartamot (legfeljebb 12 óra), végül pedig a gomb megnyomásával tárolja a beállításokat. Ezután nyomja meg a távirányító gombját. A beállított időtartam eltelte után a televíziókészülék automatikusan bekapcsol, a képernyőn pedig megjelenik a „Bekapcs.időzítő” üzenet.



- A televíziókészülék készenléti üzemmód (standby) kijelző narancssárga fénnel világít, jelezve, hogy a „Bekapcs. időzítő” funkció aktív.
- Az áramellátás bármilyen meghibásodása vagy megszakadása a funkciót törli.
- Ha a televíziókészülék időzített bekapcsolódása („Bekapcs.időzítő”) után egy órán át nem nyom meg egyetlen gombot sem, a készülék automatikusan készenléti üzemmódba kapcsol.

CH Csatorna beállítása

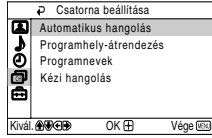
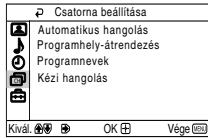

A „Csatorna beállítása” menü segítségével csatornákat állíthat be a televízió.

Automatikus Hangolás

A „Csatorna beállítása” menűn belüli „Automatikus hangolás” funkció lehetővé teszi, hogy a televízió az összes rendelkezésre álló csatornát (televízióadót) megkeresse és elraktározza.

Ehhez:

Miután kijelölte a funkciót, nyomja meg a gombot, majd járjon el „A TV bekapcsolása és a csatornák automatikus beállítása” című fejezet 4. pontjában leírtak szerint (a 7. oldalon).

Programhely-átrendezés

A „Csatorna beállítása” menűn belüli „Programhely-átrendezés” funkció segítségével módosíthatja, hogy a televízióban milyen sorrendben jelenjenek meg az egyes csatornák (televízióadók).

Ehhez:

Miután kijelölte a funkciót, nyomja meg a gombot, majd járjon el „A TV bekapcsolása és a csatornák automatikus beállítása” című fejezet 5. b) pontjában leírtak szerint (a 8. oldalon).

Programnevek

A „Csatorna beállítása” menűn belüli „Programnevek” funkció lehetővé teszi, hogy egy legfeljebb öt karakterből álló névvel lásson el egy csatornát.

Ehhez:

- 1 Miután kijelölte a funkciót, nyomja meg a gombot. A és a gomb segítségével válassza ki azt a programszámot, amelyre a megnevezni kívánt csatornát hangolta, majd nyomja meg a gombot.
- 2 Nyomja meg a gombot. Ekkor a Címke oszlop első karaktere automatikusan kijelölődik. E kijelölést a és a gomb segítségével vigye a megfelelő betűre (szóköznek válassza a „-” elemet), majd a kijelölt karaktert hagyja jóvá a gomb megnyomásával. A többi négy karaktert ugyanígy válassza ki. Végül a név tárolásához nyomja meg a gombot.





folytatódik...

Kézi Hangolás

A „Csatorna beállítása” menü belüli „Kézi hangolás” funkció lehetővé teszi:





a) A csatornák (televízióadók) egyenkénti és a kívánt sorrendben történő beállítását, valamint egy videobemenet beállítását.







Ehhez:

1 Jelölje ki a „Kézi hangolás” funkciót, majd nyomja meg a  gombot. Jelölje ki a **Program** funkciót, majd nyomja meg a  gombot. A  és a  gomb segítségével jelölje ki azt a programhelyet (számot), amelyre a csatornát (televízióadót) be kívánja állítani (a videomagnóhoz a „0” programhelyet válassza), majd nyomja meg a  gombot.



A következő menüpont attól függően jelenik meg, hogy az „Nyelv/Ország” menüben melyik országot választotta.





2 Jelölje ki a **Rendszer** menüpontot, majd nyomja meg a  gombot. A  és a  gomb segítségével jelölje ki a televízió sugárzási rendszerét (**B/G** Nyugat-Európában, **D/K** Kelet-Európában), majd nyomja meg a  gombot.

3 Jelölje ki a **Csatorna** menüpontot, majd nyomja meg a  gombot. A  és a  gomb segítségével jelölje ki a csatorna típusát (**C** földi csatorna, **S** kábelszatorna). Nyomja meg a  gombot. Ezután a számgombok segítségével adja meg a televízió-csatorna számát. Ha nem tudja a csatorna számát, akkor a  és a  gomb segítségével megkeresheti a csatornát. Amikor megtalálta a kívánt csatornát, tárolásához kétszer nyomja meg a  gombot.

Ismételje meg ezeket a lépéseket további csatornák beállításához és rögzítéséhez.





b) Általában az automatikus finomhangolás (AFT) adja a legjobb képminőséget, ha azonban a kép nem tökéletes, lehetőség van a kézi finomhangolásra is.

Ehhez:

Miközben nézi azt a csatornát (televízióadást), amelyen a finomhangolást végre kívánja hajtani, jelölje ki az **AFT** menüpontot, majd nyomja meg a  gombot. A  és a  gomb segítségével állítsa be a csatornafrekvenciát -15 és +15 között. A beállított érték tárolásához nyomja meg kétszer a  gombot.

c) Beállítható, hogy amikor a PROG +/- gombbal lépked a tárolt csatornák között, a nem kívánt programhelyeket (számokat) a készülék átugorja.

Ehhez:

Jelölje ki a **Program** menüpontot, majd a **PROG +/-** gomb segítségével jelölje ki az átugrandó programszámokat. Valahányszor egy átugrandó program jelenik meg a képernyőn, jelölje ki az **Ugrás** funkciót és nyomja meg a  gombot. Ezután a  és a  gomb segítségével jelölje ki az **Igen** választ. Végül a beállítások jóváhagyásához és tárolásához nyomja meg kétszer a  gombot.

Ha a későbbiekben ezt a funkciót törölni kívánja, válassza újból a „Nem”-et az „Igen” helyett.

Beállítás

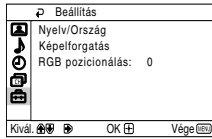

A „Beállítás” menü lehetővé teszi a televízió különböző jellemzőinek módosítását.

Nyelv/Ország

A „Beállítás” menű belüli „Nyelv/Ország” menüpont lehetővé teszi a képernyőn megjelenő menük nyelvének kiválasztását. Lehetővé teszi azon ország kiválasztását is, ahol a televíziót használni kívánja.







Ehhez:

Miután kijelölte a menüpontot, nyomja meg a  gombot, majd járjon el „A TV bekapcsolása és a csatornák automatikus beállítása” című fejezet 2. és 3. pontjában leírtak szerint (a 7. oldalon).

Képforgatás

A földmágnesség következtében előfordulhat, hogy a kép ferdén jelenik meg. Ebben az esetben ezt a „Beállítás” menű belüli „Képforgatás” funkció segítségével korrigálhatja.

Ehhez:





Miután kijelölte a menüpontot, nyomja meg a  gombot. A kép dőlésének korrigálásához nyomja meg a  és a  ( és a ) gombot. Végül a  megnyomásával tárolja a beállításokat.

RGB

Pozicionálás

RGB jelforrás (pl. „Playstation”) csatlakoztatásakor előfordulhat, hogy szükséges a vízszintes képközép beállítása. Erre a „Beállítás” menű belüli „RGB pozicionálás” funkció szolgál.

Ehhez:

Miközben nézi az RGB jelforrásból származó képet, jelölje ki az „RGB Közép” menüpontot, majd nyomja meg a  gombot. A  és a  gomb segítségével módosítsa a kép közép helyét -10 és +10 között. Végül a beállítás jóváhagyásához és tárolásához nyomja meg a  gombot.

Teletext

i A teletext a legtöbb televízióadó által sugárzott információs szolgáltatás. A teletext tartalomjegyzék-
oldala (általában a 100. oldal) ismerteti a szolgáltatás használatát. E készüléken a teletext-
szolgáltatásokat a távirányító segítségével veheti igénybe, az alább leírtak szerint.

A Győződjék meg arról, hogy erős jellel rendelkező televízió-csatornát néz, ellenkező
esetben a teletextben hibák adódhatnak.

Belépés a Teletext szolgáltatásba:

Miután kiválasztotta azt a csatornát (televízióadót), amely az Ön által nézni
kívánt teletext szolgáltatást sugározza, nyomja meg a  gombot.

TELETEXT	
Index	_____
Programme	_____ 25
News	_____ 133
Sport	_____ 101
Weather	_____ 98

Teletext-oldal kiválasztása:



A távirányító gombjainak segítségével adja meg az oldalszám három
számjegyét.

- *Ha eltéveszti, üssön be bármilyen három számjegyet, majd üsse be újra a helyes oldalszámot.*
- *Ha az oldalszámláló nem áll le, az azt jelenti, hogy a kért oldal nem áll rendelkezésre. Ebben az esetben üssön be egy másik oldalszámot.*

A Teletext-szolgáltatás tartalomjegyzékének megtekintése:

Nyomja meg a  gombot.

Az előző vagy a következő oldal kiválasztása:

Nyomja meg a , illetve a  gombot.

A teletext-szöveg ráhelyezése a tévéképre:

A teletext-szöveg nézése közben nyomja meg a  gombot. Ha ki kíván lépni a Teletext
üzemmódból, ismét nyomja meg ezt a gombot.



Egy oldal kimerevítése:

Egyes teletext-oldalak automatikusan váltakozó aloldalakkal rendelkeznek. Egy aloldal
kimerevítéséhez nyomja meg a  gombot. A kimerevítés megszüntetéséhez ismét nyomja
meg ezt a gombot.



Rejtett információ (pl. fejtűró megoldásának) láthatóvá tétele:

Nyomja meg a  gombot. Az információ elrejtéséhez ismét nyomja meg ezt a gombot.

A teletext-szöveg felnagyítása:

Nyomja meg a  gombot. Az  gomb megnyomására a teletext-szöveg rendre a
következőképp jelenik meg: Felnagyított betűkkel a képernyő felső fele → Felnagyított
betűkkel a képernyő alsó fele → A teljes képernyő normál méretben.

Teletext-oldal keresése tévénézés közben:

- 1 Adja meg a kívánt teletext-oldal számát, majd nyomja meg a  gombot.
- 2 Amikor megjelenik az oldalszám, a szöveg megtekintéséhez nyomja meg a  gombot.

A Teletext szolgáltatásból való kilépés:

Nyomja meg a  gombot.

Fastext

i A Fastext szolgáltatás lehetővé teszi, hogy egyetlen gomb lenyomásával hozzáférjen a
teletext oldalaihoz.

A teletext szolgáltatáson belül, amennyiben Fastext jeleket sugároznak, a képernyő alsó
részén megjelenik egy szinkód menü, amely lehetővé teszi, hogy közvetlenül hozzáférjen
egy oldalhoz. Ehhez nyomja meg a távirányító megfelelő színű gombját (piros, zöld, sárga
vagy kék).

Egyéb készülékek csatlakoztatása

i A televíziókészülékhez számos más készülék is csatlakoztatható az alábbiak szerint (a csatlakozókábelek nem tartozékok).

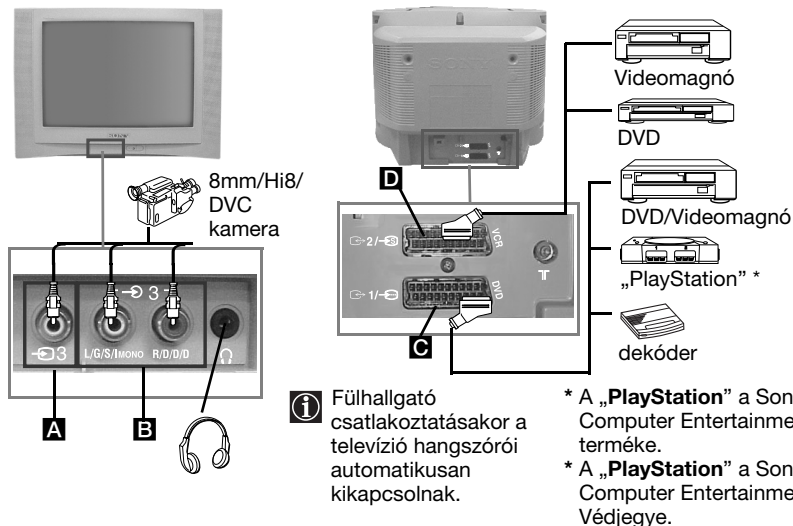

Videomagnó csatlakoztatása:

A videomagnó csatlakoztatását az „Az antenna és a videomagnó csatlakoztatása” című fejezet ismerteti. Javasoljuk, hogy a videomagnót eurocsatlakozóval csatlakoztassa a tévékészülékhez. Ha nem rendelkezik eurocsatlakozó-kábellel, akkor a „Kézi hangolás” menüben a videomagnó tesztjelét állítsa a „0”-s tévécsatornára (lásd a 14. oldal a) bekezdését). A videomagnó kimenetére vontakozó adatokat a videomagnó használati útmutatója ismerteti.

HU

Egyéb készülékek használata

- 1 A készüléket csatlakoztassa a televízió megfelelő aljzatához a fentiekben leírtak szerint.
- 2 Kapcsolja be a csatlakoztatott készüléket.
- 3 A csatlakoztatott készülékről származó kép megtekintéséhez addig nyomogassa a gombot, amíg a képernyőn meg nem jelenik a bemeneti jelforrásnak megfelelő szimbólum.

Szimbólum

Bemeneti jelek



- Eurocsatlakozón **C** keresztüli Audió/video bemeneti jel.
- Eurocsatlakozón **C** keresztüli RGB bemeneti jel. Ez a szimbólum csak abban az esetben jelenik meg. Ha RGB jelforrás csatlakozik az RGB bemenetre.
- Eurocsatlakozón **D** keresztüli Audió/video bemeneti jel.
- Az **D** eurocsatlakozón keresztüli S video bemeneti jel.
- Videó bemeneti jel az **A** RCA csatlakozón keresztül és audió bemeneti jel a **B** csatlakozón keresztül.

- 4 Ha vissza kíván térni a szokásos tévéképhez, nyomja meg a távirányító gombját.

Műszaki adatok

MINŐSÉGTANÚSÍTÁS

A2/1984. (III. 10) BkM-IpM együttes rendelet értelmében - mint forgalmazá - tanúsítjuk, hogy a SONY (KV-21CL10K, KV-21FQ10K) típusú színes televízió megfelel az alábbi műszaki értékeknek.

Érintésvédelmi osztály: II.

Sugárzási rendszer:

A kiválasztott országtól függően:
B/G/H, D/K

Színrendszer:

PAL, SECAM
NTSC 3.58, 4.43 (csak videobemenet)

Fogható csatornák:

VHF: E2-E12
UHF: E21-E69
CATV: S1-S20
HYPER: S21-S41
D/K: R1-R12, R21-R69

Képcső:



FD Trinitron tökéletesen sík

Hátsó aljzatok:

 21 pólusú eurocsatlakozó (CENELEC szabvány), beleértve audió/vidó bemenet, RGB bemenet, TV audió/vidéó kimenet.

 21 pólusú eurocsatlakozó (CENELEC szabvány), beleértve audió/vidó bemenet, S video bemenet, képernyő audió/vidéó kimenet.

Elülső aljzatok:

 3 videó bemenet – RCA csatlakozó
 3 audió bemenet – RCA csatlakozó
 fülhallgató-aljzat

Hangfrekvenciás kimenőteljesítmény:

2 x 10 W (zenei teljesítmény)
2 x 5 W (RMS)

Teljesítményfelvétel:

66 W

Teljesítményfelvétel készenléti üzemmódban (standby):

< 1 W

Méreték (szél. x mag. x mély.)

- KV-21CL10K: kb. 630 x 460 x 492 mm
- KV-21FQ10K: kb. 589 x 463 x 479 mm

Tömeg:

- KV-21CL10K: kb. 25 kg
- KV-21FQ10K: kb. 26 kg

Mellékelt tartozékok:

1 db távirányító RM-W100 modell
2 db IEC szabvány szerinti elem

Egyéb jellemzők:

- Teletext, Fasttext, TOPtext
- Időzített kikapcsolás
- Időzített bekapcsolás
- A tévérendszer automatikus felmérése

Hibaelhárítás

i Az alábbiakban ismertetünk néhány egyszerű megoldást arra az esetre, ha valamilyen kép- vagy hangprobléma fordulna elő.

Probléma	Megoldás
Nincs kép (a képernyő sötét) és nincs hang.	<ul style="list-style-type: none">• Ellenőrizze az antennacsatlakozást.• Csatlakoztassa a készüléket a fali aljzathoz és nyomja meg a ① gombot az előlapon.• Ha a televízió ① jelzője világít, nyomja meg a távirányító I/① gombját.• A televíziókészülék elején található ① gomb megnyomásával kapcsolja ki a készüléket kb. 5 másodpercre, majd ismét kapcsolja be.
Gyenge a kép vagy nincs kép (a képernyő sötét), de jó a hang.	<ul style="list-style-type: none">• A menürendszerben válassza ki a „Képbeállítás”-t és válassza a „Alapértékek”-t a gyárilag beállított értékek visszanyeréséhez (a 9. oldalon).
A televízió hátlapján lévő eurocsatlakozóhoz csatlakoztatott készüléket nincs képe vagy nincs információs menüje.	<ul style="list-style-type: none">• Győződjék meg arról, hogy a csatlakoztatott készüléket bekapcsolta, majd nyomja meg többször a távirányító ⏪ gombját, amíg a helyes bemeneti szimbólum meg nem jelenik a képernyőn (a 17. oldalon).
A kép jó minőségű, de nincs hang.	<ul style="list-style-type: none">• Nyomja meg a távirányító ⏪ + gombját.• Győződjék meg arról, hogy a fülhallgatót kikapcsolta.
A színes műsorok nem láthatók színesben.	<ul style="list-style-type: none">• A menürendszerben válassza ki a „Képbeállítás”-t, és válassza a „Alapértékek”-t a gyárilag beállított értékek visszanyeréséhez (a 9. oldalon).
Programváltáskor vagy a teletext kiválasztásakor a kép eltorzul.	<ul style="list-style-type: none">• Kapcsolja ki a készülék hátlapján lévő 21 pólusú eurocsatlakozóhoz csatlakoztatott készüléket.
A teletext szövegben helytelen karakterek jelennek meg.	<ul style="list-style-type: none">• Ha a menürendszert használja, lépjen be a „Beállítás” menü „Nyelv/Ország” almenüjébe, és válassza azt az országot, ahol a készüléket működteti. A cirill ábécét használó nyelveknél válassza Oroszországot, ha a lista nem tartalmazza azt az országot, ahol Ön a készüléket használja (a 15. oldalon).
Ferde a kép.	<ul style="list-style-type: none">• A menürendszerben a „Beállítás” menün belül válassza a „Képforgatás” funkciót, és állítsa be a képdőlést (a 15. oldalon).
A tévéadás képe zajos.	<ul style="list-style-type: none">• A menürendszerben a „Kézi Hangolás” menün belül válassza az „AFT” funkciót, és állítsa be a hangolást a jobb képvetél érdekében (a 14. oldalon).• A menürendszerben a „Kép” menüben válassza a „Intelligens kép” funkciót, majd a képzaj csökkentése érdekében válassza a „Be” értéket (a 9. oldalon).

folytatódik...

HU

Probléma**Megoldás**

A távirányító nem működik.

- Cserélje ki az elemeket.

A készenléti üzemmód (standby)  kijelzője pirosan villog.

- Forduljon a legközelebbi Sony márkaszervizhez.







Meghibásodás esetén a televíziót szakemberrel vizsgáltsassa meg. Soha ne nyissa ki a készülék házát.

Wprowadzenie





Dziękujemy za wybór telewizora kolorowego Sony z płaskim ekranem FD Trinitron.

Przed rozpoczęciem użytkowania telewizora, wskazane jest wnikliwe zapoznanie się z niniejszą instrukcją obsługi i zachowanie jej do wykorzystania w przyszłości.

Symbole używane w niniejszej instrukcji obsługi:









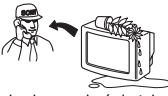

-  Ważna informacja.
-  Informacja o działaniu.
- **1,2...**Kolejność realizacji instrukcji.
-  Zaznaczone na pilocie przyciski wskazują przyciski, które należy nacisnąć w celu wykonania poszczególnych funkcji.
-  Informacja o wyniku operacji.

Spis treści

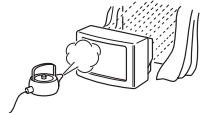
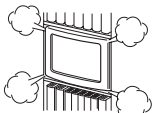
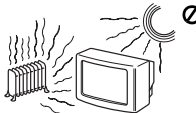
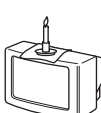
Wprowadzenie	3
Informacje dotyczące bezpieczeństwa	4
Opis ogólny	
Ogólny przegląd przycisków pilota	5
Ogólny przegląd przycisków telewizora	6
Podłączanie telewizora	
Wkładanie baterii do pilota	6
Podłączanie anteny i magnetowidu	6
Pierwsze uruchomienie telewizora	
Włączanie telewizora i automatyczne programowanie	7
System menu na ekranie	
Wprowadzenie do systemu menu na ekranie	9
 Obraz	9
 Dźwięk	11
 Timer	12
 Programowanie kanałów	13
 Ustawianie	15
Telegazeta	16
Informacje dodatkowe	
Podłączanie dodatkowych urządzeń	17
Zastosowanie dodatkowych urządzeń	17
Dane techniczne	18
Rozwiązywanie problemów	19

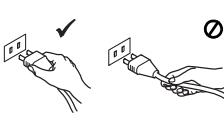
PL

Informacje dotyczące bezpieczeństwa

 <p>Televizor jest przystosowany do zasilania tylko napięciem przemiennym 220 - 240 V. Nie włączać zbyt dużej liczby urządzeń do jednego gniazdka sieciowego, ponieważ grozi to pożarem lub porażeniem prądem.</p>	 <p>Ze względu na bezpieczeństwo i ochronę środowiska naturalnego zaleca się, aby telewizor, który nie jest używany, nie pozostawał w trybie czuwania, lecz był wyłączany z sieci.</p>	 <p>Nigdy nie wypychać do telewizora żadnych przedmiotów. Grozi to pożarem lub porażeniem prądem. Nigdy nie wlewać na telewizor żadnych płynów. Jeśli do wnętrza telewizora dostanie się jakiś płyn lub przedmiot, nie używać urządzenia, zanim zostanie ono skontrolowane przez odpowiednio wykwalifikowaną osobę.</p>
 <p>Nie otwierać obudowy ani nie zdejmować pokrywy z tyłu telewizora. Naprawy powierzać tylko wykwalifikowanym osobom.</p>	 <p>Dla własnego bezpieczeństwa w czasie burzy nie dotykać żadnych elementów telewizora, jego przewodu zasilającego ani przewodu antenowego.</p>	 <p>Aby uniknąć ryzyka pożaru lub porażenia prądem, nie wystawiać telewizora na deszcz i chronić go przed wilgocią.</p>
 <p>Nie zakrywać otworów wentylacyjnych na telewizorze. Dla zapewnienia właściwej wentylacji, pozostawić wokół telewizora przynajmniej 10 cm wolnego miejsca.</p>	 <p>Nigdy nie stawiać telewizora w miejscach gorących, wilgotnych lub nadmiernie zapylonych. Nie instalować telewizora w miejscach, w których będzie on narażony na wibracje mechaniczne.</p>	 <p>Aby uniknąć pożaru, przechowywać łatwopalne przedmioty z dala od telewizora i nie zbliżać się do niego z otwartym ogniem (na przykład świecą).</p>
 <p>Do czyszczenia ekranu i obudowy używać miękkiej, wilgotnej ściereczki. Nie używać żadnych ściereczek, gąbek ani proszków do szorowania, zasadowych środków czyszczących, rozpuszczalników (spirytusu, benzyny itp.) ani antystatycznego aerozolu. Dla bezpieczeństwa przed czyszczeniem telewizora wyłączyć go z sieci.</p>	 <p>Przy wyłączeniu przewodu zasilającego z gniazdka sieciowego chwytać wtyczkę. Nie ciągnąć samego przewodu.</p>	 <p>Dbać, aby nie stawiać na przewodzie zasilającym ciężkich przedmiotów, ponieważ mogą one uszkodzić przewód. Zalecamy nawinięcie nadmiaru przewodu na zaczepy znajdujące się z tyłu telewizora.</p>
 <p>Ustawić telewizor na bezpiecznej, stabilnej podstawie. Nie pozwalać, aby wspinali się na niego dzieci. Nie kłaść telewizora na boku ani ekranem do góry.</p>	 <p>Przed przeniesieniem telewizora wyłączyć go z sieci. Unikać nierównych powierzchni, szybkiego marszu i używania nadmiernej siły. Jeśli telewizor został upuszczony lub uszkodzony, natychmiast zlecić jego kontrolę odpowiednio wykwalifikowanej osobie z serwisu.</p>	 <p>Nie zakrywać otworów wentylacyjnych na telewizorze takimi przedmiotami, jak zasłony czy gazety.</p>

Ogólny przegląd przycisków pilota

Wyświetlanie informacji na ekranie

Naciśnij go, by wszystkie wskaźniki pojawiły się na ekranie. Ponownie go naciśnij, by zniknęły.

Wyłączenie dźwięku

Naciśnij go, by wyłączyć dźwięk. Ponownie go naciśnij, by włączyć dźwięk.

Wybór sygnału wejściowego

Naciśnij go, aż symbol żądanego źródła sygnału pojawi się na ekranie.

Wybór audycji stereofonicznej lub kanału dźwiękowego

W przypadku audycji deujęzycznej naciśnij ten przycisk, aby wybrać kanał dźwięku 1 lub kanał dźwięku 2.

Wybór kanału

Naciśnij je, by wybrać kanał. W przypadku dwucyfrowych numerów kanałów naciśnij przycisk odpowiadający drugiej cyfrze nie dłużej niż 3 sekundy.

lub

Naciśnij --, a następnie pierwszą i drugą cyfrę. W przypadku popełnienia pomyłki podczas wprowadzania pierwszej cyfry dokończ operację wprowadzania drugiej (od 0 do 9), a następnie powtórz całą operację. Ustaw odbiornik TV, aby włączył się automatycznie. Ustaw odbiornik TV, aby wyłączył się automatycznie.

Timer włączenia

Ustaw odbiornik TV, aby włączył się automatycznie.

Timer wyłączenia

Ustaw odbiornik TV, aby wyłączył się automatycznie.

Wybór efektu dźwięku (tylko dla KV-21FQ10K)

Naciśnij go kilkakrotnie by zmienić efekty dźwięku.

Regulacja głośności

Naciśnij go by wyregulować głośność telewizora.

Wybór trybu dźwięku

Naciśnij go kilkakrotnie by zmienić tryb dźwięku.

Wybór trybu obrazu

Kilkakrotnie go naciśnij, by zmienić tryb obrazu.

Czasowe wyłączenie telewizora

Naciśnij go, by czasowo wyłączyć telewizor (zostanie wyświetlony wskaźnik trybu czuwania ). Naciśnij go ponownie, by włączyć telewizor pozostający w trybie czuwania (standby).

Dla oszczędności energii wskazane jest całkowite wyłączenie telewizora, gdy się go nie używa.

 Jeśli w ciągu 15 minut nie ma sygnału telewizyjnego ani też nie zostanie naciśnięty żaden przycisk, telewizor automatycznie przełączy się w tryb czuwania (standby).

Wybór trybu TV

Naciśnij go, by telegazeta zniknęła z ekranu lub by wyłączyć wejście wideo.

Powrót do ostatniego wybranego kanału

Naciśnij go, by powrócić do poprzednio wybranego kanału (uprzednio wybrany kanał powinien być wcześniej widoczny na ekranie przez przynajmniej 5 sekund).





Wybór kanałów

Naciśnij go, by wybrać poprzedni lub następny kanał.

Wyświetlanie menu

Naciśnij go, by na ekranie pojawiło się menu funkcji. Naciśnij go ponownie, by usunąć menu z ekranu i by pojawił się normalny obraz telewizyjny.

Przyciski opcji menu

-  Przejść na wyższy poziom.
-  Przejść na niższy poziom.
-  Przejść do poprzedniego menu lub poprzedniej opcji.
-  Przejść do następnego menu lub następnej opcji.
-  Potwierdzić wybór opcji.

Wybór telegazety

Naciśnij go, by telegazeta pojawiła się na ekranie.

Wybór formatu ekranu

Naciśnij go, by zmienić format ekranu: 4:3 dla obrazu konwencjonalnego lub 16:9 dla odtworzenia ekranu szerokiego.

 Wszystkie przyciski kolorowe służą nie tylko do regulacji telewizora, ale też do obsługi telegazety. Szersza informacja o ich funkcjach znajduje się w rozdziale „Telegazeta” niniejszej instrukcji obsługi (na stronie 16).

PL

Ogólny przegląd przycisków telewizora

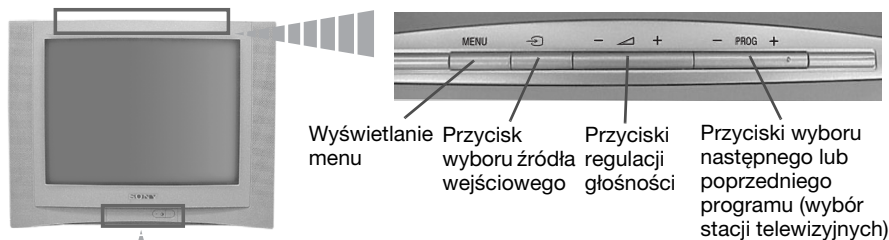

Podnieś klapkę w miejscu oznaczonym symbolem , aby odsonić panel sterowania.

Wskaźnik trybu czuwania (standby)

Wyłącznik zasilania **włączony/ wyłączony**

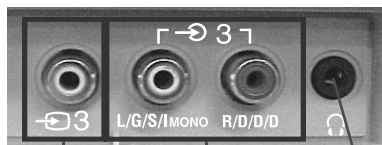

Gniazdo wejściowe video

Gniazdo wejściowe audio

Gniazdo podłączenia słuchawek

Wkładanie baterii do pilota

 Upewnij się, że baterie umieszczone zostały zgodnie z ich biegunowością. Szanując środowisko naturalne, wyrzucaj zużyte baterie do specjalnie do tego przeznaczonych pojemników.

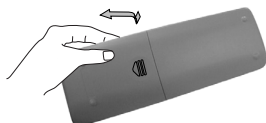

Podłączanie anteny i magnetowidu

 Do urządzenia nie załączone są kable do tych podłączeń.



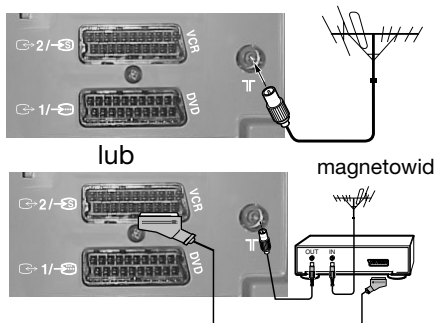

 Szersza informacja o podłączeniu magnetowidu znajduje się w rozdziale Podłączanie dodatkowych urządzeń niniejszej instrukcji obsługi (na stronie 17).





Podłączenie do złącza EURO jest fakultatywne.

Włączanie telewizora i automatyczne programowanie

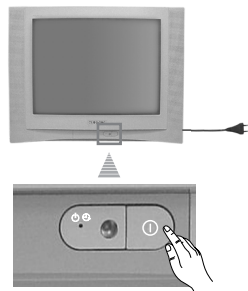

i Gdy telewizor zostanie włączony po raz pierwszy, na ekranie pojawią się menu, dzięki którym można: 1) wybrać język, w którym wyświetlane będą wszystkie menu, 2) wybrać kraj, w którym używane będzie urządzenie, 3) odnaleźć i automatycznie zapisać wszystkie dostępne kanały (stacje telewizyjne), 4) zmienić kolejność, w której kanały (stacje telewizyjne) pojawiają się na ekranie i 5) wyregulować pochylenie obrazu. Jeśli zaistnieje konieczność zmodyfikowania któregoś z ustawień, można to zrobić, wybierając odpowiednią opcję w menu  (Ustawienia) lub  (Programowanie kanałów).

1 Włącz przewód zasilający telewizora do gniazdka sieciowego (220–240 V AC, 50 Hz). Naciśnij przycisk włączania/wyłączania  znajdujący się z przodu telewizora, by włączyć urządzenie. Przy pierwszym uruchamianiu telewizora na ekranie automatycznie zostanie wyświetlone menu **Language** (Język).

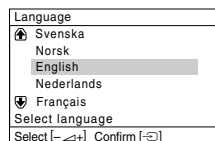

2 Naciśnij przycisk  +/- na górnym panelu sterowania, aby wybrać język, a następnie naciśnij przycisk , aby potwierdzić wybór. Od tego momentu wszystkie menu będą wyświetlane w wybranym języku.



3 Na ekranie pojawi się automatycznie menu **Kraj**. Naciśnij przycisk  +/-, by wybrać kraj, w którym będzie używany telewizor, a następnie naciśnij przycisk , by potwierdzić wybór.

i Jeśli na liście nie ma kraju, w którym będzie używany telewizor, wybierz „-” zamiast nazwy kraju.

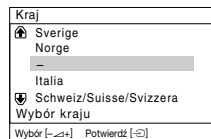

PL

4 Sprawdź, czy antena jest podłączona zgodnie z instrukcjami i przyciśnij . Telewizor rozpoczyna programowanie i automatyczne zapisywanie wszystkich dostępnych kanałów (stacji telewizyjnych).

A • Proces dostrajania może potrwać kilka minut. Zachowaj cierpliwość i nie naciskaj żadnych przycisków podczas jego trwania, gdyż w przeciwnym wypadku nie zostałyby on zakończony.

• Jeśli telewizor nie znalazł żadnego kanału (stacji telewizyjnej) po dokonaniu autoprogramowania, na ekranie pojawi się tekst z prośbą o podłączenie anteny. Należy wówczas ją podłączyć, tak jak jest to opisane na stronie 6 niniejszej instrukcji obsługi, a następnie nacisnąć . Ponownie rozpocznie się wówczas proces autoprogramowania.

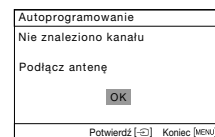
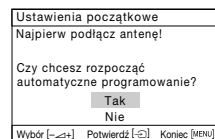

kontynuacja...

5 Gdy telewizor zaprogramuje i zapisze wszystkie kanały (stacje telewizyjne), na ekranie pojawi się automatycznie menu **Sortowanie programów**, by można było zmienić kolejność pojawiania się kanałów na ekranie.

a) Jeśli nie ma potrzeby zmiany kolejności programów, naciśnij MENU.

b) Jeśli chcesz zmienić kolejność programów:

- 1 Naciśnij przycisk \triangleleft +/-, by wybrać numer programu kanału (stacji telewizyjnej), którego pozycję chcesz zmienić, a następnie naciśnij \rightarrow .
- 2 Naciśnij przycisk \triangleleft +/-, by wybrać nowy numer programu, na którym chcesz zapisać wybrany kanał (stację telewizyjną), a następnie naciśnij \rightarrow .
- 3 Powtórz kroki b) 1 i b) 2, by przyporządkować pozostałe kanały telewizyjne.

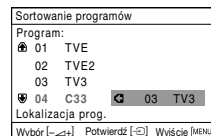
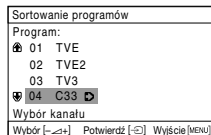

6 Z powodu magnetyzmu ziemskiego istnieje możliwość, że obraz będzie przechylony. Menu **Obrót obrazu** pozwala wyregulować obraz, jeśli zajdzie taka konieczność.

a) Jeśli nie jest to konieczne, naciśnij \rightarrow .

b) W razie potrzeby naciśnij przycisk \triangleleft +/-, aby poprawić nachylenie obrazu. Na zakończenie naciśnij \rightarrow , by zapisać ustawienie.

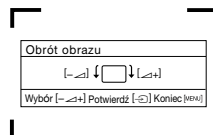

- 1 Aby to menu pojawiło się ponownie, należy nacisnąć i przytrzymać przez około 5 sekund przycisk MENU na górnym panelu sterowania.
- Do wykonania powyższych operacji można także użyć przycisków MENU, \square i \uparrow/\downarrow .

 *Telewizor jest gotowy do użytku.*

Wprowadzenie do systemu menu na ekranie

i Niniejszy telewizor dysponuje systemem menu wyświetlanym na ekranie, by ułatwić ustawianie poszczególnych funkcji. Używaj następujących przycisków na pilocie, by poruszać się po poszczególnych systemach menu:

1 Naciśnij przycisk **MENU**, by został wyświetlony na ekranie pierwszy poziom menu.

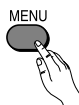

- 2**
- By wybrać pożądaną pozycję lub opcję, naciśnij przycisk **↓** lub **↑**.
 - By wejść do wybranego menu lub jego opcji, naciśnij przycisk **→**.
 - By powrócić do poprzedniego menu lub jego opcji, naciśnij przycisk **←**.
 - By zmienić nastawienia wybranej opcji, naciśnij przycisk **↓/↑/←/→** lub **→**.
 - By potwierdzić i zapisać wybór, naciśnij **[OK]**.



3 Naciśnij przycisk **MENU**, by przywrócić normalny obraz telewizyjny.

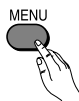

Obraz

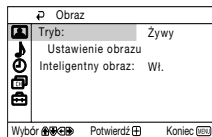
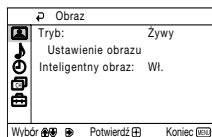

Menu „Obraz” pozwala zmienić nastawienia obrazu.

W tym celu:

Po wybraniu opcji, którą chcesz zmienić naciśnij przycisk **→**. Następnie kilkakrotnie naciśnij przycisk **↓/↑/←/→** lub **→**, by zmienić ustawienie i na zakończenie naciśnij **[OK]**, by zapisać nowe ustawienie.

Menu to pozwala również zmienić tryb obrazu zgodnie z rodzajem oglądanego programu.

PL

Tryb **Żywy** (poprawiony kontrast i ostrość obrazu).

Film (obraz z dużą ilością szczegółów).

Gra (dla gier komputerowych).

Własny (ustawienia własne).

Ustawienie obrazu















Kontrast

Naciskaj przycisk **↓** lub **←**, aby zmniejszyć kontrast obrazu.
Naciskaj przycisk **↑** lub **→**, aby zwiększyć kontrast obrazu.

Jasność

Naciskaj przycisk **↓** lub **←**, aby przyciemnić obraz.
Naciskaj przycisk **↑** lub **→**, aby rozjaśnić obraz.

kontynuacja...

Kolor	Naciskaj przycisk  lub  , aby zmniejszyć nasycenie barw. Naciskaj przycisk  lub  , aby zwiększyć nasycenie barw.
Odcień	Naciskaj przycisk  lub  , aby zmniejszyć udział składowej zielonej. Naciskaj przycisk  lub  , aby zwiększyć udział składowej zielonej.
	Parametr Odcień można wybrać tylko przy wyświetlaniu sygnału w systemie koloru NTSC (np. kasety wideo z USA).
Ostrość	Naciskaj przycisk  lub  , aby wygładzić obraz. Naciskaj przycisk  lub  , aby wyostrzyć obraz.
Zerowanie	Wybierz wariant  , aby przywrócić fabryczne ustawienia parametrów obrazu.
Inteligentny obraz	Wł./Wyt. Ten parametr pozwala na optymalizację jakości obrazu. Np. zmniejszyć poziom szumu, gdy sygnał jest słaby.

 Po wprowadzeniu jakichkolwiek zmian w menu „Ustawienie obrazu”, „Tryb” automatycznie przełączy się na ustawienie „Własny”, a nowe ustawienie zostanie zapisane jako „Własny”.

🎵 Dźwięk

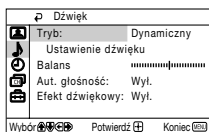
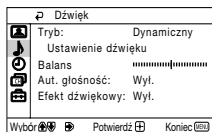

Menu „Dźwięk” pozwala na zmienianie ustawień dźwięku.

W tym celu:

Po wskazaniu parametru, którego ustawienie chcesz zmienić, naciśnij przycisk **➡**, po czym wybierz żądane ustawienie przyciskiem **⬇️/⬆️/⬅️** lub **➡**.

Tryb	Dynamiczny (dynamiczny i czysty dźwięk z uwydatnieniem jednocześnie tonów niskich i wysokich). Dramatyczny (dźwięk z uwydatnieniem głosu oraz tonów wysokich). Łagodny (łagodny, naturalny, relaksujący dźwięk). Własny (dźwięk o płaskiej, gładkiej charakterystyce, która może być dostosowana przez użytkownika).
Ustawienie dźwięku	<p>Tony wysokie Naciskaj przycisk ⬇️ lub ⬅️, aby zmniejszyć poziom tonów wysokich. Naciskaj przycisk ⬆️ lub ➡️, aby zwiększyć poziom tonów wysokich.</p> <p>Tony niskie Naciskaj przycisk ⬇️ lub ⬅️, aby zmniejszyć poziom tonów niskich. Naciskaj przycisk ⬆️ lub ➡️, aby zwiększyć poziom tonów niskich.</p> <p>Zerowanie Wybierz wariant ⓪, aby przywrócić fabryczne ustawienia parametrów dźwięku.</p>
Balans	Naciskaj przycisk ⬇️ lub ⬅️ , aby zwiększyć poziom dźwięku w lewym głośniku. Naciskaj przycisk ⬆️ lub ➡️ , zwiększyć poziom dźwięku w prawym głośniku.
Aut. głośność	Wł./Wyt. Poziom głośności zmienia się w zależności od sygnału ze stacji albo pozostaje taki sam bez względu na rodzaj nadawanego sygnału (na przykład reklamę).
Efekt dźwiękowy (tylko dla KV-21FQ10K)	Wyt. (normalny) Spatial (symulacja efektu stereo dla programów monofonicznych). Otoczający (dodaje efekt dźwięku przestrzennego dla programów stereofonicznych).



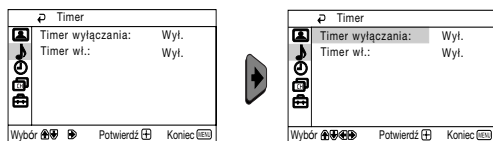

Timer





Menu „Timer” umożliwia zmienianie ustawień układu czasowego.

Timer wyłączenia Opcja „Timer wyłączenia” w menu „Timer” pozwala wybrać czas, po upływie którego telewizor automatycznie przełączy się w tryb czuwania (standby).





W tym celu:



Po wybraniu opcji naciśnij przycisk . Następnie naciśnij  lub , by nastawić czas (najwyżej 1 godzina 30 minut) i na zakończenie naciśnij przycisk , by zapisać ustawienie.

-  • By został wyświetlony czas pozostający do wyłączenia, oglądając telewizję, naciśnij przycisk .
- Na jedną minutę przed przełączeniem się odbiornika telewizora w tryb czuwania na ekranie odbiornika automatycznie zostanie wyświetlony komunikat „Telewizor wkrótce się wyłączy”.

Timer włączenie Opcja „Timer wł.” w menu „Timer” pozwala wybrać czas, po upływie którego telewizor włączy się automatycznie z trybu czuwania (standby).

W tym celu:

Po wybraniu opcji naciśnij przycisk . Następnie naciśnij  lub , by nastawić czas (najwyżej 12 godzin) i naciśnij przycisk , by zapisać ustawienie. Na zakończenie naciśnij przycisk  czasowego wyłączenia (standby) na pilocie i po wyznaczonym czasie telewizor włączy się automatycznie. Po upływie określonego czasu odbiornik TV włączy się automatycznie, a na ekranie pojawi się opcja „Timer wł.”.

-  • Wskaznik trybu czuwania (standby)  na odbiorniku zaświeci na pomarańczowo, wskazując, że aktywna jest funkcja „Timer włączenie”.
- Jakikolwiek błąd lub przerwa w dopływie prądu anuluje ustawienie tej funkcji.
- Jeśli przez ponad godzinę od włączenia odbiornika TV za pomocą opcji „Timer wł.” nie zostanie naciśnięty żaden przycisk, odbiornik TV automatycznie przejdzie w tryb oczekiwania.

CH Programowanie kanałów

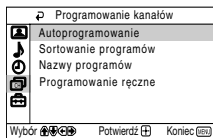

Menu „Programowanie kanałów” umożliwia zaprogramowanie kanałów w tym odbiorniku TV.

Autoprogramowanie

Opcja „Autoprogramowanie” w menu „Programowanie kanałów”, pozwala, by telewizor odszukał i zapisał wszystkie dostępne kanały (stacje telewizyjne).

W tym celu:

Po wybraniu opcji naciśnij przycisk **➔**, a następnie postępuj tak, jak jest to opisane w rozdziale „Włączanie telewizora i automatyczne programowanie”, w punkcie 4 (na stronie 7).

Sortowanie programów

Opcja „Sortowanie programów” w menu „Programowanie kanałów”, pozwala zmienić kolejność, w jakiej kanały (stacje telewizyjne) pojawiają się na ekranie.

W tym celu:

Po wybraniu opcji naciśnij **➔**, a następnie postępuj tak, jak jest to opisane w rozdziale „Włączanie telewizora i automatyczne programowanie”, w punkcie 5 b) (na stronie 8).

Nazwy programów

Opcja „Nazwy programów” w menu „Programowanie kanałów”, pozwala nadać kanałowi nazwę składającą się maksymalnie z pięciu znaków.

W tym celu:

- 1 Po wybraniu opcji naciśnij **➔**. Naciśnij **▼** lub **▲**, by wybrać numer programu, któremu chcesz nadać nazwę, a następnie naciśnij przycisk **[↔]**.
- 2 Naciśnij **➔**. Gdy pierwszy element kolumny Nazwa zostanie wyszczególniony, naciśnij **▼** lub **▲**, by wybrać literę lub numer (wybierz „_”, aby wstawić puste miejsce), a następnie naciśnij **➔**, by potwierdzić wybrany znak. W ten sam sposób wybierz pozostałe cztery znaki. Na zakończenie naciśnij **[↔]**, by zapisać wybraną nazwę.

kontynuacja...





PL

Programowanie ręczne





Opcja „Programowanie ręczne” w menu „Programowanie kanałów”, pozwala:







a) Zaprogramować pojedynczo i w dowolnym porządku wybrane kanały (stacje telewizyjne) lub wejście wideo.

W tym celu:

1 Po wybraniu opcji „Programowanie ręczne” naciśnij przycisk . Po wybraniu opcji **Program** naciśnij przycisk , a następnie  lub , by wybrać numer programu (pozycję), pod którym chcesz zapisać stację telewizyjną lub kanał wideo (dla kanału wideo radzimy wybrać numer programu „0”). Naciśnij .

 Niniejsza opcja pojawi się w zależności od kraju wybranego w menu Język / Kraj.





2 Po wybraniu opcji **System** naciśnij , a następnie  lub , by wybrać system nadawania (**B/G** dla Europy Zachodniej, **D/K** dla Europy Wschodniej). Naciśnij .

3 Po wybraniu opcji **Kanał** naciśnij przycisk , a następnie  lub , by wybrać rodzaj kanału („C” dla kanałów naziemnych lub „S” dla kanałów telewizji kablowej). Naciśnij . Następnie naciśnij przyciski numeryczne, by bezpośrednio wprowadzić numer kanału stacji telewizyjnej lub sygnału kanału wideo. Nie znając numeru kanału, naciśnij przycisk  lub , by go odszukać. Po znalezieniu kanału, który chcesz zapisać, dwukrotnie naciśnij .

Powtórz poszczególne kroki, by znaleźć i zapisać więcej kanałów.





b) Nawet gdy automatyczne precyzyjne programowanie (ARC) jest stale włączone, można ręcznie programować, by uzyskać lepszy odbiór obrazu, gdyby pojawiły się zakłócenia.

W tym celu:

Oglądając kanał (stację telewizyjną) który chcesz precyzyjne zaprogramować, wybierz opcję **ARC**, a następnie naciśnij . Naciśnij  lub , by nastawić poziom częstotliwości kanału między -15 i +15. Na zakończenie dwukrotnie naciśnij , by zapisać ustawienie.

c) Pomijając pozycje programów przy wybieraniu kanałów przyciskami PROG +/-.

W tym celu:

Po wybraniu opcji **Program** naciśnij **PROG +** lub **-**, aż pojawi się numer programu, który chcesz pominąć. Gdy pojawi się on na ekranie, wybierz opcję **Pomiń**, a następnie naciśnij przycisk . Naciśnij  lub , by wybrać **Tak** i na zakończenie dwukrotnie naciśnij , by zapisać ustawienie.
By anulować ustawienie tej funkcji, wybierz opcję „Nie” zamiast „Tak”.

Ustawienia



Menu „Ustawienia” umożliwia zmianę różnych ustawień telewizora.

Język/Kraj

Opcja „Język/Kraj” w menu „Ustawienia” pozwala wybrać język, w którym wszystkie menu będą wyświetlane na ekranie. Pozwala również wybrać kraj, w którym będzie używany telewizor.







W tym celu:

Po wybraniu opcji naciśnij przycisk , a następnie postępuj tak, jak jest to opisane w rozdziale „Włączanie telewizora i automatyczne programowanie”, w punktach 2 i 3 (na stronie 7).

Obrót obrazu

Z powodu magnetyzmu ziemskiego istnieje możliwość, że obraz będzie przechylony. Można go wówczas wyregulować przy użyciu opcji „Obrót obrazu” w menu „Ustawienia”.





W tym celu:

Po wybraniu opcji naciśnij przycisk , naciśnij przycisk  lub  ( lub ) , aby poprawić nachylenie obrazu. Na koniec naciśnij przycisk , aby zapisać ustawienia.

Centrowanie RGB

Gdy podłączone jest źródło sygnałów RGB, jak np. konsola „PlayStation”, może się okazać niezbędna regulacja poziomego centrowania obrazu. Można jej dokonać przy użyciu opcji „Centrowanie RGB” w menu „Ustawienia”.

W tym celu:

Widząc sygnał wejściowy RGB, wybierz opcję Centrowanie RGB i naciśnij przycisk . Następnie naciśnij  lub , by ustawić centrowanie obrazu między -10 i +10. Na zakończenie naciśnij , by zapisać ustawienie.

PL

Telegazeta

i Telegazeta jest usługą informacyjną transmitowaną przez większość stacji telewizyjnych. Strona ze spisem treści telegazety (zwykle strona 100) dostarcza informacji o sposobie korzystania z usługi telegazety. By poruszać się po telegazecie, należy używać przycisków pilota, tak jak jest to opisane na tej stronie.

⚠ By móc odpowiednio korzystać z telegazety, używaj kanału o silnym sygnale, w przeciwnym wypadku w tekście telegazety mogą pojawić się błędy.

Włączanie telegazety:

Po wybraniu kanału (stacji telewizyjnej) transmitującej telegazetę, z której chcesz korzystać, naciśnij przycisk **⏏**.

TELETEXT	
Index	_____
Programme	_____ 25
News	_____ 153
Sport	_____ 101
Weather	_____ 98

Wybór strony telegazety:

Używając przycisków numerycznych, wprowadź trzy cyfry numeru strony, którą chcesz oglądać.

- *Przy mylnym wyborze wprowadź dowolne trzy cyfry, a następnie wprowadź poprawny numer strony telegazety.*
- *Jeśli licznik stron nie zatrzymuje się, oznacza to, że wybrana strona nie jest dostępna. W tym wypadku zmień numer żądanej strony.*

Aby sprawdzić zawartość telegazety:

Naciśnij przycisk **⏏**.

Wybór następnej lub poprzedniej strony:

Naciśnij **⏪** lub **⏩**.

Nałożenie telegazety na obraz telewizyjny:

Oglądając telegazetę, naciśnij przycisk **⏏**. Naciśnij go ponownie, by wyjść z trybu telegazety.

Zatrzymanie strony:

Niektóre strony telegazety składają się z podstron, które automatycznie pojawiają się jedna po drugiej na ekranie. By zatrzymać podstronę, naciśnij przycisk **⏏**. Naciśnij go ponownie, by anulować zatrzymanie.

Wyświetlanie ukrytej informacji (np. rozwiązanie zagadek):

Naciśnij przycisk **?**. Naciśnij go ponownie, by znów ukryć informację.

Aby powiększyć ekran telegazety:

Naciśnij przycisk **⏏**. Za każdym razem po naciśnięciu przycisku **⏏** ekran telegazety zmienia się w następujący sposób:

Powiększenie górnej połowy → Powiększenie dolnej połowy → Zwykły rozmiar.

Aby oczekiwać na wyświetlenie strony telegazety, oglądając program telewizyjny.

- 1 Wprowadź numer wybranej strony telegazety, a następnie naciśnij przycisk **⏏**.
- 2 Po wyświetleniu numeru strony naciśnij przycisk **⏏**, aby pokazać tekst.

Wyłączanie telegazety:

Naciśnij przycisk **⏏**.

Fastext

i Usługa Fastext pozwala dostać się do odpowiedniej strony telegazety poprzez naciśnięcie tylko jednego przycisku.

Gdy korzystasz z usługi telegazety i emitowane są sygnały Fastext, w dolnej części ekranu pojawia się menu kolorowych kodów, które pozwala dostać się bezpośrednio do odpowiedniej strony. W tym celu naciśnij odpowiedni kolorowy przycisk (czerwony, zielony, żółty lub niebieski) pilota.

Podłączanie dodatkowych urządzeń

i Do telewizora można podłączyć bardzo wiele rodzajów dodatkowych urządzeń, tak jak jest to pokazane poniżej (do urządzenia nie załączone są kable do tych połączeń).

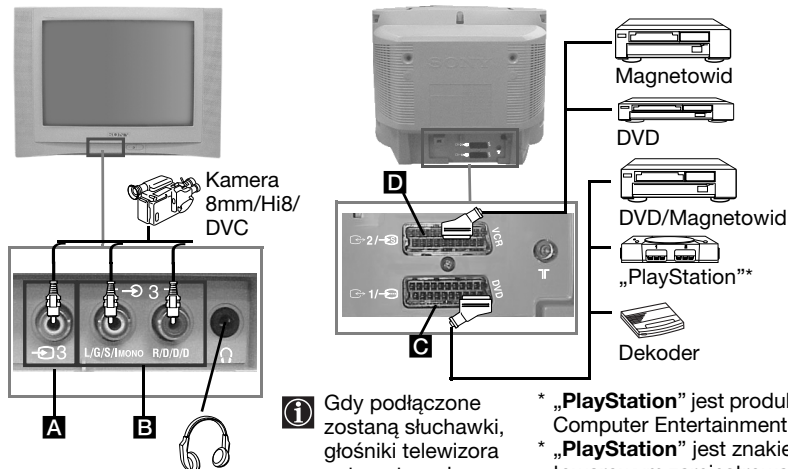

i Gdy połączone zostaną słuchawki, głośniki telewizora automatycznie wyłączą się.

* „PlayStation” jest produktem Sony Computer Entertainment, Inc.

* „PlayStation” jest znakiem towarowym zarejestrowanym przez Sony Computer Entertainment, Inc.

Podłączanie magnetowidu:

By podłączyć magnetowid, przeczytaj rozdział „Podłączanie anteny i magnetowidu”. Radzimy podłączyć magnetowid do złącza EURO. Gdy nie używasz kabla do złącza EURO, zaprogramuj ręcznie kanał wejściowy sygnału wideo przy użyciu menu „Programowanie ręczne” (w tym celu przeczytaj punkt a) na stronie 14).

Przeczytaj również instrukcję obsługi posiadanego magnetowidu, by dowiedzieć się jak uzyskać kanał sygnału wideo.

Zastosowanie dodatkowych urządzeń

PL

- 1 Podłącz dodatkowe urządzenie do odpowiedniego gniazda telewizora, tak jak jest to pokazane powyżej.
- 2 Włącz podłączone urządzenie.
- 3 By pojawił się obraz z podłączonego urządzenia, kilkakrotnie naciśnij przycisk , aż na ekranie pojawi się odpowiedni symbol sygnału wejściowego.

Symbol

Sygnaly wejściowe



• Sygnał wejściowy audio/wideo ze złącza EURO **C**.



• Sygnał wejściowy RGB ze złącza EURO **C**. Symbol ten pojawi się wyłącznie wtedy, gdy podłączone zostało źródło wejściowe sygnału RGB.



• Sygnał wejściowy audio/wideo ze złącza EURO **D**.



• Sygnał wejściowy S Wideo ze złącza EURO **D**.



• Sygnał wejściowy wideo ze złącza RCA **A** i sygnał wejściowy audio ze złącza **B**.

- 4 By przywrócić normalny obraz telewizyjny, naciśnij przycisk  pilota.

Dane techniczne

System TV:

W zależności od wybranego kraju:
B/G/H, D/K

System koloru:

PAL, SECAM
NTSC 3.58, 4.43 (tylko wejście wideo)

Zakresy kanałów:

VHF: E2-E12
UHF: E21-E69
CATV: S1-S20
HYPER: S21-S41
D/K: R1-R12, R21-R69

Kineskop:



Płaski ekran FD Trinitron

Tyłne gniazda:

 Złącze 21-stykowe EURO (norma CENELEC) w tym wejścia audio/wideo, wejście RGB, wyjście audio/wideo TV.

 Złącze 21-stykowe EURO (norma CENELEC) w tym wejście audio/wideo, wejście wideo S, wyjście audio/wideo ekran.

Przednie gniazda:

 3 wejście wideo - złącze RCA
 3 wejście audio - złącza RCA
 gniazdo do podłączenia słuchawek.

Moc wyjściowa dźwięku:

2 x 10 W (moc muzyczna)
2 x 5 W (RMS)

Pobór mocy:

66 W

Zużycie energii w trybie czuwania (standby):

< 1 W

Wymiary (szer. x wys. x głęb.):

- KV-21CL10K: W przybliżeniu 630 x 460 x 492 mm
- KV-21FQ10K: W przybliżeniu 589 x 463 x 479 mm

Waga:

- KV-21CL10K: W przybliżeniu 25 kg
- KV-21FQ10K: W przybliżeniu 26 kg

Akcesoria w wyposażeniu:

Pilot RM-W100 (1 szt.)
Baterie (zgodne z normą IEC) (2 szt.)

Inne dane:







- Telegazeta, Fasttext, TOPtext.
- Automatyczne wyłączenie
- Automatyczne włączenie
- Automatyczne wykrywanie systemu przekazu sygnałów TV.

Wygląd i dane techniczne mogą ulec zmianie bez uprzedzenia.

Papier ekologiczny - 100% bez chloru 

Rozwiązywanie problemów

 Oto kilka prostych rozwiązań problemów związanych z obrazem i dźwiękiem.

Problem	Rozwiązanie
Brak obrazu (ekran jest ciemny) i brak dźwięku.	<ul style="list-style-type: none">• Sprawdź podłączenie anteny.• Włącz telewizor do sieci i naciśnij przycisk  z przodu urządzenia.• Jeśli pojawi się wskaźnik , naciśnij przycisk  pilota.• Naciśnij przycisk  z przodu telewizora, aby wyłączyć telewizor na około 5 sekund, a następnie włącz go ponownie.
Słaba jakość obrazu lub jego brak, lecz dobra jakość dźwięku.	<ul style="list-style-type: none">• Przy użyciu systemu menu wybierz menu „Ustawienie obrazu” i ustaw „Zerowanie”, by przywrócić nastawienia fabryczne (na stronie 9).
Brak obrazu lub brak menu informacyjnego z dodatkowego urządzenia podłączonego do złącza EURO z tyłu telewizora.	<ul style="list-style-type: none">• Upewnij się, że dodatkowe urządzenie jest włączone do sieci i kilkakrotnie naciśnij przycisk  pilota, aż odpowiedni symbol sygnału wejściowego pojawi się na ekranie (na stronie 17).
Dobry obraz lecz brak dźwięku.	<ul style="list-style-type: none">• Naciśnij przycisk  + pilota.• Sprawdź, czy słuchawki zostały odłączone.
Brak koloru w programach kolorowych.	<ul style="list-style-type: none">• Przy użyciu systemu menu wybierz „Ustawienie obrazu” i ustaw „Zerowanie”, by przywrócić nastawienia fabryczne (na stronie 9).
Obraz ulega zniekształceniu przy zmianie programu lub przy czytaniu telegazety.	<ul style="list-style-type: none">• Wyłącz urządzenie podłączone do złącza 21 - stykowego EURO z tyłu telewizora.
W telegazecie pojawiają się nieprawidłowe litery.	<ul style="list-style-type: none">• Po wprowadzeniu w menu trybu wyświetlania ekranu „Język/Kraj” wybierz swój kraj (na stronie 15).
Obraz jest przechylony.	<ul style="list-style-type: none">• Przy użyciu systemu menu wybierz opcję „Obrót obrazu” w menu „Ustawienia” i wyreguluj przechylenie (na stronie 15).
Zakłócenia obrazu.	<ul style="list-style-type: none">• Przy użyciu systemu menu wybierz opcję „ARC” w menu „Programowanie ręczne” i ręcznie zaprogramuj, by uzyskać lepszy odbiór obrazu (na stronie 14).• Przy użyciu systemu menu wybierz opcję „Inteligentny obraz” w menu „Obraz” i wybierz opcję „Wł.”, by zmniejszyć zakłócenia obrazu (na stronie 9).
Nie działa pilot.	<ul style="list-style-type: none">• Zmień baterie.
Wskaźnik trybu czuwania (standby)  na odbiorniku telewizora miga na czerwono.	<ul style="list-style-type: none">• Skontaktuj się z najbliższą stacją serwisową Sony.

 W przypadku awarii oddaj telewizor do naprawy wykwalifikowanemu personelowi technicznemu. Nigdy nie otwieraj obudowy.

Введение





Мы благодарим Вас за то, что Вы выбрали этот цветной телевизор с плоским экраном Sony FD Trinitron.

Перед первым включением телевизора внимательно ознакомьтесь с данной Инструкцией по эксплуатации и сохраните ее для будущих консультаций.









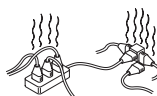

Условные обозначения, используемые в данной инструкции:

-  Важная информация.
-  Информация о функции.
- 1,2... Последовательность инструкций для выполнения.
-  Затененные кнопки пульта дистанционного управления указывают на кнопки, которые надо нажать для выполнения различных инструкций.
-  Информация о результатах выполнения инструкций.

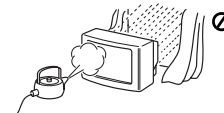
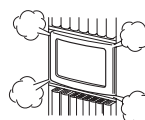
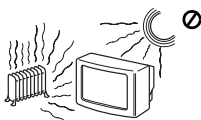
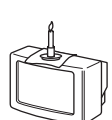
Оглавление

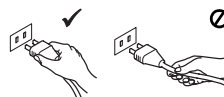
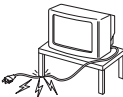
Введение	3
Общие правила техники безопасности	4
Общее описание	
Назначение кнопок на пульте дистанционного управления.....	5
Общее описание кнопок телевизора	6
Установка	
Установка батареек в пульт дистанционного управления	6
Подключение антенны и видеоманитофона.....	6
Первое включение телевизора в работу	
Включение и автоматическая настройка телевизора	7
Система меню	
Введение и работа с системой меню	9
 Изображение	9
 Звук	11
 Таймер.....	12
 Настройка каналов.....	13
 Установка.....	15
Телетекст	16
Дополнительная информация	
Подключение дополнительных устройств	17
Использование дополнительных устройств	17
Спецификации.....	18
Выявление неисправностей	19

Общие правила техники безопасности

 <p>Этот телевизор предназначен для работы только от сети переменного тока напряжением 220-240 В. Не подключайте слишком много электроприборов к одной розетке, так как это может привести к возгоранию или поражению электрическим током.</p>	 <p>Из соображений безопасности и энергосбережения не рекомендуется оставлять телевизор в дежурном режиме, когда он не используется. Отключайте телевизор от сети.</p>	 <p>Не допускайте попадания каких-либо предметов внутрь телевизора, так как это может привести к возгоранию или поражению электрическим током. Не допускайте проливания каких-либо жидкостей на телевизор. Если все же произошло проливание жидкости или попадание какого-либо предмета внутрь телевизора, немедленно выключите телевизор и не включайте его до тех пор, пока его не проверит квалифицированный мастер.</p>
 <p>Не вскрывайте корпус и заднюю крышку телевизора. Обращайтесь только к квалифицированному техническому персоналу.</p>	 <p>В целях Вашей безопасности не прикасайтесь к любым частям телевизора, сетевому шнуру или антенному кабелю во время грозы.</p>	 <p>Во избежание опасности возгорания или поражения электрическим током оберегайте телевизор от дождя и сырости.</p>
 <p>Не перекрывайте вентиляционные отверстия в телевизоре. Для обеспечения нормальной вентиляции оставляйте вокруг телевизора пространство не менее 10 см с каждой стороны.</p>	 <p>Не помещайте телевизор в местах с повышенной температурой, влажностью или запыленностью. Не устанавливайте телевизор в месте, где он может подвергаться воздействию механической вибрации.</p>	 <p>Во избежание возгорания не располагайте вблизи телевизора легко воспламеняющиеся предметы и источники открытого огня (например, свечи).</p>
 <p>Вытирайте экран и корпус телевизора только мягкой, слегка увлажненной материей. Не используйте абразивные материалы, щелочные моющие средства, чистящие порошки и растворители, такие как спирт, бензин, антистатический аэрозоль и т.п. Из соображений безопасности отключайте штепсель ТВ от сети на время чистки.</p>	 <p>При отключении вилки питания от розетки тяните за саму вилку, а не за провод питания.</p>	 <p>Следите за тем, чтобы тяжелые предметы не ставились на шнур питания, так как это может привести к его повреждению. Рекомендуется сматывать излишнюю длину сетевого шнура на специальные держатели на задней крышке телевизора.</p>
 <p>Устанавливайте телевизор на прочную, устойчивую подставку. Не позволяйте детям влезать на телевизор. Не ставьте телевизор набок или экраном вверх.</p>	 <p>Отключайте вилку питания телевизора из розетки перед тем, как переставить телевизор. При переноске телевизора будьте осторожны, избегайте неровных поверхностей и чрезмерных усилий. В случае падения или повреждения телевизора нужно, чтобы его немедленно проверил квалифицированный технический персонал.</p>	 <p>Не накрывайте вентиляционные отверстия телевизора газетами, шторами и т.п.</p>

Назначение кнопок на пульте дистанционного управления

Отображение информации на экране

Нажать для вывода на экран всех указаний. Снова нажать для отмены.

Отключение звука

Нажать для отключения звука. Нажать еще раз для восстановления звука.

Выбор входного сигнала

Нажмите несколько раз, пока обозначение требуемого входного сигнала не появится на экране.

Выбор радиотрансляции или звукового канала в режиме стерео

При двуязычной передаче нажимайте эту кнопку, чтобы выбрать звуковой канал 1 или звуковой канал 2.

Выбор каналов

Для номеров программы из двух цифр, нажмите вторую цифру в течение 3 секунд.

или

Нажмите **-/-**, после чего введите первую и вторую цифры.

Если Вы ошиблись при вводе первой цифры, введите любую другую цифру (от 0 до 9), после чего снова нажмите кнопку **-/-** и введите номер нужной программы.

Таймер включения

Установка автоматического включения телевизора.

Таймер выключения

Установка автоматического выключения телевизора.

Выбор звуковых эффектов (только для KV-21FQ10K)

Нажмите несколько раз для изменения звукового эффекта.

Регулировка уровня громкости

Нажмите для регулировки уровня громкости телевизора.

Выбор режима звука

Нажмите несколько раз для регулировки режима звука.

Выбор Режимы Изображения

Нажмите несколько раз для смены Режимы Изображения.

Временное отключение телевизора

Нажмите для временного отключения телевизора (загорится индикатор режима ожидания ). Нажмите еще раз для включения телевизора и его выхода из режима временного отключения (standby).

В целях экономии электроэнергии мы рекомендуем полностью выключать телевизор, если Вы им не пользуетесь.



Если в течение 15 минут нет телевизионного сигнала и если Вы не нажимаете ни на одну из кнопок, телевизор автоматически перейдет в режим временного отключения (standby).

Выбор режима телевизора

Нажмите для отключения телетекста или входного сигнала видео.

Возвращение к последнему выбранному каналу

Нажмите для возвращения к последнему выбранному каналу (который просматривался не менее 5 секунд).





Выбор каналов

Нажмите для выбора следующего или предыдущего канала.

Выбор системы меню

Нажмите для вывода меню на экран. Нажмите еще раз для его выключения и для возвращения к обычному экрану телевизора.

Кнопки выбора меню

-  Подняться на одну строчку
-  Опуститься на одну строчку
-  Вернуться к предыдущему меню или выбору
-  Перейти к следующему меню или выбору
-  Подтвердить выбор

Выбор телетекста

Нажмите для включения телетекста.

Выбор формата экрана

Нажмите для просмотра программ в режиме 16:9. Нажмите еще раз для возврата в режим 4:3.

RU



Помимо функций телевизора, все цветные кнопки (а также кнопки с зелеными символами) также используются для работы с телетекстом. Для получения более подробной информации обратитесь к разделу "Телетекст" данной Инструкции по эксплуатации (на странице 16).

Общее описание кнопок телевизора

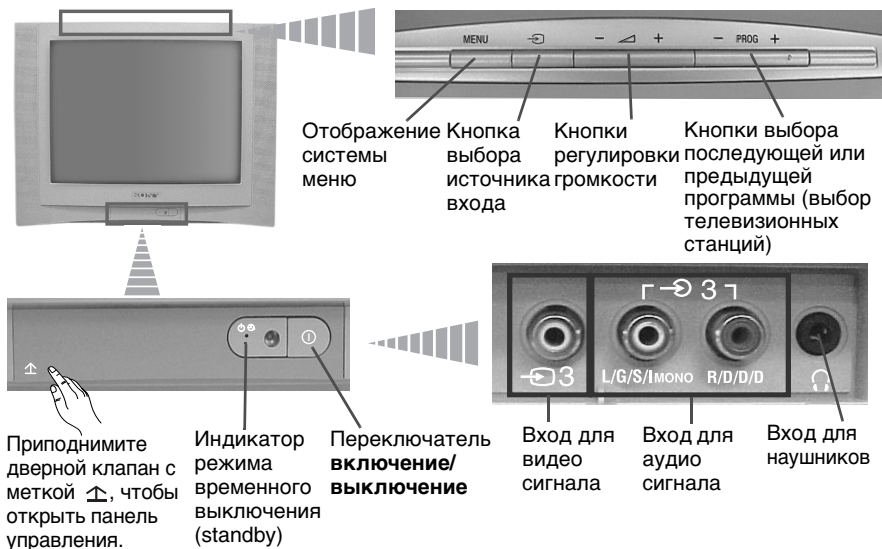

Установка батареек в пульт дистанционного управления

Убедитесь в том, что батарейки вставлены с соблюдением надлежащей полярности. Бережно относитесь к окружающей среде и выбрасывайте отработанные батарейки в специально установленные для этого контейнеры.

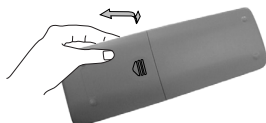

Подключение антенны и видеомagneтофона

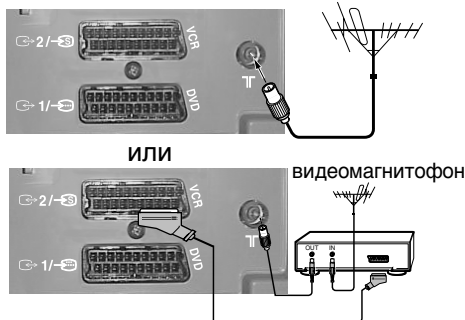

Провода для подключения не входят в комплект поставки.



Для получения более подробной информации о подключении видеомagneтофона обратитесь к разделу "Подключение дополнительных устройств" данной Инструкции по эксплуатации (на странице 17).



Кабель с ввроразъемом SCART (приобретается отдельно).

Включение и автоматическая настройка телевизора

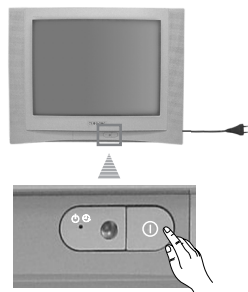

- i** При первом включении телевизора на экране появится ряд меню, с помощью которых можно: 1) выбрать язык меню, 2) выбрать страну, где Вы будете пользоваться телевизором, 3) искать и автоматически запоминать все имеющиеся каналы (телевизионные станции) 4) изменять порядок появления каналов (телевизионных станций) на экране телевизора и 5) регулировать наклон изображения. Однако, если в дальнейшем Вы захотите изменить какой-либо из этих параметров регулировки, Вы можете это сделать, выбрав соответствующий пункт в меню  (Установка) или  (Настройка каналов).

- 1** Включите штепсель телевизора в розетку сети переменного тока (220-240 В, 50 Гц). Нажмите на переключатель включение / выключение  на передней панели телевизора для его включения. При первом включении телевизионного аппарата в работу, автоматически на экране появится меню **Language** (Язык).



- 2** Нажмите на кнопку  +/- пульт дистанционного управления для выбора языка, а затем нажмите на кнопку  для подтверждения выбора. Начиная с этого момента все меню появятся на экране на выбранном Вами языке.



- 3** На экране автоматически появится меню **Страна**. Нажмите на кнопку  +/- для выбора страны, где Вы будете пользоваться телевизором, а затем нажмите на кнопку  для подтверждения выбора.

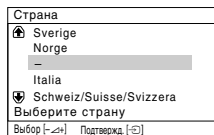

- i**
- Если в списке нет той страны, где Вы будете пользоваться телевизором, выберите "-" вместо страны.
 - Чтобы избежать неправильного отображения символов телетекста при использовании языков с кириллицей, в случае, если Вашей страны нет в списке стран, рекомендуется выбрать Россию.

RU

- 4** Проверьте подключение антенны, как указано выше, и нажмите клавишу  для подтверждения. Телевизор начинает настраивать и автоматически запоминать все имеющиеся каналы (телевизионные станции).



- Этот процесс занимает несколько минут. Надо набраться терпения и не нажимать на кнопки в течение процесса настройки, иначе настройка прервется.
- Если телевизор не обнаружил ни одного канала (телевизионной станции) с помощью автонастройки, на экране появится сообщение о том, что следует подключить антенну. Подключите, пожалуйста, антенну в соответствии с инструкциями, приведенными на стр. 6 данного сборника, после чего нажмите . Процесс автонастройки возобновится.

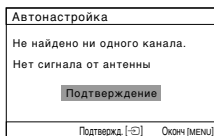
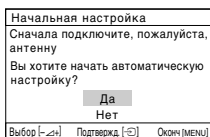

продолжение на следующей странице...

5 После того, как телевизор настроил и запомнил все каналы (телевизионные станции), на экране автоматически появится меню **Сортировка программ** для изменения порядка появления каналов на экране.

а) Если Вы не хотите изменять порядок каналов, нажмите MENU.

б) Если вы хотите изменить порядок каналов:

1 Нажмите на кнопку \triangleleft +/- для выбора номера программы канала (телевизионной станции), который Вы хотите изменить, после чего нажмите на кнопку \rightarrow .

2 Нажмите на \triangleleft +/- для выбора нового номера программы, для которого Вы хотите запомнить выбранный Вами канал (телевизионную станцию), после чего нажмите на \rightarrow .

3 Повторите шаги б)1 и б)2, если Вы хотите изменить порядок появления других телевизионных каналов.

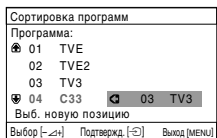
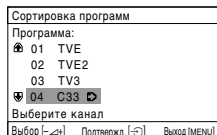

6 Воздействие магнитного поля Земли может привести к наклону изображения. В этом случае Вы можете отрегулировать его, используя пункт меню **Поворот изображ.**

а) Если это не требуется, нажмите \rightarrow .

б) Если потребуется, нажмите кнопки \triangleleft +/-, чтобы устранить наклон изображения. После этого нажмите на \rightarrow для запоминания

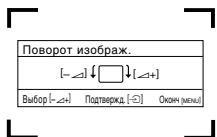

- i** • Чтобы это меню снова отображалось, нажмите и удерживайте кнопку MENU в верхней панели управления приблизительно 5 секунд.
- Кроме того, для вышеописанных операций можно использовать кнопки MENU, \rightarrow и \uparrow / \rightarrow / \downarrow / \leftarrow на пульте дистанционного управления.

 Теперь телевизор готов к эксплуатации.

Введение и работа с системой меню

i В данном телевизоре предусмотрена система вывода меню на экран для объяснения различных операций. Пользуйтесь следующими кнопками пульта дистанционного управления для передвижения по меню:

1 Нажмите на кнопку **MENU** для отображения меню.

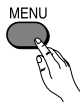

2 Для выделения требуемого меню или пункта меню, нажмите на **↓** или **↑**.

- Для ввода меню или выбранного пункта меню, нажмите **→**.
- Для того, чтобы вернуться в предыдущее меню или пункт меню, нажмите **←**.
- Для изменения параметров выбранного пункта меню нажмите **↓/↑/←/→** или **→**.
- Для подтверждения и запоминания Вашего выбора нажмите **[+/-]**.



3 Нажмите на кнопку **MENU** для возвращения к обычному экрану телевизора.

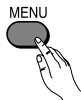

Изображение

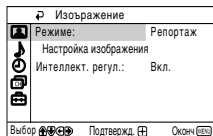
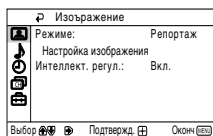

Меню "изображение" дает возможность изменить параметры регулировки изображения.

Для этого: после выбора пункта, который Вы хотите изменить, нажмите на **→**. После этого нажмите несколько раз на **↓/↑/←** или **→** для изменения параметров, а затем нажмите **[+/-]** для запоминания. Это меню также дает возможность изменить режим изображения в соответствии с видом программы, которую Вы смотрите:





RU





Режим	Репортаж (для усиления контраста и четкости изображения). Кино (для изображения с четкостью деталей). Игра (для компьютерных игр). Персональный (для регулировки по Вашему усмотрению).
--------------	--

Настройка изображения	Контраст	Нажмите ↓ или ← для ослабления контрастности изображения. Нажмите ↑ или → для увеличения контрастности изображения.
------------------------------	-----------------	--

	Яркость	Нажмите ↓ или ← для получения более темного изображения. Нажмите ↑ или → для получения более светлого изображения.
--	----------------	---

продолжение на следующей странице...

Цветность Нажмите  или  для снижения интенсивности цвета.
Нажмите  или  для повышения интенсивности цвета.

Цветовой тон Нажмите  или  для смягчения зеленых тонов.
Нажмите  или  для повышения интенсивности зеленых тонов.

 **Цветовой тон** регулируется только для цветového сигнала NTSC (например, для видеокассет, произведенных в США).

Резкость Нажмите  или  для смягчения изображения.
Нажмите  или  для получения более четкого изображения.

Сброс Выберите  для возвращения к заводской настройке заданных параметров изображения.

Интеллект. регул. **Вкл./** Выберите для оптимизации качества изображения.
Выкл. Пример: чтобы снизить уровень помех при слабом сигнале.

 Сразу после внесения каких-либо изменений в значения “Настройка изображения” для параметра “Режим” будет автоматически установлено значение “Персональный”, а новый параметр будет сохранен как “Персональный”.

Звук

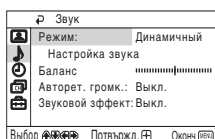
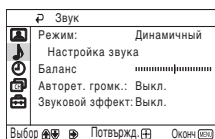

Вы можете изменить настройку режима звука в меню "Звук".

Для этого:

Установите пункт меню, который Вы хотите изменить, и нажмите **↵**, а после этого нажмите несколько раз **↓/↑/←/→** изменения настройки.

Режим	Динамичный (динамичное отчетливое звучание, при котором усиливаются как низкие, так и высокие частоты). Драма (звучание, при котором усиливается голос и высокие частоты). Мягкий (мягкое, естественное и успокаивающее звучание). Персональный (плоское звучание с возможностью настройки пользователями).	
Настройка звука	Тембр вч	Нажмите ↓ или ← для ослабления ВЧ. Нажмите ↑ или → для усиления ВЧ.
	Тембр нч	Нажмите ↓ или ← для смягчения ослабления ВЧ. Нажмите ↑ или → для усиления ВЧ.
	Сброс	Выберите [↵] , для возвращения к заводским параметрам настройки звука.
Баланс	Нажмите ↓ или ← для усиления звучания левого громкоговорителя. Нажмите ↑ или → для усиления звучания правого громкоговорителя.	
Авторег. громк.	Вкл./Выкл. Громкость каналов (телевизионных станций) поддерживается на одном и том же уровне, вне зависимости от принимаемого сигнала (например, в рекламе).	
Звуковой эффект (только для KV-21FQ10K)	Выкл. (обычное)	
	Простр.	(моделируемое псевдостерозвучание для монофонической программы).
	Окружающий	(добавление эффектов объемного звучания для стереопрограммы).

RU



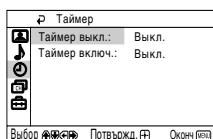
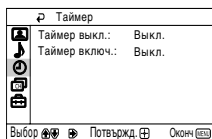

⌚ Таймер



Меню “Таймер” дает вам возможность изменить настройку таймера.

Таймер выключения

Пункт “Таймер выкл.” в меню “Таймер” дает возможность выбрать период времени, по истечении которого телевизор автоматически перейдет в режим временного отключения (standby).





Для этого: после выбора этого пункта нажмите на . После этого нажмите на  или  для выбора интервала времени (максимально 1 часа 30 минут), а затем нажмите на  для запоминания.



- Если во время просмотра Вы хотите увидеть, сколько минут осталось до отключения, нажмите на кнопку .
- За минуту того, как телевизор переключится в режим ожидания, на экране телевизора автоматически появится сообщение “Телевизор скоро будет выключен”.

Таймер включения

Пункт “Таймер включ.” в меню “Таймер” дает возможность выбрать период времени, по истечении которого телевизор автоматически включится из режима временного отключения (standby).

Для этого: после выбора этого пункта нажмите на . После этого нажмите  или  для выбора интервала времени (максимально 12 часов) и нажмите на  для запоминания. После этого нажмите на кнопку I/⏻ на пульте дистанционного управления, и после истечения заданного периода времени телевизор автоматически включится. По истечении установленного промежутка времени телевизор автоматически включится, и на экране появится “Таймер включ.”.



- Индикатор  временного отключения (standby) на телевизоре горит желтым светом, указывая на то, что функция “Таймер включ.” активна.
- Данная функция отменится в случае отключения или сбоя в подаче электрического питания.
- Если в течение часа после включения телевизора с помощью функции “Таймер включ.” не будут нажаты никакие кнопки, телевизор автоматически перейдет в режим временного отключения (standby).

Настройка каналов

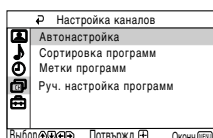
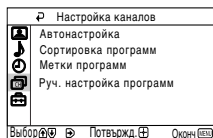

В меню “Настройка каналов” можно выполнять предварительную настройку каналов на данном телевизоре.

Автонастройка

Пункт меню “Автонастройка” в меню “Настройка каналов” дает возможность поиска и запоминания всех доступных каналов (телевизионных станций).

Для этого: после выбора этого пункта меню, нажмите на , а затем выполните действия, указанные в пункте 4 раздела “Включение и автоматическая настройка телевизора” (на странице 7).

Сортировка программ









Пункт меню “Сортировка программ” в меню “Настройка каналов” дает возможность изменить порядок появления на экране каналов (телевизионных станций).

Для этого: после выбора этого пункта меню, нажмите на , после чего выполните действия, указанные в пункте 5б) раздела “Включение и автоматическая настройка телевизора” (на странице 8).

Метки программ

Пункт “Метки программ” в меню “Настройка каналов” дает возможность присвоить каналу название, состоящее не более чем из 5 символов (букв или цифр).

Для этого:

- 1 После выбора этого пункта, нажмите . После чего нажмите  или  для выбора номера программы, которой Вы хотите дать название, после чего нажмите на .
- 2 Нажмите . Выделив первый элемент столбика меток, нажмите  или  для выбора буквы, цифры или “_” для ввода пробела, после чего нажмите  для подтверждения выбранного знака. Точно так же выберите остальные четыре знака. После этого нажмите  для запоминания.

продолжение на следующей странице...

RU

Ручная настройка программ

Пункт меню “Руч. настройка программ” в меню “Настройка каналов” дает возможность:

- а) Настроить отдельно для каждого номера программы свой канал (телевизионную станцию) или входной сигнал видеоманитфона.

Для этого:

- 1 После выбора пункта меню “Руч. настройка программ” нажмите **➔**. Выделив пункт меню **Программа**, нажмите на **➔**, после чего нажмите на **▼** или **▲** для выбора номера программы, для которого Вы хотите настроить телевизионную станцию или канал видео сигнала (для канала видео мы рекомендуем Вам выбрать номер программы “0”). Нажмите **◀**.

❶ Отображение следующего пункта зависит от того, какая страна была выбрана в меню “Язык/Страна”.

- 2 После выбора пункта меню **Система** нажмите на **➔**, после чего нажмите на **▼** или для **▲** выбора системы телевизионной станции (**B/G** для Западной Европы или **D/K** для Восточной Европы). Нажмите **↕**.
- 3 После выбора пункта меню **Канал** нажмите **➔**, а затем нажмите **▼** или **▲** для выбора вида канала (“**C**” для широкоэмитальных каналов или “**S**” для кабельных каналов). Нажмите **➔**. Затем нажмите на цифровые кнопки для ввода номера канала телевизионной станции. Если Вы не знаете номер канала, нажмите **▼** или **▲** для его поиска. Когда Вы найдете канал, который Вы хотите запомнить, нажмите **↕** два раза.

Повторите все эти шаги для настройки и запоминания остальных каналов.

- б) Настройка каналов с автоматической подстройкой частоты (АПЧ) обычно обеспечивает наилучшие результаты, однако подстройку можно выполнить и вручную для получения лучшего качества приема изображения в том случае, если оно искажено.

Для этого: в то время, когда Вы смотрите канал (телевизионную станцию), который Вы хотите подстроить, выберите пункт меню **АПЧ**, после чего нажмите **➔**. Нажмите **▼** или **▲** для подстройки частоты канала от -15 до +15. После чего нажмите **↕** два раза для запоминания.

- в) Пропустить номера программ, которые Вам не нужны, при выборе их с помощью кнопок **PROG +/-**.

Для этого: выделите пункт меню **Программа** и нажмите **PROG +/-**, чтобы выбрать номер программы, который Вы хотите пропустить. Когда он появится на экране, выберите пункт меню **Пропуск**, после чего нажмите **➔**. Нажмите **▼** или **▲** для выбора **Да**, после чего нажмите **↕** два раза для запоминания.

Если Вы захотите отменить эту функцию в дальнейшем, выберите снова “Нет” вместо “Да”.

Установка

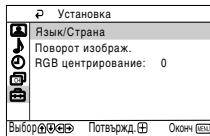
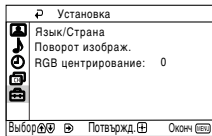







Меню “Установка” дает возможность изменить различные параметры настройки данного телевизора.





Язык / Страна Пункт “Язык / Страна” в меню “Установка” дает возможность выбрать язык, который Вы предпочитаете использовать для меню на экране. Также Вы можете выбрать страну, где Вы будете пользоваться телевизором.

Для этого: После выбора этого пункта меню, нажмите на , после чего выполните действия, указанные в пунктах 2 и 3 раздела “Включение и автоматическая настройка телевизора” (на странице 8).

Поворот изображения Воздействие магнитного поля Земли может привести к наклону изображения. В этом случае Вы можете отрегулировать его, используя пункт меню “Поворот изображ.” в меню “Установка”.

Для этого: после выбора этого пункта меню нажмите на . Нажмите кнопки  или  ( или ) , чтобы устранить наклон изображения. Наконец нажмите кнопку , чтобы сохранить настройку.

RGB центрирование При подключении источника сигналов RGB, например, “Playstation”, возможно, потребуется отрегулировать положение изображения по горизонтали. В этом случае Вам надо обратиться к пункту меню “RGB центрирование” в меню “Установка”.

Для этого: во время просмотра источника сигналов RGB, выберите пункт меню “RGB центрирование” и нажмите . После этого нажмите  или  для регулировки положения изображения от -10 до +10. После этого нажмите на  для запоминания.

RU

Телетекст

i Телетекст - это информационные услуги, которые предоставляют основные телевизионные станции. Страница оглавления услуг телетекста (обычно это страница 100) предоставляет информацию о том, как надо пользоваться этой службой. Для работы с телетекстом пользуйтесь кнопками пульта дистанционного управления в соответствии с приведенными ниже указаниями.

A Убедитесь в том, что настроенный Вами канал телевидения имеет хороший сигнал, в противном случае в телетексте могут появиться ошибки.

Как войти в услуги Телетекста:

После выбора канала (телевизионной станции), передающего интересующий Вас телетекст, нажмите **≡**.



Выберите страницу Телетекста:

Введите три цифры номера интересующей Вас страницы с помощью цифровых кнопок.

- В случае ошибки введите правильный номер страницы заново.
- Если счетчик страниц не останавливается, это значит, что такой страницы нет. В этом случае введите другой номер страницы.

Чтобы проверить содержание службы телетекста:

Нажмите **≡i**.

Выберите следующую или предыдущую страницу:

Нажмите на кнопку **≡A** или **≡V**.

Наложить телетекст на телевизионное изображение:

В то время, когда Вы смотрите телетекст, нажмите **≡**. Нажмите снова для выхода из режима телетекста.

Задержка одной страницы:

Некоторые страницы телетекста состоят из нескольких подстраниц, которые автоматически меняются. Для задержки одной подстраницы нажмите **≡⊕**. Нажмите снова для отмены задержки.

Показать скрытую информацию (например, решение кроссворда):

Нажмите **?**. Нажмите ее еще раз для того, чтобы эта информация не была видна.

Чтобы увеличить размер дисплея телетекста:

Нажмите кнопку **⊕**. При каждом нажатии кнопки **⊕** дисплей телетекста изменяется следующим образом: Увеличение верхней половины → Увеличение нижней половины → Обычный размер.

Чтобы установить режим ожидания для отображения страницы телетекста во время просмотра телевизионной программы:

- 1 Введите номер страницы телетекста, на которую необходимо сослаться, а затем нажмите кнопку **⊗**.
- 2 Когда отобразится номер страницы, нажмите кнопку **≡**, чтобы отобразить текст.

Выход из службы телетекста:

Нажмите **□**.

Fastext

i Услуги Fastext дают возможность получить доступ к страницам телетекста, для чего необходимо нажать только одну кнопку.

Если Вы находитесь в режиме телетекста и в том случае, если есть сигналы Fastext, на нижней части страницы появится меню с цветной кодировкой, обеспечивающее возможность прямого доступа к странице. Для этого нажмите на соответствующую цветную кнопку (красную, зеленую, желтую или синюю).

Подключение дополнительных устройств

i К телевизору можно подключить широкую гамму дополнительных устройств, как это показано ниже (провода для подключения не поставляются).

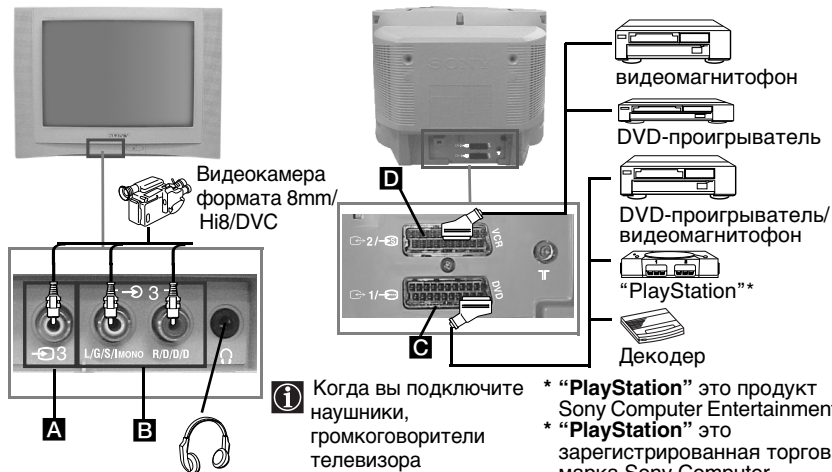

i Когда вы подключите наушники, громкоговорители телевизора автоматически отключатся.

* "PlayStation" это продукт Sony Computer Entertainment, Inc.
* "PlayStation" это зарегистрированная торговая марка Sony Computer Entertainment, Inc.

Подключение видеомагнитофона

Для подключения видеомагнитофона обратитесь к разделу "Подключение антенны и видеомагнитофона" настоящего руководства. Мы рекомендуем подключить видеомагнитофон через шнур с Евроразъемом (SCART). Если у Вас нет такого шнура, настройте программу с номером "0" на тестовый сигнал видеомагнитофона с помощью меню "Руч. Настройка программ" (для этого обратитесь к пункту а) на странице 14). Также обратитесь к Инструкции по эксплуатации Вашего видеомагнитофона для определения частотного канала выходного сигнала.

Использование дополнительных устройств

- 1 Подключите дополнительное устройство к соответствующему разъему телевизора в соответствии с приведенными выше указаниями.
- 2 Включите подключенное устройство.
- 3 Если Вы хотите увидеть изображение с подключенного устройства, нажмите несколько раз на кнопку до появления на экране правильного символа входа.

Символ

Входные сигналы

- 1 • Входной сигнал аудио/видео через евроразъем SCART **C**.
- 1 • Входной сигнал RGB через евроразъем SCART **C**. Этот символ появляется только при подключении источника сигналов RGB.
- 2 • Входной сигнал аудио/видео через евроразъем SCART **D**.
- 2 • Входной сигнал S-видео через евроразъем SCART **D**. Этот символ появляется только при подключении входа S-видео.
- 3 • Входной сигнал видео через гнездо RCA **A** и входной сигнал аудио через гнездо **B**.

- 4 Для возвращения к нормальному экрану телевизора нажмите на кнопку пульта дистанционного управления.

RU

Спецификации



Система телевещания:

В зависимости от выбранной страны:
В/G/H, D/K

Система кодировки цвета:

PAL, SECAM
NTSC 3.58, 4.43 (только для входа видео)

Диапазон принимаемых каналов:

VHF: E2-E12
UHF: E21-E69
CATV: S1-S20
HYPER: S21-S41
D/K: R1-R12, R21-R69

Кинескоп:

Плоский экран FD Trinitron

Задние входные и выходные разъемы:

21-контактный евроразъем SCART (стандарт CENELEC), включая вход аудио/видео, вход RGB, выход аудио/видео ТВ.

21-контактный евроразъем SCART (стандарт CENELEC), включая вход аудио/видео, вход S-видео, выход аудио/видео монитор.

Передние входные и выходные разъемы:

3 вход видео - разъем RCA
 3 вход аудио - разъемы RCA
 вход для наушников

Аудиовыход:

2 x 10 Вт (музыкальная мощность)
2 x 5 Вт (RMS)

Потребление электроэнергии:

66 Вт

Потребление электроэнергии в состоянии ожидания (standby):

< 1 Вт

Габариты (ширина x высота x глубина):

- KV-21CL10K: приблизительно 630 x 460 x 492 мм
- KV-21FQ10K: приблизительно 589 x 463 x 479 мм

Вес:

- KV-21CL10K: приблизительно 25 кг.
- KV-21FQ10K: приблизительно 26 кг.

Комплект принадлежностей:

1 пульт дистанционного управления (RM-W100)
2 батарейки по стандарту IEC.

Прочие характеристики:

- Телетекст, Fasttext, ТОПтекст.
- Таймер выключения
- Таймер включения.
- Автоматическое определение системы телевидения.

Printed in Spain

Sony Spain S. A.

Pol. Ind. Can Mitjans s/n
08232 Viladecavalls (Barcelona)
Spain

Отпечатано в Испании

Сони Спэйн С.А. завод в Барселоне







Пол.Кан Митьянс с/н 08232
Виладекавальс, Барселона,
Испания

Внесение изменений в дизайн и спецификации производится без предварительного оповещения.

Экологически чистая бумага без хлора

Выявление неисправностей

i Ниже приводятся некоторые простые советы по устранению возможных нарушений качества изображения и звука.

Неисправность	Меры по устранению
Нет изображения (темный экран), нет звука.	<ul style="list-style-type: none">• Проверьте, подключена ли антенна.• Включите вилку телевизора в розетку и нажмите на кнопку  на передней панели телевизора.• Если индикатор  телевизора светится, нажмите на кнопку  пульта дистанционного управления.• Нажмите кнопку  на передней панели, чтобы выключить телевизор приблизительно на 5 секунд, а затем снова включите его.
Изображение плохое или отсутствует (темный экран), но хороший звук.	<ul style="list-style-type: none">• С помощью системы меню войдите в меню “Настройка изображения” и выберите “Сброс” для возвращения к параметрам, заданным изготовителем (на странице 9).
Отсутствует изображение или информационное меню дополнительного устройства, подключенного к евроразъему SCART на задней панели телевизора.	<ul style="list-style-type: none">• Убедитесь в том, что включено дополнительное устройство, и несколько раз нажмите на кнопку  пульта дистанционного управления, пока правильный символ входа не появится на экране (на странице 17).
Хорошее качество изображения, но нет звука.	<ul style="list-style-type: none">• Нажмите на кнопку  + пульта дистанционного управления.• Проверьте, чтобы наушники были отключены.
Нет цвета на цветных передачах.	<ul style="list-style-type: none">• С помощью системы меню войдите в меню “Настройка изображения” и выберите “Сброс” для возвращения к параметрам, заданным изготовителем (на странице 9).
Изображение искажается при смене программы или при выборе телетекста.	<ul style="list-style-type: none">• Выключите устройство, подключенное к 21-контактному евроразъему SCART на задней панели телевизора.
При просмотре телетекста появляются некорректные символы.	<ul style="list-style-type: none">• Используя меню, войдите в пункт “Язык/Страна” и выберите страну, в которой Вы пользуетесь телевизором. При использовании языков с кириллицей, если Вашей страны нет в списке стран, рекомендуется выбрать Россию (на странице 15).
Изображение наклонено.	<ul style="list-style-type: none">• С помощью системы меню выберите пункт “Поворот изображ.” в меню “Установка” и исправьте наклон (на странице 15).
Изображение с помехами при просмотре телевизионного канала.	<ul style="list-style-type: none">• С помощью системы меню выберите пункт “АПЧ” в меню “Руч. настройка программ” и вручную настройте изображение для улучшения качества его приема (на странице 14).• С помощью системы меню выберите пункт “Интеллект. регул.” в меню “Изображение” и выберите “Вкл.” для устранения помех на изображении (на странице 9).

продолжение на следующей странице...

Неисправность**Меры по устранению**

Не работает пульт дистанционного управления.

- Смените батарейки.

Индикатор режима ожидания  на телевизора мигает красным.

- Свяжитесь с ближайшим сервисным центром Сони.





 Если проблемы неустранимы, обратитесь к квалифицированному персоналу для ремонта Вашего телевизора. Никогда не вскрывайте сами корпус телевизора.

Úvod





Ďakujeme, že ste sa rozhodli pre tento farebný televízor Sony s plochou obrazovkou FD Trinitron.

Pred začatím používania televízora si pozorne prečítajte tento návod na obsluhu a uschovajte ho pre prípad jeho použitia v budúcnosti.







Znaky používané v tomto návode k obsluhu:

-  Dôležitá informácia
-  Informácia o funkcii.
- **1,2...**Poradie pokynov, podľa ktorých treba postupovať.
-  Tieňované tlačidlá diaľkového ovládača označujú tlačidlá, ktoré treba stlačiť k vykonaniu rôznych pokynov.
-  Informácia o výsledku pokynov.

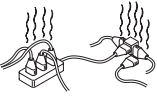
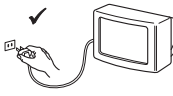
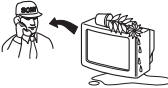
Obsah

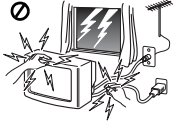
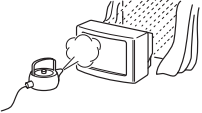
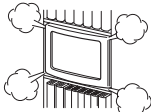
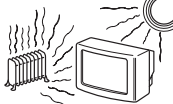
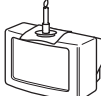
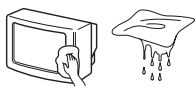
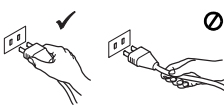
Úvod	3
Bezpečnostné predpisy	4
Všeobecný popis	
Všeobecný popis tlačidiel na diaľkovom ovládači	5
Všeobecný popis tlačidiel na televízore	6
Inštalácia	
Inštalácia batérií do diaľkového ovládača	6
Pripojenie antény a videa	6
Prvé zapojenie televízora	
Zapnutie a automatické naladenie televízora	7
Režim menu na obrazovke	
Úvod a použitie rôznych menu	9
 Obraz	9
 Zvuk	11
 Časovač	12
 Ladenie	13
 Nastavenie	15
Teletext	16
Doplňkové informácie	
Pripojenie prídavných zariadení	17
Použitie prídavných zariadení	17
Technické údaje	18
Riešenie problémov	19

Bezpečnostné predpisy

 <p>Tento prijímač môže byť zapojený len do elektrickej siete na zdroj striedavého prúdu 220-240V. Nezapájajte veľa aparátov do tej istej zásuvky, pretože by mohlo dôjsť k elektrickému skratu a požiaru.</p>	 <p>Z dôvodov ochrany životného prostredia ako i bezpečnostných dôvodov sa neodporúča nechávať televízny prijímač v stave dočasného vypnutia, keď sa nepoužíva. Vypnite ho stlačením hlavného vypínača a v dobe neprítomnosti ho odpojte zo siete.</p>	 <p>Nikdy nestrkajte žiadne predmety do vnútra prijímača a dávajte pozor, aby ste nevyliali do aparátu tekutinu, nakoľko by ste mohli spôsobiť skrat alebo požiar. Ak by sa dostal do vnútra televízneho prijímača akýkoľvek predmet alebo tekutina, nezapínajte ho a zavolajte ihneď kvalifikovaný technický servis.</p>
 <p>Nesnímate zadný kryt na televíznom prijímači. Ak je to potrebné, obráťte sa na technický servis.</p>	 <p>Počas búrky sa z dôvodov vlastnej bezpečnosti nedotýkajte žiadnej časti televízneho prijímača, najmä napájacieho kábla ako i kábla antény.</p>	 <p>Nevytavujte televízny prijímač dažďu ani vlhkosti, aby ste predišli skratom a požiaru.</p>
 <p>Neblokujte prístup vzduchu ani nezakrývajte vetracie mriežky a otvory na aparáte. Kvôli správnej vetraniu nechajte okolo televízneho prijímača voľný priestor minimálne 10 cm.</p>	 <p>Nikdy neumiestňujte televízny prijímač na príliš teplom, vlhkom alebo prašnom mieste. Neumiestňujte ho ani na mieste, kde by mohol byť vystavený mechanickému vibrovaniu.</p>	 <p>Abyste predišli riziku požiaru, neumiestňujte v blízkosti televízneho prijímača horľavé predmety, sviečky a materiál, ktorý by mohol spôsobiť požiar.</p>
 <p>Obrazovku a plastový kryt televizora čistite mäkkou, mierne navlhčenou tkaninou. Nepoužívajte drsný papier, alkalické čistiace prášky alebo roztoky, ako napr. lieh, benzín alebo antistatický sprej. Pre Vašu bezpečnosť pred čistením odpojte televizor zo siete.</p>	 <p>Aparát odpájajte zo siete ťahaním priamo za zástrčku. Nikdy neťahajte za kábel.</p>	 <p>Nekladte ťažké predmety na napájací kábel, nakoľko by ste ho mohli poškodiť. Odporúčame Vám, aby ste zvinuli zvyšnú časť kábla na navinovač kábla, ktorý sa nachádza na zadnej strane krytu televízneho prijímača.</p>
 <p>Umiestnite televízny prijímač na nábytok alebo policu, ktoré sú dostatočne silné, veľké a stabilné, aby ho udržali. Nedovoľte, aby po ňom skákali deti. Nekladte ho na bok alebo obrazovkou smerom nahor.</p>	 <p>Ak musíte hýbať aparátom, odpojte ho najprv zo siete. Pri prevoze dajte pozor na nerovné plochy, schody a pod. Ak Vám televízny prijímač spadne alebo utrpí úder, obráťte sa ihneď na odborný technický servis.</p>	 <p>Nezakrývajte vetracie štrbiny žiadnym predmetom ako zacylon, noviny a pod.</p>

Všeobecný popis tlačidiel na diaľkovom ovládači

Zobrazenie informácie na obrazovke

Stlačením tohto tlačidla sa na obrazovke objavia všetky údaje. Stlačte tlačidlo znova a táto informácia z obrazovky zmizne.

Vypnutie zvuku

Stlačením tohto tlačidla vypnete zvuk. Zvuk sa zapne opätovným stlačením tlačidla.

Výber zdroja vstupu

Stláčajte toto tlačidlo opakovane, až kým sa na obrazovke objaví znak žiadaného zdroja vstupu.

Výber stereofónneho vysielania alebo zvukového kanála

V prípade dvojjazyčného vysielania opakovaným stlačením tohto tlačidla vyberte zvukový kanál č. 1 alebo zvukový kanál č. 2.

Výber kanálov

Stlačte tieto tlačidlá, aby si ste zvolili žiadané kanály. Pre voľbu kanálov označených dvojmiestnym číslom stlačte druhú číslicu v kratšom čase ako 3 sekundy.

alebo

Stlačte **---** a potom prvú a druhú číslicu.

Ak sa pomýlite pri stlačení prvej číslice, pokračujte stlačením druhej číslice (od 0 po 9) a potom zopakujte znovu celý postup.

Časovač zapnutia

Nastavte automatické zapínanie televízora.

Časovač vypnutia

Nastavte automatické vypínanie televízora.

Výber zvukového efektu

(Iba pre KV-21FQ101K)
Opakovaným stlačením zmeníte režim zvukového efektu.

Nastavenie hlasitosti

Stlačením tohto tlačidla regulujete hlasitosť televízora.

Voľba režimu zvuku

Opakovaným stlačením tohto tlačidla zmeníte režim zvuku.

Výber režimu obrazu

Jeho opakovaným stlačením zmeníte režim obrazu.

Dočasné vypnutie televízora

Stlačte toto tlačidlo, aby ste televízor dočasne vypili (ukazovateľ režimu čakania sa rozsvieti). Znovu ho stlačte, aby ste televízor z tohto režimu dočasného vypnutia (standby) zapli.

Kvôli šetreniu energie, sa odporúča vypnúť televízor úplne, keď sa nepoužíva.

⚠ Ak počas 15 minút nie je televízny signál, ani sa nestláča žiadne tlačidlo, televízor prejde automaticky do režimu dočasného vypnutia (standby).

Výber režimu TV

Stlačte toto tlačidlo, aby ste vypili teletext alebo vstup videa.

Návrat k poslednému vybratému kanálu

Stlačte toto tlačidlo, aby sa znovu objavil posledný vybraný kanál (predchádzajúci kanál by sa mal vopred zobrazit' aspoň na 5 sekúnd).

Voľba kanálov

Stlačením tohto tlačidla zvolíte nasledujúci alebo predchádzajúci kanál.

Zapojenie režimu menu

Stlačte, aby sa objavil režim menu na obrazovke. Znovu stlačte, aby ste ho vypili a videli normálnu obrazovku.

Tlačidlá na voľbu menu

- ▲ Zvýšiť jeden stupeň
- ▼ Znížiť jeden stupeň
- ◆ Zvoliť menu alebo sa vrátiť na predchádzajúcu voľbu
- ➔ Zvoliť menu alebo zvoliť nasledujúcu voľbu.
- ☐ Potvrdiť voľbu

Výber teletextu

Stlačte toto tlačidlo, aby sa vám zobrazil teletext.

Výber formátu zobrazenia

Opakovaným stlačením zmeníte formát zobrazenia: 4:3 pre obvyklý obraz alebo 16:9 pre imitáciu širokouhlého obrazu.



i Okrem týchto funkcií televízora sa všetky farebné tlačidlá používajú aj pre teletext. Obsiahlejšia informácia je uvedená v časti „Teletext“ tohto návodu na obsluhu (pozri s. 16).

Všeobecný popis tlačidiel na televízore

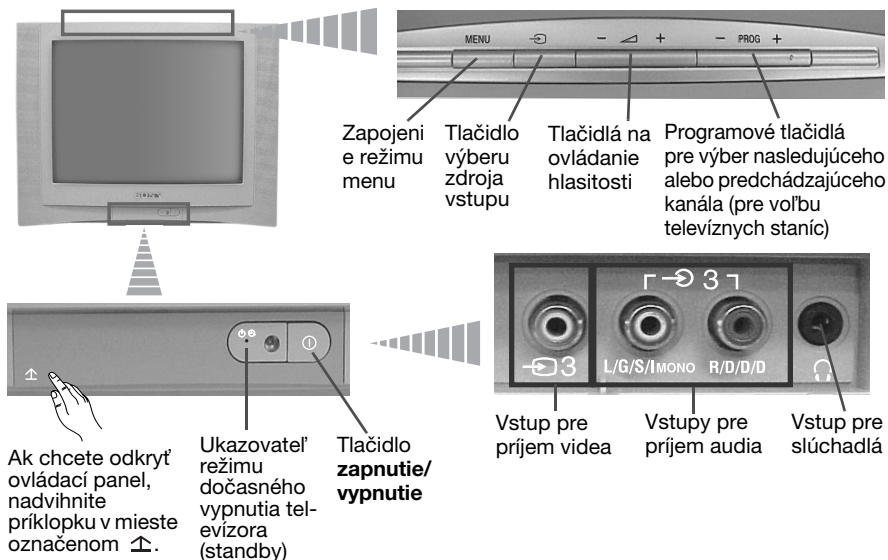

Inštalácia batérií do diaľkového ovládača

- Skontrolujte, či boli dodané batérie umiestnené v správnej polarizácii. Berie ohľad na životné prostredie a na odstraňovanie použitých batérií zvolte taký spôsob, ktorý nepoškodzuje životné prostredie - zanezte ich do zvláštnych kontajnerov určených na tento účel.

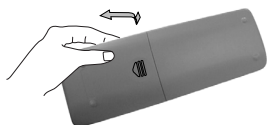

Pripojenie antény a videa

- Káble na pripojenie sa nedodávajú.

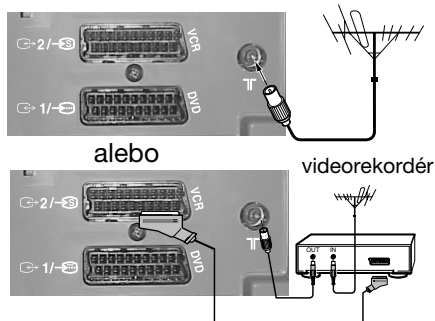



- Podrobnejšiu informáciu o pripojení videa nájdete v časti „Pripojenie prídavných zariadení“ v tomto návode na obsluhu (pozri s. 17).

Pripojenie pomocou 21 kolíkového eurokonektora je voľiteľné.



Zapnutie a automatické naladenie televízora

i Po prvom zapnutí televízora sa na obrazovke objaví súbor MENU, pomocou ktorých budete môcť: 1) zvoliť si jazyk pre menu, 2) zvoliť si krajinu, v ktorej chcete používať televízor, 3) hľadať a automaticky ukladať všetky kanály (televízne stanice), ktoré sú k dispozícii, 4) zmeniť si poradie, v ktorom sa kanály (televízne stanice) objavujú na obrazovke a 5) nastaviť naklonenie obrazu.

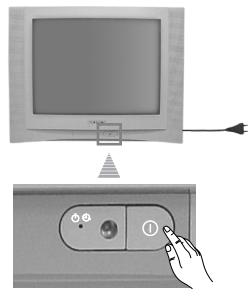

Ak však po určitom čase chcete znovu zmeniť jazyk menu, alebo krajinu, alebo zopakovať automatické naladenie (napr. v prípade, že sa presťahujete) alebo znovu si potrebujete zmeniť poradie kanálov, môžete to urobiť zvolením príslušného nastavenia, ktoré sa nachádza v menu  (Nastavenie) alebo  (Ladenie).

- 1** Zapojte televízor do elektrickej siete (220-240 V striedavý prúd, 50 Hz). Stlačte tlačidlo zapnutie/vypnutie  na čelnej časti televízora, aby ste televízor zapli. Keď stlačíte toto tlačidlo poprvýkrát, na obrazovke sa automaticky objaví menu **Language** (Jazyk).

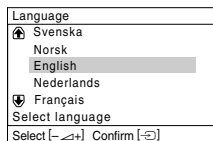

- 2** Jazyk vyberte stlačením tlačidla  +/- na prednom ovládacom paneli a potvrdte stlačením tlačidla . Od tohto okamžiku sa všetky menu objavujú vo zvolenom jazyku.





- 3** Na obrazovke sa automaticky objaví menu **Krajina**. Stlačte tlačidlo  +/- k zvoleniu krajiny, v ktorej chcete používať televízor a následne stlačte tlačidlo , aby ste potvrdili výber.

- i**
- Ak v zozname nie je uvedená krajina, v ktorej budete používať televízor, zvolte „-“ namiesto krajiny.
 - V prípade, že sa pri sledovaní teletextu písanom cyrilikou na obrazovke objavujú nesprávne písmená, odporúčame Vám zvoliť pri výbere krajiny Rusko.



SK

- 4** Skontrolujte, či je anténa správne pripojená podľa pokynov, a potom potvrdte stlačením tlačidla . Televízor začína automaticky ladiť a vkladáť do pamäte všetky kanály (televízne stanice), ktoré sú k dispozícii.

- A**
- Tento proces môže trvať niekoľko minút. Buďte preto trpezliví a nestlačte žiadne tlačidlo, kým trvá proces ladenia, pretože v takom prípade by sa proces nedokončil.
 - Ak televízny prijímač nenašiel žiadaný kanál (televíznu stanicu) po uskutočnení automatického ladenia, na obrazovke sa objaví pokyn, aby ste pripojili anténu. Pripojte ju tak, ako je uvedené na str. 6 tohto návodu na obsluhu a stlačte . Proces automatického ladenia sa obnoví.

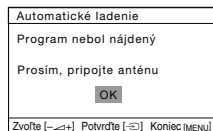
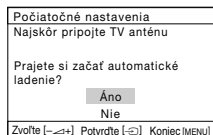

pokračuje...

5 Potom, ako televízor naladil a uložil do pamäte všetky kanály (televízne stanice), na obrazovke sa automaticky objaví menu **Triedenie programov**, aby ste si mohli zmeniť poradie, v akom sa na obrazovke objavujú kanály.

- a) Ak si neželáte zmeniť poradie kanálov, stlačte MENU.
b) Ak si želáte zmeniť poradie kanálov:

- 1 Stlačte tlačidlo \triangleleft +/-, aby ste zvolili číslo programu s kanálom (televíznou stanicou), ktorý chcete zmeniť v poradí a následne stlačte \rightarrow .
- 2 Stlačte \triangleleft +/-, aby ste zvolili nové číslo programu, pod ktorým si prajete uložiť do pamäte zvolený kanál (televíznou stanicu) a následne stlačte \rightarrow .
- 3 Zopakujte kroky b)1 a b)2, ak si želáte zmeniť poradie aj ďalších televíznych kanálov.

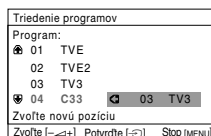
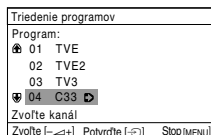

6 Z dôvodov vplyvu magnetického poľa Zeme sa môže stať, že sa obraz na televíznej obrazovke nakloní. Menu **Otočenie obrazu** vám umožní v takom prípade obraz napraviť.

- a) Ak nie je potrebné, stlačte \rightarrow .
b) Ak je to potrebné, šikmý obraz opravte stlačením tlačidla \triangleleft +/- . Stlačením \rightarrow sa pokyn uloží do pamäte.

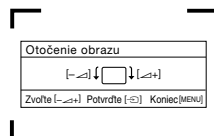

- i**
- Ak chcete túto ponuku znova zobraziť, 5 sekúnd podržte stlačené tlačidlo MENU na hornom ovládacom paneli.
 - Tlačidlá MENU, \square a \blacktriangle / \blacktriangleright / \blacktriangleleft / \blacktriangleleft na diaľkovom ovládači sa tiež môžu použiť na vykonanie nastavení popísaných vyššie.

 *Televízor je pripravený na prevádzku.*

Úvod a použitie rôznych menu

- i** Tento televízor používa na obrazovke systém menu a tým Vám ukazuje rôzne operácie. Na presun po menu používajte nasledovné tlačidlá na diaľkovom ovládači, ktoré sú nižšie popísané:

1 Stlačte tlačidlo **MENU** a na obrazovke sa objaví prvý stupeň menu.

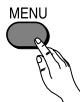

2 K zvýrazneniu žiadaného menu alebo funkcie, stlačte tlačidlo **↓** alebo **↑**.

- K vstupu do zvoleného menu alebo funkcie, stlačte **→**.
- K návratu do predchádzajúceho menu alebo funkcie, stlačte **←**.
- K zmene nastavenia zvolenej funkcie, stlačte **↓/↑/←** alebo **→**.
- K potvrdeniu a uloženiu Vašej voľby, stlačte **↵**.

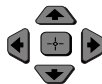

3 Stlačte tlačidlo **MENU**, menu zmizne a vrátite sa na bežnú televíznu obrazovku.

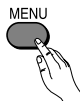

Obraz

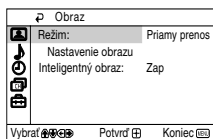
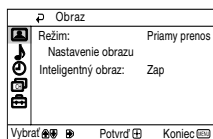

Menu „Obraz“ Vám umožňuje zmeniť nastavenie obrazu.

Postupujte pri tom nasledovne:

Po zvolení funkcie, ktorú si prajete zmeniť, stlačte tlačidlo **→**. Potom stlačte opakovane **↓/↑/←** alebo **→** k zmene nastavenia a nakoniec stlačte **↵** k jeho uloženiu do pamäte.

Toto menu Vám tiež umožní zmeniť režim obrazu podľa druhu programu, ktorý sledujete:

SK











Režim	Priamy prenos (pre zvýšený kontrast a ostrosť obrazu). Filmový (pre obraz s jemnými detailmi). Hra (pre obraz z hry). Vlastný (pre vaše vlastné nastavenie obrazu).
--------------	--

Nastavenie obrazu	Kontrast	Stlačením tlačidla ↓ alebo ← znížite kontrast obrazu. Stlačením tlačidla ↑ alebo → zvýšite kontrast obrazu.
--------------------------	-----------------	--

	Jas	Stlačením tlačidla ↓ alebo ← obraz stmavíte. Stlačením tlačidla ↑ alebo → obraz zjasníte.
--	------------	--

	Farba	Stlačením tlačidla ↓ alebo ← znížite intenzitu farieb. Stlačením tlačidla ↑ alebo → zvýšite intenzitu farieb.
--	--------------	--

pokračuje...

Odtieň	Stlačením tlačidla  alebo  znížite zelené odtiene. Stlačením tlačidla  alebo  zvýšite zelené odtiene.
 Odtieň	je dostupný len pre farebný systém NTSC (napr. videokazety z USA).
Ostrosť	Stlačením tlačidla  alebo  nastavíte mäkkší obraz. Stlačením tlačidla  alebo  nastavíte ostrejší obraz.
Reset	Stlačením tlačidla  obnovíte výrobcom predvolené nastavenia obrazu.
Inteligentný obraz	Zap/Vyp Výberom tejto možnosti sa optimalizuje kvalita obrazu. Zníži sa napríklad úroveň šumu, keď je signál slabý.

 Po vykonaní zmien v ponuke „Nastavenie obrazu“ sa „Režim“ automaticky prepne na možnosť „Vlastný“ a nové nastavenie sa uloží ako režim „Vlastný“.

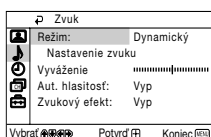
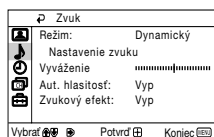

Menu „Zvuk“ Vám umožní zmeniť nastavenie zvuku.

Postupujte pri tom nasledovne: po zvolení funkcie, ktorú chcete zmeniť, stlačte **↵**. Potom opakovane stlačte **⬇**/**⬆**/**⬇** alebo **⬆**, aby ste zmenili nastavenie a nakoniec stlačte **⏪** aby ste pokyn uložili do pamäti.

Režim	Dynamický (dynamický a jasný zvuk so zvýraznenými nízkymi a vysokými tónmi). Diálogo (zvuk so zvýrazneným hlasmi a vysokými tónmi). Tlmený (tlmený, prirodzený a upokojujúci zvuk). Vlastný (nevtieravý a príjemný zvuk, ktorý si môžu používatelia prispôbiť).	
Nastavenie zvuku	Výšky	Stlačte tlačidlo ⬇ alebo ⬆ , ak chcete stíšiť zvuky s vysokou frekvenciou. Stlačte tlačidlo ⬆ alebo ⬆ , ak chcete zosilniť zvuky s vysokou frekvenciou.
	Hĺbky	Stlačte tlačidlo ⬇ alebo ⬆ , ak chcete stíšiť zvuky s nízkou frekvenciou. Stlačte tlačidlo ⬆ alebo ⬆ , ak chcete zosilniť zvuky s vysokou frekvenciou.
	Reset	Vyberte možnosť ⏪ , ak chcete obnoviť výrobcom predvolené nastavenia zvuku.
Vyuvaženie	Stlačte tlačidlo ⬇ alebo ⬆ , ak chcete zvýrazniť ľavý reproduktor. Stlačte tlačidlo ⬆ alebo ⬆ , ak chcete zvýrazniť pravý reproduktor.	
Aut. hlasitosť	Zap/Vyp Hlasitosť sa udržuje nezávisle od vysielacieho signálu (napr. pri reklamách).	
Zvukový efekt (len pre KV-21FQ101K)	Vyp (bežný)	
	Spatial (zvuk s napodobnenou kvalitou stereofónneho zvuku pre monofónny program). Surround (k stereofónnemu programu pridáva efekt priestorového zvuku).	

🕒 Časovač

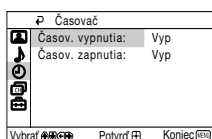
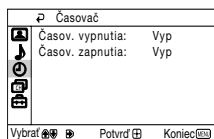

Menu Časovač umožňuje zmeniť nastavenia časovača.

Časov. vypnutia

Funkcia „Časov. vypnutia“ v režime menu „Časovač“ Vám umožní zvoliť si určitý časový interval, po uplynutí ktorého televízor automaticky prejde do funkcie dočasného vypnutia.

Postupujte pri tom nasledovne:

Po zvolení funkcie, stlačte tlačidlo **➡**. Následne stlačte **⬇** alebo **⬆**, aby ste zvolili časový interval (maximálne 1 hodín 30 minút) a nakoniec, aby ste ho vložili do pamäte.



- Ak si za sledovania televízie prajete vidieť čas, ktorý zostáva do vypnutia, stlačte tlačidlo **⊕**. Jednu minútu predtým, než sa televízor prepne do pohotovostného režimu, sa na obrazovke automaticky zobrazí nápis „TVP sa čoskoro vypne“.

Časov. zapnutia

Funkcia „Časov. zapnutia“ v režime menu „Časovač“ Vám umožní zvoliť si určitý časový interval, po uplynutí ktorého sa televízor nachádzajúci sa v režime dočasného vypnutia (standby), automaticky zapne.

Postupujte pri tom nasledovne:

Po zvolení funkcie, stlačte tlačidlo **➡**, potom stlačte **⬇** alebo **⬆** k zvoleniu časového intervalu (maximálne 12 hodín). Nakoniec stlačte tlačidlo **I/⏻** dočasného vypnutia (standby) na diaľkovom ovládači a po uplynutí stanoveného časového intervalu sa televízor zapne automaticky. Po uplynutí zvoleného času sa televízor automaticky zapne a na obrazovke sa objaví nápis „Časov. zapnutia“.



- Pohotovostný indikátor **⏻** na televízore svieti nažlto, čím indikuje, že časovač je aktívny („Časov. zapnutia“).
- Akékoľvek zlyhanie alebo prerušenie elektrického prúdu zruší tento úkon.
- Ak sa viac ako jednu hodinu po zapnutí televízora použitím časovača „Časov. zapnutia“ nestlačí žiadne tlačidlo, televízor automaticky prejde do pohotovostného režimu.

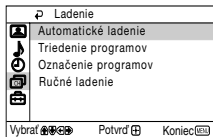
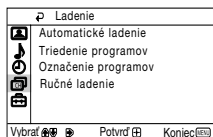

Ponuka „Ladenie“ umožňuje nastaviť na tomto televízore predvolené kanály.

Automatické ladenie

Funkcia „Automatické ladenie“ v režime menu „Ladenie“ slúži na to, aby televízor hľadal a uložil do pamäte všetky kanály (televízne stanice), ktoré sú k dispozícii.

Postupujte pri tom nasledovne:

Po zvolení funkcie, stlačte tlačidlo a potom pokračujte tak, ako sa uvádza v časti „Zapnutie a automatické naladenie televízora“, v bode 4 (pozri s. 7).

Triedenie programov

Funkcia „Triedenie programov“ v režime menu „Ladenie“ Vám umožní zmeniť si poradie, v ktorom sa kanály (televízne stanice) objavujú na obrazovke.

Postupujte pri tom nasledovne:

Po zvolení funkcie, stlačte tlačidlo a potom postupujte tak, ako sa uvádza v časti „Zapnutie a automatické naladenie televízora“, v bode 5 b) (pozri s. 8).

Označenie programov

Funkcia „Označenie programov“ v rámci režimu menu „Ladenie“ Vám umožní prideliť meno kanálu pozostávajúce maximálne z piatich písmen.

Postupujte pri tom nasledovne:

- 1 Najprv zvolíte funkciu, stlačte . A následne stlačte alebo , aby ste zvolili číslo programu, ktorý chcete pomenovať, potom stlačte .
- 2 Stlačte . So zvýrazneným prvým prvkom stĺpca názov stlačte alebo aby ste zvolili písmeno, číslo alebo „_“ pre medzeru následne stlačte aby ste znak uložili do pamäte. Rovnakým spôsobom zvolíte ostatné štyri znaky. Stlačením sa pokyn uloží do pamäte.





pokračuje...

Ručné ladenie





Funkcia „Ručné ladenie“ v režime menu „Ladenie“ slúži na:







- a) Postupné ladenie kanálov (televíznych staníc) podľa programov, ktoré si prajete, alebo postupné ladenie video vstupu. Postupujte pri tom nasledovne.

Postupujte pri tom nasledovne:

- 1 Po zvolení funkcie „Ručné ladenie“, stlačte tlačidlo . S vyznačenou funkciou **Program** stlačte  a potom stlačte  alebo  na zvolenie čísla programu (pozície), na ktorom si prajete naladiť televíznu stanicu alebo kanál videa (doporučujeme Vám, aby ste si pre kanál videa zvolili číslo programu „0“). Stlačte tlačidlo .

-  Dostupnosť nasledujúcej funkcie závisí od voľby krajiny v režime menu „Jazyk/Krajina“.





- 2 Po zvolení funkcie **Systém**, stlačte tlačidlo  a potom stlačte  alebo  na zvolenie systému televízneho vysielania (**B/G** pre Západnú Európu, alebo **D/K** pre Východnú Európu). Stlačte .

- 3 Po zvolení funkcie **Kanál**, stlačte tlačidlo  a potom stlačte  alebo  na zvolenie typu kanála („C“ pre pozemné kanály alebo „S“ pre káblové kanály). Stlačte . Potom stlačte číselné tlačidlá k priamemu zadaniu čísla kanála televíznej stanice alebo znak vstupu videa. Ak nevíete číslo kanála, hľadajte ho stlačením tlačidla  alebo . Keď nájdete kanál, ktorý si chcete uložiť, stlačte dvakrát .

Zopakujte všetky tieto body, aby ste naladili a dali do pamäte viacero kanálov.





- b) Aj keď jemné automatické ladenie (AFT) je stále v chode, môžete obraz ručne doladiť v prípade, že by sa stal nejasný.

Postupujte pri tom nasledovne:

Počas sledovania kanála (televíznej stanice), na ktorom chcete uskutočniť jemné naladenie, zvolte funkciu **AFT** a potom stlačte tlačidlo . Stlačte  alebo  k doladeniu rozsahu frekvencie kanála v rozmedzí od -15 do +15. Nakoniec stlačte  dvakrát a týmto sa nové doladenie uloží do pamäte.

- c) Vynechanie čísla programov, ktoré si neprajete sledovať a tým ich preskočiť pri ich výbere pomocou tlačidiel PROG +/-.

Postupujte pri tom nasledovne:

Vyznačením funkcie **Program**, stlačte tlačidlo **PROG +** alebo **-**, až sa objaví číslo programu, ktorý si želáte vynechať. Potom ako sa objaví na obrazovke, zvolte funkciu **Vynechať** a potom stlačte tlačidlo . Stlačte  alebo  k zvoleniu **Áno** a nakoniec stlačte  dvakrát, aby ste ho uložili do pamäte.

Ak časom budete chcieť vynulovať tento úkon, postupujte tak, ako je vyššie uvedené, ale namiesto „Áno“ zvolte „Nie“.

Nastavenie

Menu Nastavenie umožňuje zmeniť na tomto televizore rôzne možnosti.



Jazyk/Krajina

Funkcia „Jazyk/Krajina“ v režime menu „Nastavenie“, Vám umožní zvoliť si jazyk, v ktorom chcete, aby sa na obrazovke objavovali menu. Taktiež Vám umožní zvoliť si krajinu, v ktorej si prajete televízor používať.





Postupujte pri tom nasledovne:

Po zvolení funkcie, stlačte tlačidlo  a potom pokračujte tak, ako je uvedené v časti „Zapnutie a automatické naladenie televízora“, v bode 2 a 3 (pozri s. 7).

Otočenie obrazu

Z dôvodov vplyvu magnetického poľa Zeme sa môže stať, že sa obraz na televíznej obrazovke nakloní. V takom prípade ho môžete napraviť použitím funkcie „Otočenie obrazu“ v režime menu „Nastavenie“.





Postupujte pri tom nasledovne:

Po zvolení funkcie, stlačte tlačidlo . Opravte šikmý obraz stlačením tlačidla  alebo  (↓ alebo ↑). Nakoniec nastavenie uložte stlačením tlačidla .

RGB centrovanie

Pri zapojení prístroja so signálmi RGB, ako „PlayStation“, sa môže stať, že bude treba nastaviť centrovanie obrazu. V takom prípade ho môžete nastaviť použitím funkcie „RGB centrovanie“ z režimu menu „Nastavenie“.

Postupujte pri tom nasledovne:

Za sledovania vstupného signálu RGB, zvolte funkciu „RGB centrovanie“ a stlačte tlačidlo . Stlačte  alebo  k nastaveniu centrovania obrazu - nastavujte v rozmedzí od -10 do +10. Stlačením  sa pokyn uloží do pamäte.

Teletext

i Teletext je informačná služba, ktorú poskytuje väčšina televíznych staníc. Na strane s obsahom teletextovej služby (obyčajne strana 100) je uvedená informácia o tom, ako sa používa túto služba. K pohybovaniu sa v Teletexte používajte tlačidlá diaľkového ovládača tak, ako sa uvádza na tejto strane.

⚠ Presvedčte sa o tom, či používate televízny kanál so silným signálom, pretože v opačnom prípade môže dôjsť k chybám v Teletexte.

Vstup do vysielania Teletextu:

Po zvolení kanála (televíznej stanice), ktorý vysiela teletextovú službu a ktorý si želáte vidieť, stlačte .



Zvoliť niektorú stranu Teletextu:

Uvedte tri číslice čísla strany, ktorú chcete vidieť, tak že použijete číselné tlačidlá diaľkového ovládača.

- Ak sa pomýlite, uveďte akékoľvek tri číslice a potom znovu uveďte správne číslo strany.
- Ak sa počítač strán nezastaví, je to preto, že požadovaná strana nie je dostupná. V takom prípade uveďte iné číslo strany.

Ak chcete zistiť obsah teletextovej služby:

Stlačte .

Zvolenie nasledujúcej alebo predchádzajúcej strany:

Stlačte  alebo .

Súčasne zobraziť teletext spolu s televíznym obrazom - prekrytie:

Počas sledovania Teletextu stlačte tlačidlo . Opakovaným stlačením sa Teletextový režim zruší.



Zmraziť teletextovú stránku:

Niektoré stránky Teletextu sa môžu skladať z niekoľkých podstrán, ktoré sa automaticky otáčajú. Aby ste zmrazili jednu podstranu, stlačte tlačidlo . Stlačte ho znovu, aby ste zmrazenie podstránky zrušili.



Odhalenie skrytých informácií (napr. vylúštenie súťažných odpovedí):

Stlačte tlačidlo . Opätovným stlačením sa informácia znovu skryje.

Ak chcete zväčšiť zobrazenie teletextu:

Stlačte tlačidlo . Každým stlačením tlačidla  sa zobrazenie teletextu zmení nasledujúcim spôsobom: zväčšenie hornej polovice → zväčšenie dolnej polovice → normálna veľkosť.

Pohotovostný režim pre načítanie strany teletextu počas sledovania televízneho programu.

- 1 Zadajte teletextové číslo odkazujúce na požadovanú stranu a potom stlačte tlačidlo .
- 2 Keď sa ukáže číslo strany, stlačením tlačidla  môžete zobraziť text.

Vystúpenie z Teletextu:

Stlačte tlačidlo .

Fastext

i Služba Fastext Vám umožňuje dostať sa na požadované stránky teletextu stlačením jediného tlačidla.

Ak sa nachádzate sa v teletexte a v prípade, že sú vysielané signály Fastextu, objaví sa v dolnej časti obrazovky menu farebných kódov, ktoré Vám umožní prístup priamo na určitú teletextovú stranu. K dosiahnutiu tohto, stlačte tlačidlo príslušnej farby (červené, zelené, žlté alebo modré) na diaľkovom ovládači.

Pripojenie prídavných zariadení

i K televízoru je možné podľa nasledujúcich inštrukcií pripojiť rôzne prídavné zariadenia (káble na pripojenie sa nedodávajú).

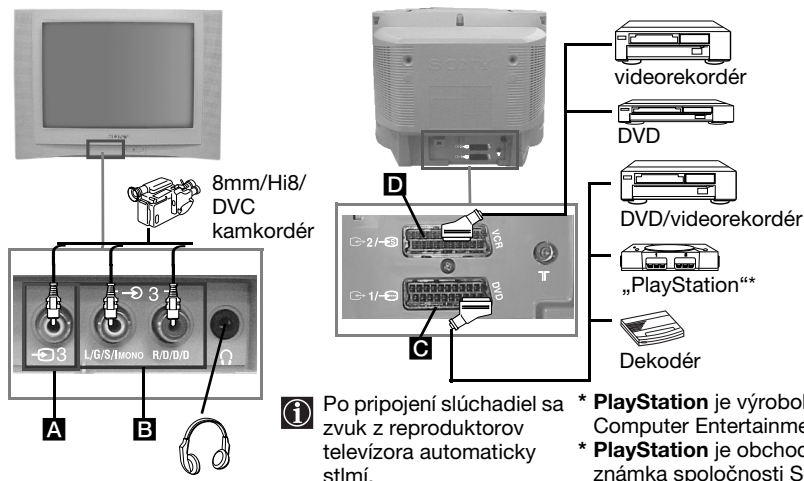

Zapojenie videa:

Na pripojenie videa si prečítajte časť „Pripojenie antény a videa“. Odporúčame Vám, aby ste pri zapojení videa použili kábel typu Eurokonektor. V prípade, že nepoužijete tento kábel, budete musieť naladiť ručne kanál video signálu pomocou menu „Ručné ladenie“ (k tomuto si prečítajte odsek a) na strane 14).

Taktiež si prečítajte návod s pokynmi na obsluhu Vášho videa, kde sa dozviete, ako naladiť kanál video signálu.

Použitie prídavných zariadení

- 1 Pripojte prídavné zariadenie cez príslušný konektor televízora tak, ako je uvedené vyššie.
- 2 Zapnite pripojené zariadenie.
- 3 Aby sa objavil znak pripojeného zariadenia, stlačte opakovane tlačidlo , kým sa na obrazovke neobjaví správny symbol vstupu.

Symbol

 1

 1

 2

 2

 3

Vstupný signál

- Vstupný audio/video signál cez konektor typu Eurokonektor **C**.
- Stupný signál RGB cez konektor typu Eurokonektor **C**. Tento symbol sa objaví len v prípade, ak je pripojený vstup RGB.
- Vstupný audio/video signál cez Eurokonektor **D**.
- Vstupný S video signál cez Eurokonektor **D**.
- Vstupný video signál cez konektor RCA **A** a vstupný audio signál cez **B**.

- 4 Aby sa znovu objavil normálny televízny obraz, stlačte tlačidlo  na diaľkovom ovládači.

SK

Technické údaje

Technické údaje:

Závisí od Vami zvolenej krajiny:
B/G/H, D/K

Systém TV:

PAL, SECAM
NTSC 3.58, 4.43 (len pre vstup videa)



Rozsah kanálov:



VHF: E2-E12
UHF: E21-E69
CATV: S1-S20
HYPER: S21-S41
D/K: R1-R12, R21-R69

Televízna obrazovka:



Plochá obrazovka FD Trinitron

Vstupné konektory na zadnej strane

 1/  Eurokonektor 21-kolíkový (norma CENELEC), vrátane vstupu audio/video, vstupu RGB, výstupu audio/video TV.

 2/  Eurokonektor 21-kolíkový (norma CENELEC), vrátane vstupu audio/video, vstupu S videa, výstupu audio/video monitor.

Vstupné konektory na prednej strane

 3 video vstup - konektor RCA
 3 audio vstup - konektory RCA
 výstup pre slúchadlá

Výstupy zvuku:

2 x 10 W (hudobný výkon)
2 x 5 W (RMS)

Príkon:

66 W

Príkon v režime dočasného vypnutia (standby):

< 1 W

Rozmery (š x v. x hl.):

- KV-21CL10K: Pribl. 630 x 460 x 492 mm
- KV-21FQ10K: Pribl. 589 x 463 x 479 mm

Hmotnosť:

- KV-21CL10K: Pribl. 25 kg
- KV-21FQ10K: Pribl. 26 kg

Dodávané príslušenstvo:

1 diaľkový ovládač, typ RM-W100
2 batérie podľa normy IEC

Ďalšie funkcie:







- Teletext, Fasttext, TOPtext
- Automatické zapnutie
- Automatické vypnutie
- Automatický rozlišovač TV signálu.

Výrobca si vyhradzuje právo na úpravy v dizajne a technických vlastnostiach bez predchádzajúceho upozornenia.

Ekologický papier - 100% bez chlóru 

Riešenie problémov

 V tejto časti sú uvedené niektoré jednoduché riešenia problémov pre prípad, ak by sa tieto vyskytli v spojitosti s obrazom a zvukom.

Problém	Riešenie
Nie je obraz (obrazovka je čierna) a chýba zvuk.	<ul style="list-style-type: none">• Skontrolujte zapojenie antény.• Zapojte televízor do zásuvky a stlačte tlačidlo  na prednej strane televízora.• Ak svieti ukazovateľ  na televízore, stlačte tlačidlo  na diaľkovom ovládači.• Stlačením tlačidla  na prednej strane televízora vypnite televízor na približne 5 sekúnd, potom ho znova zapnite.
Obraz je nekvalitný alebo nie je obraz, ale kvalita zvuku je dobrá.	<ul style="list-style-type: none">• Prostredníctvom systému ponuky MENU vstúpte do menu „Nastavenie obrazu“ a zvolte „Reset“, aby ste získali pôvodné nastavenie obrazu z výroby (pozri s. 9).
Chýba obrazu alebo Menu s informáciami prídavného zariadenia pripojeného cez Eurokonektor na zadnej strane televízora.	<ul style="list-style-type: none">• Skontrolujte zapojenie prídavného zariadenia a viackrát stlačte tlačidlo  na diaľkovom ovládači, až pokým sa správny symbol vstupu neobjaví na obrazovke (pozri s. 17).
Dobrá kvalita obrazu, ale chýba zvuk.	<ul style="list-style-type: none">• Stlačte tlačidlo  + na diaľkovom ovládači.• Presvedčte sa, či sú sluchadlá vypnuté.
Farebné programy sú bez farby.	<ul style="list-style-type: none">• Prostredníctvom systému ponuky MENU vstúpte do menu „Nastavenie obrazu“ a zvolte „Reset“, aby ste získali pôvodné nastavenie obrazu z výroby (pozri s. 9).
Obraz je skreslený pri zmene programu alebo pri zvolení teletextu.	<ul style="list-style-type: none">• Vypnite zariadenie pripojené cez 21-koľkový Eurokonektor na zadnej strane televízora.
Na obrazovke sa pri sledovaní teletextu objavujú nesprávne písmená.	<ul style="list-style-type: none">• Vstúpte do Menu, zvolte „Jazyk/Krajina“ a vyberte krajinu, v ktorej používate televízny prijímač. Pre jazyky, ktoré používajú azbuku/cyriliku, Vám odporúčame zvoliť ako krajinu Rusko, a to v prípadoch, keď Vaša krajina nie je v ponúkanom zozname krajín (pozri s. 15).
Obraz je naklonený.	<ul style="list-style-type: none">• Pomocou systému ponuky MENU zvolte funkciu „Otočenie obrazu“ v režime menu „Nastavenie“ a upravte naklonenie (pozri s. 15).
Šum v obraze.	<ul style="list-style-type: none">• Prostredníctvom systému ponuky MENU zvolte funkciu „AFT“ v MENU „Ručné ladenie“ a nastavte ladenie manuálne, aby ste získali lepší príjem obrazu (pozri s. 14).• Prostredníctvom systému ponuky MENU zvolte funkciu „Inteligentný obraz“ v MENU „Obraz“ a zvolte „Zap“, aby ste zmiernili šum obrazu (pozri s. 9).
Diaľkový ovládač nefunguje.	<ul style="list-style-type: none">• Vymeňte batérie.
Pohotovostný indikátor  na televízore bliká načerveno.	<ul style="list-style-type: none">• Obráťte sa na najbližší technický servis Sony.

 Ak sa Vám poruchy nepodarilo odstrániť, nechajte televízor prezrieť oprávnenému odborníkovi. NIKDY neotvárajte televízny prijímač sami.

SK

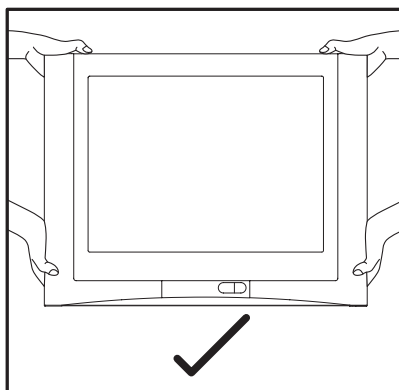
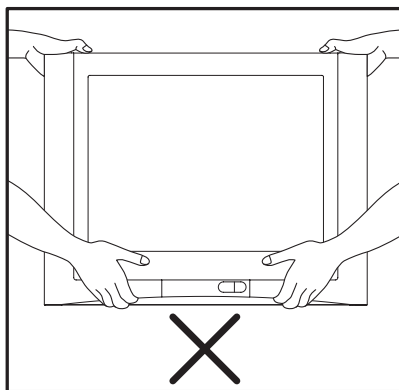

<http://www.sony.net/>

Sony España, S.A.
Printed in Spain

