

FD Trinitron
WEGA
WIDE Colour Television

Bedienungsanleitung _____

DE

-  Bevor Sie das Fernsehgerät einschalten, lesen Sie bitte den Abschnitt „Sicherheitshinweise“ dieses Handbuchs. Bewahren Sie das Handbuch auf, um später bei Bedarf darin nachschlagen zu können.

Mode d'emploi _____

FR

-  Avant d'utiliser le téléviseur, nous vous prions de lire avec attention les "Consignes de sécurité illustrées à la section correspondante de ce manuel. Conservez ce manuel pour vous y référer ensuite.

Manuale d'Istruzioni _____

IT

-  Prima di mettere in funzione il televisore, si prega di leggere attentamente la sezione 'Informazioni di sicurezza' del presente manuale. Conservare il presente manuale per farvi riferimento in futuro.

Gebruiksaanwijzing _____





NL

-  Alvorens de televisie te gebruiken, dient u de paragraaf met veiligheidsinformatie in deze handleiding te lezen. Bewaar deze handleiding zodat u deze in de toekomst kunt raadplegen.

KV-32CS71B

Wir danken Ihnen dafür, dass Sie dieses Farbfernsehgerät Sony FD Trinitron, mit Flach- Bildschirm, ausgewählt haben.

Bevor Sie das Fernsehgerät einschalten, lesen Sie bitte diese Bedienungsanleitung aufmerksam durch und bewahren Sie sie als künftige Referenz auf.









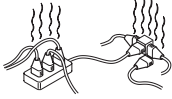

- Symbole, die in diesen Bedienungsanleitungen verwendet werden:
 -  Wichtige Information.
 -  Informationen zu einer Funktion.
 - **1,2...** Reihenfolge der zu folgenden Anleitungen.
 -  Die schraffierten Tasten der Fernbedienung zeigen Ihnen diejenigen an, die Sie drücken müssen, um die verschiedenen Anleitungen auszuführen.
 -  Information über die Ergebnisse der Anleitungen.

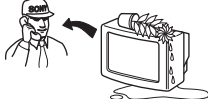
Inhaltsverzeichnis

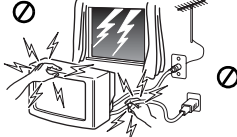
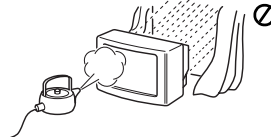
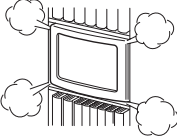
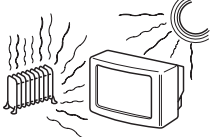
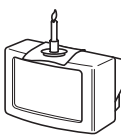
Einleitung	3
Sicherheitsmaßnahmen	4
Allgemeine Beschreibung	
Allgemeine Beschreibung der Tasten auf der Fernbedienungs.....	5
Allgemeine Beschreibung der Tasten am Fernsehgerät	6
Installation	
Einlegen der Batterien in die Fernbedienung.....	6
Anschluss der Antenne und des Videorecorders	6
Erstmalige Inbetriebnahme	
Einschalten und automatische Feinabstimmung des Fernsehers	7
Das Menü- System auf dem Bildschirm	
Einführung in das Menü- System auf dem Bildschirm und seine Anwendung.....	9
Menü- Führer:	
Bildeinstellungen.....	9
Ton- Einstellungen	10
Abschalttimer	11
Sprache/Land	11
Automatisches Abspeichern	11
Programme Ordnen	12
Programmnamen	12
AV-Einstellungen	12
Manuell Abspeichern	13
Auto Format	15
DYN. NR	16
AV3 Ausgang.....	16
TV Lautsprecher	16
RGB Horizontal Position	17
Bildrotation	17
Videotext	18
Zusätzliche Information	
Anschluss von frei wählbaren Zusatzgeräten	19
Anwendung von frei wählbaren Zusatzgeräten.....	20
Technische Daten	21
Entsorgung von gebrauchten elektrischen und elektronischen Geräten	21
Störungsbehebung	22

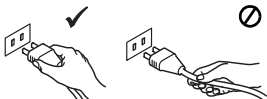
DE

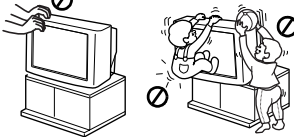
Sicherheitsmaßnahmen

 <p>Dieses Gerät darf nur an 220-240 V Wechselstrom betrieben werden. Sie sollten niemals zu viele Geräte an derselben Steckdose anschließen, da dies zu Feuergefahr und Gefahr von Elektroschocks führen kann.</p>	 <p>Aus Umweltschutz- und Sicherheitsgründen empfiehlt es sich, das Fernsehgerät nicht im Standby-Betrieb zu lassen, wenn es nicht benutzt wird. Trennen Sie die Verbindung zum Stromnetz. Manche Fernsehgeräte sind allerdings mit Funktionen ausgestattet, für deren Funktion der Standby-Betrieb erforderlich ist. In Fällen, in denen dies zutrifft, werden Sie in diesem Handbuch darauf hingewiesen.</p>	 <p>Schieben Sie keine Gegenstände in das Gerät, da dies zu Feuergefahr und Gefahr von Elektroschocks führen kann. Schütten Sie keine Flüssigkeit über das Gerät. Wenn Flüssigkeit oder ein Gegenstand in das Fernsehgerät gelangen, dürfen Sie das Fernsehgerät nicht benutzen. Es sollte umgehend von einem Fachmann überprüft werden.</p>
 <p>Öffnen Sie nicht das Gehäuse oder die hintere Abdeckung des Fernsehgeräts. Wenden Sie sich ausschließlich an qualifiziertes Fachpersonal.</p>	 <p>Berühren Sie im Interesse Ihrer eigenen Sicherheit während Gewittern weder das Fernsehgerät noch das Antennen- oder das Netzkabel.</p>	 <p>Setzen Sie das Fernsehgerät weder Regen noch Feuchtigkeit aus, um sich vor Feuergefahr und Elektroschocks zu schützen.</p>
 <p>Blockieren Sie nicht die Lüftungsöffnungen des Fernsehgeräts und lassen Sie zur Belüftung auf jeder Seite des Geräts mindestens 10 cm Abstand.</p>	 <p>Stellen Sie das Fernsehgerät nie an heißen, feuchten oder sehr staubigen Orten auf. Stellen Sie das Fernsehgerät nicht an einem Ort auf, an dem es Erschütterungen ausgesetzt ist.</p>	 <p>Bringen Sie entflammare Gegenstände und offenes Licht (z.B. Kerzen) nicht in die Nähe des Fernsehgeräts.</p>
 <p>Reinigen Sie den Bildschirm und das Gehäuse mit einem weichen, leicht feuchten Tuch. Verwenden Sie keine Scheuerschwämme, alkalischen Reinigungsmittel, Scheuermittel oder Lösungsmittel wie Alkohol oder Benzin oder antistatische Sprays. Ziehen Sie als Vorsichtsmaßnahme den Netzstecker, bevor Sie das Fernsehgerät reinigen.</p>	 <p>Ziehen Sie am Netzstecker. Ziehen Sie nicht am Netzkabel.</p>	 <p>Stellen Sie keine schweren Gegenstände auf das Netzkabel. Es könnte dadurch beschädigt werden. Es wird empfohlen, das Kabel, falls es zu lang ist, um die Halter an der Rückseite des Fernsehgeräts zu wickeln.</p>
 <p>Stellen Sie das Fernsehgerät auf eine sichere und stabile Fläche. Versuchen Sie niemals, das Fernsehgerät und seinen Untersatz zusammen zu bewegen. Transportieren Sie das Fernsehgerät und seinen Untersatz immer einzeln. Legen Sie das Fernsehgerät nicht auf eine seiner Seitenflächen oder mit dem Bildschirm nach oben. Lassen Sie nicht zu, dass Kinder an dem Gerät hoch klettern.</p>	 <p>Ziehen Sie den Netzstecker, bevor Sie das Fernsehgerät bewegen. Vermeiden Sie Unebenheiten, schnelle Schritte und zu hohen Kraftaufwand. Sollte das Fernsehgerät herunterfallen oder beschädigt werden, muss es umgehend von einem Fachmann überprüft werden.</p>	 <p>Blockieren Sie die Lüftungsöffnungen des Fernsehgeräts nicht durch Gegenstände wie Gardinen oder Zeitungen.</p>

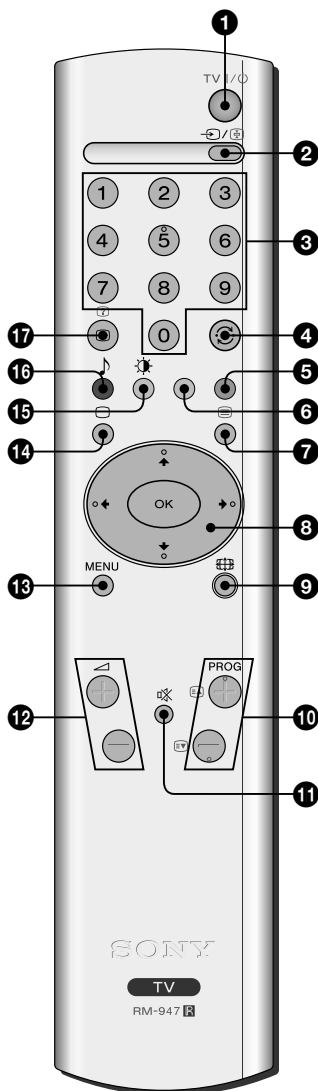

- 1 Kurzzeitiges Ausschalten des Fernsehgerätes:** Drücken Sie diese Taste, um das Fernsehgerät vorübergehend auszuschalten (die Anzeige des Modus: Warten leuchtet auf). Drücken Sie die Taste nochmals, um das Fernsehgerät, ausgehend vom Bereitschaftsmodus (Standby) wieder einzuschalten. Um Energie zu sparen wird empfohlen das Fernsehgerät komplett auszuschalten, wenn es nicht gebraucht wird. Wenn nach Ablauf von 15 Minuten weder ein Fernsehsignal vorliegt, noch eine Taste betätigt wird, geht das Fernsehgerät automatisch in den vorübergehenden Bereitschaftsmodus (Standby) über.
- 2 Auswählen der Eingangsquelle:** Drücken Sie diese Taste mehrmals, bis das Symbol der gewünschten Eingangsquelle auf dem Bildschirm erscheint.
- 3 Auswählen der Kanäle:** Drücken Sie diese Tasten um Kanäle auszuwählen. Für zweistellige Programm- Nummern drücken Sie die zweite Zahl nicht länger als 2,5 Sekunden.
- 4** Drücken Sie diese Taste, um zum zuletzt ausgewählten Kanal zurückzukehren (der orausgegangene Kanal muss zuvor mindestens 5 Sekunden lang gesehen worden sein).
- 5** Diese Taste funktioniert nur im Modus Videotext.
- 6** Diese Taste funktioniert nur im Modus Videotext.
- 7 Auswählen des Videotextes:** Drücken Sie diese Taste, um den Videotext darzustellen.
- 8** Wenn MENU eingeblendet ist, betätigen Sie diese Tasten, um sich im System der Menüs fortzubewegen. Für weitere Einzelheiten lesen Sie das Kapitel „Einführung in das Menü- System auf dem Bildschirms und seine Anwendung“ auf der Seite 9. Wenn MENU nicht eingeblendet ist, drücken Sie OK, um die allgemeine Liste der eingestellten Kanäle zu sehen. Wählen Sie den Kanal (Fernsehsender), indem Sie auf oder drücken und anschließend drücken Sie nochmals OK, um den ausgewählten Kanal zu betrachten.
- 9 Auswahl des Bildschirmformats:** Drücken Sie die Taste schnell, um das Bildschirm- Format zu ändern. Für weitere Einzelheiten lesen Sie das kapitel “Auto Format” auf der Seite 15.
- 10 Auswählen der Kanäle:** Drücken Sie diese Taste, um den nächsten oder vorausgegangenen Kanal auszuwählen.
- 11 Ausschalten des Tons:** Einmal drücken zum Ausschalten des Tons. Nochmals drücken, um den Ton wieder einzuschalten.
- 12 Lautstärke- Regelung:** Drücken Sie diese Taste, um die Lautstärke des Fernsehgerätes einzustellen.
- 13 Aktivieren des Menü- Systems:** Drücken Sie diese Taste, um das Menü auf dem Bildschirm zu sehen. Nochmals drücken zum Deaktivieren, und um den no malen Fernsehbildschirm zu betrachten.
- 14 Auswählen des Fernseh- Modus:** Drücken Sie diese Taste, um den Videotext oder den Eingang des Videogerätes zu deaktivieren.
- 15 Auswählen des Bild- Modus:** Drücken Sie die Taste wiederholt, um den Bild- Modus umzuschalten.
- 16 Auswählen des Ton- Modus:** Drücken Sie die Taste wiederholt, um den Ton- Modus umzuschalten.
- 17 Informationsanzeige auf dem Bildschirm:** Drücken Sie diese Taste, um alle Anzeigen auf dem Bildschirm einzublenden. Drücken Sie sie nochmals, um die Anzeige auszublenden.



Zusätzlich zu den Fernsehfunktionen, werden alle farbigen Tasten auch für das Einschalten des Videotextes verwendet. Wenn Sie weitere Information benötigen, konsultieren Sie das Kapitel über „Videotext“ dieser Bedienungsanleitungen.

DE

Allgemeine Beschreibung der Tasten am Fernsehgerät

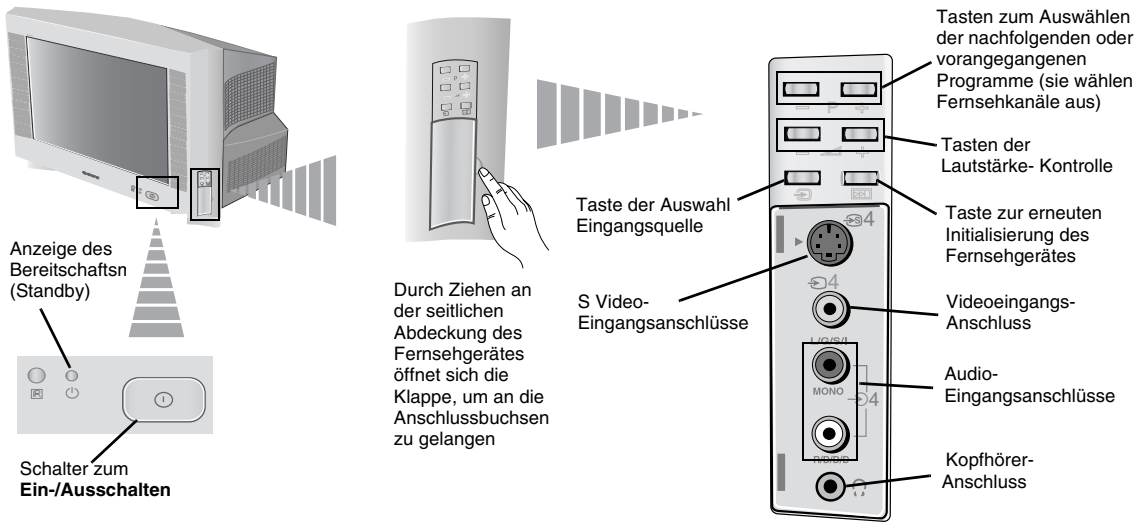

Einlegen der Batterien in die Fernbedienung

- ⚠ Stellen Sie sicher, dass die Batterien polaritätsrichtig eingelegt werden.
- ⚠ Respektieren Sie die Umwelt und werfen Sie die gebrauchten Batterien in die speziell dafür vorgesehenen Behälter.

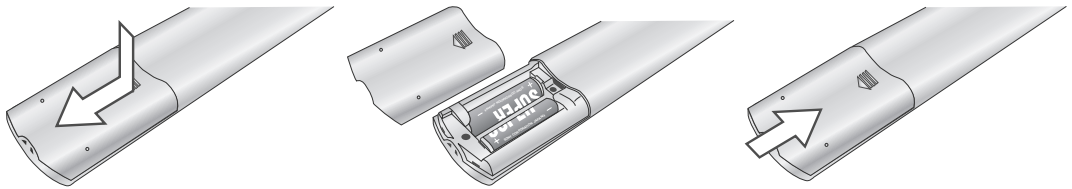

Anschluss der Antenne und des Videorecorders

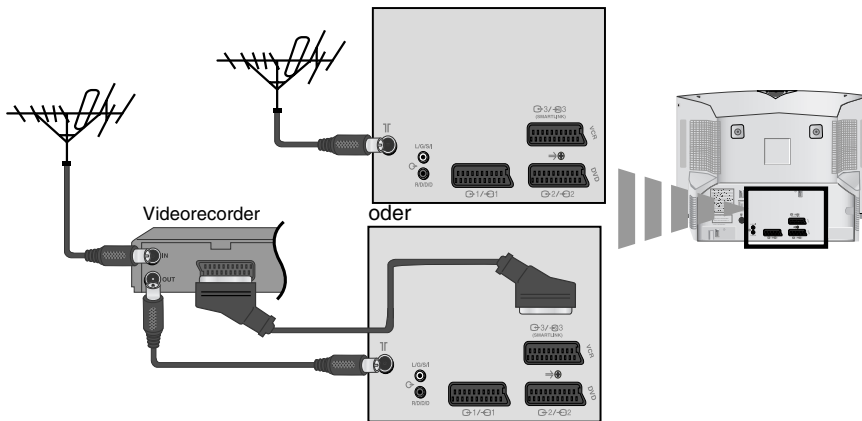

- ⓘ Die Anschlusskabel werden nicht mitgeliefert.



- ⚠ Lesen Sie hierzu das Kapitel über „Anschluss von frei wählbaren Zusatzgeräten“ dieser Bedienungsanleitungen.

Einschalten und automatische Feinabstimmung des Fernsehers



- i** Beim erstmaligen Einschalten des Fernsehers erscheinen einige Menüreihenfolgen auf dem Bildschirm, mit denen Sie folgende Einstellungen vornehmen können:
1.) die Menüsprache auswählen, 2.) das Land auswählen, in dem Sie das Gerät einsetzen, 3.) Einstellen der Bild- Schräge, 4.) alle vorhandenen Kanäle (Fernsehsender) suchen und automatisch speichern, und 5.) die Reihenfolge des Erscheinens der Kanäle (Fernsehsender) auf dem Bildschirm ändern.

Wenn Sie jedoch später einige dieser Einstellungen ändern müssen, können Sie dies tun, indem Sie in  (Menü Grundeinstellungen) auswählen oder die Taste  Neustart des Fernsehers drücken.

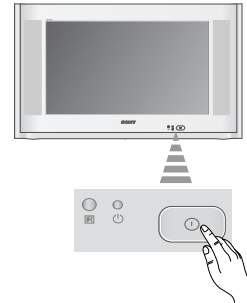

- 1** Stecken Sie den Stecker des Fernsehers in die Steckdose (220-240 V Wechselstrom, 50 Hz).

Drücken Sie die Taste des Schalters Einschalten / Ausschalten  an der Vorderseite des Fernsehers, um ihn einzuschalten. Bei der erstmaligen Betätigung dieser Taste erscheint automatisch das Menü **Language** (Sprache) auf dem Bildschirm.

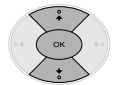
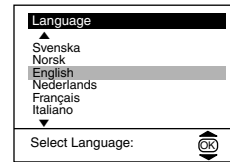

- 2** Drücken Sie die Taste  oder , um die Sprache auszuwählen. Anschließend drücken Sie die Taste **OK**, um die Auswahl zu bestätigen. Ab diesem Moment erscheinen alle Menüs in der ausgewählten Sprache.





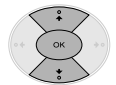
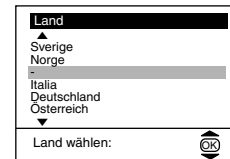



- 3** Auf dem Bildschirm erscheint automatisch das Menü **Land**. Drücken Sie auf die Taste  oder , um das Land auszuwählen, in dem Sie den Fernseher benutzen wollen. Anschließend drücken Sie die Taste **OK**, um die Auswahl zu bestätigen.



- i** • Wenn das Land in dem Sie den Fernseher benutzen wollen nicht auf der Liste erscheint, wählen Sie "-", anstatt eines Landes.

- 4** Auf Grund des Erdmagnetismus kann das Bild u. U. schief erscheinen. Es kann in solch einem Fall neu eingestellt werden mit Hilfe des Menüs **Bildrotation**.

- a)** Wenn dies nicht notwendig ist, drücken Sie  oder , um **Ohne Änderung weiter** auszuwählen und drücken Sie **OK**.
b) Falls dies notwendig ist, drücken Sie  oder , um **Jetzt einstellen** auszuwählen und drücken Sie **OK**. Anschließend korrigieren Sie die Bild- Schräge, indem Sie sie durch Drücken der Tasten  oder  zwischen -5 und +5 einstellen. Am Schluss drücken Sie **OK** zum Speichern.

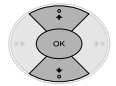
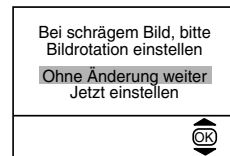

wird fortgesetzt...

Einschalten und automatische Feinabstimmung des Fernsehers

- 5 Das Menü **Automatisches Abspeichern** erscheint auf dem Bildschirm. Drücken Sie die Taste **OK**, um **Ja** auszuwählen.

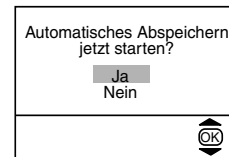

- 6 Der Fernseher beginnt mit der Feinabstimmung und der automatischen Speicherung aller Kanäle (Fernsehsender), die zur Verfügung stehen.

 Dieser Prozess kann einige Minuten in Anspruch nehmen. Haben Sie Geduld und drücken Sie während der Dauer des Prozesses der Feinabstimmung keine Tasten, oder im gegenteiligen Falle würde er nicht beendet.

 Wenn der Fernseher keinen Kanal (Fernsehsender) gefunden hat nach dem automatischen Abspeichern, erscheint eine Mitteilung auf der Bildfläche, die Sie darum bittet, die Antenne anzuschließen. Schließen Sie sie bitte so an, wie auf der Seite 6 dieses Handbuchs angegeben ist, und drücken Sie **OK**. Der Prozess des automatischen Abspeicherns beginnt aufs Neue.

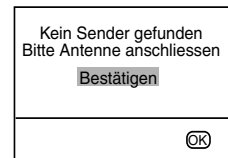
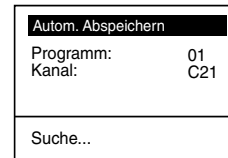

- 7  Nachdem der Fernseher alle Kanäle (Fernsehsender) feinabgestimmt und gespeichert hat, erscheint automatisch auf dem Bildschirm das Menü **Programme Ordnen**, damit Sie die Reihenfolge wie die Kanäle auf dem Bildschirm erscheinen ändern können.

a) Wenn Sie die Reihenfolge der Kanäle nicht ändern wollen, gehen Sie weiter zu Schritt 8.

b) Wenn Sie die Reihenfolge der Kanäle ändern wollen:

- 1 Drücken Sie die Taste **↓** oder **↑**, um die Programm- Nummer mit dem Kanal (Fernsehsender), deren Stellung Sie ändern wollen, auszuwählen und, anschließend, drücken Sie auf **→**.
- 2 Drücken Sie die Taste **↓** oder **↑**, um die neue Programm- Nummer auszuwählen, unter der Sie den ausgewählten Kanal (Fernsehsender) speichern wollen. Anschließend drücken Sie **←**.
- 3 Wiederholen Sie die Schritte b1) und b2), wenn Sie andere Fernsehkanäle neu ordnen wollen.

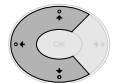
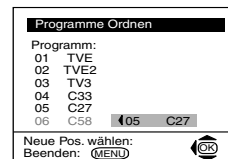
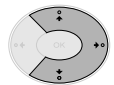
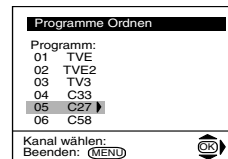

- 8 Drücken Sie die Taste **MENU**, um zum normalen Fernsehbild zurückzukehren.



 Der Fernseher ist nun betriebsbereit.

Einführung in das Menü-System auf dem Bildschirm und seine Anwendung

i Dieser Fernseher verwendet auf dem Bildschirm ein Menü-System, um Sie bei den verschiedenen Arbeitsvorgängen zu leiten. Verwenden Sie folgenden Tasten der Fernbedienung, um sich innerhalb des Menüs zu bewegen:

- 1** Drücken Sie die Taste **MENU**, um das erste Menü- Niveau auf dem Bildschirm zu zeigen.

MENU



- 2**
- Drücken Sie auf die Taste **↓** oder **↑**, um das gewünschte Menü oder die gewünschte Option zu markieren.
 - Drücken Sie auf **→**, um das Menü oder die gewählte Option einzublenden.
 - Drücken Sie auf **←**, um zum vorangegangenen Menü oder zur vorherigen Option zurückzukehren.
 - Um die Einstellungen der gewählten Option zu ändern, drücken Sie auf **↓/↑/←** oder **→**.
 - Um Ihre Auswahl zu bestätigen und zu speichern, drücken Sie **OK**.

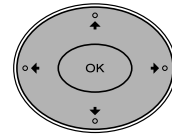

- 3** Drücken Sie die Taste **MENU**, um zum normalen Fernsehbildschirm zurückzukehren.

MENU



DE

Menü- Führer

Niveau 1

Niveau 2

Niveau 3 / Funktion

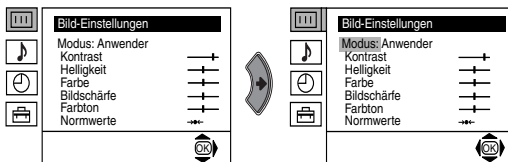

BILDEINSTELLUNGEN

Das Menü „Bild-Einstellungen“ erlaubt Ihnen die Bildeinstellungen zu ändern.

Hierzu gehen Sie wie folgt vor:

Drücken Sie **→**, nach der Auswahl der Option, die Sie ändern wollen. Anschließend drücken Sie mehrere Male **↓/↑/←** oder **→**, um die Einstellung zu ändern, und am Schluss drücken Sie **OK** zum Speichern derselben.

Dieses Menü erlaubt Ihnen ebenfalls den Bild-Modus zu ändern, gemäß der Art des Programms, das sie gerade betrachten:

- ↓ **Anwender** (für persönliche Vorränge).
- ↓ **Live** (für Live- Sendungen, DVD und Digitale Set Top Boxen).
- ↓ **Film** (für Filme).

- **Helligkeit**, **Farbe** und **Bildschärfe** können nur geändert werden, wenn Sie den Bild- Modus in „Anwender“ ausgewählt haben.
- **Farbton** ist nur verfügbar für das Farbsystem NTSC (z.B. nordamerikanische Videobänder).
- Um die werkseitig eingestellten Bild- Einstellungen wieder herzustellen, wählen Sie **Normwerte** und drücken Sie **OK**

Niveau 1

Niveau 2

Niveau 3 / Funktion

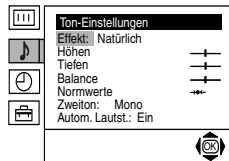
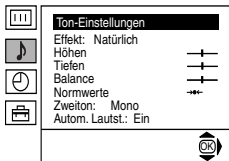
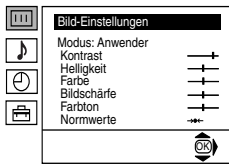

TON-EINSTELLUNGEN

Das Menü „Ton-Einstellungen“ erlaubt Ihnen die Toneinstellungen zu ändern.

Hierzu gehen Sie wie folgt vor:

Drücken Sie hierzu ➔, nach Auswahl der Option, die Sie ändern wollen. Anschließend drücken Sie wiederholt ⬇/⬆/⬅ oder ➡, um die Einstellung zu ändern und drücken Sie abschließend **OK** zum Speichern derselben.

- Effekt** ➔
- ➔ **⬇ Natürlich:** Diese Taste erhöht die Klarheit, die Einzelheiten und die Klangpräsenz des Tons mit Hilfe des Systems „BBE High Definition Sound system“*.
 - ➔ **⬇ Dynamisch:** „BBE High Definition Sound system“* verstärkt die Klarheit und die Klangpräsenz des Tons, indem eine verständlichere Stimmqualität und eine realere Musikqualität erzeugt wird.
 - ➔ **⬇ Dolby**Virtual:** Täuscht den Toneffekt „Dolby Surround Pro Logic“ vor.
 - ➔ **⬇ Aus:** Ohne besondere akustische Effekte.
- Höhen** ➔
- ➔ **⬅ Weniger ➔ Mehr**
- Tiefen** ➔
- ➔ **⬅ Weniger ➔ Mehr**
- Balance** ➔
- ➔ **⬅ Links ➔ Rechts**
- Normwerte** Ⓞ Diese Taste stellt die in der Fabrik eingestellten Normwerte wieder her.
- Zweiton** ➔
- Bei Stereosendungen:
 - ➔ **⬇ Mono.**
 - ➔ **⬇ Stereo.**
 - Für zweisprachige Sendungen:
 - ➔ **⬇ Mono** (für Mono-Kanal, falls verfügbar).
 - ➔ **⬇ A** (für den Kanal 1).
 - ➔ **⬇ B** (für den Kanal 2).
- Autom. Lautst.** ➔
- ➔ **⬇ Aus:** Die Lautstärke variiert in Funktion des Sendesignals.
 - ➔ **⬇ Ein:** Die Lautstärke wird aufrechterhalten, unabhängig vom Sendesignal (z. B. bei Werbe-Sendungen).

- Wenn Sie den Fernseher mit Hilfe der Kopfhörer hören, wechselt der Option „Effekt“ automatisch zur Position „Aus“.
- Wenn Sie „Effekt“ auf „Dolby Virtual“ einstellen, springt die Option „Autom. Lautst.“ automatisch auf die Position „Aus“ und umgekehrt.



* „BBE High Definition Sound system“ wird hergestellt von Sony Corporation unter Lizenz von BBE Sound, Inc. BBE ist durch das Patent Nr. 4,638,258 und No. 4,482,866 aus USA geschützt. Das Wort „BBE“ und das Symbol „BBE“ sind Handelsmarken von BBE Sound, Inc.



** Dieser Fernseher wurde entworfen, um den Toneffekt „Dolby Surround“ zu erzeugen, welcher nur mit den beiden Lautsprechern des Fernsehers den Ton von 4 Lautsprechern vortäuscht, solange das Tonsignal des Sender „Dolby Surround“ ist. Außerdem können Sie den Toneffekt ebenfalls auch dadurch verbessern, dass Sie einen externen Verstärker anschließen. Für weitere Einzelheiten lesen Sie das Kapitel „Anschluss einer externen Audio-Anlage“ auf der Seite 20.

** In Lizenz von Dolby Laboratories hergestellt. „Dolby“, „Pro Logic“ und das Doppel-D-Symbol  sind Warenzeichen der Dolby Laboratories.

Niveau 1

Niveau 2

Niveau 3 / Funktion

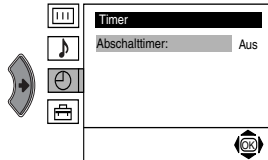
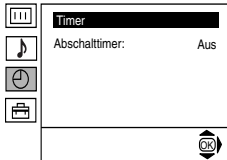
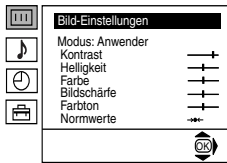

ABSCHALTTIMER

Die Option „Abschalttimer“ im Menü „Timer“ erlaubt Ihnen eine Zeitspanne auszuwählen, nach welcher der Fernseher automatisch in den Bereitschaftsmodus (Standby) eintritt.

Hierzu gehen Sie wie folgt vor:

Drücken Sie hierzu ➔ nach Auswahl dieser Option. Anschließend drücken Sie ↓ oder ↑, um die Zeitspanne (höchstens 4 Stunden) auszuwählen und, am Schluss, drücken Sie **OK** zum Speichern.

- Wenn Sie die verbleibende Restzeit bis zum Abschalten sehen wollen, währendem Sie eine Fernsehensendung betrachten, drücken Sie die Taste **i+**.
- Ein Minute bevor der Fernseher in den Bereitschaftsmodus eintritt, wird die verbleibende Restzeit auf dem Bildschirm angezeigt.

DE

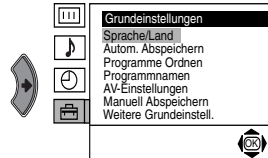
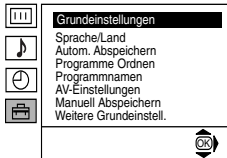
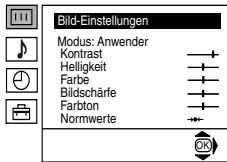

SPRACHE / LAND

Die Option „Sprache/Land“ im Menü „Grundeinstellungen“ erlaubt Ihnen die Sprache auszuwählen, in der die Bildschirm- Menüs erscheinen sollen. Sie können ebenfalls das Land auswählen, in dem Sie den Fernseher benützen wollen.

Hierzu gehen Sie wie folgt vor:

Drücken Sie hierzu nach Auswahl dieser Option die Taste ➔. Anschließend gehen Sie so vor, wie in den Schritten 2 und 3 des Kapitels „Einschalten und automatische Feinabstimmung des Fernsehers“ auf der Seite 7, angegeben wird.

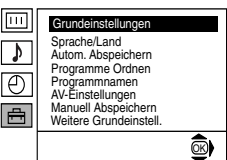
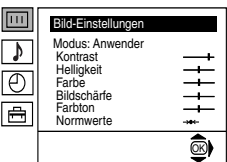

AUTOMATISCHES ABSPEICHERN

Die Option „Autom. Abspeichern“ im Menü „Grundeinstellungen“ erlaubt Ihnen die Suche und Speicherung aller verfügbaren Fernsehkanäle (Fernsehsender).

Hierzu gehen Sie wie folgt vor:

Drücken Sie hierzu nach Auswahl dieser Option die Taste ➔. Anschließend gehen Sie so vor, wie in den Schritten 5 und 6 des Kapitels „Einschalten und automatische Feinabstimmung des Fernsehers“ auf der Seite 8, angegeben wird.

wird fortgesetzt...

Niveau 1

Niveau 2

Niveau 3 / Funktion

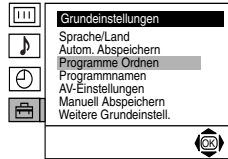
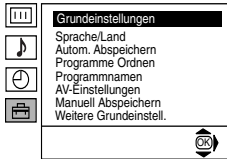
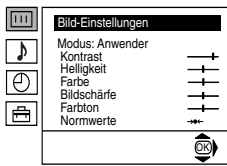

PROGRAMME ORDNER

Die Option „Programme Ordnen“ im Menü „Grundeinstellungen“ erlaubt Ihnen die Reihenfolge, wie die Kanäle (Fernsehsender) auf dem Bildschirm erscheinen, zu ändern.

Hierzu gehen Sie wie folgt vor:

Drücken Sie hierzu nach Auswahl dieser Option die Taste \rightarrow . Anschließend gehen Sie so vor, wie im Schritt 7b) des Kapitels „Einschalten und automatische Feinabstimmung des Fernsehers“, auf der Seite 8, angegeben wird.

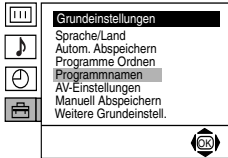
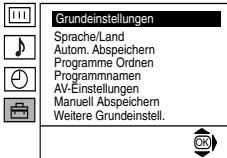
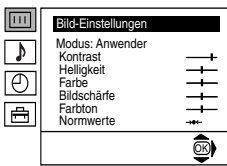

PROGRAMMNAMEN

Die Option „Programmnamen“ im Menü „Grundeinstellungen“ erlaubt Ihnen einem Kanal einen Namen mit höchstens fünf Buchstaben zu verleihen.

Hierzu gehen Sie wie folgt vor:

- 1 Drücken Sie nach Auswahl der Option \rightarrow , und anschließend drücken Sie \downarrow oder \uparrow , um die Programm- Nummer des Programms auszuwählen, der Sie einen Namen verleihen wollen.
- 2 Drücken Sie \rightarrow . Mit dem markierten ersten Element der Spalte **Name**, drücken Sie \downarrow oder \uparrow , um einen Buchstaben, eine Nummer oder “-“ für eine Leerstelle, auszuwählen und anschließend drücken Sie \rightarrow , um diesen Buchstaben zu bestätigen. Wählen Sie die übrigen vier Buchstaben auf dieselbe Weise aus. Abschließend drücken Sie **OK** zum Speichern.

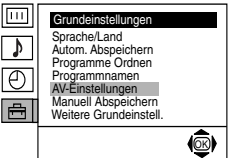
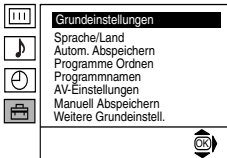
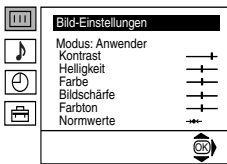

AV-EINSTELLUNGEN

Die Option „AV-Einstellungen“ im Menü „Grundeinstellungen“ erlaubt Ihnen dem an diesen Fernseher angeschlossenen externen Gerät einen Namen zu verleihen.

Hierzu gehen Sie wie folgt vor:

- 1 Nach Auswahl der Option, drücken Sie \rightarrow und anschließend drücken Sie \downarrow oder \uparrow , um die Eingangsquelle auszuwählen, der Sie einen Namen verleihen wollen, (**AV1**, **AV2** und **AV3** für die Anlagen, die als Option zur Wahl stehen und die an die hinten am Fernseher angebrachten Eurobuchsen angeschlossen sind sowie **AV4** für die rechten Seite des Fernsehgeräts angeschlossen ist). Anschließend drücken Sie \rightarrow .
- 2 In der Spalte “Name” wird automatisch ein vorgegebener Namen erscheinen:
 - a) Wenn Sie einen der 6 vorgegebenen Namen benutzen wollen (**CABLE**, **GAME**, **CAM**, **DVD**, **VIDEO** oder **SAT**), drücken Sie \downarrow oder \uparrow , um einen davon auszuwählen und abschließend drücken Sie **OK**, zum Speichern desselben.
 - b) Wenn Sie einen eigenen Namen verwenden wollen, wählen Sie **Bearb.** und drücken Sie \rightarrow . Anschließend, mit dem markierten ersten Element, drücken Sie \downarrow oder \uparrow , um einen Buchstaben, eine Nummer oder “-“ für eine Leerstelle auszuwählen und drücken Sie \rightarrow , um diesen Buchstaben zu bestätigen. Wählen Sie die übrigen vier Buchstaben auf dieselbe Weise aus und drücken Sie abschließend **OK** zum Speichern.

wird fortgesetzt...

Niveau 1

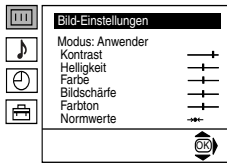

Niveau 2



Niveau 3 / Funktion

MANUELL ABSPEICHERN

Die Option „Manuell Abspeichern“ im Menü „Grundeinstellungen“ erlaubt Ihnen folgendes:

- Sie können einen nach dem anderen der Kanäle (Fernsehsender) oder einen Videoeingang in einer gewünschten Programmreihenfolge abspeichern.

Hierzu gehen Sie wie folgt vor:

- Drücken Sie nach Auswahl der Option „Manuell Abspeichern“ die Taste **➔**. Markieren Sie die Option **Programm** und drücken Sie **➔**. Anschließend drücken Sie **↓** oder **↑**, um die Programmnummer (Position) auszuwählen, unter der Sie einen Fernsehsender oder einen Videokanal abspeichern wollen. (Für den Videokanal empfehlen wir die Auswahl der Programmnummer „0“). Drücken Sie die Taste **←**.

-  Die folgende Option wird nur in Abhängigkeit des im Menü „Sprache/Land“ ausgewählten Landes erscheinen.

Nach Auswahl der Option **TV-System** drücken Sie **➔**. Anschließend drücken Sie **↓** oder **↑**, um für die westeuropäischen Länder das Fernsehsystem **BG**, für die Länder Osteuropas **D/K** auszuwählen, **L** für Frankreich oder **I** für Großbritannien. Drücken Sie **←**.

- Drücken Sie nach Auswahl der Option **Kanal** die Taste **➔** und, anschließend, drücken Sie **↓** oder **↑** zur Auswahl des Kanaltyps („**C**“ für Kanäle des Landwegs oder „**S**“ für Kabelkanäle). Drücken Sie die Taste **➔**. Im Anschluss daran betätigen Sie die Nummerntasten, um die Kanalnummer des Fernsehsenders oder des Signals des Videokanals direkt einzugeben. Wenn Sie die Kanalnummer nicht kennen, drücken Sie **↓** oder **↑**, um sie zu suchen. Sobald Sie den Kanal gefunden haben, den Sie speichern wollen, drücken Sie zweimal **OK**.

Wiederholen Sie alle diese Schritte, um weitere Kanäle abzustimmen und zu speichern.

- Eingeben eines Namens von höchstens fünf Zeichen für einen Kanal.

Hierzu gehen Sie wie folgt vor:

Markieren Sie hierzu die Option **Programm** und drücken Sie **PROG +** oder **-**, bis die Programmnummer erscheint, der Sie einen Namen geben wollen. Sobald diese auf dem Bildschirm erscheint, wählen Sie die Option **Name** und, anschließend, drücken Sie die Taste **➔**. Drücken Sie **↓** oder **↑**, um einen Buchstaben, eine Nummer oder „-“ für eine Leerstelle zu wählen, und drücken Sie die Taste **➔** zur Bestätigung dieses Zeichens. Wählen Sie die restlichen vier Zeichen auf die selbe Weise aus. Sobald Sie alle Zeichen ausgewählt haben, drücken Sie zweimal **OK** zum Speichern.

wird fortgesetzt...

Niveau 1

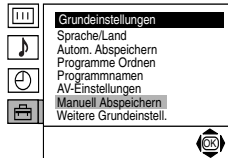
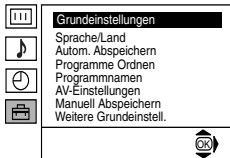
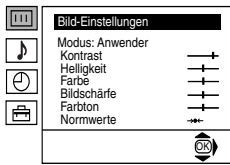

Niveau 2

Niveau 3 / Funktion

- c) Obwohl die automatische Feinabstimmung (AFT) aktiviert ist, kann sie auch manuell eingestellt werden, zu einem besseren Bildempfang, falls das Bild verzerrt empfangen wird.

Hierzu gehen Sie wie folgt vor:

Wählen Sie hierzu die Option **AFT**, während Sie den Kanal (Fernsehsender) betrachten, den Sie feinabstimmen wollen und, anschließend, drücken Sie die Taste ➔. Drücken Sie ↓ oder ↑, um das Niveau der Kanalfrequenzen zwischen -15 und +15 einzustellen. Abschließend drücken Sie zweimal **OK** zum Speichern.

- d) Auslassen der nicht gewünschten Programmnummern, um sie beim Wählen mit Hilfe der Tasten **PROG +/-** zu überspringen.

Hierzu gehen Sie wie folgt vor:

Markieren Sie hierzu die Option **Programm**, drücken Sie **PROG +** oder **-**, bis die Programmnummer erscheint, die sie auslassen wollen. Sobald diese auf dem Bildschirm erscheint, wählen Sie die Option **Auslassen** und, anschließend, drücken Sie die Taste ➔. Drücken Sie ↓ oder ↑, um **Ja** zu wählen, und drücken Sie abschließend zweimal **OK** zum Speichern.

Wenn Sie später diese Funktion annullieren wollen, wählen Sie wiederum „Nein“, statt „Ja“ aus.

- e) Diese Option erlaubt Ihnen einen kodierten Kanal korrekt zu sehen und aufzunehmen, wenn Sie einen Dekoder benutzen, der durch ein Videogerät an die Eurobuchse **↩3/↪3** angeschlossen ist.

i Die folgende Option wird nur in Abhängigkeit des im Menü „Sprache/Land“ ausgewählten Landes erscheinen.

Hierzu gehen Sie wie folgt vor:

Wählen Sie hierzu die Option **Dekoder** und drücken Sie ➔. Anschließend drücken Sie ↓ oder ↑, um **Sí** auszuwählen. Abschließend drücken Sie zwei Mal **OK** zum Speichern.

Wenn Sie später diese Funktion annullieren wollen, wählen Sie wiederum „Aus“ statt „Ein“.

wird fortgesetzt...

Niveau 1

Niveau 2

Niveau 3 / Funktion

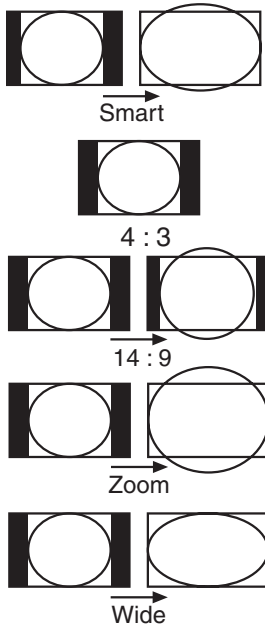
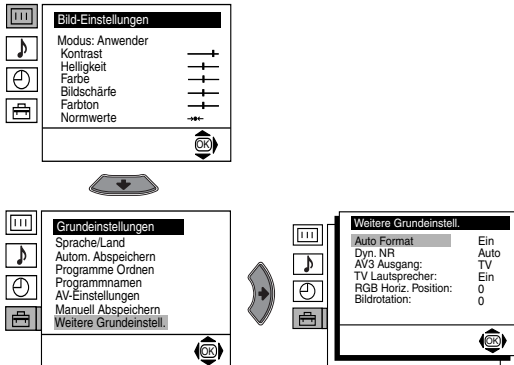

AUTO FORMAT

Die Option „Auto Format“ im Menü „Weitere Grundeinstell.“ erlaubt, dass der Fernseher automatisch die Art des Bildformats ändert.

Hierzu gehen Sie wie folgt vor:

Hierzu drücken Sie \rightarrow nach Auswahl der Option. Anschließend drücken Sie \downarrow oder \uparrow , um **Ein** auszuwählen (wenn Sie wünschen, dass der Fernseher je nach dem Sendesignal automatisch das Bildformat ändert) oder wählen Sie **Aus** (wenn Sie das Bildformat so beibehalten wollen, wie Sie es vorziehen). Zum Schluss drücken Sie **OK** zum Speichern.

i Sowohl bei Auswahl von „Ein“ wie bei Auswahl von „Aus“ können Sie in der Option „Auto Format“ immer die Art des Bildformats verändern, indem Sie wiederholt die Taste $\#\#\#$ der Fernbedienung betätigen. Sie können unter den folgenden Formaten auswählen.

Smart: Nachahmung des horizontalen Bildschirm-Effektes für Sendungen in 4:3

4:3: Herkömmliche Bildgröße. Sicht des kompletten Bildes

14:9: Art des Bildes bei den Formaten 4:3 und 16:9

Zoom: Horizontales Bildschirmformat für Videofilme

Wide: Für Sendungen in 16:9. Sicht des kompletten Bildes

i In den Formaten „Smart“, „Zoom“ und „14:9“ erscheint der Bildschirm abgeschnitten und zwar sowohl im oberen wie im unteren Bereich. Drücken Sie \downarrow oder \uparrow , um die Bildposition auf dem Bildschirm einzustellen (z.B. um Untertitel lesen zu können).

wird fortgesetzt...

DE

Einschalten und automatische Feinabstimmung des Fernsehers

Niveau 1

Niveau 2

Niveau 3 / Funktion

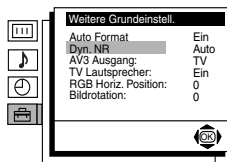
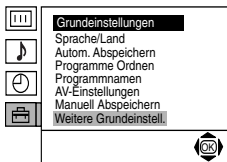
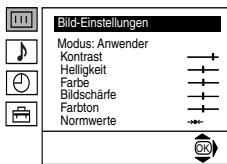

DYN. NR

Die Option „Dyn. NR“ im Menü „Weitere Grundeinstell.“ erlaubt automatisch das Verrauschen des Bildes bei schwachen Fernsehsignalen abzuschwächen.

Hierzu gehen Sie wie folgt vor:

Nach Auswahl dieser Option drücken Sie hierzu die Taste \rightarrow . Anschließend drücken Sie \downarrow oder \uparrow , um **Auto** auszuwählen, und abschließend drücken Sie **OK** zum Speichern.

Wenn Sie später diese Funktion annullieren wollen, wählen Sie wiederum „Aus“, statt „Auto“ aus.

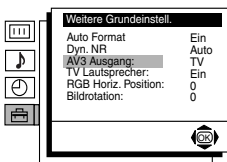
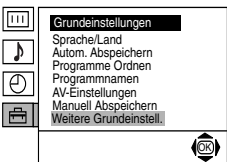
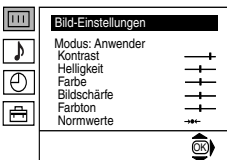

AV3 AUSGANG

Die Option „AV3 Ausgang“ im Menü „Weitere Grundeinstell.“ erlaubt Ihnen die Ausgangsquelle der Eurobuchse $\rightarrow 3/ \leftarrow 3$ auszuwählen, um so von dieser Eurobuchse aus jedes vom Fernseher oder von einer anderen externen Anlage kommende beliebige Signal aufnehmen zu können, das an die Eurobuchsen $\rightarrow 1/ \leftarrow 1$ oder $\rightarrow 2/ \leftarrow 2$ oder an die vorderen Buchsen $\leftarrow 4$ oder $\rightarrow 4$ und $\rightarrow 4$ angeschlossen ist.

i Wenn Ihr Videorecorder über Smartlink verfügt, ist dieser Prozess nicht notwendig.

Hierzu gehen Sie wie folgt vor:

Nach Auswahl der Option, drücken Sie hierzu \rightarrow . Anschließend drücken Sie \downarrow oder \uparrow , um das gewünschte Ausgangssignal **TV**, **AV1**, **AV2**, **AV4**, **YC4** oder **AUTO** auszuwählen.

⚠ Wenn Sie „AUTO“ auswählen, ist das Ausgangssignal immer dasselbe, das auf dem Bildschirm des Fernsehers erscheint.

⚠ Wenn Sie einen Dekoder an die Eurobuchse $\rightarrow 3/ \leftarrow 3$ oder an einen Videorecorder, der verbunden ist mit der Eurobuchse, angeschlossen haben, vergessen Sie nicht zu ihrer korrekten Dekodierung den Ausgang AV3 in „AUTO“ oder „TV“ nochmals auszuwählen.

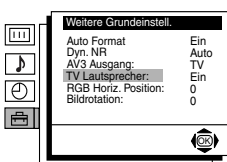
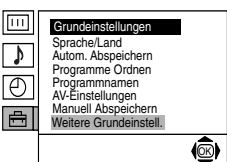
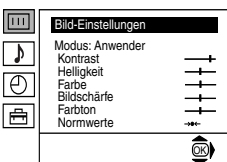

TV LAUTSPRECHER

Die Option „TV Lautsprecher“ im Menü „Weitere Grundeinstell.“, erlaubt Ihnen den Ton der Kopfhörer des Fernsehgerätes abzustellen, um den Ton nur über einen externen Verstärker zu hören, der an die Kabelschuhe des Audioausgangs hinten am Fernsehgerät angeschlossen ist.

Hierzu gehen Sie wie folgt vor:

Nach Auswahl dieser Option drücken Sie hierzu die Taste \rightarrow . Anschließend drücken Sie \downarrow oder \uparrow , um **Aus** auszuwählen, und abschließend drücken Sie **OK** zum Speichern.

Wenn Sie später diese Funktion annullieren wollen, wählen Sie wiederum „Ein“, statt „Aus“ aus.

wird fortgesetzt...

Niveau 1

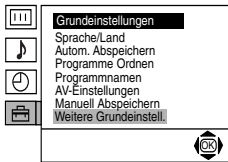
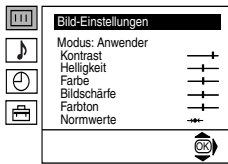

Niveau 2

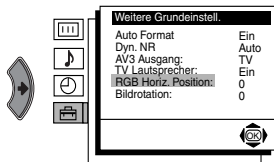

Niveau 3 / Funktion

RGB HORIZONTAL POSITION

Wenn eine RGB- Signalquelle, wie eine „PlayStation“, angeschlossen wird, ist es u.U. notwendig, die horizontale Bildposition einzustellen. In diesem Fall kann die Einstellung mit Hilfe der Option „RGB Horiz. Position“ im Menü „Weitere Grundeinstell.“ vorgenommen werden.

Hierzu gehen Sie wie folgt vor:

Wählen Sie, während Sie ein RGB- Eingangssignal betrachten, hierzu die Option „RGB Horiz. Position“ aus und drücken Sie die Taste ➔. Anschließend drücken Sie ↓ oder ↑, um die Bildposition zwischen - 10 und + 10 einzustellen. Abschließend drücken Sie **OK** zum Speichern.

BILDROTATION

Auf Grund des Erdmagnetismus kann das Bild u.U. schief erscheinen. Es kann in solch einem Fall neu eingestellt werden mit Hilfe der Option „Bildrotation“ im Menü „Weitere Grundeinstell.“

Hierzu gehen Sie wie folgt vor:

Drücken Sie hierzu nach Auswahl dieser Option die Taste ➔. Anschließend drücken Sie ↓ oder ↑, um die Bild- Schräge zwischen -5 und +5 einzustellen. Abschließend drücken Sie **OK** zum Speichern.

DE

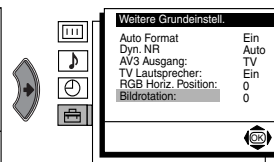
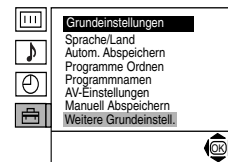
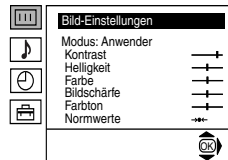

Videotext

 Der Videotext ist ein Informationsdienst, der von den meisten Fernsehsendern übertragen wird. Die Seite der Inhaltsangabe des Videotextdienstes (im Allgemeinen Seite 100) stellt Informationen zur Verfügung, wie dieser Dienst verwendet wird. Verwenden Sie zur Anwendung des Videotextes die Tasten der Fernbedienung, wie auf dieser Seite angegeben wird.

 Stellen Sie sicher, dass ein Fernsehkanal mit einem starken Signal verwendet wird, da sich im gegenteiligen Fall Fehler im Videotext ergeben könnten.

Ein- und Ausschalten des Videotextes:

Drücken Sie die Taste , nachdem Sie den Kanal (Fernsehsender), der den Videotextdienst überträgt, ausgewählt haben..

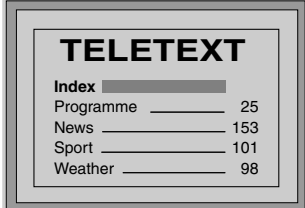



TELETEXT	
Index	
Programme	25
News	153
Sport	101
Weather	98

Auswahl einer Videotext- Seite:

Geben Sie mit Hilfe der Nummerntastatur der Fernbedienung die drei Ziffern der Seitennummer, die Sie sehen wollen, ein.

- Wenn Sie eine Fehleingabe machen, wählen Sie drei beliebige Ziffern aus, und wiederholen Sie anschließend die Eingabe der richtigen Seitennummer.
- Wenn Sie eine Fehleingabe machen, wählen Sie drei beliebige Ziffern aus, und wiederholen Sie anschließend die Eingabe der richtigen Seitennummer.



Auswahl der darauffolgenden oder vorausgegangenen Seite:

Drücken Sie PROG +  o PROG - .



Projektion von Videotext auf das Fernsehbild:

Drücken Sie die Taste , während Sie den Videotext betrachten. Drücken Sie sie nochmals, um den Videotext- Modus zu beenden



Zurückhalten einer Seite:

Drücken Sie /. Drücken Sie nochmals, um die Zurückhaltung wieder aufzuheben.

Aufdecken einer versteckten Information (z.B. Lösungen von Rätseln):

Drücken Sie /. Drücken Sie nochmals, um die Information wieder zu verstecken.

Auswahl einer Nebenseite:

Es kann sein, dass eine Videotextseite aus verschiedenen untergeordneten Nebenseiten besteht. In diesem Fall wechselt die Seitenzahl, die oben links erscheint, von gelb zu grün, und es erscheinen einer oder mehr Pfeile neben der Seitenzahl. Betätigen Sie die Tasten  oder  der Fernbedienung, um die gewünschte Nebenseite zu sehen.

Den Videotextdienst beenden:

Drücken Sie die Taste .

Fastext

 Der Fastext- Dienst erlaubt die Videotext- Seiten mit dem Betätigen einer einzigen Taste aufzurufen. Wenn Sie Videotext betrachten und Fastext- Signale übertragen werden, erscheint unten auf der Bildschirmseite ein farbiges Kode- Menü, das Ihnen den direkten Zutritt zu einer Seite erlaubt. Drücken Sie hierzu die entsprechende Farbtaste (rot, grün, gelb oder blau) der Fernbedienung.

Anschluss von frei wählbaren Zusatzgeräten

i Es ist möglich eine weitreichende Palette von frei wählbaren Zusatzgeräten anzuschließen, wie im Anschluss gezeigt wird. (Die Verbindungskabel werden nicht mitgeliefert).

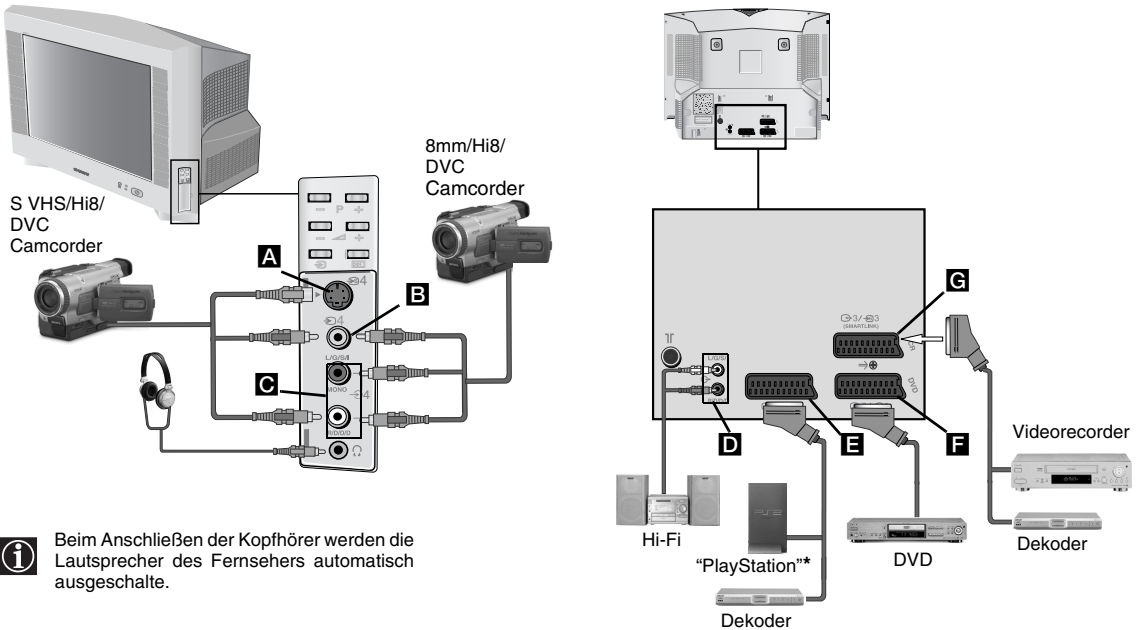

i Beim Anschließen der Kopfhörer werden die Lautsprecher des Fernsehers automatisch ausgeschaltet.

* "PlayStation" ist ein Produkt von Sony Computer Entertainment, Inc.
* "PlayStation" ist ein registriertes Markenzeichen von Sony Entertainment, Inc.



- Schließen Sie nie gleichzeitig Geräte an die Buchsen **A** und **B** an, da es sonst zu Bildstörungen kommt.
- Schließen Sie keinen Dekoder an die Eurobuchse **F** an.

Anschluss eines Videorecorders:

Wenn Sie einen Videorecorder anschließen wollen, finden Sie hierzu im Kapitel „Anschluss der Antenne und des Videorecorders“ weitere Informationen. Wir empfehlen den Videorecorder durch ein Eurobuchsen-Kabel anzuschließen. Wenn Sie über kein Eurobuchsen-Kabel verfügen, müssen Sie manuell den Videosignal-Kanal mit Hilfe des Menüs „Manuell Abspeichern“ einstellen. (Hierzu finden Sie weitere Informationen im Abschnitt a) der Seite 13). Sie finden auch weitere Informationen über den Empfang des Videosignal-Kanals in den Bedienungsanleitungen Ihres Videorecorders.

Anschluss eines Videorecorders, der über Smartlink verfügt:

i Smartlink ist eine Verbindung zwischen dem Fernseher und einer Videoanlage, die eine direkte Übertragung gewisser Informationen erlaubt. Wenn Sie detailliertere Information über Smartlink, benötigen, lesen Sie das Anleitungshandbuch Ihrer Videoanlage.

Wenn Sie einen Videorecorder benutzen, der über Smartlink verfügt, verwenden Sie ein Eurobuchsen-Kabel und schließen Sie es an die Eurobuchse **3/3** **G** an.

Wenn Sie an die Eurobuchse **3/3** **G** oder an einen an die besagte Eurobuchse angeschlossenen Videorecorder einen Dekoder angeschlossenen haben:

Wählen Sie die Option „Manuell Abspeichern“ im Menü „Grundeinstellungen“ aus und nach Auswahl der Option „Dekoder**“, gehen Sie für jeden verschlüsselten Kanal auf „Ein“ (unter Verwendung von oder).

** Diese Option wird nur in Abhängigkeit des im Menü „Sprache/Land“ ausgewählten Landes erscheinen.

wird fortgesetzt...

Anschluss von frei wählbaren Zusatzgeräten

Anschluss einer externen Audio- Anlage.:

Wenn Sie den Ton des Fernsehers über die Lautsprecher Ihrer Musikanlage genießen wollen, schließen Sie die Anlage an den Audioausgang **D** an und mit Hilfe des Menü- Systems wählen Sie „Grundeinstellungen“. Anschließend benutzen Sie die Option „Weitere Grundeinstell.“ und wählen Sie „Aus“ in „TV Lautsprecher“.

i Die Lautstärke der externen Lautsprecher kann durch die Einstell- Tasten des Lautstärkereglers der Fernbedienung des Fernsehers geändert werden. Auch das Niveau der hohen und der tiefen Töne kann durch das Menü „Ton-Einstellungen“ geändert werden.

Sie können auch den Toneffekt “Dolby Virtual” durch Ihre Musikanlage genießen:

Stellen Sie hierzu die Lautsprecher Ihrer Musikanlage an beiden Seiten des Fernsehers auf, indem Sie zwischen dem Fernseher und jedem Lautsprecher ca. 50 cm Abstand lassen.



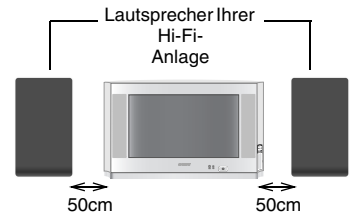





Nachdem die Lautsprecher aufgestellt sind, wählen Sie mit Hilfe des Menü- Systems das Menü „Ton-Einstellungen“, und Wählen Sie anschließend „Dolby Virtual“ aus in der Option „Effekt“.



Anwendung von frei wählbaren Zusatzgeräten



- 1 Schließen Sie das Zusatzgerät, wie oben angegeben ist, an den angebrachten Fernsehgeräte-Anschluss an.
- 2 Schalten Sie das angeschlossene Gerät ein.
- 3 Um das Bild des angeschlossenen Geräts zu sehen, drücken Sie solange mehrmals die Taste , bis auf dem Bildschirm das richtige Eingangssymbol erscheint.

Symbol Eingangssignale

-  1 • Eingangssignale Audio / Video mit Hilfe der Eurobuchse **E**.
-  1 • RGB- Eingangssignal mit Hilfe der Eurobuchse **E**. Dieses Symbol erscheint nur, wenn Sie einen RGB- Eingang angeschlossen haben.
-  2 • Eingangssignale Ton / Video mit Hilfe der Eurobuchse **F**.
-  2 • RGB- Eingangssignal mit Hilfe der Eurobuchse **F**. Dieses Symbol erscheint nur, wenn Sie einen RGB- Eingang angeschlossen haben.
-  3 • Eingangssignale Audio / Video mit Hilfe der Eurobuchse **G**.
-  3 • Eingangssignale S Video mit Hilfe der Eurobuchse **G**. Dieses Symbol erscheint nur, wenn Sie einen S Video Eingang angeschlossen haben.
-  4 • Eingangssignale des Videorecorders mit Hilfe der Cinchbuchse **B** und des Audio-Eingangssignals mit Hilfe von **C**.
-  4 • Eingangssignale S Video mit Hilfe der Buchse S Video **A** und Audio- Eingangssignale mit Hilfe **C**. Dieses Symbol erscheint nur, wenn Sie einen S Video Eingang angeschlossen haben.

- 4 Drücken Sie die Taste  der Fernbedienung, um zum normalen Fernsehbild zurückzukehren.

Für Mono Zusatzgeräte

Verbinden Sie das Audiokabel mit der auf der Seite befindlichen Anschluss-Buchse (L/G/S/I) und wählen Sie nach obigen Angaben  4 oder  4 als Eingangssignale. Zuletzt wählen Sie wie bei „Ton-Einstellungen“ beschrieben den Ton „Zweitone“ „A“ aus.

Dieses Gerät stimmt mit den Anforderungen der Richtlinie 96/29/Euratom überein.

TV- System:

In Abhängigkeit vom Land, das Sie ausgewählt haben:
B/G/H, D/K, L, I

Farb- System:

PAL, SECAM
NTSC 3.58, 4.43 (Nur Video- Eingang)



Kanal- Bereich:



VHF: E2-E12
UHF: E21-E69
CATV: S1-S20
HYPER: S21-S41
D/K R1-R12, R21-R69
L F2-F16, B-Q, F21-F69
I UHF B21-B69



Bildröhre:

Flach- Bildschirm FD Trinitron WIDE
32" (ca. 82 cm. diagonale)

Anschlüsse an der Rückseite:





 1/  21-polige Eurobuchse CENELEC-Standard), einschließlich Eingang Ton / Video, Eingang RGB, Fernseh-audio-videoausgang

 2/  21-polige Eurobuchse CENELEC-Standard), einschließlich Eingang Ton/ Video, Eingang RGB, monitor-audio-/ videoausgang

 3/  21-polige Eurobuchse CENELEC (SMARTLINK)-Standard), einschließlich Eingang Ton / Video, Eingang S Video, Ausgang Ton / Video wählbar und Anschluss Smartlink

 Ausgänge Ton (links/rechts) – Cinchbuchsen

Anschlüsse an der Seitliche:

 4 Eingang S Video – DIN 4- polig
 4 Video- Eingang – Cinchbuchse
 4 Audio- Eingang – Cinchbuchsen
 Kopfhörer- Anschluss

Ton- Ausgabe:

2 x 14 W (Musikleistung)
2 x 7 W (RMS)

Leistungsaufnahme :

102 W

Leistungsaufnahme im Modus

Bereitschaftsbetrieb (Standby):
0.4 W

Abmessungen (breit x hoch x tief):

Ca. 933 x 562 x 572 mm.

Gewicht:

Ca. 60 Kg.

Mitgeliefertes Zubehör:

1 Fernbedienung (RM- 947)
2 Batterien mit IEC- Kennzeichnung

Weitere Merkmale:

- Bild von 100 Hz
- Videotext, Fasttext, TOPtext (250 Speicherseiten Videotext)
- Abschalttimer
- Smartlink (direkte Kommunikation zwischen Fernseher und einem kompatiblen Videorecorder. Ausführliche Informationen über Smartlink finden Sie in der Bedienungsanleitung Ihres Videorecorders)
- Automatische Feststellung des Fernsehsystems
- Dolby Virtual
- BBE
- Auto Format

Design und technische Daten sind, ohne vorherigen Bescheid, Änderungen unterworfen.

Öko- Papier – Chlorfrei 











Entsorgung von gebrauchten elektrischen und elektronischen Geräten (Anzuwenden in den Ländern der Europäischen Union und anderen europäischen Ländern mit einem separaten Sammelsystem für diese Geräte)



Das Symbol auf dem Produkt oder seiner Verpackung weist darauf hin, dass dieses Produkt nicht als normaler Haushaltsabfall zu behandeln ist, sondern an einer Annahmestelle für das Recycling von elektrischen und elektronischen Geräten abgegeben werden muss. Durch Ihren Beitrag zum korrekten Entsorgen dieses Produkts schützen Sie die Umwelt und die Gesundheit Ihrer Mitmenschen. Umwelt und Gesundheit werden durch falsches Entsorgen gefährdet. Materialrecycling hilft den Verbrauch von Rohstoffen zu verringern. Weitere Informationen über das Recycling dieses Produkts erhalten Sie von Ihrer Gemeinde, den kommunalen Entsorgungsbetrieben oder dem Geschäft, in dem Sie das Produkt gekauft haben.

Störungsbehebung

 Nachfolgend finden Sie einige einfache Lösungsvorschläge für Probleme, die möglicherweise Bild und Ton beeinträchtigen.

Problem	Lösung
Kein Bild (Bildschirm ist dunkel), kein Ton.	<ul style="list-style-type: none"> Überprüfen Sie die Antennen- Verbindung. Schalten Sie das Fernsehgerät ein und drücken Sie die Taste  an der Vorderseite des Fernsehers. Wenn die Anzeige  des Fernsehers leuchtet, drücken Sie die Taste TV  der Fernbedienung.
Schlechtes oder kein Bild, aber guter Ton.	<ul style="list-style-type: none"> Rufen Sie mit Hilfe des Menü- Systems die Anzeige „Bild- Einstellungen“ auf und wählen Sie „Normwerte“ aus, um die werkseitigen Einstellungen wieder zu aktivieren.
Kein Bild oder kein Informations- Menü des frei wählbaren Zusatzgerätes, das an der Rückseite des Fernsehers an die Eurobuchse angeschlossen ist.	<ul style="list-style-type: none"> Stellen Sie sicher, dass das frei wählbare Gerät angeschlossen ist und drücken Sie solange mehrmals die Taste  der Fernbedienung, bis das richtige Eingangs- Symbol auf dem Bildschirm erscheint.
Gutes Bild, aber kein Ton.	<ul style="list-style-type: none"> Drücken Sie die Taste  auf der Fernbedienung. Überprüfen Sie, ob die Option „TV Lautsprecher“ im Menü „Weitere Grundeinstell.“ bei der Stellung „Ein“ ausgewählt ist. Überprüfen Sie, dass die Kopfhörer ausgeschaltet sind.
Sendungen in Farbe werden schwarzweiß angezeigt.	<ul style="list-style-type: none"> Rufen Sie mit Hilfe des Menü- Systems die Menü „Bildeinstellungen“ auf und wählen Sie „Normwerte“ aus, um die werkseitigen Einstellungen wieder zu aktivieren.
Verzerrtes Bild beim Programmwechsel oder Auswählen des Videotextes.	<ul style="list-style-type: none"> Schalten Sie das an die 21-polige Eurobuchse an der Rückseite des Fernsehers angeschlossene Gerät aus.
Fehlerhafte Buchstaben auf den Videotext-Seiten.	<ul style="list-style-type: none"> Wählen Sie mit Hilfe des Menü- Systems die Option „Sprache/Land“ und wählen Sie das Land aus, in dem Sie den Fernseher benützen.
Schiefes Bild.	<ul style="list-style-type: none"> Wählen Sie mit Hilfe des Menü- Systems die Option „Bildrotation“ im Menü „Weitere Grundeinstell.“ aus und korrigieren Sie die Schräglage.
Verrauschtes Bild.	<ul style="list-style-type: none"> Wählen Sie mit Hilfe des Menü- Systems die Option „AFT“ im Menü „Manuell Abspeichern“ aus und stellen Sie manuell die Abstimmung ein, um einen besseren Bildempfang zu erhalten. Dyn. NR“ im Menü „Weitere Grundeinstell.“ und wählen Sie „Auto“ aus, um das Verrauschen des Bildes abzuschwächen.
Das Bild wird nicht richtig dekodiert oder es ist nicht stabil beim Sehen eines kodierten Kanals durch einen an die Eurobuchse  3/  3 angeschlossenen Dekode.	<ul style="list-style-type: none"> Gehen Sie mit Hilfe des Menü- Systems in das Menü „Grundeinstellungen“. Anschließend gehen Sie auf die Option „Weitere Grundeinstell.“ und wählen Sie „AV3 Ausgang“ in „TV“. Überprüfen Sie, dass der Dekoder nicht an die Eurobuchse  2/  2 angeschlossen ist.
Fernbedienung funktioniert nicht.	<ul style="list-style-type: none"> Tauschen Sie die Batterien aus.
Die Bereitschaftsanzeige (Standby)  am Fernsehgerät blinkt.	<ul style="list-style-type: none"> Wenden Sie sich an den nächsten Sony-Kundendienst.

- **• Bleiben die Probleme bestehen, lassen Sie das Fernsehgerät bitte von qualifiziertem Fachpersonal warten.**
- **• Öffnen Sie das Gehäuse AUF KEINEN FALL selbst.**

Merci d'avoir choisi ce téléviseur couleur Sony à Ecran Plat FD Trinitron.

Avant d'utiliser le téléviseur, lisez attentivement ce manuel et conservez-le pour vous y référer ensuite.















- Symboles utilisés dans ce manuel:
 -  Remarques importantes.
 -  Information concernant la fonction.
 - 1,2... Instructions à suivre.
-  Les touches noires de la télécommande indiquent sur quelles touches appuyer pour exécuter les diverses fonctions.
-  Ce symbole vous informe sur le résultat de la fonction exécutée.

Table des matières

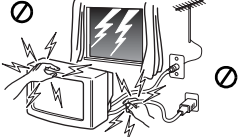
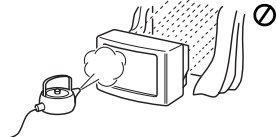
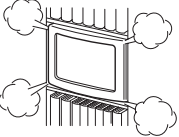
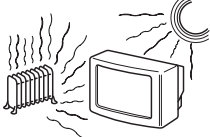
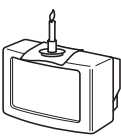
Introduction	3
Consignes de sécurité	4
Description générale	
Présentation générale des touches de la télécommande	5
Présentation générale des touches du téléviseur	6
Installation	
Insertion des piles dans la télécommande.....	6
Branchement de l'antenne et du magnétoscope	6
Première mise en service	
Mise sous tension et mémorisation automatique des chaînes du téléviseur	7
Système des menus	
Introduction au Système des menus et son utilisation.....	9
Guide des menus:	
Contrôle de l'Image.....	9
Contrôle du Son.....	10
Arrêt Temporaire.....	11
Langue/Pays.....	11
Mémorisation Automatique	11
Ordre des Chaînes	12
Noms des Chaînes	12
Présélection Audio/Vidéo.....	12
Mémorisation Manuelle.....	13
Auto 16:9	15
Réducteur de Bruit.....	16
Sortie AV3.....	16
Haut-Parleurs Téléviseur	16
Centrage RVB.....	17
Rotation d'Image.....	17
Télétexte	18
Informations complémentaires	
Connexion des équipements en option.....	19
Utilisation des équipements en option	20
Spécifications.....	21
Traitement des appareils électriques et électroniques en fin de vie	21
Dépannage	22
Les principaux émetteurs français	23

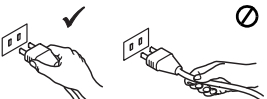
Consignes de sécurité

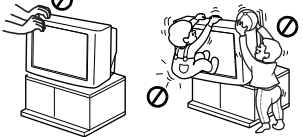
 <p>Ce modèle fonctionne uniquement sur tension secteur de 220-240 volts. Ne connectez pas trop d'appareils sur la même prise afin de ne pas risquer un incendie ou un choc électrique.</p>	 <p>Pour des raisons environnementales et de sécurité, il est conseillé de ne pas laisser le téléviseur en veille lorsqu'il n'est pas utilisé. Arrêtez-le complètement par l'interrupteur principal. Pour des périodes prolongées d'inutilisation, débranchez-le de la prise de courant. Cependant, quelques modèles de téléviseur peuvent avoir des fonctions qui nécessitent que le téléviseur reste en veille pour fonctionner correctement. Les instructions dans ce manuel vous informeront si cela s'applique à votre appareil.</p>	 <p>N'introduisez jamais aucun objet dans le téléviseur afin de ne pas risquer un choc électrique. Assurez-vous de ne jamais renverser de liquide dans l'appareil. Si un liquide ou un objet pénétrait dans le téléviseur, débranchez-le par la prise secteur et ne l'utilisez plus avant sa vérification par le service après-vente.</p>
 <p>N'ouvrez pas le capot et le boîtier arrière du téléviseur. Contactez toujours le service après-vente en cas de problème.</p>	 <p>Pour votre sécurité, ne touchez aucune partie du téléviseur, cordon secteur ou câble d'antenne lors d'un orage.</p>	 <p>Pour écarter tout risque d'incendie ou d'électrocution, n'exposez pas le téléviseur à l'humidité ou à la pluie.</p>
 <p>N'obstruez jamais les orifices d'aération du téléviseur. Pour une aération correcte, laissez toujours un espace libre d'au moins 10 cm autour de l'appareil (surtout si vous l'encastrez dans un meuble).</p>	 <p>Ne posez jamais le téléviseur dans un endroit chaud, humide ou trop poussiéreux. Ne l'installez pas dans un endroit où il pourrait être soumis à des vibrations mécaniques.</p>	 <p>Pour ne pas risquer un incendie, éloignez du téléviseur tout objet inflammable ou lumière incandescente (par exemple des bougies).</p>
 <p>Nettoyez l'écran et le coffret de votre téléviseur avec un chiffon doux légèrement humide. N'utilisez pas de tampon abrasif, d'appareil de nettoyage alcalin, de poudre récurrente ou de solvant comme de l'alcool, du benzène ou un vaporisateur antistatique. Comme précaution de sécurité, nous vous recommandons de toujours débrancher le téléviseur avant le nettoyage.</p>	 <p>Débranchez le téléviseur par la fiche d'alimentation. Ne tirez pas sur le cordon.</p>	 <p>Prenez garde de ne pas placer des objets lourds sur le cordon d'alimentation afin de ne pas l'endommager. Nous vous recommandons de ne pas enrouler de cordon trop long autour des supports à l'arrière du téléviseur.</p>
 <p>Placez le téléviseur sur un meuble stable et sûr. N'essayez jamais de déplacer le téléviseur et le meuble ensemble. Déplacez toujours le téléviseur et le meuble séparément. Ne placez pas le téléviseur sur un de ses côtés ou sur l'arrière (face vers le haut). Ne permettez pas aux enfants de grimper sur l'appareil.</p>	 <p>Débranchez le téléviseur du courant secteur avant de le déplacer. D'une façon générale, pendant son transport évitez les vibrations et les déformations. Si le téléviseur tombait ou était endommagé, faites le vérifier immédiatement par le service après-vente.</p>	 <p>Ne couvrez pas les zones d'aération du téléviseur avec des éléments tels que des rideaux, des journaux, etc...</p>

Présentation générale des touches de la télécommande

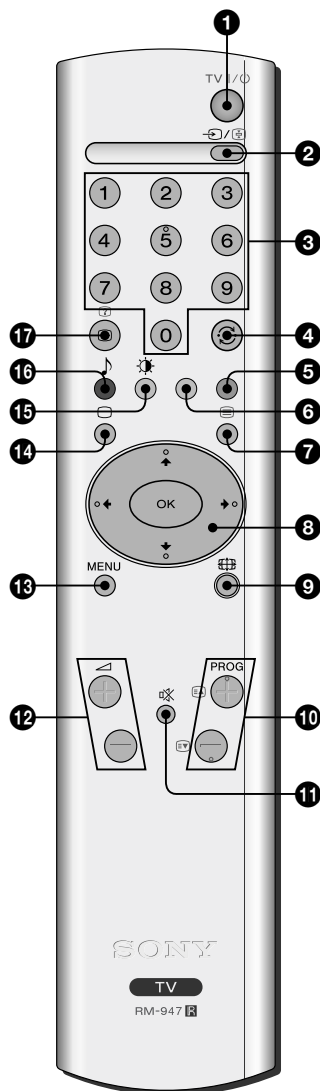

- 1 Eteindre temporairement le téléviseur:** Appuyez sur cette touche pour éteindre temporairement le téléviseur (le voyant de mise en veille ϕ s'éclairera). Appuyez à nouveau pour allumer le téléviseur à partir du mode veille (standby). Pour une meilleure économie d'énergie, il est conseillé d'éteindre complètement le téléviseur lorsqu'on ne l'utilise pas. En l'absence de signal antenne, si l'on n'appuie sur aucune touche, le téléviseur passera automatiquement en mode veille (standby) au bout de 15 minutes.
- 2 Sélection de la source d'entrée:** Appuyez plusieurs fois sur cette touche jusqu'à ce que le symbole de la source d'entrée recherchée apparaisse sur l'écran.
- 3 Sélection des chaînes:** Appuyez sur ces touches pour sélectionner les chaînes. Pour des numéros de chaîne à deux chiffres, appuyez sur le deuxième chiffre rapidement.
- 4** Appuyez plusieurs fois sur cette touche pour revenir à la dernière chaîne sélectionnée (la chaîne précédente doit avoir été visionnée pendant 5 secondes au moins).
- 5** Cette touche ne fonctionne qu'en mode télétexte.
- 6** Cette touche ne fonctionne qu'en mode télétexte.
- 7 Sélection du Télétexte:** Appuyez sur cette touche pour afficher le télétexte.
- 8** Lorsque MENU est activé, utilisez ces touches pour vous déplacer dans le système des menus. Pour de plus amples détails, reportez-vous au chapitre "Introduction au système des menus et son utilisation" de la page 9. Lorsque MENU est désactivé, appuyez sur la touche OK pour voir la liste générale des chaînes mémorisées. Sélectionnez la chaîne (émetteur TV) en appuyant sur la touche \downarrow ou \uparrow et ensuite, appuyez à nouveau sur la touche OK pour voir la chaîne sélectionnée.
- 9 Sélection du format de l'écran:** Appuyez plusieurs fois sur cette touche pour modifier le format de l'écran. Pour de plus amples détails, reportez-vous au chapitre "Auto 16:9".
- 10 Sélection des chaînes:** Appuyez sur cette touche pour sélectionner la chaîne suivante ou la chaîne précédente.
- 11 Coupure du son:** Appuyez sur cette touche pour couper le son. Appuyez à nouveau pour le récupérer.
- 12 Réglage du volume:** Appuyez sur cette touche pour régler le volume du téléviseur.
- 13 Activation du Système des Menus:** Appuyez sur cette touche pour que le menu apparaisse sur l'écran. Appuyez à nouveau pour le désactiver.
- 14 Sélection du mode TV:** Appuyez sur cette touche pour désactiver le télétexte ou l'entrée vidéo.
- 15 Sélection du mode d'image:** Appuyez plusieurs fois sur cette touche pour changer de mode d'image.
- 16 Sélection du mode de son:** Appuyez plusieurs fois sur cette touche pour changer le mode de son.
- 17 Visualisation de l'information sur l'écran:** Appuyez sur cette touche pour présenter toutes les informations sur l'écran. Appuyez à nouveau pour les faire disparaître.



Outre les fonctions de télévision, toutes les touches de couleur sont aussi utilisées pour les fonctions de télétexte. Pour tout renseignement complémentaire, consultez le chapitre "Télétexte" de ce mode d'emploi.

FR

Présentation générale des touches du téléviseur

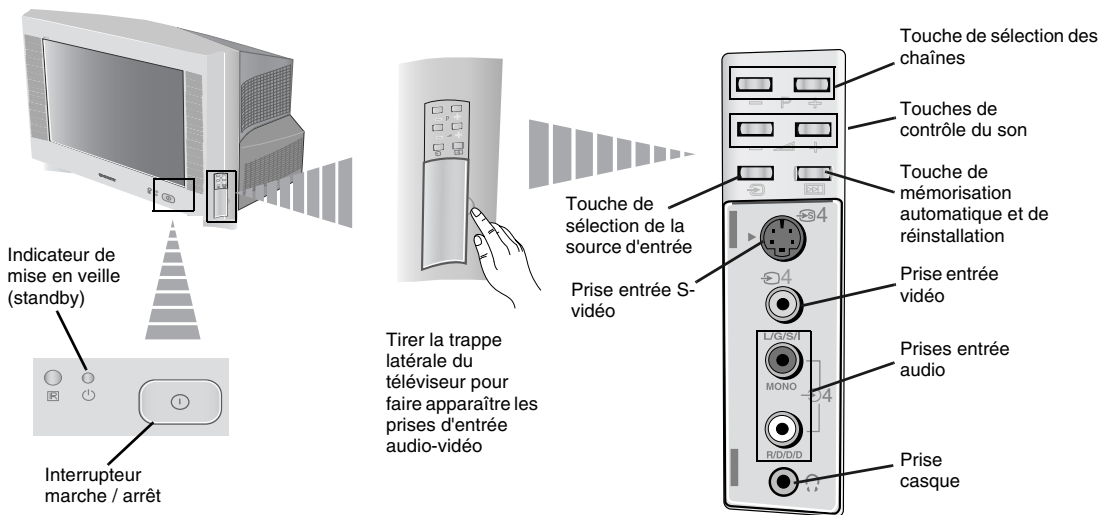

Insertion des piles dans la télécommande

- ⚠ Vérifiez que les piles sont correctement placées!
- Respectez l'environnement: déposez les piles usagées dans les conteneurs prévus à cet effet.

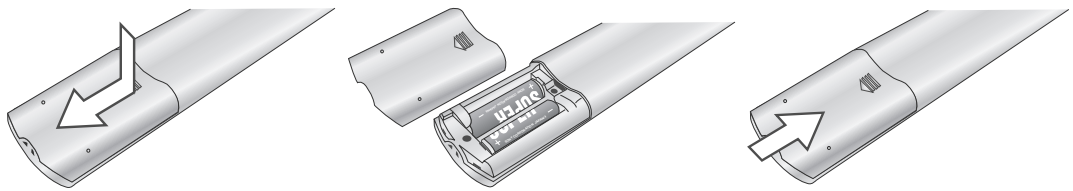

Branchement de l'antenne et du magnétoscope

- ⓘ Les câbles de connexion ne sont pas fournis.

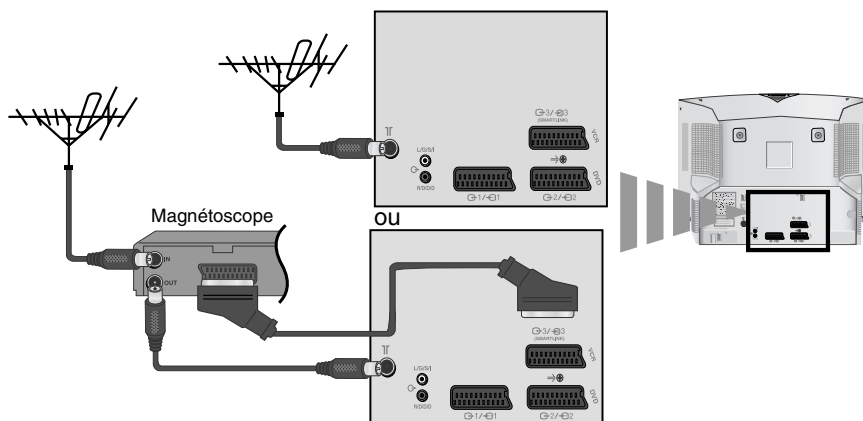



Le branchement par prise Péritel est optionnel. Cependant, vous obtiendrez une meilleure qualité d'image et de son par cette connexion

- ⚠ Pour de plus amples détails sur le branchement du magnétoscope, consultez le chapitre "Connexion des équipements en option" de ce mode d'emploi.

Mise sous tension et mémorisation automatique des chaînes du téléviseur



i La première fois que vous allumerez le téléviseur, une séquence de menus apparaîtra sur l'écran. Elle vous permettra de 1) sélectionner la langue des écrans de menus, 2) sélectionner le pays dans lequel vous désirez utiliser l'appareil, 3) régler l'inclinaison de l'image, 4) chercher et mémoriser automatiquement toutes les chaînes disponibles (émetteurs TV) et 5) modifier l'ordre dans lequel les chaînes (émetteurs TV) apparaissent sur l'écran.

Cependant si, au bout d'un certain temps, vous devez à nouveau changer la langue des menus ou de pays, reprendre la mémorisation automatique (en cas de déménagement par ex.) ou modifier l'ordre des canaux, vous pouvez le faire en sélectionnant le menu approprié:  (Réglage). Pour toute information complémentaire, consultez le chapitre "Guide des menus" de ce manuel d'instructions. Vous pouvez aussi le faire en appuyant sur la touche  du téléviseur.

- 1** Connectez l'interrupteur du téléviseur à la prise de courant (220-240V CA, 50Hz). Appuyez sur l'interrupteur marche/arrêt  de la partie frontale du téléviseur pour l'allumer.

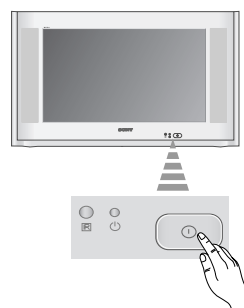

La première fois que vous appuyez sur cette touche, le menu **Language** (Langue) apparaîtra automatiquement sur l'écran.

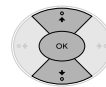
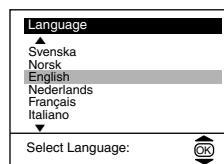

- 2** Appuyez sur la touche  ou  de la télécommande pour sélectionner la langue et appuyez ensuite sur la touche **OK** pour confirmer votre choix. A partir de ce moment, tous les menus apparaîtront dans la langue que vous avez choisie.





FR

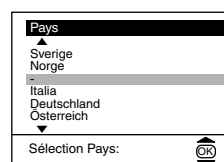



- 3** Le menu **Pays** apparaîtra automatiquement sur l'écran. Appuyez sur la touche  ou  pour sélectionner le pays dans lequel vous désirez utiliser le téléviseur et appuyez ensuite sur la touche **OK** pour confirmer la sélection.



i • Si le pays où vous allez utiliser le téléviseur ne figure pas sur la liste, sélectionnez “-“ au lieu de sélectionner un pays.

- 4** Du fait du magnétisme terrestre, l'image peut apparaître penchée. Le menu **Rotation d'image** vous permet de régler l'image si nécessaire.

a) Si cela n'est pas nécessaire, appuyez sur la touche  ou  pour sélectionner **Pas nécessaire** et appuyez ensuite sur la touche **OK**.

b) Si cela est nécessaire, appuyez sur la touche  ou  pour sélectionner **Régler maintenant** et appuyez ensuite sur la touche **OK**. Puis, corrigez l'inclinaison de l'image en la réglant entre -5 et +5 en appuyant sur la touche  ou . Finalement, appuyez sur la touche **OK** pour la mémoriser.

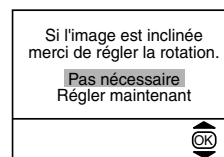

voir page suivante, SVP...

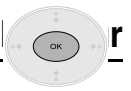

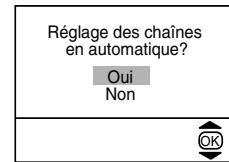

- 5** Le menu de Mémorisation automatique apparaît sur l'écran. Appuyez sur la touche **OK** pour sélectionner **Oui**.



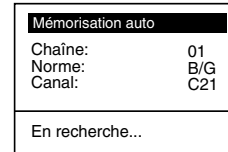

- 6** Le réglage et la mémorisation automatique de tous les canaux (émetteurs TV) disponibles commencent.

 Ce processus peut demander quelques minutes. Soyez patient et n'appuyez sur aucune touche tant que durera le processus de mémorisation. Sinon, le processus ne serait pas complet.

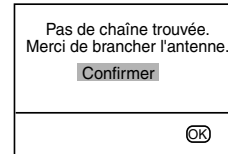

 Si le téléviseur n'a trouvé aucune chaîne (émetteur TV) après la mémorisation automatique, vous verrez apparaître sur l'écran un message vous demandant de brancher l'antenne. Veuillez la brancher comme indiqué à la page 6 de ce manuel et appuyez ensuite sur la touche **OK**. Le processus de mémorisation automatique reprendra.



- 7**  Lorsque toutes les chaînes (émetteurs TV) ont été réglées et mémorisées, le menu **Ordre des chaînes** apparaît automatiquement sur l'écran. Il permet de changer l'ordre d'apparition des chaînes sur l'écran.

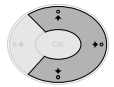
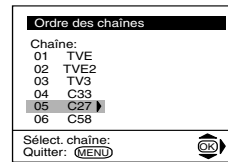

a) Si vous ne désirez pas changer l'ordre des chaînes, passez à l'étape 8.

b) Si vous désirez changer l'ordre des chaînes: Le changement de l'emplacement d'une chaîne bouleversera l'ordre des chaînes suivantes. Il faut donc commencer cette réorganisation dans l'ordre croissant (ex: TF1 sur le numéro 1, France 2 sur le numéro 2, France 3 sur le numéro 3, etc...).

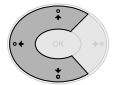
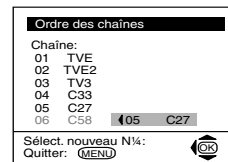

- 1 Appuyez sur la touche **↓** ou **↑** pour sélectionner le numéro de la chaîne et le canal (émetteur TV) que vous désirez changer de place et appuyez ensuite sur **→**.
- 2 Appuyez sur la touche **↓** ou **↑** pour sélectionner le nouveau numéro de chaîne sous lequel vous désirez mémoriser le canal (émetteur TV) sélectionné et appuyez ensuite sur **←**.
- 3 Reprenez à b)1 et b)2 si vous désirez réorganiser d'autres chaînes de télévision.

- 8** Appuyez sur la touche **MENU** pour revenir à l'image télévisée.

MENU



 Le téléviseur est prêt à fonctionner.

i Ce téléviseur utilise un système de menus sur écran pour vous guider dans les diverses opérations que vous effectuez. Utilisez les touches suivantes de la télécommande pour passer d'un menu à l'autre:

1 Appuyez sur la touche **MENU** pour présenter le premier niveau de menu sur l'écran.

MENU



- 2**
- Pour obtenir le menu ou l'option désirée, appuyez sur la touche ↓ ou ↑.
 - Pour entrer dans le menu ou l'option sélectionnée, appuyez sur la touche →.
 - Pour revenir au menu ou à l'option précédente, appuyez sur la touche ←.
 - Pour modifier les réglages de l'option sélectionnée, appuyez sur la touche ↓/↑/← ou →.
 - Pour confirmer et mémoriser votre sélection, appuyez sur la touche **OK**.

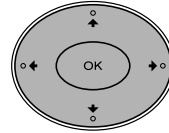

3 Appuyez sur la touche **MENU** pour revenir à l'image télévisée.

MENU



FR

Guide des menus

Niveau 1

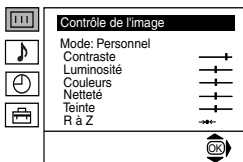

Niveau 2

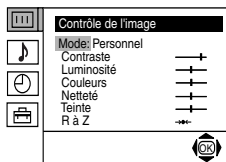

Niveau 3 / Fonction

CONTROLE DE L'IMAGE

Le menu "Contrôle de l'image" vous permet de modifier les réglages de l'image.

Pour cela:

Après avoir sélectionné l'option que vous désirez modifier, appuyez sur la touche →. Puis appuyez plusieurs fois sur ↓/↑/← ou → pour modifier le réglage et ensuite sur **OK** pour entrer ce nouveau réglage en mémoire.

Ce menu vous permet aussi de modifier le mode de l'image suivant le type de chaîne que vous êtes en train de regarder:

- ♦ **Personnel**: pour le réglage manuel en fonction de vos préférences.
- ♦ **Studio**: règle les paramètres de l'image pour des conditions de luminosité ambiante forte.
- ♦ **Cinéma**: règle les paramètres de l'image pour un meilleur rendu sur des sources bruitées (par ex.: magnétoscope, etc...).

- **Luminosité**, **Couleurs** et **Netteté** ne peuvent être modifiées que si vous avez sélectionné le mode de l'image "Personnel".
- **Teinte** n'est disponible que sur le système couleur NTSC (par ex. : bandes vidéo américaines).
- Pour régler au mieux les paramètres de l'image dans les conditions normales d'utilisation, sélectionnez l'option **R à Z** et appuyez ensuite sur **OK**.

Niveau 1

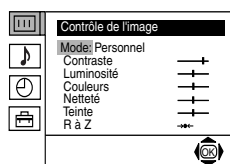

Niveau 2

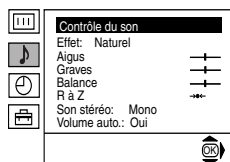

Niveau 3 / Fonction

CONTROLE DU SON

Le menu "Contrôle du son" permet de modifier les réglages des paramètres du son.

Pour cela:

Après avoir sélectionné l'option que vous désirez modifier, appuyez sur la touche **➔**. Puis, appuyez plusieurs fois sur la touche **⬇️/⬆️/⬅️** ou **➡️** pour modifier le réglage et finalement, appuyez sur la touche **OK** pour le mémoriser.

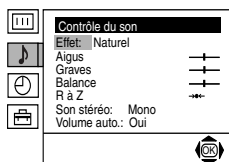

- Effet** ➔
- ➔ **↓ Naturel:** Le système "BBE High Definition Sound system"* renforce la clarté, le détail et la présence du son pour un rendu plus naturel.
 - ➔ **↓ Dynamique:** Le système "BBE High Definition Sound system" * dynamise la clarté, le détail et la présence du son en produisant une voix plus intelligible et une musique plus présente.
 - ➔ **↓ Dolby**Virtual:** Lors de l'écoute d'une source "Dolby Surround Pro Logic", ce mode simule l'effet "Dolby Surround Pro Logic" sans utiliser d'enceintes arrières.
 - ➔ **↓ Non:** Pas d'effet acoustique particulier.
- Aigus** ➔
- ➔ **← Moins** ➔ **Plus**
- Graves** ➔
- ➔ **← Moins** ➔ **Plus**
- Balance** ➔
- ➔ **← Gauche** ➔ **Droite**
- R à Z**  Rétablit les niveaux de son pré-établis en usine.
- Son stéréo** ➔
- Emissions en stéréo:
 - ➔ **↓ Mono.**
 - ➔ **↓ Stéréo.**
 - Emissions bilingues:
 - ➔ **↓ Mono** (pour le canal mono, s'il est disponible).
 - ➔ **↓ A** (pour le canal 1).
 - ➔ **↓ B** (pour le canal 2).
- Volume auto** ➔
- ➔ **↓ Non:** Le volume varie en fonction du signal émetteur.
 - ➔ **↓ Oui:** Le volume reste identique, indépendamment du signal émetteur (par ex. lors des annonces publicitaires).

- Si vous écoutez la télévision grâce au casque, l'option "Effet" est grisée et devient inaccessible.
- Si vous réglez "Effet" sur "Dolby Virtual", l'option "Volume auto." passera automatiquement sur la position "Non". Lorsque vous débranchez le casque, il est nécessaire d'effectuer à nouveau le réglage "Effet".

 * "BBE High Definition Sound system" est fabriqué par Sony Corporation sous licence BBE Sound, Inc. Il est protégé par le brevet des E.-U. n°. 4,638,258 et 4,482,866. Le terme "BBE" et le logo "BBE" sont des marques commerciales de BBE Sound, Inc.

 ** Ce téléviseur a été conçu pour créer un effet son "Dolby Virtual" qui imite le son de quatre haut-parleurs avec uniquement les deux seuls haut-parleurs avant du téléviseur, dans la mesure où le signal audio de l'émetteur est "Dolby Surround Pro Logic". En outre, vous pouvez aussi améliorer l'effet son en connectant un ampli externe. Pour de plus amples détails, reportez-vous au chapitre "Connexion d'une chaîne Hi-Fi extérieure", page 20.

** Fabriqué sous licence Dolby Laboratories. "Dolby", "Pro Logic" et le symbole double D  sont des marques de commerce de Dolby Laboratories.

Niveau 1

Niveau 2

Niveau 3 / Fonction

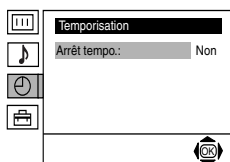
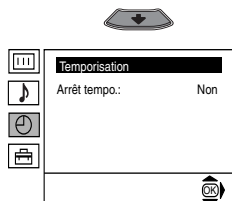
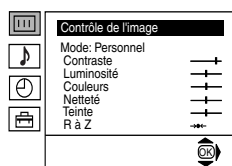

ARRET TEMPORAIRE

L'option "Arrêt tempo." qui fait partie du menu "Temporisation", vous permet de sélectionner un temps après lequel le téléviseur passe automatiquement en mode d'arrêt temporaire (standby/veille).

Pour cela:

Après avoir sélectionné l'option, appuyez sur la touche **➔**, puis sur **⬇** ou **⬆** pour sélectionner la durée (4 heures au plus).

- Si, pendant que vous regardez la télévision, vous désirez savoir le temps qui reste avant l'arrêt, appuyez sur la touche **(+)**.
- Une minute avant que le téléviseur ne passe en mode veille, le temps restant apparaîtra sur l'écran.

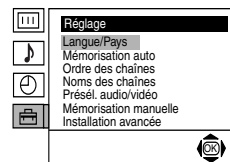
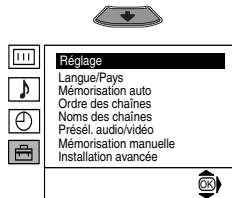
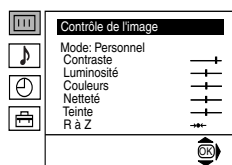

LANGUE / PAYS

L'option "Langue/Pays" du menu "Réglage", vous permet de sélectionner la langue dans laquelle vous désirez que les menus sur écran apparaissent. Elle vous permet aussi de sélectionner le pays dans lequel vous désirez utiliser le téléviseur.

Pour cela:

Après avoir sélectionné l'option, appuyez sur la touche **➔** et procédez ensuite comme il vous est indiqué au chapitre "Mise sous tension et réglage automatique du téléviseur", étapes 2 et 3 (page 7).

FR

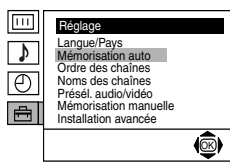
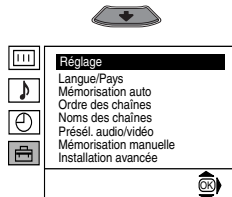
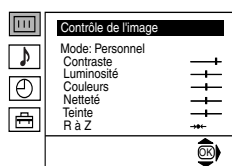

MEMORISATION AUTOMATIQUE

L'option "Mémorisation auto." du menu "Réglage" permet au téléviseur de chercher et de mémoriser tous les canaux (émetteurs TV) disponibles.

Pour cela:

Après avoir sélectionné l'option, appuyez sur la touche **➔** et procédez ensuite comme indiqué au chapitre "Mise sous tension et Réglage automatique du téléviseur", étapes 5 et 6 (page 8).

voir page suivante, SVP...

Niveau 1

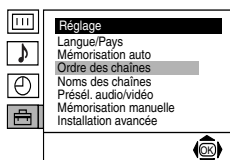
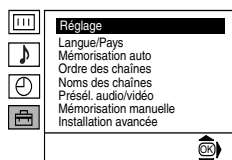
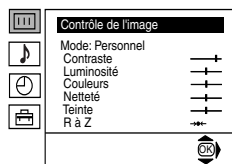

Niveau 2

Niveau 3 / Fonction

ORDRE DES CHAINES

L'option "Ordre des Chaînes" du menu "Réglage", vous permet de changer l'ordre d'apparition des canaux (émetteurs TV).

Pour cela:

Après avoir sélectionné l'option, appuyez sur la touche **➡** et procédez ensuite comme indiqué dans le chapitre "Mise sous tension et Réglage automatique du téléviseur", étape 7 b) (page 8).

NOMS DES CHAINES

L'option "Noms des chaînes" du menu "Réglage" vous permet d'attribuer à une chaîne un nom de cinq caractères maximum.

Pour cela:

- 1 Après avoir sélectionné l'option, appuyez sur la touche **➡**, puis sur la touche **↓** ou **↑** pour sélectionner la chaîne que vous désirez nommer.
- 2 Appuyez sur **➡**. Lorsque le premier élément de la colonne **Nom** est mis en valeur, appuyez sur la touche **↓** ou **↑** pour sélectionner une lettre, un chiffre ou "." pour un espace en blanc et appuyez ensuite sur la touche **➡** pour confirmer ce caractère. Sélectionnez les quatre autres caractères de la même façon et appuyez enfin sur la touche **OK** pour les mémoriser.

PRESELECTION AUDIO/VIDÉO

L'option "Présél. audio/vidéo" du menu "Réglage" vous permet de donner un nom à un appareil externe connecté à ce téléviseur.

Pour cela:

- 1 Après avoir sélectionné l'option, appuyez sur la touche **➡** et appuyez ensuite sur la touche **↓** ou **↑** pour sélectionner l'entrée à laquelle vous désirez donner un nom (**AV1**, **AV2** et **AV3** pour les équipements en option connectés aux connecteurs Péritel situés sur la partie arrière du téléviseur et **AV4** pour les connecteurs latérales). Puis, appuyez sur la touche **➡**.
- 2 Dans la colonne "Nom" un nom prédéterminé apparaîtra automatiquement:
 - a) Si vous désirez utiliser les 6 noms prédéterminés (**CABLE**, **GAME (jeux)**, **CAM**, **DVD**, **VIDEO** ou **SAT**), appuyez sur la touche **↓** ou **↑** pour en sélectionner un et appuyez ensuite sur la touche **OK** pour le mémoriser.
 - b) Si vous désirez créer votre propre nom, sélectionnez **Editer** et appuyez sur la touche **➡**. Puis, le premier élément étant mis en valeur, appuyez sur la touche **↓** ou **↑** pour sélectionner une lettre, un chiffre ou "." pour un espace en blanc et appuyez ensuite sur la touche **➡** pour confirmer ce caractère. Sélectionnez les quatre autres caractères de la même façon et appuyez enfin sur la touche **OK** pour les mémoriser.

voir page suivante, SVP...

Niveau 1

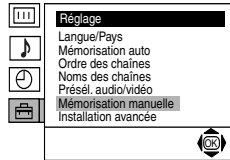
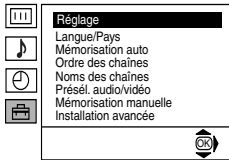
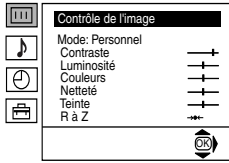

Niveau 2

Niveau 3 / Fonction

MEMORISATION MANUELLE

L'option "Mémoire manuelle" du menu "Réglage", vous permet:

- De régler les canaux (émetteurs TV) ou une entrée magnétoscope dans l'ordre des chaînes que vous désirez.

Pour cela:

- Après avoir sélectionné l'option "Mémoire manuelle", appuyez sur la touche **➔**. L'option **Chaîne** étant mise en relief, appuyez sur la touche **➔** et ensuite, appuyez sur la touche **⬇** ou **⬆** pour sélectionner le numéro de chaîne sur lequel vous désirez mémoriser un émetteur TV ou le canal vidéo (pour le canal vidéo, nous vous conseillons de sélectionner la chaîne numéro "0"). Appuyez sur la touche **⬅**.

-  L'option suivante apparaîtra uniquement suivant le pays sélectionné dans le menu "Langue/Pays".

Après avoir sélectionné l'option **Norme**, appuyez sur la touche **➔** et ensuite, appuyez sur la touche **⬇** ou **⬆** pour sélectionner la norme d'émission de télévision (**B/G** pour l'Europe occidentale, **D/K** pour l'Europe de l'Est, **L** pour la France ou **I** pour la Grande-Bretagne). Appuyez sur la touche **⬅**.

FR

- Après avoir sélectionné l'option **Canal**, appuyez sur la touche **➔** et ensuite, appuyez sur la touche **⬇** ou **⬆** pour sélectionner le type de canal ("**C**" pour les chaînes hertziennes ou "**S**" pour les chaînes câblées). Appuyez sur la touche **➔** puis appuyez sur les touches numériques pour introduire directement le numéro du canal de l'émetteur TV ou celui du signal du canal vidéo. Si vous ne connaissez pas le numéro du canal, appuyez sur la touche **⬇** ou **⬆** pour le chercher. Lorsque vous trouverez le canal que vous désirez entrer en mémoire, appuyez deux fois sur la touche **OK**.

Reprenez toutes ces étapes pour régler et mémoriser d'autres canaux.

- Donner un nom de cinq caractères maximum à une chaîne.

Pour cela:

En mettant en valeur l'option **Chaîne**, appuyez sur la touche **PROG +** ou **-** jusqu'à ce que le numéro de chaîne auquel vous désirez donner un nom apparaisse. Lorsqu'il apparaît sur l'écran, sélectionnez l'option **Norm** et ensuite, appuyez sur la touche **➔**. Appuyez sur la touche **⬇** ou **⬆** pour sélectionner une lettre, un numéro ou **..** pour un espace en blanc et appuyez sur la touche **➔** pour confirmer ce caractère. Sélectionnez tous les caractères de la même façon et, lorsque vous aurez sélectionné tous les caractères, appuyez deux fois sur la touche **OK** pour les mémoriser.

voir page suivante, SVP...

Niveau 1

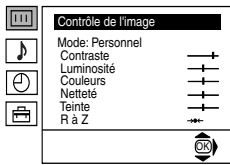

Niveau 2

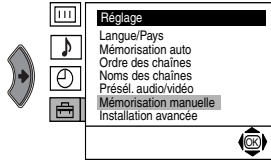
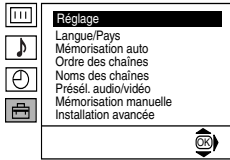

Niveau 3 / Fonction

- c) Même lorsque la fonction de réglage fin automatique (AFT) est toujours activée, il est cependant possible, si vous observez une distorsion de l'image, de la régler manuellement pour en améliorer la réception.

Pour cela:



Pendant que vous regardez la chaîne (émetteur TV) sur laquelle vous désirez procéder à ce réglage fin, sélectionnez l'option **AFT** et ensuite, appuyez sur la touche ➔. Appuyez sur la touche ▼ ou ▲ pour régler le niveau de fréquence du canal entre -15 et +15. Finalement, appuyez deux fois sur la touche **OK** pour entrer en mémoire cette nouvelle donnée.

- d) Sauter des numéros de chaîne que vous ne désirez pas utiliser lorsque la sélection est effectuée au moyen des touches **PROG +/-**.

Pour cela:

En mettant en valeur l'option **Chaîne**, appuyez sur la touche **PROG +** ou **-** jusqu'à l'apparition du numéro de chaîne que vous désirez supprimer. Lorsque celui-ci apparaît sur l'écran, sélectionnez l'option **Saut** et ensuite, appuyez sur la touche ➔. Appuyez sur la touche ▼ ou ▲ pour sélectionner **Oui** et, finalement, appuyez deux fois sur la touche **OK** pour le mémoriser.

Si vous désirez plus tard annuler cette fonction, sélectionnez à nouveau "Non" au lieu de "Oui".

- e) Cette option vous permet de voir et d'enregistrer correctement une chaîne codée en utilisant un décodeur connecté sur connecteur PériTel -3/ 3 ou par un magnétoscope connecté sur cette prise.

 L'option suivante apparaîtra uniquement suivant le pays sélectionné dans le menu "Langue/Pays".

Pour cela:

Sélectionnez l'option **Décodeur** et appuyez sur la touche ➔. Puis, appuyez sur la touche ▼ ou ▲ pour sélectionner **Oui**. Finalement, appuyez deux fois sur la touche **OK** pour la mémoriser.

Si vous désirez plus tard annuler cette fonction, sélectionnez à nouveau "Non" au lieu de "Oui".

voir page suivante, SVP...

Niveau 1

Niveau 2

Niveau 3 / Fonction

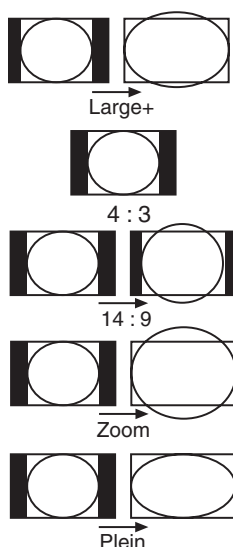
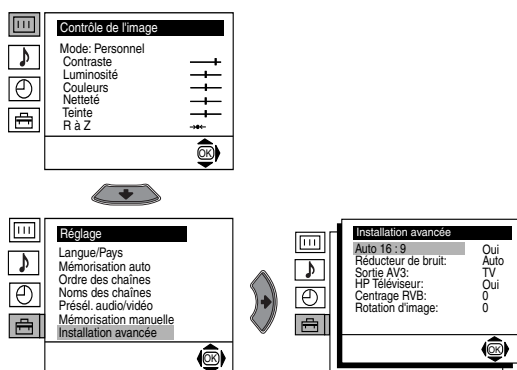

AUTO 16:9

L'option "Auto 16 : 9" du menu "Installation avancée" permet de changer automatiquement le type de format de l'écran.

Pour cela:

Après avoir sélectionné l'option, appuyez sur la touche **➔**. Puis sur **⬇** ou **⬆** pour sélectionner **Oui** (si vous désirez que le téléviseur modifie automatiquement le format de l'écran suivant le signal émetteur) ou sélectionnez **Non** (si vous désirez garder le format de l'image à votre choix). Finalement, appuyez sur la touche **OK** pour entrer ce nouveau réglage en mémoire.

i Que vous ayez sélectionné "Oui" ou que vous ayez sélectionné "Non" sur l'option "Auto 16:9", il vous sera toujours possible de modifier le type de format de l'écran en appuyant plusieurs fois de suite sur la touche **⏏** de la télécommande. Vous pourrez choisir entre les formats suivants.

Large+: Imitation de l'effet grand écran pour les émissions difusées en 4:3

4:3: Image conventionnelle 4:3 avec affichage complet des information

14:9: Compromis entre le format 4:3 et 16:9

Zoom: Effet grand écran pour les émissions diffusées en cinémascope

Plein: Pour les émissions diffusées en 16:9

i En mode "Large+", "Zoom" et "14 : 9", les parties inférieure et supérieure de l'image sont tronquées. Appuyez sur **⬇** ou **⬆** pour régler la position de l'image sur l'écran (pour lire des sous-titres par exemple), puis appuyez sur **OK** pour confirmer.

voir page suivante, SVP...

FR

Niveau 1

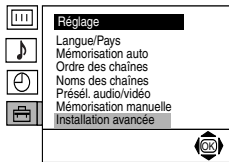
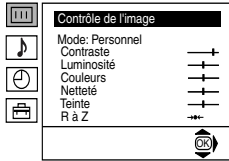

Niveau 2

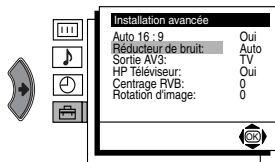

Niveau 3 / Fonction

REDUCTEUR DE BRUIT

L'option "Réducteur de bruit" du menu "Installation avancée" vous permet de réduire le bruit de l'image en cas de signaux de TV faibles.

Cette option ne marche pas si vous êtes en train de regarder un signal RVB.

Pour cela:

Près avoir sélectionné l'option, appuyez sur la touche **➔**. Puis appuyez sur la touche **↓** ou **↑** pour sélectionner **Auto** et, finalement, appuyez sur la touche **OK** pour le mémoriser.

Si vous désirez plus tard annuler cette fonction, sélectionnez à nouveau "Non" au lieu de "Auto".

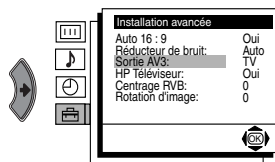
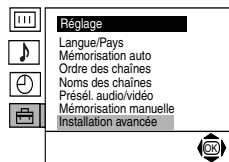
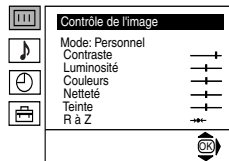

SORTIE AV3

L'option "Sortie AV3" du menu "Installation avancée" vous permet de sélectionner la sortie du connecteur Péritel **↩3/↪3** de façon à pouvoir enregistrer à partir de cette prise tout signal émanant du téléviseur ou de tout autre appareil externe branché sur le connecteur Péritel **↩1/↪1** ou **↩2/↪2** ou sur les connecteurs latérales **↩4** ou **↪4** et **↻4**.

i Si votre magnéscope dispose de la fonction Smartlink cette opération n'est pas nécessaire.

Pour cela:

Après avoir sélectionné l'option, appuyez sur la touche **➔**. Puis, appuyez sur la touche **↓** ou **↑** pour sélectionner le signal de sortie désiré **TV**, **AV1**, **AV2**, **AV4**, **YC4** ou **AUTO**.

⚠ Si vous sélectionnez "AUTO", le signal de sortie sera toujours le même que celui qui apparaît sur l'écran du téléviseur.

⚠ Si vous avez branché un décodeur sur le connecteur Péritel **↩3/↪3** ou sur un magnéscope connecté à cette prise, pensez à sélectionner à nouveau la "Sortie AV3" sur "TV" pour un bon décodage.

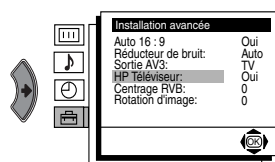
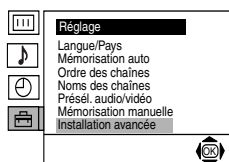
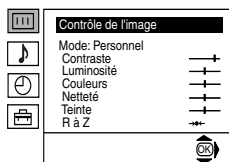

HAUT-PARLEURS TELEVISEUR

L'option "HP Téléviseur" du menu "Installation avancée" vous permet de supprimer le son des haut-parleurs du téléviseur pour ne l'entendre qu'à travers un ampli externe connecté aux prises de sortie audio situées derrière le téléviseur.

Pour cela:

Après avoir sélectionné l'option, appuyez sur la touche **➔**. Puis appuyez sur la touche **↓** ou **↑** pour sélectionner **Non** et, finalement, appuyez sur la touche **OK** pour la mémoriser.

Si vous désirez plus tard annuler cette fonction, sélectionnez à nouveau "Oui" au lieu de "Non".

voir page suivante, SVP...

Niveau 1

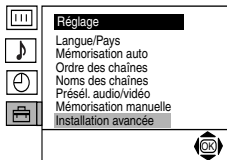
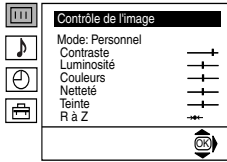

Niveau 2

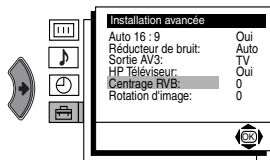

Niveau 3 / Fonction

CENTRAGE RVB

En connectant une source de signaux RVB, comme une "PlayStation", il se peut que vous ayez à régler le centrage horizontal de l'image. En ce cas, vous pouvez le faire en utilisant l'option "Centrage RVB" du menu "Installation avancée".

Pour cela:

Pendant que vous regardez une source de signaux RVB, sélectionnez l'option, "Centrage RVB" et appuyez sur la touche ➔. Puis appuyez sur la touche ⬇ ou ⬆ pour régler le centrage de l'image de -10 à +10. Finalement, appuyez sur la touche **OK** pour la mémoriser.

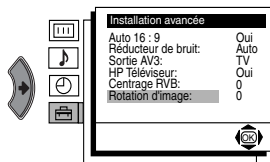
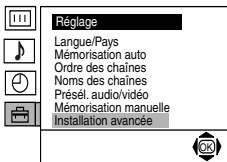
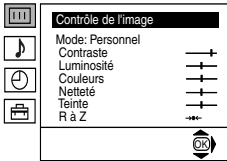

ROTATION D'IMAGE

Du fait du magnétisme terrestre, l'image télévisée peut apparaître penchée. Dans ce cas, vous pouvez la régler en utilisant l'option "Rotation d'image" du menu "Installation avancée".

Pour cela:

Après avoir sélectionné l'option, appuyez sur la touche ➔. Puis appuyez sur la touche ⬇ ou ⬆ pour régler l'inclinaison de l'image entre -5 et +5.

FR

Télétexte

i Le télétexte est un service d'information que diffuse la plupart des chaînes télévisées. La page du sommaire du service de télétexte (en général, la page 100) explique comment utiliser ce service. Pour évoluer à l'intérieur du télétexte, utilisez les touches de la télécommande comme indiqué ci-dessous.

A Vérifiez que vous utilisez un canal de télévision disposant d'un signal d'émission suffisamment fort pour éviter des erreurs de télétexte.

Entrer dans le service du Télétexte:

Après avoir sélectionné la chaîne (émetteur TV) qui transmet le service de télétexte que vous désirez consulter, appuyez sur la touche .

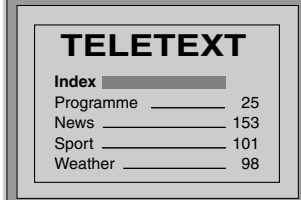

TELETEXT	
Index	_____
Programme	_____ 25
News	_____ 153
Sport	_____ 101
Weather	_____ 98

Sélectionner une page du Télétexte:

A l'aide des touches numériques de la télécommande, introduisez les trois chiffres du numéro de page que vous désirez consulter.

- Si vous vous trompez, choisissez trois chiffres quelconques et recommencez ensuite à introduire le numéro de page correct.
- Si le compteur de pages ne s'arrête pas, c'est que la page demandée n'est pas disponible. Dans ce cas, introduisez un autre numéro de page.



Sélectionner la page suivante ou la page précédente:

Appuyez sur la touche PROG + () ou PROG - ()



Superposer le télétexte à l'image télévisée:

Pendant que vous voyez le télétexte, appuyez sur la touche . Appuyez à nouveau sur cette touche pour sortir du mode télétexte.



Arrêt sur une page télétexte:

Appuyez sur la touche  / . Appuyez à nouveau sur cette touche pour libérer le blocage.

Voir une information cachée (par ex. : la solution d'une devinette):

Appuyez sur la touche  / . Appuyez à nouveau sur cette touche pour que l'information soit à nouveau cachée.

Pour sélectionner une page secondaire:

Il se peut qu'une page de télétexte comporte plusieurs pages secondaires. Dans ce cas, le numéro de la page qui s'affiche en haut à gauche passera de blanc à vert et une ou plusieurs flèches s'afficheront à côté du numéro de page. Appuyez plusieurs fois sur les touches  ou  de la télécommande pour voir la page secondaire recherchée.

Quitter le service Télétexte:

Appuyez sur la touche .

Fastext

i Le service Fastext permet d'avoir accès aux pages de télétexte en appuyant sur une seule touche. Lorsque vous êtes dans le service de télétexte et au cas où il y a émission de signaux Fastext, un menu de codes couleur s'affiche au bas de la page: il permet d'accéder directement à une page. Pour cela, appuyez sur la touche de couleur correspondante de la télécommande (rouge, verte, jaune ou bleue).

i Vous pouvez connecter à votre téléviseur une large gamme d'équipements optionnels, comme illustré ci-dessous (Les câbles de connexion ne sont pas fournis).

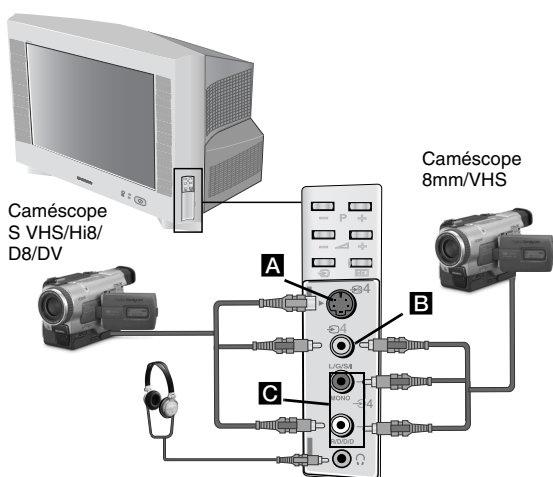

i En branchant un casque, les haut-parleurs du téléviseur se déconnecteront automatiquement.

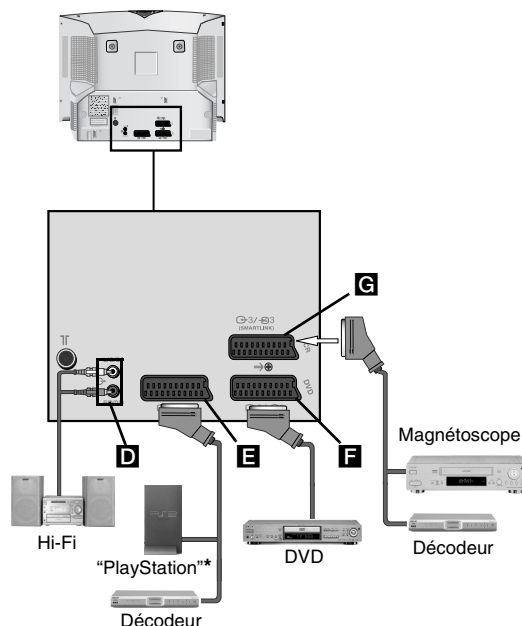

* "PlayStation" est un produit de Sony Computer Entertainment, Inc.

** "PlayStation" est une marque commerciale de Sony Computer Entertainment, Inc.

- A** • Pour éviter d'obtenir une distorsion de l'image, ne branchez pas d'équipement sur les connecteurs **A** et **B** en même temps.
- Ne connectez aucun décodeur au connecteur Péritel **F**.
- Les pistoles à diriger vers l'écran, utilisés certains jeux, ne fonctionnent pas correctement avec la technologie 100 Hz comme employée dans ce téléviseur.

Connexion d'un magnétoscope:

Pour connecter un magnétoscope, consultez le chapitre "Connexion de l'antenne et du magnétoscope". Nous vous conseillons de connecter le magnétoscope en utilisant un câble Péritel. Faute de quoi, vous devrez régler manuellement le canal du signal vidéo par le menu "Mémorisation manuelle" (pour cela, consultez le paragraphe a) page 13). Consultez aussi le mode d'emploi de votre magnétoscope pour savoir comment obtenir le canal du signal vidéo.

Connexion avec un magnétoscope disposant du Smartlink:

i Smartlink établit, entre le téléviseur et un magnétoscope, une liaison directe qui permet de transférer certaines informations. Pour toute information complémentaire concernant Smartlink, consultez le mode d'emploi de votre magnétoscope. Si vous utilisez un magnétoscope disposant du Smartlink, utilisez un câble Péritel et branchez-le sur le connecteur Péritel **G**.

Si un décodeur est branché sur le connecteur Péritel **G** ou à un magnétoscope branché sur ce connecteur Péritel:

Sélectionnez l'option "Mémorisation manuelle" du menu "Réglage" et après avoir sélectionné l'option "Décodeur***", sélectionnez "Oui" (en utilisant **↓** ou **↑**) pour chaque canal codé.

** Cette option apparaîtra uniquement suivant le pays sélectionné dans le menu "Langue/Pays".

voir page suivante, SVP...

Connexion des équipements en option

Connexion d'une chaîne Hi-Fi extérieure:

Si vous désirez que le son du téléviseur soit transmis par l'amplificateur de votre chaîne Hi-Fi, connectez l'appareil sur la sortie audio **D** et sélectionnez "Réglage" sur le Système de menus. Puis, entrez dans l'option "Installation avancée" et sélectionnez "Non" sur "HP Téléviseur".

i Vous pouvez modifier le son des amplis externes en agissant sur les touches de réglage son de la télécommande du téléviseur. Vous pouvez aussi modifier le niveau des aigus et des graves grâce au menu "Contrôle du son".

Vous pouvez aussi obtenir l'effet son "Dolby Virtual" par votre chaîne Hi-Fi:

Pour cela, placez les haut-parleurs de votre chaîne Hi-Fi de chaque côté du téléviseur, en laissant environ 50 cm. entre le téléviseur et chaque haut-parleur.



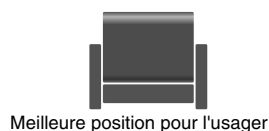
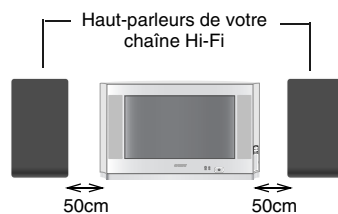





Lorsque les haut-parleurs sont en place, sélectionnez le menu "Contrôle du son" grâce au système des menus. Puis, sélectionnez "Dolby Virtual" de l'option "Effet".



Utilisation des équipements en option



- 1 Connectez l'équipement optionnel au connecteur adéquat du téléviseur comme indiqué sur la page précédent.
- 2 Allumez l'équipement que vous avez connecté.
- 3 Pour obtenir l'image de l'équipement connecté, appuyez plusieurs fois sur la touche  jusqu'à ce que le symbole correct d'entrée s'inscrive sur l'écran.

Symbole Signaux d'entrée

-  1 • Signal d'entrée audio/ vidéo par le connecteur Péritel **E**.
-  1 • Signal d'entrée RVB par le connecteur Péritel **E**. Ce symbole n'apparaît que si une entrée RVB est connectée.
-  2 • Signal d'entrée audio/ vidéo par le connecteur Péritel **F**.
-  2 • Signal d'entrée RVB par le connecteur Péritel **F**. Ce symbole n'apparaît que si une entrée RVB est connectée.
-  3 • Signal d'entrée audio/ vidéo par le connecteur Péritel **G**.
-  3 • Signal d'entrée S-vidéo par le connecteur Péritel **G**. Ce symbole n'apparaît que si une entrée S-vidéo est connectée.
-  4 • Signal d'entrée vidéo du connecteur RCA **B** et signal d'entrée audio du connecteur **C**.
-  4 • Signal d'entrée S-vidéo par le connecteur S-vidéo **A** et signal d'entrée audio par **C**. Ce symbole n'apparaît que si une entrée S-vidéo est connectée.

- 4 Pour revenir à l'image télévisée, appuyez sur la touche  de la télécommande.

Pour la connexion d'équipement mono:

Connecter la prise cinch à l'entrée L/G/S/I sur le devant du téléviseur et sélectionner le signal d'entrée  4 ou  4 selon les instructions ci-dessus. Ensuite, reportez-vous au chapitre "Contrôle du son" du mode d'emploi et sélectionnez "Son stéréo" "A" dans le menu du son à l'écran.

Norme de TV :

Suivant le pays sélectionné
B/G/H, D/K, L, I

Standard couleur :

PAL, SECAM
NTSC 3.58, 4.43 (entrée vidéo seulement)



Couverture de canaux :



VHF: E2-E12
UHF: E21-E69
CATV: S1-S20
HYPER: S21-S41
D/K: R1-R12, R21-R69
L: F2-F10, B-Q, F21-F36
I: UHF B21-B36



Tube image :

Ecran plat FD Trinitron WIDE
32 pouces (82 cm. en diagonale)

Connecteurs arrières :





 2/  2 Connecteur Péritel de 21 broches (norme CENELEC) y compris entrée audio/vidéo, entrée RVB, sortie audio/vidéo

 2/  2 Connecteur Péritel de 21 broches (norme CENELEC) y compris entrée audio/vidéo, entrée RVB, sortie moniteur audio/vidéo

 3/  3 Connecteur Péritel de 21 broches (norme SMARTLINK) CENELEC) y compris entrée audio/vidéo, entrée S-vidéo, sortie audio-vidéo sélectionnable et connection Smartlink

 2 Sorties audio (gauche / droite) – Connecteurs RCA

Connexions latérales :

 4 entrée S-vidéo-DIN de 4 broches
 4 entrée vidéo – connecteur RCA
 4 entrée audio – connecteurs RCA
 prise pour casque

Sortie son :

2 x 14 W (puissance musicale)
2 x 7 W (RMS)

Consommation d'énergie :

102 W

Consommation d'énergie en mode veille (standby) :

0.4 W

Dimensions (l x h x prof) :

Env. 933 x 562 x 572 mm.

Poids :

Env. 60 Kg.

Accessoires fournis :

1 télécommande RM-947.
2 piles norme IEC.

Divers :

- Image de 100 Hz
- Télétex, Fasttext, TOPtext (250 pages de mémoire télétex)
- Arrêt temporaire
- Smartlink (liaison directe entre le téléviseur et un magnétoscope compatible. Si vous recherchez des informations complémentaires concernant Smartlink, consultez le mode d'emploi de votre magnétoscope)
- Détection automatique de la norme de TV
- Dolby Virtual
- BBE
- Autoformat

FR

La conception et les spécifications sont susceptibles de subir des modifications sans préavis de notre part.











Papier recyclé - Chlore : 0% 

Traitement des appareils électriques et électroniques en fin de vie (Applicable dans les pays de l'Union Européenne et aux autres pays européens disposant de systèmes de collecte sélective)

Ce symbole, apposé sur le produit ou sur son emballage, indique que ce produit ne doit pas être traité avec les déchets ménagers. Il doit être remis à un point de collecte approprié pour le recyclage des équipements électriques et électroniques. En s'assurant que ce produit est bien mis au rebus de manière appropriée, vous aiderez à prévenir les conséquences négatives potentielles pour l'environnement et la santé humaine. Le recyclage des matériaux aidera à conserver les ressources naturelles. Pour toute information supplémentaire au sujet du recyclage de ce produit, vous pouvez contacter votre municipalité, votre déchetterie ou le magasin où vous avez acheté le produit.

Dépannage

 Voici quelques solutions simples qui vous permettront de résoudre des problèmes liés à la qualité de l'image et du son.

Problème	Solution
Pas d'image (écran noir) et pas de son.	<ul style="list-style-type: none">• Vérifiez que l'antenne est bien branchée.• Allumez le téléviseur en appuyant sur la touche  de la partie frontale de l'appareil.• Si le voyant  du téléviseur est bien allumé, appuyez sur la touche TV  de la télécommande.
Mauvaise image ou pas d'image, mais bonne qualité sonore.	<ul style="list-style-type: none">• Par le système des menus, entrez dans le "Contrôle de l'image" et sélectionnez "RàZ" pour revenir aux réglages d'usine.
Pas d'image ou de menu d'information de l'équipement optionnel branché à la prise PériTel située à l'arrière de l'appareil.	<ul style="list-style-type: none">• Vérifiez que l'équipement optionnel est allumé et appuyez plusieurs fois sur la touche  de la télécommande jusqu'à ce que le symbole d'entrée correct apparaisse sur l'écran.
Image de bonne qualité mais pas de son.	<ul style="list-style-type: none">• Appuyez sur la touche  + de la télécommande.• Vérifiez que l'option "HP Téléviseur" du menu "Installation avancée" est bien sur la position "Oui".• Vérifiez qu'un casque n'est pas branché.
Pas de couleur (programmes couleur).	<ul style="list-style-type: none">• Par le système des menus, entrez dans le "Contrôle de l'image" et sélectionnez "RàZ" pour revenir aux réglages d'usine.
Distorsion de l'image en changeant de chaîne ou en sélectionnant le télétexte.	<ul style="list-style-type: none">• Éteignez les appareils branchés au connecteur PériTel à l'arrière du téléviseur.
Eteignez l'équipement branché aux connecteurs PériTel 21 broches situé à l'arrière du téléviseur.	<ul style="list-style-type: none">• Par le menu, sélectionnez l'option "Langue/Pays" et sélectionnez ensuite le pays dans lequel fonctionne le téléviseur.
L'image apparaît penchéer.	<ul style="list-style-type: none">• Par le système des menus sélectionnez l'option "Rotation d'image" dans le menu "Installation avancée" et corrigez l'inclinaison.
Image mais bruit.	<ul style="list-style-type: none">• Par le système de menus, sélectionnez l'option "AFT" du menu "Mémorisation manuelle" et réglez manuellement la mémorisation pour obtenir une meilleure image.• Par le système des menus, sélectionnez l'option "Réducteur de Bruit" du menu "Installation avancée" et sélectionnez "Auto" pour atténuer le bruit de l'image.
Lorsqu'on regarde une chaîne grâce à un décodeur branché sur un connecteur PériTel  3/  3, l'image n'est pas correctement décodée ou est instable.	<ul style="list-style-type: none">• Entrez dans le menu "Réglage", puis dans l'option "Installation avancée" et sélectionnez la "Sortie AV3" sur "TV".• Vérifiez que le décodeur ne soit pas branché sur le connecteur PériTel  2/  2.
Télécommande non opérationnelle.	<ul style="list-style-type: none">• Changez les piles.
L'indicateur de veille (standby)  du téléviseur clignote.	<ul style="list-style-type: none">• Veuillez contacter le service après-vente Sony le plus proche.

- **En cas de panne, confiez votre téléviseur à un personnel spécialisé.**
- **N'ouvrez jamais l'appareil.**

Les principaux émetteurs français

 Compte tenu des évolutions, les émetteurs et canaux annoncés ci-après sont donnés à titre d'information et non d'engagement. Pour la réception de la majorité des émetteurs, l'antenne doit être en "position horizontale". Lorsqu'elle doit être en "position verticale", la lettre V suit le numéro de canal.

EMETTEURS	CANAUX					
	TF1	A2	FR3	CANAL+	ARTE	M6
1 ABBEVILLE lîmeux	63	67	60	-	-	-
2 AJACCIO Coli Chiavari	31	21	24	-	-	-
3 ALBERTVILLE tort du Mont	45	39	42	07V	-	-
4 ALENCON Mont d'Amain	48	51	54	-	-	-
5 ALES l'Hermitage	-	-	-	-	52	60
ALES Mont Boquet	27	21	24	65	-	-
6 AMIENS St-Just/DURY	41	47	44	05 ou 10	49	52
7 ANGERS Rochefort	47	44	41	10	51	53
8 ANGOULEME St-Saturnin	-	-	-	-	31	34
9 ARGENTON/CREUSE Malicornay	46	40	43	-	-	-
10 AURILLAC ALIVERGNE La Bastide	-	-	54	09V	-	-
11 AUTUN Bois de Rol	48	51	54	-	-	-
12 AUXERRE Molesmes	37	31	34	-	-	-
13 AVIGNON Mont Ventoux/LE PONTET	42	45	39	-	47	54
14 BAR DE LUC Willeroncourt	51	48	54	-	-	-
15 BASTIA Serra di Pigno	41	47	44	-	-	-
16 BAYONNE La Rhune	64	58	61	07V	56	-
17 BERGERAC Audrix	37	34	31	-	-	-
18 BESANÇON Lomont/BREGILLE	47	41	44	03V	45	-
BESANÇON Montfaucon	29	23	26	08V	-	-
19 BORDEAUX Bouillac	63	57	60	08	65	43
20 BOULOGNE Mont Lambert	29	34	37	10	-	-
21 BOUGES Neuvy	23	26	29	08	21	-
22 BOURG EN BRESSE "Ramasse"	-	-	-	-	38	32
23 BREST Roc Trédudon	27	21	24	10	34	-
24 BRIVE Lissac	23	29	26	06	-	-
25 CAEN "Brullemail"	48	51	54	04	-	-
CAEN Mont Pincon/CHU	22	25	28	09	38	60
26 CANNES Vallarius	-	-	-	-	63	-
27 CARCASSONE Pic de Nore	64	58	61	03V	-	-
28 CHAMBERY Mont du Chat	29	58	23	08	-	-
29 CHAMONIX Aiguille du Midi	25	28	22	-	-	-
30 CHAMPAGNOLLE Le Bulay	58	61	64	-	-	-
31 CHARTES Montlandon	55	50	63	09	47	-
32 CHAUMONT Chalindray	52	49	55	-	-	-
33 CHERBOURG Olgosville	65	59	62	06 ou 08	35	-
34 CLERMONT-FERRAND Puy de Côme/ROYAT	22	28	25	05	58	61
35 CLUSES St-Sigismond	56	50	53	06	-	-
36 CORTE Antisanti	59	61	54	-	-	-
37 DUON Nuit St-Georges	59	62	65	09	46V	43V
38 DUNQUERQUE Mont de Cats	42	39	45	-	59	62
39 EPINAL Bois de la Vierge	65	60	63	10V	-	-
40 FORBACH Kreutzberg	47	22	25	28	-	-

FR

voir page suivante, SVP...

Les principaux émetteurs français

EMETTEURS	CANAUX					
	TF1	A2	FR3	CANAL+	ARTE	M6
41 GAP Mont Colombis	27	21	24	09	-	-
42 GEX Mont Rond	27	21	24	05V	-	-
43 GRENOBLE Chamrousse	56	50	53	06 ou 09	59	62
44 GUERET St-Léger	64	58	61	09	-	-
45 HIRSON Landouzy	54	48	51	-	-	-
46 HYERES Cap Bénal	65	59	62	06	-	-
47 LA BAULE ESCOUBLAC "St-Clare"	-	-	-	-	38	-
48 LA ROCHELLE "Mireuil"	-	-	-	-	48	51
49 LAVAL Mont Rochard	63	57	60	-	-	-
50 LE CREUSOT Mont St-Vincent	35	33	30	67	38	60
51 LE HAVRE Harfleur	46	43	40	05	53	-
52 LE HAVRE Basse Normandie	-	35	-	-	-	-
53 LE MANS Mayer	24	27	21	05V	32	-
54 LE PUY St-Jean de Nay	63	57	60	-	-	-
55 LENS "Bouvigny"	51	54	-	-	-	-
56 LESPARRE Ordonnac	39	45	42	-	-	-
57 LILLE Boubigny/LAMBERSART	27	21	24	05	51	54
58 LIMOGES Les Cars	56	50	53	05/07/10	-	-
59 LONGWY Bois du châ	52	47	44	08	-	-
60 LORIENT "Plaoermeur"	-	-	-	62	-	-
61 LYON Fourvière	61	58	64	66	28	22
62 LYON Mont Pilat	46	40	43	10	-	-
63 MACON Bois de Cenves	57	55	49	-	-	-
64 MANTES Mudétour	64	58	61	-	55	53
65 MARSEILLE Grande Etoile	29	23	26	05	32	38
66 MARSEILLE Pomègues	40	46	43	57	54	-
67 MAUBEUGE Rousies	39	42	45	29	32	-
68 MENDE Truc de Fortino	37/31	34	68	-	-	-
69 MENTON Cap Martin	62	50	56	68	-	-
70 MELZ Luttange	37	34	31	05V	39	-
71 MEZIERES Sury	29	23	26	36	-	-
72 MILLAU Levezou	47	44	41	10	-	-
73 MONTLUCON "Maregnon"	-	-	-	-	49	52
74 MONNETTIER MORNEX Mont Salève	42	45	48	64	-	-
75 MONTMELLIAN Le Fort	64	58	61	09	-	-
76 MONTPELLIER Saint-Baudille	56	50	53	63	48V	-
77 MORTAIN Grande Fontaine	50	52	55	-	-	-
78 MORTEAU Monteblon	48	54	51	-	-	-
79 MULHOUSE Belvédère	27	21	24	05	55	-
80 NANCY Malzéville	23	29	26	08	55	43
81 NANTES Hute Goulaine	23	29	26	09V	21	65
82 NEUF CHATEL Croixdelle	51	48	54	65	-	-
83 NEVERS "Challuy"	-	-	-	-	41	-
84 NICE Mont Alban/LA MADELEINE	64	58	61	66 ou 32	51	-
85 NIMES "Bas Rhône"	-	-	-	-	31	37
86 NIORT Maisonnay	22	28	25	06V	38	-
87 NIORT Sud Vendée	-	-	58	-	-	-
88 ORLEANS Trainou	42	39	45	-	52	53

voir page suivante, SVP...

Les principaux émetteurs français

	EMETTEURS	CANAUX					M6
		TF1	A2	FR3	CANAL+	ARTE	
89	PARIS Tour Eiffel	25	22	28	06	30	33
	PARIS EST Chennevières	43	46	40	53	48	58
	PARIS NORD Sannois	45	39	56	59	65	62
	PARIS SUD Villebon	49	52	62	65	58	42
90	PARTHENAY Amailoux	52	49	55	-	-	-
91	PERPIGNAN Pic Néoulous	22	25	28	07	-	-
92	PIGNANS N D des Anges	46	43	40	56	-	-
93	POITIERS "Les Couronneries" /Hospital des Champs	-	-	-	-	41	41
94	PORTO VECCHIO Col de Méla	40	34	37	-	-	-
95	PRIVAS Crête Blandine	64	58	61	-	-	-
96	QUIMPER	29	37	31	06	-	-
97	REIMS Charleville	29	23	26	36	-	-
98	REIMS Hutvillers		43	46	40	09	63-
99	RENNES Saint-Pern	39	45	42	07	34	31
100	ROUEN Grande Couronne	23	33	26	07	59	62
101	SAINT ETTIENNE Croix de Guizay	35	30	33	38	65	62
102	SAINT ETTIENNE "Pilât"	46	40	43	10	-	-
103	SAINT FLOUR Vabres	52	49	55	-	-	-
104	SAINT GINGOLPH Montpélerin	39	41	63	-	-	-
105	SAINT-MALO	53V	45	42	07	-	-
106	SAINT-MARTIN DE BELLE VILLE Point de la Masse	48	51	54			
107	SAINT-NAZAIRE "Pornichet la Ville-Blais"	23	29	26	06	-	-
108	SAINT-NAZAIRE "Etoile du Matin"	-	-	-	-	55	52
109	SAINT-QUENTIN "Gauchy"	-	-	-	-	30	33
110	SAINT-RAPHAEL Pic de l'Ours	25	28	22	10V	-	-
111	SARREBOURG Donon	40	53	50	-	-	-
112	SENS Gisy les Nobles	57	63	60	05	-	-
113	SERRES Beaumont	50	53	56	04	-	-
114	STRASBOURG Nordhein	62	56	43	10V	-	-
115	TARASCON S/ARIEGE Montoulieu	52	55	49	08	-	-
116	TOULON Cap Sicié	51	48	54	09	57	60
117	TOULOUSE Pechbonnieu	45	39	42	07	-	-
	TOULOUSE Pic du Midi	27	21	24	05	32	34
	TOULOUSE Aquitaine	-	-	47	-	-	-
118	TOURETTE DU CHAUTEAU Mt Vial	54	62	65	-	-	-
119	TOURS Chissay	65	59	62	-	-	57
120	TROYES Les riceys	27	24	21	07	-	29
121	USSEL Meymac	42	45	39	-	-	-
122	UTELLE La Madone	47	44	41	-	-	-
123	VALENCE "St-Romaine de l'Erps"	-	-	-	-	53	-
124	VALENCIENNES "marly"	-	-	-	-	49	34
125	VANNES Moustoir AC	50	56	53	05	58	-
126	VERDUN Septsarges	65	59	62	-	-	-
127	VILLERS COTTEREST Fleury	65V	59V	62V	-	-	-
128	VITTEL Thullières	30	35	32	-	-	-
129	WISSEMBOURG Eselberg	54	48	51	-	-	-

FR

Les principaux émetteurs français

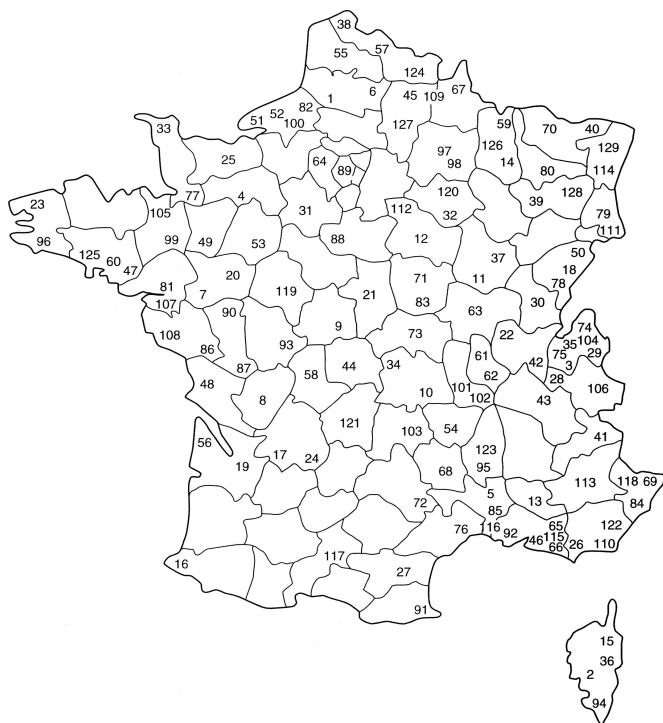



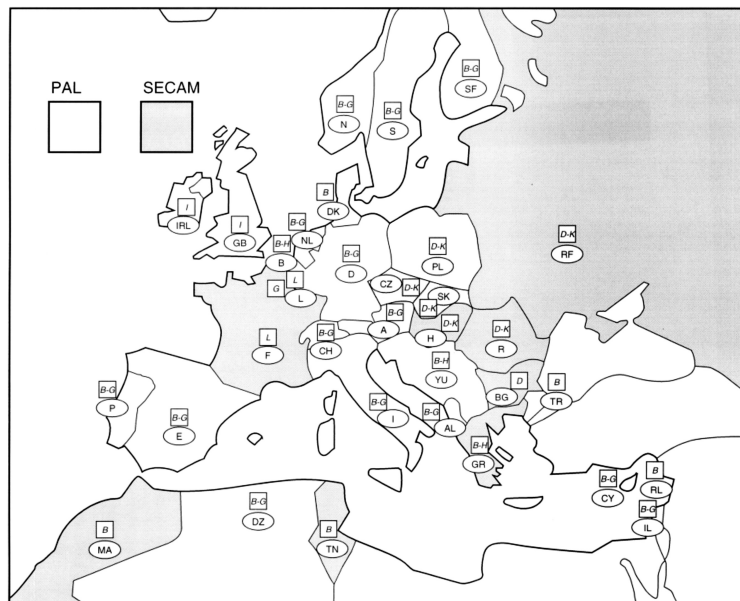

Répartition Européenne des normes et standards



Grazie per aver scelto questo televisore a colori Sony con schermo piatto FD Trinitron.









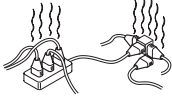

Prima di utilizzare questo apparecchio, legga attentamente questo manuale e lo conservi per future consultazioni.

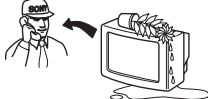
- Simboli utilizzata in questo manuale:
 -  Informazioni importanti.
 -  Informazioni sulle funzioni.
 - **1,2...** Sequenza delle istruzioni da seguire.
-  I pulsanti sfumati del telecomando mostrano i pulsanti che devono essere premuti per eseguire le varie istruzioni.
-  Informazioni sul risultato delle istruzioni.

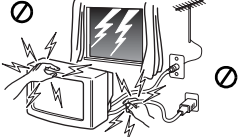
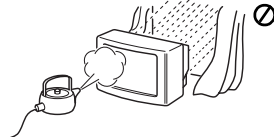
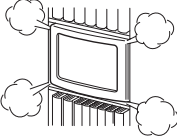
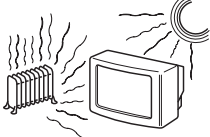
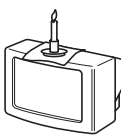
Indice

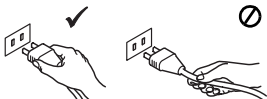
Dichiarazione di Conformità	2
Introduzione	3
Norme di sicurezza	4
Descrizione generale	
Descrizione generale dei pulsanti del telecomando.....	5
Descrizione generale dei pulsanti del televisore	6
Installazione	
Inserimento delle pile nel telecomando.....	6
Collegamento dell'antenna e del videoregistratore	6
Operazioni preliminari	
Accensione e sintonizzazione automatica del televisore	7
Sistema di menù su schermo	
Introduzione e uso del sistema dei menù	9
Guida dei menù:	
Regolazione dell'Immagine.....	9
Regolazione Audio.....	10
Spegnimento Automatico.....	11
Lingua/Nazione	11
Preselezione Automatica	11
Ordinamento dei Programmi.....	12
Nome Programmi.....	12
Impostazione AV.....	12
Programmazione Manual.....	13
Formato Automatico	15
Riduzione del Rumore Video	16
Uscita AV3	16
Altoparlanti TV	16
Regolazione della Geometria dell'immagine per una fonte RGB	17
Rotazione Immagine.....	17
Televideo	18
Informazioni Aggiuntive	
Collegamento di apparecchi opzionali	19
Uso degli apparecchi opzionali	20
Specifiche tecniche	21
Trattamento del dispositivo elettrico od elettronico a fine vita	21
Soluzione dei problemi.....	22

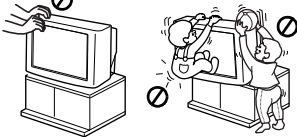
Norme di sicurezza

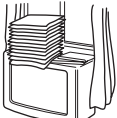
 <p>Questa apparecchiatura funziona unicamente con corrente alternata a 220-240V. Assicurarsi di non collegare troppe apparecchiature alla stessa presa di corrente perché ciò potrebbe provocare incendi e scosse elettriche.</p>	 <p>Per ragioni ambientali e di sicurezza, è consigliabile che il televisore non sia lasciato in modalità stand-by quando non è in uso. Spegnerlo utilizzando il tasto principale. Tuttavia alcuni televisori possono avere caratteristiche di funzionamento tali da richiedere la condizione di stand-by anche se non in uso. Verificare le istruzioni riportate sul manuale di servizio per il corretto utilizzo.</p>	 <p>Non introdurre mai oggetti di nessun tipo nell'apparecchio perché ciò potrebbe provocare incendi o scosse elettriche. Non versare mai nessun tipo di liquido sull'apparecchio. Se qualsiasi liquido o oggetto solido dovesse penetrare nell'apparecchio, non utilizzare il televisore. Farlo controllare immediatamente da personale qualificato.</p>
 <p>Non aprire mai il televisore. Fare riferimento solo a personale qualificato.</p>	 <p>Per la Vostra sicurezza, non toccare nessuna parte del televisore, né i cavi di alimentazione o antenna durante i temporali.</p>	 <p>Per prevenire rischi di incendio o di scosse elettriche, non esporre il televisore a pioggia o umidità.</p>
 <p>Non coprire le prese di ventilazione del televisore. Per la ventilazione lasciare uno spazio di almeno 10 cm tutto attorno all'apparecchio.</p>	 <p>Mai posizionare il televisore in luoghi troppo caldi, umidi, o eccessivamente polverosi. Non installare il televisore dove potrebbe essere esposto a vibrazioni meccaniche.</p>	 <p>Per prevenire rischi di incendio, mantenere lontano dal televisore oggetti e sostanze infiammabili o fiamme vive (es. candele).</p>
 <p>Pulire lo schermo ed il mobile con un panno morbido strofinando delicatamente. Non usare sostanze abrasive, alcaline o solventi come alcool, benzina o spray antistatici. Scollegare sempre il TV dalla rete elettrica prima di procedere alla pulizia.</p>	 <p>Per scollegare la presa di corrente, tirare la presa stessa. Non tirare il cavo.</p>	 <p>Curarsi di non posizionare oggetti pesanti sulla presa di corrente perché ciò potrebbe danneggiarla. E' consigliabile avvolgere il cavo di alimentazione in eccesso utilizzando i supporti presenti sul retro del TV.</p>
 <p>Posizionare il televisore su di un mobile solido e stabile. Non cercare di muovere il TV e il mobile insieme, spostarli separatamente. Non appoggiare il televisore sul lato o a faccia in giù. Fare attenzione che non ci si possano arrampicare i bambini.</p>	 <p>Rimuovere la presa di corrente prima di spostare il televisore. Evitare superfici irregolari, movimenti bruschi ed eccessiva energia. Se l'apparecchio cade o viene danneggiato farlo controllare immediatamente da personale qualificato.</p>	 <p>Non coprire le aperture di ventilazione del televisore con materiali come tende, giornali ecc.</p>

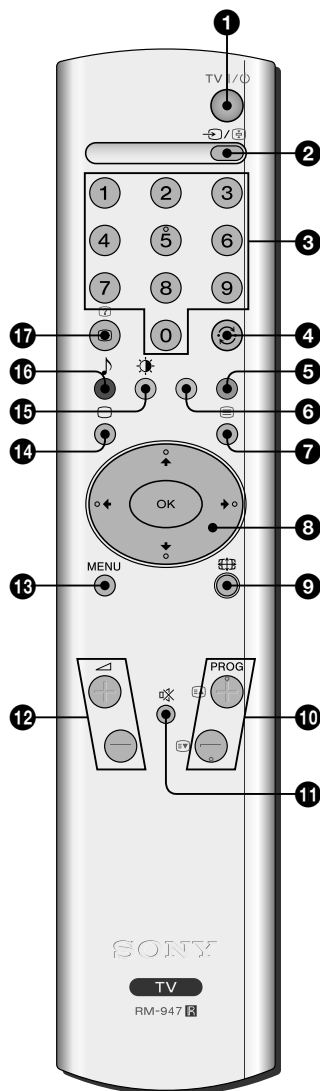

1 Spegnere temporaneamente il televisore: Lo preme per spegnere temporaneamente il televisore (l'indicatore di Standby si illuminerà). Lo preme di nuovo per accendere il televisore dalla modalità di Standby. Per risparmiare energia, si consiglia di spegnere completamente il televisore quando non utilizzato. Se durante 15 minuti non vi fosse alcun segnale di televisione, né si preme alcun pulsante, il televisore passerà in maniera automatica alla modalità di Standby.

2 Selezione della fonte di entrata: Lo preme ripetutamente fino a che il simbolo della fonte di entrata desiderata non apparirà sullo schermo.

3 Selezione dei canali: Lo preme per selezionare i canali. Per numeri di programma composti da due cifre, preme la seconda cifra entro un tempo massimo di 2,5 secondi.

4 Questo tasto permette di tornare al canale che si stava guardando in precedenza. (Questa operazione è possibile solo dopo aver guardato il canale per almeno 5 secondi).

5 Questo pulsante funziona solamente in modalità televideo.

6 Questo pulsante funziona solamente in modalità televideo.

7 Selezione del televideo: Lo preme per visualizzare il televideo.

8 Quando MENU è attivato, utilizzi questi pulsanti per muoversi con il sistema di menù. Per maggiori informazioni, consulti il capitolo "Introduzione e uso del sistema dei menù" a pagina 9. Quando MENU non è attivato, preme **OK** per visualizzare l'elenco generale dei canali sintonizzati. Selezioni il canale (emittente televisiva) premendo i pulsanti **↓** o **↑** e, in seguito, preme di nuovo **OK** per visualizzare il canale selezionato.

9 Selezione del formato d'immagine: Prema questo pulsante ripetutamente per cambiare il formato dello schermo. Per maggiori informazioni, consulti il capitolo "Formato Automatico" a pagina 15.

10 Selezione dei canali: Lo preme per selezionare il canale seguente o precedente.

11 Eliminazione dell'audio (Mute): Lo preme per eliminare l'audio. Lo preme di nuovo per ripristinarlo.

12 Regolazione del volume: Lo preme per regolare il volume del televisore.

13 Attivazione del sistema di menù: Lo preme per vedere il menù sullo schermo. Lo preme di nuovo per disattivarlo e per vedere lo schermo normale di televisione.

14 Selezione del modo TV: Lo preme per disattivare il televideo o l'entrata video esterna.

15 Selezione del modo di immagine: Lo preme ripetutamente per cambiare il modo di immagine.

16 Selezione del modo audio: Lo preme ripetutamente per cambiare il modo audio.

17 Mostrare le informazioni sullo schermo: Lo preme per mostrare tutte le indicazioni sullo schermo. Lo preme di nuovo per cancellare.

i Oltre alle funzioni di televisione, tutti i pulsanti colorati vengono utilizzati anche per le operazioni di televideo. Per maggiori informazioni, consulti il capitolo su "Televideo" di questo manuale di istruzioni.

Descrizione generale dei pulsanti del televisore

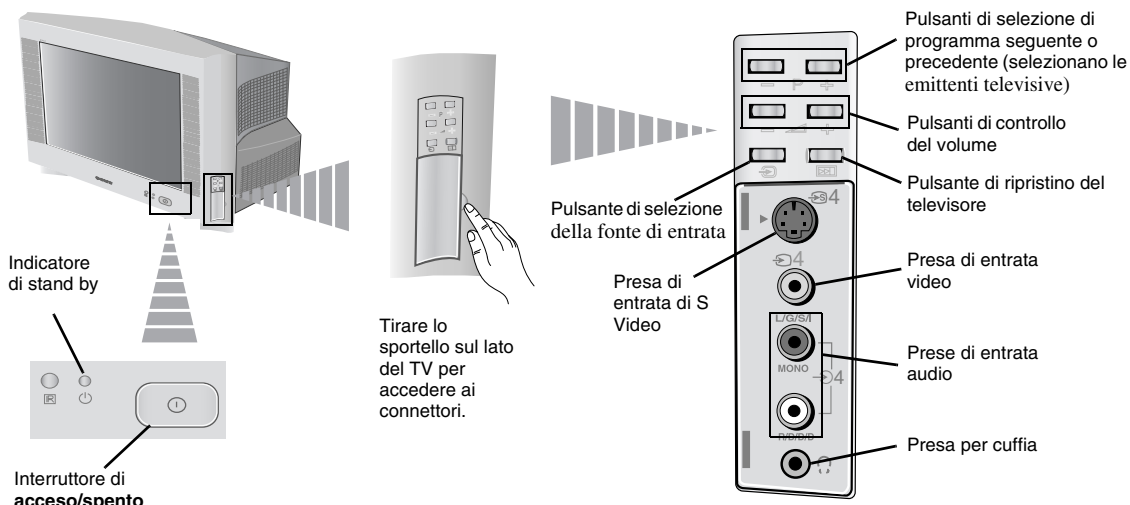

Inserimento delle pile nel telecomando

⚠ Si assicuri di collocare le pile fornite con le polarità nella posizione corretta. Sia rispettoso nei riguardi dell'ambiente, e depositi le pile usate nei contenitori specifici per pile.

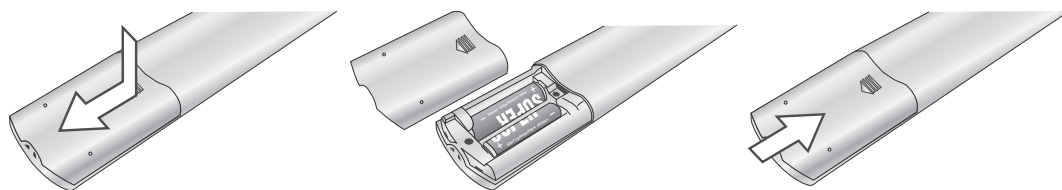

Collegamento dell'antenna e del videoregistratore

i I cavi di collegamento non vengono forniti.

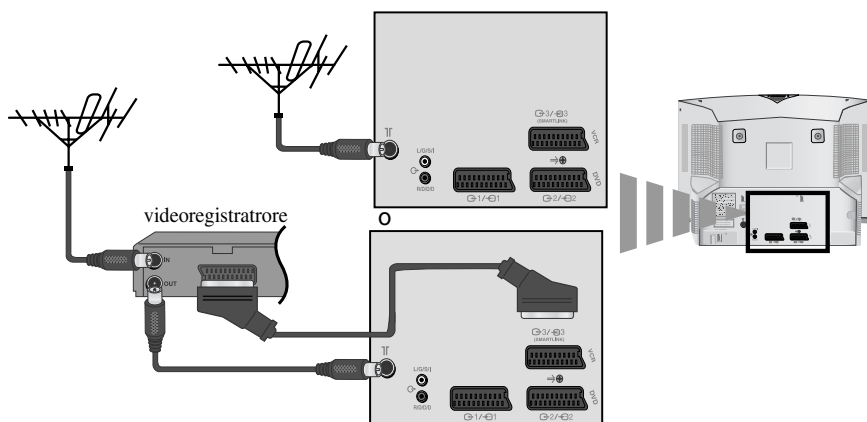

Il collegamento per mezzo del connettore AV è opzionale.

⚠ Per maggiori informazioni in merito al collegamento del videoregistratore, consulti il capitolo "Collegamento di apparecchi opzionali" di questo manuale di istruzioni.

Accensione e sintonizzazione automatica del televisore



i La prima volta che viene acceso il televisore, apparirà sullo schermo una sequenza di menù per mezzo della quale potrà realizzare le seguenti operazioni: 1) selezionare la lingua dei menù, 2) selezionare il paese ove desidera utilizzare l'apparecchio, 3) regolare l'inclinazione dell'immagine 4) cercare e memorizzare in maniera automatica tutti i canali disponibili (emittenti televisive) e 5) cambiare l'ordine in cui i canali (emittenti televisive) appaiono sullo schermo.

Ciò nonostante, se dopo un certo tempo desidera cambiare di nuovo qualcuna di queste impostazioni, potrà farlo selezionando l'opzione appropriata in  (menù di Impostazione) o premendo il pulsante di restart del televisore.

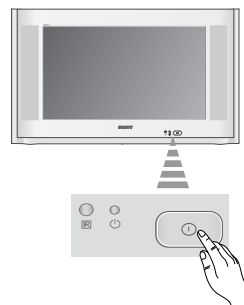

- 1** Colleghi la spina del televisore alla presa di corrente (220-240V AC, 50 Hz).

Prema l'interruttore di accensione/spegnimento  nella parte frontale del televisore per accenderlo. La prima volta che verrà premuto questo pulsante, il menù **Language** (lingua) apparirà in maniera automatica sullo schermo.

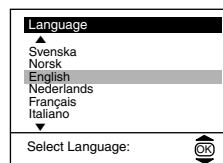

- 2** Prema il pulsante  o  del telecomando per selezionare la lingua, ed in seguito prema il pulsante **OK** per confermare la selezione. A partire da questo momento, tutti i menù appariranno sullo schermo nella lingua prescelta.







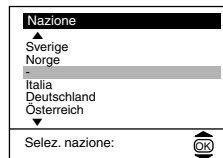

- 3** Sullo schermo apparirà in maniera automatica il menù **Paese**. Prema il pulsante  o  per selezionare il paese ove desidera utilizzare il televisore, ed in seguito prema il pulsante **OK** per confermare la selezione.

i Se nell'elenco non appare il paese dove viene utilizzato il televisore, selezioni "-" al posto di un paese.



- 4** A causa del magnetismo terrestre, è possibile che l'immagine appaia inclinata. Il menù **Rotazione Immagine** le permette di regolare l'immagine qualora si rendesse necessario.

a) Se non è necessario, prema  o  per selezionare **Non necessario** e prema **OK**.

b) Se è necessario, prema  o  per selezionare **Regolare adesso** e prema **OK**. In seguito, corregga l'inclinazione dell'immagine regolandola tra -5 e +5 premendo  o . Per concludere, prema **OK** per memorizzarlo.

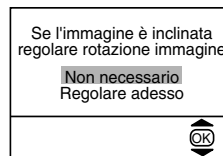

continua ...

Accensione e sintonizzazione automatica del televisore

- 5 Il menù di Preselezione Automatica appare sullo schermo. Prema il pulsante **OK** per selezionare **Si**.

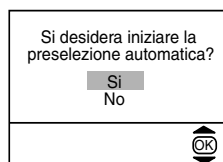

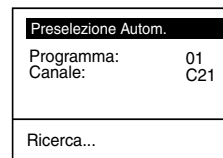

- 6 Il televisore inizia a sintonizzare e memorizzare in maniera automatica tutti i canali (emittenti televisive) disponibili.

 Questo processo può durare alcuni minuti. Abbia pazienza e non prema nessun altro pulsante finché dura il processo di sintonizzazione, giacché altrimenti il processo non si completerebbe.

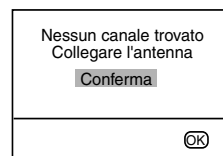

 Se il televisore non ha trovato alcun canale (emittente di televisione) dopo aver realizzato la sintonizzazione automatica, sullo schermo apparirà un messaggio con la richiesta di connettere l'antenna. Proceda a connetterla come indicato nella pag. 6 di questo manuale, e prema **OK**. Il procedimento di sintonizzazione automatica ricomincerà automaticamente.



- 7  Una volta che il televisore avrà sintonizzato e memorizzato tutti i canali (emittenti televisive), sullo schermo apparirà in forma automatica il menù di **Ordinamento dei Programmi**, affinché l'utente possa cambiare l'ordine secondo il quale i canali appaiono sullo schermo.



a) Se non desidera cambiare l'ordine dei canali, passi al punto 8.

b) Se desidera cambiare l'ordine dei canali, realizzi le seguenti operazioni:

- 1 Prema il pulsante **↓** o **↑** per selezionare il numero di programma con il canale (emittente televisiva) che desidera cambiare di posizione, ed in seguito prema **→**.
- 2 Prema il pulsante **↓** o **↑** per selezionare il nuovo numero di programma nel quale desidera memorizzare il canale (emittente televisiva) selezionato, ed in seguito prema **→**.
- 3 Ripeta i passi b)1 e b)2 se desidera riordinare altri canali televisivi.

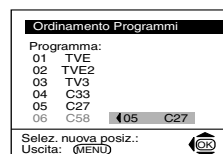

- 8 Prema il pulsante **MENU** per tornare allo schermo normale del televisore.

MENU



 Il televisore è pronto per funzionare.

i Questo televisore utilizza un sistema di menù su schermo per guidare l'utente nel corso delle varie operazioni. Utilizzi i seguenti pulsanti del telecomando per spostarsi attraverso i vari menù:

- 1** Prema il pulsante **MENU** per mostrare il primo livello di menù su schermo.

MENU



- 2**
- Per mettere in risalto il menù o l'opzione desiderati, prema \downarrow o \uparrow .
 - Per entrare nel menù o nell'opzione selezionata, prema \rightarrow .
 - Per tornare al menù all'opzione precedente, prema \leftarrow .
 - Per modificare le regolazioni dell'opzione selezionata, prema $\downarrow / \uparrow / \leftarrow$ o \rightarrow .
 - Per confermare e memorizzare la sua scelta, prema **OK**.

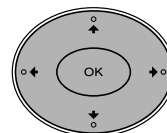

- 3** Prema il pulsante **MENU** per tornare allo schermo normale del televisore.

MENU



Guida dei menù

Livello 1



Livello 2

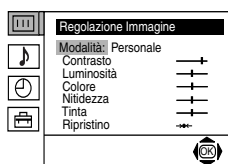

Livello 3 / Funzione

REGOLAZIONE DELL'IMMAGINE

Il menù di "Regolazione Immagine" le consente di modificare le regolazioni dell'immagine.

Per realizzare questa operazione:

Dopo aver selezionato l'opzione che desidera modificare, prema \rightarrow . In seguito, prema ripetutamente $\downarrow / \uparrow / \leftarrow$ o \rightarrow per modificare la regolazione, ed infine prema **OK** per memorizzarla. Questo menù le permette anche di modificare il modo d'immagine secondo il tipo di programma che sta vedendo:

- **Personale** (per preferenze individuali).
- **Live** (per trasmissioni dal vivo, DVD e ricevitori satellitari digitali).
- **Film** (per film).

- **Luminosità**, **Colore** e **Nitidezza** potranno essere modificati solo se è stato selezionato il modo d'immagine in "Personale".
- **Tinta** è disponibile solo per il sistema di colore NTSC (per esempio, videocassetta statunitense).
- Per ristabilire le regolazioni d'immagine predefinite in fabbrica, selezioni **Ripristino** e prema **OK**.

IT

Livello 1

Livello 2

Livello 3 / Funzione

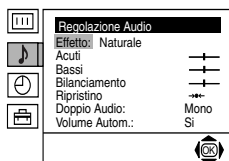

REGOLAZIONE AUDIO

Il menù di “Regolazione Audio” consente di modificare le regolazioni audio.

Per realizzare questa operazione:

Dopo aver selezionato l'opzione che desidera modificare, preme ➔. In seguito, preme ripetutamente ▼/ ▲/ ◀ o ▶ per modificare la regolazione e infine preme **OK** per memorizzarla.

- Effetto** ➔ ▼ **Naturale:** aumenta la nitidezza, il dettaglio e la presenza dell'audio attraverso il sistema “BBE High Definition Sound system”*.
- ▼ **Dinamico:** “BBE High Definition Sound system”* Intensifica la nitidezza e la presenza dell'audio, producendo una voce più chiara e una musica più reale.
- ▼ **Dolby**Virtual:** Simula l'effetto audio “Dolby Surround Pro Logic”.
- ▼ **No:** senza effetti acustici speciali.

Acuti ➔ ◀ Meno ➔ Più

Bassi ➔ ◀ Meno ➔ Più

Bilanciamento ➔ ◀ Sinistro ➔ Destro

Ripristino  Ripristina i livelli di audio predefiniti in origine.

- Doppio Audio** ➔ • Per trasmissioni stereo:
▼ **Mono.**
▼ **Stereo.**
• Per trasmissioni in due lingue:
▼ **Mono** (per canale mono, se è disponibile).
▼ **A** (for channel 1).
▼ **B** (for channel 2).

- Volume Autom.** ➔ ▼ **No:** Il volume varia in funzione del segnale di emittenza.
▼ **Sì:** Il volume viene mantenuto stabile, indipendentemente dal segnale di emittenza (per esempio, in occasione degli annunci pubblicitari).

- Se sta ascoltando la televisione con le cuffie l'opzione “Effetto” cambierà automaticamente nella posizione “No”.
- Se imposta “Effetto” in “Dolby Virtual”, l'opzione “Volume Autom.” passerà automaticamente nella posizione “No”, e viceversa.

 * “BBE High Definition Sound system” è fabbricato da Sony Corporation con licenza di BBE Sound, Inc. È coperto dal brevetto U.S.A. n° 4,638,258 e n° 4,482,866. La parola “BBE” e il simbolo “BBE” sono marchi registrati da BBE Sound, Inc.

 ** Questo televisore è stato progettato per creare l'effetto audio “Dolby Surround” che simula il suono di 4 altoparlanti con i soli due altoparlanti del televisore, sempre che il segnale audio dell'emittente sia “Dolby Surround Pro Logic”. Inoltre, potrà anche migliorare l'effetto audio connettendo un amplificatore esterno. Per maggiori informazioni, consulti il capitolo “Connessione di un apparecchio audio esterno” a pagina 20).

** Prodotto sotto licenza della Dolby Laboratories. “Dolby”, “Pro Logic” ed il simbolo doppia D  sono marchi registrati della Dolby Laboratories.

Livello 1

Livello 2

Livello 3 / Funzione

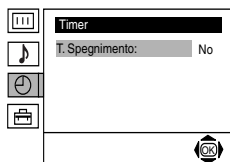
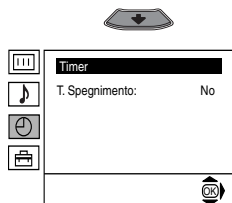

SPEGNIMENTO AUTOMATICO

L'opzione di "T. Spegnimento" nell'ambito del menù "Timer", le consente di selezionare un periodo di tempo dopo il quale il televisore passa automaticamente alla modalità di disinserimento temporaneo (standby).

Per realizzare questa operazione:

Dopo aver selezionato l'opzione, prema ➔. In seguito, prema ↓ o ↑ per selezionare l'intervallo di tempo (massimo 4 ore) ed infine prema **OK** per memorizzarlo.

Se desidera vedere il tempo rimanente fino al momento dello spegnimento, mentre vede la televisione, prema il pulsante **IT**.

Un minuto prima che il televisore entri nel modo di spegnimento temporale, sullo schermo apparirà l'indicazione corrispondente al tempo rimanente.



Lingua/Nazione

L'opzione di "Lingua/Nazione" nell'ambito del menù "Impostazione", le consente di selezionare la lingua in cui desidera che appaiano i menù sullo schermo. Le consente anche di selezionare il paese ove desidera utilizzare il televisore.

Per realizzare questa operazione: dopo aver selezionato l'opzione, prema ➔ e, in seguito, proceda come indicato nel capitolo "Accensione e Sintonizzazione automatica del TV", passi 2 e 3 a pagina 7.

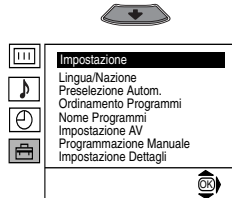
IT

PRESELEZIONE AUTOMATICA

L'opzione di "Preselezione Autom." nell'ambito del menù "Impostazione", le permette di fare in modo che il televisore cerchi e memorizzi tutti i canali (emittenti televisive) disponibili.

Per realizzare questa operazione:

Dopo aver selezionato l'opzione, prema ➔ e, in seguito, proceda come indicato nel capitolo "Accensione e Sintonizzazione automatica del TV", passi 5 e 6 a pagina 8.

continua...

Livello 1

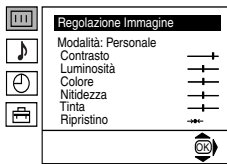

Livello 2



Livello 3 / Funzione

ORDINAMENTO DEI PROGRAMMI

L'opzione di "Ordinamento dei Programmi" nell'ambito del menù "Impostazione", le consente di cambiare l'ordine secondo il quale i canali (emittenti di televisione) appaiono sul televisore.

Per realizzare questa operazione:

Dopo aver selezionato l'opzione, prema \blacktriangleright e, in seguito, proceda come indicato nel capitolo "Accensione e Sintonizzazione automatica del TV", passo 7 b) a pagina 8.

NOME PROGRAMMI

L'opzione "Nome Programmi" nell'ambito del menù "Impostazione", permette di assegnare a un canale un nome composto da un massimo di cinque caratteri.

Per realizzare questa operazione:

- 1 Dopo aver selezionato questa opzione, prema \blacktriangleright , e in seguito prema \blacktriangledown o \blacktriangleup per selezionare il numero di programma cui vuole assegnare un nome.
- 2 Prema \blacktriangleright . Con il primo elemento della colonna **Nome** in risalto, prema \blacktriangledown o \blacktriangleup per selezionare un carattere, un numero o "-" per uno spazio in bianco e in seguito prema \blacktriangleright per confermare la scelta. Selezioni gli altri quattro caratteri nello stesso modo. Per concludere, prema **OK** per memorizzarlo.

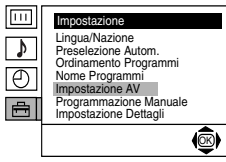
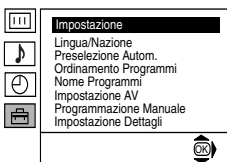
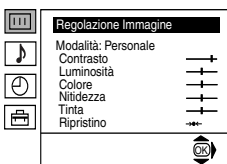
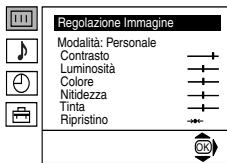

IMPOSTAZIONE AV

L'opzione "Impostazione AV" nell'ambito del menù "Impostazione" permette di assegnare un nome all'apparecchio esterno connesso a questo televisore.

Per realizzare questa operazione:

- 1 Dopo aver selezionato l'opzione, prema \blacktriangleright e in seguito, prema \blacktriangledown o \blacktriangleup per selezionare la fonte d'entrata cui desidera assegnare un'etichetta (**AV1**, **AV2** e **AV3** per gli apparecchi opzionali connessi ai connettori Euro AV della parte posteriore del televisore e **AV4** per i lato connettori). In seguito, prema \blacktriangleright .
- 2 Nella colonna "Nome" apparirà automaticamente una etichetta predefinita:
 - a) Se desidera usare una delle 6 etichette predefinite (**CABLE**, **GAME**, **CAM**, **DVD**, **VIDEO** o **SAT**), prema \blacktriangledown o \blacktriangleup per selezionarne una, e per concludere prema **OK** per memorizzarla.
 - b) Se desidera creare una sua propria etichetta, selezioni **Modif** e prema \blacktriangleright . In seguito, con il primo elemento in risalto, prema \blacktriangledown o \blacktriangleup per selezionare un carattere, un numero o "-" per uno spazio in bianco e prema \blacktriangleright per confermare il carattere. Selezioni gli altri quattro caratteri nello stesso modo e, per concludere, prema **OK** per memorizzarlo.

continua...

Livello 1



Livello 2

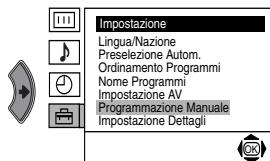

Livello 3 / Funzione

PROGRAMMAZIONE MANUALE

L'opzione di "Programmazione Manuale" nell'ambito del menù "Impostazione", le consente di:

- a) Sintonizzare uno a uno e nell'ordine di programma desiderato, i canali (emittenti televisive) o un'entrata video esterna.

Per realizzare questa operazione:

- 1 Dopo aver selezionato l'opzione di "Programmazione Manuale", prema **➔**. Con l'opzione **Programma** in risalto, prema **➔** e, in seguito, prema **↓** o **↑** per selezionare il numero di programma (posizione) nel quale desidera sintonizzare un'emittente televisiva o il canale per una fonte video esterna (per il canale della fonte video esterna consigliamo di selezionare il numero di programma "0"). Prema **←**.

- 2  La seguente opzione appare solo in funzione del paese che sia stato selezionato nell'ambito del menù "Lingua/Nazione".

Dopo aver selezionato l'opzione **Sistema** prema **➔**. In seguito prema **↓** o **↑** per selezionare il sistema de televisione. (**B/G** per i paesi dell'Europa occidentale, **D/K** per quelli dell'Europa orientale, **L** per la Francia o **I** per la Gran Bretagna). Prema **←**.

- 3 Dopo aver selezionato l'opzione **Canale**, prema **➔** e, in seguito, prema **↓** o **↑** per selezionare il tipo di canale ("**C**" per canali terrestri o "**S**" per canali via cavo). Prema **➔**. In seguito, prema i pulsanti numerici per introdurre direttamente il numero del canale della emittente televisiva o quello del segnale del canale di fonte video esterna. Se non conosce il numero del canale, prema **↓** o **↑** per cercarlo. Quando avrà trovato il canale che desidera memorizzare prema **OK** due volte. Ripeta tutti questi passi per sintonizzare e memorizzare altri canali.

- b) Assegnare un nome ad un canale, con un massimo di cinque caratteri.

Per realizzare questa operazione:

Mettendo in risalto l'opzione **Programma**, prema **PROG + 0 -** fino a che non appaia il numero di programma che desidera etichettare. Quando questo apparirà sullo schermo, selezioni l'opzione **Nome** e, in seguito, prema **➔**. Prema **↓** o **↑** per selezionare una lettera, un numero o "-" per uno spazio in bianco e prema **➔** per confermare il carattere prescelto. Selezioni gli altri quattro caratteri nello stesso modo. Quando avrà selezionato tutti i caratteri, prema **OK** due volte per memorizzarlo.

continua...

IT

Livello 1

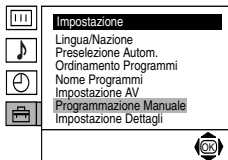

Livello 2

Livello 3 / Funzione

- c) Anche se la sintonizzazione automatica (AFT) è sempre attivata, l'utente potrà ugualmente regolarla in forma manuale allo scopo di ottenere una migliore ricezione dell'immagine nel caso in cui questa appaia distorta.

Per realizzare questa operazione:

Mentre sta vedendo il canale (emittente televisiva) per il quale desidera effettuare una sintonizzazione più accurata, selezioni l'opzione **AFT** e, in seguito, prema ➔, Prema ▼ o ▲ per regolare il livello di frequenza del canale tra -15 e +15. Infine, prema **OK** due volte per memorizzarlo.

- d) E'possibile omettere i numeri di programma non desiderati, saltandoli per mezzo della selezione con i pulsanti **PROG +/-**.

Per realizzare questa operazione:

Mettendo in risalto l'opzione **Programma**, prema **PROG +** o **-** fino a che non appaia il numero di programma che desidera omettere.

Quando questo apparirà sullo schermo, selezioni l'opzione **Salta** e, in seguito, prema ➔. Prema ▼ o ▲ per selezionare **Si**, ed infine prema due volte **OK** per memorizzarlo.

Qualora, in seguito, l'utente desideri annullare questa funzione, selezioni di nuovo "No" al posto di "Si".

- e) Questa opzione permette di vedere e registrare in modo corretto un canale codificato quando si utilizza un decoder connesso al connettore Euro AV ➔3/➔3 o attraverso un videoregistratore connesso al suddetto connettore Euro AV.



La seguente opzione appare solo in funzione del paese che sia stato selezionato nell'ambito del menù "Lingua/Nazione".

Per realizzare questa operazione:

Selezioni l'opzione **Decoder** e prema ➔. In seguito, prema ▼ o ▲ per selezionare **Si**. Per concludere, prema **OK** due volte per memorizzarlo.

continua...

Livello 1

Livello 2

Livello 3 / Funzione

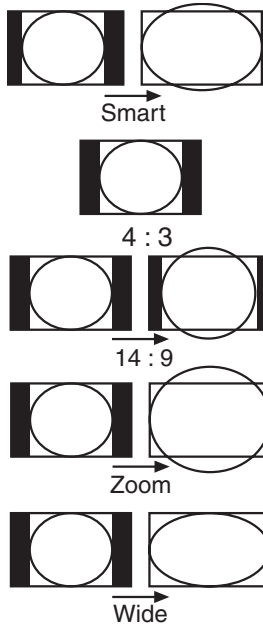
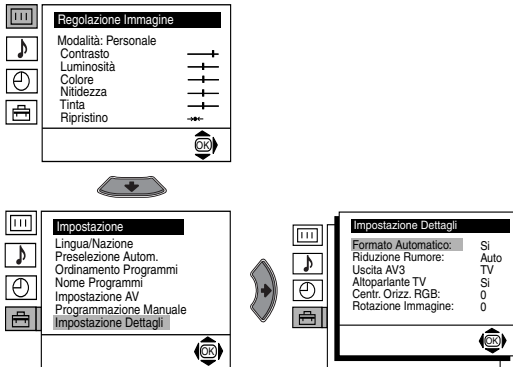

FORMATO AUTOMATICO

L'opzione "Formato Automatico" nel menù "Impostazione Dettagli" permette che il televisore cambi automaticamente il tipo di formato d'immagine.

Per realizzare questa operazione:

Dopo aver selezionato l'opzione, prema il pulsante **↵**. In seguito, prema i pulsanti **↓** o **↑** per selezionare **Si** (se desidera che il televisore cambi automaticamente il formato d'immagine secondo il segnale dell'emittente) o selezioni **No** (se desidera mantenere il formato dell'immagine in base alle sue preferenze). Finalmente prema **OK** per memorizzarlo.

i Sia se ha selezionato "Si" sia se ha selezionato "No" nell'opzione "Formato Automatico", potrà sempre modificare il tipo di formato d'immagine premendo più volte il pulsante **⏏** del telecomando. Potrà scegliere tra i seguenti formati.

Smart: Imitazione dell'effetto di schermo orizzontale per emissioni 4:3

4:3: Formato d'immagine 4:3 normale, con immagine intera

14:9: Tipo d'immagine compressa tra i formati 4:3 e 16:9

Zoom: Formato di schermo orizzontale per film su video

Wide: Per emissioni 16:9, con immagine intera

i Nei formati Smart, Zoom e 14:9, lo schermo appare ritagliato sia nell'are superiore sia in quella inferiore. Prema i pulsanti **↓** o **↑** per regolare la posizione dell'immagine sullo schermo (per esempio per leggere i sottotitoli).

continua...

Livello 1

Livello 2

Livello 3 / Funzione

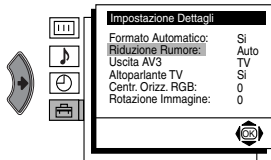
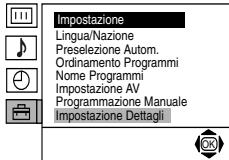
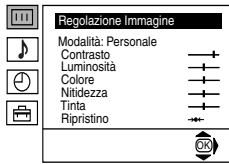

RIDUZIONE DEL RUMORE VIDEO

L'opzione di "Riduzione Rumore" nell'ambito del menù "Impostazione Dettagli" permette di ridurre automaticamente il rumore dell'immagine in caso di segnali TV deboli.

Per realizzare questa operazione:

Dopo aver selezionato l'opzione, prema ➔. In seguito, prema ↓ o ↑ per selezionare **Auto** e, infine, prema **OK** per memorizzarlo.

Qualora, in seguito, l'utente desideri annullare questa funzione, selezioni di nuovo "No" al posto di "Auto".

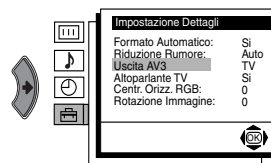
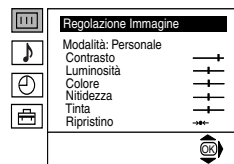

USCITA AV3

L'opzione "Uscita AV3" nell'ambito del menù "Impostazione Dettagli" permette di selezionare la fonte d'uscita del connettore Euro AV ➔3/↩3 in modo da poter registrare da questo connettore Euro AV qualsiasi segnale proveniente dal televisore o da un altro apparecchio esterno connesso ai connettori Euro AV ➔1/↩1 o ➔2/↩2 o ai connettori laterale ↩4 or ➔4 e ➔4.

i Se il suo videoregistratore dispone di Smartlink, questo procedimento non è necessario.

Per realizzare questa operazione:

Dopo aver selezionato l'opzione, prema ➔. In seguito, prema ↓ o ↑ per selezionare il segnale d'uscita desiderato **TV**, **AV1**, **AV2**, **AV4**, **YC4** o **AUTO**.

⚠ Se seleziona "AUTO", il segnale d'uscita sarà sempre lo stesso che appare sullo schermo del televisore.

⚠ Se ha collegato un decoder al connettore Euro AV ➔3/↩3 o a un videoregistratore connesso a questo connettore Euro AV, ricordi di selezionare di nuovo l'uscita AV3 in "AUTO" o "TV" per una corretta decodificazione.

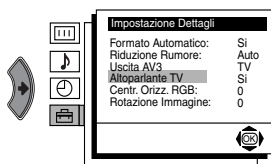
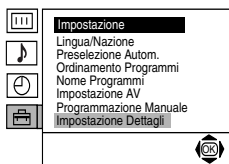
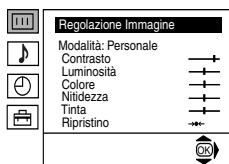

ALTOPARLANTI TV

L'opzione di "Altoparlante TV" nel menù "Impostazione Dettagli", le consente di annullare l'audio degli altoparlanti del televisore per ascoltare unicamente attraverso un amplificatore esterno connesso ai terminali d'Uscita audio situati dietro l'apparecchio.

Per realizzare questa operazione:

Dopo aver selezionato l'opzione, prema ➔. In seguito, prema ↓ o ↑ per selezionare **No** e, infine, prema **OK** per memorizzarlo.

Qualora, in seguito, l'utente desideri annullare questa funzione, selezioni di nuovo "Si" al posto di "No".

continua...

Livello 1

Livello 2

Livello 3 / Funzione

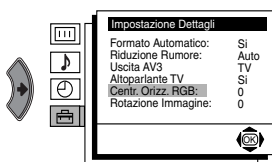

REGOLAZIONE DELLA GEOMETRIA DELL'IMMAGINE PER UNA FONTE RGB

Quando si collega una fonte di segnale RGB, come una "PlayStation", può rendersi necessario regolare la centratura orizzontale dell'immagine. In questo caso, l'utente potrà regolarla utilizzando l'opzione di "Centr. Orizz. RGB" nell'ambito del menù "Impostazione Dettagli".

Per realizzare questa operazione:

Mentre sta vedendo un segnale di entrata RGB, selezioni l'opzione "Centr. RGB" e prema ➔. In seguito, prema ▼ o ▲ per regolare la centratura dell'immagine tra -10 e +10. Infine, prema OK per memorizzarlo.

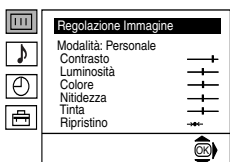

ROTAZIONE IMMAGINE

A causa del magnetismo terrestre, è possibile che l'immagine appaia inclinata. In questo caso, l'utente potrà regolarla di nuovo utilizzando l'opzione di "Rotazione Immagine" nell'ambito del menù "Impostazione Dettagli".

Per realizzare questa operazione:

Dopo aver selezionato l'opzione, prema ➔. In seguito, prema ▼ o ▲ per regolare l'inclinazione dell'immagine tra -5 e + 5. Infine, prema OK per memorizzarlo.

Televideo



Quasi tutti i canali TV trasmettono informazioni tramite il Televideo. La pagina d'indice del servizio Televideo (in genere, la pagina 100) contiene le informazioni sull'uso di questo servizio.



Accertarsi che il canale TV utilizzato abbia un buon segnale, altrimenti possono comparire errori nelle pagine del Televideo.

Entrare nel servizio di televideo:

Dopo aver selezionato il canale (emittente televisiva) che trasmetta il servizio di televideo che desidera vedere, prema

TELETEXT	
Index	
Programme	25
News	153
Sport	101
Weather	98

Selezionare una pagina del televideo:

Introduca le tre cifre del numero di pagina che desidera vedere, utilizzando i pulsanti numerici del telecomando.

- Se si sbaglia, introduca tre cifre qualunque e, in seguito, introduca nuovamente il numero di pagina corretto.
- Se il contatore delle pagine non si arresta, significa che la pagina richiesta non è più disponibile. In questo caso, introduca un altro numero di pagina.

Selezionare la pagina seguente o precedente:

Prema PROG + () o PROG - ()

Sovrapporre il televideo all'immagine della televisione:

Mentre sta vedendo il televideo, prema . Lo prema di nuovo per uscire dalla modalità di televideo.

Blocco temporaneo di una pagina:

Prema / . Lo prema di nuovo per disinserire il blocco.

Visualizzare un'informazione occulta (per esempio: soluzioni di indovinelli):

Prema / . Lo prema di nuovo per occultare di nuovo l'informazione.

To select a sub page:

Può darsi il caso che una pagina del televideo sia composta da più sottopagine. In questo caso, il numero di pagina che appare nella parte superiore sinistra cambierà da giallo a verde, e appariranno una o più frecce accanto al numero di pagina. Premere più volte i pulsanti o del telecomando per visualizzare la sottopagina desiderata.

Uscire dal servizio di televideo:

Prema

Fasttext



Il servizio Fasttext consente di accedere alle pagine di televideo per mezzo di un unico pulsante. Nell'ambito del servizio di televideo, e nel caso in cui vengano emessi dei segnali di Fasttext, nella parte inferiore dello schermo appare un menù di codici a colori che consentono all'utente di accedere direttamente ad una pagina determinata. Per realizzare questa operazione, prema il pulsante corrispondente al colore (rosso, verde, giallo o blu) del telecomando.

i È possibile connettere al televisore una vasta gamma di apparecchi opzionali come indicato in seguito. (I cavi di collegamento non vengono forniti).

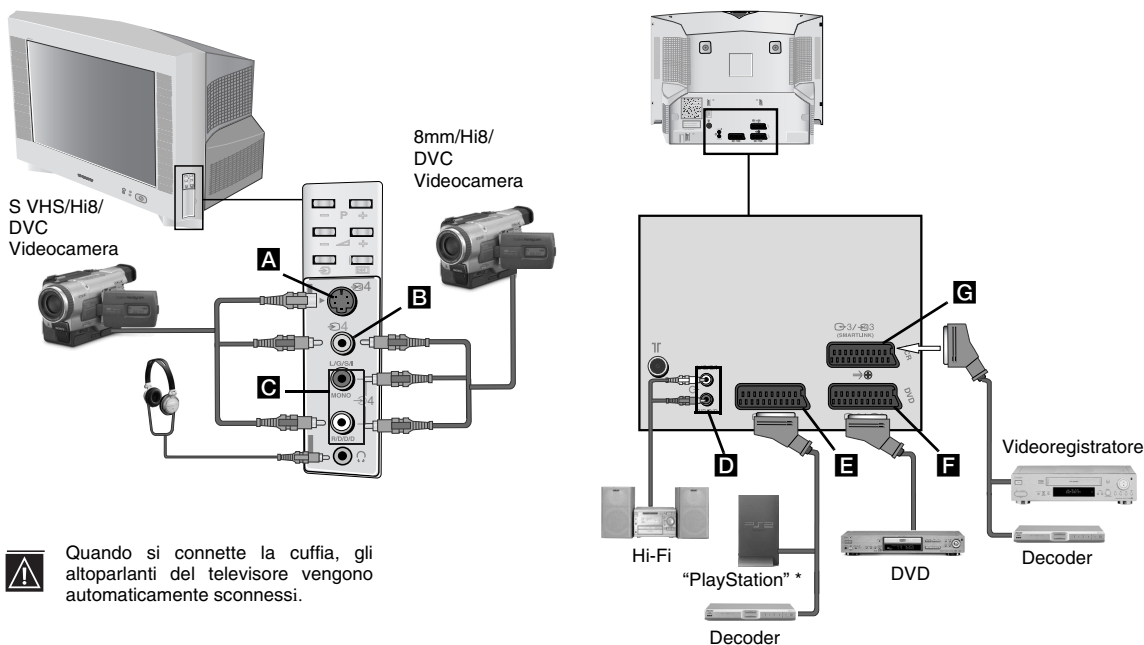

A Quando si connette la cuffia, gli altoparlanti del televisore vengono automaticamente sconnessi.

* "PlayStation" è un prodotto di Sony Computer Entertainment, Inc.
 * "PlayStation" è una marca registrata di Sony Computer Entertainment, Inc.

- A** • Per evitare la distorsione dell'immagine, non usare contemporaneamente i connettori **A** e **B**.
- Non bisogna connettere alcun decoder al connettore Euro AV **F**.

Connessione di un video:

Per connettere un apparecchio video, consulti il capitolo "Connessione dell'antenna e del videoregistratore". Le consigliamo di connettere il videoregistratore utilizzando un connettore AV. Se non viene utilizzato un connettore di questo tipo, si renderà necessario sintonizzare manualmente il canale del segnale video per mezzo del menù di "Programmazione Manuale" (per realizzare questa operazione, consulti il paragrafo a) della pagina 13). Consulti anche il manuale d'istruzioni del suo videoregistratore per vedere come trovare il canale del segnale del videoregistratore.

Connessione di un videoregistratore che dispone di Smartlink:

i Smartlink è un collegamento tra il televisore e un videoregistratore che permette un trasferimento diretto di determinate informazioni. Qualora desiderasse maggiori informazioni in merito al Smartlink, consulti il manuale delle istruzioni del suo videoregistratore.

Se utilizza un videoregistratore che dispone di Smartlink, utilizzi un cavo per connettore Euro AV e lo connetta al connettore Euro AV **G**.

Se ha connesso un decoder al connettore Euro AV **G** o a un videoregistratore connesso al suddetto connettore Euro AV:

Selezioni l'opzione di "Programmazione Manuale" nell'ambito del menù "Impostazione" e dopo aver selezionato l'opzione "Decoder**", selezioni "Si" (utilizzando **↓** o **↑**) per ogni canale criptato.

** Questa opzione appare solo in funzione del paese che sia stato selezionato nell'ambito del menù "Lingua/Nazione".

continua...

Collegamento di apparecchi opzionali

Connessione di un apparecchio audio esterno:

Se desidera ascoltare l'audio del televisore attraverso gli altoparlanti del suo impianto stereo, connetta l'impianto all'uscita audio **D** e, attraverso il sistema di menù, selezioni "Impostazione". In seguito, entri nell'opzione "Impostazione Dettagli" e selezioni "No" in "Altoparlante TV".

i Il volume degli altoparlanti esterni potrà essere variato premendo i tasti del volume sul telecomando. Anche le impostazioni degli alti e dei bassi potranno essere variate dal menu 'Regolazione Audio'.

Potrà godere dell'effetto audio "Dolby Virtual" anche attraverso il suo apparecchio stereo:

Per realizzare questa operazione, collochi gli altoparlanti del suo apparecchio stereo ai lati del televisore, mantenendo circa 50cm di distanza tra il televisore e ogni altoparlante.

Una volta collocati gli altoparlanti, mediante il sistema di menù, selezioni il menù "Regolazione Audio". In seguito, selezionare "Dolby Virtual" nell'opzione "Effetto".

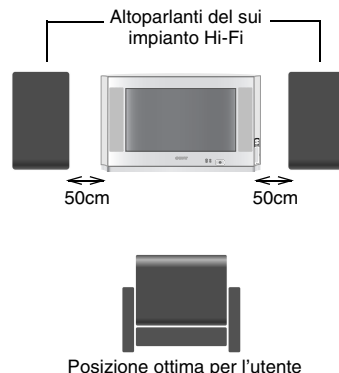

Uso degli apparecchi opzionali



- 1 Connettere l'apparecchio opzionale al connettore adeguato del televisore come indicato sopra.
- 2 Accenda l'apparecchio connesso.
- 3 Per vedere l'immagine dell'apparecchio collegato, prema ripetutamente il pulsante  fino a che non appaia sullo schermo il simbolo corretto di entrata.

Symbolo Segnali di entrata

-  1 • Segnale d'entrata di audio / video per mezzo del connettore AV **E**.
-  1 • Segnale di entrata RGB per mezzo del connettore AV **E**. Questo simbolo appare solo se è stata connessa un'entrata RGB.
-  2 • Audio / video input signal through the Scart connector **F**.
-  2 • Segnale d'entrata audio / video per mezzo il connettore Euro AV **F**. Questo simbolo appare solo se è stata connessa un'entrata RGB.
-  3 • Segnale di entrata di audio/video per mezzo del connettore AV **G**.
-  3 • Segnale di entrata S Video per mezzo il connettore Euro AV **G**. Questo simbolo appare solo se è stata connessa un'entrata S Video.
-  4 • Segnale di entrata video per mezzo del connettore RCA **B** e segnale di entrata audio per mezzo del **C**.
-  4 • Segnale di entrata S Video per mezzo il connettore S Video **A** e segnale d'entrata audio mediante **C**. Questo simbolo appare solo se è stata connessa un'entrata S Video.

- 4 Per recuperare l'immagine normale del televisore, prema il pulsante  del telecomando.

Per apparecchiature monofoniche:

Collegare il connettore phono alla presa L/G/S/I posta sul laterale del TV e selezionare  4 o  4 come segnale in ingresso utilizzando le istruzioni riportate in questa pagina. Infine facendo riferimento alla sezione relativa alla "Regolazione Audio" su questo manuale selezionare "Doppio Audio" "A" sul menu audio.

Sistema televisivo:

In funzione del paese che sia stato selezionato:
B/G/H, D/K, L, I

Sistema colore:

PAL, SECAM

NTSC 3.58, 4.43 (solo entrata video)

Copertura di canale:

VHF: E2-E12

UHF: E21-E69

CATV: S1-S20

HYPER: S21-S41

D/K: R1-R12, R21-R69

L: F2-F10, B-Q, F21-F69

I: UHF B21-B69

Cinescopio:

Schermo piatto FD Trinitron WIDE

32 pollici (circa 82 cm misurata in diagonale)

Terminali posteriori:

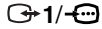
 **1/** Connettore Euro AV da 21 pins (norma CENELEC) incluse le entrate audio/video, entrata RGB, uscita audio/video di TV

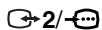
 **2/** Connettore Euro AV da 21 pins (norma CENELEC) incluse le entrate audio/video, entrata RGB, uscita audio/video monitor

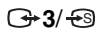
 **3/** Connettore Euro AV da 21 pin (norma (SMARTLINK) CENELEC) comprese entrate audio/video, entrate S video, uscita audio/video elezionabile e connessione Smartlink

 Uscite audio (sin./des.) – connettori RCA

Terminali sul pannello laterale:

 **4** Entrada S Video - DIN da 4 pin

 **4** Entrada Video - connettore RCA

 **4** Entrada Audio - connettori RCA

 Presa per cuffia

Uscita audio:

2 x 14 W (potenza musicale)

2 x 7 W (RMS)

Consumo di energia:

102 W

Consumo di energia in modalità di disinserimento temporaneo (standby):

0.4 W

Dimensioni (l. x a. x p.):

Circa 933 x 562 x 572 mm.

Peso:

Circa 60 Kg.

Accessori forniti:

Un telecomando RM-947.

Due pile a norma IEC.

Altre caratteristiche:

- Immagine a 100 Hz
- Televideo, FasText, Toptext (250 pagine di memoria Televideo)
- Sleep Timer
- Smartlink (comunicazione diretta tra il televisore ed un apparecchio videoregistratore compatibile. Se ha bisogno di maggiori informazioni su Smartlink, consulti il manuale delle istruzioni del suo videoregistratore)
- Rilevamento automatico del sistema di televisione
- DolbyVirtual
- BBE
- Formato Automatico

Design e caratteristiche tecniche sono soggetti a cambiamenti senza preavviso.

Carta ecologica – Senza cloro 

Trattamento del dispositivo elettrico od elettronico a fine vita (Applicabile in tutti i paesi dell'Unione Europea e in quelli con sistema di raccolta differenziata)



Questo simbolo sul prodotto o sulla confezione indica che il prodotto non deve essere considerato come un normale rifiuto domestico, ma deve invece essere consegnato ad un punto di raccolta appropriato per il riciclo di apparecchi elettrici ed elettronici. Assicurandovi che questo prodotto sia smaltito correttamente, voi contribuirete a prevenire potenziali conseguenze negative per l'ambiente e per la salute che potrebbero altrimenti essere causate dal suo smaltimento inadeguato. Il riciclaggio dei materiali aiuta a conservare le risorse naturali. Per informazioni più dettagliate circa il riciclaggio di questo prodotto, potete contattare l'ufficio comunale, il servizio locale di smaltimento rifiuti oppure il negozio dove l'avete acquistato.

IT

Soluzione dei problemi







A seguito vengono proposte alcune semplici soluzioni per risolvere i problemi riguardanti l'immagine e il suono.

Problema	Soluzione
Assenza d'immagine (lo schermo appare scuro) e assenza di suono.	<ul style="list-style-type: none"> • Verifichi il collegamento dell'antenna. • Colleghi il televisore e prema il pulsante posizionato sulla parte frontale dell'apparecchio. • Se l'indicatore del televisore è acceso, prema il pulsante TV del telecomando.
L'immagine è scadente o assente ma la qualità del suono è buona.	<ul style="list-style-type: none"> • Per mezzo del sistema di menù, entri nel menù di "Regolazione Immagine" e selezioni "Ripristino" per recuperare le regolazioni originali.
Assenza d'immagine o del menù delle informazioni dell'apparecchio opzionale collegato al connettore AV posizionato sulla parte posteriore del televisore.	<ul style="list-style-type: none"> • Si assicuri di aver acceso l'apparecchio opzionale e prema varie volte il pulsante del telecomando fino a che il simbolo di entrata corretto non appaia sullo schermo.
Buona qualità d'immagine, ma assenza di suono.	<ul style="list-style-type: none"> • Prema il pulsante +/- del telecomando. • Verifichi che l'opzione "Altoparlante TV" nell'ambito del menù "Impostazione Dettagli" sia selezionata nella posizione "Sì". • Controlli che la cuffia sia stata disinserita.
I programmi a colori non si vedono a colori.	<ul style="list-style-type: none"> • Per mezzo del sistema di menù, entri nel menù di "Regolazione Immagine" e selezioni "Ripristino" per recuperare le regolazioni originali.
L'immagine appare distorta al momento di cambiare programma o di selezionare il televideo.	<ul style="list-style-type: none"> • Spenga l'apparecchio collegato al connettore AV a 21 pins della parte posteriore del televisore.
Caratteri erronei nelle pagine di televideo.	<ul style="list-style-type: none"> • Mediante il sistema di menù, selezioni l'opzione "Lingua/Nazione" e selezioni il paese nel quale viene utilizzato il televisore.
L'immagine appare inclinata.	<ul style="list-style-type: none"> • Per mezzo del sistema di menù, selezioni l'opzione "Rotazione Immagine" nell'ambito del menù di "Impostazione Dettagli" e corregga l'inclinazione.
Immagine con rumore video.	<ul style="list-style-type: none"> • Per mezzo del sistema di menù, selezioni l'opzione "AFT" nell'ambito del menù di "Programmazione Manuale" e regoli la sintonizzazione fine dei canali per ottenere una migliore ricezione dell'immagine. • Per mezzo del sistema di menù, selezioni l'opzione "Riduz. del Rumore" nell'ambito del menù di "Impostazione Dettagli" e selezioni "Auto" per attenuare il rumore dell'immagine.
l'immagine non si decodifica in modo corretto o è instabile quando si visualizza un canale criptato attraverso un decoder connesso al connettore Euro AV 3/ 3.	<ul style="list-style-type: none"> • Mediante il sistema di menù, entri nel menù "Impostazione". In seguito, entri nell'opzione "Impostazione Dettagli" e selezioni la "Uscita AV3" in "TV". • Verificare che il decoder non sia connesso al connettore Euro AV 2/ 2.
Il telecomando non funziona.	<ul style="list-style-type: none"> • Cambi le pile.
L'indicatore di spegnimento temporaneo (standby) del televisore lampeggia.	<ul style="list-style-type: none"> • Si metta in contatto con il centro di assistenza Sony più vicino.

- In caso di avaria, faccia esaminare l'apparecchio a del personale specializzato.
- Non apra mai l'apparecchio.

Gefeliciteerd met de aankoop van uw Sony Trinitron Televisie met vlak beeldscherm.







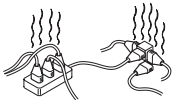

Lees, vóór u het apparaat in gebruik neemt, de instructies in deze gebruiksaanwijzing zorgvuldig. Bewaar de gebruiksaanwijzing voor latere naslag.

- Symbols used in the manual:
 -  Belangrijke informatie.
 -  Functie-informatie.
 - **1,2...** De te volgen reeks aanwijzingen.
 -  De grijs geschakeerde toetsen op de afstandsbediening geven de toetsen aan die gebruikt moeten worden voor het uitvoeren van de verschillende aanwijzingen.
 -  Informatie over het resultaat van de aanwijzingen.

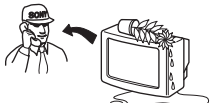
Inhoudsopgave

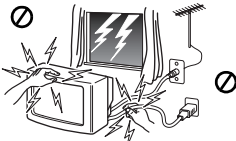
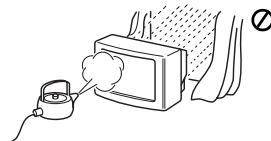
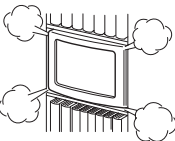
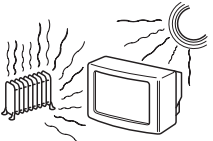
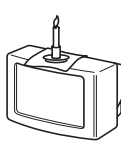
Inleiding	3
Veiligheidsrichtlijnen	4
Overzicht	
Overzicht van de toetsen op de afstandsbediening	5
Overzicht van de toetsen op het TV toestel	6
Installatie	
De batterijen in de afstandsbediening plaatsen	6
De antenne en de videorecorder aansluiten	6
Ingebruikname	
De TV aanzetten en automatisch afstemmen	7
Menusysteem	
Inleiding en bediening van de menusystemen	9
Menugids:	
Beeldinstellingen	9
Geluidsinstellingen	10
Sleep Timer	11
Taal/Land	11
Automatisch Programmeren	11
Programma's Sorteren	12
Programmanaam	12
AV Voorkeuze	12
Handmatig Programmeren	13
Auto formaat	15
Ruisonderdrukking	16
AV3 Uitgang	16
TV Speakers	16
RGB Center	17
Beeldrotatie	17
Teletekst	18
Aanvullende informatie	
Extra apparatuur aansluiten	19
De bediening van de extra apparatuur	20
Technische gegevens	21
Verwijdering van Oude Elektrische en Elektronische Apparaten	21
Problemen oplossen	22

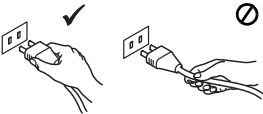
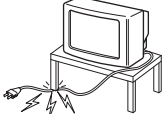
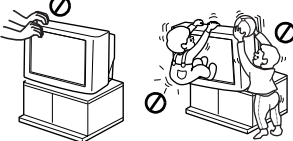
Veiligheidsrichtlijnen

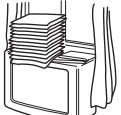
 <p>Gebruik het apparaat uitsluitend op een wisselspanning van 220-240 V. Zorg er voor dat er niet te veel apparaten een stopcontact worden aangesloten om gevaar voor brand of een elektrische schok te voorkomen.</p>	 <p>Laat de TV niet in stand-by staan als het apparaat niet gebruikt wordt. Dit om het milieu te besparen en om veiligheidsredenen. Sommige TV's zijn echter van opties voorzien waarbij het juist nodig is het toestel in stand-by achter te laten. De instructies in deze handleiding geven hierover informatie mocht dit van toepassing zijn.</p>	 <p>Duw nooit voorwerpen in het apparaat om brand of een elektrische schok te voorkomen. Laat nooit vloeistof in het apparaat lopen. Mocht er vloeistof in de behuizing terecht komen, gebruik de TV dan niet maar laat de TV onmiddellijk nakijken door deskundig onderhoudspersoneel.</p>
 <p>Open in geen geval de kast of de achterkant van de behuizing van de TV. Laat voor uw eigen veiligheid service-werkzaamheden over aan deskundigen.</p>	 <p>Raak om veiligheidsredenen de TV, het netsnoer en de antennekabel niet aan tijdens onweer.</p>	 <p>Stel de TV niet bloot aan regen of vocht om gevaar van brand of een elektrische schok te voorkomen.</p>
 <p>Zorg er voor dat de ventilatie-openingen van de TV niet geblokkeerd raken. Laat tenminste 10cm ruimte rondom het apparaat vrij.</p>	 <p>Zet de TV niet op een al te warme of vochtige plaats en zorg ervoor dat het niet blootstaat aan veel stof of mechanische trillingen.</p>	 <p>Houd brandbare voorwerpen of open vuur (bv kaarsen) uit de buurt van de TV om brand te voorkomen.</p>
 <p>Maak het scherm en het toestel schoon met een licht bevochtigde zachte doek. Gebruik nooit: agressieve schoonmaakmiddelen, alkalische cleaners, anti-statische spray, schuurmiddelen of oplosmiddelen als wasbenzine, alcohol of andere chemicalien. Als extra veiligheidsmaatregel dient de netstekker ontkoppelt te worden voor het schoonmaken.</p>	 <p>Trek nooit aan het snoer om de stekker te verwijderen, maar pak altijd de stekker zelf beet.</p>	 <p>Zorg ervoor geen zware voorwerpen op het netsnoer te plaatsen, dit kan schade veroorzaken. Wikkel het overtollige deel van het netsnoer om de hiervoor bestemde haken aan de achterwand van de TV.</p>
 <p>Plaats de TV op een veilige, stabiele ondergrond. Probeer nooit de TV en het meubel tegelijkertijd te verplaatsen of verplaats de TV en het meubel los van elkaar. Voorkom dat kinderen erop kunnen klimmen. Zet de TV niet op de zijkant of met de beeldbuis naar boven gericht.</p>	 <p>Trek de stekker uit het stopcontact voordat u de TV gaat verplaatsen. Voorkom hierbij ongelijke oppervlakken, snelle bewegingen of overmatige geweld. Mocht het toestel gevallen of beschadigd zijn laat het toestel dan nakijken door deskundigen.</p>	 <p>Bedek nooit de ventilatie opening van de TV met voorwerpen zoals gordijnen of kranten etc.</p>

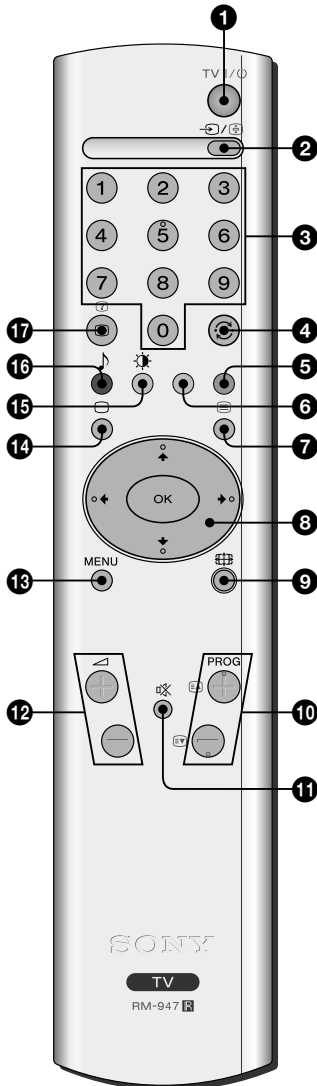

- 1 De TV tijdelijk uitzetten:** Indrukken om de TV tijdelijk uit te zetten (de standby-indicatie gaat branden). Nogmaals indrukken om de TV vanuit de standby-stand aan te zetten. Om energie te besparen raden wij u aan de TV volledig uit te schakelen wanneer zij niet gebruikt wordt. Nadat er 15 minuten geen TV signaal is geweest en geen toetsen zijn ingedrukt, schakelt de TV automatisch in de standby-stand..
- 2 De ingangsbron selecteren:** Herhaaldelijk indrukken totdat het symbool van de gewenste ingangsbron in beeld verschijnt.
- 3 Zenders selecteren:** Indrukken om de kanalen te kiezen. Druk voor de tweecijferige zendernummers het tweede cijfer binnen 2,5 seconden in.
- 4** Indrukken om opnieuw naar de laatst gekozen zender te kijken (deze zender moet ten minste 5 seconden in beeld zijn geweest)
- 5** Deze toets werkt alleen in de teletekst stand.
- 6** Deze toets werkt alleen in de teletekst stand.
- 7 Teletekst selecteren:** Indrukken om teletekst te bekijken.
- 8** Gebruik wanneer het MENU geactiveerd is deze toetsen om u door het menusysteem te verplaatsen. Raadpleeg voor nadere inlichtingen het hoofdstuk "Inleiding en bediening van de menusystemen" op bladzijde 9. Druk wanneer het MENU niet geactiveerd is op OK om het overzicht van de afgestemde kanalen weer te geven. Kies het kanaal (TV zender) met behulp van en , en druk vervolgens nogmaals op **OK** om het gekozen kanaal te weer te geven.
- 9 Beeldformaat kiezen:** Herhaaldelijk indrukken om het beeldformaat te wijzigen. Raadpleeg voor nadere inlichtingen het hoofdstuk "Auto formaat" op bladzijde 15.
- 10 Zenders selecteren:** Indrukken om naar de volgende of vorige zender te gaan.
- 11 Mute:** Indrukken om geluid uit te zetten. Nogmaals indrukken om geluid weer aan te zetten.
- 12 Geluidsvolume instellen:** Indrukken om het geluidsvolume van de TV in te stellen.
- 13 Het menusysteem activeren:** Indrukken om het menu weer te geven. Nogmaals indrukken om het te deactiveren en terug te keren naar het gewone TV scherm.
- 14 TV stand selecteren:** Indrukken om teletekst of video-ingang uit te schakelen.
- 15 Beeldinstelling selecteren:** Herhaaldelijk indrukken om van beeldinstelling te wisselen.
- 16 Keuze van de geluidsinstelling:** Herhaaldelijk indrukken van de geluidsinstelling te wisselen.
- 17 On screen informatie:** Indrukken om alle informatie in beeld weer te geven. Nogmaals indrukken om deze weer te laten verdwijnen.



Behalve voor de TV functies worden alle gekleurde toetsen ook voor de bediening van teletekst gebruikt. Raadpleeg voor een nadere toelichting het hoofdstuk over "Teletekst" in deze in gebruiksaanwijzing.

Overzicht van de toetsen op het TV toestel

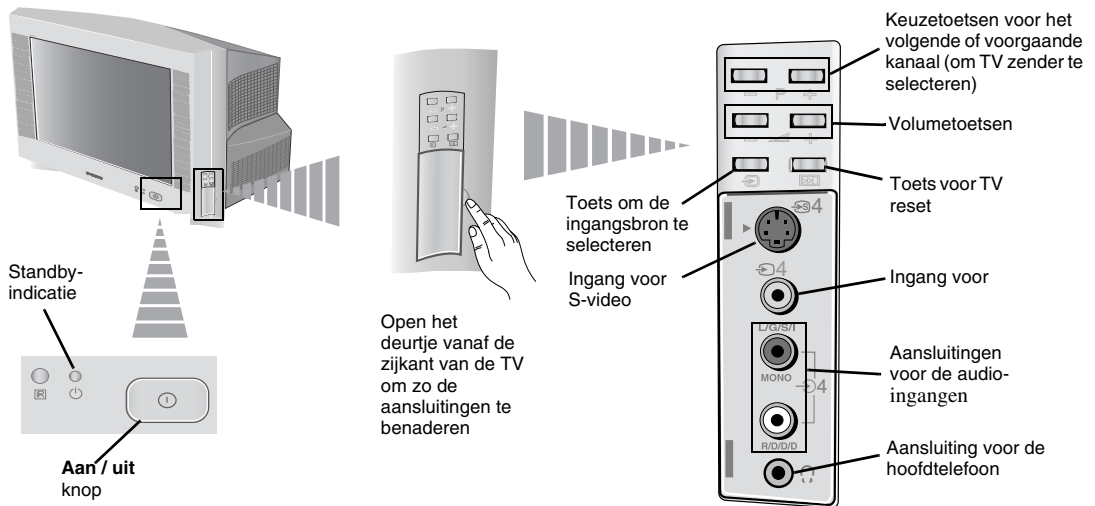

De batterijen in de afstandsbediening plaatsen

 Let bij het plaatsen van de meegeleverde batterijen op de juiste positie van de + en de - polen. Denk aan het milieu; deponeer oude batterijen in de daarvoor bestemde containers.

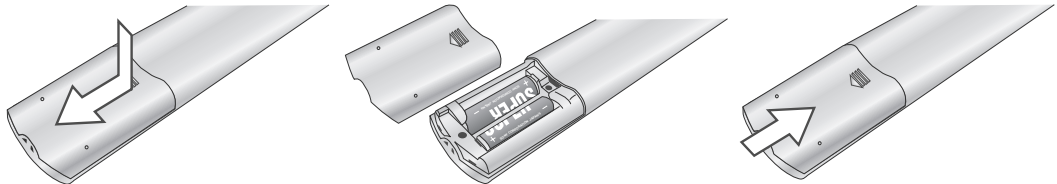

Voor de klanten in Nederland

Gooi de batterij niet weg maar lever deze in als klein chemisch afval (KCA)

De antenne en de videorecorder aansluiten

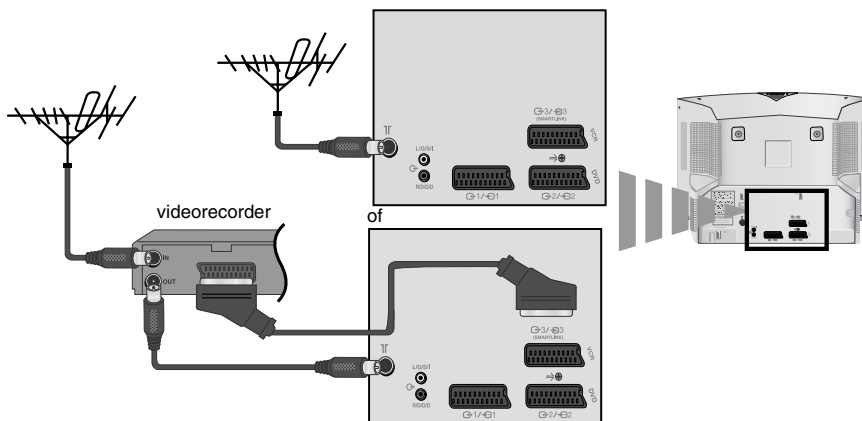

 De aansluitingskabels worden niet meegeleverd.



Raadpleeg voor nadere inlichtingen voor de aansluiting van de videorecorder het hoofdstuk "Extra apparatuur aansluiten" in deze gebruiksaanwijzing.

De TV aanzetten en automatisch afstemmen



i De eerste maal dat u de TV aanzet zal er een opeenvolging van menu's in beeld verschijnen waarmee u: 1) de taal van de menu's kunt selecteren, 2) het land kunt selecteren waar u dit apparaat wenst te gebruiken, 3) De beeldrotatie instellen, 4) alle beschikbare kanalen (TV zenders) automatisch kunt opzoeken en opslaan en 5) de volgorde waarin de kanalen (TV zenders) in beeld komen kunt veranderen.

Wilt u echter na verloop van tijd een van deze instellingen wijzigen, selecteer dan de desbetreffende optie in  (menu Instellingen) of druk op de  toets om de televisie opnieuw te installeren.

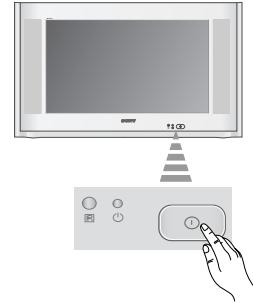

- 1 Steek de stekker van het TV toestel in de contactdoos (220-240V AC, 50Hz). Druk op de aan /uit-knop  in het voorpaneel van de TV om deze aan te zetten.

De eerste maal dat u op deze knop drukt verschijnt het menu **Language** (Taal) automatisch in beeld.

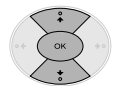
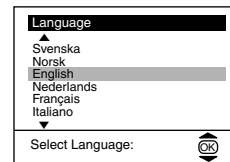

- 2 Druk op de  toets of op de  toets van de afstandsbediening om de taal te selecteren en druk vervolgens op **OK** om deze keuze te bevestigen. Van nu af aan verschijnen alle menu's in de gekozen taal in beeld.







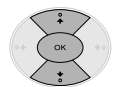
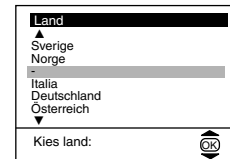

- 3 Automatisch komt nu het menu **Land** in beeld. Druk op de  toets of op de  toets om het land te selecteren waar u de TV wenst te gebruiken en druk vervolgens op **OK** om de keuze te bevestigen.

i • Selecteer “-“ in plaats van een land als het land waar u de TV gaat gebruiken niet in de lijst voorkomt.



- 4 Door het aardmagnetisme kan het beeld scheef vervormd zijn. Met het menu **Beeldrotatie** kunt u het beeld, indien nodig, opnieuw bijstellen.

a) Druk als dat niet nodig is op  of op  om **Correctie niet nodig** te selecteren en druk op **OK**.

b) Druk als dat wel nodig is op  of op  om Nu corrigeren te selecteren en druk op **OK**. Corrigeer vervolgens de beeldrotatie door deze tussen de -5 en de +5 af te stellen met behulp van de toetsen  of op . Druk tenslotte op **OK** om deze instelling op te slaan.

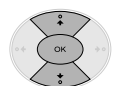
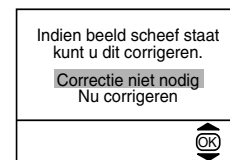

gaat door...

De TV aanzetten en automatisch afstemmen

- 5 Het menu automatisch programmeren verschijnt in beeld. Druk op **OK** om vervolgens **Ja** te selecteren.

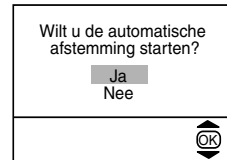

- 6 Het TV toestel begint met het automatisch afstemmen en opslaan van de beschikbare kanalen (TV zenders).

 Dit proces kan enkele minuten duren. Wacht a.u.b. geduldig af en druk tijdens het afstemmingsproces geen toetsen in, anders zou het proces niet worden voltooid.



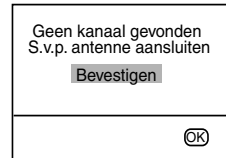
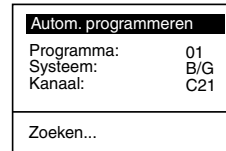

 In het geval dat de TV na de automatische afstemming geen enkel kanaal (TV-zender) heeft gevonden zal er een melding in beeld komen die u vraagt de antenne aan te sluiten. Sluit deze aan volgens de aanwijzingen op pagina 6 van de handleiding en druk vervolgens op **OK**. De automatische afstemmingsprocedure begint dan weer opnieuw.



- 7  Na het afstemmen en opslaan van alle kanalen (TV zenders) verschijnt automatisch het menu Programma's sorteren in beeld zodat u de volgorde waarin de TV zenders in beeld verschijnen kunt aanpassen.

a) Ga indien u de zendervolgorde niet wilt veranderen naar stap 8.

b) Indien u de volgorde van de zenders wilt veranderen:

- 1 Druk op de  toets of op de  toets om het programmanummer met het kanaal (TV zender) te selecteren dat u van positie wilt veranderen en druk vervolgens op .
- 2 Druk op  of op  om het nieuwe programmanummer te selecteren waarop u het gekozen kanaal (TV zender) wilt opslaan en druk vervolgens op .
- 3 Herhaal de stappen b)1 en b)2 als u de overige kanalen opnieuw wilt ordenen.

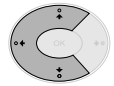
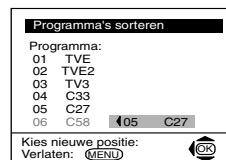
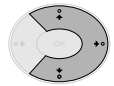
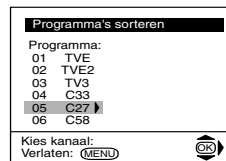

- 8 Druk op de **MENU** toets om terug te keren naar het gewone TV beeld.

MENU



 Het TV toestel is klaar voor gebruik.

i Deze TV gebruikt On Screen menusystemen om u door de verschillende menu's te begeleiden. Maak van de volgende toetsen op de afstandsbediening gebruik om u door de menu's te verplaatsen:

- 1** Druk op de **MENU** toets om het eerste menuniveau op het scherm weer te geven.



- 2**
- Druk op **↓** of op **↑** om het gewenste menu of de gewenste optie weer te geven.
 - Druk op **→** om in het gekozen menu of de gekozen optie te komen.
 - Druk op **←** om naar het voorgaande menu of de voorgaande optie terug te keren.
 - Druk op **↓/↑/←** of op **→** om de instellingen van de gekozen functie te wijzigen.
 - Druk op **OK** om uw keuze te bevestigen.

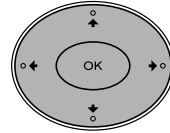

- 3** Druk op de **MENU** toets om terug te keren naar het gewone TV beeld.



Menugids

Niveau 1

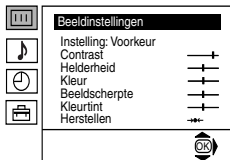

Niveau 2

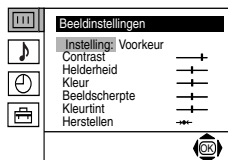

Niveau 3 / Functie

BEELDINSTELLINGEN

Met het menu "Beeldinstellingen" kunt u de beeldinstellingen wijzigen.

Ga daarvoor als volgt te werk:

Selecteer daarvoor deze optie en druk vervolgens op **→**. Druk dan herhaaldelijk op **↓/↑/←** of op **→** om de instelling te wijzigen en druk tenslotte op **OK** om deze op te slaan.

Met dit menu kunt u ook de beeldinstelling wijzigingen afhankelijk van het soort programma waar u naar kijkt:

- ↓ **Voorkeur** (voor persoonlijke instellingen).
- ↓ **Live** (zorgt voor een contrastrijk, levendige beeldweergave voor live-uitzendingen, DVD en televisies met digitale decoders).
- ↓ **Film** (voor films).

- **Helderheid**, **Kleur** en **Beeldscherpte** kunnen alleen worden gewijzigd als u de beeldinstelling "Voorkeur" heeft gekozen.
- **Kleurtint** is alleen voorhanden voor het NTSC kleursysteem (bijv. Amerikaanse videobanden).
- Selecteer om de fabrieksinstellingen te herstellen op **Herstellen** en druk op **OK**.

Niveau 1

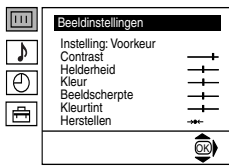

Niveau 2

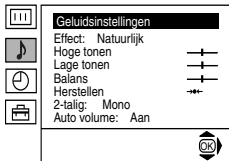

Niveau 3 / Functie

GELUIDSINSTELLINGEN

Met het menu "Geluidsinstellingen" kunt u de geluidsinstellingen aanpassen.

Ga daarvoor als volgt te werk:

Druk daarvoor na het selecteren van de te wijzigen optie op \rightarrow . Druk vervolgens herhaaldelijk op $\downarrow/\uparrow/\leftarrow$ of op \rightarrow om de instelling te wijzigen en druk tenslotte op **OK** om deze op te slaan.

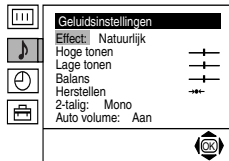

- Effect** \rightarrow \downarrow **Natuurlijk:** Verhoogt de helderheid, de scherppte en de uitstraling van het geluid door middel van het systeem "BBE High Definition Sound system"*.
- \downarrow **Dynamisch:** "BBE High Definition Sound system"* verhoogt de helderheid en de uitstraling van het geluid en zorgt dat het gesprokene beter te verstaan is en de muziek natuurlijker wordt weergegeven.
- \downarrow **Dolby**Virtual:** Bootst het geluidseffect "Dolby Surround Pro Logic" na.
- \downarrow **Uit:** Geen bijzondere geluidseffecten.
- Hoge tonen** \rightarrow \leftarrow Minder \rightarrow Meer
- Lage tonen** \rightarrow \leftarrow Minder \rightarrow Meer
- Balans** \rightarrow \leftarrow Links \rightarrow Rechts
- Herstellen** OK Herstelt de oorspronkelijke fabriekinstellingen voor het geluid.
- 2-talig** \rightarrow
- Voor stereo-uitzendingen:
 - \downarrow **Mono.**
 - \downarrow **Stereo.**
 - Voor tweetalige uitzendingen:
 - \downarrow **Mono** (voor het monokanaal, indien beschikbaar).
 - \downarrow **A** (voor kanaal 1).
 - \downarrow **B** (voor kanaal 2).
- Auto Volume** \rightarrow \downarrow **Uit:** Het geluidsvolume varieert afhankelijk van het zendersignaal.
- \downarrow **Aan:** Het volumen blijft gelijk bij de verschillende zendersignalen (bijv. bij reclameboodschappen).

- Als u via de hoofdtelefoon naar de televisie luistert springt de optie "Effect" automatisch in de stand "Uit".
- Als nu "Effect" op "Dolby Virtual" instelt verandert de optie "Auto volume" automatisch naar de "Uit" stand en vice versa.



* BBE High Definition Sound system" is een product van de Sony Corporation gefabriceerd onder de licentie van BBE Sound, Inc. Het valt onder het V.S. patent. n° 4,638,258 en 4,482,866. Het woord "BBE" en het symbool "BBE" zijn handelsmerken van de BBE Sound, Inc.



** Dit TV-toestel is ontworpen om het geluidseffect "Dolby Surround" te creëren dat het geluid met vier luidsprekers nabootst met alleen de twee TV-luidsprekers. Dat kan alleen als het audiosignaal van de zender "Dolby Surround" is. Tevens kunt u het geluidseffect verbeteren door een externe versterker aan te sluiten. Raadpleeg voor nadere inlichtingen het hoofdstuk "Een externe audio-installatie aansluiten" op bladzijde 20.

** Vervaardigd in licentie van Dolby Laboratories. "Dolby", "Pro Logic" en het dubbel D-symbool DD zijn handelsmerken van Dolby Laboratories.

Niveau 1

Niveau 2

Niveau 3 / Functie

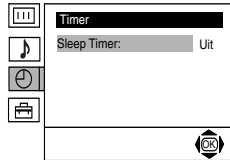
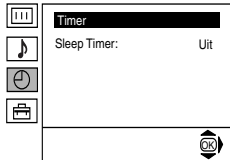
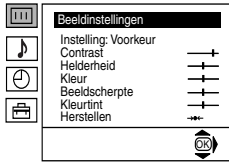

SLEEP TIMER

Met de optie "Sleep Timer" in het menu "Timer" kunt u een tijdsduur selecteren waarna het TV toestel automatisch in de standby-stand springt.

Ga daarvoor als volgt te werk:

Selecteer daarvoor deze optie en druk vervolgens op ➤. Druk dan op ↓ of op ↑ om de tijdsduur te selecteren (maximaal 4 uur).

- Druk terwijl u TV kijkt op de (⊕) toets om de resterende tijd tot de automatische uitschakeling weer te geven.
- Eén minuut voordat de TV in de standby-stand springt komt de resterende tijd automatisch in beeld.

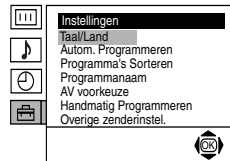
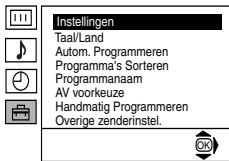
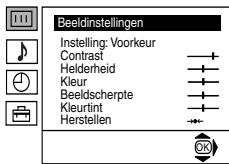

TAAL/LAND

Met de optie "Taal/Land" in het menu "Instellingen" kunt u de gewenste taal voor de menudisplays selecteren. Hiermee kunt u eveneens het land waar u het TV toestel wilt gebruiken selecteren.

Ga daarvoor als volgt te werk:

Druk daarvoor na het selecteren van deze optie op ➤ en handel vervolgens naar de aanwijzingen in het hoofdstuk "De TV aanzetten en automatisch afstemmen", stappen 2 en 3 op bladzijde 8.

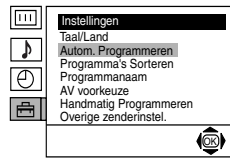
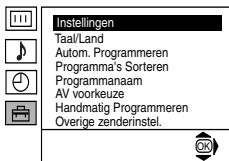
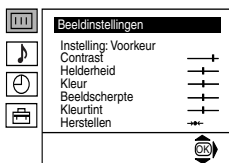

AUTOMATISCH PROGRAMMEREN

Met de optie "Autom. programmeren" in het menu "Instellingen" zoekt de TV automatisch alle beschikbare kanalen (TV zenders) op en slaat deze op.

Ga daarvoor als volgt te werk:

Druk daarvoor na het selecteren van deze optie op ➤ en handel vervolgens naar de aanwijzingen in het hoofdstuk "De TV aanzetten en automatisch afstemmen", stappen 5 en 6 op bladzijde 8.

NL

gaat door...

Niveau 1

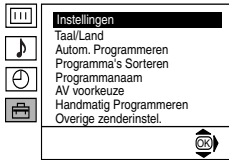
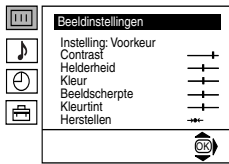

Niveau 2

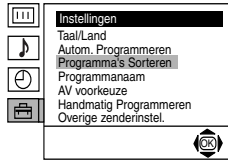

Niveau 3 / Functie

PROGRAMMA'S SORTEREN

Met de optie "Programma's sorteren" in het menu "Instellingen" kunt u de volgorde waarin de kanalen (TV zenders) in beeld komen veranderen.

Ga daarvoor als volgt te werk:

Druk daarvoor na het selecteren van deze optie op **➔** en handel vervolgens naar de aanwijzingen in het hoofdstuk "De TV aanzetten en automatisch afstemmen", stap 7 b) op bladzijde 8.

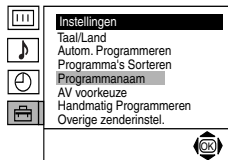
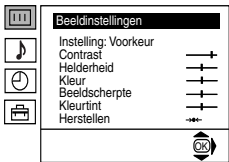

PROGRAMMANAAM

Met de optie "Programmanaam" in het menu "Instellingen" kunt u een etiket van ten hoogste vijf karaktertekens aan een kanaal toekennen.

Ga daarvoor als volgt te werk:

- 1 Druk na het selecteren van de optie op **➔** en druk vervolgens op **⬇** of op **⬆** om het nummer van de zender te selecteren die u wilt benoemen.
- 2 Druk op **➔**. Druk terwijl de schermwijzer op het eerste element van de kolom Naam staat op **⬇** of op **⬆** om een letter, een cijfer of een "-" voor een spatie te selecteren en druk vervolgens op **➔** om deze keuze te bevestigen. Selecteer de andere vier karaktertekens op dezelfde wijze. Druk tenslotte op **OK** om deze keuze op te slaan.

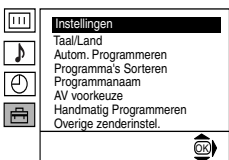
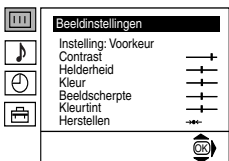

AV VOORKEUZE

Met de optie "AV voorkeuze" in het menu "Instellingen" kunt u een etiket aan een externe op de TV aangesloten installatie toekennen.

Ga daarvoor als volgt te werk:

- 1 Druk na het selecteren van de optie op **➔** en druk vervolgens op **⬇** of op **⬆** om de ingangsbron die u wilt etiketteren te selecteren (**AV1**, **AV2** en **AV3** voor de extra apparatuur die op de euroconnectors aan de achterkant van de TV zijn aangesloten en **AV4** voor de aansluitingen aan de voorzijde). Druk vervolgens op **➔**.
- 2 In de kolom "Naam" zal automatisch een vooraf bepaald etiket verschijnen:
 - a) Wilt u een van de 6 vooraf bepaalde etiketten gebruiken (**CABLE**, **GAME**, **CAM**, **DVD**, **VIDEO** of **SAT**), druk dan op **⬇** of op **⬆** om er één uit te selecteren en druk tenslotte op **OK** om deze keuze op te slaan.
 - b) Wilt als u uw eigen etiket maken selecteer dan **Wijzig** en druk op **➔**. Druk vervolgens, terwijl de schermwijzer op het eerste element staat op **⬇** of op **⬆** om een letter, een cijfer of een "-" voor een spatie te selecteren en druk vervolgens op **➔** om dit karakterteken te selecteren. Selecteer de andere vier karaktertekens op dezelfde wijze en druk tenslotte op **OK** om deze te bevestigen.

Niveau 1

Niveau 2

Niveau 3 / Functie

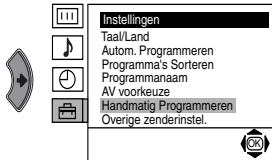
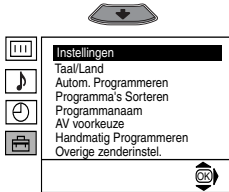
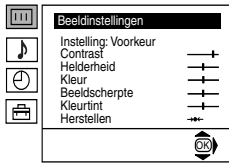

MANUAL PROGRAMME PRESET HANDMATIG PROGRAMMEREN

Met de optie "Handmatig programmeren" in het menu "Instellingen" kunt u:

- De TV zenders of de video-ingang één voor één en in de gewenste volgorde afstemmen.

Ga daarvoor als volgt te werk:

- Druk na het selecteren van de optie "Handmatig Programmeren" op **➔**. Druk als de optie **Programma** oplicht op **➔** en druk vervolgens op **⬇** of op **⬆** om het programmanummer (positie) waarop u een TV zender of videokanaal wilt afstemmen (voor het videokanaal wordt het programmanummer "0" aanbevolen). Druk op **⬅**.

-  Of deze optie verschijnt is afhankelijk van het land dat u in het menu "Taal/Land" heeft gekozen.

Druk na het selecteren van de optie **Systeem** op **➔** en druk vervolgens op **⬇** of op **⬆** om het TV ontvangststelsel te selecteren (**B/G** voor West-Europa, **L** voor Frankrijk, **I** voor Groot-Brittannië of **D/K** voor Oost-Europa). Druk op **⬅**.

- Druk na het selecteren van de optie **Kanaal** op **➔** en druk vervolgens op **⬇** of op **⬆** om het zendertype te selecteren ("**C**" voor een normale zender of "**S**" voor een kabelzender). Druk op **➔**. Druk vervolgens op cijfertoetsen om het kanaal van de TV zender of het videosaal rechtstreeks in te voeren. Druk als u het kanaalnummer niet weet op **⬇** of op **⬆** om het op te zoeken. Druk als u het kanaal vindt en het op wilt slaan tweemaal op **OK**.

Herhaal al deze stappen om nog meer kanalen af te stemmen en op te slaan.

- U kunt een naam van hooguit vijf karaktertekens aan een kanaal toekennen.

Ga daarvoor als volgt te werk:

Druk daarvoor in de optie **Programma** op **PROG +** of **-** totdat het programmanummer dat u wilt benoemen verschijnt. Selecteer wanneer dit in beeld komt de optie **Naam** en druk vervolgens op **➔**. Druk op **⬇** of op **⬆** om een letter, een nummer of **"_"** voor een witte ruimte te selecteren en druk vervolgens op **➔** om de keuze voor dit teken te bevestigen. Selecteer de overige vier karaktertekens op dezelfde wijze. Druk wanneer u alle karaktertekens gekozen heeft tweemaal op **OK** om deze op te slaan.

gaat door..

Niveau 1

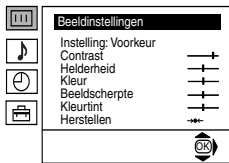

Niveau 2

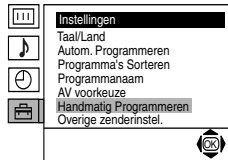
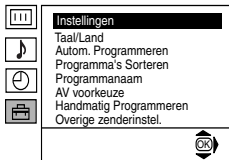

Niveau 3 / Functie

- c) Hoewel de automatische fijnafstemming (AFT) altijd geactiveerd is kan deze ook nog met de hand verricht worden voor een betere ontvangst wanneer er sprake is van beeldvervalsing.

Ga daarvoor als volgt te werk:

Selecteer daarvoor terwijl u naar het kanaal kijkt dat u fijner wilt afstemmen op de optie **AFT** en druk vervolgens op **➔**. Druk op **⬇** of op **⬆** om de zenderfrequentie tussen -15 en +15 in te stellen. Druk tenslotte tweemaal op **OK** om deze op te slaan.

- d) U kunt ongewenste programmanummers overslaan als u de programma's kiest met de **PROG +/-** toetsen.

Ga daarvoor als volgt te werk:

Druk daarvoor in de optie **Programma** op **PROG +** of **-** totdat het programmanummer dat u over wilt overslaan in beeld komt. Selecteren dan de optie **Overslaan** en druk vervolgens op **➔**. Druk op **⬇** of op **⬆** om **Ja** te selecteren en druk tenslotte tweemaal op **OK** om deze keuze op te slaan.

Wanneer u na verloop van tijd deze functie op wilt heffen selecteer dan weer "Nee" in plaats van "Ja".

- e) Met deze optie kun een gecodificeerd kanaal goed zien en opnemen als u gebruik maakt van een decoder die verbonden is met de eurocart **↔3/↔3** of met een daarop aangesloten videorecorder.

i Of deze optie verschijnt is afhankelijk van het land dat u in het menu "Taal/Land" heeft gekozen.

Ga daarvoor als volgt te werk:

Selecteer daarvoor de optie **Decoder** en druk op **➔**. Druk vervolgens op **⬇** of op **⬆** om **Aan** te selecteren. Druk tenslotte tweemaal op **OK** om dit op te slaan.

Wilt u na verloop van tijd deze functie opheffen, druk dan weer op "Uit" in plaats van op "Aan".

gaat door...

Niveau 1

Niveau 2

Niveau 3 / Functie

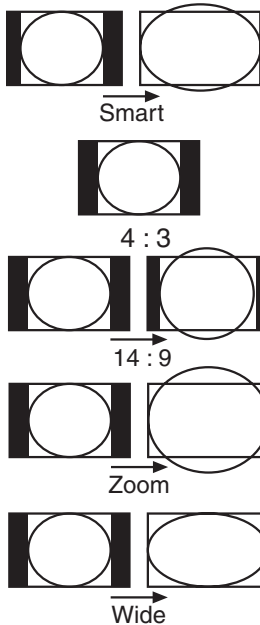
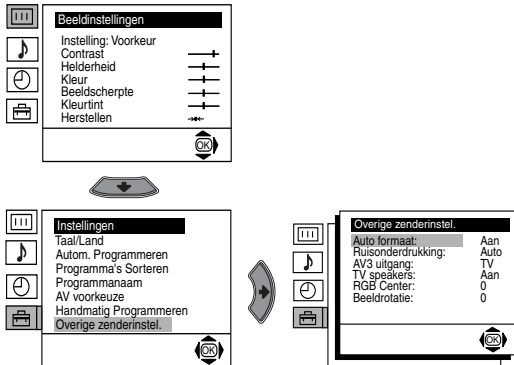

AUTO FORMAAT

Met de optie "Auto formaat" in het menu "Overige zenderinstel." kan het TV-toestel automatisch van beeldformaattype veranderen.

Ga daarvoor als volgt te werk

Druk na het kiezen van de optie op **➔**. Druk vervolgens op **⬇** of op **⬆** om **Aan** te kiezen (als u wilt dat het TV-toestel automatisch van beeldformaat wisselt al naar gelang het signaal van de zender) of **Uit** te kiezen (als u het beeldformaat volgens uw voorkeur wilt houden). Druk tenslotte op **OK** om deze instelling op te slaan.

i U kunt zowel als u "Aan" als "Uit" gekozen heeft in de optie "Auto formaat" altijd het beeldformaattype veranderen door herhaaldelijk op de **⏏** toets van de afstandsbediening te drukken. U kunt kiezen uit de volgende formaten.

Smart: Nabootsing van het horizontale schermeffect voor 4:3 uitzendingen

4:3: Gewone beeldafmetingen. Weergave van het gehele beeld

14:9: Beeldtype tussen de formaten 4:3 en 16:9

Zoom: Horizontaal schermformaat voor videofilms

Wide: Voor 16:9 uitzendingen. Weergave van het gehele beeld

i Bij de formaten "Smart", "Zoom" en "14:9" is het beeld zowel aan de bovenkant als aan de onderkant afgesneden. Druk op **⬇** of op **⬆** knop om de beeldpositie op het scherm bij te stellen (bijv. om de ondertiteling te kunnen lezen).

NL

gaat door...

Niveau 1

Niveau 2

Niveau 3 / Functie

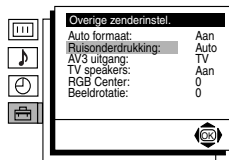
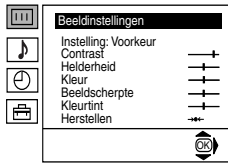

RUISONDERDRUKKING

Met de optie "Ruisonderdrukking" in het menu "Overige zenderinstel." kunt u automatisch de beeldruis verminderen ingeval van een zwak TV-sigitaal.

Ga daarvoor als volgt te werk:

Druk daarvoor na het selecteren van deze optie op **➔**. Druk vervolgens op **⬇** of op **⬆** om **Auto** te selecteren en druk tenslotte op **OK** om deze keuze op te slaan.

Wanneer u na verloop van tijd deze functie op wilt heffen selecteer dan weer "Uit" in plaats van "Auto".

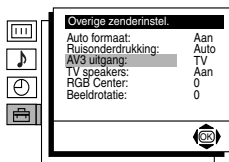
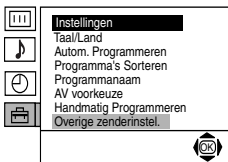
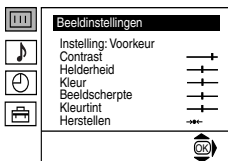

AV3 UITGANG

Met de optie "AV3 Uitgang" in het menu "Overige zenderinstel." kunt u de uitgangsbron voor de eurocart **➔3/➡3** selecteren zodat u vanaf deze eurocart ieder signaal kunt opnemen dat afkomstig is van de TV of van een andere externe installatie die op de eurocart **➔1/➡1** of op **➔2/➡2** of op de voorste contacten **➡4** or **➡4** et **➡4** is aangesloten.

i Als uw videorecorder over Smartlink beschikt is dit proces niet nodig.

Ga daarvoor als volgt te werk:

Druk daarvoor na het selecteren van de optie op **➔**. Druk vervolgens op **⬇** of op **⬆** om het gewenste uitgangssignaal te selecteren: **TV, AV1, AV2, AV4, YC4** of **AUTO**.

⚠ Als u "AUTO" kiest zal het uitgangssignaal altijd met datgene dat in beeld is overeenkomen.

⚠ Is er een decoder verbonden met de eurocart **➔3/➡3** of met een daarop aangesloten videorecorder, vergeet dan niet nogmaals de AV3 Uitgang in "AUTO" of "TV" te selecteren voor een goede decodering.

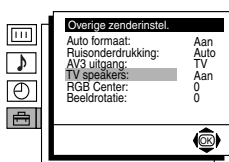
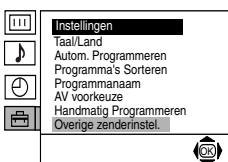
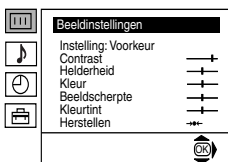

TV SPEAKERS

Met de optie "TV speakers" in het menu "Overige zenderinstel." kunt u het geluid van het TV-toestel uitschakelen om het alleen te beluisteren via een externe versterker die op de audio-uitgangen aan de achterzijde van de TV is aangesloten.

Ga daarvoor als volgt te werk:

Druk daarvoor na het selecteren van deze optie op **➔**. Druk vervolgens op **⬇** of op **⬆** om **Uit** te selecteren en druk tenslotte op **OK** om deze keuze op te slaan.

Wanneer u na verloop van tijd deze functie op wilt heffen selecteer dan weer "Aan" in plaats van "Uit".

gaat door...

Niveau 1

Niveau 2

Niveau 3 / Functie

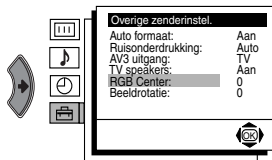
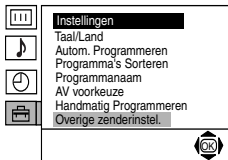
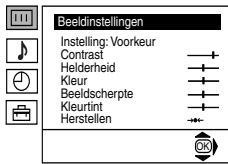

RGB CENTER

Wanneer een **RGB** signalenbron wordt aangesloten, zoals bijv. een "PlayStation", kan het nodig zijn de horizontale beeldpositie te centreren. In dat geval kunt u gebruik maken van de optie "RGB H-centrering" in het menu "Overige zenderinstel".

Ga daarvoor als volgt te werk:

Selecteer daarvoor terwijl u naar een RGB ingangssignaal kijkt de optie "RGB center" en druk op ➔. Druk vervolgens op ↓ of op ↑ om de beeldpositie tussen -10 en +10 in te stellen. Druk tenslotte op **OK** om deze instelling op te slaan.

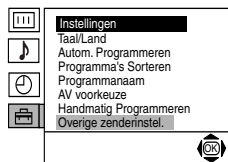
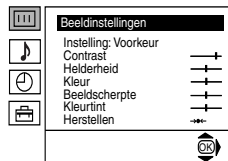



BEELDROTATIE

Door het aardmagnetisme kan het beeld scheef zijn. In dat geval kunt u het beeld bijstellen met behulp van de optie "Beeldrotatie" in het menu "Overige zenderinstel".

Ga daarvoor als volgt te werk:

Druk daarvoor na het selecteren van deze optie op ➔. Druk vervolgens op ↓ of op ↑ om de beeldrotatie tussen -5 en +5 in te stellen.

 Teletekst is een informatiedienst die door de meeste TV zenders wordt uitgezonden. De indexpagina (meestal nr. 100) geeft u gebruiksaanwijzingen voor deze dienstverlening. Maak voor de bediening van teletekst gebruik van de toetsen van de afstandsbediening zoals hieronder wordt uitgelegd.

 Gebruik een TV kanaal met een sterk signaal, anders zouden er storingen in teletekst kunnen optreden.

Teletekst inschakelen:

Selecteer het kanaal (TV zender) dat de teletekstdienst uitzendt die u wilt zien en druk vervolgens op .

Een teletekstpagina selecteren:

Voer met behulp van de cijfertoetsen op de afstandsbediening de drie cijfers in van het paginanummer dat u wilt zien.

- Selecteer indien u zich vergist drie willekeurige cijfers en voer vervolgens het juiste paginanummer in.
- Als de paginateller blijft doorgaan houdt dat in dat opgevraagde pagina niet beschikbaar is. Voer in dat geval een ander paginanummer in.

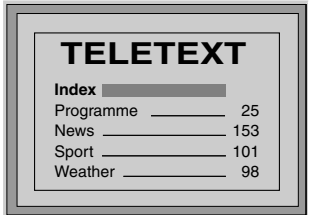

TELETEXT	
Index	_____
Programme	_____ 25
News	_____ 153
Sport	_____ 101
Weather	_____ 98



Naar de vorige of volgende pagina gaan:

Druk op PROG + () of op PROG - (.



Teletekst over het TV beeld heen weergeven:

Druk terwijl u naar teletekst kijkt op . Druk nogmaals op deze toets om teletekst weer te verlaten.



Een pagina vasthouden:

Druk op / om een pagina vast te houden. Druk nogmaals op deze toets om de vergrendeling weer ongedaan te maken.

Verborgene informatie weergeven (bijv.: oplossingen van raadsels):

Druk op /. Druk nogmaals op deze toets om de informatie weer te verbergen.

Een sub-pagina selecteren:

Soms bestaat een teletekstpagina uit meerdere sub-pagina's. In dat geval springt het paginanummer linksboven van wit op groen en één of meer pijlen verschijnen naast het paginanummer. Druk herhaaldelijk op de  of op  toets van de afstandsbediening om de gewenste sub-pagina in beeld te brengen.

Teletekst verlaten:

Druk op .

Fastext

 Met Fastext heeft u met slechts één druk op de knop toegang tot een teletekstpagina. Wanneer u naar teletekst kijkt en er worden Fastext-signalen uitgezonden verschijnt onder in de pagina een menu met kleurcodes waarmee u rechtstreeks naar een pagina kunt gaan. Druk daarvoor op de desbetreffende gekleurde toets (rood, groen, geel of blauw) van de afstandsbediening.

i U kunt een grote verscheidenheid aan extra apparatuur op uw TV toestel aansluiten zoals hieronder wordt uitgelegd (De verbindingskabels worden niet meegeleverd).

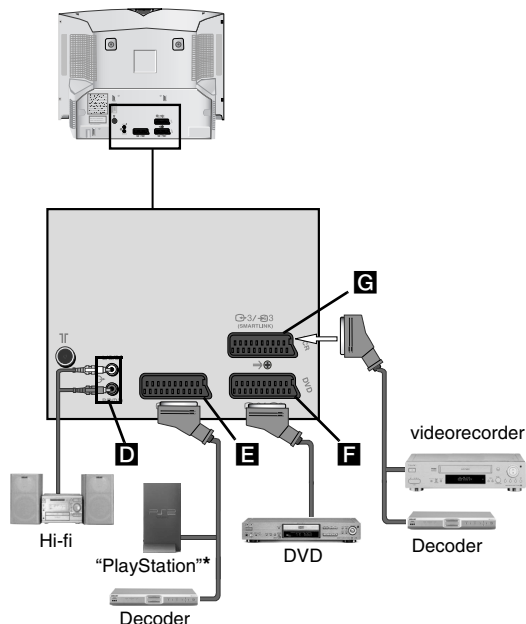
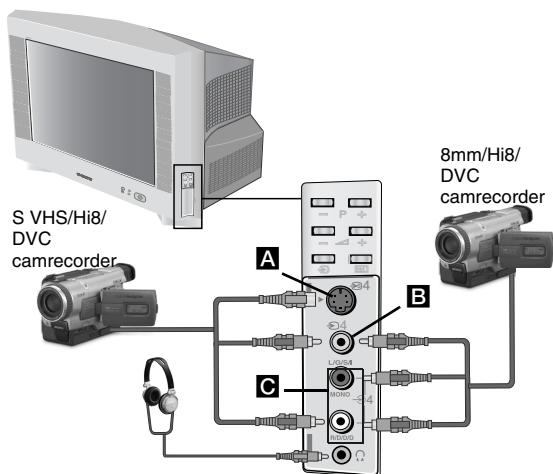

i Op het moment dat de hoofdtelefoon aangesloten wordt, worden de luidsprekers van het TV-toestel automatisch uitgeschakeld.

* "PlayStation" is een product van Sony Computer Entertainment, Inc.

** "PlayStation" is een geregistreerd handelsmerk van Sony Computer Entertainment, Inc.

- ⚠** • Om vervorming van het beeld te voorkomen, niet tegelijkertijd apparatuur aansluiten op de **A** en **B** aansluitingen.
- Sluit geen decoder op de **F** eurocart aan.
- Spelletjes die voorzien van een hulpstuk om op het scherm te richten werken niet goed vanwege de 100 Hz technologie die in dit TV-toestel toegepast is.

Een videorecorder aansluiten:

Raadpleeg om een videorecorder aan te sluiten het hoofdstuk "De antenne en de videorecorder aansluiten". Het wordt aanbevolen de videorecorder met een scart kabel op de eurocart aan te sluiten. Als u deze kabel niet gebruikt dan kunt u het kanaal voor het videosignaal met de hand afstemmen met behulp van het menu "Handmatig Programmeren" (raadpleeg daarvoor paragraaf a. op bladzijde 13).

Raadpleeg eveneens de gebruiksaanwijzing van de videorecorder om erachter te komen hoe u het videosignaal vindt.

Aansluiting van een videorecorder die over Smartlink beschikt:

i Smartlink is een verbinding tussen de TV en een videorecorder waarmee een rechtstreekse overdracht van bepaalde informatie mogelijk is. Raadpleeg de handleiding van uw videorecorder als u meer wilt weten over Smartlink.

Heeft u een videorecorder die over Smartlink beschikt, gebruik dan een eurocart kabel en sluit deze op de eurocart **3/3** aan.

Indien u een decoder of een videorecorder op de eurocart **3/3** heeft aangesloten:

Selecteer de optie "Handmatig Programmeren" in het menu "Instellingen" en selecteer "Aan" in de optie "Decoder"*** (met behulp van **↓** of van **↑**) voor elk gecodeerd kanaal.

*** Met deze optie verschijnt is afhankelijk van het land dat u in het menu "Taal/Land" heeft gekozen".

gaat door...

NL

Extra apparatuur aansluiten

Een externe audio-installatie aansluiten:

Wilt u van het televisiegeluid genieten via de luidsprekers van uw muziekinstallatie, sluit deze dan op de audio-uitgang **D** aan en selecteer via het menusysteem "Instellingen". Ga vervolgens naar de optie "Overige zenderinstel." en selecteer "Uit" in "TV speakers".

i Het geluidsvolume van de externe luidsprekers kan gewijzigd worden via de volumetoetsen van de afstandsbediening van de televisie. U kunt ook het niveau van de hoge en de lage tonen bijstellen met behulp van het menu "Geluidsinstellingen".

U kunt ook via uw stereo-installatie van het geluidseffect "Dolby Virtual" genieten:

Zet daarvoor de luidsprekers van uw stereo-installatie aan weerszijden van de TV met een afstand van ongeveer 50 cm tussen het TV-toestel en elke luidspreker.

Ga na de plaatsing van de luidsprekers door middel van het menusysteem naar het menu "Geluidsinstellingen" en selecteer vervolgens "Dolby Virtual" in de optie "Effect".



Optimale plaats voor de gebruiker

De bediening van de extra apparatuur

- 1 Sluit de extra apparatuur op de juiste ingang van het TV toestel aan volgens de aanwijzingen op de vorige bladzijde.
- 2 Zet het aangesloten apparaat aan.
- 3 Druk om het beeld van het aangesloten apparaat weer te geven herhaaldelijk op de toets totdat het juiste symbool voor deze ingang in beeld verschijnt.

Symbool Ingangssignalen

- 1 • Ingangssignaal audio/video via de euroscart **E**.
- 1 • Ingangssignaal RGB via de euroscart **E**. Dit symbool komt alleen dan in beeld als er een RGB signaal is aangesloten.
- 2 • Ingangssignaal voor audio/video via de euroscart **F**.
- 2 • Ingangssignaal RGB via de euroscart **F**. Dit symbool komt alleen dan in beeld als er een RGB signaal is aangesloten.
- 3 • Ingangssignaal voor audio/video via de euroscart **G**.
- 3 • Ingangssignaal S-video via de euroscart **G**. Dit symbool komt alleen dan in beeld als er een S-video signaal is aangesloten.
- 4 • Ingangssignaal video via de (tulp) RCA aansluiting **B** en ingangssignaal audio via **C**.
- 4 • Ingangssignaal S-video via de S-video aansluiting **A** en het audio-ingangssignaal via **C**. Dit symbool komt alleen dan in beeld als er een S-video signaal is aangesloten.

- 4 Druk om terug te keren naar het gewone TV beeld op de toets van de afstandsbediening.

Voor mono-apparatuur:

Verbind de phono plug met de L/G/S/I steker aan de voorzijde van de TV en kies 4 of op 4 ingangssignaal volgens de bovenstaande instructie. Ga tenslotte naar het hoofdstuk "Geluidsinstellingen" van deze handleiding en kies "2-talig" "A" op het geluidsmenuscherm.

TV systeem:

Afhankelijk van het land dat u gekozen heeft:
B/G/H, D/K, L, I

Kleursysteem:

PAL, SECAM
NTSC 3.58, 4.43 (uitsluitend voor de video-ingang)

Dekking van de kanalen:

VHF: E2-E12
UHF: E21-E69
CATV: S1-S20
HYPER: S21-S41
D/K: R1-R12, R21-R69
L: F2-F10, B-Q, F21-F69
I: UHF B21-B69

Beeldbuis:

Vlak beeldscherm FD Trinitron WIDE:
32 inch (Beelddiagonaal ca 82 cm.)

Terminals aan de achterkant:

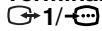

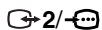

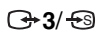
 21 pins euroscart (CENELEC richtlijn) met inbegrip van audio-/video-ingang, RGB ingang, Audio-/video-uitgang van de TV

 21 pins euroscart (CENELEC richtlijn) met inbegrip van audio-/video-ingang, RGB ingang, Audio-/video-uitgang (monitor uitgang)

 21 pins euroscart (richtlijn (SMARTLINK) (SMARTLINK) CENELEC) met inbegrip van audio- / video-ingang, S-video ingang, naar keuze audio- / video-ingang en Smartlink-aansluiting

 Audio-uitgangen (links./rechts) – RCA aansluitingen

Terminals aan de voorkant:

 4 S video-ingang–4 pins DIN
 4 Video-ingang –RCA aansluiting
 4 Audio-ingang –RCA aansluitingen
 aansluiting hoofdtelefoon

Geluidsuitgang:

2 x 14 W (muzieksterkte)
2 x 7 W (RMS)

Energieverbruik:

102 W

Energieverbruik in standby-stand:

0.4 W

Afmetingen (br. x h x d):

Ongeveer 933 x 562 x 572 mm.

Gewicht:

Ongeveer 60 Kg.

Meegeleverde accessoires:

1 afstandsbediening RM-947
2 batterijen volgens IEC richtlijn

Andere kenmerken :

- 100 Hz beeld
- Teletekst, Fasttext, TOPtext (250 pagina's Teletekstgeheugen)
- Automatisch uitzetten
- Smartlink (rechtstreekse verbinding tussen TV en een compatibele videorecorder. Raadpleeg als u meer informatie over Smartlink nodig heeft de gebruiksaanwijzing van de videorecorder)
- Automatische detectie van het TV systeem
- Dolby Virtual
- BBE
- Automatische instelling van het beeldformaat
- ACI (uit het Engels "Auto Channel Installation" = Automatische Afstemming Kanalen)
- Auto formaat

Ontwerp en technische gegevens kunnen zonder voorafgaande kennisgeving gewijzigd worden.

Ecologisch papier - 100 % Chloorvrij 

Verwijdering van Oude Elektrische en Elektronische Apparaten (Toepasbaar in de Europese Unie en andere Europese landen met gescheiden ophaalsystemen)

 Het symbool op het product of op de verpakking wijst erop dat dit product niet als huishoudafval mag worden behandeld. Het moet echter naar een plaats worden gebracht waar elektrische en elektronische apparatuur wordt gerecycled. Als u ervoor zorgt dat dit product op de correcte manier wordt verwijderd, voorkomt u mogelijk voor mens en milieu negatieve gevolgen die zich zouden kunnen voordoen in geval van verkeerde afvalbehandeling. De recyclage van materialen draagt bij tot het vrijwaren van natuurlijke bronnen. Voor meer details in verband met het recyclen van dit product, neemt u het best contact op met de gemeentelijke instanties, het bedrijf of de dienst belast met de verwijdering van huishoudafval of de winkel waar u het product hebt gekocht.

Problemen oplossen



Hier volgen enkele eenvoudige oplossingen voor problemen met betrekking tot beeld en geluid.

Probleem	Oplossing
Geen beeld (scherm is zwart) en geen geluid.	<ul style="list-style-type: none"> Controleer de antenneaansluiting. Steek de stekker in het stopcontact en druk op de knop aan de voorzijde van het apparaat. Druk als de indicatie brandt op de TV toets van de afstandsbediening.
Geen of slecht beeld, maar goede geluidskwaliteit.	<ul style="list-style-type: none"> Gebruik het menusysteem om in “Beeldinstellingen” te komen en selecteer “Herstellen” om de fabrieksinstellingen te herstellen.
Geen beeld of menu-informatie van de extra apparatuur die op de euroscart aan de achterkant van het toestel is aangesloten.	<ul style="list-style-type: none"> Ga na of u het aangesloten apparaat heeft aangezet en druk meermaals op de toets van de afstandsbediening totdat het juiste ingangssignaal in beeld komt.
Goed beeld, maar geen geluid.	<ul style="list-style-type: none"> Druk op de + toets van de afstandsbediening. Ga na of de optie “TV speakers” in het menu “Overige zenderinstel.” geactiveerd is in de positie “Aan”. Controleer of de hoofdtelefoon afgesloten is.
Geen kleur bij een programma in kleur.	<ul style="list-style-type: none"> Gebruik het menusysteem om “Beeldinstellingen” weer te geven en selecteer “Herstellen” om de fabrieksinstellingen te herstellen.
Vervormd beeld bij het wisselen van TV kanalen of het overschakelen op teletekst.	<ul style="list-style-type: none"> Zet de apparatuur uit die op de 21 pins euroscart aan de achterkant van de TV is aangesloten.
Onjuiste karakters op de teletekstpagina's.	<ul style="list-style-type: none"> Selecteer met behulp van het menusysteem de optie “Taal/Land” en selecteer het land waar u het TV-toestel gebruikt.
Scheef beeld.	<ul style="list-style-type: none"> Gebruik het menusysteem om “Beeldrotatie” te selecteren in het menu “Overige zenderinstel.” en stel het beeld bij.
Storing in beeld.	<ul style="list-style-type: none"> Gebruik het menusysteem om de optie “AFT” in het menu “Handmatig Programmeren” te selecteren en stel handmatig de afstemming bij om de beeldontvangst te verbeteren. Gebruik het menusysteem om de optie “Ruisonderdrukking” te selecteren in het menu “Overige zenderinstel.” en selecteer vervolgens “Auto” om de beeldruis te verminderen.
Het beeld wordt niet goed gedecodeerd of is onstabiel bij een gecodeerd kanaal dat door een op de euroscart 3 aangesloten decoder wordt omgezet.	<ul style="list-style-type: none"> Ga met behulp van het menusysteem naar “Instellingen”. Ga vervolgens naar de optie “Overige zenderinstel.” en selecteer de “AV3 uitgang” in “TV”. Ga na of de decoder niet op de 2/ 2 euroscart is aangesloten.
De afstandsbediening doet het niet.	<ul style="list-style-type: none"> Vervang de batterijen.
De standby-indicatie van het TV toestel knippert.	<ul style="list-style-type: none"> Neem contact op met een Sony Service Centrum bij u in de buurt.

- Laat in geval van problemen uw TV toestel door vakmensen nakijken.
- Open nooit zelf het toestel.

2-593-187-11



259318711

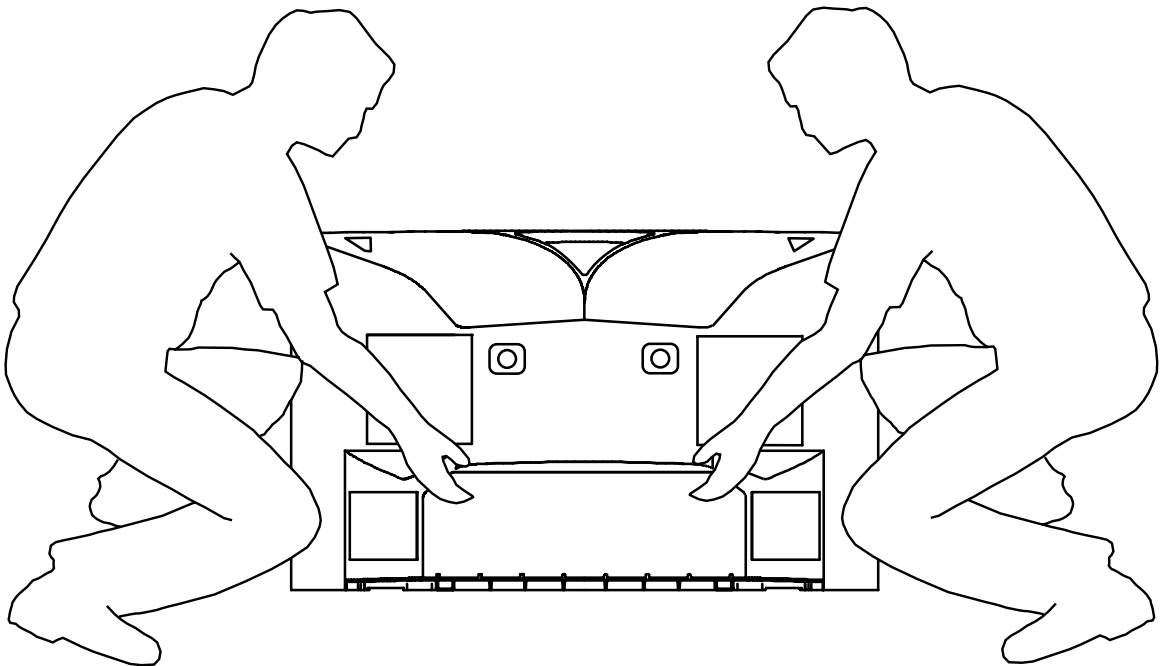
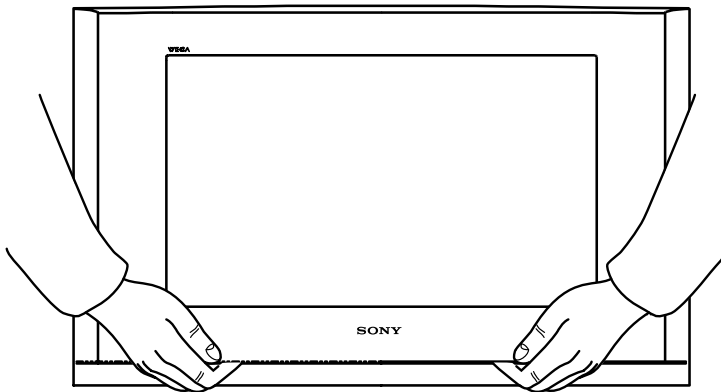

<http://www.sony.net/>

KV-32CS71B

Sony Corporation Printed in Spain