



**FD Trinitron**  
**WEGA**<sup>®</sup>



**Mode d'emploi**



## AVERTISSEMENT

Afin d'éviter tout risque d'incendie ou d'électrocution, ne pas exposer l'appareil à la pluie ou à l'humidité.

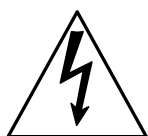
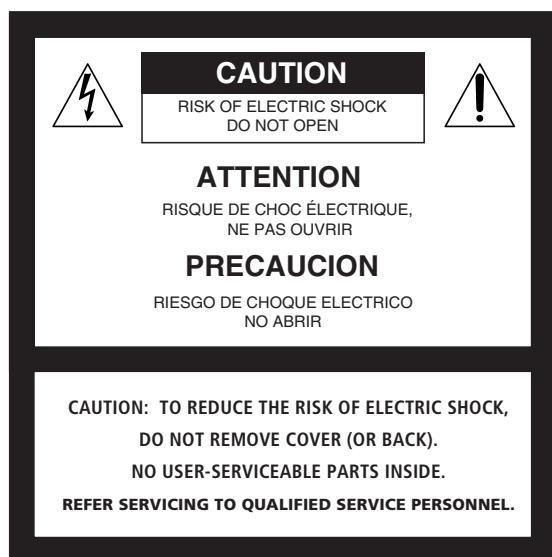

Ce symbole vise à signaler à l'utilisateur la présence, au sein de l'appareil, d'une " tension dangereuse " non isolée, dont la puissance peut être suffisante pour représenter un risque d'électrocution.



Ce symbole vise à signaler à l'utilisateur la présence d'instructions importantes concernant le mode d'emploi et l'entretien, dans les documents accompagnant l'appareil.

## ATTENTION

AFIN DE PRÉVENIR TOUT DANGER D'ÉLECTROCUTION, INSÉRER ENTIÈREMENT LA LAME LA PLUS LARGE DE LA FICHE DANS LA FENTE LA PLUS LARGE DE LA PRISE.

## ATTENTION

Lorsque des jeux, des ordinateurs ou tout autre produit semblable sont utilisés avec le téléviseur, il est préférable de régler les fonctions de brillance et de contraste à des valeurs basses. Une image restant fixe (non mobile) à l'écran pendant une période prolongée peut s'y imprimer en permanence lorsque la brillance et le contraste sont trop élevés. De même, la visualisation continue du même canal peut causer l'impression du logo du canal sur l'écran du téléviseur. Ces impressions ne sont pas couvertes par la garantie car elles résultent d'une utilisation incorrecte du téléviseur.

## Remarque au sujet de Caption Vision (affichage des sous-titres)

Ce téléviseur permet d'afficher les sous-titres en conformité avec l'article § 15.119 des règlements de la FCC.

## Remarque au sujet du nettoyage du téléviseur

Nettoyer le téléviseur avec un chiffon doux et sec. Ne pas utiliser de solvants puissants tels que des diluants ou du benzène; ceux-ci peuvent endommager la finition du boîtier.

## Remarques à l'intention des installateurs du système CATV

Cette remarque vise à attirer l'attention des installateurs sur l'article 820-40 du Code national de l'électricité énonçant les directives concernant le raccordement à la masse, stipulant en particulier que le raccordement doit se faire à la masse de l'immeuble (ou maison), et aussi près que possible du point d'entrée du câble.

L'utilisation de ce téléviseur à des fins autres qu'un visionnement privé d'émissions diffusées par les canaux UHF ou VHF ou celles transmises par les sociétés de câblodistribution pour le grand public peut nécessiter l'obtention d'une autorisation auprès des sociétés de diffusion et de câblodistribution et/ou du propriétaire de l'émission.

## AVIS

Cet appareil a été testé et approuvé en conformité avec les limites qui définissent un appareil numérique de classe B conformément à la partie 15 des règlements de la FCC. Ces limites sont conçues pour assurer une protection raisonnable contre le brouillage nuisible dans une installation résidentielle. Cet appareil génère, utilise et peut émettre de l'énergie sur les fréquences radio et, s'il n'est pas installé en suivant les instructions, peut causer des interférences nuisibles aux communications radio. Cependant, il n'y a pas de garantie qu'aucune interférence ne sera produite dans une installation particulière. Si cet appareil cause une interférence nuisible à la réception de la radio ou de la télévision, ce qui peut être déterminé en éteignant et en rallumant l'appareil, l'utilisateur peut tenter de corriger la situation en prenant les mesures suivantes :

- Réorienter ou déplacer les antennes de réception.
  - Augmenter la distance entre l'appareil et le récepteur.
  - Brancher l'appareil à une prise d'un circuit différent de celui du récepteur.
  - Consulter le revendeur ou un technicien qualifié en radio/télévision pour obtenir de l'aide.
- Prendre note que tout changement ou modification qui n'est pas expressément approuvé dans ce manuel peut annuler l'autorisation de faire fonctionner l'appareil.

## Installation

- Afin d'éviter une accumulation de chaleur à l'intérieur de l'appareil, ne pas obstruer les ouvertures d'aération.
- Ne pas installer le téléviseur dans un endroit chaud ou humide, ni dans un endroit où il serait soumis à des vibrations mécaniques ou exposé à des accumulations excessives de poussière.
- Le cordon d'alimentation pour courant alternatif est attaché à l'arrière du téléviseur à l'aide de crochets. Ne pas tenter de retirer le cordon de ces crochets. Cela pourrait endommager le téléviseur.



En tant que partenaire ENERGY STAR®. Sony a déterminé que ce produit ou modèle de produits sont conformes aux directives d'efficacité énergétique d'ENERGY STAR®.

ENERGY STAR® est une marque déposée aux États-Unis.

## Fiche du propriétaire

Les numéros de modèle et de série sont inscrits sur la page de couverture de ce mode d'emploi ainsi qu'à l'arrière du téléviseur. S'y référer lors de toute consultation auprès de votre revendeur Sony au sujet de ce produit.

## Renseignements sur la marque de commerce

TruSurround et le symbole (●)® sont des marques de commerce de SRS Labs, Inc. La technologie TruSurround est incorporée sous licence de SRS Labs, Inc.

BBE et le symbole BBE sont des marques de commerce de BBE Sound, Inc. et sont autorisés par BBE Sound, Inc. selon le brevet américain n° 4,638,258 et 4,482,866.

Wega, FD Trinitron, Steady Sound, Digital Reality Creation, Caption Vision, CineMotion, Memory Stick et Twin View sont des marques déposées de Sony Corporation. ClearEdge VM et HD Detailer sont des marques de commerce de Sony Corporation.

# Importantes consignes de sécurité

Pour votre sécurité, il est recommandé de lire toutes les instructions et de garder ce mode d'emploi afin de s'y référer au besoin.

Respecter les mises en garde, les avertissements et les instructions placés sur l'appareil ou décrits dans le mode d'emploi ou le guide d'entretien.

## AVERTISSEMENT

Afin de prévenir les blessures, suivre les consignes de sécurité de base lors de l'installation, l'utilisation et l'entretien de l'appareil.

## Utilisation

### Alimentation électrique

Cet appareil ne devrait être utilisé qu'avec le type d'alimentation électrique indiqué sur la plaque de modèle/série. En cas de doute concernant le type d'alimentation électrique de l'immeuble, consulter le revendeur ou l'entreprise locale d'électricité. Pour les appareils fonctionnant à pile, se référer au mode d'emploi.

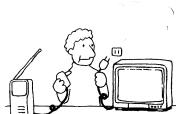

### Mise à la terre ou polarisation

Cet appareil est muni d'un cordon d'alimentation électrique pour courant alternatif avec une fiche polarisée (une des lames est plus large que l'autre) ou du type à trois lames (avec une lame pour la mise à la terre). Selon le type de fiche, suivre les instructions correspondantes.

### Pour un téléviseur muni d'un cordon d'alimentation polarisé pour courant alternatif

Cette fiche ne peut être insérée dans la prise que d'une seule manière. Il s'agit d'une mesure de sécurité. Si vous n'arrivez pas à enfoncer la fiche totalement dans la prise, tourner la fiche. Si la fiche ne peut toujours pas être insérée correctement, faire appel à un électricien afin de faire installer une prise convenable. Ne pas contourner cette mesure de sécurité en forçant la fiche polarisée dans la prise.



### Autre avertissement

### Pour un téléviseur muni d'un cordon d'alimentation à trois lames pour courant alternatif

Cette fiche ne peut être utilisée qu'avec une prise munie d'une mise à la terre. Il s'agit d'une mesure de sécurité. Si vous n'arrivez pas à enfoncer la fiche totalement dans la prise, faire appel à un électricien afin de faire installer une prise convenable. Ne pas contourner la mesure de sécurité de la fiche munie d'une mise à la terre.

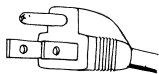

### Surcharge

Ne pas surcharger les prises murales, les rallonges ou les prises au-delà de leur capacité car cela pourrait provoquer un incendie ou un choc électrique.

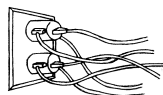

Toujours éteindre le téléviseur lorsqu'il n'est pas utilisé. Si le téléviseur n'est pas utilisé pour une période prolongée, débrancher l'appareil afin de prévenir toute possibilité de mauvais fonctionnement interne qui pourrait constituer un risque d'incendie.



Ne pas débrancher l'antenne ou le cordon d'alimentation pendant un orage violent. La foudre risque de frapper à ce moment, provoquant ainsi des blessures graves. Éteindre le téléviseur et attendre que l'orage soit terminé.

## Support Memory Stick

Afin de protéger les enfants de toute blessure causée par le support Memory Stick, retirer tous les supports Memory Stick des fentes du téléviseur et les ranger dans un endroit sécuritaire lorsqu'ils ne sont pas utilisés.

## Intrusion de liquide ou d'objet

Ne jamais introduire d'objets dans le téléviseur par les fentes du boîtier car ceux-ci pourraient entrer en contact avec des points de tension dangereux ou sectionner des pièces et provoquer un incendie ou un choc électrique. Ne jamais renverser de liquide sur l'appareil.



## Ajouts d'appareils

Ne pas ajouter d'appareils non recommandés par le fabricant, car ceux-ci pourraient être dangereux.

Ne pas placer d'objets, particulièrement des objets lourds, sur le téléviseur. Ils risquent de tomber et de causer des blessures.



## Nettoyage

Débrancher l'appareil avant le nettoyage ou le polissage. Ne pas employer de nettoyants liquides ou en aérosol. Utiliser un chiffon légèrement humide pour le nettoyage de l'extérieur de l'appareil.



Si un claquement ou un craquement continu ou fréquent se fait entendre lors du fonctionnement de l'appareil, débrancher le téléviseur et contacter le revendeur ou un technicien. Ces bruits sont normaux pour certains appareils particulièrement lors de la mise sous/hors tension.

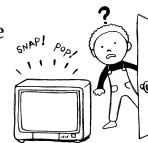

## Installation

Deux personnes ou plus sont toujours requises pour soulever ou déplacer l'appareil. Ce dernier est très lourd et sa surface inférieure est plate. Des blessures peuvent survenir si une personne seule tente de déplacer le téléviseur ou si ce dernier n'est pas manipulé avec soin. Déposer le téléviseur sur une surface stable et au niveau.

## Eau et humidité

Ne pas utiliser d'appareils électriques près de l'eau — par exemple près d'une baignoire, d'un évier de cuisine ou d'une cuve de lavage, dans un sous-sol mouillé ou près d'une piscine, etc.



## Accessoires

Ne pas placer l'appareil sur un chariot, une table, un trépied, un support ou une étagère instable. La chute de l'appareil peut causer des blessures graves à un enfant ou un adulte, en plus d'endommager l'appareil. Utiliser un support ou un meuble spécialement recommandé par le fabricant pour ce modèle de téléviseur. Tout montage de l'appareil doit respecter les directives du fabricant et utiliser les accessoires de montage recommandés par le fabricant. L'appareil et le meuble doivent être déplacés avec soin. Des arrêts brusques, une force excessive ou une surface inégale pourraient les renverser.



Débrancher tous les câbles et cordons avant de tenter de déplacer le téléviseur.

Interdire aux enfants et aux animaux de grimper sur l'appareil ou d'exercer une force contre ce dernier, car il risquerait de tomber et de causer des blessures graves.

## Ventilation

Les fentes et les ouvertures du boîtier, situées à l'arrière et au bas de l'appareil, sont essentielles à la ventilation de l'appareil. Afin d'assurer le bon fonctionnement de l'appareil et le protéger d'une surchauffe, les ouvertures ne doivent jamais être bloquées ou couvertes.

- ❑ Ne jamais couvrir les fentes et les ouvertures avec une étoffe ou tout autre matériau.
- ❑ Ne jamais bloquer les fentes ou les ouvertures en plaçant le téléviseur sur un lit, un canapé, un tapis ou toute autre surface semblable.
- ❑ Ne jamais placer l'appareil dans un endroit clos, tel qu'une bibliothèque ou une étagère intégrée à moins de prévoir une ventilation suffisante.
- ❑ Ne pas placer l'appareil près ou sur un radiateur, une source de chaleur ou l'exposer aux rayons du soleil.

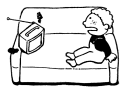

## Protection du cordon d'alimentation

Ne rien poser ni rouler sur le cordon d'alimentation. Ne pas placer l'appareil dans un endroit où le cordon d'alimentation pourrait être abîmé.



## Antennes

### Mise à la terre d'une antenne extérieure

En cas d'installation d'une antenne extérieure, suivre les précautions ci-dessous. Une antenne extérieure ne devrait pas être située près de fils électriques, d'un lampadaire, d'un circuit d'alimentation électrique ou encore, dans un endroit où l'antenne pourrait toucher des installations ou des circuits électriques.

LORS DE L'INSTALLATION DE L'ANTENNE EXTÉRIEURE, UNE ATTENTION TOUTE PARTICULIÈRE DOIT ÊTRE PORTÉE AFIN D'ÉVITER TOUT CONTACT AVEC LES LIGNES D'ALIMENTATION ÉLECTRIQUE OU LES CIRCUITS PUISQUE CELA POURRAIT CAUSER UN ACCIDENT FATAL.

S'assurer que l'antenne est mise à la terre afin d'offrir une protection contre les sauts de courant ou l'accumulation de charge statique. La section 810 du Code national de l'électricité aux États-Unis et la section 54 du Code canadien de l'électricité au Canada fournissent les informations concernant la mise à la terre correcte du mât et du bâti, la mise à la terre du câble d'antenne à un dispositif de décharge d'antenne, le calibre des conducteurs de mise à la terre, l'emplacement du dispositif de décharge d'antenne, le raccordement aux électrodes de mise à la terre et les spécifications de l'électrode de mise à la terre.

### Mise à la terre de l'antenne selon les recommandations du Code national de l'électricité, ANSI/ NFPA 70

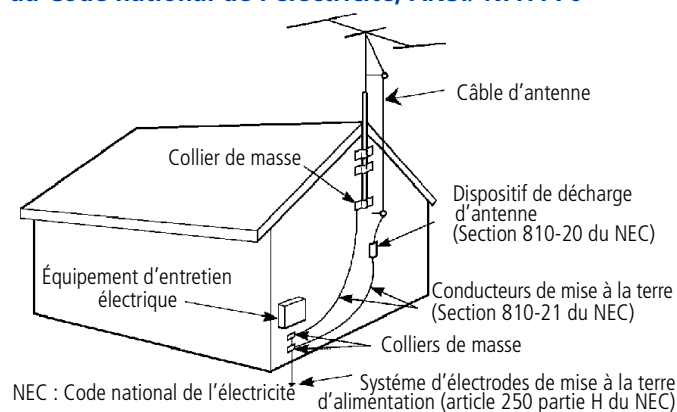







## Foudre

Afin de mieux protéger le téléviseur lors d'orages électriques et en cas d'absence ou de période prolongée pendant laquelle l'appareil n'est pas utilisé, il est recommandé de débrancher le téléviseur et l'antenne. Cette mesure vise à prévenir les dommages causés au récepteur lors d'orage ou de saut de courant.

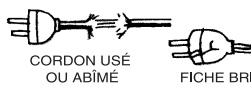
## Entretien

### Dommages exigeant des réparations

Débrancher l'appareil et le confier à un technicien qualifié lorsque l'une ou l'autre des situations suivantes se produit :

- ❑ Lorsque le cordon d'alimentation ou la fiche sont abîmés ou usés.   
CORDON USÉ OU ABÎMÉ      FICHE BRISÉE
- ❑ Si un liquide a été déversé sur l'appareil ou si des objets se sont introduits dans l'appareil. 
- ❑ Si le téléviseur a été exposé à la pluie ou à l'eau. 
- ❑ Si le téléviseur a subi un choc violent à la suite d'une chute ou si le boîtier a été endommagé. 
- ❑ Si l'appareil ne fonctionne pas normalement après avoir suivi le mode d'emploi. Ne procéder qu'aux ajustements spécifiés dans le mode d'emploi. Tout ajustement supplémentaire non conforme pourrait occasionner des dommages pouvant exiger d'importants travaux de réparation de la part d'un technicien qualifié afin de remettre l'appareil en état normal de fonctionnement. 
- ❑ Si le rendement de l'appareil est nettement différent, il a besoin d'être réparé. 

## Entretien

Ne pas tenter de procéder soi-même à l'entretien de l'appareil puisque l'ouverture du boîtier pourrait vous exposer à des tensions dangereuses et à d'autres risques. Confier tout entretien à un technicien qualifié.



## Pièces de rechange

Lors du remplacement de certaines pièces, demander au technicien de certifier par écrit que les pièces de rechange utilisées sont celles qui sont spécifiées par le fabricant et dont les caractéristiques correspondent aux pièces d'origine.

Toute substitution non autorisée pourrait causer un incendie, un choc électrique ou d'autres dangers.



## Vérification de sécurité

Par mesure de prudence, après la réparation ou l'entretien de l'appareil, demander au technicien d'effectuer une vérification de routine (telle que spécifiée par le fabricant), afin de s'assurer que l'appareil peut fonctionner normalement. Le technicien pourra certifier que l'appareil fonctionne en toute sécurité. Lorsque l'appareil ne sera plus utilisable, en disposer de façon inappropriée pourrait provoquer l'implosion du tube. Demander à un technicien de s'en débarrasser.





# Contenu

## **Présentation du téléviseur FD Trinitron Wega**

<b>Aperçu</b> .....	<b>7</b>
<b>Présentation du téléviseur FD Trinitron Wega</b> .....	<b>7</b>
Contenu de l'emballage .....	7
Fonctions.....	7

## **Réglage du téléviseur**

<b>Aperçu</b> .....	<b>9</b>
Au sujet du cordon d'alimentation à courant alternatif .....	9
<b>Commandes et raccordements du téléviseur</b> .....	<b>10</b>
Panneau avant .....	10
Panneau arrière .....	12
<b>Raccordements de base : comment relier un câble ou une antenne</b> .....	<b>14</b>
Câble ou antenne seulement .....	15
Câble et antenne seulement .....	16
Décodeur et câble seulement.....	18
Décodeur seulement.....	20
<b>Raccordement d'appareil en option</b> .....	<b>21</b>
Au sujet de l'utilisation du S VIDEO.....	21
Magnétoscope et câble .....	22
Magnétoscope et décodeur .....	24
Deux magnétoscopes pour l'édition de vidéocassettes .....	26
Récepteur satellite .....	28
Récepteur satellite et magnétoscope.....	30
Lecteur DVD avec connecteurs de composantes vidéo.....	32
Lecteur DVD avec connecteurs audio et S VIDEO.....	34
Caméscope .....	35
Récepteur audio .....	36
<b>Utilisation de la fonction CONTROL S</b> .....	<b>37</b>
<b>Réglage de la liste de canaux</b> .....	<b>38</b>
Utilisation de l'auto-réglage.....	38

## **Utilisation de la télécommande**

<b>Aperçu</b> .....	<b>39</b>
<b>Insertion des piles</b> .....	<b>39</b>
<b>Descriptions des touches</b> .....	<b>40</b>
Panneau extérieur.....	40
Panneau intérieur .....	42
<b>Programmation de la télécommande</b> .....	<b>43</b>

## Utilisation des fonctions

<b>Aperçu</b> .....	<b>45</b>
<b>Regarder le téléviseur</b> .....	<b>45</b>
<b>Utilisation du syntoniseur Twin View</b> .....	<b>46</b>
Comment afficher des images doubles .....	46
Les facteurs qui affectent le syntoniseur Twin View.....	46
Activation de l'image.....	47
Modification du format de l'image .....	48
<b>Utilisation de la fonction Canaux Préférés</b> .....	<b>49</b>
Pour créer une liste de canaux préférés.....	49
Pour afficher la liste des canaux préférés.....	49
<b>Utilisation de la fonction d'arrêt</b> .....	<b>50</b>
<b>Utilisation du visualiseur d'images Memory Stick</b> .....	<b>51</b>
Au sujet du support Memory Stick.....	51
Types d'images supportés.....	51
Types d'images non supportés.....	52
Insertion et retrait du support Memory Stick.....	53
Affichage du menu du support Memory Stick.....	54
Utilisation de l'index du support Memory Stick.....	55
Utilisation du diaporama du support Memory Stick.....	56
Modification des options de réglage du support Memory Stick .....	56
Utilisation de l'écran Rotation de l'image .....	57
<b>Utilisation d'autres appareils avec la télécommande du téléviseur</b> .....	<b>58</b>

## Utilisation des menus

<b>Aperçu</b> .....	<b>61</b>
<b>Navigation des menus</b> .....	<b>61</b>
<b>Utilisation du menu Vidéo</b> .....	<b>62</b>
<b>Utilisation du menu Audio</b> .....	<b>64</b>
<b>Utilisation du menu Canal</b> .....	<b>66</b>
<b>Utilisation du menu Parent</b> .....	<b>68</b>
<b>Utilisation du menu Heure</b> .....	<b>71</b>
<b>Utilisation du menu Réglage</b> .....	<b>72</b>

## Informations en sus

<b>Aperçu</b> .....	<b>75</b>
<b>Glossaire</b> .....	<b>76</b>
<b>Remarques sur l'utilisation du support Memory Stick</b> .....	<b>77</b>
<b>Comment communiquer avec Sony</b> .....	<b>78</b>
<b>Guide de dépannage</b> .....	<b>78</b>
<b>Spécifications</b> .....	<b>82</b>
<b>Accessoires en option</b> .....	<b>82</b>
<b>Index</b> .....	<b>83</b>



# Présentation du téléviseur FD Trinitron Wega

## Aperçu

Ce chapitre décrit le contenu de l'emballage dans lequel le téléviseur est expédié et donne un aperçu des fonctions du téléviseur Wega.

## Présentation du téléviseur FD Trinitron Wega

Le téléviseur FD Trinitron Wega (prononcé VÉ-GA) se caractérise par des performances exceptionnelles de contraste, de précision et de détails d'un coin à l'autre de l'écran.

La supériorité de la technologie Wega est immédiatement reconnaissable. Vous remarquerez probablement d'abord le tube image plat qui minimise les reflets. La technologie des écrans plats améliore les détails de l'image sans causer de distorsion comme le font les écrans conventionnels courbés. De plus, le téléviseur FD Trinitron offre une image détaillée d'une qualité exceptionnelle, non seulement au centre de l'écran mais aussi dans les coins. Cela permet de voir des images brillantes, claires, peu importe l'angle de visionnement.

---

## Contenu de l'emballage

En plus du nouveau téléviseur Trinitron, cet emballage contient une télécommande et deux piles de type AA (R6). Ce sont les seuls articles nécessaires au réglage et au fonctionnement du téléviseur.

---

## Fonctions

Voici quelques-unes des fonctions offertes :

- ❑ **Multifonction DRC® (Digital Reality Creation en anglais ou création de réalité numérique)** : Contrairement aux redoubleurs de lignes traditionnels, l'option multifonction DRC remplace la représentation oscillographique NTSC du signal par son équivalent HD, tout en doublant le nombre de lignes horizontales et verticales. Cela produit une densité quatre fois plus élevée pour les sources de qualité telles que les lecteurs DVD, les satellites et les caméscopes numériques. Le menu Vidéo permet de sélectionner une sortie entrelacé, progressif ou CineMotion™.

- ❑ **Twin View™** : En utilisant le lecteur d'image composite (MIDX), la syntonisation juxtaposée vous permet de regarder deux émissions côte à côte, avec la possibilité de zoomer une image. Vous pouvez regarder des images de deux sources différentes (1080i, 720p, 480p et 480i) simultanément. (Seule la fenêtre de gauche de Twin View peut afficher des sources de 1080i, 720p et 480p.)
- ❑ **Canaux préférés** : Permet de voir et de choisir parmi huit de vos canaux préférés.
- ❑ **Modulation de vitesse ClearEdge VM™** : Augmente la définition de l'image en améliorant les lignes verticales.
- ❑ **Steady Sound®** : Équilibre le niveau du volume en vue d'obtenir un son constant entre les programmes et les messages publicitaires.
- ❑ **Visualiseur d'images Memory Stick®** : Vous permet de voir sur l'écran de votre téléviseur, des images numériques enregistrées sur un support Memory Stick.
- ❑ **Entrées pour composantes vidéo** : Permet d'obtenir la meilleure qualité vidéo lors de raccordements de lecteurs DVD (480p, 480i) et de décodeurs numériques (HD1080i, 720p).
- ❑ **HD Detailer™** : Amplificateur vidéo à bande large muni d'une capacité en fréquence de grand calibre pour permettre d'envoyer un plus grand nombre d'information vidéo à l'écran, produisant ainsi une image de plus grande qualité, particulièrement pour les sources HD.
- ❑ **CineMotion™** : Traitement d'entraînement d'inversion 3-2 offrant la meilleure qualité d'image pour les sources à base de film (médium originalement capté en format de 24 images par seconde).
- ❑ **Amélioration 16:9** : La technologie de compression verticale permet de maximiser la résolution de l'image provenant de sources « anamorphiques » ou « améliorées pour grand écran », y compris plusieurs lecteurs DVD.
- ❑ **Blocage parental** : La puce V Chip permet aux parents de bloquer les émissions qui ne conviennent pas aux jeunes téléspectateurs.
- ❑ **Interface visuelle numérique (DVI)** : Peut accepter une connexion numérique protégée (HDCP\*) vers d'autres appareils (tels que des décodeurs numériques) qui sont munis d'interfaces compatibles. La borne d'entrée DVI-HDTV est conforme à la norme EIA-861 et n'est pas conçue pour être utilisée avec des ordinateurs personnels.

 16:9 signifie également format grand écran.

\*High-bandwidth Digital Content Protection : Protection numérique du contenu en bande large

# Réglage du téléviseur

## Aperçu

Ce chapitre présente les illustrations pour les réglages du téléviseur.

Sujet	Page(s)
Commandes et raccordements du téléviseur	10-13
Raccordements de base : comment relier un câble ou une antenne	14-20
Raccordement d'appareil en option	
Magnétoscope et câble	22
Magnétoscope et décodeur	24
Deux magnétoscopes pour l'édition de vidéocassettes	26
Récepteur satellite	28
Récepteur satellite et magnétoscope	30
Lecteur DVD avec connecteurs de composantes vidéo	32
Lecteur DVD avec connecteurs audio et S VIDEO	34
Caméscope	35
Récepteur audio	36
Utilisation de la fonction CONTROL S	37
Réglage de la liste de canaux	38

### **Au sujet du cordon d'alimentation à courant alternatif**

Le cordon d'alimentation à courant alternatif est fixé à l'arrière du téléviseur à l'aide d'un crochet. Retirer avec précaution la prise de son support. Glisser doucement la fiche vers le haut pour la détacher du crochet. Une fois enlevée, la fiche d'alimentation c.a. doit automatiquement être dégagée de son rangement.

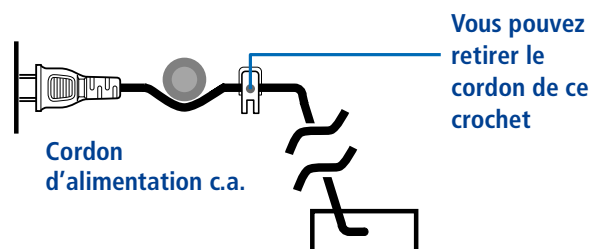

 **Ne pas brancher le cordon d'alimentation c.a. avant d'avoir terminé tous les autres raccordements.**

# Commandes et raccords du téléviseur

## Panneau avant

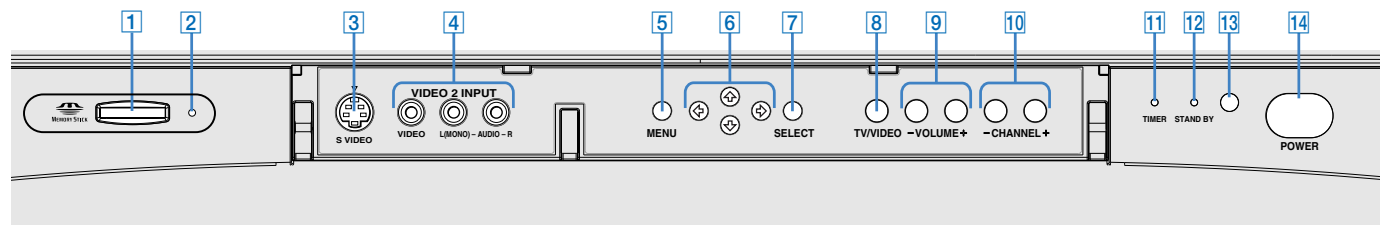

Élément	Description
1 MEMORY STICK	Fente d'insertion du support Memory Stick. Pour de plus amples détails, se reporter à « Utilisation du visualiseur d'images Memory Stick » à la page 51.
2 MEMORY STICK LED (DEL DU MEMORY STICK)	Lorsqu'allumé, il indique que le Memory Stick est en train d'être lu. (Ne pas retirer le support Memory Stick lorsque l'indicateur est allumé.)
3 S VIDEO VIDEO 2 INPUT (ENTRÉE VIDEO 2)	Se relie à la prise de sortie S VIDEO qui se trouve sur votre caméscope ou tout autre appareil vidéo muni de S VIDEO. Offre une meilleure qualité d'image que le vidéo composite (4).
4 VIDEO/L(MONO)-AUDIO-R VIDEO 2 INPUT (ENTRÉE VIDEO 2)	Se relie aux prises de sortie A/V composite qui se trouvent sur votre caméscope ou tout autre appareil vidéo.
5 MENU	Appuyer pour afficher le menu. Appuyer à nouveau pour quitter l'écran du menu. Pour de plus amples détails, se reporter à « Utilisation des menus » à la page 61.
6 ↑ ↓ ← →	Appuyer sur ↑ ↓ ← → pour déplacer le curseur à l'écran.
7 + SELECT	Appuyer pour choisir l'article mis en évidence à l'écran.
8 TV/VIDEO	Appuyer à plusieurs reprises pour passer en revue les appareils vidéo raccordés aux entrées vidéo du téléviseur.
9 -VOLUME +	Appuyer pour régler le volume.
10 -CHANNEL+	Appuyer pour passer en revue les canaux. Pour procéder plus rapidement, appuyer et tenir enfoncé une des touches CHANNEL.
11 TIMER LED (DEL DE LA MINUTERIE)	Lorsqu'allumé, indique que l'une des minuteries est réglée. Lorsque la minuterie est réglée, ce DEL demeurera allumé même si le téléviseur est éteint. Pour de plus amples détails, se reporter à la page 71.
12 STAND BY LED (DEL D'ATTENTE)	Clignote lorsque le téléviseur fonctionne, puis s'éteint lorsque l'image est affichée. Si le DEL clignote de façon continue, cela peut signifier que le téléviseur a besoin d'être réparé (se reporter à « Comment communiquer avec Sony » à la page 78).
13 Récepteur infrarouge (IR)	Reçoit les signaux IR provenant de la télécommande du téléviseur.
14 POWER	Appuyer pour allumer et éteindre le téléviseur.

# Panneau arrière

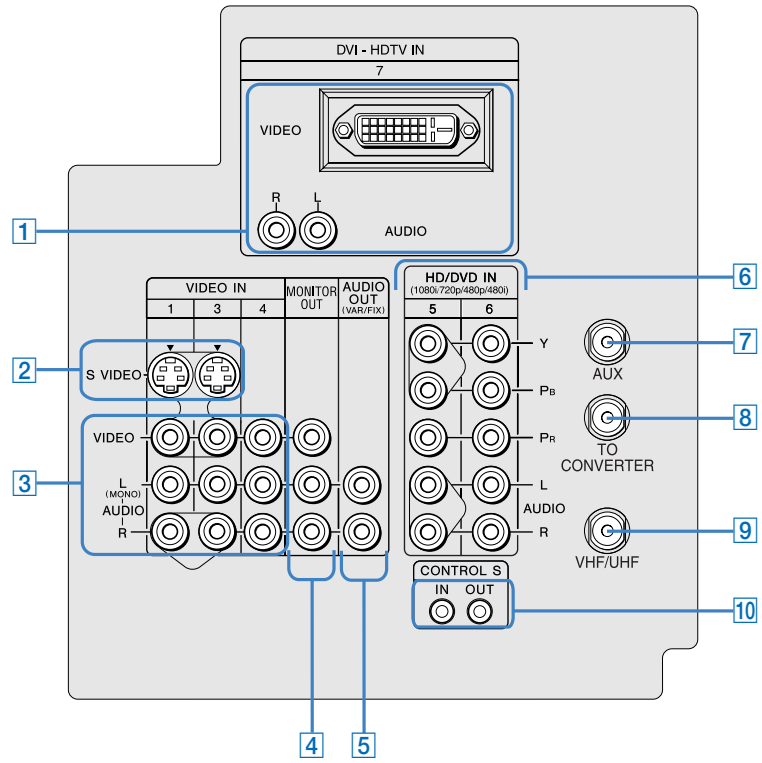

Raccordement	Description
<b>1</b> DVI-HDTV VIDEO AUDIO R/L (VIDEO 7 IN)	Peut accepter une connexion numérique protégée (HDCP*) vers d'autres appareils (tels que des décodeurs numériques) qui sont munis d'interfaces compatibles. La borne d'entrée DVI-HDTV est conforme à la norme EIA-861 et n'est pas conçue pour être utilisée avec des ordinateurs personnels. Se reporter au manuel d'utilisation de l'appareil pour obtenir les détails sur le raccordement et son utilisation avec le téléviseur.
<b>2</b> S VIDEO IN 1/3	Se relie à la prise de sortie S VIDEO de votre magnétoscope ou de tout autre appareil vidéo muni d'une prise S VIDEO. S VIDEO offre une meilleure qualité d'image que les raccordements vidéo composite ( <b>3</b> ) ou VHF/UHF ( <b>9</b> ).
<b>3</b> VIDEO IN 1/3/4 VIDEO/L(MONO) -AUDIO-R	Se relie aux prises de sortie A/V composite de votre magnétoscope ou de tout autre appareil vidéo. Une quatrième prise d'entrée A/V composante (VIDEO 2) est située sur le panneau avant du téléviseur. Ce raccordement vidéo offre une meilleure qualité d'image que le raccordement VHF/UHF ( <b>9</b> ).
<b>4</b> MONITOR OUT	Permet d'enregistrer l'émission que vous regardez sur un magnétoscope. Lorsque deux magnétoscopes sont raccordés, vous pouvez utiliser le téléviseur comme moniteur pour l'édition de bande vidéo à bande vidéo (option non offerte avec 480p, 720p ou 1080i lorsque la sortie est réglée à VIDEO 5 à 7).
<b>5</b> AUDIO OUT (VAR/FIX) L (MONO)/R	Se relie aux prises d'entrée audio droite et gauche de vos appareils vidéo ou audio. Vous pouvez utiliser ces sorties pour écouter le son du téléviseur grâce à votre chaîne stéréophonique.
<b>6</b> HD/DVD IN 5/6 (1080i/720p/480p/480i)	Se raccorde à la composante vidéo de votre lecteur DVD ou de votre décodeur (Y, Pb, Pr) et aux prises audio (L/R). La composante vidéo offre la meilleure qualité d'image (meilleure que <b>2</b> , <b>3</b> ou <b>9</b> ).
<b>7</b> AUX	Entrée RF auxiliaire qui relie l'antenne, le câble CATV ou la prise de sortie du décodeur. Il s'agit d'une option pratique pour utiliser deux sources VHF/UHF (antenne, câble CATV ou décodeur). Pour de plus amples détails, se reporter aux pages 16 à 19.
<b>8</b> TO CONVERTER	Se relie à la prise d'entrée du décodeur. Cette prise de sortie VHF/UHF permet de régler le téléviseur pour pouvoir passer des canaux brouillés (par un décodeur) aux canaux normaux du câble. Utiliser cette prise au lieu d'un diviseur pour obtenir une image de meilleure qualité lorsqu'il faut passer des canaux câblés brouillés à ceux qui ne sont pas brouillés. Pour de plus amples détails, se reporter aux pages 18 à 19.
<b>9</b> VHF/UHF	Entrée RF primaire qui se relie à l'antenne VHF/UHF ou au câble.
<b>10</b> CONTROL S IN/OUT	Permet au téléviseur de recevoir (IN) et de transmettre (OUT) des signaux par télécommande à d'autres appareils vidéo ou audio à commande infrarouge de Sony possédant la fonction CONTROL S.

\*High Bandwidth Digital Content Protection : Protection numérique du contenu en bande large

## Raccordements de base : comment relier un câble ou une antenne

Le choix de raccordement dépendra du type d'installation dans l'immeuble (câble, décodeur, antenne) et si un magnétoscope sera raccordé ou non.

<i>Si vous raccordez</i>	<i>Se reporter à la page</i>
<b>Câble ou antenne seulement</b>	15
<input type="checkbox"/> Pas de décodeur ni de magnétoscope	
<b>Câble et antenne seulement</b>	16
<input type="checkbox"/> Pas de décodeur ni de magnétoscope	
<b>Décodeur et câble seulement</b>	18
<input type="checkbox"/> Décodeur ne débrouille que certains canaux (habituellement les canaux de la télévision payante)	
<input type="checkbox"/> Pas de magnétoscope	
<b>Décodeur seulement</b>	20
<input type="checkbox"/> Décodeur débrouille tous les canaux	
<input type="checkbox"/> Pas de magnétoscope	

### Si vous raccordez un magnétoscope

- Se reporter aux raccordements décrits aux pages 22 et 24.



## Câble ou antenne seulement

Pour obtenir de meilleurs résultats, utiliser un des raccordements suivants pour raccorder un câble ou une antenne et si :

- ❑ Vous n'avez pas besoin de décodeur pour débrouiller les canaux. (Si vous avez un décodeur, se reporter aux pages 18 à 20.)
- ❑ Vous n'avez pas l'intention de raccorder un magnétoscope. (Si vous avez un magnétoscope, se reporter aux pages 22 et 24.)

Le raccordement choisi dépendra du type de câble qui se trouve dans votre maison, tel qu'il est décrit ci-dessous.

### Câble coaxial 75 ohms (se trouve habituellement dans les maisons plus nouvelles)

Type de câble	Raccorder comme suit
VHF seulement ou combiné VHF/UHF ou câble	 <p>Câble coaxial de 75 ohms</p>
VHF seulement ou UHF seulement ou combiné VHF/UHF	 <p>Câble bifilaire de 300 ohms</p> <p>Raccord d'antenne (non fourni)</p>
VHF et UHF	 <p>Câble coaxial de 75 ohms</p> <p>Câble bifilaire de 300 ohms</p> <p>Multiplexeur U/V (non fourni)</p>

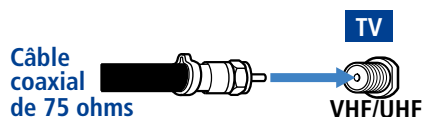

### Câble bifilaire de 300 ohms (se trouve habituellement dans les maisons plus anciennes)

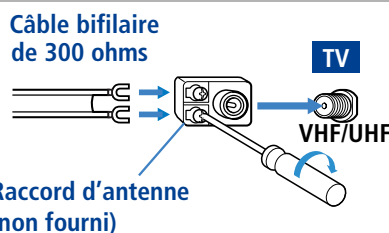

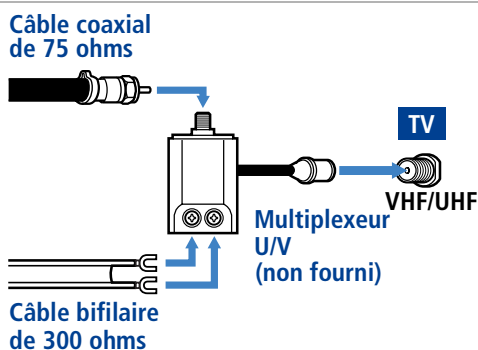

### Câble bifilaire de 300 ohms et coaxial de 75 ohms (se trouve dans certaines maisons)



## Câble et antenne seulement

Pour obtenir de meilleurs résultats, utiliser ce raccordement si vous :

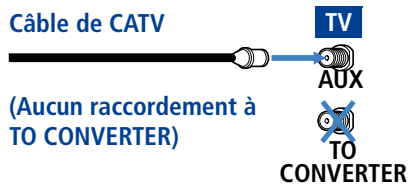
- ❑ Possédez un câble et une antenne.  
(Il s'agit d'un moyen pratique si vous utilisez une antenne de toit séparée pour recevoir des canaux supplémentaires qui ne sont pas offerts par votre entreprise de câblodistribution.)
- ❑ Ne possédez pas de décodeur ou de magnétoscope. (Si vous avez un décodeur, reportez-vous aux pages 18 à 20. Si vous avez un magnétoscope, reportez-vous aux pages 22 et 24.)

Type de câble	Raccorder comme suit
Câble TV (CATV) et antenne	<p><b>Câble de CATV</b></p>  <p>(Aucun raccordement à TO CONVERTER)</p> <p><b>Câble d'antenne</b></p> 

### Remarque sur l'utilisation du syntoniseur Twin View avec ce raccordement

Avec ce raccordement, vous ne pouvez pas voir les canaux CATV qui se trouvent dans la fenêtre droite du syntoniseur Twin View.

Pour plus de détails sur le syntoniseur Twin View, se reporter à la page 46.

## Remarques sur l'utilisation de ce raccord

<i>Pour faire ceci ...</i>	<i>Faire cela ...</i>
Basculer l'entrée du téléviseur entre le câble et l'antenne	Appuyer sur <b>ANT</b> pour basculer entre les entrées VHF/UHF et AUX du téléviseur.
Capter des canaux avec une antenne, au lieu du câble	<ol style="list-style-type: none"><li>1 Appuyer sur <b>ANT</b> pour passer à l'entrée AUX.</li><li>2 Régler l'option <b>Câble</b> à <b>Non</b>. Pour plus de détails sur cette option, se reporter à « Sélection des options du canal » à la page 66.</li><li>3 Lancer le programme d'auto-réglage, tel qu'il est décrit dans la section « Utilisation de l'auto-réglage » à la page 38.</li></ol>

## Décodeur et câble seulement

### Pour obtenir de meilleurs résultats, utiliser ce raccordement si :

- ❑ Votre société de câblodistribution ne brouille que certains canaux, tels que les canaux de la télévision payante (qui demandent l'utilisation d'un décodeur), mais pas tous les canaux.
- ❑ Vous n'avez pas de magnétoscope. (Si vous avez un magnétoscope, se reporter aux pages 22 et 24.)

### Grâce à ce raccordement, vous pouvez :

- ❑ Utiliser la télécommande du téléviseur pour changer les canaux qui proviennent du décodeur jusqu'à la prise d'entrée AUX du téléviseur. (Vous devez d'abord programmer la télécommande selon votre propre décodeur; se reporter à « Programmation de la télécommande » à la page 43.)
- ❑ Utiliser la télécommande du téléviseur pour changer les canaux qui proviennent directement dans l'entrée VHF/UHF du téléviseur. (Le syntoniseur du téléviseur offre une meilleure réception de signal que le décodeur.)

### Remarque sur l'utilisation du syntoniseur Twin View avec ce raccordement

Grâce à ce raccordement, vous pouvez utiliser toutes les fonctions du syntoniseur Twin View pour les canaux non brouillés transmis directement dans la prise d'entrée VHF/UHF du téléviseur.

Cependant, vous ne pouvez utiliser que quelques fonctions du syntoniseur Twin View pour les canaux qui sont transmis par le décodeur dans la prise d'entrée AUX du téléviseur. Par exemple, lorsque vous passez l'entrée du téléviseur à AUX — pour choisir l'entrée du décodeur — l'image n'est affichée que dans la fenêtre gauche. Si vous allumez le syntoniseur Twin View, vous pouvez regarder les canaux de câble transmis dans la prise VHF/UHF dans la fenêtre de droite, mais vous ne pouvez pas échanger les images entre les fenêtres gauches et droites.

Pour plus de détails sur le syntoniseur Twin View, se reporter à la page 46.

### Raccorder le décodeur et le câble

- 1 Raccorder le câble de votre société de câblodistribution à la prise VHF/UHF du téléviseur.
- 2 Utiliser un câble coaxial pour raccorder la prise TO CONVERTER du téléviseur à la prise d'entrée du décodeur. (Le convertisseur interne du téléviseur permet de passer des signaux non brouillés arrivant directement au téléviseur aux signaux brouillés arrivant du décodeur, éliminant ainsi le besoin d'installer un diviseur externe.)
- 3 Utiliser un câble coaxial pour raccorder la prise de sortie du décodeur à la prise AUX du téléviseur.
- 4 Lancer le programme d'auto-réglage, tel qu'il est décrit dans la section « Réglage de la liste de canaux » à la page 38.

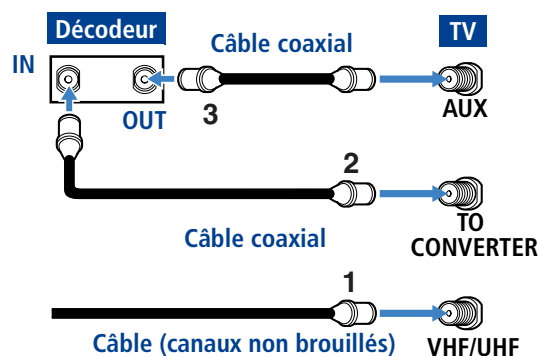

### Remarques sur l'utilisation de ce raccord

Pour faire ceci ...	Faire cela ...
Utiliser le décodeur	Syntoniser le téléviseur au canal auquel le décodeur est réglé (habituellement le canal 3 ou 4) puis utiliser le décodeur pour changer les canaux.
Régler la télécommande du téléviseur pour qu'elle fasse fonctionner le décodeur	Programmer la télécommande. Se reporter à « Programmation de la télécommande » aux pages 43-44.
Activer la télécommande pour qu'elle fasse fonctionner le décodeur	Appuyer sur <b>SAT/CABLE FUNCTION</b> .
Pour éviter tout changement involontaire des canaux du téléviseur	Lorsqu'un décodeur est utilisé, il est nécessaire de bloquer le téléviseur sur un canal précis (habituellement le canal 3 ou 4). Utiliser la fonction Canal Fixe pour bloquer le téléviseur sur un canal précis. Pour plus de détails, se reporter à « Utilisation du menu Canal » à la page 66.
Basculer l'entrée du téléviseur entre le décodeur et le câble	Appuyer sur <b>ANT</b> pour basculer entre les entrées VHF/UHF (canaux non brouillés) et AUX (brouillés) du téléviseur.

## Décodeur seulement

### Pour obtenir de meilleurs résultats, utiliser ce raccordement si :

- ❑ Votre société de câblodistribution brouille tous les canaux, nécessitant l'utilisation d'un décodeur.
- ❑ Vous n'avez pas de magnétoscope. (Si vous avez un magnétoscope, se reporter aux pages 22 et 24.)

### Grâce à ce raccordement vous pouvez :

- ❑ Utiliser la télécommande du téléviseur pour changer les canaux transmis par le décodeur dans la prise VHF/UHF du téléviseur. (Vous devez d'abord programmer la télécommande selon votre décodeur particulier.)

### Remarque sur l'utilisation du syntoniseur Twin View avec ce raccordement

Avec ce raccordement, tous les canaux sont transmis à votre téléviseur par le décodeur et un seul signal non brouillé est envoyé au téléviseur. Par conséquent, il n'est pas possible d'utiliser la fonction Twin View. Si certains canaux sont brouillés et certains autres ne le sont pas, considérer l'utilisation du raccordement « Décodeur et câble seulement » de la page 18. Pour plus de détails au sujet du syntoniseur Twin View, se reporter à la page 46.

### Pour raccorder le décodeur

- 1 Raccorder le câble CATV à la prise d'entrée du décodeur.
- 2 Utiliser un câble coaxial pour raccorder la prise de sortie du décodeur à la prise VHF/UHF du téléviseur.
- 3 Lancer le programme d'auto-réglage, tel qu'il est décrit dans la section « Réglage de la liste de canaux » à la page 38.

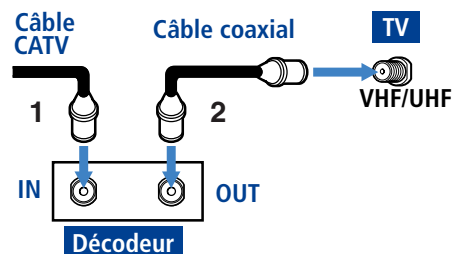

### Remarques sur l'utilisation de ce raccord

Pour faire ceci ...	Faire cela ...
Utiliser le décodeur	Syntoniser le téléviseur au canal auquel le décodeur est réglé (habituellement le canal 3 ou 4) puis utiliser le décodeur pour changer les canaux.
Régler la télécommande du téléviseur pour qu'elle fasse fonctionner le décodeur	Programmer la télécommande. Se reporter à « Programmation de la télécommande » aux pages 43-44.
Activer la télécommande pour qu'elle fasse fonctionner le décodeur	Appuyer sur <b>SAT/CABLE FUNCTION</b> .
Pour éviter tout changement involontaire des canaux du téléviseur	Lorsqu'un décodeur est utilisé, il est nécessaire de bloquer le téléviseur sur un canal précis (habituellement le canal 3 ou 4). Utiliser la fonction Canal Fixe pour bloquer le téléviseur sur un canal précis. Pour plus de détails, se reporter à « Utilisation du menu Canal » à la page 66.

## Raccordement d'appareil en option

Utiliser les directives comprises dans cette section pour raccorder les appareils en option suivants :

Pour raccorder	Voir la page
Magnétoscope et câble	22
Magnétoscope et décodeur	24
Deux magnétoscopes pour l'édition de vidéocassettes	26
Récepteur satellite	28
Récepteur satellite et magnétoscope	30
Lecteur DVD avec connecteurs de composants vidéo	32
Lecteur DVD avec connecteurs audio et S VIDEO	34
Caméscope	35
Récepteur audio	36

### Au sujet de l'utilisation du S VIDEO



Si l'appareil en option devant être raccorder est muni d'une prise S VIDEO (illustrée à gauche), vous pouvez utiliser un câble S VIDEO pour améliorer la qualité de l'image (comparativement à un câble A/V). Puisque la fonction S VIDEO ne transmet que le signal vidéo, vous devez aussi raccorder des câbles audio pour le son, tel qu'illustré ci-dessous.

#### Exemple d'un raccordement S VIDEO

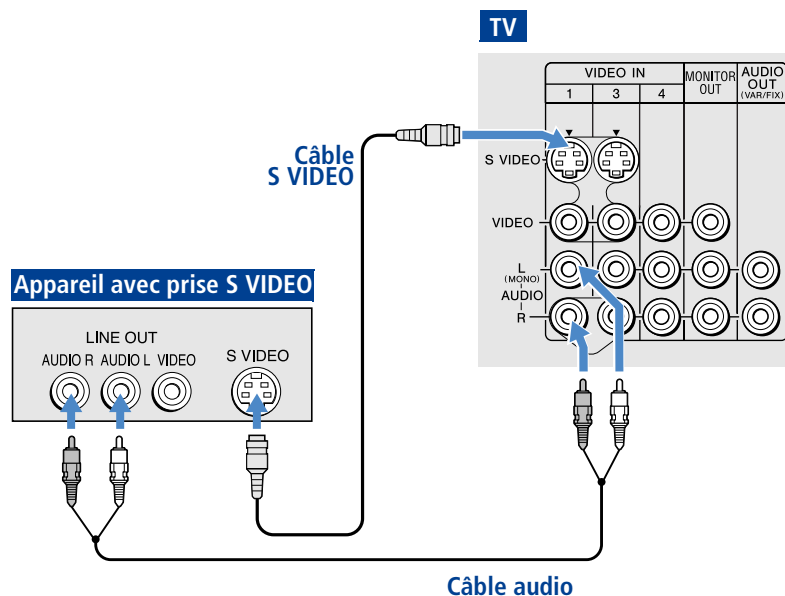

Les câbles sont souvent chromocodés aux raccords. Raccorder le câble rouge à la prise rouge, le câble blanc à la prise blanche, etc.

## Magnéscope et câble

Pour obtenir de meilleurs résultats, utiliser ce raccordement si :

- ❑ Votre société de câblodistribution n'exige pas l'utilisation d'un décodeur.

### Remarque sur l'utilisation du syntoniseur Twin View avec ce raccordement

Avec ce raccordement, vous pouvez utiliser toutes les fonctions du syntoniseur Twin View. Pour plus de détails au sujet du visualiseur double, se reporter à la page 46.

### Pour raccorder le magnéscope et le câble

- 1 Raccorder un câble CATV à la prise d'entrée VHF/UHF du téléviseur.
- 2 Utiliser un câble coaxial pour raccorder la prise de sortie VHF/UHF du magnéscope à la prise UHF/VHF du téléviseur.
- 3 Utiliser un câble A/V pour raccorder les prises de sortie A/V du magnéscope aux prises d'entrée A/V du téléviseur.
- 4 Lancer le programme d'auto-réglage, tel qu'il est décrit dans la section « Réglage de la liste de canaux » à la page 38.



Vous utilisez des prises S VIDEO ?  
Voir la page 21.

TV

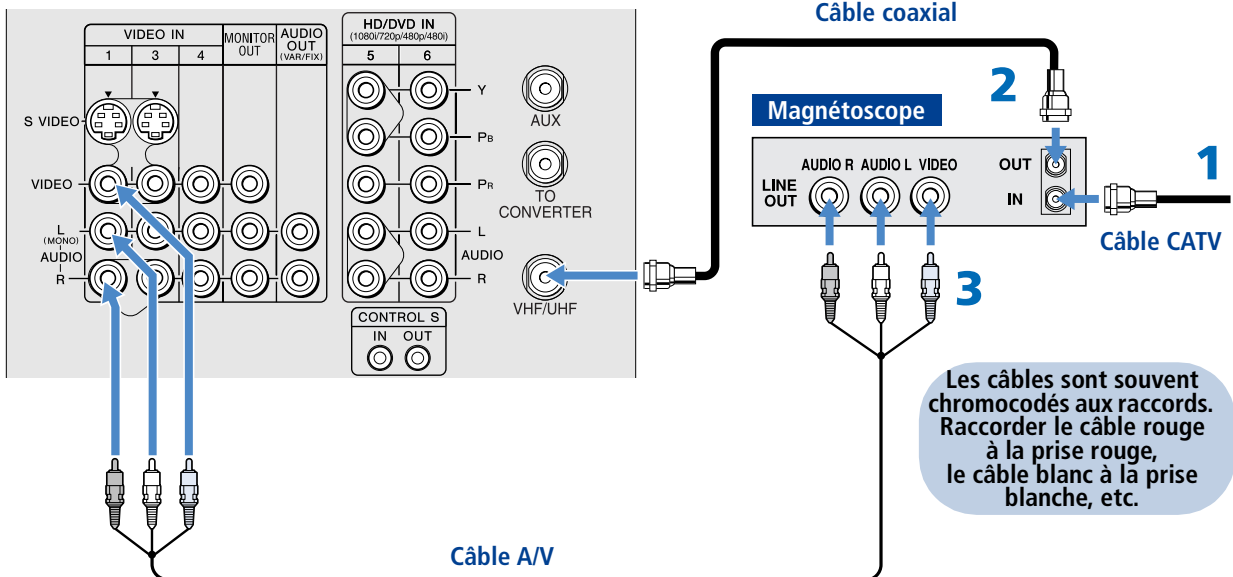



## Remarques sur l'utilisation de ce raccord

<i>Pour faire ceci ...</i>	<i>Faire cela ...</i>
Regarder le magnétoscope	Appuyer sur <b>TV/VIDEO</b> à plusieurs reprises pour sélectionner l'entrée du magnétoscope (VIDEO 1 dans l'illustration).
Regarder les canaux du câble	Appuyer sur <b>TV/VIDEO</b> à plusieurs reprises pour sélectionner l'entrée du câble (VHF/UHF dans l'illustration).
Régler la télécommande pour qu'elle fasse fonctionner le magnétoscope	Si votre magnétoscope n'est pas fabriqué par Sony, vous devez programmer la télécommande. Se reporter à « Programmation de la télécommande » aux pages 43-44.
Activer la télécommande pour qu'elle fasse fonctionner le magnétoscope	Régler l'interrupteur à glissière A/V à la position programmée pour le magnétoscope. Appuyer ensuite sur <b>VCR/DVD FUNCTION</b> .
Contrôler les fonctions du magnétoscope à partir de la télécommande du téléviseur	Se reporter à « Fonctionnement d'un magnétoscope » à la page 58.
Étiqueter les entrées vidéo pour facilement identifier les appareils raccordés au téléviseur	Se reporter aux directives de réglage des étiquettes vidéo aux pages 72-73.

### Pour obtenir de meilleurs résultats, utilisez ce raccordement si :

- ❑ Votre société de câblodistribution brouille certains canaux, tels que la télévision payante (qui exige l'utilisation d'un décodeur), mais ne brouille pas tous les canaux.

### Remarque sur l'utilisation du syntoniseur Twin View avec ce raccordement

Avec ce raccordement, vous pouvez utiliser toutes les fonctions Twin View. Pour plus de détails sur le syntoniseur Twin View, se reporter à la page 46.

### Grâce à ce raccordement vous pouvez :

- ❑ Utiliser la télécommande du téléviseur pour changer les canaux transmis par le décodeur. (Vous devez d'abord programmer la télécommande selon votre décodeur particulier; se reporter à « Programmation de la télécommande » à la page 43.)
- ❑ Utiliser la télécommande du téléviseur pour changer les canaux transmis directement dans la prise VHF/UHF du téléviseur. (Le syntoniseur du téléviseur offre un meilleur signal que le décodeur.)
- ❑ Enregistrer des émissions provenant du décodeur et transmis directement dans le téléviseur.

### Pour raccorder un magnétoscope et un décodeur, vous devez avoir :

- ❑ Un diviseur, qui est un petit dispositif peu coûteux que vous pouvez vous procurer chez votre marchand de fournitures électriques local.
- ❑ Trois câbles coaxiaux.
- ❑ Un câble A/V ou un câble S VIDEO et des câbles audio.

### Pour raccorder le magnétoscope et un décodeur

- 1 Raccorder le câble CATV à la prise simple (entrée) du diviseur.
- 2 Utiliser un câble coaxial pour raccorder une des deux prises de sortie du diviseur à la prise VHF/UHF du téléviseur.
- 3 Utiliser un câble coaxial pour raccorder l'autre prise de sortie du diviseur à la prise d'entrée du décodeur.
- 4 Utiliser un câble coaxial pour raccorder la prise de sortie du décodeur à la prise d'entrée RF du magnétoscope.
- 5 Utiliser un câble A/V pour raccorder les prises de sortie A/V du magnétoscope aux prises d'entrée A/V du téléviseur.
- 6 Lancer le programme d'auto-réglage, tel qu'il est décrit dans la section « Réglage de la liste de canaux » à la page 38.



Vous utilisez des prises S VIDEO ?  
Voir la page 21.

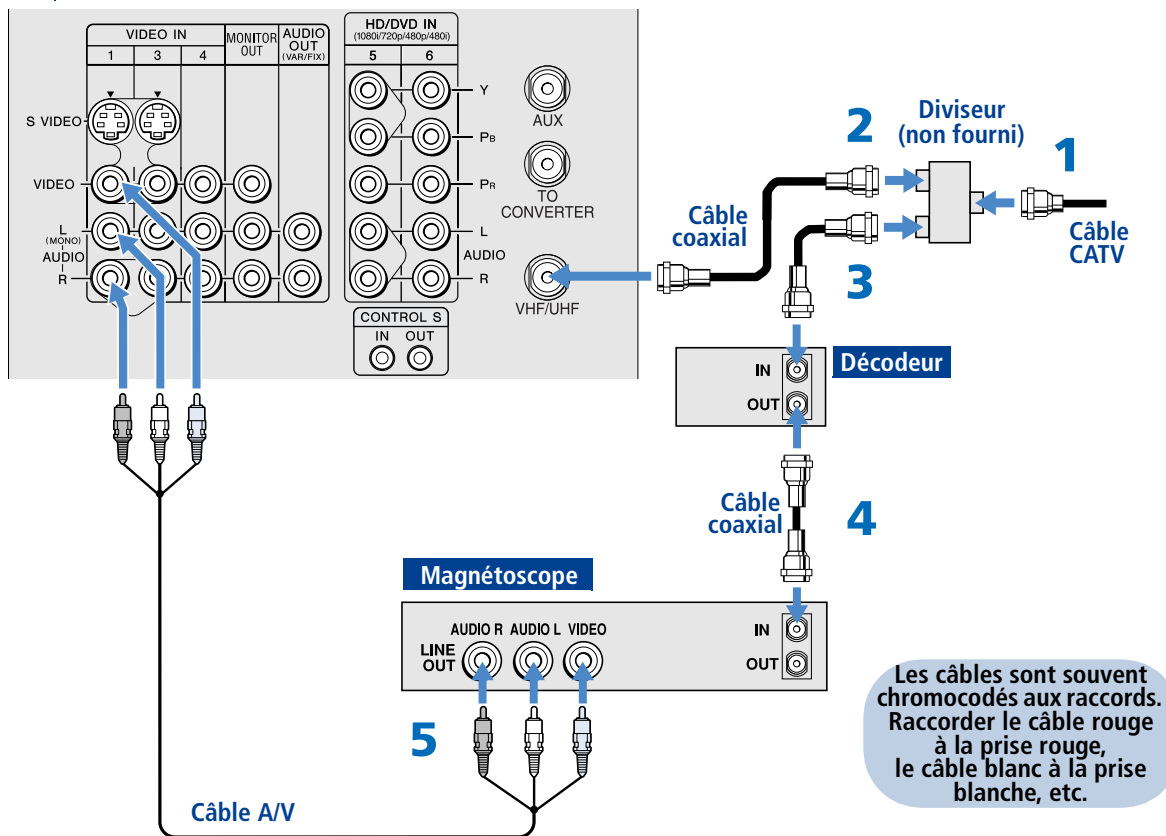

### Remarques sur l'utilisation de ce raccord

Pour faire ceci ...	Faire cela ...
Regarder les canaux du câble (non brouillés)	Appuyer sur <b>TV/VIDEO</b> à plusieurs reprises pour sélectionner l'entrée du câble (UHF/VHF dans l'illustration).
Regarder les canaux du décodeur (brouillés)	Allumer le magnétoscope et le syntoniser au canal auquel est réglé le décodeur (habituellement, le canal 3 ou 4). Appuyer sur <b>TV/VIDEO</b> à plusieurs reprises sélectionner l'entrée du magnétoscope (VIDEO 1 dans l'illustration). Utiliser le décodeur pour changer les canaux.
Regarder le magnétoscope	Appuyer sur <b>TV/VIDEO</b> à plusieurs reprises pour sélectionner l'entrée du magnétoscope (VIDEO 1 dans l'illustration).
Régler la télécommande pour qu'elle fasse fonctionner le décodeur ou le magnétoscope	Si votre magnétoscope n'est pas fabriqué par Sony, vous devez programmer la télécommande. Se reporter à « Programmation de la télécommande » aux pages 43-44.
Activer la télécommande pour qu'elle fasse fonctionner le décodeur ou le magnétoscope	Pour le décodeur, appuyer sur <b>SAT/CABLE FUNCTION</b> . Pour le magnétoscope, régler l'interrupteur à glissière A/V à la position choisie pour le magnétoscope, puis appuyer sur <b>VCR/DVD FUNCTION</b> .
Contrôler des fonctions précises du décodeur et du magnétoscope à partir de la télécommande du téléviseur	Se reporter à « Fonctionnement d'un décodeur » à la page 59 et « Fonctionnement d'un magnétoscope » à la page 58.
Étiqueter les entrées vidéo pour facilement identifier les appareils raccordés au téléviseur	Se reporter aux directives de réglage des étiquettes vidéo aux pages 72-73.

## Deux magnétoscopes pour l'édition de vidéocassettes



Vous utilisez des prises S VIDEO ? Voir la page 21.

Le raccordement de deux magnétoscopes vous permet d'enregistrer d'un magnéscope à l'autre. En les raccordant tel qu'il est illustré ci-dessous, il est possible de vérifier l'enregistrement.

### Pour raccorder deux magnétoscopes pour l'édition de vidéocassettes

- 1 Utiliser un câble A/V pour raccorder les prises de sortie A/V du magnéscope de lecture aux prises d'entrée A/V du téléviseur.
- 2 Utiliser un câble A/V pour raccorder les prises d'entrée A/V du magnéscope d'enregistrement aux prises de sortie MONITOR OUT du téléviseur.

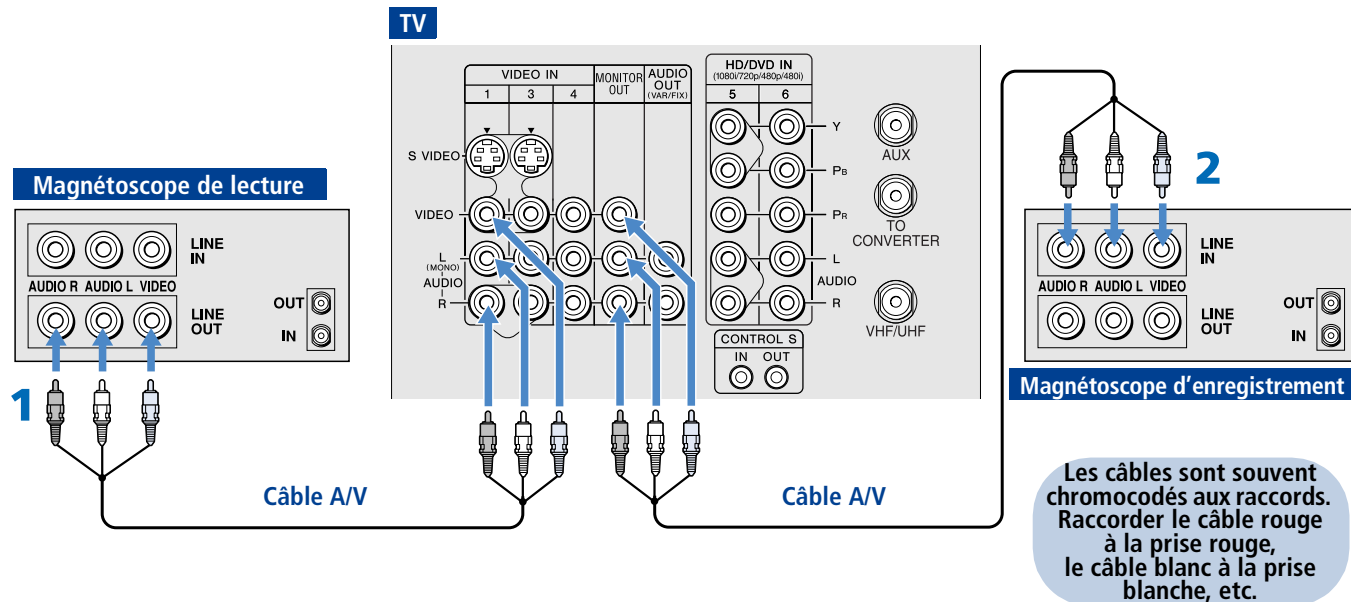

## Remarques sur l'utilisation de ce raccord

<i>Pour faire ceci...</i>	<i>Faire cela...</i>
Voir (contrôler) ce qui est enregistré	Appuyer sur <b>TV/VIDEO</b> à plusieurs reprises pour sélectionner l'entrée du magnétoscope (VIDEO 1 dans l'illustration).
Régler la télécommande pour qu'elle fasse fonctionner les magnétoscopes	Si votre magnétoscope n'est pas fabriqué par Sony, vous devez programmer la télécommande. Se reporter à « Programmation de la télécommande » aux pages 43-44.
Activer la télécommande pour qu'elle fasse fonctionner les magnétoscopes	Régler l'interrupteur à glissière A/V à la position programmée pour le magnétoscope. Appuyer ensuite sur <b>VCR/DVD FUNCTION</b> .
Contrôler les fonctions du magnétoscope à partir de la télécommande du téléviseur	Se reporter à « Fonctionnement d'un magnétoscope » à la page 58.
Étiqueter les entrées vidéo pour facilement identifier les appareils raccordés au téléviseur	Se reporter aux directives de réglage des étiquettes vidéo aux pages 72-73.

## Récepteur satellite



Vous utilisez des prises S VIDEO ?  
Voir la page 21.

### Pour raccorder un récepteur satellite

- 1 Raccorder le câble de l'antenne satellite à la prise d'entrée satellite du récepteur satellite.
- 2 Utiliser un câble A/V pour raccorder les prises de sortie A/V du récepteur satellite aux prises d'entrée A/V du téléviseur.
- 3 Raccorder un câble CATV de l'antenne ou du câble à la prise VHF/UHF du téléviseur.
- 4 Lancer le programme d'auto-réglage, tel qu'il est décrit dans la section « Réglage de la liste de canaux » à la page 38.

TV

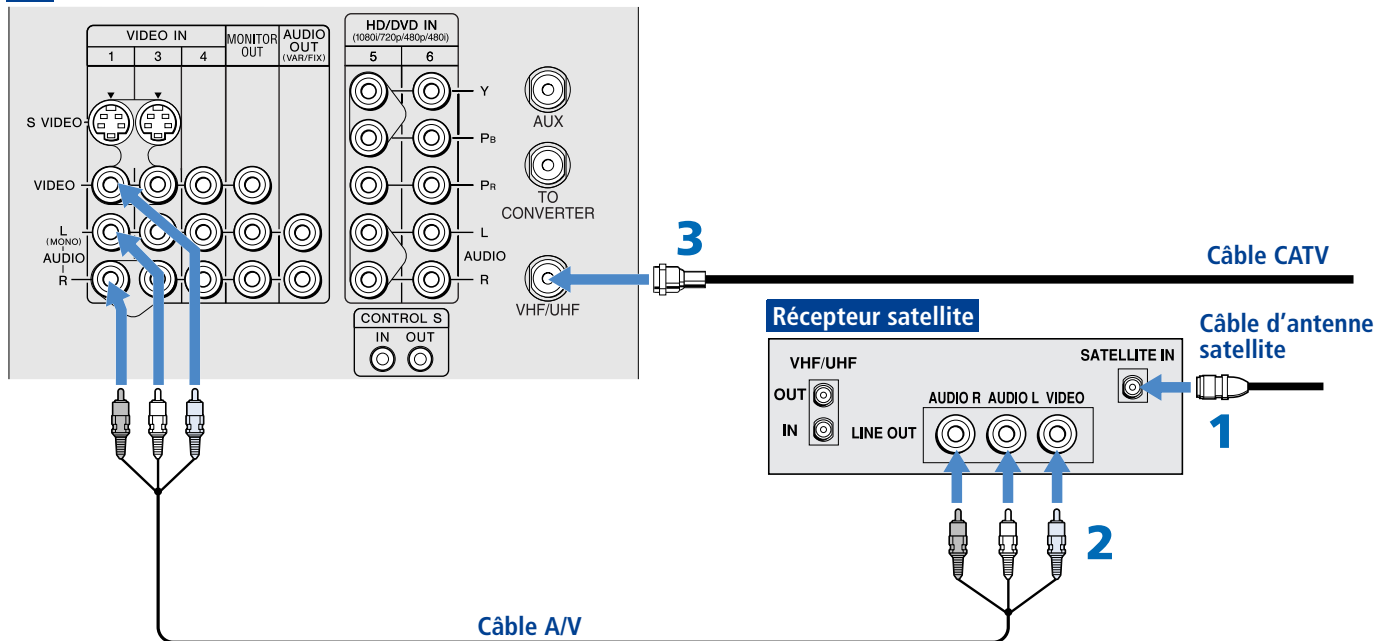

Les câbles sont souvent chromocodés aux raccords. Raccorder le câble rouge à la prise rouge, le câble blanc à la prise blanche, etc.

## Remarques sur l'utilisation de ce raccord

<i>Pour faire ceci ...</i>	<i>Faire cela ...</i>
Regarder le récepteur satellite	Appuyer sur <b>TV/VIDEO</b> à plusieurs reprises pour sélectionner l'entrée du récepteur satellite (VIDEO 1 dans l'illustration).
Régler la télécommande pour qu'elle fasse fonctionner le récepteur satellite	Si votre récepteur satellite n'est pas fabriqué par Sony, vous devez programmer la télécommande. Se reporter à « Programmation de la télécommande » aux pages 43-44.
Activer la télécommande pour qu'elle fasse fonctionner le récepteur satellite	Appuyer sur <b>SAT/CABLE FUNCTION</b> .
Contrôler les fonctions du récepteur satellite à partir de la télécommande du téléviseur	Se reporter à « Fonctionnement d'un récepteur satellite » à la page 59.
Étiqueter les entrées vidéo pour facilement identifier les appareils raccordés au téléviseur	Se reporter aux directives de réglage des étiquettes vidéo aux pages 72-73.

## Récepteur satellite et magnétoscope



**Vous utilisez des prises S VIDEO ?**  
Voir la page 21.

### Pour raccorder un récepteur satellite et un magnétoscope

- 1 Raccorder le câble de l'antenne satellite à la prise d'entrée satellite du récepteur satellite.
- 2 Raccorder le câble CATV à la prise d'entrée VHF/UHF du magnétoscope.
- 3 Utiliser un câble coaxial pour raccorder la prise de sortie VHF/UHF du magnétoscope à la prise VHF/UHF du téléviseur.
- 4 Utiliser un câble A/V pour raccorder les prises de sortie A/V du récepteur satellite aux prises d'entrée A/V du magnétoscope.
- 5 Utiliser un câble A/V pour raccorder les prises de sortie A/V du magnétoscope aux prises d'entrée A/V du téléviseur.
- 6 Lancer le programme d'auto-réglage, tel qu'il est décrit dans la section « Réglage de la liste de canaux » à la page 38.

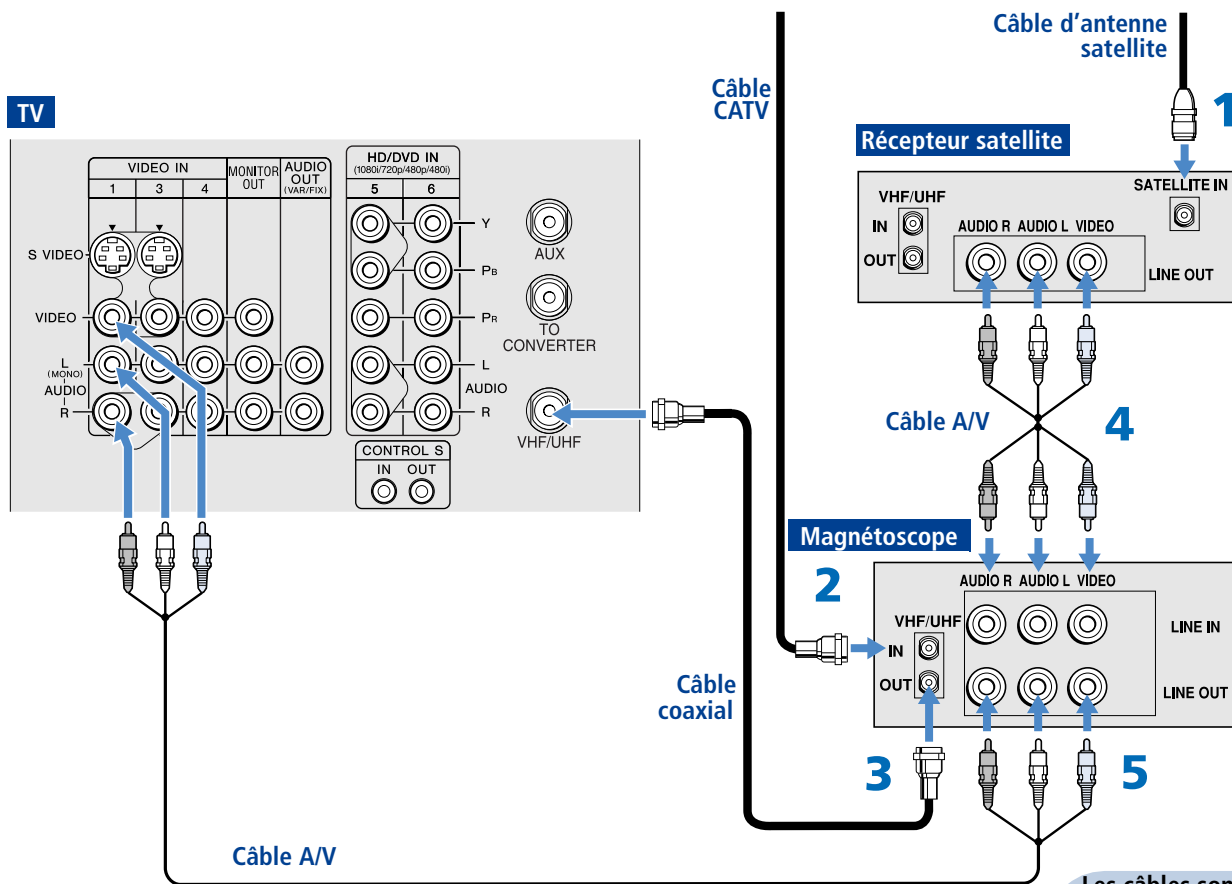

Les câbles sont souvent chromocodés aux raccords. Raccorder le câble rouge à la prise rouge, le câble blanc à la prise blanche, etc.



## Remarques sur l'utilisation de ce raccord

<i>Pour faire ceci ...</i>	<i>Faire cela ...</i>
Regarder le récepteur satellite	Appuyer sur <b>TV/VIDEO</b> à plusieurs reprises pour sélectionner l'entrée du magnétoscope (VIDEO 1 dans l'illustration). Le magnétoscope aura peut-être besoin d'être allumé et réglé à l'entrée du récepteur satellite.
Regarder le magnétoscope	Appuyer sur <b>TV/VIDEO</b> à plusieurs reprises pour sélectionner l'entrée à laquelle le magnétoscope est raccordé (VIDEO 1 dans l'illustration).
Régler la télécommande pour qu'elle fasse fonctionner le récepteur satellite ou le magnétoscope	Si votre magnétoscope ou récepteur satellite n'est pas fabriqué par Sony, vous devez programmer la télécommande. Se reporter à « Programmation de la télécommande » aux pages 43-44.
Activer la télécommande pour qu'elle fasse fonctionner le récepteur satellite ou le magnétoscope	Pour le récepteur satellite, appuyer sur <b>SAT/CABLE FUNCTION</b> . Pour le magnétoscope, régler l'interrupteur à glissière A/V à la position choisie pour le magnétoscope puis appuyer sur <b>VCR/DVD FUNCTION</b> .
Contrôler les fonctions du récepteur satellite et du magnétoscope à partir de la télécommande du téléviseur	Se reporter à « Fonctionnement d'un récepteur satellite » à la page 59 et « Fonctionnement d'un magnétoscope » à la page 58.
Étiqueter les entrées vidéo pour facilement identifier les appareils raccordés au téléviseur	Se reporter aux directives de réglage des étiquettes vidéo aux pages 72-73.

## Lecteur DVD avec connecteurs de composantes vidéo

Pour obtenir de meilleurs résultats, utiliser ce raccordement si votre lecteur DVD possède des prises de composantes vidéo (Y, Pb, Pr).

### Pour raccorder un lecteur DVD avec connecteurs de composantes vidéo

- 1 Utiliser trois câbles de composantes vidéo séparés pour raccorder les prises Y, Pb et Pr du lecteur DVD aux prises Y, Pb et Pr (VIDEO 5) du téléviseur.

 Les prises Y, Pb et Pr de votre lecteur DVD sont parfois étiquetées Y, CB et CR ou encore Y, B-Y et R-Y. Dans ce cas, utiliser le code couleur pour effectuer les raccordements.

- 2 Utiliser un câble audio pour raccorder les prises de sortie audio du lecteur DVD aux prises d'entrée audio VIDEO 5 du téléviseur.

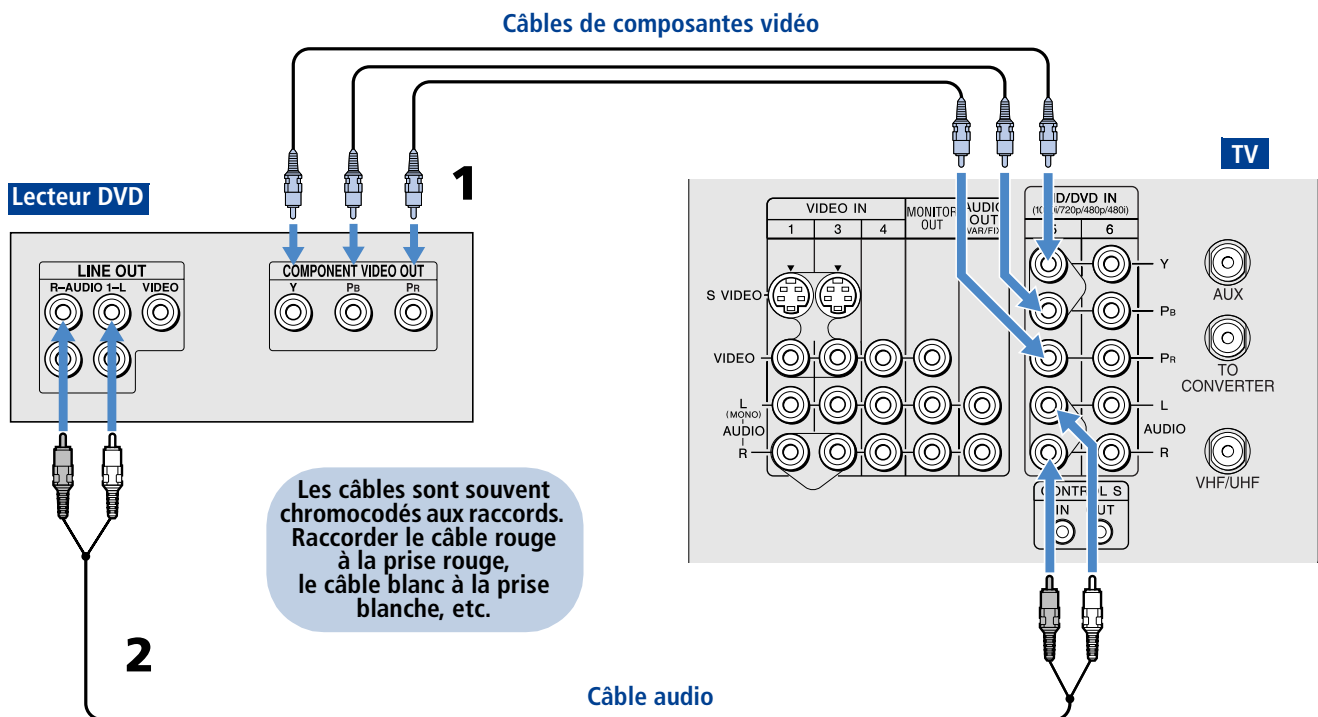

## Remarques sur l'utilisation de ce raccord

<i>Pour faire ceci ...</i>	<i>Faire cela ...</i>
Regarder le lecteur DVD	Appuyer sur <b>TV/VIDEO</b> à plusieurs reprises pour sélectionner l'entrée du DVD (VIDEO 5 dans l'illustration).
Régler la télécommande pour qu'elle fasse fonctionner le lecteur DVD	Si votre lecteur DVD n'est pas fabriqué par Sony, vous devez programmer la télécommande. Se reporter à « Programmation de la télécommande » aux pages 43-44.
Activer la télécommande pour qu'elle fasse fonctionner le lecteur DVD	Régler l'interrupteur à glissière A/V à la position programmée pour le lecteur DVD. Appuyer ensuite sur <b>VCR/DVD FUNCTION</b> .
Contrôler les fonctions du DVD à partir de la télécommande du téléviseur	Se reporter à « Fonctionnement d'un lecteur DVD » à la page 60.
Étiqueter les entrées vidéo pour facilement identifier les appareils raccordés au téléviseur	Se reporter aux directives de réglage des étiquettes vidéo aux pages 72-73.



**Vous ne pouvez pas enregistrer le signal provenant d'un appareil raccordé aux prises Y, PB, PR.**

## Lecteur DVD avec connecteurs audio et S VIDEO

Utiliser ce raccordement si le lecteur DVD ne possède pas de prises de composantes vidéo (Y, PB, PR).

### Pour raccorder un lecteur DVD avec connecteurs A/V

- 1 Utiliser un câble audio pour raccorder les prises de sortie audio du lecteur DVD aux prises d'entrée audio du téléviseur.
- 2 Utiliser un câble S VIDEO pour raccorder la prise S VIDEO du lecteur DVD à la prise S VIDEO du téléviseur.

Les câbles sont souvent chromocodés aux raccords. Raccorder le câble rouge à la prise rouge, le câble blanc à la prise blanche, etc.

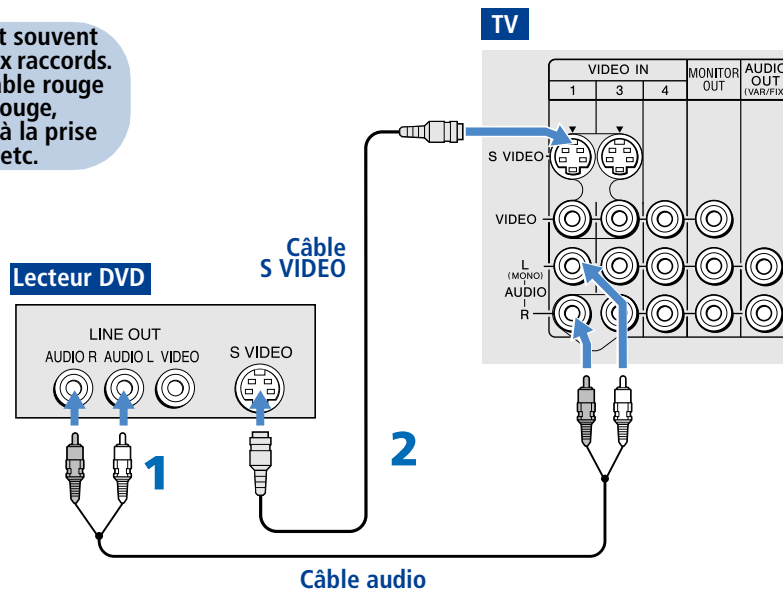

### Remarques sur l'utilisation de ce raccord

Pour faire ceci ...	Faire cela ...
Regarder le lecteur DVD	Appuyer sur <b>TV/VIDEO</b> à plusieurs reprises pour sélectionner l'entrée du DVD (VIDEO 1 dans l'illustration).
Régler la télécommande pour qu'elle fasse fonctionner le lecteur DVD	Si votre lecteur DVD n'est pas fabriqué par Sony, vous devez programmer la télécommande. Se reporter à « Programmation de la télécommande » aux pages 43-44.
Activer la télécommande pour qu'elle fasse fonctionner le lecteur DVD	Régler l'interrupteur à glissière A/V à la position programmée pour le lecteur DVD. Appuyer ensuite sur <b>VCR/DVD FUNCTION</b> .
Contrôler les fonctions du DVD à partir de la télécommande du téléviseur	Se reporter à « Fonctionnement d'un lecteur DVD » à la page 60.
Étiqueter les entrées vidéo pour facilement identifier les appareils raccordés au téléviseur	Se reporter aux directives de réglage des étiquettes vidéo aux pages 72-73.

## Caméscope



Vous utilisez des prises S VIDEO ?  
Voir la page 21.

Pour faciliter le raccordement du caméscope, les prises d'entrée audio et vidéo sont situées sur le devant du téléviseur. Cependant, si vous le désirez, il est aussi possible de faire les raccordements du caméscope aux prises d'entrée A/V situées à l'arrière du téléviseur.

### Pour raccorder un caméscope

- 1 Utiliser des câbles A/V pour raccorder les prises de sortie A/V du caméscope aux prises d'entrée A/V du téléviseur.

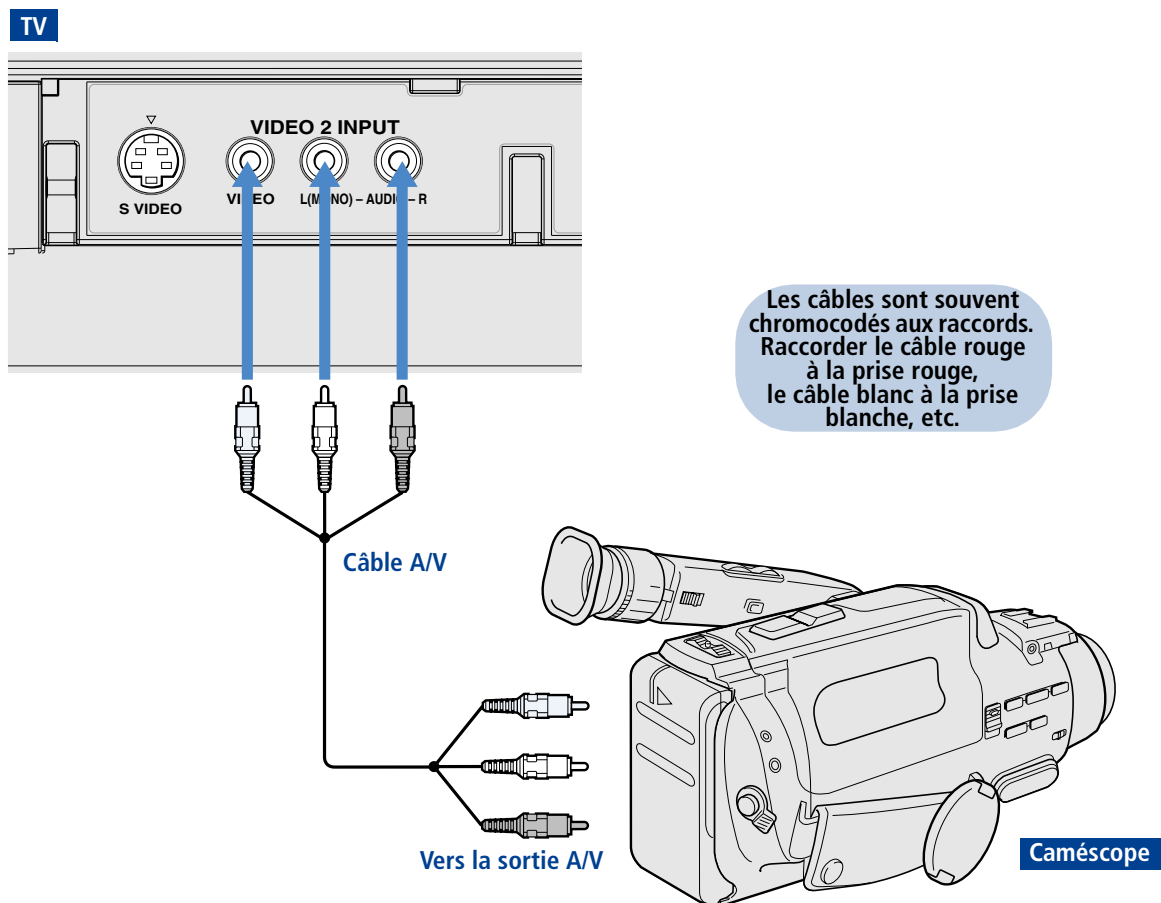

Si vous possédez un caméscope mono, raccorder sa prise de sortie audio à la prise audio mono gauche du téléviseur.

### Remarques sur l'utilisation de ce raccord

<i>Pour faire ceci ...</i>	<i>Faire cela ...</i>
Regarder le caméscope	Appuyer sur <b>TV/VIDEO</b> à plusieurs reprises pour sélectionner l'entrée du caméscope (VIDEO 2 dans l'illustration).
Étiqueter les entrées vidéo pour facilement identifier les appareils raccordés au téléviseur	Se reporter aux directives de réglage des étiquettes vidéo aux pages 72-73.

## Récepteur audio

Pour améliorer la qualité du son, il est possible de faire jouer le son du téléviseur par votre chaîne stéréophonique.

### Pour raccorder une chaîne stéréophonique

- 1 Utiliser un câble audio pour raccorder les prises de sortie audio du téléviseur aux prises d'entrée de ligne du récepteur audio.

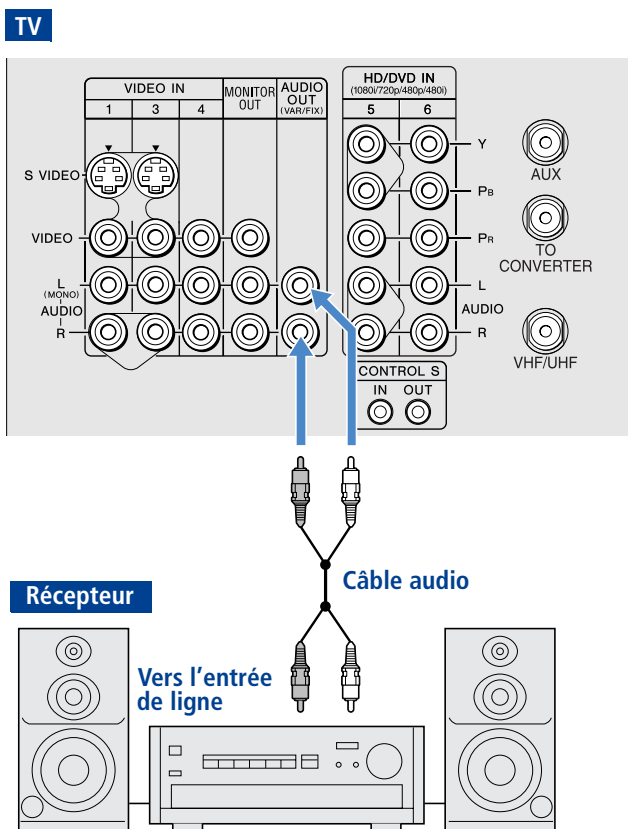

- 2 À l'aide du menu Audio du téléviseur, régler l'option **Haut-parleur** à **Non**. Régler ensuite l'option **Sortie audio** à **Fixe** ou **Variable**, selon la façon dont vous désirez contrôler le volume. Pour plus de détails, se reporter à « Utilisation du menu Audio » à la page 64.
- 3 Allumer le récepteur audio, puis régler l'entrée de ligne du récepteur avec la prise dans laquelle vous avez raccordé le téléviseur.

## Utilisation de la fonction **CONTROL S**

La fonction CONTROL S vous permet de contrôler votre système et tout autre appareil Sony au moyen d'une seule télécommande. En plus de vous permettre de contrôler plusieurs appareils au moyen d'une seule télécommande, la fonction CONTROL S vous permet de toujours diriger la télécommande vers le téléviseur au lieu d'avoir à la diriger vers les autres appareils, qui peuvent être cachés ou hors du champ direct.

Utiliser la fonction CONTROL S IN pour transmettre des signaux au téléviseur.

Utiliser la fonction CONTROL S OUT pour transmettre des signaux aux appareils raccordés.

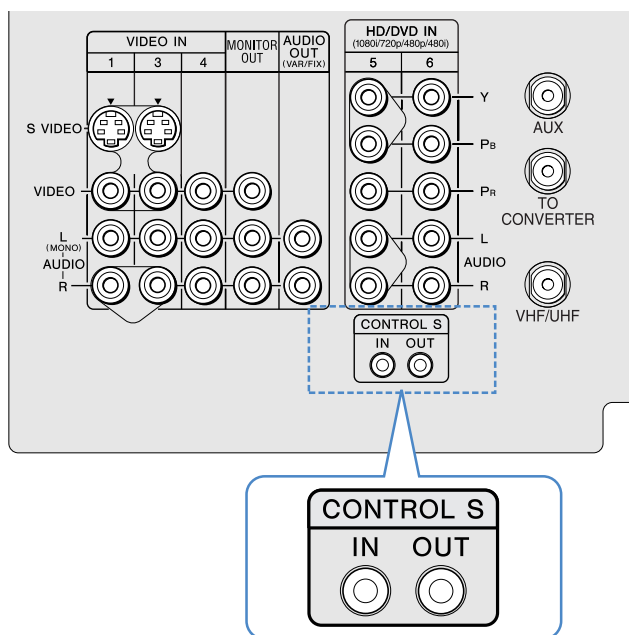

## Réglage de la liste de canaux

Après avoir terminé les raccordements du téléviseur, vous devez lancer le programme d'auto-réglage pour régler les canaux. L'écran d'auto-réglage apparaît lorsque vous allumez le téléviseur pour la première fois après l'avoir raccordé. Si vous ne désirez pas régler les canaux dès maintenant, vous pouvez le faire plus tard en choisissant l'option du Auto programmation à partir du menu Canal (se reporter à la page 66).

 La fonction d'auto-réglage ne s'applique pas aux installations qui utilisent un décodeur pour la sélection de tous les canaux.

### Utilisation de l'auto-réglage

- 1 Appuyer sur **POWER** pour allumer le téléviseur.
- 2 Appuyer sur **TV FUNCTION** qui se trouve sur la télécommande.
- 3 Pour continuer à lancer l'auto-réglage, appuyer sur **CH+**. Pour quitter l'auto-réglage, appuyer sur **CH-**.

L'auto-réglage crée automatiquement une liste des canaux recevables. Lorsque terminé, le canal possédant le chiffre le plus bas est affiché.

#### Pour remettre les réglages en usine du téléviseur

- 1 Appuyer sur **POWER** pour allumer le téléviseur.
- 2 Tenir enfoncée **RESET** qui se trouve sur la télécommande.
- 3 Appuyer sur **TV POWER** qui se trouve sur le téléviseur. (Le téléviseur s'éteindra tout seul puis se rallumera.)
- 4 Relâcher **RESET**.



# Utilisation de la télécommande

## Aperçu

Ce chapitre décrit la façon de régler, de programmer et d'utiliser la télécommande du téléviseur.

Sujet	Page
Insertion des piles	39
Descriptions des touches	
Panneau extérieur	40
Panneau intérieur	42
Programmation de la télécommande	43

## Insertion des piles

- 1 Retirer le couvercle du compartiment des piles de la télécommande.
- 2 Insérer deux piles AA (R6) (fournies) en faisant correspondre les bornes (+) et (-) des piles avec le diagramme qui se trouve à l'intérieur du compartiment des piles.
- 3 Replacer le couvercle.

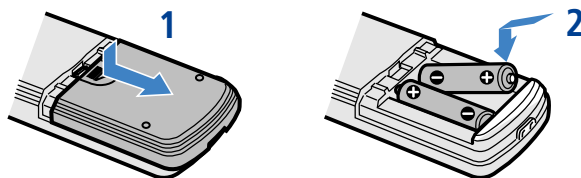

 Retirer les piles pour éviter tout dommage causé par une fuite des piles lorsque vous ne prévoyez pas utiliser la télécommande pendant de longues périodes de temps. Manipuler la télécommande avec soins. Éviter de l'échapper, de la mouiller, de la placer directement au soleil, près d'une source de chaleur ou dans un endroit où le taux d'humidité est élevé.

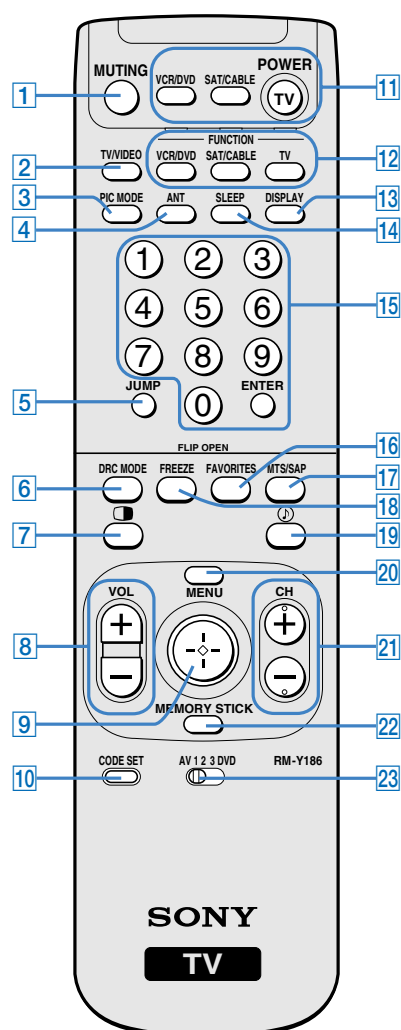

# Descriptions des touches

## Panneau extérieur



Télécommande

Touche	Description
1 MUTING	Appuyer pour assourdir le son. Appuyer à nouveau ou appuyer sur <b>VOL+</b> pour remettre le son.
2 TV/VIDEO	Appuyer à plusieurs reprises pour faire défiler les appareils vidéo raccordés aux entrées vidéo du téléviseur.
3 PIC MODE	Appuyer à plusieurs reprises pour faire défiler les modes image vidéo disponibles : <b>Éclatant</b> , <b>Standard</b> , <b>Film</b> , <b>Pro</b> . Cette option est aussi accessible à partir du menu Vidéo. Pour plus de détails, se reporter à « Sélection des options vidéo » aux pages 62-63.
4 ANT	Appuyer pour basculer entre les sources raccordées aux entrées AUX et VHF/UHF du téléviseur.
5 JUMP	Appuyer pour aller et revenir entre deux canaux. Le téléviseur alterne entre le canal actuel et le dernier canal syntonisé.
6 DRC MODE	Appuyer à plusieurs reprises pour faire défiler les modes de haute résolution disponibles : <b>Entrelacé</b> , <b>Progressif</b> , <b>CineMotion</b> . Cette fonction est aussi accessible à partir du menu Vidéo. Pour plus de détails, se reporter à « Sélection des options vidéo » aux pages 62-63.
7	Appuyer pour activer et désactiver le syntoniseur Twin View. Pour plus de détails, se reporter aux pages 46-48.
8 VOL +/-	Appuyer pour régler le volume.
9	Déplacer la manette <b>↑↓←→</b> pour déplacer le curseur à l'écran. Pour choisir une option, appuyer au centre de la manette ( <b>⊕</b> ).
10 CODE SET	Appuyer afin de programmer la télécommande à faire fonctionner des appareils non fabriqués par Sony. Pour plus de détails, se reporter à « Programmation de la télécommande » à la page 43.
11 Touches POWER	<b>VCR/DVD</b> : Appuyer pour allumer et éteindre le magnétoscope ou le lecteur DVD. <b>SAT/CABLE</b> : Appuyer pour allumer et éteindre le récepteur satellite ou le décodeur. <b>TV</b> : Appuyer pour allumer et éteindre le téléviseur.
12 Touches FUNCTION	Le témoin lumineux s'allume temporairement lorsqu'il est déprimé pour indiquer quel appareil est activé par la télécommande : <b>VCR/DVD</b> : Appuyer pour que la télécommande fasse fonctionner le magnétoscope ou le lecteur DVD. <b>SAT/CABLE</b> : Appuyer pour que la télécommande fasse fonctionner le récepteur satellite ou le décodeur. <b>TV</b> : Appuyer pour que la télécommande fasse fonctionner le téléviseur.

<i>Touche</i>	<i>Description</i>
<b>13</b> DISPLAY	Appuyer une fois pour afficher le numéro de canal actuel et l'heure ainsi que l'étiquette de canal (si cette option est réglée). Appuyer à nouveau pour désactiver l'affichage.
<b>14</b> SLEEP	Appuyer à plusieurs reprises jusqu'à ce que le téléviseur affiche en minutes (15, 30, 45, 60 ou 90) la durée de temps pendant laquelle vous désirez que le téléviseur demeure allumé avant qu'il ne s'éteigne automatiquement. Pour annuler, appuyer jusqu'à ce que <b>Sleep Non</b> apparaisse. Pendant que l'option de sommeil est activée, appuyer une fois pour afficher le temps qui reste.
<b>15</b> 0 - 9 ENTER	Appuyer sur <b>0 - 9</b> choisir un canal; le canal change après 3 secondes. Appuyer sur <b>ENTER</b> pour changer les canaux immédiatement.
<b>16</b> FAVORITES	Appuyer pour afficher la liste de canaux préférés. Pour plus de détails, se reporter à la page 49.
<b>17</b> MTS/SAP	Appuyer à plusieurs reprises pour faire défiler les options du son téléviseur à plusieurs canaux (MTS) : <b>Stéréo</b> , <b>Auto SAP</b> (Second Audio Program/deuxième trame sonore) et <b>Mono</b> . Cette option est aussi accessible à partir du menu Vidéo. Pour plus de détails, se reporter à « Utilisation du menu Audio » à la page 64.
<b>18</b> FREEZE	Appuyer pour arrêter l'image. Appuyer à nouveau pour remettre l'image. Pour plus de détails, se reporter à la page 50.
<b>19</b> 	Appuyer à plusieurs reprises pour faire défiler les options d'effet audio. Cette option est aussi accessible à partir du menu Audio. Pour plus de détails, se reporter à la page 64.
<b>20</b> MENU	Appuyer pour afficher le menu. Appuyer à nouveau pour quitter l'écran du menu. Pour plus de détails, se reporter à « Utilisation des menus » à la page 61.
<b>21</b> CH +/-	Appuyer pour faire défiler les canaux. Pour défiler rapidement à travers les canaux, appuyer et tenir enfoncée une des touches <b>CH</b> .
<b>22</b> MEMORY STICK	Appuyer pour faire défiler le menu Memory Stick. Pour plus de détails, se reporter à « Utilisation du visualiseur d'images Memory Stick » à la page 51.
<b>23</b> 	Utiliser l'interrupteur à glissière A/V pour contrôler les appareils vidéo raccordés. Vous pouvez programmer une source vidéo pour chaque position de l'interrupteur. Pour plus de détails, se reporter à « Programmation de la télécommande » à la page 43.

## Panneau intérieur

Pour accéder au panneau intérieur, ouvrir le couvercle extérieur comme dans l'illustration.

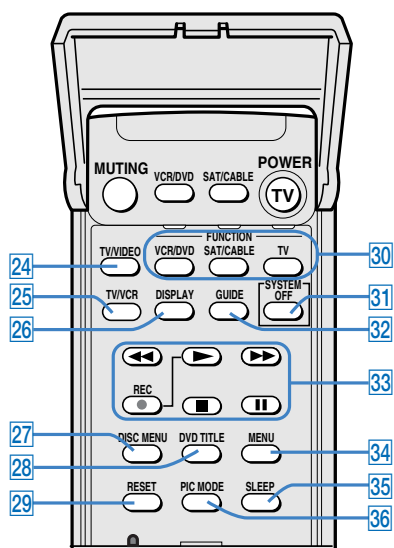
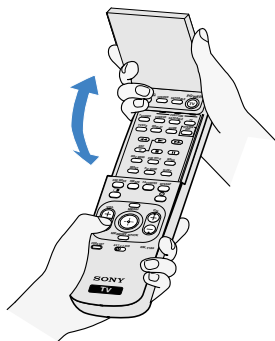

Touche	Description
24 TV/VIDEO	Appuyer à plusieurs reprises pour faire défiler les appareils vidéo raccordés aux entrées vidéo du téléviseur.
25 TV/VCR	Appuyer pour changer la sortie VHF/UHF du magnétoscope.
26 DISPLAY	Appuyer une fois pour afficher le numéro de canal actuel et l'heure ainsi que l'étiquette de canal (si cette option est réglée). Appuyer à nouveau pour désactiver l'affichage.
27 DISC MENU	Appuyer pour afficher le menu DVD.
28 DVD TITLE	Appuyer pour afficher le titre du DVD.
29 RESET	Appuyer pour réinitialiser les réglages du fabricant. Se reporter aux pages 62 et 64. Sert aussi à effacer la liste de canaux préférés (se reporter à la page 49).
30 Touches FUNCTION	Le témoin lumineux s'allume temporairement lorsqu'il est déprimé pour indiquer quel appareil est activé par la télécommande : <b>VCR/DVD</b> : Appuyer pour que la télécommande fasse fonctionner le magnétoscope ou le lecteur DVD. <b>SAT/CABLE</b> : Appuyer pour que la télécommande fasse fonctionner le récepteur satellite ou le décodeur. <b>TV</b> : Appuyer pour que la télécommande fasse fonctionner le téléviseur.
31 SYSTEM OFF	Appuyer pour éteindre tous les appareils audio/vidéo de marque Sony en même temps. (Cette fonction peut ne pas fonctionner avec des appareils Sony plus anciens.)
32 GUIDE	Appuyer pour afficher le guide d'émissions de votre fournisseur de service satellite.
33 Touches de Transport	<ul style="list-style-type: none"> <li>◀◀ Rebobiner</li> <li>▶ Marche</li> <li>● Enregistrer (appuyer simultanément avec ▶)</li> <li>■ Arrêt</li> <li>▶▶ Avance rapide</li> <li>   Pause</li> </ul>
34 MENU	Appuyer pour afficher le menu Réglage du lecteur DVD.
35 SLEEP	Appuyer à plusieurs reprises jusqu'à ce que le téléviseur affiche en minutes (15, 30, 45, 60 ou 90) la durée de temps pendant laquelle vous désirez que le téléviseur demeure allumé avant qu'il ne s'éteigne automatiquement. Pour annuler, appuyer jusqu'à ce que <b>Sleep Non</b> apparaisse. Pendant que l'option de sommeil est activée, appuyer une fois pour afficher le temps qui reste.
36 PIC MODE	Appuyer à plusieurs reprises pour faire défiler les modes image vidéo disponibles : <b>Éclatant</b> , <b>Standard</b> , <b>Film</b> , <b>Pro</b> . Cette option est aussi accessible à partir du menu Vidéo. Pour plus de détails, se reporter à « Sélection des options vidéo » à la page 62.

## Programmation de la télécommande

La télécommande est préréglée pour faire fonctionner des appareils de marque Sony.

Appareil Sony	Changer la position sur la télécommande	Numéro de code programmable
Magnétoscopes Beta, Ed Beta	AV1	303
Magnétoscopes 8mm	AV2	302
Magnétoscopes VHS	AV3	301
Lecteur DVD	DVD	751

Si vous désirez contrôler un appareil vidéo de marque autre que Sony par la télécommande du téléviseur, suivre les étapes ci-dessous pour la programmation de la télécommande.

 **L'appareil doit être en mesure de reconnaître un signal infrarouge (IR) pour qu'il soit utilisé avec la télécommande.**



- ❑ Si plus d'un code est indiqué, les essayer un par un jusqu'à l'obtention du bon code pour votre appareil.
- ❑ Si vous entrez un nouveau code, le code entré précédemment pour ce réglage est effacé.
- ❑ Dans certains cas, il est possible de ne pas pouvoir faire fonctionner l'appareil au moyen de la télécommande fournie. Dans ce cas, utiliser la télécommande de l'appareil en question pour le contrôler.
- ❑ Lorsque les piles sont retirées et remplacées, les codes peuvent revenir aux réglages effectués en usine et doivent être réglés à nouveau.

- 1 À partir des « Codes des fabricants » à la page 44, sélectionner le code à trois chiffres correspondant à la marque de l'appareil. (Si la liste comprend plus d'un code, essayer d'abord le premier code.)
- 2 Régler l'interrupteur à glissière A/V à 1, 2, 3 ou DVD.
- 3 Appuyer sur **CODE SET**.
- 4 Appuyer sur la touche **FUNCTION** pour le type d'appareil que vous désirez contrôler au moyen de la télécommande du téléviseur (**VCR/DVD FUNCTION** ou **SAT/CABLE FUNCTION**).
- 5 Entrer le code à trois chiffres du fabricant.
- 6 Appuyer sur **ENTER**.

 **L'étape 6 doit être effectuée moins de 10 secondes après l'étape 5. Sinon, il faudra reprendre les étapes 3 à 6.**

- 7 Pour vérifier qu'il s'agit du bon code, pointer la télécommande du téléviseur vers l'appareil et appuyer sur la touche **POWER** qui correspond à cet appareil. Si l'appareil réagit, le code est bon. Sinon, essayer les autres codes indiqués pour ce fabricant.

## Codes des fabricants

### Magnétoscopes

<i>Fabricant</i>	<i>Code</i>
Sony	301, 302, 303
Admiral (M. Ward)	327
Aiwa	338, 344
Audio	314, 337
Dynamic	
Broksonic	319, 317
Canon	309, 308
Citizen	332
Craig	302, 332
Criterion	315
Curtis Mathes	304, 338, 309
Daewoo	341, 312, 309
DBX	314, 336, 337
Dimensia	304
Emerson	319, 320, 316, 317, 318, 341
Fisher	330, 335
Funai	338
General Electric	329, 304, 309
Go Video	322, 339, 340
Goldstar	332
Hitachi	306, 304, 305, 338
Instant Replay	309, 308
JC Penney	309, 305, 304, 330, 314, 336, 337
JVC	314, 336, 337, 345, 346, 347
Kenwood	314, 336, 332, 337
LXI (Sears)	332, 305, 330, 335, 338
Magnavox	308, 309, 310
Marantz	314, 336, 337
Marta	332
Memorex	309, 335
Minolta	305, 304
Mitsubishi/ MGA	323, 324, 325, 326
Multitech	325, 338, 321
NEC	314, 336, 337
Olympic	309, 308
Optimus	327

<i>Fabricant</i>	<i>Code</i>
Orion	317
Panasonic	308, 309, 306, 307
Pentax	305, 304
Philco	308, 309
Philips	308, 309, 310
Pioneer	308
Quasar	308, 309, 306
RCA/ PROSCAN	304, 305, 308, 309, 311, 312, 313, 310, 329
Realistic	309, 330, 328, 335, 324, 338
Sansui	314
Samsung	322, 313, 321
Sanyo	330, 335
Scott	312, 313, 321, 335, 323, 324, 325, 326
Sharp	327, 328
Signature 2000 (M. Ward)	338, 327
SV2000	338
Sylvania	308, 309, 338, 310
Symphonic	338
Tashiro	332
Tatung	314, 336, 337
Teac	314, 336, 338, 337
Technics	309, 308
Toshiba	312, 311
Wards	327, 328, 335, 331, 332
Yamaha	314, 330, 336, 337
Zenith	331

### Lecteurs de disque laser

<i>Fabricant</i>	<i>Code</i>
Sony	701
Panasonic	704, 710
Pioneer	702

### Lecteurs DVD

<i>Fabricant</i>	<i>Code</i>
Sony	751
General Electric	755
Hitachi	758
JVC	756
Magnavox	757
Mitsubishi	761
Oritron	759
Panasonic	753
Philips	757
Pioneer	752
RCA/Proscan	755
Samsung	758
Toshiba	754
Zenith	760

### Décodeurs

<i>Fabricant</i>	<i>Code</i>
Sony	230
Hamlin/Regal	222, 223, 224, 225, 226
Jerrold/G. I.	201, 202, 203, 204, 205, 206, 207, 208, 218
Oak	227, 228, 229
Panasonic	219, 220, 221
Pioneer	214, 215
Scientific Atlanta	209, 210, 211
Tocom	216, 217
Zenith	212, 213

### Récepteurs satellite

<i>Fabricant</i>	<i>Code</i>
Sony	801
Dish Network	810
Echostar	810
General Electric	802
Hitachi	805
Hughes	804
Mitsubishi	809
Panasonic	803
RCA/ PROSCAN	802, 808
Toshiba	806, 807

# Utilisation des fonctions

## Aperçu

Ce chapitre décrit l'utilisation des fonctions du téléviseur.

Sujet	Page
Regarder le téléviseur	45
Utilisation du syntoniseur Twin View	46
Utilisation de la fonction Canaux Préférés	49
Utilisation de la fonction d'arrêt	50
Utilisation du visualiseur d'images Memory Stick	51
Utilisation d'autres appareils avec la télécommande du téléviseur	58

## Regarder le téléviseur



Pour obtenir une liste complète des fonctions de la télécommande, se reporter aux pages 39-44.

Pour faire ceci ...	Faire cela ...
Activer la télécommande pour qu'elle fasse fonctionner le téléviseur	Appuyer sur <b>TV FUNCTION</b>
Allumer/éteindre le téléviseur	Appuyer sur <b>TV POWER</b>
Passer directement à un canal	Appuyer sur <b>0-9</b> puis <b>ENTER</b> (ou attendre 3 secondes) ou appuyer sur <b>CH+/-</b>
Régler le volume	Appuyer sur <b>VOL +/-</b>
Mettre le volume en sourdine	Appuyer sur <b>MUTING</b> (appuyer à nouveau pour remettre le son)
Alterner entre deux canaux	Appuyer sur <b>JUMP</b> Le téléviseur alterne entre le canal actuel et le dernier canal syntonisé.
Afficher le numéro du canal actuel (et d'autres renseignements)	Appuyer sur <b>DISPLAY</b> une fois pour afficher actuelle et l'étiquette du canal (si réglée). Appuyer sur <b>DISPLAY</b> à nouveau pour éteindre l'affichage.
Changer l'entrée du téléviseur vers le magnétoscope, le lecteur DVD ou un autre appareil raccordé	Appuyer sur <b>TV/VIDEO</b> plusieurs fois pour faire défiler les appareils vidéo raccordés aux entrées vidéo du téléviseur.
Modifier les options vidéo et audio, personnaliser le réglage du téléviseur, régler la surveillance parentale et autres	Appuyer sur <b>MENU</b> pour afficher le menu. Pour plus de détails, se reporter à « Utilisation des menus » à la page 61.
Changer l'entrée du téléviseur entre les sources raccordées aux entrées AUX et VHF/UHF du téléviseur	Appuyer sur <b>ANT</b> pour alterner entre les sources raccordées aux entrées AUX et VHF/UHF du téléviseur.



## Utilisation du syntoniseur Twin View

Le syntoniseur Twin View vous permet de voir deux images de deux sources — d'une antenne, d'un magnétoscope, d'un lecteur DVD, etc. — à l'écran en même temps. Vous n'entendrez le son que d'une des sources à la fois, mais vous pouvez sélectionner quelle source sera entendue. Vous pouvez également modifier le format relatif des images.

### Comment afficher des images doubles



1 Syntoniser le téléviseur sur un canal qui fonctionne.

2 Appuyer sur .

Une deuxième image apparaît. L'image active est mise en évidence en bleu.



Pour annuler le syntoniseur Twin View et regarder l'image active

Appuyer sur  ou .

### Les facteurs qui affectent le syntoniseur Twin View

- Si vous utilisez un décodeur pour voir tous les canaux, les mêmes canaux apparaissent dans les deux fenêtres du syntoniseur Twin View parce que le décodeur débrouille seulement un canal à la fois.
- Si vous utilisez un décodeur, vous pouvez voir la sortie du décodeur dans une fenêtre Twin View et un regarder l'image d'une source différente (tel qu'un magnétoscope ou un lecteur DVD) dans la deuxième fenêtre en utilisant la touche **TV/VIDEO**. Pour plus de détails, se reporter à « Raccordement d'appareil en option » à la page 21.
- Les sources raccordées aux entrées AUX, VIDEO 5, VIDEO 6 et VIDEO 7 sont affichées dans la fenêtre gauche du syntoniseur Twin View, et non pas dans celle de droite.
- Si vous regardez une source 4:3 et une source 16:9 améliorée (tel qu'un lecteur DVD) côte à côte dans le syntoniseur Twin View, la source 4:3 apparaît plus grande.



## Activation de l'image

Pour activer l'image dans la fenêtre de droite

Déplacer la manette ➔.



Pour activer l'image dans la fenêtre de gauche

Déplacer la manette ←.



### Fonctions disponibles dans la fenêtre active (mise en évidence)

<i>Pour faire ceci ...</i>	<i>Faire cela ...</i>
Syntoniser un canal	Appuyer sur <b>0-9</b> puis sur <b>ENTER</b> (ou attendre 3 secondes) ou appuyer sur <b>CH+/-</b>
Régler le volume	Appuyer sur <b>VOL +/-</b>
Mettre le volume en sourdine	Appuyer sur <b>MUTING</b> (appuyer à nouveau pour remettre le son)
Permuter l'entrée du téléviseur entre les sources raccordées aux entrées VHF/UHF et AUX du téléviseur	Appuyer sur <b>ANT</b> (fenêtre gauche seulement)
Permuter l'entrée du téléviseur entre les sources raccordées aux entrées A/V du téléviseur	Appuyer sur <b>TV/VIDEO</b>
Modifier le format de l'image	Déplacer la manette <b>▲</b> ou <b>▼</b> . (Pour plus de détails, se reporter à « Modification du format de l'image » à la page 48.)

## Modification du format de l'image

La fonction zoom vous permet de varier le format relatif des images de gauche et de droite.

- 1 Déplacer la manette ◀ ou ▶ pour activer l'image dont vous désirez modifier le format.
- 2 Déplacer la manette ▲ pour agrandir l'image.
- 3 Déplacer la manette ▼ pour réduire l'image.



Lorsque vous réglez le format de l'image, le téléviseur mémorise le changement. Lorsque vous utiliserez le syntoniseur Twin View la prochaine fois, les formats mémorisés apparaissent.

## Utilisation de la fonction Canaux Préférés

La fonction Canaux Préférés permet de sélectionner des émissions parmi une liste pouvant atteindre huit canaux préférés que vous avez sélectionnés.

### Pour créer une liste de canaux préférés

 Pour plus de détails sur l'utilisation du menu Canal, se reporter à la page 66.

- 1 Appuyer sur **MENU** pour afficher le menu.
- 2 Déplacer la manette **←** ou **→** pour mettre en évidence l'icône Canal et appuyer sur **⊕**.
- 3 Déplacer la manette **↓** pour mettre en évidence **Canaux Préférés** et appuyer sur **⊕**.
- 4 Déplacer la manette **↑** ou **↓** pour mettre en évidence un numéro de canal préféré (1-8) et appuyer sur **⊕**.
- 5 Déplacer la manette **↑** ou **↓** pour mettre en évidence le canal auquel vous désirez assigner le numéro de canal préféré. Un aperçu du canal mis en évidence apparaît dans le coin supérieur droit de l'écran. Appuyer sur **⊕** pour choisir ce canal comme canal préféré.
- 6 Pour ajouter d'autres canaux à votre liste, répéter les étapes 4 et 5. Pour éliminer un canal préféré, déplacer la manette **↑** ou **↓** pour mettre en évidence le canal que vous désirez effacer. Appuyer sur **⊕** puis sur **RESET**.
- 7 Appuyer sur **MENU** pour quitter le menu.

### Pour afficher la liste des canaux préférés

 Pour assigner une étiquette de canal (p.ex. ABC, HBO, MTV, etc.) aux numéros de canal, tel qu'il est indiqué à la droite, utiliser la fonction étiquette de canal à partir du menu Canal (se reporter à la page 67).

- 1 Appuyer sur **FAVORITES**. La liste de canaux préférés apparaît.

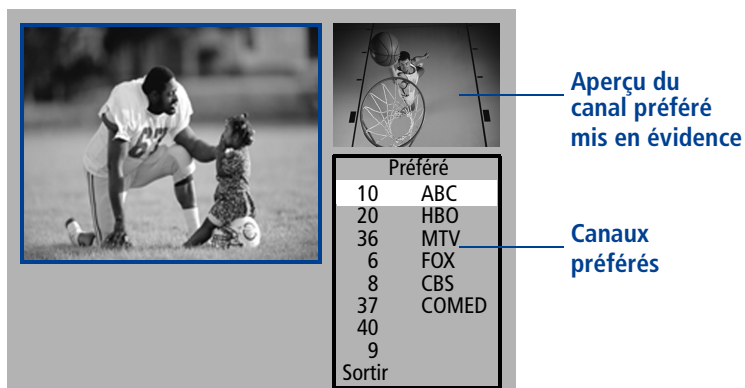

- 2 Déplacer la manette **↑** ou **↓** pour mettre en évidence le canal que vous désirez regarder.  
Un aperçu du canal préféré mis en évidence apparaît.
- 3 Appuyer sur **⊕** pour choisir le canal que vous désirez regarder.

## Utilisation de la fonction d'arrêt

La touche **FREEZE** vous permet de temporairement capter l'image d'une émission. Vous pouvez utiliser cette fonction pour écrire des renseignements, tels que des numéros de téléphone, des recettes, etc.

 La fonction d'arrêt n'est pas disponible lorsque le syntoniseur Twin View est utilisé.

- 1 Lorsque les renseignements que vous désirez prendre en note sont affichés, appuyer sur **FREEZE**.
- 2 Le téléviseur passe au mode Twin View et affiche l'image « arrêtée » à la droite, pendant que le programme actuel continue à la gauche.

Émission  
actuelle  
en cours

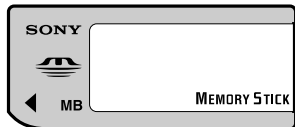

Image  
arrêtée

- 3 Pour annuler et revenir au visionnement normal, appuyer sur **FREEZE** (ou encore, syntoniser un autre canal).

## Utilisation du visualiseur d'images Memory Stick

### Au sujet du support Memory Stick



Le support Memory Stick (vendu séparément) est un nouveau média d'enregistrement à circuit intégré polyvalent, portable et compact muni d'une capacité de données excédant celle d'une disquette. Le support Memory Stick est particulièrement conçu pour échanger et partager des données numériques entre des produits à Memory Stick compatibles, tels que des caméscopes numériques et des caméscopes vidéo numériques. Puisqu'il est amovible, le support Memory Stick peut aussi être utilisé pour l'entreposage de données externes.

 **Vous ne pouvez pas utiliser le support Memory Stick pour enregistrer des données à partir du téléviseur.**

La technologie Memory Stick vous permet de regarder sur l'écran de votre téléviseur des images numériques (jpeg) enregistrées sur le support Memory Stick. Vous pouvez sélectionner parmi un index des images enregistrées sur le Memory Stick ou encore, vous pouvez présenter un diaporama de ces images. Vous pouvez également personnaliser les fonctions du diaporama en sélectionnant la durée pendant laquelle chaque image sera présentée, en basculant l'affichage des renseignements au fichier et en faisant pivoter chaque image.

Pour plus de renseignements sur l'utilisation du support Memory Stick, se reporter à « Remarques sur l'utilisation du support Memory Stick » à la page 77.

### Types d'images supportés

Ce visualiseur Memory Stick du téléviseur ne peut afficher que des images fixes qui ont été enregistrées sur le support Memory Stick par des appareils photo numériques ou des caméscopes de marque Sony.

 **Le visualiseur Memory Stick du téléviseur est compatible aux supports Memory Stick ayant une mémoire pouvant aller jusqu'à 128 MB inclusivement. Il n'est pas compatible aux supports Memory Stick excédant 128 MB.**

Les images enregistrées doivent aussi respecter les spécifications suivantes :

- Format de compression : JPEG
- Format du nom de fichier : conforme à DCF

 **JPEG signifie « Joint Photographic Experts Group » en anglais, qui représente l'organisation qui a implanté ce format. DCF signifie « Design Rules for Camera Files Systems », qui sont les spécifications établies par le Japan Electronic Industry Development Association (JEIDA).**

### Au sujet des noms de fichier DCF

La plupart des appareils photos et caméscopes de Sony enregistrent automatiquement des images fixes en utilisant un répertoire et des noms de fichier conformes à DCF, tel qu'il est indiqué dans l'exemple suivant :

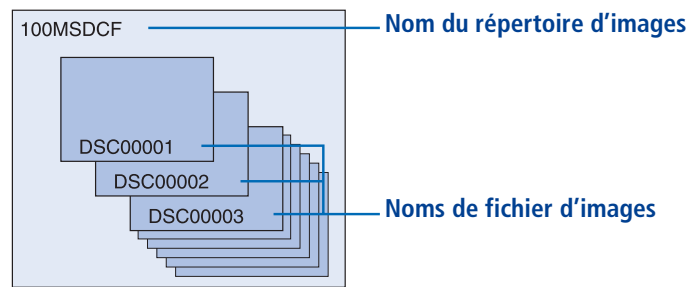

 **Ne pas renommer les répertoires. Si les noms sont changés, les images fixes ne pourront pas être affichées par votre téléviseur.**

### Types d'images non supportés

Ce visualiseur Memory Stick du téléviseur ne peut pas afficher les types d'image suivants :

- Les images enregistrées par des appareils photos et des caméscopes qui ne sont pas fabriqués par Sony
- Les images enregistrées en utilisant des produits qui ne sont pas conformes à DCF, y compris les produits Sony suivants :

Appareils photos numériques	DSC-D700, DSC-D770
Caméscopes numériques	DCR-TRV900/DSR-PD100A

- Les images enregistrées dans des supports Memory Stick dont la capacité excède 128 MB
- Les images enregistrées en TIFF ou tout autre format de compression autre que JPEG
- Les images qui se trouvent dans des répertoires dont le nom a été changé par ordinateur
- Les images qui possèdent moins de 16 lignes horizontales ou verticales par point
- Les images qui possèdent plus de 4096 lignes horizontales ou verticales par point

## **Insertion et retrait du support Memory Stick**

### **Pour insérer un support Memory Stick**

- 1 Repérer la fente Memory Stick (se reporter à la page 10) et insérer le support Memory Stick dans celle-ci comme dans l'illustration ci-dessous. Lorsqu'il est inséré correctement, il doit se glisser sans résistance et s'enclencher en place.

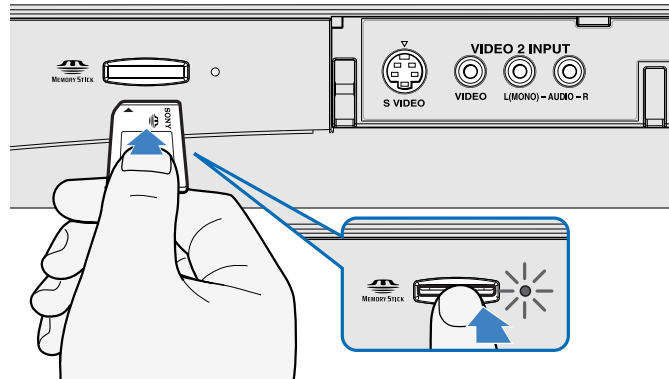

 **S'assurer d'insérer le support Memory Stick dans la bonne direction. Si le support est forcé en mauvaise direction, il risque d'être endommagé.**

### **Pour retirer un support Memory Stick**

- 1 S'assurer que l'indicateur de support Memory Stick est bien éteint. (Lorsque la lumière est allumée, cela signifie que le téléviseur est en train de lire des données provenant du support Memory Stick.)
- 2 Pousser le support Memory Stick doucement dans la fente, puis le relâcher. Le support Memory Stick est éjecté.
- 3 Retirer le support Memory Stick entièrement hors de la fente.

 **En vue de protéger les petits enfants contre toute blessure éventuelle, retirer tous les supports Memory Stick de la fente du téléviseur prévue à cet effet et les ranger dans un endroit sûr lorsqu'ils ne sont pas utilisés.**

## Affichage du menu du support Memory Stick

- 1 Insérer le support Memory Stick qui contient les images que vous désirez regarder. Pour plus de détails, se reporter à la page 53.
- 2 Appuyer sur la touche **MEMORY STICK** qui se trouve sur la télécommande. Le menu Memory Stick apparaît.



- 3 Pour choisir une option, déplacer la manette pour mettre en évidence l'option désirée et appuyer sur **⊕**.

Option	Description
Index	Affiche un index d'images miniatures qui se trouvent sur le support Memory Stick. Pour plus de détails, se reporter à « Utilisation de l'index du support Memory Stick » à la page 55.
Diaporama	Affiche des diapositives des images qui se trouvent sur le support Memory Stick. Pour plus de détails, se reporter à « Utilisation du diaporama du support Memory Stick » à la page 56.
Réglage	Vous permet de modifier les options de la présentation du diaporama et de faire pivoter les images. Pour plus de détails, se reporter à « Modification des options de réglage du support Memory Stick » à la page 56.

- 4 Pour quitter le menu Memory Stick, appuyer sur **CH +/-**, **TV/VIDEO**, **ANT**, ou utiliser les touches **0-9** et **ENTER** (ou attendre 3 secondes) pour choisir un canal.

 Les fonctions du support Memory Stick ne sont pas disponibles lorsque les fonctions du syntoniseur Twin View, d'arrêt d'image ou de canaux préférés sont utilisées.





## Utilisation de l'index du support Memory Stick

L'index du support Memory Stick vous laisse voir les images qui se trouvent sur le support Memory Stick sous forme d'images minuscules.

 Il n'y a pas de signal audio lors du visionnement des images qui se trouvent sur le support Memory Stick.





- 1 Insérer le support Memory Stick qui contient les images que vous désirez voir. Pour plus de détails, se reporter à la page 53.
- 2 Appuyer sur la touche **MEMORY STICK** qui se trouve sur la télécommande. Le menu Memory Stick apparaît.
- 3 Déplacer la manette pour mettre en évidence **Index** et appuyer sur . L'index du Memory Stick apparaît.





 Les touches Page et fichier () ne sont disponibles que si le support Memory Stick contient un nombre d'images ou de fichiers plus grand que celui qui peut être affiché sur un écran.



L'image choisie est mise en évidence en jaune

Renseignements sur l'image choisie

- 4 Déplacer la manette     pour mettre en évidence une image et appuyer sur  pour choisir l'image. La sélection d'une image affiche cette dernière au complet. Lorsqu'une image est affichée en pleine dimension, vous pouvez :

Pour faire ceci ...	Faire cela ...
Afficher l'image précédente	Déplacer la manette  .
Afficher l'image suivante	Déplacer la manette  . Si vous déplacez la manette  tandis que vous regardez la dernière image, la première image est affichée. Si vous déplacez la manette  tandis que vous regardez la première image, la dernière image est affichée.
Afficher l'index du Memory Stick	Appuyer sur  .

- 5 Pour revenir au menu Memory Stick, déplacer la manette vers **Menu**  et appuyer sur .

 Si un cadre blanc apparaît au lieu d'une image minuscule, cela signifie que l'image ne supporte pas le visionnement miniature. Cependant, la sélection de l'icône affiche la pleine dimension de l'image à l'écran. Cela peut aussi signifier que les images miniatures et pleine dimension sont corrompues ou non supportées.

## Utilisation du diaporama du support Memory Stick

Le diaporama du support Memory Stick vous permet de regarder un diaporama des images qui se trouvent sur le support.

- 1 Insérer le support Memory Stick qui contient les images que vous désirez regarder. Pour plus de détails, se reporter à la page 53.
- 2 Appuyer sur **MEMORY STICK**. Le menu Memory Stick apparaît.
- 3 Déplacer la manette pour mettre en évidence **Diaporama** et appuyer sur **⊕**. Le diaporama commence.
- 4 Pour terminer le diaporama, appuyer sur **⊕**. Le menu Memory Stick est affiché.

## Modification des options de réglage du support Memory Stick

- 1 Appuyer sur **MEMORY STICK** qui se trouve sur la télécommande. Le menu Memory Stick apparaît.
- 2 Déplacer la manette pour mettre en évidence **Réglage** et appuyer sur **⊕**. Le menu Réglage du Memory Stick apparaît.



- 3 Déplacer la manette pour mettre en évidence une option et appuyer sur **⊕**.

Option	Description
Menu	Pour revenir au menu Memory Stick.
Diaporama – Intervalle	Augmente ou diminue la durée de temps pendant laquelle chaque diapositive est affichée : 5 secondes, 10 secondes, 1 minute, 5 minutes ou 15 minutes.
Diaporama – Reprise	Choisir <b>Oui</b> pour que le diaporama se répète après avoir affiché toutes les images qui se trouvent sur le support Memory Stick. Choisir <b>Non</b> pour ne pas répéter le diaporama.
Information sur le fichier	Choisir <b>Oui</b> pour afficher les renseignements de fichier sur chaque image pendant que l'image est affichée.
Rotation d l'image	Affiche l'écran Faire pivoter l'image. Pour plus de détails, se reporter à « Utilisation de l'écran Rotation de l'image » à la page 57.

- 4 Déplacer la manette **▶** (ou appuyer sur **⊕**) pour modifier les réglages. Déplacer la manette **◀** (ou appuyer sur **⊕**) pour choisir le nouveau réglage.
- 5 Pour quitter le menu Réglage du Memory Stick, déplacer la manette vers **Menu←** et appuyer sur **⊕**.

## Utilisation de l'écran Rotation de l'image







 Les touches Page et fichier (📁) ne sont disponibles que si le support Memory Stick contient un nombre d'images ou de fichiers plus grand que celui qui peut être affiché sur un écran.

L'écran Rotation de l'image vous permet de faire pivoter une image à partir de l'index d'images miniatures.

 Vous ne pouvez pas faire pivoter les images si l'interrupteur LOCK du support Memory Stick est allumé. Pour faire pivoter les images, placer d'abord l'interrupteur à la position fermée.

- 1 À partir du menu Réglage du Memory Stick, déplacer la manette pour mettre en évidence **Rotation de l'image** et appuyer sur . L'écran Rotation de l'image apparaît.



- 2 Déplacer la manette     pour mettre en évidence l'image que vous désirez faire pivoter.
- 3 Appuyer sur  pour faire pivoter une image de 90 degrés en direction horaire.
- 4 Pour revenir au menu Réglage du Memory Stick, déplacer la manette vers **Menu**  et appuyer sur .

 Si un cadre blanc apparaît au lieu d'une image miniature, cela signifie que l'image ne supporte pas le visionnement miniature et ne peut pas être pivotée.

## Utilisation d'autres appareils avec la télécommande du téléviseur

### Tous les appareils

Pour faire ceci ...	Faire cela ...
Permuter l'entrée du téléviseur vers le magnétoscope, le lecteur DVD ou un autre appareil raccordé	Appuyer sur <b>TV/VIDEO</b> à plusieurs reprises pour faire défiler les appareils vidéo qui sont raccordés aux entrées vidéo du téléviseur.
Régler la télécommande du téléviseur pour qu'elle fasse fonctionner un appareil non fabriqué par Sony	Vous devez d'abord programmer la télécommande la première fois que vous l'utilisez. Se reporter à « Programmation de la télécommande » aux pages 43-44.

### Fonctionnement d'un magnétoscope

Pour faire ceci ...	Appuyer sur
Activer la télécommande pour qu'elle fasse fonctionner le magnétoscope	Régler l'interrupteur à glissière à la position programmée pour le magnétoscope. Appuyer ensuite sur <b>VCR/DVD FUNCTION</b> .
Allumer/éteindre	<b>VCR/DVD POWER</b>
Changer les canaux	<b>CH +/-</b>
Enregistrer	<b>▶</b> et <b>●</b> simultanément
Marche	<b>▶</b>
Arrêt	<b>■</b>
Avance rapide	<b>▶▶</b>
Rebobiner	<b>◀◀</b>
Pause	<b>  </b>
Faire une recherche avant ou arrière de l'image	<b>▶▶</b> ou <b>◀◀</b> pendant la relecture (relâcher pour revenir à la relecture normale)
Modifier le mode d'entrée	<b>TV/VCR</b>

## Fonctionnement d'un récepteur satellite

<i>Pour faire ceci ...</i>	<i>Appuyer sur</i>
Activer la télécommande pour qu'elle fasse fonctionner le récepteur satellite	SAT/CABLE FUNCTION
Allumer/éteindre	SAT/CABLE POWER
Choisir un canal	0-9, ENTER
Changer les canaux	CH +/-
Revenir au canal précédent	JUMP
Modifier le mode d'entrée	TV/SAT
Afficher le numéro de canal	DISPLAY
Afficher le guide SAT	GUIDE
Afficher le menu SAT	MENU
Déplacer la mise en évidence (curseur)	↑ ↓ ← →
Effectuer une sélection	

## Fonctionnement d'un décodeur

<i>Pour faire ceci ...</i>	<i>Appuyer sur</i>
Activer la télécommande pour qu'elle fasse fonctionner le décodeur	SAT/CABLE FUNCTION
Allumer/éteindre	SAT/CABLE POWER
Choisir un canal	0-9, ENTER
Changer les canaux	CH +/-
Revenir au canal précédent	JUMP

## Fonctionnement d'un lecteur DVD

<i>Pour faire ceci ...</i>	<i>Appuyer sur</i>
Activer la télécommande pour qu'elle fasse fonctionner le lecteur DVD	Régler l'interrupteur à glissière à la position programmée pour le lecteur DVD. Appuyer ensuite sur <b>VCR/DVD FUNCTION</b> .
Allumer/éteindre	<b>VCR/DVD POWER</b>
Marche	▶
Arrêt	■
Pause	
Accéder à différentes pistes du disque	▶▶ pour aller vers l'avant, ◀◀ pour aller vers l'arrière
Accéder à différents chapitres d'un disque vidéo	<b>CH+</b> pour aller vers l'avant, <b>CH-</b> pour aller vers l'arrière
Choisir des pistes directement	<b>0-9, ENTER</b>
Afficher le menu Lecteur DVD (réglage)	<b>MENU</b> (panneau intérieur)
Afficher le menu DVD	<b>DISC MENU</b>
Afficher le titre du DVD	<b>DVD TITLE</b>







## Fonctionnement d'un lecteur de disques laser (MDP)

<i>Pour faire ceci ...</i>	<i>Appuyer sur</i>
Activer la télécommande pour qu'elle fasse fonctionner le lecteur MDP	Régler l'interrupteur à glissière à la position programmée pour le lecteur MDP. Appuyer ensuite sur <b>VCR/DVD FUNCTION</b> .
Allumer/éteindre	<b>VCR/DVD POWER</b>
Marche	▶
Arrêt	■
Pause	
Rechercher l'image vers l'avant ou l'arrière	▶▶ ou ◀◀ pendant la relecture (relâcher pour revenir à la relecture normale)
Rechercher un chapitre vers l'avant ou l'arrière	<b>CH +/-</b>

# Utilisation des menus

## Aperçu

Le menu vous donne l'accès aux fonctions suivantes :

Icône de menu	Description	Page
	Vous permet d'effectuer des ajustements aux réglages de l'image. Vous permet aussi de personnaliser le mode image selon le type d'émission que vous regardez, de choisir les options de mode DRC et autres.	62
	Offre des options audio améliorées telles que l'écoute d'une deuxième trame sonore (SAP) ou la personnalisation des effets sonores du téléviseur.	64
	Vous permet, entre autres, d'établir une liste de canaux préférés, d'exécuter la fonction d'auto programmation et autres.	66
	Vous permet de contrôler le visionnement de certaines émissions selon leur classement.	68
	Vous permet de régler l'horloge du téléviseur et de programmer des émissions pour un visionnement ultérieur.	71
	Vous offre plusieurs options de réglage des canaux, identification des entrées vidéo et sélection de la langue des menus affichés.	72

 Appuyer sur **MENU** pour accéder aux menus et pour les quitter.

## Navigation des menus

Pour faire ceci ...	Appuyer sur
Afficher le menu	<b>MENU</b>
Faire défiler les menus	← →
Se déplacer à travers les options de menus	↑ ↓
Choisir une option à modifier	⊕
Modifier les réglages d'une option	↑ ↓ ← →
Choisir (confirmer) une modification de réglage	⊕ ou ←
Quitter le menu	<b>MENU</b>

 Les menus comprennent un texte d'aide à la navigation qui apparaît au bas de chaque menu.



## Utilisation du menu Vidéo

Pour choisir le menu Vidéo

- 1 Appuyer sur **MENU**.
- 2 Déplacer la manette **←** ou **→** pour aller à l'icône Vidéo et appuyer sur **⊕**.
- 3 Déplacer la manette pour mettre en évidence une option. Appuyer sur **⊕** pour choisir l'option.
- 4 Déplacer la manette **↑** **↓** **←** **→** pour modifier les réglages. Appuyer sur **⊕** pour choisir le changement.
- 5 Appuyer sur **MENU** pour quitter l'écran du menu.

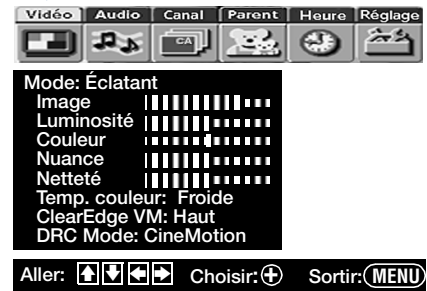

Pour se déplacer à l'intérieur d'un menu vers le menu principal d'icônes, déplacer la manette **←**.

Pour réinitialiser les réglages de l'image, de la luminosité, de la couleur, de la nuance, de la netteté, de la température de la couleur et du « VM » aux réglages initiaux du fabricant :

- Appuyer sur la touche **RESET** de la télécommande lorsque le menu Vidéo est affiché.

### Sélection des options vidéo

Pour passer d'un mode à l'autre, utiliser la touche **PIC MODE** de la télécommande.

Vous pouvez modifier les réglages du menu Vidéo (**Image**, **Luminosité**, **Couleur**, etc.) pour chaque mode.

Le menu Vidéo comprend les options suivantes :

Option	Description	
Mode <i>Mode image personnalisée</i>	Éclatant	Choisir pour améliorer le contraste et la précision de l'image.
	Standard	Choisir pour les réglages standard de l'image.
	Film	Choisir pour afficher une image plus douce.
	Pro	Choisir pour afficher une image avec un minimum d'améliorations.
Image	Ajuster pour augmenter le contraste de l'image et foncer la couleur ou diminuer le contraste et adoucir la couleur.	
Luminosité	Régler pour assombrir ou éclaircir l'image.	
Couleur	Régler pour augmenter ou diminuer l'intensité de la couleur.	
Nuance	Régler pour augmenter ou diminuer les tons de vert.	
Netteté	Régler pour rendre l'image plus nette ou plus douce.	
Temp. couleur <i>Ajustement de l'intensité du blanc</i>	Froide	Choisir pour donner au blanc une teinte bleue.
	Neutre	Choisir pour donner au blanc une teinte neutre.
	Chaude	Choisir pour donner au blanc une teinte rouge (Standard-NTSC).



 Pour passer rapidement du mode DRC à un autre mode, utiliser la touche **DRC MODE** de la télécommande.

<i>Option</i>	<i>Description</i>
<b>ClearEdge VM</b> <i>Modulation de vitesse</i>	Rend la définition de l'image plus nette et donne aux objets un contour précis et net. Choisir parmi <b>Haut</b> , <b>Moyen</b> , <b>Bas</b> , <b>Non</b> .
<b>DRC Mode</b> <i>Création de réalité numérique</i>	Crée une image à haute résolution avec quadruple intensité pour des sources de haute qualité (c.-à-d. lecteur DVD, récepteur satellite).
<b>Entrelacé</b>	Recommandé pour les projections animées.
<b>Progressif</b>	Recommandé pour les images fixes et le texte.
<b>CineMotion</b>	Offre un affichage optimal en détectant automatiquement le contenu du film et en appliquant un processus d'entraînement arrière 3/2. Les projections animées apparaîtront plus clairement et de façon plus naturelle.



## Utilisation du menu Audio

### Pour choisir le menu Audio

- 1 Appuyer sur **MENU**.
- 2 Déplacer la manette ← ou → pour aller à l'icône Audio et appuyer sur (+).
- 3 Déplacer la manette pour mettre en évidence une option. Appuyer sur (+) pour choisir l'option.
- 4 Déplacer la manette ↑ ↓ ← → pour modifier les réglages. Appuyer sur (+) pour choisir le changement.
- 5 Appuyer sur **MENU** pour quitter l'écran du menu.



Pour se déplacer à l'intérieur d'un menu vers le menu principal d'icônes, déplacer la manette ←.

### Pour réinitialiser aux réglages initiaux du fabricant pour les options Aigu, Grave et Balance

- Appuyer sur la touche **RESET** de la télécommande lorsque le menu Audio est affiché.

## Sélection des options audio

Pour passer rapidement d'un effet à un autre, utiliser la touche (D) de la télécommande.

Pour passer rapidement d'un mode MTS à un autre, utiliser la touche **MTS/SAP** de la télécommande.

Le menu Audio comprend les options suivantes :

Option	Description
Aigu	Régler pour augmenter ou diminuer le niveau des sons aigus.
Grave	Régler pour augmenter ou diminuer le niveau des sons graves.
Balance	Régler pour accentuer l'équilibre du haut-parleur de droite ou de gauche.
Volume auto	Auto Choisir pour stabiliser le volume.
	Non Choisir pour éteindre la fonction volume auto.
Effet	TruSurround Choisir pour un son d'ambiance (pour les programmes stéréophoniques seulement).
	Simulé Ajoute un effet stéréophonique aux émissions mono.
	Non Réception stérééo ou mono normale.
MTS <i>Profitez de programmes en stérééo, bilingues et mono</i>	Stérééo Choisir pour une réception en stérééo d'émissions diffusées en stérééo.
	Auto SAP Choisir pour que le téléviseur passe automatiquement à la seconde trame sonore s'il reçoit le signal. (En l'absence de signal SAP, le téléviseur reste en mode stérééo.)
	Mono Choisir pour une réception mono. (Utiliser cette fonction pour réduire le bruit lorsque le signal de télédiffusion stérééo est faible.)

<i>Option</i>	<i>Description</i>	
Haut-parleur	Oui	Choisir pour activer les haut-parleurs du téléviseur.
	Non	Choisir pour désactiver les haut-parleurs du téléviseur. La trame sonore du téléviseur provient alors des haut-parleurs du système audio externe.
Sortie audio <i>Contrôle aisé des réglages du volume</i>	Pour régler cette option, l'option <a href="#">Haut-parleur</a> doit être mise à <a href="#">Non</a> .	
	Variable	Les haut-parleurs du téléviseur sont éteints mais le volume provenant de votre chaîne stéréophonique peut être contrôlé par la télécommande du téléviseur.
	Fixe	Les haut-parleurs du téléviseur sont éteints et le volume provenant du téléviseur reste fixe. Utiliser la télécommande du récepteur audio pour ajuster le volume à partir du système audio.



## Utilisation du menu Canal

Pour choisir le menu Canal

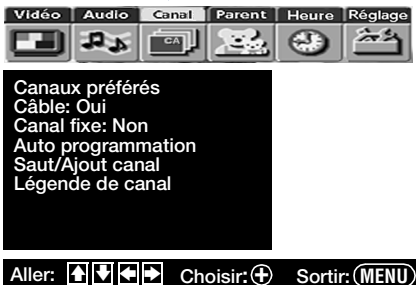
- 1 Appuyer sur **MENU**.
- 2 Déplacer la manette ← ou → pour aller à l'icône Canal et appuyer sur (+).  

- 3 Déplacer la manette pour mettre en évidence une option. Appuyer sur (+) pour choisir une option.
- 4 Déplacer la manette ↑ ↓ ← → pour modifier les réglages. Appuyer sur (+) pour choisir l'option souhaitée.
- 5 Appuyer sur **MENU** pour quitter l'écran du menu.

















 Pour se déplacer à l'intérieur du menu vers le menu d'icônes, déplacer la manette ←.

### Sélection des options du canal

Le menu Canal comprend les options suivantes :

Option	Description
Canaux préférés	Vous permet de créer une liste de vos canaux préférés. Pour plus de détails, se reporter à « Utilisation de la fonction Canaux Préférés » à la page 49.
Câble	Oui Choisir si la réception des canaux câblés est faite à l'aide d'un câble CATV.
	Non Choisir si une antenne est utilisée.
 <b>Après une modification des réglages de l'option câble, lancer la fonction Auto programmation.</b>	
Canal fixe <i>Cette option est très utile si un décodeur ou un récepteur satellite sont raccordés</i>	Non Permet d'éteindre la fonction canal fixe.
	2-6 « Fixer » le réglage des canaux du téléviseur à 2-6 et utiliser le décodeur ou le récepteur satellite pour changer les canaux. Choisir un de ces réglages si vous avez raccordés l'appareil à la prise VHF/UHF.
	AUX 2-6 Faire comme pour les canaux 2-6, mais choisir un de ces réglages si un appareil est raccordé à la prise AUX (voir la page 13).
	Vidéo 1 Utiliser ce réglage si un appareil est raccordé aux prises d'entrée audio et vidéo.
Auto programmation	Programme automatiquement le téléviseur pour recevoir tous les canaux recevables.

 Les canaux qui sont réglés de façon à être omis ne peuvent être accédé que par les touches 0-9.

<i>Option</i>	<i>Description</i>
<b>Saut/Ajout canal</b>	<p>Permet de personnaliser la liste de canaux qui apparaît lorsque vous utilisez les touches CH+/-.</p> <ol style="list-style-type: none"><li>1 Déplacer la manette  ou  pour faire défiler les canaux jusqu'au canal à sauter ou à ajouter. Appuyer sur  pour choisir.</li><li>2 Déplacer la manette  ou  pour basculer entre <b>Ajout</b> ou <b>Saut</b>. Appuyer sur  pour choisir.</li><li>3 Pour ajouter ou sauter d'autres canaux, répéter les étapes 1 et 2.</li><li>4 Déplacer la manette  pour revenir au menu Canal, ou appuyer sur <b>MENU</b> pour quitter l'écran du menu.</li></ol>
<b>Légende de canal</b>	<p>Permet d'assigner une légende (telles que les lettres d'identification des canaux) aux numéros de canaux. Vous pouvez identifier jusqu'à 20 canaux.</p> <ol style="list-style-type: none"><li>1 Déplacer la manette pour mettre <b>Canal</b> en évidence et appuyer sur .</li><li>2 Déplacer la manette   pour faire défiler les numéros de canaux (1-125). Appuyer ensuite sur  pour choisir le numéro de canal auquel vous désirez assigner une légende.</li><li>3 Déplacer la manette pour mettre <b>Légende</b> en évidence et appuyer sur .</li><li>4 Déplacer la manette   pour faire défiler les caractères de la légende (A-Z, 0-9, etc.). Appuyer ensuite sur  pour choisir le caractère mis en évidence. Répéter pour ajouter jusqu'à 5 caractères à la légende.</li><li>5 Pour assigner des légendes à d'autres canaux, répéter les étapes 1 à 4.</li><li>6 Déplacer la manette  pour revenir au menu Canal ou appuyer sur <b>MENU</b> pour quitter l'écran des menus.</li></ol>



## Utilisation du menu Parent

Le menu Parent permet de régler le téléviseur afin de bloquer des émissions selon leur contenu ou leur classement.



### Pour choisir le menu Parent

- 1 Appuyer sur **MENU**.
- 2 Déplacer la manette **←** ou **→** pour aller à l'icône parent et appuyer sur **⊕**.
- 3 Utiliser les touches **0-9** de la télécommande pour entrer un mot de passe à quatre chiffres.
- 4 Si le mot de passe est créé pour la première fois, confirmer le mot de passe en le tapant à nouveau. (Les options du menu Parent apparaissent.)
- 5 Déplacer la manette **↑ ↓ ← →** pour passer en revue les différents réglages. Appuyer sur **⊕** pour choisir un réglage.
- 6 Appuyer sur **MENU** pour quitter l'écran du menu.

Pour se déplacer à l'intérieur du menu vers le menu d'icônes, déplacer la manette **←**.

Ce mot de passe sera nécessaire pour accéder au menu Parent. En cas d'oubli du mot de passe, se reporter à « Mot de passe oublié » à la page 81.

## Sélection des options du parent

Si le système de classement à l'intention des parents ne vous est pas familier, il est recommandé d'utiliser les catégories prédéfinies **Enfant**, **Jeune** ou **Adolescent** afin de simplifier la sélection. Pour un réglage plus restrictif, choisir classement **Spécifique**.

Pour obtenir des descriptions des catégories **Enfant**, **Jeune** ou **Adolescent**, se reporter à page 69.

Le menu Parent comprend les options suivantes :

Option	Description
<b>Blocage parental</b>	<b>Non</b> Le blocage est éteint. Aucune émission n'est bloquée.
<i>Permet d'allumer ou d'éteindre le système et de choisir un système de classement</i>	<b>Enfant</b> Classement maximal permis : <input type="checkbox"/> É.-U. : TV-Y, TV-G, G <input type="checkbox"/> Canada : C, G, TV-Y
	<b>Jeune</b> Classement maximal permis : <input type="checkbox"/> É.-U. : TV-PG, PG <input type="checkbox"/> Canada : C8 et plus, PG, 8 ans et plus, TV-PG
	<b>Adolescent</b> Classement maximal permis : <input type="checkbox"/> É.-U. : TV-14, PG-13 <input type="checkbox"/> Canada : 14 et plus, 13 ans et plus, TV-14
	<b>Spécifique (personnalisé)</b> Réglage manuel du classement. <input type="checkbox"/> É.-U. : se reporter à la page 69 pour plus de détails. <input type="checkbox"/> Canada : se reporter à la page 70 pour plus de détails.
<b>Changer le mot de passe</b>	Pour changer le mot de passe.
<b>Pays</b>	<b>U.S.A.</b> Utilisation du classement américain (se reporter à la page 69). <b>Canada</b> Utilisation du classement canadien (se reporter à la page 70).

## Modèle américain : sélection des options de classement Spécifique

 Les classements selon le contenu sont reliés au niveau de classement selon l'âge. Par exemple, une émission ayant une classification selon l'âge de TV-PG V (violence) peut contenir certaines scènes violentes, tandis qu'un classement TV-14 V (violence) peut contenir plus de violence.

 Pour assurer un blocage maximal, choisir les classements selon l'âge.

 Si vous bloquez des émissions non classées, soyez avisé que les types d'émissions suivantes peuvent être bloquées : diffusion d'urgence, émissions politiques, sports, nouvelles, communiqués d'intérêt public, émissions religieuses et la météo.

## Visionnement d'émissions bloquées

Pour les modèles américains, le menu Classement spécifique comprend les options suivantes. (Pour les modèles canadiens, se reporter à la page 70.)

Option	Description	
Classement des films	G	Tous les enfants et tout public.
	PG	Surveillance parentale conseillée.
	PG-13	Surveillance parentale conseillée pour les enfants de moins de 13 ans.
	R	Pour adultes seulement, surveillance parentale pour les enfants de moins de 17 ans.
NC-17 et X	Interdit aux moins de 17 ans.	
Classement de télé	<b>Classements selon l'âge</b>	
Les émissions selon leur classement, leur contenu ou les deux	TV-Y	Tous les enfants.
	TV-Y FV	Pour les enfants âgés de 7 ans et plus.
	TV-G	Tout public.
	TV-PG	Surveillance parentale conseillée.
	TV-14	Avertissement fait aux parents.
TV-MA	Pour adultes seulement.	
	<b>Classements selon le contenu</b>	
	FV	Fiction violence.
	D	Dialogue suggestif.
	L	Langage grossier.
	S	Scènes sexuelles.
	V	Violence.
Non-classée Blocage des émissions ou des films diffusés sans classement	Bloquer	Bloque toutes les émissions ou tous les films diffusés sans classement.
	Permettre	Permet les émissions et les films diffusés sans classement.

Il est possible de visionner une émission bloquée en utilisant le mot de passe. Appuyer sur la touche **ENTER** lorsque l'émission diffusée est bloquée, puis taper le mot de passe. Cela désactivera temporairement la fonction Blocage parental. Pour réactiver les réglages du Blocage parental, éteindre le téléviseur. Lorsque le téléviseur sera rallumé, les réglages de la fonction Blocage parental seront réactivés.

---

## **Modèles canadiens : sélection des options de classement Spécifique**

Pour les modèles canadiens, le menu Classement spécifique comprend les options suivantes. (Pour les modèles américains, se reporter à la page 69.)

<i>Option</i>	<i>Description</i>	
Classement anglais	C	Tous les enfants.
	C8+	Enfants de 8 ans et plus.
	G	Tout public (général).
	PG	Surveillance parentale.
	14+	Pour les plus de 14 ans.
	18+	Pour adultes.
Classement français	G	Tout public (général).
	8 ans+	Ne convient pas aux jeunes enfants.
	13 ans+	Ne convient pas aux enfants de moins de 13 ans.
	16 ans+	Ne convient pas aux enfants de moins de 16 ans.
18 ans+	Pour adultes seulement.	
Classement U.S.A.	Pour plus de détails, se reporter à « Modèles américains » à la page 69.	

---

## **Visionnement d'émissions bloquées**

Il est possible de visionner une émission bloquée en utilisant le mot de passe. Appuyer sur la touche **ENTER** lorsque l'émission diffusée est bloquée, puis taper le mot de passe. Cela désactivera temporairement la fonction Blocage parental. Pour réactiver les réglages du Blocage parental, éteindre le téléviseur. Lorsque le téléviseur sera rallumé, les réglages de la fonction Blocage parental seront réactivés.





## Utilisation du menu Heure

Pour se déplacer à l'intérieur du menu vers le menu principal d'icônes, déplacer la manette ←.

### Pour choisir le menu Heure

- 1 Appuyer sur MENU.
- 2 Déplacer la manette ← ou → pour aller à l'icône Heure et appuyer sur ⊕.



### Pour régler l'horloge ou les minuteries

- Appuyer sur RESET de la télécommande à partir du menu Heure pour revenir aux valeurs par défaut du fabricant.

## Sélection des options de la minuterie

Pour passer directement au réglage de la minuterie 1 ou 2 à l'étape 1, appuyer sur ⊕ au lieu de déplacer la manette →.

Pour revenir au menu Heure après avoir programmé une des minuteries, appuyer sur ⊕ lorsque le curseur se trouve dans le champ du numéro de canal.

Le menu Heure comprend les options suivantes :

Option	Description
Minuterie 1	Vous pouvez utiliser la minuterie pour programmer le téléviseur à s'allumer ou s'éteindre à un canal précis à deux moments différents. <b>Minuterie 1</b> et <b>Minuterie 2</b> ne peuvent pas être réglés si <b>Heure</b> n'a pas été réglée.
Minuterie 2	
	<ol style="list-style-type: none"> <li>1 Déplacer la manette ↑ ou ↓ pour mettre en évidence <b>Minuterie 1</b> ou <b>Minuterie 2</b>. Pour régler l'heure, déplacer la manette →.</li> <li>2 Déplacer la manette ↑ ou ↓ pour mettre en évidence une des options suivantes, puis appuyer sur ⊕. <b>Programmer</b> Choisir pour régler la minuterie selon le jour, l'heure, la durée et le canal. <b>Non</b> Choisir pour éteindre la minuterie. (Vos réglages précédents sont sauvegardés.)</li> <li>3 Déplacer la manette ↑ ou ↓ pour régler le jour, l'heure, les minutes, la durée et le numéro de canal. Appuyer sur ⊕ ou → pour confirmer chaque réglage et passer au réglage suivant. Déplacer la manette ← pour revenir au réglage précédent.</li> <li>4 Appuyer sur MENU pour quitter l'écran du menu. Un DEL situé sur le panneau avant s'allumera, indiquant que la minuterie a été réglée.</li> </ol>
Heure	<ol style="list-style-type: none"> <li>1 Déplacer la manette ↑ ou ↓ pour régler l'heure actuelle (jour, heure et minutes). Appuyer sur ⊕ (ou déplacer la manette →) pour confirmer chaque réglage et passer au réglage suivant. Déplacer la manette ← pour revenir au réglage précédent.</li> <li>2 Appuyer sur MENU pour quitter l'écran du menu.</li> </ol>



## Utilisation du menu Réglage

### Pour choisir le menu Réglage

- 1 Appuyer sur **MENU**.
- 2 Déplacer la manette ← ou → pour aller à l'icône réglage et appuyer sur (+).
- 3 Déplacer la manette pour passer en revue les différentes options. Appuyer sur (+) pour choisir une option.
- 4 Déplacer la manette ↑ ↓ ← → pour modifier les réglages. Appuyer sur (+) pour choisir l'option souhaitée.
- 5 Appuyer sur **MENU** pour quitter l'écran du menu.



 Pour se déplacer à l'intérieur du menu vers le menu principal d'icônes, déplacer la manette ←.

### Sélection des options de réglage

Le menu Réglage comprend les options suivantes :

Option	Description
Caption Vision	Choix parmi trois modes de sous-titrage (pour les émissions diffusées avec sous-titres).
CC1, CC2, CC3, CC4	Affiche une version écrite du dialogue ou des effets sonores d'une émission. (Régler à CC1 pour la plupart des émissions.)
Text1, Text2, Text3, Text4	Identification du réseau ou de la station affichée sur la moitié ou la totalité de l'écran (si offert). Régler à CC1 pour l'affichage des sous-titres.
Info	Affiche le nom de l'émission et le temps de diffusion qui reste (si le télédiffuseur offre ce service). Apparaît lorsque le canal est changé ou lorsque la touche <b>DISPLAY</b> est déprimée.
Non	Désactive l'option CaptionVision (sous-titrage).

Option	Description				
Étiquette vidéo	<p>Cette fonction permet d'identifier les appareils audio/vidéo raccordés au téléviseur, tels que magnétoscope, lecteur DVD, etc. Par exemple, si un lecteur DVD est raccordé à la prise VIDEO 5, vous pouvez choisir l'étiquette <b>DVD</b> pour l'entrée VIDEO 5. Ensuite, lorsque vous appuyez sur <b>TV/VIDEO</b> pour changer les entrées, l'étiquette vidéo assignée à cette entrée apparaît à l'écran.</p> <ol style="list-style-type: none"> <li>Déplacer la manette <b>↑</b> ou <b>↓</b> pour mettre en évidence l'entrée vidéo (VIDEO 1-7) à laquelle vous désirez assigner une étiquette. Appuyer sur <b>⊕</b> pour choisir.</li> <li>Déplacer la manette <b>↑</b> ou <b>↓</b> pour mettre en évidence une des étiquettes affichées. Appuyer sur <b>⊕</b> pour choisir l'étiquette.</li> </ol> <p>Vous pouvez choisir parmi les étiquettes suivantes pour chaque entrée :</p> <table border="1"> <tr> <td>Vidéo 1/2/3/4</td> <td>VHS, DVD, Récepteur, Satellite, Décodeur, 8mm, DTV, Jeu, LD, Web, Beta, Sauter</td> </tr> <tr> <td>Vidéo 5/6/7</td> <td>DVD, Satellite, Décodeur, DTV, HD, Sauter</td> </tr> </table> <p><b>📌 En choisissant Sauter, le téléviseur saute cette entrée lorsque la touche TV/VIDEO est déprimée.</b></p>	Vidéo 1/2/3/4	VHS, DVD, Récepteur, Satellite, Décodeur, 8mm, DTV, Jeu, LD, Web, Beta, Sauter	Vidéo 5/6/7	DVD, Satellite, Décodeur, DTV, HD, Sauter
Vidéo 1/2/3/4	VHS, DVD, Récepteur, Satellite, Décodeur, 8mm, DTV, Jeu, LD, Web, Beta, Sauter				
Vidéo 5/6/7	DVD, Satellite, Décodeur, DTV, HD, Sauter				
Rotation	<p>Permet de corriger toute inclinaison de l'image.</p> <p>Déplacer la manette <b>←</b> ou <b>→</b> pour choisir une correction entre +7 et -7 et appuyer sur <b>⊕</b>.</p> <p>Normalement, la correction de l'inclinaison a seulement besoin d'être réglée la première fois que l'appareil est allumé et après avoir déplacé l'appareil vers un autre endroit.</p>				
Langue	Choisir pour afficher tous les écrans des menus dans la langue de votre choix.				
16:9 amélioré	<p>Offre une meilleure résolution d'image pour les sources en format cinéma (anamorphique) telles que les titres DVD sélectionnés. Cette option est disponible seulement lorsque le téléviseur est réglé à VIDEO 1-7, ce qui peut être obtenu en appuyant sur la touche <b>TV/VIDEO</b>.</p> <table border="1"> <tr> <td>Oui</td> <td>Active manuellement la fonction. Revient à l'option auto lorsque vous passez à une autre entrée vidéo ou changez les canaux.</td> </tr> <tr> <td>Auto</td> <td>Pour activer automatiquement lors de la réception d'un signal 16:9.</td> </tr> </table> <p><b>📌 Si le réglage Auto ne détecte pas automatiquement le signal 16:9 de votre lecteur DVD, choisir Oui pour activer manuellement la fonction 16:9 amélioré.</b></p>	Oui	Active manuellement la fonction. Revient à l'option auto lorsque vous passez à une autre entrée vidéo ou changez les canaux.	Auto	Pour activer automatiquement lors de la réception d'un signal 16:9.
Oui	Active manuellement la fonction. Revient à l'option auto lorsque vous passez à une autre entrée vidéo ou changez les canaux.				
Auto	Pour activer automatiquement lors de la réception d'un signal 16:9.				
Démo	Lance une démonstration des menus affichés.				

**💡** L'étiquette **Sauter** est utile si aucun appareil n'est raccordé à cet ensemble de prises d'entrée.

**💡** Pour utiliser la fonction **16:9 amélioré** avec des DVD à grand écran, régler le lecteur DVD au rapport hauteur/largeur 16:9. (Le rapport hauteur/largeur est le rapport de la largeur par rapport à la hauteur de l'écran. 16:9 signifie également un format à grand écran.)



# Informations en sus

## Aperçu

Ce chapitre présente les sujets suivants :

<i>Sujet</i>	<i>Page</i>
Glossaire	76
Remarques sur l'utilisation du support Memory Stick	77
Comment communiquer avec Sony	78
Guide de dépannage	78
Spécifications	82
Accessoires en option	82
Index	83

# Glossaire

## composante vidéo



La composante vidéo est transmise par trois câbles : deux signaux de teinte (chrominance) et un signal de luminosité (luminance). La composante vidéo atteint une meilleure précision de couleur que la composite vidéo ou S VIDEO en séparant la chrominance en deux portions séparées.

## composite vidéo



La composite vidéo est transmise par un seul câble. La composite vidéo combine les informations de teinte (chrominance) et de luminosité (luminance) en un seul signal vidéo.

## démagnétiser

Un processus qui démagnétise les composantes métalliques du moniteur du téléviseur, ce qui élimine toute distorsion de l'image causée par des charges magnétiques accumulées par les composantes du téléviseur. Votre téléviseur se démagnétise automatiquement lorsqu'il est allumé.

## National Television System Committee (NTSC)

Une unité faisant partie de la Federal Communications Commission à Washington dans le D.C. qui établit les normes de télévision aux États-Unis, telles que la couleur NTSC, la norme utilisée dans ce téléviseur.

## rapport hauteur/largeur

Fait allusion au rapport entre la largeur et la hauteur de l'écran. Ce téléviseur possède un rapport 4:3, contrairement au rapport 16:9 des grands écrans.

### rapport 4:3



### rapport 16:9



## RF

Fréquence radio. Cette partie du spectre de fréquence dans laquelle il est possible de radier (transmettre) des ondes magnétiques.

## S VIDEO



S VIDEO exige un seul câble, qui transporte les signaux de luminosité (luminance) et de couleur (chrominance) de l'image séparément. S VIDEO offre une meilleure résolution que la composite vidéo, qui transporte les signaux ensemble.

## signal analogique

Une méthode de signalisation qui utilise des changements continus dans l'amplitude ou la fréquence d'une transmission électronique pour acheminer de l'information.

## téléviseur numérique (DTV)

Une nouvelle technologie pour transmettre et capter les signaux de télédiffusion. DTV offre une résolution plus claire et améliore la qualité du son par rapport aux téléviseurs analogiques.

## VHF/UHF

VHF (Very High Frequency/Très haute fréquence) représente la partie du spectre radio située entre 30 et 300 mégahertz. UHF (Ultra High Frequency/Ultra haute fréquence) représente la partie du spectre radio située entre 300 et 3000 mégahertz.

## 480i

Offre 480 lignes de résolution. Affiche les images à l'aide d'un balayage entrelacé, qui transmet d'abord toutes les lignes impaires de l'écran du téléviseur puis les lignes paires.

## 480p

Offre 480 lignes de résolution. Affiche les images à l'aide d'un balayage progressif, qui transmet chaque ligne du haut vers le bas.

## 720p

Offre 720 lignes de résolution. Affiche les images à l'aide d'un balayage progressif, qui transmet chaque ligne du haut vers le bas.

## 1080i

Offre 1080 lignes de résolution. Affiche les images à l'aide d'un balayage entrelacé, qui transmet d'abord toutes les lignes impaires de l'écran du téléviseur puis les lignes paires. 1080i est un des formats utilisés par HDTV (High Definition TV/Télévision numérique).

## Remarques sur l'utilisation du support Memory Stick

### Précautions relatives au support Memory Stick

Lors de l'utilisation du support Memory Stick, veuillez prendre les précautions suivantes :

- ❑ Afin d'éviter d'endommager de façon permanente les données d'images fixes, ne pas éteindre le téléviseur ni retirer le support Memory Stick de sa fente pendant la lecture des données (tel qu'indiqué par le témoin lumineux Memory Stick).
- ❑ Éviter de toucher la borne du support Memory Stick ou de mettre cette dernière en contact avec des objets métalliques.
- ❑ Ne pas échapper, plier ou soumettre le support Memory Stick à un choc externe.
- ❑ Ne pas démonter ou modifier le support Memory Stick.
- ❑ Éviter de renverser des liquides sur le support Memory Stick.
- ❑ Appliquer les étiquettes à l'intérieur des limites désignées à cet effet.

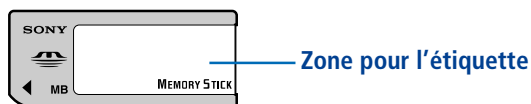

- ❑ Pour éviter d'endommager de façon permanente les données d'images fixes, ne pas utiliser le support Memory Stick dans des endroits pouvant exposer le support :
  - ❑ à des températures élevées (telles que près d'un appareil de chauffage ou à l'intérieur d'une voiture chaude);
  - ❑ à un taux d'humidité élevée;
  - ❑ aux rayons du soleil;
  - ❑ à des substances corrosives;
  - ❑ à des champs magnétiques;
  - ❑ à de la poussière excessive;
  - ❑ à de l'électricité statique ou des bruits électriques.
- ❑ Ranger et transporter le support Memory Stick dans son étui original pour assurer la protection des données.
- ❑ Conserver une sauvegarde de secours des données enregistrées.

## Comment communiquer avec Sony

Si, après avoir lu ces directives d'utilisation, vous avez d'autres questions concernant l'utilisation de votre téléviseur Sony, veuillez communiquer avec nos services d'informations à la clientèle en composant le 1 (416) 499-SONY (7669) (résidents du Canada seulement) ou le 1 800 222-SONY (7669) (résidents des États-Unis seulement).

## Guide de dépannage

### Syntoniseur Twin View

Problème	Solutions possibles
Je ne réussis pas à faire fonctionner le syntoniseur Twin View	<ul style="list-style-type: none"><li>❑ Si vous utilisez un décodeur pour débrouiller les canaux (tel qu'il est montré à la page 20), vous ne pouvez pas utiliser la fonction Twin View parce que le décodeur ne peut débrouiller qu'un seul canal à la fois. Cependant, si vous n'avez besoin du décodeur que pour débrouiller certains canaux (habituellement la télévision payante), vous pouvez utiliser le syntoniseur Twin View pour débrouiller les canaux si vous êtes raccordé à un câble et à un décodeur, tel qu'il est montré à la page 18.</li><li>❑ Vous pouvez utiliser le syntoniseur Twin View pour syntoniser un signal provenant d'une source différente qui est raccordée aux prises A/V du téléviseur (tel qu'un magnétoscope ou un lecteur DVD) dans la deuxième fenêtre en appuyant sur la touche <b>TV/VIDEO</b> à partir de la fonction du syntoniseur Twin View.</li><li>❑ Les sources raccordées aux entrées AUX, VIDEO 5, VIDEO 6 et VIDEO 7 sont affichées dans la fenêtre de gauche du syntoniseur Twin View, et pas dans celle de droite.</li></ul>
Il n'y a pas de fenêtre du syntoniseur Twin View, ou il n'y a que de la statique	<ul style="list-style-type: none"><li>❑ S'assurer que la fenêtre du syntoniseur Twin View est réglée sur une entrée vidéo ou sur un canal qui diffuse un signal.</li><li>❑ Il est possible que vous soyez syntonisé sur une prise d'entrée vidéo sur laquelle aucun appareil n'est raccordé. Essayez de faire défiler les entrées vidéo en appuyant sur la touche <b>TV/VIDEO</b>.</li><li>❑ Si vous avez raccordé un appareil sur la prise AUX du téléviseur, il sera affiché dans la fenêtre de gauche du syntoniseur Twin View, et pas dans celle de droite.</li></ul>
Le syntoniseur Twin View n'affiche rien d'autre que les canaux du téléviseur	<ul style="list-style-type: none"><li>❑ Essayez de faire défiler les entrées vidéo en appuyant sur la touche <b>TV/VIDEO</b>. S'assurer que l'option <b>Étiquette vidéo</b> ne soit pas réglée à <b>Sauter</b>. (Se reporter au menu Réglage à la page 73.)</li></ul>
Le syntoniseur Twin View affiche la même émission dans les deux fenêtres	<ul style="list-style-type: none"><li>❑ Les deux fenêtres du syntoniseur Twin View sont peut-être réglées au même canal. Tentez de changer le canal dans l'une des fenêtres.</li></ul>



## Télécommande

Problème	Solutions possibles
La télécommande ne fonctionne pas	<ul style="list-style-type: none"><li>❑ Les piles sont peut-être faibles. Remplacer les piles.</li><li>❑ Vérifier l'orientation des piles dans le boîtier.</li><li>❑ Appuyer sur la touche <b>TV FUNCTION</b>. Il est possible que la touche <b>SAT/CABLE FUNCTION</b> ait été déprimée par erreur, ce qui modifie le mode de la télécommande à SAT ou CABLE.</li><li>❑ S'assurer que le cordon d'alimentation du téléviseur est bien raccordé à la prise de courant murale.</li><li>❑ Placer le téléviseur à une distance d'au moins 0,9 à 1,2 mètre des lampes fluorescentes.</li></ul>
Il n'est pas possible de changer les canaux avec la télécommande	<ul style="list-style-type: none"><li>❑ Pour utiliser le téléviseur pour changer les canaux, appuyer d'abord sur la touche <b>TV FUNCTION</b>.</li><li>❑ Pour utiliser un autre appareil pour changer les canaux, s'assurer de ne pas avoir changé par mégarde le réglage au canal 3 ou 4. Utiliser la fonction <b>Canal Fixe</b> pour « fixer » le canal selon le raccordement utilisé (se reporter à la page 66).</li><li>❑ Pour utiliser un autre appareil pour changer les canaux, s'assurer d'appuyer sur la touche <b>FUNCTION</b> de cet appareil. Par exemple, pour utiliser un décodeur pour changer les canaux, s'assurer d'appuyer sur la touche <b>SAT/CABLE FUNCTION</b>.</li></ul>
La télécommande ne fait pas fonctionner les appareils vidéo non fabriqués par Sony	<ul style="list-style-type: none"><li>❑ Si les piles de la télécommande ont été remplacées récemment, les numéros de code pour l'appareil vidéo ont probablement besoin d'être réglés à nouveau.</li><li>❑ Il peut y avoir plus d'un code pour l'appareil que vous tentez de faire fonctionner.</li><li>❑ Il est possible que certains appareils non fabriqués par Sony ne puissent pas être activés par votre télécommande Sony. Utiliser alors la télécommande originale de cet appareil.</li></ul>

## Support Memory Stick

Problème	Solutions possibles
L'image n'est pas affichée	<ul style="list-style-type: none"><li>❑ S'assurer que l'image est supportée par le téléviseur (se reporter aux pages 51-52).</li><li>❑ S'assurer que le support Memory Stick est inséré correctement (se reporter à la page 53).</li><li>❑ Les fonctions Memory Stick ne sont pas disponibles lors de l'utilisation du syntoniseur Twin View, de la fonction d'arrêt ou de la fonction canaux préférés.</li></ul>
Des carrés blancs apparaissent au lieu des images miniatures	<ul style="list-style-type: none"><li>❑ Cela signifie que l'image ne supporte pas le visionnement miniature. Cependant, la sélection de l'icône permet d'afficher l'image au complet à l'écran. Cela peut aussi indiquer que les images miniatures et complètes sont altérées ou non supportées.</li></ul>
Il n'est pas possible de faire pivoter l'image, aucune image miniature n'apparaît	<ul style="list-style-type: none"><li>❑ S'assurer que l'interrupteur LOCK du Memory Stick est éteint.</li><li>❑ Si un carré blanc apparaît au lieu d'une image miniature, cela signifie que l'image ne supporte pas le visionnement miniature et qu'elle ne peut pas être pivotée.</li></ul>
Il n'est pas possible d'entendre le son lors de l'utilisation du support Memory Stick	<ul style="list-style-type: none"><li>❑ Il n'y a pas de son lors de l'utilisation du support Memory Stick.</li></ul>
Le nom de fichier de l'image n'apparaît pas; des tirets (---) apparaissent à sa place	<ul style="list-style-type: none"><li>❑ Des tirets apparaissent au lieu du nom de fichier si l'image a été enregistrée au moyen d'un appareil non conforme à la norme DCF. Des tirets apparaissent également si le nom du fichier conforme à la norme DCF a été modifié.</li></ul>

## Vidéo

Problème	Solutions possibles
Aucune image (écran éteint), aucun son	<ul style="list-style-type: none"><li>❑ Si le téléviseur ne s'allume pas et que le voyant lumineux rouge continu à clignoter, le téléviseur pourrait avoir besoin d'entretien. Communiquer avec le centre de service Sony le plus près.</li><li>❑ S'assurer que le cordon d'alimentation est bien branché.</li><li>❑ Appuyer sur la touche <b>POWER</b> située sur le devant du téléviseur.</li><li>❑ Appuyer sur la touche <b>TV/VIDEO</b> pour faire défiler les sources vidéo raccordées.</li><li>❑ Essayer un autre canal, le problème provient peut-être de la station émettrice.</li></ul>
Image foncée, faible ou absente (écran allumé), son correct	<ul style="list-style-type: none"><li>❑ Faire les réglages <b>Image</b> dans le menu Vidéo (se reporter à la page 62).</li><li>❑ Faire les réglages <b>Luminosité</b> dans le menu Vidéo (se reporter à la page 62).</li><li>❑ Vérifier les raccordements de l'antenne ou du câble.</li></ul>
Aucune couleur	<ul style="list-style-type: none"><li>❑ Faire les réglages <b>Couleur</b> dans le menu Vidéo (se reporter à la page 62).</li></ul>
Écran brouillé et bruyant	<ul style="list-style-type: none"><li>❑ Vérifier les raccordements de l'antenne ou du câble.</li><li>❑ Essayer un autre canal; la station éprouve peut-être des difficultés.</li><li>❑ Appuyer sur <b>ANT</b> changer le mode d'entrée (se reporter à la page 40).</li></ul>
Lignes pointillées ou des barres	<ul style="list-style-type: none"><li>❑ Régler l'antenne.</li><li>❑ Éloigner le téléviseur des sources de bruits tels les voitures, les enseignes au néon ou les sèche-cheveux.</li></ul>
Images doubles ou fantômes	<ul style="list-style-type: none"><li>❑ Une antenne directionnelle extérieure ou le raccordement au câble pourrait résoudre ce problème.</li></ul>
Il y a une boîte noire à l'écran	<ul style="list-style-type: none"><li>❑ Une option de texte a été sélectionnée dans le menu Réglage et aucun texte n'est offert. (Se reporter à la page 72 pour réinitialiser la sélection des réglages.) Pour désactiver cette fonction, choisir <b>Non</b> dans l'option <b>Caption Vision</b>. Pour obtenir les sous-titres, choisir l'option <b>CC1</b> au lieu de <b>Text 1-4</b>.</li></ul>
Fonction 16:9 améliorée	<ul style="list-style-type: none"><li>❑ Si le réglage <b>Auto</b> ne détecte pas automatiquement le signal 16:9 de votre lecteur DVD, choisir <b>Oui</b> pour activer manuellement la fonction 16:9 améliorée. Pour plus de détails, se reporter à la page 73.</li></ul>

## Audio

Problème	Solutions possibles
Image correcte, aucun son	<ul style="list-style-type: none"><li>❑ Appuyer sur <b>MUTING</b> pour faire disparaître le mot <b>Muting</b> de l'écran (se reporter à la page 40).</li><li>❑ S'assurer que la fonction <b>Haut-parleur</b> du menu Audio est en position <b>Oui</b> (se reporter à la page 65).</li></ul>
Trop faible augmentation de volume lorsqu'il y a un raccordement avec un décodeur	<ul style="list-style-type: none"><li>❑ Augmenter le volume du décodeur à l'aide de la télécommande du décodeur. Puis appuyer sur <b>TV FUNCTION</b> et régler le volume du téléviseur.</li></ul>
Le son semble faible ou insuffisant	<ul style="list-style-type: none"><li>❑ L'audio du téléviseur peut être réglé à <b>Auto SAP</b> ou <b>Mono</b>, alors qu'il serait préférable de le régler à <b>Stéréo</b>. À partir du menu Audio (se reporter à la page 64), placer le réglage <b>MTS</b> à <b>Stéréo</b>. Si le réglage se trouve déjà à <b>Stéréo</b>, passer au mode <b>Mono</b> (ce qui peut réduire les bruits de fond lors des télédiffusions stéréo faibles).</li></ul>
Impossible de monter le volume des haut-parleurs extérieurs	<ul style="list-style-type: none"><li>❑ Si l'option <b>Haut-parleur</b> est réglée à <b>Non</b> et que l'option <b>Sortie audio</b> réglée à <b>Fixe</b> (en vue de transmettre le son par votre chaîne stéréophonique) utiliser votre récepteur audio pour régler le son (se reporter à la page 64). Ou encore, pour utiliser la télécommande du téléviseur, régler l'option <b>Sortie audio</b> à <b>Variable</b>.</li><li>❑ Pour allumer les haut-parleurs, régler l'option <b>Haut-parleur</b> à <b>Oui</b> (se reporter à la page 65).</li></ul>

## Canaux

Problème	Solutions possibles
Aucune réception de canaux supérieurs (UHF) lorsque l'antenne est utilisée	<ul style="list-style-type: none"><li>☐ Mettre la fonction <b>Câble</b> en position <b>Non</b> (se reporter à la page 66).</li><li>☐ Utiliser la fonction <b>Auto programmation</b> du menu Canal pour ajouter des canaux qui ne sont pas inscrits dans la mémoire du téléviseur (se reporter à la page 66).</li></ul>
Le téléviseur est fixé sur un canal	<ul style="list-style-type: none"><li>☐ Utiliser la fonction <b>Auto programmation</b> du menu Canal pour ajouter des canaux qui ne sont pas inscrits dans la mémoire du téléviseur (se reporter à la page 66).</li><li>☐ Vérifier les réglages de Canal fixe (se reporter à la page 66).</li></ul>
Aucun canal reçu avec le câble	<ul style="list-style-type: none"><li>☐ Utiliser la fonction <b>Auto programmation</b> du menu Canal pour ajouter des canaux qui ne sont pas inscrits dans la mémoire du téléviseur (se reporter à la page 66).</li><li>☐ S'assurer que la fonction <b>Câble</b> du menu Canal est en position <b>Oui</b> (se reporter à la page 66).</li></ul>
Impossible de recevoir ou de choisir des canaux	<ul style="list-style-type: none"><li>☐ Utiliser la fonction <b>Auto programmation</b> du menu Canal pour ajouter des canaux qui ne sont pas inscrits dans la mémoire du téléviseur (se reporter à la page 66).</li></ul>

## Général

Problème	Solutions possibles
Réinitialiser le téléviseur aux réglages du fabricant	<ul style="list-style-type: none"><li>☐ Allumer le téléviseur. Tout en maintenant la touche <b>RESET</b> de la télécommande, appuyer sur la touche <b>POWER</b> du téléviseur. (Le téléviseur s'éteindra puis se rallumera de lui-même.) Relâcher la touche <b>RESET</b>.</li></ul>
Réinitialiser les réglages vidéo aux réglages du fabricant	<ul style="list-style-type: none"><li>☐ Appuyer sur la touche <b>RESET</b> de la télécommande à partir du menu Vidéo (se reporter à la page 62).</li></ul>
Réinitialiser les réglages audio aux réglages du fabricant	<ul style="list-style-type: none"><li>☐ Appuyer sur la touche <b>RESET</b> de la télécommande à partir du menu Audio (se reporter à la page 64).</li></ul>
Impossible de passer en revue les autres appareils vidéo raccordés au téléviseur	<ul style="list-style-type: none"><li>☐ Vérifier que la fonction <b>Étiquette vidéo</b> n'est pas en position <b>Sauter</b> (se reporter à la page 73).</li></ul>
Impossible de faire fonctionner le menu	<ul style="list-style-type: none"><li>☐ Si une option de menu apparaît en gris, cela signifie que le téléviseur se trouve dans un état dans lequel l'option de menu n'est pas disponible.</li></ul>
Mot de passe oublié	<ul style="list-style-type: none"><li>☐ Dans l'écran du mot de passe (se reporter à la page 68), entrer le passe-partout suivant : <b>4357</b>. Le passe-partout efface le mot de passe précédent, il ne peut pas être utilisé pour un débloqué temporaire des canaux.</li></ul>
Le téléviseur émet des pétarades au moment de l'activation	<ul style="list-style-type: none"><li>☐ Il s'agit de sons normaux provenant de la démagnétisation automatique du téléviseur chaque fois qu'il est allumé.</li></ul>
Le DEL qui se trouve sur le panneau avant est allumé	<ul style="list-style-type: none"><li>☐ Le <b>STAND BY LED</b> (se reporter à la page 11) clignote lorsque le téléviseur est allumé, puis s'éteint lorsque l'image est affichée. Si le DEL clignote de façon continue, cela peut indiquer que le téléviseur a besoin d'entretien.</li><li>☐ Le <b>TIMER LED</b> (se reporter à la page 11) indique que la minuterie est réglée (se reporter à la page 71). Lorsque la minuterie est réglée, ce DEL demeure allumé même lorsque le téléviseur est éteint.</li></ul>

## Spécifications

Tube image	Tube FD Trinitron®	
Antenne	75 ohms terminal extérieur pour VHF/UHF	
Système de télévision	Standard américain de télévision NTSC	
Plage de canaux	VHF	2-13
	UHF	14-69
	CATV	1-125
Alimentation requise	120 V, 60 Hz	
Nombre d'entrées/ sorties	DVI-HDTV	
	1 borne, 3,3 volts T.M.D.S., 50 ohms La borne d'entrée DVI-HDTV est conforme à la norme EIA-861 et n'est pas conçue pour être utilisée avec des ordinateurs personnels.	
Vidéo (IN)	4 au total (1 sur le panneau avant)	1 Vp-p, 75 ohms non balancés, sync. négative
S Vidéo (IN)	3 au total (1 sur le panneau avant)	Y : 1 Vp-p, 75 ohms non balancés, sync. négative C : 0,286 Vp-p (signal par salve), 75 ohms
Audio (IN)	7 au total (1 sur le panneau avant)	500 mVrms (modulation à 100 %) Impédance : 47 kilohm
Entrée de composante vidéo	2 (Y, P <sub>B</sub> , P <sub>R</sub> )	Y : 1,0 Vp-p, 75 ohms non balancés, sync. négative; P <sub>B</sub> : 0,7 Vp-p, 75 ohms P <sub>R</sub> : 0,7 Vp-p, 75 ohms
CONTROL S (IN/OUT)	1	
Audio variable/fixe (OUT)	1	Plus de 408 mVrms au réglage maximum du volume (variable) Plus de 408 mVrms (fixe) Impédance (sortie) : 2 kilohm
Accessoires fournis	Télécommande	RM-Y186
	Piles AA (R6)	2, fournies pour la télécommande
Taille visible de l'écran	KV-32HS500	812,8 mm (32 po) en diagonale
	KV-36HS500	914,4 mm (36 po) en diagonale
Taille réelle de l'écran	KV-32HS500	863,6 mm (34 po) en diagonale
	KV-36HS500	965,2 mm (38 po) en diagonale
Puissance du haut-parleur	7,5 W x 2 + 15 W caisson d'extrêmes graves	
Taille (L x H x P)	KV-32HS500	898 x 689 x 608 mm (35 3/8 x 27 1/8 x 24 po)
	KV-36HS500	1017 x 760 x 643 mm (40 x 30 x 25 3/8 po)
Poids	KV-32HS500	80 kg (176,5 lb)
	KV-36HS500	104,3 kg (230 lb)
Consommation	En fonctionnement	280 W
	En veille	1 W

Les spécifications peuvent être modifiées sans préavis.

## Accessoires en option

- Câble A/V (VMC-810/820/830 HG)
- Câble audio (RKC-515HG)
- Câble de composante vidéo (VMC-10/30 HG)
- Meuble du téléviseur, pour KV-32HS500 : SU-32HV1  
Meuble du téléviseur, pour KV-36HS500 : SU-36HV1
- Support Memory Stick : 8 MB (MSA-8A); 16 MB (MSA-16A); 32 MB (MSA-32A); 64 MB (MSA-64A); 128 MB (MSA-128A)

# Index

0-9, touches 41, 45  
16:9 (grande écran) 8, 73

## A

activation/désactivation du téléviseur 11  
aigu, réglage 64  
avance rapide, touche 42  
allumer/éteindre le téléviseur 11  
allumer le téléviseur 11  
ANT, touche 40, 45  
audio variable, réglage 65  
audio fixe, réglage 65  
antenne, raccordement 15  
arrêt, utilisation 50  
Audio, menu 61, 64  
Audio, sortie 65  
auto-programmation (réglage des canaux) 38, 66  
audio bilingue 64  
Auto SAP, MTS réglage 64  
AUX, prise, description 13

## B

blocage parental, description 8  
blocage d'émissions. *Se reporter aux classements.*

## C

câble  
    avec magnétoscope, raccordement 22  
    raccordement 15  
    réglage allumé/éteint 66  
classements, réglage 68–70  
classements, visionnement d'émissions  
    bloquées 69, 70  
caméscope, raccordement 35  
Caption Vision 72  
CATV. *Se reporter à câble.*  
CH touches 11, 41, 45  
chaude, température de la couleur 62  
Canal, menu 61, 66  
canaux préférés, éliminer 49

canaux  
    création d'étiquettes 67  
    réglage 38  
Canaux préférés  
    effacer 49  
    dans le menu Canal 66  
    utilisation 49  
CineMotion 8, 63  
ClearEdge VM 8, 63  
CODE SET, touche 40  
couleur, réglage 62  
contraste de l'image, réglage 62  
CONTROL S 37  
CONTROL S IN/OUT, prises d'entrée et de sortie, description 13  
cordon d'alimentation, retrait du support 9  
création de réalité numérique (Digital Reality Creation) 8, 63  
 curseur, touches de mouvement du 11

## D

décodeur  
    raccordement avec un magnétoscope 24  
    questions a sujet du syntoniseur Twin View 46  
    utilisation avec la télécommande du téléviseur 59  
démagnétiser 81  
démonstration, menus 73  
dépannage 78–81  
diaporama 56  
DISC MENU, touche 60  
DISPLAY, touche 41, 42, 45  
DRC MODE, touche 40  
DRC. *Se reporter à création de réalité numérique.*  
DVD TITLE, touche 42, 60  
DVI. *Se reporter à l'interface visuelle numérique.*  
DVI-HDTV 13, 82

## E

éclatant, mode 62  
Effet, touche 41  
effacer, canaux préférés 49

entrelacé 7, 40, 63, 76  
équilibrage, réglage 64  
éteindre le téléviseur 11  
enregistrement, touche 42  
ENTER, touche 41, 45

## F

faire pivoter l'image, support Memory Stick 57  
Froide, température de la couleur 62  
FAVORITES, touche 41  
film, mode 62  
fonction zoom, avec Twin View 48  
fonctions 7-8  
format, image du syntoniseur Twin View 48  
FREEZE, touche 41, 50

## G

grand écran 8, 73  
grand écran, description 8  
grave, réglage 64  
GUIDE, touche 42

## H

haut-parleurs  
allumer/éteindre 65  
utilisation de haut-parleurs externes 65  
HD Detailer 8  
HD/DVD IN (1080i/720p/480p/480i) prises  
d'entrée, description 13  
Heure, menu 61, 71

## I

interface visuelle numérique (Digital Visual  
Interface, DVI) 8, 13  
interrupteur à glissière AV1-3/DVD 41

## J

JUMP, touche 40, 45

## L

Légende  
canaux 67  
Langue, réglage 73  
lecteur DVD  
utilisation avec la télécommande du téléviseur 60  
utilisation avec connecteurs A/V, raccordement 34

luminosité, réglage 62  
LOCK, interrupteur, support Memory Stick 57

## M

magnétoscope  
utilisation avec la télécommande du téléviseur  
58  
avec décodeur, raccordement 24  
avec câble, raccordement 22  
avec récepteur satellite, raccordement 30  
manette 40  
marche, touche 42  
MDP, utilisation avec la télécommande du  
téléviseur 60  
Memory Stick, touche 41  
MENU, touche 11, 41, 42, 45, 61  
Menus  
Audio 61, 64  
Canal 61, 66  
Heure 61, 71  
Parent 61, 68  
Réglage 61, 72  
Vidéo 61, 62  
minuterie 71  
minuteries, réglage 71  
modes de sous-titrage 72  
modifier le format de l'image, avec Twin View  
48  
Mono, réglage MTS 64  
mot de passe, modification 68  
MTS 64  
MTS/SAP, touche 41  
MUTING, touche 40, 45

## N

netteté, réglage 62  
Neutre, température de la couleur 62

## P

Parent, menu 61, 68  
piles, insertion dans la télécommande 39  
pause, touche 42  
PIC MODE, touche 40, 42  
Picture in Picture. *Se reporter au syntoniseur  
Twin View.*  
POWER, touche 11



préréglage des canaux 66  
Pro, mode (vidéo) 62  
problèmes, dépannage 78–81  
progressif 8, 40, 63, 76

## R

récepteur audio, raccordement 36  
réglage des canaux 38  
Réglage, menu 61, 72  
rapport hauteur/largeur 73  
RESET, touche 42  
récepteur satellite, utilisation avec la  
télécommande du téléviseur 59  
réinitialisation  
options audio 64  
options minuterie 71  
options vidéo 62  
rotation, correction 73  
rebobinage, touche 42

## S

S VIDEO, prise, description 11, 13  
SAT/CABLE FUNCTION, touche 40, 42  
SAT/CABLE POWER, touche 40  
sauter/ajouter un canal 67  
SELECT, touche 11  
simulé, effet 64  
SLEEP, touche 41, 42  
spécifications 82  
Standard, mode 62  
Steady Sound (Volume Auto), description 8  
stéréo, réglage MTS 64  
son d'ambiance 64  
support Memory Stick  
Index 55  
témoin (DEL) 11  
insertion 53  
fente d'insertion 11  
menu 54  
précautions 77  
faire pivoter l'image 57  
options de réglage 56  
diaporama 56  
images supportées et non supportées 51  
dépannage 79  
utilisation 51–57  
syntoniseur Twin View  
description 8  
facteurs qui affectent 46  
utilisation 46–48

SYSTEM OFF, touche 42

## T

teinte, réglage 62  
télécommande  
insertion des piles 39  
programmation 43–44  
témoin TIMER 11, 81  
témoins STAND BY 11, 81  
touches de transport 42  
TruSurround 64  
TruSurround, Effet 64  
TV FUNCTION, touche 40, 42, 45  
TV POWER, touche 40, 45  
TV/VCR, touche 42  
TV/VIDEO, touche 40, 45  
Twin View, touche 40

## V

VCR/DVD FUNCTION, touche 40, 42  
VCR/DVD POWER, touche 40  
VHF/UHF, prise, description 13  
VIDEO (L/R)/AUDIO, prise, description 13  
Vidéo, menu 61, 62  
vidéo, modes, sélection 62  
VOL, touches 11, 40, 45  
Volume Auto (Steady Sound), réglage 64

## W

Wega, description 7







