

Téléviseur couleur à ACL

Mode d'emploi

Avant d'utiliser cet appareil, veuillez lire attentivement ce manuel et conservez-le pour pouvoir le consulter ultérieurement.

LCD
WEGA



KLV-26HG2

AVERTISSEMENT

Afin d'éviter tout risque d'incendie ou d'électrocution, n'exposez pas ce téléviseur à la pluie ou à l'humidité.

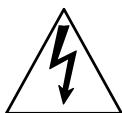
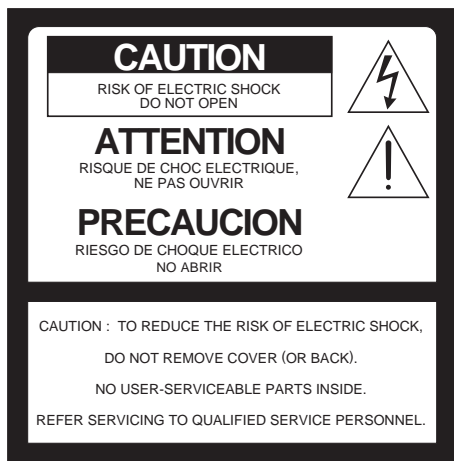

Ce symbole vise à signaler à l'utilisateur la présence, au sein de l'appareil, d'une "tension dangereuse" non isolée, dont la puissance peut être suffisante pour représenter un risque d'électrocution.



Ce symbole vise à signaler à l'utilisateur la présence d'instructions importantes concernant le mode d'emploi et l'entretien, dans les documents accompagnant l'appareil.

ATTENTION

AFIN DE PRÉVENIR TOUT DANGER D'ÉLECTROCUTION, INSÉRER ENTIÈREMENT LA LAME LA PLUS LARGE DE LA FICHE DANS LA FENTE LA PLUS LARGE DE LA PRISE.

ATTENTION

L'appareil SONY suivant doit uniquement être utilisé avec le SUPPORT DE FIXATION MURALE mentionné ci-dessous. L'utilisation avec un autre type de SUPPORT DE FIXATION MURALE peut rendre l'ensemble instable, posant ainsi un risque de blessure.

N° DU MODÈLE D'APPAREIL SONY :
KLV-26HG2

N° DU MODÈLE DE SUPPORT DE FIXATION MURALE :
SU-LW1

SONY Corp.

Remarque sur la fonction de sous-titrage

Ce téléviseur permet d'afficher les sous-titres en conformité avec l'article § 15.119 des règlements FCC.

Remarque destinée à l'installateur du câble CATV

Cette remarque vise à attirer l'attention des installateurs au sujet de l'article 820-40 du NEC énonçant les directives concernant le raccordement à la masse, stipulant en particulier que le raccordement doit se faire à la masse de l'immeuble (ou maison), et aussi près que possible du point d'entrée du câble.

L'utilisation de ce téléviseur à des fins autres qu'un visionnement privé d'émissions diffusées par les canaux UHF ou VHF ou celles transmises par les sociétés de câblodistribution pour le grand public peut nécessiter l'obtention d'une autorisation auprès des sociétés de diffusion et de câblodistribution et/ou du propriétaire de l'émission.

AVIS

Cet appareil a été testé et approuvé en conformité avec les limites qui définissent un appareil numérique de classe B suivant la partie 15 des règlements du FCC. Ces limites sont conçues pour assurer une protection raisonnable pour une installation dans une résidence privée. Cet appareil génère, utilise et peut émettre de l'énergie sur les fréquences radio et, s'il n'est pas installé en suivant les instructions, peut causer des interférences nuisibles aux communications radio. Cependant, il n'y a pas de garantie qu'aucune interférence ne sera produite dans une installation particulière. Si cet appareil cause une interférence nuisible à la réception de la radio ou de la télévision, ce qui peut être déterminé en éteignant et en rallumant l'appareil, l'utilisateur peut tenter de corriger la situation en prenant les mesures suivantes :

- Réorienter ou déplacer les antennes de réception.
- Augmenter la distance entre l'appareil et le récepteur.
- Brancher l'appareil à une prise d'un circuit différent de celui du récepteur.
- Consulter le revendeur ou un technicien qualifié en radio/télévision pour obtenir de l'aide.

Prendre note que tout changement ou modification qui n'est pas expressément approuvé dans ce manuel peut annuler l'autorisation de faire fonctionner l'appareil.

Sécurité

- N'utiliser l'appareil que sur courant alternatif de 120 V CA.
- Par mesure de sécurité, une des lames de la fiche est plus large que l'autre et ne peut donc s'insérer que d'une seule manière dans la prise murale. En cas de difficulté à enfoncer complètement la fiche, consulter le revendeur.
- Si un liquide ou un objet quelconque venait à s'introduire dans l'appareil, débrancher immédiatement l'appareil et faire vérifier le téléviseur par un technicien qualifié avant de l'utiliser à nouveau.
- Si vous comptez ne pas utiliser le téléviseur pendant plusieurs jours, le débrancher de la prise CA en tirant sur la fiche. Ne jamais tirer sur le cordon.

Installation

- Afin d'éviter une accumulation de chaleur à l'intérieur de l'appareil, ne pas obstruer les ouvertures d'aération.
- Ne pas installer le téléviseur dans un endroit chaud ou humide, ni dans un endroit où il serait soumis à des vibrations mécaniques, ni exposé à des accumulations excessives de poussière.



Partenaire ENERGY STAR®, Sony Corporation déclare que ce produit satisfait aux critères de rendement énergétique ENERGY STAR®.

- ENERGY STAR® est une marque déposée aux Etats-Unis.
- WOW, SRS et (●) symbole est marque déposée de SRS Labs, Inc.
- WOW technologie est incorporé sous licence de SRS Labs, Inc.
- « Memory Stick » et  sont des marques commerciales de Sony Corporation.
- « Memory Stick PRO » et MEMORY STICK PRO sont des marques commerciales de Sony Corporation.
- « Memory Stick Duo » et MEMORY STICK DUO sont des marques commerciales de Sony Corporation.

Identification de l'appareil

Les numéros de modèle et de série sont marqués à l'arrière du téléviseur et sur le carton d'emballage (étiquette blanche). Notez ces numéros ci-dessous. Vous devrez vous y référer lorsque vous contacterez votre revendeur Sony au sujet de ce produit.

Modèle n° _____
N° de série _____

Consignes de sécurité importantes

- 1 Lisez les directives suivantes.
- 2 Conservez ces directives.
- 3 Observez et respectez tous les avertissements.
- 4 Suivez toutes les directives.
- 5 N'utilisez pas cet appareil près de l'eau.
- 6 Nettoyez cet appareil uniquement avec un chiffon sec.
- 7 Ne bouchez pas les fentes de ventilation. Respectez les directives du fabricant pour l'installation de l'appareil.
- 8 N'installez pas l'appareil à proximité d'une source de chaleur telle qu'un radiateur, une bouche d'air chaud, une cuisinière ou tout autre appareil (y compris des amplificateurs) émettant de la chaleur.
- 9 Ne désactivez pas le dispositif de sécurité appliqué à la fiche polarisée ou à la fiche avec mise à la terre. Une fiche polarisée est équipée de deux lames dont l'une est plus large que l'autre. Une fiche avec mise à la terre est équipée de deux lames et d'une broche destinée à la mise à la terre. Sur ces types de fiches, la lame la plus large et la troisième broche sont des dispositifs de sécurité. Si vous ne réussissez pas à brancher la fiche fournie dans la prise de courant, consultez un électricien et faites remplacer la prise par une neuve.
- 10 Ne placez pas le cordon d'alimentation dans des endroits de passage et assurez-vous qu'il n'est pas pincé, surtout au niveau des fiches, de la prise de courant et à l'endroit où il sort de l'appareil.
- 11 Utilisez uniquement les éléments de raccordement et les accessoires recommandés par le fabricant.
- 12 Utilisez l'appareil uniquement avec le chariot, le trépied, le support ou la table recommandés par le fabricant ou achetés avec l'appareil. Lorsque vous utilisez un chariot, prenez des précautions en déplaçant le chariot et l'appareil afin de ne pas les renverser, ce qui pourrait entraîner des blessures.
- 13 Débranchez cet appareil en cas d'orage ou lorsque vous ne l'utilisez pas pendant de longues périodes.



- 14 Pour toute réparation, adressez-vous à un technicien qualifié. Faites réparer l'appareil s'il a été endommagé de quelque manière que ce soit, par exemple si le cordon d'alimentation ou sa fiche sont endommagés, si du liquide ou tout autre corps étranger a pénétré dans l'appareil, si l'appareil a été exposé à la pluie ou à l'humidité, s'il ne fonctionne pas normalement ou s'il est tombé.

Manipulation de l'écran ACL

- Ne laissez pas l'écran ACL face au soleil, car vous risquez sinon de l'endommager. Faites donc attention si vous installez le téléviseur à côté d'une fenêtre.
- N'appuyez pas sur et veillez à ne pas érafler la surface de l'écran ACL. Ne posez pas d'objets lourds sur l'écran ACL. Vous risquez sinon d'altérer l'uniformité de l'écran ou de provoquer un dysfonctionnement du panneau ACL.
- Lorsque le téléviseur est utilisé dans un environnement froid, il est possible qu'une image rémanente apparaisse sur l'écran. Il ne s'agit pas d'un dysfonctionnement. L'écran recouvre sa condition normale dès que la température est revenue à un niveau normal.
- Si une image fixe reste affichée pendant une longue durée, il se peut qu'une image fantôme apparaisse pendant un certain temps. Cette image fantôme finira par disparaître.
- Le panneau ACL s'échauffe en cours d'utilisation. Il ne s'agit pas d'un dysfonctionnement.

Remarque sur l'écran ACL (Affichage à cristaux liquides)

Veillez noter que l'écran ACL est issu d'une technologie de haute précision. Toutefois, il est possible que des points noirs ou des points brillants de lumière (rouge, bleu ou vert) apparaissent constamment sur l'écran ACL, ainsi que des bandes de couleurs irrégulières ou une certaine luminosité. Il ne s'agit pas d'un dysfonctionnement. (Points effectifs : supérieurs à 99,99%)

Manipulation de bris de verre et fuite de cristaux liquides

Si le panneau ACL est endommagé, cela peut entraîner une fuite de liquide cristallin ou des débris de verre. Ne touchez pas à mains nues les débris de verre ou le liquide cristallin (celui-ci est toxique), car vous risqueriez de vous couper ou de subir un empoisonnement ou une irritation de la peau. Faites également très attention à ne pas laisser de fragments de verre ou de liquide cristallin s'introduire dans vos yeux ou votre bouche. Si des bris de verre ou du liquide cristallin entrent en contact avec vos yeux ou votre bouche, rincez bien la zone affectée à l'eau et contactez votre médecin.

Lampe fluorescente

Ce téléviseur utilise une lampe fluorescente spéciale comme source lumineuse. Si l'image à l'écran devient sombre, tremblote ou ne s'affiche pas, la lampe fluorescente est usée et doit être remplacée. Pour le remplacement de la lampe fluorescente, contactez un technicien de service après-vente qualifié.

Mise au rebut du téléviseur

- Ne jetez pas ce téléviseur avec les ordures ménagères.
- L'écran à cristaux liquides comprend une petite quantité de mercure et de cristaux liquides. La lampe fluorescente utilisée dans ce téléviseur contient également du mercure. Respectez les règlements et les ordonnances locaux relatifs à la mise au rebut.

Table des matières

Installation et raccordement du téléviseur

Déballage	6
Insertion des piles dans la télécommande	6
Identification des connecteurs avant et arrière	7
Raccordements de base (Raccordement au câble TV ou à l'antenne)	8
Types de connecteurs	8
Raccordement direct au câble ou à une antenne	8
Raccordements du décodeur	8
Raccordement du cordon d'alimentation	9
Groupement de cordons et de câbles	10
Fixation du couvercle arrière	11
Retrait du couvercle arrière	11
Transport du téléviseur	11
Raccordement d'un magnétoscope et d'un système de câblodistribution	12
Raccordement d'un récepteur satellite	13
Raccordement d'un récepteur satellite avec un magnétoscope	14
Raccordement d'un récepteur audio	15
Raccordement d'un lecteur DVD avec des connecteurs vidéo composants	16
Raccordement d'un lecteur DVD avec des connecteurs A/V	17
Raccordement d'un récepteur de télévision numérique	18
Raccordement d'un récepteur satellite numérique	19
Raccordement d'un récepteur satellite numérique doté d'un connecteur DVI-HDTV	20
Réglage des canaux	21
Sélection de la langue des menus à l'écran	23

Regarder la télévision

Regarder la télévision	24
Utilisation des sous-titres	25
Sélection du mode image	25
Sélection du mode Effet sonore	26
Utilisation du mode grand format	27
Modification du mode grand format ...	27
Modification du mode grand format à l'aide du menu	29
Utilisation de la fonction d'arrêt sur image	31
Réglage des entrées vidéo	32
Utilisation de la fonction Étiquette vidéo	33
Pilotage d'appareils en option avec la télécommande de votre téléviseur	34
Programmation de la télécommande	34
Pilotage d'appareils en option	36
Utilisation de la fonction Canaux préférés	37
Réglage de vos canaux préférés	37
Regarder votre canal préféré	38
Utilisation de la fonction Légende canal	38

Utilisation des fonctions avancées

Utilisation du menu	40
Réglage de la position de l'image	41
Réglage de la qualité de l'image	42
Réglage de la qualité du son	44
Sélection d'émissions stéréo ou bilingues	45
Sélection d'émissions stéréo ou bilingues à l'aide du menu	46
Utilisation de la fonction Surveillance parentale	46
Activation de la fonction Surveillance parentale	47
Sélection d'un classement personnalisé	48

Signification des classements	51
Classement aux États-Unis	51
Classements au Canada	53
Mise hors tension automatique du téléviseur	55

« Memory Stick »	
A propos de la fonction « Memory Stick »	56
Fonctions de l'écran « Memory Stick Home » (Origine Memory Stick)	58
Insertion et retrait d'un « Memory Stick »	60
Insertion d'un « Memory Stick »	60
Retrait d'un « Memory Stick »	60
Affichage de l'écran Origine Memory Stick	61
Affichage de l'écran Origine Memory Stick	61
Origine Memory Stick – La liste complète de l'ensemble de photos numériques et de vos films	62
Lecture du « Diaporama »	63
Affichage de photos	64
Affichage de photos numériques en plein écran	64
Rotation et affichage de vos photos numériques	65
Lecture de films (« Lecteur vidéo »)	66
Protection/suppression de fichiers	67
Protection de films ou de photos numériques	67
Pour supprimer une photo numérique ou un film	69
A propos des options du menu Origine Memory Stick	70
Sélection d'un dossier et visionnage de photo numériques ou de films	71
Tri de fichiers image	72
Affichage sélectif de films et photos numériques	73
 Icônes et messages d'avertissement	74

Informations complémentaires

Dépannage	76
Fonction d'auto-diagnostic	76
Symptômes et solutions	76
Spécifications	79
Nomenclature des pièces et des commandes	80
Panneau avant du téléviseur	80
Touches de la télécommande	81
Index	82

Installation et raccordement du téléviseur

Déballage

Lors du déballage de cet appareil, vérifiez que tous les éléments suivants sont présents :

Télécommande (1) et
piles AA (2)

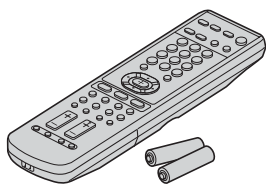

Cordon d'alimentation
secteur (1)



Câble coaxial 75 ohms (1)

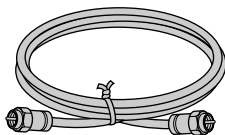

Couvercle arrière (1)

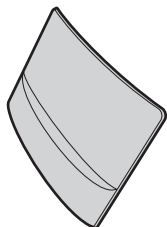

Mode d'emploi
Carte de garantie

Insertion des piles dans la télécommande

Insérez deux piles AA (fournies) en respectant la polarité + et – des piles indiquée sur le schéma situé à l'intérieur du logement des piles de la télécommande.

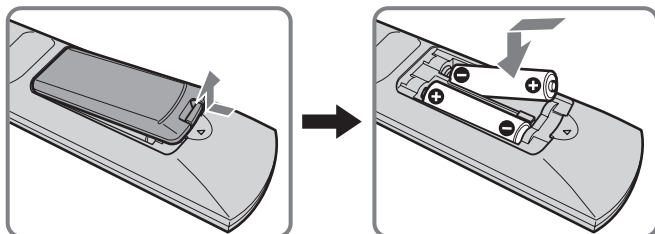

Remarques

- Lorsque vous prévoyez de ne pas utiliser la télécommande pendant une période prolongée, retirez les piles afin d'éviter toute fuite qui pourrait l'endommager.
- Manipulez la télécommande avec précaution. Évitez de la faire tomber, de la mouiller ou de la placer directement sous les rayons du soleil, à proximité d'un appareil de chauffage ou dans un endroit très humide.
- La télécommande fournie peut être programmée pour piloter la plupart des appareils vidéo (voir « Pilotage d'appareils en option avec la télécommande de votre téléviseur » à la page 34).

Identification des connecteurs avant et arrière

Panneau avant du téléviseur

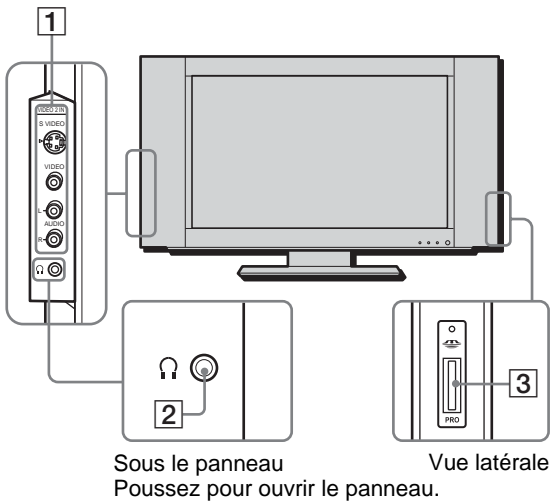

1 VIDEO 2 IN (pages 12 - 14, 17)

Se raccorde aux prises de sortie de votre magnétoscope ou d'un autre composant vidéo.

2 Prise de casque

Se raccorde à votre casque.

Si la fiche de votre casque ne correspond pas à la prise, utilisez un adaptateur de fiche approprié (non fourni).

3 Fente pour Memory Stick (page 60)

Arrière du téléviseur

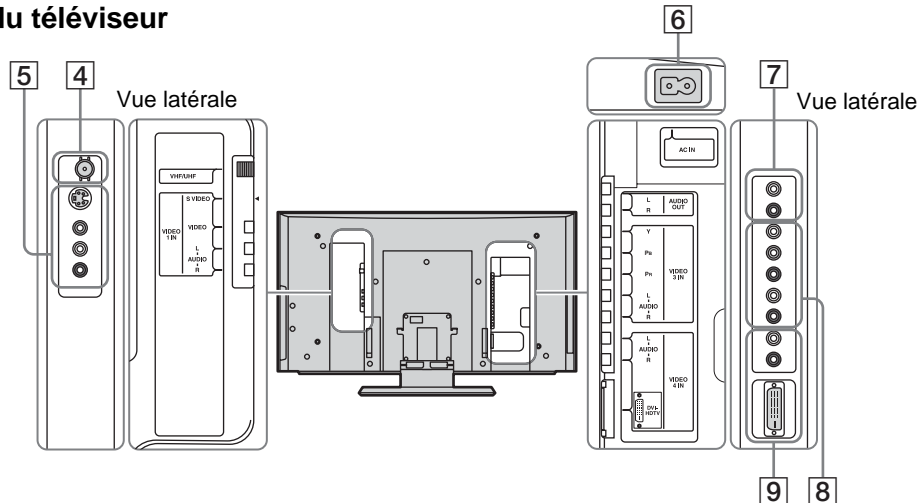

4 VHF/UHF (pages 8, 12 - 14)

Se raccorde à votre câble ou votre antenne VHF/ UHF.

5 VIDEO 1 IN (pages 12 - 14, 17)

Se raccorde aux prises de sortie de votre magnétoscope ou d'un autre composant vidéo.

6 AC IN (page 9)

Permet de brancher le cordon d'alimentation secteur fourni.

7 AUDIO OUT (page 15)

Se raccorde aux prises d'entrée de votre équipement audio.

La sortie audio via les prises AUDIO OUT est disponible uniquement lorsque l'enceinte du téléviseur est désactivée (voir page 15).

8 VIDEO 3 IN

Prises d'entrée Y, P_B, P_R (pages 16, 18, 19)

Se raccorde aux connecteurs vidéo du composant (Y/C_B/C_R, Y/B-Y/R-Y ou Y/P_B/P_R) de votre lecteur DVD ou à un autre appareil, tel qu'un récepteur satellite numérique et un récepteur de télévision numérique.

Prises d'entrée AUDIO (L/R) (pages 16, 18, 19)

Se raccorde aux prises de sortie audio de votre lecteur DVD ou d'un autre appareil, tel qu'un récepteur satellite numérique et un récepteur de télévision numérique.

9 VIDEO 4 IN

Prises d'entrée AUDIO (L/R) (page 20)

Raccordez les prises de sortie audio de votre appareil vidéo tel que récepteur satellite numérique et récepteur de télévision numérique.

Prises d'entrée DVI-HDTV (page 20)

Permet le raccordement numérique de protection contre la copie (HDCP*) à d'autres appareils vidéo (tels qu'un récepteur satellite numérique) équipés d'interfaces compatibles. La prise d'entrée DVI-HDTV est conforme à la norme EIA-861B et n'est pas conçue pour une utilisation avec un ordinateur personnel. Reportez-vous au mode d'emploi fourni avec votre appareil pour plus de détails sur le raccordement et l'utilisation de cet appareil avec le téléviseur. Utilisez un câble à un seul lien DVI-D.

* High-bandwidth Digital Content Protection (protection du contenu numérique lors de la transmission large bande)

Raccordements de base (Raccordement au câble TV ou à l'antenne)

Types de connecteurs

Il est possible que vous soyez obligé d'utiliser certains des types de connecteurs suivants au cours de l'installation.

Câble coaxial 75 ohms fourni

Connecteur à vis



Câble S VIDEO

Câble vidéo de haute qualité pour une qualité d'image supérieure

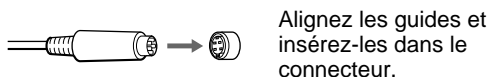

Câble AUDIO/VIDEO

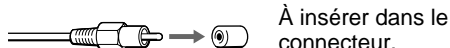

VIDEO - Jaune
AUDIO (Gauche) - Blanc
AUDIO (Droit) - Rouge

Certains lecteurs DVD sont équipés des trois connecteurs vidéo suivants :

Y - Vert
P_B (C_B, C_b ou B-Y) - Bleu
P_R (C_R, C_r ou R-Y) - Rouge

Raccordement direct au câble ou à une antenne

VHF uniquement ou VHF/UHF ou câble

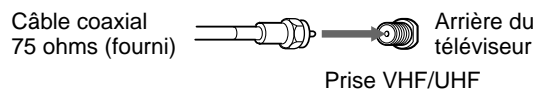

Remarque

Il est fortement recommandé de raccorder l'antenne à l'aide d'un câble coaxial 75 ohms pour obtenir une qualité d'image optimale. Un câble bifilaire 300 ohms peut facilement être affecté par des parasites radio ou autres, ce qui résulte en une détérioration du signal. Si vous utilisez un câble bifilaire 300 ohms, éloignez-le le plus possible du téléviseur.

Raccordements du décodeur

Utilisez ce raccordement si :

- Vous êtes abonné à un système de télévision par câble qui utilise des signaux brouillés ou codés nécessitant un décodeur pour visualiser tous les canaux et
- Si vous n'avez pas l'intention de raccorder un autre appareil audio ou vidéo à votre téléviseur.

- 1 Raccordez le connecteur coaxial de votre cablôdistributeur à la prise IN du décodeur.
- 2 À l'aide du câble coaxial 75 ohms fourni, raccordez la prise OUT du décodeur à la prise VHF/UHF du téléviseur.

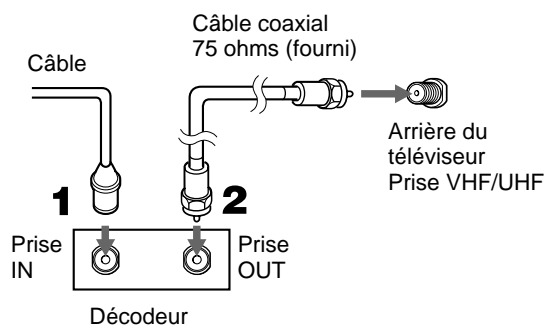

Réglez également « Câble » sur « Oui » dans le menu (Canal) (voir page 21).

Conseils

- La télécommande fournie peut être programmée pour piloter votre décodeur (voir « Programmation de la télécommande » à la page 34).
- Pour changer de canaux à l'aide de votre décodeur, réglez votre téléviseur sur le canal 3 ou 4 selon la sortie de canal du décodeur.
- Si vous commandez toutes les sélections de canaux via votre décodeur, utilisez la fonction Canal fixe pour régler votre téléviseur sur le canal 3 ou 4 (voir page 22).

Raccordement du cordon d'alimentation

Raccordez le cordon d'alimentation une fois que tous les autres raccordements sont terminés.

- 1** Raccordez le cordon d'alimentation au connecteur AC IN du téléviseur.
- 2** Raccordez l'autre fiche du cordon d'alimentation à une prise murale.

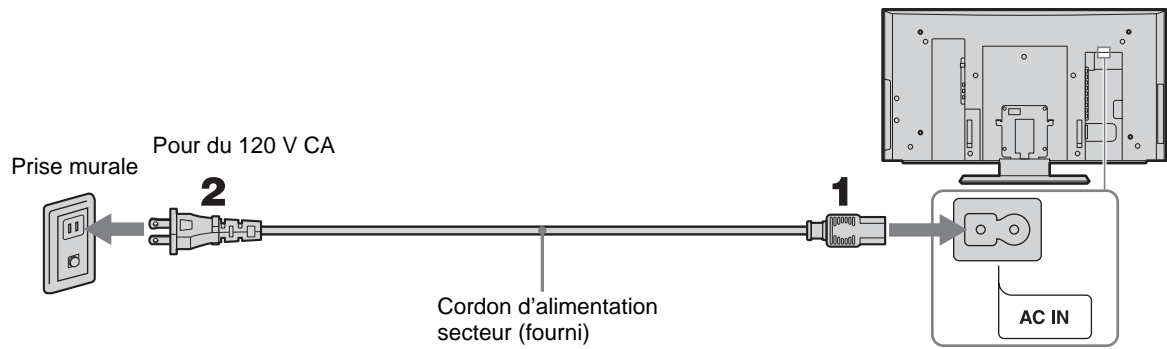

Groupement de cordons et de câbles

Vous pouvez ranger les câbles à l'arrière du téléviseur.

- 1 Regroupez les câbles et attachez-les avec les clips situés sur les côtés du téléviseur.

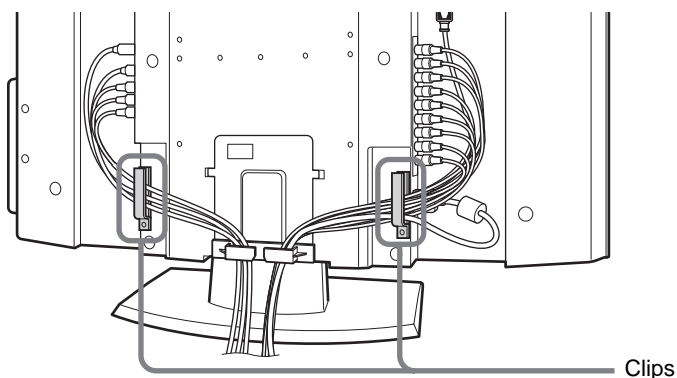

Remarques

- Il est possible que les câbles trop épais ne puissent pas être attachés dans les clips.
- Si tous les câbles ne peuvent pas être attachés dans le clip, laissez certains d'entre eux pendre des deux côtés du téléviseur.

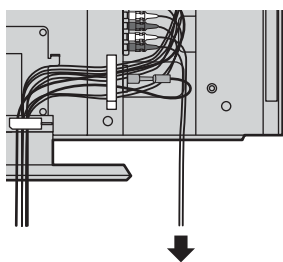

- 2 Rassemblez les câbles des deux côtés du téléviseur et attachez-les ensemble avec le clip situé au bas du téléviseur.

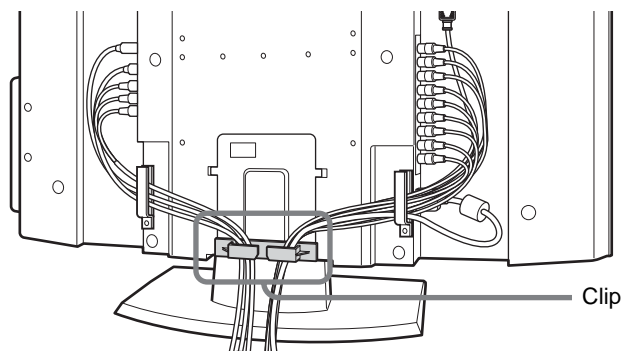

Remarque

Il est possible que les câbles trop épais ne puissent pas être attachés dans les clips.

- 3 Fixez le couvercle arrière fourni, le cas échéant.

Reportez-vous à la section « Fixation du couvercle arrière » à la page 11.

Remarque

Si les câbles ne sont pas installés correctement, vous ne pourrez pas fixer le couvercle arrière.

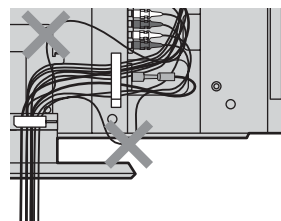

Fixation du couvercle arrière

Tenez le couvercle arrière comme indiqué dans l'illustration ci-dessous, insérez les taquets de fixation du couvercle arrière dans les orifices correspondants du téléviseur, puis appuyez sur le couvercle arrière pour le replacer sur le téléviseur.

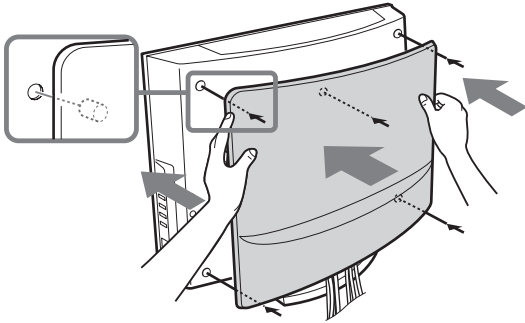

Transport du téléviseur

Lors du transport du téléviseur, tenez-le comme illustré dans le schéma ci-dessous. Ne tenez pas uniquement le couvercle arrière. Étant donné qu'il se détache facilement, vous risquez de faire tomber le téléviseur et de l'endommager ou de vous blesser.

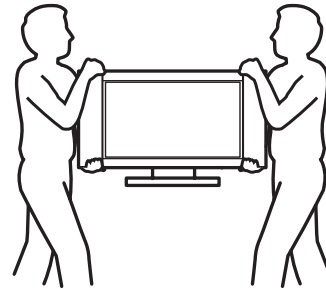

Retrait du couvercle arrière

- 1 Tenez le coin droit (ou gauche) inférieur du couvercle arrière comme indiqué dans l'illustration ci-dessous et tirez-le vers vous. Faites de même avec le coin du côté gauche (ou droit).

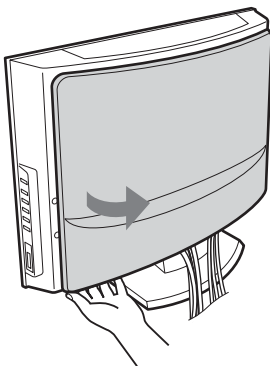

- 2 Tenez le couvercle arrière des deux mains comme illustré ci-dessous et tirez-le vers vous.

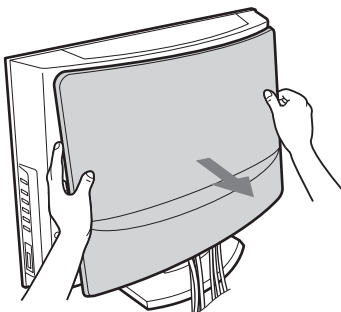

Raccordement d'un magnétoscope et d'un système de câblodistribution

Utilisez ce raccordement si :

- Vous êtes abonné à un système de câblodistribution pour lequel aucun décodeur n'est requis.

Débranchez toutes les sources d'alimentation avant de procéder aux raccordements.

- 1** Raccordez le câble de la câblodistribution à la prise IN du magnétoscope.
- 2** À l'aide du câble coaxial 75 ohms fourni, raccordez la prise OUT du magnétoscope à la prise VHF/UHF du téléviseur.
- 3** À l'aide de câbles AUDIO et S VIDEO, raccordez les prises AUDIO et S VIDEO OUT du magnétoscope aux prises AUDIO et S VIDEO IN du téléviseur.

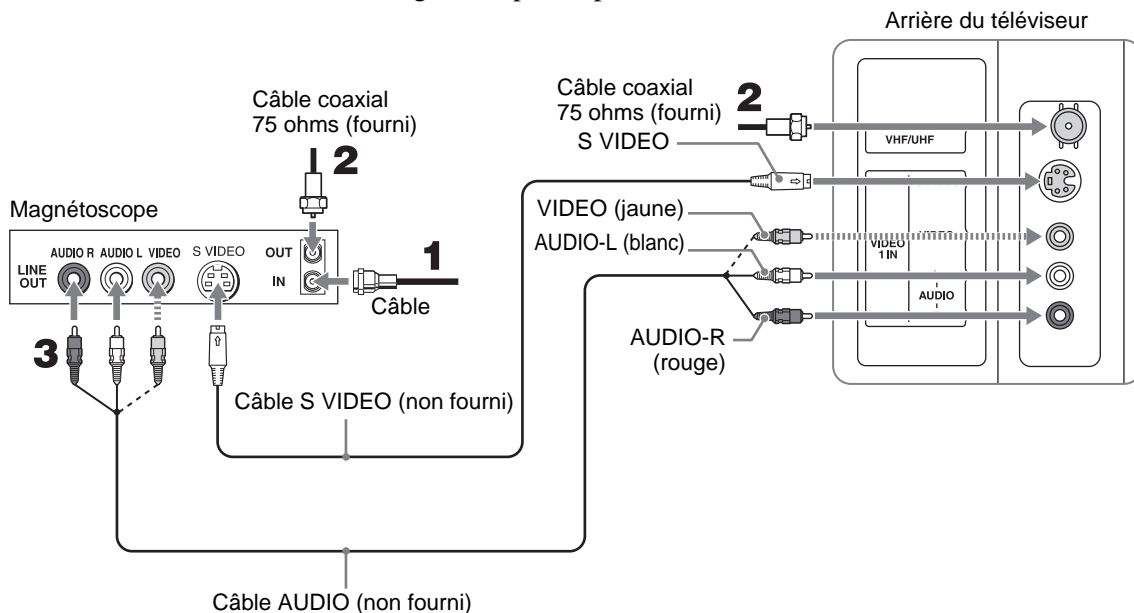

Remarque













Lorsque vous raccordez un appareil vidéo aux prises d'entrée VIDEO et S VIDEO, vérifiez que l'option « J/C auto » est réglée sur « Oui » dans le menu  (Réglage) pour visualiser les images provenant de l'entrée S VIDEO (voir ci-dessous).

Conseils

- Vous pouvez également utiliser les prises VIDEO 2 IN situées sur le côté gauche du téléviseur pour raccorder votre magnétoscope.
- Si votre magnétoscope n'est pas équipé d'une sortie S VIDEO, utilisez un câble VIDEO (jaune) au lieu du câble S VIDEO.

Lorsque vous raccordez les prises VIDEO IN et S VIDEO IN

Vous pouvez sélectionner la prise à partir de laquelle le téléviseur reçoit le signal d'entrée à l'aide du menu. Vous pouvez effectuer ce réglage séparément pour chaque entrée vidéo (VIDEO 1 IN et VIDEO 2 IN). Le téléviseur est réglé par défaut pour recevoir des signaux d'entrée S VIDEO.

- 1** Appuyez à plusieurs reprises sur TV/VIDEO jusqu'à ce que l'entrée vidéo souhaitée apparaisse.
- 2** Appuyez sur MENU.
- 3** Appuyez sur / pour sélectionner  (Réglage), puis appuyez sur .
- 4** Appuyez sur / pour sélectionner « J/C auto », puis appuyez sur .
- 5** Pour visualiser les images de la prise d'entrée S VIDEO :
Appuyez sur / pour sélectionner « Oui », puis appuyez sur .
- Pour visualiser les images de la prise d'entrée VIDEO :
Appuyez sur / pour sélectionner « Non », puis appuyez sur .
- 6** Appuyez sur MENU pour quitter l'écran de menu.

Raccordement d'un récepteur satellite

Débranchez toutes les sources d'alimentation avant de procéder aux raccordements.

- 1** Raccordez le câble d'antenne satellite à la prise SATELLITE IN du récepteur satellite.
- 2** À l'aide des câbles AUDIO et S VIDEO, raccordez les prises AUDIO et S VIDEO OUT du récepteur satellite aux prises AUDIO et S VIDEO IN du téléviseur.
- 3** Raccordez le câble coaxial 75 ohms fourni de votre câble ou antenne à la prise VHF/UHF du téléviseur.

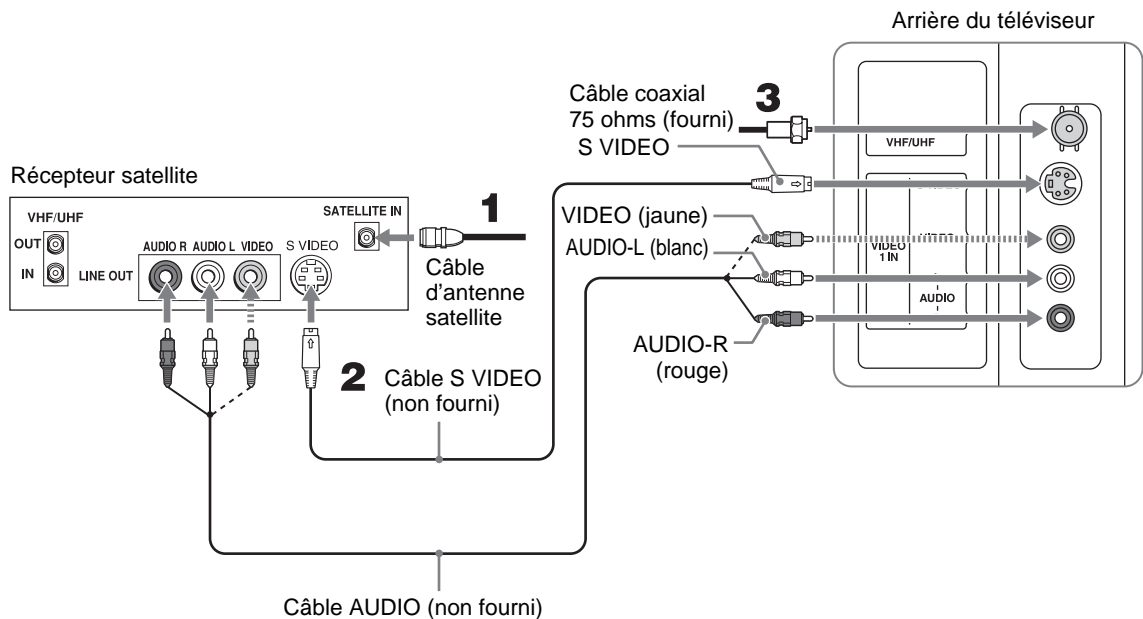

Remarque

Lorsque vous raccordez un appareil vidéo aux prises d'entrée VIDEO et S VIDEO, vérifiez que l'option « J/C auto » est réglée sur « Oui » dans le menu  (Réglage) pour visualiser les images provenant de l'entrée S VIDEO (voir page 12).

Conseils

- Vous pouvez également utiliser les prises VIDEO 2 IN situées sur le côté gauche du téléviseur pour raccorder votre récepteur satellite.
- Si votre récepteur satellite n'est pas équipé d'une sortie S VIDEO, utilisez un câble VIDEO (jaune) à la place du câble S VIDEO.
- Utilisez la touche TV/VIDEO de la télécommande pour sélectionner VIDEO 1 IN (ou VIDEO 2 IN si vous utilisez les prises VIDEO 2 IN pour ce raccordement) pour regarder la télévision par satellite ou une cassette sur le magnétoscope (votre magnétoscope doit être sous tension).

Raccordement d'un récepteur satellite avec un magnétoSCOPE

Débranchez toutes les sources d'alimentation avant de procéder aux raccordements.

- 1** Raccordez le câble d'antenne satellite à la prise SATELLITE IN du récepteur satellite.
- 2** Raccordez le câble de la câblodistribution à la prise VHF/UHF IN du magnétoSCOPE.
- 3** À l'aide du câble coaxial 75 ohms fourni, raccordez la prise OUT du magnétoSCOPE à la prise VHF/UHF du téléviseur.
- 4** À l'aide des câbles AUDIO et S VIDEO, raccordez les prises AUDIO et S VIDEO OUT du récepteur satellite aux prises AUDIO et S VIDEO IN du magnétoSCOPE.
- 5** À l'aide des câbles AUDIO et S VIDEO, raccordez les prises AUDIO et S VIDEO OUT du magnétoSCOPE aux prises AUDIO et S VIDEO IN du téléviseur.

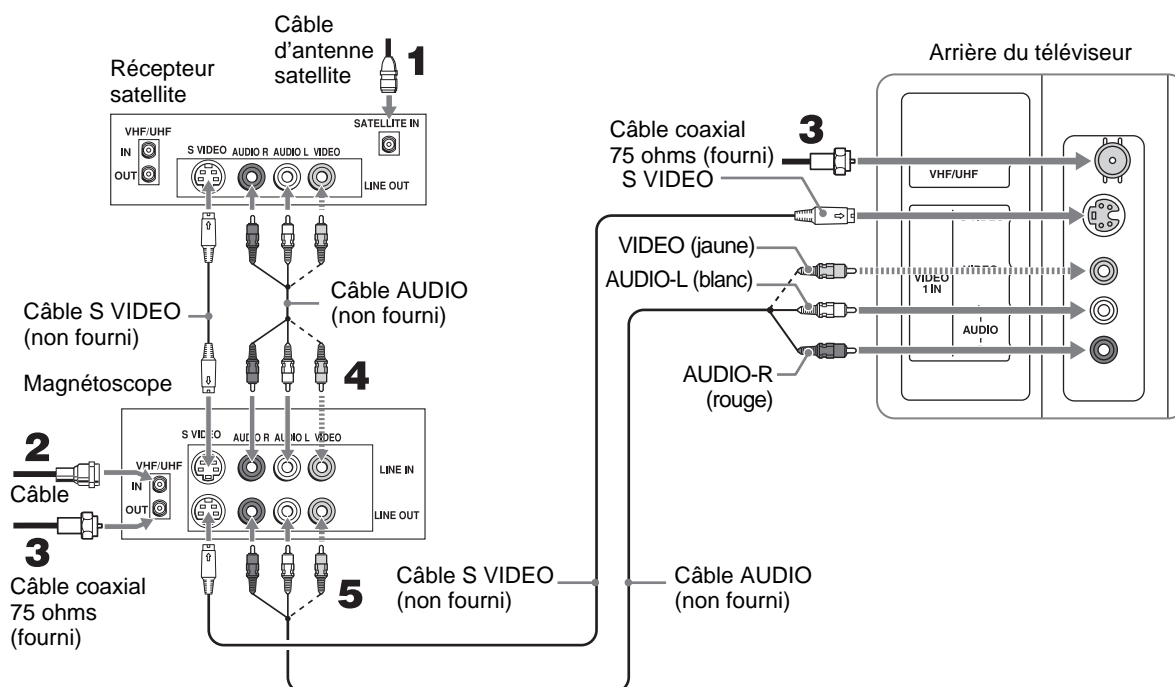

Remarque

Lorsque vous raccordez un appareil vidéo aux prises d'entrée VIDEO et S VIDEO, vérifiez que l'option « J/C auto » est réglée sur « Oui » dans le menu  (Réglage) pour visualiser les images provenant de l'entrée S VIDEO (voir page 12).

Conseils

- Vous pouvez également utiliser les prises VIDEO 2 IN situées sur le côté gauche du téléviseur pour raccorder votre magnétoSCOPE.
- Vérifiez que l'entrée vidéo du magnétoSCOPE est réglée correctement. Consultez le mode d'emploi du magnétoSCOPE pour obtenir des instructions.
- Utilisez la touche TV/VIDEO de la télécommande pour sélectionner VIDEO 1 IN (ou VIDEO 2 IN si vous utilisez les prises VIDEO 2 IN pour ce raccordement) pour regarder la télévision par satellite ou une cassette sur le magnétoSCOPE (votre magnétoSCOPE doit être sous tension).
- Si votre magnétoSCOPE ou votre récepteur satellite n'est pas équipé d'une sortie S VIDEO, utilisez un câble VIDEO (jaune) à la place du câble S VIDEO.

Raccordement d'un récepteur audio

Débranchez toutes les sources d'alimentation avant de procéder aux raccordements.

À l'aide d'un câble AUDIO, raccordez les prises AUDIO OUT du téléviseur aux prises AUDIO IN du récepteur audio.

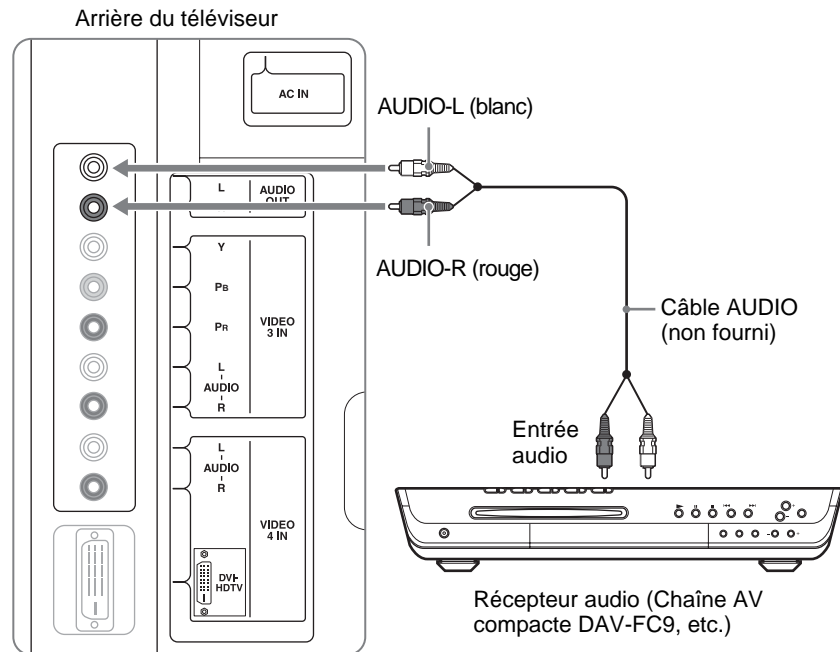

Lorsque vous utilisez les haut-parleurs de votre chaîne audio

Réglez l'option « Haut-parleur » sur « Non » dans le menu  (Audio). Le son du téléviseur n'est pas émis par les prises lorsque l'option « Haut-parleur » est définie sur « Oui ».

Pour continuer de contrôler le volume de votre chaîne audio à l'aide de la télécommande du téléviseur (voir « Programmation de la télécommande » à la page 34), réglez l'option « Sortie audio » sur « Variable » dans le menu  (Audio).

Si vous souhaitez régler le volume de votre chaîne audio, réglez « Sortie audio » sur « Fixe ».

Remarques

- Le signal vidéo n'est pas émis par les prises AUDIO OUT.
- Lorsque « Sortie Audio » dans le menu  (Audio) est réglé sur « Variable », et que « Haut-parleur » est réglé sur « Non », vérifiez si le volume du haut-parleur est modéré avant de passer « Haut-parleur » sur « Oui ». Le volume du haut-parleur risque d'être trop élevé.

Raccordement d'un lecteur DVD avec des connecteurs vidéo composants

Il s'agit du raccordement préconisé si :

- Votre lecteur DVD dispose de prises composantes (Y, P_B, P_R).

Débranchez toutes les sources d'alimentation avant de procéder aux raccordements.

- 1 À l'aide du câble vidéo composant, raccordez les prises Y, P_B et P_R du lecteur de DVD aux prises Y, P_B et P_R du téléviseur. Utilisez les connecteurs VIDEO 3 IN.

Conseil

Les prises Y, P_B et P_R de votre lecteur DVD sont parfois désignées par Y, C_B et C_R ou Y, B-Y et R-Y. En pareil cas, raccordez les câbles en fonction des couleurs.

- 2 À l'aide d'un câble AUDIO, raccordez les prises AUDIO OUT du lecteur DVD aux prises AUDIO IN du téléviseur.

Remarque

Les prises Y, P_B et P_R n'émettent pas de son, les câbles audio doivent donc être raccordés pour émettre du son.

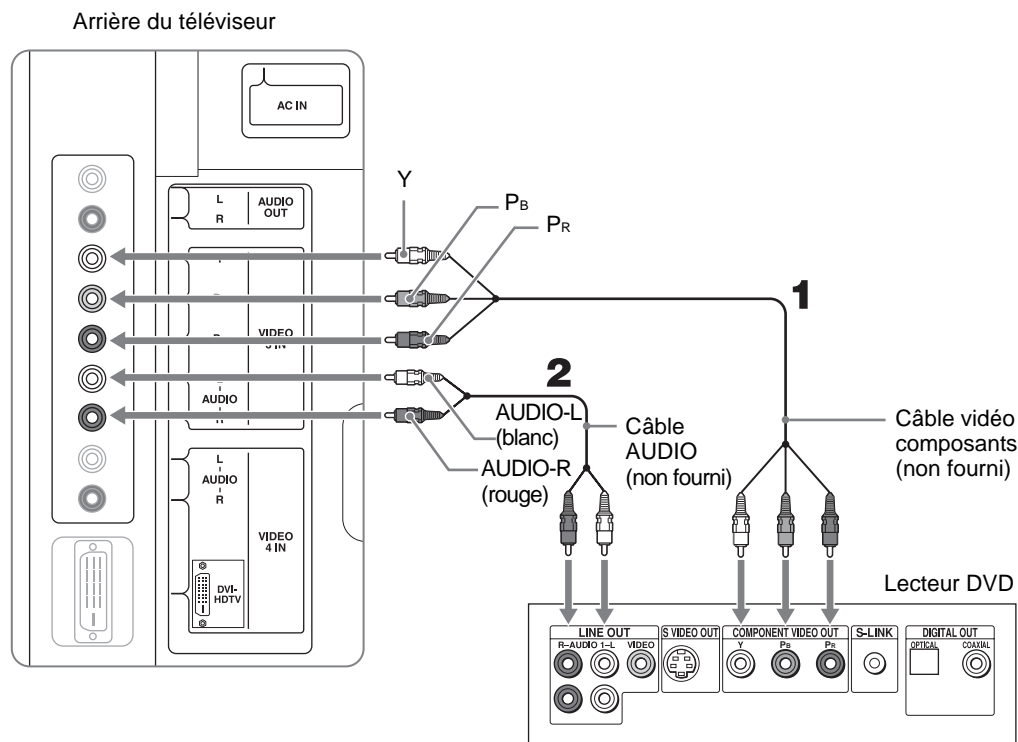

Conseils

- Pour bénéficier des modes grand format, réglez le format du signal de sortie de votre lecteur DVD sur 16/9. Pour plus de détails, reportez-vous aux instructions fournies avec votre lecteur DVD.
- Certains lecteurs DVD sont dotés des trois connecteurs vidéo composants : Y-vert, P_B (C_B, C_b ou B-Y)-bleu et P_R (C_R, C_r ou R-Y)-rouge.

Raccordement d'un lecteur DVD avec des connecteurs A/V

Utilisez ce raccordement si :

- Votre lecteur DVD ne dispose pas de prises composantes (Y, P_B, P_R).

Conseil

Si votre lecteur DVD dispose de connecteurs de sortie de composant vidéo, pour une meilleure qualité d'image, utilisez le raccordement décrit à la page 16.

Les prises Y, P_B et P_R de votre lecteur DVD sont parfois désignées par Y, C_B et C_R ou Y, B-Y et R-Y. En pareil cas, raccordez les câbles en fonction des couleurs.

Débranchez toutes les sources d'alimentation avant de procéder aux raccordements.

- 1 À l'aide d'un câble AUDIO, raccordez les prises AUDIO OUT du lecteur DVD aux prises AUDIO IN du téléviseur.
- 2 À l'aide d'un câble S VIDEO, raccordez la prise S VIDEO OUT du lecteur DVD à la prise S VIDEO IN du téléviseur.

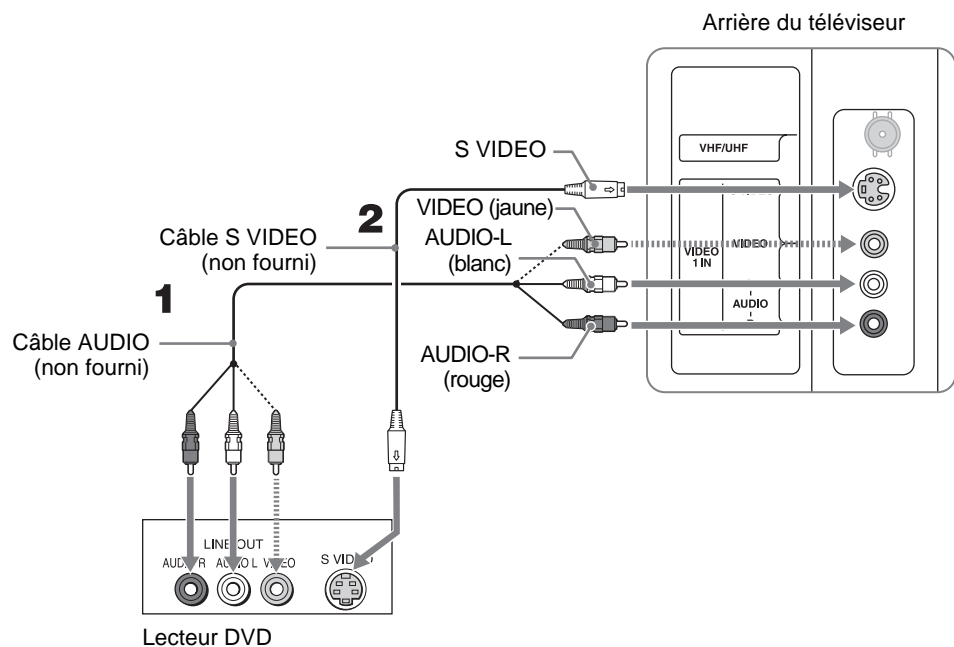

Remarque

Lorsque vous raccordez un appareil vidéo aux prises d'entrée VIDEO et S VIDEO, vérifiez que l'option « J/C auto » est réglée sur « Oui » dans le menu  (Réglage) pour visualiser les images provenant de l'entrée S VIDEO (voir page 12).

Conseils

- Vous pouvez également utiliser les prises VIDEO 2 IN situées sur le côté gauche du téléviseur pour raccorder votre lecteur DVD.
- Pour bénéficier des modes grand format, réglez le format du signal de sortie de votre lecteur DVD sur 16/9. Pour plus de détails, reportez-vous aux instructions fournies avec votre lecteur DVD.
- Utilisez la touche TV/VIDEO de la télécommande pour passer à l'entrée du lecteur DVD.
- Si votre lecteur DVD n'est pas équipé d'une sortie S VIDEO, utilisez un câble VIDEO (jaune) à la place du câble S VIDEO.

Raccordement d'un récepteur de télévision numérique

Débranchez toutes les sources d'alimentation avant de procéder aux raccordements.

- 1 À l'aide du câble vidéo composant, raccordez les prises Y, P_B et P_R du récepteur de télévision numérique aux prises Y, P_B et P_R du téléviseur. Utilisez les connecteurs VIDEO 3 IN.

Remarque

Un raccordement de type vidéo composante (Y, P_B, P_R) est nécessaire pour afficher les formats 480p, 720p et 1080i. Notez que ce téléviseur affiche tous les types de formats d'image à une résolution de 1 280 points × 768 lignes.

- 2 À l'aide d'un câble AUDIO, raccordez les prises AUDIO OUT du récepteur de télévision numérique aux prises AUDIO IN du téléviseur.

Remarque

Les prises Y, P_B et P_R n'émettent pas de son, les câbles audio doivent donc être raccordés pour émettre du son.

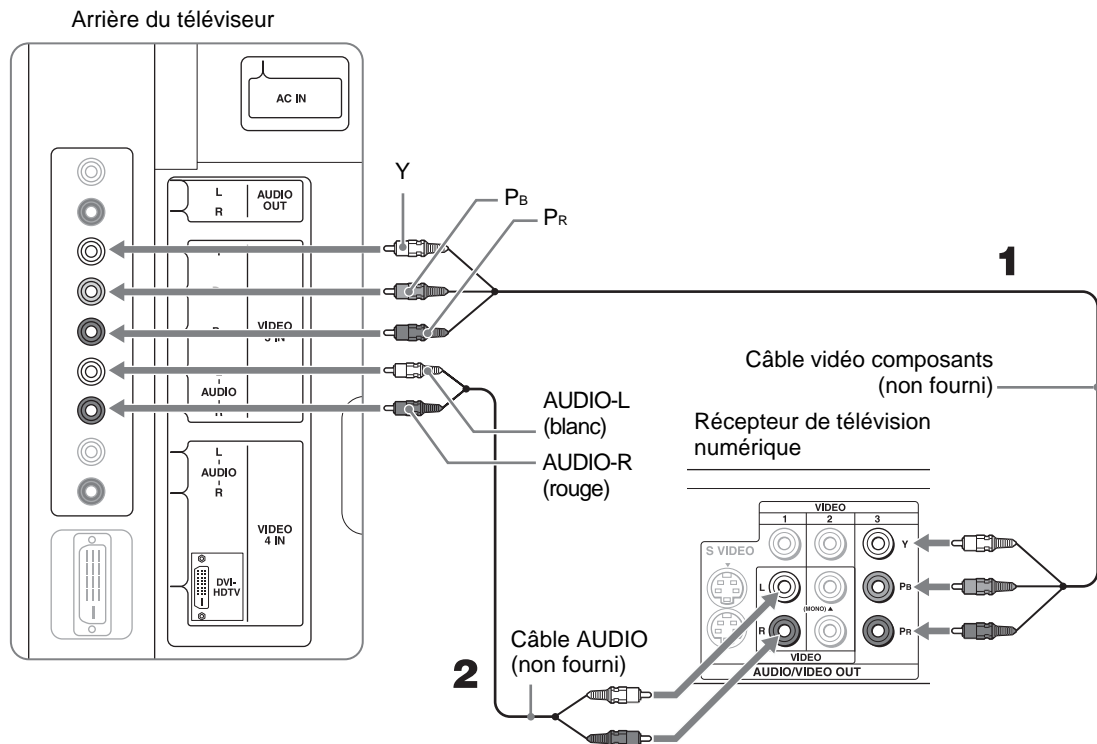

Raccordement d'un récepteur satellite numérique

Débranchez toutes les sources d'alimentation avant de procéder aux raccordements.

- 1 À l'aide du câble vidéo composant, raccordez les prises Y, P_B et P_R du récepteur satellite numérique aux prises Y, P_B et P_R du téléviseur. Utilisez les connecteurs VIDEO 3 IN.

Remarque

Un raccordement de type vidéo composante (Y, P_B, P_R) est nécessaire pour afficher les formats 480p, 720p et 1080i. Notez que ce téléviseur affiche tous les types de formats d'image à une résolution de 1 280 points × 768 lignes.

- 2 À l'aide d'un câble AUDIO, raccordez les prises AUDIO OUT du récepteur satellite numérique aux prises AUDIO IN du téléviseur.

Remarque

Les prises Y, P_B et P_R n'émettent pas de son, les câbles audio doivent donc être raccordés pour émettre du son.

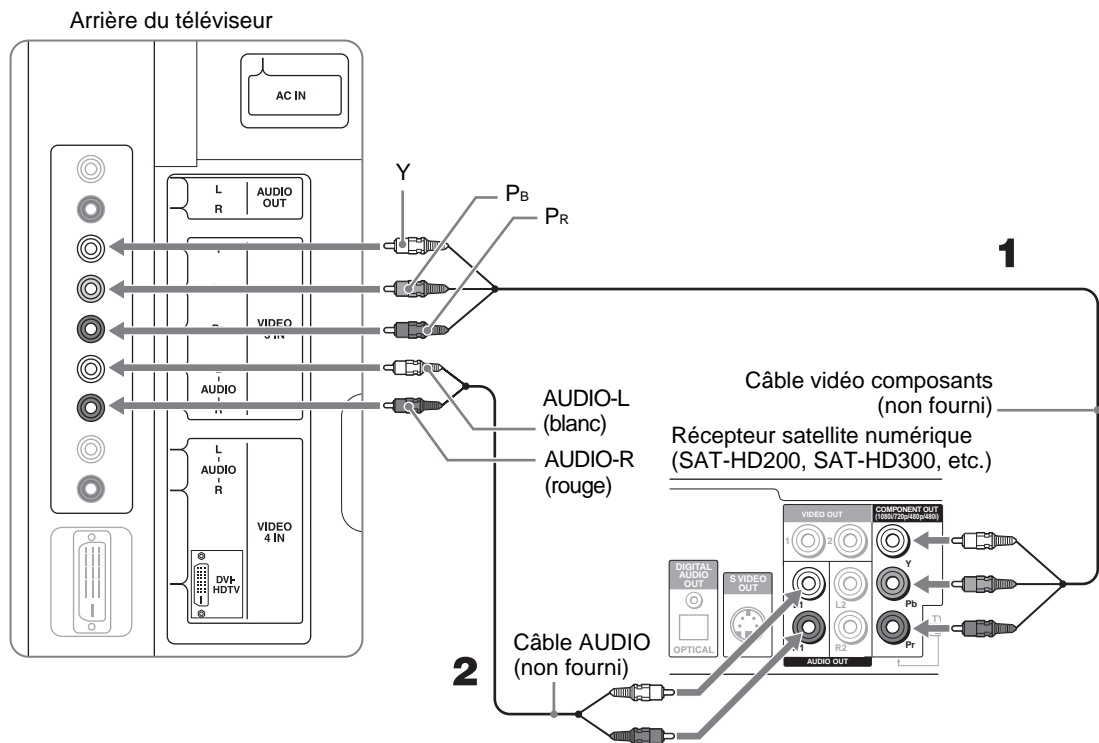

Raccordement d'un récepteur satellite numérique doté d'un connecteur DVI-HDTV

Débranchez toutes les sources d'alimentation avant de procéder aux raccordements.

- 1 Utilisation d'un câble à un seul lien DVI-D pour raccorder le connecteur DVI-HDTV du récepteur satellite numérique au connecteur DVI-HDTV du téléviseur. Utilisez les connecteurs VIDEO 4 IN.

Remarque

Le connecteur DVI-HDTV VIDEO ne transmet pas le son, par conséquent les câbles audio doivent être raccordés pour qu'ils transmettent le son.

- 2 À l'aide d'un câble AUDIO, raccordez les prises AUDIO OUT du récepteur satellite numérique aux prises AUDIO IN du téléviseur.

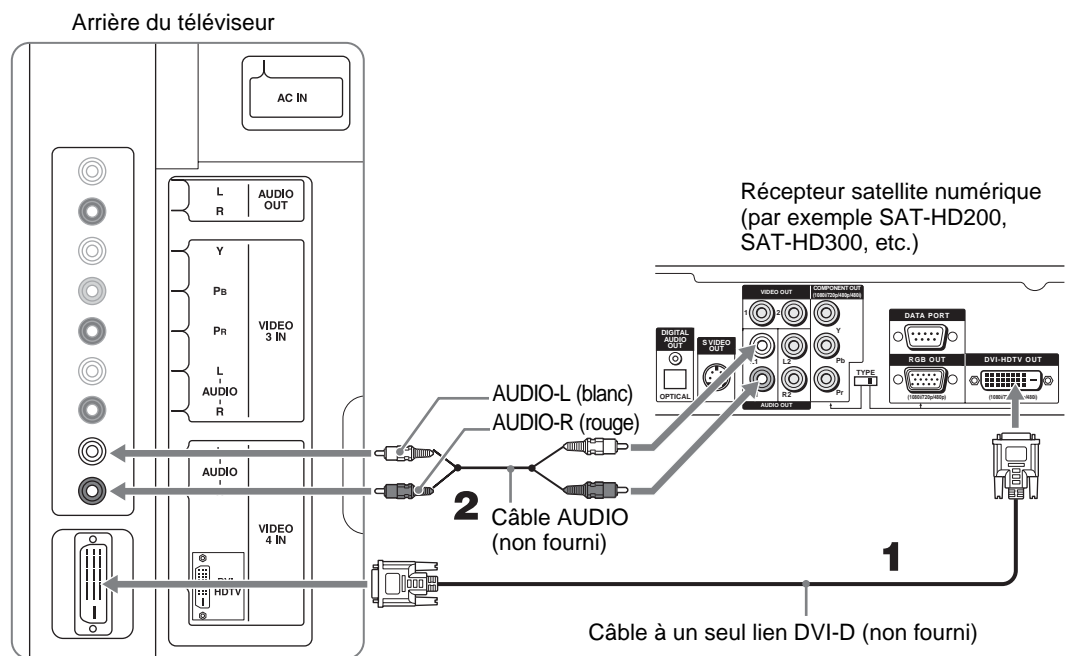

Réglage des canaux

Lorsque les raccordements de votre téléviseur sont terminés, vous pouvez lancer la fonction Auto programmation pour configurer vos canaux. L'écran Auto programmation s'affiche lorsque vous mettez le téléviseur sous tension pour la première fois, après avoir effectué les raccordements.

Pour ignorer des canaux, voir page 22.

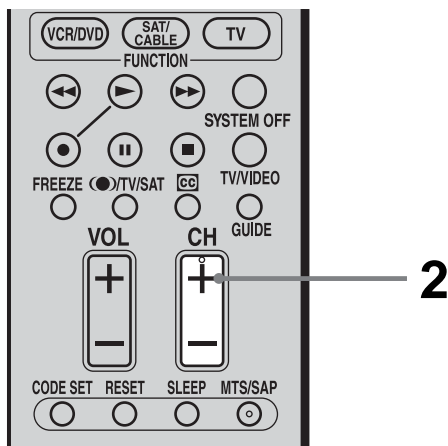
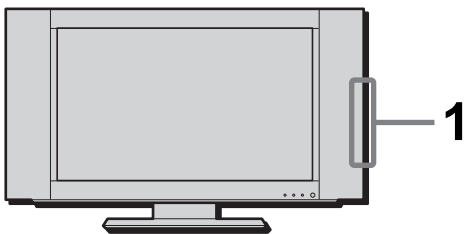

- 1 Appuyez sur | (alimentation) sur le panneau avant de votre téléviseur.

Le menu Auto programmation s'affiche automatiquement à l'écran lors de la première mise sous tension du téléviseur.

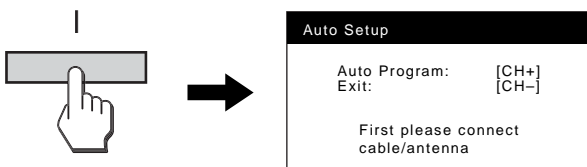

- 2 Appuyez sur CH+ sur la télécommande ou sur le panneau latéral du téléviseur pour exécuter la fonction Auto programmation.

Une fois que tous les canaux disponibles sont mémorisés, le menu « Saut/Ajout canal » s'affiche.

La fonction Auto programmation permet de régler les canaux de la câblodistribution par défaut. Pour regarder les canaux UHF avec une antenne, reportez-vous à la section « Pour regarder les canaux UHF avec une antenne » ci-dessous.

Pour exécuter à nouveau la fonction Auto programmation

- 1 Appuyez sur MENU.
- 2 Appuyez sur \uparrow/\downarrow pour sélectionner  (Canal), puis appuyez sur \oplus .
- 3 Appuyez sur \uparrow/\downarrow pour sélectionner « Auto programmation », puis appuyez sur \oplus .
- 4 Appuyez sur « OK ».
« Auto programmation » apparaît et le téléviseur commence à préréglager les canaux automatiquement. Une fois que tous les canaux disponibles sont mémorisés, le menu « Saut/Ajout canal » s'affiche. Avec ce menu, vous pouvez commencer à sauter les canaux superflus (reportez-vous à la section « Pour ignorer des canaux » à la page 22).
- 5 Appuyez sur MENU pour quitter l'écran de menu.

Pour annuler la fonction Auto programmation

Lorsque « Auto programmation » s'affiche à l'étape 3, appuyez sur MENU de la télécommande.

Remarque

Pour regarder des canaux de câblodistribution, vous devez vous abonner auprès d'une société fournissant l'accès au câble. Notez que la télévision câblée ne peut être reçue que dans certaines régions. Ce téléviseur reçoit 1 à 125 canaux de télévision câblée. Pour plus de détails sur l'abonnement au câble, consultez votre fournisseur d'accès local.

Pour regarder les canaux UHF avec une antenne

- 1 Appuyez sur MENU.
- 2 Appuyez sur \uparrow/\downarrow pour sélectionner  (Canal), puis appuyez sur \oplus .
- 3 Appuyez sur \uparrow/\downarrow pour sélectionner « Câble », puis appuyez sur \oplus .
- 4 Appuyez sur \uparrow/\downarrow pour sélectionner « Non », puis appuyez sur \oplus .
- 5 Exécutez les étapes 3 à 5 de la section « Pour exécuter à nouveau la fonction Auto programmation » ci-dessus.

Remarque

Il est impossible de recevoir et de régler des canaux de câblodistribution et des canaux UHF en même temps.

Conseil

Si un décodeur ou un récepteur satellite est raccordé, la fonction Canal fixe peut être utile. Pour le détail, voir page 22.

Pour ignorer des canaux

Vous pouvez ignorer des canaux inutiles lors de la sélection des canaux à l'aide des touches CH +/-.

- 1 Appuyez sur MENU.
- 2 Appuyez sur \uparrow/\downarrow pour sélectionner  (Canal), puis appuyez sur \oplus .
- 3 Appuyez sur \uparrow/\downarrow pour sélectionner « Saut/Ajout canal », puis appuyez sur \oplus .

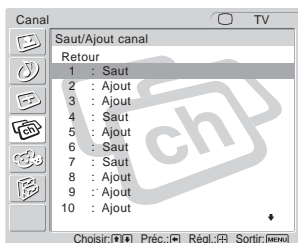

- 4 Appuyez sur \uparrow/\downarrow pour sélectionner le canal que vous souhaitez ignorer, puis appuyez sur \oplus .

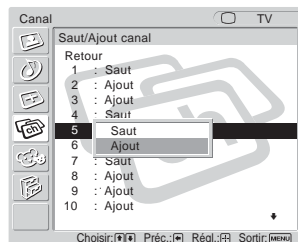

Exemple : Sélectionnez cette option pour ignorer le canal 5.

Conseil

Pour faire défiler la liste, maintenez la touche \uparrow/\downarrow enfoncée.

- 5 Appuyez sur \uparrow/\downarrow pour sélectionner « Saut », puis appuyez sur \oplus .

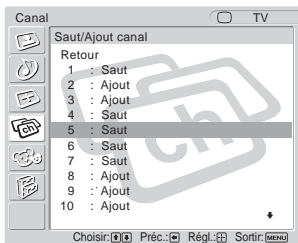

Si vous souhaitez réactiver le canal ignoré, sélectionnez « Ajout ».

- 6 Appuyez sur MENU pour quitter l'écran de menu.

Pour verrouiller un canal de télévision

Si vous avez raccordé un décodeur ou un récepteur satellite à votre téléviseur et que vous ne souhaitez pas raccorder d'autres équipements audio ou vidéo, il est recommandé de verrouiller un canal de télévision. Ainsi, vous êtes sûr de ne pas passer d'un canal à un autre de manière accidentelle lorsque vous utilisez votre téléviseur.

- 1 Appuyez sur MENU.
- 2 Appuyez sur \uparrow/\downarrow pour sélectionner  (Canal), puis appuyez sur \oplus .
- 3 Appuyez sur \uparrow/\downarrow pour sélectionner « Canal fixe », puis appuyez sur \oplus .

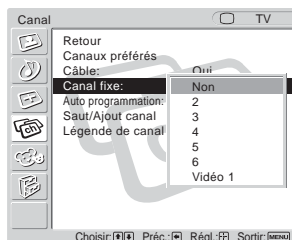

- 4 Appuyez sur \uparrow/\downarrow pour sélectionner le canal que vous souhaitez régler, puis appuyez sur \oplus .

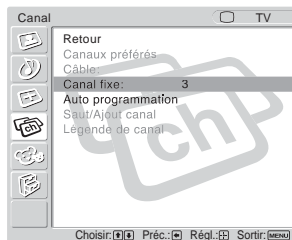

Option	Description
2-6	Sélectionnez l'un de ces canaux si vous avez raccordé l'équipement à la prise VHF/UHF.
Vidéo 1	Sélectionnez cette option si vous avez raccordé l'équipement aux prises VIDEO 1 IN.
Non	Sélectionnez cette option pour désactiver la fonction Canal fixe.

- 5 Appuyez sur MENU pour quitter l'écran de menu.

Remarques

- Lorsque vous verrouillez un canal de télévision, la fonction Canaux préférés ne peut pas être utilisée.
- Lorsque vous verrouillez un canal de télévision, vous ne pouvez pas sélectionner « Saut/Ajout canal » dans le menu. Pour l'utiliser, réglez « Canal fixe » sur « Non ».

Sélection de la langue des menus à l'écran

Vous pouvez sélectionner la langue d'affichage de tous les menus.

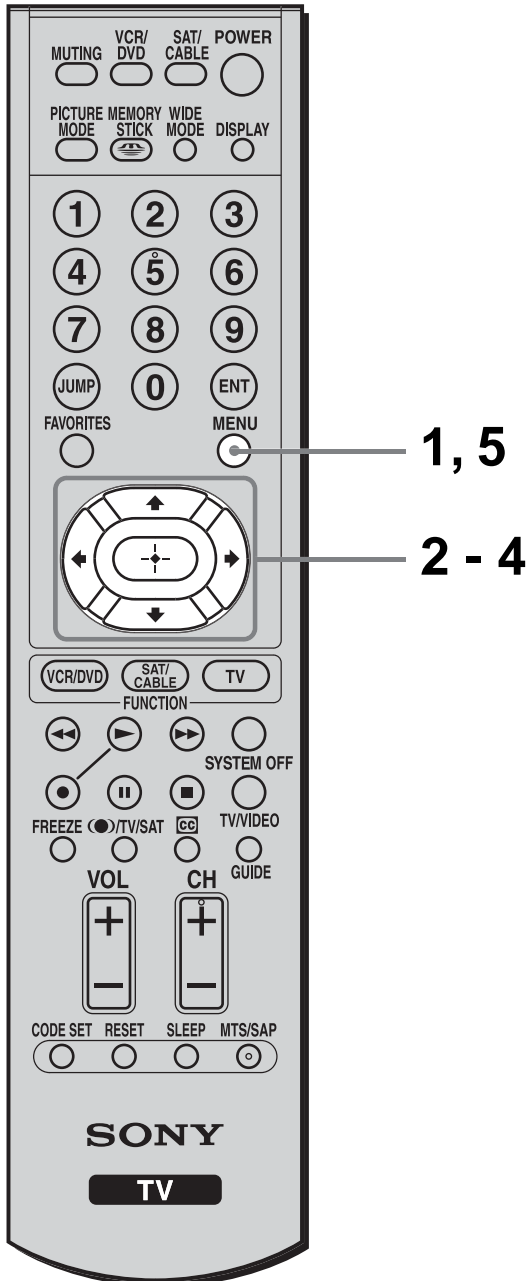

- 1 Appuyez sur MENU.

MENU

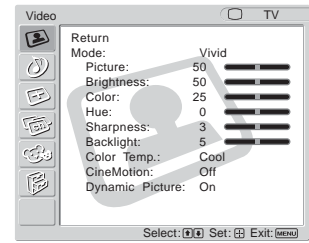

- 2 Appuyez sur \uparrow/\downarrow pour sélectionner  (Réglage), puis appuyez sur $\left[\begin{smallmatrix} + \\ - \end{smallmatrix} \right]$.

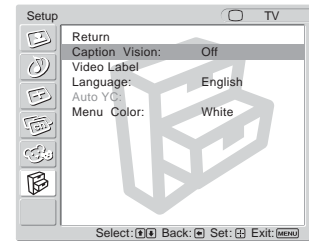
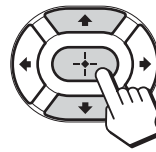

- 3 Appuyez sur \uparrow/\downarrow pour sélectionner « Language », puis appuyez sur $\left[\begin{smallmatrix} + \\ - \end{smallmatrix} \right]$.

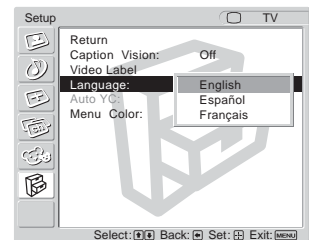
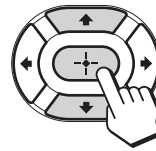

- 4 Appuyez sur \uparrow/\downarrow pour sélectionner la langue de votre choix, puis appuyez sur $\left[\begin{smallmatrix} + \\ - \end{smallmatrix} \right]$.

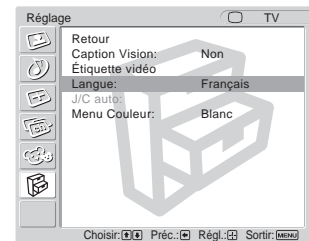
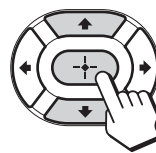

- 5 Appuyez sur MENU pour quitter l'écran de menu.

Regarder la télévision

Regarder la télévision

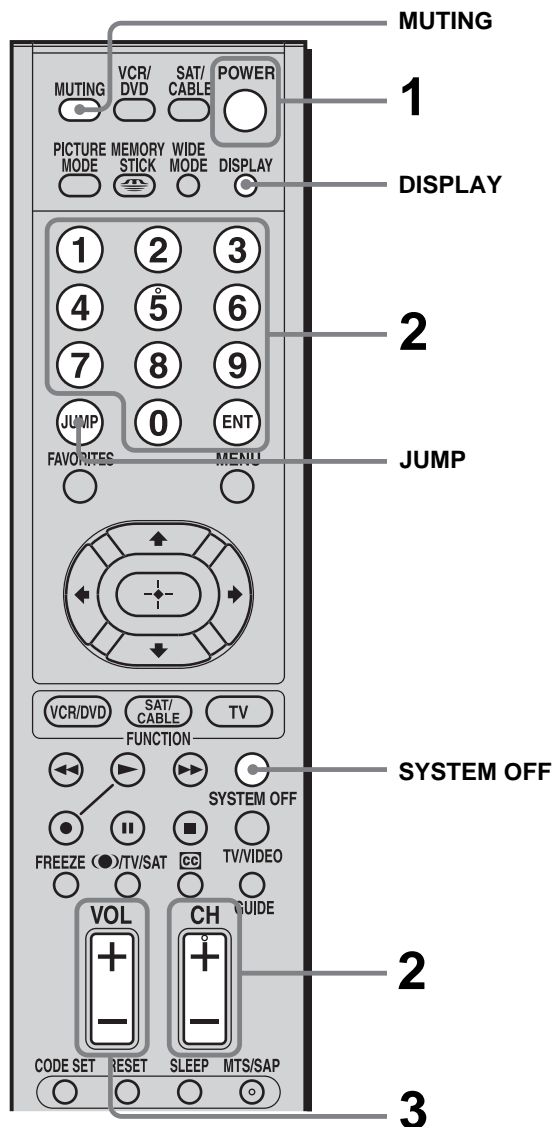
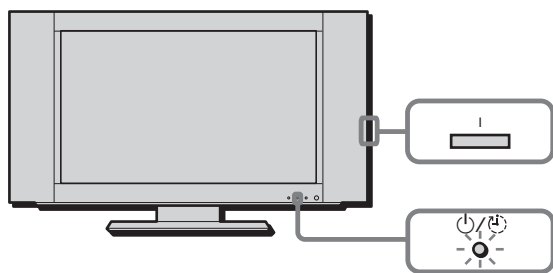



- 1 Appuyez sur la touche POWER de la télécommande.

POWER



Conseil

Lorsque l'indicateur  (Attente/Veille) s'éteint, appuyez sur la touche  (alimentation) du téléviseur.

- 2 Sélectionnez le canal de votre choix à l'aide des touches 0 à 9 et ENT (validation).

Appuyez sur les touches 0 à 9 pour sélectionner un canal, le canal change après deux secondes. Appuyez sur ENT (validation) pour procéder à une sélection immédiate.

Utilisez les touches CH +/- pour afficher les canaux l'un après l'autre.



Conseil

Lorsque vous appuyez et maintenez enfoncée la touche CH + ou -, le numéro de canal change rapidement.

- 3 Réglez le volume à l'aide des touches VOL +/-.



Fonctions des autres touches

Appuyez sur	Pour
MUTING	Couper le son. Appuyez de nouveau sur cette touche ou sur VOL + pour rétablir le son.
SYSTEM OFF	Mettre le téléviseur et tous les autres appareils Sony hors tension.
DISPLAY	Afficher le numéro du canal courant. Lorsque l'affichage de canal est activé, le numéro de canal courant reste affiché. Appuyez de nouveau sur cette touche pour désactiver l'affichage.
JUMP	Aller et venir entre deux canaux. Le téléviseur passe du canal courant au dernier canal sélectionné avec les touches 0 à 9.

Conseil

Vous pouvez régler le volume en fonction de la valeur indiquée à côté de l'indicateur de volume (sur l'écran).

Utilisation des sous-titres

Vous pouvez afficher des sous-titres si ce service est proposé par le diffuseur.

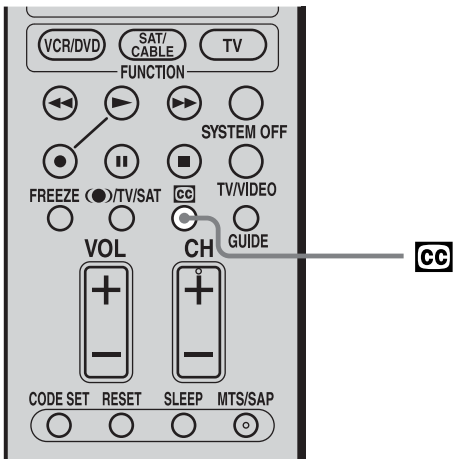

Appuyez à plusieurs reprises sur **CC** jusqu'à ce que le sous-titre de votre choix apparaisse.

Chaque fois que vous appuyez sur la touche, le sous-titre change comme suit :

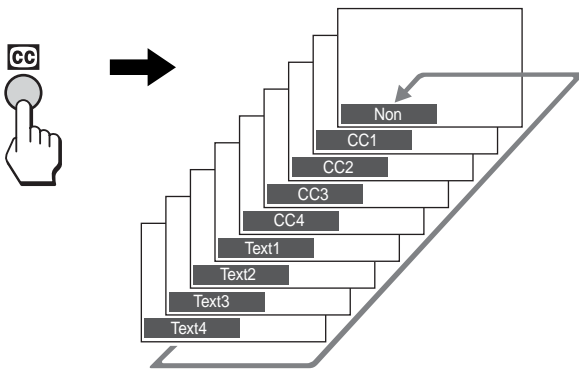

Sélectionner	Pour
Non	Désactiver les sous-titres.
CC1, CC2, CC3, CC4	Afficher la version imprimée du dialogue ou des effets sonores d'une émission. (Le mode doit être réglé sur CC1 pour la plupart des programmes.)
Text1, Text2, Text3, Text4	Afficher des informations sur le réseau/la station présentées sur la moitié ou la totalité de l'écran.

Conseil

Vous pouvez également sélectionner les sous-titres dans l'écran de menu. Choisissez « Caption Vision » (sous-titrage) dans le menu  (Réglage), puis le type de sous-titrage souhaité.

Sélection du mode image

Vous pouvez sélectionner l'un des trois modes image le plus approprié à l'émission que vous regardez.

Vous pouvez également régler la qualité de l'image pour chaque mode image (voir pages 42, 43).

Vous pouvez régler un mode image différent pour chaque entrée vidéo qui peut être sélectionnée à l'aide de la touche TV/VIDEO et l'enregistrer en mémoire.

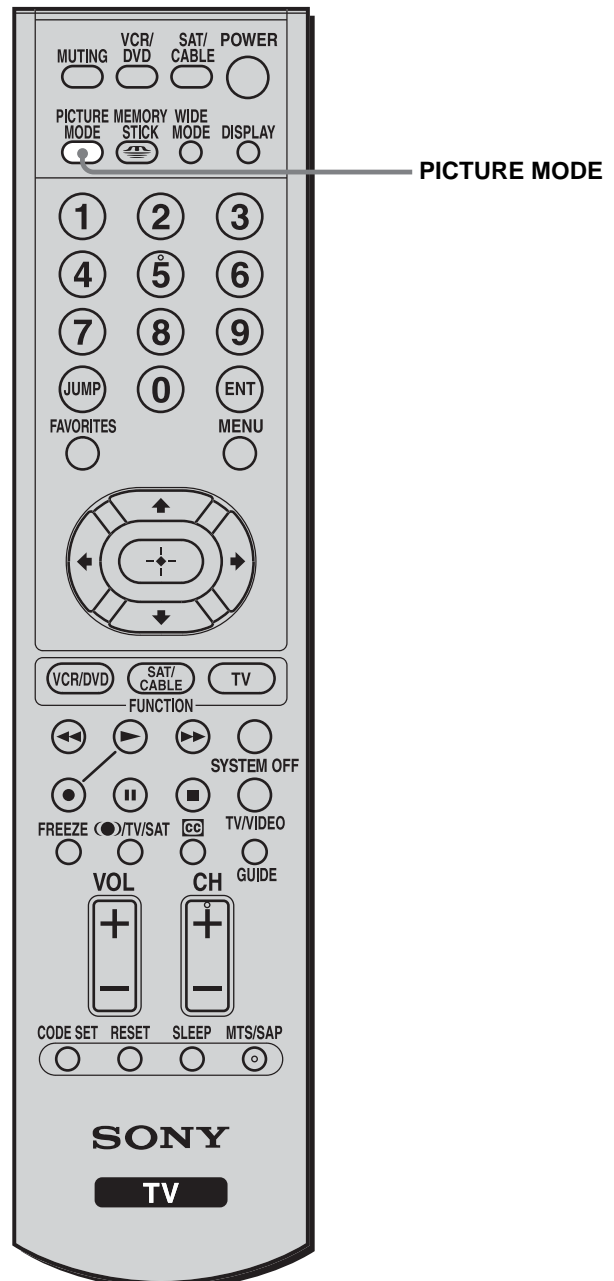

(Suite)

Appuyez à plusieurs reprises sur PICTURE MODE jusqu'à ce que le mode souhaité apparaisse.

Chaque fois que vous appuyez sur la touche, le Mode image change comme suit :

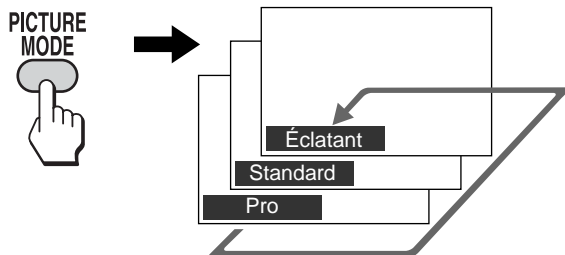

Mode	Description
Éclatant	Sélectionnez cette option pour obtenir une netteté et un contraste accrus de l'image.
Standard	Sélectionnez cette option pour afficher une image dont le contraste convient aux conditions de luminosité de la pièce. Ce mode est recommandé pour des conditions d'affichage normales.
Pro	Sélectionnez cette option pour obtenir un aspect professionnel.

Conseil

Vous pouvez régler d'autres options pour la qualité de l'image, telles que « Image », « Luminosité » et « Couleur » pour chaque mode image (voir pages 42, 43).

Sélection du mode Effet sonore

« SRS WOW »* crée une image audio stéréo panoramique en générant des tonalités graves optimales et des tonalités aiguës claires, vous permettant de bénéficier d'effets sonores d'une salle de cinéma. Vous pouvez régler le mode Effet sonore pour chaque entrée vidéo qui peut être sélectionnée à l'aide de la touche TV/VIDEO et l'enregistrer en mémoire.

* « SRS WOW » augmente la qualité sonore de diverses sources audio basées sur les technologies de pointe propriétaires de SRS Labs, Inc. WOW, SRS et (●) symbole est marque déposée de SRS Labs, Inc. WOW technologie est incorporé sous licence de SRS Labs, Inc.

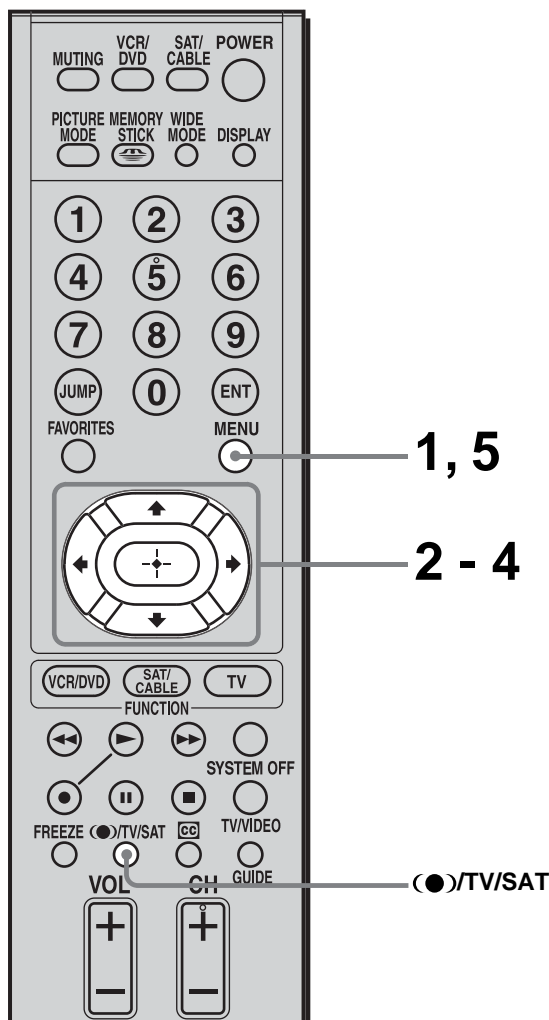

Remarques

- Vous ne pouvez pas sélectionner le mode Effet sonore si l'option « Haut-parleur » est réglée sur « Non » dans le menu (Audio).
- Le mode Effet sonore agit uniquement sur les enceintes du téléviseur. Vous ne pouvez donc pas bénéficier des effets sonores de SRS WOW si vous écoutez un programme via les prises AUDIO OUT ou le casque.
- SRS WOW peut être limité dans les effets qu'il produit lorsque vous écoutez un programme en monaural.

Conseil

Vous pouvez régler d'autres options sonores. Pour plus de détails, reportez-vous à la section « Réglage de la qualité du son » à la page 44.

- 1** Appuyez sur MENU.

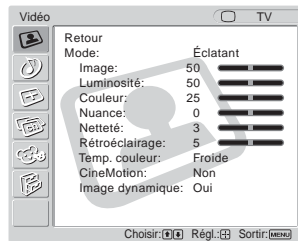

- 2** Appuyez sur \uparrow/\downarrow pour sélectionner (Audio), puis appuyez sur \oplus .

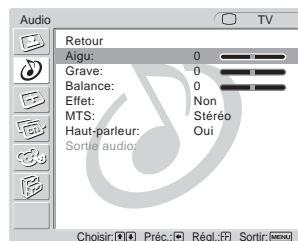

- 3** Appuyez sur \uparrow/\downarrow pour sélectionner « Effet », puis appuyez sur \oplus .

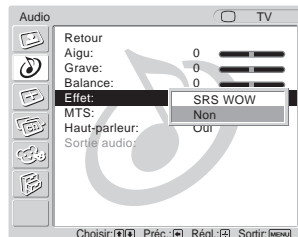
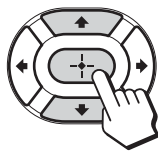

- 4** Appuyez sur \uparrow/\downarrow pour sélectionner « SRS WOW », puis appuyez sur \oplus .

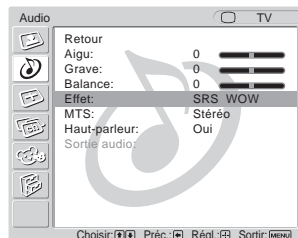
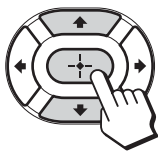

- 5** Appuyez sur MENU pour quitter l'écran de menu.

Conseil

La touche \bullet /TV/SAT permet aussi de sélectionner « SRS WOW » et « Non ».

Utilisation du mode grand format

Modification du mode grand format

Le mode grand format vous permet de regarder des émissions normales 4/3 ou des images d'autres dimensions, telles que les films en plusieurs modes grand écran (format 16/9).

Conseil

Le « format d'écran » est le rapport largeur/hauteur de l'écran. Le format 16/9 est également appelé format grand écran.

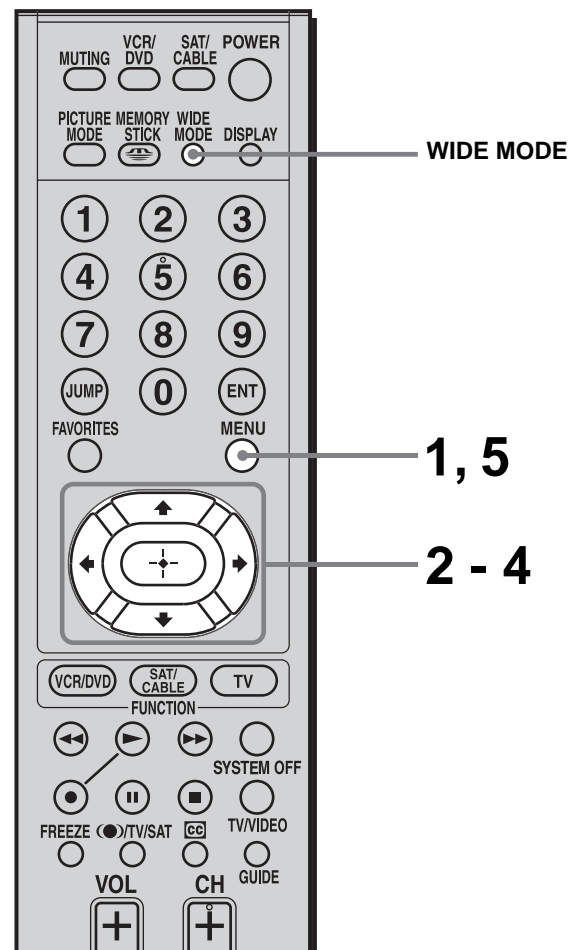

Appuyez à plusieurs reprises sur WIDE MODE jusqu'à ce que le mode grand écran souhaité apparaisse.

Chaque fois que vous appuyez sur la touche, le Mode grand écran change comme suit:

(Suite)

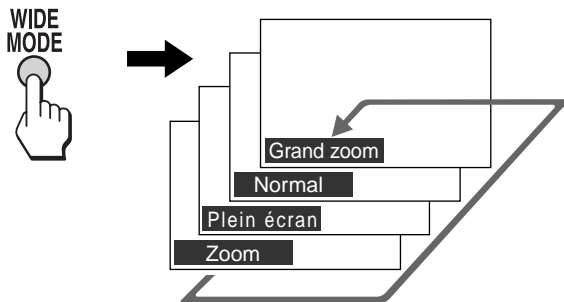

Grand zoom

Image originale

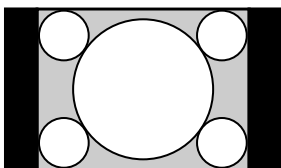

Grand zoom

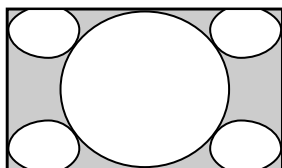

- Image normale au format 4/3
- Image DTV au format 4/3

« Grand zoom » agrandit l'image 4/3 pour remplir l'écran 16/9, tout en conservant au maximum l'image d'origine.

Normal

Image originale

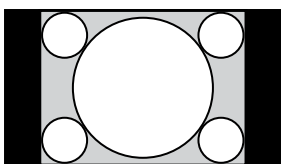

Normal

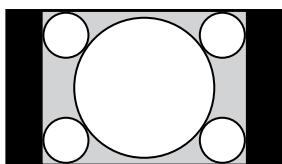

- Image normale au format 4/3
- Image DTV au format 4/3

« Normal » redonne sa taille d'origine à l'image 4/3.

Plein écran

Image originale

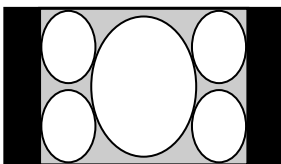

Plein écran

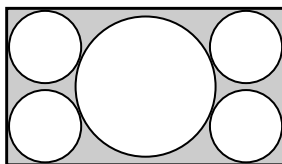

- Image au format grand écran, provenant d'une caméra vidéo ou d'un lecteur DVD
- Image DTV au format 16/9

« Plein écran » étire l'image 4/3 horizontalement uniquement afin de remplir l'écran 16/9.

Zoom

Image originale

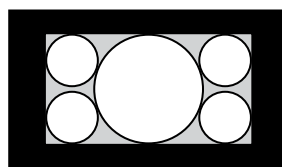

Zoom

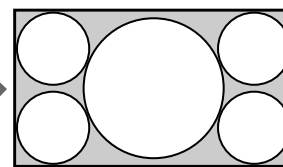

- Film au format letterbox d'une cassette vidéo ou d'un disque DVD

« Zoom » agrandit l'image 4/3 horizontalement et verticalement dans les mêmes proportions afin de remplir l'écran 16/9. Pratique pour regarder des films au format Letterbox.

Conseil

Vous pouvez également accéder à la configuration du mode grand format dans le menu (Écran). Pour plus de détails, voir page 29.

Modification du mode grand format à l'aide du menu

1 Appuyez sur MENU.

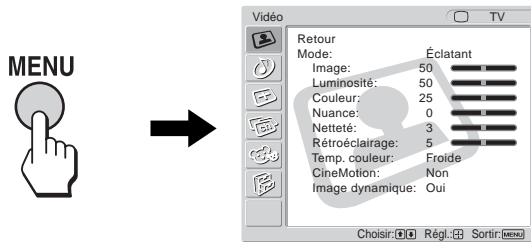

2 Appuyez sur \uparrow/\downarrow pour sélectionner  (Écran), puis appuyez sur \oplus .

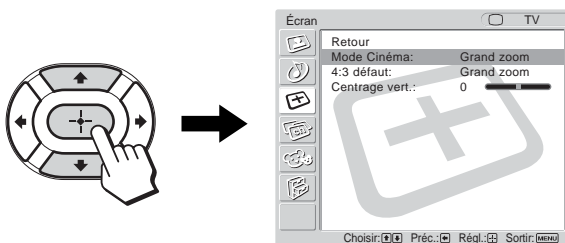

3 Appuyez sur \uparrow/\downarrow pour sélectionner l'option que vous souhaitez régler, puis appuyez sur \oplus .

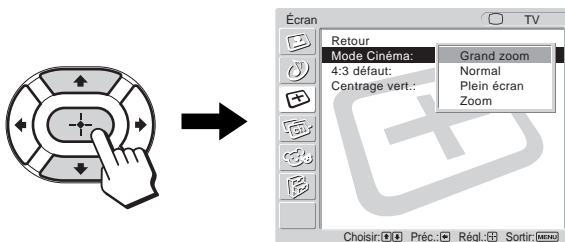

4 Appuyez sur \uparrow/\downarrow pour sélectionner le mode écran souhaité, puis appuyez sur \oplus .

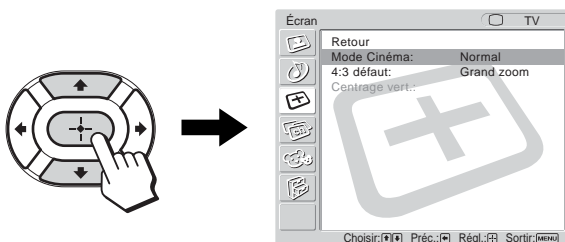

5 Appuyez sur MENU pour quitter l'écran de menu.

(Suite)

Vous pouvez accéder aux options du mode grand format dans le menu (Écran).

Option		Description
Mode Cinéma Sélectionnez un mode grand format à utiliser pour les sources 4/3.	Grand zoom	Sélectionnez cette option pour agrandir l'image 4/3 pour remplir l'écran 16/9, tout en conservant au maximum l'image d'origine.
	Normal	Sélectionnez cette option pour redonner à l'image 4/3 sa taille d'origine.
	Plein écran	Sélectionnez cette option pour étirer l'image 4/3 horizontalement uniquement afin de remplir l'écran 16/9.
	Zoom	Sélectionnez cette option pour agrandir l'image 4/3 horizontalement et verticalement dans les mêmes proportions afin de remplir l'écran 16/9. Pratique pour regarder des films au format Letterbox.
4:3 défaut Sélectionnez le mode d'écran par défaut à utiliser pour les sources 4/3.	Grand zoom	Sélectionnez cette option pour agrandir l'image 4/3 pour remplir l'écran 16/9, tout en conservant au maximum l'image d'origine.
	Normal	Sélectionnez cette option pour redonner à l'image 4/3 sa taille d'origine.
	Plein écran	Sélectionnez cette option pour étirer l'image 4/3 horizontalement uniquement afin de remplir l'écran 16/9.
	Zoom	Sélectionnez cette option pour agrandir l'image 4/3 horizontalement et verticalement dans les mêmes proportions afin de remplir l'écran 16/9. Pratique pour regarder des films au format Letterbox.
	Non	Sélectionnez cette option pour continuer à utiliser la configuration du mode grand format courant lorsque le canal ou l'entrée est changé.

Conseil

Pour passer du mode grand écran à un autre, utilisez la touche WIDE MODE de la télécommande.

Remarques

- L'option « 4:3 défaut » fonctionne uniquement lorsque le téléviseur reçoit des signaux 480i ou 480p.
- Si l'option « 4:3 défaut » n'est pas désactivée, le réglage du mode grand format s'applique uniquement au canal courant. Lorsque vous changez de canal (ou d'entrée), le mode grand format passe automatiquement en configuration 4/3 défaut. Pour conserver vos réglages lors du changement de canal ou d'entrée, réglez l'option « 4:3 défaut » sur « Non » (voir page 30).

Remarques sur le mode grand format

- La fonction du mode grand format de ce téléviseur vous offre différentes options d'affichage : sélectionnez le mode grand format approprié au format d'origine de l'image que vous regardez.
- Si vous modifiez la taille de l'écran avec la fonction Mode cinéma lorsque le téléviseur est installé dans un espace public à des fins commerciales ou d'exposition, il est possible que ceci constitue une violation des droits d'auteur.
- Si vous sélectionnez « Grand zoom » lorsque vous regardez l'image en format 4/3, une partie de l'image est modifiée. Vous pouvez regarder l'image dans son format d'origine en mode « Normal ».
- Il est possible que les parties supérieure et inférieure ne s'affichent pas sur l'écran selon la taille de l'image d'origine. Dans ce cas, réglez la position de l'image (voir page 41).

Utilisation de la fonction d'arrêt sur image

Vous pouvez utiliser cette fonction pour écrire des informations comme des numéros de téléphone, des recettes, etc.

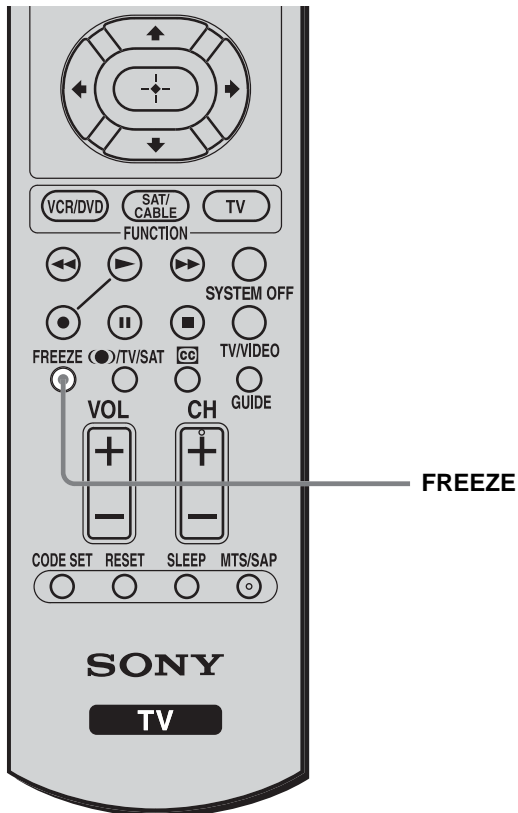

Lorsque les informations de programme que vous souhaitez capturer s'affichent, appuyez sur FREEZE. L'image se fige. Appuyez de nouveau sur la touche FREEZE, l'image est défigée et s'anime de nouveau.

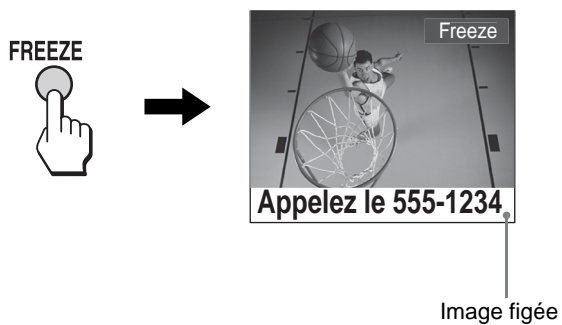

Conseil

Pendant que l'image est figée, le son est émis normalement.

Réglage des entrées vidéo

Vous pouvez profiter d'images (et de sons) provenant d'appareils vidéo en option raccordés à cet appareil en sélectionnant l'entrée appropriée. Pour plus de détails sur le raccordement, reportez-vous aux pages 8 à 20.

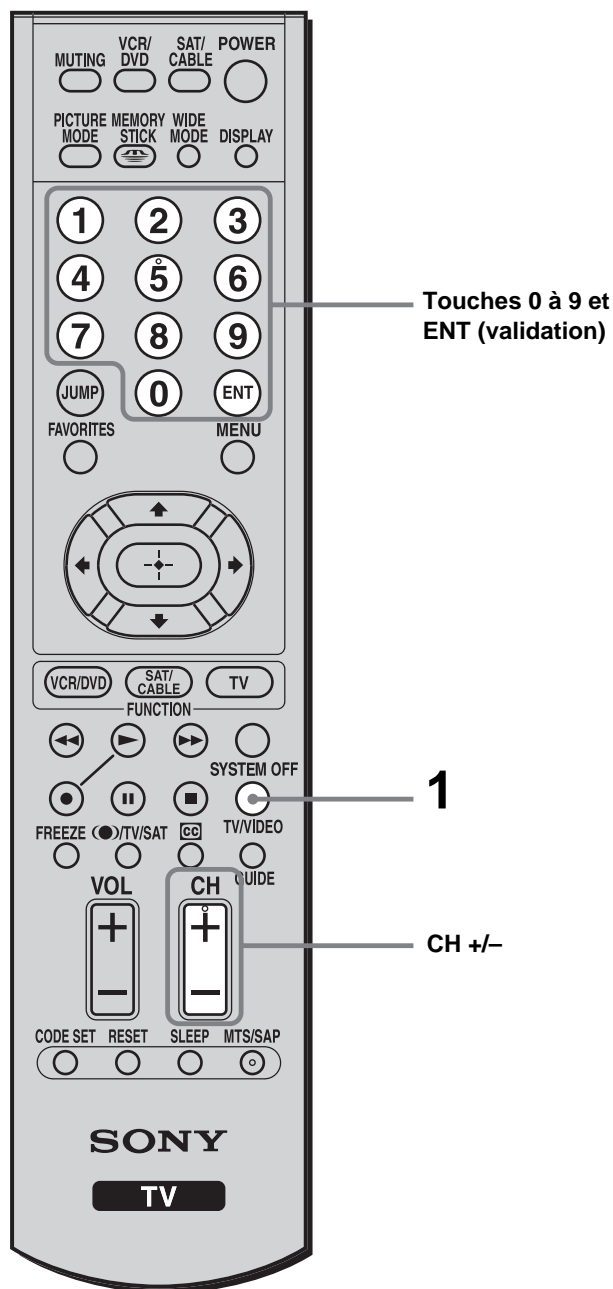

- 1 Appuyez à plusieurs reprises sur TV/VIDEO jusqu'à ce que l'entrée vidéo souhaitée apparaisse.

Chaque fois que vous appuyez sur TV/VIDEO, l'entrée change comme suit :

Sélectionner	Affichage
• TV	TV
• VIDEO 1 IN	Vidéo 1*
• VIDEO 2 IN	Vidéo 2*
• VIDEO 3 IN	Vidéo 3**
• VIDEO 4 IN	Vidéo 4**

* Si un appareil vidéo est raccordé à une entrée S VIDEO et si l'option « J/C auto » du menu  (Réglage) est réglée sur « Oui » (page 12), l'indication « Vidéo 1 » ou « Vidéo 2 » apparaît.

**Le type de signal d'image (480i, 480p, 720p ou 1080i) s'affiche dans « Vidéo 3 » ou « Vidéo 4 ».

Conseils

- Vous pouvez également sélectionner les entrées à l'aide de la touche TV/VIDEO du téléviseur.
- Lorsque vous avez identifié avec une étiquette chaque entrée vidéo à l'aide de « Étiquette vidéo » dans le menu  (Réglage), l'étiquette s'affiche (voir page 33).

- 2 Démarrez l'appareil en option sélectionné.

Pour plus de détails, reportez-vous à la section « Pilotage d'appareils en option avec la télécommande de votre téléviseur » à la page 34, ou au mode d'emploi de chaque appareil.

Pour regarder la télévision

Appuyez sur l'une des touches 0 à 9 et sur ENT (validation) ou bien sur CH +/-.



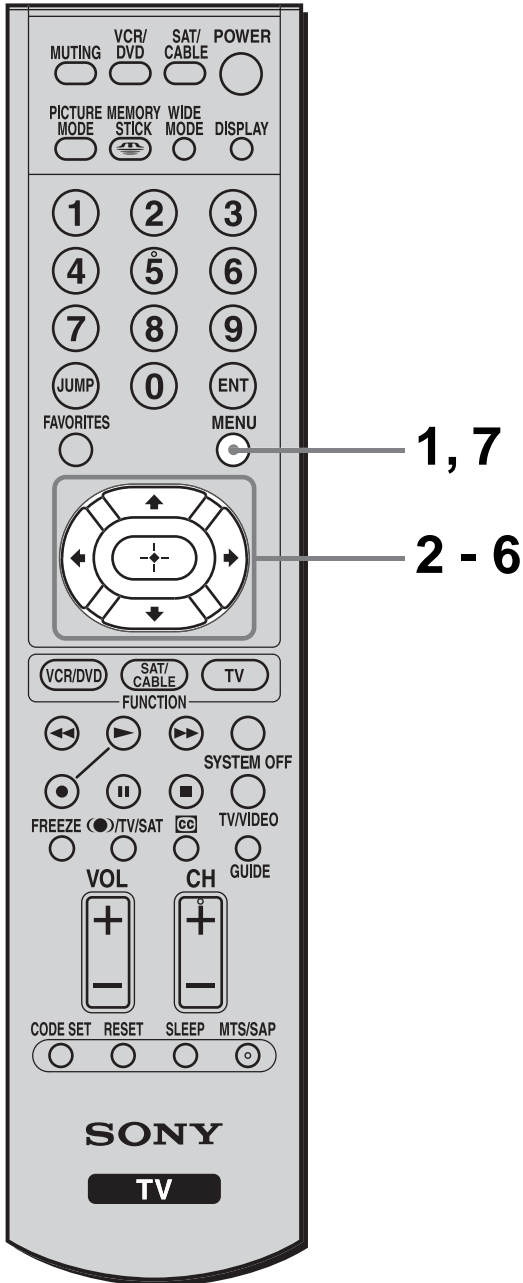

Utilisation de la fonction Étiquette vidéo

Vous pouvez effectuer des réglages pour chaque entrée vidéo en choisissant l'étiquette affichée à l'écran.

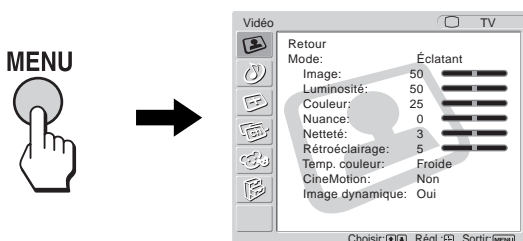

- 1** Appuyez sur MENU.



- 2** Appuyez sur \uparrow/\downarrow pour sélectionner  (Réglage), puis appuyez sur \leftarrow/\rightarrow .

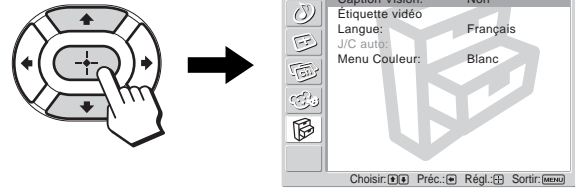

- 3** Appuyez sur \uparrow/\downarrow pour sélectionner « Étiquette vidéo », puis appuyez sur \leftarrow/\rightarrow .

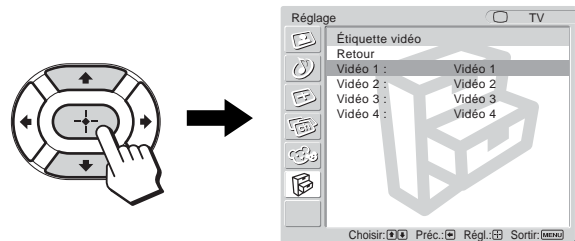

- 4** Appuyez sur \uparrow/\downarrow pour sélectionner l'entrée vidéo (Vidéo 1-4) à laquelle vous souhaitez attribuer une étiquette, puis appuyez sur \leftarrow/\rightarrow .

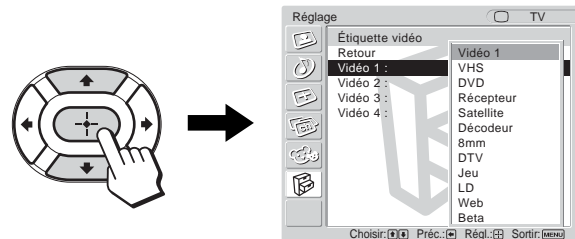

- 5** Appuyez sur \uparrow/\downarrow pour sélectionner l'étiquette, puis appuyez sur \leftarrow/\rightarrow .

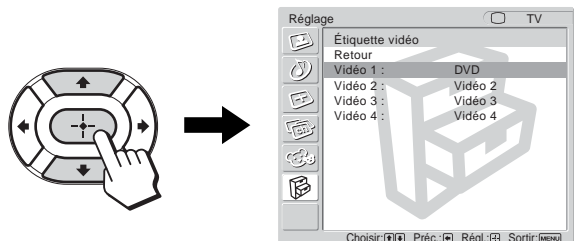

- 6** Répétez les étapes 4 et 5 pour attribuer des étiquettes à d'autres entrées vidéo.

Vous pouvez choisir une étiquette parmi les étiquettes suivantes pour chaque entrée.

Vidéo 1, 2	VHS, DVD, Récepteur, Satellite, Décodeur, 8mm, DTV, Jeu, LD, Web, Beta
Vidéo 3, 4	DVD, Satellite, Décodeur, DTV, HD

- 7** Appuyez sur MENU pour quitter l'écran du menu.

Pilotage d'appareils en option avec la télécommande de votre téléviseur

Programmation de la télécommande

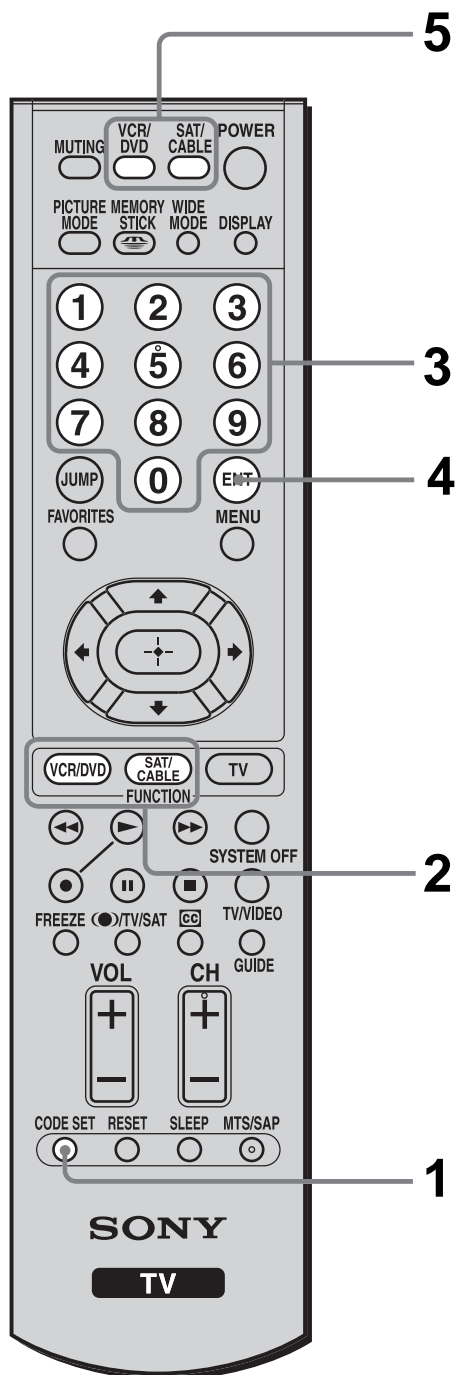

La télécommande est pré-réglée pour piloter des appareils vidéo de marque Sony.

Appareils Sony	Code programmable
Magnétoscopes Beta, ED Beta	303
Magnétoscope 8 mm	302
Magnétoscope VHS	301
Magnétoscope DV	348
Lecteur DVD	751

Si vous avez des appareils vidéo qui ne sont pas de marque Sony et que vous souhaitez les piloter avec la télécommande du téléviseur, suivez les procédures ci-après pour programmer la télécommande.

Remarque

L'appareil doit pouvoir être activé à distance par rayons infrarouges (IR) pour être utilisé avec cette télécommande.

Sélectionnez le code à trois chiffres correspondant au code fabricant de votre appareil dans la liste des « Codes fabricant » à la page 35. Si plusieurs codes sont proposés, essayez-les un par un jusqu'à ce que vous trouviez le code approprié à votre appareil. Utilisez le code pour effectuer la procédure suivante.

- 1 Appuyez sur CODE SET.
- 2 Appuyez sur la touche de fonction que vous souhaitez programmer.

Pour programmer un décodeur ou un récepteur satellite

Appuyez sur SAT/CABLE (FUNCTION).

Pour programmer un appareil vidéo

Appuyez sur VCR/DVD (FUNCTION).

- 3 Saisissez le code fabricant à trois chiffres à l'aide des touches 0 à 9.
- 4 Appuyez sur ENT (validation).
- 5 Pour vérifier si le code est bon, dirigez la télécommande du téléviseur vers l'appareil et appuyez sur VCR/DVD et/ou SAT/CABLE (POWER) correspondant à cet appareil. Si celui-ci réagit, la programmation est terminée. Sinon, essayez les autres codes indiqués pour le fabricant.

Conseils

- Si vous entrez un nouveau code pour ce réglage, le code précédent est effacé.
- Dans certains cas rares, il se peut que vous ne puissiez pas piloter votre appareil avec la télécommande Sony. Dans ce cas, utilisez la télécommande de l'appareil.

Codes fabricant**Magnétoscopes**

Fabricant	Code
Sony	301
Admiral (M. Ward)	327
Aiwa *	338, 344
Audio Dynamic	314, 337
Broksonic	319, 317
Canon	309, 308
Citizen	332
Craig	302, 332
Criterion	315
Curtis Mathes	304, 338, 309
Daewoo	341, 312, 309
DBX	314, 336, 337
Dimensia	304
Emerson	319, 320, 316, 317, 318, 341
Fisher	330, 335
Funai	338
General Electric	329, 304, 309
Go Video	322, 339, 340
Goldstar	332
Hitachi	306, 304, 305, 338
Instant Replay	309, 308
JC Penney	309, 305, 304, 330, 314, 336, 337
JVC	314, 336, 337, 345, 346, 347
Kenwood	314, 336, 332, 337
LXI (Sears)	332, 305, 330, 335, 338
LG	332
Magnavox	308, 309, 310
Marantz	314, 336, 337
Marta	332
Memorex	309, 335
Minolta	305, 304
Mitsubishi/MGA	323, 324, 325, 326
Multitech	325, 338, 321
NEC	314, 336, 337
Olympic	309, 308
Optimus	327
Panasonic	308, 309, 306, 307

Fabricant	Code
Pentax	305, 304
Philco	308, 309
Philips	308, 309, 310
Pioneer	308
Quasar	308, 309, 306
RCA/PROSCAN	304, 305, 308, 309, 311, 312, 313, 310, 329
Realistic	309, 330, 328, 335, 324, 338
Sansui	314
Samsung	322, 313, 321
Sanyo	330, 335
Scott	312, 313, 321, 335, 323, 324, 325, 326
Sharp	327, 328
Shintom	315
Signature 2000 (M. Ward)	338, 327
SV2000	338
Sylvania	308, 309, 338, 310
Symphonic	338
Tashiro	332
Tatung	314, 336, 337
Teac	314, 336, 338, 337
Technics	309, 308
Toshiba	312, 311
Wards	327, 328, 335, 331, 332
Yamaha	314, 330, 336, 337
Zenith	331

Lecteurs DVD

Fabricant	Code
Sony	751
Panasonic	753
Pioneer	752
RCA	755
Toshiba	754

Décodeurs

Fabricant	Code
Sony	230
Hamlin/Regal	222, 223, 224, 225, 226
Jerrold/G. I.	201, 202, 203, 204, 205, 206, 207, 208, 218
Oak	227, 228, 229
Panasonic	219, 220, 221
Pioneer	214, 215
Scientific Atlanta	209, 210, 211
Tocom	216, 217
Zenith	212, 213

Récepteurs satellite

Fabricant	Code
Sony	801
General Electric	802
Hitachi	805
Hughes	804
Panasonic	803
RCA/PROSCAN	802, 808
Toshiba	806, 807

* Si votre magnéscope Aiwa ne fonctionne pas même si vous avez entré le code d'Aiwa, veuillez entrer le code de Sony.

(Suite)

Pilotage d'appareils en option

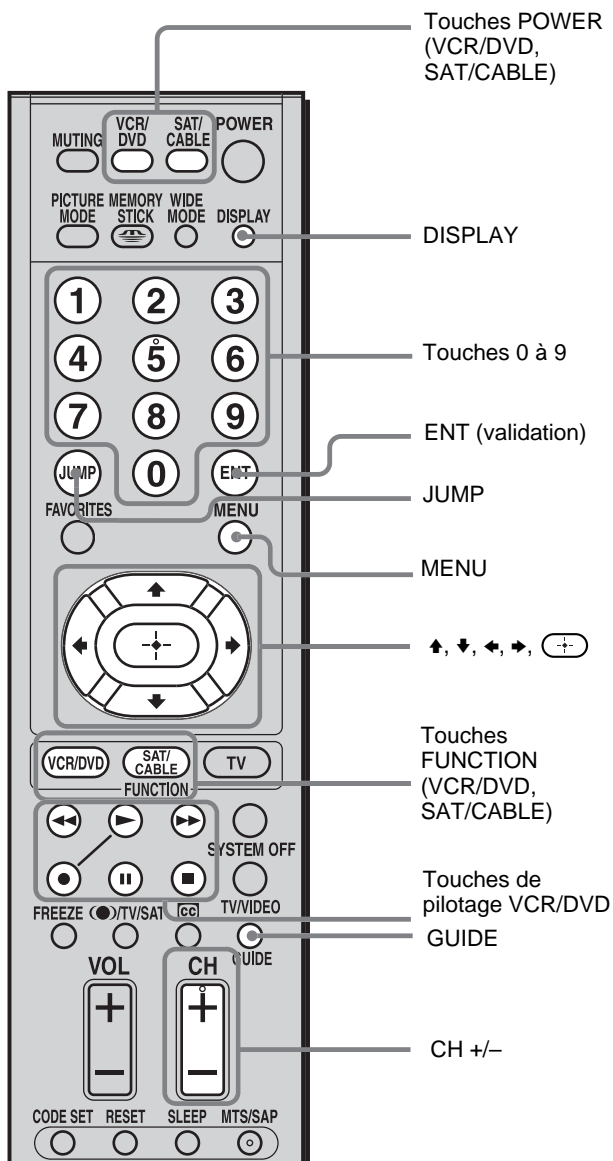

Pilotage d'un magnéscope

Pour	Appuyez sur
Mettre l'appareil sous/hors tension	VCR/DVD (POWER)
Commander un magnéscope	VCR/DVD (FUNCTION)
Changer les canaux	CH +/-
Enregistrer	▶ et ● simultanément
Démarrer la lecture	▶
Arrêter la lecture	■
Faire avancer la bande rapidement	▶▶
Rembobiner la bande	◀◀
Faire une pause de lecture	(appuyez à nouveau sur cette touche pour reprendre une lecture normale)
Rechercher une image vers l'avant ou l'arrière	▶▶ ou ◀◀ pendant la lecture (relâchez pour reprendre une lecture normale)

Pilotage d'un lecteur DVD

Pour	Appuyez sur
Mettre l'appareil sous/hors tension	VCR/DVD (POWER)
Commander un lecteur DVD	VCR/DVD (FUNCTION)
Démarrer la lecture	▶
Arrêter la lecture	■
Faire une pause de lecture	(appuyez à nouveau sur cette touche pour reprendre une lecture normale)
Naviguer entre les différentes pistes d'un disque audio	▶▶ pour avancer ou sur ◀◀ pour revenir en arrière
Naviguer entre les différents chapitres d'un disque vidéo	CH + pour avancer ou sur CH - pour revenir en arrière
Sélectionner une piste directement	Touches 0 à 9
Afficher le menu (Réglage)	MENU
Piloter le menu DVD	↑, ↓, ←, →, (+/-)

Pilotage d'un décodeur

Pour	Appuyez sur
Mettre l'appareil sous/hors tension	SAT/CABLE (POWER)
Commander un décodeur	SAT/CABLE (FUNCTION)
Sélectionner un canal	Touches 0 à 9, ENT (validation)
Changer les canaux	CH +/-
Revenir au canal précédent	JUMP

Pilotage d'un récepteur satellite

Pour	Appuyez sur
Mettre l'appareil sous/hors tension	SAT/CABLE (POWER)
Commander un récepteur satellite	SAT/CABLE (FUNCTION)
Sélectionner un canal	Touches 0 à 9, ENT (validation)
Changer les canaux	CH +/-
Revenir au canal précédent	JUMP
Afficher le numéro d'un canal	DISPLAY
Afficher le guide DBS	GUIDE
Afficher le menu DBS	MENU
Déplacer le surlignage (curseur)	↑, ↓, ←, →
Sélectionner l'élément	(+/-)

Utilisation de la fonction Canaux préférés

Vous pouvez sélectionner des émissions à partir d'une liste de canaux préférés que vous avez prédéfinis.

Réglage de vos canaux préférés

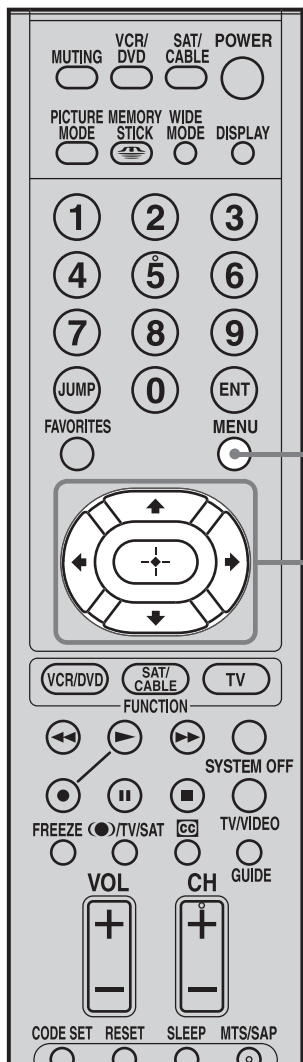

- 1** Appuyez sur MENU.

MENU

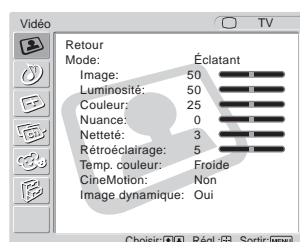

- 2** Appuyez sur \uparrow/\downarrow pour sélectionner (Canal), puis appuyez sur \leftarrow/\rightarrow .

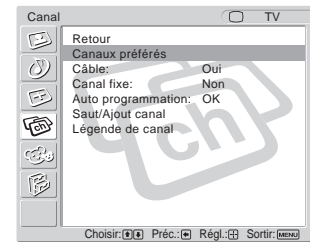
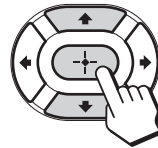

- 3** Appuyez sur \uparrow/\downarrow pour sélectionner « Canaux préférés », puis appuyez sur \leftarrow/\rightarrow .

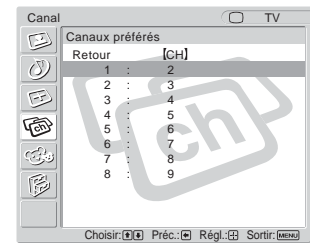

Conseil

Si vous ne pouvez pas sélectionner « Canaux préférés », modifiez l'entrée du téléviseur en appuyant sur la touche TV/VIDEO.

- 4** Appuyez sur \uparrow/\downarrow pour sélectionner la position que vous souhaitez modifier, puis appuyez sur \leftarrow/\rightarrow .

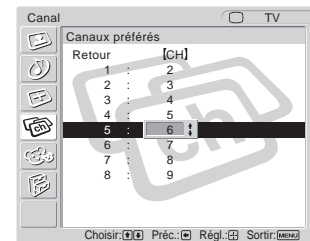
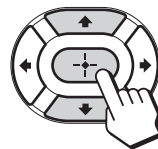

- 5** Appuyez sur \uparrow/\downarrow pour sélectionner le canal souhaité, puis appuyez sur \leftarrow/\rightarrow .

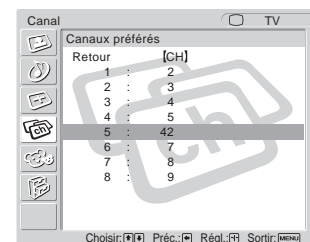

- 6** Recommencez les étapes 4 et 5 pour programmer d'autres canaux préférés.

- 7** Appuyez sur MENU pour quitter l'écran de menu.

Regarder votre canal préféré

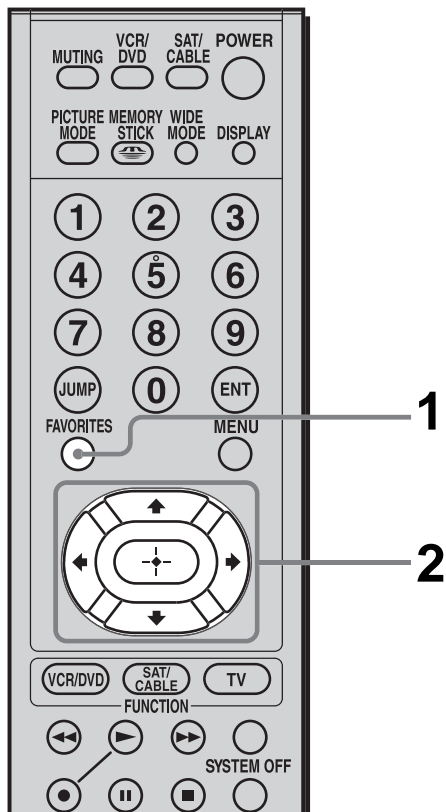

1 Appuyez sur FAVORITES.

La liste des Canaux préférés apparaît.

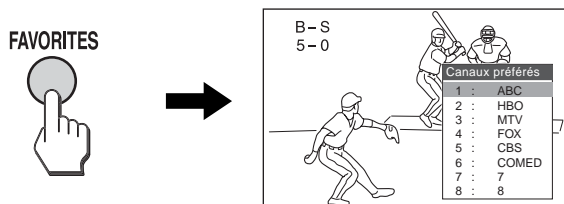

2 Appuyez sur \uparrow/\downarrow pour sélectionner le canal souhaité, puis appuyez sur $\left(\begin{smallmatrix} + \\ - \end{smallmatrix}\right)$.

Le canal sélectionné s'affiche.

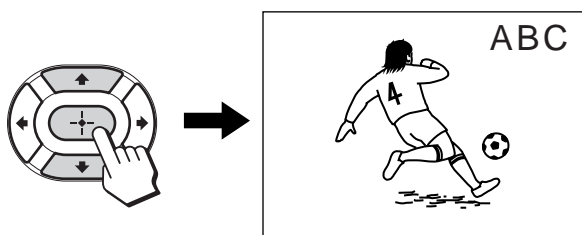

Conseil

Si vous choisissez une légende en option à l'aide de « Légende canal » dans le menu (Canal), celle-ci s'affiche à l'écran.

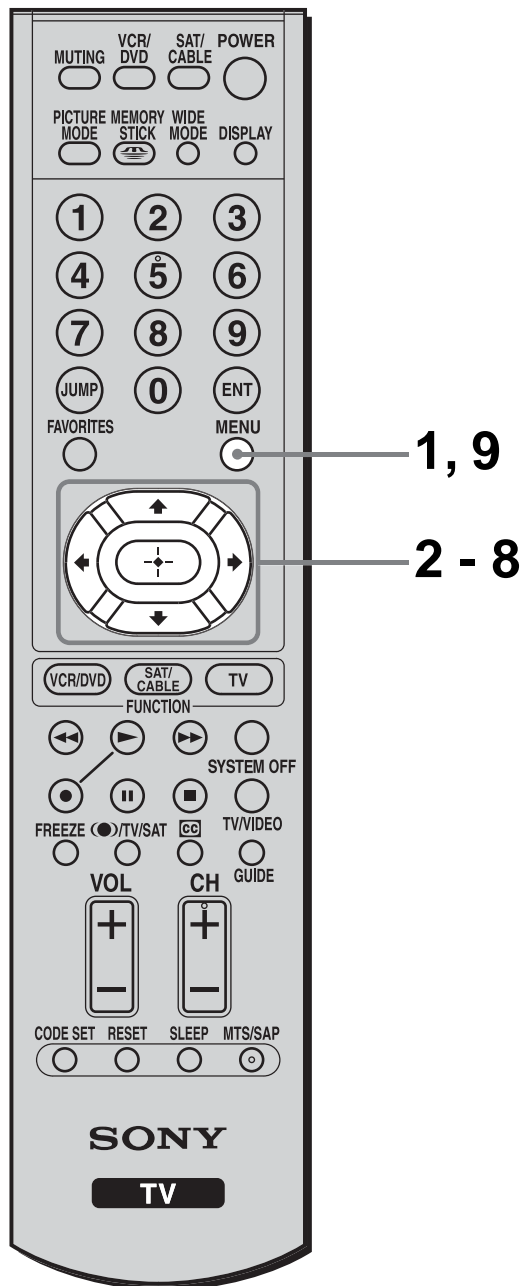

Utilisation de la fonction Légende canal

Si vous avez attribué une légende en option pour le menu du canal ou pour les canaux favoris, cette légende peut être affichée à l'écran.

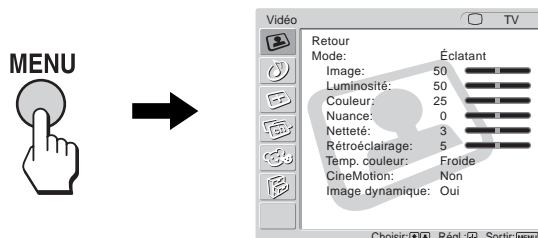

1 Appuyez sur MENU.



- 2** Appuyez sur \uparrow/\downarrow pour sélectionner  (Canal), puis appuyez sur .

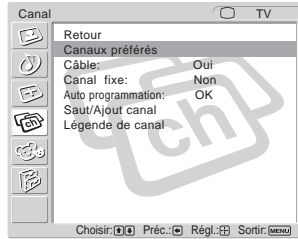
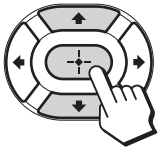

- 3** Appuyez sur \uparrow/\downarrow pour sélectionner « Légende de canal », puis appuyez sur .

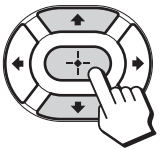

- 4** Appuyez sur \uparrow/\downarrow pour sélectionner « Canal », puis appuyez sur .

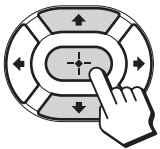

- 5** Appuyez sur \uparrow/\downarrow pour faire défiler les numéros des canaux et choisir le numéro auquel vous souhaitez attribuer une légende, puis appuyez sur .

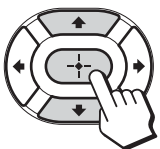

- 6** Appuyez sur \uparrow/\downarrow pour sélectionner « Légende », puis appuyez sur .



- 7** Appuyez sur \uparrow/\downarrow pour faire défiler les caractères de légende (A-Z, 0-9, etc.), puis appuyez sur .

La légende peut comporter un maximum de 5 caractères.

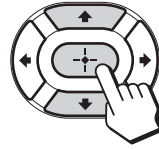

- 8** Répétez les étapes 4 à 7 pour attribuer des légendes à d'autres canaux.

- 9** Appuyez sur MENU pour quitter l'écran du menu.

Utilisation des fonctions avancées

Utilisation du menu

La majorité des réglages et ajustements avancés sont effectués à l'aide de l'écran de menu.

Les opérations de base utilisées pour parcourir les menus sont décrites ci-dessous.

- Les éléments qui apparaissent en jaune sont sélectionnés.
- Il est impossible de sélectionner des éléments affichés en couleur claire.

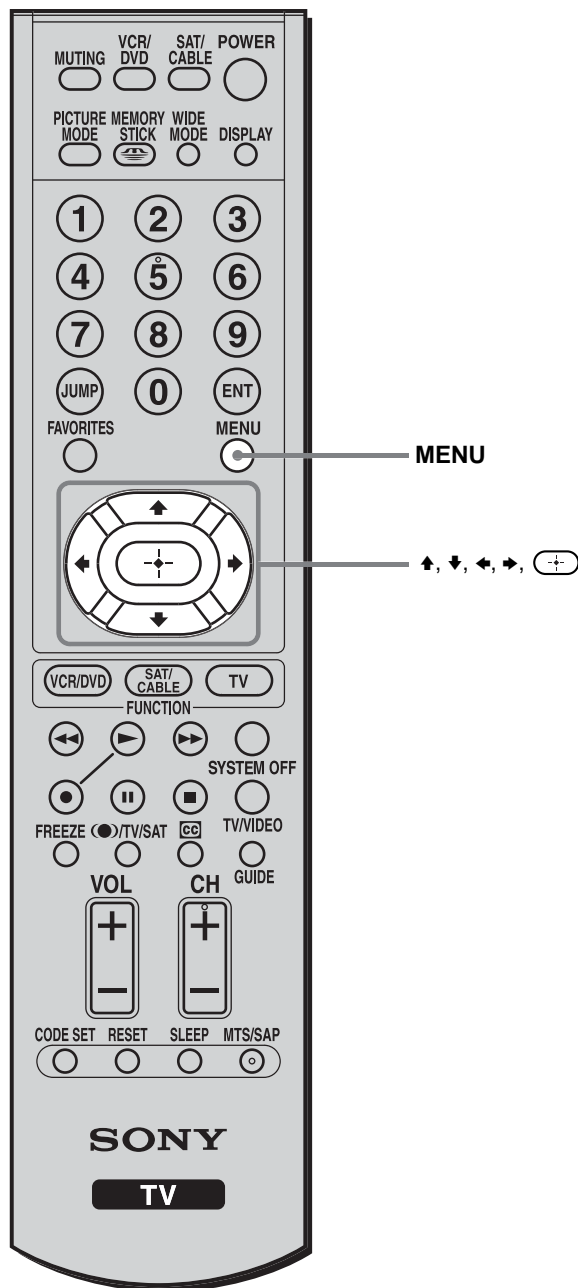

Pour ouvrir l'écran de menu et sélectionner l'option

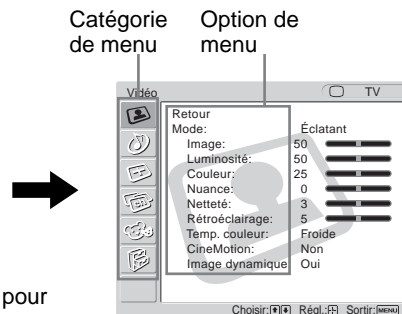

Appuyez sur MENU pour ouvrir l'écran de menu. Appuyez sur \uparrow/\downarrow pour sélectionner la catégorie de votre choix, puis appuyez sur \oplus .

Appuyez de nouveau sur MENU pour quitter l'écran de menu.

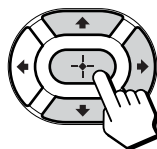

Appuyez sur \uparrow/\downarrow pour sélectionner l'option, puis appuyez sur \rightarrow ou \oplus .
(La touche \rightarrow ne peut pas être utilisée avec certains menus.)

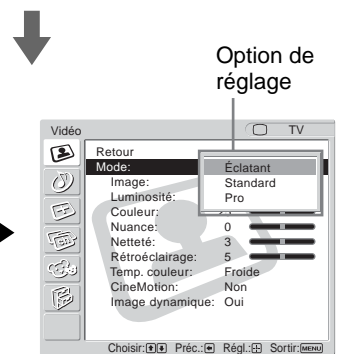

(Exemple : lors de la sélection de « Mode » dans le menu (Vidéo))

Pour ajuster le réglage

Règle la valeur au maximum

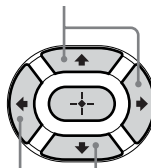

Règle la valeur au minimum



(Exemple : lors de la sélection d'« Image » dans le menu (Vidéo))

Pour modifier de la couleur du menu

Vous pouvez choisir la couleur du menu parmi deux options en sélectionnant « Menu Couleur » dans le menu Rég (Réglage), puis en sélectionnant « Blanc » ou « Noir ».

Réglage de la position de l'image

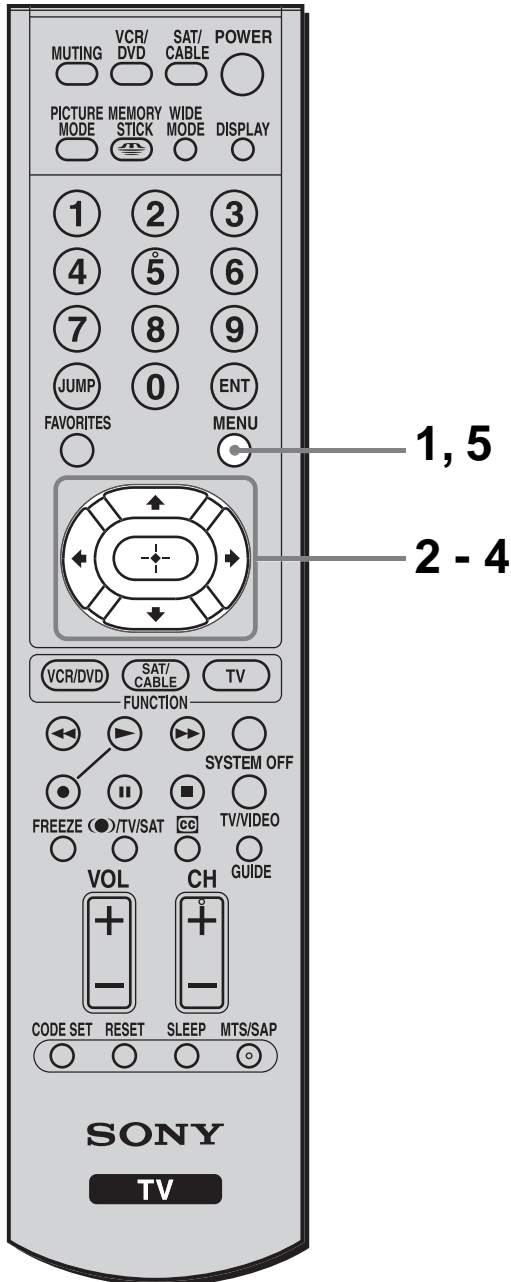

Vous pouvez régler la position de l'image (haut et bas) pour chaque mode grand format (page 27) dans les cas suivants :

- Pour déplacer la position de l'image en modes « Grand zoom » et « Zoom »
- Si les sous-titres risquent de ne pas entrer dans l'écran

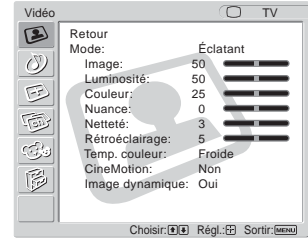

- 1 Lorsque l'image que vous souhaitez ajuster est reçue, appuyez sur MENU.



- 2 Appuyez sur \uparrow/\downarrow pour sélectionner  (Écran), puis appuyez sur .

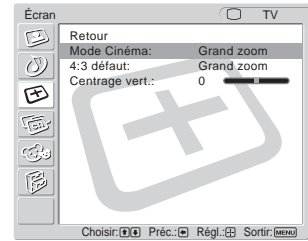

- 3 Appuyez sur \uparrow/\downarrow pour sélectionner « Centrage vert ». (Centrage vertical), puis appuyez sur .

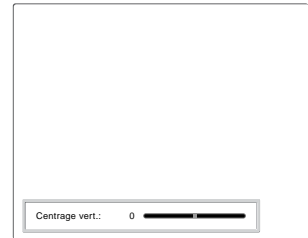

- 4 Appuyez sur $\uparrow/\downarrow/\leftarrow/\rightarrow$ pour ajuster la position, puis appuyez sur .

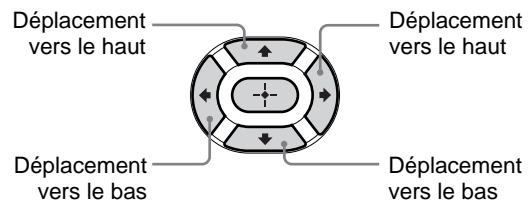

- 5 Appuyez sur MENU pour quitter l'écran de menu.

Réglage de la qualité de l'image

Vous pouvez régler la qualité de l'image pour chaque mode d'image (« Éclatant », « Standard » ou « Pro »).

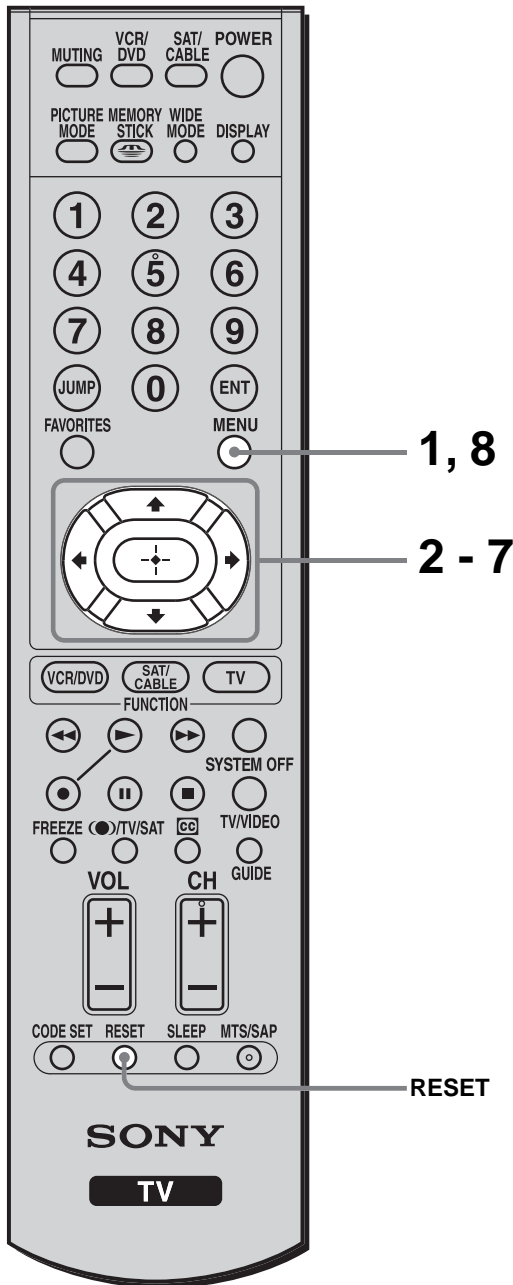

Vous pouvez régler la qualité de l'image différemment pour chaque entrée vidéo qui peut être sélectionnée à l'aide de la touche TV/VIDEO et l'enregistrer en mémoire.



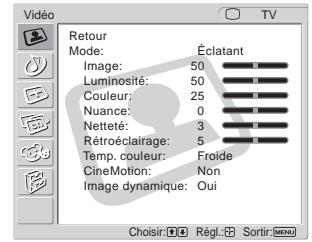

1 Appuyez sur MENU.

MENU

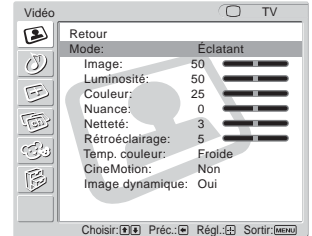
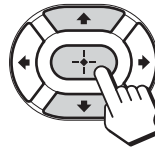

2 Appuyez sur ↑/↓ pour sélectionner  (Vidéo), puis appuyez sur .



3 Appuyez sur ↑/↓ pour sélectionner « Mode », puis appuyez sur .

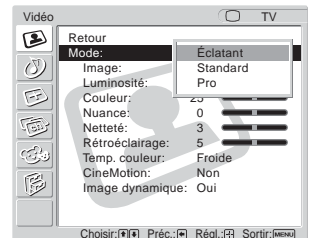
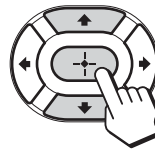

4 Appuyez sur ↑/↓ pour sélectionner le mode image que vous souhaitez régler, puis appuyez sur .

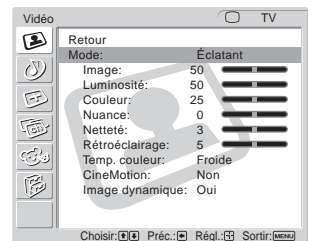
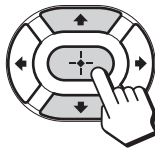

5 Appuyez sur ↑/↓ pour sélectionner « Image », puis appuyez sur .

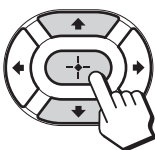

- 6 Appuyez sur $\uparrow/\downarrow/\leftarrow/\rightarrow$ pour effectuer le réglage souhaité, puis appuyez sur $(+)$.

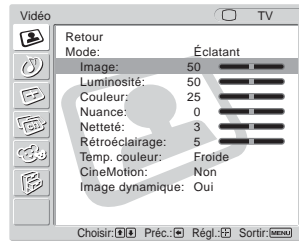
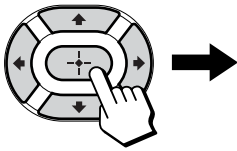

Options réglables

Option	Appuyez sur \downarrow/\leftarrow	Appuyez sur \uparrow/\rightarrow
Image	pour réduire le contraste de l'image.	pour augmenter le contraste de l'image.
Luminosité	pour assombrir l'image.	pour éclaircir l'image.
Couleur	pour réduire l'intensité des couleurs.	pour augmenter l'intensité des couleurs.
Nuance*	pour réduire les tons verts.	pour augmenter les tons verts.
Netteté**	pour adoucir les contours de l'image.	pour rendre l'image plus nette.
Rétroéclairage	pour assombrir l'écran.	pour éclaircir l'écran.

- * Le réglage n'est pas disponible pour les formats suivants :
- Signaux aux formats 480i, 480p, 1080i et 720p émis vers VIDEO 3 IN
 - Signaux aux formats 480p, 1080i et 720p émis vers VIDEO 4 IN
 - Photos et films numériques enregistrés sur un « Memory Stick »

- ** Le réglage n'est pas disponible pour les photos et les films numériques enregistrés sur un « Memory Stick ».

Conseil

Vous pouvez régler chaque option en consultant la valeur indiquée à côté de chaque indicateur d'option.

Options de sélection

Option	Description	Réglage
Temp. couleur	Sélectionnez cette option pour donner une teinte plus rouge aux couleurs claires.	Froide/ Neutre/ Chaude
CineMotion*	Sélectionnez ce mode pour un affichage optimisé par la détection automatique du contenu du film. Les images animées sont plus claires et plus naturelles. Si le texte superposé sur le film semble corrompu, réglez l'option « CineMotion » sur « Non ».	Oui/Non
Image dynamique*	Sélectionnez cette option pour augmenter le contraste de l'image.	Oui/Non

- * Le réglage n'est pas disponible pour les photos et les films numériques enregistrés sur un « Memory Stick ».

- 7 Recommencez les étapes 5 et 6 pour ajuster d'autres options.

- 8 Appuyez sur MENU pour quitter l'écran de menu.

Pour revenir aux réglages par défaut

Appuyez sur RESET lorsque le menu est affiché à l'écran et que le curseur est situé à droite d'un élément du menu.



Réglage de la qualité du son



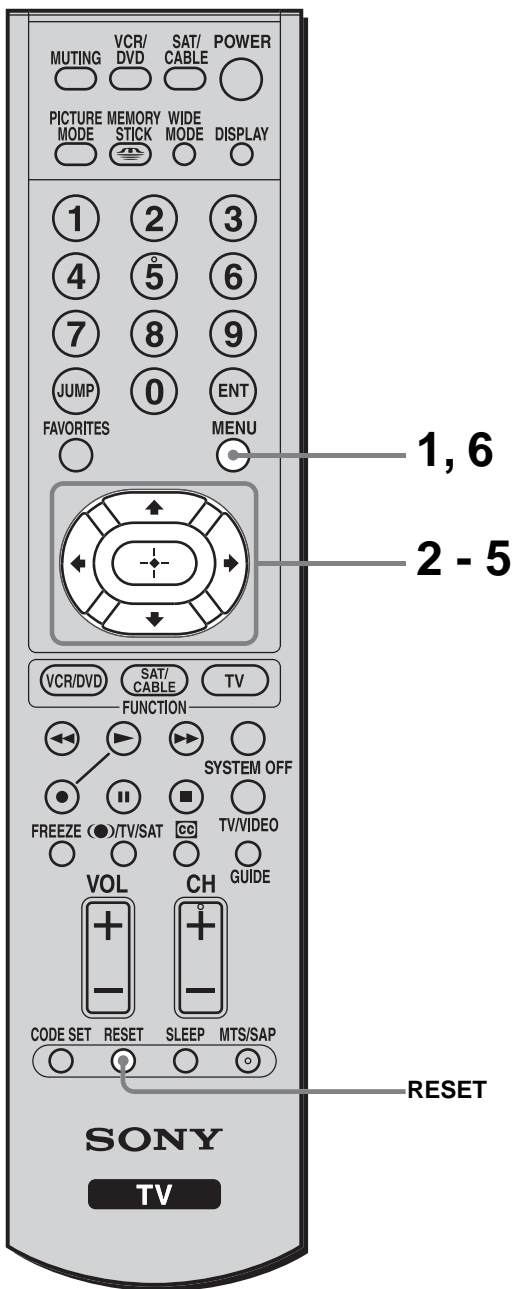

Vous pouvez régler la qualité du son différemment pour chaque entrée vidéo qui peut être sélectionnée à l'aide de la touche TV/VIDEO et de la touche  (« Memory Stick »), et conserver les réglages en mémoire.

Pour plus de détails sur le mode Effet sonore, reportez-vous aux pages 26, 27.

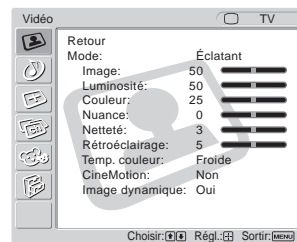



1 Appuyez sur MENU.



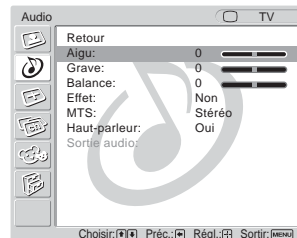
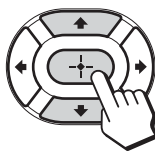



2 Appuyez sur / pour sélectionner  (Audio), puis appuyez sur .





3 Appuyez sur / pour sélectionner l'option que vous souhaitez régler, puis appuyez sur .

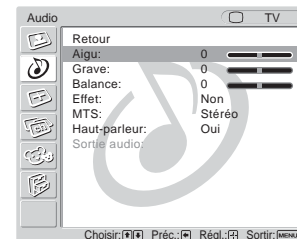
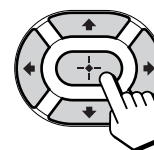

4 Appuyez sur /// pour effectuer le réglage souhaité, puis appuyez sur .



Option	Appuyez sur 	Appuyez sur 
Aigu*	pour réduire les sons plus élevés.	pour augmenter les sons plus élevés.
Grave*	pour réduire les sons plus graves.	pour augmenter les sons plus graves.
Balance*	pour accentuer le volume de l'enceinte gauche.	pour accentuer le volume de l'enceinte droite.
Effet**	Voir page 26.	

* Pour régler n'importe laquelle de ces options, réglez d'abord « Haut-parleur » sur « Oui » dans le menu  (Audio) ou « Sortie audio » sur « Variable ».

** Pour régler l'option, réglez d'abord « Haut-parleur » sur « Oui » dans le menu  (Audio).

Conseil

Vous pouvez régler chaque option en consultant la valeur indiquée à côté de chaque indicateur d'option.

- 5** Recommencez les étapes 3 et 4 pour ajuster d'autres options.
- 6** Appuyez sur MENU pour quitter l'écran de menu.

Pour revenir aux réglages par défaut

Appuyez sur RESET lorsque le menu est affiché à l'écran et que le curseur est situé à droite d'un élément du menu.

**Remarque**

La réinitialisation aux réglages par défaut ne concerne que les « Aigu », les « Grave » et la « Balance ».

Sélection d'émissions stéréo ou bilingues

Vous pouvez écouter des émissions stéréo, bilingues et mono.

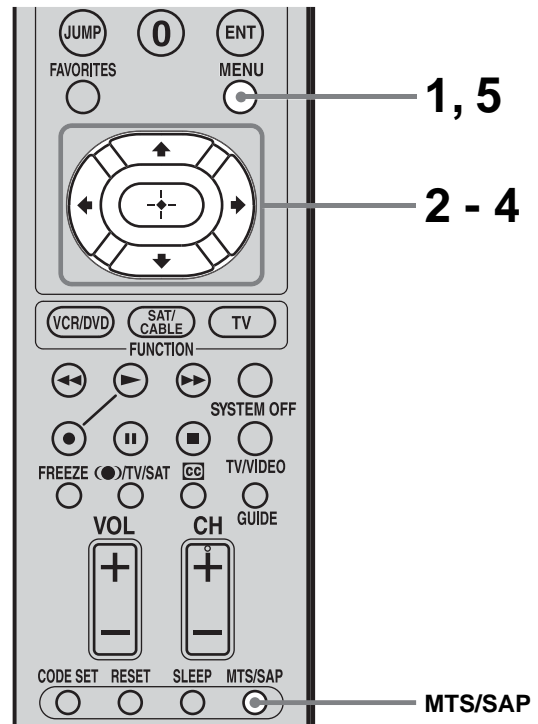

Appuyez à plusieurs reprises sur MTS/SAP jusqu'à ce que l'indication correspondant au son souhaité apparaisse.

Chaque fois que vous appuyez sur la touche, l'indication du son change comme suit :

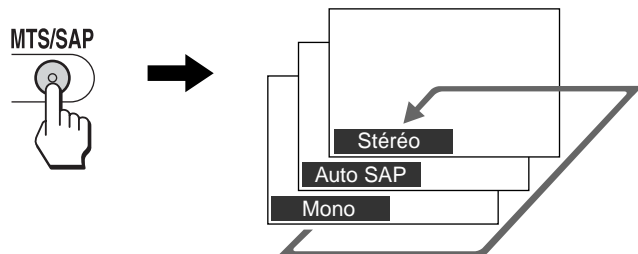



Indication du son*	Description
Stéréo	Sélectionnez ce réglage pour passer en réception stéréo lorsque vous visualisez une émission en stéréo.
Auto SAP	Sélectionnez ce réglage pour que le téléviseur passe automatiquement à des émissions audio secondaires lorsqu'un signal est reçu. (En l'absence de signal SAP, le téléviseur reste en mode Stéréo.)
Mono	Sélectionnez ce réglage pour passer en réception mono. (Permet de réduire les parasites des émissions stéréo mal reçues.)

* Ce réglage est disponible uniquement pour la diffusion télévisée.

Sélection d'émissions stéréo ou bilingues à l'aide du menu

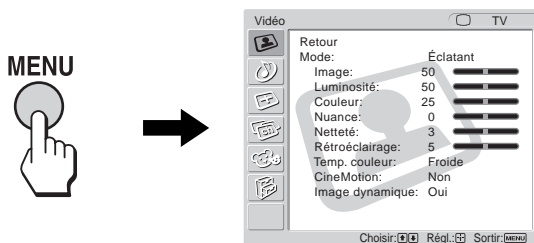
- 1 Appuyez sur MENU.



- 2 Appuyez sur \uparrow/\downarrow pour sélectionner  (Audio), puis appuyez sur \oplus .

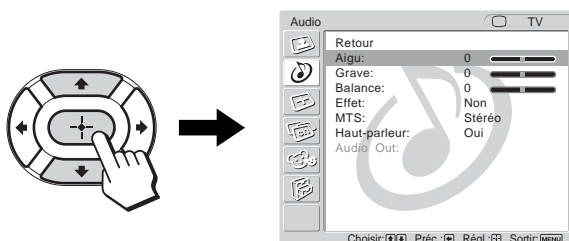

- 3 Appuyez sur \uparrow/\downarrow pour sélectionner « MTS », puis appuyez sur \oplus .

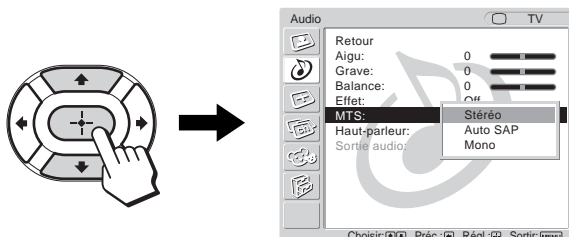

- 4 Appuyez sur \uparrow/\downarrow pour sélectionner la réception souhaitée, puis appuyez sur \oplus .

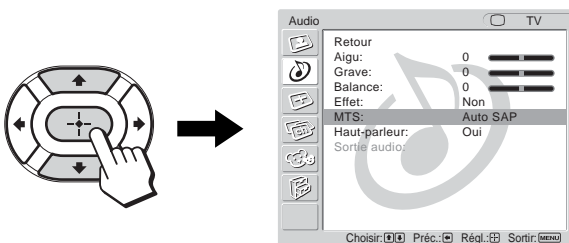

- 5 Appuyez sur MENU pour quitter l'écran de menu.

Utilisation de la fonction Surveillance parentale

Les émissions télévisées et les films diffusés à la télévision sont classés en fonction d'un signal basé sur les systèmes de classement suivants.

Aux États-Unis : Directives U.S. Television Parental pour le classement des émissions télévisées (classement des émissions aux États-Unis) et directives de l'association MPAA (Motion Picture Association of America) pour classer les films, y compris ceux qui passent à la télévision (classement des films).

Au Canada : Classements Canadian English Language (Canada anglais) pour le classement des émissions de télévision en anglais et classements Canadian French Language (Canada français) pour le classement des émissions en français.

Réglez le téléviseur en fonction des systèmes de classement souhaités pour bloquer des programmes que vous jugez inappropriés pour vos enfants. Sony vous permet de sélectionner des classements prédéfinis. Voir page 51 pour la description des classements.

La fonction Surveillance parentale du téléviseur fonctionne en recevant le signal de classement de votre émetteur local ou de votre câblodistributeur.

Activation de la fonction Surveillance parentale

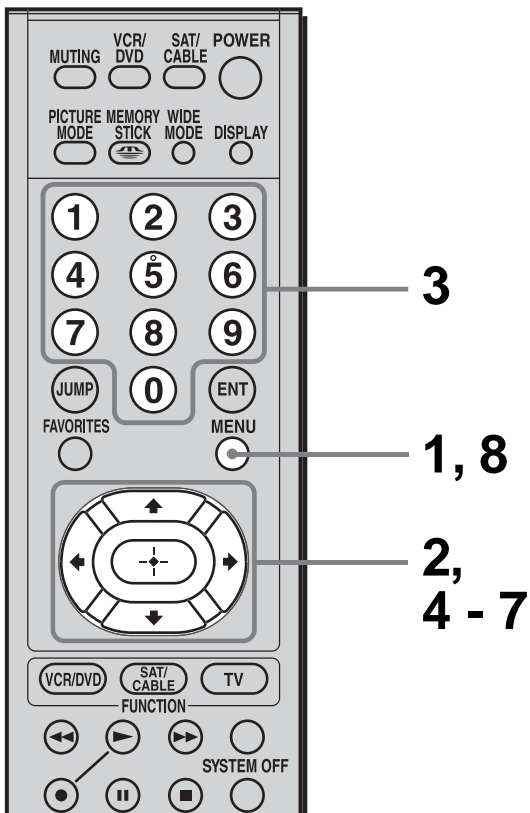

1 Appuyez sur MENU.

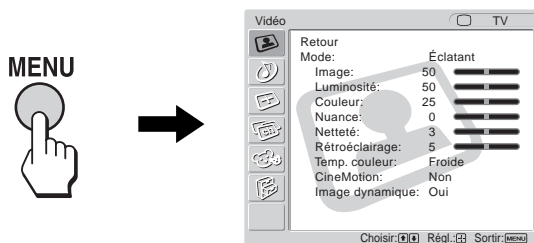

2 Appuyez sur \uparrow/\downarrow pour sélectionner (Parent), puis appuyez sur \oplus .

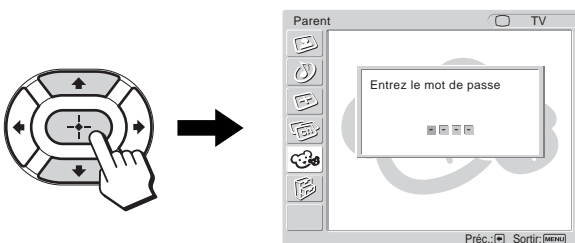

3 Saisissez un mot de passe à quatre chiffres à l'aide des touches 0 à 9.

Les options du menu Parent apparaissent.

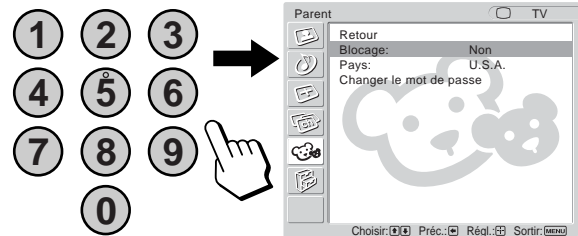

Si vous accédez au menu Parent pour la première fois, vous êtes invité à ressaisir votre mot de passe afin de le confirmer.



Remarque

Ne saisissez pas le code « 4357 » correspondant au mot « HELP » sur le clavier d'un téléphone (voir page 48).

Conseils

- Vous devez saisir le mot de passe maintenant pour accéder aux fonctions du menu Parent. Si vous avez oublié votre mot de passe, reportez-vous au paragraphe « Conseil » à la page 48.
- Pour modifier le mot de passe, reportez-vous à la page 48.

4 Appuyez sur \uparrow/\downarrow pour sélectionner « Pays », puis appuyez sur \oplus .

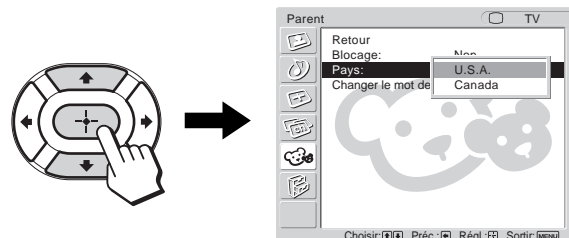

5 Appuyez sur \uparrow/\downarrow pour sélectionner votre pays/région (U.S.A. ou Canada), puis appuyez sur \oplus .

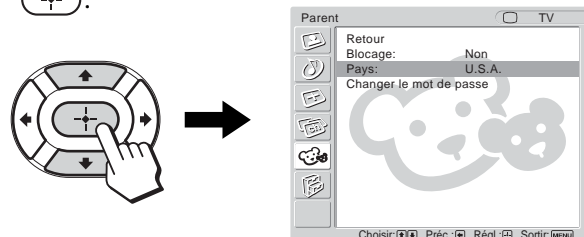

(Suite)

- 6** Appuyez sur \uparrow/\downarrow pour sélectionner « Blocage », puis appuyez sur \odot .

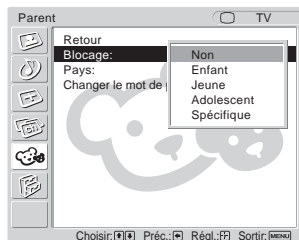

- 7** Appuyez sur \uparrow/\downarrow pour sélectionner le classement souhaité, puis appuyez sur \odot .

Si vous sélectionnez « Enfant », « Jeune » ou « Adolescent », la fonction Surveillance parentale est automatiquement activée.

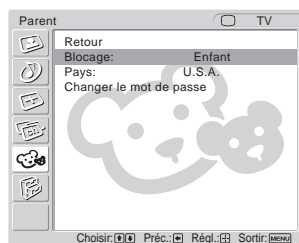

Conseil

Si vous n'êtes pas habitué au système de classement parental, sélectionnez « Enfant », « Jeune » ou « Adolescent » pour simplifier le classement. Pour définir un classement plus restrictif, sélectionnez « Spécifique » (reportez-vous à la section « Sélection d'un classement personnalisé » à la page 48).

- 8** Appuyez sur MENU pour quitter l'écran de menu.

Pour visualiser des programmes bloqués

Vous pouvez visualiser des programmes bloqués en saisissant le mot de passe.

- 1 Appuyez sur ENT (validation) lorsque vous réglez un programme bloqué.
- 2 Saisissez votre mot de passe à l'aide des touches 0 à 9.

La fonction Surveillance parentale est annulée jusqu'à ce que vous mettiez le téléviseur hors tension.

Pour désactiver la fonction Surveillance parentale

Réglez « Blocage » sur « Non » dans le menu (Parent).

Pour modifier le mot de passe

- 1 Appuyez sur MENU.
- 2 Appuyez sur \uparrow/\downarrow pour sélectionner (Parent), puis appuyez sur \odot .
- 3 Saisissez votre mot de passe à quatre chiffres à l'aide des touches 0 à 9.
Les options du menu Parent apparaissent.
- 4 Appuyez sur \uparrow/\downarrow pour sélectionner « Changer le mot de passe », puis appuyez sur \odot .
- 5 Saisissez un nouveau mot de passe à quatre chiffres à l'aide des touches 0 à 9.
- 6 Entrez le mot de passe réglé à l'étape 5 pour confirmer.
- 7 Appuyez sur MENU pour quitter l'écran de menu.

Conseil

Si vous avez oublié votre mot de passe, saisissez le mot de passe principal « 4357 » (correspondant au mot « HELP » sur le clavier d'un téléphone) à l'étape 3. Vous pouvez ensuite mémoriser un nouveau mot de passe.

Remarques

- Si vous avez saisi « 4357 » comme mot de passe la première fois, il est impossible d'enregistrer un nouveau mot de passe (reportez-vous à l'étape 3 de la section « Activation de la fonction Surveillance parentale » à la page 47).
- Lorsque vous sélectionnez une émission bloquée par la fonction Surveillance parentale et que l'indicateur est affiché à l'écran, il est impossible de regarder cette émission même si vous saisissez « 4357 » (reportez-vous à la section « Pour visualiser des programmes bloqués » à la page 48).

Sélection d'un classement personnalisé

Si vous souhaitez sélectionner les classements à bloquer depuis l'option « Spécifique » lorsque vous avez activé la fonction Surveillance parentale (page 47), suivez la procédure ci-dessous.

Reportez-vous à la section « Signification des classements » à la page 51 pour obtenir une description détaillée de chaque classement.

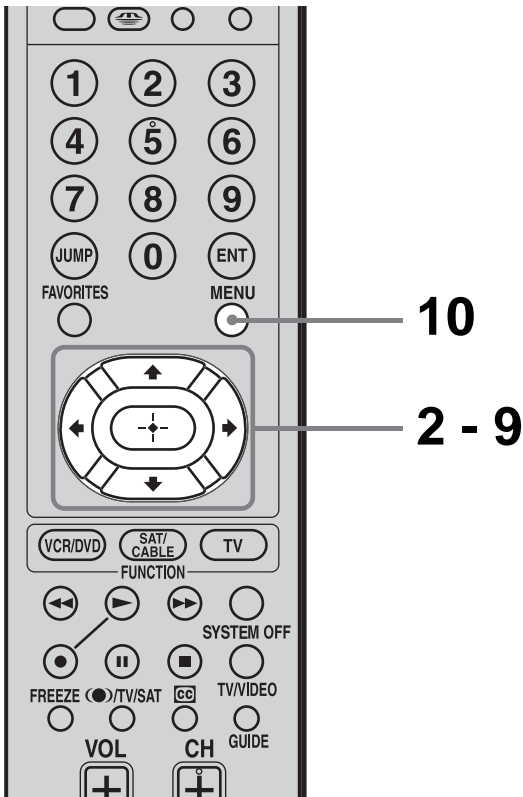

- 1 Suivez les étapes 1 à 6 de la section « Activation de la fonction Surveillance parentale » à la page 47 pour afficher les options Blocage.
- 2 Appuyez sur \uparrow/\downarrow pour sélectionner « Spécifique », puis appuyez sur \ominus .

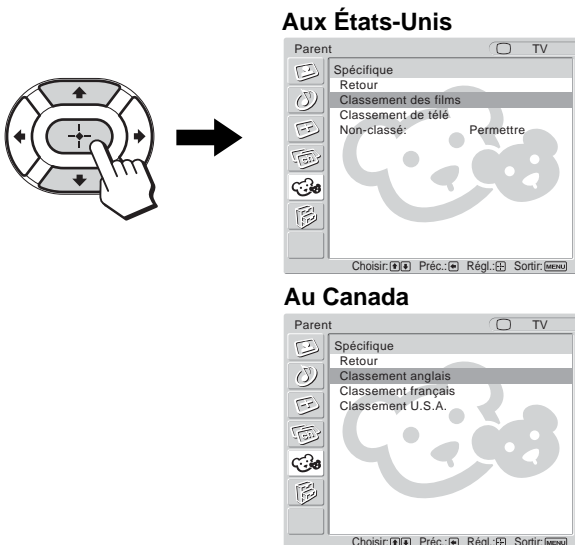

Pour sélectionner un classement selon la classification canadienne, passez à l'étape 6.

- 3 Appuyez sur \uparrow/\downarrow pour sélectionner « Classement des films », puis appuyez sur \ominus .

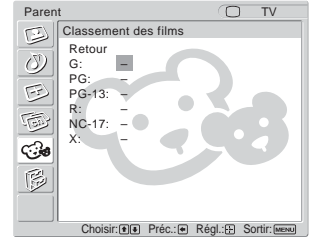
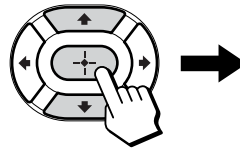

- 4 Appuyez sur \uparrow/\downarrow pour sélectionner le classement à bloquer, puis appuyez sur \ominus .

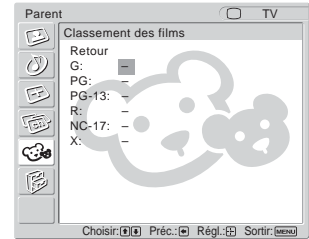
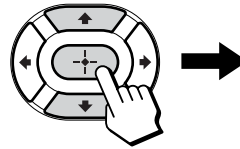

L'indication \ominus apparaît automatiquement à côté d'un classement sélectionné et de tous les classements qui le suivent, indiquant que les émissions correspondant aux classements seront bloquées.

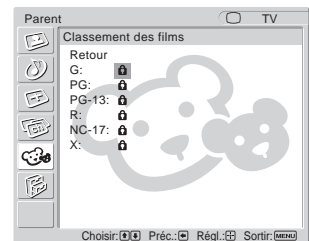

Sélectionnez \ominus , puis appuyez sur \ominus pour débloquer un classement.

L'indication \ominus devient « - » et tous les classements supérieurs sont débloqués.

- 5 Appuyez sur \leftarrow pour revenir au menu « Spécifique ».

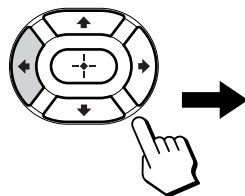

- 6** Pour sélectionner un classement des émissions aux États-Unis :
- Appuyez sur \uparrow/\downarrow pour sélectionner « Classement de télé », puis appuyez sur $\left(\begin{smallmatrix} + \\ - \end{smallmatrix}\right)$.

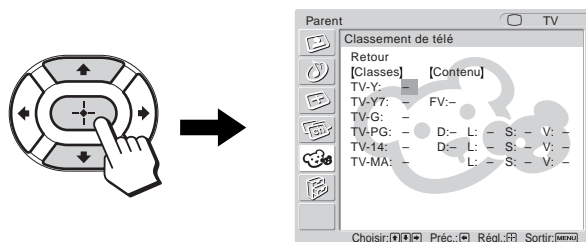

Pour sélectionner un classement des émissions au Canada :

Appuyez sur \uparrow/\downarrow pour sélectionner « Classement anglais », « Classement français » ou « Classement U.S.A. », puis appuyez sur $\left(\begin{smallmatrix} + \\ - \end{smallmatrix}\right)$.

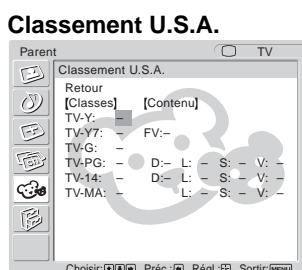
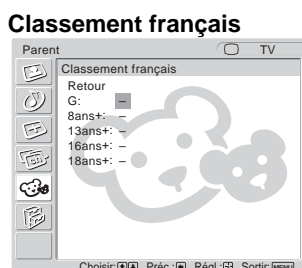
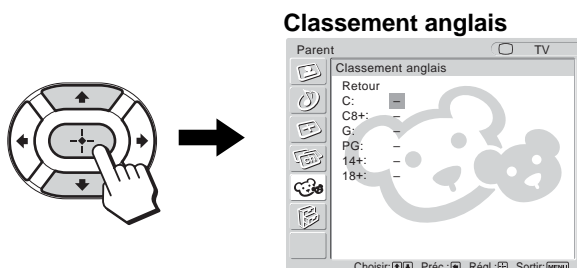

- 7** Appuyez sur \uparrow/\downarrow pour sélectionner le classement des émissions à bloquer, puis appuyez sur $\left(\begin{smallmatrix} + \\ - \end{smallmatrix}\right)$. L'indication $\left(\begin{smallmatrix} \text{🔒} \\ - \end{smallmatrix}\right)$ apparaît automatiquement à côté d'un classement sélectionné et de tous les classements qui le suivent, indiquant que les émissions correspondant aux classements seront bloquées.

Exemple : Classement des émissions aux États-Unis

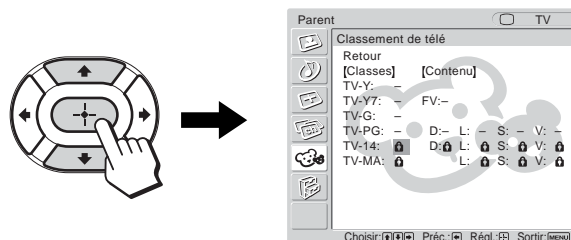

Sélectionnez $\left(\begin{smallmatrix} \text{🔒} \\ - \end{smallmatrix}\right)$, puis appuyez sur $\left(\begin{smallmatrix} + \\ - \end{smallmatrix}\right)$ pour débloquer un classement.

L'indication $\left(\begin{smallmatrix} \text{🔒} \\ - \end{smallmatrix}\right)$ devient « - » et tous les classements supérieurs sont débloqués. Certains classements des émissions aux États-Unis comportent des classements supplémentaires de leur contenu appelés « extensions de classement ».

Les extensions de classement sont définies comme suit :

D (dialogue à caractère sexuel), FV (violence feinte), L (langage grossier), S (scènes de sexe) et V (violence).

Ces extensions de classement vous permettent de définir des restrictions supplémentaires.

Pour obtenir plus de détails sur les extensions de classement, reportez-vous à la page 53.

Toutes les extensions des classements sélectionnés sont bloquées. Si vous souhaitez que l'un de ces classements puisse être regardé, passez à l'étape 8. Sinon, passez à l'étape 10.

- 8** Appuyez sur $\left(\begin{smallmatrix} \leftarrow \\ \rightarrow \end{smallmatrix}\right)$ pour sélectionner l'extension de classement à regarder, puis appuyez sur $\left(\begin{smallmatrix} + \\ - \end{smallmatrix}\right)$. « - » apparaît à côté de l'extension de classement sélectionnée, indiquant que les émissions correspondant à l'extension peuvent être regardées.

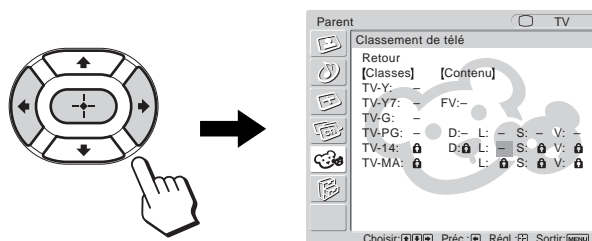

Pour bloquer de nouveau l'extension de classement annulée, sélectionnez $\left(\begin{smallmatrix} \text{🔒} \\ - \end{smallmatrix}\right)$.

L'indication $\left(\begin{smallmatrix} \text{🔒} \\ - \end{smallmatrix}\right)$ apparaît pour indiquer que les émissions correspondant à l'extension de classement sont de nouveau bloquées.

- 9** Recommencez l'étape 8 pour les autres extensions.

Toutes les émissions correspondant aux classements sélectionnés et aux classements supérieurs, à l'exception des extensions de classement annulées, sont bloquées.

- 10** Appuyez sur MENU pour quitter l'écran de menu.

Pour bloquer des émissions télévisées ou des films non classé(e)s

L'option « Non-classé » vous permet de bloquer des émissions télévisées ou des films pour lequel(le)s aucun classement n'est indiqué.

L'option non-classée est disponible uniquement lorsque vous sélectionnez U.S.A. comme étant votre pays/région.

- 1** Suivez les étapes 1 et 2 de la section « Sélection d'un classement personnalisé » à la page 48.
- 2** Appuyez sur $\blacktriangle/\blacktriangledown$ pour sélectionner « Non-classé », puis appuyez sur \oplus .
- 3** Appuyez sur $\blacktriangle/\blacktriangledown$ pour sélectionner « Bloquer », puis appuyez sur \oplus .

Option	Description
Permettre	Permet le visionnage d'émissions et de films diffusés sans classement.
Bloquer	Bloque toutes les émissions ou tous les films diffusés sans classement.

- 4** Appuyez sur MENU pour quitter l'écran de menu.

Remarque

Si vous bloquez des programmes de télévision non-classés, cela risque d'entraîner le blocage des programmes suivants : émissions diffusées depuis une région ou un pays étranger, émissions d'urgence, émissions à caractère politique, retransmissions sportives, bulletins d'informations, message d'intérêt public, émissions religieuses et bulletins météo.

Signification des classements

Classement aux États-Unis

Classements Sony prédéfinis

Il s'agit de classements initiaux prédéfinis par Sony en fonction de l'âge du spectateur. Chaque classement permet de regarder certaines émissions, comme suit.

Option	Description
Enfant	Convient aux enfants de moins de 7 ans. Classements de films autorisés aux États-Unis : G, NR et N/A Classements des émissions autorisées aux États-Unis : TV-Y, TV-G et TV-NR
Jeune	Convient aux enfants de 7 ans et plus. Classements de films autorisés aux États-Unis : G, PG, NR et N/A Classements des émissions autorisées aux États-Unis : TV-Y, TV-Y7, TV-G, TV-PG et TV-NR
Adolescent	Convient aux enfants de 13 ans et plus. Classements de films autorisés aux États-Unis : G, PG, PG-13, NR et N/A Classements des émissions autorisées aux États-Unis : TV-Y, TV-Y7, TV-G, TV-PG, TV-14 et TV-NR

Reportez-vous aux options suivantes de classement personnalisé pour obtenir des descriptions des classements Enfant, Jeune et Adolescent.

Classements des films aux États-Unis

Les classements des films aux États-Unis concernent les films (y compris les films qui passent à la télévision) classés selon les directives de la MPAA (Motion Picture Association of America).

Option	Description
G (Grand public — tous âges)	Aucun mot grossier n'est utilisé dans les films classés G, la violence est réduite au minimum et il n'y a aucune scène de nu et de sexe, ni de prise de drogue.
PG (Surveillance parentale conseillée — Certains passages risquent de ne pas être appropriés pour les enfants)	Ce film peut nécessiter un contrôle parental préalable.
PG-13 (Les parents sont sérieusement mis en garde — Certains passages risquent de ne pas être appropriés pour les enfants de moins de 13 ans)	Il est conseillé aux parents d'être très attentifs lors du visionnement de ces films par les enfants avant leur adolescence.
R (Accès limité, les enfants de moins de 17 ans doivent être accompagnés d'un parent ou d'un adulte responsable)	Ces films comportent des dialogues très grossiers, des scènes très violentes, des scènes de nu, des prises de drogue ou d'autres éléments contraires aux bonnes mœurs.
NC-17 ou X (Aucun spectateur de 17 ans et moins)	Ce film serait considéré comme non approprié pour des enfants de 17 ans et moins par la plupart des parents. Il peut y avoir des scènes de violence, de sexe, des comportements odieux, des prises de drogue ou d'autres éléments contraires aux bonnes mœurs.

Classements des émissions aux États-Unis

Les classements des émissions aux États-Unis concernent les émissions télévisées classées selon les directives U.S. Television Parental Guidelines.

Option	Description
TV-Y (Tous les enfants)	Émissions destinées aux jeunes enfants de 2 à 6 ans et convient à tous les enfants.
TV-Y7 (Destinées aux enfants plus âgés)	Émissions destinées aux enfants de 7 ans et plus. Les thèmes et les éléments de cette émission peuvent inclure une violence suggérée légère ou une violence feinte ou faire peur aux enfants de moins de 7 ans.
TV-G (Grand public)	Émissions considérées comme appropriées pour tous les âges par la plupart des parents. Elles ne contiennent pas ou peu de violence, pas de grossièretés et pas ou peu de dialogues ou de situations à caractère sexuel.
TV-PG (Surveillance parentale conseillée)	Émissions contenant des éléments que les parents peuvent juger inappropriés pour des jeunes enfants.
TV-14 (Les parents sont sérieusement mis en garde)	Émissions contenant des éléments que les parents peuvent juger inappropriés pour des jeunes enfants de moins de 14 ans.
TV-MA (Pour adultes uniquement)	Émissions spécialement conçue pour des adultes et peut par conséquent être inappropriée pour des enfants de moins de 17 ans.

À propos des extensions des classements des émissions aux États-Unis

Les classements TV-Y7, TV-PG, TV-14 et TV-MA comportent des classements supplémentaires de leur contenu appelés « extensions de classement » qui permettent de définir des restrictions supplémentaires. Les extensions de classement sont définies comme suit :

Option	Description
FV (violence feinte)	Émissions contenant des dessins animés violents apparaissant dans les émissions TV-Y7 uniquement.
D (dialogue à caractère sexuel)	Émissions contenant des dialogues suggestifs ou des allusions sexuelles.
L (langage grossier)	Émissions contenant des grossièretés.
S (scènes de sexe)	Émissions contenant des scènes de sexe.
V (violence)	Émissions contenant des scènes violentes. Elles peuvent comporter des scènes de langage grossier, violentes ou de nudité brève.

Classements au Canada

Classements Sony prédéfinis

Il s'agit de classements initiaux prédéfinis par Sony en fonction de l'âge du spectateur. Chaque classement permet de regarder certaines émissions, comme suit :

Option	Description
Enfant	Convient aux enfants de moins de 8 ans. Classements des émissions autorisées pour le Canada anglais : C et G Classements des émissions autorisées pour le Canada français : G Classements des émissions autorisées aux États-Unis : TV-Y, TV-G et TV-NR
Jeune	Convient aux enfants de 8 ans et plus. Classements des émissions autorisées pour le Canada anglais : C, G, C8+ et PG Classements des émissions autorisées pour le Canada français : G et 8 ans+ Classements des émissions autorisées aux États-Unis : TV-Y, TV-Y7, TV-G, TV-PG et TV-NR
Adolescent	Convient aux enfants de 14 ans et plus. Classements des émissions autorisées pour le Canada anglais : C, G, C8+, PG et 14+ Classements des émissions autorisées pour le Canada français : G, 8 ans+ et 13 ans+ Classements des émissions autorisées aux États-Unis : TV-Y, TV-Y7, TV-G, TV-PG, TV-14 et TV-NR

Reportez-vous aux options suivantes de classement personnalisé pour obtenir des descriptions des classements Enfant, Jeune et Adolescent.

Classements des émissions pour le Canada anglais

Les classements Canada anglais concernent les émissions en langue anglaise au Canada.

Option	Description
C (Émissions destinées aux enfants de moins de 8 ans)	Il n'y a aucune scène de violence ni de langage grossier, de nudité ou à caractère sexuel. Une grande attention est portée aux thèmes pouvant effrayer les enfants en termes de sécurité et de bien-être.
C8+ (Émissions généralement considérées comme pouvant être regardées par des enfants de 8 ans et plus seuls)	La violence n'est pas présentée comme le meilleur moyen, le moyen le plus simple ou l'unique issue à un conflit et les enfants ne sont pas encouragés à imiter les actes dangereux qu'ils peuvent voir à la télévision. Il n'y a aucune scène de langage grossier, de nudité ou à caractère sexuel.
G (Grand public)	Ces émissions contiennent peu de violence, tant sur le plan physique que verbal ou émotionnel. Il peut y avoir des disputes anodines mais aucune scène de langage grossier ou de nudité.
PG (Surveillance parentale)	Émissions destinées à tout public mais qui peuvent ne pas convenir pour les jeunes enfants. Les parents peuvent considérer que le contenu de l'émission justifie une surveillance des enfants de 8 à 13 ans.
14+ (Émissions contenant des thèmes ou un contenu non approprié pour des spectateurs de moins de 14 ans)	Les parents sont fortement encouragés à bien contrôler l'accès à ces émissions par les pré-adolescents et les jeunes adolescents.
18+ (Adulte)	Peut contenir une violence inhérente au développement de l'intrigue, du personnage ou du thème, destinée à des spectateurs adultes. Peut contenir un langage obscène et des scènes explicites de nudité et/ou de sexe.

Classements des émissions pour le Canada français

Les classements Canada français concernent les émissions en langue française au Canada.

Option	Description
G (Grand public)	Émissions destinées à un public de tout âge. Ne comporte aucune scène violente ou une violence minimale ou dépeinte de façon appropriée avec humour ou par une caricature ou de manière irréaliste.
8 ans+ (Pour tous les plus de 8 ans — Non recommandé aux jeunes enfants)	Émissions destinées à un public large mais qui peuvent contenir des violences légères ou occasionnelles pouvant perturber les jeunes enfants. Il est conseillé que les jeunes enfants (de moins de 8 ans) regardent ces émissions avec un adulte.
13 ans+ (Ces émissions risquent de ne pas convenir aux enfants de moins de 13 ans)	Il est fortement recommandé que les enfants de moins de 13 ans regardent ces émissions avec un adulte.
16 ans+ (Ces émissions risquent de ne pas convenir aux enfants de moins de 16 ans)	Comporte des scènes de violence fréquentes ou intenses.
18 ans+ (Émissions destinées aux adultes uniquement)	Comporte des scènes de violence constante ou extrême.

Mise hors tension automatique du téléviseur

Vous pouvez régler le téléviseur de sorte qu'il s'éteigne automatiquement après une durée prédéfinie (15, 30, 45, 60 ou 90 minutes).

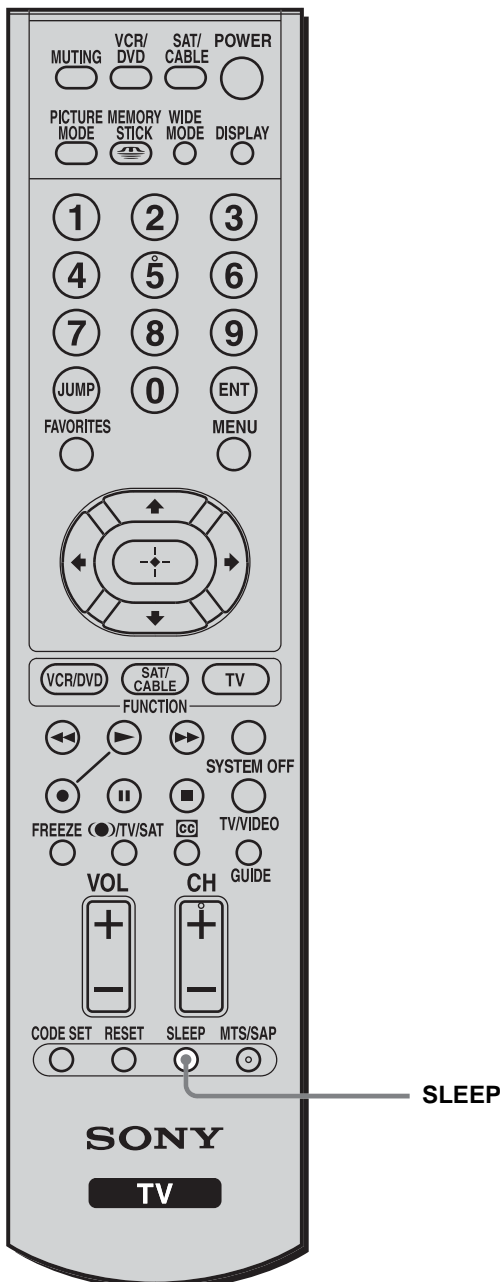

Appuyez à plusieurs reprises sur SLEEP jusqu'à ce que la durée souhaitée apparaisse.

Chaque fois que vous appuyez sur la touche, la durée change comme suit :

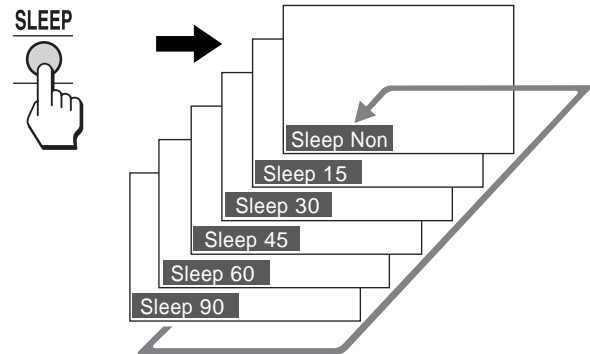

Lorsque la minuterie de veille est activée, l'indicateur  (Attente/Veille) du téléviseur s'allume en rouge.

Pour annuler la minuterie de veille

Appuyez à plusieurs reprises sur SLEEP jusqu'à ce que « Sleep Non » apparaisse.

Conseils

- Si vous mettez le téléviseur hors tension, la minuterie de veille revient à « Non ».
- « TV se met hors tension » apparaît une minute avant la mise hors tension du téléviseur. Ce message risque de ne pas apparaître si vous effectuez une quelconque opération avec le menu ouvert.

« Memory Stick »

A propos de la fonction « Memory Stick »

Qu'est-ce qu'un « Memory Stick » ?

Un « Memory Stick » est un support d'enregistrement compact, portable et polyvalent sur circuit intégré dont la capacité de stockage des données dépasse celle d'une disquette. Un « Memory Stick » est spécialement conçu pour l'échange et le partage de données numériques entre des produits compatibles « Memory Stick ». Comme il est extractible, le « Memory Stick » peut également être utilisé pour le stockage de données externes.

Le support « Memory Stick » existe en deux tailles : la taille standard et la taille « Memory Stick Duo » compacte. Une fois connecté à un adaptateur Memory Stick Duo, le « Memory Stick Duo » possède la même taille physique qu'un « Memory Stick » standard, mais peut être utilisé avec des produits compatibles avec la norme « Memory Stick » standard.

Conseil

La fonction « Memory Stick » vous permet d'afficher sur l'écran de votre téléviseur les images numériques mémorisées sur un support « Memory Stick ».

Visualiseur d'images

Le visualiseur d'images « Memory Stick » du téléviseur peut afficher des fichiers de photos numériques (JPEG) et de films (MPEG1) mémorisés sur un « Memory Stick ». Vous pouvez aussi exécuter un diaporama de ces images et le personnaliser en sélectionnant un diaporama automatique ou manuel.

Mode Photo numérique

Le mode Photo numérique de ce téléviseur peut uniquement afficher des images aux formats JPEG ou MPEG1, enregistrées sur un appareil photo numérique compatible DCF.

Types d'image pris en charge

Les images enregistrées doivent présenter les caractéristiques suivantes :

- Photos numériques (fichiers JPEG) : Format de compression JPEG* et noms de dossier et de fichier compatibles DCF**.
- Les films (fichiers MPEG1) doivent être enregistrés sur un appareil photo numérique Sony et utiliser un des formats de compression MPEG1*** suivants :
MPEG MOVIE, MPEG MOVIE AD, MPEG MOVIE EX, MPEG MOVIE HQ, MPEG MOVIE CV, MPEG MOVIE HQX, MPEG1 (correspondant au CD VIDEO) pour VAIO Giga Pocket

* JPEG est un format de technologie standard de compression d'une image fixe (extension .jpg). JPEG est l'abréviation de « Joint Photographic Experts Group », l'organisation qui a défini ce format.

** DCF est l'abréviation de « Design rules for Camera File systems » dont les caractéristiques ont été définies par la Japan Electronics and Information Technology Industries Association (JEITA).

*** MPEG est un format de compression d'une image animée (extension .mpg).

Types d'image non pris en charge

- Photos numériques mémorisées au format TIFF ou tout autre format de compression autre que JPEG
- Photos numériques enregistrées à l'aide de produits qui ne sont pas compatibles DCF, notamment les produits Sony ci-dessous :
 - Appareils photo numériques DSC-D700, DSC-D770
 - Caméscopes numériques DCR-TRV900/DSR-PD100A
- Photos numériques suivantes mémorisées au format de compression JPEG
 - Images traitées sur un ordinateur
 - Images situées dans des dossiers qui ont été modifiées ou renommées sur un ordinateur
 - Images mémorisées dans un « Memory Stick » qui a été formaté sur un ordinateur
 - Images de moins de 16 points de large ou de haut
 - Images de plus de 4 096 points de large ou de haut

Conseils d'utilisation

- Nous vous recommandons d'effectuer des copies de sauvegarde des données importantes du disque dur de votre ordinateur. Sony ne peut pas être tenu pour responsable de toutes données perdues ou altérées.
- L'utilisation de certaines images pré-enregistrées, à toute autre fin que l'usage personnel, peut être en infraction avec la législation sur les droits d'auteur.
- Le logiciel d'application « Memory Stick » peut être modifié ou changé par Sony sans préavis.

Remarques sur le « Memory Stick Duo »

- Pour utiliser un « Memory Stick Duo » avec cet appareil, fixez-le à l'adaptateur Memory Stick Duo avant de l'insérer dans l'appareil.
- Veillez à fixer correctement le « Memory Stick Duo » à l'adaptateur.
- Veillez à insérer correctement l'adaptateur Memory Stick Duo, sinon vous risquez d'endommager l'appareil.
- N'insérez pas l'adaptateur Memory Stick Duo sans y avoir fixé au préalable un « Memory Stick Duo ». Ceci risque d'endommager l'appareil.

Manipulation du « Memory Stick »

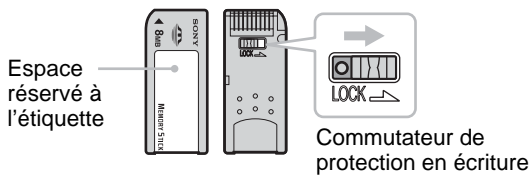

- Vous ne pouvez pas enregistrer ou effacer des images lorsque le commutateur de protection en écriture du « Memory Stick » se trouve sur la position LOCK.
- Les données d'image peuvent être endommagées dans les cas suivants :
 - Si vous retirez le « Memory Stick » ou mettez l'appareil hors tension alors que le témoin d'accès est allumé ou clignote.
 - Si vous utilisez le « Memory Stick » à proximité d'aimants ou de champs magnétiques, notamment des haut-parleurs.
 - Si vous débranchez le cordon d'alimentation secteur alors que le témoin d'accès est allumé ou clignote.
- Evitez de toucher avec les doigts le terminal du support « Memory Stick » ou de le mettre en contact avec un objet métallique.

- Ne pliez pas le « Memory Stick » ; ne le laissez pas tomber et ne le soumettez à aucun choc violent.
- Ne démontez pas et ne modifiez pas le support « Memory Stick ».
- Ne laissez aucun liquide entrer en contact avec le « Memory Stick ».
- Ne collez une étiquette qu'à l'endroit réservé à cet effet.
- Pour éviter tout dommage permanent sur les photos numériques ou les films, n'utilisez pas le « Memory Stick » dans un endroit soumis :
 - à une température très élevée – notamment sur un radiateur ou dans un véhicule garé en plein soleil ;
 - à une humidité élevée ;
 - aux rayons directs du soleil ;
 - à des substances corrosives ;
 - à des champs magnétiques ;
 - à une poussière excessive ;
 - à l'électricité statique ou à des parasites ;
 - à des surtensions électriques.
- Lorsque vous transportez ou rangez un « Memory Stick », placez-le dans son étui pour protéger les données qu'il contient.
- Procédez à une sauvegarde des données stockées.

Formatage du « Memory Stick »

Le « Memory Stick » est fourni sous un formatage standard exclusif. Un « Memory Stick » formaté par un ordinateur n'offre pas de garantie de compatibilité avec ce téléviseur.

Lorsque le témoin d'accès est allumé ou clignote

Lorsque le témoin d'accès est allumé ou clignote, le « Memory Stick » lit ou écrit des données. Veillez alors à ne pas heurter ou secouer le téléviseur, le mettre hors tension ou éjecter le « Memory Stick », sous peine d'endommager les données d'image.

Fonctions de l'écran « Memory Stick Home » (Origine Memory Stick)

Vous pouvez visualiser des fichiers sur un « Memory Stick » enregistré sur un appareil photo numérique ou un caméscope numérique à l'aide de ce téléviseur. Insérez le « Memory Stick » dans le téléviseur et effectuez les opérations suivantes à l'aide de la télécommande.

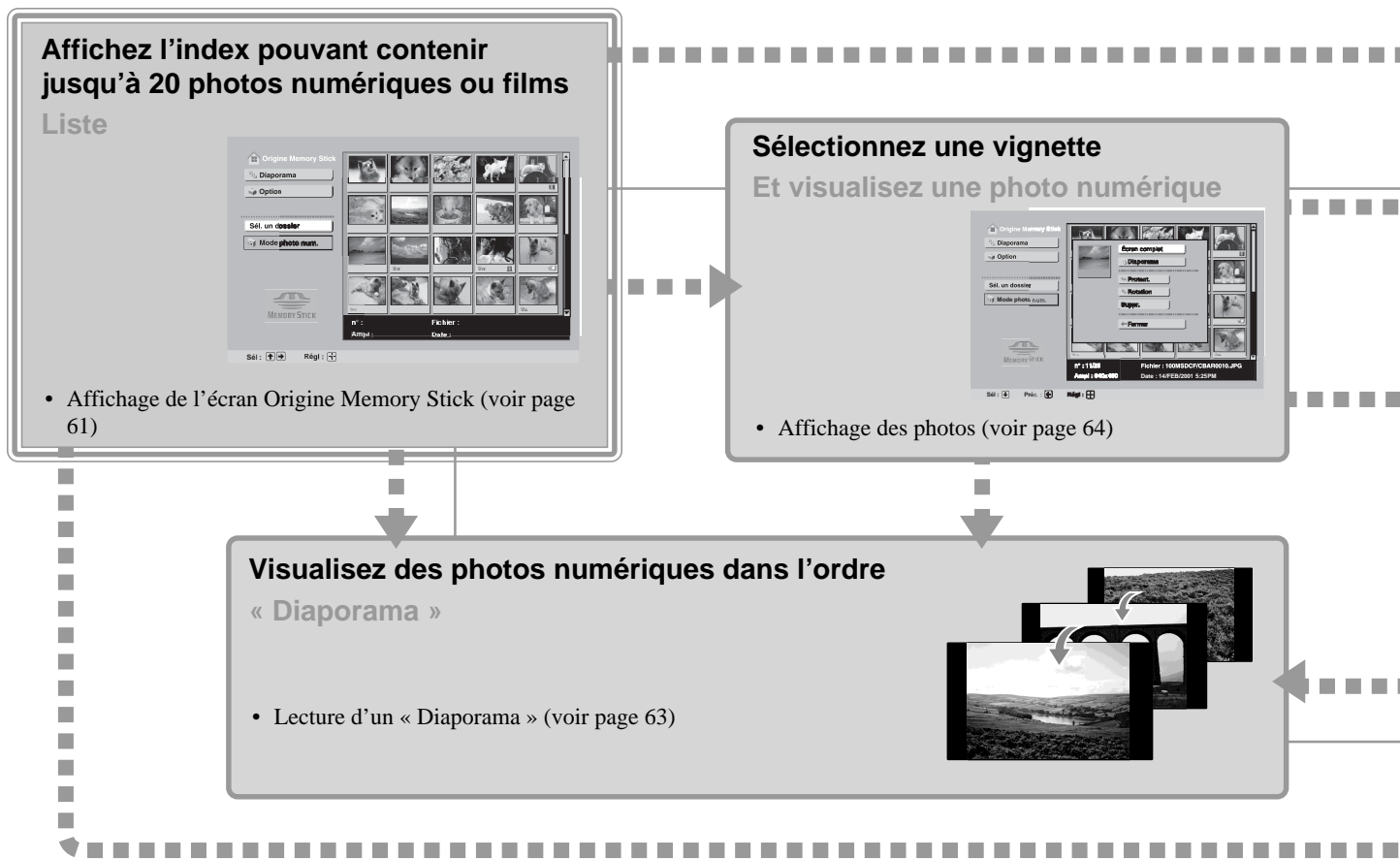

Empêchez l'effacement accidentel de vos photos numériques et vos films préférés

« Protect. »

- Protégez vos photos numériques et vos films (voir page 67)
- Protégez vos photos numériques en plein écran (voir page 68)
- Protégez les films du « Lecteur vidéo » en plein écran (voir page 68)

Supprimez les photos numériques et les films inutiles

« Suppr. »

- Supprimez vos photos numériques et vos films (voir page 69)
- Supprimez vos photos numériques en plein écran (voir page 69)
- Supprimez les films du « Lecteur vidéo » en plein écran (voir page 69)

Vérifiez la capacité de stockage disponible d'un « Memory Stick »

Regardez simplement le voyant

- Vérifiez l'état du « Memory Stick » (voir page 70)

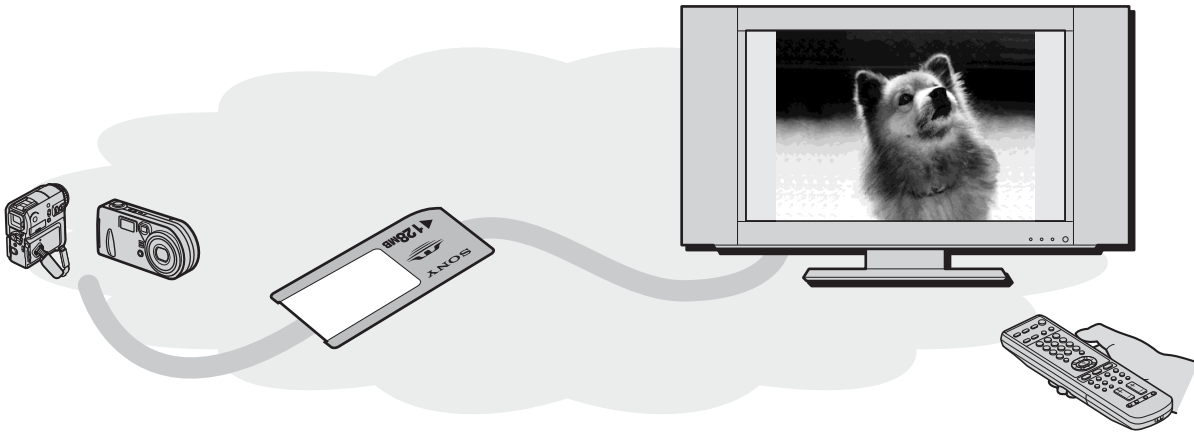

Rotation et affichage d'un angle différent

- Vous pouvez faire pivoter vos photos numériques latéralement (voir page 65)

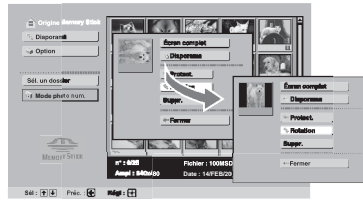

Agrandissez vos photos numériques et vos films en plein écran et regardez-les

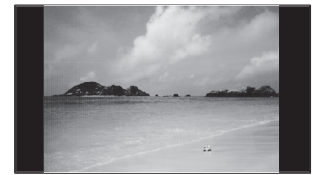

- Vous pouvez afficher vos photos numériques en « Écran complet » (voir page 64)
- Vous pouvez regarder vos films en « Écran complet » (voir page 67)

Regardez des films

« Lecteur vidéo »



- Lecture de films (« Lecteur vidéo ») (voir page 66)

Lorsque « Mode photo num. » est réglé sur « Dés. » (Voir page 71), vous pouvez ;

Visionner des photos numériques et des films classés par albums et enregistrés dans des dossiers sur un ordinateur

« Sél. un dossier »

- Sélectionnez un dossier (voir page 71)

Modifiez l'ordre de vos images

« Trier »

- Triez vos images (voir page 72)

Choisir ce que vous voulez voir, des photos numériques ou des films seulement

« Filtre »

- Affichez une sélection de photos numériques ou de films (voir page 73)

Insertion et retrait d'un « Memory Stick »

Insertion d'un « Memory Stick »

Insérez le « Memory Stick » dans la fente pour Memory Stick avec la marque ◀ à l'avant, comme illustré ci-dessous, jusqu'à ce qu'il s'encliquette. Le témoin d'accès au « Memory Stick » clignote, puis s'éteint.

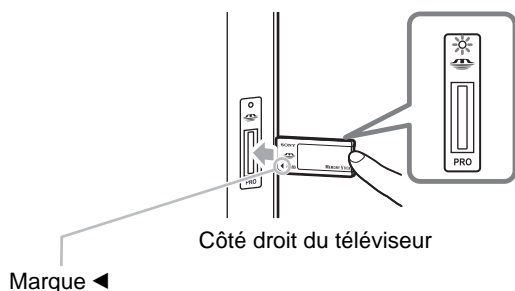

Remarques

- Veillez à insérer correctement le « Memory Stick ». Si vous forcez le « Memory Stick » alors qu'il est à l'envers, vous risquez d'endommager la fente ou le « Memory Stick ».
- Insérez un seul « Memory Stick » dans la fente pour Memory Stick. Toute tentative d'insertion d'un autre objet dans la fente peut endommager le téléviseur.
- Pour utiliser un « Memory Stick Duo », fixez-le à l'adaptateur Memory Stick Duo avant de l'insérer dans la fente pour Memory Stick. L'insertion d'un adaptateur Memory Stick Duo sans « Memory Stick Duo » risque d'endommager la fente pour Memory Stick.

Retrait d'un « Memory Stick »

- 1 Vérifiez que le témoin d'accès du « Memory Stick » est éteint, puis poussez doucement le « Memory Stick » dans la fente pour Memory Stick et relâchez la pression. Le « Memory Stick » est éjecté.



Conseil

Le témoin  (« Memory Stick ») du panneau frontal du téléviseur réagit de la même manière que le témoin d'accès du « Memory Stick ».

- 2 Retirez complètement le « Memory Stick » de la fente pour Memory Stick.

Remarques

- N'éteignez pas le téléviseur alors que le témoin d'accès du « Memory Stick » est allumé ou clignote en rouge. Vous risqueriez d'endommager les données d'image du « Memory Stick ».
- Lorsque vous retirez le « Memory Stick », n'essayez pas de le tirer simplement hors de la fente pour Memory Stick. Vous risqueriez d'endommager le « Memory Stick » ou la fente.
- La fente pour Memory Stick est dotée d'un mécanisme empêchant le rejet intempestif du « Memory Stick ». Celui-ci pourrait empêcher l'éjection normale du « Memory Stick ». En pareil cas, ne forcez pas pour l'extraire. Sortez-le en le tirant bien droit vers vous, sans quoi le « Memory Stick » risquerait d'être endommagé.
- Pour protéger les enfants en bas âge contre toute blessure, retirez le « Memory Stick » de la fente pour Memory Stick du téléviseur et rangez-le dans un endroit sûr lorsque vous ne l'utilisez pas.

Affichage de l'écran Origine Memory Stick

La fonction Origine Memory Stick vous permet d'afficher un index de vignettes enregistrées sur le « Memory Stick ». Vous pouvez sélectionner une image parmi celles à afficher en plein écran, lire un film ou lancer un « Diaporama ».

Affichage de l'écran Origine Memory Stick

Le paramètre par défaut de l'option « Mode photo num. » est « Act. ».







2

Touche « Memory Stick »

- Appuyez sur  (« Memory Stick ») de la télécommande.
L'écran Origine Memory Stick apparaît.

Index des vignettes contenues dans le dossier sélectionné

Appuyez sur /// pour sélectionner une image. L'image sélectionnée est mise en surbrillance en jaune.

Marque Origine Memory Stick

Barre de défilement

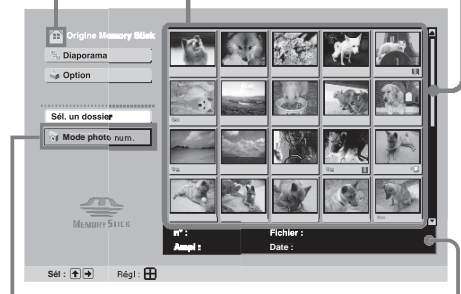

Nom de dossier sélectionné

Informations relatives au fichier d'image sélectionné

Conseil

Pour fermer l'écran Origine Memory Stick, appuyez de nouveau sur  (« Memory Stick »).

- Insérez un « Memory Stick » contenant les images à visualiser.

(Suite)

Origine Memory Stick – La liste complète de l'ensemble de photos numériques et de vos films

Pour obtenir des détails sur les menus de chaque touche, consultez les explications ci-dessous.

Curseur (indique le fichier sélectionné)
Un cadre jaune s'affiche, que vous pouvez déplacer à l'aide des touches ▲/▼/◀/▶ de la télécommande.

Touche « Diaporama »
Affiche les photos numériques et les films dans leur ordre d'enregistrement sur le « Memory Stick ».

Touche « Option »
Affiche le tri des fichiers ou des informations sur le « Memory Stick ».

Touche « Sél. un dossier »
Permet de sélectionner un dossier ou de régler l'option « Mode photo num. » sur « Act. » ou « Dés. ».

S'affiche lorsque l'option « Mode photo num. » est définie sur « Act. ». Si cette fonction est définie sur « Dés. », le nom du dossier sélectionné s'affiche.

Barre d'informations
Fournit des informations sur la photo numérique ou le film sélectionné(e) par le curseur.

N° : ordre/nombre total d'images
Ampl : résolution



Fichier : nom et type du fichier
Date : date d'enregistrement

Icône d'image mobile

Icône de fichier correspondant

Icône de fichier protégé

Marques indiquées dans la partie inférieure d'une image











Icône	Etat du fichier
	Icône d'image mobile Indique que ce fichier est un film.
	Icône de fichier protégé Indique que la protection (Protect.) a été activée sur cette image.
	Icône de fichier correspondant (s'affiche lorsque l'option « Mode photo num. » est définie sur « Act. ».) Indique que d'autres fichiers (dont les noms se terminent par les 4 mêmes chiffres) sont masqués.*

* Le fichier signalé par l'icône de fichier correspondant est automatiquement sélectionné. La sélection dépend du format du fichier (JPEG → MPEG → autres formats de fichiers, dans cet ordre de priorité.)

Remarque

Lorsque vous supprimez un fichier portant une icône de fichier correspondant, le(s) fichier(s) correspondant(s) est/sont également supprimé(s).

Lecture du « Diaporama »

- 1** Insérez un « Memory Stick » contenant les images à visualiser.
Veillez à insérer correctement le « Memory Stick » (voir page 60).
 - 2** Appuyez sur  (« Memory Stick ») de la télécommande.
L'écran Origine Memory Stick apparaît.
 - 3** Appuyez sur  pour sélectionner « Sél. un dossier », puis sur .
 - 4** Appuyez sur  pour sélectionner la liste du contenu, puis sur  pour sélectionner un dossier à visualiser. Appuyez ensuite sur .
 - 5** Appuyez sur  pour sélectionner « Diaporama », puis sur .
- Le menu d'index de l'option « Diaporama » s'affiche.
- Vous pouvez sélectionner l'une des options suivantes. Appuyez sur  pour sélectionner l'option, puis sur .



Effet: Spécifie l'avancement des photos.
Sélectionnez « Balayage », « Volet », etc.



Diapo avan. : Règle « Diaporama » sur automatique (« Auto ») ou manuel (« Manuel »).

Intervalle : Sélectionne le temps d'affichage de chaque image sur « 1sec », « 5sec », « 10sec », « 20sec », « 30sec », « 40sec », « 50sec », « 1min », « 2min », « 3min », « 5min » ou « 10min ».

Répéter : Sélectionnez « Act. » pour redémarrer le « Diaporama ».
Après l'affichage de la dernière photo numérique ou du dernier film, le « Diaporama » redémarre à partir de la première photo numérique ou du premier film.

Remarques

- La durée d'affichage est approximative.
- Lorsque l'option « Diapo avan. » est définie sur « Manuel », « Intervalle » n'est pas disponible.

- 6** Appuyez sur  pour sélectionner « Démarrer », puis sur .

Si vous sélectionnez « Auto » dans « Diapo avan. », le « Diaporama » démarre automatiquement. Lorsque le « Diaporama » se termine, une autre « Diaporama » démarre automatiquement. Si vous sélectionnez « Manuel », le « Diaporama » ne démarrera pas automatiquement. Lorsque le « Diaporama » se termine, appuyez sur  pour sélectionner une photo numérique ou un film à partir de laquelle/duquel démarrer le « Diaporama » suivant.



Pour arrêter le « Diaporama »

Pour arrêter le « Diaporama », revenez à l'écran Origine Memory Stick.

Si vous avez défini l'option « Diapo avan. » sur « Auto »

Appuyez sur .

Si vous avez défini l'option « Diapo avan. » sur « Manuel »

Appuyez sur  pour afficher le menu d'index du « Diaporama », puis sur  pour sélectionner « Précédent ». Appuyez ensuite sur .

Affichage de photos

Affichage de photos numériques en plein écran

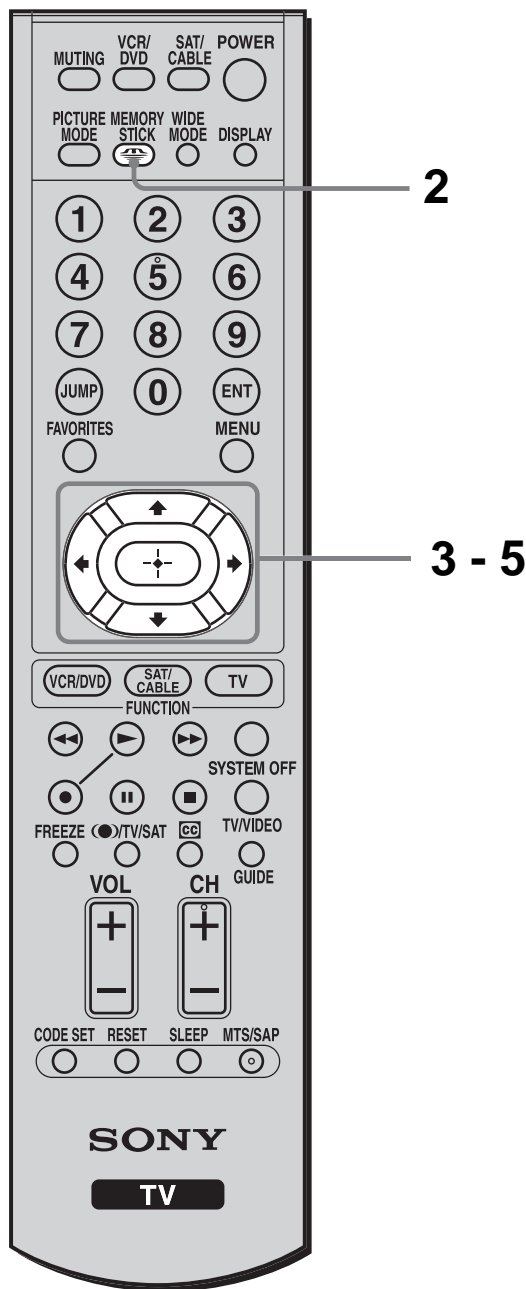

1 Insérez un « Memory Stick » dans la fente pour Memory Stick.
Veillez à insérer correctement le « Memory Stick » (voir page 60).

2 Appuyez sur (« Memory Stick ») afin d'afficher l'écran Origine Memory Stick.

3 Appuyez sur pour sélectionner la photo numérique à visualiser, puis sur .
Le menu d'index apparaît.

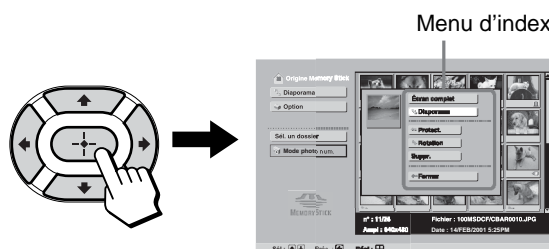

4 Appuyez sur pour sélectionner « Écran complet », puis sur .
La photo numérique sélectionnée s'affiche en plein écran.

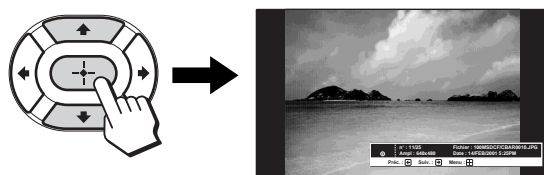

Pour visualiser les fichiers précédents ou suivants en mode plein écran, appuyez sur .

5 Appuyez sur .
Le menu des photos numériques apparaît.

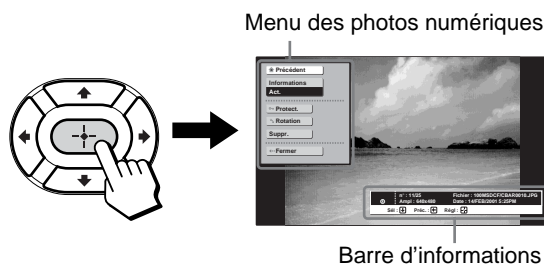

Pour visualiser d'autres fichiers non compris dans cette série de photos, appuyez sur pour sélectionner « Précédent », puis sur pour revenir à l'écran Origine Memory Stick.

Conseil

Par défaut, les informations concernant la photo affichée apparaissent en bas à droite de l'écran. Pour visualiser des photos sans afficher les informations correspondantes, sélectionnez « Informations » dans le menu des photos numériques, puis « Dés. ».

Remarques

- La qualité d'affichage d'une photo, lorsqu'elle est agrandie, dépend de la résolution du fichier. Consultez le mode d'emploi de l'appareil photo numérique pour obtenir plus de détails.
- L'affichage de certains fichiers en plein écran peut prendre plus de temps.

Rotation et affichage de vos photos numériques

Vous pouvez tourner les photos numériques de 90 degrés dans le sens horaire ou antihoraire.

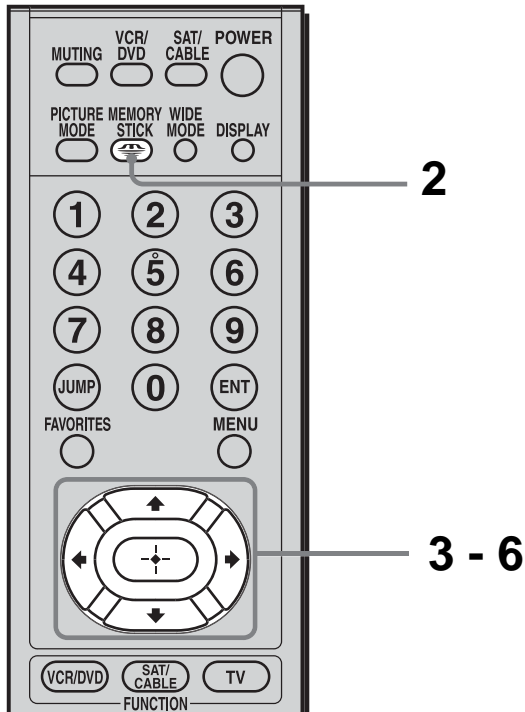

- 1 Insérez un « Memory Stick » dans la fente pour Memory Stick.
Veillez à insérer correctement le « Memory Stick » (voir page 60).
- 2 Appuyez sur (« Memory Stick ») afin d'afficher l'écran Origine Memory Stick.
- 3 Appuyez sur pour sélectionner la photo à faire pivoter, puis sur . Le menu d'index apparaît.

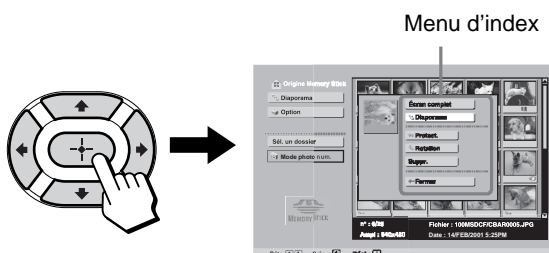

- 4 Appuyez sur pour sélectionner « Rotation », puis sur .
- 5 Appuyez sur pour sélectionner soit (rotation vers la droite/horaire) ou (rotation vers la gauche/antihoraire) comme sens de rotation de la photo, puis appuyez sur . Chaque fois que vous appuyez sur , la photo pivote de 90° dans le sens sélectionné.
- 6 Appuyez sur pour sélectionner « Fermer », puis sur . La photo est enregistrée dans la position de rotation affichée sur l'écran.

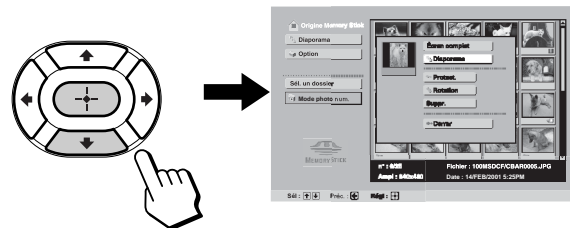

Rotation d'une photo affichée en plein écran

- 1 Lorsque la photo numérique est affichée en plein écran (voir page 64), appuyez sur . Le menu des photos numériques apparaît.
- 2 Appuyez sur pour sélectionner « Rotation », puis sur .
- 3 Appuyez sur pour sélectionner le sens dans lequel faire pivoter la photo, puis sur . Chaque fois que vous appuyez sur , la photo pivote de 90° dans le sens sélectionné.
- 4 Appuyez sur pour sélectionner « Fermer », puis sur .

Remarques

- Seules les photos numériques peuvent être pivotées.
- Les photos protégées (voir page 67) ne peuvent pas être pivotées. Vérifiez s'il existe une icône de fichier protégé sur la barre d'informations. Si vous souhaitez faire pivoter un fichier protégé, vous devez d'abord supprimer la protection.
- Si l'onglet de protection en écriture du « Memory Stick » utilisé est réglé sur LOCK, vous ne pourrez pas faire pivoter la photo.

Lecture de films (« Lecteur vidéo »)

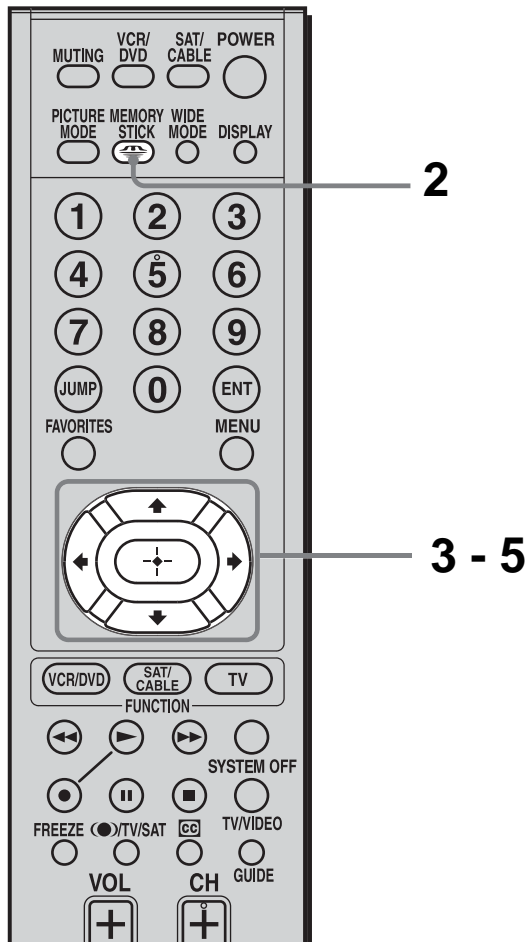

- 1 Insérez un « Memory Stick » dans la fente pour Memory Stick.
Veillez à insérer correctement le « Memory Stick » (voir page 60).
- 2 Appuyez sur (« Memory Stick ») afin d'afficher l'écran Origine Memory Stick.
- 3 Appuyez sur pour sélectionner le film à lire, puis sur .
Le menu d'index apparaît.

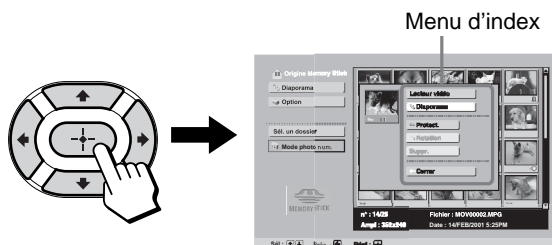

- 4 Appuyez sur pour sélectionner « Lecteur vidéo », puis sur .
L'écran Lecteur vidéo apparaît.

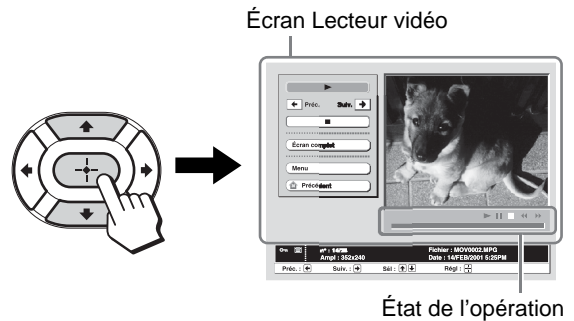

- 5 Appuyez sur pour sélectionner sur l'écran Lecteur vidéo, puis sur .
La lecture du film commence. Lorsque le film est terminé, l'écran revient au début du film, puis s'éteint. Pour arrêter le film lors de sa lecture, appuyez sur pour sélectionner , puis sur .

Menu Lecteur vidéo et son fonctionnement

Menu	Opération
Précédent	Revient à l'écran Origine Memory Stick.
/	Lit un film. Si vous appuyez de nouveau sur cette touche lors de la lecture d'un film, ce dernier est mis en pause.
Arrêt	Arrête le film.
Écran complet	Agrandit l'image en plein écran.
Menu	Affiche le menu.
Rembobinage (Rembobinage rapide)	Appuyez une fois lorsque le film est à l'arrêt pour revenir à l'écran précédent.* Appuyez une fois lors de la lecture du film pour le faire revenir en arrière à grande vitesse.
Avance (Avance rapide)	Appuyez une fois lorsque le film est à l'arrêt pour passer à l'écran suivant.* Appuyez une fois lors de la lecture du film pour le faire avancer rapidement.

* Si vous appuyez de nouveau sur alors que le film est à l'arrêt; l'écran passe au film suivant. Ce dernier peut mettre du temps à démarrer. Pendant ce temps, le bouton Précédent s'allume et le film est lu en mémoire. Si vous appuyez sur à ce moment, l'écran Origine Memory Stick apparaît de nouveau.

Pour commuter le canal Voix

- 1 Appuyez sur \uparrow/\downarrow pour sélectionner « Menu » sur l'écran Lecteur vidéo, puis appuyez sur $\left(\begin{smallmatrix} + \\ - \end{smallmatrix}\right)$. Le menu des Image vidéo apparaît.
- 2 Appuyez sur \uparrow/\downarrow pour sélectionner « Sélection audio », puis sur $\left(\begin{smallmatrix} + \\ - \end{smallmatrix}\right)$.
- 3 Appuyez sur \uparrow/\downarrow pour sélectionner l'option à définir, puis sur $\left(\begin{smallmatrix} + \\ - \end{smallmatrix}\right)$.

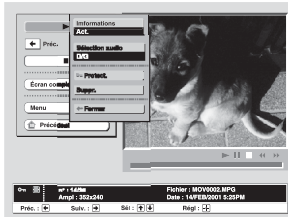

Options pouvant être sélectionnées et canaux Voix

Options	Pour la stéréo	Pour le canal Voix secondaire
D/G	Gauche et droit	Canaux Voix principal et secondaire
G	Canal Voix gauche	Canal Voix principal
D	Canal Voix droit	Canal Voix secondaire

Remarque

En cas de film muet, « Sélection audio » ne peut pas être sélectionné.

Pour visualiser un film en plein écran

- 1 Effectuez les étapes 1 à 4 à la page 66. L'écran Lecteur vidéo apparaît.
- 2 Appuyez sur \uparrow/\downarrow pour sélectionner « Écran complet » sur l'écran Lecteur vidéo, puis appuyez sur $\left(\begin{smallmatrix} + \\ - \end{smallmatrix}\right)$. Le film apparaît en plein écran et sa lecture commence.

Pour revenir à l'écran Lecteur vidéo

Lors de la lecture du film, appuyez sur $\uparrow/\downarrow/\leftarrow/\rightarrow$ ou sur $\left(\begin{smallmatrix} + \\ - \end{smallmatrix}\right)$.

Remarques

- Si le film visualisé est en format réduit, même après avoir sélectionné l'option « Écran complet », il est possible que le film ne puisse pas être lu en plein écran.
- Selon le film, la qualité de l'image peut être floue ou granuleuse lorsque vous le visualisez en plein écran.
- Le temps nécessaire à l'affichage varie selon les films.
- Lors de la lecture d'un film en plein écran, les fonctions d'avance rapide et de rembobinage rapide ne sont pas disponibles.

Protection/suppression de fichiers

Protection de films ou de photos numériques

Vous pouvez protéger les photos ou les films de tout effacement accidentel en les protégeant. Vous pouvez également supprimer la protection des photos numériques ou des films que vous aviez auparavant protégés.

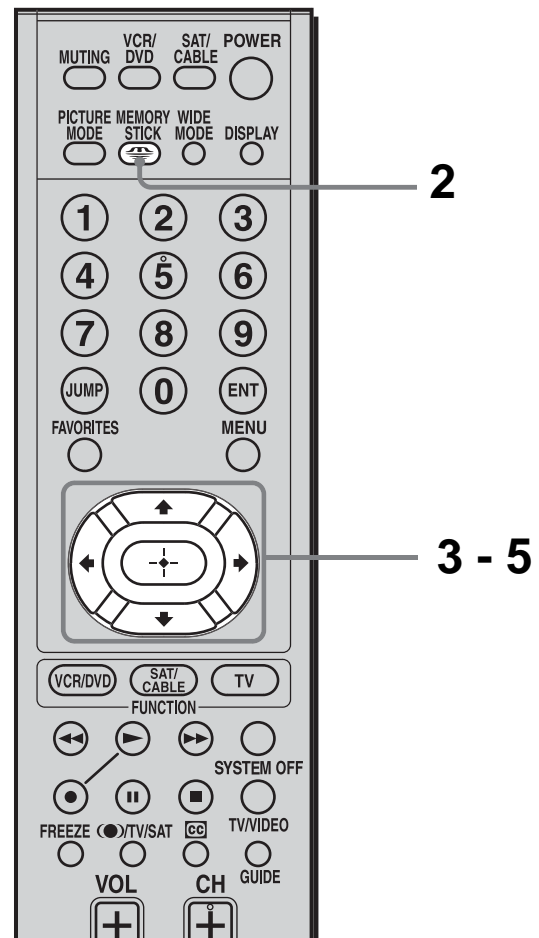

- 1 Insérez un « Memory Stick » dans la fente pour Memory Stick. Veillez à insérer correctement le « Memory Stick » (voir page 60).
- 2 Appuyez sur $\left(\begin{smallmatrix} + \\ - \end{smallmatrix}\right)$ (« Memory Stick ») afin d'afficher l'écran Origine Memory Stick.

(Suite)

- 3 Appuyez sur $\uparrow/\downarrow/\leftarrow/\rightarrow$ pour sélectionner l'image à protéger, puis appuyez sur \ominus .
Le menu d'index apparaît.

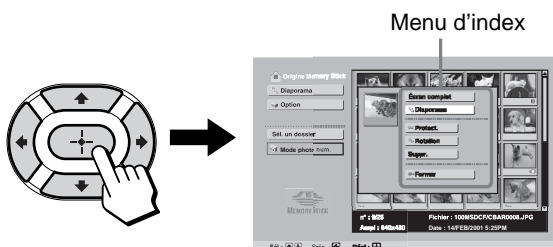

- 4 Appuyez sur \uparrow/\downarrow pour sélectionner « Protect. », puis sur \ominus .

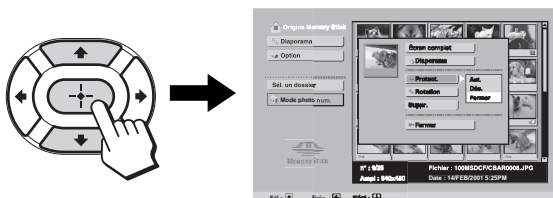

- 5 Appuyez sur \uparrow/\downarrow pour sélectionner « Act. », puis sur \ominus .



Pour annuler la protection, sélectionnez « Dés. », puis appuyez sur \ominus .

Pour protéger une photo numérique affichée en plein écran

- 1 Alors que la photo numérique est affichée en plein écran (voir page 64), appuyez sur \ominus .
Le menu des photos numériques apparaît.
- 2 Appuyez sur \uparrow/\downarrow pour sélectionner « Protect. », puis sur \ominus .
- 3 Appuyez sur \uparrow/\downarrow pour sélectionner « Act. », puis sur \ominus .

Pour protéger un film à partir de l'écran Lecteur vidéo

- 1 Alors que l'écran Lecteur vidéo est affiché (voir page 66), appuyez sur \uparrow/\downarrow pour sélectionner « Menu », puis sur \ominus .
Le menu des Image vidéo apparaît.
- 2 Appuyez sur \uparrow/\downarrow pour sélectionner « Protect. », puis sur \ominus .
- 3 Appuyez sur \uparrow/\downarrow pour sélectionner « Act. », puis sur \ominus .

Conseil

Lorsque vous visionnez un film protégé sur un ordinateur, l'attribut de fichier du film est défini en « Lecture seule ».

Pour supprimer une photo numérique ou un film

Vous pouvez supprimer des fichiers dont vous n'avez plus besoin sur un « Memory Stick ». Vous devez, toutefois, procéder avec précaution, car il est impossible de récupérer un fichier supprimé.

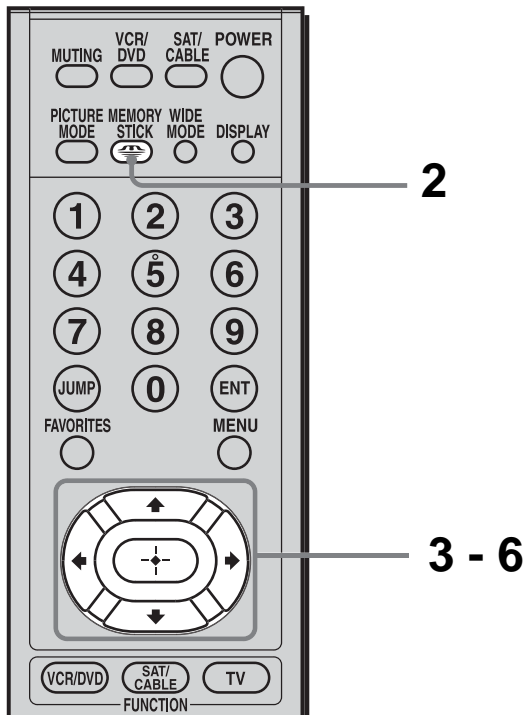

- 1** Insérez un « Memory Stick » dans la fente pour Memory Stick.
Veillez à insérer correctement le « Memory Stick » (voir page 60).
- 2** Appuyez sur (« Memory Stick ») afin d'afficher l'écran Origine Memory Stick.
- 3** Appuyez sur pour sélectionner l'image à supprimer, puis sur . Le menu d'index apparaît.

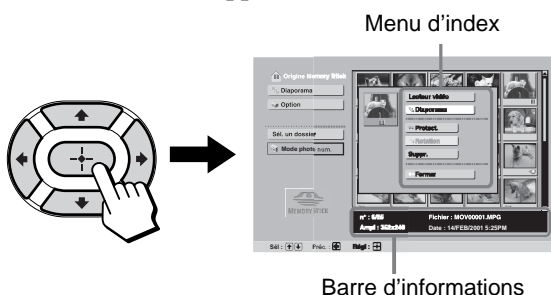

- 4** Appuyez sur pour sélectionner « Suppr. », puis sur .
- 5** Appuyez sur pour sélectionner « Img sél », puis sur .
Un message de confirmation apparaît.
- 6** Appuyez sur pour sélectionner « Oui », puis sur .
Si vous ne souhaitez pas supprimer l'image, sélectionnez « Non », puis appuyez sur .

Remarques

- Si vous supprimez une image alors que l'option « Mode photo num. » est définie sur « Act. », tous les fichiers associés seront également supprimés (voir page 62).
- Avant de supprimer une image, veuillez d'abord à vérifier les informations indiquées sur la Barre d'informations.
- Il est impossible de supprimer une image protégée (voir page 67).
- Si l'onglet de protection en écriture du « Memory Stick » utilisé est réglé sur LOCK, vous ne pourrez pas supprimer l'image.

Pour supprimer une photo numérique affichée en plein écran

- 1** Alors que la photo numérique est affichée en plein écran (voir page 64), appuyez sur . Le menu des photos numériques apparaît.
- 2** Appuyez sur pour sélectionner « Suppr. », puis sur .
- 3** Appuyez sur pour sélectionner « Img sél », puis sur .
- 4** Appuyez sur pour sélectionner « Oui », puis appuyez sur .

Pour supprimer un film de l'écran Lecteur vidéo

- 1** Alors que l'écran Lecteur vidéo est affiché (voir page 66), appuyez sur pour sélectionner « Menu », puis sur .
Le menu des Image vidéo apparaît.
- 2** Appuyez sur pour sélectionner « Suppr. », puis sur .
- 3** Appuyez sur pour sélectionner « Img sél », puis sur .
- 4** Appuyez sur pour sélectionner « Oui », puis appuyez sur .

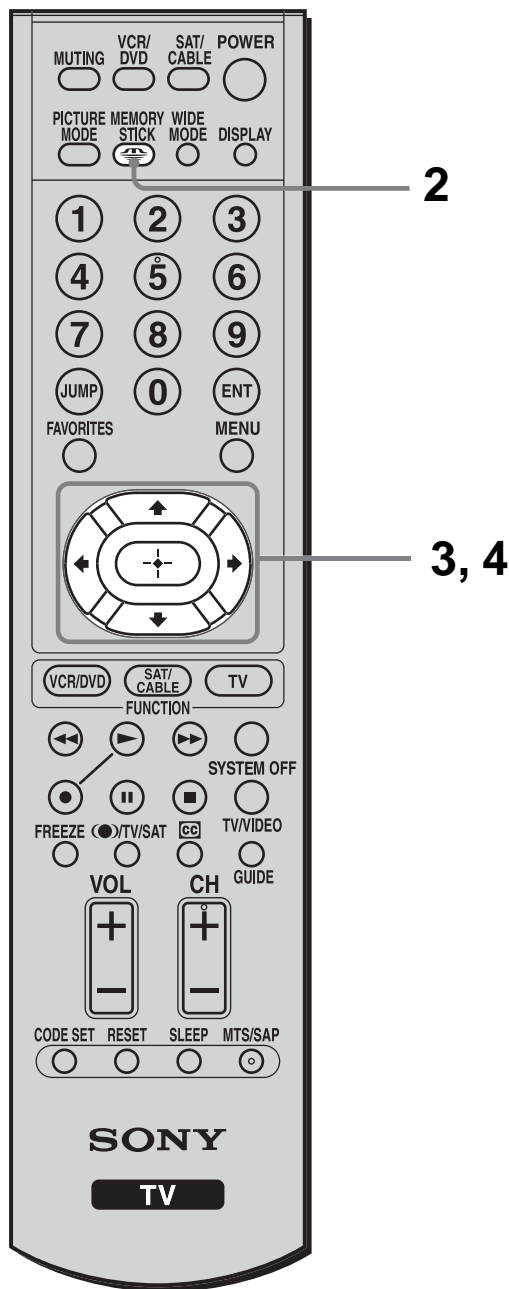

A propos des options du menu Origine Memory Stick

Vous pouvez vérifier le type du « Memory Stick » ou son état actuel.





1 Insérez un « Memory Stick » dans la fente pour Memory Stick.
Veillez à insérer correctement le « Memory Stick » (voir page 60).

2 Appuyez sur  (« Memory Stick ») afin d'afficher l'écran Origine Memory Stick.

3 Appuyez sur / pour sélectionner « Option », puis sur .

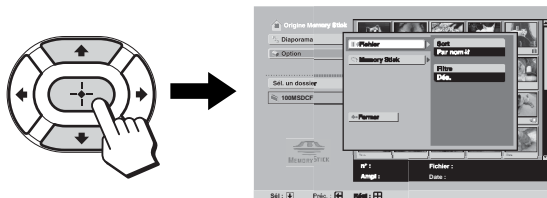
Le menu des réglages d'option apparaît.



4 Appuyez sur  pour sélectionner « Memory Stick ».
Les informations concernant le « Memory Stick » que vous utilisez s'affichent.

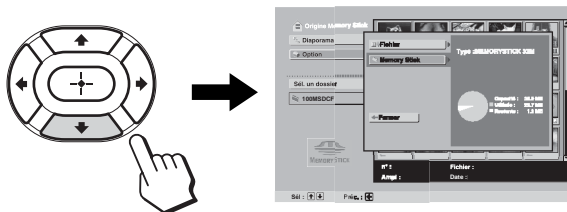

Sélection d'un dossier et visionnage de photo numériques ou de films

Pour visionner des photos numériques ou des films qui ont été transformés en album et enregistrés dans un dossier à l'aide d'un ordinateur, sélectionnez d'abord ce dossier. Ensuite, pour sélectionner ces photos ou ces films, définissez l'option « Mode photo num. » sur « Dés. ».

De même, si l'option « Mode photo num. » est définie sur « Act. », vous pouvez afficher jusqu'à 2 000 photos ou films, mais si vous souhaitez en afficher davantage, l'option doit être définie sur « Dés. ».

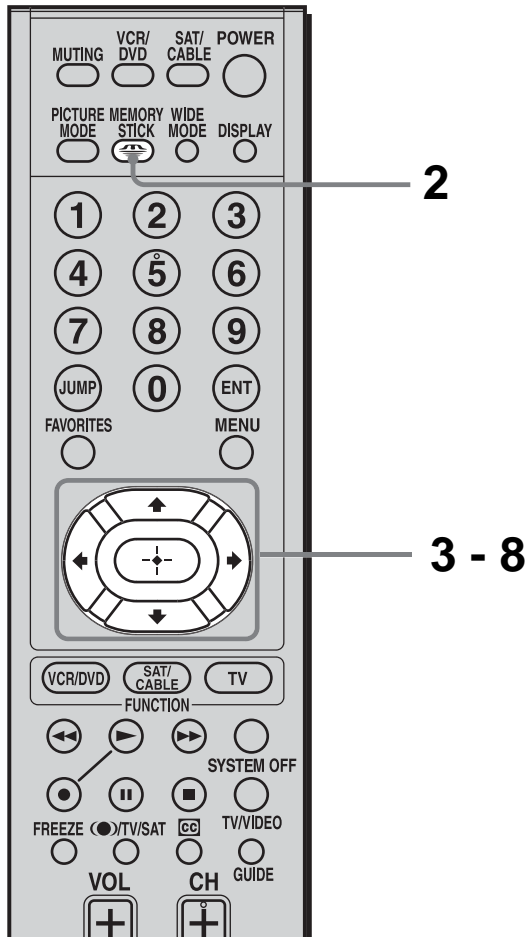

1 Insérez un « Memory Stick » dans la fente pour Memory Stick.
Veillez à insérer correctement le « Memory Stick » (voir page 60).

2 Appuyez sur (« Memory Stick ») afin d'afficher l'écran Origine Memory Stick.

3 Appuyez sur pour sélectionner « Sél. un dossier », puis sur .

Le menu de sélection d'un dossier apparaît.

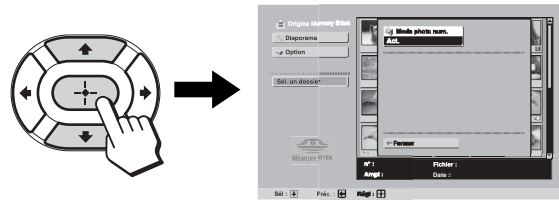

4 Appuyez sur pour sélectionner « Mode photo num. », puis sur .

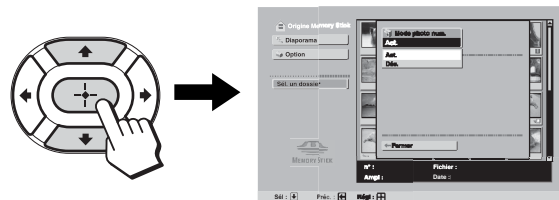

5 Appuyez sur pour sélectionner « Dés. », puis sur .

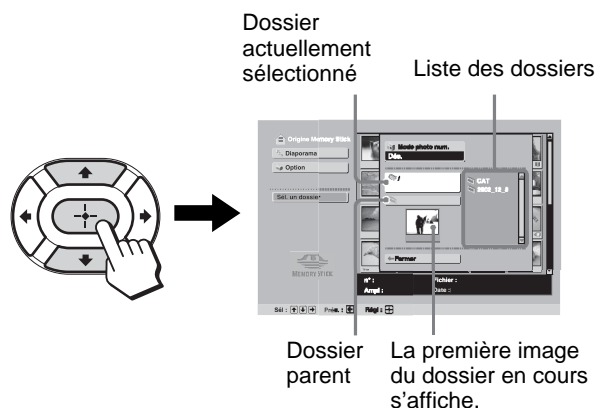

(Suite)

- 6** Appuyez sur \downarrow/\rightarrow pour déplacer le curseur sur la liste des dossiers.

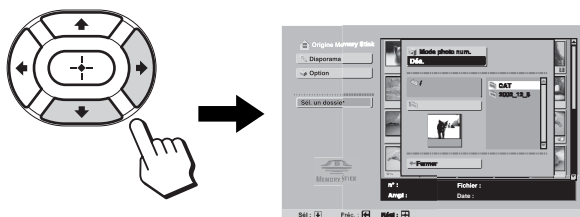

- 7** Appuyez sur \uparrow/\downarrow pour sélectionner le dossier contenant l'image à visionner, puis sur \odot .

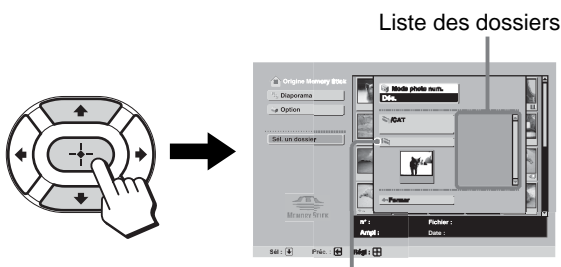

Vous pouvez vous déplacer vers le niveau supérieur.

- 8** Appuyez sur \uparrow/\downarrow pour sélectionner « Fermer », puis sur \odot ou \leftarrow .
L'écran Origine Memory Stick apparaît de nouveau et les fichiers image du dossier actuellement sélectionné apparaissent dans la liste.

Conseil

Un dossier correspond à une zone de stockage électronique où plusieurs images sont enregistrées. En plus de photos numériques et de films, les dossiers peuvent également contenir d'autres dossiers. Lorsque les dossiers sont organisés hiérarchiquement selon plusieurs niveaux, pour vous déplacer vers le dossier parent, sélectionnez , puis répétez les étapes 6 à 7.

Remarque

Les dossiers ou fichiers dont les noms ne sont pas compatibles au format DOS (avec des noms de plus de 9 caractères) risquent de ne pas s'afficher correctement.

Tri de fichiers image

Vous pouvez trier les fichiers image stockés sur un « Memory Stick » par nom ou par date d'enregistrement. Pour cela, définissez d'abord l'option « Mode photo num. » du menu de sélection de dossiers de l'écran Origine Memory Stick sur « Dés. ».

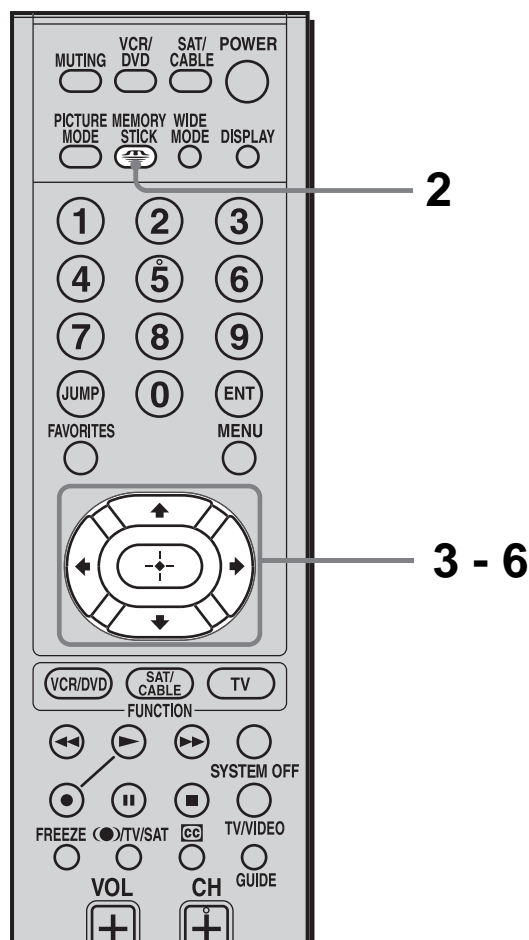

- 1** Insérez un « Memory Stick » dans la fente pour Memory Stick.
Veillez à insérer correctement le « Memory Stick » (voir page 60).
- 2** Appuyez sur  (« Memory Stick ») afin d'afficher l'écran Origine Memory Stick.

- 3** Appuyez sur \uparrow/\downarrow pour sélectionner « Option », puis sur $\left(\begin{smallmatrix} + \\ - \end{smallmatrix}\right)$.
Le menu des réglages d'option apparaît.

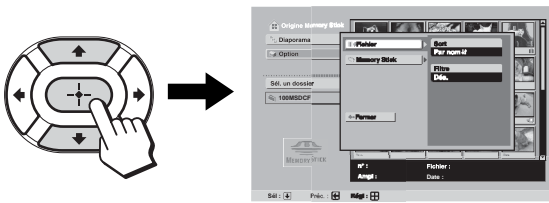

- 4** Appuyez sur \uparrow/\downarrow pour sélectionner « Fichier », puis sur $\left(\begin{smallmatrix} + \\ - \end{smallmatrix}\right)$.

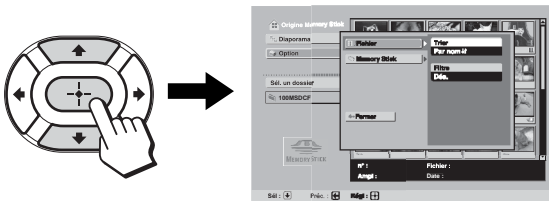

- 5** Appuyez sur \uparrow/\downarrow pour sélectionner « Trier », puis sur $\left(\begin{smallmatrix} + \\ - \end{smallmatrix}\right)$.

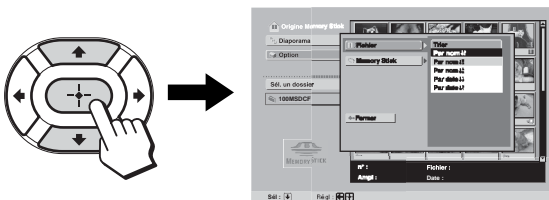

- 6** Appuyez sur \uparrow/\downarrow pour sélectionner le mode de tri, puis sur $\left(\begin{smallmatrix} + \\ - \end{smallmatrix}\right)$.

Options pouvant être sélectionnées		Ordre de tri
Par nom	\downarrow A \downarrow Z	Les noms des fichiers image sont triés par ordre alphabétique croissant.
Par nom	\downarrow Z \downarrow A	Les noms des fichiers image sont triés par ordre alphabétique décroissant.
Par date	\downarrow 1 \downarrow 9	Les fichiers image sont triés selon la date de la prise de vue, en commençant par la date la plus ancienne.
Par date	\downarrow 9 \downarrow 1	Les fichiers image sont triés selon la date de la prise de vue, en commençant par la date la plus récente.

Remarque

Les images modifiées sur un ordinateur ne sont pas triées en fonction de la date de prise de vue, mais en fonction de la date de modification.

Affichage sélectif de films et photos numériques

Vous pouvez choisir d'afficher soit les photos, soit les films enregistrés sur un « Memory Stick ». Pour cela, définissez d'abord l'option « Mode photo num. » du menu de sélection de dossiers de l'écran Origine Memory Stick sur « Dés. ».

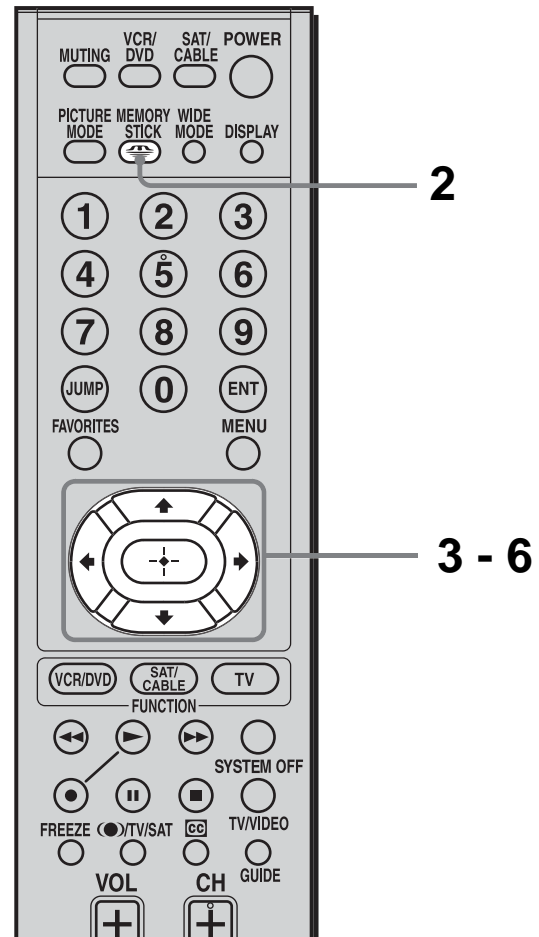

- 1** Insérez un « Memory Stick » dans la fente pour Memory Stick.
Veillez à insérer correctement le « Memory Stick » (voir page 60).

- 2** Appuyez sur $\left(\begin{smallmatrix} + \\ - \end{smallmatrix}\right)$ (« Memory Stick ») afin d'afficher l'écran Origine Memory Stick.

(Suite)

- 3** Appuyez sur \uparrow/\downarrow pour sélectionner « Option », puis sur \oplus .
Le menu des réglages d'option apparaît.

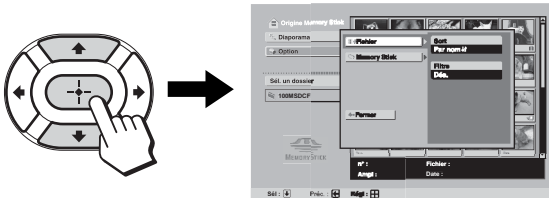

- 4** Appuyez sur \uparrow/\downarrow pour sélectionner « Fichier », puis sur \oplus .

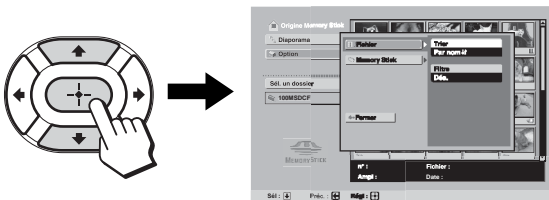

- 5** Appuyez sur \uparrow/\downarrow pour sélectionner « Filtre », puis sur \oplus .

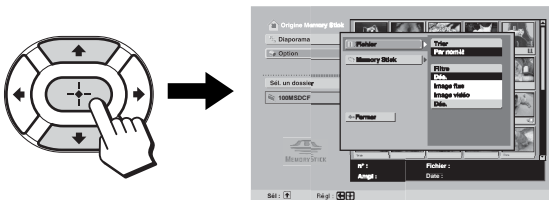

- 6** Appuyez sur \uparrow/\downarrow pour sélectionner « Image fixe » ou « Image vidéo », puis sur \oplus .

Les images du type sélectionné s'affichent.

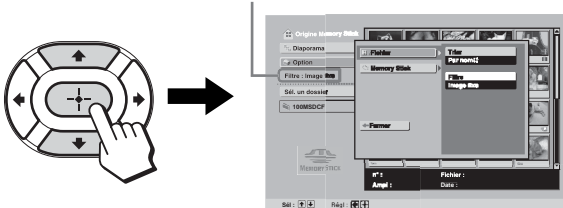

Option	Image sélectionnée
Image fixe	Photos numériques uniquement
Image vidéo	Films uniquement
Dés.	Photos numériques - Films

Conseil

Lorsque le filtre est défini, les images du type sélectionné (« Image fixe » ou « Image vidéo ») apparaissent sur l'écran Origine Memory Stick.

Icônes et messages d'avertissement

En cas de problème avec un fichier image dans le « Memory Stick », les icônes et messages suivants peuvent apparaître à l'écran. Utilisez la liste ci-dessous pour identifier le problème et prendre les mesures appropriées.

Le fichier d'image est au format JPEG ou MPEG1, mais n'est pas compatible DCF.

Il s'agit d'une vignette, mais elle n'est pas compatible DCF.

Aucun fichier d'image n'est sélectionné.

Il s'agit bien d'un fichier d'image, mais la vignette est endommagée.

Le fichier d'image est endommagé.

Pas de Memory Stick Insérez correctement le « Memory Stick » dans la fente du Memory Stick.

Pas de fichier Le dossier actuellement sélectionné ne contient aucun fichier d'image.

Pas de fichier vidéo Le dossier actuellement sélectionné ne contient aucun fichier d'image animée, bien que « Filtre » soit réglé sur « Image vidéo » dans le menu des réglages d'option.

Pas de fichier d'image fixe Le dossier actuellement sélectionné ne contient aucun fichier d'image fixe, bien que « Filtre » soit réglé sur « Image fixe » dans le menu des réglages d'option.

Lecture impossible Les données du fichier d'image animée sont endommagées.

Memory Stick verrouillé L'interrupteur de protection de l'écriture du « Memory Stick » est réglé sur la position LOCK. Libérez le verrou.

Erreur Memory Stick

- Le fichier d'image est peut-être endommagé.
- Le fichier d'image ne peut pas être stocké au format JPEG ou MPEG1. Vérifiez si le fichier d'image peut être affiché sur un appareil compatible avec le « Memory Stick », notamment un appareil photo numérique.

Erreur de type Memory Stick Le « Memory Stick » inséré n'est pas compatible ou ne peut pas être utilisé avec le téléviseur.

Erreur de format	Le « Memory Stick » n'a pas été correctement formaté.
Erreur fichier	Le dossier sélectionné n'a pas été correctement nommé. Saisissez de nouveau le nom en vous limitant à 66 caractères, y compris le caractère « / » en affichant le menu « Sél. un dossier ».
Mémoire morte (ROM)	Vous avez inséré un « Memory Stick » en lecture seule sur lequel des fichiers d'image ont été enregistrés. Vous ne pouvez pas enregistrer ou supprimer des données sur un « Memory Stick » en lecture seule.

Informations complémentaires

Dépannage

Si, après avoir lu les instructions suivantes, vous avez d'autres questions concernant l'utilisation de votre téléviseur Sony, veuillez contacter l'un des numéros suivants.

Les clients des États-Unis doivent contacter le Direct Response Center au numéro suivant :
1-800-222-SONY (7669)

Les clients du Canada doivent contacter le Customer Relations Center au numéro suivant :
1-877-899-SONY (7669)

Fonction d'auto-diagnostic



Le téléviseur est équipé d'une fonction d'auto-diagnostic. Si vous rencontrez un problème avec votre téléviseur, l'indicateur  (Attente/Veille) du panneau avant clignote de manière répétée en rouge. Comptez le nombre de clignotements pour informer le personnel Sony qualifié de l'état du téléviseur.











Indicateur 
(Attente/Veille)
(clignote en rouge)

- 1 Comptez le nombre total de clignotements de l'indicateur  (Attente/Veille).
Par exemple, l'indicateur clignote pendant 2 secondes, s'arrête de clignoter pendant 1 seconde et clignote pendant 2 secondes.
- 2 Appuyez sur la touche | (alimentation) du téléviseur pour le mettre hors tension et débranchez le cordon d'alimentation secteur, puis contactez un technicien qualifié ou le centre d'appels ou le service clientèle Sony et décrivez-leur le clignotement de l'indicateur (durée et intervalle).

Symptômes et solutions

Problème	Solutions envisageables
Aucune image. Réception de canaux impossible.	<ul style="list-style-type: none">• Vérifiez que le cordon d'alimentation est bien raccordé.• Mettez le téléviseur sous tension.• Vérifiez les raccordements de l'antenne/du câble.
Réception des canaux supérieurs (UHF) impossible avec l'antenne.	<ul style="list-style-type: none">• Réglez « Câble » sur « Non » dans le menu  (Canal) (page 21).• Réalisez une Auto programmation pour ajouter des canaux existants qui ne sont pas encore enregistrés dans la mémoire du téléviseur (page 21).
Le téléviseur est bloqué sur un canal.	<ul style="list-style-type: none">• Réalisez une Auto programmation pour ajouter des canaux existants qui ne sont pas encore enregistrés dans la mémoire du téléviseur (page 21).• Vérifiez la configuration de votre Canal fixe (page 22).
Réception des canaux impossible avec la câblodistribution.	<ul style="list-style-type: none">• Réalisez une Auto programmation pour ajouter des canaux existants qui ne sont pas encore enregistrés dans la mémoire du téléviseur (page 21).• Vérifiez que « Câble » du menu  (Canal) est réglé sur « Oui » (page 21).
Réception ou sélection de canaux impossible.	<ul style="list-style-type: none">• Réalisez une Auto programmation pour ajouter des canaux existants qui ne sont pas encore enregistrés dans la mémoire du téléviseur (page 21).
Le téléviseur se met automatiquement hors tension. (Le téléviseur passe en mode de veille.)	<ul style="list-style-type: none">• Ce téléviseur passe automatiquement en mode de veille après l'affichage du message « TV se met hors tension » s'il ne reçoit aucune émission ou aucun signal d'entrée via le matériel raccordé pendant 10 minutes.• Vérifiez que la minuterie de veille est activée (page 55).
Certaines sources vidéo n'apparaissent pas.	<ul style="list-style-type: none">• Vérifiez les raccordements entre les appareils vidéo en option et le téléviseur.• Appuyez sur TV/VIDEO de la télécommande (page 32).• Lorsque vous raccordez un appareil vidéo aux prises d'entrée VIDEO et S VIDEO, vérifiez que l'option « J/C auto » est réglée sur « Oui » dans le menu  (Réglage) pour visualiser les images provenant de l'entrée S VIDEO (page 12).

Problème	Solutions envisageables
L'image est mauvaise.	
Images doubles ou fantômes.	<ul style="list-style-type: none"> • Vérifiez les raccordements de l'antenne/du câble. • Vérifiez l'emplacement et l'orientation de l'antenne.
Seuls des parasites sonores et visuels apparaissent à l'écran.	<ul style="list-style-type: none"> • Vérifiez que l'antenne n'est ni cassée, ni tordue. • Vérifiez que l'antenne n'a pas atteint la fin de sa durée de vie. (3 à 5 ans en utilisation normale, 1 à 2 ans en bord de mer.)
Lignes en pointillés ou rayures.	<ul style="list-style-type: none"> • Éloignez le téléviseur des sources sonores comme les voitures, les motos ou les sèche-cheveux.
Pas de couleur. Les couleurs sont incorrectes. L'image est sombre.	<ul style="list-style-type: none"> • Appuyez sur PICTURE MODE pour sélectionner le mode image souhaité (page 25). • Réglez les options du mode d'image dans le menu  (Vidéo) (page 42).
L'image est trop lumineuse.	<ul style="list-style-type: none"> • Appuyez sur PICTURE MODE pour sélectionner le mode image souhaité (page 25).
Image parasitée (rayures).	<ul style="list-style-type: none"> • Vérifiez que l'antenne est raccordée avec le câble coaxial 75 ohms fourni. • Éloignez le câble d'antenne des autres cordons de raccordement. • N'utilisez pas de câbles bifilaires 300 ohms, ils risquent d'être la source d'interférences.
Pas de son/Son parasité.	
Belle image, aucun son.	<ul style="list-style-type: none"> • Vérifiez le réglage du volume. • Appuyez sur MUTE ou VOL + de sorte que « Muting » disparaisse de l'écran (page 24). • Débranchez votre casque. • Réglez « Haut-parleur » sur « Oui » dans le menu  (Audio) (page 15). Si cette option est réglée sur « Non », aucun son ne sort des haut-parleurs du téléviseur, quel que soit le réglage du volume du téléviseur.
Parasites sonores.	<ul style="list-style-type: none"> • Vérifiez que l'antenne est raccordée avec le câble coaxial 75 ohms fourni. • Éloignez le câble d'antenne des autres cordons de raccordement. • N'utilisez pas de câbles bifilaires 300 ohms, ils risquent d'être la source d'interférences. • Appuyez sur MTS/SAP pour sélectionner « Mono » (page 45).
Impossible d'activer le menu.	<ul style="list-style-type: none"> • Il est impossible de sélectionner un élément s'il est affiché en couleur claire.
Le mode grand format change automatiquement.	<ul style="list-style-type: none"> • Si « 4:3 défaut » du menu  (Écran) est réglé sur une option autre que « Non », la configuration du mode grand format courant est automatiquement remplacée par la configuration 4/3 lorsque vous changez le canal ou l'entrée vidéo. Pour bloquer le mode grand écran sélectionné à l'aide de la touche WIDE MODE, réglez « 4:3 défaut » sur « Non » dans le menu  (Écran) (page 30).
La télécommande ne fonctionne pas.	<ul style="list-style-type: none"> • Il est possible que les piles soient faibles. Remplacez-les. • Vérifiez la polarité des piles. • Lorsque l'indicateur  (Attente/Veille) du téléviseur ne s'allume pas en rouge, appuyez sur (alimentation) du téléviseur. • Pointez la télécommande en direction du capteur de télécommande du téléviseur. • Installez le téléviseur à l'écart des éclairages fluorescents.
Impossible de changer les canaux à l'aide de la télécommande.	<ul style="list-style-type: none"> • Vérifiez que vous n'avez pas involontairement oublié sur votre téléviseur le réglage du canal 3 ou 4 si vous utilisez un autre appareil pour changer les canaux. • Si vous utilisez un autre appareil pour commander les canaux, vérifiez que la touche FUNCTION de cet appareil n'a pas été enfoncée. Par exemple, si vous utilisez votre décodeur pour commander les canaux, assurez-vous d'appuyer sur la touche SAT/CABLE (page 34).
Mot de passe perdu.	<ul style="list-style-type: none"> • Sélectionnez le menu  (Parent) sur l'écran de menu, puis saisissez le mot de passe principal suivant : 4357. Le mot de passe principal efface votre mot de passe précédent et vous permet de saisir un nouveau mot de passe (page 48).

Problème	Solutions envisageables
« Memory Stick »	
Impossible d'insérer le « Memory Stick » dans la fente du Memory Stick.	<ul style="list-style-type: none"> Le « Memory Stick » n'est pas dirigé dans le bon sens. Insérez correctement le « Memory Stick » en dirigeant la marque ◀ vers la fente du Memory Stick (page 60).
Impossible de supprimer un fichier ou la totalité des fichiers.	<ul style="list-style-type: none"> L'interrupteur de protection de l'écriture du « Memory Stick » est réglé sur la position LOCK. Libérez le verrou. Le fichier d'image est protégé. Levez la protection à partir de Menu d'index.
Impossible d'afficher les fichiers d'image fixe au format JPEG stockés sur un « Memory Stick ».	<ul style="list-style-type: none"> Sélectionnez « Option » au niveau de l'Origine Memory Stick et sélectionnez « Fichier ». Réglez ensuite « Filtre » sur « Image fixe » ou « Dés. » (page 73).
Impossible d'afficher les fichiers d'image animée au format MPEG1 stockés sur un « Memory Stick ».	<ul style="list-style-type: none"> Sélectionnez « Option » au niveau de l'Origine Memory Stick et sélectionnez « Fichier ». Réglez ensuite « Filtre » sur « Image vidéo » ou « Dés. » (page 73).
L'image ne s'affiche pas et  ou  apparaît.	<ul style="list-style-type: none"> Le fichier d'image n'est pas compatible DCF.

Spécifications

Système de télévision :

Norme de télévision américaine

Couverture des canaux :

VHF : 2-13/UHF : 14-69/CATV : 1-125

Antenne :

Borne externe 75 ohms pour VHF/UHF

Taille de l'écran (en diagonale) :

26 pouces

Système de l'écran :

Écran ACL à matrice active TFT a-Si

(Points effectifs : plus de 99,99%)

Résolution de l'affichage :

1 280 points (en horizontal) × 768 lignes (en vertical)

VIDEO 1/2 IN :

S VIDEO (mini DIN 4 broches) :

Y : 1 Vp-p, 75 ohms non équilibré,
sync négative

C : 0,286 Vp-p (signal en rafales),
75 ohms

VIDEO : 1 Vp-p, 75 ohms non équilibré,
sync négative

AUDIO : 500 mVrms (modulation 100%)
Impédance : 47 kilohms

VIDEO 3 IN :

Y, P_B, P_R (Composant Vidéo) :

Y : 1,0 Vp-p, 75 ohms non
équilibré, sync négative

P_B : 0,7 Vp-p, 75 ohms

P_R : 0,7 Vp-p, 75 ohms

Format de signal :
480i, 480p, 720p, 1080i

AUDIO : 500 mVrms (modulation 100%)
Impédance : 47 kilohms

VIDEO 4 IN :

DVI-HDTV : 1 prise, 3,3 V TMDS, 50 ohms
Les prises d'entrée DVI-HDTV
sont conformes à la norme EIA-
861B et ne sont pas conçues pour
une utilisation avec un ordinateur
personnel.

AUDIO : 500 mVrms (modulation 100%)
Impédance : 47 kilohms

AUDIO OUT :

500 mVrms (modulation 100%)
Plus de 500 mVrms au réglage de volume maximum
(variable)
Plus de 500 mVrms (fixes)

Casque :

Miniprise stéréo

Impédance : 16 ohms

Haut-parleur :

Gamme étendue : ovale de 4,0 × 10,0 cm
(1 ⁹/₁₆ × 3 ¹⁵/₁₆ pouces) (2)

Haut-parleur d'aigus :
ø 2,5 cm (³¹/₃₂ pouces) (2)

Sortie haut-parleur :

4,0 W + 4,0 W

Puissance requise :

120 V CA, 60 Hz

Consommation électrique :

En cours d'utilisation :

118 W

En mode de veille :

Inferieur à 1 W

Dimensions (L/H/P) :

Y compris le support du téléviseur

et le couvercle arrière :

790 × 490 × 240 mm

(31 ³/₃₂ × 19 ⁹/₃₂ × 9 ⁷/₁₆ pouces)

Sans le support du téléviseur ni le couvercle arrière :

790 × 430 × 138 mm

(31 ³/₃₂ × 16 ¹⁵/₁₆ × 5 ⁷/₁₆ pouces)

Poids :

Y compris le support du téléviseur

et le couvercle arrière :

15,4 kg (33 lb 15 oz)

Sans le support du téléviseur ni le couvercle arrière :

12,2 kg (26 lb 14 oz)

Accessoires fournis :

Télécommande RM-Y1105 (1)

Piles AA (2)

Câble coaxial 75 ohms (1)

Cordon d'alimentation secteur (1)

Couvercle arrière (1)

Mode d'emploi

Carte de garantie

Accessoires en option :

Veillez noter que le stock de certains accessoires en
option peut être épuisé.

Adaptateur de fiche pour casque

Câbles de raccordement

Support « Memory Stick »

Support de fixation murale SU-LW1

La conception et les spécifications sont sujettes à
modification sans préavis.

Nomenclature des pièces et des commandes

Panneau avant du téléviseur

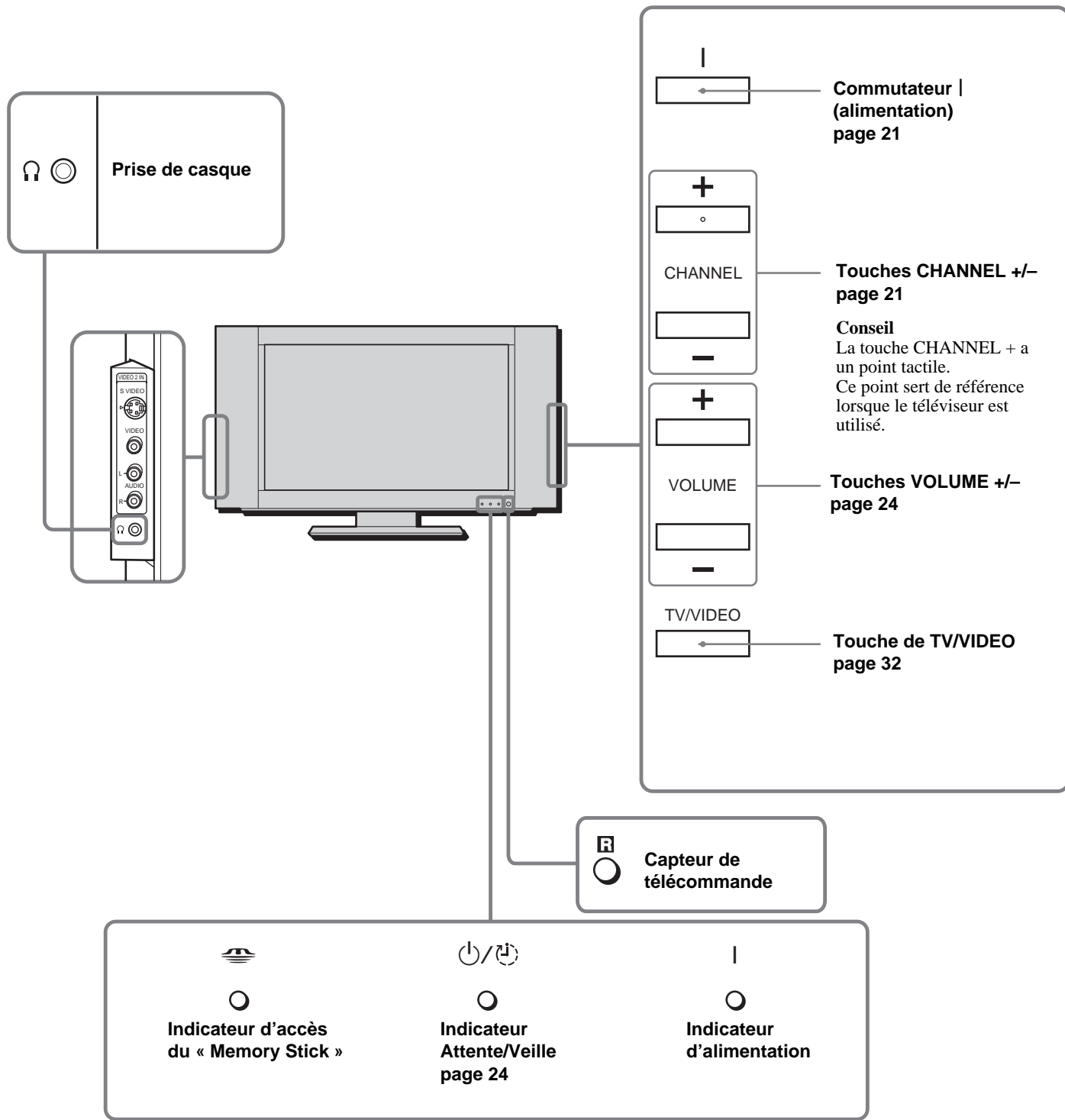

Touches de la télécommande

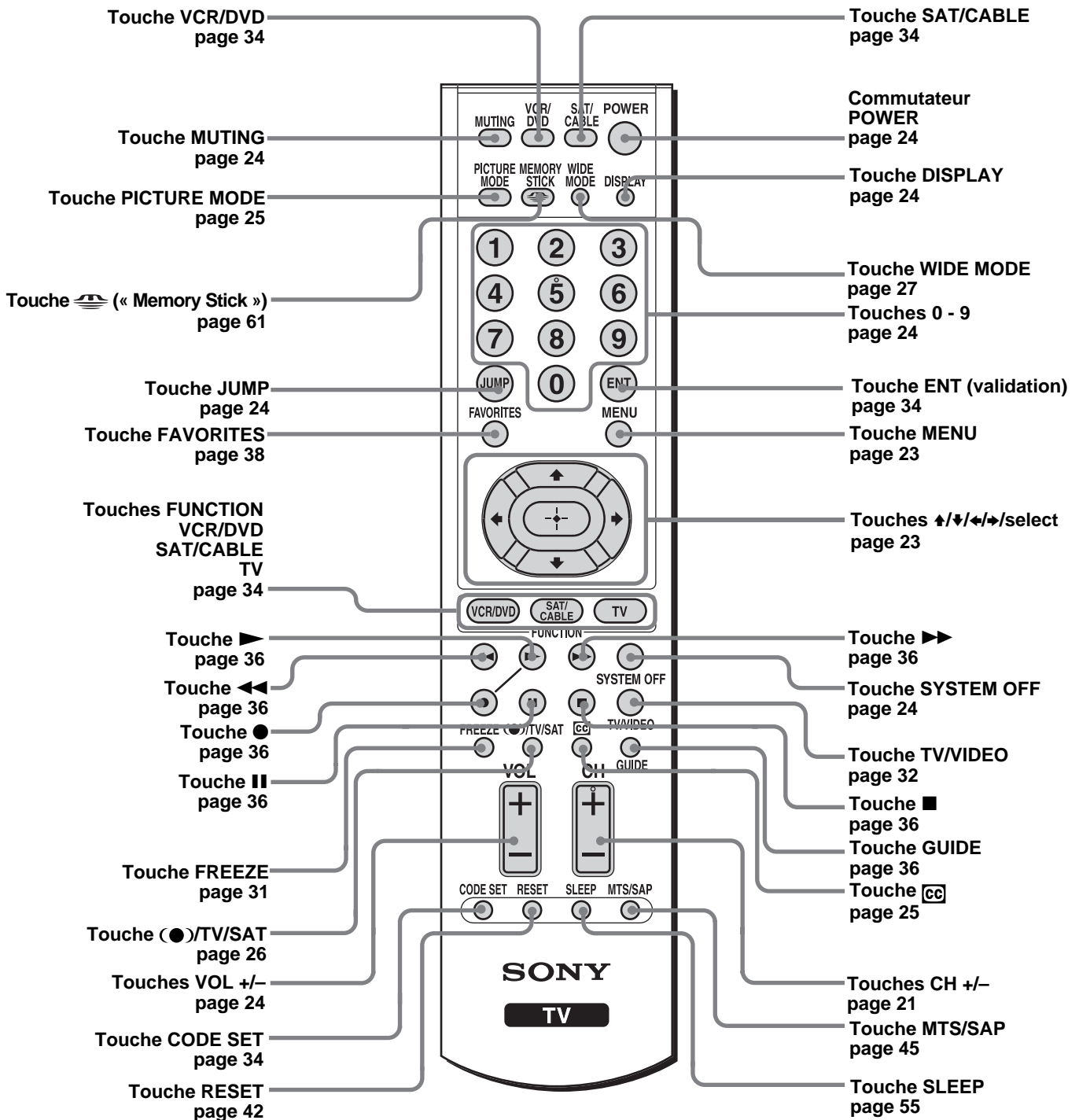

Conseil

La touche MTS/SAP, la touche numérique 5 et la touche CH + ont un point tactile.

Ce point sert de référence lorsque le téléviseur est utilisé.

Index

4:3 défaut	30		
A		M	
Auto programmation	21	« Memory Stick »	56
Auto SAP	45	Menu	40
C		Minuterie de veille	55
Câblodistribution	21	Mise sous tension/hors tension	24
Canaux préférés	37	Mode grand format	27
Canaux UHF	21	Mode image	25
Centrage vert. (Centrage vertical)	41	Mono	45
Connecteurs avant et arrière	7	MTS	45
Connecteurs vidéo composants	16, 18, 19	MUTING (Sourdine)	24
D		N	
Déballage	6	Normal	28
Dépannage	76	P	
DISPLAY (Affichage)	24	Parent	46
E		classement	51
Éclatant	26	mot de passe	48
Effet sonore	26	Plein écran	28
Équipement en option	34	Prise d'entrée S VIDEO	12
F		Pro	26
Fonction d'auto-diagnostic	76	R	
G		Raccordement	8
Grand zoom	28	antenne	8
H		cordon d'alimentation	9
Haut-parleur	15	décodeur	8
J		lecteur DVD	16, 17
J/C auto	12	magnétoscope	12
JUMP	24	récepteur audio	15
		récepteur de télévision numérique	18
		récepteur satellite	13, 14
		récepteur satellite numérique	19
		Réglage	
		position de l'image	41
		qualité de l'image	42
		qualité du son	44
		volume	24
		Réglage du canal	21
		Canal fixe	22
		Saut/Ajout canal	22
		S	
		Sélection d'une entrée	32
		Sélection de la langue	23
		Sortie audio	15
		Sous-titres	25
		Spécifications	79
		SRS WOW	26
		Standard	26
		Stéréo	45
		SYSTEM OFF (Système désactivé)	24
		T	
		Télécommande	6
		installation des piles	6
		pilote d'appareils en option	36
		programmation	34
		V	
		Volume	24
		Z	
		Zoom	28

<http://www.sony.net/>



Imprimé sur papier 100 % recyclé avec de l'encre
à base d'huile végétale sans COV (composés
organiques volatils).

Printed in Japan