

LCD Colour TV



Operating Instructions _____ **GB**

- ⚠ Before operating the TV, please read the "Safety Information" section of this manual.
Retain this manual for future reference.

Bedienungsanleitung _____ **DE**

- ⚠ Lesen Sie vor der Inbetriebnahme des Fernsehgeräts bitte den Abschnitt „Sicherheitsinformationen“ in dieser Anleitung. Bewahren Sie die Anleitung zum späteren Nachschlagen auf.

Gebruiksaanwijzing _____ **NL**

- ⚠ Alvorens de televisie te gebruiken, dient u de paragraaf met "Veiligheidsinformatie" in deze handleiding te lezen. Bewaar deze handleiding zodat u deze in de toekomst kunt raadplegen.

Manual de Instruções _____ **PT**

- ⚠ Antes de utilizar o televisor, por favor leia a secção "Informação sobre segurança" deste manual. Guarde este manual para futuras consultas.

Bruksanvisning _____ **NO**

- ⚠ Før du bruker TVen, må du lese gjennom avsnittet "Sikkerhet" i denne håndboken. Ta vare på håndboken for fremtidig referanse.

KLV-15SR3E

WEGA

WARNING

- To prevent the risk of electric shock, do not insert the plug cut off from the mains lead into a socket outlet. This plug cannot be used and should be destroyed.
- To reduce the risk of fire or electric shock, do not expose this apparatus to rain or moisture.
- Dangerously high voltages are present inside the TV set. Do not open the cabinet. Refer servicing to qualified personnel only.

Introduction

Thank you for choosing this Sony product. Before operating the TV, please read this manual thoroughly and retain it for future reference.

Trademark information

- “PlayStation” is a trademark of Sony Computer Entertainment, Inc.

Table of Contents

Safety information	4
Precautions	7
Disposal of the TV set.....	7
Overview of the remote	8
Overview of the TV buttons and indicators.....	9

Getting Started

1: Checking the accessories	10
2: Inserting batteries into the remote.....	10
3: Removing the rear cover.....	11
4: Connecting an aerial/VCR.....	12
5: Attaching the rear cover	13
6: Adjusting the viewing angle of the TV ...	14
7: Switching on the TV	14
8: Selecting the language and country/ region	15
9: Auto-tuning the TV	16

Watching TV

Watching TV.....	17
Viewing pictures from connected equipment	18

Using the Menu

Navigating through menus	19
Overview of the menus.....	19
“Picture Adjustment” menu.....	21
Picture Mode	21
Contrast/Brightness/Colour/Hue/Sharpness/ Backlight.....	21
Reset	21
Noise Reduction	21
Colour Tone	22
“Sound Adjustment” menu	23
Sound Effect	23
Treble/Bass/Balance	23
Reset	23
Dual Sound.....	24
Auto Volume	24

“Features” menu	25
Power Saving	25
TV Speakers	25
RGB Center	25
“Set Up” menu	26
Language	26
Country	26
Auto Tuning	26
Programme Sorting	27
Programme Labels.....	27
AV Preset.....	27
Manual Programme Preset.....	28

Using Optional Equipment

Connecting optional equipment	30
-------------------------------------	----

Additional Information

Specifications	32
Troubleshooting.....	33
Index.....	35

Safety information

Mains lead

- Unplug the mains lead when moving the TV set. Do not move the TV set with the mains lead plugged in. It may damage the mains lead and result in fire or electric shock.
- If you damage the mains lead, it may result in fire or electric shock.
 - Do not pinch, bend, or twist the mains lead excessively. The core conductors may be exposed or broken, causing a short-circuit, which may cause fire or electric shock.
 - Do not modify or damage the mains lead.
 - Do not put anything heavy on the mains lead. Do not pull the mains lead.
 - Keep the mains lead away from heat sources.
 - Be sure to grasp the plug when disconnecting the mains lead.
- If the mains lead is damaged, stop using it and ask your dealer or Sony service centre to exchange it.
- Do not use the supplied mains lead on any other equipment.
- Use only an original Sony mains lead, not other brands.

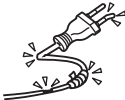
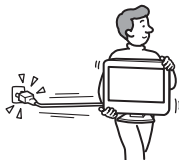

Mains lead/cable protection

Pull out the mains lead/cable by the plug. Do not pull on the mains lead/cable itself.

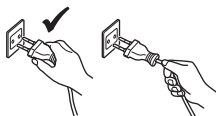

Mains

Do not use a poor fitting mains socket. Insert the plug fully into the mains socket. A poor fit may cause arcing and result in fire. Contact your electrician to have the mains socket changed.



Optional accessories

Observe the following when installing the TV set using a wall-mount bracket. If you do not do so, the TV set may fall and cause serious injury.

- Use the specified wall-mount bracket.
- Secure the TV set properly, following the instructions supplied with your wall-mount bracket when installing the TV set.



Installation

If the TV set is to be installed on a wall, have the installation carried out by qualified service men. Improper installation may render the TV set unsafe.



Medical institutions

Do not place this TV set in a place where medical equipment is in use. It may cause malfunction of medical instruments.



Carrying

- Before carrying the TV set, disconnect all the cables from the TV set.
- When you carry the TV set by hand, hold the TV set as illustrated on the right. If you do not do so, the TV set may fall and be damaged or cause serious injury. If the TV set has been dropped or damaged, have it checked immediately by qualified service personnel.
- When transporting it, do not subject the TV set to jolts or excessive vibration. The TV set may fall and be damaged or cause serious injury.
- When you carry the TV set in for repair or when you move it, pack it using the original carton and packing material.
- Carrying the TV set requires two or more people.



Ventilation

- Never cover the ventilation holes in the cabinet. It may cause overheating and result in fire.
- Unless proper ventilation is provided, the TV set may gather dust and get dirty. For proper ventilation, observe the following:
 - Do not install the TV set turned backwards or sideways.
 - Do not install the TV set turned over or upside down.
 - Do not install the TV set on a shelf or in a closet.
 - Do not place the TV set on a rug or bed.
 - Do not cover the TV set with cloth, such as curtains, or items such as newspapers, etc.
- Leave some space around the TV set and the AC adaptor. Otherwise, air-circulation may be inadequate and cause overheating, which may cause fire or damage to the TV set.

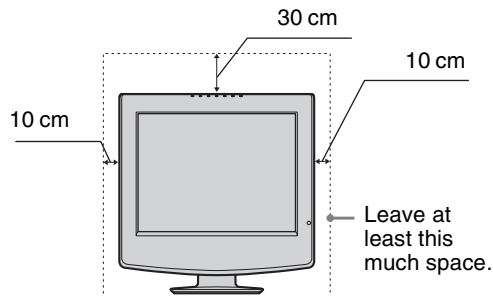

AC adaptor

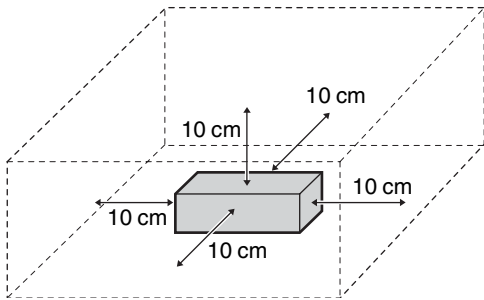

- When installing the TV set on the wall, leave at least 10 cm space from the bottom of the TV set.
- Never install the TV set as follows:

Air circulation is blocked.

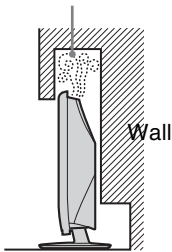

Air circulation is blocked.

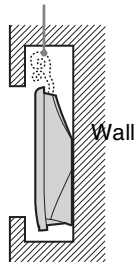

Ventilation holes

Do not insert anything in the ventilation holes. If metal or liquid is inserted in these holes, it may result in fire or electric shock.



Placement

- Never place the TV set in hot, humid or excessively dusty places.
- Do not install the TV set where insects may enter.
- Do not install the TV set where it may be exposed to mechanical vibration.
- Place the TV set on a stable, level surface. Otherwise, the TV set may fall and cause injury.
- Do not install the TV set in a location where it may protrude, such as on or behind a pillar, or where you might bump your head on it. Otherwise, it may result in injury.



Water and moisture

- Do not use this TV set near water – for example, near a bathtub or shower room. Also do not expose to rain, moisture or smoke. This may result in fire or electric shock.



- Do not touch the mains lead and the TV set with wet hands. Doing so may cause electric shock or damage to the TV set.



Moisture and flammable objects

- Do not let this TV set get wet. Never spill liquid of any kind on the TV set. If any liquid or solid object does fall through openings in the cabinet, do not operate the TV set. It may result in electric shock or damage to the TV set. Have it checked immediately by qualified service personnel.
- To prevent fire, keep flammable objects (candles, etc.) and electric bulbs away from the TV set.

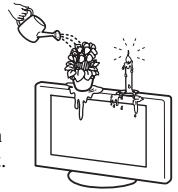

Oils

Do not install this TV set in restaurants that use oil. Dust absorbing oil may enter and damage the TV set.

Fall

Place the TV set on a secure, stable stand. Do not hang anything on the TV set. If you do, the TV set may fall from the stand or wall-mount bracket, causing damage or serious injury. Do not allow children to climb on the TV set.



Vehicle or ceiling

Do not install this TV set in a vehicle. The motion of the vehicle may cause the TV set to fall down and cause injury. Do not hang this TV set from the ceiling.



Ships and other vessels

Do not install this TV set on a ship or other vessel. If the TV set is exposed to seawater, it may cause fire or damage the TV set.

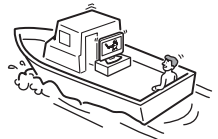

Outdoor use

- Do not expose the TV set to direct sunlight. The TV set may heat up and this may result in damage to the TV set.
- Do not install this TV set outdoors.



Wiring

- Unplug the mains lead when wiring cables. When hooking up, be sure to unplug the mains lead for your safety.
- Take care not to catch your feet on the cables. It may damage the TV set.

Cleaning

- Unplug the mains lead when cleaning the mains plug and this TV set. If you do not, it may result in electric shock.
- Clean the mains plug regularly. If the plug is covered with dust and it picks up moisture, its insulation may deteriorate and result in fire.



Continued

Lightning storms

For your own safety, do not touch any part of the TV set, mains lead, or aerial lead during lightning storms.



Damage requiring service

If the surface of the TV set cracks, do not touch it until you have unplugged the mains lead. Otherwise electric shock may result.

Servicing

Do not open the cabinet. Entrust the TV set to qualified service personnel only.



Small accessories removal and fittable

Keep accessories out of children's reach. If they are swallowed, choking or suffocation may occur. Call a doctor immediately.

Broken glass

Do not throw anything at the TV set. The screen glass may explode by the impact and cause serious injury.



When not in use

For environmental and safety reasons, it is recommended that the TV set is not left in standby when unused. Disconnect from



the mains. However, some TV sets may have features which need the TV set to be left in standby to work correctly. The instructions in this manual will inform you if this applies.

Viewing the TV

- To view the TV comfortably, the recommended viewing position is from four to seven times the screen's vertical length away from the TV set.
- View the TV in moderate light, as viewing the TV in poor light strains your eyes. Watching the screen continuously for long periods of time can also strain your eyes.
- If the angle of the TV set is to be adjusted, steady the base of the stand with your hand to prevent the TV set from becoming separated from the stand. Be careful not to get your fingers caught between the TV set and the stand.

Volume adjustment

- Adjust the volume so as not to trouble your neighbours. Sound carries very easily at night time. Therefore, closing the windows or using headphones is suggested.
- When using headphones, adjust the volume so as to avoid excessive levels, as hearing damage may result.

Overloading

This TV set is designed to operate on a 220–240 V supply only. Take care not to connect too many appliances to the same mains socket as this could result in fire or electric shock.

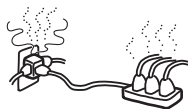

Heat

Do not touch the surface of the TV set. It remains hot, even after the TV set has been turned off for some time.

Corrosion

If you use this TV set near the seashore, salt may corrode metal parts of the TV set and cause internal damage or fire. It may also shorten the life of the TV set. Steps should be taken to reduce the humidity and moderate the temperature of the area where the TV set is located.

Precautions

LCD screen

- Although the LCD screen is made with high-precision technology and 99.99% or more of the pixels are effective, black dots may appear or bright points of light (red, blue, or green) may appear constantly on the LCD screen. This is a structural property of the LCD panel and is not a malfunction.
- Do not expose the LCD screen surface to the sun. Doing so may damage the screen surface.
- Do not push or scratch the front filter, or place objects on top of this TV set. The image may be uneven or the LCD panel may be damaged.
- If this TV set is used in a cold place, a smear may occur in the picture or the picture may become dark. This does not indicate a failure. These phenomena disappear as the temperature rises.
- Ghosting may occur when still pictures are displayed continuously. It may disappear after a few moments.
- The screen and cabinet get warm when this TV set is in use. This is not a malfunction.
- The LCD contains a small amount of liquid crystal and mercury. The fluorescent tube used in this TV set also contains mercury. Follow your local ordinances and regulations for disposal.

Fluorescent lamp

This TV set uses a special fluorescent lamp as its light source. If the screen image becomes dark, flickers, or does not appear, the fluorescent lamp has worn out and should be replaced. For replacement, consult qualified service personnel.

Installing the TV set

- Do not install the TV set in places subject to extreme temperature, for example in direct sunlight, or near a radiator, or heating vent. If the TV set is exposed to extreme temperature, the TV set may overheat and cause deformation of the casing or cause the TV set to malfunction.
- The TV set is not disconnected from the mains when the TV set is switched off. To disconnect the TV set completely, pull the plug from the mains.
- To obtain a clear picture, do not expose the screen to direct illumination or direct sunlight. If possible, use spot lighting directed down from the ceiling.
- Do not install optional components too close to the TV set. Keep optional components at least 30 cm away from the TV set. If a VCR is installed in front of the TV set or beside the TV set, the picture may become distorted.

Handling and cleaning the screen surface/cabinet of the TV set

The screen surface is finished with a special coating to prevent strong light reflections.

To avoid material degradation or screen coating degradation, observe the following precautions.

- Do not push on the screen, scratch it with a hard object, or throw anything at it. The screen may be damaged.
- Do not touch the display panel after operating the TV set continuously for a long period as the display panel becomes hot.
- We recommend that the screen surface be touched as little as possible.
- To remove dust from the screen surface/cabinet, wipe gently with a soft cloth. If dust is persistent, wipe with a soft cloth slightly moistened with a diluted mild detergent solution.
- Never use any type of abrasive pad, alkaline/acid cleaner, scouring powder, or volatile solvent, such as alcohol, benzene, thinner or insecticide. Using such materials or maintaining prolonged contact with rubber or vinyl materials may result in damage to the screen surface and cabinet material.
- The ventilation holes can accumulate dust over time. To ensure proper ventilation, we recommend removing the dust periodically (once a month) using a vacuum cleaner.

Disposal of the TV set



Disposal of Old Electrical & Electronic Equipment (Applicable in the European Union and other European countries with separate collection systems)

This symbol on the product or on its packaging indicates that this product shall not be treated as household waste. Instead it shall be handed over to the applicable collection point for the recycling of electrical and electronic equipment. By ensuring this product is disposed of correctly, you will help prevent potential negative consequences for the environment and human health, which could otherwise be caused by inappropriate waste handling of this product. The recycling of materials will help to conserve natural resources. For more detailed information about recycling of this product, please contact your local city office, your household waste disposal service or the shop where you purchased the product.

Overview of the remote

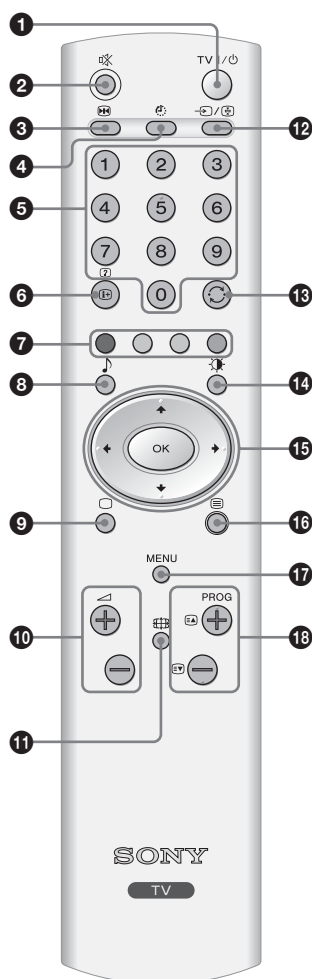

- 1 TV I/⏻: TV standby**
Switches off the TV temporarily, and on from standby mode.
- 2** : **Mute (page 17)**
- 3** : **Screen Memo (page 17)**
- 4** : **Sleep Timer (page 17)**
- 5** **Number buttons**
 - In TV mode: Selects channels. For channel numbers 10 and above, enter the second digit within two seconds.
 - In Text mode: Enters the three digit page number to select the page.
- 6** : **Info/Text reveal**
 - In TV mode: Displays information such as current channel number and screen mode.
 - In Text mode (page 18): Reveals hidden information (e.g., answers to a quiz).
- 7** **Coloured buttons**
In Text mode (page 18): Function as Fastext buttons.
- 8** : **Sound Effect (page 23)**
- 9** : **TV mode (page 18)**
- 10** : **Volume**
- 11** : **Screen mode (page 18)**
- 12** : **Input select/Text hold**
 - In TV mode (page 18): Selects the input source from equipment connected to the TV sockets.
 - In Text mode (page 18): Holds the current page.
- 13** : **Previous channel**
Returns to the previous channel watched (for more than five seconds).
- 14** : **Picture mode**
 - In TV mode (page 21): Selects the picture mode.
 - In Text mode (page 18): Adjusts the brightness of Text page.
- 15** : **Up/Down/Left/Right/OK (page 17, 18, 19)**
- 16** : **Text (page 18)**
- 17** **MENU (page 19)**
- 18** **PROG +/- (page 17)**
 - In TV mode: Selects the next (+) or previous (-) channel.
 - In Text mode: Selects the next (+) or previous (-) page.

Tip

The , PROG+/-, and number 5 buttons have tactile dots. Use the tactile dots as references when operating the TV.

Overview of the TV buttons and indicators

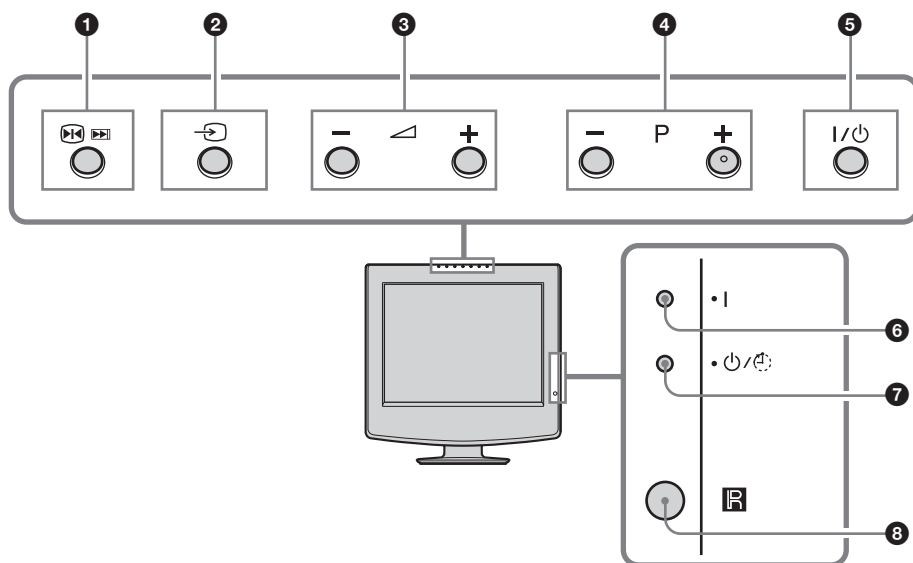

- 1** : **Screen Memo/Auto start up**
 - Freezes the picture (e.g., to make a note of a telephone number or recipe).
 - Starts the Auto Start Up sequence. To start this function, press and hold this button for three seconds.
- 2** : **Input select (page 18)**

Selects the input source from equipment connected to the TV sockets.
- 3** : **Volume**

Increases (+) or decreases (-) the volume.
- 4** **P +/-: Programme**

In TV mode: Selects the next (+) or previous (-) channel.
- 5** : **Power**

Switches the TV on or off.
- 6** **I: Power indicator**

Lights up in green when the TV is switched on.
- 7** : **Standby/Sleep Timer indicator**
 - Lights up in red when the TV is in standby mode.
 - Flashes red when a button is pressed on the remote control.
 - Lights up in red when the sleep timer is set (page 17).
- 8** **Remote control sensor**

1: Checking the accessories

Remote RM-Y1108 (1)

Size AA batteries (R06 type) (2)

Mains lead (Type C-6) (1)

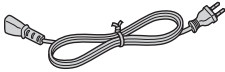

AC adaptor (1)

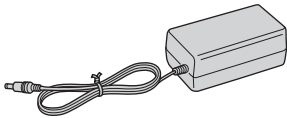

2: Inserting batteries into the remote

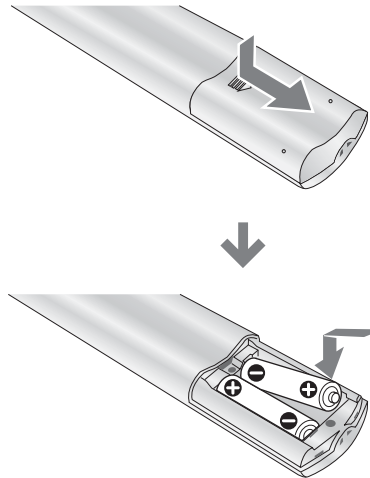

Notes

- Observe the correct polarity when inserting batteries.
- Dispose of batteries in an environmentally friendly way. Certain regions may regulate disposal of the battery. Please consult your local authority.
- Do not use different types of batteries together or mix old and new batteries.
- Handle the remote with care. Do not drop or step on it, or spill liquid of any kind onto it.
- Do not place the remote in a location near a heat source, or in a place subject to direct sunlight, or in a damp room.

3: Removing the rear cover

- 1 Hold the stand of the TV.
- 2 Pull the rear cover down slowly, being careful not to catch your hand.

Tip

The rear cover has tabs on the lower right and left side. The cover can be easily removed by pulling out one side while stabilizing the other side with your other hand.

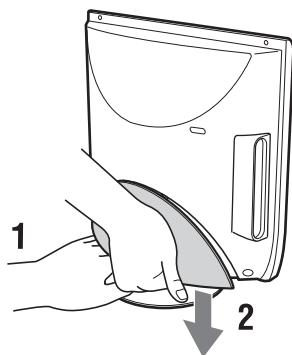

Note

Do not carry the TV holding the rear cover.

4: Connecting an aerial/VCR

A

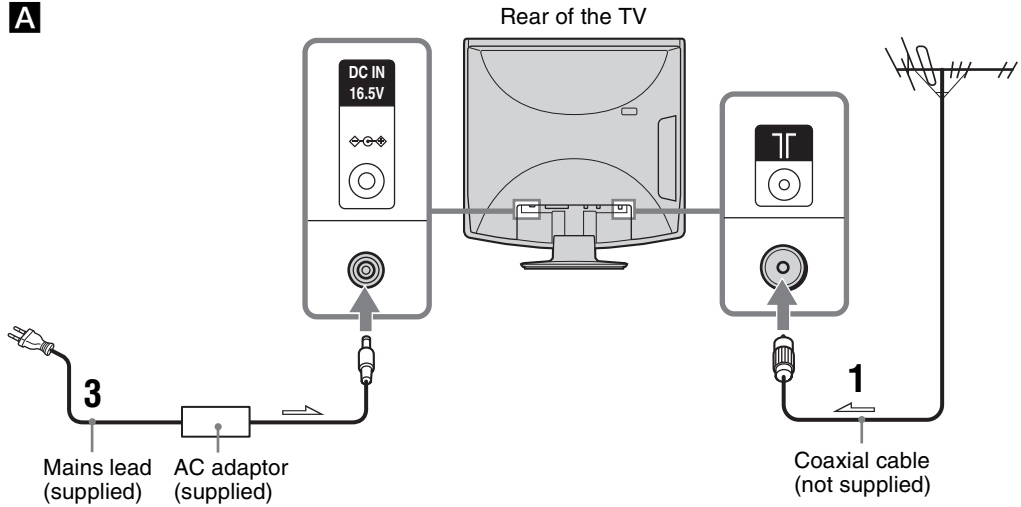

B

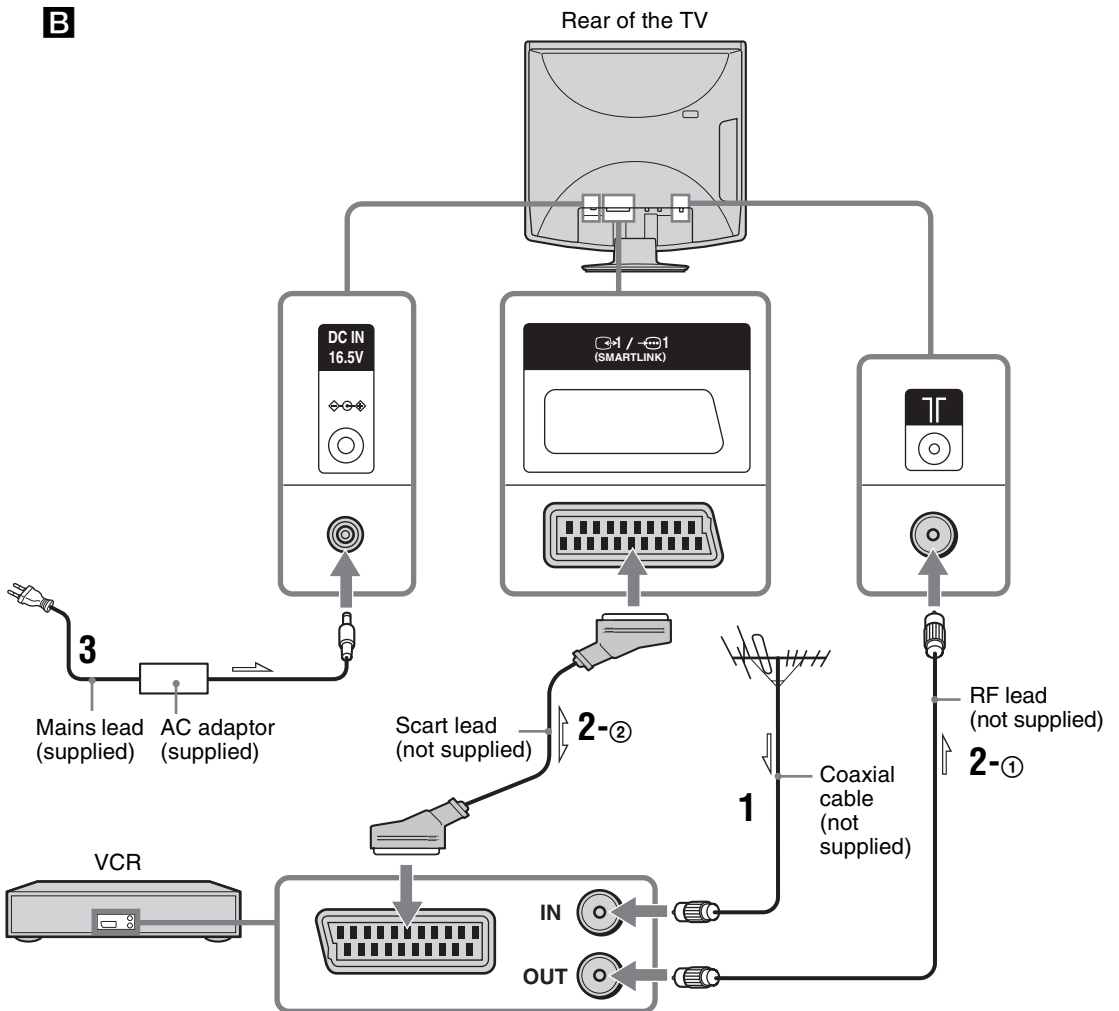

1 Connect your aerial with the coaxial cable.

If connecting to an aerial only (A)

Connect your aerial to the  socket on the rear of the TV, then go to step 3.

If connecting to a VCR with an aerial (B)

Connect your aerial to the input socket on your VCR.

2 Connect your VCR.

① Connect the output socket on your VCR to the  socket on the rear of the TV with the RF lead.

② Connect the Scart socket on your VCR to the  Scart socket on the rear of the TV with a Scart lead.

3 Connect the mains lead to the AC adaptor.

4 Connect the AC adaptor to the DC IN socket on the rear of the TV.

Note

Do not connect the mains lead to your mains socket until all connections are complete.

5: Attaching the rear cover

1 Insert the two tabs of the upper side of the rear cover into the slots of the TV cabinet.

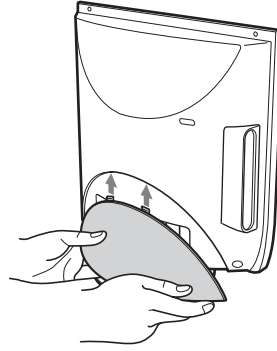

2 Push the two tabs of the lower side of the rear cover into the slots of the TV cabinet.

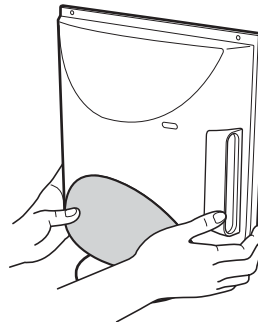

6: Adjusting the viewing angle of the TV

Tilt

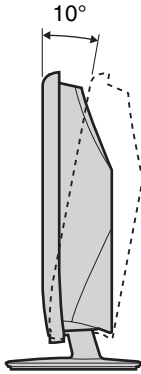

Swivel

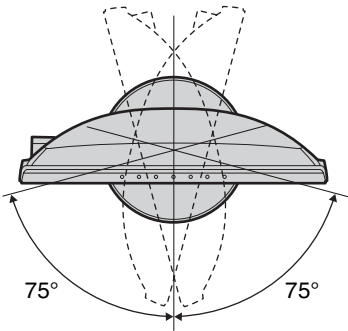

Note

When adjusting the angle, hold the stand with one hand to prevent the stand from slipping or tipping.



7: Switching on the TV

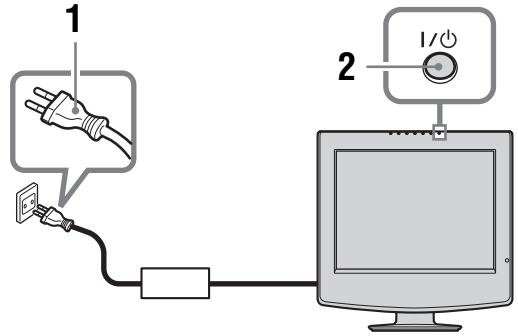

1 Connect the TV to your mains socket (220–240 V, 50/60 Hz).

2 Press I/O on the TV.

When you switch on the TV for the first time, the “Language” menu appears on the screen, then go to “8: Selecting the language and country/region” on page 15.

When the TV is in standby mode (the I/O indicator on the front of the TV flashes red), press TV I/O on the remote to switch on the TV.

8: Selecting the language and country/region

When you switch on the TV for the first time, the “Language” menu appears on the screen.

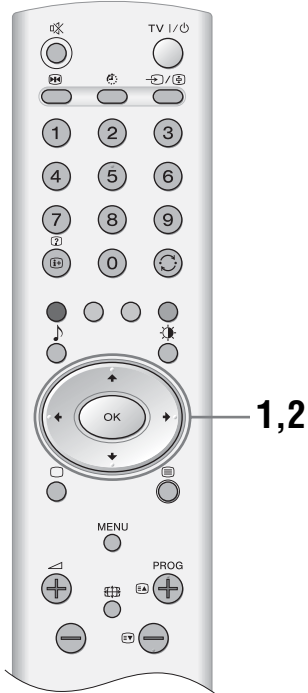

- 1 Press **↑/↓** to select the language displayed on the menu screens, then press **OK**.



- 2 Press **↑/↓** to select the country/region in which you will operate the TV, then press **OK**.



If the country/region in which you want to use the TV does not appear in the list, select “—” instead of a country/region.

The message confirming the TV start auto-tuning appears on the screen, then go to “9: Auto-tuning the TV” on page 16.

9: Auto-tuning the TV

After selecting the language and country/region, a message confirming the TV start auto-tuning appears on the screen.

You must tune the TV to receive channels (TV broadcasts). Do the following to search and store all available channels.

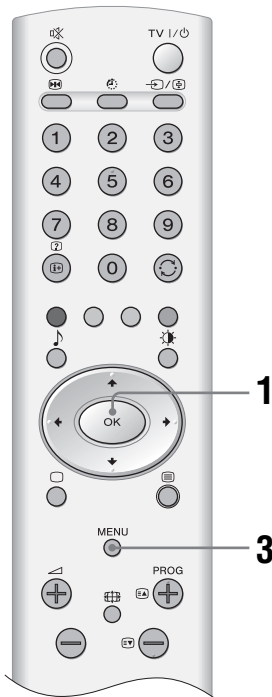

1 Press OK to select “Yes”.

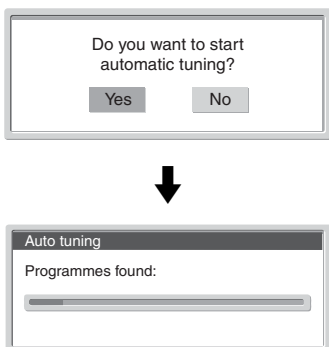

The TV starts searching for all available channels. This may take some time, please be patient and do not press any buttons on the TV or remote. Once all available channels have been stored, the TV returns to normal operation, displaying the channel stored on channel number 1.

When a message appears for you to confirm the aerial connections

No channels are found. Check all the aerial connections and press OK to start auto-tuning again.

2 When the “Programme Sorting” menu appears on the screen, follow step 2 to 3 of “Programme Sorting” (page 27).

If you want to keep the channels in their tuned order, go to step 3.

3 Press MENU to exit.

The TV has now tuned in all the available channels.

Watching TV

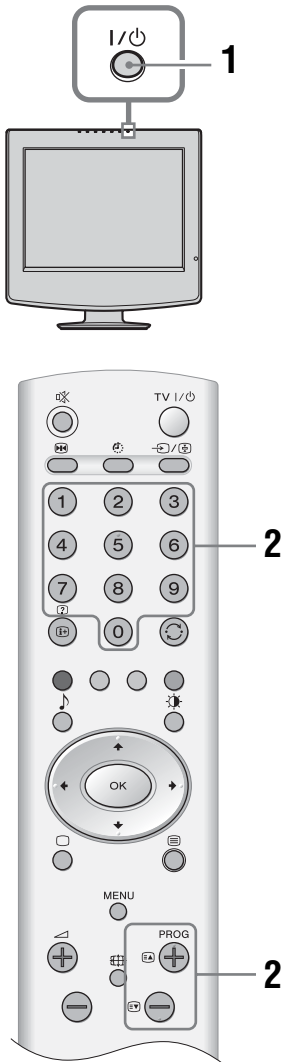

- 1** Press **I/⏻** on the TV to switch on the TV.
When the TV is in standby mode (the **⏻/⏸** (standby/sleep timer) indicator on the front of the TV flashes red), press TV **I/⏻** on the remote to switch on the TV.
- 2** Press the number buttons or PROG +/- to select a TV channel.
To select channel numbers 10 and above using the number buttons, enter the second digit within 2.5 seconds.

Additional operations

To	Do this
Turn off the TV temporarily (Standby mode)	Press TV I/⏻ .
Turn off the TV completely	Press I/⏻ on the top of the TV.
Adjust the volume	Press ⏮ + (increase) / - (decrease).
Mute the sound	Press ⏸ . Press again to restore.
Return to the previous channel watched (for more than five seconds)	Press ⏮ .
Access the Programme index table	Press OK. To select a channel, press ⬆/⬇ , then press OK. To access the Input signal index table, see page 18.
Switch the TV automatically to the standby mode after a specified time period – Sleep	Press ⏸ repeatedly to set the desired time (30, 60, 90 or 120 minutes).
Temporarily freeze and review the picture on the screen	Press ⏸ . Press again to cancel.

Continued



To access Text

Press .

Each time you press , the display changes cyclically as follows:

Text mode → Text Superimpose mode → TV mode → Text mode → (repeat)

To select a page, press the number buttons or PROG +/-.

To hold a page, press /.

To reveal hidden information, press /.

To change brightness of Text, press  repeatedly to choose between four different options.

To switch off Text, press .

Tips

- Ensure that the TV is receiving a good signal, or some text errors may occur.
- Most TV channels broadcast a Text service. For information on the use of the service, select the index page (usually page 100).
- When four coloured items appear at the bottom of the Text page, Fastext is available. Fastext allows you to access pages quickly and easily. Press the corresponding coloured button to access the page.

To change the wide screen mode

Press  to change to 16:9 (wide screen mode).

To return to 4:3, press  again.

4:3

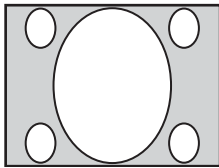

16:9 aspect ratio (widescreen pictures) are displayed stretched in the vertical direction.



16:9

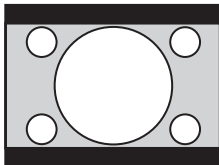

16:9 aspect ratio (widescreen pictures) are in correct proportion.

Viewing pictures from connected equipment

Switch on the connected equipment, then perform one of the following operation.

For equipment connected to the Scart socket using a fully-wired 21-pin Scart lead



Start playback on the connected equipment.



The picture from the connected equipment appears on the screen.



For an auto-tuned VCR (page 12)



Press PROG +/-, or the number buttons, to select the video channel.







For other connected equipment

Press / repeatedly until the correct input symbol (see below) appears on the screen.





1/1:

Audio/video or RGB input signal through the Scart socket 1/1. 1 appears only if an RGB source has been connected.

2/S2:

Video input signal through the video socket 2, and audio input signal through the audio socket L/G/S/I (MONO), R/D/D/D sockets 2. S2 appears only if the equipment is connected to the S video socket S2 instead of the video socket 2, and S video input signal is input through the S video socket S2.

Additional operations

To	Do this
Return to the normal TV operation	Press  .
Access the Input signal index table	Press OK, then press  . To select an input source, press   , then press OK.

Navigating through menus

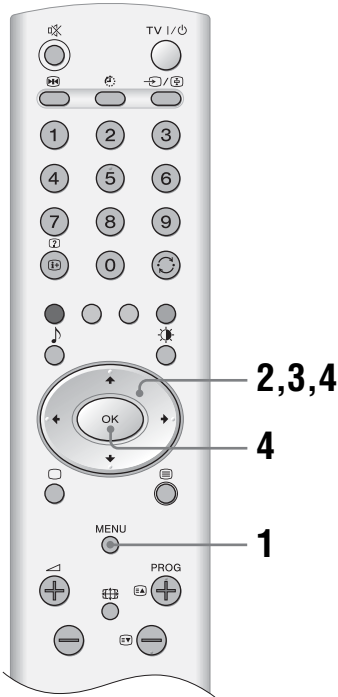

- 1** Press MENU to display the menu.
- 2** Press **↑/↓** to select a menu icon.
- 3** Press **↑/↓/←/→** to select an option.
- 4** Press **↑/↓/←/→** to change/set the setting, then press OK.

To exit the menu, press MENU.

To return to the last display, press **←**.

Overview of the menus

The following options are available in each menu. For details on navigating through menus, see page 19. Also, see page in parentheses for details of each menu.

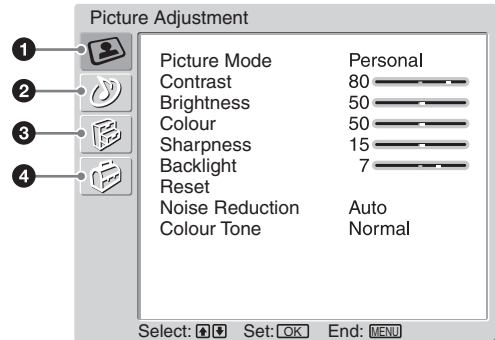

- 1** **Picture Adjustment**
 - Picture Mode (21)
 - Contrast/Brightness/Colour/Hue/Sharpness/Backlight (21)
 - Reset (21)
 - Noise Reduction (21)
 - Colour Tone (22)
- 2** **Sound Adjustment**
 - Sound Effect (23)
 - Treble/Bass/Balance (23)
 - Reset (23)
 - Dual Sound (24)
 - Auto Volume (24)
- 3** **Features**
 - Power Saving (25)
 - TV Speakers (25)
 - RGB Center (25)

4 Set Up

- Language (26)
- Country (26)
- Auto Tuning (26)
- Programme Sorting (27)
- Programme Labels (27)
- AV Preset (27)
 - Label/Sound Offset
- Manual Programme Preset (28)
 - Programme/System/Channel/Label/AFT/
Audio Filter/Skip/Decoder

Note

The options you can adjust vary depending on the situation.
Only the options that can be operated are displayed.

“Picture Adjustment” menu

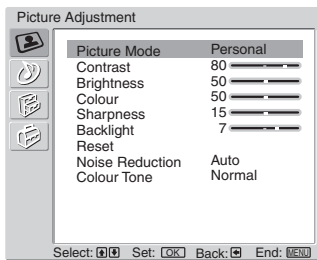

You can select the options listed below on the “Picture Adjustment” menu. To select options, see “Navigating through menus” (page 19).

Tip

When you set the “Picture Mode” option to “Live” or “Movie”, you can adjust only “Picture Mode”, “Contrast”, and “Reset”.

Picture Mode

Selects the picture mode.

- 1 Press OK to select “Picture Mode”.
- 2 Press **↑/↓** to select one of the following picture modes, then press OK.

Live: For watching live broadcasts.

Movie: For watching movies.

Personal: Allows you to store your own preferred settings.

Tip

You can also change the picture mode by pressing **⏮** repeatedly.

Contrast/Brightness/Colour/Hue/Sharpness/Backlight

- 1 Press OK to select the option.
- 2 Press **←/→** to set the level, then press OK.

Tip

“Hue” can only be adjusted for an NTSC colour signal (e.g., U.S.A. video tapes).

Reset

Resets all the picture settings to the factory settings.

- 1 Press OK to select “Reset”.
- 2 Press **↑/↓** to select “OK”, then press OK.

Noise Reduction

Reduces the picture noise (snowy picture) in a weak broadcast signal.

- 1 Press OK to select “Noise Reduction”.
- 2 Press **↑/↓** to select one of the following, then press OK.

Auto: Automatically reduces the picture noise.

Off: Modifies the effect of the noise reduction.

Colour Tone

- 1 Press OK to select “Colour Tone”.
- 2 Press **↑/↓** to select one of the following, then press OK.
 - Warm: Gives the white colours a red tint.
 - Normal: Gives the white colours a neutral tint.
 - Cool: Gives the white colours a blue tint.

“Sound Adjustment” menu

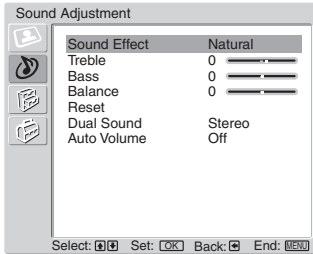

You can select the options listed below on the “Sound Adjustment” menu. To select options, see “Navigating through menus” (page 19).

Sound Effect

- 1 Press OK to select “Sound Effect”.
- 2 Press **↑/↓** to select one of the following sound effects, then press OK.
Natural: Enhances clarity, detail, and sound presence by using “BBE High Definition Sound System”^{*1}.
Dynamic: Intensifies clarity and sound presence for better intelligibility and musical realism by using the “BBE High Definition Sound System”.
Off: Flat response.

Tip

You can also change sound effect by pressing **♪** repeatedly.

^{*1} Licensed by BBE Sound, Inc. under USP4638258, 4482866. “BBE” and BBE symbol are trademarks of BBE Sound, Inc.

Treble/Bass/Balance

Adjusts higher-pitched sounds (“Treble”), adjusts lower-pitched sounds (“Bass”), and emphasizes left or right speaker balance (“Balance”).

- 1 Press OK to select the option.
- 2 Press **←/→** to set the level, then press OK.

Reset

Resets the “Treble”, “Bass” and “Balance” settings to the factory settings.

- 1 Press OK to select “Reset”.
- 2 Press **↑/↓** to select “OK”, then press OK.

Dual Sound

Selects the sound from the speaker for a stereo or bilingual broadcast.

- 1 Press OK to select “Dual Sound”.
- 2 Press **↑/↓** to select one of the following, then press OK.

Stereo, Mono: For a stereo broadcast.

A/B/Mono: For a bilingual broadcast, select “A” for sound channel 1, “B” for sound channel 2, or “Mono” for a mono channel, if available.

Tip

If you select other equipment connected to the TV, set “Dual Sound” to “Stereo”, “A” or “B”.

Auto Volume

Keeps a constant volume level even when volume level gaps occur (e.g., adverts tend to be louder than programmes).

- 1 Press OK to select “Auto Volume”.
- 2 Press **↑/↓** to select “On”, then press OK.

“Features” menu

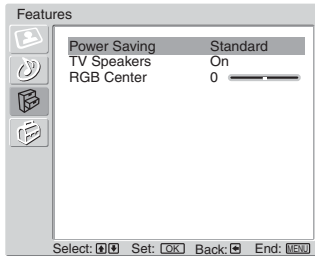

You can select the options listed below on the “Features” menu. To select options, see “Navigating through menus” (page 19).

Power Saving

Reduces the power consumption of the TV.

- 1 Press OK to select “Power Saving”.
- 2 Press **↑/↓** to select “Reduce”, then press OK.

TV Speakers

Switches on/off the TV’s internal speakers.

- 1 Press OK to select “TV Speakers”.
- 2 Press **↑/↓** to select “On” or “Off”, then press OK.

On: The sound of the TV is output through the TV’s speakers.

One Time Off: The TV speakers are temporarily turned off allowing you listen to the sound from external audio equipment. The “TV Speakers” option automatically returns to “On” when the TV is switched off.

Permanent Off: The TV speakers are permanently turned off allowing you to always listen to the sound from external audio equipment.

RGB Center

Adjusts the horizontal picture position so that the picture is in the middle of screen. This option is only available if an RGB source has been connected to the Scart socket **↔ 1/→ 1**.

- 1 Press OK to select “RGB Center”.
- 2 Press **←/→** to adjust the centre of the picture between –5 and +5, then press OK.

“Set Up” menu

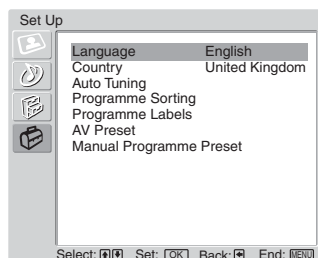

You can select the options listed below on the “Set Up” menu. To select options, see “Navigating through menus” (page 19).

Language

Selects the language in which the menus are displayed.

- 1 Press OK to select “Language”.
- 2 Press **↑/↓** to select the language, then press OK.
All menus will appear in the selected language.

Country

Selects the country/region where you operate the TV.

- 1 Press OK to select “Country”.
- 2 Press **↑/↓** to select the country/region in which you will operate the TV, then press OK.
If the country/region in which you want to use the TV does not appear in the list, select “-” instead of a country/region.

Auto Tuning

Tunes in all the available channels.

Usually you do not need to do this operation because the channels are already tuned when the TV was first installed (page 16). However, this option allows you to repeat the process (e.g., to retune the TV after moving house, or to search for new channels that have been launched by broadcasters).

- 1 Press OK to select “Auto Tuning”.
- 2 Follow step 1 of “9: Auto-tuning the TV” (page 16).
When all available channels have been tuned, the TV returns to normal operation.

Programme Sorting

Changes the order in which the channels are stored on the TV.

- 1 Press OK to select “Programme Sorting”.
- 2 Press **↑/↓** to select the channel you want to move to a new position, then press OK.
- 3 Press **↑/↓** to select the new position for your channel, then press OK.
Repeat the procedure in steps 2 and 3 to move other channels if required.

Programme Labels

Assigns a channel name of your choice up to five letters or numbers. The name will be displayed briefly on the screen when the channel is selected. (Names for channels are usually taken automatically from Text (if available).)

- 1 Press OK to select “Programme Labels”.
- 2 Press **↑/↓** to select the channel you want to name, then press OK.
- 3 Press **↑/↓/←/→** to select the desired letter or number (“□” for a blank space), then press OK.
If you input a wrong character
Press **↑/↓/←/→** to select **⊠/⊡** and press OK repeatedly until the wrong character is selected. Then, press **↑/↓/←/→** to select the correct character and press OK.
- 4 Repeat the procedure in step 3 until the name is complete.
- 5 Press **↑/↓/←/→** to select “End”, then press OK.

AV Preset

Do the following options.

- 1 Press OK to select “AV Preset”.
- 2 Press **↑/↓** to select the desired input source, then press OK.
- 3 Press **↑/↓** to select the desired option below, then press OK.

Option	Description
Label	Assigns a name to any equipment connected to the side or rear sockets. The name will be displayed briefly on the screen when the equipment is selected. Press ↑/↓ to select one of the following, then press OK. VIDEO/DVD/CABLE/GAME/CAM/SAT: Uses one of these preset labels. Edit: Creates your own label. Follow steps 3 to 5 of “Programme Labels” (page 27).



Option	Description
Sound Offset	Changes the input sound level of the equipment connected to the TV. Press ↑/↓ to adjust the input sound level between -9 and +9, then press OK.

Manual Programme Preset

Before selecting “Label”/“AFT”/“Audio Filter”/“Skip”/“Decoder”, press PROG +/- to select the programme number with the channel. You cannot select a programme number that is set to skip (page 29).

- 1** Press OK to select “Manual Programme Preset”.
- 2** Press **↑/↓** to select one of the following options, then press OK.

Option	Description
Programme	Presets programme channels manually.
System	1 Press ↑/↓ to select “Programme”, then press OK.
Channel	<p>2 Press ↑/↓ to select the programme number you want to manually tune (if tuning a VCR, select channel 0), then press ←.</p> <p>3 Press ↑/↓ to select “System”, then press OK.</p> <p>Note Depending on the country/region selected for “Country” (page 26), this option may not be available.</p> <p>4 Press ↑/↓ to select one of the following TV broadcast systems, then press ←. B/G: For western European countries/regions D/K: For eastern European countries/regions I: For the United Kingdom L: For France</p> <p>5 Press ↑/↓ to select “Channel”, then press OK.</p> <p>6 Press ↑/↓ to select “S” (for cable channels) or “C” (for terrestrial channels), then press →.</p> <p>7 Tune the channels as follows: If you do not know the channel number (frequency) Press ↑/↓ to search for the next available channel. When a channel has been found, the search will stop. To continue searching, press ↑/↓. If you know the channel number (frequency) Press the number buttons to enter the channel number of the broadcast you want or your VCR channel number.</p> <p>8 Press OK twice to store. Repeat the procedure above to preset other channels manually.</p>
Label	<p>Assigns a name of your choice, up to five letters or numbers, to the selected channel. This name will be displayed briefly on the screen when the channel is selected.</p> <p>1 Follow steps 3 to 5 of “Programme Labels” (page 27).</p> <p>2 Press OK.</p>

Option	Description
AFT	<p>Fine-tunes the selected programme number manually if you feel that a slight tuning adjustment will improve the picture quality. (Normally, fine tuning is performed automatically.)</p> <ol style="list-style-type: none"> 1 After selecting "AFT", press ➡. 2 Press ↑/↓ to adjust the fine tuning from -15 to +15, then press OK twice.
Audio Filter	<p>Improves the sound for individual channels in the case of distortion in mono broadcasts. Sometimes a non-standard broadcast signal can cause sound distortion or intermittent sound muting when watching mono programmes.</p> <ol style="list-style-type: none"> 1 After selecting "Audio Filter", press ➡. 2 Press ↑/↓ to select "Low" or "High", then press OK. If you do not experience any sound distortion, we recommend that you leave this option set to the factory setting "Off". <p>Note You cannot receive stereo or dual sound when "Low" or "High" is selected.</p>
Skip	<p>Skips unused channels when you press PROG +/- to select channels. (You can still select a skipped channel using the number buttons.)</p> <ol style="list-style-type: none"> 1 After selecting "Skip", press ➡. 2 Press ↑/↓ to select "On", then press OK. To restore a skipped channel, select "Off" in step 2.
Decoder	<p>Views and records the scrambled channel selected when using a decoder connected to the Scart socket  1/  1 either directly or via a VCR.</p> <p>Note Depending on the country/region selected for "Country" (page 26), this option may not be available.</p> <ol style="list-style-type: none"> 1 After selecting "Decoder", press ➡. 2 Press ↑/↓ to select "On", then press OK. To cancel this function at a later time, select "Off" in step 2.

Connecting optional equipment





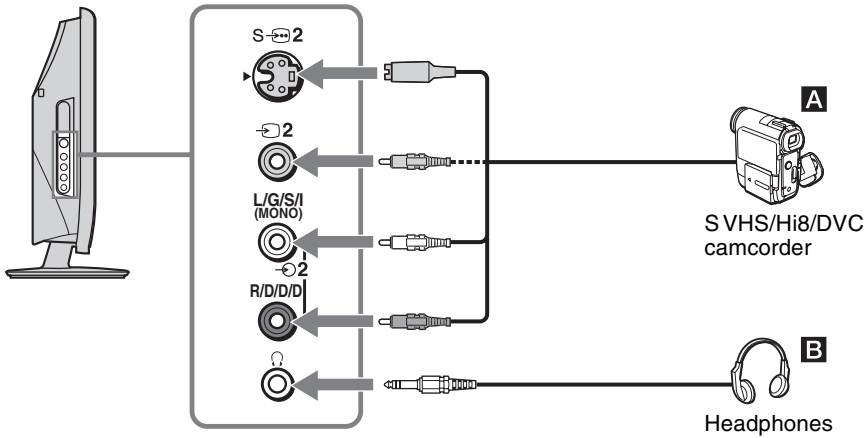

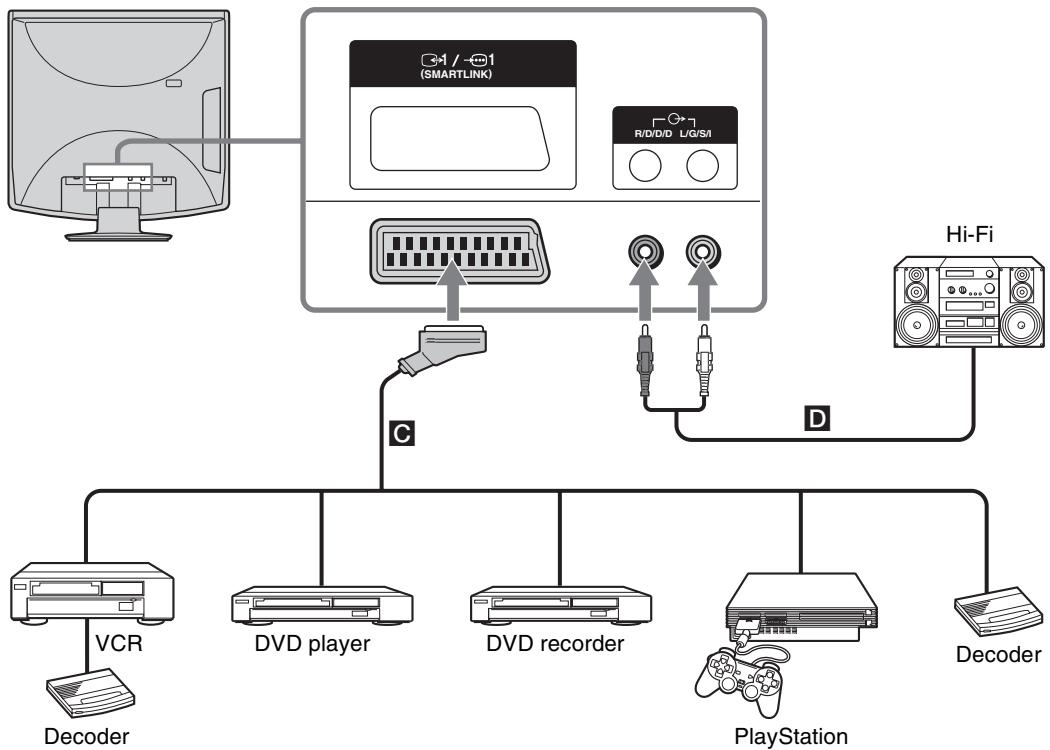

You can connect a wide range of optional equipment to your TV. Connecting cables are not supplied.

Connecting to the side of the TV



Connecting to the rear of the TV



To connect	Do this
S VHS/Hi8/DVC camcorder A	Connect to the S video socket S-  2 or the video socket  2, and the audio sockets  2. To avoid picture noise, do not connect external equipment to the video socket  2 and the S video socket S-  2 at the same time.
Headphones B	Connect to the  socket to listen to sound from the TV on headphones.
“PlayStation”, DVD player, decoder, DVD recorder or VCR that supports SmartLink C	Connect to the Scart socket  1/  1. SmartLink is a direct link between the TV and a VCR/DVD recorder. For more information on SmartLink, refer to the instruction manual supplied with your VCR or DVD recorder.
Hi-Fi audio equipment D	Connect to the audio output sockets  to listen to the sound from the TV on Hi-Fi audio equipment. To turn off the sound of the TV speakers, set “TV Speakers” to “Permanent Off” (page 25).

Specifications

Display Unit

Power Requirements:

220–240 V, 50/60 Hz

Screen Size:

15 inches

Approx. 38.0 cm measured diagonally

Display Resolution:

640 dots (horizontal) × 480 lines (vertical)

Power Consumption:

50 W

Standby Power Consumption:

1 W or less

Dimensions (w × h × d):

Approx. 380 × 397 × 179 mm (with stand)

Approx. 380 × 361 × 92 mm (without stand)

Mass:

Approx. 4.2 kg (with stand)

Approx. 3.6 kg (without stand)

Panel System

LCD (Liquid Crystal Display) Panel

TV System

Depending on your country/region selection:

B/G/H, D/K, L, I

Colour System

PAL, SECAM

NTSC 3.58, 4.43 (only Video In)

Aerial

75 ohm external terminal for VHF/UHF

Channel Coverage

VHF: E2–E12

UHF: E21–E69

CATV: S1–S20



HYPERS: S21–S41

D/K: R1–R12, R21–R69

L: F2–F10, B–Q, F21–F69

I: UHF B21–B69

Terminals

 1 /  1 (SMARTLINK)

21-pin Scart socket (CENELEC standard) including audio/video input, RGB input, and TV audio/video output.

 2 S video input (4-pin mini DIN)

 2 Video input (phono jack)

 2 Audio input (phono jacks)

 Audio output (left/right) (phono jacks)

 Headphones jack

Sound Output

2 W + 2 W

Supplied Accessories

- Remote RM-Y1108 (1)
- Size AA batteries (R06 type) (2)
- Mains lead (Type C-6) (1)
- AC adaptor (1)

Optional Accessory

- Wall-Mount Bracket SU-W110

Design and specifications are subject to change without notice.

Troubleshooting

Picture

Problem	Cause/Remedy
No picture (screen is dark) and no sound	<ul style="list-style-type: none"> • Check the aerial connection. • Connect the TV to the mains, and press I/⏻ on the TV. • If the ⏻/⏸ (standby/sleep timer) indicator lights up in red, press TV I/⏻.
No picture or no menu information from equipment connected to the Scart socket	<ul style="list-style-type: none"> • Check that the optional equipment is on and press →/← repeatedly until the correct input symbol is displayed on the screen. • Check the connection between the optional equipment and the TV.
Distorted picture	<ul style="list-style-type: none"> • Check if any connected optional equipment is installed in front of the TV or beside the TV. When installing optional equipment, leave some space between the optional equipment and the TV. • When changing programmes or selecting Text, turn off any equipment connected to the Scart socket on the rear of the TV.
Double images or ghosting	<ul style="list-style-type: none"> • Check aerial/cable connections. • Check the aerial location and direction.
Only snow and noise appear on the screen	<ul style="list-style-type: none"> • Check if the aerial is broken or bent. • Check if the aerial has reached the end of its serviceable life (three to five years in normal use, one to two years at the seaside).
Picture (dotted lines or stripes) noise	<ul style="list-style-type: none"> • Keep the TV away from electrical noise sources such as cars, motorcycles, or hair-dryers. • Make sure that the aerial is connected using the coaxial cable. • Keep the aerial cable away from other connecting cables. • Do not use a 300-ohm twin lead cable as interference may occur.
Picture noise when viewing a TV channel	<ul style="list-style-type: none"> • Select “Manual Programme Preset” in the “Set Up” menu and adjust “AFT” (Automatic Fine Tuning) to obtain better picture reception (page 29). • Select “Noise Reduction” in the “Picture Adjustment” menu to reduce the noise in the picture (page 21).
Stripe noise during playback/recording of a VCR	<ul style="list-style-type: none"> • Video head interference. Keep your VCR away from the TV. • Leave a space of 30 cm between your VCR and the TV to avoid noise. • Avoid installing your VCR in front of the TV or beside the TV.
Some tiny black points and/or bright points on the screen	<ul style="list-style-type: none"> • The picture of a display unit is composed of pixels. Tiny black points and/or bright points (pixels) on the screen do not indicate a malfunction.
No colour on programmes	<ul style="list-style-type: none"> • Select “Reset” in the “Picture Adjustment” menu to return to the factory settings (page 21). • If you set the “Power Saving” function to “Reduce”, picture colours may become dimmer (page 25).

Sound

Problem	Cause/Remedy
No sound, but good picture	<ul style="list-style-type: none">• Press \triangleleft +/- or M (Mute).• Check that “TV Speakers” is set to “On” in the “Features” menu (page 25).
Noisy sound	<ul style="list-style-type: none">• See the Picture noise causes/remedies on page 33.• Communication problems may occur if the infrared communication equipment (e.g., infrared cordless headphones) is used near the TV. Do not use infrared cordless headphones, or move the infrared transmitter away from the TV until the noise is eliminated, or move the transmitter and receiver of the infrared communication equipment closer together.• Check that “Audio Filter” is set to “Low” or “High” in the “Manual Programme Preset” option (page 29).
Unable to receive a stereo or dual sound broadcast	<ul style="list-style-type: none">• Check that “Audio Filter” is set to “Off” in the “Manual Programme Preset” option (page 29).

General

Problem	Cause/Remedy
The TV turns off automatically (the TV enters standby mode)	<ul style="list-style-type: none">• Check if the Sleep Timer function is activated (page 17).
The remote does not function	<ul style="list-style-type: none">• Replace the batteries.
Wrong characters appear when viewing the menu/Text	<ul style="list-style-type: none">• Select “Language” and “Country” in the “Set Up” menu and set the language and country/region in which Text is provided (page 26). For Cyrillic languages, we recommended that you select Russia if your own country/region does not appear in the list.
Cannot operate the menu	<ul style="list-style-type: none">• If the item you want to select appears in a pale colour, you cannot select it.

Index

Numerics

0-9 buttons 8

4:3 18

A

Accessories 10

Aerial, connecting 12

AFT 29

Audio Filter 29

Auto Tuning 16, 26

Auto Volume 24

AV Preset 27

B

Backlight 21

Balance 23

Bass 23

Batteries, inserting into the remote 10

BBE 23

Brightness 21

C

Channels

auto-tuning 16

selecting 17

Skip 29

Colour 21

Colour Tone 22

Coloured buttons 8

Connecting

an aerial/VCR 12

optional equipment 30

Contrast 21

Country 26

D

Decoder 29

Dual Sound 24

F

Fasttext 18

Features menu 25

H

Headphones

connecting 31

Hue 21

I

Info (ⓘ) button 8

Input select (→) button 8, 9

Input signal index table 18

L

Label 27, 28

Language 26

M

Manual Programme Preset 28

MENU button 8

Mute (ⓧ) button 8

N

Noise Reduction 21

Number buttons 8

O

OK button 8

P

P +/- buttons 9

Picture Adjustment menu 21

Picture Mode 21

Picture mode (🖼️) button 8

Power (⏻) indicator 9

Power (⏻) switch 9

Power Saving 25

Previous channel (⏪) button 8

PROG +/- buttons 8

Programme index table 17

Programme Labels 27

Programme Sorting 27

R

Remote

control sensor 9

inserting batteries 10

overview 8

Reset

picture adjustment 21

sound adjustment 23

RGB Center 25

S

Screen Memo (📄) button 8

Screen mode 18

Screen mode (📄) button 8

Set Up menu 26

Sharpness 21

Skip 29

Sleep Timer (🕒) button 8

Sound Adjustment menu 23

Sound Effect 23

Sound Effect (🎵) button 8

Sound Offset 28

Speaker 25

Specifications 32

Standby/Sleep Timer (🕒) indicator 9

T

Text 18

Text hold (🔒) button 8

Text reveal (🔍) button 8

Treble 23

TV mode (📺) button 8

TV standby (TV ⏻) button 8

V

VCR

connecting 12

Volume (🔊) +/- buttons 8, 9

ACHTUNG

- Um die Gefahr eines elektrischen Schlags zu vermeiden, stecken Sie den vom Netzkabel abgetrennten Stecker nicht in eine Netzsteckdose. Ein solcher Stecker ist nicht mehr verwendbar und muss entsorgt werden.
- Um Feuergefahr und die Gefahr eines elektrischen Schlags zu verringern, setzen Sie das Gerät weder Regen noch sonstiger Feuchtigkeit aus.
- Im Fernsehgerät liegen gefährlich hohe Spannungen an. Öffnen Sie das Gehäuse nicht. Überlassen Sie Wartungsarbeiten nur qualifiziertem Fachpersonal.

Einführung

Danke, dass Sie sich für dieses Produkt von Sony entschieden haben.

Lesen Sie diese Anleitung vor Inbetriebnahme des Fernsehgeräts bitte genau durch und bewahren Sie sie zum späteren Nachschlagen sorgfältig auf.

Informationen zu Markenzeichen

- „PlayStation“ ist ein Markenzeichen der Sony Computer Entertainment, Inc.

Inhalt

Sicherheitsinformationen.....	4
Sicherheitsmaßnahmen	7
Entsorgen des Fernsehgeräts.....	7
Übersicht über die Fernbedienung.....	8
Übersicht über die Bedienelemente und Anzeigen am Fernsehgerät.....	9

Vorbereitungen

1: Überprüfen des Zubehörs	10
2: Einlegen von Batterien in die Fernbedienung.....	10
3: Abnehmen der hinteren Abdeckung.....	11
4: Anschließen einer Antenne/eines Videorecorders.....	12
5: Anbringen der hinteren Abdeckung.....	13
6: Einstellen des Sichtwinkels des Fernsehgeräts.....	14
7: Einschalten des Fernsehgeräts.....	14
8: Auswählen von Sprache und Land/Region.....	15
9: Automatisches Speichern von Sendern am Fernsehgerät.....	16

Fernsehen

Fernsehen	17
Anzeigen der Bilder von angeschlossenen Geräten	18

Arbeiten mit dem Menü

Navigieren in den Menüs	19
Übersicht über die Menüs.....	19
Menü „Bild-Einstellungen“	21
Bild-Modus	21
Kontrast/Helligkeit/Farbe/Farbton/Bildschärfe/ Ht.Grd.Licht	21
Normwerte.....	21
Dyn. NR.....	22
Farbton	22

Menü „Ton-Einstellungen“	23
Sound Effekt	23
Höhen/Tiefen/Balance.....	23
Normwerte.....	23
Zweiton.....	24
Autom.Lautstärke	24
Menü „Sonderfunktionen“	25
Energie sparen.....	25
TV Lautsprecher.....	25
RGB H-Position	25
Menü „Grundeinstellungen“	26
Sprache.....	26
Land	26
Autom. Abspeichern	26
Programme ordnen	27
Programmnamen.....	27
AV-Einstellungen	27
Manuell abspeichern.....	28

Verwenden zusätzlicher Geräte

Anschließen zusätzlicher Geräte	31
---------------------------------------	----

Weitere Informationen

Technische Daten.....	33
Störungsbehebung	34
Index.....	36

Sicherheitsinformationen

Netzkabel

- Ziehen Sie den Netzstecker aus der Steckdose, wenn Sie das Fernsehgerät umstellen. Stellen Sie das Fernsehgerät nicht um, wenn das Netzkabel eingesteckt ist. Andernfalls kann das Netzkabel beschädigt werden und es besteht Feuergefahr und die Gefahr eines elektrischen Schlags.
- Wenn das Netzkabel beschädigt wird, besteht Feuergefahr und die Gefahr eines elektrischen Schlags.
 - Klemmen Sie das Netzkabel nicht ein und biegen und verdrehen Sie das Kabel nicht übermäßig. Die Isolierung könnte beschädigt werden, so dass die blanken Adern im Inneren des Kabels freiliegen, oder das Kabel selbst könnte beschädigt werden. In diesem Fall kann es zu einem Kurzschluss kommen und es besteht Feuergefahr bzw. die Gefahr eines elektrischen Schlags.
 - Beschädigen Sie das Netzkabel nicht und nehmen Sie keine Veränderungen daran vor.
 - Stellen Sie keine schweren Gegenstände auf das Netzkabel. Ziehen Sie nicht am Netzkabel.
 - Halten Sie das Netzkabel von Wärmequellen fern.
 - Ziehen Sie immer am Stecker, wenn Sie das Netzkabel von der Steckdose trennen.
- Wenn das Netzkabel beschädigt ist, verwenden Sie es nicht weiter. Lassen Sie es bei Ihrem Händler oder Sony-Kundendienst austauschen.
- Verwenden Sie das mitgelieferte Netzkabel nicht mit anderen Geräten.
- Verwenden Sie ausschließlich ein Originalnetzkabel von Sony und keinem anderen Hersteller.

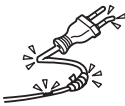
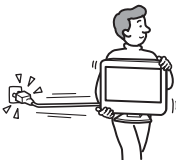

Umgang mit dem Netzkabel bzw. mit anderen Kabeln

Ziehen Sie immer am Stecker, wenn Sie das Netzkabel oder ein anderes Kabel lösen wollen. Ziehen Sie nicht am Netzkabel bzw. dem Kabel selbst.

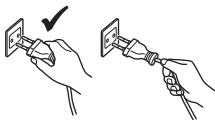

Netzstrom

Verwenden Sie eine Netzsteckdose, in der der Stecker fest sitzt. Stecken Sie den Stecker ganz in die Netzsteckdose. Wenn der Stecker lose in der Steckdose sitzt, kann es zu einem Lichtbogenüberschlag kommen. In diesem Fall besteht Feuergefahr. Wenden Sie sich gegebenenfalls an einen qualifizierten Elektriker und lassen Sie die Netzsteckdose auswechseln.



Sonderzubehör

Beachten Sie folgende Hinweise, wenn Sie das Fernsehgerät mithilfe einer Wandhalterung installieren. Andernfalls kann das Fernsehgerät herunterfallen und schwere Verletzungen verursachen.



- Installieren Sie das Gerät an der angegebenen Wandhalterung.
- Befolgen Sie bei der Installation des Fernsehgeräts unbedingt die mit der Wandhalterung gelieferten Anweisungen und befestigen Sie das Fernsehgerät ordnungsgemäß.

Installation

Wenn das Fernsehgerät an einer Wand installiert werden soll, lassen Sie die entsprechenden Arbeiten unbedingt von qualifiziertem Fachpersonal ausführen. Bei unsachgemäßer Installation stellt das Fernsehgerät eine potenzielle Gefahrenquelle dar.



Medizinische Einrichtungen

Stellen Sie dieses Fernsehgerät nicht an Orten wie Krankenhäusern auf, an denen medizinische Geräte eingesetzt werden. Dieses Gerät kann Fehlfunktionen an medizinischen Geräten verursachen.



Transport

- Wenn Sie das Fernsehgerät transportieren müssen, lösen Sie zunächst alle Kabel vom Fernsehgerät.
- Wenn Sie das Fernsehgerät tragen, halten Sie es wie in der Abbildung rechts dargestellt. Andernfalls kann das Fernsehgerät herunterfallen und beschädigt werden oder schwere Verletzungen verursachen. Wenn das Fernsehgerät herunterfällt oder anderweitig beschädigt wird, lassen Sie es unverzüglich von qualifiziertem Fachpersonal überprüfen.
- Setzen Sie das Fernsehgerät beim Transport keinen Stößen und keinen starken Erschütterungen aus. Andernfalls kann das Fernsehgerät herunterfallen und beschädigt werden oder schwere Verletzungen verursachen.
- Wenn Sie das Fernsehgerät wegen einer Reparatur oder bei einem Umzug transportieren müssen, verpacken Sie es mithilfe der Originalverpackungsmaterialien im Originalkarton.
- Zum Tragen des Fernsehgeräts sind mindestens zwei Personen erforderlich.



Luftzufuhr

- Decken Sie auf keinen Fall die Lüftungsöffnungen im Gehäuse ab. Andernfalls besteht Feuergefahr aufgrund einer Überhitzung des Geräts.
- Ohne ausreichende Luftzufuhr kann sich auf und im Fernsehgerät Staub und Schmutz ansammeln. Beachten Sie Folgendes, um eine ausreichende Luftzufuhr zu gewährleisten:
 - Installieren Sie das Fernsehgerät nicht nach hinten oder seitwärts geneigt.
 - Installieren Sie das Fernsehgerät nicht auf dem Kopf stehend oder falsch herum.
 - Installieren Sie das Fernsehgerät nicht in einem Regal oder einem Schrank.
 - Stellen Sie das Fernsehgerät nicht auf einer Decke oder einem Bett auf.



- Decken Sie das Fernsehgerät nicht mit Decken oder Vorhängen ab und legen Sie keine Gegenstände wie Zeitungen usw. darauf.
- Lassen Sie ausreichend Platz um das Fernsehgerät und das Netzteil. Andernfalls ist die Luftzufuhr unzureichend und das Fernsehgerät kann sich überhitzen. In diesem Fall besteht Feuergefahr und das Fernsehgerät kann beschädigt werden.

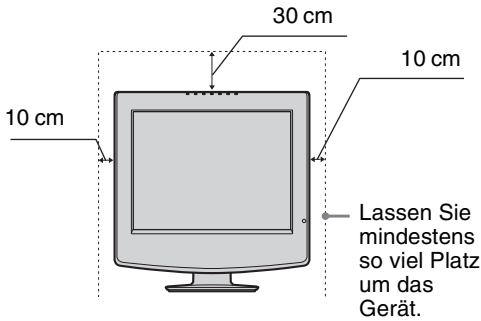

Netzteil

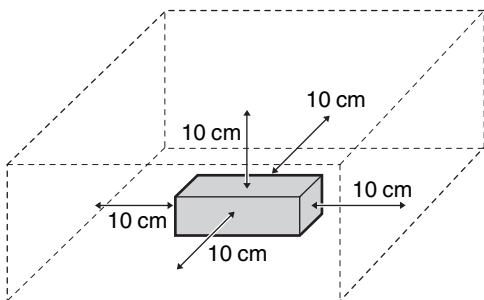

- Wenn das Fernsehgerät an der Wand installiert werden soll, lassen Sie an der Unterseite des Fernsehgeräts mindestens 10 cm Platz.
- Installieren Sie das Fernsehgerät auf keinen Fall folgendermaßen:

Die Luftzirkulation wird unterbunden.

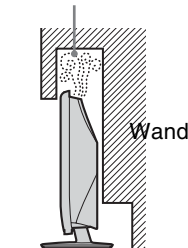

Die Luftzirkulation wird unterbunden.

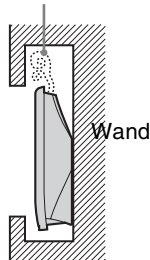

Lüftungsöffnungen

Führen Sie nichts in die Lüftungsöffnungen ein. Wenn Metallgegenstände oder Flüssigkeiten in diese Öffnungen gelangen, besteht Feuergefahr und die Gefahr eines elektrischen Schlags.



Aufstellung

- Stellen Sie das Fernsehgerät nicht in sehr warmer, feuchter oder stark staubbelasteter Umgebung auf.
- Installieren Sie das Fernsehgerät nicht an Orten, an denen die Gefahr besteht, dass Insekten in das Gerät eindringen.
- Stellen Sie das Fernsehgerät nicht an Orten auf, an denen es mechanischen Vibrationen ausgesetzt ist.
- Stellen Sie das Fernsehgerät auf eine stabile, ebene Fläche. Andernfalls kann das Fernsehgerät herunterfallen und Verletzungen verursachen.
- Installieren Sie das Fernsehgerät nicht so, dass es z. B. über oder hinter einer Säule hervorragt oder man mit dem Kopf dagegen stoßen könnte. Andernfalls kann es zu Verletzungen kommen.



Wasser und Feuchtigkeit

- Installieren Sie das Fernsehgerät nicht in der Nähe von Wasser, wie z. B. neben einer Badewanne oder einer Dusche. Schützen Sie das Fernsehgerät außerdem vor Regen, Feuchtigkeit und Rauch. Andernfalls besteht Feuergefahr und die Gefahr eines elektrischen Schlags.
- Berühren Sie das Netzkabel und das Fernsehgerät nicht mit nassen Händen. Andernfalls kann es zu einem elektrischen Schlag kommen und das Fernsehgerät kann beschädigt werden.



Feuchtigkeit und brennbares Material

- Schützen Sie das Fernsehgerät vor Feuchtigkeit. Verschütten Sie keinerlei Flüssigkeit auf dem Fernsehgerät. Wenn durch die Öffnungen Flüssigkeiten oder Fremdkörper in das Fernsehgerät gelangt sind, dürfen Sie es nicht mehr benutzen. Andernfalls kann es zu einem elektrischen Schlag kommen und das Fernsehgerät kann beschädigt werden. Lassen Sie das Fernsehgerät umgehend von qualifiziertem Kundendienstpersonal überprüfen.
- Um Feuergefahr zu vermeiden, halten Sie brennbare Gegenstände (z. B. Kerzen) und Glühbirnen vom Fernsehgerät fern.

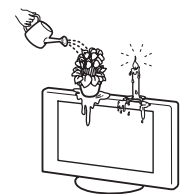

Öl und Fett

Installieren Sie dieses Fernsehgerät nicht in Restaurants, in denen viel Öl oder Fett verwendet wird. Andernfalls könnte fettgetränkter Staub in das Fernsehgerät eindringen.

Stabile Installation des Fernsehgeräts

Stellen Sie das Fernsehgerät auf einen tragfähigen, stabilen Ständer oder sonstigen Unterbau. Hängen Sie nichts an das Fernsehgerät. Andernfalls könnte das Fernsehgerät vom Ständer oder von der Wandhalterung herunterfallen und Sachschäden oder schwere Verletzungen verursachen. Sorgen Sie dafür, dass Kinder nicht auf das Fernsehgerät klettern.



Fortsetzung

Installation in einem Fahrzeug oder an der Decke

Installieren Sie das Fernsehgerät nicht in einem Fahrzeug. Durch die Bewegung beim Fahren kann das Fernsehgerät herunterfallen und Verletzungen verursachen. Installieren Sie das Fernsehgerät auch nicht an der Decke.



Schiffe, Boote und andere Wasserfahrzeuge

Installieren Sie das Fernsehgerät nicht in einem Schiff, Boot oder einem anderen Wasserfahrzeug. Wenn das Fernsehgerät Wasser, insbesondere Meerwasser, ausgesetzt wird, besteht Feuergefahr und die Gefahr von Schäden am Gerät.

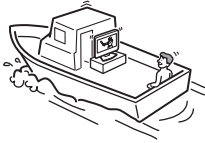

Nutzung im Freien

- Schützen Sie das Fernsehgerät vor direktem Sonnenlicht. Andernfalls kann sich das Fernsehgerät erhitzen und beschädigt werden.
- Installieren Sie das Fernsehgerät nicht im Freien.

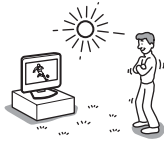

Verkabelung

- Ziehen Sie den Netzstecker aus der Steckdose, wenn Sie Kabel an das Gerät anschließen. Trennen Sie das Gerät zu Ihrer eigenen Sicherheit unbedingt vom Netzstrom, wenn Sie Kabel daran anschließen.
- Stolpern Sie nicht über die Kabel. Andernfalls kann das Fernsehgerät beschädigt werden.

Reinigung

- Ziehen Sie den Netzstecker aus der Steckdose, wenn Sie den Netzstecker und das Fernsehgerät reinigen. Andernfalls besteht die Gefahr eines elektrischen Schlags.
- Reinigen Sie den Netzstecker regelmäßig. Wenn der Stecker verstaubt ist und sich Feuchtigkeit abgelagert, kann die Isolierung leiden und es besteht Feuergefahr.



Gewitter

Berühren Sie zu Ihrer eigenen Sicherheit bei einem Gewitter nicht das Fernsehgerät, das Netzkabel oder das Antennenkabel.



Reparaturbedürftige Schäden

Wenn der Bildschirm des Fernsehgeräts gesprungen ist, trennen Sie unbedingt sofort das Netzkabel vom Stromnetz. Erst dann dürfen Sie das Gerät berühren. Andernfalls besteht die Gefahr eines elektrischen Schlags.

Wartung

Öffnen Sie das Gehäuse nicht. Überlassen Sie Wartungsarbeiten stets qualifiziertem Kundendienstpersonal.



Umgang mit Kleinteilen

Halten Sie kleine Zubehörteile außerhalb der Reichweite von Kindern. Wenn sie verschluckt werden, besteht Erstickengefahr. Rufen Sie in einem solchen Fall umgehend einen Arzt.

Glassplitter

Werfen Sie nichts gegen das Fernsehgerät. Das Glas des Bildschirms könnte explodieren. In diesem Fall besteht die Gefahr schwerer Verletzungen.



Wenn das Gerät nicht benutzt wird

Zum Schutz der Umwelt und aus Sicherheitsgründen empfiehlt es sich, das Fernsehgerät nicht im Bereitschaftsmodus zu lassen, wenn es nicht benutzt wird. Trennen Sie es vom Stromnetz. Bei einigen Fernsehgeräten gibt es jedoch möglicherweise Funktionen, für die das Fernsehgerät in den Bereitschaftsmodus geschaltet sein muss. Ist dies der Fall, werden Sie in den Anweisungen in dieser Anleitung darauf hingewiesen.



Augenschonendes Fernsehen

- Für ermüdungsfreies Fernsehen sollte die Entfernung zum Fernsehgerät das Vier- bis Siebenfache der Bildhöhe betragen.
- Schauen Sie bei gemäßigter Beleuchtung fern. Bei einer falschen Beleuchtung werden die Augen belastet. Auch kontinuierliches Fernsehen über längere Zeit kann die Augen stark beanspruchen.
- Wenn Sie den Winkel des Fernsehgeräts einstellen wollen, halten Sie den Fuß des Ständers mit der Hand, damit das Fernsehgerät nicht vom Ständer getrennt wird. Achten Sie darauf, sich nicht die Finger zwischen dem Fernsehgerät und dem Ständer einzuklemmen.

Einstellen der Lautstärke

- Stellen Sie die Lautstärke so ein, dass Ihre Nachbarn nicht gestört werden. Bei Nacht ist der Ton weit zu hören. Es empfiehlt sich daher, die Fenster zu schließen oder Kopfhörer zu verwenden.
- Stellen Sie beim Verwenden von Kopfhörern die Lautstärke moderat ein. Andernfalls kann es zu Gehörschäden kommen.

Überlastung der Stromkreise

Dieses Fernsehgerät ist ausschließlich auf den Betrieb an 220–240 V ausgelegt. Achten Sie darauf, nicht zu viele andere Geräte an dieselbe Netzsteckdose anzuschließen. Andernfalls besteht Feuergefahr und die Gefahr eines elektrischen Schlags.

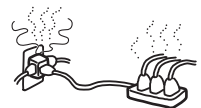

Hohe Temperaturen

Berühren Sie nicht die Oberfläche des Fernsehgeräts. Diese bleibt sehr warm, auch wenn das Fernsehgerät bereits einige Zeit ausgeschaltet ist.

Korrosion

Wenn Sie das Fernsehgerät in der Nähe von Meerwasser aufstellen, kann die salzhaltige Luft Korrosion an den Metallteilen des Fernsehgeräts verursachen. Interne Bauteile können beschädigt werden und es besteht Feuergefahr. Die Lebensdauer des Fernsehgeräts kann sich verringern. Ergreifen Sie geeignete Maßnahmen zum Verringern der Luftfeuchtigkeit und Mäßigen der Temperatur in dem Raum, in dem das Fernsehgerät aufgestellt ist.

Sicherheitsmaßnahmen

LCD-Bildschirm

- Der LCD-Bildschirm wird in einer Hochpräzisionstechnologie hergestellt und der Anteil der effektiven Pixel beträgt mindestens 99,99 %. Trotzdem sind möglicherweise schwarze Punkte oder helle Lichtpunkte (rot, blau oder grün) permanent auf dem LCD-Bildschirm zu sehen. Dies ist eine spezifische Eigenschaft von LCD-Bildschirmen. Es handelt sich dabei nicht um eine Fehlfunktion.
- Setzen Sie den LCD-Bildschirm nicht der Sonne aus. Andernfalls kann die Bildschirmoberfläche beschädigt werden.
- Stoßen Sie nicht gegen den Filter an der Vorderseite, zerkratzen Sie ihn nicht und stellen Sie nichts auf dieses Fernsehgerät. Das Bild kann ungleichmäßig werden und der LCD-Bildschirm kann beschädigt werden.
- Wenn dieses Fernsehgerät an einem kalten Ort verwendet wird, kommt es möglicherweise zu Schmierstreifen im Bild oder das Bild wird dunkel. Dabei handelt es sich nicht um eine Fehlfunktion. Diese Effekte verschwinden, wenn die Temperatur steigt.
- Wenn Standbilder längere Zeit angezeigt werden, kann es zu Doppelbildern kommen. Dieser Effekt verschwindet in der Regel nach einigen Augenblicken.
- Bildschirm und Gehäuse erwärmen sich, wenn das Fernsehgerät in Betrieb ist. Dies ist keine Fehlfunktion.
- Der LCD-Bildschirm enthält kleine Mengen an Flüssigkristall und Quecksilber. Die Leuchtstoffröhre in diesem Fernsehgerät enthält ebenfalls Quecksilber. Entsorgen Sie das Gerät gemäß den örtlichen Vorschriften.

Leuchtstoffröhre

Bei diesem Fernsehgerät wird eine spezielle Leuchtstoffröhre als Lichtquelle eingesetzt. Wenn die Anzeige auf dem Bildschirm dunkel wird, flimmert oder gar nicht mehr erscheint, muss die Leuchtstoffröhre gegen eine neue ausgetauscht werden. Wenden Sie sich bitte an qualifiziertes Kundendienstpersonal, um die Leuchtstoffröhre austauschen zu lassen.

Installieren des Fernsehgeräts

- Stellen Sie das Fernsehgerät nicht an Orten auf, an denen es extremen Temperaturen ausgesetzt ist, z. B. in direktem Sonnenlicht oder in der Nähe einer Heizung oder eines Warmluftauslasses. Wenn das Fernsehgerät extremen Temperaturen ausgesetzt wird, kann es sich überhitzen. In diesem Fall kann sich das Gehäuse verformen oder es kann zu Fehlfunktionen kommen.
- Das Fernsehgerät bleibt auch in ausgeschaltetem Zustand mit dem Stromnetz verbunden. Wenn Sie das Fernsehgerät ganz vom Netz trennen wollen, ziehen Sie den Stecker aus der Steckdose.
- Für eine gute Bildqualität achten Sie darauf, dass kein Lampen- oder Sonnenlicht direkt auf den Bildschirm fällt. Falls möglich, bringen Sie eine von der Decke herab gerichtete Punktbeleuchtung an.
- Stellen Sie andere Geräte nicht zu nahe beim Fernsehgerät auf. Lassen Sie mindestens 30 cm Platz zwischen dem Fernsehgerät und anderen Geräten. Wenn ein Videorecorder vor oder neben dem Fernsehgerät aufgestellt wird, kann es zu Bildstörungen kommen.

Pflegen und Reinigen der Bildschirmoberfläche bzw. des Gehäuses

Die Bildschirmoberfläche ist mit einer speziellen Beschichtung versehen, um starke Lichtreflexionen zu vermeiden.

Um Materialschäden oder Schäden an der Bildschirmbeschichtung zu vermeiden, beachten Sie bitte folgende Sicherheitsmaßnahmen.

- Stoßen Sie nicht gegen den Bildschirm, berühren Sie ihn nicht mit einem harten Gegenstand und werfen Sie nichts gegen den Bildschirm. Andernfalls kann der Bildschirm zerkratzt oder beschädigt werden.
- Berühren Sie nicht die Mattscheibe, wenn Sie das Fernsehgerät kontinuierlich längere Zeit in Betrieb haben. Die Mattscheibe kann sich erhitzen.
- Es empfiehlt sich, die Bildschirmoberfläche so wenig wie möglich zu berühren.
- Entfernen Sie Staub vorsichtig mit einem weichen Tuch von der Bildschirmoberfläche bzw. dem Gehäuse. Bei stärkerer Verschmutzung feuchten Sie ein weiches Tuch leicht mit einer milden Reinigungslösung an und wischen dann über den Bildschirm.
- Verwenden Sie keine Scheuerschwämme, keine alkalischen/säurehaltigen Reinigungsmittel, kein Scheuerpulver und keine flüchtigen Lösungsmittel wie Alkohol, Benzin, Verdünnung oder Insektizide. Wenn Sie solche Mittel verwenden oder das Gerät längere Zeit mit Gummi- oder Vinylmaterialien in Berührung kommt, kann es zu Schäden an der Bildschirm- oder der Gehäuseoberfläche kommen.
- In den Lüftungsöffnungen kann sich über einen längeren Zeitraum hinweg Staub ansammeln. Um eine ausreichende Belüftung sicherzustellen, empfiehlt es sich, den Staub regelmäßig (einmal pro Monat) mit einem Staubsauger abzusaugen.

Entsorgen des Fernsehgeräts



Entsorgung von gebrauchten elektrischen und elektronischen Geräten (Anzuwenden in den Ländern der Europäischen Union und anderen europäischen Ländern mit einem separaten Sammelsystem für diese Geräte)

Das Symbol auf dem Produkt oder seiner Verpackung weist darauf hin, dass dieses Produkt nicht als

normaler Haushaltsabfall zu behandeln ist, sondern an einer Annahmestelle für das Recycling von elektrischen und elektronischen Geräten abgegeben werden muss. Durch Ihren Beitrag zum korrekten Entsorgen dieses Produkts schützen Sie die Umwelt und die Gesundheit Ihrer Mitmenschen. Umwelt und Gesundheit werden durch falsches Entsorgen gefährdet. Materialrecycling hilft den Verbrauch von Rohstoffen zu verringern. Weitere Informationen über das Recycling dieses Produkts erhalten Sie von Ihrer Gemeinde, den kommunalen Entsorgungsbetrieben oder dem Geschäft, in dem Sie das Produkt gekauft haben.

Übersicht über die Fernbedienung

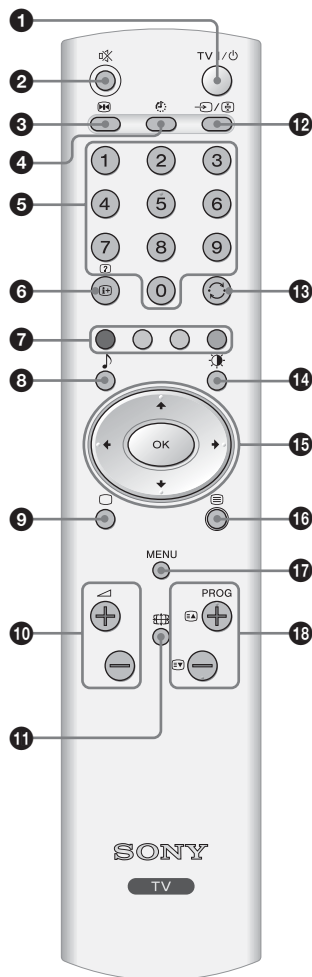

1 TV I/⏻: Fernsehbereitschaft

Zum zeitweiligen Ausschalten des Fernsehgeräts und zum Einschalten aus dem Bereitschaftsmodus.

2 : Stummschalten (Seite 17)

3 : Anhalten des Bildes (Seite 17)

4 : Abschalttimer (Seite 17)

5 Zahlentasten

- Im Fernsehmodus: Zum Auswählen von Kanälen. Geben Sie bei Kanalnummer 10 und höher die zweite Ziffer innerhalb von zwei Sekunden ein.
- Im Videotextmodus: Zum Eingeben der dreistelligen Nummer, mit der die Seite ausgewählt wird.

6 /?): Info/Anzeigen von verborgenem Text

- Im Fernsehmodus: Zum Anzeigen von Informationen, wie aktuelle Kanalnummer und Bildformat.
- Im Videotextmodus (Seite 18): Zum Anzeigen von verborgenen Informationen (z. B. Antworten für ein Quiz).

7 Farbige Tasten

Im Videotextmodus (Seite 18): Zum Steuern der TOPtext-Funktionen.

8 : Klangeffekt (Seite 23)

9 : Fernsehmodus (Seite 18)

10 +/-: Lautstärke

11 : Bildformat (Seite 18)

12 /⏻): Eingangswahl/Anhalten von Text

- Im Fernsehmodus (Seite 18): Zum Auswählen der Eingangsquelle von an die Fernbuchsen angeschlossenen Geräten.
- Im Videotextmodus (Seite 18): Zum Anhalten der aktuellen Seite.

13 : Vorheriger Kanal

Zum Zurückschalten zum vorher angezeigten Kanal (mehr als fünf Sekunden).

14 : Bildmodus

- Im Fernsehmodus (Seite 21): Zum Auswählen des Bildmodus.
- Im Videotextmodus (Seite 18): Zum Einstellen der Helligkeit der Videotextseite.

15 (Seite 17, 18, 19)

16 : Videotext (Seite 18)

17 MENU (Seite 19)

18 PROG +/- (Seite 17)

- Im Fernsehmodus: Zum Auswählen des nächsten (+) oder vorherigen (-) Kanals.
- Im Videotextmodus: Zum Auswählen der nächsten (+) oder vorherigen (-) Seite.

Tipp

An den Tasten , PROG +/- und an der Zahlentaste 5 befindet sich ein fühlbarer Punkt. Verwenden Sie die fühlbaren Punkte als Anhaltspunkt beim Bedienen des Fernsehgeräts.

Übersicht über die Bedienelemente und Anzeigen am Fernsehgerät

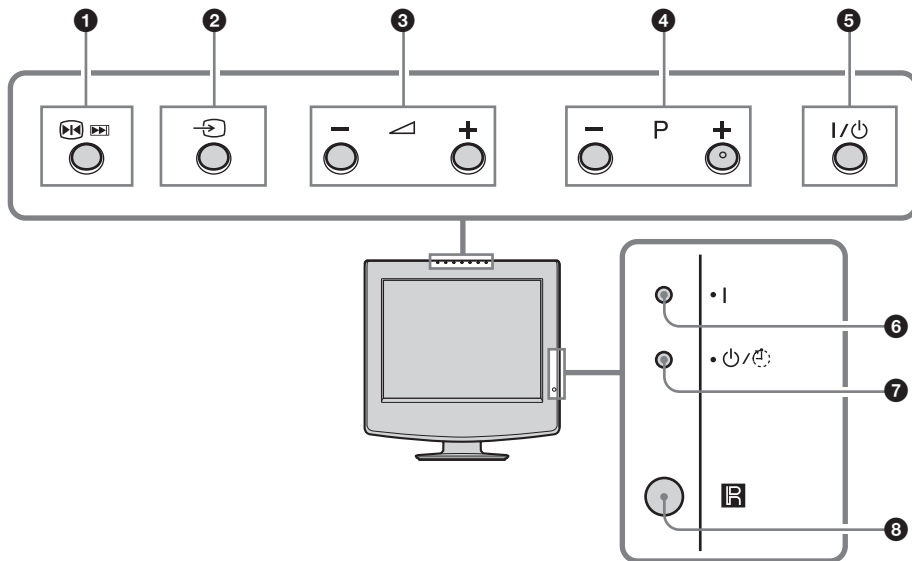

1 : Anhalten des Bildes/Neuinitialisierung

- Zum Anhalten des Bildes (z. B. zum Notieren einer Telefonnummer oder eines Rezepts).
- Zum Starten der Neuinitialisierung. Wenn Sie diese Funktion starten wollen, halten Sie die Taste drei Sekunden lang gedrückt.

2 : Eingangswahl (Seite 18)

Zum Auswählen der Eingangsquelle von an die Fernsehbuchsen angeschlossenen Geräten.

3 +/-: Lautstärke

Zum Erhöhen (+) bzw. Verringern (-) der Lautstärke.

4 P +/-: Programm

Im Fernsehmodus: Zum Auswählen des nächsten (+) oder vorherigen (-) Kanals.

5 : Netz

Zum Ein- und Ausschalten des Fernsehgeräts.

6 : Netzanzeige

Leuchtet grün auf, wenn das Fernsehgerät eingeschaltet wird.

7 : Bereitschafts-/Abschalttimer-Anzeige

- Leuchtet rot, wenn sich das Fernsehgerät im Bereitschaftsmodus befindet.
- Blinkt rot, wenn auf der Fernbedienung eine Taste gedrückt wird.
- Leuchtet rot, wenn der Abschalttimer aktiviert ist (Seite 17).

8 : Fernbedienungssensor

Vorbereitungen

1: Überprüfen des Zubehörs

Fernbedienung RM-Y1108 (1)

Batterien der Größe AA (Typ R06) (2)

Netzkabel (Typ C-6) (1)

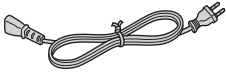

Netzteil (1)

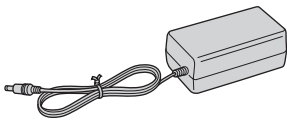

2: Einlegen von Batterien in die Fernbedienung

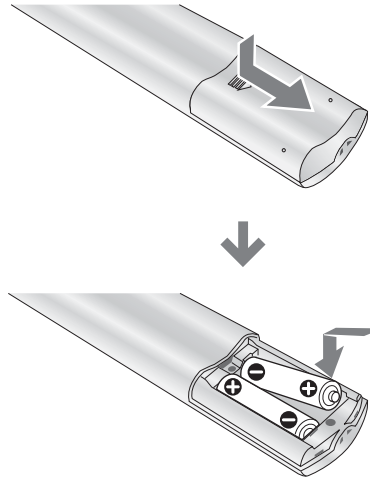

Hinweise

- Achten Sie beim Einlegen der Batterien auf richtige Polarität.
- Entsorgen Sie Batterien umweltfreundlich. In einigen Regionen gelten unter Umständen spezielle Vorschriften zur Entsorgung von Batterien. Nähere Informationen erhalten Sie beispielsweise bei der Stadtverwaltung.
- Verwenden Sie nicht Batterien verschiedenen Typs oder alte und neue Batterien zusammen.
- Gehen Sie sorgfältig mit der Fernbedienung um. Lassen Sie sie nicht fallen und treten Sie nicht darauf. Verschütten Sie auch keine Flüssigkeiten auf der Fernbedienung.
- Legen Sie die Fernbedienung nicht in die Nähe von Wärmequellen oder an Orte, an denen sie direktem Sonnenlicht oder Feuchtigkeit ausgesetzt ist.

3: Abnehmen der hinteren Abdeckung

- 1 Halten Sie den Ständer des Fernsehgeräts fest.
- 2 Ziehen Sie die hintere Abdeckung langsam nach unten und achten Sie darauf, sich nicht die Hand einzuklemmen.

Tip

An der hinteren Abdeckung befinden sich links und rechts Laschen. Die Abdeckung lässt sich besser abnehmen, wenn Sie eine Seite herausziehen und die andere Seite gleichzeitig mit der anderen Hand stabilisieren.

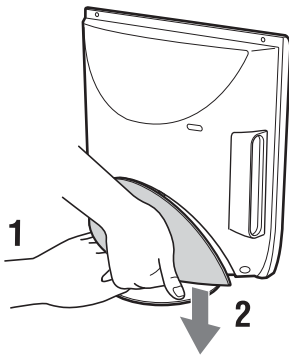

Hinweis

Halten Sie das Fernsehgerät beim Tragen nicht an der hinteren Abdeckung.

4: Anschließen einer Antenne/eines Videorecorders

A

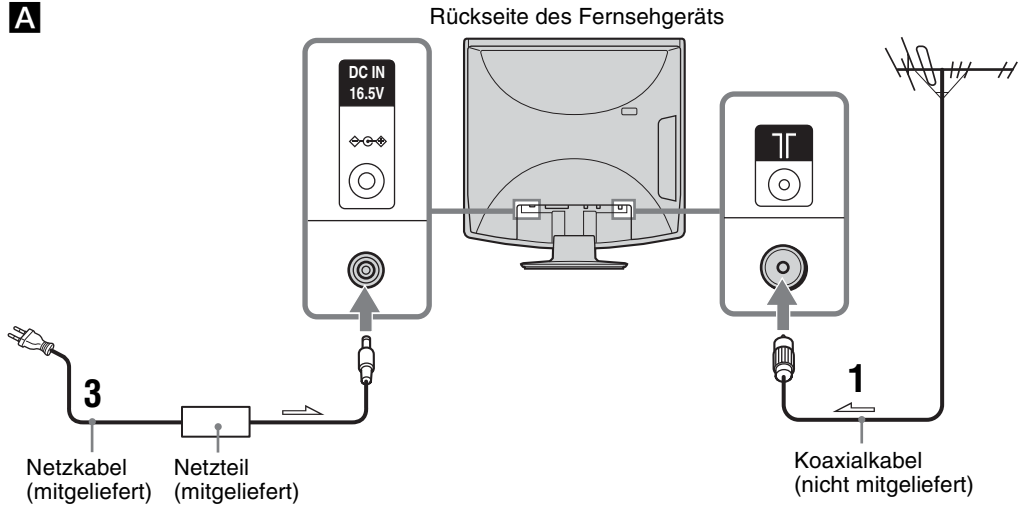

B

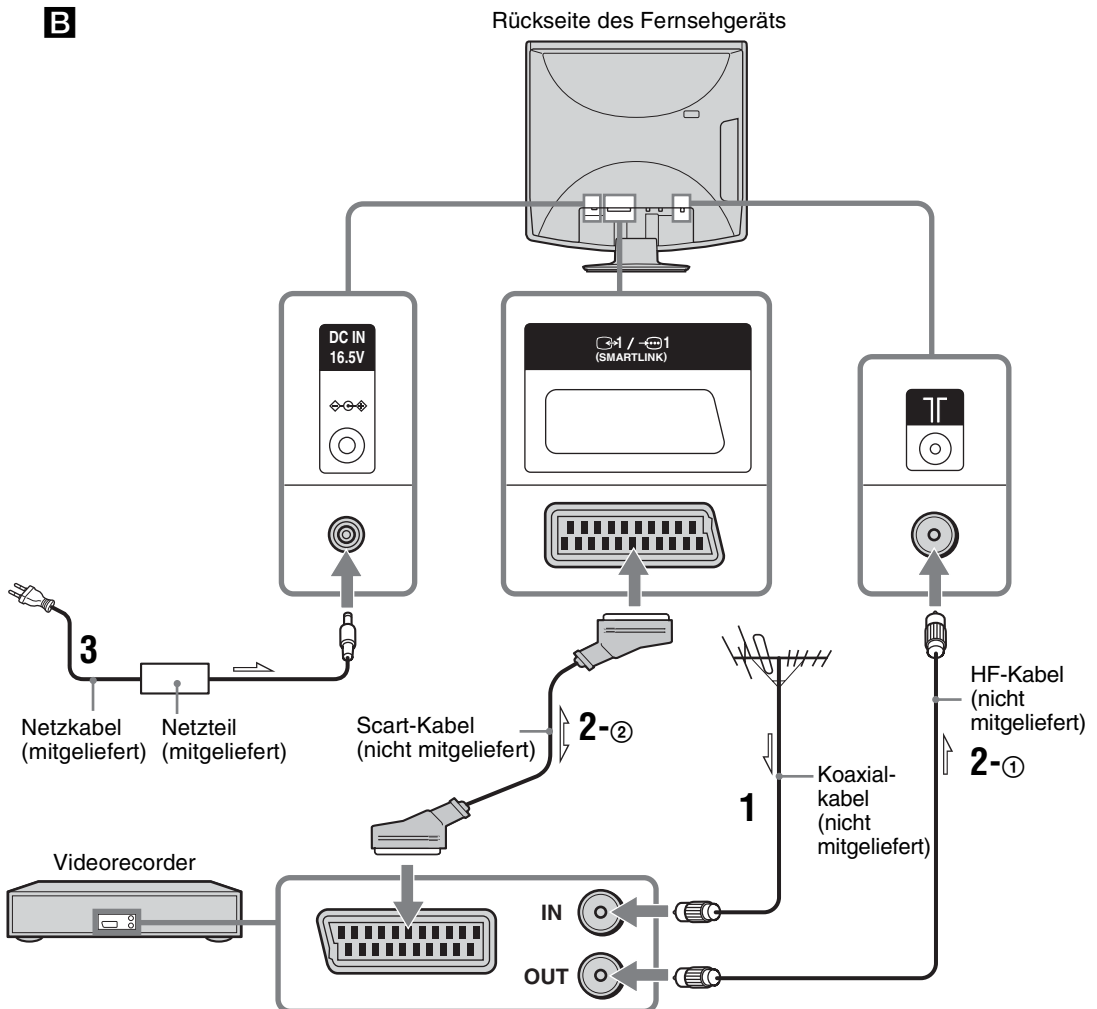

- 1 Schließen Sie die Antenne mit einem Koaxialkabel an.



Wenn Sie lediglich eine Antenne anschließen (A)

Schließen Sie die Antenne an die Buchse  an der Rückseite des Fernsehgeräts an und fahren Sie dann mit Schritt 3 fort.

Wenn Sie einen Videorecorder mit Antenne anschließen (B)

Schließen Sie die Antenne an die Eingangsbuchse am Videorecorder an.

- 2 Schließen Sie den Videorecorder an.

- ① Verbinden Sie die Ausgangsbuchse am Videorecorder über das HF-Kabel mit der Buchse  an der Rückseite des Fernsehgeräts.
- ② Verbinden Sie die Scart-Buchse am Videorecorder über ein Scart-Kabel mit der Scart-Buchse  1 /  1 an der Rückseite des Fernsehgeräts.

- 3 Schließen Sie das Netzkabel an das Netzteil an.

- 4 Schließen Sie das Netzteil an die Buchse DC IN an der Rückseite des Fernsehgeräts an.

Hinweis

Schließen Sie das Netzkabel erst an die Netzsteckdose an, wenn alle Anschlüsse vorgenommen wurden.

5: Anbringen der hinteren Abdeckung

- 1 Setzen Sie die beiden Laschen oben an der hinteren Abdeckung in die Aussparungen am Gehäuse des Fernsehgeräts ein.

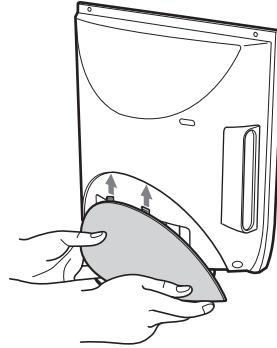

- 2 Drücken Sie die beiden Laschen unten an der hinteren Abdeckung in die Aussparungen am Gehäuse des Fernsehgeräts.

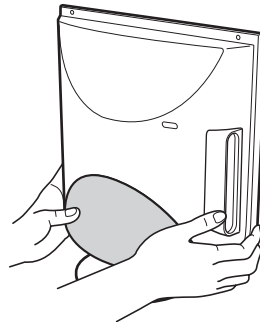

6: Einstellen des Sichtwinkels des Fernsehgeräts

Neigen

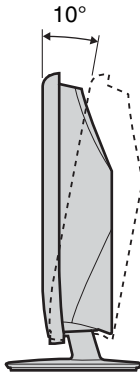

Schwenken

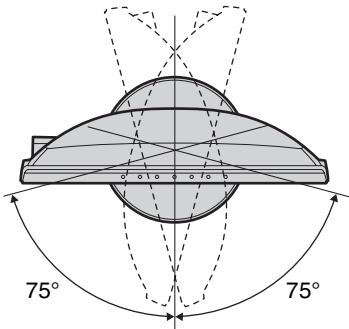

Hinweis

Halten Sie beim Einstellen des Winkels den Ständer mit einer Hand fest, damit der Ständer nicht verrutscht oder umkippt.



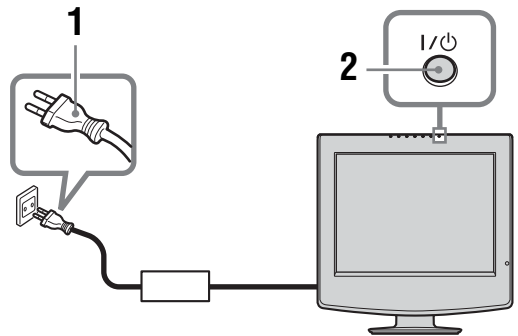

7: Einschalten des Fernsehgeräts



1 Verbinden Sie das Fernsehgerät mit der Netzsteckdose (220–240 V, 50/60 Hz).

2 Drücken Sie I/O am Fernsehgerät.

Wenn Sie das Fernsehgerät zum ersten Mal einschalten, erscheint das Menü „Language“ auf dem Bildschirm. Fahren Sie mit „8: Auswählen von Sprache und Land/Region“ auf Seite 15 fort. Wenn sich das Fernsehgerät im Bereitschaftsmodus befindet (die Anzeige / ) (Bereitschaft/Abschalttimer) an der Vorderseite des Fernsehgeräts blinkt rot), schalten Sie das Fernsehgerät mit der Taste TV I/O auf der Fernbedienung ein.

8: Auswählen von Sprache und Land/Region

Wenn Sie das Fernsehgerät zum ersten Mal einschalten, erscheint das Menü „Language“ auf dem Bildschirm.

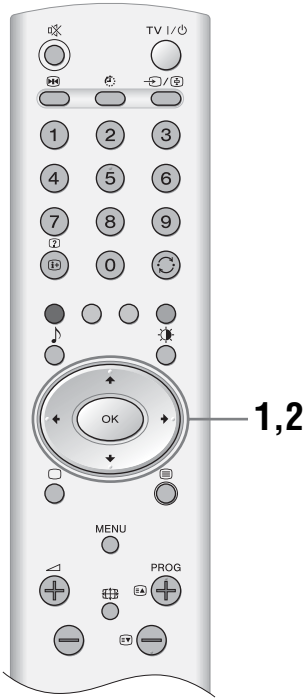

1 Wählen Sie mit **↑/↓** die Sprache für die Menübildschirme aus und drücken Sie anschließend **OK**.



2 Wählen Sie mit **↑/↓** das Land bzw. die Region aus, wo Sie das Fernsehgerät betreiben, und drücken Sie anschließend **OK**.



Wenn das Land bzw. die Region, wo Sie das Fernsehgerät verwenden wollen, in der Liste nicht enthalten ist, wählen Sie „-“ statt eines Landes bzw. einer Region.

Eine Meldung erscheint auf dem Bildschirm, in der Sie gefragt werden, ob die automatische Senderspeicherung beginnen soll. Fahren Sie dann mit „9: Automatisches Speichern von Sendern am Fernsehgerät“ auf Seite 16 fort.

9: Automatisches Speichern von Sendern am Fernsehgerät

Wenn Sie die Sprache und das Land bzw. die Region ausgewählt haben, erscheint eine Meldung auf dem Bildschirm, in der Sie gefragt werden, ob die automatische Senderspeicherung beginnen soll. Das Fernsehgerät muss für den Empfang von Kanälen (Fernsehprogrammen) eingestellt werden. Gehen Sie zum Suchen und Speichern aller verfügbaren Kanäle wie im Folgenden erläutert vor.

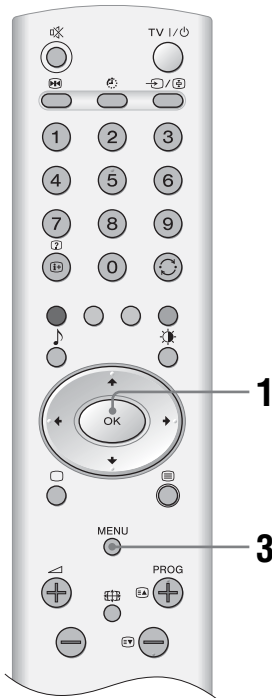

1 Wählen Sie mit OK die Option „Ja“ aus.

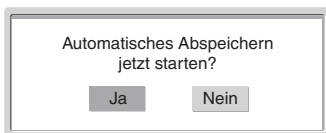

Das Fernsehgerät beginnt, nach allen verfügbaren Kanälen zu suchen. Dies kann einige Zeit dauern. Warten Sie bitte und drücken Sie keine Taste am Fernsehgerät oder auf der Fernbedienung. Wenn alle verfügbaren Kanäle gespeichert sind, schaltet das Fernsehgerät wieder in den Normalbetrieb und der unter Kanalnummer 1 gespeicherte Kanal wird angezeigt.

Wenn eine Meldung zum Überprüfen der Antennenanschlüsse erscheint

In diesem Fall wurden keine Kanäle gefunden. Überprüfen Sie alle Antennenanschlüsse und starten Sie mit OK erneut die automatische Senderspeicherung.

2 Wenn das Menü „Programme ordnen“ auf dem Bildschirm erscheint, gehen Sie wie in Schritt 2 bis 3 unter „Programme ordnen“ (Seite 27) erläutert vor.

Wenn Sie die Reihenfolge der Kanäle nicht ändern wollen, fahren Sie mit Schritt 3 fort.

3 Drücken Sie MENU, um den Vorgang zu beenden.

Am Fernsehgerät sind nun alle verfügbaren Kanäle eingestellt.

Fernsehen

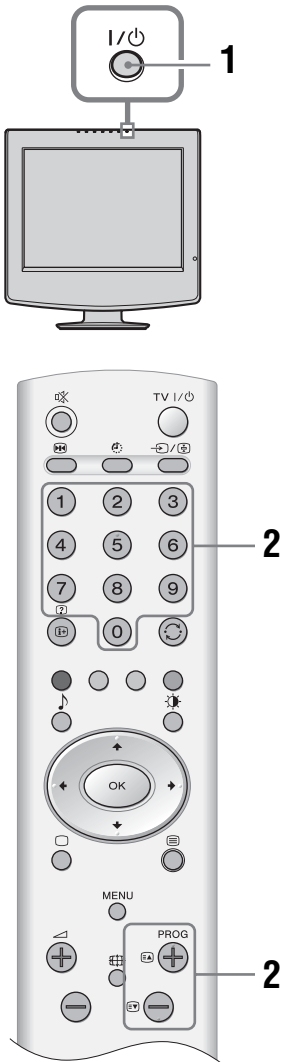

1 Drücken Sie zum Einschalten des Fernsehgeräts I/⏻ am Fernsehgerät.

Wenn sich das Fernsehgerät im Bereitschaftsmodus befindet (die Anzeige (Bereitschaft/Abschalttimer) an der Vorderseite des Fernsehgeräts blinkt rot), schalten Sie das Fernsehgerät mit der Taste TV I/⏻ auf der Fernbedienung ein.

2 Wählen Sie mit den Zifferntasten oder PROG +/- einen Fernsehkanal aus.

Wenn Sie mit den Zifferntasten Kanalnummer 10 und höher auswählen wollen, geben Sie die zweite Ziffer innerhalb von 2,5 Sekunden ein.

Weitere Funktionen

Funktion	Vorgehen
Zeitweiliges Ausschalten des Fernsehgeräts (Bereitschaftsmodus)	Drücken Sie TV I/⏻.
Vollständiges Ausschalten des Fernsehgeräts	Drücken Sie I/⏻ oben am Fernsehgerät.
Einstellen der Lautstärke	Drücken Sie + (lauter) /- (leiser).
Stummschalten des Tons	Drücken Sie . Drücken Sie die Taste erneut, wenn der Ton wieder zu hören sein soll.
Zurückschalten zum vorher angezeigten Kanal (mehr als fünf Sekunden)	Drücken Sie .
Aufrufen der Programmindextabelle	Drücken Sie OK. Zum Auswählen eines Kanals drücken Sie / und dann OK. Informationen zum Aufrufen der Indextabelle mit Eingangssignalen finden Sie auf Seite 18.
Fernsehgerät nach einer bestimmten Zeitspanne automatisch in den Bereitschaftsmodus schalten – Abschalttimer	Drücken Sie mehrmals , um die gewünschte Zeit (30, 60, 90 oder 120 Minuten) einzustellen.
Kurzzeitiges Anhalten des Bildes auf dem Bildschirm	Drücken Sie . Drücken Sie die Taste erneut, um die Funktion auszuschalten.

So rufen Sie Videotext auf

Drücken Sie .

Mit jedem Tastendruck auf  wechselt die Anzeige zyklisch wie folgt:

Videotextmodus → Videotexteinblendmodus → Fernsehmodus → Videotextmodus → (von vorn)

Zum Auswählen einer Seite drücken Sie die Zahlentasten oder PROG +/-.

Zum Anhalten einer Seite drücken Sie /.

Zum Anzeigen von verborgenen Informationen drücken Sie /?.



Zum Ändern der Helligkeit des Videotexts drücken Sie mehrmals , um zwischen den vier verfügbaren Optionen zu wechseln.

Zum Ausschalten des Videotexts drücken Sie .

Tipps

- Sorgen Sie dafür, dass das Fernsehgerät starke Signale empfängt. Andernfalls können Textfehler auftreten.
- Die meisten Fernsehkanäle strahlen Videotext aus. Weitere Informationen zu diesem Dienst finden Sie auf der Indexseite (in der Regel Seite 100).
- Wenn vier farbige Optionen unten auf der Textseite zu sehen sind, steht TOPtext zur Verfügung. Mit TOPtext können Sie schnell und einfach auf Seiten zugreifen. Drücken Sie die entsprechende farbige Taste, um die Seite aufzurufen.

So wechseln Sie in das Breitbildformat

Drücken Sie , um zum 16:9-Format (Breitbildmodus) umzuschalten. Wenn Sie wieder zum 4:3-Format umschalten wollen, drücken Sie  erneut.

4:3

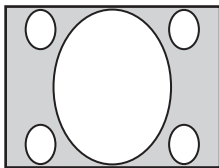

Bilder im 16:9-Format (Bilder im Breitbildformat) werden in die Länge gezogen.



16:9

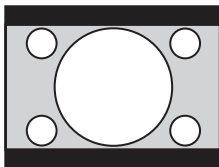

Bilder im 16:9-Format (Bilder im Breitbildformat) werden mit dem richtigen Bildseitenverhältnis angezeigt.

Anzeigen der Bilder von angeschlossenen Geräten

Schalten Sie das angeschlossene Gerät ein und führen Sie folgende Schritte aus.

Bei Geräten, die mit einem voll belegten 21-poligen Scart-Kabel an die Scart-Buchse angeschlossen sind



Starten Sie die Wiedergabe am angeschlossenen Gerät.



Das Bild vom angeschlossenen Gerät erscheint auf dem Fernsehschirm.



Bei einem mit der automatischen Senderspeicherung eingestellten Videorecorder (Seite 12)



Wählen Sie mit PROG +/- oder den Zahlentasten den Videokanal aus.







Bei anderen angeschlossenen Geräten

Drücken Sie so oft /, bis das richtige Eingangssymbol (siehe unten) auf dem Fernsehschirm angezeigt wird.



 1/ 1:

Audio-/Video- oder RGB-Eingangssignal über die Scart-Buchse  1/ 1.  1 erscheint nur, wenn eine RGB-Quelle angeschlossen wurde.

 2/S- 2:

Videoeingangssignal über die Videobuchse  2 und Audioeingangssignal über die Audiobuchsen L/G/S/I (MONO), R/D/D/D ( 2). S- 2 erscheint nur, wenn das Gerät an die S-Videobuchse S- 2 statt an die Videobuchse  2 angeschlossen ist und das S-Videoeingangssignal über die S-Videobuchse S- 2 eingespeist wird.

Weitere Funktionen

Funktion	Vorgehen
Zurückschalten zum normalen Fernsehbetrieb	Drücken Sie  .
Aufrufen der Indextabelle mit Eingangssignalen	Drücken Sie OK und dann  . Zum Auswählen einer Eingangsquelle drücken Sie  und dann OK.

Navigieren in den Menüs

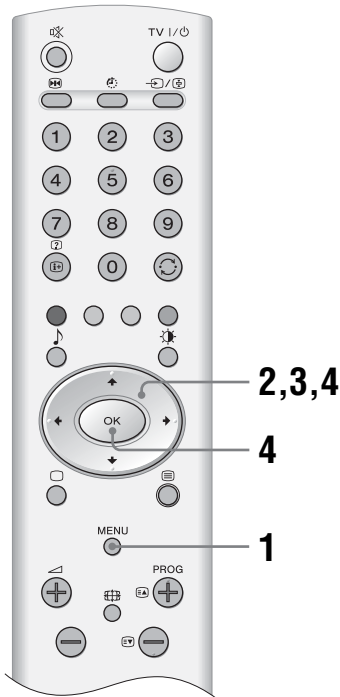

- 1** Rufen Sie mit MENU das Menü auf.
- 2** Wählen Sie mit **↑/↓** ein Menüsymbol aus.
- 3** Wählen Sie mit **↑/↓/←/→** eine Option aus.
- 4** Nehmen Sie mit **↑/↓/←/→** die Einstellung vor und drücken Sie anschließend OK.
Zum Beenden des Menüs drücken Sie MENU.
Zum Zurückschalten zur letzten Anzeige drücken Sie **←**.

Übersicht über die Menüs

Die folgenden Optionen stehen in den einzelnen Menüs zur Verfügung. Einzelheiten zum Navigieren in den Menüs finden Sie auf Seite 19. Weitere Informationen zu den einzelnen Menüs finden Sie außerdem auf der in Klammern angegebenen Seite.

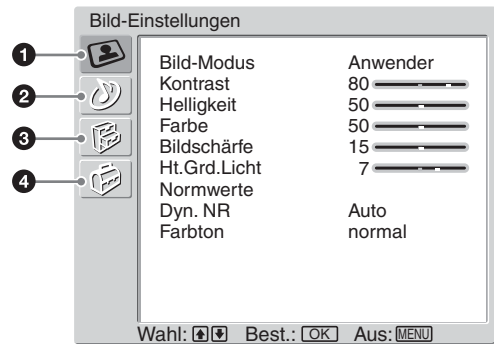

- 1** **Bild-Einstellungen**
 - Bild-Modus (21)
 - Kontrast/Helligkeit/Farbe/Farbton/Bildschärfe/Ht.Gr.d.Licht (21)
 - Normwerte (21)
 - Dyn. NR (22)
 - Farbton (22)
- 2** **Ton-Einstellungen**
 - Sound Effekt (23)
 - Höhen/Tiefen/Balance (23)
 - Normwerte (23)
 - Zweitton (24)
 - Autom.Lautstärke (24)
- 3** **Sonderfunktionen**
 - Energie sparen (25)
 - TV Lautsprecher (25)
 - RGB H-Position (25)

4 Grundeinstellungen

- Sprache (26)
- Land (26)
- Autom. Abspeichern (26)
- Programme ordnen (27)
- Programmnamen (27)
- AV-Einstellungen (27)
 - Name/Grundlautstärke
- Manuell abspeichern (28)
 - Programm/TV-System/Kanal/Name/AFT/
Audio Filter/Auslassen/Dekoder

Hinweis

Die einstellbaren Optionen variieren je nach Situation. Es werden nur die zur Verfügung stehenden Optionen angezeigt.

Menü „Bild-Einstellungen“

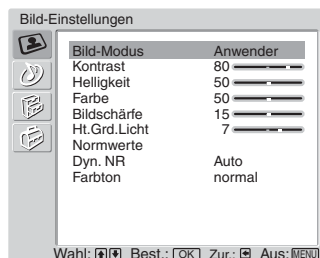

Im Menü „Bild-Einstellungen“ können Sie die unten aufgelisteten Optionen auswählen. Wie Sie Optionen auswählen, erfahren Sie unter „Navigieren in den Menüs“ (Seite 19).

Tipp

Wenn Sie die Option „Bild-Modus“ auf „Live“ oder „Film“ setzen, können Sie nur „Bild-Modus“, „Kontrast“ und „Normwerte“ einstellen.

Bild-Modus

Zum Auswählen des Bildmodus.

- 1 Wählen Sie mit OK die Option „Bild-Modus“ aus.
- 2 Wählen Sie mit **↑/↓** einen der folgenden Bildmodi aus und drücken Sie anschließend OK.

Live: Zum Ansehen von Live-Sendungen.

Film: Zum Ansehen von Filmen.

Anwender: Zum Speichern bevorzugter Einstellungen.

Tipp

Sie können den Bildmodus auch wechseln, indem Sie wiederholt **↻** drücken.

Kontrast/Helligkeit/Farbe/Farbton/Bildschärfe/Ht. Grd. Licht

- 1 Wählen Sie mit OK die Option aus.
- 2 Stellen Sie mit **←/→** den Pegel ein und drücken Sie dann OK.

Tipp

„Farbton“ lässt sich nur bei NTSC-Farbsignalen einstellen (z. B. bei Videokassetten aus den USA).

Normwerte

Zum Zurücksetzen aller Bildeinstellungen auf die werkseitigen Werte.

- 1 Wählen Sie mit OK die Option „Normwerte“ aus.
- 2 Wählen Sie mit **↑/↓** die Option „OK“ aus und drücken Sie anschließend OK.

Dyn. NR

Zum Verringern von Bildstörungen (verraushtes Bild) bei schwachen Sendesignalen.

- 1 Wählen Sie mit OK die Option „Dyn. NR“ aus.
- 2 Wählen Sie mit **↑/↓** eine der folgenden Einstellungen aus und drücken Sie anschließend OK.

Auto: Die Bildstörungen werden automatisch verringert.

Aus: Die Rauschunterdrückung wird unterschiedlich stark eingestellt.

Farbton

- 1 Wählen Sie mit OK die Option „Farbton“ aus.
- 2 Wählen Sie mit **↑/↓** eine der folgenden Einstellungen aus und drücken Sie anschließend OK.

Warm: Bei Weißtönen wird der Rotanteil erhöht.

Normal: Weißtöne werden neutral dargestellt.

Kalt: Bei Weißtönen wird der Blauanteil erhöht.

Menü „Ton-Einstellungen“



Im Menü „Ton-Einstellungen“ können Sie die unten aufgelisteten Optionen auswählen. Wie Sie Optionen auswählen, erfahren Sie unter „Navigieren in den Menüs“ (Seite 19).

Sound Effekt

- 1 Wählen Sie mit OK die Option „Sound Effekt“ aus.
- 2 Wählen Sie mit **↑/↓** einen der folgenden Klangeffekte aus und drücken Sie anschließend OK.

Natürlich: Klarheit, Detailgenauigkeit und Klangwirkung des Tons werden mit dem „BBE High Definition Sound System“^{*1} verstärkt.

Dynamisch: Für eine größere Klangpräzision und naturgetreuere Musikwiedergabe werden Klarheit und Klangwirkung des Tons durch das „BBE High Definition Sound System“ verstärkt.

Aus: Kein Effekt.

Tipp

Sie können den Klangeffekt auch wechseln, indem Sie wiederholt **↵** drücken.

^{*1} Lizenziert von BBE Sound, Inc., unter USP4638258, 4482866. „BBE“ und das BBE-Symbol sind Markenzeichen von BBE Sound, Inc.

Höhen/Tiefen/Balance

Zum Einstellen hochfrequenter Töne („Höhen“) und niederfrequenter Töne („Tiefen“) und zum Verschieben der Balance zwischen linkem und rechtem Lautsprecher („Balance“).

- 1 Wählen Sie mit OK die Option aus.
- 2 Stellen Sie mit **←/→** den Pegel ein und drücken Sie dann OK.

Normwerte

Zum Zurücksetzen der Einstellungen von „Höhen“, „Tiefen“ und „Balance“ auf die werkseitigen Werte.

- 1 Wählen Sie mit OK die Option „Normwerte“ aus.
- 2 Wählen Sie mit **↑/↓** die Option „OK“ aus und drücken Sie anschließend OK.

Zweiton

Zum Auswählen des Tons vom Lautsprecher bei einer Stereo- oder Zweikanaltonsendung.

- 1 Wählen Sie mit OK die Option „Zweiton“ aus.
- 2 Wählen Sie mit **↑/↓** eine der folgenden Einstellungen aus und drücken Sie anschließend OK.

Stereo, Mono: Bei einer Stereosendung.

A/B/Mono: Bei Zweikanaltonsendungen wählen Sie „A“ für Tonkanal 1, „B“ für Tonkanal 2 oder „Mono“ für einen Monokanal, falls verfügbar.

Tipp

Wenn Sie ein anderes an das Fernsehgerät angeschlossenes Gerät auswählen, setzen Sie „Zweiton“ auf „Stereo“, „A“ oder „B“.

Autom.Lautstärke

Zum Beibehalten eines konstanten Lautstärkepegels, auch wenn Lautstärkesprünge auftreten (beispielsweise sind Werbespots in der Regel lauter als Fernsehsendungen).

- 1 Wählen Sie mit OK die Option „Autom.Lautstärke“ aus.
- 2 Wählen Sie mit **↑/↓** die Option „Ein“ aus und drücken Sie anschließend OK.

Menü „Sonderfunktionen“



Im Menü „Sonderfunktionen“ können Sie die unten aufgelisteten Optionen auswählen. Wie Sie Optionen auswählen, erfahren Sie unter „Navigieren in den Menüs“ (Seite 19).

Energie sparen

Zum Verringern der Leistungsaufnahme des Fernsehgeräts.

- 1 Wählen Sie mit OK die Option „Energie sparen“ aus.
- 2 Wählen Sie mit **↑/↓** die Option „Reduziert“ aus und drücken Sie anschließend OK.

TV Lautsprecher

Zum Ein-/Ausschalten der internen Lautsprecher des Fernsehgeräts.

- 1 Wählen Sie mit OK die Option „TV Lautsprecher“ aus.
- 2 Wählen Sie mit **↑/↓** die Option „Ein“ oder „Aus“ aus und drücken Sie anschließend OK.

Ein: Der Ton vom Fernsehgerät wird über die Fernhohlraumlautsprecher ausgegeben.

Einmalig aus: Die Fernhohlraumlautsprecher werden zeitweilig ausgeschaltet, so dass Sie den Ton von einem externen Audiogerät hören können. Wenn Sie das Fernsehgerät ausschalten, wird die Option „TV Lautsprecher“ automatisch wieder auf die Einstellung „Ein“ zurückgesetzt.

Dauernd aus: Die Fernhohlraumlautsprecher werden dauerhaft ausgeschaltet, so dass Sie immer den Ton von einem externen Audiogerät hören können.

RGB H-Position

Zum Einstellen der horizontalen Bildposition, so dass das Bild in der Bildschirmmitte angezeigt wird. Diese Option steht nur zur Verfügung, wenn eine RGB-Quelle an die Scart-Buchse **↔ 1/→ 1** angeschlossen ist.

- 1 Wählen Sie mit OK die Option „RGB H-Position“ aus.
- 2 Stellen Sie mit **←/→** die Bildmitte auf einen Wert zwischen -5 und +5 ein und drücken Sie dann OK.

Menü „Grundeinstellungen“

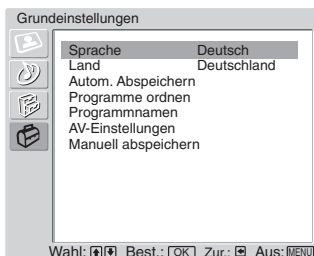

Im Menü „Grundeinstellungen“ können Sie die unten aufgelisteten Optionen auswählen. Wie Sie Optionen auswählen, erfahren Sie unter „Navigieren in den Menüs“ (Seite 19).

Sprache

Zum Auswählen der Sprache, in der die Menüs angezeigt werden.

- 1 Wählen Sie mit OK die Option „Sprache“ aus.
- 2 Wählen Sie mit **↑/↓** die Sprache aus und drücken Sie anschließend OK.
Alle Menüs werden in der ausgewählten Sprache angezeigt.

Land

Zum Auswählen des Landes bzw. der Region, wo Sie das Fernsehgerät betreiben.

- 1 Wählen Sie mit OK die Option „Land“ aus.
- 2 Wählen Sie mit **↑/↓** das Land bzw. die Region aus, wo Sie das Fernsehgerät betreiben, und drücken Sie anschließend OK.
Wenn das Land bzw. die Region, wo Sie das Fernsehgerät verwenden wollen, in der Liste nicht enthalten ist, wählen Sie „-“ statt eines Landes bzw. einer Region.

Autom. Abspeichern

Zum Einstellen und Speichern aller verfügbaren Kanäle.

In der Regel brauchen Sie diesen Vorgang nicht auszuführen, da die Kanäle von der ersten Konfiguration des Fernsehgeräts bereits eingestellt sind (Seite 16). Mit dieser Option können Sie den Vorgang allerdings erneut ausführen (z. B. um nach einem Umzug Sender neu einzustellen oder nach neu eingeführten Sendekanälen zu suchen).

- 1 Wählen Sie mit OK die Option „Autom. Abspeichern“ aus.
- 2 Gehen Sie wie in Schritt 1 unter „9: Automatisches Speichern von Sendern am Fernsehgerät“ (Seite 16) erläutert vor.

Wenn alle verfügbaren Kanäle gespeichert sind, schaltet das Fernsehgerät wieder in den Normalbetrieb.

Programme ordnen

Zum Ändern der Reihenfolge der am Fernsehgerät gespeicherten Kanäle.

- 1 Wählen Sie mit OK die Option „Programme ordnen“ aus.
- 2 Wählen Sie mit **↑/↓** den Kanal aus, den Sie an eine andere Programmposition verschieben wollen, und drücken Sie dann OK.
- 3 Wählen Sie mit **↑/↓** die neue Position für den Kanal aus und drücken Sie anschließend OK.

Falls erforderlich, gehen Sie zum Verschieben weiterer Kanäle wie in Schritt 2 und 3 erläutert vor.

Programmnamen

Zum Zuordnen eines beliebigen Namens aus bis zu fünf Buchstaben oder Ziffern zu einem Kanal. Der Name wird kurz auf dem Fernsehschirm angezeigt, wenn der Kanal ausgewählt wird. Die Namen der Kanäle werden in der Regel automatisch vom Videotext abgerufen, falls verfügbar.

- 1 Wählen Sie mit OK die Option „Programmnamen“ aus.
- 2 Wählen Sie mit **↑/↓** den zu benennenden Kanal aus und drücken Sie dann OK.
- 3 Wählen Sie mit **↑/↓/←/→** den gewünschten Buchstaben bzw. die Ziffer aus („□“ für ein Leerzeichen) und drücken Sie OK.

Wenn Sie ein falsches Zeichen eingegeben haben

Wählen Sie mit **↑/↓/←/→** die Option **⊞/⊟** aus und drücken Sie so oft OK, bis das falsche Zeichen ausgewählt ist. Wählen Sie dann mit **↑/↓/←/→** das richtige Zeichen aus und drücken Sie OK.

- 4 Gehen Sie wie in Schritt 3 erläutert vor, bis Sie den ganzen Namen eingegeben haben.
- 5 Wählen Sie mit **↑/↓/←/→** die Option „Aus“ aus und drücken Sie anschließend OK.

AV-Einstellungen

Sie haben folgende Möglichkeiten.

- 1 Wählen Sie mit OK die Option „AV-Einstellungen“ aus.
- 2 Wählen Sie mit **↑/↓** die gewünschte Eingangsquelle aus und drücken Sie anschließend OK.
- 3 Wählen Sie mit **↑/↓** die gewünschte Option unten aus und drücken Sie anschließend OK.

Option	Beschreibung
Name	Jedem Gerät, das an die Buchsen an der Seite oder an der Rückseite angeschlossen ist, wird ein Name zugewiesen. Der Name wird kurz auf dem Fernsehschirm angezeigt, wenn das Gerät ausgewählt wird. Wählen Sie mit ↑/↓ eine der folgenden Einstellungen aus und drücken Sie anschließend OK. VIDEO/DVD/CABLE/Spiele/CAM/SAT: Verwenden Sie einen dieser gespeicherten Namen. Bearb.: Erstellen Sie einen eigenen Namen. Gehen Sie wie in Schritt 3 bis 5 unter „Programmnamen“ erläutert vor (Seite 27).
Grundlautstärke	Zum Ändern des Eingangsspegels des an das Fernsehgerät angeschlossenem Geräts. Stellen Sie mit ↑/↓ den gewünschten Eingangsspiegel auf einen Wert zwischen -9 und +9 ein und drücken Sie anschließend OK.

Manuell abspeichern





Bevor Sie „Name“/„AFT“/„Audio Filter“/„Auslassen“/„Dekoder“ auswählen, wählen Sie mit PROG +/- die Programmnummer mit dem Kanal aus. Sie können keine Programmnummer auswählen, für die das Auslassen eingestellt wurde (Seite 29).

- 1** Wählen Sie mit OK die Option „Manuell abspeichern“ aus.
- 2** Wählen Sie mit **↑/↓** eine der folgenden Optionen aus und drücken Sie anschließend OK.

Option	Beschreibung
Programm	Sie können Programmkanäle manuell abspeichern.
TV-System	1 Wählen Sie mit ↑/↓ die Option „Programm“ aus und drücken Sie anschließend OK.
Kanal	2 Wählen Sie mit ↑/↓ die Programmnummer aus, für die Sie manuell einen Kanal speichern wollen (zum Einstellen des Videorecorders wählen Sie Kanal 0), und drücken Sie dann ← . 3 Wählen Sie mit ↑/↓ die Option „TV-System“ aus und drücken Sie anschließend OK. Hinweis Je nachdem, was Sie unter „Land“ als Land bzw. Region ausgewählt haben (Seite 26), steht diese Option möglicherweise nicht zur Verfügung. 4 Wählen Sie mit ↑/↓ eins der folgenden Fernsehsysteme aus und drücken Sie anschließend ← . B/G: für westeuropäische Länder/Regionen D/K: für osteuropäische Länder/Regionen I: für Großbritannien L: für Frankreich 5 Wählen Sie mit ↑/↓ die Option „Kanal“ aus und drücken Sie anschließend OK. 6 Wählen Sie mit ↑/↓ die Option „S“ (für Kabelkanäle) oder „C“ (für terrestrische Kanäle) aus und drücken Sie → .

Option	Beschreibung
Programm TV-System Kanal	<p>7 Speichern Sie die Kanäle wie im Folgenden erläutert:</p> <p>Wenn Sie die Kanalnummer (Frequenz) nicht kennen Suchen Sie mit \uparrow/\downarrow nach dem nächsten verfügbaren Kanal. Wenn ein Kanal gefunden wird, stoppt die Suche. Drücken Sie zum Weitersuchen \uparrow/\downarrow.</p> <p>Wenn Sie die Kanalnummer (Frequenz) kennen Geben Sie mit den Zahlentasten die Kanalnummer des gewünschten Senders oder die Kanalnummer für den Videorecorder ein.</p> <p>8 Drücken Sie zum Speichern zweimal OK. Gehen Sie wie oben erläutert vor, wenn Sie weitere Kanäle manuell speichern wollen.</p>
Name	<p>Zum Zuordnen eines beliebigen Namens aus bis zu fünf Buchstaben oder Ziffern zum ausgewählten Kanal. Dieser Name wird kurz auf dem Fernsehschirm angezeigt, wenn der Kanal ausgewählt wird.</p> <ol style="list-style-type: none"> 1 Gehen Sie wie in Schritt 3 bis 5 unter „Programmnamen“ erläutert vor (Seite 27). 2 Drücken Sie OK.
AFT	<p>Sie können ein ausgewähltes Programm manuell feineinstellen, wenn Sie den Eindruck haben, dadurch die Bildqualität verbessern zu können. In der Regel wird die Feineinstellung automatisch ausgeführt.</p> <ol style="list-style-type: none"> 1 Wählen Sie die Option „AFT“ aus und drücken Sie \rightarrow. 2 Nehmen Sie mit \uparrow/\downarrow eine Feineinstellung im Bereich zwischen -15 und $+15$ vor und drücken Sie anschließend zweimal OK.
Audio Filter	<p>Der Klang einzelner Kanäle wird bei Monosendungen mit Tonstörungen verbessert. In einigen Fällen kann es beim Wiedergeben von Monosendungen durch nicht standardmäßige Sendesignale zu Tonverzerrungen oder Tonaussetzern kommen.</p> <ol style="list-style-type: none"> 1 Wählen Sie die Option „Audio Filter“ aus und drücken Sie \rightarrow. 2 Wählen Sie mit \uparrow/\downarrow die Option „niedrig“ oder „hoch“ aus und drücken Sie anschließend OK. Wenn keine Tonverzerrungen zu hören sind, empfiehlt es sich, diese Option in der werkseitigen Einstellung „Aus“ zu lassen. <p>Hinweis Sie können einen Sender nicht in stereo oder mit Zweitton empfangen, wenn „niedrig“ oder „hoch“ ausgewählt ist.</p>
Auslassen	<p>Nicht benötigte Kanäle werden übersprungen, wenn Sie mit PROG +/- einen Kanal auswählen. Mit den Zahlentasten können Sie einen übersprungenen Kanal weiterhin auswählen.</p> <ol style="list-style-type: none"> 1 Wählen Sie die Option „Auslassen“ aus und drücken Sie \rightarrow. 2 Wählen Sie mit \uparrow/\downarrow die Option „Ein“ aus und drücken Sie anschließend OK. <p>Wenn Sie einen übersprungenen Kanal wieder aktivieren wollen, wählen Sie in Schritt 2 „Aus“.</p>

Fortsetzung

Option	Beschreibung
Dekoder	<p>Verschlüsselte Kanäle werden mithilfe eines Dekoders, der direkt oder über einen Videorecorder an die Scart-Buchse  1/→ 1 angeschlossen ist, angezeigt und aufgezeichnet.</p> <p>Hinweis Je nachdem, was Sie unter „Land“ als Land bzw. Region ausgewählt haben (Seite 26), steht diese Option möglicherweise nicht zur Verfügung.</p> <ol style="list-style-type: none"> 1 Wählen Sie die Option „Dekoder“ aus und drücken Sie . 2 Wählen Sie mit  die Option „Ein“ aus und drücken Sie anschließend OK. <p>Wenn Sie diese Funktion später deaktivieren wollen, wählen Sie in Schritt 2 „Aus“.</p>

Anschließen zusätzlicher Geräte

Sie können viele unterschiedliche Geräte zusätzlich an das Fernsehgerät anschließen. Die Verbindungskabel werden nicht mitgeliefert.



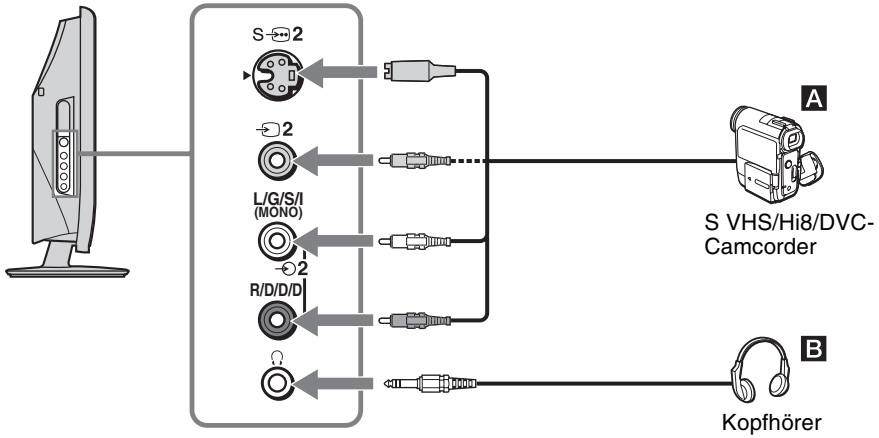



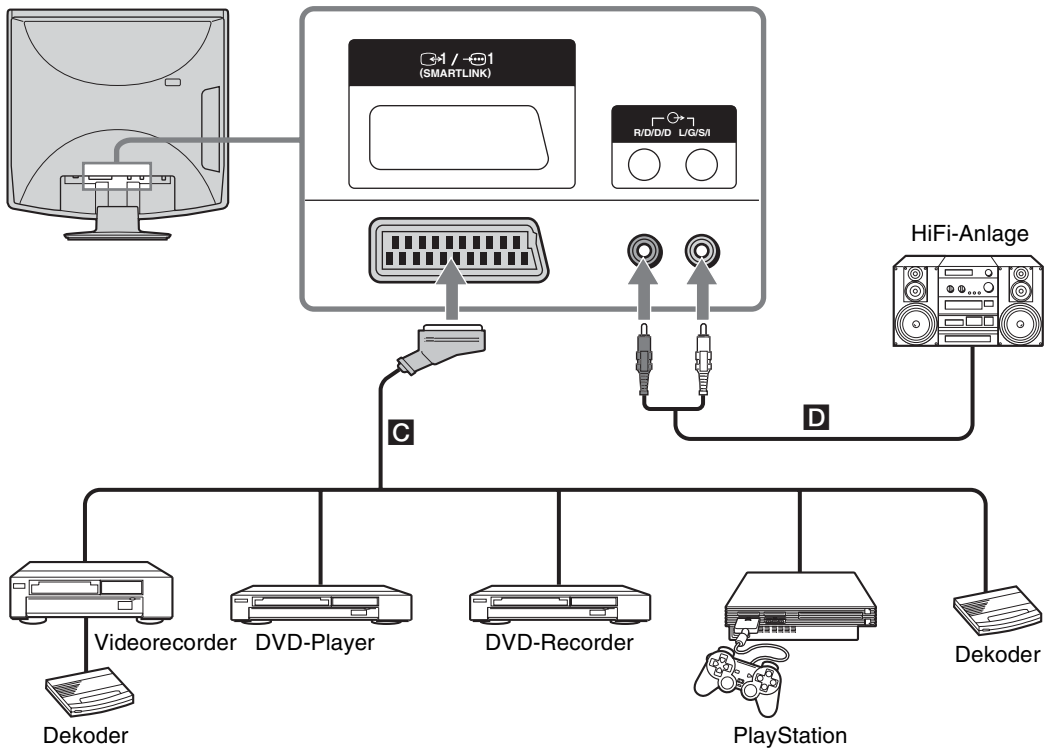

Anschlüsse an der Seite des Fernsehgeräts



Anschlüsse an der Rückseite des Fernsehgeräts



Fortsetzung

Anschließen	Vorgehen
S VHS/Hi8/DVC-Camcorder A	Anschließen an die S-Videobuchse S  2 oder die Videobuchse  2 und die Audiobuchsen  2. Um Bildstörungen zu vermeiden, schließen Sie nicht gleichzeitig externe Geräte an die Videobuchse  2 und an die S-Videobuchse S  2 an.
Kopfhörer B	Anschließen an die Buchse  , wenn Sie den Ton vom Fernsehgerät über Kopfhörer wiedergeben lassen wollen.
„PlayStation“, DVD-Player, Dekoder, DVD-Recorder oder Videorecorder mit SmartLink-Unterstützung C	Anschließen an die Scart-Buchse  1/  1. SmartLink stellt eine direkte Verbindung zwischen dem Fernsehgerät und einem Videorecorder bzw. DVD-Recorder her. Weitere Informationen zu SmartLink finden Sie in der mit dem Videorecorder bzw. DVD-Recorder gelieferten Bedienungsanleitung.
HiFi-Stereoanlage D	Anschließen an die Audioausgangsbuchsen  , wenn Sie den Ton vom Fernsehgerät über eine HiFi-Stereoanlage wiedergeben lassen wollen. Zum Ausschalten des Tons von den Fernhsehlautsprechern setzen Sie „TV Lautsprecher“ auf „Dauernd aus“ (Seite 25).

Technische Daten

Anzeigeeinheit

Betriebsspannung:

220–240 V, 50/60 Hz

Bildschirmgröße:

15 Zoll

ca. 38,0 cm (diagonal gemessen)

Anzeigeauflösung:

640 Punkte (horizontal) × 480 Zeilen (vertikal)

Leistungsaufnahme:

50 W

Leistungsaufnahme im Bereitschaftsmodus:

max. 1 W

Abmessungen (B × H × T):

ca. 380 × 397 × 179 mm (mit Ständer)

ca. 380 × 361 × 92 mm (ohne Ständer)

Gewicht:

ca. 4,2 kg (mit Ständer)

ca. 3,6 kg (ohne Ständer)

Bildschirmssystem

LCD-Bildschirm (Flüssigkristall-Display)

Fernsehsystem

Je nach ausgewähltem Land/ausgewählter Region:

B/G/H, D/K, L, I

Farbsystem

PAL, SECAM

NTSC 3,58, 4,43 (nur Videoeingang)

Antenne

75-Ohm-Außenantenne für VHF/UHF

Kanalbereich

VHF: E2–E12

UHF: E21–E69

CATV: S1–S20

HYPERS: S21–S41

D/K: R1–R12, R21–R69

L: F2–F10, B–Q, F21–F69

I: UHF B21–B69

Anschlüsse

 1 (SMARTLINK)

21-polige Scart-Buchse (CENELEC-Standard) mit Audio-/Videoeingang, RGB-Eingang und Audio-/Videoausgang für Fernsehsignale.

 2 S-Videoeingang (4-polig, Mini-DIN)

 2 Videoeingang (Cinchbuchse)

 2 Audioeingang (Cinchbuchsen)

 Audioausgang (links/rechts) (Cinchbuchsen)

 Kopfhörerbuchse

Tonausgabe

2 W + 2 W

Mitgeliefertes Zubehör

- Fernbedienung RM-Y1108 (1)
- Batterien der Größe AA (Typ R06) (2)
- Netzkabel (Typ C-6) (1)
- Netzteil (1)

Sonderzubehör

- Wandmontagehalterung SU-W110

Änderungen, die dem technischen Fortschritt dienen, bleiben vorbehalten.

Störungsbehebung

Bild

Problem	Ursache/Abhilfemaßnahme
Es wird kein Bild angezeigt (Bildschirm ist schwarz) und es ist kein Ton zu hören	<ul style="list-style-type: none">• Überprüfen Sie die Antennenverbindung.• Schließen Sie das Fernsehgerät an eine Netzsteckdose an und schalten Sie es mit I/⏻ am Fernsehgerät ein.• Wenn die Anzeige ⏻/⏻ (Bereitschaft/Abschaltimer) rot leuchtet, drücken Sie TV I/⏻.
Von dem an die Scart-Buchse angeschlossenen Gerät werden kein Bild und keine Menüs angezeigt	<ul style="list-style-type: none">• Stellen Sie sicher, dass das angeschlossene Gerät eingeschaltet ist und drücken Sie →/⏻ so oft, bis das richtige Eingangssymbol auf dem Bildschirm erscheint.• Überprüfen Sie die Verbindung zwischen dem angeschlossenen Gerät und dem Fernsehgerät.
Das Bild ist verzerrt	<ul style="list-style-type: none">• Überprüfen Sie, ob angeschlossene Geräte vor oder neben dem Fernsehgerät aufgestellt sind. Lassen Sie beim Aufstellen angeschlossener Geräte etwas Platz zwischen dem Gerät und dem Fernsehgerät.• Wenn Sie das Programm wechseln oder Videotext auswählen wollen, schalten Sie die Geräte aus, die an die Scart-Buchse an der Rückseite des Fernsehgeräts angeschlossen sind.
Doppelbilder bzw. Nachbilder treten auf	<ul style="list-style-type: none">• Überprüfen Sie die Antennen-/Kabelverbindungen.• Überprüfen Sie Aufstellort und Ausrichtung der Antenne.
Auf dem Bildschirm ist nur Störrauschen (Schnee) zu sehen	<ul style="list-style-type: none">• Überprüfen Sie, ob die Antenne beschädigt oder verbogen ist.• Überprüfen Sie, ob die Lebensdauer der Antenne (drei bis fünf Jahre im normalen Betrieb, ein bis zwei Jahre in Meeresnähe) abgelaufen ist.
Bildstörungen (gepunktete Linien oder Streifen) sind zu sehen	<ul style="list-style-type: none">• Halten Sie das Fernsehgerät von Quellen elektrischer Störfelder wie Autos, Motorrädern und Haartrocknern fern.• Stellen Sie sicher, dass die Antenne mit einem Koaxialkabel korrekt angeschlossen ist.• Halten Sie das Antennenkabel von anderen Verbindungskabeln fern.• Verwenden Sie kein zweiadriges 300-Ohm-Kabel, da es andernfalls zu Interferenzen kommen kann.
Beim Anzeigen eines Fernsehkanals ist das Bild verrauscht	<ul style="list-style-type: none">• Wählen Sie „Manuell abspeichern“ im Menü „Grundeinstellungen“ und stellen Sie „AFT“ (Automatic Fine Tuning) ein, um das Bild mit besserer Bildqualität zu empfangen (Seite 29).• Wählen Sie „Dyn. NR“ im Menü „Bild-Einstellungen“, um das Bildrauschen zu verringern (Seite 22).
Während der Wiedergabe/ Aufnahme mit einem Videorecorder treten Streifen auf	<ul style="list-style-type: none">• Es kommt zu Interferenzen vom Videokopf. Halten Sie den Videorecorder vom Fernsehgerät fern.• Lassen Sie zwischen dem Videorecorder und dem Fernsehgerät 30 cm Platz, um Störungen zu vermeiden.• Stellen Sie den Videorecorder nicht direkt vor oder neben dem Fernsehgerät auf.

Problem	Ursache/Abhilfemaßnahme
Einige winzige schwarze Punkte und/oder helle Lichtpunkte sind auf dem Bildschirm zu sehen	<ul style="list-style-type: none"> • Das Bild wird bei diesem Fernsehgerät aus Pixeln zusammengesetzt. Winzige schwarze Punkte und/oder helle Lichtpunkte (Pixel) auf dem Bildschirm stellen keine Fehlfunktion dar.
Bei Fernsehsendungen fehlen die Farben im Bild	<ul style="list-style-type: none"> • Wählen Sie „Normwerte“ im Menü „Bild-Einstellungen“, um die werkseitig eingestellten Werte wiederherzustellen (Seite 21). • Wenn Sie die Funktion „Energie sparen“ auf „Reduziert“ einstellen, werden die Farben im Bild möglicherweise schwächer (Seite 25).

Ton

Problem	Ursache/Abhilfemaßnahme
Es ist kein Ton zu hören, aber das Bild ist gut	<ul style="list-style-type: none"> • Drücken Sie \triangleleft +/- oder \times (Stummschalten). • Vergewissern Sie sich, dass „TV Lautsprecher“ im Menü „Sonderfunktionen“ auf „Ein“ gesetzt ist (Seite 25).
Der Ton ist verrauscht	<ul style="list-style-type: none"> • Siehe die auf Seite 34 aufgeführten Ursachen/Abhilfemaßnahmen zu Bildstörungen. • Kommunikationsprobleme können auftreten, wenn Infrarotkommunikationsgeräte (z. B. schnurlose Infrarotkopfhörer) in der Nähe des Fernsehgeräts verwendet werden. Verwenden Sie bitte keine schnurlosen Infrarotkopfhörer, stellen Sie den Infrarot-Transceiver weiter vom Fernsehgerät entfernt auf, bis die Störungen eliminiert sind, oder stellen Sie Sender und Empfänger der Infrarotkommunikationsgeräte näher beieinander auf. • Vergewissern Sie sich, dass „Audio Filter“ unter „Manuell abspeichern“ auf „niedrig“ oder „hoch“ gesetzt ist (Seite 29).
Es können keine Stereo- bzw. Zweikanaltonsendungen empfangen werden	<ul style="list-style-type: none"> • Vergewissern Sie sich, dass „Audio Filter“ unter „Manuell abspeichern“ auf „Aus“ gesetzt ist (Seite 29).

Allgemeines

Problem	Ursache/Abhilfemaßnahme
Das Fernsehgerät schaltet sich automatisch aus (wechselt in den Bereitschaftsmodus)	<ul style="list-style-type: none"> • Überprüfen Sie, ob der Abschalttimer aktiviert ist (Seite 17).
Die Fernbedienung funktioniert nicht	<ul style="list-style-type: none"> • Tauschen Sie die Batterien aus.
Beim Anzeigen von Menüs/ Videotext werden falsche Zeichen angezeigt	<ul style="list-style-type: none"> • Wählen Sie „Sprache“ und „Land“ im Menü „Grundeinstellungen“ und stellen Sie die Sprache und das Land bzw. die Region für den Videotext ein (Seite 26). Wählen Sie für kyrillische Sprachen als Land Russland aus, wenn Ihr Land bzw. Ihre Region nicht in der Liste enthalten ist.
Menüoptionen stehen nicht zur Verfügung	<ul style="list-style-type: none"> • Wenn eine Option in heller Farbe angezeigt wird, können Sie sie nicht auswählen.

Index

Numerische Einträge

0-9, Tasten 8

4:3 18

A

Abschalttimer (⏻), Taste 8

AFT 29

Anhalten des Bildes (⏸), Taste 8

Anhalten von Text (⏸), Taste 8

Anschließen

Antenne/Videorecorder 12

zusätzliche Geräte 31

Antenne anschließen 12

Anzeigen von verborgenem Text

(?), Taste 8

Audio Filter 29

Auslassen 29

Autom. Abspeichern 16, 26

Autom.Lautstärke 24

AV-Einstellungen 27

B

Balance 23

Batterien in die Fernbedienung

einlegen 10

BBE 23

Bereitschafts-/Abschalttimer-

Anzeige (⏻/⏻) 9

Bild-Einstellungen, Menü 21

Bildformat 18

Bildformat (⏻), Taste 8

Bild-Modus 21

Bildmodus (⏻), Taste 8

Bildschärfe 21

D

Dekoder 30

Dyn. NR 22

E

Eingangswahl (↔), Taste 8, 9

Energie sparen 25

F

Farbe 21

Farbige Tasten 8

Farbton 21, 22

Fernbedienung

Einlegen von Batterien 10

Sensor 9

Übersicht 8

Fernsehbereitschaft (TV ⏻), Taste

8

Fernsehmodus (⏻), Taste 8

G

Grundeinstellungen, Menü 26

Grundlautstärke 28

H

Helligkeit 21

Höhen 23

Ht.Grđ.Licht 21

I

Indextabelle mit Eingangssignalen

18

Info (i+), Taste 8

K

Kanäle

Auslassen 29

auswählen 17

automatisches Speichern 16

Klangeffekt (♪), Taste 8

Kontrast 21

Kopfhörer

anschließen 32

L

Land 26

Lautsprecher 25

Lautstärketasten (↔) +/- 8, 9

M

Manuell abspeichern 28

MENU, Taste 8

N

Name 28, 29

Netzanzeige (⏻) 9

Netzschalter (⏻) 9

Normwerte

Bild-Einstellungen 21

Ton-Einstellungen 23

O

OK, Taste 8

P

P +/-, Tasten 9

PROG +/-, Tasten 8

Programme ordnen 27

Programmindextable 17

Programmnamen 27

R

RGB H-Position 25

S

Sonderfunktionen, Menü 25

Sound Effekt 23

Sprache 26

Stummschalten (⏻), Taste 8

T

Technische Daten 33

Tiefen 23

Ton-Einstellungen, Menü 23

TOPText 18

V

Videorecorder

anschließen 12

Videotext 18

Vorheriger Kanal (⏻), Taste 8

Z

Zahlentasten 8

Zubehör 10

Zweiton 24

WAARSCHUWING

- Als u de stekker van het netsnoer hebt geknipt, mag u deze niet in een stopcontact steken omdat dit elektrische schokken tot gevolg kan hebben. Een dergelijke stekker kan niet worden gebruikt en moet worden vernietigd.
- Stel het apparaat niet bloot aan regen of vocht om brand of elektrische schokken te voorkomen.
- In de televisie zijn gevaarlijk hoge voltages aanwezig. Open de kast van de televisie niet. Laat het apparaat alleen nakijken door bevoegde servicetechnici.

Inleiding

Bedankt dat u hebt gekozen voor dit Sony-product. Voordat u de televisie gaat gebruiken, moet u deze handleiding aandachtig doorlezen en goed bewaren zodat u deze later als referentiemateriaal kunt raadplegen.

Handelsmerkinformatie

- "PlayStation" is een handelsmerk van Sony Computer Entertainment, Inc.

Inhoudspgave

Veiligheidsinformatie	4
Voorzorgsmaatregelen	7
Het televisietoestel weggooiden.....	7
Overzicht van de afstandsbediening	8
Overzicht van de knoppen en lampjes op de televisie	9

Vorbereidingen

1: De accessoires controleren.....	10
2: De batterijen in de afstandsbediening plaatsen	10
3: De achterklep verwijderen.....	11
4: Een antenne/Videorecorder aansluiten.....	12
5: De achterklep terugplaatsen	13
6: De hoek van de TV aanpassen.....	14
7: De televisie aanzetten.....	14
8: De taal en het land selecteren	15
9: De televisie automatisch programmeren.....	16

Televisie kijken

Televisie kijken.....	17
Beelden kijken via de aangesloten apparatuur.....	18

Het menu gebruiken

Navigeren in de menu's.....	19
Overzicht van de menu's.....	19
"Beeldinstellingen" menu	21
Beeldinstelling	21
Contrast/Helderheid/Kleur/Kleurtint/Beeldscherpte/Verlicht	21
Herstellen	21
Ruisonderdrukking	22
Kleurtoon	22
"Geluidsinstellingen" menu	23
Geluidseffect	23
Hoge tonen/Lage tonen/Balans.....	23
Herstellen	23
2-talig.....	24
Auto volume.....	24

"Kenmerken" menu.....	25
Power Saving	25
TV Speakers	25
RGB H-centr.	25
"Instellingen" menu	26
Taal.....	26
Land	26
Autom. programmeren	26
Programma's sorteren.....	27
Programmanaam.....	27
AV voorkeuze	27
Handmatig programmeren.....	28

Optionele apparatuur gebruiken

Optionele apparatuur aansluiten	30
---------------------------------------	----

Aanvullende informatie

Technische specificaties.....	32
Problemen oplossen	33
Index.....	35

Veiligheidsinformatie

Netsnoer

- Trek de stekker uit het stopcontact voordat u de televisie verplaatst. Verplaats de televisie niet terwijl de stekker in het stopcontact zit. Dit kan het netsnoer beschadigen en brand of elektrische schokken tot gevolg hebben.
- Als u het netsnoer beschadigt, kan dit brand of elektrische schokken tot gevolg hebben.
 - Zorg dat het netsnoer niet te veel wordt afgeklemd, gebogen of gedraaid. Hierdoor kunnen de draden worden blootgelegd of doorgesneden, wat kortsluiting kan veroorzaken met mogelijk brand of elektrische schokken tot gevolg.
 - Het netsnoer mag niet worden gewijzigd of beschadigd.
 - Plaats geen zware voorwerpen op het netsnoer. Trek ook niet aan het netsnoer.
 - Houd het netsnoer uit de buurt van warmtebronnen.
 - Trek altijd aan de stekker als u het netsnoer uit het stopcontact haalt.
- Als het netsnoer beschadigd raakt, mag u dit niet meer gebruiken en moet u contact opnemen met een Sony-leverancier of het servicecentrum om het netsnoer te vervangen.
- Gebruik het meegeleverde netsnoer niet voor andere apparatuur.
- Gebruik alleen een origineel Sony-netsnoer, geen netsnoeren van andere merken.

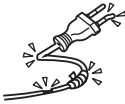
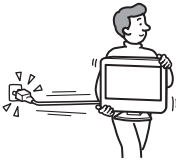

Bescherming van het netsnoer

Pak de stekker vast als u het netsnoer uit het stopcontact trekt. Trek nooit aan het netsnoer zelf.

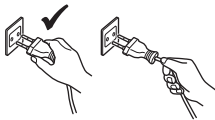

Stopcontact

Gebruik nooit een slecht passend stopcontact. Steek de stekker volledig in het stopcontact. Als de stekker niet goed past, kan dit vonken en brand veroorzaken. Neem contact op met de elektricien om het stopcontact te laten vervangen.



Optionele accessoires

Houd rekening met het volgende als u de televisie installeert op een wandmontagesteun. Als u dit niet doet, kan het tv-toestel vallen en ernstig letsel veroorzaken.

- Gebruik de opgegeven wandmontagesteun.
- Zet de televisie goed vast en volg hierbij de instructies die bij de wandmontagesteun zijn geleverd.



Installatie

Als de televisie aan een muur wordt bevestigd, is het verstandig de werkzaamheden uit te besteden aan een professional. Door een onjuiste plaatsing kan het televisietoestel gevaar opleveren.



Medische instellingen

Installeer deze televisie niet in de buurt van medische apparatuur die in gebruik is. Hierdoor kan de werking van de medische apparatuur worden verstoord.



Vervoer

- Voordat u het televisietoestel verplaatst, moet u alle snoeren ervan loskoppelen.
- Als u de televisie in uw armen draagt, moet u deze vasthouden zoals wordt weergegeven in de afbeelding rechts. Als u dit niet doet, kan de tv vallen en beschadigen of ernstig letsel veroorzaken. Als het televisietoestel is gevallen of is beschadigd, moet u dit onmiddellijk laten nakijken door gekwalificeerd servicepersoneel.
- Wanneer u het apparaat vervoert, mag u dit niet blootstellen aan schokken of sterke trillingen. Het apparaat kan vallen en beschadigd raken of ernstig letsel veroorzaken.
- Als u de tv naar de reparateur brengt of vervoert, verpakt u deze in de oorspronkelijke doos en verpakkingsmaterialen.
- De televisie moet door minimaal twee personen worden gedragen.



Ventilatie

- Dek de ventilatieopeningen in de kast van de televisie niet af. Dit kan oververhitting veroorzaken waardoor brand kan ontstaan.
- Zonder voldoende ventilatie kan zich stof ophopen in de televisie, waardoor deze vuil wordt. Voor voldoende ventilatie moet u rekening houden met de volgende punten:
 - Installeer de televisie niet achterstevoren of gedraaid.
 - Installeer de televisie niet gekanteld of onderstevoren.
 - Installeer de televisie niet op een plank of in een kast.
 - Plaats de televisie niet op een tapijt of bed.
 - Dek de televisie niet af met een doek, zoals gordijnen, of voorwerpen zoals kranten en dergelijke.



- Laat ruimte vrij rondom de televisie en de wisselstroomadapter. Als u dit niet doet, wordt het apparaat wellicht onvoldoende geventileerd, waardoor het oververhit kan raken en brand of schade aan het tv-toestel kan ontstaan.

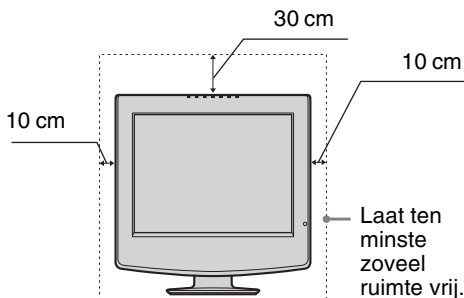

Wisselstroomadapter

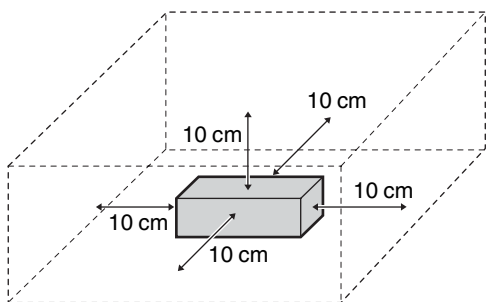

- Als u de tv aan de muur bevestigt, dient u te zorgen voor een ruimte van ten minste 10 cm aan de onderzijde van de tv.
- Installeer het apparaat nooit op de volgende manieren:

Geen luchtcirculatie.

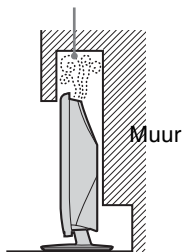

Geen luchtcirculatie.

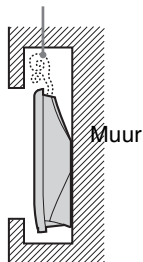

Ventilatieopeningen

Steek geen voorwerpen in de ventilatieopeningen. Als er metalen voorwerpen of vloeistoffen in deze openingen terecht komen, kan dit brand of elektrische schokken tot gevolg hebben.



Plaatsing

- Plaats de tv nooit in warme, vochtige of extreem stoffige omgevingen.



- Plaats de tv niet op plaatsen waar insecten in het toestel kunnen kruipen.
- Plaats de tv niet op een plek waar deze wordt blootgesteld aan mechanische trillingen.
- Plaats de tv op een stabiele en vlakke ondergrond. Als u dit niet doet, kan de tv vallen en letsel veroorzaken.
- Installeer de tv niet op plaatsen waar het toestel kan uitsteken, zoals op of achter een pilaar of op een plaats waar u uw hoofd tegen de tv kunt stoten. U voorkomt zo lichamenlijk letsel.



Water en vocht

- Gebruik deze tv niet in de buurt van water, zoals in een badkamer of doucheruimte. Stel het apparaat ook niet bloot aan regen, vocht of rook. Dit kan brand of elektrische schokken tot gevolg hebben.
- Raak het netsnoer en de tv niet aan als u natte handen hebt. Dit kan elektrische schokken of schade aan het toestel tot gevolg hebben.



Vocht en ontvlambare voorwerpen

- Laat deze tv niet nat worden. Mors geen vloeistof op het tv-toestel. Gebruik het tv-toestel niet als er vloeistof of een voorwerp in de kast van de televisie is terechtgekomen. Dit kan elektrische schokken of schade aan het toestel tot gevolg hebben. Laat het toestel onmiddellijk nakijken door bevoegde servicetechnici.
- Voorkom brand door ontvlambare voorwerpen (kaarsen en dergelijke) en elektrische lampen uit de buurt van de tv te houden.

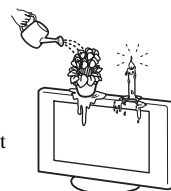

Olie

Installeer de tv niet in restaurants waar met olie wordt gewerkt. Stof absorbeert olie die in de tv kan terechtkomen en schade kan veroorzaken.

Vallen

Plaats de tv op een stevige, stabiele standaard. Hang niets aan de tv. Als u dit wel doet, kan het apparaat van de standaard of wandmontagesteun vallen en kan schade of ernstig letsel worden veroorzaakt. Zorg dat kinderen niet op de tv klimmen.



Voertuig of plafond

Installeer dit televisietoestel niet in een voertuig. Door de beweging van het voertuig kan het apparaat vallen en letsel veroorzaken. Hang deze tv niet aan het plafond.

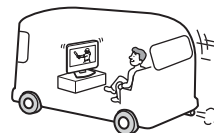

Wordt vervolgd

Schepen en andere vaartuigen

Installeer deze tv niet op een schip of een ander vaartuig. Als de tv wordt blootgesteld aan zeewater, kan dit brand tot gevolg hebben of de tv beschadigen.

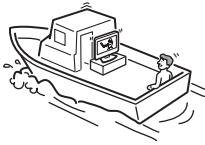

Gebruik buitenshuis

- Stel de tv niet bloot aan direct zonlicht. De tv kan hierdoor oververhit raken, wat beschadiging van het toestel tot gevolg kan hebben.
- Installeer deze televisie niet buiten.

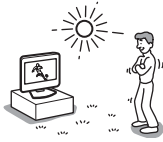

Bedrading

- Trek de stekker uit het stopcontact om kabels aan te sluiten. Koppel voor alle veiligheid het netsnoer los als u de kabels aansluit.
- Let op dat u niet over de kabels struikelt. Hierdoor kan de tv worden beschadigd.

Reiniging

- Trek de stekker uit het stopcontact voordat u de stekker, het netsnoer en het tv-toestel reinigt. Als u dit niet doet, kan dit elektrische schokken tot gevolg hebben.
- Reinig de stekker regelmatig. Als de stekker is bedekt met stof en vocht opneemt, kan de isolatie van de stekker worden aangetast waardoor brand kan ontstaan.



Onweer

Voor uw eigen veiligheid mag u tijdens onweer de tv, het netsnoer en de antennekabel niet aanraken.



Schade die door servicetechnici moet worden verholpen

Als het scherm van het tv-toestel barst, mag u het apparaat pas aanraken nadat u de stekker uit het stopcontact hebt getrokken. Anders bestaat er gevaar voor elektrische schokken.

Onderhoud

Open de kast van de televisie niet. Laat het tv-toestel alleen nakijken door bevoegde servicetechnici.



Kleine accessoires verwijderen en plaatsen

Houd accessoires buiten het bereik van kinderen. Als kleine accessoires worden ingeslikt, kan dit verstikking tot gevolg hebben. Bel direct uw huisarts.

Gebroken glas

Gooi niets tegen de tv. Het glas van het scherm kan barsten door de schok en ernstig letsel tot gevolg hebben.



Wanneer de tv niet wordt gebruikt

Wegens milieu- en veiligheidsredenen kunt u de TV beter niet in de standby-modus laten staan als u deze niet gebruikt. Schakel de stroom uit. Het is echter mogelijk dat sommige tv's functies hebben die alleen goed werken als het toestel altijd stroom krijgt. Lees de handleiding om vast te stellen of dit voor uw tv het geval is.



Tv kijken

- Als u comfortabel televisie wilt kijken, moet de afstand tussen u en de televisie vier tot zeven maal de hoogte van het scherm bedragen.
- Kijk televisie bij gedimd licht, omdat televisie kijken in het donker de ogen extra belast. Ook langdurig televisie kijken kan de ogen extra belasten.
- Als u de hoek van de tv wilt aanpassen, houdt u de voet van de standaard vast om te voorkomen dat het toestel van de standaard schiet. Wees voorzichtig en zorg dat uw vingers niet beklemd raken tussen de televisie en de standaard.

Het volume regelen

- Pas het volume aan, zodat u geen overlast voor uw burens veroorzaakt. 's Nachts draagt geluid erg ver. Daarom wordt aanbevolen de ramen te sluiten of een hoofdtelefoon te gebruiken.
- Als u een hoofdtelefoon gebruikt, mag u het volume niet te hoog zetten om gehoorschadiging te voorkomen.

Overbelasting

Deze TV is speciaal ontworpen voor een voeding van 220–240 V. Sluit niet te veel apparaten aan op hetzelfde stopcontact om brand en elektrische schokken te voorkomen.

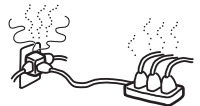

Warmte

Raak het oppervlak van het tv-toestel niet aan. Het oppervlak blijft warm, zelfs als de tv al enige tijd is uitgeschakeld.

Corrosie

Als u deze televisie aan zee gebruikt, kan zout de metalen onderdelen van het toestel corrodieren en interne schade of brand veroorzaken. Hierdoor kan de levensduur van de tv ook afnemen. Neem de juiste voorzorgsmaatregelen om de vochtigheidsgraad en temperatuur op de plaats waar de tv is geïnstalleerd te beperken.

Voorzorgsmaatregelen

LCD-scherm

- Hoewel het LCD-scherm is vervaardigd met precisietechnologie en 99,99% of meer van de pixels werken, kunnen er toch donkere of heldere puntjes (rood, blauw of groen) permanent zichtbaar zijn op het LCD-scherm. Dit is een structureel kenmerk van een LCD-scherm en duidt niet op een defect.
- Stel het LCD-scherm niet bloot aan zonlicht. Hierdoor kan het schermoppervlak worden beschadigd.
- Druk en kras niet het op het scherm en plaats geen voorwerpen op dit apparaat. Het beeld kan hierdoor vervormen of het LCD-scherm kan beschadigen.
- Als de televisie op een koude plaats wordt gebruikt, kan het beeld vlekkerig of donker zijn. Dit duidt niet op een storing. Dit verschijnsel verdwijnt wanneer de temperatuur stijgt.
- Bij langdurige weergave van stilstaande beelden kunnen echobeelden optreden. Deze kunnen na enige tijd verdwijnen.
- Het scherm en de behuizing worden warm als de tv wordt gebruikt. Dit duidt niet op een defect.
- Het LCD-scherm bevat een kleine hoeveelheid vloeibare kristallen en kwik. Ook de fluorescente buis in deze tv bevat kwik. Gooi het apparaat weg volgens de geldende lokale wetgeving en voorschriften.

Fluorescente lamp

Deze tv gebruikt een speciale fluorescente lamp als lichtbron. Als het beeld op het scherm donker wordt, flikkert of niet verschijnt, is de fluorescente lamp versleten en moet deze worden vervangen. Neem contact op met bevoegde servicetechnici om de lamp te vervangen.

De tv installeren

- Installeer het tv-toestel niet op plaatsen waar dit wordt blootgesteld aan extreme temperaturen, zoals in direct zonlicht, of in de buurt van een radiator of heteluchtafvoer. Als de tv wordt blootgesteld aan extreme temperaturen, kan deze oververhit raken en kan de kast vervormen of de tv slecht gaan functioneren.
- De tv staat nog onder spanning wanneer deze is uitgeschakeld. Als u de tv volledig wilt uitschakelen, moet u de stekker uit het stopcontact halen.
- Als u een helder beeld wilt krijgen, mag u het scherm niet blootstellen aan directe verlichting of direct zonlicht. Gebruik zo mogelijk spots vanaf het plafond.
- Installeer optionele onderdelen niet te dicht bij de tv. Plaats optionele onderdelen op een afstand van ten minste 30 cm van de tv. Als een videorecorder voor of naast het tv-toestel is geïnstalleerd, kan het beeld vervormen.

Het schermoppervlak/de behuizing van het tv-toestel behandelen en reinigen

Het schermoppervlak is afgewerkt met een speciale coating om lichtweerspiegelingen te voorkomen.

Neem de volgende voorzorgsmaatregelen in acht om

beschadiging van het materiaal of de coating van het scherm te voorkomen.

- Druk niet het op het scherm, kras er niet op met een hard voorwerp en gooi geen voorwerpen tegen het scherm. Het scherm kan hierdoor beschadigd raken.
- Raak het scherm niet aan nadat het tv-toestel langere tijd achter elkaar is gebruikt, aangezien het scherm dan erg heet is.
- U kunt het schermoppervlak het beste zo weinig mogelijk aanraken.
- Reinig het schermoppervlak/de behuizing met een zachte doek om stof te verwijderen. Als er veel stof op het schermoppervlak zit, kunt u dit reinigen met een zachte doek die licht is bevochtigd met een mild zeepsopje.
- Gebruik geen schuur sponsje, alkalisch/zuur reinigingsmiddel, schuurpoeder of vluchtig oplosmiddel, zoals alcohol, benzeen, thinner of insectenbestrijdingsmiddel. Het gebruik van dergelijke materialen of het langdurig in aanraking komen met rubber- of vinylmaterialen kan beschadiging van het schermoppervlak en het materiaal van de behuizing tot gevolg hebben.
- In de loop der tijd kan zich stof ophopen in de ventilatieopeningen. Voor een goede ventilatie kunt u dit stof het beste regelmatig (maandelijks) met een stofzuiger verwijderen.

Het televisietoestel weggooien

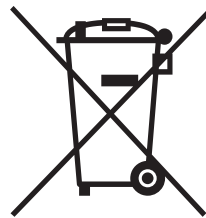

Verwijdering van oude elektrische en elektronische apparaten (toepasbaar in de Europese Unie en andere Europese landen met gescheiden ophaalsystemen)

Het symbool op het product of op de verpakking wijst erop dat dit product niet als huishoudafval mag worden behandeld. Het moet naar een plaats worden gebracht waar elektrische en elektronische apparatuur wordt gerecycled. Als u ervoor zorgt dat dit product op de correcte manier wordt verwijderd, voorkomt u mogelijk voor mens en milieu negatieve gevolgen die zich zouden kunnen voordoen in geval van verkeerde afvalbehandeling. Het recyclen van materialen draagt bij tot het vrijwaren van natuurlijke bronnen. Voor meer details in verband met het recyclen van dit product, neemt u het best contact op met de gemeentelijke instanties, het bedrijf of de dienst belast met de verwijdering van huishoudafval of de winkel waar u het product hebt gekocht.

Overzicht van de afstandsbediening

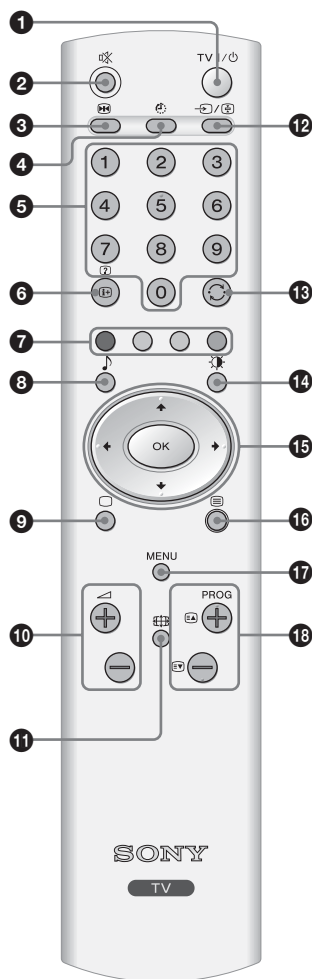

1 TV I/⏻: TV stand-by

Met deze toets schakelt u de tv tijdelijk uit en schakelt u de tv weer in vanuit de stand-by stand.

2 : Dempen (pagina 17)

3 : Schermmemo (pagina 17)

4 : Slaaptimer (pagina 17)

5 Cijfertoetsen

- In de tv-modus: hiermee selecteert u de kanalen. Voor de kanaalnummers 10 en hoger voert u binnen twee seconden het tweede cijfer in.
- In de tekstmodus: hiermee voert u drie cijfers in om een pagina te selecteren.

6 : Info/Tekst weergeven

- In de tv-modus: met deze toets geeft u informatie weer, zoals het huidige kanaalnummer en de schermmodus.
- In de tekstmodus (pagina 18): met deze knop geeft u verborgen informatie weer (zoals antwoorden op een quiz).

7 Kleurtoetsen

In de tekstmodus (pagina 18): kunnen als Fasttext-knoppen worden gebruikt.

8 : Geluidseffect (pagina 23)

9 : TV-modus (pagina 18)

10 : Volume

11 : Schermmodus (pagina 18)

12 : Ingangskeuze/Tekst vastzetten

- In de TV-modus (pagina 18): hiermee selecteert u de ingangsbron uit de apparaten die zijn aangesloten op de tv-ingangen.
- In de tekstmodus (pagina 18): hiermee zet u de huidige pagina vast.

13 : Vorige kanaal

Met deze toets keert u terug naar het vorige kanaal waarnaar u (gedurende meer dan vijf seconden) hebt gekeken.

14 : Beeldinstelling

- In de TV-modus (pagina 21): hiermee selecteert u de beeldinstelling.
- In de tekstmodus (pagina 18): hiermee past u de helderheid van de teletekstpagina aan.

15 (pagina 17, 18, 19)

16 : Tekst (pagina 18)

17 MENU (pagina 19)

18 PROG +/- (pagina 17)

- In de tv-modus: hiermee selecteert u het volgende (+) of vorige (-) kanaal.
- In de tekstmodus: hiermee selecteert u de volgende (+) of vorige (-) pagina.

Tip

De toetsen , PROG +/- en cijfertoets 5 bevatten een reliëfpunt. Gebruik deze reliëfpunten als referentie wanneer u de tv bedient.

Overzicht van de knoppen en lampjes op de televisie

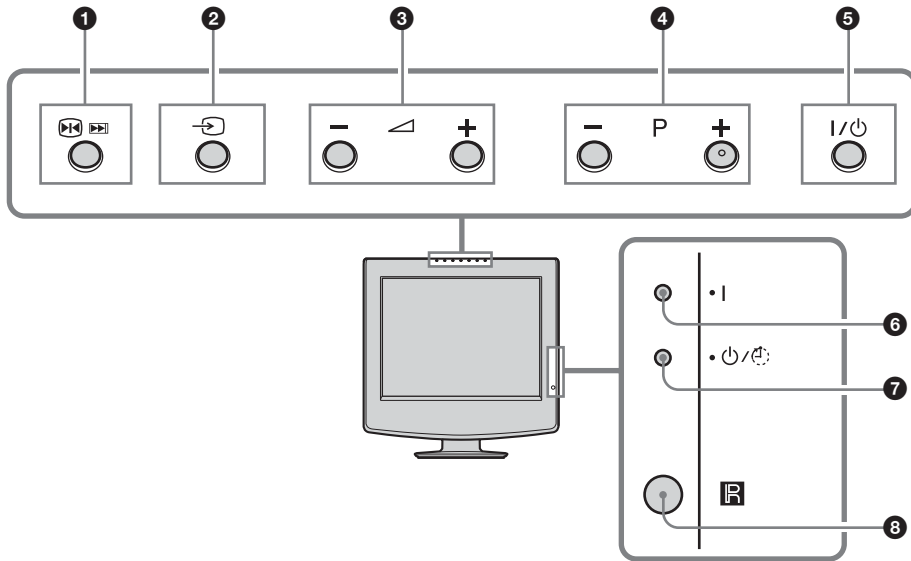

1 : Schermmemo/Auto start

- Zet het beeld vast (bijv. om een telefoonnummer of recept te noteren).
- Start de Auto start functie. Houd deze knop drie seconden ingedrukt om de Auto start functie te starten.

2 : Ingangskeuze (pagina 18)

Hiermee selecteert u de ingangsbron uit de apparaten die zijn aangesloten op de tv-ingangen.

3 : Volume

Hiermee verhoogt (+) of verlaagt (-) u het volume.

4 : Programma

In de tv-modus: hiermee selecteert u het volgende (+) of vorige (-) kanaal.

5 : Aan/Uit

Hiermee zet u de tv aan of uit.

6 : Aan/uit-lampje

Dit lampje brandt groen als de tv is ingeschakeld.

7 : Stand-by/Slaaptimer-lampje

- Dit lampje brandt rood als de tv stand-by staat.
- Dit lampje knippert rood als op een knop op de afstandsbediening is gedrukt.
- Dit lampje gaat rood branden als de slaaptimer is ingesteld (pagina 17).

8 : Afstandsbedieningssensor

1: De accessoires controleren

Afstandsbediening RM-Y1108 (1)

AA-batterijen (type R06) (2)

Netsnoer (type C-6) (1)

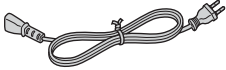

Wisselstroomadapter (1)

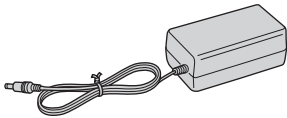

2: De batterijen in de afstandsbediening plaatsen

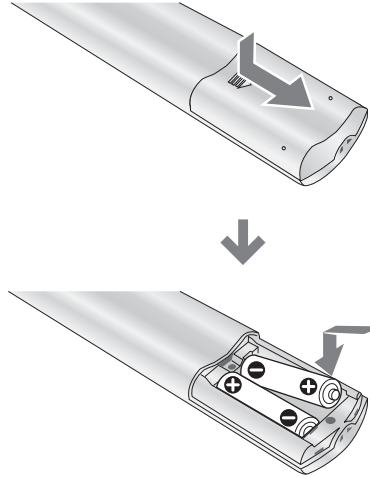

Opmerkingen

- Let erop dat u de batterijen op de juiste manier plaatst.
- Gooi gebruikte batterijen weg volgens de geldende milieuvorschriften. In sommige landen gelden speciale voorschriften voor het weggooien van batterijen. Raadpleeg de plaatselijke autoriteiten.
- Gebruik geen verschillende soorten batterijen of oude en nieuwe batterijen samen.
- Wees voorzichtig als u de afstandsbediening gebruikt. Laat de afstandsbediening niet vallen, ga er niet op staan en mors er geen vloeistof op.
- Leg de afstandsbediening niet in de buurt van een warmtebron, op een plaats waar deze wordt blootgesteld aan direct zonlicht of in een vochtige ruimte.



Voor de klanten in Nederland

Gooi de batterij niet weg maar lever deze in als klein chemisch afval (KCA).

3: De achterklep verwijderen

- 1 Houd de standaard van de televisie vast.
- 2 Trek de achterklep langzaam naar beneden waarbij u erop let dat uw hand niet bekneld raakt.

Tip

De achterklep is aan de onderkant links en rechts voorzien van tabs. De klep kan eenvoudig worden verwijderd door een kant naar buiten te trekken terwijl u met uw andere hand de andere kant op zijn plaats houdt.

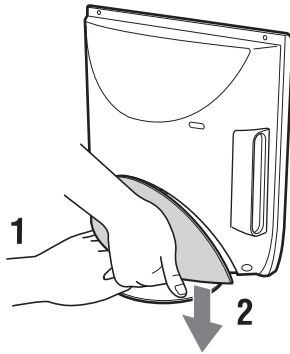

Opmerking

De televisie tijdens het dragen niet vasthouden aan de achterklep.

4: Een antenne/Videorecorder aansluiten

A

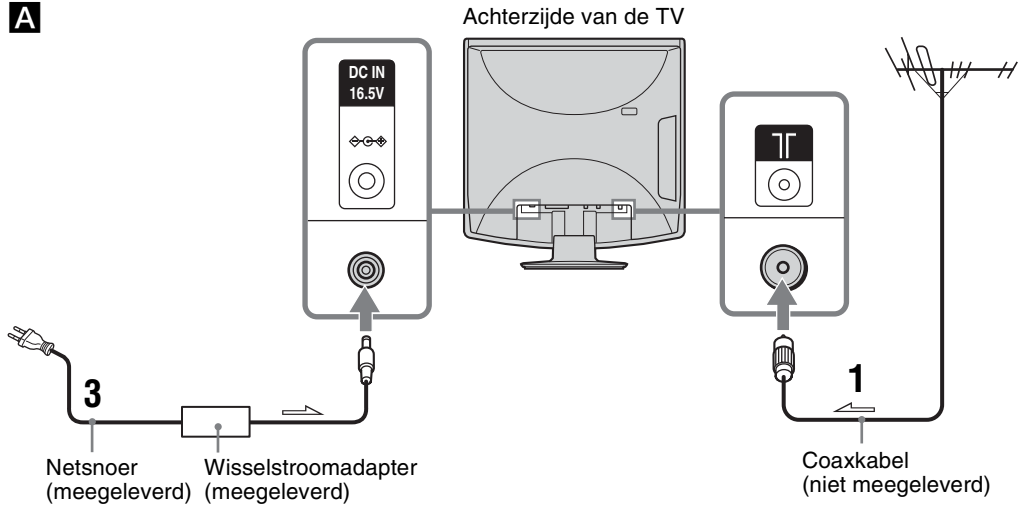

B

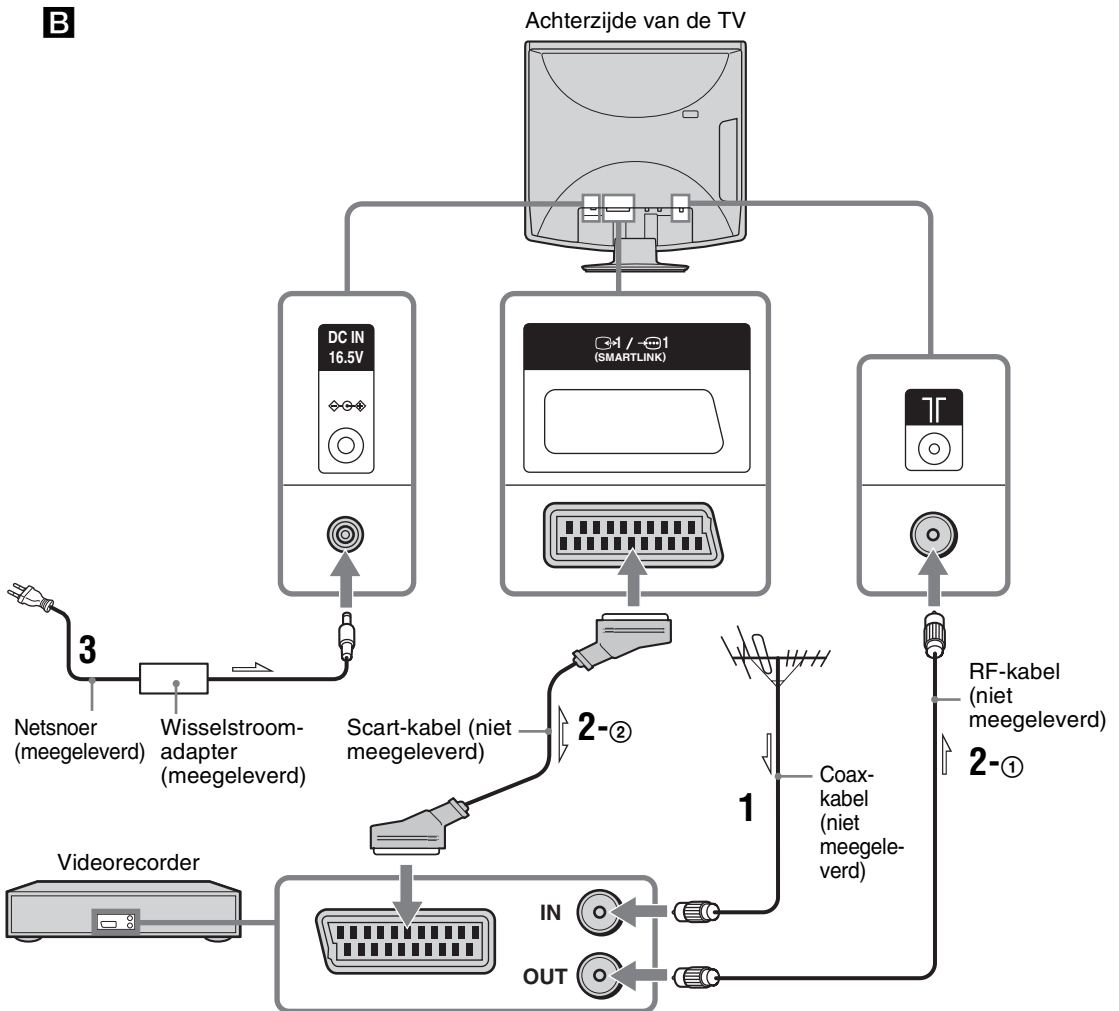

- 1 Sluit de antenne aan met de coaxkabel.
Als u alleen op een antenne aansluit (A)
 Sluit de antenne aan op de RF-aansluiting op de achterzijde van de TV en ga verder met stap 3.
Als u een videorecorder met een antenne aansluit (B)
 Sluit de antenne aan op de ingang van de videorecorder.
- 2 Sluit de videorecorder aan.
 - ① Sluit de uitgang van de videorecorder via de RF-kabel aan op de RF-aansluiting op de achterzijde van de tv.
 - ② Sluit de Scart-uitgang van de videorecorder via een Scart-kabel aan op de Scart-aansluiting op de achterzijde van de tv.
- 3 Sluit de wisselstroomadapter aan op het netsnoer.
- 4 Sluit de wisselstroomadapter aan op de DC IN-uitgang op de achterzijde van de televisie.
Opmerking
 Plaats het netsnoer pas in het stopcontact nadat u alle aansluitingen hebt voltooid.

5: De achterklep terugplaatsen

- 1 Plaats de twee tabs aan de bovenzijde van de achterklep in de sleuven van de TV-kast.

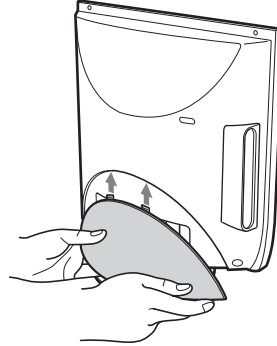

- 2 Plaats de twee tabs aan de onderzijde van de achterklep in de sleuven van de TV-kast.

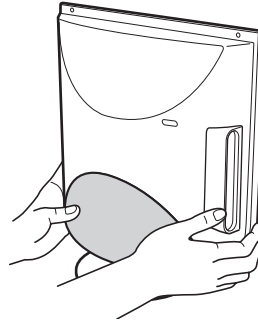

6: De hoek van de TV aanpassen

Kantelen

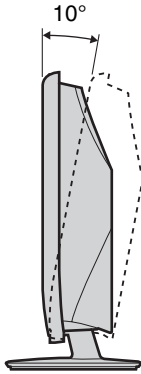

Draaien

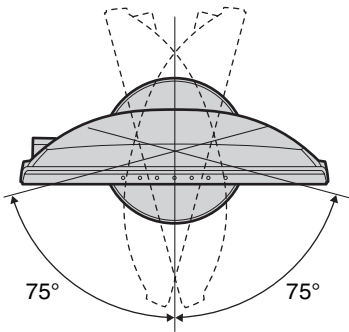

Opmerking

Bij het aanpassen van de hoek houdt u de standaard met een hand vast om te voorkomen dat deze wegglijdt of omvalt.



7: De televisie aanzetten

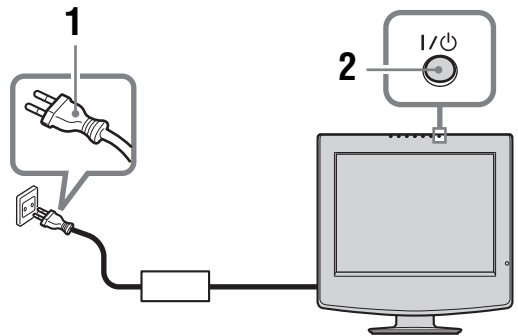

1 Sluit de stekker van de tv aan op het stopcontact (220–240V, 50/60 Hz).

2 Druk op I/O op de tv.

Wanneer u de tv voor het eerst aanzet, wordt het "Language"-menu op het scherm weergegeven en gaat u verder bij "8: De taal en het land selecteren" op pagina 15.

Als de tv stand-by staat (het I/O-lampje (stand-by/slaaptimer) op de voorzijde van het toestel knippert rood), drukt u op TV I/O op de afstandsbediening om de tv aan te zetten.

8: De taal en het land selecteren

Wanneer u de tv voor het eerst aanzet, wordt het "Language"-menu op het scherm weergegeven.

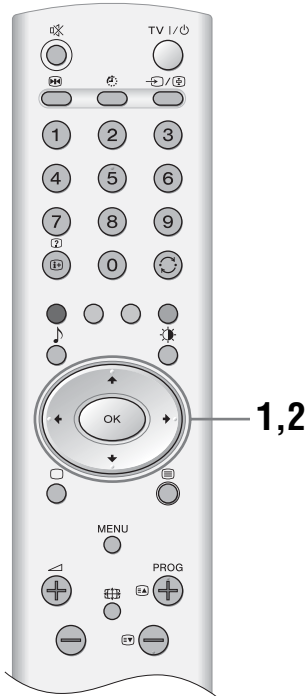

- 1 Druk op **↑/↓** om de gewenste taal voor de menuschermen te selecteren en druk op OK.



- 2 Druk op **↑/↓** om het land te selecteren waarin u de tv gebruikt en druk op OK.

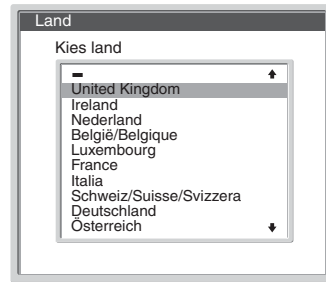

Als het land waarin u de televisie wilt gebruiken niet in de lijst wordt weergegeven, selecteert u "-" in plaats van een land.

Wanneer een bericht verschijnt met de mededeling dat de tv automatisch wordt ingesteld, gaat u verder met stap "9: De televisie automatisch programmeren" op pagina 16.

9: De televisie automatisch programmeren

Nadat u de taal en het land hebt geselecteerd, wordt het bericht weergegeven dat de tv automatisch wordt geprogrammeerd.

U moet de televisie programmeren om kanalen (tv-uitzendingen) te kunnen ontvangen. Voer de volgende stappen uit om alle beschikbare kanalen te zoeken en op te slaan.

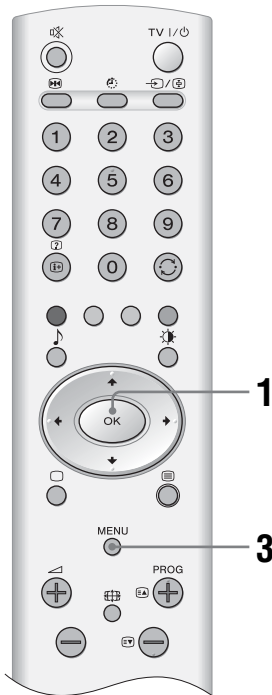

- 1 Druk op OK om "Ja" te selecteren.

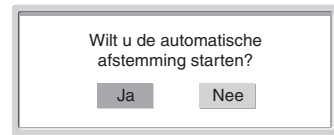

De tv zoekt naar alle beschikbare kanalen. Dit kan enige tijd duren dus wees geduldig en druk niet op knoppen op de tv of op de afstandsbediening. Nadat alle beschikbare kanalen zijn opgeslagen, kunt u de televisie op de normale manier bedienen en wordt het kanaal weergegeven dat is opgeslagen onder kanaalnummer 1.

Als het bericht wordt weergegeven dat u de antenne-aansluitingen moet controleren

Er zijn geen kanalen gevonden. Controleer alle antenne-aansluitingen en druk op OK om de automatische programmering opnieuw te starten.

- 2 Als het menu "Programma's sorteren" op het televisiescherm verschijnt, volg dan stap 2 t/m 3 van het menu "Programma's sorteren" (pagina 27).

Als u de kanalen in de geprogrammeerde volgorde wilt houden, ga da naar stap 3.

- 3 Druk op MENU om af te sluiten. Alle beschikbare kanalen zijn nu op de televisie ingesteld.

Televisie kijken

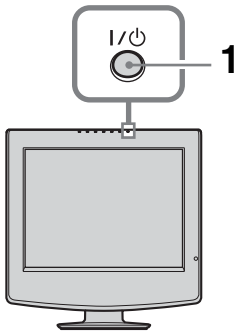



- 1** Druk op I/⏻ op de tv om de tv aan te zetten.
Als de tv stand-by staat (het ⏻/⏸-lampje (stand-by/slaaptimer) op de voorzijde van het toestel knippert rood), drukt u op TV I/⏻ op de afstandsbediening om de tv aan te zetten.
- 2** Druk op de cijfertoetsen of op PROG +/- om een tv-kanaal te selecteren.
Als u met de cijfertoetsen een kanaalnummer wilt selecteren vanaf 10 en hoger, dient u binnen 2,5 seconden het tweede cijfer in te voeren.

Overige handelingen

Als u dit wilt	Doet u dit
De tv tijdelijk uitschakelen (stand-by)	Druk op TV I/⏻.
De tv volledig uitschakelen	Druk op I/⏻ op de tv om de tv aan te zetten.
Het volume aanpassen	Druk op ⏮ + (verhogen)/- (verlagen)
Het geluid dempen	Druk op ⏸. Druk nogmaals op de toets om het geluid te herstellen.
Terug naar het vorige kanaal waarnaar u (gedurende meer dan vijf seconden) hebt gekeken	Druk op ⏪.
De programma-indextabel weergeven	Druk op OK. Als u een kanaal wilt selecteren, drukt u op ⬆/⬇ en daarna op OK. Voor toegang tot de indextabel met ingangssignalen, zie pagina 18.
De tv na een bepaalde tijd automatisch stand-by zetten – Slaapstand	Druk een aantal maal op ⏸ om de gewenste tijd in te stellen (30, 60, 90 of 120 minuten).
Het beeld op het scherm tijdelijk vastzetten	Druk op ⏸. Druk nogmaals op de toets om te annuleren.

Toegang tot teletekst



Druk op .



Telkens als u op  drukt, wordt het scherm als volgt gewijzigd:

Tekstmodus → Tekst over beeld-modus →

TV-modus → Tekstmodus → (herhalen)

U selecteert een pagina door op de cijfertoetsen of PROG +/- te drukken.

Druk op / om een pagina vast te zetten.

Druk op / als u verborgen informatie wilt weergeven.

Om de helderheid van de tekst aan te passen, drukt u een aantal maal op  om tussen vier verschillende opties te kiezen.

Om de Tekstmodus uit te schakelen, drukt u op .

Tips

- Zorg dat het ontvangen signaal goed is, aangezien er anders fouten in de tekst kunnen ontstaan.
- De meeste tv-kanalen zenden teletekst uit. Voor informatie over het gebruik van deze service, selecteert u de indexpagina (gewoonlijk pagina 100).
- Als onderaan de teletekstopagina vier gekleurde opties worden weergegeven, is Fastext beschikbaar. Met Fastext kunt u pagina's snel en eenvoudig weergeven. Druk op de betreffende gekleurde knop om de pagina weer te geven.

De breedbeeldmodus wijzigen

Druk op  om over te schakelen naar 16:9 (breedbeeldmodus).

Druk nogmaals op , om weer terug te keren naar het beeldformaat 4:3.

4:3

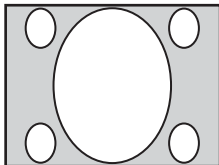

16:9 aspectverhouding (breedbeeld) wordt in verticale richting uitgerekt.



16:9

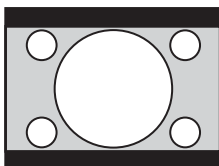

16:9 aspectverhouding (breedbeeld) wordt in de juiste verhoudingen weergegeven.

Beelden kijken via de aangesloten apparatuur

Schakel het aangesloten apparaat aan en voer een van de volgende stappen uit.

Voor apparatuur die is aangesloten op de Scart-aansluitingen met een volledige 21-pins Scart-kabel



Start de weergave op het aangesloten apparaat.



Het beeld van het aangesloten apparaat verschijnt op het scherm.



Voor een automatisch geprogrammeerde videorecorder (pagina 12)



Druk op PROG +/- of de cijfertoetsen om het videokanaal te selecteren.







Voor andere aangesloten apparaten

Druk meerdere malen op / tot het juiste ingangssymbool (zie hieronder) op het scherm verschijnt.

 1/ 1:

Audio/video of RGB-ingangssignaal via de Scart-aansluiting  1/ 1.  1 wordt alleen weergegeven als een RGB-bron is aangesloten.

 2/S/ 2:

Video-ingangssignaal via de video-aansluiting  2 en een audio-ingangssignaal via de audio-aansluiting L/G/S/I (MONO), R/D/D/D-aansluitingen  2. S- 2 verschijnt alleen als de apparatuur is aangesloten op de S video-aansluiting S- 2 in plaats van de video-aansluiting  2 en S video-ingangssignaal komt binnen via de S video-aansluiting S- 2.

Overige handelingen



Als u dit wilt

Doet u dit

De normale werking van de televisie herstellen

Druk op .

De indextabel met ingangssignalen weergeven

Druk op OK en dan op . Als u een ingangsbron wilt selecteren, drukt u op / en daarna op OK.

Navigeren in de menu's

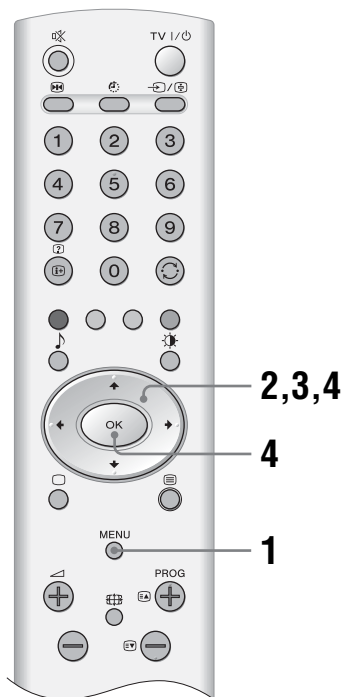

- 1** Druk op MENU om het menu weer te geven.
- 2** Druk op \uparrow/\downarrow om een menupictogram te selecteren.
- 3** Druk op $\uparrow/\downarrow/\leftarrow/\rightarrow$ om een optie te selecteren.
- 4** Druk op $\uparrow/\downarrow/\leftarrow/\rightarrow$ om de instelling te wijzigen/in te stellen en druk daarna op OK. Druk op MENU als u het menu wilt afsluiten. Als u wilt terugkeren naar het laatste scherm, drukt u op \leftarrow .

Overzicht van de menu's

De volgende opties zijn beschikbaar in ieder menu. Zie pagina 19 voor meer informatie over het navigeren in de menu's.

Raadpleeg de pagina tussen haakjes voor meer informatie over elk menu.

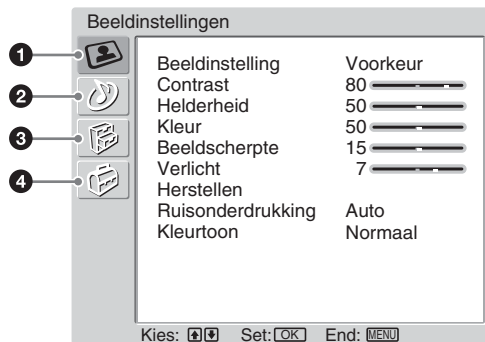

- 1** **Beeldinstellingen**
 - Beeldinstelling (21)
 - Contrast/Helderheid/Kleur/Kleurtint/Beeldscherpte/Verlicht (21)
 - Herstellen (21)
 - Ruisonderdrukking (22)
 - Kleurtoon (22)
- 2** **Geluidsinstellingen**
 - Geluidseffect (23)
 - Hoge tonen/Lage tonen/Balans (23)
 - Herstellen (23)
 - 2-talig (24)
 - Auto volume (24)
- 3** **Kenmerken**
 - Power Saving (25)
 - TV Speakers (25)
 - RGB H-centr. (25)

4 Instellingen

- Taal (26)
- Land (26)
- Autom. programmeren (26)
- Programma's sorteren (27)
- Programmanaam (27)
- AV voorkeuze (27)
 - Naam/Geluids-instelling
- Handmatig programmeren (28)
 - Programma/Systeem/Kanaal/Naam/AFT/
Audio Filter/Overslaan/Decoder

Opmerking

Welke opties u kunt aanpassen hangt af van de situatie.
Alleen de beschikbare opties worden weergegeven.

"Beeldinstellingen" menu

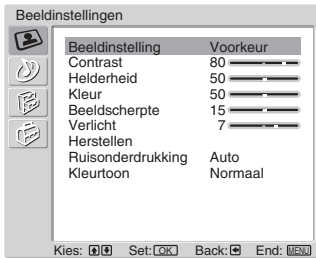

U kunt de onderstaande opties selecteren in het menu "Beeldinstellingen". In "Navigeren in de menu's" (pagina 19) wordt uitgelegd hoe u opties selecteert.

Tip

Wanneer u de optie "Beeldinstelling" instelt op "Live" of "Film" kunt u alleen "Beeldinstelling", "Contrast" en "Herstellen" aanpassen.

Beeldinstelling

Hiermee selecteert u de beeldinstelling.

- 1 Druk op OK om "Beeldinstelling" te selecteren.
- 2 Druk op \uparrow/\downarrow om een van de volgende beeldmodi te selecteren en druk daarna op OK.

Live: als u naar live-uitzendingen kijkt.

Film: als u naar films kijkt.

Voorkeur: hiermee slaat u uw eigen voorkeursinstellingen op.

Tip

U kunt de beeldinstelling ook wijzigen door herhaaldelijk op \odot te drukken.

Contrast/Helderheid/Kleur/Kleurtint/Beeldscherpte/Verlicht

- 1 Druk op OK om de optie te selecteren.
- 2 Druk op \leftarrow/\rightarrow om het niveau in te stellen en druk daarna op OK.

Tip

"Kleurtint" kan alleen worden aangepast voor NTSC-kleursignalen (zoals op Amerikaanse videobanden).

Herstellen

Hiermee herstelt u de fabrieksinstellingen voor alle beeldinstellingen.

- 1 Druk op OK om "Herstellen" te selecteren.
- 2 Druk op \uparrow/\downarrow om "OK" te selecteren en druk op OK.

Ruisonderdrukking

Hiermee onderdrukt u de beeldruis (sneeuw) bij een zwak ontvangstsignaal.

- 1 Druk op OK om "Ruisonderdrukking" te selecteren.
- 2 Druk op **↑/↓** om een van de volgende opties te selecteren en druk daarna op OK.

Auto: onderdrukt automatisch de beeldruis.

Uit: hiermee wijzigt u de sterkte van de ruisonderdrukking.

Kleurtoon

- 1 Druk op OK om "Kleurtoon" te selecteren.
- 2 Druk op **↑/↓** om een van de volgende opties te selecteren en druk daarna op OK.

Warm: geeft witte kleuren een rode tint.

Normaal: geeft witte kleuren een neutrale tint.

Koel: geeft witte kleuren een blauwe tint.

"Geluidsinstellingen" menu

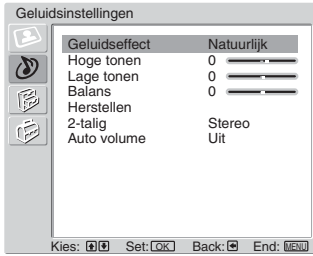

U kunt de onderstaande opties selecteren in het menu "Geluidsinstellingen". In "Navigeren in de menu's" (pagina 19) wordt uitgelegd hoe u opties selecteert.

Geluidseffect

- 1 Druk op OK om "Geluidseffect" te selecteren.
- 2 Druk op **↑/↓** om een van de volgende geluidseffecten te selecteren en druk daarna op OK.

Natuurlijk: verbetert helderheid, details en 'presence' van het geluid met behulp van het "BBE High Definition Sound System"^{*1}.

Dynamisch: verhoogt helderheid en 'presence' van het geluid voor een betere verstaanbaarheid en natuurlijker klinkende muziek met behulp van het "BBE High Definition Sound System".

Uit: geen effect.

Tip

U kunt het geluidseffect ook wijzigen door herhaaldelijk op **♪** te drukken.

^{*1} Er is een licentie verleend door BBE Sound, Inc. onder USP4638258, 4482866. "BBE" en BBE symbolen zijn handelsmerken van BBE Sound, Inc.

Hoge tonen/Lage tonen/Balans

Hiermee past u geluiden met een hoge ("Hoge tonen") of lage toonhoogte ("Lage tonen") aan en stelt u de balans tussen de linker- en rechterluidspreker in ("Balans").

- 1 Druk op OK om de optie te selecteren.
- 2 Druk op **←/→** om het niveau in te stellen en druk daarna op OK.

Herstellen

Hiermee herstelt u de fabrieksinstellingen voor de instellingen "Hoge tonen", "Lage tonen" en "Balans".

- 1 Druk op OK om "Herstellen" te selecteren.
- 2 Druk op **↑/↓** om "OK" te selecteren en druk op OK.

2-talig

Hiermee selecteert u het luidsprekergeluid voor een stereo-uitzending of een tweetalige uitzending.

- 1 Druk op OK om "2-talig" te selecteren.
- 2 Druk op **↑/↓** om een van de volgende opties te selecteren en druk daarna op OK.

Stereo, Mono: voor een stereo-uitzending.

A/B/Mono: bij tweetalige uitzendingen selecteert u "A" voor geluidskanaal 1, "B" voor geluidskanaal 2 of "Mono" voor een monokanaal, indien beschikbaar.

Tip

Als u andere apparatuur selecteert die is aangesloten op het TV-toestel, stelt u "2-talig" in op "Stereo", "A" of "B".

Auto volume

Hiermee zorgt u dat het volumeniveau gelijk blijft, zelfs wanneer het geluidsvolume schommelt (bijvoorbeeld doordat reclames vaak luider zijn dan programma's).

- 1 Druk op OK om "Auto volume" te selecteren.
- 2 Druk op **↑/↓** om "Aan" te selecteren en druk op OK.

"Kenmerken" menu



U kunt de onderstaande opties selecteren in het menu "Kenmerken". In "Navigeren in de menu's" (pagina 19) wordt uitgelegd hoe u opties selecteert.

Power Saving

Hiermee verlaagt u het stroomverbruik van de televisie.

- 1 Druk op OK om "Power Saving" te selecteren.
- 2 Druk op **↑/↓** om "Minder" te selecteren en druk op OK.

TV Speakers

Hiermee schakelt u de interne luidsprekers van de tv in/uit.

- 1 Druk op OK om "TV Speakers" te selecteren.
- 2 Druk op **↑/↓** om "Aan" of "Uit" te selecteren en druk op OK.

Aan: het geluid van de televisie wordt uitgevoerd via de ingebouwde luidsprekers.

Eenmalig uit: de luidsprekers van de tv worden tijdelijk uitgeschakeld zodat u naar het geluid van de externe audio-apparatuur kunt luisteren. Met de optie "TV Speakers" keert het toestel automatisch terug naar "Aan" als de tv is uitgeschakeld.

Permanent uit: de luidsprekers van de tv worden permanent uitgeschakeld zodat u naar het geluid van de externe audio-apparatuur kunt blijven luisteren.

RGB H-centr.

Past de horizontale positie van het beeld aan zodat het beeld in het midden van het scherm wordt weergegeven. Deze optie is alleen beschikbaar als een RGB-bron is aangesloten op de Scart-aansluiting **↔ 1/→ 1**.

- 1 Druk op OK om "RGB H-centr." te selecteren.
- 2 Druk op **←/→** om het midden van het beeld af te stellen tussen -5 en +5 en druk dan op OK.

"Instellingen" menu



U kunt de onderstaande opties selecteren in het menu "Instellingen". In "Navigeren in de menu's" (pagina 19) wordt uitgelegd hoe u opties selecteert.

Taal

Hiermee selecteert u de taal waarin de menu's worden weergegeven.

- 1 Druk op OK om "Taal" te selecteren.
- 2 Druk op **↑/↓** om de taal te selecteren en druk op OK.
Alle menu's worden nu weergegeven in de geselecteerde taal.

Land

Hiermee selecteert u het land waarin u de televisie gebruikt.

- 1 Druk op OK om "Land" te selecteren.
- 2 Druk op **↑/↓** om het land te selecteren waarin u de tv gebruikt en druk op OK.
Als het land waarin u de televisie wilt gebruiken niet in de lijst wordt weergegeven, selecteert u "-" in plaats van een land.

Autom. programmeren

Hiermee programmeert u alle beschikbare kanalen.

Gewoonlijk hoeft u deze bewerking niet uit te voeren, omdat de kanalen al worden ingesteld wanneer u de tv voor het eerst installeert (pagina 16). Via deze optie kunt u dit proces echter herhalen (bijvoorbeeld om de tv opnieuw te programmeren nadat u bent verhuisd of om nieuwe kanalen te zoeken).

- 1 Druk op OK om "Autom. programmeren" te selecteren.
- 2 Volg stap 1 van "9: De televisie automatisch programmeren" (pagina 16).
Nadat alle beschikbare kanalen zijn geprogrammeerd, kunt u de televisie op de normale manier bedienen.

Programma's sorteren

Hiermee wijzigt u de volgorde waarin de kanalen op de tv zijn opgeslagen.

- 1 Druk op OK om "Programma's sorteren" te selecteren.
- 2 Druk op \uparrow/\downarrow om het kanaal te selecteren dat u naar een nieuwe positie wilt verplaatsen en druk op OK.
- 3 Druk op \uparrow/\downarrow om de nieuwe positie voor het kanaal te selecteren en druk op OK.

Herhaal de stappen 2 en 3 als u andere kanalen wilt verplaatsen.

Programmanaam

Hiermee stelt u de gewenste kanaalnaam van maximaal vijf letters of cijfers in. De naam wordt kort op het scherm weergegeven wanneer het kanaal wordt geselecteerd. (Namen van kanalen worden gewoonlijk automatisch overgenomen van teletekst (indien beschikbaar).)

- 1 Druk op OK om "Programmanaam" te selecteren.
- 2 Druk op \uparrow/\downarrow om het kanaal te selecteren waarvan u de naam wilt instellen en druk op OK.
- 3 Druk op $\uparrow/\downarrow/\leftarrow/\rightarrow$ om de gewenste letter of het gewenste cijfer te selecteren (druk op "□" voor een spatie) en druk op OK.

Als u het verkeerde teken invoert

Druk op $\uparrow/\downarrow/\leftarrow/\rightarrow$ om \square/\square te selecteren en druk herhaaldelijk op OK tot het verkeerde teken is geselecteerd. Druk vervolgens op $\uparrow/\downarrow/\leftarrow/\rightarrow$ om het juiste teken te selecteren en druk op OK.

- 4 Herhaal stap 3 tot de naam naar wens is.
- 5 Druk op $\uparrow/\downarrow/\leftarrow/\rightarrow$ om "End" te selecteren en druk op OK.

AV voorkeuze

U hebt de keuze uit de onderstaande opties.

- 1 Druk op OK om "AV voorkeuze" te selecteren.
- 2 Druk op \uparrow/\downarrow om de gewenste ingangsbron te selecteren en druk op OK.
- 3 Druk op \uparrow/\downarrow om de gewenste optie te selecteren en druk op OK.

Optie	Beschrijving
Naam	Hiermee stelt u een naam in voor een apparaat dat is aangesloten op de aansluitingen aan de zij- of achterkant. Deze naam wordt kort op het scherm weergegeven wanneer het apparaat wordt geselecteerd. Druk op \uparrow/\downarrow om een van de volgende opties te selecteren en druk daarna op OK. VIDEO/DVD/CABLE/Jogos/CAM/SAT: gebruikt een van deze voorkeuzenamen. Wijzig: hiermee maakt u uw eigen naam. Voer de stappen 3 tot en met 5 onder "Programmanaam" (pagina 27) uit.



Optie	Beschrijving
Geluids-instelling	Voor het wijzigen van het niveau van het ingangsgeluid van de apparatuur die is aangesloten op de tv. Druk op ↑/↓ om het niveau van het ingangsgeluid af te stellen tussen -9 en +9 en druk op OK.

Handmatig programmeren

Voordat u "Naam"/"AFT"/"Audio Filter"/"Overslaan"/"Decoder" selecteert, drukt u op PROG +/- om het programmanummer te selecteren voor het kanaal. U kunt geen programmanummer selecteren dat is ingesteld op Overslaan (pagina 29).

- 1** Druk op OK om "Handmatig programmeren" te selecteren.
- 2** Druk op **↑/↓** om een van de volgende opties te selecteren en druk daarna op OK.

Optie	Beschrijving
Programma	Stelt de programmakanalen handmatig in.
Systeem	1 Druk op ↑/↓ om "Programma" te selecteren en druk op OK.
Kanaal	<p>2 Druk op ↑/↓ om het programmanummer te selecteren dat u handmatig wilt instellen (als u een videorecorder instelt, selecteert u kanaal 0). Druk daarna op ←.</p> <p>3 Druk op ↑/↓ om "Systeem" te selecteren en druk op OK.</p> <p>Opmerking Afhankelijk van het land dat u hebt geselecteerd voor "Land" (pagina 26) is deze optie mogelijk niet beschikbaar.</p> <p>4 Druk op ↑/↓ om een van de volgende televisiesystemen te selecteren en druk daarna op ←.</p> <p>B/G: voor West-Europese landen D/K: voor Oost-Europese landen I: voor het Verenigd Koninkrijk L: voor Frankrijk</p> <p>5 Druk op ↑/↓ om "Kanaal" te selecteren en druk op OK.</p> <p>6 Druk op ↑/↓ om "S" (voor kabelkanalen) of "C" (voor gewone kanalen) te selecteren en druk op →.</p> <p>7 Stel de kanalen als volgt in:</p> <p>Als u het kanaalnummer (frequentie) niet weet Druk op ↑/↓ om het eerstvolgende beschikbare kanaal te zoeken. Zodra een kanaal is gevonden, stopt de televisie met zoeken. Als u verder wilt zoeken, drukt u op ↑/↓.</p> <p>Als u het kanaalnummer (frequentie) wel weet Druk op de cijfertoetsen om het kanaalnummer van de gewenste zender of van de videorecorder in te voeren.</p> <p>8 Druk twee maal op OK om op te slaan. Herhaal de bovenstaande stappen als u nog meer kanalen handmatig wilt instellen.</p>

Optie	Beschrijving
Naam	<p>Hiermee stelt u de gewenste naam van maximaal vijf letters of cijfers in voor het geselecteerde kanaal. Deze naam wordt kort op het scherm weergegeven wanneer het kanaal wordt geselecteerd.</p> <ol style="list-style-type: none"> 1 Voer de stappen 3 tot en met 5 onder "Programmanaam" (pagina 27) uit. 2 Druk op OK.
AFT	<p>Hiermee kunt u de fijnafstemming van het geselecteerde programmanummer handmatig aanpassen om zo nodig de beeldkwaliteit te verbeteren. (Meestal wordt deze fijnafstemming automatisch uitgevoerd.)</p> <ol style="list-style-type: none"> 1 Nadat u "AFT" heeft geselecteerd, drukt u op →. 2 Druk op ↑/↓ om het programmanummer fijn af te stemmen tussen -15 en +15 en druk twee maal op OK.
Audio Filter	<p>Hiermee verbetert u het geluid voor afzonderlijke kanalen in het geval van vervorming bij mono-uitzendingen. Soms kan een niet-standaard uitzendingsignaal het geluid vervormen of ertoe leiden dat het geluid af en toe wegvalt wanneer u een monoprogramma bekijkt.</p> <ol style="list-style-type: none"> 1 Nadat u "Audio Filter" heeft geselecteerd, drukt u op →. 2 Druk op ↑/↓ om "Laag" of "Hoog" te selecteren en druk op OK. <p>Als het geluid niet wordt vervormd, wordt aanbevolen de fabrieksinstelling "Uit" voor deze optie te handhaven.</p> <p>Opmerking U kunt geen stereogeluid of tweetalig geluid ontvangen als "Laag" of "Hoog" is geselecteerd.</p>
Overslaan	<p>Hiermee slaat u ongebruikte kanalen over wanneer u op PROG +/- drukt om kanalen te selecteren. (U kunt een overgeslagen kanaal nog steeds selecteren met de cijfertoetsen.)</p> <ol style="list-style-type: none"> 1 Nadat u "Overslaan" heeft geselecteerd, drukt u op →. 2 Druk op ↑/↓ om "Aan" te selecteren en druk op OK. <p>Als u een overgeslagen kanaal wilt herstellen, selecteert u "Uit" in stap 2.</p>
Decoder	<p>Hiermee kunt u gecodeerde kanalen bekijken en opnemen als u een decoder gebruikt die rechtstreeks of via een videorecorder is aangesloten op Scart-aansluiting  1/→  1.</p> <p>Opmerking Afhankelijk van het land dat u hebt geselecteerd voor "Land" (pagina 26) is deze optie mogelijk niet beschikbaar.</p> <ol style="list-style-type: none"> 1 Nadat u "Decoder" heeft geselecteerd, drukt u op →. 2 Druk op ↑/↓ om "Aan" te selecteren en druk op OK. <p>Om deze functie op een later tijdstip te annuleren, selecteert u "Uit" in stap 2.</p>

Optionele apparatuur aansluiten





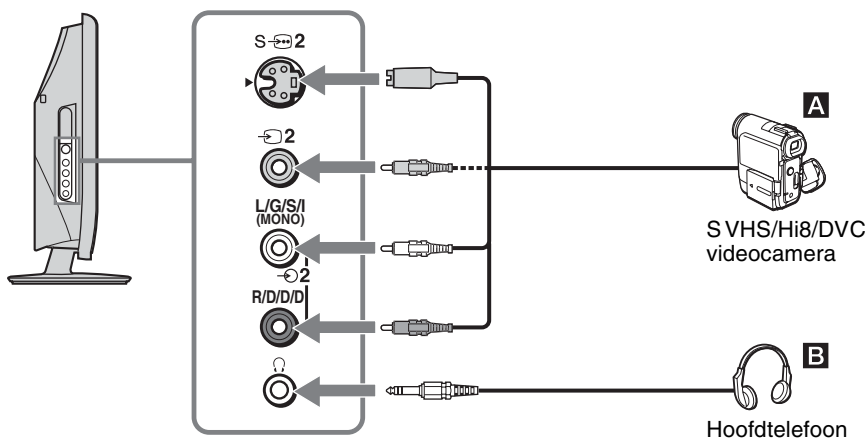

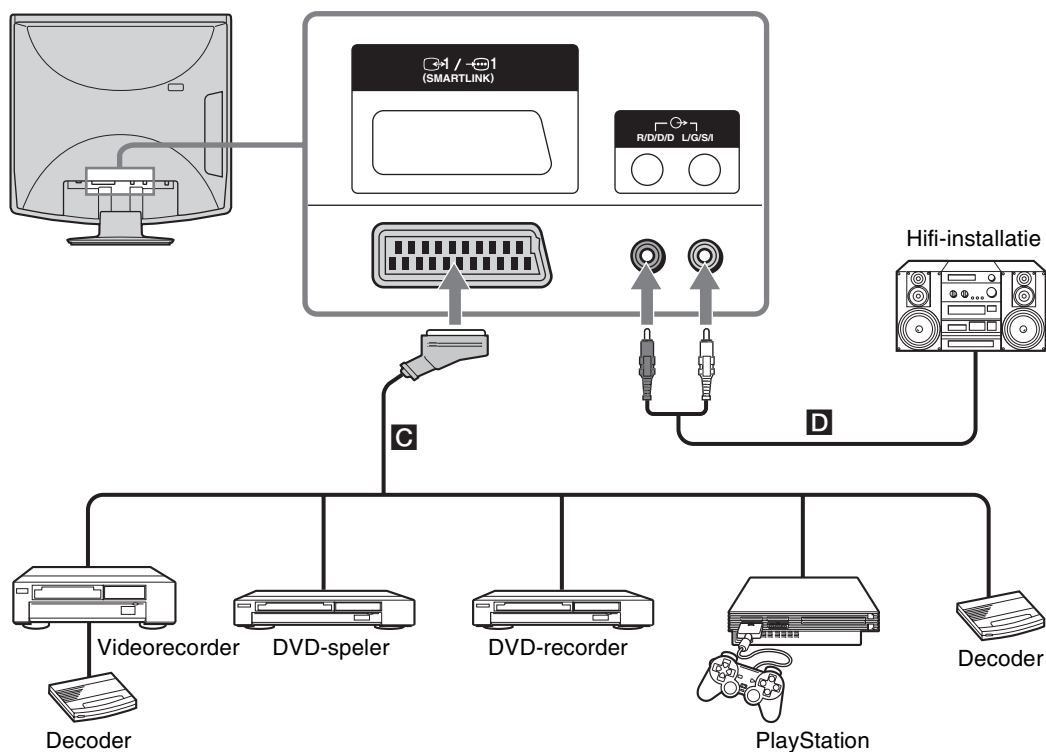

U kunt allerlei optionele apparaten op uw televisie aansluiten. Verbindingskabels worden niet bijgeleverd.

Aansluiten op de zijkant van de televisie



Aansluiten op de achterkant van de televisie



Als u dit wilt aansluiten	Doet u dit
S VHS/Hi8/DVC videocamera A	Aansluiten op de S-video-aansluiting  of op de video-aansluiting  en op de audio-aansluitingen  . Om beeldruis te voorkomen mag u externe apparatuur niet gelijktijdig aansluiten op de video-aansluiting  en de S-video-aansluiting  .
Hoofdtelefoon B	Sluit de hoofdtelefoon aan op de  -aansluiting als u het geluid van de tv via de hoofdtelefoon wilt beluisteren.
"PlayStation", DVD-speler, decoder, DVD-recorder of videorecorder die SmartLink C ondersteunt	Aansluiten op de Scart-aansluiting  1/  1. SmartLink is een directe verbinding tussen de tv en de video/DVD-recorder. Raadpleeg de gebruiksaanwijzing van de video- of DVD-recorder voor meer informatie over SmartLink.
Hifi-geluidsinstallatie D	Sluit deze aan op de audio-uitgangen  als u het geluid van de tv wilt beluisteren via de hifi-geluidsinstallatie. Als u het geluid van de luidsprekers van de tv wilt uitschakelen, stelt u "TV Speakers" in op "Permanent uit" (pagina 25).

Technische specificaties

Beeldscherm

Voedingsvereisten:

220–240 V, 50/60 Hz

Schermafmetingen:

15 inch

Ongeveer 38 cm (diagonaal gemeten)

Schermeresolutie:

640 punten (horizontaal) × 480 lijnen (verticaal)

Energieverbruik:

50 W

Energieverbruik bij stand-by:

1 W of minder

Afmetingen (b × h × d):

Ca. 380 × 397 × 179 mm (met standaard)

Ca. 380 × 361 × 92 mm (zonder standaard)

Gewicht:

Ca. 4,2 kg (met standaard)

Ca. 3,6 kg (zonder standaard)

Beeldschermstelsysteem

LCD-scherm (Liquid Crystal Display)

Televisiesysteem

Afhankelijk van de geselecteerde instelling voor land/regio:

B/G/H, D/K, L, I

Kleursysteem

PAL, SECAM

NTSC 3,58, 4,43 (alleen Video In)

Antenne

75 ohm externe aansluiting voor VHF/UHF

Kanaalbereik

VHF: E2–E12

UHF: E21–E69

CATV: S1–S20

HYPER: S21–S41

D/K: R1–R12, R21–R69

L: F2–F10, B–Q, F21–F69

I: UHF B21–B69

Aansluitingen

 1/→1 (SMARTLINK)

21-pins Scart-aansluiting (CENELEC-norm) inclusief audio-/video-ingang, RGB-ingang en audio-/video-uitgang van de televisie.

 2 S-video-ingang (4-pins mini-DIN-aansluiting)

 2 Video-ingang (phono-aansluiting)

 2 Audio-ingang (phono-aansluitingen)

 Audio-uitgang (links/rechts) (phono-aansluitingen)

 Hoofdtelefoonaansluiting

Geluidsuitvoer

2 W + 2 W

Meegeleverde accessoires

- Afstandsbediening RM-Y1108 (1)
- AA-batterijen (type R06) (2)
- Netsnoer (type C-6) (1)
- Wisselstroomadapter (1)





Optionele accessoires

- Wandmontagesteun SU-W110

Ontwerp en technische specificaties kunnen zonder voorafgaande kennisgeving worden gewijzigd.

Problemen oplossen

Beeld

Probleem	Oorzaak/oplossing
Geen beeld (scherm is donker) en geen geluid	<ul style="list-style-type: none">• Controleer de antenne-aansluiting.• Steek de stekker van de televisie in het stopcontact en druk op  op de tv.• Als de  (stand-by/slaaptimer) lampje rood brandt, drukt u op TV .
Geen beeld of geen menu-informatie van apparatuur die op de Scart-aansluiting is aangesloten	<ul style="list-style-type: none">• Controleer of de optionele apparatuur is ingeschakeld en druk herhaaldelijk op / tot het juiste ingangssymbool op het scherm wordt weergegeven.• Controleer de aansluiting tussen de optionele apparatuur en de televisie.
Vervormd beeld	<ul style="list-style-type: none">• Controleer of de aangesloten optionele apparatuur voor of naast de televisie is geplaatst. Laat ruimte vrij tussen de televisie en de optionele apparatuur als u optionele apparatuur installeert.• Als u van programma verandert of overschakelt naar tekst, schakelt u apparatuur die is aangesloten op de Scart-aansluiting op de achterzijde van de tv uit.
Dubbele beelden of echobeelden	<ul style="list-style-type: none">• Controleer de antenne-/kabelaansluitingen.• Controleer de positie en richting van de antenne.
Er verschijnt alleen sneeuw en ruis op het scherm	<ul style="list-style-type: none">• Controleer of de antenne kapot of verbogen is.• Controleer of de antenne is versleten (de gebruiksduur in normale gebruiksomstandigheden is drie tot vijf jaar en één tot twee jaar aan de kust).
Beeldruis (gestippelde lijnen of strepen)	<ul style="list-style-type: none">• Houd de televisie uit de buurt van bronnen van elektrische storing, zoals auto's, motorfietsen en haardrogers.• Controleer of de antenne is aangesloten met de bijgeleverde coaxkabel.• Houd de antennekabel uit de buurt van andere verbindingenkabels.• Gebruik geen tweedraadskabel (300 ohm) omdat er dan storingen kunnen optreden.
Beeldruis bij het kijken naar een televisiekanaal	<ul style="list-style-type: none">• Selecteer "Handmatig programmeren" in het menu "Instellingen" en stel "AFT" (Automatic Fine Tuning) af voor een betere beeldontvangst (pagina 29).• Selecteer "Ruisonderdrukking" in het menu "Beeldinstellingen" voor minder beeldruis (pagina 22).
Gestreepte ruis bij weergave/opname met een videorecorder	<ul style="list-style-type: none">• Storing van de videokop. Zet de videorecorder verder bij de televisie vandaan.• Laat 30 cm ruimte vrij tussen de videorecorder en de televisie om storing te voorkomen.• Plaats de videorecorder niet voor of naast de televisie.
Er zijn zwarte en/of heldere puntjes zichtbaar op het scherm	<ul style="list-style-type: none">• Het beeld van een scherm bestaat uit pixels. Zwarte en/of heldere puntjes (pixels) op het scherm zijn normaal en duiden niet op een storing.
Geen kleur bij programma's	<ul style="list-style-type: none">• Selecteer "Herstellen" in het menu "Beeldinstellingen" om de fabrieksinstellingen te herstellen (pagina 21).• Als u de "Power Saving" functie instelt op "Minder", worden de kleuren mogelijk minder scherp weergegeven (pagina 25).

Geluid

Probleem	Oorzaak/oplossing
Geen geluid, maar goed beeld	<ul style="list-style-type: none">• Druk op \triangleleft +/- of \otimes (dempen).• Controleer of "TV Speakers" is ingesteld op "Aan" in het menu "Kenmerken" (pagina 25).
Het geluid bevat ruis	<ul style="list-style-type: none">• Zie de oorzaken/oplossingen voor Beeldruis op pagina 33.• Het gebruik van infraroodapparatuur (bijv. draadloze infrarood hoofdtelefoons) in de buurt van de televisie kan problemen opleveren. Gebruik geen draadloze infrarood hoofdtelefoons of plaats de infrarood ontvanger van de televisie vandaan totdat de ruis is verholpen of plaats de zender en de ontvanger van de infraroodapparatuur dicht bij elkaar.• Controleer of "Audio Filter" is ingesteld op "Laag" of "Hoog" bij de optie "Handmatig programmeren" (pagina 29).
Kan geen stereogeluid of tweetalig geluid ontvangen	<ul style="list-style-type: none">• Controleer of "Audio Filter" is ingesteld op "Uit" bij de optie "Handmatig programmeren" (pagina 29).

Algemeen

Probleem	Oorzaak/oplossing
De televisie wordt automatisch uitgeschakeld (de tv wordt stand-by gezet)	<ul style="list-style-type: none">• Controleer of de slaaptimer is geactiveerd (pagina 17).
De afstandsbediening werkt niet	<ul style="list-style-type: none">• Vervang de batterijen.
Er worden verkeerde tekens weergegeven in het menu/ Teletekst	<ul style="list-style-type: none">• Selecteer "Taal" en "Land" in het menu "Instellingen" en stel de taal en het land/de regio in voor Teletekst (pagina 26). Voor Cyrillische talen kunt u het beste Rusland selecteren als uw eigen land/regio niet in de lijst wordt weergegeven.
Kan het menu niet gebruiken	<ul style="list-style-type: none">• Opties die gedimd worden weergegeven, kunnen niet worden geselecteerd.

Index

Cijfers

0-9 toetsen 8

2-talig 24

4:3 18

A

Aan/uit-lampje (I) 9

Aan/uit-schakelaar (I/⏻) 9

Aansluiten

antenne/videorecorder 12

optionele apparatuur 30

Accessoires 10

Afstandsbediening

batterijen plaatsen 10

overzicht 8

sensor 9

AFT 29

Antenne, aansluiten 12

Audio Filter 29

Auto volume 24

Autom. programmeren 16, 26

AV voorkeuze 27

B

Balans 23

Batterijen, in de afstandsbediening
plaatsen 10

BBE 23

Beeldinstelling 21

Beeldmodus (⦿) toets 8

Beeldscherpte 21

C

Cijfertoeetsen 8

Contrast 21

D

Decoder 29

Dempen (⊗), toets 8

F

Fastext 18

G

Geluidseffect 23

Geluidseffect (J) toets 8

Geluids-instelling 28

H

Handmatig programmeren 28

Helderheid 21

Herstellen

beeldinstellingen 21

geluidsinstellingen 23

Het menu Beeldinstellingen 21

Het menu Geluidsinstellingen 23

Het menu Instellingen 26

Het menu Kenmerken 25

Hoge tonen 23

Hoofdtelefoon

aansluiten 31

I

Indextabel met ingangssignalen 18

Infotoets (⊕) 8

Ingangskeuze (→) toets 8, 9

K

Kanalen

automatisch programmeren 16

Overslaan 29

selecteren 17

Kleur 21

Kleurtint 21

Kleurtoetsen 8

Kleurtoon 22

L

Lage tonen 23

Land 26

M

MENU-toets 8

N

Naam 27, 29

O

OK-toets 8

Overslaan 29

P

P +/- knoppen 9

Power Saving 25

PROG +/- toetsen 8

Programma's sorteren 27

Programma-indextabel 17

Programmanaam 27

R

RGB H-centr. 25

Ruisonderdrukking 22

S

Schermmemo (⏮) toets 8

Schermmodus 18

Schermmodus (⏮) toets 8

Slaaptimer (⏰) toets 8

Speaker 25

Stand-by/Slaaptimer-lampje (⏻/⏰)
9

T

Taal 26

Technische specificaties 32

Tekst vastzetten (⏮) toets 8

Tekst weergeven (⏮) toets 8

Teletekst 18

TV stand-by (TV I/⏻) toets 8

TV-modus (⏻) toets 8

V

Verlicht 21

Videorecorder

aansluiten 12

Volume (⏮) +/- toetsen 8, 9

Vorige kanaal (⏮) toets 8

AVISO

- Para evitar choques eléctricos, não introduza uma ficha que tenha cortado de um cabo de alimentação numa tomada. Esta ficha não pode ser utilizada e deve ser destruída.
- Para reduzir o risco de incêndio ou choque eléctrico, não exponha o aparelho à chuva ou à humidade.
- Existem altas tensões perigosas no interior do televisor. Não abra a caixa. Os serviços de assistência só devem ser prestados por técnicos qualificados.

Introdução

Obrigado por ter adquirido este produto Sony. Antes de ligar o televisor, leia atentamente este manual e guarde-o para consultas futuras.

Informações sobre marcas comerciais

- “PlayStation” é uma marca comercial de Sony Computer Entertainment, Inc.

Índice

Informações de segurança.....	4
Precauções	7
Eliminação do televisor	7
Descrição do telecomando.....	8
Descrição geral dos botões e indicadores do televisor.....	9

Preparativos

1: Verificar os acessórios	10
2: Colocar as pilhas no telecomando	10
3: Retirar a tampa traseira	11
4: Ligar uma antena/Videogravador	12
5: Colocar protecção traseira	13
6: Regular o ângulo de visualização do televisor.....	14
7: Ligar o televisor.....	14
8: Seleccionar o idioma e o país/região	15
9: Sintonização automática do televisor.....	16

Ver televisão

Ver televisão	17
Visualizar imagens a partir de equipamento ligado	18

Utilizar o Menu

Navegar pelos menus	19
Descrição geral dos menus	19
Menu “Ajuste de Imagem”.....	21
Modo de Imagem.....	21
Contraste/Brilho/Cor/Tonalidade/Nitidez/Retroilumi.....	21
Recomeço	21
Redução de Ruído	21
Tonalidade.....	22
Menu “Ajuste do Som”	23
Efeitos Sonoros.....	23
Agudos/Graves/Balanço	23
Recomeço	23
Som Duplo.....	24
Volume Autom.	24

Menu “Especificações”	25
Poupar Energia	25
Altifalantes TV.....	25
Ajust. Central RGB	25
Menu “Programar”	26
Idioma	26
País.....	26
Sintonia Automática	26
Ordenar Programas	27
Nome Programa	27
Tomada AV.....	27
Sintonia Manual.....	28

Utilizar Equipamento Opcional

Ligar equipamento opcional	31
----------------------------------	----

Informações adicionais

Características técnicas	33
Resolução de problemas.....	34
Índice remissivo.....	36

Informações de segurança

Cabo de alimentação

- Quando mover o televisor, desligue o cabo de alimentação. Não mova o televisor com o cabo de alimentação ligado. Pode danificar o cabo de alimentação e provocar um incêndio ou choque eléctrico.
- Se danificar o cabo de alimentação, pode provocar um incêndio ou choque eléctrico.
 - Não entale, nem dobre ou torça o cabo excessivamente. Os fios principais podem ficar descarnados ou cortados, provocando um curto-circuito que pode dar origem a um incêndio ou choque eléctrico.
 - Não modifique, nem danifique o cabo de alimentação.
 - Não coloque objectos pesados sobre o cabo de alimentação. Nunca puxe pelo cabo de alimentação.
 - Afaste o cabo de alimentação de fontes de calor.
 - Quando desligar o cabo de alimentação, agarre-o pela ficha.
- Se o cabo de alimentação estiver danificado, não o utilize e dirija-se a um agente ou centro de assistência Sony para o substituir.
- Não utilize o cabo de alimentação fornecido em qualquer outro equipamento.
- Utilize apenas um cabo de alimentação original Sony e não de outras marcas.

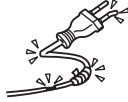
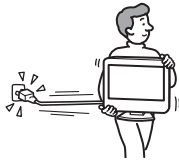

Protecção dos fios condutores/cabo de alimentação

Desligue os fios condutores/cabo de alimentação pegando-lhes pela ficha. Nunca puxe pelos próprios fios condutores/cabo.

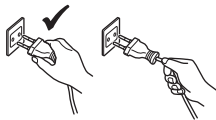

Corrente eléctrica

Não utilize uma tomada de corrente que não esteja bem presa à parede. Introduza a ficha na tomada até ao fim. Se a ficha não estiver bem introduzida, o televisor pode aquecer demasiado e incendiar-se. Contacte um electricista para mudar a tomada de corrente eléctrica.



Acessórios opcionais

Se instalar o televisor num suporte para montagem na parede, respeite as precauções descritas abaixo. Se não o fizer, o televisor pode cair e provocar ferimentos graves.

- Utilize o suporte para montagem na parede indicado.
- Para fixar adequadamente o televisor, consulte as instruções que acompanham o suporte para montagem na parede.



Instalação

Se o televisor for instalado na parede, a instalação tem de ser efectuada por um técnico qualificado. Uma instalação incorrecta pode tornar o televisor pouco seguro.



Instituições médicas

Não instale o televisor num local onde sejam utilizados equipamentos médicos. Se o fizer, pode avariar os equipamentos.



Transporte

- Antes de transportar o televisor, desligue todos os cabos do aparelho.
- Se pegar no televisor para o transportar, agarre-o como se mostra na figura da direita. Se não o fizer, o televisor pode cair e ficar danificado ou provocar ferimentos graves. Se deixar cair ou danificar o aparelho, envie-o imediatamente a um técnico de assistência qualificado, para verificação.
- Não exponha o televisor a choques ou vibrações excessivas durante o transporte. O televisor pode cair e ficar danificado ou provocar ferimentos graves.
- Se tiver que transportar o televisor ou levá-lo para reparação, utilize a caixa e os materiais de embalagem originais.
- São necessárias duas ou mais pessoas para transportar o televisor.



Ventilação

- Nunca tape os orifícios de ventilação da caixa. O televisor pode aquecer demasiado e incendiar-se.
- Se o televisor não tiver uma ventilação adequada, pode apanhar pó e ficar sujo. Para uma ventilação adequada, tenha em atenção o seguinte:
 - Não instale o televisor virado para trás nem virado de lado.
 - Não instale o televisor ao contrário ou virado para cima.
 - Não instale o televisor numa estante ou num armário.
 - Não coloque o televisor em cima de um tapete ou de uma cama.
 - Não tape o televisor com panos, por exemplo, cortinas nem com outros objectos, como jornais, etc.
- Deixe algum espaço livre em volta do televisor e do adaptador CA. Se bloquear a circulação do ar, pode fazer com que o televisor aqueça demais e fique danificado ou provocar um incêndio.

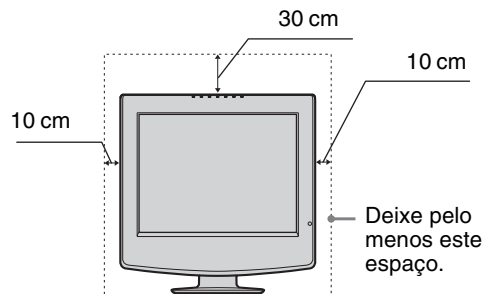

Adaptador CA

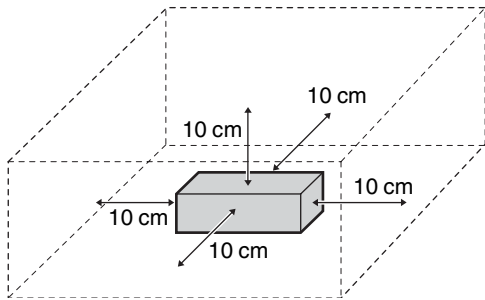

- Se instalar o televisor na parede, deixe pelo menos 10 cm de espaço por baixo do televisor.
- Nunca instale o televisor nas condições seguintes:

Circulação de ar bloqueada.

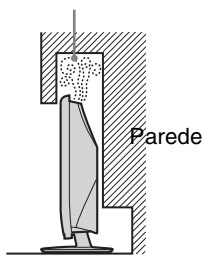

Circulação de ar bloqueada.

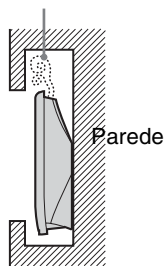

Orifícios de ventilação

Não introduza nenhum objecto nos orifícios de ventilação. Se um objecto metálico ou líquido penetrar nos orifícios, pode provocar um incêndio ou choque eléctrico.



Instalação

- Nunca coloque o televisor em locais quentes, húmidos ou com muita poeira.
- Não instale o televisor onde possam entrar insectos.
- Não instale o televisor onde possa estar sujeito a vibrações mecânicas.
- Coloque-o numa superfície estável e nivelada. Caso contrário, o televisor pode cair e provocar ferimentos.
- Não instale o televisor num local em que fique saliente, por exemplo, numa coluna ou atrás dela ou num local onde lhe possa bater com a cabeça. Se o fizer, pode provocar danos físicos.



Água e humidade

- Não utilize este televisor perto de água – por exemplo, perto de uma banheira ou chuveiro. Não o exponha à chuva, humidade ou fumo. Se o fizer pode provocar um incêndio ou um choque eléctrico.



- Não toque no cabo de alimentação e no televisor com as mãos molhadas. Isso pode provocar choques eléctricos ou danificar o televisor.



Humidade e objectos inflamáveis

- Não molhe o televisor. Não entorne nenhum líquido no televisor. Se algum líquido ou objecto sólido penetrar nos orifícios da caixa, não utilize o aparelho. Isso pode provocar choques eléctricos ou danificar o televisor. Mandê-o verificar imediatamente por um técnico de assistência qualificado.
- Para evitar um incêndio, mantenha os objectos inflamáveis (velas, etc.) e lâmpadas afastados do televisor.

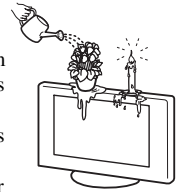

Óleos

Não instale o televisor em restaurantes que utilizem óleo. O pó impregnado de óleo pode penetrar no televisor e danificá-lo.

Queda

Coloque o televisor num suporte estável e seguro. Não pendure nada no televisor. O televisor pode cair da base ou do suporte para montagem na parede, provocando danos ou ferimentos graves.

Não deixe as crianças subir para o televisor.



Veículo ou tecto

Não instale o televisor num veículo. O movimento do veículo pode fazer com que o televisor caia e provoque ferimentos. Não pendure o televisor no tecto.



Navios e outras embarcações

Não instale o televisor num navio ou outra embarcação. Se exposto à água salgada, o televisor pode incendiar-se ou ficar danificado.

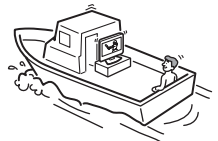

Utilização no exterior

- Não exponha o televisor à luz solar directa. O televisor pode aquecer e pode danificar o televisor.
- Não instale o televisor fora de casa.



Ligar os fios

- Desligue o cabo de alimentação quando ligar os fios. Por motivos de segurança, desligue o cabo de alimentação quando efectuar as ligações.
- Tenha cuidado para não tropeçar nos cabos. Isso pode danificar o televisor.

Limpeza

- Quando limpar o televisor e a ficha, desligue o cabo de alimentação. Se não o fizer, pode provocar um choque eléctrico.
- Limpe a ficha regularmente. Se a ficha estiver húmida e coberta de pó, o isolamento pode ficar danificado e provocar um incêndio.



Continua

Trovoadas

Para sua própria segurança, não toque em nenhuma peça do televisor, no cabo de alimentação ou no cabo da antena, durante uma trovoada.



Danos que necessitam de reparação

Se a superfície do televisor rachar, não toque no aparelho sem desligar o cabo de alimentação. Se o fizer, pode provocar um choque eléctrico.

Assistência técnica

Não abra a caixa. As reparações ao televisor só podem ser efectuadas por técnicos de assistência qualificados.



Pequenos acessórios amovíveis e adaptáveis

Mantenha os acessórios fora do alcance das crianças. Se forem engolidos, podem provocar engasgamento ou asfixia. Contacte um médico de imediato.

Vidro partido

Não atire objectos ao televisor. O vidro do ecrã pode explodir devido ao impacto e provocar ferimentos graves.



Quando não estiver a ser utilizado

Por razões ambientais e de segurança, não deixe o televisor no modo de espera (standby) quando não o utilizar. Desligue-o da alimentação eléctrica. No entanto, alguns televisores possuem funções que precisam que o televisor fique no modo de espera (standby) para funcionarem correctamente. As instruções deste manual referem as situações em que isto se aplica.



Ver televisão

- Para ver televisão confortavelmente, o local de visualização recomendado deve estar a uma distância de quatro a sete vezes a altura do ecrã.
- Veja televisão com uma luz ambiente moderada, pois se a luz for fraca prejudica a vista. Ver televisão durante muito tempo também pode prejudicar a vista.
- Se o ângulo do televisor tiver de ser regulado, segure a base com a mão para impedir que o televisor se separe do suporte. Tenha cuidado para que os dedos não fiquem entalados entre o televisor e o suporte.

Regulação do volume

- Regule o volume de modo a não incomodar os vizinhos. O som ouve-se com maior intensidade à noite. Por isso, feche as janelas ou utilize auscultadores.
- Se utilizar auscultadores, não regule o volume para um nível demasiado alto, para evitar lesões auditivas.

Sobrecarga

Este televisor foi concebido para funcionar apenas a 220–240 V. Tenha o cuidado de não ligar demasiados aparelhos à mesma tomada, pois poderá provocar incêndio ou choque eléctrico.

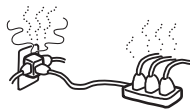

Aquecimento

Não toque na superfície do televisor. Mesmo depois de desligado, o televisor fica quente durante algum tempo.

Corrosão

Se utilizar o televisor perto do mar, o sal pode corroer-lhe as peças metálicas e provocar avarias internas ou um incêndio. Além disso, pode encurtar a vida útil do televisor. Tome as precauções necessárias para reduzir a humidade e moderar a temperatura do local onde está instalado o televisor.

Precauções

Ecrã LCD

- Embora o ecrã LCD seja fabricado com uma tecnologia de alta precisão e 99,99% ou mais dos pixels sejam efectivos, podem aparecer sistematicamente pontos pretos ou pontos brilhantes de luz (vermelho, azul ou verde) no ecrã LCD. Não se trata de uma avaria, mas sim de uma característica da estrutura do painel LCD.
- Não exponha a superfície do ecrã LCD ao sol. Se o fizer, pode danificar a superfície do ecrã.
- Não carregue nem risque o filtro frontal, nem coloque objectos em cima do televisor. A imagem pode ficar irregular ou o painel LCD ficar danificado.
- Se utilizar o televisor num local frio, as imagens podem ficar escuras ou com manchas. Não se trata de uma avaria. Este fenómeno desaparece logo que subir a temperatura.
- Se visualizar imagens fixas continuamente, pode produzir-se uma imagem fantasma. Essa imagem desaparece pouco depois.
- Durante a utilização do televisor, o ecrã e a caixa aquecem. Isso não é sinónimo de avaria.
- O LCD contém uma pequena quantidade de cristais líquidos e mercúrio. O tubo fluorescente utilizado neste televisor também contém mercúrio. Para o eliminar, cumpra as regulamentações e imposições locais.

Lâmpada fluorescente

Este televisor utiliza uma lâmpada fluorescente especial como fonte de luz. Se a imagem do ecrã ficar escura, piscar ou não aparecer, é porque a lâmpada fluorescente está fundida e deve ser substituída. Para a substituir, consulte um técnico de assistência qualificado.

Instalar o televisor

- Não instale o televisor em locais com temperaturas muito elevadas, por exemplo, perto de radiadores ou aparelhos de ar condicionado ou expostos à luz solar directa. Se o aparelho estiver exposto a temperaturas muito altas, pode aquecer demasiado e deformar a caixa ou danificá-la.
- Mesmo que desligue o interruptor (OFF), o televisor só fica realmente desligado depois de retirar a ficha da tomada de corrente. Para desligar o televisor por completo, retire a ficha da tomada.
- Para obter uma imagem nítida, não exponha o ecrã à luz solar nem a uma iluminação directa. Se possível, utilize uma iluminação vinda do tecto.
- Não instale os componentes opcionais demasiado perto do televisor. Coloque-os a uma distância de pelo menos 30 cm do televisor. Se instalar o videogravador em frente ou ao lado do televisor, a imagem pode ficar distorcida.

Utilizar e limpar o ecrã/a caixa do televisor

A superfície do ecrã tem um revestimento especial anti-reflexo.

Para evitar a degradação do material ou a degradação do revestimento do ecrã, respeite as seguintes precauções.

- Não atire nada ao ecrã, não faça demasiada força sobre ele, nem o risque com um objecto duro. Pode danificá-lo.
- Se utilizar o televisor durante muito tempo, não toque no ecrã porque este fica muito quente.
- Toque o menos possível na superfície do ecrã.
- Limpe o pó do ecrã/da caixa com cuidado com um pano de limpeza macio. Se não conseguir limpar bem o pó, humedeça ligeiramente um pano macio numa solução de detergente suave.
- Não utilize esfregões abrasivos, líquidos de limpeza alcalinos/ácidos, pós de limpeza ou solventes voláteis, como álcool, benzina, diluente ou insecticida. Se utilizar este tipo de materiais ou mantiver um contacto prolongado com materiais de borracha ou vinil danifica a superfície do ecrã e o material da caixa.
- Após algum tempo, o pó pode acumular-se nos orifícios de ventilação. Para o evitar, aspire o pó das ranhuras de ventilação periodicamente (uma vez por mês).

Eliminação do televisor



Tratamento de Equipamentos Eléctricos e Electrónicos no final da sua vida útil (Aplicável na União Europeia e em países Europeus com sistemas de recolha selectiva de resíduos)

Este símbolo, colocado no produto ou na sua embalagem, indica que este não deve ser tratado como resíduo urbano indiferenciado. Deve sim ser

colocado num ponto de recolha destinado a resíduos de equipamentos eléctricos e electrónicos. Assegurando-se que este produto é correctamente depositado, irá prevenir potenciais consequências negativas para o ambiente bem como para a saúde, que de outra forma poderiam ocorrer pelo mau manuseamento destes produtos. A reciclagem dos materiais contribuirá para a conservação dos recursos naturais. Para obter informação mais detalhada sobre a reciclagem deste produto, por favor contacte o município onde reside, os serviços de recolha de resíduos da sua área ou a loja onde adquiriu o produto.

Descrição do telecomando

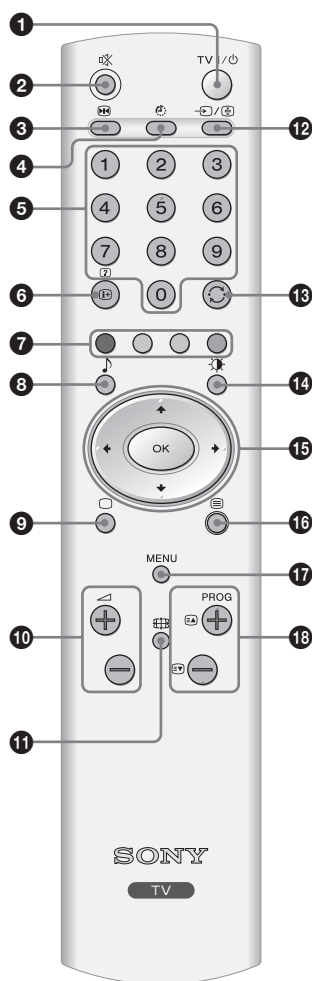

- 1 TV I/⏻: Televisor em espera**
Desliga temporariamente o televisor e liga a partir do modo de espera.
- 2 🔇: Corte do som (página 17)**
- 3 📄: Memo do ecrã (página 17)**
- 4 ⌚: Temporizador (página 17)**
- 5 Botões numéricos**
 - No modo de televisor: Selecciona canais. Para o canal número 10 e seguintes, introduza o segundo dígito no período de dois segundos.
 - No modo de Teletexto: Introduza o número da página de três dígitos para a seleccionar.
- 6 ⓘ/? : Info/Revelar Teletexto**
 - No modo de televisor: Mostra informações como o número do canal actual e o modo de ecrã.
 - No modo de Teletexto (página 18): Revela informações ocultas (por exemplo, respostas de um concurso).
- 7 Botões de cores**
No modo Teletexto (página 18): Funciona como botões Fastext.
- 8 🎵: Efeito sonoro (página 23)**
- 9 📺: Modo de televisor (página 18)**
- 10 🔊 +/-: Volume**
- 11 📄: Modo de ecrã (página 18)**
- 12 ➡/📄: Seleção de entrada/Manter texto**
 - No modo de televisor (página 18): Selecciona a fonte de entrada do equipamento ligado às tomadas do televisor.
 - No modo de Teletexto (página 18): Mantém a página actual.
- 13 ⏪: Canal anterior**
Volta ao canal anterior (durante mais de cinco segundos).
- 14 🌞: Modo de imagem**
 - No Modo de televisor (página 21): Selecciona o modo de imagem.
 - No modo de Teletexto (página 18): Mantém o brilho da página de Texto.
- 15 ⬆️/⬇️/⬅️/➡️/OK (página 17, 18, 19)**
- 16 📄: Teletexto (página 18)**
- 17 MENU (página 19)**
- 18 PROG +/- (página 17)**
 - No modo de televisor: Selecciona o canal seguinte (+) ou anterior (-).
 - No modo de Teletexto: Selecciona a página seguinte (+) ou anterior (-).

Sugestão

Os botões ⬆️/⬇️/⬅️/➡️, PROG +/- e número 5 têm pontos tácteis. Utilize os pontos tácteis como referências ao utilizar o televisor.

Descrição geral dos botões e indicadores do televisor

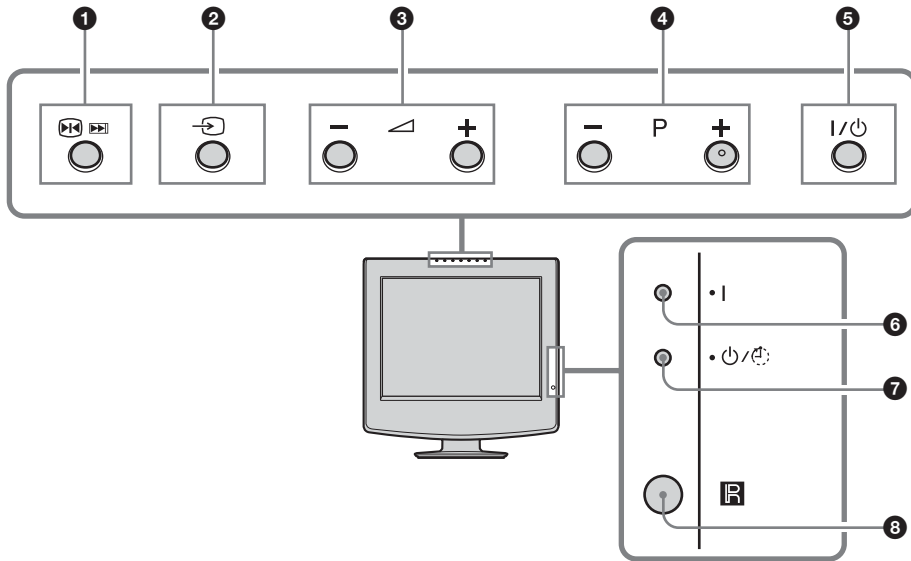

1 : Memo do Ecrã/Iniciação Automática

- Congela a imagem (por exemplo, para anotar um número de telefone ou receita).
- Inicia a sequência de Iniciação Automática. Para iniciar esta função, prima e mantenha premido este botão durante três segundos.

2 : Selecção de entrada (página 18)

Selecciona a fonte de entrada do equipamento ligado às tomadas do televisor.

3 : Volume

Aumentam (+) ou diminuem (-) o volume.

4 : Programa

No modo de televisor: Selecciona o canal seguinte (+) ou anterior (-).

5 : Ligar/Desligar

Liga e desliga o televisor.

6 : Ligado

Acende-se com uma luz verde quando o televisor é ligado.

7 : Indicador de modo de espera/ Temporizador

- Acende-se com uma luz vermelha quando o televisor está no modo de espera.
- Pisca com uma luz vermelha quando é premido um botão no telecomando.
- Acende-se com uma luz vermelha quando o temporizador é programado (página 17).

8 : Sensor do telecomando

Preparativos

1: Verificar os acessórios

Telecomando RM-Y1108 (1)

Pilhas AA tamanho (R06 tipo) (2)

Cabo de alimentação (Tipo C-6) (1)



Adaptador CA (1)

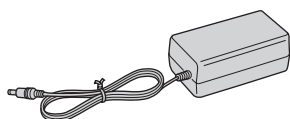

2: Colocar as pilhas no telecomando

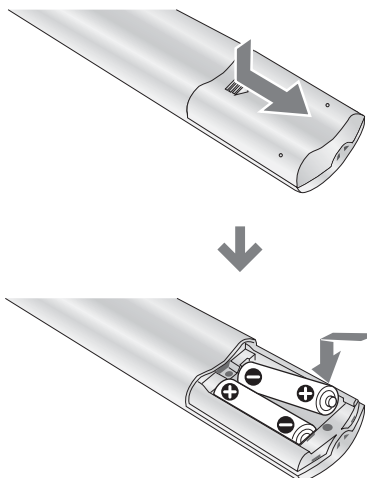

Notas

- Respeite a polaridade quando colocar as pilhas.
- Deite as pilhas fora respeitando as leis de protecção ambiental. Algumas regiões podem ter regulamentações acerca da eliminação de pilhas. Aconselhe-se junto das autoridades locais.
- Não use tipos de pilhas diferentes, nem misture pilhas novas com pilhas usadas.
- Utilize o telecomando com cuidado. Não entorne líquidos sobre o telecomando nem o pise ou deixe cair.
- Não coloque o telecomando perto de um aquecedor, numa sala muito húmida ou num local exposto à luz solar directa.

3: Retirar a tampa traseira

- 1 Segure no suporte do televisor.
- 2 Puxe a tampa traseira para baixo devagar, tendo o cuidado de não se trilhar.

Sugestão

A tampa traseira possui patilhas no lado inferior direito e esquerdo. A tampa pode ser facilmente retirada puxando por um lado enquanto segura o outro com a outra mão.

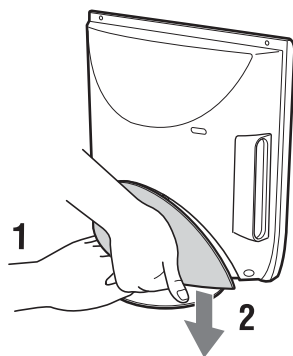

Nota

Não transporte o televisor enquanto segura a tampa traseira.

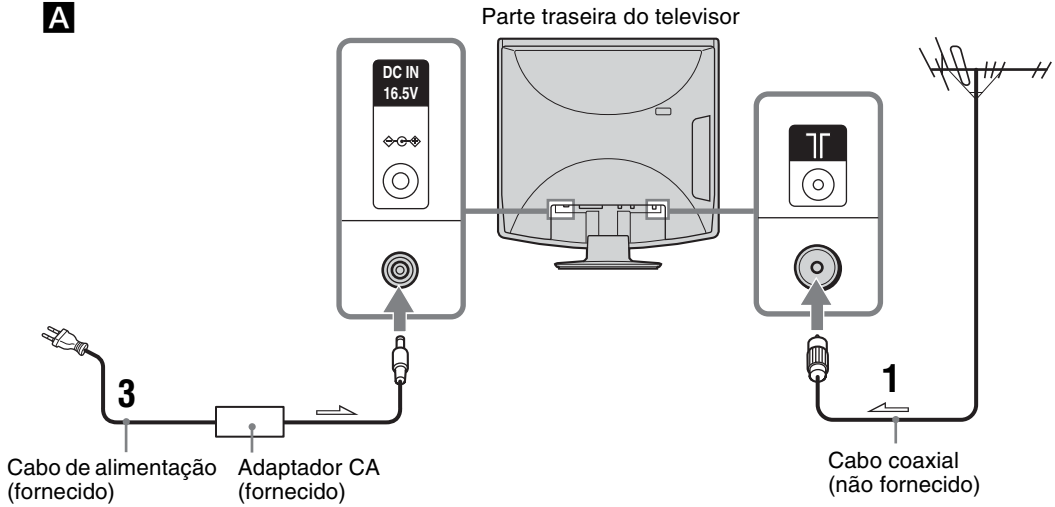

4: Ligar uma antena/Videogravador

A

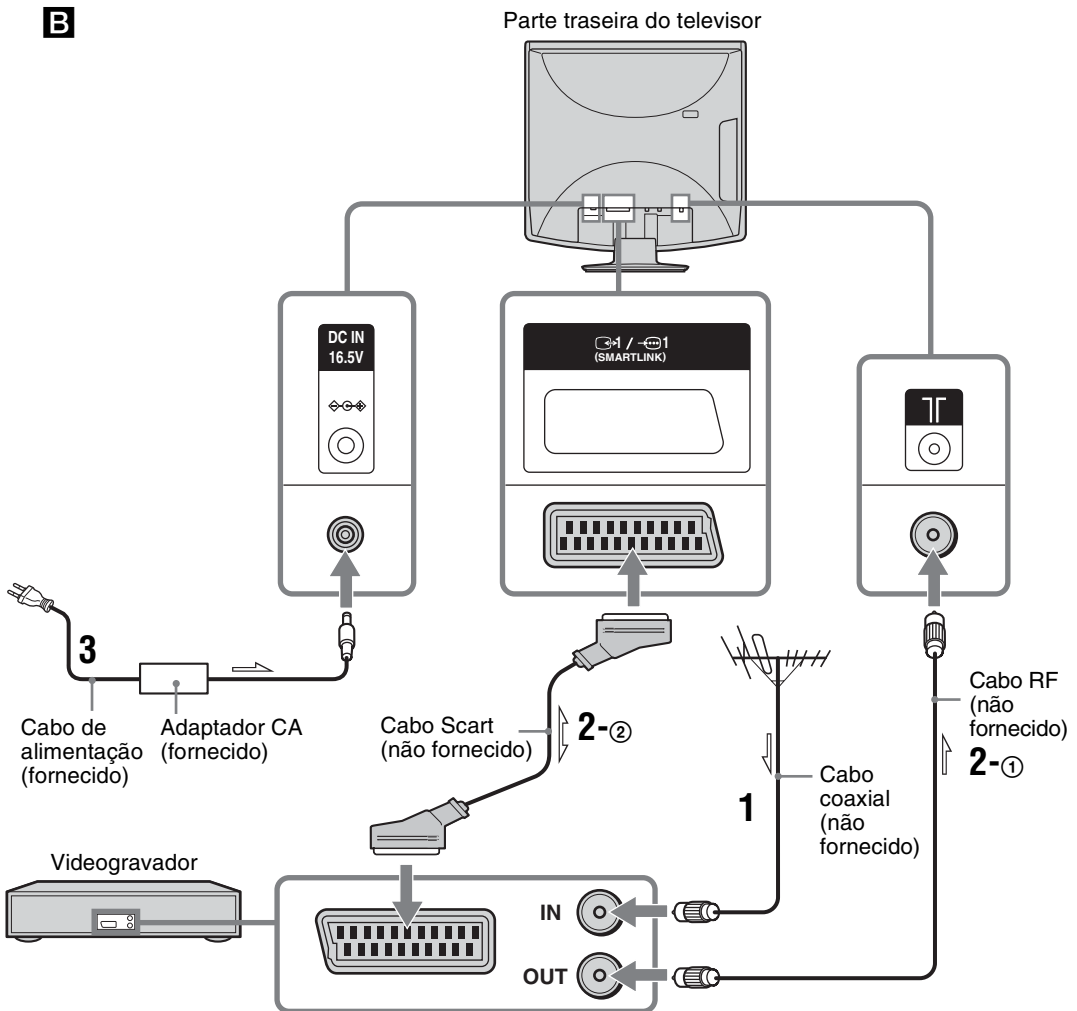

B



- 1** Ligue a antena ao cabo coaxial.
Se ligar apenas a uma antena (A)
 Ligue a antena à tomada  da traseira do televisor e depois vá para o passo 3.
Se ligar um videogravador com uma antena (B)
 Ligue a antena à tomada de entrada do videogravador.
- 2** Ligar o videogravador.
 - ① Ligue a tomada de saída do videogravador à tomada  da traseira do televisor com o cabo RF.
 - ② Ligue a tomada Scart do videogravador à tomada  Scart traseira do televisor com o cabo Scart.
- 3** Ligue o cabo de alimentação ao adaptador CA.
- 4** Ligue o adaptador CA à tomada DC IN traseira do televisor.

Nota

Não ligue o cabo de alimentação à tomada de corrente eléctrica antes de terminar todas as ligações.

5: Colocar protecção traseira

- 1** Insira as duas patilhas da parte inferior da tampa traseira nas ranhuras da caixa do televisor.

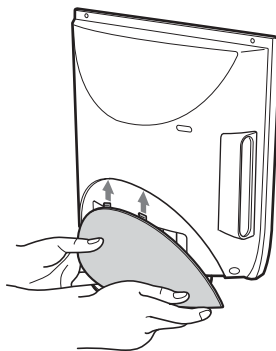

- 2** Empurre as duas patilhas da parte inferior da tampa traseira para as ranhuras da caixa do televisor.

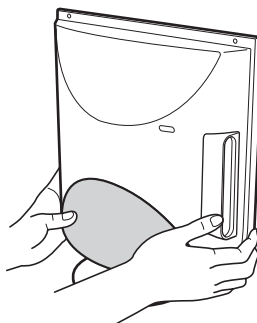

6: Regular o ângulo de visualização do televisor

Inclinação

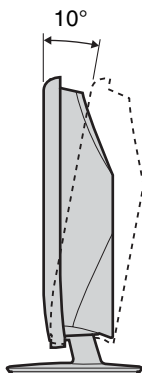

Rotação

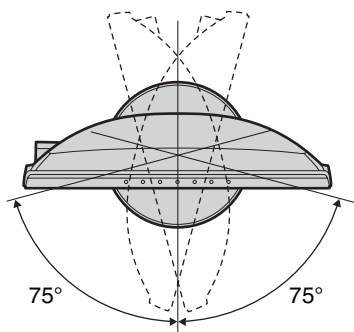

Nota

Ao ajustar o ângulo, segure no suporte com uma mão para evitar que este escorregue ou se incline.



7: Ligar o televisor

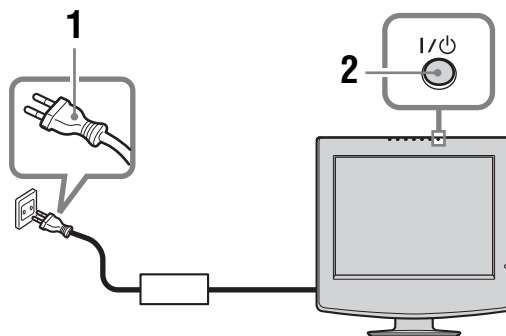

1 Ligue o televisor à tomada de corrente eléctrica (220–240 V, 50/60 Hz).

2 Carregue em I/O no televisor.

Quando ligar o televisor pela primeira vez, o menu “Language” aparece no ecrã e vá para “8: Seleccionar o idioma e o país/região” na página 15.

Se o televisor estiver no modo de espera (com o indicador I/O (espera/temporizador) na parte da frente do televisor aceso a vermelho), carregue em TV I/O no telecomando para ligar o televisor.

8: Seleccionar o idioma e o país/região

Quando ligar o televisor pela primeira vez, o menu “Language” aparece no ecrã.

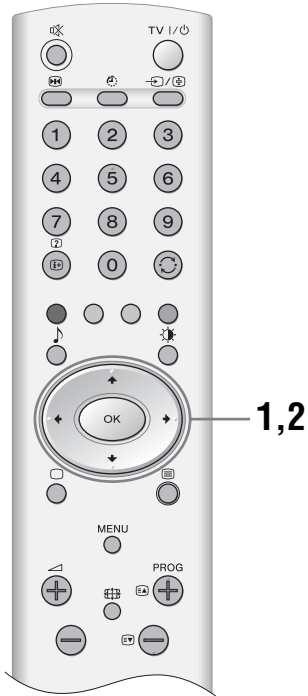

1,2

- 1 Carregue em **↑/↓** para seleccionar o idioma apresentado nos ecrãs do menu e depois carregue em OK.



- 2 Carregue em **↑/↓** para seleccionar o país/região onde quer utilizar o televisor e depois carregue em OK.



Se o país/região onde quer utilizar o televisor não aparecer na lista, seleccione “-” em vez de um país/região.

Aparece no ecrã a mensagem a confirmar o início da sintonização automática do televisor e, de seguida, consulte “9: Sintonização automática do televisor” na página 16.

9: Sintonização automática do televisor

Depois de seleccionar o idioma e o país/região, aparece no ecrã uma mensagem a confirmar o início da sintonização automática do televisor.

Para receber os canais tem de sintonizar o televisor (transmissão de televisão). Faça o seguinte para procurar e memorizar todos os canais disponíveis.

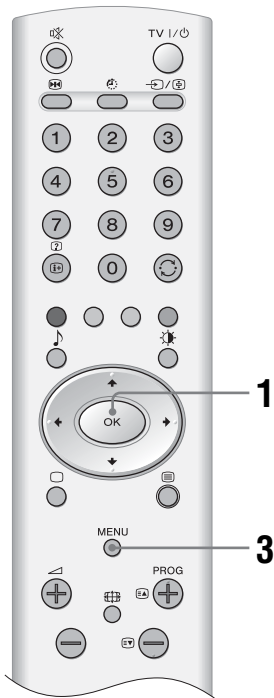

1 Prima OK para seleccionar “Sim”.

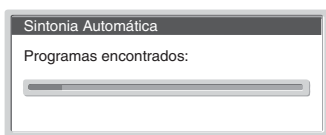
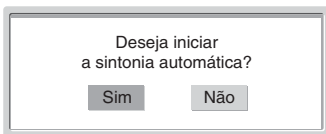

O televisor começa a procurar todos os canais disponíveis. Esta operação pode demorar algum tempo, por isso seja paciente e não carregue em nenhum botão do televisor ou do telecomando.

Assim que todos os canais disponíveis tiverem sido memorizados, o televisor regressa ao funcionamento normal, mostrando o canal memorizado como canal número 1.

Quando aparecer uma mensagem para confirmar as ligações da antena

Não foram encontrados canais. Verifique todas as ligações da antena e carregue em OK para iniciar de novo a sintonização automática.

2 Quando o menu “Ordenar Programas” aparece no ecrã, siga o passo 2 a 3 de “Ordenar Programas” (página 27).

Se desejar manter os canais na sua ordem de sintonização, avance para o passo 3.

3 Carregue em MENU para sair.

O televisor está sintonizado em todos os canais disponíveis.

Ver televisão

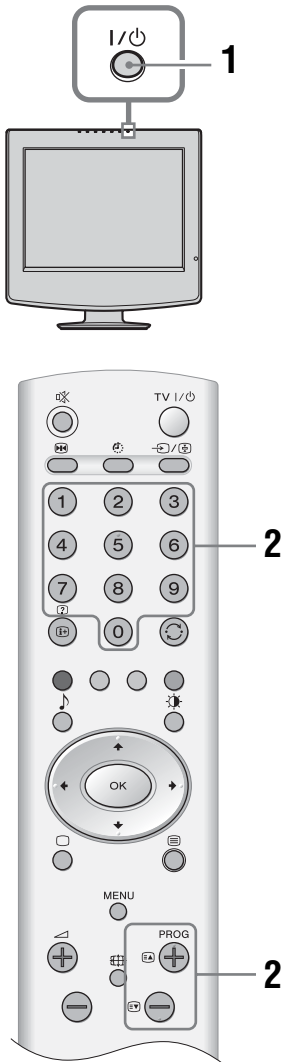

1 Carregue em I/⏻ no televisor para ligar o televisor.

Se o televisor estiver no modo de espera (com o indicador ⏻/⌚ (espera/temporizador) na parte da frente do televisor aceso a vermelho), carregue em TV I/⏻ no telecomando para ligar o televisor.

2 Carregue nas teclas numéricas ou em PROG +/- para seleccionar um canal de televisão.

Para seleccionar o canal número 10 e seguintes com os botões numéricos, introduza o segundo dígito no período de 2,5 segundos.

Operações adicionais

Para	Faça o seguinte
Desliga temporariamente o televisor (Modo de espera)	Carregue em TV I/⏻.
Desliga completamente o televisor	Carregue em I/⏻ na parte superior do televisor.
Regular o volume	Carregue em ▲ + (aumentar) /- (diminuir).
Cortar o som	Carregue em 🔊. Carregue novamente para repor.
Regressar ao último canal a que assistiu (durante mais de cinco segundos)	Carregue em ↻.
Acesso à tabela de índice de Programas	Carregue em OK. Para seleccionar um canal, carregue em ↑/↓ e depois carregue em OK. Para aceder à tabela de índice dos sinais de entrada, consulte a página 18.
Passa o televisor automaticamente para o modo de espera, após um período específico de tempo – Desligar automaticamente	Carregue em ⌚ repetidamente para definir o tempo pretendido (30, 60, 90 ou 120 minutos).
Congela e revê temporariamente a imagem no ecrã	Carregue em ⏮. Carregue novamente para cancelar.



Para aceder ao Teletexto



Carregue em .

Sempre que carregar em , o visor muda ciclicamente da seguinte maneira:

Modo de teletexto → Modo de Teletexto Sobreposto
→ Modo de televisão → Modo de teletexto →
(repetir)

Para seleccionar uma página, carregar nos botões numéricos ou em PROG +/-.

Para manter uma página, carregue em / .

Para revelar informações ocultas, carregue em / .



Para mudar a luminosidade do Teletexto, carregue em  repetidamente para escolher entre quatro opções diferentes.

Para desligar o Teletexto, carregue em .

Sugestões

- Certifique-se de que o televisor está a receber um bom sinal, caso contrário podem ocorrer alguns erros no teletexto.
- A maioria dos canais de televisão tem um serviço de Teletexto. Para mais informações sobre a utilização deste serviço, seleccione a página do índice (geralmente, a página 100).
- Quando quatro itens coloridos aparecerem no fundo da página de Teletexto, o Fastext está disponível. O Fastext permite-lhe um acesso mais rápido e fácil às páginas. Carregue no botão colorido correspondente para aceder à página.

Para mudar o modo de ecrã panorâmico

Prima  para alterar para 16:9 (modo panorâmico). Para regressar ao modo 4:3, prima  novamente.

4:3

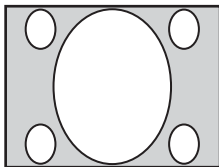

16:9 formato (imagens panorâmicas) visualização esticada na direcção vertical.



16:9

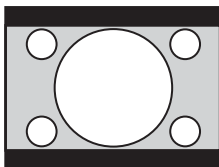

16:9 formato (imagens panorâmicas) na proporção correcta.

Visualizar imagens a partir de equipamento ligado

Ligue o equipamento e depois execute a seguinte operação.

Para equipamento ligado a tomadas Scart com um cabo de 21 pinos Scart



Inicie a reprodução no equipamento ligado.



A imagem do equipamento ligado aparece no ecrã.



Para um videogravador sintonizado automaticamente (página 12)



Carregue em PROG +/- ou nos botões numéricos, para seleccionar o canal de vídeo.







Para outro tipo de equipamento ligado

Carregue várias vezes em /  até que o símbolo de entrada (consulte abaixo) correcto apareça no ecrã.





 1/  1:

Áudio/vídeo ou RGB sinal de saída através da tomada Scart  1/  1.  1 apenas aparece se estiver ligada uma fonte RGB.

 2/S/  2:

O sinal de entrada vídeo através da tomada vídeo  2 e o sinal de entrada áudio através da tomada L/G/S/I (MONO), R/D/D/D tomadas  2 áudio. S-  2 apenas surge se o equipamento estiver ligado a uma tomada S-  2 de vídeo S em vez de uma tomada  2 de vídeo e o sinal de entrada de vídeo S entra através da tomada S-  2 de vídeo S.

Operações adicionais

Para	Faça o seguinte
Voltar ao funcionamento normal do televisor	Carregue em  .
Acesso à tabela de índice de sinais de entrada	Carregue em OK, em seguida, carregue em  . Para seleccionar uma fonte de entrada, carregue em  /  e em seguida, carregue em OK.

Navegar pelos menus

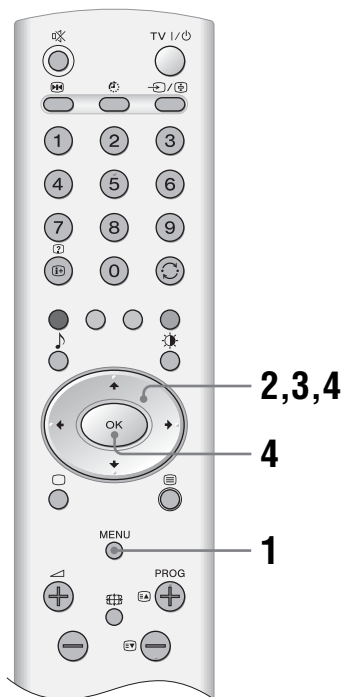

- 1 Carregue em MENU para ver o menu.
- 2 Carregue em ↑/↓ para seleccionar um ícone de menu.
- 3 Carregue em ↑/↓/←/→ para seleccionar uma opção.
- 4 Carregue em ↑/↓/←/→ para alterar/definir a programação e depois carregue em OK.

Para sair do menu, carregue em MENU.

Para regressar ao último ecrã, carregue em ←.

Descrição geral dos menus

Para cada menu estão disponíveis as opções seguintes. Para obter mais informações sobre como navegar pelos menus, consulte página 19.

Além disso, consulte as páginas indicadas entre parêntesis para obter informações sobre cada menu.

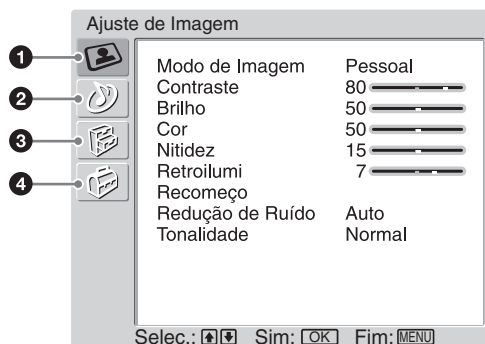

- 1 **Ajuste de Imagem**
 - Modo de Imagem (21)
 - Contraste/Brilho/Cor/Tonalidade/Nitidez/Retroilumi (21)
 - Recomeço (21)
 - Redução de Ruído (21)
 - Tonalidade (22)
- 2 **Ajuste do Som**
 - Efeitos Sonoros (23)
 - Agudos/Graves/Balanço (23)
 - Recomeço (23)
 - Som Duplo (24)
 - Volume Autom. (24)
- 3 **Especificações**
 - Poupar Energia (25)
 - Altifalantes TV (25)
 - Ajust. Central RGB (25)

4 Programar

- Idioma (26)
- País (26)
- Sintonia Automática (26)
- Ordenar Programas (27)
- Nome Programa (27)
- Tomada AV (27)
 - Nome/Nivelar fontes
- Sintonia Manual (28)
 - Programa/Sistema/Canal/Nome/AFT/Filtro
Audio/Saltar/Descodificador

Nota

As opções que podem ser reguladas variam, dependendo da situação. Apenas são mostradas as opções que podem ser alteradas.

Menu “Ajuste de Imagem”

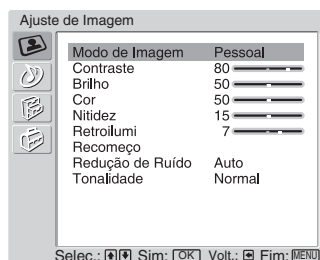

Pode seleccionar as opções indicadas a seguir no menu “Ajuste de Imagem”. Para seleccionar opções, consulte “Navegar pelos menus” (página 19).

Sugestão

Quando definir a opção “Modo de Imagem” para “Ao vivo” ou “Cinema”, pode ajustar apenas “Modo de Imagem”, “Contraste” e “Recomeço”.

Modo de Imagem

Selecciona o modo de imagem.

- 1 Prima OK para seleccionar “Modo de Imagem”.
- 2 Carregue em **↑/↓** para seleccionar um dos seguintes modos de imagem e depois carregue em OK.

Ao vivo: Para ver transmissões ao vivo.

Cinema: Para ver filmes.

Pessoal: Permite-lhe memorizar as suas programações preferidas.

Sugestão

Pode alterar o modo de imagem carregando várias vezes em **⊙**.

Contraste/Brilho/Cor/Tonalidade/Nitidez/Retroilumi

- 1 Carregue em OK para seleccionar a opção.
- 2 Carregue em **←/→** para programar o nível e depois carregue em OK.

Sugestão

“Tonalidade” só pode ser regulada para o sinal de cores NTSC (por exemplo, cassetes de vídeo dos EUA).

Recomeço

Repõe todas as definições de imagem para as predefinições de fábrica.

- 1 Prima OK para seleccionar “Recomeço”.
- 2 Carregue em **↑/↓** para seleccionar “OK” e depois carregue em OK.

Redução de Ruído

Reduz as interferências na imagem (imagem com chuva) num sinal de transmissão fraco.



- 1 Prima OK para seleccionar “Redução de Ruído”.
- 2 Carregue em **↑/↓** para seleccionar uma das seguintes opções e depois carregue em OK.

Auto: Reduz automaticamente as interferências na imagem.

Não: Modifica o efeito da redução de ruído.

Continua

Tonalidade

- 1 Prima OK para seleccionar “Tonalidade”.
- 2 Carregue em / para seleccionar uma das seguintes opções e depois carregue em OK.

Quente: Dá às cores brancas uma tonalidade vermelha.

Normal: Dá às cores brancas uma tonalidade neutra.

Frio: Dá às cores brancas uma tonalidade azul.

Menu “Ajuste do Som”

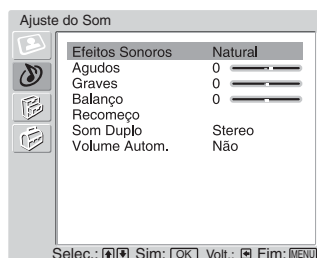

Pode seleccionar as opções indicadas a seguir no menu “Ajuste do Som”. Para seleccionar opções, consulte “Navegar pelos menus” (página 19).

Efeitos Sonoros

- 1 Prima OK para seleccionar “Efeitos Sonoros”.
- 2 Carregue em **↑/↓** para seleccionar um dos seguintes efeitos sonoros e depois carregue em OK.

Natural: Aumenta a nitidez, os detalhes e a presença do som utilizando o “BBE High Definition Sound System^{*1}”.

Dinâmico: Intensifica a nitidez e a presença do som para o tornar mais inteligível e proporcionar maior realismo musical utilizando o “BBE High Definition Sound System”.

Não: Sem efeito.

Sugestão

Pode alterar o efeito sonoros carregando várias vezes em **♪**.

^{*1} Autorizado pela BBE Sound, Inc. sob USP4638258, 4482866. os símbolos “BBE” e BBE são marcas comerciais de BBE Sound, Inc.

Agudos/Graves/Balanço

Ajusta os sons agudos (“Agudos”), ajusta os sons graves (“Graves”) e realça o balanço entre o som da coluna direita e o da coluna esquerda (“Balanço”).

- 1 Carregue em OK para seleccionar a opção.
- 2 Carregue em **←/→** para programar o nível e depois carregue em OK.

Recomeço

Repõe todas as definições de “Agudos”, “Graves” e “Balanço” para as predefinições de fábrica.

- 1 Prima OK para seleccionar “Recomeço”.
- 2 Carregue em **↑/↓** para seleccionar “OK” e depois carregue em OK.

Som Duplo

Selecciona o som da coluna para uma transmissão estéreo ou bilingue.

- 1 Prima OK para seleccionar “Som Duplo”.
- 2 Carregue em **↑/↓** para seleccionar uma das seguintes opções e depois carregue em OK.

Stereo, Mono: Para uma transmissão estéreo.

A/B/Mono: Para uma transmissão bilingue, seleccione “A” para ouvir o canal de som 1, “B” para ouvir o canal de som 2 ou “Mono” para ouvir um canal mono, se disponível.

Sugestão

Se seleccionar outro equipamento ligado ao televisor, defina “Som Duplo” para “Stereo”, “A” ou “B”.

Volume Autom.

Mantém um nível de volume constante mesmo quando ocorrem falhas no nível de volume (por exemplo, o volume da publicidade tem tendência a ser mais alto que o dos programas).

- 1 Prima OK para seleccionar “Volume Autom.”.
- 2 Carregue em **↑/↓** para seleccionar “Sim” e depois carregue em OK.

Menu “Especificações”

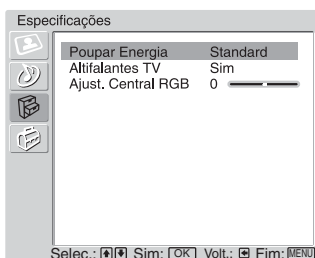

Pode seleccionar as opções indicadas a seguir no menu “Especificações”. Para seleccionar opções, consulte “Navegar pelos menus” (página 19).

Poupar Energia

Reduz o consumo de energia do televisor.

- 1 Prima OK para seleccionar “Poupar Energia”.
- 2 Carregue em **↑/↓** para seleccionar “Reduzir” e depois carregue em OK.

Altifalantes TV

Liga/desliga as colunas internas do televisor.

- 1 Prima OK para seleccionar “Altifalantes TV”.
- 2 Carregue em **↑/↓** para seleccionar “Sim” ou “Não” e depois carregue em OK.

Sim: O som do televisor sai pelas colunas do televisor.

Tempor. Desligar: As colunas do televisor estão temporariamente desligadas permitindo-lhe ouvir o som de outro equipamento externo áudio. A opção “Altifalantes TV” volta automaticamente para “Sim” quando o televisor é desligado.

Desligar Total.: As colunas do televisor estão permanente desligadas permitindo-lhe ouvir sempre o som de outro equipamento externo áudio.

Ajust. Central RGB

Ajuste a posição horizontal da imagem para que esta apareça no meio do ecrã. Esta opção apenas está disponível se uma fonte RGB tiver sido ligada à tomada Scart **↔ 1/→ 1**.

- 1 Prima OK para seleccionar “Ajust. Central RGB”.
- 2 Carregue em **←/→** para ajustar o centro da imagem entre -5 e +5 e, depois, carregue em OK.

Menu “Programar”

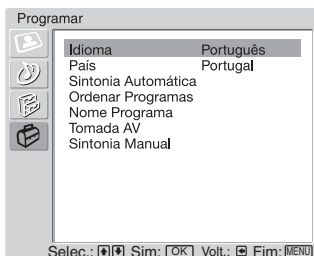

Pode seleccionar as opções indicadas a seguir no menu “Programar”. Para seleccionar opções, consulte “Navegar pelos menus” (página 19).

Idioma

Selecciona o idioma no qual os menus são mostrados.

- 1 Prima OK para seleccionar “Idioma”.
- 2 Carregue em **↑/↓** para seleccionar o idioma e depois carregue em OK.
Todos os menus aparecem no idioma seleccionado.

País

Selecciona o país/região onde utiliza o televisor.

- 1 Prima OK para seleccionar “País”.
- 2 Carregue em **↑/↓** para seleccionar o país/região onde quer utilizar o televisor e depois carregue em OK.
Se o país/região onde quer utilizar o televisor não aparecer na lista, seleccione “–” em vez de um país/região.

Sintonia Automática

Sintoniza todos os canais disponíveis.

Geralmente, não precisa de fazer esta operação uma vez que os canais já foram sintonizados quando o televisor foi instalado (página 16). No entanto, esta opção permite-lhe repetir o processo (por exemplo, para voltar a sintonizar o televisor após mudar de casa ou para procurar novos canais que tenham sido lançados pelas emissoras).

- 1 Prima OK para seleccionar “Sintonia Automática”.
- 2 Siga o passo 1 de “9: Sintonização automática do televisor” (página 16).
Quando todos os canais disponíveis tiverem sido sintonizados, o televisor regressa ao funcionamento normal.

Ordenar Programas

Altera a ordem em que os canais são memorizados no televisor.

- 1 Prima OK para seleccionar “Ordenar Programas”.
- 2 Carregue em **↑/↓** para seleccionar o canal que pretende mover para uma nova posição e depois carregue em OK.
- 3 Carregue em **↑/↓** para seleccionar a nova posição para o canal e depois carregue em OK.

Repita o procedimento dos passos 2 e 3 para mover outros canais.

Nome Programa

Atribui um nome ao canal até cinco letras ou números. O nome será mostrado durante um período curto de tempo no ecrã, quando o canal for seleccionado. (Os nomes dos canais são geralmente tirados do Texto (se disponível).)

- 1 Prima OK para seleccionar “Nome Programa”.
- 2 Carregue em **↑/↓** para seleccionar o canal ao qual pretende atribuir um nome e, depois, carregue em OK.
- 3 Carregue em **↑/↓/←/→**, para seleccionar a letra ou número desejado (“□” para um espaço em branco) e depois carregue em OK.

Se introduzir um carácter errado

Carregue em **↑/↓/←/→**, para seleccionar **⊞/⊟** e carregue várias vezes em OK até o carácter errado ficar seleccionado. Depois, carregue em **↑/↓/←/→**, para seleccionar o carácter correcto e carregue em OK.

- 4 Repita o procedimento do passo 3 até o nome estar concluído.
- 5 Carregue em **↑/↓/←/→** para seleccionar “Fim” e depois carregue em OK.

Tomada AV

Mostra as opções seguintes.

- 1 Prima OK para seleccionar “Tomada AV”.
- 2 Carregue em **↑/↓** para seleccionar a fonte de entrada desejada e depois carregue em OK.
- 3 Carregue em **↑/↓** para seleccionar a opção desejada abaixo indicada e depois carregue em OK.

Opção	Descrição
Nome	<p>Atribui um nome a qualquer equipamento ligado às tomadas de lado ou de trás. O nome será mostrado durante um período curto de tempo no ecrã, quando o equipamento for seleccionado.</p> <p>Carregue em ↑/↓ para seleccionar uma das seguintes opções e depois carregue em OK.</p> <p>VIDEO/DVD/CABLE/Jogos/CAM/SAT: Utiliza um destes nomes predefinidos.</p> <p>Editar: Cria o seu próprio nome. Execute os passos 3 a 5 de “Nome Programa” (página 27).</p>
Nivelar fontes	<p>Muda o nível de entrada de som do equipamento ligado ao televisor.</p> <p>Carregue em ↑/↓ para ajustar a fonte de entrada de som entre -9 e +9 e depois carregue em OK.</p>



Sintonia Manual

Antes de seleccionar “Nome”/“AFT”/“Filtro Audio”/“Saltar”/“Descodificador”, carregue em PROG +/- para seleccionar o número do programa com o canal. Não pode seleccionar um número de programa programado para saltar (página 29).

- 1** Prima OK para seleccionar “Sintonia Manual”.
- 2** Carregue em **↑/↓** para seleccionar uma das seguintes opções e depois carregue em OK.

Opção	Descrição
Programa	Sintoniza manualmente canais de programa.
Sistema	1 Carregue em ↑/↓ para seleccionar “Programa” e depois carregue em OK.
Canal	<p>2 Carregue em ↑/↓ para seleccionar o número de programa que pretende sintonizar manualmente (se estiver a sintonizar num videogravador, seleccione canal 0) e depois carregue em ←.</p> <p>3 Carregue em ↑/↓ para seleccionar “Sistema” e depois carregue em OK.</p> <p>Nota Dependendo do país/região seleccionado em “País” (página 26), esta opção pode não estar disponível.</p> <p>4 Carregue em ↑/↓ para seleccionar um dos seguintes sistemas de transmissão de televisão e depois carregue em ←.</p> <p>B/G: Para países/regiões da Europa ocidental D/K: Para países/regiões da Europa de Leste I: Para o Reino Unido L: Para a França</p> <p>5 Carregue em ↑/↓ para seleccionar “Canal” e depois carregue em OK.</p> <p>6 Carregue em ↑/↓ para seleccionar “S” (para os canais de televisão por cabo) ou “C” (para os canais normais) e depois carregue em →.</p>

Opção	Descrição
Programa	7 Sintonize os canais da seguinte forma:
Sistema	Se não souber o número do canal (frequência)
Canal	Carregue em ↑/↓ para procurar o canal disponível seguinte. Quando for encontrado um canal, a procura pára. Para continuar a procura, carregue em ↑/↓ .
	Se souber o número do canal (frequência)
	Carregue nos botões numéricos para introduzir o número do canal da transmissão que pretende ou o número do canal do videogravador.
	8 Carregue em OK duas vezes para guardar. Repita o procedimento anterior para programar outros canais manualmente.
Nome	Atribui um nome à sua escolha, até cinco letras ou números, ao canal seleccionado. Este nome será mostrado durante um período curto de tempo no ecrã, quando o canal for seleccionado. <ol style="list-style-type: none"> 1 Execute os passos 3 a 5 de “Nome Programa” (página 27). 2 Carregue em OK.
AFT	Regula manualmente a sintonização fina do número de programa seleccionado, se considerar que um pequeno ajuste à sintonização pode melhorar a qualidade da imagem. (Geralmente, a sintonização fina é executada automaticamente.) <ol style="list-style-type: none"> 1 Depois de seleccionar “AFT”, carregue em →. 2 Carregue em ↑/↓ para ajustar a sintonização fina entre -15 e +15 e depois carregue em OK duas vezes.
Filtro Audio	Melhora o som de canais individuais em caso de distorção nas transmissões mono. Por vezes, um sinal de transmissão não padrão pode causar uma distorção do som ou um corte de som intermitente ao visualizar programas em mono. <ol style="list-style-type: none"> 1 Depois de seleccionar “Filtro Audio”, carregue em →. 2 Carregue em ↑/↓ para seleccionar “Baixo” ou “Alto” e depois carregue em OK. <p>Se não sentir qualquer distorção do som, recomendamos que deixe desta opção na predefinição de fábrica “Não”.</p> <p>Nota Não pode receber som estéreo ou duplo quando as opções “Baixo” ou “Alto” estiverem seleccionadas.</p>
Saltar	Salta os canais não utilizados quando carregar em PROG +/- para seleccionar canais. (Pode ainda seleccionar um canal que foi passado à frente utilizando os botões numéricos.) <ol style="list-style-type: none"> 1 Depois de seleccionar “Saltar”, carregue em →. 2 Carregue em ↑/↓ para seleccionar “Sim” e depois carregue em OK. <p>Para repor um canal que foi passado à frente, seleccione “Não” no passo 2.</p>

Opção	Descrição
Descodificador	<p>Vê e grava os canais codificados seleccionados utilizando um descodificador ligado à tomada Scart  directamente ou através de um videogravador.</p> <p>Nota Dependendo do país/região seleccionado em “País” (página 26), esta opção pode não estar disponível.</p> <ol style="list-style-type: none"><li data-bbox="592 338 1214 396">1 Depois de seleccionar “Descodificador”, carregue em .<li data-bbox="592 401 1214 458">2 Carregue em  para seleccionar “Sim” e depois carregue em OK. <p>Para cancelar esta função posteriormente, seleccione “Não” no passo 2.</p>

Ligar equipamento opcional

Podemos ligar uma grande variedade de equipamento opcional ao televisor. Os cabos de ligação não são fornecidos.

Fazer a ligação à parte lateral do televisor

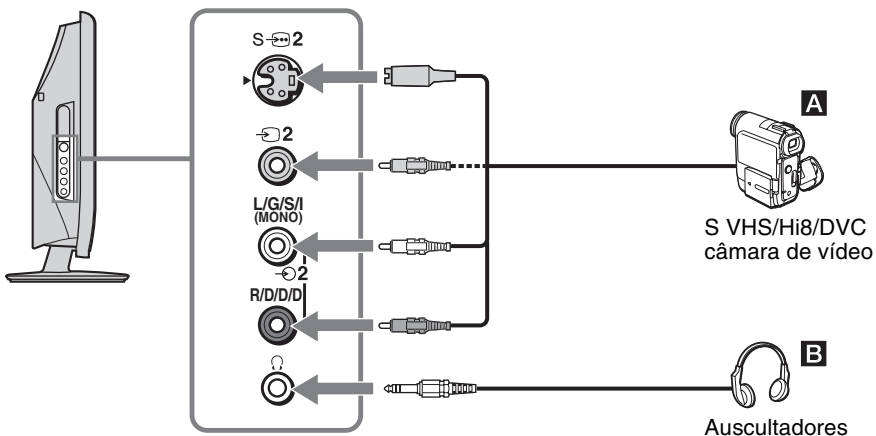



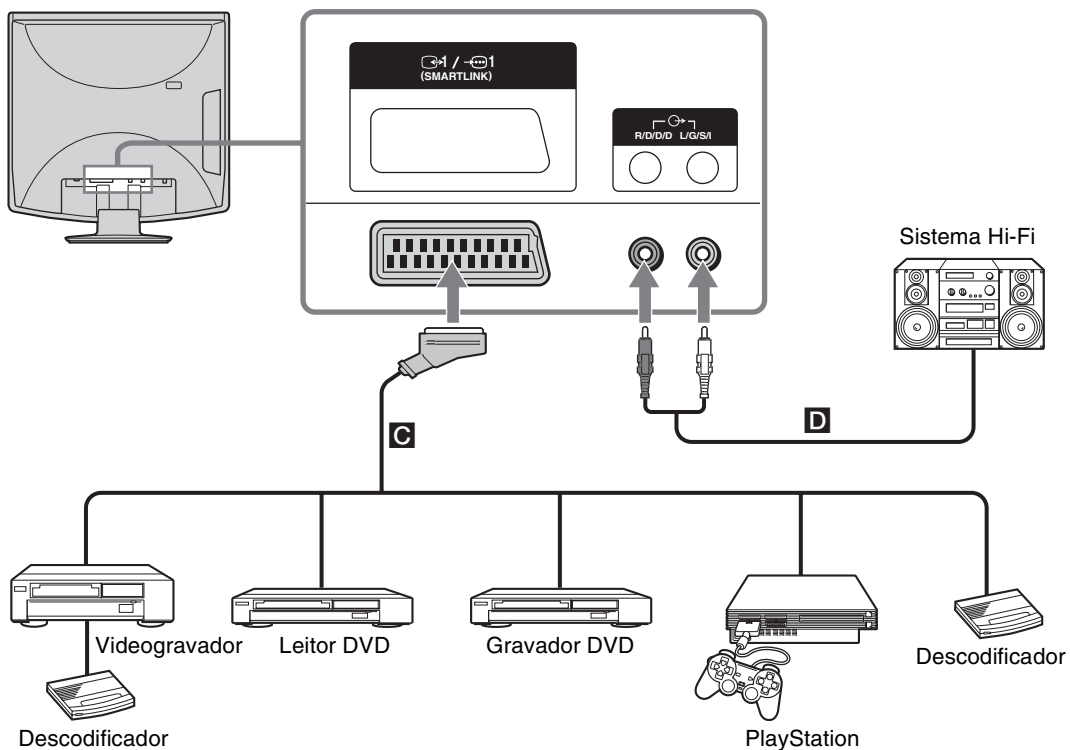





Fazer a ligação à parte de trás do televisor



Utilizar Equipamento Opcional

Continua

Para ligar	Faça o seguinte
S VHS/Hi8/DVC câmara de vídeo A	Ligue à tomada de S vídeo  2 ou à tomada de vídeo  2 e às tomadas de áudio  2. Para evitar interferências na imagem, não ligue equipamento externo à tomada de vídeo  2 e à tomada de S vídeo  2 em simultâneo.
Auscultadores B	Ligue à tomada  , para ouvir o som do televisor nos auscultadores.
“PlayStation”, leitor DVD, descodificador gravador DVD ou videogravador que suporta SmartLink C	Ligue à tomada Scart  1/  1. SmartLink é uma ligação directa entre o televisor e o videogravador/gravador DVD. Para obter mais informações sobre SmartLink, consulte o manual de instruções do videogravador ou do gravador DVD.
Equipamento áudio de Hi-Fi D	Ligue às tomadas  de saída de áudio para ouvir o som do televisor no equipamento áudio de Hi-Fi. Para desligar o som das colunas do televisor, programe “Altifalantes TV” para “Desligar Total.” (página 25).

Características técnicas

Ecrã

Requisitos de Corrente:

220–240 V, 50/60 Hz

Tamanho do Ecrã:

15 polegadas

Aprox. 38,0 cm na diagonal

Resolução do Ecrã:

640 pontos (horizontal) × 480 linhas (vertical)

Consumo de Energia:

50 W

Consumo de Energia no Modo de Espera:

1 W ou inferior

Dimensões (l × a × p):

Aprox. 380 × 397 × 179 mm (com suporte)

Aprox. 380 × 361 × 92 mm (sem suporte)

Peso:

Aprox. 4,2 kg (com suporte)

Aprox. 3,6 kg (sem suporte)

Sistema do Ecrã

Ecrã LCD (Visor de Cristais Líquidos)

Sistema de Televisão

Dependendo da selecção do país/região:

B/G/H, D/K, L, I

Sistema de Cor

PAL, SECAM

NTSC 3,58, 4,43 (só Vídeo In)

Antena

75 ohm terminal externo para VHF/UHF

Cobertura de Canais

VHF: E2–E12

UHF: E21–E69

CATV: S1–S20

HYPER: S21–S41

D/K: R1–R12, R21–R69

L: F2–F10, B–Q, F21–F69

I: UHF B21–B69

Terminais

 1 (SMARTLINK)

Conector Scart de 21 pinos (CENELEC standard)

incluindo entrada de áudio/vídeo, RGB entrada e saída áudio/vídeo de TV.

 2 Entrada de S vídeo (mini DIN de 4 pinos)

 2 Entrada de vídeo (tomada phono)

 2 Entrada de áudio (tomadas phono)

 Saída de áudio (esquerda/direita) (tomadas phono)

 Tomada de auscultadores

Saída de Som

2 W + 2 W

Acessórios Fornecidos

- Telecomando RM-Y1108 (1)
- Pilhas AA tamanho (R06 tipo) (2)
- Cabo de alimentação (Tipo C-6) (1)
- Adaptador CA (1)





Acessórios Opcionais

- Suporte para Montagem na Parede SU-W110

Design e especificações sujeitos a alterações sem aviso prévio.

Resolução de problemas

Imagem

Problema	Causa/Solução
Não aparece a imagem (o ecrã está escuro) nem o som	<ul style="list-style-type: none">• Verifique a ligação da antena.• Ligue o televisor à tomada de corrente e carregue no  do televisor.• Se o indicador  (espera/temporizador) se acender com uma luz vermelha, carregue em TV .
Não aparece a imagem ou as informações do menu do equipamento ligado ao conector Scart	<ul style="list-style-type: none">• Verifique se o equipamento opcional está ligado e carregue várias vezes em /  até aparecer o símbolo da entrada correcta no ecrã.• Verifique a ligação entre o equipamento opcional e o televisor.
Imagem com distorções	<ul style="list-style-type: none">• Verifique se o equipamento opcional ligado está instalado em frente ou ao lado do televisor. Quando instalar o equipamento opcional, deixe algum espaço entre o equipamento opcional e o televisor.• Quando muda de programas ou selecciona Texto, desligue qualquer equipamento ligado ao conector Scart na parte de trás do televisor.
Aparecem duas imagens ou fantasma	<ul style="list-style-type: none">• Verifique as ligações da antena/cabos.• Verifique a localização e orientação da antena.
Só aparece chuva e ruído no ecrã	<ul style="list-style-type: none">• Verifique se a antena está partida ou dobrada.• Verifique se a antena está velha (tem uma duração de três a cinco anos em condições de utilização normal e de um a dois anos num local ao pé do mar).
Interferências na imagem (linhas tracejadas ou riscas)	<ul style="list-style-type: none">• Afaste o televisor de fontes de interferências eléctricas, como automóveis, motociclos ou secadores.• Verifique se ligou a antena com o cabo coaxial fornecido.• Afaste o cabo da antena dos outros cabos de ligação.• Não utilize um cabo de dois fios de 300 ohm, porque pode provocar interferências.
Interferências na imagem quando se vê um canal de televisão	<ul style="list-style-type: none">• Selecciona “Sintonia Manual” no menu “Programar” e ajuste “AFT” (Sintonização Fina Automática) para obter uma melhor recepção de imagem (página 29).• Selecciona “Redução de Ruído” no menu “Ajuste de Imagem” para reduzir as interferências na imagem (página 21).
Ruído durante a reprodução/ gravação a partir de um videogravador	<ul style="list-style-type: none">• Interferências nas cabeças do vídeo. Afaste o videogravador do televisor.• Para evitar interferências deixe um espaço de 30 cm entre o videogravador e o televisor.• Evite instalar o videogravador em frente ou ao lado do televisor.
Aparecem pequenos pontos pretos ou brilhantes no ecrã	<ul style="list-style-type: none">• A imagem do ecrã é composta de pixeis. Os pequenos pontos pretos e/ou brilhantes (pixeis) que aparecem no ecrã não são sinal de avaria.
Não aparecem as cores dos programas	<ul style="list-style-type: none">• Selecciona “Recomeço” no menu “Ajuste de Imagem” para repor as predefinições de fábrica (página 21).• Se defenir a função “Poupar Energia” para “Reduzir”, as imagens de cor podem tornar-se turvas (página 25).

Som

Problema	Causa/Solução
Não há som, mas a imagem é boa	<ul style="list-style-type: none">• Carregue em \triangleleft +/- ou \otimes (Corte do som).• Verifique se “Altifalantes TV” está definido “Sim” no menu “Especificações” (página 25).
Som com ruído	<ul style="list-style-type: none">• Consulte as causas/soluções das página 34 das interferências na Imagem.• Podem ocorrer problemas de comunicação se o equipamento de comunicação por infravermelhos (por exemplo, auscultadores sem fios por infravermelhos) for utilizado junto do televisor. Não utilize auscultadores sem fios por infravermelhos, nem afaste o receptor por infravermelhos do televisor até que o ruído seja eliminado, nem aproxime o transmissor e o receptor do equipamento de comunicação por infravermelhos.• Verifique se “Filtro Audio” está definido para “Baixo” ou “Alto” na opção “Sintonia Manual” (página 29).
Não é possível receber uma transmissão de som estéreo ou duplo	<ul style="list-style-type: none">• Verifique se “Filtro Audio” está definido para “Não” na opção “Sintonia Manual” (página 29).

Geral

Problema	Causa/Solução
O televisor desliga-se automaticamente (o televisor entra no modo de espera)	<ul style="list-style-type: none">• Verifique se a função Temporizador está activada (página 17).
O telecomando não funciona	<ul style="list-style-type: none">• Substitua as pilhas.
Aparecem caracteres errados quando se vê o menu/Teletexto	<ul style="list-style-type: none">• Seleccione “Idioma” e “País” no menu “Programar” e defina o idioma e país/região em que o Teletexto é fornecido (página 26). Para os idiomas em Cirílico, recomenda-se que seleccione Rússia no caso de o seu país/região não aparecer na lista.
O menu não funciona	<ul style="list-style-type: none">• Se o item que pretender seleccionar aparecer numa cor esbatida, não o poderá seleccionar.

Índice remissivo

Valores numéricos

4:3 18

A

Accessórios 10

AFT 29

Agudos 23

Ajust. Central RGB 25

Altifalante 25

Antena, ligar 12

Auscultadores

ligar 32

B

Balanço 23

BBE 23

Botão de corte do som (⊗) 8

Botão de Efeito sonoro (♪) 8

Botão do canal anterior (↶) 8

Botão Info (i) 8

Botão manter texto (ⓧ) 8

Botão Memo do ecrã (Ⓜ) 8

Botão MENU 8

Botão modo de ecrã (Ⓢ) 8

Botão modo de imagem (Ⓜ) 8

Botão modo de televisor (Ⓜ) 8

Botão OK 8

Botão revelar Teletexto (?) 8

Botão selecção de entrada (→) 8, 9

Botão televisor em espera (TV I/Ⓜ) 8

Botão Temporizador (Ⓜ) 8

Botões 0-9 8

Botões de cores 8

Botões de volume (↵) +/- 8, 9

Botões numéricos 8

Botões P +/- 9

Botões PROG +/- 8

Brilho 21

C

Canais

Saltar 29

seleccionar 17

sintonização automática 16

Características técnicas 33

Contraste 21

Cor 21

D

Descodificador 30

E

Efeito sonoro 23

F

Fastext 18

Filtro Audio 29

G

Graves 23

I

Idioma 26

Indicador de modo de espera/

Temporizador (Ⓜ/Ⓜ) 9

L

Ligado (I) 9

Ligar

equipamento opcional 31

uma antena/videogravador 12

Ligar/Desligar (I/Ⓜ) 9

Luz de fundo 21

M

Menu Ajuste de Imagem 21

Menu Ajuste do Som 23

Menu Especificações 25

Menu Programar 26

Modo de ecrã 18

Modo de Imagem 21

N

Nitidez 21

Nivelar fontes 28

Nome 28, 29

Nome Programa 27

O

Ordenar Programas 27

P

País 26

Pilhas, colocar no telecomando 10

Poupar Energia 25

R

Recomeço

ajuste de imagem 21

ajuste de som 23

Redução de Ruído 21

Retroilumi 21

S

Saltar 29

Sintonia Automática 16, 26

Sintonia Manual 28

Som Duplo 24

T

Tabela de índice de Programas 17

Tabela de índice de sinais de entrada

18

Telecomando

colocar as pilhas 10

descrição 8

Sensor de controlo 9

Teletexto 18

Tom da Cor 22

Tomada AV 27

Tonalidade 21

V

Videogravador

ligar 12

Volume Autom. 24

ADVARSEL

- For å unngå elektrisk støt, må du ikke stikke pluggbryteren fra nettleddningen inn i en stikkontakt. Denne pluggen må ikke brukes og skal kasseres.
- For å redusere risikoen for brann eller støt, må du ikke utsette TV-apparatet for regn eller fuktighet.
- Farlig høye spenninger inne i TV-apparatet. Ikke åpne kabinettet. La kun kvalifisert personell foreta service.

Innledning

Takk for at du har valgt dette Sony-produktet. Les gjennom denne håndboken før du begynner å bruke TV-apparatet, og ta vare på boken for framtidig referanse.

Informasjon om varemerker

- "PlayStation" er et varemerke for Sony Computer Entertainment, Inc.

Innholdsfortegnelse

Sikkerhetsinformasjon	4
Forholdsregler	7
Avhending av TV-apparatet	7
Oversikt over fjernkontrollen	8
Oversikt over TV-knapper og -indikatorer ...	9

Komme i gang

1: Kontrollere tilleggsutstyret.....	10
2: Sette batteriene i fjernkontrollen	10
3: Fjerne bakre deksel.....	11
4: Koble til antenne/VCR (videospiller)	12
5: Feste bakre deksel.....	13
6: Justere synsvinkelen på TV-apparatet	14
7: Slå på fjernsynsapparatet	14
8: Velge språk og land/region	15
9: Automatisk innstilling av fjernsynsapparatet.....	16

Se på TV

Se på TV	17
Vise bilder fra tilkoblet utstyr	18

Bruke menyen

Navigere i menyene	19
Oversikt over menyene.....	19
"Bildejustering"-menyen	21
Bildemodus	21
Kontrast/Lysstyrke/Farge/Fargetone/Skarphet/ Bakgr.lys.....	21
Tilbakestill	21
Støy reduksjon.....	21
Fargetone	22
"Lydjustering"-menyen	23
Lyd effekt.....	23
Diskant/Bass/Balanse.....	23
Tilbakestill.....	23
To-kanal-lyd.....	24
Auto volumjust	24
"Egenskaper"-menyen	25
Strømsparing	25
TV høyttaler.....	25
RGB sentrering.....	25

"Oppsett"-menyen.....	26
Språk.....	26
Land	26
Auto innstilling	26
Kanalsortering	27
Program navn.....	27
AV forvalg.....	27
Manuell innstilling.....	28

Bruke tilleggsutstyr

Koble til tilleggsutstyr.....	30
-------------------------------	----

Tilleggsinformasjon

Spesifikasjoner	32
Feilsøking	33
Indeks	35

Sikkerhetsinformasjon

Nettledning

- Koble fra strømledningen når du skal flytte TV-apparatet. Ikke flytt TV-apparatet mens strømledningen er koblet til. Dette kan skade strømledningen, noe som kan resultere i brann eller elektrisk støt.
- Hvis du ødelegger nettledningen, kan det føre til brann eller elektrisk støt.
 - Ikke klem, bøy eller vri nettledningen for mye. Trådene i lederne kan bli blottlagt eller brytes av, noe som fører til kortslutning, brann eller elektrisk støt.
 - Ikke modifier eller ødelegg nettledningen.
 - Ikke trekk i selve nettledningen. Ikke trekk i selve nettledningen.
 - Hold nettledningen unna varmekilder.
 - Ta tak i støpslet når du trekker ut nettledningen.
- Hvis nettledningen er skadet, må du ikke bruke den lenger og be forhandleren eller et Sony servicesenter om å skifte den.
- Ikke bruk den medleverte nettledningen til annet utstyr.
- Bruk kun originale nettledninger fra Sony, ikke andre merker.

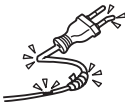

Beskytte nettledningen

Hold i støpslet når du trekker ut nettledningen. Ikke trekk i selve nettledningen.

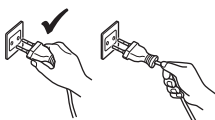

Nett

Ikke bruk stikkontakter som er i dårlig stand. Stikk støpslet helt inn i stikkkontakten. Dårlig kontakt kan føre til lysbuer og brann. Kontakt elektriker hvis du har behov for å skifte stikkontakt.



Tilleggsutstyr

Legg merke til følgende når du installerer TV-apparatet på en veggbrakett. Hvis du ikke gjør dette, kan TV-apparatet falle ned og forårsake alvorlige personskader.

- Bruk spesifisert veggbrakett.
- Fest TV-apparatet godt ved å forsikre deg om at du følger bruksanvisningen som følger med veggbraketten når du installerer TV-apparatet.



Installasjon

Hvis TV-apparatet skal monteres på en vegg, må du få installasjonen utført av kvalifiserte serviceteknikere. Feil montering kan føre til at TV-apparatet er farlig.



Bruk i medisinsk institusjon

Du må ikke plassere dette TV-apparatet i nærheten av medisinsk utstyr som er i bruk. Det kan føre til at det medisinske utstyret ikke fungerer som det skal.



Bæring

- Før TV-apparatet flyttes må du koble fra alle kabler.
- Når TV-apparatet skal bæres for hånd, holder man det slik figuren til høyre viser. Hvis du ikke gjør dette, kan TV-apparatet falle ned og ødelegges, eller det kan forårsake alvorlige personskader. Hvis TV-apparatet har falt ned eller er blitt skadet, må du få det kontrollert av kvalifisert servicepersonell.
- Når du transporterer det må det ikke utsettes for slag eller for sterke vibrasjoner. TV-apparatet kan falle ned og ødelegges, eller det kan forårsake alvorlige personskader.
- Når du leverer inn TV-apparatet for reparasjon, eller når du flytter det, pakker du det i originalemballasjen og bruker emballasjematerialet.
- TV-apparatet skal bæres av to eller flere personer.



Ventilasjon

- Ikke dekk til ventilasjonsåpningene i kabinettet. Dette kan føre til overoppheting og brann.
- Hvis du ikke sørger for tilstrekkelig ventilasjon, kan TV-apparatet samle støv og bli skittent. Legg merke til følgende når det gjelder riktig ventilasjon:
 - Ikke installer TV-apparatet bak/fram eller sideveis.
 - Ikke installer TV-apparatet over eller med oppsiden ned.
 - Ikke installer TV-apparatet på en hylle eller i et skap.
 - Ikke plasser TV-apparatet på en matte eller seng.
 - Ikke dekk til TV-apparatet med klede, som for eksempel gardiner, eller andre ting som for eksempel aviser etc.
- La det være litt mellomrom mellom TV-apparatet og vekselstrømsadapteret. Hvis ikke kan luftsirkulasjonen bli for dårlig og føre til overoppheting, noe som igjen kan føre til brann eller at TV-apparatet ødelegges.

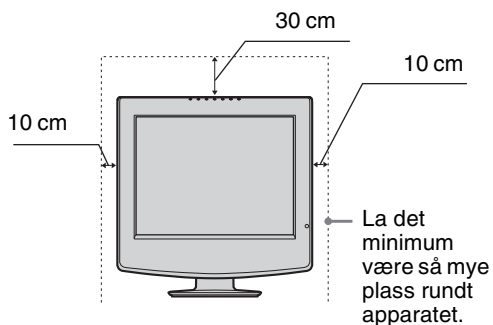

Vekselstrømsadapter

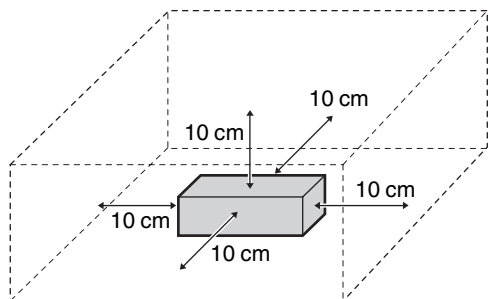

- Når du monterer TV-apparatet på en vegg, må det minimum være 10 cm plass under bunnen av TV-apparatet.
- Monter aldri TV-apparatet slik:

Blokkert
luftsirkulasjon.

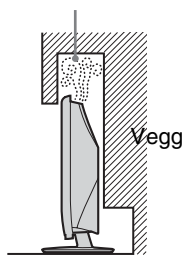

Blokkert
luftsirkulasjon.

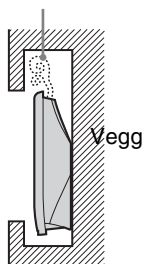

Ventilasjonsåpninger

Ikke stikk gjenstander inn i ventilasjonsåpningene. Hvis det kommer metallgjenstander eller væske i disse åpningene, kan det føre til brann eller elektrisk støt.



Plassering

- Plasser aldri TV-apparatet på varme, fuktige eller svært støvete steder.
- Ikke installer TV-apparatet på steder hvor det kan komme inn insekter.
- Ikke installer TV-apparatet på steder hvor det kan utsettes for mekaniske vibrasjoner.
- Plasser TV-apparatet på et stabilt og sikkert underlag. Hvis ikke kan apparatet falle ned og føre til personskader.
- Ikke monter TV-apparatet på plasser hvor det kan være i veien, som på eller bak en søyle, eller hvor du kan komme bort i apparatet med hodet. Hvis ikke kan det forekomme skader.



Vann og fuktighet

- Du må ikke bruke dette apparatet i nærheten av vann, for eksempel i nærheten av et badekar eller dusjkabinett. Apparatet må heller ikke utsettes for regn, fuktighet eller røyk. Dette kan føre til brann eller elektrisk støt.



- Ikke berør nettkabelen og TV-apparatet med våte hender. Dette kan føre til elektrisk støt eller at TV-apparatet blir skadet.



Fuktighet og brennbare gjenstander

- Ikke la TV-apparatet bli vått. Søl aldri væske på TV-apparatet. Hvis det kommer væske eller gjenstander inn i åpningene på kabinettet, må du ikke bruke apparatet. Hvis ikke kan du få elektrisk støt eller TV-apparatet kan bli skadet. Få det kontrollert umiddelbart av kvalifisert servicepersonell.
- For å hindre brann må du holde brennbare gjenstander (alglys etc.) og elektriske lyspærer unna TV-apparatet.

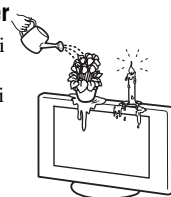

Oljer

Du må ikke installere dette apparatet i restauranter der det brukes olje. Støvsoppsugerende olje kan komme inn i apparatet og ødelegge det.

Fall

Sett TV-apparatet på en sikker, stabil sokkel. Ikke heng noe i apparatet. Det kan føre til at apparatet faller ned fra stativet eller veggbraketten og blir skadet eller forårsaker alvorlig personskade.



Ikke la barn klatre på TV-apparatet.

Kjøretøy eller tak

Du må ikke installere dette apparatet i et kjøretøy. Kjøretøyets bevegelser kan føre til at apparatet faller ned og skader noen. Du må ikke henge dette apparatet i taket (himlingen).

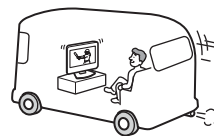

Skip og andre fartøyer

Du må ikke installere dette apparatet i et skip eller fartøy. Hvis apparatet utsettes for sjøvann, kan det føre til brann eller skade på apparatet.

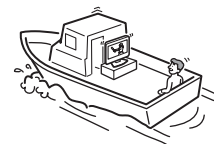

Bruk utendørs

- Ikke utsett TV-apparatet for direkte sollys. TV-apparatet kan bli overopphetet, og som en årsak bli skadet.
- Du må ikke installere dette apparatet utendørs.



Kabling

- Trekk ut nettleidingen når du kobler til kabler. Trekk ut støpslet av stikkkontakten når du kobler til kablene.
- Pass på at du ikke kan snuble i kablene. Det kan ødelegge apparatet.

Fortsatt

Rengjøring

- Koble nettledningen fra når du skal rengjøre TV-apparatet. Hvis ikke kan du få elektriske støt.
- Rengjør støpslet regelmessig. Hvis pluggen er dekket med støv og samler fuktighet, kan dette ødelegge isolasjonen og føre til brann.



Lyn

For din egen sikkerhet må du ikke berøre apparatet, nettledningen eller antenneledningen når det lynrer.



Skader som krever service

Hvis overflaten på TV-apparatet sprekker, må du ikke berøre det før du har trukket ut støpslet. Hvis ikke kan du få elektrisk støt.

Service

Ikke åpne kabinettet. Dette skal kun gjøres av kvalifisert servicepersonell.



Små tilleggsutstyr, avtagbare og monterbare

Hold tilleggsutstyret utenfor rekkevidde for barn. Hvis delene svelges, kan barnet kveles eller miste pusten. Ta kontakt med en lege umiddelbart.

Knust glass

Ikke kast noe på apparatet. Glasskjermer kan eksplodere av støtet og kan føre til alvorlige personskader.



Når ikke i bruk

Det anbefales av miljø- og sikkerhetsmessige hensyn at du ikke lar TV-apparatet stå på (ventemodus) når det ikke er i bruk. Koble fra nettledningen. Men enkelte TV-apparater har funksjoner som krever at apparatet står på i ventemodus for at disse skal fungere korrekt. Instruksene i denne håndboken vil fortelle deg om dette er tilfelle eller ikke for dette apparatet.



Se på TV

- For å se komfortabelt på TV-apparatet, anbefaler vi at du sitter fire til syv ganger skjermens' vertikale lengde unna TV-apparatet.
- Se på TV-apparatet i moderat belysning, da det sliter på øynene å se på TV-apparatet i dårlig lys. Det kan slite på øynene å sitte lenge foran TV-apparatet.
- Hvis TV-apparatets vinkel skal justeres, må du støtte basen med hånden slik at du unngår at apparatet blir skilt fra stativet. Vær forsiktig slik at du ikke klemmer fingrene dine mellom apparatet og stativet.

Volumjustering

- Juster volumet slik at det ikke sjenerer naboene dine. Lyden bærer spesielt langt om natten. Derfor bør du lukke vinduer eller bruke hodetelefoner.
- Når du bruker hodetelefoner, justerer du lydvolümet slik at det ikke blir for kraftig, slik at du unngår hørselsskader.

Overbelastning

Dette TV-apparatet er kun beregnet på tilkobling til 220–240 V. Pass på at du ikke kobler for mange apparater til samme stikkontakt, da det kan føre til brann eller elektrisk støt.

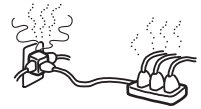

Varme

Ikke berør varme flater på apparatet. Det vil fortsatt være varmt en stund etter at det er slått av.

Korrosjon

Hvis du bruker dette apparatet i nærheten av sjøen, kan metalleder korrodere og føre til at det ødelegges eller til brann. Det kan også forkorte levetiden til TV-apparatet. Du må iverksette nødvendige tiltak for å redusere fuktigheten og tilpasse temperaturen hvor du plasserer TV-apparatet.

Forholdsregler

LCD-skjerm

- Selv om LCD-skjermen er produsert med høypresisjonsteknologi og 99,99% eller mer av pikslene fungerer, kan det vises svarte punkter eller lyspunkter (røde, blå eller grønne) konstant på LCD-skjermen. Dette er en egenskap LCD-skjermene har, og ikke en feil.
- Ikke utsett LCD-skjermen for direkte sollys. Dette kan skade skjermoverflaten.
- Ikke trykk på eller rip i frontfilteret, og ikke plasser noe oppå dette TV-apparatet. Bildet kan bli ujevnt eller LCD-skjermen kan bli ødelagt.
- Hvis dette TV-apparatet brukes på kalde steder, kan bildet bli uregelmessig eller mørkt. Dette er ikke en feil på produktet. Dette forsvinner når temperaturen øker.
- Spøkelsesbilder kan vises når stillbilder vises kontinuerlig. Disse forsvinner etter en stund.
- Skjermen og kabinettet kan bli varmt når du bruker apparatet. Dette er ikke en feil på produktet.
- LCD-skjermen inneholder små mengder flytende krystaller og kvikksølv. Fluorescerende rør som brukes i dette TV-apparatet inneholder også kvikksølv. Følg lokale lover og forskrifter for deponering.

Fluorescerende lampe

Dette TV-apparatet bruker en spesiell fluorescerende lampe som lyskilde. Hvis skjermbildet blir mørkt, flimrer eller ikke kommer fram, er den fluorescerende lampen utslitt og må byttes. Kontakt kvalifisert servicepersonell for å få byttet den.

Installere TV-apparatet

- Ikke installer TV-apparatet på steder hvor det utsettes for ekstrem temperatur, for eksempel i direkte sollys, for nærme en radiator, eller varmluftsventilator. Hvis TV-apparatet utsettes for ekstreme temperaturer, kan det bli overopphetet og kapslingen bli deformert, eller det kan føre til at apparatet ikke fungerer lenger.
- TV-apparatet kobles ikke fra strømtilførselen når du slår det av. For å koble TV-apparatet fullstendig fra strømtilførselen, må du trekke støpslet ut av stikkkontakten.
- For å få et tydelig bilde må du ikke utsette skjermen for direkte belysning eller sollys. Hvis mulig bruker du spotlys rettet direkte ned fra taket.
- Ikke installer tilleggsutstyr for nærme TV-apparatet. Hold tilleggsutstyr minst 30 cm unna TV-apparatet. Hvis du installerer en videomaskin foran eller ved siden av TV-apparatet, kan dette forvrengte bildet.

Håndtering og rengjøring av skjermflaten/kabinettet på TV-apparatet

Skjermflaten har et spesielt belegg som hindrer reflekser. For å unngå forringelse av skjermen og materialene apparatet er laget av, ta hensyn til følgende forhåndsregler.

- Ikke trykk på skjermen, ikke rip den opp med harde gjenstander, og ikke kast noe på den. Alt dette kan ødelegge skjermen.
- Ikke berør skjermen etter at TV-apparatet har vært i bruk så lenge at det er blitt varmt.
- Vi anbefaler at du berører skjermflaten så lite som mulig.
- Når du skal fjerne støv fra overflaten/kabinettet, børster du forsiktig med en myk klut. Hvis du ikke får av støvet på denne måten, tørker du med en myk klut fuktet i et mildt vaskemiddel.
- Bruk aldri slipeputer, alkaliske/syreholdige rengjøringsmidler, skurepulver eller sterke oppløsninger som alkohol, benzen, tynner eller insektmidler. Bruk av denne typen materialer, eller langvarig kontakt med gummi eller vinylmaterialer kan resultere i skade på skjermen og kabinettet.
- Ventilasjonsåpningene kan samle opp støv over tid. For å sikre tilstrekkelig ventilasjon anbefaler vi at du fjerner støv regelmessig (en gang per måned) med en støvsuger.

Avhending av TV-apparatet



Avhending av gamle elektriske og elektroniske apparater (gjelder i EU og andre europeiske land med separat innsamlingssystem)

Dette symbolet på produktet eller innpakningen indikerer at dette produktet ikke må håndteres som husholdningsavfall. I stedet skal det leveres inn til spesielt innsamlingspunkt for gjenvinning av det elektriske og elektroniske

utstyret. Ved å sørge for at dette produktet avhendes på korrekt måte, vil du bidra til med å forhindre potensielle negative påvirkninger på miljøet og helse, som ellers kan være resultatet av feilaktig avfallshåndtering av dette produktet. Gjenvinning av disse materialene vil bidra til å ta vare på våre naturressurser. For mer informasjon om gjenvinning av dette produktet, kan du kontakte lokale myndigheter.

Oversikt over fjernkontrollen

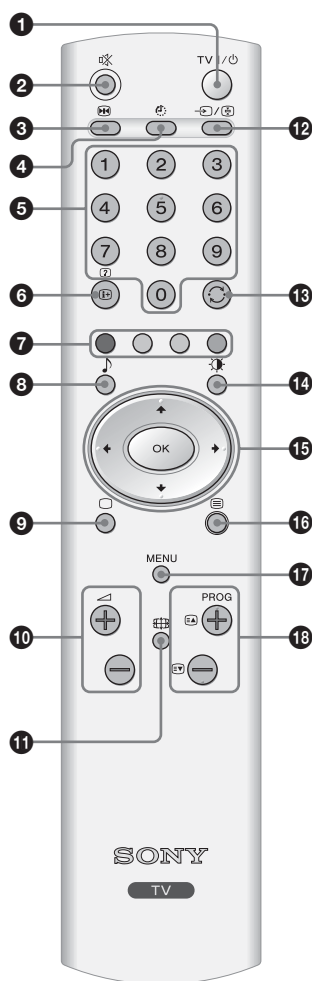

1 TV I/⏻: TV ventemodus

Slår av fjernsynsapparatet midlertidig, og på fra ventemodus.

2 ⏻: Avstill (side 17)

3 ⏮: Skjermmemo (side 17)

4 ⏰: Innsøvningsstimer (side 17)

5 Talltaster

- I TV-modus: Velger kanaler. For kanaler fra og med 10 taster må du taste inn det andre sifferet i løpet av to sekunder.
- I tekst-modus: Tast inn det tresifrede sidenummeret for å velge side.

6 i+/? : Info/Tekstuthenting

- I TV-modus: Viser informasjon som valgt kanalnummer og skjermmodus.
- I tekst-modus (side 18): Viser skjult informasjon (f.eks. svaret i spørrekonkurranser).

7 Fargetaster

I tekst-modus (side 18): Fungerer som Fastext-knapper.

8 🎵: Lydeffekt (side 23)

9 TV: TV-modus (side 18)

10 +/-: Volum

11 →/⏮: Skjerm-modus (side 18)

12 →/⏮: Inngangskilde/Tekst-hold

- I TV-modus (side 18): Velger inngangskilde fra utstyret tilkoblet kontaktene på TV-apparatet.
- I tekst-modus (side 18): Holder valgt side.

13 ⏮: Forrige kanal

Går tilbake til forrige kanal du så på (i mer enn fem sekunder).

14 🌞: Bilde-modus

- I TV-modus (side 21): Velger bildemodus.
- I tekst-modus (side 18): Justerer lysstyrken for tekstsiden.

15 ↑/↓/←/→/OK (side 17, 18, 19)

16 ☰: Tekst (side 18)

17 MENU (side 19)

18 PROG +/- (side 17)

- I TV-modus: Velger neste (+) eller forrige (-) kanal.
- I tekst-modus: Velger neste (+) eller forrige (-) side.

Tips

↑/↓/←/→, PROG +/- og talltast 5 har innpregede punkter. Bruk disse som referanse når du betjener TV-apparatet.

Oversikt over TV-knapper og -indikatorer

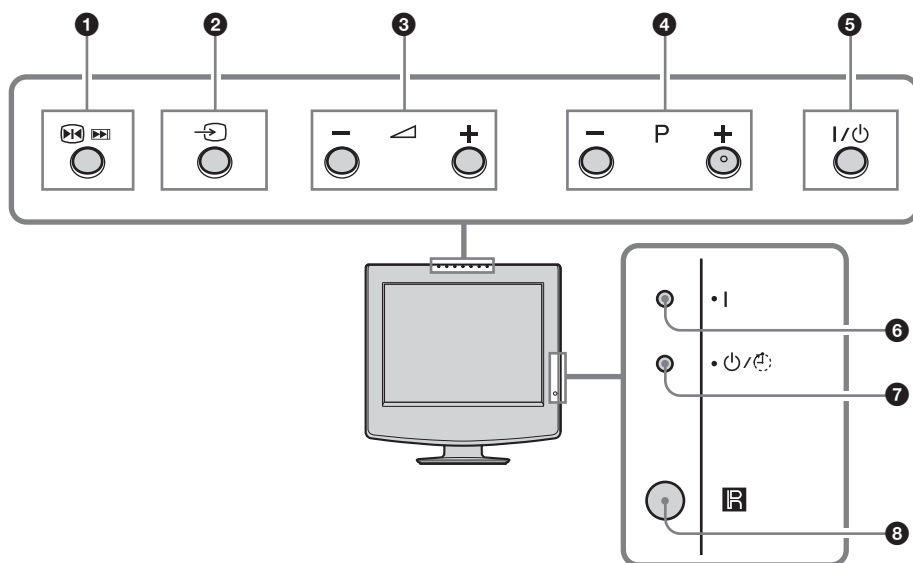

- 1** : **Skjermmemo/Automatisk oppstart**
 - Fryser bildet (f.eks. hvis du vil notere et telefonnummer eller en oppskrift).
 - Starter den automatiske oppstartssekvensen.
Trykk og hold inne denne knappen i tre sekunder hvis du vil starte denne funksjonen.
- 2** : **Inngangskilde (side 18)**

Velger inngangskilde fra utstyret tilkoblet kontaktene på TV-apparatet.
- 3** : **Volum**

Øker (+) eller reduserer (-) volumet.
- 4** **P +/-: Program**

I TV-modus: Velger neste (+) eller forrige (-) kanal.
- 5** : **Strøm**

Slår TV-apparatet av eller på.
- 6** : **Strømindikator**

Lyser grønt når TV-apparatet er slått på.
- 7** : **Indikator for ventemodus/innsovningstimer**
 - Lyser rødt når TV-apparatet står i ventemodus.
 - Blinker rødt når en knapp på fjernkontrollen trykkes inn.
 - Lyser rødt når innsovningstimeren er stilt (side 17).
- 8** : **Fjernstyringsføler**

1: Kontrollere tilleggsutstyret

Fjernkontroll RM-Y1108 (1)

AA-batterier (Typo R06) (2)

Strømledning (Typo C-6) (1)

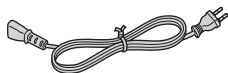

Vekselstrømsadappter (1)

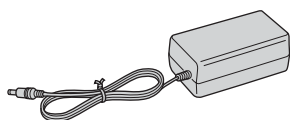

2: Sette batteriene i fjernkontrollen

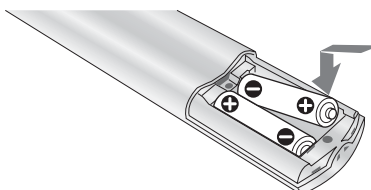
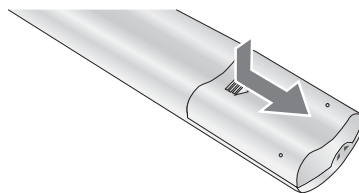

Merknader

- Pass på riktig polaritet når du setter inn batteriene.
- Kasser batteriene i henhold til gjeldende lover og forskrifter. I enkelte land gjelder spesielle bestemmelser for kassering av batterier. Vennligst kontakt lokale myndigheter.
- Ikke bruk andre typer batterier, og ikke bland nye og gamle batterier.
- Vær forsiktig med fjernkontrollen. Pass på at den ikke faller ned eller at du tråkker på den, eller at du ikke søler væske på den.
- Ikke plasser fjernkontrollen i nærheten av varmekilder, og ikke plasser den slik at den utsettes for direkte sollys eller i fuktige rom.

3: Fjerne bakre deksel

- 1 Hold TV-stativet.
- 2 Dra bakre deksel langsomt ned. Vær forsiktig så det ikke hefter seg fast i hånden din.

Tips

Bakre deksel har taper nede på høyre og venstre side. Dekselet kan fjernes enkelt ved å dra ut på den ene siden mens du stabiliserer den andre siden med den andre hånden.

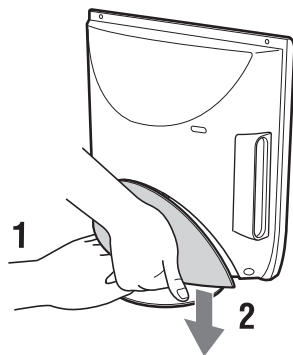
**Merknad**

Ikke bær TV-apparatet mens du holder i bakre deksel.

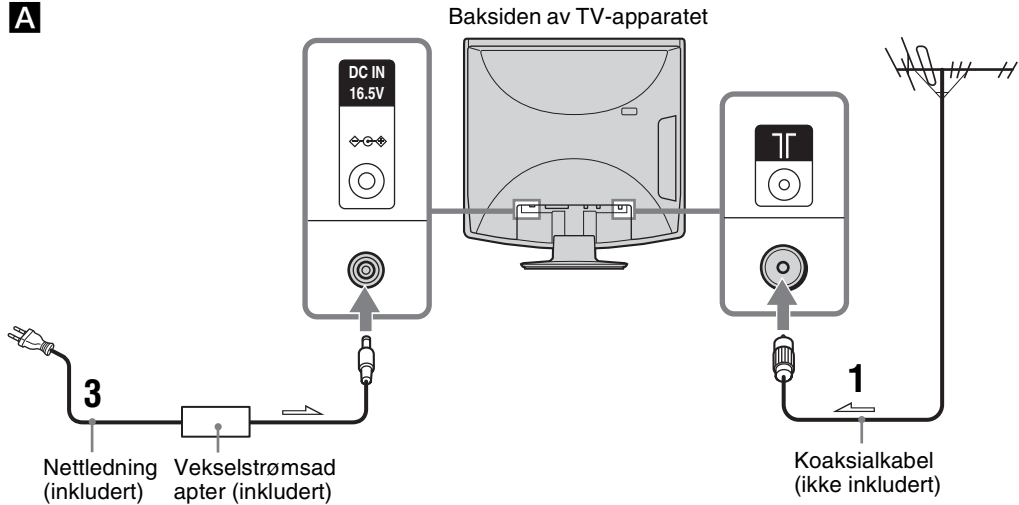

4: Koble til antenne/VCR (videospiller)

A

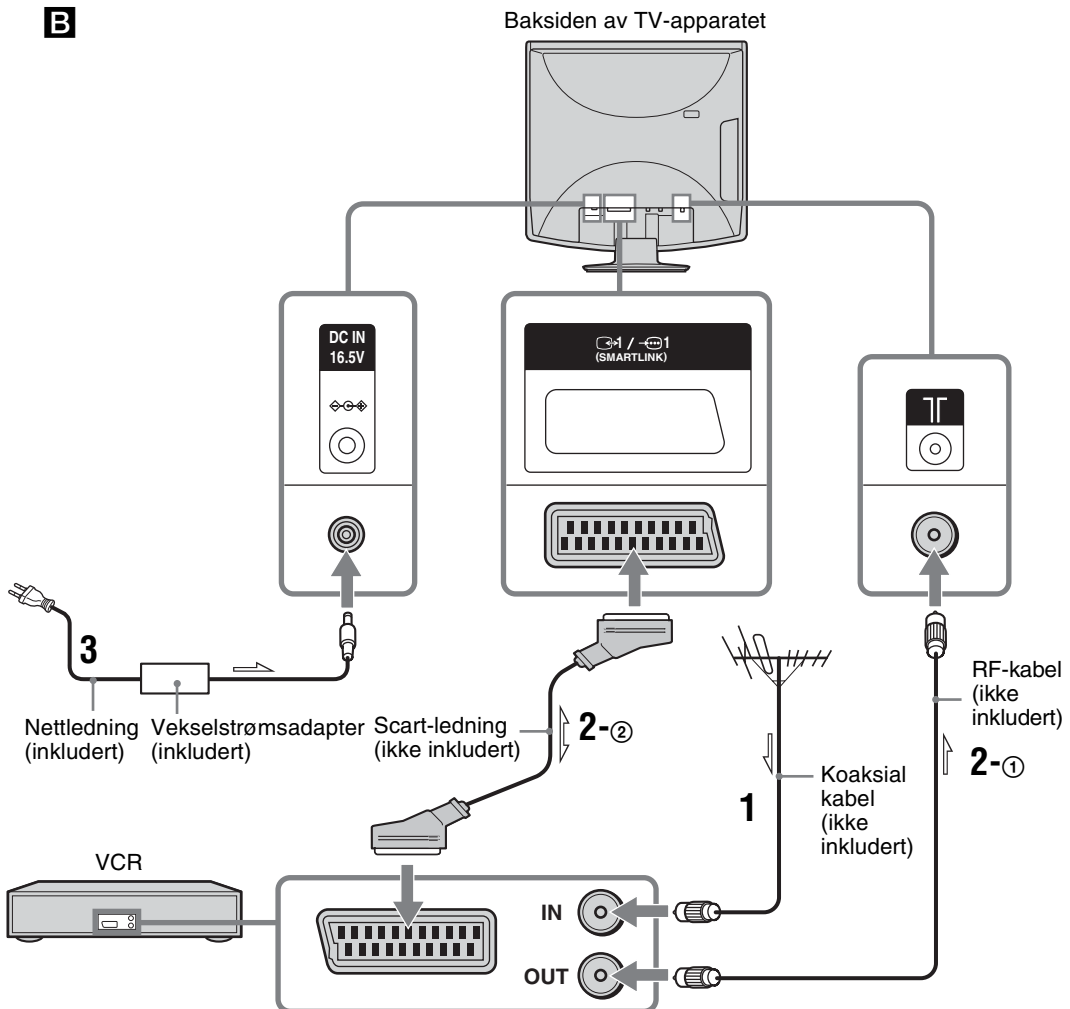

B



- 1 Koble til antennen med koaksialkabelen.
Hvis du bare kobler til antenne (A)
 Koble antennen til -kontakten på baksiden av TV-apparatet, gå deretter til trinn 3.
Hvis du kobler til en VCR med antenne (B)
 Koble antennen til inngangen på VCR-maskinen.
- 2 Koble til din VCR.
 - ① Koble utgangskontakten på VCR-maskinen til -kontakten på baksiden av TV-apparatet med RF-ledningen.
 - ② Koble Scart-kontakten på VCR-maskinen til  Scart-kontakten på baksiden av TV-apparatet med Scart-ledningen.
- 3 Koble strømledningen til vekselstrømsadapteret.
- 4 Koble vekselstrømsadapteret til DC IN-kontakten bak på TV-apparatet.
Merknad
 Ikke koble nettleidingen til stikkontakten før du er ferdig med alle de andre tilkoblingene.

5: Feste bakre deksel

- 1 Sett de to tappene på øvre side av dekselet inn i sporene på TV-apparatet.

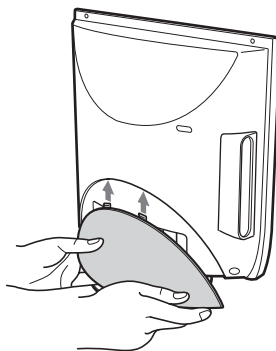

- 2 Skyv de to tappene på nedre side av dekselet inn i sporene på TV-apparatet.

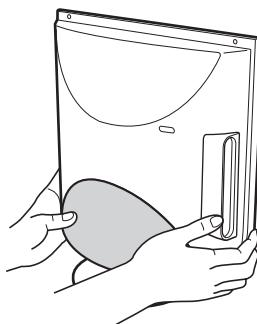

6: Justere synsvinkelen på TV-apparatet

Vipping

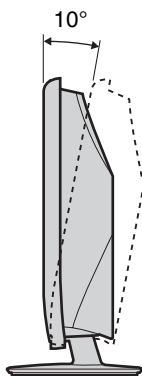

Rotasjon

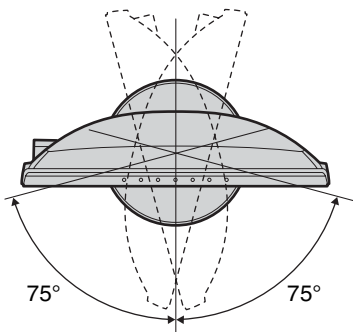

Merknad

Når du justerer vinkelen, hold stativet med én hånd for å forhindre at stativet sklir eller tipper.



7: Slå på fjernsynsapparatet

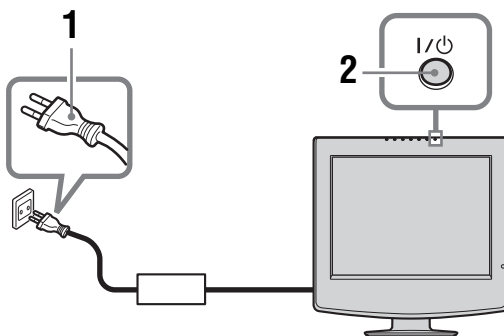

1 Koble TV-apparatet til stikkontakten (220–240 V, 50/60 Hz).

2 Trykk på I/O på TV-apparatet.

Når du slår på TV-apparatet første gang, får du fram menyen "Language" på skjermen, gå deretter til "8: Velge språk og land/region" på side 15.

Når TV-apparatet står i ventemodus (⏻/⏻) (hvilemodus/innsovningstimer) foran på apparatet blinker rødt), trykker du på TV I/O på fjernkontrollen for å slå på TV-apparatet.

8: Velge språk og land/region

Når du slår på TV-apparatet første gang, får du fram "Language"-menyen på skjermen.

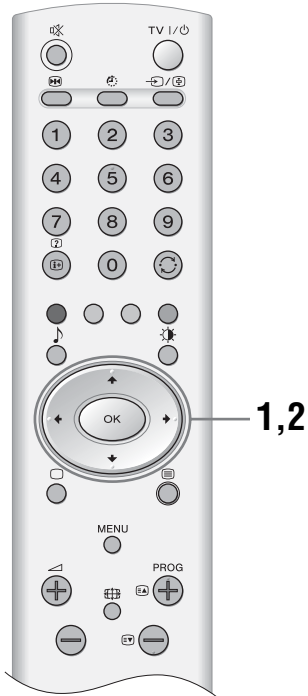

- 1 Trykk **↑/↓** for å velge språk på skjermmenyene, deretter trykker du OK.



- 2 Trykk **↑/↓** for å velge landet/regionen der du vil bruke TV-apparatet, deretter trykker du OK.



Hvis landet/området du ønsker å bruke TV-apparatet i ikke finnes i listen, velger du "-" i stedet for et land/område.

Bekreftelsesmeldingen om at TV-apparatet starter automatisk innstilling vises på skjermen. Gå deretter til "9: Automatisk innstilling av fjernsynsapparatet" på side 16.

9: Automatisk innstilling av fjernsynsapparatet

Etter at du har valgt språk og land/område, vises bekreftelsesmeldingen om at TV-apparatet starter automatisk innstilling på skjermen. Du må stille inn TV-apparatet for å motta kanalene (TV-sendingene). Utfør følgende søk og lagre de tilgjengelige kanalene.

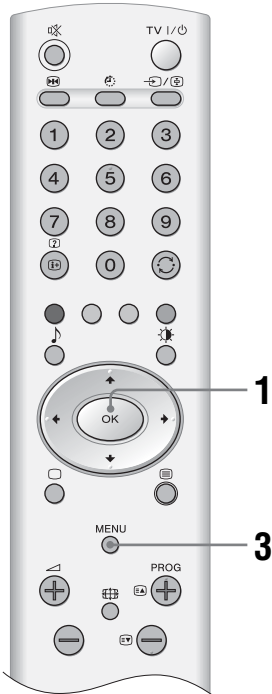

1 Trykk OK for å velge "Ja".

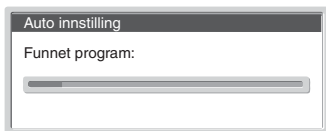
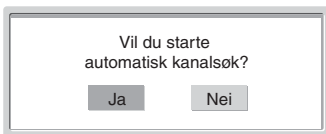

TV-apparatet begynner å søke etter alle tilgjengelige kanaler. Dette kan ta noe tid, så vær

tålmodig og ikke trykk noen knapper på TV-apparatet eller fjernkontrollen. Når alle tilgjengelige kanaler er lagret, går TV-apparatet tilbake til normal drift og viser kanalen som er lagret som nummer 1.

Når du får fram en melding bekrefter du antenneilkoblingene

Ingen kanaler er funnet. Kontroller at alle antenneilkoblinger og trykk OK for å starte automatisk innstilling igjen.

2 Når menyen "Kanalsortering" vises på skjermen, følger du trinn 2 til 3 under "Kanalsortering" (side 27).

Hvis du vil la kanalene være i den innstilte rekkefølgen, gå til trinn 3.

3 Trykk MENU for å avslutte.

TV-apparatet har nå stilt inn alle tilgjengelige kanaler.

Se på TV

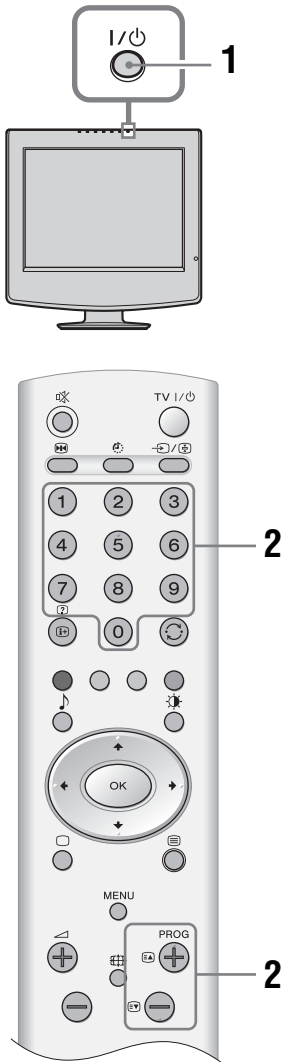



- 1** Trykk I/⏻ på TV-apparatet for å slå det på. Når TV-apparatet står i ventemodus (⏻/⏸) (hvilemodus/innsøvningstimer) foran på apparatet blinker rødt), trykker du på TV I/⏻ på fjernkontrollen for å slå på TV-apparatet.
- 2** Velg TV-kanal ved å trykke på talltastene eller PROG +/-.
For kanaler fra og med 10 med talltastene, må du taste inn det andre sifferet i løpet av 2,5 sekunder.

Tilleggsfunksjoner



Hvis du vil	Gjør dette
Slå av TV-apparatet midlertidig (ventemodus)	Trykk TV I/⏻.
Slå av TV-apparatet fullstendig	Trykk på I/⏻ på toppen av TV-apparatet.
Justere volumet	Trykk \triangleleft + (øke) /- (redusere).
Slå av lyden	Trykk \boxtimes. Trykk på nytt for å slå på igjen.
Gå tilbake til forrige kanal du så på (i mer enn fem sekunder)	Trykk \curvearrowright.
Åpne programoversiktstabellen	Trykk OK. For å velge kanal trykker du \uparrow/\downarrow, deretter trykker du OK. For å få tilgang til inngangssignaltabellen, se side 18.
Slå TV-apparatet til ventemodus etter en bestemt tid – Innsøvning	Trykk på ⏻ flere ganger for å stille inn ønsket tid (30, 60, 90 eller 120 minutter).
Fryse bildet på skjermen midlertidig	Trykk ⏸. Trykk på nytt for å avbryte.



Aktivere tekst-TV

Trykk .

Hver gang du trykker , skifter bildet syklisk slik:
Tekst-modus → Tekst og bilde-modus → TV-modus
→ Tekst-modus → (gjenta)

For å velge side trykker du talltastene eller PROG +/-.

For å holde en side trykker du /.

For å vise skjult informasjon, trykker du /.

Hvis du vil endre tekstens lysstyrke, trykker du  flere ganger. Du kan velge mellom fire ulike alternativer.

Trykk  når du vil skru av tekst-TV.

Tips

- Forsikre deg om at TV-apparatet har godt signal, ellers vil teksten inneholde mange feil.
- De fleste TV-kanalene sender tekst-TV. For informasjon om bruk av tjenesten, velger du innholdssiden (normalt side 100).
- Når det vises fire fargede punkter nederst i skjermen på tekst-TV-siden, er Fasttext tilgjengelig. Med Fasttext får du hurtig og enkel tilgang til sidene. Trykk tilhørende fargeknapp for å få tilgang til siden.

Endre til widescreen-modus

Trykk  hvis du vil bytte til 16:9 (widescreen-modus).

Trykk  igjen hvis du vil tilbake til 4:3.

4:3

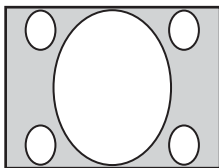

16:9 som størrelsesforhold (widescreen-bilder) vises strukket ut i vertikal retning.



16:9

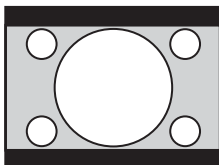

16:9 som størrelsesforhold (widescreen-bilder) har korrekte proporsjoner.

Vise bilder fra tilkoblet utstyr

Slå på det tilkoblede utstyret, og utfør en av følgende operasjoner.

For utstyr tilkoblet Scart-kontaktene må du benytte en fullkablet 21-pinners Scart-ledning



Start avspilling på det tilkoblede utstyret.



Bildet fra det tilkoblede utstyret vises på skjermen.



For automatisk innstilt VCR (side 12)



Trykk PROG +/- eller tallstatene for å velge videokanal.







For annet tilkoblet utstyr

Trykk / gjentatte ganger til riktig inngangssymbol (se under) vises på skjermen.

 1/ 1:

Audio/video eller RGB inngangssignal gjennom Scart-kontakten  1/ 1.  1 vises kun hvis en RGB-kilde er tilkoblet.



 2/S/ 2:

Videoinngangssignal gjennom videokontakt  2 og lydinnangssignal gjennom lydkontaktene L/G/S/I (MONO), R/D/D/D-kontaktene  2. S/ 2 vises kun hvis utstyret er koblet til S Video-kontakten S/ 2 i stedet for videokontakten  2, og S Video-inngangssignalet går inn gjennom S Video-kontakten S/ 2.

Tilleggsfunksjoner

Hvis du vil	Gjør dette
-------------	------------

Gå tilbake til normal TV-funksjon	Trykk  .
-----------------------------------	--

Åpne inngangssignaltabellen	Trykk OK, og trykk deretter  . For å velge inngangskilde trykker du  , deretter trykker du OK.
-----------------------------	---

Navigere i menyene

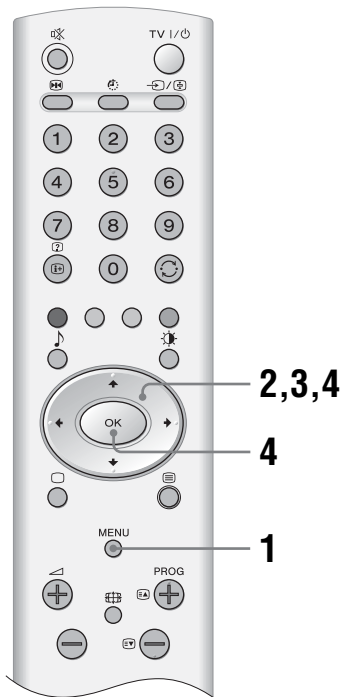

- 1** Trykk MENU-knappen for å vise menyen.
- 2** Trykk **↑/↓** for å velge menyikon.
- 3** Trykk **↑/↓/←/→** for å velge alternativ.
- 4** Trykk **↑/↓/←/→** for å endre/velge innstilling, deretter trykker du OK.
For å avslutte trykker du MENU.
For å returnere til forrige skjerm, trykker du **←**.

Oversikt over menyene

Følgende alternativer er tilgjengelige i hver meny. For mer informasjon om hvordan du navigerer i menyene, se side 19.

Se også sidene i parentes for mer informasjon om hver meny.

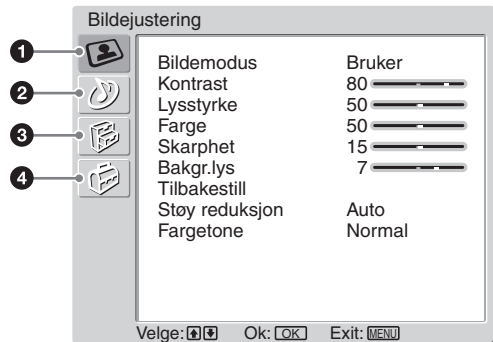

- 1** **Bildejustering**
 - Bildemodus (21)
 - Kontrast/Lysstyrke/Farge/Fargetone/Skarphet/Bakgr.lys (21)
 - Tilbakestill (21)
 - Støy reduksjon (21)
 - Fargetone (22)
- 2** **Lydjustering**
 - Lyd effekt (23)
 - Diskant/Bass/Balanse (23)
 - Tilbakestill (23)
 - To-kanal-lyd (24)
 - Auto volumjust. (24)
- 3** **Egenskaper**
 - Strømsparing (25)
 - TV høyttaler (25)
 - RGB sentrering (25)

4 Oppsett

- Språk (26)
- Land (26)
- Auto innstilling (26)
- Kanalsortering (27)
- Program navn (27)
- AV forvalg (27)
 - Tekst/Lydnivå Scart
- Manuell innstilling (28)
 - Program/System/Kanal/Tekst/AFT/Lydfilter/
Hopp/Dekoder

Merknad

Hvilke alternativer du kan justere, varierer avhengig av situasjonen. Kun alternativene som kan betjenes vises.

"Bildejustering"-menyen

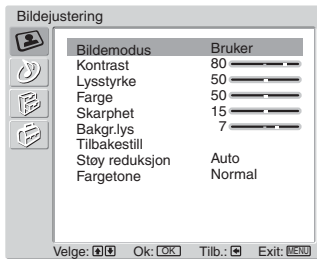

Du kan velge alternativene listet opp under i "Bildejustering"-menyen. For å velge alternativer ser du "Navigere i menyene" (side 19).

Tips

Når du setter alternativet "Bildemodus" til "Live" eller "Film", kan du kun justere "Bildemodus", "Kontrast" og "Tilbakestill".

Bildemodus

Velge bildemodus.

- 1 Trykk OK for å velge "Bildemodus".
- 2 Trykk **↑/↓** for å velge ett av følgende bildemoduser, deretter trykker du OK.

Live: For å se levende sendinger.

Film: For å se film.

Bruker: Lar deg lagre dine egne innstillinger.

Tips

Du kan også endre bildemodus ved å trykke **↻** gjentatte ganger.

Kontrast/Lysstyrke/Farge/Fargetone/Skarphet/Bakgr.lys

- 1 Trykk OK for å velge alternativet.
- 2 Trykk **←/→** for å stille nivå, deretter trykker du OK.

Tips

"Fargetone" kan bare justeres for NTSC fargesignaler (dvs. amerikanske videobånd).

Tilbakestill

Tilbakestill alle bildeinnstillingene til fabrikkinnstillingene.

- 1 Trykk OK for å velge "Tilbakestill".
- 2 Trykk **↑/↓** for å velge "OK", deretter trykker du OK.

Støy reduksjon

Reduserer bildestøyen (snø i bildet) for svake signaler.

- 1 Trykk OK for å velge "Støy reduksjon".
- 2 Trykk **↑/↓** for å velge et av følgende, deretter trykker du OK.

Auto: Reduserer bildestøyen automatisk.

Av: Modifiserer effekten av støyreduksjonen.

Fargetone

- 1 Trykk OK for å velge "Fargetone".
- 2 Trykk **↑/↓** for å velge et av følgende, deretter trykker du OK.
Varm: Gir hvite farger en rødtone.
Normal: Gir hvite farger en nøytral tone.
Kjølig: Gir hvite farger en blå tone.

"Lydjustering"-menyen



Du kan velge alternativene listet opp under i "Lydjustering"-menyen. For å velge alternativer ser du "Navigere i menyene" (side 19).

Lyd effekt

- 1 Trykk OK for å velge "Lyd effekt".
- 2 Trykk **↑/↓** for å velge ett av følgende, deretter trykker du OK.

Naturlig: Forbedrer klarheten, detaljrikdommen og lydframhevingen ved å bruke "BBE High Definition Sound System"^{*1}.

Dynamisk: Forsterker klarheten og tydeligheten, slik at det blir lettere å høre og mer virkelighetstro, ved å benytte "BBE High Definition Sound System".

Av: Ingen effekt.

Tips

Du kan også endre lydmodus ved å trykke **♪** gjentatte ganger.

^{*1} Lisensiert av BBE Sound, Inc. under USP4638258, 4482866. "BBE" og BBE-symbolene er varemerker for BBE Sound, Inc.

Diskant/Bass/Balanse

Justerer lyse toner ("Diskant"), justerer mørke toner ("Bass") og forflytter balansen mellom høyttalerne ("Balanse").

- 1 Trykk OK for å velge alternativet.
- 2 Trykk **←/→** for å stille nivå, deretter trykker du OK.

Tilbakestill

Tilbakestiller "Diskant", "Bass" og "Balanse" til fabrikkinnstillingene.

- 1 Trykk OK for å velge "Tilbakestill".
- 2 Trykk **↑/↓** for å velge "OK", deretter trykker du OK.

To-kanal-lyd

Velger lyd fra høyttalerne for stereo eller flerspråklig sending.

- 1 Trykk OK for å velge "To-kanal-lyd".
- 2 Trykk **↑/↓** for å velge et av følgende, deretter trykker du OK.

Stereo, Mono: For stereosendinger.

A/B/Mono: For flerspråklig sending velger du "A" for lydkanal 1, "B" for lydkanal 2 eller "Mono" for monokanal, hvis dette er tilgjengelig.

Tips

Hvis du velger annet utstyr som er koblet til TV-apparatet, sett "To-kanal-lyd" til "Stereo", "A" eller "B".

Auto volumjust.

Holder konstant volumnivå selv om volumsprang oppstår (f.eks. virker å være høyere enn programmet).

- 1 Trykk OK for å velge "Auto volumjust".
- 2 Trykk **↑/↓** for å velge "På", deretter trykker du OK.

"Egenskaper"-menyen



Du kan velge alternativene listet opp under i "Egenskaper"-menyen. For å velge alternativer ser du "Navigere i menyene" (side 19).

Strømsparing

Reduserer strømforbruket til TV-apparatet.

- 1 Trykk OK for å velge "Strømsparing".
- 2 Trykk **↑/↓** for å velge "Redusere", deretter trykker du OK.

TV høyttaler

Slår de interne høyttalerne i TV-apparatet av/på.

- 1 Trykk OK for å velge "TV høyttaler".
- 2 Trykk **↑/↓** for å velge "På" eller "Av", og trykk deretter OK.

På: TV-lyden sendes ut til TV-høyttalerne.

En gang Av: TV-høyttalerne er midlertidig skrudd av, slik at du kan lytte via eksternt lydutstyr. Alternativet "TV høyttaler" går automatisk tilbake til "På" når TV-en skrur av.

Permanent Av: TV-høyttalerne er skrudd av permanent, slik at du alltid lytter via eksternt lydutstyr.

RGB sentrering

Justerer horisontal bildeposisjon, slik at bildet står midt på skjermen. Dette alternativet er kun tilgjengelig hvis en RGB-kilde er koblet til Scart-kontakten **↔** 1/↔ 1.

- 1 Trykk OK for å velge "RGB sentrering".
- 2 Trykk **←/→** for å justere sentreringen til bildet mellom -5 og +5, og trykk deretter OK.

"Oppsett"-menyen

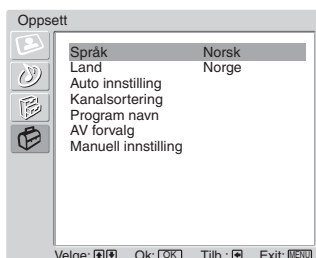

Du kan velge alternativene listet opp under i "Oppsett"-menyen. For å velge alternativer ser du "Navigere i menyene" (side 19).

Språk

Velger språket som menyene vises i.

- 1 Trykk OK for å velge "Språk".
- 2 Trykk **↑/↓** for å velge språket, deretter trykker du OK.
Alle menyene vil komme fram på ønsket språk.

Land

Velger landet/regionen der du bruker TV-apparatet.

- 1 Trykk OK for å velge "Land".
- 2 Trykk **↑/↓** for å velge landet/regionen der du vil bruke TV-apparatet, deretter trykker du OK.

Hvis landet/området du ønsker å bruke TV-apparatet i ikke finnes i listen, velger du "-" i stedet for et land/område.

Auto innstilling

Stiller inn alle tilgjengelige kanaler.

Vanligvis trenger du ikke å foreta denne operasjonen fordi kanalene allerede var innstilt da TV-apparatet ble installert første gang (side 16). Men med dette alternativet kan du gjenta prosessen (f.eks for å stille inn TV-apparatet på nytt etter å ha flyttet, eller for å søke etter nye kanaler som er lansert av kringkastere).

- 1 Trykk OK for å velge "Auto innstilling".
- 2 Følg trinn 1 under "9: Automatisk innstilling av fjernsynsapparatet" (side 16).

Når alle tilgjengelige kanaler er innstilt, går TV-apparatet tilbake til normal drift.

Kanalsortering

Endrer rekkefølgen kanalene lagres i TV-apparatet på.

- 1 Trykk OK for å velge "Kanalsortering".
- 2 Trykk **↑/↓** for å velge kanalen du ønsker å flytte til det nye stedet, deretter trykker du OK.
- 3 Trykk **↑/↓** for å velge den nye posisjonen til kanalen, deretter trykker du OK.



Gjenta prosedyrene i trinnene 2 og 3 for å flytte andre kanaler ved behov.

Program navn

Tilordner kanalnavn etter eget valg med opptil fem bokstaver eller tall. Navnet vises et kort øyeblikk på skjermen når kanalen velges. (Navnene på kanalene hentes automatisk fra tekst-TV (hvis tilgjengelig).)

- 1 Trykk OK for å velge "Program navn".
- 2 Trykk **↑/↓** for å velge kanalen du ønsker å gi navn, og trykk deretter OK.
- 3 Trykk **↑/↓/←/→** for å velge ønsket bokstav eller tall ("□" for mellomrom), deretter trykker du OK.

Hvis du legger inn feil tegn

Trykk **↑/↓/←/→** for å velge /  og trykke OK gjentatte ganger til feil tegn er valgt. Deretter trykker du **↑/↓/←/→** for å velge riktig tegn, deretter trykker du OK.

- 4 Gjenta prosedyren i trinn 3 til navnet er fullstendig.
- 5 Trykk **↑/↓/←/→** for å velge "Exit", og trykk deretter OK.

AV forvalg

Velg følgende alternativer.

- 1 Trykk OK for å velge "AV forvalg".
- 2 Trykk **↑/↓** for å velge ønsket innsignal, deretter trykker du OK.
- 3 Trykk **↑/↓** for å velge ønsket alternativ under, deretter trykker du OK.

Alternativ	Beskrivelse
Tekst	Tilknytter et navn til utstyr tilkoblet kontaktene på siden eller bak. Dette navnet vises et kort øyeblikk på skjermen når utstyret velges. Trykk ↑/↓ for å velge et av følgende, deretter trykker du OK. VIDEO/DVD/CABLE/GAME/CAM/SAT: Bruker et av disse forhåndsinnstilte navnene. Endre: Oppretter ditt eget navn. Følg trinn 3 og 5 under "Program navn" (side 27).



Alternativ	Beskrivelse
Lydnivå Scart	Endrer lydnivået fra utstyret som er koblet til TV-apparatet. Trykk ↑/↓ for å justere inn-lyden mellom -9 og +9, og trykk deretter OK.

Manuell innstilling

Før du velger "Tekst"/"AFT"/"Lydfilter"/"Hopp"/"Dekoder", trykk PROG +/- for å velge programnummeret med kanalen. Du kan ikke velge programnummer som er stilt på hopp (side 29).

- 1 Trykk OK for å velge "Manuell innstilling".
- 2 Trykk **↑/↓** for å velge ett av følgende alternativer, deretter trykker du OK.

Alternativ	Beskrivelse
Program	Stiller inn programkanalene manuelt.
System	1 Trykk ↑/↓ for å velge "Program", deretter trykker du OK.
Kanal	2 Trykk ↑/↓ for å velge programnummeret du ønsker å justere manuelt (hvis du stiller inn en VCR, velger du kanal 0), deretter trykker du ← . 3 Trykk ↑/↓ for å velge "System", deretter trykker du OK. Merknad Avhengig av land/område valgt for "Land" (side 26), er det ikke sikkert dette alternativet er tilgjengelig. 4 Trykk ↑/↓ for å velge en av følgende kringkastingssystemer, deretter trykker du ← . B/G: For vesteuropeiske land/områder D/K: For østeuropeiske land/områder I: For Storbritannia og Nord-Irland L: For Frankrike 5 Trykk ↑/↓ for å velge "Kanal", deretter trykker du OK. 6 Trykk ↑/↓ for å velge "S" (for for kabelkanaler) eller "C" (for bakkekanaler), og trykk deretter → . 7 Still inn kanalene slik: Hvis du ikke kjenner kanalnummeret (frekvensen) Trykk ↑/↓ for å søke etter neste tilgjengelige kanal. Når kanalen er funnet stopper søkingen. For å fortsette trykker du ↑/↓ . Hvis du kjenner kanalnummeret (frekvensen) Trykk talltasten for å taste inn kanalnummeret til senderen eller til VCR-maskinens kanalnummer. 8 Trykk OK to ganger for å lagre. Gjenta prosedyren over for å forhåndsinnstille andre kanaler manuelt.

Alternativ	Beskrivelse
Tekst	<p>Tilordner navn etter eget valg med opptil fem bokstaver eller tall til valgt kanal. Dette navnet vises et kort øyeblikk på skjermen når kanalen velges.</p> <ol style="list-style-type: none"> 1 Følg trinn 3 og 5 under "Program navn" (side 27). 2 Trykk OK.
AFT	<p>Fininnstiller valgt program manuelt hvis du tror dette vil gi bedre bilde kvalitet. (Normalt utføres finjusteringen automatisk.)</p> <ol style="list-style-type: none"> 1 Etter at du har valgt "AFT", trykk ➡. 2 Trykk ⬆/⬇ for å justere fininnstillingen fra -15 til +15, og trykk deretter OK to ganger.
Lydfilter	<p>Forbedrer lyden til de enkelte kanalene i tilfelle det er forstyrrelser på monosendinger. Noen ganger kan et ikke-standard signal forårsake lydforstyrrelser eller at lyden forsvinner periodevis når du ser på programmer i mono.</p> <ol style="list-style-type: none"> 1 Etter at du har valgt "Lydfilter", trykk ➡. 2 Trykk ⬆/⬇ for å velge "Lav" eller "Høy", og trykk deretter OK. <p>Hvis du ikke hører noen lydforvrenging, anbefaler vi at du lar denne innstillingen stå på fabrikkinnstillingen "Av".</p> <p>Merknad Du kan ikke motta stereo eller to-kanals lyd når "Lav" eller "Høy" er valgt.</p>
Hopp	<p>Hopper over ubrukte kanaler når du trykker PROG +/- for å velge kanaler. (Du kan fortsatt velge en overhoppet kanal ved å bruke talltastene.)</p> <ol style="list-style-type: none"> 1 Etter at du har valgt "Hopp", trykk ➡. 2 Trykk ⬆/⬇ for å velge "På", deretter trykker du OK. For å gjenopprette en overhoppet kanal velger du "Av" i trinn 2.
Dekoder	<p>Viser og tar opp en valgt kodet kanal når du bruker en dekode koblet til Scart-kontakten  1/  1 eller direkte eller via en VCR (videospiller).</p> <p>Merknad Avhengig av land/område valgt for "Land" (side 26), er det ikke sikkert dette alternativet er tilgjengelig.</p> <ol style="list-style-type: none"> 1 Etter at du har valgt "Dekoder", trykk ➡. 2 Trykk ⬆/⬇ for å velge "På", deretter trykker du OK. <p>Hvis du vil avbryte denne funksjonen senere, velger du "Av" i trinn 2.</p>

Koble til tilleggsutstyr





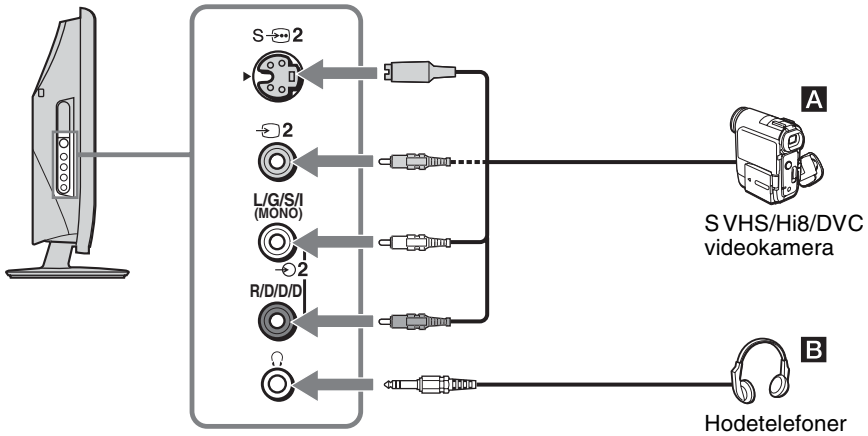

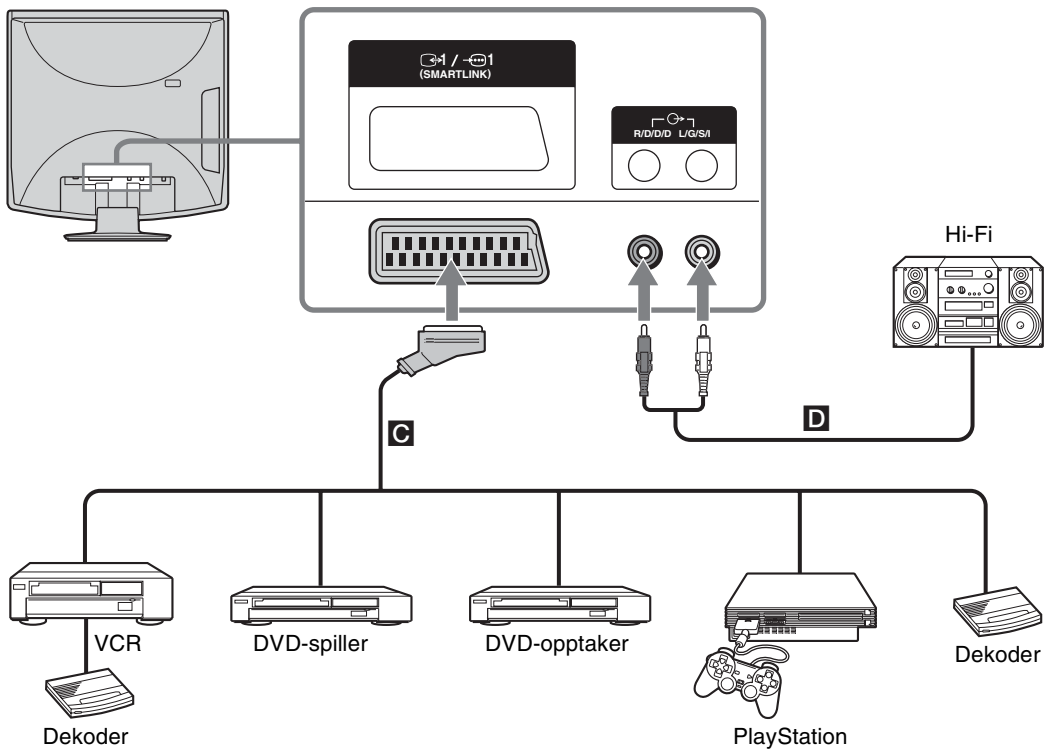

Du kan koble til et bredt utvalg tilleggsutstyr til TV-apparatet. Tilkoblingskabler er ikke inkludert.

Tilkoblinger på siden av TV-apparatet



Tilkoblinger på baksiden av TV-apparatet



Hvis du skal koble til	Gjør dette
S VHS/Hi8/DVC videokamera A	Koble til S video-kontakt  2 eller videokontakt  2, og audiokontaktene  2. For å unngå støy i bildet må du ikke koble eksternt utstyr til videokontakten  2 og S video-kontakten  2 samtidig.
Hodetelefoner B	Koble til  -kontakten for å høre lyden fra TV-apparatet gjennom hodetelefonene.
"PlayStation", DVD-spiller, dekker, DVD-opptaker eller VCR (videospiller) som støtter SmartLink C	Koble til Scart-kontakten  1/  1. SmartLink er en direktekobling mellom TV og VCR/DVD-opptaker. For mer informasjon om SmartLink, ser du i håndboken som ble levert med din VCR eller DVD-opptaker.
Hi-Fi audioutstyr D	Koble til audio utgangskontaktene  for å høre TV-lyden på Hi-Fi audioutstyret. For å slå av lyden på TV-høytalerne stiller du "TV høytaler" til "Permanent Av" (side 25).

Spesifikasjoner

Skjermenhet

Strømforsyning:

220–240 V, 50/60 Hz

Skjermstørrelse:

15 tommer

Ca. 38,0 cm målt diagonalt

Skjermoppløsning:

640 punkter (horisontalt) × 480 linjer (vertikalt)

Strømforbruk:

50 W

Strømforbruk i ventemodus:

1 W eller mindre

Mål (b × h × d):

Ca. 380 × 397 × 179 mm (med stativ)

Ca. 380 × 361 × 92 mm (uten stativ)

Masse:

Ca. 4,2 kg (med stativ)

Ca. 3,6 kg (uten stativ)

Skjermssystem

LCD-skjerm (Liquid Crystal Display)

TV-system

Avhengig av valgt land:

B/G/H, D/K, L, I

Fargesystem

PAL, SECAM

NTSC 3,58, 4,43 (kun Video Inn)

Antenne

75-ohms ekstern terminal for VHF/UHF

Kanaldekning

VHF: E2–E12

UHF: E21–E69

CATV: S1–S20



HYPERS: S21–S41

D/K: R1–R12, R21–R69

L: F2–F10, B–Q, F21–F69

I: UHF B21–B69

Terminaler

 1/  1 (SMARTLINK)

21-pinners Scart-kontakt (CENELEC-standard)

inkludert audio/video-inngang, RGB-inngang og TV audio/video-utgang.

 2 S video-inngang (4-pinners mini-DIN)

 2 Videoinngang (phonoplugg)

 2 Audioinngang (phono-plugger)

 2 Audioutgang (venstre/høyre) (phono-plugger)

 Hodetelefonplugg

Lydutgang

2 W + 2 W

Tilleggsutstyr som medfølger

- Fjernkontroll RM-Y1108 (1)
- AA-batterier (Typo R06) (2)
- Strømledning (Typo C-6) (1)
- Vekselstrømsadapter (1)

Tilleggsutstyr

- Brakett for veggmontering SU-W110

Konstruksjon og spesifikasjoner kan endres uten varsel.

Feilsøking

Bilde

Problem	Årsak/Løsning
Intet bilde (skjermen er mørk) og ingen lyd	<ul style="list-style-type: none">• Kontroller antennetilkoblingen.• Koble TV-apparatet til strømtilførselen og trykk på I/⏻ på TV-apparatet.• Hvis ⏻/⏻-indikatoren (ventemodus/innsovningstimer) lyser opp, trykker du på TV I/⏻.
Intet bilde eller ingen menyinformasjon fra utstyr tilkoblet Scart-kontakten	<ul style="list-style-type: none">• Kontroller at tilleggsutstyret er slått på og trykk →/← gjentatte ganger til riktig inngangssymbol vises på skjermen.• Kontroller tilkoblingen mellom tilleggsutstyret og TV-apparatet.
Forvrengt bilde	<ul style="list-style-type: none">• Kontroller om tilkoblet tilleggsutstyr er installert foran eller ved siden av TV-apparatet. Når du installerer tilleggsutstyr, må du passe på at det er noe rom mellom utstyret og TV-apparatet.• Når du bytter programmer eller velger tekst-TV, slår du av utstyret som er koblet til Scart-kontakten på baksiden av TV-apparatet.
Dobbeltbilder eller spøkelsesbilde	<ul style="list-style-type: none">• Kontroller antenne/kabel-tilkoblingen.• Kontroller plasseringen og innretningen av antennen.
Bare snø eller støy på skjermen	<ul style="list-style-type: none">• Kontroller om antennen er brutt i stykker eller bøyd.• Kontroller om antennen er utslitt (normalt etter tre til fem års bruk, ett til to år ved sjøen).
Bildestøy (punktlinjer eller striper)	<ul style="list-style-type: none">• Hold TV-apparatet unna elektriske støykilder som biler, motorsykler eller hårtørrere.• Forsikre deg om at antennen er tilkoblet med koaksialkabelen.• Hold antennekabelen unna andre kabler.• Ikke bruk en 300-ohm tvunnet parkabel, da dette kan gi støy.
Bildestøy når du ser på en TV-kanal	<ul style="list-style-type: none">• Velg "Manuell innstilling" i menyen "Oppsett", og juster "AFT" (Automatisk fininnstilling) for å få bedre bildemottak (side 29).• Velg "Støy reduksjon" i menyen "Bildejustering" for å redusere støyen i bildet (side 21).
Stripestøy ved avspilling fra/opptak på VCR	<ul style="list-style-type: none">• Videohodestøy. Hold videomaskinen unna TV-apparatet.• La det være 30 cm mellom videomaskinen og TV-apparatet for å unngå støy.• Unngå å plassere videomaskinen foran eller på siden av TV-apparatet.
Enkelte tynne svarte punkter og/eller lyse punkter vises på skjermen	<ul style="list-style-type: none">• Bildet på skjermen bygges opp av bildepunkter. Tynne svarte punkter og/eller lyse punkter (piksler) på skjermen indikerer ikke at det er feil.
Ingen farge i programmene	<ul style="list-style-type: none">• Velg "Tilbakestill" i menyen "Bildejustering" for å gå tilbake til fabrikkinnstillingene (side 21).• Hvis du setter funksjonen "Strømsparing" til "Redusere", kan bildefargene bli svakere (side 25).

Lyd

Problem	Årsak/Løsning
Ingen lyd, men bra bilde	<ul style="list-style-type: none">• Trykk \triangleleft +/- eller \otimes (Mute).• Sjekk at "TV høyttaler" er satt til "På" i menyen "Egenskaper" (side 25).
Lydstøy	<ul style="list-style-type: none">• Se Bildestøy, årsaker/løsning på side 33.• Det kan forekomme kommunikasjonsproblemer hvis infrarødt kommunikasjonsutstyr (f.eks. infrarøde trådløse hodetelefoner) brukes nær TV-apparatet. Ikke bruk infrarøde trådløse hodetelefoner, eller flytt den infrarøde senderen bort fra TV-apparatet til støyen forsvinner, eller flytt senderen og mottakeren til det infrarøde kommunikasjonsutstyret nærmere sammen.• Sjekk at "Lydfilter" er satt til "Lav" eller "Høy" i alternativet "Manuell innstilling" (side 29).
Kan ikke motta sending i stereo eller tokenals lyd	<ul style="list-style-type: none">• Sjekk at "Lydfilter" er satt til "Av" i alternativet "Manuell innstilling" (side 29).

Generelt

Problem	Årsak/Løsning
TV-apparatet slås av automatisk (TV-apparatet går til ventemodus)	<ul style="list-style-type: none">• Kontroller om innsovningsstimeren er aktivert (side 17).
Fjernkontrollen virker ikke	<ul style="list-style-type: none">• Bytt batteriene.
Feil tegn vises når du ser på menyen/tekst-TV	<ul style="list-style-type: none">• Velg "Språk" og "Land" i menyen "Oppsett", og still inn språk og land/region for tekst-TV (side 26). For kyrilliske språk anbefaler vi at du velger Russland hvis ditt eget land ikke finnes i listen.
Kan ikke bruke menyen	<ul style="list-style-type: none">• Hvis alternativet du ønsker vises i en blek farge, kan du ikke velge det.

Indeks

Nummer

4:3 18

A

AFT 29

Antenne, tilkobling 12

Auto innstilling 16, 26

Auto volumjust. 24

AV forvalg 27

Avstill (⌘)-knapp 8

B

Bakgr.lys 21

Balanse 23

Bass 23

Batterier, innsetting i fjernkontrollen 10

BBE 23

Bildejustering-menyen 21

Bildemodus 21

Bilde-modus (Ⓢ)-knapp 8

D

Dekoder 29

Diskant 23

E

Egenskaper-menyen 25

F

Farge 21

Fargetaster 8

Fargetone 21, 22

Fastext 18

Fjernkontroll

føler 9

oversikt 8

sett inn batteriene 10

Forrige kanal (⏪)-knapp 8

H

Hodetelefoner

koble til 31

Hopp 29

Høyttaler 25

I

Indikator for ventemodus/
innsovningstimer (Ⓜ/Ⓜ): 9

Info (Ⓜ)-knapp 8

Inngangskilde (Ⓜ)-knapp 8, 9

Inngangssignaltabell 18

Innsovning (Ⓜ)-knapp 8

K

Kanaler

auto innstilling 16

Hopp 29

velge 17

Kanalsortering 27

Kontrast 21

L

Land 26

Lyd effekt 23

Lydeffekt (Ⓜ)-knapp 8

Lydfilter 29

Lydjustering-menyen 23

Lydnivå Scart 28

Lysstyrke 21

M

Manuell innstilling 28

MENU-knappen 8

O

OK-knapp 8

Oppsett-meny 26

P

P +/- knapper 9

PROG +/- knapper 8

Program navn 27

Programoversiktstabell 17

R

RGB sentrering 25

S

Skarphet 21

Skjermmemo (Ⓜ)-knapp 8

Skjermmodus 18

Skjerm-modus (Ⓜ)-knapp 8

Spesifikasjoner 32

Språk 26

Støy reduksjon 21

Strøm (Ⓜ)-indikator 9

Strøm (Ⓜ)-bryter 9

Strømsparing 25

T

Talltaster 8

Tastene 0-9 8

Tekst 27, 29

Tekst-hold (Ⓜ)-knapp 8

Tekst-TV 18

Tekstuthenting (Ⓜ)-knapp 8

Tilbakestill

bildejustering 21

lydjustering 23

Tilkobling

av antenne/VCR 12

tilleggsutstyr 30

Tilleggsutstyr 10

To-kanal-lyd 24

TV ventemodus (TV Ⓜ)-knapp 8

TV-modus (Ⓜ)-knapp 8

V

VCR

koble til 12

Volum (Ⓜ) +/- knapper 8, 9

<http://www.sony.net/>

KLV-15SR3E

Printed in Taiwan