

HANDYCAM

3D Digital HD Video Camera Recorder



Consultez également :

Siehe auch unter:

Zie ook:

Fare riferimento anche a:

<http://www.sony.net/SonyInfo/Support/>

Mode d'emploi du caméscope FR

Bedienungsanleitung DE

Bedieningshandleiding NL

Manuale delle istruzioni IT

Des informations complémentaires sur ce produit et des réponses à des questions fréquemment posées sont disponibles sur notre site Web d'assistance client.

Zusätzliche Informationen zu diesem Produkt und Antworten zu häufig gestellten Fragen können Sie auf unserer Kunden-Support-Website finden.

Extra informatie over dit product en antwoorden op veelgestelde vragen vindt u op onze website voor klantenondersteuning.

Ulteriori informazioni su questo prodotto e risposte alle domande più comuni sono reperibili sul nostro sito Web di Assistenza Clienti.

FR/DE/NL/IT

<http://www.sony.net/>



4450149210

HANDYCAM®

AVCHD HDMI™
3D / Progressive HIGH DEFINITION MULTIMEDIA INTERFACE



Lisez ceci avant tout

Avant d'utiliser cette unité, veuillez lire attentivement ce manuel et le conserver pour de futures références.

AVERTISSEMENT

Pour réduire les risques d'incendie ou d'électrocution,

1) n'exposez l'appareil à la pluie ou à l'humidité ;

2) ne placez pas d'objets remplis de liquides (vases, etc.) sur l'appareil.

N'exposez pas les piles à une chaleur excessive, notamment aux rayons directs du soleil, à une flamme, etc.

ATTENTION

Batterie

Toute erreur de manipulation de la batterie peut provoquer son explosion, entraîner un incendie, voire même des brûlures de substances chimiques. Respectez les précautions suivantes :

- Ne démontez pas la batterie.
- N'écrasez et n'exposez pas la batterie à des chocs ou à une force extérieure. Vous ne devez pas la frapper avec un marteau, la laisser tomber ou marcher dessus.
- Ne court-circuitez pas les bornes de la batterie et maintenez-les à l'écart de tout contact avec des objets métalliques.
- N'exposez pas la batterie à des températures supérieures à 60 °C (140 °F), notamment les rayons directs du soleil ou l'habitacle d'un véhicule garé au soleil.
- N'incinerez pas la batterie et ne la jetez pas au feu.
- Ne manipulez jamais des batteries lithium ion qui sont endommagées ou présentent une fuite.
- Veillez à recharger la batterie à l'aide d'un chargeur Sony authentique ou d'un appareil capable de la recharger.

- Tenez la batterie hors de la portée des petits enfants.
- Gardez la batterie au sec.
- Remplacez-la uniquement par une batterie de même type ou d'un type équivalent recommandé par Sony.
- Mettez les batteries au rebut sans attendre, de la manière décrite dans les instructions.

Remplacez la batterie par une batterie correspondant au type spécifié uniquement. Sinon vous risquez de provoquer un incendie ou des blessures.

Adaptateur secteur

N'utilisez pas un adaptateur secteur situé dans un espace restreint, par exemple entre un mur et un meuble.

Branchez l'adaptateur secteur sur la prise de courant la plus proche. Débranchez immédiatement l'adaptateur secteur de la prise de courant si un problème de fonctionnement se produit pendant l'utilisation du caméscope.

Même si votre caméscope est mis hors tension, l'appareil est toujours alimenté tant qu'il est raccordé à la prise secteur via l'adaptateur.

Remarque sur le cordon d'alimentation

Le cordon d'alimentation est conçu pour être utilisé exclusivement avec ce caméscope et ne doit en aucun cas être utilisé avec un autre appareil électrique.

Une pression sonore excessive des écouteurs ou du casque peut provoquer des pertes d'audition.

POUR LES CLIENTS EN EUROPE



Par la présente Sony Corporation déclare que l'appareil caméscope numérique HD 3D (HDR-TD30VE) est conforme aux exigences essentielles et aux autres dispositions pertinentes de la directive 1999/5/CE. Pour toute information complémentaire, veuillez consulter l'URL suivante: <http://www.compliance.sony.de/>

Avis aux consommateurs des pays appliquant les Directives UE

Ce produit a été fabriqué par ou pour le compte de Sony Corporation, 1-7-1 Konan Minato-ku Tokyo, 108-0075 Japon. Toutes les questions relatives à la conformité des produits basées sur la législation européenne doivent être adressées à son représentant, Sony Deutschland GmbH, Hedelfinger Strasse 61, 70327 Stuttgart, Allemagne. Pour toute question relative au Service Après-Vente ou à la Garantie, merci de bien vouloir vous référer aux coordonnées qui vous sont communiquées dans les documents «Service (SAV)» ou Garantie.

Attention

Le champ électromagnétique à des fréquences particulières peut avoir une incidence sur l'image et le son de cet appareil.

Cet appareil a été testé et jugé conforme aux limites établies par la réglementation EMC visant l'utilisation de câbles de connexion de moins de 3 mètres.

Avis

Si l'électricité statique ou les champs électrostatiques entraînent une interruption lors du transfert des données (échec), redémarrez l'application ou débranchez, puis rebranchez le câble de connexion (USB, etc.).



Traitement des appareils électriques et électroniques en fin de vie (Applicable dans les pays de l'Union Européenne et aux autres pays européens disposant de systèmes de collecte sélective)

FR

Ce symbole, apposé sur le produit ou sur son emballage, indique que ce produit ne doit pas être traité avec les déchets ménagers. Il doit être remis à un point de collecte approprié pour le recyclage des équipements électriques et électroniques. En vous assurant que ce produit sont mis au rebut de façon appropriée, vous participez activement à la prévention des conséquences négatives que leur mauvais traitement pourrait provoquer sur l'environnement et sur la santé humaine. Le recyclage des matériaux contribue par ailleurs à la préservation des ressources naturelles. Pour toute information complémentaire au sujet du recyclage de ce produit, vous pouvez contacter votre municipalité, votre déchetterie locale ou le point de vente où vous avez acheté le produit.



Elimination des piles et accumulateurs usagés (Applicable dans les pays de l'Union Européenne et aux autres pays européens disposant de systèmes de collecte sélective)

Ce symbole, apposé sur les piles et accumulateurs ou sur les emballages, indique que les piles et accumulateurs fournis avec ce produit ne doivent pas être traités comme de simples déchets ménagers. Sur certains types de piles, ce symbole apparaît parfois combiné avec un symbole chimique. Les symboles pour le mercure (Hg) ou le plomb (Pb) sont rajoutés lorsque ces piles contiennent plus de 0,0005% de mercure ou 0,004% de plomb.

En vous assurant que ces piles et accumulateurs sont mis au rebut de façon appropriée, vous participez activement à la prévention des conséquences négatives que leur mauvais traitement pourrait provoquer sur l'environnement et sur la santé humaine. Le recyclage des matériaux contribue par ailleurs à la préservation des ressources naturelles.

Pour les produits qui pour des raisons de sécurité, de performance ou d'intégrité de données nécessitent une connexion permanente à une pile ou à un accumulateur, il conviendra de vous rapprocher d'un service technique qualifié pour effectuer son remplacement.

En rapportant votre appareil électrique en fin de vie à un point de collecte approprié vous vous assurez que la pile ou l'accumulateur incorporé sera traité correctement. Pour tous les autres cas de figure et afin d'enlever les piles ou accumulateurs en toute sécurité de votre appareil, reportez-vous au manuel d'utilisation. Rapportez les piles ou accumulateurs usagés au point de collecte approprié pour le recyclage.

Pour toute information complémentaire au sujet du recyclage de ce produit ou des piles et accumulateurs, vous pouvez contacter votre municipalité, votre déchetterie locale ou le point de vente où vous avez acheté ce produit.

À propos du réglage de la langue

- Des captures d'écran dans votre langue sont utilisées pour illustrer les procédures d'utilisation. Si nécessaire, modifiez la langue d'affichage à l'écran avant d'utiliser votre caméscope (p. 18).

Enregistrement

- Avant le début de toute prise de vue, testez cette fonction pour vous assurer que l'image et le son sont enregistrés sans problème.
- Aucune compensation relative au contenu de l'enregistrement ne sera accordée, même si la prise de vue ou la lecture se révèle impossible en raison d'un mauvais fonctionnement du caméscope, du support d'enregistrement, etc.
- Les standards de télévision couleur sont différents d'un pays ou d'une région à l'autre. Pour visionner vos enregistrements sur un téléviseur, vous devez disposer d'un modèle basé sur le standard PAL.
- Les programmes de télévision, les films, les cassettes vidéo et autres enregistrements peuvent être protégés par des droits d'auteur. Leur enregistrement non autorisé peut être contraire à la législation sur les droits d'auteur.

Visionnage de films 3D

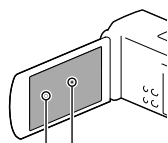

- Certaines personnes peuvent éprouver des malaises (telle que de la fatigue oculaire, de la fatigue ou des nausées) lorsqu'elles regardent des images vidéo 3D. Sony conseille à tous les spectateurs de faire des pauses régulières lors du visionnage d'images vidéo 3D. La longueur et la fréquence des pauses nécessaires varient d'une personne à l'autre. Il vous appartient de décider ce qui vous convient le mieux. Si vous éprouvez des malaises, vous devez cesser de regarder les images vidéo 3D jusqu'à ce qu'ils cessent ; consultez un médecin si vous l'estimez nécessaire. Vous devez également consulter le manuel de tout autre appareil ou support

utilisé avec ce produit. La vision des enfants les plus jeunes (en particulier ceux de moins de six ans) est encore en cours de développement. Consultez un médecin (tel qu'un pédiatre ou un ophtalmologiste) avant d'autoriser des enfants à regarder des images vidéo 3D. Des adultes doivent surveiller les enfants les plus jeunes afin de s'assurer qu'ils suivent les recommandations indiquées ci-dessus.



Points noirs
Points blancs, rouges, bleus ou verts

Remarques sur l'utilisation

- Ne faites rien de ce qui suit. Dans le cas contraire, le support d'enregistrement pourrait être endommagé, les images enregistrées pourraient être impossibles à lire ou perdues, ou d'autres mauvais fonctionnements pourraient survenir.
 - Éjecter la carte mémoire alors que le témoin d'accès (p. 20) est allumé ou clignote
 - Retirer la batterie ou l'adaptateur secteur du caméscope, ou soumettre ce dernier à un choc mécanique ou à des vibrations alors que les témoins  (Film) /  (Photo) (p. 22) ou le témoin d'accès (p. 20) sont allumés ou clignent
- Lorsque le caméscope est connecté à d'autres appareils via une connexion USB et qu'il est allumé, ne fermez pas le panneau LCD. Les données d'image qui ont été enregistrées pourraient être perdues.
- Utilisez le caméscope conformément aux réglementations locales.

Panneau LCD

- L'écran LCD est issu d'une technologie de très haute précision si bien que plus de 99,99 % des pixels sont opérationnels pour une utilisation efficace. Cependant, des petits points noirs et/ou lumineux (blancs, rouges, bleus ou verts) peuvent apparaître en permanence sur l'écran LCD. Ces points sont normaux et résultent du processus de fabrication ; ils n'affectent en aucun cas la qualité de l'enregistrement.

A propos de ce manuel, des illustrations et des indications à l'écran

- Dans le présent manuel, les icônes **3D** et **2D** représentent respectivement les côtés 3D et 2D de l'interrupteur 2D/3D.
- Les images d'illustration utilisées dans ce manuel ont été capturées à l'aide d'un appareil photo numérique. Elles peuvent donc paraître différentes des images et indicateurs que vous voyez réellement sur votre caméscope. En outre, les illustrations de votre caméscope et ses indications à l'écran sont grossies ou simplifiées pour une meilleure compréhension.
- La conception et les spécifications de votre caméscope et des accessoires peuvent être modifiées sans avis préalable.
- Dans ce manuel, la carte mémoire est appelée « support d'enregistrement ».
- Dans ce manuel, les disques DVD enregistrés avec une qualité d'image haute définition (HD) sont appelés disques d'enregistrement AVCHD.
- Le nom du modèle est indiqué dans ce manuel lorsqu'il y a une différence de spécifications entre les modèles. Vérifiez le nom du modèle sur la partie inférieure de votre caméscope.

	GPS
HDR-TD30E	—
HDR-TD30VE	✓

En apprendre davantage sur le caméscope (Guide de l'utilisateur du « Handycam »)

Guide de l'utilisateur du « Handycam » est un manuel en ligne. Consultez-le pour des instructions détaillées sur les nombreuses fonctions du caméscope.



1 Accès à la page de l'assistance de Sony.

<http://www.sony.net/SonyInfo/Support/>

2 Sélectionnez votre pays ou région.

3 Recherchez le nom du modèle de votre caméscope au sein des pages d'assistance.

- Vérifiez le nom du modèle sur la partie inférieure de votre caméscope.

Table des matières

3D et **2D** indiquent respectivement les côtés 3D et 2D du bouton 2D/3D (p. 22).
Les options que vous pouvez régler varient en fonction de la position du bouton.

Lisez ceci avant tout	2
En apprendre davantage sur le caméscope (Guide de l'utilisateur du « Handycam »)	6
Éléments et commandes	9

Préparation

Éléments fournis	12
Charger la batterie	13
Charger la batterie en utilisant votre ordinateur	14
Chargement de la batterie à l'étranger	15
Mise sous tension et réglage de la date et de l'heure	16
Modification du réglage de la langue	18
Insertion d'une carte mémoire	20

Enregistrement/Lecture

Enregistrement	22
Enregistrement de films	22
Prises de photos	23
Zoom	26
Lecture	28
Lecture de films et de photos à partir d'une carte (HDR-TD30VE)	31

Opérations avancées

Réglage de la profondeur des films en 3D	33
Réglage de la profondeur des films pendant l'enregistrement	33
Réglage de la profondeur des films pendant la lecture	33
Enregistrement d'images avec différents paramètres	34
Sélection de la qualité d'image des films (Mode d'enregistrement)	34
Enregistrement clair d'un sujet sélectionné (Priorité au visage)	35
Capture automatique des sourires (Détection de sourire)	36
Sélection automatique du réglage adapté à la situation d'enregistrement (Mode Auto Intelligent)	36
Enregistrement des informations sur votre position (GPS) (HDR-TD30VE)	37
Lecture d'images sur un téléviseur	38
Profiter du son surround 5,1 canaux	39

Édition

Édition sur votre caméscope.....	41
Suppression de films ou de photos	41
Division d'un film	41

Sauvegarde de films et de photos sur un ordinateur

Lecture d'images sur un ordinateur	43
Ce que vous pouvez faire avec le logiciel « PlayMemories Home » (Windows).....	43
Logiciel pour Mac.....	43
Préparation d'un ordinateur (Windows).....	44
Vérification du système informatique	44
Installation du logiciel « PlayMemories Home » sur votre ordinateur	44
Démarrage du logiciel « PlayMemories Home »	46

Sauvegarde d'images sur un appareil externe

Création d'un disque avec une qualité d'image standard (STD) à l'aide d'un enregistreur	47
Sauvegarde d'images sur un périphérique de stockage externe.....	48

Personnalisation de votre caméscope

Utilisation des menus	51
Liste des options des menus.....	52

Divers/Index

Dépannage.....	56
Code d'autodiagnostic/Indicateurs d'avertissement	57
Durée d'enregistrement de films/nombre de photos pouvant être enregistrées ...	59
Durée de prise de vue et de lecture prévisible en fonction de la batterie... ..	59
Durée de prise de vue prévisible pour les films.....	60
Nombre prévisible de photos pouvant être enregistrées	60
À propos de la manipulation de votre caméscope.....	61
Caractéristiques	67
CONTRAT DE LICENCE D'UTILISATEUR FINAL POUR LES DONNÉES DE CARTES POUR LES PRODUITS DE CAMÉSCOPE NUMÉRIQUE (HDR-TD30VE).....	70
Indications à l'écran.....	74
Index.....	76

Éléments et commandes

Les numéros entre parenthèses correspondent aux pages de référence.

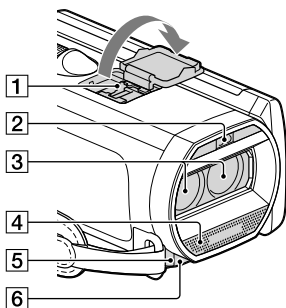

1 Active Interface Shoe



2 Flash/Éclairage vidéo

3 Objectif (objectif G)

4 Microphone intégré

5 Capteur de télécommande/Port infrarouge

6 Témoin d'enregistrement du caméscope (55)

Le témoin d'enregistrement du caméscope s'allume en rouge pendant l'enregistrement. Le témoin clignote lorsque la capacité du support d'enregistrement restante ou l'autonomie de la batterie est faible.

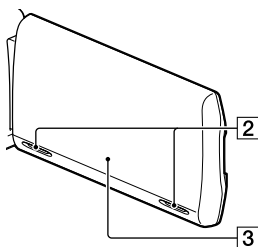
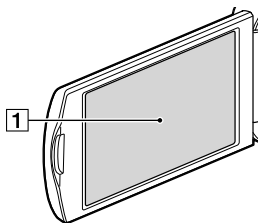

1 Écran LCD/Écran tactile (16, 18)

Si vous faites pivoter le panneau LCD de 180 degrés, vous pouvez fermer le panneau LCD avec l'écran tourné vers l'extérieur. Cette position est pratique pour la lecture.

2 Haut-parleurs

3 Antenne GPS (HDR-TD30VE)

Une antenne GPS est située dans le panneau LCD.

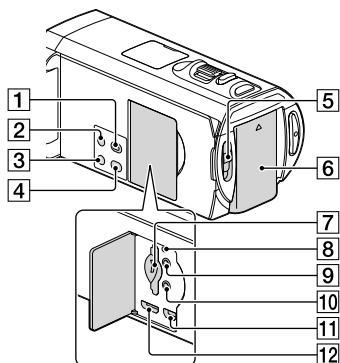

- 1** Touche (Afficher Images)
- 2** Touche POWER
- 3** Touche LIGHT (Éclairage vidéo)
Chaque fois que vous appuyez sur le bouton LIGHT, l'indicateur change comme suit.
Désact (pas d'indicateur) → Auto (≡AUTO)
→ Act (≡) ...
- 4** Touche 2D/3D DISP (affichage) (23)
- 5** Interrupteur 2D/3D (22)
- 6** Batterie (13)
- 7** Témoïn du logement/d'accès à la carte mémoire (20)
- 8** Touche RESET
Appuyez sur RESET avec un objet pointu.
Appuyez sur RESET pour réinitialiser tous les réglages, y compris celui de l'horloge.
- 9** Prise (casque)
- 10** Prise (microphone) (PLUG IN POWER)
- 11** Prise (USB) (48)
- 12** Prise HDMI OUT (38)

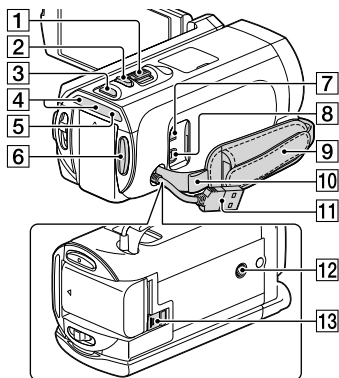

- 1** Manette de zoom motorisé (26)
- 2** Touche PHOTO (23)
- 3** Touche MODE (22, 23)
- 4** Témoins (Film)/ (Photo) (22, 23)
- 5** Témoïn CHG (chargement) (13)
- 6** Touche START/STOP (22)
- 7** Prise DC IN (13)
- 8** Connecteur A/V à distance (47)
- 9** Poignée
- 10** Boucle pour courroie d'épaule
- 11** Câble USB intégré (14, 44)
- 12** Logement du trépied
Fixez un trépied (vendu séparément : la longueur de la vis doit être inférieure à 5,5 mm).
En fonction des spécifications du trépied, votre caméscope peut ne pas être fixé dans la bonne direction.
- 13** Manette de déblocage BATT (batterie) (15)

Pour serrer la poignée

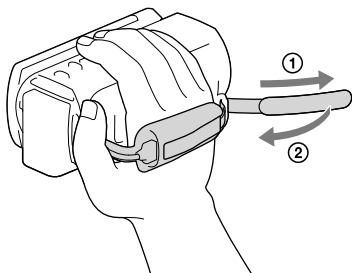

Télécommande sans fil

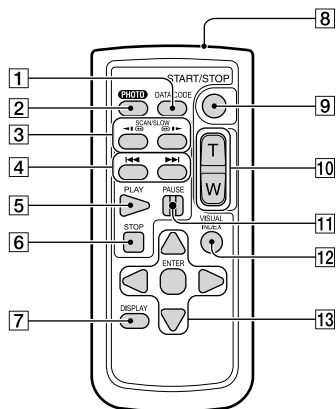

1 Touche DATA CODE (54)

Permet d'afficher la date et l'heure, les données de réglage du caméscope ou les coordonnées (HDR-TD30VE) des images enregistrées lorsque vous appuyez sur cette touche en cours de lecture.

2 Touche PHOTO (23)

L'image affichée à l'écran lorsque vous appuyez sur cette touche est enregistrée en tant qu'image fixe.

3 Touches SCAN/SLOW (29)

4 Touches ◀◀/▶▶ (Précédent/Suivant) (29)

5 Touche PLAY

6 Touche STOP

7 Touche DISPLAY (24)

8 Emetteur

9 Touche START/STOP (22)

10 Touches de zoom motorisé

11 Touche PAUSE

12 Touche VISUAL INDEX (28)

Permet d'afficher un écran d'Index pendant la lecture.

13 Touches ◀/▶/▲/▼/ENTER

Lorsque vous appuyez sur l'une de ces touches, un cadre bleu clair apparaît sur l'écran LCD. Sélectionnez une touche ou une option avec ◀/▶/▲/▼, puis appuyez sur ENTER pour valider.

Éléments fournis

Les numéros entre parenthèses correspondent à la quantité fournie.

Caméscope (1)

Adaptateur secteur (1)

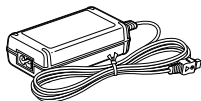

Cordon d'alimentation (1)

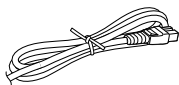

Câble HDMI (1)

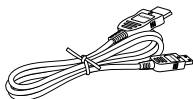

Câble prenant en charge la connexion USB (1)

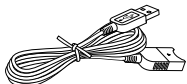

- Le câble prenant en charge la connexion USB est conçu pour une utilisation avec ce caméscope uniquement. Utilisez celui-ci lorsque le Câble USB intégré du caméscope (p. 14) est trop court pour le raccordement.

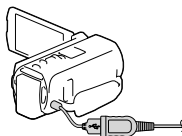

Télécommande sans fil (1)



Batterie rechargeable NP-FV50 (1)

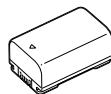

« Mode d'emploi du caméscope » (ce manuel) (1)

Remarques

- Le logiciel « PlayMemories Home » et le « Guide d'assistance de PlayMemories Home » peuvent être téléchargés à partir du site Web de Sony (p. 44).

Charger la batterie

- 1 Fermez l'écran LCD et fixez la batterie.

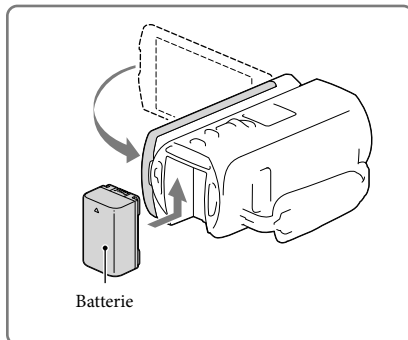

- 2 Raccordez l'adaptateur secteur (①) et le cordon d'alimentation (②) à votre caméscope et à la prise murale.

- Le témoin CHG (chargement) s'allume.
- Le témoin CHG (chargement) s'éteint lorsque la batterie est complètement chargée. Débranchez l'adaptateur secteur de la prise DC IN de votre caméscope.

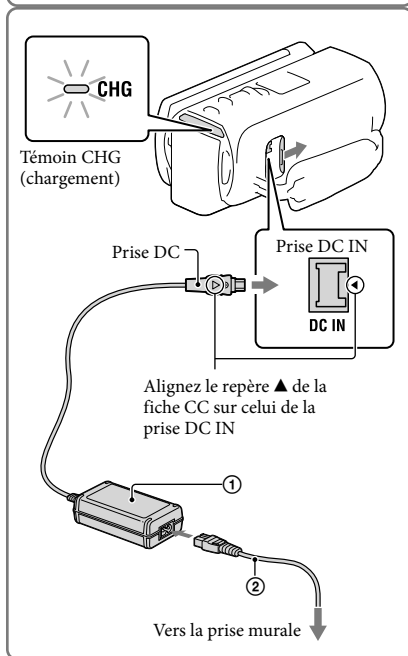

Remarques

- Vous ne pouvez pas fixer une batterie « InfoLITHIUM » d'une série autre que V sur votre caméscope.
- Nous déconseillons l'utilisation d'une batterie NP-FV30, permettant uniquement des enregistrements et des lectures de courtes durées, avec votre caméscope.
- Par défaut, le caméscope est réglé pour que l'alimentation soit automatiquement coupée si vous le laissez inutilisé pendant environ 2 minutes, cela afin d'économiser la batterie ([Économie d'énergie] p. 55).

Charger la batterie en utilisant votre ordinateur

Mettez le caméscope hors tension, puis raccordez-le à un ordinateur allumé à l'aide du Câble USB intégré.

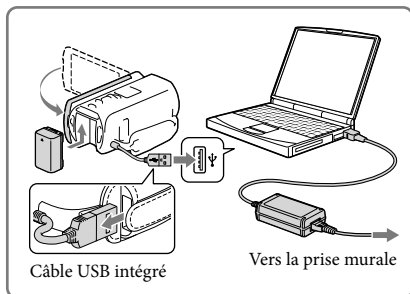

Charger la batterie à partir d'une prise murale en utilisant le Câble USB intégré

Vous pouvez recharger la batterie en branchant le Câble USB intégré à une prise murale à l'aide d'un AC-UD10 chargeur USB/adaptateur secteur (vendu séparément). Vous ne pouvez pas utiliser un appareil d'alimentation électrique portable CP-AH2R, CP-AL ou AC-UP100 Sony (vendus séparément) pour recharger le caméscope.

Durée de chargement

Temps approximatif (en minutes) nécessaire au rechargement complet d'une batterie NP-FV50 (fournie) totalement déchargée.

Lors de l'utilisation de l'adaptateur secteur : 155 min.

Lors de l'utilisation de votre ordinateur connecté avec le câble USB intégré* : 280 min.

- Les durées de chargement indiquées ci-dessus sont mesurées lors du rechargement du caméscope à une température de 25 °C. Il est recommandé de recharger la batterie dans une plage de températures allant de 10 °C à 30 °C.

* Les durées de chargement sont mesurées sans utiliser le câble prenant en charge la connexion USB.

Retrait de la batterie

Fermez l'écran LCD. Faites glisser la manette de déblocage BATT (batterie) (①), puis retirez la batterie (②).

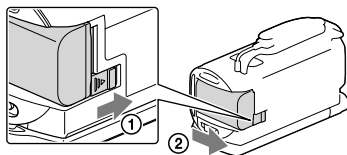

Utilisation d'une prise murale comme source d'alimentation

Effectuez les mêmes raccordements que ceux pour charger la batterie.
Même si la batterie est en place, elle ne se décharge pas.

Remarques sur l'adaptateur secteur

- Ne court-circuitez pas la fiche CC de l'adaptateur secteur ou les bornes de la batterie avec un objet métallique. Cela pourrait entraîner un problème de fonctionnement.
 - Débranchez l'adaptateur secteur du caméscope en tenant à la fois le caméscope et la fiche CC.
- ⚠
- Temps d'enregistrement, temps de lecture (59)
 - Témoin de batterie restante (24)
 - Chargement de la batterie à l'étranger (15)

Chargement de la batterie à l'étranger

Vous pouvez charger la batterie dans n'importe quel pays ou région avec l'adaptateur secteur fourni dans la limite de 100 V - 240 V CA, 50 Hz/60 Hz. N'utilisez pas de transformateur de tension électronique.

Mise sous tension et réglage de la date et de l'heure

Configurez la date et l'heure, et ajustez l'objectif à l'aide de [Régl Auto Objectif 3D] pour enregistrer au mieux des films en 3 dimensions.

1 Ouvrez l'écran LCD de votre caméscope et mettez-le sous tension.

- Vous pouvez également mettre le caméscope hors tension en appuyant sur POWER (p. 10).

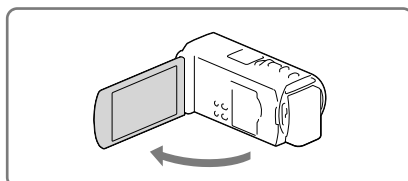

2 Sélectionnez la langue de votre choix, puis sélectionnez [Suiv.].

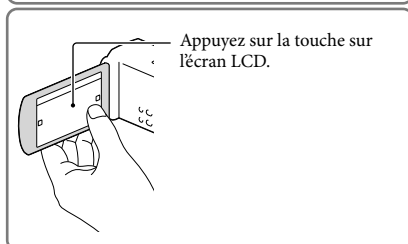

3 Sélectionnez la zone géographique de votre choix à l'aide de [←]/[→], puis appuyez sur [Suiv.].

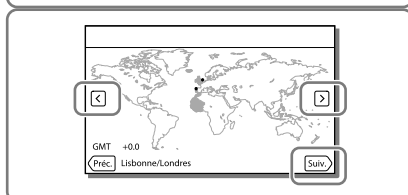

4 Réglez [Heure été], sélectionnez le format de la date, ainsi que la date et l'heure.

- Si vous réglez [Heure été] sur [Act], l'horloge avance de 1 heure.
- Lorsque vous sélectionnez la date et l'heure, sélectionnez l'une des options et réglez la valeur avec [↑]/[↓].
- Lorsque vous sélectionnez [OK], l'opération de réglage de la date et de l'heure est terminée.

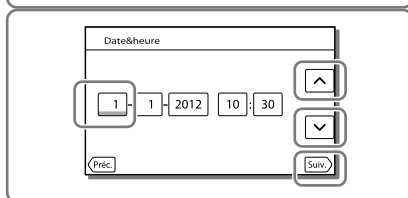

5 Consultez l'avis relatif à l'utilisation continue de votre caméscope.

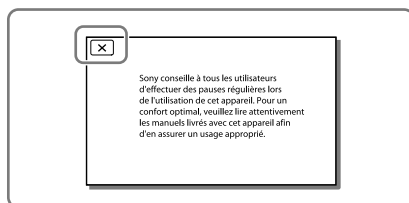

6 Sélectionnez [Lancer] pour afficher un sujet sur l'écran LCD.

- Si vous sélectionnez [Lncr+trd], l'écran [Régl Auto Objectif 3D] s'affiche au prochain allumage du caméscope.

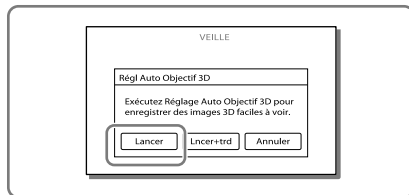

7 Si l'échelle de l'indicateur dépasse le repère ◀, sélectionnez [OK].

- Le caméscope zoome automatiquement en avant ou en arrière pour ajuster l'objectif.

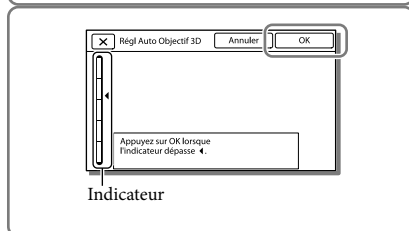

Remarques

- Si vous éprouvez un malaise en regardant l'image en 3D, appuyez sur 2D/3D DISP pour la regarder en 2D (p. 23).
- Si [N'a pas pu ajuster.] s'affiche, appuyez sur [Relancer].
- Si l'interrupteur 2D/3D (p. 22) est réglé sur 2D, l'écran [Régl Auto Objectif 3D] ne s'affiche pas.

Conseils relatifs à l'utilisation de [Régl Auto Objectif 3D]

En vous reportant aux exemples suivants, affichez un sujet qui représentera une échelle supérieure sur l'écran LCD.

Sujets qui représentent une échelle supérieure :

- Sujets clairs, tels que des objets en extérieurs à la lumière du jour
- Sujets comportant plusieurs couleurs et formes



Modification du réglage de la langue

Vous pouvez changer la langue des indications à l'écran.

Sélectionnez [MENU] → [Configuration] → [Réglages généraux] → [Language Setting] → la langue désirée.

Mise hors tension de l'appareil

Fermez l'écran LCD ou appuyez sur la touche POWER (p. 10).

Réglage de l'angle du panneau LCD

Commencez par ouvrir le panneau LCD à 90 degrés par rapport au caméscope (①), puis ajustez ensuite l'angle (②).

- Tenez vous bien en face de l'écran LCD, à une distance d'environ 30 cm, pour regarder des films 3D avec la meilleure sensation de profondeur.

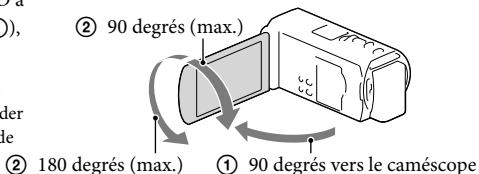

② 90 degrés (max.)

② 180 degrés (max.) ① 90 degrés vers le caméscope

Désactivation des bips sonores

Sélectionnez **[MENU]** → [Configuration] → [ Réglages généraux] → [Bip] → [Désact].

Remarques

- La date, l'heure, les conditions et les coordonnées (HDR-TD30VE) d'enregistrement sont automatiquement enregistrées sur le support d'enregistrement. Elles ne sont pas affichées pendant l'enregistrement. Toutefois, vous pouvez les vérifier dans [Code données] pendant la lecture. Pour les afficher, sélectionnez **[MENU]** → [Configuration] → [ Réglages lecture] → [Code données] → [Date/heure].
- Une fois l'horloge réglée, l'heure est réglée automatiquement avec [AJU auto horloge] et [AJU auto zone] réglés sur [Act]. Selon le pays ou la région sélectionné(e) pour votre caméscope, il se peut que l'horloge ne se règle pas automatiquement sur l'heure correcte. En pareil cas, réglez [AJU auto horloge] et [AJU auto zone] sur [Désact] (HDR-TD30VE).



- [Mise ss tension/LCD] (p. 55)
- Nouveau réglage de la date et de l'heure : [Régl. date&heure] (p. 55)

Insertion d'une carte mémoire

Ouvrez le cache et insérez la carte mémoire jusqu'à ce qu'elle s'enclenche.

- L'écran [Préparation du fichier de la base de données d'images. Veuillez patienter.] s'affiche si vous insérez une nouvelle carte mémoire. Patientez jusqu'à ce que l'écran disparaisse.

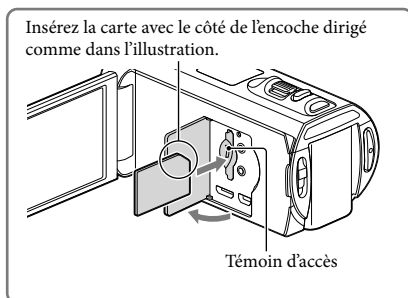

Ejection de la carte mémoire

Ouvrez le cache et introduisez délicatement la carte mémoire en une fois.

Remarques

- Pour garantir un fonctionnement correct de la carte mémoire, il est recommandé de la formater avec votre caméscope avant la première utilisation (p. 54). Le formatage de la carte mémoire effacera les données qu'elle contient et ces données seront irrécupérables. Enregistrez les données importantes sur votre ordinateur, etc.
- Si [Echec de la création d'un nouveau fichier dans la base de données d'images. L'espace libre peut être insuffisant.] s'affiche, formatez la carte mémoire (p. 54).
- Vérifiez le sens de la carte mémoire. Si vous forcez l'insertion de la carte mémoire dans le mauvais sens, vous risquez d'endommager la carte mémoire, le logement de carte mémoire ou les données d'image.
- Quand vous introduisez ou éjectez la carte mémoire, veillez à ce qu'elle ne soit pas éjectée trop brusquement et ne tombe pas.

Types de cartes mémoire compatibles avec le caméscope

	SD Classe de vitesse	Capacité (fonctionnement vérifié)	Décrite dans ce manuel
« Memory Stick PRO Duo » (Mark2)		Jusqu'à 32 Go	
« Memory Stick PRO-HG Duo »	—		« Memory Stick PRO Duo »
« Memory Stick XC-HG Duo »		Jusqu'à 64 Go	
Carte mémoire SD			
Carte mémoire SDHC	Classe 4 ou supérieure	Jusqu'à 64 Go	Carte SD
Carte mémoire SDXC			

- Le fonctionnement n'est pas garanti avec toutes les cartes mémoire.

Remarques

- Il n'est pas possible d'utiliser une MultiMediaCard sur ce caméscope.
- Les films enregistrés sur des cartes mémoire « Memory Stick XC-HG Duo » et SDXC ne peuvent pas être importés vers ou lus sur des ordinateurs ou appareils AV ne prenant pas en charge le système de fichiers exFAT* en connectant le caméscope à ces appareils à l'aide du câble USB. Confirmez au préalable que le périphérique de connexion prend en charge le système exFAT. Si vous connectez un périphérique ne prenant pas en charge le système exFAT et que l'écran de formatage apparaît, n'effectuez pas le formatage. Toutes les données enregistrées seront perdues.

* exFAT est un système de fichiers utilisé pour les cartes mémoire « Memory Stick XC-HG Duo » et SDXC.



- Durée de prise de vue pour les films/nombre de photos pouvant être enregistrées (59)

Enregistrement

Par défaut, les films sont enregistrés en 3D avec une qualité d'image haute définition (HD).

Enregistrement de films

- 1 Ouvrez l'écran LCD et appuyez sur **MODE** pour allumer le témoin  (Film).

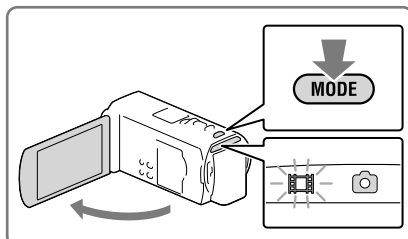

- 2 Réglez l'interrupteur 2D/3D sur 3D.

- Pour enregistrer des films en 2D, réglez l'interrupteur 2D/3D sur 2D.

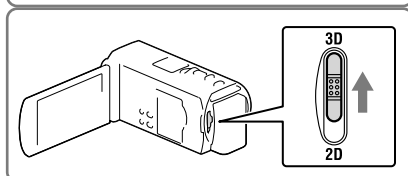

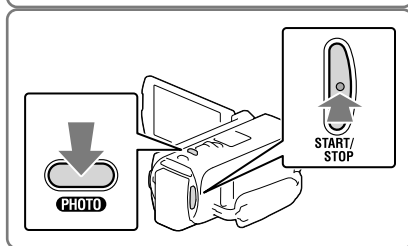

- 3 Appuyez sur **START/STOP** pour lancer l'enregistrement.

- Pour arrêter l'enregistrement, appuyez de nouveau sur **START/STOP**.
- Vous pouvez enregistrer des photos pendant l'enregistrement d'un film en 2D en appuyant sur **PHOTO** (Capture double).



Remarques

- N'actionnez pas l'interrupteur 2D/3D pendant un enregistrement. Le caméscope interrompt l'enregistrement.
- Il est possible que vous ne puissiez pas prendre de photos selon le réglage sélectionné pour [ Mode ENR] et [ Mode Img, par seconde].

Pour obtenir de bons films 3D

Prenez le sujet d'une distance d'environ 30 cm à 5 m. La distance optimale varie lorsque vous utilisez le zoom (p. 26).

Si vous éprouvez des malaises avec les films 3D

Si vous éprouvez des malaises lorsque vous regardez des films 3D sur l'écran LCD pendant une période prolongée, appuyez sur le bouton 2D/3D DISP pour faire passer l'image de 3D à 2D.

L'image s'affiche en 2D, mais le caméscope continue à enregistrer en 3D.

- Lorsque l'écran passe de 2D à 3D, l'écran devient plus sombre. Il ne s'agit pas d'un dysfonctionnement.

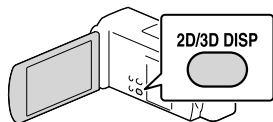

Prises de photos

2D

- 1 Réglez l'interrupteur 2D/3D sur 2D.
- 2 Ouvrez l'écran LCD et appuyez sur **MODE** pour allumer le témoin  (Photo).
- 3 Appuyez **PHOTO** légèrement sur pour procéder à la mise au point, puis réappuyez.

- Lorsque la mise au point est correctement ajustée, le témoin de verrouillage AE/AF s'affiche sur l'écran LCD.

Remarques

- Vous ne pouvez pas prendre de photos en 3D.

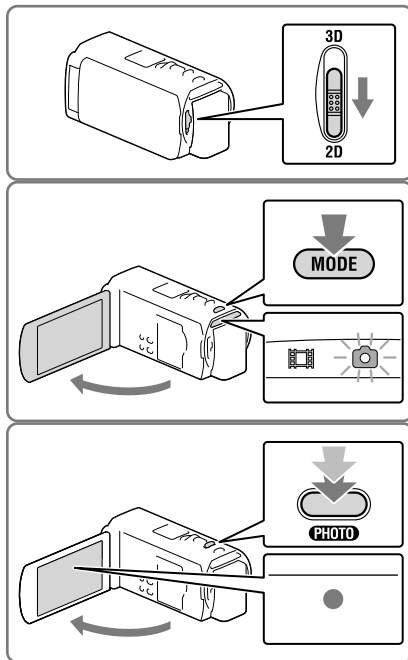

Affichage des options sur l'écran tactile

Les options disparaissent de l'écran LCD si le caméscope n'est pas sollicité pendant plusieurs secondes après l'allumage du caméscope ou le basculement entre les modes d'enregistrement de films et de photos.

Appuyez n'importe où sur l'écran LCD à l'exception des touches pour afficher des informations sur les icônes avec les fonctions pratiques pour l'enregistrement.

Indications à l'écran pendant l'enregistrement

Les explications concernent ici les icônes pour les modes d'enregistrement de films (3D/2D) et de photos (2D). Pour plus d'informations, référez-vous à la page entre ().

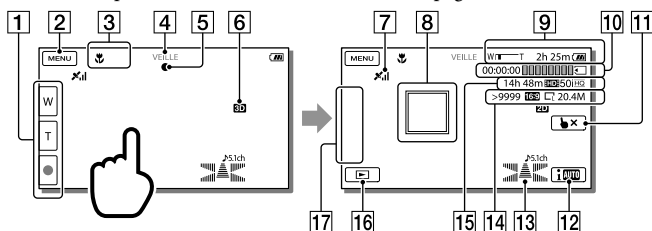

- 1 Touche de zoom (W : Grand angle/T : Téléobjectif), touche START/STOP (en mode d'enregistrement de films), touche PHOTO (en mode d'enregistrement de photos).
- 2 Touche MENU (51)
- 3 État détecté par le mode Auto Intelligent (36)
- 4 Etat d'enregistrement ([VEILLE]/[ENREGISTRE])
- 5 Verrouillage AE/AF (exposition automatique/mise au point automatique) (23)
- 6 Mode d'enregistrement 2D/3D
- 7 État de la triangulation GPS (37) (HDR-TD30VE)
- 8 Mise au point continue (36)
- 9 Zoom, Batterie restante
- 10 Compteur (heures : minutes : secondes), Capture d'une photo, Support d'enregistrement/ de lecture/de montage (74)
- 11 Touche d'annulation de la mise au point continue (36)
- 12 Touche mode Auto Intelligent (36)
- 13 Mode audio (53), Affichage du niveau audio (53)
- 14 Nombre approximatif de photos enregistrables, Format (16:9 ou 4:3), Format photo (L/M/S)

- 15 Estimation de la durée de prise de vue restante, Qualité d'image d'enregistrement (HD/STD), Fréquence d'image (50p/50i/25p) et mode d'enregistrement (PS/FX/FH/HQ/LP) (34)
- 16 Touche Afficher Images (28)
- 17 Touche Mon Bouton (vous pouvez attribuer vos fonctions préférées aux icônes qui s'affichent dans cette section) (53)



Pour enregistrer en mode miroir

Ouvrez le panneau LCD à 90 degrés par rapport au caméscope (①), puis faites-le pivoter à 180 degrés vers l'objectif (②).

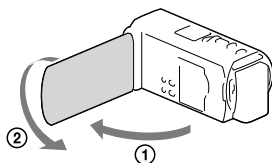
Une image en miroir du sujet s'affiche sur l'écran LCD, mais l'image enregistrée est normale.



Remarques

- Si vous fermez l'écran LCD pendant l'enregistrement de films, le caméscope cesse d'enregistrer.
- Les durées de prise de vue en continu pour les films sont les suivantes :
 - Enregistrement 3D : environ 6 heures 30 minutes
 - Enregistrement 2D : environ 13 heures
- Lorsqu'un fichier film dépasse 2 Go, le fichier de film suivant est créé automatiquement.
- Le flash ne fonctionne pas lorsque le témoin  (film) est allumé.
- Les états suivants seront indiqués si les données sont toujours en cours d'écriture sur le support d'enregistrement après la fin de l'enregistrement. Pendant ce temps-là, ne soumettez pas le caméscope à un choc ou à des vibrations, et ne retirez pas la batterie ou l'adaptateur secteur.
 - Le témoin d'accès (p. 20) est allumé ou clignote ;
 - L'icône du support dans le coin supérieur droit de l'écran LCD clignote.
- Lorsque la [ Img. par seconde] est réglée sur [25p], vous ne pouvez pas enregistrer de photos lorsque le caméscope est en mode d'enregistrement de films.
- L'écran LCD de votre caméscope peut afficher des images d'enregistrement sur la totalité de l'écran (affichage en plein écran). Toutefois, cela est susceptible de provoquer une coupure des bords supérieur, inférieur, droit et gauche des images lors de leur lecture sur un téléviseur qui n'est pas compatible avec l'affichage en plein écran. Dans le cas d'un enregistrement 2D, il est conseillé d'enregistrer vos images avec [Image guide] réglé sur [Act] et en utilisant le cadre externe du cadre guide (p. 53) comme guide.



- Temps d'enregistrement, nombre de photos enregistrables (p. 59)
- [Flash] (p. 53)
- Pour afficher les options sur l'écran LCD tout le temps : [Réglage affichage] (p. 53)
- Modification de la taille d'image : [ Taille Img] (p. 54)
- Temps d'enregistrement, capacité restante [Informations support] (p. 54)

Zoom

Déplacez la manette de zoom motorisé pour augmenter ou réduire la taille de l'image.

W (Grand angle) : Plan plus large

T (Téléobjectif) : Gros plan

- Vous pouvez agrandir les images comme suit.
 - Enregistrement 3D : jusqu'à 12 fois la taille d'origine (Extended Zoom)
 - Enregistrement 2D : jusqu'à 17 fois la taille d'origine (Extended Zoom)
- Déplacez légèrement la manette de zoom motorisé pour ralentir le zoom. Déplacez-la davantage pour accélérer le zoom.

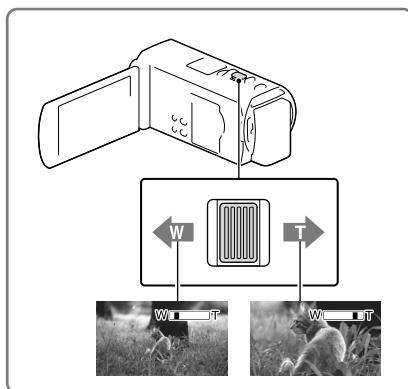

Distance optimale du sujet pour enregistrer des films 3D

La distance à laquelle vous pouvez obtenir de bons films 3D varie en fonction du niveau de zoom. Enregistrez des films 3D dans ces plages.

Échelle de zoom sur l'écran LCD

Distance au sujet

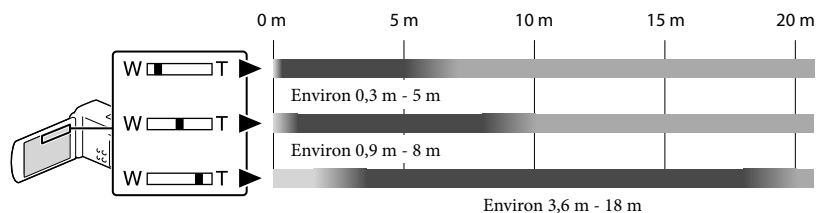



Non recommandé. Le film sera flou.

Le film semblera réaliste et en 3 dimensions.

Le film semblera plat, sans impression de profondeur.

Remarques

- Si les films semblent dédoublés sur l'écran LCD, revenez au niveau de zoom original.
 - Un sujet situé à moins de 30 cm doit être enregistré en 2D.
 - Laissez le doigt sur la manette de zoom motorisé. Si vous retirez le doigt de la manette de zoom motorisé, le son de fonctionnement de celle-ci risque d'être également enregistré.
 - Vous ne pouvez pas changer la vitesse du zoom avec la touche  de l'écran LCD.
 - Pour maintenir une mise au point nette, la distance minimale requise entre le caméscope et le sujet est d'environ 1 cm pour le grand angle et d'environ 80 cm pour le téléobjectif (enregistrement 2D uniquement).
 - Pendant un enregistrement 2D, vous pouvez agrandir les images jusqu'à 10 fois leur taille originale à l'aide du zoom optique, à moins que  SteadyShot ne soit configuré sur [Activé].
- 
- Zoomer davantage : [Zoom numérique] (enregistrement 2D uniquement) (p. 53)

Lecture

Vous pouvez rechercher des images enregistrées par date et heure d'enregistrement (Visualisation d'événement) ou par position d'enregistrement (aperçu de la carte) (HDR-TD30VE).

1 Réglez l'interrupteur 2D/3D sur 3D.

- Pour lire des films en 2D et des photos, réglez l'interrupteur 2D/3D sur 2D.

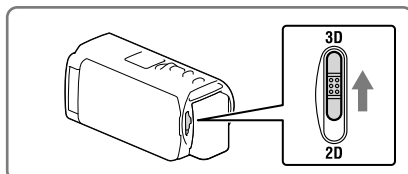

2 Ouvrez l'écran LCD et appuyez sur la touche du caméscope pour passer en mode de lecture.

- Vous pouvez passer en mode de lecteur en sélectionnant  sur l'écran LCD (p. 24).

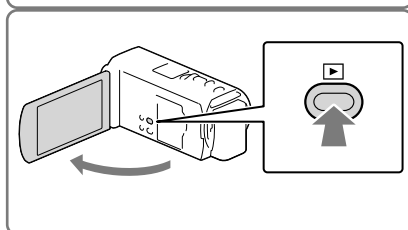

3 Sélectionnez / pour déplacer l'événement désiré vers le centre (①), puis sélectionnez-le (②).

- Le caméscope affiche des images enregistrées comme événement automatiquement, en fonction de la date et de l'heure.

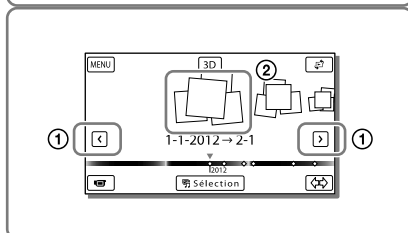





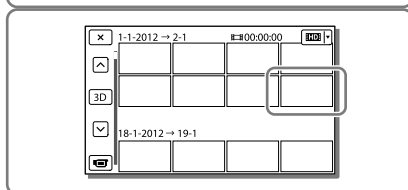

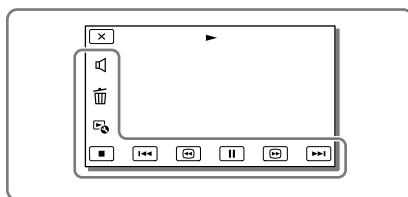

4 Sélectionnez l'image.





- Le caméscope lance à lecture à partir de l'image sélectionnée et jusqu'à la dernière image de l'événement.



- 5 Sélectionnez les touches appropriées sur l'écran LCD pour diverses opérations de lecture.



	Volume		Précédent/suivant
	Supprimer		Avance rapide/retour rapide
	Contexte		Lecture/pause
	Arrêt		Lit/arrête la lecture de films courts

- Certaines touches décrites ci-dessus peuvent ne pas apparaître, selon l'image qui est lue.
- Au fur et à mesure que vous appuyez sur  /  pendant la lecture, la vitesse de lecture augmente environ 5 fois → environ 10 fois → environ 30 fois → environ 60 fois.
- Sélectionnez  /  en cours de pause pour lire un film en vitesse lente.
- Pour répéter un diaporama, sélectionnez  → [Rég. diaporama].

Pour regarder des films en 3D sur l'écran LCD

- Regardez des films en 3D sur l'écran LCD, directement en face de l'écran, à une distance d'environ 30 cm. Le film en 3 dimensions aura un aspect réaliste.
- Si vous éprouvez un malaise oculaire, appuyez sur la touche 2D/3D DISP (p. 23) pour afficher le film en 2D.

Affichage à l'écran de visualisation d'événements

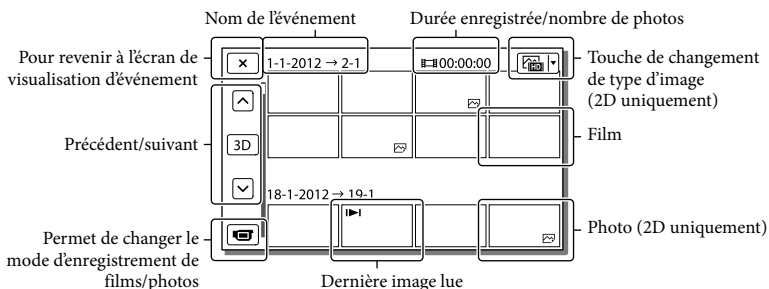
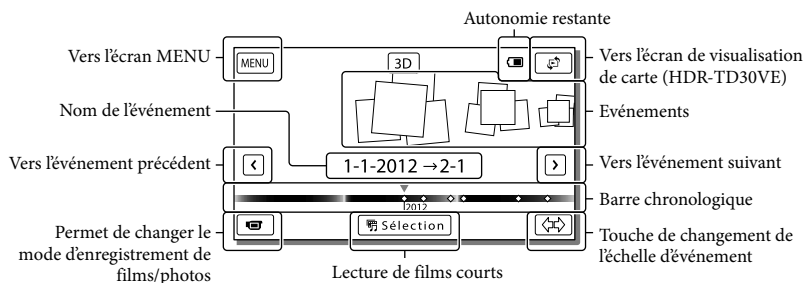

- Les images de taille réduite vous permettant de visualiser plusieurs images à la fois dans un écran d'index portent le nom de « miniatures ».

Remarques

- Pour éviter la perte de vos données d'image, stockez régulièrement toutes vos images enregistrées sur un support externe (p. 48).

Lecture de films et de photos à partir d'une carte (HDR-TD30VE)

- 1 Basculez vers la visualisation de carte en touchant  → [Visualiser carte].

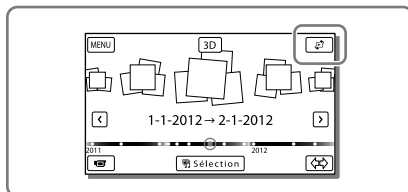

- 2 Sélectionnez la position d'enregistrement.

- Sur la carte, appuyez sur la direction dans laquelle vous souhaitez que celle-ci défile. Maintenez ce point appuyé pour faire défiler la carte en continu.
- Si vous modifiez l'échelle de la carte à l'aide de la manette de zoom motorisée, les groupes de miniatures changeront également.

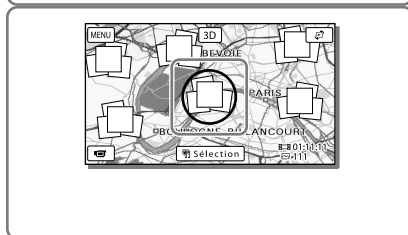

- 3 Sélectionnez l'image désirée.

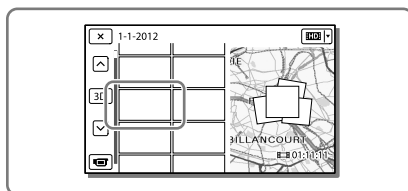

Lorsque vous utilisez la carte pour la première fois

Un message s'affiche vous demandant de confirmer que vous acceptez les termes de l'accord de licence des données de cartes. Vous pouvez utiliser les données de cartes en appuyant sur [Oui] sur l'écran après avoir accepté les termes de l'accord de licence (p. 70).

Vous ne pouvez pas utiliser les données de cartes si vous appuyez sur [Non]. Toutefois, lorsque vous essayez d'utiliser les données de cartes pour la deuxième fois, le même message apparaît à l'écran, et vous pouvez utiliser les données de cartes en touchant [Oui].

Affichage à l'écran de visualisation de carte

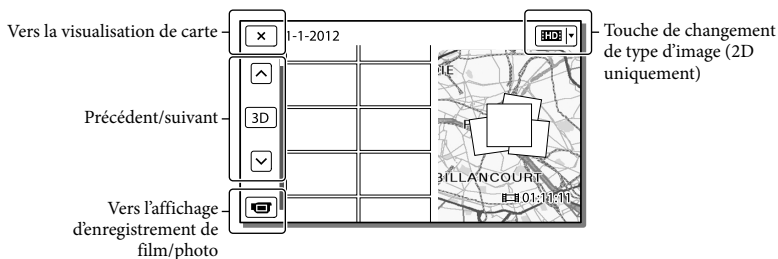
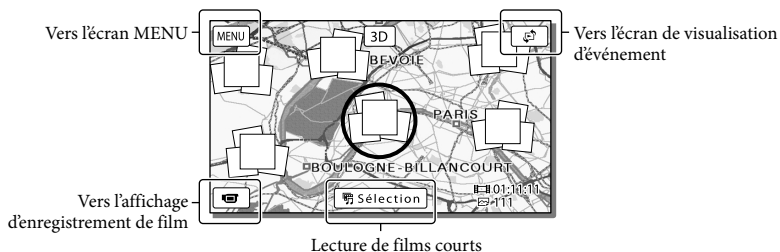

Lecture d'images sur d'autres appareils

- Il se peut que vous ne puissiez pas lire normalement les images enregistrées sur votre caméscope avec d'autres appareils. De plus, il se peut que vous ne puissiez pas lire les images enregistrées sur d'autres appareils avec votre caméscope.
- Les films de définition d'image standard (STD) enregistrés sur des cartes mémoire SD ne peuvent pas être lus sur des appareils AV d'autres fabricants.

Réglage de la profondeur des films en 3D

Dans les réglages par défaut, le caméscope détecte la position relative entre un sujet et son arrière-plan pendant l'enregistrement, et ajuste automatiquement l'effet de parallaxe de manière appropriée, de sorte que vous pouvez vous sentir à l'aise lorsque vous regardez des films en 3D.

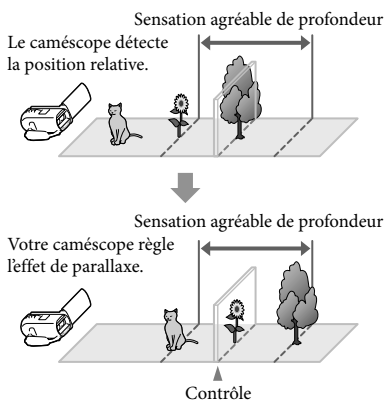

Remarques

- Comme la parallaxe est réglée automatiquement, les films 3D peuvent sembler trembler latéralement lorsqu'ils sont lus en en 2D. Pour éviter ce tremblement, réglez manuellement la profondeur avant de procéder à l'enregistrement.

Réglage de la profondeur des films pendant l'enregistrement

- 1 Sélectionnez [MENU] → [Caméra/Micro] → [Réglages caméra] → [Régl. Profondeur 3D] → [Manuel].

- 2 Réglez la profondeur à l'aide de pour déplacer l'image à l'avant-plan, et de pour la reculer vers l'arrière-plan.

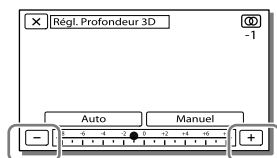

Pour conserver une sensation de profondeur optimale

Ajustez la sensation de profondeur à l'aide de [Auto] (le paramètre par défaut) jusqu'à ce qu'elle soit appropriée, puis sélectionnez [Manuel].

Réglage de la profondeur des films pendant la lecture

- 1 Sélectionnez → [Régl. Profondeur 3D] sur l'écran de lecture du film 3D.
 - Le film est mis en pause et l'écran utilisé pour régler la direction verticale s'affiche en 2D (affichage de l'image dédoublée).
- 2 Sélectionnez / pour ajuster la direction verticale → [Suiv.].

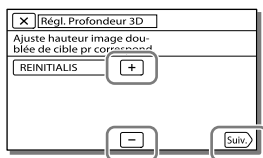

- 3 Sélectionnez **[+]**/**[-]** pour ajuster la direction horizontale → **[OK]**.

- L'écran utilisé pour ajuster la direction horizontale s'affiche en 3D.

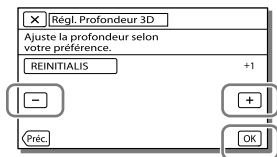

Enregistrement d'images avec différents paramètres

Sélection de la qualité d'image des films (Mode d'enregistrement) 2D

Vous pouvez changer de mode d'enregistrement pour sélectionner la qualité du film lors de l'enregistrement de films avec une qualité d'image haute définition (HD). La durée d'enregistrement (p. 60) ou le type de support sur lequel les images peuvent être copiées peut changer, selon le mode d'enregistrement sélectionné. ([Standard **HQ**] est le réglage par défaut.)

Remarques

- [3D] est sélectionné pour l'enregistrement de films en 3D.
- [Qualité **PS** 50p] ne peut être réglé que si [Img. par seconde] est réglé sur [50p].

- 1 Sélectionnez **[MENU]** → [Qualité image/Taille] → [Mode ENR].
- 2 Sélectionnez le mode d'enregistrement souhaité.

Mode d'enregistrement et supports sur lesquels les images peuvent être copiées

Types de supports	Mode d'enregistrement			
	3D	PS*	FX	FH/ HQ/ LP

Sur ce caméscope

Carte mémoire	✓	✓	✓	✓
---------------	---	---	---	---

Sur des appareils externes

Types de supports	Mode d'enregistrement			
	3D	PS*	FX	FH/ HQ/ LP
Support externe (appareil de stockage USB)	✓	✓	✓	✓
Disques Blu-ray	✓	✓	✓	✓
Disques d'enregistrement AVCHD	—	—	—	✓

* [Qualité **PS** 50p] ne peut être réglé que lorsque le [ Img. par seconde] est réglé sur [50p].

À propos de la qualité d'image

La qualité d'image et le débit binaire pour chaque mode d'enregistrement peuvent être réglés comme suit.

(« M », tel que dans « 24M », signifie « Mbps ».)

- Pour les films en qualité d'image haute définition (HD)
 - [3D] : qualité 1920 × 1080/50i, MVC HD 28M (3D)
 - [Qualité **PS** 50p] : qualité 1920 × 1080/50p, AVC HD 28M (PS)
 - [Qual. la+élevée **FX**] : qualité 1920 × 1080/50i ou qualité 1920 × 1080/25p, AVC HD 24M (FX)
 - [Qualité élevée **FH**] : qualité 1920 × 1080/50i ou qualité 1920 × 1080/25p, AVC HD 17M (FH)
 - [Standard **HQ**] : qualité 1440 × 1080/50i, AVC HD 9M (HQ)
 - [Longue durée **LP**] : qualité 1440 × 1080/50i, AVC HD 5M (LP)
 - Pour les films de qualité d'image standard (STD)
 - [Standard **HQ**] : qualité standard, STD 9M (HQ)*
- * La qualité d'image standard (STD) est fixée sur cette valeur.



- [ Img. par seconde] (p. 54)
- Qualité d'image de définition standard (STD) pour l'enregistrement d'un film : [Réglage **HQ** / **STD**] (p. 54)
- Guide pour la création de disques (p. 47)

Enregistrement clair d'un sujet sélectionné (Priorité au visage)

2D

Votre caméscope peut suivre un visage que vous sélectionnez et en ajuster automatiquement la mise au point, l'exposition et la tonalité de la peau. Appuyez sur l'un des visages ciblés.

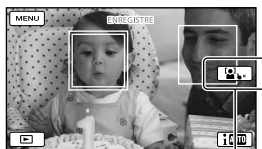
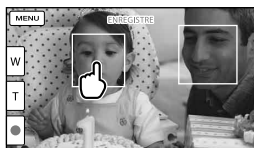

Le cadre double s'affiche.

Relâchez votre sélection

Remarques

- Le sujet sur lequel vous avez appuyé peut ne pas être détecté selon la luminosité environnante ou la coiffure du sujet.
- Assurez-vous que le réglage [Détection de visage] soit sur un autre élément que [Désact] ([Auto] est le réglage par défaut).

Enregistrement de sujets autres que des personnes (Mise au point continue)

Appuyez sur le sujet que vous souhaitez enregistrer.

Votre caméscope règle automatiquement la mise au point.

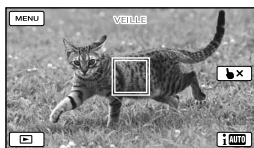

Capture automatique des sourires (Détection de sourire)

2D

Une photo est enregistrée automatiquement lorsque le caméscope détecte le sourire d'une personne pendant l'enregistrement du film (p. 53). ([Capture double] est le réglage par défaut.)

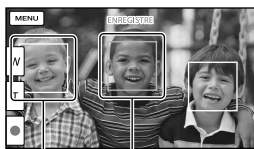

Le caméscope détecte un sourire (orange).

Le caméscope détecte un visage.

Remarques

- Lorsque la fréquence d'image et le mode d'enregistrement sont réglés sur [50i]/[Qual. la+élevée **FX**] ou sur [50p]/[Qualité **PS** 50p], vous ne pouvez pas utiliser la fonction Détection de sourire pendant que vous enregistrez des films. Par ailleurs, lorsque la fréquence d'image est réglée sur [25p], vous ne pouvez pas utiliser non plus la fonction Détection de sourire.
- Selon les conditions de prise de vue, celles du sujet et le réglage de votre caméscope, il est possible que les sourires ne soient pas détectés.





- [Sensibilité sourire] (p. 53)

Sélection automatique du réglage adapté à la situation d'enregistrement (Mode Auto Intelligent)

3D 2D

Votre caméscope enregistre les films après avoir sélectionné automatiquement le réglage le mieux adapté aux sujets ou à la situation. ([Act] est le réglage par défaut.) Lorsque le caméscope détecte le sujet, les icônes qui correspondent aux conditions détectées sont affichées.



Sélectionnez  → [Act] →  en bas à droite de l'écran d'enregistrement de films ou de photos.





Détection des visages :  (Portrait),

 (Bébé)

Détection de la scène :  (Rétroéclairage),

 (Paysage),  (Scène de nuit),

 (Projecteur),  (Lumière faible),

 (Macro)



Détection de tremblement du

caméscope :  (Marche),  (Trépied)

Détection de son :  (Réd. bruit vent auto)

- Pour annuler la fonction Auto Intelligent, sélectionnez  → [Désact].



Pour enregistrer des images plus lumineuses que celles enregistrées en utilisant la fonction Auto Intelligent

Sélectionnez  → [Caméra/Micro] →  [Réglages manuels] → [Low Lux].

Remarques

- Les cadres sur les visages n'apparaissent pas pendant l'enregistrement 3D.
- Le caméscope peut ne pas détecter correctement la scène ou le sujet, selon les conditions d'enregistrement.



Enregistrement des informations sur votre position (GPS) (HDR-TD30VE)

Lorsque vous réglez [Réglage du GPS] sur [Act] (paramètre par défaut), l'icône de triangulation GPS apparaîtra sur l'écran et le caméscope commencera à rechercher les signaux de satellites GPS. L'icône affichée peut varier en fonction de l'intensité du signal reçu. La fonction GPS est disponible lorsque ,  ou  sont affichés.

Les fonctionnalités suivantes sont disponibles si vous utilisez la fonction GPS (système de positionnement global).

- Enregistrement d'informations de localisation sur les films ou photos ([Act] est le réglage par défaut.)
- Lecture de films et affichage de photos en les recherchant sur une carte (aperçu de la carte, p. 31)
- Affichage d'une carte de votre position actuelle

Si vous ne souhaitez pas enregistrer les informations de localisation

Sélectionnez  → [Configuration] →  [Réglages généraux] → [Réglage du GPS] → [Désact].

Remarques

- Le caméscope peut prendre un peu de temps avant de commencer la triangulation.
- Utilisez la fonction GPS en extérieur et dans des zones dégagées car les signaux radio y sont mieux reçus.
- Le nord est toujours affiché en haut de la carte.

Lecture d'images sur un téléviseur

Les méthodes de raccordement et la qualité de l'image affichées sur l'écran du téléviseur varient selon le type de téléviseur raccordé et les connecteurs utilisés.

Raccordement à un téléviseur 3D

Les films enregistrés en 3D sont lus en 3D. Assurez-vous que l'interrupteur 2D/3D du caméscope est réglé sur 3D.

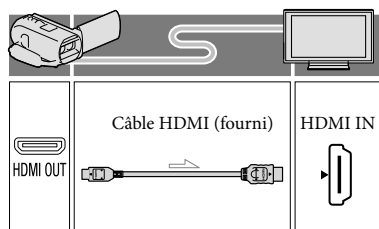

Raccordement à un téléviseur haute définition

Lorsque la qualité d'enregistrement est la qualité d'image haute définition (HD), les films sont lus avec une qualité d'image haute définition (HD). Lorsque la qualité d'enregistrement est la qualité d'image standard (STD), les films sont lus avec une qualité d'image standard (STD).

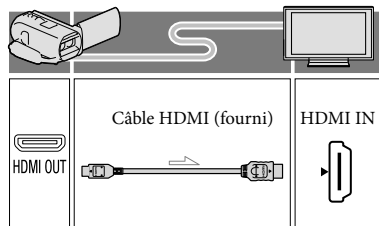

Raccordement à un téléviseur 16:9 (écran large) ou 4:3 standard

Lorsque des films sont enregistrés avec une qualité d'image haute définition (HD), ils sont lus avec une qualité d'image standard (STD). Lorsque des films sont enregistrés avec une qualité d'image standard (STD), ils sont lus avec une qualité d'image standard (STD).

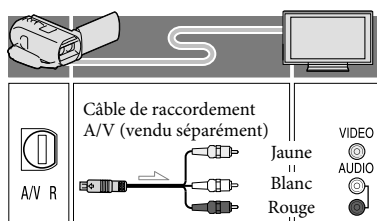

- 1 Commutez l'entrée du téléviseur sur la prise raccordée.
- 2 Connectez votre caméscope à un téléviseur.
- 3 Lisez un film ou une photo sur le caméscope (p. 28).

Remarques

- Reportez-vous également aux modes d'emploi du téléviseur.
- Utilisez l'adaptateur secteur fourni comme source d'alimentation (p. 15).
- Les films 3D peuvent sembler trembler latéralement lorsqu'ils sont lus en 2D sur un téléviseur. Vous pouvez éviter le tremblement en réglant [Régl. Profondeur 3D] (p. 33) sur [Manuel] avant de procéder à l'enregistrement.
- Lorsque des films sont enregistrés avec une qualité d'image définition standard (STD), ils sont lus avec une qualité d'image standard (STD), même sur un téléviseur haute définition.

- Si vous lisez des films enregistrés avec une qualité d'image standard (STD) sur un téléviseur 4:3 non compatible avec le signal 16:9, réglez [ Mode large] sur [4:3] pour enregistrer les films au format d'image 4:3 (p. 54).
- si vous raccordez votre caméscope au téléviseur en utilisant plusieurs types de câble pour produire les images, la sortie HDMI a priorité.
- Le caméscope ne prend pas en charge la sortie S-Video.

Profiter du son surround 5,1 canaux

3D 2D

Vous pouvez enregistrer un son surround 5,1 canaux avec le microphone intégré. Vous pouvez bénéficier d'un son réaliste lors de la lecture d'un film sur des appareils compatibles avec le son surround 5,1 canaux.

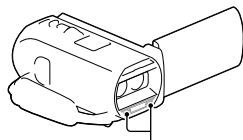

Microphone intégré

Remarques

- Si vous lisez un son 5,1 canaux sur les haut-parleurs votre caméscope, le son 5,1 canaux est automatiquement converti et émis en son 2 canaux.
- Pour pouvoir écouter le son surround 5,1 canaux des films enregistrés avec une qualité d'image haute définition (HD) en 5,1 canaux, il vous faut un appareil compatible avec le son surround 5,1 canaux.

- Lorsque vous raccordez votre caméscope avec le câble HDMI fourni, le son des films d'une qualité d'image haute définition (HD) enregistré en son 5,1 canaux est automatiquement émis en son 5,1 canaux. Le son des films d'une qualité d'image standard (STD) est converti en son 2 canaux.



- [Mode audio] (p. 53)

À propos d'un câble HDMI

- Utilisez un câble HDMI portant le logo HDMI.
- Utilisez un mini connecteur HDMI à une extrémité (pour le caméscope) et une fiche permettant le raccordement de votre téléviseur à l'autre extrémité.
- Les images comportant des signaux de protection contre les droits d'auteur ne sont pas émises par la prise HDMI OUT du caméscope.
- En cas de raccordement de ce type, votre téléviseur risque de ne pas fonctionner correctement (absence de son ou d'image, par exemple).
- Ne raccordez pas la prise HDMI OUT du caméscope à la prise HDMI OUT d'un appareil externe car un dysfonctionnement pourrait en résulter.
- HDMI (High Definition Multimedia Interface) est une interface qui sert à envoyer les signaux audio comme vidéo. La prise HDMI OUT reproduit des images et un son numérique de haute qualité.

Avec un téléviseur de type mono (doté d'une seule prise d'entrée audio)

Raccordez la fiche jaune du câble de raccordement A/V (vendu séparément) à la prise d'entrée vidéo et la fiche blanche (canal gauche) ou rouge (canal droit) à la prise d'entrée audio du téléviseur ou du magnétoscope.

Raccordement au téléviseur via un magnétoscope

Raccordez votre caméscope à l'entrée LINE IN du magnétoscope à l'aide du câble de raccordement A/V (vendu séparément). Réglez le sélecteur d'entrée du magnétoscope sur LINE (VIDEO 1, VIDEO 2, etc.).



- Réglage du format d'image pris en charge par le téléviseur : [Type de téléviseur] (p. 54)

À propos de « Photo TV HD »

Ce caméscope est compatible avec la norme « Photo TV HD ». L'option « Photo TV HD » permet d'obtenir une représentation hautement détaillée, équivalente à une photo, des textures et couleurs subtiles. En branchant un appareil compatible Photo TV HD Sony à l'aide d'un câble HDMI*, vous pourrez découvrir un nouveau monde de photos dans une qualité HD à vous couper le souffle.

* Le téléviseur passe automatiquement au mode approprié lorsque  (photo) est sélectionné à l'aide de la touche de changement de type d'image.

Édition sur votre caméscope

Remarques

- Certaines opérations basiques d'édition peuvent être effectuées sur le caméscope. Si vous souhaitez procéder à des opérations d'édition avancées, installez le logiciel « PlayMemories Home ».
- Il est impossible de récupérer les images une fois qu'elles ont été supprimées. Enregistrez au préalable les films et photos importants.
- Ne retirez jamais la batterie ou l'adaptateur secteur du caméscope pendant la suppression ni la division d'images. Cela pourrait endommager le support d'enregistrement.
- N'éjectez pas la carte mémoire pendant la suppression ni la division des images qu'elle contient.
- Si vous supprimer ou divisez des films/ images qui sont présentes dans des scénarios sauvegardés, ces scénarios seront également supprimés.

Suppression de films ou de photos

3D 2D

- 1 Sélectionnez [MENU] → [Éditer/ Copier] → [Supprimer].
- 2 Sélectionnez [Plusieurs images].
 - Lors de l'édition de films 2D, sélectionnez le type d'image.
- 3 Ajoutez des coches ✓ aux films ou photos à supprimer, puis sélectionnez [OK].

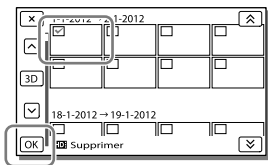

Pour effacer tous les films/toutes les photos d'une date sélectionnée en une seule fois

- 1 A l'étape 2, sélectionnez [Tout dans évènement].
- 2 Sélectionnez la date que vous souhaitez supprimer à l'aide de [↑]/[↓], puis sélectionnez [OK].

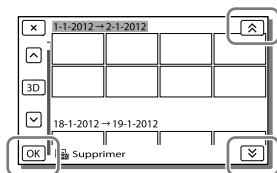

Suppression d'une partie d'un film

Vous pouvez diviser un film et le supprimer.







- Ôtez la protection : [Protéger] (p. 54)
- [Formater] (p. 54)

Division d'un film

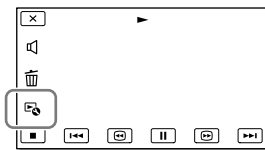
3D 2D

- 1 Sélectionnez [F] → [Diviser] sur l'écran de lecture du film.



- 2 Sélectionnez l'endroit où vous souhaitez diviser le film en scènes en utilisant  / , et sélectionnez ensuite .

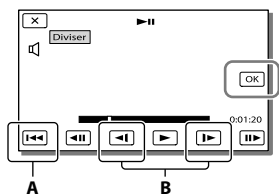

- A** : Permet de revenir au début du film sélectionné.
- B** : Ajuste le point de division avec plus de précision.

Remarques

- Il est possible qu'il y ait une légère différence entre le point que vous sélectionnez et le point de division réel, car votre caméscope sélectionne le point de division par incréments d'une demi-seconde.

Lecture d'images sur un ordinateur

Le logiciel « PlayMemories Home » vous permet d'importer des films et des images sur votre ordinateur afin de les utiliser de diverses manières.

Ce que vous pouvez faire avec le logiciel « PlayMemories Home » (Windows)

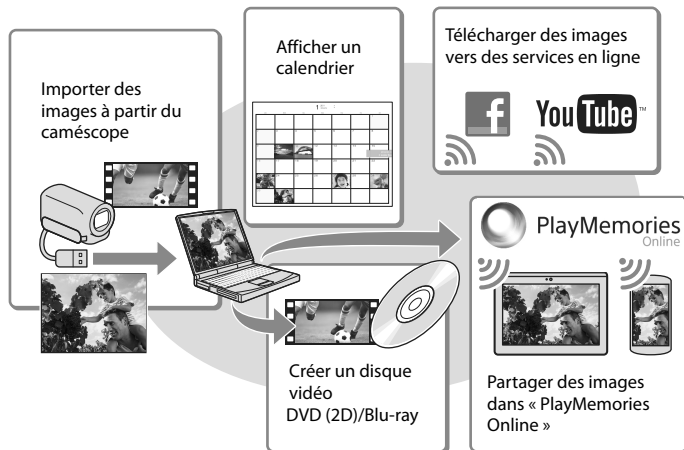

Le logiciel « PlayMemories Home » peut être téléchargé à partir de l'URL suivante.
www.sony.net/pm

Remarques

- Une connexion Internet est requise pour utiliser les services en ligne.

Logiciel pour Mac

Le logiciel « PlayMemories Home » n'est pas pris en charge par les ordinateurs Mac. Pour importer des images à partir de votre caméscope vers votre Mac et les lire, utilisez le logiciel approprié sur votre Mac. Pour plus d'informations, consultez l'adresse suivante.

<http://www.sony.co.jp/imsoft/Mac/>

Préparation d'un ordinateur (Windows)

Vérification du système informatique

OS*1
Microsoft Windows XP SP3*2/Windows Vista SP2*3/Windows 7 SP1/Windows 8
UC*4
Intel Core Duo 1,66 GHz ou plus, ou Intel Core 2 Duo 2,26 GHz ou plus (Intel Core 2 Duo 2,26 GHz ou plus est nécessaire lors du traitement de films 3D, FX ou FH et Intel Core 2 Duo 2,40 GHz ou plus est nécessaire lors du traitement de films PS.)
Mémoire
Windows XP : 512 Mo ou plus (1 Go ou plus est conseillé) Windows Vista/Windows 7/Windows 8 : 1 Go ou plus
Disque dur
Volume de disque nécessaire à l'installation : environ 500 Mo
Affichage
Minimum 1 024 × 768 points

*1 L'installation standard est nécessaire. Le fonctionnement n'est pas garanti si le système d'exploitation a été mis à niveau ou dans un environnement à démarrage multiple.

*2 Les éditions 64 bits et Starter (Edition) ne sont pas prises en charge. Windows Image Mastering API (IMAPI) version 2.0 ou ultérieure est nécessaire pour utiliser la fonction de création de disques, etc.

*3 Starter (Edition) n'est pas pris en charge.

*4 Un processeur plus rapide est conseillé.

Remarques

- Le fonctionnement n'est pas garanti avec tous les environnements informatiques.

Installation du logiciel « PlayMemories Home » sur votre ordinateur

- 1 Accédez au site de téléchargement suivant à l'aide d'un navigateur Internet sur votre ordinateur, puis cliquez sur votre ordinateur, puis cliquez sur [Installation] → [Exécuter].

www.sony.net/pm

- 2 Procédez à l'installation conformément aux instructions affichées à l'écran.

- Lorsque les instructions affichées vous invitent à connecter le caméscope à un ordinateur, raccordez le caméscope à votre ordinateur à l'aide du câble intégré.

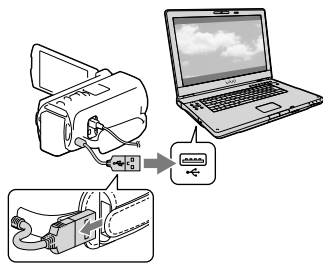

- À la fin de l'installation, « PlayMemories Home » démarre.

Remarques sur l'installation



- Si le logiciel « PlayMemories Home » est déjà installé sur votre ordinateur, connectez le caméscope à votre ordinateur. Les fonctions pouvant être utilisées avec ce caméscope seront alors disponibles.
- Si le logiciel « PMB (Picture Motion Browser) » est déjà installé sur votre ordinateur, il sera écrasé par le logiciel « PlayMemories Home ». Dans ce cas, vous ne pourrez pas utiliser certaines fonctions qui étaient disponibles sur « PMB » avec ce logiciel « PlayMemories Home ».

- Les images ne peuvent pas être enregistrées sur certains disques selon le mode d'enregistrement. Les films enregistrés en mode [3D], [Qualité 50p **PS**] ou [Qual. la+élevée **FX**] peuvent uniquement être enregistrés sur un disque Blu-ray.
- Le caméscope divise automatiquement un fichier d'images de 2 Go et sauvegarde les parties dans des fichiers séparés. Tous les fichiers d'images peuvent être affichés comme des fichiers séparés sur l'ordinateur, cependant, les fichiers seront gérés correctement par la fonction d'importation et la fonction de lecture du caméscope ou le logiciel « PlayMemories Home ».

Pour déconnecter le caméscope de l'ordinateur

- 1 Cliquez sur l'icône  en bas à droite du bureau de l'ordinateur → [Retirer Périphérique de stockage de masse USB en toute sécurité].



- 2 Sélectionnez → [Oui] sur l'écran du caméscope.
 - 3 Débranchez le câble USB.
- Si vous utilisez Windows 7 ou Windows 8, cliquez sur , puis sur .

Remarques

- Lorsque vous accédez au caméscope à partir de l'ordinateur, utilisez le logiciel « PlayMemories Home ». Le fonctionnement n'est pas garanti si vous utilisez les données à l'aide d'un logiciel autre que le logiciel « PlayMemories Home » ou si vous manipulez directement les fichiers et les dossiers à partir d'un ordinateur.

Démarrage du logiciel « PlayMemories Home »

- 1 Double-cliquez sur l'icône « PlayMemories Home » se trouvant sur l'écran de l'ordinateur.

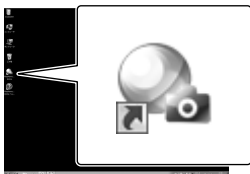

- Lorsque vous utilisez Windows 8, sélectionnez l'icône « PlayMemories Home » à partir de l'écran de démarrage.

- 2 Double-cliquez sur l'icône de raccourci Guide d'aide de « Guide d'assistance de PlayMemories Home » se trouvant sur l'écran de l'ordinateur pour voir comment utiliser « PlayMemories Home ».



- Lorsque vous utilisez Windows 8, sélectionnez [Guide d'assistance de PlayMemories Home] dans le menu Aide de « PlayMemories Home ».
- Si l'icône ne s'affiche pas sur l'écran de l'ordinateur, cliquez sur [Démarrer] → [Tous les programmes] → [PlayMemories Home] → l'option souhaitée.

- Pour plus d'informations sur « PlayMemories Home », sélectionnez  (« Guide d'assistance de PlayMemories Home ») dans le logiciel, ou rendez-vous sur la page d'assistance de PlayMemories Home (<http://www.sony.co.jp/pmh-se/>).

Création d'un disque avec une qualité d'image standard (STD) à l'aide d'un enregistreur

Remarques

- Raccordez votre caméscope à la prise murale à l'aide de l'adaptateur secteur fourni à cet effet (p. 15).
- Reportez-vous au mode d'emploi fourni avec l'appareil connecté.

Raccordez votre caméscope à un enregistreur de disque à l'aide du câble de raccordement A/V (vendu séparément). Vous pouvez copier des images lues sur votre caméscope vers un disque ou une cassette vidéo.

1 Insérez le support d'enregistrement dans l'appareil d'enregistrement (enregistreur de disque, etc.).

- Si votre appareil d'enregistrement est équipé d'un sélecteur d'entrée, réglez-le en mode d'entrée.

2 Raccordez votre caméscope à l'appareil d'enregistrement à l'aide du câble de raccordement A/V (vendu séparément).

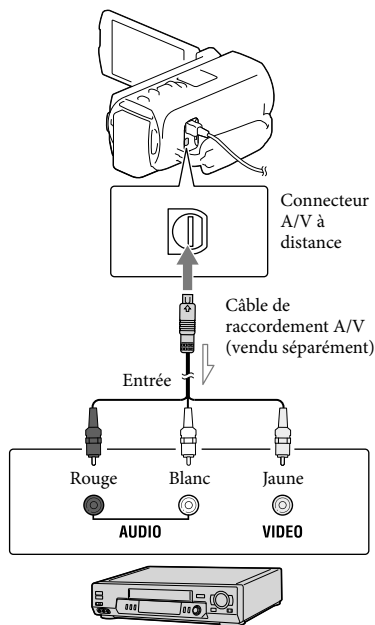

➤ Sens du signal

- Raccordez votre caméscope aux prises d'entrée de l'appareil d'enregistrement.
- 3** Démarrez la lecture sur votre caméscope et enregistrez sur l'appareil d'enregistrement.
- 4** Lorsque la duplication est terminée, arrêtez l'appareil d'enregistrement, puis le caméscope.

Remarques

- Les films 3D sont convertis en 2D avec une qualité d'image standard (STD).
- Vous ne pouvez pas copier d'images sur des enregistreurs raccordés à l'aide d'un câble HDMI.
- Etant donné que la copie est effectuée par transfert de données analogique, la qualité d'image peut s'en trouver détériorée.
- Les films enregistrés avec une qualité d'image haute définition (HD) seront copiés avec une qualité d'image standard (STD).
- Si vous raccordez un appareil mono, raccordez la fiche jaune du câble de raccordement A/V (vendu séparément) à la prise d'entrée vidéo et la fiche blanche (canal gauche) ou rouge (canal droit) à la prise d'entrée audio de l'appareil.



- Copie des informations de date et heure : [Code données] (p. 54)
- Utilisation d'un appareil d'affichage au format 4:3 : [Type de téléviseur] (p. 54)

Sauvegarde d'images sur un périphérique de stockage externe

Vous pouvez sauvegarder des films et des photos sur un périphérique de stockage externe (périphériques de stockage USB), notamment sur un lecteur de disque dur externe. Les instructions suivantes seront disponibles une fois que vous aurez sauvegardé vos images sur un appareil de stockage externe.

- Vous pouvez connecter votre caméscope à l'appareil de stockage externe, puis lire les images qui sont stockées sur ce dernier (p. 49).
- Vous pouvez connecter votre ordinateur à l'appareil de stockage externe et importer des images vers votre ordinateur en utilisant le logiciel « PlayMemories Home » (p. 46).

Remarques

- Pour cette opération, il vous faut le câble d'adaptateur USB VMC-UAM1 (vendu séparément).
- Raccordez l'adaptateur secteur et le cordon d'alimentation à la prise DC IN de votre caméscope et à la prise murale.
- Reportez-vous au mode d'emploi fourni avec le périphérique de stockage externe.

- 1 Raccordez votre caméscope au périphérique de stockage externe en utilisant le câble adaptateur USB (vendu séparément).

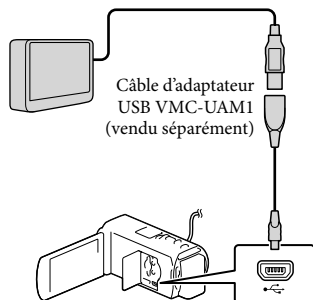

- Assurez-vous de ne pas déconnecter le câble USB alors que [Préparation du fichier de la base de données d'images. Veuillez patienter.] est affiché à l'écran.
- Si [Rép.f.base.don.img] s'affiche à l'écran du caméscope, sélectionnez **OK**.

2 Sélectionnez [Copier.] sur l'écran du caméscope.

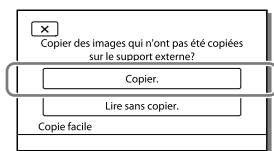

- Les films et les photos stockés sur le support d'enregistrement et qui n'ont pas encore été sauvegardés sur un périphérique de stockage externe peuvent l'être à ce moment-là, sur le périphérique de stockage connecté.
- Cette opération est disponible uniquement s'il y a de nouvelles images enregistrées dans votre caméscope.
- Pour déconnecter l'appareil de stockage externe, sélectionnez **OK** lorsque le caméscope est en mode de veille de lecture (la visualisation d'événements ou l'index des événements est affiché).

Lecture sur le caméscope d'images enregistrées sur le support de stockage externe

Sélectionnez [Lire sans copier.] à l'étape 2 et choisissez l'image à afficher.

- Vous pouvez également visualiser les images sur un téléviseur raccordé à votre caméscope (p. 38).
- Lorsqu'un périphérique de stockage externe est connecté, **img** apparaît à l'écran de visualisation d'événement.

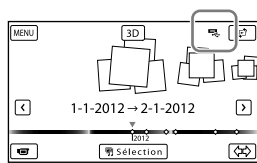

Suppression d'images sur l'appareil de stockage externe

- 1 Sélectionnez [Lire sans copier.] à l'étape 2.
- 2 Sélectionnez **MENU** → [Éditer/Copier] → [Supprimer], puis suivez les instructions qui s'affichent sur l'écran LCD pour supprimer des images.

Sauvegarde des images de votre choix enregistrées sur le caméscope sur un périphérique de stockage externe

- 1 Sélectionnez [Lire sans copier.] à l'étape 2.
 - 2 Sélectionnez **MENU** → [Éditer/Copier] → [Copier], puis suivez les instructions qui s'affichent sur l'écran LCD pour sauvegarder des images.
- Si vous souhaitez copier des images qui ne l'ont pas encore été, sélectionnez **MENU** → [Éditer/Copier] → [Copie Directe] lorsque votre caméscope est connecté au périphérique de stockage externe.

Lecture de films de qualité d'image haute définition (HD) sur votre caméscope

Dans le logiciel « PlayMemories Home » (p. 46), sélectionnez le lecteur qui représente le périphérique de stockage externe connecté, puis lisez les films.

Remarques

- Vous ne pouvez pas utiliser les appareils suivants en tant que périphérique de stockage externe.
 - tout périphérique de stockage avec une capacité supérieure à 2 To
 - lecture de disque ordinaire comme un lecteur CD ou DVD
 - tout périphérique de stockage connecté via un USB concentrateur
 - tout périphérique de stockage avec un concentrateur USB intégré
 - les lecteurs de carte
- Il se peut que vous ne puissiez pas utiliser un périphérique de stockage externe avec une fonction de code.
- Le système de fichiers FAT est disponible pour votre caméscope. Si le support de stockage du périphérique externe a été formaté pour le système de fichier NTFS, etc., formatez le périphérique de stockage externe à l'aide du caméscope avant utilisation. L'écran de formatage apparaît lorsque le périphérique de stockage externe est raccordé à votre caméscope. Assurez-vous que des données importantes n'ont pas au préalable été sauvegardées sur le périphérique de stockage externe avant de le formater à l'aide du caméscope.
- Le fonctionnement n'est pas assuré pour tous les appareils répondant aux exigences de fonctionnement.
- Pour obtenir plus d'informations sur les périphériques de stockage externes disponibles, visitez le site Web d'assistance de Sony de votre pays/région.
- Voici le nombre de scènes pouvant être sauvegardées sur le périphérique de stockage externe. Cependant, même si le périphérique de stockage externe contient de l'espace libre, vous ne pouvez pas enregistrer un nombre de scènes supérieur au suivant.
 - Qualité d'image haute définition (HD) :
3 999 maximum
 - Films de qualité d'image standard (STD) :
9 999 maximum
 - Photos : 40 000 maximum
- Le nombre de scènes peut être inférieur en fonction du type d'images enregistrées.
- Si votre caméscope ne reconnaît pas le périphérique de stockage externe, essayez de procéder comme suit.
 - Reconnectez le câble d'adaptateur USB (vendu séparément) à votre caméscope.
 - Si le périphérique de stockage externe dispose d'un cordon d'alimentation secteur, raccordez-le à la prise murale.
- Vous ne pouvez pas copier des images depuis un périphérique de stockage externe vers le support d'enregistrement interne du caméscope.

Utilisation des menus

Le caméscope dispose de différentes options de menu réparties en 6 catégories de menu.

 **Mode prise de vue**

 **Caméra/Micro**

 **Qualité image/Taille**

 **Fonction lecture**

 **Éditer/Copier**

 **Configuration**

1 Sélectionnez **MENU**.

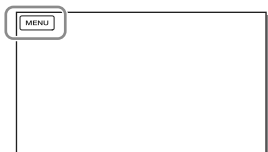

2 Sélectionnez une catégorie.

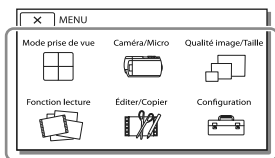

3 Sélectionnez l'option de menu désirée.

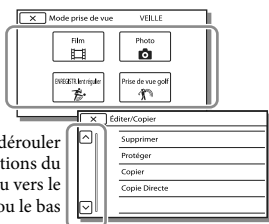

Fait dérouler les options du menu vers le haut ou le bas

Remarques

- Sélectionnez **X** pour finir de régler le menu ou pour revenir à l'écran de menu précédent.

Trouver une option rapidement

Les menus [Caméra/Micro] et [Configuration] disposent de sous-catégories. Sélectionnez l'icône de sous-catégorie pour que l'écran LCD affiche la liste des menus dans la sous-catégorie sélectionnée.

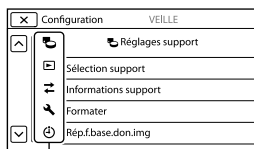

Icônes de sous-catégorie

Lorsque vous ne pouvez pas sélectionner une option d'un menu

Les réglages ou options de menu grisé(e)s ne sont pas disponibles.

Lorsque vous sélectionnez une option de menu grisée, votre caméscope affiche la raison pour laquelle vous ne pouvez pas la sélectionner, ou les instructions à suivre pour pouvoir l'utiliser.

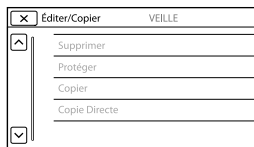







Liste des options des menus

Mode prise de vue



- Film Permet d'enregistrer des films.
- Photo..... Permet de prendre des photos.
- ENREG. lent régulier..... Enregistre des films au ralenti régulier.
- Prise de vue golf..... Divise 2 secondes d'un mouvement rapide en images qui sont ensuite enregistrées sous forme de film ou de photos. Conserver le sujet dans le cadre blanc au centre de l'écran pendant l'enregistrement.







Caméra/Micro

Réglages manuels







- Balance blancs..... Permet de régler la balance des couleurs en fonction de la luminosité de l'environnement d'enregistrement.
- Mesure/M. au p. spot... Permet de régler simultanément la luminosité et la mise au point du sujet sélectionné.
- Spotmètre..... Permet de régler la luminosité des images à un sujet que vous touchez à l'écran.
- Mise au point centrée... Permet de régler la mise au point sur un sujet que vous touchez à l'écran.
- Exposition Permet de régler la luminosité des films et photos. Si vous sélectionnez [Manuel], réglez la luminosité (exposition) en utilisant /.
- Mise au P Permet de régler la mise au point manuellement. Si vous sélectionnez [Manuel], sélectionnez  pour régler la mise au point sur un sujet à proximité et  pour la régler sur un sujet distant.
- IRIS..... Permet de définir les contours du sujet avec l'arrière-plan flou ou de définir les contours de l'image entière.
- Vitesse d'obturation..... Permet de régler la vitesse d'obturation. Lorsque vous photographiez un sujet en mouvement à une vitesse d'obturation supérieure, il apparaît comme gelé sur l'image. À une vitesse d'obturation inférieure, le sujet apparaît comme flottant.
- Limite AGC..... Permet de régler le niveau maximum de AGC (Auto Gain Control).
- Régl. exposition auto... Permet d'ajuster l'exposition. Appuyez sur  si le sujet est blanc ou si l'éclairage en contre-jour est lumineux ou appuyez sur  si le sujet est noir ou l'éclairage est faible.
- Réglage bal. blancs..... Permet de régler la balance des blancs.
- Low Lux..... Permet d'enregistrer des images aux couleurs lumineuses alors que l'éclairage est faible.

Réglages caméra

- Régl. Profondeur 3D..... Permet d'ajuster la profondeur de l'image pendant l'enregistrement de films 3D.
- Régl Auto Objectif 3D... Permet de corriger automatiquement la position verticale des films de droite et de gauche pour enregistrer des films 3D qui peuvent être vus confortablement, sans flou.
- Sélection scène..... Permet de sélectionner un réglage d'enregistrement approprié, tel que vues nocturnes ou plage, en fonction du type de scène.
-  Aspect cinéma..... Permet de régler les couleurs d'un film pendant l'enregistrement pour qu'elles ressemblent à celle d'un film de cinéma.
-  Fondus Permet de faire des entrées/sorties en fondu.

-  **Retardateur** Permet de régler le retardateur lorsque votre caméscope est en mode d'enregistrement de photos.
 - Télé macro** Permet d'effectuer la mise au point sur le sujet avec l'arrière-plan flou.
 -  **SteadyShot** Permet de régler la fonction SteadyShot lors de l'enregistrement de films. Lorsque vous modifiez ce réglage, celui de la fonction Extended Zoom change également de manière appropriée.
 -  **SteadyShot** Permet de régler la fonction SteadyShot lors de la prise de photos.
 - Zoom numérique** Permet de régler le niveau maximal de zoom du zoom numérique.
 - Contre-jour automat.**... Permet de régler automatiquement l'exposition pour les sujets à contre-jour.
-  **Visage**
- Détection de visage**..... Détecte automatiquement les visages.
 - Détection de sourire**.... Permet de prendre automatiquement une photo lorsqu'un sourire est détecté.
 - Sensibilité sourire**..... Permet de régler la sensibilité de détection des sourires pour la fonction Obturateur de sourire.
-  **Flash**
- Flash**..... Permet de régler le mode d'activation du flash lors de la prise de photos.
 - Niveau du flash** Permet de définir la luminosité du flash.
 - Attén. yeux rouge**..... Permet d'empêcher le phénomène des yeux rouges lors de la prise de photos avec le flash.
-  **Microphone**
- Voix plus proche**..... Détecte les visages humains et enregistre nettement la voix associée.
 - Zoom micro intégré**..... Permet d'enregistrer des films avec un son clair approprié à la position du zoom.
 - Réd. bruit vent auto** Reconnaît les conditions d'enregistrement et réduit le bruit du vent.
 - Mode audio**..... Permet de régler le format du son d'enregistrement (surround stéréo 5,1canaux/2 canaux).
 - Niv. référence micro**..... Permet de régler le niveau du microphone pour l'enregistrement.
-  **Assistant prise d. vue**
- Mon Bouton**..... Permet d'attribuer des fonctions à Mes touches.
 - Image guide**..... Permet d'afficher des cadres comme grille pour vérifier que le sujet est horizontal ou vertical.
 - Réglage affichage** Permet de définir la durée d'affichage des icônes et indicateurs sur l'écran LCD.
 - Rayons diagon.** Permet d'afficher le motif avec les rayons en diagonale pour régler la luminosité.
 - Intensification** Permet d'afficher une image sur l'écran avec ses contours accentués.
 - Luminosité éclairage**.... Permet d'ajuster l'intensité de l'éclairage vidéo.
 - Affich. niv. audio**..... Permet d'afficher la jauge du niveau audio sur l'écran LCD pendant l'enregistrement.

Qualité image/Taille

-  Mode ENR..... Permet de régler le mode pour enregistrer des films.
-  Img. par seconde Permet de définir la fréquence d'image pour enregistrer des films.
- Réglage  /  Permet de régler la qualité d'image pour l'enregistrement (haute définition (HD) ou définition standard (STD)).
-  Mode large..... Permet de définir le format lorsque vous enregistrez des films avec une qualité d'image standard (STD).
-  x.v.Color..... Permet d'enregistrer une gamme de couleurs plus vaste. Réglez cette option lorsque vous regardez des images sur un téléviseur compatible avec x.v.Color.
-  Taille Img..... Permet de régler la taille de la photo.

Fonction lecture

- Visualiser évènement..... Permet de démarrer la lecture d'images à partir de l'affichage de visualisation d'évènements.
- Visualiser carte*..... Permet de démarrer la lecture d'images à partir de l'affichage de visualisation de carte.
- Sélection Film..... Permet de démarrer la lecture de scènes Lecture de la sélection ou de Scénario de la sélection en qualité d'image de définition standard (STD).
-  Scénario Permet de démarrer la lecture des scénarios qui ont été sauvegardés en Lecture de la sélection.

Éditer/Copier

- Supprimer Permet de supprimer des films ou des photos.
- Protéger Permet de protéger des films ou des photos afin d'éviter de les effacer.
- Copie Directe..... Permet de copier des images stockées dans le caméscope vers certains types de périphériques de stockage externes.

Configuration

Réglages support

- Informations support... Affiche des informations sur le support d'enregistrement.
- Formater..... Permet de supprimer et de formater toutes les données présentes sur le support d'enregistrement.
- Rép.f.base.don.img Permet de réparer le fichier de base de données d'images sur le support d'enregistrement (p. 58).
- Numéro de fichier..... Permet de définir comment attribuer le numéro de fichier aux photos.

Réglages lecture

- Code données..... Affiche des informations qui ont été enregistrées automatiquement au moment de l'enregistrement.
- Réglages du volume Permet de régler le volume de lecture (p. 29).

Connexion

- Type de téléviseur..... Permet de convertir le signal en fonction du téléviseur raccordé (p. 38).
- Réglage 3D HDMI..... Permet de sélectionner le format de sortie des images de droite et de gauche lorsque vous raccordez le caméscope à un téléviseur 3D à l'aide du câble HDMI.

- Résolution HDMI Permet de sélectionner la résolution de sortie des images lorsque vous raccordez votre caméscope à un téléviseur à l'aide du câble HDMI.
- COMMANDE HDMI Permet de définir si la télécommande du téléviseur doit être utilisée ou non lorsque le caméscope est raccordé à un téléviseur compatible « BRAVIA » Sync à l'aide d'un câble HDMI.
- Connexion USB Sélectionnez cette option lorsqu'aucune instruction ne s'affiche sur l'écran LCD lorsque vous branchez votre caméscope à un périphérique externe via USB.
- Régl. connexion USB.... Permet de définir le mode de connexion lorsque le caméscope est connecté à un ordinateur ou à un périphérique USB.
- Réglage USB LUN Permet de régler le caméscope pour améliorer la compatibilité d'une connexion USB en limitant certaines fonctions USB.

Réglages généraux

- Bip..... Permet de définir si les bips sonores de fonctionnement du caméscope doivent retentir ou pas.
- Luminosité LCD..... Permet de régler la luminosité de l'écran LCD.
- Votre position* Permet d'afficher votre position actuelle sur une carte.
- Réglage du GPS* Permet de recevoir le signal GPS.
- Voyant de tournage..... Permet d'éteindre le témoin d'enregistrement situé à l'avant du caméscope.
- Commande à dist..... Permet de définir la télécommande à utiliser.
- Mise ss tension/LCD..... Permet de régler l'alimentation afin que l'appareil s'allume automatiquement lorsque vous ouvrez l'écran LCD.
- Language Setting Permet de régler la langue d'affichage (p. 18).
- Informations batterie... Affiche la durée approximative de batterie restante.
- Économie d'énergie Permet de régler l'écran LCD et l'alimentation pour qu'ils s'éteignent automatiquement.
- Mode Démo Permet de régler la lecture du film de démonstration présentant les fonctions du caméscope.

Réglages horloge

- Régl. date&heure..... Permet de régler la date et l'heure.
- Réglage zone Permet de changer de fuseau horaire sans arrêter l'horloge (p. 16).
- AJU auto horloge* Permet de régler l'horloge automatiquement en obtenant l'heure à partir du système GPS.
- AJU auto zone* Permet de corriger automatiquement les différences horaires en obtenant les informations de localisation actuelle à partir du système GPS.

* HDR-TD30VE

Dépannage

Si vous rencontrez un problème lors de l'utilisation de votre caméscope, suivez les étapes ci-dessous.

① Vérifiez la liste (p. 56 à 58) et inspectez votre caméscope.

② Débranchez la source d'alimentation et rebranchez-la après environ 1 minute, puis mettez le caméscope sous tension.

③ Appuyez sur RESET (p. 10) avec un objet pointu, puis mettez le caméscope sous tension. Si vous appuyez sur RESET, tous les réglages, y compris le réglage de l'horloge, sont réinitialisés.

④ Contactez votre revendeur Sony ou votre centre de service après-vente agréé Sony.

- Consultez le Guide de l'utilisateur du « Handycam » (p. 6) pour plus de renseignements sur le fonctionnement de votre caméscope et l'« Guide d'assistance de PlayMemories Home » (p. 46) pour obtenir des informations sur le raccordement de votre caméscope à un ordinateur.

Le caméscope ne se met pas sous tension.

- Fixez une batterie chargée sur le caméscope (p. 13).
- La fiche de l'adaptateur secteur a été débranchée de la prise murale. Raccordez-la à la prise murale (p. 15).

Le caméscope ne fonctionne pas, même lorsqu'il est mis sous tension.

- Un délai de quelques secondes s'écoule après la mise sous tension, avant que votre caméscope ne soit prêt pour l'enregistrement. Il ne s'agit pas d'un dysfonctionnement.
- Débranchez l'adaptateur secteur de la prise murale ou retirez la batterie, puis rebranchez-le ou remettez-la au bout de 1 minute environ. S'il ne fonctionne toujours pas, appuyez sur RESET (p. 10) à l'aide d'un objet pointu. (Si vous appuyez sur RESET, tous les réglages, y compris le réglage de l'horloge, seront réinitialisés.)



Votre caméscope chauffe.

- Votre caméscope peut chauffer en cours d'utilisation. Il ne s'agit pas d'un dysfonctionnement.

Une coupure soudaine de courant se produit.

- Utilisez l'adaptateur secteur (p. 15).
- Par défaut, lorsque le caméscope est resté inactif pendant environ 2 minutes, il se met automatiquement hors tension. Changez le réglage [Économie d'énergie] (p. 55), ou remettez l'appareil sous tension.
- Rechargez la batterie (p. 13).

Une pression sur START/STOP ou PHOTO n'enregistre aucune image.

- L'écran de lecture est affiché. Appuyez sur MODE pour allumer le témoin  (Film) ou  (Photo) (p. 22).
- Votre caméscope enregistre l'image que vous venez de capturer sur le support d'enregistrement. Pendant cette opération, vous ne pouvez pas effectuer de nouvel enregistrement.
- Le support d'enregistrement est plein. Supprimez les images superflues (p. 41).

- Le nombre total de scènes de film ou de photos dépasse la capacité enregistrable de votre caméscope (p. 60, 60). Supprimez les images superflues (p. 41).

Impossible d'installer « PlayMemories Home ».

- Une connexion Internet est requise pour installer « PlayMemories Home ».
- Vérifiez l'environnement informatique ou la procédure d'installation requise pour installer « PlayMemories Home ».

« PlayMemories Home » ne fonctionne pas correctement.

- Fermez « PlayMemories Home » et redémarrez votre ordinateur.

L'ordinateur ne reconnaît pas le caméscope.

- Débranchez les appareils des prises USB de l'ordinateur, sauf le clavier, la souris et le caméscope.
- Débranchez le Câble USB intégré de l'ordinateur et de votre caméscope, redémarrez l'ordinateur puis reconnectez l'ordinateur et votre caméscope dans le bon ordre.
- Lorsque le Câble USB intégré et la prise USB du caméscope sont raccordés à des appareils externes en même temps, déconnectez celui qui n'est pas raccordé à l'ordinateur.

Code d'autodiagnostic/ Indicateurs d'avertissement

Si des indicateurs s'affichent sur l'écran LCD, vérifiez les points suivants.

Si le problème persiste, même après plusieurs tentatives pour y remédier, contactez votre revendeur Sony ou votre centre de service après-vente agréé Sony. Dans ce cas, lorsque vous le contactez, donnez-lui tous les chiffres du code d'erreur qui commence par C ou E.

Lorsque certains indicateurs d'avertissement s'affichent à l'écran, une mélodie peut retentir.

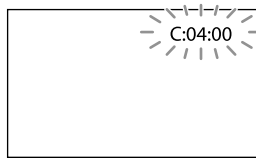

C:04:□□

- La batterie utilisée n'est pas une batterie « InfoLITHIUM » (série V). Utilisez une batterie « InfoLITHIUM » (série V) (p. 13).
- Raccordez fermement la fiche CC de l'adaptateur secteur à la prise DC IN de votre caméscope (p. 13).

C:06:□□

- La température de la batterie est élevée. Remplacez la batterie ou déposez-la dans une pièce fraîche.

C:13:□□ / C:32:□□

- Retirez la source d'alimentation. Rebranchez-la et faites de nouveau fonctionner votre caméscope.

E:□□:□□

- Suivez les étapes à partir de ② page 56.



- La batterie est presque vide.



- La température de la batterie est élevée.
Remplacez la batterie ou déposez-la dans une pièce fraîche.



- Comme la température de votre caméscope a atteint un niveau où la sortie HDMI à été interrompu, aucune image ne s'affiche sur le moniteur raccordé, etc. Laissez le caméscope jusqu'à ce que sa température baisse. Toutefois, vous pouvez continuer à enregistrer sur le caméscope.



- Aucune carte mémoire n'est insérée (p. 20).
- Lorsque l'indicateur clignote, l'espace disponible pour enregistrer des images est insuffisant. Effacez les images inutiles (p. 41), ou formatez la carte mémoire après avoir enregistré les images sur un autre support (p. 54).
- Le fichier de la base de données d'images est peut-être endommagé. Vérifiez le fichier de base de données en sélectionnant [MENU] → [Configuration] → [Régl. support] → [Rép.f.base.don.img] → le support d'enregistrement.



- La carte mémoire est endommagée.
- Formatez la carte mémoire avec votre caméscope (p. 54).



- Une carte mémoire incompatible est insérée (p. 21).



- La carte mémoire est protégée en écriture.
- L'accès à la carte mémoire a été restreint sur un autre appareil.



- Il s'est produit un problème avec le flash.



- La quantité de lumière est insuffisante, un tremblement du caméscope se produit donc facilement. Utilisez le flash.
- Le caméscope n'est pas stable, un tremblement du caméscope se produit donc facilement. Tenez fermement le caméscope à deux mains pour filmer. Notez toutefois que l'indicateur d'avertissement de tremblement du caméscope ne disparaît pas.



- Le support d'enregistrement est plein.
- Il est impossible d'enregistrer des photos pendant le traitement. Patientez un instant, puis enregistrez.
- Lorsque [Mode ENR] est réglé sur [Qual. la+élevée FX] ou [Qualité PS 50p], vous ne pouvez pas capturer de photos alors que vous enregistrez des films. Par ailleurs, si [Img. par seconde] est réglé sur [25p], vous ne pouvez pas enregistrer de photos alors que le caméscope est en mode de pause d'enregistrement de film.



- La distance entre votre caméscope et le sujet est trop courte. Augmentez la distance (p. 26) ou réglez le zoom sur W. Ou sélectionnez [Manuel] dans [Régl. Profondeur 3D] et réglez la profondeur (p. 52).

Durée d'enregistrement de films/nombre de photos pouvant être enregistrées

« HD » désigne la qualité d'image haute définition et « STD », la qualité d'image standard.

Durée de prise de vue et de lecture prévisible en fonction de la batterie

Durée de prise de vue

Temps approximatif disponible lors de l'utilisation d'une batterie en pleine charge.

3D



(unité : minute)

Batterie	Durée de prise de vue en continu	Durée de prise de vue type
NP-FV50 (fourni)	70	35
NP-FV70	150	75
NP-FV100	300	150

2D

(unité : minute)

Batterie	Durée de prise de vue en continu		Durée de prise de vue type	
	HD	STD	HD	STD
Qualité d'image				
NP-FV50 (fourni)	105	110	50	55
NP-FV70	220	235	110	115
NP-FV100	440	470	220	235

- Chaque durée d'enregistrement est mesurée lorsque le caméscope enregistre des films en qualité d'image haute définition (HD) avec [ Mode ENR] réglé sur [Standard ].

- La durée de prise de vue type correspond à des prises de vue avec marche/arrêt, activation du témoin MODE et utilisation du zoom.
- Des durées mesurées avec le caméscope à une température de 25 °C. 10 °C à 30 °C est recommandé.
- La durée de prise de vue et de lecture est raccourcie lorsque vous utilisez votre caméscope à basse température.
- La durée de prise de vue et de lecture est raccourcie en fonction des conditions d'utilisation de votre caméscope.

Durée de lecture

Temps approximatif disponible lors de l'utilisation d'une batterie en pleine charge.

3D

(unité : minute)

Batterie	
NP-FV50 (fourni)	110
NP-FV70	235
NP-FV100	470

2D

(unité : minute)

Batterie		
Qualité d'image	HD	STD
NP-FV50 (fourni)	130	140
NP-FV70	270	290
NP-FV100	535	580

Durée de prise de vue prévisible pour les films

Qualité d'image haute définition (HD)

(unité : minute)

	16 Go	32 Go	64 Go
3D	75 (75)	150 (150)	305 (305)
PS	75 (75)	150 (150)	305 (305)
FX	85 (85)	180 (180)	360 (360)
FH	120 (120)	245 (245)	490 (490)
HQ	210 (160)	430 (325)	865 (655)
LP (5,1 canaux)*	370 (300)	740 (610)	1490 (1225)
LP (2 canaux)*	380 (310)	770 (630)	1545 (1260)

Qualité d'image standard (STD)

(unité : minute)

	16 Go	32 Go	64 Go
HQ (5,1 canaux)*	220 (200)	445 (410)	895 (825)
HQ (2 canaux)*	225 (210)	460 (420)	920 (845)

- * Vous pouvez changer le format du son d'enregistrement avec [Mode audio] (p. 53).
- Lors de l'utilisation d'une carte mémoire Sony.
 - Vous pouvez enregistrer un maximum de 3 999 scènes en 3D, 3 999 scène avec une qualité d'image haute définition (HD), et 9 999 avec une qualité d'image standard (STD).
 - Les durées de prise de vue en continu pour les films sont les suivantes :
 - 3D : environ 6 heures 30 minutes
 - 2D : environ 13 heures

- Votre caméscope utilise le format VBR (débit binaire variable) pour régler automatiquement la qualité d'image en fonction de la scène enregistrée. Cette technologie entraîne des variations de la durée d'enregistrement d'un support. Les films contenant des images complexes et comportant des mouvements rapides sont enregistrés à un débit binaire supérieur, ce qui entraîne une diminution de la durée d'enregistrement totale.

Remarques

- La durée de prise de vue dépend des conditions d'enregistrement, de celles du sujet, du [Mode ENR] et du [ Img. par seconde] (p. 54).
- Le nombre entre parenthèses indique la durée de prise de vue minimale.

Nombre prévisible de photos pouvant être enregistrés

16:9 20,4M

2 Go	230
4 Go	465
8 Go	940
16 Go	1850
32 Go	3800
64 Go	7500

- Lors de l'utilisation d'une carte mémoire Sony.
- Le nombre indiqué de photos pouvant être enregistrées sur la carte mémoire correspond à la taille d'image maximale de votre caméscope. Le nombre réel de photos enregistrables s'affiche sur l'écran LCD lors de l'enregistrement (p. 74).
- Le nombre de photos enregistrables sur la carte mémoire varie selon les conditions d'enregistrement.

Remarques

- La matrice de pixels du capteur ClearVid de Sony et le système de traitement d'images uniques BIONZ de Sony permettent une résolution des images fixes équivalente aux tailles décrites.

À propos de la manipulation de votre caméscope

À propos du débit binaire et des pixels d'enregistrement

- Le débit binaire, les pixels et le format d'image de chaque mode d'enregistrement (film + sons, etc.).
 - Film 3D :
 - maximum 28 Mbps 1 920 × 1 080 pixels/16:9
 - Qualité d'image haute définition (HD) :
 - PS : maximum 28 Mbps
1 920 × 1 080 pixels/16:9
 - FX : maximum 24 Mbps
1 920 × 1 080 pixels/16:9
 - FH : environ 17 Mbps (moyenne)
1 920 × 1 080 pixels/16:9
 - HQ : environ 9 Mbps (moyenne)
1 440 × 1 080 pixels/16:9
 - LP : environ 5 Mbps (moyenne)
1 440 × 1 080 pixels/16:9
 - Qualité d'image standard (STD) :
 - HQ : environ 9 Mbps (moyenne)
720 × 576 pixels/16:9, 4:3
- Pixels d'enregistrement photo et format d'image.
 - Mode d'enregistrement de films, Capture double :
 - 6 016 × 3 384 points/16:9
 - 4 512 × 3 384 points/4:3
 - 4 224 × 2 376 points/16:9
 - 2 592 × 1 944 points/4:3
 - 1 920 × 1 080 points/16:9
 - 640 × 480 points/4:3

Remarques sur l'utilisation et l'entretien

- Le caméscope n'est pas étanche à la poussière, aux gouttes d'eau ou aux projections d'eau.
- Ne tenez pas le caméscope par les parties suivantes.

Cache de la griffe



Câble USB intégré



Batterie

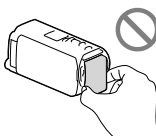

Ecran LCD

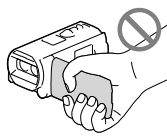

Cache de la prise

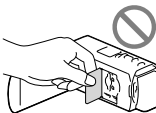

- Ne filmez pas le soleil directement. Cela pourrait entraîner un mauvais fonctionnement de votre caméscope. Effectuez des prises de vue du soleil uniquement dans des conditions de lumière faible, par exemple au crépuscule.
- Utilisez le caméscope conformément aux réglementations locales.

- N'utilisez pas et ne rangez pas le caméscope et ses accessoires dans les endroits suivants :
 - dans des endroits extrêmement chauds, froids ou humides. Ne les exposez jamais à des températures supérieures à 60 °C, comme en plein soleil, à proximité d'un chauffage ou dans un véhicule stationné au soleil. Ils pourraient ne pas fonctionner correctement ou être déformés.
 - à proximité de forts champs magnétiques ou de vibrations mécaniques. Le caméscope pourrait ne pas fonctionner correctement.
 - à proximité d'ondes radio ou de radiations fortes. Le caméscope pourrait ne pas enregistrer correctement.
 - À proximité d'appareil à tuner, tels que les téléviseurs ou les radios. Des parasites sonores pourraient survenir.
 - à la plage ou dans des endroits poussiéreux. Si du sable ou de la poussière pénètre dans votre caméscope, celui-ci pourrait ne pas fonctionner correctement. Ce problème peut parfois être irréversible.
 - à proximité des fenêtres ou en extérieur, là où l'écran LCD ou l'objectif risquent d'être exposés au soleil. Ceci endommage l'écran LCD.
- Faites fonctionner le caméscope sous une tension de 6,8 V/7,2 V CC (batterie) ou 8,4 V CC (adaptateur secteur).
- Pour le fonctionnement sur secteur (CA) ou sur courant continu (CC), utilisez les accessoires recommandés dans ce mode d'emploi.
- Ne mouillez pas votre caméscope, par exemple, avec de l'eau de pluie ou de mer. Si le caméscope est mouillé, il risque de ne pas fonctionner correctement. Ce problème peut parfois être irréversible.
- Si un solide ou un liquide pénètre dans le caméscope, débranchez-le et faites-le vérifier par votre revendeur Sony avant de continuer à l'utiliser.
- Evitez de manipuler le caméscope brusquement, de le démonter, de le modifier, de lui infliger des chocs physiques ou impacts tel que celui d'un marteau, de le laisser tomber et de le piétiner. Prenez particulièrement soin de l'objectif.
- Laissez l'écran LCD fermé lorsque vous n'utilisez pas votre caméscope.
- N'enveloppez pas le caméscope dans un tissu (serviette, etc.), pendant l'utilisation. Cela pourrait entraîner une surchauffe interne de l'appareil.
- Pour débrancher le cordon d'alimentation, tirez sur la fiche du cordon d'alimentation, ne tirez jamais sur le cordon.
- Ne pliez pas de force le cordon d'alimentation et ne posez pas d'objets lourds dessus.
- N'utilisez pas de batterie déformée ou endommagée.
- Maintenez les contacts métalliques propres.
- En cas de fuite du liquide électrolytique de la batterie :
 - Contactez votre centre de service après-vente agréé Sony.
 - Nettoyez la partie de la peau qui a été en contact avec le liquide.
 - En cas de contact avec les yeux, rincez-les à grande eau et consultez un médecin.

Si vous n'utilisez pas votre caméscope pendant une longue période

- Pour conserver longtemps votre caméscope dans un état de fonctionnement optimal, environ une fois par mois mettez-le sous tension et laissez-le fonctionner en enregistrant et en lisant des images.
- Déchargez entièrement la batterie avant de la ranger.

Remarque sur la température du caméscope/de la batterie

- Si la température du caméscope ou de la batterie est extrêmement élevée ou faible, il est possible que le caméscope ne puisse plus lire ou enregistrer en raison de l'activation de ses fonctions de protection. Dans ce cas, un indicateur apparaît sur l'écran LCD.

Remarques sur le chargement via le câble USB

- Le fonctionnement n'est pas garanti avec tous les ordinateurs.
- Si vous connectez le caméscope à un ordinateur portable qui n'est pas raccordé à une source d'alimentation, la batterie de l'ordinateur portable continuera d'utiliser sa charge. Ne laissez pas le caméscope connecté à un ordinateur de cette manière.
- Le chargement à l'aide d'un ordinateur assemblé par vos soins, d'un ordinateur converti ou d'un concentrateur USB n'est pas garanti. Le caméscope peut ne pas fonctionner correctement en fonction du périphérique USB utilisé avec l'ordinateur.

Condensation

Lorsque vous transportez votre caméscope directement d'un endroit froid à un endroit chaud, de la condensation peut se former à l'intérieur. Cela risque d'entraîner un dysfonctionnement de votre caméscope.

- Si de la condensation s'est formée
Mettez le caméscope hors tension et attendez 1 heure environ.
- Remarque sur la condensation
De la condensation peut se former lorsque vous transportez votre caméscope d'un endroit froid à un endroit chaud (ou vice versa) ou lorsque vous utilisez votre caméscope dans un endroit humide, comme dans les conditions suivantes :
 - lorsque vous transportez votre caméscope d'une piste de ski à une pièce chauffée ;
 - lorsque vous transportez votre caméscope d'une pièce ou d'un véhicule climatisé à un endroit très chaud en plein air ;
 - lorsque vous utilisez votre caméscope après une bourrasque ou une averse ;
 - lorsque vous utilisez votre caméscope dans un endroit très chaud et très humide.

- Comment éviter la formation de condensation
Lorsque vous transportez votre caméscope d'un endroit froid à un endroit chaud, placez le caméscope dans un sac plastique et fermez-le complètement. Retirez le caméscope du sac lorsque la température à l'intérieur du sac a atteint la température ambiante (au bout de 1 heure environ).

Lorsque le caméscope est raccordé à un ordinateur ou à des accessoires

- N'essayez pas de formater le support d'enregistrement inséré dans le caméscope à l'aide d'un ordinateur. Cela risquerait de provoquer un mauvais fonctionnement du caméscope.
- Si vous raccordez le caméscope à un autre appareil à l'aide de câbles de communication, veillez à insérer la fiche du connecteur dans le bon sens. Si vous insérez la fiche en forçant dans le mauvais sens, vous risquez d'endommager la borne et de provoquer un mauvais fonctionnement du caméscope.
- Lorsque le caméscope est connecté à d'autres appareils via une connexion USB et qu'il est allumé, ne fermez pas le panneau LCD. Les données d'image qui ont été enregistrées pourraient être perdues.

Remarques sur les accessoires en option

- Nous vous recommandons d'utiliser des accessoires Sony d'origine.
- Il est possible que les accessoires Sony d'origine ne soient pas disponibles dans certains pays/certaines régions.

Griffe d'interface active

- La griffe d'interface active permet d'alimenter des accessoires comme une torche vidéo, un flash ou un microphone (vendu séparément). L'accessoire peut être mis sous ou hors tension lorsque vous ouvrez ou fermez l'écran LCD de votre caméscope. Pour plus d'informations, référez-vous au mode d'emploi fourni avec votre accessoire.
- La griffe d'interface active est équipée d'un système de sécurité pour assurer une installation sans risque de vos accessoires. Pour raccorder un accessoire, appuyez dessus et poussez-le jusqu'au bout, puis serrez la vis. Pour retirer un accessoire, desserrez la vis, puis appuyez sur l'accessoire et tirez pour le sortir.
- Lorsque vous enregistrez des films avec un flash externe (vendu séparément) installé sur la griffe porte-accessoire, coupez l'alimentation du flash externe afin d'éviter l'enregistrement du bruit de rechargement de ce dernier.
- Vous ne pouvez pas utiliser un flash externe (vendu séparément) et le flash intégré simultanément.
- Lorsqu'un microphone externe (vendu séparément) est raccordé, il est prioritaire sur le microphone intégré.

À propos de la télécommande sans fil

- Retirez le feuillet isolant avant d'utiliser la télécommande sans fil.

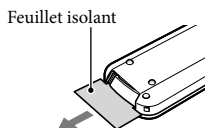

- Dirigez la télécommande sans fil vers le capteur de télécommande pour commander votre caméscope (p. 9).

- Lorsque aucune commande n'a été envoyée par la télécommande sans fil pendant un certain moment, le cadre bleu clair disparaît. Si vous appuyez sur ◀/▶/▲/▼, ou ENTER de nouveau, le cadre réapparaît à l'endroit où il était affiché la dernière fois.
- Vous ne pouvez pas sélectionner certaines touches de l'écran LCD avec ◀/▶/▲/▼.

Changement de la pile de la télécommande sans fil

- ① En appuyant sur l'onglet, insérez votre ongle dans la fente pour extraire le logement de la pile.
- ② Installez une pile neuve avec le côté + orienté vers le haut.
- ③ Réinsérez le logement de la pile dans la télécommande sans fil jusqu'au dé clic.

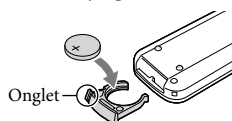

AVERTISSEMENT

La pile peut exploser si elle n'est pas manipulée correctement. Ne la rechargez pas, ne la démontez pas ou ne la jetez pas au feu.

- Lorsque la pile au lithium devient faible, la distance de fonctionnement de la télécommande sans fil peut diminuer ou la télécommande peut ne pas fonctionner correctement. En pareil cas, remplacez la pile par une pile au lithium CR2025 Sony. L'utilisation de toute autre pile pourrait présenter un risque d'incendie ou d'explosion.

Remarques sur la manipulation de l'écran LCD

- Si vous laissez des traces de doigts, de la crème pour les mains, etc., sur l'écran LCD, le revêtement de l'écran LCD se détachera facilement. Essayez-les dès que possible.
- Si vous essayez vigoureusement l'écran LCD avec un chiffon, etc., vous risquez de rayer le revêtement de l'écran LCD.

- Si vous salissez l'écran LCD avec des traces de doigts ou de la poussière, il est recommandé de les retirer doucement puis de nettoyer l'écran avec un chiffon doux, etc.

Écran LCD

- N'exercez pas une pression excessive sur l'écran LCD, cela pourrait l'endommager ou altérer les couleurs.
- Si vous utilisez le caméscope dans un endroit froid, une image rémanente peut apparaître sur l'écran LCD. Il ne s'agit pas d'un dysfonctionnement.
- Quand vous utilisez le caméscope, l'arrière de l'écran LCD peut devenir chaud. Il ne s'agit pas d'un dysfonctionnement.

Remarques sur la manipulation du boîtier

- Si le boîtier est sale, nettoyez la surface du caméscope avec un chiffon doux légèrement humidifié, puis essuyez-le avec un chiffon doux et sec.
- Afin de ne pas abîmer la surface, évitez les opérations suivantes :
 - Utilisation de solvants, tels que des diluants, de l'essence, de l'alcool, des chiffons imprégnés de produits chimiques, des répulsifs, de l'insecticide et du filtre solaire
 - Manipulation du caméscope avec les substances décrites ci-dessus sur les mains
 - Mise en contact du boîtier avec des objets en caoutchouc ou en vinyle pendant une longue période

Pour nettoyer le flash

- Il est conseillé d'utiliser un chiffon doux pour nettoyer les traces de doigts ou de poussière sur le flash.

A propos de l'entretien et du stockage de l'objectif

- Essayez la surface de l'objectif avec un chiffon doux dans les cas suivants :
 - lorsqu'il y a des traces de doigts sur la surface de l'objectif ;
 - lorsque vous utilisez le caméscope dans des lieux chauds ou humides ;
 - lorsque l'objectif est exposé à de l'air salé, comme au bord de la mer.
- Il est recommandé d'utiliser [Régl Auto Objectif 3D] (p. 52) après avoir essuyé l'objectif.
- Rangez l'objectif dans un lieu bien aéré, à l'abri de la poussière et de la saleté.
- Pour éviter la formation de moisissures, nettoyez régulièrement l'objectif comme indiqué ci-dessus.

Remarques sur le chargement de la batterie rechargeable intégrée

Le caméscope est équipé d'une batterie rechargeable intégrée permettant de conserver en mémoire la date, l'heure et d'autres réglages, même lorsque l'écran LCD est fermé. La batterie rechargeable intégrée est toujours chargée lorsque le caméscope est raccordé à la prise murale via l'adaptateur secteur ou lorsque la batterie est installée. La batterie rechargeable est entièrement déchargée au bout de 3 mois environ si vous n'utilisez pas du tout votre caméscope. Utilisez le caméscope après avoir chargé la batterie rechargeable intégrée.

Néanmoins, même si la batterie rechargeable intégrée n'est pas chargée, le fonctionnement du caméscope n'est pas affecté tant que vous n'enregistrez pas la date.

Comment charger la batterie rechargeable intégrée

Branchez votre caméscope à une prise murale à l'aide de l'adaptateur secteur fourni et laissez-le avec l'écran LCD fermé pendant plus de 24 heures.

Caractéristiques

Système

Format du signal : spécifications couleur PAL, normes CCIR
Téléviseur HD aux spécifications 1080/50i, 1080/50p

Format d'enregistrement de films :

HD :
3D : format MPEG-4 MVC/H.264 AVCHD compatible Ver.2.0
2D : format MPEG-4 AVC/H.264 AVCHD compatible Ver.2.0
STD : MPEG-2-PS

Système d'enregistrement audio :

Dolby Digital 2 canaux/5,1 canaux
Dolby Digital 5.1 Creator

Format du fichier photo :

compatible DCF Ver.2.0
compatible Exif Ver.2.3
compatible MPF Baseline

Format d'enregistrement (film/photo) :

« Memory Stick PRO Duo »
Carte SD (classe 4 ou supérieure)

Dispositif d'image :

capteur CMOS de 4,6 mm (type 1/3,91)
Pixels d'enregistrement (photo) :
Maximum 20 400 000 pixels*1 (6 016 × 3 384) (16:9)
Brut : environ 5 430 000 pixels
Effectif (film, 16:9)*2 :
3D : environ 3 980 000 pixels
2D : environ 5 020 000 pixels
Effectifs (photo, 16:9) :
environ 5 020 000 pixels
Effectifs (photo, 4:3) :
environ 3 760 000 pixels

Objectif : objectif G

3D : 10 × (optique), 12 × (Extended Zoom)
2D : 10 × (optique)*2, 17 × (Extended Zoom)*3, 120 × (numérique)
F 1,8 - F 3,4
f=3,2 mm - 32,0 mm
Lors de la conversion avec un appareil photo de 35 mm
Film*2 :
3D : 33,4 mm - 400,8 mm (16:9)
2D : 29,8 mm - 298,0 mm (16:9)
Photo :
29,8 mm - 298,0 mm (16:9)

Température des couleurs : [Auto], [Press. Uniq], [Intérieur], [Extérieur]

Éclairage minimum :

6 lx (lux) (par défaut, la vitesse d'obturation est de 1/50 seconde)
3 lx (lux) ([Low Lux] est réglé sur [Act], vitesse d'obturation 1/25 seconde)

*1 L'ordre unique des pixels de Sony ClearVid et du système de traitement d'image (BIONZ) permet une résolution des images fixes équivalente aux tailles décrites.

*2 [ SteadyShot] est réglé sur [Standard] ou [Désact].

*3 [ SteadyShot] est réglé sur [Activé].

Connecteurs entrée/sortie

A/V Connecteur à distance : Prise de sortie vidéo et audio

Prise HDMI OUT : connecteur HDMI mini

Prise USB : mini-AB/type A (USB intégré) (sortie uniquement)

Prise casque : miniprise stéréo (∅ 3,5 mm)

Prise d'entrée MIC : miniprise stéréo (∅ 3,5 mm)

Ecran LCD

Image : 8,8 cm (type 3,5, format 16:9)

Nombre total de pixels : 1 229 760 (2 562 × 480)

Général

Alimentation : 6,8 V/7,2 V CC (batterie) 8,4 V CC (adaptateur secteur)

Chargement USB : CC 5 V 500 mA/1,5 A

Consommation moyenne :

lors de l'enregistrement du caméscope avec l'écran LCD à une luminosité normale :
HD : 3D : 5,1 W, 2D : 3,5 W
STD : 3,3 W

Température de fonctionnement : 0 °C à 40 °C

Température de stockage : -20 °C à +60 °C

Dimensions (environ) :

71,5 mm × 63,5 mm × 131 mm (l/h/p)
parties saillantes comprises
71,5 mm × 63,5 mm × 131 mm (l/h/p),
parties saillantes comprises, ainsi que la batterie rechargeable fournie

Poids (environ)

HDR-TD30VE :
460 g, unité principale uniquement
510 g avec la batterie rechargeable fournie
HDR-TD30E :
450 g, unité principale uniquement
500 g avec la batterie rechargeable fournie

Adaptateur secteur AC-L200C/AC-L200D

Alimentation : 100 V - 240 V CA, 50 Hz/60 Hz

Consommation de courant : 0,35 A - 0,18 A

Consommation électrique : 18 W

Tension de sortie : 8,4 V CC*

Température de fonctionnement : 0 °C à 40 °C

Température de stockage : -20 °C à +60 °C

Dimensions (environ) : 48 mm × 29 mm × 81 mm (l/h/p), éléments de projection non compris

Poids (environ) : 150 g sans le cordon d'alimentation

- * Reportez-vous à l'étiquette de l'adaptateur secteur pour connaître les autres spécifications.

Batterie rechargeable NP-FV50

Tension de charge maximale : 8,4 V CC

Tension de sortie : 6,8 V CC

Tension de charge maximale : 8,4 V CC

Courant de charge maximal : 2,1 A

Capacité

Type : 7,0 Wh (1 030 mAh)

Minimum : 6,6 Wh (980 mAh)

Type : ion lithium

La conception et les spécifications de votre caméscope et des accessoires peuvent être modifiées sans avis préalable.

- Fabriqué sous licence de Dolby Laboratories.

À propos des marques commerciales

- « Handycam » et **HANDYCAM** sont des marques déposées de Sony Corporation.
- « AVCHD », « AVCHD 3D/Progressive », le logo « AVCHD » et le logo « AVCHD 3D/Progressive » sont des marques commerciales de Panasonic Corporation et Sony Corporation.
- « Memory Stick », «  », « Memory Stick Duo », « **MEMORY STICK DUO** », « Memory Stick PRO Duo », « **MEMORY STICK PRO DUO** », « Memory Stick PRO-HG Duo », « **MEMORY STICK PRO-HG DUO** », « Memory Stick XC-HG Duo », « **MEMORY STICK XC-HG DUO** », « MagicGate », « **MAGICGATE** », « MagicGate Memory Stick » et « MagicGate Memory Stick Duo » sont des marques commerciales ou déposées de Sony Corporation.
- « InfoLITHIUM » est une marque commerciale de Sony Corporation.
- « x.v.Colour » est une marque commerciale de Sony Corporation.
- « BIONZ » est une marque commerciale de Sony Corporation.
- **S-Master** est une marque déposée de Sony Corporation.
- « BRAVIA » est une marque commerciale de Sony Corporation.
- Blu-ray Disc™ et Blu-ray™ sont des marques commerciales de Blu-ray Disc Association.
- Dolby et le symbole double-D sont des marques commerciales de Dolby Laboratories.
- Les termes HDMI et HDMI High-Definition Multimedia Interface et le logo HDMI sont des marques commerciales ou des marques déposées de HDMI Licensing LLC aux États-Unis et dans d'autres pays.
- Microsoft, Windows, Windows Vista et DirectX sont des marques commerciales ou des marques déposées de Microsoft Corporation aux États-Unis et/ou dans d'autres pays.
- Mac et Mac OS sont des marques déposées de Apple Inc. aux États-Unis et dans d'autres pays.
- Intel, Intel Core et Pentium sont des marques commerciales ou des marques déposées de Intel Corporation ou ses filiales aux États-Unis et dans d'autres pays.
- «  » et « PlayStation » sont des marques déposées de Sony Computer Entertainment Inc.

- NAVTEQ et le logo NAVTEQ Maps sont des marques commerciales de NAVTEQ aux États-Unis et dans d'autres pays.
- Le logo SDXC est une marque commerciale de SD-3C, LLC.
- MultiMediaCard est une marque commerciale de MultiMediaCard Association.
- Facebook et le logo « f » sont des marques commerciales ou des marques déposées de Facebook, Inc.
- YouTube et le logo YouTube sont des marques commerciales ou des marques déposées de Google Inc.

Tous les autres noms de produits cités dans le présent document peuvent être des marques commerciales ou des marques déposées de leurs sociétés respectives. De plus, TM et ® ne sont pas employées chaque fois qu'une marque est citée dans le présent manuel.

CONTRAT DE LICENCE D'UTILISATEUR FINAL POUR LES DONNÉES DE CARTES POUR LES PRODUITS DE CAMÉSCOPE NUMÉRIQUE (HDR- TD30VE)

VOUS DEVRIEZ LIRE ATTENTIVEMENT LE PRÉSENT CONTRAT AVANT D'UTILISER CE LOGICIEL.

IMPORTANT - VEUILLEZ LIRE ATTENTIVEMENT : Le présent contrat de licence d'utilisateur final (la « LICENCE ») est un contrat légal entre vous et Sony Corporation (« SONY »), le concédant de licence des données de cartes incluses dans votre produit de caméscope numérique (le « PRODUIT »). De telles données de cartes, à l'inclusion de mises à jour/mises à niveau futures, sont ici dénommées le LOGICIEL. La présente LICENCE couvre uniquement le LOGICIEL. L'utilisation du LOGICIEL est uniquement autorisée dans le cadre de votre utilisation du PRODUIT. En appuyant sur le bouton « ACCEPTER » qui s'affiche à l'écran du PRODUIT en lien avec la présente licence, vous acceptez d'être lié par les conditions de la présente LICENCE. Si vous n'acceptez pas les conditions de la présente LICENCE, SONY ne souhaite pas vous accorder les droits de licence du LOGICIEL. Dans ce cas, le LOGICIEL ne sera pas disponible et vous ne pourrez pas utiliser le LOGICIEL.

LICENCE DU LOGICIEL

Le LOGICIEL est protégé par les lois de copyright et les traités internationaux sur les droits d'auteur, ainsi que par d'autres lois et traités de propriété intellectuelle. Le LOGICIEL est concédé sous forme de licence, et non vendu.

PERMISSION DE LICENCE

La présente LICENCE vous accorde les droits suivants de manière non exclusive :
LOGICIEL. Vous pouvez utiliser le LOGICIEL sur une unité du PRODUIT.
Utilisation. Vous pouvez utiliser le LOGICIEL pour votre utilisation privée.

DESCRIPTION D'AUTRES DROITS ET LIMITATIONS

Restrictions. Vous n'avez pas le droit de transférer ou distribuer toute partie du LOGICIEL, sous quelque forme que ce soit et pour quelque but que ce soit, à l'exception des conditions expressément autorisées dans la présente LICENCE. Vous n'êtes pas autorisé à utiliser le LOGICIEL avec tout produit ou système, ni toute autre application, autre que le PRODUIT. À l'exception des dispositions fournies dans cette LICENCE, vous n'avez pas le droit d'utiliser, ni permettre une tierce partie d'utiliser, le LOGICIEL séparément du PRODUIT (en tout ou en partie, à l'inclusion, sans s'y limiter, des reproductions, sorties, extractions ou autres manipulations sous quelque forme que ce soit) dans le but d'une location ou d'une proposition en location-bail, que ce soit contre rétribution de licence ou non. Certaines juridictions ne permettent pas la restriction de tels droits, dans ce cas, les restrictions ci-dessus ne s'appliquent pas à vous.

Limites de rétro-ingénierie, de décompilation et de démontage. Vous n'êtes pas autorisé à (i) extraire le LOGICIEL du PRODUIT, (ii) reproduire, copier, modifier, transporter, traduire ni créer de travaux dérivés du LOGICIEL, en tout ni en partie, ni à (iii) effectuer de la rétro-ingénierie, décompiler ni démonter le LOGICIEL de quelque manière que ce soit, en tout ou en partie, pour quelque raison que ce soit. Certaines juridictions ne permettent pas la limitation de tels droits, dans ce cas, les limitations ci-dessus ne s'appliquent pas à vous.

Marques déposées et avis : vous n'avez pas le droit de supprimer, altérer, couvrir ni défigurer les avis de marques déposées ni de copyright sur le LOGICIEL.

Fichiers de données. Le LOGICIEL peut créer automatiquement des fichiers de données pour son utilisation avec le LOGICIEL. De tels fichiers de données sont considérés comme faisant partie du LOGICIEL.

Transfert du LOGICIEL. Vous pouvez transférer définitivement tous vos droits accordés dans la présente LICENCE uniquement dans le cadre d'une vente ou d'un transfert du PRODUIT, à condition que vous ne conserviez aucune copie du LOGICIEL, que vous transfériez l'intégralité des copies (uniquement si autorisé par l'alinéa « Limites concernant la rétro-ingénierie, la décompilation et le démontage ci-dessus), les parties composantes, le support et les impressions, toutes les versions et toute mise à niveau du LOGICIEL et de la présente LICENCE) du LOGICIEL, et que le destinataire accepte les conditions générales de la présente LICENCE.

Résiliation. Sans préjudice envers tout autre droit, SONY peut résilier la présente LICENCE en cas de violation de votre part des conditions générales de cette LICENCE. Dans un tel cas, vous devez arrêter d'utiliser le LOGICIEL et tous ses composants. Les dispositions des sections « COPYRIGHT », « ACTIVITÉS À RISQUES ÉLEVÉS », « EXCLUSION DE GARANTIE DU LOGICIEL », « LIMITATION DE RESPONSABILITÉ », « INTERDICTION D'EXPORTATION », « SÉPARABILITÉ » et « LOIS ET JURIDICTION COMPÉTENTES » de la présente LICENCE, ainsi que l'alinéa « Confidentialité » et le présent alinéa survivent à toute expiration ou résiliation de la présente LICENCE.

Confidentialité. Vous acceptez de garder pour vous les informations contenues dans le LOGICIEL qui ne sont pas de notoriété publique, et de ne pas divulguer de telles informations à d'autres sans le consentement préalable de SONY par écrit.

COPYRIGHT

Tout titre ou droit d'auteur dans le LOGICIEL ou y afférent (y compris, sans s'y limiter, toutes données de cartes, image, photographie, animation, vidéo, musique et tout audio, texte ou « applet » incorporés dans le LOGICIEL), ainsi que toute copie du LOGICIEL, sont la propriété de SONY, des concédants de droits et fournisseurs de SONY et de leurs affiliés respectifs (tels que les concédants de droits et fournisseurs de SONY, ainsi que leurs affiliés respectifs, ci-après désignés collectivement « Concédants de SONY »). Tous les droits qui ne sont pas spécifiquement concédés par les dispositions de la présente LICENCE sont réservés à SONY ou aux Concédants de SONY.

ACTIVITÉS À RISQUES ÉLEVÉS

Le LOGICIEL ne possède pas de dispositif de tolérance aux pannes, et il n'est pas conçu, fabriqué ni prévu pour une utilisation dans des conditions dangereuses nécessitant un fonctionnement sans panne, comme dans le fonctionnement d'infrastructures nucléaires, de systèmes de navigations d'aéronefs ou de communications, de contrôle du trafic aérien, de respirateurs artificiels ou de systèmes d'armement, dans lesquels une panne du LOGICIEL pourrait provoquer des décès, des blessures ou des dommages physiques ou environnementaux (« Activités à risques élevés »). SONY, ses affiliés, leurs fournisseurs respectifs et les Concédants de SONY rejettent expressément toute garantie explicite ou implicite d'adéquation à l'usage dans les Activités à risques élevés.

EXCLUSION DE GARANTIE DU LOGICIEL

Vous reconnaissez et acceptez expressément que l'utilisation du LOGICIEL se fait à vos propres risques. Le LOGICIEL est fourni « EN L'ÉTAT », sans garantie d'aucune sorte, et SONY, ses affiliés, leurs fournisseurs respectifs et les Concédants de SONY (dans cette section, SONY, ses affiliés, leurs fournisseurs respectifs et les Concédants de SONY sont collectivement désignés « SONY ») REJETTENT EXPRESSÉMENT TOUTE GARANTIE OU CONDITION, EXPLICITE OU IMPLICITE, GÉNÉRÉE PAR LOI OU AUTRE, Y COMPRIS, SANS S'Y LIMITER, LES GARANTIES ET CONDITIONS IMPLICITES DE QUALITÉ, NON VIOLATION, QUALITÉ MARCHANDE NI ADÉQUATION À UNE FIN DÉTERMINÉE. SONY NE GARANTIT PAS QUE LES FONCTIONS INCLUSES DANS LE LOGICIEL RÉPONDRONT À VOS BESOINS, NI QUE LE FONCTIONNEMENT DU LOGICIEL SERA ININTERROMPU OU SANS ERREUR. SONY NE GARANTIT PAS ET N'ACCEPTE AUCUNE RESPONSABILITÉ CONCERNANT L'UTILISATION, L'INCAPACITÉ D'UTILISER NI LES RÉSULTATS DE L'UTILISATION DU LOGICIEL EN TERMES D'EXACTITUDE, DE PRÉCISION, DE FIABILITÉ, NI AUTRE. CERTAINES JURIDICTIONS N'AUTORISENT PAS L'EXCLUSION DE GARANTIES IMPLICITES, DANS CE CAS LES EXCLUSIONS CI-DESSUS NE S'APPLIQUENT PAS À VOUS.

Vous comprenez expressément que les données contenues dans le LOGICIEL peuvent contenir des informations inexactes ou incomplètes à cause du passage du temps, de changement de circonstances, des sources utilisées et de la nature de la collecte intensive de données géographiques, qui peuvent tous provoquer l'inexactitude de résultats.

LIMITATION DE RESPONSABILITÉ

DANS LA PRÉSENTE SECTION, SONY, SES AFFILIÉS ET LEURS FOURNISSEURS RESPECTIFS, AINSI QUE LES CONCÉDANTS DE SONY SONT COLLECTIVEMENT DÉSIGNÉS « SONY » DANS LA LIMITE MAXIMALE AUTORISÉE PAR LA LOI APPLICABLE. SONY NE PEUT ÊTRE TENU RESPONSABLE POUR TOUTE REVENDICATION, DEMANDE OU ACTION, QUELLE QUE SOIT LA NATURE DE LA CAUSE DE LA REVENDICATION, DEMANDE OU ACTION, CONCERNANT TOUTE PERTE OU TOUT DOMMAGE PRÉSUMÉ, DIRECT OU INDIRECT, POUVANT RÉSULTER DE L'UTILISATION DE LA POSSESSION DU LOGICIEL ; NI POUR TOUTE PERTE DE PROFITS, REVENUS, CONTRAT OU ÉCONOMIES, NI POUR TOUT AUTRE DOMMAGE DIRECT, INDIRECT, ACCESSOIRE, SPÉCIAL OU CONSÉCUTIF SURVENANT SUITE À VOTRE UTILISATION OU VOTRE INCAPACITÉ À UTILISER LE LOGICIEL, TOUT DÉFAUT DANS LE LOGICIEL OU VIOLATION DES CONDITIONS GÉNÉRALES, QUE CE SOIT DANS LE CADRE D'UNE ACTION JUDICIAIRE PORTANT SUR LE CONTRAT OU UNE ACTION EN RESPONSABILITÉ CIVILE, OU BASÉ SUR UNE GARANTIE, MÊME SI SONY A ÉTÉ AVERTI DE LA POSSIBILITÉ DE TELS DOMMAGES, À L'EXCEPTION D'UN CAS DE NÉGLIGENCE CARACTÉRISÉE OU FAUTE GRAVE DE SONY, DE DÉCÈS OU DE BLESSURE, ET DE DOMMAGES PROVOQUÉS PAR LA NATURE DÉFECTUEUSE DU PRODUIT. EN TOUT CAS, À L'EXCEPTION DES EXCEPTIONS DÉCRITES PLUS HAUT, LA RESPONSABILITÉ INTÉGRALE DE SONY SOUS TOUTE DISPOSITION DE LA PRÉSENTE LICENCE EST LIMITÉE AU MONTANT RÉELLEMENT PAYÉ ATTRIBUABLE AU LOGICIEL. CERTAINES JURIDICTIONS NE PERMETTENT PAS L'EXCLUSION OU LA LIMITATION DES DOMMAGES ACCESSOIRES OU CONSÉCUTIFS, DONC L'EXCLUSION OU LA LIMITATION CI-DESSUS PEUT NE PAS S'APPLIQUER À VOUS.

INTERDICTION D'EXPORTATION

VOUS RECONNAISSEZ QUE L'UTILISATION DU LOGICIEL DANS CERTAIN(E)S PAYS, RÉGIONS, ENDROITS OU STRUCTURES, OU L'EXPORTATION DES PRODUITS À PARTIR DU PAYS OÙ IL EST PRÉVU QUE DE TELS PRODUITS SOIENT VENDUS PEUT FAIRE L'OBJET DE RESTRICTIONS OU ÊTRE INTERDITE. VOUS ACCEPTEZ D'UTILISER LE LOGICIEL OU D'EXPORTER LES PRODUITS CONFORMÉMENT AUX LOIS, DÉCRETS, RÈGLEMENTS OU RÈGLES EN VIGUEUR DES PAYS, RÉGIONS, ENDROITS OU STRUCTURES CONCERNÉ(E)S.

SÉPARABILITÉ

Si une partie de la présente LICENCE, quelle qu'elle soit, est frappée d'invalidité ou devient non applicable, les autres parties demeurent valides.

LOIS ET JURIDICTION COMPÉTENTES

La présente LICENCE est régie par les lois du Japon, sans donner effet à ses conflits avec des dispositions de loi, ni à la Convention des Nations Unis sur les contrats de vente internationale de marchandises, qui est expressément exclue. Tout litige généré par la présente LICENCE sera réglé exclusivement au Tribunal du District de Tokyo, et les parties consentent par la présente à la compétence de cette cour de justice. LÉS PARTIES RENONCENT PAR LA PRÉSENTE À UN PROCÈS JUGÉ PAR UN JURY CONCERNANT TOUT LITIGE PROVOQUÉ PAR OU LIÉ À LA PRÉSENTE LICENCE. CERTAINES JURIDICTIONS N'AUTORISENT PAS L'EXCLUSION DU DROIT À UN PROCÈS JUGÉ PAR UN JURY, DANS CE CAS L'EXCLUSION CI-DESSUS NE S'APPLIQUE PAS À VOUS.

ACCORD INTÉGRAL

Les présentes conditions générales constituent l'accord intégral entre SONY et vous concernant le sujet qu'il traite, et remplace dans leur intégralité tout accord écrit ou oral existant précédemment entre nous à ce sujet.

UTILISATEURS FINAUX GOUVERNEMENTAUX

Si le LOGICIEL est acquis par ou au nom du gouvernement des États-Unis, ou par toute autre entité cherchant à faire l'acquisition de ou appliquant des droits similaires à ceux habituellement réclamés par le gouvernement des États-Unis, ce LOGICIEL constitue un « article commercial » tel que ce terme est défini dans le 48 C.F.R. (« FAR ») 2.101, qui est sous licence conformément à la présente LICENCE, et ledit LOGICIEL livré ou fourni sera marqué et intégré de l'« Avis d'utilisation » tel que désigné par SONY ou ses affiliés, et sera traité conformément à cet avis.

Informations sur les droits d'auteur et les marques déposées

©1993-2011 NAVTEQ
©2012 ZENRIN CO., LTD.

Australie

© Hema Maps Pty. Ltd, 2010.
Copyright. Based on data provided under license from PSMA Australia Limited (www.psama.com.au). Product incorporates data which is © 2010 Telstra Corporation Limited, GM Holden Limited, Intelomatics Australia Pty Ltd, NAVTEQ International LLC, Sentinel Content Pty Limited and Continental Pty Ltd.

Autriche

© Bundesamt für Eich- und Vermessungswesen

Canada

This data includes information taken with permission from Canadian authorities, including © Her Majesty the Queen in Right of Canada, © Queen's Printer for Ontario, © Canada Post Corporation, GeoBase®, © The Department of Natural Resources Canada. All rights reserved.

Croatie, Estonie, Lettonie, Lituanie, Moldavie, Pologne, Slovénie et Ukraine

© EuroGeographic

France

source: © IGN 2009 - BD TOPO®

Allemagne

Die Grundlagendaten wurden mit Genehmigung der zustaendigen Behoerden entnommen.

Grande-Bretagne

Contains Ordnance Survey data © Crown copyright and database right 2010
Contains Royal Mail data © Royal Mail copyright and database right 2010

Grèce

Copyright Geomatics Ltd.

Hongrie

Copyright © 2003; Top-Map Ltd.

Italie

La Banca Dati Italiana è stata prodotta usando quale riferimento anche cartografia numerica ed al tratto prodotta e fornita dalla Regione Toscana.

Japon

- 日本の地図の作成にあたっては、国土地理院長の承認を得て、同院発行の2万5千分の1地形図を使用しています。(承認番号 平20業使、第204-46号)
- 日本の地図の作成にあたっては、国土地理院長の承認を得て、同院の技術資料H-1-No.3「日本測地系における離島位置の補正量」を使用しています。(承認番号 国地企調発第78号 平成16年4月23日)

Jordanie

© Royal Jordanian Geographic Centre

Mexique

Fuente: INEGI (Instituto Nacional de Estadística y Geografía.)

Norvège

Copyright © 2000; Norwegian Mapping Authority

Portugal

Source: IgeoE - Portugal

Espagne

Información geográfica propiedad del CNIG

Suède

Based upon electronic data © National Land Survey Sweden.

Suisse

Topografische Grundlage: © Bundesamt für Landestopographie.

États-Unis

©United States Postal Service® 2010. Prices are not established, controlled or approved by the United States Postal Service®.
The following trademarks and registrations are owned by the USPS: United States Postal Service, USPS, and ZIP+4.

Indications à l'écran

Les indicateurs suivants s'affichent lorsque vous modifiez les réglages. Consultez également les pages 24 et 32 pour les indicateurs qui s'affichent pendant l'enregistrement ou la lecture.

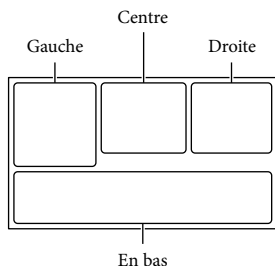

Gauche

Indicateur	Signification
	Touche MENU (51)
	Enregistrement avec retardateur (53)
	État de la triangulation GPS (37)
	Éclairage vidéo
	Mode large (54)
	Fondu (52)
	[Détection de visage] est réglé sur [Désact] (53)
	[Détection de sourire] est réglé sur [Désact] (53)
	Mise au point manuelle (52)
	Sélection scène (52)
	Balance blancs (52)
	SteadyShot désactivé (53)
	Réglage bal. blancs (52)
	Télé macro (53)
	x.v.Color (54)
	Rayons diagon. (53)
	Intensification (53)

	Aspect cinéma (52)
	Destination (55)
	Mode Auto Intelligent (détection des visages/détection de la scène/détection de tremblement du caméscope/détection de son) (36)
	Régl. Profondeur 3D















Centre

Indicateur	Signification
	Rég. diaporama
	Avertissement (57)
	Mode de lecture (29)

Droite

Indicateur	Signification
	Qualité d'image d'enregistrement (HD/STD), fréquence d'image (50p/50i/25p) et mode d'enregistrement (PS/FX/FH/HQ/LP) (34)
	Autonomie restante
	Support d'enregistrement/de lecture/de montage (20)
	Compteur (heures : minutes : secondes)
	Estimation de la durée de prise de vue restante
	Format photo (54)
	Nombre approximatif de photos enregistrables
	Dossier de lecture
	Film ou photo en cours de lecture/Nombre total de films ou photos enregistré(e)s
	Connexion au périphérique de stockage externe (49)
	Enregistrement ou lecture 2D/3D

En bas

Indicateur	Signification
	Niv. référence micro faible (53)
	[Réd. bruit vent auto] est réglé sur [Désact] (53)
	[Voix plus proche] est réglé sur [Désact] (53)
	Zoom micro intégré (53)
	Mode audio (53)
	Low Lux (52)
	Régl. exposition auto (52)
	Vitesse d'obturateur (52)
	IRIS (52)
	Mesure/M. au p. spot (52)/ Spotmètre (52)/Exposition (52)
	Mode Auto Intelligent (36)
	Nom du fichier de données
	Protéger (54)
	Flash (53)/Niveau du flash (53)/Attén. yeux rouges (53)

- Les indicateurs et leur position peuvent apparaître différemment sur votre écran.
- Il se peut que certains indicateurs ne s'affichent pas selon le modèle de votre caméscope.

Index

- A**
- Active Interface Shoe9, 64
 - Afficher les options sur l'écran LCD24
 - Ajustement automatique de l'objectif 3D.....18
- B**
- Batterie.....13
 - Bip.....19
 - Bruit du vent53
- C**
- Câble adaptateur USB48
 - Câble de raccordement A/V.....38
 - Câble HDMI.....38
 - Câble prenant en charge la connexion USB12
 - Câble USB intégré.....14
 - Capture double22
 - Caractéristiques67
 - Carte mémoire20
 - Carte SD.....21
 - Charge complète14
 - Charger la batterie.....13
 - Charger la batterie en utilisant votre ordinateur14
 - Code d'autodiagnostic.....57
 - Code données19
 - Condensation.....63
 - Connexion38
 - Connexion USB.....55
 - Copie Directe49
- D**
- Date/heure19
 - Démarrage de PlayMemories Home.....46
 - Dépannage.....56
 - Détection de souris.....36
 - Disques d'enregistrement AVCHD.....5, 35
 - Diviser41
 - Durée d'enregistrement de films.....59, 60
 - Durée d'enregistrement et de lecture.....59
- E**
- Ecran LCD.....24
 - Écran tactile.....24
 - Édition41
 - Éléments fournis.....12
 - Enregistrement.....22
 - Enregistreur de disque47
 - Entretien61
- F**
- FH.....34
 - Films22
 - Films 2D.....22
 - Films 3D.....22
 - FX34
- G**
- GPS.....37
 - Guide d'assistance de PlayMemories Home.....12, 46
 - Guide de l'utilisateur du « Handycam ».....6
- H**
- Heure d'été16
 - HQ34
- I**
- Indicateurs d'avertissement57
 - Indications à l'écran24, 74
 - Installation.....44
 - IRIS.....52
- L**
- Langue.....4
 - Lecture28
 - Liste des options des menus.....52
 - LP.....34
- M**
- « Memory Stick PRO-HG Duo »21
 - « Memory Stick PRO Duo » (Mark2).....21
- « Memory Stick PRO-HG Duo »21
 - Menus.....51
 - Miniatures30
 - Mise au point continue36
 - Mise sous tension16
 - Mode Auto Intelligent.....36
 - Mode ENR.....34
- N**
- Nombre de photos enregistrables60
- O**
- Ordinateur44
- P**
- Périphérique de stockage externe.....48
 - Photos23
 - PlayMemories Home.....12, 43, 44
 - Poignée.....11
 - Priorité au visage35
 - Prise murale15
 - PS34
- R**
- Réduction automatique du bruit du vent37
 - Réglage de la date et de l'heure.....16
 - Réglage de la profondeur 3D33
 - Remarques sur la manipulation de votre caméscope61
 - Réparation56
 - RESET10
- S**
- Sauvegarde d'images sur un périphérique de stockage externe.....48
 - Sélection Film54
 - SteadyShot53
 - Support d'enregistrement.....20
 - Supprimer41
 - Surround 5,1 canaux39

T	
Taille Img	54
Télécommande sans fil.....	11, 64
Téléviseur.....	38
Trépied.....	10
U	
USB.....	14
V	
VBR	60
Visualiser carte.....	31
Visualiser évènement	28
Vitesse d'obturateur	52
Voix plus proche	53
Votre position.....	55
W	
Windows.....	44
Z	
Zoom.....	26

Pour consulter les listes
des options de menu,
reportez-vous aux pages
52 à 55.

Bitte lesen

Bitte lesen Sie dieses Handbuch vor der Inbetriebnahme des Geräts sorgfältig durch und bewahren Sie es zur künftigen Referenz auf.

WARNUNG

Um Feuergefahr und die Gefahr eines elektrischen Schlags zu vermeiden, 1) setzen Sie das Gerät weder Regen noch sonstiger Feuchtigkeit aus, 2) stellen Sie keine mit Flüssigkeiten gefüllten Gegenstände, wie z. B. Vasen, auf das Gerät.

Schützen Sie Akkus und Batterien vor übermäßiger Hitze, wie z. B. direktem Sonnenlicht, Feuer o. Ä.

ACHTUNG

Akku

Bei unsachgemäßem Gebrauch des Akkus kann er explodieren oder es besteht Feuergefahr oder die Gefahr von Verätzungen. Beachten Sie bitte die folgenden Hinweise.

- Zerlegen Sie den Akku nicht.
- Setzen Sie den Akku keinen Stößen, Schlägen usw. aus, quetschen Sie ihn nicht, lassen Sie ihn nicht fallen und achten Sie darauf, nicht versehentlich auf den Akku zu treten.
- Halten Sie Gegenstände aus Metall von den Akkuanschlüssen fern. Es kann sonst zu einem Kurzschluss kommen.
- Setzen Sie den Akku keinen Temperaturen über 60 °C aus, wie sie z. B. bei direkter Sonneneinstrahlung oder in einem in der Sonne geparkten Auto auftreten können.
- Zünden Sie den Akku nicht an und werfen Sie ihn nicht ins Feuer.
- Berühren Sie beschädigte oder auslaufende Lithium-Ionen-Akkus nicht.

- Laden Sie den Akku unbedingt mit einem Originalladegerät von Sony oder einem Gerät mit Ladefunktion.
- Halten Sie den Akku von kleinen Kindern fern.
- Schützen Sie den Akku vor Feuchtigkeit.
- Tauschen Sie den Akku nur gegen den gleichen oder einen vergleichbaren Akkutyp aus, der von Sony empfohlen wird.
- Entsorgen Sie verbrauchte Akkus unverzüglich wie in den Anweisungen erläutert.

Ersetzen Sie die Batterie bzw. den Akku ausschließlich durch eine Batterie bzw. einen Akku des angegebenen Typs. Andernfalls besteht Feuer- oder Verletzungsgefahr.

Netzteil

Verwenden Sie das Netzteil nicht, wenn nur wenig Platz vorhanden ist, z.B. zwischen einer Wand und Möbelstücken.

Schließen Sie das Netzteil an eine nahe gelegene Netzsteckdose an. Trennen Sie das Netzteil umgehend von der Netzsteckdose, wenn es beim Betrieb des Camcorders zu einer Fehlfunktion kommt.

Auch wenn der Camcorder ausgeschaltet ist, wird er immer noch mit Netzstrom versorgt, solange er über ein Netzteil an eine Netzsteckdose angeschlossen ist.

Hinweis zum Netzkabel

Das Netzkabel wurde speziell für diesen Camcorder entwickelt und darf nicht für andere elektrische Geräte verwendet werden.

Ein zu großer Schalldruck von Ohrhörern oder Kopfhörern kann zu Hörverlusten führen.

FÜR KUNDEN IN EUROPA



Hiermit erklärt Sony Corporation, dass sich das Gerät digitaler 3D-HD-Camcorder HDR-TD30VE in Übereinstimmung mit den grundlegenden Anforderungen und den übrigen einschlägigen Bestimmungen der Richtlinie 1999/5/EG befindet. Weitere Informationen erhältlich unter: <http://www.compliance.sony.de/>

Hinweis für Kunden in Ländern, in denen EU-Richtlinien gelten

Dieses Produkt wurde von oder für Sony Corporation, 1-7-1 Konan Minato-ku Tokio, 108-0075 Japan hergestellt. Bei Fragen zur Produktkonformität auf Grundlage der Gesetzgebung der Europäischen Union kontaktieren Sie bitte den Bevollmächtigten Sony Deutschland GmbH, Hedelfinger Strasse 61, 70327 Stuttgart, Deutschland. Für Kundendienst oder Garantieangelegenheiten wenden Sie sich bitte an die in den Kundendienst- oder Garantiedokumenten genannten Adressen.

Achtung

Die elektromagnetischen Felder bei den speziellen Frequenzen können Bild und Ton dieses Gerätes beeinflussen.

Dieses Produkt wurde geprüft und erfüllt die Auflagen der EMV-Vorschriften für den Gebrauch von Verbindungskabeln, die kürzer als 3 m sind.

Hinweis

Wenn eine Datenübertragung aufgrund statischer oder elektromagnetischer Störeinflüsse abbricht (fehlschlägt), starten Sie die entsprechende Anwendung neu, oder entfernen Sie das USB-Kabel, und schließen Sie es wieder an.



Entsorgung von gebrauchten elektrischen und elektronischen Geräten (anzuwenden in den Ländern der Europäischen Union und anderen europäischen Ländern mit einem separaten Sammelsystem für diese Geräte)

Das Symbol auf dem Produkt oder seiner Verpackung weist darauf hin, dass dieses Produkt nicht als normaler Haushaltsabfall zu behandeln ist, sondern an einer Annahmestelle für das Recycling von elektrischen und elektronischen Geräten abgegeben werden muss. Durch Ihren Beitrag zum korrekten Entsorgen dieses Produkts schützen Sie die Umwelt und die Gesundheit Ihrer Mitmenschen. Umwelt und Gesundheit werden durch falsches Entsorgen gefährdet. Materialrecycling hilft, den Verbrauch von Rohstoffen zu verringern. Weitere Informationen zum Recycling dieses Produkts erhalten Sie bei Ihrer Gemeindeverwaltung, den kommunalen Entsorgungsbetrieben oder dem Geschäft, in dem Sie das Produkt gekauft haben.



Entsorgung von gebrauchten Batterien und Akkus (anzuwenden in den Ländern der Europäischen Union und anderen europäischen Ländern mit einem separaten Sammelsystem für diese Produkte)

Das Symbol auf der Batterie/dem Akku oder der Verpackung weist darauf hin, dass diese nicht als normaler Haushaltsabfall zu behandeln sind. Ein zusätzliches chemisches Symbol Pb (Blei) oder Hg (Quecksilber) unter der durchgestrichenen Mülltonne bedeutet, dass die Batterie/der Akku einen Anteil von mehr als 0,0005% Quecksilber oder 0,004% Blei enthält.

DE

Durch Ihren Beitrag zum korrekten Entsorgen dieser Batterien/Akkus schützen Sie die Umwelt und die Gesundheit Ihrer Mitmenschen. Umwelt und Gesundheit werden durch falsches Entsorgen gefährdet. Materialrecycling hilft, den Verbrauch von Rohstoffen zu verringern.

Bei Produkten, die auf Grund ihrer Sicherheit, der Funktionalität oder als Sicherung vor Datenverlust eine ständige Verbindung zur eingebauten Batterie benötigen, sollte die Batterie nur durch qualifiziertes Servicepersonal ausgetauscht werden.

Um sicherzustellen, dass die Batterie korrekt entsorgt wird, geben Sie das Produkt zwecks Entsorgung an einer Annahmestelle für das Recycling von elektrischen und elektronischen Geräten ab.

Für alle anderen Batterien entnehmen Sie die Batterie bitte entsprechend dem Kapitel über die sichere Entfernung der Batterie. Geben Sie die Batterie an einer Annahmestelle für das Recycling von Batterien/Akkus ab.

Weitere Informationen über das Recycling dieses Produkts oder der Batterie erhalten Sie von Ihrer Gemeinde, den kommunalen Entsorgungsbetrieben oder dem Geschäft, in dem Sie das Produkt gekauft haben.

Für Kunden in Deutschland

Entsorgungshinweis: Bitte werfen Sie nur entladene Batterien in die Sammelboxen beim Handel oder den Kommunen. Entladen sind Batterien in der Regel dann, wenn das Gerät abschaltet und signalisiert „Batterie leer“ oder nach längerer Gebrauchsdauer der Batterien „nicht mehr einwandfrei funktioniert“. Um sicherzugehen, kleben Sie die Batteriepole z.B. mit einem Klebestreifen ab oder geben Sie die Batterien einzeln in einen Plastikbeutel.

Informationen zur Spracheinstellung

- Zur Veranschaulichung der Bedienung des Camcorders sind die Bildschirmmenüs in der jeweiligen Landessprache angegeben. Ändern Sie gegebenenfalls die Sprache für die Bildschirmmenüs, bevor Sie den Camcorder verwenden (S. 19).

Hinweise zur Aufnahme



- Machen Sie vor der eigentlichen Aufnahme eine Probeaufnahme, um sicherzugehen, dass Bild und Ton ohne Probleme aufgenommen werden.
- Wenn es aufgrund einer Fehlfunktion des Camcorders, der Aufnahme Medien usw. zu Störungen bei der Aufnahme oder Wiedergabe kommt, besteht kein Anspruch auf Schadenersatz für die nicht erfolgte oder beschädigte Aufnahme.
- Das Farbfernsehensystem hängt vom jeweiligen Land oder der Region ab. Um Ihre Aufnahmen auf einem Fernsehschirm wiedergeben zu können, benötigen Sie ein PAL-Fernsehgerät.
- Fernsehsendungen, Filme, Videoaufnahmen und anderes Material können urheberrechtlich geschützt sein. Das unberechtigte Aufzeichnen solchen Materials verstößt unter Umständen gegen das Urheberrecht.

Anzeigen von 3D-Filmen

- Einige Menschen können sich beim Ansehen von 3D-Videobildern unwohl fühlen (wie zum Beispiel Augenbelastung, Ermüdung oder Übelkeit). Sony empfiehlt allen Zuschauern, beim Ansehen von 3D-Videobildern regelmäßige Pausen einzulegen. Die Länge und Häufigkeit der erforderlichen Pausen ist von Mensch zu Mensch unterschiedlich. Sie müssen entscheiden, womit Sie sich am wohlsten fühlen. Wenn Sie sich unwohl fühlen, sollten Sie das Ansehen von 3D-Videobildern unterbrechen, bis das Unwohlsein vorüber ist. Wenden Sie sich an einen Arzt, wenn es

Ihnen notwendig erscheint. Sie sollten auch die Bedienungsanleitung der anderen mit diesem Produkt verwendeten Geräte oder Medien lesen. Das Sehvermögen von Kleinkindern (insbesondere bei unter Sechsjährigen) entwickelt sich noch. Wenden Sie sich an einen Arzt (zum Beispiel einen Kinderarzt oder Augenarzt), bevor Sie Kleinkindern gestatten, 3D-Videobilder anzusehen. Kleinkinder müssen von Erwachsenen beaufsichtigt werden, damit sie die oben aufgeführten Empfehlungen einhalten.

Verwendungshinweise

- Vermeiden Sie die nachfolgend aufgeführten Punkte. Andernfalls kann das Aufnahmemedium beschädigt werden, aufgezeichnete Bilder können nicht mehr abgespielt werden oder verloren gehen und weitere Fehlfunktionen können auftreten.
 - Auswerfen der Speicherkarte, solange die Zugriffsanzeige (S. 21) leuchtet oder blinkt
 - Entfernen des Akkus oder Netzteils aus dem Camcorder oder mechanische Schläge oder Erschütterungen beim Camcorder, solange die Anzeigen  (Film)/ (Foto) (S. 23) oder die Zugriffsanzeige (S. 21) leuchten oder blinken
- Wenn der Camcorder über einen USB-Anschluss mit anderen Geräten verbunden und der Camcorder eingeschaltet ist, klappen Sie den LCD-Bildschirmträger nicht zu. Andernfalls können die aufgenommenen Bilddaten verloren gehen.
- Beachten Sie bei der Nutzung des Camcorders geltende regionale Vorschriften.

LCD-Bildschirmträger

- Der LCD-Bildschirm wird unter Einsatz von Hochpräzisionstechnologie hergestellt, so dass der Anteil der effektiven Bildpunkte bei über 99,99 % liegt. Dennoch können schwarze Punkte und/oder helle Lichtpunkte

(weiß, rot, blau oder grün) permanent auf dem LCD-Bildschirm zu sehen sein. Diese Punkte gehen auf das Herstellungsverfahren zurück und haben keinen Einfluss auf die Aufnahmequalität.

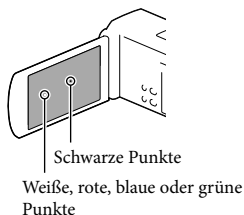

Informationen zu diesem Handbuch, den Abbildungen und Bildschirmenüs

- In diesem Handbuch werden mit den Symbolen **3D** und **2D** die 3D- bzw. 2D-Seite des 2D/3D-Schalters bezeichnet.
- Die im vorliegenden Handbuch zur Veranschaulichung enthaltenen Beispielabbildungen wurden mit einer digitalen Standbildkamera aufgenommen und sehen daher möglicherweise etwas anders aus als die tatsächlichen Anzeigen auf dem Camcorder. Außerdem sind die Abbildungen des Camcorders und seiner Bildschirmanzeigen zum besseren Verständnis überzeichnet oder vereinfacht dargestellt.
- Design und Spezifikationen des Camcorders und des Zubehörs unterliegen unangekündigten Änderungen.
- In diesem Handbuch wird die Speicherkarte als „Aufnahmemedium“ bezeichnet.
- In diesem Handbuch wird eine DVD, die in High Definition-Bildqualität (HD) aufgenommen wurde, als AVCHD-Aufnahmedisc bezeichnet.
- Falls bezüglich der Spezifikation modelleigene Unterschiede bestehen, wird die jeweilige Modellbezeichnung in diesem Handbuch explizit angegeben. Überprüfen Sie die Modellbezeichnung Ihres Camcorders auf seiner Unterseite.

	GPS
HDR-TD30E	—
HDR-TD30VE	✓

Weiterführende Informationen über den Camcorder („Handycam“ Benutzeranleitung)

Das „Handycam“ Benutzeranleitung ist ein Online-Handbuch. Sie finden dort ausführliche Anleitungen zu den zahlreichen Funktionen des Camcorders.



- 1 Rufen Sie die Support-Seite von Sony auf.
<http://www.sony.net/SonyInfo/Support/>
- 2 Wählen Sie Ihr Land oder Ihre Region aus.
- 3 Suchen Sie die Modellbezeichnung Ihres Camcorders auf der Support-Seite.
 - Die Modellbezeichnung Ihres Camcorders finden Sie auf seiner Unterseite.

Inhalt

3D und **2D** stehen jeweils für die 3D- bzw. 2D-Position des 2D/3D-Schalters (S. 23). Die einstellbaren Optionen hängen von der Schalterposition ab.

Bitte lesen	2
Weiterführende Informationen über den Camcorder („Handycam“ Benutzeranleitung)	6
Teile und Bedienelemente	10

Vorbereitungen

Mitgelieferte Teile	13
Laden des Akkus	14
Laden des Akkus über einen Computer	15
Laden des Akkus im Ausland	16
Einschalten des Geräts und Einstellen von Datum und Uhrzeit	17
Wechseln der Sprache	19
Einsetzen einer Speicherkarte	21

Aufnahme/Wiedergabe

Aufnahme	23
Aufnahmen von Filmen	23
Aufnahmen von Fotos	24
Zoomen	27
Wiedergabe	29
Wiedergeben von Filmen und Fotos von einer Karte (HDR-TD30VE)	32

Erweiterte Funktionen

Einstellen der Tiefe von 3D-Filmen	34
Einstellen der Tiefe während der Aufnahme	34
Einstellen der Tiefe während der Wiedergabe	34
Aufnahmen von Bildern mit verschiedenen Einstellungen	35
Auswählen der Bildqualität von Filmen (Aufnahmemodus)	35
Aufnahmen des ausgewählten Motivs mit der richtigen Schärfe (Gesichtspriorität)	36
Automatische Aufnahme eines Lächelns (Auslös. bei Lächeln)	37
Automatische Auswahl der für die Aufnahmesituation geeigneten Einstellung (Intelligente Automatik)	37
Aufzeichnung von Informationen zu Ihrer Position (GPS) (HDR-TD30VE)	38

Bildwiedergabe auf einem Fernsehgerät	39
Wiedergabe von 5,1-Kanal-Raumklang	40

Bearbeiten

Bearbeiten am Camcorder	42
Löschen von Filmen und Fotos	42
Teilen eines Films	42

Speichern von Filmen und Fotos mit einem Computer

Wiedergeben von Bildern auf einem Computer	44
Die Funktionen der Software „PlayMemories Home“ (Windows)	44
Software für Mac	44
Vorbereitung des Computers (Windows)	45
Überprüfung des Computersystems	45
Installieren der Software „PlayMemories Home“ auf dem Computer	45
Starten der Software „PlayMemories Home“	47

Speichern von Bildern mit einem externen Gerät

Erstellen einer Disc in Standard Definition-Bildqualität (STD) mit einem Recorder	48
Speichern von Bildern mit einer externen Medieneinheit	49

Einstellen des Camcorders

Verwenden der Menüs	52
Menülisten	53

Sonstiges/Index

Fehlersuche	57
Anzeige der Selbstdiagnose/Warnanzeigen	58
Aufnahmedauer von Filmen/Anzahl der aufnehmbaren Fotos	60
Voraussichtliche Aufnahme- und Wiedergabedauer bei den einzelnen Akkus	60
Voraussichtliche Aufnahmedauer bei Filmen	61
Voraussichtliche Anzahl aufnehmbarer Fotos	61
Umgang mit dem Camcorder	63
Technische Daten	68

ENDBENUTZER-LIZENZVEREINBARUNG ZU DEN KARTENDATEN FÜR VIDEOKAMERAPRODUKTE (HDR-TD30VE)	71
Bildschirmanzeigen.....	75
Index.....	77

Teile und Bedienelemente

Auf den in Klammern () angegebenen Seiten finden Sie weitere Informationen.

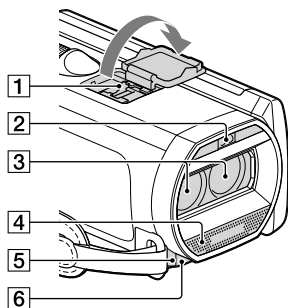

1 Active Interface Shoe



2 Blitz/Videoleuchte

3 Objektiv (G-Objektiv)

4 Eingebautes Mikrofon

5 Fernbedienungssensor/Infrarotstrahler

6 Kameraaufnahmeanzeige (56)

Die Kameraaufnahmeanzeige leuchtet während der Aufnahme rot. Die Anzeige blinkt, wenn die verbleibende Aufnahmekapazität auf dem Aufnahmemedium gering oder der Akku schwach ist.

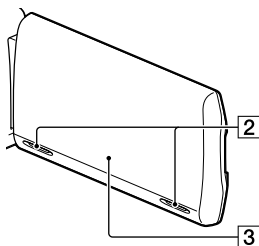
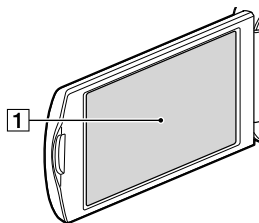

1 LCD-Bildschirm/Berührungsbildschirm (17, 19)

Wenn Sie den LCD-Bildschirmträger um 180 Grad drehen, können Sie den LCD-Bildschirmträger mit nach außen weisendem LCD-Bildschirm zuklappen. Dies ist besonders bei der Wiedergabe nützlich.

2 Lautsprecher

3 GPS-Antenne (HDR-TD30VE)

Im LCD-Bildschirmträger befindet sich eine GPS-Antenne.

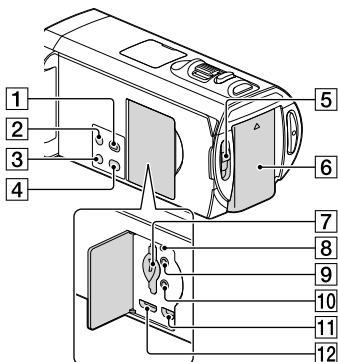

1 Taste (Bilder-Ansicht)

2 Taste POWER

3 Taste LIGHT (Videoleuchte)

Bei jeder Betätigung der Taste LIGHT ändert sich die Anzeige wie folgt.

Aus (keine Anzeige) → Auto (AUTO) → Ein () ...

4 Taste 2D/3D DISP (Anzeige) (24)

5 2D/3D-Schalter (23)

6 Akku (14)

7 Speicherkarteneinschub/Zugriffsanzeige (21)

8 Taste RESET

Drücken Sie mit einem spitzen Gegenstand auf RESET.

Drücken Sie RESET, um alle Einstellungen, einschließlich der Uhrzeit, zu initialisieren.

9 Buchse (Kopfhörer)

10 Buchse (Mikrofon) (PLUG IN POWER)

11 Buchse (USB) (50)

12 Buchse HDMI OUT (39)

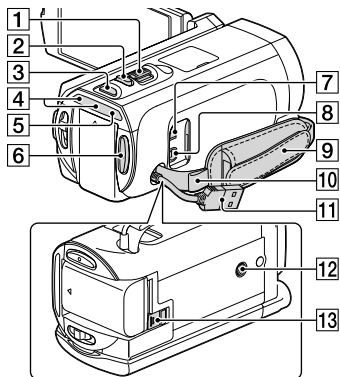

1 Motorzoom-Hebel (27)

2 Taste PHOTO (24)

3 Taste MODE (23, 24)

4 Anzeigen (Film)/ (Foto) (23, 24)

5 Ladeanzeige CHG (14)

6 Taste START/STOP (23)

7 Buchse DC IN (14)

8 A/V-Fernbedienungsanschluss (48)

9 Griffband

10 Schlaufe für Schulterriemen

11 Eingebautes USB-Kabel (15, 45)

12 Stativhalterung

Bringen Sie hier ein Stativ an (gesondert erhältlich: Die Schraube darf nicht länger als 5,5 mm sein).

Je nach Spezifikationen des Stativs kann Ihr Camcorder eventuell nicht in der richtigen Ausrichtung befestigt werden.

13 Akkulösehebel BATT (16)

Befestigung des Griffbandes

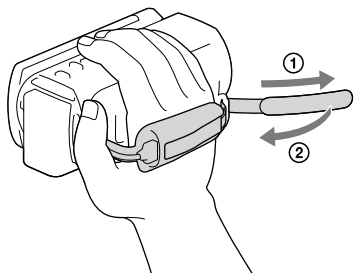

4 Tasten ◀◀/▶▶ (Vorheriges/Nächstes) (30)

5 Taste PLAY

6 Taste STOP

7 Taste DISPLAY (25)

8 Sender

9 Taste START/STOP (23)

10 Motorzoomtasten

11 Taste PAUSE

12 Taste VISUAL INDEX (29)

Zeigt während der Wiedergabe einen Indexbildschirm an.

13 Tasten ◀/▶/▲/▼/ENTER

Wenn Sie eine dieser Tasten drücken, erscheint ein hellblauer Rahmen auf dem LCD-Bildschirm. Wählen Sie mit ◀/▶/▲/▼ die gewünschte Taste oder Option aus und drücken Sie anschließend ENTER, um die Auswahl zu bestätigen.

Drahtlose Fernbedienung

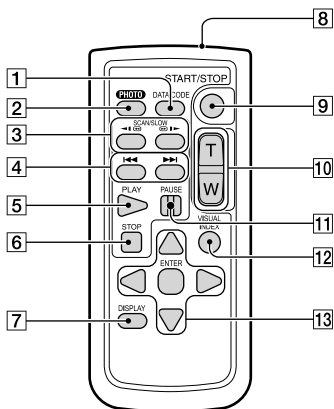

1 Taste DATA CODE (55)

Wenn Sie diese Taste während der Wiedergabe drücken, werden Datum und Uhrzeit, Kameraeinstellungen sowie Koordinaten (HDR-TD30VE) der Aufnahmen angezeigt.

2 Taste PHOTO (24)

Das Bild, bei dem Sie diese Taste drücken, wird als Standbild aufgezeichnet.

3 Tasten SCAN/SLOW (30)

Mitgelieferte Teile

Die Zahlen in Klammern () geben die Anzahl des mitgelieferten Teils an.

Camcorder (1)

Netzteil (1)

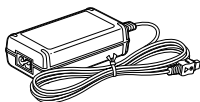

Netzkabel (1)

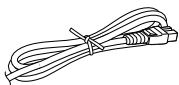

HDMI-Kabel (1)

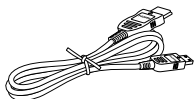

USB-Verbindungskabel (1)

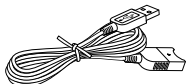

- Das USB-Verbindungskabel ist ausschließlich für die Verwendung mit diesem Camcorder bestimmt. Verwenden Sie dieses Kabel, wenn das eingebaute USB-Kabel des Camcorders (S. 15) für den Anschluss zu kurz ist.

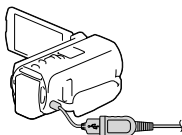

Drahtlose Fernbedienung (1)



Akku NP-FV50 (1)

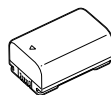

„Bedienungsanleitung“ (dieses Handbuch) (1)

Hinweise

- Die Software „PlayMemories Home“ und „PlayMemories Home-Hilfetext“ können über die Sony-Website heruntergeladen werden (S. 45).

Laden des Akkus

- 1 Klappen Sie den LCD-Bildschirm zu und setzen Sie den Akku ein.

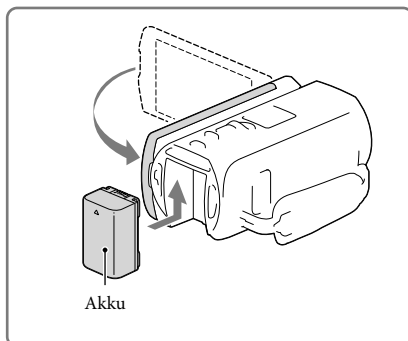

- 2 Schließen Sie das Netzteil (①) und das Netzkabel (②) an den Camcorder und an eine Netzsteckdose an.

- Die Ladeanzeige CHG leuchtet auf.
- Die Ladeanzeige CHG erlischt, sobald der Akku vollständig geladen ist. Trennen Sie das Netzteil von der Buchse DC IN des Camcorders.

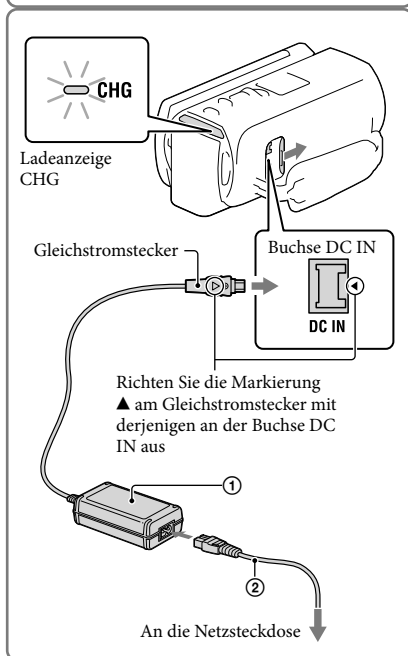

Hinweise

- Dieser Camcorder arbeitet ausschließlich mit „InfoLITHIUM“-Akkus der Serie V.
- Die Verwendung des Akkus NP-FV30 mit dem Camcorder wird nicht empfohlen, weil die Aufnahme- und die Wiedergabedauer dann kurz sind.
- Um den Akku zu schonen, ist der Camcorder standardmäßig so eingestellt, dass er sich nach etwa 2 Minuten automatisch ausschaltet, wenn er nicht bedient wird ([Strom sparen] S. 56).

Laden des Akkus über einen Computer

Schalten Sie den Camcorder aus und schließen Sie ihn mit dem eingebauten USB-Kabel an einen eingeschalteten Computer an.

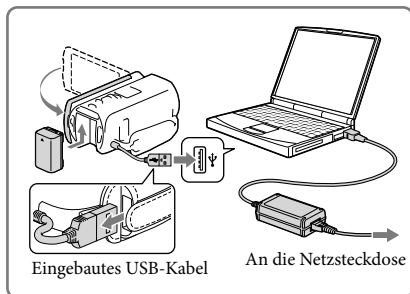

Aufladen des Akkus mit dem eingebauten USB-Kabel von einer Netzsteckdose

Sie können den Akku laden, indem Sie das eingebaute USB-Kabel über ein USB-Ladegerät/Netzteil des Typs AC-UD10 (gesondert erhältlich) mit einer Netzsteckdose verbinden. Der Camcorder kann nicht mit einer (gesondert erhältlichen) tragbaren Stromversorgungseinheit des Typs CP-AH2R, CP-AL oder AC-UP100 von Sony geladen werden.

Ladedauer

Ungefähre Dauer (Minuten) beim vollständigen Laden eines vollständig entladenen NP-FV50-Akkus (mitgeliefert).

Bei der Verwendung des Netzteils: 155 Min.

Bei Verwendung des über das integrierte USB-Kabel angeschlossenen Computers*: 280 Min.

- Die jeweils oben angegebene Ladedauer gilt, wenn der Camcorder bei einer Temperatur von 25 °C geladen wird. Für das Laden des Akkus wird ein Temperaturbereich zwischen 10 °C und 30 °C empfohlen.

* Bei der angegebenen Ladedauer wurde das USB-Verbindungskabel nicht verwendet.

So nehmen Sie den Akku heraus

Klappen Sie den LCD-Bildschirm zu.
Verschieben Sie den Akkulösehebel BATT
(①) und nehmen Sie den Akku dann heraus
(②).

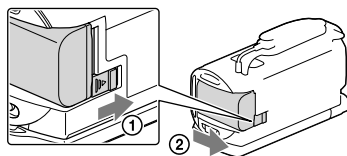

Verwenden einer Netzsteckdose als Stromquelle

Stellen Sie die gleichen Verbindungen her, wie sie für das Laden des Akkus verwendet werden.
In diesem Fall wird der Akku nicht entladen, wenn er am Camcorder angebracht ist.

Hinweise zum Netzteil

- Schließen Sie den Gleichstromstecker des Netzteils bzw. den Akkukontakt nicht mit einem Metallgegenstand kurz. Andernfalls kann es zu einer Fehlfunktion kommen.
- Halten Sie zum Lösen des Netzteils vom Camcorder den Camcorder fest und ziehen Sie am Gleichstromstecker.



- Aufnahmedauer, Wiedergabedauer (60)
- Akkurestladungsanzeige (25)
- Laden des Akkus im Ausland (16)

Laden des Akkus im Ausland

Mithilfe des mit dem Camcorder gelieferten Netzteils können Sie den Akku in allen Ländern/Regionen laden, die eine Stromversorgung mit 100 V - 240 V Wechselstrom und 50 Hz/60 Hz anbieten. Verwenden Sie keinen elektronischen Spannungswandler.

Einschalten des Geräts und Einstellen von Datum und Uhrzeit

Stellen Sie Datum und Uhrzeit ein und das Objektiv mit [Auto. 3D-Obj.einst.], um 3-dimensionale Filme optimal aufzuzeichnen.

- 1 Klappen Sie den LCD-Bildschirm des Camcorders auf und schalten Sie ihn ein.

- Sie können den Camcorder auch einschalten, indem Sie auf POWER drücken (S. 11).

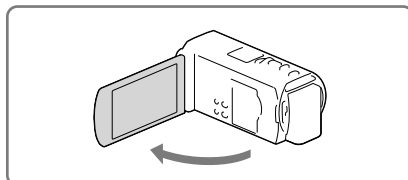

- 2 Wählen Sie die gewünschte Sprache und danach [Näch] aus.

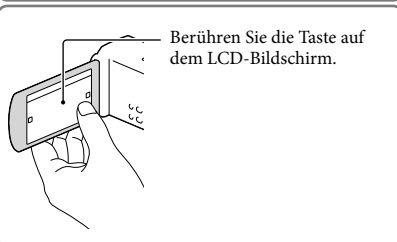

- 3 Wählen Sie die gewünschte geografische Region mit <Left>/<Right> und anschließend [Näch] aus.

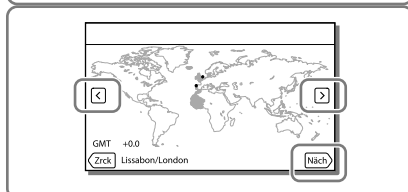

- 4 Stellen Sie [Sommerzeit] ein und wählen Sie das Datumsformat, das Datum und die Uhrzeit aus.

- Wenn Sie [Sommerzeit] auf [Ein] setzen, wird die Uhr um 1 Stunde vorgestellt.
- Stellen Sie bei der Auswahl des Datums und Uhrzeit den Wert mit <Up>/<Down> ein.
- Mit der Auswahl von [OK] wird die Einstellung des Datums und der Uhrzeit abgeschlossen.

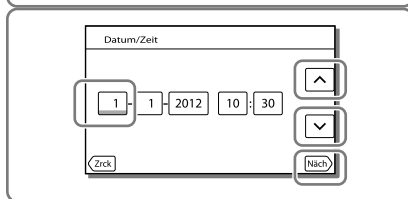

5 Bestätigen Sie den Hinweis zu längerer Verwendung des Camcorders.

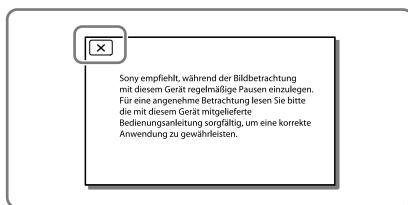

6 Wählen Sie [Ausführen] aus und zeigen Sie ein Motiv auf dem LCD-Bildschirm an.

- Wenn Sie [Spät. ausf.] auswählen, wird der Bildschirm [Auto. 3D-Obj.einst.] beim nächsten Einschalten des Camcorders angezeigt.

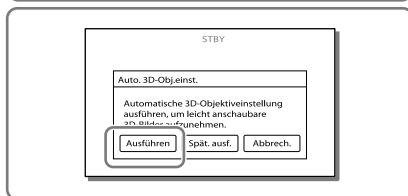

7 Wenn der Wert in der Anzeige die Markierung ◀ überschreitet, wählen Sie [OK] aus.

- Der Camcorder zoomt automatisch ein oder aus, um die Objektive einzustellen.

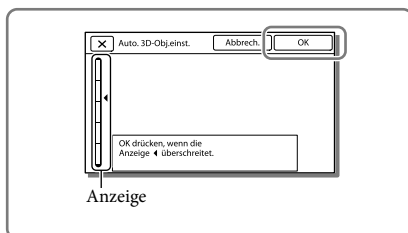

Hinweise

- Wenn Sie sich beim Ansehen von Bildern in 3D unwohl fühlen, drücken Sie 2D/3D DISP und überprüfen Sie das Bild in 2D (S. 24).
- Wenn [Einstellung nicht möglich.] angezeigt wird, berühren Sie [Erneut ausf.].
- Wenn der 2D/3D-Schalter (S. 23) auf 2D gestellt ist, wird der Bildschirm [Auto. 3D-Obj.einst.] nicht angezeigt.

Tipps zur Verwendung von [Auto. 3D-Obj.einst.]

Beachten Sie die folgenden Beispiele und wählen Sie ein Motiv, das einen höheren Wert in der Anzeige auf dem LCD-Bildschirm ergibt.

Motive, die einen höheren Wert ergeben:

- Helle Motive, wie zum Beispiel Aufnahmen im Freien bei Tageslicht
- Motive mit unterschiedlichen Farben und Formen



Wechseln der Sprache

Sie können die Sprache für die Bildschirmmenüs wechseln, so dass diese in der gewünschten Sprache angezeigt werden.

Wählen Sie **[MENU]** → **[Installation]** → **[👤 Allgemeine Einstlg.]** → **[Language Setting]** → und die gewünschte Sprache aus.

So schalten Sie den Camcorder aus

Klappen Sie den LCD-Bildschirm zu oder drücken Sie auf die Taste POWER (S. 11).

Einstellen des LCD-Bildschirmträgerwinkels

Klappen Sie zuerst den LCD-Bildschirmträger um 90 Grad zum Camcorder (①) auf und stellen Sie danach den Winkel (②) ein.

- Blicken Sie aus einem Abstand von ca. 30 cm gerade auf den LCD-Bildschirm, um 3D-Filme mit einem optimalen Tiefeneindruck anzusehen.

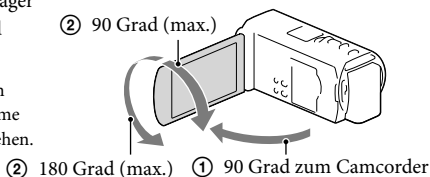

Ausschalten des Pieptons

Wählen Sie **[MENU]** → [Installation] → [ Allgemeine Einstlg.] → [Piepton] → [Aus] aus.

Hinweise

- Aufnahme datum, Uhrzeit, Aufnahmeeinstellungen und Koordinaten (HDR-TD30VE) werden automatisch auf dem Aufnahme medium aufgezeichnet. Sie werden während der Aufnahme nicht angezeigt. Sie können sie bei der Wiedergabe jedoch über [Datencode] anzeigen lassen. Um sie anzuzeigen, wählen Sie **[MENU]** → [Installation] → [ Wiedergabe-Einstlg.] → [Datencode] → [Datum/Zeit] aus.
- Sobald die Uhrzeit eingestellt ist, wird sie automatisch angepasst, wenn [Autom. Uhreinstlg] und [Autom. Ber.einstlg] auf [Ein] gesetzt sind. Je nach dem Land bzw. der Region, das bzw. die für den Camcorder ausgewählt ist, wird die Uhrzeit möglicherweise nicht automatisch auf die richtige Uhrzeit umgestellt. Setzen Sie in diesem Fall [Autom. Uhreinstlg] und [Autom. Ber.einstlg] auf [Aus] (HDR-TD30VE).



- [LCD-Einschaltung] (S. 56)
- Erneute Einstellung des Datums und der Uhrzeit: [Datum/Zeiteinstlg.] (S. 56)

Einsetzen einer Speicherkarte

Öffnen Sie die Abdeckung und schieben Sie die Speicherkarte ein, bis sie mit einem Klicken einrastet.

- Der Bildschirm [Bilddatenbank-Datei wird vorbereitet. Bitte warten.] wird angezeigt, wenn Sie eine neue Speicherkarte einsetzen. Warten Sie, bis der Bildschirm wieder ausgeblendet wird.

Richten Sie die Einkerbung beim Einschieben der Speicherkarte wie in der Abbildung dargestellt aus.

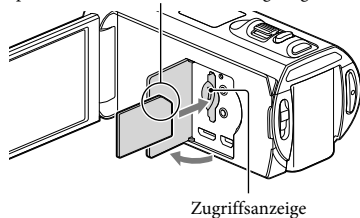

Auswerfen der Speicherkarte

Öffnen Sie die Abdeckung und drücken Sie einmal leicht auf die Speicherkarte.

Hinweise

- Damit die Speicherkarte auf jeden Fall ordnungsgemäß funktioniert, wird empfohlen, sie vor der ersten Verwendung mit dem Camcorder zu formatieren (S. 55). Durch die Formatierung der Speicherkarte werden alle darauf gespeicherten Daten gelöscht und können nicht wiederhergestellt werden. Sichern Sie wichtige Daten zuvor auf dem PC oder einem anderen Speichermedium.
- Wenn [Es konnte keine neue Bilddatenbankdatei erstellt werden. Möglicherweise ist nicht genug freier Speicherplatz vorhanden.] angezeigt wird, formatieren Sie die Speicherkarte (S. 55).
- Achten Sie auf die richtige Ausrichtung der Speicherkarte. Wenn Sie die Speicherkarte falsch herum einsetzen, können die Speicherkarte, der Speicherkarten-Einschub oder die Bilddaten beschädigt werden.
- Achten Sie beim Einsetzen und Auswerfen der Speicherkarte darauf, dass die Speicherkarte nicht herausspringt und herunterfällt.

Für diesen Camcorder geeignete Speicherkartentypen

	SD-Geschwindigkeitsklasse	Kapazität (nachgewiesen)	Bezeichnung in diesem Handbuch
„Memory Stick PRO Duo“ (Mark2)		Bis 32 GB	
„Memory Stick PRO-HG Duo“	—		„Memory Stick PRO Duo“
„Memory Stick XC-HG Duo“		Bis 64 GB	
SD-Speicherkarte	Klasse 4 oder schneller		
SDHC-Speicherkarte		Bis 64 GB	SD-Karte
SDXC-Speicherkarte			

- Der ordnungsgemäße Betrieb kann nicht für alle Speicherkarten garantiert werden.

Hinweise

- Eine MultiMediaCard kann nicht in Verbindung mit diesem Camcorder verwendet werden.
- Filme, die auf „Memory Stick XC-HG Duo“- und SDXC-Speicherkarten aufgezeichnet wurden, können nicht in Computer oder A/V-Geräte, die das exFAT*-Dateisystem nicht unterstützen, importiert oder dort abgespielt werden, indem der Camcorder mit dem USB-Kabel an diese Geräte angeschlossen wird. Vergewissern Sie sich vorab, dass das exFAT-System von den angeschlossenen Geräten unterstützt wird. Wenn Sie ein Gerät anschließen, von dem das exFAT-System nicht unterstützt wird, und der Formatierungsbildschirm angezeigt wird, nehmen Sie keine Formatierung vor. Andernfalls gehen sämtliche Daten verloren.
- * Bei exFAT handelt es sich um ein Dateisystem, das für „Memory Stick XC-HG Duo“- und SDXC-Speicherkarten verwendet wird.



- Aufnahmedauer von Filmen/Anzahl der aufnehmbaren Fotos (60)

Aufnahme

Standardmäßig werden Filme in 3D mit High Definition-Bildqualität (HD) aufgezeichnet.

Aufnehmen von Filmen

- 1 Klappen Sie den LCD-Bildschirm auf und drücken Sie auf MODE, so dass die Anzeige  (Film) aufleuchtet.

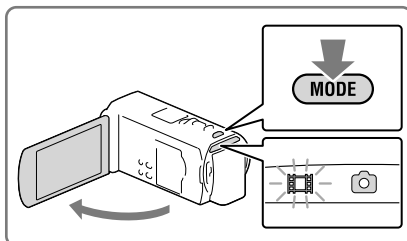

- 2 Stellen Sie den 2D/3D-Schalter auf 3D.

- Um 2D-Filme aufzunehmen, stellen Sie den 2D/3D-Schalter auf 2D.

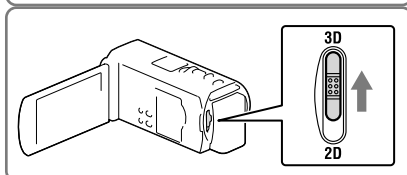

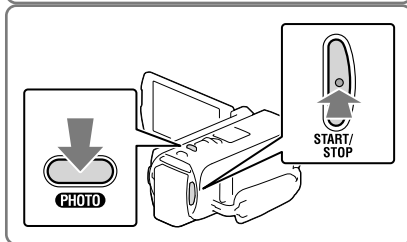

- 3 Starten Sie mit START/STOP die Aufnahme.

- Zum Beenden der Aufnahme drücken Sie erneut START/STOP.
- Sie können während einer 2D-Filmaufnahme Fotos aufzeichnen, indem Sie auf PHOTO drücken (Dual-Aufzeichnung).



Hinweise

- Betätigen Sie den 2D/3D-Schalter nicht während der Aufnahme. Der Camcorder stoppt die Aufnahme.
- Abhängig von der Einstellung unter [ AUFN-Modus] und [ Bildfrequenz] können Sie möglicherweise keine Fotos aufnehmen.

Für gute 3D-Filme

Nehmen Sie das Motiv aus einem Abstand von ca. 30 cm bis 5 m auf. Der optimale Abstand schwankt, wenn Sie den Zoom verwenden (S. 27).

Wenn Sie sich bei 3D-Filmen unwohl fühlen

Wenn Sie sich beim längeren Ansehen von 3D-Filmen auf dem LCD-Bildschirm unwohl fühlen, drücken Sie 2D/3D DISP, um die Wiedergabe von 3D auf 2D umzuschalten. Das Bild wird in 2D wiedergegeben, aber der Camcorder zeichnet weiterhin in 3D auf.

- Beim Umschalten des Bildschirms von 2D auf 3D wird der Bildschirm dunkler. Dies ist keine Fehlfunktion.

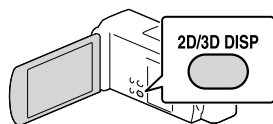

Aufnahmen von Fotos

2D

- 1 Stellen Sie den 2D/3D-Schalter auf 2D.

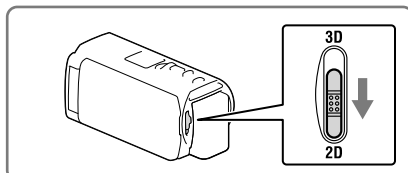

- 2 Klappen Sie den LCD-Bildschirm auf und drücken Sie auf MODE, so dass die Anzeige  (Foto) aufleuchtet.

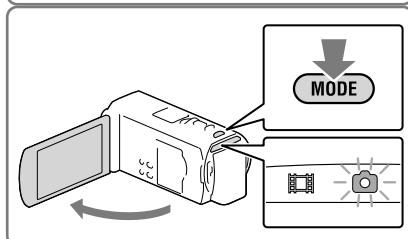

- 3 Drücken Sie leicht auf PHOTO, um den Fokus einzustellen, und drücken Sie die Taste dann ganz nach unten.

- Wenn der Fokus richtig eingestellt ist, erscheint die AE/AF-Speicheranzeige auf dem LCD-Bildschirm.

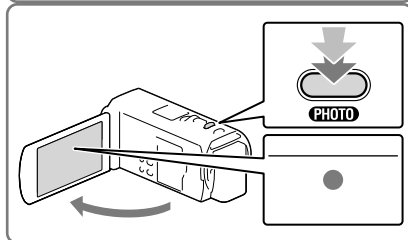

Hinweise

- Sie können keine Fotos in 3D aufnehmen.

Anzeigen von Elementen auf dem LCD-Bildschirm

Elemente verschwinden vom LCD-Bildschirm, wenn der Camcorder nach seiner Einschaltung ein paar Sekunden lang nicht bedient wurde oder wenn Sie zwischen den Film- bzw. Fotoaufnahmemodi umschalten.

Berühren Sie den LCD-Bildschirm an einer beliebigen Stelle außer den Tasten, um Informationen zu Symbolen anzuzeigen, die für die Aufnahme nützliche Funktionen haben.

Bildschirmanzeigen während der Aufnahme

Nachfolgend werden Symbole beschrieben, die sowohl für die Film- (3D/2D) als auch für die Fotoaufnahme (2D) angezeigt werden. Einzelheiten enthält die Seite in ().

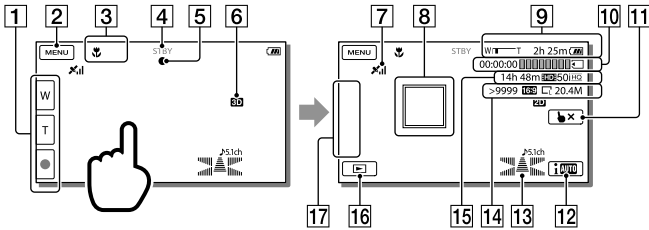

- 1 Taste Zoom (W: Weitwinkel/T: Telebereich), Taste START/STOP (im Filmaufnahmemodus), Taste PHOTO (im Fotoaufnahmemodus)
- 2 Taste MENU (52)
- 3 Status, der von der intelligenten Automatik erkannt wird (37)
- 4 Aufnahmestatus ([STBY]/[AUFNAHME])
- 5 AE/AF-Speicher (Belichtungsautomatik/automatische Fokussierung) (24)
- 6 2D/3D-Aufnahmemodus
- 7 GPS-Triangulationsstatus (38) (HDR-TD30VE)
- 8 Fokussachführung (37)
- 9 Zoom, Akkurestladungsanzeige
- 10 Zähler (Stunde: Minute: Sekunde), Aufzeichnung eines Fotos, Aufzeichnung/Wiedergabe/Bearbeitung eines Mediums (75)
- 11 Taste für die Aufhebung der Fokussachführung (37)
- 12 Intelligente-Automatik-Taste (37)
- 13 Tonmodus (54), Tonpegelanzeige (54)
- 14 Ungefähre Anzahl der aufnehmbaren Fotos, Bildformat (16:9 oder 4:3), Fotoformat (L/M/S)

- 15 Geschätzte Restaufnahmedauer, Bildqualität der Aufnahme (HD/STD), Bildrate (50p/50i/25p) und Aufnahmemodus (PS/FX/FH/HQ/LP) (35)
- 16 Bildanzeigetaste (29)
- 17 Meine Taste (Sie können Ihre Lieblingsfunktionen Symbolen zuweisen, die in diesem Bereich angezeigt werden) (54)

Aufnahmen im Spiegelmodus

Klappen Sie den LCD-Bildschirmträger um 90 Grad zum Camcorder auf (1) und drehen Sie ihn um 180 Grad zur Objektivseite hin (2).

Auf dem LCD-Bildschirm erscheint das Bild als Spiegelbild, aufgenommen wird es jedoch normal.

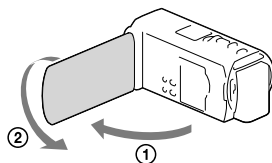

Hinweise

- Wenn Sie den LCD-Bildschirm bei einer Filmaufnahme zuklappen, wird die Aufnahme gestoppt.
- Die maximale kontinuierliche Aufnahmedauer für Filme beträgt:
 - 3D-Aufnahme: ca. 6 Stunden 30 Minuten
 - 2D-Aufnahme: ca. 13 Stunden
- Überschreitet die Größe einer Filmdatei 2 GB, wird automatisch eine neue Filmdatei erstellt.
- Der Blitz funktioniert nicht, wenn die Anzeige (Film) leuchtet.
- Die im Folgenden genannten Umstände bedeuten, dass trotz der Beendigung der eigentlichen Aufnahme immer noch Daten auf das Aufnahmemedium geschrieben werden. In diesem Fall darf der Camcorder keinen Stößen oder Erschütterungen ausgesetzt werden, und der Akku oder das Netzteil darf nicht entfernt werden.
 - Die Zugriffsanzeige (S. 21) leuchtet oder blinkt
 - Das Mediensymbol oben rechts im LCD-Bildschirm blinkt
- Wenn [Bildfrequenz] auf [25p] gesetzt ist, können Sie keine Fotos aufnehmen, solange sich der Camcorder im Filmaufnahmemodus befindet.
- Auf dem LCD-Bildschirm des Camcorders können Aufnahmen bildschirmfüllend angezeigt werden (Vollpixelanzeige). Wenn die Aufnahmen jedoch auf einem Fernsehgerät wiedergegeben werden, das nicht mit der Vollpixelanzeige kompatibel ist, werden die Bildränder oben, unten, rechts und links möglicherweise abgeschnitten. Bei 2D-Aufnahmen empfiehlt es sich, [Hilfsrahmen] auf [Ein] zu stellen und den äußeren Rahmen des Hilfsrahmens (S. 54) zur Orientierung zu verwenden.



- Aufnahmedauer, Anzahl der aufnehmbaren Fotos (S. 60)
- [Blitz] (S. 54)
- Dauerhaftes Anzeigen von Elementen auf dem LCD-Bildschirm: [Anzeige-Einstellung] (S. 54)
- Änderung der Bildgröße: [Bildgröße] (S. 55)
- Aufnahmedauer, verbleibende Aufnahmekapazität [Medien-Infos] (p. 55)

Zoomen

Verschieben Sie den Motorzoom-Hebel, um das Bild zu vergrößern oder zu verkleinern.

W (Weitwinkel): Größerer Blickwinkel

T (Telebereich): Nahaufnahme

- Sie können Bilder wie folgt vergrößern:
 - 3D-Aufnahme: Bis zu 12-fache Vergrößerung des Originals (Extended Zoom)
 - 2D-Aufnahme: Bis zu 17-fache Vergrößerung des Originals (Extended Zoom)
- Verschieben Sie den Motorzoom-Hebel für einen langsamen Zoom nur leicht. Für einen schnelleren Zoom verschieben Sie den Hebel weiter.

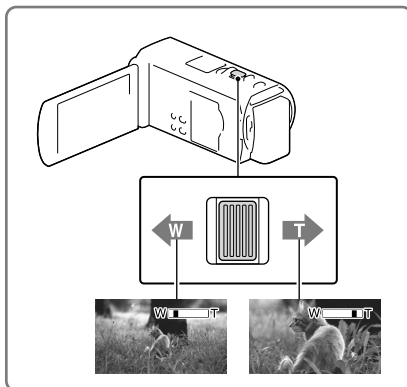

Optimaler Abstand vom Motiv bei der Aufnahme von 3D-Filmen

Der Abstand, bei dem Sie gute 3D-Filme erhalten, ist abhängig vom Vergrößerungsfaktor. Nehmen Sie 3D-Filme innerhalb dieser Bereiche auf.

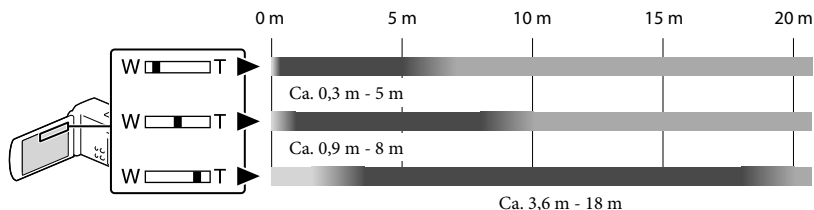

Die Zoomanzeige auf dem LCD-Bildschirm

Abstand vom Motiv



- Nicht empfohlen. Der Film wird unscharf.
- Der Film wirkt 3-dimensional und realistisch.
- Der Film wirkt flach, ohne den Eindruck von Tiefe.

Hinweise

- Wenn die Filme auf dem LCD-Bildschirm doppelt angezeigt werden, stellen Sie die Vergrößerung auf den ursprünglichen Faktor zurück.
- Ein Motiv, das weniger als 30 cm entfernt ist, sollte in 2D aufgenommen werden.
- Lassen Sie den Finger unbedingt auf dem Motorzoom-Hebel. Andernfalls wird das Betriebsgeräusch des Motorzoom-Hebels möglicherweise mit aufgezeichnet.
- Mit der Taste /  auf dem LCD-Bildschirm können Sie die Zoomgeschwindigkeit nicht ändern.
- Der Mindestabstand zwischen Camcorder und Motiv, der für eine scharfe Fokussierung erforderlich ist, liegt im Weitwinkelbereich bei etwa 1 cm und im Telebereich bei etwa 80 cm (nur 2D-Aufnahme).
- Bei der 2D-Aufnahme können Sie mit dem optischen Zoom Bilder auf das bis zu 10-Fache vergrößern, es sei denn, [ SteadyShot] ist auf [Aktiv] gesetzt.



- Weiteres Zoomen: [Digitalzoom] (nur 2D-Aufnahme) (S. 54)

Wiedergabe

Sie können aufgezeichnete Bilder nach Datum und Uhrzeit (Ereignis-Ansicht) bzw. Position (Kartenansicht) (HDR-TD30VE) suchen.

1 Stellen Sie den 2D/3D-Schalter auf 3D.

- Um 2D-Filme und Fotos wiederzugeben, stellen Sie den 2D/3D-Schalter auf 2D.

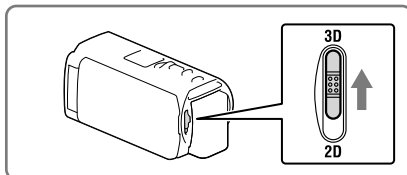

2 Klappen Sie den LCD-Bildschirm auf und drücken Sie auf die Taste am Camcorder, um in den Wiedergabemodus zu gelangen.

- Sie können den Wiedergabemodus durch Auswahl von  auf dem LCD-Bildschirm aufrufen (S. 25).

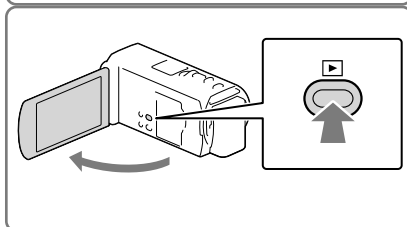

3 Wählen Sie / , um das gewünschte Ereignis in die Mitte (①) zu verschieben und anschließend auszuwählen (②).

- Der Camcorder zeigt die aufgezeichneten Bilder auf Basis von Datum und Uhrzeit automatisch als Ereignis an.

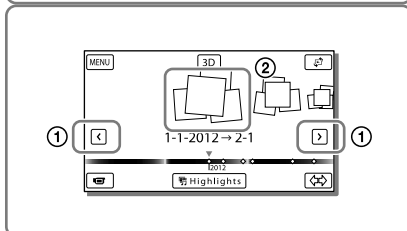





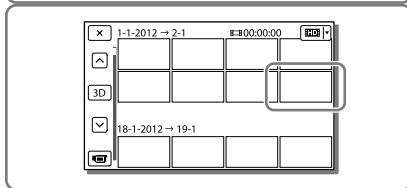

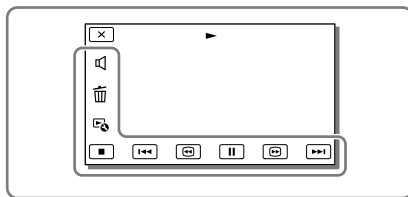

4 Wählen Sie das Bild aus.





- Der Camcorder gibt Bilder vom ausgewählten Bild bis zum letzten Bild des Ereignisses wieder.



5 Wählen Sie die entsprechenden Tasten des LCD-Bildschirms für die verschiedenen Wiedergabebedienvorgänge.



	Lautstärke		Vorheriges/Nächstes
	Löschen		Schneller Rücklauf/Schneller Vorlauf
	Kontext		Wiedergabe/Pause
	Stopp		Wiedergabe/Kurzfilme stoppen

- Einige der oben beschriebenen Tasten werden abhängig vom wiedergegebenen Bild möglicherweise nicht angezeigt.
- Wenn Sie  /  während der Wiedergabe wiederholt auswählen, werden die Filme mit bis zu etwa 5-facher → 10-facher → 30-facher → 60-facher Geschwindigkeit abgespielt.
- Wählen Sie im Pausemodus  /  aus, um den Film langsamer wiedergeben zu lassen.
- Wählen Sie zur Wiederholung der Diaschau  → [Dia-Show Einst.] aus.

Ansehen von 3D-Filmen auf dem LCD-Bildschirm

- Blicken Sie bei 3D-Filmen aus einer Entfernung von ca. 30 cm gerade auf den LCD-Bildschirm. Ein 3-dimensionaler Film wirkt realistisch.
- Wenn das Sehen Ihre Augen zu sehr anstrengt, drücken Sie 2D/3D DISP (S. 24), um die Filme in 2D anzuzeigen.

Bildschirmanzeige in der Ereignis-Ansicht

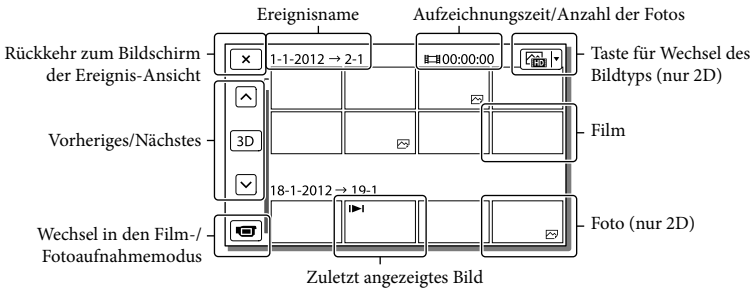
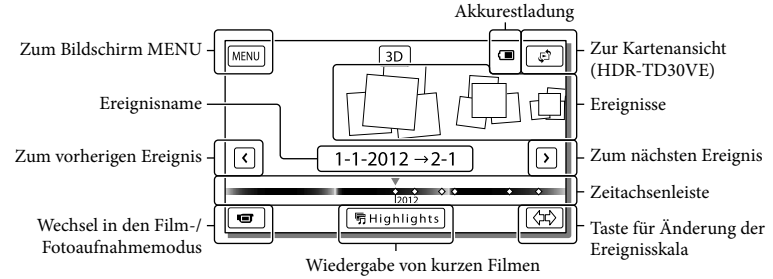

- Verkleinerte Bilder der Originalaufnahmen, von denen mehrere gleichzeitig auf einem Indexbildschirm angezeigt werden können, werden als „Miniaturbilder“ bezeichnet.

Hinweise

- Damit keine Bilddaten verloren gehen, sollten Sie von allen aufgezeichneten Bilddaten von Zeit zu Zeit eine Sicherungskopie auf externen Speichermedien anfertigen (S. 49).

Wiedergeben von Filmen und Fotos von einer Karte (HDR-TD30VE)

- 1 Schalten Sie in die Kartenansicht, indem Sie  → [Karte-Ansicht] berühren.

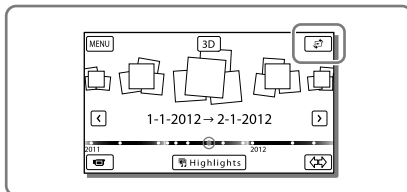

- 2 Wählen Sie die Aufnahmeposition aus.

- Berühren Sie die Richtung auf der Landkarte, in die geblättert werden soll. Die Karte wird so lange geblättert, bis Sie diese Stelle nicht mehr berühren.
- Wenn Sie den Kartenmaßstab mit dem Motorzoom-Hebel ändern, ändern sich auch die Gruppen der Miniaturbilder.

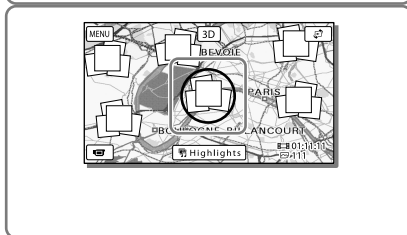

- 3 Wählen Sie das gewünschte Bild aus.

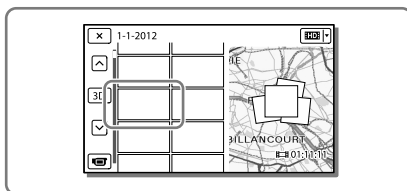

Wenn Sie die Kartendaten zum ersten Mal verwenden

Sie werden in einer Meldung gefragt, ob Sie mit den Bedingungen der Lizenzvereinbarung für die Kartendaten einverstanden sind. Wenn Sie mit den Bedingungen der Lizenzvereinbarung (S. 71) einverstanden sind, können Sie die Kartendaten nutzen, indem Sie [Ja] auf dem Bildschirm berühren.

Wenn Sie jedoch [Nein] berühren, ist keine Verwendung der Kartendaten möglich. Wenn Sie jedoch erneut versuchen möchten, die Kartendaten zu nutzen, wird diese Meldung wieder auf dem Bildschirm angezeigt und Sie können die Kartendaten verwenden, sobald Sie [Ja] berühren.

Bildschirmanzeigen in der Kartenansicht

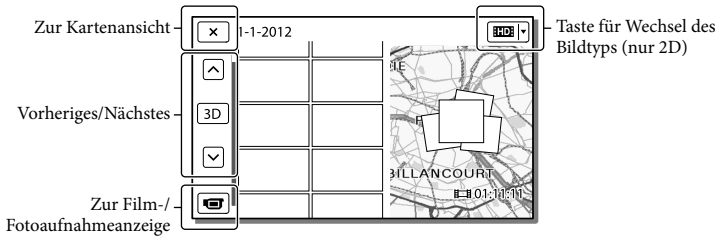
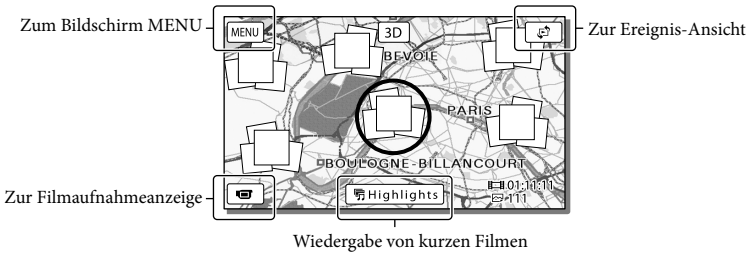

Wiedergabe von Bildern mit anderen Geräten

- Die mit dem Camcorder aufgenommenen Bilder können möglicherweise mit anderen Geräten nicht ordnungsgemäß wiedergegeben werden. Ebenso kann es vorkommen, dass die mit anderen Geräten aufgenommenen Bilder nicht ordnungsgemäß mit dem Camcorder wiedergegeben werden können.
- Filme in Standardbildqualität (STD), die auf SD-Speicherkarten aufgezeichnet wurden, können nicht mit AV-Geräten anderer Hersteller abgespielt werden.

Einstellen der Tiefe von 3D-Filmen

Standardmäßig erkennt der Camcorder bei der Aufnahme die relative Position zwischen dem Motiv und seinem Hintergrund und stellt den Parallaxeneffekt automatisch entsprechend ein, damit Sie sich beim Ansehen der 3-dimensionalen Filme wohl fühlen.

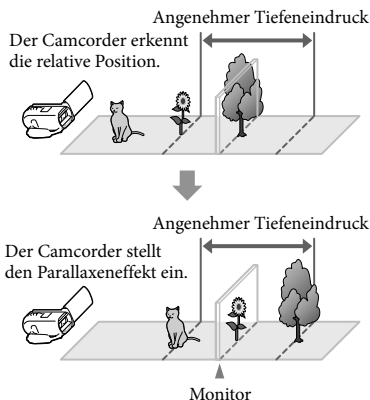

Hinweise

- Da die Parallaxe automatisch angepasst wird, scheinen 3D-Filme seitlich zu wackeln, wenn sie in 2D wiedergegeben werden. Stellen Sie zum Verhindern dieser Verwacklung die Tiefe vor der Aufnahme manuell ein.

Einstellen der Tiefe während der Aufnahme

- 1 Wählen Sie [MENU] → [Kamera/Mikrofon] → [Kamera-Einstlg.] → [3D-Tiefeneinstellung] → [Manuell] aus.

- 2 Passen Sie die Tiefe an, indem Sie das Bild mit [+] in den Vordergrund verschieben und mit [-] weiter in den Hintergrund.

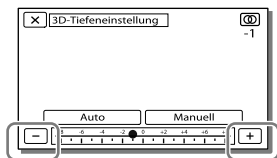

Einstellen des optimalen Tiefeneindrucks

Stellen Sie den Tiefeneindruck mit [Auto] (Standardeinstellung) ein, bis ein geeigneter Eindruck von Tiefe erreicht ist, und wählen Sie anschließend [Manuell] aus.

Einstellen der Tiefe während der Wiedergabe

- 1 Wählen Sie [3D-Tiefeneinstellung] auf dem 3D-Filmwiedergabebildschirm aus.
 - Die Wiedergabe des Films wird angehalten und der Bildschirm zum Einstellen der vertikalen Richtung in 2D (die doppelte Bildanzahl) angezeigt.
- 2 Wählen Sie [+] / [-] aus, um die vertikale Richtung einzustellen → [Näch].

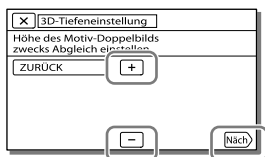

- 3 Wählen Sie $\boxed{+}$ / $\boxed{-}$ aus, um die horizontale Richtung einzustellen \rightarrow \boxed{OK} .

- Der Bildschirm zum Einstellen der horizontalen Richtung wird in 3D angezeigt.

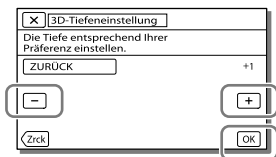

Aufnahmen von Bildern mit verschiedenen Einstellungen

Auswählen der Bildqualität von Filmen (Aufnahmemodus) 2D

Bei der Aufnahme von Filmen in High Definition-Bildqualität (HD) können Sie den Aufnahmemodus wechseln und die gewünschte Filmqualität auswählen. Die Aufnahmedauer (S. 61) oder der Typ der Medieneinheit, auf die die Bilder kopiert werden können, können sich je nach ausgewähltem Aufnahmemodus ändern. ([Standard HQ] ist die Standardeinstellung.)

Hinweise

- [3D] wird für die Aufnahme von 3D-Filmen ausgewählt.
- [50p-Qualität PS] kann nur eingestellt werden, wenn [Bildfrequenz] auf [50p] eingestellt ist.

- 1 Wählen Sie \boxed{MENU} \rightarrow $\boxed{[Bildqualität/Größe]}$ \rightarrow $\boxed{[AUFN-Modus]}$ aus.
- 2 Wählen Sie den gewünschten Aufnahmemodus aus.

Aufnahmemodus und Medieneinheiten, auf die Bilder kopiert werden können

Medientypen	Aufnahmemodus			
	3D	PS*	FX	FH/ HQ/ LP
Auf diesem Camcorder				
Speicherkarte	✓	✓	✓	✓
Auf externen Geräten				
Externe Medien (USB-Speichereinheiten)	✓	✓	✓	✓
Blu-ray-Discs	✓	✓	✓	✓
AVCHD-Aufnahmediscs	—	—	—	✓

* [50p-Qualität **PS**] kann nur eingestellt werden, wenn [Bildfrequenz] auf [50p] eingestellt ist.

Informationen zur Bildqualität

Bildqualität und Bitrate können für jeden Aufzeichnungsmodus wie folgt eingestellt werden.

(„M“ beispielsweise in „24M“ steht für „Mbps“.)

- Filme in High Definition-Bildqualität (HD)
 - [3D]: 1920 × 1080/50i Qualität, MVC HD 28M (3D)
 - [50p-Qualität **PS**]: 1920 × 1080/50p Qualität, AVC HD 28M (PS)
 - [Höchste Quali. **FX**]: 1920 × 1080/50i oder 1920 × 1080/25p Qualität, AVC HD 24M (FX)
 - [Hohe Qualität **FH**]: 1920 × 1080/50i oder 1920 × 1080/25p Qualität, AVC HD 17M (FH)
 - [Standard **HQ**]: 1440 × 1080/50i Qualität, AVC HD 9M (HQ)
 - [Langzeit **LP**]: 1440 × 1080/50i Qualität, AVC HD 5M (LP)

- Filme in Standard Definition-Bildqualität (STD)
 - [Standard **HQ**]: Standardqualität, STD 9M (HQ)*

* Die Standardbildqualität (STD) ist fest auf diesen Wert eingestellt.

☞

- [Bildfrequenz] (S. 54)
- Aufnahmen von Filmen in Standard Definition-Bildqualität (STD): [**HQ**]/[**STD**] Einstellung] (S. 54)
- Anleitung zur Erstellung von Discs (S. 48)

Aufnahmen des ausgewählten Motivs mit der richtigen Schärfe (Gesichtspriorität) 2D

Ihr Camcorder kann ein von Ihnen ausgewähltes Gesicht verfolgen und automatisch den Fokus, die Belichtung und den Hautton des Gesichts einstellen. Berühren Sie eines der anvisierten Gesichter.

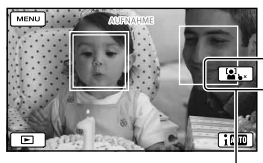
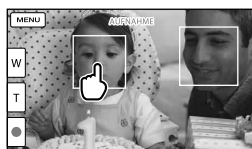

Es wird ein Rahmen mit Auswahl aufheben Doppellinie angezeigt.

Hinweise

- Je nach Lichtverhältnissen und Frisur wird das Motiv, das Sie berühren, möglicherweise nicht erkannt.
- Legen Sie für [Gesichtserkennung] einen anderen Wert fest als [Aus] ([Auto] ist die Standardeinstellung).



Der Camcorder erkennt ein Lächeln (orange).

Der Camcorder erkennt ein Gesicht.

Aufnehmen anderer Motive außer Personen (Fokuspachführung)

Berühren Sie das Motiv, welches Sie aufnehmen möchten.

Der Camcorder stellt den Fokus automatisch ein.

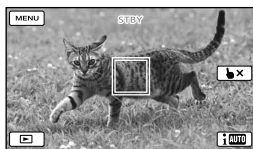

Automatische Aufnahme eines Lächelns (Auslös. bei Lächeln)

2D

Es wird automatisch ein Foto aufgenommen, wenn der Camcorder während einer Filmaufnahme das Lächeln einer Person erkennt (S. 54). ([Dual-Aufzeichn.] ist die Standardeinstellung.)

Hinweise



- Wenn die Bildrate und der Aufnahmemodus auf [50i]/[Höchste Quali. **FX**] oder [50p]/[50p-Qualität **PS**] gesetzt sind, können Sie die Funktion „Auslösung bei Lächeln“ bei der Filmaufnahme nicht verwenden. Außerdem kann die Funktion „Auslösung bei Lächeln“ nicht verwendet werden, wenn die Bildrate auf [25p] gestellt ist.
- Je nach Aufnahmebedingungen, Motiv und Camcordereinstellungen wird möglicherweise kein Lächeln erkannt.



- [Lächelerk.empfindlk.] (S. 54)

Automatische Auswahl der für die Aufnahmesituation geeigneten Einstellung (Intelligente Automatik)

3D 2D

Der Camcorder zeichnet Filme nach Auswahl der für die Motive oder die Situation am besten geeigneten Einstellung automatisch auf. ([Ein] ist die Standardeinstellung.) Wenn der Camcorder ein Motiv erkennt, werden die Symbole angezeigt, die den erkannten Bedingungen entsprechen. Wählen Sie  → [Ein] →  unten rechts auf dem Aufnahmebildschirm von Filmen oder Fotos aus.



- Gesichtserkennung:** 👤 (Portrait), 👶 (Baby)
- Szenenerkennung:** ☒ (Gegenlicht), 🏞️ (Landschaft), 🌙 (Nachtszene), 🎯 (Scheinwerfer), 📖 (Wenig Licht), 🌿 (Makro)
- Bildverwacklungserkennung:** 🚶 (Beim Gehen), 📵 (Stativ)
- Tonerkennung:** 🗣️, 🎤, 🎧 (Automat. WindGR)

- Um die intelligente Automatik aufzuheben, wählen Sie **[i AUTO]** → [Aus] aus.

Aufnahmen von Bildern mit größerer Helligkeit als bei der Aufnahme mit der intelligenten Automatik

Wählen Sie **[MENU]** → [Kamera/Mikrofon] → **[M]** Manuelle Einstlg.] → [Low Lux] aus.

Hinweise

- Die Rahmen über den Gesichtern werden bei der 3D-Aufnahme nicht angezeigt.
- Je nach Aufnahmebedingungen kann es vorkommen, dass der Camcorder die erwartete Szene oder das erwartete Motiv nicht erkennt.

Aufzeichnung von Informationen zu Ihrer Position (GPS) (HDR-TD30VE)

Wenn Sie [GPS-Einstellung] auf [Ein] setzen (die Standardeinstellung), wird das GPS-Positionsbestimmungssymbol auf dem Bildschirm angezeigt und der Camcorder beginnt die Suche nach GPS-Satellitensignalen. Das angezeigte Symbol variiert abhängig von der Stärke des empfangenen Signals. Die GPS-Funktion ist verfügbar, wenn 📶, 📶, oder 📶 angezeigt wird.

Wenn Sie die GPS-Funktion (Global Positioning System) nutzen, stehen die nachfolgenden Funktionen zur Verfügung.

- Aufzeichnung von Positionsdaten auf Filmen oder Fotos ([Ein] ist die Standardeinstellung.)
- Wiedergabe von Filmen und Fotos durch Suchen nach ihnen auf einer Landkarte (Kartenansicht S. 32)
- Anzeige einer Landkarte mit der Umgebung Ihrer aktuellen Position

Wenn Sie keine Aufzeichnung der Positionsdaten wünschen

Wählen Sie **[MENU]** → [Installation] → **[📶 Allgemeine Einstlg.]** → [GPS-Einstellung] → [Aus].

Hinweise

- Es kann eine Weile dauern, bis der Camcorder mit der Positionsbestimmung beginnt.
- Verwenden Sie die GPS-Funktion im Freien und im offenen Gelände, da die Funksignale dort am besten empfangen werden können.
- Auf der Karte ist Norden immer oben.

Bildwiedergabe auf einem Fernsehgerät

Das Anschlussverfahren und die Bildqualität bei der Anzeige auf dem Fernsehschirm hängen vom Typ des angeschlossenen Fernsehgeräts und den verwendeten Anschlüssen ab.

Anschließen an ein 3D-Fernsehgerät

In 3D aufgezeichnete Filme werden in 3D wiedergegeben. Vergewissern Sie sich, dass der 2D/3D-Schalter des Camcorders auf 3D gestellt ist.

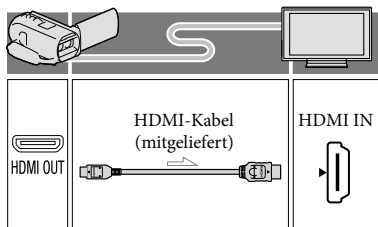

Anschließen an ein HD-Fernsehgerät

Wenn die Aufnahme in High Definition-Bildqualität (HD) erfolgt ist, werden die Filme in High Definition-Bildqualität (HD) wiedergegeben. Wenn die Aufnahme in Standard Definition-Bildqualität (STD) erfolgt ist, werden die Filme in Standard Definition-Bildqualität (STD) wiedergegeben.

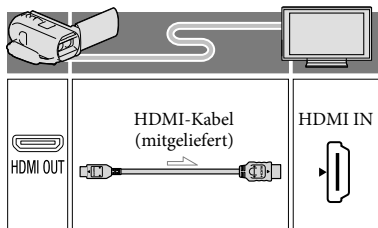

Anschließen an ein 16:9- (Breitbild) oder 4:3-Fernsehgerät, das nicht High Definition entspricht

Filme, die in High Definition-Bildqualität (HD) aufgenommen wurden, werden in Standard Definition-Bildqualität (STD) wiedergegeben. Filme, die in Standard Definition-Bildqualität (STD) aufgenommen wurden, werden in Standard Definition-Bildqualität (STD) wiedergegeben.

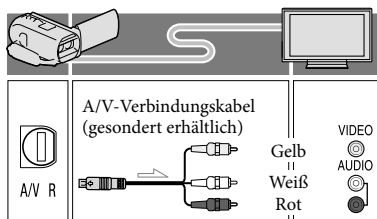

- 1 Stellen Sie am Fernsehgerät als Eingang die für den Anschluss verwendete Buchse ein.
- 2 Schließen Sie den Camcorder an ein Fernsehgerät an.
- 3 Spielen Sie einen Film oder ein Foto auf dem Camcorder ab (S. 29).

Hinweise

- Schlagen Sie dazu auch in der Bedienungsanleitung zum Fernsehgerät nach.
- Verwenden Sie das mitgelieferte Netzteil als Stromquelle (S. 16).
- 3D-Filme scheinen seitlich zu wackeln, wenn sie auf einem Fernsehgerät in 2D wiedergegeben werden. Sie können die Verwacklung verhindern, indem Sie [3D-Tiefeneinstellung] (S. 34) vor der Aufnahme auf [Manuell] einstellen.

- Filme, die in Standard Definition-Bildqualität (STD) aufgenommen wurden, werden auch auf einem HD-Fernsehgerät in Standard Definition-Bildqualität (STD) wiedergegeben.
- Wenn Sie Filme in Standard Definition-Bildqualität (STD) auf einem 4:3-Fernsehgerät abspielen, das nicht mit dem 16:9-Signal kompatibel ist, stellen Sie [ Breitmodus] auf [4:3], um Filme im Bildformat 4:3 aufzunehmen (S. 54).
- Wenn Sie den Camcorder mit mehreren Kabeltypen für die Ausgabe von Bildern an ein Fernsehgerät anschließen, hat der HDMI-Ausgang Vorrang.
- Der Camcorder unterstützt keine S-Video-Ausgabe.

Wiedergabe von 5,1-Kanal-Raumklang

3D 2D

Mit dem eingebauten Mikrofon kann Dolby Digital 5,1-Kanal-Raumklang aufgenommen werden. Beim Wiedergeben von Filmen auf einem Gerät, das 5,1-Kanal-Raumklang unterstützt, erzielen Sie so eine besonders naturgetreue Tonwiedergabe.

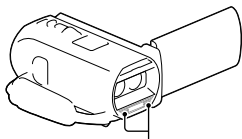

Eingebautes Mikrofon

Hinweise

- Bei der Wiedergabe von 5,1-Kanal-Ton mit den Lautsprechern des Camcorders wird der 5,1-Kanal-Ton für die Ausgabe automatisch in das 2-Kanal-Format konvertiert.
 - Für die Wiedergabe des 5,1-Kanal-Raumklangs von Filmaufnahmen in High Definition-Qualität (HD) mit 5,1-Kanal-Ton benötigen Sie ein Gerät, das mit 5,1-Kanal-Raumklang kompatibel ist.
 - Wenn Sie den Camcorder über das mitgelieferte HDMI-Kabel anschließen, wird der Ton von mit High Definition-Bildqualität (HD) und 5,1-Kanal-Ton aufgenommenen Filmen automatisch mit 5,1-Kanal-Ton ausgegeben. Der Ton von Filmen in Standard Definition-Bildqualität (STD) wird in 2-Kanal-Ton konvertiert.
- 
- [Tonmodus] (S. 54)

Informationen zu HDMI-Kabeln

- Verwenden Sie ein HDMI-Kabel mit HDMI-Logo.
- Verwenden Sie ein Kabel mit einem HDMI-Minstecker an einem Ende (für den Camcorder) und einem für das Fernsehgerät geeigneten Stecker am anderen Ende.
- Bilder mit Urheberrechtsschutzcodierung werden über die Buchse HDMI OUT am Camcorder nicht ausgegeben.
- Unter Umständen funktionieren einige Fernsehgeräte bei dieser Verbindung nicht ordnungsgemäß (beispielsweise kein Ton oder kein Bild).
- Verbinden Sie die Buchse HDMI OUT am Camcorder nicht mit der Buchse HDMI OUT an einem externen Gerät, da es andernfalls zu einer Fehlfunktion kommen kann.
- Die HDMI-Schnittstelle (High Definition Multimedia Interface) ermöglicht die Übertragung von Video- und Audiosignalen. Über die Buchse HDMI OUT werden Bilder in hoher Qualität und digitale Tonsignale ausgegeben.

Bei einem monauralen Fernsehgerät (das Fernsehgerät verfügt nur über eine Audioeingangsbuchse)

Verbinden Sie den gelben Stecker des A/V-Verbindungskabels (gesondert erhältlich) mit der Videoeingangsbuchse und den weißen (linker Kanal) oder roten Stecker (rechter Kanal) mit der Audioeingangsbuchse am Fernsehgerät oder Videorecorder.

Beim Anschluss an das Fernsehgerät über einen Videorecorder

Schließen Sie den Camcorder über das A/V-Verbindungskabel (gesondert erhältlich) an den LINE IN-Eingang am Videorecorder an. Stellen Sie den Eingangswählschalter des Videorecorders auf LINE (VIDEO 1, VIDEO 2 usw.).



- Einstellung des vom Fernsehgerät unterstützten Bildformats: [TV-Typ] (S. 55)

Informationen über „Photo TV HD“

Dieser Camcorder ist mit dem Standard „Photo TV HD“ kompatibel. „Photo TV HD“ ermöglicht eine detailgenaue, fotoähnliche Darstellung feiner Strukturen und Farben. Durch den Anschluss von Photo TV HD-kompatiblen Geräten von Sony über ein HDMI-Kabel*, eröffnet sich Ihnen eine neue Welt mit Fotos in atemberaubender HD-Qualität.

* Das Fernsehgerät wechselt bei Auswahl von  (Foto) mit der Taste für Wechsel des Bildtyps automatisch in den richtigen Modus.

Bearbeiten am Camcorder

Hinweise

- Einige grundlegende Bearbeitungsfunktionen können direkt am Camcorder durchgeführt werden. Wenn Sie erweiterte Bearbeitungsfunktionen durchführen möchten, verwenden Sie die Software „PlayMemories Home“.
- Einmal gelöschte Bilder können nicht wiederhergestellt werden. Erstellen Sie vorab eine Sicherungskopie wichtiger Filme und Fotos.
- Nehmen Sie beim Löschen oder Teilen von Bildern nicht den Akku ab bzw. trennen Sie nicht das Netzteil vom Camcorder. Andernfalls kann das Aufnahmemedium beschädigt werden.
- Solange Bilder auf der Speicherkarte gelöscht oder geteilt werden, darf die Karte nicht ausgeworfen werden.
- Wenn Sie Filme oder Fotos löschen oder teilen, die in gespeicherten Szenarios enthalten sind, werden die Szenarios ebenfalls gelöscht.

Löschen von Filmen und Fotos



- 1 Wählen Sie **MENU** → [Bearbeiten/Kopieren] → [Löschen] aus.
- 2 Wählen Sie [Mehrere Bilder] aus.
 - Wählen Sie beim Bearbeiten von 2D-Filmen den Bildtyp.
- 3 Fügen Sie Häkchen ✓ zu den zu löschenden Fotos hinzu und wählen Sie **OK** aus.

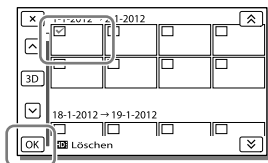

Löschen aller Filme bzw. Fotos eines ausgewählten Datums auf einmal

- 1 Wählen Sie im Schritt 2 [Alle im Ereignis] aus.
- 2 Wählen Sie das Datum der Bilder, die Sie löschen möchten, mit **↑**/**↓** aus und betätigen Sie danach **OK**.

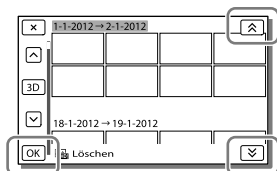

Löschen eines Filmteils

Sie können einen Film teilen und Teile löschen.





- Aufheben des Schutzes: [Schützen] (S. 55)
- [Formatieren] (S. 55)

Teilen eines Films

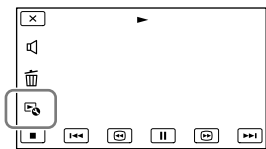

- 1 Wählen Sie **Teilen** → [Teilen] auf dem Filmwiedergabebildschirm aus.



- 2 Wählen Sie mit  die Stelle aus, an der Sie den Film in Szenen teilen möchten, und betätigen Sie anschließend .

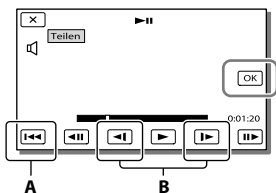

- A:** Wechseln zum Anfang des ausgewählten Films.
B: Damit kann die Trennstelle genauer eingestellt werden.

Hinweise

- Zwischen der Stelle, die Sie auswählen, und dem tatsächlichen Teilungspunkt kann eine geringfügige Differenz auftreten, da der Camcorder die Teilung etwa in Halbsekundenschritten vornimmt.

Wiedergeben von Bildern auf einem Computer

Mit der Software „PlayMemories Home“ können Sie Filme und Standbilder auf Ihren Computer importieren und auf verschiedene Arten nutzen.

Die Funktionen der Software „PlayMemories Home“ (Windows)

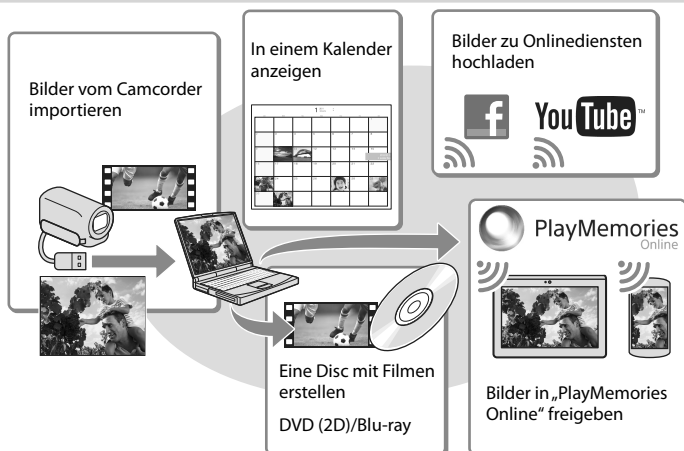

„PlayMemories Home“ kann über die folgende URL heruntergeladen werden.
www.sony.net/pm

Hinweise

- Zur Verwendung aller Onlinedienste ist eine Internetverbindung erforderlich.

Software für Mac

Die Software „PlayMemories Home“ wird von Mac-Computern nicht unterstützt. Nutzen Sie für den Import von Bildern vom Camcorder auf einen Mac und deren Wiedergabe die geeignete Software auf dem Mac. Einzelheiten finden Sie unter der folgenden URL:
<http://www.sony.co.jp/imsoft/Mac/>

Vorbereitung des Computers (Windows)

Überprüfung des Computersystems

Betriebssystem*1
Microsoft Windows XP SP3*2/Windows Vista SP2*3/Windows 7 SP1/Windows 8
Zentraleinheit*4
Intel Core Duo 1,66 GHz oder schneller bzw. Intel Core 2 Duo 1,66 GHz oder schneller (Intel Core 2 Duo 2,26 GHz oder schneller ist bei der Verarbeitung von 3D-, FX- oder FH-Filmen erforderlich, und Intel Core 2 Duo 2,40 GHz oder schneller bei der Verarbeitung von PS-Filmen.)
Speicher
Windows XP: Mindestens 512 MB (mindestens 1 GB empfohlen) Windows Vista/Windows 7/Windows 8: Mindestens 1 GB
Festplatte
Für die Installation erforderliches Datenträgervolumen: Ca. 500 MB
Anzeige
Mindestens 1.024 × 768 Punkte

*1 Standardinstallation erforderlich. Bei aufgerüsteten Betriebssystemen oder in Multi-Boot-Umgebungen kann der ordnungsgemäße Betrieb nicht garantiert werden.

*2 64-Bit-Editionen und Starter (Edition) werden nicht unterstützt. Windows Image Mastering API (IMAPI) Ver.2.0 oder höher ist erforderlich, um Funktionen wie beispielsweise die Disc-Erstellung nutzen zu können.

*3 Starter (Edition) wird nicht unterstützt.

*4 Ein schnellerer Prozessor wird empfohlen.

Hinweise

- Der ordnungsgemäße Betrieb kann nicht in allen Computerumgebungen garantiert werden.

Installieren der Software „PlayMemories Home“ auf dem Computer

- 1 Rufen Sie mit einem Internetbrowser auf dem Computer die folgende Download-Site auf und klicken Sie dann auf [Installieren] → [Ausführen].

www.sony.net/pm

- 2 Installieren Sie die Software entsprechend den Bildschirmanweisungen.

- Wenn Sie über die Bildschirmanweisungen aufgefordert werden, den Camcorder mit dem Computer zu verbinden, schließen Sie den Camcorder über das integrierte Kabel an den Computer an.

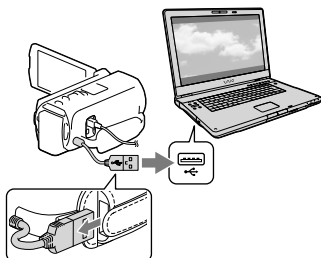

Eingebautes USB-Kabel

- Nach Abschluss der Installation wird „PlayMemories Home“ gestartet.

Installationshinweise



- Ist die Software „PlayMemories Home“ bereits auf Ihrem Computer installiert, verbinden Sie Ihren Camcorder mit dem Computer. Danach sind die mit dem Camcorder nutzbaren Funktionen verfügbar.
- Ist die Software „PMB (Picture Motion Browser)“ auf dem Computer installiert, wird sie durch die Software „PlayMemories Home“ überschrieben. In diesem Fall können Sie einige Funktionen, die mit der Software „PMB“ verfügbar waren, mit dieser Software „PlayMemories Home“ nicht nutzen.

- Je nach Aufnahmemodus können Bilder nicht auf alle Discs gespeichert werden. Im Modus [3D], [50p-Qualität **PS**] oder [Höchste Quali. **FX**] aufgezeichnete Filme können nur auf einer Blu-ray-Disc gespeichert werden.
- Der Camcorder teilt eine Bilddatei, die 2 GB überschreitet, automatisch und speichert die Teile als separate Dateien. Auch wenn alle Bilddateien auf einem Computer als separate Dateien angezeigt werden, werden sie von der Import- und der Wiedergabefunktion des Camcorders oder der Software „PlayMemories Home“ richtig verarbeitet.

Trennen der Verbindung zwischen Camcorder und Computer

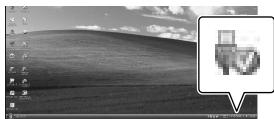
- 1 Klicken Sie unten rechts auf dem Desktop des Computers auf das Symbol  → [USB-Massenspeichergerät entfernen].



- 2 Wählen Sie → [Ja] auf dem Bildschirm des Camcorders aus.
 - 3 Lösen Sie das USB-Kabel.
- Wenn Sie Windows 7 oder Windows 8 verwenden, klicken Sie auf , und dann auf .

Hinweise

- Wenn Sie vom Computer aus auf den Camcorder zugreifen, verwenden Sie die Software „PlayMemories Home“. Der ordnungsgemäße Betrieb kann nicht garantiert werden, wenn Sie die Daten mit einer anderen Software als „PlayMemories Home“ verarbeiten oder die Dateien und Ordner direkt über den Computer manipulieren.

Starten der Software „PlayMemories Home“

- 1 Doppelklicken Sie auf das Symbol „PlayMemories Home“ auf dem Computerbildschirm.



- Wenn Sie Windows 8 verwenden, wählen Sie im Startbildschirm das Symbol „PlayMemories Home“.

- 2 Doppelklicken Sie auf dem Computerbildschirm auf das Direktaufrufsymbol „PlayMemories Home-Hilfetext“, wenn Sie Informationen zur Verwendung von „PlayMemories Home“ wünschen.



- Wenn Sie Windows 8 verwenden, wählen Sie im Hilfemenü von „PlayMemories Home“ [PlayMemories Home-Hilfetext] aus.
- Wenn das Symbol nicht auf dem Computerbildschirm angezeigt wird, klicken Sie auf [Start] → [Alle Programme] → [PlayMemories Home] → die gewünschte Option.

- Ausführliche Informationen über „PlayMemories Home“ können Sie über die Auswahl von ? („PlayMemories Home-Hilfetext“) in der Software abrufen bzw. finden Sie auf der Support-Seite für „PlayMemories Home“ (<http://www.sony.co.jp/pmh-se/>).

Erstellen einer Disc in Standard Definition-Bildqualität (STD) mit einem Recorder

Hinweise

- Schließen Sie den Camcorder für diese Funktion über das mitgelieferte Netzteil an eine Netzsteckdose an (S. 16).
- Schlagen Sie bitte auch in der Bedienungsanleitung zum angeschlossenen Gerät nach.

Schließen Sie den Camcorder über ein A/V-Verbindungskabel (gesondert erhältlich) an einen Disc-Recorder an. Sie können Bilder, die auf dem Camcorder wiedergegeben werden, auf eine Disc oder Videokassette kopieren.

1 Legen Sie das Aufnahmemedium in das Aufnahmegerät (Recorder usw.) ein.

- Wenn das Aufnahmegerät über einen Eingangswählschalter verfügt, stellen Sie diesen auf den entsprechenden Eingang ein.

2 Schließen Sie den Camcorder über ein A/V-Verbindungskabel (gesondert erhältlich) an ein Aufnahmegerät an.

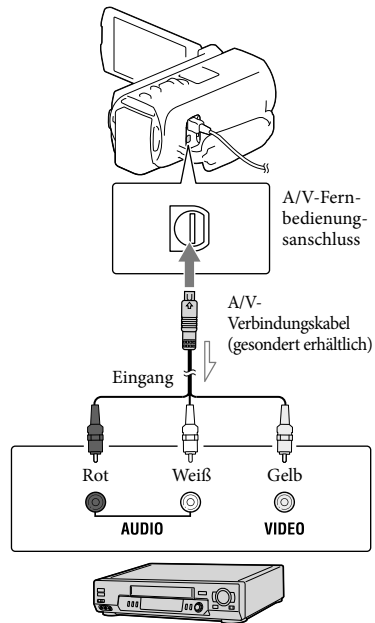

➤ Signalfluss

- Schließen Sie den Camcorder an die Eingangsbuchsen des Aufnahmegeräts an.

3 Starten Sie am Camcorder die Wiedergabe und am Aufnahmegerät die Aufnahme.

4 Wenn das Überspielen abgeschlossen ist, stoppen Sie das Aufnahmegerät und dann den Camcorder.

Hinweise

- 3D-Filme werden in 2D-Filme in Standard Definition-Bildqualität (STD) umgewandelt.
- Auf einen mit einem HDMI-Kabel angeschlossenen Recorder können Sie keine Bilder kopieren.
- Da die Daten beim Kopieren analog übertragen werden, kann sich die Bildqualität verschlechtern.
- Filme in High Definition-Bildqualität (HD) werden in Standard Definition-Bildqualität (STD) kopiert.
- Wenn der Anschluss an ein Monogerät erfolgt, verbinden Sie den gelben Stecker des A/V-Verbindungskabels (gesondert erhältlich) mit der Videoeingangsbuchse und den weißen (linker Kanal) oder roten Stecker (rechter Kanal) mit der Audioeingangsbuchse am Gerät.



- Kopieren von Datum und Uhrzeit: [Datencode] (S. 55)
- Verwenden eines Anzeigeegeräts mit 4:3-Bildformat: [TV-Typ] (S. 55)

Speichern von Bildern mit einer externen Medieneinheit

Sie können Filme und Fotos auf externen Medieneinheiten (USB-Speichergeräten) speichern, z. B. auf einem externen Festplattenlaufwerk. Die folgenden Funktionen sind verfügbar, nachdem Sie Ihre Bilder auf einer externen Medieneinheit gespeichert haben.

- Sie können den Camcorder mit der externen Medieneinheit verbinden und anschließend auf der externen Medieneinheit gespeicherte Bilder wiedergeben (S. 50).
- Sie können Ihren Computer mit der externen Medieneinheit verbinden und Bilder mit der Software „PlayMemories Home“ auf den Computer importieren (S. 47).

Hinweise

- Bei diesem Vorgang benötigen Sie das USB-Adapterkabel VMC-UAM1 (gesondert erhältlich).
- Schließen Sie das Netzteil und das Netzkabel an die Buchse DC IN des Camcorders und an eine Netzsteckdose an.
- Schlagen Sie bitte auch in der Bedienungsanleitung zu der externen Medieneinheit nach.

- 1** Verbinden Sie den Camcorder über ein USB-Adapterkabel (gesondert erhältlich) mit der externen Medieneinheit.

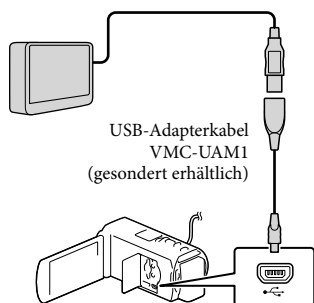

- Solange [Bilddatenbank-Datei wird vorbereitet. Bitte warten.] auf dem LCD-Bildschirm angezeigt wird, darf das USB-Kabel nicht abgezogen werden.
- Wenn [Bilddatenb.Dat. Rep.] auf dem Camcorder-Bildschirm angezeigt wird, betätigen Sie **OK**.

2 Wählen Sie [Kopieren.] auf dem Bildschirm des Camcorders aus.

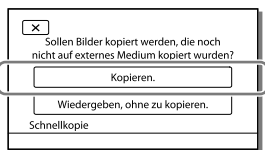

- Filme und Fotos, die auf dem Aufnahmemedium gespeichert sind und noch nicht auf externen Medieneinheiten gespeichert wurden, können zu diesem Zeitpunkt auf der angeschlossenen Medieneinheit gespeichert werden.
- Dieser Vorgang ist nur möglich, wenn sich neu aufgenommene Bilder auf dem Camcorder befinden.
- Um die externe Medieneinheit zu trennen, betätigen Sie **OK** während sich der Camcorder im Wiedergabebereitschaftsmodus (Ereignis-Ansicht oder Ereignisindex wird angezeigt).

Wiedergeben von Bildern der externen Medieneinheit auf dem Camcorder

Wählen Sie [Wiedergeben, ohne zu kopieren.] im Schritt 2 und das anzuzeigende Bild aus.

- Sie können sich die Bilder auch auf einem Fernsehgerät ansehen, das an den Camcorder angeschlossen ist (S. 39).
- Sobald eine externe Medieneinheit angeschlossen wird, wird im Bildschirm der Ereignis-Ansicht das Symbol  eingeblendet.

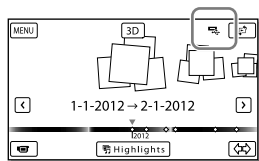

Löschen von Bildern in einer externen Medieneinheit

- 1 Wählen Sie [Wiedergeben, ohne zu kopieren.] im Schritt 2 oben.
- 2 Wählen Sie **MENU** → [Bearbeiten/ Kopieren] → [Löschen] aus und befolgen Sie anschließend die Anweisungen, die auf dem LCD-Bildschirm erscheinen, um Bilder zu löschen.

Speichern von ausgewählten Bildern im Camcorder auf der externen Medieneinheit

- 1 Wählen Sie [Wiedergeben, ohne zu kopieren.] im Schritt 2.
- 2 Wählen Sie **MENU** → [Bearbeiten/ Kopieren] → [Kopieren] aus und befolgen Sie anschließend die Anweisungen, die auf dem LCD-Bildschirm erscheinen, um Bilder zu speichern.

- Wenn Sie Bilder kopieren möchten, die bisher noch nicht kopiert wurden, wählen Sie **[MENU]** → [Bearbeiten/Kopieren] → [Direktkopie] aus während der Camcorder mit der externen Medieneinheit verbunden ist.

Wiedergeben von Filmen mit High Definition-Bildqualität (HD) auf dem Computer

Wählen Sie in der Software „PlayMemories Home“ (S. 47) das Laufwerk aus, welches die angeschlossene externe Medieneinheit repräsentiert, und spielen Sie die Filme ab.

Hinweise

- Die folgenden Geräte bzw. Einheiten können nicht als externe Medieneinheiten verwendet werden.
 - Medieneinheiten mit einer Kapazität von über 2 TB
 - gewöhnliche Disc-Laufwerke wie ein CD- oder DVD-Laufwerk
 - Medieneinheiten, die über einen USB-Hub angeschlossen sind
 - Medieneinheiten mit einem integrierten USB-Hub
 - Kartenleser
- Externe Medieneinheiten mit einer Codefunktion können möglicherweise nicht verwendet werden.
- Für den Camcorder steht ein FAT-Dateisystem zur Verfügung. Wenn das Speichermedium der externen Einheit für das NTFS-Dateisystem oder ein ähnliches System formatiert wurde, muss es vor der Verwendung mit dem Camcorder formatiert werden. Wenn die externe Medieneinheit an den Camcorder angeschlossen wird, erscheint der Formatbildschirm. Vergewissern Sie sich vor der Formatierung der externen Medieneinheit mit dem Camcorder, dass sie keine wichtigen Daten enthält.
- Selbst wenn ein Gerät die genannten Voraussetzungen für die Verwendung erfüllt, kann für den ordnungsgemäßen Betrieb keine Garantie übernommen werden.
- Auf der jeweiligen Support-Website von Sony für Ihr Land bzw. Ihre Region finden Sie nähere Informationen zu den verfügbaren externen Medieneinheiten.
- Im Folgenden finden Sie eine Auflistung der jeweiligen Anzahl an Szenen, die auf der externen Medieneinheit gespeichert werden können. Selbst wenn die externe Medieneinheit über freie Speicherkapazität verfügt, kann nicht mehr als die folgende Anzahl an Szenen gespeichert werden.
 - Filme mit High Definition-Bildqualität (HD): Max. 3.999
 - Filme mit Standard Definition-Bildqualität (STD): Max. 9.999
 - Fotos: Max. 40.000
- Je nach Art der aufgenommenen Bilder kann die Anzahl der möglichen Szenen auch geringer ausfallen.
- Wenn Ihr Camcorder die externe Medieneinheit nicht erkennt, versuchen Sie folgende Schritte.
 - Schließen Sie das USB-Adapterkabel (gesondert erhältlich) erneut an den Camcorder an.
 - Wenn die externe Medieneinheit über ein Netzkabel verfügt, stecken Sie dieses in die Netzsteckdose.
- Bilder können nicht von der externen Medieneinheit in das interne Aufnahmemedium des Camcorders kopiert werden.

Verwenden der Menüs

Der Camcorder bietet in den 6 Menükategorien zahlreiche Menüoptionen.

 **Aufnahme-Modus**

 **Kamera/Mikrofon**

 **Bildqualität/Größe**

 **Wiederg.-Funktion**

 **Bearbeiten/Kopieren**

 **Installation**

1 Wählen Sie **MENU** aus.



2 Wählen Sie eine Kategorie aus.

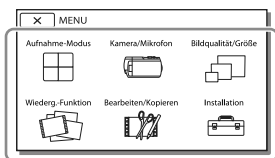

3 Wählen Sie die gewünschte Menüoption aus.

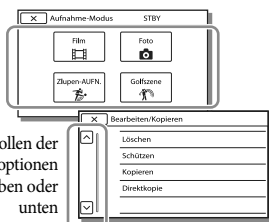

Rollen der Menüoptionen nach oben oder unten

Hinweise

- Wählen Sie  aus, um die Einstellung des Menüs abzuschließen oder zum vorherigen Menübildschirm zurückzukehren.

Schnelles Auffinden einer Menüoption

Die Menüs [Kamera/Mikrofon] und [Installation] verfügen über Unterkategorien. Wählen Sie die Unterkategorie aus, so dass der LCD-Bildschirm die Liste der Menüs in der ausgewählten Unterkategorie anzeigt.

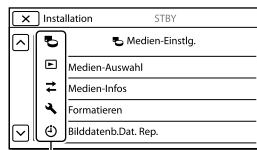

Unterkategoriesymbole

Wenn eine Menüoption nicht ausgewählt werden kann

Abgedeutete Menüoptionen oder Einstellungen stehen nicht zur Verfügung. Wenn Sie eine abgedeutete Menüoption auswählen, zeigt der Camcorder den Grund an, warum Sie diese Menüoption nicht auswählen können oder gibt Hinweise, unter welchen Bedingungen Sie die Menüoption einstellen können.









Menülisten

Aufnahme-Modus



- Film Nimmt Filme auf.
- Foto Nimmt Fotos auf.
- Zlupen-AUFN. Nimmt Zeitlupenfilme auf.
- Golfzene Teilt 2 Sekunden einer schnellen Bewegung in Einzelbilder, die dann als Film und Fotos aufgezeichnet werden. Halten Sie während der Aufnahme das Motiv in dem weißen Rahmen in der Mitte des Bildschirms.

Kamera/Mikrofon

Manuelle Einstlg.

- Weißabgleich Stellt die Farbbalance auf die Helligkeit der Aufnahmeumgebung ein.
- Punkt-Mess./Fokus Stellt gleichzeitig Helligkeit und Fokus für das ausgewählte Motiv ein.
- Punkt-Messung Stellt die Helligkeit von Bildern auf ein Motiv ein, das Sie auf dem Bildschirm berühren.
- Punkt-Fokus Stellt den Fokus auf ein Motiv ein, das Sie auf dem Bildschirm berühren.
- Belichtung Stellt die Helligkeit von Filmen und Fotos ein. Wenn Sie [Manuell] auswählen, wird die Helligkeit (Belichtung) mit  /  eingestellt.
- Fokus Stellt den Fokus manuell ein. Wenn Sie [Manuell] auswählen, wählen Sie danach  aus, um den Fokus auf ein nahes Motiv einzustellen, bzw.  , um den Fokus auf ein entferntes Motiv einzustellen.
- BLLENDE Nimmt ein scharfes Motiv mit unscharfem Hintergrund auf oder stellt das gesamte Bild scharf.
- Verschlusszeit Stellt die Verschlusszeit ein. Wenn Sie ein bewegtes Motiv mit einer höheren Verschlussgeschwindigkeit aufnehmen, erscheint es auf dem Bild wie eingefroren. Bei einer niedrigeren Verschlussgeschwindigkeit scheint das Motiv zu fließen.
- AGC-Begrenz. Legt den maximalen Wert für AGC (Auto Gain Control) fest.
- Automat. Belichtung Stellt die Belichtung ein. Berühren Sie bei einem weißen Motiv oder hellem Hintergrund  und bei einem schwarzen Motiv oder schwachem Licht .
- Weißabgleich-Änder. Stellt den Weißabgleich ein.
- Low Lux. Nimmt bei schwachem Licht Bilder mit hellen Farben auf.

Kamera-Einstlg.

- 3D-Tiefeneinstellung ... Stellt die Tiefe der Bilder beim Aufnehmen von 3D-Filmen ein.
- Auto. 3D-Obj.einst. Korrigiert die vertikale Positionen der Filme für rechts und links automatisch, damit die aufgenommenen 3D-Filme angenehm, ohne Unschärfe angezeigt werden können.
- Szenenwahl Wählt je nach Art der Szene (z.B. Nacht- oder Strandszene) die richtige Aufnahmeeinstellung aus.
-  Cinematone Stellt die Farbe des Films bei der Aufnahme so ein, dass die Atmosphäre eines Spielfilms entsteht.
-  Blende Blendet Szenen ein oder aus.
-  Selbstauslöser Stellt den Selbstauslöser ein, wenn sich der Camcorder im Fotoaufnahmemodus befindet.
- Tele-Makro Fokussiert auf ein Motiv vor einem unscharfen Hintergrund.

 SteadyShot Legt bei der Filmaufnahme die Funktion SteadyShot fest. Wird diese Einstellung geändert, ändert sich die Einstellung für die Funktion Extended Zoom ebenfalls entsprechend.

 SteadyShot Legt bei der Fotoaufnahme die Funktion SteadyShot fest.

Digitalzoom Legt den maximalen Wert für den digitalen Zoom fest.

Autom. Gegenlicht Stellt die Belichtung für Gegenlichtaufnahmen automatisch ein.

Gesicht

Gesichtserkennung Erkennt automatisch Gesichter.

Auslös. bei Lächeln Macht automatisch eine Aufnahme, sobald ein Lächeln erkannt wird.

Lächelerk.empfindlk. ... Legt die Lächelerkennungsempfindlichkeit für die Auslösung bei Lächeln fest.

Blitz

Blitz Legt bei Fotoaufnahmen fest, wie der Blitz aktiviert wird.

Blitz-Intensität Legt die Helligkeit des Blitzes fest.

Rote-Augen-Reduz Verhindert den Rote-Augen-Effekt bei Aufnahmen mit Blitz.

Mikrofon

Klarere Stimme Erkennt Gesichter von Personen und nimmt die dazugehörige Stimme klar auf.

Integr. Zoom-Mikro Nimmt je nach Zoomposition Filme mit besonders realitätsnahem Ton auf.

Automat. WindGR Erkennt die Aufnahmebedingungen und vermindert Windgeräusche.

Tonmodus Legt das Tonformat der Aufnahme fest (5,1-Kanal-Raumklang/2-Kanal-Stereo).

Mikro-Referenzpegel ... Stellt den Mikrofonpegel für die Aufnahme ein.

Aufnahme-Hilfe

Meine Taste Weist Funktionen benutzerdefinierter Tasten (Meine Taste) zu.

Hilfsrahmen Zeigt Rahmen zur Orientierung an, um sicherzustellen, dass das Motiv waagrecht oder senkrecht ausgerichtet ist.

Anzeige-Einstellung Legt fest, wie lange Symbole oder Anzeigen auf dem LCD-Bildschirm zu sehen sind.

Zebra Zeigt ein Zebromuster als Hilfsmittel zur Einstellung der Helligkeit an.

Kantenanhebung Zeigt auf dem Bildschirm ein Bild mit verstärkten Umrissen an.



Licht-Helligkeit Stellt die Helligkeit der Videoleuchte ein.

Tonpegelanzeige Zeigt die Tonpegelmessung während der Aufnahme auf dem LCD-Bildschirm an.

Bildqualität/Größe

 AFN-Modus Legt den Filmaufnahmemodus fest.

 Bildfrequenz Legt die Bildfrequenz für die Filmaufnahme fest.

  Einstellung Legt die Bildqualität für die Aufnahme (High Definition-Bildqualität (HD) oder Standard Definition-Bildqualität (STD)) fest.

 Breitmodus Legt bei der Aufnahme von Filmen in Standard Definition-Bildqualität (STD) das Bildseitenverhältnis fest.

 x.v.Color Nimmt einen größeren Farbbereich auf. Stellen Sie diese Option ein, wenn Sie Bilder auf einem Fernseher betrachten, das mit x.v.Color kompatibel ist.

 Bildgröße Legt das Fotoformat fest.

Wiederg.-Funktion

- Ereignis-Ansicht Startet die Wiedergabe von Bildern von der Ereignis-Ansicht aus.
Karte-Ansicht* Startet die Wiedergabe von Bildern von der Kartenansicht aus.
Highlights-Film Startet die Wiedergabe von Highlights-Wiedergabeszenen oder Highlight-Szenarios mit Standard Definition-Bildqualität (STD).
 Szenario Startet die Wiedergabe der Szenarios, die durch die Highlights-Wiedergabe gespeichert wurden.

Bearbeiten/Kopieren

- Löschen Löscht Filme oder Fotos.
Schützen Schützt Filme oder Fotos, um ein versehentliches Löschen zu verhindern.
Direktkopie Kopiert Bilder, die im Camcorder gespeichert sind, auf eine externe Medieneinheit.

Installation

Medien-Einstlg.

- Medien-Infos Zeigt Information über das Aufnahmemedium an.
Formatieren Löscht und formatiert alle Daten auf dem Aufnahmemedium.
Bilddatenb. Dat. Rep. Repariert die Bilddatenbankdatei auf dem Aufnahmemedium (S. 59).
Dateinummer Legt fest, wie die Dateinummer Fotos zugeordnet wird.

Wiedergabe-Einstlg.

- Datencode Zeigt Informationen an, die automatisch zum Zeitpunkt der Aufnahme aufgezeichnet wurden.
Lautstärkeinstlg. Stellt die Lautstärke des Wiedergabetons ein (S. 30).

Verbindung

- TV-Typ Konvertiert das Signal je nach angeschlossenem Fernsehgerät (S. 39).
HDMI 3D-Einstellung ... Wählt das Ausgabeformat für die Bilder rechts und links aus, wenn Sie den Camcorder über ein HDMI-Kabel an ein 3D-Fernsehgerät angeschlossen haben.
HDMI-Auflösung Wählt die Bildauflösung für die Ausgabe, wenn Sie den Camcorder über ein HDMI-Kabel an ein Fernsehgerät angeschlossen haben.
STRG FÜR HDMI Legt fest, ob die Fernbedienung des Fernsehgeräts verwendet werden soll, wenn der Camcorder an ein „BRAVIA“ Sync-kompatibles Fernsehgerät mit dem HDMI-Kabel angeschlossen wird.
USB-Anschluss Wählen Sie diese Option, wenn beim Anschluss des Camcorders über USB an eine externe Einheit keine Anleitungen auf dem LCD-Bildschirm erscheinen.
USB-Anschl.-Einstg. Legt den Verbindungsmodus fest, wenn der Camcorder an einen Computer oder ein USB-Gerät angeschlossen wird.
USB-LUN-Einstlg. Richtet den Camcorder für eine verbesserte Kompatibilität einer USB-Verbindung ein, indem einige USB-Funktionen eingeschränkt werden.

Allgemeine Einstlg.

- Piepton Legt fest, ob der Camcorder Bestätigungssignale ausgibt.
LCD-Helligkeit Stellt die Helligkeit des LCD-Bildschirms ein.

- Ihre Position* Zeigt die aktuelle Position auf einer Landkarte an.
- GPS-Einstellung* Empfängt das GPS-Signal.
- AUFNAHME-Anzeige.... Schaltet die Aufnahmelampe an der Vorderseite des Camcorders aus.
- Fernbedienung Legt fest, dass die drahtlose Fernbedienung verwendet werden soll.
- LCD-Einschaltung Stellt die Stromversorgung so ein, dass sie automatisch beim Aufklappen des LCD-Bildschirms eingeschaltet wird.
- Language Setting Legt die Anzeigesprache fest (S. 19).
- Akku-Info..... Zeigt die verbleibende Restladung des Akkus durch eine ungefähre Zeitangabe an.
- Strom sparen Stellt den LCD-Bildschirm und die Stromversorgung so ein, dass sie automatisch abgeschaltet werden.
- Demo-Modus Stellt die Wiedergabe des Demofilms über die Funktionen des Camcorders ein.

⌚ Uhr-Einstellungen

- Datum/Zeiteinstlg. Stellt das Datum und die Uhrzeit ein.
- Gebietseinstellung Stellt die Zeitverschiebung ein, ohne die Uhr anhalten zu müssen (S. 17).
- Autom. Uhreinstlg* Stellt die Uhr automatisch durch Abruf der Zeitdaten vom GPS-System ein.
- Autom. Ber.einstlg* Korrigiert automatisch Zeitunterschiede durch Abruf der aktuellen Positionsdaten vom GPS-System.

* HDR-TD30VE

Fehlersuche

Wenn an Ihrem Camcorder Störungen auftreten, führen Sie folgende Schritte aus.

① Überprüfen Sie die Liste (S. 57 bis 59) und untersuchen Sie Ihren Camcorder.

② Trennen Sie die Stromquelle, schließen Sie sie nach etwa 1 Minute wieder an und schalten Sie den Camcorder ein.

③ Drücken Sie mit einem spitzen Gegenstand auf RESET (S. 11) und schalten Sie den Camcorder ein. Wenn Sie RESET drücken, werden alle Einstellungen, einschließlich der Uhrzeit, zurückgesetzt.

④ Wenden Sie sich an Ihren Sony-Händler oder den lokalen autorisierten Sony-Kundendienst.

- Im „Handycam“ Benutzeranleitung (S. 6) finden Sie ausführliche Informationen zu den Symptomen des Camcorders und in der „PlayMemories Home-Hilfetext“ (S. 47) Informationen zum Anschließen des Camcorders an einen Computer.

Der Camcorder lässt sich nicht einschalten.

- Bringen Sie einen geladenen Akku am Camcorder an (S. 14).
- Der Stecker des Netzteils wurde aus der Netzsteckdose gezogen. Stecken Sie den Stecker in die Netzsteckdose (S. 16).

Der Camcorder funktioniert nicht, obwohl er eingeschaltet ist.

- Nach dem Einschalten dauert es einige Sekunden, bis der Camcorder aufnahmebereit ist. Dies ist keine Fehlfunktion.
- Lösen Sie das Netzteil von der Netzsteckdose oder nehmen Sie den Akku ab und schließen Sie das Netzteil bzw. den Akku nach etwa 1 Minute wieder an. Wenn die Funktionen immer noch nicht ausgeführt werden können, drücken Sie mit einem spitzen Gegenstand RESET (S. 11). (Wenn Sie RESET drücken, werden alle Einstellungen, einschließlich der Uhrzeit, zurückgesetzt.)



Der Camcorder erwärmt sich.

- Der Camcorder erwärmt sich während des Betriebs. Dies ist keine Fehlfunktion.

Der Camcorder schaltet sich abrupt aus.

- Verwenden Sie das Netzteil (S. 16).
- Wenn Sie den Camcorder etwa 2 Minuten lang nicht bedienen, schaltet er sich standardmäßig automatisch aus. Ändern Sie die Einstellung von [Strom sparen] (S. 56) oder schalten Sie das Gerät wieder ein.
- Laden Sie den Akku (S. 14).

Sie drücken START/STOP oder PHOTO, es erfolgt jedoch keine Aufnahme.

- Der Wiedergabebildschirm wird angezeigt. Drücken Sie MODE, so dass die Anzeige  (Film) oder  (Foto) aufleuchtet (S. 23).
- Der Camcorder zeichnet das soeben aufgenommene Bild auf dem Aufnahmemedium auf. In dieser Zeit ist keine neue Aufnahme möglich.
- Das Aufnahmemedium ist voll. Löschen Sie nicht benötigte Bilder (S. 42).
- Die Gesamtzahl an Filmszenen oder Fotos übersteigt die Aufnahmekapazität des Camcorders (S. 61, 61). Löschen Sie nicht benötigte Bilder (S. 42).

„PlayMemories Home“ kann nicht installiert werden.

- Zur Installation von „PlayMemories Home“ ist eine Internetverbindung erforderlich.
- Überprüfen Sie die Computerumgebung bzw. Installationsschritte, die für die Installation von „PlayMemories Home“ erforderlich sind.

„PlayMemories Home“ funktioniert nicht ordnungsgemäß.

- Beenden Sie „PlayMemories Home“ und starten Sie den Computer erneut.

Der Camcorder wird nicht vom Computer erkannt.

- Trennen Sie mit Ausnahme der Tastatur, Maus und des Camcorders alle Geräte, die über die USB-Buchse an den Computer angeschlossen sind.
- Ziehen Sie das eingebaute USB-Kabel von Computer und Camcorder ab, starten Sie den Computer erneut und verbinden Sie dann Computer und Camcorder wieder in der richtigen Reihenfolge.
- Wenn sowohl das eingebaute USB-Kabel als auch die USB-Buchse des Camcorders gleichzeitig an die externen Geräte angeschlossen sind, trennen Sie das Element, das nicht mit einem Computer verbunden ist.

Anzeige der Selbstdiagnose/ Warnanzeigen

Wenn Anzeigen auf dem LCD-Bildschirm erscheinen, sehen Sie bitte in der folgenden Aufstellung nach.

Wenn sich das Problem auch nach einigen Versuchen nicht beheben lässt, wenden Sie sich an Ihren Sony-Händler oder den lokalen autorisierten Sony-Kundendienst. Teilen Sie Ihrem Ansprechpartner sämtliche Nummern des Fehlercodes mit, der mit C oder E beginnt.

Wenn bestimmte Warnanzeigen auf dem Bildschirm angezeigt werden, ist eine Melodie zu hören.

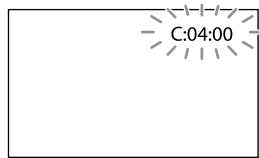

C:04:□□

- Der verwendete Akku ist kein „InfoLITHIUM“-Akku (Serie V). Verwenden Sie einen „InfoLITHIUM“-Akku (Serie V) (S. 14).
- Stecken Sie den Gleichstromstecker des Netzteils fest in die Buchse DC IN am Camcorder (S. 14).

C:06:□□

- Der Akku hat sich erhitzt. Tauschen Sie den Akku aus oder bringen Sie ihn an einen kühlen Ort.

C:13:□□ / C:32:□□

- Trennen Sie den Camcorder von der Stromquelle. Schließen Sie die Stromquelle wieder an und bedienen Sie den Camcorder.

E:□□:□□

- Führen Sie die Schritte ab ② auf Seite 57 aus.



- Der Akku ist fast leer.



- Der Akku hat sich erhitzt. Tauschen Sie den Akku aus oder bringen Sie ihn an einen kühlen Ort.



- Da die Temperatur des Camcorders einen Bereich erreicht hat, in dem die HDMI-Ausgabe gestoppt wurde, wird kein Bild auf dem angeschlossenen Monitor usw. angezeigt. Bedienen Sie den Camcorder nicht, bis sich die Temperatur abkühlt. Sie können die Aufnahme mit dem Camcorder jedoch fortsetzen.



- Es ist keine Speicherkarte eingesetzt (S. 21).
- Wenn die Anzeige blinkt, reicht der freie Speicherplatz nicht für die Aufnahme von Bildern aus. Löschen Sie nicht benötigte Bilder (S. 42) oder formatieren Sie die Speicherkarte, sobald Sie die Bilder auf anderen Medien gespeichert haben (S. 55).
- Möglicherweise ist die Bilddatenbankdatei beschädigt. Überprüfen Sie die Datenbankdatei durch Auswahl von [MENU] → [Installation] → [Medien-Einstlg.] → [Bilddatenb.Dat. Rep.] → Aufnahmemedium.



- Die Speicherkarte ist beschädigt.
- Formatieren Sie die Speicherkarte mit dem Camcorder (S. 55).



- Es ist eine nicht kompatible Speicherkarte eingesetzt (S. 22).



- Die Speicherkarte ist schreibgeschützt.
- Der Zugriff auf die Speicherkarte wurde auf einem anderen Gerät eingeschränkt.



- Am Blitz liegt ein Problem vor.



- Die vorhandene Lichtmenge ist nicht ausreichend, so dass es leicht zu Bildverwacklungen kommen kann. Verwenden Sie den Blitz.
- Sie halten den Camcorder nicht ruhig genug, so dass es leicht zu Bildverwacklungen kommen kann. Halten Sie den Camcorder bei der Aufnahme fest mit beiden Händen. Beachten Sie jedoch, dass die Warnanzeige zu Kameraerschütterungen nicht ausgeblendet wird.



- Das Aufnahmemedium ist voll.
- Während der Verarbeitung können keine Fotos aufgenommen werden. Warten Sie eine Weile und starten Sie dann die Aufnahme.
- Wenn [] AUFN-Modus] auf [Höchste Quali. FX] oder [50p-Qualität PS] gesetzt ist, können Sie während der Filmaufnahme keine Fotos machen. Außerdem können keine Fotos aufgenommen werden, wenn [] Bildfrequenz] auf [25p] gesetzt ist und sich der Camcorder im Bereitschaftsmodus für die Filmaufnahme befindet.



- Der Abstand zwischen dem Camcorder und dem Motiv ist zu gering. Vergrößern Sie den Abstand (S. 27) oder stellen Sie den Zoom auf W. Oder wählen Sie [Manuell] unter [3D-Tiefeneinstellung] aus und stellen Sie die Tiefe ein (S. 53).

Aufnahmedauer von Filmen/Anzahl der aufnehmbaren Fotos

„HD“ steht für High Definition-Bildqualität
und „STD“ für Standard-Bildqualität.

Voraussichtliche Aufnahme- und Wiedergabedauer bei den einzelnen Akkus

Aufnahmedauer

Ungefähre verfügbare Zeit bei voll
aufgeladenem Akku.

3D

(Einheit: Minute)

Akku	Fortlaufende Aufnahmedauer	Typische Aufnahmedauer
NP-FV50 (mitgeliefert)	70	35
NP-FV70	150	75
NP-FV100	300	150

2D

(Einheit: Minute)

Akku	Fortlaufende Aufnahmedauer		Typische Aufnahmedauer	
	HD	STD	HD	STD
Bildqualität				
NP-FV50 (mitgeliefert)	105	110	50	55
NP-FV70	220	235	110	115
NP-FV100	440	470	220	235

- Bei den Angaben der Aufnahmedauer wird davon ausgegangen, dass der Camcorder Filme in High Definition-Bildqualität (HD) mit der Einstellung [Standard **HQ**] für [ AUFN-Modus] aufnimmt.
- Die typische Aufnahmedauer zeigt die Zeit an, die bei wiederholtem Starten/Stoppen der Aufnahme, dem Wechsel der MODE-Anzeige und der Nutzung der Zoomfunktion zur Verfügung steht.

- Die angegebenen Werte für die Dauer gelten, wenn der Camcorder bei 25 °C verwendet wird, 10 °C bis 30 °C wird empfohlen.
- Wenn der Camcorder bei niedrigen Temperaturen betrieben wird, verkürzen sich Aufnahme- und Wiedergabedauer entsprechend.
- Je nach Einsatzbedingungen beim Betrieb des Camcorders können sich Aufnahme- und Wiedergabedauer verkürzen.

Wiedergabedauer

Ungefähre verfügbare Zeit bei voll
aufgeladenem Akku.

3D

(Einheit: Minute)

Akku	
NP-FV50 (mitgeliefert)	110
NP-FV70	235
NP-FV100	470

2D

(Einheit: Minute)

Akku	Bildqualität	
	HD	STD
NP-FV50 (mitgeliefert)	130	140
NP-FV70	270	290
NP-FV100	535	580

Voraussichtliche Aufnahmedauer bei Filmen

High Definition-Bildqualität (HD)

(Einheit: Minute)

	16 GB	32 GB	64 GB
3D	75 (75)	150 (150)	305 (305)
PS	75 (75)	150 (150)	305 (305)
FX	85 (85)	180 (180)	360 (360)
FH	120 (120)	245 (245)	490 (490)
HQ	210 (160)	430 (325)	865 (655)
LP (5,1-Kanalton)*	370 (300)	740 (610)	1490 (1225)
LP (2-Kanalton)*	380 (310)	770 (630)	1545 (1260)

Standard Definition-Bildqualität (STD)

(Einheit: Minute)

	16 GB	32 GB	64 GB
HQ (5,1-Kanalton)*	220 (200)	445 (410)	895 (825)
HQ (2-Kanalton)*	225 (210)	460 (420)	920 (845)

* Sie können mit [Tonmodus] (S. 54) das Tonformat der Aufnahme wechseln.

- Bei Verwendung einer Sony-Speicherkarte.
- Bei Filmen in 3D können Filme mit maximal 3.999 Szenen aufgenommen werden, bei Filmen in High Definition-Bildqualität (HD) mit maximal 3.999 Szenen und bei Filmen in Standard Definition-Bildqualität (STD) mit maximal 9.999 Szenen.
- Die maximale kontinuierliche Aufnahmedauer für Filme beträgt:
 - 3D: ca. 6 Stunden 30 Minuten
 - 2D: ca. 13 Stunden

- Mit dem Format VBR (Variable Bit Rate) passt der Camcorder die Bildqualität automatisch an die Aufnahmeszene an. Durch diese Technologie ergeben sich Schwankungen hinsichtlich der Aufnahmedauer beim Medium. Filme mit schnell bewegten und komplexen Bildern werden mit einer höheren Bitrate aufgenommen, wodurch sich die Gesamtaufnahmedauer verringert.

Hinweise

- Die Aufnahmedauer kann je nach Aufnahme- und Motivbedingungen sowie den Einstellungen für [AUFN-Modus] und [Bildfrequenz] (S. 54) variieren.
- Die in Klammern () angegebene Zahl ist die Mindestaufnahmedauer.

Voraussichtliche Anzahl aufnehmbarer Fotos

	16:9 20,4M
2 GB	230
4 GB	465
8 GB	940
16 GB	1850
32 GB	3800
64 GB	7500

- Bei Verwendung einer Sony-Speicherkarte.
- Die angezeigte Anzahl aufnehmbarer Fotos auf der Speicherkarte bezieht sich auf die maximale Bildgröße des Camcorders. Die tatsächliche Anzahl aufnehmbarer Fotos wird während der Aufnahme auf dem LCD-Bildschirm angezeigt (S. 75).
- Die Anzahl der aufnehmbaren Fotos auf der Speicherkarte kann je nach Aufnahmebedingungen variieren.

Hinweise

- Die den angegebenen Werten entsprechende Auflösung der Standbilder wird durch die neuartige ClearVid-Pixelmatrix von Sony und das Bildverarbeitungssystem BIONZ von Sony erzielt.

Informationen über Bitrate und Aufnahmepixel

- Bitrate, Pixel und Bildformat jedes Aufnahmemodus für Filme (Filme und Audio, etc.)
 - 3D-Film:
 - Max. 28 Mbps 1.920×1.080 Pixel/16:9
 - High Definition-Bildqualität (HD):
 - PS: Max. 28 Mbps 1.920×1.080 Pixel/16:9
 - FX: Max. 24 Mbps 1.920×1.080 Pixel/16:9
 - FH: Ca. 17 Mbps (Durchschnitt)
 1.920×1.080 Pixel/16:9
 - HQ: Ca. 9 Mbps (Durchschnitt)
 1.440×1.080 Pixel/16:9
 - LP: Ca. 5 Mbps (Durchschnitt)
 1.440×1.080 Pixel/16:9
 - Standard Definition-Bildqualität (STD):
 - HQ: Ca. 9 Mbps (Durchschnitt)
 720×576 Pixel/16:9, 4:3
- Fotoaufnahmepixel und Bildformat.
 - Fotoaufnahmemodus, Dual-Aufzeichnung:
 - 6.016×3.384 Punkte/16:9
 - 4.512×3.384 Punkte/4:3
 - 4.224×2.376 Punkte/16:9
 - 2.592×1.944 Punkte/4:3
 - 1.920×1.080 Punkte/16:9
 - 640×480 Punkte/4:3

Umgang mit dem Camcorder

Betrieb und Pflege

- Der Camcorder ist nicht staub-, spritzwasser- oder wassergeschützt.
- Halten Sie den Camcorder nicht an den folgenden Teilen.

Schuhabdeckung

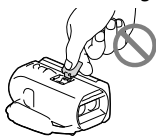

Eingebautes USB-Kabel



Akku

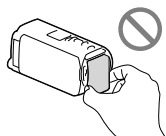

LCD-Bildschirm

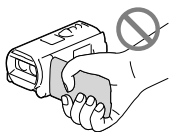

Buchsenabdeckung

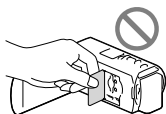

- Richten Sie den Camcorder nicht auf die Sonne. Andernfalls kann es zu Fehlfunktionen am Camcorder kommen. Nehmen Sie die Sonne nur bei mäßiger Helligkeit, wie z. B. in der Dämmerung, auf.
- Beachten Sie bei der Nutzung des Camcorders geltende regionale Vorschriften.
- Lagern und verwenden Sie den Camcorder und das Zubehör nicht an folgenden Orten:
 - Orte mit extrem hohen oder niedrigen Temperaturen oder hoher Feuchtigkeit. Setzen Sie den Camcorder und das Zubehör nie Temperaturen von über 60 °C aus, wie sie z. B. in direktem Sonnenlicht, in der Nähe von Heizungen oder in einem in der Sonne geparkten Auto auftreten können. Andernfalls kann es zu Fehlfunktionen kommen oder Teile können sich verformen.

- In der Nähe von starken Magnetfeldern oder mechanischen Erschütterungen. Andernfalls kann es am Camcorder zu Fehlfunktionen kommen.
 - In der Nähe von starken Radiowellen oder Strahlung. Andernfalls kann der Camcorder möglicherweise nicht richtig aufnehmen.
 - In der Nähe von Tuner-Geräten, z. B. Fernsehgeräten oder Radios. Andernfalls kann es zu Interferenzen kommen.
 - An Sandstränden oder in staubiger Umgebung. Wenn Sand oder Staub in den Camcorder gelangt, kann es zu Fehlfunktionen kommen. In manchen Fällen kann das Gerät irreparabel beschädigt werden.
 - In Fensternähe oder im Freien, wo der LCD-Bildschirm oder das Objektiv direktem Sonnenlicht ausgesetzt ist. Andernfalls wird der LCD-Bildschirm beschädigt.
- Betreiben Sie den Camcorder an 6,8 V/7,2 V Gleichstrom (Akku) oder 8,4 V Gleichstrom (Netzteil).
 - Verwenden Sie für den Betrieb mit Gleich- oder Netzstrom das in dieser Bedienungsanleitung empfohlene Zubehör.
 - Schützen Sie den Camcorder vor Nässe, wie z. B. von Regen oder Meerwasser. Wenn der Camcorder nass wird, kann es zu Fehlfunktionen kommen. In manchen Fällen kann das Gerät irreparabel beschädigt werden.
 - Sollten Fremdkörper oder Flüssigkeiten in das Gehäuse gelangen, trennen Sie den Camcorder von der Netzsteckdose und lassen Sie ihn von Ihrem Sony-Händler überprüfen, bevor Sie ihn wieder benutzen.
 - Gehen Sie sorgsam mit dem Gerät um, zerlegen und modifizieren Sie es nicht und schützen Sie es vor Stößen, lassen Sie es nicht fallen und treten Sie nicht darauf. Bitte behandeln Sie das Objektiv mit besonderer Sorgfalt.
 - Achten Sie darauf, dass der LCD-Bildschirm zugeklappt ist, wenn Sie den Camcorder nicht benutzen.
 - Wickeln Sie den Camcorder während des Betriebs nicht in ein Tuch o. Ä. ein. Andernfalls kann sich im Inneren des Geräts ein Wärmestau bilden.

- Ziehen Sie zum Lösen des Netzkabels immer am Stecker und nicht am Kabel.
- Achten Sie darauf, das Netzkabel nicht zu beschädigen. Stellen Sie beispielsweise keine schweren Gegenstände darauf.
- Verformte oder beschädigte Akkus dürfen nicht verwendet werden.
- Halten Sie die Metallkontakte sauber.
- Wenn die Batterieflüssigkeit ausgelaufen ist, ergreifen Sie folgende Maßnahmen:
 - Wenden Sie sich an den lokalen autorisierten Sony-Kundendienst.
 - Waschen Sie die Flüssigkeit ab, falls sie mit der Haut in Berührung gekommen ist.
 - Wenn die Flüssigkeit in Ihre Augen gelangt ist, waschen Sie sie mit viel Wasser aus und konsultieren Sie einen Arzt.

Wenn Sie den Camcorder lange Zeit nicht benutzen

- Damit der Camcorder möglichst lange in einem optimalen Zustand bleibt, schalten Sie ihn etwa einmal im Monat ein und nehmen Sie Bilder auf und lassen Sie sie wiedergeben.
- Entladen Sie den Akku vollständig, bevor Sie ihn aufbewahren.

Hinweis zur Temperatur von Camcorder/Akku

- Wenn der Camcorder oder Akku sehr heiß oder kalt wird, ist die Aufnahme oder Wiedergabe mit dem Camcorder aufgrund der Schutzfunktionen des Camcorders, die in solchen Fällen aktiviert werden, unter Umständen nicht mehr möglich. In diesem Fall erscheint eine Anzeige auf dem LCD-Bildschirm.

Hinweise zum Laden über das USB-Kabel

- Der ordnungsgemäße Betrieb kann nicht bei allen Computern garantiert werden.
- Wenn Sie den Camcorder an einen Laptop anschließen, der selbst nicht an eine Stromquelle angeschlossen ist, entlädt sich der Akku des Laptops während dieses Vorgangs. Vermeiden Sie eine derartige Verbindung zwischen Camcorder und Computer.
- Der ordnungsgemäße Ladevorgang kann bei Computern, die selbst zusammengestellt oder baulich in irgendeiner Form verändert wurden, sowie bei einem USB-Hub nicht gewährleistet werden. Je nach USB-Gerät, das in Verbindung mit dem Camcorder genutzt wird, kann es vorkommen, dass der Camcorder nicht ordnungsgemäß funktioniert.

Feuchtigkeitskondensation

Wird der Camcorder direkt von einem kalten an einen warmen Ort gebracht, kann sich im Gerät Feuchtigkeit niederschlagen. Dies kann zu einer Fehlfunktion des Camcorders führen.

- Wenn sich Feuchtigkeit niedergeschlagen hat
Schalten Sie den Camcorder aus und warten Sie etwa 1 Stunde.
- Hinweis zur Feuchtigkeitskondensation
Feuchtigkeit kann sich niederschlagen, wenn der Camcorder von einem kalten an einen warmen Ort gebracht wird (oder umgekehrt) oder wenn Sie den Camcorder in folgenden Situationen benutzen:
 - Sie bringen den Camcorder von einer Skipiste in einen beheizten Raum.
 - Sie bringen den Camcorder von einem klimatisierten Auto oder Raum in die Hitze draußen.
 - Sie benutzen den Camcorder nach einem Gewitter oder Regen.
 - Sie benutzen den Camcorder an einem heißen und feuchten Ort.

- So verhindern Sie Feuchtigkeitskondensation
Wenn Sie den Camcorder von einem kalten an einen warmen Ort bringen, stecken Sie ihn in eine Plastiktüte und verschließen Sie diese sorgfältig. Nehmen Sie den Camcorder aus der Tüte heraus, sobald die Lufttemperatur in der Tüte der Umgebungstemperatur entspricht. Das dauert etwa 1 Stunde.

Wenn der Camcorder mit einem Computer oder sonstigem Zubehör verbunden ist

- Versuchen Sie nicht, das Aufnahmemedium des Camcorders mithilfe eines Computers zu formatieren. Andernfalls funktioniert der Camcorder möglicherweise nicht mehr ordnungsgemäß.
- Wenn Sie den Camcorder über Datenübertragungskabel an ein anderes Gerät anschließen, achten Sie darauf, den Stecker richtig einzustecken. Wenn Sie den Stecker mit Gewalt einstecken, wird der Anschluss beschädigt und es kann zu einer Fehlfunktion des Camcorders kommen.
- Wenn der Camcorder über einen USB-Anschluss mit anderen Geräten verbunden und der Camcorder eingeschaltet ist, klappen Sie den LCD-Bildschirmträger nicht zu. Andernfalls können die aufgenommenen Bilddaten verloren gehen.

Hinweise zu optionalem Zubehör

- Wir empfehlen die Verwendung von Originalzubehör von Sony.
- Das Originalzubehör von Sony ist möglicherweise nicht in allen Ländern/Regionen erhältlich.

Zubehörschuh

- Der Zubehörschuh versorgt Zubehör, wie z. B. eine Videoleuchte, ein Blitzlicht oder ein Mikrofon (gesondert erhältlich), mit Strom. Das Zubehör wird beim Auf- und Zuklappen des LCD-Bildschirms des Camcorders ein- bzw. ausgeschaltet. Weitere Informationen finden Sie in der mitgelieferten Bedienungsanleitung zum jeweiligen Zubehör.
- Der Zubehörschuh ist mit einer Sicherheitseinrichtung ausgestattet, mit der sich das angebrachte Zubehör sicher befestigen lässt. Zum Anschließen von Zubehör drücken Sie dieses nach unten, schieben es bis zum Anschlag hinein und ziehen die Schraube an. Zum Abnehmen von Zubehör lösen Sie die Schraube, drücken das Zubehör nach unten und ziehen es heraus.
- Wenn beim Aufnehmen von Filmen ein externer Blitz (gesondert erhältlich) am Zubehörschuh angebracht ist, schalten Sie den externen Blitz bitte aus, da das Geräusch beim Laden des Blitzes sonst möglicherweise mit aufgenommen wird.
- Einen externen Blitz (gesondert erhältlich) und den eingebauten Blitz können Sie nicht gleichzeitig verwenden.
- Wenn ein externes Mikrofon (gesondert erhältlich) angeschlossen ist, hat es Vorrang vor dem eingebauten Mikrofon.

Hinweise zur drahtlosen Fernbedienung

- Entfernen Sie das Isolierblatt, bevor Sie die drahtlose Fernbedienung verwenden.

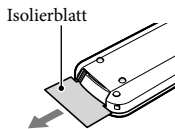

- Richten Sie die drahtlose Fernbedienung zum Bedienen des Camcorders auf den Fernbedienungssensor (S. 10).

- Werden innerhalb eines bestimmten Zeitraums keine Befehle über die drahtlose Fernbedienung gesendet, wird der hellblaue Rahmen ausgeblendet. Wenn Sie eine der Tasten ◀/▶/▲/▼ oder ENTER erneut drücken, erscheint der Rahmen an der Position, an der er zuletzt angezeigt wurde.
- Nicht alle Tasten auf dem LCD-Bildschirm lassen sich mit ◀/▶/▲/▼.

So tauschen Sie die Batterie in der drahtlosen Fernbedienung aus

- ① Halten Sie die Lasche gedrückt, greifen Sie mit dem Fingernagel in die Öffnung und ziehen Sie die Batteriehalterung heraus.
- ② Legen Sie eine neue Batterie mit der Seite + nach oben ein.
- ③ Schieben Sie die Batteriehalterung wieder in die drahtlose Fernbedienung hinein, bis sie mit einem Klicken einrastet.

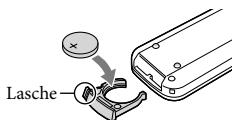

WARNUNG

Die Batterie kann bei unsachgemäßem Umgang explodieren. Laden Sie sie nicht auf, zerlegen Sie sie nicht und werfen Sie sie nicht ins Feuer.

- Wenn die Lithiumbatterie schwächer wird, verringert sich die Reichweite der drahtlosen Fernbedienung oder die drahtlose Fernbedienung funktioniert nicht mehr richtig. Tauschen Sie die Batterie in diesem Fall gegen eine Lithiumbatterie des Typs CR2025 von Sony aus. Bei Verwendung einer anderen Batterie besteht Brand- oder Explosionsgefahr.

Hinweise zur Handhabung des LCD-Bildschirms

- Wenn Fingerabdrücke, Handcreme usw. auf den LCD-Bildschirm gelangen, kann sich die Beschichtung des LCD-Bildschirms leicht lösen.

Wischen Sie diese so schnell wie möglich ab.

- Wenn Sie den LCD-Bildschirm zu stark mit einem Tuch usw. abwischen, kann die Beschichtung des LCD-Bildschirms verkratzen.
- Wenn der LCD-Bildschirm durch Fingerabdrücke oder Staub verschmutzt wird, sollten Sie diese vorsichtig vom Bildschirm entfernen und ihn dann mit einem weichen Tuch usw. reinigen.

LCD-Bildschirm

- Drücken Sie nicht zu stark auf den LCD-Bildschirm. Andernfalls können Farbunregelmäßigkeiten und andere Schäden auftreten.
- Wenn Sie den Camcorder in einer kalten Umgebung benutzen, kann ein Störbild auf dem LCD-Bildschirm zu sehen sein. Dies ist keine Fehlfunktion.
- Beim Betrieb des Camcorders kann sich die Rückseite des LCD-Bildschirms erwärmen. Dies ist keine Fehlfunktion.

Pflege des Gehäuses

- Wenn das Gehäuse des Camcorders verschmutzt ist, reinigen Sie es mit einem weichen Tuch, das Sie leicht mit Wasser angefeuchtet haben. Wischen Sie das Gehäuse anschließend mit einem weichen Tuch trocken.
- Vermeiden Sie Folgendes, damit das Gehäuse nicht beschädigt wird:
 - Verwenden Sie keine Chemikalien wie Verdünner, Benzin, Alkohol, keine chemisch imprägnierten Reinigungstücher, keine Repellents (Insektenabwehrmittel), keine Insektizide und keine Sonnenschutzmittel
 - Berühren Sie den Camcorder nicht mit den oben genannten Substanzen an den Händen
 - Achten Sie darauf, dass das Gehäuse nicht längere Zeit mit Gummi- oder Vinylmaterialien in Berührung kommt

Reinigen des Blitzes

- Zum Entfernen von Fingerabdrücken oder Staub auf dem Blitz empfiehlt es sich, ein weiches Tuch zu verwenden.

Pflege und Aufbewahrung des Objektivs

- Wischen Sie die Objektivlinse in folgenden Fällen mit einem weichen Tuch sauber:
 - Wenn sich Fingerabdrücke auf der Objektivlinse befinden
 - In heißer oder feuchter Umgebung
 - Wenn das Objektiv in salzhaltiger Umgebung, wie z. B. am Meer, verwendet wird
- Es empfiehlt sich, nach dem Wischen der Objektivlinse [Auto. 3D-Obj.einst.] (S. 53) zu verwenden.
- Bewahren Sie das Objektiv an einem Ort mit guter Luftzirkulation und möglichst wenig Staub oder Schmutz auf.
- Damit sich kein Schimmel bilden kann, reinigen Sie das Objektiv regelmäßig wie oben beschrieben.

Laden des werkseitig installierten Akkus

Der Camcorder ist mit einem werkseitig installierten Akku ausgestattet, der dafür sorgt, dass Datum, Uhrzeit und andere Einstellungen gespeichert bleiben, auch wenn der LCD-Bildschirm zugeklappt wird. Der werkseitig installierte Akku wird immer geladen, solange der Camcorder über das Netzteil an eine Netzsteckdose angeschlossen oder der Akku am Camcorder angebracht ist. Nach etwa 3 Monaten ist er vollständig entladen, wenn Sie den Camcorder in dieser Zeit gar nicht verwendet haben. Laden Sie den werkseitig installierten Akku, bevor Sie den Camcorder verwenden.

Aber auch wenn der werkseitig installierte Akku nicht geladen ist, ist der Camcorder-Betrieb problemlos möglich, solange Sie nicht das Datum aufnehmen wollen.

So laden Sie den werkseitig installierten Akku

Schließen Sie den Camcorder mit dem mitgelieferten Netzteil an eine Netzsteckdose an und lassen Sie ihn ausgeschaltet (LCD-Bildschirm zugeklappt) mehr als 24 Stunden stehen.

Technische Daten

System

Signalformat: PAL-Farbe, CCIR-Normen
HDTV 1080/50i-, 1080/50p-Spezifikation

Filmaufnahmeformat:

HD:
3D: MPEG-4 MVC/H.264 AVCHD-Format
Ver.2.0 kompatibel
2D: MPEG-4 AVC/H.264 AVCHD-Format
Ver.2.0 kompatibel
STD: MPEG2-PS

Audioaufnahmeformat:

Dolby Digital 2 Kanäle/5,1 Kanäle
Dolby Digital 5.1 Creator

Fotodateiformat:

Kompatibel mit DCF Ver.2.0
Kompatibel mit Exif Ver.2.3
Kompatibel mit MPF Baseline

Aufnahmemedien (Film/Foto):

„Memory Stick PRO Duo“
SD-Karte (Klasse 4 oder schneller)

Bildwandler:

4,6 mm (Typ 1/3,91) CMOS-Sensor
Aufnahmepixel (Foto):
Max. 20 400 000 Pixel*¹ (6 016 × 3 384) (16:9)
Insgesamt: Ca. 5 430 000 Pixel
Effektiv (Film, 16:9)*²:
3D: Ca. 3 980 000 Pixel
2D: Ca. 5 020 000 Pixel
Effektiv (Foto, 16:9):
Ca. 5 020 000 Pixel
Effektiv (Foto, 4:3):
Ca. 3 760 000 Pixel

Objektiv: G-Objektiv

3D: 10 × (Optisch), 12 × (Extended Zoom)
2D: 10 × (Optisch)*², 17 × (Extended
Zoom)*³, 120 × (Digital)
F 1,8 - F 3,4
f=3,2 mm - 32,0 mm
Dies entspräche bei einer 35-mm-
Kleinbildkamera
Film*²:
3D: 33,4 mm - 400,8 mm (16:9)
2D: 29,8 mm - 298,0 mm (16:9)
Foto:
29,8 mm - 298,0 mm (16:9)

Farbtemperatur: [Auto], [Ein-Tasten-Druck],
[Innen], [Außen]

Mindestbeleuchtungsstärke

6 lx (Lux) (in der Standardeinstellung,
Verschlusszeit 1/50 Sekunde)
3 lx (Lux) ([Low Lux] ist auf [Ein] gestellt,
Verschlusszeit 1/25 Sekunde)

*¹ Die den angegebenen Werten entsprechende
Auflösung der Standbilder wird durch die
neuartige Pixelmatrix des ClearVid und des
Bildverarbeitungs-systems (BIONZ) von Sony
erzielt.

*² [] SteadyShot ist auf [Standard] oder [Aus]
gestellt.

*³ [] SteadyShot ist auf [Aktiv] gestellt.

Ein-/Ausgangsanschlüsse

A/V-Fernbedienungsanschluss: Video- und
Audio-Ausgangsbuchsen

HDMI OUT-Buchse: HDMI mini-Anschluss

USB-Buchse: mini-AB/Typ A (eingebautes USB)
(nur Ausgang)

Kopfhörerbuchse: Stereo-Minibuchse (φ 3,5 mm)

MIC-Eingangsbuchse: Stereo-Minibuchse
(φ 3,5 mm)

LCD-Bildschirm

Bild: 8,8 cm (Typ 3,5, Bildformat 16:9)

Gesamtzahl der Pixel: 1 229 760 (2 562 × 480)

Allgemeines

Betriebsspannung: 6,8 V/7,2 V Gleichstrom
(Akku) 8,4 V Gleichstrom (Netzteil)

USB-Ladevorgang: 5 V Gleichstrom, 500 mA/1,5 A

Durchschnittliche Leistungsaufnahme:

Während Kameraaufnahme mit dem
LCD-Bildschirm bei normaler Helligkeit:
HD: 3D: 5,1 W, 2D: 3,5 W
STD: 3,3 W

Betriebstemperatur: 0 °C bis 40 °C

Lagertemperatur: -20 °C bis +60 °C

Abmessungen (Näherungswerte):

71,5 mm × 63,5 mm × 131 mm (B/H/T)
einschließlich vorstehender Teile

71,5 mm × 63,5 mm × 131 mm (B/H/T)
einschließlich vorstehender Teile und mit
angebrachtem Akku, der im Lieferumfang
enthalten ist

Gewicht (Näherungswerte):

HDR-TD30VE:

460 g nur Hauptgerät

510 g mit Akku, der im Lieferumfang
enthalten ist

HDR-TD30E:

450 g nur Hauptgerät

500 g mit Akku, der im Lieferumfang
enthalten ist

Netzteil AC-L200C/AC-L200D

Betriebsspannung: 100 V - 240 V Wechselstrom,
50 Hz/60 Hz

Stromaufnahme: 0,35 A - 0,18 A

Leistungsaufnahme: 18 W

Ausgangsspannung: 8,4 V Gleichstrom*

Betriebstemperatur: 0 °C bis 40 °C

Lagertemperatur: -20 °C bis +60 °C

Abmessungen (Näherungswerte): 48 mm ×
29 mm × 81 mm (B/H/T) ohne vorstehende
Teile

Gewicht (Näherungswerte): 150 g ohne Netzkabel

* Weitere technische Daten finden Sie auf
dem Aufkleber am Netzteil.

Akku NP-FV50

Maximale Ausgangsspannung: 8,4 V Gleichstrom

Ausgangsspannung: 6,8 V Gleichstrom

Maximale Ladespannung: 8,4 V Gleichstrom

Maximaler Ladestrom: 2,1 A

Kapazität

Standard: 7,0 Wh (1 030 mAh)

Mindestens: 6,6 Wh (980 mAh)

Typ: Li-ion

Design und Spezifikationen des Camcorders
und des Zubehörs unterliegen unangekündigten
Änderungen.

- Hergestellt unter Lizenz von Dolby
Laboratories.

Hinweise zu den Markenzeichen

- „Handycam“ und **HANDYCAM** sind eingetragene Markenzeichen der Sony Corporation.
- „AVCHD“, „AVCHD 3D/Progressive“ und die Schriftzüge „AVCHD“ und „AVCHD 3D/Progressive“ sind Markenzeichen der Panasonic Corporation und der Sony Corporation.
- „Memory Stick“, , „Memory Stick Duo“, **MEMORY STICK DUO**, „Memory Stick PRO Duo“, **MEMORY STICK PRO DUO**, „Memory Stick PRO-HG Duo“, **MEMORY STICK PRO-HG DUO**, „Memory Stick XC-HG Duo“, **MEMORY STICK XC-HG DUO**, „MagicGate“, **MAGICGATE**, „MagicGate Memory Stick“ und „MagicGate Memory Stick Duo“ sind Markenzeichen oder eingetragene Markenzeichen der Sony Corporation.
- „InfoLITHIUM“ ist ein Markenzeichen der Sony Corporation.
- „x.v.Colour“ ist ein Markenzeichen der Sony Corporation.
- „BIONZ“ ist ein Markenzeichen der Sony Corporation.
- **S-master** ist ein eingetragenes Markenzeichen der Sony Corporation.
- „BRAVIA“ ist ein Markenzeichen der Sony Corporation.
- Blu-ray Disc™ und Blu-ray™ sind Markenzeichen der Blu-ray Disc Association.
- Dolby und das double-D-Symbol sind Markenzeichen von Dolby Laboratories.
- Die Bezeichnungen HDMI und HDMI High-Definition Multimedia Interface sowie das HDMI-Logo sind Markenzeichen oder eingetragene Markenzeichen der HDMI Licensing LLC in den USA und anderen Ländern.
- Microsoft, Windows, Windows Vista und DirectX sind Markenzeichen oder eingetragene Markenzeichen der Microsoft Corporation in den USA und/oder anderen Ländern.
- Mac und Mac OS sind eingetragene Markenzeichen der Apple Inc. in den USA und anderen Ländern.
- Intel, Intel Core und Pentium sind Markenzeichen oder eingetragene Markenzeichen der Intel Corporation oder ihrer Tochtergesellschaften in den USA und anderen Ländern.

- „PlayStation“ und „“ sind eingetragene Markenzeichen der Sony Computer Entertainment Inc.
- NAVTEQ und das NAVTEQ Maps-Logo sind in den USA und anderen Ländern Markenzeichen von NAVTEQ.
- Das SDXC-Logo ist ein Markenzeichen der SD-3C, LLC.
- „MultiMediaCard“ ist ein Markenzeichen der MultiMediaCard Association.
- Facebook und das „f“-Logo sind Markenzeichen oder eingetragene Markenzeichen von Facebook, Inc.
- YouTube und das YouTube-Logo sind Markenzeichen oder eingetragene Markenzeichen von Google Inc.

Alle anderen in diesem Dokument erwähnten Produktamen können Markenzeichen oder eingetragene Markenzeichen der jeweiligen Eigentümer sein. In diesem Handbuch sind die Markenzeichen und eingetragenen Markenzeichen nicht überall ausdrücklich durch TM und ® gekennzeichnet.

ENDBENUTZER- LIZENZVEREINBARUNG ZU DEN KARTENDATEN FÜR VIDEOKAMERAPRODUKTE (HDR-TD30VE)

DIE FOLGENDE VEREINBARUNG IST VOR DER VERWENDUNG DIESER SOFTWARE GRÜNDLICH DURCHZULESEN!

WICHTIG - GRÜNDLICH DURCHLESEN: Diese Endbenutzer-Lizenzvereinbarung (LIZENZ) ist eine rechtswirksame Vereinbarung zwischen Ihnen und der Sony Corporation (SONY), dem Lizenzgeber der in Ihrer Videokamera (PRODUKT) enthaltenen Kartendaten. Solche Kartendaten, einschließlich späterer Aktualisierungen und Upgrades, werden in dieser Vereinbarung als SOFTWARE bezeichnet. Diese LIZENZ gilt nur für die SOFTWARE. Sie dürfen die SOFTWARE nur in Verbindung mit der Nutzung des PRODUKTS verwenden. Durch Betätigung der Taste „ICH STIMME ZU“ auf dem Bildschirm des PRODUKTS in Verbindung mit dieser Lizenz erklären Sie sich an die Bedingungen dieser LIZENZ gebunden. Wenn Sie den Bedingungen dieser LIZENZ nicht zustimmen, ist SONY nicht bereit, Ihnen die SOFTWARE zu lizenzieren. In einem solchen Fall ist die SOFTWARE nicht verfügbar und Sie dürfen die SOFTWARE nicht verwenden.

SOFTWARELIZENZ

Die SOFTWARE ist durch Urheberrechtsgesetze und internationale Abkommen über den Urheberrechtsschutz sowie andere Gesetze und Abkommen zum Schutz des geistigen Eigentums geschützt. Die SOFTWARE wird lizenziert, nicht verkauft.

LIZENZERTEILUNG

Diese LIZENZ räumt Ihnen folgende, nicht exklusive Rechte ein:
SOFTWARE: Sie dürfen die SOFTWARE auf einer Einheit des PRODUKTS verwenden.
Nutzung: Sie dürfen die SOFTWARE für Ihren eigenen Gebrauch nutzen.

BESCHREIBUNG ANDERER RECHTE UND EINSCHRÄNKUNGEN

Einschränkungen: Sie dürfen keinen Teil der SOFTWARE in irgendeiner Form für einen anderen als den ausdrücklich in dieser LIZENZ erlaubten Zweck übertragen oder verteilen. Sie dürfen die SOFTWARE nur mit dem PRODUKT und nicht mit anderen Geräten, Systemen oder Anwendungen nutzen. Außer dies wird anders in dieser LIZENZ angegeben, dürfen Sie die SOFTWARE

nicht getrennt von dem PRODUKT (ganz oder teilweise, einschließlich, aber nicht beschränkt auf Reproduktionen, Ausgaben oder Auszüge oder sonstige derartige Arbeiten in jeglicher Form) für Vermietungs- oder Leasingzwecke, egal ob mit oder ohne Lizenzgebühr, nutzen bzw. Dritten eine solche Nutzung gestatten. Einige Rechtssysteme erlauben die Einschränkung solcher Rechte nicht. In diesem Fall, gelten die obigen Einschränkungen möglicherweise nicht für Sie.

Beschränkung hinsichtlich Rückentwicklung (Reverse Engineering), Dekompilierung und Disassemblierung. Sie dürfen die SOFTWARE (i) nicht aus dem PRODUKT auslesen, sie (ii) weder ganz noch teilweise reproduzieren, kopieren, modifizieren, portieren, übersetzen oder Arbeiten erstellen, die aus ihr abgeleitet sind oder (iii) die SOFTWARE durch irgendwelche Mittel, ganz oder teilweise für irgendeinen Zweck zurückentwickeln, dekompileieren oder disassemblieren. Einige Rechtssysteme erlauben die Beschränkung solcher Rechte nicht. In diesem Fall, gelten die obigen Beschränkungen möglicherweise nicht für Sie.

Markenzeichen und Copyright-Vermerke: Sie dürfen Markenzeichen oder Copyright-Vermerke zur SOFTWARE nicht entfernen, verändern, verbergen oder unleserlich machen.

Datendateien: Die SOFTWARE kann automatisch Datendateien für die Verwendung in der SOFTWARE erstellen. Alle diese Datendateien werden als Teil der SOFTWARE angesehen.

SOFTWARE-Übertragung: Sie dürfen alle Ihre Rechte unter dieser LIZENZ nur als Teil eines Verkaufs oder einer Übertragung des PRODUKTS dauerhaft übertragen, vorausgesetzt Sie behalten keine Kopien der SOFTWARE, übertragen die gesamte SOFTWARE (einschließlich aller Kopien (nur wenn das Kopieren unter dem Abschnitt „Beschränkung bezüglich Rückentwicklung (Reverse Engineering), Dekompilierung und Disassemblierung“ oben zulässig ist), Komponententeile, Medien und Druckmaterial, aller Versionen und Upgrades der SOFTWARE und dieser LIZENZ) und der Empfänger stimmt den Bedingungen dieser LIZENZ zu.

Kündigung: Unbeschadet anderer Rechte kann SONY diese LIZENZ kündigen, wenn Sie die Bedingungen dieser LIZENZ nicht erfüllen. In einem solchen Fall, dürfen Sie die SOFTWARE und alle ihre Komponententeile nicht weiter nutzen. Die Bestimmungen in den Abschnitten „COPYRIGHT“, „HOCHRISKANTE AKTIVITÄTEN“, „AUSSCHLUSS DER GEWÄHRLEISTUNG IN BEZUG AUF DIE SOFTWARE“, „HAFTUNGSBESCHRÄNKUNG“, „EXPORTVERBOT“, „TRENNBARKEIT“ und „GELTENDES RECHT UND GERICHTSBARKEIT“, im Paragraph „Geheimhaltung“ dieses Abschnitts und dieser Paragraph dieser LIZENZ gelten auch nach Ablauf oder Kündigung dieser LIZENZ weiter.

Verschwiegenheitspflicht: Sie stimmen zu, dass Sie die in der SOFTWARE enthaltenen Informationen, die nicht öffentlich bekannt sind, für sich behalten und solche Informationen nicht ohne vorherige Zustimmung von SONY anderen offenbaren.

COPYRIGHT

Alle Eigentums- und Urheberrechte an der SOFTWARE (einschließlich, aber nicht beschränkt auf Kartendaten, Bilder, Fotos, Animation, Video, Audio, Musik, Text und Applets, die in der SOFTWARE enthalten sind) und an den Kopien der SOFTWARE liegen bei SONY, SONYs Lizenzgebern und Lieferanten und deren entsprechenden Tochtergesellschaften (solche Lizenzgeber und Lieferanten für SONY werden zusammen mit ihren entsprechenden Tochtergesellschaften nachfolgend gemeinsam „SONYs Lizenzgeber“ genannt). Alle Rechte, die nicht explizit unter dieser LIZENZ gewährt werden, sind SONY oder SONYs Lizenzgebern vorbehalten.

HOCHRISKANTE AKTIVITÄTEN

Die SOFTWARE ist nicht fehlertolerant und nicht für die Nutzung in gefährlichen Umgebungen entwickelt, hergestellt oder gedacht, die einen störungsfreien Betrieb erfordern, z. B. beim Betrieb von Nuklearanlagen, Flugnavigations- oder Kommunikationssystemen, Flugsicherungssystemen, lebenserhaltenden Maschinen oder Waffenkontrollsystemen, bei denen ein Versagen der SOFTWARE zu Todesfällen, Verletzungen oder schweren Sach- und Umweltschäden führen könnte („Hochrisikante Aktivitäten“). SONY, seine Tochtergesellschaften, deren entsprechende Lieferanten sowie SONYs Lizenzgeber schließen insbesondere jegliche ausdrückliche oder konkludente Garantie für die Eignung für hochrisikante Aktivitäten aus.

AUSSCHLUSS DER GEWÄHRLEISTUNG IN BEZUG AUF DIE SOFTWARE

Sie erkennen ausdrücklich an und stimmen zu, dass Sie die SOFTWARE auf eigene Gefahr nutzen. Die SOFTWARE wird entsprechend dem aktuellen Entwicklungsstand und ohne jegliche Gewährleistung bereitgestellt und SONY, seine Tochtergesellschaften und deren entsprechende Lieferanten sowie SONYs Lizenzgeber (in diesem Abschnitt werden SONY, seine Tochtergesellschaften und deren entsprechende Lieferanten sowie SONYs Lizenzgeber gemeinsam als „SONY“ bezeichnet) SCHLIESSEN ALLE AUSDRÜCKLICHEN UND STILLSCHWEIGENDEN GARANTIEEN UND BEDINGUNGEN AUS, DIE SICH AUFGRUND VON GESETZEN ODER ANDERWEITIGEN BESTIMMUNGEN ERGEBEN, EINSCHLIESSLICH, ABER NICHT BESCHRÄNKT AUF STILLSCHWEIGENDE GARANTIEEN UND

BESTIMMUNGEN BEZÜGLICH QUALITÄT, NICHTVERLETZUNG VON SCHUTZRECHTEN, HANDELSTAUGLICHKEIT UND EIGNUNG FÜR EINEN BESTIMMTEN ZWECK. SONY GARANTIERT NICHT, DASS DIE IN DER SOFTWARE ENTHALTENEN FUNKTIONEN IHRE ANFORDERUNGEN ERFÜLLEN ODER DASS DER BETRIEB DER SOFTWARE NICHT UNTERBROCHEN WIRD ODER FEHLERFREI IST. SONY GARANTIERT NICHT BZW. MACHT KEINE ZUSICHERUNGEN IN BEZUG AUF NUTZUNG, UNMÖGLICHKEIT DER NUTZUNG ODER ERGEBNISSE DER NUTZUNG DER SOFTWARE SOWIE HINSICHTLICH IHRER RICHTIGKEIT, GENAUIGKEIT, ZU VERLÄSSIGKEIT ODER SONSTIGER EIGENSCHAFTEN. MANCHE RECHTSSYSTEME ERLAUBEN DEN AUSSCHLUSS VON STILLSCHWEIGENDEN GARANTIEEN NICHT; IN SOLCHEN FÄLLEN GELTEN DIE OBEN GENANNTEN AUSSCHLÜSSE FÜR SIE EVENTUELL NICHT.

Sie verstehen ausdrücklich, dass die Daten in der SOFTWARE wegen des Zeitablaufs, veränderter Umstände, verwendeter Quellen und der Art der Erfassung von umfangreichen geografischen Daten ungenau oder unvollständige Informationen enthalten können, die jeweils zu falschen Ergebnissen führen können.

HAFTUNGSBESCHRÄNKUNG

IN DIESEM ABSCHNITT WERDEN, SOWEIT ES GESETZLICH ZULÄSSIG IST, SONY, SEINE TOCHTERGESELLSCHAFTEN, SEINE UND DEREN ENTSPRECHENDEN LIEFERANTEN SOWIE SONYs LIZENZGEBER GEMEINSAM ALS „SONY“ BEZEICHNET. SONY HAFTET WEDER FÜR ANSPRÜCHE, FORDERUNGEN UND KLAGEN, UNABHÄNGIG VON DER ART DES GRUNDES FÜR DEN ANSPRUCH, DIE FORDERUNG ODER KLAGE, MIT DENEN EIN UNMITTELBARER ODER MITTELBARER VERLUST ODER SCHADENSERSATZ GELTEND GEMACHT WIRD, DER AUS DER NUTZUNG ODER DEM BESITZ DER SOFTWARE RESULTIERT; NOCH FÜR ENTGANGENEN GEWINN, ERTRAG, VERTRÄGE ODER EINSPARUNGEN ODER JEGLICHE ANDERE UNMITTELBARE UND MITTELBARE, NEBEN-, FOLGE- ODER SONDERSCHÄDEN, DIE SICH AUS DER NUTZUNG ODER UNMÖGLICHKEIT DER NUTZUNG DER SOFTWARE, EINEN MANGEL IN DER SOFTWARE ODER DIE VERLETZUNG DER BEDINGUNGEN ERGEBEN, SEI ES IN EINER KLAGE WEGEN VERTRAG ODER UNERLAUBTER HANDLUNG ODER AUFGRUND EINER GEWÄHRLEISTUNG, AUCH WENN SONY AUF DIE MÖGLICHKEIT SOLCHER SCHÄDEN HINGEWIESEN WURDE, AUSSER IM FALL EINER GROBEN FAHRLÄSSIGKEIT ODER EINES VORSATZES SEITENS SONY ODER BEI

TOD ODER VERLETZUNG UND BEI SCHÄDEN AUFGRUND DER MANGELHAFTIGKEIT DES PRODUKTS. IN JEDEM FALL, MIT AUSNAHME DER OBEN GENANNTEN AUSNAHMEN, IST DIE GESAMTHAFTUNG VON SONY UNTER JEDER BESTIMMUNG DIESER LIZENZ AUF DEN BETRAG BEGRENZT, DER ZUORDNUNGSFÄHIG TATSÄCHLICH FÜR DIE SOFTWARE BEZAHLT WURDE. MANCHE RECHTSSYSTEME ERLAUBEN DEN AUSSCHLUSS ODER DIE BESCHRÄNKUNG VON FOLGE- ODER NEBENSCHÄDEN NICHT, SO DASS DER OBIGE AUSSCHLUSS ODER DIE OBIGE BESCHRÄNKUNG EVENTUELL NICHT AUF SIE ZUTRIFFT.

EXPORTVERBOT

SIE ERKENNEN AN, DASS DIE NUTZUNG DER SOFTWARE IN MANCHEN LÄNDERN, REGIONEN, BEREICHEN ODER EINRICHTUNGEN ODER DIE AUSFUHR DER PRODUKTE AUS DEM LAND, IN DEM SOLCHE PRODUKTE ZUM VERKAUF BESTIMMT SIND, BESCHRÄNKT ODER VERBOTEN SEIN KANN. SIE WILLIGEN EIN, DASS SIE DIE SOFTWARE IN ÜBEREINSTIMMUNG MIT GELTENDEN GESETZEN, VERORDNUNGEN, RICHTLINIEN UND VORSCHRIFTEN DER ENTSPRECHENDEN LÄNDER, REGIONEN, BEREICHE UND EINRICHTUNGEN NUTZEN BZW. DIE PRODUKTE ENTSPRECHEND EXPORTIEREN WERDEN.

TRENNBARKEIT

Wenn ein Teil dieser LIZENZ als ungültig oder nicht durchsetzbar betrachtet wird, bleiben die anderen Teile gültig.

GELTENDES RECHT UND GERICHTSBARKEIT

Diese LIZENZ unterliegt den Gesetzen von Japan, ohne dass kollisionsrechtliche Bestimmungen oder das Übereinkommen der Vereinten Nationen über Verträge über den internationalen Warenkauf, das ausdrücklich ausgeschlossen wird, wirksam werden. Jede Streitigkeit, die sich aus dieser LIZENZ ergibt, unterliegt dem ausdrücklichen Gerichtsstand des Amtsgerichtes Tokio und die Parteien stimmen hiermit dem Gerichtsstand und der Zuständigkeit dieses Gerichts zu. DIE PARTEIEN VERZICHTEN HIERMIT AUF EIN SCHWURGERICHTSVERFAHREN IM HINBLICK AUF ALLE ANGELEGENHEITEN, DIE SICH AUS DER ODER IM ZUSAMMENHANG MIT DIESER LIZENZ ERGEBEN. MANCHE RECHTSSYSTEME ERLAUBEN DEN AUSSCHLUSS DES RECHTS AUF EIN SCHWURGERICHTSVERFAHREN NICHT; IN SOLCHEN FÄLLEN GILT DER OBEN GENANNT E AUSSCHLUSS FÜR SIE EVENTUELL NICHT.

GESAMTE VEREINBARUNG

Diese Bedingungen stellen die gesamte Vereinbarung zwischen SONY und Ihnen bezüglich des Gegenstandes dieser Vereinbarung dar und ersetzen in ihrer Vollständigkeit sämtliche vorher getroffenen schriftlichen oder mündlichen Vereinbarungen zwischen den Parteien in Bezug auf den Gegenstand.

STAATLICHE ENDBENUTZER

Wenn die SOFTWARE von oder für die Regierung der Vereinigten Staaten oder eine andere Körperschaft erworben wird, die Rechte ähnlich derer anstrebt oder geltend macht, die üblicherweise von der Regierung der Vereinigten Staaten geltend gemacht werden, stellt die SOFTWARE einen „kommerziellen Gegenstand“ dar, so wie dieser Begriff in 48 C.F.R. („FAR“) 2.101 definiert wird, und wird in Übereinstimmung mit dieser LIZENZ lizenziert und diese SOFTWARE, die geliefert oder anderweitig bereitgestellt wird, ist mit dem „Verwendungshinweis“ zu kennzeichnen bzw. zu versehen, wie er durch SONY und/oder seine Tochtergesellschaften bestimmt wird, und muss in Übereinstimmung mit diesem Hinweis behandelt werden.

Copyright und Markenzeichen

- ©1993-2011 NAVTEQ
- ©2012 ZENRIN CO., LTD.

Australien

© Hema Maps Pty. Ltd, 2010.
Copyright. Based on data provided under license from PSMA Australia Limited (www.pasma.com.au). Product incorporates data which is © 2010 Telstra Corporation Limited, GM Holden Limited, Intelomatics Australia Pty Ltd, NAVTEQ International LLC, Sentinel Content Pty Limited and Continental Pty Ltd.

Österreich

- © Bundesamt für Eich- und Vermessungswesen

Kanada

This data includes information taken with permission from Canadian authorities, including © Her Majesty the Queen in Right of Canada, © Queen's Printer for Ontario, © Canada Post Corporation, GeoBase®, © The Department of Natural Resources Canada. All rights reserved.

Kroatien, Estland, Lettland, Litauen, Moldawien, Polen, Slowenien und Ukraine

- © EuroGeographic

Frankreich

source: © IGN 2009 - BD TOPO®

Deutschland

Die Grundlagendaten wurden mit Genehmigung der zustandigen Behoerden entnommen.

Großbritannien

Contains Ordnance Survey data © Crown copyright and database right 2010

Contains Royal Mail data © Royal Mail copyright and database right 2010

Griechenland

Copyright Geomatics Ltd.

Ungarn

Copyright © 2003; Top-Map Ltd.

Italien

La Banca Dati Italiana è stata prodotta usando quale riferimento anche cartografia numerica ed al tratto prodotta e fornita dalla Regione Toscana.

Japan

- 日本の地図の作成にあたっては、国土地理院長の承認を得て、同院発行の2万5千分の1地形図を使用しています。(承認番号 平20業使、第204-46号)
- 日本の地図の作成にあたっては、国土地理院長の承認を得て、同院の技術資料H-1-No.3「日本測地系における離島位置の補正量」を使用しています。(承認番号 国地企調発第78号 平成16年4月23日)

Jordanien

© Royal Jordanian Geographic Centre

Mexiko

Fuente: INEGI (Instituto Nacional de Estadística y Geografía.)

Norwegen

Copyright © 2000; Norwegian Mapping Authority

Portugal

Source: IgeoE - Portugal

Spanien

Información geográfica propiedad del CNIG

Schweden

Based upon electronic data © National Land Survey Sweden.

Schweiz

Topografische Grundlage: © Bundesamt für Landestopographie.

Vereinigte Staaten

©United States Postal Service® 2010. Prices are not established, controlled or approved by the United States Postal Service®.

The following trademarks and registrations are owned by the USPS: United States Postal Service, USPS, and ZIP+4.

Bildschirmanzeigen

Die folgenden Anzeigen erscheinen, wenn Sie die Einstellungen ändern. Beachten Sie bezüglich der Anzeigen, die während der Aufnahme oder Wiedergabe erscheinen, auch die Seiten 25 und 33.

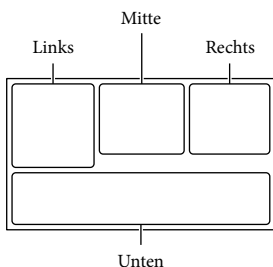

Links

Anzeige	Bedeutung
	Taste MENU (52)
	Selbstauslöseraufnahme (53)
	GPS-Triangulationsstatus (38)
	Videoleuchte
	Breitmodus (54)
	Blende (53)
	[Gesichtserkennung] auf [Aus] eingestellt (54)
	[Auslös. bei Lächeln] auf [Aus] eingestellt (54)
	Manuelles Fokussieren (53)
	Szenenwahl (53)
	Weißabgleich (53)
	SteadyShot aus (54)
	Weißabgleich-Änder. (53)
	Tele-Makro (53)
	x.v.Color (54)
	Zebra (54)
	Kantenanhebung (54)
	Cinematone (53)

	Ziel (56)
	Intelligente Automatik (Gesichtserkennung/Szenenerkennung/Bildverwacklungserkennung/Tonerkennung) (37)
	3D-Tiefeneinstellung























Mitte

Anzeige	Bedeutung
	Dia-Show Einst.
	Warnung (58)
	Wiedergabemodus (30)

Rechts

Anzeige	Bedeutung
	Bildqualität der Aufnahme (HD/STD), Bildrate (50p/50i/25p) und Aufnahmemodus (PS/FX/FH/HQ/LP) (35)
	Akkurestladung
	Medium für Aufnahme/Wiedergabe/Bearbeitung (21)
0:00:00	Zähler (Stunden:Minuten: Sekunden)
00Min	Geschätzte Restaufnahmedauer
	Fotoformat (55)
9999	Ungefähre Anzahl der aufnehmbaren Fotos
	Wiedergabeordner
100/112	Derzeit abgespielter Film bzw. aktuelles Foto/ Anzahl der insgesamt aufgenommenen Filme oder Fotos
	Verbindung zur externen Medieneinheit (50)
	2D/3D-Aufnahme oder -Wiedergabe

Unten

Anzeige	Bedeutung
	Mikro-Referenzpegel niedrig (54)
	[Automat. WindGR] auf [Aus] eingestellt (54)
	[Klarere Stimme] auf [Aus] eingestellt (54)
	Integr. Zoom-Mikro (54)
	Tonmodus (54)
	Low Lux (53)
EV	Automat. Belichtung (53)
10000	Verschlusszeit (53)
F1,8	BLLENDE (53)
	Punkt-Mess./Fokus (53)/Punkt-Messung (53)/Belichtung (53)
	Intelligente Automatik (37)
 101-0005	Datendateiname
	Schützen (55)
            	Blitz (54)/Blitz-Intensität (54)/Rote-Augen-Reduz. (54)

- Die Anzeigen und ihre Position können sich von der tatsächlichen Anzeige unterscheiden.
- Je nach Camcorder-Modell werden bestimmte Anzeigen möglicherweise nicht angezeigt.

Index

Numerische Einträge

2D-Filme.....	23
3D-Filme.....	23
3D-Tiefeneinstellung	34
5,1-Kanal-Raumklang.....	40

A

A/V-Verbindungskabel.....	39
Active Interface Shoe	10, 65
Akku.....	14
Anschluss.....	39
Anzahl der aufnehmbaren Fotos.....	61
Anzeige der Selbstdiagnose.....	58
Anzeigen von Elementen auf dem LCD-Bildschirm	25
AUFN-Modus.....	35
Aufnahme.....	23
Aufnahme- und Wiedergabedauer.....	60
Aufnahmedauer von Filmen	60, 61
Aufnahmemedium	21
Auslös. bei Lächeln.....	37
Auto. 3D-Obj.einst	19
Automat. WindGR	38
AVCHD-Aufnahmedisc	6, 36

B

Bearbeiten.....	42
Berührungsbildschirm.....	25
Bildgröße	55
Bildschirmanzeigen.....	25, 75
BLLENDE.....	53

C

Computer.....	45
---------------	----

D

Datencode.....	20
Datum/Zeit.....	20
Direktkopie.....	51
Disc-Recorder	48
Drahtlose Fernbedienung.....	12, 65
Dual-Aufzeichnung.....	23

E

Eingebautes USB-Kabel	15
Einschalten	17
Einstellen von Datum und Uhrzeit	17
Ereignis-Ansicht.....	29
Externe Medieneinheit	49

F

Fehlersuche.....	57
Fernsehgerät.....	39
Feuchtigkeitskondensation.....	64
FH.....	36
Filme	23
Fokuspriorität	37
Fotos.....	24
FX.....	36

G

Gesichtspriorität	36
GPS.....	38
Griffband	12

H

„Handycam“ Benutzeranleitung	6
HDMI-Kabel.....	39
Highlights-Film	55
Hinweise zum Umgang mit dem Camcorder	63
HQ.....	36

I

Ihre Position.....	56
Installieren.....	45
Intelligente Automatik	37

K

Kartenansicht	32
Klarere Stimme	54

L

Laden des Akkus.....	14
Laden des Akkus über einen Computer.....	15
LCD-Bildschirm	25
Löschen.....	42

LP.....	36
---------	----

M

„Memory Stick XC-HG Duo“	22
„Memory Stick PRO-HG Duo“	22
„Memory Stick PRO Duo“ (Mark2).....	22
Menülisten.....	53
Menüs.....	52
Miniaturbilder.....	31
Mitgelieferte Teile.....	13

N

Netzsteckdose.....	16
--------------------	----

P

Pflege.....	63
Piepton.....	20
PlayMemories Home.....	13, 44, 45
PlayMemories Home- Hilfetext	13, 47
PS.....	36

R

Reparatur	57
RESET	11

S

SD-Karte	22
Sommerzeit	17
Speicherkarte.....	21
Speichern von Bildern mit einer externen Medieneinheit.....	49
Sprache.....	5
Starten von PlayMemories Home.....	47
Stativ.....	11
SteadyShot	54

T

Technische Daten	68
Teilen.....	42

U

USB.....	15
USB-Adapterkabel.....	49

USB-Anschluss	55
USB-Verbindungskabel	13

V

VBR	61
Verschlusszeit	53
Vollständige Aufladung	15

W

Warnanzeigen	58
Wiedergabe.....	29
Windgeräusch	54
Windows.....	45

Z

Zoom.....	27
-----------	----

Die Menülisten finden Sie auf Seite 53 bis 56.

Lees dit eerst

Lees deze handleiding aandachtig alvorens het toestel in gebruik te nemen en bewaar ze om ze later nog te kunnen raadplegen.

WAARSCHUWING

Verklein het gevaar van brand of elektrische schokken en
1) stel derhalve het apparaat niet bloot aan regen of vocht.
2) plaats beslist geen met vloeistof gevulde voorwerpen, bijvoorbeeld vazen, op het apparaat.

Stel de batterijen niet bloot aan overmatige hitte zoals zonlicht, vuur en dergelijke.

LET OP

Accu

Bij onjuist gebruik van de accu, kan de accu barsten, brand veroorzaken en chemische brandwonden tot gevolg hebben. Houd rekening met de volgende voorzorgsmaatregelen.

- Demonteer de accu niet.
- Plet de accu niet en stel deze niet bloot aan schokken of stoten, laat deze niet vallen en ga er niet op staan.
- Veroorzaak geen kortsluiting en zorg dat er geen metalen voorwerpen in aanraking komen met de aansluitpunten.
- Stel de accu niet bloot aan hoge temperaturen boven 60 °C, zoals direct zonlicht of in een auto die in de zon geparkeerd staat.
- Verbrand de accu niet en gooi deze niet in het vuur.
- Gebruik geen beschadigde of lekkende lithiumion batterijen.
- Laad de accu op met een echte Sony-acculader of een apparaat waarmee de accu kan worden opgeladen.
- Houd de accu buiten het bereik van kleine kinderen.

- Houd de accu droog.
- Vervang de accu alleen door hetzelfde accutype of een vergelijkbaar accutype dat door Sony wordt aanbevolen.
- Gooi de gebruikte accu zo snel mogelijk weg volgens de instructies.

U moet de batterij alleen vervangen door een batterij van het opgegeven type. Als u dit niet doet, kan dit brand of letsel tot gevolg hebben.

Netspanningsadapter

Plaats de netspanningsadapter niet in een smalle ruimte, dus bijvoorbeeld niet tussen een wand en een meubelstuk.

Gebruik de netspanningsadapter in de buurt van een stopcontact. Haal de stekker van de netspanningsadapter onmiddellijk uit het stopcontact als er een storing optreedt wanneer u de camcorder gebruikt.

Zelfs als de camcorder is uitgeschakeld, ontvangt het apparaat nog steeds stroom als het met de netspanningsadapter is aangesloten op een stopcontact.

Opmerking betreffende het netsnoer

Het netsnoer is specifiek ontworpen voor deze camcorder en mag met geen enkel ander elektrisch toestel worden gebruikt.

Zeer hoge geluidsdruk van oortelefoons en hoofdtelefoons kan gehoorbeschadiging veroorzaken.

VOOR KLANTEN IN EUROPA



Hierbij verklaart Sony Corporation dat het toestel HDR-TD30VE Digitale 3D HD-videocamera in overeenstemming is met de essentiële eisen en de andere relevante bepalingen van richtlijn 1999/5/EG. Nadere informatie kunt u vinden op: <http://www.compliance.sony.de/>

Kennisgeving voor klanten in de landen waar EU-richtlijnen van toepassing zijn

Dit product werd geproduceerd door of in opdracht van Sony Corporation, 1-7-1 Konan Minato-ku Tokyo, 108-0075 Japan. Vragen met betrekking tot product conformiteit gebaseerd op EU-wetgeving kunnen worden gericht aan de gemachtigde vertegenwoordiger, Sony Deutschland GmbH, Hedelfinger Strasse 61, 70327 Stuttgart, Duitsland. Voor service- of garantie zaken verwijzen wij u door naar de adressen in de afzonderlijke service of garantie documenten.

Let op

De elektromagnetische velden bij de specifieke frequenties kunnen het beeld en het geluid van dit apparaat beïnvloeden.

Dit product is getest en voldoet aan de beperkingen die zijn uiteengezet in de EMC-regels voor het gebruik van een verbindingkabel van minder dan 3 meter.

Kennisgeving

Als de gegevensoverdracht halverwege wordt onderbroken (mislukt) door statische elektriciteit of elektromagnetische storing, moet u de toepassing opnieuw starten of de verbindingkabel (USB, enzovoort) loskoppelen en opnieuw aansluiten.



Verwijdering van oude elektrische en elektronische apparaten (van toepassing in de Europese Unie en andere Europese landen met gescheiden inzamelingsystemen)

Dit symbool op het product of op de verpakking wijst erop dat dit product niet als huishoudelijk afval mag worden behandeld. Het moet echter naar een inzamelingspunt worden gebracht waar elektrische en elektronische apparatuur wordt gerecycled. Als u ervoor zorgt dat dit product op de correcte manier wordt verwerkt, helpt u mogelijke negatieve gevolgen voor mens en milieu die zouden kunnen veroorzakt worden in geval van verkeerde afvalbehandeling te voorkomen. Het recyclen van materialen draagt bij tot het behoud van natuurlijke bronnen. Voor meer details in verband met het recyclen van dit product, kan u contact opnemen met de gemeentelijke instanties, de organisatie belast met de verwijdering van huishoudelijk afval of de winkel waar u het product hebt gekocht.



Verwijdering van oude batterijen (van toepassing in de Europese Unie en andere Europese landen met afzonderlijke inzamelingsystemen)

Dit symbool op de batterij of op de verpakking wijst erop dat de batterij, meegeleverd met van dit product niet als huishoudelijk afval behandeld mag worden. Op sommige batterijen kan dit symbool gebruikt worden in combinatie met een chemisch symbool. Het chemisch symbool voor kwik (Hg) of lood (Pb) wordt toegevoegd wanneer de batterij meer dan 0,0005 % kwik of 0,004 % lood bevat.

NL

Door deze batterijen op juiste wijze af te voeren, helpt u mogelijke negatieve gevolgen voor mens en milieu die zouden kunnen veroorzaakt worden in geval van verkeerde afvalbehandeling te voorkomen. Het recyclen van materialen draagt bij tot het behoud van natuurlijke bronnen.

In het geval dat de producten om redenen van veiligheid, prestaties dan wel in verband met data-integriteit een permanente verbinding met een ingebouwde batterij vereisen, mag deze batterij enkel door gekwalificeerd servicepersoneel vervangen te worden. Om ervoor te zorgen dat de batterij op een juiste wijze zal worden behandeld, dient het product aan het eind van zijn levenscyclus overhandigd te worden aan het desbetreffende inzamelingspunt voor de recyclage van elektrisch en elektronisch materiaal.

Voor alle andere batterijen verwijzen we u naar het hoofdstuk over hoe de batterij veilig uit het product te verwijderen. Overhandig de batterij aan het desbetreffende inzamelingspunt voor de recyclage van batterijen.

Voor meer details in verband met het recyclen van dit product of batterij, kan u contact opnemen met de gemeentelijke instanties, de organisatie het belast met de verwijdering van huishoudelijk afval of de winkel waar u het product hebt gekocht.

Taalinstelling

- De schermaanduidingen in de plaatselijke taal worden gebruikt om de bedieningsprocedures te illustreren. Wijzig desgewenst de schermaal voordat u de camcorder gebruikt (p. 19).

Opnemen



- Voordat u begint met opnemen, test u de opnamefunctie om te controleren of beeld en geluid zonder problemen worden opgenomen.
- De inhoud van opnames wordt niet vergoed, zelfs niet als er niet kan worden opgenomen of weergegeven wegens een storing van de camcorder, problemen met de opnamemedia enzovoort.
- Televisiekleursystemen verschillen afhankelijk van het land/de regio. Als u de opnames van deze camcorder wilt bekijken op een televisie, moet u een televisie met het PAL-kleursysteem hebben.
- Televisieprogramma's, films, videobanden en ander beeldmateriaal zijn wellicht beschermd door auteursrechten. Het opnemen van dergelijk materiaal zonder toestemming kan een inbreuk betekenen op de wetgeving inzake auteursrechten.

3D-films bekijken

- Sommige mensen kunnen bij het kijken naar 3D-videobeelden lichamelijke ongemakken (zoals vermoeide ogen of misselijkheid) ervaren. Sony raadt dan ook aan om bij het kijken naar 3D-videobeelden regelmatig pauzes in te lassen. Duur en frequentie hiervan kunnen variëren van persoon tot persoon. U beslist zelf wat het beste is. Ervaart u ongemak, stop dan met het kijken naar 3D-videobeelden tot dit stopt of raadpleeg een arts indien u dit nodig acht. Raadpleeg ook de handleiding van apparaten of media die met dit product worden gebruikt. Het zicht van kleine kinderen (met name tot de leeftijd van zes jaar) ontwikkelt

zich nog. Raadpleeg een arts (kinderarts of oogarts) vooraleer u kleine kinderen naar 3D-videobeelden laat kijken. Volwassenen moeten erop toezien dat kinderen de bovenvermelde aanbevelingen opvolgen.

Opmerkingen bij het gebruik

- Doe het volgende niet. Als u dit toch doet, kunnen opnamemedia worden beschadigd, kunnen opgenomen beelden niet worden afgespeeld of verloren gaan of kunnen andere defecten optreden.
 - de geheugenkaart uitwerpen terwijl het toegangslampje (p. 21) brandt of knippert
 - de accu verwijderen of netspanningsadapter loskoppelen van de camcorder of de camcorder blootstellen aan mechanische schokken of trillingen terwijl de lampjes  (film)/ (foto) (p. 23) of het toegangslampje (p. 21) branden of knipperen
- Wanneer de camcorder is aangesloten op andere apparatuur via een USB-verbinding en de camcorder is ingeschakeld, mag het LCD-scherm niet worden gesloten. De opnamebeeldgegevens kunnen dan verloren gaan.
- Gebruik de camcorder conform de lokale wetgeving.

LCD-scherm

- Het LCD-scherm is vervaardigd met precisietechnologie, waardoor minstens 99,99 % van de pixels voor gebruik beschikbaar is. Soms kunnen er echter zwarte en/of heldere stipjes (wit, rood, blauw of groen) verschijnen op het LCD-scherm. Deze stipjes duiden niet op fabricagefouten en hebben geen enkele invloed op de opnames.

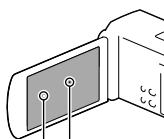

Zwarte stipjes
Witte, rode, blauwe of groene
stipjes

Over deze handleiding, illustraties en schermaanduidingen

- In deze handleiding geven de pictogrammen **3D** en **2D** respectievelijk de 3D- en 2D-kant van de 2D/3D-schakelaar aan.
- De beelden die in deze handleiding zijn weergegeven ter illustratie, zijn opgenomen met een digitale camera en kunnen bijgevolg verschillen van de beelden en schermindicatoren van uw camcorder. De illustraties en schermindicatoren van de camcorder zijn bovendien vergroot of vereenvoudigd om ze begrijpelijker te maken.
- Ontwerp en specificaties van uw camcorder en accessoires kunnen zonder voorafgaande kennisgeving worden gewijzigd.
- In deze handleiding wordt de geheugenkaart "opnamemedium" genoemd.
- In deze handleiding wordt de DVD die wordt opgenomen in HD-beeldkwaliteit (HD) AVCHD-opnamedisc genoemd.
- De modelnaam staat vermeld in deze handleiding wanneer modelspecificaties verschillen. Controleer de modelnaam onderaan op uw camcorder.

	GPS
HDR-TD30E	–
HDR-TD30VE	✓

Meer te weten komen over de camcorder (Gebruikershandleiding voor "Handycam")

Gebruikershandleiding voor "Handycam" is een online handleiding. Raadpleeg deze voor uitgebreide instructies over de vele functies van de camcorder.



- 1 Ga naar de ondersteuningspagina van Sony.
<http://www.sony.net/SonyInfo/Support/>
- 2 Selecteer uw land of regio.
- 3 Zoek op de ondersteuningspagina naar de modelnaam van uw camcorder.
 - Controleer de modelnaam onderaan op uw camcorder

Inhoud

3D en **2D** geven respectievelijk de kant 3D en 2D van de 2D/3D-schakelaar (p. 23) aan. De instelitems verschillen volgens de schakelaarpositie.

Lees dit eerst	2
Meer te weten komen over de camcorder (Gebruikershandleiding voor "Handycam")	6
Onderdelen en bedieningselementen	10

Aan de slag

Geleverde items	13
De accu opladen	14
De accu opladen met uw computer	15
De accu opladen in het buitenland	16
Het toestel inschakelen en de datum en de tijd instellen	17
De taalinstelling wijzigen	19
Een geheugenkaart plaatsen	21

Opnemen/afspelen

opnemen	23
Filmen	23
Fotograferen	24
In-/Uitzoomen	27
Afspelen	29
Films en foto's weergeven vanaf een kaart (HDR-TD30VE)	32

Geavanceerde bediening

De diepte van 3D-films regelen	34
Diepte regelen tijdens het opnemen	34
Diepte regelen tijdens het afspelen	34
Beelden opnemen met diverse instellingen	35
Beeldkwaliteit van films selecteren (Opnamestand)	35
Een duidelijke opname maken van het onderwerp (Gezichtsprioriteit)	36
Lach automatisch vastleggen (Lach-sluiter)	37
Automatisch de geschikte instelling selecteren voor de opnamesituatie (Intelligent automatisch)	37

Informatie over uw locatie vastleggen (GPS) (HDR-TD30VE)	38
Beelden weergeven op een televisiescherm	39
Genieten van 5,1-kan surround-sound	40

Bewerken

Bewerken op uw camcorder	42
Films en foto's verwijderen	42
Een film splitsen	42

Films en foto's opslaan op een computer

Beelden afspelen op een computer	44
Wat u kunt doen met de software "PlayMemories Home" (Windows)	44
Software voor Mac	44
Een computer voorbereiden (Windows)	45
Het computersysteem controleren	45
De software "PlayMemories Home" op de computer installeren	45
De software "PlayMemories Home" starten	47

Beelden opslaan met externe apparatuur

Een disc van standaardbeeldkwaliteit (STD) aanmaken met een recorder	48
Beelden opslaan op externe media	49

Uw camcorder aanpassen

Menu's gebruiken	52
Menulijsten	53

Overig/Index

Problemen oplossen	57
Weergave zelf-diagnose/Waarschuwingen	58
Opnametijd van films/aantal opneembare foto's	60
Verwachte tijd voor opnemen of afspelen met een accu	60
Verwachte tijd voor het opnemen van films	60
Verwacht aantal opneembare foto's	61
Gebruik en onderhoud van uw camcorder	62
Technische gegevens	67
LICENTIEOVEREENKOMST VOOR DE EINDGEBRUIKER VOOR KAARTGEGEVENS VOOR VIDEOCAMERA/RECORDER-PRODUCTEN (HDR-TD30VE)	69
Aanduidingen op het scherm	73
Index	75

Onderdelen en bedieningselementen

De cijfers tussen () zijn referentiepagina's.

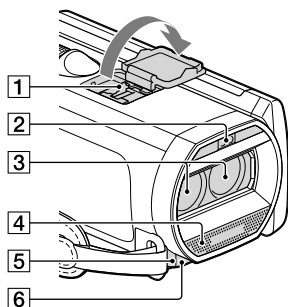

1 Active Interface Shoe



2 Flitser/Videolamp

3 Lens (G-lens)

4 Ingebouwde microfoon

5 Afstandsbedieningssensor/
infraroodpoort

6 Camera-opnamelampje (55)

Het camera-opnamelampje gaat rood branden tijdens het opnemen. Het lampje knippert wanneer het opnamemedium bijna vol is of de accucapaciteit laag is.

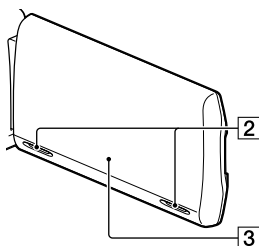
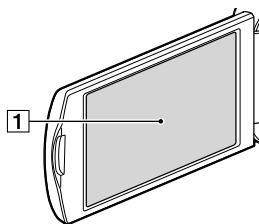

1 LCD-scherm/Aanraakschermbediening (17, 19)

Als u het LCD-scherm 180 graden draait, kunt u het LCD-scherm sluiten met het scherm naar buiten gericht. Dit is handig tijdens het afspelen.

2 Luidsprekers

3 GPS-antenne (HDR-TD30VE)

Er bevindt zich een GPS-antenne in het LCD-paneel.

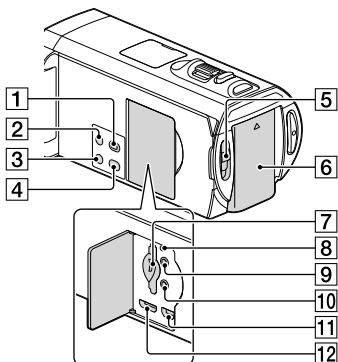

- 1 (Beelden weergeven)-toets
- 2 POWER-knop
- 3 LIGHT (Videolamp)-toets
Bij elke druk op de LIGHT-toets, verandert de indicator als volgt.
Uit (geen indicator) → Autom. (E/C AUTO) → Aan (E/C) ...
- 4 2D/3D DISP (display)-toets (24)
- 5 2D/3D-schakelaar (23)
- 6 Accu (14)
- 7 Geheugenkaartsleuf/toegangslampje (21)
- 8 RESET-toets
Druk op RESET met een puntig voorwerp.
Druk op RESET om alle instellingen te initialiseren, met inbegrip van de klokinstelling.
- 9 (hoofdtelefoon)-aansluiting
- 10 (microfoon)-aansluiting (PLUG IN POWER)
- 11 (USB)-aansluiting (49)
- 12 HDMI OUT-aansluiting (39)

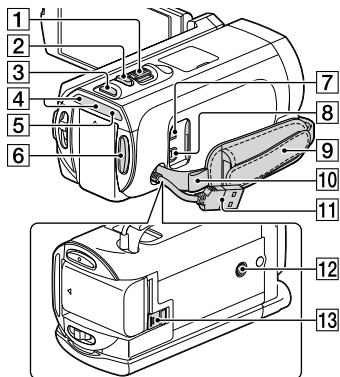

- 1 Motorzoomknop (27)
- 2 PHOTO-toets (24)
- 3 MODE-toets (23, 24)
- 4 (Film)/ (foto)-lampje (23, 24)
- 5 CHG-lampje (opladen) (14)
- 6 START/STOP-toets (23)
- 7 DC IN-aansluiting (14)
- 8 A/V R-aansluiting (48)
- 9 Handgriepband
- 10 Lus voor schouderriem
- 11 Ingebouwde USB-kabel (15, 45)
- 12 Bevestigingsopening voor statief
Bevestig een statief (los verkrijgbaar: de schroeflengte mag niet meer dan 5,5 mm bedragen).
Of de camcorder in de juiste richting kan worden bevestigd, is afhankelijk van de specificaties van het statief.
- 13 BATT (accu)-ontgrendelingsknop (16)

De handgriepband vastmaken

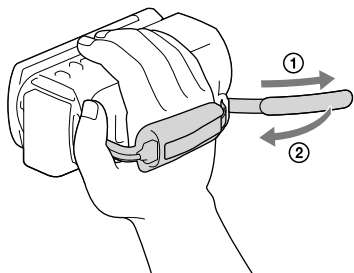

- 5 PLAY-knop
- 6 STOP-knop
- 7 DISPLAY-toets (25)
- 8 Zender
- 9 START/STOP-toets (23)
- 10 Motorzoomknoppen
- 11 PAUSE-knop
- 12 VISUAL INDEX-toets (29)

Toont een indexscherm tijdens de weergave.

- 13 ◀/▶/▲/▼/ENTER-toetsen

Wanneer u op een van deze toetsen drukt, wordt er een lichtblauw kader weergegeven op het LCD-scherm weergegeven. Selecteer een toets of item met ◀/▶/▲/▼, en druk vervolgens op ENTER ter bevestiging.

Draadloze afstandsbediening

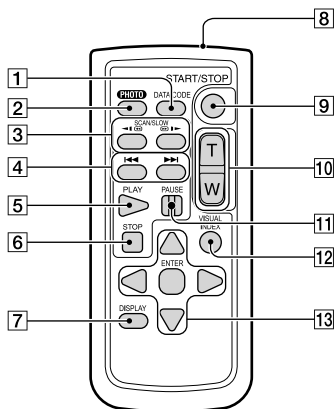

- 1 DATA CODE-toets (55)

Geeft de datum en tijd, camera-instelgegevens of coördinaten weer (HDR-TD30VE) van de opgenomen beelden wanneer u op deze toets drukt tijdens het afspelen.

- 2 PHOTO-toets (24)

Het beeld op het scherm wordt opgenomen als stilstaand beeld wanneer u op deze toets drukt.

- 3 SCAN/SLOW-toetsen (30)

- 4 ◀◀/▶▶-toetsen (Vorige/Volgende) (30)

Geleverde items

De cijfers tussen () staan voor het bijgeleverde aantal.

Camcorder (1)

Netspanningsadapter (1)

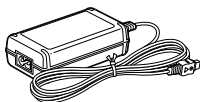

Netsnoer (1)

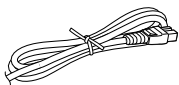

HDMI-kabel (1)

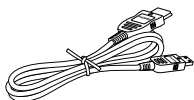

Kabel voor ondersteuning van de USB-aansluiting (1)

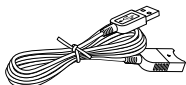

- De Kabel voor ondersteuning van de USB-aansluiting is alleen bedoeld voor gebruik met deze camcorder. Gebruik deze kabel wanneer de Ingebouwde USB-kabel van de camcorder (p. 15) te kort is.

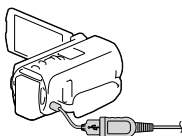

Draadloze afstandsbediening (1)



Oplaadbare accu NP-FV50 (1)

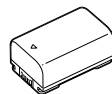

"Bedieningshandleiding" (Deze handleiding) (1)

Opmerkingen

- De software "PlayMemories Home" en de "PlayMemories Home help-gids" kunnen worden gedownload van de Sony-website (p. 45).

De accu opladen

- 1 Sluit het LCD-scherm en sluit de accu aan.

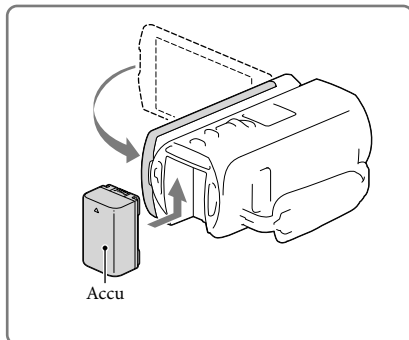

- 2 Sluit de netspanningsadapter (1) en het netsnoer (2) aan op uw camcorder en steek de stekker in het stopcontact.

- Het CHG (opladen)-lampje gaat branden.
- Als het CHG (opladen)-lampje uitgaat, is de accu volledig opgeladen. Ontkoppel de netspanningsadapter van de DC IN-aansluiting van uw camcorder.

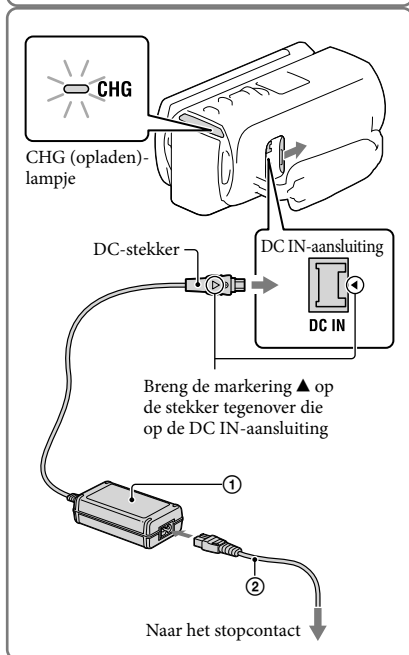

Opmerkingen

- U kunt geen andere accu dan de "InfoLITHIUM"-accu van de V-serie in uw camcorder plaatsen.
- U kunt het beste geen NP-FV30-accu gebruiken omdat u hiermee alleen korte perioden kunt opnemen en afspelen met de camcorder.
- Om de accu te sparen schakelt uw camcorder in de standaardinstelling automatisch uit wanneer u het toestel ongeveer 2 minuten niet bedient ([Stroombesparing], p. 56).

De accu opladen met uw computer

Schakel uw camcorder uit en sluit de camcorder op een ingeschakelde computer aan met de Ingebouwde USB-kabel.

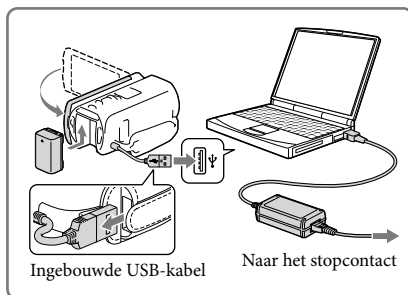

De accu opladen via een stopcontact met de Ingebouwde USB-kabel

U kunt de accu opladen door de Ingebouwde USB-kabel aan te sluiten op een stopcontact met behulp van een AC-UD10 USB-lader/netspanningsadapter (los verkrijgbaar). De camcorder kan niet worden opgeladen met een Sony CP-AH2R, CP-AL of AC-UP100 draagbare voeding (los verkrijgbaar).

Laadtijd

Vereiste tijd (in minuten) bij benadering om een volledig ontladen NP-FV50-accu (bijgeleverd) volledig op te laden.

Bij het gebruik van de netspanningsadapter: 155 min.

Bij het gebruik van uw computer als deze aangesloten is via de ingebouwde USB-kabel*: 280 min.

- De laadtijden hiervoor zijn gemeten wanneer de camcorder wordt opgeladen bij een kamertemperatuur van 25 °C. Wij raden aan de accu op te laden bij een temperatuur van 10 °C tot 30 °C.

* De laadtijden zijn gemeten zonder gebruik te maken van de kabel voor ondersteuning van de USB-aansluiting.

De accu verwijderen

Sluit het LCD-scherm. Verschuif de BATT (accu)-ontgrendeling (①) en verwijder de accu (②).

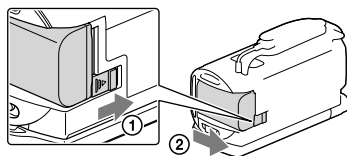

Een stopcontact gebruiken voor de stroomvoorziening

Maak dezelfde aansluitingen als die voor het opladen van de accu.

De accu ontladst niet, ook niet als deze in de camcorder is geplaatst.

Opmerkingen over de netspanningsadapter

- Zorg ervoor dat u de DC-stekker van de netspanningsadapter en het contactpunt van de accu niet kortsluit met metalen voorwerpen. Dit kan een storing veroorzaken.
- Koppel de netspanningsadapter los van de camcorder. Houd hierbij zowel de camcorder als de DC-stekker vast.



- Opnameduur, afspeelduur (60)
- Indicator resterende acculading (25)
- De accu opladen in het buitenland (16)

De accu opladen in het buitenland

U kunt de accu met de bijgeleverde netspanningsadapter opladen in alle landen/regio's met een netspanning van 100 V tot 240 V wisselspanning, 50 Hz/60 Hz. Gebruik geen elektronische transformator.

Het toestel inschakelen en de datum en de tijd instellen

Stel datum en tijd in, en regel de lens met [Auto 3D-lens aanpas] om 3-dimensionale films optimaal op te nemen.

- 1 Open het LCD-scherm van uw camcorder en schakel de camcorder in.

- U kunt de camcorder ook uitschakelen door op POWER te drukken (p. 11).

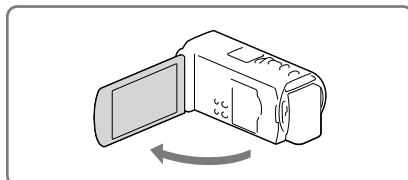

- 2 Kies de gewenste taal en kies vervolgens [Volg.].

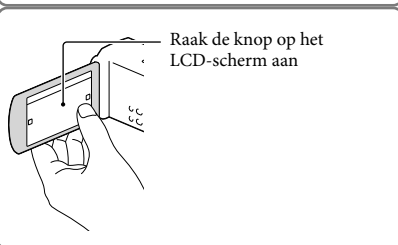

- 3 Selecteer het gewenste gebied met [←]/[→] en kies vervolgens [Volg.].

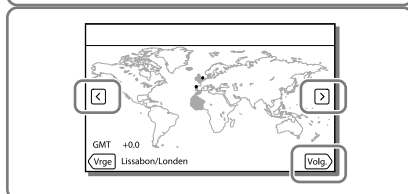

- 4 Stel [Zomertijd] in, kies het datumformaat en de datum en de tijd.

- Als u [Zomertijd] instelt op [Aan], wordt de klok 1 uur vooruit gezet.
- Selecteer, wanneer u de datum en de tijd kiest, een van de items en pas de waarde aan met [↑]/[↓].
- Wanneer u [OK] selecteert, is de instelling van de datum en de tijd voltooid.

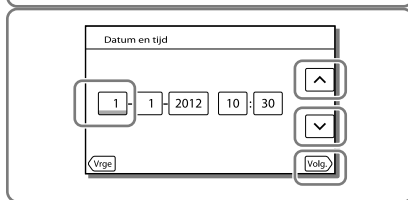

5 Raadpleeg de opmerking over continuegebruik van uw camcorder.



6 Selecteer [Uitvoeren] en geef een onderwerp weer op het LCD-scherm.

- Als u [Latr uitvrn] selecteert, verschijnt het scherm [Auto 3D-lens aanpas] wanneer u de camcorder de volgende keer inschakelt.

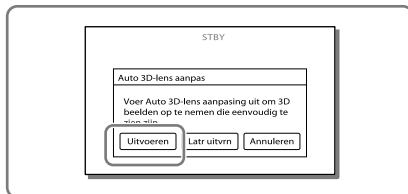

7 Selecteer [OK] wanneer de schaal van de indicator de markering < overschrijdt.

- De camcorder zoomt automatisch in of uit om de lenzen af te stellen.

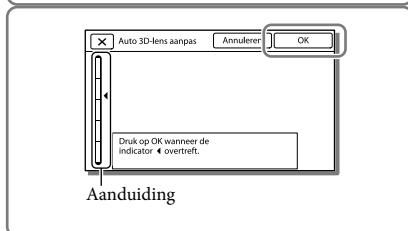

Opmerkingen

- Ervaart u lichamelijk ongemak bij het bekijken van 3D-beelden, druk dan op 2D/3D DISP en controleer het beeld in 2D (p. 24).
- Raak [Opnw uitvrn] aan als [Kon niet aanpassen.] verschijnt.
- Als de 2D/3D-schakelaar (p. 23) op 2D staat, verschijnt het scherm [Auto 3D-lens aanpas] niet.

Tips voor het gebruik van [Auto 3D-lens aanpas]

Geef een onderwerp weer met een hogere schaal op het LCD-scherf zoals de onderstaande voorbeelden laten zien.

Onderwerpen die een hogere schaal aangeven:

- Heldere onderwerpen, zoals onderwerpen buiten bij daglicht
- Onderwerpen met diverse kleuren en vormen



De taalinstelling wijzigen

U kunt de schermaanduidingen aanpassen zodat berichten in een bepaalde taal worden weergegeven.

Selecteer **[MENU]** → [Setup] → [Algemene instelling.] → [Language Setting] → de taal van uw keuze.

Het apparaat uitschakelen

Sluit het LCD-scherf of druk op de POWER-knop (p. 11).

De hoek van het LCD-scherf aanpassen.

Open eerst het LCD-scherf 90 graden op de camcorder (①) en pas vervolgens de hoek aan (②).

- Kijk recht naar het LCD-scherf op een afstand van ongeveer 30 cm van het scherm om 3D-films met optimaal dieptegevoel te bekijken.

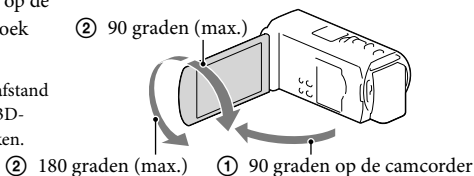

De pieptoon uitschakelen

Selecteer **[MENU]** → [Setup] → [ Algemene instelling.] → [Pieptoon] → [Uit].

Opmerkingen

- De opnamedatum, -tijd en -conditie en de coördinaten (HDR-TD30VE) worden automatisch geregistreerd op het opnamemedium. Ze verschijnen niet tijdens het opnemen. U kunt ze echter zien als [Gegevenscode] tijdens het afspelen. Selecteer **[MENU]** → [Setup] → [ Weergave-instelling.] → [Gegevenscode] → [Datum/tijd]. als u die wilt weergeven.
- Is de klok eenmaal ingesteld, dan wordt de tijd automatisch aangepast wanneer [Autom. inst. klok] en [Autom. inst. gebied] zijn ingesteld op [Aan]. Afhankelijk van het geselecteerde land/de geselecteerde regio voor de camcorder, is het mogelijk dat de klok niet automatisch wordt aangepast. Stel [Autom. inst. klok] en [Autom. inst. gebied] in dat geval in op [Uit] (HDR-TD30VE).



- [Aan/uit via LCD] (p. 55)
- Datum en tijd opnieuw instellen: [Datum/tijd instellen] (p. 56)

Een geheugenkaart plaatsen

Open het klepje en schuif de geheugenkaart naar binnen totdat deze vastklikt.

- Het [Voorbereiden beelddatabasebestand. Een moment geduld a.u.b.]-scherm verschijnt wanneer u een nieuwe geheugenkaart inbrengt. Wacht tot het scherm verdwijnt.

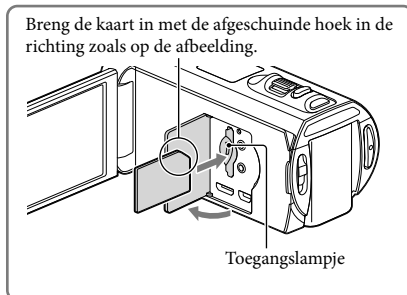

De geheugenkaart uitwerpen

Open het klepje en druk één keer licht op de geheugenkaart.

Opmerkingen

- Voor een stabiele werking van de geheugenkaart, formateert u die beter eerst met uw camcorder voor u deze gaat gebruiken (p. 55). Door de geheugenkaart te formatteren, worden alle gegevens erop gewist en kunnen die niet meer worden teruggehaald. Sla belangrijke gegevens op een PC enzovoort op.
- Als [Het maken van een nieuw beelddatabasebestand is mislukt. Er is mogelijk niet voldoende vrije ruimte beschikbaar.] wordt weergegeven, moet u de geheugenkaart formatteren (p. 55).
- Controleer de richting van de geheugenkaart. Als u de geheugenkaart in de verkeerde richting in de gleuf duwt, kunnen de geheugenkaart, de geheugenkaartgleuf of de beeldgegevens worden beschadigd.
- Wees voorzichtig bij het plaatsen of uitwerpen van de geheugenkaart om te vermijden dat de geheugenkaart uit de camcorder valt.

Soorten geheugenkaarten die u met uw camcorder kunt gebruiken

	SD Speed Class	Capaciteit (werking gegarandeerd)	Beschreven in deze handleiding
"Memory Stick PRO Duo" (Mark2)		Tot 32 GB	"Memory Stick PRO Duo"
"Memory Stick PRO-HG Duo"	—		
"Memory Stick XC-HG Duo"		Tot 64 GB	
SD-geheugenkaart			
SDHC-geheugenkaart	Klasse 4 of sneller	Tot 64 GB	SD-kaart
SDXC-geheugenkaart			

- Werking met alle geheugenkaarten is niet gegarandeerd.

Opmerkingen

- Een MultiMediaCard is niet geschikt voor deze camcorder.
- Films opgenomen op "Memory Stick XC-HG Duo"- en SDXC-geheugenkaarten kunnen niet worden geïmporteerd naar of afgespeeld op computers of AV-apparatuur die het exFAT*-bestandssysteem niet ondersteunen als de camcorder met behulp van de USB-kabel wordt aangesloten op die apparatuur. Controleer vooraf of de aangesloten apparatuur het exFAT-systeem ondersteunt. Formateer niet wanneer het formateerscherm verschijnt terwijl apparatuur is aangesloten die het exFAT-systeem niet ondersteunt. Alle opgenomen gegevens gaan dan immers verloren.
* exFAT is een bestandssysteem dat wordt gebruikt voor "Memory Stick XC-HG Duo"- en SDXC-geheugenkaarten.



- Opnameduur van films/aantal opneembare foto's (60)

opnemen

Films worden standaard opgenomen in 3D in (HD)-beeldkwaliteit.

Filmen

- 1 Open het LCD-scherm en druk op **MODE** als u de  (Film)-lamp wilt inschakelen.

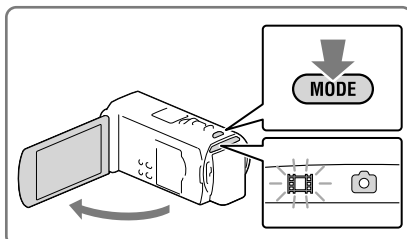

- 2 Zet de 2D/3D-schakelaar op 3D.

- Om 2D-films op te nemen, zet u de 2D/3D-schakelaar op 2D.

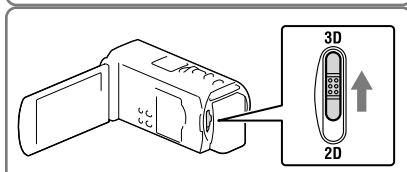

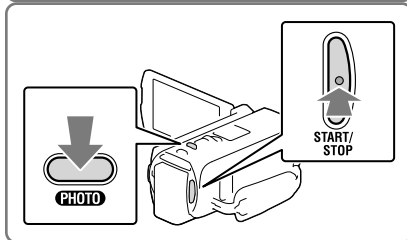

- 3 Druk op **START/STOP** om het filmen te starten.

- Druk nogmaals op **START/STOP** om het filmen te stoppen.
- U kunt tijdens het opnemen van een 2D-film foto's maken door op **PHOTO** (Dubbelopname) te drukken.



Opmerkingen

- Bedien de 2D/3D-schakelaar niet tijdens het opnemen. De camcorder stopt met opnemen.
- Het is mogelijk dat u geen foto's kunt maken, afhankelijk van de instelling bij [ Opnamefunctie] and [ Framerate].

Voor goede 3D-films

Film het onderwerp op een afstand van ongeveer 30 cm tot 5 m. De optimale afstand varieert bij gebruik van de zoomfunctie (p. 27).

Ervaart u lichamelijk ongemak met 3D-films

Indien u lichamelijk ongemak ervaart bij langdurig kijken naar 3D-films op het LCD-scherm, druk dan op de 2D/3D DISP-toets om het beeld om te schakelen van 3D naar 2D. Het beeld wordt weergegeven in 2D maar de camcorder blijft opnemen in 3D.

- Het scherm wordt donkerder bij omschakeling van 2D naar 3D. Dit duidt niet op een storing.

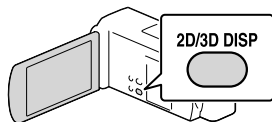

Fotograferen

2D

- 1 Zet de 2D/3D-schakelaar op 2D.

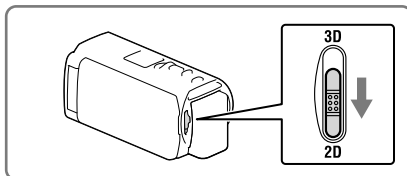

- 2 Open het LCD-scherm en druk op MODE als u de  (Foto)-lamp wilt inschakelen.

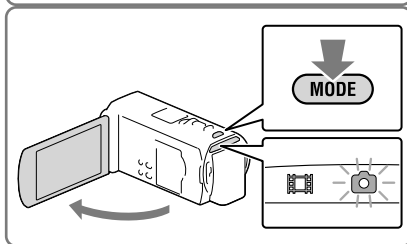

- 3 Druk licht op PHOTO om scherp te stellen en druk de knop dan volledig in.

- Wanneer goed is scherpgesteld, verschijnt de aanduiding van de AE/AF-vergrendeling op het LCD-scherm.

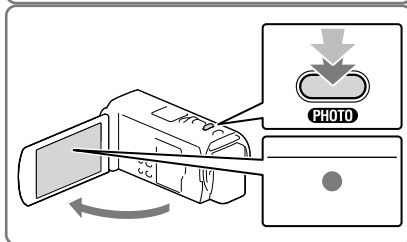

Opmerkingen

- U kunt geen foto's nemen in 3D.

Items op het LCD-scherm

Items verdwijnen van het LCD-scherm als u de camcorder enkele seconden niet bedient nadat u het toestel hebt ingeschakeld of wanneer u overschakelt tussen de filmopnamestand en de foto-opnamestand.

Raak het scherm op een willekeurige plaats aan behalve de knoppen op het LCD-scherm om informatie over pictogrammen weer te geven met functies die handig zijn voor het opnemen.

Aanduidingen op het scherm tijdens het maken van opnamen

Hier worden pictogrammen beschreven voor zowel het opnemen van films (3D/2D) als het maken van foto's (2D). Zie de pagina tussen () voor details.

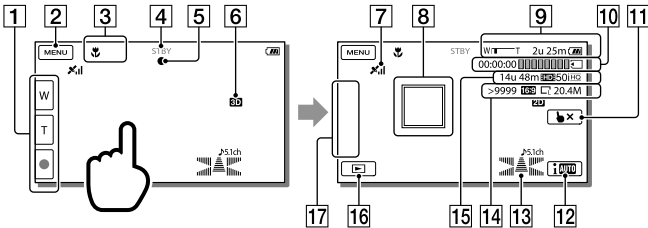

- 1 Zoomknop (W: Groothoek/T: teleopname), START/STOP-knop (in de filmopnamestand), PHOTO-knop (in de foto-opnamestand)
- 2 MENU-knop (52)
- 3 Status waargenomen door Intelligent automatisch (37)
- 4 Opnamestatus ([STBY]/[OPNAME])
- 5 AE/AF-vergrendeling (automatische belichting/automatische scherpstelling) (24)
- 6 2D/3D-opnamestand
- 7 GPS-trianguleerstatus (38) (HDR-TD30VE)
- 8 Volg-/scherpstelfunctie (37)
- 9 Zoom, Resterende acculading
- 10 Teller (uren: minuten: seconden), een foto vastleggen, medium voor opnemen/afspelen/bewerken (74)
- 11 Knop volg-/scherpstelfunctie annuleren (37)
- 12 Knop Intelligent automatisch (37)
- 13 Audiostand (54), Audioniveaueergave (54)
- 14 Aantal opneembare foto's bij benadering, breedte-/hoogteverhouding (16:9 of 4:3), Fotoformaat (L/M/S)

- 15 Resterende opnametijd bij benadering, Opnamebeeldkwaliteit (HD/STD), Beeldsnelheid (50p/50i/25p) en opnamestand (PS/FX/FH/HQ/LP) (35)
- 16 Beelden weergeven-knop (29)
- 17 Mijn Knop (u kunt uw favoriete functies toewijzen aan pictogrammen die hier worden weergegeven) (54)

Opnemen in de spiegelstand

Open het LCD-scherm 90 graden (1) en draai het 180 graden naar de lens toe (2).

Er verschijnt een spiegelbeeld van het onderwerp op het LCD-scherm, maar het beeld wordt normaal opgenomen.

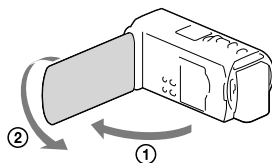

Opmerkingen

- Als u het LCD-scherm sluit tijdens het opnemen van een film, wordt de opname gestopt.
 - De maximum continu filmopnameduur is als volgt:
 - 3D-opname: ong. 6 uur en 30 minuten
 - 2D-opname: ong. 13 uur
 - Wanneer een filmbestand groter wordt dan 2 GB, wordt automatisch een volgend filmbestand gemaakt.
 - De flitser werkt niet zolang de [Film] (film)-lamp brandt.
 - De volgende status wordt aangegeven wanneer er na het stoppen van de opname nog gegevens worden weggeschreven naar de opnamemedia. Stel de camcorder dan niet bloot aan schokken of trillingen en verwijder evenmin de accu of netspanningsadapter.
 - Het toegangslampje (p. 21) brandt of knippert
 - Het mediapictogram rechts boven aan het LCD-scherm knippert
 - Wanneer [FrameRate] is ingesteld op [25p], kunt u geen foto's nemen met de camcorder in de filmopnamestand.
 - Het LCD-scherm van de camcorder kan opgenomen beelden op het volledige scherm weergeven (weergave met alle pixels). Hierdoor kunnen beelden echter aan de boven-, onder-, linker- en rechterzijde worden bijgesneden wanneer ze worden afgespeeld op een televisie die niet compatibel is met weergave met alle pixels. Voor 2D-opname wordt bij voorkeur opgenomen met [Hulpkader] ingesteld op [Aan] en het buitenste kader van (p. 54) als hulpmiddel.
- Opnameduur, op te nemen aantal foto's (p. 60)
- [Flitser] (p. 54)
 - Items voortdurend weergegeven op het LCD-scherm: [Weergave-instelling] (p. 54)
 - Het beeldformaat wijzigen: [Beeldformaat] (p. 54)
 - Opnameduur, resterende capaciteit [Media-info] (p. 55)

In-/Uitzoomen

Beweeg de motorzoomknop om het beeld te vergroten of te verkleinen.

W (Groothoek): Grotere weergavehoek

T (Tele): Kleine weergavehoek

- U kunt beelden als volgt vergroten.
 - 3D-opname: Tot 12 keer de originele grootte (Extended Zoom)
 - 2D-opname: Tot 17 keer de originele grootte (Extended Zoom)
- Als u de motorzoomknop voorzichtig beweegt, kunt u langzaam in- en uitzoomen op het onderwerp. Draai de motorzoomknop verder voor een snellere zoombeweging.

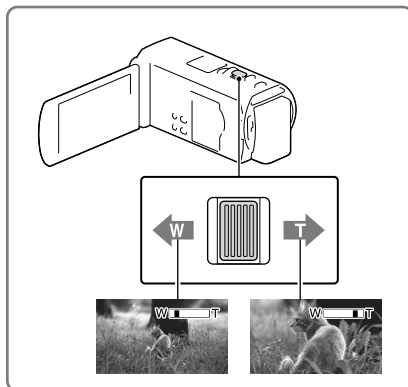

Optimale afstand tot het onderwerp voor 3D-filmopname

De afstand waarmee goede 3D-films kunnen worden opgenomen, verschilt afhankelijk van het zoomniveau.



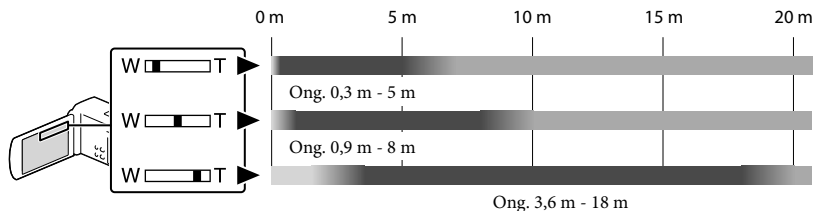

Zoomschaal op het LCD-scherm

Afstand tot het onderwerp



- Niet aanbevolen. De film zal onscherp zijn.
- De film zal 3-dimensionaal en realistisch ogen.
- De film zal vlak en zonder diepte ogen.

Opmerkingen

- Herstel het oorspronkelijke zoomniveau als films dubbel ogen op het LCD-scherm.
 - Een onderwerp op minder dan 30 cm moet worden gefilmd in 2D.
 - Houd uw vinger op de motorzoomknop. Indien u de motorzoomknop loslaat, kan het bedieningsgeluid van de motorzoomknop mee worden opgenomen.
 - U kunt de zoomsnelheid niet wijzigen met de / -knop op het LCD-scherm.
 - Voor een goede scherpstelling bedraagt de minimale afstand tussen de camcorder en het onderwerp ongeveer 1 cm voor groothoekopnamen en ongeveer 80 cm voor teleopnamen (alleen 2D-opname).
 - Bij 2D-opname kunt u beelden tot 10 keer uitvergroten met de optische zoomfunctie, tenzij  SteadyShot is ingesteld op [Actief].
- 
- Verder in-/uitzoomen: [Digitale zoom] (alleen 2D-opname) (p. 54)

Afspelen

U kunt naar opgenomen beelden zoeken op datum en tijd van opname (Gebeurtenisweergave) of op locatie van opname (Kaartweergave) (HDR-TD30VE).

1 Zet de 2D/3D-schakelaar op 3D.

- Zet de 2D/3D-schakelaar op 2D om 2D-films en foto's af te spelen.

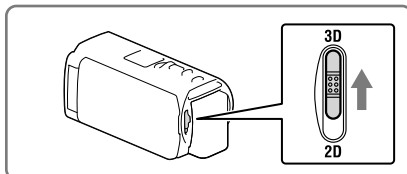

2 Open het LCD-scherm en ga naar de afspelinstand door op de -knop op de camcorder te drukken.

- U kunt naar de afspelinstand gaan door  te selecteren op het LCD-scherm (p. 25).

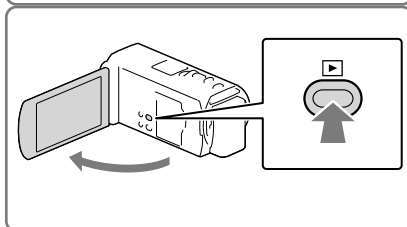

3 Selecteer / aan als u de gebeurtenis van uw keuze naar het midden wilt verplaatsen (①) en selecteer deze vervolgens (②).

- De camcorder geeft opgeslagen beelden automatisch weer op basis van datum en tijd.

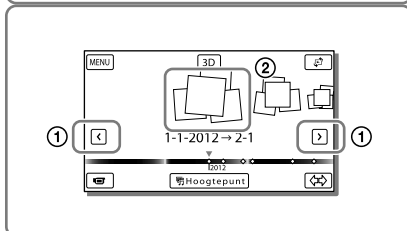

4 Selecteer het beeld.

- De camcorder geeft de gebeurtenis weer, van het geselecteerde beeld tot aan het laatste beeld.

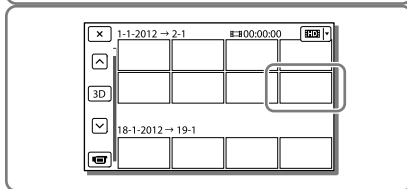

5 Selecteer de desbetreffende knoppen op het LCD-scherm voor de diverse afspeelmogelijkheden.

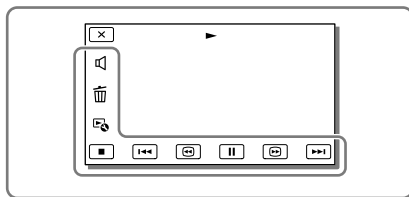

	Volume		Vorige/Volgende
	Wissen		Snel achteruitspoelen/snel vooruitspoelen
	Context		Afspelen/Pauzeren
	Stoppen		Korte films afspelen/stoppen

- Welke van de hiervoor beschreven knoppen verschijnen, is afhankelijk van het beeld dat wordt weergegeven.
- Door / herhaaldelijk te selecteren tijdens het afspelen, worden films ongeveer 5 keer → ongeveer 10 keer → ongeveer 30 keer → ongeveer 60 keer sneller afgespeeld.
- Selecteer in de pauzestand om films vertraagd af te spelen.
- Als u Diavoorstelling wilt herhalen, selecteert u → [Slide show-inst.].

3D-films bekijken op het LCD-scherm

- Kijk bij het afspelen van 3D-films recht naar het LCD-scherm op een afstand van ongeveer 30 cm. Een 3-dimensionale film oogt realistisch.
- Krijgt u problemen met het zicht, druk dan op de 2D/3D DISP-toets (p. 24) om films weer te geven in 2D.

Schermwergave op het Gebeurtenisweergavescherm

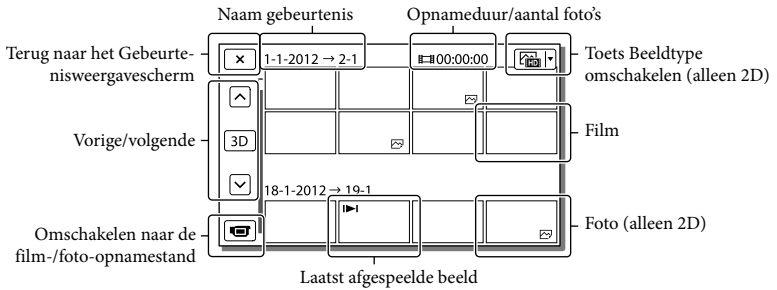
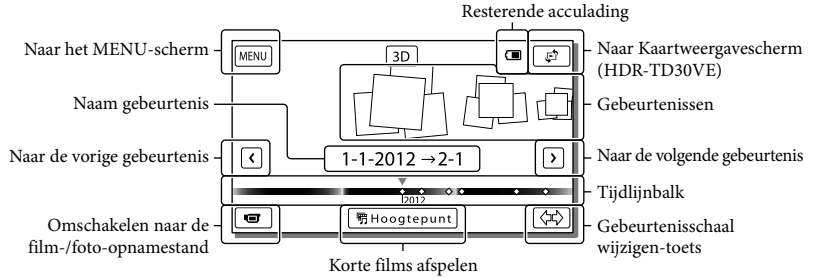

- Verkleinde beelden die het mogelijk maken meerdere beelden tegelijkertijd op een indexscherm te bekijken, worden "miniaturen" genoemd.

Opmerkingen

- Sla al uw opnamen regelmatig op externe media op om te vermijden dat ze verloren gaan (p. 49).

Films en foto's weergeven vanaf een kaart (HDR-TD30VE)

- 1 Schakel over naar Kaartweergave door  → [Kaartweergave] aan te raken.

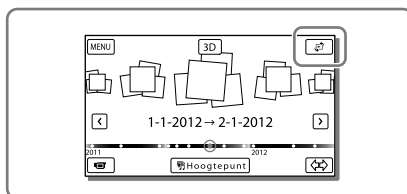

- 2 Selecteer de opnamelocatie.

- Raak de richting aan op de kaart waarin u die wilt scrollen. Blijf dat punt aanraken om de kaart continu te rollen.
- Wanneer u de schaal van de kaart wijzigt met de motorzoomknop, worden ook de miniaturen gewijzigd.

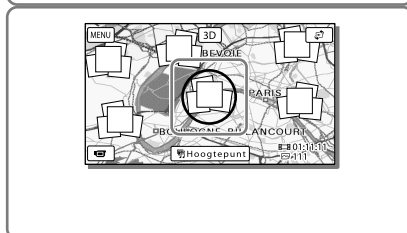

- 3 Selecteer het beeld van uw keuze.

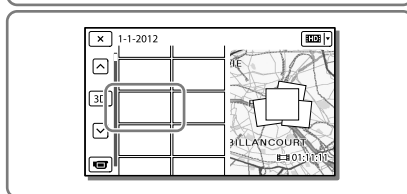

Wanneer u de kaartgegevens voor het eerst gebruikt

Een bericht verschijnt waarin u wordt gevraagd of u akkoord gaat met de voorwaarden van de licentieovereenkomst van de kaartgegevens. U kunt de kaartgegevens gebruiken door op het scherm [Ja] aan te raken nadat u hebt ingestemd met de licentieovereenkomst (p 69).

U kunt de kaartgegevens niet gebruiken als u [Nee] aanraakt. Maar wanneer u voor de tweede keer de kaartgegevens wilt gebruiken, verschijnt dezelfde melding op het scherm en kunt u de kaartgegevens gebruiken door [Ja] aan te raken.

Schermb op de Kaartweergave

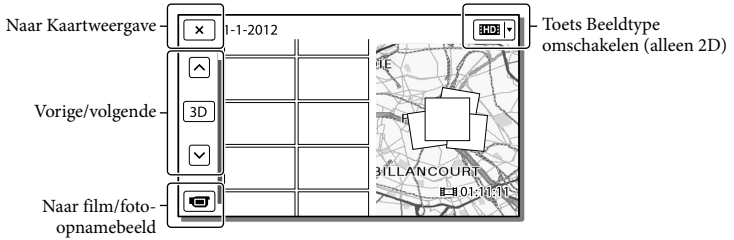
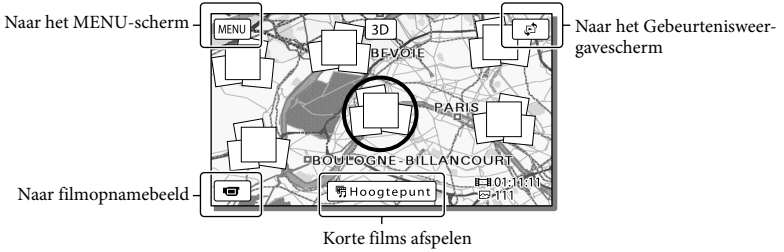

Beelden afspelen met andere apparatuur

- Beelden opgenomen met de camcorder kunnen niet altijd goed worden afgespeeld met andere apparatuur. Ook beelden opgenomen met andere apparatuur kunnen niet altijd goed worden afgespeeld met de camcorder.
- Films van standaardkwaliteit (STD) die zijn opgenomen op SD-geheugenkaarten, kunnen niet worden afgespeeld met AV-apparatuur van andere merken.

De diepte van 3D-films regelen

Standaard detecteert de camcorder de relatieve positie tussen onderwerp en achtergrond tijdens het opnemen en wordt het parallaxeffect automatisch geregeld zodat u 3-dimensionale films comfortabel kunt bekijken.

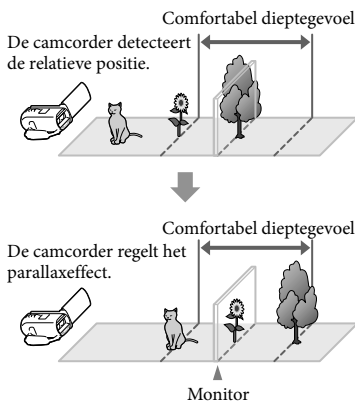

Opmerkingen

- Doordat parallax automatisch wordt geregeld, kunnen 3D-films heen en weer lijken te trillen bij weergave in 2D. Dit kunt u voorkomen door de diepte handmatig aan te passen voor het opnemen.

Diepte regelen tijdens het opnemen

- Selecteer **MENU** → [Camera/Microfoon] → [Camera-instellingen] → [3D-diepte aanpassng] → [Handmatig].

- Pas de diepte aan met **+** om het beeld naar de voorgrond te brengen en **-** om het naar de achtergrond te brengen.

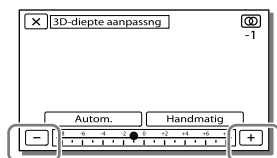

Optimale diepte behouden

Regel het diepte-effect met [Autom.] (standaardinstelling) tot u het gewenste niveau bereikt en selecteer dan [Handmatig].

Diepte regelen tijdens het afspelen

- Selecteer **↵** → [3D-diepte aanpassng] op het 3D-filmafspeelscherm.
 - De film pauzeert en het scherm voor verticale aanpassing verschijnt in 2D (dubbel beeld).
- Selecteer **+**/**-** voor verticale afstelling → [Volg.].

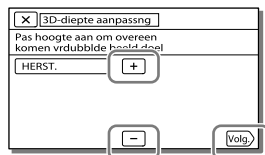

3 Selecteer $\boxed{+}$ / $\boxed{-}$ voor horizontale afstelling → \boxed{OK} .

- Het scherm voor horizontale aanpassing verschijnt in 3D.

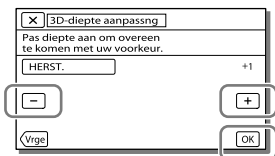

Beelden opnemen met diverse instellingen

Beeldkwaliteit van films selecteren (Opnamestand)

2D

U kunt de opnamestand omschakelen om de filmkwaliteit te selecteren terwijl u films van high-definitionkwaliteit (HD) opneemt. De opnameduur (p. 60) of het type media waarnaar de beelden kunnen worden gekopieerd, kunnen worden gewijzigd, afhankelijk van de geselecteerde opnamestand. ([Standaard HQ] is de standaardinstelling.)

Opmerkingen

- [3D] wordt geselecteerd voor 3D-filmopname.
- [50p-kwaliteit PS] kan alleen worden ingesteld wanneer de [$\boxed{\text{F}}$ Framerate] is ingesteld op [50p].

1 Selecteer $\boxed{\text{MENU}}$ → [Beeldkwal./Formaat] → [$\boxed{\text{F}}$ Opnamefunctie].

2 Selecteer de gewenste opnamestand.

Opnamestand en de media waarnaar de beelden kunnen worden gekopieerd

Mediatypen	Opnamestand			
	3D	PS*	FX	FH/ HQ/ LP

Op deze camcorder

Geheugenkaart	✓	✓	✓	✓
---------------	---	---	---	---

Op externe apparatuur

Mediatypen	Opnamestand			
	3D	PS*	FX	FH/ HQ/ LP
Externe media (USB-opslagsystemen)	✓	✓	✓	✓
Blu-ray-discs	✓	✓	✓	✓
AVCHD-opnamediscs	—	—	—	✓

* [50p-kwaliteit **PS**] kan alleen worden ingesteld wanneer de [Framerate] is ingesteld op [50p].

Beeldkwaliteit

De beeldkwaliteit en de bitsnelheid voor elke opnamestand kunnen als volgt worden ingesteld.

("M", zoals in "24M", staat voor "Mbps".)

- Voor films van high-definitionkwaliteit (HD)
 - [3D]: 1920 × 1080/50i-kwaliteit, MVC HD 28M (3D)
 - [50p-kwaliteit **PS**]: 1920 × 1080/50p kwaliteit, AVC HD 28M (PS)
 - [Hoogste kwalitei **FX**]: 1920 × 1080/50i of 1920 × 1080/25p-kwaliteit, AVC HD 24M (FX)
 - [Hoge kwaliteit **FH**]: 1920 × 1080/50i of 1920 × 1080/25p-kwaliteit, AVC HD 17M (FH)
 - [Standaard **HQ**]: 1440 × 1080/50i-kwaliteit, AVC HD 9M (HQ)
 - [Lange tijd **LP**]: 1440 × 1080/50i-kwaliteit, AVC HD 5M (LP)
- Voor films van standaardbeeldkwaliteit (STD)
 - [Standaard **HQ**]: Standaardkwaliteit, STD 9M (HQ)*

* Standaardbeeldkwaliteit (STD) wordt vastgezet op deze waarde.



- [Framerate] (p. 54)
- Film van standaardbeeldkwaliteit (STD) opnemen: [**HQ**]/[**STD**] instelling] (p. 54)
- Hulpmiddel voor het maken van discs (p. 48)

Een duidelijke opname maken van het onderwerp (Gezichtsprioriteit)

2D

Uw camcorder kan een gezicht dat u selecteert, volgen en de scherpstelling, belichting en huidtint van het gezicht automatisch aanpassen.

Raak een van de gezichten aan waar u zich op richt.

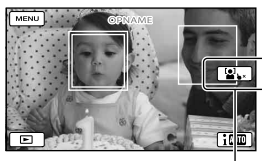
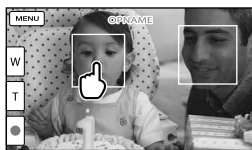

Er verschijnt een dubbel Laat de selectie los kader.

Opmerkingen

- Het aangeraakte onderwerp wordt mogelijk niet gedetecteerd, afhankelijk van de helderheid van de omgeving of het kapsel van het onderwerp.
- Zorg dat u de [Gezichtsherkenning]-instelling op iets anders instelt dan [Uit] ([Autom.] is de standaardinstelling).

Opnamen maken van andere onderwerpen dan mensen (Volg-/scherpstelfunctie)

Raak het onderwerp aan dat u wilt opnemen.

Het onderwerp wordt automatisch scherpgesteld.

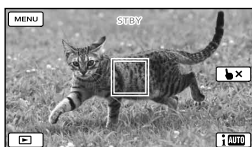

Lach automatisch vastleggen (Lach-sluiter)

2D

Standaard wordt er automatisch een foto genomen wanneer de camcorder een glimlach van een persoon detecteert tijdens het filmen (p. 54). ([Dubbelopname] is de standaardinstelling.)



De camcorder neemt een lach waar (oranje).

De camcorder neemt een gezicht waar.

Opmerkingen

- Wanneer beeldsnelheid en opnamestand zijn ingesteld op [50i]/[Hoogste kwaliteits FX] of [50p]/[50p-kwaliteit PS], kunt u de Lachsluiter-functie niet gebruiken bij het opnemen van films. Wanneer de beeldsnelheid bovendien is ingesteld op [25p], kunt u de Lachsluiter-functie ook niet gebruiken.
- Glimlachen worden mogelijk niet herkend afhankelijk van de opnameomstandigheden, onderwerpomstandigheden en de instellingen van uw camcorder.





- [Lach-herk. gevoelig] (p. 54)

Automatisch de geschikte instelling selecteren voor de opnamesituatie (Intelligent automatisch)

3D 2D

Uw camcorder neemt films op nadat de meest geschikte instelling voor de onderwerpen of de situatie automatisch is geselecteerd. ([Aan] is de standaardinstelling.) Wanneer de camcorder een onderwerp detecteert, worden de betreffende pictogrammen weergegeven.



Selecteer  → [Aan] →  onderaan rechts op het film- of foto-opnamescherm.



Gezichtsdetectie:  (Portret),  (Baby)



Scènedetectie:  (Tegenlicht),

 (Landschap),  (Nachtscène) 

(Spotlight),  (Duister),  (Macro)



Cameratrillingsdetectie:  (Lopen),

 (Statief)

Geluidsdetectie:   (Auto windruisreduct.)

- Als u de functie Intelligent automatisch wilt annuleren, selecteert u  → [Uit].



Beelden helderder vastleggen dan bij gebruik van de functie Intelligent automatisch

Selecteer  → [Camera/Microfoon] →  Handmatige instell.] → [Low Lux].

Opmerkingen

- De gezichtskaders verschijnen niet tijdens 3D-opname.
- De camcorder kan de scène of het onderwerp mogelijk niet detecteren, afhankelijk van de omstandigheden.



Informatie over uw locatie vastleggen (GPS) (HDR-TD30VE)

Wanneer u [GPS-instelling] instelt op [Aan] (de standaardinstelling), verschijnt het GPS-trianguleerpictogram op het scherm en begint de camcorder te zoeken naar GPS-satellietsignalen. Het weergegeven pictogram varieert afhankelijk van de sterkte van het ontvangen signaal. De GPS-functie is alleen beschikbaar wanneer ,  of  worden weergegeven.

De GPS-functie (Global Positioning System) biedt de volgende mogelijkheden.

- Informatie over uw locatie vastleggen op films of foto's ([Aan] is de standaardinstelling.)
- Films en foto's afspelen door die te zoeken op een kaart (Kaartweergave, p. 32)
- Een kaart van de huidige locatie tonen

Indien u geen locatie-informatie wilt opnemen

Selecteer  → [Setup] →  Algemene instelling.] → [GPS-instelling] → [Uit].

Opmerkingen

- Het kan een tijdje duren vooraleer de camcorder begint te trianguleren.
- Gebruik de GPS-functie buiten en in open gebied, want de ontvangst van radiosignalen is op dergelijke plaatsen het best.
- De bovenkant van de kaart is steeds het noorden.

Beelden weergeven op een televisiescherm

Aansluitingsmethoden en beeldkwaliteit verschillen, afhankelijk van het type TV-toestel en de gebruikte stekkers.

Aansluiting op een 3D-TV

Films opgenomen in 3D worden afgespeeld in 3D. Zorg ervoor dat de 2D/3D-schakelaar van de camcorder op 3D staat.

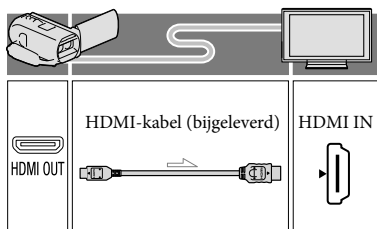

Aansluiting op een hogedefinitie-TV

Bij een opname van hogedefinitiekwaliteit (HD) worden de films afgespeeld met hogedefinitiekwaliteit (HD). Bij een opname van standaardkwaliteit (STD) worden de films afgespeeld met standaardkwaliteit (STD).

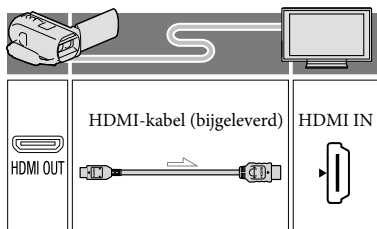

Aansluiting op een niet-hogedefinitie 16:9- (breedbeeld) of 4:3-TV

Wanneer films zijn opgenomen met hogedefinitiekwaliteit (HD), worden ze afgespeeld met standaardkwaliteit (STD). Wanneer films zijn opgenomen met standaardkwaliteit (STD), worden ze afgespeeld met standaardkwaliteit (STD).

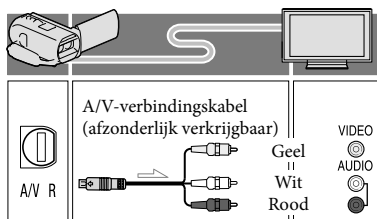

- 1 Stel de ingangskiezer van de TV in op de gebruikte aansluiting.
- 2 Sluit de camcorder aan op een TV.
- 3 Speel een film of een foto af op de camcorder (p. 29).

Opmerkingen

- Raadpleeg ook de gebruiksaanwijzing van de TV.
- Gebruik de bijgeleverde netspanningsadapter (AC) als stroombron (p. 16).
- 3D-films lijken heen en weer te bewegen wanneer ze in 2D worden afgespeeld op een TV. U kunt het trillen voorkomen door [3D-diepte aanpassing] (p. 34) in te stellen op [Handmatig] voor het opnemen.
- Wanneer films zijn opgenomen met standaardkwaliteit (STD), worden ze afgespeeld met standaardkwaliteit (STD), zelfs op een HD-TV.

- Om films van standaardkwaliteit (STD) af te spelen op een 4:3-TV die niet compatibel is met 16:9-signalen, stelt u [ Breed-stand] in op [4:3] om films met de beeldverhouding 4:3 op te nemen (p. 54).
- Als u uw camcorder op de TV aansluit met meer dan een type kabel om beelden weer te geven, krijgt de HDMI-weergave voorrang.
- De camcorder ondersteunt de S-Video-uitgang niet.

Genieten van 5,1-kan surround-sound

3D 2D

U kunt opnemen met Dolby Digital 5,1-kanaals surround-sound met de ingebouwde microfoon. U kunt naar realistisch geluid luisteren wanneer u een film afspeelt op apparaten die 5,1-kanaals surround-sound ondersteunen.

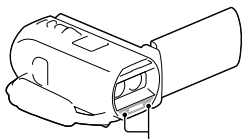

Ingebouwde microfoon

Opmerkingen

- Als u 5,1-kanaals geluid afspeelt over de luidsprekers van de camcorder, wordt 5,1-kanaals geluid automatisch geconverteerd en uitgestuurd in 2-kanaals.
- Als u wilt genieten van 5,1-kanaals surround-sound van de films die zijn opgenomen met HD-kwaliteit (HD) in 5,1-kanaals geluid, hebt u een -apparaat nodig dat geschikt is voor 5,1-kanaals geluid.

- Wanneer u de camcorder aansluit met de bijgeleverde HDMI-kabel, wordt het geluid van films van HD-kwaliteit (HD) die zijn opgenomen met 5,1-kanaals geluid automatisch uitgestuurd in 5,1-kanaals. Het geluid van films met SD-beeldkwaliteit (STD) wordt geconverteerd naar 2-kanaals.



- [Audiostand] (p. 54)

Een HDMI-kabel

- Gebruik een HDMI-kabel met het HDMI-logo.
- Gebruik een HDMI-ministekker aan het ene uiteinde (voor de camcorder) en een stekker die geschikt is voor aansluiting op de TV aan het andere uiteinde.
- Auteursrechtelijke beelden worden niet weergegeven met de HDMI OUT-aansluiting van de camcorder.
- Sommige TV's werken mogelijk niet goed (bijvoorbeeld geen beeld of geluid) met deze aansluiting.
- Sluit de HDMI OUT-aansluiting van de camcorder niet aan op de HDMI OUT-aansluiting van een extern apparaat. Dit kan een storing tot gevolg hebben.
- HDMI (High Definition Multimedia Interface) is een interface om video- en audiosignalen te versturen. De HDMI OUT-aansluiting voert beelden van hoge kwaliteit en digitale audio uit.

Als de TV monoraal is (als de TV slechts één audio-ingang heeft)

Sluit de gele stekker van een A/V-verbindingkabel (afzonderlijk verkrijgbaar) aan op de video-ingang en sluit de witte stekker (linkerkanaal) of rode stekker (rechterkanaal) aan op de audio-ingang van de TV of videorecorder.

Aansluiting van uw TV via een videorecorder

Sluit uw camcorder aan op de LINE IN-ingang van de videorecorder met behulp van een A/V-verbindingkabel (afzonderlijk verkrijgbaar). Zet de ingangskiezer van de videorecorder op LINE (VIDEO 1, VIDEO 2 enzovoort).



- De beeldverhouding instellen die door de TV wordt ondersteund: [Type TV] (p. 55)

"Photo TV HD"

Deze camcorder is geschikt voor "Photo TV HD". "Photo TV HD" zorgt voor een ultrascherpe weergave van subtiele texturen en kleuren, zoals bij een foto.

Wanneer u Sony's voor Photo TV HD geschikte apparatuur aansluit met een HDMI-kabel*, kunt u genieten van de weergave van foto's in adembenemende HD-kwaliteit.

- * De TV schakelt automatisch naar de juiste stand wanneer  (foto) wordt geselecteerd met de Beeldtype omschakelen-knop.

Bewerken op uw camcorder

Opmerkingen

- U kunt enkele basisbewerkingen uitvoeren op de camcorder. Als u geavanceerde bewerkingen wilt uitvoeren, installeert u de software "PlayMemories Home".
- U kunt de beelden niet herstellen nadat u ze hebt verwijderd. Beveilig belangrijke films en foto's vooraf.
- Haal de accu of de netspanningsadapter niet van de camcorder terwijl u beelden verwijdert of splist. Hierdoor kan het opnamemedium worden beschadigd.
- Werp de geheugenkaart niet uit terwijl u beelden erop wist of splist.
- Als u films/foto's verwijdert of splist die in opgeslagen scenario's zijn opgenomen, worden de scenario's ook verwijderd.

Films en foto's verwijderen

3D 2D

- 1 Selecteer **MENU** → [Bewerken/Kopiëren] → [Wissen].
- 2 Selecteer [Meerdere beelden].
 - Selecteer het beeldtype bij het bewerken van 2D-films.
- 3 Vink de films of foto's aan die moeten worden verwijderd en selecteer **OK**.

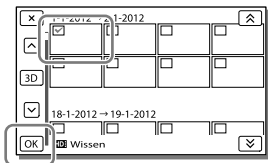

Alle films/foto's met de geselecteerde datum tegelijkertijd verwijderen

- 1 In stap 2, selecteert u [Alle in gebeurtenis].
- 2 Selecteer de datum die u wilt verwijderen met **▲**/**▼**, en selecteer vervolgens **OK**.

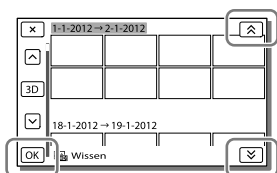

Een deel van een film verwijderen

U kunt een film splitsen en verwijderen.







- Beveiliging opheffen: [Beveiligen] (p. 55)
- [Formatteren] (p. 55)

Een film splitsen

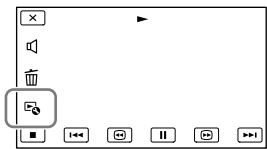
3D 2D

- 1 Selecteer **☞** → [Splitsen] op het filmafspeelscherm.



- 2 Selecteer het punt waar u de film in scènes wilt splitsen met , , en selecteer vervolgens .

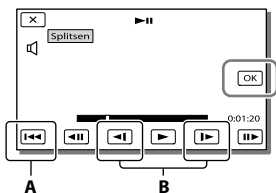

- A:** Terug naar het begin van de geselecteerde film.
B: Bepaalt het splitsingspunt preciezer.

Opmerkingen

- Een klein verschil kan zich voordoen tussen het punt dat u selecteert en het werkelijke splitsingspunt, omdat uw camcorder het splitsingspunt selecteert in stappen van ongeveer een halve seconde.

Beelden afspelen op een computer

Met de software "PlayMemories Home" kunt u films en stilstaande beelden naar uw computer importeren om ze op verschillende manieren te gebruiken.

Wat u kunt doen met de software "PlayMemories Home" (Windows)

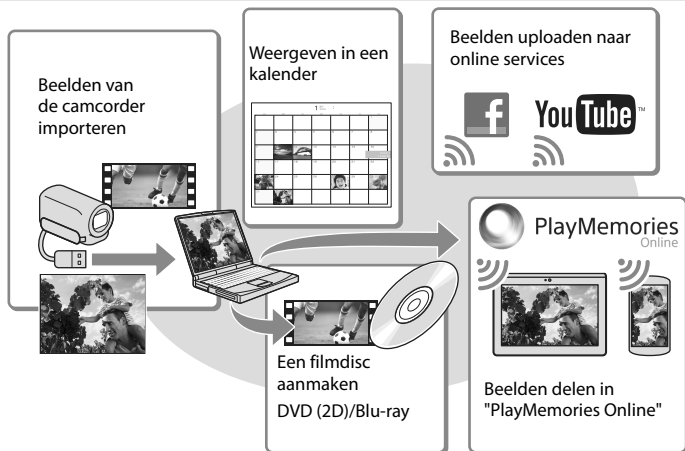

"PlayMemories Home" kan worden gedownload via de volgende URL.

www.sony.net/pm

Opmerkingen

- Een internetverbinding is vereist om online services te gebruiken.

Software voor Mac

De software "PlayMemories Home" wordt niet ondersteund door Mac-computers. Als u beelden van de camcorder naar de Mac wilt importeren en afspelen, gebruikt u de relevante software op de Mac. Ga voor meer informatie naar de volgende URL.

<http://www.sony.co.jp/imsoft/Mac/>

Een computer voorbereiden

(Windows)

Het computersysteem controleren

BS*1
Microsoft Windows XP SP3*2/Windows Vista SP2*2/Windows 7 SP1/Windows 8
CPU*4
Intel Core Duo 1,66 GHz of sneller of Intel Core 2 Duo 2,26 GHz of sneller (Intel Core 2 Duo 2,26 GHz of sneller is vereist om 3D-, FX- of FH-films te verwerken en Intel Core 2 Duo 2,40 GHz of sneller is vereist om PS-films te verwerken.)
Geheugen
Windows XP: 512 MB of meer (1 GB of meer is aanbevolen) Windows Vista/Windows 7/Windows 8: 1 GB of meer
Harde schijf
Vereiste harde-schijfruimte voor installatie: ongeveer 500 MB
Display
Minimum 1.024 × 768 punten

*1 Standaardinstallatie is vereist. Werking is niet gegarandeerd bij een upgrade van het besturingssysteem of in een multi-bootomgeving.

*2 64-bits edities en Starter (Edition) worden niet ondersteund. Windows Image Mastering API (IMAPI) Versie 2.0 of recenter is vereist om discs te kunnen maken enzovoort.

*3 Starter (Edition) wordt niet ondersteund.

*4 Snellere processor is aanbevolen.

Opmerkingen

- Werking met alle computeromgevingen is niet gegarandeerd.

De software "PlayMemories Home" op de computer installeren

- 1 Ga op uw computer met een internetbrowser naar de volgende downloadsite en klik op [Installeren] → [Uitvoeren].

www.sony.net/pm

- 2 Voer de installatie uit door de instructies op het scherm te volgen.

- Wanneer de instructies op het scherm verschijnen waarin u wordt gevraagd de camcorder aan te sluiten op een computer, sluit u de camcorder aan op uw computer met behulp van de ingebouwde kabel.

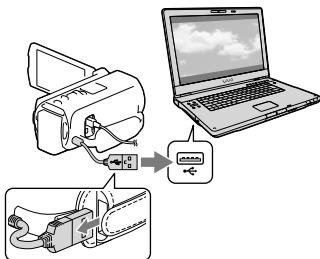

Ingebouwde USB-kabel

- Wanneer de installatie is voltooid, wordt "PlayMemories Home" gestart.

Opmerkingen bij de installatie



- Als de software "PlayMemories Home" al op uw computer is geïnstalleerd, sluit u de camcorder aan op uw computer. Dan zijn de functies beschikbaar die met deze camcorder kunnen worden gebruikt.
- Als de software "PMB (Picture Motion Browser)" al op uw computer is geïnstalleerd, wordt deze overschreven door de software "PlayMemories Home". In dit geval kunt u bepaalde functies die beschikbaar waren in "PMB" in deze software "PlayMemories Home" niet gebruiken.

- Beelden kunnen niet worden opgeslagen op sommige discs, afhankelijk van de opnamestand. Films opgenomen in [3D], [50p-kwaliteit **PS**] of [Hoogste kwalitt **FX**] kunnen alleen worden opgeslagen op een Blu-ray-disc.
- De camcorder splitst automatisch een beeldbestand van meer dan 2 GB en slaat de delen op als aparte bestanden. Alle beeldbestanden kunnen als aparte bestanden op een computer verschijnen, maar worden toch correct verwerkt door de importfunctie en de afspeelfunctie van de camcorder of de software "PlayMemories Home".

Uw camcorder loskoppelen van de computer

- 1 Klik op het pictogram  rechts onderaan op het bureaublad van de computer → [USB-apparaat voor massaopslag veilig verwijderen].



- 2 Selecteer → [Ja] op het camcorderscherm.
 - 3 Koppel de USB-kabel los.
- Als u Windows 7 of Windows 8 gebruikt, klikt u op  en vervolgens op .

Opmerkingen

- Gebruik de software "PlayMemories Home" om vanaf de computer toegang te krijgen tot de camcorder. Een goede werking is niet gegarandeerd indien u gegevens op de camcorder bewerkt met andere software dan "PlayMemories Home" of als u bestanden en mappen rechtstreeks vanaf een computer bewerkt.

De software "PlayMemories Home" starten

- 1 Dubbelklik op het pictogram "PlayMemories Home" op het computerscherm.

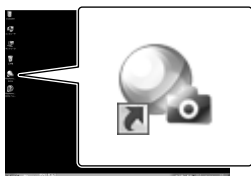

- Wanneer u Windows 8 gebruikt, selecteert u het pictogram "PlayMemories Home" vanaf het startscherm.

- 2 Dubbelklik op de snelkoppeling "PlayMemories Home help-gids" op het computerscherm als u wilt zien hoe "PlayMemories Home" werkt.



- Wanneer u Windows 8 gebruikt, selecteert u [PlayMemories Home help-gids] in het menu Help van "PlayMemories Home".
- Als het pictogram niet op het computerscherm verschijnt, klikt u op [start] → [Alle programma's] → [PlayMemories Home] → het gewenste item.
- Selecteer  ("PlayMemories Home help-gids") in de software of ga naar de ondersteuningspagina van PlayMemories Home (<http://www.sony.co.jp/pmh-se/>) voor meer informatie over "PlayMemories Home".

Een disc van standaardbeeldkwaliteit (STD) aanmaken met een recorder

Opmerkingen

- Voor deze bewerking moet de camcorder op het stopcontact zijn aangesloten met de bijgeleverde netspanningsadapter (p. 16).
- Raadpleeg de gebruiksaanwijzing van het aangesloten apparaat.

Sluit uw camcorder aan op een discrecorder met behulp van een A/V-verbindingkabel (afzonderlijk verkrijgbaar). U kunt beelden die op uw camcorder worden afgespeeld, naar een disc of videocassette kopiëren.

1 Plaats het opnamemedium in het opnameapparaat (een discrecorder enzovoort).

- Als het opnameapparaat beschikt over een ingangskiezer, zet u deze in de ingangsmodus.

2 Sluit uw camcorder aan op een discrecorder met behulp van een A/V-verbindingkabel (afzonderlijk verkrijgbaar).

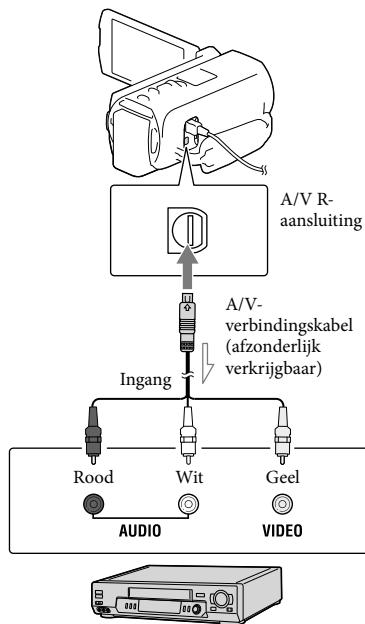

➤ Signaalverloop

- Sluit de camcorder aan op de ingangen van het opnameapparaat.

3 Start het afspelen op de camcorder en neem de beelden op met het opnameapparaat.

4 Als het kopiëren voltooid is, stopt u het opnameapparaat en vervolgens uw camcorder.

Beelden opslaan op externe media

Opmerkingen

- 3D-films worden geconverteerd naar 2D van standaardkwaliteit (STD).
- U kunt geen beelden kopiëren naar recorders die zijn aangesloten met een HDMI-kabel.
- Aangezien het kopiëren wordt uitgevoerd via analoge gegevensoverdracht is het mogelijk dat de beeldkwaliteit slechter wordt.
- Films van high-definitionkwaliteit (HD) worden gekopieerd met standaardkwaliteit (STD).
- Wanneer u uw camcorder aansluit op een apparaat met monogeluid, sluit u de gele stekker van een A/V-verbindingkabel (afzonderlijk verkrijgbaar) aan op de video-ingang van het apparaat en de witte stekker (linkerkanaal) of de rode stekker (rechterkanaal) op de audio-ingang van het apparaat.



- Datum- en tijdsgegevens kopiëren: [Gegevenscode] (p. 55)
- Een weergaveapparaat met 4:3-beeldformaat gebruiken: [Type TV] (p. 55)

Films en foto's kunnen worden opgeslagen op externe media (USB-opslagapparatuur), zoals een externe harde schijf. De volgende functies zijn beschikbaar nadat u uw beelden op een extern medium hebt opgeslagen.

- U kunt uw camcorder op het externe medium aansluiten en vervolgens beelden afspelen die op het externe medium zijn opgeslagen (p. 50).
- U kunt uw computer op het externe medium aansluiten en beelden naar uw computer importeren met de software "PlayMemories Home" (p. 47).

Opmerkingen

- Hiervoor hebt u de USB-adapterkabel VMC-UAM1 nodig (afzonderlijk verkrijgbaar).
- Sluit de netspanningsadapter en het netsnoer aan op de DC IN-aansluiting van de camcorder en het stopcontact.
- Raadpleeg de gebruiksaanwijzing van de externe media.

1 Sluit uw camcorder aan op het externe apparaat met de USB Adapterkabel (afzonderlijk verkrijgbaar).

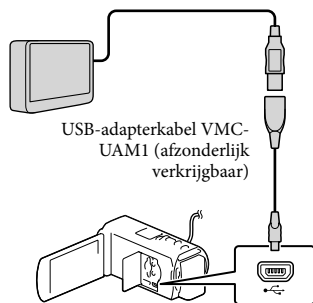

- Koppel de USB-kabel niet los terwijl [Voorbereiden beelddatabasebestand. Een moment geduld a.u.b.] wordt weergegeven op het LCD-scherm.

- Als [Bld. db. best. repar.] wordt weergegeven op het scherm van de camcorder, selecteert u **OK**.

2 Selecteer [Kopiëren.] op het camcorderscherm.

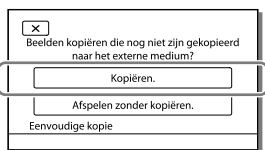

- Films en foto's die zijn opgeslagen op het opnamemedium en die nog niet zijn opgeslagen op het externe medium kunnen nu worden opgeslagen op het aangesloten medium.
- Deze functie is alleen beschikbaar wanneer er nieuwe beelden zijn opgenomen op de camcorder.
- Als u het externe medium los wilt koppelen, selecteert u **Uit** terwijl de camcorder in de afspelwachstand staat (Gebeurtenisweergave of Gebeurtenisindex wordt weergegeven).

Beelden op externe media afspelen met de camcorder

Selecteer [Afspelen zonder kopiëren.] in stap 2 en selecteer het beeld dat u wilt bekijken.

- U kunt beelden ook bekijken op een TV die is aangesloten op de camcorder (p. 39).
- Wanneer een extern medium wordt aangesloten, verschijnt **Uit** op het Gebeurtenisweergavescherm.

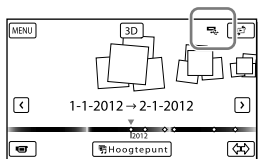

Beelden in het externe medium wissen

- 1 Selecteer [Afspelen zonder kopiëren.] in stap 2.
- 2 Selecteer **MENU** → [Bewerken/Kopiëren] → [Wissen], en volg dan de instructies die op het LCD-scherm verschijnen om beelden te wissen.

De gewenste beelden in de camcorder opslaan op externe media

- 1 Selecteer [Afspelen zonder kopiëren.] in stap 2.
 - 2 Selecteer **MENU** → [Bewerken/Kopiëren] → [Kopiëren], en volg dan de instructies die op het LCD-scherm verschijnen om beelden te wissen.
- Als u beelden wilt kopiëren die nog niet zijn gekopieerd, selecteert u **MENU** → [Bewerken/Kopiëren] → [Direct Kopiëren] terwijl uw camcorder op het externe apparaat is aangesloten.

Films in HD-beeldkwaliteit (HD) op uw computer afspelen

Selecteer in de software "PlayMemories Home" (p. 47) het station dat het externe apparaat weergeeft en speel films af.

Opmerkingen

- De volgende apparaten zijn niet geschikt als externe media.
 - media met een opslagcapaciteit van meer dan 2 TB
 - een gewoon schijfstation zoals een CD- of DVD-station
 - media die zijn aangesloten via een USB-hub
 - media met ingebouwde USB-hub
 - kaartlezer

- Externe media met codefunctie kunnen mogelijk niet worden gebruikt.
- Uw camcorder is compatibel met het FAT-bestandssysteem. Indien het opslagmedium van het externe apparaat was geformatteerd voor het NTFS-bestandssysteem enzovoort, moet u het externe medium voor gebruik formatteren met de camcorder. Het formatteerscherm verschijnt wanneer een extern medium is aangesloten op uw camcorder. Controleer of er geen belangrijke gegevens zijn opgeslagen op een extern medium voordat u dit formatteert met de camcorder.
- Een goede werking met geschikte apparatuur is niet gegarandeerd.
- Meer informatie over beschikbare externe media vindt u op de Sony ondersteuningswebsite van uw land/gebied.
- Op externe media kan het volgende aantal scènes worden opgeslagen. U kunt evenwel niet meer scènes opslaan dan hieronder vermeld, ook al is er voldoende ruimte beschikbaar op externe media.
 - Films van high-definitionkwaliteit (HD):
Max. 3.999
 - Films van standaardkwaliteit (STD):
Max. 9.999
 - Foto's: Max. 40.000
- Het aantal scènes kan kleiner zijn afhankelijk van het opgenomen beeldtype.
- Probeer het volgende indien uw camcorder de externe media niet herkent.
 - Sluit de USB-adapterkabel (afzonderlijk verkrijgbaar) opnieuw aan op uw camcorder.
 - Indien het externe medium is voorzien van een netspanningskabel, moet u dit aansluiten op een stopcontact.
- U kunt geen beelden van externe media kopiëren naar het interne opnamemedium van de camcorder.

Menu's gebruiken

De camcorder heeft verschillende menu-items, die zijn onderverdeeld in 6 menucategorieën.

Opnamefunctie

Camera/Microfoon

Beeldkwal./Formaat

Afspeelfunctie

Bewerken/Kopiëren

Setup

1 Selecteer **MENU**.



2 Selecteer een categorie.

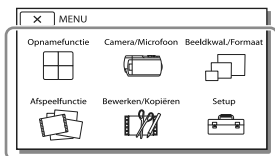

3 Selecteer uw gewenste menu-item.

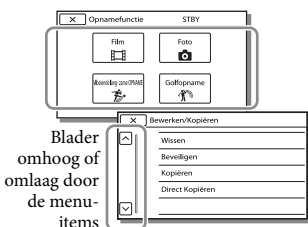

Opmerkingen

- Selecteer  om de menu-instelling te beëindigen of terug te keren naar het vorige menuscherm.

Een menu-item snel vinden

De menu's [Camera/Microfoon] en [Setup] hebben subcategorieën. Selecteer het pictogram van de subcategorie, zodat er op het LCD-scherm een lijst wordt weergegeven met menu's in de geselecteerde subcategorie.

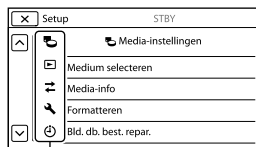

Subcategoriëpictogrammen

Wanneer u een menu-item niet kunt selecteren

Menu-items of instellingen die grijs worden weergegeven, kunt u niet gebruiken. Wanneer u het grijze menu-item selecteert, wordt op uw camcorder de reden weergegeven waarom u het menu-item of de instructie niet kunt selecteren of onder welke voorwaarde u het menu-item kunt instellen.









Menulijsten

Opnamefunctie





- Film Filmen.
- Foto..... Fotograferen.
- Vloeiende Ingz.OPN..... Legt gelijkmatige slow-motion-films vast.
- Golfopname..... Deelt 2 seconden snelle beweging op in frames die dan worden opgenomen als een film en foto's. Houd tijdens het opnemen het onderwerp in het witte kader in het midden van het scherm.

Camera/Microfoon

Handmatige instell.

- Witbalans Stemt de witbalans af op de helderheid van de opnameomgeving.
- Spotmeter/-focus..... Past de helderheid en de scherpstelling van het geselecteerde onderwerp tegelijk aan.
- Spotmeter..... Stemt de helderheid van beelden af op een onderwerp dat u aanraakt op het scherm.
- Spotfocus..... Stemt de scherpstelling af op een onderwerp dat u aanraakt op het scherm.
- Belichting..... Past de helderheid van films en foto's aan. Als u [Handmatig] selecteert, past u de helderheid (belichting) aan met  / .
- Scherpstellen..... De scherpstelling wordt niet automatisch aangepast. Als u [Handmatig] selecteert, selecteert u  om de scherpstelling voor een onderwerp dichtbij aan te passen en  om de scherpstelling voor een onderwerp veraf aan te passen.
- IRIS..... Maakt het onderwerp scherper tegen een onscherpe achtergrond of maakt het hele beeld scherper.
- Sluittijd..... Past de sluitertijd aan. Wanneer u een bewegend onderwerp fotografeert met korte sluitertijd, lijkt het wel stil te staan. Met langere sluitertijd lijkt het onderwerp te bewegen.
- AGC-limiet Stelt het maximumniveau van AGC (Auto Gain Control) in.
- AE keuze Past de belichting aan. Raak  aan als het onderwerp wit is of als het tegenlicht fel is, of raak  aan als het onderwerp zwart is of het licht zwak is.
- Witbalans verschuiv. Past de witbalans aan.
- Low Lux..... Neemt helder gekleurde beelden op in het schemerduister.

Camera-instellingen

- 3D-diepte aanpassing... Past de beelddiepte aan bij het opnemen van 3D-films.
- Auto 3D-lens aanpas.... Corrigeert automatisch de verticale positie van de linker- en rechterfilm om 3D-films comfortabel en zonder onscherpte te kunnen bekijken.
- Scènekeuze Selecteert een geschikte opname-instelling op basis van de scène, zoals nachtbeeld of strand.
-  Filmeffect Past de kleuren van de film aan om de sfeer bij opname te simuleren.
-  Fader..... Laat scènes in- of uitvloeien.
-  Zelfontsp..... Stelt de zelfontspanner in met de camcorder in de foto-opnamestand.
- Telemacro Stelt scherp op het onderwerp tegen een onscherpe achtergrond.
-  SteadyShot Stelt de SteadyShot-functie in bij het filmen. Als u deze instelling wijzigt, wordt de instelling voor de Extended Zoom-functie overeenkomstig gewijzigd.

-  SteadyShot Stelt de functie SteadyShot in bij het fotograferen.
- Digitale zoom Stelt het maximale zoomniveau van de digitale zoom in.
- Automat. tegenlicht Past de belichting voor onderwerpen met tegenlicht automatisch aan.

Gezicht

- Gezichtsherkenning Neemt automatisch gezichten waar.
- Lach-sluiser Maakt automatisch een opname wanneer een lach wordt gedetecteerd.
- Lach-herk. gevoelig Stelt de lachdetectiegevoeligheid in voor de Lachsluiserfunctie.

Flitser

- Flitser Stelt in hoe de flitser wordt geactiveerd bij het maken van foto's.
- Flitsniveau Stelt de helderheid van de flitser in.
- Rode-ogenvermind. Voorkomt rode ogen bij het maken van opnamen met flitser.







Microfoon

- Stem dichterbij Detecteert gezichten en legt de bijbehorende stem duidelijk vast.
- Ingeb. zoom microf. Maakt veel opnamen met een helder geluid afgestemd op de zoompositie.
- Auto windruisreduct. Herkent de opnamecondities en vermindert het windgeruis.
- Audiostand Stelt het formaat van het opnamegeluid in (5,1-kanaals surround/2-kanaals stereo).
- Microfoon ref. niveau Stelt het microfoonniveau voor opnamen in.

Opname-assistentie

- Mijn Knop Wijst functies toe aan Mijn knoppen.
- Hulpkader Geeft kaders weer als richtlijn, zodat u kunt controleren of het onderwerp horizontaal of verticaal is.
- Weergave-instelling Stelt in hoe lang pictogrammen of indicatoren worden weergegeven op het LCD-scherm.
- Zebra Toont een zebra patroon als een richtlijn voor het aanpassen van de helderheid.
- Reliëf Toont op het scherm een beeld met geaccentueerde contouren.
- Licht helder Past de helderheid van de videolamp aan.
- Audioniv.weerg. Toont de audioniveaumeter op het LCD-scherm tijdens het opnemen.

Beeldkwal./Formaat

-  Opnamefunctie Stelt de filmopnamestand in.
-  Framerate Stelt de beeldsnelheid voor het maken van filmopnamen in.
-  HD/STD instelling Stelt de beeldkwaliteit voor opnemen in (high-definitionkwaliteit (HD) of standaardkwaliteit (STD)).
-  Breed-stand Stelt de beeldverhouding in bij het filmen met standaardkwaliteit (STD).
-  x.v.Color Neemt een ruimer kleurenpalet op. Stel dit item in wanneer u beelden bekijkt op een TV die compatibel is met x.v.Color.
-  Beeldformaat Stelt het fotoformaat in.

Afspeelfunctie

- Gebeurtenisweerg. Begint met het afspelen van beelden vanuit de Gebeurtenisweergave.
- Kaartweergave* Start het afspelen van beelden vanuit de Kaartweergave.
- Hoogtepunt film Begint met het afspelen van scènes met gemarkeerde weergave of gemarkeerde scenario's in standaardkwaliteit (STD).

-  Scenario Begint met het afspelen van de scenario's die zijn opgeslagen door de gemarkeerde weergave.

Bewerken/Kopiëren

- Wissen..... Verwijdert films en foto's.
Beveiligen..... Beveiligt films en foto's tegen wissen.
Direct Kopiëren Kopieert beelden die in de camcorder zijn opgeslagen naar een bepaald type extern medium.

Setup

Media-instellingen

- Media-info Geeft informatie over de opnamemedia weer.
Formatteren Verwijdert en formateert alle gegevens op de opnamemedia.
Bld. db. best. repar. Herstelt het beelddatabasebestand op opnamemedia (p. 59).
Bestandsnummer..... Bepaalt hoe het bestandsnummer wordt toegekend aan foto's.

Weergave-instelling.

- Gegevenscode Geeft informatie weer die op het moment van opname automatisch is vastgelegd.
Volume-instellingen Past het weergavegeluidsvolume aan (p. 30).

Aansluiting

- Type TV Converteert het signaal afhankelijk van het aangesloten TV-toestel (p. 39).
HDMI 3D-instelling..... Selecteert het uitvoerformaat van de rechter- en linkerbeelden wanneer de camcorder is aangesloten op een 3D-TV met de HDMI-kabel.
HDMI-resolutie..... Selecteert de uitgevoerde beeldresolutie wanneer u uw camcorder op een TV aansluit met de HDMI-kabel.
CTRL. VOOR HDMI..... Bepaalt of de afstandsbediening van de TV al dan niet moet worden gebruikt wanneer de camcorder wordt aangesloten op een "BRAVIA" Sync-compatibele TV met behulp van de HDMI-kabel.
USB-aansluiting Selecteer dit item wanneer er geen instructies op het LCD-scherm verschijnen wanneer u uw camcorder op een extern apparaat aansluit via USB.
USB-verbindinginst. ... Bepaalt de aansluitmodus wanneer de camcorder wordt aangesloten op een computer of een USB-apparaat.
USB LUN-instelling..... Laat de camcorder de compatibiliteit van een USB-aansluiting verbeteren door bepaalde USB-functies te beperken.

Algemene instelling.

- Pieptoon..... Schakelt de pieptoon van de camcorder in of uit.
LCD-helderheid..... Regelt de helderheid van het LCD-scherm.
Uw locatie* Toont de actuele locatie op de kaart.
GPS-Instelling* Ontvangt het GPS-signaal.
Opnamelamp Schakelt de opnamelamp aan de voorzijde van de camcorder uit.
Afstandsbediening Stelt de gebruikte draadloze afstandsbediening in.
Aan/uit via LCD Stelt het toestel zo in dat het automatisch wordt ingeschakeld wanneer u het LCD-scherm opent.

- Language Setting Stelt de displaytaal in (p. 19).
- Info over accu Geeft ongeveer de resterende accuduur weer.
- Stroombesparing Stelt het LCD-scherf en het toestel zo in dat zij automatisch worden uitgeschakeld.
- Demonstratiefunctie ... Stelt het afspelen in van de demonstratiefilm over de functies van de camcorder.

Klokinstellingen

- Datum/tijd instellen..... Stelt de datum en tijd in.
- Regio instellen..... Houd rekening met een tijdsverschil zonder dat de klok wordt stilgezet (p. 17).
- Autom. inst. klok* De klok wordt automatisch aangepast doordat de tijd wordt opgehaald uit het GPS-systeem.
- Autom. inst. gebied* De tijd wordt gecorrigeerd doordat informatie over de huidige locatie wordt opgehaald uit het GPS-systeem.

* HDR-TD30VE

Problemen oplossen

Volg de onderstaande procedure wanneer u problemen ondervindt bij het gebruik van uw camcorder.

① Controleer de lijst (p. 57 tot 59), en inspecteer uw camcorder.

② Koppel de spanningsbron los en na ongeveer 1 minuut weer aan, en schakel de camcorder in.

③ Druk op RESET (p. 11) met een puntig voorwerp en schakel de camcorder in. Als u op RESET drukt, worden alle instellingen gereset, met inbegrip van de klokinstelling.

④ Neem contact op met de Sony-leverancier of een plaatselijke, door Sony erkende onderhoudsdienst.

- Zie Gebruikershandleiding voor "Handycam" (p. 6) voor meer informatie over de symptomen van uw camcorder en "PlayMemories Home help-gids" (p. 47) over het aansluiten van uw camcorder op een computer.

Het toestel wordt niet ingeschakeld.

- Plaats een opgeladen accu in de camcorder (p. 14).
- De stekker van de netspanningsadapter is losgekoppeld van het stopcontact. Sluit de stekker aan op het stopcontact (p. 16).

De camcorder functioneert niet, zelfs niet als de stroom is ingeschakeld.

- Het duurt enkele seconden voordat uw camcorder klaar is voor opname nadat het toestel is ingeschakeld. Dit duidt niet op een storing.

- Trek de stekker van de netspanningsadapter uit het stopcontact of verwijder de accu en sluit deze na ongeveer 1 minuut weer aan. Als de functies nog steeds niet werken, drukt u op RESET* (p. 11) met behulp van een scherp voorwerp. (Als u op RESET drukt, worden alle instellingen, met inbegrip van de klokinstelling, gereset.)



De camcorder wordt warm.

- Het is mogelijk dat de camcorder warm wordt tijdens het gebruik. Dit duidt niet op een storing.

De stroom wordt plotseling uitgeschakeld.

- Gebruik de netspanningsadapter (p. 16).
- Als er in de standaardinstelling ongeveer 2 minuten zijn verstreken waarin u de camcorder niet hebt gebruikt, wordt het toestel automatisch uitgeschakeld. Wijzig de instelling van [Stroombesparing] (p. 56), of schakel het toestel weer in.
- Laad de accu op (p. 14).

Door op START/STOP of PHOTO te drukken, worden geen beelden opgenomen.

- Het afspeelscherm wordt weergegeven. Druk op MODE om het  (Film)-lampje of  (foto)-lampje in te schakelen (p. 23).
- Het beeld dat u juist hebt opgenomen, wordt vastgelegd op het opnamemedium. U kunt geen nieuwe opname maken tijdens deze periode.
- Het opnamemedium is vol. Verwijder ongewenste beelden (p. 42).
- Het totale aantal filmscènes of foto's overschrijdt de opnamecapaciteit van de camcorder (p. 60, 61). Verwijder ongewenste beelden (p. 42).

"PlayMemories Home" kan niet worden geïnstalleerd.

- Een internetverbinding is vereist om "PlayMemories Home" te installeren.
- Controleer de computeromgeving of installatieprocedure om "PlayMemories Home" te installeren.

"PlayMemories Home" functioneert niet correct.

- Sluit "PlayMemories Home" en start uw computer opnieuw.

De camcorder wordt niet herkend door de computer.

- Koppel andere apparaten dan het toetsenbord, de muis en uw camcorder los van de USB-aansluiting van de computer.
- Koppel de Ingebouwde USB-kabel los van de computer en de camcorder, start de computer opnieuw en sluit computer en camcorder vervolgens weer aan in de juiste volgorde.
- Zijn zowel de Ingebouwde USB-kabel als de USB-aansluiting van de camcorder tegelijkertijd verbonden met externe apparatuur, koppel dan de aansluiting los die niet is verbonden met een computer.

Weergave zelf-diagnose/ Waarschuwingen

Als er aanduidingen op het LCD-scherm worden weergegeven, controleert u het volgende.

Als het probleem blijft optreden nadat u herhaaldelijk hebt geprobeerd dit op te lossen, neemt u contact op met de Sony-leverancier of een plaatselijke, door Sony erkende onderhoudsdienst. Geef in dat geval, wanneer u contact opneemt, alle nummers van de foutcode op, die begint met C of E.

U hoort een melodie als bepaalde waarschuwingen op het scherm verschijnen.

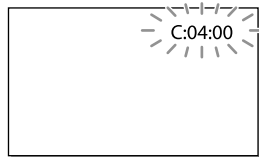

C:04:□□

- De accu is geen "InfoLITHIUM"-accu (V-serie). Gebruik een "InfoLITHIUM"-accu (V-serie) (p. 14).
- Sluit de DC-stekker van de netspanningsadapter goed aan op de DC IN-aansluiting van de camcorder (p. 14).

C:06:□□

- De temperatuur van de accu is te hoog. Vervang de accu of leg deze op een koele plaats.

C:13:□□ / C:32:□□

- Verwijder de stroombron. Sluit de stroombron weer aan en gebruik de camcorder weer.

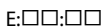

- Volg de stappen van ② op pagina 57.



- De accu is bijna leeg.



- De temperatuur van de accu is te hoog.
Vervang de accu of leg deze op een koele plaats.



- Er verschijnt geen beeld op de aangesloten monitor e.d. omdat de temperatuur van de camcorder zo hoog is opgelopen dat HDMI-uitvoer is gestopt. Laat de camcorder afkoelen. U kunt wel nog opnemen met de camcorder.



- Geen geheugenkaart geplaatst (p. 21).
- Wanneer de indicator knippert, is er onvoldoende vrije ruimte om beelden op te nemen. Wis onnodige beelden (p. 42), of formateer de geheugenkaart nadat de beelden zijn opgeslagen op andere media (p. 55).
- Het beelddatabasebestand is mogelijk beschadigd. Controleer het databasebestand door [MENU] → [Setup] → [Media-instellingen] → [Bld. db. best. repar.] → het opnamemedium te selecteren.



- De geheugenkaart is beschadigd.
- Formateer de geheugenkaart met uw camcorder (p. 55).



- Incompatibele geheugenkaart geplaatst (p. 21).



- De geheugenkaart is beveiligd tegen schrijven.
- Toegang tot de geheugenkaart werd beperkt door een ander apparaat.



- Er is een probleem met de flitser.



- Er is niet voldoende licht, dus is het moeilijk de camera stil te houden. Gebruik de flitser.
- De camcorder is niet stabiel, dus cameratrillingen treden gemakkelijk op. Houd de camcorder stevig vast met beide handen en neem het beeld op. Houd er echter rekening mee dat de waarschuwing met betrekking tot cameratrillingen niet verdwijnt.



- Het opnamemedium is vol.
- Foto's kunnen niet worden opgenomen tijdens het verwerken. Wacht even en maak dan de opname.
- Wanneer [Opnamefunctie] is ingesteld op [Hoogste kwalitt FX] of [50p-kwaliteit PS], kunt u geen foto's vastleggen tijdens het filmen. En als [Framerate] is ingesteld op [25p], kunt u geen foto's vastleggen terwijl de camcorder op stand-by staat voor het maken van films.



- De afstand tussen camcorder en onderwerp is te klein. Vergroot de afstand (p. 27) of zet de zoom op W. Of selecteer [Handmatig] in [3D-diepte aanpassng] en regel de diepte (p. 53).

Opnametijd van films/aantal opneembare foto's

"HD" staat voor high-definitionkwaliteit, en "STD" staat voor standaardkwaliteit.

Verwachte tijd voor opnemen of afspelen met een accu

Opnameduur

Beschikbare tijd bij benadering wanneer u een volledig opgeladen accu gebruikt.

3D

(eenheid: minuten)

Accu	Doorlopende opnameduur	Normale opnameduur
NP-FV50 (bijgeleverd)	70	35
NP-FV70	150	75
NP-FV100	300	150

2D

(eenheid: minuten)

Accu	Doorlopende opnameduur		Normale opnameduur	
	HD	STD	HD	STD
Beeldkwaliteit				
NP-FV50 (bijgeleverd)	105	110	50	55
NP-FV70	220	235	110	115
NP-FV100	440	470	220	235

- Elke opnameduur wordt gemeten wanneer de camcorder films in high-definitionkwaliteit (HD) opneemt met [ Opnamefunctie] ingesteld op [Standaard HQ].
- Bij normale opnameduur wordt de tijd weergegeven wanneer u de opname herhaaldelijk start en stopt, het MODE-lampje omschakelt en in- en uitzoomt.
- Duur gemeten wanneer de camcorder wordt gebruikt bij 25 °C. 10 °C tot 30 °C is aanbevolen.
- De opname- en afspeelduur zijn korter als u de camcorder bij lage temperaturen gebruikt.

- De opname- en afspeelduur kunnen korter zijn, afhankelijk van de gebruiksomstandigheden van de camcorder.

Afspeelduur

Beschikbare tijd bij benadering wanneer u een volledig opgeladen accu gebruikt.

3D

(eenheid: minuten)

Accu	
NP-FV50 (bijgeleverd)	110
NP-FV70	235
NP-FV100	470

2D

(eenheid: minuten)

Accu	HD	STD
Beeldkwaliteit		
NP-FV50 (bijgeleverd)	130	140
NP-FV70	270	290
NP-FV100	535	580

Verwachte tijd voor het opnemen van films

High-definitionkwaliteit (HD)

(eenheid: minuten)

	16 GB	32 GB	64 GB
3D	75 (75)	150 (150)	305 (305)
PS	75 (75)	150 (150)	305 (305)
FX	85 (85)	180 (180)	360 (360)
FH	120 (120)	245 (245)	490 (490)
HQ	210 (160)	430 (325)	865 (655)

(eenheid: minuten)

	16 GB	32 GB	64 GB
LP	370	740	1490
(5,1-kanaals)*	(300)	(610)	(1225)
LP	380	770	1545
(2-kanaals)*	(310)	(630)	(1260)

Standaardkwaliteit (STD)

(eenheid: minuten)

	16 GB	32 GB	64 GB
HQ	220	445	895
(5,1-kanaals)*	(200)	(410)	(825)
HQ	225	460	920
(2-kanaals)*	(210)	(420)	(845)

* U kunt het formaat wijzigen van het geluid van de opname met [Audiostand] (p. 54).

- Wanneer u een Sony-geheugenkaart gebruikt.
- U kunt films opnemen met maximum 3.999 scènes in 3D, 3.999 scènes van high-definitionkwaliteit (HD) en 9.999 scènes van standaardkwaliteit (STD).
- De maximum continu filmopnameduur is als volgt.
 - 3D: ong. 6 uur en 30 minuten
 - 2D: ong. 13 uur
- Uw camcorder kiest met behulp van de VBR-indeling (Variable Bit Rate) automatisch de beeldkwaliteit die past bij de opnamescène. Deze technologie heeft afwijkingen in de opnameduur van de media tot gevolg. Films met snel bewegende en complexe beelden worden opgenomen op een hogere bitsnelheid, en dit vermindert de algemene opnameduur.

Opmerkingen

- De opnametijd kan verschillen afhankelijk van de omstandigheden van opname, onderwerp en [Opn. functie] en [Frame] Framerate] (p. 54).
- Het cijfer tussen () geeft de minimale opnameduur weer.

Verwacht aantal opneembare foto's

	16:9 20,4M
2 GB	230
4 GB	465
8 GB	940
16 GB	1850
32 GB	3800
64GB	7500

- Wanneer u een Sony-geheugenkaart gebruikt.
- Het weergegeven aantal foto's dat kan worden opgenomen op de geheugenkaart geldt voor de maximale beeldgrootte van de camcorder. Het werkelijke aantal foto's dat kan worden opgenomen, wordt weergegeven op het LCD-scherm tijdens de opname (p. 74).
- Het aantal foto's dat kan worden opgenomen op de geheugenkaart, verschilt afhankelijk van de opnamevoorwaarden.

Opmerkingen

- De unieke pixelindeling van Sony's ClearVid en het beeldverwerkingssysteem van Sony's BIONZ zorgen voor stilstaande beelden met een resolutie gelijk aan de beschreven afmetingen.

Bitsnelheid en opnamepixels

- De bitsnelheid, pixels en hoogte-/breedteverhouding voor elke opnamestand voor films (film + geluid, enz.)
 - 3D-film:
 - Max. 28 Mbps 1.920 × 1.080 pixels/16:9
 - High-definitionkwaliteit (HD):
 - PS: Max. 28 Mbps 1.920 × 1.080 pixels/16:9
 - FX: Max. 24 Mbps 1.920 × 1.080 pixels/16:9
 - FH: Ca. 17 Mbps (gemiddeld)
1.920 × 1.080 pixels/16:9
 - HQ: Ca. 9 Mbps (gemiddeld)
1.440 × 1.080 pixels/16:9
 - LP: Ca. 5 Mbps (gemiddeld)
1.440 × 1.080 pixels/16:9

Gebruik en onderhoud van uw camcorder

- Standaardkwaliteit (STD):
HQ: Ca. 9 Mbps (gemiddeld)
720 × 576 pixels/16:9, 4:3
- Foto-opnamepixels en schermverhouding.
- Foto-opnamestand, Dubbele opname:
6.016 × 3.384 punten/16:9
4.512 × 3.384 punten/4:3
4.224 × 2.376 punten/16:9
2.592 × 1.944 punten/4:3
1.920 × 1.080 punten/16:9
640 × 480 punten/4:3

Gebruik en onderhoud

- De camcorder is niet stofdicht en evenmin druppel- of waterbestendig.
- Neem de camcorder niet vast aan de volgende onderdelen.

Schoenkap

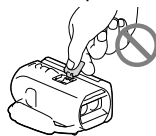

Ingebouwde USB-kabel



Accu

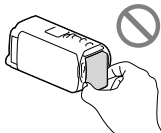

LCD-scherm

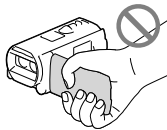

Aansluitingsdeksel

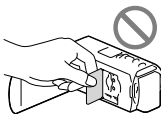

- Richt de camcorder nooit naar de zon. Als u dit wel doet, kan dit een storing van de camcorder veroorzaken. Neem de zon alleen op als het licht niet fel is, zoals tijdens de schemering.
- Gebruik de camcorder conform de lokale wetgeving.
- Gebruik of bewaar de camcorder en accessoires niet onder de volgende omstandigheden:
 - In een extreem warme, koude of vochtige ruimte. Stel deze nooit bloot aan temperaturen hoger dan 60 °C, zoals in de volle zon, nabij verwarmingstoestellen of in een auto die in de zon is geparkeerd. Er kunnen storingen optreden of de camcorder en de accessoires kunnen vervormen.
 - In de buurt van sterk magnetische velden of mechanische trillingen. Er kunnen storingen in de camcorder optreden.

- In de buurt van sterke radiogolven of straling. De camcorder kan mogelijk niet goed opnemen.
- In de buurt van tuners zoals TV's of een radio. Er kan ruis optreden.
- Op zandstranden en in stoffige omgevingen. Zand en stof kunnen storingen in de camcorder veroorzaken. Soms kunnen deze storingen niet meer worden hersteld.
- Bij ramen of buiten, waar het LCD-scherm of de lens aan direct zonlicht kan worden blootgesteld. Hierdoor wordt het LCD-scherm beschadigd.
- Gebruik uw camcorder op 6,8 V/7,2 V gelijkstroom (accu) of 8,4 V gelijkstroom (netspanningsadapter).
- Gebruik voor werking op gelijkstroom of wisselstroom alleen de accessoires die in deze gebruiksaanwijzing worden vermeld.
- Zorg dat de camcorder niet nat wordt, bijvoorbeeld door regen of zeewater. Als de camcorder nat wordt, kunnen er storingen optreden. Soms kunnen deze storingen niet meer worden hersteld.
- Mocht er vloeistof of een voorwerp binnen in de camcorder terechtkomen, dan moet u de stroom onmiddellijk uitschakelen, de stekker uit het stopcontact halen en de camcorder eerst door een Sony-leverancier laten nakijken voordat u het apparaat weer in gebruik neemt.
- Vermijd ruwe behandeling, demontage, aanpassing en schokken door op het toestel te kloppen, het te laten vallen of erop te trappen. Wees vooral voorzichtig met de lens.
- Sluit het LCD-scherm wanneer u de camcorder niet gebruikt.
- Wikkel de camcorder tijdens het gebruik nooit in textiel zoals een handdoek. De binnenkant van de camcorder kan hierdoor ernstig oververhit raken.
- Als u het netsnoer loskoppelt, moet u aan de stekker en niet aan het snoer trekken.
- Beschadig het netsnoer niet door er bijvoorbeeld een zwaar voorwerp op te plaatsen.
- Gebruik geen vervormde of beschadigde accu.
- Houd de metalen contactpunten goed schoon.
- Als er elektrolytische vloeistof uit de accu is gelekt:
 - Neem contact op met een plaatselijke, door Sony erkende onderhoudsdienst.
 - Spoel vloeistof af die op uw huid is terechtgekomen.
 - Als er vloeistof in uw ogen is gekomen, wast u uw ogen met veel water en raadpleegt u een arts.

Wanneer u de camcorder langere tijd niet gebruikt

- Om uw camcorder lange tijd in optimale conditie te houden, schakelt u die ongeveer één keer per maand in en laat u wat beelden opnemen en afspelen.
- Ontlaad de accu volledig voordat u deze opbergt.

Opmerking over de temperatuur van de camcorder/accu

- Wanneer de camcorder of de accu heel warm of koud wordt, kan er mogelijk niet worden opgenomen of afgespeeld doordat er in die situaties beveiligingsfuncties worden geactiveerd. In dit geval verschijnt er een indicator op het LCD-scherm.

Opmerkingen over opladen via de USB-kabel

- De werking is niet met alle computers gegarandeerd.
- Indien u de camcorder aansluit op een laptop die niet is verbonden met een voedingsbron, wordt de accu van de laptop verder ontladen. Laat de camcorder niet op die manier aangesloten op een computer.
- Opladen met een zelfbouwcomputer, een aangepaste computer of via een USB-hub werkt niet gegarandeerd. De camcorder werkt mogelijk niet goed afhankelijk van het USB-apparaat dat met de computer wordt gebruikt.

Condensatie van vocht

Als de camcorder rechtstreeks van een koude in een warme omgeving wordt gebracht, kan vocht condenseren in de camcorder. Dit kan een storing in uw camcorder veroorzaken.

- Als er condensvorming is opgetreden
Schakel uw camcorder gedurende ongeveer 1 uur niet in.
- **Opmerking over condensvorming**
Er kan vocht in de camcorder condenseren wanneer u de camcorder van een koude omgeving naar een warme omgeving brengt (of omgekeerd) of wanneer u de camcorder in een vochtige omgeving gebruikt, zoals hieronder wordt beschreven:
 - Als u de camcorder van de ijsbaan of de skihellingen rechtstreeks meeneemt in een verwarmde ruimte.
 - Als u de camcorder op een hete zomerdag vanuit een koele ruimte of een auto met airconditioning mee naar buiten neemt.
 - Als u de camcorder onmiddellijk na een regenbui gebruikt.
 - Als u de camcorder op een warme en vochtige plaats gebruikt.
- **Condensvorming voorkomen**
Voordat u de camcorder van een koude omgeving naar een warme omgeving brengt, plaatst u de camcorder eerst in een plastic zak die u goed (luchtdicht) afsluit. Haal de camcorder pas uit de plastic zak wanneer de lucht in de zak dezelfde temperatuur heeft als de omringende warme lucht (na ongeveer 1 uur).

Wanneer de camcorder is aangesloten op een computer of accessoires

- Probeer de opnamemedia van de camcorder niet te formatteren met behulp van een computer. Als u dat toch doet, is het mogelijk dat de camcorder niet werkt zoals het hoort.
- Zorg ervoor dat u de stekker correct plaatst bij het aansluiten van de camcorder op een ander apparaat door middel van communicatiekabels. Als u de stekker met geweld in de aansluiting duwt, beschadigt u deze en kan dit een defect aan de camcorder veroorzaken.
- Wanneer de camcorder is aangesloten op andere apparatuur via een USB-verbinding en de camcorder is ingeschakeld, mag het LCD-scherm niet worden gesloten. De opnamebeeldgegevens kunnen dan verloren gaan.

Opmerkingen bij los verkrijgbare accessoires

- Wij raden u aan originele Sony-accessoires te gebruiken.
- Originele Sony-accessoires zijn in sommige landen/gebieden mogelijk niet beschikbaar.

Actieve Interface-schoen

- De Actieve Interface-schoen levert stroom voor accessoires zoals een videolamp, flitser of microfoon (los verkrijgbaar). Het accessoire kan worden in- of uitgeschakeld wanneer u het LCD-scherm van de camcorder opent of sluit. Raadpleeg voor nadere informatie de bedieningsinstructies die bij uw accessoire worden geleverd.
- De Actieve Interface-schoen heeft een veiligheidsvoorziening voor het stevig vastzetten van het geïnstalleerde accessoire. Als u een accessoire wilt aansluiten, drukt u het naar beneden en naar achteren. Draai vervolgens de schroef vast. Als u een accessoire wilt verwijderen, draait u de schroef los en drukt u het accessoire naar beneden en trekt u het uit het apparaat.
- Als u films opneemt met een externe flitser (los verkrijgbaar) die is aangesloten op de accessoireschoen, schakelt u de externe flitser uit om te voorkomen dat het oplaadgeluid wordt opgenomen.

- U kunt een externe flitser (los verkrijgbaar) en de ingebouwde flitser niet tegelijk gebruiken.
- Als een externe microfoon (los verkrijgbaar) is aangesloten, heeft deze prioriteit boven de ingebouwde microfoon.

Draadloze Afstandsbediening

- Verwijder het isolatievel voordat u de draadloze afstandsbediening gebruikt.

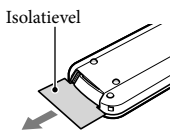

- Richt de Draadloze Afstandsbediening in de richting van de afstandsbedieningsensor als u de camcorder op afstand wilt bedienen (p. 10).
- Wanneer er gedurende een bepaalde periode geen opdrachten zijn verzonden vanaf de Draadloze Afstandsbediening, verdwijnt het lichtblauwe kader. Wanneer u weer op ◀/▶/▲/▼ of ENTER drukt, verschijnt het kader in de positie waar het voor het laatst werd weergegeven.
- U kunt sommige toetsen op het LCD-scherm niet bedienen met ◀/▶/▲/▼.

De batterij van de draadloze afstandsbediening vervangen

- 1 Terwijl u het nokje ingedrukt houdt, plaatst u uw nagel in de uitsparing om de batterijhouder naar buiten te trekken.
- 2 Plaats een nieuwe batterij met de +-zijde naar boven gericht.
- 3 Schuif de batterijhouder terug in de draadloze afstandsbediening tot deze vastklikt.

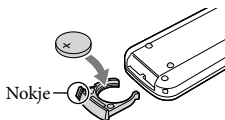

WAARSCHUWING

De batterij kan ontploffen als u deze onjuist gebruikt. Laad de batterij niet opnieuw op, demonteer deze niet en gooi deze niet in het vuur.

- Als de lithiumbatterij bijna leeg is, kan de werkingsafstand van de draadloze afstandsbediening verkleinen of werkt de draadloze afstandsbediening mogelijk niet meer correct. Vervang de batterij in dit geval door een Sony CR2025 lithiumbatterij. Als u een andere batterij gebruikt, bestaat er brand- of explosiegevaar.

Omgaan met het LCD-scherm

- Als u vingerafdrukken, handcrème enzovoort op het LCD-scherm achterlaat, zal de coating van het LCD-scherm gemakkelijk loslaten. Veeg het scherm zo snel mogelijk schoon.
- Als u kracht uitoefent bij het schoonvegen van het LCD-scherm met een tissue of iets dergelijks, kunnen er krassen ontstaan op de coating van het LCD-scherm.
- Als het LCD-scherm vuil raakt door vingerafdrukken of stof, kunt u de vingerafdrukken of het stof het beste voorzichtig van het scherm verwijderen en het scherm vervolgens reinigen met een zachte doek of iets dergelijks.

LCD-scherm

- Druk niet te hard op het LCD-scherm. Dit kan vreemde kleuren en schade veroorzaken.
- Wanneer u de camcorder gebruikt in een koude omgeving, kunnen er nabeelden op het LCD-scherm verschijnen. Dit duidt niet op een storing.
- Tijdens het gebruik van de camcorder kan de achterkant van het LCD-scherm warm worden. Dit duidt niet op een storing.

Informatie over de behuizing

- Als de behuizing van de camcorder vuil is, reinigt u deze met een zachte, iets vochtige doek en veegt u de behuizing vervolgens droog met een zachte, droge doek.
- Voorkom de volgende situaties waardoor de afwerking van de behuizing kan worden beschadigd:
 - Gebruik van chemische middelen zoals thinner, benzeen, alcohol, chemische reinigingsdoekjes, insectenwerende middelen, insecticiden en zonnebrandcrème
 - De camcorder gebruiken met de bovenstaande stoffen op uw handen
 - Langdurige blootstelling van de behuizing aan rubber of vinyl

De flitser reinigen

- Als er vingerafdrukken en vuil op de flitser zitten, kunt u die het beste schoonmaken met een zachte doek.

Informatie over verzorging en opslag van de lens

- Veeg het oppervlak van de lens in de volgende gevallen schoon met een zachte doek:
 - Als er vingerafdrukken op de lens zitten
 - Op erg warme of vochtige plaatsen
 - Wanneer de lens aan zoute lucht is blootgesteld, zoals aan zee
- Gebruik [Auto 3D-lens aanpas] (p. 53) na het reinigen van de lens.
- Bewaar de lens op een goed geventileerde plaats met weinig stof en vuil.
- Maak de lens regelmatig schoon om schimmelvorming te voorkomen.

De vooraf geïnstalleerde oplaadbare accu opladen

De camcorder bevat een vooraf geïnstalleerde oplaadbare accu zodat de datum, tijd en andere instellingen worden bewaard, zelfs wanneer het LCD-scherm wordt gesloten. De vooraf geïnstalleerde oplaadbare accu wordt opgeladen wanneer uw camcorder via de netspanningsadapter is aangesloten op het stopcontact of terwijl de accu aangesloten is. Als u de camcorder helemaal niet gebruikt, is de oplaadbare accu na ongeveer 3 maanden volledig leeg. Gebruik de camcorder nadat de vooraf geïnstalleerde oplaadbare accu werd opgeladen.

Als de vooraf geïnstalleerde oplaadbare accu niet is opgeladen, heeft dit echter geen invloed op het gebruik van de camcorder zo lang u de datum niet opneemt.

De vooraf geïnstalleerde oplaadbare accu opladen

Sluit de camcorder aan op een stopcontact met de meegeleverde netspanningsadapter, en laat hem zo minstens 24 uur met gesloten LCD-scherm liggen.

Technische gegevens

Systeem

Signaalformaat: PAL-kleursysteem, CCIR-normen
HDTV 1080/50i, 1080/50p-specificatie

Filmopnameformaat:

HD:

3D: MPEG-4 MVC/H.264 AVCHD

compatibel met Ver.2.0

2D: MPEG-4 AVC/H.264 AVCHD

compatibel met Ver.2.0

STD: MPEG2-PS

Audio-opnamesysteem:

Dolby Digital 2-kanaals/5,1-kanaals

Dolby Digital 5.1 Creator

Fotobestandsformaat:

DCF Ver.2.0-compatibel

Exif Ver.2.3-compatibel

MPF Baseline-compatibel

Opnamemedia (film/foto):

"Memory Stick PRO Duo"

SD-kaart (Klasse 4 of sneller)

Beeldapparaat:

4,6 mm (1/3,91 type) CMOS-sensor

Opnamepixels (foto):

Max. 20 400 000 pixels*1 (6 016 × 3 384)
(16:9)

Totaal: Ca. 5 430 000 pixels

Effectief (film, 16:9)*2:

3D: Ca. 3 980 000 pixels

2D: Ca. 5 020 000 pixels

Effectief (foto, 16:9):

Ca. 5 020 000 pixels

Effectief (foto, 4:3):

Ca. 3 760 000 pixels

Lens: G-lens

3D: 10 × (optisch), 12 × (Extended Zoom)

2D: 10 × (optisch)*2, 17 × (Extended

Zoom)*3, 120 × (digitaal)

F 1,8 - F 3,4

f=3,2 mm - 32,0 mm

Bij conversie naar een 35-mm fotocamera

Film*2:

3D: 33,4 mm - 400,8 mm (16:9)

2D: 29,8 mm - 298,0 mm (16:9)

Foto:

29,8 mm - 298,0 mm (16:9)

Kleurtemperatuur: [Autom.], [1x drukken],
[Binnen], [Buiten]

Minimale lichtsterkte:

6 lx (lux) (standaardinstelling, sluitertijd
1/50 seconde)

3 lx (lux) ([Low Lux] is ingesteld op [Aan],
sluitertijd 1/25 seconde)

*1 De unieke pixelindeling van Sony's ClearVid en het beeldverwerkingssysteem (BIONZ) leveren foto's op met een resolutie gelijk aan de beschreven afmetingen.

*2 [ SteadyShot] is ingesteld op [Standaard] of [Uit].

*3 [ SteadyShot] is ingesteld op [Actief].

Ingangen/uitgangen

A/V-afstandsbedieningsaansluiting: Video- en audio-uitgang

HDMI OUT-aansluiting: HDMI mini-stekker

USB-aansluiting: mini-AB/Type A (ingebouwde USB) (alleen uitgang)

Hoofdtelefoonaansluiting: Stereo mini-aansluiting (φ 3,5 mm)

MIC-ingang: Stereo mini-aansluiting (φ 3,5 mm)

LCD-scherm

Beeld: 8,8 cm (type 3,5, beeldverhouding 16:9)

Totale aantal pixels: 1 229 760 (2 562 × 480)

Algemeen

Voeding: 6,8 V/7,2 V gelijkstroom (accu) 8,4 V gelijkstroom (netspanningsadapter)

USB opladen: 5 V gelijkstroom 500 mA/1,5 A

Gemiddeld stroomverbruik:

Tijdens camera-opname met het LCD-scherm met normale helderheid:

HD: 3D: 5,1 W, 2D: 3,5 W

STD: 3,3 W

Werkingstemperatuur: 0 °C tot 40 °C

Opslagtemperatuur: -20 °C tot +60 °C

Afmetingen (ca.):

71,5 mm × 63,5 mm × 131 mm (b/h/d)

inclusief uitstekende delen

71,5 mm × 63,5 mm × 131 mm (b/h/d) inclusief uitstekende delen en de meegeleverde accu bevestiging

Gewicht (ca.)

HDR-TD30VE:

460 g alleen hoofdeenheid

510 g inclusief meegeleverde heroplaadbare accu

HDR-TD30E:

450 g alleen hoofdeenheid

500 g inclusief meegeleverde heroplaadbare accu

Netspanningsadapter AC-L200C/AC-L200D

Voeding: 100 V - 240 V wisselstroom,
50 Hz/60 Hz

Stroomverbruik: 0,35 A - 0,18 A

Vermogensverbruik: 18 W

Uitgangsspanning: 8,4 V gelijkstroom*

Werktemperatuur: 0 °C tot 40 °C

Opslagtemperatuur: -20 °C tot +60 °C

Afmetingen (ca.): 48 mm × 29 mm × 81 mm
(b/h/d) zonder uitstekende delen

Gewicht (ca.): 150 g zonder netsnoer

* Zie label op netspanningsadapter voor andere specificaties.

Oplaadbare accu NP-FV50

Maximale uitgangsspanning: 8,4 V gelijkstroom

Uitgangsspanning: 6,8 V gelijkstroom

Maximale laadspanning: 8,4 V gelijkstroom

Maximale laadstroom: 2,1 A

Capaciteit

Gemiddeld: 7,0 Wh (1 030 mAh)

Minimum: 6,6 Wh (980 mAh)

Type: Li-ion

Ontwerp en specificaties van uw camcorder en accessoires kunnen zonder voorafgaande kennisgeving worden gewijzigd.

- Gefabriceerd onder licentie van Dolby Laboratories.

Informatie over handelsmerken

- "Handycam" en **HANDYCAM** zijn gedeponeerde handelsmerken van Sony Corporation.
- "AVCHD", "AVCHD 3D/Progressive", het "AVCHD" logo en het "AVCHD 3D/Progressive" zijn handelsmerken van Panasonic Corporation en Sony Corporation.
- "Memory Stick", , "Memory Stick Duo", **MEMORY STICK DUO**, "Memory Stick PRO Duo", **MEMORY STICK PRO DUO**, "Memory Stick PRO-HG Duo", **MEMORY STICK PRO-HG DUO**, "Memory Stick XC-HG Duo", **MEMORY STICK XC-HG DUO**, "MagicGate", **MAGICGATE**, "MagicGate Memory Stick" en "MagicGate Memory Stick Duo" zijn handelsmerken of gedeponeerde handelsmerken van Sony Corporation.
- "InfoLITHIUM" is een handelsmerk van Sony Corporation.
- "x.v.Colour" is een handelsmerk van Sony Corporation.
- "BIONZ" is een handelsmerk van Sony Corporation.
- **S-MASTER** is een gedeponeerd handelsmerk van Sony Corporation.
- "BRAVIA" is een handelsmerk van Sony Corporation.
- Blu-ray Disc™ en Blu-ray™ zijn handelsmerken van de Blu-ray Disc Association.
- Dolby en het double-D-symbool zijn handelsmerken van Dolby Laboratories.
- De termen HDMI en HDMI High-Definition Multimedia Interface en het HDMI-logo zijn handelsmerken of gedeponeerde handelsmerken van HDMI Licensing LLC in de Verenigde Staten en andere landen.
- Microsoft, Windows, Windows Vista en DirectX zijn gedeponeerde handelsmerken of handelsmerken van Microsoft Corporation in de Verenigde Staten en/of andere landen.
- Mac en Mac OS zijn gedeponeerde handelsmerken van Apple Inc. in de VS en andere landen.
- Intel, Intel Core en Pentium zijn handelsmerken of gedeponeerde handelsmerken van Intel Corporation of haar dochterondernemingen in

- de Verenigde Staten en andere landen.
- "PS" en "PlayStation" zijn gedeponeerde handelsmerken van Sony Computer Entertainment Inc.
- NAVTEQ en het logo NAVTEQ Maps zijn handelsmerken van NAVTEQ in de VS en andere landen.
- Het SDXC-logo is een handelsmerk van SD-3C, LLC.
- MultiMediaCard is een handelsmerk van MultiMediaCard Association.
- Facebook en het "f"-logo zijn handelsmerken of gedeponeerde handelsmerken van Facebook, Inc.
- YouTube en het YouTube-logo zijn handelsmerken of gedeponeerde handelsmerken van Google Inc.

Alle andere productnamen die hierin worden vermeld, kunnen de handelsmerken of gedeponeerde handelsmerken zijn van hun respectieve bedrijven. Bovendien zijn TM en [®] niet elke keer vermeld in deze handleiding.

LICENTIEOVEREENKOMST VOOR DE EINDGEBRUIKER VOOR KAARTGEGEVENS VOOR VIDEOCAMERA/RECORDER-PRODUCTEN (HDR-TD30VE)

LEES VOORAL DE VOLGENDE OVEREENKOMST AANDACHTIG DOOR VOORDAT U DEZE SOFTWARE GEBRUIKT.

BELANGRIJK-AANDACHTIG LEZEN: Deze Licentieovereenkomst voor de Eindgebruiker ("LICENTIE") is een juridische overeenkomst tussen u en Sony Corporation ("SONY"), de licentiegever van de kaartgegevens die zijn opgenomen in uw videocamera/recorder-product ("PRODUCT"). Dergelijke kaartgegevens, inclusief daaropvolgende updates/upgrades, worden hierna de SOFTWARE genoemd. Deze LICENTIE geldt alleen voor de SOFTWARE. U mag de SOFTWARE alleen gebruiken in combinatie met uw gebruik van het PRODUCT. Wanneer u de knop "AKKOORD" die op het scherm van het PRODUCT verschijnt in verband met deze Licentie, aanraakt, stemt u ermee in gebonden te zijn door de voorwaarden van deze LICENTIE. Als u niet instemt met de voorwaarden van deze LICENTIE, is SONY niet bereid u een licentie voor deze SOFTWARE te verlenen. In een dergelijk geval is de SOFTWARE niet beschikbaar en mag u de SOFTWARE niet gebruiken.

SOFTWARE-LICENTIE

De SOFTWARE wordt beschermd door wetten op het auteursrecht en internationale verdragen over het auteursrecht, evenals door andere wetten op en verdragen over intellectuele eigendom. De SOFTWARE wordt in licentie gegeven, niet verkocht.

VERLENING VAN LICENTIE

Deze LICENTIE verleent u de volgende rechten op een niet-exclusieve basis: SOFTWARE. U mag de SOFTWARE gebruiken op één exemplaar van het PRODUCT. Gebruik. U mag de SOFTWARE voor uw eigen toepassing gebruiken.

BESCHRIJVING VAN ANDERE RECHTEN EN BEPERKINGEN

Beperkingen. U mag geen enkel deel van de SOFTWARE in welke vorm dan ook, voor welk doel dan ook, overdragen of distribueren, behalve in overeenstemming met de uitdrukkelijke toestemming die in deze LICENTIE wordt gegeven. U mag de SOFTWARE niet in combinatie met andere producten, systemen of applicaties dan in combinatie met het PRODUCT gebruiken. Behalve als anders wordt bepaald in deze LICENTIE, mag u de SOFTWARE niet gebruiken en niet een derde toestaan de software te gebruiken, gescheiden van het PRODUCT (geheel of gedeeltelijk, inclusief, maar niet uitsluitend, reproducties, uittreksels of resultaten of andere uitkomsten ervan in welke vorm dan ook) voor het doel van verhuur, al dan niet tegen een licentievergoeding. Sommige rechtsgebieden staan de beperkingen van dergelijke rechten niet toe, in een dergelijk geval zullen de hierboven genoemde beperkingen misschien niet op u van toepassing zijn.

Beperking ten aanzien van Omkeren van het ontwikkelingsproces. Decompileren en disassembleren. U mag niet (i) de SOFTWARE extraheren uit het PRODUCT, (ii) uitkomsten van de software geheel of gedeeltelijk reproduceren, kopiëren, modificeren, porteren, vertalen of creëren, of (iii) het ontwikkelingsproces van de SOFTWARE omkeren, de SOFTWARE decompileren, disassembleren, met welke middelen dan ook, geheel of gedeeltelijk, voor welk doel dan ook. Sommige rechtsgebieden staan de beperking van dergelijke rechten niet toe, in een dergelijk geval zal de hierboven genoemde beperking misschien niet op u van toepassing zijn.

Handelsmerken en kennisgevingen: U mag niet welke handelsmerken of kennisgevingen van auteursrechten dan ook die op de SOFTWARE staan, verwijderen, wijzigen, bedekken of onleesbaar maken.

Gegevensbestanden. De SOFTWARE zal mogelijk gegevensbestanden aanmaken voor gebruik met de SOFTWARE. Alle dergelijke gegevensbestanden zullen worden beschouwd onderdeel van de SOFTWARE te zijn.

SOFTWARE-overdracht. U mag alleen permanent al uw rechten krachtens deze LICENTIE overdragen als onderdeel van een verkoop of overdracht van het PRODUCT, mits u geen kopieën van de SOFTWARE behoudt, de gehele SOFTWARE (inclusief alle kopieën (alleen indien toegestaan te kopiëren krachtens de paragraaf "Beperking ten aanzien van het omkeren van de ontwikkeling, decompileren en disassembleren" hierboven), samenstellende componenten, de media en geprinte materialen, alle versies en eventuele upgrades van de SOFTWARE en deze LICENTIE) overdraagt, en de ontvanger instemt met de voorwaarden en condities van deze LICENTIE.

Beëindiging. Met behoud van eventuele andere rechten mag SONY deze LICENTIE beëindigen als u nalaat te voldoen aan de voorwaarden en condities van deze LICENTIE. In een dergelijk geval moet u stoppen met het gebruiken van de SOFTWARE en alle samenstellende delen ervan. De bepalingen van de paragrafen van deze LICENTIE "AUTEURSRECHT", "ZEER RISICOVOLLE ACTIVITEITEN", "UITSLUITING VAN GARANTIE OP SOFTWARE", "BEPERKING VAN AANSPRAKELIJKHEID", "VERBOD OP EXPORT", "DEELBAARHEID" en "GELDENDE WETGEVING EN JURISDICTIE", de paragraaf "Vertrouwelijkheid" en deze paragraaf zullen van kracht blijven na het verstrijken of het beëindigen van deze LICENTIE.

Vertrouwelijkheid. U stemt ermee in informatie in de SOFTWARE die niet openbaar is, vertrouwelijk te houden voor uzelf, en dergelijke informatie niet openbaar te maken aan anderen, zonder voorafgaande schriftelijke toestemming van SONY.

AUTEURSRECHT

Iedere titel en auteursrecht op de SOFTWARE (inclusief, maar niet uitsluitend, eventuele kaartgegevens, afbeeldingen, foto's, animatie, video, audio, muziek, tekst en "applets", die onderdeel uitmaken van de SOFTWARE), en eventuele kopieën van de SOFTWARE, zijn eigendom van SONY, licentiehouders en leveranciers aan SONY en hun respectievelijke gelieerde bedrijven (dergelijke licentiehouders en leveranciers aan SONY, samen met hun respectievelijke gelieerde bedrijven, worden hierna collectief "SONY's Licentiehouders" genoemd). Alle rechten die niet specifiek worden verleend krachtens deze LICENTIE zijn voorbehouden aan SONY of SONY's Licentiehouders.

ZEER RISICOVOLLE ACTIVITEITEN

De SOFTWARE is niet foutproof en is niet ontworpen, vervaardigd of bedoeld voor gebruik in risicovolle omgevingen waarin faalveilige prestaties worden vereist, zoals bij de bedrijfsvoering in nucleaire voorzieningen, navigatie van vliegverkeer of communicatiesystemen, luchtverkeersleiding, apparatuur voor directe ondersteuning van leven of wapensystemen, waarin het falen van de SOFTWARE zou kunnen leiden tot ongevallen met dodelijke afloop, persoonlijk letsel of ernstige fysieke schade of milieuschade ("Zeer Risicovolle Activiteiten"). SONY, gelieerde bedrijven, hun respectievelijke leveranciers en SONY's Licentiehouders wijzen specifiek iedere expliciete of impliciete garantie van geschiktheid voor Zeer Risicovolle Activiteiten af.

UITSLUITING VAN GARANTIE OP SOFTWARE

U erkent uitdrukkelijk en stemt er uitdrukkelijk mee in dat gebruik van de SOFTWARE uitsluitend voor uw risico is. De SOFTWARE wordt geleverd "ALS ZODANIG" en zonder garantie van welke aard dan ook en SONY, gelieerde bedrijven en hun respectievelijke leveranciers en SONY's Licentiehouders (in deze paragraaf zullen SONY, gelieerde bedrijven, hun respectievelijke leveranciers en SONY's Licentiehouders collectief "SONY" worden genoemd) WIJST UITDRUKKELIJK ALLE GARANTIES EN CONDITIES, EXPLICIET OF IMPLICIET, AF, DIE VOORTKOMEN UIT WETGEVING OF ANDERSZINS, INCLUSIEF, MAAR NIET UITSLUITEND, DE IMPLICIETE GARANTIES EN CONDITIES VAN KWALITEIT, NIET-INBREUK, VERKOOPBAARHEID EN GESCHIKTHEID VOOR EEN BEPAALD DOEL. SONY GARANDEERT NIET DAT DE FUNCTIES OVMAT IN DE SOFTWARE AAN UW EISEN ZULLEN VOLDOEN OF DAT DE WERKING VAN DE SOFTWARE ZONDER ONDERBREKING OF ZONDER FOUTEN ZAL ZIJN. SONY GARANDEERT NIET EN DOET GEEN TOEZEGGINGEN TEN AANZIEN VAN, HET GEBRUIK, DE ONMOGELIJKHEID VAN GEBRUIK, OF DE RESULTATEN VAN HET GEBRUIK VAN DE SOFTWARE TEN AANZIEN VAN DE CORRECTHEID, NAUWKEURIGHEID, BETROUWBAARHEID OF ANDERSZINS ERVAN. IN SOMMIGE RECHTSGEBIEDEN IS DE UITSLUITING VAN IMPLICIETE GARANTIES NIET TOEGESTAAN, IN DERGELIJKE GEVALLEN ZIJN DE HIERBOVEN GENOEMDE UITSLUITINGEN MISSCHIEN NIET VAN TOEPASSING OP U.

U begrijpt uitdrukkelijk dat de gegevens in de SOFTWARE onnauwkeurige of onvolledige informatie kunnen bevatten, als gevolg van het verstrijken van tijd, wijzigende omstandigheden, gebruikte bronnen en de aard van het verzamelen van allesomvattende geografische gegevens, die alle kunnen leiden tot onjuiste resultaten.

BEPERKING VAN AANSPRAKELIJKHEID

IN DEZE PARAGRAAF WORDEN SONY, GELIEERDE BEDRIJVEN, HUN RESPECTIEVE LEVERANCIERS EN SONY'S LICENTIEHOUDERS COLLECTIEF "SONY" GENOEMD, VOOR ZOVER DAT IS TOEGESTAAN ONDER DE VAN TOEPASSING ZIJNDE WETGEVING. SONY ZAL NIET AANSPRAKELIJK ZIJN VOOR EEN VORDERING, EIS OF ACTIE, ONGEACHT DE AARD VAN DE OORZAAK VAN VORDERING, EIS OF ACTIE, WAARIN WORDT BEWEERD DAT EEN VERLIES OF SCHADE, DIRECT OF INDIRECT, IS GELEDEN, DIE HET GEVOLG KAN ZIJN VAN HET GEBRUIK OF HET BEZIT VAN DE SOFTWARE; EN OOK NIET VOOR EEN VERLIES VAN WINST, INKOMSTEN, CONTRACTEN OF

GELDEN, NOCH ENIG ANDER DIRECTE OF INDIRECTE, INCIDENTELE, SPECIALE SCHADE OF GEVOLGSCHADE VOORTVLOEIEND UIT HET GEBRUIK OF DE ONMOGELIJKHEID VAN GEBRUIK VAN DE SOFTWARE, ENIG DEFECT IN DE SOFTWARE OF DE INBREUK OP DE VOORWAARDEN EN CONDITIES, HETZIJ IN EEN ACTIE ONDER CONTRACT OF ONRECHTMATIGE DAAD OF GEBASEERD OP EEN GARANTIE, ZELFS ALS SONY OP DE HOOGTE IS GEBRACHT VAN DE MOGELIJKHEID VAN DERGELIJKE SCHADE IN HET GEVAL VAN SONY'S GROVE NALATIGHEID OF MOEDWILLIG MISDRAGINGEN, OF OVERLIJDEN OF PERSOONLIJK LETSEL EN VAN SCHADE ALS GEVOLG VAN DE GEBREKKEGIGE AARD VAN HET PRODUCT. IN IEDER GEVAL, BEHALVE IN HET GEVAL VAN DE HIERBOVEN GENOEMDE UITZONDERINGEN, ZAL SONY'S VOLLEDIGE AANSPRAKELIJKHEID KRACHTENS ENIGE BEPALING VAN DEZE LICENTIE BEPERKT ZIJN TOT HET BEDRAG DAT FEITELIJK BETAALD IS VOOR EN DAT TOE TE WIJZEN IS AAN DE SOFTWARE. IN SOMMIGE RECHTSGEBIEDEN IS EEN UITSLUITING OF BEPERKING VAN GEVOLGSCHADE OF INCIDENTELE SCHADE NIET TOEGESTAAN, DUS DE HIERBOVEN GENOEMDE UITSLUITING OF BEPERKING ZAL MISSCHIEN NIET VAN TOEPASSING ZIJN OP U.

VERBOD OP EXPORT

U ERKENT DAT HET GEBRUIK VAN DE SOFTWARE IN SOMMIGE LANDEN, REGIO'S, GEBIEDEN OF VOORZIENINGEN, OF DE EXPORT VAN DE PRODUCTEN UIT HET LAND WAAR DERGELIJKE PRODUCTEN WORDEN ONTWORPEN VOOR DE VERKOOP, MOGELIJK WORDT BEPERKT OF VERBODEN IS. U STEMT ER MEE IN DE SOFTWARE TE GEBRUIKEN OF DE PRODUCTEN TE EXPORTEREN IN OVEREENSTEMMING MET DE GELDENDE WETGEVING, VERORDENINGEN, REGELS EN VOORSCHRIFTEN VAN DE RELEVANTE LANDEN, REGIO'S, GEBIEDEN EN VOORZIENINGEN.

DEELBAARHEID

Als een deel van deze LICENTIE wordt geacht ongediend te zijn of niet kan worden gehandhaafd, zullen de andere delen geldig blijven.

GELDENDE WETGEVING EN JURISDICTIE

Op deze LICENTIE zullen van toepassing zijn de wetten van Japan zonder dat deze in strijd zijn met de wettelijke bepalingen van de Conventie van de Verenigde Naties voor Contracten voor de Internationale Verkoop van Goederen, die uitdrukkelijk wordt uitgesloten. Ieder geschil dat voortkomt uit deze LICENTIE zal exclusief worden voorgelegd aan de Arrondissementsrechtbank van Tokyo en de partijen stemmen hierbij in met de plaats en de jurisdictie van een dergelijke rechtbank. DE PARTIJEN ZIEN HIERBIJ AF VAN DE JURYRECHTSPRAAK MET BETREKKING TOT EVENTUELE AANGELEGENHEDEN VOORTVLOEIEND UIT OF VERBAND HOUDEN MET DEZE LICENTIE. IN SOMMIGE RECHTSGEBIEDEN IS DE UITSLUITING VAN HET RECHT OP JURYRECHTSPRAAK NIET TOEGESTAAN, IN DERGELIJKE GEVALLEN IS DE HIERBOVEN GENOEMDE UITSLUITING MISSCHIEN NIET VAN TOEPASSING OP U.

VOLLEDIGE OVEREENKOMST

Deze voorwaarden en condities vormen de gehele overeenkomst tussen SONY en u met betrekking tot het onderwerp hiervan, en treden in het geheel in de plaats van enige en alle eerdere bestaande schriftelijke of mondelinge overeenkomsten tussen ons met betrekking tot een dergelijk onderwerp.

EINDGEBRUIKERS BIJ DE OVERHEID

Als de SOFTWARE wordt aangekocht door of namens de overheid van de Verenigde Staten of enige andere entiteit die rechten vraagt of toepast waar gewoonlijk aanspraak op wordt gemaakt door de overheid van de Verenigde Staten, is dergelijke SOFTWARE een "commercieel artikel", zoals deze term wordt gedefinieerd in 48 C.F.R. ("FAR") 2.101, wordt onder licentie verstrekt in overeenstemming met deze LICENTIE, en wordt dergelijke SOFTWARE die wordt geleverd of op andere wijze wordt verstrekt, gemarkeerd en voorzien van de "Kennisgeving van Gebruik" zoals wordt aangeduid door SONY en/of gelieerde bedrijven en moet worden behandeld in overeenstemming met een dergelijke kennisgeving.

Informatie over auteursrecht en handelsmerk

©1993-2011 NAVTEQ
©2012 ZENRIN CO., LTD.

Australië

© Hema Maps Pty. Ltd, 2010.
Copyright. Based on data provided under license from PSMA Australia Limited (www.psama.com.au). Product incorporates data which is © 2010 Telstra Corporation Limited, GM Holden Limited, Intelematics Australia Pty Ltd, NAVTEQ International LLC, Sentinel Content Pty Limited and Continental Pty Ltd.

Oostenrijk

© Bundesamt für Eich- und Vermessungswesen

Canada

This data includes information taken with permission from Canadian authorities, including © Her Majesty the Queen in Right of Canada, © Queen's Printer for Ontario, © Canada Post Corporation, GeoBase®, © The Department of Natural Resources Canada. All rights reserved.

Kroatië, Estland, Letland, Litouwen, Moldavië, Polen, Slovenië en Oekraïne

© EuroGeographic

Frankrijk

source: © IGN 2009 - BD TOPO®

Duitsland

Die Grundlagendaten wurden mit Genehmigung der zuständigen Behörden entnommen.

Groot-Brittannië

Contains Ordnance Survey data © Crown copyright and database right 2010
Contains Royal Mail data © Royal Mail copyright and database right 2010

Griekenland

Copyright Geomatics Ltd.

Hongarije

Copyright © 2003; Top-Map Ltd.

Italië

La Banca Dati Italiana è stata prodotta usando quale riferimento anche cartografia numerica ed al tratto prodotta e fornita dalla Regione Toscana.

Aanduidingen op het scherm

Japan

- 日本の地図の作成にあたっては、国土地理院長の承認を得て、同院発行の2万5千分の1地形図を使用しています。(承認番号 平20業使、第204-46号)
- 日本の地図の作成にあたっては、国土地理院長の承認を得て、同院の技術資料H-1-No.3「日本測地系における離島位置の補正量」を使用しています。(承認番号 国地企調発第78号 平成16年4月23日)

Jordanië

© Royal Jordanian Geographic Centre

Mexico

Fuente: INEGI (Instituto Nacional de Estadística y Geografía.)

Noorwegen

Copyright © 2000; Norwegian Mapping Authority

Portugal

Source: IgeoE - Portugal

Spanje

Información geográfica propiedad del CNIG

Zweden

Based upon electronic data © National Land Survey Sweden.

Zwitserland

Topografische Grundlage: © Bundesamt für Landestopographie.

Verenigde Staten

© United States Postal Service® 2010. Prices are not established, controlled or approved by the United States Postal Service®. The following trademarks and registrations are owned by the USPS: United States Postal Service, USPS, and ZIP+4.

De volgende aanduidingen verschijnen wanneer u de instellingen wijzigt. Zie ook pagina 25 en 32 voor de aanduidingen die tijdens het opnemen of afspelen verschijnen.

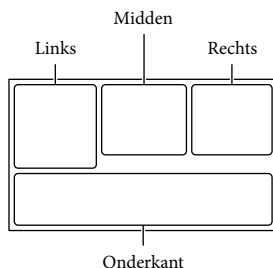

Links

Aanduiding	Betekenis
	MENU-knop (52)
	Opnemen met zelfontspanner (53)
	GPS-trianguleerstatus (38)
	Videolamp
	Breed-stand (54)
	Fader (53)
	[Gezichtsherkenning] ingesteld op [Uit] (54)
	[Lach-sluitier] ingesteld op [Uit] (54)
	Handmatig scherpstellen (53)
	Scènekeuze (53)
	Witbalans (53)
	SteadyShot uit (53)
	Witbalans verschuiv. (53)
	Telemacro (53)
	x.v.Color (54)
	Zebra (54)
	Reliëf (54)
	Filmeffect (53)
	Bestemming (56)

	Intelligent automatisch (gezichtsdetectie/ scènedetectie/ cameratrillingsdetectie/ geluidsdetectie) (37)
	3D-diepte aanpassng

Midden

Aanduiding	Betekenis
	Slide show-inst.
	Waarschuwing (58)
	Afspeelstand (30)

Rechts

Aanduiding	Betekenis
50i	Beeldkwaliteit van de opname (HD/STD), beeldsnelheid (50p/50i/25p) en opnamestand (PS/FX/FH/HQ/LP) (35)
60min	Resterende acculading
	Media voor opnemen/afspelen/bewerken (21)
0:00:00	Teller (uren:minuten:seconden)
00Min	Geschatte resterende opnametijd
16:9 20,4M	Fotoformaat (54)
9999	Aantal foto's dat kan worden opgenomen bij benadering
101 >	Weergavemap
100/112	Film of foto die momenteel wordt weergegeven/Totaal aantal opgenomen films of foto's
	Aansluiting op het externe medium (50)
	2D/3D-opname of -weergave

Onderkant

Aanduiding	Betekenis
	Microfoon ref. niveau laag (54)
	[Auto windruisreduct.] ingesteld op [Uit] (54)
	[Stem dichterbij] ingesteld op [Uit] (54)
	Ingeb. zoom microf. (54)
5.1ch	Audiostand (54)
	Low Lux (53)
EV	AE keuze (53)
10000	Sluistertijd (53)
F1,8	IRIS (53)
	Spotmeter/-focus (53)/Spotmeter (53)/Belichting (53)
	Intelligent automatisch (37)
101-0005	Naam gegevensbestand
	Beveiligen (55)
	Flitser (54)/Flitsniveau (54)/Rode-ogenvermind. (54)

- Aanduidingen en hun posities zijn bij benadering en kunnen in de praktijk verschillen.
- Afhankelijk van uw camcordermodel is het mogelijk dat bepaalde aanduidingen niet worden weergegeven.

Index

Symbolen

2D-films	23
3D-diepteregeling	34
3D-films	23
5,1 kanaals surround-sound.....	40

A

A/V-verbindingkabel	39
Aanduidingen op het scherm	25, 73
Aanraakschermbediening	25
Aansluiting	39
Aantal opneembare foto's	61
Accu	14
Active Interface Shoe	10, 64
Afspelen	29
Auto 3D Lens Adjust	19
Auto Wind NR	38
AVCHD-opnamedisc	6, 36

B

Beelden opslaan op externe media	49
Beeldformaat	54
Bewerken	42

C

Computer	45
Condensatie van vocht	64

D

Datum/tijd	20
De accu opladen	14
De accu opladen met uw computer	15
De datum en de tijd instellen	17
Direct Kopiëren	50
Draadloze afstandsbediening	12, 65
Dubbelopname	23
DVD-recorder	48

E

Externe media	49
---------------------	----

F

FH	35
Films	23
Foto's	24
FX	35

G

Gebeurtenisweergv.	29
Gebruikershandleiding voor "Handycam"	6
Gegevenscode	20
Geheugenkaart	21
Geleverde items	13
Gezichtsprioriteit	36
GPS	38

H

Handgreepband	12
HDMI-kabel	39
Hoogtepunt film	54
HQ	35

I

Ingebouwde USB-kabel	15
Inschakelen	17
Installeren	45
Intelligent automatisch	37
IRIS	53
Items op het LCD-scherm weergeven	25

K

Kaartweergave	32
Kabel voor ondersteuning van de USB-aansluiting	13

L

Lach-sluitser	37
LCD-scherm	25
LP	35

M

"Memory Stick PRO-HG Duo"	21
"Memory Stick PRO Duo" (Mark2)	21
"Memory Stick XC-HG Duo"	21

Menu's	52
Menulijsten	53
Miniaturen	31

O

Onderhoud	62
Opmerkingen over het gebruik en onderhoud van uw camcorder	62
Opname- en weergavetijd	60
Opnamefunctie	35
Opnamemedia	21
Opnametijd van films	60

P

Pieptoon	20
PlayMemories Home	13, 44, 45
PlayMemories Home help-gids	13, 47
PlayMemories Home starten	47
Problemen oplossen	57
PS	35

R

Recording	23
Reparatie	57
RESET	11

S

SD-kaart	21
Sluistertijd	53
Splitsen	42
Statief	11
SteadyShot	53
Stem dichterbij	54
Stopcontact	16

T

Taal	5
Technische gegevens	67
TV	39

U

USB	15
USB-aansluiting	55
USB-kabel	49
Uw locatie	55

V

VBR	61
Volg-/scherpstelfunctie.....	37
Volledig opladen	15

W

Waarschuwingen	58
Weergave zelf-diagnose	58
Windgeruis.....	54
Windows.....	45
Wissen.....	42

Z

Zomertijd.....	17
Zoom.....	27

U kunt de menulijsten terugvinden op pagina's 53 tot 56.

Da leggere subito

Prima di far funzionare l'unità, leggere a fondo il presente manuale e conservarlo come riferimento futuro.

AVVERTENZA

Per ridurre il rischio di incendi o scosse elettriche,

- 1) non esporre l'apparecchio a pioggia o umidità,**
- 2) non collocare sull'apparecchio oggetti contenenti liquidi, quali ad esempio vasi.**

Non esporre le batterie a fonti di calore eccessivo, quali la luce del sole, il fuoco o simili.

AVVERTENZA

Batteria

Se trattato in modo improprio, è possibile che il blocco batteria esploda, causi incendi o provochi bruciature causate da sostanze chimiche. Attenersi alle precauzioni riportate di seguito.

- Non smontare il prodotto.
- Non danneggiare o esporre il blocco batteria a scosse o urti eccessivi, ad esempio non schiacciarlo con un martello, non lasciarlo cadere o calpestarlo.
- Non cortocircuitare o lasciare che eventuali oggetti metallici entrino in contatto con i terminali della batteria.
- Non esporre a temperature elevate superiore a 60 °C, ad esempio alla luce solare diretta o all'interno di un'auto parcheggiata al sole.
- Non bruciare o gettare nel fuoco.
- Non utilizzare pile agli ioni di litio danneggiate o con perdite di elettrolita.
- Assicurarsi di caricare il blocco batteria con un caricabatterie originale Sony o un dispositivo in grado di caricare il blocco batteria stesso.
- Conservare il blocco batteria lontano dalla portata dei bambini.
- Non bagnare il blocco batteria.
- Sostituirlo esclusivamente con un blocco batteria dello stesso tipo o di tipo equivalente consigliato da Sony.

- Smaltire i blocchi batteria il prima possibile come descritto nelle istruzioni.

Sostituire la batteria esclusivamente con una del tipo specificato. Diversamente, si potrebbero causare incendi o incidenti.

Alimentatore CA

Non posizionare l'alimentatore CA in spazi ristretti, ad esempio tra un muro e un mobile.

Collegare l'alimentatore CA alla presa di rete più vicina. In caso di problemi di funzionamento durante l'uso della videocamera, scollegare immediatamente l'alimentatore CA dalla presa di rete.

Anche se disattivata, la videocamera continua a ricevere alimentazione CA (corrente domestica) fintanto che rimane collegata ad una presa di rete mediante l'alimentatore CA.

Nota sul cavo di alimentazione

Il cavo di alimentazione è progettato specificamente per essere utilizzato solo con questa videocamera, e non va utilizzato con altri apparecchi elettrici.

È possibile che un'eccessiva pressione audio emessa dagli auricolari e dalle cuffie causi la perdita dell'udito.

PER I CLIENTI IN EUROPA



Con la presente Sony Corporation dichiara che questa Videocamera HD digitale 3D (HDR-TD30VE) è conforme ai requisiti essenziali ed alle altre disposizioni pertinenti stabilite dalla direttiva 1999/5/CE. Per ulteriori dettagli, si prega di consultare il seguente URL: <http://www.compliance.sony.de/>

Avviso per i clienti residenti nei paesi che applicano le direttive UE

Questo prodotto è stato fabbricato da o per conto di Sony Corporation, 1-7-1 Konan Minato-ku Tokyo, 108-0075 Japan. Eventuali richieste in merito alla conformità del prodotto in ambito della legislazione Europea, dovranno essere indirizzate al rappresentante autorizzato, Sony Deutschland GmbH, Hedelfinger Strasse 61, 70327 Stuttgart, Germany. Per qualsiasi informazione relativa al servizio o la garanzia, si prega di fare riferimento agli indirizzi riportati separatamente sui documenti relativi all'assistenza o sui certificati di garanzia.

Attenzione

Il campo elettromagnetico alle frequenze specifiche può influenzare l'immagine e il suono di questa unità.

Questo prodotto è stato testato ed è risultato conforme ai limiti stabiliti nella regolazione EMC relativa all'uso dei cavi di collegamento di lunghezza inferiore a 3 metri.

Nota

Se l'elettricità statica o interferenze elettromagnetiche causano l'interruzione del trasferimento dei dati, che pertanto non avviene, è necessario riavviare l'applicazione oppure scollegare, quindi ricollegare il cavo di comunicazione (USB e così via).



Trattamento del dispositivo elettrico o elettronico a fine vita (applicabile in tutti i paesi dell'Unione Europea e in altri paesi europei con sistema di raccolta differenziata)

Questo simbolo sul prodotto o sulla confezione indica che il prodotto non deve essere considerato come un normale rifiuto domestico, ma deve invece essere consegnato ad un punto di raccolta appropriato per il riciclo di apparecchi elettrici ed elettronici. Assicurandovi che questo prodotto sia smaltito correttamente,

voi contribuirete a prevenire potenziali conseguenze negative per l'ambiente e per la salute che potrebbero altrimenti essere causate dal suo smaltimento inadeguato. Il riciclaggio dei materiali aiuta a conservare le risorse naturali. Per informazioni più dettagliate circa il riciclaggio di questo prodotto, potete contattare l'ufficio comunale, il servizio locale di smaltimento rifiuti oppure il negozio dove l'avete acquistato. In caso di smaltimento abusivo di apparecchiature elettriche e/o elettroniche potrebbero essere applicate le sanzioni previste dalla normativa applicabile (valido solo per l'Italia).



Trattamento delle pile esauste (applicabile in tutti i paesi dell'Unione Europea e in altri paesi Europei con sistema di raccolta differenziata)

Questo simbolo sul prodotto o sulla confezione indica che la pila non deve essere considerata un normale rifiuto domestico.

Su alcuni tipi di pile questo simbolo potrebbe essere utilizzato in combinazione con un simbolo chimico. I simboli chimici del mercurio (Hg) o del piombo (Pb) sono aggiunti, se la batteria contiene più dello 0,0005% di mercurio o dello 0,004% di piombo.

Assicurandovi che le pile siano smaltite correttamente, contribuirete a prevenire potenziali conseguenze negative per l'ambiente e per la salute che potrebbero altrimenti essere causate dal loro inadeguato smaltimento.

Il riciclaggio dei materiali aiuta a conservare le risorse naturali. In caso di prodotti che per motivi di sicurezza, prestazione o protezione dei dati richiedano un collegamento fisso ad una pila interna, la stessa dovrà essere sostituita solo da personale di assistenza qualificato. Consegnare il prodotto a fine vita al punto di raccolta idoneo allo smaltimento di

apparecchiature elettriche ed elettroniche; questo assicura che anche la pila al suo interno venga trattata correttamente.

Per le altre pile consultate la sezione relativa alla rimozione sicura delle pile. Conferire le pile esauste presso i punti di raccolta indicati per il riciclo.

Per informazioni più dettagliate circa lo smaltimento della pila esausta o del prodotto, potete contattare il Comune, il servizio locale di smaltimento rifiuti oppure il negozio dove l'avete acquistato.

Informazioni sull'impostazione della lingua

- Per illustrare le procedure di funzionamento, vengono utilizzate le indicazioni sullo schermo in ciascuna lingua locale. Se necessario, prima di utilizzare la videocamera, modificare la lingua delle indicazioni sullo schermo (p. 18).

Registrazione

- Prima di procedere alla registrazione vera e propria, effettuare una registrazione di prova per verificare che le immagini e l'audio vengano registrati correttamente.
- Non è possibile risarcire il contenuto delle registrazioni, anche nel caso in cui non sia possibile effettuare la registrazione o la riproduzione a causa di problemi della videocamera, dei supporti di registrazione e così via.
- I sistemi colore televisivi variano a seconda della nazione o dell'area geografica. Per vedere le registrazioni su un televisore, è necessario disporre di un televisore basato sul sistema colore PAL.
- È possibile che programmi televisivi, film, videocassette e altro materiale siano protetti da copyright. La registrazione non autorizzata di tale materiale potrebbe contravvenire alle leggi sul copyright.

Visualizzazione di filmati 3D

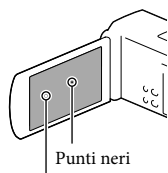

- Alcune persone possono provare una sensazione di fastidio (affaticamento della vista, stanchezza o nausea) durante la visione di filmati 3D. Sony consiglia a tutti gli spettatori di effettuare pause regolari durante la visione di immagini video 3D. La durata e la frequenza delle pause necessarie variano da persona a persona. Ogni spettatore dovrà adottare il rimedio che ritiene più efficace. In caso di fastidio, interrompere la visione delle immagini video 3D fino alla scomparsa dei

sintomi; consultare un medico se necessario. Inoltre, è opportuno rileggere il manuale di istruzioni degli altri apparecchi o supporti utilizzati con questo prodotto. La visione da parte dei bambini (in particolare sotto i sei anni) è tuttora in fase di studio. Consultare il medico (per esempio un pediatra o un oculista) prima di consentire ai bambini di guardare le immagini video 3D. Gli adulti devono sorvegliare i bambini per accertarsi che seguano le raccomandazioni elencate sopra.



Punti bianchi, rossi, blu o verdi

Note sull'uso

- Non effettuare alcuna delle operazioni seguenti. In caso contrario si potrebbe danneggiare il supporto di registrazione, le immagini registrate potrebbero risultare impossibili da riprodurre o venire perse, o si potrebbero verificare altri malfunzionamenti.
 - estrarre la scheda di memoria quando la spia di accesso (p. 20) è accesa o lampeggia
 - rimuovere la batteria o l'alimentatore CA dalla videocamera, o sottoporre la videocamera a urti o vibrazioni meccaniche mentre le spie  (Filmato) /  (Foto) (p. 22) o la spia di accesso (p. 20) sono accese o lampeggiano
- Quando la videocamera è collegata ad altri apparecchi attraverso un collegamento USB ed è accesa, non chiudere il pannello LCD. In caso contrario, i dati delle immagini che sono stati registrati potrebbero venire persi.
- Utilizzare la videocamera attenendosi alle normative locali.

Pannello LCD

- Lo schermo LCD è fabbricato utilizzando una tecnologia ad altissima precisione, che consente l'impiego effettivo di oltre il 99,99 % dei pixel. Tuttavia, è possibile che sullo schermo LCD appaiano costantemente piccoli punti neri e/o luminosi (bianchi, rossi, blu o verdi). Tali punti sono il risultato del normale processo di fabbricazione e non influenzano in alcun modo le registrazioni.

Informazioni sul presente manuale, sulle illustrazioni e sulle indicazioni sullo schermo

- Nel presente manuale, le icone **3D** e **2D** indicano rispettivamente i lati 3D e 2D dell'interruttore 2D/3D.
- Le immagini di esempio utilizzate in questo manuale a scopi illustrativi sono state acquisite utilizzando una fotocamera digitale; pertanto, potrebbero apparire diverse dalle immagini e dagli indicatori sullo schermo che verranno visualizzati effettivamente sulla videocamera. Inoltre, le illustrazioni della videocamera e le sue indicazioni sullo schermo sono state ingrandite o semplificate per migliorarne la comprensibilità.
- Il design e le caratteristiche tecniche della videocamera e degli accessori sono soggetti a modifiche senza preavviso.
- In questo manuale, la scheda di memoria viene chiamata "supporto di registrazione".
- In questo manuale, un disco DVD registrato con qualità di immagine ad alta definizione (HD) viene chiamato disco di registrazione AVCHD.
- Il modello viene indicato in questo manuale quando sussiste una differenza nelle caratteristiche tecniche tra i vari modelli. Verificare il modello nella parte inferiore della propria videocamera.

	GPS
HDR-TD30E	—
HDR-TD30VE	✓

Ulteriori informazioni sulla videocamera (Manuale dell'utente "Handycam")

Il Manuale dell'utente "Handycam" è un manuale online. Farvi riferimento per istruzioni approfondite sulle numerose funzioni della videocamera.



- 1** Accedere alla pagina del supporto Sony.
<http://www.sony.net/SonyInfo/Support/>
- 2** Selezionare la nazione o l'area geografica.
- 3** Cercare il modello della propria videocamera nella pagina del supporto.
 - Controllare il modello nella parte inferiore della propria videocamera.

Indice

3D e **2D** indicano i lati 3D e 2D del commutatore 2D/3D (p. 22), rispettivamente.
Le voci che possono essere impostate variano a seconda della posizione del commutatore.

Da leggere subito	2
Ulteriori informazioni sulla videocamera (Manuale dell'utente "Handycam")	6
Parti e controlli	9

Operazioni preliminari

Accessori in dotazione	12
Carica della batteria	13
Carica della batteria utilizzando il computer	14
Carica della batteria all'estero	15
Accensione dell'apparecchio e impostazione della data e dell'ora	16
Modifica dell'impostazione della lingua	18
Inserimento di una scheda di memoria	20

Registrazione/riproduzione

Registrazione	22
Registrazione di filmati	22
Ripresa di foto	23
Uso dello zoom	26
Riproduzione	28
Riproduzione di filmati e foto da una mappa (HDR-TD30VE)	31

Operazioni avanzate

Regolazione della profondità dei filmati 3D	33
Regolazione della profondità durante la registrazione	33
Regolazione della profondità durante la riproduzione	33
Registrazione di immagini con varie impostazioni	34
Selezione della qualità di immagine dei filmati (modo di registrazione)	34
Registrazione nitida del soggetto selezionato (Priorità viso)	35
Cattura automatica dei sorrisi (Otturatore sorriso)	36
Selezione automatica dell'impostazione appropriata per la situazione di registrazione (Intelligente autom.)	36
Registrazione delle informazioni sulla propria ubicazione (GPS) (HDR-TD30VE)	37
Riproduzione di immagini su un televisore	38
Ascolto dell'audio surround a 5,1 canali	39

Modifica

Modifica sulla videocamera	41
Cancellazione di filmati e foto	41
Divisione di un filmato	41

Salvataggio di filmati e foto con un computer

Riproduzione di immagini su un computer	43
Operazioni possibili con il software "PlayMemories Home" (Windows)	43
Software per Mac	43
Preparazione di un computer (Windows)	44
Controllo del sistema informatico	44
Installazione del software "PlayMemories Home" sul computer	44
Avvio del software "PlayMemories Home"	46

Salvataggio di immagini con un apparecchio esterno

Creazione di un disco con qualità di immagine a definizione standard (STD) con un registratore	47
Salvataggio di immagini su un apparecchio multimediale esterno	48

Personalizzazione della videocamera

Uso dei menu	51
Elenchi dei menu	52

Altro/Indice analitico

Risoluzione dei problemi	56
Indicazioni di autodiagnosi/Indicatori di avviso	58
Tempo di registrazione dei filmati/numero di foto registrabili	59
Tempo di registrazione e di riproduzione previsto con ciascuna batteria	59
Tempo di registrazione previsto dei filmati	60
Numero previsto di foto registrabili	61
Informazioni sulla gestione della videocamera	62
Caratteristiche tecniche	67
CONTRATTO DI LICENZA CON L'UTENTE FINALE RELATIVO AI DATI DELLE MAPPE PER LE VIDEOCAMERE (HDR-TD30VE)	70
Indicatori sullo schermo	73
Indice	75

Parti e controlli

I numeri in parentesi indicano le pagine di riferimento.

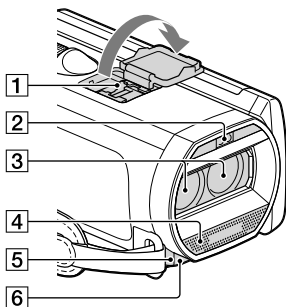

1 Active Interface Shoe



2 Flash/Luce video

3 Obiettivo (obiettivo G)

4 Microfono incorporato

5 Sensore del telecomando/Porta a infrarossi

6 Spia di registrazione della videocamera (55)

Durante la registrazione, la spia di registrazione della videocamera si illumina in rosso. La spia lampeggia quando la capacità residua del supporto di registrazione o la carica residua della batteria sono ridotte.

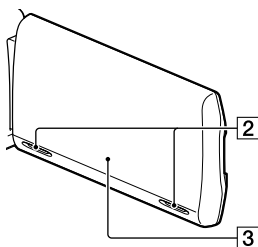
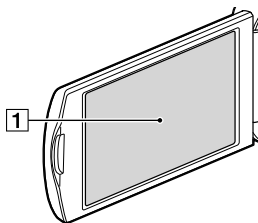

1 Schermo LCD/pannello sensibile al tocco (16, 18)





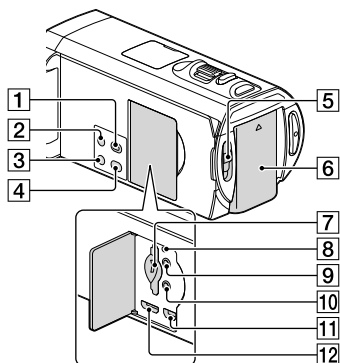

Se il pannello LCD viene ruotato di 180 gradi, è possibile chiuderlo con lo schermo LCD rivolto verso l'esterno. Questa posizione è particolarmente utile durante le operazioni di riproduzione.

2 Diffusori



3 Antenna GPS (HDR-TD30VE)

Un'antenna GPS è situata nel pannello LCD.

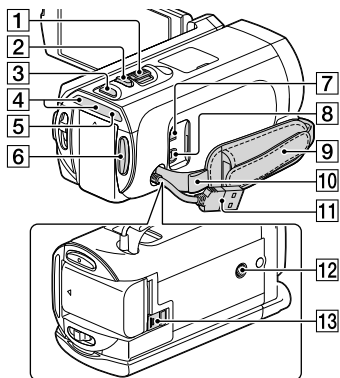

- 1** Tasto  (Visiona Immagini)
- 2** Tasto POWER
- 3** Tasto LIGHT (Luce video)
Ad ogni pressione del tasto LIGHT, l'indicatore cambia nel modo seguente.
Spento (nessun indicatore) → Autom.
( **AUTO**) → Acceso () ...
- 4** Tasto 2D/3D DISP (display) (23)
- 5** Interruttore 2D/3D (22)
- 6** Batteria (13)
- 7** Alloggiamento per scheda di memoria/spia di accesso (20)
- 8** Pulsante RESET
Premere RESET utilizzando un oggetto appuntito.
Premere RESET per inizializzare tutte le impostazioni, inclusa quella dell'orologio.
- 9** Presa  (cuffie)
- 10** Presa  (microfono) (PLUG IN POWER)
- 11** Presa  (USB) (49)
- 12** Presa HDMI OUT (38)



- 1** Leva dello zoom motorizzato (26)
- 2** Pulsante PHOTO (23)
- 3** Tasto MODE (22, 23)
- 4** Spia  (filmato)/ (foto) (22, 23)
- 5** Spia CHG (carica) (13)
- 6** Pulsante START/STOP (22)
- 7** Presa DC IN (13)
- 8** Connettore remoto A/V (47)
- 9** Cinghia dell'impugnatura
- 10** Asola per tracolla
- 11** Cavo USB incorporato (14, 44)
- 12** Attacco per il treppiede
Montarvi un treppiede (in vendita separatamente: la lunghezza della vite deve essere inferiore a 5,5 mm).
A seconda delle caratteristiche tecniche del treppiede, la videocamera potrebbe non essere montabile in modo corretto.
- 13** Leva di sblocco BATT (batteria) (15)

Per fissare la cinghia dell'impugnatura

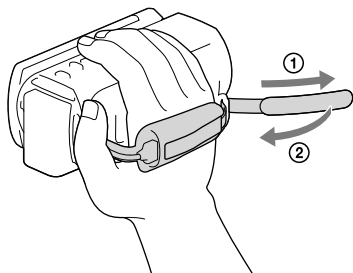

Telecomando senza fili

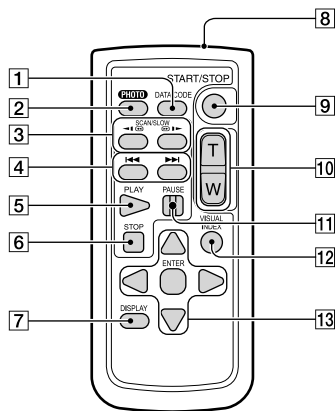

4 Tasti ◀◀/▶▶ (Indietro/Avanti) (29)

5 Tasto PLAY

6 Tasto STOP

7 Pulsante DISPLAY (24)

8 Trasmettitore

9 Pulsante START/STOP (22)

10 Tasti dello zoom motorizzato

11 Tasto PAUSE

12 Pulsante VISUAL INDEX (28)

Visualizza una schermata dell'Indice durante la riproduzione.

13 Tasti ◀/▶/▲/▼/ENTER

Quando si preme uno di questi tasti, sullo schermo LCD viene visualizzata una cornice azzurra. Selezionare un tasto o una voce desiderati con ◀/▶/▲/▼, quindi premere ENTER per confermare.

1 Pulsante DATA CODE (54)

Se si preme questo tasto durante la riproduzione, è possibile visualizzare la data e l'ora, i dati di impostazione della videocamera o le coordinate (HDR-TD30VE) delle immagini registrate.

2 Pulsante PHOTO (23)

Premendo questo tasto, l'immagine visualizzata sullo schermo viene registrata come fermo immagine.

3 Tasti SCAN/SLOW (29)

Accessori in dotazione

I numeri in parentesi indicano le quantità in dotazione.

Videocamera (1)

Alimentatore CA (1)

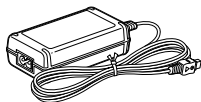

Cavo di alimentazione (1)

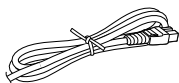

Cavo HDMI (1)

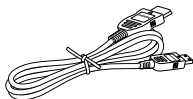

Cavo di supporto per collegamento USB (1)

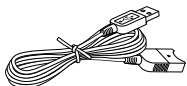

- Il cavo di supporto per collegamento USB è progettato per essere utilizzato esclusivamente con questa videocamera. Utilizzare questo cavo quando il Cavo USB incorporato della videocamera (p. 14) è troppo corto per il collegamento.

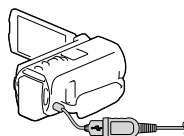

Telecomando senza fili (1)



Batteria ricaricabile NP-FV50 (1)

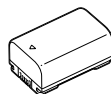

“Manuale delle istruzioni” (questo manuale) (1)

Note

- Il software “PlayMemories Home” e la “Guida d’aiuto PlayMemories Home” possono essere scaricati dal sito Web Sony (p. 44).

Carica della batteria

- 1 Chiudere lo schermo LCD e montare la batteria.

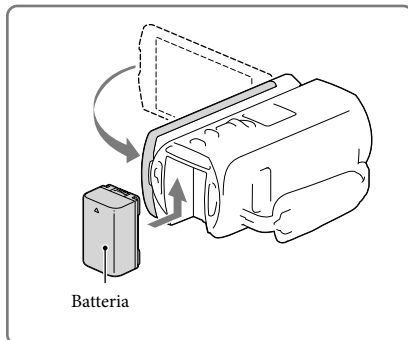

- 2 Collegare l'alimentatore CA (①) e il cavo di alimentazione (②) alla videocamera e alla presa elettrica a muro.

- La spia CHG (carica) si accende.
- La spia CHG (carica) si spegne quando la batteria è completamente carica. Scollegare l'alimentatore CA dalla presa DC IN della videocamera.

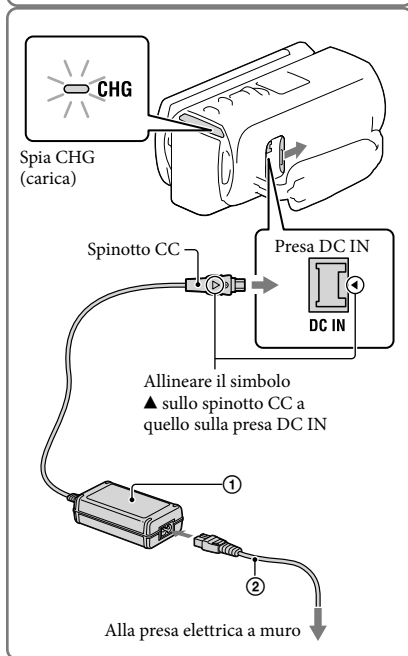

Note

- Sulla videocamera non è possibile montare batterie "InfolITHIUM" diverse da quelle della serie V.
- Si consiglia di non utilizzare con la videocamera il modello NP-FV30, che consente solo tempi di registrazione e di riproduzione brevi.
- Nell'impostazione predefinita, la videocamera si spegne automaticamente se non si esegue alcuna operazione per circa 2 minuti, per risparmiare l'energia della batteria ([Risparmio energia] p. 55).

Carica della batteria utilizzando il computer

Spegnere la videocamera e collegarla a un computer in funzione utilizzando il Cavo USB incorporato.

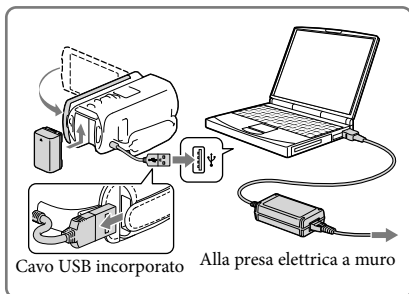

Per caricare la batteria da una presa elettrica a muro utilizzando il Cavo USB incorporato

È possibile caricare la batteria collegando il Cavo USB incorporato a una presa elettrica a muro utilizzando un caricabatterie USB/alimentatore CA AC-UD10 (in vendita separatamente). Non è possibile utilizzare un dispositivo di alimentazione portatile Sony CP-AH2R, CP-AL o AC-UP100 (in vendita separatamente) per caricare la videocamera.

Tempo di carica

Tempo approssimativo (in minuti) necessario alla carica completa di una batteria NP-FV50 (in dotazione) completamente scarica.

Se si utilizza l'alimentatore CA: 155 minuti

Se si utilizza il computer collegato con il cavo USB incorporato*: 280 minuti

- I tempi di carica indicati in alto sono stati misurati caricando la videocamera a una temperatura di 25 °C.

Si consiglia di caricare la batteria a una temperatura compresa tra 10 °C e 30 °C.

* I tempi di carica sono misurati senza utilizzare il Cavo di supporto per collegamento USB.

Per rimuovere la batteria

Chiudere lo schermo LCD. Far scorrere la leva di sblocco BATT (batteria) (1) e rimuovere la batteria (2).

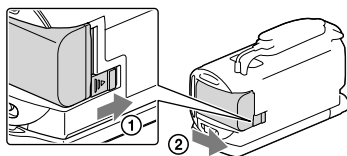

Per utilizzare una presa elettrica a muro come fonte di alimentazione

Effettuare gli stessi collegamenti indicati per la carica della batteria.

Anche se la batteria è montata, non viene scaricata.

Note sull'alimentatore CA

- Non cortocircuitare lo spinotto CC dell'alimentatore CA o i terminali della batteria con oggetti metallici. In caso contrario, potrebbe verificarsi un malfunzionamento.
- Scollegare l'alimentatore CA dalla videocamera afferrando sia la videocamera che lo spinotto CC.
- ⚠
- Tempo di registrazione, tempo di riproduzione (59)
- Indicatore di carica residua della batteria (24)
- Carica della batteria all'estero (15)

Carica della batteria all'estero

È possibile caricare la batteria in qualsiasi nazione/area geografica mediante l'alimentatore CA in dotazione con la videocamera, entro una gamma di tensioni comprese tra 100 V e 240 V CA, a 50 Hz/60 Hz. Non utilizzare un trasformatore elettronico di tensione.

Accensione dell'apparecchio e impostazione della data e dell'ora

Impostare la data e l'ora, quindi regolare l'obiettivo con [Reg. aut. obiettivo 3D] per registrare filmati tridimensionali in modo ottimale.

1 Aprire lo schermo LCD della videocamera e accenderla.

- È anche possibile accendere la videocamera premendo POWER (p. 10).

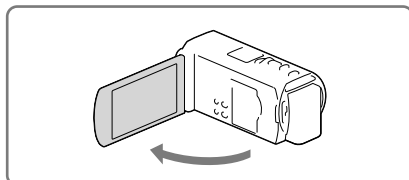

2 Selezionare la lingua desiderata, quindi selezionare [Avnt.].

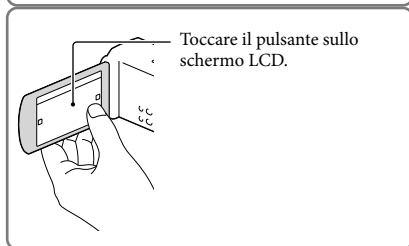

3 Selezionare l'area geografica desiderata con [◀]/[▶], quindi selezionare [Avnt.].

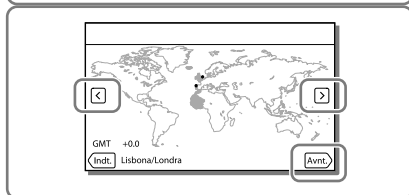

4 Impostare [Ora legale], selezionare il formato della data, la data e l'ora.

- Se si imposta [Ora legale] su [Acceso], l'orologio avanza di 1 ora.
- Quando si selezionano la data e l'ora, selezionare una delle voci e regolare il valore con [^]/[v].
- Quando si seleziona [OK], l'operazione di impostazione della data e dell'ora è completata.

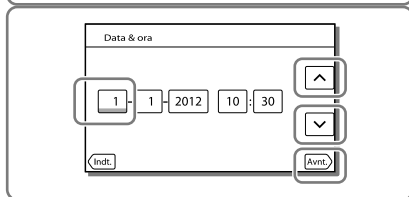

5 Confermare di aver letto l'avviso sull'uso prolungato della videocamera.

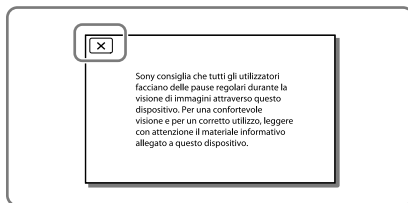

6 Selezionare [Esegui] e visualizzare un soggetto sullo schermo LCD.

- Se si seleziona [Esg. dopo], la schermata [Reg. aut. obiettivo 3D] verrà visualizzata alla successiva accensione della videocamera.

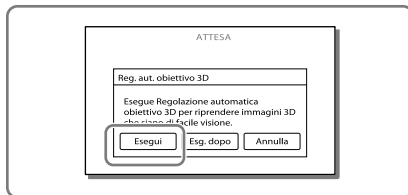

7 Quando la scala dell'indicatore supera il simbolo ◀, selezionare [OK].

- La videocamera aumenta o riduce automaticamente lo zoom per regolare gli obiettivi.

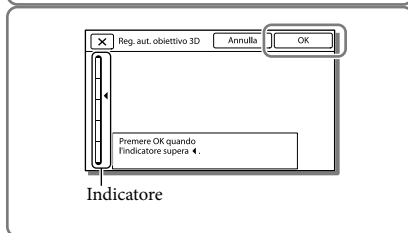

Note

- Se la visione dell'immagine in 3D causa una sensazione di fastidio, premere 2D/3D DISP e controllare l'immagine in 2D (p. 23).
- Se viene visualizzato [Non è stato possibile regolare.], toccare [Esg. di nuov.].
- Se l'interruttore 2D/3D (p. 22) è impostato su 2D, la schermata [Reg. aut. obiettivo 3D] non viene visualizzata.

Suggerimenti sull'uso di [Reg. aut. obiettivo 3D]

Consultando i seguenti esempi, visualizzare un soggetto che indica una scala più alta sullo schermo LCD.

Soggetti che indicano una scala più alta:

- Soggetti luminosi, per esempio oggetti all'aperto con la luce diurna
- Soggetti di forme e colori diversi



Modifica dell'impostazione della lingua

È possibile modificare le indicazioni sullo schermo affinché i messaggi vengano visualizzati in una lingua specifica.

Selezionare [MENU] → [Impostazioni] → [👤 Impost. Generali] → [Language Setting] → una lingua desiderata.

Per spegnere l'apparecchio

Chiudere lo schermo LCD o premere il pulsante POWER (p. 10).

Per regolare l'angolazione del pannello LCD

Innanzitutto aprire il pannello LCD a 90 gradi rispetto alla videocamera (①), quindi regolare l'angolazione (②).

- Posizionarsi frontalmente allo schermo LCD a una distanza di circa 30 cm per guardare i filmati 3D con un senso di profondità ottimale.

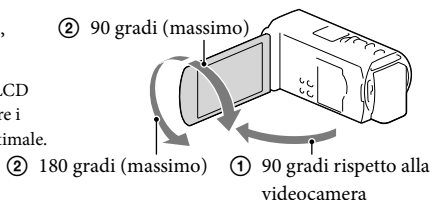

Per disattivare il suono del segnale acustico

Selezionare [MENU] → [Impostazioni] → [🔊 Impost. Generali] → [Segn. ac.] → [Spento].

Note

- La data, l'ora e la condizione della registrazione, nonché le coordinate (HDR-TD30VE) vengono registrate automaticamente sul supporto di registrazione. Durante la registrazione, questi dati non vengono visualizzati. Tuttavia, è possibile verificarli durante la riproduzione come [Codice dati]. Per visualizzarli, selezionare [MENU] → [Impostazioni] → [▶ Impost. Riproduzione] → [Codice dati] → [Data/Ora].
 - Una volta che l'orologio è impostato, l'ora dell'orologio viene regolata automaticamente quando [Regol. aut. orologio] e [Regol. autom. area] sono impostati su [Acceso]. A seconda della nazione e dell'area geografica selezionate per la videocamera, è possibile che l'orologio non venga impostato automaticamente sull'ora corretta. In questo caso, impostare [Regol. aut. orologio] e [Regol. autom. area] su [Spento] (HDR-TD30VE).
- 
- [Attiva con LCD] (p. 55)
 - Per impostare di nuovo la data e l'ora: [Impost. data & ora] (p. 55)

Inserimento di una scheda di memoria

Aprire lo sportellino, quindi inserire la scheda di memoria finché si blocca con uno scatto.

- La schermata [Preparazione file di database immagini in corso. Attendere.] viene visualizzata se si inserisce una nuova scheda di memoria. Attendere che la schermata scompaia.

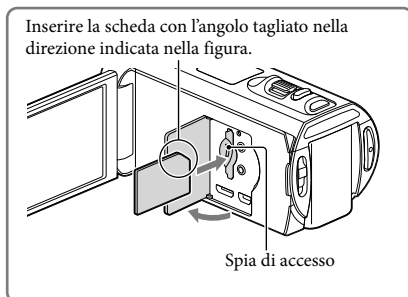

Per espellere la scheda di memoria

Aprire lo sportellino e premere leggermente la scheda di memoria verso l'interno una volta.

Note

- Per assicurare un funzionamento stabile della scheda di memoria, si consiglia di formattarla con la videocamera prima di utilizzarla per la prima volta (p. 54). La formattazione della scheda di memoria cancella tutti i dati memorizzati nella scheda, che non potranno essere recuperati. Salvare i dati importanti su un PC, e così via.
- Qualora venga visualizzato il messaggio [Impossibile creare un nuovo file di database di immagini. È possibile che lo spazio disponibile non sia sufficiente.], formattare la scheda di memoria (p. 54).
- Verificare la direzione della scheda di memoria. Qualora si forzi l'inserimento della scheda di memoria nella direzione sbagliata, la scheda di memoria, l'alloggiamento per la scheda di memoria o i dati delle immagini potrebbero venire danneggiati.
- Durante l'inserimento o l'espulsione della scheda di memoria, fare attenzione a evitare che la scheda di memoria possa scattare verso l'esterno e cadere.

Tipi di schede di memoria utilizzabili con questa videocamera

	Classe di velocità SD	Capacità (funzionamento verificato)	Descritta nel presente manuale
“Memory Stick PRO Duo” (Mark2)		Fino a 32 GB	
“Memory Stick PRO-HG Duo”	—		“Memory Stick PRO Duo”
“Memory Stick XC-HG Duo”		Fino a 64 GB	

	Classe di velocità SD	Capacità (funzionamento verificato)	Descritta nel presente manuale
Scheda di memoria SD	Di Classe 4 o superiore	Fino a 64 GB	Scheda SD
Scheda di memoria SDHC			
Scheda di memoria SDXC			

- Il funzionamento con tutte le schede di memoria non è garantito.

Note

- Con questa videocamera non è possibile utilizzare le MultiMediaCard.
- I filmati registrati su schede di memoria "Memory Stick XC-HG Duo" e SDXC non possono essere importati o riprodotti su computer o apparecchi AV che non supportino il file system exFAT* collegando la videocamera a questi apparecchi con il cavo USB. Verificare anticipatamente che l'apparecchio che si intende collegare supporti il file system exFAT. Qualora si colleghi un apparecchio che non supporti il file system exFAT e venga visualizzata la schermata di formattazione, non eseguire la formattazione. In caso contrario, tutti i dati registrati andranno persi.

* exFAT è un file system utilizzato per le schede di memoria "Memory Stick XC-HG Duo" e SDXC.



- Tempo di registrazione dei filmati/numero di foto registrabili (59)

Registrazione

Nell'impostazione predefinita, i filmati vengono registrati in 3D con qualità di immagine ad alta definizione (HD).

Registrazione di filmati

- 1 Aprire lo schermo LCD e premere **MODE** per accendere la spia  (filmato).

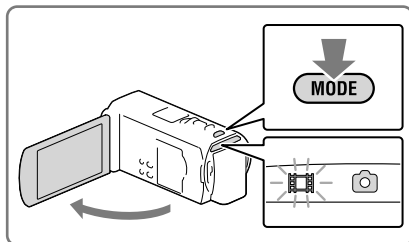

- 2 Impostare l'interruttore 2D/3D su 3D.

- Per registrare filmati 2D, impostare l'interruttore 2D/3D su 2D.

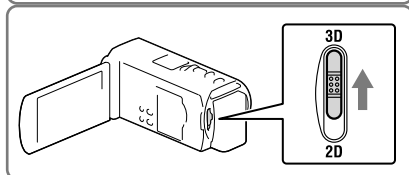

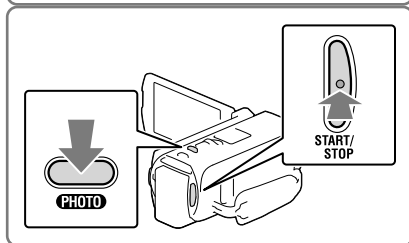

- 3 Premere **START/STOP** per avviare la registrazione.

- Per arrestare la registrazione, premere di nuovo **START/STOP**.
- È possibile registrare foto durante la registrazione di un filmato 2D premendo **PHOTO** (Doppia acquisizione).



Note

- Non utilizzare l'interruttore 2D/3D durante la registrazione. La videocamera arresta la registrazione.
- A seconda dell'impostazione di [Modo REG ] e [Frequenza quadro ] potrebbe essere impossibile scattare foto.

Per riprendere filmati 3D in modo ottimale

Riprendere il soggetto a una distanza compresa tra circa 30 cm e 5 m. La distanza ottimale varia quando si utilizza lo zoom (p. 26).

Se la visione di filmati 3D provoca una sensazione di fastidio

Se si avverte una sensazione di fastidio durante la visione prolungata di filmati 3D sullo schermo LCD, premere il tasto 2D/3D DISP per commutare l'immagine da 3D a 2D.

L'immagine viene visualizzata in 2D, ma la videocamera continua a registrare in 3D.

- Se viene commutato da 2D a 3D, lo schermo diventa più scuro. Non si tratta di un malfunzionamento.

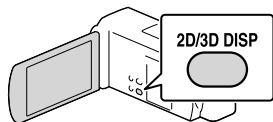

Ripresa di foto

2D

- 1 Impostare l'interruttore 2D/3D su 2D.
- 2 Aprire lo schermo LCD e premere MODE per accendere la spia (foto).
- 3 Premere leggermente il pulsante PHOTO per regolare la messa a fuoco, quindi premerlo fino in fondo.
 - Quando la messa a fuoco è regolata correttamente, l'indicatore del blocco AE/AF viene visualizzato sullo schermo LCD.

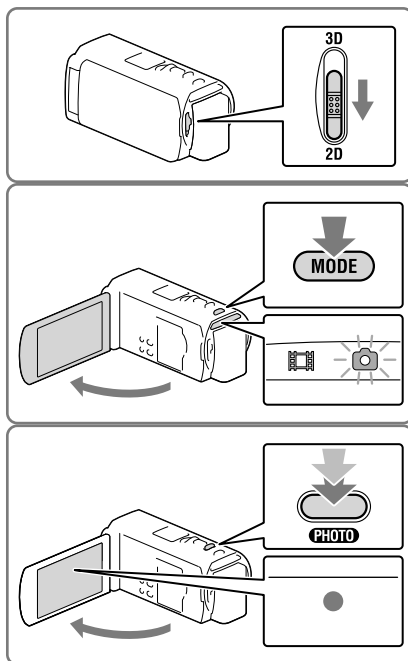

Registrazione/riproduzione

Note

- Non è possibile riprendere foto in 3D.

Per visualizzare gli elementi sullo schermo LCD

Gli elementi sullo schermo LCD scompaiono se non si utilizza la videocamera per qualche secondo dopo averla accesa o quando si commuta tra i modi di registrazione di filmati e di registrazione di foto.

Toccare qualsiasi punto, tranne i pulsanti, sullo schermo LCD per visualizzare informazioni sulle icone con comode funzioni per la registrazione.

Indicatori sullo schermo durante la registrazione

Qui vengono descritte le icone per il modo di registrazione di filmati (3D/2D) e per quello di registrazione di foto (2D). Per i dettagli, fare riferimento alla pagina indicata tra parentesi.

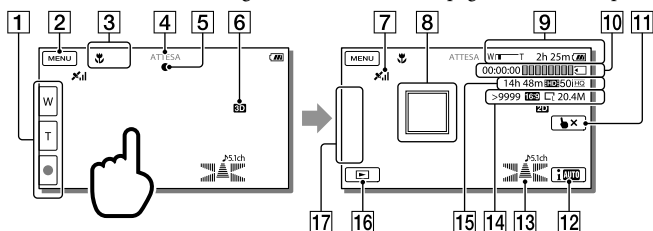

- 1 Pulsante dello zoom (W: grandangolo/T: teleobiettivo), pulsante START/STOP (nel modo di registrazione di filmati), pulsante PHOTO (nel modo di registrazione di foto)
- 2 Pulsante MENU (51)
- 3 Stato rilevato dalla funzione Intelligente autom. (36)
- 4 Stato della registrazione ([ATTESA]/[REG])
- 5 Blocco AE/AF (esposizione automatica/messa a fuoco automatica) (23)
- 6 Modo di registrazione 2D/3D
- 7 Stato della triangolazione GPS (37) (HDR-TD30VE)
- 8 Messa a fuoco con inseguimento (36)
- 9 Zoom, tempo di funzionamento residuo della batteria
- 10 Contatore (ore: minuti: secondi), cattura di una foto, supporto di registrazione/riproduzione/modifica (74)
- 11 Pulsante di annullamento della messa a fuoco con inseguimento (36)
- 12 Pulsante della funzione Intelligente autom. (36)
- 13 Modo audio (53), Vis. Livello audio (53)

- 14 Numero approssimativo di foto registrabili, rapporto di formato (16:9 o 4:3), dimensioni foto (L/M/S)
- 15 Tempo residuo di registrazione stimato, qualità di immagine in registrazione (HD/STD), frequenza dei fotogrammi (50p/50i/25p) e modo di registrazione (PS/FX/FH/HQ/LP) (34)
- 16 Pulsante Visiona immagini (28)
- 17 Mio tasto (è possibile assegnare le funzioni preferite alle icone visualizzate in quest'area) (53)



Per registrare nel modo specchio

Aprire il pannello LCD a un angolo di 90 gradi dalla videocamera (1), quindi ruotarlo di 180 gradi verso il lato dell'obiettivo (2).

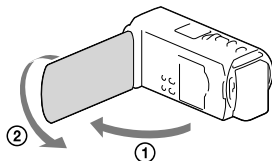
Sullo schermo LCD viene visualizzata un'immagine speculare del soggetto, ma l'immagine apparirà normale nella registrazione.



Note

- Se si chiude lo schermo LCD durante la ripresa di filmati, la videocamera arresta la registrazione.
- I tempi massimi di registrazione continua di filmati sono i seguenti:
 - Registrazione 3D: circa 6 ore e 30 minuti
 - Registrazione 2D: circa 13 ore
- Quando il file di un filmato supera i 2 GB, viene creato automaticamente un file di filmato successivo.
- Il flash non funziona mentre è accesa la spia  (filmato).
- Gli stati seguenti vengono indicati qualora sia ancora in corso la scrittura dei dati sul supporto di registrazione al termine di quest'ultima. Durante questo periodo di tempo, non sottoporre a forti scosse o vibrazioni la videocamera, né rimuovere la batteria o l'alimentatore CA.
 - La spia di accesso (p. 20) è accesa o lampeggia
 - L'icona del supporto nell'angolo superiore destro dello schermo LCD sta lampeggiando
- Quando [ Frequenza quadro] è impostato su [25p], non è possibile registrare foto mentre la videocamera si trova nel modo di registrazione di filmati.
- Lo schermo LCD della videocamera è in grado di visualizzare le immagini registrate a schermo intero (visualizzazione con tutti i pixel). Tuttavia, se le immagini vengono riprodotte su un televisore non compatibile con la visualizzazione con tutti i pixel, è possibile che i bordi superiore, inferiore, destro e sinistro vengano leggermente tagliati. Nel caso della registrazione 2D, si consiglia di registrare le immagini con la funzione [Cornice guida] impostata su [Acceso] e utilizzare la cornice esterna della cornice guida (p. 53) come guida.



- Tempo di registrazione, numero di foto registrabili (p. 59)
- [Flash] (p. 53)
- Per visualizzare sempre gli elementi sullo schermo LCD: [Imp. visualizzazione] (p. 53)

- Per cambiare la dimensione dell'immagine: [ Dim. imm.] (p. 54)
- Tempo registrabile, capacità residua [Info supporto] (p. 54)

Uso dello zoom

Spostare la leva dello zoom motorizzato per ingrandire o ridurre la dimensione dell'immagine.

W (grandangolo): Campo di visualizzazione più ampio

T (teleobiettivo): Vista ravvicinata

- È possibile ingrandire le immagini nel modo seguente.
 - Registrazione 3D: fino a 12 volte la dimensione originale (Extended Zoom)
 - Registrazione 2D: fino a 17 volte la dimensione originale (Extended Zoom)
- Per eseguire uno zoom graduale, spostare leggermente la leva dello zoom motorizzato. Spostarla maggiormente per uno zoom più rapido.

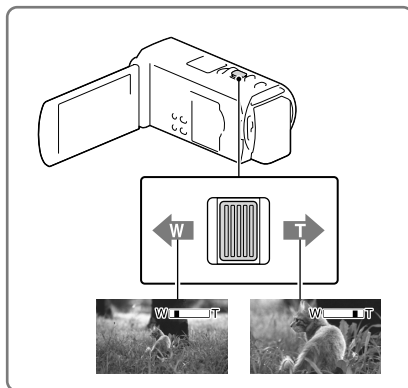





Distanza ottimale dal soggetto per la registrazione di filmati 3D

La distanza alla quale è possibile ottenere filmati 3D di buona qualità varia a seconda del livello di zoom. Registrare i filmati 3D entro gli intervalli specificati di seguito.

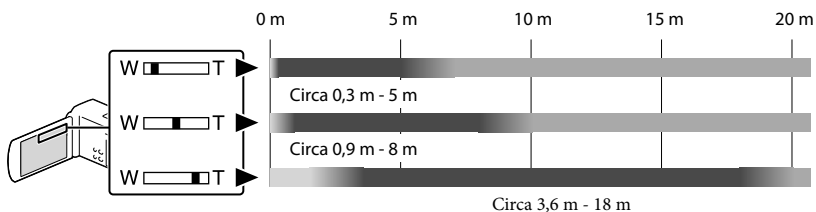

Scala dello zoom sullo schermo LCD

Distanza dal soggetto



-  Non consigliato. Il filmato risulterà sfocato.
-  Il filmato avrà un aspetto tridimensionale e realistico.
-  Il filmato risulterà piatto, senza senso di profondità.

Note

- Se i filmati vengono visualizzati a dimensioni raddoppiate sullo schermo LCD, riportare lo zoom al livello originale.
- Un soggetto a circa 30 cm di distanza deve essere registrato in 2D.
- Mantenere il dito sulla leva dello zoom motorizzato. Se si solleva il dito dalla leva dello zoom motorizzato, potrebbe venire registrato anche il suono del funzionamento della leva dello zoom motorizzato.
- Non è possibile modificare la velocità dello zoom mediante il pulsante  sullo schermo LCD.
- La distanza minima fra videocamera e soggetto che consente di mantenere una messa a fuoco nitida è di circa 1 cm per il grandangolo e di circa 80 cm per il teleobiettivo (solo registrazione 2D).
- Durante la registrazione 2D, è possibile ingrandire le immagini fino a 10 volte le dimensioni originali utilizzando lo zoom ottico, a meno che  SteadyShot sia impostato su [Attivo].



- Ingrandimento ulteriore: [Zoom digitale] (solo registrazione 2D) (p. 53)

Riproduzione

È possibile cercare le immagini registrate per data e ora di registrazione (Visione evento) o per ubicazione della registrazione (Visione cartina) (HDR-TD30VE).

1 Impostare l'interruttore 2D/3D su 3D.

- Per riprodurre filmati 2D e foto, impostare l'interruttore 2D/3D su 2D.

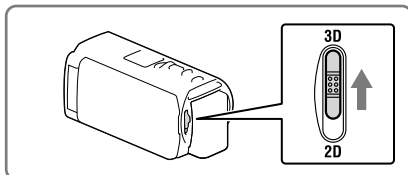

2 Aprire lo schermo LCD e premere il tasto sulla videocamera per attivare il modo di riproduzione.

- È possibile attivare il modo di riproduzione selezionando  sullo schermo LCD (p. 24).

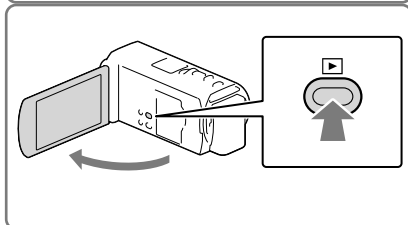

3 Selezionare / per spostare l'evento desiderato al centro (1) quindi selezionarlo (2).

- La videocamera visualizza automaticamente le immagini registrate come un evento, in base alla data e all'ora.

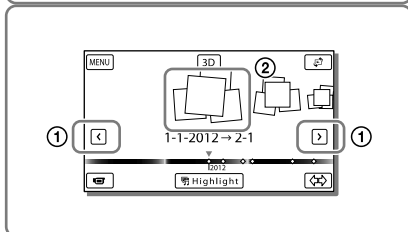

4 Selezionare l'immagine.

- La videocamera riproduce a partire dall'immagine selezionata fino all'ultima immagine nell'evento.

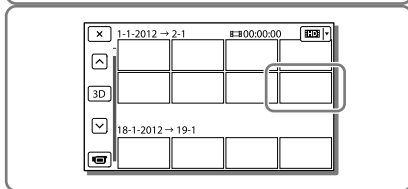

5 Selezionare i tasti appropriati sullo schermo LCD per le varie operazioni di riproduzione.

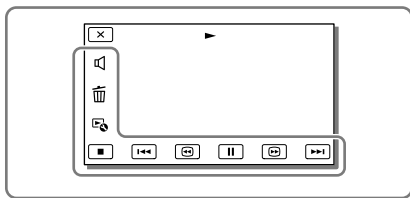

	Volume	/	Precedente/successivo
	Canc.	/	Riavvolgimento veloce/avanzamento veloce
	Contesto	/	Riproduzione/pausa
	Arresto		Riproduzione/arresto di filmati brevi

- A seconda dell'immagine in corso di riproduzione, alcuni tasti sopra descritti potrebbero non essere visualizzati.
- Se si tocca ripetutamente / durante la riproduzione, i filmati vengono riprodotti a una velocità pari a circa 5 volte → circa 10 volte → circa 30 volte → circa 60 volte quella normale.
- Selezionare / durante la pausa per riprodurre lentamente i filmati.
- Per ripetere la visualizzazione in serie, selezionare → [Imp. visual. serie].

Per visualizzare filmati 3D sullo schermo LCD

- Guardare i filmati 3D sullo schermo LCD posizionandosi frontalmente allo schermo a una distanza di circa 30 cm. Il filmato tridimensionale avrà un aspetto realistico.
- Se si avverte una sensazione di fastidio agli occhi, premere il tasto 2D/3D DISP (p. 23) per visualizzare i filmati in 2D.

Visualizzazione sullo schermo nella schermata Visione evento

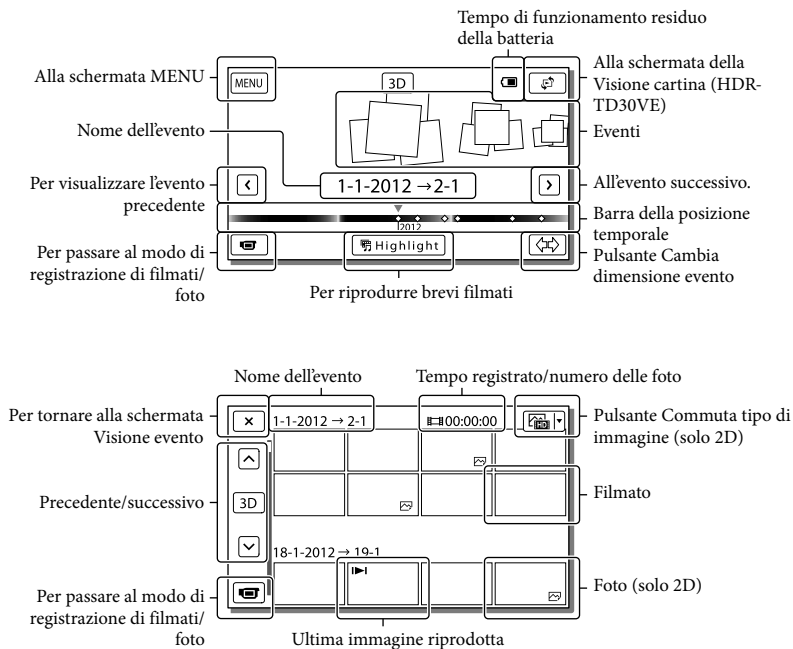

- Le immagini in formato ridotto che consentono di visualizzare più immagini allo stesso tempo su una schermata indice sono dette "miniature".

Note

- Per evitare la perdita dei dati delle immagini, salvare periodicamente tutte le immagini registrate su un supporto esterno (p. 48).

Riproduzione di filmati e foto da una mappa (HDR-TD30VE)

- 1 Passare alla Visione cartina toccando  → [Visione cartina].

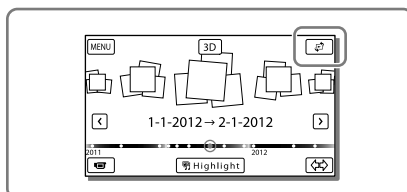

- 2 Selezionare l'ubicazione della registrazione.

- Toccare la direzione sulla mappa in cui si desidera far scorrere la mappa. Continuare a toccare il punto per far scorrere la mappa continuamente.
- Se si cambia la scala della mappa utilizzando la leva dello zoom motorizzato, cambiano anche i gruppi di miniature.

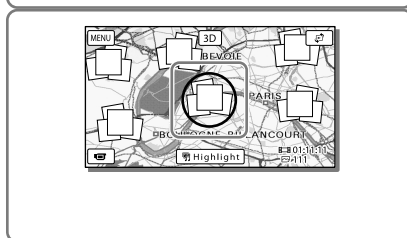

- 3 Selezionare la dimensione dell'immagine desiderata.

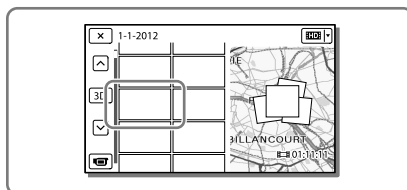

Quando si utilizzano i dati delle mappe per la prima volta

Viene visualizzato un messaggio che chiede di confermare se si accettano o meno i termini del contratto di licenza relativo ai dati delle mappe. È possibile utilizzare i dati delle mappe toccando [Si] sullo schermo dopo aver accettato i termini del contratto di licenza (p. 70). Se si tocca [No], non è possibile utilizzare i dati delle mappe. Tuttavia, quando si prova ad utilizzare i dati delle mappe per la seconda volta, lo stesso messaggio viene visualizzato sullo schermo, ed è possibile utilizzare i dati delle mappe toccando [Si].

Visualizzazione sullo schermo nella schermata Visione cartina

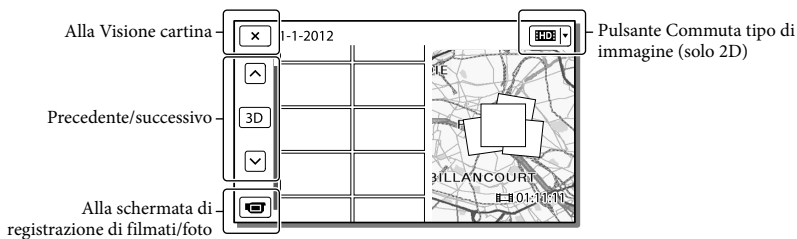
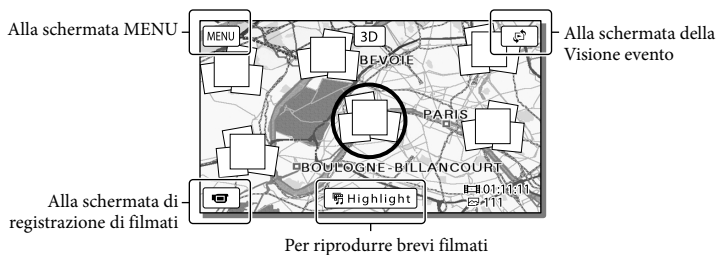

Per riprodurre le immagini con altri apparecchi

- Potrebbe non essere possibile riprodurre normalmente con altri apparecchi le immagini registrate sulla videocamera. Inoltre, potrebbe non essere possibile riprodurre con la videocamera le immagini registrate su altri apparecchi.
- Non è possibile riprodurre su apparecchi AV di altri produttori filmati con qualità di immagine standard (STD) registrati su schede di memoria SD.

Regolazione della profondità dei filmati 3D

Per impostazione predefinita, la videocamera rileva la posizione relativa tra un soggetto e lo sfondo durante la registrazione e regola automaticamente l'effetto di parallasse, in modo da consentire un'agevole visione dei filmati tridimensionali.

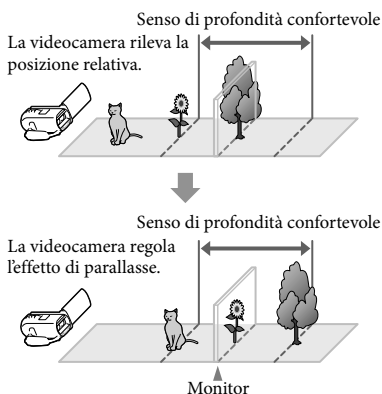

Note

- Poiché la parallasse viene regolata automaticamente, i filmati 3D potrebbero tremare lateralmente se riprodotti in 2D. Per prevenire il tremolio, regolare manualmente la profondità prima della registrazione.

Regolazione della profondità durante la registrazione

- 1 Selezionare [MENU] → [Ripresa/ Microfono] → [Impostazioni ripresa] → [Regol. Profondità 3D] → [Manuale].

- 2 Regolare la profondità utilizzando [+] per portare l'immagine in primo piano e [-] per portarla sullo sfondo.

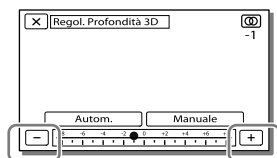

Per mantenere il senso di profondità ottimale

Regolare il senso di profondità con [Autom.] (impostazione predefinita) fino al livello appropriato, quindi selezionare [Manuale].

Regolazione della profondità durante la riproduzione

- 1 Selezionare [F5] → [Regol. Profondità 3D] nella schermata di riproduzione dei filmati 3D.
 - Il filmato viene messo in pausa e la schermata utilizzata per regolare la direzione verticale viene visualizzata in 2D (visualizzazione immagine raddoppiata).
- 2 Selezionare [+] / [-] per regolare la direzione verticale → [Avvt.].

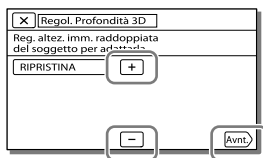

- 3 Selezionare **[+]**/**[-]** per regolare la direzione orizzontale → **[OK]**.

- La schermata utilizzata per regolare la direzione orizzontale viene visualizzata in 3D.

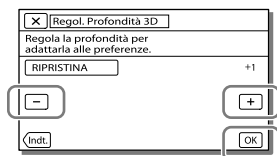

Registrazione di immagini con varie impostazioni

Selezione della qualità di immagine dei filmati (modo di registrazione)

2D

È possibile commutare il modo di registrazione per selezionare la qualità del filmato quando si intende registrare filmati con qualità di immagine ad alta definizione (HD). Il tempo di registrazione (p. 60) o il tipo di apparecchio multimediale sul quale è possibile copiare le immagini possono variare a seconda del modo di registrazione selezionato. ([Standard **HQ**] è l'impostazione predefinita.)

Note

- [3D] viene selezionato per registrare filmati 3D.
- [Qualità 50p **PS**] può essere impostato solo quando [Frequenza quadro] è impostato su [50p].

- 1 Selezionare **[MENU]** → [Qualità/Dimen. imm.] → [**REG**] Modo REG.
- 2 Selezionare il modo di registrazione desiderato.

Modo di registrazione e apparecchi multimediali sui quali è possibile copiare le immagini

Tipi di supporti	Modo di registrazione			
	3D	PS*	FX	FH/ HQ/ LP
Su questa videocamera				
Scheda di memoria	✓	✓	✓	✓
Su apparecchi esterni				
Supporto esterno (periferiche di memoria USB)	✓	✓	✓	✓
Dischi Blu-ray	✓	✓	✓	✓
Dischi di registrazione AVCHD	—	—	—	✓

* [Qualità 50p **PS**] può essere impostato solo quando [ Freqenza quadro] è impostato su [50p].

Informazioni sulla qualità di immagine

La qualità di immagine e la velocità in bit per ciascun modo di registrazione possono essere impostati nel modo seguente. (“M”, ad esempio in “24M”, sta per “Mbps”).

- Per i filmati con qualità di immagine ad alta definizione (HD)
 - [3D]: qualità 1920 × 1080/50i, MVC HD 28M (3D)
 - [Qualità 50p **PS**]: qualità 1920 × 1080/50p, AVC HD 28M (PS)
 - [Qualità ottima **FX**]: qualità 1920 × 1080/50i o qualità 1920 × 1080/25p, AVC HD 24M (FX)
 - [Alta qualità **FH**]: qualità 1920 × 1080/50i o qualità 1920 × 1080/25p, AVC HD 17M (FH)

- [Standard **HQ**]: qualità 1440 × 1080/50i, AVC HD 9M (HQ)
- [Lunga durata **LP**]: qualità 1440 × 1080/50i, AVC HD 5M (LP)

- Per i filmati con qualità di immagine a definizione standard (STD)

- [Standard **HQ**]: qualità standard, STD 9M (HQ)*

- * La qualità di immagine standard (STD) è fissata su questo valore.



- [ Freqenza quadro] (p. 53)
- Registrazione di un filmato con qualità di immagine a definizione standard (STD): [**HQ** / **STD**] Impostaz.] (p. 53)
- Guida per la creazione di dischi (p. 47)

Registrazione nitida del soggetto selezionato (Priorità viso)

2D

La videocamera è in grado di seguire un viso selezionato e regolare automaticamente messa a fuoco, esposizione e tonalità della pelle. Toccare uno dei visi individuati.

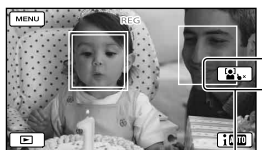
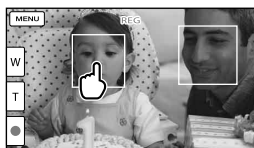

Viene visualizzata la cornice a linea doppia.

Annullamento della selezione

Note

- È possibile che il soggetto toccato non venga rilevato, a seconda della luminosità circostante o del taglio di capelli del soggetto stesso.
- Assicurarsi di impostare l'opzione [Rilevamento visi] su un valore diverso da [Spento] ([Autom.] è l'impostazione predefinita).

Per registrare soggetti diversi dalle persone (Messa a fuoco con inseguimento)

Toccare il soggetto che si desidera registrare.

La videocamera regola automaticamente la messa a fuoco.



Cattura automatica dei sorrisi (Otturatore sorriso)

2D

Una foto viene registrata automaticamente quando la videocamera rileva il sorriso di una persona durante la registrazione di un filmato (p. 53). ([Doppia acquisiz.] è l'impostazione predefinita).

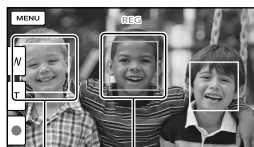

La videocamera sta rilevando un viso.

La videocamera sta rilevando un sorriso (arancione).

Note

- Quando la frequenza dei fotogrammi e il modo di registrazione sono impostati su [50i]/[Qualità ottima **FX**] o [50p]/[Qualità 50p **PS**], non è possibile utilizzare la funzione Otturatore sorriso durante la registrazione di filmati. Inoltre, non è possibile utilizzare la funzione Otturatore sorriso neanche quando la frequenza dei fotogrammi è impostata su [25p].
- A seconda delle condizioni di registrazione, delle condizioni dei soggetti e delle impostazioni della videocamera, potrebbe non essere possibile rilevare i sorrisi.





- [Sensibil. rilev. sorrisi] (p. 53)

Selezione automatica dell'impostazione appropriata per la situazione di registrazione (Intelligente autom.)







3D 2D



La videocamera registra filmati dopo aver selezionato automaticamente l'impostazione più appropriata ai soggetti o alla situazione. ([Acceso] è l'impostazione predefinita.) Quando la videocamera rileva un soggetto, vengono visualizzate le icone corrispondenti alle condizioni rilevate.

Selezionare  → [Acceso] →  nell'angolo inferiore destro della schermata di registrazione di filmati o foto.



Rilevamento visi:  (Ritratto), 
(Bambino)



Rilevamento scene:  (Controluce),  (Panorama),  (Scena notturna),  (Palcoscenico),  (Luce scarsa),  (Macro)

Rilevamento delle vibrazioni della videocamera:  (Mentre si cammina),  (Con il treppiede)

Rilevamento audio:  (Rid. rumore auto).

- Per annullare la funzione Intelligente autom., selezionare  → [Spento].



Per registrare immagini più luminose di quelle registrate utilizzando la funzione Intelligente autom.

Selezionare  → [Ripresa/Microfono] →  Impostazioni manuali] → [Low Lux].

Note

- Le cornici sui visi non vengono visualizzate durante la registrazione 3D.
- La videocamera potrebbe non rilevare la scena o il soggetto previsti, a seconda delle condizioni di registrazione.



Registrazione delle informazioni sulla propria ubicazione (GPS) (HDR-TD30VE)

Impostando [Impostazione GPS] su [Acceso] (l'impostazione predefinita), l'icona della triangolazione GPS viene visualizzata sullo schermo e la videocamera inizia a cercare il segnale dei satelliti GPS. L'icona visualizzata varia a seconda dell'intensità del segnale ricevuto. La funzione GPS è disponibile quando è visualizzato ,  o .

Le funzioni seguenti sono disponibili se si utilizza la funzione GPS (Global Positioning System).

- Registrazione delle informazioni sull'ubicazione di filmati o foto ([Acceso] è l'impostazione predefinita.)
- Riproduzione di filmati e foto cercandoli da una mappa (Visione cartina, p. 31)
- Visualizzazione di una mappa della propria ubicazione corrente

Se non si desidera registrare informazioni sull'ubicazione

Selezionare  → [Impostazioni] →  Impost. Generali] → [Impostazione GPS] → [Spento].

Note

- Prima che la videocamera inizi ad eseguire la triangolazione potrebbe passare del tempo.
- Utilizzare la funzione GPS all'aperto e in aree aperte, in quanto i segnali radio possono essere ricevuti in maniera ottimale in tali aree.
- La mappa visualizza sempre il nord nella parte superiore.

Riproduzione di immagini su un televisore

I metodi di collegamento e la qualità delle immagini visualizzate sullo schermo del televisore variano a seconda del tipo di televisore collegato e dei connettori utilizzati.

Collegamento a un televisore 3D

I filmati registrati in 3D vengono riprodotti in 3D. Verificare che l'interruttore 2D/3D della videocamera sia impostato su 3D.

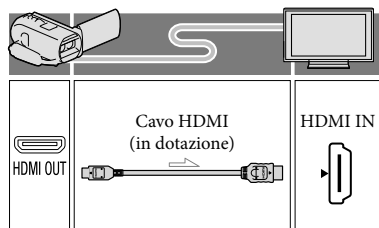

Collegamento a un televisore ad alta definizione

Quando la qualità di immagine della registrazione è ad alta definizione (HD), i filmati vengono riprodotti con qualità di immagine ad alta definizione (HD).
Quando la qualità di immagine della registrazione è a definizione standard (STD), i filmati vengono riprodotti con qualità di immagine a definizione standard (STD).

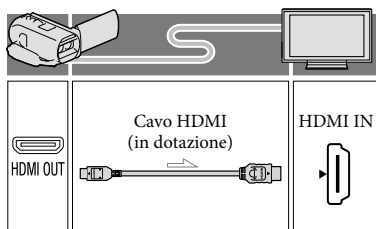

Collegamento a un televisore non ad alta definizione in formato 16:9 (widescreen) o 4:3

Quando i filmati sono registrati con qualità di immagine ad alta definizione (HD), vengono riprodotti con qualità di immagine a definizione standard (STD).
Quando i filmati sono registrati con qualità di immagine a definizione standard (STD), vengono riprodotti con qualità di immagine a definizione standard (STD).

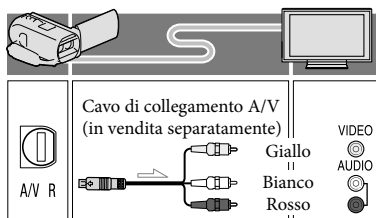

- 1 Commutare l'ingresso del televisore sulla presa collegata.
- 2 Collegare la videocamera a un televisore.
- 3 Riprodurre un filmato o una foto sulla videocamera (p. 28).

Note

- Fare riferimento anche ai manuali d'uso del televisore.
- Utilizzare l'alimentatore AC in dotazione come fonte di alimentazione (p. 15).
- I filmati 3D potrebbero tremare lateralmente se riprodotti su un televisore 2D. È possibile prevenire il tremolio impostando [Regol. Profondità 3D] (p. 33) su [Manuale] prima della registrazione.
- Quando i filmati sono registrati con qualità di immagine a definizione standard (STD), vengono riprodotti con qualità di immagine a definizione standard (STD) anche su un televisore ad alta definizione.
- Quando si riproducono filmati con qualità di immagine a definizione standard (STD) su un televisore in formato 4:3 non compatibile con il segnale con rapporto di formato 16:9, impostare [ Modo Wide] su [4:3] per registrare filmati con rapporto di formato 4:3 (p. 53).
- Se si collega la videocamera al televisore utilizzando più di un tipo di cavo per inviare in uscita le immagini, l'uscita HDMI assume la priorità.
- La videocamera non supporta l'uscita S-Video.

Ascolto dell'audio surround a 5,1 canali

3D **2D**

È possibile registrare audio surround in Dolby Digital a 5,1 canali mediante il microfono incorporato. In questo modo, è possibile ottenere un audio realistico durante la riproduzione di un filmato su apparecchi che supportino l'audio surround a 5,1 canali.

DOLBY
DIGITAL
5.1 CREATOR

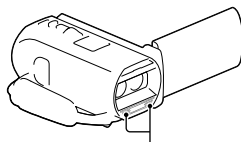

Microfono incorporato

Note

- Se si riproduce l'audio a 5,1 canali con gli altoparlanti sulla videocamera, l'audio a 5,1 canali viene automaticamente convertito e inviato in uscita su 2 canali.
- Per ascoltare l'audio surround a 5,1 canali dei filmati registrati con qualità di immagine ad alta definizione (HD) con audio a 5,1 canali, è necessario utilizzare un apparecchio compatibile con l'audio surround a 5,1 canali.
- Se la videocamera viene collegata mediante il cavo HDMI in dotazione, l'audio dei filmati con qualità di immagine ad alta definizione (HD) registrati con il formato audio a 5,1 canali viene inviato in uscita automaticamente nel formato a 5,1 canali. L'audio dei filmati con qualità di immagine a definizione standard (STD) viene convertito nel formato a 2 canali.



- [Modo audio] (p. 53)

Informazioni sul cavo HDMI

- Utilizzare un cavo HDMI che rechi il logo HDMI.
- Utilizzare un connettore mini-HDMI a un'estremità (per la videocamera) e uno spinotto adatto per il collegamento al televisore all'altra estremità.
- Dalla presa HDMI OUT della videocamera non vengono inviate in uscita immagini protette da copyright.
- Alcuni televisori potrebbero non funzionare correttamente con questo collegamento (ad es. assenza di audio o di immagine).

- Non collegare la presa HDMI OUT della videocamera alla presa HDMI OUT di un apparecchio esterno, poiché si potrebbe provocare un malfunzionamento.
- HDMI (High Definition Multimedia Interface, interfaccia multimediale ad alta definizione) è un'interfaccia per l'invio sia di segnali video che audio. La presa HDMI OUT invia in uscita immagini e audio digitale di alta qualità.

Se il televisore è di tipo monofonico (vale a dire che dispone di una sola presa di ingresso audio)

Collegare lo spinotto giallo del cavo di collegamento A/V (in vendita separatamente) alla presa di ingresso video e lo spinotto bianco (canale sinistro) o rosso (canale destro) alla presa di ingresso audio del televisore o del videoregistratore.

Se il collegamento al televisore viene effettuato attraverso un videoregistratore

Collegare la videocamera all'ingresso LINE IN del videoregistratore mediante il cavo di collegamento A/V (in vendita separatamente). Impostare il selettore di ingresso del videoregistratore su LINE (VIDEO 1, VIDEO 2 e così via).



- Impostazione del rapporto di formato supportato dal televisore: [Immagine TV] (p. 54)

Informazioni su "Photo TV HD"

Questa videocamera è compatibile con lo standard "Photo TV HD". "Photo TV HD" consente la rappresentazione estremamente dettagliata, simile a una fotografia, di trame sottili e colori tenui.

Collegando apparecchi compatibili con lo standard Photo TV HD Sony mediante un cavo HDMI*, è possibile entrare in un nuovo mondo di fotografie con strepitosa qualità HD.

* Il televisore commuta automaticamente il modo appropriato quando si seleziona  (foto) con il pulsante Commuta tipo di immagine.

Modifica sulla videocamera

Note

- È possibile effettuare alcune operazioni di modifica di base sulla videocamera. Qualora si desideri effettuare operazioni di modifica avanzate, installare il software "PlayMemories Home".
- Una volta cancellate, le immagini non possono essere recuperate. Salvare in anticipo i filmati e le foto importanti.
- Non rimuovere la batteria o l'alimentatore CA dalla videocamera durante la cancellazione o la divisione delle immagini. In caso contrario, si potrebbe danneggiare il supporto di registrazione.
- Non espellere la scheda di memoria durante la cancellazione o la divisione delle immagini dalla scheda di memoria.
- Qualora si cancellino o si dividano filmati o foto che sono inclusi in scenari salvati, verranno cancellati anche gli scenari.

Cancellazione di filmati e foto

3D 2D

- 1 Selezionare **[MENU]** → [Modifica/Copia] → [Canc.].
- 2 Selezionare [Immagini multiple].
 - Per la modifica di filmati 2D, selezionare il tipo di immagine.
- 3 Aggiungere segni di spunta ✓ ai filmati o alle foto da cancellare, quindi selezionare **[OK]**.

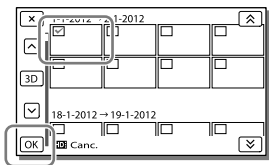

Per cancellare contemporaneamente tutti i filmati o tutte le foto nella data selezionata

- 1 Al punto 2, selezionare [Tutto in evento].
- 2 Selezionare la data che si desidera cancellare utilizzando **[↑]/[↓]**, quindi selezionare **[OK]**.

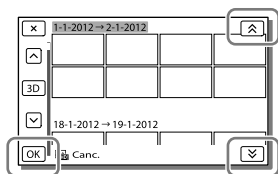

Per cancellare una parte di un filmato

È possibile dividere un filmato e cancellarlo.



- Sbloccare la protezione: [Proteggi] (p. 54)
- [Formatta] (p. 54)

Divisione di un filmato

3D 2D

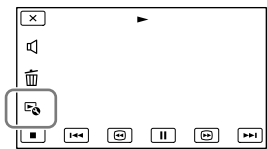
- 1 Selezionare **[F]** → [Dividi] sulla schermata di riproduzione dei filmati.



- 2 Selezionare il punto in cui si desidera dividere il filmato in scene utilizzando , quindi selezionare .

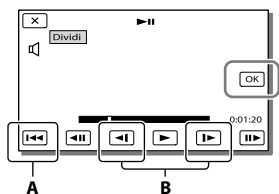

- A:** riporta all'inizio del filmato selezionato.
B: regola il punto di divisione con maggiore precisione.

Note

- Potrebbe verificarsi una lieve differenza tra il punto selezionato e l'effettivo punto di divisione, poiché la videocamera seleziona il punto di divisione in base a incrementi di circa mezzo secondo.

Riproduzione di immagini su un computer

Il software “PlayMemories Home” consente di importare filmati e fermi immagine sul computer per utilizzarli in diversi modi.

Operazioni possibili con il software “PlayMemories Home” (Windows)

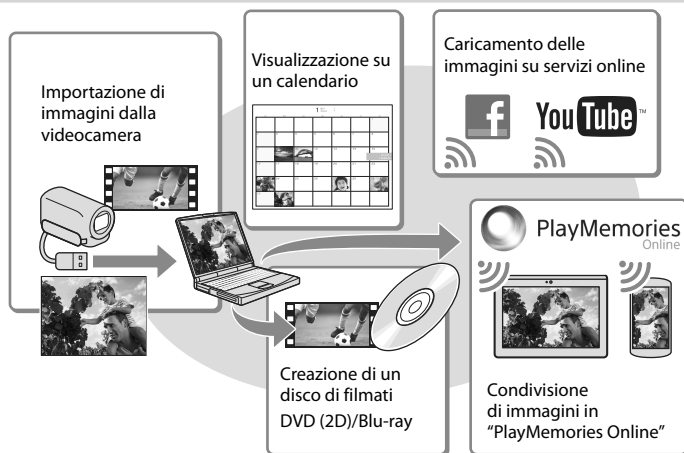

“PlayMemories Home” può essere scaricato dal seguente URL.
www.sony.net/pm

Note

- Per utilizzare ogni servizio online è necessaria una connessione internet.

Software per Mac

Il software “PlayMemories Home” non è supportato dai computer Mac. Per importare le immagini dalla videocamera al Mac e riprodurle, utilizzare il software appropriato sul Mac. Per i dettagli, visitare l'URL seguente.
<http://www.sony.co.jp/imsoft/Mac/>

Preparazione di un computer (Windows)

Controllo del sistema informatico

SO*1
Microsoft Windows XP SP3*2/Windows Vista SP2*3/Windows 7 SP1/Windows 8
CPU*4
Processore Intel Core Duo a 1,66 GHz o superiore, oppure Intel Core 2 Duo a 1,66 GHz o superiore (è richiesto un processore Intel Core 2 Duo a 2,26 GHz o superiore per elaborare filmati 3D, FX o FH e un processore Intel Core 2 Duo a 2,40 GHz o superiore per elaborare filmati PS.)
Memoria
Windows XP: almeno 512 MB (consigliato almeno 1 GB) Windows Vista/Windows 7/Windows 8: almeno 1 GB
Disco rigido
Spazio richiesto su disco per l'installazione: Circa 500 MB
Schermo
Minimo 1.024 × 768 punti

*1 È richiesta l'installazione standard. Il funzionamento non è garantito qualora il sistema operativo sia stato aggiornato o in un sistema ad avvio multiplo.

*2 Le versioni a 64 bit e le Starter (Edition) non sono supportate. La Windows Image Mastering API (IMAPI) Ver.2.0 o successiva è richiesta per utilizzare la funzione di creazione dei dischi, e così via.

*3 La Starter (Edition) non è supportata.

*4 È consigliato un processore più veloce.

Note

- Il funzionamento con tutti gli ambienti informatici non è garantito.

Installazione del software "PlayMemories Home" sul computer

- 1 Accedere al sito per il download indicato di seguito utilizzando un browser Internet sul computer, quindi fare clic su [Installa] → [Esegui].

www.sony.net/pm

- 2 Eseguire l'installazione seguendo le istruzioni visualizzate sullo schermo.

- Quando le istruzioni sullo schermo richiedono di collegare la videocamera al computer, collegare la videocamera al computer con il cavo incorporato.

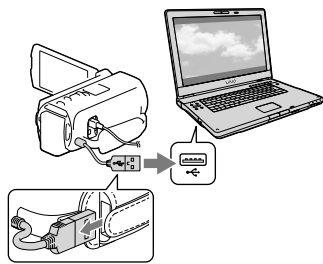

Cavo USB incorporato

- Quando l'installazione è completata, "PlayMemories Home" si avvia.

Note sull'installazione



- Qualora il software "PlayMemories Home" sia già installato sul computer, collegare la videocamera al computer. Quindi, saranno disponibili le funzioni che possono essere utilizzate con questa videocamera.
- Qualora il software "PMB (Picture Motion Browser)" sia installato sul computer, verrà sovrascritto dal software "PlayMemories Home". In questo caso, con questo software "PlayMemories Home" non sarà possibile utilizzare alcune funzioni che erano disponibili con "PMB".

- A seconda del modo di registrazione, le immagini non possono essere salvate su alcuni dischi. I filmati registrati in [3D], [Qualità 50p **PS**] o nel modo [Qualità ottima **FX**] possono essere salvati solo su dischi Blu-ray.
- La videocamera divide automaticamente i file di immagini di dimensioni superiori a 2 GB e salva le parti come file separati. Tutti i file delle immagini potrebbero venire visualizzati come file separati su un computer; tuttavia, i file verranno gestiti correttamente dalla funzione di importazione e dalla funzione di riproduzione della videocamera o dal software "PlayMemories Home".

Per scollegare la videocamera dal computer

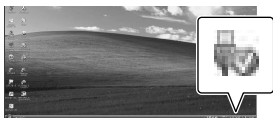
- 1 Fare clic sull'icona  nella parte inferiore destra del desktop del computer → [Rimozione sicura Periferica di archiviazione di massa USB].



- 2 Selezionare → [Sì] sullo schermo della videocamera.
 - 3 Scollegare il cavo USB.
- Se si utilizza Windows 7 o Windows 8, fare clic su , quindi fare clic su .

Note

- Quando si accede alla videocamera dal computer, utilizzare il software "PlayMemories Home". Il funzionamento non è garantito qualora si utilizzino i dati mediante un software diverso dal software "PlayMemories Home" o si manipolino file e cartelle direttamente da un computer.

Avvio del software “PlayMemories Home”

- 1 Fare doppio clic sull'icona del collegamento a “PlayMemories Home” sullo schermo del computer.



- Se si utilizza Windows 8, selezionare l'icona “PlayMemories Home” dalla schermata iniziale.

- 2 Fare doppio clic sull'icona del collegamento alla “Guida d'aiuto PlayMemories Home” sullo schermo del computer per scoprire come utilizzare “PlayMemories Home”.



- Se si utilizza Windows 8, selezionare [Guida d'aiuto PlayMemories Home] dal menu guida di “PlayMemories Home”.
- Qualora l'icona non venga visualizzata sullo schermo del computer, fare clic su [start] → [Tutti i programmi] → [PlayMemories Home] → la voce desiderata.

- Per i dettagli su “PlayMemories Home”, selezionare  (“Guida d'aiuto PlayMemories Home”) nel software o visitare la pagina del servizio di supporto tecnico PlayMemories Home (<http://www.sony.co.jp/pmh-se/>).

Creazione di un disco con qualità di immagine a definizione standard (STD) con un registratore

Note

- Per eseguire questa operazione, collegare la videocamera a una presa elettrica a muro mediante l'alimentatore CA in dotazione (p. 15).
- Consultare il manuale d'uso in dotazione con l'apparecchio collegato.

Collegare la videocamera a un registratore di dischi con un cavo di collegamento A/V (in vendita separatamente). È possibile copiare su un disco o una videocassetta le immagini riprodotte sulla videocamera.

- 1 Inserire il supporto di registrazione nell'apparecchio di registrazione (un registratore di dischi, e così via).
 - Se l'apparecchio di registrazione dispone di un selettore di ingresso, impostarlo sul modo di ingresso.
- 2 Collegare la videocamera a un apparecchio di registrazione con un cavo di collegamento A/V (in vendita separatamente).

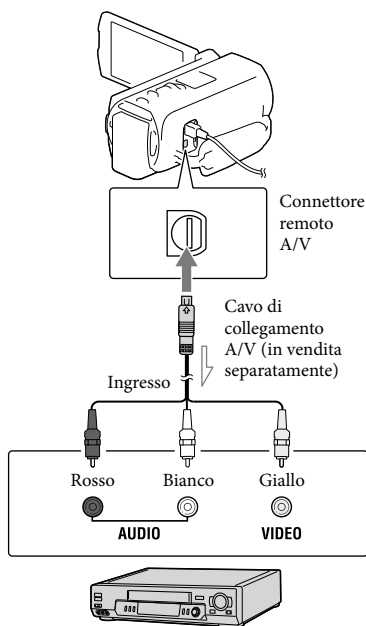

Flusso del segnale

- Collegare la videocamera alle prese di ingresso dell'apparecchio di registrazione.
- 3 Avviare la riproduzione sulla videocamera, quindi avviare la registrazione sull'apparecchio di registrazione.
- 4 Una volta completata la duplicazione, arrestare l'apparecchio di registrazione e quindi la videocamera.

Note

- I filmati 3D vengono convertiti in filmati 2D con qualità di immagine a definizione standard (STD).

- Non è possibile copiare immagini su registratori collegati mediante un cavo HDMI.
- Poiché la copia viene effettuata mediante il trasferimento di dati analogico, è possibile che la qualità delle immagini si riduca.
- I filmati con qualità di immagine ad alta definizione (HD) vengono copiati con qualità di immagine a definizione standard (STD).
- Quando si collega un apparecchio monofonico, collegare lo spinotto giallo del cavo di collegamento A/V (in vendita separatamente) alla presa di ingresso video, e lo spinotto bianco (canale sinistro) o rosso (canale destro) alla presa di ingresso audio sull'apparecchio.



- Copia delle informazioni su data e ora: [Codice dati] (p. 54)
- Uso di un apparecchio di visualizzazione con formato dello schermo 4:3: [Immagine TV] (p. 54)

Salvataggio di immagini su un apparecchio multimediale esterno

È possibile salvare filmati e foto su un apparecchio multimediale esterno (periferiche di memoria USB), ad esempio su un disco rigido esterno. Le funzioni seguenti saranno disponibili dopo aver salvato le immagini su un supporto multimediale esterno.

- È possibile collegare la videocamera e l'apparecchio multimediale esterno, e quindi riprodurre le immagini memorizzate sull'apparecchio multimediale esterno (p. 49).
- È possibile collegare il computer e l'apparecchio multimediale esterno e importare immagini sul computer utilizzando il software "PlayMemories Home" (p. 46).

Note

- Per questa operazione, è necessario il Cavo adattatore USB VMC-UAM1 (in vendita separatamente)
- Collegare l'alimentatore CA e il cavo di alimentazione alla presa DC IN della videocamera e alla presa elettrica a muro.
- Consultare il manuale d'uso in dotazione con l'apparecchio multimediale esterno.

- 1 Collegare la videocamera e l'apparecchio multimediale esterno utilizzando il cavo adattatore USB (in vendita separatamente).

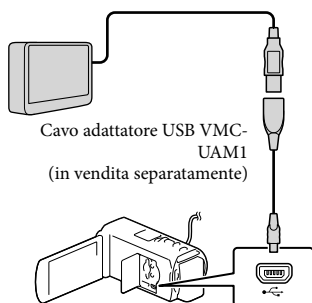

- Assicurarsi di non scollegare il cavo USB mentre il messaggio [Preparazione file di database immagini in corso. Attendere.] è visualizzato sullo schermo LCD.
- Qualora il messaggio [Ripara f.dbase imm.] venga visualizzato sullo schermo della videocamera, selezionare **[OK]**.

2 Selezionare [Copia.] sullo schermo della videocamera.

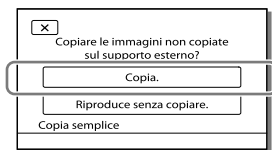

- A questo punto, i filmati e le foto memorizzati su supporti di registrazione e non ancora salvati su un apparecchio multimediale esterno possono essere salvati sull'apparecchio multimediale collegato.
- Questa operazione è disponibile solo quando sono presenti nuove immagini registrate nella videocamera.
- Per scollegare l'apparecchio multimediale esterno, selezionare **[Canc.]** mentre la videocamera è nel modo di attesa della riproduzione (sono visualizzati la Visione evento o l'Indice eventi).

Per riprodurre sulla videocamera immagini presenti nell'apparecchio multimediale esterno

Selezionare [Riproduce senza copiare.] al punto 2 e selezionare l'immagine che si desidera visualizzare.

- È anche possibile visualizzare le immagini su un televisore collegato alla videocamera (p. 38).
- Quando si collega un apparecchio multimediale esterno, l'icona  viene visualizzata sulla schermata Visione evento.

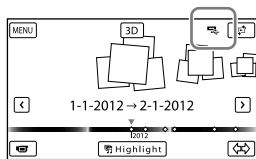

Per cancellare le immagini nell'apparecchio multimediale esterno

- 1 Selezionare [Riproduce senza copiare.] al punto 2.
- 2 Selezionare **[MENU]** → [Modifica/Copia] → [Canc.], quindi seguire le istruzioni visualizzate sullo schermo LCD per cancellare le immagini.

Per salvare sull'apparecchio multimediale esterno le immagini desiderate nella videocamera.

- 1 Selezionare [Riproduce senza copiare.] al punto 2.
- 2 Selezionare **[MENU]** → [Modifica/Copia] → [Copia], quindi seguire le istruzioni visualizzate sullo schermo LCD per salvare le immagini.

- Se si desidera copiare immagini che non sono ancora state copiate, selezionare **[MENU]** → [Modifica/Copia] → [Copia diretta] mentre la videocamera è collegata all'apparecchio multimediale esterno.

Per riprodurre filmati con qualità di immagine ad alta definizione (HD) sul computer

Nel software “PlayMemories Home” (p. 46), selezionare l'unità che rappresenta l'apparecchio multimediale esterno collegato, quindi riprodurre i filmati.

Note

- Non è possibile utilizzare gli apparecchi seguenti come apparecchio multimediale esterno.
 - apparecchi multimediali con una capacità superiore a 2 TB
 - normali unità disco, ad esempio unità CD o DVD
 - apparecchi multimediali collegati attraverso un hub USB
 - apparecchi multimediali con un hub USB incorporato
 - lettore di schede
- Potrebbe non essere possibile utilizzare apparecchi multimediali esterni dotati di funzione di codifica.
- La videocamera utilizza il file system FAT. Qualora il supporto di memoria dell'apparecchio esterno sia stato formattato per il file system NTFS, e così via, formattare l'apparecchio multimediale esterno mediante la videocamera prima di utilizzarlo. Quando si collega un apparecchio multimediale esterno alla videocamera, viene visualizzata la schermata di formattazione. Prima di formattare l'apparecchio multimediale esterno utilizzando la videocamera, assicurarsi che sull'apparecchio multimediale esterno non siano stati salvati precedentemente dati importanti.
- Il funzionamento non è garantito con ogni apparecchio che soddisfi i requisiti operativi.
- Per i dettagli sugli apparecchi multimediali esterni disponibili, accedere al sito web di supporto Sony nella propria nazione/area geografica.
- Il numero di scene che è possibile salvare sull'apparecchio multimediale esterno è il seguente. Tuttavia, anche se l'apparecchio multimediale esterno dispone di spazio libero, non è possibile salvare un numero di scene che superi i valori seguenti.
 - Filmati con qualità di immagine ad alta definizione (HD): Massimo. 3.999
 - Filmati con qualità di immagine a definizione standard (STD): Massimo. 9.999
 - Foto: Massimo. 40.000
- Il numero di scene potrebbe essere inferiore a seconda del tipo di immagini registrate.
- Qualora la videocamera non riconosca l'apparecchio multimediale esterno, provare a effettuare le operazioni seguenti.
 - Ricollegare il cavo adattatore USB (in vendita separatamente) alla videocamera.
 - Se l'apparecchio multimediale esterno dispone di un cavo di alimentazione CA, collegarlo alla presa elettrica a muro.
- Non è possibile copiare immagini da un apparecchio multimediale esterno al supporto di registrazione interno della videocamera.

Uso dei menu

La videocamera dispone di varie voci di menu, sotto ciascuna delle 6 categorie dei menu.

Modo Ripresa

Ripresa/Microfono

Qualità/Dimen. imm.

Funz. Riproduzione

Modifica/Copia

Impostazioni

1 Selezionare .



2 Selezionare una categoria.

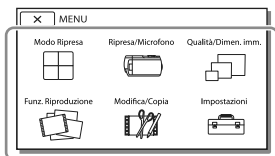

3 Selezionare la voce di menu desiderata.



Scorre le voci di menu verso l'alto o verso il basso

Note

- Selezionare  per concludere l'impostazione del menu o per tornare alla schermata di menu precedente.

Per trovare rapidamente una voce di menu

I menu [Ripresa/Microfono] e [Impostazioni] hanno delle categorie secondarie. Selezionare la categoria secondaria in modo che lo schermo LCD visualizzi l'elenco dei menu nella categoria secondaria selezionata.

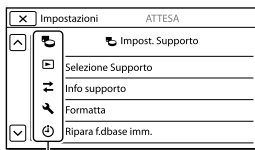

Icone delle categorie secondarie

Quando non si riesce a selezionare una voce di menu

Le voci di menu o le impostazioni in grigio non sono disponibili.

Quando si seleziona una voce di menu non disponibile, la videocamera visualizza il motivo per cui non è possibile selezionare la voce di menu o l'istruzione che spiega sotto quale condizione sia possibile impostare la voce di menu.









Elenchi dei menu

Modo Ripresa



- Filmato..... Registra filmati.
Foto..... Riprende foto.
REG. rallent. unifor..... Registra filmati al rallentatore fluidi.
Ripresa golf..... Divide 2 secondi di un movimento rapido in fotogrammi che vengono registrati come filmato e come foto. Mantenere il soggetto nella cornice bianca al centro dello schermo durante la registrazione.

Ripresa/Microfono

Impostazioni manuali

- Bilanciamento bianco... Regola il bilanciamento del colore in base alla luminosità dell'ambiente di registrazione.
Espos./Mes. fc. spot Regola contemporaneamente la luminosità e la messa a fuoco del soggetto selezionato.
Esposizione spot..... Regola la luminosità delle immagini in base a un soggetto toccato dall'utente sullo schermo.
Fuoco spot..... Regola la messa a fuoco su un soggetto toccato dall'utente sullo schermo.
Esposizione Regola la luminosità di filmati e foto. Se si seleziona [Manuale], regolare la luminosità (esposizione) utilizzando /.
- Mes. fuoco Regola la messa a fuoco manualmente. Se si seleziona [Manuale], selezionare  per regolare la messa a fuoco per un soggetto vicino e  per regolare la messa a fuoco per un soggetto distante.
Diaframma..... Incrementa la nitidezza del soggetto con lo sfondo sfocato o incrementa la nitidezza dell'intera immagine.
Velocità otturatore..... Regola il tempo di otturazione (velocità dell'otturatore). Quando si riprende un soggetto in movimento con un tempo di otturazione più veloce, il soggetto appare immobile nell'immagine. Con tempi di otturazione più lenti, il soggetto dà la sensazione del movimento.
Limite AGC..... Imposta il livello massimo di AGC (Auto Gain Control).
Esposiz. automatica..... Regola l'esposizione. Toccare  se il soggetto è chiaro o se lo sfondo è luminoso, oppure toccare  se il soggetto è scuro o la luce scarsa.
Cambiam. bil. bianco... Regola il bilanciamento del bianco.
Low Lux..... Registra immagini a colori luminose in condizioni di scarsa illuminazione.

Impostazioni ripresa

- Regol. Profondità 3D... Regola la profondità dell'immagine durante la registrazione di filmati 3D.
Reg. aut. obiettivo 3D... Corregge automaticamente la posizione verticale dei filmati destro e sinistro per registrare filmati 3D visibili confortevolmente e senza sfocature.
Selezione scena Seleziona un'impostazione di registrazione appropriata in base al tipo di scena, ad esempio panorama notturno o spiaggia.
 Cinematone..... Regola il colore del filmato per richiamare l'atmosfera dei film durante la registrazione.
 Dissolvenza Esegue una dissolvenza in apertura o in chiusura delle scene.
 Autoscatto..... Imposta l'autoscatto quando la videocamera è nel modo di registrazione di foto.
Riproduz. ravvicinata ... Mette a fuoco sul soggetto con lo sfondo sfocato.

 SteadyShot Imposta la funzione SteadyShot quando si registrano filmati. Se si modifica questa impostazione, anche l'impostazione per la funzione Extended Zoom cambierà di conseguenza.

 SteadyShot..... Imposta la funzione SteadyShot quando si riprendono foto.

Zoom digitale..... Imposta il massimo livello di ingrandimento dello zoom digitale.

Controluce autom..... Regola automaticamente l'esposizione di soggetti in controluce.

Viso

Rilevamento visi Rileva automaticamente i visi.

Otturatore sorriso Scatta automaticamente una foto quando viene rilevato un sorriso.

Sensibil. rilev. sorrisi Imposta la sensibilità di rilevamento dei sorrisi per la funzione Otturatore sorriso.

Flash

Flash..... Imposta il modo in cui viene attivato il flash quando si scattano foto.

Livello flash..... Imposta la luminosità del flash.

Rid.occhi rossi..... Evita il fenomeno degli "occhi rossi" quando si riprende con il flash.

Microfono

Voce più distinta..... Rileva i visi umani e registra la voce associata in modo chiaro.

Microf. zoom incorp. Registra filmati con audio chiaro relativo alla posizione dello zoom.

Rid.rumore vento aut..... Riconosce le condizioni di registrazione e riduce il rumore prodotto dal vento.

Modo audio..... Imposta il formato audio di registrazione (surround a 5,1 canali/stereo a 2 canali).

Livello rif. microfono Imposta il livello del microfono per la registrazione.

Assistenza Ripresa

Mio tasto Assegna le funzioni ai tasti personalizzati.

Cornice guida Visualizza delle cornici come guida per assicurarsi che il soggetto sia orizzontale o verticale.

Imp. visualizzazione Imposta la durata di visualizzazione delle icone o degli indicatori sullo schermo LCD.

Mot. zebrato..... Visualizza un motivo zebrato come guida per regolare la luminosità.

Eff. contorno Visualizza sullo schermo un'immagine con i contorni evidenziati.



Luminosità luce Regola la luminosità della luce video.

Vis. Livello audio Visualizza l'indicatore del livello audio sullo schermo LCD durante la registrazione.

Qualità/Dimen. imm.

 Modo REG..... Imposta il modo per registrare filmati.

 Frequenza quadro..... Imposta la frequenza dei fotogrammi per registrare filmati.

  Impostaz..... Imposta la qualità di immagine per la registrazione (qualità di immagine ad alta definizione (HD) o qualità di immagine a definizione standard (STD)).

 Modo Wide..... Imposta il rapporto tra dimensione orizzontale e verticale quando si registrano filmati con qualità di immagine a definizione standard (STD).

 x.v.Color..... Registra con una gamma più ampia di colori. Impostare questa voce quando si guardano le immagini con un televisore compatibile con lo standard x.v.Color.

 Dim. imm..... Imposta le dimensioni delle foto.

Funz. Riproduzione

Visione evento..... Avvia la riproduzione delle immagini dalla visualizzazione Visione evento.
Visione cartina*..... Avvia la riproduzione delle immagini dalla visualizzazione Visione cartina.
Filmato Highlight..... Avvia la riproduzione di scene di una Riproduzione highlight o di Scenari highlight salvati con qualità di immagine a definizione standard (STD).
 Scenario..... Avvia la riproduzione di scenari che sono stati salvati dalla Riproduzione highlight.

Modifica/Copia

Canc..... Cancella filmati o foto.
Proteggi..... Protegge filmati o foto per evitare la cancellazione.
Copia diretta..... Copia immagini memorizzate nella videocamera su qualche tipo di apparecchio multimediale esterno.

Impostazioni

Impost. Supporto

Info supporto..... Visualizza le informazioni sul supporto di registrazione.
Formatta..... Cancella e formatta tutti i dati sul supporto di registrazione.
Ripara f.dbase imm..... Ripara il file di database delle immagini sul supporto di registrazione (p. 58).
Numero file..... Imposta come assegnare il numero del file alle foto.

Impost. Riproduzione

Codice dati..... Visualizza informazioni che sono state registrate automaticamente al momento della registrazione.
Impostazioni volume... Regola il volume dell'audio in riproduzione (p. 29).

Collegamento

Immagine TV..... Converte il segnale a seconda del televisore collegato (p. 38).
Impostaz. 3D HDMI Seleziona il formato di uscita delle immagini destre e sinistre quando si collega la videocamera a un televisore 3D con il cavo HDMI.
Risoluzione HDMI..... Seleziona la risoluzione dell'immagine in uscita quando si collega la videocamera a un televisore con il cavo HDMI.
CTRL PER HDMI..... Imposta se si debba utilizzare o meno il telecomando del televisore quando la videocamera è collegata a un televisore compatibile "BRAVIA" Sync con il cavo HDMI.
Collegamento USB..... Selezionare questa voce quando non viene visualizzata alcuna istruzione sullo schermo LCD quando si collega la videocamera a un apparecchio esterno attraverso l'interfaccia USB.
Impost. colleg. USB..... Imposta la modalità di collegamento quando la videocamera è collegata a un computer o a un apparecchio USB.
Impost. LUN USB Imposta la videocamera per migliorare la compatibilità di un collegamento USB mediante la limitazione di alcune funzioni USB.

Impost. Generali

Segn. ac..... Imposta se la videocamera emetta o meno segnali acustici delle operazioni.

- Luminosità LCD..... Regola la luminosità dello schermo LCD.
- Località*..... Visualizza l'ubicazione corrente su una mappa.
- Impostazione GPS*..... Riceve il segnale GPS.
- Spia REG. Disattiva la spia di registrazione sulla parte anteriore della videocamera.
- Controllo remoto Imposta l'utilizzo del telecomando senza fili.
- Attiva con LCD..... Imposta l'accensione automatica dell'apparecchio quando si apre lo schermo LCD.
- Language Setting Imposta la lingua delle indicazioni visualizzate sullo schermo (p. 18).
- Info batteria..... Visualizza il tempo approssimativo di funzionamento residuo della batteria.
- Risparmio energia..... Imposta lo schermo LCD e l'alimentazione in modo che si spengano automaticamente.
- Modo dimostraz. Imposta la riproduzione del filmato dimostrativo relativo alle funzioni della videocamera.

Impost. Orologio

- Impost. data & ora..... Consente di impostare la data e l'ora.
- Impost. fuso orario Regola una differenza di fuso orario senza arrestare l'orologio (p. 16).
- Regol. aut. orologio*.... Regola automaticamente l'orologio mediante l'acquisizione dell'ora dal sistema GPS.
- Regol. autom. area*..... Corregge automaticamente le differenze di fuso orario mediante l'acquisizione delle informazioni sull'ubicazione corrente dal sistema GPS.

* HDR-TD30VE

Risoluzione dei problemi

Qualora si verificano eventuali problemi nell'uso della videocamera, attenersi alle procedure seguenti.

① Controllare l'elenco (da p. 56 a 59) e ispezionare la videocamera.

② Scollegare la fonte di alimentazione, ricollegarla dopo circa 1 minuto, quindi accendere la videocamera.

③ Premere RESET (p. 10) utilizzando un oggetto appuntito, quindi accendere la videocamera. Se si preme RESET, vengono azzerate tutte le impostazioni, inclusa quella dell'orologio.

④ Contattare un rivenditore Sony o un centro assistenza Sony locale autorizzato.

- Vedere il Manuale dell'utente "Handycam" (p. 6) per i dettagli sui sintomi della videocamera, e la Guida d'aiuto "PlayMemories Home" (p. 46) per informazioni su come collegare la videocamera a un computer.

Non si riesce ad accendere l'apparecchio.

- Montare una batteria carica nella videocamera (p. 13).
- La spina dell'alimentatore CA è stata scollegata dalla presa elettrica a muro. Collegarla alla presa elettrica a muro (p. 15).

La videocamera non funziona anche se è stata accesa.

- La videocamera, dopo l'accensione, richiede alcuni secondi prima di essere pronta per la ripresa. Non si tratta di un malfunzionamento.
- Scollegare l'alimentatore CA dalla presa elettrica a muro o rimuovere la batteria, quindi ricollegarli dopo circa 1 minuto. Se non è ancora possibile utilizzare le funzioni, premere RESET (p. 10) con un oggetto appuntito. (premendo RESET, vengono azzerate tutte le impostazioni, inclusa quella dell'orologio.)



La videocamera si riscalda.

- Durante il funzionamento, la videocamera può riscaldarsi. Non si tratta di un malfunzionamento.

L'apparecchio si spegne improvvisamente.

- Utilizzare l'alimentatore CA (p. 15).
- Come impostazione predefinita, la videocamera si spegne automaticamente se non viene utilizzata per circa 2 minuti. Modificare l'impostazione della funzione [Risparmio energia] (p. 55), oppure riaccendere l'apparecchio.
- Caricare la batteria (p. 13).

Premendo START/STOP o PHOTO le immagini non vengono registrate.

- È visualizzata la schermata di riproduzione. Premere MODE per accendere la spia  (filmato) o  (foto) (p. 22).
- La videocamera sta registrando sul supporto di registrazione l'immagine appena ripresa. Durante questa fase, non è possibile effettuare una nuova registrazione.
- Il supporto di registrazione è pieno. Cancellare le immagini non necessarie (p. 41).

- Il numero totale di scene dei filmati o di foto supera la capacità di registrazione della videocamera (p. 60, 61). Cancellare le immagini non necessarie (p. 41).
-

Non si riesce a installare "PlayMemories Home".

- Per installare "PlayMemories Home" è necessaria una connessione internet.
 - Controllare l'ambiente informatico o la procedura di installazione richiesti per installare "PlayMemories Home".
-

"PlayMemories Home" non funziona correttamente.

- Uscire da "PlayMemories Home" e riavviare il computer.
-

La videocamera non viene riconosciuta dal computer.

- Scollegare tutte le periferiche dalla presa USB del computer, ad eccezione di tastiera, mouse e videocamera.
- Scollegare il Cavo USB incorporato dal computer e dalla videocamera, riavviare il computer, quindi ricollegare il computer e la videocamera nell'ordine corretto.
- Quando sia il Cavo USB incorporato che la presa USB della videocamera sono collegati ad apparecchi esterni contemporaneamente, scollegare quello dei due che non sia collegato a un computer.

Indicazioni di autodiagnosi/ Indicatori di avviso

Qualora sullo schermo LCD appaiano degli indicatori, controllare quanto riportato di seguito.

Qualora il problema persista nonostante siano stati effettuati un paio di tentativi, contattare un rivenditore Sony o un centro di assistenza tecnica Sony locale autorizzato. In questo caso, quando li si contatta, fornire loro tutti i numeri del codice di errore che inizia per C o E.

Quando alcuni indicatori di avviso vengono visualizzati sullo schermo, si potrebbe sentire una melodia.

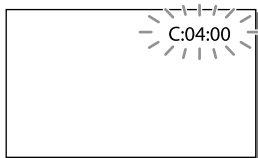

C:04:□□

- La batteria non è una batteria "InfoLITHIUM" (serie V). Utilizzare una batteria "InfoLITHIUM" (serie V) (p. 13).
- Collegare saldamente lo spinotto CC dell'alimentatore CA alla presa DC IN della videocamera (p. 13).

C:06:□□

- La temperatura della batteria è alta. Sostituire la batteria o lasciarla in un luogo freddo.

C:13:□□ / C:32:□□

- Scollegare la fonte di alimentazione. Ricollegarla, quindi utilizzare di nuovo la videocamera.

E:□□:□□

- Seguire la procedura dal punto ② a pagina 56.



- La batteria è quasi scarica.



- La temperatura della batteria è alta. Sostituire la batteria o lasciarla in un luogo freddo.



- Poiché la temperatura della videocamera ha raggiunto un livello al quale l'uscita HDMI si interrompe, non vengono visualizzate immagini sul monitor collegato, e così via. Lasciare la videocamera finché la temperatura non diminuisce. Tuttavia, è possibile proseguire la registrazione sulla videocamera.



- La scheda di memoria inserita non è compatibile (p. 20).
- Quando l'indicatore lampeggia, non sono disponibili spazi liberi sufficienti per la registrazione di immagini. Cancellare le immagini non necessarie (p. 41), oppure formattare la scheda di memoria dopo aver memorizzato le immagini su un altro supporto (p. 54).
- Il file di database delle immagini potrebbe essere danneggiato. Controllare il file del database selezionando [MENU] → [Impostazioni] → [Impost. Supporto] → [Ripara f.dbase imm.] → il supporto di registrazione.



- La scheda di memoria è danneggiata.
- Formattare la scheda di memoria con la videocamera (p. 54).



- La scheda di memoria inserita non è compatibile (p. 20).



- La scheda di memoria è protetta in scrittura.
- L'accesso alla scheda di memoria è stato limitato su un altro apparecchio.



- Il flash presenta dei problemi.



- La quantità di luce non è sufficiente, pertanto possono verificarsi facilmente delle vibrazioni della videocamera. Utilizzare il flash.
- La videocamera non è stabile, pertanto possono verificarsi facilmente delle vibrazioni della videocamera. Tenere saldamente la videocamera con entrambe le mani ed effettuare la registrazione delle immagini. Tuttavia, tenere presente che l'indicatore di avviso relativo alle vibrazioni rimane visualizzato.



- Il supporto di registrazione è pieno.
- Non è possibile registrare foto durante l'elaborazione. Attendere alcuni istanti, quindi procedere con la registrazione.
- Quando [Modo REG] è impostato su [Qualità ottima **FX**] o [Qualità 50p **PS**], non è possibile catturare foto durante la registrazione di filmati. Inoltre, se [Frequenza quadro] è impostato su [25p], non è possibile registrare foto mentre la videocamera si trova nel modo di attesa della registrazione di filmati.



- La distanza tra la videocamera e il soggetto è troppo ridotta. Aumentare la distanza (p. 26) o impostare lo zoom su W. Oppure, selezionare [Manuale] in [Regol. Profondità 3D] e regolare la profondità (p. 52).

Tempo di registrazione dei filmati/numero di foto registrabili

“HD” indica la qualità di immagine ad alta definizione, mentre “STD” indica la qualità di immagine standard.

Tempo di registrazione e di riproduzione previsto con ciascuna batteria

Tempo di registrazione

Tempo approssimativo disponibile quando si utilizza una batteria completamente carica.

3D



(unità: minuti)

Batteria	Tempo di registrazione continua	Tempo di registrazione tipico
NP-FV50 (in dotazione)	70	35
NP-FV70	150	75
NP-FV100	300	150

2D

(unità: minuti)

Batteria	Tempo di registrazione continua		Tempo di registrazione tipico	
	HD	STD	HD	STD
Qualità di immagine				
NP-FV50 (in dotazione)	105	110	50	55
NP-FV70	220	235	110	115
NP-FV100	440	470	220	235

- Ciascun tempo di registrazione è misurato quando la videocamera sta registrando filmati con qualità di immagine ad alta definizione (HD) con [ Modo REG] impostato su [Standard ].
- Il tempo di registrazione tipico indica il tempo quando si effettuano operazioni ripetute di avvio/arresto della registrazione, si commuta la spia MODE e si utilizza lo zoom.
- Tempi misurati quando si utilizza la videocamera a una temperatura di 25 °C. È consigliata una temperatura compresa tra 10 °C e 30 °C.
- Il tempo di registrazione e di riproduzione sarà inferiore quando si utilizza la videocamera a basse temperature.
- Il tempo di registrazione e di riproduzione sarà inferiore a seconda delle condizioni di utilizzo della videocamera.

Tempo di riproduzione

Tempo approssimativo disponibile quando si utilizza una batteria completamente carica.

3D

(unità: minuti)

Batteria	
NP-FV50 (in dotazione)	110
NP-FV70	235
NP-FV100	470

2D







(unità: minuti)

Batteria		
Qualità di immagine	HD	STD
NP-FV50 (in dotazione)	130	140
NP-FV70	270	290
NP-FV100	535	580

Tempo di registrazione previsto dei filmati



Qualità di immagine ad alta definizione (HD)

(unità: minuti)

	16 GB	32 GB	64 GB
	75 (75)	150 (150)	305 (305)
	75 (75)	150 (150)	305 (305)
	85 (85)	180 (180)	360 (360)
	120 (120)	245 (245)	490 (490)
	210 (160)	430 (325)	865 (655)
 (5,1 canali)*	370 (300)	740 (610)	1490 (1225)
 (2 canali)*	380 (310)	770 (630)	1545 (1260)

Qualità di immagine a definizione standard (STD)

(unità: minuti)

	16 GB	32 GB	64 GB
 (5,1 canali)*	220 (200)	445 (410)	895 (825)
 (2 canali)*	225 (210)	460 (420)	920 (845)

* È possibile modificare il formato dell'audio di registrazione con [Modo audio] (p. 53).

- Quando si utilizza una scheda di memoria Sony.
- È possibile registrare filmati con un massimo di 3.999 scene con 3D, 3.999 scene con qualità di immagine ad alta definizione (HD) e 9.999 scene con qualità di immagine a definizione standard (STD).
- I tempi massimi di registrazione continua di filmati sono i seguenti.
 - 3D: circa 6 ore e 30 minuti
 - 2D: circa 13 ore

- La videocamera utilizza il formato VBR (Variable Bit Rate - velocità in bit variabile) per regolare automaticamente la qualità delle immagini in modo da adattarla alla scena della registrazione. Questa tecnologia provoca delle fluttuazioni nel tempo di registrazione del supporto. I filmati contenenti immagini in rapido movimento e complesse vengono registrati con una velocità in bit più elevata, e questo riduce il tempo di registrazione complessivo.

Note

- Il tempo di registrazione può variare a seconda delle condizioni della registrazione e del soggetto, nonché del [Modo REG] e della [ Frequenza quadro] (p. 53).
- Il numero tra parentesi è il tempo di registrazione minimo.

Numero previsto di foto registrabili

	16:9 20,4M
2 GB	230
4 GB	465
8 GB	940
16 GB	1850
32 GB	3800
64 GB	7500

- Quando si utilizza una scheda di memoria Sony.
- Il numero di foto registrabili della scheda di memoria indicato è relativo alla dimensione massima delle immagini della videocamera. Il numero effettivo di foto registrabili viene visualizzato sullo schermo LCD durante la registrazione (p. 74).
- Il numero di foto registrabili della scheda di memoria può variare a seconda delle condizioni di registrazione.

Note

- La disposizione esclusiva dei pixel offerta dal sistema ClearVid di Sony e dal sistema di elaborazione delle immagini BIONZ di Sony consente di ottenere una risoluzione dei fermi immagine equivalente alle dimensioni descritte.

Informazioni sulla velocità in bit e sui pixel di registrazione

- Velocità in bit, numero di pixel e rapporto di formato di ciascun modo di registrazione per i filmati (filmato + audio, e così via).
 - Filmato 3D:
 - Max. 28 Mbps 1.920 × 1.080 pixel/16:9
 - Qualità di immagine ad alta definizione (HD):
 - PS: max. 28 Mbps 1.920 × 1.080 pixel/16:9
 - FX: max. 24 Mbps 1.920 × 1.080 pixel/16:9
 - FH: circa 17 Mbps (in media) 1.920 × 1.080 pixel/16:9
 - HQ: circa 9 Mbps (in media) 1.440 × 1.080 pixel/16:9
 - LP: circa 5 Mbps (in media) 1.440 × 1.080 pixel/16:9
 - Qualità di immagine a definizione standard (STD):
 - HQ: circa 9 Mbps (in media) 720 × 576 pixel/16:9, 4:3
- Numero di pixel per la registrazione di foto e rapporto di formato.
 - Modo di registrazione di foto, Doppia acquisizione:
 - 6.016 × 3.384 punti/16:9
 - 4.512 × 3.384 punti/4:3
 - 4.224 × 2.376 punti/16:9
 - 2.592 × 1.944 punti/4:3
 - 1.920 × 1.080 punti/16:9
 - 640 × 480 punti/4:3

Informazioni sulla gestione della videocamera

Informazioni su uso e manutenzione

- La videocamera non è a prova di polvere o gocce e non è impermeabile.
- Non tenere la videocamera dai punti indicati di seguito.

Sportellino della slitta

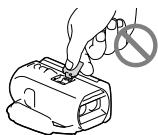

Cavo USB incorporato



Batteria

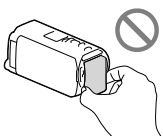

Schermo LCD

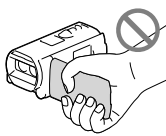

Copripresa

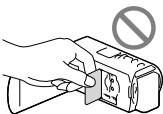

- Non riprendere direttamente il sole. In caso contrario, si potrebbero provocare malfunzionamenti della videocamera. Effettuare le riprese del sole in condizioni di bassa luminosità, ad esempio al crepuscolo.
- Utilizzare la videocamera attenendosi alle normative locali.
- Non utilizzare o conservare la videocamera e gli accessori nei luoghi seguenti:
 - In luoghi eccessivamente caldi, freddi o umidi. Non lasciarli mai esposti a temperature superiori a 60 °C, ad esempio sotto la luce solare diretta, in prossimità di stufe o termosifoni o in un'auto parcheggiata al sole.

In caso contrario, potrebbero verificarsi problemi di funzionamento o deformazioni.

- In prossimità di forti campi magnetici o di vibrazioni meccaniche. In caso contrario, la videocamera potrebbe presentare problemi di funzionamento.
- In prossimità di onde radio o radiazioni potenti. È possibile che la videocamera non sia in grado di registrare correttamente.
- In prossimità di apparecchi con sintonizzatori, quali televisioni o radio. Potrebbero verificarsi disturbi.
- Su spiagge sabbiose o in luoghi polverosi. Qualora sabbia o polvere penetrino nella videocamera, quest'ultima potrebbe presentare problemi di funzionamento, talvolta irreparabili.
- In prossimità di finestre o all'aperto, dove lo schermo LCD o l'obiettivo possono essere esposti alla luce diretta del sole. Questo danneggia lo schermo LCD.
- Utilizzare la videocamera con alimentazione a 6,8 V/7,2 V CC (batteria) o a 8,4 V CC (alimentatore CA).
- Per il funzionamento con l'alimentazione CC o CA, utilizzare gli accessori consigliati nelle presenti istruzioni per l'uso.
- Non far bagnare la videocamera esponendola, ad esempio, alla pioggia o all'acqua del mare. Qualora si bagni, la videocamera potrebbe presentare problemi di funzionamento, talvolta irreparabili.
- Qualora oggetti solidi o sostanze liquide penetrino all'interno della videocamera, scollegarla e farla controllare da un rivenditore Sony prima di utilizzarla di nuovo.
- Maneggiare il prodotto con cura ed evitare di smontarlo, modificarlo, sottoporlo a forti urti o impatti quali colpi, cadute o calpestamenti. Prestare particolare attenzione all'obiettivo.
- Tenere chiuso lo schermo LCD quando non si utilizza la videocamera.
- Non avvolgere la videocamera in un asciugamano o simili durante l'uso. Diversamente, è possibile che si surriscaldi internamente.

- Per scollegare il cavo di alimentazione, tirarlo afferrando la relativa spina e non il cavo stesso.
- Non danneggiare il cavo di alimentazione, ad esempio poggiandovi sopra oggetti pesanti.
- Non utilizzare batterie deformate o danneggiate.
- Mantenere puliti i contatti metallici.
- Qualora la batteria abbia prodotto una perdita di elettrolita:
 - Consultare un centro assistenza Sony locale autorizzato.
 - Lavare via il liquido eventualmente entrato in contatto con la pelle.
 - Qualora il liquido entri in contatto con gli occhi, sciacquare abbondantemente con acqua e consultare un medico.

Se non si utilizza la videocamera per periodi di tempo prolungati

- Per mantenere la videocamera in uno stato ottimale per un lungo periodo di tempo, accenderla e lasciarla funzionare registrando e riproducendo immagini approssimativamente una volta al mese.
- Scaricare completamente la batteria prima di riporla.

Nota sulla temperatura della videocamera o della batteria

- Quando la temperatura della videocamera o della batteria diventa estremamente alta o bassa, potrebbe non essere possibile effettuare la registrazione o la riproduzione sulla videocamera, a causa delle funzioni di protezione della videocamera che si attivano in tali situazioni. In questo caso, sullo schermo LCD viene visualizzato un indicatore.

Note sulla carica attraverso il cavo USB

- Il funzionamento con tutti i computer non è garantito.
- Se si collega la videocamera a un computer laptop non collegato a una fonte di alimentazione, la carica della batteria del computer laptop verrà utilizzata continuativamente fino al suo esaurimento. Non lasciare la videocamera collegata a un computer in questo modo.
- L'operazione di carica utilizzando un computer assemblato dall'utente, un computer convertito o attraverso un hub USB non è garantita. La videocamera potrebbe non funzionare correttamente, a seconda dell'apparecchio USB utilizzato insieme al computer.

Formazione di condensa

Se la videocamera viene trasportata direttamente da un luogo freddo a uno caldo, è possibile che al suo interno si formi della condensa. Questo potrebbe provocare un malfunzionamento della videocamera.

- In caso di formazione di condensa
 - Spegnerla la videocamera e non utilizzarla per circa 1 ora.
- Nota sulla formazione di condensa

È possibile che si formi della condensa se la videocamera viene trasportata da un luogo freddo a uno caldo (o viceversa) o se viene utilizzata in un luogo umido, ad esempio nei casi seguenti:

 - Se la videocamera viene trasportata da una pista da sci in un luogo riscaldato con apparecchi per il riscaldamento.
 - Se la videocamera viene trasportata da un'auto o una stanza con aria condizionata a un luogo caldo all'aperto.
 - Se la videocamera viene utilizzata dopo un temporale o una pioggia.
 - Se la videocamera viene utilizzata in un luogo caldo e umido.

- Come evitare la formazione di condensa
Se la videocamera viene trasportata da un luogo freddo a uno caldo, riporla in una busta di plastica e sigillarla ermeticamente. Estrarla non appena la temperatura all'interno della busta ha raggiunto la temperatura circostante (dopo circa 1 ora).

Quando la videocamera è collegata a un computer o ad accessori

- Non provare a formattare il supporto di registrazione della videocamera utilizzando un computer. In caso contrario, la videocamera potrebbe non funzionare correttamente.
- Durante il collegamento della videocamera a un altro apparecchio mediante cavi di comunicazione, accertarsi di inserire lo spinotto del connettore in modo corretto. L'inserimento forzato dello spinotto nel terminale danneggerà quest'ultimo e potrebbe provocare un malfunzionamento della videocamera.
- Quando la videocamera è collegata ad altri apparecchi attraverso un collegamento USB ed è accesa, non chiudere il pannello LCD. In caso contrario, i dati delle immagini che sono stati registrati potrebbero venire persi.

Note sugli accessori opzionali

- Si consiglia di utilizzare accessori Sony originali.
- Gli accessori Sony originali potrebbero non essere disponibili in alcune nazioni o aree geografiche.

Slitta con interfaccia attiva

- La Slitta con interfaccia attiva fornisce alimentazione agli accessori, ad esempio una luce video, un flash o un microfono (in vendita separatamente). È possibile accendere o spegnere l'accessorio, rispettivamente, quando si apre o si chiude lo schermo LCD della videocamera. Per i dettagli,

consultare le istruzioni per l'uso in dotazione con l'accessorio utilizzato.

- La Slitta con interfaccia attiva dispone di un dispositivo di sicurezza per fissare saldamente l'accessorio installato. Per collegare un accessorio, premerlo verso il basso e spingerlo fino all'estremità della slitta, quindi serrare la vite. Per rimuovere un accessorio, allentare la vite, quindi premere verso il basso ed estrarre l'accessorio.
- Durante la registrazione di filmati con un flash esterno (in vendita separatamente) collegato alla slitta portaccessori, disattivare l'alimentazione del flash esterno per evitare di registrare il rumore della carica del flash.
- Non è possibile utilizzare un flash esterno (in vendita separatamente) e il flash incorporato contemporaneamente.
- Se è collegato un microfono esterno (in vendita separatamente), questo ha la priorità rispetto al microfono incorporato.

Informazioni sul telecomando senza fili

- Prima di utilizzare il telecomando senza fili, accertarsi di rimuovere il foglio di materiale isolante.

Foglio di materiale isolante

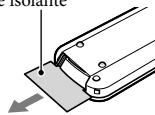

- Puntare il telecomando senza fili verso l'apposito sensore per utilizzare la videocamera (p. 9).
- Se dal telecomando senza fili non viene inviato alcun comando entro un determinato periodo di tempo, la cornice azzurra scompare. Quando si preme di nuovo uno dei tasti ◀/▶/▲/▼ o ENTER, la cornice viene visualizzata nella posizione in cui era stata visualizzata l'ultima volta.
- Non è possibile selezionare alcuni pulsanti sullo schermo LCD utilizzando i tasti ◀/▶/▲/▼.

Per sostituire la pila del telecomando senza fili

- ① Mentre si preme la linguetta, inserire l'unghia di un dito nella fessura per estrarre il portapila.
- ② Inserire una pila nuova con il lato + rivolto verso l'alto.
- ③ Inserire di nuovo il portapila nel telecomando senza fili finché scatta in posizione.

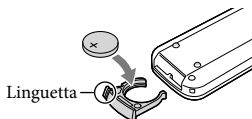

AVVERTENZA

Se non viene utilizzata correttamente, la pila potrebbe esplodere. Non ricaricare, smontare o gettare nel fuoco la pila.

- Quando la pila al litio si scarica, è possibile che la distanza di funzionamento del telecomando senza fili risulti ridotta o che il telecomando senza fili non funzioni correttamente. In questo caso, sostituire la pila con una pila al litio Sony CR2025. L'uso di un altro tipo di pila potrebbe implicare il rischio di incendio o di esplosione.

Manipolazione dello schermo LCD

- Se si lasciano ditate, tracce di crema per le mani e così via sullo schermo LCD, il rivestimento dello schermo LCD si asporta facilmente. Rimuoverle appena possibile.
- Se si strofina lo schermo LCD con forza eccessiva utilizzando un panno, ecc, il rivestimento dello schermo LCD può graffiarsi.
- Se lo schermo LCD è sporco di ditate o è impolverato, si consiglia di rimuovere delicatamente ogni traccia dallo schermo e di pulirlo con un panno morbido o simili.

Schermo LCD

- Non applicare una pressione eccessiva sullo schermo LCD, poiché questo potrebbe determinare colori non uniformi e altri danni.

- Se la videocamera viene utilizzata in un luogo freddo, sullo schermo LCD potrebbe apparire un'immagine residua. Non si tratta di un malfunzionamento.
- Durante l'uso della videocamera, è possibile che la parte posteriore dello schermo LCD si surriscaldi. Non si tratta di un malfunzionamento.

Cura e manutenzione del corpo della videocamera

- Qualora il corpo della videocamera si sia sporcato, pulirlo con un panno morbido leggermente inumidito con acqua, quindi asciugarlo con un panno morbido asciutto.
- Per non danneggiare la verniciatura, evitare di:
 - Utilizzare sostanze chimiche quali solventi, benzina, alcol, panni trattati chimicamente, repellenti, insetticidi e creme solari
 - Utilizzare la videocamera con le mani sporche di tali sostanze
 - Lasciare che il corpo della videocamera entri in contatto con oggetti di gomma o in vinile per un periodo di tempo prolungato

Per pulire il flash

- Qualora il flash si sporchi con impronte o polvere, si consiglia di pulirlo utilizzando un panno morbido.

Cura e conservazione dell'obiettivo

- Pulire la superficie dell'obiettivo utilizzando un panno morbido nei casi seguenti:
 - Quando sulla superficie dell'obiettivo sono presenti impronte
 - In luoghi caldi o umidi
 - Quando l'obiettivo viene esposto alla salsedine, ad esempio al mare
- Si consiglia di utilizzare la funzione [Reg. aut. obiettivo 3D] (p. 52) dopo aver pulito l'obiettivo.

- Conservare l'obiettivo in un luogo ben ventilato e non esposto a polvere o sporcizia eccessive.
- Per evitare la formazione di muffa, pulire regolarmente l'obiettivo come descritto sopra.

Carica della batteria ricaricabile preinstallata

La videocamera è dotata di una batteria ricaricabile preinstallata che consente di conservare la data, l'ora e altre impostazioni anche quando lo schermo LCD è chiuso.

La batteria ricaricabile preinstallata viene sempre caricata quando la videocamera è collegata a una presa elettrica a muro mediante l'alimentatore CA o quando è montata la batteria. La batteria ricaricabile si scarica completamente dopo circa 3 mesi, se la videocamera non viene utilizzata.

Utilizzare la videocamera dopo avere caricato la batteria ricaricabile preinstallata. Tuttavia, anche se non si carica la batteria ricaricabile preinstallata, questo non influisce sul funzionamento della videocamera, a meno che non si intenda registrare la data.

Come caricare la batteria ricaricabile preinstallata

Collegare la videocamera a una presa elettrica a muro utilizzando l'alimentatore CA, e lasciarla con lo schermo LCD chiuso per almeno 24 ore.

Caratteristiche tecniche

Sistema

Formato del segnale: a colori PAL, standard CCIR specifica HDTV 1080/50i, 1080/50p

Formato di registrazione di filmati:

HD:

3D: MPEG-4 MVC/H.264 compatibile con il formato AVCHD Ver.2.0

2D: MPEG-4 AVC/H.264 compatibile con il formato AVCHD Ver.2.0

STD: MPEG2-PS

Sistema di registrazione audio:

Dolby Digital a 2 canali/a 5,1 canali

Dolby Digital 5.1 Creator

Formato dei file fotografici:

Compatibile DCF Ver.2.0

Compatibile Exif Ver.2.3

Compatibile MPF Baseline

Supporto di registrazione (filmato/foto):

"Memory Stick PRO Duo"

Scheda SD (di Classe 4 o superiore)

Sensore di immagine:

Sensore CMOS da 4,6 mm (tipo da 1/3,91)

Pixel di registrazione (foto):

Max. 20 400 000 pixel*¹ (6 016 × 3 384) (16:9)

Approssimativi: circa 5 430 000 pixel

Effettivi (filmato, 16:9)*²:

3D: circa 3 980 000 pixel

2D: circa 5 020 000 pixel

Effettivi (foto, 16:9):

circa 5 020 000 pixel

Effettivi (foto, 4:3):

circa 3 760 000 pixel

Obiettivo: obiettivo G

3D: 10 × (ottico), 12 × (Extended Zoom)

2D: 10 × (ottico)*², 17 × (Extended Zoom)*³,

120 × (digitale)

F 1,8 - F 3,4

f=3,2 mm - 32,0 mm

Valori convertiti nel formato delle fotocamere

35 mm

Filmato*²:

3D: 33,4 mm - 400,8 mm (16:9)

2D: 29,8 mm - 298,0 mm (16:9)

Foto:

29,8 mm - 298,0 mm (16:9)

Temperatura colore: [Autom.], [Sing. press.],

[Interni], [Esterni]

Illuminazione minima:

6 lx (lux) (nell'impostazione predefinita, con tempo di otturazione di 1/50 di secondo)

3 lx (lux) (con [Low Lux] impostato su [Acceso] e velocità dell'otturatore di 1/25 di secondo)

*¹ La disposizione esclusiva dei pixel offerta dal sistema ClearVid di Sony e dal sistema di elaborazione delle immagini (BIONZ) consente di ottenere una risoluzione dei fermi immagine equivalente alle dimensioni descritte.

*² Con [] SteadyShot impostato su [Standard] o [Spento].

*³ Con [] SteadyShot impostato su [Attivo].

Connettori di ingresso/uscita

Connettore remoto A/V: presa di uscita videocomposito e audio

Presa HDMI OUT: connettore HDMI mini

Presa USB: mini-AB/Tipò A (USB incorporato) (solo in uscita)

Presa per cuffie: minijack stereo (φ 3,5 mm)

Presa di ingresso MIC: minijack stereo (φ 3,5 mm)

Schermo LCD

Immagine: 8,8 cm (tipo da 3,5, rapporto di aspetto 16:9)

Numero totale di pixel: 1 229 760 (2 562 × 480)

Generali

Requisiti di alimentazione: 6,8 V/7,2 V CC (batteria) 8,4 V CC (alimentatore CA)

Carica via USB: 5 V CC 500 mA/1,5 A

Assorbimento medio:

Durante la registrazione con la videocamera, utilizzando lo schermo LCD a luminosità normale:

HD: 3D: 5,1 W, 2D: 3,5 W

STD: 2,3 W

Temperatura di esercizio: 0 °C a 40 °C

Temperatura di immagazzinaggio: da -20 °C a +60 °C

Dimensioni (appross.):

71,5 mm × 63,5 mm × 131 mm (l/a/p)

incluse le parti sporgenti

71,5 mm × 63,5 mm × 131 mm (l/a/p)

incluse le parti sporgenti e con la batteria ricaricabile in dotazione montata

Peso (appross.)

HDR-TD30VE:

460 g solo unità principale

510 g inclusa la batteria ricaricabile in dotazione

HDR-TD30E:

450 g solo unità principale

500 g inclusa la batteria ricaricabile in dotazione

Alimentatore CA AC-L200C/AC-L200D

Requisiti di alimentazione: da 100 V a 240 V CA,
50 Hz/60 Hz

Corrente assorbita: da 0,35 A a 0,18 A

Assorbimento: 18 W

Tensione in uscita: 8,4 V CC*

Temperatura di esercizio: 0 °C a 40 °C

Temperatura di immagazzinaggio: da -20 °C a
+60 °C

Dimensioni (appross.): 48 mm × 29 mm ×
81 mm (l/a/p), escluse le parti sporgenti

Peso (appross.): 150 g, escluso il cavo di alimentazione

* Per altre caratteristiche tecniche, vedere l'etichetta sull'alimentatore CA.

Batteria ricaricabile NP-FV50

Tensione massima in uscita: 8,4 V CC

Tensione in uscita: 6,8 V CC

Tensione massima di carica: 8,4 V CC

Corrente massima di carica: 2,1 A

Capacità

Tipica: 7,0 Wh (1 030 mAh)



Minima: 6,6 Wh (980 mAh)

Tipo: Li-ion

Il design e le caratteristiche tecniche della videocamera e degli accessori sono soggetti a modifiche senza preavviso.

- Prodotto su licenza dei Dolby Laboratories.

Informazioni sui marchi

- “Handycam” e **HANDYCAM** sono marchi registrati di Sony Corporation.
 - “AVCHD”, “AVCHD 3D/Progressive”, il logo “AVCHD” e il logo “AVCHD 3D/Progressive” sono marchi di Panasonic Corporation e Sony Corporation.
 - “Memory Stick”, “”, “Memory Stick Duo”, “**MEMORY STICK DUO**”, “Memory Stick PRO Duo”, “**MEMORY STICK PRO DUO**”, “Memory Stick PRO-HG Duo”, “**MEMORY STICK PRO-HG DUO**”, “Memory Stick XC-HG Duo”, “**MEMORY STICK XC-HG DUO**”, “MagicGate”, “**MAGIC GATE**”, “MagicGate Memory Stick” e “MagicGate Memory Stick Duo” sono marchi o marchi registrati di Sony Corporation.
 - “InfoLITHIUM” è un marchio di Sony Corporation.
 - “x.v.Colour” è un marchio di Sony Corporation.
 - “BIONZ” è un marchio di Sony Corporation.
 - **S-MASTER** è un marchio registrato di Sony Corporation.
 - “BRAVIA” è un marchio di Sony Corporation.
 - Blu-ray Disc TM e Blu-ray TM sono marchi della Blu-ray Disc Association.
 - Dolby e il simbolo double-D sono marchi di Dolby Laboratories.
 - I termini HDMI e HDMI High-Definition Multimedia Interface, nonché il logo HDMI sono marchi o marchi registrati di HDMI Licensing LLC negli Stati Uniti e in altre nazioni.
 - Microsoft, Windows, Windows Vista e DirectX sono marchi o marchi registrati di Microsoft Corporation negli Stati Uniti e/o in altre nazioni.
 - Mac e Mac OS sono marchi registrati di Apple Inc. negli Stati Uniti e in altre nazioni.
 - Intel, Intel Core e Pentium sono marchi o marchi registrati di Intel Corporation o delle sue consociate negli Stati Uniti e in altre nazioni.
 - “” e “PlayStation” sono marchi registrati di Sony Computer Entertainment Inc.
 - NAVTEQ e il logo NAVTEQ Maps sono marchi di NAVTEQ negli Stati Uniti e in altre nazioni.
 - Il logo SDXC è un marchio di SD-3C, LLC.
 - MultiMediaCard è un marchio di MultiMediaCard Association.
 - Facebook e il logo “f” sono marchi o marchi registrati di Facebook, Inc.
 - YouTube e il logo YouTube sono marchi o marchi registrati di Google Inc.
- Tutti gli altri nomi di prodotti citati in questo documento possono essere marchi o marchi registrati delle rispettive aziende. Inoltre, TM e [®] non vengono menzionati ad ogni occorrenza in questo manuale.

CONTRATTO DI LICENZA CON L'UTENTE FINALE RELATIVO AI DATI DELLE MAPPE PER LE VIDEOCAMERE (HDR-TD30VE)

LEGGERE CON ATTENZIONE IL CONTRATTO SEGUENTE PRIMA DI UTILIZZARE IL PRESENTE SOFTWARE.

IMPORTANTE - LEGGERE CON ATTENZIONE: Il presente Contratto di licenza con l'utente finale ("LICENZA") rappresenta un contratto legale tra l'utente e Sony Corporation ("SONY"), che concede in licenza i dati delle mappe inclusi nella videocamera ("PRODOTTO"). Tali dati delle mappe, inclusi i successivi aggiornamenti, verranno d'ora in avanti chiamati il SOFTWARE. La presente LICENZA copre solo il SOFTWARE. All'utente è consentito l'utilizzo del SOFTWARE solo in connessione all'utilizzo del PRODOTTO. Toccando il pulsante "ACCETTO" che appare sullo schermo del PRODOTTO in connessione alla presente Licenza, l'utente accetta di essere vincolato dai termini della presente LICENZA. Qualora l'utente non accetti i termini della presente LICENZA, SONY non è disposta a concedere in licenza il SOFTWARE all'utente. In questa eventualità, il SOFTWARE non sarà disponibile all'utente, e quest'ultimo non potrà utilizzare il SOFTWARE.

LICENZA DEL SOFTWARE

Il SOFTWARE è protetto dalle leggi sul copyright e dai trattati internazionali sul copyright, nonché da altre leggi e trattati relativi alla proprietà intellettuale. Il SOFTWARE viene concesso in licenza e non venduto.

CONCESSIONE DELLA LICENZA

La presente LICENZA concede all'utente i diritti seguenti su base non esclusiva: SOFTWARE. All'utente è consentito di utilizzare il SOFTWARE su una sola unità del PRODOTTO. Uso. All'utente è consentito l'utilizzo del SOFTWARE a uso personale.

DESCRIZIONE DEGLI ALTRI DIRITTI E DELLE ALTRE LIMITAZIONI

Restrizioni. È vietato cedere o distribuire qualsiasi parte del SOFTWARE in qualsiasi forma e per qualsiasi scopo, eccettuato quanto espressamente consentito nella presente LICENZA. È vietato l'utilizzo del SOFTWARE insieme ad alcun prodotto,

sistema o applicazione diversi dal PRODOTTO. Eccettuato quanto diversamente indicato nella presente LICENZA, è vietato utilizzare e consentire a terzi l'utilizzo del SOFTWARE separato dal PRODOTTO (in toto o in parte, incluse, ma non solo, riproduzioni, stampe, estrazioni o altri lavori da esso derivati in qualsiasi forma) allo scopo di noleggio o concessione in leasing, sia dietro pagamento di qualsiasi costo di licenza che gratuitamente. Alcune giurisdizioni non consentono le restrizioni di tali diritti: in tale caso, le restrizioni indicate sopra potrebbero non essere applicabili.

Limitazione relativa a retroingegnerizzazione, decompilazione e disassemblaggio. È vietato (i) estrarre il SOFTWARE dal PRODOTTO, (ii) riprodurre, copiare, modificare, effettuare il porting, tradurre o creare opere derivate dal SOFTWARE in toto o in parte, o (iii) eseguire la retroingegnerizzazione, decompilare, disassemblare il SOFTWARE con qualsiasi mezzo e in qualsiasi modo, in toto o in parte, a qualsiasi scopo. Alcune giurisdizioni non consentono la limitazione di tali diritti: in tale caso, la limitazione indicata sopra potrebbe non essere applicabile.

Marchi e note: È vietato rimuovere, alterare, coprire o rendere illeggibile qualsiasi marchio o nota sul copyright sul SOFTWARE.

File dei dati. Il SOFTWARE potrebbe creare automaticamente file di dati per l'utilizzo con il SOFTWARE. Qualsiasi file di dati di questo tipo sarà considerato come facente parte del SOFTWARE.

Cessione del SOFTWARE. All'utente è consentita la cessione permanente di tutti i propri diritti derivanti dalla presente LICENZA esclusivamente come parte di una vendita o di una cessione del PRODOTTO, purché l'utente non conservi alcuna copia del SOFTWARE (includere tutte le copie - solo laddove tali copie siano consentite dal paragrafo "Limitazione relativa a retroingegnerizzazione, decompilazione e disassemblaggio" precedente - le parti componenti, il supporto e i materiali stampati, tutte le versioni e qualsiasi aggiornamento del SOFTWARE e della presente LICENZA), e il destinatario accetti i termini e le condizioni della presente LICENZA.

Rescissione. Senza pregiudicare eventuali altri diritti, SONY potrebbe rescindere la presente LICENZA qualora l'utente non rispetti i termini e le condizioni della presente LICENZA. In tale eventualità, l'utente deve cessare l'utilizzo del SOFTWARE e di tutte le parti che lo compongono. Le disposizioni della presente LICENZA e le Sezioni "COPYRIGHT", "ATTIVITÀ AD ALTO RISCHIO", "ESCLUSIONE DELLA GARANZIA SUL SOFTWARE", "LIMITAZIONE DI RESPONSABILITÀ", "DIVIETO DI ESPORTAZIONE", "RESCINDIBILITÀ" e "LEGGE APPLICABILE E FORO COMPETENTE", il paragrafo "Riservatezza" della presente Sezione e il presente Paragrafo manterranno la loro validità indipendentemente da qualsiasi scadenza o rescissione della presente LICENZA.

Riservatezza. L'utente accetta di mantenere confidenziali le informazioni contenute nel SOFTWARE che non siano di pubblico dominio, e di non rivelare tali informazioni ad altri senza previo consenso scritto da parte di SONY.

COPYRIGHT

Qualsiasi titolo e copyright relativi al SOFTWARE (inclusi, ma non solo, dati delle mappe, immagini, fotografie, animazioni, video, audio, musica, testo e "applicazioni" incorporati nel SOFTWARE), e qualsiasi copia del SOFTWARE sono di proprietà di SONY, dei concessionari di licenza e dei fornitori a SONY e dei rispettivi affiliati (tali concessionari di licenza e fornitori a SONY, insieme ai loro rispettivi affiliati, d'ora in avanti verranno chiamati collettivamente "Concessionari di licenza a SONY"). Tutti i diritti non concessi specificamente nell'ambito della presente LICENZA sono riservati da SONY o dai Concessionari di licenza a SONY.

ATTIVITÀ AD ALTO RISCHIO

Il SOFTWARE non è a tolleranza d'errore e non è progettato, fabbricato o destinato all'uso in ambienti pericolosi che richiedano prestazioni a prova d'errore, ad esempio nel funzionamento di impianti nucleari, sistemi di navigazione o di comunicazione aerea, controllo del traffico aereo, autorespiratori diretti o sistemi di armamento, in cui un guasto del SOFTWARE potrebbe portare a decesso, lesioni personali o gravi danni fisici o ambientali ("Attività ad alto rischio"). SONY, le sue affiliate, i rispettivi fornitori e i Concessionari di licenza a SONY declinano specificamente qualsiasi garanzia esplicita o implicita di idoneità per Attività ad alto rischio.

ESCLUSIONE DI GARANZIA SUL SOFTWARE

L'utente riconosce e accetta esplicitamente che l'utilizzo del SOFTWARE è a suo esclusivo rischio. Il SOFTWARE viene fornito "COSÌ COM'È", e senza alcuna garanzia di alcun tipo, e SONY, le sue affiliate, i loro rispettivi fornitori e i Concessionari di licenza a SONY (nella presente sezione, SONY, le sue affiliate, i loro rispettivi fornitori e i Concessionari di licenza a SONY verranno chiamati collettivamente "SONY") DECLINANO ESPLICITAMENTE QUALSIASI GARANZIA E CONDIZIONE, ESPLICITE O IMPLICITE, DERIVANTI DALLA LEGGE O IN ALTRO MODO, INCLUSE, IN VIA ESEMPLIFICATIVA, LE GARANZIE E LE CONDIZIONI IMPLICITE DI QUALITÀ, DI NON VIOLAZIONE DI DIRITTI ALTRUI, DI COMMERCIALIZZABILITÀ E DI IDONEITÀ AD USI PARTICOLARI. SONY NON GARANTISCE CHE LE FUNZIONI CONTENUTE NEL SOFTWARE SODDISFANO I REQUISITI DELL'UTENTE O CHE IL FUNZIONAMENTO DEL SOFTWARE SIA ININTERROTTO O ESENTE DA ERRORI. SONY NON FORNISCE ALCUNA GARANZIA

O DICHIARAZIONE RELATIVA ALL'USO, ALL'IMPOSSIBILITÀ D'USO, O AI RISULTATI DELL'USO DEL SOFTWARE PER QUANTO CONCERNE LA SUA CORRETTEZZA, ACCURATEZZA, AFFIDABILITÀ O ALTRO. ALCUNE GIURISDIZIONI NON CONSENTONO L'ESCLUSIONE DELLE GARANZIE IMPLICITE; IN TALE CASO, LE ESCLUSIONI INDICATE SOPRA POTREBBERO NON ESSERE APPLICABILI.

L'utente comprende esplicitamente che i dati nel SOFTWARE potrebbero contenere informazioni imprecise o incomplete a causa del passaggio del tempo, di circostanze mutevoli, delle fonti utilizzate e della natura della raccolta di dati geografici completi, tutti aspetti che potrebbero portare a risultati errati.

LIMITAZIONE DELLA RESPONSABILITÀ

IN QUESTA SEZIONE, SONY, LE SUE AFFILIATE, I SUOI E I LORO RISPETTIVI FORNITORI E I CONCESSIONARI DI LICENZA A SONY VERRANNO CHIAMATI COLLETTIVAMENTE "SONY" NELLA MISURA MASSIMA CONSENTITA DALLA LEGGE APPLICABILE. SONY NON SI ASSUME ALCUNA RESPONSABILITÀ PER EVENTUALI RICHIESTE DI RISARCIMENTO DANNI, PRETESE O AZIONI LEGALI, INDIPENDENTEMENTE DALLA NATURA DELLA CAUSA DI TALI RICHIESTE DI RISARCIMENTO DANNI, PRETESE O AZIONI LEGALI, CHE DICHIARINO EVENTUALI PERDITE O DANNI, DIRETTI O INDIRETTI, CHE POTREBBERO DERIVARE DALL'USO O DAL POSSESSO DEL SOFTWARE, NÉ PER EVENTUALI PERDITE DI PROFITTI, RICAVI, CONTRATTI O RISPARMI, NÉ PER ALTRI DANNI DIRETTI, INDIRETTI, ACCIDENTALI, SPECIALI O CONSEGUENTI DERIVANTI DALL'USO O DALL'IMPOSSIBILITÀ ALL'USO DEL SOFTWARE, DA EVENTUALI DIFETTI NEL SOFTWARE O DALLA VIOLAZIONE DEI TERMINI E DELLE CONDIZIONI, SIA CAUSATE DA ATTI PREVISTI DAL CONTRATTO CHE DA FATTI ILLECITI O IN BASE A UNA GARANZIA, ANCHE QUALORA SONY SIA STATA AVVISATA DELLA POSSIBILITÀ DEL VERIFICARSI DI TALI DANNI, TRANNE CHE IN CASO DI NEGLIGENZA GRAVE O COMPORTAMENTO DOLOSO INTENZIONALE DA PARTE DI SONY, DI MORTE O LESIONI PERSONALI, E DI DANNI DOVUTI ALLA NATURA DIFETTOSA DEL PRODOTTO. IN QUALSIASI CASO, FATTE SALVE LE ECCEZIONI INDICATE SOPRA, LA RESPONSABILITÀ COMPLESSIVA DI SONY IN BASE A QUALSIASI DISPOSIZIONE DELLA PRESENTE LICENZA SARÀ LIMITATA ALL'AMMONTARE EFFETTIVAMENTE PAGATO ASSEGNABILE AL SOFTWARE. ALCUNE GIURISDIZIONI NON CONSENTONO L'ESCLUSIONE O LA LIMITAZIONE DEI DANNI CONSEGUENTI O ACCIDENTALI; PERTANTO, L'ESCLUSIONE O LA LIMITAZIONE INDICATE SOPRA POTREBBERO NON ESSERE APPLICABILI.

DIVIETO DI ESPORTAZIONE

L'UTENTE RICONOSCE CHE L'UTILIZZO DEL SOFTWARE IN ALCUNE NAZIONI, AREE GEOGRAFICHE, ZONE O STRUTTURE, O L'ESPORTAZIONE DEI PRODOTTI DALLA NAZIONE IN CUI TALI PRODOTTI SONO PROGETTATI PER ESSERE VENDUTI, POTREBBERO ESSERE SOGGETTI A RESTRIZIONI O DIVIETI. L'UTENTE ACCETTA DI UTILIZZARE IL SOFTWARE O DI ESPORTARE I PRODOTTI IN CONFORMITÀ ALLE LEGGI, ORDINANZE, REGOLE E NORMATIVE APPLICABILI DELLE NAZIONI, AREE GEOGRAFICHE, ZONE E STRUTTURE DEL CASO.

RESCINDIBILITÀ

Qualora una qualsiasi parte della presente LICENZA venga considerata non valida o non azionabile, le altre parti continueranno a rimanere valide.

LEGGE APPLICABILE E FORO COMPETENTE

La presente LICENZA sarà regolamentata dalle leggi del Giappone, senza applicare le sue disposizioni in materia di conflitto normativo o la Convenzione delle Nazioni Unite sui contratti di vendita internazionale dei beni, che è espressamente esclusa. Qualsiasi controversia derivante dalla presente LICENZA è di esclusiva pertinenza del Tribunale distrettuale di Tokyo, e le parti in virtù del presente documento accettano la sede e la giurisdizione di tale tribunale. LE PARTI IN VIRTÙ DEL PRESENTE DOCUMENTO RINUNCIANO A UN PROCESSO CON PARTECIPAZIONE DELLA GIURIA RELATIVAMENTE A QUALSIASI MATERIA DERIVANTE DA O CORRELATA ALLA PRESENTE LICENZA. ALCUNE GIURISDIZIONI NON CONSENTONO L'ESCLUSIONE DEL DIRITTO A UN PROCESSO CON PARTECIPAZIONE DELLA GIURIA; IN TALE CASO, L'ESCLUSIONE INDICATA SOPRA POTREBBE NON ESSERE APPLICABILE.

INTERO CONTRATTO

I presenti termini e condizioni costituiscono l'intero contratto tra SONY e l'utente relativamente alla materia del presente atto, e hanno la precedenza nella loro interezza rispetto a qualsiasi contratto scritto o orale tra le nostre parti in relazione a tale materia.

UTENTI FINALI GOVERNATIVI

Qualora il SOFTWARE venga acquistato da o per conto del Governo degli Stati Uniti o di qualsiasi altra entità che cerchi o applichi diritti simili a quelli reclamati tradizionalmente dal Governo degli Stati Uniti, tale SOFTWARE è un "articolo commerciale", secondo la definizione di tale termine contenuta nella clausola 48 C.F.R. ("FAR") 2.101, viene concesso

in licenza in base alla presente LICENZA, e tale SOFTWARE fornito o procurato in altro modo deve essere contrassegnato con e incorporare la "Nota d'uso" designata da SONY e/o dalle sue affiliate, e verrà trattato in base a tale nota.

Copyright e informazioni sui marchi

©1993-2011 NAVTEQ
©2012 ZENRIN CO., LTD.

Australia

© Hema Maps Pty. Ltd, 2010.
Copyright. Based on data provided under license from PSMA Australia Limited (www.pasma.com.au). Product incorporates data which is © 2010 Telstra Corporation Limited, GM Holden Limited, Intelmatics Australia Pty Ltd, NAVTEQ International LLC, Sentinel Content Pty Limited and Continental Pty Ltd.

Austria

© Bundesamt für Eich- und Vermessungswesen

Canada

This data includes information taken with permission from Canadian authorities, including © Her Majesty the Queen in Right of Canada, © Queen's Printer for Ontario, © Canada Post Corporation, GeoBase®, © The Department of Natural Resources Canada. All rights reserved.

Croazia, Estonia, Lettonia, Lituania, Moldavia, Polonia, Slovenia e Ucraina

© EuroGeographic

Francia

source: © IGN 2009 - BD TOPO®

Germania

Die Grundlagendaten wurden mit Genehmigung der zustandigen Behörden entnommen.

Gran Bretagna

Contains Ordnance Survey data © Crown copyright and database right 2010
Contains Royal Mail data © Royal Mail copyright and database right 2010

Grecia

Copyright Geomatics Ltd.

Ungheria

Copyright © 2003; Top-Map Ltd.

Indicatori sullo schermo

Italia

La Banca Dati Italiana è stata prodotta usando quale riferimento anche cartografia numerica ed al tratto prodotta e fornita dalla Regione Toscana.

Giappone

- 日本の地図の作成にあたっては、国土地理院長の承認を得て、同院発行の2万5千分の1地形図を使用しています。(承認番号 平20業使、第204-46号)
- 日本の地図の作成にあたっては、国土地理院長の承認を得て、同院の技術資料H-1-No.3「日本測地系における離島位置の補正量」を使用しています。(承認番号 国地企調発第78号 平成16年4月23日)

Giordania

© Royal Jordanian Geographic Centre

Messico

Fuente: INEGI (Instituto Nacional de Estadística y Geografía.)

Norvegia

Copyright © 2000; Norwegian Mapping Authority

Portogallo

Source: IgeoE - Portugal

Spagna

Información geográfica propiedad del CNIG

Svezia

Based upon electronic data © National Land Survey Sweden.

Svizzera

Topografische Grundlage: © Bundesamt für Landestopographie.

Stati Uniti

©United States Postal Service® 2010. Prices are not established, controlled or approved by the United States Postal Service®. The following trademarks and registrations are owned by the USPS: United States Postal Service, USPS, and ZIP+4.

I seguenti indicatori vengono visualizzati quando si cambiano le impostazioni. Vedere anche a pagina 24 e 32 per gli indicatori che vengono visualizzati durante la registrazione o la riproduzione.

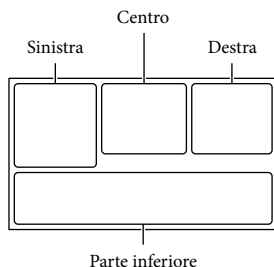

Sinistra

Indicatore	Significato
MENU	Pulsante MENU (51)
☺	Registrazione con autoscatto (52)
✕il	Stato della triangolazione GPS (37)
☰	Luce video
4:3	Modo Wide (53)
▶ IW	Dissolvenza (52)
OFF	[Rilevamento visi] impostato su [Spento] (53)
☺ OFF	[Otturatore sorriso] impostato su [Spento] (53)
🔥	Messa a fuoco manuale (52)
🌙 🧑 🌂 ☀️ 🏔️	Selezione scena (52)
👤 🧑 🧑 🧑 🧑	Bilanciamento bianco (52)
☺	Funzione SteadyShot disattivata (53)
WS	Cambiam. bil. bianco (52)
Tv	Riproduz. ravvicinata (52)
(COLOR)	x.v.Color (53)
70 100	Mot. zebrato (53)
PEAK	Eff. contorno (53)

CINEMA	Cinematone (52)
	Destinazione (55)
	Intelligente autom. (rilevamento visi/rilevamento scene/rilevamento delle vibrazioni della videocamera/rilevamento audio) (36)
	Regol. Profondità 3D

Centro

Indicatore	Significato
	Imp. visual. serie
	Avviso (58)
	Modo di riproduzione (29)

Destra

Indicatore	Significato
50i HQ	Qualità di immagine in registrazione (HD/STD), frequenza dei fotogrammi (50p/50i/25p) e modo di registrazione (PS/FX/FH/HQ/LP) (34)
60min.	Tempo di funzionamento residuo della batteria
	Supporto di registrazione/riproduzione/modifica (20)
0:00:00	Contatore (ore:minuti:secondi)
00Min	Tempo residuo di registrazione stimato
16:9 20,4M	Dimensioni foto (54)
9999	Numero approssimativo di foto registrabili
101	Cartella di riproduzione
100/112	Numero del filmato o della foto correntemente riprodotti/numero complessivo di filmati o foto registrati
	Collegamento all'apparecchio multimediale esterno (49)

	Registrazione o riproduzione 2D/3D
--	------------------------------------

Parte inferiore

Indicatore	Significato
	Livello rif. microfono basso (53)
	[Rid.rumore vento aut.] impostato su [Spento] (53)
	[Voce più distinta] impostato su [Spento] (53)
	Microf. zoom incorp. (53)
	Modo audio (53)
	Low Lux (52)
EV	Esposiz. automatica (52)
10000	Velocità otturatore (52)
F1.8	Diaframma (52)
	Espos./Mes. fc. spot (52)/Esposizione spot (52)/Esposizione (52)
	Intelligente autom. (36)
101-0005	Nome del file di dati
	Proteggi (54)
	Flash (53)/Livello flash (53)/Rid.occhi rossi (53)

- Gli indicatori e le loro posizioni sono approssimativi e possono variare rispetto a quelli reali.
- Alcuni indicatori possono essere assenti, in base al modello di videocamera.

Indice

A		N	
Accensione	16	Note sulla gestione della videocamera	62
Accessori in dotazione	12	Numero di foto registrabili	61
Active Interface Shoe	9, 64	O	
Apparecchio multimediale esterno	48	Ora legale	16
Audio surround a 5,1 canali	39	Otturatore sorriso	36
Avvio di PlayMemories Home	46	P	
B		Pannello sensibile al tocco	24
Batteria	13	PlayMemories Home	12, 43, 44
C		Presca elettrica a muro	15
Canc.	41	Priorità viso	35
Caratteristiche tecniche	67	PS	35
Carica completa	14	R	
Carica della batteria	13	Reg. aut. obiettivo 3D	18
Carica della batteria utilizzando il computer	14	Registratore di dischi	47
Cavo adattatore USB	48	Registrazione	22
Cavo di collegamento A/V	38	Regol. Profondità 3D	33
Cavo di supporto per collegamento USB	12	RESET	10
Cavo HDMI	38	RID.rumore vento aut.	37
Cavo USB incorporato	14	Riparazione	56
Cinghia dell'impugnatura	11	Riproduzione	28
Codice dati	19	Risoluzione dei problemi	56
Collegamento	38	Rumore del vento	53
Collegamento USB	54	S	
Computer	44	Salvataggio di immagini su un apparecchio multimediale esterno	48
Copia diretta	50	Scheda di memoria	20
D		Scheda SD	21
Data/Ora	19	Schermo LCD	24
Diaframma	52	Segn. ac.	19
Dim. imm.	54	SteadyShot	53
Disco di registrazione AVCHD	5, 35	Supporto di registrazione	20
Dividi	41	T	
Doppia acquisiz.	22	Telecomando senza fili	11, 64
E		Televisore	38
Elenchi dei menu	52	Tempo di registrazione dei filmati	59, 60
		Tempo di registrazione e di riproduzione	59
F			
FH	35		
Filmati	22		
Filmati 2D	22		
Filmati 3D	22		
Filmati Highlight	54		
Formazione di condensa	63		
Foto	23		
FX	35		
G			
GPS	37		
Guida d'aiuto PlayMemories Home	12, 46		
H			
HQ	35		
I			
Impostazione della data e dell'ora	16		
Indicatori di avviso	58		
Indicatori sullo schermo	24, 73		
Indicazioni di autodiagnosi	58		
Installa	44		
Intelligente autom.	36		
L			
Lingua	4		
Località	55		
LP	35		
M			
Manuale dell'utente "Handycam"	6		
Manutenzione	62		
"Memory Stick PRO-HG Duo"	20		
"Memory Stick PRO Duo" (Mark2)	20		
"Memory Stick XC-HG Duo"	20		
Menu	51		
Messa a fuoco con inseguim.	36		
Miniature	30		
Modifica	41		
Modo REG	34		

Treppiede.....10

U

USB.....14

V

VBR61

Velocità otturatore.....52

Visione cartina31

Visione evento.....28

Visualizzare gli elementi sullo
schermo LCD24

Voce più distinta53

W

Windows.....44

Z

Zoom.....26

È possibile trovare gli
elenchi dei menu dalla
pagina 52 alla pagina 55.

