

*Caméscope numérique HD*

## HANDYCAM®

# Guide pratique de Handycam

### **HDR-CX6EK/CX7E/ CX7EK**

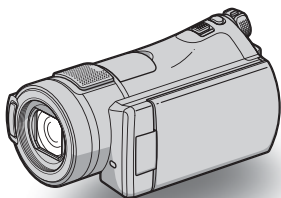

Utilisation de votre  
caméscope 8

Préparation 15

Enregistrement/  
Lecture 25

Montage 47

Utilisation d'un support  
d'enregistrement 57

Personnalisation de votre  
caméscope 60

Dépannage 80

Informations  
complémentaires 91

Aide-mémoire 102

AVCHD

MEMORY STICK™

InfoLITHIUM™ SERIES

HDMI

# A lire avant d'utiliser votre caméscope

Avant de faire fonctionner l'appareil, lisez attentivement ce Guide pratique et conservez-le pour toute référence ultérieure.

## Dans le « Guide pratique de Handycam » (le présent manuel)

« Guide pratique de Handycam » (PDF/ce Guide pratique de Handycam) explique en détails l'utilisation de votre caméscope. Veuillez également lire le « Mode d'emploi du caméscope » (la notice papier séparée).

## Gestion des images enregistrées sur votre caméscope sur un ordinateur

Lisez le « Manuel de Picture Motion Browser » sur le CD-ROM fourni.

## Types de « Memory Stick » compatibles avec le caméscope

- Pour l'enregistrement de films, il est recommandé d'utiliser un « Memory Stick PRO Duo » de 512 Mo ou plus portant le symbole :
  - MEMORY STICK PRO DUO (« Memory Stick PRO Duo »)
  - MEMORY STICK PRO-HG DUO (« Memory Stick PRO-HG Duo »)
- Nous garantissons un bon fonctionnement de votre caméscope avec un « Memory Stick PRO Duo » d'une taille allant jusqu'à 8 Go.
- Référez-vous à la page 10 pour la durée de prise de vue d'un « Memory Stick PRO Duo ».

« Memory Stick PRO Duo »/« Memory Stick PRO-HG Duo »  
(Ce format peut être utilisé avec votre caméscope.)



« Memory Stick »  
(Ce format ne peut pas être utilisé avec votre caméscope.)



- Les « Memory Stick PRO Duo » et « Memory Stick PRO-HG Duo » sont tous deux appelés « Memory Stick PRO Duo » dans le présent manuel.
- Vous ne pouvez pas utiliser d'autres types de cartes mémoire de ceux mentionnés ci-dessus.
- Les « Memory Stick PRO Duo » ne peuvent être utilisés qu'avec des appareils compatibles « Memory Stick PRO ».
- N'ajoutez pas d'étiquette ou autre sur un « Memory Stick PRO Duo » ou un adaptateur pour Memory Stick Duo.

## Utilisation d'un « Memory Stick PRO Duo » avec un appareil compatible « Memory Stick »

Vous devez insérer le « Memory Stick PRO Duo » dans l'adaptateur Memory Stick Duo.

Adaptateur Memory Stick Duo



## Utilisation du caméscope

- Ne tenez pas le caméscope par les parties suivantes :

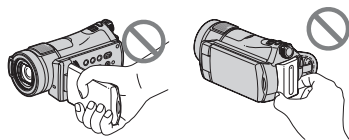

Ecran LCD

Batterie

- Le caméscope n'est pas étanche à la poussière, aux gouttes d'eau ni aux projections d'eau. Reportez-vous à la section « A propos de la manipulation de votre caméscope » (p. 97).
- Pour empêcher tout endommagement du « Memory Stick PRO Duo » ou toute perte d'images enregistrées, n'effectuez aucune des opérations suivantes lorsque l'un des témoins du commutateur POWER (p. 20) ou le témoin d'accès (p. 29) est allumé :
  - retirer la batterie ou débranchement de l'adaptateur secteur du caméscope.
  - appliquer des chocs mécaniques ou vibrations au caméscope.
- Si vous raccordez votre caméscope à un autre appareil à l'aide d'un câble, veillez à insérer la fiche du connecteur dans le bon sens. En forçant l'insertion de la fiche dans le terminal, vous risquez d'endommager le terminal et de provoquer un problème de fonctionnement de votre caméscope.
- Branchez le câble de raccordement A/V à la Handycam Station lorsque vous utilisez votre caméscope avec la Handycam Station.
- Débranchez l'adaptateur secteur de la Handycam Station en tenant à la fois la Handycam Station et la fiche CC.
- Veillez à régler le commutateur POWER sur OFF (CHG) lorsque vous insérez le caméscope sur la Handycam Station ou que vous l'en retirez.

## A propos des options de menu, du panneau LCD, du viseur et de l'objectif

- Si une option de menu est grisée, cela signifie qu'elle n'est pas disponible dans les conditions de lecture ou de prise de vue en cours.
- L'écran LCD et le viseur sont le produit d'une technologie extrêmement pointue et plus de 99,99% des pixels sont opérationnels. Cependant, on peut

constater de très petits points noirs et/ou lumineux (blancs, rouges, bleus ou verts) qui apparaissent en permanence sur l'écran LCD et dans le viseur. Ces points sont normaux et proviennent du processus de fabrication ; ils n'affectent en aucun cas la qualité de l'enregistrement.

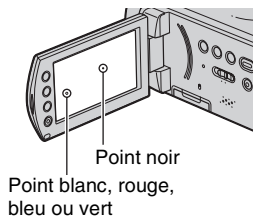

- Si l'écran LCD, le viseur ou l'objectif se trouvent exposés à la lumière directe du soleil pendant une période prolongée, cela risque d'entraîner des problèmes de fonctionnement.
- Ne filmez pas le soleil directement. Cela pourrait entraîner un mauvais fonctionnement de votre caméscope. Effectuez des prises de vue du soleil uniquement dans des conditions de lumière faible, par exemple au crépuscule.

## A propos de la modification du réglage de la langue

- Des captures d'écran dans votre langue sont utilisées pour illustrer les procédures d'utilisation. Si nécessaire, modifiez la langue d'affichage à l'écran avant d'utiliser votre caméscope (p. 21).

## Remarques sur les prises de vue

- Avant le début de toute prise de vue, testez cette fonction pour vous assurer que l'image et le son sont enregistrés sans problème.
- Aucune compensation relative au contenu de l'enregistrement ne sera possible, même si la prise de vue ou la lecture s'avèrent impossibles en raison d'un

mauvais fonctionnement du caméscope, du support d'enregistrement, etc.

- Les standards de télévision couleur sont différents d'un pays ou d'une région à l'autre. Pour visionner vos enregistrements sur un téléviseur, vous devez disposer d'un modèle basé sur le standard PAL.
- Les programmes de télévision, les films, les cassettes vidéo et autres enregistrements peuvent être protégés par des droits d'auteur. Leur enregistrement non autorisé peut être contraire à la législation sur les droits d'auteur.

## Lecture d'images enregistrées sur d'autres appareils

- Pour visualiser les images HD (haute définition) présentes sur le « Memory Stick PRO Duo » sur d'autres appareils, ils doivent être compatibles avec le format AVCHD. Dans le cas contraire, vous ne pourrez pas voir les images.

## Enregistrez toutes vos données d'image

- Pour éviter la perte de vos données d'images, enregistrez toutes vos images sur un support externe. Nous vous conseillons d'enregistrer les données d'image sur un disque tel qu'un DVD-R à l'aide de votre ordinateur (p. 46). Vous pouvez également enregistrer vos données d'images avec un magnéscope ou un enregistreur DVD/HDD (p. 53).
- Nous vous conseillons d'enregistrer vos données d'image régulièrement après un enregistrement.

## Remarques concernant la batterie/ l'adaptateur secteur

- Si le témoin d'accès est allumé, évitez les actions suivantes. Elles peuvent entraîner des problèmes de fonctionnement.
  - Retrait de la batterie

- Retrait de l'adaptateur secteur (pendant le fonctionnement du caméscope sur une source d'alimentation extérieure)

- Ejection du « Memory Stick PRO Duo »

- Veillez à retirer la batterie ou l'adaptateur secteur après avoir mis le commutateur POWER en position hors tension.

## A propos de ce Guide pratique

- Les images représentées sur l'écran LCD dans ce Guide pratique à titre d'illustration ont été photographiées à l'aide d'un appareil photo numérique : leur apparence peut donc être différente.
- La conception et les spécifications des supports d'enregistrement et d'autres accessoires peuvent être modifiées sans avis préalable.



## A propos de l'objectif Carl Zeiss

Votre caméscope est équipé d'un objectif Carl Zeiss mis au point dans le cadre d'une collaboration entre Carl Zeiss, en Allemagne, et Sony Corporation. Cet objectif garantit des images de qualité supérieure. Il adopte le système de mesure MTF pour caméscopes et offre une qualité identique à celle des objectifs Carl Zeiss. L'objectif de votre caméscope est également doté d'un revêtement T\* qui élimine les reflets indésirables et restitue fidèlement les couleurs sur les modèles. MTF= Modulation Transfer Function. La valeur indique la quantité de lumière d'un sujet entrant dans l'objectif.

# Table des matières

A lire avant d'utiliser votre caméscope .....	2
Exemples de sujets et solutions .....	7

## Utilisation de votre caméscope

Séquence d'opérations .....	8
«  HOME » et «  OPTION » - Profitez de deux types de menus .....	12

## Préparation

Etape 1 : Vérification des accessoires fournis .....	15
Etape 2 : Mise en charge de la batterie .....	16
Etape 3 : Mise sous tension et réglage de la date et de l'heure .....	20
Modification du réglage de la langue .....	21
Etape 4 : Réglages personnalisés du caméscope .....	22
Etape 5 : Insertion d'un « Memory Stick PRO Duo » .....	23

## Enregistrement/Lecture

Enregistrement et lecture faciles (opération Easy Handycam) .....	25
Enregistrement .....	29
Zoom .....	31
Enregistrement audio avec avantage de présence (enregistrement ambiophonique 5.1 canaux) .....	31
Utilisation du flash .....	32
Enregistrement d'images fixes de haute qualité pendant l'enregistrement d'un film (Dual Rec) .....	32

Enregistrement dans des endroits sombres (NightShot) .....	33
Réglage de l'exposition des sujets à contre-jour .....	33
Enregistrement en mode miroir .....	33
Enregistrement d'une action rapide au ralenti (ENR.L.REGUL.) .....	34
Lecture .....	35
Visualisation à partir d'une image de visage (Index des visages) .....	38
Utilisation du zoom de lecture .....	38
Recherche des films de votre choix par date (Index des dates) .....	39
Lecture d'une série d'images fixes (Diaporama) .....	39
Lecture d'une image sur un téléviseur .....	40
Sauvegarde d'images .....	46







## Montage

Catégorie  (AUTRES) .....	47
Suppression d'images .....	47
Division d'un film .....	49
Création d'une liste de lecture .....	50
Copie vers un magnétoscope ou un enregistreur DVD/HDD .....	53
Impression d'images enregistrées (imprimante compatible PictBridge) .....	55

## Utilisation d'un support d'enregistrement

Catégorie  (GERER MEMORY STICK) .....	57
Formatage du « Memory Stick PRO Duo » .....	57
Vérification des informations du « Memory Stick PRO Duo » .....	58
Réparation du fichier de base de données d'images .....	59

## Personnalisation de votre caméscope

Opérations possibles avec la catégorie  (REGLAGES) du	
 HOME MENU .....	60
Utilisation de HOME MENU .....	60
Liste des options de la catégorie  (REGLAGES) .....	61
REGL.FILMS APP. ....	62
(Options d'enregistrement de films)	
REGL.PHOTO APP. ....	66
(Options d'enregistrement d'images fixes)	
AFF.REGL.IMAGES .....	68
(Options de personnalisation de l'affichage)	
REGL.SON/AFF. ....	69
(Options de réglage du signal sonore et de l'écran)	
REGLAGES SORTIE .....	70
(Options lors de la connexion à un autre appareil)	
REG.HOR./  LAN. ....	71
(Options de réglage de l'horloge et de la langue)	
REGL.GENERAUX .....	72
(Autres options de réglage)	
Activation des fonctions à l'aide de 	
OPTION MENU .....	73
Utilisation de OPTION MENU .....	73
Options d'enregistrement de OPTION MENU .....	74
Options d'affichage de OPTION MENU .....	74
Fonctions réglées dans le 	
OPTION MENU .....	75

## Dépannage

Dépannage .....	80
Indicateurs et messages d'avertissement .....	88

## Informations complémentaires

Utilisation de votre caméscope à l'étranger .....	91
Structure des fichiers/dossiers sur le « Memory Stick PRO Duo » .....	93
Précautions et entretien .....	94
A propos du format AVCHD .....	94
A propos du « Memory Stick » .....	94
A propos de la batterie « InfoLITHIUM » .....	96
Remarques sur x.v.Color .....	97
A propos de la manipulation de votre caméscope .....	97

## Aide-mémoire

Identification des éléments et des commandes .....	102
Indicateurs affichés pendant la lecture/l'enregistrement .....	108
Glossaire .....	110
Index .....	111

# Exemples de sujets et solutions

## Vérification de votre swing de golf



- ▶ ENR.L.REGUL. ....34

## Piste de ski ou plage



- ▶ Backlight .....33
- ▶ PLAGE.....77
- ▶ NEIGE.....77

## Enregistrement d'images fixes pendant l'enregistrement d'un film



- ▶ Dual Rec.....32

## Enfant sur scène sous un projecteur



- ▶ PROJECTEUR.....77

## Fleurs en prise de vue rapprochée



- ▶ PORTRAIT .....77
- ▶ MISE AU PT. ....75
- ▶ TELE MACRO.....75

## Feux d'artifice



- ▶ FEU D'ARTIFICE .....77
- ▶ MISE AU PT. ....75

## Mise au point sur le chien à gauche de l'écran



- ▶ MISE AU PT. ....75
- ▶ MISE PT CEN. ....75

## Enfant endormi faiblement éclairé



- ▶ NightShot.....33
- ▶ COLOR SLOW SHTR .....78

# Séquence d'opérations

## ► Préparatifs (p. 15).

- Concernant le « Memory Stick PRO Duo » que vous pouvez utiliser avec votre caméscope, référez-vous à la page 11.



## ► Enregistrement avec votre caméscope (p. 29).

- Vous pouvez enregistrer des films et des images fixes sur un « Memory Stick PRO Duo ».
- Vous pouvez sélectionner la qualité de l'image : qualité d'image HD (haute définition) ou SD (définition standard) (p. 62).



### Qualité d'image HD (haute définition)

#### Format AVCHD



Résolution d'image : environ 3,75 fois celle de la qualité d'image SD (définition standard)

### Qualité d'image SD (définition standard)

#### Format MPEG2



Enregistre avec la qualité d'image SD (définition standard).

## ⚡ Remarques

- Votre caméscope est compatible avec la norme « 1440 × 1080/50i » du format AVCHD (p. 94). Le format « AVCHD 1080i » est utilisé sous sa forme abrégée « AVCHD » dans ce manuel, sauf lorsqu'il est décrit de façon plus détaillée.





## ► Lecture des images (p. 35).

### ■ Lecture sur une télévision haute définition (p. 40)

Vous pouvez profiter des films avec une qualité d'image HD (haute définition), la même qualité d'image que celle avec laquelle ils ont été enregistrés.



### ■ Lecture sur une télévision qui n'est pas de haute définition (p. 40)

Vous pouvez profiter des films enregistrés en qualité d'image HD (haute définition), mais ils seront convertis en qualité d'image SD (définition standard).

#### ⚡ Remarques

- Pour visualiser les images HD (haute définition) présentes sur le « Memory Stick PRO Duo » sur d'autres appareils, ils doivent être compatibles avec le format AVCHD. Dans le cas contraire, vous ne pourrez pas voir les images.
- Il est possible que certains appareils de format AVCHD ne puissent pas lire le « Memory Stick PRO Duo ».

#### 💡 Conseils

- Vous pouvez consulter le [GUIDE RACC.TELE.] (p. 40) affiché à l'écran lors de la connexion de votre caméscope à une télévision.



## ► Sauvegarde des images enregistrées (p. 46).

### ■ Sauvegarde d'images sur un disque à l'aide d'un ordinateur

### ■ Importation d'images sur un ordinateur

### ■ Copie d'images sur un magnétoscope ou des enregistreurs DVD/HDD (p. 53)



#### 💡 Conseils

- Vous pouvez lire des films avec une qualité d'image HD (haute définition) sur des ordinateurs, à l'aide du « Picture Motion Browser fourni ».
- Référez-vous au « Manuel de Picture Motion Browser » sur le CD-ROM fourni concernant la gestion d'images sur un ordinateur.



### ► Suppression d'images.

Lorsque le « Memory Stick PRO Duo » est plein, vous ne pouvez pas enregistrer d'images supplémentaires. Suppression de données enregistrées sur un ordinateur ou un disque à partir du « Memory Stick PRO Duo ». Si vous supprimez des images qui ont été enregistrées sur un autre support, vous pouvez enregistrer de nouvelles images dans l'espace libéré sur le « Memory Stick PRO Duo ».



- **Suppression des images sélectionnées (p. 47)**
- **Suppression de toutes les images ([ FORMATER], p. 57)**

## Durée de prise de vue attendue

La durée de prise de vue dépend de la capacité du « Memory Stick PRO Duo » et du mode d'enregistrement (p. 62).

Durée d'enregistrement approximative en minutes (durée minimum d'enregistrement en minutes)

« Capacité du Memory Stick PRO Duo »	512 Mo	1 Go	2 Go	4 Go	8 Go
<b>Qualité d'image HD (haute définition)</b>					
AVC HD 15M (XP) (meilleure qualité)	3* (3)	7 (7)	15 (15)	30 (30)	60 (60)
AVC HD 9M (HQ) (haute qualité)	6 (4)	10 (10)	25 (20)	55 (40)	115 (80)
AVC HD 7M (SP) (qualité standard)	8 (6)	15 (10)	35 (25)	65 (45)	140 (100)
AVC HD 5M (LP) (durée maximale)	10 (8)	20 (15)	45 (35)	85 (70)	175 (145)
<b>Qualité d'image SD (définition standard)</b>					
SD 9M (HQ) (haute qualité)	6 (5)	10 (10)	25 (25)	55 (50)	115 (100)
SD 6M (SP) (qualité standard)	10 (5)	20 (10)	40 (25)	80 (50)	170 (100)
SD 3M (LP) (durée maximale)	15 (10)	40 (25)	80 (55)	160 (105)	325 (215)

\* Puisque la durée de prise de vue est inférieure à 5 minutes,  s'affiche (p. 88).

## 💡 Conseils

- Les indications telles que 15M et 9M dans le tableau indiquent le débit binaire moyen. M représente Mbps.

### « Memory Stick » compatibles avec le caméscope

- Pour l'enregistrement de films, il est recommandé d'utiliser un « Memory Stick PRO Duo » de 512 Mo ou plus portant le symbole :
  - MEMORY STICK PRO DUO (« Memory Stick PRO Duo »)
  - MEMORY STICK PRO-HG DUO (« Memory Stick PRO-HG Duo »)
- Nous garantissons un bon fonctionnement de votre caméscope avec un « Memory Stick PRO Duo » d'une taille allant jusqu'à 8 Go.
- Consultez l'URL suivante pour les « Memory Stick » compatibles avec votre caméscope. <http://www.sony.net/memorystick/support/>
- Reportez-vous à la page 66 pour connaître le nombre d'images fixes pouvant être enregistrées.
- Vous pouvez enregistrer des films comportant un maximum de 3 999 scènes en qualité d'image HD (haute définition) et jusqu'à 9 999 scènes en qualité d'image SD (définition standard).

Votre caméscope utilise le format VBR (Variable Bit Rate) pour ajuster automatiquement la qualité d'image à la scène enregistrée. Cette technologie peut provoquer des fluctuations de la durée d'enregistrement sur le « Memory Stick PRO Duo ».

Les films contenant des images mobiles et complexes sont enregistrés à un débit binaire plus élevé, ce qui réduit la durée de prise de vue globale.

# « HOME » et « OPTION » - Profitez de deux types de menus

«  HOME MENU » - Point de départ de toutes les opérations de votre caméscope

 (HELP)

Permet d'afficher une description de l'option (p. 13)





Catégorie

## ► Catégories et options du HOME MENU

### Catégorie (PRISE DE VUE)

Option	Page
FILM*	30
PHOTO*	30
ENR.L.REGUL.	34



### Catégorie (AFFICHER LES IMAGES)

Option	Page
VISUAL INDEX*	35
 INDEX*	36
 INDEX*	38
LISTE DE LECTURE	50

### Catégorie (AUTRES)

Option	Page
SUPPRIMER*	47
MONT	49
EDITER LISTE LECT.	50
IMPRIMER	55
ORDINATEUR	47
GUIDE RACC.TELE.*	40

### Catégorie (GERER MEMORY STICK)

Option	Page
 FORMATER*	57
INFOS 	58
REPAR.F.BD.IM.	59

### Catégorie (REGLAGES)\*

Pour personnaliser votre caméscope (p. 60).

\* Vous pouvez également régler ces options pendant l'opération Easy Handycam (p. 25). Pour connaître les options disponibles dans la catégorie  (REGLAGES), reportez-vous à la page 61.

## Utilisation de HOME MENU

- 1 Tout en appuyant sur la touche verte au centre, faites glisser le commutateur POWER dans le sens de la flèche pour mettre l'appareil sous tension.

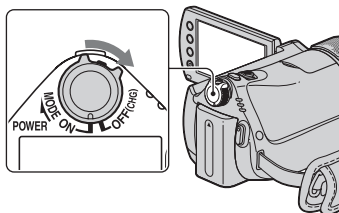

- 2 Appuyez sur (HOME) (ou sur ).

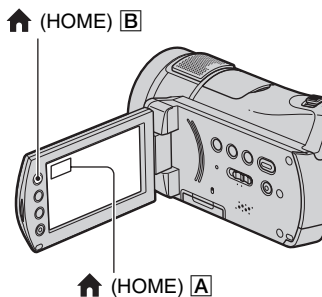

- 3 Appuyez sur la catégorie souhaitée.

Exemple : catégorie (AUTRES)



- 4 Appuyez sur l'option souhaitée.

Exemple : [MONT]

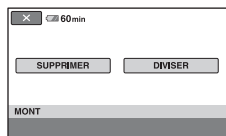

- 5 Poursuivez l'opération en suivant le guide affiché à l'écran.

### Pour masquer l'écran HOME MENU

Appuyez sur .

- Pour obtenir des informations sur la fonction de chaque option de HOME MENU - HELP

- 1 Appuyez sur .

HOME MENU s'affiche.



---

## 2 Appuyez sur [?] (HELP).

Le bas du bouton [?] (HELP) devient orange.



---

## 3 Appuyez sur l'option sur laquelle vous souhaitez obtenir plus de détails.



Lorsque vous appuyez sur une option, l'explication correspondante s'affiche à l'écran.

Pour utiliser l'option, appuyez sur [OUI], sinon, appuyez sur [NON].

---

### Pour désactiver HELP

Appuyez à nouveau sur [?] (HELP) à l'étape 2.

## Utilisation de OPTION MENU

Il suffit d'appuyer sur l'écran pendant la prise de vue ou la lecture pour afficher les fonctions disponibles à ce moment-là. Il vous est facile d'effectuer différents réglages. Pour plus d'informations, reportez-vous à la page 73.

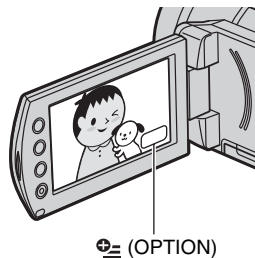

# Etape 1 : Vérification des accessoires fournis

Assurez-vous que tous les accessoires indiqués ci-dessous sont fournis avec votre caméscope.

Le chiffre entre parenthèses indique la quantité totale d'accessoires de ce type fournis.

Adaptateur secteur (1) (p. 16)

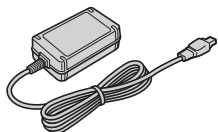

Cordon secteur (1) (p. 16)



Handycam Station (1) (p. 16, 105)

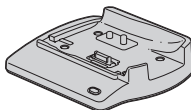

Câble de raccordement (1) (p. 42)

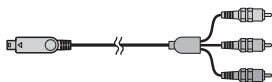

Câble de raccordement A/V (1) (p. 42, 53)



Câble USB (1) (p. 55)

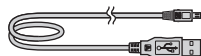

Télécommande sans fil (1) (p. 106)



Une pile bouton au lithium est déjà installée.

Batterie rechargeable (1) (p. 16, 96)  
NP-FH60

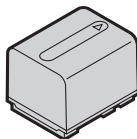

Adaptateur 21 broches (p. 45)

Pour les modèles portant la marque **CE** en dessous de l'appareil uniquement.

CD-ROM « Handycam Application Software » (1)

- Picture Motion Browser (Logiciel)
- Manuel de Picture Motion Browser
- Guide pratique de Handycam (le présent manuel)

« Mode d'emploi du caméscope » (1)

**HDR-CX6EK/CX7EK**

« Memory Stick PRO Duo » 4 Go (1)  
(p. 23)

## Etape 2 : Mise en charge de la batterie

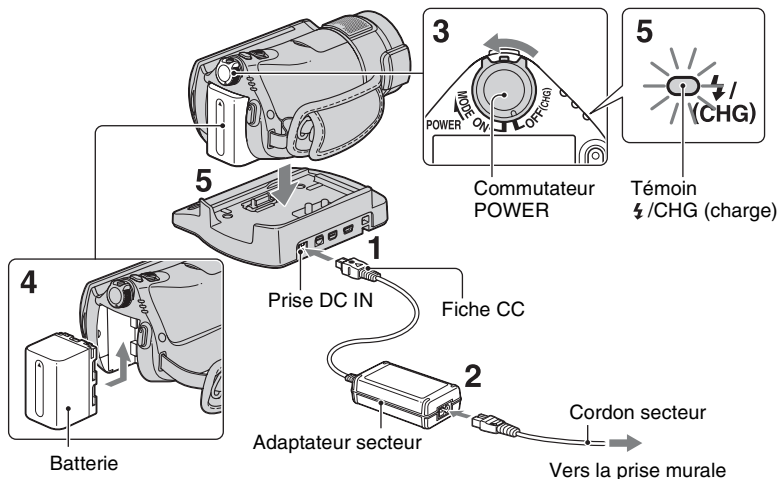

**Vous pouvez charger la batterie « InfoLITHIUM » (Hsérie H) (p. 96) après l'avoir fixée sur votre caméscope.**

### ⚡ Remarques

- Veuillez à utiliser exclusivement des batteries « InfoLITHIUM » de série H avec votre caméscope.

**1** Connectez l'adaptateur secteur à la prise DC IN de la Handycam Station.

Veillez à ce que le repère ▲ de la fiche CC soit orienté vers le haut.

**2** Raccordez le cordon secteur à l'adaptateur secteur et à la prise murale.

**3** Glissez le commutateur POWER dans le sens de la flèche, sur la position OFF (CHG) (réglage par défaut).

**4** Fixez la batterie en la faisant glisser dans le sens de la flèche jusqu'au dé clic.

**5** Placez le caméscope sur la Handycam Station comme indiqué ci-dessus, puis insérez-le correctement et jusqu'au fond dans la Handycam Station.

Le témoin ⚡/CHG (charge) s'allume et la charge commence. Lorsque le témoin ⚡/CHG (charge) s'éteint, la batterie est rechargée.



## ⚡ Remarques

- Lorsque vous insérez le caméscope sur la Handycam Station, fermez le cache de la prise DC IN.

## Pour retirer le caméscope de la Handycam Station

Coupez l'alimentation, puis retirez le caméscope de la Handycam Station en tenant à la fois le caméscope et la Handycam Station.

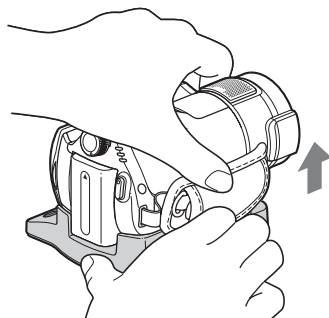

## Pour charger la batterie en utilisant uniquement l'adaptateur secteur

Coupez l'alimentation, puis branchez l'adaptateur secteur à la prise DC IN de votre caméscope.

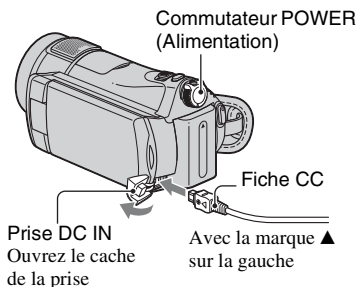

## ⚡ Remarques

- Débranchez l'adaptateur secteur de la prise DC IN en tenant à la fois le caméscope et la fiche CC.

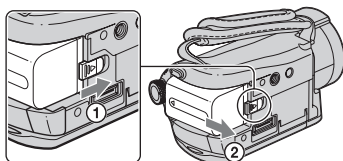

## Pour retirer la batterie

Faites glisser le commutateur POWER en position OFF (CHG). Faites glisser la manette BATT (déblocage de batterie) et retirez la batterie.



Manette BATT  
(déblocage de batterie)

## ⚡ Remarques

- Lorsque vous retirez la batterie ou l'adaptateur secteur, vérifiez que le témoin  (Film)/ (Fixe) (p. 20) est éteint.

## Avant de ranger la batterie

Déchargez complètement la batterie avant de la ranger pour une période prolongée. (Pour plus d'informations sur le stockage, reportez-vous à la page 97.)

## Utilisation d'une source d'alimentation secteur

Effectuez les raccordements comme lorsque vous chargez la batterie. Dans ce cas, la batterie ne se décharge pas.

## Pour vérifier l'autonomie de la batterie (Battery Info)

Réglez le commutateur POWER sur OFF (CHG), puis appuyez sur DISP/BATT INFO.

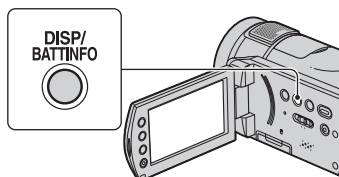

Après quelques instants, la durée approximative d'enregistrement et les informations relatives à la batterie s'affichent pendant 7 secondes environ. Pour visualiser les informations relatives à la batterie pendant environ 20 secondes, appuyez de nouveau sur DISP/BATT INFO pendant que les informations sont affichées.

Autonomie de la batterie (approximative)

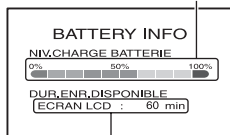

Capacité d'enregistrement (approximative)

## Temps de charge (recharge complète)

Temps approximatif (en minutes) nécessaire à la recharge complète d'une batterie totalement déchargée.

Batterie	Temps de charge
NP-FH50	135
NP-FH60 (fournie)	135
NP-FH70	170
NP-FH100	390

## Durée de prise de vue

Temps approximatif (en minutes) disponible lors de l'utilisation d'une batterie en pleine charge. « HD » symbolise une qualité d'image haute définition, et « SD » représente une qualité d'image standard.

Batterie	Durée de prise de vue en continu		Durée de prise de vue type*	
Qualité d'image	HD	SD	HD	SD
NP-FH50	70	80	35	40
	75	85	35	40
NP-FH60 (fournie)	95	110	45	55
	100	115	50	55

Batterie	Durée de prise de vue en continu		Durée de prise de vue type*	
	HD	SD	HD	SD
NP-FH70	155	180	75	90
	160	185	80	90
NP-FH100	360	405	180	200
	370	415	185	205

\* La durée de prise de vue type correspond à des prises de vue avec marche/arrêt, utilisation du zoom et mise sous/hors tension répétées.

## Remarques

- Toutes les durées sont mesurées dans les conditions suivantes.
  - Mode de prise de vue : SP
  - [] INDEX]: [ARRRET]
  - Rétroéclairage de l'écran LCD : [MARCHE] (haut), [ARRRET] (bas)

## Temps de lecture

Temps approximatif (en minutes) disponible lors de l'utilisation d'une batterie en pleine charge. « HD » symbolise une qualité d'image haute définition, et « SD » représente une qualité d'image standard.

Batterie	Panneau LCD ouvert*	
	HD	SD
NP-FH50	120	140
NP-FH60 (fournie)	160	190
NP-FH70	255	300
NP-FH100	580	680

\* Lorsque le rétroéclairage de l'écran LCD est allumé.

## Remarques sur la batterie

- Avant de changer la batterie, glissez le commutateur POWER sur OFF (CHG) et éteignez le témoin (Film) / (Fixe) (p. 20).
- Le témoin /CHG (charge) clignote pendant la charge ou les Battery Info (p. 17) ne s'affichent pas correctement dans les conditions suivantes :

- La batterie n'est pas correctement installée.
- La batterie est endommagée.
- La batterie est usée (Pour Battery Info uniquement).
- La batterie ne fournit aucune alimentation lorsque l'adaptateur secteur est raccordé à la prise DC IN de votre caméscope ou à la Handycam Station, même si le cordon secteur est débranché de la prise murale.
- Si vous fixez une lampe vidéo (en option), nous vous recommandons d'utiliser une batterie NP-FH70 ou NP-FH100.
- Il est déconseillé d'utiliser une batterie NP-FH30, qui permet uniquement de courtes durées d'enregistrement et de lecture, sur votre caméscope.

#### **Remarque sur la durée de charge/lecture/prise de vue**

- Durées mesurées avec le caméscope à une température de 25 °C (température recommandée comprise entre 10 et 30 °C).
- Les durées de prise de vue et de lecture sont raccourcies lorsque vous utilisez votre caméscope à basse température.
- Les durées de prise de vue et de lecture sont raccourcies en fonction des conditions d'utilisation de votre caméscope.

#### **Remarque sur l'adaptateur secteur**

- Branchez l'adaptateur secteur sur la prise de courant la plus proche. Débranchez immédiatement l'adaptateur secteur de la prise de courant si un problème de fonctionnement se produit pendant l'utilisation du caméscope.
- N'utilisez pas un adaptateur secteur situé dans un espace restreint, par exemple entre un mur et un meuble.
- N'utilisez pas l'adaptateur secteur dans un endroit exigu, notamment entre un mur et un meuble.
- Même si votre caméscope est mis hors tension, l'appareil est toujours alimenté tant qu'il est raccordé à la prise secteur via l'adaptateur.

# Etape 3 : Mise sous tension et réglage de la date et de l'heure

Procédez au réglage de la date et de l'heure la première fois que vous utilisez le caméscope. Si vous ne réglez pas la date et l'heure, l'écran [REGL.HORLOGE] s'affiche chaque fois que vous mettez le caméscope sous tension ou que vous modifiez la position du commutateur POWER.

Capuchon d'objectif

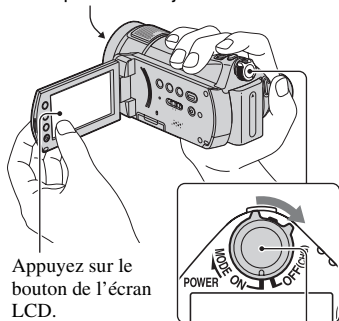

Appuyez sur le bouton de l'écran LCD.

Commutateur POWER

- 1 Tout en appuyant sur la touche verte, faites glisser le commutateur POWER à plusieurs reprises dans le sens de la flèche jusqu'à ce que les différents témoins s'allument.

 (Film) : pour enregistrer des films

 (Fixe) : pour enregistrer des images fixes

L'écran [REGL.HORLOGE] apparaît.

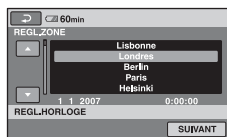

- 2 Sélectionnez la zone géographique de votre choix à l'aide de ▲/▼, puis appuyez sur [SUIVANT].

- 3 Réglez [HEURE ETE], puis appuyez sur [SUIVANT].

- 4 Réglez [A] (année) à l'aide de ▲/▼.



- 5 Sélectionnez [M] à l'aide de ◀/▶, puis réglez le mois avec ▲/▼.

- 6 Réglez [J] (jour), les heures et les minutes de la même façon, puis appuyez sur [SUIVANT].

- 7 Vérifiez que l'horloge est correctement réglée, puis appuyez sur [OK].



L'horloge démarre.

Vous pouvez régler n'importe quelle année jusqu'à l'année 2037.

## Pour mettre l'appareil hors tension

Faites glisser le commutateur POWER en position OFF (CHG).

## Réinitialisation de la date et de l'heure

Touchez  (HOME) →  (REGLAGES) → [REG.HOR./ LAN.] → [REGL.HORLOGE] et réglez la date et l'heure.

### Remarques





- Si vous n'utilisez pas votre caméscope pendant **environ 3 mois**, la batterie rechargeable intégrée se décharge et les réglages de la date et de l'heure peuvent s'effacer de la mémoire. Dans ce cas, rechargez la batterie rechargeable, puis réglez de nouveau la date et l'heure (p. 99).
- Un délai de quelques secondes s'écoule après la mise sous tension, avant que votre caméscope ne soit prêt pour l'enregistrement. Vous ne pouvez pas utiliser votre caméscope pendant ce temps là.
- Le capuchon d'objectif s'ouvre automatiquement lors de la mise sous tension. Il se referme lorsque l'écran de lecture est sélectionné ou lors de la mise hors tension.
- A l'achat, le caméscope est réglé pour que l'alimentation soit automatiquement coupée si vous le laissez inutilisé pendant environ 5 minutes, ceci afin d'économiser la batterie ([ARRET AUTO], p. 72).

### Conseils

- La date et l'heure n'apparaissent pas pendant l'enregistrement, mais elles sont automatiquement enregistrées sur le « Memory Stick PRO Duo » et peuvent être affichées pendant la lecture ([CODE DONNEES], p. 68).
- Pour obtenir plus d'informations sur les « Décalages horaires dans le monde », reportez-vous à la page 92.
- Si les boutons de l'écran tactile ne fonctionnent pas correctement, réglez-le (ETALONNAGE, p. 99).

## Modification du réglage de la langue

Vous pouvez changer la langue des indications à l'écran. Pour sélectionner la langue d'affichage, appuyez sur

 (HOME) →  (REGLAGES) → [REG.HOR./ LAN.] → [ REGL.LANGUE] (p. 71).



# Etape 4 : Réglages personnalisés du caméscope

## Réglage du panneau LCD

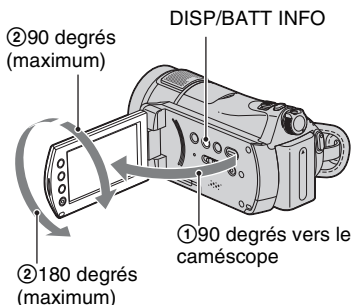
Ouvrez le panneau LCD à 90 degrés par rapport au caméscope (①), puis faites-le pivoter jusqu'à obtenir l'angle le mieux adapté à la lecture ou à la prise de vue (②).



## Pour désactiver le rétroéclairage de l'écran LCD et prolonger l'autonomie de la batterie



Maintenez la touche DISP/BATT INFO enfoncée pendant quelques secondes jusqu'à ce que  apparaisse. Ce réglage est pratique lorsque vous utilisez votre caméscope en pleine lumière ou si vous souhaitez économiser la batterie. L'image enregistrée n'est pas affectée par ce réglage. Pour allumer le rétroéclairage de l'écran LCD, maintenez la touche DISP/BATT INFO enfoncée pendant quelques secondes jusqu'à ce que  disparaisse.

### ⚡ Remarques

- Au moment d'ouvrir ou de régler le panneau LCD, veillez à ne pas appuyer par accident sur les boutons situés à côté du panneau LCD.

### 💡 Conseils

- Si vous ouvrez le panneau LCD à 90 degrés par rapport au caméscope et si vous le faites pivoter à 180 degrés du côté de l'objectif, vous pouvez le fermer avec l'écran LCD orienté vers l'extérieur. Cette position est très pratique pour la lecture.

- Appuyez sur  (HOME) →  (REGLAGES) → [REGL.SON/AFF.] → [LUMI.LCD] (p. 69) et réglez la luminosité de l'écran LCD.
- Les informations s'affichent ou sont masquées (affichage ↔ aucun affichage) à chaque fois que vous appuyez sur DISP/BATT INFO.

## Fixation de la sangle de maintien

Fixez la sangle de maintien et tenez votre caméscope correctement.

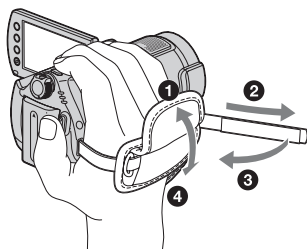

# Etape 5 : Insertion d'un « Memory Stick PRO Duo »

Concernant le « Memory Stick » que vous pouvez utiliser avec votre caméscope, référez-vous à la page 11.

## Conseils

- Consultez les pages suivantes concernant les durées d'enregistrement des films et le nombre d'images fixes enregistrables.
  - Films (p. 10)
  - Images fixes (p. 66)

## 1 Ouvrez le panneau LCD.

## 2 Glissez le commutateur POWER jusqu'à ce que le témoin (Film) s'allume.

Si l'appareil est éteint, glissez le commutateur POWER en faisant glisser le bouton vert.

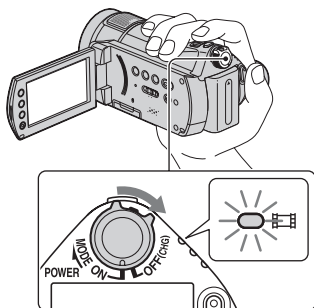

## 3 Insérez le « Memory Stick PRO Duo ».

- 1 Ouvrez le cache du Memory Stick Duo dans la direction de la flèche.
- 2 Insérez le « Memory Stick Duo » dans la fente du Memory Stick Duo dans le bon sens jusqu'au déclic.
- 3 Fermez le cache du Memory Stick Duo.

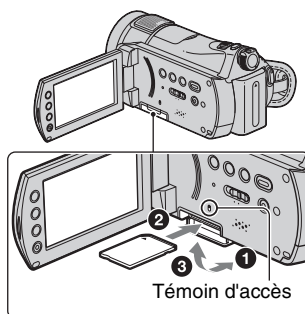

Si vous insérez un nouveau « Memory Stick PRO Duo », l'écran [Créer nouv.fichier ds base données d'images.] s'affiche.

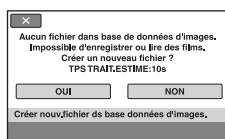

---

## 4 Appuyez sur [OUI].

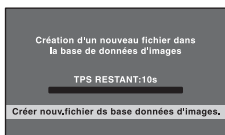

---

## Pour éjecter un « Memory Stick PRO Duo »

Ouvrez le panneau LCD et le couvercle du Memory Stick Duo, puis appuyez légèrement une seule fois sur le « Memory Stick PRO Duo ».

### Remarques

- Si le témoin d'accès est allumé ou clignote, votre caméscope est occupé à lire ou à enregistrer des données. Pour éviter tout endommagement des données d'image, veillez à ne pas :
  - éjecter le « Memory Stick PRO Duo »
  - enlever la batterie ou l'adaptateur secteur
  - secouer ou donner un choc à votre caméscope
- N'ouvrez pas le couvercle du Memory Stick Duo pendant l'enregistrement.
- Si vous insérez le « Memory Stick PRO Duo » dans la fente dans le mauvais sens en forçant, le « Memory Stick PRO Duo », la fente pour Memory Stick Duo ou les données d'image risquent d'être endommagés.
- Si le message [Echec de la création d'un nouveau fichier dans la base de données d'images. L'espace libre peut être insuffisant.] s'affiche pendant l'étape 4, formatez le « Memory Stick PRO Duo ». Veuillez noter que le formatage supprimera toutes les données enregistrées sur le « Memory Stick PRO Duo ».
- Pendant l'insertion ou l'éjection du « Memory Stick PRO Duo », veillez à ce que le « Memory Stick PRO Duo » ne ressorte ou ne tombe pas.

### Conseils

- Vous pouvez prendre des images fixes sans créer de fichier de gestion.





# Enregistrement et lecture faciles (opération Easy Handycam)

L'opération Easy Handycam permet d'automatiser quasiment tous les réglages de sorte que vous pouvez exécuter des opérations d'enregistrement ou de lecture sans réglage détaillé. La taille de la police à l'écran est alors plus grande ce qui facilite la lecture.

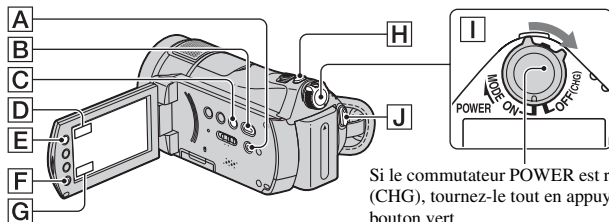

Si le commutateur POWER est réglé sur OFF (CHG), tournez-le tout en appuyant sur le bouton vert.

## Enregistrement de films



- 1 Faites glisser le commutateur POWER **I** dans le sens de la flèche jusqu'à ce que le témoin (Film) s'allume.



- 2 Appuyez sur EASY **A**.



EASY apparaît sur l'écran LCD.

- 3 Appuyez sur START/STOP **J** (ou **F**) pour lancer l'enregistrement.\*

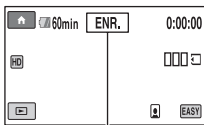

[VEILLE] → [ENR.]

Pour arrêter l'enregistrement, appuyez de nouveau sur START/STOP.

## Enregistrement d'images fixes



- 1 Faites glisser le commutateur POWER **I** dans le sens de la flèche jusqu'à ce que le témoin (Fixe) s'allume.



- 2 Appuyez sur EASY **A**.



EASY apparaît sur l'écran LCD.

- 3 Appuyez légèrement sur PHOTO **H** pour régler la mise au point **A** (un bip retentit), puis appuyez à fond **B** (un dé clic d'obturateur est émis).\*\*



Clignote → S'allume

\* Le mode d'enregistrement est réglé sur SP (p. 62).

\*\* [QUALITE] est réglé sur [HAUTE] (p. 66).

## Visualisation de films/d'images fixes enregistré(s)

**1** Faites glisser le commutateur POWER **I** pour mettre le caméscope sous tension.

**2** Appuyez sur **[▶]** (AFFICHER LES IMAGES) **[B]** (ou sur **[G]**).

L'écran VISUAL INDEX s'affiche sur l'écran LCD (L'affichage des vignettes peut prendre du temps).

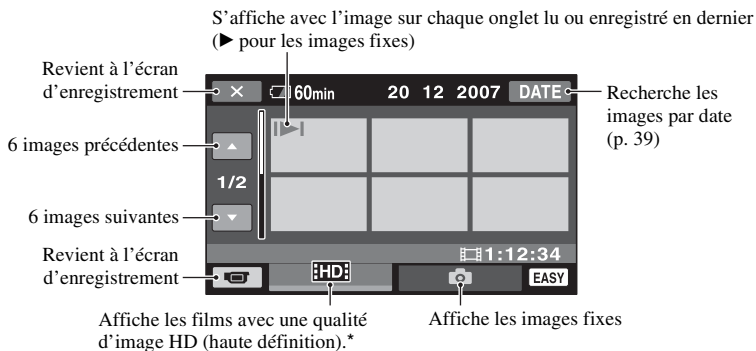

\* **[SD]** s'affiche pour les films avec la qualité d'image SD (définition standard). Pour visualiser les films d'une autre qualité d'image, appuyez sur **[HOME]** **[E]** (ou **[D]**) → **[REGLAGES]** → **[AFF.REGL.IMAGES]** → **[RG.INDEX]** **[HD/SD]**.

### Visualisation d'images à partir de l'**[INDEX]**

Appuyez sur **[INDEX]** (Index des pellicules) **[C]**, ou sur **[HOME]** **[E]** (ou **[D]**) → **[▶]** (AFFICHER LES IMAGES) → **[INDEX]**.

### 3 Lancez la lecture.

#### Films :

Appuyez sur l'onglet **HD** ou **HSD**, puis sur le film désiré.

Bascule entre Lecture et Pause quand vous appuyez dessus

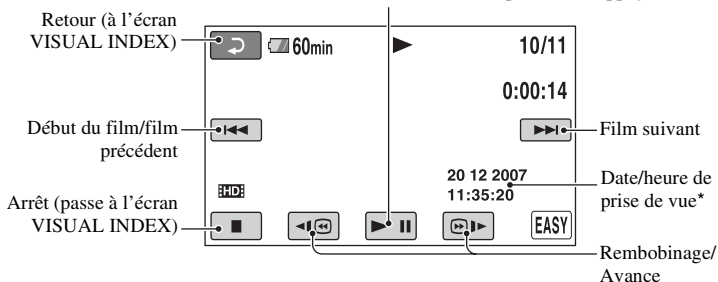

\* [CODE DONNEES] est réglé sur [DATE/HEURE] (p. 68).

#### Conseils

- L'écran VISUAL INDEX réapparaît lorsque la lecture à partir du film sélectionné atteint le dernier film.
- Vous pouvez réduire la vitesse de lecture en appuyant sur **[<|<|<|<|<|<]** en cours de pause.
- Vous pouvez régler le volume en appuyant sur **[↑]** (HOME) **[E]** (ou **[D]**) → **[REGLAGES]** → **[REGLAGES SON]** → **[VOLUME]**, puis sur **[−]**/**[+]**.

#### Images fixes :

Appuyez sur l'onglet **[📷]**, puis sur l'image fixe désirée.

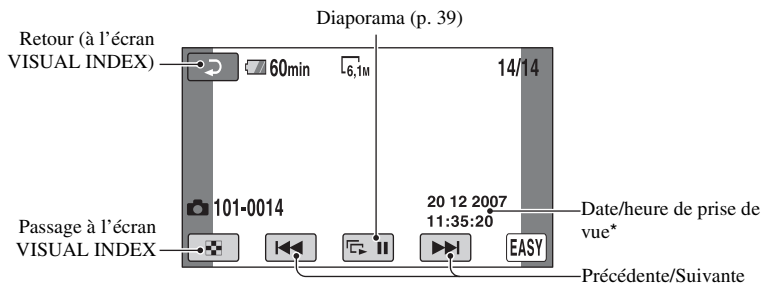

\* [CODE DONNEES] est réglé sur [DATE/HEURE] (p. 68).

## **Pour annuler l'opération Easy Handycam**

Appuyez à nouveau sur EASY [A]. EASY disparaît de l'écran LCD.

## **Réglages du menu pendant l'opération Easy Handycam**

Appuyez sur  (HOME) [E] (ou [D]) pour afficher les options de menu disponibles pour les changements de réglage (p. 12, 60).

### **Remarques**

- La plupart des options de menu reviennent automatiquement aux réglages par défaut. Les réglages de certaines options de menus sont fixes. Pour plus d'informations, reportez-vous à la page 80.
- Vous ne pouvez pas utiliser le menu  (OPTION).
- Annulez l'opération Easy Handycam si vous souhaitez ajouter des effets à des images ou changer les réglages.

## **Touches inopérantes pendant l'opération Easy Handycam**

Certaines touches/fonctions ne peuvent pas être utilisées pendant l'opération Easy Handycam étant donné qu'elles sont activées automatiquement (p. 80). Si vous avez réglé une opération invalide, le message [Incompatible avec la fonction Easy Handycam] peut s'afficher.

# Enregistrement

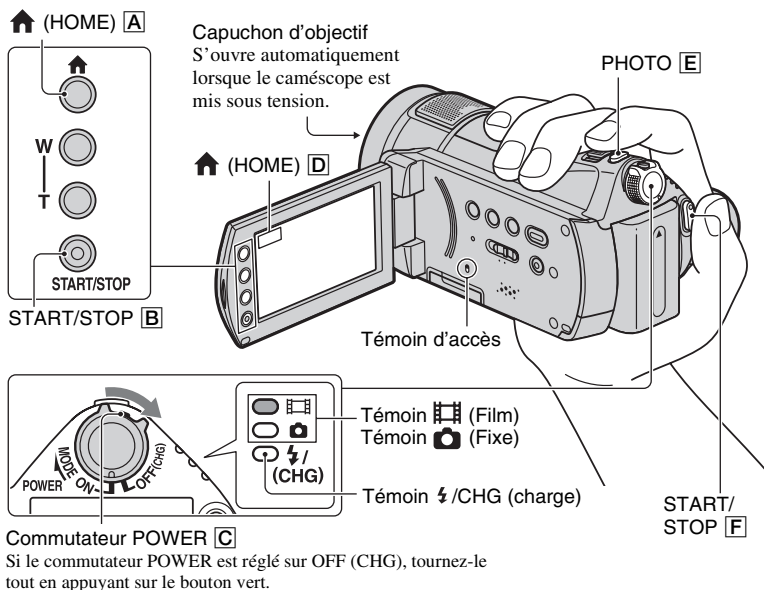

## « Memory Stick » compatibles avec le caméscope

- Pour l'enregistrement de films, il est recommandé d'utiliser un « Memory Stick PRO Duo » de 512 Mo ou plus portant le symbole :
  - MEMORY STICK PRO DUO (« Memory Stick PRO Duo »)
  - MEMORY STICK PRO-HG DUO (« Memory Stick PRO-HG Duo »)
- Nous garantissons un bon fonctionnement de votre caméscope avec un « Memory Stick PRO Duo » d'une taille allant jusqu'à 8 Go.
- Consultez l'URL suivante pour les « Memory Stick » compatibles avec votre caméscope.

<http://www.sony.net/memorystick/suppote/>

## Remarques



- Lorsqu'un fichier film dépasse 2 Go, le fichier film suivant est créé automatiquement.

## Conseils

- Vous pouvez vérifier l'espace disponible sur le « Memory Stick PRO Duo » en appuyant sur ↑ (HOME) **A** (ou **D**) → [GERER MEMORY STICK] → [INFOS] (p. 58).

## Enregistrement de films

Pour connaître la durée de prise de vue, reportez-vous à la page 10.

**1** Faites glisser le commutateur **POWER**  dans le sens de la flèche jusqu'à ce que le témoin  (Film) s'allume.

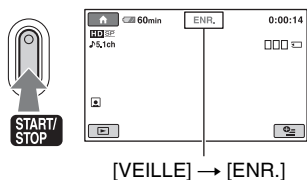

**2** Appuyez sur **START/STOP**  (ou ).



Pour arrêter l'enregistrement, appuyez de nouveau sur **START/STOP**  (ou ).



## Enregistrement d'images fixes

Reportez-vous à la page 66 pour connaître le nombre d'images fixes pouvant être enregistrées.



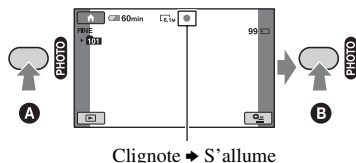



**1** Faites glisser le commutateur **POWER**  jusqu'à ce que le témoin  (Fixe) s'allume.

**2** Appuyez légèrement sur **PHOTO**  pour régler la mise au point **A** (un bip retentit), puis appuyez à fond **B** (un son d'obturateur est émis).



 apparaît à côté de . Quand  disparaît, l'image a été enregistrée.

## Conseils

- Par défaut, les films sont enregistrés en qualité d'image HD (haute définition) (p. 62).
- Pendant l'enregistrement de films,  s'affiche lorsque [REGLAGE INDEX ] est réglé sur [MARCHE] (réglage par défaut) (p. 65).
- Vous pouvez basculer de mode d'enregistrement en appuyant sur  (HOME)  (ou  ) →  (PRISE DE VUE) → [FILM] ou [PHOTO].
- Référez-vous à la page 32 pour l'enregistrement d'images fixes de haute qualité pendant l'enregistrement d'un film.
- Vous pouvez copier des scènes d'un film enregistré en tant qu'images fixes sur le « Memory Stick PRO Duo » en utilisant le logiciel « Manuel de Picture Motion Browser »

fourni. Pour plus de détails, consultez le « Manuel de Picture Motion Browser » sur le CD-ROM fourni.

## Zoom

Vous pouvez agrandir des images jusqu'à 10 fois leur taille originale à l'aide de la manette de zoom motorisé ou des touches de zoom situées sur le cadre LCD.

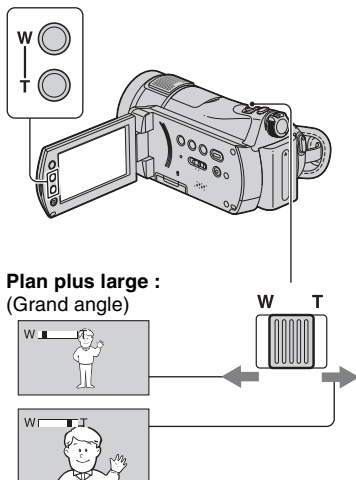

**Plan plus large :**  
(Grand angle)

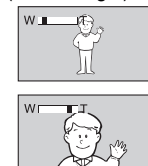

**Gros plan :** (Téléobjectif)

Déplacez légèrement la manette de zoom motorisé pour ralentir le zoom. Déplacez-le davantage pour accélérer le zoom.

### Remarques

- Conservez le doigt sur la manette de zoom motorisé. Si vous retirez le doigt de la manette de zoom motorisé, le son de fonctionnement de la manette de zoom motorisé risque d'être également enregistré.
- Vous ne pouvez pas modifier la vitesse de zoom avec les touches de zoom situées à côté de l'écran LCD.
- Pour maintenir une mise au point nette, la distance minimale requise entre votre caméscope et le sujet est d'environ 1 cm pour le grand angle et d'environ 80 cm pour le téléobjectif.

### Conseils

- Vous pouvez également régler le [ZOOM NUM.] (p. 63) si vous souhaitez zoomer au-delà de 10 × pendant l'enregistrement de films.

## Enregistrement audio avec davantage de présence (enregistrement ambiophonique 5.1 canaux)

Le son ambiophonique Dolby Digital 5.1ch peut être enregistré avec le microphone intégré. Vous pouvez obtenir un son réaliste lors de la lecture de films sur des appareils compatibles avec le son ambiophonique 5.1 canaux.

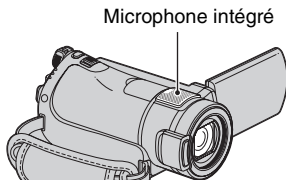



Dolby Digital 5.1 Creator, son ambiophonique 5.1 canaux (Glossaire (p. 110))

### Remarques

- Le son 5.1 canaux est converti au format 2 canaux lors de la lecture sur votre caméscope.
- Pour profiter du son ambiophonique 5.1 canaux enregistré, vous aurez besoin d'un appareil compatible avec le son ambiophonique 5.1 canaux.
- Vous pouvez créer un disque contenant les films enregistrés sur votre caméscope en utilisant le logiciel fourni sur votre ordinateur. Si vous lisez le disque sur un système ambiophonique 5.1 canaux, vous obtiendrez un son réaliste.
- 5.1ch s'affiche à l'écran pendant l'enregistrement/la lecture au format 5.1 canaux.

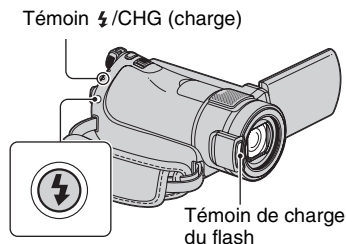
## Utilisation du flash



Appuyez plusieurs fois sur  (flash) pour sélectionner un réglage approprié.

**Pas d'indication (flash automatique) :** le flash se déclenche automatiquement en cas d'éclairage environnant insuffisant.

↓  
** (flash forcé) :** le flash se déclenche à chaque fois, quelle que soit la luminosité environnante.

↓  
** (sans flash) :** l'enregistrement s'effectue sans flash.

### Remarques

- En cas d'utilisation du flash intégré, la distance recommandée par rapport au sujet est comprise entre 0,3 et 2,5 m.
- Éliminez la poussière de la surface du flash avant de l'utiliser. L'effet du flash peut être altéré si une décoloration par la chaleur ou de la poussière obscurcit l'ampoule.
- Le témoin  /CHG (charge) du flash clignote pendant la charge et reste allumé en continu lorsque la charge de la batterie est terminée.
- Le flash peut s'avérer inutile si vous l'utilisez dans des endroits très éclairés, notamment lors de la prise de vue d'un sujet à contre-jour.
- Lorsque vous raccordez un convertisseur (en option) ou un filtre (en option) à votre caméscope, le flash n'émet aucune lumière.

### Conseils

- Vous pouvez modifier la luminosité du flash à l'aide de [NIV.FLASH] (p. 65), ou vous pouvez éviter le phénomène des yeux rouges à l'aide de [YEUX ROUGES] (p. 65).

## Enregistrement d'images fixes de haute qualité pendant l'enregistrement d'un film (Dual Rec)

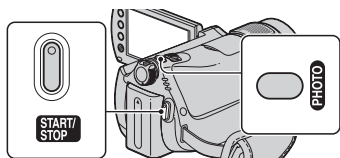

- ① Faites glisser le commutateur POWER jusqu'à ce que le témoin  (Film) s'allume, puis appuyez sur START/STOP pour démarrer l'enregistrement d'un film.

- ② Appuyez à fond sur PHOTO. Une fois l'enregistrement commencé et avant qu'il ne se termine, vous pouvez sélectionner jusqu'à 3 images fixes de votre film.

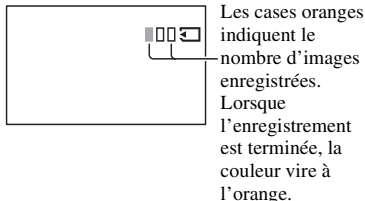

- ③ Pour arrêter l'enregistrement du film, appuyez sur START/STOP. Les images fixes stockées apparaissent une à une et sont enregistrées. Quand  disparaît, l'image a été enregistrée.

### Remarques

- N'éjectez pas le « Memory Stick PRO Duo » avant la fin complète de l'enregistrement d'un film et du stockage des images fixes sur le « Memory Stick PRO Duo ».
- Vous ne pouvez pas utiliser le flash en mode Dual Rec.

### Conseils

- Lorsque le commutateur POWER est réglé sur  (Film), les images sont enregistrées au



format [ 4,6M] (16:9 grand écran) ou [3,4M] (4:3).

- Vous pouvez enregistrer des images fixes en mode d'attente d'enregistrement de la même façon que lorsque le témoin (Fixe) est allumé. Vous pouvez également enregistrer avec le flash.

## Enregistrement dans des endroits sombres (NightShot)

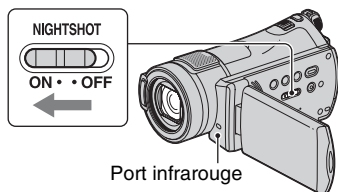

Port infrarouge

Réglez le commutateur NIGHTSHOT sur ON (☑ s'affiche).

### Remarques

- Les fonctions NightShot et Super NightShot utilisent un éclairage infrarouge. Ne couvrez donc pas le port de rayons infrarouges avec les doigts ou des objets.
- Enlevez le convertisseur (en option).
- Faites la mise au point manuellement ([MISE AU PT.], p. 75) lorsque la mise au point automatique se fait difficilement.
- N'utilisez pas les fonctions NightShot et Super NightShot dans des endroits lumineux. Cela pourrait entraîner un problème de fonctionnement.

### Conseils

- Pour enregistrer une image plus lumineuse, utilisez la fonction Super NightShot (p. 78). Pour enregistrer une image avec des couleurs plus proches de celles d'origine, utilisez la fonction Color Slow Shutter (p. 78).

## Réglage de l'exposition des sujets à contre-jour

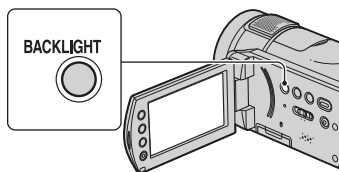

Pour régler l'exposition des sujets à contre-jour, appuyez sur BACK LIGHT pour afficher ☑. Pour annuler la fonction de compensation du contre-jour, appuyez de nouveau sur BACK LIGHT.

## Enregistrement en mode miroir

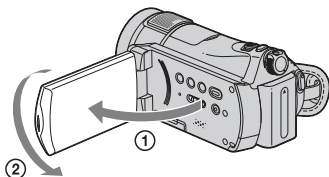

Ouvrez le panneau LCD à 90 degrés par rapport au caméscope (①), puis faites-le pivoter à 180 degrés vers l'objectif (②).

### Conseils



- Une image en miroir du sujet s'affiche sur l'écran LCD, mais l'image enregistrée est normale.

## Enregistrement d'une action rapide au ralenti (ENR.L.REGUL.)

Les actions et sujets en mouvement rapide, qui ne peuvent pas être capturés dans des conditions de prise de vue habituelles, peuvent être capturés en ralenti régulier pendant environ 3 secondes.

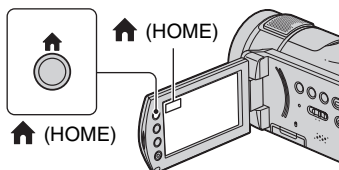
Ce réglage s'avère pratique pour capturer des actions rapides comme un mouvement de joueur de golf ou de tennis.





- 1 Faites glisser le commutateur POWER pour mettre le caméscope sous tension.
- 2 Appuyez sur  (HOME) →  (PRISE DE VUE) → [ENR.L.REGUL.].



- 3 Appuyez sur START/STOP.  
Un film de 3 secondes environ est enregistré sous la forme d'un film au ralenti de 12 secondes.  
Lorsque [Enregistrement...] disparaît, l'enregistrement est terminé.

Appuyez sur  pour annuler l'enregistrement lent régulier.

### Pour modifier le réglage

Dans l'écran [ENR.L.REGUL.], appuyez sur l'onglet  (OPTION) → , puis sélectionnez le réglage que vous souhaitez modifier.

- [CHRONO]  
Sélectionnez le point de début d'enregistrement après avoir appuyé sur START/STOP. Le réglage par défaut est [3s APRES].

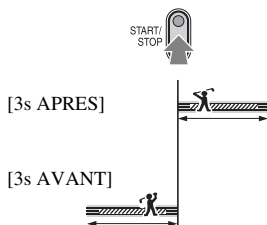

- [ENREGISTRER SON]  
Sélectionnez [MARCHE] () pour superposer des sons tels qu'une conversation sur des images au ralenti (le réglage par défaut est [ARRÊT]). Votre caméscope enregistre des sons pendant environ 12 secondes lorsque [Enregistrement...] est affiché à l'étape 3.

### Remarques

- Il est impossible d'enregistrer le son lors de l'enregistrement d'un film de 3 secondes (environ).
- La qualité d'image de [ENR.L.REGUL.] n'est pas aussi bonne que celle d'un enregistrement normal.

# Lecture

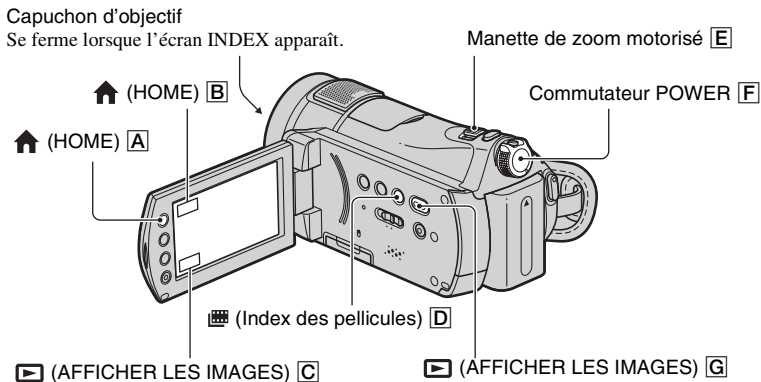

**1** Faites glisser le commutateur POWER **F** pour mettre le caméscope sous tension.

**2** Affichez l'écran INDEX désiré.

## Visualisation d'images à partir de VISUAL INDEX

Appuyez sur la touche **▶ (AFFICHER LES IMAGES) G (ou C)**.

L'écran VISUAL INDEX s'affiche sur l'écran LCD (L'affichage des vignettes peut prendre du temps).

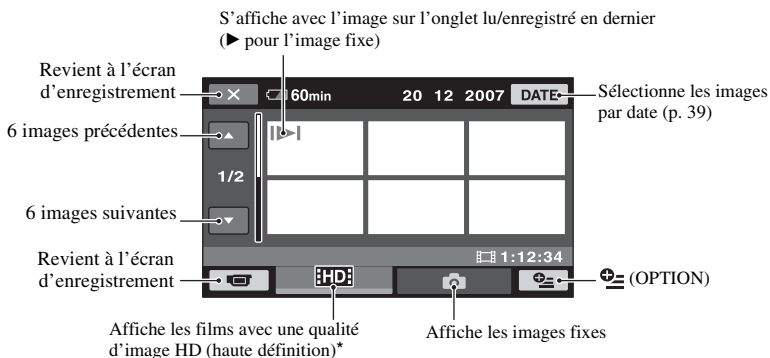

\* **[SD]** s'affiche pour les films avec la qualité d'image SD (définition standard). Pour visualiser des films d'une autre qualité d'image, appuyez sur **[OPTION]** → onglet **[RG.INDEX [HD]/[SD]]** lors de l'affichage des films sur l'écran INDEX.

### 💡 Conseils

- Vous pouvez modifier le nombre d'images affichées sur l'écran VISUAL INDEX de 6 ↔ 12 en utilisant la manette de zoom motorisé **[E]**. Pour modifier ce nombre, appuyez sur **[HOME] [A]** (ou **[B]**) → **[REGLAGES]** → **[AFF.REGL.IMAGES]** → **[ [ ] AFFICHAGE]** (p. 69).

## Visualisation d'images à partir de l'Index des pellicules

Appuyez sur **[ [ ] (Index des pellicules) [D]**.

L'écran **[ [ ] INDEX]** s'affiche (L'affichage des vignettes peut prendre un certain temps). Les films enregistrés sont listés par leur heure et sont affichés sous la forme d'un écran INDEX. Vous pouvez lancer la visualisation d'un film à partir de l'image sélectionnée.

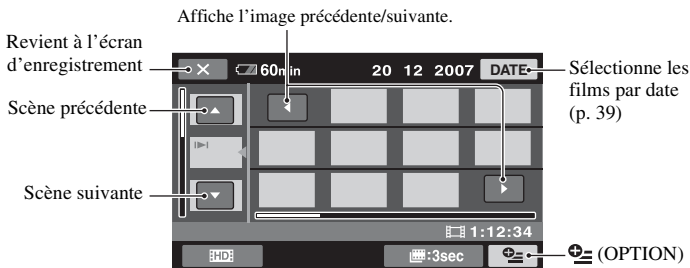

### ⚡ Remarques

- **[ [ ] INDEX]** est uniquement disponible pour les films.

### 💡 Conseils

- Appuyez sur **[OPTION]** → **[RG.INTERVALLE [ ]]** pour sélectionner la durée (p. 69).
- Pour afficher les films avec une qualité d'image SD (définition standard), appuyez sur **[OPTION]** → **[RG.INDEX [HD]/[SD]]** à l'écran INDEX.

### 3 Démarrez la lecture.

## Films



Appuyez sur l'onglet **[FD]** ou **[HSD]** pour lire les films.

Bascule entre Lecture et Pause quand vous appuyez dessus

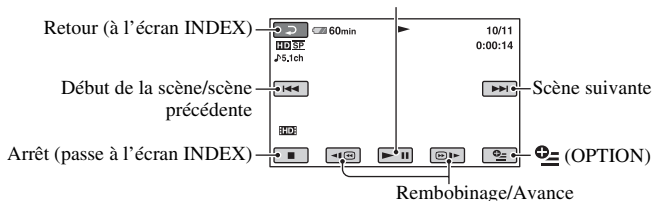

### 💡 Conseils

- L'écran INDEX réapparaît lorsque la lecture à partir du film sélectionné atteint le dernier film.
- Appuyez sur **[<|@]/@>]** en cours de lecture pour lire un film en vitesse lente.
- Une pression sur **[<|@]/@>]** permet de rembobiner/d'avancer environ 5 fois plus vite, 2 pressions permettent d'effectuer ces opérations environ 10 fois plus vite, 3 pressions permettent de les effectuer environ 30 fois plus vite et 4 pressions permettent de les effectuer environ 60 fois plus vite.

## Images fixes



A l'écran **VISUAL INDEX**, appuyez sur l'onglet **[C]** pour visualiser des images fixes.

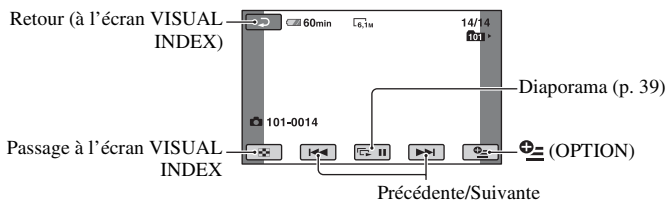

### Réglage du volume sonore

Appuyez sur **[OPTION]** → onglet **[V]** → [VOLUME], puis réglez le volume à l'aide de **[<]/[>]**.

### 💡 Conseils

- Vous pouvez basculer de mode d'enregistrement en appuyant sur **[HOME]** **[A]** (ou **[B]**) → **[▶]** (AFFICHER LES IMAGES) → **[VISUAL INDEX]/[INDEX]**.

## Visualisation à partir d'une image de visage (Index des visages)

Les images de visage détectées s'affichent sur l'écran INDEX.

Vous pouvez lancer la visualisation d'un film à partir de l'image de visage sélectionnée.

- 1 Mettez votre caméscope sous tension.
- 2 Appuyez sur **HOME** (**A**) (ou **B**) → **[AFFICHER LES IMAGES]** → **[INDEX]**.

Revient à l'écran d'enregistrement

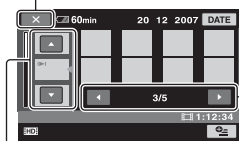

Scène précédente/  
suivante

Affichage précédent/  
suivant

- 3 Appuyez sur **▲/▼** pour sélectionner la scène désirée.
- 4 Appuyez sur **◀/▶** pour rechercher l'image de visage désirée, puis appuyez sur l'image de visage que vous souhaitez visualiser.  
La lecture démarre à partir de l'image de visage sélectionnée.

### Remarques

- Selon les conditions d'enregistrement, il se peut que les visages ne soient pas détectés.  
Exemple : personnes portant des lunettes ou des chapeaux, ou ne faisant pas directement face à l'objectif.
- Réglez **[REGLAGE INDEX]** sur **[MARCHE]** (réglage par défaut) avant l'enregistrement pour lire des films à partir de l'**[INDEX]** (p. 65).  
Les images de visage ne s'affichent pas si aucun visage n'a été détecté.

### Conseils

- Pour visualiser les films d'une autre qualité d'image, appuyez sur **[OPTION]** → **[RG.INDEX]** **[HDI/SDI]** sur l'écran **[INDEX]**.

## Utilisation du zoom de lecture

Vous pouvez agrandir les images fixes d'environ 1,1 à 5 fois leur taille initiale. Vous pouvez régler l'agrandissement à l'aide de la manette de zoom motorisée ou des touches de zoom situées à côté de l'écran LCD.

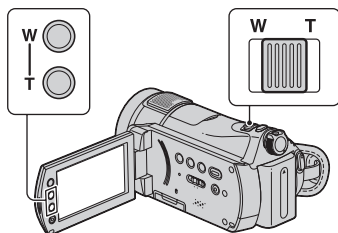

- 1 Lisez les images fixes que vous souhaitez agrandir.
- 2 Agrandissez l'image fixe à l'aide de **T** (Téléobjectif).  
L'écran est entouré d'un cadre.
- 3 Appuyez sur l'écran à l'endroit que vous souhaitez afficher au centre de l'image affichée.
- 4 Réglez l'agrandissement à l'aide de **W** (Grand angle)/**T** (Téléobjectif).

Pour annuler, appuyez sur **[RETOUR]**.

## Recherche des films de votre choix par date (Index des dates)

Vous pouvez rechercher les films de votre choix par date de façon efficace.

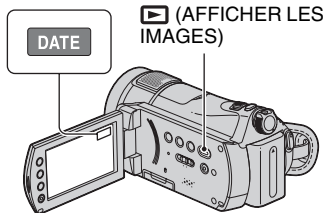

- 1 Faites glisser le commutateur POWER pour mettre le caméscope sous tension, puis appuyez sur (AFFICHER LES IMAGES).

L'écran VISUAL INDEX s'affiche sur l'écran LCD.

- 2 Appuyez sur l'onglet ou .
- 3 Appuyez sur [DATE].  
Les dates d'enregistrement des films sont affichées sur l'écran.

Retour à l'écran VISUAL INDEX

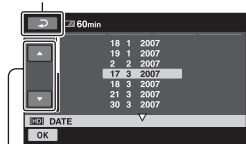

Date précédente/suivante

- 4 Appuyez sur / pour sélectionner la date du film de votre choix.
- 5 Appuyez sur lorsque la date sélectionnée du film de votre choix est en surbrillance.  
Les films de la date sélectionnée s'affichent dans l'écran VISUAL INDEX.

## Conseils

- A l'écran [INDEX]/[INDEX], vous pouvez utiliser la fonction Index de dates en suivant les étapes ③ à ⑤.
- Pour chercher des films d'une autre qualité d'image, appuyez sur (OPTION) → onglet → [REG.INDEX /] lors de l'affichage des films sur l'écran INDEX.

## Lecture d'une série d'images fixes (Diaporama)

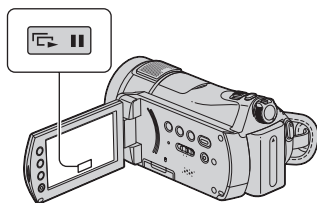

Appuyez sur sur l'écran de lecture d'image fixe.

Le diaporama démarre à partir de l'image sélectionnée.

Pour arrêter le diaporama, appuyez sur . Pour le redémarrer, appuyez de nouveau sur .

## Remarques

- Vous ne pouvez pas utiliser le zoom de lecture pendant le diaporama.

## Conseils

- Vous pouvez obtenir une lecture de diaporama en continu en appuyant sur l'onglet (OPTION) → onglet → [REG.DIAPORAMA]. Le réglage par défaut est [MARCHE] (lecture continue).
- Vous pouvez également visualiser le diaporama en appuyant sur l'onglet (OPTION) → → [DIAPORAMA] sur l'écran VISUAL INDEX.

# Lecture d'une image sur un téléviseur

Les méthodes de connexion et la qualité de l'image sur le téléviseur dépendent du type de la télévision et des connexions utilisées. Utilisez l'adaptateur secteur fourni comme source d'alimentation (p. 16). Consultez également les modes d'emploi fournis avec les appareils à raccorder.

## ⚡ Remarques

- Pendant l'enregistrement, réglez [X.V.COLOR] sur [MARCHE] pour une lecture sur un téléviseur compatible x.v.Color (p. 64). Certains réglages peuvent nécessiter une modification sur le téléviseur pendant la visualisation. Pour plus de détails, référez-vous au mode d'emploi de votre téléviseur.

## Séquence d'opérations

Vous pouvez brancher facilement votre caméscope à un téléviseur en suivant les instructions affichées sur l'écran LCD, [GUIDE RACC.TELE.].

### Réglez la source d'image de votre téléviseur sur la prise connectée.

Référez-vous au mode d'emploi du téléviseur.

↓  
 **Branchez votre caméscope au téléviseur en vous référant au [GUIDE RACC.TELE.].**

↓  
 **Effectuez les réglages de sortie nécessaires sur votre caméscope (p. 42).**

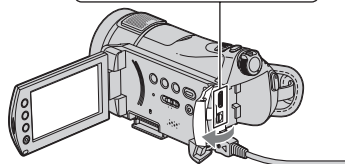
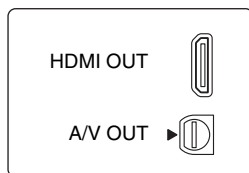

Ouvrez le cache de la prise.

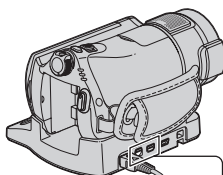

Handycam  
Station

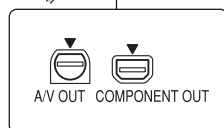

## ⚡ Remarques

- Seule la Handycam Station est équipée d'une prise COMPONENT OUT.
- La Handycam Station et votre caméscope sont équipés de prises A/V OUT. Branchez le câble de raccordement A/V à la Handycam Station ou à votre caméscope, selon votre configuration. Si vous branchez le câble de raccordement A/V en même temps à la Handycam Station et au caméscope, cela peut provoquer des défauts d'affichage.



## Sélection de la connexion la plus adaptée - [GUIDE RACC.TELE.]

Votre caméscope vous conseillera sur la meilleure façon de le connecter à votre téléviseur.

---



**1** Mettez le caméscope sous tension, puis appuyez sur  (HOME).

---

**2** Appuyez sur  (AUTRES).

---

**3** Appuyez sur [GUIDE RACC.TELE.].

Si l'option n'apparaît pas sur l'écran, appuyez sur / pour changer de page.

---

**4** Sélectionnez le type de téléviseur que vous utilisez.





Pendant ce temps, vous pouvez effectuer les branchements adéquats entre votre caméscope et le téléviseur.

---

## Raccordement à un téléviseur Haute définition

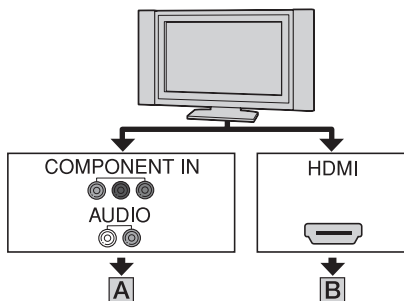
Les images enregistrées avec la qualité d'image HD (haute définition) seront lues en qualité d'image HD (haute définition). Les images enregistrées avec la qualité d'image SD (définition standard) seront lues en qualité d'image SD (définition standard).



 : Sens du signal

Type	Caméscope	Câble	Téléviseur	Paramètre HOME MENU
------	-----------	-------	------------	---------------------

**A**

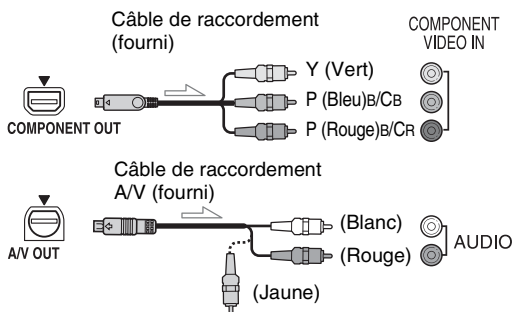

 (REGLAGES) →  
 [REGLAGES SORTIE]  
 → [COMPOSANT] →  
 [1080i/576i] (p. 71)

- Un câble de raccordement A/V est également nécessaire pour produire les signaux audio. Branchez les fiches blanches et rouges du câble de raccordement A/V dans la prise d'entrée de votre téléviseur.

Type	Caméscope	Câble	Téléviseur	Paramètre HOME MENU
------	-----------	-------	------------	---------------------

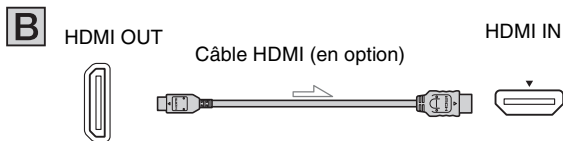

- Utilisez un câble HDMI avec le logo HDMI.
- Utilisez un câble HDMI avec une connexion HDMI mini à une extrémité (à raccorder au caméscope) et une connexion adaptée pour brancher votre téléviseur.
- Si des signaux de protection de droits d'auteur sont enregistrés dans les images, ces dernières ne sont pas transmises à partir de la prise HDMI OUT.
- Il est possible que certains téléviseurs ne fonctionnent pas correctement (par exemple, par d'image ou pas de son) avec cette connexion.
- Ne raccordez pas la prise HDMI OUT de votre caméscope et la prise HDMI OUT de l'autre appareil avec le câble HDMI. Cela pourrait entraîner un problème de fonctionnement.

## Raccordement d'un téléviseur 16:9 (grand écran) ou d'un téléviseur 4:3 qui ne sont pas de haute définition

Les images enregistrées en qualité HD (haute définition) sont converties en SD (définition standard) avant d'être lues. Les images enregistrées avec la qualité d'image SD (définition standard) seront lues en qualité d'image SD (définition standard).

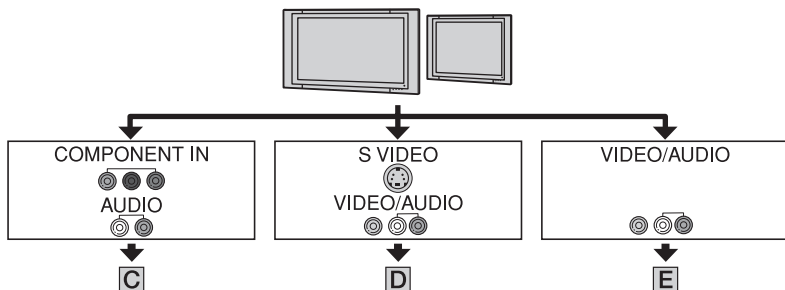

## Réglage du format en fonction du téléviseur raccordé (16:9/4:3)

Réglez [FORMAT TV] sur [16:9] ou [4:3] selon le type de votre téléviseur (p. 70).

- Lorsque vous lisez un film enregistré en qualité d'image SD (définition standard) sur un téléviseur 4:3 non compatible avec le signal 16:9, appuyez sur (HOME) → (REGLAGES) → [REGL.FILMS APP.] → [SEL.GD FRMAT] → [4:3] sur votre caméscope pendant l'enregistrement d'une image (p. 63).

 : Sens du signal

Type	Caméscope	Câble	Téléviseur	Paramètre HOME MENU
------	-----------	-------	------------	---------------------

**C**

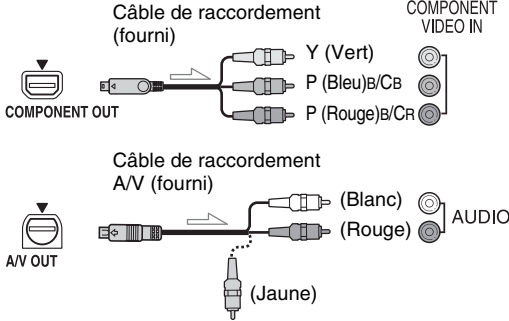



 (REGLAGES) → [REGLAGES SORTIE] → [COMPOSANT] → [576i] (p. 71)

 (REGLAGES) → [REGLAGES SORTIE] → [FORMAT TV] → [16:9]/[4:3]\* (p. 70)

- Un câble de raccordement A/V est également nécessaire pour produire les signaux audio. Branchez les fiches blanches et rouges du câble de raccordement A/V dans la prise d'entrée de votre téléviseur.

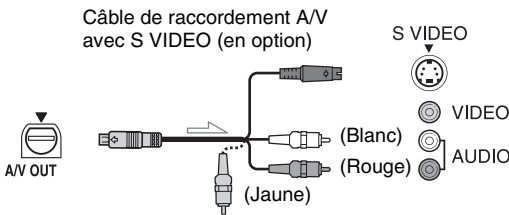
**D**



 (REGLAGES) → [REGLAGES SORTIE] → [FORMAT TV] → [16:9]/[4:3]\* (p. 70)

- Lorsque la prise S VIDEO (chaîne S VIDEO) est branché, les signaux audio ne sont pas produits. Pour permettre la lecture des signaux audio, branchez les fiches blanches et rouges d'un câble de raccordement A/V avec le câble S VIDEO dans la prise d'entrée de votre téléviseur.
- Ce raccordement produit des images d'une résolution plus élevée qu'avec un câble de raccordement A/V (Type **E**).

**E**

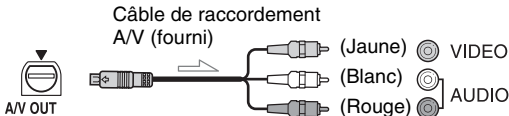

 (REGLAGES) → [REGLAGES SORTIE] → [FORMAT TV] → [16:9]/[4:3]\* (p. 70)

\* Effectuez ce réglage selon votre type de téléviseur.

## Lors du raccordement à votre téléviseur via un magnétoscope

Branchez votre caméscope à l'entrée LINE IN du magnétoscope à l'aide du câble de raccordement A/V. Réglez le sélecteur d'entrée du magnétoscope sur LINE IN (VIDEO 1, VIDEO 2, etc.).

## Avec un téléviseur de type mono (doté uniquement d'une seule prise d'entrée audio)

Raccordez la fiche jaune du câble de raccordement A/V à la prise d'entrée vidéo et la fiche blanche (canal gauche) ou la fiche rouge (canal droit) à la prise d'entrée audio du téléviseur ou du magnétoscope.

## Si votre téléviseur ou votre magnétoscope est équipé d'un adaptateur 21 broches (EUROCONNECTOR)

Utilisez l'adaptateur 21 broches fourni avec votre caméscope (Pour les modèles portant la marque **CE** en dessous de l'appareil uniquement). Cet adaptateur est destiné à être utilisé en sortie uniquement.

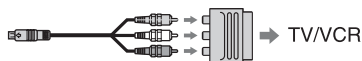

### ⚡ Remarques

- Lorsque vous utilisez un câble de raccordement A/V pour afficher des images, ses dernières sont lues au format de qualité d'image SD (définition standard).

### 💡 Conseils

- Si vous branchez votre caméscope à votre téléviseur à l'aide de plusieurs types de câble pour produire des images, l'ordre de priorité du signal sortant est le suivant : HDMI → câble de raccordement → S VIDEO → audio/vidéo.
- HDMI (High Definition Multimedia Interface) est une interface qui transfère à la fois des signaux audio et vidéo. La prise HDMI OUT transmet des images de haute qualité et de l'audio numérique. Si vous raccordez votre caméscope à un téléviseur Sony en utilisant un mode Vidéo-A, la qualité d'image optimale sera automatiquement sélectionnée. Pour plus de détails, référez-vous au mode d'emploi de votre téléviseur.

# Sauvegarde d'images

Les images enregistrées sont stockées sur le « Memory Stick PRO Duo ». En raison de la capacité limitée du « Memory Stick PRO Duo », veillez à sauvegarder les données d'image sur certains types de supports externes comme un DVD-R ou un ordinateur.

Vous pouvez sauvegarder les images enregistrées sur le caméscope comme décrit ci-dessous.

## Sauvegarde d'images à l'aide d'un ordinateur

A l'aide du logiciel « Picture Motion Browser » présent sur le CD-ROM fourni, vous pouvez stocker les images enregistrées sur le « Memory Stick PRO Duo ».

### Pour le HDR-CX7E/CX7EK

Au besoin, vous pouvez transférer de nouveau des films avec une qualité d'image HD (haute définition) sur votre caméscope à partir de votre ordinateur.

#### Création d'un disque avec une simple pression sur une touche (One Touch Disc Burn)

Vous pouvez sauvegarder les images enregistrées sur le caméscope directement sur un disque en toute simplicité.

#### Sauvegarde d'images sur un ordinateur (Easy PC Back-up)

Vous pouvez sauvegarder les images enregistrées sur le caméscope sur le disque dur d'un ordinateur.

#### Création d'un disque avec des images sélectionnées

Vous pouvez enregistrer des images copiées sur votre ordinateur sur un disque. Vous pouvez également les éditer.



➔ **Les images peuvent être enregistrées en qualité d'image HD (haute définition) ou en qualité SD (définition standard). Consultez le « Manuel de Picture Motion Browser » sur le CD-ROM fourni.**

## Sauvegarde d'images en raccordant votre caméscope à d'autres appareils

#### Copie sur un magnétoscope ou des appareils DVD/HDD

Il s'agit d'une façon pratique de distribuer des disques copiés.



➔ **Lors d'un branchement avec un câble de raccordement A/V, les images peuvent être enregistrées en qualité d'image SD (définition standard). Reportez-vous à la section « Copie vers un magnétoscope ou un enregistreur DVD/HDD » (p. 53).**

## Catégorie (AUTRES)

Cette catégorie vous permet de monter des images, d'imprimer des images fixes et de raccorder votre caméscope à un ordinateur.



Catégorie  (AUTRES)

### Liste d'options

#### SUPPRIMER

Vous pouvez supprimer des images du « Memory Stick PRO Duo » (p. 47).

#### MONT

Vous pouvez éditer des images du « Memory Stick PRO Duo » (p. 49).

#### EDITER LISTE LECT.

Vous pouvez créer et éditer une liste de lecture (p. 50).

#### IMPRIMER

Vous pouvez imprimer des images fixes sur une imprimante PictBridge raccordée (p. 55).

#### ORDINATEUR

Vous pouvez raccorder votre caméscope à un ordinateur.

Consultez le « Mode d'emploi du caméscope » pour le raccordement à l'ordinateur.

#### GUIDE RACC. TELE.

Votre caméscope vous guide dans la sélection de la connexion adéquate pour votre appareil (p. 40).

## Suppression d'images



Vous pouvez augmenter l'espace disponible sur le « Memory Stick PRO Duo » en supprimant des données d'image.

Vous pouvez vérifier l'espace disponible sur le « Memory Stick PRO Duo » en utilisant [INFOS  ] (p. 58).

### Remarques



- Il est impossible de récupérer les images une fois qu'elles ont été supprimées.
- Les données importantes doivent être enregistrées sur un support externe (p. 46).
- N'essayez pas de supprimer les fichiers du « Memory Stick PRO Duo » du caméscope avec un ordinateur.

**1** Appuyez sur  (HOME) →  (AUTRES) → [SUPPRIMER].

**2** Appuyez sur [] SUPPRIMER] ou [] SUPPRIMER] pour supprimer des films, ou sur [] SUPPRIMER] pour supprimer des images fixes.

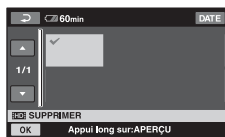
**3** Appuyez sur l'image à supprimer.



L'image sélectionnée est repérée par . Appuyez et maintenez la pression sur l'image à l'écran LCD pour confirmer. Appuyez sur [] pour revenir à l'écran précédent.

**4** Appuyez sur [OK] → [OUI] → [OK].

## Pour supprimer en une seule fois toutes les images d'un même type (sur chaque onglet)

A l'étape 2, appuyez sur

[**H**] SUPPR.TOUT]/  
[**S**] SUPPR.TOUT]/[**M**] SUPPR.TOUT]  
→ [OUI] → [OUI] → [OK].

## Pour supprimer en une seule fois tous les films ou toutes les images fixes enregistrées le même jour

- 1 Appuyez sur **HOME** → **AUTRES** → [SUPPRIMER].
- 2 Appuyez sur le type d'image que vous souhaitez supprimer ([**H**] SUPPR./date]/ [**S**] SUPPR./date)].

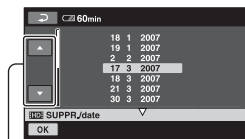

Date précédente/suivante

- 3 Appuyez sur **▲/▼** pour sélectionner la date d'enregistrement de l'image désirée.
- 4 Appuyez sur [OK] tandis que la date d'enregistrement sélectionnée de l'image de votre choix est en surbrillance.  
Les images enregistrées à la date sélectionnée sont affichées sur l'écran. Appuyez sur l'image sur l'écran LCD pour confirmer. Appuyez sur **←** pour revenir à l'écran précédent.
- 5 Appuyez sur [OK] → [OUI] → [OK].

## Remarques

- Ne retirez jamais la batterie ni l'adaptateur secteur, et n'éjectez pas le « Memory Stick PRO Duo » du caméscope pendant la suppression d'images. Cela pourrait endommager le « Memory Stick PRO Duo ».

- Si le film supprimé faisait partie de la liste de lecture (p. 50), il est également supprimé de cette liste de lecture.
- Vous ne pouvez pas supprimer d'images si la protection en écriture a été activée sur les images par un autre appareil.

## Conseils

- Vous pouvez sélectionner jusqu'à 100 images à la fois.
- Vous pouvez supprimer une image tout en la visualisant en sélectionnant **OPTION** → onglet **☰** → [SUPPRIMER] sur l'écran de lecture.
- Pour supprimer toutes les images enregistrées sur le « Memory Stick PRO Duo », formatez le « Memory Stick PRO Duo » (p. 57).



# Division d'un film

Vous pouvez diviser des films sur le « Memory Stick PRO Duo ».

## Remarques

- Vous ne pouvez pas diviser de films pendant l'opération Easy Handycam. Annulez l'opération Easy Handycam (p. 25).

---

**1** Appuyez sur **↑ (HOME)** → **☰**  
(AUTRES) → [MONT].

---

**2** Appuyez sur [DIVISER] →  
[HSD] DIVISER/[ESD] DIVISER].

---

**3** Appuyez sur le film à diviser.

La lecture du film sélectionné commence.

---

**4** Appuyez sur **▶ ||** à l'endroit où vous souhaitez diviser le film en scènes.

Le film se met en pause.

Ajustez le point de division plus précisément après l'avoir sélectionné avec **▶ ||**.

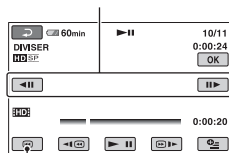

Permet de revenir au début du film sélectionné.

Lecture et pause alternent lorsque vous appuyez sur **▶ ||**.

---

**5** Appuyez sur [OK] → [OUI] → [OK].

---

## Remarques

- Il est impossible de restaurer les films une fois qu'ils ont été divisés.
- Ne retirez jamais la batterie ni l'adaptateur secteur, et n'éjectez pas le « Memory Stick PRO Duo » du caméscope pendant la division d'un film. Cela pourrait endommager le « Memory Stick PRO Duo ».
- Si le film original divisé fait partie de la liste de lecture, il sera également divisé dans la liste de lecture.
- Il est possible qu'il y ait une légère différence entre le point où vous appuyez sur **▶ ||** et le point de division réel, car le caméscope sélectionne le point de division en se basant sur des incréments d'une demie seconde environ.
- Les films appartenant à une liste de lecture ne peuvent pas être divisés, à cause de la limitation du nombre de films pouvant être ajoutés à une liste de lecture. Dans ce cas, commencez par supprimer les films non désirés de la liste de lecture avant de diviser des films.

# Création d'une liste de lecture

Une liste de lecture est une liste affichant les vignettes des films sélectionnés. Les scènes originales ne changent pas, même si vous éditez ou supprimez des scènes de la liste de lecture.

## Remarques

- Vous ne pouvez pas ajouter de films à la liste de lecture ou éditer la liste de lecture pendant l'opération Easy Handycam. Annulez l'opération Easy Handycam (p. 25).
- Les images de qualité HD (haute définition) et SD (définition standard) sont ajoutées à une liste de lecture individuelle.

## Conseils

- Les images enregistrées avec ce caméscope et sauvegardées sur le « Memory Stick PRO Duo » sont appelées « originales ».

**1** Appuyez sur **↑** (HOME) → **☰** (AUTRES) → [EDITER LISTE LECT.]

**2** Appuyez sur [**HD**] AJOUTER] ou [**SD**] AJOUTER].

**3** Appuyez sur l'image à ajouter à la liste de lecture.

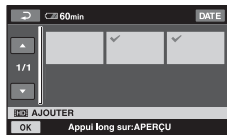

L'image sélectionnée est repérée par ✓. Appuyez et maintenez la pression sur l'image à l'écran LCD pour confirmer. Appuyez sur **↶** pour revenir à l'écran précédent.

**4** Appuyez sur **OK** → [OUI] → **OK**.

## Pour ajouter tous les films enregistrés le même jour à la fois

- 1 Appuyez sur **↑** (HOME) → **☰** (AUTRES) → [EDITER LISTE LECT.]
- 2 Appuyez sur [**HD**] AJOUTER/date] ou [**SD**] AJOUTER/date]. Les dates d'enregistrement des films sont affichées sur l'écran.

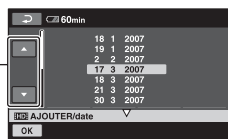

Date précédente/suivante

- 3 Appuyez sur **▲/▼** pour sélectionner la date d'enregistrement du film désiré.
- 4 Appuyez sur **OK** tandis que la date d'enregistrement sélectionnée de l'image de votre choix est en surbrillance. Les films enregistrés à la date sélectionnée sont affichés sur l'écran. Appuyez sur le film à l'écran LCD pour confirmer. Appuyez sur **↶** pour revenir à l'écran précédent.
- 5 Appuyez sur **OK** → [OUI] → **OK**.

## Remarques

- Ne retirez jamais la batterie ni l'adaptateur secteur, et n'éjectez pas le « Memory Stick PRO Duo » du caméscope pendant l'édition de la liste de lecture. Cela pourrait endommager le « Memory Stick PRO Duo ».
- Vous ne pouvez pas ajouter d'images fixes à la liste de lecture.

## Conseils

- Vous pouvez ajouter jusqu'à 999 films en qualité HD (haute définition) ou 99 films en qualité SD (définition standard) à la liste de lecture.
- Vous pouvez également ajouter un film en suivant la procédure suivante :
  - A l'écran de lecture, appuyez sur (OPTION) → onglet → [ AJOUTER]/[ AJOUTER]
  - A l'écran INDEX, appuyez sur (OPTION) → onglet → [ AJOUTER]/[ AJOUTER]/[ AJOUTER/date]/[ AJOUTER/date].
- Vous pouvez copier la liste de lecture telle quelle sur un disque à l'aide du logiciel fourni.

## Lecture de la liste de lecture

### 1 Appuyez sur (HOME) → (AFFICHER LES IMAGES) → [LISTE DE LECTURE].

L'écran de la liste de lecture apparaît.

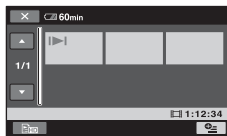

### 2 Appuyez sur l'image à partir de laquelle vous voulez effectuer la lecture.

La liste de lecture est lue à partir de l'image sélectionnée jusqu'à la fin, puis l'écran revient à l'écran de liste de lecture.

## Conseils

- Pour visualiser les films d'une autre qualité d'image, appuyez sur (OPTION) → onglet → [RG.INDEX /SD]].

## Pour supprimer toutes les scènes inutiles de la liste de lecture

- 1 Appuyez sur (HOME) → (AUTRES) → [EDITER LISTE LECT.].
- 2 Appuyez sur [ SUPPRIMER] ou [ SUPPRIMER].  
Pour supprimer toutes les images de la liste de lecture, appuyez sur [ SUPP.TOUT]/[ SUPP.TOUT] → [OUI] → [OUI] → [OK].
- 3 Sélectionnez la scène à supprimer de la liste de lecture.

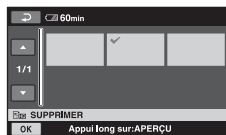

La scène sélectionnée est repérée par ✓.

Appuyez et maintenez la pression sur l'image à l'écran LCD pour confirmer.

Appuyez sur pour revenir à l'écran précédent.

- 4 Appuyez sur [OK] → [OUI] → [OK].

## Conseils

- Les scènes originales ne sont pas modifiées même lorsque vous effacez des scènes de la liste de lecture.

## Modification de l'ordre de la liste de lecture

- 1 Appuyez sur (HOME) → (AUTRES) → [EDITER LISTE LECT.].
- 2 Appuyez sur [ DEPLACER] ou [ DEPLACER].
- 3 Sélectionnez l'image à déplacer.

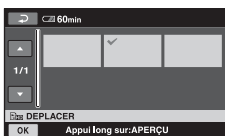



La scène sélectionnée est repérée par ✓.

Appuyez et maintenez la pression sur l'image à l'écran LCD pour confirmer.

Appuyez sur  pour revenir à l'écran précédent.

④ Appuyez sur .

⑤ Sélectionnez la destination à l'aide de  / .

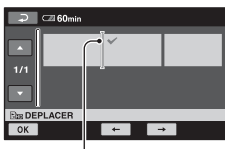

Barre de destination

⑥ Appuyez sur  → [OUI] → .

### **Conseils**

- Lorsque vous sélectionnez plusieurs images, elles sont déplacées dans l'ordre où elles apparaissent dans la liste de lecture.

# Copie vers un magnétoscope ou un enregistreur DVD/HDD

Vous pouvez copier des images lues sur votre caméscope sur d'autres appareils d'enregistrement, comme un magnétoscope ou un enregistreur DVD/HDD. Il s'agit d'une façon pratique de distribuer des disques copiés. Raccordez l'appareil selon l'une des méthodes suivantes.

Raccordez votre caméscope à la prise murale à l'aide de l'adaptateur secteur fourni à cet effet (p. 16). Consultez également les modes d'emploi fournis avec les appareils à raccorder.

## ⚡ Remarques

- **Les films enregistrés en qualité d'image HD (haute définition) seront copiés en qualité SD (définition standard).**
- Pour copier un film enregistré en qualité HD (haute définition), installez l'application logicielle (fournie) sur votre ordinateur, puis copiez les images sur un disque dans l'ordinateur.
- Etant donné que la copie est effectuée par transfert de données analogiques, la qualité d'image peut s'en trouver détériorée.

Prise A/V OUT

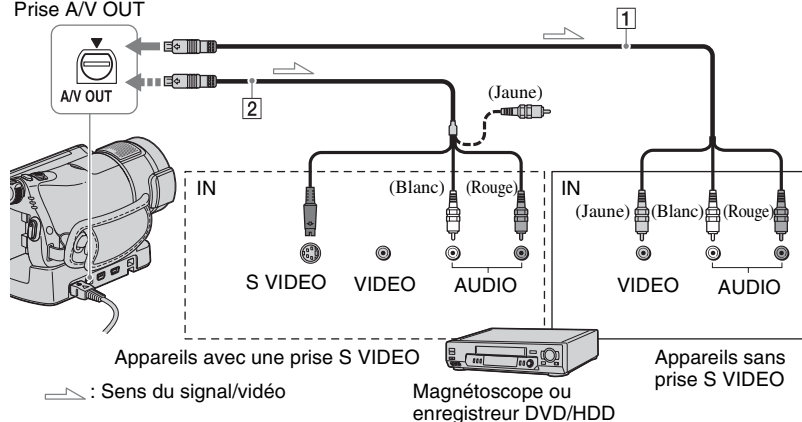

### 1 Câble de raccordement A/V (fourni)

La Handycam Station et votre caméscope sont équipés de prises A/V OUT (p. 104, 105). Branchez le câble de raccordement A/V à la Handycam Station ou à votre caméscope, selon votre configuration.



### 2 Câble de raccordement A/V avec S VIDEO (en option)

Si vous raccordez le caméscope à un autre appareil via la prise S VIDEO en utilisant un câble de raccordement A/V avec un câble S VIDEO (en option), vous obtiendrez des images de meilleure

qualité qu'avec un câble de raccordement A/V. Raccordez les fiches blanche et rouge (audio gauche/droit) et la fiche S VIDEO (canal S VIDEO) du câble de raccordement A/V à un câble S VIDEO (en option). Le raccordement de la fiche jaune n'est pas nécessaire. Le raccordement S VIDEO uniquement ne permet pas de reproduire les sons.

## ⚡ Remarques

- Vous ne pouvez pas effectuer de copie vers des enregistreurs à l'aide d'un câble HDMI.
- Pour masquer les indicateurs (comme le compteur, etc.) sur l'écran de l'appareil

raccordé, appuyez sur  (HOME) →   
(REGLAGES) → [REGLAGES SORTIE] →  
[SORTIE AFF.] → [LCD] (réglage par défaut)  
(p. 71).

- Pour enregistrer la date/l'heure et les données de réglage du caméscope, affichez-les à l'écran (p. 68).
- Si vous raccordez votre caméscope à un appareil mono, raccordez la fiche jaune du câble de raccordement A/V à la prise d'entrée vidéo et la fiche rouge (canal droit) ou blanche (canal gauche) à la prise d'entrée audio de l'appareil.

---

## **1 Mettez le caméscope sous tension, puis appuyez sur (AFFICHER LES IMAGES).**

Réglez [FORMAT TV] en fonction de l'appareil de lecture (p. 70).

---

## **2 Introduisez le support d'enregistrement dans l'appareil d'enregistrement.**

Si votre appareil d'enregistrement est équipé d'un sélecteur d'entrée, réglez-le en mode d'entrée.

---

## **3 Raccordez votre caméscope à l'appareil d'enregistrement (magnétoscope ou enregistreur de DVD/HDD) à l'aide du câble de raccordement A/V (fourni) ou d'un câble de raccordement A/V avec S VIDEO (en option) .**

Raccordez votre caméscope aux prises d'entrée de l'appareil d'enregistrement.

---

## **4 Démarrez la lecture sur votre caméscope et enregistrez sur l'appareil d'enregistrement.**

Pour obtenir plus d'informations, reportez-vous au mode d'emploi fourni avec votre appareil d'enregistrement.

---

## **5 Lorsque la copie est terminée, arrêtez l'appareil d'enregistrement, puis le caméscope.**

---

# Impression d'images enregistrées (imprimante compatible PictBridge)

Vous pouvez imprimer des images fixes sur une imprimante compatible PictBridge sans raccorder le caméscope à un ordinateur.

## PictBridge

Raccordez votre caméscope à l'adaptateur secteur pour alimenter l'appareil à partir de la prise murale (p. 16). Mettez l'imprimante sous tension.

Insérez dans votre caméscope le « Memory Stick PRO Duo » contenant les images fixes que vous souhaitez imprimer.

---

**1** Raccordez la Handycam Station à la prise murale à l'aide de l'adaptateur secteur fourni.

---

**2** Fixer correctement le caméscope sur la Handycam Station, puis mettez le caméscope sous tension.

---

**3** Raccordez la prise  (USB) de la Handycam Station à l'imprimante en utilisant le câble USB fourni (p. 105).

[SELECT.USB] apparaît automatiquement sur l'écran.

---

**4** Appuyez sur [IMPRIMER].

Une fois le raccordement terminé,  (connexion PictBridge) apparaît sur l'écran.

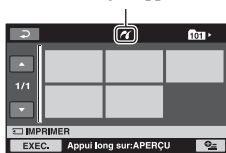

Vous pouvez sélectionner une image fixe sur l'écran.

---

**5** Appuyez sur l'image fixe à imprimer.

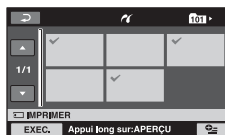

L'image sélectionnée est repérée par .

Appuyez et maintenez la pression sur l'image à l'écran LCD pour confirmer.

Appuyez sur  pour revenir à l'écran précédent.

---

**6** Appuyez sur , réglez les options suivantes, puis appuyez sur [OK].

[COPIES] : sélectionnez le nombre de copies d'une image fixe à imprimer. Vous pouvez sélectionner jusqu'à 20 copies.

[DATE/HEURE] : sélectionnez [DATE], [JOUR/HEURE] ou [ARRET] (aucune date ni heure n'est imprimée).

[TAILLE] : sélectionnez le format papier.

Si vous ne modifiez pas le réglage, passez à l'étape 7.

---

## 7 Appuyez sur [EXEC.] → [OUI] → [OK].



L'écran de sélection d'image apparaît de nouveau.

---

### Pour terminer l'impression



Appuyez sur  sur l'écran de sélection d'image.

### ⚠ Remarques

- Nous ne pouvons pas garantir le fonctionnement des modèles non compatibles PictBridge.
- Reportez-vous également au mode d'emploi de l'imprimante à utiliser.
- N'essayez pas d'effectuer les opérations suivantes lorsque  est affiché à l'écran. Ces opérations risquent de ne pas être effectuées correctement :
  - Appuyez sur le commutateur POWER.
  - Appuyez sur  (AFFICHER LES IMAGES).
  - Retirez le caméscope de la Handycam Station.
  - Débranchez le câble USB de la Handycam Station ou de l'imprimante.
- Si l'imprimante s'arrête de fonctionner, débranchez le câble USB, mettez l'imprimante hors tension, puis de nouveau sous tension et relancez l'opération depuis le début.
- Vous pouvez sélectionner uniquement le format papier compatible avec l'imprimante.
- Sur certains modèles d'imprimante, les bords supérieur, inférieur, gauche et droit peuvent être tronqués. Si vous imprimez une image fixe enregistrée au format 16:9 (écran large), les bords gauche et droit de l'image risquent d'être tronqués de manière importante.
- Certains modèles d'imprimante peuvent ne pas prendre en charge la fonction d'impression de la date. Pour obtenir plus d'informations, reportez-vous au mode d'emploi de votre imprimante.
- Les images décrites ci-dessous peuvent ne pas être imprimées :
  - images montées par un ordinateur

- images enregistrées par d'autres appareils
- fichiers d'image supérieurs à 3 Mo
- fichiers d'images d'une taille supérieure à 2 848 × 2 136 pixels

### 💡 Conseils

- PictBridge est une norme industrielle établie par la Camera & Imaging Products Association (CIPA). Vous pouvez imprimer des images fixes sans utiliser d'ordinateur en raccordant simplement une imprimante directement à un caméscope numérique ou à un appareil photo numérique, quel que soit le fabricant ou le modèle.
- Vous pouvez imprimer une image fixe présente sur l'écran de lecture en appuyant sur  (OPTION) → onglet  → [IMPRIMER].



## Catégorie (GERER MEMORY STICK)

Cette catégorie vous permet d'utiliser le « Memory Stick PRO Duo » pour divers usages.



Catégorie  (GERER MEMORY STICK)

### Liste d'options

#### FORMATER

Vous pouvez formater le « Memory Stick PRO Duo » afin de libérer de l'espace d'enregistrement (p. 58).

#### INFOS

Vous pouvez afficher la capacité du « Memory Stick PRO Duo » (p. 58).

#### REPAR.F.BD.IM.

Vous pouvez réparer les informations de gestion sur le « Memory Stick PRO Duo » (p. 59).

## Formatage du « Memory Stick PRO Duo »

Vous pouvez supprimer toutes les images du « Memory Stick PRO Duo » pour libérer de l'espace d'enregistrement.

Raccordez votre caméscope à la prise murale à l'aide de l'adaptateur secteur fourni à cet effet (p. 16).

### Remarques

- Afin d'éviter la perte d'images importantes, nous vous conseillons de les sauvegarder (p. 46) avant d'effectuer l'opération [ FORMATER].



---

**1** Mettez votre caméscope sous tension.

---

**2** Introduisez le « Memory Stick PRO Duo » à formater dans votre caméscope.

---

**3** Appuyez sur  (HOME) →  (GERER MEMORY STICK) → [ FORMATER].

---



**4** Appuyez sur [OUI] → [OUI].

---

**5** Lorsque [Terminé.] s'affiche, appuyez sur .

---

### ⚡ Remarques

- Même les images fixes protégées contre toute suppression accidentelle à l'aide d'un autre appareil sont supprimées.
- N'essayiez pas d'effectuer les opérations suivantes lorsque [Exécution en cours...] est affiché à l'écran :
  - Utilisez le commutateur POWER ou des touches
  - Ejectez le « Memory Stick PRO Duo »
- Lorsque [  FORMATER ] est activé, ne déconnectez pas l'adaptateur secteur.



## Vérification des informations du « Memory Stick PRO Duo »

Vous pouvez afficher les informations du « Memory Stick PRO Duo » et libérer de l'espace d'enregistrement sur le « Memory Stick PRO Duo ».

---

**1** Mettez votre caméscope sous tension.

---

**2** Appuyez sur  (HOME) →  (GERER MEMORY STICK) → [INFOS ].

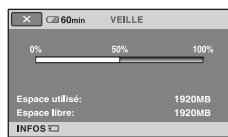

---

### Pour éteindre l'affichage

Appuyez sur .

### ⚡ Remarques

- Le calcul de l'espace libre sur le « Memory Stick PRO Duo » est 1 Mo = 1 048 576 octets. Les fractions inférieures à 1 Mo sont ignorées lorsque l'espace du « Memory Stick PRO Duo » s'affiche. C'est pourquoi la taille affichée pour l'espace libre total disponible sur le « Memory Stick PRO Duo », à la fois libre et utilisé, est légèrement inférieure à la taille théorique du « Memory Stick PRO Duo ».
- Etant donné qu'il existe une zone des fichiers de gestion, l'espace utilisé n'est jamais égal à 0 Mo, même si vous effectuez une opération [  FORMATER ] (p. 57).

# Réparation du fichier de base de données d'images

Cette fonction vérifie les informations de gestion et la cohérence des films dans le « Memory Stick PRO Duo », et répare toutes les incohérences détectées.

---

**1 Mettez votre caméscope sous tension.**

---

**2 Appuyez sur  (HOME) →  (GERER MEMORY STICK) → [REPAR.F.BD.IM.].**

L'écran [REPAR.F.BD.IM.] apparaît.

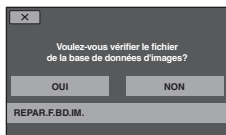

---

**3 Appuyez sur [OUI].**

Votre caméscope vérifie le fichier de gestion.

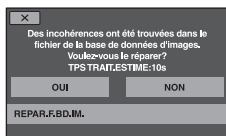

Si aucune incohérence n'est détectée, appuyez sur  pour terminer l'opération.

---

**4 Appuyez sur [OUI].**

---

**5 Lorsque [Terminé.] s'affiche, appuyez sur .**

---

## Remarques

- N'appliquez pas de chocs mécaniques ou de vibrations au caméscope pendant cette opération.
- Veillez à ne pas déconnecter l'adaptateur secteur, retirer la batterie ou éjecter le « Memory Stick PRO Duo » pendant cette opération.

# Opérations possibles avec la catégorie (REGLAGES) du HOME MENU

Vous pouvez modifier les fonctions d'enregistrement et les réglages de fonctionnement selon vos souhaits.

## Utilisation de HOME MENU

- 1 Mettez le caméscope sous tension, puis appuyez sur  (HOME).

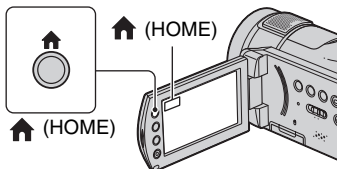



Catégorie  (REGLAGES)

- 2 Appuyez sur  (REGLAGES).



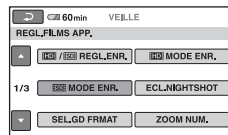

- 3 Appuyez sur l'option de réglage souhaitée.

Si l'option n'apparaît pas sur l'écran, appuyez sur / pour changer de page.



- 4 Appuyez sur l'option souhaitée.

Si l'option n'apparaît pas sur l'écran, appuyez sur / pour changer de page.



- 5 Modifiez le réglage, puis appuyez sur .

## Liste des options de la catégorie (REGLAGES)

### REGL.FILMS APP. (p. 62)

Options	Page
REGL.ENR. *1	62
MODE ENR.	62
MODE ENR.	63
ECL.NIGHTSHOT	63
SEL.GD FRMAT	63
ZOOM NUM.	63
STEADYSHOT	64
OBT.LENTE AUTO	64
X.V.COLOR	64
IMAGE GUIDE	64
RAY.DIAG.	64
RESTANT	65
NIV.FLASH	65
YEUX ROUGES	65
REGLAGE INDEX  *1	65

### REGL.PHOTO APP. (p. 66)

Options	Page
TAILLE*1	66
QUALITE	66
N°FICHIER	67
ECL.NIGHTSHOT	63
STEADYSHOT	64
IMAGE GUIDE	64
RAY.DIAG.	64
NIV.FLASH	65
YEUX ROUGES	65

### AFF.REGL.IMAGES (p. 68)

Options	Page
RG.INDEX   *1	68
CODE DONNEES	68
AFFICHAGE	69
RG.INTERVALLE  *1	69

### REGL.SON/AFF. \*2 (p. 69)

Options	Page
VOLUME*1	69
BIP*1	69
LUMI.LCD	69
NIV.CTJR LCD	70
COULEUR LCD	70

### REGLAGES SORTIE (p. 70)

Options	Page
FORMAT TV	70
SORTIE AFF.	71
COMPOSANT	71

### REG.HOR./ LAN. (p. 71)

Options	Page
REGL.HORLOGE*1	20
REGL.ZONE	71
HEURE ETE	71
REGL.LANGUE*1	71

## REGL.GENERAUX (p. 72)

Options	Page
<b>MODE DEMO</b>	72
<b>VOY.TOURNAGE</b>	72
<b>ETALONNAGE</b>	99
<b>ARRET AUTO</b>	72
<b>TELECOMMANDE</b>	72

\*1 Vous pouvez également régler ces options pendant l'opération Easy Handycam (p. 25).

\*2 Le menu passe à [REGLAGES SON] pendant l'opération Easy Handycam.

# REGL.FILMS APP.

(Options d'enregistrement de films)



Appuyez sur ①, puis sur ②.  
Si l'option n'apparaît pas sur l'écran, appuyez sur ▲/▼ pour changer de page.

## Comment effectuer le réglage

🏠 (HOME MENU) → page 60

⊕ (OPTION MENU) → page 73

Les réglages par défaut sont repérés par ►.



Vous pouvez sélectionner une qualité d'image pour enregistrer un film.

### ► **HD** QUALITE HD

Enregistre avec la qualité d'image HD (haute définition).

### **SD** QUALITE SD

Enregistre avec la qualité d'image SD (définition standard).



Vous pouvez sélectionner un mode de prise de vue pour enregistrer un film avec une qualité d'image HD (haute définition) parmi 4 niveaux.

### **HD XP**

Enregistrement en mode de qualité la plus élevée (AVC HD 15M (XP)).

### **HD HQ**

Enregistrement en mode de qualité élevée (AVC HD 9M (HQ)).

### ► **HD SP**

Enregistrement en mode de qualité standard (AVC HD 7M (SP)).

## HD LP

Augmentation de la durée de prise de vue (Lecture longue) (AVC HD 5M (LP)).

### Remarques

- Si vous enregistrez en mode LP, certains détails de scènes comportant des mouvements rapides peuvent apparaître flous pendant la lecture du film.

### Conseils

- Référez-vous à la page 10 pour les temps de prise de vue attendus pour chaque mode d'enregistrement.

## MODE ENR.



Vous pouvez sélectionner un mode de prise de vue pour enregistrer un film avec une qualité d'image SD (définition standard) parmi trois niveaux.

### SD HQ

Enregistrement en mode de qualité élevée (SD 9M (HQ)).

### SD SP

Enregistrement en mode de qualité standard (SD 6M (SP)).

### SD LP

Augmentation de la durée de prise de vue (Lecture longue) (SD 3M (LP)).

### Remarques

- Si vous enregistrez en mode LP, la qualité des scènes risque de se dégrader ou les scènes comportant des mouvements rapides risquent d'être parasitées lors de la lecture du film.

### Conseils

- Référez-vous à la page 10 pour les temps de prise de vue attendus pour chaque mode d'enregistrement.

## ECL.NIGHTSHOT



Si vous utilisez la fonction NightShot (p. 33) ou [SUPER NIGHTSHOT] (p. 78) pour l'enregistrement, vous pouvez enregistrer des images plus claires en

réglant [ECL.NIGHTSHOT], qui émet une lumière infrarouge (invisible), sur [MARCHE] (réglage par défaut).

### Remarques

- Ne couvrez pas le port de rayons infrarouges avec les doigts ou des objets (p. 33).
- Enlevez le convertisseur (en option).
- La distance de prise de vue maximale avec [ECL.NIGHTSHOT] est d'environ 3 m.

## SEL.GD FRMAT



Lors de l'enregistrement en qualité d'image SD (définition standard), vous pouvez sélectionner le format en fonction du téléviseur raccordé. Reportez-vous également au mode d'emploi fourni avec votre téléviseur.

### FORMAT 16:9

Permet d'enregistrer les images en plein écran sur un écran de télévision 16:9 (écran large).

### 4:3 (4:3)

Permet d'enregistrer les images en plein écran sur un écran de télévision 4:3.

### Remarques

- Réglez [FORMAT TV] correctement en fonction du téléviseur raccordé pour la lecture (p. 70).

## ZOOM NUM.



Vous pouvez sélectionner le niveau maximal de zoom si vous souhaitez effectuer un zoom supérieur à 10x (réglage par défaut) pendant l'enregistrement. Notez que la qualité de l'image diminue lorsque vous utilisez le zoom numérique.

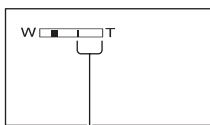

Le côté droit de la barre indique le facteur de zoom numérique. La zone de zoom s'affiche lorsque vous sélectionnez le niveau de zoom.

### ► ARRET

Les zooms sont effectués de manière optique jusqu'au niveau 10 x.

### 20 x

Les zooms sont effectués de manière optique jusqu'au niveau 10 x. Au-delà et jusqu'au niveau 20 x, ils sont effectués de manière numérique.

## STEADYSHOT



Vous pouvez compenser le bougé du caméscope. (Le réglage par défaut est [MARCHE].) Réglez [STEADYSHOT] sur [ARRET] (  ) lorsque vous utilisez un trépied (en option). L'image devient alors naturelle.

## OBT. LENTE AUTO (Obturbateur lent)



Si vous modifiez les entrées, la vitesse d'obturation est automatiquement réduite à 1/25 seconde (le réglage par défaut est [MARCHE]).

## X.V.COLOR



Pendant l'enregistrement, réglez-le sur [MARCHE] pour capter une plus grande gamme de couleurs. Les variations de couleurs comme la couleur vive d'une fleur ou le bleu turquoise d'une mer sont reproduites plus fidèlement.

### ⚙ Remarques

- Réglez uniquement [X.V.COLOR] sur [MARCHE] lorsque les images enregistrées seront lues sur un téléviseur compatible x.v.Color. Dans le cas contraire, réglez-le sur [ARRET] (réglage par défaut).
- Si les films enregistrés avec cette fonction [MARCHE] sont lus sur un téléviseur non compatible x.v.Color, les couleurs peuvent ne pas être reproduites fidèlement.
- [X.V.COLOR] ne peut pas être réglé sur [MARCHE] :
  - lors de l'enregistrement avec la qualité d'image SD (définition standard)
  - lors de l'enregistrement d'un film

## IMAGE GUIDE



Vous pouvez afficher l'image et vérifier que le sujet est horizontal ou vertical en réglant [IMAGE GUIDE] sur [MARCHE]. Le cadre n'est pas enregistré. Appuyez sur DISP/BATT INFO pour faire disparaître le cadre (le réglage par défaut est [ARRET]).

### 💡 Conseils

- Le placement du sujet sur la croix du cadre de guidage crée une composition équilibrée.

## RAY.DIAG.



Des rayures diagonales apparaissent sur certaines parties de l'écran où la luminosité est à un niveau pré-réglé. Ce mode est utile comme guide pour régler la luminosité. Lorsque vous modifiez le réglage par défaut,  s'affiche. Le motif zébré n'est pas enregistré.

### ► ARRET

Le motif zébré n'est pas affiché.

### 70

Le motif zébré s'affiche à un niveau de luminosité d'écran d'environ 70 IRE.

### 100

Le motif zébré s'affiche à un niveau de luminosité d'écran d'environ 100 IRE ou davantage.



## Remarques

- Les parties de l'écran où la luminosité est d'environ 100 IRE ou davantage peuvent sembler surexposées.



## Conseils

- IRE représente l'unité d'amplitude de luminosité des images.

## RESTANT

### AUTO

Ce mode vous permet d'afficher la durée de prise de vue restante pour les films pendant environ 8 secondes dans des situations telles que celles décrites ci-dessous.

- Lorsque le caméscope détecte de l'espace libre du « Memory Stick PRO Duo », avec le commutateur POWER réglé sur  (Film).
- Lorsque vous appuyez sur DISP/BATT INFO pour allumer le témoin, avec le commutateur POWER réglé sur  (Film).
- Lorsque vous sélectionnez le mode de prise de vue de film dans HOME MENU.

### MARCHE

Affiche en permanence l'indicateur d'espace libre restant sur le « Memory Stick PRO Duo ».

## Remarques

- Lorsque la durée de prise de vue restante pour les films est inférieure à 5 minutes, l'indicateur reste affiché sur l'écran.

## NIV.FLASH

Vous pouvez régler cette fonction quand vous utilisez le flash intégré ou un flash externe (en option) compatible avec votre caméscope.

### ELEVE(++)

Augmente le niveau du flash.

### NORMAL(+)

### BAS(-)

Atténue le niveau du flash.

## YEUX ROUGES

Vous pouvez régler cette fonction quand vous utilisez le flash intégré ou un flash externe (en option) compatible avec votre caméscope.

Vous pouvez empêcher les yeux rouges en activant le flash avant la prise de vue. Réglez [YEUX ROUGES] sur [MARCHE], puis appuyez plusieurs fois sur  (flash) (p. 32) pour sélectionner une option.

 (réduction automatique de l'effet des yeux rouges) : permet de déclencher un pré-flash, pour réduire l'effet des yeux rouges avant le déclenchement automatique du flash, lorsque la luminosité environnante est insuffisante.



 (réduction forcée de l'effet des yeux rouges) : déclenche toujours le flash et le pré-flash de réduction de l'effet des yeux rouges.



 (pas de flash) : enregistre sans flash.



## Remarques

- La fonction de réduction de l'effet des yeux rouges peut ne pas produire l'effet escompté en raison des différences individuelles et d'autres conditions.

## REGLAGE INDEX

Le réglage par défaut est [MARCHE], ce qui vous permet de détecter les visages pendant l'enregistrement de films.

### icônes des visages et leur signification

-  : lorsque le réglage est [MARCHE].
-  : lorsqu'un premier visage est détecté.
-  : L'icône clignote lorsqu'un visage est détecté.

 : Aucun visage n'est détecté.\*

\* Votre caméscope peut détecter jusqu'à 100 visages pour chaque scène.

Pour lire des scènes en utilisant Index des visages, référez-vous à la page 38.

# REGL.PHOTO APP.

(Options d'enregistrement d'images fixes)



Appuyez sur ①, puis sur ②.

Si l'option n'apparaît pas sur l'écran, appuyez sur ▲/▼ pour changer de page.

## Comment effectuer le réglage

🏠 (HOME MENU) → page 60

⊕ (OPTION MENU) → page 73

Les réglages par défaut sont repérés par ►.

## TAILLE

### ► 6,1M (L6,1M)

Enregistre des images fixes nettes.

### 📺 4,6M (L4,6M)

Enregistre des images fixes nettes au format 16:9 (écran large).

### 3,1M (L3,1M)

Vous permet d'enregistrer davantage d'images fixes d'une qualité relativement nette.

### VGA(0,3M) (LVGA)

Vous permet d'enregistrer un nombre maximum d'images fixes.

## 🔍 Remarques

- [TAILLE] peut uniquement être réglé en mode d'attente d'enregistrement.

## QUALITE

### ► HAUTE (FINE)

Enregistre des images fixes de grande qualité.

### STANDARD (STD)

Enregistre des images fixes de qualité standard.

## Capacité du « Memory Stick PRO Duo » (Mo) et nombre d'images enregistrables

Lorsque le commutateur POWER est sur 📷 (Fixe)

	6,1 M 2 848 × 2 136	4,6 M 2 848 × 1 602	3,1 M 2 048 × 1 536	VGA (0,3 M) 640 × 480
512 Mo	145 375	195 495	280 730	2750 6900
1 Go	305 770	405 1000	580 1500	5700 14000
2 Go	640 1600	850 2100	1200 3100	11500 29500
4 Go	1200 3100	1650 4150	2350 6100	23000 58000
8 Go	2500 6400	3350 8400	4800 12000	47000 115000

Lorsque le commutateur POWER est sur 🎞️ (Film)\*

	4,6 M 2 848 × 1 602 L4,6M	3,4 M 2 136 × 1 602 L3,4M
512 Mo	195 495	260 660
1 Go	405 1000	540 1350
2 Go	850 2100	1100 2800
4 Go	1650 4150	2150 5500
8 Go	3350 8400	4450 11000

\* La taille de l'image dépend du format d'image de l'image enregistrée :

- 📺 4,6M] avec la qualité d'image HD (haute définition)
- 📺 4,6M] au format d'image 16:9 avec la qualité d'image SD (définition standard)
- [3,4 M] au format d'image 4:3 avec la qualité d'image SD (définition standard)

## Remarques

- Toutes les valeurs sont mesurées avec le réglage suivant :  
Ligne du haut : la qualité d' image [HAUTE] est sélectionnée.  
Ligne du bas : la qualité d' image [STANDARD] est sélectionnée.
- Valeurs mesurées avec un « Memory Stick PRO Duo » fabriqué par Sony Corporation. Le nombre d'images fixes et la durée d'enregistrement pour les films peuvent varier selon les conditions de prise de vue et les supports d'enregistrement.
- La gamme de pixels unique du système de traitement d'image et du capteur Sony's ClearVid CMOS (nouveau Enhanced Imaging Processor) permet d'obtenir une résolution d'image équivalent aux tailles indiquées.
- Pour l'enregistrement d'images fixes, vous pouvez utiliser un « Memory Stick PRO Duo » d'une capacité inférieure à 256 Mo.

## N°FICHER

### ► SERIE

Attribue des numéros de fichier dans l'ordre, même si vous remplacez le « Memory Stick PRO Duo » par un autre. Le numéro de fichier est réinitialisé lorsqu'un nouveau dossier est créé ou que le dossier d'enregistrement est remplacé par un autre.

### REINIT.

Affecte des numéros de fichiers dans l'ordre, à partir du plus grand numéro de fichier existant sur le support d'enregistrement actuel.

## ECL. NIGHTSHOT

Reportez-vous à la page 63.

## STEADYSHOT

Reportez-vous à la page 64.

## IMAGE GUIDE

Reportez-vous à la page 64.

## RAY. DIAG.

Reportez-vous à la page 64.

## NIV. FLASH

Reportez-vous à la page 65.

## YEUX ROUGES

Reportez-vous à la page 65.

# AFF. REGL. IMAGES

(Options de personnalisation de l'affichage)



Appuyez sur ①, puis sur ②.

Si l'option n'apparaît pas sur l'écran, appuyez sur ▲/▼ pour changer de page.

## Comment effectuer le réglage

🏠 (HOME MENU) → page 60

⊕ (OPTION MENU) → page 73

Les réglages par défaut sont repérés par ►.

RG. INDEX :HD/SD



Vous pouvez sélectionner la qualité d'image d'un film que vous lisez.

### ▶ HD QUALITE HD

Lit des films enregistrés avec la qualité d'image HD (haute définition).

### SD QUALITE SD

Lit des films enregistrés avec la qualité d'image SD (définition standard).

## CODE DONNEES



Pendant la lecture, ce mode permet d'afficher des informations (code de données) enregistrés automatiquement lors de la prise de vue.

### ▶ ARRET

Le code de données n'est pas affiché.

## DATE/HEURE

Affiche la date et l'heure.

## DONNEES CAM. (ci-dessous)

Affiche les données de réglage de l'appareil.

## DATE/HEURE

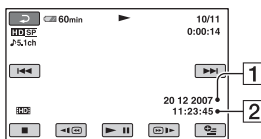

1 Date

2 Heure

## DONNEES CAM.

Film

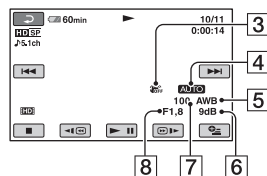
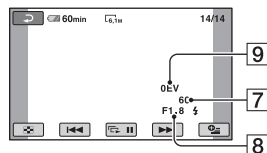

Image fixe



3 SteadyShot désactivé

4 Luminosité

5 Balance des blancs

6 Gain

7 Vitesse d'obturation

8 Indice du diaphragme

9 Exposition

## 💡 Conseils

- ⚡ apparaît pour une image enregistrée avec un flash.
- Le code de données s'affiche sur l'écran du téléviseur si le caméscope est raccordé au téléviseur.
- Cet indicateur affiche différentes informations à la suite les unes des autres chaque fois que vous appuyez sur DATA CODE sur la télécommande : [DATE/HEURE] →

[DONNEES CAM.] → [ARRET] (aucune indication).

- Suivant l'état de « Memory Stick PRO Duo », des barres [---:---:---] peuvent apparaître.

## AFFICHAGE

Vous pouvez sélectionner le nombre de vignettes qui apparaît à l'écran VISUAL INDEX.

### ► LIEN ZOOM

Changez le nombre de vignettes (6 ou 12) avec la manette de zoom motorisé du caméscope.\*

### 6IMAGES

Affiche les vignettes de 6 images.

### 12IMAGES

Affiche les vignettes de 12 images.

\* Vous pouvez également utiliser les boutons de zoom situés à côté de l'écran LCD ou sur la télécommande.

## RG.INTERVALLE

Vous pouvez sélectionner la durée de chaque vignette entre 3, 6, 12 secondes, 1 ou 5 minutes.  
Le réglage par défaut est [3 sec].

# REGL.SON/AFF.

(Options de réglage du signal sonore et de l'écran)



Appuyez sur ①, puis sur ②.  
Si l'option n'apparaît pas sur l'écran, appuyez sur ▲/▼ pour changer de page.

## Comment effectuer le réglage

🏠 (HOME MENU) → page 60  
⊕ (OPTION MENU) → page 73

Les réglages par défaut sont repérés par ►.

## VOLUME

Appuyez sur [ - ] / [ + ] pour régler le volume (p. 37).

## BIP

### ► MARCHE

Une mélodie retentit lorsque vous commencez l'enregistrement ou que vous l'arrêtez ou lorsque vous utilisez l'écran tactile.

### ARRRET

Annule la mélodie.

## LUMI.LCD

Vous pouvez régler la luminosité de l'écran LCD à l'aide de [ - ] / [ + ].

- ① Réglez la luminosité à l'aide des touches [ - ] / [ + ].
- ② Appuyez sur [OK].

### 💡 Conseils

- Ce réglage n'affecte en aucune façon les images enregistrées.

## NIV. CTJR LCD



Vous pouvez régler la luminosité du rétroéclairage de l'écran LCD.

### ► NORMAL

Luminosité normale.

### LUMINEUX

Rend l'écran LCD plus lumineux.

### ⚡ Remarques

- Lors du raccordement de votre caméscope à des sources d'alimentation extérieures, le réglage [LUMINEUX] est automatiquement sélectionné.
- Quand vous sélectionnez [LUMINEUX], l'autonomie de la batterie est légèrement réduite pendant l'enregistrement.
- Si vous ouvrez le panneau LCD à 180 degrés de telle sorte que l'écran se trouve à l'extérieur et si vous rabattez le panneau LCD sur le corps du caméscope, le réglage revient automatiquement à [NORMAL].

### 💡 Conseils

- Ce réglage n'affecte en aucune façon les images enregistrées.

## COULEUR LCD



Vous pouvez régler la couleur de l'écran LCD à l'aide de / .



Faible intensité

Forte intensité

### 💡 Conseils

- Ce réglage n'affecte en aucune façon les images enregistrées.

# REGLAGES SORTIE

(Options lors de la connexion à un autre appareil)



Appuyez sur ①, puis sur ②.

Si l'option n'apparaît pas sur l'écran, appuyez sur ▲/▼ pour changer de page.

## Comment effectuer le réglage

(HOME MENU) → page 60

(OPTION MENU) → page 73

Les réglages par défaut sont repérés par ►.

## FORMAT TV



Vous devez convertir le signal en fonction du téléviseur raccordé lors de la lecture de l'image. Les images enregistrées sont lues comme indiqué sur les illustrations suivantes.

### ► 16:9

Sélectionnez ce réglage pour visionner les images sur un téléviseur 16:9 (grand écran).

Images 16:9  
(grand écran)



Images 4:3



### 4:3

Sélectionnez ce réglage pour visionner les images sur un téléviseur standard 4:3.

Images 16:9  
(grand écran)



Images 4:3



## Remarques

- Le format d'image des images enregistrées en qualité HD (haute définition) est 16:9.

## SORTIE AFF.



### ► LCD

Affiche des informations comme le code temporel sur l'écran LCD.

### SOR.V/LCD

Affiche des informations comme le code temporel sur l'écran LCD et le téléviseur.

## COMPOSANT



Sélectionnez [COMPOSANT] lorsque vous connectez votre caméscope à un téléviseur avec la prise d'entrée composant.

### 576i

Sélectionnez-le lorsque vous connectez votre caméscope à un téléviseur avec la prise d'entrée composant.

### ► 1080i/576i

Sélectionnez-le lorsque vous connectez votre caméscope à un téléviseur qui possède une prise d'entrée composant et la capacité d'afficher le signal 1080i.

# REG.HOR./LAN.

(Options de réglage de l'horloge et de la langue)



Appuyez sur ①, puis sur ②.

Si l'option n'apparaît pas sur l'écran, appuyez sur ▲/▼ pour changer de page.

## Comment effectuer le réglage

🏠 (HOME MENU) → page 60

☰ (OPTION MENU) → page 73

## REGL.HORLOGE



Reportez-vous à la page 20.

## REGL.ZONE



Vous pouvez changer de fuseau horaire sans arrêter l'horloge. Réglez l'horloge sur le fuseau horaire local à l'aide de ▲/▼ lorsque vous utilisez votre caméscope sur d'autres fuseaux horaires. Reportez-vous à la liste des décalages horaires dans le monde à la page 92.

## HEURE ETE



Vous pouvez effectuer ce réglage sans arrêter l'horloge. Réglez cette option sur [MARCHE] pour avancer d'une heure.

## LAN. REGL.LANGUE



Vous pouvez sélectionner la langue à utiliser sur l'écran LCD.

## 💡 Conseils

- Votre caméscope propose [ENG[SIMP]] (anglais simplifié) lorsque vous ne trouvez pas votre langue maternelle parmi les options.

# REGL.GENERAUX

(Autres options de réglage)



Appuyez sur ①, puis sur ②.

Si l'option n'apparaît pas sur l'écran, appuyez sur ▲/▼ pour changer de page.

## Comment effectuer le réglage

🏠 (HOME MENU) → page 60

⊕ (OPTION MENU) → page 73

Les réglages par défaut sont repérés par ►.

## MODE DEMO



Le réglage par défaut est [MARCHE], ce qui vous permet de visionner la démonstration en 10 minutes environ lorsque vous faites glisser le commutateur POWER sur (Film).

### 💡 Conseils

- La démonstration est interrompue dans les situations telles que celles décrites ci-dessous :
  - lorsque vous appuyez sur START/STOP ou PHOTO
  - lorsque vous appuyez sur l'écran pendant la démonstration (celle-ci reprend après 10 minutes environ).
  - lorsque vous retirez ou introduisez un « Memory Stick PRO Duo ».
  - lorsque vous réglez le commutateur POWER sur (Fixe).
  - lorsque vous appuyez sur 🏠 (HOME), (AFFICHER LES IMAGES), ou (Index des pellicules).

## VOY.TOURNAGE (Voyant de tournage)



Le voyant de tournage situé à l'avant de votre caméscope s'allume, car le réglage par défaut est [MARCHE].

## ETALONNAGE



Reportez-vous à la page 99.

## ARRET AUTO (Arrêt automatique)



### ► 5min

Le caméscope s'éteint automatiquement lorsque vous ne l'utilisez pas pendant plus de 5 minutes environ.

### JAMAIS

Le caméscope ne s'arrête pas automatiquement.

### 🔍 Remarques

- Lorsque vous raccordez votre caméscope à une prise murale, [ARRET AUTO] est automatiquement réglé sur [JAMAIS].

## TELECOMMANDE (Télécommande)



Le réglage par défaut est [MARCHE], ce qui vous permet d'utiliser la télécommande fournie (p. 106).

### 💡 Conseils

- Réglez [ARRET] pour éviter que votre caméscope ne réagisse à une commande envoyée par la télécommande d'un autre magnétoscope.



# Activation des fonctions à l'aide de OPTION MENU

Le  OPTION MENU apparaît sous la forme d'une fenêtre contextuelle lorsque vous cliquez avec le bouton droit de la souris sur l'ordinateur. Plusieurs fonctions disponibles s'affichent.

## Utilisation de OPTION MENU

- 1 Tout en utilisant votre caméscope, appuyez sur  (OPTION) à l'écran.

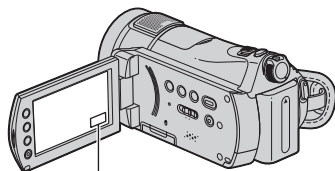

 (OPTION)



Onglet

- 2 Appuyez sur l'option souhaitée.

Si vous ne trouvez pas l'option souhaitée, appuyez sur un autre onglet pour changer de page.

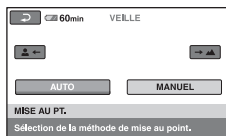

- 3 Modifiez le réglage, puis appuyez sur .











## Si l'option souhaitée n'apparaît pas à l'écran

Appuyez sur un autre onglet. Si vous ne trouvez l'option nulle part, c'est quelle ne s'applique pas dans la situation actuelle.

### Remarques















- Les onglets et les options qui s'affichent à l'écran dépendent de l'état d'enregistrement ou de lecture en cours de votre caméscope.
- Certaines options apparaissent sans onglet.
- Le  OPTION MENU ne peut pas être utilisé pendant l'opération Easy Handycam.

## Options d'enregistrement de OPTION MENU

Options	 *	Page
<b>Onglet </b>		
MISE AU PT.	–	75
MISE PT CEN.	–	75
TELE MACRO	–	75
EXPOSITION	–	76
SPOTMETRE	–	76
SELECTION SCENE	–	76
BAL BLANCS	–	77
COLOR SLOW SHTR	–	78
SUPER NIGHTSHOT	–	78
<b>Onglet </b>		
FONDU	–	79
EFFET NUM.	–	79
EFFET SPEC.	–	79
<b>Onglet </b>		
 /  REGL. ENR.	○	62
 MODE ENR.	○	62
 MODE ENR.	○	63
NIV. REF. MIC	–	79
 TAILLE	○	66
 QUALITE	○	66
RETARDATEUR	–	79
CHRONO	–	34
ENREGISTRER SON	–	34

\* Options également comprises dans HOME MENU.

## Options d'affichage de OPTION MENU

Options	 *1	Page
<b>Onglet </b>		
SUPPRIMER	○	47
SUPPRIMER/date	–	48
SUPPR.TOUT	○	48
<b>Onglet </b>		
DIVISER	○	49
SUPPRIMER	○	51
SUPP.TOUT	○	51
DEPLACER	○	51
-- (L'onglet affiché dépend de la situation/Pas d'onglet.)		
 AJOUTER*2	○	51
 AJOUTER*2	○	51
 AJOUTER/date*2	○	50
 AJOUTER/date*2	○	50
IMPRIMER	○	55
DIAPORAMA	–	39
VOLUME	○	69
CODE DONNEES	○	68
REG. DIAPORAMA	–	39
 AJOUTER	○	50
 AJOUTER	○	50
 AJOUTER/date	○	50
 AJOUTER/date	○	50
RG. INDEX  / 	○	68
COPIES	–	55
DATE/HEURE	–	55
TAILLE	–	55
RG. INTERVALLE 	○	69

\*1 Options également comprises dans HOME MENU.

\*2 Options comprises dans le HOME MENU sous un nom différent.

# Fonctions réglées dans le OPTION MENU

Les options ci-dessous sont réglables uniquement dans  OPTION MENU.

Les réglages par défaut sont repérés par ►





## MISE AU PT.

Vous pouvez régler la mise au point manuellement. Vous pouvez aussi sélectionner cette fonction lorsque vous souhaitez effectuer une mise au point sur un sujet en particulier.



① Appuyez sur [MANUEL].

 apparaît.

② Appuyez sur  (mise au point sur des sujets rapprochés) /  (mise au point sur des sujets éloignés) pour affiner la mise au point.  apparaît lorsque la mise au point ne peut pas être plus rapprochée et  apparaît lorsque la mise au point ne peut pas être plus éloignée.

③ Appuyez sur [OK].

Pour régler la mise au point automatiquement, appuyez sur [AUTO] →  à l'étape ①.

### Remarques

- Pour maintenir une mise au point nette, la distance minimale requise entre votre caméscope et le sujet est d'environ 1 cm pour le grand angle et d'environ 80 cm pour le téléobjectif.

### Conseils

- Pour faciliter la mise au point sur le sujet, déplacez la manette de zoom vers T (téléobjectif) pour régler la mise au point, puis vers W (grand angle) pour régler le zoom pour la prise de vue. Lorsque vous souhaitez filmer un sujet en gros plan, déplacez la manette de zoom vers W (grand angle), puis réglez la mise au point.
- Les informations sur la distance focale (distance à laquelle la mise au point est effectuée sur le sujet, lorsqu'il fait sombre et que la mise au point est difficile) s'affichent pendant quelques secondes dans les cas suivants (elles ne s'affichent pas correctement si vous utilisez un convertisseur (en option)).

– lorsque le mode de mise au point passe de automatique à manuel

– lorsque vous réglez la mise au point manuellement

## MISE PT CEN.

Vous pouvez sélectionner et régler le point de focale pour le diriger vers un sujet ne se trouvant pas au centre de l'écran.

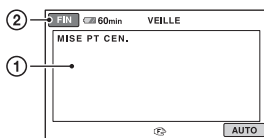

① Appuyez sur le sujet à l'écran.

 apparaît.

② Appuyez sur [FIN].

Pour régler la mise au point automatiquement, appuyez sur [AUTO] → [FIN] à l'étape ①.

### Remarques

- Si vous réglez [MISE PT CEN.], [MISE AU PT.] est automatiquement réglé sur [MANUEL].

## TELE MACRO

Ce mode est très utile pour filmer des sujets de petite taille, comme des fleurs ou des insectes. Vous pouvez rendre l'arrière-plan plus flou et les sujets plus clairs.

Quand vous réglez [TELE MACRO] sur [MARCHE] () , le zoom (p. 31) se déplace automatiquement jusqu'en haut du côté T (téléobjectif) et vous permet d'enregistrer des sujets rapprochés, jusqu'à une distance d'environ 45 cm.



Pour annuler, appuyez sur [ARRET] ou effectuez un zoom dans le sens grand angle (côté W).

## Remarques

- Lors de la prise de vue d'un sujet éloigné, il peut s'avérer difficile et plus long d'effectuer la mise au point.
- Faites la mise au point manuellement ([MISE AU PT.], p. 75) lorsque la mise au point automatique se fait difficilement.

## EXPOSITION



Vous pouvez fixer manuellement la luminosité d'une photo. Réglez la luminosité lorsque le sujet est trop clair ou trop sombre.

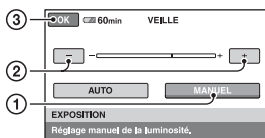

- 1 Appuyez sur [MANUEL].

← → apparaît.

- 2 Réglez l'exposition en appuyant sur [ - ] / [ + ].

- 3 Appuyez sur [OK].

Pour revenir au mode d'exposition automatique, appuyez sur [AUTO] → [OK] à l'étape 1.

## SPOTMETRE (Spotmètre flexible)



Vous pouvez régler et fixer l'exposition du sujet, de sorte qu'il soit filmé dans des conditions de luminosité appropriée, même lorsque le contraste entre le sujet et l'arrière-plan est important (par exemple, avec les sujets sous la lumière des projecteurs sur une scène).

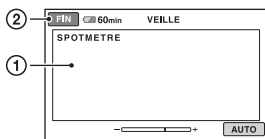

- 1 Appuyez là où vous souhaitez régler et fixer l'exposition à l'écran.

← → apparaît.

- 2 Appuyez sur [FIN].

Pour revenir au mode d'exposition automatique, appuyez sur [AUTO] → [FIN] à l'étape 1.

## Remarques

- Si vous réglez [SPOTMETRE], [EXPOSITION] est automatiquement réglé sur [MANUEL].

## SELECTION SCENE



Vous pouvez enregistrer efficacement des images dans de multiples situations.

### AUTO

Sélectionnez ce mode pour enregistrer automatiquement des images de bonne qualité sans la fonction [SELECTION SCENE].

### CREPUSCULE\* (☾)

Sélectionnez ce mode pour maintenir l'atmosphère de luminosité en baisse d'un environnement distant dans les scènes de crépuscule.



### PORTRAIT CREP. (👤)

Sélectionnez ce mode pour prendre un sujet en premier plan la nuit.



### BOUGIE (🕯)

Sélectionnez ce mode pour maintenir l'atmosphère faiblement éclairée d'une scène illuminée à la bougie.



## MATIN&SOIR\* (☀️)

Sélectionnez ce mode pour reproduire l'atmosphère de scènes comme des couchers ou levers de soleil.



## FEU D'ARTIFICE\* (💣)

Sélectionnez ce mode pour prendre de spectaculaires prises de vues de feux d'artifice.



## PAYSAGE\*(🏞️)

Sélectionnez ce mode pour filmer avec netteté des sujets distants. Ce réglage empêche également le caméscope de faire la mise au point sur la vitre ou le maillage métallique d'une fenêtre lorsque vous filmez un sujet à travers une vitre.



## PORTRAIT (Portrait doux) (👤)

Sélectionnez ce mode pour bien faire ressortir le sujet, par exemple des personnes ou des fleurs, tout en créant un arrière-plan doux.



## PROJECTEUR\*\* (🔦)

Sélectionnez ce mode pour empêcher que les visages des sujets n'apparaissent trop pâles dans des conditions de forte lumière.



## PLAGE\*\* (🏖️)

Sélectionnez ce mode pour capturer la couleur bleue vif de la mer ou d'un lac.



## NEIGE\*\* (❄️)

Sélectionnez ce mode pour prendre des images lumineuses d'un paysage blanc.



\* Réglé pour faire la mise au point uniquement sur des sujets éloignés.

\*\* Réglé pour ne pas faire la mise au point sur des sujets rapprochés.

## ⚙️ Remarques

- Si vous réglez [SELECTION SCENE], le réglage [BAL BLANCS] est annulé.
- Si vous basculez vers le mode d'enregistrement de film après avoir enregistré des images fixes avec le [PORTRAIT CREP.], les films sont enregistrés en [AUTO].

## BAL BLANCS (Balance des blancs)



Vous pouvez régler la balance des couleurs en fonction de la luminosité de l'environnement d'enregistrement.

### ▶ AUTO

Le réglage de la balance des blancs s'effectue automatiquement.

### EXTERIEUR (☀️)

La balance des blancs est réglée en fonction des conditions d'enregistrement suivantes :

- Extérieur
- Vues nocturnes, néons et feux d'artifice
- Lever ou coucher de soleil
- Sous des lampes fluorescentes à la lumière du jour

### INTERIEUR (🏠)



La balance des blancs est réglée en fonction des conditions d'enregistrement suivantes :

- Intérieur
- Scènes de fête ou studios où les conditions de lumière changent rapidement



– Sous des lampes vidéo dans un studio, des lampes au sodium ou des lampes de couleur de type incandescentes

## UNE PRES.

La balance des blancs est réglée en fonction de la lumière environnante.

- 1 Appuyez sur [UNE PRES.].
- 2 Effectuez le cadrage sur un objet blanc, tel qu'une feuille de papier remplissant tout l'écran, dans les mêmes conditions d'éclairage que pour filmer le sujet.
- 3 Appuyez sur .  clignote rapidement. Lorsque la balance des blancs a été réglée et enregistrée dans la mémoire, l'indicateur cesse de clignoter.

## Remarques

- Réglez [BAL BLANCS] sur [AUTO] ou réglez la couleur dans [UNE PRES.] sous des lampes fluorescentes blanches ou blanc froid.
- Lorsque vous sélectionnez [UNE PRES.], continuez à cadrer un objet blanc pendant que  clignote rapidement.
-  clignote lentement si [UNE PRES.] n'a pas pu être réglé.
- Lorsque [UNE PRES.] a été sélectionné, si  était clignoter après que vous avez appuyé sur [OK], réglez [BAL BLANCS] sur [AUTO].
- Si vous réglez [BAL BLANCS], [SELECTION SCENE] est réglé sur [AUTO].

## Conseils

- Si vous avez changé la batterie quand [AUTO] était sélectionné, ou que vous amenez votre caméscope de l'extérieur à l'intérieur d'une maison (ou vice versa), sélectionnez [AUTO] et pointez-le vers un objet blanc proche pendant environ 10 secondes pour obtenir un meilleur réglage de la balance des couleurs.
- Lorsque la balance des blancs a été réglé avec [UNE PRES.], si vous modifiez les réglages de [SELECTION SCENE], ou que vous amenez votre caméscope de l'extérieur à l'intérieur d'une maison (ou vice versa), vous devrez recommencer la procédure [UNE PRES.] pour régler de nouveau la balance des blancs.

## COLOR SLOW SHTR (Color Slow Shutter)



Lorsque vous réglez [COLOR SLOW SHTR] sur [MARCHE],  s'affiche et vous pouvez enregistrer une image aux couleurs plus lumineuses, même dans des endroits sombres.

## Remarques

- Faites la mise au point manuellement ([MISE AU PT.], p. 75) lorsque la mise au point automatique se fait difficilement.
- La vitesse d'obturation de votre caméscope varie en fonction de la luminosité, ce qui peut entraîner un ralentissement du mouvement de l'image.

## SUPER NIGHTSHOT



L'image est enregistrée avec jusqu'à 16 fois la sensibilité de la prise de vue NightShot lorsque vous réglez [SUPER NIGHTSHOT] sur [MARCHE] avec le commutateur NIGHTSHOT (p. 33) également réglé sur ON.  apparaît sur l'écran.

Pour revenir au réglage normal, réglez [SUPER NIGHTSHOT] sur [ARRET].

## Remarques

- N'utilisez pas [SUPER NIGHTSHOT] dans des endroits lumineux. Cela pourrait entraîner un problème de fonctionnement.
- Ne couvrez pas le port de rayons infrarouges avec les doigts ou des objets (p. 33).
- Enlevez le convertisseur (en option).
- Faites la mise au point manuellement ([MISE AU PT.], p. 75) lorsque la mise au point automatique se fait difficilement.
- La vitesse d'obturation de votre caméscope varie en fonction de la luminosité, ce qui peut entraîner un ralentissement du mouvement de l'image.

## FONDU



Vous pouvez enregistrer une transition avec les effets suivants qui viennent s'ajouter à l'intervalle entre les scènes.

- 1 Sélectionnez l'effet souhaité pendant l'entrée en fondu (en mode [VEILLE]) ou pendant la sortie en fondu (en mode [ENR.]), puis appuyez sur [OK].
- 2 Appuyez sur START/STOP.  
L'indicateur de transition en fondu arrête de clignoter, puis s'éteint lorsque la transition en fondu est terminée.

Pour annuler le fondu avant le début de l'opération, appuyez sur [ARRET] à l'étape ①.

Si vous appuyez sur START/STOP, le réglage est annulé.



## ÉQUIL. BLANC



## ÉQUIL. NOIR



## EFFET NUM. (Effet numérique)



Lorsque vous sélectionnez [FILM RETRO], apparaît et vous pouvez ajouter un effet rétro aux images. Pour annuler [EFFET NUM.], appuyez sur [ARRET].

## EFFET SPEC. (Effets spéciaux)



Vous pouvez ajouter des effets spéciaux à une image pendant l'enregistrement ou la lecture. apparaît.

## ► ARRET

N'utilisez pas le réglage [EFFET SPEC.].

## SEPIA

Les images apparaissent en couleur sépia.

## NOIR & BLANC (Noir et blanc)

Les images apparaissent en noir et blanc.

## PASTEL



Les images ressemblent à des dessins au pastel pâle.

## NIV. REF. MIC (Niveau de référence micro)



Vous pouvez sélectionner le niveau de microphone pour le son d'enregistrement. Sélectionnez [BAS] lorsque vous souhaitez enregistrer un son puissant, comme dans une salle de concert, etc.

## ► NORMAL

Enregistre différents sons ambiants et les convertit au niveau approprié.

## BAS (⇓)

Enregistre fidèlement un son ambiant. Ce réglage n'est pas adapté à l'enregistrement de conversations.

## RETARDATEUR



Une image fixe est enregistrée après environ 10 secondes. Appuyez sur PHOTO pour enregistrer les images fixes lorsque [RETARDATEUR] est réglé sur [MARCHE] et apparaît.

Pour annuler le compte à rebours, appuyez sur [REINI.].

Pour annuler le retardateur, sélectionnez [ARRET].

## Conseils

- Vous pouvez également utiliser cette fonction en appuyant sur PHOTO sur la télécommande (p. 106).

# Dépannage

Si vous rencontrez un problème pendant l'utilisation de votre caméscope, utilisez le tableau suivant pour essayer d'y remédier. Si le problème persiste, débranchez la source d'alimentation et contactez votre revendeur Sony.

- Opérations générales/Opération Easy Handycam/Télécommande ..... 80
- Batteries/Sources d'alimentation..... 81
- Ecran LCD..... 82
- « Memory Stick PRO Duo » ..... 82
- Enregistrement ..... 82
- Lecture d'images sur votre caméscope ..... 84
- Montage d'images sur votre caméscope ..... 85
- Visualisation sur un téléviseur ..... 85
- Lecture du « Memory Stick PRO Duo » sur d'autres appareils..... 86
- Copie/Raccordement avec d'autres appareils ..... 86
- Fonctions ne pouvant pas être utilisées simultanément ..... 86

## Opérations générales/Opération Easy Handycam/Télécommande

### Le caméscope ne se met pas sous tension.

- Fixez une batterie chargée sur le caméscope (p. 16).
- La prise de l'adaptateur secteur a été débranchée de la prise murale. Branchez-la à la prise murale (p. 16).
- Installez correctement le caméscope sur la Handycam Station (p. 16).

### Le caméscope ne fonctionne pas, même lorsqu'il est mis sous tension.

- Un délai de quelques secondes s'écoule après la mise sous tension, avant que votre caméscope ne soit prêt pour l'enregistrement. Il ne s'agit pas d'un dysfonctionnement.
- Débranchez l'adaptateur secteur de la prise murale ou retirez la batterie, puis

rebranchez-le au bout d'1 minute environ. Si les fonctions ne fonctionnent toujours pas, appuyez sur le bouton RESET (p. 104) à l'aide d'un objet pointu (si vous appuyez sur le bouton RESET, tous les réglages, réglage de l'horologe inclus, sont réinitialisés).

### Les touches ne fonctionnent pas.

- Pendant l'opération Easy Handycam (p. 25), les touches/fonctions ne sont pas disponibles.
  - Touche BACK LIGHT (p. 33)
  - Zoom de lecture (p. 38)
  - Activation et désactivation du rétroéclairage de l'écran LCD (appuyez sur la touche DISP/BATT INFO et maintenez-la enfoncée pendant quelques secondes) (p. 22)

### ☰ (OPTION) ne s'affiche pas.





- Le OPTION MENU ne peut pas être utilisé pendant l'opération Easy Handycam.

### Les réglages du menu ont été modifiés automatiquement.

- Presque toutes les options de menu reviennent automatiquement aux réglages par défaut pendant l'opération Easy Handycam.
- Lors de l'opération Easy Handycam, certaines options de menu sont fixées comme suit.
  - [HD] MODE ENR.] : [HD SP]
  - [SD] MODE ENR.] : [SD SP]
  - [QUALITE] : [HAUTE]
  - [CODE DONNEES] : [DATE/HEURE]
- Les options de menu suivantes reviennent aux réglages par défaut lorsque le commutateur POWER est réglé sur OFF (CHG) pendant plus de 12 heures.
  - [MISE AU PT.]
  - [MISE PT CEN.]
  - [EXPOSITION]
  - [SPOTMETRE]
  - [SELECTION SCENE]
  - [BAL BLANCS]
  - [NIV.REF.MIC]



## Même si vous appuyez sur EASY, les réglages de menu ne passent pas à leurs réglages par défaut automatiquement.

- Pendant l'opération Easy Handycam, les réglages des options de menu suivantes restent les mêmes qu'avant l'opération Easy Handycam.
  - [HSD]/[HSD] REGL.ENR.]
  - [SEL.GD FRMAT]
  - [X.V.COLOR]
  - [REGLAGE INDEX 
  - [N°FICHER]
  - [ TAILLE]
  - [RG.INDEX HSD]/[HSD]
  - [ AFFICHAGE]
  - [RG.INTERVALLE 
  - [VOLUME]
  - [BIP]
  - [FORMAT TV]
  - [COMPOSANT]
  - [REGL.HORLOGE]
  - [REGL.ZONE]
  - [HEURE ETE]
  - [ REGL.LANGUE]
  - [MODE DEMO]
  - [CHRONO] et [ENREGISTRER SON] dans [ENR.L.REGUL.]

## Votre caméscope chauffe.

- L'appareil est allumé depuis un certain temps. Il ne s'agit pas d'un dysfonctionnement.

## La télécommande fournie ne fonctionne pas.

- Réglez [TELECOMMANDE] sur [MARCHE] (p. 72).
- Introduisez une batterie dans le logement de la batterie, en faisant correspondre correctement les polarités +/- avec les repères +/- (p. 106).
- Retirez tout obstacle placé entre la télécommande et le capteur de télécommande.
- Ne dirigez pas le capteur de télécommande vers des sources lumineuses, comme la lumière directe du soleil ou un éclairage

suspendu. Sinon, la télécommande risque de ne pas fonctionner correctement.

## Un autre appareil DVD fonctionne de manière incorrecte lorsque vous utilisez la télécommande fournie.

- Sélectionnez un mode de télécommande autre que DVD 2 sur votre appareil DVD ou recouvrez le capteur de votre appareil DVD avec du papier noir.

## Batteries/Sources d'alimentation

### Une coupure soudaine de courant se produit.

- Lorsque le caméscope est resté inactif pendant environ 5 minutes, il se met automatiquement hors tension (ARRET AUTO). Modifiez le réglage de [ARRET AUTO] (p. 72), mettez de nouveau l'appareil sous tension ou utilisez l'adaptateur secteur.
- Rechargez la batterie (p. 16).

### Le témoin /CHG (charge) ne s'allume pas lorsque la batterie est en charge.

- Faites glisser le commutateur POWER en position OFF (CHG) (p. 16).
- Fixez correctement la batterie sur le caméscope (p. 16).
- Raccordez correctement le cordon secteur à la prise murale.
- La batterie est rechargée (p. 16).
- Installez correctement le caméscope sur la Handycam Station (p. 16).

### Le témoin /CHG (charge) clignote lorsque la batterie est en charge.

- Fixez correctement la batterie sur le caméscope (p. 16). Si le problème persiste, débranchez l'adaptateur secteur de la prise murale et contactez votre revendeur Sony. La batterie est peut-être endommagée.

---

### L'indicateur d'autonomie de la batterie n'indique pas le temps d'autonomie correct.

- La température ambiante est trop élevée ou trop basse. Il ne s'agit pas d'un dysfonctionnement.
- La batterie n'a pas été suffisamment chargée. Rechargez de nouveau entièrement la batterie. Si le problème persiste, remplacez la batterie par une batterie neuve (p. 16).
- L'indicateur d'autonomie peut être incorrect, suivant l'environnement d'utilisation.

---

### La batterie se décharge rapidement.

- La température ambiante est trop élevée ou trop basse. Il ne s'agit pas d'un dysfonctionnement.
- Rechargez de nouveau entièrement la batterie. Si le problème persiste, remplacez la batterie par une batterie neuve (p. 16).

## Ecran LCD

### Les options de menu sont grisées.

- Vous ne pouvez pas sélectionner d'option grisée avec le mode de lecture/prise de vue en cours.
- Certaines fonctions ne peuvent pas être activées simultanément (p. 86).

---

### Les boutons ne s'affichent pas sur l'écran tactile.

- Appuyez légèrement sur l'écran LCD.
- Appuyez sur DISP/BATT INFO sur votre caméscope (ou DISPLAY sur la télécommande) (p. 22, 106).

---

### Les boutons de l'écran tactile ne fonctionnent pas correctement ou ne fonctionnent pas du tout.

- Réglez l'écran tactile ([ETALONNAGE], p. 99).

## « Memory Stick PRO Duo »

### Vous ne pouvez pas utiliser certaines fonctions avec un « Memory Stick PRO Duo ».

- Si vous utilisez un « Memory Stick PRO Duo » formaté sur un ordinateur, formatez-le de nouveau sur le caméscope (p. 57).

---

### Vous ne pouvez pas formater le « Memory Stick PRO Duo » ou supprimer d'images enregistrées dessus.

- Vous ne pouvez pas supprimer plus de 100 images en une seule fois.
- Vous ne pouvez pas supprimer les images protégées sur un autre appareil.

---

### Le nom du fichier de données n'est pas correct ou clignote.



- Le fichier est endommagé.
- Votre caméscope ne prend pas en charge le format du fichier (p. 94).

## Enregistrement

Reportez-vous également à la section « Memory Stick PRO Duo » (p. 82).

---

### Lorsque vous appuyez sur START/STOP ou sur PHOTO, le caméscope n'enregistre pas d'images.

- L'écran de lecture s'affiche. Réglez le commutateur POWER sur  (Film) ou  (Fixe) (p. 30).
- Votre caméscope enregistre l'image que vous venez de capturer sur le « Memory Stick PRO Duo ». Pendant cette opération, vous ne pouvez pas effectuer un nouvel enregistrement.
- Le « Memory Stick PRO Duo » est plein. Utilisez un nouveau « Memory Stick PRO Duo » ou formatez le « Memory Stick PRO Duo » (p. 57). Vous pouvez également supprimer des images superflues (p. 47).

- Le nombre total de scènes de film ou d'images dépasse la capacité d'enregistrement de votre caméscope (p. 11). Supprimez les images superflues (p. 47).

### **Vous ne pouvez pas enregistrer d'image fixe.**

- L'écran de lecture s'affiche. Réglez votre caméscope en mode d'attente de lecture (p. 30).
- Vous pouvez capturer 3 images fixes seulement lors de l'enregistrement d'un film.
- Le « Memory Stick PRO Duo » est saturé. Utilisez un nouveau « Memory Stick PRO Duo » ou formatez le « Memory Stick PRO Duo » (p. 57). Vous pouvez également supprimer des images superflues (p. 47).
- Vous ne pouvez pas enregistrer d'image fixe en mode :
  - [ENR.L.REGUL.]
  - [FONDU]
  - [EFFET NUM.]
  - [EFFET SPEC.]

### **Le témoin d'accès reste allumé ou clignote, même lorsque vous arrêtez l'enregistrement.**

- Votre caméscope enregistre les scènes que vous venez de capturer sur le « Memory Stick PRO Duo ».

### **Le champ d'image a un aspect différent.**

- Le champ d'image peut avoir un aspect différent, selon la condition de votre caméscope. Il ne s'agit pas d'un dysfonctionnement.

### **Le flash ne se déclenche pas.**

- Vous ne pouvez pas enregistrer avec le flash en mode :
  - Capture d'images fixes pendant la prise de vue d'un film
  - Si un convertisseur (en option) est fixé

- Même si le flash automatique ou  (réduction automatique de l'effet des yeux rouges) est sélectionné, vous ne pouvez pas utiliser le flash intégré en mode :
  - NightShot
  - [SUPER NIGHTSHOT]
  - [CREPUSCULE], [BOUGIE], [MATIN&SOIR], [FEU D'ARTIFICE], [PAYSAGE], [PROJECTEUR], [PLAGE] ou [NEIGE] dans [SELECTION SCENE]
  - [MANUEL] dans [EXPOSITION]
  - [SPOTMETRE]

### **La durée de prise de vue réelle d'un film est inférieure à la durée de prise de vue approximative prévue du « Memory Stick PRO Duo ».**

- Suivant le sujet, par exemple, s'il s'agit d'un sujet en mouvement rapide, la durée d'enregistrement disponible peut être réduite (p. 10, 62).

### **Il existe un décalage entre le moment où vous appuyez sur START/STOP et le moment où le film enregistré démarre/s'arrête.**

- Sur votre caméscope, il peut se produire un léger décalage entre le moment où vous appuyez sur START/STOP et le moment où l'enregistrement du film démarre/s'arrête réellement. Il ne s'agit pas d'un dysfonctionnement.

### **Le format de film (16:9 (grand écran)/4:3) ne peut pas être modifié.**

- Le format d'image du film enregistré en qualité HD (haute définition) est 16:9 (grand écran).

### **La mise au point automatique ne fonctionne pas.**

- Réglez [MISE AU PT.] sur [AUTO] (p. 75).
- Les conditions d'enregistrement ne conviennent pas au mode de mise au point

automatique. Réglez la mise au point manuellement (p. 75).

---

### **[STEADYSHOT] ne fonctionne pas.**

- Réglez [STEADYSHOT] sur [MARGE] (p. 64).
- Il est possible que la fonction [STEADYSHOT] ne puisse pas compenser les vibrations excessives.

---

### **La fonction BACK LIGHT ne fonctionne pas.**

- La fonction BACK LIGHT ne peut pas être utilisée lors de l'opération Easy Handycam.

---

### **Les sujets qui passent rapidement devant la lentille apparaissent déformés.**

- C'est ce qu'on appelle le phénomène de plan focal. Il ne s'agit pas d'un dysfonctionnement. En raison de la manière dont le dispositif d'image (capteur CMOS) lit les signaux d'image, les sujets qui passent rapidement devant la lentille peuvent être déformés, suivant les conditions d'enregistrement.

---

### **Des petits points blancs, rouges, bleus ou verts apparaissent à l'écran.**

- Des points apparaissent lorsque vous enregistrez en mode [SUPER NIGHTSHOT] ou [COLOR SLOW SHTR]. Il ne s'agit pas d'un dysfonctionnement.

---

### **La couleur de l'image n'apparaît pas correctement.**

- Réglez le commutateur NIGHTSHOT sur OFF (p. 33).

---

### **L'image est lumineuse et le sujet n'apparaît pas à l'écran.**

- Réglez le commutateur NIGHTSHOT sur OFF (p. 33).

---

### **L'image est sombre et le sujet n'apparaît pas à l'écran.**

- Maintenez la touche DISP/BATT INFO enfoncée pendant quelques secondes pour allumer le rétroéclairage (p. 22).

---

### **Des rayures horizontales apparaissent sur les images.**

- Ce phénomène se produit lorsque les images sont filmées sous un éclairage fluorescent, au sodium ou au mercure. Il ne s'agit pas d'un dysfonctionnement.

---

### **La fonction [SUPER NIGHTSHOT] ne fonctionne pas.**

- Réglez le commutateur NIGHTSHOT sur ON (p. 33).

---

### **[COLOR SLOW SHTR] ne fonctionne pas correctement.**

- [COLOR SLOW SHTR] peut ne pas fonctionner correctement dans l'obscurité totale. Utilisez NightShot ou [SUPER NIGHTSHOT].

---

### **Vous ne pouvez pas régler [NIV.CTJR LCD].**

- Vous ne pouvez pas régler la fonction [NIV.CTJR LCD] lorsque :
  - Le panneau LCD est fermé sur votre caméscope et l'écran LCD est orienté vers l'extérieur.
  - L'alimentation est fournie par l'adaptateur secteur.

---

### **Lecture d'images sur votre caméscope**

#### **Impossible de lire les images.**

- Vous ne pouvez pas lire d'images si vous avez modifié leurs fichiers ou leurs dossiers ou si vous avez édité leurs données sur un ordinateur. (Dans le cas d'images fixes, le nom de fichier clignote.) Ceci n'a rien d'anormal (p. 96).

- Il est possible que des images enregistrées sur d'autres appareils ne puissent pas être lues. Ceci n'a rien d'anormal (p. 96).

---

#### « [?] » s'affiche sur une image sur l'écran VISUAL INDEX.

- Cet indicateur peut apparaître sur des images fixes enregistrées avec d'autres appareils, éditées sur un ordinateur, etc.
- Vous avez débranché l'adaptateur secteur ou enlevé la batterie avant que le témoin d'accès ne s'éteigne après l'enregistrement. Cela peut endommager vos données d'image et [?] s'affiche.

---

#### « [x] » s'affiche sur une image sur l'écran VISUAL INDEX.

- Procédez à [REPAR.F.BD.IM.] (p. 59). Si elle est toujours affichée, supprimez l'image repérée par un [x] (p. 47).

---

#### Aucun son n'est émis ou le son est faible lors de la lecture.

- Augmentez le volume (p. 37).
- Le son n'est pas reproduit lorsque l'écran LCD est fermé. Ouvrez l'écran LCD.
- Lorsque vous enregistrez le son avec [NIV.REF.MIC] (p. 79) réglé sur [BAS], il peut être difficile d'entendre le son enregistré.
- Lorsque vous utilisez [ENR.L.REGUL.], réglez [ENREGISTRER SON] sur [MARCHE] (p. 34).

### Montage d'images sur votre caméscope

#### Edition impossible.

- L'édition est impossible, à cause de l'état de l'image.

---

#### Impossible d'ajouter des images à la liste de lecture.

- Il n'y a pas d'espace libre sur le « Memory Stick PRO Duo ».

- Vous ne pouvez pas ajouter plus de 999 films en qualité HD (haute définition) ou 99 images en qualité SD (définition standard) à la liste de lecture. Supprimez toutes les scènes inutiles de la liste de lecture (p. 51).
- Vous ne pouvez pas ajouter d'images fixes à la liste de lecture.

---

#### Impossible de diviser un film.

- Il est impossible de diviser un film trop court.
- Il est impossible de diviser un film protégé sur un autre appareil.

---

#### Impossible de copier les films en cours de lecture vers un « Memory Stick PRO Duo ».

- Vous ne pouvez pas copier de film vers un « Memory Stick PRO Duo » en tant qu'image fixe lors de la lecture sur le caméscope.
- Utilisez le logiciel « Manuel de Picture Motion Browser » fourni. Pour plus de détails, consultez le « Manuel de Picture Motion Browser » sur le CD-ROM fourni.

### Visualisation sur un téléviseur

#### Impossible de visualiser l'image ou d'entendre le son sur le téléviseur.

- Lorsque vous utilisez un câble de raccordement, réglez [COMPOSANT] selon la configuration de l'appareil connecté (p. 71).
- Lorsque vous utilisez un câble vidéo composant, assurez-vous que les prises rouge et blanche du câble de raccordement A/V sont bien branchés (p. 42, 43).
- Si des signaux de protection de droits d'auteur sont enregistrés dans les images, ces dernières ne sont pas transmises à partir de la prise HDMI OUT.
- Lorsque vous utilisez la prise S VIDEO, assurez-vous que les prises rouge et blanche du câble de raccordement A/V sont bien branchés (p. 43).

### L'image est déformée sur le téléviseur 4:3.

- Cela se produit lors de la visualisation d'une image enregistrée dans le mode 16:9 (grand écran) sur un téléviseur 4:3. Réglez [FORMAT TV] de façon appropriée (p. 70) et lisez l'image.

### Des bandes noires s'affichent en haut et en base de l'écran du téléviseur 4:3.

- Cela se produit lors de la visualisation d'une image enregistrée dans le mode 16:9 (grand écran) sur un téléviseur 4:3. Il ne s'agit pas d'un dysfonctionnement.

### Lecture du « Memory Stick PRO Duo » sur d'autres appareils

#### L'appareil ne lit pas le « Memory Stick PRO Duo ».

- Vous pouvez lire les images avec une qualité d'image HD (haute définition) uniquement sur les appareils compatibles avec le format AVCHD.
- Pour plus de détails sur les appareils compatibles avec le format AVCHD, consultez le document « A lire avant toute utilisation » (la notice papier séparée), ou l'URL suivante.  
<http://www.sony.net/>

### Copie/Raccordement avec d'autres appareils

#### Impossible de copier correctement.

- Vous ne pouvez pas copier d'images en utilisant un câble HDMI.
- Le câble de raccordement A/V n'est pas raccordé correctement. Assurez-vous de connecter la prise d'entrée d'un autre appareil (p. 40).

### Fonctions ne pouvant pas être utilisées simultanément

La liste suivante répertorie des exemples de combinaisons de fonctions et d'options de menu impossibles.

Impossible d'utiliser	Avec les réglages suivants
BACK LIGHT	[SPOTMETRE], [FEU D'ARTIFICE], [MANUEL] dans [EXPOSITION]
[SELECTION SCENE]	NightShot, [SUPER NIGHTSHOT], [COLOR SLOW SHTR], [FILM RETRO], [TELE MACRO], [FONDU]
[SPOTMETRE]	NightShot, [SUPER NIGHTSHOT]
[EXPOSITION]	NightShot, [SUPER NIGHTSHOT]
[BAL BLANCS]	NightShot, [SUPER NIGHTSHOT]
[UNE PRES.] dans [BAL BLANCS]	[ENR.L.REGUL.]
[MISE PT CEN.]	[SELECTION SCENE]
[SUPER NIGHTSHOT]	[FONDU], [EFFET NUM.]
[COLOR SLOW SHTR]	[FONDU], [EFFET NUM.], [SELECTION SCENE]
[FONDU]	[SUPER NIGHTSHOT], [COLOR SLOW SHTR], [EFFET NUM.], [BOUGIE], [FEU D'ARTIFICE]
[EFFET NUM.]	[SUPER NIGHTSHOT], [COLOR SLOW SHTR], [FONDU]

Impossible d'utiliser	Avec les réglages suivants
[FILM RETRO]	[SELECTION SCENE], [EFFET SPEC.]
[EFFET SPEC.]	[FILM RETRO]
[TELE MACRO]	[SELECTION SCENE]
[OBT.LENTE AUTO]	[ENR.L.REGUL.], [EFFET NUM.], [SELECTION SCENE], [COLOR SLOW SHTR], [SUPER NIGHTSHOT]
[SEL.GD FRMAT]	[FILM RETRO]

# Indicateurs et messages d'avertissement

## Code d'autodiagnostic/ Indicateurs d'avertissement

Si des indicateurs s'affichent sur l'écran LCD, vérifiez les points suivants.

Vous pouvez corriger vous-même certains problèmes. Si le problème persiste, même après plusieurs tentatives pour y remédier, contactez votre revendeur Sony ou votre centre de service après-vente agréé Sony.

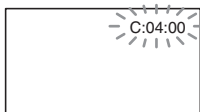

### C: (ou E:) □□:□□ (Code d'autodiagnostic)

#### C:04:□□

- La batterie utilisée n'est pas une batterie « InfoLITHIUM » (série H). Utilisez une batterie « InfoLITHIUM » (série H) (p.96).
- Raccordez fermement la fiche CC de l'adaptateur secteur à la prise DC IN de la Handycam Station ou de votre caméscope (p.16).

#### C:13:□□ / C:32:□□

- Débranchez la source d'alimentation. Rebranchez-la et faites de nouveau fonctionner votre caméscope.

#### E:20:□□ / E:31:□□ / E:61:□□ / E:62:□□ / E:91:□□ / E:94:□□

- Un problème de fonctionnement auquel vous ne pouvez pas remédier s'est produit. Contactez votre revendeur Sony ou votre centre de service après-vente agréé Sony. Fournissez-lui le code à 5 chiffres qui commence par la lettre « E ».

### 101-0001 (Indicateur d'avertissement correspondant aux fichiers)

#### Clignotement lent

- Le fichier est endommagé.
- Le fichier est illisible.

### ⚠ (Avertissement correspondant au niveau de batterie)

#### Clignotement lent

- La batterie est presque vide.
- Selon les conditions de fonctionnement ou l'état de la batterie, ⚠ peut clignoter, même s'il reste environ 20 minutes d'enregistrement.

### ⚠ (Indicateur d'avertissement correspondant au « Memory Stick PRO Duo »)

#### Clignotement lent

- L'espace libre pour l'enregistrement d'images arrive à épuisement. Concernant le type de « Memory Stick » que vous pouvez utiliser avec votre caméscope, référez-vous à la page 11.
- Aucun « Memory Stick PRO Duo » n'est inséré (p. 23).

#### Clignotement rapide

- Il n'y a pas assez d'espace libre pour l'enregistrement des images. Supprimez des images superflues, ou formatez le « Memory Stick PRO Duo » après avoir transféré les images sur un autre support (p. 46, 47, 57).
- Le fichier de gestion d'images est endommagé (p. 59).

### ⚠ (Indicateurs d'avertissement correspondant au formatage du « Memory Stick PRO Duo »)\*

- Le « Memory Stick PRO Duo » est endommagé.
- Le « Memory Stick PRO Duo » n'est pas correctement formaté (p. 57, 94).



### (Indicateur d'avertissement correspondant à un « Memory Stick PRO Duo » incompatible)\*

- Un « Memory Stick PRO Duo » incompatible est inséré (p. 94).

### (Indicateur d'avertissement correspondant à la protection en écriture du « Memory Stick PRO Duo »)\*

- L'accès au « Memory Stick PRO Duo » a été restreint sur un autre appareil.

### (Indicateur d'avertissement correspondant au cache du Memory Stick Duo)

#### Clignotement lent

- Le cache du Memory Stick Duo est ouvert (p. 23).

### (Indicateur d'avertissement correspondant au flash)

#### Clignotement rapide\*

- Il s'est produit un problème avec le flash.

### (Indicateur d'avertissement correspondant au bougé du caméscope)

- La quantité de lumière n'est pas suffisante, un bougé de caméscope se produit donc facilement. Utilisez le flash.
- Le caméscope n'est pas stable, un bougé de caméscope se produit donc facilement. Tenez fermement le caméscope à deux mains pour enregistrer l'image. Notez toutefois que l'indicateur d'avertissement de bougé du caméscope ne disparaît pas.

\* Vous entendez une mélodie lorsque les indicateurs d'avertissement apparaissent à l'écran (p. 69).

## Description des messages d'avertissement

Si des messages s'affichent à l'écran, suivez les instructions.

### ■ « Memory Stick PRO Duo »

#### Réinsérez le Memory Stick.

- Réinsérez plusieurs fois le « Memory Stick PRO Duo ». Si l'indicateur continue de clignoter, le « Memory Stick PRO Duo » est peut-être endommagé. Essayez avec un autre « Memory Stick PRO Duo ».

#### Le Memory Stick n'est pas formaté correctement.

- Vérifiez le format, puis formatez le « Memory Stick PRO Duo » avec votre caméscope, le cas échéant (p. 57, 94).

### Les dossiers du Memory Stick sont pleins.

- Vous ne pouvez pas créer de dossiers au-delà de 999MSDCF. Vous ne pouvez pas créer ou supprimer de dossier sur votre caméscope.
- Formatez le « Memory Stick PRO Duo » (p. 57), ou supprimez des dossiers superflus à l'aide de votre ordinateur.

### Il est possible que ce Memory Stick ne puisse pas enregistrer ou lire de films.

- Utilisez le « Memory Stick » recommandé (p. 11).

### Il est possible que ce Memory Stick ne puisse pas enregistrer ou lire des images correctement.

- Contactez votre revendeur Sony ou votre centre de service après-vente agréé Sony.

---

**Ne pas éjecter le Memory Stick pendant l'écriture. Les données risquent d'être endommagées.**

- Insérez une nouvelle fois le « Memory Stick PRO Duo » et suivez les instructions à l'écran.

---

**Le fichier de la base de données d'images est endommagé. Créer un nouveau fichier?**

**Informations de gestion de films HD endommagées. Créer des nouvelles informations ?**

- Le fichier de gestion d'images est endommagé. Lorsque vous appuyez sur [OUI], un nouveau fichier de gestion d'images est créé. Les vieilles images enregistrées sur le « Memory Stick PRO Duo » ne peuvent pas être lues (les fichiers image ne sont pas endommagés). Si vous procédez à un [REPAR.F.BD.IM.] après avoir créé de nouvelles informations, la lecture des anciennes images peut fonctionner. Si cela ne fonctionne pas, copiez l'image sur un ordinateur à l'aide du logiciel fourni.

---

**Incohérences trouvées dans fichier de base de données d'images. Imposs. enregistrer ou lire des films. Voulez-vous le réparer ?**

**Des incohér. ont été trouvées ds fichier base données d'images. Imposs. enreg. ou lire des films HD. Voulez-vous le réparer?**

- Le fichier de gestion d'images est endommagé. Appuyez sur [OUI] pour effectuer une réparation.

---

**Récupération de données.**

- Votre caméscope essaie de récupérer des données automatiquement si leur écriture n'a pas été effectuée correctement.

---

**Impossible de récupérer les données.**

- A cause de l'échec de l'écriture de données sur le « Memory Stick PRO Duo », votre caméscope a tenté de récupérer les données, mais sans succès. Il vous sera peut-être impossible d'enregistrer ou d'éditer des données sur le « Memory Stick PRO Duo ».

---

**■ Imprimante compatible PictBridge**

---

**Non raccordé à une imprimante compatible PictBridge.**

- Mettez l'imprimante hors tension puis de nouveau sous tension, puis débranchez et rebranchez le câble USB (fourni).

---

**Impression imposs. Vérifier l'imprimante.**

- Mettez l'imprimante hors tension puis de nouveau sous tension, puis débranchez et rebranchez le câble USB (fourni).

---

**■ Autre**

---

**Aucune autre sélection possible.**

- Vous pouvez sélectionner uniquement 100 images à la fois pour :
  - la suppression d'images
  - l'édition de la liste de lecture des films HD (haute définition)
  - l'impression d'images fixes

---

**Données protégées**

- Vous avez essayé de supprimer des données qui ont été protégées sur un autre appareil. Supprimez la protection des données sur l'appareil sur lequel elles ont été protégées.

# Utilisation de votre caméscope à l'étranger

## Alimentation électrique

Vous pouvez utiliser votre caméscope dans n'importe quel pays ou région avec l'adaptateur secteur fourni, dans la limite de 100 V à 240 V CA, 50/60 Hz.

## Visualisation d'images enregistrées avec la qualité d'image HD (haute définition)

Dans les pays ou régions où le format 1080/50i est pris en charge, vous pouvez visualiser les images dans la même qualité d'image HD (haute définition) que celle des images enregistrées. Il vous faut disposer d'un téléviseur (ou moniteur) basé sur le standard PAL et compatible 1080/50i avec des prises d'entrée composant et AUDIO/VIDEO. Un câble de raccordement et un câble de raccordement A/V doivent tous deux être branchés.

## Visualisation d'images enregistrées avec la qualité d'image SD (définition standard)

Pour visualiser des images enregistrées avec la qualité d'image SD (définition standard), vous avez besoin d'un téléviseur basé sur le standard PAL et un téléviseur avec des prises d'entrée AUDIO/VIDEO. Un câble de raccordement A/V doit être raccordé.

## A propos des standards de télévision couleur

Votre caméscope est basé sur le standard PAL. Si vous souhaitez visionner une image enregistrée avec votre caméscope sur un téléviseur, ce dernier doit être basé sur le standard PAL et être équipé d'une prise d'entrée AUDIO/VIDEO.

Système	Pays d'utilisation
PAL	Australie, Autriche, Belgique, Chine, République Tchèque, Danemark, Finlande, Allemagne, Pays-Bas, Hong-Kong, Hongrie, Italie, Koweït, Malaisie, Nouvelle Zélande, Norvège, Pologne, Portugal, Singapour, Slovaquie, Espagne, Suède, Suisse, Thaïlande, Royaume-Uni, etc.
PAL - M	Brésil
PAL - N	Argentine, Paraguay, Uruguay.
NTSC	Bahamas, Bolivie, Canada, Amérique Centrale, Chili, Colombie, Equateur, Guyane, Jamaïque, Japon, Corée, Mexique, Pérou, Surinam, Taiwan, Philippines, Etats-Unis, Venezuela, etc.
SECAM	Bulgarie, France, Guyane, Irak, Iran, Monaco, Russie, Ukraine, etc.

## Réglage de l'heure locale

Vous pouvez facilement régler l'heure locale en indiquant un fuseau horaire lors de l'utilisation de votre caméscope à l'étranger. Appuyez sur **HOME** → **REGLAGES** → [REG.HOR./**A** LAN.] → [REGL.ZONE] et [HEURE ETE] (p. 71).

## Décalages horaires dans le monde

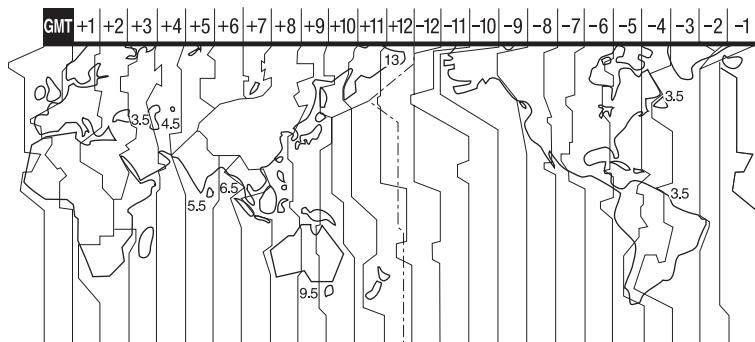

Décalages horaires	Zone
GMT	Lisbonne, Londres
+01:00	Berlin, Paris
+02:00	Helsinki, Le Caire, Istanbul
+03:00	Moscou, Nairobi
+03:30	Téhéran
+04:00	Abou Dhabi, Bakou
+04:30	Kaboul
+05:00	Karachi, Islamabad
+05:30	Calcutta, New Delhi
+06:00	Almaty, Dhaka
+06:30	Rangoon
+07:00	Bangkok, Djakarta
+08:00	Hong Kong, Singapour, Beijing
+09:00	Séoul, Tokyo
+09:30	Adélaïde, Darwin
+10:00	Melbourne, Sydney

Décalages horaires	Zone
+11:00	Iles Salomon
+12:00	Fidji, Wellington
-12:00	Eniwetok, Kwajalein
-11:00	Iles Midway, le Samoa
-10:00	Hawaï
-09:00	Alaska
-08:00	Los Angeles, Tijuana
-07:00	Denver, Arizona
-06:00	Chicago, Mexico
-05:00	New York, Bogota
-04:00	Santiago
-03:30	Saint John's
-03:00	Brasilia, Montevideo
-02:00	Fernando de Noronha
-01:00	Les Açores, Iles du Cap-Vert

# Structure des fichiers/dossiers sur le « Memory Stick PRO Duo »

La structure des fichiers/dossiers est représentée ci-dessous. Il n'est généralement pas nécessaire de connaître la structure des fichiers/dossiers pour l'enregistrement/la lecture d'images sur le caméscope. Pour visualiser des images fixes ou des films sur un ordinateur, reportez-vous au « Manuel de Picture Motion Browser » sur le CD-ROM fourni, puis utilisez l'application fournie.

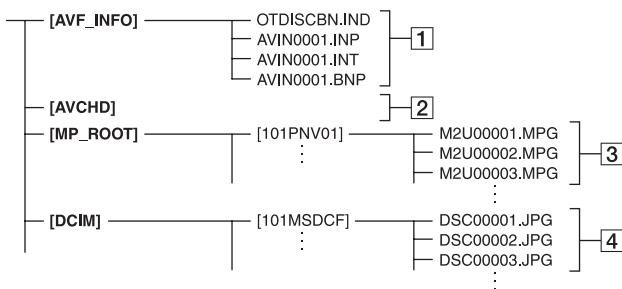

## 1 Fichiers de gestion des images

Lorsque vous supprimez les fichiers, vous ne pouvez pas enregistrer/lire les images correctement. Par défaut, les fichiers sont généralement cachés et ne s'affichent pas.

## 2 Dossier des informations de gestion des films HD

Ce fichier contient les données d'enregistrement des films avec une qualité d'image HD (haute définition). N'essayez pas d'ouvrir ce dossier ou d'accéder à son contenu à partir d'un ordinateur. Vous risqueriez d'endommager les fichiers d'image, ou d'empêcher leur lecture.

## 3 SDFichiers de film (fichiers MPEG2)

Les fichiers portent l'extension « .MPG ». La taille maximale est de 2 Go. Quand la taille d'un fichier dépasse 2 Go, le fichier est divisé.

Les numéros des fichiers augmentent automatiquement. Lorsque le numéro des fichiers dépasse 9 999, un autre dossier est créé pour l'enregistrement des nouveaux fichiers de films.

Le numéro du dossier augmente :  
[101PNV01] → [102PNV01]

## 4 Fichiers d'images fixes (fichiers JPEG)

Les fichiers portent l'extension « .JPG ». Les numéros des fichiers augmentent

automatiquement. Lorsque le numéro des fichiers dépasse 9 999, un autre dossier est créé pour l'enregistrement des nouveaux fichiers d'images.

Le numéro du dossier augmente :  
[101MSDCF] → [102MSDCF]

- En sélectionnant [ ORDINATEUR] dans [SELECT.USB] (p. 55), vous pouvez accéder au « Memory Stick PRO Duo » du caméscope depuis l'ordinateur via une connexion USB.
- Ne modifiez pas les fichiers ou les dossiers présents sur un « Memory Stick PRO Duo » dans le caméscope à partir d'un ordinateur. Les fichiers d'images peuvent être détruits ou ne pas être lus.
- Nous (Sony) ne pouvons être tenus pour responsables des conséquences de manipulation de données présentes sur un « Memory Stick PRO Duo » dans le caméscope à partir d'un ordinateur.
- Lorsque vous supprimez des fichiers, suivez la procédure décrite à la page 47. Ne supprimez pas les fichiers image présents sur un « Memory Stick PRO Duo » dans le caméscope directement à partir d'un ordinateur.
- Ne formatez pas un « Memory Stick PRO Duo » dans le caméscope à partir d'un ordinateur. Le caméscope risque de ne pas fonctionner correctement.
- Ne copiez pas les fichiers présents sur un « Memory Stick PRO Duo » dans le caméscope à partir d'un ordinateur. Nous (Sony) ne pouvons pas être tenus pour responsables des conséquences de ce genre de manipulations.

# Précautions et entretien

## A propos du format AVCHD

Votre caméscope numérique inclus à la fois les formats AVCHD et MPEG2 pour la fonction d'enregistrement.

### Qu'est-ce que le format AVCHD ?

Le format AVCHD est un format vidéo numérique de haute définition utilisé pour enregistrer un signal HD (haute définition) de spécification 1080i\*<sup>1</sup> ou de spécification 720p\*<sup>2</sup>, à l'aide d'une technologie d'encodage de compression de données efficace. Le format MPEG-4 AVC/H.264 est adopté pour compresser les données vidéo, et les systèmes Dolby Digital ou Linear PCM sont utilisés pour compresser les données audio.

Le format MPEG-4 AVC/H.264 est capable de compresser des images avec une plus grande efficacité que le format de compression d'image traditionnel. Le format MPEG-4 AVC/H.264 permet à un signal vidéo de haute définition enregistré sur un caméscope numérique d'être stocké sur des disques DVD 8 cm, un disque dur interne, une mémoire flash, etc.

### Enregistrement et lecture sur votre caméscope

Basé sur le format AVCHD, votre caméscope enregistre en qualité d'image HD (haute définition) mentionné ci-dessus. En plus de la qualité d'image HD (haute définition), votre caméscope peut enregistrer un signal SD (définition standard) dans le format MPEG2 conventionnel.

#### Signal vidéo :

Format AVCHD 1440 × 1080/50i\*<sup>3</sup>

#### Signal audio :

Dolby Digital 5.1 ch

#### Support d'enregistrement :

« Memory Stick PRO Duo »

\*1 : spécification 1080i

Une spécification de définition élevée qui utilise 1 080 lignes efficaces de balayage entrelacé.

\*2 : spécification 720p

Une spécification de définition élevée qui utilise 720 lignes efficaces de balayage progressif.

\*3 : Données enregistrées en format AVCHD autre que ceux mentionnés ci-dessus ne peuvent pas être lus sur votre caméscope.

## A propos du « Memory Stick »

Un « Memory Stick » est un support d'enregistrement à circuit intégré portable et compact d'une grande capacité.

Vous pouvez uniquement utiliser avec votre caméscope un « Memory Stick Duo », qui fait environ la moitié de la taille d'un « Memory Stick » standard. Cependant, le fonctionnement de tous les types de « Memory Stick Duo » n'est pas garanti sur ce caméscope. (Pour plus d'informations, reportez-vous à la liste.)

Types de « Memory Stick »	Enregistrement/ Lecture
« Memory Stick Duo » (sans MagicGate)	-
« Memory Stick PRO Duo »	○* <sup>1</sup>
« Memory Stick PRO-HG Duo »	○* <sup>1</sup>

\*<sup>1</sup> Types de « Memory Stick » prenant en charge le transfert de données à haute vitesse. La vitesse de transfert de données varie en fonction de l'appareil à utiliser.

- Ce produit n'est pas compatible avec le transfert de données parallèle 8 bits.
- Ce produit ne peut pas enregistrer ou lire de données utilisant la technologie « MagicGate ». « MagicGate » est une technologie de protection de droits d'auteur qui enregistre et transfère les contenus dans un format crypté.
- Ce produit est compatible avec le « Memory Stick Micro » (« M2 »). « M2 » est l'abréviation du « Memory Stick Micro ».
- Format d'image fixe : Votre caméscope compresse et enregistre les données d'image au

format JPEG (Joint Photographic Experts Group). L'extension de fichier est « .JPG ».

- Noms des fichiers d'images fixes :
  - 101- 0001 : Ce nom de fichier s'affiche sur l'écran de votre caméscope.
  - DSC00001.JPG : ce nom de fichier s'affiche sur l'écran de votre ordinateur.
- La compatibilité d'un « Memory Stick PRO Duo » formaté par un ordinateur (Windows OS/ Mac OS) n'est pas garantie avec votre caméscope.
- La vitesse de lecture et d'écriture des données peut varier en fonction du « Memory Stick PRO Duo » et du produit compatible « Memory Stick PRO Duo » que vous utilisez.

## Remarques sur l'utilisation

L'endommagement ou la perte de données peut se produire dans les cas suivants (aucune compensation ne sera accordée) :

- Si vous éjectez le « Memory Stick PRO Duo », ou éteignez le caméscope pendant que le caméscope est en cours de lecture ou d'écriture de fichiers image sur le « Memory Stick PRO Duo » (lorsque le témoin d'accès est allumé ou clignote).
- Si vous utilisez le « Memory Stick PRO Duo » près d'aimants ou de champs magnétiques.

Il est recommandé de faire une copie de sauvegarde des données importantes sur le disque dur d'un ordinateur.

### ■ A propos de la manipulation d'un « Memory Stick PRO Duo »

Gardez à l'esprit les remarques suivantes lorsque vous manipulez un « Memory Stick PRO Duo ».

- Prenez garde de ne pas exercer de pression excessive lorsque vous écrivez sur la zone d'un « Memory Stick PRO Duo » destinée à recevoir des annotations.
- N'apposez pas d'étiquette ou autre sur un « Memory Stick PRO Duo » ou un adaptateur pour Memory Stick Duo.
- Lors du transport ou du stockage d'un « Memory Stick PRO Duo », rangez-le dans son étui.
- Ne laissez pas d'objets métalliques entrer en contact avec les connecteurs et ne les touchez pas non plus avec les doigts.

- Ne pliez pas le « Memory Stick PRO Duo », ne le laissez pas tomber et ne le soumettez pas à des chocs violents.
- Ne démontez pas ou ne modifiez pas le « Memory Stick PRO Duo ».
- Ne mouillez pas le « Memory Stick PRO Duo ».
- Conservez le support « Memory Stick PRO Duo » hors de portée des enfants. Un enfant risquerait de l'avaler.
- N'insérez rien d'autre qu'un « Memory Stick PRO Duo » dans la fente pour Memory Stick Duo. Ceci pourrait entraîner un dysfonctionnement.

### ■ A propos des lieux d'utilisation

N'utilisez pas et ne stockez pas le « Memory Stick PRO Duo » dans les endroits suivants :

- Endroits soumis à des températures très élevées, comme dans un véhicule garé en plein soleil.
- Endroits exposés aux rayons directs du soleil.
- Endroits exposés à une forte humidité ou sujets à des gaz corrosifs.

### ■ A propos de l'adaptateur pour Memory Stick Duo

Après avoir inséré un « Memory Stick PRO Duo » dans l'adaptateur pour Memory Stick Duo, vous pouvez l'utiliser avec un appareil compatible « Memory Stick » standard.

- Lorsque vous utilisez un « Memory Stick PRO Duo » avec un appareil compatible « Memory Stick », veillez à insérer le « Memory Stick PRO Duo » dans un adaptateur pour Memory Stick Duo.
- Lorsque vous insérez un « Memory Stick PRO Duo » dans un adaptateur pour Memory Stick Duo, assurez-vous que le « Memory Stick PRO Duo » est inséré dans le bon sens, puis insérez-le à fond. Notez qu'une mauvaise utilisation peut entraîner un dysfonctionnement. De même, si vous forcez le « Memory Stick PRO Duo » dans l'adaptateur pour Memory Stick Duo dans le mauvais sens, vous risquez de l'endommager.
- N'insérez pas d'adaptateur pour Memory Stick Duo sans avoir inséré de « Memory Stick PRO Duo » branché dans un appareil compatible « Memory Stick ». Cela pourrait endommager l'appareil.

## ■ Remarques sur le « Memory Stick PRO Duo »

La capacité maximale d'un « Memory Stick PRO Duo » ou d'un « Memory Stick PRO-HG Duo » pouvant être utilisé sur votre caméscope est de 8 Go.

## Remarques sur l'utilisation du « Memory Stick Micro »

- Pour utiliser un « Memory Stick Micro » avec votre caméscope, vous avez besoin d'un adaptateur M2 de taille Duo. Insérez le « Memory Stick Micro » dans l'adaptateur M2 de taille Duo, puis insérez l'adaptateur dans la fente du « Memory Stick Duo ». Si vous insérez un « Memory Stick Micro » dans votre caméscope sans utiliser un adaptateur M2 de taille Duo, vous risquez de ne plus pouvoir l'enlever de votre caméscope.
- Ne laissez pas le « Memory Stick Micro » à portée des enfants. Ils risqueraient de l'avaler par accident.

## Remarques sur la compatibilité des données d'image

- Les fichiers de données d'image enregistrés sur un « Memory Stick PRO Duo » par votre caméscope sont conformes à la norme universelle « Design rule for Camera File system » établie par la JEITA (Japan Electronics and Information Technology Industries Association).
- Vous ne pouvez pas lire sur votre caméscope d'images fixes enregistrées avec d'autres appareils (DCR-TRV900E ou DSC-D700/D770) non conformes à cette norme universelle (Ces modèles ne sont pas disponibles dans certains pays et/ou régions).
- Si vous ne pouvez pas utiliser un « Memory Stick PRO Duo » qui a été employé avec un autre appareil, formatez-le avec votre caméscope (p. 57). Notez cependant que le formatage supprime toutes les informations du « Memory Stick PRO Duo ».
- Il se peut que vous ne puissiez pas lire les images sur le caméscope :
  - si les données d'image ont été retouchées sur un ordinateur.
  - si les données d'image ont été enregistrées au moyen d'un autre appareil.

## A propos de la batterie « InfoLITHIUM »

Votre caméscope fonctionne uniquement avec une batterie « InfoLITHIUM » (série H).

« InfoLITHIUM » La batterie série H porte le symbole .

## Qu'est-ce qu'une batterie « InfoLITHIUM » ?

Une batterie « InfoLITHIUM » est une batterie aux ions de lithium capable de communiquer des informations relatives aux conditions de fonctionnement entre votre caméscope et un adaptateur secteur/chargeur en option.

La batterie « InfoLITHIUM » calcule la consommation d'énergie en fonction des conditions d'utilisation du caméscope et affiche, en minutes, l'autonomie de la batterie.

Avec un adaptateur secteur/chargeur, l'autonomie de la batterie et le temps de charge s'affichent.

## Pour charger la batterie

- Veillez à recharger la batterie avant d'utiliser le caméscope.
- Il est recommandé de charger la batterie à une température ambiante comprise entre 10 °C et 30 °C jusqu'à ce que le témoin  /CHG (charge) s'éteigne. Si vous chargez la batterie en dehors de cette plage de température, il se peut que vous ne puissiez pas la charger correctement.

## Pour utiliser la batterie de façon efficace

- L'efficacité de la batterie diminue lorsque la température ambiante est inférieure ou égale à 10 °C et sa durée d'utilisation est également plus courte. Dans ce cas, effectuez l'une des opérations suivantes pour prolonger la durée d'utilisation de la batterie.
  - Mettez la batterie dans une de vos poches pour la réchauffer et insérez-la dans le caméscope juste avant de filmer.





- Utilisez une batterie à grande capacité : NP-FH70/FH100 (en option).
- L'emploi fréquent de l'écran LCD ou la lecture, l'avance rapide et le rebobinage répétés entraînent une usure rapide de la batterie. Il est recommandé d'utiliser la batterie à grande capacité : NP-FH70/FH100 (en option).
- Veillez à régler le commutateur POWER sur OFF (CHG) lorsque vous n'effectuez pas d'enregistrement ni de lecture sur votre caméscope. La batterie est également sollicitée lorsque le caméscope est en mode de pause d'enregistrement ou de pause de lecture.
- Emportez toujours quelques batteries de rechange pour disposer d'une durée de prise de vue suffisante (2 à 3 fois le temps prévu) et pouvoir faire des essais avant l'enregistrement proprement dit.
- Conservez la batterie à l'abri de l'eau. La batterie n'est pas étanche.

## Remarques sur l'indicateur d'autonomie de la batterie

- Lorsque l'alimentation est coupée alors que l'indicateur d'autonomie indique que la batterie est suffisamment chargée pour pouvoir fonctionner, rechargez de nouveau la batterie entièrement. L'autonomie de la batterie s'affichera alors correctement. Notez cependant que les valeurs correctes d'autonomie de la batterie ne sont pas restaurées si la batterie est utilisée pendant une longue période à des températures élevées, si elle reste longtemps en pleine charge ou si elle est utilisée fréquemment. Utilisez uniquement l'indication d'autonomie de la batterie comme estimation approximative.
- Le symbole , qui indique un niveau de batterie faible, clignote même s'il reste 5 à 10 minutes de batterie, en fonction des conditions de fonctionnement ou de la température ambiante.

## Remarques sur le stockage de la batterie

- Si vous n'utilisez pas la batterie pendant une longue période, chargez-la entièrement et utilisez-la une fois par an sur votre caméscope pour qu'elle fonctionne correctement. Pour stocker la batterie, retirez-la du caméscope et rangez-la dans un lieu sec et frais.

- Pour décharger entièrement la batterie sur votre caméscope, appuyez sur  (HOME) →  (REGLAGES) → [REGL.GENERAUX] → [ARRET AUTO] → [JAMAIS] et laissez le caméscope en mode de pause d'enregistrement jusqu'à ce qu'il s'éteigne (p. 72).

## Remarques sur la durée de vie de la batterie

- La capacité de la batterie diminue avec le temps et l'usage. Si l'autonomie de la batterie entre les charges diminue de manière significative, il est probablement temps de la remplacer par une neuve.
- La durée de vie d'une batterie varie en fonction des conditions de stockage, de fonctionnement et d'environnement.

## Remarques sur x.v.Color

- x.v.Color est un terme familier pour la norme xvYCC proposée par Sony, et c'est une marque déposée par Sony.
- xvYCC est une norme universelle pour l'espace de la couleur dans la vidéo. Cette norme peut exprimer une gamme de couleur plus large que la norme de diffusion actuellement utilisée.

## A propos de la manipulation de votre caméscope

### A propos de l'utilisation et l'entretien

- N'utilisez pas et ne rangez pas le caméscope et ses accessoires dans les endroits suivants :
  - Dans des endroits extrêmement chauds, froids ou humides. Ne les exposez jamais à des températures supérieures à 60 °C, comme en plein soleil, à proximité de chauffages ou dans un véhicule garé au soleil. Ils pourraient ne pas fonctionner correctement ou être déformés.
  - À proximité de forts champs magnétiques ou de vibrations mécaniques. Le caméscope pourrait ne pas fonctionner correctement.
  - À proximité d'ondes radio ou de radiations fortes. Le caméscope pourrait ne pas enregistrer correctement.
  - Près de récepteurs AM ou d'équipements vidéo. Des parasites pourraient apparaître.

- A la plage ou dans des endroits poussiéreux. Si du sable ou de la poussière pénètre dans votre caméscope, celui-ci pourrait ne pas fonctionner correctement. Ce problème peut parfois être irréversible.
- A proximité des fenêtres ou en extérieur, là où l'écran LCD ou l'objectif risquent d'être exposés au soleil. Cela risque d'endommager l'intérieur de l'écran LCD.
- Faites fonctionner le caméscope sur 6,8/7,2 V CC (batterie) ou 8,4 V CC (adaptateur secteur).
- Pour le fonctionnement sur secteur (CA) ou sur courant continu (CC), utilisez les accessoires recommandés dans ce mode d'emploi.
- Ne mouillez pas votre caméscope, par exemple, avec de l'eau de pluie ou de mer. Si le caméscope est mouillé, il risque de ne pas fonctionner correctement. Ce problème peut parfois être irréversible.
- Si un objet ou du liquide pénètre dans le caméscope, débranchez-le et faites-le vérifier par un revendeur Sony avant de continuer à l'utiliser.
- Évitez toute manipulation brusque, tout démontage ou toute modification du magnétoscope ainsi que tout choc physique ou impact, par exemple en heurtant l'appareil, en le faisant tomber ou en marchant dessus. Prenez particulièrement soin de l'objectif.
- Laissez le commutateur POWER réglé sur OFF (CHG) lorsque vous n'utilisez pas le caméscope.
- N'enveloppez pas le caméscope dans du tissu (serviette, etc.), pendant l'utilisation. Cela pourrait entraîner une surchauffe interne de l'appareil.
- Lorsque vous débranchez le cordon secteur, tirez sur la fiche et non sur le fil.
- N'abîmez pas le cordon secteur, par exemple en posant un objet lourd dessus.
- Veillez à ce que les contacts métalliques restent toujours propres.
- Laissez la télécommande et la pile bouton hors de portée des enfants. En cas d'ingestion accidentelle de la pile, consultez immédiatement un médecin.
- En cas de fuite du liquide électrolytique de la pile :
  - contactez votre centre de service après-vente agréé Sony.
  - nettoyez la partie de la peau qui a été en contact avec le liquide.

- en cas de contact avec les yeux, rincez-les à grande eau et consultez un médecin.

### ■ Si vous n'utilisez pas votre caméscope pendant une longue période

- Mettez-le régulièrement sous tension et laissez-le fonctionner en lisant ou en enregistrant des images pendant 3 minutes environ.
- Déchargez entièrement la batterie avant de la ranger.

## Condensation

Lorsque vous transportez votre caméscope directement d'un endroit froid à un endroit chaud, de la condensation peut se former à l'intérieur du caméscope. Cela risque d'entraîner un dysfonctionnement de votre caméscope.

### ■ Si de la condensation s'est formée

Mettez le caméscope hors tension et attendez 1 heure environ.

### ■ Remarque sur la condensation

De la condensation peut se former lorsque vous transportez votre caméscope d'un endroit froid à un endroit chaud (ou vice versa) ou lorsque vous utilisez votre caméscope dans un endroit humide, comme dans les conditions suivantes :

- lorsque vous amenez votre caméscope d'une piste de ski dans une pièce chauffée.
- lorsque vous transportez votre caméscope d'une pièce ou d'un véhicule climatisé à un endroit très chaud en plein air.
- lorsque vous utilisez votre caméscope après une averse ou une bourrasque.
- lorsque vous utilisez votre caméscope dans un endroit très chaud et très humide.

### ■ Comment éviter la formation de condensation

Lorsque vous transportez votre caméscope d'un endroit froid à un endroit chaud, placez le caméscope dans un sac plastique et fermez-le complètement. Retirez le caméscope du sac lorsque la température à l'intérieur du sac a atteint la température ambiante (au bout d'1 heure environ).

## Ecran LCD



- N'exercez pas une pression excessive sur l'écran LCD, car cela pourrait l'endommager.
- Si vous utilisez le caméscope dans un endroit froid, une image rémanente peut apparaître sur l'écran LCD. Il ne s'agit pas d'un dysfonctionnement.
- Lorsque vous utilisez le caméscope, l'arrière de l'écran LCD peut devenir chaud. Il ne s'agit pas d'un dysfonctionnement.

### ■ Pour nettoyer l'écran LCD

Il est conseillé d'utiliser un chiffon doux pour nettoyer l'écran LCD s'il est couvert de traces de doigts ou de poussière. Lorsque vous utilisez le kit de nettoyage LCD (en option), n'appliquez pas de liquide de nettoyage directement sur l'écran LCD. Utilisez un chiffon imbibé de liquide.

### ■ Remarques sur le réglage de l'écran tactile (ETALONNAGE)

Il est possible que les boutons de l'écran tactile ne fonctionnent pas correctement. Dans ce cas, suivez la procédure ci-dessous. Pour cette opération, nous vous recommandons de raccorder votre caméscope à la prise murale à l'aide de l'adaptateur secteur fourni.

- ① Mettez votre caméscope sous tension.
- ② Appuyez sur  (HOME) →  (REGLAGES) → [REGL.GENERAUX] → [ETALONNAGE].

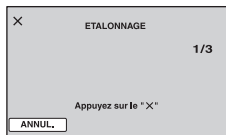

- ③ Appuyez 3 fois sur le « X » affiché sur l'écran avec le coin du « Memory Stick PRO Duo » ou un objet similaire. Pour annuler, appuyez sur [ANNUL.].

Si vous n'avez pas appuyé au bon endroit, recommencez l'étalonnage.

## ❗ Remarques

- N'utilisez pas d'objet très pointu pour effectuer l'étalonnage. Vous risqueriez d'endommager l'écran LCD.
- Vous ne pouvez pas étalonner l'écran LCD s'il a été tourné ou fermé avec l'écran orienté vers l'extérieur.

## Remarques sur la manipulation du boîtier

- Si le boîtier est sale, nettoyez la surface du caméscope avec un chiffon doux légèrement humidifié, puis essuyez-le avec un chiffon doux et sec.
- Afin de ne pas abîmer la surface, évitez les opérations suivantes :
  - utilisation de solvants, tels que des diluants, de l'essence, de l'alcool, des chiffons imprégnés de produits chimiques, des répulsifs, de l'insecticide et du filtre solaire.
  - manipulation du caméscope avec les substances décrites ci-dessus sur les mains.
  - mise en contact du boîtier avec des objets en caoutchouc ou en vinyle pendant une longue période.

## A propos de l'entretien et du stockage de l'objectif

- Essuyez la surface de l'objectif avec un chiffon doux dans les cas suivants :
  - lorsqu'il y a des traces de doigts sur la surface de l'objectif.
  - lorsque vous utilisez le caméscope dans des lieux chauds ou humides.
  - lorsque l'objectif est exposé à de l'air salé, comme au bord de la mer.
- Rangez l'objectif dans un lieu bien aéré, à l'abri de la poussière et de la saleté.
- Pour éviter la formation de moisissures, nettoyez régulièrement l'objectif comme indiqué ci-dessus. Il est recommandé de faire fonctionner votre caméscope environ une fois par mois pour le conserver longtemps dans un état de fonctionnement optimal.

## Remarques sur le chargement de la batterie rechargeable intégrée

Le caméscope est équipé d'une batterie rechargeable intégrée permettant de

conserver en mémoire la date, l'heure et d'autres réglages, même lorsque le commutateur POWER est réglé sur OFF (CHG). La batterie rechargeable intégrée est toujours chargée lorsque le caméscope est raccordé à la prise murale via l'adaptateur secteur ou lorsque la batterie est installée. La batterie rechargeable est entièrement déchargée au bout de **3 mois** environ si vous n'utilisez pas du tout votre caméscope. Utilisez le caméscope après avoir chargé la batterie rechargeable intégrée.

Néanmoins, même si la batterie rechargeable intégrée n'est pas chargée, le fonctionnement du caméscope n'est pas affecté tant que vous n'enregistrez pas la date.

## ■ Procédures

Branchez votre caméscope sur une prise murale à l'aide de l'adaptateur secteur fourni et laissez le commutateur POWER réglé sur OFF (CHG) pendant plus de 24 heures.

## A propos des marques commerciales

- « Handycam » et **HANDYCAM** sont des marques déposées de Sony Corporation.
- « AVCHD » et le logo « AVCHD » sont des marques commerciales de Matsushita Electric Industrial Co., Ltd. et Sony Corporation.
- « Memory Stick », «  », « Memory Stick Duo », « **MEMORY STICK DUO** », « Memory Stick PRO Duo », « **MEMORY STICK PRO DUO** », « Memory Stick PRO-HG Duo », « **MEMORY STICK PRO-HG DUO** », « Memory Stick Micro », « MagicGate », « **MAGIC GATE** », « MagicGate Memory Stick » et « MagicGate Memory Stick Duo » sont des marques commerciales ou des marques déposées de Sony Corporation.
- « InfoLITHIUM » est une marque commerciale de Sony Corporation.
- « x.v.Colour » est une marque commerciale de Sony Corporation.
- Dolby et le symbole double-D sont des marques commerciales de Dolby Laboratories.
- Dolby Digital 5.1 Creator est une marque commerciale de Dolby Laboratories.
- HDMI, le logo HDMI et High-Definition Multimedia Interface sont des marques commerciales ou des marques déposées de HDMI Licensing LLC.
- Microsoft, Windows, et Windows Media sont des marques commerciales ou des marques déposées de Microsoft Corporation aux Etats-Unis et/ou dans d'autres pays/régions.
- Macintosh est une marque déposée de Apple Inc. aux Etats-Unis et dans d'autres pays.
- Intel, Intel Core, et Pentium sont des marques commerciales ou des marques déposées de Intel Corporation ou de ses filiales aux Etats-Unis et dans d'autres pays/régions.
- Adobe, le logo Adobe et Adobe Acrobat sont des marques commerciales ou des marques déposées de Adobe Systems Incorporated aux Etats-Unis et/ou dans d'autres pays/région.

Tous les autres noms de produits cités dans le présent document peuvent être des marques commerciales ou des marques déposées de leurs sociétés respectives. Par ailleurs, les indications <sup>TM</sup> et « ® » ne sont pas employées chaque fois qu'une marque est citée dans le présent manuel.

## Remarques sur la licence

TOUTE UTILISATION DE CE PRODUIT AUTRE QUE L'UTILISATION PERSONNELLE DU CONSOMMATEUR, DE QUELQUE MANIERE QUE CE SOIT, QUI SERAIT CONFORME A LA NORME MPEG-2 D'ENCODAGE DES INFORMATIONS VIDEO POUR DES SUPPORTS EMBALLEES EST EXPRESSEMENT INTERDITE SANS LICENCE, CONFORMEMENT AUX BREVETS APPLICABLES DANS LE PORTEFEUILLE DE BREVETS MPEG-2, DONT LA LICENCE PEUT ETRE OBTENUE AUPRES DE MPEG LA, L.L.C., 250 STEELE STREET, SUITE 300, DENVER, COLORADO 80206.

CE PRODUIT POSSEDE UNE LICENCE SOUS LA LICENCE DE PORTEFEUILLE DE BREVETS AVC POUR UNE UTILISATION PERSONNELLE ET NON COMMERCIALE D'UN UTILISATEUR POUR

(i) ENCODER DES VIDEOS CONFORMEMENT A LA NORME AVC (« VIDEO AVC ») OU

(ii) DECODER DES VIDEOS AVC QUI ONT ETE ENCODEES PAR UN CONSOMMATEUR ENGAGE DANS UNE ACTIVITE PERSONNELLE ET NON COMMERCIALE OU QUI ONT ETE OBTENUES D'UN FOURNISSEUR VIDEO POSSEDANT UNE LICENCE POUR FOURNIR DES VIDEOS AVC. AUCUNE LICENCE N'EST ACCORDEE OU NE SAURAIT ETRE IMPLICITE POUR TOUTE AUTRE UTILISATION.

DES INFORMATIONS SUPPLEMENTAIRES PEUVENT ETRE OBTENUES DE MPEG LA, L.L.C.

REFEREZ-VOUS A <[HTTP://MPEGLA.COM](http://MPEGLA.COM)>

Les logiciels « C Library », « Expat », « zlib », et « libjpeg » sont fournis avec votre caméscope. Ils sont fournis conformément aux licences d'utilisation des détenteurs des droits d'auteur. A la demande des détenteurs des droits d'auteur de ces applications logicielles, nous sommes dans l'obligation de vous communiquer les informations suivantes. Veuillez lire les sections suivantes.

Lisez le fichier « license1.pdf » dans le dossier « License » du CD-ROM. Vous y trouverez les licences (en anglais) des logiciels « C Library », « Expat », « zlib », et « libjpeg ».

## A propos des logiciels sous licence GNU GPL/LGPL

Les logiciels soumis aux licences GNU General Public License (désignée ci-après par « GPL ») ou GNU Lesser General Public License (désignée ci-après par « LGPL ») sont inclus dans le caméscope.

Nous vous informons que vous avez le droit d'accéder au code source de ces programmes logiciels, de le modifier ou de le redistribuer aux conditions énoncées dans la licence GPL/LGPL fournie.

Vous trouvez le code source sur le Web. Consultez l'URL suivante pour le télécharger. Lors du téléchargement du code source, sélectionnez HDR-SR7 comme modèle de caméscope.

<http://www.sony.net/Products/Linux/>

Veillez éviter de nous contacter concernant le contenu du code source.

Lisez le fichier « license2.pdf » dans le dossier « License » du CD-ROM. Vous y trouverez les licences (en anglais) des logiciels « GPL », et « LGPL ».





Pour visualiser le PDF, Adobe Reader est nécessaire. S'il n'est pas installé sur votre ordinateur, vous pouvez le télécharger sur la page Web de Adobe Systems :

<http://www.adobe.com/>

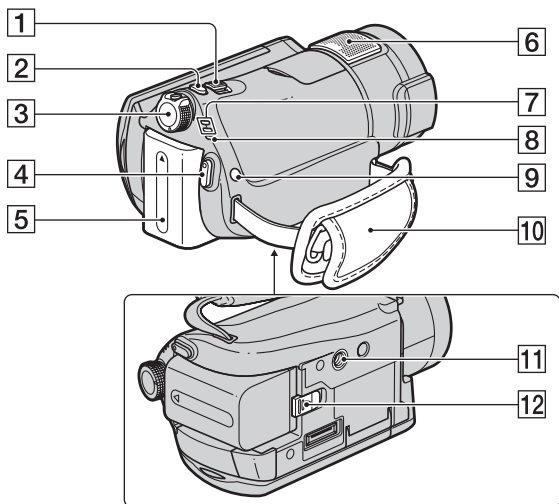
# Identification des éléments et des commandes

Les numéros entre parenthèses correspondent aux pages de référence.



- 1** Manette de zoom motorisé (31, 38)
- 2** Touche PHOTO (30)
- 3** Commutateur POWER (20)
- 4** Touche START/STOP (30)
- 5** Batterie (16)
- 6** Microphone intégré (31)  
Si un microphone compatible Active Interface Shoe (en option) est raccordé, il prendra le pas sur le microphone intégré.
- 7** Témoins de mode  (Film)/ (Fixe) (20)
- 8** Témoin  /CHG (charge) (16)
- 9** Bouton  (flash) (32)
- 10** Sangle (22)
- 11** Logement du trépied  
Fixez le trépied (en option : la longueur de la vis doit être inférieure à 5,5 mm) au logement du trépied à l'aide de la vis de trépied.
- 12** Manette BATT (déblocage de la batterie) (17)

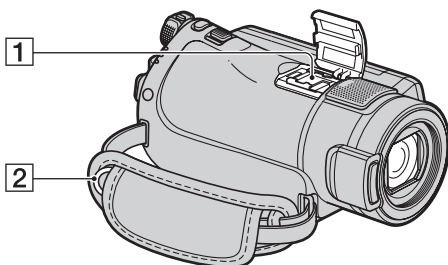

**1** Active Interface Shoe Active Interface Shoe

La Active Interface Shoe alimente les accessoires en option, tels qu'une lampe vidéo, un flash ou un microphone. L'accessoire peut être mis sous tension ou hors tension selon la position du commutateur POWER de votre caméscope. Pour obtenir des informations détaillées, reportez-vous au mode d'emploi fourni avec l'accessoire.



La griffe Active Interface Shoe est équipée d'un dispositif de sécurité permettant de fixer les accessoires en toute sécurité. Pour raccorder un accessoire, insérez-le, appuyez dessus et poussez-le jusqu'au bout, puis serrez la vis. Pour retirer un accessoire, desserrez la vis, puis appuyez sur l'accessoire et sortez-le.

- Lors de l'enregistrement de films à l'aide d'un flash externe (en option) raccordé à la griffe porte-accessoires, désactivez le flash externe pour éviter que le bruit de charge du flash ne soit enregistré.
- Il n'est pas possible d'utiliser un flash externe (en option) et le flash intégré en même temps.

- Lorsqu'un microphone externe (en option) est raccordé, il est prioritaire sur le microphone intégré (p. 31).

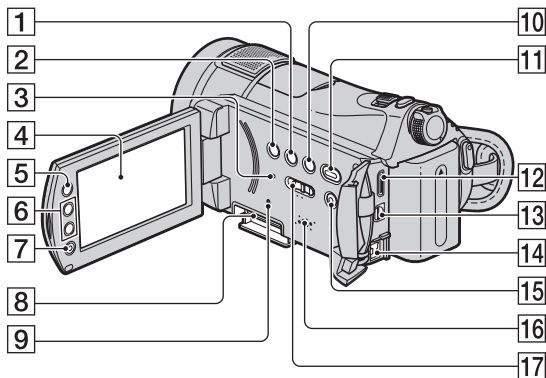
**2** Crochet pour bandoulière  
Permet de fixer la bandoulière (en option).



- 1** Touche DISP/BATT INFO (17, 22)
- 2** Touche BACK LIGHT (33)
- 3** Touche RESET  
Initialise tous les réglages, y compris l'heure et la date.
- 4** Ecran LCD/écran tactile (22)
- 5** Touche  (HOME) (13, 60)
- 6** Touches de zoom (31, 38)
- 7** Touche START/STOP (30)
- 8** Fente pour Memory Stick Duo (23)
- 9** Témoin d'accès (23)
- 10** Touche  Index des pellicules (36)
- 11** Touche  (AFFICHER LES IMAGES) (35)
- 12** Prise HDMI OUT (mini) (42)
- 13** Prise A/V OUT (42)
- 14** Prise DC IN (16)
- 15** Touche EASY (25)
- 16** Haut-parleur  
Les sons lus sortent de l'enceinte. Pour plus d'informations sur le réglage du volume, reportez-vous à la page 37.
- 17** Commutateur NIGHTSHOT (33)



## Handycam Station

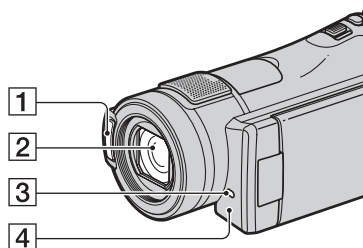

- 1** Flash (32)
- 2** Objectif (Carl Zeiss Lens) (4)
- 3** Témoin d'enregistrement de l'appareil photo (72)  
S'allume en rouge pendant l'enregistrement. Clignote lorsque l'espace d'enregistrement du « Memory Stick PRO Duo » ou que le niveau de batterie est faible.
- 4** Capteur de la télécommande/Port de rayons infrarouges  
Dirigez la télécommande (p. 106) vers le capteur de télécommande pour la faire fonctionner.

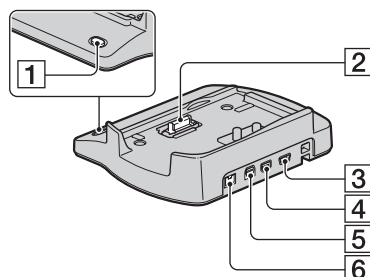

- 1** Touche DISC BURN (46)
- 2** Connecteur d'interface
- 3** Prise  $\Psi$  (USB) (55)  
HDR-CX6EK : Vous ne pouvez pas utiliser cette prise pour transmettre des signaux à votre caméscope.
- 4** Prise COMPONENT OUT (42)
- 5** Prise A/V OUT (42)
- 6** Prise DC IN (16)

## Télécommande

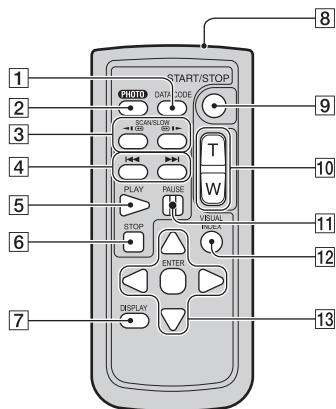

- 1** Touche DATA CODE (68)  
Affiche la date et l'heure ou les données de réglage des images enregistrées sur le caméscope lorsque vous appuyez dessus en cours de lecture.
- 2** Touche PHOTO (30)  
Lorsque vous appuyez sur ce bouton, l'image affichée à l'écran est enregistrée sous la forme d'une image fixe.
- 3** Touches SCAN/SLOW (37)
- 4** ◀▶ Touches ▶▶ (précédent/suivant) (37)
- 5** Touche PLAY (37)
- 6** Touche STOP (37)
- 7** Touche DISPLAY (22)
- 8** Emetteur
- 9** Touche START/STOP (30)
- 10** Touches de zoom motorisé (31, 38)
- 11** Touches PAUSE (37)
- 12** Touche VISUAL INDEX (35)  
Affiche un écran VISUAL INDEX pendant la lecture.
- 13** Touches ◀ / ▶ / ▲ / ▼ / ENTER  
Lorsque vous appuyez sur un bouton de l'écran [VISUAL INDEX]/[INDEX]/[ ]

INDEX] ou de la liste de lecture, le cadre orange apparaît sur l'écran LCD. Sélectionnez un bouton ou une option de votre choix à l'aide de ◀ / ▶ / ▲ / ▼, puis appuyez sur ENTER pour valider.

### Remarques

- Retirez la feuille de protection avant d'utiliser la télécommande.

#### Feuille de protection

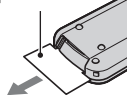

- Dirigez la télécommande vers le capteur de télécommande pour la faire fonctionner (p. 105).
- Si aucune commande n'a été envoyée depuis la télécommande pendant une certaine période, le cadre orange disparaît. Lorsque vous appuyez de nouveau sur ◀ / ▶ / ▲ / ▼ ou ENTER, le cadre apparaît à l'endroit où il se trouvait la dernière fois.
- Certains boutons ne peuvent pas être sélectionnés sur l'écran LCD à l'aide de ◀ / ▶ / ▲ / ▼.

### Pour changer la pile de la télécommande

- ① Tout en appuyant sur le loquet, insérez l'ongle dans la fente pour ouvrir le couvercle du logement de la pile.
- ② Placez une nouvelle pile avec le pôle + orienté vers le haut.
- ③ Réinsérez le logement de la pile dans la télécommande jusqu'au déclic.

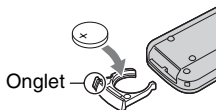

## **AVERTISSEMENT**

La pile peut exploser si vous ne la manipulez pas avec soin. Ne rechargez pas la pile, ne la démontez et ne la jetez pas au feu.

- Lorsque la pile au lithium devient faible, le rayon de fonctionnement de la télécommande peut être réduit ou cette dernière peut ne pas fonctionner correctement. Dans ce cas, remplacez la pile par une pile au lithium Sony CR2025. L'utilisation d'une pile d'un type différent peut entraîner des risques d'incendie ou d'explosion.

# Indicateurs affichés pendant la lecture/ l'enregistrement

## Enregistrement de films

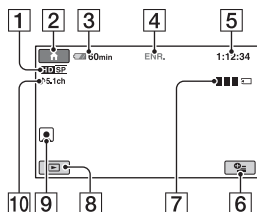

## Enregistrement d'images fixes

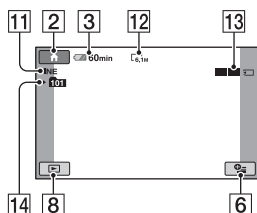

## Visualisation de films

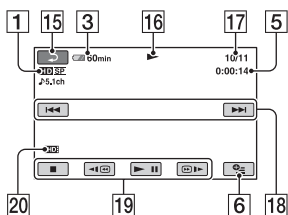

## Visualisation d'images fixes

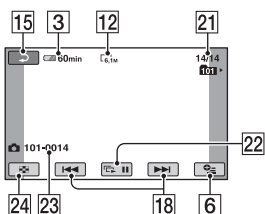

- 1 Qualité d'enregistrement (HD/SD) (62) et mode d'enregistrement (XP/HQ/SP/LP) (62)
- 2 Touche HOME (13)
- 3 Autonomie de la batterie (approximative) (17)
- 4 Etat de l'enregistrement ([VEILLE] (veille) ou [ENR.] (enregistrement))
- 5 Compteur (heures/minutes/secondes)
- 6 Touche OPTION (14)
- 7 Dual Rec (32)
- 8 Touche AFFICHER LES IMAGES (35)
- 9 Index des visages réglage (38)
- 10 Enregistrement ambiophonique 5.1 canaux (31)
- 11 Qualité ([FINE]/[STD]) (66)
- 12 Taille d'image (66)
- 13 Cela apparaît lors de l'enregistrement d'une image fixe.
- 14 Dossier d'enregistrement
- 15 Bouton Retour
- 16 Mode Lecture
- 17 Numéro du film en cours de lecture/ Nombre total de films enregistrés
- 18 Bouton précédent/suivant (37)
- 19 Boutons de commande vidéo (37)
- 20 Qualité de lecture de l'image en cours
- 21 Numéro de l'image fixe en cours de lecture/Nombre total d'images fixes enregistrées
- 22 Bouton diaporama (39)
- 23 Nom du fichier de données
- 24 Touche VISUAL INDEX (35)

### Conseils

- Au fur et à mesure que le nombre d'images fixes enregistrées sur un « Memory Stick PRO Duo » augmente, de nouveaux dossiers sont automatiquement créés pour les stocker.

## Indicateurs affichés en cas de modifications

Les indicateurs suivants apparaissent lors de l'enregistrement/la lecture pour indiquer les réglages de votre caméscope.

En haut à gauche    Au centre    En haut à droite

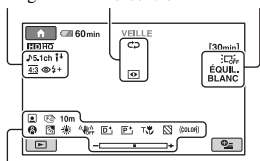

En bas

### En haut à gauche

Indicateur	Signification
	Enregistrement/Lecture ambiophonique 5.1 canaux (31)
	Enregistrement avec retardateur (79)
	Flash (32), YEUX ROUGES (65)
	NIV.REF.MIC bas (79)
	SEL.GD FRMAT (63)

### Au centre

Indicateur	Signification
	Diaporama continu (39)
	NightShot (33)
	Super NightShot (78)
	Color Slow Shutter (78)
	Connexion PictBridge (55)
	Avertissement (88)

### En haut à droite

Indicateur	Signification
	Fondu (79)

Indicateur	Signification
	Rétroéclairage de l'écran LCD désactivé (22)

### En bas

Indicateur	Signification
	Effets spéciaux (79)
	Effet numérique (79)
	Mise au point manuelle (75)
	SELECTION SCENE (76)
	Backlight (33)
	Balance des blancs (77)
	SteadyShot désactivé (64)
	SPOTMETER (76)/ EXPOSITION (76)
	Télé macro (75)
	Rayures diagonales (64)
	X.V.COLOR (64)
	Index des visages réglage (38)

## Code de données pendant l'enregistrement

La date et l'heure d'enregistrement sont enregistrées automatiquement sur le « Memory Stick PRO Duo ». Elles ne s'affichent pas pendant l'enregistrement. Toutefois, vous pouvez les vérifier dans [CODE DONNEES] pendant la lecture (p. 68).

# Glossaire

## ■ Son ambiophonique 5.1 canaux

Système qui lit le son sur 6 haut-parleurs, 3 à l'avant (gauche, droit et central) et 2 à l'arrière (gauche et droit) avec un caisson de basses avec filtre passe-bas supplémentaire qui compte comme un canal 0,1 pour les fréquences de 120 Hz maximum.

## ■ Format AVCHD

Un format vidéo numérique de haute définition utilisé pour enregistrer un signal HD (haute définition) à l'aide du format MPEG-4 AVC/H.264.

## ■ JPEG

JPEG signifie (en anglais) Joint Photographic Experts Group. Il s'agit d'une norme de compression (réduction de capacité de données) de données d'images fixes. Votre caméscope enregistre des images fixes au format JPEG.

## ■ MPEG

MPEG signifie (en anglais) Moving Picture Experts Group. Il s'agit d'un groupe de normes permettant le codage (compression d'images) vidéo (films) et audio. Il existe deux formats, MPEG1 et MPEG2. Votre caméscope enregistre des films avec une qualité d'image SD (définition standard) au format MPEG2.

## ■ MPEG-4 AVC/H.264

Le dernier format d'encodage d'images normalisé conjointement par deux instituts internationaux de normalisation, le ISO-IEC et l'ITU-T, en 2003. En comparaison avec le format MPEG2 conventionnel, le MPEG-4 AVC/H.264 est deux fois plus efficace. Votre caméscope utilise le MPEG-4 AVC/H.264 pour encoder des films en haute définition.

## ■ VBR

VBR sont les initiales de Variable Bit Rate (Débit binaire variable en français). Il s'agit d'un format d'enregistrement qui permet de contrôler automatiquement le débit binaire (volume de données d'enregistrement au cours d'une période temporelle donnée) en fonction de la scène en cours d'enregistrement. Pour les vidéos avec des mouvements rapides, une importante portion du « Memory Stick PRO Duo » est utilisée pour produire une image nette, si bien que la durée

d'enregistrement sur le « Memory Stick PRO Duo » est raccourcie.

## ■ Vignette

Images de taille réduite vous permettant de visualiser plusieurs images en même temps. [VISUAL INDEX], [INDEX], [INDEX], etc. sont des systèmes d'affichage de vignettes.

## ■ Dolby Digital

Système de codage (compression) audio développé par Dolby Laboratories Inc.

## ■ Dolby Digital 5.1 Creator

Technologie de compression audio développée par Dolby Laboratories Inc. qui compresse les données audio de manière efficace, tout en préservant leur qualité. Les sons sont compressés efficacement avec une qualité de son élevée, ce qui permet la reproduction de son ambiophonique 5.1 canaux.

# Index

## Nombre

16:9 .....	70
4:3 .....	63, 70

## A

Adaptateur 21 broches .....	45
Adaptateur secteur .....	16
AFFICHAGE .....	69
AFF.REGL.IMAGES .....	68
AJOUTER/date .....	50
ARRÊT AUTO (arrêt automatique) .....	72
Autonomie	
Batterie .....	17
« Memory Stick PRO Duo » .....	58
Autonomie de la batterie .....	17

## B

BACK LIGHT .....	84, 86
BAL BLANCS (Balance des blancs) .....	77, 86
Batterie .....	16
Batterie de type bouton au lithium .....	107
Batterie « InfoLITHIUM » .....	96
Batterie rechargeable intégrée .....	99
BIP .....	69
BOUGIE .....	76
Boutton d'affiche de l'écran d'index .....	108

## C

Câble de raccordement .....	42
Câble de raccordement A/V .....	42, 53
Câble HDMI .....	43
Câble S VIDEO .....	44
Câble USB .....	15
Catégorie AUTRES .....	47
Catégorie REGLAGES .....	60

Catégorie (GERER MEMOIRE) .....	57
CD-ROM .....	15
CODE DONNEES .....	68, 109
Code d'autodiagnostic .....	88
COLOR SLOW SHTR (Color Slow Shutter) .....	78, 86
COMPOSANT .....	71
Condensation .....	98
Cordon secteur .....	16
COULEUR LCD .....	70
CREPUSCULE .....	76

## D

DATE/HEURE .....	68, 109
Décalages horaires dans le monde .....	92
Diaporama .....	39
DIVISER .....	49
Dolby Digital 5.1 Creator .....	31
DONNEES CAM .....	68
Dossier .....	93
Dual Rec .....	32
Durée de prise de vue .....	18

## E

Easy PC Back-up .....	46
ECL.NIGHTSHOT .....	63
Ecran LCD .....	22
EFFET NUM. (Effet numérique) .....	79, 86
EFFET SPEC. (effets spéciaux) .....	79, 87
Enregistrement .....	25, 29
Enregistrement ambiophonique 5.1 canaux .....	31
ENR.L.REGUL. ....	34
Entretien .....	94
ÉQUIL.BLANC .....	79
ÉQUIL.NOIR .....	79
ETALONNAGE .....	99
EXPOSITION .....	76, 86

EXTERIEUR .....	77
-----------------	----

## F

FEU D'ARTIFICE .....	77
Fichiers de gestion des images .....	93
File .....	93
Film	
Enregistrement .....	30
Mode de prise de vue ...	62
Qualité d'enregistrement .....	62
FILM RETRO .....	87
FINE .....	66
Flash .....	32, 83
FONDU .....	79, 86
Format AVCHD .....	8, 94, 110
Format d'enregistrement .....	94
FORMAT TV .....	70
FORMATER .....	57

## G

Grand angle .....	31
GUIDE RACC.TELE. ....	41

## H

Handycam Station .....	16
Help .....	13
HEURE ETE .....	71
HOME MENU .....	12, 60
AFF.REGL.IMAGES .....	68
Catégorie REGLAGES .....	60
REGLAGES SORTIE .....	70
REGL.FILMS APP. ....	62
REGL.GENERAUX ....	72
REGL.PHOTO APP. ....	66
REGL.SON/AFF. ....	69
REG.HOR./LAN. ....	71
HQ .....	62, 63

## I

Icône .....	Voir Indicateurs d'affichage
Image fixe	
Enregistrement .....	30
Fichiers d'images fixes .....	93
QUALITE .....	66
TAILLE.....	66
IMAGE GUIDE .....	64
Impression .....	55
Index des dates .....	39
Index des pellicules .....	36
Index des visages.....	38
Indicateurs .....	109
Indicateurs d'affichage.....	108
Indicateurs d'avertissement .....	88
INFOS (« Memory Stick PRO Duo »).....	58
INTERIEUR.....	77

## J

JPEG.....	93, 110
-----------	---------

## L

Lecture.....	26, 35
Liste de lecture .....	50
LP .....	63
LUMI.LCD.....	69

## M

MATIN&SOIR.....	77
« Memory Stick » .....	2, 94
Memory Stick Duo adaptor .....	95
« Memory Stick PRO Duo » .....	2, 96
« Memory Stick PRO-HG Duo » .....	2
Messages d'avertissement .....	89
MISE AU PT.....	75, 83

Mise en charge de la batterie .....	16
MISE PT CEN .....	75, 86
MODE DEMO .....	72
MODE ENR. HD.....	62
MODE ENR. SD.....	63
Mode miroir .....	33
Montage .....	47, 49
MPEG .....	110
MPEG2 .....	8, 93
MPEG-4 AVC/H.264.....	110

## N

NEIGE .....	77
NightShot.....	33
NIV.CTJR LCD (niveau du rétroéclairage de l'écran LCD) .....	70
NIV.FLASH.....	65
NIV.REF.MIC .....	79
NOIR&BLANC (Noir et blanc) .....	79

Nombre d'images enregistrables .....	66
N°FICHER (Numéro de fichier).....	67

## O

OBT.LENTE AUTO (Obturateur lent) .....	64, 87
One Touch Disc Burn .....	46
Opération Easy.....	25
OPTION MENU .....	73
Original .....	50

## P

PAL.....	91
Panneau LCD.....	22
COULEUR LCD .....	70
LUMI.LCD .....	69
NIV.CTJR LCD.....	70
PASTEL.....	79
PAYSAGE .....	77

PictBridge.....	55
PLAGES.....	77
PORTRAIT CREP. ....	76
PORTRAIT (Portrait doux) .....	77
Prise DC IN .....	16
Prise murale.....	16
PROJECTEUR.....	77

## Q

QUALITE.....	66
Qualité d'enregistrement.....	62
Qualité d'image	
Film .....	62
Image fixe .....	66
Qualité d'image HD (haute définition).....	8
Qualité d'image SD (définition standard).....	8
QUALITE HD.....	62
QUALITE SD .....	62

## R

Raccordement	
Enregistreurs DVD/HDD .....	53
Imprimante .....	55
Magnétoscope .....	53
Téléviseur 4:3.....	43
Téléviseur grand écran .....	43
Téléviseur Haute définition .....	42
RAY.DIAG. ....	64
Recharge complète .....	18
Réglage du volume.....	37
REGLAGE INDEX.....	65, 68
REGLAGES .....	60
REGLAGES SORTIE .....	70
REGL. ENR. ....	62
REGL.FILMS APP. ....	62
REGL.GENERAUX .....	72



REGL.HORLOGE.....	20
REGL.LANGUE .....	71
REGL.PHOTO APP. ....	66
REGL.SON/AFF. ....	69
REGL.ZONE .....	71
REG.DIAPORAMA .....	39
REG.HOR./LAN. ....	71
REPAR.F.BD.IM.....	59
RESET .....	104
RESTANT (film).....	65
RETARDATEUR.....	79
RE. INTERVALE.....	69

## S

Sangle .....	22
Sauvegarde.....Sauvegarde d'images	
SELECTION SCENE.....	76, 86
SEL.GD FRMAT.....	63, 87
SEPIA .....	79
Signal sonore de confirmation d'opération..... Voir BIP	
SORTIE AFF.....	71
SP.....	62, 63
SPOTMETRE (spotmètre flexible).....	76, 86
STANDARD .....	66
Standard de télévision couleur .....	91
STEADYSHOT .....	64, 84
SUPER NIGHTSHOT ....	78, 86
SUPPRIMER	
SUPPRIMER/date.....	48
« Memory Stick PRO Duo » .....	47

## T

TAILLE .....	66
TELE MACRO.....	75, 87
Télécommande.....	81, 106
TELECOMMANDE (télécommande) .....	72

Téléobjectif .....	31
Téléviseur grand écran .....	43
Téléviseur Haute définition .....	42
Temps de charge .....	18
Tenue du caméscope .....	29
Trépied .....	102

## U

UNE PRES.....	78, 86
Utilisation à l'étranger .....	91

## V

VBR .....	11, 110
Vignette.....	110
VISUAL INDEX.....	35
Visualisation de photos sur un téléviseur .....	40
VOLUME.....	69
VOY.TOURNAGE (Voyant de tournage) .....	72

## X

XP.....	62
X.V.COLOR .....	64, 97

## Y

YEUX ROUGES.....	65
------------------	----

## Z

Zoom .....	31
Zoom de lecture .....	38
ZOOM NUM.....	63

Des informations complémentaires sur ce produit et des réponses à des questions fréquemment posées sont disponibles sur notre site Web d'assistance client.

<http://www.sony.net/>