

# Digital Video Camera Recorder <sup>Mini DV</sup> Digital Video Cassette

---

## Mode d'emploi

Avant la mise en service de cet appareil, prière de lire attentivement le mode d'emploi et de le conserver pour toute référence future.

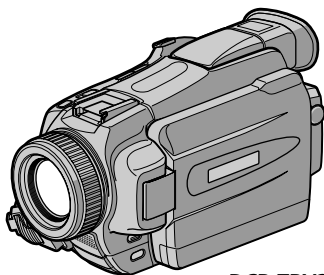

DCR-TRV27

Digital Handycam



DCR-TRV16/TRV18/  
TRV25/TRV27

## Bienvenue!

Félicitations pour l'achat de ce caméscope Handycam Sony. Ce caméscope vous permettra de saisir des moments précieux de la vie et vous garantira une image et un son de très grande qualité. Le caméscope Handycam présente de nombreuses fonctions élaborées, mais il est facile de s'en servir. Très vite, vous serez à même de produire vos propres vidéogrammes que vous regarderez encore avec plaisir dans les années à venir.

## AVERTISSEMENT

Pour éviter tout risque d'incendie ou de décharge électrique, ne pas exposer cet appareil à la pluie ou à l'humidité.

Pour éviter tout risque de décharge électrique, ne pas ouvrir le coffret de cet appareil et ne confier son entretien qu'à un personnel qualifié.

## ATTENTION

POUR PREVENIR LES CHOCS ELECTRIQUES, RACCORDER LA LAME LARGE DE LA FICHE A LA FENTE LARGE DE LA PRISE. INSERER LES LAMES COMPLETEMENT.

### Avis

Si de l'électricité statique ou de l'électromagnétisme interrompt le transfert de données, redémarrez l'application ou débranchez et rebranchez le câble USB.

## Pour la clientèle au Canada

### RECYCLAGE DES ACCUMULATEURS AUX IONS DE LITHIUM

Les accumulateurs aux ions de lithium sont recyclables. Vous pouvez contribuer à préserver l'environnement en rapportant les piles usées dans un point de collection et recyclage le plus proche.



Pour plus d'informations sur le recyclage des accumulateurs, téléphonez le numéro gratuit 1-800-822-8837 (Etats-Unis et Canada uniquement), ou visitez <http://www.rbrbc.org/>

Avertissement: Ne pas utiliser des accumulateurs aux ions de lithium qui sont endommagés ou qui fuient.

### "Memory Stick"

Cet appareil numérique de la classe B est conforme à la norme NMB-003 du Canada.

# Vérification des accessoires fournis

Vérifiez si tous les accessoires suivants sont fournis avec le caméscope.

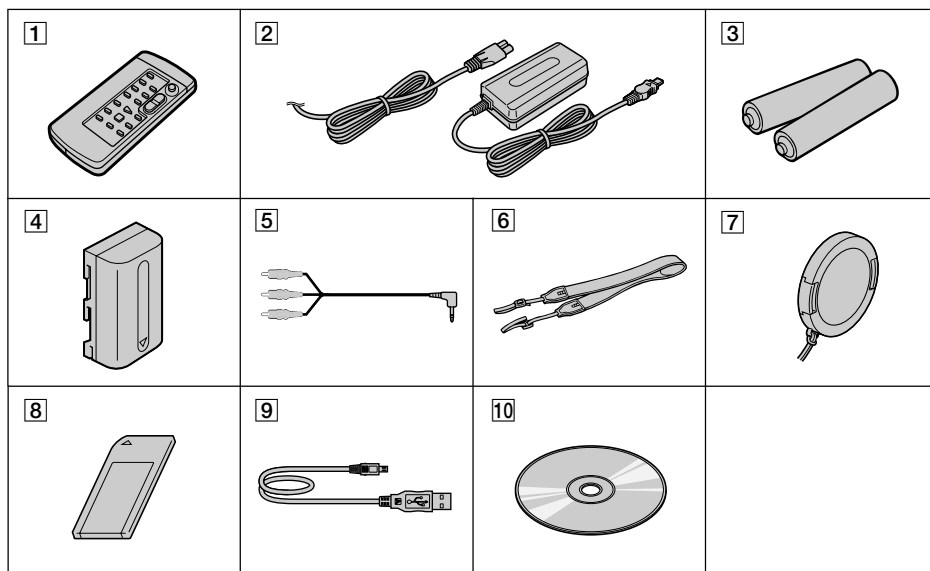

- 1** Télécommande sans fil (1) (p. 215)
- 2** Adaptateur secteur AC-L10A/L10B/L10C (1), Cordon d'alimentation (1) (p. 21)
- 3** Piles modèle AA (R6) pour la télécommande (2) (p. 215)
- 4** Batterie (1) (p. 15, 16)  
NP-FM30 : DCR-TRV16/TRV18  
NP-FM50 : DCR-TRV25/TRV27

- 5** Cordon de liaison audio/vidéo (1) (p. 41)
- 6** Bandoulière (1) (p. 212)
- 7** Capuchon d'objectif (1) (p. 25)
- 8** "Memory Stick" (1) (p. 104) (sauf DCR-TRV16)
- 9** Câble USB (1) (p. 153)
- 10** CD-ROM (Pilote USB SPVD-008) (1) (p. 158)

Aucune compensation ne peut être accordée si la lecture ou l'enregistrement ont été impossibles en raison d'un mauvais fonctionnement du caméscope, du support d'enregistrement ou d'un autre problème.

# Principales caractéristiques

## Enregistrement et lecture d'images animées ou fixes



- Enregistrement d'images animées sur une cassette (p. 25)
- Enregistrement d'images fixes sur une cassette (p. 45)
- Lecture d'une cassette (p. 37)
- Enregistrement d'images fixes sur un "Memory Stick"\* (p. 42, 111)
- Enregistrement d'images animées sur un "Memory Stick"\* (p. 124)
- Visionnage des images fixes enregistrées sur un "Memory Stick"\* (p. 136)
- Visionnage des images animées enregistrées sur un "Memory Stick"\* (p. 139)

- Visionnage d'images enregistrées sur un "Memory Stick" au moyen du câble USB\* (p. 168, 172)
- Visionnage d'images enregistrées sur une cassette au moyen du câble USB (p. 164)
- Saisie sur un ordinateur d'images enregistrées par le caméscope au moyen du câble USB (p. 165)
- Conversion d'un signal analogique en signal numérique pour la saisie de vidéos sur un ordinateur (p. 173)

## Saisie d'images sur un ordinateur

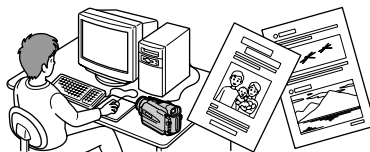

### Autres caractéristiques

#### Fonctions servant à régler l'exposition en mode d'enregistrement

- BACK LIGHT (p. 32)
- NightShot/Super NightShot/Color Slow Shutter (p. 33)
- PROGRAM AE (p. 57)
- Réglage manuel de l'exposition (p. 59)

#### Fonctions servant à accroître l'impact de l'image

- Zoom numérique (p. 29).  
Le réglage par défaut est **OFF**. (Pour une focale de zoom supérieure à 10×, sélectionnez le zoom numérique dans **D ZOOM** des paramètres du menu.)
- Transitions en fondu (p. 50)
- Effets d'image (p. 53)
- Effets numériques (p. 54)
- Titrage (p. 97)
- MEMORY MIX\* (p. 119)

#### Fonctions permettant d'obtenir des films plus naturels

- Paysage (p. 57)
- Sports (p. 57)
- Mise au point manuelle (p. 60)

#### Fonctions utiles après l'enregistrement

- END SEARCH/EDITSEARCH/Revue d'enregistrement (p. 36)
- DATA CODE (p. 38)
- PB ZOOM cassette (p. 66)/PB ZOOM mémoire\* (p. 144)
- ZERO SET MEMORY (p. 68)
- TITLE SEARCH (p. 69)
- Montage numérique programmé (p. 77, 131\*)

\* Sauf DCR-TRV16

# Table des matières

---

Vérification des accessoires fournis ..... 3

## Principales caractéristiques .... 4

---

### Guide de mise en marche rapide

- Enregistrement sur une cassette ..... 8
  - Enregistrement sur un "Memory Stick" (sauf DCR-TRV16) ..... 10
- 

### Préparatifs

- Utilisation de ce manuel ..... 12
  - 1<sup>e</sup> étape Préparation de la source d'alimentation ..... 15
    - Mise en place de la batterie ..... 15
    - Recharge de la batterie ..... 16
    - Raccordement à une prise secteur ..... 21
  - 2<sup>e</sup> étape Réglage de la date et de l'heure ..... 22
  - 3<sup>e</sup> étape Mise en place d'une cassette ..... 24
- 

### Enregistrement - Opérations de base

- Enregistrement d'une image ..... 25
    - Prise de vue de sujets à contre-jour - BACK LIGHT ..... 32
    - Prise de vue dans l'obscurité - NightShot/Super NightShot/Color Slow Shutter ..... 33
  - Enregistrement avec le retardateur (sauf DCR-TRV16) ..... 35
  - Contrôle de l'enregistrement - END SEARCH/EDITSEARCH/Revue d'enregistrement ..... 36
- 

### Lecture - Opérations de base

- Lecture d'une cassette ..... 37
    - Pour afficher les indicateurs à l'écran - Fonction d'affichage ..... 38
  - Visionnage d'un enregistrement sur un téléviseur ..... 41
- 

### Opérations d'enregistrement avancées

- Enregistrement d'images fixes sur un "Memory Stick" pendant l'enregistrement sur une cassette (sauf DCR-TRV16) ..... 42

- Enregistrement d'images fixes sur une cassette - Enregistrement de photos sur une cassette ..... 45
  - Réglage manuel de la balance des blancs ..... 47
  - Utilisation du mode Grand écran ..... 48
  - Utilisation de transitions en fondu ..... 50
  - Utilisation d'effets spéciaux
    - Effets d'image ..... 53
  - Utilisation d'effets spéciaux
    - Effets numériques ..... 54
  - Utilisation de la fonction PROGRAM AE ..... 57
  - Réglage manuel de l'exposition ..... 59
  - Mise au point manuelle ..... 60
  - Enregistrement échelonné ..... 61
  - Enregistrement image par image ..... 63
- 

### Opérations de lecture avancées

- Lecture d'une cassette avec effet d'image ..... 64
  - Lecture d'une cassette avec effet numérique ..... 65
  - Agrandissement d'images enregistrées sur une cassette
    - PB ZOOM cassette ..... 66
  - Localisation rapide d'une scène
    - ZERO SET MEMORY ..... 68
  - Recherche d'une scène d'après le titre
    - TITLE SEARCH ..... 69
  - Recherche d'une scène d'après la date
    - DATE SEARCH ..... 70
  - Recherche d'une photo
    - PHOTO SEARCH/PHOTO SCAN ..... 72
- 

### Montage

- Copie d'une cassette ..... 74
- Copie de scènes précises
  - Montage numérique programmé (sur une cassette) ..... 77
- Enregistrement de cassettes vidéo ou d'émissions de télévision ..... 88
- Insertion d'une scène depuis un magnétoscope
  - Montage à insertion ..... 91
- Doublage sonore ..... 93
- Incrustation d'un titre ..... 97
- Création de titres personnalisés ..... 100
- Titrage d'une cassette ..... 102

## Table des matières

---

### Opérations liées au "Memory Stick" (sauf DCR-TRV16)

Utilisation d'un "Memory Stick"	
– Introduction .....	104
Enregistrement d'images fixes sur un "Memory Stick"	
– Enregistrement de photos dans la mémoire .....	111
Copie d'images d'une cassette sous forme d'images fixes .....	116
Incrustation d'une image fixe du "Memory Stick" sur une autre image – MEMORY MIX .....	119
Enregistrement d'images animées sur un "Memory Stick"	
– Enregistrement de séquences MPEG .....	124
Copie d'images d'une cassette sous forme d'images animées .....	127
Copie de scènes d'une cassette sous forme d'images animées	
– Montage numérique programmé (sur un "Memory Stick") .....	131
Copie d'images fixes d'une cassette	
– Sauvegarde de photos .....	134
Visionnage d'images fixes	
– Lecture des photos d'un "Memory Stick" .....	136
Visionnage d'images animées	
– Lecture de séquences MPEG ...	139
Copie sur une cassette d'images enregistrées sur un "Memory Stick" .....	142
Agrandissement d'images fixes enregistrées sur un "Memory Stick" – PB ZOOM mémoire .....	144
Lecture d'images en diaporama	
– SLIDE SHOW .....	146
Prévention d'un effacement accidentel – Protection d'images .....	147
Suppression d'images – DELETE .....	148
Inscription d'une marque d'impression – PRINT MARK ....	150
Utilisation de l'imprimante en option .....	151

### Visionnage d'images sur un ordinateur

Visionnage d'images sur un ordinateur – Introduction .....	153
Raccordement du caméscope à un ordinateur par le câble USB	
– Windows .....	156
Visionnage sur un ordinateur d'images enregistrées sur une cassette – Windows .....	164
Visionnage sur un ordinateur d'images enregistrées sur un "Memory Stick" – Windows (sauf DCR-TRV16) .....	168
Raccordement du caméscope à un ordinateur par le câble USB	
– Macintosh (sauf DCR-TRV16) .....	170
Visionnage sur un ordinateur d'images enregistrées sur un "Memory Stick" – Macintosh (sauf DCR-TRV16) .....	172
Saisie des images d'un appareil vidéo analogique sur un ordinateur – Fonction de conversion du signal .....	173

### Personnalisation du caméscope

Réglage des paramètres du menu ....	174
-------------------------------------	-----

### Guide de dépannage

Types de problèmes et leurs solutions .....	184
Code d'autodiagnostic .....	190
Indicateurs et messages d'avertissement .....	191

### Informations complémentaires

Cassettes utilisables .....	193
A propos de la batterie "InfoLITHIUM" .....	196
A propos de la norme i.LINK .....	198
Utilisation du caméscope à l'étranger .....	200
Entretien et précautions .....	201
Spécifications .....	206

### Référence rapide

Nomenclature .....	208
Index .....	218

# Guide de mise en marche rapide

## - Enregistrement sur une cassette

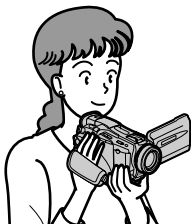

Ce chapitre vous présente les fonctions de base du caméscope. Reportez-vous aux pages entre parenthèses "( )" pour des informations plus détaillées.

### 1 Raccordement du cordon d'alimentation (p. 21)

Pour filmer en extérieur, utilisez la batterie (p. 15).

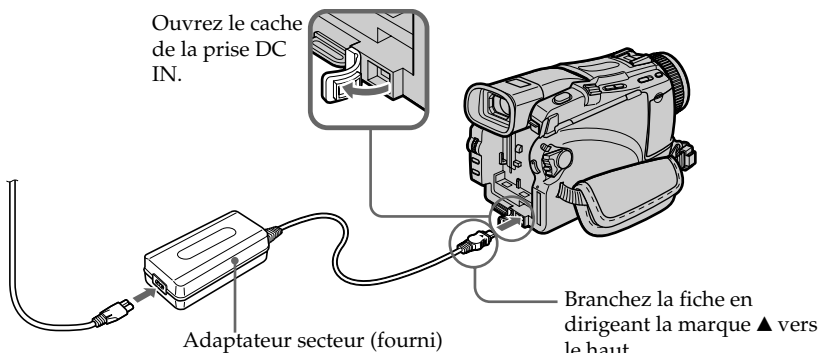

### 2 Mise en place d'une cassette (p. 24)

- 1** Faites glisser OPEN/EJECT dans le sens de la flèche et ouvrez le couvercle.



- 2** Appuyez au centre du dos de la cassette pour insérer la cassette. Insérez-la tout droit et à fond dans son logement avec la fenêtre tournée vers le haut.

- 3** Fermez le logement de cassette en appuyant sur l'indication **PUSH** inscrite sur le logement. Quand le logement est abaissé, fermez le couvercle de sorte qu'il s'encliquette.

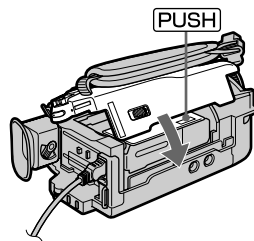
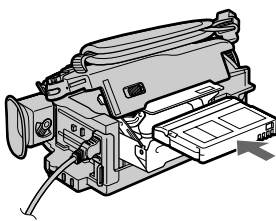
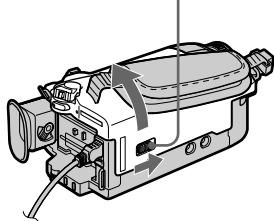



# 3

## Enregistrement d'une image (p. 25)

1 Enlevez le capuchon d'objectif.

3 Ouvrez le panneau LCD tout en appuyant sur OPEN. L'image apparaît à l'écran.

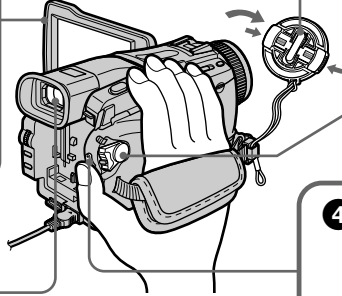

2 Réglez le commutateur POWER sur CAMERA tout en appuyant sur le petit bouton vert.

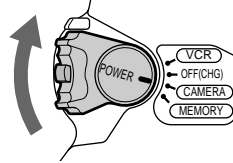

4 Appuyez sur START/STOP. L'enregistrement commence. Il s'arrête par une nouvelle pression de START/STOP.



### Visueur

Lorsque l'écran est fermé, utilisez le viseur en appliquant l'œil contre l'oculaire. Ajustez la dioptrie à votre vue (p. 28).

Le réglage de l'horloge a été désactivé en usine. Si vous voulez enregistrer la date et l'heure d'enregistrement sur vos films, vous devez régler l'horloge avant de filmer (p. 22).

# 4

## Contrôle de l'image à l'écran LCD (p. 37)

1 Réglez le commutateur POWER sur VCR tout en appuyant sur le petit bouton vert.

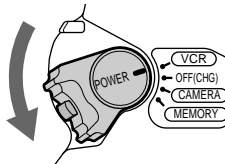

2 Appuyez sur ◀◀ pour rembobiner la bande.

REW



3 Appuyez sur ▶▶ pour activer la lecture.

PLAY



### REMARQUE

Ne prenez pas le caméscope par le viseur, le panneau LCD ou la batterie.

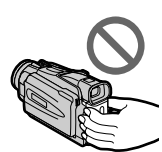

# Guide de mise en marche rapide – Enregistrement sur un “Memory Stick”

– sauf DCR-TRV16

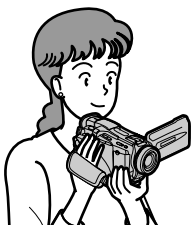

Ce chapitre vous présente les fonctions de base permettant d’enregistrer des images sur un “Memory Stick”. Reportez-vous aux pages entre parenthèses “( )” pour des informations plus détaillées.

## 1 Raccordement du cordon d’alimentation (p. 21)

Pour filmer en extérieur, utilisez la batterie (p. 15).

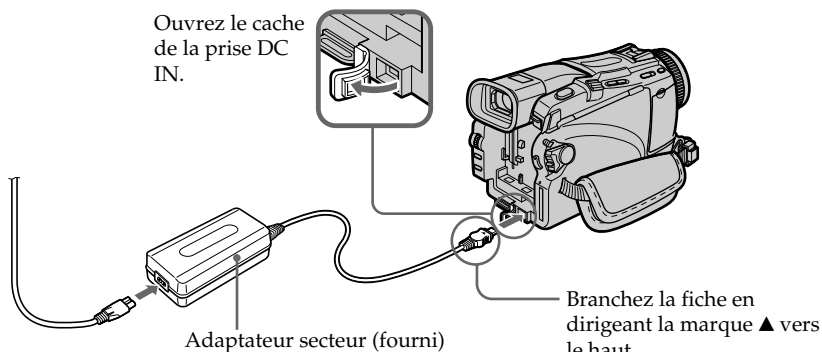

## 2 Insertion d’un “Memory Stick” (p. 105)

Insérez à fond un “Memory Stick” dans le logement de “Memory Stick” en dirigeant la marque ► vers l’avant, comme indiqué sur l’illustration.

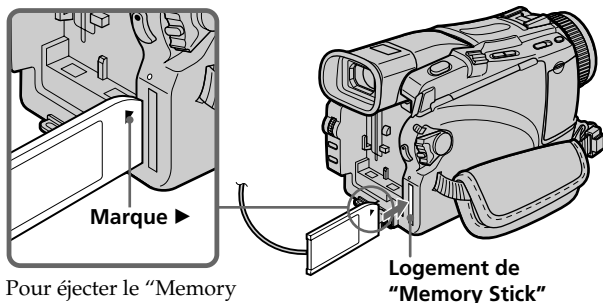

### 3 Enregistrement d'une image fixe sur un "Memory Stick" (p. 111)

1 Enlevez le capuchon d'objectif.

3 Ouvrez le panneau LCD tout en appuyant sur OPEN. L'image apparaît à l'écran.

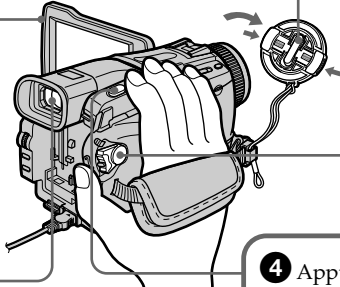

2 Réglez le commutateur POWER sur MEMORY tout en appuyant sur le petit bouton vert. Assurez-vous que le commutateur LOCK est à gauche (position de déverrouillage).

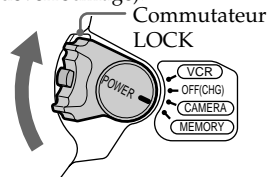

#### Visueur

Lorsque l'écran est fermé, utilisez le viseur en appliquant l'œil contre l'oculaire. Ajustez la dioptrie à votre vue (p. 28).

4 Appuyez légèrement sur PHOTO.

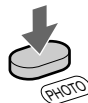

5 Appuyez à fond sur PHOTO.



Le réglage de l'horloge a été désactivé en usine. Si vous voulez enregistrer la date et l'heure d'enregistrement sur vos films, vous devez régler l'horloge avant de filmer (p. 22).

### 4 Contrôle d'une image fixe sur l'écran LCD (p. 136)

1 Réglez le commutateur POWER sur MEMORY ou VCR tout en appuyant sur le petit bouton vert.

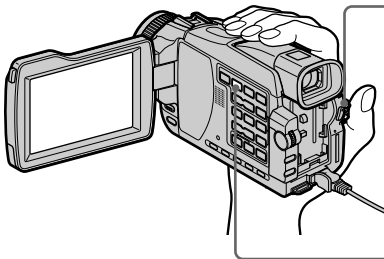
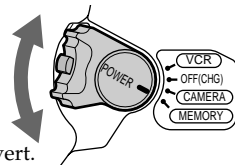

2 Appuyez sur MEMORY PLAY. La dernière image enregistrée apparaît.

PLAY

Appuyez sur MEMORY -/+ pour sélectionner l'image sélectionnée.

#### REMARQUE

Ne prenez pas le caméscope par le viseur, le panneau LCD ou la batterie.



# Utilisation de ce manuel

Les instructions de ce manuel couvrent les quatre modèles mentionnés dans le tableau suivant. Avant de lire ce manuel et d'utiliser le caméscope, vérifiez le numéro de modèle sous votre caméscope. Les illustrations représentent le DCR-TRV27, sauf mention contraire. Toute différence de fonctionnement entre les quatre modèles est clairement notée dans le texte, par exemple "DCR-TRV27 seulement".

Dans ce mode d'emploi, les touches et les réglages du caméscope sont toujours indiqués en majuscules.

Par ex. Réglez le commutateur POWER sur CAMERA.

Chaque opération que vous effectuez est confirmée par un signal sonore (bip).

## Différences entre les modèles

DCR-	TRV16	TRV18	TRV25	TRV27
Marque MEMORY* <sup>1)</sup> (autour du commutateur POWER)	—	●	●	●
Griffe porte- accessoire intelligente	8 broches	15 broches* <sup>2)</sup>	15 broches* <sup>2)</sup>	15 broches* <sup>2)</sup>
Écran LCD	6.2 cm (type 2,5)	6.2 cm (type 2,5)	6.2 cm (type 2,5)	8.8 cm (type 3,5)

- Présent
- Absent

\*<sup>1)</sup> Le modèle avec la marque MEMORY autour du commutateur POWER présente les fonctions liées au "Memory Stick". Voir la page 104 pour le détail.

\*<sup>2)</sup> La griffe porte-accessoire intelligente est destinée au branchement d'une imprimante (en option) (p. 151).

### Remarque sur les cassettes à puce

Ce caméscope emploie le format DV. Vous ne pouvez utiliser que des minicassettes DV avec ce caméscope. Il est conseillé d'utiliser les cassettes à puce. Ces cassettes portent la marque **CM**.

Selon que vous utilisez une cassette à puce ou sans puce, vous accéderez de façon différente aux fonctions suivantes :

- END SEARCH (p. 36)
- DATE SEARCH (p. 70)
- PHOTO SEARCH (p. 72).

Les fonctions qui ne sont disponibles qu'avec les cassettes à puce sont les suivantes :

- TITLE SEARCH (p. 69)
- Incrustation d'un titre (p. 97)
- Titrage d'une cassette (p. 102)

Pour le détail sur ce type de cassette, voir page 193.



Cette marque désigne les fonctions ne pouvant être utilisées qu'avec les cassettes à puce.

Les cassettes à puce sont signalées par la marque **CM** (Cassette Memory).

### Remarque sur les standards de télévision couleur

Les standards de télévision couleur sont différents d'un pays à l'autre. Pour regarder vos films sur un téléviseur, vous devrez utiliser un téléviseur de standard NTSC.

### Précautions concernant les droits d'auteur

Les émissions de télévision, les films, les cassettes vidéo et autres types d'enregistrements peuvent être protégés par des droits d'auteur. La duplication non autorisée de ces enregistrements peut être contraire aux lois sur la propriété artistique.

### Précautions concernant le caméscope

#### Objectif et écran LCD/viseur (sur les appareils concernés)

- L'écran LCD et le viseur sont le produit d'une technologie pointue et plus de 99,99% des pixels sont opérationnels. Cependant, on peut constater de très petits points noirs et/ou lumineux (blancs, rouges, bleus ou verts) apparaissant en permanence sur l'écran LCD et dans le viseur. Ces points sont normaux et proviennent du processus de fabrication ; ils n'affectent en aucun cas l'image enregistrée.
- Évitez de mouiller le caméscope. Protégez le caméscope de la pluie ou de l'eau de mer. La pluie et l'eau de mer peuvent provoquer des dégâts parfois irréparables **[a]**.
- N'exposez jamais le caméscope à des températures supérieures à 140°F (60°C), comme en plein soleil ou dans une voiture garée au soleil **[b]**.
- Veillez à ne pas poser le caméscope trop longtemps près d'une fenêtre ou à l'extérieur avec l'écran LCD, le viseur ou l'objectif dirigé vers le soleil. La chaleur peut causer une panne **[c]**.
- Ne filmez pas directement le soleil. La chaleur peut causer une panne. Filmez le soleil plutôt au crépuscule lorsque la lumière est faible **[d]**.

**[a]**

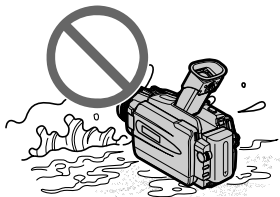

**[b]**

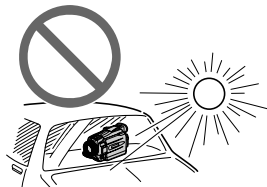

**[c]**

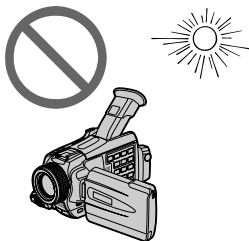

**[d]**

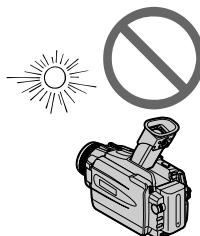

# 1<sup>e</sup> étape Préparation de la source d'alimentation

## Mise en place de la batterie

- (1) Relevez le viseur.
- (2) Faites glisser la batterie jusqu'à ce qu'elle s'encliquette.

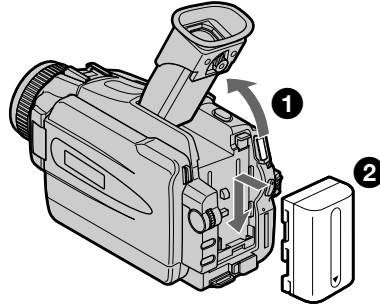

## Pour enlever la batterie

- (1) Relevez le viseur.
- (2) Faites glisser la batterie dans le sens de la flèche tout en appuyant sur BATT.

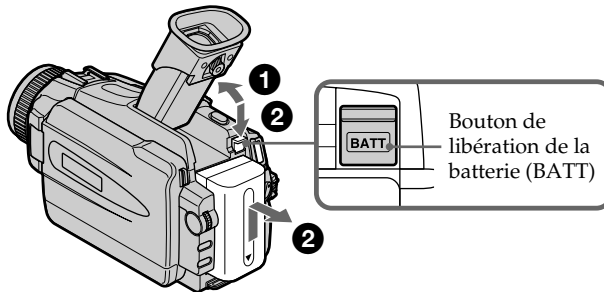

## Si vous utilisez une batterie grande capacité

Si vous installez une batterie NP-FM70/QM71/FM90/FM91/QM91 sur le caméscope, tirez le viseur.

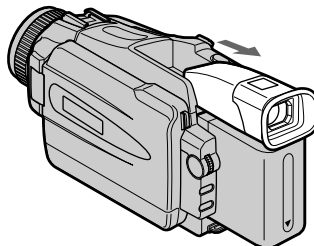

## 1<sup>e</sup> étape Préparation de la source d'alimentation

### Recharge de la batterie

Chargez la batterie avant d'utiliser le caméscope.

Ce caméscope ne fonctionne qu'avec une batterie de type "InfoLITHIUM" (modèle M).

Voir page 196 pour le détail sur la batterie "InfoLITHIUM".

- (1) Ouvrez le cache de la prise DC IN et raccordez l'adaptateur secteur fourni avec le caméscope à la prise DC IN en dirigeant la marque ▲ vers le haut.
- (2) Raccordez le cordon d'alimentation à l'adaptateur secteur.
- (3) Raccordez le cordon d'alimentation à une prise secteur.
- (4) Réglez le commutateur POWER sur OFF (CHG). La recharge commence.  
L'autonomie de la batterie est indiquée en minutes sur l'afficheur.

Quand l'indicateur d'autonomie de la batterie devient , la **recharge normale** est terminée. Pour une **recharge complète**, laissez la batterie environ une heure sur l'adaptateur après la recharge normale jusqu'à l'apparition de FULL sur l'afficheur. Une recharge complète vous permettra d'utiliser le caméscope plus longtemps.

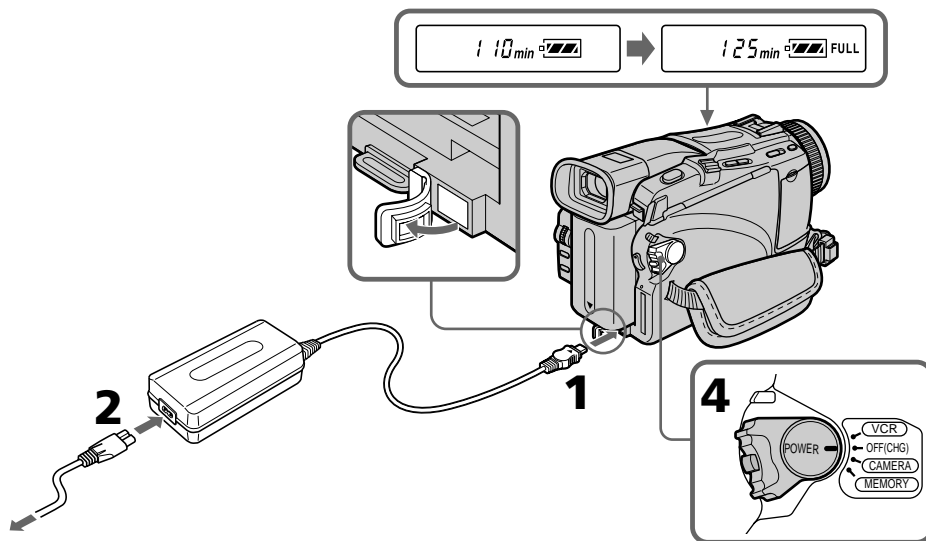

Le nombre de minutes indiqué sur votre caméscope peut être différent du nombre indiqué ci-dessus.

### Après la recharge de la batterie

Débranchez l'adaptateur secteur de la prise DC IN du caméscope.

#### Remarque

Les parties métalliques de la fiche CC de l'adaptateur secteur ne doivent pas toucher d'objets métalliques. Sinon un court-circuit peut endommager l'adaptateur secteur.



## 1<sup>e</sup> étape Préparation de la source d'alimentation

### Indicateur d'autonomie de la batterie

L'autonomie indiquée dans l'afficheur correspond au temps d'enregistrement avec le viseur. Ce temps est approximatif.

### Pendant que le caméscope calcule l'autonomie de la batterie

"---- min" apparaît dans l'afficheur.

### Lorsque vous utilisez l'adaptateur secteur

Posez l'adaptateur secteur près d'une prise secteur. Si un problème survient lorsque vous utilisez l'adaptateur secteur, débranchez immédiatement la fiche pour couper l'alimentation.

### Temps de recharge

Batterie	Recharge complète (Recharge normale)
NP-FM30 <sup>*1)</sup>	145 (85)
NP-FM50 <sup>*2)</sup>	150 (90)
NP-FM70	240 (180)
NP-QM71	260 (200)
NP-FM90	330 (270)
NP-FM91/QM91	360 (300)

Temps approximatif pour recharger une batterie vide à 77°F (25°C).

Le temps de recharge peut augmenter si la batterie est très chaude ou froide à cause de la température ambiante.

\*1) DCR-TRV16/TRV18 fournie

\*2) DCR-TRV25/TRV27 fournie

## 1<sup>e</sup> étape Préparation de la source d'alimentation

### Temps d'enregistrement

#### DCR-TRV16/TRV18

Batterie	Enregistrement avec le viseur		Enregistrement avec l'écran LCD	
	Continu	Normal*	Continu	Normal*
NP-FM30 (fournie)	125	65	90	45
NP-FM50	200	105	150	75
NP-FM70	415	220	310	165
NP-QM71	485	255	365	190
NP-FM90	630	340	475	255
NP-FM91/QM91	725	390	550	290

#### DCR-TRV25

Batterie	Enregistrement avec le viseur		Enregistrement avec l'écran LCD	
	Continu	Normal*	Continu	Normal*
NP-FM50 (fournie)	145	75	115	60
NP-FM70	305	170	245	135
NP-QM71	355	195	285	160
NP-FM90	460	255	370	210
NP-FM91/QM91	535	295	430	240

#### DCR-TRV27

Batterie	Enregistrement avec le viseur		Enregistrement avec l'écran LCD	
	Continu	Normal*	Continu	Normal*
NP-FM50 (fournie)	145	75	105	55
NP-FM70	305	170	220	125
NP-QM71	355	195	255	140
NP-FM90	460	255	340	190
NP-FM91/QM91	535	295	390	220

Temps approximatif indiqué en minutes lorsqu'une batterie complètement chargée est utilisée.

\* Temps approximatif d'enregistrement en minutes avec marche/arrêt d'enregistrement, zooming et mise sous et hors tension répétés. L'autonomie réelle de la batterie peut être inférieure.

## 1<sup>e</sup> étape Préparation de la source d'alimentation

### Temps de lecture

#### DCR-TRV16/TRV18

Batterie	Temps de lecture avec l'écran LCD ouvert	Temps de lecture avec l'écran LCD fermé
NP-FM30 (fournie)	100	135
NP-FM50	160	220
NP-FM70	335	450
NP-QM71	390	530
NP-FM90	505	685
NP-FM91/QM91	585	785

#### DCR-TRV25

Batterie	Temps de lecture avec l'écran LCD ouvert	Temps de lecture avec l'écran LCD fermé
NP-FM50 (fournie)	150	200
NP-FM70	310	415
NP-QM71	365	485
NP-FM90	475	630
NP-FM91/QM91	550	725

#### DCR-TRV27

Batterie	Temps de lecture avec l'écran LCD ouvert	Temps de lecture avec l'écran LCD fermé
NP-FM50 (fournie)	135	200
NP-FM70	275	415
NP-QM71	325	485
NP-FM90	425	630
NP-FM91/QM91	490	725

Temps approximatif indiqué en minutes lorsqu'une batterie complètement chargée est utilisée.

## 1<sup>e</sup> étape Préparation de la source d'alimentation

---

### Remarque

Temps approximatif d'enregistrement et de lecture continus à 77°F (25°C). L'autonomie de la batterie sera plus courte si vous utilisez le caméscope dans un lieu froid.

### Si le caméscope s'éteint bien que l'autonomie de la batterie soit suffisante d'après l'indicateur

Rechargez de nouveau la batterie de sorte que le temps indiqué soit correct.

### Température de recharge recommandée

Il est conseillé de recharger la batterie à une température ambiante de 50°F à 86°F (10°C à 30°C).

### Qu'est-ce qu'une batterie "InfoLITHIUM"?

Une batterie "InfoLITHIUM" est une batterie au lithium-ion qui peut échanger des données sur son état de charge avec d'autres appareils électroniques compatibles. Ce caméscope est compatible avec les batteries "InfoLITHIUM" (modèle M). Il ne fonctionne qu'avec ce type de batterie. Les modèles M de batteries "InfoLITHIUM" portent la marque .

"InfoLITHIUM" est une marque de fabrique de Sony Corporation.

## 1<sup>e</sup> étape Préparation de la source d'alimentation

### Raccordement à une prise secteur

Si vous devez utiliser le caméscope pendant longtemps, il est préférable de raccorder l'adaptateur secteur pour faire fonctionner le caméscope sur le courant secteur.

- (1) Ouvrez le cache de la prise DC IN. Branchez l'adaptateur secteur fourni avec le caméscope sur la prise DC IN du caméscope en prenant soin de diriger la marque ▲ vers le haut.
- (2) Raccordez le cordon d'alimentation à l'adaptateur secteur.
- (3) Raccordez le cordon d'alimentation à une prise secteur.

Préparatifs

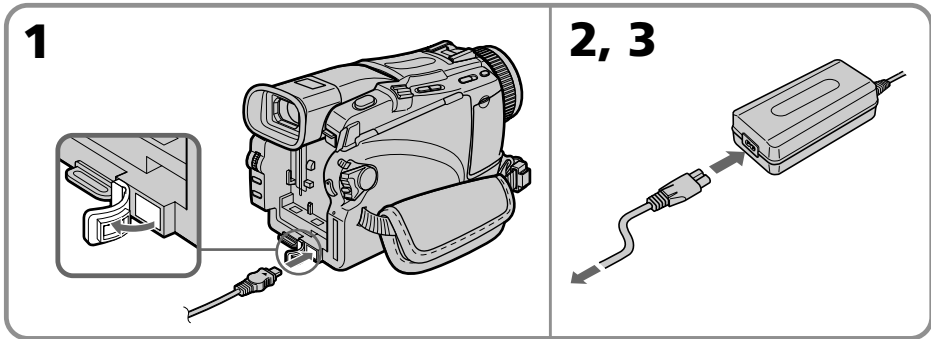

#### PRECAUTION

L'ensemble caméscope-adaptateur n'est pas isolé de la source d'alimentation secteur (courant domestique) tant qu'il est raccordé à une prise secteur, même s'il est éteint.

#### Remarques

- L'adaptateur secteur peut alimenter le caméscope même lorsque la batterie est sur le caméscope.
- La prise DC IN est la "source prioritaire". C'est-à-dire que la batterie ne fournira pas l'alimentation si l'adaptateur secteur est raccordé à la prise DC IN, même si le cordon d'alimentation n'est pas raccordé à une prise secteur.

#### Utilisation de l'allume-cigares d'une voiture

Utilisez un adaptateur allume-cigares Sony (en option) pour recharger la batterie sur l'allume-cigares d'une voiture.

Consultez le mode d'emploi de l'adaptateur pour le détail.

## 2<sup>e</sup> étape Réglage de la date et de l'heure

Réglez la date et l'heure la première fois que vous utilisez le caméscope. Si vous ne le faites pas, CLOCK SET s'affichera chaque fois que vous mettez le commutateur POWER sur CAMERA ou MEMORY (sauf DCR-TRV16).

Si vous n'utilisez pas votre caméscope pendant **quatre mois environ**, la date et l'heure s'effaceront (des tirets apparaissent à la place) parce que la pile rechargeable installée dans le caméscope se décharge (p. 202).

Réglez dans l'ordre l'année, le mois, le jour, les heures et enfin les minutes.

- (1) Réglez le commutateur POWER sur CAMERA ou MEMORY (sauf DCR-TRV16), puis appuyez sur MENU pour afficher les paramètres du menu.
- (2) Tournez la molette SEL/PUSH EXEC pour sélectionner , puis appuyez sur la molette.
- (3) Tournez la molette SEL/PUSH EXEC pour sélectionner CLOCK SET, puis appuyez sur la molette.
- (4) Tournez la molette SEL/PUSH EXEC pour indiquer l'année, puis appuyez sur la molette.
- (5) Réglez le mois, le jour et les heures en tournant la molette SEL/PUSH EXEC, puis appuyez sur la molette.
- (6) Réglez les minutes en tournant la molette SEL/PUSH EXEC, puis appuyez sur la molette au top sonore. L'horloge se met en marche.
- (7) Appuyez sur MENU pour dégager les paramètres du menu.

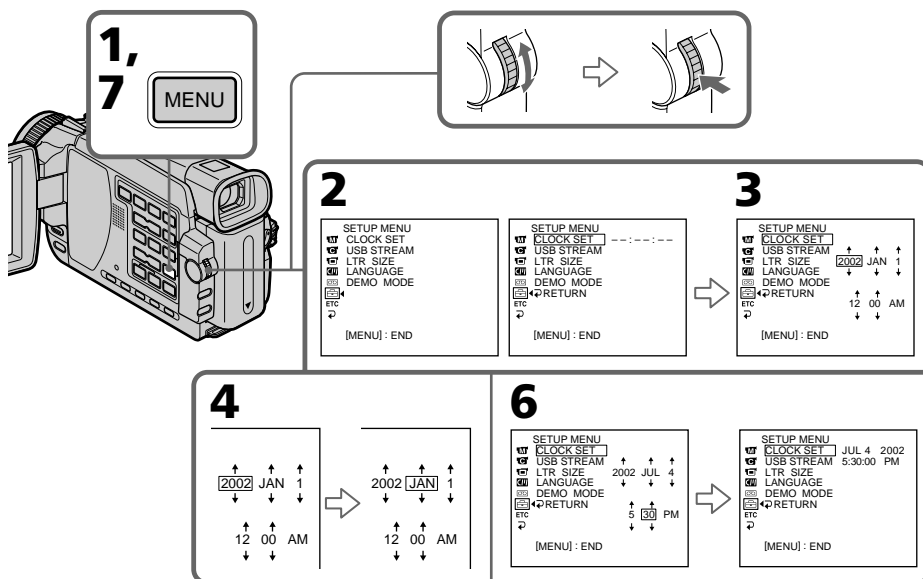

## 2<sup>e</sup> étape Réglage de la date et de l'heure

---

L'année change comme suit :

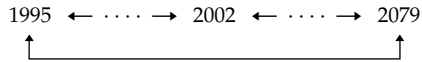

---

### Si vous ne réglez pas la date et l'heure

“-----” et “--:--:--” seront enregistrés à la place du code de données sur la bande et sur le “Memory Stick” (sauf DCR-TRV16).

### Remarque sur l'indication de l'heure

L'horloge interne du caméscope fonctionne selon un cycle de 12 heures.

- 12:00 AM indique minuit
- 12:00 PM indique midi

## 3<sup>e</sup> étape Mise en place d'une cassette

- (1) Installez la source d'alimentation.
- (2) Faites glisser **OPEN/EJECT** dans le sens de la flèche et ouvrez le couvercle. Le logement de la cassette s'élève et s'ouvre automatiquement.
- (3) Appuyez au centre du dos de la cassette pour insérer la cassette. Insérez la cassette tout droit et à fond dans le logement avec la fenêtre dirigée vers le haut.
- (4) Fermez le logement de la cassette en appuyant sur l'indication **PUSH** inscrite sur le logement. Celui-ci s'abaisse automatiquement.
- (5) Lorsque le logement est complètement abaissé, fermez le couvercle jusqu'à ce qu'il s'encliquette.

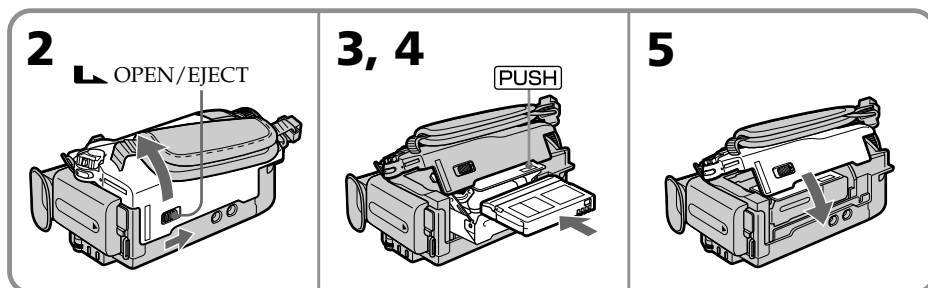

### Pour éjecter la cassette

Effectuez les opérations précédentes et éjectez la cassette à l'étape 3.

#### Remarques

- N'appuyez pas trop fort sur le logement de la cassette pour le fermer, sinon le mécanisme risque de ne plus fonctionner.
- Le logement de la cassette risque de ne pas bien se fermer si vous appuyez à un autre endroit que l'indication **PUSH**.

#### Lorsque vous utilisez une cassette à puce

Lisez les instructions au sujet des cassettes à puce de manière à utiliser correctement les fonctions correspondantes (p. 193).

#### Pour éviter un effacement accidentel

Tirez le taquet de protection de la cassette pour découvrir le repère rouge.

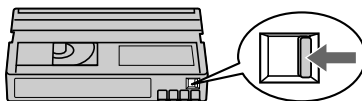

#### Avant d'éjecter une cassette

N'appuyez pas sur EDITSEARCH.



# Enregistrement d'une image

La mise au point est automatique sur ce caméscope.

- (1) Enlevez le capuchon d'objectif en appuyant sur les deux boutons latéraux et tirez la cordelette pour le fixer.
- (2) Installez la source d'alimentation et insérez une cassette. Voir "1<sup>e</sup> étape" à "3<sup>e</sup> étape" pour des informations détaillées à ce sujet (p. 15 à 24).
- (3) Tout en appuyant sur le petit bouton vert, réglez le commutateur POWER sur CAMERA.

Le caméscope se met en mode de pause.

- (4) Appuyez sur OPEN pour ouvrir le panneau LCD. Le viseur s'éteint.
- (5) Appuyez sur START/STOP. L'enregistrement commence. L'indicateur REC apparaît et le témoin de tournage à l'avant du caméscope s'allume.  
Pour arrêter l'enregistrement, appuyez une nouvelle fois sur START/STOP.

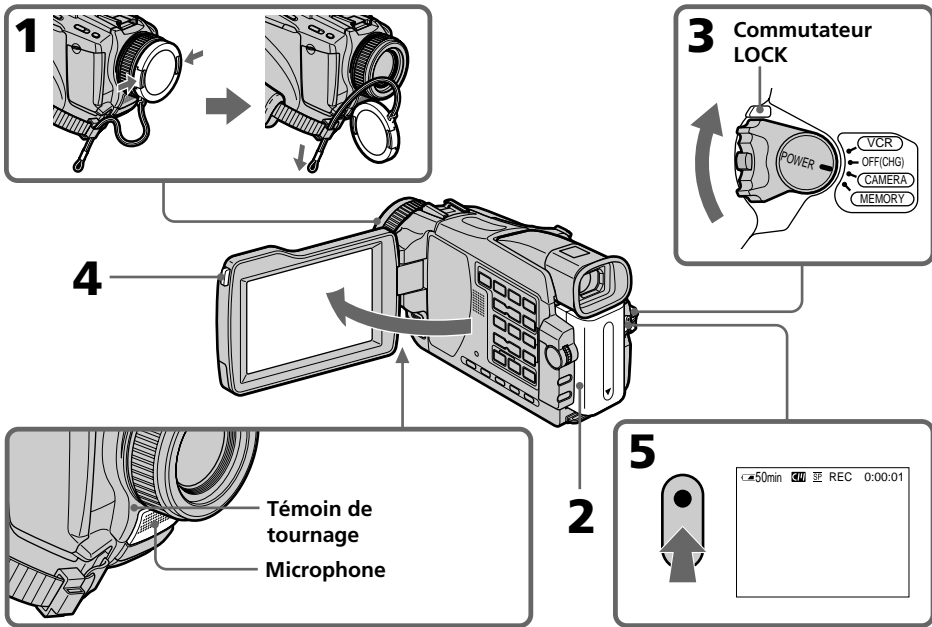

## Remarques

- Saisissez bien la sangle.
- Les données d'enregistrement (date/heure ou divers réglages) n'apparaissent pas pendant l'enregistrement bien qu'elles soient enregistrées sur la cassette. Pour les afficher, appuyez sur DATA CODE de la télécommande lors de la lecture (p. 38).

## Remarque sur le mode d'enregistrement

L'enregistrement et la lecture s'effectuent en mode SP (standard) ou LP (longue durée). Sélectionnez SP ou LP dans les paramètres du menu. En mode LP, l'enregistrement est **1,5 fois** plus long qu'en mode SP (p. 181).

Si vous enregistrez une cassette en mode LP avec ce caméscope, il est préférable de la reproduire ensuite sur ce caméscope.

## Enregistrement d'une image

---

### Remarque sur le commutateur LOCK (sauf DCR-TRV16)

Si vous mettez le commutateur LOCK à droite, le commutateur POWER ne risquera pas d'être réglé accidentellement sur MEMORY. Le commutateur LOCK est à gauche par défaut.

### Pour obtenir des transitions douces

Vous obtiendrez une transition douce entre la dernière scène enregistrée et la suivante si vous n'éjectez pas la cassette lorsque vous éteignez le caméscope. Toutefois, notez les points suivants :

- Ne mélangez pas des enregistrements en mode SP et des enregistrements en mode LP sur une même cassette.
- Lorsque vous changez de batterie, réglez le commutateur POWER sur OFF (CHG).
- Lorsque vous utilisez une cassette à puce, vous pouvez éjecter la cassette entre deux enregistrements. Avec la fonction END SEARCH (p. 36) vous obtiendrez une bonne transition.

### Si vous laissez le caméscope en pause pendant plus de cinq minutes quand la cassette est insérée.

Le caméscope s'éteindra automatiquement. Cette fonction a pour but d'économiser l'énergie de la batterie et de préserver la batterie et la cassette de l'usure. Pour revenir à la pause, réglez le commutateur POWER sur OFF (CHG) puis de nouveau sur CAMERA. Pour continuer à enregistrer, appuyez sur la touche START/STOP sans changer la position du commutateur POWER. Le caméscope ne s'éteint pas automatiquement s'il ne contient pas de cassette.

### Si vous enregistrez en mode LP ou SP et LP sur une même cassette

- La transition entre les scènes peut être saccadée.
- L'image peut présenter de la distorsion lors de la lecture ou le code temporel peut ne pas s'inscrire correctement entre les scènes.

### Le tournage avec l'écran LCD consomme plus d'électricité

L'autonomie de la batterie est plus longue lorsque vous filmez avec le viseur.

## Après l'enregistrement

- (1) Réglez le commutateur POWER sur OFF (CHG).
- (2) Fermez le panneau LCD.
- (3) Ejectez la cassette.
- (4) Retirez la batterie.

## Enregistrement d'une image

### Réglage de l'écran LCD

Le panneau LCD peut être ouvert de 90 degrés.

Le panneau LCD bascule d'environ 90 degrés du côté du viseur et d'environ 180 degrés du côté de l'objectif.

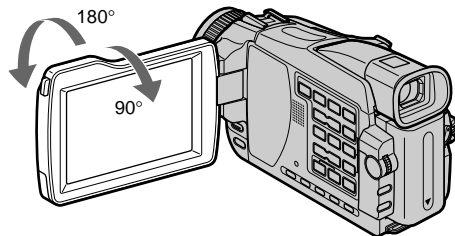

Pour fermer le panneau LCD, mettez-le d'abord à la verticale puis rabattez-le contre le caméscope.

---

#### Remarque

Lorsque vous utilisez l'écran LCD, sauf dans le mode Miroir, le viseur s'éteint automatiquement (p. 30).

#### Lorsque vous utilisez l'écran LCD à l'extérieur en plein soleil

L'image risque d'être à peine visible. Dans ce cas, il est préférable d'utiliser le viseur.

#### Lorsque vous ajustez l'angle du panneau LCD

Assurez-vous que le panneau LCD est ouvert à 90 degrés.

## Enregistrement d'une image

### Réglage de la luminosité de l'écran LCD

- (1) Réglez le commutateur POWER sur CAMERA, VCR ou MEMORY (sauf DCR-TRV16). Tournez la molette SEL/PUSH EXEC pour sélectionner LCD BRIGHT dans  des paramètres du menu (p. 177), puis appuyez sur la molette.
- (2) Tournez la molette SEL/PUSH EXEC pour régler la luminosité de l'écran LCD avec LCD BRIGHT, puis appuyez sur la molette.
- (3) Appuyez sur MENU pour dégager le menu.

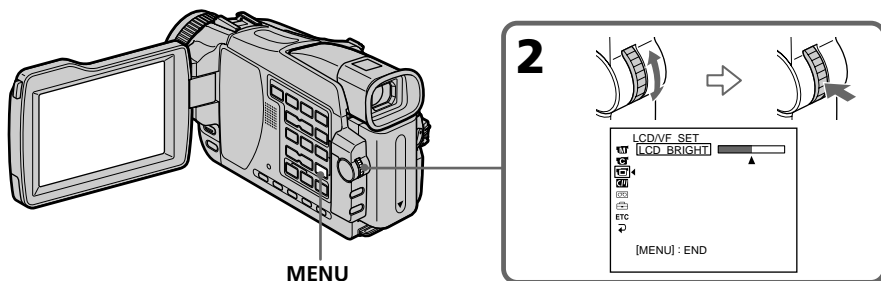

#### Rétroéclairage de l'écran LCD

La luminosité du rétroéclairage de l'écran LCD peut être changée. Sélectionnez LCD B.L. dans les paramètres du menu lorsque vous utilisez la batterie (p. 177).

### Réglage dioptrique

Lorsque vous laissez le panneau LCD fermé, vous pouvez filmer en regardant dans le viseur.

Dans ce cas, ajustez la dioptrie à votre vue de sorte que l'image soit nette dans le viseur.

Réglez le commutateur POWER sur CAMERA, VCR ou MEMORY (sauf DCR-TRV16). Relevez le viseur et bougez le levier de réglage dioptrique jusqu'à ce que l'image soit nette.

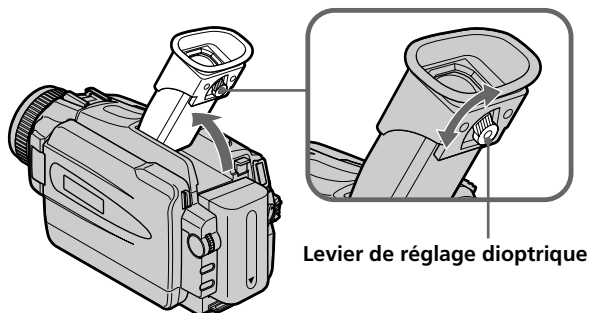

#### Rétroéclairage du viseur

La luminosité du rétroéclairage du viseur peut être ajustée. Pour ce faire, sélectionnez VF B.L. dans les paramètres du menu lorsque vous utilisez la batterie (p. 177).

# Enregistrement d'une image

## Utilisation du zoom

Déplacez légèrement le levier de zoom pour un zooming lent et déplacez-le plus pour un zooming rapide.

Utilisez le zoom avec parcimonie pour obtenir des films d'aspect professionnel.

W : grand angle (le sujet s'éloigne)

T : téléobjectif (le sujet se rapproche)

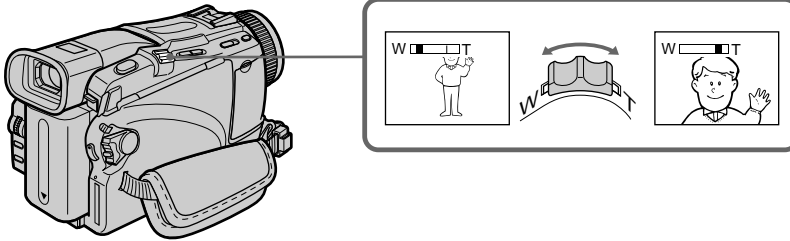

### Zooming supérieur à 10×

Un zooming supérieur à 10× s'effectue numériquement. Le zoom numérique peut se régler sur 20× ou 120×. Pour activer le zoom numérique, sélectionnez-le dans D ZOOM des paramètres du menu (p. 176). Le zoom numérique a été désactivé en usine (OFF : réglage par défaut).

Le côté à la droite de la barre correspond à la zone de zoom numérique.

La zone de zoom numérique apparaît lorsque vous sélectionnez le zoom numérique dans les paramètres du menu.

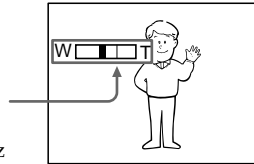

### Lorsque vous filmez un sujet rapproché

Si vous n'obtenez pas une image nette, poussez le levier de zoom vers "W" jusqu'à ce que l'image soit nette. Vous pouvez filmer un sujet à environ 2 pieds 5/8 pouces (80 cm) de la surface de l'objectif en position téléobjectif ou à environ 1/2 pouce (1 cm) en position grand angle.

### Remarque sur le zoom numérique

La qualité de l'image diminue lorsque vous atteignez le côté "T".

### Lorsque le commutateur POWER est en position MEMORY (sauf DCR-TRV16)

Le zoom numérique ne peut pas être utilisé.

## Enregistrement d'une image

---

### Prise de vue en mode Miroir

Cette fonction permet au sujet de se voir sur l'écran LCD.

Le sujet peut ainsi vérifier sa propre image tandis que vous le filmez en regardant dans le viseur.

Réglez le commutateur POWER sur CAMERA ou MEMORY (sauf DCR-TRV16).

**Tournez l'écran LCD de 180 degrés.**

L'indicateur ☺ apparaît dans le viseur et sur l'écran LCD.

■● apparaît pendant la pause et ● pendant l'enregistrement. Certains indicateurs sont inversés et d'autres n'apparaissent pas du tout.

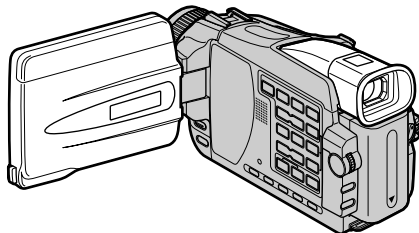

---

#### Image en mode Miroir

L'image affichée sur l'écran LCD est inversée, mais elle s'enregistre normalement.

#### Pendant l'enregistrement en mode Miroir

La touche ZERO SET MEMORY de la télécommande n'agit pas.

# Enregistrement d'une image

## Indicateurs apparaissant en mode d'enregistrement

Ces indicateurs ne s'enregistrent pas sur la bande.

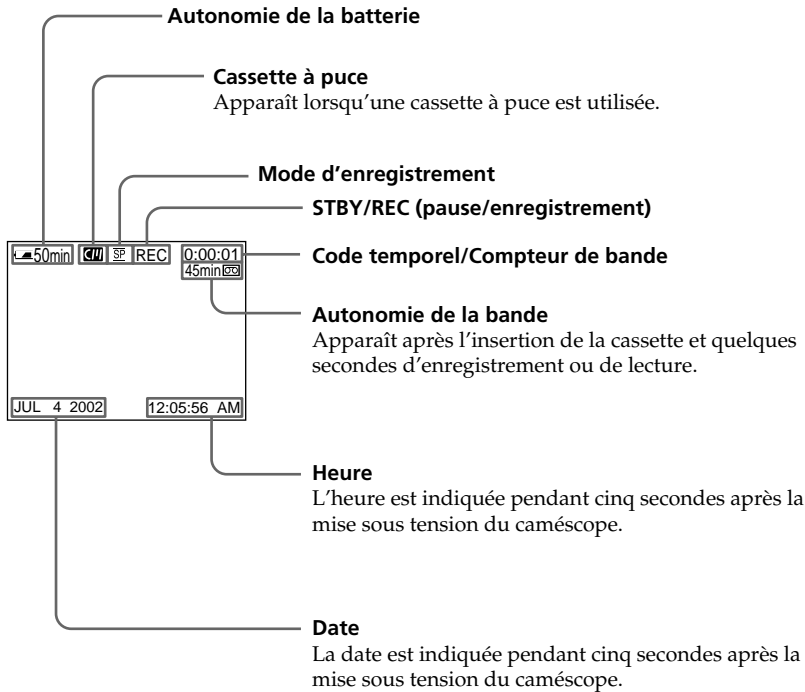

### Indicateur d'autonomie de la batterie pendant l'enregistrement

Cet indicateur désigne grossièrement le temps d'enregistrement en continu. Dans certaines conditions d'enregistrement, cet indicateur n'est pas très exact. En outre, lorsque vous fermez le panneau LCD puis le rouvrez, il faut attendre une minute environ pour que l'autonomie soit indiquée correctement.

### Code temporel

Le code temporel indique le temps d'enregistrement ou de lecture par "0:00:00" (heures, minutes, secondes) en mode CAMERA et "0:00:00:00" (heures, minutes, secondes, images) en mode VCR. Le code temporel ne peut pas être inscrit ultérieurement.

### Indicateur d'autonomie de la bande

Selon la bande, cet indicateur peut ne pas être précis.

### Données d'enregistrement

Les données d'enregistrement (date/heure ou divers réglages) n'apparaissent pas pendant l'enregistrement, mais elles s'enregistrent sur la bande. Pour afficher les données d'enregistrement, appuyez sur DATA CODE de la télécommande pendant la lecture (p. 38).

## Enregistrement d'une image

---

### Prise de vue de sujets à contre-jour – BACK LIGHT

Utilisez cette fonction pour compenser le contre-jour lorsque vous filmez un sujet se trouvant devant une source de lumière ou un arrière-plan clair.

Mettez le commutateur POWER en position CAMERA ou MEMORY (sauf DCR-TRV16), puis appuyez sur BACK LIGHT.

L'indicateur  apparaît à l'écran.

Appuyez une nouvelle fois sur BACK LIGHT pour annuler la fonction.

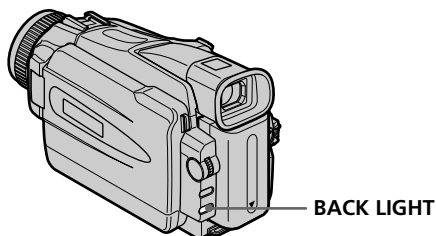

---

**Si vous appuyez sur EXPOSURE pendant la prise de vue de sujets à contre-jour**  
La compensation de contre-jour sera annulée.



### Prise de vue dans l'obscurité – NightShot/Super NightShot/Color Slow Shutter

Vous pouvez filmer un sujet dans l'obscurité. Par exemple, il permet de filmer la vie d'animaux nocturnes de manière satisfaisante.

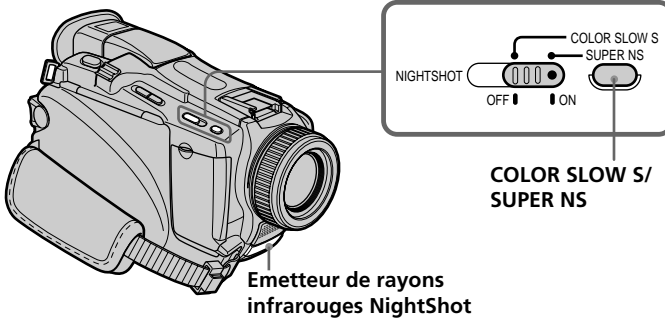

#### Utilisation de NightShot



Mettez le commutateur POWER en position CAMERA ou MEMORY (sauf DCR-TRV16), puis réglez NIGHTSHOT sur ON.

Les indicateurs  et "NIGHTSHOT" clignotent à l'écran.

Pour désactiver le mode NightShot, réglez NIGHTSHOT sur OFF.

#### Utilisation de Super NightShot

Le mode Super NightShot (Super Prise de vue nocturne) rend les sujets filmés dans l'obscurité 16 fois plus lumineux que ceux filmés avec NightShot (Prise de vue nocturne).

- (1) Mettez le commutateur POWER en position CAMERA, puis réglez NIGHTSHOT sur ON. Les indicateurs  et "NIGHTSHOT" clignotent à l'écran.
- (2) Appuyez sur SUPER NS. Les indicateurs  et "SUPER NIGHTSHOT" clignotent à l'écran.  
Pour revenir au mode NightShot, appuyez de nouveau sur SUPER NS.

#### Utilisation de l'éclairage NightShot

L'image sera plus claire si l'éclairage NightShot est validé dans le menu. Pour le valider, réglez N.S.LIGHT sur ON dans  des paramètres du menu. Le réglage par défaut est ON.

#### Utilisation de Color Slow Shutter

Le mode Color Slow Shutter rend les sujets faiblement éclairés plus lumineux.

- (1) Réglez le commutateur POWER sur CAMERA puis NIGHTSHOT sur OFF.
- (2) Appuyez sur COLOR SLOW S.  
Les indicateurs  et "COLOR SLOW SHUTTER" clignotent à l'écran.  
Pour annuler le mode Color Slow Shutter, appuyez de nouveau sur COLOR SLOW S.

## Enregistrement d'une image

---

### Remarques

- N'utilisez pas le mode NightShot dans des lieux bien éclairés (par ex. à l'extérieur le jour). Le caméscope fonctionnera mal.
- Si vous laissez le réglage NIGHTSHOT sur ON pendant l'enregistrement normal, les couleurs de l'image enregistrée ne seront pas correctes ou naturelles.
- Si la mise au point est difficile en mode d'autofocus lorsque vous utilisez le mode NightShot, faites vous-même la mise au point.

### Lorsque vous utilisez le mode NightShot, les fonctions suivantes ne peuvent pas être utilisées :

- Exposition
- PROGRAM AE
- Balance des blancs

### Lorsque vous utilisez le mode Super NightShot, les fonctions suivantes ne peuvent pas être utilisées :

- Exposition
- PROGRAM AE
- Transitions en fondu
- Effets numériques
- Balance des blancs
- Enregistrement d'images fixes sur un "Memory Stick" pendant l'enregistrement sur cassette ou la pause (sauf DCR-TRV16)

### Lorsque vous utilisez le mode Color Slow Shutter, les fonctions suivantes ne peuvent pas être utilisées :

- Exposition
- PROGRAM AE
- Transitions en fondu
- Effets numériques
- Enregistrement d'images fixes sur un "Memory Stick" pendant l'enregistrement sur cassette ou la pause (sauf DCR-TRV16)

### Lorsque vous utilisez le mode Super NightShot ou Color Slow Shutter

La vitesse d'obturation change automatiquement en fonction de la luminosité de la scène. A ce moment, le mouvement de l'image animée peut ralentir.

### Lorsque le commutateur POWER est en position MEMORY (sauf DCR-TRV16), les fonctions suivantes n'agissent pas :

- Super NightShot
- Color Slow Shutter

### Eclairage NightShot

L'éclairage NightShot émet des rayons infrarouges qui ne sont pas visibles. La portée maximale de l'éclairage est de 10 pieds (3 m) environ.

### Dans l'obscurité totale



Le mode Color Slow Shutter risque de ne pas agir normalement.

# Enregistrement d'une image

## Enregistrement avec le retardateur

### – sauf DCR-TRV16

Lorsque vous utilisez le retardateur, l'enregistrement commence automatiquement 10 secondes après une pression de la touche. Vous pouvez utiliser la télécommande pour activer le retardateur.

- (1) En mode de pause, appuyez sur MENU, puis sélectionnez SELFTIMER dans  avec la molette SEL/PUSH EXEC (p. 176).
- (2) Tournez la molette SEL/PUSH EXEC pour sélectionner ON, puis appuyez sur la molette.
- (3) Appuyez sur MENU pour dégager les paramètres du menu. L'indicateur  (retardateur) apparaît à l'écran.
- (4) Appuyez sur START/STOP.  
La minuterie du retardateur se met en marche à compter de 10 et pendant ce temps des bips sont audibles. Les deux dernières secondes, les bips deviennent plus rapides, puis l'enregistrement commence.

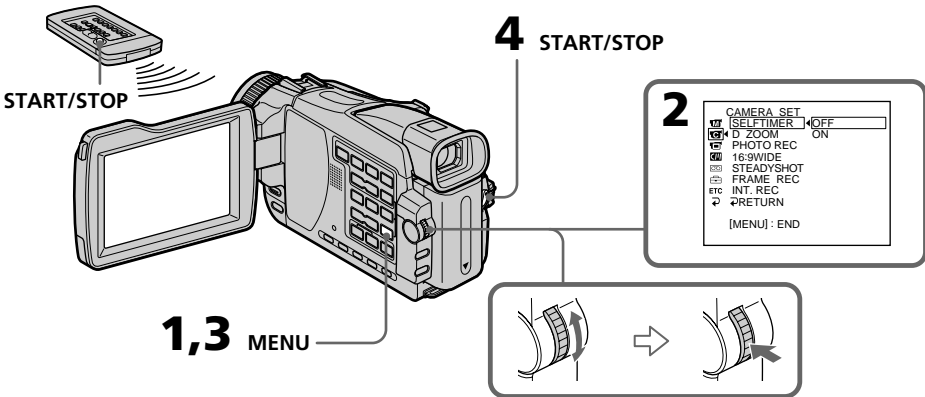

### Pour arrêter le compte à rebours

Appuyez sur START/STOP.

Pour remettre en marche le compte à rebours, appuyez une nouvelle fois sur START/STOP.

### Pour arrêter retardateur

En mode de pause, réglez SELFTIMER sur OFF dans les paramètres du menu.

Le retardateur ne peut pas être arrêté par la télécommande.

### Remarque

Le retardateur se désactive lorsque :

- L'enregistrement est terminé.
- Le commutateur POWER est réglé sur OFF (CHG) ou VCR.

### Lorsque le commutateur POWER est réglé sur MEMORY

Vous pouvez aussi enregistrer des photos sur un "Memory Stick" en utilisant le retardateur (p. 115).

# Contrôle de l'enregistrement – END SEARCH/EDITSEARCH/Revue d'enregistrement

Vous pouvez utiliser les touches suivantes pour rechercher une image ou une scène et obtenir une bonne transition entre la dernière scène enregistrée et la suivante.

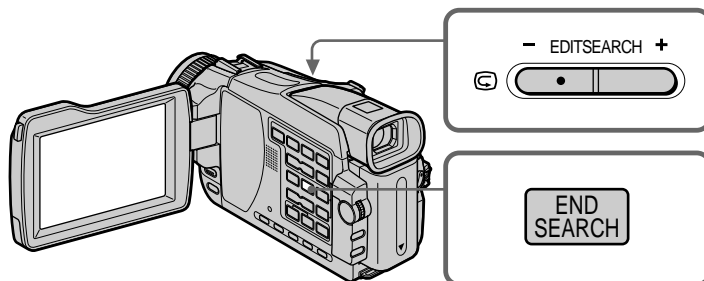

## END SEARCH

Cette touche permet de localiser la fin de la scène enregistrée juste après l'enregistrement.

En mode de pause, appuyez sur END SEARCH.

Les cinq dernières secondes de la scène enregistrée sont reproduites puis le caméscope se remet en pause. Lorsque vous utilisez cette fonction, vous pouvez écouter le son par le haut-parleur ou un casque.

## EDITSEARCH

Cette touche permet de rechercher le point de départ du prochain enregistrement.

Appuyez en continu sur le côté – ou + de la touche EDITSEARCH en mode de pause. Le passage enregistré est reproduit.

- : lecture arrière
- + : lecture avant

Relâchez EDITSEARCH pour arrêter la lecture. Lorsque vous appuyez sur START/STOP, l'enregistrement commence à partir du point où vous avez relâché EDITSEARCH. Dans ce cas, vous ne pouvez pas écouter le son.

## Revue d'enregistrement

Vous pouvez revoir le dernier passage enregistré.

Appuyez un instant sur le côté – de la touche EDITSEARCH en mode de pause.

Les dernières secondes du passage sur lequel vous vous étiez arrêté sont reproduites, puis le caméscope se remet en pause. Dans ce cas, vous pouvez écouter le son par le haut-parleur ou le casque.

### Fonction de recherche de fin d'enregistrement

Lorsque vous utilisez une cassette sans puce, cette fonction n'agit pas si vous éjectez la cassette après l'enregistrement. Par contre, si vous utilisez une cassette à puce, elle agit même après l'éjection de la cassette.

### Si la cassette contient un passage vierge entre deux scènes

La recherche de fin d'enregistrement ne fonctionnera pas correctement.

## Lecture d'une cassette

Vous pouvez revoir vos enregistrements à l'écran. Si vous fermez le panneau LCD vous pouvez les revoir dans le viseur. Pour les différentes fonctions de lecture, vous pouvez utiliser la télécommande fournie avec le caméscope.

- (1) Installez la source d'alimentation et insérez une cassette enregistrée.
  - (2) Tout en appuyant sur le petit bouton vert, réglez le commutateur POWER sur VCR.
  - (3) Ouvrez le panneau LCD en appuyant sur OPEN.
  - (4) Appuyez sur ◀◀ pour rembobiner la bande.
  - (5) Appuyez sur ▶▶ pour commencer la lecture.
  - (6) Pour ajuster le volume, appuyez sur une des deux touches VOLUME.
- Lorsque vous fermez le panneau LCD, le son est coupé.  
- : pour augmenter le volume  
+ : pour diminuer le volume

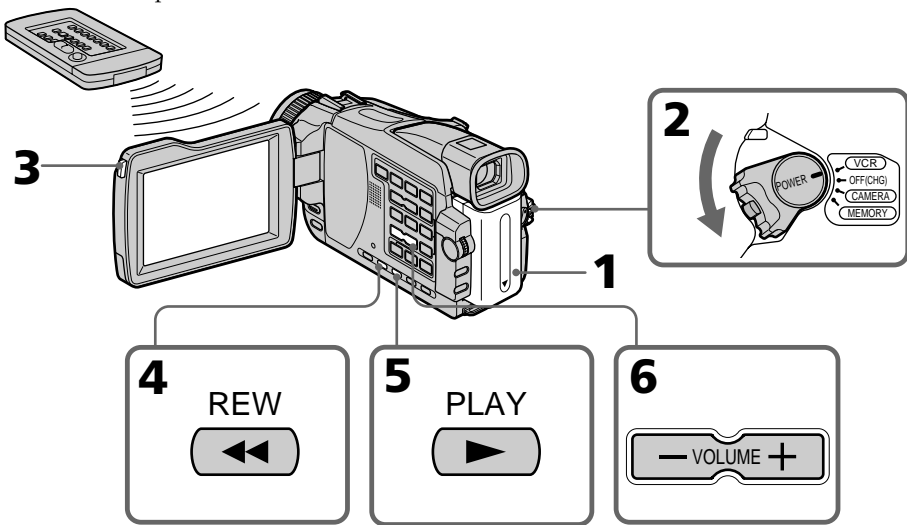

### Pour arrêter la lecture

Appuyez sur ■.

### Contrôle de l'image à l'écran LCD

Vous pouvez retourner le panneau LCD et le rabattre contre le caméscope avec l'écran LCD tourné vers vous pour revoir l'image.

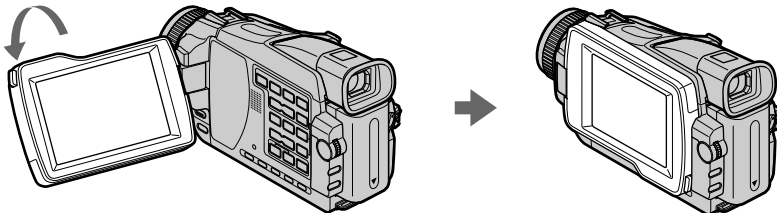

Si vous laissez le caméscope longtemps allumé  
Il deviendra chaud. C'est normal.

Lorsque vous fermez ou ouvrez le panneau LCD  
Mettez auparavant le panneau LCD à la verticale.

## Lecture d'une cassette

### Pour afficher les indicateurs à l'écran – Fonction d'affichage

Appuyez sur DISPLAY du caméscope ou de la télécommande. Les indicateurs apparaissent à l'écran.

Appuyez une nouvelle fois sur DISPLAY pour les dégager.

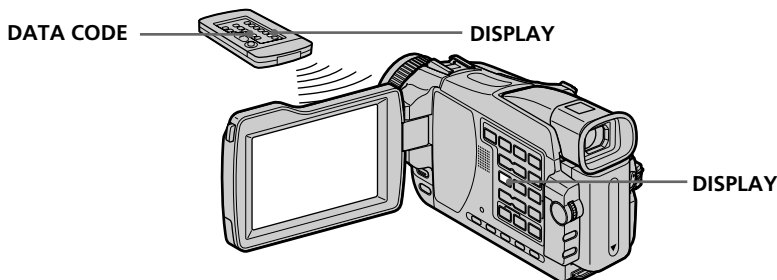

### Date/heure et divers réglages

Pour afficher ces indicateurs, utilisez la télécommande.

Le caméscope enregistre non seulement des images sur la cassette mais aussi d'autres données concernant l'enregistrement (date/heure et certains réglages effectués lors de l'enregistrement) (**Code de données**).

- 1 Réglez le commutateur POWER sur VCR, puis reproduisez la cassette.
- 2 Appuyez sur DATA CODE de la télécommande.

L'affichage change comme suit :

date/heure → divers réglages (stabilisateur, balance des blancs, gain, vitesse d'obturation, indice de diaphragme, mode d'exposition) → pas d'indicateur

#### Date/Heure

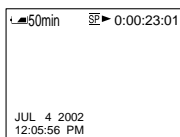

#### Divers réglages

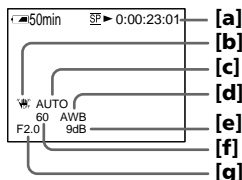

- [a] Compteur de bande
- [b] Stabilisateur débrayé
- [c] Mode d'exposition
- [d] Balance des blancs
- [e] Gain
- [f] Vitesse d'obturation
- [g] Indice de diaphragme

### Si vous ne voulez pas afficher les divers réglages

Réglez DATA CODE sur DATE dans les paramètres du menu (p. 183).

L'affichage change de la façon suivante lorsque vous appuyez sur DATA CODE de la télécommande : date/heure ↔ pas d'indicateur

### Divers réglages

Les divers réglages sont les réglages du caméscope au moment de l'enregistrement. Pendant l'enregistrement proprement dit, ils n'apparaissent pas.

### Lorsque vous utilisez le code de données, des tirets (--- -- ----) apparaissent si :

- Un passage vierge de la cassette est reproduit.
- La cassette ne peut pas être lue parce qu'elle est parasitée ou endommagée.
- La cassette a été enregistrée avec un caméscope sur lequel la date et l'heure n'avaient pas été réglées.

### Code de données

Lorsque vous raccordez votre caméscope à un téléviseur, le code de données apparaît sur l'écran du téléviseur.

### Indicateur d'autonomie de la batterie pendant la lecture

Cet indicateur désigne approximativement le temps de lecture en continu. Dans certaines conditions de lecture, il n'est pas très exact. En outre, lorsque vous fermez le panneau LCD puis le rouvrez, il faut attendre une minute environ pour que l'autonomie soit indiquée correctement.

## Divers modes de lecture

Pour utiliser les touches de commande vidéo, réglez le commutateur POWER sur VCR.

### Pour faire un arrêt sur image (pause de la lecture)

Appuyez sur **II** pendant la lecture. Pour revenir à la lecture normale, appuyez sur **▶** ou **II**.

### Pour avancer la bande

Appuyez sur **▶▶** en mode d'arrêt. Pour revenir à la lecture normale, appuyez sur **▶**.

### Pour rembobiner le bande

Appuyez sur **◀◀** en mode d'arrêt. Pour revenir à la lecture normale, appuyez sur **▶**.

### Pour changer le sens de la lecture

Appuyez sur **<** de la télécommande pendant la lecture pour inverser le sens de la lecture. Pour revenir à la lecture normale, appuyez sur **▶**.

### Pour localiser une scène en regardant l'image (recherche visuelle)

Appuyez sur **◀◀** ou **▶▶** pendant la lecture et maintenez la pression. Pour revenir à la lecture normale, relâchez la touche.

### Pour contrôler l'image pendant l'avance rapide ou le rembobinage (recherche rapide)

Appuyez et maintenez la pression sur **◀◀** pendant le rembobinage ou sur **▶▶** pendant l'avance. Pour revenir au rembobinage ou à l'avance rapide, relâchez la touche.

### Pour regarder l'image au ralenti (lecture au ralenti)

Appuyez sur **▶▶** de la télécommande pendant la lecture. Pour la lecture au ralenti en sens inverse, appuyez sur **<**, puis sur **▶▶** de la télécommande. Pour revenir à la lecture normale, appuyez sur **▶**.

## Lecture d'une cassette

---

### **Pour regarder les images à double vitesse**

Appuyez sur  $\times 2$  de la télécommande pendant la lecture. Pour la lecture à double vitesse en sens inverse, appuyez sur  $\leftarrow$  puis sur  $\times 2$  de la télécommande. Pour revenir à la lecture normale, appuyez sur  $\blacktriangleright$ .

### **Pour regarder les images une à une**

Appuyez sur  $\text{II}\blacktriangleright$  de la télécommande pendant la pause de la lecture. Pour la lecture image par image en sens inverse, appuyez sur  $\blacktriangleleft\text{II}$ . Pour revenir à la lecture normale, appuyez sur  $\blacktriangleright$ .

### **Pour localiser la dernière scène enregistrée (END SEARCH)**

Appuyez sur END SEARCH en mode d'arrêt. Les cinq dernières secondes de la scène enregistrée sont reproduites et la lecture s'arrête.

---

### **Dans tous ces modes de lecture**

- Le son est coupé.
- L'image antérieure peut apparaître en mosaïque sous forme d'image rémanente pendant la lecture.

### **Si la pause de lecture dure plus de cinq minutes**

Le caméscope s'arrête automatiquement. Pour poursuivre la lecture, appuyez sur  $\blacktriangleright$ .

### **Lecture au ralenti**

La lecture au ralenti s'effectue en douceur. Toutefois cette fonction ne peut pas être utilisée pour les signaux transmis par la prise  $\text{DV IN/OUT}$ .

### **Lors de la lecture d'une cassette en sens inverse**

Des bandes horizontales peuvent apparaître au centre et dans les parties supérieure et inférieure de l'écran. C'est normal.



# Visionnage d'un enregistrement sur un téléviseur

Raccordez votre caméscope à un téléviseur avec le cordon de liaison audio/vidéo fourni avec le caméscope pour regarder vos enregistrements sur l'écran d'un téléviseur. Pour ce faire, vous utiliserez les mêmes touches de commande vidéo que pour le visionnage sur l'écran du caméscope. Il est conseillé de raccorder l'adaptateur secteur (p. 21) pour alimenter le caméscope par une prise secteur lorsque vous regardez vos films sur un téléviseur. Consultez le mode d'emploi du téléviseur pour le détail.

Ouvrez le cache-prises et raccordez le caméscope au téléviseur à l'aide du cordon de liaison audio/vidéo fourni avec le caméscope. Réglez ensuite le sélecteur Téléviseur/Magnétoscope du téléviseur sur Magnétoscope.

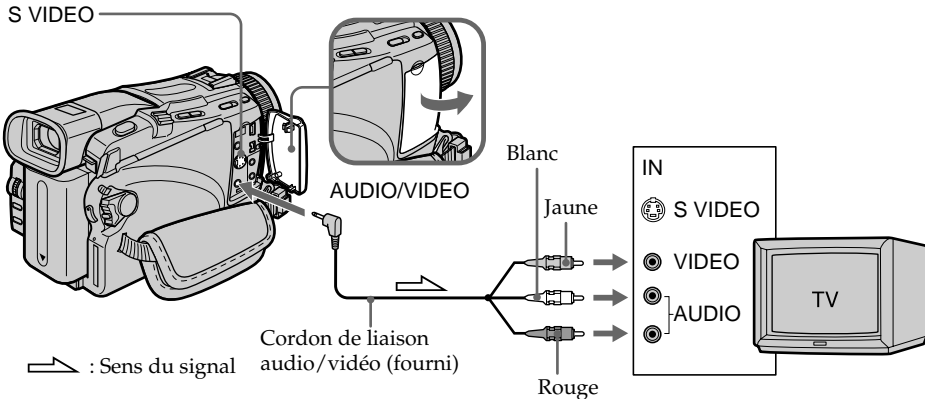

## Si votre téléviseur est déjà raccordé à un magnétoscope

Raccordez le caméscope à l'entrée LINE IN du magnétoscope en utilisant le cordon de liaison audio/vidéo fourni avec le caméscope. Réglez le sélecteur d'entrée du magnétoscope sur LINE.

## Si votre téléviseur ou magnétoscope est monophonique

Raccordez la fiche jaune du cordon de liaison audio/vidéo à la prise d'entrée vidéo et la fiche blanche ou la fiche rouge à la prise d'entrée audio du magnétoscope ou du téléviseur. Si vous raccordez la fiche blanche, vous entendrez le son du canal gauche (L). Si vous raccordez la fiche rouge, vous entendrez le son du canal droit (R).

## Si votre téléviseur ou magnétoscope a une prise S-vidéo

Les images seront reproduites plus fidèlement si vous utilisez un cordon S-vidéo (en option). Avec cette liaison, vous n'avez pas besoin de brancher la fiche jaune (vidéo) du cordon de liaison audio/vidéo.

Raccordez le cordon S-vidéo (en option) aux prises S-vidéo du caméscope et du téléviseur ou du magnétoscope.

Cette liaison produit des images de format DV de plus grande qualité.

## Pour afficher les indicateurs sur le téléviseur

Réglez DISPLAY sur V-OUT/LCD dans les paramètres de menu (p. 183).

Appuyez ensuite sur DISPLAY du caméscope. Pour éteindre les indicateurs, appuyez une nouvelle fois sur la même touche.

# Enregistrement d'images fixes sur un "Memory Stick" pendant l'enregistrement sur une cassette

## – sauf DCR-TRV16

Vous pouvez enregistrer des images fixes sur un "Memory Stick" pendant l'enregistrement sur cassette ou la pause. Vous pouvez aussi enregistrer des images fixes sur une cassette (p. 45).

### Avant de commencer

- Insérez un "Memory Stick" dans le caméscope (p. 105).
- Réglez PHOTO REC sur MEMORY dans  des paramètres du menu (Le réglage par défaut est MEMORY).

- (1)** En mode de pause, appuyez légèrement sur PHOTO et maintenez la pression jusqu'à ce qu'une image apparaisse. L'indicateur CAPTURE s'affiche. L'enregistrement ne commence pas encore à ce moment. Pour changer d'image, relâchez PHOTO, sélectionnez une autre image, appuyez légèrement sur PHOTO et maintenez la pression.
- (2)** Appuyez à fond sur PHOTO. L'image affichée au moment où vous appuyez à fond sur PHOTO est enregistrée sur le "Memory Stick". L'enregistrement est terminé lorsque l'indicateur à barres disparaît.

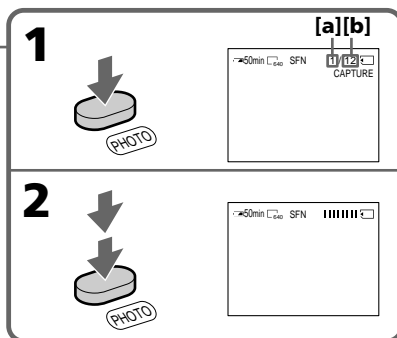
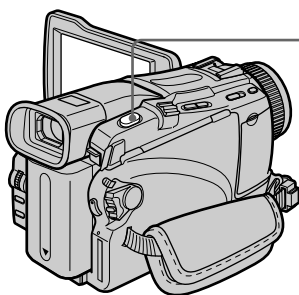

**[a]:** Nombre d'images enregistrées

**[b]:** Nombre approximatif d'images pouvant être enregistrées sur un "Memory Stick"

# Enregistrement d'images fixes sur un "Memory Stick" pendant l'enregistrement sur une cassette

## "Memory Stick"

Pour le détail au sujet des "Memory Stick", voir page 104.

### Remarques

- Pendant l'enregistrement d'une image fixe, ne secouez et ne cognez pas le caméscope. L'image sera sinon instable.
- Vous ne pouvez pas enregistrer d'images fixes sur un "Memory Stick" lorsque les fonctions suivantes sont utilisées. L'indicateur  clignote à l'écran :
  - Transitions en fondu
  - Effets d'image
  - Effets numériques
  - Super NightShot
  - Color Slow Shutter
  - Mode Grand écran
  - MEMORY MIX

### Taille des images fixes (DCR-TRV25/TRV27 seulement)

La taille des images fixes se règle automatiquement sur 640 × 480.

Pour enregistrer les images fixes dans une autre taille, procédez comme indiqué pour l'enregistrement de photos sur un "Memory Stick" (p. 111).

### Lorsque le commutateur POWER est réglé sur CAMERA

Le mode de qualité d'image ne peut pas être sélectionné.

Le mode de qualité d'image sélectionné est celui qui était utilisé lorsque le commutateur POWER a été mis en position MEMORY.

### Pour enregistrer des images fixes en utilisant la télécommande

Appuyez sur PHOTO de la télécommande. L'image qui apparaît à l'écran est immédiatement enregistrée.

### Pour enregistrer des images fixes sur un "Memory Stick" pendant l'enregistrement sur une cassette

Vous ne pouvez pas vérifier l'image à l'écran en appuyant légèrement sur PHOTO. L'image est enregistrée sur le "Memory Stick" lorsque vous appuyez sur PHOTO.

### Pendant et après l'enregistrement d'images fixes sur un "Memory Stick"

Le caméscope continue d'enregistrer sur la cassette.

### Pour obtenir des images de plus grande qualité

Il est conseillé de les enregistrer sur un "Memory Stick" (p. 111).

### Titre

Le titre ne peut pas être enregistré.



# Enregistrement d'images fixes sur un "Memory Stick" pendant l'enregistrement sur une cassette

## Enregistrement avec le retardateur

Vous pouvez enregistrer des photos sur un "Memory Stick" en utilisant le retardateur. Pour activer le retardateur vous pouvez utiliser la télécommande.

### Avant de commencer

- Insérez un "Memory Stick" dans le caméscope (p. 105).
- Réglez PHOTO REC sur MEMORY dans  des paramètres de menu. (Le réglage par défaut est MEMORY.)

- (1) En mode de pause, appuyez sur MENU, puis sélectionnez SELFTIMER dans  avec la molette SEL/PUSH EXEC (p. 176).
- (2) Tournez la molette SEL/PUSH EXEC pour sélectionner ON, puis appuyez sur la molette.
- (3) Appuyez sur MENU pour dégager les paramètres du menu. L'indicateur  (retardateur) apparaît.
- (4) Appuyez à fond sur PHOTO.

La minuterie du retardateur se met en marche à compter de 10 et pendant ce temps des bips sont audibles. Les deux dernières secondes, les bips deviennent plus rapides, puis l'enregistrement commence.

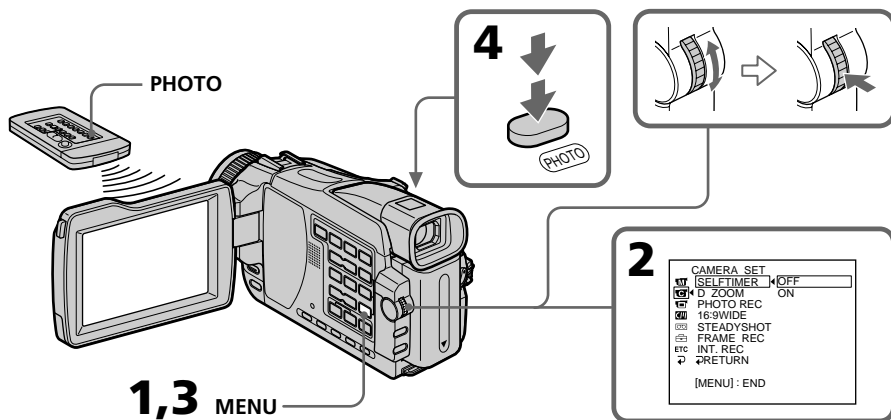

### Pour arrêter le retardateur

En mode de pause, réglez SELFTIMER sur OFF dans les paramètres du menu. Il n'est pas possible d'arrêter le retardateur à l'aide de la télécommande.

### Remarque

Le retardateur s'arrête quand :

- L'enregistrement est terminé.
- Le commutateur POWER est réglé sur OFF (CHG) ou VCR.

### Enregistrement de photos avec le retardateur

Le retardateur ne peut être activé que pendant la pause.

# Enregistrement d'images fixes sur une cassette

## - Enregistrement de photos sur une cassette

Vous pouvez enregistrer des images fixes comme des photographies sur une cassette. Vous pouvez ainsi enregistrer 510 images environ en mode SP et 765 images environ en mode LP sur une cassette de 60 minutes.

- (1) En mode de pause, réglez PHOTO REC sur TAPE dans  des paramètres du menu (p. 176). (sauf DCR-TRV16)
- (2) Appuyez légèrement sur PHOTO et maintenez la pression jusqu'à ce qu'une image apparaisse.  
L'image se fige et l'indicateur CAPTURE apparaît. L'enregistrement ne commence pas encore à ce moment.  
Pour changer d'image, relâchez PHOTO, appuyez légèrement sur PHOTO et maintenez la pression.
- (3) Appuyez à fond sur PHOTO.  
L'image affichée est enregistrée pendant sept secondes environ. Le son est également enregistré pendant ces sept secondes.  
L'image reste affichée jusqu'à ce qu'elle soit complètement enregistrée.

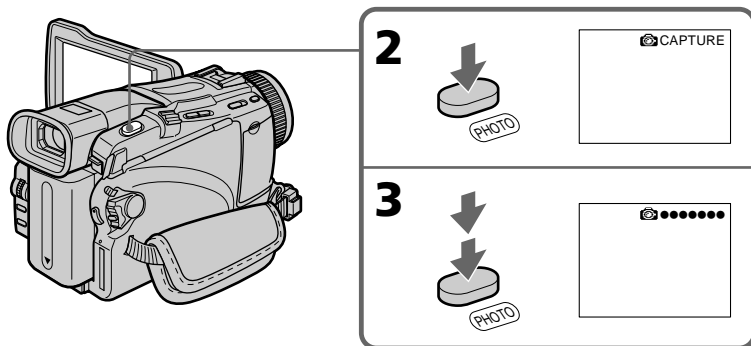

### Enregistrement d'images avec le retardateur (sauf DCR-TRV16)

- (1) Réglez PHOTO REC sur TAPE dans  des paramètres du menu (p. 176).
- (2) Suivez les étapes 1 à 4, page 44.

#### Remarques

- Pendant l'enregistrement de photos sur une cassette, il n'est pas possible de changer de mode ni de réglage.
- Pendant l'enregistrement d'une image fixe, ne secouez pas le caméscope. L'image sera sinon instable.
- Vous ne pouvez pas enregistrer de photos sur une cassette avec les fonctions suivantes. L'indicateur  clignote à l'écran :
  - Transitions en fondu
  - Effets numériques

## **Enregistrement d'images fixes sur une cassette – Enregistrement de photos sur une cassette**

---

**Si vous essayez d'enregistrer sur une cassette une photo d'un sujet en mouvement**  
L'image ne sera pas stable si elle est reproduite sur un autre appareil. C'est normal.

**Pour enregistrer une photo sur une cassette en utilisant la télécommande**

Appuyez sur PHOTO de la télécommande. L'image qui apparaît à l'écran est immédiatement enregistrée.

**Pour enregistrer une photo sur une cassette pendant la prise de vue normale**

Vous ne pouvez pas vérifier l'image sur l'écran en appuyant légèrement sur PHOTO. Appuyez à fond sur PHOTO.

L'image fixe est enregistrée pendant sept secondes environ, puis le caméscope se remet en pause.

**Pour obtenir des photos de plus grande qualité (sauf DCR-TRV16)**

Il est conseillé de les enregistrer sur un "Memory Stick" en utilisant la fonction d'enregistrement de photos dans la mémoire (p. 111).

# Réglage manuel de la balance des blancs

La balance des blancs peut être réglée manuellement. Le réglage manuel permet d'obtenir des blancs nets et un équilibre plus naturel des couleurs. Normalement la balance des blancs se règle automatiquement.

- (1) Réglez le commutateur POWER sur CAMERA ou MEMORY (sauf DCR-TRV16). Appuyez sur MENU, puis sélectionnez WHT BAL dans  avec la molette SEL/PUSH EXEC (p. 175).
- (2) Tournez la molette SEL/PUSH EXEC pour sélectionner la balance des blancs, puis appuyez sur la molette.

## HOLD :

Prise de vue d'un sujet ou d'une surface monochrome

### (OUTDOOR) :

- Prise de vue au coucher/lever du soleil, juste après le coucher/lever du soleil, avec enseignes lumineuses ou feux d'artifices
- Prise de vue sous une lampe fluorescente

### (INDOOR) :

- Changement rapide des conditions d'éclairage
- Enregistrement dans une pièce éclairée par un réléviseur
- Eclairage par des lampes au sodium ou au mercure

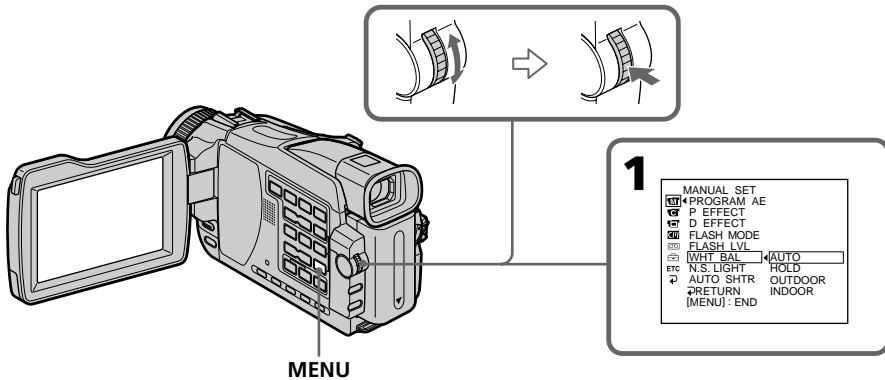

## Pour revenir à la balance des blancs automatique

Réglez WHT BAL sur AUTO dans les paramètres du menu.

### Lors de la prise de vue dans une pièce éclairée par la lumière d'un téléviseur

Il est conseillé d'utiliser le mode INDOOR.

### Lorsque vous enregistrez sous un éclairage fluorescent

Utilisez le mode AUTO ou HOLD.

La balance des blancs ne se réglera peut-être pas correctement si vous utilisez le mode INDOOR.

### En mode de réglage automatique de la balance des blancs

Dirigez le caméscope vers une surface blanche pendant 10 secondes environ après avoir mis le commutateur POWER sur CAMERA pour obtenir une meilleure balance des blancs lorsque :

- Vous avez détaché la batterie du caméscope.
- Vous avez apporté votre caméscope de l'intérieur à l'extérieur d'une maison ou vice versa sans changer l'exposition.

### En mode HOLD de la balance des blancs

Réglez la balance des blancs sur AUTO et revenez à HOLD quelques secondes plus tard si :

- Vous avez changé de mode PROGRAM AE.
- Vous avez apporté votre caméscope de l'intérieur à l'extérieur d'une maison ou vice versa.

# Utilisation du mode Grand écran

Vous pouvez enregistrer en format 16:9 pour regarder vos films sur un téléviseur grand écran (16:9WIDE).

Des bandes noires apparaîtront à l'écran pendant l'enregistrement en mode 16:9WIDE

**[a]**. L'image sera comprimée horizontalement pendant la lecture sur un téléviseur normal **[b]** ou sur un téléviseur grand écran **[c]**. Si vous sélectionnez le mode Grand écran sur un téléviseur grand écran, l'image sera normale **[d]**.

Si vous raccordez un téléviseur compatible avec le système ID-1/ID-2, le format de l'écran sera automatiquement sélectionné.

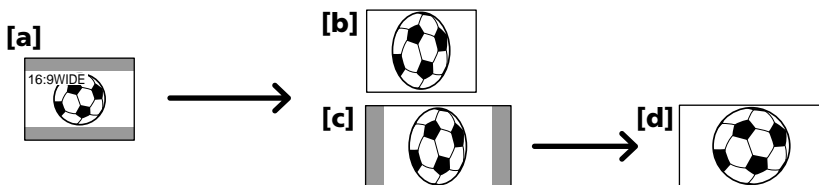

**(1)** En mode de pause, tournez la molette SEL/PUSH EXEC pour sélectionner 16:9WIDE dans  des paramètres du menu, puis appuyez sur la molette (p. 176).

**(2)** Tournez la molette SEL/PUSH EXEC pour sélectionner ON, puis appuyez sur la molette.

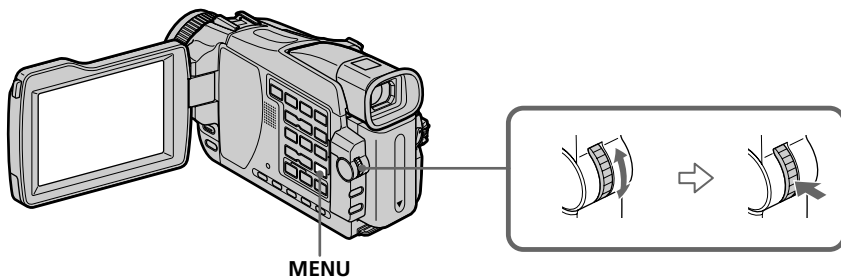

## Pour annuler le mode Grand écran

Réglez 16:9WIDE sur OFF dans les paramètres du menu.

## En mode Grand écran

Vous ne pouvez pas sélectionner les fonctions suivantes :

- OLD MOVIE
- BOUNCE
- Enregistrement d'images fixes sur un "Memory Stick" pendant l'enregistrement sur cassette ou la pause (sauf DCR-TRV16)

## Pendant l'enregistrement

Vous ne pouvez pas sélectionner ou annuler le mode Grand écran. Pour annuler le mode Grand écran, mettez le caméscope en pause et réglez 16:9WIDE sur OFF dans les paramètres du menu.

## Raccordement à un téléviseur

Les images enregistrées dans le mode 16:9WIDE apparaissent automatiquement en grand format si le caméscope est :

- raccordé à un téléviseur compatible avec le système vidéo ID (ID-1/ID-2).
- raccordé à la prise S-vidéo du téléviseur.



## Utilisation du mode Grand écran

---

### **Système ID-1**

Le système ID-1 communique les informations concernant le format (horizontal/vertical aux lettres) de l'écran avec les signaux vidéo.

### **Système ID-2**

Le système ID-2 envoie un signal antipiratage en même temps que les signaux ID-1 insérés entre les signaux vidéo lorsque le caméscope est relié à un autre appareil par un cordon de liaison audio/vidéo.

# Utilisation de transitions en fondu

Vous pouvez faire des entrées ou sorties en fondu pour donner un aspect professionnel à vos films.

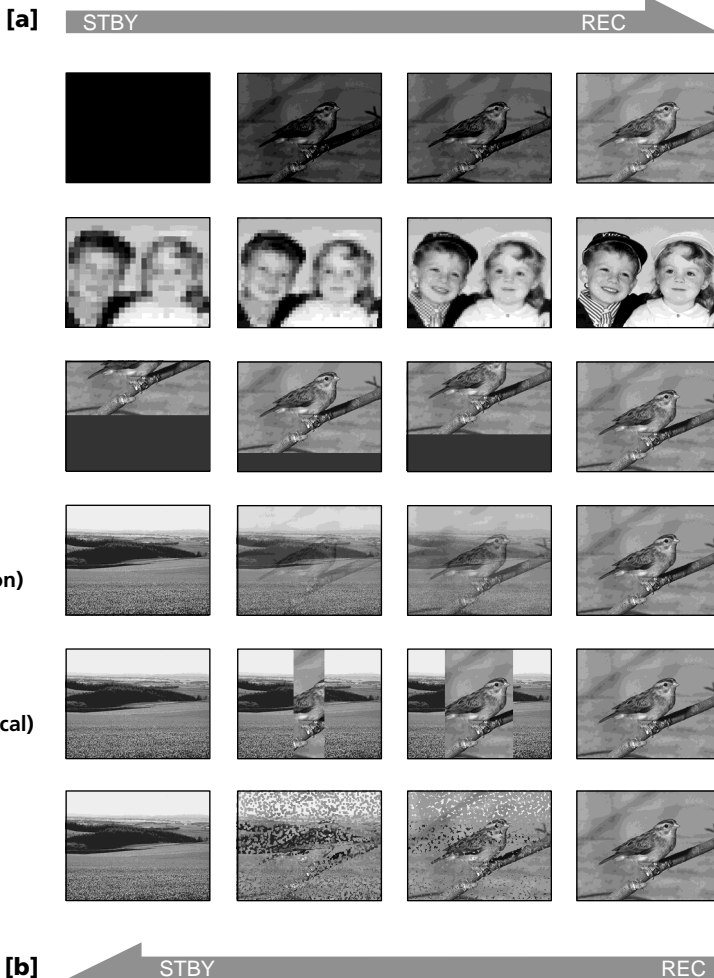

## MONOTONE

Pendant l'entrée en fondu, l'image passe imperceptiblement du blanc et noir à la couleur.

Pendant la sortie en fondu, l'image passe imperceptiblement de la couleur au blanc et noir.

\* Entrée en fondu seulement

## Utilisation de transitions en fondu

### (1) Pendant l'entrée en fondu [a]

En mode de pause, appuyez sur FADER jusqu'à ce que l'indicateur de fondu souhaité clignote.

### Pendant la sortie en fondu [b]

En mode d'enregistrement, appuyez sur FADER jusqu'à ce que l'indicateur de fondu souhaité clignote.

L'indicateur change comme suit :



Le dernier mode de fondu sélectionné apparaît en premier.

### (2) Appuyez sur START/STOP. L'indicateur de fondu cesse de clignoter.

Après la transition en fondu, le caméscope revient automatiquement au mode normal.

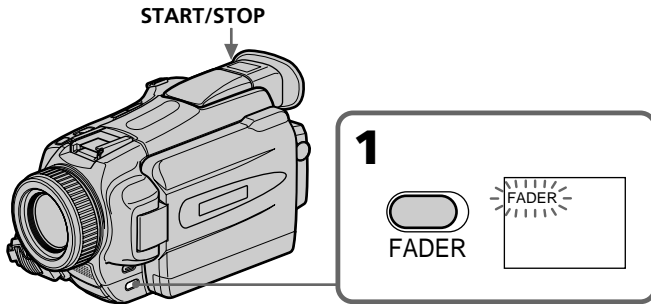

### Pour annuler la fonction de fondu

Avant d'appuyer sur START/STOP, appuyez sur FADER jusqu'à ce que l'indicateur disparaisse.

#### Remarque

Vous ne pouvez pas utiliser les fonctions suivantes pendant une transition en fondu et vous ne pouvez pas faire de transition en fondu lorsque vous utilisez les fonctions suivantes :

- Effets numériques
- Super NightShot
- Color Slow Shutter
- Enregistrement d'images fixes sur un "Memory Stick" pendant l'enregistrement sur cassette ou la pause (sauf DCR-TRV16)
- Enregistrement de photos sur une cassette
- Enregistrement échelonné
- Enregistrement image par image

#### Lorsque vous réglez le commutateur POWER sur MEMORY (sauf DCR-TRV16)

Vous ne pouvez pas faire de transitions en fondu.

#### Lorsque l'indicateur OVERLAP, WIPE ou DOT apparaît pendant la pause

Le caméscope mémorise d'abord l'image sur la bande. Lorsque celle-ci est mémorisée, l'indicateur clignote rapidement, puis l'image disparaît. A ce moment, l'image obtenue est plus ou moins nette selon l'état de la bande.

## Utilisation de transitions en fondu

---

Lorsque vous utilisez la fonction Bounce, vous ne pouvez pas utiliser les fonctions suivantes :

- Mise au point
- Zoom
- Effets d'image
- Exposition

### Remarque sur la fonction Bounce

L'indicateur BOUNCE n'apparaît pas avec les fonctions ou modes suivants :

- D ZOOM activé dans les paramètres du menu
- Grand écran
- Effets d'image
- PROGRAM AE

# Utilisation d'effets spéciaux

## - Effets d'image

Vous pouvez truquer numériquement vos films pour obtenir des effets spéciaux similaires à ceux des films ou émissions télévisées.

- NEG. ART [a]** : La couleur et la luminosité de l'image sont inversées.  
**SEPIA** : L'image est de couleur sépia, comme les photos anciennes.  
**B&W** : L'image est monochrome (noir et blanc).  
**SOLARIZE [b]** : L'intensité lumineuse est plus grande et l'image ressemble à une illustration.  
**SLIM [c]** : L'image est allongée verticalement.  
**STRETCH [d]** : L'image est allongée horizontalement.  
**PASTEL [e]** : Le contraste de l'image est accentué et l'image ressemble à un dessin animé.  
**MOSAIC [f]** : L'image est en mosaïque.

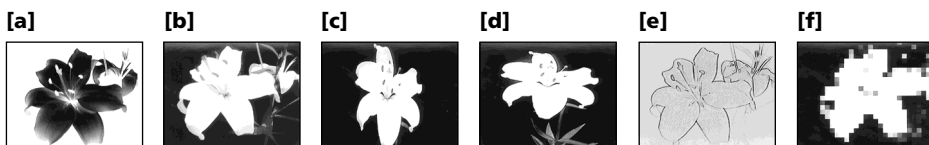

- (1) Réglez le commutateur POWER sur CAMERA. Appuyez sur MENU, puis sélectionnez P EFFECT dans avec la molette SEL/PUSH EXEC (p. 175).
- (2) Sélectionnez l'effet d'image souhaité avec la molette SEL/PUSH EXEC.

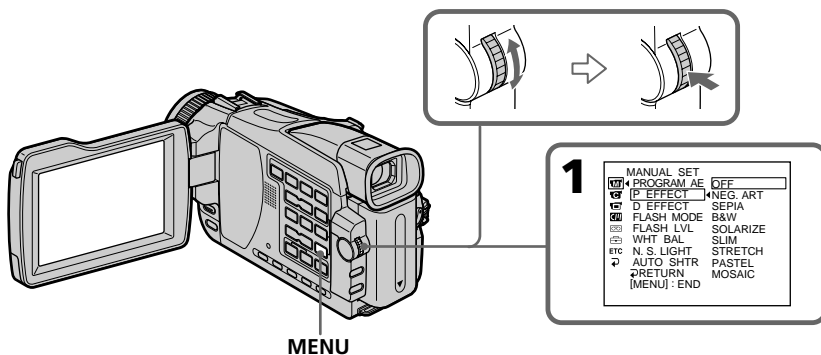

### Pour annuler l'effet d'image

Réglez P EFFECT sur OFF dans les paramètres du menu.

Lorsque vous utilisez un effet d'image, vous ne pouvez pas sélectionner les fonctions suivantes :

- OLD MOVIE
- BOUNCE
- Enregistrement d'images fixes sur un "Memory Stick" pendant l'enregistrement sur cassette ou la pause (sauf DCR-TRV16)

Lorsque le commutateur POWER est sur une autre position que CAMERA  
 L'effet d'image est automatiquement annulé.

# Utilisation d'effets spéciaux

## – Effets numériques

---

Vous pouvez aussi ajouter des effets spéciaux à vos films grâce à diverses fonctions numériques. Le son est enregistré normalement.

### **STILL :**

Permet de superposer une image fixe à une image animée.

### **FLASH (Stroboscope) :**

Permet d'enregistrer des images fixes à intervalles constants pour créer un effet stroboscopique.

### **LUMI. (Inowstation en luminance) :**

Permet d'incruster une image animée dans une partie lumineuse d'une image fixe.

### **TRAIL :**

Permet d'obtenir un effet de traînée avec une image rémanente.

### **SLOW SHTR (Obturation lente) :**

Permet de ralentir la vitesse d'obturation. Le mode d'obturation lente rend les images sombres plus lumineuses.

### **OLD MOVIE :**

Permet de restituer l'atmosphère d'un vieux film. Le caméscope se règle automatiquement sur le mode Grand écran, l'effet SEPIA et la vitesse d'obturation appropriée.

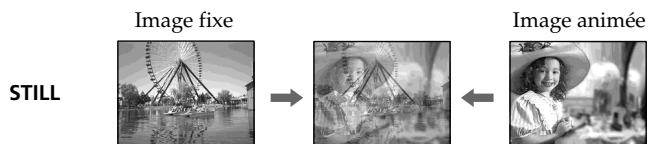

## Utilisation d'effets spéciaux – Effets numériques

- (1) Réglez le commutateur POWER sur CAMERA. Appuyez sur MENU, puis sélectionnez D EFFECT dans  avec la molette SEL/PUSH EXEC (p. 175).
- (2) Sélectionnez l'effet numérique souhaité dans les paramètres du menu, puis appuyez sur la molette SEL/PUSH EXEC.  
Dans le mode STILL ou LUMI., l'image fixe sélectionnée est enregistrée dans la mémoire.
- (3) Tournez la molette SEL/PUSH EXEC pour ajuster l'effet, puis appuyez sur la molette.

Les barres apparaissent dans les modes suivants : STILL, FLASH, LUMI. et TRAIL. L'effet numérique devient plus intense à mesure que le nombre de barres augmente.

### Effets à régler

STILL	Réglage de l'intensité de l'image fixe qui doit être incrustée dans l'image animée.
FLASH	Lecture image par image.
LUMI.	Réglage de la couleur de la zone de l'image fixe qui sera remplacée par une image animée.
TRAIL	Réglage de la durée de rémanence de l'image.
SLOW SHTR	Réglage de la vitesse d'obturation. Plus le nombre est grand plus la vitesse est lente.
OLD MOVIE	Aucun réglage nécessaire.

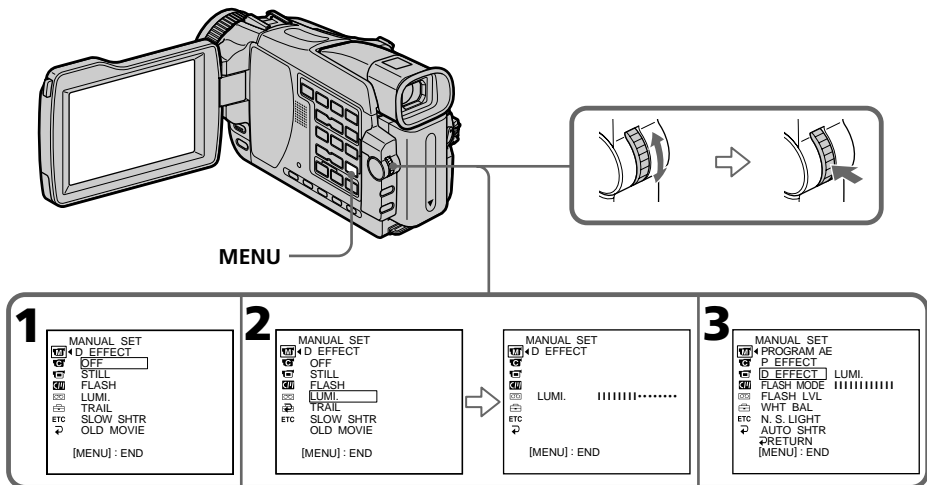

### Pour annuler l'effet numérique

Réglez D EFFECT sur OFF dans les paramètres du menu.

## Utilisation d'effets spéciaux – Effets numériques

---

### Remarques

- Les fonctions suivantes n'agissent pas lorsqu'un effet numérique est utilisé :
  - Transitions en fondu
  - Super NightShot
  - Color Slow Shutter
  - Enregistrement d'images fixes sur un "Memory Stick" pendant l'enregistrement sur cassette ou la pause (sauf DCR-TRV16)
  - Enregistrement de photos sur cassette
- La fonction PROGRAM AE n'agit pas en mode d'obturation lente.
- Les fonctions suivantes n'agissent pas en mode Vieux film :
  - Mode Grand écran
  - Effets d'image
  - PROGRAM AE

### Lorsque le commutateur POWER est en position OFF (CHG)

L'effet numérique sélectionné est automatiquement annulé.

### Lorsque vous enregistrez en mode d'obturation lente

Il se peut que l'autofocus ne soit pas très efficace. Essayez de faire la mise au point manuellement en utilisant un pied photographique.

### Vitesse d'obturation

Indicateur de vitesse d'obturation	Vitesse d'obturation
SLOW SHTR 1	1/30
SLOW SHTR 2	1/15
SLOW SHTR 3	1/8
SLOW SHTR 4	1/4



# Utilisation de la fonction PROGRAM AE

Vous pouvez sélectionner le mode PROGRAM AE (exposition automatique) le mieux adapté aux conditions de prise de vue.

## **SPOTLIGHT (Projecteur) :**

Ce mode empêche que les personnes filmées sous un projecteur, par exemple au théâtre, aient des visages trop blancs.

## **PORTRAIT (Portrait) :**

Ce mode permet de bien faire ressortir le sujet sur un fond doux. Il est tout indiqué pour filmer des personnes ou des fleurs.

## **SPORTS (Sports) :**

Ce mode réduit le bougé lors de la prise de vue de sujets aux mouvements rapides, comme une balle de golf ou de tennis.

## **BEACH&SKI (Plage et ski) :**

Ce mode empêche que les visages des personnes apparaissent trop sombres sous une lumière intense ou une lumière réfléchi, en particulier à la plage en été ou sur les pistes de ski.

## **SUNSETMOON (Crépuscule et nuit) :**

Ce mode permet d'obtenir une meilleure atmosphère lors de la prise de vue de couchers de soleil, de vues nocturnes, de feux d'artifice et d'enseignes lumineuses.

## **LANDSCAPE (Paysage) :**

Ce mode doit être utilisé pour filmer des sujets lointains, comme des montagnes, et empêche le caméscope de faire la mise au point sur le maillage métallique d'une vitre, par exemple, lorsque vous filmez un sujet derrière une vitre.



## Utilisation de la fonction PROGRAM AE

- (1) Réglez le commutateur POWER sur CAMERA ou MEMORY (sauf DCR-TRV16). Appuyez sur MENU, puis sélectionnez PROGRAM AE dans  avec la molette SEL/PUSH EXEC (p. 175).
- (2) Sélectionnez le mode souhaité avec la molette SEL/PUSH EXEC.

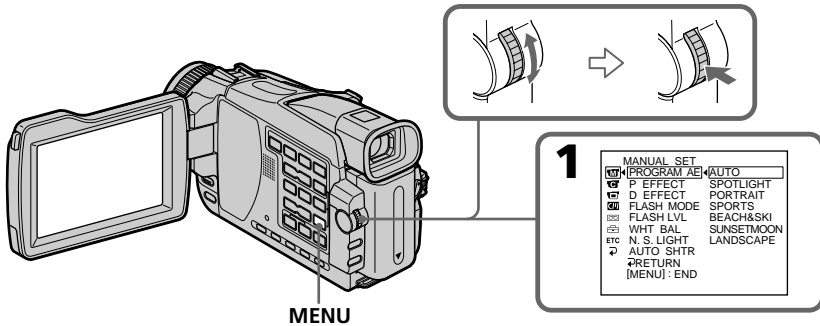

### Pour annuler la fonction PROGRAM AE

Réglez PROGRAM AE sur AUTO dans les paramètres du menu.

#### Remarques

- Vous ne pouvez pas faire de gros plans dans les modes suivants, parce que le caméscope fait automatiquement la mise au point sur les sujets à distance moyenne ou lointains :
  - SPOTLIGHT
  - SPORTS
  - BEACH&SKI
- Le caméscope fait la mise au point sur les sujets lointains seulement dans les modes suivants :
  - SUNSETMOON
  - LANDSCAPE
- Les fonctions suivantes n'agissent pas avec PROGRAM AE :
  - Color Slow Shutter
  - Obturation lente
  - OLD MOVIE
  - BOUNCE
- Lorsque NIGHTSHOT est réglé sur ON, la fonction PROGRAM AE n'agit pas. L'indicateur clignote.
- Lorsque le commutateur POWER est en position MEMORY (sauf DCR-TRV16), le mode Sports n'agit pas. L'indicateur clignote.

#### Lorsque WHT BAL est réglé sur AUTO dans les paramètres du menu

La balance des blancs est ajustée même si la fonction PROGRAM AE est sélectionnée.

#### Même si la fonction PROGRAM AE est sélectionnée

L'exposition peut être réglée manuellement.

#### Si vous filmez sous un tube à décharge comme une lampe fluorescente, une lampe au sodium ou une lampe au mercure

Un scintillement ou changement de couleur peut apparaître dans les modes suivants. Si c'est le cas, désactivez la fonction PROGRAM AE.

- PORTRAIT
- SPORTS

# Réglage manuel de l'exposition

Vous pouvez régler vous-même l'exposition. Normalement, l'exposition se règle automatiquement. Il est préférable d'ajuster soi-même l'exposition manuellement dans les cas suivants :

- Le sujet est à contre-jour
- Le sujet est lumineux et le fond sombre
- Vous voulez obtenir une image fidèle de sujets sombres (scènes nocturnes)

- (1) Réglez le commutateur POWER sur CAMERA ou MEMORY (sauf DCR-TRV16) et appuyez sur EXPOSURE. L'indicateur d'exposition apparaît.
- (2) Tournez la molette SEL/PUSH EXEC pour ajuster la luminosité.

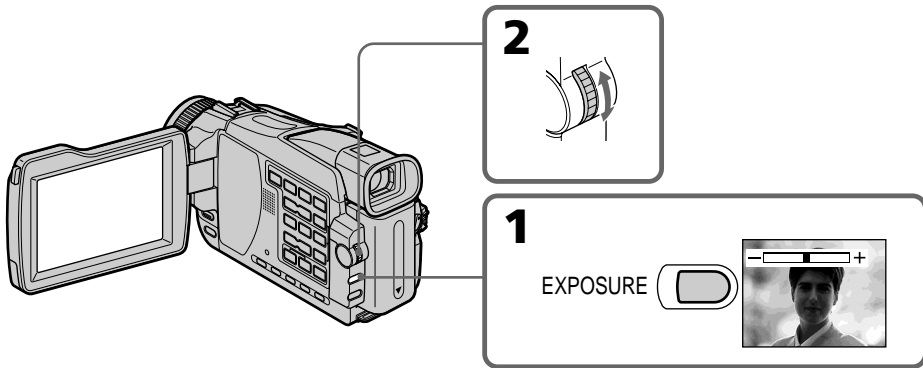

## Pour revenir au mode d'exposition automatique

Appuyez sur EXPOSURE.

Lorsque vous ajustez manuellement l'exposition, les fonctions suivantes n'agissent pas :

- Color Show Shutter
- BACK LIGHT

Le caméscope revient automatiquement au mode d'exposition automatique :

- Si vous changez de mode PROGRAM AE.
- Si vous réglez NIGHTSHOT sur ON

# Mise au point manuelle

Normalement, la mise au point est automatique. Toutefois, dans les situations suivantes vous obtiendrez de meilleurs résultats avec la mise au point manuelle :

- Lorsque l'autofocus n'est pas adapté à la prise de vue, en particulier si le sujet est :
  - derrière une vitre couverte de gouttelettes d'eau
  - derrière des rayures horizontales
  - faiblement contrasté, comme un mur ou le ciel
- Lorsque vous voulez faire la mise au point sur un sujet en arrière plan.
- Lorsque vous filmez un sujet stationnaire avec un pied photographique.



- (1) Réglez le commutateur POWER sur CAMERA ou MEMORY (sauf DCR-TRV16), puis appuyez légèrement sur FOCUS/INFINITY. L'indicateur  (mise au point manuelle) apparaît.
- (2) Tournez la bague de mise au point pour obtenir une image nette.

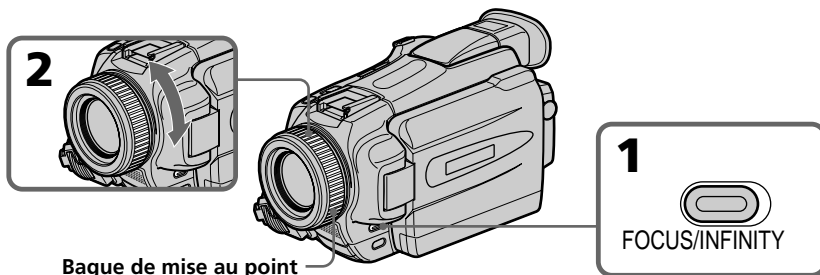

Bague de mise au point

## Pour revenir à l'autofocus

Appuyez légèrement sur FOCUS/INFINITY pour éteindre l'indicateur.

## Pour filmer un sujet très éloigné

Lorsque vous appuyez fermement sur FOCUS/INFINITY, l'indicateur  apparaît tant que vous appuyez sur la touche et la mise au point se règle sur l'infini. Lorsque vous relâchez FOCUS/INFINITY, la mise au point redevient manuelle. Utilisez ce mode quand le caméscope fait la mise au point sur un sujet rapproché alors que vous essayez de filmer un sujet éloigné.

## Pour obtenir une image nette

Effectuez d'abord la mise au point en position "T" (téléobjectif) et ajustez ensuite le zoom pour filmer en position "W" (grand angle). La mise au point sera plus simple à faire.

## Si vous filmez tout près du sujet

Faites la mise au point en position "W" (grand angle).

 est remplacé par :

 lorsque vous filmez un sujet très éloigné.

 lorsque le sujet est trop près pour que la mise au point soit nette.

# Enregistrement échelonné

Vous pouvez faire un enregistrement échelonné dans le temps en réglant le caméscope pour qu'il se mette successivement en marche et à l'arrêt. Ceci vous permet de filmer la floraison, le bourgeonnement de plantes, par exemple.

## Exemple

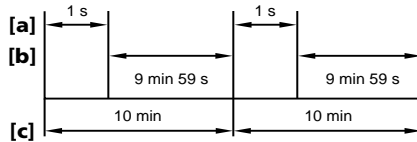

- [a]:** Temps d'enregistrement (REC TIME)  
**[b]:** Temps d'attente  
**[c]:** Intervalle (INTERVAL)

- (1) En mode de pause, appuyez sur MENU. Sélectionnez INT. REC dans  avec la molette SEL/PUSH EXEC (p. 176).
- (2) Tournez la molette SEL/PUSH EXEC pour sélectionner SET, puis appuyez sur la molette.
- (3) Réglez INTERVAL et REC TIME.
  - ① Tournez la molette SEL/PUSH EXEC pour sélectionner INTERVAL, puis appuyez sur la molette.
  - ② Tournez la molette SEL/PUSH EXEC pour sélectionner le temps, d'enregistrement puis appuyez sur la molette.  
Temps : 30SEC ↔ 1MIN ↔ 5MIN ↔ 10MIN
  - ③ Tournez la molette SEL/PUSH EXEC pour sélectionner REC TIME, puis appuyez sur la molette.
  - ④ Tournez la molette SEL/PUSH EXEC pour sélectionner le temps d'enregistrement puis appuyez sur la molette.  
Temps : 0,5SEC ↔ 1SEC ↔ 1,5SEC ↔ 2SEC
  - ⑤ Tournez la molette SEL/PUSH EXEC pour sélectionner ↶ RETURN, puis appuyez sur la molette.
- (4) Tournez la molette SEL/PUSH EXEC pour sélectionner ON, puis appuyez sur la molette.
- (5) Appuyez sur MENU pour dégager les paramètres du menu. L'indicateur INTERVAL clignote.
- (6) Appuyez sur START/STOP pour commencer l'enregistrement échelonné. L'indicateur INTERVAL s'allume.

## Enregistrement échelonné

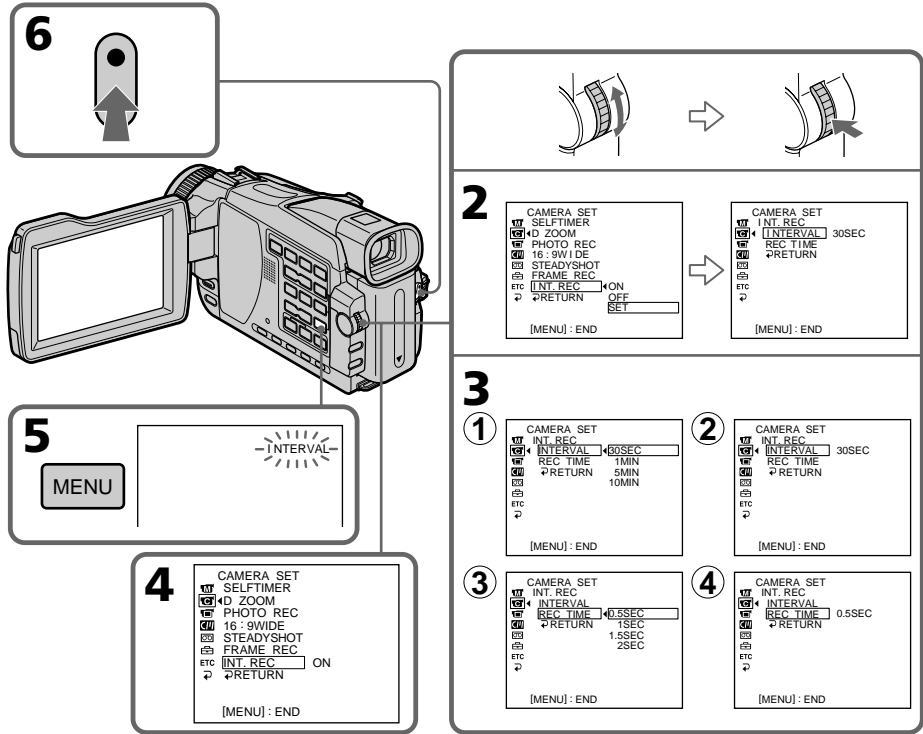

### Pour annuler l'enregistrement échelonné

Effectuez une des opérations suivantes :

- Réglez INT. REC sur OFF dans les paramètres du menu.
- Réglez le commutateur POWER sur autre chose que CAMERA.

### Pour suspendre l'enregistrement échelonné et revenir à la prise de vue normale

Appuyez sur START/STOP pendant l'intervalle (sauf pendant l'enregistrement).

L'indicateur INTERVAL clignote et l'enregistrement normal commence.

Pour revenir à l'enregistrement échelonné, arrêtez l'enregistrement et appuyez de nouveau sur START/STOP.

L'indicateur INTERVAL cesse de clignoter et reste allumé, et l'enregistrement commence.

### Lorsque le commutateur POWER est en position MEMORY (sauf DCR-TRV16)

Vous ne pouvez pas effectuer d'enregistrement échelonné.

### Temps d'enregistrement

Le temps d'enregistrement peut être plus ou moins long de six images par rapport au temps sélectionné.

### Lorsque vous appuyez sur START/STOP pendant l'enregistrement

L'enregistrement échelonné s'arrête. Pour continuer, effectuez l'opération 6.

# Enregistrement image par image

Vous pouvez obtenir un effet animé de marche-arrêt en utilisant cette fonction. Pour ce faire, déplacez chaque fois un peu le sujet avant de reprendre l'enregistrement. Il est conseillé d'utiliser un pied photographique et d'activer le caméscope par la télécommande après l'étape 4.

- (1) En mode de pause, appuyez sur MENU, puis sélectionnez FRAME REC dans  avec la molette SEL/PUSH EXEC (p. 176).
- (2) Sélectionnez ON avec la molette SEL/PUSH EXEC.
- (3) Appuyez sur MENU pour dégager le menu.  
L'indicateur FRAME REC s'allume.
- (4) Appuyez sur START/STOP pour activer l'enregistrement image par image.  
Le caméscope enregistre six images environ puis se met en pause d'enregistrement.
- (5) Déplacez le sujet et répétez l'étape 4.

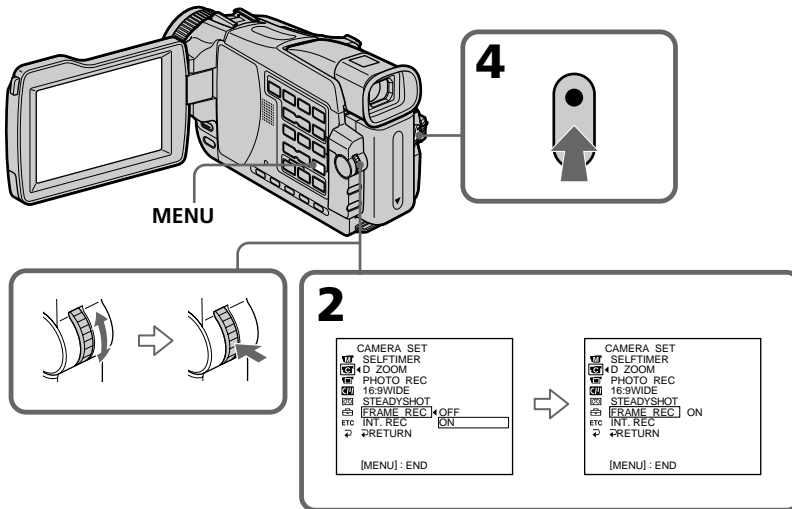

## Pour annuler l'enregistrement image par image

Effectuez une des opérations suivantes :

- Réglez FRAME REC sur OFF dans les paramètres du menu.
- Réglez le commutateur POWER sur une autre position que CAMERA.

### Remarque

L'autonomie de la bande ne sera pas indiquée correctement si vous utilisez continuellement cette fonction.

### Lorsque le commutateur POWER est en position MEMORY (sauf DCR-TRV16)

Vous ne pouvez pas effectuer d'enregistrement image par image.

### Lorsque vous effectuez un enregistrement image par image

La dernière image enregistrée est plus longue que les autres.

# Lecture d'une cassette avec effet d'image

Lors de la lecture, vous pouvez truquer une scène en utilisant un des effets d'image suivants :

NEG. ART, SEPIA, B&W et SOLARIZE.

- (1) En mode de lecture ou de pause de lecture, appuyez sur MENU, puis sélectionnez P EFFECT dans  avec la molette SEL/PUSH EXEC (p. 175).
- (2) Sélectionnez l'effet souhaité en tournant la molette SEL/PUSH EXEC.  
Pour le détail sur chaque effet d'image, voir page 53.

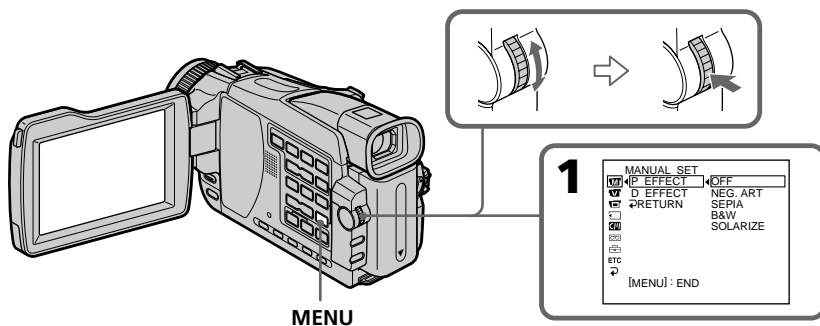

## Pour annuler l'effet d'image

Réglez P EFFECT sur OFF dans les paramètres du menu.

### Remarques

- Vous ne pouvez pas utiliser les effets d'image pour truquer des images fournies par un autre appareil.
- Pour enregistrer des images qui ont été truquées, enregistrez-les sur un "Memory Stick" (sauf DCR-TRV16) (p. 116, 127), ou sur un magnétope, en utilisant le caméscope comme lecteur.

### Images truquées avec un effet d'image

Les images auxquelles un effet d'image a été appliqué ne sont pas transmises par la prise  DV IN/OUT.

**Si vous réglez le commutateur POWER sur OFF (CHG) ou arrêtez la lecture**  
L'effet d'image employé sera automatiquement annulé.



# Lecture d'une cassette avec effet numérique

Pendant la lecture, vous pouvez aussi ajouter des effets numériques aux scènes en utilisant les fonctions STILL, FLASH, LUMI. et TRAIL.

- (1) En mode de lecture ou de pause de lecture, appuyez sur MENU, puis sélectionnez D EFFECT dans  avec la molette SEL/PUSH EXEC (p. 175).
- (2) Sélectionnez l'effet numérique dans les paramètres du menu, puis appuyez sur la molette SEL/PUSH EXEC. L'indicateur d'effet numérique et l'indicateur à barres apparaissent. Dans le mode STILL ou LUMI., l'image qui apparaît lorsque vous appuyez sur la molette est enregistrée dans la mémoire sous forme d'image fixe.
- (3) Tournez la molette SEL/PUSH EXEC pour ajuster l'effet, puis appuyez sur la molette.  
Pour le détail sur chaque effet numérique, voir page 54.

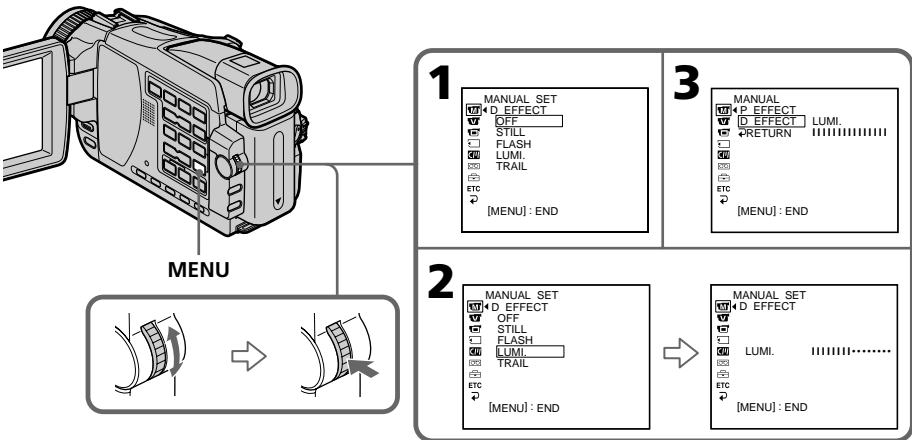

## Pour annuler l'effet numérique

Réglez D EFFECT sur OFF dans les paramètres du menu.

### Remarque

- Vous ne pouvez pas utiliser les effets numériques pour truquer des images fournies par un autre appareil.
- Pour enregistrer des images qui ont été truquées, enregistrez-les sur un "Memory Stick" (sauf DCR-TRV16) (p. 116, 127), ou sur un magnétoscope, en utilisant le caméscope comme lecteur.

### Images truquées avec un effet numérique



- Les images auxquelles un effet numérique a été appliqué ne sont pas transmises par la prise  DV IN/OUT.
- Vous ne pouvez pas agrandir avec la fonction PB ZOOM des images truquées avec les effets numériques.

Lorsque vous réglez le commutateur POWER sur OFF (CHG) ou arrêtez la lecture L'effet numérique employé est automatiquement annulé.

# Agrandissement d'images enregistrées sur une cassette – PB ZOOM cassette

Vous pouvez agrandir les images enregistrées sur une cassette au moment de la lecture. Les images fixes enregistrées sur un "Memory Stick" (sauf DCR-TRV16) peuvent aussi être agrandies (p. 144).

- (1) En mode de lecture ou de pause de lecture, appuyez sur PB ZOOM du caméscope.

Le centre de l'image devient deux fois plus grand et   apparaît à l'écran.

- (2) Tournez la molette SEL/PUSH EXEC pour déplacer l'image agrandie, puis appuyez sur la molette.

↑ : déplacement de l'image vers le bas

↓ : déplacement de l'image vers le haut

- (3) Tournez la molette SEL/PUSH EXEC pour déplacer l'image agrandie, puis appuyez sur la molette.

→ : déplacement de l'image vers la gauche (rotation de la molette vers le haut)

← : déplacement de l'image vers la droite (rotation de la molette vers le bas)

- (4) Réglez le rapport de focale avec le levier de zoom.

L'image peut être agrandie d'environ 1,1 fois à cinq fois sa taille.

W : diminution de la focale du zoom

T : augmentation de la focale du zoom

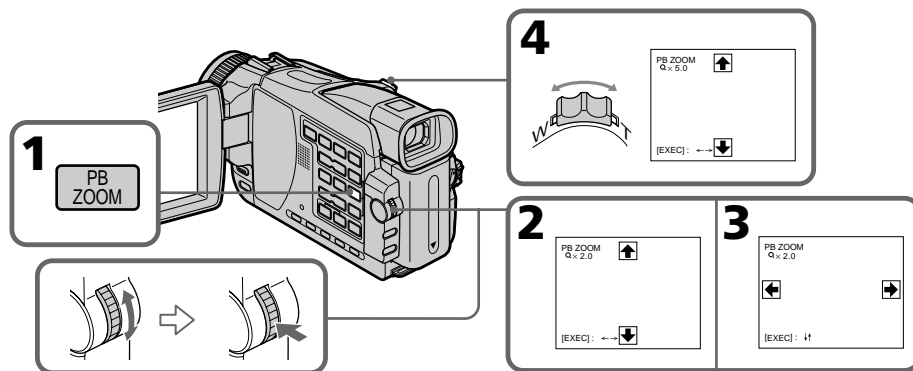

## Pour annuler la fonction PB ZOOM

Appuyez sur PB ZOOM.

### Remarques

- Vous ne pouvez pas utiliser la fonction PB ZOOM pour agrandir des images fournies par un autre appareil.
- Les images agrandies avec la fonction PB ZOOM ne peuvent pas être enregistrées sur une cassette avec le caméscope. Vous pouvez les enregistrer sur un magnétoscope en utilisant votre caméscope comme lecteur.
- Vous ne pouvez pas enregistrer des images animées sur un "Memory Stick" (sauf DCR-TRV16) avec le caméscope si une image a été agrandie avec la fonction PB ZOOM.

## Agrandissement d'images enregistrées sur une cassette – PB ZOOM cassette

---

### Images agrandies avec PB ZOOM

Les images agrandies avec la fonction PB ZOOM ne sont pas transmises par la prise DV IN/OUT ni par la prise  $\Psi$  (USB).

### La fonction PB ZOOM est automatiquement annulée lorsque :

- Le commutateur POWER est réglé sur OFF (CHG).
- La lecture s'arrête.
- Les paramètres du menu sont affichés.
- Un "Memory Stick" est inséré (sauf DCR-TRV16).

# Localisation rapide d'une scène – ZERO SET MEMORY

Lorsque vous utilisez cette fonction, le caméscope recherche le passage souhaité dans un sens ou l'autre jusqu'à ce que le compteur atteigne la valeur "0:00:00" et s'arrête à ce point. Pour cette opération il faut utiliser la télécommande.

- (1) En mode de lecture, appuyez sur DISPLAY.
- (2) Appuyez sur ZERO SET MEMORY à l'endroit que vous voulez localiser par la suite. Le compteur indique "0:00:00" et se met en marche. L'indicateur ZERO SET MEMORY clignote.
- (3) Appuyez sur ■ lorsque vous voulez arrêter la lecture.
- (4) Appuyez sur ◀◀ pour rembobiner la bande jusqu'au point zéro du compteur. La bande s'arrête automatiquement quand le compteur atteint approximativement zéro. L'indicateur ZERO SET MEMORY disparaît et le code temporel apparaît.
- (5) Appuyez sur ▶▶. La lecture commence depuis le point zéro.

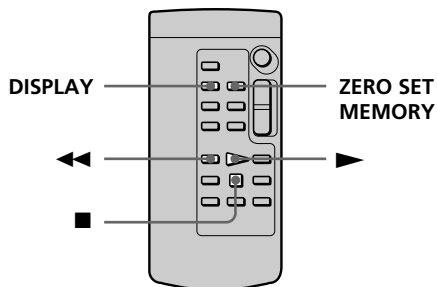

## Remarques

- La fonction de mémorisation du point zéro est annulée si vous appuyez une nouvelle fois sur ZERO SET MEMORY avant de rembobiner la bande.
- La différence de temps par rapport au code temporel peut être de quelques secondes.

## Si la cassette contient un passage vierge entre deux scènes

La fonction de mémorisation du point zéro n'agira pas correctement.

# Recherche d'une scène d'après le titre

## - TITLE SEARCH



Si vous utilisez une cassette à puce, vous pourrez rechercher le titre d'un enregistrement. Pour cette opération il faut utiliser la télécommande.

### Avant de commencer

Réglez CM SEARCH sur ON dans des paramètres du menu. (Le réglage par défaut est ON.)

- (1) Réglez le commutateur POWER sur VCR.
- (2) Appuyez plusieurs fois de suite sur SEARCH MODE de la télécommande jusqu'à ce que l'indicateur TITLE SEARCH apparaisse.

L'indicateur change comme suit :



- (3) Appuyez sur ou de la télécommande pour sélectionner le titre. La lecture commence automatiquement à partir de la scène désignée par ce titre.

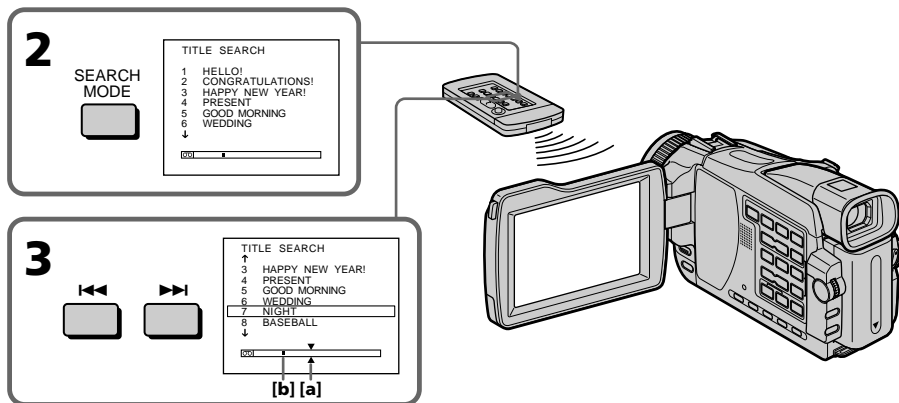

[a] : Point recherché

[b] : Point actuel sur la bande

### Pour arrêter la recherche

Appuyez sur .

### Si vous utilisez une cassette sans puce

Vous ne pourrez pas incruster ni rechercher de titre.

### Si la cassette contient un passage vierge entre deux scènes

La recherche de titre ne s'effectuera pas normalement.

### Pour incruster un titre

Voir page 97.

# Recherche d'une scène d'après la date – DATE SEARCH

Vous pouvez localiser un passage en désignant une date précise. La lecture commencera automatiquement à partir de ce point. Utilisez une cassette à puce de préférence.

Cette fonction permet de voir les différentes dates de vos enregistrements et de faire des montages en fonction de la date d'enregistrement.

Pour cette opération, utilisez la télécommande.

## Recherche d'une date sur une cassette à puce

### Avant de commencer

- Cette fonction ne peut être utilisée qu'avec les cassettes à puce.
- Réglez CM SEARCH sur ON dans [CM] des paramètres du menu. (Le réglage par défaut est ON.)

(1) Réglez le commutateur POWER sur VCR.

(2) Appuyez plusieurs fois de suite sur SEARCH MODE de la télécommande jusqu'à ce que l'indicateur DATE SEARCH apparaisse.

L'indicateur change comme suit :



(3) Appuyez sur ◀◀ ou ▶▶ de la télécommande pour sélectionner la date de l'enregistrement.

La lecture commence automatiquement à la date sélectionnée.

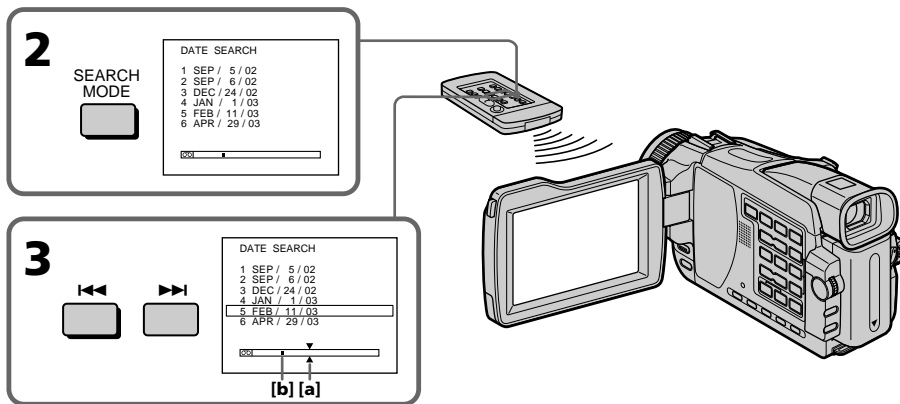

[a] : Point recherché

[b] : Point actuel sur la bande

### Pour arrêter la recherche

Appuyez sur ■.

## Recherche d'une scène d'après la date – DATE SEARCH

### Remarque

Si l'enregistrement effectué en une journée est inférieur à deux minutes, le caméscope ne pourra vraisemblablement pas localiser précisément le point où la date change.





### Si la cassette contient un passage vierge entre deux scènes

La recherche de date ne s'effectuera pas normalement.

### Cassette à puce

Une cassette à puce peut contenir jusqu'à six dates d'enregistrement. Pour rechercher une date à partir de la septième date, procédez comme indiqué dans "Recherche d'une date sur une cassette sans puce" ci-dessous.

## Recherche d'une date sur une cassette sans puce

- (1) Réglez le commutateur POWER sur VCR.
- (2) Réglez CM SEARCH sur OFF dans  des paramètres du menu (p. 180).
- (3) Appuyez plusieurs fois de suite sur SEARCH MODE de la télécommande jusqu'à ce que l'indicateur DATE SEARCH apparaisse.  
L'indicateur change comme suit :  
→ DATE SEARCH → PHOTO SEARCH → PHOTO SCAN → pas d'indicateur
- (4) Appuyez sur  de la télécommande pour sélectionner la date précédente, ou sur  pour sélectionner la date suivante. La lecture commence automatiquement à l'endroit où la date change. A chaque pression de  ou , la date précédente ou suivante est localisée.

### Pour arrêter la recherche

Appuyez sur .

# Recherche d'une photo – PHOTO SEARCH/PHOTO SCAN

Vous pouvez facilement retrouver les images fixes qui sont enregistrées sur une cassette (PHOTO SEARCH). Il est préférable d'utiliser une cassette à puce.

Vous pouvez aussi revoir toutes les images fixes enregistrées sur une cassette (à puce ou sans puce) en affichant chacune d'elles pendant cinq secondes (PHOTO SCAN). Pour ces opérations il faut utiliser la télécommande.

Cette fonction permet de vérifier ou d'éditer des images fixes.

## Recherche d'une photo sur une cassette à puce

### Avant de commencer

- Cette fonction ne peut être utilisée qu'avec les cassettes à puce.
- Réglez CM SEARCH sur ON dans [CM] des paramètres du menu. (Le réglage par défaut est ON.)

- (1) Réglez le commutateur POWER sur VCR.
- (2) Appuyez plusieurs fois de suite sur SEARCH MODE de la télécommande jusqu'à ce que l'indicateur PHOTO SEARCH apparaisse.

L'indicateur change comme suit :

→ TITLE SEARCH → DATE SEARCH → PHOTO SEARCH →  
pas d'indicateur ← PHOTO SCAN ←

- (3) Appuyez sur ◀◀ ou ▶▶ de la télécommande pour sélectionner la date de l'enregistrement.

La photo enregistrée à la date sélectionnée s'affiche automatiquement.

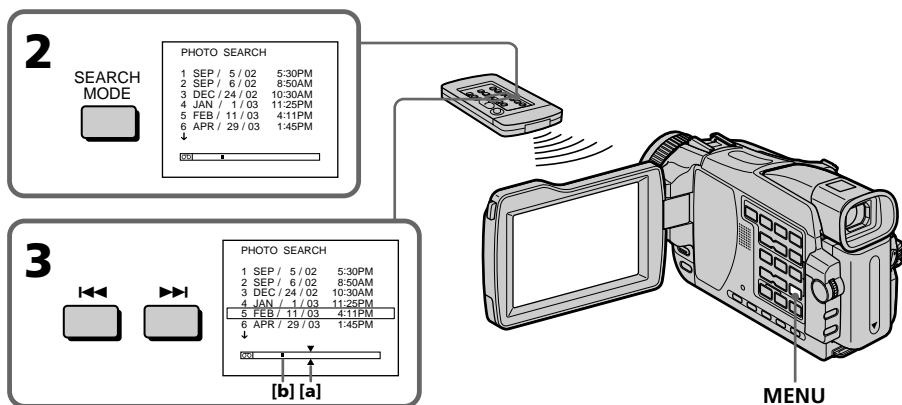

[a] : Point recherché

[b] : Point actuel sur la bande





### Pour arrêter la recherche

Appuyez sur ■.



## Recherche d'une photo – PHOTO SEARCH/PHOTO SCAN



### Recherche d'une photo sur une cassette sans puce

- (1) Réglez le commutateur POWER sur VCR.
- (2) Réglez CM SEARCH sur OFF dans  des paramètres de menu (p. 180).
- (3) Appuyez plusieurs fois de suite sur SEARCH MODE de la télécommande jusqu'à ce que l'indicateur PHOTO SEARCH apparaisse.  
L'indicateur change comme suit :  
DATE SEARCH → PHOTO SEARCH → PHOTO SCAN → pas d'indicateur
- (4) Appuyez sur  ou  de la télécommande pour sélectionner une photo. A chaque pression de  ou , la photo précédente ou suivante est localisée. La photo sélectionnée s'affiche automatiquement.

#### Pour arrêter la recherche

Appuyez sur .

### Balayage des photos

- (1) Réglez le commutateur POWER sur VCR.
- (2) Appuyez plusieurs fois de suite sur SEARCH MODE de la télécommande jusqu'à ce que l'indicateur PHOTO SCAN apparaisse.  
L'indicateur change comme suit :  
TITLE SEARCH\* → DATE SEARCH → PHOTO SEARCH  
pas d'indicateur ← PHOTO SCAN  
\* TITLE SEARCH s'affiche lorsque CM SEARCH est réglé sur ON des paramètres de menu.
- (3) Appuyez sur  ou  de la télécommande.  
Chaque photo est reproduite pendant cinq secondes environ.

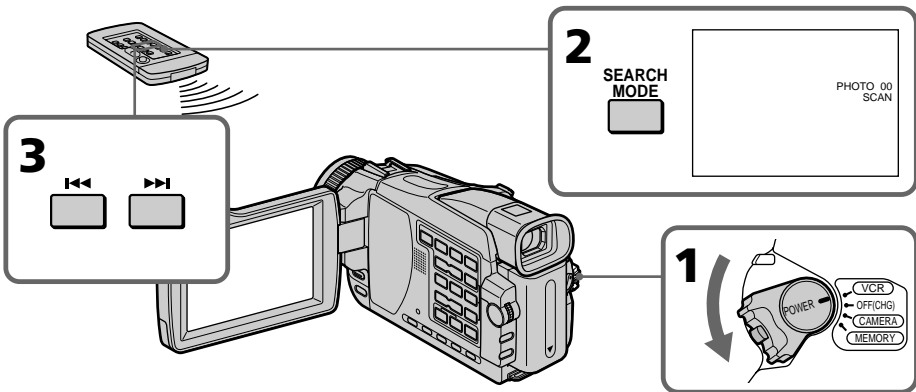

#### Pour arrêter le balayage

Appuyez sur .

#### Si la cassette contient un passage vierge entre deux scènes

La recherche de photo et le balayage de photos n'agissent pas normalement.

#### Nombre de photos pouvant être localisées sur une cassette à puce

Un maximum de 12 photos peuvent être localisées lorsque vous utilisez une cassette à puce. A partir de la 13<sup>e</sup> photo, utilisez la fonction Photo Scan pour rechercher une photo.

# Copie d'une cassette

## Utilisation du cordon de liaison audio/vidéo

Vous pouvez effectuer une copie ou un montage en raccordant un magnéscope au caméscope et utilisant le caméscope comme lecteur.

Raccordez le caméscope au magnéscope à l'aide du cordon de liaison audio/vidéo fourni avec le caméscope.

### Avant de commencer

- Réglez DISPLAY sur LCD dans **ETC** des paramètres du menu. (Le réglage par défaut est LCD.)
- Appuyez sur les touches suivantes pour dégager les indicateurs sinon ils se superposeront au montage.
  - DISPLAY
  - DATA CODE de la télécommande
  - SEARCH MODE de la télécommande

- (1) Insérez une cassette vierge (ou une cassette que vous voulez réenregistrer) dans le magnéscope et une cassette enregistrée dans le caméscope.
- (2) Préparez le magnéscope pour l'enregistrement, puis réglez le sélecteur d'entrée sur LINE.

Raccordez le cordon de liaison audio/vidéo à la prise AUDIO/VIDEO.

Voir le mode d'emploi du magnéscope pour le détail.

- (3) Réglez le commutateur POWER du caméscope sur VCR.
  - (4) Reproduisez la cassette enregistrée sur le caméscope.
  - (5) Commencez l'enregistrement sur le magnéscope.
- Voir le mode d'emploi du magnéscope pour le détail.

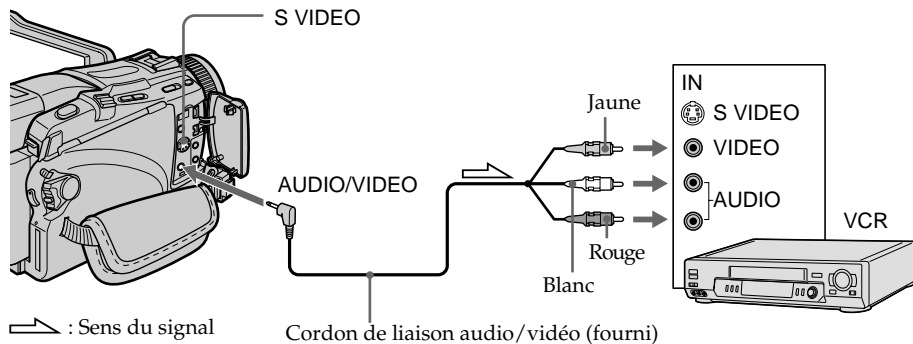

### Lorsque la copie est terminée

Appuyez sur **■** du caméscope et du magnéscope.

**Vous pouvez faire des copies sur les types de magnétoscopes suivants :**

**8** 8 mm, **Hi8** Hi8, **VHS** VHS, **S-VHS** S-VHS, **VHSC** VHSC, **S-VHSC** S-VHSC, **B** Betamax, **ED Beta** ED Betamax, **Mini DV** mini DV, **DV** DV, **D** Digital8 ou **MICRO MV** MICRO MV.

## Copie d'une cassette

### Si votre magnétoscope est de type monophonique

Raccordez la fiche jaune du cordon de liaison audio/vidéo à la prise d'entrée vidéo et la fiche blanche ou rouge à la prise d'entrée audio du magnétoscope.

Lorsque la fiche blanche est raccordée, le son fourni est celui du canal gauche et lorsque la fiche rouge est raccordée, le son fourni est celui du canal droit.

### Si votre magnétoscope a une prise S-vidéo

Les images seront reproduites plus fidèlement si vous utilisez un cordon S-vidéo (en option). Avec cette liaison, vous n'avez pas besoin de brancher la fiche jaune (vidéo) du cordon de liaison audio/vidéo.

Raccordez le cordon S-vidéo (en option) aux prises S-vidéo du caméscope et du magnétoscope.

Cette liaison produit des images au format DV de plus grande qualité.

## Utilisation d'un cordon i.LINK (Cordon de liaison DV)

Raccordez simplement le cordon i.LINK (cordon de liaison DV) (en option) à la prise  DV IN/OUT du caméscope et à la prise DV IN de l'appareil DV. La liaison numérique à numérique permet la transmission de signaux vidéo et audio sous forme numérique et assure un montage de haute qualité.

Vous ne pouvez pas copier les titres, les indicateurs, le contenu de la mémoire d'une cassette à puce ni les lettres apparaissant sur l'écran d'index du "Memory Stick" (sauf DCR-TRV16).

Réglez le sélecteur d'entrée du magnétoscope sur l'entrée DV, le cas échéant.

- (1) Insérez une cassette vierge (ou une cassette que vous voulez réenregistrer) dans le magnétoscope et insérez la cassette enregistrée dans le caméscope.
- (2) Préparez le magnétoscope pour l'enregistrement.  
Réglez le sélecteur d'entrée sur LINE (position d'entrée DV). Voir le mode d'emploi du magnétoscope pour le détail.
- (3) Réglez le commutateur POWER du caméscope sur VCR.
- (4) Reproduisez la cassette enregistrée sur le caméscope.
- (5) Commencez l'enregistrement sur le magnétoscope. Voir le mode d'emploi du magnétoscope pour le détail.

Montage

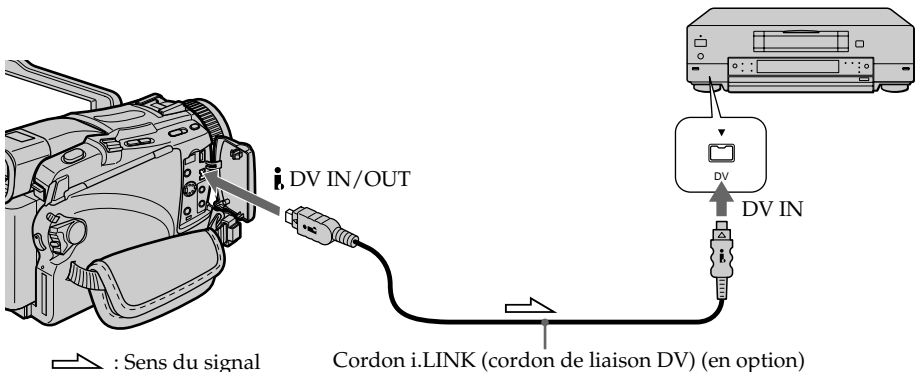

### Lorsque la copie est terminée

Appuyez sur  du caméscope et du magnétoscope.

## Copie d'une cassette

---

**Vous ne pouvez raccorder qu'un magnétoscope avec le cordon i.LINK (cordon de liaison DV)**

Voir page 198 pour le détail sur la norme i.LINK.

**Images truquées avec des effets d'image ou des effets numériques, ou agrandies avec la fonction PB ZOOM**

Ces images ne peuvent pas être transmises par la prise  DV IN/OUT.

**Si vous enregistrez un arrêt sur image par la prise  DV IN/OUT**

L'image enregistrée ne sera pas détaillée, et si vous la reproduisez sur un autre appareil vidéo, elle sera probablement instable.

# Copie de scènes précises – Montage numérique programmé (sur une cassette)

Vous pouvez copier des scènes précises, sélectionnées au préalable (programmes), sur une cassette sans avoir à effectuer d'opérations sur le magnétoscope.  
Les scènes peuvent être sélectionnées à l'image près. Vous pouvez ainsi présélectionner 20 programmes.  
Vous pouvez aussi copier des scènes sur un "Memory Stick" (sauf DCR-TRV16). Voir page 131 pour le détail.

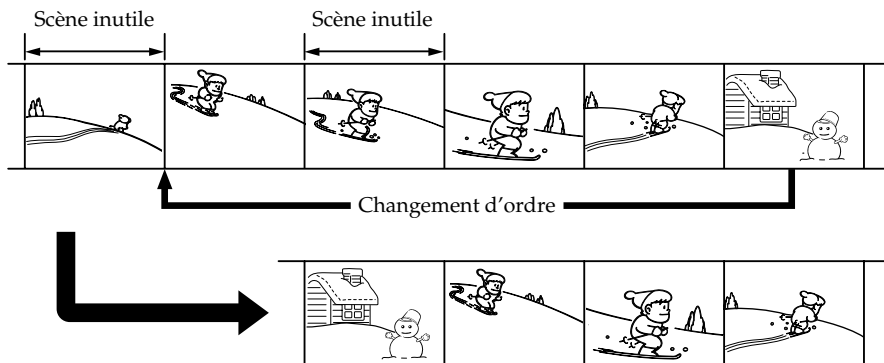

Montage

## Avant le montage numérique programmé d'une cassette enregistrée sur un autre appareil

**1<sup>e</sup> étape** Raccordement au magnétoscope (p. 77).

**2<sup>e</sup> étape** Préparation du magnétoscope.

- Utilisation du cordon de liaison audio/vidéo (p. 78)
- Utilisation du cordon de liaison i.LINK (cordon de liaison DV) (p. 82)

**3<sup>e</sup> étape** Synchronisation du magnétoscope (p. 83).

Si vous faites une nouvelle copie avec le même magnétoscope, les 2<sup>e</sup> et 3<sup>e</sup> étapes seront superflues.

## Réalisation d'un montage numérique programmé d'une cassette enregistrée sur un autre appareil

**1<sup>e</sup> opération** Création d'un programme (p. 85)

**2<sup>e</sup> opération** Exécution du programme (duplication) (p. 87).

### Remarque

Pendant le montage numérique sur une cassette, les signaux de commande ne peuvent pas être transmis par la prise LANC.

## 1<sup>e</sup> étape : Raccordement au magnétoscope

Vous pouvez raccorder un cordon de liaison audio/vidéo ou un cordon i.LINK (cordon de liaison DV).

Lorsque vous utilisez un cordon de liaison audio/vidéo, raccordez les appareils comme indiqué à la page 74.

Lorsque vous utilisez un cordon i.LINK (cordon de liaison DV), raccordez les appareils comme indiqué à la page 75.

### Si vous utilisez un cordon i.LINK (cordon de liaison DV)

Avec la connexion numérique à numérique, les signaux vidéo et audio sont transmis sous forme numérique si bien que les montages sont de très grande qualité.

# Copie de scènes précises

## - Montage numérique programmé (sur une cassette)

### 2<sup>e</sup> étape : Préparation du magnétope pour la copie avec le cordon de liaison audio/vidéo

Lors du montage sur un magnétope, des signaux de commande infrarouges sont envoyés au capteur de télécommande du magnétope.

Si vous utilisez le cordon de liaison audio/vidéo, procédez de la façon suivante, **(1) - (4)**, pour envoyer correctement les signaux de commande.

#### (1) Réglage du code IR SETUP

- ① Réglez le commutateur POWER du caméscope sur VCR.
- ② Allumez le magnétope raccordé, puis réglez le sélecteur d'entrée sur LINE. Si vous raccordez un autre caméscope, réglez le commutateur d'alimentation sur VCR/VTR.
- ③ Appuyez sur MENU, puis sélectionnez VIDEO EDIT dans **[ETC]** avec la molette SEL/PUSH EXEC (p. 183).
- ④ Tournez la molette SEL/PUSH EXEC pour sélectionner TAPE, puis appuyez sur la molette (sauf DCR-TRV16).
- ⑤ Tournez la molette SEL/PUSH EXEC pour sélectionner EDIT SET, puis appuyez sur la molette.
- ⑥ Tournez la molette SEL/PUSH EXEC pour sélectionner CONTROL, puis appuyez sur la molette.
- ⑦ Tournez la molette SEL/PUSH EXEC pour sélectionner IR, puis appuyez sur la molette.
- ⑧ Tournez la molette SEL/PUSH EXEC pour sélectionner IR SETUP, sélectionnez le code IR SETUP de votre magnétope, puis appuyez sur la molette. Vérifiez le code dans "Codes IR SETUP" (p. 79).

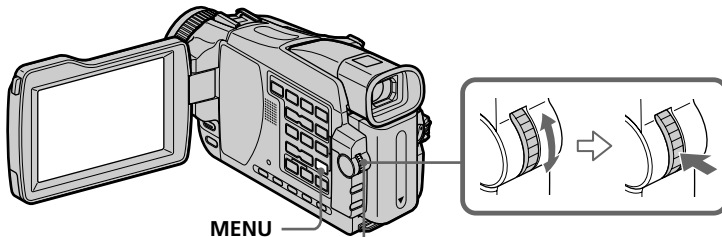

<p><b>3</b></p> <pre> OTHERS DATA CODE BEEP COMMANDER DISPLAY VIDEO EDIT RETURN [ETC] [MENU] : END                     </pre>	<p><b>4</b></p> <pre> OTHERS DATA CODE BEEP COMMANDER DISPLAY VIDEO EDIT RETURN TAP MEMORY [MENU] : END                     </pre>	<p><b>6</b></p> <pre> VIDEO EDIT EDIT SET CONTROL ADJ TEST " CUT-IN " " CUT-OUT " IR SETUP PAUSEMODE IR TEST RETURN [MENU] : END                     </pre>
<p><b>4</b></p> <pre> OTHERS DATA CODE BEEP COMMANDER DISPLAY VIDEO EDIT RETURN TAP MEMORY [MENU] : END                     </pre>	<p><b>5</b></p> <pre> VIDEO EDIT MARK UNDO ERASE ALL START EDIT SET IR TOTAL 0:00:00:00 SCENE 0 [MENU] : END                     </pre>	<p><b>8</b></p> <pre> VIDEO EDIT EDIT SET CONTROL ADJ TEST " CUT-IN " " CUT-OUT " IR SETUP PAUSEMODE IR TEST RETURN [MENU] : END                     </pre>
<p><b>5</b></p> <pre> VIDEO EDIT MARK UNDO ERASE ALL START EDIT SET IR TOTAL 0:00:00:00 SCENE 0 [MENU] : END                     </pre>	<p><b>8</b></p> <pre> VIDEO EDIT EDIT SET CONTROL ADJ TEST " CUT-IN " " CUT-OUT " IR SETUP PAUSEMODE IR TEST RETURN [MENU] : END                     </pre>	<p><b>8</b></p> <pre> VIDEO EDIT EDIT SET CONTROL ADJ TEST " CUT-IN " " CUT-OUT " IR SETUP PAUSEMODE IR TEST RETURN [MENU] : END                     </pre>

## Copie de scènes précises - Montage numérique programmé (sur une cassette)

### Codes IR SETUP

Un certain nombre de codes IR SETUP sont enregistrés dans la mémoire du caméscope. Sélectionnez le code correspondant au magnétoscope que vous possédez. Le réglage par défaut est le code 3.

Marque	Code IR SETUP
Sony	1, 2, 3, 4, 5, 6
Admiral (M. Wards)	89
Aiwa	47, 54, 80
Akai	49, 51
Audio Dynamic	21, 35
Bell&Howell (M. Wards)	36
Broksonic	21, 70, 82
Canon	77, 78
Citizen	47
Craig	47, 73
Curtis Mathis	8, 77, 80
Daewoo	26, 40, 77
DBX	21, 33, 35
Dimensia	8
Emerson	26, 48, 59, 70, 80, 81, 82
Fisher	36, 37, 44, 45
Funai	80
General Electric	8, 32*, 77, 94*, 101
Goldstar/LG	47
GO VIDEO	71
Hitachi	8, 42, 78
HQ	40
Instant Replay	77, 78
JC Penny	8, 21, 33, 35, 36, 42, 77
JVC	12, 13, 14, 21, 33, 35
Kenwood	21, 33, 35, 47
LXI (Sears)	36, 37, 42, 44, 45, 47, 49, 80
Magnavox	17, 77, 78, 83
Marantz	21, 33, 35
Marta	47
Memorex	37, 77
Minolta	8, 42

Marque	Code IR SETUP
Mitsubishi/MGA	22, 23, 24, 28, 29
Multitech	23, 32, 80
NEC	21, 33, 35
Olympic	77, 78
Optimus	22
Orion	60
Panasonic	16, 17, 77, 78
Pentax	8, 42
Philco	26, 70, 77, 78
Philips	47, 77, 78, 83
Pioneer	78
Quasar	6, 16, 17, 77, 78
RCA/PROSCAN	7, 8, 16, 40, 41, 42, 77, 78*, 83, 101
Realistic	22, 36, 37, 77, 80, 88
Sansui	21
Singer	73
Samsung	24, 24*, 32, 32*, 41, 94, 94*
Sanyo	26, 36, 37, 47
Scott	22, 23, 24, 28, 32, 37, 40, 41
Sharp	88, 89
Shintom	73
Signature 2000	80, 89
Sylvania	77, 78, 80, 83
Symphonic	80
Tashiro	47
Tatung	21, 33, 35
Teac	21, 33, 35, 80
Technics	77, 78
Toshiba	7, 40, 49
Wards	37, 47, 88, 89, 95
Yamaha	21, 33, 35, 36
Zenith	95

Montage

\* TV/Magnétoscope

### Remarque sur le code IR SETUP

Il n'est pas possible d'effectuer de montage numérique programmé avec les magnétoscopes qui n'ont pas de codes IR SETUP.

## Copie de scènes précises - Montage numérique programmé (sur une cassette)

### (2) Réglage du mode d'annulation de la pause d'enregistrement sur le magnéscope

- 1 Tournez la molette SEL/PUSH EXEC pour sélectionner PAUSEMODE, puis appuyez sur la molette.
- 2 Tournez la molette SEL/PUSH EXEC pour sélectionner le mode d'annulation de la pause d'enregistrement sur le magnéscope, puis appuyez sur la molette.

Reportez-vous au mode d'emploi de votre magnéscope.

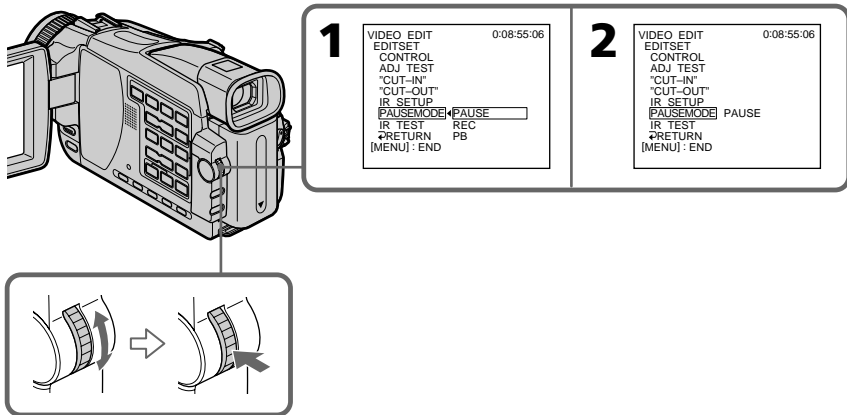

### Touches servant à annuler la pause d'enregistrement sur le magnéscope

La touche qu'il faut utiliser dépend du magnéscope. Pour annuler la pause d'enregistrement sur le magnéscope :

- Sélectionnez PAUSE si la touche servant à annuler la pause d'enregistrement est ■■.
- Sélectionnez REC si la touche servant à annuler la pause d'enregistrement est ●.
- Sélectionnez PB si la touche servant à annuler la pause d'enregistrement est ►.

### (3) Positionnement du caméscope et du magnéscope

Positionnez l'émetteur de rayons infrarouges du caméscope face au capteur de télécommande du magnéscope.

Placez les appareils à environ 12 pouces (30 cm) l'un de l'autre et enlevez tout obstacle entre les deux appareils.

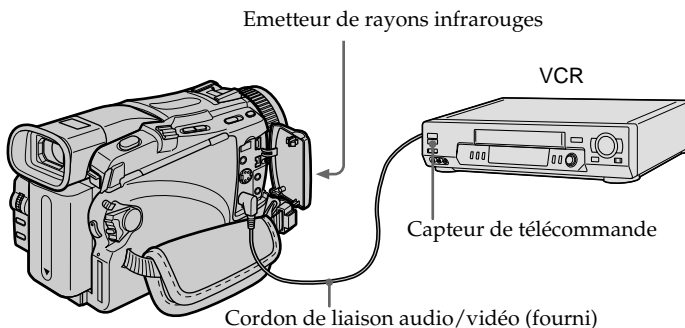



## Copie de scènes précises

### - Montage numérique programmé (sur une cassette)

#### (4) Vérification du fonctionnement du magnéscope

- ① Insérez une cassette enregistrable dans le magnéscope, puis mettez le magnéscope en pause d'enregistrement.
- ② Tournez la molette SEL/PUSH EXEC pour sélectionner IR TEST, puis appuyez sur la molette.
- ③ Tournez la molette SEL/PUSH EXEC pour sélectionner EXECUTE, puis appuyez sur la molette.

Si l'enregistrement commence sur le magnéscope, c'est que le réglage est correct.

Lorsque l'enregistrement est terminé, l'indicateur COMPLETE apparaît.

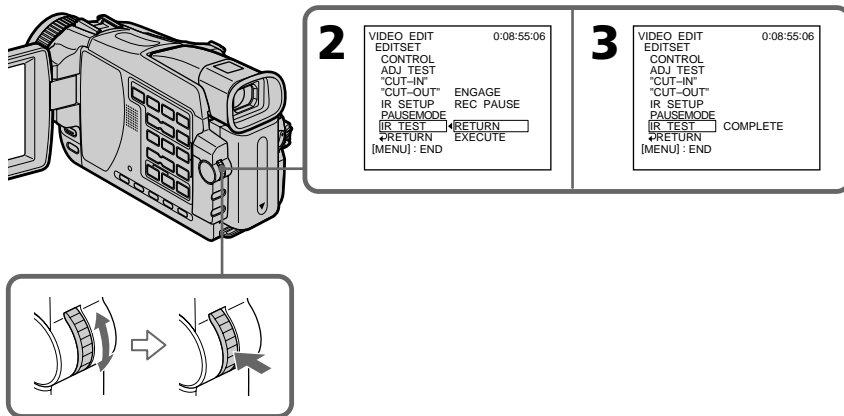

#### Si le magnéscope ne fonctionne pas correctement

- Réglez de nouveau le code IR SETUP ou PAUSEMODE après avoir vérifié le code dans "Codes IR SETUP".
- Placez le caméscope et le magnéscope au moins à 12 pouces (30 cm) l'un de l'autre.
- Consultez le mode d'emploi du magnéscope.

# Copie de scènes précises

## - Montage numérique programmé (sur une cassette)

### 2<sup>e</sup> étape : Préparation du magnétoscope pour la copie avec le cordon i.LINK (cordon de liaison DV)

Lorsque vous utilisez un cordon i.LINK (cordon de liaison DV) (en option), procédez de la façon suivante.

- (1) Réglez le commutateur POWER du caméscope sur VCR.
- (2) Allumez le magnétoscope raccordé, puis réglez le sélecteur d'entrée sur l'entrée DV. Si vous raccordez un autre caméscope numérique, réglez le commutateur d'alimentation sur VCR/VTR.
- (3) Appuyez sur MENU. Sélectionnez VIDEO EDIT dans  avec la molette SEL/PUSH EXEC (p. 183).
- (4) Tournez la molette SEL/PUSH EXEC pour sélectionner TAPE, puis appuyez sur la molette (sauf DCR-TRV16).
- (5) Tournez la molette SEL/PUSH EXEC pour sélectionner EDIT SET, puis appuyez sur la molette.
- (6) Tournez la molette SEL/PUSH EXEC pour sélectionner CONTROL, puis appuyez sur la molette.
- (7) Tournez la molette SEL/PUSH EXEC pour sélectionner i.LINK, puis appuyez sur la molette.

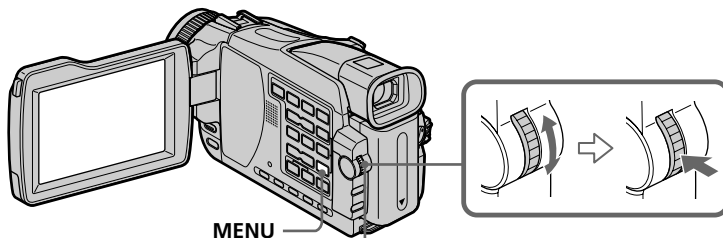

<b>3</b>	<pre> OTHERS DATA CODE BEEP COMMANDER DISPLAY VIDEO EDIT READY RETURN MENU [MENU]: END                 </pre>	➔	<pre> OTHERS DATA CODE BEEP COMMANDER DISPLAY VIDEO EDIT RETURN RETURN TAPE RETURN MEMORY MENU [MENU]: END                 </pre>	<b>6</b>	<pre> VIDEO EDIT 0:08:55:06 EDIT SET CONTROL IR ADJ TEST i.LINK "OUT-IN" "OUT-OUT" IR SETUP PAUSEMODE IR TEST RETURN [MENU]: END                 </pre>
<b>4</b>	<pre> OTHERS DATA CODE BEEP COMMANDER DISPLAY VIDEO EDIT RETURN RETURN TAPE RETURN MEMORY MENU [MENU]: END                 </pre>	➔	<pre> VIDEO EDIT 0:08:55:06 MARK 1 IN UNDO ERASE ALL START EDIT SET TOTAL 0:00:00:00 SCENE 0 [MENU]: END                 </pre>	<b>7</b>	<pre> VIDEO EDIT 0:08:55:06 EDIT SET CONTROL i.LINK ADJ TEST "OUT-IN" "OUT-OUT" IR SETUP PAUSEMODE IR TEST RETURN [MENU]: END                 </pre>
<b>5</b>	<pre> VIDEO EDIT 0:08:55:06 MARK UNDO ERASE ALL START EDIT SET IR TOTAL 0:00:00:00 SCENE 0 [MENU]: END                 </pre>	➔	<pre> VIDEO EDIT 0:08:55:06 EDIT SET CONTROL IR ADJ TEST "OUT-IN" "OUT-OUT" IR SETUP PAUSEMODE IR TEST RETURN [MENU]: END                 </pre>		

## Copie de scènes précises – Montage numérique programmé (sur une cassette)

### Si vous raccordez un cordon i.LINK (cordon de liaison DV)

- Vous ne pouvez pas copier les titres et les indicateurs.
- Avec certains magnétoscopes le doublage ne s'effectuera pas correctement. Dans ce cas, réglez CONTROL sur IR dans les paramètres du menu.

### 3<sup>e</sup> étape : Synchronisation du magnétoscope

Vous pouvez synchroniser le caméscope et le magnétoscope pour qu'ils se mettent en marche et à l'arrêt en même temps. Préparez un crayon et du papier pour prendre des notes. Ejectez la cassette du caméscope au préalable.

- (1) Insérez une cassette vierge (ou une cassette que vous voulez réenregistrer) dans le magnétoscope, puis mettez le magnétoscope en pause d'enregistrement.  
Si vous sélectionnez i.LINK dans CONTROL, le magnétoscope n'a pas besoin d'être mis en pause.
- (2) Tournez la molette SEL/PUSH EXEC pour sélectionner ADJ TEST, puis appuyez sur la molette.
- (3) Tournez la molette SEL/PUSH EXEC pour sélectionner EXECUTE, puis appuyez sur la molette.  
Les points IN et OUT sont enregistrés cinq fois sur une image pour calculer les valeurs numériques nécessaires au réglage de synchronisation.  
L'indicateur EXECUTING clignote à l'écran.  
Lorsque le calcul est terminé, l'indicateur COMPLETE apparaît.
- (4) Rembobinez la bande sur le magnétoscope et activez la lecture au ralenti. Notez la valeur numérique de chaque IN et la valeur numérique de chaque OUT.
- (5) Calculez la moyenne des valeurs numériques de tous les IN et la moyenne des valeurs numériques de tous les OUT.
- (6) Tournez la molette SEL/PUSH EXEC pour sélectionner "CUT-IN", puis appuyez sur la molette.
- (7) Tournez la molette SEL/PUSH EXEC pour sélectionner la valeur numérique moyenne IN, puis appuyez sur la molette.  
La position de début d'enregistrement est mémorisée.
- (8) Tournez la molette SEL/PUSH EXEC pour sélectionner "CUT-OUT", puis appuyez sur la molette.
- (9) Tournez la molette SEL/PUSH EXEC pour sélectionner la valeur numérique moyenne OUT, puis appuyez sur la molette.  
La position de fin d'enregistrement est mémorisée.
- (10) Tournez la molette SEL/PUSH EXEC pour sélectionner ↶ RETURN, puis appuyez sur la molette.

## Copie de scènes précises - Montage numérique programmé (sur une cassette)

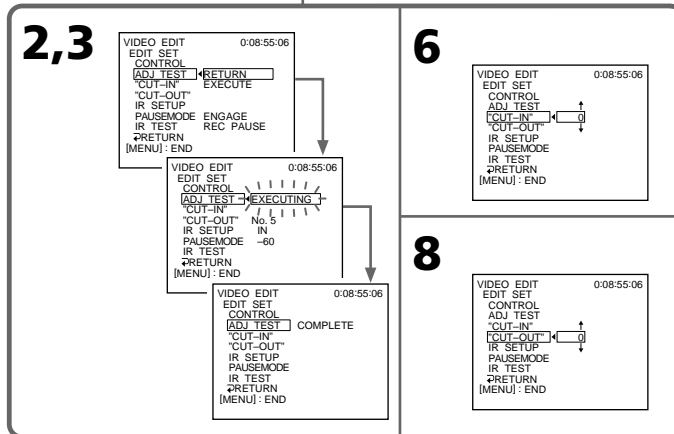
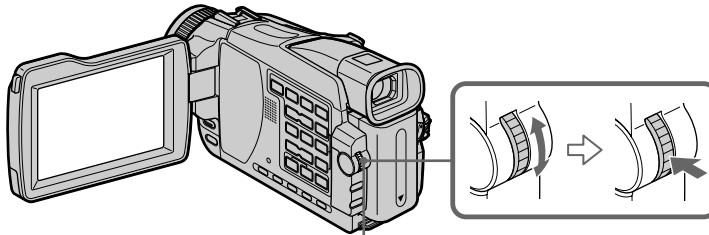

### Remarques

- Lorsque la 3<sup>e</sup> étape est terminée, l'image qui sert au réglage de la synchronisation est enregistrée pendant 50 secondes environ.
- Si vous commencez l'enregistrement tout au début de la bande, les premières secondes risquent de ne pas être enregistrées correctement. Laissez défiler la bande pendant 10 secondes environ avant de commencer l'enregistrement.
- Si vous utilisez un cordon i.LINK (cordon de liaison DV), le doublage ne fonctionnera pas correctement sur certains magnétoscopes. Dans ce cas, laissez le cordon i.LINK branché et réglez CONTROL sur IR dans les paramètres du menu (p. 78). L'image et le son sont numériques.

# Copie de scènes précises

## - Montage numérique programmé (sur une cassette)

Montage

### 1<sup>e</sup> opération : Création d'un programme

- (1) Insérez une cassette dans le caméscope pour la lecture et une autre dans le magnétoscope pour l'enregistrement.
- (2) Appuyez sur MENU, puis sélectionnez VIDEO EDIT dans  $\overline{\text{ETC}}$  avec la molette SEL/PUSH EXEC.
- (3) Tournez la molette SEL/PUSH EXEC pour sélectionner TAPE, puis appuyez sur la molette (sauf DCR-TRV16).
- (4) Recherchez le début de la première scène que vous voulez insérer en utilisant les touches de commande vidéo, puis mettez la lecture en pause. Vous pouvez localiser la scène à l'image près avec EDITSEARCH.
- (5) Tournez la molette SEL/PUSH EXEC pour sélectionner MARK, puis appuyez sur la molette.  
Le point IN du premier programme est enregistré et la partie supérieure de la marque du programme devient bleu clair.
- (6) Recherchez la fin de la première scène que vous voulez insérer à l'aide des touches de commande vidéo, puis mettez la lecture en pause.
- (7) Tournez la molette SEL/PUSH EXEC pour sélectionner MARK, puis appuyez sur la molette.  
Le point OUT du premier programme est enregistré et la partie inférieure de la marque du programme devient bleu clair.
- (8) Répétez les étapes 4 à 7, puis validez le programme.  
Lorsque le programme est validé, sa marque devient bleu clair. Vous pouvez ainsi créer 20 programmes au maximum.

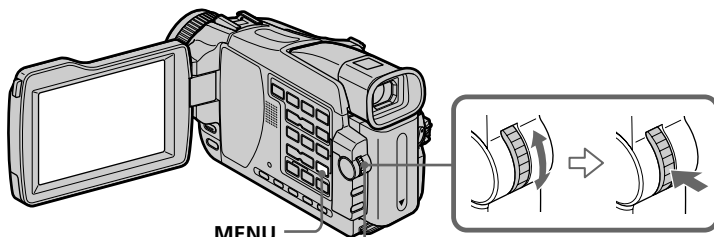

<p><b>2</b></p> <div style="border: 1px solid black; padding: 5px; margin-bottom: 5px;"> <pre> OTHERS DATA CODE BEEP COMMANDER DISPLAY VIDEO EDIT   READY RETURN ETC [MENU] : END                     </pre> </div> <div style="text-align: center; font-size: 2em;">➔</div> <div style="border: 1px solid black; padding: 5px;"> <pre> OTHERS DATA CODE BEEP COMMANDER DISPLAY VIDEO EDIT   RETURN RETURN TAPE MEMORY ETC [MENU] : END                     </pre> </div>	<p><b>3</b></p> <div style="border: 1px solid black; padding: 5px;"> <pre> VIDEO_EDIT 0:08:55:06 MARK 1 IN UNDO ERASE ALL START EDIT SET TOTAL 0:00:00:00 SCENE 0 [RECORDING BAR] [MENU] : END                     </pre> </div>
<p><b>5</b></p> <div style="border: 1px solid black; padding: 5px;"> <pre> VIDEO_EDIT 0:08:55:06 MARK 1 OUT UNDO ERASE ALL START EDIT SET TOTAL 0:00:00:00 SCENE 0 [RECORDING BAR] [MENU] : END                     </pre> </div>	<p><b>7</b></p> <div style="border: 1px solid black; padding: 5px;"> <pre> VIDEO_EDIT 0:09:07:06 MARK 2 IN UNDO ERASE ALL START EDIT SET TOTAL 0:00:12:00 SCENE 1 [RECORDING BAR] [MENU] : END                     </pre> </div>
<p><b>8</b></p> <div style="border: 1px solid black; padding: 5px;"> <pre> VIDEO_EDIT 0:10:01:23 MARK 4 IN UNDO ERASE ALL START EDIT SET TOTAL 0:00:47:12 SCENE 3 [RECORDING BAR] [MENU] : END                     </pre> </div>	

## **Copie de scènes précises – Montage numérique programmé (sur une cassette)**

---

### **Suppression du programme créé**

Effacez d'abord la marque OUT puis la marque IN du dernier programme.

- (1)** Tournez la molette SEL/PUSH EXEC pour sélectionner UNDO, puis appuyez sur la molette.
- (2)** Tournez la molette SEL/PUSH EXEC pour sélectionner EXECUTE, puis appuyez sur la molette.

La marque du dernier programme clignote, puis le programme est annulé.

### **Pour annuler la suppression d'un programme**

Sélectionnez RETURN à l'étape 2.

### **Suppression de tous les programmes**

- (1)** Sélectionnez VIDEO EDIT dans les paramètres du menu.
- (2)** Tournez la molette SEL/PUSH EXEC pour sélectionner TAPE, puis appuyez sur la molette (sauf DCR-TRV16).
- (3)** Sélectionnez ERASE ALL dans les paramètres du menu. Tournez la molette SEL/PUSH EXEC pour sélectionner EXECUTE, puis appuyez sur la molette. Toutes les marques de programme clignent, puis les réglages sont annulés.

### **Pour annuler la suppression de tous les programmes**

Sélectionnez RETURN à l'étape 3.

### **Pour annuler un programme**

Appuyez sur MENU.

Le programme reste en mémoire jusqu'à l'éjection de la cassette.

---

### **Remarque**

Pendant le montage numérique programmé, vous ne pouvez pas filmer.

### **Si la cassette contient un passage vierge**

Il ne sera pas possible de marquer de points IN et OUT sur cette cassette.

### **S'il y a un passage vierge entre les points IN et OUT**

Le code temporel ne sera pas indiqué correctement.

## Copie de scènes précises – Montage numérique programmé (sur une cassette)

### 2<sup>e</sup> opération : Exécution du programme (duplication)

Assurez-vous que le caméscope et le magnétoscope sont bien reliés et que le magnétoscope est en pause d'enregistrement. (Si vous utilisez un cordon i.LINK (cordon de liaison DV) les opérations sont superflues.)  
Si vous utilisez un autre caméscope numérique, réglez le commutateur d'alimentation sur VCR/VTR.

- (1) Sélectionnez VIDEO EDIT dans les paramètres du menu. Tournez la molette SEL/PUSH EXEC pour sélectionner TAPE, puis appuyez sur la molette (sauf DCR-TRV16).
- (2) Tournez la molette SEL/PUSH EXEC pour sélectionner START, puis sélectionnez EXECUTE, puis appuyez sur la molette.  
Recherchez le début du premier programme, puis commencez la copie.  
La marque du programme clignote.  
L'indicateur SEARCH apparaît à l'écran pendant la recherche et l'indicateur EDITING pendant le montage.  
La marque du programme devient bleu clair lorsque la copie est terminée.  
À la fin de la copie, le caméscope et le magnétoscope s'arrêtent.

#### **Pour arrêter la copie pendant le montage**

Appuyez sur ■ à l'aide des touches de commande vidéo.

#### **Pour désactiver le montage numérique programmé**

Le caméscope s'arrête de lui-même lorsque la copie est terminée. L'affichage VIDEO EDIT des paramètres du menu réapparaît à ce moment.  
Appuyez sur MENU pour désactiver le montage numérique programmé.

---

#### **Vous ne pouvez pas enregistrer sur le magnétoscope si :**

- La cassette est terminée.
- Le taquet de protection de la cassette est tiré et la marque rouge visible.
- Le code IR SETUP n'est pas correct (lorsque IR est sélectionné).
- La touche d'annulation de la pause d'enregistrement n'est pas correcte (lorsque IR est sélectionné).

#### **NOT READY apparaît à l'écran LCD lorsque :**

- La programmation des scènes à copier n'a pas été effectuée.
- i.LINK est sélectionné mais le cordon i.LINK (cordon de liaison DV) n'est pas raccordé.
- Le magnétoscope raccordé n'est pas allumé (lorsque la liaison i.LINK est utilisée).

# Enregistrement de cassettes vidéo ou d'émissions de télévision

## Utilisation du cordon de liaison audio/vidéo

Vous pouvez enregistrer une cassette à partir d'un autre magnétoscope ou une émission de télévision à partir d'un téléviseur pourvu de sorties audio/vidéo. Le caméscope vous servira d'enregistreur.

### Avant de commencer

Réglez DISPLAY sur LCD dans  des paramètres du menu. (Le réglage par défaut est LCD.)

- (1) Insérez une cassette vierge (ou une cassette que vous voulez réenregistrer) dans le caméscope. Si vous voulez enregistrer depuis le magnétoscope, insérez une cassette dans le magnétoscope.
- (2) Réglez le commutateur POWER du caméscope sur VCR.
- (3) Appuyez simultanément sur ● REC et sur la touche de droite du caméscope, et immédiatement après sur || du caméscope.
- (4) Appuyez sur ► du magnétoscope pour commencer la lecture si vous enregistrez depuis un magnétoscope. Sélectionnez une émission de télévision si vous enregistrez depuis la télévision.  
L'image du téléviseur ou du magnétoscope apparaît à l'écran.
- (5) Appuyez sur || du caméscope à l'endroit où vous voulez commencer la copie.

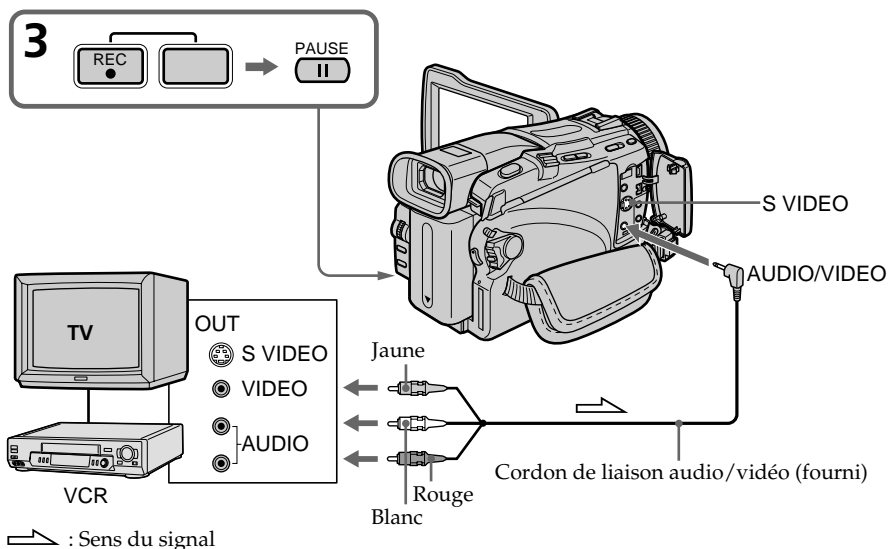

### Lorsque la copie est terminée

Appuyez sur ■ du caméscope et du magnétoscope.



## Enregistrement de cassettes vidéo ou d'émissions de télévision

---

### **Si votre magnétoscope ou téléviseur est de type monophonique**

Raccordez la fiche jaune du cordon de liaison audio/vidéo à la prise de sortie vidéo et la fiche blanche ou rouge à la prise de sortie audio du magnétoscope ou du téléviseur. Lorsque la fiche blanche est raccordée, le son du canal gauche est enregistré et lorsque la fiche rouge est raccordée, le son du canal droit est enregistré.

### **Si votre téléviseur ou magnétoscope a une prise S-vidéo**

Les images seront reproduites plus fidèlement si vous utilisez un cordon S-vidéo (en option). Avec cette liaison, vous n'avez pas besoin de brancher la fiche jaune (vidéo) du cordon de liaison audio/vidéo.

Raccordez le cordon S-vidéo (en option) aux prises S-vidéo du caméscope et du téléviseur ou magnétoscope.

Cette liaison produit des images au format DV de plus grande qualité.

## Enregistrement de cassettes vidéo ou d'émissions de télévision

### Utilisation d'un cordon i.LINK (cordon de liaison DV)

Reliez simplement le cordon i.LINK (cordon de liaison DV) (en option) à la prise DV IN/OUT du caméscope et à la prise DV OUT du magnéscope. Lors d'une liaison numérique à numérique, les signaux vidéo et audio sont transmis sous forme numérique et permettent d'effectuer des montages de très grande qualité.

- (1) Insérez une cassette vierge (ou une cassette que vous voulez réenregistrer) dans le caméscope et une cassette enregistrée dans le magnéscope.
- (2) Réglez le commutateur POWER du caméscope sur VCR.
- (3) Appuyez simultanément sur ● REC et sur la touche de droite du caméscope, et immédiatement après sur || du caméscope.
- (4) Appuyez sur ► du magnéscope pour commencer la lecture. L'image qui doit être enregistrée apparaît à l'écran.
- (5) Appuyez sur || du caméscope à l'endroit où vous voulez commencer la copie.

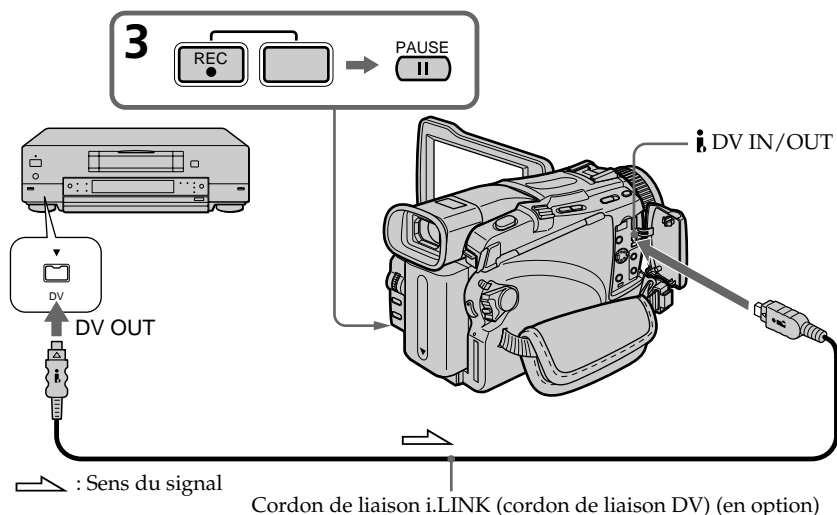

#### Lorsque la copie est terminée

Appuyez sur ■ du caméscope, puis sur la touche d'arrêt du magnéscope.

**Vous ne pouvez raccorder qu'un seul magnéscope avec le cordon i.LINK (cordon de liaison DV).**

#### Lors de la copie numérique

La couleur de l'image affichée peut être irrégulière, mais l'image copiée est normale.

#### Si vous enregistrez un arrêt sur image par la prise DV IN/OUT

L'image enregistrée ne sera pas très détaillée et elle risque de scintiller lors de la lecture sur le caméscope.

#### Avant l'enregistrement

Assurez-vous que l'indicateur DV IN apparaît à l'écran. Cet indicateur peut apparaître sur les deux appareils.

# Insertion d'une scène depuis un magnéscope – Montage à insertion

Vous pouvez insérer une scène avec sa bande son depuis un magnéscope sur une cassette enregistrée en spécifiant les points où l'insertion doit commencer et prendre fin. Pour ce faire, utilisez la télécommande.

Les liaisons sont les mêmes que celles indiquées à la page 88, 90.

Mettez la cassette contenant la scène qui doit être insérée dans le magnéscope.

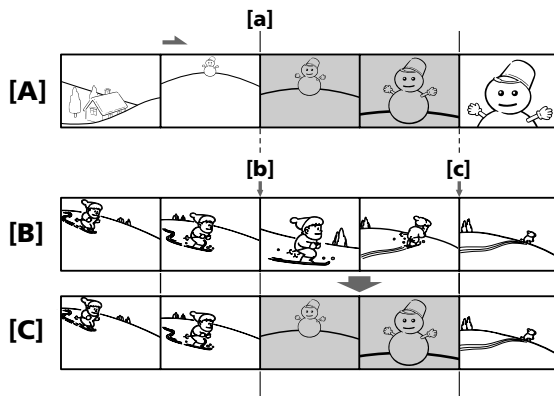

**[A]** : Bande contenant la scène qui doit être superposée.

**[B]** : Bande avant le montage.

**[C]** : Bande après le montage.

- (1) Réglez le commutateur POWER du caméscope sur VCR.
- (2) Sur le magnéscope raccordé au caméscope, localisez le point juste avant le début de l'insertion **[a]** et appuyez sur **II** pour mettre le magnéscope en pause de lecture.
- (3) Sur le caméscope, localisez le point de fin d'insertion **[c]** en appuyant sur **◀◀** ou **▶▶**. Appuyez ensuite sur **II** pour mettre le caméscope en pause de lecture.
- (4) Appuyez sur ZERO SET MEMORY de la télécommande. L'indicateur ZERO SET MEMORY clignote et le point de fin d'insertion est mémorisé.  
Le compteur indique "0:00:00"
- (5) Sur le caméscope, localisez le point de début d'insertion **[b]** en appuyant sur **◀◀**, puis appuyez simultanément sur **● REC** et sur la touche de droite.
- (6) Appuyez d'abord sur **II** du magnéscope et quelques secondes plus tard sur **II** du caméscope pour insérer la nouvelle scène avec sa bande sonore.  
L'insertion s'arrête automatiquement quand le compteur atteint le point zéro.  
L'enregistrement s'arrête automatiquement et le point mémorisé est effacé.

## Insertion d'une scène depuis un magnétoscope - Montage à insertion

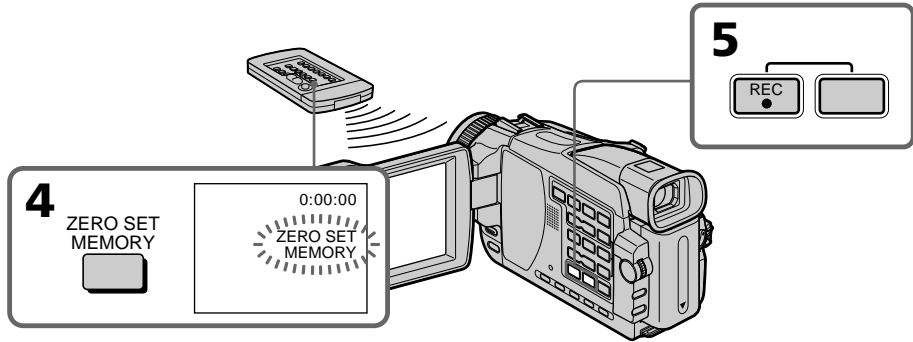

### Pour changer le point de fin d'insertion

Appuyez une nouvelle fois sur ZERO SET MEMORY après l'étape 5 pour supprimer l'indicateur ZERO SET MEMORY et commencez par l'étape 3.

### Remarque

L'image et le son enregistrés entre le début et la fin de l'insertion sont remplacés par la nouvelle scène.

### Si vous insérez une scène sur une cassette enregistrée sur un autre caméscope

L'image et le son présenteront de la distorsion. Il est conseillé d'insérer les scènes sur une cassette enregistrée sur ce caméscope.

### A la lecture de la scène insérée

L'image et le son peuvent présenter de la distorsion à la fin de l'insertion. Il ne s'agit pas d'une anomalie.

L'image et le son au début et à la fin de l'insertion peuvent aussi présenter de la distorsion dans le mode LP.

### Pour insérer une scène sans marquer la fin de l'insertion

Ignorez les étapes 3 et 4. Appuyez sur ■ du caméscope pour arrêter l'insertion.

# Doublage sonore

Vous pouvez enregistrer une bande son que vous ajouterez à la bande originale enregistrée en 12 bits en raccordant le caméscope à un appareil audio ou à un microphone. Pour ce faire, vous devez spécifier le début et la fin du passage qui doit être doublé. La bande son originale ne sera pas effacée entre ces deux points. Sélectionnez une des liaisons suivantes pour ajouter une bande son.

## Raccordement d'un microphone à la prise MIC

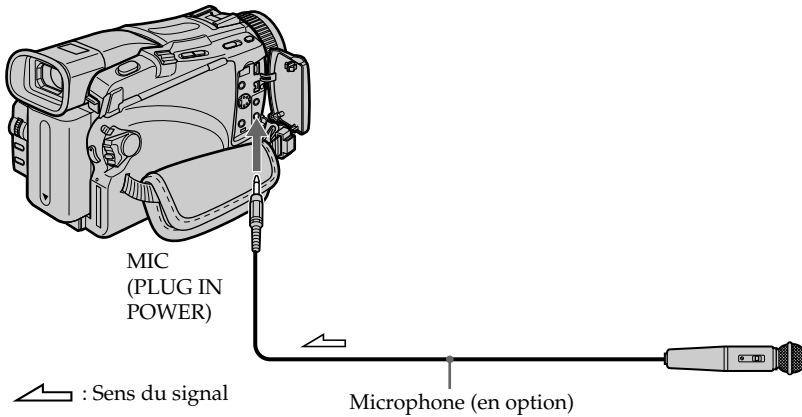

L'image et le son enregistrés peuvent être contrôlés sur un téléviseur relié au caméscope par le cordon de liaison audio-vidéo. Le haut-parleur ne restitue pas le son enregistré. Ecoutez le son par le téléviseur ou avec un casque

## Raccordement d'un microphone par la griffe porte-accessoire intelligente

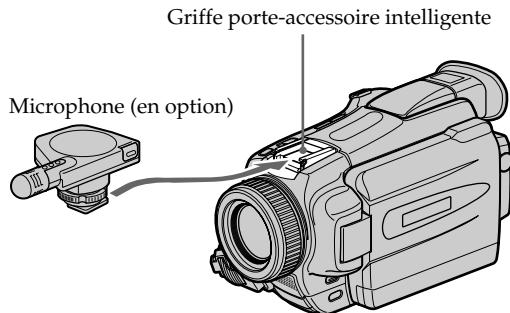

## Doublage sonore

### Doublage par la prise AUDIO/VIDEO

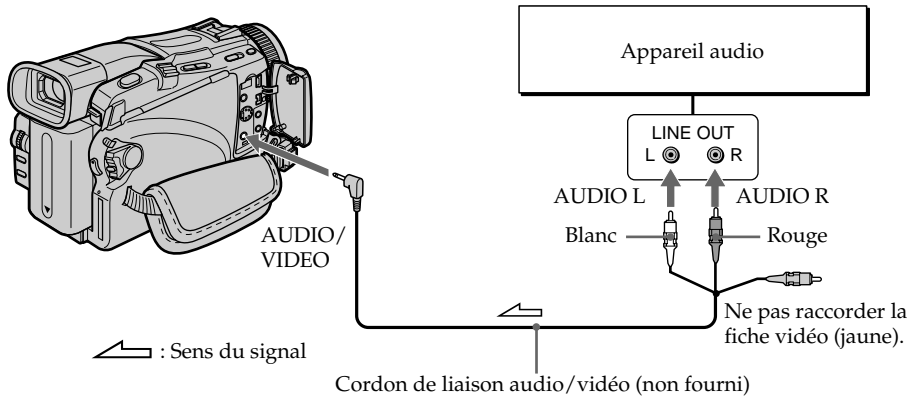

### Doublage sonore avec le microphone intégré

Aucune liaison n'est nécessaire dans ce cas.

#### Remarque

Lorsque la prise AUDIO/VIDEO ou le microphone intégré est utilisé pour le doublage sonore, le signal vidéo n'est pas transmis par la prise S VIDEO ou AUDIO/VIDEO. Il faut vérifier l'image enregistrée à l'écran. Le son peut être contrôlé à l'aide d'un casque.

#### Si vous avez réalisé toutes les liaisons

L'entrée audio sélectionnée en priorité pour l'enregistrement sera dans l'ordre :

- Prise MIC (PLUG IN POWER)
- Griffe porte-accessoire intelligente
- Prise AUDIO/VIDEO
- Microphone intégré

### Ajout d'une bande son à une cassette enregistrée

Choisissez une des liaisons mentionnées aux pages précédentes et raccordez l'appareil audio ou le microphone au caméscope. Procédez ensuite comme indiqué ci-dessous.

- (1) Insérez la cassette enregistrée dans le caméscope.
- (2) Réglez le commutateur POWER du caméscope sur VCR.
- (3) Localisez le début de l'enregistrement en appuyant sur ►.  
Appuyez ensuite sur || à l'endroit où vous voulez commencer l'enregistrement pour mettre le caméscope en pause de lecture.
- (4) Appuyez sur AUDIO DUB ●. L'indicateur vert ● || apparaît à l'écran.
- (5) Appuyez sur || du caméscope et reproduisez en même temps la bande son que vous voulez enregistrer.  
La nouvelle bande son est enregistrée en stéréo 2 (ST2) pendant la lecture. Pendant l'enregistrement de la nouvelle bande son, l'indicateur rouge ● apparaît à l'écran.
- (6) Appuyez sur ■ du caméscope à l'endroit où vous voulez arrêter l'enregistrement.

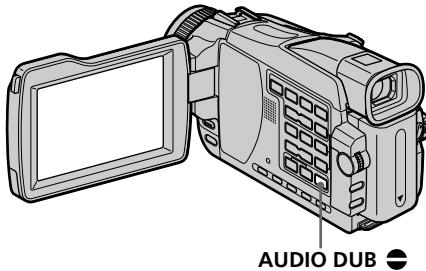

#### Pour que le doublage soit plus précis

Pendant la lecture, appuyez sur ZERO SET MEMORY de la télécommande à l'endroit où l'enregistrement doit s'arrêter.  
Effectuez les opérations 3 à 5. L'enregistrement s'arrête automatiquement à l'endroit où vous aviez appuyé sur ZERO SET MEMORY.

### Contrôle de la nouvelle bande son

- (1) Reproduisez la cassette à laquelle vous avez ajouté une bande son.
- (2) Appuyez sur MENU et sélectionnez AUDIO MIX dans  des paramètres du menu avec la molette SEL/PUSH EXEC (p. 177).

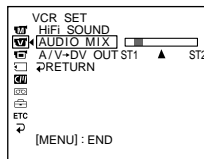

- (3) Tournez la molette SEL/PUSH EXEC pour ajuster la balance entre la bande son originale (ST1) et la nouvelle bande son (ST2), puis appuyez sur la molette.

Le réglage original de la bande son (ST1) de AUDIO MIX est rétabli cinq minutes environ après le débranchement de la source d'alimentation ou le retrait de la batterie. Le réglage par défaut est la bande son originale seulement.

### Remarques

- Il n'est pas possible d'enregistrer une nouvelle bande son sur une cassette enregistrée en mode 16 bits (32 kHz, 44,1 kHz ou 48 kHz).
- Il n'est pas possible d'enregistrer une nouvelle bande son sur une cassette enregistrée en mode LP.
- Il n'est pas possible d'ajouter une bande son en enregistrant par la prise **i** DV IN/OUT.
- Il n'est pas possible d'ajouter une bande son à un passage vierge d'une cassette.

### **Si un cordon i.LINK (cordon de liaison DV) (en option) est raccordé au caméscope**

Il ne sera pas possible d'ajouter une bande son à la cassette enregistrée.

### **Il est conseillé d'ajouter une bande son à une cassette enregistrée avec ce caméscope**

Si vous voulez ajouter une bande son à une cassette enregistrée sur un autre caméscope, le son risque d'être de moindre qualité.

### **Si le taquet de protection de la cassette est tiré**

Il ne sera pas possible d'enregistrer sur la cassette. Changez la position du taquet pour permettre l'écriture.





# Incrustation d'un titre

CM only

Si vous utilisez une cassette à puce, vous pourrez superposer un titre aux images. Lors de la lecture, ce titre restera affiché pendant cinq secondes.



- (1) Pendant l'enregistrement, la lecture ou la pause, appuyez sur MENU, puis sélectionnez TITLE dans  avec la molette SEL/PUSH EXEC.
- (2) Tournez la molette SEL/PUSH EXEC pour sélectionner , puis appuyez sur la molette.
- (3) Tournez la molette SEL/PUSH EXEC pour sélectionner le titre souhaité, puis appuyez sur la molette. Le titre clignote.
- (4) Changez au besoin la couleur, la taille ou la position du titre.
  - ① Tournez la molette SEL/PUSH EXEC pour sélectionner COLOR, SIZE ou POSITION, puis appuyez sur la molette. Le paramètre sélectionné apparaît à l'écran.
  - ② Tournez la molette SEL/PUSH EXEC pour sélectionner le paramètre souhaité, puis appuyez sur la molette.
  - ③ Répétez les opérations ① et ② jusqu'à ce que le titre soit comme vous voulez.
- (5) Appuyez une nouvelle fois sur la molette SEL/PUSH EXEC pour valider le réglage.

En mode d'enregistrement, de lecture ou de pause de lecture :

L'indicateur TITLE SAVE apparaît à l'écran pendant cinq secondes et le titre est incrusté.

En mode de pause :

L'indicateur TITLE apparaît. Lorsque vous appuyez sur START/STOP pour filmer, TITLE SAVE apparaît à l'écran pendant cinq secondes et le titre est incrusté.

Montage

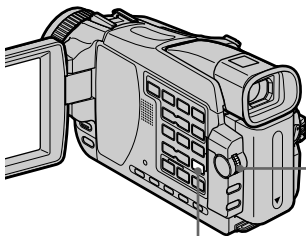

MENU

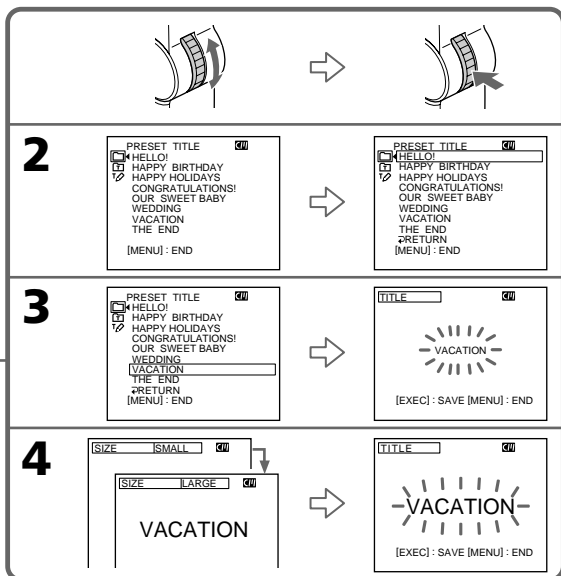

## Incrustation d'un titre

---

### Si le taquet de protection de la cassette est tiré

Vous ne pourrez pas incruster ni supprimer le titre. Tirez le taquet dans le sens inverse pour permettre l'écriture.

### Pour utiliser un titre personnalisé

Si vous voulez personnaliser votre propre titre, sélectionnez  à l'étape 2.

### Si la cassette contient un passage vierge

Vous ne pourrez pas incruster de titre sur ce passage.

### Si la cassette contient un passage vierge entre deux scènes

Le titre ne pourra pas être affiché correctement.

### Titres incrustés avec le caméscope

- Ces titres sont affichés seulement par les appareils vidéo de format DV <sup>MNI</sup> DV dotés d'une fonction de titrage.
- Le point où vous avez incrusté un titre peut être interprété comme index lors de la recherche d'une séquence sur un autre appareil vidéo.

### Si la cassette contient trop de signaux d'index

Vous ne pourrez pas incruster de titre parce que la mémoire est pleine. Dans ce cas, supprimez les titres dont vous n'avez pas besoin.

### Si vous ne voulez pas afficher les titres

Réglez TITLE DSPL sur OFF dans les paramètres du menu (p. 180).

### Réglage du titre

- La couleur du titre change de la façon suivante :  
WHITE (blanc) ↔ YELLOW (jaune) ↔ VIOLET (violet) ↔ RED (rouge) ↔ CYAN (cyan) ↔ GREEN (vert) ↔ BLUE (bleu)
- La taille du titre change de la façon suivante :  
SMALL (petit) ↔ LARGE (gros)  
Vous ne pouvez pas enregistrer un gros titre de 13 caractères. Si vous saisissez plus de 12 caractères, un petit titre sera automatiquement affiché même si vous avez sélectionné LARGE.
- Si vous sélectionnez SMALL, vous aurez le choix entre neuf positions de titre. Si vous sélectionnez LARGE, vous aurez le choix entre huit positions de titre.

### Une cassette peut contenir jusqu'à 20 titres, si chaque titre contient cinq caractères

Toutefois, si la mémoire de la cassette à puce est pleine (dates, photos et nom de cassette) elle ne pourra contenir que 11 titres de cinq caractères chacun.

La capacité de la mémoire d'une cassette à puce est la suivante :

- six dates (maximum)
- douze photos (maximum)
- un nom de cassette (maximum)

### Si la marque FULL apparaît

C'est que la mémoire est pleine. Si vous effacez des titres, vous pourrez titrer la cassette.

## Incrustation d'un titre

### Effacement d'un titre

- (1) Réglez le commutateur POWER sur CAMERA ou VCR.
- (2) Appuyez sur MENU, puis sélectionnez TITLEERASE dans  avec la molette SEL/PUSH EXEC (p. 180).
- (3) Tournez la molette SEL/PUSH EXEC pour sélectionner le titre que vous voulez effacer, puis appuyez sur la molette. L'indicateur ERASE OK ? apparaît.
- (4) Assurez-vous que le titre est bien celui que vous voulez effacer, et tournez la molette SEL/PUSH EXEC pour sélectionner OK, puis appuyez sur la molette. OK est remplacé par EXECUTE.
- (5) Tournez la molette SEL/PUSH EXEC pour sélectionner EXECUTE, puis appuyez sur la molette. ERASING clignote à l'écran. L'indicateur COMPLETE apparaît lorsque le titre est effacé.

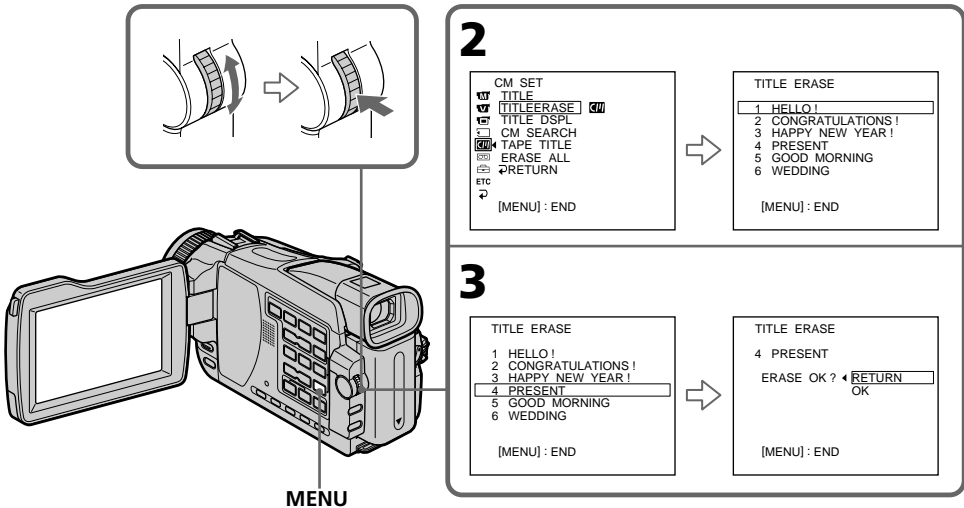



### Pour annuler l'effacement d'un titre

Sélectionnez RETURN à l'étape 4 ou 5.

# Création de titres personnalisés

Vous pouvez créer deux titres qui resteront dans la mémoire du caméscope. Chaque titre peut contenir 20 caractères au maximum.

- (1) Réglez le commutateur POWER sur CAMERA ou VCR. Appuyez sur MENU, puis sélectionnez TITLE dans  avec la molette SEL/PUSH EXEC (p. 180).
- (2) Tournez la molette SEL/PUSH EXEC pour sélectionner , puis appuyez sur la molette.
- (3) Tournez la molette SEL/PUSH EXEC pour sélectionner CUSTOM1 SET ou CUSTOM2 SET, puis appuyez sur la molette.
- (4) Tournez la molette SEL/PUSH EXEC pour sélectionner la colonne du caractère souhaité, puis appuyez sur la molette.
- (5) Tournez la molette SEL/PUSH EXEC pour sélectionner le caractère souhaité, puis appuyez sur la molette.
- (6) Répétez les opérations 4 et 5 jusqu'à ce que vous ayez sélectionné tous les caractères et saisi tout le titre.
- (7) Quand vous avez terminé, tournez la molette SEL/PUSH EXEC pour sélectionner [SET], puis appuyez sur la molette.
- (8) Appuyez sur MENU pour dégager le menu de titres.

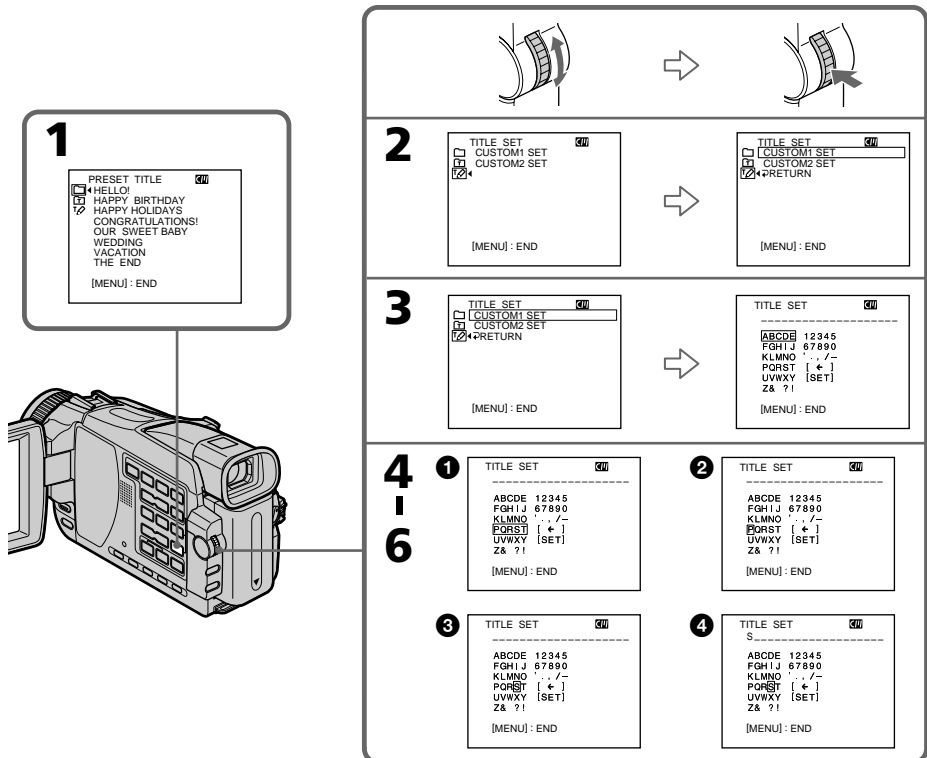

## Création de titres personnalisés

---

### **Pour modifier un titre mémorisé**

A l'étape 3, sélectionnez CUSTOM1 SET ou CUSTOM2 SET selon le titre que vous voulez modifier, puis appuyez sur la molette SEL/PUSH EXEC. Tournez la molette SEL/PUSH EXEC pour sélectionner [←], puis appuyez sur la molette pour supprimer le titre. Le dernier caractère est effacé et vous pouvez saisir un nouveau titre, si nécessaire.

---

### **Si vous mettez plus de cinq minutes pour saisir les caractères en mode de pause alors que le caméscope contient une cassette**

L'alimentation sera coupée mais les caractères que vous avez saisis seront mémorisés. Réglez le commutateur POWER sur OFF (CHG) puis de nouveau sur CAMERA, et recommencez à partir de l'étape 1.

Il est conseillé de régler le commutateur POWER sur VCR ou d'enlever la cassette pour que le caméscope ne s'éteigne pas automatiquement lorsque vous saisissez les caractères du titre.

### **Pour supprimer un titre**

Sélectionnez [←]. Le dernier caractère s'efface.

### **Pour insérer un espace**

Sélectionnez [Z& ?!], puis sélectionnez l'espace.

# Titrage d'une cassette

CM only

Si vous utilisez une cassette à puce, vous pourrez la titrer. Le nom, qui peut contenir 10 caractères au maximum, reste enregistré dans la mémoire de la cassette. Lorsque vous insérez une cassette titrée et réglez le commutateur POWER sur CAMERA ou VCR, le nom de la cassette apparaît pendant cinq secondes environ.

- (1) Insérez la cassette que vous voulez titrer.
- (2) Réglez le commutateur POWER sur CAMERA ou VCR.
- (3) Appuyez sur MENU, puis sélectionnez TAPE TITLE dans  avec la molette SEL/PUSH EXEC (p. 180). L'affichage de titrage de la cassette apparaît.
- (4) Tournez la molette SEL/PUSH EXEC pour sélectionner la colonne contenant le caractère souhaité, puis appuyez sur la molette.
- (5) Tournez la molette SEL/PUSH EXEC pour sélectionner le caractère souhaité, puis appuyez sur la molette.
- (6) Répétez les opérations 4 et 5 pour écrire le nom complet.
- (7) Tournez la molette SEL/PUSH EXEC pour sélectionner [SET], puis appuyez sur la molette.  
Le nom de la cassette est mémorisé.
- (8) Appuyez sur MENU pour dégager le menu.

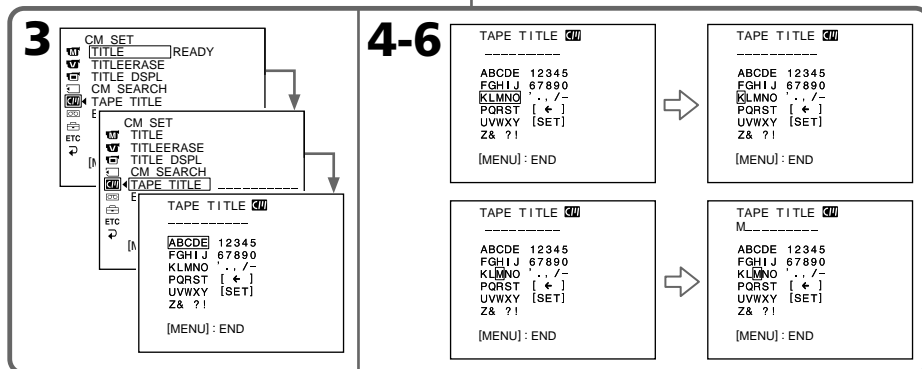
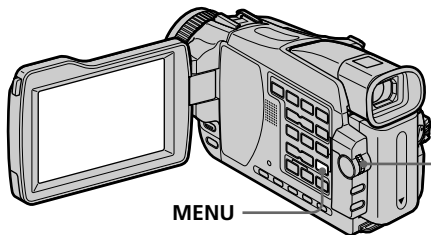

## Titration d'une cassette

### Pour effacer le nom de la cassette

A l'étape 4, tournez la molette SEL/PUSH EXEC pour sélectionner [←], puis appuyez sur la molette. Le dernier caractère est effacé.

### Pour changer le nom de la cassette

Insérez la cassette dont vous voulez changer le nom et procédez comme indiqué ci-dessous pour saisir le nouveau nom.

### Si le taquet de protection est tiré

Vous ne pourrez pas titrer la cassette. Tirez le taquet dans le sens inverse pour permettre l'écriture.

### Si la cassette contient trop de signaux d'index

Vous ne pourrez pas titrer la cassette parce que la mémoire est pleine. Dans ce cas, supprimez les données dont vous n'avez pas besoin.

### Si vous avez incrusté des titres sur la cassette

Lorsque le nom de la cassette est affiché, les titres de quatre séquences sont également affichés.

### Si l'indicateur "----" a moins de 10 espaces

C'est que la mémoire de la cassette est pleine.

"----" indique le nombre de caractères pouvant être sélectionnés pour le nom.

### Pour effacer un caractère

Sélectionnez [←]. Le dernier caractère est effacé.

### Pour saisir un espace

Sélectionnez [Z& ?!], puis sélectionnez l'espace.

## Effacement de toutes les données de la cassette à puce

Vous pouvez effacer toutes les données de la cassette à puce à la fois.

- (1) Réglez le commutateur POWER sur CAMERA ou VCR.
- (2) Appuyez sur MENU, puis sélectionnez ERASE ALL dans [C] avec la molette SEL/PUSH EXEC (p. 180).
- (3) Tournez la molette SEL/PUSH EXEC pour sélectionner OK, puis appuyez sur la molette. OK est remplacé par EXECUTE.
- (4) Tournez la molette SEL/PUSH EXEC pour sélectionner EXECUTE, puis appuyez sur la molette. ERASING clignote à l'écran. Lorsque toutes les données sont effacées, l'indicateur COMPLETE apparaît.

### Pour annuler la suppression

Sélectionnez RETURN avec la molette SEL/PUSH EXEC à l'étape 3 ou 4.

# Utilisation d'un "Memory Stick" – Introduction

## – sauf DCR-TRV16

Vous pouvez facilement enregistrer et lire les images enregistrées sur le "Memory Stick" fourni avec le caméscope. Vous pouvez aussi :

- Enregistrer les images d'une cassette sur un "Memory Stick" ou les images d'un "Memory Stick" sur une cassette.
- Importer sur un ordinateur les images enregistrées par le caméscope.
- Supprimer, protéger, marquer des images.

## Format des fichiers

### Image fixe (JPEG)

Le caméscope compresse les données d'images dans le format JPEG (extension .jpg)

### Image animée (MPEG)

Le caméscope compresse les données d'images animées dans le format MPEG (extension .mpg)

## Nom typique d'un fichier d'image

### Image fixe

100-0001 : Ce nom de fichier apparaît à l'écran du caméscope.

Dsc00001.jpg : Ce nom de fichier apparaît à l'écran de l'ordinateur.

### Image animée

MOV00001 : Ce nom de fichier apparaît à l'écran du caméscope.

Mov00001.mpg : Ce nom de fichier apparaît à l'écran de l'ordinateur.

## Opérations liées au "Memory Stick"

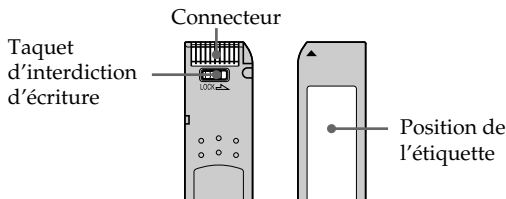

- Il n'est pas possible d'enregistrer ni de supprimer des images fixes lorsque le taquet d'interdiction d'écriture du "Memory Stick" est réglé sur LOCK.
- La position et la forme du taquet d'interdiction d'écriture dépend du modèle de "Memory Stick".
- Il est conseillé de faire une copie de sauvegarde de données importantes sur le disque dur de votre ordinateur.
- Les données d'images peuvent être endommagées dans les cas suivants :
  - Vous éjectez le "Memory Stick" ou éteignez le caméscope pendant la lecture ou l'écriture de données.
  - Vous utilisez un "Memory Stick" près d'un champ magnétique, ou le "Memory Stick" est exposé à de l'électricité statique.
- Évitez le contact des parties métalliques du connecteur avec des objets métalliques ou les doigts.
- Collez l'étiquette à la bonne position. Ne rien coller d'autre.
- Ne pliez pas le "Memory Stick" et ne le laissez pas tomber. Ne l'exposez pas non plus à des chocs.
- Ne démontez pas et ne modifiez pas le "Memory Stick".
- Ne mouillez pas le "Memory Stick".
- N'utilisez pas le "Memory Stick" dans les lieux suivants :
  - Extrêmement chauds, comme dans une voiture garée en plein soleil
  - Exposés aux rayons du soleil
  - Très humides ou exposés à des gaz corrosifs
- Lorsque vous portez ou rangez un "Memory Stick", mettez-le toujours dans son étui.



## Utilisation d'un "Memory Stick" – Introduction

### "Memory Stick" formatés sur un ordinateur

Les "Memory Stick" formatés sur un ordinateur Windows ou Macintosh ne sont pas garantis compatibles avec le caméscope.

### Remarques sur la compatibilité des données d'images

- Les fichiers d'images enregistrés sur un "Memory Stick" avec ce caméscope sont conformes au standard universel établi par le JEITA (Japan Electronics and Information Technology Industries Association) pour l'archivage des fichiers de caméra. Il n'est pas possible de reproduire ces fichiers sur un appareil n'utilisant pas ce standard (DCR-TRV890E/TRV900/TRV900E ou DSC-D700/D770). (Ces modèles sont commercialisés dans certains pays.)
- Si vous ne pouvez pas utiliser un "Memory Stick" qui a été utilisé sur un autre appareil, vous pouvez le formater sur votre caméscope (p. 179). Notez, toutefois, que toutes les images enregistrées sur ce "Memory Stick" seront supprimées par le formatage.

- "Memory Stick" et  sont des marques de fabrique de Sony Corporation.
- Tous les autres noms de produits mentionnés ici peuvent être soit des marques de fabrique soit des marques déposées de leurs sociétés respectives. Par ailleurs, "TM" et "®" ne sont pas toujours mentionnés dans ce manuel.

## Insertion d'un "Memory Stick"

Insérez le "Memory Stick" à fond dans son logement avec la marque ► orientée vers le logement, comme indiqué sur l'illustration.

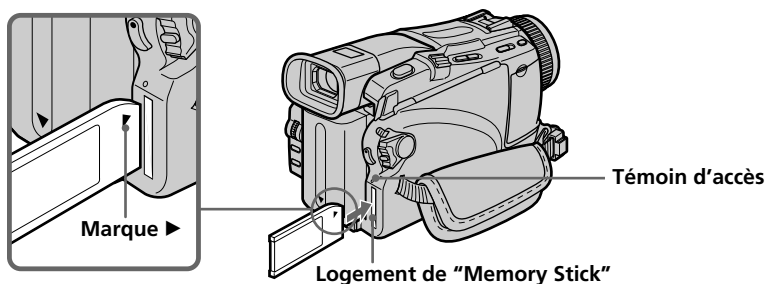

Opérations liées au "Memory Stick"

## Ejection du "Memory Stick"

Appuyez légèrement sur le "Memory Stick" pour l'éjecter.

### Lorsque le témoin d'accès est allumé ou clignote

Ne secouez et ne cognez pas le caméscope parce qu'il est en train de lire ou d'inscrire des données sur le "Memory Stick". N'éteignez pas le caméscope et n'éjectez pas le "Memory Stick". Les données d'images pourraient sinon être détruites.

### Si "MEMORY STICK ERROR" s'affiche

Réinsérez le "Memory Stick" plusieurs fois de suite. Si l'indicateur reste affiché, le "Memory Stick" est peut-être endommagé. Dans ce cas, utilisez un autre "Memory Stick".

## Utilisation d'un "Memory Stick" – Introduction

### Sélection de la qualité de l'image

La qualité de l'image peut être sélectionnée lors de l'enregistrement d'images fixes. Le réglage par défaut est FINE (DCR-TRV18 seulement). Le réglage par défaut est SUPER FINE (DCR-TRV25/TRV27 seulement).

- (1) Réglez le commutateur POWER sur MEMORY ou VCR. Assurez-vous que le commutateur LOCK est à gauche (position de déverrouillage).
- (2) Appuyez sur MENU, puis sélectionnez STILL SET dans  avec la molette SEL/PUSH EXEC (p. 178).
- (3) Tournez la molette SEL/PUSH EXEC pour sélectionner QUALITY, puis appuyez sur la molette.
- (4) Tournez la molette SEL/PUSH EXEC pour sélectionner la qualité de l'image, puis appuyez sur la molette.

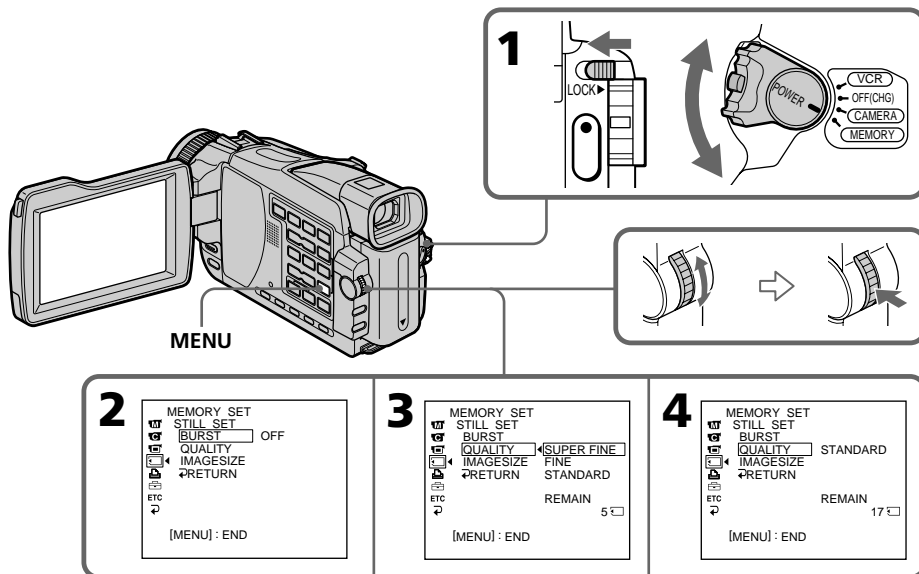

## Utilisation d'un "Memory Stick" – Introduction

### Réglages de la qualité de l'image

Réglage	Signification
SUPER FINE (SFN)*	C'est la meilleure qualité d'image de votre caméscope. Le nombre d'images fixes pouvant être enregistrées dans ce mode est inférieur au mode FINE. L'image est compressée à 1/3 environ.
FINE (FINE)	Utilisez ce mode pour enregistrer des images de haute qualité. L'image est compressée à 1/6 <sup>e</sup> environ.
STANDARD (STD)	C'est la qualité normale de l'image de votre caméscope. L'image est compressée à 1/10 <sup>e</sup> environ.

#### Remarque

Dans certains cas, le changement de qualité n'aura aucun effet. Cela dépend des images prises.

#### Différences entre les trois modes de qualité de l'image

Les images enregistrées sont compressées dans le format JPEG avant d'être stockées dans la mémoire. La mémoire utilisée par chaque image dépend de la qualité et de la taille choisies, comme indiqué dans le tableau ci-dessous.

#### Taille de l'image 1152 × 864\*

Qualité d'image	Capacité de la mémoire
SUPER FINE	600 Ko environ
FINE	300 Ko environ
STANDARD	200 Ko environ

#### Taille de l'image 640 × 480

Qualité d'image	Capacité de la mémoire
SUPER FINE*	190 Ko environ
FINE	100 Ko environ
STANDARD	60 Ko environ

\* DCR-TRV25/TRV27 seulement

#### Sélection de la qualité de l'image

L'indicateur du mode de qualité n'apparaît pas pendant la lecture.

#### Lorsque vous sélectionnez la qualité de l'image

Le nombre d'images que vous pouvez prendre dans le mode de qualité sélectionné est indiqué à l'écran.

# Utilisation d'un "Memory Stick" – Introduction

## Sélection de la taille de l'image

### Images fixes :

DCR-TRV25/TRV27 : Vous avez le choix entre deux tailles d'images : 1152 × 864 ou 640 × 480. (Lorsque le commutateur POWER est réglé sur CAMERA ou VCR, 640 × 480 est automatiquement sélectionné.)  
Le réglage par défaut est 1152 × 864.

DCR-TRV18 : 640 × 480 seulement

### Images animées :







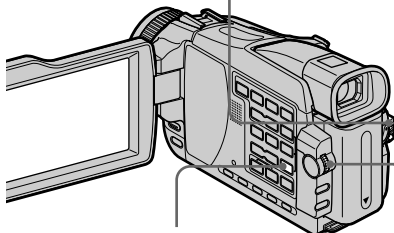
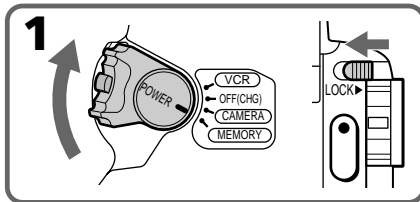
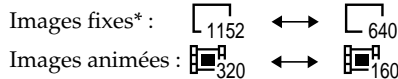





Vous avez le choix entre deux tailles d'images : 320 × 240 ou 160 × 112.  
Le réglage par défaut est 320 × 240.

- (1) Réglez le commutateur POWER sur MEMORY. Assurez-vous que le commutateur LOCK est à gauche (position de déverrouillage).
- (2) Appuyez sur MENU, puis sélectionnez STILL SET (image fixe) ou MOVIE SET (image animée) dans  avec la molette SEL/PUSH EXEC (p. 178).
- (3) Tournez la molette SEL/PUSH EXEC pour sélectionner IMAGESIZE, puis appuyez sur la molette.
- (4) Tournez la molette SEL/PUSH EXEC pour sélectionner la taille de l'image, puis appuyez sur la molette.

L'indicateur change de la façon suivante :



MENU





<p><b>3 STILL SET*</b></p> <p>MEMORY SET </p> <p>STILL SET</p> <p>BURST</p> <p>QUALITY</p> <p>IMAGESIZE  1152 × 864</p> <p>RETURN 640 × 480</p> <p>REMAIN 17 </p> <p>[MENU] : END</p>	<p><b>MOVIE SET</b></p> <p>MEMORY SET </p> <p>MOVIE SET</p> <p>IMAGESIZE  320 × 240</p> <p>REMAIN 160 × 112</p> <p>RETURN</p> <p>REMAIN 40sec </p> <p>[MENU] : END</p>
<p><b>4 STILL SET*</b></p> <p>MEMORY SET </p> <p>STILL SET</p> <p>BURST</p> <p>QUALITY</p> <p>IMAGESIZE  640 × 480</p> <p>RETURN</p> <p>REMAIN 56 </p> <p>[MENU] : END</p>	<p><b>MOVIE SET</b></p> <p>MEMORY SET </p> <p>MOVIE SET</p> <p>IMAGESIZE  160 × 112</p> <p>REMAIN</p> <p>RETURN</p> <p>REMAIN 2min </p> <p>[MENU] : END</p>



\* DCR-TRV25/TRV27 seulement

## Utilisation d'un "Memory Stick" – Introduction

### Réglages de la taille des images

Réglage	Signification	Indicateur
1152 × 864*	Enregistrement d'images fixes de 1152 × 864.	
640 × 480	Enregistrement d'images fixes de 640 × 480.	
320 × 240	Enregistrement d'images animées de 320 × 240.	
160 × 112	Enregistrement d'images animées de 160 × 112.	

### Nombre approximatif d'images fixes pouvant être enregistrées sur un "Memory Stick"

Le nombre d'images pouvant être enregistrées sur un "Memory Stick" varie selon la qualité et la taille d'image sélectionnées et selon la complexité du sujet.

Qualité de l'image	Taille de l'image	Type de "Memory Stick"				
		8 Mo (fourni)	16 Mo (en option)	32 Mo (en option)	64 Mo (en option)	128 Mo (en option)
SUPER FINE*	1152 × 864	12 images	25 images	51 images	100 images	205 images
	640 × 480	40 images	80 images	160 images	325 images	650 images
FINE	1152 × 864*	25 images	50 images	100 images	205 images	415 images
	640 × 480	80 images	160 images	325 images	650 images	1310 images
STANDARD	1152 × 864*	37 images	74 images	150 images	300 images	600 images
	640 × 480	120 images	240 images	485 images	980 images	1970 images

Opérations liées au "Memory Stick"

#### Remarque\*

Si vous enregistrez une image fixe en 1152 × 864 avec ce caméscope et essayez de l'afficher sur un autre appareil ne supportant pas cette taille, l'image sera affichée dans une taille inférieure.

\* DCR-TRV25/TRV27 seulement

## Utilisation d'un "Memory Stick" – Introduction

---

### Temps approximatif d'enregistrement d'images animées sur un "Memory Stick"

Le temps d'enregistrement varie selon la taille d'image sélectionnée et la complexité du sujet.

Taille de l'image	Type de "Memory Stick"				
	8 Mo (fourni)	16 Mo (en option)	32 Mo (en option)	64 Mo (en option)	128 Mo (en option)
320 × 240	1 min 20 sec	2 min 40 sec	5 min 20 sec	10 min 40 sec	21 min 20 sec
160 × 112	5 min 20 sec	10 min 40 sec	21 min 20 sec	42 min 40 sec	85 min 20 sec

Le tableau ci-dessus indique le temps d'enregistrement d'images animées pouvant être enregistrées sur un "Memory Stick" formaté sur le caméscope.

# Enregistrement d'images fixes sur un "Memory Stick" – Enregistrement de photos dans la mémoire

## – sauf DCR-TRV16

Des images fixes peuvent être enregistrées sur un "Memory Stick".

### Avant de commencer

Insérez un "Memory Stick" dans le caméscope.

- (1) Réglez le commutateur POWER sur MEMORY. Assurez-vous que le commutateur LOCK est à gauche (position de déverrouillage).
- (2) Appuyez légèrement sur PHOTO. La marque verte ● (indicateur de verrouillage AE/AF) cesse de clignoter, puis s'allume. La luminosité de l'image et la mise au point s'ajustent sur le centre de l'image et les réglages obtenus sont verrouillés.  
L'enregistrement ne commence pas encore à ce moment.
- (3) Appuyez à fond sur PHOTO.  
L'image fixe apparaît après le déclenchement de l'obturateur.  
L'enregistrement est terminé lorsque l'indicateur à barres disparaît.  
L'image est enregistrée sur le "Memory Stick" au moment où vous appuyez à fond sur PHOTO.

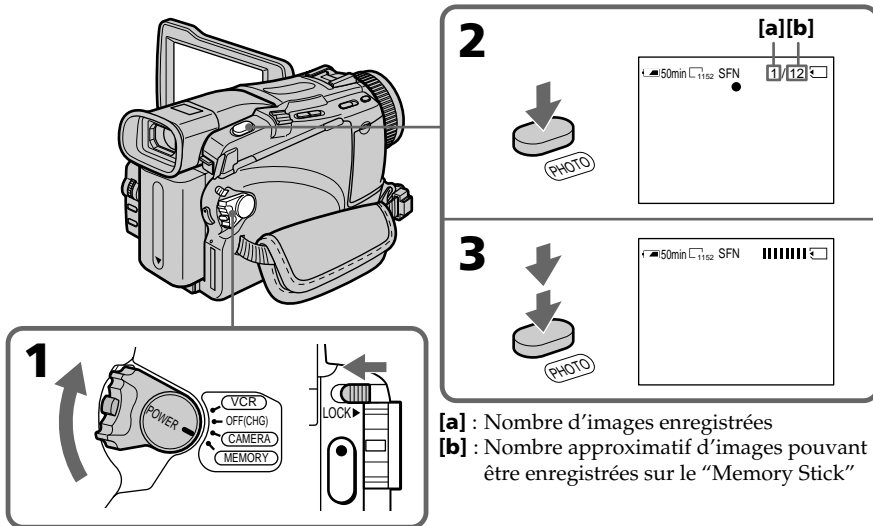

## Vous pouvez enregistrer des images fixes sur un "Memory Stick" pendant l'enregistrement sur une cassette ou la pause d'enregistrement

Pour le détail, voir page 42.

## **Enregistrement d'images fixes sur un "Memory Stick" - Enregistrement de photos dans la mémoire**

---

### **Lorsque le commutateur POWER est en position MEMORY**

Les fonctions suivantes n'agissent pas :

- Mode Grand écran
- Zoom numérique
- Stabilisateur
- Super NightShot
- Color Slow Shutter
- Transitions en fondu
- Effets d'image
- Effets numériques
- Titrage
- Mode Sports de PROGRAM AE (L'indicateur clignote.)

### **Lorsque vous enregistrez une image fixe**

Il n'est pas possible d'éteindre le caméscope ni d'appuyer sur PHOTO.

### **Lorsque vous appuyez sur PHOTO de la télécommande**

Le caméscope enregistre immédiatement l'image affichée à l'écran au moment où vous appuyez sur cette touche.

### **Lorsque vous appuyez légèrement sur PHOTO à l'étape 2**

L'image vacille momentanément. C'est normal.

### **Données d'enregistrement**

Les données d'enregistrement (date/heure ou divers réglages) n'apparaissent pas pendant l'enregistrement, mais elles sont enregistrées sur le "Memory Stick".  
Pour les afficher, appuyez sur DATA CODE de la télécommande pendant la lecture.

### **Lorsque le commutateur POWER est en position MEMORY (DCR-TRV25/TRV27 seulement)**

L'angle de vue est légèrement plus grand que lorsque le commutateur POWER est en position CAMERA.



# Enregistrement d'images fixes sur un "Memory Stick" - Enregistrement de photos dans la mémoire

## Enregistrement d'images en continu

Il est possible d'enregistrer des images fixes en continu. Sélectionnez un des modes suivants dans BURST des paramètres du menu avant d'enregistrer.

### **NORMAL\* [a]**

Si 1152 × 864 est sélectionné comme taille d'image, quatre images pourront être enregistrées et si 640 × 480 est sélectionné, treize images pourront être enregistrées à 0,5 seconde d'intervalles. (  )

### **EXP BRKTG (Bracketing)\***

Trois images exposées différemment peuvent être enregistrées à 0,5 sec d'intervalles. ( **BRK** )

### **MULTI SCRN (Multi-écrans) [b]**

Neuf images fixes sont prises à environ 0,4 seconde d'intervalles et affichées sur une seule page divisée en neuf cases. Les images fixes sont enregistrées en 640 × 480. (  )

[a]

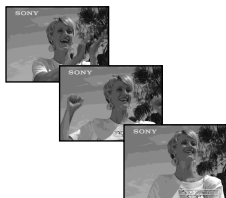

[b]



- (1) Réglez le commutateur POWER sur MEMORY. Assurez-vous que le commutateur LOCK est à gauche (position de déverrouillage).
- (2) Appuyez sur MENU, puis sélectionnez STILL SET dans  avec la molette SEL/PUSH EXEC (p. 178).
- (3) Tournez la molette SEL/PUSH EXEC pour sélectionner BURST, puis appuyez sur la molette.
- (4) Tournez la molette SEL/PUSH EXEC pour sélectionner le réglage souhaité, puis appuyez sur la molette.
- (5) Appuyez sur MENU pour dégager les paramètres du menu.
- (6) Appuyez à fond sur PHOTO.

\* DCR-TRV25/TRV27 seulement

# Enregistrement d'images fixes sur un "Memory Stick" - Enregistrement de photos dans la mémoire

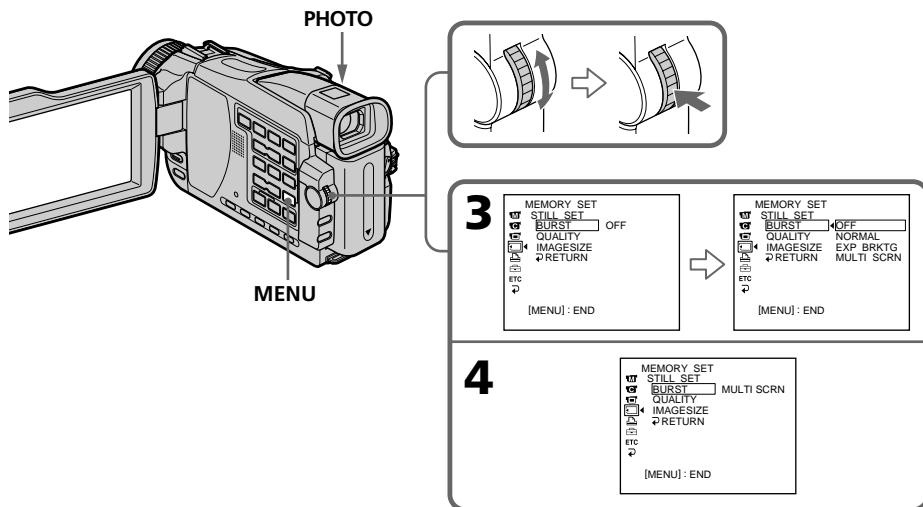

## Si le "Memory Stick" est saturé

" FULL" apparaît à l'écran et il n'est pas possible d'enregistrer d'images fixes sur ce "Memory Stick".

## Nombre d'images enregistrées en continu

Le nombre d'images pouvant être enregistrées dépend de la taille d'image sélectionnée et de la capacité du "Memory Stick".

## Pendant l'enregistrement en continu

Le flash (en option) ne fonctionne pas.

## Lors de l'enregistrement avec le retardateur ou la télécommande

Le nombre maximal d'images fixes est automatiquement enregistré.

## Lorsque NORMAL est sélectionné\*

L'enregistrement continue tant que vous appuyez sur PHOTO jusqu'à ce que le "Memory Stick" soit saturé. Relâchez PHOTO pour arrêter l'enregistrement.

## Effet du bracketing (EXP BRKTG)\*

La différence d'exposition peut ne pas apparaître clairement sur l'écran LCD. Vérifiez l'image sur un téléviseur ou un écran d'ordinateur pour mieux voir l'effet obtenu.

## Si l'espace libre sur le "Memory Stick" est inférieur à trois photos\*



Vous ne pourrez pas utiliser le bracketing (EXP BRKTG). " FULL" apparaît lorsque vous appuyez sur PHOTO.

\* DCR-TRV25/TRV27 seulement

# Enregistrement d'images fixes sur un "Memory Stick" - Enregistrement de photos dans la mémoire

## Enregistrement de photos avec le retardateur

Vous pouvez aussi enregistrer des images sur un "Memory Stick" avec le retardateur. La télécommande peut être utilisée pour cette opération.

- (1) Réglez le commutateur POWER sur MEMORY. Assurez-vous que le commutateur LOCK est à gauche (position de déverrouillage).
- (2) Appuyez sur MENU, puis sélectionnez SELFTIMER dans  avec la molette SEL/PUSH EXEC (p. 176).
- (3) Tournez la molette SEL/PUSH EXEC pour sélectionner ON, puis appuyez sur la molette.
- (4) Appuyez sur MENU pour dégager les paramètres du menu. L'indicateur  (retardateur) apparaît à l'écran.
- (5) Appuyez à fond sur PHOTO.  
La minuterie du retardateur se met en marche à compter de 10 et pendant ce temps des bips sont audibles. Les deux dernières secondes, les bips deviennent plus rapides, puis l'enregistrement commence.

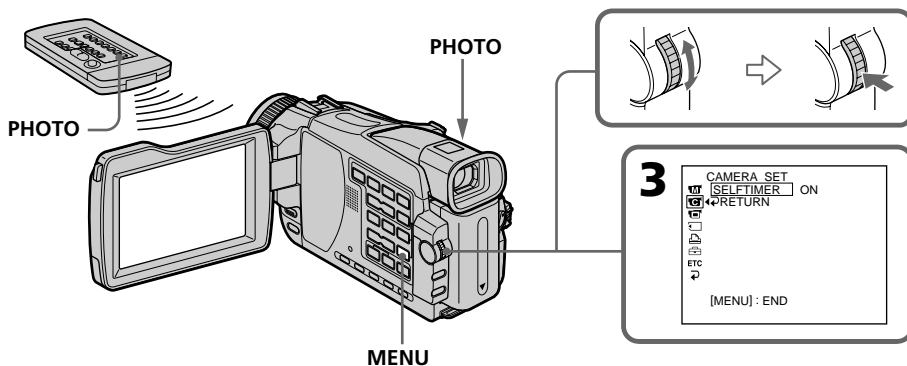

Opérations liées au "Memory Stick"

### Pour arrêter le retardateur

En mode de pause, réglez SELFTIMER sur OFF dans les paramètres du menu. Il n'est pas possible d'arrêter le retardateur avec la télécommande.

### Remarque

Le mode d'enregistrement avec le retardateur est automatiquement désactivé lorsque :

- L'enregistrement est terminé.
- Le commutateur POWER est réglé sur OFF (CHG) ou VCR.

# Copie d'images d'une cassette sous forme d'images fixes

## – sauf DCR-TRV16

Le caméscope peut lire les images animées enregistrées sur une cassette et les copier sous forme d'images fixes sur un "Memory Stick".

Le caméscope peut aussi recevoir des images animées par la prise d'entrée et les enregistrer sous forme d'images fixes sur un "Memory Stick".

### Avant de commencer

- Insérez une cassette enregistrée dans le caméscope.
- Insérez un "Memory Stick" dans le caméscope.

- (1) Réglez le commutateur POWER sur VCR.
- (2) Appuyez sur ►. L'image enregistrée sur la cassette apparaît.
- (3) Maintenez légèrement la pression sur PHOTO jusqu'à ce que l'image affichée se fige.  
L'indicateur CAPTURE apparaît à l'écran. L'enregistrement ne commence pas encore à ce moment. Pour sélectionner une autre image, relâchez PHOTO puis appuyez de nouveau légèrement dessus.
- (4) Appuyez à fond sur PHOTO. L'image affichée à l'écran est enregistrée sur le "Memory Stick". L'enregistrement est terminé lorsque l'indicateur à barres disparaît.

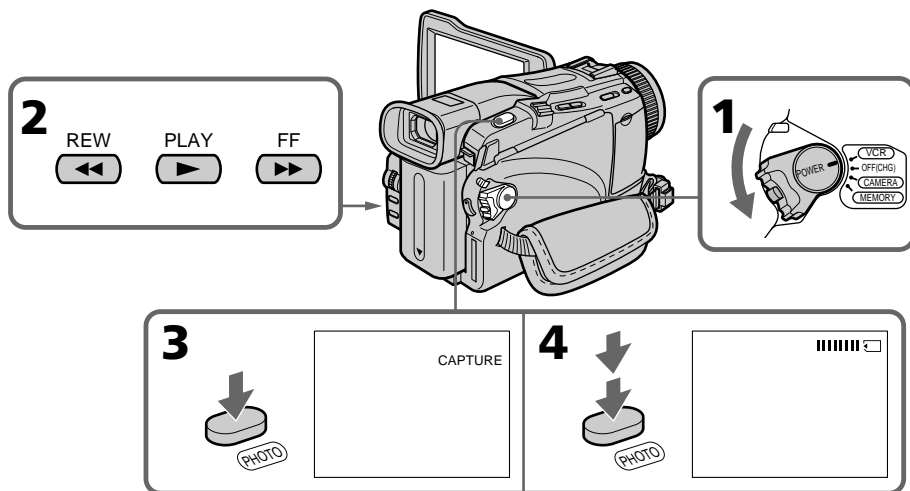

### Taille des images fixes

La taille se règle automatiquement sur 640 × 480.

### Lorsque le témoin d'accès est allumé ou clignote

Ne secouez ou ne cognez pas le caméscope. N'éteignez pas le caméscope et n'éjectez pas le "Memory Stick". Les données d'images pourraient sinon être détruites.

### Si "❌" apparaît à l'écran

Le "Memory Stick" inséré n'est pas compatible avec le caméscope car son format n'est pas conforme à celui du caméscope. Vérifiez le format du "Memory Stick".

## Copie d'images d'une cassette sous forme d'images fixes

### Si vous appuyez légèrement sur PHOTO pendant la lecture

La cassette s'arrête un moment.

### Son enregistré sur une cassette

Il n'est pas possible d'enregistrer le son de la cassette.

### Titres enregistrés sur une cassette

Il n'est pas possible d'enregistrer ces titres sur un "Memory Stick". Le titre n'apparaît pas lorsque vous enregistrez une image fixe avec PHOTO.

### Date et heure de l'enregistrement

Les données d'enregistrement (date/heure) sont enregistrées sur le "Memory Stick", mais les divers réglages ne sont pas enregistrés.

Les codes de données enregistrés sur une cassette ne peuvent pas être enregistrés sur un "Memory Stick".

### Lorsque vous appuyez sur PHOTO de la télécommande

Le caméscope enregistre immédiatement l'image qui apparaît à l'écran au moment où vous appuyez sur la touche.

## Enregistrement d'une image fixe depuis un autre appareil

### Avant de commencer

Réglez DISPLAY sur LCD dans [ETC] des paramètres du menu. (Le réglage par défaut est LCD.)

- (1) Réglez le commutateur POWER sur VCR.
- (2) Reproduisez la cassette enregistrée ou allumez le téléviseur pour voir le programme souhaité.  
L'image de l'autre appareil apparaît sur l'écran LCD.
- (3) Suivez les étapes 3 et 4 de la page 116.

### Utilisation du cordon de liaison audio/vidéo

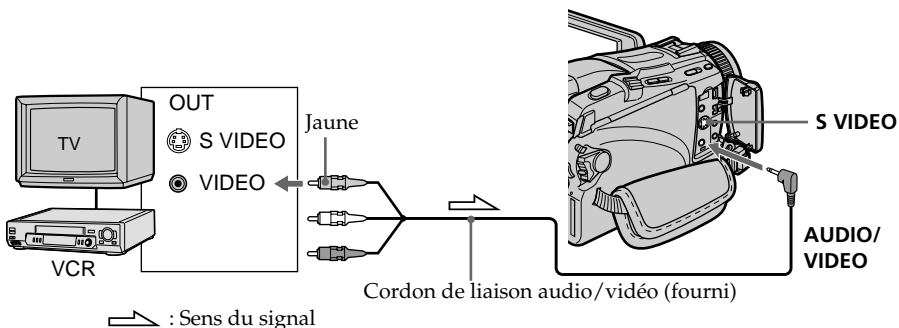

Raccordez la fiche jaune du cordon de liaison audio/vidéo à la prise vidéo du magnétoscope ou du téléviseur.

### Si votre téléviseur ou magnétoscope a une prise S-vidéo

Les images seront reproduites plus fidèlement si vous utilisez un cordon S-vidéo (en option). Avec cette liaison, vous n'avez pas besoin de brancher la fiche jaune (vidéo) du cordon de liaison audio/vidéo.

Raccordez le cordon S-vidéo (en option) aux prises S-vidéo du caméscope et du téléviseur ou du magnétoscope.

## Copie d'images d'une cassette sous forme d'images fixes

### Utilisation d'un cordon i.LINK (cordon de liaison DV)

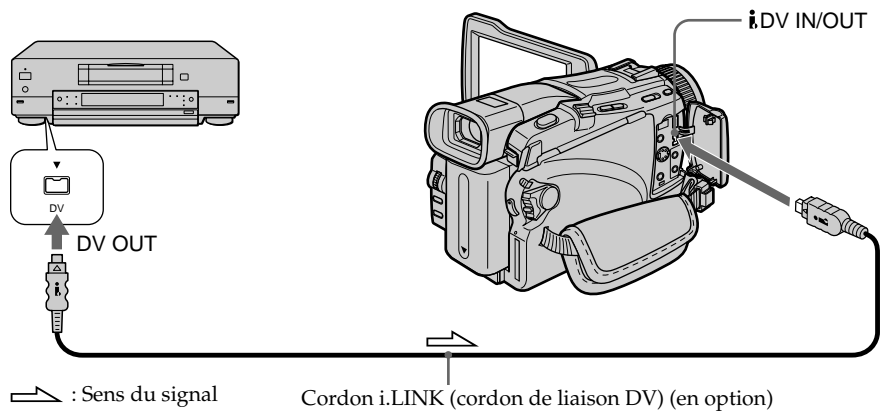

#### Remarque

L'indicateur "❑ REC ERROR" apparaît ou l'enregistrement est interrompu dans les situations suivantes.

- Vous enregistrez une cassette qui a été réenregistrée plusieurs fois de suite ou n'est pas de très bonne qualité.
- Vous transmettez au caméscope des images de télévision déformées parce que la réception des ondes radio est mauvaise.

# Incrustation d'une image fixe du "Memory Stick" sur une autre image

## - MEMORY MIX

### - sauf DCR-TRV16

Vous pouvez incruster une image fixe enregistrée sur le "Memory Stick" dans l'image animée que vous êtes en train de filmer. Les images superposées peuvent être enregistrées sur une cassette ou sur un "Memory Stick". (Toutefois, seules des images fixes superposées peuvent être enregistrées sur un "Memory Stick".)

#### M. CHROM (incrustation en chrominance d'une image mémorisée)

Une partie bleue d'une image fixe, par exemple une illustration ou un cadre, est remplacée par une image animée.

#### M. LUMI (incrustation en luminance d'une image mémorisée)

Une partie plus lumineuse d'une image fixe, par exemple un texte ou un titre écrit à la main, est incrustée sur une image animée. Il est utile d'enregistrer des titres sur le "Memory Stick" au préalable (avant un voyage par exemple).

#### C. CHROM (incrustation en chrominance d'une image filmée)

L'image animée est incrustée dans une image fixe, par exemple un fond. Si vous filmez le sujet devant un fond bleu par exemple, la partie bleue de l'image animée sera remplacée par l'image fixe.

#### M. OVERLAP\* (superposition d'une image mémorisée)

Vous pouvez faire apparaître une image animée sur une image fixe enregistrée sur le "Memory Stick".

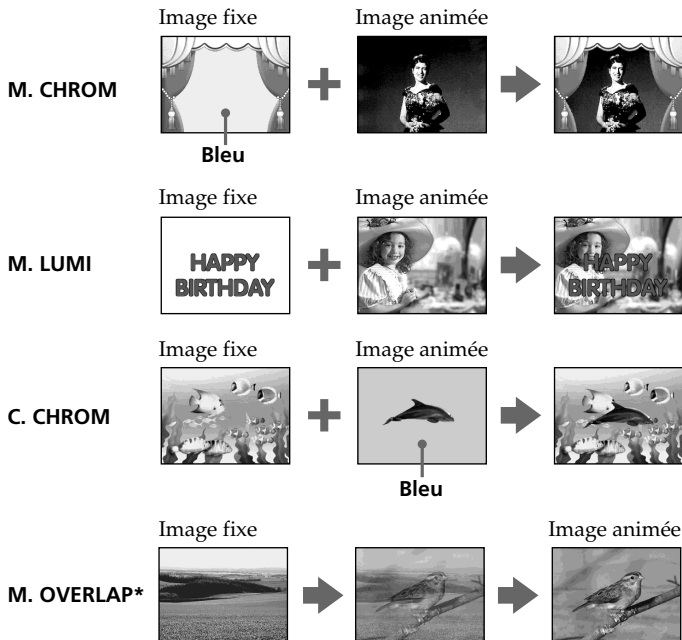

\* Les images superposées avec la fonction M. OVERLAP ne peuvent être enregistrées que sur des cassettes.

### Enregistrement d'images superposées sur une cassette

#### Avant de commencer

- Insérez une cassette dans le caméscope pour l'enregistrement.
- Insérez un "Memory Stick" contenant des images fixes dans le caméscope.

**(1)** Réglez le commutateur POWER sur CAMERA.

**(2)** Appuyez sur MEMORY MIX.

La dernière image enregistrée ou cadrée apparaît dans la partie inférieure de l'écran sous forme d'image réduite.

**(3)** Appuyez sur MEMORY -/+ pour sélectionner l'image fixe que vous voulez incruster.

MEMORY - : pour voir l'image précédente

MEMORY + : pour voir l'image suivante

**(4)** Sélectionnez le mode souhaité avec la molette SEL/PUSH EXEC.

Le mode change de la façon suivante :

M. CHROM ↔ M. LUMI ↔ C. CHROM ↔ M. OVERLAP

**(5)** Appuyez sur le molette SEL/PUSH EXEC.

L'image fixe s'incruste sur l'image animée.

**(6)** Tournez la molette SEL/PUSH EXEC pour ajuster l'effet.

M. CHROM – Sert à régler la couleur bleue (fond bleu) de la partie de l'image fixe qui doit être remplacée par l'image animée.

M. LUMI – Sert à régler la luminosité de la partie de l'image fixe qui doit être remplacée par l'image animée.

C. CHROM – Sert à régler la couleur bleue (fond bleu) de la partie de l'image animée qui doit être remplacée par une image fixe.

M. OVERLAP – Aucun réglage nécessaire.

Moins il y a de barres à l'écran, plus l'effet est intense.

**(7)** Appuyez sur START/STOP pour commencer l'enregistrement.



## Incrustation d'une image fixe du "Memory Stick" sur une autre image - MEMORY MIX

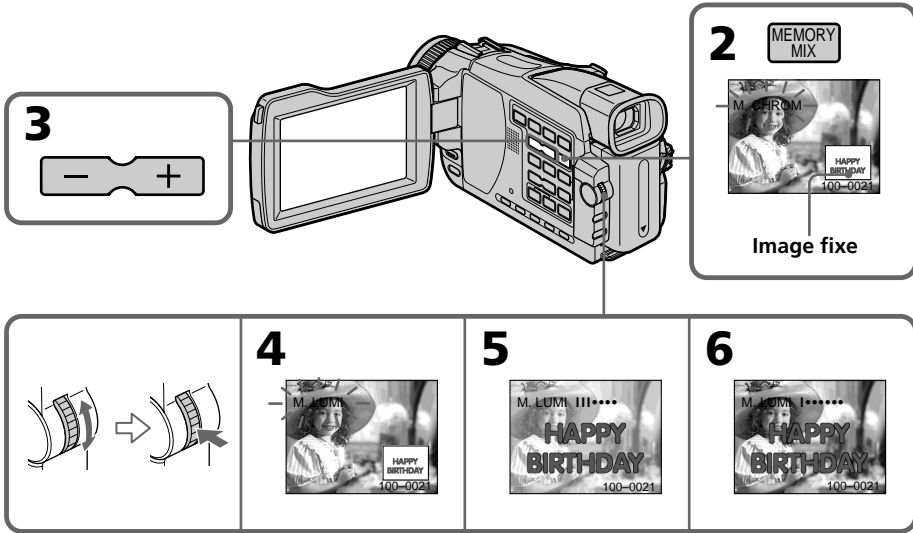

### Pour changer l'image fixe qui doit être incrustée

Vous devez :

- soit appuyer sur MEMORY -/+ avant l'étape 6.
- soit appuyer sur la molette SEL/PUSH EXEC avant l'étape 6 et répéter la procédure depuis l'étape 4 (sauf pour M. OVERLAP).

### Pour changer le réglage de mode

Appuyez sur la molette SEL/PUSH EXEC avant l'étape 6 et répétez la procédure depuis l'étape 4 (sauf pour M. OVERLAP).

### Pour annuler MEMORY MIX

Appuyez sur MEMORY MIX.

### Remarques

- Vous ne pouvez pas utiliser la fonction MEMORY MIX pour les images animées enregistrées sur un "Memory Stick".
- Si l'image fixe incrustée contient beaucoup de parties blanches, l'image réduite ne sera pas très nette.

### Images retouchées sur un ordinateur ou prises avec un autre appareil

Ces images risquent de ne pas pouvoir être lues par le caméscope.

### Lorsque vous sélectionnez M. OVERLAP

Vous ne pouvez pas changer l'image fixe ni le réglage de mode.

### Pendant l'enregistrement

Vous ne pouvez pas changer le réglage de mode.

### Pour enregistrer l'image superposée sous forme d'image fixe

Appuyez à fond sur PHOTO à l'étape 7. Réglez au préalable PHOTO REC sur TAPE dans  des paramètres du menu (p. 176).

### Enregistrement d'images superposées sous forme d'images fixes sur un "Memory Stick"

La taille de l'image se règle automatiquement sur 640 × 480.

#### Avant de commencer

Insérez un "Memory Stick" contenant des images fixes dans le caméscope.

- (1) Réglez le commutateur POWER sur MEMORY. Assurez-vous que le commutateur LOCK est à gauche (position de déverrouillage).
- (2) Appuyez sur MEMORY MIX.  
La dernière image enregistrée ou cadrée apparaît dans la partie inférieure de l'écran sous forme d'image réduite.
- (3) Appuyez sur MEMORY -/+ pour sélectionner l'image fixe que vous voulez incruster.  
MEMORY - : pour voir l'image précédente  
MEMORY + : pour voir l'image suivante
- (4) Sélectionnez le mode souhaité avec la molette SEL/PUSH EXEC.  
Le mode change de la façon suivante :  
M. CHROM ↔ M. LUMI ↔ C. CHROM
- (5) Appuyez sur la molette SEL/PUSH EXEC.  
L'image fixe se superpose à l'image animée.
- (6) Tournez la molette SEL/PUSH EXEC pour ajuster l'effet.

M. CHROM – Sert à régler la couleur bleue (fond bleu) de la partie de l'image fixe qui doit être remplacée par l'image animée.

M. LUMI – Sert à régler la couleur luminosité de la partie de l'image fixe qui doit être remplacée par l'image animée.

C. CHROM – Sert à régler la couleur bleue (fond bleu) de la partie de l'image animée qui doit être remplacée par une image fixe.

Moins il y a de barres à l'écran, plus l'effet est intense.

- (7) Appuyez à fond sur PHOTO pour commencer l'enregistrement.  
L'image à l'écran est enregistrée sur le "Memory Stick". L'enregistrement est terminé lorsque l'indicateur à barres disparaît.

## Incrustation d'une image fixe du "Memory Stick" sur une autre image - MEMORY MIX

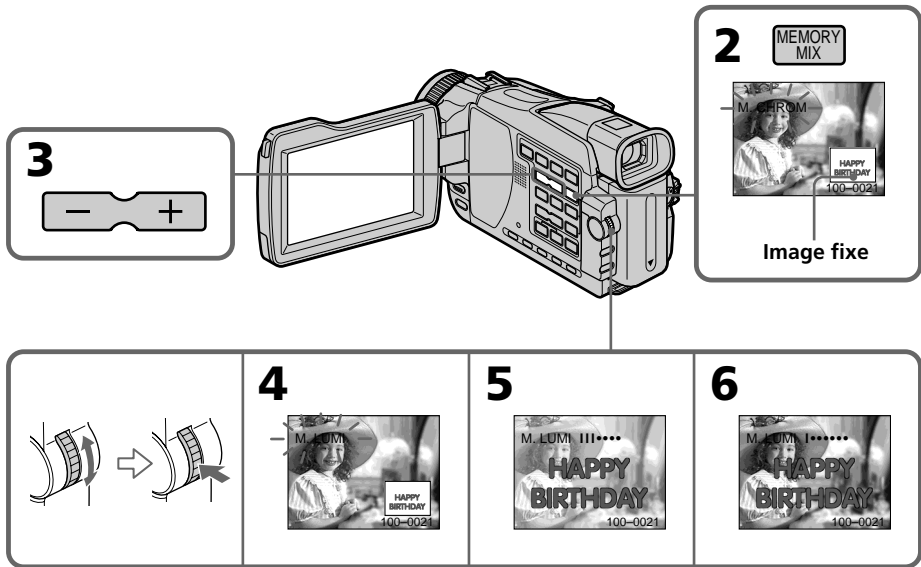

### Pour changer l'image fixe qui doit être incrustée

Vous devez :

- soit appuyer sur MEMORY -/+ avant l'étape 6.
- soit appuyer sur la molette SEL/PUSH EXEC avant l'étape 6 et répéter la procédure depuis l'étape 4.

### Pour changer le réglage de mode

Appuyez sur la molette SEL/PUSH EXEC avant l'étape 6 et répétez la procédure depuis l'étape 4.

### Pour annuler MEMORY MIX

Appuyez sur MEMORY MIX.

### Remarques

- Vous ne pouvez pas utiliser la fonction MEMORY MIX pour les images animées enregistrées sur un "Memory Stick".
- Si l'image fixe incrustée contient beaucoup de parties blanches, l'image réduite ne sera pas très nette.

### Images retouchées sur un ordinateur ou prises avec un autre appareil

Ces images risquent de ne pas pouvoir être lues par le caméscope.

### Pendant l'enregistrement

Vous ne pouvez pas changer le réglage de mode.

### Pendant l'enregistrement d'images sur un "Memory Stick" avec la fonction MEMORY MIX

La fonction PROGRAM AE n'agit pas. (L'indicateur clignote.)

### Le "Memory Stick" fourni avec votre caméscope contient déjà 20 images

- pour la fonction M. CHROM : 18 images (cadres, etc.) 100-0001 à 100-0018
- pour la fonction C. CHROM : 2 images (fonds, etc.) 100-0019 à 100-0020

### Echantillons d'images

Les échantillons d'images que contient le "Memory Stick" fourni avec le caméscope sont protégés (p. 147).

# Enregistrement d'images animées sur un "Memory Stick"

## - Enregistrement de séquences MPEG

### - sauf DCR-TRV16

Vous pouvez enregistrer des images animées avec le son sur un "Memory Stick". L'image et le son sont enregistrés tant que le "Memory Stick" n'est pas saturé (MPEG MOVIE EX).

### Avant de commencer

Insérez un "Memory Stick" dans le caméscope.

- (1) Réglez le commutateur POWER sur MEMORY. Assurez-vous que le commutateur LOCK est à gauche (position de déverrouillage).
- (2) Appuyez sur START/STOP.  
L'enregistrement commence. Le témoin de tournage du caméscope à l'avant du caméscope s'allume. L'image et le son s'enregistrent tant que le "Memory Stick" n'est pas saturé. Pour de plus amples informations sur le temps d'enregistrement, voir page 110.

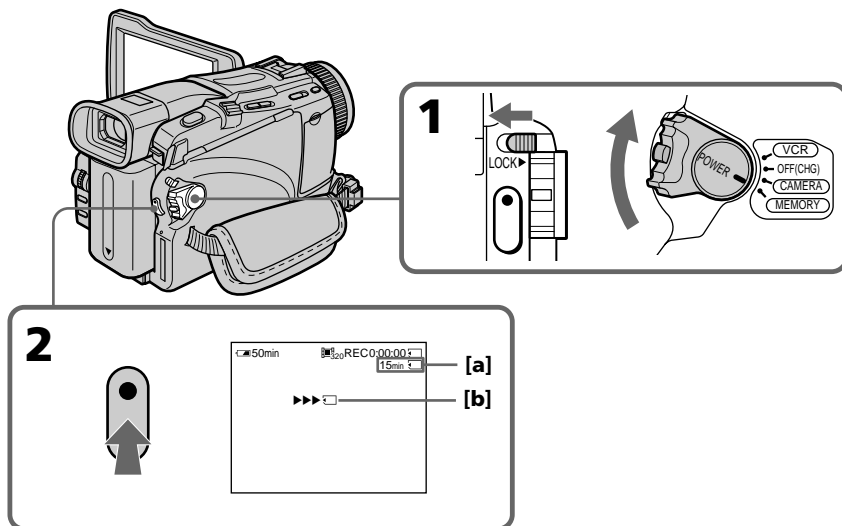

[a] : Temps maximal d'enregistrement sur le "Memory Stick"

[b] : Cet indicateur reste affiché cinq secondes après une pression de START/STOP. Il n'est pas enregistré.

### Pour arrêter l'enregistrement

Appuyez sur START/STOP.

### Remarque

Le son est enregistré en monophonie.

## Enregistrement d'images animées sur un "Memory Stick" - Enregistrement de séquences MPEG

---

### Lorsque le commutateur POWER est en position MEMORY

Les fonctions suivantes n'agissent pas :

- Mode Grand écran
- Zoom numérique
- Stabilisateur
- Super NightShot
- Color Slow Shutter
- Transitions en fondu
- Effets d'image
- Effets numériques
- Titrage
- Mode Sports de PROGRAM AE (L'indicateur clignote.)

### Date et heure de l'enregistrement

La date et l'heure de l'enregistrement n'apparaissent pas pendant l'enregistrement, mais elles sont enregistrées sur le "Memory Stick".

Pour les afficher, appuyez sur DATA CODE de la télécommande pendant la lecture. Les divers réglages ne peuvent pas être enregistrés.

### Pendant l'enregistrement sur un "Memory Stick"

N'éjectez pas la cassette du caméscope. Pendant l'éjection de la cassette, le son est enregistré sur le "Memory Stick".



### Lorsque le commutateur POWER est en position MEMORY (DCR-TRV25/TRV27 seulement)

L'angle de vue est légèrement plus large que lorsque le commutateur POWER est en position CAMERA.

## Enregistrement d'images animées sur un "Memory Stick" - Enregistrement de séquences MPEG

### Enregistrement de séquences MPEG avec le retardateur

Vous pouvez enregistrer des images sur un "Memory Stick" en utilisant le retardateur. Pour activer le retardateur vous pouvez aussi utiliser la télécommande.

- (1) Réglez le commutateur POWER sur MEMORY. Assurez-vous que le commutateur LOCK est à gauche (position de déverrouillage).
- (2) Appuyez sur MENU, puis sélectionnez SELFTIMER dans  avec la molette SEL/PUSH EXEC.
- (3) Tournez la molette SEL/PUSH EXEC pour sélectionner ON, puis appuyez sur la molette.
- (4) Appuyez sur MENU pour dégager les paramètres du menu. L'indicateur  (retardateur) apparaît à l'écran.
- (5) Appuyez sur START/STOP.  
La minuterie du retardateur se met en marche à compter de 10 et pendant ce temps des bips sont audibles. Les deux dernières secondes, les bips deviennent plus rapides, puis l'enregistrement commence.

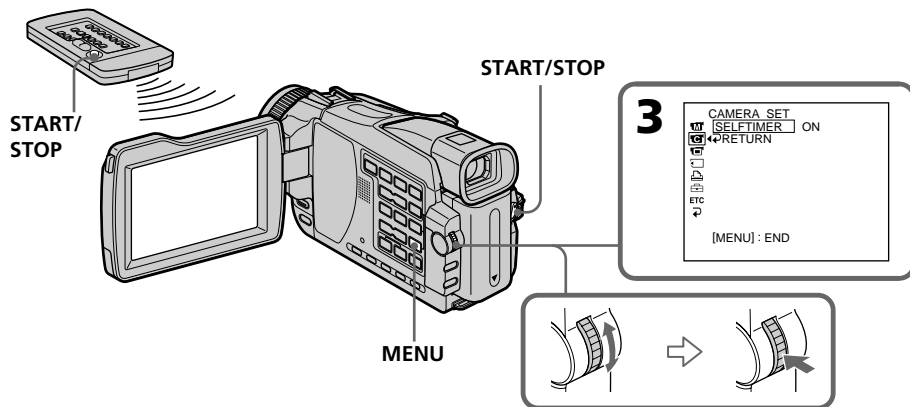

#### Pour arrêter le compte à rebours

Appuyez sur START/STOP. Pour le redémarrer, appuyez de nouveau sur START/STOP.

#### Pour arrêter le retardateur

En mode de pause, réglez SELFTIMER sur OFF dans les paramètres du menu. Il n'est pas possible d'arrêter le retardateur avec la télécommande.

#### Remarque

Le retardateur est désactivé quand :

- L'enregistrement est terminé.
- Le commutateur POWER est réglé sur OFF (CHG) ou VCR.

# Copie d'images d'une cassette sous forme d'images animées

## – sauf DCR-TRV16

Le caméscope peut lire les images animées enregistrées sur une cassette et les enregistrer sous forme d'images animées sur un "Memory Stick". Il peut aussi enregistrer sur un "Memory Stick" les images animées transmises par un autre appareil.

### Avant de commencer

- Insérez une cassette enregistrée dans le caméscope.
- Insérez un "Memory Stick" dans le caméscope.

- (1) Réglez le commutateur POWER sur VCR.
- (2) Appuyez sur ►. L'image enregistrée sur la cassette apparaît.  
Appuyez sur || à l'endroit où vous voulez commencer l'enregistrement.
- (3) Appuyez sur START/STOP du caméscope.  
L'image et le son s'enregistrent tant que le "Memory Stick" n'est pas saturé.  
Pour de plus amples informations sur le temps d'enregistrement, voir page 110.

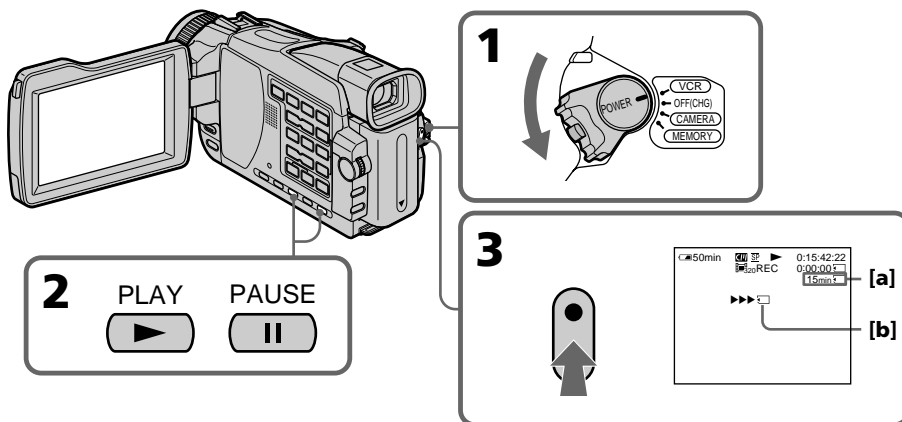

- [a] : Temps maximal d'enregistrement sur le "Memory Stick"
- [b] : Cet indicateur reste affiché cinq secondes après une pression de START/STOP. Il n'est pas enregistré.

### Pour arrêter l'enregistrement

Appuyez sur START/STOP.

## Copie d'images d'une cassette sous forme d'images animées

---

### Remarques

- Le son enregistré à 48 kHz est converti à 32 kHz lors de l'enregistrement d'images d'une cassette sur un "Memory Stick".
- Le son enregistré en stéréo est converti en son monophonique lors de l'enregistrement d'images d'une cassette.

### Lorsque le témoin d'accès est allumé ou clignote

Ne secouez ou ne cognez pas le caméscope. N'éteignez pas le caméscope et n'éjectez pas le "Memory Stick". Les données d'images pourraient sinon être détruites.

### Titres enregistrés sur une cassette

Vous ne pourrez pas enregistrer ces titres sur le "Memory Stick". Le titre n'apparaît pas non plus pendant l'enregistrement d'une image animée au moyen de START/STOP.

### Date et heure de l'enregistrement

Les données d'enregistrement (date/heure) sont enregistrées sur le "Memory Stick", mais les divers réglages ne sont pas enregistrés. Les codes de données enregistrés sur une cassette ne peuvent pas être enregistrés sur un "Memory Stick".

### Si "AUDIO ERROR" apparaît

Le son enregistré ne peut pas être copié sur le caméscope. Reproduisez la cassette sur un autre appareil que vous raccorderez au caméscope par un cordon de liaison audio/vidéo pour transmettre le signal au caméscope (p. 129).



## Copie d'images d'une cassette sous forme d'images animées

### Enregistrement d'images animées depuis un autre appareil

#### Avant de commencer

Réglez DISPLAY sur LCD dans **ETC** des paramètres du menu. (Le réglage par défaut est LCD.)

- (1) Réglez le commutateur POWER sur VCR.
- (2) Reproduisez la cassette enregistrée ou allumez le téléviseur pour voir le programme souhaité.  
L'image de l'autre appareil apparaît sur l'écran.
- (3) Suivez les étapes 3 et suivantes de la page 127 au moment où vous voulez commencer l'enregistrement.

#### Utilisation du cordon de liaison audio/vidéo

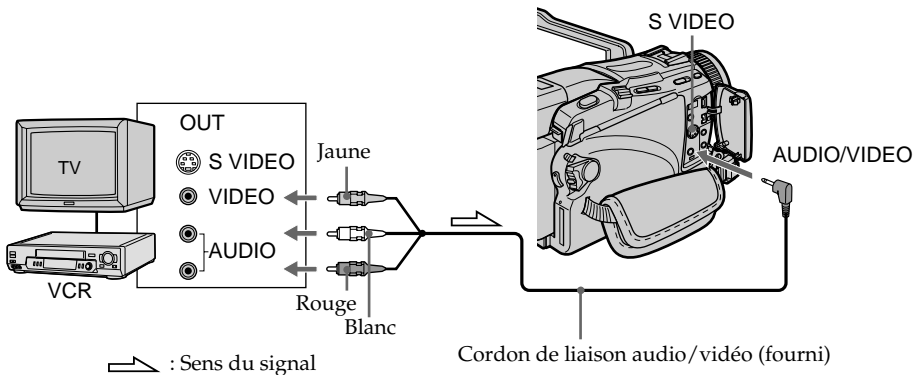

Le son est enregistré en monophonie.

#### Si votre téléviseur ou magnétoscope a une prise S-vidéo

Les images seront reproduites plus fidèlement si vous utilisez un cordon S-vidéo (en option). Avec cette liaison, vous n'avez pas besoin de brancher la fiche jaune (vidéo) du cordon de liaison audio/vidéo.

Raccordez le cordon S-vidéo (en option) aux prises S-vidéo du caméscope et du téléviseur ou du magnétoscope.

## Copie d'images d'une cassette sous forme d'images animées

### Utilisation d'un cordon i.LINK (cordon de liaison DV)

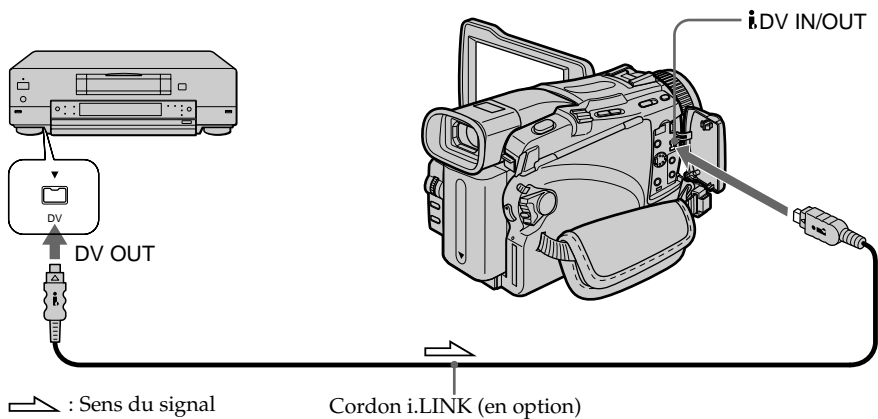

#### Remarque

Dans les situations suivantes, l'enregistrement est interrompu ou "❑ REC ERROR" apparaît et aucune image ne peut être enregistrée :

- Vous enregistrez une cassette qui a été réenregistrée plusieurs fois de suite ou n'est pas de très bonne qualité.
- Vous transmettez au caméscope des images de télévision déformées parce que la réception des ondes radio est mauvaise.
- Le signal d'entrée a été coupé.

# Copie de scènes d'une cassette sous forme d'images animées – Montage numérique programmé (sur un "Memory Stick")

– sauf DCR-TRV16

Vous pouvez copier certaines scènes (programmes) sur un "Memory Stick".

## Création d'un programme

- (1) Réglez le commutateur POWER du caméscope sur VCR.
- (2) Insérez la cassette pour la lecture et un "Memory Stick" pour l'enregistrement dans le caméscope.
- (3) Appuyez sur MENU, puis sélectionnez VIDEO EDIT dans  avec la molette SEL/PUSH EXEC (p. 183).
- (4) Tournez la molette SEL/PUSH EXEC pour sélectionner MEMORY, puis appuyez sur la molette.
- (5) Tournez la molette SEL/PUSH EXEC pour sélectionner IMAGESIZE et sélectionnez la taille d'image, puis appuyez sur la molette.
- (6) Recherchez le début de la première scène que vous voulez insérer en utilisant les touches de commande vidéo, puis mettez la lecture en pause. Vous pouvez localiser la scène à l'image près en utilisant EDITSEARCH.
- (7) Tournez la molette SEL/PUSH EXEC pour sélectionner MARK, puis appuyez sur la molette.  
Le point IN du premier programme est enregistré et la partie supérieure de la marque du programme devient bleu clair.
- (8) Recherchez la fin de la première scène que vous voulez insérer à l'aide des touches de commande vidéo, puis mettez la lecture en pause.
- (9) Appuyez sur la molette SEL/PUSH EXEC.  
Le point OUT du premier programme est enregistré et la partie inférieure de la marque du programme devient bleu clair.
- (10) Répétez les étapes 6 à 9, puis validez le programme.  
Lorsque le programme est validé, sa marque devient bleu clair. Vous pouvez créer 20 programmes au maximum.

Opérations liées au "Memory Stick"

**6,8**

STOP    REW    PLAY    FF    PAUSE

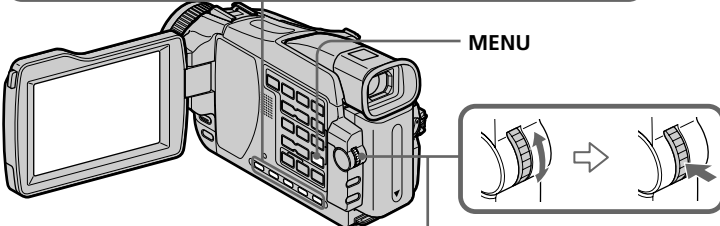

**7**

VIDEO EDIT    ► 0:08:55:06  
[MARK] 1 OUT  
UNDO  
ERASE ALL  
START  
IMAGESIZE  
TOTAL 0:00:00  
SCENE 0    [M:] 2min  
[MENU]: END

**9**

VIDEO EDIT    ► 0:08:58:06  
[MARK] 2 IN  
UNDO  
ERASE ALL  
START  
IMAGESIZE  
TOTAL 0:00:03  
SCENE 1    [M:] 2min  
[MENU]: END

**10**

VIDEO EDIT    ► 0:10:01:23  
[MARK] 4 IN  
UNDO  
ERASE ALL  
START  
IMAGESIZE  
TOTAL 0:00:13  
SCENE 3    [M:] 2min  
[MENU]: END

## **Copie de scènes d'une cassette sous forme d'images animées - Montage numérique programmé (sur un "Memory Stick")**

---

### **Suppression du programme créé**

Effacez d'abord la marque OUT puis la marque IN du dernier programme.

- (1) Tournez la molette SEL/PUSH EXEC pour sélectionner UNDO, puis appuyez sur la molette.
- (2) Tournez la molette SEL/PUSH EXEC pour sélectionner EXECUTE, puis appuyez sur la molette.  
La marque du dernier programme clignote, puis le programme est annulé.

### **Pour annuler la suppression**

Tournez la molette SEL/PUSH EXEC pour sélectionner RETURN, puis appuyez sur la molette à l'étape 2.

### **Suppression de tous les programmes**

- (1) Tournez la molette SEL/PUSH EXEC pour sélectionner VIDEO EDIT dans les paramètres du menu, puis sélectionnez MEMORY avec la molette.
- (2) Tournez la molette SEL/PUSH EXEC pour sélectionner ERASE ALL, puis sélectionnez EXECUTE avec la molette.  
Toutes les marques de programme clignotent, puis les réglages sont annulés.

### **Pour annuler la suppression de tous les programmes**

Tournez la molette SEL/PUSH EXEC pour sélectionner RETURN, puis appuyez sur la molette à l'étape 2.

### **Pour annuler un programme**

Appuyez sur MENU.

Le programme reste en mémoire jusqu'à l'éjection de la cassette.

---

### **Remarques**

- Vous ne pouvez pas copier les titres, les indicateurs ni le contenu de la mémoire d'une cassette à puce.
- Vous ne pouvez pas faire d'enregistrement pendant le montage numérique programmé sur un "Memory Stick".

### **Sur un passage vierge d'une cassette**

Vous ne pouvez pas spécifier de points IN et OUT.

### **S'il y a un passage vierge entre les points IN et OUT de la cassette**

Le code temporel total risque de ne pas être exact.

### **Pendant la création d'un programme**

NOT READY apparaît à l'écran si vous éjectez la cassette, et le programme est effacé.

## Copie de scènes d'une cassette sous forme d'images animées – Montage numérique programmé (sur un "Memory Stick")

### Réalisation d'un montage numérique programmé (sur un "Memory Stick")

- (1) Sélectionnez VIDEO EDIT dans les paramètres du menu. Tournez la molette SEL/PUSH EXEC pour sélectionner MEMORY, puis appuyez sur la molette.
- (2) Sélectionnez START dans les paramètres du menu. Tournez la molette SEL/PUSH EXEC pour sélectionner EXECUTE, puis appuyez sur la molette. Recherchez le début du premier programme, puis commencez la copie. La marque du programme clignote.  
L'indicateur SEARCH apparaît à l'écran pendant la recherche, l'indicateur EDITING apparaît pendant l'enregistrement des données sur le caméscope et l'indicateur REC apparaît pendant la copie.  
La marque de programme devient bleu clair lorsque la copie est terminée.  
A la fin de la copie, le caméscope s'arrête.

#### Pour arrêter la copie pendant le montage

Appuyez sur ■ à l'aide des touches de commande vidéo.

Le programme effectué est enregistré sur le "Memory Stick" jusqu'à ce que vous appuyiez sur ■.

#### Pour désactiver le montage numérique programmé

Le caméscope s'arrête de lui-même lorsque la copie est terminée. L'affichage VIDEO EDIT des paramètres du menu réapparaît à ce moment.

Appuyez sur MENU pour désactiver le montage numérique programmé.

---

#### NOT READY apparaît à l'écran LCD lorsque :

- La programmation des scènes à copier n'a pas été effectuée.
- Le "Memory Stick" n'est pas inséré.
- Le taquet d'interdiction d'écriture du "Memory Stick" est en position LOCK.

#### S'il n'y a pas assez d'espace sur le "Memory Stick"

LOW MEMORY apparaît à l'écran. Vous pouvez toutefois enregistrer tant que l'espace est suffisant.

# Copie d'images fixes d'une cassette – Sauvegarde de photos

## – sauf DCR-TRV16

Grâce à la fonction de recherche, vous pouvez localiser les images fixes d'une cassette pour les copier dans le même ordre sur un "Memory Stick".

### Avant de commencer

- Insérez une cassette enregistrée dans le caméscope et rembobinez la bande.
- Insérez un "Memory Stick" dans le caméscope.

- (1) Réglez le commutateur POWER sur VCR.
- (2) Appuyez sur MENU pour afficher le menu. Sélectionnez PHOTO SAVE dans  avec la molette SEL/PUSH EXEC (p. 179). PHOTO BUTTON apparaît à l'écran.
- (3) Appuyez à fond sur PHOTO. Les images fixes de la cassette s'enregistrent sur le "Memory Stick". Le nombre d'images fixes copiées est indiqué. L'indicateur END apparaît lorsque la copie est terminée.

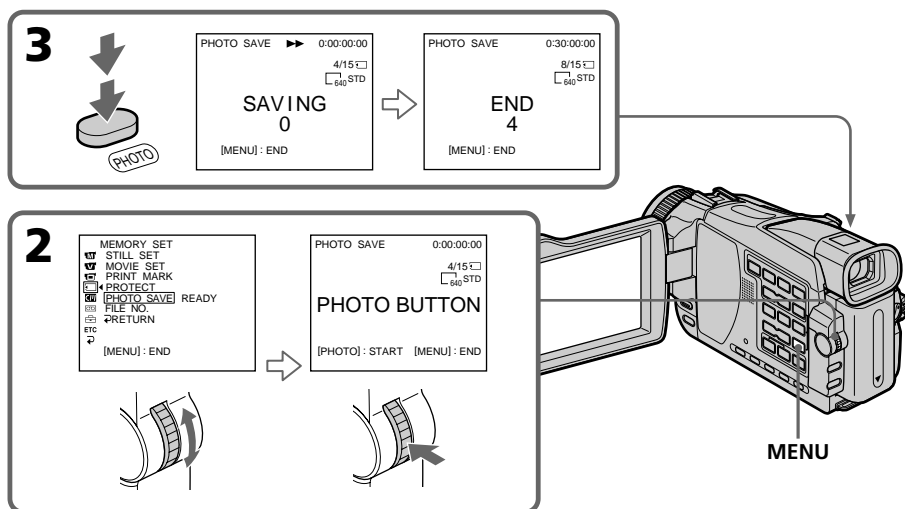

### Pour arrêter la copie

Appuyez sur MENU ou .

### Si le "Memory Stick" est saturé

MEMORY FULL apparaît à l'écran et la copie s'arrête. Insérez un autre "Memory Stick" et répétez la procédure à partir de l'étape 2.

## Copie d'images fixes d'une cassette – Sauvegarde de photos

---

### Taille des images fixes

La taille se règle automatiquement sur 640 × 480.

### Lorsque le témoin d'accès est allumé ou clignote

Ne secouez ou ne cognez pas le caméscope. N'éteignez pas le caméscope et n'éjectez pas le "Memory Stick". Les données d'images pourraient sinon être détruites.

### Si le taquet d'interdiction d'écriture du "Memory Stick" est réglé sur LOCK

NOT READY apparaît lorsque vous sélectionnez le réglage dans les paramètres du menu.

### Si vous changez de "Memory Stick" pendant la copie

La copie continue à partir de la dernière image enregistrée sur l'autre "Memory Stick".

# Visionnage d'images fixes – Lecture des photos d'un "Memory Stick"

## – sauf DCR-TRV16

Vous pouvez revoir toutes les photos enregistrées sur le "Memory Stick" et afficher six photos à la fois (images animées comprises) en sélectionnant l'écran d'index.

### Avant de commencer

Insérez un "Memory Stick" dans le caméscope.

- (1) Réglez le commutateur POWER sur MEMORY ou VCR. Assurez-vous que le commutateur LOCK est à gauche (position de déverrouillage).
- (2) Appuyez sur MEMORY PLAY. La dernière image enregistrée s'affiche.
- (3) Appuyez sur MEMORY -/+ pour sélectionner l'image fixe souhaitée.  
MEMORY - : pour afficher l'image précédente  
MEMORY + : pour afficher l'image suivante

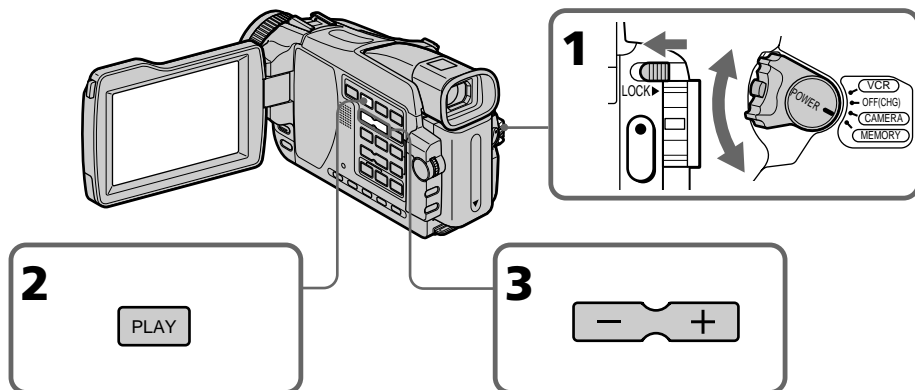

## Pour arrêter la lecture de photos

Appuyez sur MEMORY PLAY.

### Remarque

Vous ne pourrez peut-être pas revoir vos images sur votre caméscope :

- si elles ont été retouchées sur un ordinateur.
- si elles ont été prises par un autre appareil.

### Remarques sur le nom des fichiers

- Le nom du fichier peut apparaître seul sans nom de dossier si la structure du répertoire n'est pas conforme à la norme DCF.
- "📁 ➡ DIRECTORY ERROR" peut apparaître à l'écran si la structure du répertoire n'est pas conforme à la norme DCF. Lorsque ce message apparaît, vous pouvez voir les images mais vous ne pouvez pas les enregistrer sur le "Memory Stick".
- Le nom de fichier clignote à l'écran si le fichier est vérolé ou illisible.



## Visionnage d'images fixes - Lecture des photos d'un "Memory Stick"

### Pour afficher les images enregistrées sur un téléviseur

- Raccordez au préalable le caméscope au téléviseur avec le cordon de liaison audio/vidéo fourni avec le caméscope.
- Les images du "Memory Stick" reproduites sur un téléviseur ou l'écran LCD peuvent paraître moins bonnes. Il ne s'agit pas d'une anomalie et les données n'ont pas été modifiées.
- Réduisez le volume du téléviseur au préalable, sinon les haut-parleurs peuvent produire du bruit (sifflement).

### Si aucune image n'est enregistrée sur le "Memory Stick"

Le message "NO FILE" apparaît.

## Indicateurs apparaissant à l'écran pendant la lecture d'images fixes

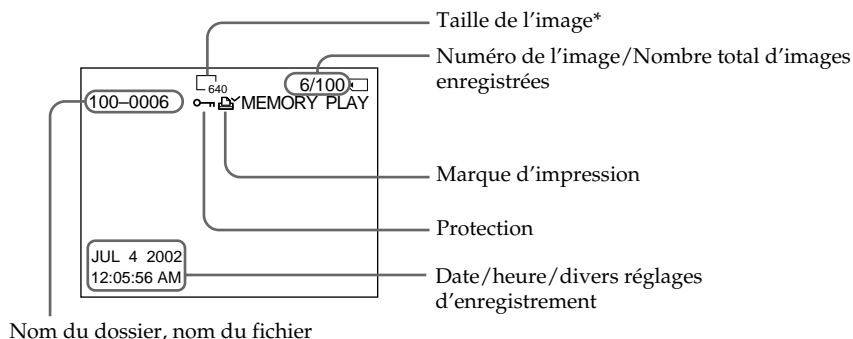

Opérations liées au "Memory Stick"

\*DCR-TRV25/TRV27 seulement

### Données d'enregistrement

Vous pouvez voir les données d'enregistrement (date/heure ou divers réglages) en appuyant sur DATA CODE de la télécommande.

# Visionnage d'images fixes

## - Lecture des photos d'un "Memory Stick"

### Lecture de six images à la fois (écran d'index)

Vous pouvez afficher six images à la fois. Cette fonction est pratique si vous recherchez une image précise.

#### Avant de commencer

Insérez le "Memory Stick" dans le caméscope.

- (1) Réglez le commutateur POWER sur MEMORY ou VCR. Assurez-vous que le commutateur LOCK est à gauche (position de déverrouillage).
- (2) Appuyez sur MEMORY INDEX pour afficher l'écran d'index.

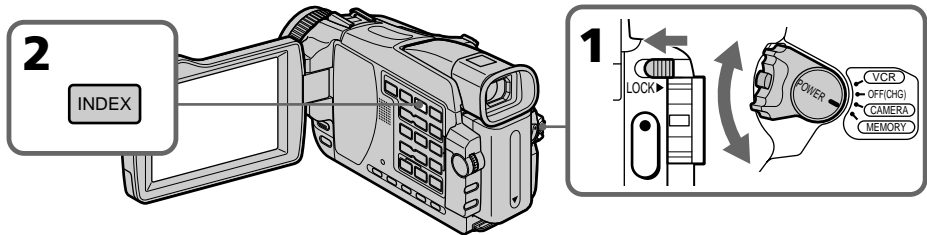

Une marque rouge ► apparaît au-dessus de l'image qui était affichée avant la sélection de l'écran d'index.

MEMORY - : pour afficher les six images précédentes

MEMORY + : pour afficher les six images suivantes

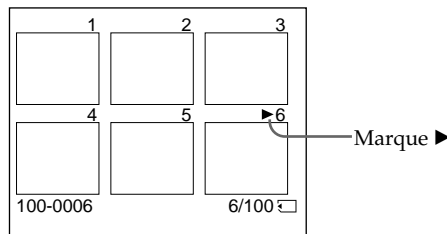

#### Pour revenir à l'écran normal (une seule image)

Appuyez sur MEMORY -/+ pour placer la marque ► au-dessus de l'image que vous voulez afficher, puis appuyez sur MEMORY PLAY.

#### Remarque

Pendant l'affichage de l'écran d'index, un numéro apparaît au-dessus de chaque image. Ce numéro correspond à l'ordre des images enregistrées sur le "Memory Stick". Il ne s'agit pas du nom du fichier (p. 104).

#### Images retouchées sur un ordinateur ou prises par un autre appareil

Ces images ne peuvent pas toujours être affichées sur l'écran d'index.

# Visionnage d'images animées

## – Lecture de séquences MPEG

### – sauf DCR-TRV16

Vous pouvez revoir les images animées enregistrées sur un "Memory Stick". Vous pouvez aussi afficher six images consécutives, images fixes comprises, en sélectionnant l'écran d'index.

#### Avant de commencer

Insérez un "Memory Stick" dans le caméscope.

- (1) Réglez le commutateur POWER sur MEMORY ou VCR. Assurez-vous que le commutateur LOCK est à gauche (position de déverrouillage).
- (2) Appuyez sur MEMORY PLAY. La dernière image enregistrée apparaît.
- (3) Appuyez sur MEMORY –/+ pour sélectionner l'image animée souhaitée.  
MEMORY – : pour afficher l'image précédente  
MEMORY + : pour afficher l'image suivante
- (4) Appuyez sur MPEG ► || ou sur la molette SEL/PUSH EXEC pour commencer la lecture.
- (5) Pour régler le volume, appuyez sur une des touches VOLUME.  
– : pour réduire le volume.  
+ : pour augmenter le volume.

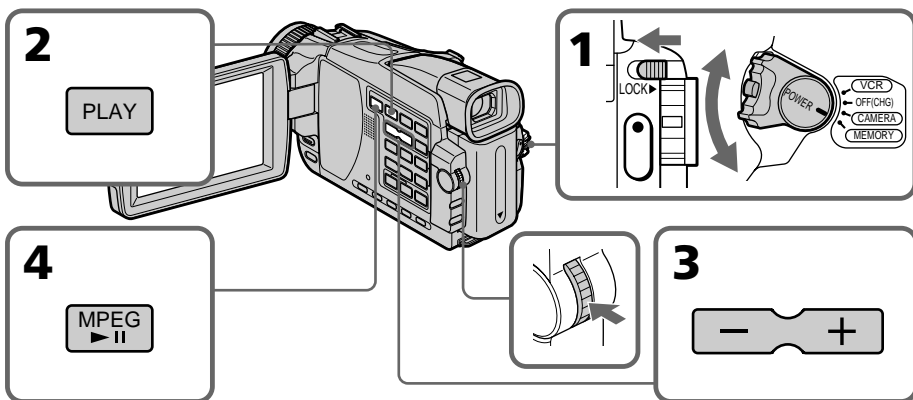

### Pour arrêter la lecture d'une séquence MPEG

Appuyez sur MPEG ► || ou sur la molette SEL/PUSH EXEC.

#### Remarque

Vous ne pourrez peut-être pas revoir vos images sur votre caméscope :

- si elles ont été retouchées sur un ordinateur.
- si elles ont été prises par un autre appareil.

#### Pour regarder les images sur un téléviseur

- Raccordez au préalable le caméscope au téléviseur avec le cordon de liaison audio/vidéo fourni avec le caméscope.
- Réduisez au préalable le volume du téléviseur sinon les haut-parleurs peuvent émettre un bruit (sifflement).

#### Si aucune image n'est enregistrée sur le "Memory Stick"

L'indicateur "NO FILE" apparaît.

## Visionnage d'images animées – Lecture de séquences MPEG

### Lecture à partir d'un point précis

L'image animée enregistrée sur le "Memory Stick" se divise en 23 parties.  
La lecture peut commencer à partir de n'importe quel point.

- (1) Suivez les étapes 1 à 3 de la page 139.
- (2) Tournez la molette SEL/PUSH EXEC pour sélectionner le point par où vous voulez commencer la lecture, puis appuyez sur la molette.

↑ : pour voir la partie précédente

↓ : pour voir la partie suivante

Lorsque vous tournez la molette pour sélectionner la scène souhaitée, l'indicateur à barres et le compteur changent pour indiquer le point.

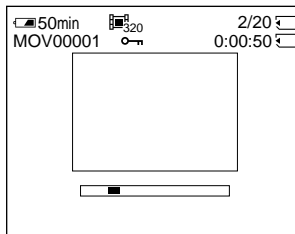

- (3) Appuyez sur MPEG ► || ou sur la molette SEL/PUSH EXEC pour activer la lecture.
- (4) Pour régler le volume appuyez sur une des touches VOLUME.  
- : pour réduire le volume.  
+ : pour augmenter le volume.

### Pour arrêter la lecture de séquences MPEG

Appuyez sur MPEG ► || ou sur la molette SEL/PUSH EXEC.

---

### Si le temps d'enregistrement est trop court

L'image animée ne peut pas être divisée en 23 parties.

### Indicateurs apparaissant à l'écran pendant la lecture d'images animées

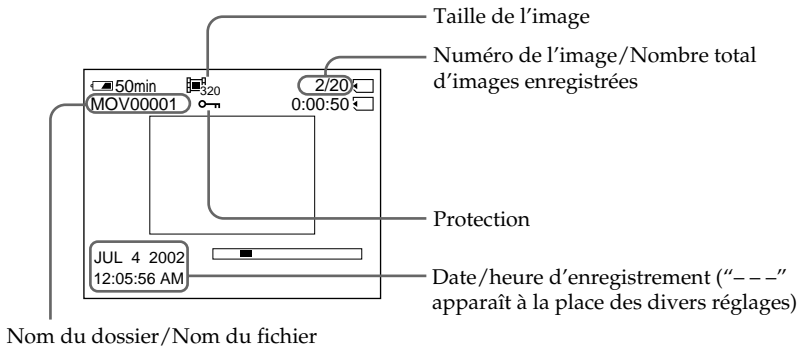

#### Date et heure d'enregistrement

Vous pouvez voir la date et l'heure d'enregistrement en appuyant sur DATA CODE de la télécommande. Les divers réglages ne sont pas enregistrés.

# Copie sur une cassette d'images enregistrées sur un "Memory Stick"

## – sauf DCR-TRV16

Vous pouvez copier sur une cassette les images enregistrées sur un "Memory Stick".

### Avant de commencer

- Insérez une cassette dans le caméscope pour l'enregistrement.
- Insérez un "Memory Stick" dans le caméscope.

- (1) Réglez le commutateur POWER sur VCR.
- (2) Utilisez les touches de commande vidéo pour localiser le point où vous voulez enregistrer les images. Mettez la cassette en pause de lecture.
- (3) Appuyez simultanément sur ● REC et sur la touche de droite du caméscope. La cassette se met en pause d'enregistrement.
- (4) Appuyez sur MEMORY PLAY. La dernière image enregistrée apparaît.
- (5) Appuyez sur MEMORY -/+ pour sélectionner l'image souhaitée.  
MEMORY - : pour afficher l'image précédente  
MEMORY + : pour afficher l'image suivante
- (6) Appuyez sur || pour commencer l'enregistrement puis une nouvelle fois sur || pour l'arrêter.  
● apparaît à l'écran pendant l'enregistrement.
- (7) Si vous voulez copier d'autres images, répétez les opérations 5 et 6.

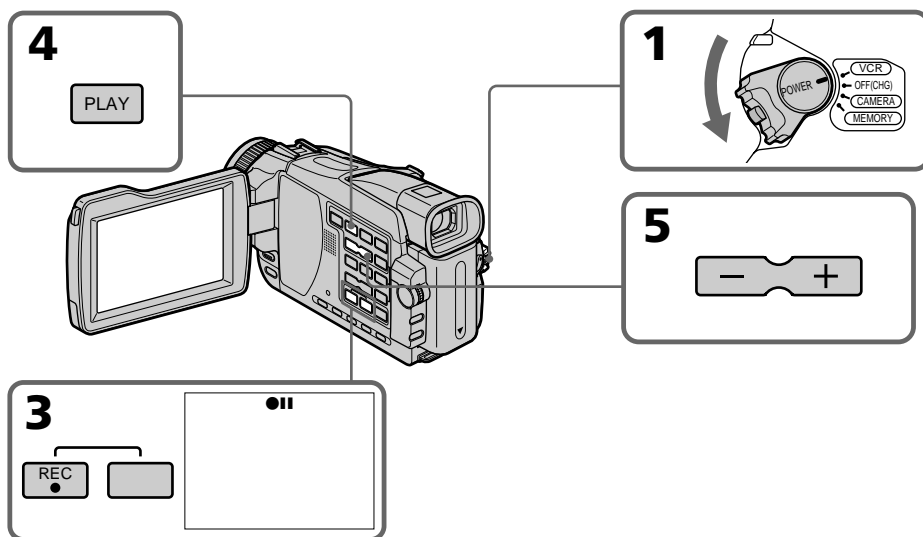

### Pour arrêter la copie en cours

Appuyez sur ■.

## Copie sur une cassette d'images enregistrées sur un "Memory Stick"

---

### **Pendant la copie**

Vous ne pouvez pas utiliser les touches suivantes :

- MEMORY PLAY
- MEMORY INDEX
- MEMORY DELETE
- MEMORY - / +
- MEMORY MIX.

### **Remarque sur l'écran d'index**

Il n'est pas possible d'enregistrer l'écran d'index.

### **Si vous appuyez sur EDITSEARCH pendant la pause**

La lecture s'arrête.

### **Images retouchées sur un ordinateur ou prises par un autre appareil**

Vous ne pourrez peut-être pas copier ces images sur votre caméscope.

### **Si vous appuyez sur DISPLAY pendant l'enregistrement ou la pause d'enregistrement**

Vous pourrez afficher les indicateurs de lecture et les noms des fichiers en plus des indicateurs de cassette usuels, par exemple le code temporel.

### **Pendant la copie de séquences vidéo**

Après l'étape 6, appuyez sur la touche MPEG ►|| ou sur la molette SEL/PUSH EXEC et reproduisez l'image.



# Agrandissement d'images fixes enregistrées sur un "Memory Stick" – PB ZOOM mémoire

## – sauf DCR-TRV16

Vous pouvez agrandir les images fixes enregistrées sur un "Memory Stick". Une partie précise de l'image fixe peut être sélectionnée et agrandie. Vous pouvez ensuite copier l'image agrandie sur une cassette ou un "Memory Stick".

### Avant de commencer

Insérez un "Memory Stick" dans le caméscope.

- (1) Réglez le commutateur POWER sur MEMORY ou VCR. Assurez-vous que le commutateur LOCK est à gauche (position de déverrouillage).
- (2) En mode de lecture, appuyez sur PB ZOOM du caméscope.  
Le centre de l'image est agrandi deux fois et   apparaît sur l'écran.
- (3) Tournez la molette SEL/PUSH EXEC pour déplacer l'image agrandie, puis appuyez sur la molette.  
↑ : déplacement de l'image vers le bas  
↓ : déplacement de l'image vers le haut
- (4) Tournez la molette SEL/PUSH EXEC pour déplacer l'image agrandie, puis appuyez sur la molette.  
→ : déplacement de l'image vers la gauche (rotation de la molette vers le haut)  
← : déplacement de l'image vers la droite (rotation de la molette vers le bas)
- (5) Réglez le rapport de focale avec le levier de zoom.  
L'image peut être agrandie de 1,1 fois à cinq fois sa taille.  
W : diminution de la focale du zoom  
T : augmentation de la focale du zoom

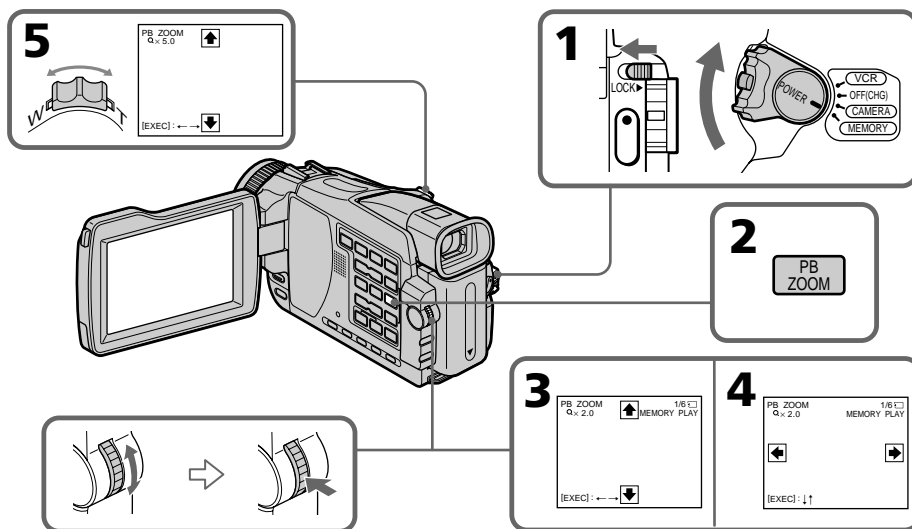

### Pour annuler la fonction PB ZOOM

Appuyez sur PB ZOOM.



## Agrandissement d'images fixes enregistrées sur un "Memory Stick" – PB ZOOM mémoire

---

La fonction PB ZOOM est annulée lorsque vous appuyez sur les touches suivantes :

- MENU
- MEMORY PLAY
- MEMORY INDEX
- MEMORY -/+

### Images animées enregistrées sur un "Memory Stick"

La fonction PB ZOOM n'agit pas sur ces images.

### Pour enregistrer une image agrandie avec PB ZOOM mémoire sur un "Memory Stick"

Appuyez sur PHOTO pour enregistrer l'image agrandie. (Images agrandies en 640 × 480.)

### Pour copier sur une cassette une image fixe agrandie avec la fonction PB ZOOM mémoire

Voir page 142.

# Lecture d'images en diaporama – SLIDE SHOW

## – sauf DCR-TRV16

Les images enregistrées sur le "Memory Stick" peuvent être reproduites dans l'ordre sans interruption. Cette fonction est utile lorsqu'on veut contrôler les images ou faire une présentation.

### Avant de commencer

Insérez un "Memory Stick" dans le caméscope.

- (1) Réglez le commutateur POWER sur MEMORY. Assurez-vous que le commutateur LOCK est à gauche (position de déverrouillage).
- (2) Appuyez sur MENU pour afficher le menu. Sélectionnez SLIDE SHOW dans  avec la molette SEL/PUSH EXEC (p. 179).
- (3) Appuyez sur MEMORY PLAY. Les images enregistrées sur le "Memory Stick" sont reproduites dans l'ordre.

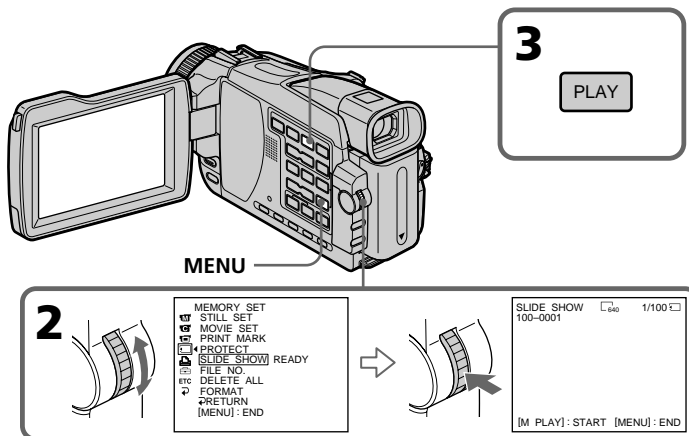

### Pour arrêter le diaporama

Appuyez sur MENU.

### Pour interrompre le diaporama

Appuyez sur MEMORY PLAY.

### Pour commencer le diaporama par une image particulière

Sélectionnez l'image souhaitée avec les touches MEMORY -/+ avant l'étape 2.

### Pour regarder les images sur un téléviseur

Raccordez au préalable le caméscope à un téléviseur avec le cordon de liaison audio/vidéo fourni avec le caméscope.

### Si vous changez de "Memory Stick" pendant le diaporama

Le diaporama s'arrête. Vous devez recommencer depuis le début.

# Prévention d'un effacement accidentel – Protection d'images

## – sauf DCR-TRV16

Pour éviter d'effacer accidentellement des images importantes, vous pouvez les protéger.

### Avant de commencer

Insérez un "Memory Stick" dans le caméscope.

- (1) Réglez le commutateur POWER sur MEMORY ou VCR. Assurez-vous que le commutateur LOCK est à gauche (position de déverrouillage).
- (2) Affichez l'image que vous voulez protéger.
- (3) Appuyez sur MENU, puis sélectionnez PROTECT dans  avec la molette SEL/PUSH EXEC (p. 179).
- (4) Tournez la molette SEL/PUSH EXEC pour sélectionner ON, puis appuyez sur la molette.
- (5) Appuyez sur MENU pour dégager le menu. La marque "o-n" apparaît.

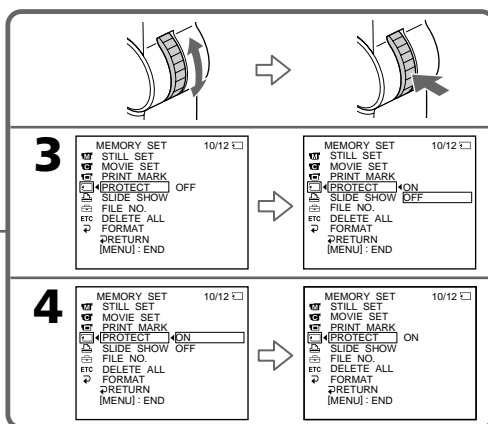
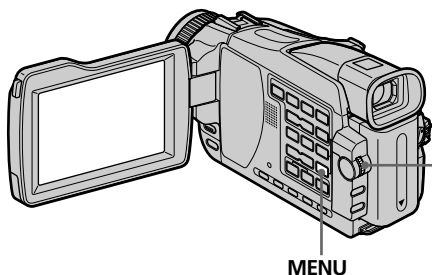

Opérations liées au "Memory Stick"

## Pour annuler la protection d'une image

Sélectionnez OFF à l'étape 4, puis appuyez sur la molette SEL/PUSH EXEC.

L'indicateur "o-n" disparaît.

### Remarque

Le formatage supprime toutes les données enregistrées sur le "Memory Stick", y compris les données de protection. Vérifiez le contenu du "Memory Stick" avant de le formater.

### Si le taquet d'interdiction d'écriture du "Memory Stick" est réglé sur LOCK

Vous ne pourrez pas protéger les images.

# Suppression d'images – DELETE

## – sauf DCR-TRV16

Vous pouvez choisir de supprimer toutes les images enregistrées sur un "Memory Stick" ou bien certaines images seulement.

### Suppression des images sélectionnées

#### Avant de commencer

Insérez un "Memory Stick" dans le caméscope.

- (1) Réglez le commutateur POWER sur MEMORY ou VCR. Assurez-vous que le commutateur LOCK est à gauche (position de déverrouillage).
- (2) Affichez l'image que vous voulez supprimer.
- (3) Appuyez sur MEMORY DELETE. "DELETE?" apparaît à l'écran.
- (4) Appuyez une nouvelle fois sur MEMORY DELETE. L'image sélectionnée est supprimée.

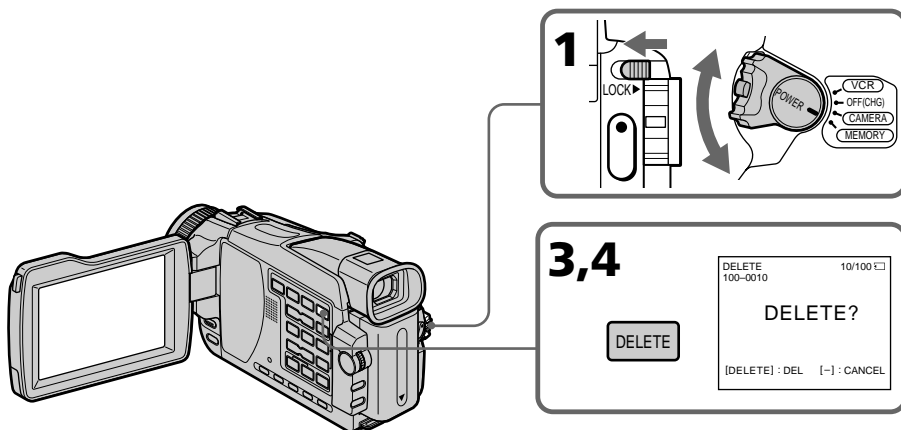

#### Pour annuler la suppression d'une image

Appuyez sur MEMORY – à l'étape 4.

#### Pour supprimer une image affichée à l'écran d'index

Appuyez sur MEMORY –/+ pour placer la marque ► sur l'image souhaitée et effectuez les étapes 3 et 4.

#### Remarques

- Pour supprimer une image protégée, annulez d'abord la protection.
- Lorsqu'une image a été supprimée, elle ne peut pas être restituée. Vérifiez bien les images avant de les supprimer.

#### Si le taquet d'interdiction d'écriture du "Memory Stick" est en position LOCK

Aucune image ne pourra être supprimée.

## Suppression d'images – DELETE

### Suppression de toutes les images

Vous pouvez supprimer toutes les images du "Memory Stick" qui n'ont pas été protégées.

#### Avant de commencer

Insérez un "Memory Stick" dans le caméscope.

- (1) Réglez le commutateur POWER sur MEMORY. Assurez-vous que le commutateur LOCK est à gauche (position de déverrouillage).
- (2) Appuyez sur MENU, puis sélectionnez DELETE ALL dans  avec la molette SEL/PUSH EXEC (p. 179).
- (3) Tournez la molette SEL/PUSH EXEC pour sélectionner OK, puis appuyez sur la molette. OK est remplacé par EXECUTE.
- (4) Tournez la molette SEL/PUSH EXEC pour sélectionner EXECUTE, puis appuyez sur la molette. DELETING clignote à l'écran. Lorsque toutes les images non protégées ont été supprimées, COMPLETE apparaît.

Opérations liées au "Memory Stick"

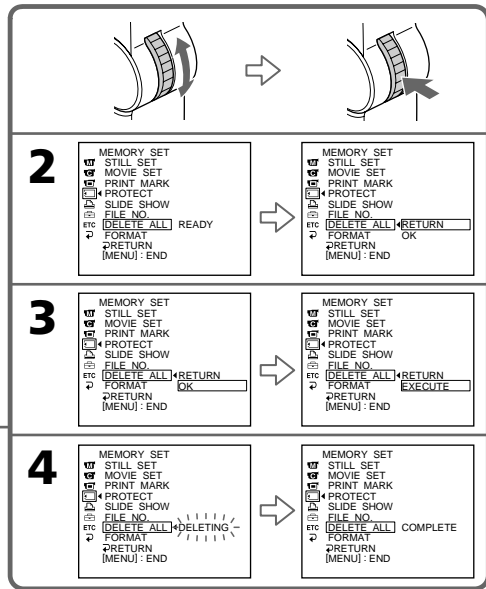
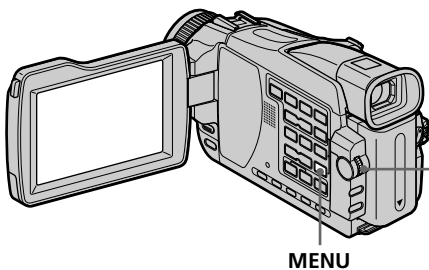

### Pour annuler la suppression de toutes les images du "Memory Stick"

Sélectionnez RETURN à l'étape 3 ou 4, puis appuyez sur la molette SEL/PUSH EXEC.

#### Lorsque DELETING apparaît

Ne tournez pas le commutateur POWER et n'appuyez sur aucune touche.

# Inscription d'une marque d'impression – PRINT MARK



## – sauf DCR-TRV16

Vous pouvez marquer les images fixes que vous voulez imprimer. Cette fonction est utile si l'on veut imprimer certaines images ultérieurement.

Le caméscope est conforme au standard DPOF (Digital Print Order Format), un format qui sert à spécifier l'ordre d'impression des images fixes.

### Avant de commencer

Insérez un "Memory Stick" dans le caméscope.

- (1) Réglez le commutateur POWER sur MEMORY ou VCR. Assurez-vous que le commutateur LOCK est à gauche (position de déverrouillage).
- (2) Affichez l'image fixe qui doit être marquée pour l'impression.
- (3) Appuyez sur MENU, puis sélectionnez PRINT MARK dans  avec la molette SEL/PUSH EXEC (p. 179).
- (4) Tournez la molette SEL/PUSH EXEC pour sélectionner ON, puis appuyez sur la molette.
- (5) Appuyez sur MENU pour dégager le menu. La marque d'impression  apparaît à côté du nom de fichier de l'image.

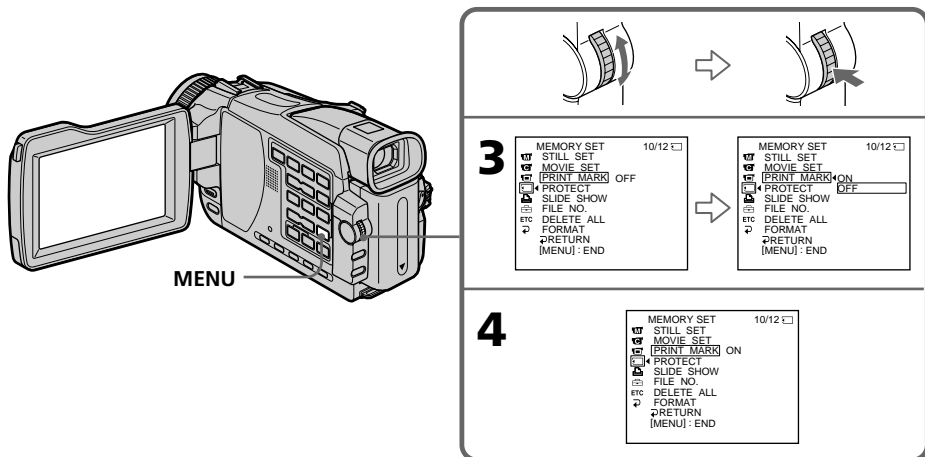

### Pour annuler l'inscription de marques d'impression

Sélectionnez OFF à l'étape 4, puis appuyez sur la molette SEL/PUSH EXEC.

La marque d'impression  disparaît de l'image.

### Si le taquet d'interdiction d'écriture du "Memory Stick" est en position LOCK

Les images fixes ne pourront pas être marquées pour l'impression.

### Images animées

Il n'est pas possible d'inscrire de marques d'impression sur les images animées.

### Quand le nom de fichier clignote

L'image fixe ne peut pas être marquée pour l'impression.

# Utilisation de l'imprimante en option

## - sauf DCR-TRV16

Vous pouvez utiliser l'imprimante proposée en option pour imprimer vos images sur du papier photo.

Pour le détail, voir le mode d'emploi de l'imprimante.

Les images fixes peuvent être imprimées de différentes façons. Les réglages d'imprimante par la sélection de  dans le menu sont décrits ci-dessous.

### Avant de commencer

- Insérez un "Memory Stick" dans le caméscope.
- Raccordez l'imprimante en option au caméscope, comme indiqué sur l'illustration.

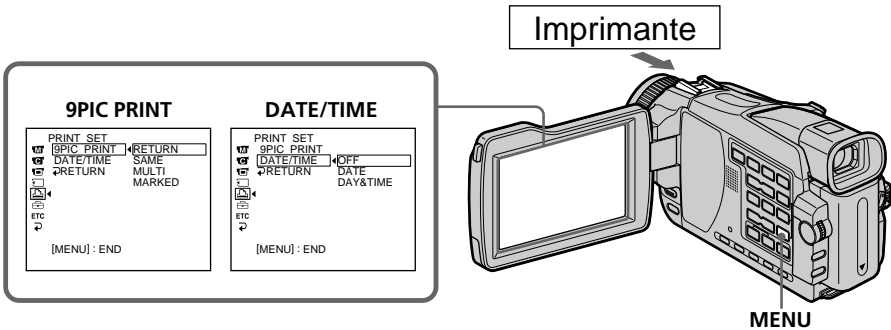

Vous pouvez imprimer neuf images fixes sur du papier photo divisé en 9. Sélectionnez le mode souhaité dans les paramètres du menu.

### SAME PICS

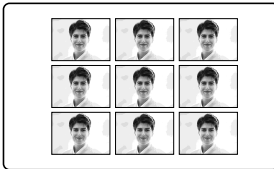

### MULTI PICS ou MARKED PICS\*



\* Impression simultanée de neuf images marquées pour l'impression.

La date et/ou l'heure de l'enregistrement peuvent être imprimées sur l'image. Sélectionnez le mode dans les paramètres du menu.

### DATE

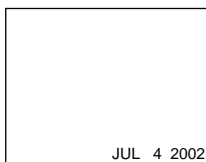

### DAY & TIME

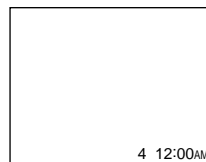

## Utilisation de l'imprimante en option

---

### **Images enregistrées en mode multi-écrans**

Vous ne pouvez pas imprimer les images enregistrées en mode multi-écrans sur du papier photo autocollant.

### **Images animées enregistrées sur un "Memory Stick"**

Vous ne pouvez pas imprimer d'images animées.

### **Si le "Memory Stick" ne contient aucun fichier**

" NO STILL IMAGE FILE" apparaît à l'écran.

### **Si aucune image n'est marquée pour l'impression**

" NO PRINT MARK" apparaît à l'écran.

### **Images traitées avec 9PIC PRINT**

Vous ne pouvez pas imprimer la date et l'heure sur ces images.



# Visionnage d'images sur un ordinateur

## - Introduction

Pour regarder sur un ordinateur des images enregistrées sur un "Memory Stick"\* ou sur une cassette, les liaisons entre le caméscope et l'ordinateur doivent être effectuées de la façon suivante.

\* Pour voir des images sur un ordinateur muni d'un logement de Memory Stick, retirez le "Memory Stick" du caméscope et insérez-le dans le logement de Memory Stick de l'ordinateur.

	Prise sur le caméscope	Cordon de liaison	Environnement ordinateur requis
Photos/Vidéos sur cassette	Prise USB	Câble USB (fourni)	Prise USB, Editeur d'images
	Prise DV	Cordon i.LINK (cordon de liaison DV) (en option)	Prise DV, Editeur d'images
Photos/Vidéos sur "Memory Stick"*	Prise USB	Câble USB (fourni)	Prise USB, Editeur d'images

**Si vous raccordez le caméscope à l'ordinateur par la prise USB, attendez d'abord que le pilote USB soit complètement installé. Si vous les reliez avant la fin de l'installation, le pilote USB ne s'installera pas correctement.**

Pour le détail sur les prises de l'ordinateur et sur l'éditeur, contactez le fabricant de l'ordinateur.

\* Sauf DCR-TRV16

Visionnage d'images sur un ordinateur

### Visionnage d'images enregistrées sur une cassette

#### Lorsque le caméscope est relié à l'ordinateur par le câble USB

Pour le détail, voir page 156.

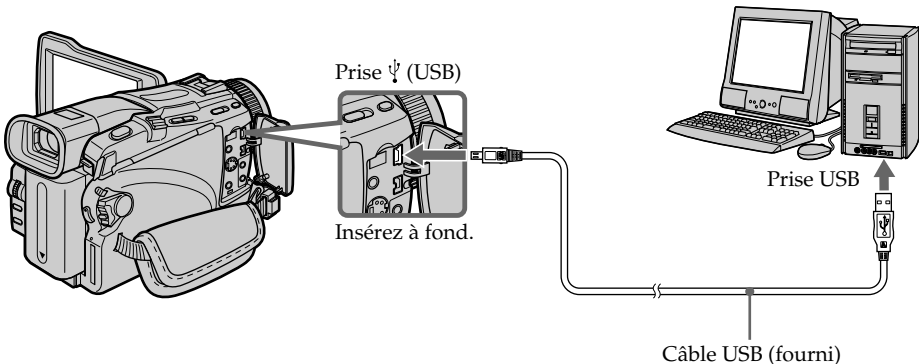

## Visionnage d'images sur un ordinateur – Introduction

### Lorsque le caméscope est relié à l'ordinateur par le cordon i.LINK (cordon de liaison DV)

L'ordinateur doit être pourvu d'une prise DV et un éditeur d'images pouvant lire les signaux vidéo doit être installé.

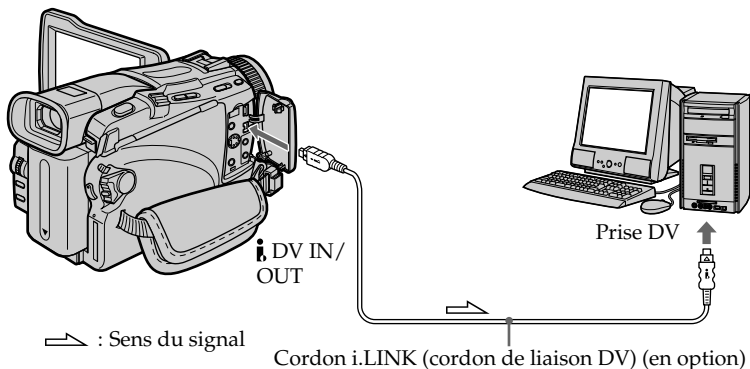

## Visionnage d'images enregistrées sur un "Memory Stick"

– sauf DCR-TRV16

### Lorsque le caméscope est relié à l'ordinateur par le câble USB

Il existe deux types de liaison USB : NORMAL ou PTP. Le réglage par défaut est NORMAL. L'emploi du caméscope avec une liaison USB NORMAL est décrit ci-dessous.

Voir page 156 pour Windows et page 170 pour Macintosh.

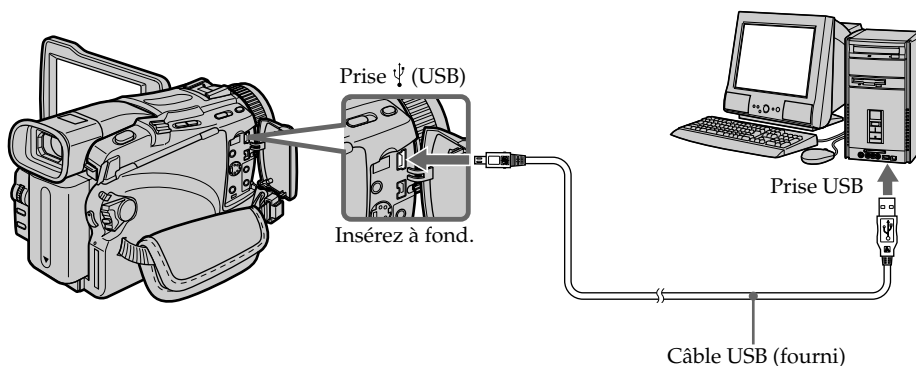

Vous pouvez aussi utiliser un lecteur/enregistreur de "Memory Stick" (en option).

### Lorsque le caméscope est relié à un ordinateur sans prise USB

Utilisez un adaptateur-disquette ou un adaptateur-carte PC pour Memory Stick.

Avant d'acheter un accessoire, vérifiez dans un catalogue l'environnement dans lequel il fonctionne.

### Remarques sur l'emploi de l'ordinateur

#### **“Memory Stick”**

- Le “Memory Stick” ne pourra pas être utilisé sur le caméscope s’il a été formaté sur l’ordinateur. Il ne le pourra pas non plus s’il a été formaté sur l’ordinateur alors qu’il était dans le caméscope et que le câble USB était raccordé.
- Ne compressez pas les données du “Memory Stick”. Les fichiers compressés ne peuvent pas être lus par le caméscope.

#### **Logiciel**

- Selon l’application utilisée, la taille du fichier peut augmenter lorsque vous ouvrez un fichier d’image fixe.
- Lorsque vous importez sur votre caméscope une image retouchée sur votre ordinateur avec un logiciel de retouche, ou lorsque vous modifiez directement une image sur le caméscope, le format de l’image change et un indicateur d’erreur peut apparaître. Vous ne pourrez peut-être pas ouvrir ce fichier.

#### **Communications avec l’ordinateur**

Les communications entre le caméscope et l’ordinateur peuvent ne pas se rétablir après la suspension, la reprise ou la mise en veille de l’ordinateur.

# Raccordement du caméscope à un ordinateur par le câble USB – Windows

Reliez le caméscope à l'ordinateur après l'installation complète du pilote USB. Si vous les reliez avant la fin de l'installation, le pilote USB ne s'installera pas correctement.

## Lorsque le caméscope est relié à l'ordinateur un câble USB

Vous devez installer un pilote USB sur l'ordinateur pour pouvoir raccorder le caméscope à la prise USB de l'ordinateur. Le pilote USB se trouve sur le CD-ROM fourni, avec le logiciel de visualisation.

Si vous raccordez le caméscope et l'ordinateur par le câble USB, vous pourrez voir les images filmées sur une cassette en temps réel sur votre ordinateur (streaming USB). Par ailleurs, si vous importez des images du caméscope sur votre ordinateur, vous pourrez les retoucher ou les éditer avec l'éditeur et les joindre à votre courrier électronique.

Vous pouvez voir les images enregistrées sur un "Memory Stick" sur votre ordinateur (sauf DCR-TRV16).

## Environnement recommandé pour le visionnage sur un ordinateur d'images enregistrées sur une cassette lors d'une connexion par câble USB

### Système d'exploitation :

L'installation standard de Microsoft Windows 98SE, Windows Me, Windows 2000 Professionnel, Windows XP Edition Familiale ou Windows XP Professionnel est requise.

Installation standard requise.

Le fonctionnement n'est pas garanti avec un système d'exploitation optimisé.

Vous n'entendrez pas le son si l'ordinateur fonctionne sous Windows 98, mais vous pourrez voir les images.

### Processeur :

Intel Pentium III 500 MHz minimum, ou plus rapide (800 MHz ou plus recommandé)

### Application :

DirectX 8.0a ou ultérieure

### Système sonore :

Carte son stéréo 16 bits et haut-parleurs stéréo

### Mémoire :

64 Mo ou plus

### Disque dur :

Mémoire requise pour l'installation : au moins 200 Mo

Espace disponible recommandé sur le disque dur :

Au moins 1 Go (selon la taille des fichiers d'images édités)

### Affichage :

Carte vidéo VRAM 4 Mo, Minimum 800 × 600 points (couleurs 16 bits, 65 000 couleurs), Pilote d'affichage compatible Direct Draw (à 800 × 600 points ou moins, 256 couleurs ou moins, ce produit ne fonctionne pas correctement.)

### Divers :

Ce produit est compatible avec la technologie DirectX, il est donc nécessaire d'installer DirectX.

La prise USB doit être pourvue en standard.

Vous ne pouvez pas utiliser cette fonction dans un environnement Macintosh.

### Environnement recommandé pour le visionnage sur un ordinateur d'images enregistrées sur un "Memory Stick"

#### **Système d'exploitation :**

Microsoft Windows 98, Windows 98SE, Windows Me, Windows 2000 Professionnel, Windows XP Edition Familiale ou Windows XP Professionnel est requise.

Installation standard requise.

Le fonctionnement n'est pas garanti avec un système d'exploitation optimisé.

#### **Processeur :**

Pentium MMX 200 MHz ou plus rapide

La prise USB doit être pourvue en standard.

Windows Media Player doit être installé (pour la lecture de séquences vidéo).

---

#### **Remarques**

- Le fonctionnement n'est pas garanti pour l'environnement Windows si vous raccordez en même temps plusieurs appareils USB à un seul ordinateur ou si vous utilisez une boîte de branchement.
- Selon le type d'appareils USB raccordés, certains d'entre eux risquent de ne pas fonctionner.
- Le fonctionnement n'est pas garanti dans tous les environnements conseillés ci-dessus.
- Windows et Windows Media sont des marques de fabrique ou des marques déposées de Microsoft Corporation, enregistrées aux Etats-Unis et/ou dans d'autres pays.
- Pentium est une marque de fabrique ou une marque déposée de Intel Corporation.
- Tous les autres noms de produits mentionnés ici sont des marques de fabrique ou des marques déposées de leurs sociétés respectives. En outre, "TM" et "®" ne sont pas toujours mentionnés dans ce manuel.

### Installation du pilote USB

Effectuez les opérations suivantes avant de raccorder le câble USB à l'ordinateur. Raccordez le câble USB selon les instructions de "Reconnaissance du caméscope par l'ordinateur".

Si vous utilisez Windows 2000 Professionnel ou Windows XP Edition Familiale/Professionnel, connectez-vous avec le permission des Administrateurs.

- (1) Allumez l'ordinateur et attendez que Windows soit chargé.
- (2) Insérez le CD-ROM fourni dans le lecteur de CD-ROM de l'ordinateur. Le logiciel démarre et l'écran apparaît.
- (3) Posez le curseur sur "USB Driver" et cliquez. L'installation du pilote USB commence.



- (4) Suivez les messages qui apparaissent à l'écran pour installer le pilote USB.
- (5) Enlevez le CD-ROM et redémarrez l'ordinateur selon les instructions qui apparaissent à l'écran.

#### Remarque

Si vous raccordez le câble USB avant l'installation complète du pilote USB, le pilote ne sera pas enregistré correctement. Réinstallez-le comme indiqué à la page 161.

#### Windows XP Edition Familiale/Professionnel

Si vous allez dans USBCONNECT dans les paramètres du menu et sélectionnez PTP, vous pourrez copier les images enregistrées sur un "Memory Stick" directement du caméscope sur l'ordinateur sans avoir à installer le pilote USB. Ceci permet d'effectuer rapidement des copies sur l'ordinateur. Voir page 182 pour le détail.

## Reconnaissance du caméscope par l'ordinateur

### Visionnage d'images enregistrées sur une cassette

Voir page 160 pour le détail sur le visionnage d'images du "Memory Stick" sur l'ordinateur (sauf DCR-TRV16).

Il faut installer PIXELA ImageMixer pour pouvoir visionner les images enregistrées sur une cassette. Installez cette application depuis le CD-ROM fourni avec le caméscope.

Pour installer et utiliser ce logiciel sous Windows 2000 Professionnel, vous devez y être autorisé par les Utilisateurs attitrés ou les Administrateurs. Pour Windows XP Edition Familiale/Professionnel, vous devez y être autorisé en tant qu'Administrateurs.

- (1) Allumez l'ordinateur et attendez que Windows soit chargé.  
Si vous utilisiez votre ordinateur, fermez toutes les applications ouvertes.
- (2) Insérez le CD-ROM fourni dans le lecteur de CD-ROM de votre ordinateur.  
L'application démarre et le premier écran apparaît. S'il n'apparaît pas, double-cliquez sur "My Computer" (Poste de travail) puis sur "ImageMixer" (Lecteur de CD-ROM). L'écran de l'application doit apparaître un instant plus tard.
- (3) Posez le curseur sur "PIXELA ImageMixer" et cliquez.  
L'assistant d'installation démarre et l'écran "Select Settings Language" (sélection de la langue) apparaît.
- (4) Sélectionnez la langue pour l'installation.
- (5) Suivez les messages qui apparaissent à l'écran.  
Lorsque l'installation est terminée, l'écran d'installation disparaît.
- (6) Cliquez sur DirectX.  
Suivez les messages qui apparaissent pour installer DirectX.  
Lorsque l'installation de DirectX est terminée, redémarrez l'ordinateur.
- (7) Raccordez l'adaptateur secteur à votre ordinateur.
- (8) Réglez le commutateur POWER sur VCR.
- (9) Réglez USB STREAM sur ON dans  des paramètres du menu (p. 182).
- (10) En laissant le CD-ROM inséré, reliez les prises  $\Psi$  (USB) du caméscope et de l'ordinateur avec le câble USB fourni avec le caméscope.  
L'ordinateur reconnaît maintenant le caméscope et l'assistant d'ajout de périphérique Windows démarre.

Visionnage d'images sur un ordinateur

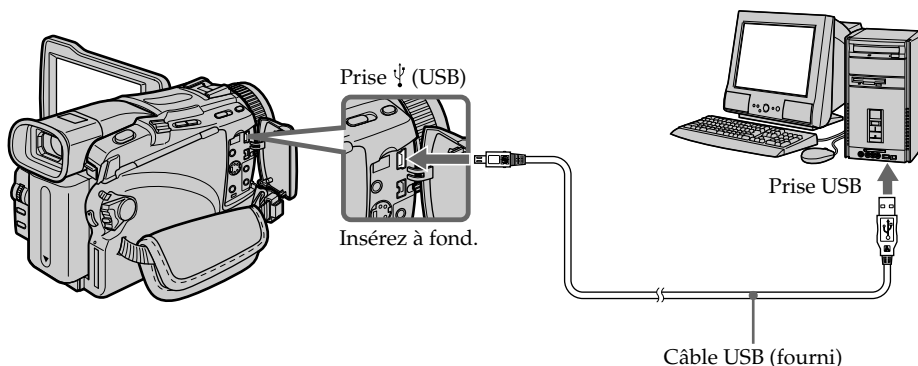

## Raccordement du caméscope à un ordinateur par le câble USB – Windows

- (11) Suivez les messages qui apparaissent à l'écran pour que l'assistant d'ajout de périphérique reconnaisse les pilotes USB qui ont été installés. L'assistant redémarre trois fois parce que trois pilotes différents doivent être installés. Attendez que l'installation soit terminée sans l'interrompre.

Windows 2000 Professionnel, Windows XP Edition Familiale/Professionnel:

- (12) Lorsque l'écran "File Needed" (Fichier requis) apparaît, ouvrez "Browse..." (Parcourir...) → "My Computer" (Poste de travail) → "ImageMixer" → "Sonyhcb.sys" et cliquez sur "OK".

### Visionnage d'images enregistrées sur un "Memory Stick" – sauf DCR-TRV16

#### Avant de commencer

Réglez USBCONNECT sur NORMAL dans  des paramètres du menu. (Le réglage par défaut est NORMAL.)

- (1) Insérez un "Memory Stick" dans le caméscope.
- (2) Raccordez l'adaptateur secteur et réglez le commutateur POWER sur MEMORY.
- (3) Raccordez la prise  (USB) du caméscope à la prise USB de l'ordinateur avec le câble USB fourni.  
"USB MODE" apparaît à l'écran du caméscope. L'ordinateur reconnaît le caméscope et l'installateur d'ajout de périphérique Windows se met en marche.

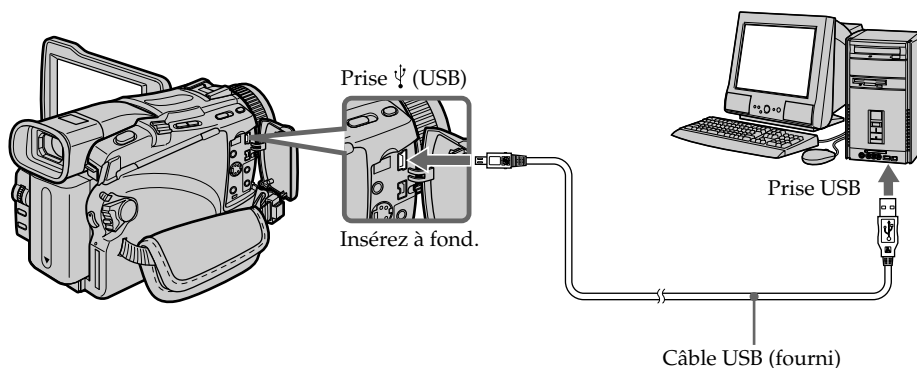

- (4) Suivez les messages qui apparaissent pour que l'installateur reconnaisse les pilotes USB installés. L'installateur redémarre deux fois parce que deux pilotes différents doivent être installés. N'interrompez pas l'installation tant qu'elle n'est pas terminée.

**Vous ne pouvez pas installer le pilote USB si un "Memory Stick" n'est pas inséré dans le caméscope.**

Veillez à insérer un "Memory Stick" dans le caméscope avant d'installer le pilote USB.



# Raccordement du caméscope à un ordinateur par le câble USB - Windows

## Si vous ne pouvez pas installer le pilote USB

Le pilote USB a mal été enregistré car le caméscope a été raccordé à l'ordinateur avant l'installation complète du pilote USB. Dans ce cas, procédez de la façon suivante pour installer correctement le pilote USB.

### Visionnage d'images enregistrées sur une cassette

#### 1<sup>e</sup> étape Désinstallation du pilote USB mal installé

- ① Allumez l'ordinateur et attendez que Windows soit chargé.
- ② Raccordez l'adaptateur secteur et réglez le commutateur POWER sur VCR.
- ③ Raccordez la prise USB de l'ordinateur à la prise  $\Psi$  (USB) du caméscope à l'aide du câble USB fourni avec le caméscope.
- ④ Ouvrez "Device Manager" (Gestionnaire de périphériques) sur votre ordinateur.

#### Windows XP Edition Familiale/Professionnel :

Sélectionnez "Start" (Démarrer) → "Control Panel" (Panneau de configuration) → "System" (Système) → "Hardware" (Matériel), puis cliquez sur le bouton "Device Manager" (Gestionnaire de périphériques).

S'il n'y a pas "System" (Système) dans "Pick a category" (Choisir une catégorie), après un clic de "Control Panel" (Gestionnaire de périphériques), cliquez sur "Switch to classic view" (Afficher la vue classique).

#### Windows 2000 Professionnel :

Ouvrez "My Computer" (Poste de travail) → "Control Panel" (Panneau de configuration) → "System" (Système) → l'onglet "Hardware" (Matériel) et cliquez sur le bouton "Device Manager" (Gestionnaire de périphériques).

#### Windows 98SE/Windows Me :

Sélectionnez "My Computer" (Poste de travail) → "Control Panel" (Panneau de configuration) → "System" (Système) et cliquez sur "Device Manager" (Gestionnaire de périphériques).

- ⑤ Sélectionnez et supprimez les périphériques soulignés.

Visionnage d'images sur un ordinateur

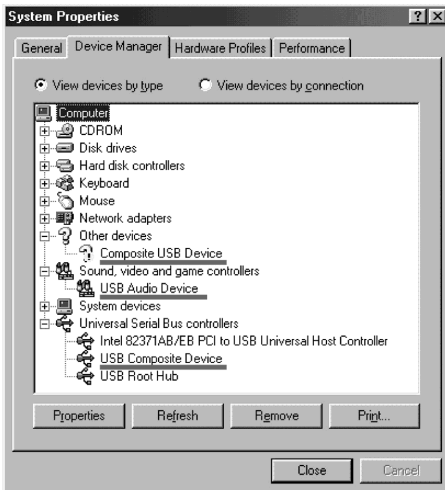

Windows 98SE

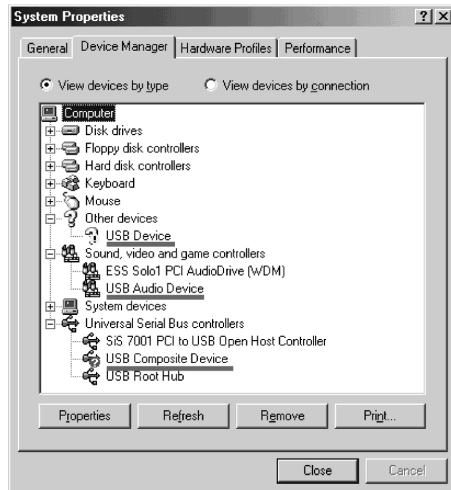

Windows Me

# Raccordement du caméscope à un ordinateur par le câble USB - Windows

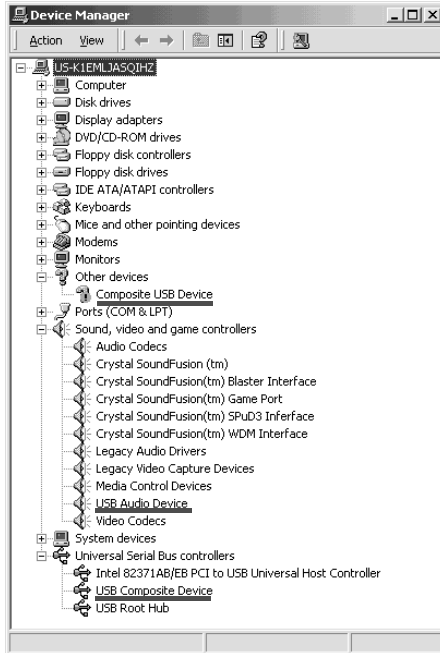

Windows 2000 Professionnel

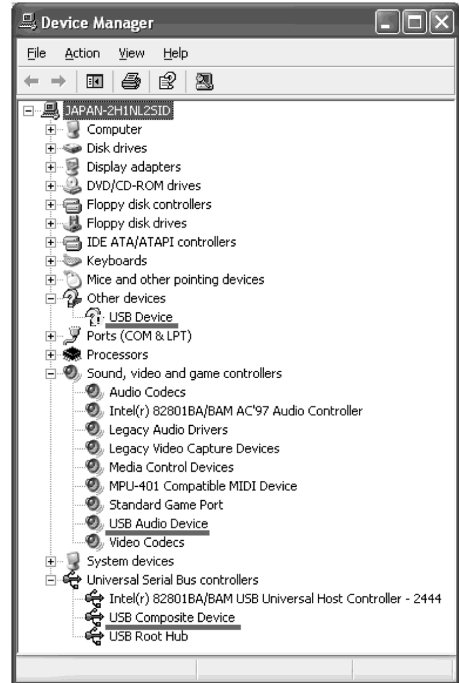

Windows XP Edition Familiale/Professionnel

- ⑥ Réglez le commutateur POWER du caméscope sur OFF (CHG) et débranchez le câble USB.
- ⑦ Redémarrez l'ordinateur.

## 2<sup>e</sup> étape Installation du pilote USB depuis le CD-ROM fourni

Procédez comme indiqué dans "Installation du pilote USB" à la page 158.

### Visionnage enregistrées sur un “Memory Stick” – sauf DCR-TRV16

#### 1<sup>e</sup> étape Désinstallation du pilote USB mal installé

- ① Allumez l’ordinateur et attendez que Windows soit chargé.
- ② Insérez un “Memory Stick” dans le caméscope.
- ③ Reliez l’adaptateur secteur et réglez le commutateur POWER sur MEMORY.
- ④ Raccordez la prise USB de l’ordinateur à la prise  $\Psi$  (USB) du caméscope à l’aide du câble USB fourni avec le caméscope.
- ⑤ Ouvrez “Device Manager” (Gestionnaire de périphériques) sur votre ordinateur.

#### Windows 2000 Professionnel :

Ouvrez “My Computer” (Poste de travail) → “Control Panel” (Panneau de configuration) → “System” (Système) → l’onglet “Hardware” (Matériel) et cliquez sur le bouton “Device Manager” (Gestionnaire de périphériques).

#### Autres systèmes :

Sélectionnez “My Computer” (Poste de travail) → “Control Panel” (Panneau de configuration) → “System” (Système) et cliquez sur “Device Manager” (Gestionnaire de périphériques).

- ⑥ Sélectionnez “Other Devices” (Autres périphériques).  
Sélectionnez le périphérique précédé du signe “?” et supprimez-le.  
Ex : (?) Sony Handycam
- ⑦ Réglez le commutateur POWER du caméscope sur OFF (CHG) et débranchez le câble USB.
- ⑧ Redémarrez l’ordinateur.

#### 2<sup>e</sup> étape Installation du pilote USB depuis le CD-ROM fourni

Procédez comme indiqué dans “Installation du pilote USB” à la page 158.



# Visionnage sur un ordinateur d'images enregistrées sur une cassette – Windows

## Saisie d'images avec "PIXELA ImageMixer Ver.1.0 for Sony"

Vous devez installer le pilote USB et "PIXELA ImageMixer" sur l'ordinateur pour voir les images enregistrées sur une cassette (p. 158).

Pour installer et utiliser ce logiciel sous Windows 2000 Professionnel, vous devez y être autorisé par les Utilisateurs attitrés ou les Administrateurs. Pour Windows XP Edition Familiale/Professionnel, vous devez y être autorisé par les Administrateurs.

### Visionnage d'images enregistrées sur une cassette

- (1) Allumez l'ordinateur et attendez que Windows soit chargé.
- (2) Raccordez l'adaptateur secteur et insérez la cassette dans le caméscope.
- (3) Réglez le commutateur POWER sur VCR.  
Réglez USB STREAM sur ON dans  des paramètres de menu (p. 182).
- (4) Sélectionnez "Start" (Démarrer) → "Program" (Programmes) → "PIXELA" → "ImageMixer" → "PIXELA ImageMixer Ver.1.0 for Sony".
- (5) Cliquez sur  sur l'écran.



L'écran de démarrage de "PIXELA ImageMixer Ver.1.0 for Sony" apparaît sur l'écran de l'ordinateur. Le premier écran apparaît.

- (6) Sélectionnez .

Fenêtre de prévisualisation

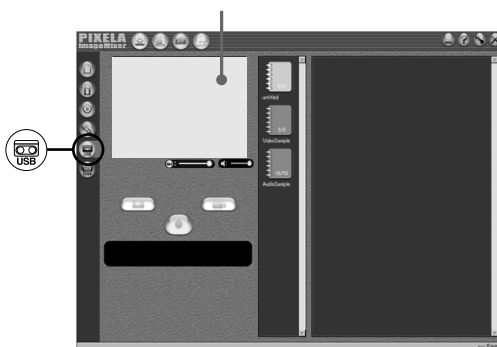

## Visionnage sur un ordinateur d'images enregistrées sur une cassette – Windows

- (7) Raccordez la prise  $\Psi$  (USB) du caméscope à la prise USB de l'ordinateur à l'aide du câble USB fourni.

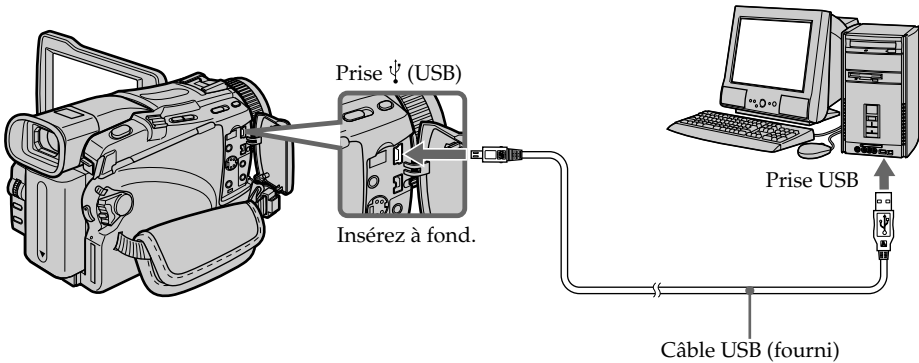

- (8) Appuyez sur  $\blacktriangleright$  pour commencer la lecture.  
L'image de la cassette apparaît sur la fenêtre de prévisualisation.

### Visionnage en temps réel d'images filmées par le caméscope

- (1) Suivez les étapes 1 et 2 de la page 164.
- (2) Réglez le commutateur POWER sur CAMERA.  
Réglez USB STREAM sur ON dans des paramètres du menu (p. 182).
- (3) Suivez les étapes 4 à 7 des pages 164 et 165.  
L'image du caméscope apparaît sur la fenêtre de prévisualisation de l'ordinateur.

### Saisie de photos

Fenêtre de prévisualisation    Fenêtre d'images réduites

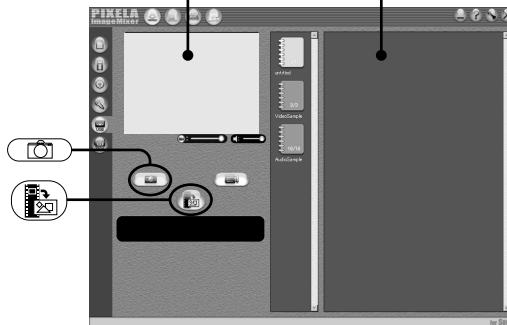



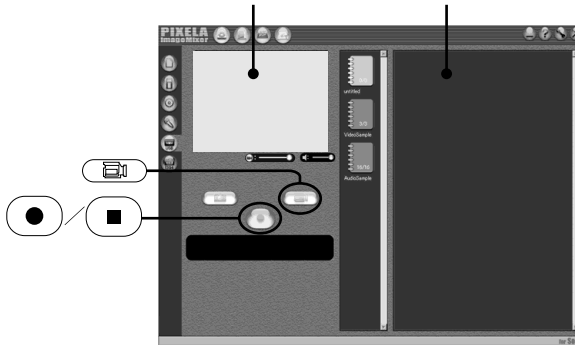

- (1) Sélectionnez .
- (2) Tout en regardant dans la fenêtre de prévisualisation, posez le curseur sur et appuyez au moment où vous voulez saisir la photo.  
La photo affichée est saisie.  
Les photos saisies apparaissent dans la fenêtre d'images réduites.

## Saisie de séquences vidéo

Fenêtre de prévisualisation Fenêtre d'images réduites



- (1) Sélectionnez  .
- (2) Regardez dans la fenêtre de prévisualisation et cliquez sur  à la première image de la séquence que vous voulez saisir.  est remplacé par  .
- (3) Regardez dans la fenêtre de prévisualisation et cliquez sur  à la dernière image que vous voulez saisir. La séquence vidéo saisie apparaît dans la fenêtre d'images réduites.

### Remarques

- Les phénomènes suivants se présentent lorsque vous utilisez le caméscope. C'est normal.
  - L'image vacille perpendiculairement.
  - Certaines images sont parasitées, etc.
  - Les images enregistrées dans un autre système couleur que celui du caméscope ne sont pas affichées correctement.
- Si le caméscope est en mode de pause et qu'une cassette est insérée, il s'éteint automatiquement au bout de cinq minutes.
- Il est conseillé de régler DEMO MODE sur OFF dans les paramètres du menu lorsque le caméscope est en mode de pause et qu'aucune cassette n'est insérée.
- Les indicateurs affichés à l'écran du caméscope n'apparaissent pas sur les images saisies par l'ordinateur.

### Si les images ne peuvent pas être transférées par la connexion USB

Le pilote USB a mal été enregistré parce que l'ordinateur a été raccordé au caméscope avant l'installation complète du pilote USB. Réinstallez le pilote USB en procédant comme indiqué à la page 161.

### En cas de problème

Fermez toutes les applications, puis redémarrez l'ordinateur.

### Effectuez les opérations suivantes après avoir fermé l'application.

- Débranchez le câble USB.
- Réglez le commutateur POWER du caméscope sur une autre position ou sur OFF (CHG).

### Consultation de l'aide en ligne (mode d'emploi) de "PIXELA ImageMixer Ver.1.0 for Sony"

"PIXELA ImageMixer Ver.1.0 for Sony" contient une aide en ligne. Celle-ci vous offre tous les détails sur les fonctions de ce logiciel.

- (1) Cliquez sur  dans le coin supérieur droit de l'écran.  
L'écran ImageMixer's Manual apparaît.
- (2) Vous pouvez accéder aux rubriques souhaitées.

#### Pour fermer l'aide en ligne

Cliquez sur  dans le coin supérieur droit de l'écran.

#### Pour toute question au sujet de "PIXELA ImageMixer Ver.1.0 for Sony"

"ImageMixer Ver.1.0 for Sony" est une marque de fabrique de la société PIXELA. Pour de plus amples informations, consultez le mode d'emploi du CD-ROM fourni avec le caméscope.

### Remarques sur l'emploi de l'ordinateur

#### Communication avec l'ordinateur

La communication entre le caméscope et l'ordinateur peut ne pas se rétablir après la suspension, la reprise ou la mise en veille de l'ordinateur.

# Visionnage sur un ordinateur d'images enregistrées sur un "Memory Stick" – Windows

– sauf DCR-TRV16

## Visionnage d'images

### Avant de commencer

- Vous devez installer le pilote USB pour voir les images du "Memory Stick" sur votre ordinateur (p. 158).
- Une application, telle que Windows Media Player doit être installée pour pouvoir voir des images animées dans un environnement Windows.
- Réglez USBCONNECT sur NORMAL dans  des paramètres du menu. (Le réglage par défaut est NORMAL.)

- (1) Allumez l'ordinateur et attendez que Windows soit chargé.
- (2) Insérez un "Memory Stick" dans le caméscope et raccordez l'adaptateur secteur à votre caméscope.
- (3) Réglez le commutateur POWER sur MEMORY.
- (4) Reliez la prise  $\Psi$  (USB) du caméscope à la prise USB de l'ordinateur avec le câble USB fourni.  
"USB MODE" apparaît sur l'écran du caméscope.

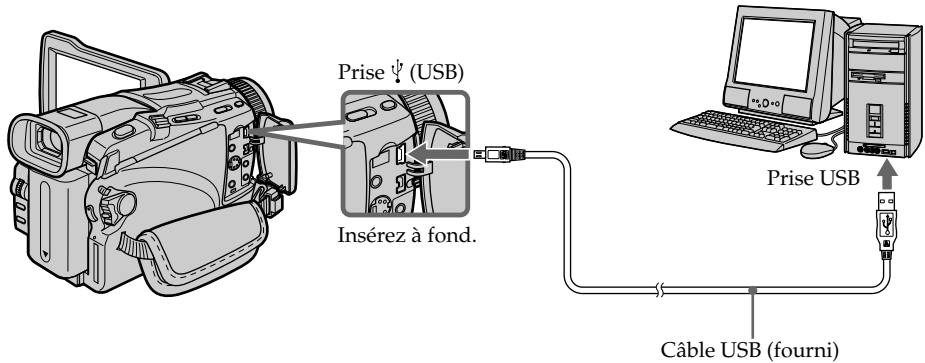

- (5) Ouvrez "My Computer" (Poste de travail) et double-cliquez sur le lecteur qui vient d'être reconnu (Exemple : "Disque amovible (E:)").  
Les dossiers à l'intérieur du "Memory Stick" apparaissent.
- (6) Sélectionnez et double-cliquez sur le fichier d'image souhaité dans le dossier.  
Pour le détail sur les noms de dossier et de fichier, voir "Noms des dossiers et des fichiers d'images" (p. 169).

Type de fichier	Double-cliquez dans cet ordre
Image fixe	Dossier "Dcim" → Dossier "100msdcf" → Fichier d'image
Image animée*	Dossier "Mssonny" → Dossier "Moml0001" → Fichier d'image*

\* Il est conseillé de copier le fichier sur le disque dur de l'ordinateur avant de l'ouvrir. Si vous l'ouvrez directement depuis le "Memory Stick", l'image et le son risquent d'être coupés.



# Visionnage sur un ordinateur d'images enregistrées sur un "Memory Stick" – Windows

## Noms des dossiers et des fichiers d'images

Les fichiers d'images enregistrés avec le caméscope sont classés par dossiers d'après le mode d'enregistrement.

Les noms des fichiers ont la signification suivante. □□□□ représente un nombre de 0001 à 9999.

### Windows Me

(Le lecteur reconnaissant le caméscope est [E :])

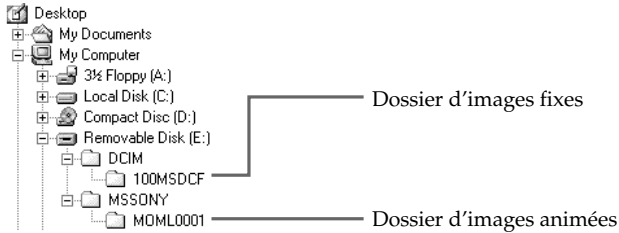

Dossier	Fichier	Signification
100MSDCF	DSC0□□□□.JPG	Fichier d'image fixe
MOML0001	MOV0□□□□.MPG	Fichier d'image animée

## Débranchez le câble USB et retirez le "Memory Stick" ou réglez le commutateur POWER sur OFF (CHG)

**Windows 2000 Professionnel/Me, Windows XP Edition Familiale/Professionnel**  
Pour débrancher le câble USB, éjecter le "Memory Stick" ou régler le commutateur POWER sur OFF (CHG), procédez de la façon suivante.

- (1) Placez le curseur sur l'icône "Unplug or Eject Hardware" (Débrancher ou Ejecter le matériel) dans la barre de tâches et cliquez dessus pour désactiver le lecteur.
- (2) Après l'apparition du message "Safe to remove" (Retirer maintenant), débranchez le câble USB et retirez le "Memory Stick", ou réglez le commutateur POWER sur OFF (CHG).

# Raccordement du caméscope à un ordinateur par le câble USB – Macintosh

## – sauf DCR-TRV16

### Lorsque le caméscope est raccordé à un ordinateur par la câble USB

Vous devez installer le pilote USB sur l'ordinateur pour pouvoir raccorder le caméscope à la prise USB de l'ordinateur. Le pilote USB se trouve sur le CD-ROM fourni, avec le logiciel de visualisation.

## Environnement Macintosh recommandé

### Système d'exploitation :

L'installation standard de Mac OS 8.5.1/8.6/9.0/9.1/9.2 ou Mac OS X (v10.0/v10.1) est requise.

Toutefois, notez que les modèles suivants doivent être optimisés à Mac OS 9.0/9.1.

– iMac avec Mac OS 8.6 installé en standard et un lecteur de CD-ROM intégré.

– iBook ou Power Mac G4 avec Mac OS 8.6 installé en standard

La prise USB doit être pourvue en standard.

QuickTime 3.0 ou une version ultérieure doit être installée pour la lecture de séquences vidéo.

### Remarques

- Le fonctionnement n'est pas garanti pour l'environnement Macintosh si vous raccordez en même temps plusieurs appareils USB à un seul ordinateur ou si vous utilisez une boîte de branchement.
- Selon le type d'appareils USB raccordés, certains d'entre eux risquent de ne pas fonctionner.
- Le fonctionnement n'est pas garanti dans tous les environnements conseillés ci-dessus.
- Macintosh, Mac OS et QuickTime sont des marques de fabrique de Apple Computer, Inc.
- Tous les autres noms de produits mentionnés ici sont soit des marques de fabrique soit des marques déposées de leurs sociétés respectives. Par ailleurs, "TM" et "®" ne sont pas toujours mentionnés dans ce manuel.

## Installation du pilote USB

**Ne raccordez pas le câble USB avant l'installation complète du pilote USB.**

### Mac OS 9.1/9.2/Mac OS (v10.0/v10.1)

Le pilote USB n'a pas besoin d'être installé. Le caméscope est automatiquement reconnu comme pilote lorsque vous reliez la caméscope au Mac par le câble USB.

### Mac OS 8.5.1/8.6/9.0

(1) Allumez l'ordinateur et attendez que Mac OS soit chargé.

(2) Insérez le CD-ROM fourni dans le lecteur de CD-ROM de l'ordinateur.  
L'écran de l'application apparaît.



## Raccordement du caméscope à un ordinateur par le câble USB - Macintosh

- (3) Cliquez sur "USB Driver" pour ouvrir le dossier contenant les six fichiers liés à "Driver".

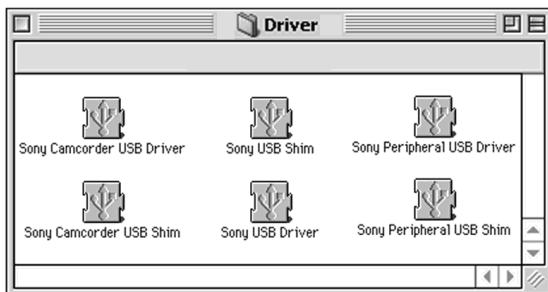

- (4) Sélectionnez les deux fichiers suivants et déposez-les dans le dossier Système.
- Sony Camcorder USB Driver
  - Sony Camcorder USB Shim
- (5) Lorsque le message apparaît, cliquez sur "OK".  
Le pilote USB est installé sur votre ordinateur.
- (6) Retirez le CD-ROM de l'ordinateur.
- (7) Redémarrez l'ordinateur.

# Visionnage sur un ordinateur d'images enregistrées sur un "Memory Stick" – Macintosh

– sauf DCR-TRV16

## Visionnage d'images

### Avant de commencer

Il faut installer le pilote USB pour afficher les images du "Memory Stick" sur l'ordinateur (p. 170).

QuickTime 3.0 ou une version ultérieure doit être installée pour la lecture des séquences vidéo dans un environnement Macintosh.

- (1) Allumez l'ordinateur et attendez que Mac OS soit chargé.
- (2) Insérez un "Memory Stick" dans le caméscope et raccordez l'adaptateur secteur au caméscope et à une prise murale.
- (3) Réglez le commutateur POWER sur MEMORY.
- (4) Reliez la prise  $\Psi$  (USB) du caméscope à la prise USB de l'ordinateur avec le câble USB fourni.  
"USB MODE" apparaît sur l'écran du caméscope.
- (5) Double-cliquez sur l'icône "Memory Stick" sur le bureau.  
Les dossiers à l'intérieur du "Memory Stick" apparaissent.
- (6) Sélectionnez le fichier d'image souhaité dans le dossier et double-cliquez dessus.

Type de fichier	Double-cliquez dans cet ordre
Image fixe	Dossier "Dcim" → Dossier "100msdcl" → Fichier d'image
Image animée*	Dossier "Mssonny" → Dossier "Moml0001" → Fichier d'image*

\* Il est conseillé de copier le fichier sur le disque dur de l'ordinateur avant de l'ouvrir. Si vous l'ouvrez directement depuis le "Memory Stick", l'image et le son risquent d'être coupés.

## Débranchez le câble USB et retirez le "Memory Stick", ou réglez le commutateur POWER sur OFF (CHG)

Procédez de la façon suivante.

- (1) Fermez toutes les applications ouvertes.  
Assurez-vous que le témoin d'accès du caméscope n'est pas allumé.
- (2) Déposer l'icône du "Memory Stick" dans la corbeille. Ou bien, sélectionnez l'icône du "Memory Stick" en cliquant dessus, puis sélectionnez "Eject Disk" (Éjecter le disque) dans le menu "Special" (Spécial) dans le coin supérieur gauche de l'écran.
- (3) Débranchez le câble USB et retirez le "Memory Stick", puis réglez le commutateur POWER sur OFF (CHG).

### Mac OS X (v10.0)

Arrêtez l'ordinateur, puis débranchez le câble USB, éjectez le "Memory Stick" ou réglez le commutateur POWER sur OFF (CHG).

# Saisie des images d'un appareil vidéo analogique sur un ordinateur

## - Fonction de conversion du signal

Vous pouvez saisir sur un ordinateur les images et le son d'un appareil vidéo analogique en reliant celui-ci à un ordinateur pourvu d'une prise i.LINK (DV) par l'intermédiaire du caméscope.

### Avant de commencer

Réglez DISPLAY sur LCD dans  des paramètres du menu. (Le réglage par défaut est LCD.)

- (1) Réglez le commutateur POWER sur VCR.
- (2) Réglez A/V → DV OUT sur ON dans  des paramètres du menu (p. 177).
- (3) Activez la lecture sur l'appareil vidéo analogique.
- (4) Saisissez les images et le son sur votre ordinateur. Les opérations à effectuer dépendent de l'ordinateur et du logiciel que vous utilisez.  
Pour le détail sur la saisie d'images, reportez-vous au mode d'emploi de l'ordinateur et du logiciel.

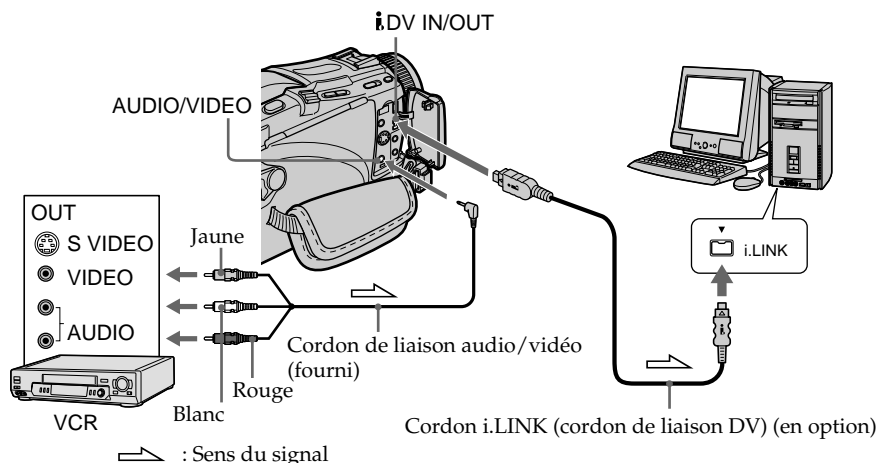

Visionnage d'images sur un ordinateur

### Après la saisie des images et du son

Arrêtez la saisie sur l'ordinateur et la lecture sur l'appareil vidéo analogique.

### Remarques

- Pour pouvoir saisir des signaux vidéo analogiques, il faut installer un logiciel capable de convertir les signaux vidéo.
- Selon l'état des signaux vidéo analogiques, le caméscope peut être incapable de convertir correctement les signaux vidéo analogiques en signaux vidéo numériques. Selon l'appareil vidéo analogique, les images peuvent aussi être parasitées et les couleurs anormales.
- Vous ne pouvez pas enregistrer ni saisir les images transmises par le caméscope si elles contiennent des signaux anti-piratage, comme le système ID-2.
- Vous pouvez saisir les images et le son en utilisant un cordon S-vidéo (en option) au lieu du cordon de liaison audio/vidéo (fourni).

### Si l'ordinateur a une prise USB

Vous pouvez relier cette prise à celle du caméscope avec le câble USB, mais le transfert d'images sera irrégulier.

# Réglage des paramètres du menu

Pour régler les paramètres du menu, sélectionnez-en un avec la molette SEL/PUSH EXEC. Les réglages par défaut peuvent être partiellement changés. Sélectionnez d'abord l'icône puis le paramètre et enfin le mode.

- (1) Réglez le commutateur POWER sur CAMERA, VCR ou MEMORY (sauf DCR-TRV16), et appuyez sur MENU.
- (2) Tournez la molette SEL/PUSH EXEC pour sélectionner l'icône souhaitée, puis appuyez sur la molette.
- (3) Tournez la molette SEL/PUSH EXEC pour sélectionner le paramètre souhaité, puis appuyez sur la molette.
- (4) Tournez la molette SEL/PUSH EXEC pour sélectionner le mode souhaité, puis appuyez sur la molette.
- (5) Si vous voulez régler d'autres paramètres, sélectionnez ↶ RETURN et appuyez sur la molette, puis répétez les opérations 2 à 4.

Pour un complément d'informations, voir "Sélection du réglage de mode de chaque paramètre" (p. 175).

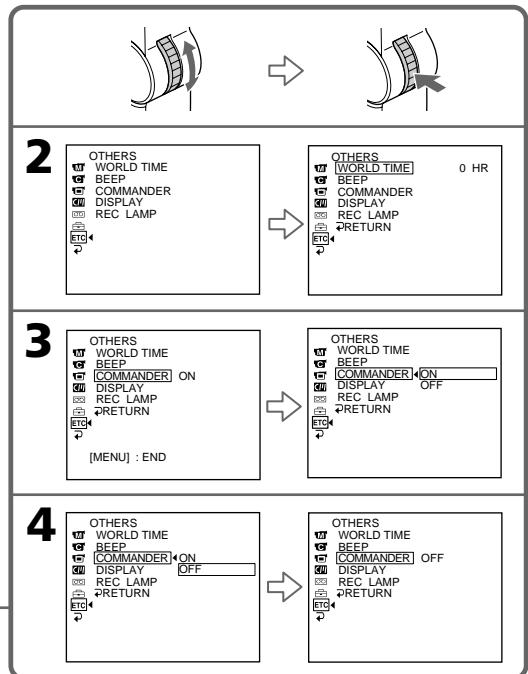
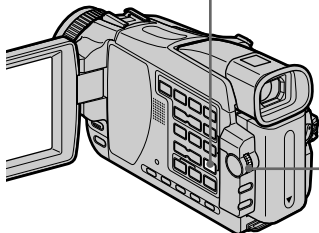
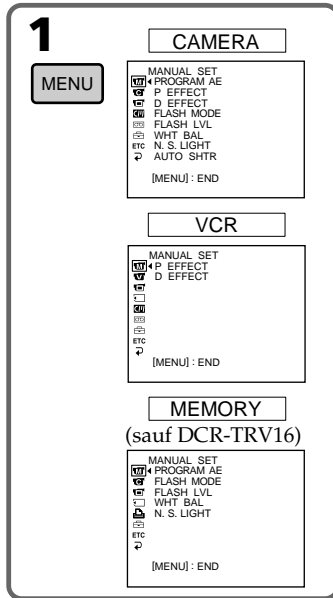

## Réglage des paramètres du menu

### Pour dégager le menu

Appuyez sur MENU.

Les paramètres du menu sont regroupés sous les icônes suivantes :

-  MANUAL SET (Réglages manuels)
-  CAMERA SET (Réglages enregistreur)
-  VCR SET (Réglages lecteur)
-  LCD/VF SET (Réglages écran/viseur)
-  MEMORY SET (Réglages mémoire) (sauf DCR-TRV16)
-  PRINT SET (Réglage impression) (sauf DCR-TRV16)
-  CM SET (Réglages cassette à puce)
-  TAPE SET (Réglages cassette)
-  SETUP MENU (Menu de configuration)
-  OTHERS (Autres réglages)

### Sélection du réglage de mode de chaque paramètre

● est le réglage par défaut.

Les paramètres du menu dépendent de la position du commutateur POWER. Seuls les paramètres qui peuvent être utilisés à un moment donné apparaissent.

Icône/Paramètre	Mode	Signification	Commutateur POWER
<b> MANUAL SET</b>			
PROGRAM AE	—	Programmes d'exposition automatiques adaptés aux diverses conditions de tournage (p. 57)	CAMERA MEMORY
P EFFECT	—	Addition d'effets spéciaux aux images comme au cinéma ou à la télévision (p. 53, 64)	VCR CAMERA
D EFFECT	—	Addition d'effets spéciaux avec diverses fonctions numériques (p. 54, 65)	VCR CAMERA
FLASH MODE	● ON	Activation du flash (en option) quelle que soit la luminosité ambiante	CAMERA MEMORY
	AUTO	Activation automatique du flash	
	AUTO ●	Activation du flash avant l'enregistrement pour éviter le phénomène des yeux rouges	
FLASH LVL	HIGH	Eclair plus lumineux que le flash normal	CAMERA MEMORY
	● NORMAL	Eclair normal	
	LOW	Eclair moins lumineux que le flash normal	
WHT BAL	—	Réglage de la balance des blancs (p. 47)	CAMERA MEMORY
N.S.LIGHT	● ON	Utilisation de la fonction NightShot pour la prise de vue nocturne (p. 33)	CAMERA MEMORY
	OFF	Annulation de la fonction NightShot	
AUTO SHTR	● ON	Activation automatique de l'obturateur électronique lors de la prise de vue sous un éclairage lumineux	CAMERA
	OFF	Obturateur électronique non activé quel que soit l'éclairage	

#### Remarque sur FLASH MODE et FLASH LVL

Il n'est pas possible d'ajuster FLASH MODE ou FLASH LVL si le flash (en option) n'est pas branché.

#### Remarque sur FLASH LVL

Il n'est pas possible d'ajuster FLASH LVL si le flash (en option) n'a pas de réglage de flash.

(voir page suivante)

## Réglage des paramètres du menu

Icône/Paramètre	Mode	Signification	Commutateur POWER
<b>📷 CAMERA SET</b>			
<b>SELFTIMER*</b>	● OFF	Invalidation du retardateur	CAMERA MEMORY
	ON	Validation du retardateur (p. 35, 44, 115, 126)	
<b>D ZOOM</b>	● OFF	Débrayage du zoom numérique. La variation de focale est de 10 au maximum.	CAMERA
	20×	Activation du zoom numérique. Une variation de focale de 10 à 20 s'effectue numériquement (p. 29).	
	120×	Activation du zoom numérique. Une variation de focale de 10 à 120 s'effectue numériquement.	
<b>PHOTO REC*</b>	● MEMORY	Enregistrement d'images fixes sur un "Memory Stick" par une pression de PHOTO pendant l'enregistrement de séquences animées sur une cassette ou en mode de pause (p. 42)	CAMERA
	TAPE	Enregistrement d'images fixes sur une cassette par une pression de PHOTO pendant l'enregistrement de séquences animées sur une cassette ou en mode de pause (p. 45)	
<b>16:9WIDE</b>	● OFF	—	CAMERA
	ON	Enregistrement en mode Grand écran 16:9 (p. 48)	
<b>STEADYSHOT</b>	● ON	Compensation des bougés lors de la prise de vue	CAMERA
	OFF	Débrayage du stabilisateur. Les images sont plus naturelles lorsque vous filmez un sujet stationnaire avec un pied photographique.	
<b>FRAME REC</b>	● OFF	Désactivation de l'enregistrement image par image	CAMERA
	ON	Activation de l'enregistrement image par image (p. 63)	
<b>INT. REC</b>	ON	Activation de l'enregistrement échelonné (p. 61)	CAMERA
	● OFF	Désactivation de l'enregistrement échelonné	
	SET	Réglage de l'intervalle et du temps d'enregistrement lors de l'enregistrement échelonné	

\* Sauf DCR-TRV16

### Remarques sur le stabilisateur

- Le stabilisateur ne corrige pas les bougés excessifs du caméscope.
- La fixation d'un convertisseur (en option) peut avoir une influence sur le stabilisateur.

### Si vous désactivez le stabilisateur

L'indicateur "OFF" apparaît à l'écran. Le caméscope empêche une compensation excessive des bougés.



## Réglage des paramètres du menu

Icône/Paramètre	Mode	Signification	Commutateur POWER
<b>VCR SET</b>			
<b>HiFi SOUND</b>	● STEREO	Lecture de la bande principale et de la bande secondaire d'une cassette stéréo ou d'une cassette à deux bandes son (p. 194)	VCR
	1	Reproduction de la voie gauche d'une cassette stéréo ou de la bande son principale d'une cassette à double bande son.	
	2	Reproduction de la voie droite d'une cassette stéréo ou de la bande son secondaire d'une cassette à double bande son.	
<b>AUDIO MIX</b>	—	Réglage de la balance entre la piste stéréo 1 et la piste stéréo 2 (p. 95)	VCR
<b>A/V → DV OUT</b>	● OFF	Conversion de signaux numériques en signaux analogiques par le caméscope	VCR
	ON	Conversion de signaux analogiques en signaux numériques par le caméscope (p. 173)	
<b>LCD/VF SET</b>			
<b>LCD BRIGHT</b>	—	Réglage de la luminosité de l'écran LCD avec la molette SEL/PUSH EXEC	VCR CAMERA MEMORY
<b>LCD B.L.</b>	● BRT NORMAL	Réglage normal de la luminosité de l'écran LCD	VCR CAMERA MEMORY
	BRIGHT	Réglage plus lumineux de l'écran LCD	
<b>LCD COLOR</b>	—	Réglage de la couleur sur l'écran LCD par une rotation et une pression de la molette SEL/PUSH EXEC	VCR CAMERA MEMORY
<b>VF B.L.</b>	● BRT NORMAL	Réglage normal de la luminosité du viseur	VCR CAMERA MEMORY
	BRIGHT	Réglage plus lumineux du viseur	

### Remarques sur LCD B.L. et VF B.L.



- Lorsque vous sélectionnez BRIGHT, l'autonomie de la batterie est réduite de 10 pour-cent lors de l'enregistrement.
- Lorsque vous utilisez une autre source d'alimentation que la batterie, BRIGHT est automatiquement sélectionné.

### Lorsque vous ajustez LCD BRIGHT, LCD B.L., LCD COLOR et/ou VF B.L.

L'image enregistrée n'est pas affectée par ces réglages.

(voir page suivante)

## Réglage des paramètres du menu

Icône/Paramètre	Mode	Signification	Commutateur POWER
 <b>MEMORY SET (sauf DCR-TRV16)</b>			
<b>STILL SET</b>			
<b>BURST</b>	● OFF	Enregistrement d'images uniques	MEMORY
	NORMAL* <sup>1)</sup>	Enregistrement de quatre images fixes (en 1152 × 864) ou de 13 (en 640 × 480) (p. 113)	
	EXP BRKTC* <sup>1)</sup>	Enregistrement de trois images consécutives avec différentes expositions	
	MULTI SCRN	Enregistrement en continu de neuf images et affichage de ces images sur une page divisée en neuf cases	
<b>QUALITY</b>	● SUPER FINE* <sup>1)</sup>	Enregistrement d'images fixes extrêmement détaillées (p. 106)	VCR MEMORY
	FINE* <sup>2)</sup>	Enregistrement d'images fixes détaillées	
	STANDARD	Enregistrement d'images fixes normales	
<b>IMAGESIZE*<sup>1)</sup></b>	● 1152 × 864	Enregistrement d'images fixes en 1152 × 864 (p. 108)	MEMORY
	640 × 480	Enregistrement d'images fixes de 640 × 480	
<b>MOVIE SET</b>			
<b>IMAGESIZE</b>	● 320 × 240	Enregistrement d'images animées de 320 × 240 (p. 108)	VCR MEMORY
	160 × 112	Enregistrement d'images animées en 160 × 112	
 <b>REMAIN</b>	● AUTO	Affichage de la capacité restante du "Memory Stick" dans les cas suivants : <ul style="list-style-type: none"> <li>• pendant cinq secondes après le réglage du commutateur POWER sur VCR ou MEMORY</li> <li>• pendant cinq secondes après l'insertion d'un "Memory Stick" dans le caméscope en mode MEMORY ou VCR</li> <li>• lorsque la capacité du "Memory Stick" est inférieure à deux minutes en mode MEMORY.</li> <li>• pendant cinq secondes après le début de l'enregistrement d'une image animée</li> <li>• pendant cinq secondes après l'enregistrement d'une image animée.</li> </ul>	VCR MEMORY
	ON	Affichage continu de la capacité restante du "Memory Stick"	

\*<sup>1)</sup> DCR-TRV25/TRV27 seulement

\*<sup>2)</sup> Pour le DCR-TRV18 le réglage par défaut est FINE.

## Réglage des paramètres du menu



Icône/Paramètre	Mode	Signification	Commutateur POWER
 <b>MEMORY SET (sauf DCR-TRV16)</b>			
<b>PRINT MARK</b>	ON	Inscription d'une marque d'impression sur les images fixes pour une impression ultérieure (p. 150)	VCR MEMORY
	● OFF	Annulation des marques d'impression inscrites sur les images fixes	
<b>PROTECT</b>	ON	Protection des images fixes sélectionnées (p. 147)	VCR MEMORY
	● OFF	Images fixes non protégées	
<b>SLIDE SHOW</b>	—	Lecture des images en diaporama (p. 146)	MEMORY
<b>PHOTO SAVE</b>	—	Copie d'images fixes mini DV sur un "Memory Stick" (p. 134)	VCR
<b>FILE NO.</b>	● SERIES	Affectation de numéros au fichier dans l'ordre séquentiel même si le "Memory Stick" est changé	VCR MEMORY
	RESET	Remise à zéro chaque fois que le "Memory Stick" est changé	
<b>DELETE ALL</b>	—	Suppression de toutes les images non protégées (p. 149)	MEMORY
<b>FORMAT</b>	● RETURN	Annulation du formatage	MEMORY
	OK	Formatage du "Memory Stick" inséré. Le formatage efface toutes les informations enregistrées sur le "Memory Stick". Vérifiez bien le contenu du "Memory Stick" avant de le formater. 1. Sélectionnez FORMAT avec la molette SEL/PUSH EXEC, puis appuyez sur la molette. 2. Tournez la molette SEL/PUSH EXEC pour sélectionner OK, puis appuyez sur la molette. 3. Lorsque "EXECUTE" apparaît, appuyez sur la molette SEL/PUSH EXEC. "FORMATTING" clignote durant le formatage. "COMPLETE" apparaît lorsque le formatage est terminé.	

### Remarques sur le formatage (sauf DCR-TRV16)

- Les "Memory Stick" fournis ou en option sont déjà formatés. Il n'est donc pas nécessaire de les formater sur ce caméscope.
- N'effectuez aucune des opérations suivantes lorsque FORMATTING est affiché :
  - Changer le commutateur POWER de position
  - Activer les touches
  - Retirer le "Memory Stick"
- Vous ne pourrez pas formater le "Memory Stick" si le taquet d'interdiction d'enregistrement du "Memory Stick" est en position LOCK.
- Reformatez le "Memory Stick" lorsque "FORMAT ERROR" s'affiche.
- Le formatage efface les images protégées du "Memory Stick".

(voir page suivante)

## Réglage des paramètres du menu

Icône/Paramètre	Mode	Signification	Commutateur POWER
 <b>PRINT SET (sauf DCR-TRV16)</b>			
<b>9PIC PRINT</b>	● RETURN	Annulation de l'impression d'un écran divisé	MEMORY
	SAME	Impression du même écran divisé (p. 151)	
	MULTI	Impression de différents écrans divisés	
	MARKED	Impression des images marquées seulement, dans l'ordre de l'enregistrement	
<b>DATE/TIME</b>	● OFF	Impression d'images sans la date et l'heure d'enregistrement	MEMORY
	DATE	Impression d'images avec la date d'enregistrement (p. 151)	
	DAY&TIME	Impression d'images avec la date et l'heure d'enregistrement	
 <b>CM SET</b>			
<b>TITLE</b>	—	Incrustation d'un titre ou création d'un titre personnalisé (p. 97, 100)	VCR CAMERA
<b>TITLEERASE</b>	—	Effacement du titre incrusté (p. 99)	VCR CAMERA
<b>TITLE DSPL</b>	● ON	Affichage du titre incrusté	VCR
	OFF	Dégagement du titre incrusté	
<b>CM SEARCH</b>	● ON	Recherche sur une cassette à puce (p. 69)	VCR
	OFF	Recherche sur une cassette sans puce	
<b>TAPE TITLE</b>	—	Titrage d'une cassette (p. 102)	VCR CAMERA
<b>ERASE ALL</b>	—	Effacement de toutes les données enregistrées dans la mémoire de la cassette à puce (p. 103)	VCR CAMERA

### Remarque sur PRINT SET (sauf DCR-TRV16)

9PIC PRINT et DATE/TIME n'apparaissent que lorsqu'une imprimante externe (en option) est raccordée à la prise porte-accessoire intelligente.

## Réglage des paramètres du menu

Icône/Paramètre	Mode	Signification	Commutateur POWER
<b>TAPE SET</b>			
<b>REC MODE</b>	● SP	Enregistrement dans le mode SP (durée standard)	VCR CAMERA
	LP	Enregistrement 1,5 fois plus long que dans le mode SP	
<b>AUDIO MODE</b>	● 12BIT	Enregistrement en mode 12 bits (deux bandes son stéréo)	VCR CAMERA
	16BIT	Enregistrement en mode 16 bits (une bande son stéréo de grande qualité)	
<b>REMAIN</b>	● AUTO	Affichage de la barre indiquant l'autonomie de la bande : <ul style="list-style-type: none"> <li>• pendant huit secondes environ après la mise sous tension du caméscope et le calcul de l'autonomie de la bande</li> <li>• pendant huit secondes environ après l'insertion d'une cassette et le calcul de l'autonomie de la bande</li> <li>• pendant huit secondes environ après une pression de ► en mode VCR</li> <li>• pendant huit secondes environ après une pression de DISPLAY pour afficher les indicateurs</li> <li>• pendant la période de rembobinage, l'avance ou la recherche d'image en mode VCR</li> </ul>	VCR CAMERA
	ON	Affichage continu de l'indicateur de bande	

### Remarques sur le mode LP

- Lorsque vous enregistrez une cassette en mode LP sur ce caméscope, il est préférable de la lire ensuite sur ce caméscope. Si elle est lue sur un autre caméscope ou sur un magnéscope, des parasites peuvent perturber l'image ou le son.
- Si vous enregistrez en mode LP, il est préférable d'utiliser des cassettes Sony Excellence/Master pour tirer le meilleur parti de votre caméscope.
- Il n'est pas possible d'effectuer de doublage sonore sur une cassette enregistrée en mode LP. Utilisez le mode SP si vous avez l'intention de doubler ultérieurement le son.
- Si vous enregistrez une même cassette en modes SP et LP, ou si vous enregistrez certaines scènes en mode LP, l'image risque d'être parasitée lors de la lecture ou le code temporel de ne pas s'inscrire correctement entre les scènes.

### Remarques sur AUDIO MODE

- Il n'est pas possible de doubler le son d'une cassette enregistrée en mode 16 bits.
- Il n'est pas possible de régler la balance dans AUDIO MIX à la lecture d'une cassette enregistrée en mode 16 bits.

(voir page suivante)

## Réglage des paramètres du menu

Icône/Paramètre	Mode	Signification	Commutateur POWER
 <b>SETUP MENU</b>			
<b>CLOCK SET</b>	—	Réglage de la date ou de l'heure (p. 22)	CAMERA MEMORY
<b>USB STREAM</b>	● OFF	Streaming USB désactivé	VCR CAMERA
	ON	Streaming USB activé	
<b>USBCONNECT*</b>	● NORMAL	Connexion et reconnaissance du lecteur de "Memory Stick"	MEMORY
	PTP	Connexion et copie d'une image du "Memory Stick" via le caméscope sur un ordinateur (Windows XP ou Mac OS X seulement). 1 Tournez la molette SEL/PUSH EXEC pour sélectionner USBCONNECT puis PTP, et appuyez sur la molette. 2 Insérez le "Memory Stick" dans le caméscope et raccordez le caméscope à l'ordinateur à l'aide d'un câble USB. L'assistant de copie se met automatiquement en marche.	
<b>LTR SIZE</b>	● NORMAL	Affichage normal des paramètres de menu sélectionnés	VCR CAMERA MEMORY
	2x	Doublage de taille des paramètres de menu sélectionnés	
<b>LANGUAGE</b>	● ENGLISH	Affichage des indicateurs REC, STBY, min, SEC, CAPTURE, END SEARCH et VOL en anglais	VCR CAMERA MEMORY
	FRANÇAIS	Affichage des indicateurs en français	
	ESPAÑOL	Affichage des indicateurs en espagnol	
	PORTUGUÊS	Affichage des indicateurs en portugais	
	中文	Affichage des indicateurs en chinois	
	한국어	Affichage des indicateurs en coréen	
<b>DEMO MODE</b>	● ON	Démonstration des fonctions du caméscope	CAMERA
	OFF	Annulation du mode de démonstration	

\* Sauf DCR-TRV16

### Remarques sur DEMO MODE

- Il n'est pas possible de sélectionner DEMO MODE si le caméscope contient une cassette ou un "Memory Stick".
- Le réglage par défaut de DEMO MODE est STBY (attente) et la démonstration démarre 10 minutes environ après le réglage du commutateur POWER sur CAMERA, si le caméscope ne contient pas de cassette ou de "Memory Stick".  
Pour annuler la démonstration, insérez une cassette ou un "Memory Stick", mettez le commutateur POWER sur une autre position que CAMERA, ou réglez DEMO MODE sur OFF. Pour revenir à STBY (attente), laissez DEMO MODE sur ON dans les paramètres du menu, réglez le commutateur POWER sur OFF (CHG) puis sur CAMERA.
- Si NIGHTSHOT est réglé sur ON, l'indicateur "NIGHTSHOT" apparaîtra sur l'écran et vous ne pourrez pas sélectionner DEMO MODE dans les paramètres du menu.

## Réglage des paramètres du menu

Icône/Paramètre	Mode	Signification	Commutateur POWER
<b>ETC) OTHERS</b>			
<b>DATA CODE</b>	● DATE/CAM	Affichage de la date, de l'heure et des divers réglages pendant la lecture par une pression de DATA CODE de la télécommande (p. 38)	VCR MEMORY
	DATE	Affichage de la date et de l'heure pendant la lecture par une pression de DATA CODE de la télécommande	
<b>WORLD TIME</b>	—	Réglage de l'heure locale. Tournez la molette SEL/PUSH EXEC pour indiquer un décalage horaire. L'heure sera rectifiée en fonction du décalage horaire indiqué. Si vous indiquez 0, l'heure initiale sera rétablie.	CAMERA MEMORY
<b>BEEP</b>	● MELODY	Mélodie pour indiquer le début et la fin de l'enregistrement ou la présence d'un problème inhabituel	VCR CAMERA MEMORY
	NORMAL	Remplacement de la mélodie par un bip	
	OFF	Annulation de la mélodie et du bip	
<b>COMMANDER</b>	● ON	Activation de la télécommande fournie avec le caméscope	VCR CAMERA MEMORY
	OFF	Désactivation de la télécommande pour éviter les interférences avec une autre télécommande de magnétoscope	
<b>DISPLAY</b>	● LCD	Affichage des indicateurs à l'écran LCD et dans le viseur	VCR CAMERA MEMORY
	V-OUT/LCD	Affichage des indicateurs à l'écran de télévision, l'écran LCD et le viseur	
<b>REC LAMP</b>	● ON	Activation du témoin de tournage à l'avant du caméscope	CAMERA MEMORY
	OFF	Désactivation du témoin de tournage à l'avant du caméscope pour ne pas attirer l'attention du sujet	
<b>VIDEO EDIT</b>	● RETURN*	Annulation du montage vidéo	VCR
	TAPE*	Programmation et réalisation de montages vidéo (p. 77)	
	MEMORY*	Programmation et réalisation de montages MPEG (p. 131)	

\* Sauf DCR-TRV16

### Remarque

Si vous appuyez sur DISPLAY lorsque DISPLAY est réglé sur V-OUT/LCD dans les paramètres du menu, l'image du téléviseur ou du magnétoscope n'apparaîtra pas à l'écran même si le caméscope est relié aux sorties du téléviseur ou du magnétoscope.

### Dans les cinq minutes qui suivent le retrait de la source d'alimentation

Les paramètres "PROGRAM AE", "AUDIO MIX", "COMMANDER", "HiFi SOUND" et WHT BAL reviennent à leurs réglages par défaut.

Les autres paramètres du menu restent mémorisés même si vous enlevez la batterie.

### Lors de l'enregistrement d'un sujet rapproché

Le voyant de tournage rouge à l'avant du caméscope peut se refléter sur le sujet lorsque REC LAMP est réglé sur ON. Dans ce cas, il est conseillé de le régler sur OFF.

# Types de problèmes et leurs solutions

Si un problème quelconque se présente lorsque vous utilisez le caméscope, référez-vous au tableau suivant pour le résoudre. Si le problème persiste, débranchez la source d'alimentation et contactez votre revendeur Sony ou un service après-vente agréé Sony. Si "C:□□:□□" apparaît à l'écran, c'est que l'autodiagnostic a fonctionné et vous indique l'erreur. Voir page 190 pour le détail.

## Mode d'enregistrement

Symptômes	Causes et/ou solutions
START/STOP ne fonctionne pas.	<ul style="list-style-type: none"> <li>Le commutateur POWER n'est pas réglé sur CAMERA. → Réglez-le sur CAMERA (p. 25).</li> <li>La cassette est terminée. → Rembobinez la bande ou insérez une autre cassette (p. 24, 39).</li> <li>Le taquet de protection de la cassette est ouvert et la marque rouge visible → Utilisez une autre cassette ou tirez le taquet (p. 24).</li> <li>La bande adhère au tambour (condensation d'humidité). → Enlevez la cassette et laissez le caméscope au repos pendant plus d'une heure pour l'acclimater (p. 201).</li> </ul>
Le caméscope s'éteint	<ul style="list-style-type: none"> <li>Alors que vous filmiez en mode CAMERA, vous avez laissé le caméscope en mode de pause plus de cinq minutes. → Réglez le commutateur POWER sur OFF (CHG) puis sur CAMERA.</li> <li>La batterie est vide ou presque vide. → Installez une batterie rechargée (p. 15).</li> </ul>
L'image dans le viseur n'est pas nette.	<ul style="list-style-type: none"> <li>Le viseur n'a pas été complètement tiré. → Tirez le viseur (p. 28).</li> </ul>
Le stabilisateur ne fonctionne pas.	<ul style="list-style-type: none"> <li>STEADYSHOT est réglé sur OFF dans les paramètres du menu. → Réglez-le sur ON (p. 176).</li> </ul>
L'autofocus ne fonctionne pas.	<ul style="list-style-type: none"> <li>La mise au point manuelle est sélectionnée. → Appuyez sur FOCUS/INFINITY pour sélectionner l'autofocus (p. 60).</li> <li>Les conditions d'éclairage ne sont pas adaptées à la mise au point automatique. → Faites la mise au point manuellement (p. 60).</li> </ul>
L'image n'apparaît pas dans le viseur.	<ul style="list-style-type: none"> <li>Le panneau LCD est ouvert. → Fermez-le (p. 27).</li> </ul>
Une bande verticale apparaît lorsque vous filmez un sujet lumineux, par exemple une lumière ou la flamme d'une bougie devant un fond sombre.	<ul style="list-style-type: none"> <li>Le contraste entre le sujet et le fond est trop marqué. Le caméscope fonctionne normalement.</li> </ul>
Une bande verticale apparaît lorsque vous filmez un sujet très lumineux.	<ul style="list-style-type: none"> <li>Le caméscope fonctionne normalement.</li> </ul>
Quelques petits points blancs, rouges, bleus ou verts apparaissent à l'écran.	<ul style="list-style-type: none"> <li>L'obturation lente, le mode Super NightShot ou Color Slow Shutter est validé. Il ne s'agit pas d'une anomalie.</li> </ul>
Une image différente apparaît à l'écran.	<ul style="list-style-type: none"> <li>Si le caméscope ne contient pas de cassette ou de "Memory Stick", il se met en mode de démonstration 10 minutes après le réglage du commutateur POWER sur CAMERA ou de DÉMO MODE sur ON dans les paramètres du menu. → Insérez une cassette pour arrêter la démonstration. Vous pouvez aussi ou un "Memory Stick" désactiver DÉMO MODE (p. 182).</li> </ul>



## Types de problèmes et leurs solutions

Symptômes	Causes et/ou solutions
Les couleurs de l'image enregistrée ne sont pas naturelles ou elles sont anormales.	<ul style="list-style-type: none"> <li>• NIGHTSHOT est réglé sur ON.</li> <li>→ Réglez cette fonction sur OFF (p. 33).</li> </ul>
L'image apparaît trop lumineuse et le sujet n'apparaît à l'écran.	<ul style="list-style-type: none"> <li>• NIGHTSHOT est réglé sur ON dans un lieu bien éclairé.</li> <li>→ Réglez cette fonction sur OFF (p. 33).</li> <li>• BACK LIGHT a été activée.</li> <li>→ Désactivez cette fonction (p. 32).</li> </ul>
Impossible d'enregistrer des images fixes sur un "Memory Stick" en mode de pause ou pendant l'enregistrement sur une cassette.*	<ul style="list-style-type: none"> <li>• PHOTO REC est réglé sur TAPE dans les paramètres du menu.</li> <li>→ Réglez ce paramètre sur MEMORY (p. 176).</li> </ul>
Impossible d'enregistrer des images fixes sur une cassette.*	<ul style="list-style-type: none"> <li>• PHOTO REC est réglé sur MEMORY dans les paramètres du menu.</li> <li>→ Réglez ce paramètre sur TAPE (p. 176).</li> </ul>
Le clic de l'obturateur n'est pas audible.	<ul style="list-style-type: none"> <li>• BEEP est réglé sur OFF dans les paramètres du menu.</li> <li>→ Réglez ce paramètre sur MELODY ou sur NORMAL (p. 183).</li> </ul>
Des bandes noires apparaissent lorsque vous enregistrez l'image affichée sur un téléviseur ou un ordinateur.	<ul style="list-style-type: none"> <li>→ Réglez STEADYSHOT sur OFF dans les paramètres du menu (p. 176).</li> </ul>

\* Sauf DCR-TRV16

## Mode de lecture

Symptômes	Causes et/ou solutions
La bande ne bouge pas lorsque vous actionnez une touche de commande vidéo.	<ul style="list-style-type: none"> <li>• Le commutateur POWER n'est pas réglé sur VCR.</li> <li>→ Réglez-le sur VCR (p. 37).</li> </ul>
La touche de lecture ne fonctionne pas.	<ul style="list-style-type: none"> <li>• La bande est terminée.</li> <li>→ Rembobinez-la (p. 39).</li> </ul>
Il y a des lignes horizontales sur l'image, ou l'image n'est pas nette ou n'apparaît pas pendant la lecture.	<ul style="list-style-type: none"> <li>• Les têtes vidéo sont sales.</li> <li>→ Nettoyez-les en utilisant une cassette de nettoyage (en option) (p. 202)</li> </ul>
Aucun son ou son très faible à la lecture d'une cassette.	<ul style="list-style-type: none"> <li>• Une cassette stéréo est reproduite avec HiFi SOUND réglé sur 2 dans les paramètres du menu.</li> <li>→ Réglez-le sur STEREO (p. 177).</li> <li>• Le volume est réduit au minimum.</li> <li>→ Augmentez le volume (p. 37).</li> <li>• AUDIO MIX est réglé sur ST2 dans les paramètres du menu.</li> <li>→ Ajustez AUDIO MIX (p. 177).</li> </ul>
Pendant l'affichage de la date d'enregistrement, la recherche de date ne fonctionne pas.	<ul style="list-style-type: none"> <li>• La cassette utilisée n'est pas une cassette à puce.</li> <li>→ Utilisez une cassette à puce (p. 70).</li> <li>• CM SEARCH est réglé sur OFF dans les paramètres du menu.</li> <li>→ Réglez ce paramètre sur ON (p. 180).</li> <li>• La cassette contient un passage vierge entre deux scènes (p. 71).</li> </ul>

(voir page suivante)





## Types de problèmes et leurs solutions

Symptômes	Causes et/ou solutions
La fonction de recherche de titre ne fonctionne pas.	<ul style="list-style-type: none"><li>• La cassette utilisée n'est pas une cassette à puce. → Utilisez une cassette à puce (p. 69).</li><li>• CM SEARCH est réglé sur OFF dans les paramètres du menu. → Réglez ce paramètre sur ON (p. 180)</li><li>• La cassette n'a pas de titre. → Superposez des titres (p. 97).</li><li>• La cassette contient un passage vierge entre deux scènes (p. 69).</li></ul>
La nouvelle bande son ajoutée à la cassette enregistrée n'est pas audible.	<ul style="list-style-type: none"><li>• AUDIO MIX est réglé sur ST1 dans les paramètres du menu. → Ajustez AUDIO MIX (p. 177).</li></ul>
Le titre ne s'affiche pas.	<ul style="list-style-type: none"><li>• TITLE DSPL est réglé sur OFF dans les paramètres du menu. → Réglez ce paramètre sur ON (p. 180).</li></ul>

## Modes d'enregistrement et de lecture

Symptômes	Causes et/ou solutions
Le caméscope ne s'allume pas.	<ul style="list-style-type: none"><li>• La batterie n'est pas en place, ou bien elle est presque vide ou vide. → Installez une batterie rechargée (p. 15, 16).</li><li>• L'adaptateur secteur n'est pas branché sur une prise secteur. → Branchez-le sur une prise secteur (p. 21).</li></ul>
La recherche de fin d'enregistrement ne fonctionne pas.	<ul style="list-style-type: none"><li>• La cassette a été éjectée après l'enregistrement alors que vous utilisiez une cassette sans puce (p. 36).</li><li>• Vous n'avez encore rien enregistré sur une cassette neuve (p. 36).</li></ul>
La recherche de fin d'enregistrement ne fonctionne pas correctement.	<ul style="list-style-type: none"><li>• La cassette contient un passage vierge au début ou au milieu de la bande (p. 37).</li></ul>
La batterie se décharge rapidement.	<ul style="list-style-type: none"><li>• La température ambiante est trop basse.</li><li>• La batterie n'est pas chargée complètement. → Rechargez une nouvelle fois la batterie complètement (p. 16).</li><li>• La batterie est complètement usée et ne peut plus être rechargée. → Remplacez-la par une batterie neuve (p. 15).</li></ul>
L'indicateur d'autonomie de la batterie n'affiche pas le temps correct.	<ul style="list-style-type: none"><li>• Vous avez utilisé la batterie dans un environnement extrêmement chaud ou froid pendant longtemps.</li><li>• La batterie est complètement usée et ne peut plus être rechargée. → Remplacez-la par une batterie neuve (p. 15).</li><li>• La batterie n'est pas pleine. → Rechargez une nouvelle fois la batterie complètement (p. 16).</li><li>• L'indication de l'autonomie n'est pas exacte. → Rechargez une nouvelle fois la batterie de sorte que l'autonomie soit indiquée correctement (p. 16).</li></ul>
Le caméscope s'éteint bien que l'autonomie de la batterie soit suffisante d'après l'indicateur.	<ul style="list-style-type: none"><li>• L'autonomie de la batterie n'est pas indiquée correctement. → Rechargez complètement la batterie pour que l'autonomie soit indiquée correctement (p. 16)</li></ul>

## Types de problèmes et leurs solutions

Symptômes	Causes et/ou solutions
La cassette ne peut pas être enlevée de son logement.	<ul style="list-style-type: none"> <li>• La source d'alimentation est débranchée. → Rebranchez-la correctement (p. 15, 21).</li> <li>• La batterie est vide. → Utilisez une batterie rechargée (p. 15, 16).</li> </ul>
Les indicateurs  et  clignotent et aucune fonction n'agit, sauf l'éjection de la cassette.	<ul style="list-style-type: none"> <li>• Il y a condensation d'humidité. → Sortez la cassette et laissez le caméscope au repos pendant au moins une heure pour l'acclimater (p. 201).</li> </ul>
L'indicateur  n'apparaît pas lorsqu'une cassette à puce est utilisée.	<ul style="list-style-type: none"> <li>• Le connecteur plaqué or de la cassette est sale ou poussiéreux. → Nettoyez ce connecteur (p. 195).</li> </ul>
L'indicateur d'autonomie de la bande n'apparaît pas.	<ul style="list-style-type: none"> <li>•  REMAIN est réglé sur AUTO dans les paramètres du menu. → Réglez ce paramètre sur ON pour toujours afficher l'indicateur (p. 181).</li> </ul>

### Utilisation du "Memory Stick"

#### – sauf DCR-TRV16

Symptômes	Causes et/ou solutions
Le "Memory Stick" ne fonctionne pas.	<ul style="list-style-type: none"> <li>• Le taquet POWER n'est pas réglé sur MEMORY. → Réglez-le sur MEMORY (p. 106).</li> <li>• Le caméscope ne contient pas de "Memory Stick". → Insérez-en un (p. 105).</li> </ul>
L'enregistrement est impossible.	<ul style="list-style-type: none"> <li>• Le "Memory Stick" est plein. → Supprimez les images inutiles et recommencez (p. 148).</li> <li>• Le "Memory Stick" inséré n'est pas formaté correctement. → Formatez le "Memory Stick" ou utilisez un autre "Memory Stick" (p. 179).</li> <li>• Le taquet d'interdiction d'écriture du "Memory Stick" est réglé sur LOCK. → Changez la position du taquet (p. 104).</li> </ul>
L'image ne peut pas être supprimée.	<ul style="list-style-type: none"> <li>• L'image est protégée. → Annulez la protection (p. 147).</li> <li>• Le taquet d'interdiction d'écriture du "Memory Stick" est réglé sur LOCK. → Changez la position du taquet (p. 104).</li> </ul>
Impossible de formater le "Memory Stick".	<ul style="list-style-type: none"> <li>• Le taquet d'interdiction d'écriture du "Memory Stick" est réglé sur LOCK. → Changez la position du taquet (p. 104).</li> </ul>
Impossible de supprimer toutes les images à la fois.	<ul style="list-style-type: none"> <li>• Le taquet d'interdiction d'écriture du "Memory Stick" est réglé sur LOCK. → Changez la position du taquet (p. 104).</li> </ul>
Impossible de protéger une image.	<ul style="list-style-type: none"> <li>• Le taquet d'interdiction d'écriture du "Memory Stick" est réglé sur LOCK. → Changez la position du taquet (p. 104).</li> <li>• L'image qui doit être protégée n'est pas affichée. → Appuyez sur MEMORY PLAY pour afficher l'image (p. 136).</li> </ul>

(voir page suivante)

## Types de problèmes et leurs solutions

Symptômes	Causes et/ou solutions
Impossible d'inscrire une marque d'impression sur une image fixe.	<ul style="list-style-type: none"><li>• Le taquet d'interdiction d'écriture est réglé sur LOCK. → Changez la position du taquet (p. 104).</li><li>• L'image qui doit être marquée ne peut pas être affichée. → Appuyez sur MEMORY PLAY pour afficher l'image (p. 136).</li><li>• Vous essayez de marquer pour l'impression une image animée. → Il n'est pas possible de marquer les images animées pour l'impression.</li></ul>
La fonction de sauvegarde de photos n'agit pas.	<ul style="list-style-type: none"><li>• Le taquet d'interdiction d'écriture est réglé sur LOCK. → Changez la position du taquet (p. 104).</li></ul>
Impossible d'afficher des images dans leur taille réelle.	<ul style="list-style-type: none"><li>• Si vous essayez d'afficher des images enregistrées sur un autre appareil, vous ne pourrez peut-être pas les voir dans leur taille originale. C'est normal.</li></ul>
Impossible d'afficher certaines images.	<ul style="list-style-type: none"><li>• Le caméscope ne peut pas afficher certaines images retouchées sur un ordinateur (le nom du fichier clignote). Les images filmées avec un autre appareil risquent de ne pas apparaître normales sur votre caméscope.</li></ul>

## Divers

Symptômes	Causes et/ou solutions
Le titre n'est pas enregistré.	<ul style="list-style-type: none"><li>• La cassette utilisée n'est pas une cassette à puce. → Utilisez une cassette à puce (p. 97).</li><li>• La mémoire de la cassette est pleine. → Supprimez les titres inutiles (p. 99).</li><li>• La cassette est protégée. → Faites glisser le taquet de façon à recouvrir la partie rouge (p. 24).</li><li>• Rien n'est enregistré sur ce passage de la cassette. → Superposez le titre sur un passage enregistré (p. 97).</li></ul>
Le titre de la cassette n'est pas enregistré.	<ul style="list-style-type: none"><li>• La cassette utilisée n'est pas une cassette à puce. → Utilisez une cassette à puce (p. 102).</li><li>• La mémoire de la cassette est pleine. → Supprimez les données inutiles (p. 99).</li><li>• La cassette est protégée. → Faites glisser le taquet de façon à recouvrir la partie rouge (p. 24).</li></ul>
Le montage numérique programmé ne fonctionne pas.	<ul style="list-style-type: none"><li>• Le sélecteur d'entrée du magnétoscope n'est pas réglé correctement. → Vérifiez la liaison et réglez le sélecteur d'entrée du magnétoscope (p. 77).</li><li>• Le caméscope est relié à un appareil DV d'une autre marque que Sony avec un cordon i.LINK (cordon de liaison DV). → Réglez-le sur IR (p. 82).</li><li>• Vous essayez de réaliser un programme sur un passage vierge de la cassette. → Réalisez le programme sur un passage enregistré (p. 85).</li><li>• Le caméscope et le magnétoscope ne sont pas synchronisés. → Synchronisez-les (p. 83).</li><li>• Le code IR SETUP est incorrect. → Spécifiez le code correct (p. 78).</li></ul>

## Types de problèmes et leurs solutions

Symptômes	Causes et/ou solutions
Le montage numérique programmé ne fonctionne pas avec un "Memory Stick"™.	<ul style="list-style-type: none"> <li>• Vous essayez de programmer un passage vierge de la cassette. → Programmez un passage enregistré (p. 131).</li> </ul>
La télécommande fournie avec le caméscope ne fonctionne pas.	<ul style="list-style-type: none"> <li>• COMMANDER est réglé sur OFF dans les paramètres du menu. → Réglez cette fonction sur ON (p. 183).</li> <li>• Un obstacle bloque les rayons infrarouges. → Enlevez l'obstacle.</li> <li>• Les piles ne sont pas insérées correctement dans le porte-piles. → Insérez-les correctement en respectant la polarité + et - (p. 215).</li> <li>• Les piles sont épuisées. → Insérez-en des neuves (p. 215).</li> </ul>
L'image du téléviseur ou du magnétoscope n'apparaît pas, même si le caméscope est relié à la sortie du téléviseur ou du magnétoscope.	<ul style="list-style-type: none"> <li>• L'affichage est réglé sur V-OUT/LCD dans les paramètres du menu. → Réglez-le sur LCD (p. 183).</li> </ul>
Une mélodie ou un bip retentit pendant cinq secondes.	<ul style="list-style-type: none"> <li>• De l'humidité s'est condensée. → Enlevez la cassette et laissez le caméscope au repos pendant au moins une heure pour l'acclimater (p. 201).</li> <li>• Présence d'un problème dans le caméscope. → Enlevez la cassette et réinsérez-la, puis mettez le caméscope en marche.</li> </ul>
Aucune fonction n'agit bien que le caméscope soit allumé.	<ul style="list-style-type: none"> <li>• Débranchez le cordon d'alimentation de l'adaptateur secteur ou enlevez la batterie, puis rebranchez-le une minute plus tard. Allumez le caméscope. S'il ne fonctionne toujours pas, appuyez sur le bouton RESET avec un objet pointu. (Lorsque vous appuyez sur le bouton RESET, tous les réglages par défaut, date et heure comprises, sont rétablis.) (p. 212).</li> </ul>
Pendant la recharge de la batterie, aucun indicateur n'apparaît, ou l'indicateur clignote sur l'afficheur.	<ul style="list-style-type: none"> <li>• La batterie n'est pas installée correctement. → Installez-la correctement (p. 15).</li> <li>• La batterie ne fonctionne pas correctement. → Contactez votre revendeur Sony ou un service après-vente agréé Sony.</li> </ul>
Impossible de recharger la batterie.	<ul style="list-style-type: none"> <li>• Le commutateur POWER n'est pas réglé sur OFF (CHG). → Réglez-le sur OFF (CHG) (p. 16).</li> </ul>
Les données d'images ne peuvent pas être transférées par la connexion USB.	<ul style="list-style-type: none"> <li>• Le câble USB a été raccordé avant la fin de l'installation du pilote USB. → Désinstallez le pilote USB qui est mal installé et réinstallez-le (p. 161).</li> <li>• USBCONNECT est réglé sur PTP lorsque le commutateur POWER est mis en position MEMORY*. → Réglez-le sur NORMAL (p. 182).</li> </ul>
Lorsque vous réglez le commutateur POWER sur VCR ou OFF(CHG) et bougez le caméscope, vous pouvez entendre un cliquètement à l'intérieur (DCR-TRV25/TRV27 seulement).	<ul style="list-style-type: none"> <li>• Le caméscope fonctionne normalement. Ce cliquètement est dû au mécanisme linéaire de certaines fonctions.</li> </ul>
La cassette ne peut pas être enlevée lorsque le couvercle est ouvert.	<ul style="list-style-type: none"> <li>• De la condensation s'est formée dans le caméscope (p. 201).</li> </ul>

\* Sauf DCR-TRV16

# Code d'autodiagnostic

Le caméscope a une fonction d'autodiagnostic grâce à laquelle l'état du caméscope est indiqué par un code de cinq caractères (une lettre et des chiffres) dans le viseur, sur l'écran ou dans l'afficheur en cas d'anomalie. Si un code à cinq caractères apparaît, reportez-vous au tableau de codes suivant. Les deux derniers caractères (indiqués par □□) dépendent de l'état du caméscope.

## Ecran LCD, viseur ou afficheur

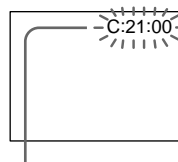

### Code d'autodiagnostic

- C:□□:□□  
Vous pouvez résoudre vous-même le problème.
- E:□□:□□  
Contactez votre revendeur Sony ou un service après-vente agréé Sony.

Code à cinq caractères	Causes et/ou solutions
C:04:□□	<ul style="list-style-type: none"><li>• Vous utilisez une batterie qui n'est pas de type "InfoLITHIUM". → Utilisez une batterie "InfoLITHIUM" (p. 196).</li></ul>
C:21:□□	<ul style="list-style-type: none"><li>• De l'humidité s'est condensée. → Enlevez la cassette et laissez le caméscope au repos pendant plus d'une heure pour l'acclimater (p. 201).</li></ul>
C:22:□□	<ul style="list-style-type: none"><li>• Les têtes vidéo sont sales. → Nettoyez les têtes avec une cassette de nettoyage (en option) (p. 202).</li></ul>
C:31:□□ C:32:□□	<ul style="list-style-type: none"><li>• Présence d'un problème différent de ceux mentionnés ci-dessus mais pouvant être résolu par vous-même. → Enlevez la cassette et réinsérez-la, puis mettez le caméscope en marche. → Débranchez le cordon d'alimentation de l'adaptateur secteur ou enlevez la batterie. Après avoir raccordé la source d'alimentation, mettez le caméscope en marche.</li></ul>
E:20:□□ E:61:□□ E:62:□□	<ul style="list-style-type: none"><li>• Présence d'un problème que vous ne pouvez pas résoudre vous-même. → Contactez votre revendeur Sony ou un service après-vente agréé Sony et indiquez-lui le code à 5 caractères. (par ex. E:61:10)</li></ul>

Si vous ne parvenez pas à résoudre le problème malgré ces différents contrôles, contactez votre revendeur Sony ou un service après-vente agréé Sony.

# Indicateurs et messages d'avertissement

Si des indicateurs et messages apparaissent à l'écran LCD ou dans le viseur, vérifiez les points suivants :

Voir la page indiquée entre parenthèses “( )” pour le détail.

## Indicateurs d'avertissement

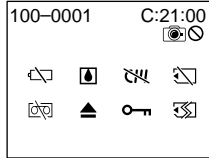

### 100-0001 Indicateur d'avertissement concernant le fichier

Clignotement lent :

- Le fichier est vérolé.
- Le fichier ne peut pas être lu.
- Vous essayez d'exécuter une fonction MEMORY MIX sur une image animée\*<sup>1)</sup> (p. 123).

C:21:00 Code d'autodiagnostic (p. 190)

### La batterie est vide ou presque vide.

Clignotement lent :

- La batterie est presque vide. Selon les conditions de tournage, l'environnement ou l'état de la batterie, l'indicateur  peut clignoter malgré une autonomie de 5 à 10 minutes.

### Condensation d'humidité\*<sup>2)</sup>

Clignotement rapide :

- Ejectez la cassette, éteignez le caméscope et laissez-le au repos une heure environ avec le logement de cassette ouvert (p. 201).

### Indicateur d'avertissement concernant la cassette à puce\*<sup>2)</sup>

Clignotement lent :

- Le caméscope ne contient pas de cassette à puce (p. 193).

### Indicateur d'avertissement concernant le "Memory Stick"\*<sup>1)</sup>

Clignotement lent :

- Le caméscope ne contient pas de "Memory Stick".

Clignotement rapide\*<sup>2)</sup> :

- Le "Memory Stick" ne peut pas être lu par le caméscope (p. 104).
- L'image ne peut pas être enregistrée sur le "Memory Stick".

### Indicateur d'avertissement concernant le formatage du "Memory Stick"\*<sup>1)</sup>\*<sup>2)</sup>

Clignotement rapide :

- Le "Memory Stick" n'est pas formaté correctement (p. 179).
- Les données du "Memory Stick" sont vérolées (p. 104).

### Indicateur d'avertissement concernant la cassette

Clignotement lent :

- La cassette est presque terminée.
- Aucune cassette en place.\*<sup>2)</sup>
- Le taquet de protection de la cassette est ouvert (rouge) (p. 24).\*<sup>2)</sup>

Clignotement rapide :

La cassette est terminée.\*<sup>2)</sup>

### Vous devez éjecter la cassette\*<sup>2)</sup>

Clignotement lent :

- Le taquet de protection de la cassette est sorti (rouge) (p. 24).

Clignotement rapide :

- Condensation d'humidité (p. 201).
- La cassette est terminée.
- L'autodiagnostic a été activé (p. 190).

### L'image fixe est protégée\*<sup>1)</sup> \*<sup>2)</sup>

Clignotement lent :

- L'image est protégée (p. 147).

### Indicateur d'avertissement concernant l'enregistrement d'images fixes





























Clignotement lent :

L'image fixe ne peut pas être enregistrée sur une cassette ou sur un "Memory Stick"\*<sup>1)</sup> (p. 43, 45).

\*<sup>1)</sup> Sauf DCR-TRV16

\*<sup>2)</sup> Vous entendez une mélodie ou un bip.

### Messages d'avertissement

- CLOCK SET Réglez la date et l'heure (p. 22).
- FOR "InfoLITHIUM"  
BATTERY ONLY Utilisez une batterie "InfoLITHIUM" (p. 20).
-  CLEANING CASSETTE Les têtes vidéo sont sales.  
L'indicateur  et le message  CLEANING CASSETTE apparaissent alternativement à l'écran (p. 202).
-  FULL La cassette à puce est pleine.\*2)
-  16BIT AUDIO MODE est réglé sur 16BIT (p. 181).\*2) Il n'est pas possible de copier une nouvelle bande son.
-  REC MODE REC MODE est réglé sur LP (p. 181).\*2) Il n'est pas possible de copier une nouvelle bande son.
-  TAPE Pas de passage enregistré sur la cassette.\*2) Il n'est pas possible de copier une nouvelle bande son.
-  "i.LINK" CABLE Un cordon i.LINK est raccordé (p. 90).\*2) Il n'est pas possible de copier une nouvelle bande son.
-  FULL\*1) Le "Memory Stick" est saturé (p. 134).\*2)
-   LOCK\*1) Le taquet d'interdiction d'écriture du "Memory Stick" est réglé sur LOCK (p. 104).\*2)
-  NO FILE\*1) Aucune image enregistrée sur le "Memory Stick" (p. 137).\*2)
-  NO MEMORY STICK\*1) Aucun "Memory Stick" en place.\*2)
-  AUDIO ERROR\*1) Vous essayez d'enregistrer une image dont le son ne peut pas être enregistré par le caméscope sur un "Memory Stick" (p. 128).\*2)
-  NO STILL IMAGE FILE\*1) Aucune image enregistrée sur le "Memory Stick" alors que vous essayez d'imprimer en mode 9PIC PRINT (p. 152).
-  MEMORY STICK ERROR\*1) Les données du "Memory Stick" sont vérolées (p. 105).\*2)
-  FORMAT ERROR\*1) Le "Memory Stick" n'est pas reconnu. Vérifiez le format (p. 179).\*2)
-   DIRECTORY ERROR\*1) Il y a plusieurs dossiers de même nom (p. 136).\*2)
-   PLAY ERROR\*1) L'image ne peut pas être affichée. Réinsérez le "Memory Stick", puis affichez de nouveau l'image.
-   REC ERROR\*1) Vérifiez les signaux d'entrée avant d'essayer une nouvelle fois d'enregistrer (p. 118, 130).
- COPY INHIBIT La cassette contient des signaux antipiratage pour la protection des droits d'auteur (p. 194).\*2)
-  NO PRINT MARK\*1) Vous avez sélectionné MARKED dans 9PIC PRINT des paramètres du menu alors que le "Memory Stick" ne contient aucune image marquée pour l'impression (p. 152).\*2)
-   TAPE END La fin de la cassette est atteinte.\*2)
-  NO TAPE Insérez une cassette\*2)
- DELETING\*1) Vous avez appuyé sur PHOTO pendant la suppression de toutes les images du "Memory Stick".
- FORMATTING\*1) Vous avez appuyé sur PHOTO pendant le formatage du "Memory Stick".
-  NOW CHARGING La recharge du flash externe (en option) ne s'effectue pas correctement.\*2)

\*1) Sauf DCR-TRV16

\*2) Vous entendez une mélodie ou un bip.



# Cassettes utilisables

## Sélection du type de cassette

Vous pouvez utiliser des minicassettes DV <sup>Mini</sup>**DV** seulement\*. Vous ne pouvez pas utiliser les cassettes **8** 8 mm, **Hi8** Hi8, **D** Digital8, **VHS** VHS, **VHS-C** VHSC, **S-VHS** S-VHS, **S-VHS-C** S-VHSC, **B** Betamax, **ED** Beta ED Betamax, **DV** DV ou **MICRO MV** MICRO MV.

\* Il existe deux types de minicassettes DV : les cassettes à puce et les cassettes sans puce. Les cassettes à puce portent la marque **CM** (Cassette Memory). Il est conseillé d'utiliser les cassettes à puce.

Les cassettes à puce contiennent un circuit intégré sur lequel sont enregistrées certaines données (dates d'enregistrement, titres, etc.). Le caméscope peut lire et enregistrer ces données.

Des signaux continus doivent être enregistrés sur la cassette pour que les fonctions qui utilisent la mémoire d'une cassette à puce agissent correctement. Si la cassette contient un passage vierge, au début de la bande ou entre les scènes, le titre, par exemple, ne sera pas affiché correctement ou les fonctions de recherche n'agiront pas correctement. Pour éviter de laisser des passages vierges sur une cassette, procédez de la façon suivante.

Appuyez sur END SEARCH pour localiser la fin du passage enregistré avant d'effectuer un nouvel enregistrement dans les situations suivantes :

- La cassette a été changée pendant l'enregistrement.
- La cassette a été lue.
- Vous avez utilisé la fonction de recherche de scène.

Si la cassette contient un passage vierge ou un signal discontinu, réenregistrez-la du début à la fin en tenant compte des points mentionnés ci-dessus.

Les mêmes problèmes se présentent si vous enregistrez sur un caméscope sans fonction de mémoire une cassette enregistrée sur un caméscope pourvu de cette fonction.

### Marque **CM**4K

La capacité des cassettes portant la marque **CM**4K est de 4 Ko. Votre caméscope peut utiliser des cassettes à puce d'une capacité maximale de 16 Ko. Les cassettes de 16 Ko portent la marque **CM**16K.

Mini **DV** Digital Video Cassette Marque des minicassettes DV

**CM** Cassette Memory Marque des cassettes à puce.

Ces marques sont des marques de fabrique.

## Cassettes utilisables

### Signal antipiratage

#### Lors de la lecture

Vous ne pouvez pas reproduire sur ce caméscope une cassette contenant des signaux antipiratage pour la copier sur un autre caméscope ou sur un magnétoscope.

#### Lors de l'enregistrement

**Vous ne pouvez pas enregistrer sur votre caméscope des cassettes contenant des signaux antipiratage.**

“COPY INHIBIT” apparaît sur l'écran du caméscope ou du téléviseur si vous essayez d'enregistrer ce type de cassettes.

Ce caméscope n'enregistre pas de signaux antipiratage sur la bande.

### Mode audio

Mode 12 bits : La bande son originale peut être enregistrée en stéréo 1 et la nouvelle bande son en stéréo 2 à 32 kHz. La balance entre la voie stéréo 1 et la voie stéréo 2 peut être réglée dans AUDIO MIX des paramètres du menu au moment de la lecture. Les deux bandes peuvent être reproduites simultanément.

Mode 16 bits : Il n'est pas possible d'enregistrer une nouvelle bande son, mais la bande son originale est de grande qualité. Le son enregistré à 32 kHz, 44,1 kHz ou 48 kHz peut être reproduit. Lors de la lecture d'une cassette enregistrée dans le mode 16 bits, l'indicateur 16BIT apparaît à l'écran.

### Lecture de cassette à double bande son

Si vous reproduisez une cassette à double bande son enregistrée en stéréo, réglez HiFi SOUND sur le mode souhaité dans les paramètres du menu (p. 177).

#### Son fourni par le haut-parleur

Mode HiFi Sound	Lecture d'une cassette stéréo	Lecture d'une cassette à double bande son
STEREO	Stéréo	Bande son principale et bande son secondaire
1	Voie gauche	Bande son principale
2	Voie droite	Bande son secondaire

Il n'est pas possible d'enregistrer des programmes à double bande son sur ce caméscope.

## Cassettes utilisables

### Remarques sur les cassettes

#### Étiquetage des cassettes

Collez les étiquettes aux endroits spécifiés **[a]** seulement pour éviter tout problème de fonctionnement.

#### Après l'emploi d'une cassette

Rembobinez complètement la bande, mettez la cassette dans son boîtier et rangez-la à la verticale.

#### Si les fonctions liées à la mémoire d'une cassette à puce n'agissent pas

Sortez la cassette et réinsérez-la. Le connecteur plaqué or de la cassette peut être sale ou poussiéreux.

#### Nettoyage du connecteur plaqué or

Si le connecteur plaqué or de la cassette est sale ou poussiéreux, l'autonomie de la bande n'est pas indiquée correctement et les fonctions liées à la mémoire n'agissent pas. Nettoyez le connecteur plaqué or avec un Coton-Tige toutes les 10 éjections de la cassette environ. **[b]**

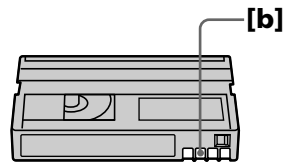
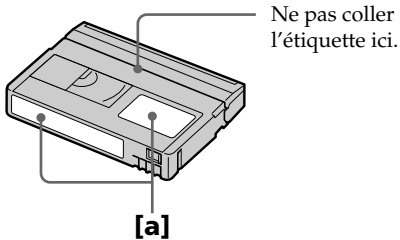

# A propos de la batterie "InfoLITHIUM"

---

## Qu'est-ce qu'une batterie "InfoLITHIUM" ?

Une batterie "InfoLITHIUM" est une batterie au lithium-ion qui peut échanger des informations sur son état de charge avec un chargeur/adaptateur secteur (en option). La batterie "InfoLITHIUM" calcule la consommation d'électricité du caméscope et son autonomie en fonction des conditions d'utilisation. Ce temps est indiqué en minutes. Avec un adaptateur secteur/chargeur (en option), l'autonomie et le temps de recharge sont indiqués.

## Recharge de la batterie

- Veillez à charger la batterie avant d'utiliser le caméscope.
- Il est conseillé de recharger la batterie à une température comprise entre 50°F à 86°F (10°C et 30°C) jusqu'à ce que le témoin FULL apparaisse dans l'afficheur, ce qui indique que la batterie est complètement rechargée. Hors de cette plage de température, la batterie ne se recharge pas efficacement.
- Lorsque la recharge est terminée, débranchez le cordon de la prise DC IN du caméscope ou retirez la batterie.

## Emploi optimal de la batterie

- Les performances de la batterie diminuent à basse température, c'est pourquoi dans un lieu froid son autonomie sera inférieure à la normale. Pour utiliser plus longtemps la batterie, il est conseillé de :
  - Mettre la batterie dans une poche pour la maintenir au chaud et l'insérer seulement avant de filmer.
  - Utiliser une batterie grande capacité (NP-FM70/QM71/FM90/FM91/QM91 en option).
- L'emploi fréquent du panneau LCD ou la répétition de certaines opérations (marche/arrêt, rebobinage, avance) entraînent une usure rapide de la batterie. Il est conseillé d'utiliser une batterie grande capacité (NP-FM70/QM71/FM90/FM91/QM91, en option).
- Veillez à bien éteindre le caméscope (commutateur POWER sur OFF (CHG)) lorsque vous ne l'utilisez pas pour filmer ou regarder des films. La batterie est également sollicitée lorsque le caméscope est en pause d'enregistrement ou de pause de lecture.
- Emportez toujours quelques batteries de rechange pour disposer d'un temps d'enregistrement suffisant (deux à trois le temps prévu) et pouvoir faire des essais avant l'enregistrement proprement dit.
- Ne mouillez pas la batterie, car elle n'est pas étanche à l'eau.

## A propos de la batterie "Infolithium"

---

### Indicateur d'autonomie de la batterie

- Si le caméscope s'éteint bien que l'autonomie de la batterie soit apparemment suffisante, rechargez la batterie une nouvelle fois pour que l'autonomie soit indiquée correctement. Notez toutefois que l'autonomie de la batterie ne pourra pas être indiquée correctement si la batterie a été utilisée à de hautes températures pendant longtemps ou si elle est restée complètement chargée sans être utilisée, ou bien encore si elle a été trop fréquemment utilisée. L'indication d'autonomie de la batterie doit servir à titre de référence seulement.
- Le symbole  $\infty$  indiquant que la batterie est presque vide peut clignoter dans certaines situations ou à certaines températures malgré une autonomie de cinq à dix minutes.

### Rangement de la batterie

- Si vous prévoyez de ne pas utiliser la batterie pendant longtemps, effectuez les opérations suivantes une fois dans l'année.
  1. Rechargez la batterie.
  2. Déchargez-la sur votre appareil électronique.
  3. Retirez la batterie de l'appareil et rangez-la dans un lieu sec et frais.
- Pour vider la batterie sur le caméscope, laissez le caméscope en mode de pause d'enregistrement sans cassette jusqu'à ce qu'il s'éteigne.

### Durée de vie de la batterie

- La batterie a une durée de vie limitée et son autonomie diminue à long terme. Lorsque l'autonomie est nettement inférieure à la normale, c'est que la batterie a atteint sa durée de vie. Dans ce cas, achetez une batterie neuve.
- La durée de vie d'une batterie dépend des conditions d'utilisation, de rangement et de l'environnement.

# A propos de la norme i.LINK

---

La prise DV de ce caméscope est une prise d'entrée/sortie DV, conforme à la norme i.LINK. La norme i.LINK et ses caractéristiques sont les suivantes.

## Que signifie i.LINK ?

i.LINK est une interface série numérique permettant l'exploitation bidirectionnelle de données vidéo numériques, audio numériques et d'autres données entre des appareils munis de prises i.LINK, ainsi que le contrôle d'autres appareils.

Un appareil compatible i.LINK peut être raccordé par un seul cordon i.LINK.

L'interface i.LINK permet l'exploitation et le transfert de données avec différents types d'appareils audio/vidéo numériques.

Lorsque plusieurs appareils i.LINK sont raccordés à ce caméscope en cascade, il est possible de les contrôler et de transférer des données non seulement avec l'appareil raccordé au caméscope mais aussi avec d'autres appareils par l'intermédiaire de l'appareil raccordé.

Le mode de contrôle dépend toutefois des caractéristiques et des spécifications de l'appareil raccordé, et sur certains appareils le contrôle et le transfert de données peuvent être impossibles.

---

## Remarque

Normalement, un seul appareil peut être raccordé à ce caméscope par le cordon i.LINK (cordon de liaison DV). Pour relier le caméscope à un appareil compatible i.LINK, muni de plusieurs prises i.LINK (prises DV), reportez-vous au mode d'emploi de l'appareil à raccorder.

## A propos du nom "i.LINK"

i.LINK est un terme proposé par SONY, plus familier que le terme bus de transport de données IEEE 1394. C'est une marque de fabrique qui a été approuvée par de nombreuses sociétés.

La norme IEEE 1394 est une norme internationale, établie par l'Institut des Ingénieurs en Electricité et Electronique.

## A propos de la norme i.LINK

### Vitesse de transmission i.LINK

La vitesse de transmission de l'interface i.LINK varie selon l'appareil raccordé. Trois vitesses maximales sont fixées comme norme :

S100 (env. 100 Mbps\*)

S200 (env. 200 Mbps)

S400 (env. 400 Mbps)

La vitesse de transmission est indiquée dans les "Spécifications" du mode d'emploi de chaque appareil. Sur certains appareils, elle est aussi indiquée à côté de la prise i.LINK. La vitesse de transmission maximale d'un appareil sur lequel rien n'est indiqué, comme ce caméscope, est "S100".

Lorsque ce caméscope est relié à un appareil ayant une autre vitesse de transmission, la vitesse réelle peut être différente de la vitesse indiquée.

#### \*Que signifie "Mbps" ?

Mbps signifie mégabits par seconde. Il s'agit de la quantité de données pouvant être envoyées ou reçues en une seconde. Par exemple, une vitesse de transmission de 100 Mbps signifie que 100 mégabits de données peuvent être transmis en une seconde.

### Fonctions i.LINK du caméscope

Pour le détail sur la copie lorsque le caméscope est relié à un appareil vidéo muni de prises DV, voir pages 75 et 90.

Ce caméscope peut aussi être relié à d'autres types d'appareils compatibles i.LINK (DV) de marque SONY (par ex. un ordinateur VAIO).

Avant de raccorder ce caméscope à un ordinateur, assurez-vous que le logiciel qu'il supporte est déjà installé sur l'ordinateur.

Pour le détail sur les précautions à prendre lors de la connexion de l'appareil, consultez son mode d'emploi.

### Cordon i.LINK requis

Utilisez le cordon Sony i.LINK 4 broches-4 broches (pour la copie DV).

i.LINK et  sont des marques de fabrique.

# Utilisation du caméscope à l'étranger

## Tension secteur et standards couleur

Vous pouvez utiliser ce caméscope dans n'importe quel pays ou région, sur un courant secteur de 100V à 240V, 50/60 Hz, avec l'adaptateur d'alimentation secteur fourni.

Vous devrez utiliser un adaptateur de fiche **[a]** (en vente dans le commerce) avec certaines prises murales **[b]**.

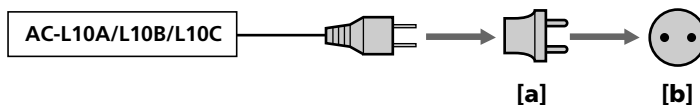

Ce caméscope est de standard NTSC. Pour regarder vos films sur un téléviseur, le téléviseur doit être de standard NTSC et équipé de prises d'entrée AUDIO/VIDEO. Vérifiez les différents standards existants dans la liste alphabétique suivante.

### Standard NTSC

Amérique Centrale, Bahamas, Bolivie, Canada, Chili, Colombie, Corée, Equateur, Etats-Unis, Guyana, Jamaïque, Japon, Mexique, Pérou, Philippines, Surinam, Taiwan, Venezuela, etc.

### Standard PAL

Allemagne, Australie, Autriche, Belgique, Chine, Danemark, Espagne, Finlande, Grande-Bretagne, Hongkong, Hongrie, Italie, Koweït, Malaisie, Norvège, Nouvelle-Zélande, Pays-Bas, Pologne, Portugal, République slovaque, République tchèque, Singapour, Suède, Suisse, Thaïlande, etc.

### Standard PAL M

Brésil

### Standard PAL N

Argentine, Paraguay, Uruguay

### Standard SECAM

Bulgarie, France, Guyane, Irak, Iran, Monaco, Russie, Ukraine, etc.



## Réglage de l'heure par le décalage horaire

Vous pouvez facilement régler l'heure en indiquant un décalage horaire. Sélectionnez WORLD TIME dans les paramètres du menu. Voir page 183 pour de plus amples informations.





# Entretien et précautions

## Condensation d'humidité

Si vous portez directement le caméscope d'un endroit froid vers un endroit chaud, de l'humidité risque de se condenser à l'intérieur du caméscope, sur la bande ou sur l'objectif. Si de l'humidité s'est condensée sur la bande, celle-ci peut adhérer au tambour de têtes et être endommagée, ou l'appareil risque de ne pas fonctionner correctement. Si de l'humidité s'est condensée à l'intérieur du caméscope, le bip retentit et l'indicateur  clignote. Si une cassette est insérée dans le caméscope, l'indicateur  clignote également. L'indicateur de condensation n'apparaît pas si de l'humidité se condense sur l'objectif.

### En cas de condensation d'humidité

Aucune fonction n'agit, à part l'éjection de la cassette (touche  OPEN/EJECT) lorsque l'indicateur est allumé. Ejectez la cassette, éteignez le caméscope et laissez-le au repos pendant une heure environ en laissant le couvercle de la cassette ouvert. Vous pouvez de nouveau utiliser le caméscope si l'indicateur  reste éteint lorsque vous mettez le caméscope sous tension.

Le caméscope ne parvient pas toujours à détecter un début de condensation. Dans ce cas, il faut attendre plus de 10 secondes avant que la cassette ne soit éjectée. C'est normal. Ne fermez pas le couvercle de la cassette tant que la cassette n'a pas été éjectée.

### Remarque sur la condensation d'humidité

De l'humidité peut se condenser lorsque vous portez le caméscope d'un endroit froid vers un endroit chaud (ou inversement) ou si vous utilisez le caméscope dans un endroit chaud, par exemple lorsque :

- Vous filmez sur des pistes de ski puis rentrez dans une pièce chauffée.
- Vous utilisez votre caméscope dans un endroit chaud après l'avoir sorti d'une voiture ou d'une pièce climatisée.
- Vous utilisez votre caméscope après un orage ou une averse.
- Vous utilisez votre caméscope dans un endroit très chaud et humide.

### Pour éviter la condensation d'humidité



Lorsque vous portez votre caméscope d'un endroit froid vers un endroit chaud, mettez-le dans un sac en plastique que vous prendrez soin de bien fermer. Retirez-le du sac lorsque la température à l'intérieur du sac a atteint la température ambiante (environ une heure plus tard).

### Entretien

#### Nettoyage des têtes vidéo

Pour être sûr d'obtenir une image nette, nettoyez les têtes vidéo.

Les têtes vidéo sont sales lorsque :

- Des motifs en mosaïque apparaissent sur l'image.
- Les images ne bougent pas.
- Les images n'apparaissent pas du tout.
- L'indicateur  et le message "CLEANING CASSETTE" apparaissent alternativement, ou lorsque l'indicateur  clignote à l'écran pendant l'enregistrement.

Si un des problèmes mentionnés ci-dessus, ou **[a]**, **[b]** ou **[c]** se présente, nettoyez les têtes vidéo pendant 10 secondes avec la cassette de nettoyage Sony DVM-12CLD (en option). Vérifiez l'image et si le problème persiste, répétez le nettoyage.



Lorsque les têtes vidéo sont sales, tout l'écran devient bleu **[c]**.

#### Remarque sur la tête vidéo

A long terme la tête vidéo s'use. Si vous n'obtenez pas d'image nette même après plusieurs nettoyages avec une cassette de nettoyage, la tête est probablement usée. Veuillez contacter votre revendeur Sony ou un service après-vente Sony pour le remplacement de la tête vidéo.

#### Nettoyage de l'écran LCD

Il est conseillé d'utiliser la trousse de nettoyage pour écran LCD (en option) pour nettoyer l'écran s'il est couvert de traces de doigts ou de poussière.

### Recharge de la pile du caméscope

La pile installée dans le caméscope sert à retenir la date et l'heure, etc. quelle que soit la position du commutateur POWER. Cette pile reste chargée tant que vous utilisez le caméscope. Toutefois, elle se décharge peu à peu si vous n'utilisez pas le caméscope. Elle sera complètement déchargée au bout de **quatre mois environ** si vous n'utilisez pas du tout le caméscope. Le caméscope fonctionne normalement même si la pile n'est pas chargée. Pour que la date et l'heure soient toujours exactes, rechargez la pile lorsqu'elle est déchargée.

#### Recharge de la pile

- Raccordez le caméscope au courant secteur à l'aide de l'adaptateur secteur fourni avec le caméscope et laissez le caméscope éteint (avec le commutateur POWER sur OFF (CHG)) pendant plus de 24 heures.
- Vous pouvez aussi installer la batterie complètement rechargée et laisser le caméscope éteint (avec le commutateur POWER sur OFF (CHG)) pendant plus de 24 heures.

### Précautions

#### Fonctionnement du caméscope

- Faites fonctionner le caméscope sur le courant continu de 7,2 V (batterie) ou de 8,4 V (adaptateur secteur).
- Pour le fonctionnement sur le courant secteur ou le courant continu, utilisez les accessoires recommandés dans ce mode d'emploi.
- Si un solide ou un liquide pénètre dans le caméscope, débranchez le caméscope et faites-le vérifier par votre revendeur Sony avant de continuer à l'utiliser.
- Évitez toute manipulation brusque du caméscope et tout choc mécanique. Prenez particulièrement soin de l'objectif.
- Réglez le commutateur POWER sur OFF (CHG) lorsque vous n'utilisez pas le caméscope.
- N'enveloppez pas le caméscope dans une serviette et ne l'utilisez pas ainsi car il risque de trop chauffer.
- N'exposez pas le caméscope à des champs magnétiques puissants ni à des vibrations mécaniques.
- Ne touchez pas l'écran LCD avec les doigts ou un objet pointu.
- Si vous utilisez le caméscope dans un endroit froid, une image rémanente peut apparaître sur l'écran LCD. C'est normal.
- Quand vous utilisez le caméscope, le dos de l'écran LCD peut devenir chaud. C'est normal.

#### Manipulation des cassettes

- N'insérez jamais rien dans les petits orifices à l'arrière de la cassette, car ils servent à détecter le type de bande, son épaisseur et la position du taquet de protection de la cassette.
- N'ouvrez pas le couvercle de protection de la cassette et ne touchez pas la cassette.
- Évitez de toucher les bornes pour ne pas les endommager. Pour enlever la poussière, nettoyez les bornes avec un chiffon doux.

#### Entretien du caméscope

- Si vous prévoyez de ne pas utiliser le caméscope pendant longtemps, enlevez la cassette et mettez le caméscope de temps en temps sous tension, faites fonctionner la section CAMERA (enregistreur) et la section VCR (lecteur) et reproduisez une cassette pendant environ trois minutes.
- Nettoyez l'objectif avec une brosse douce pour enlever la poussière. S'il y a des traces de doigts, enlevez-les avec un chiffon doux.
- Nettoyez le coffret avec un chiffon doux et sec, ou un chiffon légèrement imprégné d'une solution détergente douce. N'utilisez pas de solvant car la finition pourrait être endommagée.
- Ne laissez pas rentrer de sable dans le caméscope. Si vous utilisez le caméscope sur une plage sableuse ou à un endroit poussiéreux, protégez-le du sable ou de la poussière. Le sable et la poussière peuvent causer des dégâts irréparables.

### Adaptateur secteur

- Débranchez l'adaptateur secteur de la prise secteur si vous ne comptez pas l'utiliser pendant longtemps. Pour débrancher le cordon, tirez sur la fiche et non pas sur le cordon.
- N'utilisez pas l'adaptateur secteur si le cordon est endommagé, ou si l'adaptateur est tombé ou endommagé.
- Ne pliez pas trop le cordon d'alimentation secteur et ne posez pas d'objet lourd dessus, car il pourrait être endommagé et causer un incendie ou une décharge électrique.
- Veillez à ce qu'aucun objet métallique ne touche les pièces métalliques de la section de connexion, car un court-circuit peut endommager l'adaptateur.
- Veillez à ce que les contacts métalliques soient toujours propres.
- N'ouvrez pas l'adaptateur secteur.
- Ne laissez pas tomber l'adaptateur et ne le cognez pas.
- Lorsque vous utilisez l'adaptateur secteur, en particulier pendant la recharge, tenez-le à l'écart d'un récepteur AM et d'un appareil vidéo pour éviter les interférences sur la réception AM et l'image vidéo.
- L'adaptateur chauffe quand il est utilisé. C'est normal.
- Ne laissez pas l'adaptateur secteur dans un endroit :
  - Extrêmement chaud ou froid
  - Poussiéreux ou sale
  - Très humide
  - Soumis à des vibrations

### Entretien et rangement de l'objectif

- Essuyez la surface de l'objectif avec un chiffon sec dans les cas suivants :
  - Présence de traces de doigts sur la surface de l'objectif.
  - Utilisation du caméscope dans des lieux chauds ou humides.
  - Exposition du caméscope aux embruns marins, par exemple au bord de la mer.
- Rangez l'objectif dans un lieu bien aéré, à l'abri de la poussière et de la saleté.

Pour éviter la formation de moisissure, nettoyez régulièrement l'objectif. Il est conseillé de faire fonctionner le caméscope au moins une fois par mois pour le conserver le plus longtemps possible en parfait état de fonctionnement.

### Batterie

- Utilisez uniquement le chargeur spécifié, ou un appareil vidéo doté d'une fonction de charge.
- Pour éviter tout court-circuit, ne laissez pas d'objets métalliques au contact des bornes de la batterie.
- N'exposez pas la batterie aux flammes.
- N'exposez jamais la batterie à des températures supérieures à 60°C, comme en plein soleil ou dans une voiture garée au soleil.
- Ne mouillez pas la batterie.
- N'exposez pas la batterie à des chocs mécaniques.
- Ne démontez et ne modifiez pas la batterie.
- Fixez correctement la batterie sur l'appareil vidéo.

### Remarques sur les piles sèches

Afin d'éviter tout dommage dû à la fuite des piles ou à la corrosion, observez les consignes suivantes.

- Insérez les piles avec les pôles + et - alignés sur les marques + et -.
- Ne rechargez pas des piles sèches.
- N'utilisez pas en même temps des piles usées et des piles neuves.
- N'utilisez pas différents types de piles.
- Les piles se déchargent lentement quand elles ne sont pas utilisées.
- N'utilisez pas des piles qui fuient.

### En cas de fuite des piles

- Essayez soigneusement le liquide dans le logement des piles avant de remettre des piles neuves.
- Si vous touchez le liquide, lavez-vous bien à l'eau.
- Si du liquide rentre dans vos yeux, lavez-vous les yeux à l'eau courante puis consultez un médecin.

En cas de difficulté, débranchez le caméscope et contactez votre revendeur Sony.

# Spécifications

## Caméscope

### Système

#### Système d'enregistrement vidéo

2 têtes rotatives, balayage  
hélicoïdal

#### Système d'enregistrement audio

Têtes rotatives, Système PCM  
Quantification

12 bits (Fs 32 kHz, stéréo 1, stéréo  
2), 16 bits (Fs 48 kHz, stéréo)

#### Signal vidéo

NTSC couleur, normes EIA

#### Cassette utilisable

Minicassette DV de marque 

#### Vitesse de défilement

Mode SP : 18,81 mm/sec

Mode LP : 12,56 mm/sec

#### Temps d'enregistrement/lecture (avec une cassette DVM60)

SP : 1 heure

LP : 1,5 heure

#### Temps d'avance rapide/ rembobinage (avec une cassette DVM60)

Lorsque la batterie est utilisée :

Environ 2 min 30 sec

Lorsque l'adaptateur secteur est  
utilisé :

Environ 2 min 30 sec

#### Visueur

Electronique (couleur)

#### Dispositif d'image

DCR-TRV16 :

CCD 4,5 mm (type 1/4) (dispositif  
à transfert de charge)

Pixels bruts : environ 680 000

Pixels nets : environ 340 000

DCR-TRV18 :

CCD 4,5 mm (type 1/4) (dispositif  
à transfert de charge)

Pixels bruts : environ 680 000

Pixels nets (fixe) : environ 340 000

Pixels nets (animée) :

environ 340 000

DCR-TRV25/TRV27 :

CCD 3,8 mm (type 1/4, 7)  
(dispositif à transfert de charge)

Pixels bruts : environ 1 070 000

Pixels nets (fixe) :

environ 1 000 000

Pixels nets (animée) :

environ 690 000

#### Objectif

Carl Zeiss

Objectif à zoom électrique  
combiné

Diamètre du filtre 1 3/16 po  
(30 mm)

10× (optique)

120× (numérique)

DCR-TRV16/TRV18 :

F = 1,7 - 2,2

DCR-TRV25/TRV27 :

F = 1,8 - 2

#### Longueur focale

DCR-TRV16/TRV18 :

5/32 - 1 5/16 po (3,3 - 33 mm)

converti en appareil photo 24 × 36

Mode CAMERA/MEMORY

(DCR-TRV18 seulement) :

1 11/16 - 16 5/8 po (42 - 420 mm)

DCR-TRV25/TRV27 :

5/32 - 1 1/2 po (3,7 - 37 mm)

converti en appareil photo 24 × 36

En mode CAMERA :

2 - 19 3/4 æ po (50 - 50 mm)

En mode MEMORY :

1 11/16 - 16 5/8 po (42 - 420 mm)

#### Température de couleur

Auto, HOLD (fixe), ☼ Intérieur

(3 200 K), ☼ Extérieur (5 800 K)

#### Illumination minimale

DCR-TRV16/TRV18

5 lx (lux) (F 1,7)

0 lx (lux) (en mode NightShot)\*

DCR-TRV25/TRV27

7 lx (lux) (F 1,8)

0 lx (lux) (en mode NightShot)\*

\* Les sujets invisibles dans

l'obscurité peuvent être filmés  
par l'éclairage infrarouge.

## Connecteurs d'entrée et de sortie

#### Entrée/Sortie S-vidéo

MiniDIN 4 broches

Signal de luminance :

1 Vc-c, 75 Ω (ohms), asymétrique

Signal de chrominance :

0,286 Vc-c, 75 Ω (ohms),

asymétrique

#### Entrée/Sortie audio/vidéo

Minijack AV, 1 Vc-c, 75 Ω (ohms),

asymétrique, sync négative 327

mV, (à une impédance de sortie de

plus de 47 KΩ (kohms)

Impédance de sortie inférieure à

2,2 kΩ (kohms)/Minijack stéréo

(ø 3,5 mm)

Impédance d'entrée supérieure à

47 kΩ (kohms)

#### Entrée/Sortie DV

Connecteur à 4 broches

#### Prise de casque

Minijack stéréo (ø 3,5 mm)

#### Prise USB

Minijack B

#### Prise LANC

Super minijack stéréo (ø 2,5 mm)

#### Prise MIC

Minijack stéréo (ø 3,5 mm)

## Ecran LCD

#### Image

DCR-TRV16/TRV18/TRV25 :

6,2 m (type 2,5)

2 × 1 1/2 po (50,3 × 37,4 mm)

DCR-TRV27 :

8,8 cm (type 3,5)

2 7/8 × 2 po (72,2 × 50,4)

#### Nombre total de points

123 200 (560 × 220)

## Généralités

#### Alimentation

7,2 V (batterie)

8,4 V (adaptateur secteur)

#### Consommation électrique moyenne (avec batterie)

Pendant l'enregistrement avec

Ecran LCD

DCR-TRV16/TRV18 : 3,3 W

DCR-TRV25 : 4,2 W

DCR-TRV27 : 4,6 W

Visueur

DCR-TRV16/TRV18 : 2,5 W

DCR-TRV25/TRV27 : 3,4 W

#### Température de fonctionnement

32°F à 104°F (0°C à 40°C)

#### Température d'entreposage

-4°F à +140°F (-20°C à +60°C)

#### Dimensions (approx.)

DCR-TRV16/TRV18 :

3 × 3 3/4 × 6 1/2 po

(76 × 93 × 162 mm) (l/h/p)

DCR-TRV25/TRV27 :

3 × 3 3/4 × 6 1/2 po

(76 × 93 × 163 mm) (l/h/p)

#### Poids (env.)

DCR-TRV16 : 1 li 5 on (610 g)

DCR-TRV18 : 1 li 5 on (620 g)

DCR-TRV25 : 1 li 6 on (640 g)

DCR-TRV27 : 1 li 7 on (660 g)

Appareil seulement

DCR-TRV16 : 1 li 8 on (700 g)

DCR-TRV18 : 1 li 9 on (710 g)

DCR-TRV25 : 1 li 10 on (740 g)

DCR-TRV27 : 1 li 10 on (760 g)

avec la batterie, une cassette

DVM60 et le capuchon d'objectif

#### Accessoires fournis

Voir page 3.

# Spécifications

## Adaptateur secteur

### Alimentation

Secteur 100 – 240 V, 50/60 Hz

### Consommation

23 W

### Tension de sortie

DC OUT : 8,4 V, 1,5 A en mode de fonctionnement

### Température de fonctionnement

32°F à 104°F (0°C à 40°C)

### Température d'entreposage

-4°F à +140°F (-20°C à +60°C)

### Dimensions (approx.)

5 × 1 9/16 × 2 1/2 po  
(125 × 39 × 62 mm) (l/h/p)  
sans projections

### Poids (approx.)

9,8 on (280 g) sans cordon

## Batterie

### DCR-TRV16/TRV18 :

#### NP-FM30

#### Tension de sortie maximale

CC 8,4 V

#### Tension de sortie

CC 7,2 V

#### Capacité

5,0 Wh (700 mAh)

#### Dimensions (approx.)

1 9/16 × 13/16 × 2 1/4

(38,2 × 20,5 × 55,6 mm) (l/h/p)

#### Poids (approx.)

2,3 on (65 g)

#### Type

Lithium-ion

### DCR-TRV25/TRV27 :

#### NP-FM50

#### Tension de sortie maximale

CC 8,4 V

#### Tension de sortie

CC 7,2 V

#### Capacité

8,5 Wh (1 180 mAh)

#### Dimensions (approx.)

1 9/16 × 13/16 × 2 1/4 po

(38,2 × 20,5 × 55,6 mm) (l/h/p)

#### Poids (approx.)

2,7 on (76 g)

#### Type

Lithium-ion

## "Memory Stick" (sauf DCR-TRV16)

### Mémoire

Mémoire Flash

8 Mo : MSA-8A

### Tension de fonctionnement

2,7 – 3,6 V

### Consommation

Approx. 45 mA en mode de fonctionnement

Approx. 130 µA en mode de veille

### Dimensions (approx.)

2 × 1/8 × 7/8 (50 × 2,8 × 21,5 mm)

(l/h/p)

### Poids (approx.)

4g

La conception et les spécifications sont sujettes à modifications sans préavis.

# Nomenclature

## Caméscope

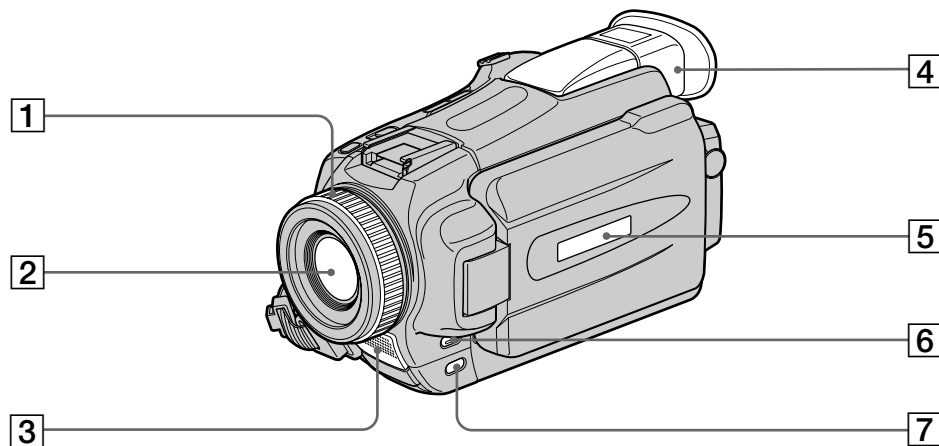

**1** Bague de mise au point (p. 60)

**2** Objectif

**3** Microphone

**4** Viseur (p. 28)

**5** Afficheur (p. 16)

**6** Touche FOCUS/INFINITY (p. 60)

**7** Touche FADER (p. 51)

### Remarque sur l'objectif Carl Zeiss

Ce caméscope est muni d'un objectif Carl Zeiss pouvant reproduire des images finement détaillées.

L'objectif de ce caméscope a été conçu conjointement par Carl Zeiss, en Allemagne, et Sony Corporation. Il adopte le système de mesure MTF\* pour caméra vidéo et offre la même qualité d'image que les objectifs Carl Zeiss.

\* MTF est une abréviation de Modulation Transfert Function.

La valeur indique la quantité de lumière transmise par un sujet et pénétrant à l'intérieur de l'objectif.



## Nomenclature

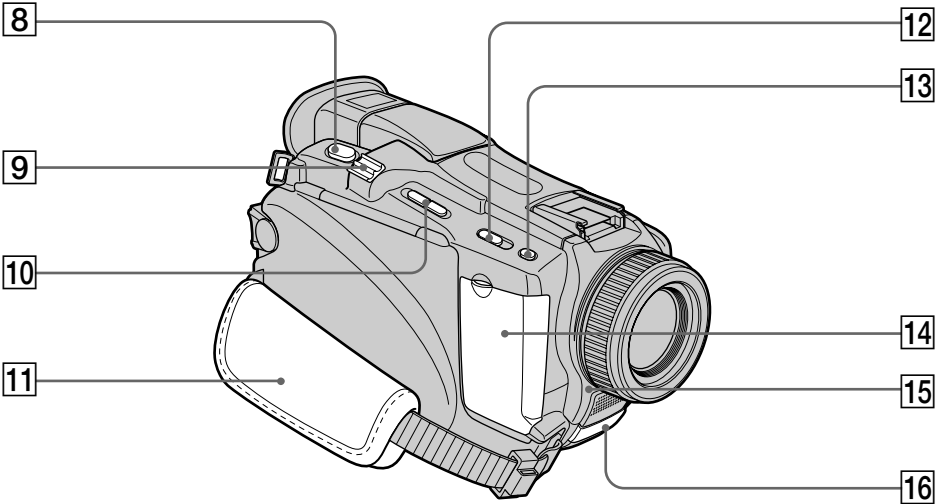

- 8 Touche PHOTO (p. 43)
- 9 Levier de zoom (p. 29)
- 10 Touche EDITSEARCH (p. 36)
- 11 Sangle
- 12 Commutateur NIGHTSHOT (p. 33)
- 13 Touche SUPER NS/COLOR SLOW S (p. 33)
- 14 Témoin de tournage
- 15 Capteur de télécommande/Emetteur de rayons infrarouges (p. 25, 183)
- 16 Capteur de télécommande/Emetteur de rayons infrarouges (p. 32, 79)

### Fixation de la sangle

Serrez bien la sangle sur la main.

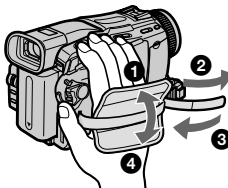

## Nomenclature

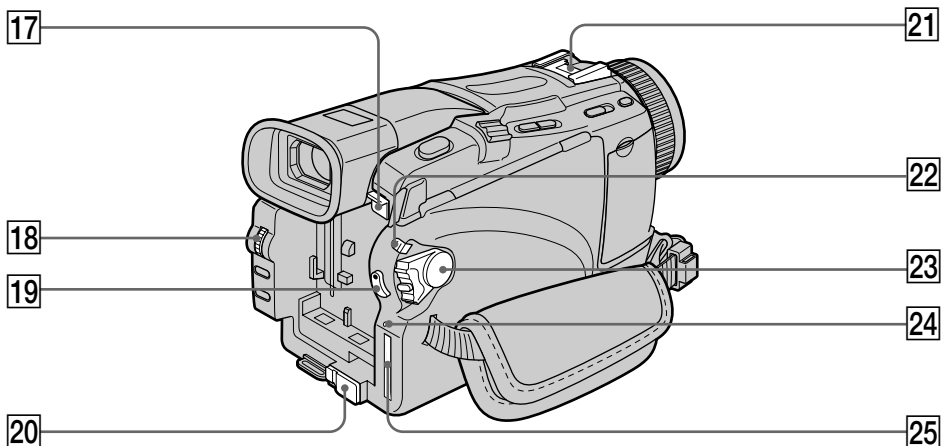

17 Bouton de libération BATT (p. 15)

18 Molette SEL/PUSH EXEC (p. 22)

19 Touche START/STOP (p. 25)

20 Cache de prise DC IN

21 Griffe porte-accessoire intelligente (p. 93)

22 Commutateur LOCK\* (p. 25)

23 Commutateur POWER (p. 16)

24 Témoin d'accès\* (p. 105)

25 Logement de "Memory Stick"\* (p. 105)



### Remarques sur la griffe porte-accessoire intelligente

- Cette griffe alimente les accessoires en option, comme les torches vidéo, microphones ou imprimantes\*.
- Cette griffe est reliée au commutateur POWER par lequel l'accessoire peut être mis sous et hors tension. Reportez-vous au mode d'emploi de l'accessoire pour le détail.
- Cette griffe intègre un dispositif de sécurité pour immobiliser l'accessoire. Pour rattacher un accessoire, appuyez dessus et poussez-le à fond dans la griffe. Serrez ensuite la vis.
- Pour enlever l'accessoire, desserrez la vis et sortez l'accessoire en appuyant dessus.

\* Sauf DCR-TRV16

## Nomenclature

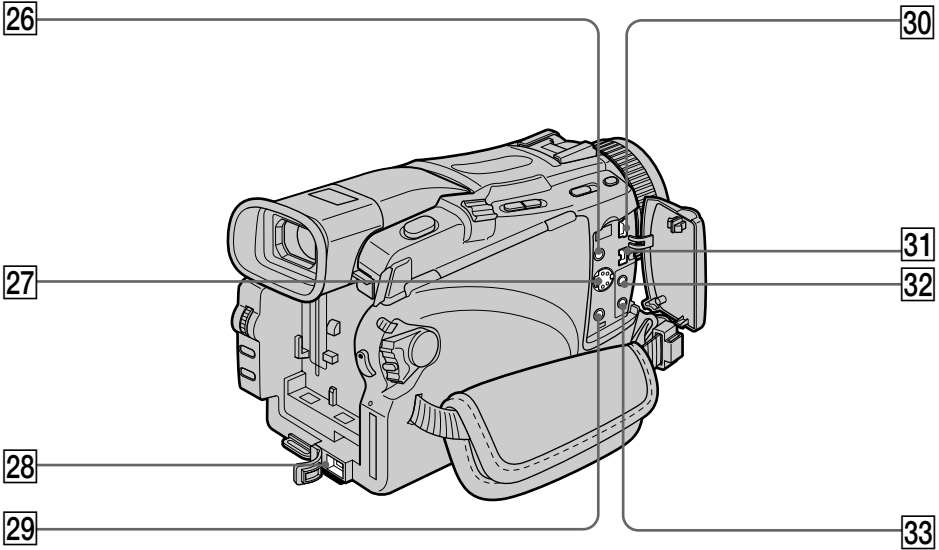

**26 Prise de commande  (LANC) (bleue)**

LANC vient de Local Application Control Bus System. La prise de commande sert à contrôler le transport de la bande d'un appareil vidéo et des périphériques qui lui sont raccordés. Cette prise a la même fonction qu'une prise CONTROL L.

**27 Prise S VIDEO** (p. 74)

**28 Prise DC IN** (p. 16)

**29 Prise AUDIO/VIDEO (noire)** (p. 74, 94)

**30 Prise  (USB)**

**31 Prise  DV IN/OUT** (p. 75)

**32 Prise  (casque) (verte)**

Lorsque vous utilisez un casque, le haut-parleur n'émet aucun signal.

**33 Prise MIC (PLUG IN POWER) (rouge)**

Raccordez un microphone externe (en option) à cette prise. Cette prise accepte aussi les microphones "autonomes".

## Nomenclature

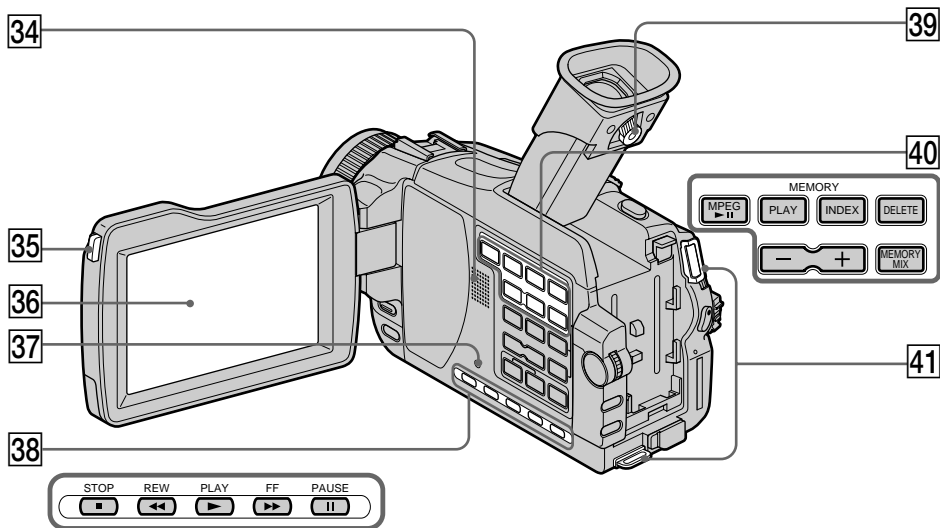

**34** Haut-parleur

**35** Touche OPEN (p. 25)

**36** Ecran LCD (p. 25)

**37** Touche RESET (p. 189)

**38** Touches de commande vidéo (p. 39)

- STOP (arrêt)
- ◀◀ REW (rembobinage)
- ▶▶ PLAY (lecture)
- ▶▶▶ FF (avance rapide)
- || PAUSE (pause)

**39** Levier de réglage dioptrique (p. 28)

**40** Touches de commande MEMORY\* (p. 120)

- Touche MPEG ▶||
- Touche MEMORY PLAY
- Touche MEMORY INDEX
- Touche MEMORY DELETE
- Touche MEMORY -/+
- Touche MEMORY MIX

**41** Crochets de bandoulière

\* Sauf DCR-TRV16

### Fixation de la bandoulière

Fixez la bandoulière fournie avec le caméscope à ces crochets.

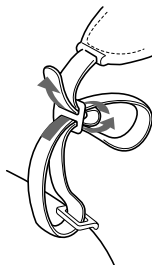

## Nomenclature

---

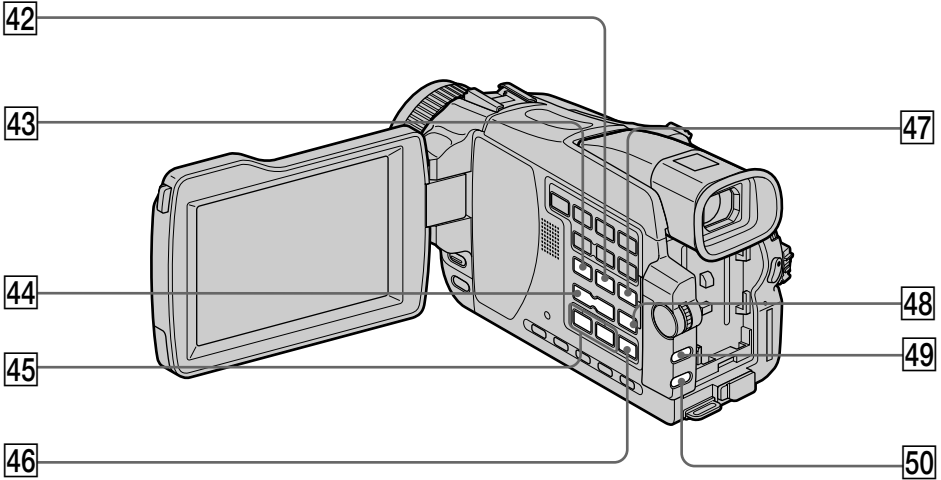

**42** Touche **ENDSEARCH** (p. 36)

**43** Touche **DISPLAY** (p. 38)

**44** Touches **VOLUME** (p. 37)

**45** Touche **REC (enregistrement)**  
(p. 88, 90, 92, 142)

**46** Touche **AUDIO DUB** (p. 95)

**47** Touche **PB ZOOM** (p. 66, 144)

**48** Touche **MENU** (p. 174)

**49** Touche **EXPOSURE** (p. 59)

**50** Touche **BACK LIGHT** (p. 32)

## Nomenclature

---

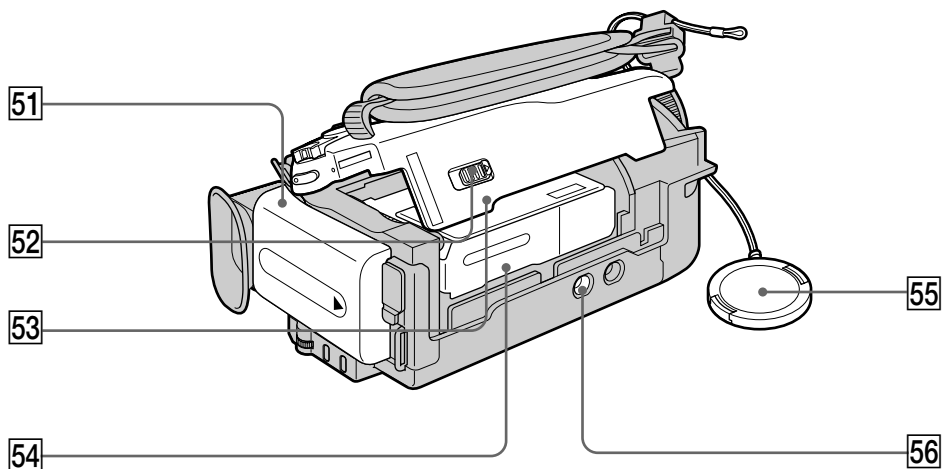

**51** Batterie (p. 15)

**52** Levier  OPEN/EJECT (p. 24)

**53** Couverture de cassette

**54** Logement de cassette

**55** Capuchon d'objectif (p. 25)

**56** Filetage de pied photographique  
Assurez-vous que la longueur de la vis du pied est inférieure à 7/32 po (5,5 mm) sinon vous ne pourrez pas fixer correctement le pied et la vis risque d'endommager le caméscope.

## Nomenclature

### Télécommande

Les touches qui ont le même nom sur la télécommande et sur le caméscope ont les mêmes fonctions.

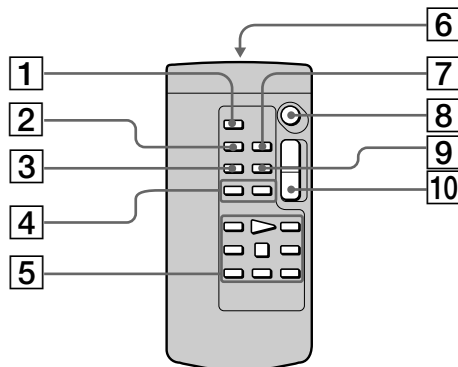

- |  |   |
|--|---|
| <b>1</b> Touche <b>PHOTO</b> (p. 42)           | <b>6</b> <b>Emetteur</b><br>Dirigez-le vers le capteur du caméscope pour faire fonctionner le caméscope après l'avoir mis sous tension. |
| <b>2</b> Touche <b>DISPLAY</b> (p. 38)         | <b>7</b> Touche <b>ZERO SET MEMORY</b> (p. 68)  |
| <b>3</b> Touche <b>SEARCH MODE</b> (p. 69)     | <b>8</b> Touche <b>START/STOP</b> (p. 25)   |
| <b>4</b> Touches <b>◀◀/▶▶</b> (p. 69)          | <b>9</b> Touche <b>DATA CODE</b> (p. 38)  |
| <b>5</b> Touches de transport de bande (p. 39) | <b>10</b> Touche de <b>zoom électrique</b> (p. 29)  |

### Préparation de la télécommande

Insérez deux piles de format AA (R6) en faisant correspondre les indications + et - des piles avec celles du logement des piles.

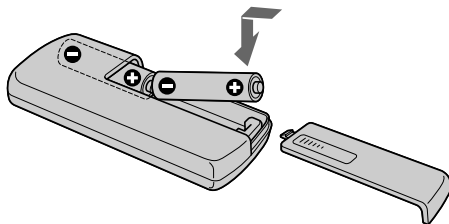

### Remarques sur la télécommande

- N'exposez pas le capteur de la télécommande à des sources lumineuses puissantes comme la lumière directe du soleil ou un éclairage puissant, sinon la télécommande ne fonctionnera pas correctement.
- Le caméscope utilise le mode de télécommande VTR 2. Les modes de télécommande 1, 2 et 3 permettent de distinguer le caméscope d'autres magnétoscopes/caméscopes Sony et d'éviter les interférences de télécommande. Si vous utilisez un autre magnéscope/caméscope Sony avec le mode de télécommande VTR 2, il sera préférable de changer le mode de télécommande ou de masquer le capteur infrarouge du magnéscope avec du papier noir.

## Nomenclature

### Indicateur de fonctionnement

#### Ecran LCD et VisEUR

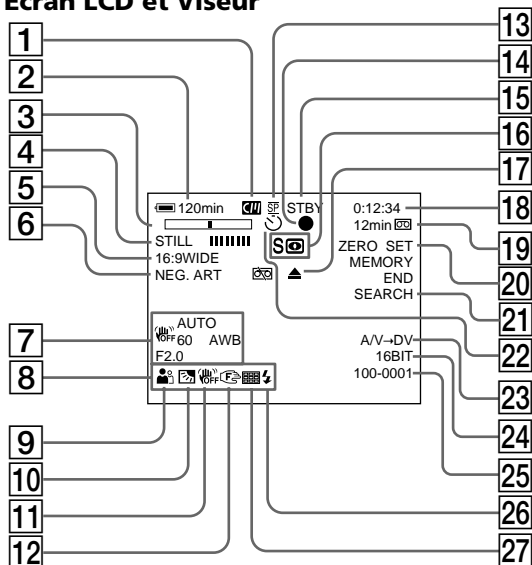

#### Afficheur

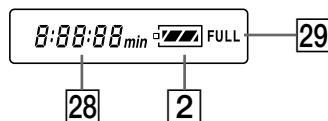

- 1 **Cassette à puce** (p. 13, 193)
- 2 **Autonomie de la batterie** (p. 31)
- 3 **Zoom** (p. 29)/**Exposition** (p. 59)/**Nom du fichier\***<sup>1)</sup> (p. 104)
- 4 **Effet numérique** (p. 54, 65)/**MEMORY MIX\***<sup>1)</sup> (p. 119)/**FADER** (p. 50)
- 5 **16: 9WIDE** (p. 48)
- 6 **Effet d'image** (p. 53, 64)
- 7 **Code de données** (p. 38)
- 8 **Volume** (p. 37)/**Date** (p. 31)/**Heure** (p. 31)
- 9 **PROGRAM AE** (p. 57)
- 10 **Compensation de contre-jour** (p. 32)
- 11 **Stabilisateur désactivé** (p. 176)
- 12 **Mise au point manuelle/Infini** (p. 60)
- 13 **Mode d'enregistrement** (p. 31)
- 14 **Indicateur de verrouillage AE/AF\***<sup>1)</sup> (**Voit**)
- 15 **STBY/REC** (p. 31)/**Mode de commande vidéo/Taille de l'image\***<sup>1)</sup> (p. 108)/**Mode de qualité de l'image\***<sup>1)</sup> (p. 106)
- 16 **NIGHTSHOT** (p. 33)/**SUPER NIGHTSHOT** (p. 33)/**COLOR SLOW SHUTTER** (p. 33)
- 17 **Avertissement** (p. 191)
- 18 **Compteur de bande** (p. 31)/**Code temporel** (p. 31)/**Autodiagnostic** (p. 190)/**Enregistrement de photo sur cassette** (p. 45)/**Enregistrement de photo sur "Memory Stick"\***<sup>1)</sup> (p. 111)/**Numéro d'image\***<sup>1)</sup> (p. 137, 141)
- 19 **Autonomie de la bande** (p. 31)/**Lecture du "Memory Stick"\***<sup>1)</sup> (p. 137, 141)
- 20 **ZERO SET MEMORY** (p. 68)
- 21 **END SEARCH** (p. 36)
- 22 **Retardateur\***<sup>1)</sup> (p. 35, 44, 115, 126)
- 23 **A/V DV** (p. 173)/ **→ DV IN** (p. 90)



## Nomenclature

---

- 24 Mode audio** (p. 181)
- 25 Nom de fichier\*<sup>1</sup>\*<sup>2</sup>)** (p. 123)/**Heure**  
(p. 22)
- 26 Flash vidéo**  
Cet indicateur apparaît lorsque le flash vidéo (en option) est utilisé.
- 27 Mode d'enregistrement en continu\*<sup>1</sup>**  
(p. 113)
- 28 Indicateur d'autonomie de la batterie**  
(p. 16)/**Compteur bande** (p. 31)/**Compteur mémoire\*<sup>1</sup>**/**Indicateur de code temporel** (p. 31)/**Code d'autodiagnostic** (p. 190)
- 29 Indicateur de recharge complète FULL**  
(p. 16)

\*<sup>1</sup>) Sauf DCR-TRV16

\*<sup>2</sup>) Cet indicateur apparaît pendant l'utilisation de la fonction MEMORY MIX.

# Index

## A, B

Adaptateur secteur .....	16
AUDIO MIX .....	177
AUTO SHTR .....	175
BACK LIGHT .....	32
Balance des blancs .....	47
Balayage des photos .....	72
Bande son principale .....	154
Bande son secondaire .....	154
Bandoulière .....	212
Batterie .....	15
Batterie "InfoLITHIUM" .....	196
BEEP .....	183
BOUNCE .....	50
BURST .....	113

## C, D

Capteur de télécommande ..	209
Cassette à double bande son .....	194
Cassette à puce .....	12, 193
Cassette stéréo .....	194
Code d'autodiagnostic .....	190
Code de données .....	38
Code temporel .....	31
Color Slow Shutter .....	33
Compteur de bande .....	31
Condensation d'humidité ..	201
DEMO .....	182
Diaporama .....	146
DIGITAL EFFECT .....	54, 65
DISPLAY .....	38
DOT .....	50
Doublage sonore .....	193

## E

Ecran INDEX (multiple) .....	138
EDITSEARCH .....	36
Emetteur de rayons infrarouges .....	33, 80
END SEARCH .....	36, 40
Enregistrement avec le retardateur .....	35, 44, 115, 126
Enregistrement de photos sur cassette .....	45
Enregistrement de photos sur un "Memory Stick" .....	111
Enregistrement de séquences MPEG .....	124
Enregistrement échelonné .....	61
Enregistrement en continu ..	113
Enregistrement image par image .....	63
EXP BRKTG .....	113
Exposition .....	59

## F, G, H

FADER .....	50
-------------	----

FOCUS/INFINITY .....	60
Fonction de conversion du signal .....	173
Format .....	179
Grand angle .....	29
Griffe porte-accessoire intelligente .....	210
HiFi SOUND .....	177

## I, J, K, L

i.LINK .....	198
Incrustation en chrominance (image filmée) .....	119
Incrustation en chrominance (image mémorisée) .....	119
Incrustation en luminance (image mémorisée) .....	119
Incrustation en lu minane .....	54
Indicateur d'autonomie de la bande .....	31
Indicateur d'autonomie de la batterie .....	31
Indicateurs d'avertissement .....	191
Indicateurs de fonctionnement .....	216
JPEG .....	104
Lecture au ralenti .....	39

## M, N

M.FADER .....	50
Marque d'impression .....	150
Mémorisation du point zéro .....	68, 91
MEMORY MIX .....	119
"Memory Stick" .....	104
Mise au point manuelle .....	60
Mode audio .....	181
Mode de qualité d'image .....	106
Mode Grand écran .....	48
Mode Miroir .....	30
MONOTONE .....	50
Montage à insertion .....	81
Montage numérique programmé .....	77, 131
MPEG .....	104
MULTI SCRN .....	113
NIGHTSHOT .....	33
NORMAL .....	113

## O, P, Q

OLD MOVIE .....	54
OVERLAP .....	50
Paramètres du menu .....	174
Pause de la lecture .....	39
PB ZOOM cassette .....	66
PB ZOOM mémoire .....	144
PICTURE EFFECT .....	53, 64
Prise de casque .....	211
Prise LANC .....	211
Prise USB .....	211

PROGRAM AE .....	57
Protection des images .....	147

## R

Recharge complète .....	16
Recharge de la batterie .....	16
Recharge de la pile intégrée .....	202
Recharge normale .....	16
Recherche de date .....	72
Recherche de photos .....	72
Recherche de titre .....	69
Recherche rapide .....	39
Recherche visuelle .....	39
Réglage de la date et de l'heure .....	22
Réglage dioptrique .....	28
RESET .....	189
Revue d'enregistrement .....	36

## S

Sangle .....	209
Sauvegarde de photos .....	134
SLOW SHUTTER .....	54
Standard NTSC .....	200
Standards de télévision couleur .....	200
STEADYSHOT .....	176
STILL .....	54
Streaming USB .....	156
SUPER NIGHTSHOT .....	33
Stroboscope .....	54
Superposition (images mémorisées) .....	119

## T, U, V

Taille de l'image .....	108
Taquet de protection .....	24, 104
Télécommande .....	215
Téléobjectif .....	29
Temps d'enregistrement .....	18
Temps de lecture .....	19
Têtes .....	202
Titrage d'une cassette .....	102
Titre .....	97
TRAIL .....	54
Transition .....	26
Transitions en fondu .....	50

## W, X, Y, Z

WIPE .....	50
WORLD TIME .....	183
Zoom .....	29
Zoom électrique .....	29
Zoom numérique .....	29



Imprimé sur papier recyclé.  
Imprimé avec de l'encre à base d'huile  
végétale sans COV (composés organiques  
volatils).

<http://www.sony.net/>

Sony Corporation Printed in Japan

