

# Digital Video Camera Recorder <sup>Mini DV</sup> Digital Video Cassette

---

## Mode d'emploi

Avant d'utiliser cet appareil, veuillez lire attentivement ce manuel,  
et conservez-le pour une consultation ultérieure.

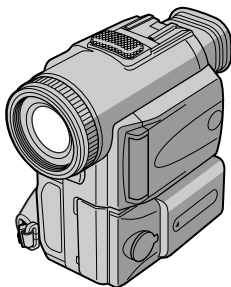

*DCR-PC100*

Digital Handycam



## Bienvenue!

Félicitations pour l'achat de ce caméscope Digital Handycam Sony. Il vous permettra de saisir des moments précieux de la vie et vous garantira une image et un son de très grande qualité. Le caméscope Digital Handycam présente de nombreuses fonctions élaborées, mais il est facile de s'en servir. Très vite, vous serez à même de produire vos propres vidéogrammes que vous regarderez encore avec plaisir dans les années à venir.

## AVERTISSEMENT

Pour éviter tout risque d'incendie ou de décharge électrique, ne pas exposer cet appareil à la pluie ou à l'humidité.

Pour éviter tout risque de décharge électrique, ne pas ouvrir le coffret de cet appareil et ne confier son entretien qu'à un personnel qualifié.

Ne jamais exposer la batterie rechargeable à une température supérieure à 140°F (60°C), comme dans une voiture garée au soleil ou dans un endroit exposé aux rayons du soleil.

## ATTENTION

POUR PREVENIR LES CHOCS ELECTRIQUES, RACCORDER LA LAME LARGE DE LA FICHE A LA FENTE LARGE DE LA PRISE. INSERER LES LAMES COMPLETEMENT.

DEPOT DES BATTERIES AU LITHIUM-ION

DEPOSEZ LES BATTERIES AU LITHIUM-ION AUX ENDROITS RECOMMANDES.

Vous pouvez rapporter les batteries au lithium-ion dans un point de ramassage.

Remarque: Dans certains pays, il est interdit de jeter les batteries au lithium-ion avec les ordures ménagères ou dans les poubelles de bureau.

Pour connaître le point de ramassage le plus proche de chez vous, composez le 416-499-SONY (Canada uniquement)

Avertissement: Ne pas utiliser des batteries au lithium-ion qui sont endommagées ou qui fuient.

# Table des matières

Guide de démarrage rapide ..... 4

## Préparatifs

Utilisation de ce manuel ..... 6

Vérification des accessoires fournis ..... 8

### Étape 1 Préparation de la source

d'alimentation ..... 9

Mise en place de la batterie

rechargeable ..... 9

Recharge de la batterie rechargeable... 10

Raccordement à une prise murale... 12

Étape 2 Mise en place d'une cassette ... 13

## Enregistrement – Opérations de base

Prise de vues ..... 14

Prise de vues de sujets à contre-jour  
(BACK LIGHT) ..... 20

Prise de vues dans l'obscurité  
(NightShot) ..... 21

Prise de vues avec déclencheur  
automatique ..... 22

END SEARCH ..... 23

## Lecture – Opérations de base

Lecture d'une cassette ..... 24

Visionnage de l'enregistrement sur un  
téléviseur ..... 28

## Opérations d'enregistrement avancées

Enregistrement de photos ..... 30

Réglage manuel de la balance des blancs... 33

Utilisation du mode grand écran ..... 34

Utilisation du fondu ..... 35

Utilisation d'effets spéciaux – Effets  
d'image ..... 37

Utilisation d'effets spéciaux – Effets  
numériques ..... 38

Utilisation de la fonction PROGRAM AE ... 41

Réglage manuel de l'exposition ..... 43

Mise au point manuelle ..... 44

## Opérations de lecture avancées

Lecture d'une cassette avec effets d'image ... 45

Lecture d'une cassette avec effets  
numériques ..... 46

Localisation rapide d'une scène par la  
mémorisation du point zéro ..... 47

Recherche des limites d'une cassette  
enregistrée d'après le titre  
– Recherche de titre ..... 48

Recherche d'un enregistrement par  
date – Recherche de date ..... 49

Recherche d'une photo – Recherche de  
photo/Balayage des photos ..... 51

## Montage

Copie d'une cassette ..... 53

Montage partiel sur une cassette DV  
– Montage synchronisé DV ..... 55

Enregistrement de programmes TV  
ou vidéo ..... 58

Insertion d'une scène d'un magnétoscope  
– Montage par insertion ..... 62

Copie audio ..... 64

Incrustation d'un titre ..... 68

Création de titres personnalisés ..... 72

Titrage d'une cassette ..... 74

## Personnalisation du caméscope

Changement des réglages de menu ... 76

Réglage de la date et de l'heure ..... 83

## Fonctionnement du "Memory Stick"

Utilisation d'un "Memory Stick"

– Introduction ..... 84

Enregistrement d'images fixes sur un  
"Memory Stick" – Enregistrement  
de photos en mémoire ..... 91

Incrustation d'une image fixe d'un  
"Memory Stick" dans une image  
animée – MEMORY MIX ..... 95

Enregistrement d'une image d'une  
minicassette DV comme image fixe ... 98

Copie d'images fixes d'une minicassette  
DV – Sauvegarde de photos ..... 101

Visualisation d'une image fixe – Lecture  
de photos en mémoire ..... 103

Copie de l'image d'un "Memory Stick"  
sur des minicassettes DV ..... 106

Lecture d'images en continu  
– SLIDE SHOW ..... 108

Prévention d'un effacement accidentel  
– Protection d'une image ..... 109

Suppression d'images ..... 110

Inscription d'une marque d'impression  
– PRINT MARK ..... 113

## Informations complémentaires

Cassettes utilisables ..... 114

Guide de dépannage ..... 116

Affichage d'autodiagnostic ..... 122

Indicateurs et messages  
d'avertissement ..... 123

Utilisation du caméscope à l'étranger .. 125

Entretien et précautions ..... 126

Spécifications ..... 130

## Référence rapide

Nomenclature ..... 131

Aperçu rapide des fonctions ..... 139

Index ..... couverture dos

# Guide de démarrage rapide



Ce chapitre vous présente les fonctions de base du caméscope. Reportez-vous aux pages entre parenthèses “ ( ) ” pour des informations plus détaillées.

## 1 Raccordement du cordon d'alimentation (p. 12)

Lorsque vous filmez en extérieur, utilisez la batterie rechargeable (p. 9).

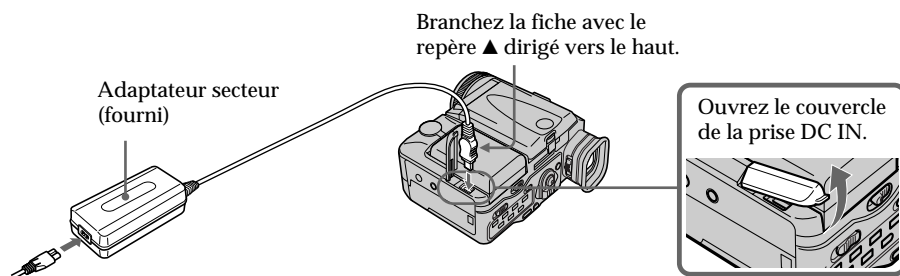

## 2 Mise en place d'une cassette (p. 13)

- 1** Faites glisser OPEN/▲EJECT dans le sens de la flèche et ouvrez le couvercle.



- 2** Poussez la partie centrale à l'arrière de la cassette pour l'insérer. Introduisez la cassette bien droit et profondément dans le compartiment à cassette, fenêtre vers le haut.

- 3** Fermez le compartiment à cassette en appuyant sur l'indication **PUSH** du compartiment.
- 4** Quand le compartiment de la cassette est complètement abaissé, refermez le couvercle jusqu'à ce qu'il s'encliquette.

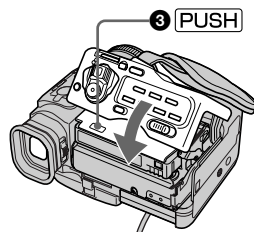
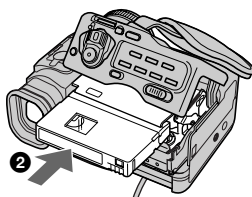
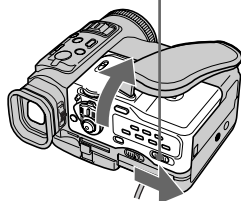

# 3

## Prise de vues (p. 14)

Visueur

Lorsque le panneau LCD est fermé, utilisez le viseur en appliquant l'œil contre l'ocilleton.

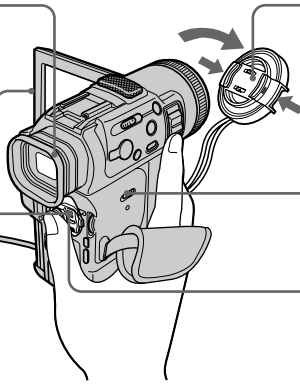

**1** Enlevez le capuchon de l'objectif.

**2** Réglez le commutateur START/STOP MODE sur .



**3** Réglez le commutateur POWER sur CAMERA tout en appuyant sur le petit bouton vert.

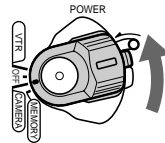

**5** Appuyez sur START/STOP. L'enregistrement commence. Pour arrêter l'enregistrement, appuyez de nouveau sur START/STOP.

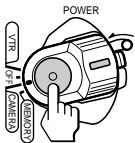



**4** Appuyez sur OPEN pour ouvrir le panneau LCD.

# 4

## Contrôle de l'image de lecture sur l'écran LCD (p. 24)

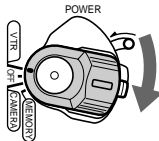
**1** Réglez le commutateur POWER sur VTR tout en appuyant sur le petit bouton vert.



**2** Appuyez sur  pour rembobiner la cassette.



**3** Appuyez sur  pour commencer la lecture.

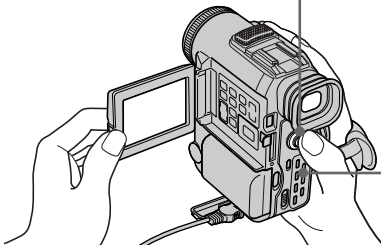

### REMARQUE

Ne prenez pas le caméscope par le viseur ni par le panneau LCD ou la batterie rechargeable.

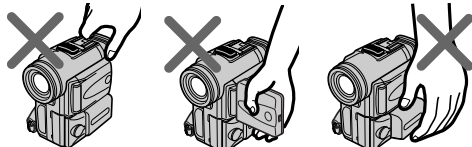

# Utilisation de ce manuel

---

Dans ce mode d'emploi, les touches et réglages sont toujours indiqués en majuscules.

p. ex. Réglez le commutateur POWER sur CAMERA.

Chaque opération que vous effectuez est confirmée par un signal sonore (bip) ou une mélodie.

## Remarque sur la mémoire de cassette

Votre caméscope utilise le format DV. Vous ne pouvez utiliser que des minicassettes DV avec ce caméscope. Il est conseillé d'utiliser une cassette avec mémoire de cassette **CM**.

Les fonctions dépendant de la présence de la mémoire de cassette sont les suivantes :

- Recherche de fin d'enregistrement (p. 23, 27)
- Recherche d'un enregistrement par date - recherche de date (p. 49)
- Recherche de photo (p. 51).

Les fonctions opérationnelles seulement avec la mémoire de cassette sont les suivantes :

- Recherche des limites d'une cassette enregistrée d'après le titre - recherche de titre (p. 48)
- Incrustation d'un titre (p. 68)
- Création de titres personnalisés (p. 72)
- Titrage d'une cassette (p. 74).

Pour les détails, voir page 114.



Ce repère identifie, dans leur introduction, les fonctions qui ne sont utilisables qu'avec la mémoire de cassette.

Les cassettes avec mémoire de cassette portent la marque **CM** (Mémoire de cassette).

### Remarque sur les standards de télévision couleur

Les standards de télévision couleur sont différents d'un pays à l'autre. Si vous voulez regarder vos films sur un téléviseur, il vous faudra un téléviseur NTSC.

### Précautions concernant les droits d'auteur

Les émissions de télévision, les films, les cassettes vidéo et autres enregistrements peuvent être protégés par des droits d'auteur. La copie non autorisée de ces enregistrements peut être contraire aux lois sur la propriété artistique.

### Précautions concernant le caméscope

- L'écran LCD et/ou le viseur couleur sont le produit d'une technologie pointue. Cependant, on peut constater de très petits points noirs et/ou lumineux (de couleur rouge, bleue ou verte) sur l'écran LCD et/ou dans le viseur couleur. Ces points sont normaux et proviennent du processus de fabrication ; ils n'affectent en aucun cas l'image enregistrée. Plus de 99,99% des points sont opérationnels.
- Évitez de mouiller le caméscope. Protégez-le de la pluie et de l'eau de mer. La pluie et l'eau de mer peuvent provoquer des dégâts parfois irréparables [a].
- Ne laissez jamais le caméscope exposé à des températures supérieures à 140 °F (60 °C), comme en plein soleil ou dans une voiture garée au soleil [b].
- Ne posez pas le caméscope avec le viseur ou l'écran LCD dirigé vers le soleil. L'intérieur du viseur ou l'écran LCD pourrait être endommagé [c].

[a]



[b]

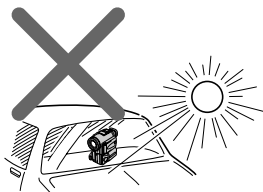

[c]

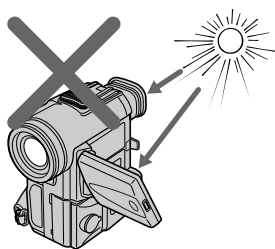

Aucune compensation ne pourra être accordée si la lecture ou l'enregistrement d'une cassette vidéo a été impossible en raison d'un mauvais fonctionnement du caméscope, de la cassette ou d'un autre problème.

# Vérification des accessoires fournis

Vérifiez si tous les accessoires suivants sont fournis avec le caméscope.

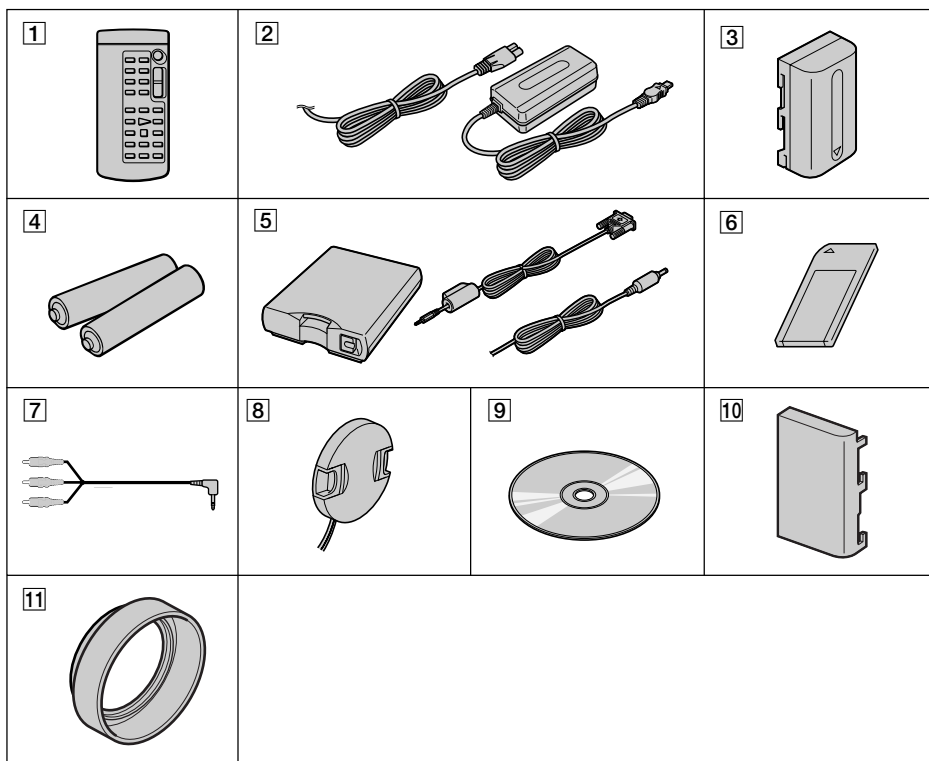

**1** Télécommande sans fil (1) (p. 136)

**2** Adaptateur secteur AC-L10A/L10B/L10C (1), Cordon d'alimentation (1) (p. 10)

**3** Batterie rechargeable NP-FM50 (1) (p. 9, 10)

**4** Piles format AA (R6) pour la télécommande (2) (p. 137)

**5** Adaptateur de port série pour Memory Stick (1), câble série PC (1), adaptateur secteur pour l'adaptateur de port série (1) (p. 105)

**6** "Memory Stick" (1) (p. 84)

**7** Cordon de liaison audio/vidéo (1) (p. 28, 53)

**8** Capuchon d'objectif (1) (p. 14)

**9** Logiciel d'application : CD-ROM PictureGear 3.2Lite (1) (p. 105)

**10** Couvercle de protection des bornes de batterie (1) (p. 9)

**11** Chapeau de lentille (1) (p. 17)



# Étape 1 Préparation de la source d'alimentation

## Mise en place de la batterie rechargeable

Installez la batterie rechargeable pour utiliser le caméscope en extérieur.

- (1) Tout en faisant glisser BATT RELEASE dans le sens de la flèche ❶, faites coulisser le couvercle de protection des bornes de batterie dans le sens de la flèche ❷.
- (2) Introduisez la batterie rechargeable dans le sens de la flèche.

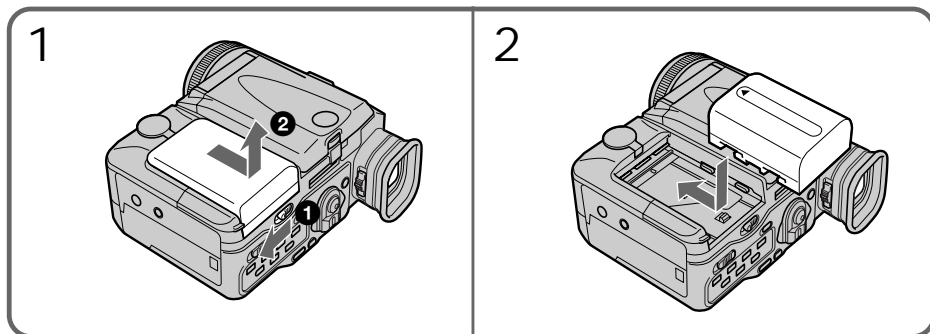

## Pour enlever la batterie rechargeable

La batterie rechargeable se retire de la même façon que le couvercle de protection des bornes de batterie.

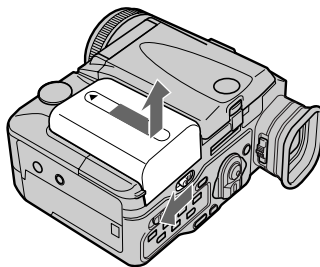

## Remarque sur l'indicateur de temps restant de la batterie

L'indicateur de temps restant de la batterie sur l'écran LCD ou dans le viseur indique approximativement le temps d'enregistrement restant. L'indicateur peut être inexact selon les conditions d'enregistrement. Il faut en outre une minute environ pour que le temps soit indiqué correctement si vous fermez puis rouvrez l'écran LCD.

## Remarque sur le couvercle de protection des bornes de batterie

Pour protéger les bornes de batterie, installez le couvercle de protection des bornes de batterie après avoir retiré la batterie rechargeable.

## Étape 1 Préparation de la source d'alimentation

### Recharge de la batterie rechargeable

Rechargez la batterie avant d'utiliser le caméscope.

Ce caméscope ne fonctionne qu'avec une batterie rechargeable de type "InfoLITHIUM" (série M).

- (1) Ouvrez le couvercle de la prise DC IN et raccordez l'adaptateur secteur fourni avec le caméscope à la prise DC IN avec le repère ▲ de la fiche dirigé vers le haut.
- (2) Raccordez le cordon d'alimentation à l'adaptateur secteur.
- (3) Raccordez le cordon d'alimentation à une prise murale.
- (4) Réglez le commutateur POWER sur OFF. Le témoin CHARGE (orange) s'allume. La recharge commence.

Lorsque le témoin CHARGE s'éteint, la recharge normale est terminée. Pour une recharge complète, qui permet d'utiliser la pile plus longtemps que d'habitude, laissez la batterie en place encore une heure environ après que le témoin CHARGE s'est éteint.

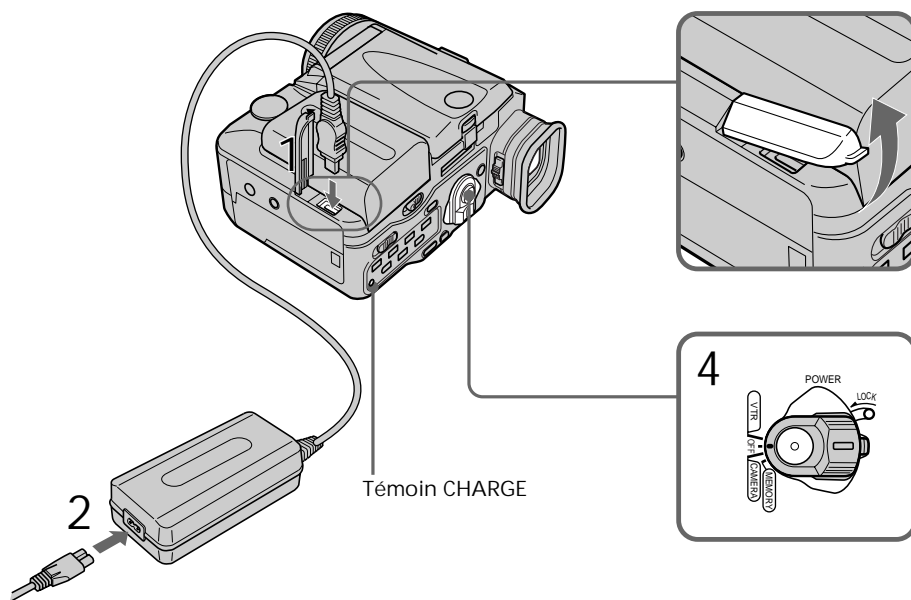

#### Remarque

Les parties métalliques de la fiche CC de l'adaptateur secteur ne doivent pas toucher d'objets métalliques. Un court-circuit pourrait sinon endommager l'adaptateur secteur.

## Étape 1 Préparation de la source d'alimentation

### Temps de recharge

Batterie rechargeable	Recharge complète (Recharge normale)
NP-FM50 (fournie)	150 (90)
NP-FM70	240 (180)
NP-FM90	330 (270)

Temps approximatif en minutes pour la recharge d'une batterie épuisée.

### Temps d'enregistrement

Batterie rechargeable	Enregistrement avec le viseur		Enregistrement avec l'écran LCD	
	Continu*	Normal**	Continu*	Normal**
NP-FM50 (fournie)	125 (110)	70 (60)	110 (100)	60 (55)
NP-FM70	265 (235)	150 (135)	230 (210)	130 (120)
NP-FM90	400 (360)	230 (210)	355 (315)	205 (180)

Temps approximatif en minutes si vous utilisez une batterie pleine

Les chiffres entre parenthèses “ ( ) ” indiquent le temps lorsque vous utilisez une batterie normalement rechargée.

\* Temps approximatif d'enregistrement continu à 77 °F (25 °C). L'autonomie de la batterie sera plus courte si vous utilisez le caméscope dans un lieu froid.

\*\* Temps approximatif d'enregistrement en minutes avec marche/arrêt d'enregistrement, zoom et mise sous et hors tension répétés. L'autonomie réelle de la batterie peut être inférieure.

### Temps de lecture

Batterie rechargeable	Temps de lecture sur l'écran LCD	Temps de lecture avec l'écran LCD fermé
NP-FM50 (fournie)	130 (115)	155 (140)
NP-FM70	270 (245)	320 (290)
NP-FM90	410 (370)	490 (440)

Temps approximatif en minutes si vous utilisez une batterie pleine

Les chiffres entre parenthèses “ ( ) ” indiquent le temps lorsque vous utilisez une batterie normalement rechargée.

L'autonomie de la batterie sera plus courte si vous utilisez le caméscope dans un lieu froid.

---

Après la recharge de la batterie

Débranchez l'adaptateur secteur de la prise DC IN du caméscope.

Qu'est-ce qu'une batterie “InfoLITHIUM” ?

Une batterie “InfoLITHIUM” est une batterie au lithium-ion qui échange des données sur la consommation de la batterie avec d'autres appareils vidéo compatibles. Sony recommande d'utiliser la batterie rechargeable “InfoLITHIUM” avec des équipements électroniques portant la marque  InfoLITHIUM.

## Étape 1 Préparation de la source d'alimentation

### Raccordement à une prise murale

Si vous devez utiliser le caméscope pendant longtemps, nous vous conseillons de raccorder l'adaptateur secteur pour faire fonctionner le caméscope sur le secteur.

- (1) Ouvrez le couvercle de la prise DC IN en tirant légèrement sur le couvercle.  
Branchez l'adaptateur secteur sur la prise DC IN du caméscope avec le repère ▲ dirigé vers le haut.
- (2) Raccordez le cordon d'alimentation à l'adaptateur secteur.
- (3) Raccordez le cordon d'alimentation à une prise murale.

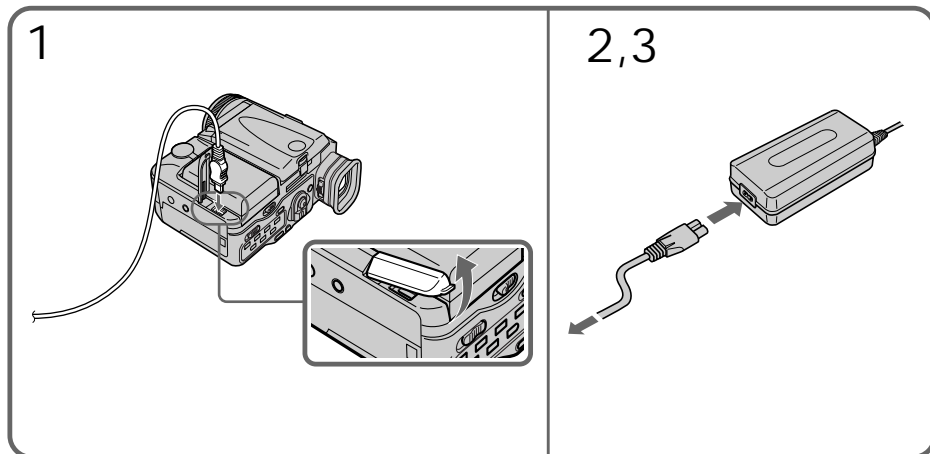

#### Remarques

- Le cordon d'alimentation peut être changé uniquement dans un centre de service après-vente agréé.
- L'appareil n'est pas isolé de la source d'alimentation CA (secteur) aussi longtemps qu'il reste raccordé au secteur, même si l'appareil lui-même a été mis hors tension.
- L'adaptateur secteur peut alimenter le caméscope même si la batterie rechargeable est fixée au caméscope.
- La prise DC IN est la "source prioritaire". C'est-à-dire que la batterie rechargeable ne fournira pas l'alimentation si le cordon d'alimentation est raccordé à la prise DC IN même s'il n'est pas raccordé à une prise murale.

Utilisation de la batterie d'une voiture

Utilisez un chargeur/adaptateur CC Sony (non fourni).

## Étape 2 Mise en place d'une cassette

- (1) Installez la source d'alimentation.
- (2) Faites glisser OPEN/▲EJECT dans le sens de la flèche et ouvrez le couvercle. Le compartiment à cassette s'élève et s'ouvre automatiquement.
- (3) Poussez la partie centrale à l'arrière de la cassette pour l'insérer. Introduisez la cassette bien droit et profondément dans le compartiment à cassette, fenêtre vers le haut.
- (4) Fermez le compartiment à cassette en appuyant sur l'indication **PUSH** du compartiment. Celui-ci s'abaisse automatiquement.
- (5) Quand le compartiment de la cassette est complètement abaissé, refermez le couvercle jusqu'à ce qu'il s'encliquette.

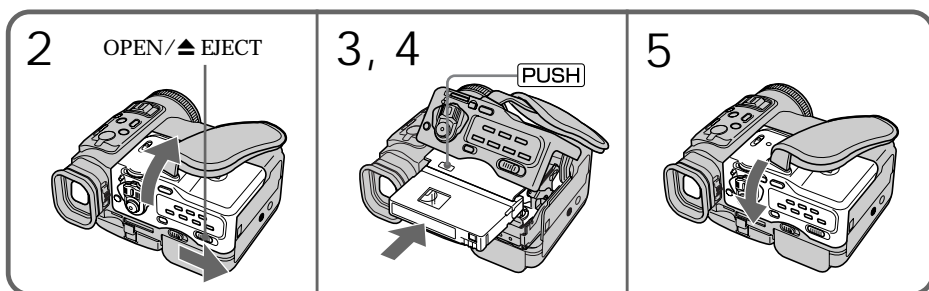

### Pour éjecter une cassette

Suivez la procédure ci-dessus et, à l'étape 3, enlevez la cassette.

### Remarques

- N'appuyez pas sur le compartiment à cassette pour le fermer, sinon le mécanisme risque de ne plus fonctionner.
- Le compartiment de la cassette risque de ne pas se refermer si vous appuyez à un endroit du couvercle autre que le repère **PUSH**.

Lorsque vous utilisez une minicassette DV avec mémoire de cassette

Lisez les instructions concernant la mémoire de cassette afin d'utiliser correctement cette fonction (p. 114).

Pour éviter un effacement accidentel

Tirez le taquet de la cassette pour découvrir le repère rouge.

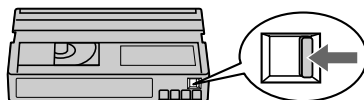

## Prise de vues

La mise au point est automatique sur ce caméscope.

- (1) Enlevez le capuchon de l'objectif et tirez sur la sangle pour l'attacher.
- (2) Installez la source d'alimentation et insérez une cassette. Voir "Étape 1" et "Étape 2" pour des informations plus détaillées (p. 9 à p. 13).
- (3) Réglez le commutateur POWER sur CAMERA tout en appuyant sur le petit bouton vert. Le caméscope entre en mode de veille.
- (4) Appuyez sur OPEN pour ouvrir le panneau LCD.
- (5) Appuyez sur START/STOP. L'enregistrement commence. L'indicateur "REC" apparaît et le voyant de tournage à l'avant du caméscope s'allume. Pour arrêter l'enregistrement, appuyez de nouveau sur START/STOP.

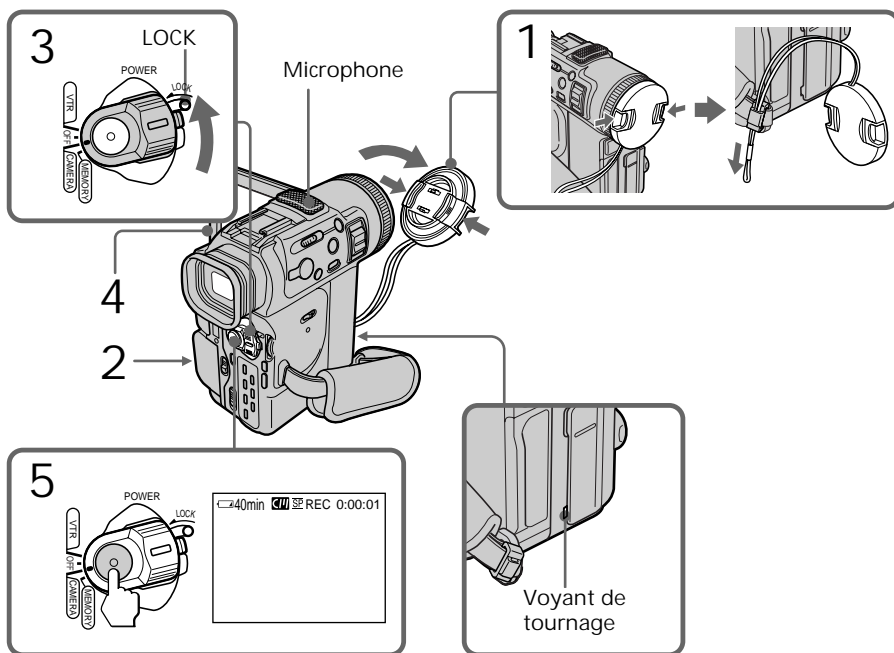

### Remarque

Saisissez bien la sangle et ne touchez pas le microphone intégré pendant la prise de vues.

### Remarque sur le mode d'enregistrement

Ce caméscope enregistre et reproduit les cassettes en mode SP (normal) et LP (longue durée). Sélectionnez SP ou LP dans les réglages de menu. En mode LP, le temps d'enregistrement est de 1,5 fois celui en mode SP, sans dégradation de l'image.

Lorsque vous enregistrez une cassette en mode LP sur ce caméscope, il est conseillé de reproduire également cette cassette sur ce caméscope.

Remarque sur le commutateur LOCK

Lorsque vous faites glisser LOCK vers la gauche, le commutateur POWER ne peut plus être réglé accidentellement sur MEMORY. Par défaut, le commutateur LOCK réglé en position droite.

Pour obtenir des transitions douces

Vous pouvez obtenir une transition douce entre la dernière scène enregistrée et la suivante si vous n'éjectez pas la cassette, même si vous mettez le caméscope hors tension.

Cependant, vérifiez les points suivants :

- Avant de changer la batterie rechargeable, réglez POWER sur OFF.
- Ne mélangez pas des enregistrements en mode SP et en mode LP sur une même cassette.

Lorsque vous utilisez une cassette avec mémoire de cassette, cependant, vous pouvez obtenir une transition douce même après avoir éjecté la cassette si vous utilisez la fonction END SEARCH (p. 23).

Si vous laissez votre caméscope en mode de veille pendant cinq minutes avec la cassette insérée

Le caméscope s'éteint automatiquement. Cette fonction a pour but d'économiser l'énergie de la batterie et de préserver la batterie rechargeable et la cassette contre l'usure. Pour revenir au mode de veille, réglez le commutateur POWER sur OFF, puis de nouveau sur CAMERA.

## Réglage de l'écran LCD

Le panneau LCD bascule d'environ 90 degrés du côté du viseur et d'environ 180 degrés du côté de l'objectif.

Si vous tournez le panneau LCD dans le sens opposé, l'indicateur ☺ apparaîtra dans le viseur et sur l'écran LCD (Mode Miroir).

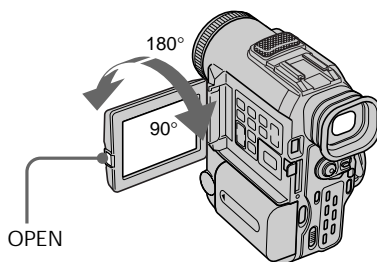

Pour fermer le panneau LCD, mettez-le d'abord à la verticale et, après le dé clic, rabattez-le contre le caméscope.

Remarque

Le viseur s'éteint automatiquement, sauf dans le mode Miroir, lorsque vous utilisez l'écran LCD.

## Prise de vues

Si vous utilisez l'écran LCD en extérieur au soleil  
L'image sera à peine visible. Dans ce cas, il est préférable d'utiliser le viseur.

Lorsque vous ajustez l'angle du panneau LCD  
Vérifiez si le panneau LCD est ouvert à 90 degrés.

Image en mode Miroir

L'image sur l'écran LCD est inversée comme une image miroir, mais elle est enregistrée normalement.

Pendant la prise de vues en mode Miroir

ZERO SET MEMORY de la télécommande ne fonctionne pas.

Indicateurs en mode Miroir

L'indicateur STBY apparaît sous la forme **■●** et REC sous la forme **●**. Certains autres indicateurs sont inversés et d'autres n'apparaissent pas du tout.

## Réglage de la luminosité de l'écran LCD

- (1) En mode de veille/enregistrement, sélectionnez LCD BRIGHT dans  dans les réglages de menu. L'indicateur à barre apparaît.
- (2) Faites tourner la molette SEL/PUSH EXEC pour régler la luminosité de l'écran LCD, puis appuyez sur la molette.

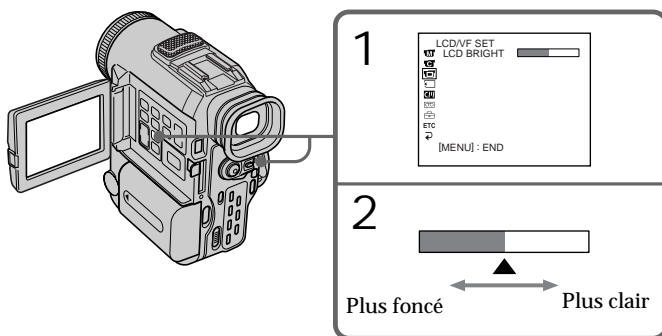

Rétroéclairage de l'écran LCD

Vous pouvez changer la luminosité du rétroéclairage. Sélectionnez LCD B.L. dans les réglages de menu (p. 76).

Même si vous réglez le rétroéclairage ou la luminosité de l'écran LCD

L'image enregistrée n'en sera pas affectée.

## Après la prise de vues

- (1) Réglez le commutateur POWER sur OFF.
- (2) Fermez le panneau LCD.
- (3) Éjectez la cassette.
- (4) Retirez la batterie rechargeable.
- (5) Mettez en place le couvercle de protection des bornes de batterie.



### Réglage du viseur

Si vous ne voulez pas filmer avec le panneau LCD, laissez-le fermé et regardez l'image dans le viseur. Réglez l'oculaire à votre vue de sorte que les indicateurs soient bien nets dans le viseur.

Déplacez le levier de réglage dioptrique.

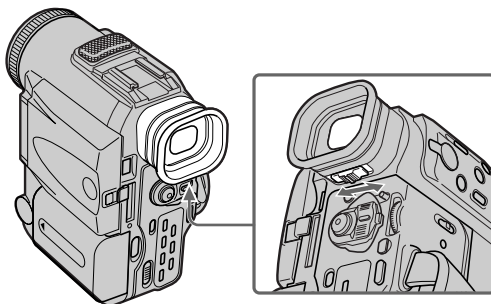

### Fixation du chapeau de lentille fourni

Pour obtenir de bonnes prises de vue par forte lumière, nous recommandons de fixer le chapeau de lentille. Il est possible d'utiliser le capuchon d'objectif en même temps que le chapeau de lentille.

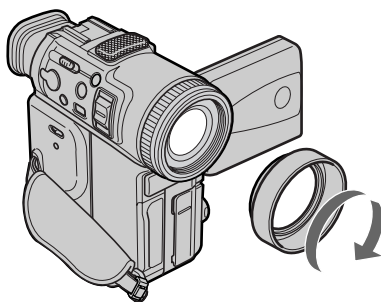

Détachez le chapeau de lentille lorsque :

- Vous ne pouvez pas utiliser la télécommande. Il se peut en effet que ce soit le chapeau de lentille qui bloque les rayons infrarouges provenant de la télécommande.
- Vous comptez fixer un filtre (non fourni).

Lorsque vous montez un filtre (non fourni)

Les quatre angles de l'écran peuvent être masqués par le chapeau de lentille.

### Utilisation du zoom

Déplacez légèrement le levier de zoom pour un zoom lent et déplacez-le plus vite pour un zoom rapide.

Utilisez le zoom avec parcimonie pour obtenir des films d'aspect professionnel.

Côté "T": téléobjectif (le sujet se rapproche)

Côté "W": grand angle (le sujet s'éloigne)

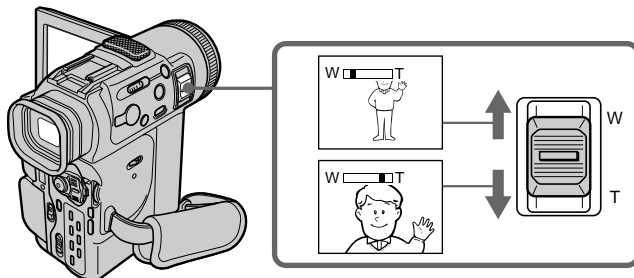

Un zoom supérieur à 10× s'effectue numériquement si vous réglez D ZOOM sur ON dans les réglages de menu. Le zoom numérique est désactivé (position OFF) (p. 76).

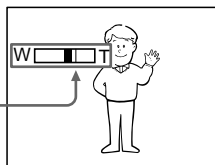

La partie droite de la barre indique la zone de zoom numérique.

La zone de zoom numérique apparaît lorsque vous réglez D ZOOM sur ON.

---

Pour filmer un sujet rapproché

Si vous n'obtenez pas une image nette, poussez le levier de zoom vers "W" jusqu'à ce que l'image soit nette. Vous pouvez filmer un sujet à au moins environ 2 5/8 pieds (environ 80 cm) de la surface de l'objectif en position téléobjectif, ou à environ 1/2 pouce (environ 1 cm) en position grand angle.

Remarques sur le zoom numérique

- Le zoom numérique s'active lorsque le grossissement est supérieur à 10×.
- La qualité de l'image diminue lorsque vous déplacez le levier vers le côté "T".
- Vous ne pouvez pas utiliser le zoom numérique lorsque POWER est réglé sur MEMORY.

## Réglage de START/STOP MODE

- ☐ : L'enregistrement commence lorsque vous appuyez sur START/STOP et s'arrête lorsque vous appuyez une nouvelle fois sur la touche (réglage initial).
- ANTI GROUND SHOOTING ☐ :  
Le caméscope enregistre seulement lorsque vous appuyez sur la touche START/STOP. Utilisez ce réglage pour éviter les scènes inintéressantes.
- 5SEC: Lorsque vous appuyez sur START/STOP, le caméscope enregistre pendant 5 secondes puis s'arrête de lui-même.

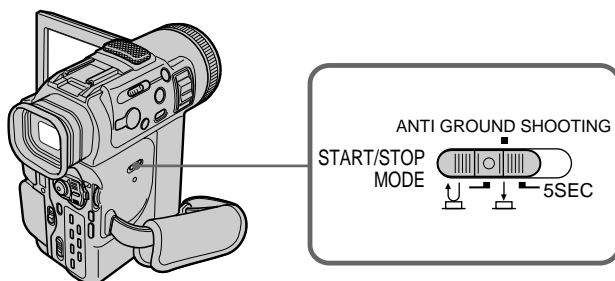

### Remarques

- Vous ne pouvez pas utiliser le fondu en mode 5SEC ou ☐.
- Le code temporel n'apparaît pas en mode 5SEC.

Pour prolonger l'enregistrement en mode 5SEC  
Cinq points (●●●●●) apparaissent un à un chaque seconde et disparaissent au même rythme. Pour prolonger le temps d'enregistrement, appuyez de nouveau sur START/STOP avant que tous les points disparaissent. L'enregistrement se prolongera de 5 secondes à compter du moment où vous appuyez sur la touche.

## Indicateurs affichés en mode d'enregistrement

Ces indicateurs ne s'enregistrent pas sur la bande.

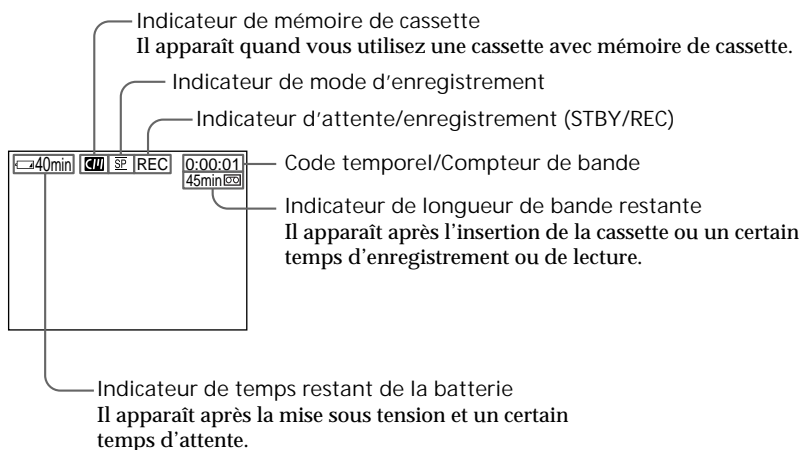

### Code temporel

Le code temporel indique le temps d'enregistrement ou de lecture sous la forme "0:00:00" (heures : minutes : secondes) en mode CAMERA et "0:00:00:00" (heures : minutes : secondes : images) en mode VTR. Vous ne pouvez pas réinscrire uniquement le code temporel.

### Indicateur de longueur de bande restante

L'indicateur peut ne pas être précis suivant la cassette utilisée.

### Remarque sur la date d'enregistrement

La date d'enregistrement n'est pas affichée pendant la prise de vues, mais elle est automatiquement enregistrée sur la cassette. Vous pouvez vérifier la date d'enregistrement en mode de lecture en appuyant sur DATA CODE sur la télécommande.

## Prise de vues de sujets à contre-jour (BACK LIGHT)

Utilisez la fonction de compensation de contre-jour pour filmer un sujet se trouvant devant une source de lumière ou un sujet devant un arrière-plan de couleur claire.

Appuyez sur BACK LIGHT dans le mode d'enregistrement ou de veille.

L'indicateur  apparaît dans le viseur ou sur l'écran LCD.

Appuyez une nouvelle fois sur BACK LIGHT pour annuler la fonction.

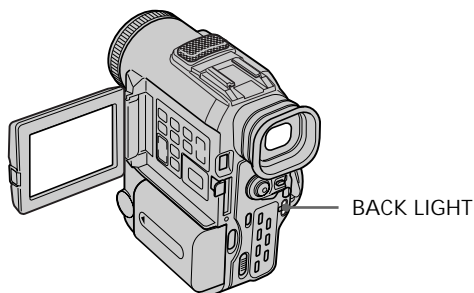

---

Si vous appuyez sur EXPOSURE pendant la prise de vues de sujets à contre-jour, la fonction de compensation de contre-jour sera annulée (p. 43).

### Prise de vues dans l'obscurité (NightShot)

La fonction Prise de vues nocturne permet de filmer un sujet dans l'obscurité. Par exemple, en utilisant cette fonction vous pourrez filmer la vie d'animaux nocturnes de manière satisfaisante.

Après avoir mis le caméscope en mode de veille, réglez NIGHTSHOT sur ON. Les indicateurs  et "NIGHTSHOT" clignotent sur l'écran LCD ou dans le viseur. Pour annuler la Prise de vues nocturne, réglez NIGHTSHOT sur OFF.

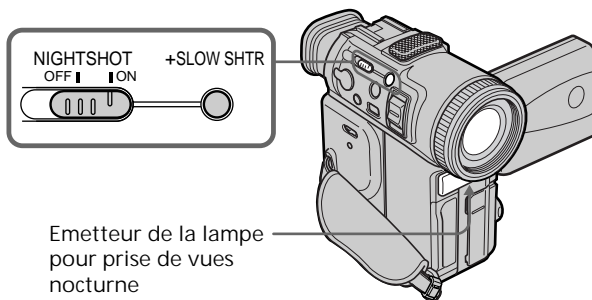





#### Utilisation du mode Prise de vues nocturne +SLOW SHTR

Le mode Prise de vues nocturne avec obturation lente rend les sujets filmés dans l'obscurité quatre fois plus lumineux que ceux filmés en mode Prise de vues nocturne.

- (1) Réglez NIGHTSHOT sur ON en mode de veille. L'indicateur  apparaît sur l'écran LCD ou dans le viseur.
- (2) Appuyez sur +SLOW SHTR jusqu'à ce que l'indicateur NIGHTSHOT souhaité clignote.

L'indicateur change de la façon suivante:

 (NIGHTSHOT) →  (NIGHTSHOT1) →  (NIGHTSHOT2) →  (NIGHTSHOT)

Pour annuler le mode Prise de vues nocturne avec obturation lente, réglez NIGHTSHOT sur OFF.

#### Utilisation de la lampe pour prise de vues nocturne

L'image sera plus claire si la lampe est activée. Pour activer cette fonction, réglez N.S. LIGHT sur ON dans les réglages de menu (p. 76).

#### Remarques

- N'utilisez pas la fonction Prise de vues nocturne dans des endroits bien éclairés (par ex. en extérieur le jour). Le caméscope fonctionnera mal.
- Si vous laissez le réglage NIGHTSHOT sur ON pendant l'enregistrement normal, les couleurs de l'image enregistrée ne seront pas correctes ou naturelles.
- Si la mise au point est difficile en mode autofocus lorsque vous utilisez la fonction Prise de vues nocturne, faites la mise au point manuellement.
- Ne couvrez pas l'émetteur de la lampe pour prise de vues nocturne lorsque vous utilisez la fonction NightShot.
- Détachez le chapeau de lentille lorsque vous filmez avec la lampe pour prise de vues nocturne, car il peut bloquer l'éclairage de cette lampe.

## Prise de vues

Lorsque vous faites des prises de vues nocturnes, vous ne pouvez pas utiliser les fonctions suivantes :

- Exposition
- PROGRAM AE
- Balance des blancs
- Fondu\*
- Effets numériques\*

\* Ces fonctions sont inutilisables en mode Prise de vues nocturne +Obturation lente seulement.

Vitesse d'obturation en mode Prise de vues nocturne +Obturation lente

Indicateur	Vitesse d'obturation
 1 (NIGHTSHOT1)	1/15
 2 (NIGHTSHOT2)	1/4

La touche +SLOW SHTR ne fonctionne pas :



- lorsque vous réglez ou utilisez le fondu ;
- lorsque vous utilisez un effet numérique ;
- lorsque NIGHTSHOT est réglé sur OFF ;
- Lorsque le commutateur POWER est mis sur MEMORY.

Lampe pour prise de vues nocturne

La lampe utilisée pour la prise de vues nocturne fournit une lumière infrarouge qui n'est pas visible. La distance maximale de prise de vues avec la lampe est de 10 pieds (3 mètres) environ. La distance maximale de prise de vues est plus de deux fois supérieure en mode Prise de vues nocturne avec obturation lente.

## Prise de vues avec déclencheur automatique

Vous pouvez commencer à filmer automatiquement avec le déclencheur automatique. Ce mode est utile quand vous souhaitez vous filmer vous-même.

- (1) Appuyez sur  (déclencheur automatique) en mode de veille. L'indicateur  (déclencheur automatique) apparaît sur l'écran LCD ou dans le viseur.
- (2) Appuyez sur START/STOP.

Le compte à rebours commence à partir de 10 en produisant des bips sonores. Pendant les deux dernières secondes du compte à rebours, les bips sonores retentissent plus rapidement, puis la prise de vues commence automatiquement.

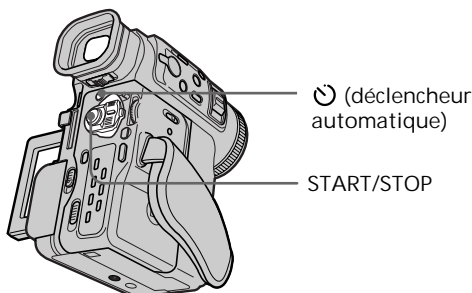

Pour arrêter le déclencheur automatique pendant la prise de vues

Appuyez de nouveau sur START/STOP.

Utilisez la télécommande pour faciliter cette opération.



Pour prendre une photographie instantanée avec le déclencheur automatique

Appuyez sur PHOTO à l'étape 2 (p. 31).

Pour enregistrer des images fixes sur des "Memory Stick"

Appuyez sur  (déclencheur automatique), appuyez ensuite sur PHOTO en mode MEMORY (p. 94).

Pour annuler la prise de vues avec déclencheur automatique

Appuyez sur  (déclencheur automatique) pour faire disparaître l'indicateur  de l'écran LCD ou du viseur alors que le caméscope est en mode de veille.

---

Remarque

Le mode de prise de vues avec déclencheur automatique est automatiquement annulé lorsque :

- La prise de vues avec déclencheur automatique est terminée.

- Le commutateur POWER est réglé sur OFF ou VTR.

## END SEARCH

Après une prise de vues, vous pouvez aller à la fin de la partie enregistrée.

En mode de veille, appuyer sur END SEARCH.

Les cinq dernières secondes du passage enregistré sont reproduites, puis la lecture s'arrête. Vous pouvez écouter le son par le haut-parleur ou le casque d'écoute.

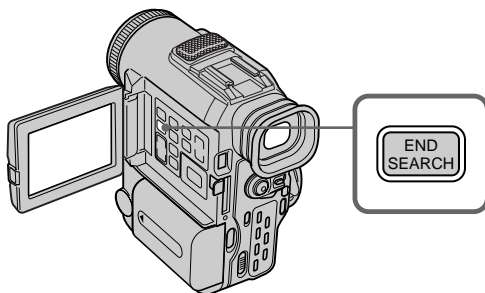

Pour arrêter la recherche

Appuyez de nouveau sur END SEARCH.

---

Recherche de fin d'enregistrement

Lorsque vous utilisez une cassette sans mémoire de cassette, la recherche de fin d'enregistrement ne fonctionnera plus si vous éjectez la cassette après un enregistrement. Si vous utilisez une cassette avec mémoire de cassette, la recherche de fin d'enregistrement fonctionnera même après l'éjection de la cassette.

S'il y a un blanc au début ou entre les parties enregistrées, la recherche de fin d'enregistrement risque de ne pas fonctionner correctement (p. 114).

## Lecture d'une cassette

Vous pouvez revoir un enregistrement sur l'écran LCD. Si vous fermez le panneau LCD, vous pourrez revoir l'enregistrement dans le viseur. Pour contrôler les opérations, vous pouvez utiliser la télécommande fournie avec le caméscope.

- (1) Installez la source d'alimentation et insérez la cassette enregistrée.
- (2) Appuyez sur OPEN pour ouvrir le panneau LCD.
- (3) Réglez le commutateur POWER sur VTR tout en appuyant sur le petit bouton vert. Les touches de transport de bande s'allument.
- (4) Appuyez sur ◀◀ pour rembobiner la cassette.
- (5) Appuyez sur ▶▶ pour commencer la lecture.
- (6) Pour ajuster le volume, appuyez sur une des deux touches VOLUME.

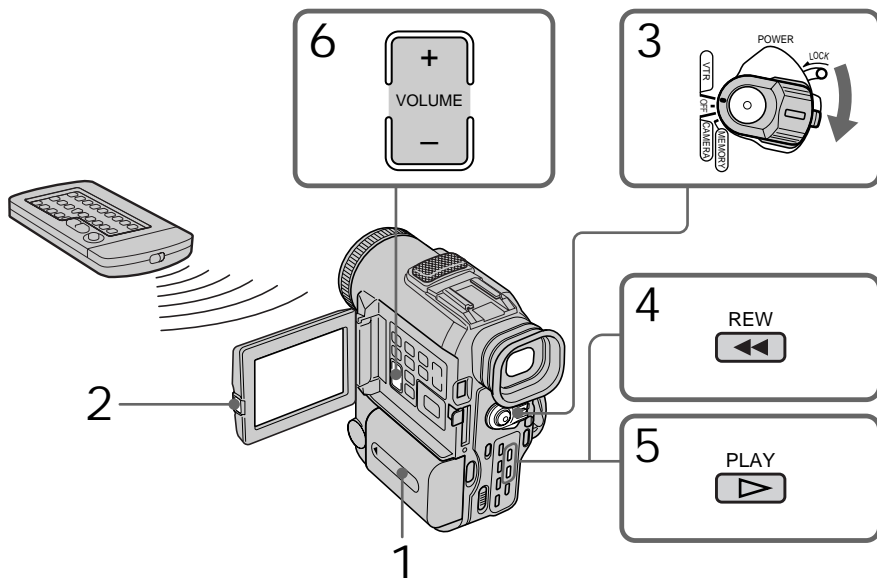

Pour arrêter la lecture  
Appuyez sur ■.



## Lecture d'une cassette

Si vous utilisez l'écran LCD

Vous pouvez retourner le panneau LCD et le rabattre contre le caméscope de sorte que l'écran LCD soit tourné vers l'extérieur.

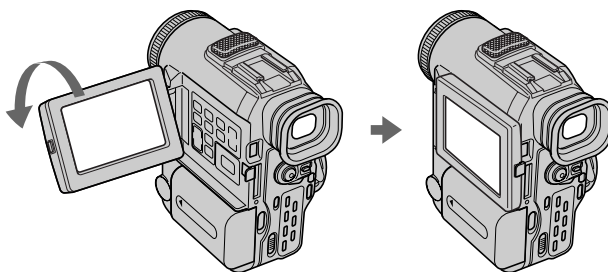

Si vous laissez l'appareil allumé longtemps

Le caméscope chauffe. Ce n'est pas un signe de dysfonctionnement.

Lorsque vous ouvrez/fermez le panneau LCD

Assurez-vous que le panneau LCD est en position verticale.

### Pour afficher les indicateurs sur l'écran

Appuyez sur DISPLAY sur le caméscope ou sur la télécommande fournie avec le caméscope.

L'indicateur disparaît de l'écran LCD.

Appuyez une nouvelle fois sur DISPLAY pour les faire réapparaître.

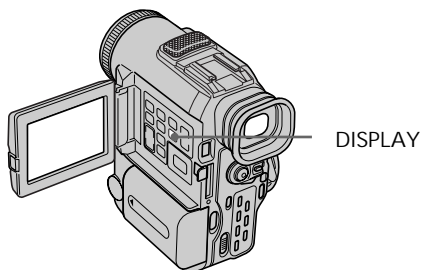

## Utilisation du code de données

Le caméscope enregistre automatiquement non seulement des images mais aussi d'autres données concernant l'enregistrement (date/heure ou certains réglages effectués lors de l'enregistrement) (Code de données)

Vous ne pouvez utiliser que la télécommande pour cette opération.

Appuyez sur DATA CODE de la télécommande en mode de lecture.

L'affichage change de la façon suivante :

date/heure → divers réglages (stabilisateur, balance des blancs, gain, vitesse d'obturation, ouverture, mode d'exposition) → pas d'indicateur

Date/heure

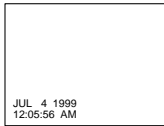

Divers réglages

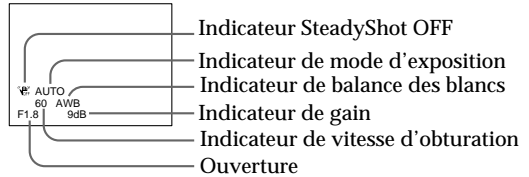

Si vous ne voulez pas afficher les divers réglages

Réglez DATA CODE sur DATE dans les réglages de menu (p. 76).

L'affichage change de la façon suivante :

date/heure ↔ pas d'indicateur

---

## Remarque

Les images prises dans le "Memory Stick" ne sont pas enregistrées avec les divers réglages du caméscope.

## Données d'enregistrement

Les données d'enregistrement regroupent diverses informations sur l'enregistrement. Ces données ne sont pas affichées pendant l'enregistrement proprement dit.

Lorsque vous utilisez le code de données, des tirets (-- -- --) apparaissent si :

- Un passage vierge de la cassette est reproduit.
- La cassette ne peut pas être lue parce qu'elle est parasitée ou endommagée.
- La cassette a été enregistrée avec un caméscope sur lequel la date et l'heure n'avaient pas été réglées.

## Code de données

Lorsque vous raccordez le caméscope à un téléviseur, le code de données est affiché sur l'écran du téléviseur (p. 28).

### Divers modes de lecture

Pour utiliser les touches de transport de bande, réglez le commutateur POWER sur VTR.

Pour faire un arrêt sur image (pause de lecture)

Appuyez sur **II** en cours de lecture. Pour revenir à la lecture normale, appuyez sur **▶** ou **II**.

Pour avancer la bande

Appuyez sur **▶▶** pendant l'arrêt de la lecture. Pour revenir à la lecture normale, appuyez sur **▶**.

Pour rembobiner la cassette

Appuyez sur **◀◀** pendant l'arrêt de la lecture. Pour revenir à la lecture normale, appuyez sur **▶**.

Pour changer de sens de lecture

Appuyez sur **<** de la télécommande pendant la lecture pour inverser le sens de la lecture. Pour revenir à la lecture normale, appuyez sur **▶**.

Pour localiser une scène en regardant l'image (recherche visuelle)

Appuyez sur **◀◀** ou **▶▶** pendant la lecture et maintenez la pression. Pour revenir à la lecture normale, relâchez la touche.

Pour contrôler l'image pendant la recherche avant ou arrière rapide (recherche rapide)

Appuyez et maintenez la pression sur **◀◀** pendant le rembobinage ou sur **▶▶** pendant l'avance. Pour continuer la recherche avant ou arrière, relâchez la touche.

Pour regarder l'image au ralenti (lecture au ralenti)

Appuyez sur **▶** de la télécommande pendant la lecture. Pour la lecture au ralenti en sens inverse, appuyez sur **<**, appuyez ensuite sur **▶** de la télécommande. Pour revenir à la lecture normale, appuyez sur **▶**.

Pour regarder l'image à double vitesse

Appuyez sur **×2** de la télécommande pendant la lecture. Pour la lecture à double vitesse en sens inverse, appuyez sur **<**, puis sur **×2** de la télécommande. Pour revenir à la lecture normale, appuyez sur **▶**.

Pour regarder les images une à une

Appuyez sur **II▶** de la télécommande en mode de pause de lecture. Pour la lecture image par image en sens inverse, appuyez sur **◀II**. Pour revenir à la lecture normale, appuyez sur **▶**.

Pour localiser la dernière scène enregistrée (END SEARCH)

Appuyez sur END SEARCH pendant l'arrêt de la lecture. Les 5 dernières secondes du passage enregistré sont reproduites et la lecture s'arrête.

---

Recherche de fin d'enregistrement

Si vous utilisez une cassette sans mémoire de cassette, la recherche de fin d'enregistrement ne fonctionnera plus si vous éjectez la cassette après un enregistrement. Si vous utilisez une cassette avec mémoire de cassette, la recherche de fin d'enregistrement fonctionnera même après l'éjection de la cassette.

Dans ces divers modes de lecture

Le son est coupé.

Si la pause de lecture dure plus de 5 minutes

Le caméscope s'arrête automatiquement. Pour revenir à la lecture normale, appuyez sur **▶**.

Lecture au ralenti

La lecture au ralenti s'effectue sans saccades sur le caméscope ; cependant, vous ne pouvez pas utiliser cette fonction pour un signal fourni par la prise de sortie **i**, DV IN/OUT.

Quand vous reproduisez une cassette en sens inverse

Des lignes horizontales apparaissent au centre ou en haut et en bas de l'écran. Ce n'est pas un signe de dysfonctionnement.

# Visionnage de l'enregistrement sur un téléviseur

Raccordez votre caméscope à un téléviseur ou à un magnétoscope avec le cordon de liaison audio/vidéo fourni avec le caméscope pour regarder vos films sur l'écran du téléviseur. Vous pouvez utiliser les mêmes touches d'exploitation vidéo que pour le visionnage sur l'écran LCD. Il est conseillé de raccorder l'adaptateur secteur (p. 12) pour alimenter le caméscope par une prise murale pour regarder vos films sur un téléviseur. Consultez le mode d'emploi du téléviseur ou du magnétoscope.

Ouvrez le couvercle de prise et raccordez le caméscope au téléviseur à l'aide du cordon de liaison audio/vidéo fourni avec le caméscope. Réglez ensuite le sélecteur TV/VCR du téléviseur sur VCR.

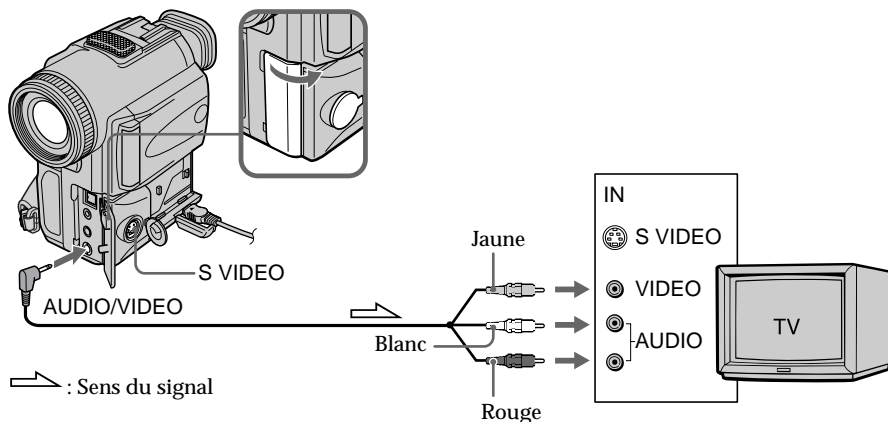

## Si le téléviseur est déjà raccordé à un magnétoscope

Raccordez le caméscope à l'entrée LINE IN du magnétoscope en utilisant le cordon de liaison audio/vidéo fourni avec le caméscope. Réglez le sélecteur d'entrée du magnétoscope sur LINE.

## Si le téléviseur ou le magnétoscope est monophonique

Raccordez la fiche jaune du cordon de liaison audio/vidéo à la prise d'entrée vidéo et la fiche blanche ou la fiche rouge à la prise d'entrée audio du magnétoscope ou du téléviseur. Si vous raccordez la fiche blanche, le son sera fourni par le canal gauche (L). Si vous raccordez la fiche rouge, le son sera fourni par le canal droit (R).

Si votre téléviseur ou magnétoscope possède une prise S-vidéo  
Reliez cette prise à celle du caméscope à l'aide du cordon S-vidéo (non fourni) pour obtenir des images de meilleure qualité. Avec cette liaison, vous n'avez pas besoin de brancher la fiche jaune (vidéo) du cordon de liaison audio/vidéo.  
Branchez le cordon S-vidéo (non fourni) sur les prises S-vidéo du caméscope et du téléviseur ou magnétoscope.  
Cette liaison produit des images au format DV de meilleure qualité.

### Utilisation du récepteur IR audio/vidéo sans fil

Si vous raccordez le récepteur IR audio/vidéo sans fil (non fourni) à votre téléviseur ou magnétoscope, le visionnage de films sur le téléviseur sera simplifié. Pour les détails, consultez le mode d'emploi du récepteur IR sans fil.

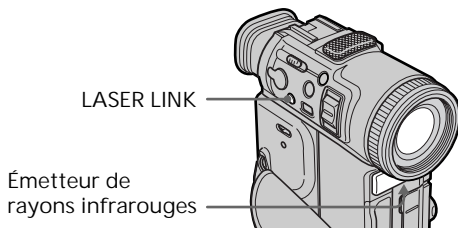

- (1) Après avoir raccordé le récepteur IR sans fil au téléviseur, réglez le commutateur POWER du récepteur IR sur ON.
- (2) Allumez le téléviseur et réglez le sélecteur TV/VCR du téléviseur sur VCR.
- (3) Appuyez sur LASER LINK. Le voyant de la touche LASER LINK s'allume.
- (4) Appuyez sur ► du caméscope pour commencer la lecture.
- (5) Dirigez l'émetteur de rayons infrarouges vers le récepteur IR sans fil. Ajustez la position de votre caméscope et du récepteur IR sans fil pour obtenir des images nettes.

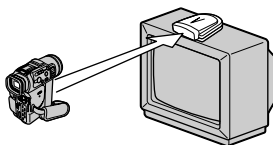

### Pour annuler la liaison infrarouge

Appuyez sur LASER LINK. Le voyant de la touche LASER LINK s'éteint.

Si vous utilisez un téléviseur Sony

- Vous pouvez automatiquement mettre le téléviseur sous tension en appuyant sur LASER LINK ou ►. Pour ce faire, réglez AUTO TV ON sur ON dans les réglages de menu et enclenchez le commutateur principal du téléviseur, puis exécutez l'une des actions suivantes:
  - Dirigez l'émetteur de rayons infrarouges vers le capteur de télécommande du téléviseur et appuyez sur LASER LINK.
  - Activez la fonction de liaison infrarouge et appuyez sur ►.
- Vous pouvez commuter l'entrée vidéo du téléviseur automatiquement sur celle à laquelle le récepteur IR audio/vidéo sans fil est raccordé. Pour ce faire, réglez AUTO TV ON sur ON et TV INPUT sur la même entrée vidéo (1, 2, 3) dans les réglages de menu. Il est cependant possible que l'image et le son soient coupés momentanément lorsque l'entrée vidéo est commutée.
- Il se peut que cette fonction est inopérante avec certains modèles de téléviseurs.

### Remarques

- Lorsque la liaison infrarouge est activée (la touche LASER LINK est allumée), le caméscope consomme de l'énergie. Il est donc préférable de désactiver la fonction (en appuyant sur LASER LINK) lorsque vous n'en avez pas besoin.
- Lorsque vous attachez le chapeau de lentille, celui-ci peut bloquer les rayons infrarouges (selon la position du caméscope et du récepteur IR). Dans ce cas, détachez le chapeau de lentille.

Si vous éteignez le caméscope

La liaison infrarouge sera automatiquement annulée.

# Enregistrement de photos

Vous pouvez enregistrer une image fixe. Ce mode est utile si vous voulez enregistrer une image ou imprimer l'image sur une imprimante vidéo (non fournie).

Vous pouvez enregistrer environ 510 images en mode SP et environ 765 images en mode LP sur une cassette de 60 minutes.

Votre caméscope peut aussi enregistrer des images fixes sur des "Memory Stick" (p. 91).

(1) Réglez le commutateur POWER sur CAMERA.

(2) En mode de veille, appuyez légèrement sur PHOTO et maintenez la pression jusqu'à ce qu'une image fixe apparaisse. L'indicateur CAPTURE s'affiche.

L'enregistrement ne commence pas encore à ce moment.

Pour changer d'image, relâchez PHOTO, resélectionnez l'image, appuyez légèrement sur PHOTO et maintenez la pression.

(3) Appuyez plus fort sur PHOTO.

L'image fixe visible dans le viseur ou sur l'écran LCD est enregistrée pendant sept secondes environ. Le son est également enregistré pendant ces sept secondes.

L'image fixe apparaît sur l'écran LCD ou dans le viseur jusqu'à ce que l'enregistrement soit terminé.

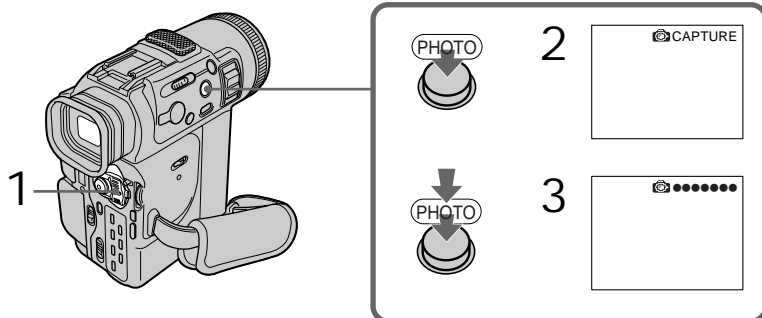

## Remarques

- Pendant l'enregistrement d'une photo, vous ne pouvez pas changer de mode ni de réglage.
- L'enregistrement de photos n'est pas possible:
  - lorsque vous réglez ou utilisez le fondu ;
  - lorsque vous réglez ou utilisez un effet numérique.

Pour l'enregistrement d'une photo en utilisant la télécommande

Appuyez sur PHOTO de la télécommande. L'image qui apparaît dans le viseur ou sur l'écran LCD est immédiatement enregistrée.

Pour l'enregistrement d'une photo pendant la prise de vues normale

Vous ne pouvez pas vérifier l'image sur l'écran LCD ou le viseur en appuyant légèrement sur PHOTO. Appuyez à fond sur PHOTO. L'image fixe est alors enregistrée durant sept secondes environ, puis le caméscope revient au mode de veille.

Si vous enregistrez un sujet en mouvement avec la fonction d'enregistrement de photos



Lorsque vous reproduisez l'image fixe sur un autre équipement, l'image peut être floue.

Pour obtenir des images fixes nettes

Nous recommandons d'utiliser des "Memory Stick".



### Enregistrement de photos avec déclencheur automatique

Vous pouvez enregistrer des photos avec le déclencheur automatique. Ce mode est utile quand vous souhaitez vous filmer vous-même.

- (1) Mettez le commutateur POWER sur CAMERA.
- (2) Appuyez sur  (déclencheur automatique). L'indicateur  (déclencheur automatique) apparaît sur l'écran LCD ou dans le viseur.
- (3) Appuyez sur PHOTO.

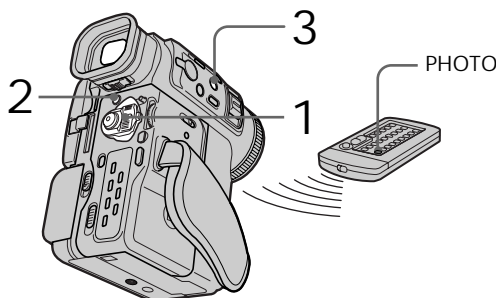
Le compte à rebours commence à partir de 10 en produisant des bips sonores. Pendant les deux dernières secondes du compte à rebours, les bips sonores retentissent plus rapidement, puis l'enregistrement commence automatiquement.



Pour annuler la prise de vues avec déclencheur automatique Appuyez sur  (déclencheur automatique) pour faire disparaître l'indicateur  de l'écran LCD ou du viseur alors que le caméscope est en mode de veille.

Vous ne pouvez pas annuler la prise de vues avec déclencheur automatique avec la télécommande.

---

#### Remarque

Le mode de prise de vues avec déclencheur automatique est automatiquement annulé lorsque :

- La prise de vues avec déclencheur automatique est terminée.
- Le commutateur POWER est réglé sur OFF ou VTR.

# Enregistrement de photos

## Impression d'une image fixe

Vous pouvez imprimer d'une image fixe sur une imprimante vidéo (non fournie). Raccordez l'imprimante vidéo à l'aide du cordon de liaison audio/vidéo fourni avec le caméscope. Raccordez le cordon à la prise AUDIO/VIDEO du caméscope et la fiche jaune du cordon à l'entrée vidéo de l'imprimante. Reportez-vous aussi au mode d'emploi de l'imprimante vidéo.

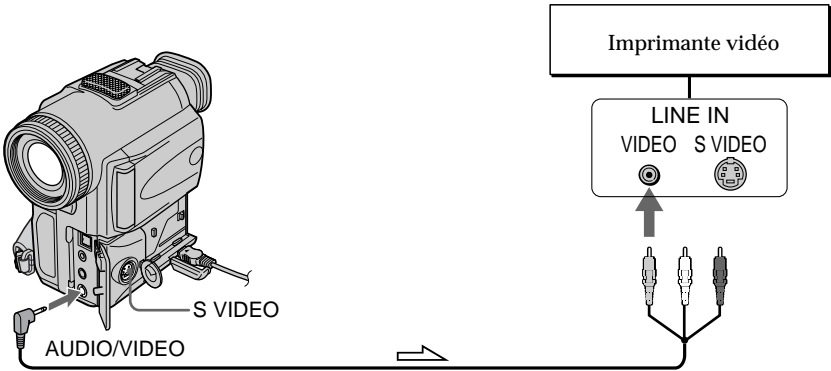

➡ : Sens du signal

---

Si l'imprimante vidéo est équipée d'une entrée S-vidéo  
Utilisez le cordon de liaison S-vidéo (non fourni). Raccordez-le à la prise S VIDEO du caméscope et à l'entrée S-vidéo de l'imprimante.



# Réglage manuel de la balance des blancs

Vous pouvez régler manuellement la balance des blancs. Ce réglage permet d'avoir des sujets qui apparaissent vraiment blancs et d'obtenir un meilleur équilibre des couleurs. Normalement, la balance des blancs est réglée automatiquement.

En mode de veille/d'enregistrement/mémoire, sélectionnez la balance des blancs souhaitée dans les réglages de menu (p. 76).

☀ (INDOOR) :

- Dans des conditions d'éclairage très changeantes
- Endroit trop lumineux, p. ex. studio de photographie
- Sous des lampes au sodium ou au mercure

☀ (OUTDOOR) :

- Enregistrement d'un coucher/lever de soleil, juste après le coucher du soleil, juste avant le lever du soleil, enseignes lumineuses ou feux d'artifice
- Sous un éclairage fluorescent

HOLD :

Enregistrement d'un sujet ou fond d'une seule couleur

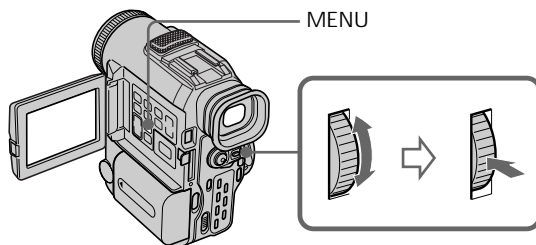

Pour revenir au réglage automatique de la balance des blancs  
Réglez WHT BAL sur AUTO dans les réglages de menu (p. 76).

Prise de vues dans un studio éclairé par un téléviseur

Nous recommandons d'enregistrer en mode ☀ de prise de vues en intérieur.

Prise de vues sous un éclairage fluorescent

Utilisez le mode de réglage automatique de la balance des blancs ou HOLD.

Le caméscope peut ne pas régler la balance des blancs correctement dans le mode ☀ de prise de vues en intérieur.

En mode de réglage automatique de la balance des blancs

Orientez le caméscope vers un sujet blanc pendant 10 secondes après avoir mis le commutateur POWER sur CAMERA pour obtenir un meilleur réglage lorsque :

- Vous enlevez la pile pour la remplacer.
- Vous allez de l'intérieur à l'extérieur, ou inversement.

En mode de la balance des blancs HOLD

Réglez le mode de balance des blancs sur AUTO et remettez-le sur HOLD après quelques secondes lorsque :

- Vous changez le mode PROGRAM AE.
- Vous allez de l'intérieur à l'extérieur, ou inversement.

# Utilisation du mode grand écran

Vous pouvez enregistrer en format 16:9 pour regarder vos films sur un téléviseur grand écran (16:9WIDE).

Des bandes noires apparaîtront en haut et en bas de l'écran pendant l'enregistrement en mode 16:9WIDE [a]. L'image sera comprimée horizontalement pendant la lecture sur un téléviseur normal [b] ou sur un téléviseur grand écran [c]. Si vous réglez le mode d'écran du téléviseur grand écran sur le format intégral, vous obtiendrez des images normales [d].

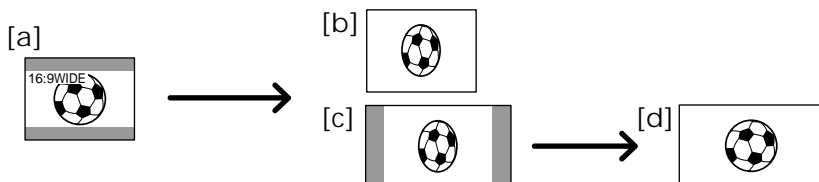

En mode de veille, réglez 16:9WIDE sur ON dans  dans les réglages de menu (p. 76).

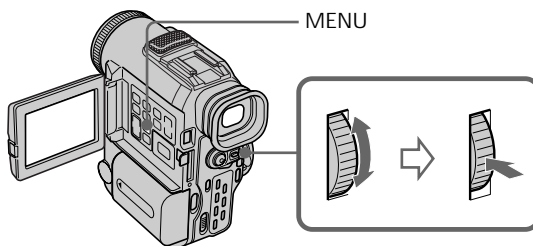

Pour annuler le mode grand écran

Réglez 16:9WIDE sur OFF dans les réglages de menu (p. 76).

---

En mode grand écran

Vous ne pouvez pas sélectionner le mode vieux film avec DIGITAL EFFECT.

Pendant l'enregistrement

Vous ne pouvez pas sélectionner ni annuler le mode grand écran. Lorsque vous annulez le mode grand écran, mettez le caméscope en mode de veille et réglez 16:9WIDE sur OFF dans les réglages de menu.

Raccordement d'un téléviseur

Les images enregistrées en mode 16:9WIDE apparaissent automatiquement sur l'écran du téléviseur en format plein écran lorsque vous raccordez votre caméscope à un téléviseur compatible avec le système d'identification vidéo (ID-1/ID-2).

Système ID-1

Le système ID-1 envoie des informations sur le format d'image (16:9e, 4:3 ou letter box) avec les signaux vidéo. Si vous raccordez un téléviseur compatible avec le système ID-1, le format d'écran est sélectionné automatiquement.

ID-2

Le système ID-2 envoie un signal de protection des droits d'auteur avec les signaux ID-1 insérés entre les signaux vidéo lorsque vous raccordez votre caméscope à un autre appareil à l'aide d'un câble de connexion A/V.

# Utilisation du fondu

Vous pouvez faire des entrées ou sorties en fondu pour donner un aspect professionnel à vos films.

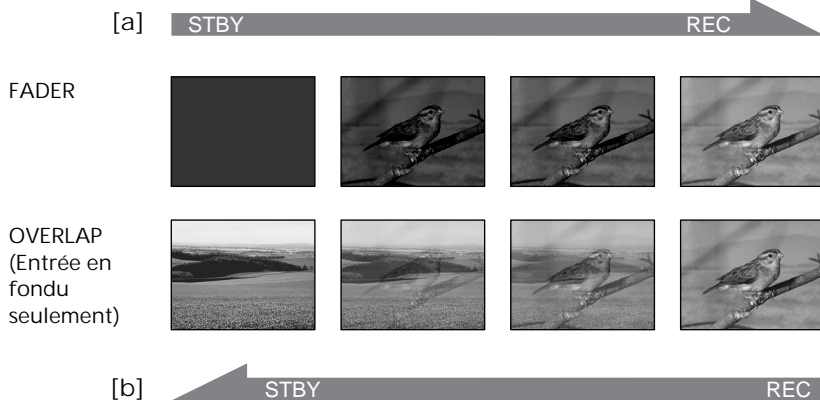

## MONOTONE

Pendant l'entrée en fondu, l'image en noir et blanc apparaît lentement en couleur  
Pendant la sortie en fondu, l'image en couleur apparaît lentement en noir et blanc.

### (1) Entrée en fondu [a]

En mode de veille, appuyez sur FADER jusqu'à ce que l'indicateur de fondu souhaité clignote.

Sortie en fondu [b]

En mode d'enregistrement, appuyez sur FADER jusqu'à ce que l'indicateur de fondu souhaité clignote.

L'indicateur change comme suit :

FADER → MONOTONE → OVERLAP → pas d'indicateur

Le dernier mode de fondu sélectionné apparaît en premier.

### (2) Appuyez sur START/STOP. Après une entrée ou une sortie en fondu, le caméscope revient automatiquement au mode normal.

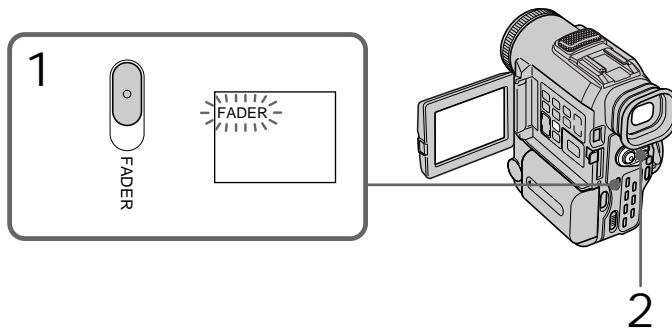

Pour annuler la fonction de fondu

Après l'exécution d'une entrée ou sortie en fondu : le caméscope retourne automatiquement au mode normal.

Avant l'exécution d'une entrée ou sortie en fondu : appuyez sur FADER jusqu'à ce que l'indicateur disparaisse avant d'appuyer sur START/STOP.

### Remarque

Vous ne pouvez pas utiliser les fonctions suivantes pendant un fondu. De même, vous ne pouvez pas utiliser la fonction de fondu pendant que vous utilisez les fonctions suivantes.

- Effets numériques
- Mode à faible éclairage de PROGRAM AE (Transition en volet seulement)
- Prise de vues nocturne avec obturation lente
- Enregistrement de photos

Lorsque l'indicateur OVERLAP est affiché

Le caméscope mémorise automatiquement l'image enregistrée sur la cassette et, au moment où celle-ci est mémorisée, l'indicateur OVERLAP clignote rapidement et l'image de lecture est affichée.

Selon l'état de la cassette, l'image obtenue sera plus ou moins nette.

Lorsque START/STOP MODE est réglé sur  ou 5SEC

Vous ne pouvez pas utiliser le fondu.

En mode MEMORY

Vous ne pouvez pas utiliser le fondu.

# Utilisation d'effets spéciaux – Effets d'image

Vous pouvez truquer numériquement les images filmées pour obtenir des effets spéciaux comme dans les films ou les émissions télévisées.

NEG. ART [a] : La couleur et la luminosité de l'image sont inversées.

SEPIA : L'image prend la couleur sépia.

B&W : L'image devient monochrome (noir et blanc).

SOLARIZE [b] : L'intensité lumineuse est plus grande et l'image ressemble à une illustration.

SLIM [c] : L'image est allongée.

STRETCH [d] : L'image est élargie.

PASTEL [e] : Le contraste de l'image est accentué et l'image ressemble à un dessin animé.

MOSAIC [f] : L'image est en mosaïque.



- (1) En mode de veille/enregistrement, sélectionnez P EFFECT dans  dans les réglages de menu (p. 76).
- (2) Sélectionnez l'effet d'image souhaité dans les réglages de menu.

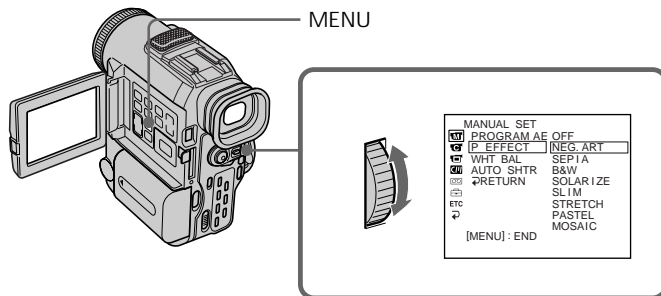

Pour désactiver les effets d'image  
Réglez P EFFECT sur OFF dans les réglages de menu (p. 76).

Lorsque vous utilisez un effet d'image  
Vous ne pouvez pas sélectionner la fonction vieux film avec DIGITAL EFFECT.

Lorsque vous éteignez le caméscope  
Il revient automatiquement au mode normal.

# Utilisation d'effets spéciaux – Effets numériques

---

Diverses fonctions numériques permettent d'ajouter des effets spéciaux aux images enregistrées. Le son est enregistré normalement.

## STILL

Permet de superposer une image fixe à une image animée.

## FLASH (FLASH MOTION)

Permet d'enregistrer des images fixes à intervalle constant.

## LUMI. (LUMINANCEKEY)

Permet d'incruster une image animée dans une partie plus lumineuse de l'image.

## TRAIL

Permet d'obtenir un effet de traînage avec une image rémanente.

## SLOW SHTR (SLOW SHUTTER)

Permet de ralentir la vitesse d'obturation. Le mode d'obturation lente convient pour mieux enregistrer des images sombres.

## OLD MOVIE

Permet d'ajouter un effet vieux film. Le caméscope se règle automatiquement sur le mode grand écran et sur l'effet SEPIA.

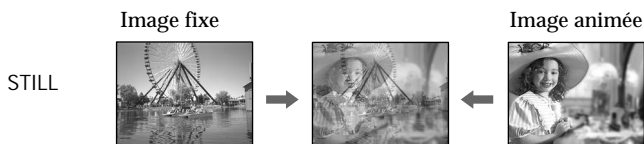

## Utilisation d'effets spéciaux – Effets numériques

- (1) Après avoir mis le caméscope en mode de veille ou d'enregistrement, appuyez sur DIGITAL EFFECT. L'indicateur d'effet numérique apparaît.
- (2) Tournez la molette SEL/PUSH EXEC pour sélectionner l'effet numérique souhaité.  
L'indicateur change de la façon suivante :  
STILL ↔ FLASH ↔ LUMI. ↔ TRAIL ↔ SLOW SHTR ↔ OLD MOVIE
- (3) Appuyez sur la molette SEL/PUSH EXEC. L'indicateur s'allume et les barres apparaissent. Dans les modes STILL et LUMI., l'image fixe est mise en mémoire.
- (4) Tournez la molette SEL/PUSH EXEC pour ajuster l'effet.

Paramètres à ajuster

STILL	Intensité de l'image fixe qui doit être incrustée dans l'image animée
FLASH	Intervalle des images
LUMI.	Intensité de la couleur de la zone où l'image fixe sera remplacée par une image animée
TRAIL	Durée de rémanence de l'image
SLOW SHTR	Vitesse d'obturation. Plus le nombre est élevé, plus la vitesse d'obturation est lente.
OLD MOVIE	Aucun réglage nécessaire.

L'effet numérique devient plus intense quand le nombre de barres augmente. Les barres apparaissent dans les modes suivants : STILL, FLASH, LUMI. et TRAIL.

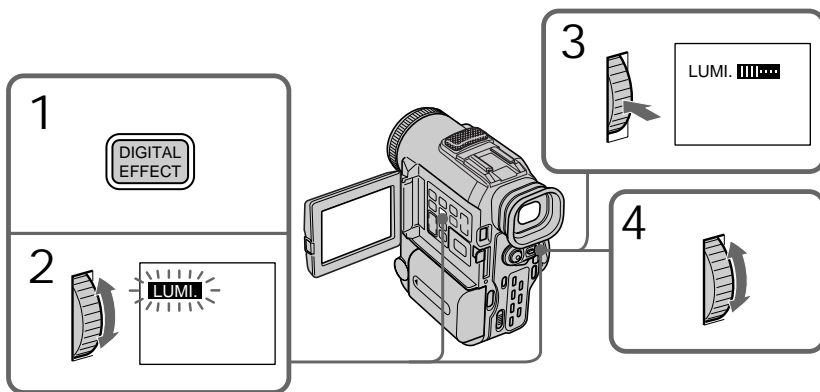

Pour annuler les effets numériques

Appuyez sur DIGITAL EFFECT. L'indicateur d'effet numérique disparaît.

## Utilisation d'effets spéciaux – Effets numériques

---

### Remarques

- Les fonctions suivantes sont inutilisables pendant un effet numérique :
  - Fondu
  - Mode à faible éclairage de PROGRAM AE
  - Enregistrement de photos
  - Prise de vues nocturne avec obturation lente
- La fonction suivante est inutilisable dans le mode d'obturation lente :
  - PROGRAM AE
- Les fonctions suivantes sont inutilisables dans le mode vieux film :
  - Mode grand écran
  - Effets d'image
  - PROGRAM AE

Lorsque vous éteignez le caméscope

Les effets numériques sont automatiquement annulés.

A l'enregistrement dans le mode d'obturation lente

Il se peut que la mise au point automatique ne soit pas efficace. Faites la mise au point manuellement en utilisant un pied photographique.

### Vitesse d'obturation

Numéro de vitesse d'obturation	Vitesse d'obturation
SLOW SHTR 1	1/30
SLOW SHTR 2	1/15
SLOW SHTR 3	1/8
SLOW SHTR 4	1/4



# Utilisation de la fonction PROGRAM AE

Vous pouvez sélectionner le mode d'exposition automatique (PROGRAM AE) le mieux adapté aux conditions de la prise de vues.



## Mode Projecteur

Ce mode empêche par exemple que le visage des personnes filmées apparaisse trop blanc lorsqu'il est fortement éclairé.



## Mode Portrait

Ce mode permet de bien faire ressortir sur un fond doux des sujets tels que des personnes ou des fleurs.



## Mode Sport

Ce mode réduit le bougé lors de la prise de vues de sujets aux mouvements rapides, comme au golf ou au tennis.



## Mode Plage et ski

Ce mode empêche que les visages des personnes apparaissent trop sombres sous une lumière intense ou une lumière réfléchie, en particulier à la plage en été ou sur les pistes de ski.



## Mode Crépuscule et nuit

Ce mode permet d'obtenir une meilleure atmosphère lors de la prise de vues de couchers du soleil, de vues nocturnes, de feux d'artifice et d'enseignes lumineuses.



## Mode Paysage

Ce mode doit être utilisé pour filmer des sujets lointains, comme des montagnes et empêche le caméscope de faire la mise au point sur le verre ou le maillage métallique d'une vitre lorsque vous filmez un sujet derrière une vitre ou un écran.



## Mode Faible éclairage

Ce mode rend plus lumineux les sujets insuffisamment éclairés.



## Utilisation de la fonction PROGRAM AE

- (1) En mode de veille ou mémoire, mettez PROGRAM AE sur  dans les réglages de menu (p. 76).
- (2) Sélectionnez le mode PROGRAM AE voulu en tournant la molette SEL/PUSH EXEC.

L'indicateur change comme suit :

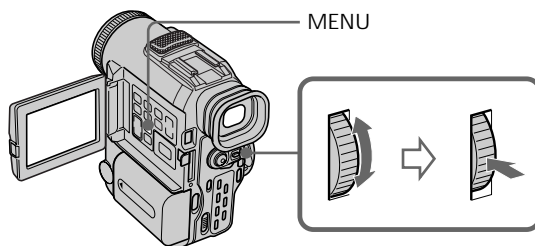

Pour annuler la fonction PROGRAM AE

Réglez PROGRAM AE sur AUTO dans les réglages de menu (p. 76).

### Remarques

- Dans les modes Projecteur, Sport et Plage et ski, vous ne pouvez pas faire de gros plans parce que le caméscope fait la mise au point sur les sujets à distance moyenne ou lointains seulement.
- Dans les modes Crépuscule et nuit et Paysage, le caméscope fait la mise au point sur les sujets lointains seulement.
- Les fonctions suivantes ne peuvent pas être utilisées avec un programme d'exposition automatique (PROGRAM AE) :
  - Obturation lente
  - Vieux film
- Les fonctions suivantes ne peuvent pas être utilisées avec le mode Faible éclaircissement :
  - Effets numériques
  - Transition en volet
- Lorsque NIGHTSHOT est à ON, la fonction PROGRAM AE est inopérante (l'indicateur clignote).
- En mode MEMORY, les modes Faible éclaircissement et Sport sont inopérants (l'indicateur clignote).

Lorsque WHT BAL est à AUTO dans les réglages de menu

La balance des blancs est réglée même si la fonction PROGRAM AE est sélectionnée.

Si vous filmez sous un tube à décharge comme une lampe fluorescente, une lampe au sodium ou une lampe au mercure

Un scintillement ou changement de couleur peut apparaître dans les modes suivants. Si c'est le cas, désactivez la fonction PROGRAM AE.

- Mode Portrait
- Mode Sport

# Réglage manuel de l'exposition

Vous pouvez régler vous-même l'exposition. Il est conseillé d'ajuster l'exposition manuellement dans les cas suivants :

- Le sujet est à contre-jour
- Le sujet est lumineux et le fond sombre
- Pour obtenir une image fidèle de sujets sombres (scènes nocturnes)

- (1) En mode de veille/d'enregistrement/mémoire, appuyez sur EXPOSURE. L'indicateur d'exposition apparaît.
- (2) Tournez la molette SEL/PUSH EXEC pour ajuster la luminosité.

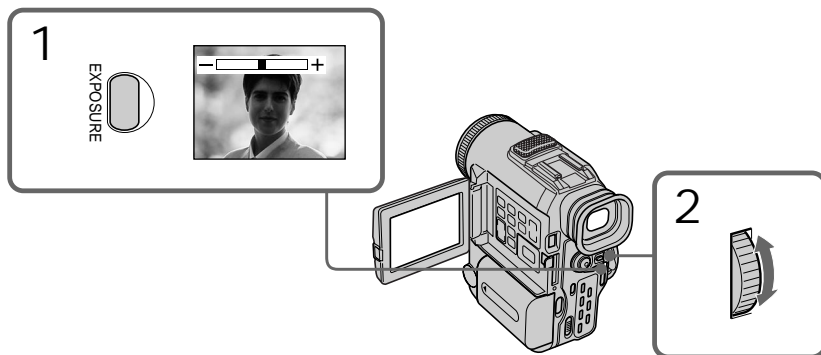

Pour revenir au mode d'exposition automatique  
Appuyez de nouveau sur EXPOSURE.

---

## Remarque

Lorsque vous ajustez manuellement l'exposition, la compensation de contre-jour ne fonctionne pas.

Si vous changez le mode d'exposition automatique ou (PROGRAM AE) réglez NIGHTSHOT sur ON  
Le caméscope reviendra automatiquement au mode d'exposition automatique.

# Mise au point manuelle

Dans les situations suivantes vous obtiendrez de meilleurs résultats avec la mise au point manuelle :

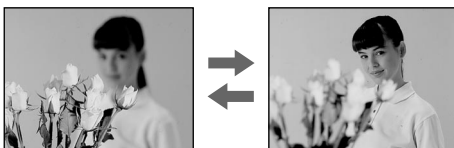

- La mise au point automatique n'est pas adaptée à la prise de vues de
  - sujets derrière une vitre couverte de gouttelettes d'eau
  - rayures horizontales
  - sujets faiblement contrastés avec un mur et le ciel comme fond
- Vous voulez faire la mise au point sur un sujet en arrière plan
- Vous filmez un sujet stationnaire avec un pied photographique

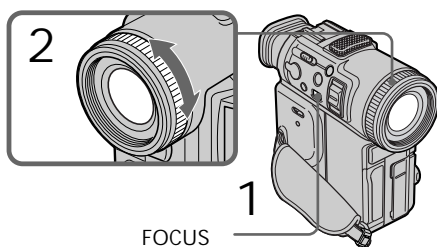

- (1) Appuyez légèrement sur FOCUS en mode de veille/d'enregistrement/mémoire. L'indicateur  apparaît sur l'écran LCD ou dans le viseur.
- (2) Tournez la bague de mise au point pour obtenir une image nette.



Pour revenir à la mise au point automatique

Appuyez légèrement sur FOCUS pour faire disparaître l'indicateur ,  ou .

Pour filmer un sujet très éloigné

Appuyez davantage sur FOCUS (INFINITY). L'objectif se concentre sur l'infini et l'indicateur  apparaît. Lorsque vous relâchez FOCUS, la mise au point redevient manuelle. Utilisez ce mode quand le caméscope fait la mise au point sur un sujet rapproché alors que vous essayez de filmer un sujet éloigné.

---

Pour obtenir une bonne mise au point

Pour commencer, faites la mise au point avec le levier de zoom en position "T" (téléobjectif), puis réglez le zoom.

Si vous filmez tout près du sujet

Faites la mise au point en position "W" (grand angle).

 change comme suit:

 lorsque vous filmez un sujet très éloigné.

 lorsque le sujet est trop près pour que vous puissiez faire la mise au point.

# Lecture d'une cassette avec effets d'image

Pendant la lecture, vous pouvez ajouter des effets d'image à une scène en utilisant les fonctions d'effet d'image : NEG. ART, SEPIA, B&W et SOLARIZE

En mode de lecture/pause de lecture, sélectionnez l'effet d'image dans les réglages de menu (p. 76).

Pour les détails sur chaque effet, reportez-vous à la page 37.

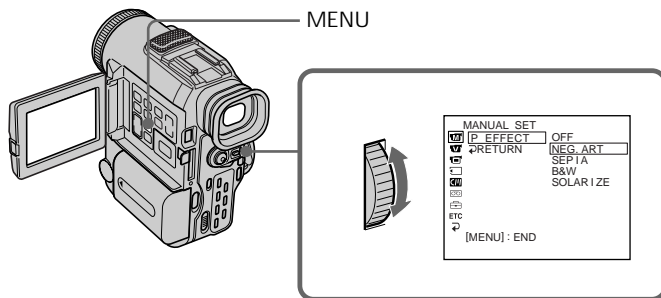

Pour annuler l'effet d'image

Réglez P EFFECT sur OFF dans les réglages de menu (p. 76).

Remarques

- Vous ne pouvez pas truquer les images fournies par une source extérieure en utilisant les effets d'images.
- Pour enregistrer les images truquées avec les effets d'image, enregistrez-les sur le magnétoscope en utilisant le caméscope comme lecteur.

Images truquées avec les effets d'image

Les images auxquelles des effets d'images ont été appliqués ne sont pas fournies par la prise DV IN/OUT.

Si vous réglez le commutateur POWER sur OFF ou arrêtez la lecture

L'effet d'image est automatiquement annulé.

# Lecture d'une cassette avec effets numériques

Pendant la lecture, vous pouvez ajouter des effets numériques à une scène en utilisant les fonctions STILL, FLASH, LUMI. et TRAIL.

- (1) En mode de lecture/pause de lecture, appuyez sur DIGITAL EFFECT et tournez la molette SEL/PUSH EXEC jusqu'à ce que l'indicateur de l'effet numérique souhaité (STILL, FLASH, LUMI. ou TRAIL) clignote.
- (2) Appuyez sur la molette SEL/PUSH EXEC.  
L'indicateur d'effet numérique s'allume et les barres apparaissent. En mode STILL ou LUMI., l'image affichée au moment où vous appuyez sur la molette SEL/PUSH EXEC est mémorisée sous forme d'image fixe.
- (3) Tournez la molette SEL/PUSH EXEC pour ajuster l'effet.  
Pour les détails de chaque effet numérique, voir page 38.

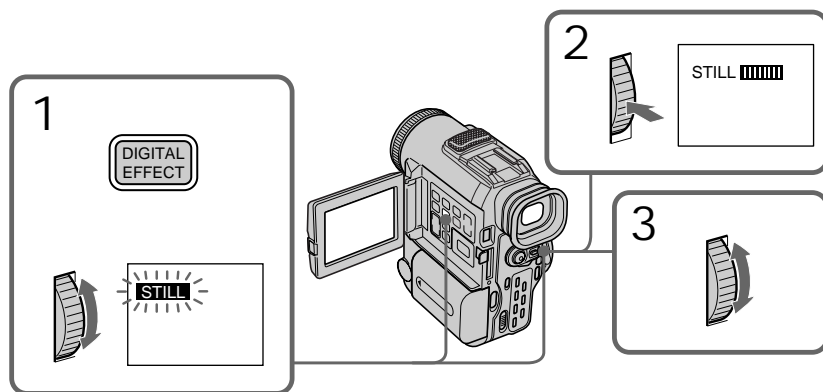

Pour annuler l'effet numérique  
Appuyez sur DIGITAL EFFECT.

## Remarques

- Vous ne pouvez pas truquer des images fournies par un autre appareil à l'aide de la fonction d'effet numérique.
- Pour enregistrer des images que vous avez truquées à l'aide de la fonction d'effet numérique, enregistrez-les sur le magnétoscope en utilisant votre caméscope comme lecteur.

## Images truquées avec les effets numériques

Les images auxquelles des effets numériques ont été appliqués ne sont pas fournies par la prise  DV IN/OUT.

Si vous réglez le commutateur POWER sur OFF ou arrêtez la lecture  
L'effet numérique sera automatiquement annulé.

# Localisation rapide d'une scène par la mémorisation du point zéro

Le caméscope recherche le passage souhaité dans un sens ou l'autre jusqu'à ce que le compteur de bande atteigne la valeur "0:00:00" et s'arrête à ce point. Vous pouvez effectuer cette opération à l'aide de la télécommande.

- (1) En mode de lecture, appuyez sur DISPLAY si le compteur n'apparaît pas sur l'écran LCD ou dans le viseur.
- (2) Appuyez sur ZERO SET MEMORY au point que vous voulez localiser par la suite. Le compteur indique "0:00:00" et l'indicateur ZERO SET MEMORY clignote.
- (3) Appuyez sur ■ lorsque vous souhaitez arrêter la lecture.
- (4) Appuyez sur ◀◀ pour rembobiner la cassette jusqu'au point zéro du compteur. La bande s'arrête automatiquement quand le compteur atteint approximativement zéro. L'indicateur ZERO SET MEMORY disparaît et le code temporel apparaît.
- (5) Appuyez sur ▶▶. La lecture commence.

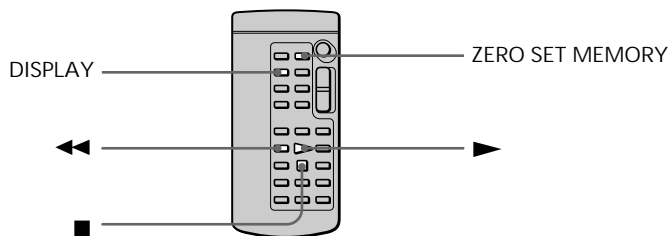

## Remarques

- La fonction de mémorisation du point zéro sera annulée si vous appuyez de nouveau sur ZERO SET MEMORY avant de rembobiner la bande.
- La différence par rapport au code temporel peut être de quelques secondes.
- La fonction de mémorisation du point zéro n'agira pas s'il y a un passage vierge entre les images.



ZERO SET MEMORY fonctionne aussi en mode de veille d'enregistrement

Quand vous insérez une scène au milieu d'une cassette enregistrée, appuyez sur ZERO SET MEMORY au point où vous souhaitez terminer l'insertion. Rembobinez la bande jusqu'au point d'insertion, et commencez l'enregistrement. L'enregistrement s'arrête automatiquement au point zéro du compteur de bande. Le caméscope revient au mode de veille.

# Recherche des limites d'une cassette enregistrée d'après le titre – Recherche de titre

CM only

Si vous utilisez une cassette avec mémoire de cassette, vous pouvez chercher les limites d'une cassette enregistrée d'après le titre (Recherche de titre) (p. 114). Utilisez la télécommande pour effectuer cette opération.

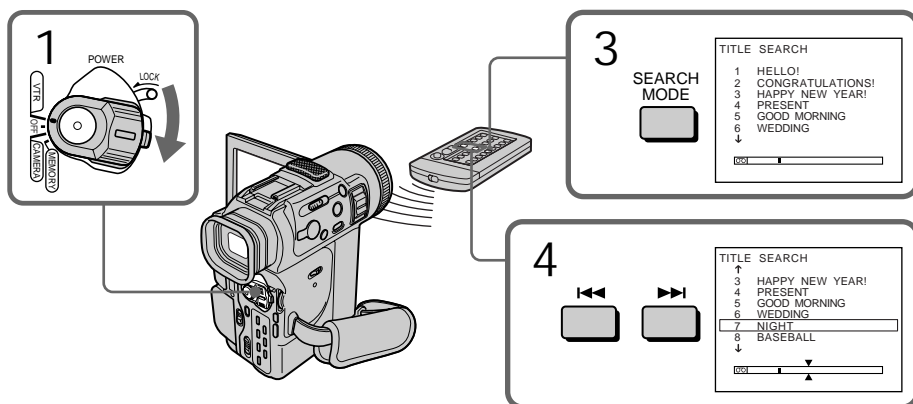

- (1) Réglez le commutateur POWER sur VTR.
- (2) Réglez CM SEARCH sur ON dans  dans les réglages de menu (p. 76). Le réglage d'usine est ON.
- (3) Appuyez sur SEARCH MODE de la télécommande à plusieurs reprises jusqu'à ce que l'indicateur de recherche de titre apparaisse. L'indicateur change comme suit :  
TITLE SEARCH → DATE SEARCH → PHOTO SEARCH → PHOTO SCAN → pas d'indicateur
- (4) Appuyez sur  ou  sur la télécommande pour sélectionner le titre pour la lecture.  
La lecture de la scène portant le titre sélectionné commence automatiquement.



Pour arrêter la recherche  
Appuyez sur .

Si vous utilisez une cassette sans mémoire de cassette  
Vous ne pouvez pas incruster ou chercher un titre.

Dans le repère 

- La barre dans le repère  indique le point actuel sur la cassette.
- Le repère  dans  indique le point que vous tentez de chercher.

Si la bande contient un passage vierge entre les passages enregistrés  
La recherche de titre risque de ne pas fonctionner correctement.



# Recherche d'un enregistrement par date



## - Recherche de date

Vous pouvez localiser automatiquement le point où la date d'enregistrement change et commencer la lecture à partir de ce point (Recherche de date). Utilisez une cassette avec mémoire de cassette pour faciliter l'opération. Vous pouvez utiliser la télécommande pour effectuer cette opération.

Cette fonction permet de voir où les dates changent ou de faire des montages en fonction des dates d'enregistrement.

### Recherche de la date en utilisant la mémoire de cassette

Vous ne pouvez utiliser cette fonction que quand vous reproduisez une cassette avec mémoire de cassette (p. 114).

- (1) Réglez le commutateur POWER sur VTR.
- (2) Réglez CM SEARCH sur ON dans  dans les réglages de menu (p. 76). Le réglage d'usine est ON.
- (3) Appuyez sur SEARCH MODE de la télécommande à plusieurs reprises jusqu'à ce que l'indicateur de recherche de date apparaisse.  
L'indicateur change comme suit :  
TITLE SEARCH → DATE SEARCH → PHOTO SEARCH → PHOTO SCAN  
→ pas d'indicateur
- (4) Appuyez sur  ou  de la télécommande pour sélectionner la date de lecture.  
La lecture commence automatiquement à partir de la scène enregistrée à la date sélectionnée.

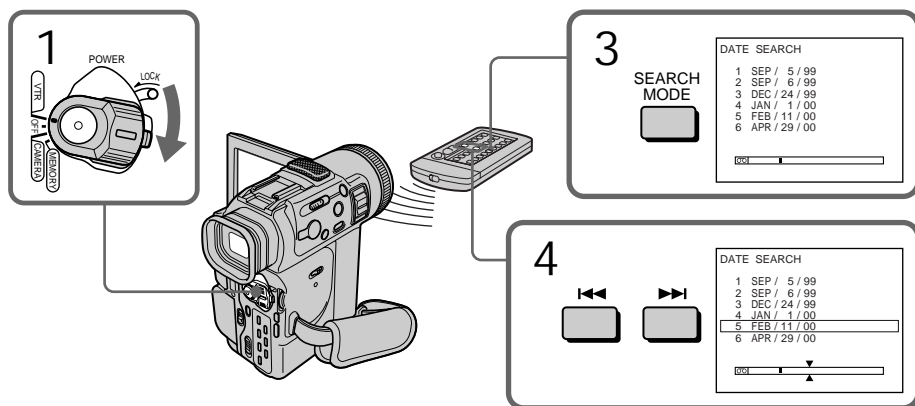



Pour arrêter la recherche  
Appuyez sur .

## Recherche d'un enregistrement par date – Recherche de date

### Remarque

Si l'enregistrement effectué en une journée est inférieur à deux minutes, le caméscope ne pourra vraisemblablement pas localiser le point où la date d'enregistrement change.

Dans le repère 





- La barre dans le repère  indique le point actuel sur la cassette.
- Le repère  dans  indique le point que vous tentez de chercher.

Si la bande contient un passage vierge entre les passages enregistrés  
La recherche de date risque de ne pas fonctionner correctement.

### Mémoire de cassette

La mémoire de la cassette peut contenir jusqu'à six dates d'enregistrement. Si vous recherchez la date parmi sept données ou plus, reportez-vous à "Recherche de la date sans l'utilisation de la mémoire de la cassette" ci-dessous.

## Recherche de la date sans utiliser la mémoire de cassette

- (1) Réglez le commutateur POWER sur VTR.
- (2) Réglez CM SEARCH sur OFF dans  dans les réglages de menu (p. 76). Si vous utilisez une cassette sans mémoire de cassette, omettez cette étape.
- (3) Appuyez sur SEARCH MODE de la télécommande à plusieurs reprises jusqu'à ce que l'indicateur de recherche de date apparaisse.  
L'indicateur change comme suit :  
DATE SEARCH → PHOTO SEARCH → PHOTO SCAN → pas d'indicateur
- (4) Appuyez sur  de la télécommande pour rechercher la date précédente ou sur  pour rechercher la date suivante. La lecture commence automatiquement au point où la date change. À chaque pression sur  ou , le caméscope cherche la date précédente ou suivante.

Pour arrêter la recherche

Appuyez sur .

# Recherche d'une photo – Recherche de photo/Balayage des photos



Vous pouvez retrouver facilement une des photos que vous avez enregistrées sur une minicassette DV (recherche de photo).

Vous pouvez également chercher les unes après les autres toutes les photos enregistrées et les afficher automatiquement pendant 5 secondes (balayage des photos) sans tenir compte de la mémoire de cassette. Utilisez la télécommande pour effectuer ces opérations.

Utilisez cette fonction pour vérifier ou effectuer un montage avec des images fixes.

## Recherche d'une photo en utilisant la mémoire de cassette

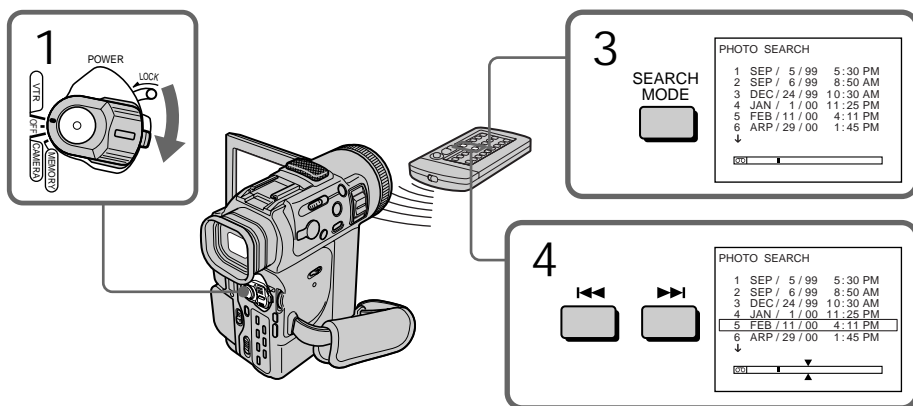

Vous ne pouvez utiliser cette fonction que quand vous reproduisez une cassette avec mémoire de cassette (p. 114).

- (1) Réglez le commutateur POWER sur VTR.
- (2) Réglez CM SEARCH sur ON dans  dans les réglages de menu (p. 76). Le réglage d'usine est ON.
- (3) Appuyez sur SEARCH MODE de la télécommande à plusieurs reprises jusqu'à ce que l'indicateur de recherche de photo apparaisse.  
L'indicateur change comme suit :  
TITLE SEARCH → DATE SEARCH → PHOTO SEARCH → PHOTO SCAN  
→ pas d'indicateur
- (4) Appuyez sur  ou  de la télécommande pour sélectionner la date de lecture. La photo prise à la date sélectionnée sera automatiquement affichée.



Pour arrêter la recherche  
Appuyez sur .





Dans le repère 

- La barre dans le repère  indique le point actuel sur la cassette.
- Le repère  dans  indique le point que vous tentez de chercher.

Si la bande contient un passage vierge entre les passages enregistrés  
La recherche de photo risque de ne pas fonctionner correctement.



Nombre de photos qui peuvent être cherchées avec la mémoire de cassette  
Le nombre théorique est de 12 photos. Cependant, vous pouvez chercher 13 photos ou plus en utilisant la fonction de balayage des photos.

### Recherche d'une photo sans utiliser la mémoire de cassette

- (1) Réglez le commutateur POWER sur VTR.
- (2) Réglez CM SEARCH sur OFF dans  dans les réglages de menu (p. 76).
- (3) Appuyez sur SEARCH MODE de la télécommande à plusieurs reprises jusqu'à ce que l'indicateur de recherche de photo apparaisse.  
L'indicateur change comme suit :  
DATE SEARCH → PHOTO SEARCH → PHOTO SCAN → pas d'indicateur
- (4) Appuyez sur  ou  de la télécommande pour sélectionner la photo à lire. À chaque pression sur  ou , le caméscope cherche la photo précédente ou suivante.  
La photo est automatiquement affichée.

Pour arrêter la recherche  
Appuyez sur .

### Balayage des photos

- (1) Réglez le commutateur POWER sur VTR.
- (2) Appuyez sur SEARCH MODE de la télécommande à plusieurs reprises jusqu'à ce que l'indicateur de balayage des photos apparaisse.  
L'indicateur change comme suit :  
TITLE SEARCH → DATE SEARCH → PHOTO SEARCH → PHOTO SCAN  
→ pas d'indicateur
- (3) Appuyez sur  ou  de la télécommande.  
Chaque photo est affichée automatiquement pendant 5 secondes environ.

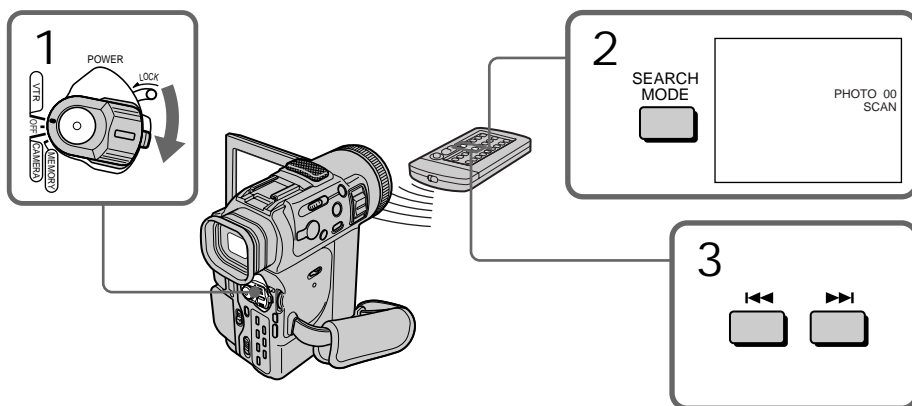

Pour arrêter le balayage  
Appuyez sur .

# Copie d'une cassette

## Utilisation du cordon de liaison audio/vidéo

Raccordez le caméscope au magnéto- scope avec le cordon de liaison audio/vidéo fourni avec le caméscope.

Réglez le sélecteur d'entrée du magnéto- scope sur LINE, si disponible.

- (1) Insérez une cassette vierge (ou une cassette que vous voulez réenregistrer) dans le magnéto- scope et insérez la cassette enregistrée dans le caméscope.
- (2) Réglez le sélecteur d'entrée du magnéto- scope sur LINE. Pour les détails, référez- vous au mode d'emploi du magnéto- scope.
- (3) Réglez le commutateur POWER sur VTR.
- (4) Reproduisez la cassette enregistrée sur le caméscope.
- (5) Commencez l'enregistrement sur le magnéto- scope. Pour les détails, référez- vous au mode d'emploi du magnéto- scope.

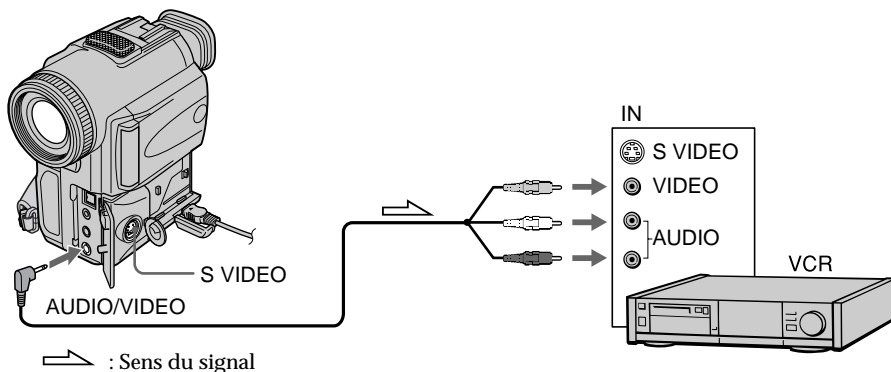

Lorsque la copie est terminée

Appuyez sur ■ sur le caméscope et le magnéto- scope.

Avant un doublage

Mettez DISPLAY sur LCD dans le menu de réglage. (Le réglage par défaut est LCD.)

Veillez à faire disparaître les indicateurs de l'écran

S'ils sont affichés, appuyez sur les touches suivantes pour ne pas enregistrer les indicateurs sur la cassette dupliquée:

- La touche DISPLAY
- La DATA CODE de la télécommande
- La touche SEARCH MODE de la télécommande

Vous pouvez faire des copies sur les types de magnéto- scopes suivants

**8** 8 mm, **Hi8** Hi8, **D** Digital8, **VHS** VHS, **S-VHS** S-VHS, **VHS-C** VHS-C, **S-VHS-C** S-VHS-C, **B** Betamax, **ED Beta** ED Betamax, <sup>Mini</sup>**DV** mini DV ou **DV** DV

Si votre magnéto- scope est de type monophonique

Raccordez la fiche jaune du cordon de liaison audio/vidéo à la prise d'entrée vidéo et la fiche blanche ou la fiche rouge à la prise d'entrée audio du magnéto- scope ou du téléviseur. Si vous raccordez la fiche blanche, le son sera fourni sur le canal audio gauche. Si vous raccordez la fiche rouge, le son sera fourni sur le canal audio droit.

## Copie d'une cassette

Utilisez un cordon S-vidéo (non fourni) pour obtenir des images de haute qualité. Avec cette liaison, vous n'avez pas besoin de brancher la fiche jaune (vidéo) du cordon de liaison audio/vidéo.

Branchez le cordon S-vidéo (non fourni) sur les prises S-vidéo du caméscope et du magnétoscope.

Cette liaison produit des images au format DV de meilleure qualité.

### Utilisation du câble i.LINK (câble de liaison DV)

Raccordez simplement le câble i.LINK (câble de liaison DV) (non fourni) aux prises **i** DV IN/OUT et DV IN/OUT des appareils DV. La liaison numérique à numérique permet la transmission de signaux vidéo et audio sous forme numérique et assure un montage de haute qualité. Mais vous ne pouvez pas copier les titres, ni afficher les indicateurs ou le contenu de la mémoire de cassette.

Réglez le sélecteur d'entrée du magnétoscope en position d'entrée DV si le magnétoscope est équipé d'un sélecteur d'entrée.

- (1) Insérez une cassette vierge (ou une cassette que vous voulez réenregistrer) dans le magnétoscope et insérez la cassette enregistrée dans le caméscope.
- (2) Réglez le commutateur POWER sur VTR.
- (3) Reproduisez la cassette enregistrée sur le caméscope.
- (4) Commencez l'enregistrement sur le magnétoscope.

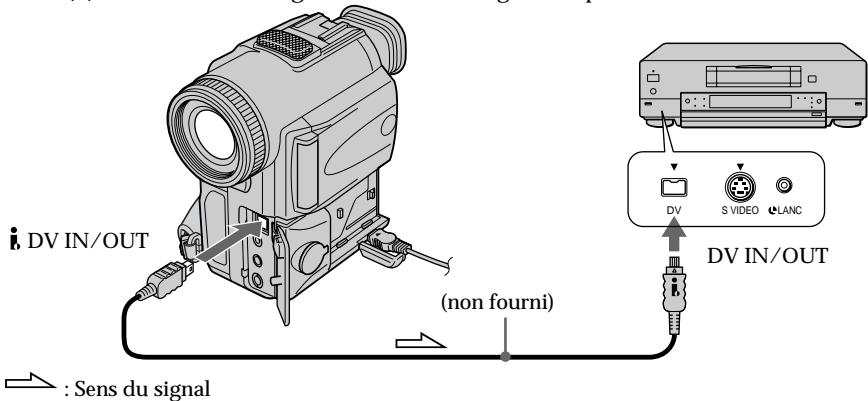

Lorsque la copie est terminée

Appuyez sur **■** sur le caméscope et le magnétoscope.

Vous ne pouvez raccorder qu'un magnétoscope avec le câble i.LINK (câble de liaison DV).

Images truquées avec les effets numériques

Les images auxquelles des effets numériques ont été appliqués ne sont pas fournies par la prise **i** DV IN/OUT.

Si vous enregistrez pendant l'arrêt sur image par la prise **i** DV IN/OUT

L'image enregistrée ne sera pas détaillée et, lorsque vous la reproduisez sur un autre appareil vidéo, elle sera probablement instable.

# Montage partiel sur une cassette DV

## – Montage synchronisé DV

---

En sélectionnant simplement les scènes à copier, vous pouvez dupliquer le passage souhaité sur une cassette en raccordant d'autres appareils par un câble i.LINK (câble de liaison DV) (non fourni). Les scènes peuvent être sélectionnées image par image. Vous pouvez également utiliser la télécommande pour cette opération. Le caméscope échangeant des signaux numériques, vous pouvez effectuer un montage avec une faible dégradation audio et vidéo.

Vous ne pouvez pas dupliquer les titres, les indicateurs affichés ni le contenu de la mémoire de cassette.

Le raccordement s'effectue de la façon décrite à la page 54.

### Préparation du montage

- (1) Insérez une cassette enregistrée dans le caméscope et une cassette vierge (ou une cassette que vous voulez réenregistrer) dans l'appareil DV.
- (2) Raccordez le caméscope à l'appareil DV à l'aide d'un câble i.LINK (câble de liaison DV).
- (3) Réglez POWER du caméscope sur VTR.
- (4) Réglez le sélecteur d'entrée du magnétoscope sur l'entrée DV de l'appareil DV. Si l'appareil DV est un autre caméscope DV, réglez son commutateur POWER sur VTR.
- (5) Appuyez sur MENU pour afficher le menu.
- (6) Tournez la molette SEL/PUSH EXEC pour sélectionner EFG, puis appuyez sur la molette.
- (7) Tournez la molette SEL/PUSH EXEC pour sélectionner DV EDITING, puis appuyez sur la molette.

### Localisation du point de départ du montage

- (8) À l'aide des touches de transport de bande, localisez le point où vous souhaitez commencer le montage, puis appuyez sur **II** pour mettre le caméscope en mode de pause de lecture (p. 133).
- (9) Appuyez sur la molette SEL/PUSH EXEC ou MARK sur la télécommande pour régler DV EDITING IN.

### Localisation du point de fin du montage et lancement du montage

- (10) À l'aide des touches de transport de bande, localisez le point où vous souhaitez terminer le montage, puis appuyez sur **II** pour mettre votre caméscope en mode de pause de lecture.
- (11) Appuyez sur la molette SEL/PUSH EXEC ou MARK de la télécommande pour régler DV EDITING OUT. Une fois que le processus de montage commence, l'affichage change de "STBY" en "●EDITING." Lorsque le processus se termine, le caméscope et l'appareil DV se mettent automatiquement en mode de pause.



## Montage partiel sur une cassette DV – Montage synchronisé DV

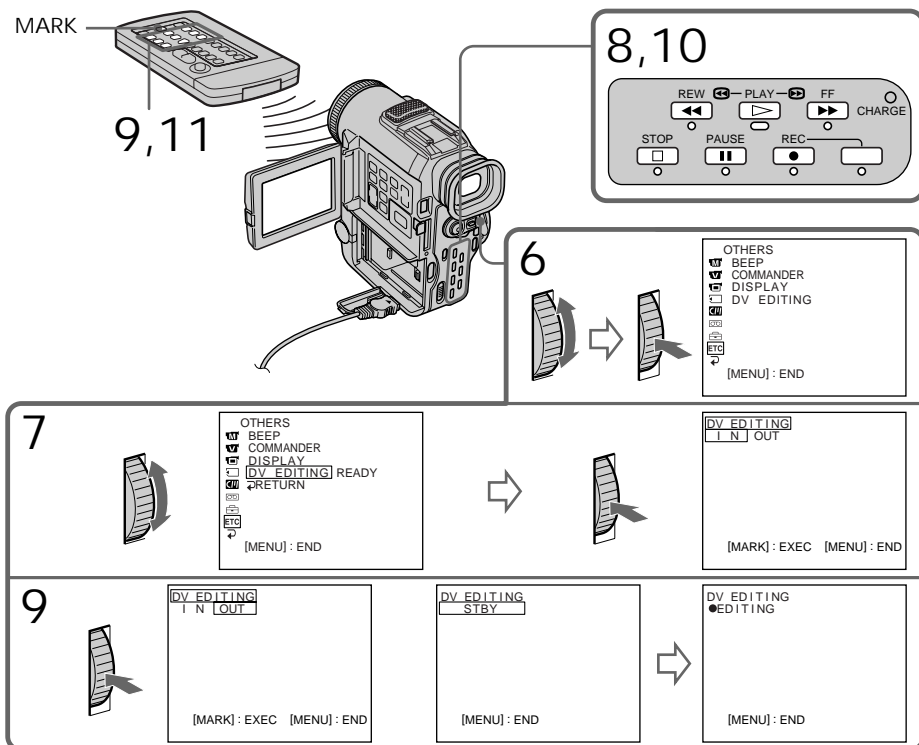

### Remarques

- Si vous utilisez un appareil d'une autre marque que Sony avec la prise DV, vous ne pourrez pas effectuer de montage synchronisé DV.
- Si la bande contient un passage vierge entre les passages enregistrés, le montage synchronisé DV risque de ne pas fonctionner correctement.

### Erreurs de copie

Si vous raccordez le caméscope à un appareil Sony avec prise DV, la plage d'erreurs sera de +/- 5 images.

Cette plage peut être plus importante dans les cas suivants :

- L'intervalle de temps entre DV EDITING IN et OUT est inférieur à cinq secondes.
- DV EDITING IN ou OUT est réglé au début de la cassette.

Si vous n'effectuez pas de liaison avec un câble i.LINK (câble de liaison DV)  
L'écran affichera NOT READY et vous ne pourrez pas sélectionner DV EDITING.

Sur un passage vierge de la cassette

Vous ne pouvez pas sélectionner DV EDITING IN ou OUT.

# Enregistrement de programmes TV ou vidéo

Avec le câble de liaison A/V

Vous pouvez enregistrer une cassette à partir d'un autre magnétoscope ou un programme TV à partir d'un téléviseur équipé de sorties vidéo/audio. Utilisez le caméscope comme un enregistreur.

- (1) Insérez une cassette vierge (ou une cassette que vous voulez réenregistrer) dans le caméscope. Pour enregistrer une cassette à partir du magnétoscope, insérez une cassette enregistrée dans le magnétoscope.
- (2) Réglez le commutateur POWER du caméscope sur VTR.
- (3) Réglez DISPLAY sur LCD dans **ETC** dans les réglages de menu (p. 76).
- (4) Appuyez sur MENU pour faire disparaître l'écran de menu.
- (5) Appuyez simultanément sur ● REC et sur le bouton à droite de celui-ci sur le caméscope, puis appuyez immédiatement sur ■ du caméscope.
- (6) Appuyez sur ► du magnétoscope pour commencer la lecture si vous enregistrez une cassette d'un magnétoscope. Sélectionnez un programme TV si vous enregistrez à partir d'un téléviseur. L'image provenant du téléviseur ou du magnétoscope apparaît sur l'écran LCD ou dans le viseur.
- (7) Appuyez sur ■ du caméscope à l'endroit où vous souhaitez commencer l'enregistrement.

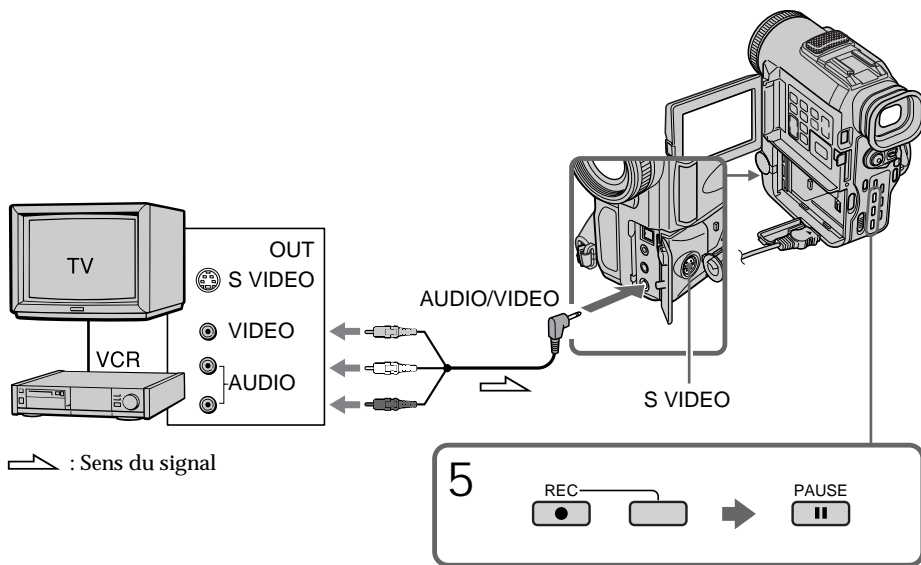

Lorsque la copie est terminée

Appuyez sur ■ du caméscope et du magnétoscope..

Avec la télécommande

A l'étape 5, appuyez simultanément sur ● REC et MARK, puis appuyez directement sur ■. Et à l'étape 7, appuyez sur ■ à l'endroit où vous souhaitez commencer l'enregistrement.

Si votre magnétoscope est de type monophonique

Raccordez la fiche jaune du cordon de liaison audio/vidéo à la prise de sortie vidéo et la fiche blanche ou rouge à la prise de sortie audio du magnétoscope ou du téléviseur. Si vous raccordez la fiche blanche, le son sera fourni sur le canal audio gauche. Si vous raccordez la fiche rouge, le son sera fourni sur le canal audio droit.

Utilisez un cordon S-vidéo (non fourni) pour obtenir des images de haute qualité. Avec cette liaison, vous n'avez pas besoin de brancher la fiche jaune (vidéo) du cordon de liaison audio/vidéo.

Branchez le cordon S-vidéo (non fourni) aux prises S-vidéo (S1) du caméscope et du magnétoscope.

Cette liaison produit des images au format DV de meilleure qualité.

## Enregistrement de programmes TV ou vidéo

Avec le câble i.LINK (câble de liaison DV)

Raccordez simplement le câble i.LINK (câble de liaison DV) (non fourni) aux prises **i** DV IN/OUT et DV IN/OUT des appareils DV. La liaison numérique à numérique permet la transmission de signaux vidéo et audio sous forme numérique et assure un montage de haute qualité.

- (1) Insérez une cassette vierge (ou une cassette que vous voulez réenregistrer) dans le caméscope, et insérez la cassette enregistrée dans le magnéto. (2) Réglez le commutateur POWER sur VTR. (3) Réglez DISPLAY sur LCD dans **ETC** dans les réglages de menu (p. 76). (4) Appuyez sur MENU pour faire disparaître l'écran de menu. (5) Appuyez simultanément sur **● REC** et sur le bouton à droite de celui-ci sur le caméscope, puis appuyez immédiatement sur **||** du caméscope. (6) Appuyez sur **▶** du magnéto pour commencer la lecture. L'image à enregistrer apparaît sur l'écran LCD ou dans le viseur. (7) Appuyez sur **||** du caméscope à l'endroit où vous souhaitez commencer l'enregistrement.

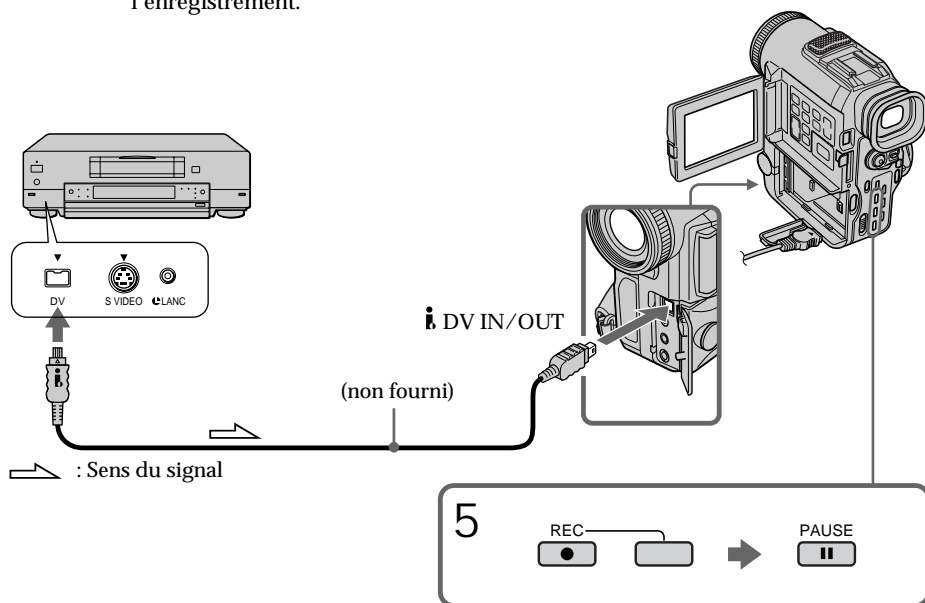

Lorsque la copie est terminée  
Appuyez sur **■** caméscope et du magnéto.

Avec la télécommande

À l'étape 5, appuyez simultanément sur **● REC** et **MARK**, puis appuyez directement sur **||**. Et à l'étape 7, appuyez sur **||** à l'endroit où vous souhaitez commencer l'enregistrement.

## Enregistrement de programmes TV ou vidéo

---

Vous ne pouvez raccorder qu'un magnétoscope avec le câble i.LINK (câble de liaison DV)

Lorsque vous copiez une image sous forme numérique  
La couleur de l'affichage peut être inégale. Cependant, cela n'affecte pas l'image copiée.

Si vous enregistrez une image en pause de lecture avec la prise  DV IN/OUT  
L'image enregistrée ne sera pas détaillée. Et lorsque vous lirez l'image avec le caméscope, il se peut que l'image tremble.

Avant l'enregistrement

Assurez-vous que l'indicateur DV IN apparaît sur l'écran LCD ou dans le viseur. Cet indicateur peut apparaître aux deux endroits.

# Insertion d'une scène d'un magnétoscope – Montage par insertion

Vous pouvez insérer une nouvelle scène d'un magnétoscope sur une cassette déjà enregistrée en spécifiant les points de début et de fin d'insertion. Utilisez la télécommande pour effectuer cette opération. Les raccords sont les mêmes qu'en page 54 ou 58.

Insérez dans le magnétoscope une cassette contenant la scène à insérer.

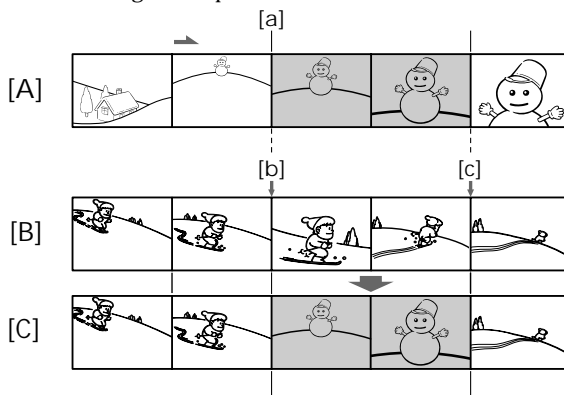

[A]: Cassette contenant la scène à insérer

[B]: Cassette avant montage

[C]: Cassette après montage

- (1) Réglez le commutateur POWER sur VTR.
- (2) Sur le magnétoscope, placez-vous juste avant le point de début d'insertion [a], puis appuyez sur **||** pour mettre le magnétoscope en mode de pause de lecture.
- (3) Sur le caméscope, localisez le point de fin d'insertion [c] en appuyant sur **◀◀** ou **▶▶**. Appuyez ensuite sur **||** pour mettre le caméscope mode de pause de lecture.
- (4) Appuyez sur ZERO SET MEMORY de la télécommande. L'indicateur ZERO SET MEMORY clignote et le point de fin d'insertion est mémorisé. Le compteur de bande indique "0:00:00".
- (5) Sur le caméscope, localisez le point de début d'insertion [b] en appuyant sur **◀◀**, puis appuyez simultanément sur **● REC** et sur le bouton à droite de celui-ci, puis appuyez immédiatement sur **||** du caméscope.
- (6) Appuyez d'abord sur **||** du magnétoscope, puis, après quelques secondes, appuyez sur **||** du caméscope pour commencer l'insertion de la nouvelle scène. L'insertion s'arrête automatiquement près du point zéro du compteur de bande. Le caméscope se remet automatiquement en mode de pause d'enregistrement.

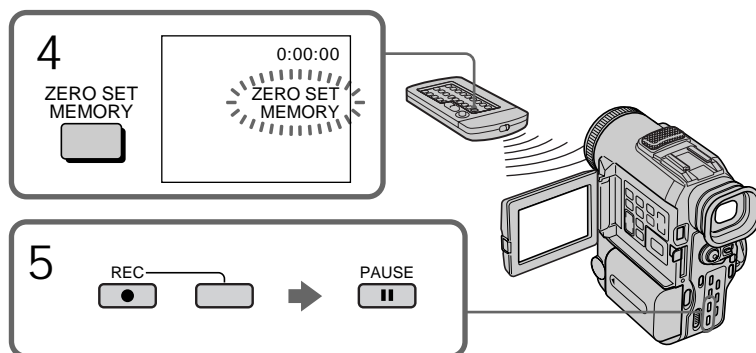

## Insertion d'une scène d'un magnétoscope – Montage par insertion

---

Pour modifier le point de fin d'insertion

Appuyez de nouveau sur ZERO SET MEMORY de la télécommande après l'étape 5 pour effacer l'indicateur ZERO SET MEMORY et recommencez à l'étape 3.

Avec la télécommande

À l'étape 5, appuyez simultanément sur ● REC et MARK, puis appuyez directement sur ■■. Et à l'étape 6, appuyez sur ■■ à l'endroit où vous souhaitez commencer l'enregistrement.

---

Remarque

L'image et le son enregistrés sur la partie située entre les points de début et de fin d'insertion seront effacés lors de l'insertion de la nouvelle scène.

Si vous insérez des scènes sur une cassette enregistrée avec un autre caméscope (y compris un autre DCR-PC100)

L'image et le son peuvent être déformés. Nous recommandons d'insérer des scènes sur une cassette enregistrée avec ce caméscope.

Lors de la lecture de l'image insérée

L'image et le son peuvent être déformés à la fin de la partie insérée. Il ne s'agit pas d'un dysfonctionnement.

L'image et le son aux points de début et de fin peuvent être déformés en mode LP.

Pour insérer une scène sans définir le point de fin d'insertion

Omettez les étapes 3 et 4. Appuyez sur ■■ lorsque vous souhaitez arrêter l'insertion.

# Copie audio

Vous pouvez enregistrer un signal audio et l'ajouter au son original d'une cassette en raccordant un appareil audio ou un microphone. Si vous raccordez un appareil audio, vous pourrez ajouter un son à la cassette enregistrée en spécifiant les points de début et de fin d'insertion. Le son original ne sera pas effacé. Utilisez la télécommande pour effectuer cette opération.

## Raccordement du microphone à la prise MIC

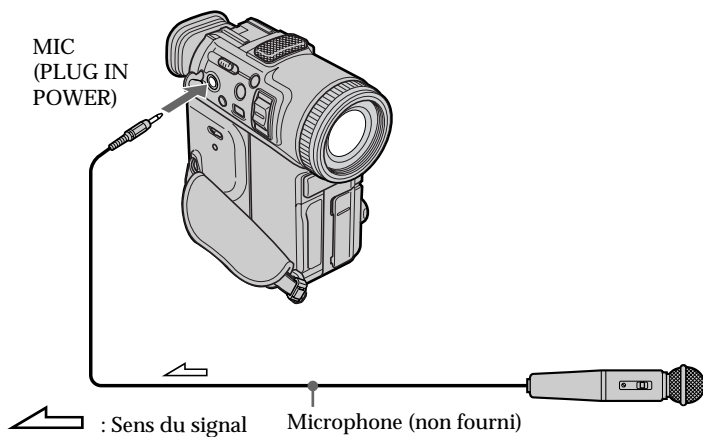

## Raccordement du microphone à la griffe porte-accessoires intelligente

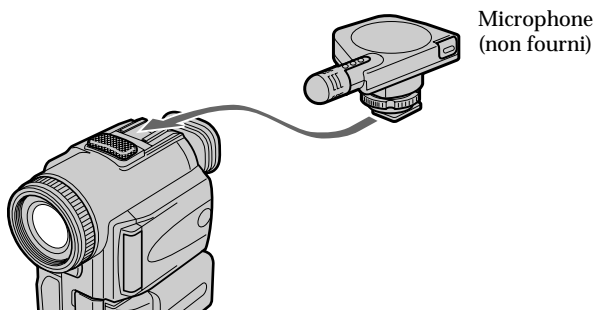



## Copie audio

### Copie avec la prise AUDIO/VIDEO

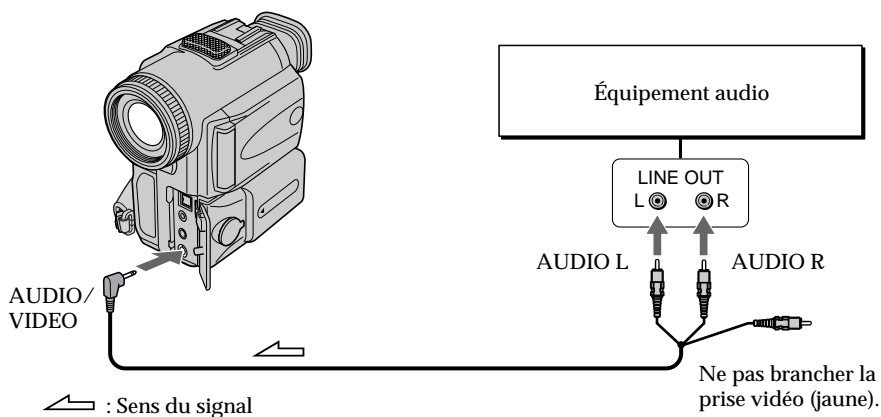

Montage

### Copie avec le microphone intégré

Aucun raccordement n'est nécessaire.

#### Remarques

- Lors d'un doublage avec la prise AUDIO/VIDEO, vous pouvez vérifier l'image enregistrée sur l'écran LCD ou dans le viseur, puis vérifier le son enregistré à l'aide d'un haut-parleur ou d'écouteurs.
- Lors d'une duplication au moyen du microphone intégré ou d'un micro externe, vous pouvez vérifier l'image enregistrée sur l'écran LCD, dans le viseur ou sur l'écran de l'appareil raccordé avec la prise S VIDEO et vérifier le son enregistré à l'aide d'écouteurs.

### Addition d'un signal audio sur une cassette enregistrée

- (1) Introduisez la cassette enregistrée dans le caméscope.
- (2) Réglez le commutateur POWER sur VTR du caméscope.
- (3) Localisez le point de début d'enregistrement en appuyant sur ► de la télécommande. Appuyez ensuite sur ■■ à l'endroit où vous souhaitez commencer l'enregistrement pour mettre le caméscope en mode de pause de lecture.
- (4) Appuyez sur AUDIO DUB de la télécommande. L'indicateur vert ●■■ apparaît sur l'écran LCD ou dans le viseur.
- (5) Appuyez sur ■■ du caméscope ou de la télécommande et lancez la lecture audio que vous désirez enregistrer en même temps. Le nouveau son est enregistré en stéréo 2 (ST2) en cours de lecture.
- (6) Appuyez sur ■ à l'endroit où vous souhaitez arrêter l'enregistrement.

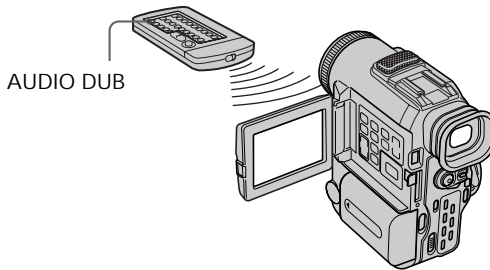

### Contrôle du nouveau son enregistré

Pour reproduire le son

Ajustez l'équilibre entre le son original (ST1) et le nouveau son (ST2) en sélectionnant AUDIO MIX dans les réglages de menu (p. 76).

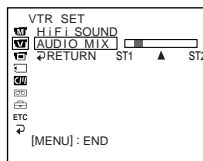

Cinq minutes après le débranchement de la source d'alimentation ou le retrait de la batterie rechargeable, AUDIO MIX revient au son original (ST1) seul. Le réglage par défaut est le son original seul.

### Remarques

- Un nouveau son ne peut pas être enregistré sur une cassette déjà enregistrée dans le mode 16 bits (32 kHz, 44,1 kHz ou 48 kHz) (p. 80).
- Un nouveau son ne peut pas être enregistré sur une cassette déjà enregistrée dans le mode LP.
- Vous ne pouvez pas ajouter de signal audio avec la prise  DV IN/OUT.

Lorsque vous effectuez toutes les liaisons

L'ordre de priorité de l'entrée audio à enregistrer est le suivant.

- Prise MIC (PLUG IN POWER)
- Griffe porte-accessoires intelligente
- Prise AUDIO/VIDEO
- Microphone intégré

Si un câble i.LINK (câble de liaison DV) (non fourni) est raccordé au caméscope  
Vous ne pouvez pas ajouter de son à une cassette enregistrée.

Si le taquet de protection à l'écriture est en position verrouillée  
Vous ne pouvez pas enregistrer sur la cassette. Faites glisser le taquet pour lever la protection.

Il est conseillé d'ajouter un nouveau son sur une cassette enregistrée avec votre propre caméscope

Si vous ajoutez un nouveau son sur une cassette enregistrée avec un autre caméscope (DCR-PC100 compris), la qualité sonore risque de se dégrader.

Pour ajouter un nouveau son avec plus de précision

Appuyez sur ZERO SET MEMORY sur la télécommande à l'endroit où vous souhaitez arrêter l'enregistrement plus tard en mode de lecture.

Effectuez les opérations des étapes 3 à 5. L'enregistrement s'arrête automatiquement à l'endroit où vous aviez appuyé sur ZERO SET MEMORY.

Sur les portions vierges

Vous ne pouvez pas ajouter de son.

# Incrustation d'un titre

---

CM  
only

Si vous utilisez une cassette avec mémoire de cassette, vous pouvez incruster un titre pendant ou après l'enregistrement. Lorsque vous reproduisez la cassette, le titre est affiché pendant cinq secondes à partir de l'endroit où vous l'avez incrusté.

Vous pouvez sélectionner un des huit titres préréglés et deux titres personnalisés (p. 72).



Vous pouvez aussi choisir la couleur, la taille et la position des titres.

- (1) Appuyez sur TITLE pour afficher le menu des titres en mode de veille/enregistrement/lecture/pause de lecture.
- (2) Tournez la molette SEL/PUSH EXEC pour sélectionner □, puis appuyez sur la molette.
- (3) Tournez la molette SEL/PUSH EXEC pour sélectionner le titre voulu, puis appuyez sur la molette. Le titre clignote.
- (4) Changez la couleur, la taille ou la position si nécessaire.
  - ① Tournez la molette SEL/PUSH EXEC pour sélectionner COLOR, SIZE ou POSITION, puis appuyez sur la molette. L'option apparaît.
  - ② Tournez la molette SEL/PUSH EXEC pour sélectionner le paramètre souhaité, puis appuyez sur la molette.
  - ③ Répétez les opérations des étapes 1 et 2 jusqu'à ce que le titre soit comme vous voulez.
- (5) Appuyez de nouveau sur la molette SEL/PUSH EXEC pour valider le réglage.

En mode de lecture, pause de lecture ou enregistrement :  
L'indicateur "TITLE SAVE" apparaît sur l'écran pendant cinq secondes et le titre est enregistré.

En mode de veille :  
L'indicateur "TITLE" apparaît. De même, vous appuyez sur START/STOP pour commencer l'enregistrement, "TITLE SAVE" apparaît sur l'écran pendant cinq secondes et le titre est enregistré.

## Incrustation d'un titre

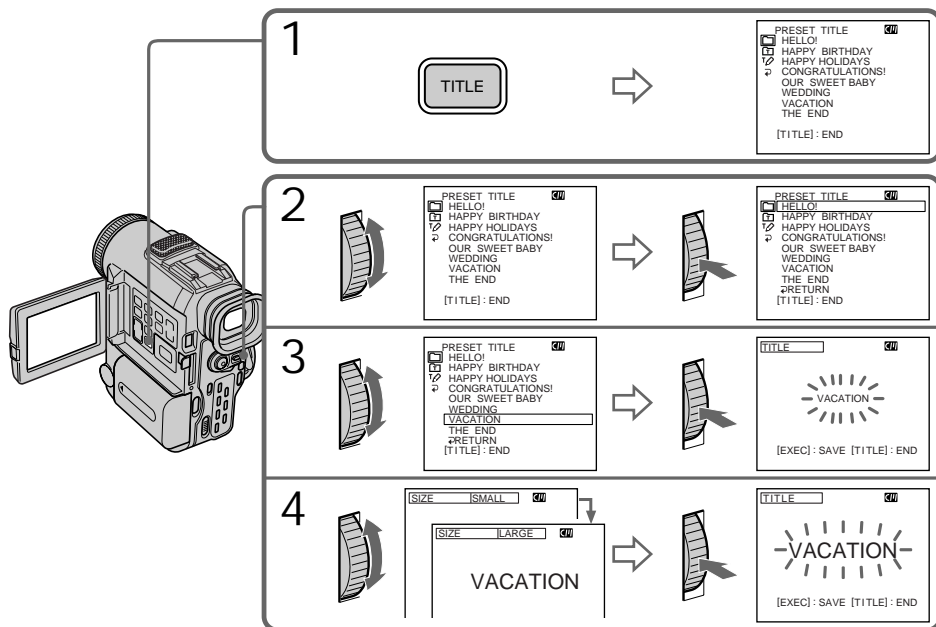

Montage

Si le taquet de protection à l'écriture est en position verrouillée  
Vous ne pourrez ni incruster ni supprimer le titre. Faites glisser le taquet pour lever la protection.

Pour utiliser un titre personnalisé  
Si vous voulez personnaliser votre titre, sélectionnez  à l'étape 2.

Si la cassette contient une partie vierge  
Vous ne pouvez pas incruster un titre sur cette partie.

Si la cassette contient une partie vierge au milieu des scènes enregistrées  
Il se peut que le titre ne s'affiche pas correctement.

Titres incrustés avec le caméscope

- Ces titres ne sont affichés que par les appareils vidéo DV <sup>Mini</sup> DV dotés d'une fonction de titrage.
- Sur les autres équipements vidéo, l'endroit où est incrusté le titre peut être interprété comme un signal d'index lors de la recherche.

Si la cassette contient trop de codes d'indexation  
Vous ne pourrez pas incruster un titre (mémoire saturée). Dans ce cas, supprimez les données dont vous n'avez pas besoin.

Pour ne pas afficher les titres  
Mettez TITLE DISP sur OFF dans les réglages de menu (p. 76).

## Incrustation d'un titre

---

Réglage du titre

- La couleur du titre change comme suit :  
WHITE (blanc) ↔ YELLOW (jaune) ↔ VIOLET ↔ RED (rouge) ↔ CYAN ↔ GREEN (vert) ↔ BLUE (bleu)
- La taille du titre change comme suit :  
SMALL (petit) ↔ LARGE (grand)  
Vous ne pouvez pas entrer plus de 12 caractères si vous choisissez LARGE.
- Si vous choisissez SMALL, 9 positions sont possibles pour le titre.  
Si vous choisissez LARGE, 8 positions sont possibles.

Une cassette peut contenir jusqu'à 20 titres environ si chaque titre est constitué de cinq caractères

Cependant, si la mémoire de cassette est pleine de données de dates, photos et titres de cassette, la cassette ne pourra contenir qu'environ 11 titres de cinq caractères.

La capacité de la mémoire de cassette est la suivante :

- 6 données de date (maximum)
- 12 données de photo (maximum)
- 1 titre de cassette (maximum)

Si le repère "~~CH~~ FULL" apparaît

La mémoire de cassette est pleine. Si vous effacez le titre dans la cassette, vous pourrez titrer celle-ci.

## Suppression d'un titre

- (1) Réglez le commutateur POWER sur VTR.
- (2) Appuyez sur MENU pour afficher le menu.
- (3) Tournez la molette SEL/PUSH EXEC pour sélectionner , puis appuyez sur la molette.
- (4) Tournez la molette SEL/PUSH EXEC pour sélectionner TITLEERASE, puis appuyez sur la molette.  
L'écran de suppression de titre apparaît.
- (5) Tournez la molette SEL/PUSH EXEC pour sélectionner le titre à effacer, puis appuyez sur la molette.  
L'indicateur "ERASE OK ?" apparaît.
- (6) Assurez-vous que le titre est bien celui à effacer, tournez la molette SEL/PUSH EXEC pour sélectionner ERASE, puis appuyez sur la molette.

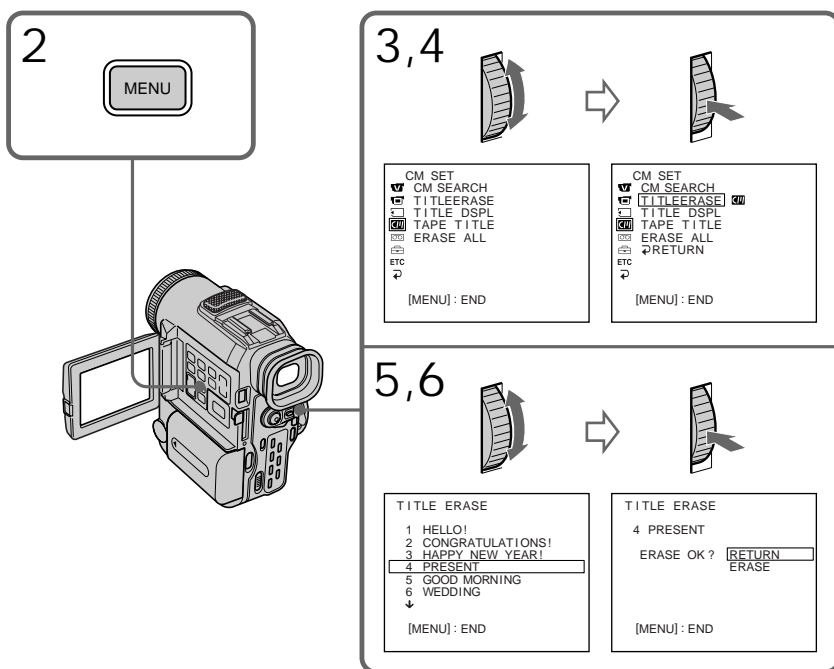

Pour annuler l'effacement  
Sélectionnez RETURN à l'étape 6.

# Création de titres personnalisés

**CM only** Vous pouvez créer deux titres qui resteront mémorisés dans la mémoire de cassette. Chaque titre peut compter jusqu'à 20 caractères.

- (1) Appuyez sur TITLE en mode de veille/lecture/pause de lecture.
- (2) Tournez la molette SEL/PUSH EXEC pour sélectionner  $\varnothing$ , puis appuyez sur la molette.
- (3) Tournez la molette SEL/PUSH EXEC pour sélectionner la première ligne (CUSTOM1) ou la seconde ligne (CUSTOM2), puis appuyez sur la molette.
- (4) Tournez la molette SEL/PUSH EXEC pour sélectionner la colonne du caractère souhaité, puis appuyez sur la molette.
- (5) Tournez la molette SEL/PUSH EXEC pour sélectionner le caractère souhaité, puis appuyez sur la molette.
- (6) Répétez les opérations des étapes 4 et 5 jusqu'à ce que vous ayez sélectionné tous les caractères et saisi tout le titre.
- (7) Quand vous avez terminé, tournez la molette SEL/PUSH EXEC pour sélectionner [SET], puis appuyez sur la molette. Le titre est mémorisé.
- (8) Appuyez sur TITLE pour faire disparaître le menu de titres.

**1**

TITLE

PRESET TITLE **CM**  
 HELLO!  
 HAPPY BIRTHDAY  
 HAPPY HOLIDAYS  
 CONGRATULATIONS!  
 OUR SWEET BABY  
 WEDDING  
 VACATION  
 THE END  
 [TITLE]: END

**2**

TITLE SET **CM**  
 CUSTOM1-----  
 CUSTOM2-----  
 [TITLE]: END

TITLE SET **CM**  
 RETURN  
 [TITLE]: END

**3**

TITLE SET **CM**  
 RETURN  
 [TITLE]: END

TITLE SET **CM**  
 ABCDE 12345  
 FGHIJ 67890  
 KLMNO . / -  
 [PQRST] [ + ]  
 UVWXY [SET]  
 Z& ?!  
 [TITLE]: END

**4-6**

**1**

TITLE SET **CM**  
 ABCDE 12345  
 FGHIJ 67890  
 KLMNO . / -  
 [PQRST] [ + ]  
 UVWXY [SET]  
 Z& ?!  
 [TITLE]: END

**2**

TITLE SET **CM**  
 ABCDE 12345  
 FGHIJ 67890  
 KLMNO . / -  
 [PQRST] [ + ]  
 UVWXY [SET]  
 Z& ?!  
 [TITLE]: END

**3**

TITLE SET **CM**  
 ABCDE 12345  
 FGHIJ 67890  
 KLMNO . / -  
 [PQRST] [ + ]  
 UVWXY [SET]  
 Z& ?!  
 [TITLE]: END

**4**

TITLE SET **CM**  
 S-----  
 ABCDE 12345  
 FGHIJ 67890  
 KLMNO . / -  
 [PQRST] [ + ]  
 UVWXY [SET]  
 Z& ?!  
 [TITLE]: END



### Pour modifier un titre mémorisé

À l'étape 3, sélectionnez CUSTOM1 ou CUSTOM2, selon le titre que vous voulez modifier, puis appuyez sur la molette SEL/PUSH EXEC. Tournez la molette SEL/PUSH EXEC pour sélectionner [←], puis appuyez sur la molette pour supprimer le titre. Le dernier caractère est effacé. Entrez le nouveau titre.

---

Si vous mettez plus de 5 minutes pour saisir les caractères en mode de veille alors que le caméscope contient une cassette

L'alimentation sera coupée mais les caractères que vous avez saisis seront mémorisés. Réglez le commutateur POWER sur OFF puis sur CAMERA, puis terminez la création du titre.

Il est conseillé d'activer le mode de lecture ou de pause de lecture ou de retirer la cassette pour que le caméscope ne se mette pas automatiquement hors tension pendant la saisie des caractères du titre.

### Pour effacer un caractère

Tournez la molette SEL/PUSH EXEC pour sélectionner [←], puis appuyez sur la molette. Le dernier caractère est effacé.

### Pour introduire un espace

Sélectionnez [ Z& ? ! ], puis sélectionnez la partie vierge.

# Titration d'une cassette

CM  
only

Si vous utilisez une cassette avec une mémoire de cassette, vous pouvez identifier une cassette. L'identification peut consister en un maximum de 10 caractères et est stockée dans la mémoire de la cassette. Lorsque vous insérez la cassette identifiée et mettez le commutateur POWER sur ON, l'identification s'affiche pendant environ cinq secondes.

- (1) Insérez la cassette que vous souhaitez titrer.
- (2) Réglez le commutateur POWER sur VTR.
- (3) Appuyez sur MENU pour afficher le menu.
- (4) Tournez la molette SEL/PUSH EXEC pour sélectionner [CM], puis appuyez sur la molette.
- (5) Tournez la molette SEL/PUSH EXEC pour sélectionner TAPE TITLE, puis appuyez sur la molette. L'écran de titre de cassette apparaît.
- (6) Tournez la molette SEL/PUSH EXEC pour sélectionner la colonne du caractère souhaité, puis appuyez sur la molette.
- (7) Tournez la molette SEL/PUSH EXEC pour sélectionner le caractère souhaité, puis appuyez sur la molette.
- (8) Répétez les opérations des étapes 6 et 7 jusqu'à ce que vous ayez saisi tout le titre.
- (9) Tournez la molette SEL/PUSH EXEC pour sélectionner [SET], puis appuyez sur la molette.

Le titre de la cassette est mémorisé.

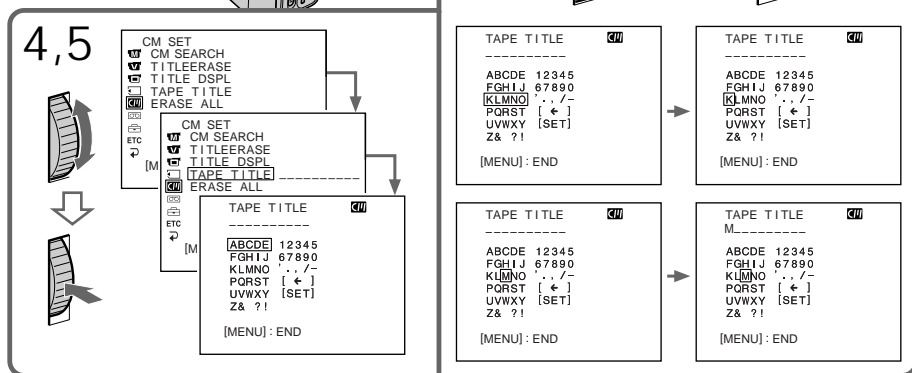
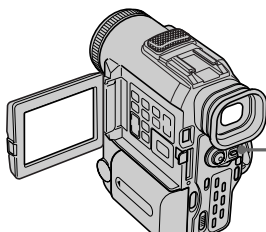

## Titration d'une cassette

---

Pour introduire un espace

Sélectionnez [ Z& ? ! ], puis sélectionnez la partie vierge.

Pour changer le titre créé

Introduisez la cassette pour changer le titre et effectuez les mêmes opérations que pour créer un nouveau titre.

---

Si le taquet de protection à l'écriture est en position verrouillée

Vous ne pourrez pas titrer la cassette. Faites glisser le taquet pour lever la protection.

Si vous avez incrusté des titres dans la cassette

Lorsque le titre est affiché, jusqu'à quatre titres apparaissent en même temps.

Quand l'indicateur "-----" a moins de 10 espaces

La mémoire de cassette est pleine.

L'indicateur "-----" indique le nombre de caractères que vous pouvez sélectionner pour le titre.

Pour effacer un caractère

Tournez la molette SEL/PUSH EXEC pour sélectionner [←], puis appuyez sur la molette. Le dernier caractère est effacé.

# Changement des réglages de menu

Pour changer le mode dans les réglages de menu, sélectionnez les paramètres de menu avec la molette SEL/PUSH EXEC. Certains réglages usine peuvent être modifiés. Sélectionnez d'abord l'icône, puis le paramètre et enfin le mode.

- (1) En mode de veille, VTR ou MEMORY, appuyez sur MENU.
- (2) Tournez la molette SEL/PUSH EXEC pour sélectionner l'icône voulue, puis appuyez sur la molette pour valider la sélection.
- (3) Tournez la molette SEL/PUSH EXEC pour sélectionner le paramètre souhaité, puis appuyez sur la molette pour valider la sélection.
- (4) Tournez la molette SEL/PUSH EXEC pour sélectionner le mode souhaité, puis appuyez sur la molette pour valider la sélection.
- (5) Si vous souhaitez changer d'autres paramètres, sélectionnez ↻ RETURN et appuyez sur la molette, puis répétez les opérations des étapes 2 à 4.



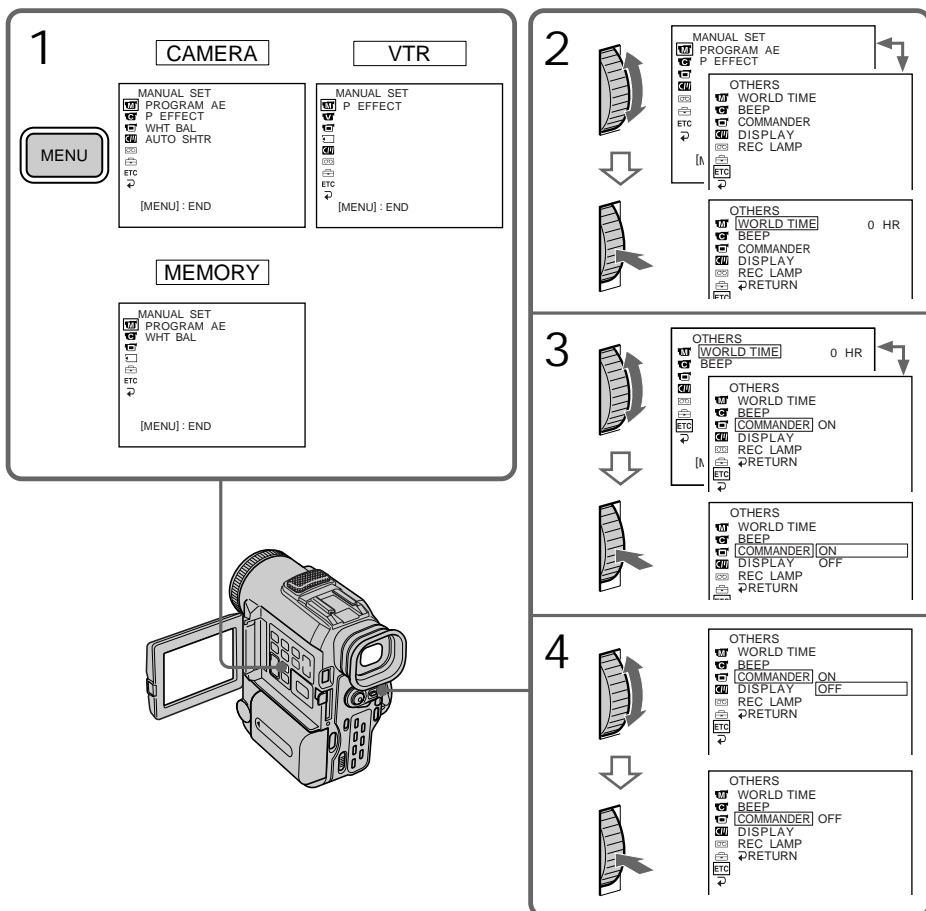





Pour les détails, voir "Sélection du réglage de mode de chaque paramètre" (p. 77).



## Changement des réglages de menu



Pour faire disparaître l'affichage du menu  
Appuyez sur MENU.

Les paramètres du menu sont indiqués par les icônes suivantes :

-  MANUAL SET (réglages manuels)
-  CAMERA SET (réglages enregistreur)
-  VTR SET (réglages lecteur)
-  LCD/VF SET (réglages panneau LCD/viseur)
-  MEMORY SET (réglages mémoire)
-  CM SET (réglages mémoire de cassette)
-  TAPE SET (réglages cassette)
-  SETUP MENU (menu de configuration)
-  OTHERS (autres réglages)

Sélection du réglage de mode de chaque paramètre ● est le réglage par défaut.

Les paramètres du menu dépendent de la position du commutateur POWER.  
L'écran LCD affiche uniquement les paramètres utilisables sur le moment.

Icône/paramètre	Mode	Signification	Commutateur POWER
 PROGRAM AE		Adaptation de l'exposition aux conditions de la prise de vues (p. 41)	CAMERA MEMORY
P EFFECT		Ajout d'effets spéciaux identiques à ceux des films ou de la télévision aux images (p. 37).	VTR CAMERA
WHT BAL		Ajustement de la balance des blancs (p. 33).	CAMERA MEMORY
AUTO SHTR	● ON	Activation automatique de l'obturateur électronique pendant la prise de vues sous un éclairage puissant.	CAMERA
	OFF	Pas d'activation automatique de l'obturateur électronique même pendant la prise de vues sous un éclairage puissant.	
 D ZOOM	● OFF	Désactivation du zoom numérique. Le zoom est effectué jusqu'à 10x.	CAMERA
	ON	Activation du zoom numérique. De 10x à 120x, le zoom est effectué numériquement (p. 18).	
16:9WIDE	● OFF	—	CAMERA
	ON	Enregistrement en mode grand écran 16:9 (p. 34).	
STEADYSHOT	● ON	Compensation des bougés lors de la prise de vues.	CAMERA
	OFF	Annulation du stabilisateur. Les images sont plus naturelles lorsque vous filmez un sujet stationnaire avec un pied photographique.	
N.S. LIGHT	● ON	Utilisation de la lampe pour prise de vues nocturne (p. 21).	CAMERA MEMORY
	OFF	Annulation de la fonction de prise de vues nocturne.	





Remarques sur le stabilisateur

- Le stabilisateur ne corrige pas les bougés excessifs du caméscope.
- La fixation d'un convertisseur (non fourni) peut avoir une influence sur le stabilisateur.

Si vous désactivez le stabilisateur

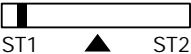
L'indicateur SteadyShot OFF  apparaît. Le caméscope évite toute compensation excessive des bougés.

## Changement des réglages de menu

Icône/paramètre	Mode	Signification	Commutateur POWER
 HI FI SOUND	● STEREO	Lecture d'une cassette stéréo ou à deux pistes son avec bande son principale et bande son secondaire (p. 115).	VTR
	1	Lecture d'une cassette stéréo avec le signal audio gauche ou à deux pistes son avec bande principale.	
	2	Lecture d'une cassette stéréo avec le signal audio droit ou à deux pistes son avec bande secondaire.	
AUDIO MIX		Réglage de la balance entre la piste stéréo 1 et la piste stéréo 2 (p. 66).	VTR
			
 LCD BRIGHT		Réglage de la luminosité de l'écran LCD avec la molette SEL/PUSH EXEC.	VTR CAMERA MEMORY
		 <p>Pour assombrir ← ▲ → Pour éclaircir</p>	
LCD B. L.	● BRT NORMAL	Réglage de la luminosité sur l'écran LCD normal.	VTR CAMERA MEMORY
	BRIGHT	Luminosité plus grande de l'écran LCD.	
LCD COLOR		Réglage de la couleur sur l'écran LCD avec la molette SEL/PUSH EXEC.	VTR CAMERA MEMORY
		 <p>Pour une intensité faible ← ▲ → Pour une intensité élevée</p>	
VF BRIGHT		Réglage de la luminosité du viseur avec la molette SEL/PUSH EXEC.	VTR CAMERA MEMORY
		 <p>Pour assombrir ← ▲ → Pour éclaircir</p>	

Lorsque LCD B. L. est sur BRIGHT, l'autonomie de la batterie est réduite de 10 pour cent environ.

Lorsque vous utilisez une autre source d'alimentation que la batterie rechargeable, "BRIGHT" est automatiquement sélectionné.

## Changement des réglages de menu

Icône/paramètre	Mode	Signification	Commutateur POWER
 CONTINUOUS	● OFF	Pas d'enregistrement continu.	MEMORY
	ON	Enregistrement continu (p. 92).	
	MULTI SCRN	Enregistrement continu de 9 images (p. 92).	
QUALITY	● SUPER FINE (SFN)	Enregistrement d'images fixes dans le mode de qualité d'image très élevée, avec le "Memory Stick" (p. 87).	VTR MEMORY
	FINE (FINE)	Enregistrement d'images fixes dans le mode de qualité d'image élevée, avec le "Memory Stick" (p. 87).	
	STANDARD (STD)	Enregistrement d'images fixes dans le mode de qualité d'image normal, avec le "Memory Stick" (p. 87).	
IMAGE SIZE	● 1152 × 864	Enregistrement d'images fixes au format 1152 × 864.	MEMORY
	640 × 480	Enregistrement d'images fixes au format 640 × 480.	
PRINT MARK	● OFF	Pas d'inscription de marque d'impression sur les images fixes.	VTR MEMORY
	ON	Inscription d'une marque d'impression sur les images fixes enregistrées que vous souhaitez imprimer plus tard.	
PROTECT	● OFF	Pas de protection des images fixes.	VTR MEMORY
	ON	Protection des images fixes sélectionnées contre un effacement accidentel (p. 109).	
SLIDE SHOW		Reproduction des images en diaporama (p. 108).	MEMORY
DELETE ALL		Effacement de toutes les images non protégées (p. 111).	MEMORY
FORMAT	● RETURN	Annulation du formatage.	MEMORY
	FORMAT	Formatage d'un "Memory Stick" inséré 1. Sélectionnez FORMAT avec la molette SEL/PUSH EXEC, puis appuyez sur la molette. 2. Tournez la molette SEL/PUSH EXEC pour sélectionner FORMAT à droite, puis appuyez sur la molette. 3. Lorsque "EXECUTE" apparaît, appuyez sur la molette SEL/PUSH EXEC. "FORMATTING" apparaît pendant le formatage. "COMPLETE" s'affiche lorsque le formatage est terminé.	
PHOTO SAVE		Copie d'images fixes (p. 101).	VTR

### Remarque sur IMAGE SIZE

Si vous mettez CONTINUOUS sur MULTI SCRN ou le commutateur POWER sur VTR, IMAGE SIZE est automatiquement réglé sur 640 × 480.

### Remarques sur le formatage



- Les "Memory Stick" fournis ou en option ont été formatés par défaut. Aucun formatage n'est nécessaire sur ce caméscope.
- Ne tournez pas le commutateur POWER et n'appuyez sur aucun bouton pendant que l'écran affiche "FORMATTING".
- Vous ne pouvez pas formater le "Memory Stick" si le taquet de protection à l'écriture du "Memory Stick" est sur LOCK.
- Formatez de nouveau si le message "" apparaît.

Le formatage efface toutes les informations du "Memory Stick"

Vérifiez le contenu du "Memory Stick" avant formatage :

- Le formatage efface les exemples d'images sur le "Memory Stick".
- Le formatage efface les données d'image protégées sur le "Memory Stick".

## Changement des réglages de menu

Icône/paramètre	Mode	Signification	Commutateur POWER
 CM SEARCH	● ON	Recherche en utilisant la mémoire de cassette (p. 48).	VTR
	OFF	Recherche sans utiliser la mémoire de cassette.	
TITLEERASE		Effacement du titre incrusté (p. 71).	VTR CAMERA
TITLE DSPL	● ON	Affichage du titre incrusté.	VTR
	OFF	Pas d'affichage du titre incrusté.	
TAPE TITLE		Titrage d'une cassette (p. 74).	VTR CAMERA
ERASE ALL		Suppression de toutes les données de la mémoire de cassette.	VTR CAMERA
 REC MODE	● SP	Enregistrement en mode SP (normal).	VTR CAMERA
	LP	Augmentation du temps d'enregistrement à 1,5 fois celui du mode SP.	
AUDIO MODE	● 12BIT	Enregistrement dans le mode 12 bits (deux bandes son stéréo).	VTR CAMERA
	16BIT	Enregistrement dans le mode 16 bits (une bande son stéréo de grande qualité).	

### Remarques sur le mode LP



- Lorsque vous enregistrez une cassette en mode LP sur votre caméscope, il est conseillé de reproduire également cette cassette sur votre caméscope. Si vous reproduisez la cassette sur d'autres caméscopes ou magnétoscopes, les images et le son risquent d'être parasités.
- Lorsque vous enregistrez dans le mode LP, nous vous conseillons d'utiliser une minicassette DV Sony Excellence/Master pour obtenir les meilleurs résultats avec votre caméscope.
- Vous ne pouvez pas effectuer de copie audio sur une cassette enregistrée en mode LP. Utilisez le mode SP pour la cassette sur laquelle vous souhaitez effectuer une copie audio.
- Lorsque vous enregistrez dans les modes SP et LP sur une cassette ou enregistrez certaines scènes dans le mode LP, l'image de lecture risque d'être déformée ou le code de temps de ne pas être inscrit correctement entre les scènes.

### Remarques sur AUDIO MODE

- Il n'est pas possible d'effectuer une copie audio sur une cassette enregistrée dans le mode 16 bits.
- Il n'est pas possible de régler la balance dans AUDIO MIX à la lecture d'une cassette enregistrée dans le mode 16 bits.



## Changement des réglages de menu

Icône/paramètre	Mode	Signification	Commutateur POWER
 REMAIN	● AUTO	Affichage de la barre indiquant la longueur de bande restante : <ul style="list-style-type: none"> <li>• pendant 8 secondes environ après la mise sous tension du camescope et le calcul de la longueur de bande restante</li> <li>• pendant 8 secondes environ après l'insertion d'une cassette et le calcul de la longueur de bande restante</li> <li>• pendant 8 secondes environ après une pression sur ► dans le mode VTR</li> <li>• pendant 8 secondes environ après une pression sur DISPLAY pour afficher les indicateurs</li> <li>• pendant le rembobinage, l'avance ou la recherche d'image en mode VTR</li> </ul>	VTR CAMERA
	ON	Affichage continu de l'indicateur de bande.	
DATA CODE	● DATE/CAM	Affichage de la date, de l'heure et des divers réglages pendant la lecture.	VTR
	DATE	Affichage de la date et de l'heure pendant la lecture.	
 CLOCK SET		Réglage de la date et de l'heure (p. 83).	CAMERA MEMORY
AUTO TV ON	● OFF	—	VTR CAMERA MEMORY
	ON	Pour allumer automatiquement un téléviseur Sony lorsque vous utilisez la fonction de liaison infrarouge (p. 29).	
TV INPUT	● VIDEO1 VIDEO2 VIDEO3	Pour commuter l'entrée vidéo sur un téléviseur Sony lorsque vous utilisez la fonction de liaison infrarouge (p. 29).	VTR CAMERA MEMORY
	OFF	—	
LTR SIZE	● NORMAL	Affichage normal des paramètres du menu sélectionnés.	VTR CAMERA MEMORY
	2×	Doublement de taille des paramètres du menu sélectionnés.	
DEMO MODE	● ON	Démonstration des fonctions du camescope.	CAMERA
	OFF	Annulation du mode de démonstration.	

### Remarques sur DEMO MODE

- Il n'est pas possible de sélectionner DEMO MODE si le caméscope contient une cassette.
- DEMO MODE a été réglé sur STBY (attente) en usine et la démonstration démarre 10 minutes après le réglage du commutateur POWER sur CAMERA, si le caméscope ne contient pas de cassette.  
Pour annuler la démonstration, insérez une cassette, mettez le commutateur POWER sur une position autre que CAMERA, ou réglez DEMO MODE sur OFF.
- Si NIGHTSHOT est réglé sur ON, l'indicateur NIGHTSHOT apparaît dans le viseur ou sur l'écran LCD et vous ne pouvez pas sélectionner DEMO MODE dans les réglages de menu.

## Changement des réglages de menu

Icône/paramètre	Mode	Signification	Pommuteur POWER
 WORLD TIME		Réglage de l'heure locale. Tournez la molette SEL/PUSH EXEC pour indiquer un décalage horaire. L'heure sera rectifiée en fonction du décalage horaire indiqué. Si vous indiquez 0 comme décalage horaire, l'heure initiale sera rétablie.	CAMERA MEMORY
BEEP	● MELODY	Mélodie pour indiquer le début et la fin de l'enregistrement ou la présence d'un problème inhabituel.	VTR CAMERA MEMORY
	NORMAL	Remplacement de la mélodie par un bip.	
	OFF	Annulation de la mélodie et du bip.	
COMMANDER	● ON	Validation de la télécommande fournie avec le caméscope.	VTR CAMERA MEMORY
	OFF	Invalidation de la télécommande pour éviter des interférences avec une autre télécommande de magnétoscope.	
DISPLAY	● LCD	Affichage des indicateurs sur l'écran LCD et dans le viseur.	VTR CAMERA MEMORY
	V-OUT/LCD	Affichage des indicateurs sur l'écran de télévision, l'écran LCD et dans le viseur.	
REC LAMP	● ON	Éclairage du voyant de tournage à l'avant du caméscope.	CAMERA MEMORY
	OFF	Désactivation du voyant de tournage à l'avant du caméscope pour ne pas attirer l'attention du sujet.	
DV EDITING		Copie d'un passage d'une cassette en sélectionnant simplement les scènes à dupliquer, en utilisant d'autres appareils raccordés par un câble i.LINK (câble de liaison DV) (non fourni) (p. 55).	VTR

### Remarque

Si vous appuyez sur DISPLAY alors que DISPLAY est réglé sur V-OUT/LCD dans les réglages de menu, l'image du téléviseur ou du magnétoscope n'apparaîtra pas sur l'écran LCD même lorsque le caméscope est raccordé aux sorties du téléviseur ou du magnétoscope.

### Enregistrement d'un sujet rapproché

Lorsque REC LAMP est sur ON, le voyant de tournage rouge à l'avant du caméscope peut se refléter sur le sujet s'il est proche. Dans ce cas, il est conseillé de régler REC LAMP sur OFF.

Si vous attendez plus de 5 minutes après avoir coupé l'alimentation

Les paramètres "AUDIO MIX", "COMMANDER", "HiFi SOUND", "PROGRAM AE" et "WHT BAL" sont réinitialisés à leur valeur d'usine.

Les autres paramètres du menu sont conservés en mémoire même si vous enlevez la batterie.

# Réglage de la date et de l'heure

L'horloge est réglée par défaut sur l'East Coast Standard Time.

Si vous n'utilisez pas votre caméscope pendant environ six mois, il se peut que la date et l'heure aient disparu (des barres apparaissent dans ce cas) parce que la batterie au lithium-ion s'est déchargée (p. 127).

Réglez d'abord l'année, puis le mois, le jour, l'heure et les minutes.

- (1) Appuyez sur MENU pour afficher le menu en mode de veille.
- (2) Tournez la molette SEL/PUSH EXEC pour sélectionner , puis appuyez sur la molette.
- (3) Tournez la molette SEL/PUSH EXEC pour sélectionner CLOCK SET, puis appuyez sur la molette.
- (4) Tournez la molette SEL/PUSH EXEC pour ajuster l'année souhaitée, puis appuyez sur la molette.
- (5) Réglez le mois, le jour et l'heure en tournant la molette SEL/PUSH EXEC puis en appuyant dessus.
- (6) Réglez les minutes en tournant la molette SEL/PUSH EXEC puis en appuyant dessus au top horaire. L'horloge se met en marche.
- (7) Appuyez sur MENU pour faire disparaître les réglages de menu.

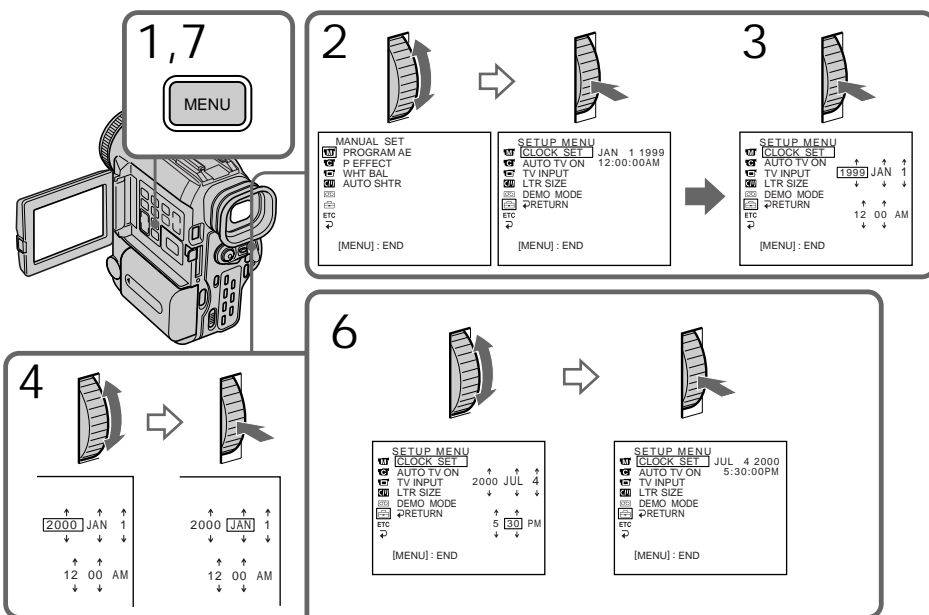

L'année change comme suit :

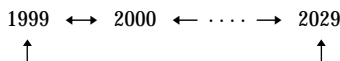

Si vous ne réglez pas l'heure et la date

“-:-:-:-” est enregistré dans le code de données de la cassette et sur le “Memory Stick”.

Remarque sur l'indication de l'heure

L'horloge interne du caméscope fonctionne selon un cycle de 12 heures.

- 12:00 AM désigne minuit.
- 12:00 PM désigne midi.

## Utilisation d’un “Memory Stick” – Introduction

Vous pouvez enregistrer et reproduire des images fixes sur le “Memory Stick” fourni avec le caméscope. Vous pouvez aussi lire, enregistrer ou supprimer facilement des images fixes. L’échange de données d’images avec un autre appareil tel qu’un ordinateur personnel est possible en utilisant l’adaptateur de port série pour Memory Stick fourni avec le caméscope ou l’adaptateur de carte PC pour Memory Stick (non fourni).

Format de fichier (JPEG)

Le caméscope comprime les données d’image au format JPEG (extension .jpg).

Nom type de fichier de données d’image

DSC00001.jpg

Avant d’utiliser un “Memory Stick”

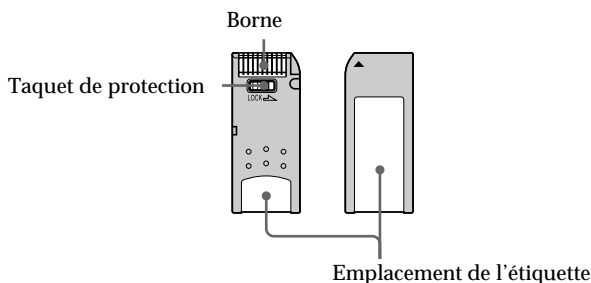

- Vous ne pouvez pas enregistrer ou effacer des images fixes quand le taquet de protection à l’écriture du “Memory Stick” est sur LOCK.
- Il est conseillé de sauvegarder les données importantes.
- Les données d’image peuvent être endommagées dans les cas suivants :
  - vous enlevez le “Memory Stick” ou mettez le caméscope hors tension ou enlevez la pile pour la remplacer alors que le témoin d’accès clignote.
  - vous utilisez des “Memory Stick” près d’aimants ou de champs magnétiques tels que ceux des haut-parleurs ou des téléviseurs.
- Évitez tout contact d’un objet métallique ou de votre doigt avec la partie métallique du connecteur.
- Collez l’étiquette seulement à l’emplacement spécifié pour l’étiquetage.
- Ne pliez pas les “Memory Stick”, ne les laissez pas tomber et ne les soumettez pas à des chocs violents.
- Ne démontez pas les “Memory Stick” et ne les modifiez pas.
- Ne mouillez pas les “Memory Stick”.
- N’utilisez pas et ne gardez pas les “Memory Stick” dans des endroits :
  - extrêmement chauds, comme dans une voiture garée au soleil ou sous un soleil torride.
  - dans la lumière directe du soleil.
  - très humides ou soumis à l’action de gaz corrosifs.
- Avant de transporter ou ranger un “Memory Stick”, rangez-le dans son étui.

### Formatage (initialisation) d'un "Memory Stick"

Il n'est pas nécessaire de formater les "Memory Stick" avec ce caméscope. Ils sont formatés d'usine au format FAT.

"Memory Stick" fourni avec le caméscope

- Des échantillons d'images ont été enregistrés sur le "Memory Stick" (p. 97). Ces échantillons seront supprimés si vous formatez le "Memory Stick".
- Collez l'étiquette d'identification à l'endroit prévu pour éviter tout effacement accidentel. En ce qui concerne la position de l'étiquette d'identification, reportez-vous à l'illustration de la page précédente.

### Les "Memory Stick" formatés sur un ordinateur

Les "Memory Stick" formatés sur des ordinateurs Windows ou Macintosh n'ont pas la garantie contre les compatibilités avec ce caméscope.

### Remarques sur la compatibilité des données d'image

- Les fichiers de données d'images enregistrées sur les "Memory Stick" par le caméscope sont conformes à la Réglementation établie par la JEIDA (Japan Electronic Industry Development Association) pour la normalisation universelle des systèmes de fichiers de caméra. Vous ne pouvez pas lire sur votre caméscope des images fixes enregistrées sur des appareils (DCR-TRV890E/TRV900/TRV900E ou DSC-D700/D770) qui ne sont pas conformes à cette norme universelle. (Ces modèles ne sont pas commercialisés dans certaines zones.)
- Si vous ne parvenez pas à utiliser un "Memory Stick" employé sur un autre équipement, formatez-le avec ce caméscope (p. 79). Cependant, sachez que le formatage efface toutes les informations se trouvant sur le "Memory Stick".

"Memory Stick" et  sont des marques de Sony Corporation.

- 
- Windows est une marque déposée de Microsoft Corporation aux États-Unis et dans d'autres pays.
  - Tous les autres noms de produits mentionnés ici peuvent être des marques de commerce ou des marques déposées de leurs détenteurs respectifs.
- Les indications "TM" et "®" ne sont pas systématiquement employées dans ce manuel.

## Utilisation d'un "Memory Stick" – introduction

### Insertion d'un "Memory Stick"

Introduisez un "Memory Stick" avec le logo Sony dirigé vers le panneau LCD et le repère ◀ vers l'intérieur.

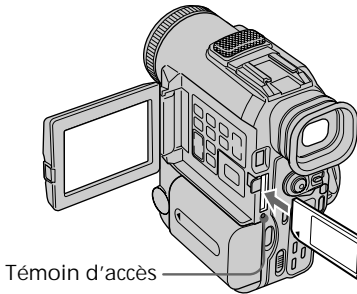

Éjection d'un "Memory Stick"  
Appuyez sur MEMORY RELEASE.

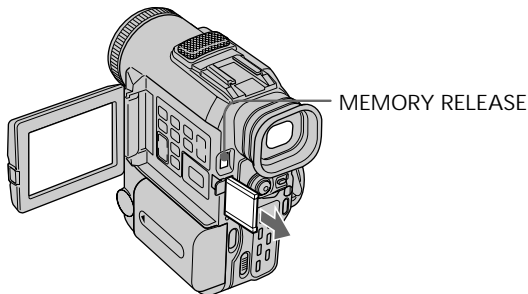

---

Lorsque le témoin d'accès est allumé ou clignote

Ne secouez et ne soumettez pas le caméscope à des chocs. Ne mettez pas non plus le caméscope hors tension, n'éjectez pas le "Memory Stick" et n'enlevez pas la batterie rechargeable, sinon les données d'image risquent d'être détruites.

# Utilisation d'un "Memory Stick" – introduction

## Réglage de la qualité d'image

Vous pouvez sélectionner la qualité d'image dans le mode d'enregistrement d'images fixes. Le réglage par défaut est SUPER FINE.

- (1) Réglez le commutateur POWER sur VTR ou MEMORY. Assurez-vous que le commutateur LOCK est en position droite (déverrouillée).
- (2) Appuyez sur MENU pour afficher le menu.
- (3) Tournez la molette SEL/PUSH EXEC pour sélectionner , puis appuyez sur la molette.
- (4) Tournez la molette SEL/PUSH EXEC pour sélectionner QUALITY, puis appuyez sur la molette.
- (5) Tournez la molette SEL/PUSH EXEC pour sélectionner la qualité d'image souhaitée, puis appuyez sur la molette.

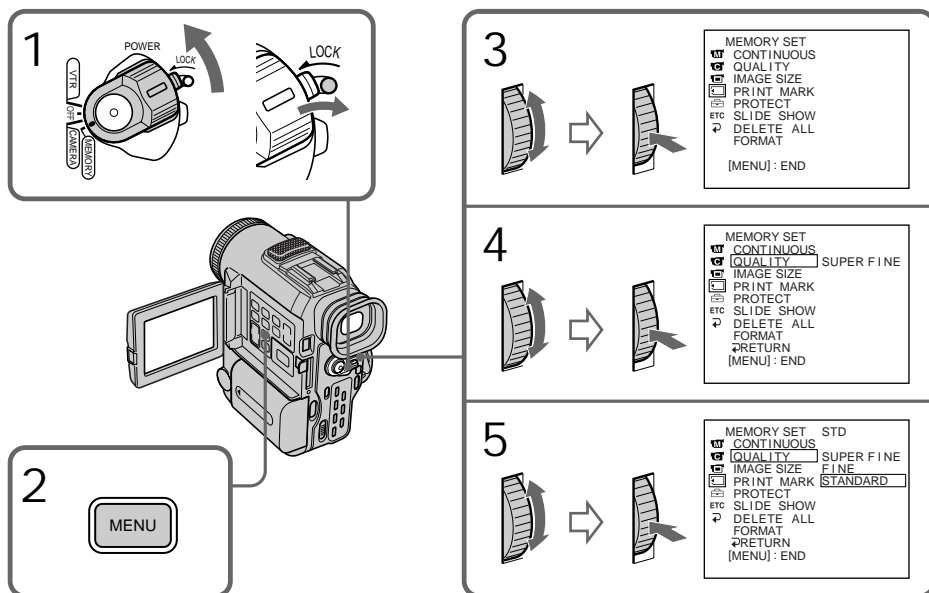

### Remarque

Dans certains cas, le changement du mode de qualité d'image n'affectera pas la qualité de l'image, selon le type d'image que vous prenez.

## Utilisation d'un "Memory Stick" – introduction

---

### Réglages de la qualité d'image

Réglage	Signification
SUPER FINE (SFN)	C'est la plus haute qualité d'image du caméscope. Le nombre d'images fixes que vous pouvez enregistrer est inférieur à celui du mode FINE. L'image est comprimée à environ 1/3. SFN apparaît sur l'écran.
FINE (FINE)	Utilisez ce mode lorsque vous voulez enregistrer des images de haute qualité. L'image est comprimée à environ 1/6. FINE apparaît sur l'écran.
STANDARD (STD)	Qualité d'image normale. L'image est comprimée à environ 1/10. STD apparaît sur l'écran.

### Différences entre les modes de qualité d'image

L'image enregistrée est comprimée au format JPEG avant d'être enregistrée dans la mémoire. La capacité de mémoire allouée à chaque image varie suivant le mode de qualité sélectionné. Le tableau ci-dessous présente les détails afférents. (La taille d'image peut être réglée sur 1152 × 864 ou 640 × 480.)

#### Lorsque la taille d'image est réglée sur 1152 × 864:

Mode de qualité d'image	Capacité de mémoire
SUPER FINE	Env. 600 ko
FINE	Env. 300 ko
STANDARD	Env. 200 ko

#### Lorsque la taille d'image est réglée sur 640 × 480:

Mode de qualité d'image	Capacité de mémoire
SUPER FINE	Env. 190 ko
FINE	Env. 100 ko
STANDARD	Env. 60 ko

### Remarque sur l'indicateur de mode de qualité d'image

Cet indicateur ne s'affiche que pendant l'enregistrement.



# Utilisation d'un "Memory Stick" - introduction

## Sélection de la taille d'image

Vous avez le choix entre deux tailles d'image : 1152 × 864 ou 640 × 480. Cependant, la taille d'image en mode VTR est automatiquement réglée sur "640 × 480", même si vous avez sélectionné "1152 × 864".

- (1) Réglez le commutateur POWER sur MEMORY. Assurez-vous que le commutateur LOCK est réglé sur la position de droite (déverrouillage).
- (2) Appuyez sur MENU pour afficher le menu.
- (3) Tournez la molette SEL/PUSH EXEC pour sélectionner  puis appuyez sur la molette.
- (4) Tournez la molette SEL/PUSH EXEC pour sélectionner IMAGE SIZE, puis appuyez sur la molette.
- (5) Tournez la molette SEL/PUSH EXEC pour sélectionner la taille d'image souhaitée, puis appuyez sur la molette.



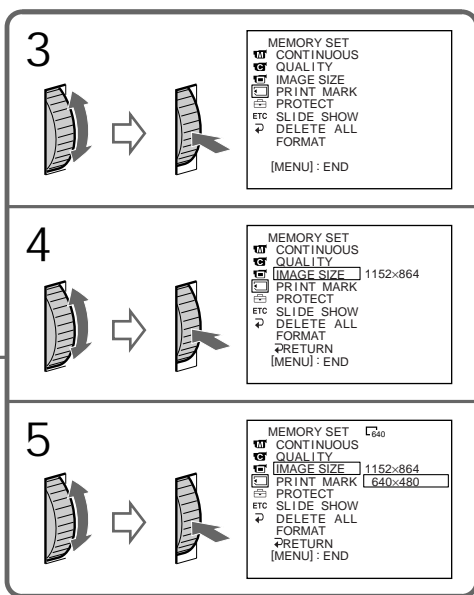
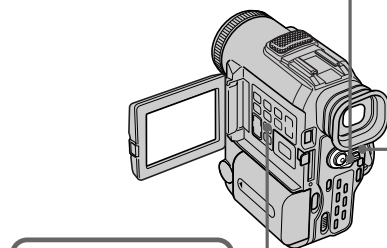
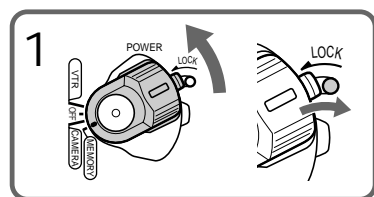

L'indicateur change comme suit :

 1152 ↔  640



Fonctionnement du "Memory Stick"

## Réglages de la taille d'image

Réglage	Signification	Indicateur	
		Enregistrement	Lecture
1152 × 864	Enregistrements d'images fixes en 1152 × 864.	 SFN	
640 × 480	Enregistrements d'images fixes en 640 × 480.	 SFN	

### Remarque

Lorsque vous reproduisez l'image enregistrée en 1152 × 864 sur un autre appareil qui n'admet pas cette taille, il se peut que l'image ne soit pas reproduite entièrement.

## Utilisation d'un "Memory Stick" – introduction

---

Nombre approximatif d'images pouvant être enregistrées sur un "Memory Stick"

Le nombre d'images approximatif que vous pouvez enregistrer dans un "Memory Stick" formaté avec ce caméscope dépend du mode de qualité d'image que vous avez sélectionné et de la complexité du sujet.

Type 4 Mo (fourni):

Taille d'image	640 × 480	1152 × 864
SUPER FINE (SFN)	20 images	6 images
FINE (FINE)	40 images	12 images
STANDARD (STD)	60 images	18 images

Type 8 Mo (non fourni):

Taille d'image	640 × 480	1152 × 864
SUPER FINE (SFN)	40 images	12 images
FINE (FINE)	81 images	25 images
STANDARD (STD)	122 images	37 images

Type 16 Mo (non fourni):

Taille d'image	640 × 480	1152 × 864
SUPER FINE (SFN)	82 images	25 images
FINE (FINE)	164 images	51 images
STANDARD (STD)	246 images	75 images

Type 32 Mo (non fourni):

Taille d'image	640 × 480	1152 × 864
SUPER FINE (SFN)	164 images	52 images
FINE (FINE)	329 images	104 images
STANDARD (STD)	494 images	152 images

Si vous formatez un "Memory Stick"

Toutes les données (y compris les images en pendentif) du "Memory Stick" sont supprimées.

# Enregistrement d'images fixes sur un "Memory Stick" – Enregistrement de photos en mémoire

Vous pouvez enregistrer des images fixes sur des "Memory Stick".

Avant l'enregistrement

Introduisez un "Memory Stick" dans le caméscope.

- (1) Réglez le commutateur POWER sur MEMORY. Assurez-vous que le commutateur LOCK est réglé sur la position de droite (déverrouillage).
- (2) Appuyez légèrement sur PHOTO jusqu'à ce que l'image fixe souhaitée apparaisse. Le repère ● vert s'arrête de clignoter, puis s'allume. La luminosité de l'image et la mise au point sont ajustées, étant ciblées pour le milieu de l'image, et sont fixées. L'enregistrement ne commence pas encore.
- (3) Appuyez davantage sur PHOTO. L'image affichée sur l'écran est enregistrée sur un "Memory Stick". L'enregistrement est terminé lorsque l'indicateur de barres de progression disparaît.

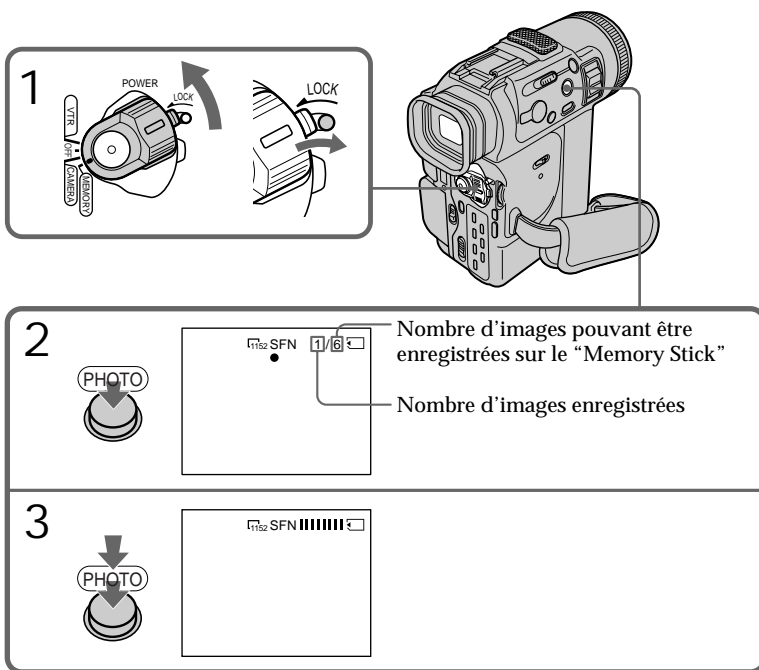

Lorsque le commutateur POWER est réglé sur MEMORY

Les fonctions suivantes ne sont pas opérationnelles : mode écran large, effets numériques, effets d'image, titre, zoom numérique, stabilisateur, fondu, mode Faible éclairage et mode Sport. (L'indicateur se met à clignoter dans le mode Faible éclairage ou Sports.)

## Enregistrement d'images fixes sur un "Memory Stick" - Enregistrement de photos en mémoire

Lorsque vous enregistrez une image fixe  
Vous ne pouvez pas éteindre le caméscope ni appuyer sur la touche PHOTO.

Lorsque vous appuyez sur PHOTO de la télécommande  
Le caméscope enregistre immédiatement l'image affichée sur l'écran lorsque vous appuyez sur la touche.

Remarques

- Lors de l'enregistrement d'images fixes à l'étape 2 avec la touche PHOTO enfoncée légèrement, l'image se met à trembler momentanément. Il ne s'agit pas d'un dysfonctionnement.
- Avant une prise de vue en mode de mise au point automatique, vérifiez que le sujet est bien cadré.
- La luminosité de l'image et la mise au point se règlent au niveau de la portion centrale de l'image.

Lorsque vous enregistrez en mode MEMORY  
L'angle de vue est légèrement plus grand qu'en mode CAMERA.

### Enregistrement d'images en continu

Vous pouvez réaliser des enregistrements en continu en sélectionnant un des deux modes décrits ci-dessous avant d'enregistrer.

Mode continu [a]

Lorsque la taille d'image est réglée sur  $1152 \times 864$ , vous pouvez enregistrer jusqu'à quatre images en continu.

Lorsque la taille d'image est réglée sur  $640 \times 480$ , vous pouvez enregistrer jusqu'à 16 images en continu. Le nombre de photos enregistrées en mode continu dépend de la capacité du "Memory Stick".

Mode d'écran multiple (la taille d'image est automatiquement réglée sur  $640 \times 480$ ) [b]  
Vous pouvez enregistrer neuf images fixes en continu sur une seule page.

[a]



[b]



Pendant que vous appuyez sur PHOTO, le caméscope enregistre des images fixes en continu. Le nombre maximum d'images fixes pouvant être enregistrées (4 images en  $1152 \times 864$ , 16 images en  $640 \times 480$ ) est fonction de la taille d'image sélectionnée. Si vous relâchez la touche en cours d'enregistrement, celui-ci s'arrête même s'il n'est pas terminé. Si vous enregistrez avec le déclencheur automatique ou la télécommande, le caméscope enregistre automatiquement le nombre maximum d'images fixes possible.

- (1) Réglez le commutateur POWER sur MEMORY. Assurez-vous que le commutateur LOCK est réglé sur la position de droite (déverrouillage).
- (2) Appuyez sur MENU pour afficher le menu.
- (3) Tournez la molette SEL/PUSH EXEC pour sélectionner , puis appuyez sur la molette.
- (4) Tournez la molette SEL/PUSH EXEC pour sélectionner CONTINUOUS, puis appuyez sur la molette.
- (5) Tournez la molette SEL/PUSH EXEC pour sélectionner le réglage souhaité, puis appuyez sur la molette.

# Enregistrement d'images fixes sur un "Memory Stick" - Enregistrement de photos en mémoire

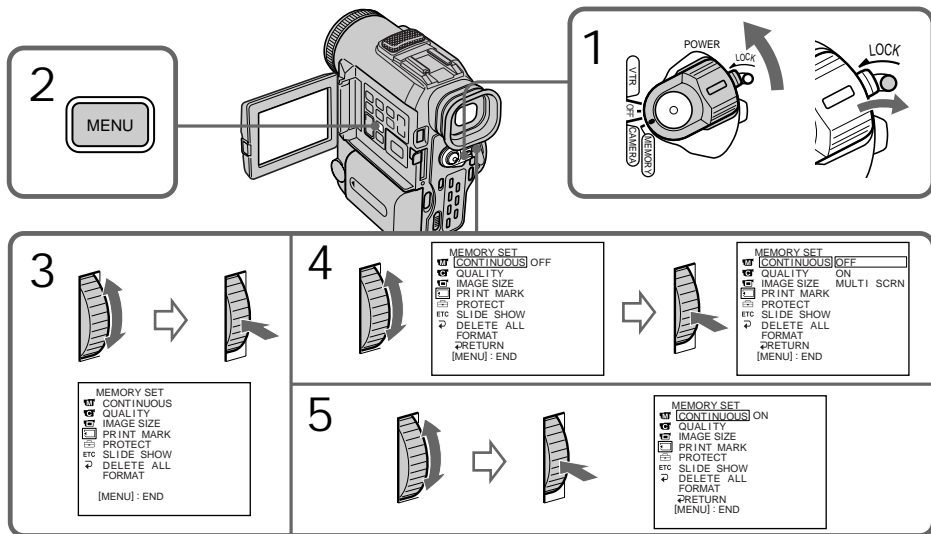

Lorsque la mémoire du "Memory Stick" est pleine "FULL" apparaît sur l'écran et vous ne pouvez pas enregistrer des images fixes sur ce "Memory Stick".

## Réglages d'enregistrement en continu

Réglage	Description (indicateur sur l'écran)
OFF	Le caméscope enregistre une image à la fois. (pas d'indicateur)
ON	Le caméscope enregistre jusqu'à 16 images fixes à des intervalles de 0,5 seconde environ. ( )
MULTI SCRN	Le caméscope enregistre neuf images fixes à des intervalles de 0,5 seconde environ et les affiche sur une seule page divisée en 9 cases. Dans ce mode, la taille des images fixes enregistrées est de 640 × 480. ( )

## Nombre d'images enregistrées en continu

Le nombre d'images que vous pouvez enregistrer en continu varie suivant le mode de qualité de l'image et la capacité du "Memory Stick".



Taille d'image	Nombre d'images
640 × 480	jusqu'à 16 images
1152 × 864	jusqu'à 4 images

## Remarque sur l'utilisation du flash vidéo (non fourni)

Le flash vidéo ne fonctionne pas dans le mode continu et le mode d'écran multiple quand vous l'installez sur la griffe porte-accessoires intelligente.



## Enregistrement photo en mémoire avec le déclencheur automatique

Vous pouvez effectuer un enregistrement photo en mémoire au moyen du déclencheur automatique. Ce mode est très utile lorsque vous désirez vous filmer vous-même.

- (1) Mettez le commutateur POWER sur MEMORY. Assurez-vous que le commutateur LOCK se trouve à droite (déverrouillé).
- (2) Appuyez sur  (déclencheur automatique) en mode de veille. L'indicateur  (déclencheur automatique) apparaît sur l'écran LCD ou dans le viseur.
- (3) Appuyez sur PHOTO.

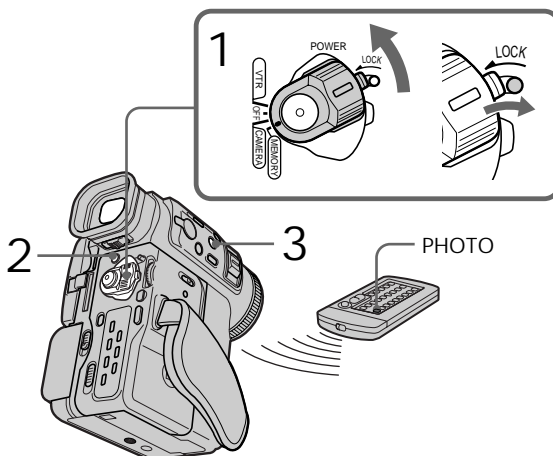
Le compte à rebours commence à partir de 10 en produisant des bips sonores. Pendant les deux dernières secondes du compte à rebours, les bips sonores retentissent plus rapidement, puis la prise de vues commence automatiquement.



Pour annuler la prise de vues avec déclencheur automatique  
Appuyez sur  (déclencheur automatique) de sorte que l'indicateur  disparaisse de l'écran LCD ou du viseur.

Vous ne pouvez pas annuler l'enregistrement avec le déclencheur automatique à l'aide de la télécommande.

### Remarque

Le mode de prise de vues avec déclencheur automatique est automatiquement annulé lorsque :

- La prise de vues avec déclencheur automatique est terminée.
- Le commutateur POWER est réglé sur OFF ou VTR.

Pour vérifier l'image à enregistrer

Vous pouvez vérifier l'image en appuyant légèrement sur la touche PHOTO, puis la capturer en appuyant plus fort.

# Incrustation d'une image fixe d'un "Memory Stick" dans une image animée – MEMORY MIX

Vous pouvez incruster une image fixe que vous avez enregistrée sur un "Memory Stick" dans l'image animée que vous êtes en train de filmer.

## M. CHROM (Incrustation d'images fixes)

Permet de remplacer une zone bleue d'une image fixe, comme une illustration ou un cadre, par une image animée.

## M. LUMI (Incrustation en luminance d'une image)

Permet de remplacer une zone lumineuse d'une image fixe, comme une inscription ou un titre, par une image animée. Il peut être pratique d'enregistrer un titre sur un "Memory Stick" avant de partir en voyage ou avant un enregistrement important.

## C. CHROM (Incrustation en chrominance du caméscope)

Vous pouvez incruster une image animée dans une image fixe servant de fond, par exemple. Filmez le sujet devant un fond bleu. La partie bleue de l'image animée sera remplacée par l'image fixe.

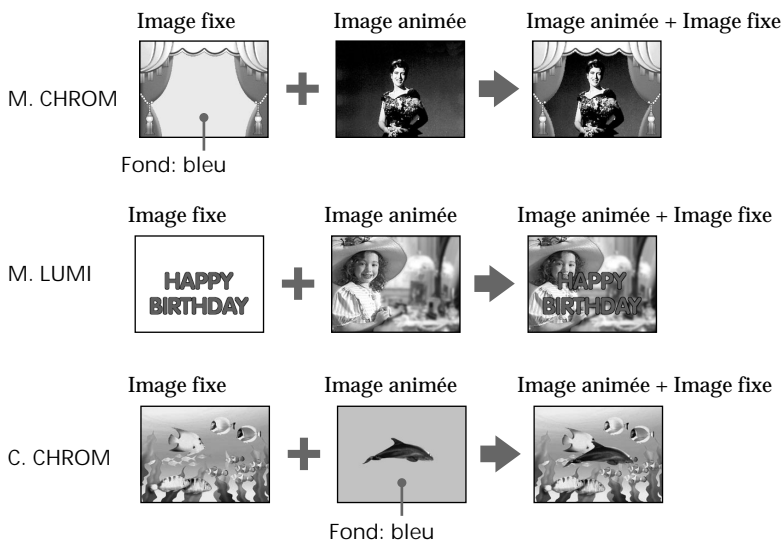

# Incrustation d'une image fixe d'un "Memory Stick" dans une image animée – MEMORY MIX

Avant l'incrustation

Introduisez un "Memory Stick" enregistré et une minicassette DV à enregistrer dans le caméscope.

- (1) Réglez le commutateur POWER sur CAMERA.
- (2) Appuyez sur MEMORY PLAY en mode de veille.  
La dernière image enregistrée ou composée apparaît dans la partie inférieure de l'écran sous forme de vignette.
- (3) Appuyez sur MEMORY+/- ou +/- de la télécommande pour sélectionner l'image fixe à incruster.  
Pour voir l'image précédente, appuyez sur MEMORY - ou - de la télécommande. Pour voir l'image suivante, appuyez sur MEMORY+ ou + de la télécommande.
- (4) Tournez la molette SEL/PUSH EXEC pour sélectionner le mode souhaité.  
Le mode change comme suit :  
M. CHROM ↔ M. LUMI ↔ C. CHROM
- (5) Appuyez sur la molette SEL/PUSH EXEC.  
L'image fixe est incrustée dans l'image animée.
- (6) Tournez la molette SEL/PUSH EXEC pour ajuster l'effet.
- (7) Appuyez sur START/STOP pour commencer l'enregistrement.

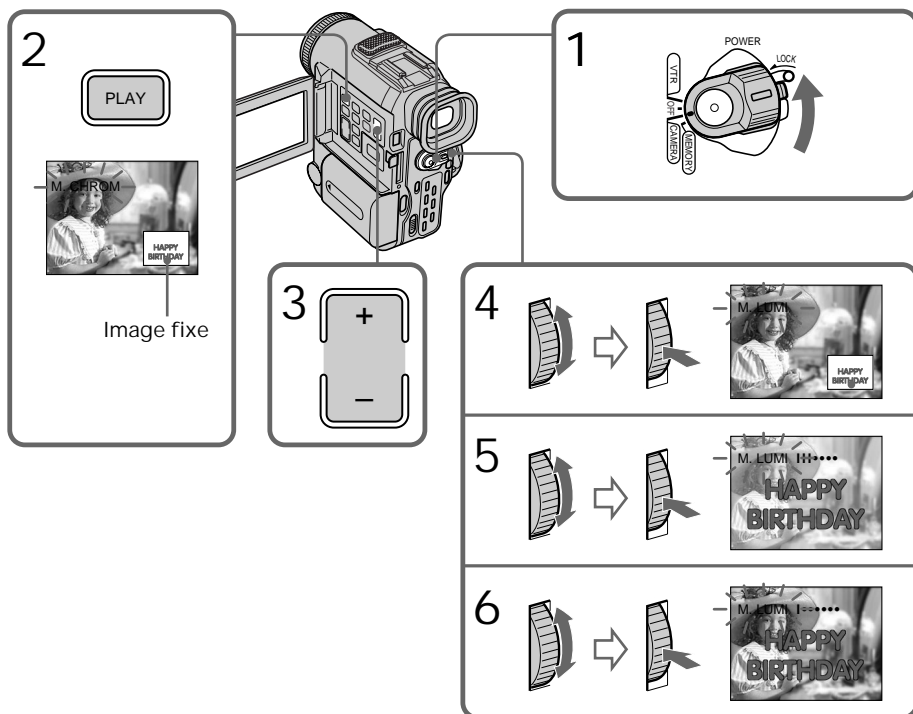



## Incrustation d'une image fixe d'un "Memory Stick" dans une image animée – MEMORY MIX

---

### Paramètres à ajuster

M. CHROM	Le motif de couleur (bleu) de la zone de l'image fixe qui sera remplacée par l'image animée
M. LUMI	Le motif de couleur (lumineux) de la zone de l'image fixe qui sera remplacée par l'image animée
C. CHROM	Le motif de couleur (bleu) de la zone de l'image animée qui sera remplacée par une image fixe

Moins il y a de barres affichées à l'écran, plus l'effet est accentué.

### Pour changer l'image fixe à incruster

Appuyez sur MEMORY +/- ou +/- de la télécommande après l'étape 6.

### Pour changer le réglage de mode

Appuyez sur la molette SEL/PUSH EXEC après l'étape 6, puis répétez la procédure à partir de l'étape 4.

### Pour annuler M. CHROM/M. LUMI/C. CHROM

Appuyez sur MEMORY PLAY.

---

### Pendant l'enregistrement

Vous ne pouvez pas changer le réglage de mode.

Le "Memory Stick" fourni avec le caméscope contient 20 images

– Pour M. CHROM : 18 images (par exemple un cadre) DSC00001 à DSC00018

– Pour C. CHROM : deux images (par exemple un fond) DSC00019 à DSC00020

### Échantillons d'images

Les échantillons d'images mémorisés dans le "Memory Stick" fourni avec le caméscope sont protégés (p. 109).

Si une image fixe où doit être incrustée une autre image contient beaucoup de zones blanches

L'image en miniature peut ne pas s'afficher clairement.

Données d'image modifiées par des ordinateurs ou filmées par un autre appareil

Il se peut que vous ne puissiez pas les reproduire avec votre caméscope.

# Enregistrement d'une image d'une minicassette DV comme image fixe

Le caméscope peut lire des données d'image animée enregistrées sur une minicassette DV et les enregistrer comme une image fixe sur un "Memory Stick". Le caméscope peut également recevoir des données d'image animée sur le connecteur d'entrée et les enregistrer comme image fixe sur un "Memory Stick".

Avant de procéder

Introduisez une minicassette DV enregistrée et un "Memory Stick" dans le caméscope.

- (1) Réglez le commutateur POWER sur VTR.
- (2) Appuyez sur ►. L'image enregistrée sur la minicassette DV est lue.
- (3) Appuyez légèrement sur PHOTO et maintenez la pression jusqu'à ce que l'image de la minicassette DV s'immobilise. "CAPTURE" apparaît sur l'écran LCD ou dans le viseur. L'enregistrement ne commence pas encore.
- (4) Appuyez davantage sur PHOTO. L'image affichée sur l'écran est enregistrée sur le "Memory Stick". L'enregistrement est terminé lorsque l'indicateur de barres de progression disparaît.

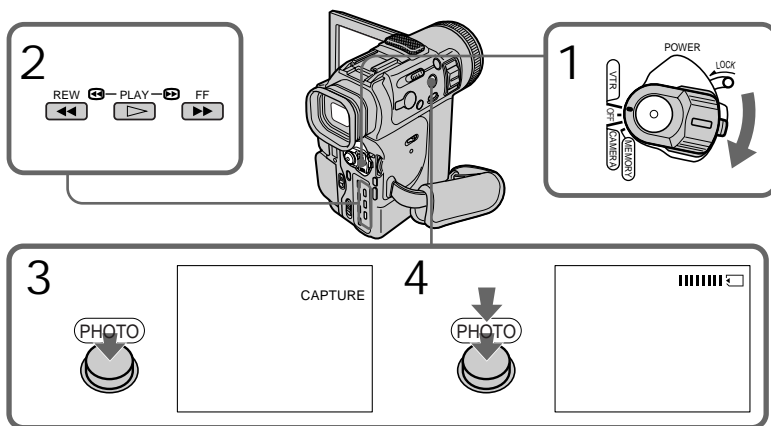

Taille d'image des images fixes

La taille d'image est automatiquement réglée sur 640 × 480.

Lorsque le témoin d'accès est allumé ou clignote

Ne secouez et ne soumettez pas le caméscope à des chocs. Ne mettez pas non plus le caméscope hors tension, n'éjectez pas le "Memory Stick" et n'enlevez pas la batterie rechargeable, sinon les données d'image risquent d'être détruites.

Si "⊠" apparaît sur l'écran LCD ou dans le viseur

Le "Memory Stick" introduit est incompatible avec le caméscope parce que son format n'est pas conforme. Vérifiez le format du "Memory Stick".

Si vous appuyez légèrement sur PHOTO en mode de lecture

Le caméscope s'arrête momentanément.

Si enregistré sur une minicassette DV

Vous ne pouvez pas enregistrer le son d'une minicassette DV.

## Enregistrement d'une image d'une minicassette DV comme image fixe

Titres déjà enregistrés sur des minicassettes DV

Vous ne pouvez pas enregistrer les titres sur des "Memory Stick". Le titre n'apparaît pas lorsque vous enregistrez une image fixe avec PHOTO.

Lorsque vous appuyez sur PHOTO de la télécommande

Le caméscope enregistre immédiatement l'image affichée sur l'écran au moment où vous appuyez sur la touche.

## Enregistrement d'une image fixe à partir d'un autre appareil

- (1) Réglez le commutateur POWER sur VTR et réglez DISPLAY sur LCD dans le menu  dans les réglages de menu.
- (2) Reproduisez la cassette enregistrée ou allumez le téléviseur pour voir le programme souhaité.  
L'image de l'autre appareil apparaît sur l'écran LCD ou dans le viseur.
- (3) Exécutez les opérations des étapes 3 et 4 en page 98.

Lorsque vous enregistrez l'image via la prise AUDIO/VIDEO

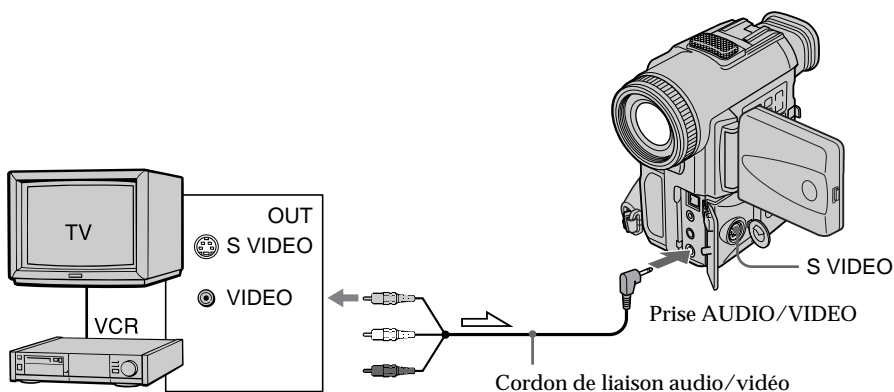

 : Sens du signal

Raccordez la fiche jaune du cordon de liaison audio/vidéo fourni avec votre caméscope à la prise vidéo du magnétoscope ou au téléviseur.

# Enregistrement d'une image d'une minicassette DV comme image fixe

Lorsque vous enregistrez l'image via la prise **i DV IN/OUT**

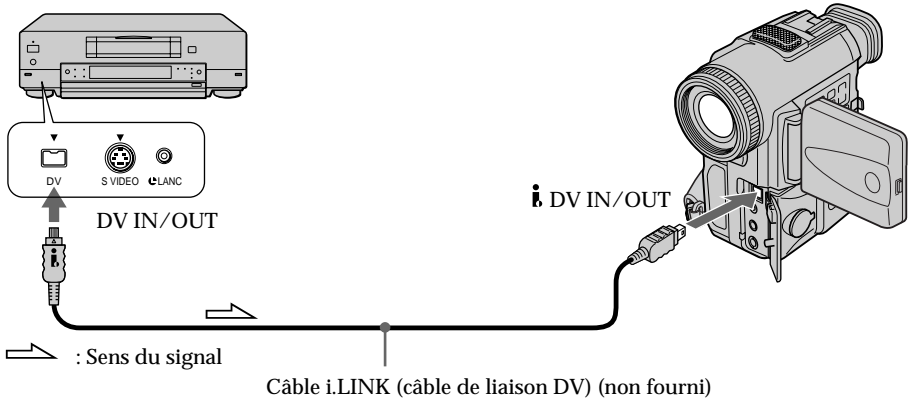

Utilisez un cordon S-vidéo (non fourni) pour obtenir des images de haute qualité. Avec cette liaison, vous n'avez pas besoin de brancher la fiche jaune (vidéo) du cordon de liaison audio/vidéo.

Branchez le cordon S-vidéo (non fourni) aux prises S-vidéo (S1) du caméscope et du magnétoscope/téléviseur.

Cette liaison produit des images au format DV de meilleure qualité.

# Copie d'images fixes d'une minicassette DV – Sauvegarde de photos

La fonction de recherche vous permet de sélectionner automatiquement les images fixes seulement d'une minicassette DV et de les enregistrer séquentiellement sur un "Memory Stick".

Avant l'opération

- Introduisez une minicassette DV enregistrée dans le caméscope et rembobinez-la.
- Introduisez un "Memory Stick" dans le caméscope.

- (1) Réglez le commutateur POWER sur VTR.
- (2) Appuyez sur MENU pour afficher le menu.
- (3) Tournez la molette SEL/PUSH EXEC pour sélectionner , puis appuyez sur la molette.
- (4) Tournez la molette SEL/PUSH EXEC pour sélectionner PHOTO SAVE, puis appuyez sur la molette. "PHOTO BUTTON" apparaît sur l'écran LCD ou dans le viseur.
- (5) Appuyez davantage sur PHOTO. L'image fixe de la minicassette DV est enregistrée sur le "Memory Stick". Le nombre d'images fixes copiées est affiché. "END" s'affiche lorsque la copie est terminée.

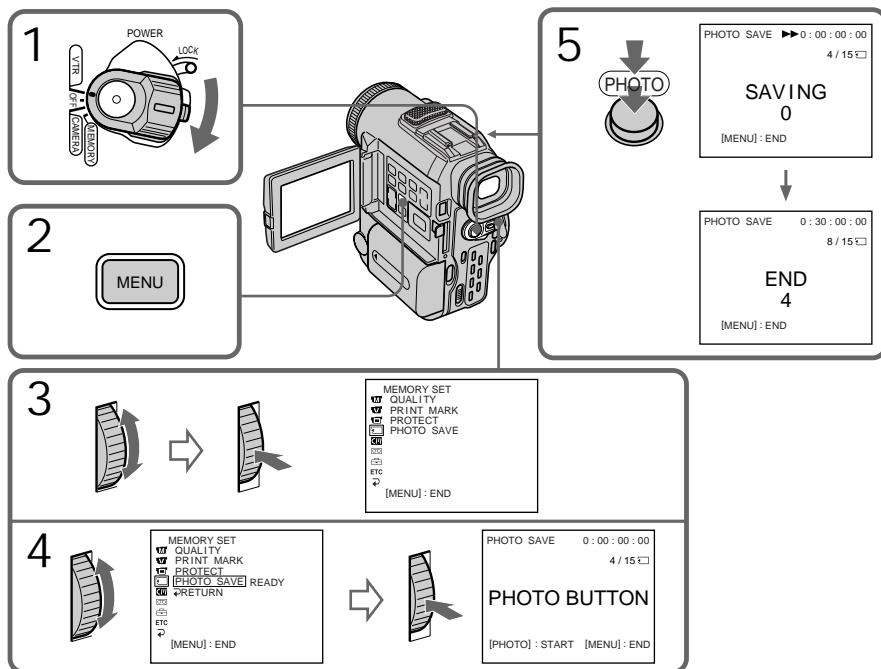

Fonctionnement du "Memory Stick"

Pour arrêter la copie

Appuyez sur MENU.

Lorsque la mémoire du "Memory Stick" est pleine

"MEMORY FULL" apparaît sur l'écran LCD ou dans le viseur et la copie s'arrête. Introduisez un autre "Memory Stick" et répétez la procédure à partir de l'étape 2.

---

Taille d'image des images fixes

La taille d'image est automatiquement réglée sur 640 × 480.

Lorsque le témoin d'accès est allumé ou clignote

Ne secouez et ne soumettez pas le caméscope à des chocs. Ne mettez pas non plus le caméscope hors tension, n'éjectez pas le "Memory Stick" et n'enlevez pas la batterie rechargeable, sinon les données d'image risquent d'être détruites.

Pour enregistrer toutes les images enregistrées sur la minicassette DV

Rembobinez la bande jusqu'au début et commencez la copie.

Si le taquet de protection à l'écriture du "Memory Stick" est sur LOCK

"NOT READY" apparaît lorsque vous sélectionnez le paramètre dans les réglages de menu.

Si vous changez de "Memory Stick" en cours de copie

Le caméscope reprendra la copie à partir de la dernière image enregistrée sur le précédent "Memory Stick".

# Visualisation d'une image fixe – Lecture de photos en mémoire

Vous pouvez reproduire les images fixes enregistrées sur un "Memory Stick". Vous pouvez également reproduire 6 images à la fois en sélectionnant l'écran d'index.

Avant l'opération

Introduisez un "Memory Stick" dans le caméscope.

- (1) Mettez le commutateur POWER sur VTR ou MEMORY. Assurez-vous que le commutateur LOCK se trouve à droite (déverrouillé).
- (2) Appuyez sur OPEN pour ouvrir le panneau LCD.
- (3) Appuyez sur MEMORY PLAY. La dernière image enregistrée est affichée.
- (4) Appuyez sur MEMORY +/- ou +/- sur la télécommande pour sélectionner l'image fixe souhaitée. Pour voir l'image précédente, appuyez sur MEMORY - ou - de la télécommande. Pour voir l'image suivante, appuyez sur MEMORY + ou + de la télécommande.

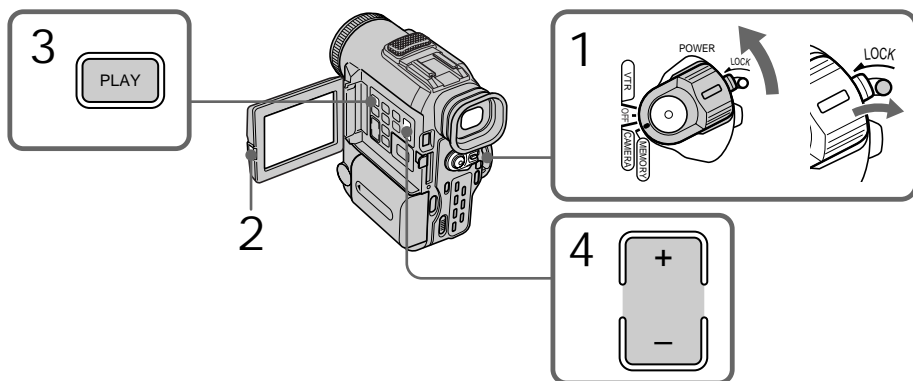

Fonctionnement du "Memory Stick"

Pour arrêter la lecture de photos en mémoire  
Appuyez de nouveau sur MEMORY PLAY.

Pour reproduire des images enregistrées sur un écran de télévision

- Raccordez préalablement le caméscope au téléviseur avec le cordon de liaison audio/vidéo fourni avec le caméscope.
- Lorsque vous visualisez des photos en mémoire sur un téléviseur ou l'écran LCD, il se peut que la qualité de l'image semble s'être détériorée. Il ne s'agit pas d'un dysfonctionnement. Les données d'image restent intactes.
- Baissez le volume sonore du téléviseur avant l'opération, faute de quoi les haut-parleurs du téléviseur risquent de diffuser un bruit strident (sifflement).
- Le message "NO FILE" apparaît lorsqu'aucune image n'est enregistrée dans le "Memory Stick".

Images modifiées par un ordinateur personnel ou enregistrées avec un autre appareil

Il se peut que vous ne puissiez pas les visualiser avec ce caméscope.

## Visualisation d'une image fixe – Lecture de photos en mémoire

### Indicateurs affichés pendant la visualisation d'une image fixe

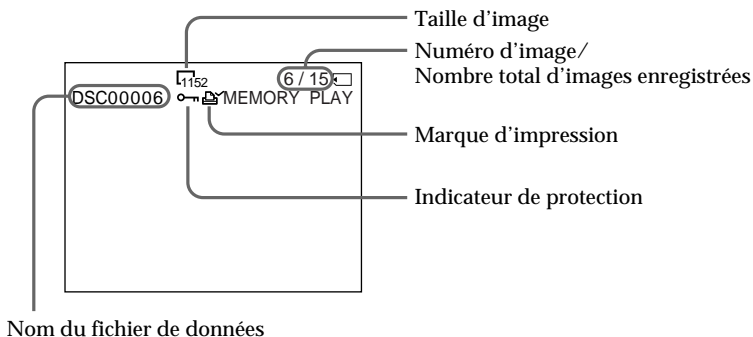

### Visualisation de 6 images enregistrées à la fois (écran d'index)

Vous pouvez visualiser six images enregistrées à la fois. Cette fonction s'avère très pratique lorsque vous recherchez une image particulière.

- (1) Mettez le commutateur POWER sur VTR ou MEMORY. Assurez-vous que le commutateur LOCK se trouve à droite (déverrouillé).
- (2) Appuyez sur MEMORY INDEX pour afficher l'écran d'index.

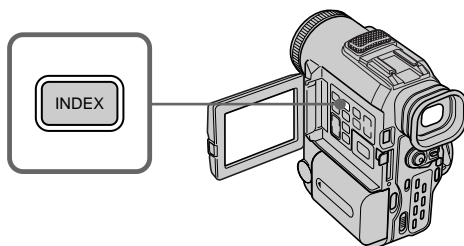

Un repère rouge ► apparaît au-dessus de l'image qui était affichée avant la commutation du mode d'écran d'index.

MEMORY - : pour afficher les six images précédentes  
MEMORY + : pour afficher les six images suivantes

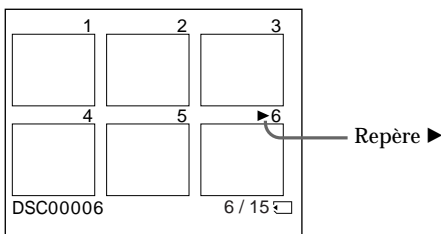



## Visualisation d'une image fixe – Lecture de photos en mémoire

Pour revenir à l'écran de visualisation normal (écran simple)  
Appuyez sur MEMORY +/- de façon à déplacer le repère ► sur l'image que vous souhaitez afficher en mode de plein écran, puis appuyez sur MEMORY PLAY.

---

Fichiers modifiés par un ordinateur personnel

Ces fichiers ne peuvent pas être affichés sur l'écran d'index. Les fichiers d'images réalisées avec d'autres appareils ne peuvent pas être affichés sur l'écran d'index non plus.

Remarque

Lorsque vous affichez l'écran d'index, un numéro apparaît au-dessus de chaque image. Ces numéros indiquent l'ordre d'enregistrement sur le "Memory Stick" et sont différents des noms de fichiers de données.

### Visualisation des images enregistrées à l'aide d'un ordinateur personnel

Les données d'images enregistrées avec ce caméscope sont comprimées au format JPEG. Si vous utilisez le logiciel d'application "PictureGear 3.2Lite" fourni avec le caméscope, vous pourrez voir sur votre ordinateur les images enregistrées sur un "Memory Stick". Utilisez l'adaptateur de port série pour Memory Stick fourni avec le caméscope, le kit pour Memory Stick/carte PC ou l'adaptateur de carte PC pour Memory Stick (non fourni) pour cette opération. Pour des instructions d'utilisation détaillées, consultez le mode d'emploi de l'adaptateur de port série, du kit pour Memory Stick/carte PC ou de l'adaptateur de carte PC et du logiciel d'application.

# Copie de l'image d'un "Memory Stick" sur des minicassettes DV

Vous pouvez copier des images fixes ou des titres enregistrés sur un "Memory Stick" et les enregistrer sur une minicassette DV.

Avant l'opération

Introduisez une minicassette DV pour l'enregistrement et un "Memory Stick" dans le caméscope.

- (1) Réglez le commutateur POWER sur VTR.
- (2) À l'aide des touches de transport de bande, cherchez un endroit où vous souhaitez enregistrer l'image fixe souhaitée. Mettez la minicassette DV en mode de pause de lecture.
- (3) Appuyez simultanément sur ● REC et sur le bouton à droite de celui-ci sur le caméscope. La minicassette DV est mise en mode de pause d'enregistrement.
- (4) Appuyez sur MEMORY PLAY pour reproduire l'image fixe à copier.
- (5) Appuyez sur ■■ pour commencer l'enregistrement et appuyez de nouveau sur ■■ pour arrêter.
- (6) Si vous avez d'autres copies à faire, répétez les opérations des étapes 4 et 5.

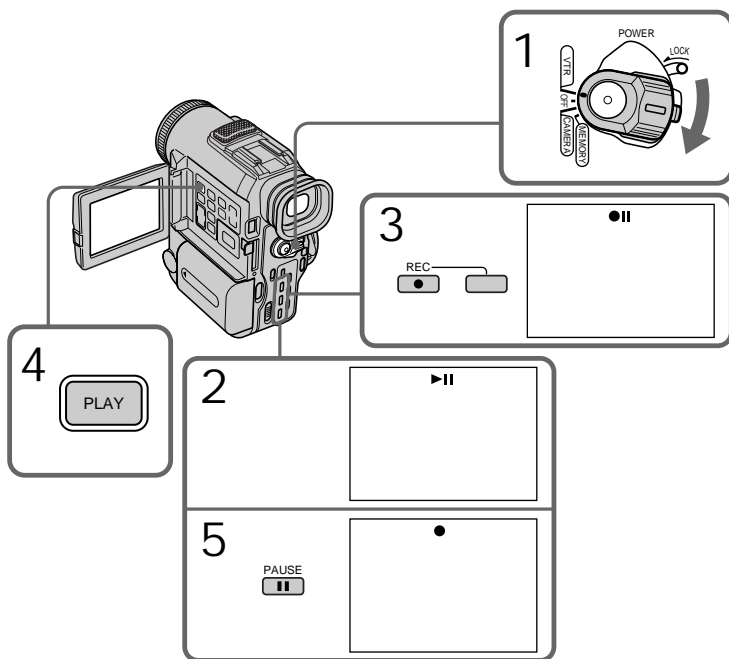

Arrêt d'une copie en cours

Appuyez sur ■.

Pendant la copie

Vous ne pouvez pas utiliser les boutons suivants :

MEMORY PLAY, MEMORY INDEX, MEMORY DELETE, MEMORY +, et  
MEMORY -.

## Copie de l'image d'un "Memory Stick" sur des minicassettes DV

---

Remarque sur l'écran d'index

Vous ne pouvez pas enregistrer l'écran d'index.

Données d'images modifiées avec un ordinateur personnel ou prises avec un autre équipement

Il se peut que vous ne puissiez pas les copier avec le caméscope.

Si vous appuyez sur DISPLAY en mode de veille ou d'enregistrement

Vous pouvez voir les indicateurs de lecture de mémoire et de nom de fichier en plus des indicateurs pertinents pour des minicassettes DV, comme l'indicateur de code de temps.

# Lecture d'images en continu

## - SLIDE SHOW

Les images peuvent être reproduites automatiquement dans l'ordre sans interruption. Cette fonction est utile pour vérifier les images enregistrées ou pour faire une présentation.

Avant l'opération

Introduisez un "Memory Stick" dans le caméscope.

- (1) Réglez le commutateur POWER sur MEMORY. Assurez-vous que le commutateur LOCK est réglé sur la position de droite (déverrouillage).
- (2) Appuyez sur MENU pour afficher le menu.
- (3) Tournez la molette SEL/PUSH EXEC pour sélectionner , puis appuyez sur la molette.
- (4) Tournez la molette SEL/PUSH EXEC pour sélectionner SLIDE SHOW, puis appuyez sur la molette.
- (5) Appuyez sur MEMORY PLAY. Le caméscope reproduit séquentiellement les images enregistrées sur le "Memory Stick".

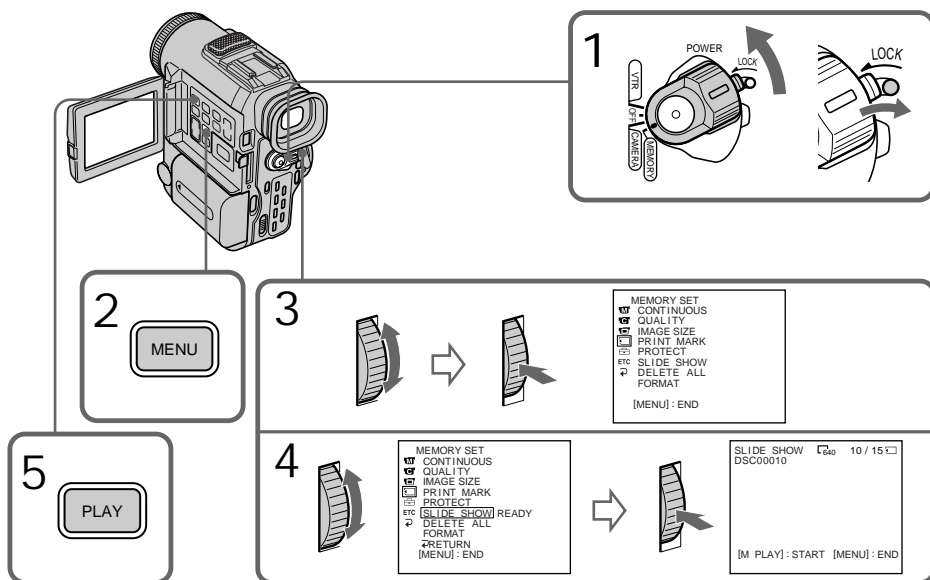

Pour arrêter la lecture d'images en continu

Appuyez sur MENU.

Pour interrompre la lecture d'images en continu

Appuyez sur MEMORY PLAY.

Pour commencer la lecture d'images en continu à partir d'une image particulière

Sélectionnez l'image souhaitée avec les touches MEMORY +/- avant l'étape 2.

---

Pour regarder les images enregistrées sur un téléviseur

Raccordez préalablement le caméscope à un téléviseur avec le cordon de liaison audio/vidéo fourni.

Si vous changez de "Memory Stick" pendant l'opération

La lecture d'images en continu ne fonctionnera pas. Si vous changez de "Memory Stick", veuillez à recommencer au début.

# Prévention d'un effacement accidentel – Protection d'une image

Pour prévenir l'effacement accidentel d'images importantes, vous pouvez protéger des images sélectionnées.

Avant l'opération





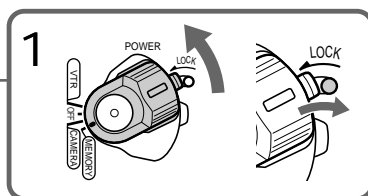
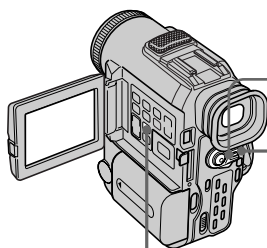

Introduisez un "Memory Stick" dans le caméscope.

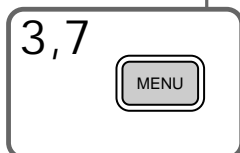
- (1) Réglez le commutateur POWER sur MEMORY ou VTR. Assurez-vous que le commutateur LOCK est réglé sur la position de droite (déverrouillage).
- (2) Reproduisez l'image à protéger (p. 103).
- (3) Appuyez sur MENU pour afficher le menu.
- (4) Tournez la molette SEL/PUSH EXEC pour sélectionner , puis appuyez sur la molette.
- (5) Tournez la molette SEL/PUSH EXEC pour sélectionner PROTECT, puis appuyez sur la molette
- (6) Tournez la molette SEL/PUSH EXEC pour sélectionner ON, puis appuyez sur la molette.
- (7) Appuyez sur MENU pour effacer l'écran de menus. Le repère "←" s'affiche face au nom du fichier de données de l'image protégée.



Fonctionnement du "Memory Stick"



4	 	<table border="1"><tr><td>MEMORY SET</td><td>10 / 15</td></tr><tr><td>CONTINUOUS</td><td>QUALITY</td></tr><tr><td>IMAGE SIZE</td><td>PRINT MARK</td></tr><tr><td>PROTECT</td><td>OFF</td></tr><tr><td>SLIDE SHOW</td><td>DELETE ALL</td></tr><tr><td>FORMAT</td><td>DELETE ALL</td></tr><tr><td>RETURN</td><td>FORMAT</td></tr><tr><td>[MENU] : END</td><td></td></tr></table>	MEMORY SET	10 / 15	CONTINUOUS	QUALITY	IMAGE SIZE	PRINT MARK	PROTECT	OFF	SLIDE SHOW	DELETE ALL	FORMAT	DELETE ALL	RETURN	FORMAT	[MENU] : END	
MEMORY SET	10 / 15																	
CONTINUOUS	QUALITY																	
IMAGE SIZE	PRINT MARK																	
PROTECT	OFF																	
SLIDE SHOW	DELETE ALL																	
FORMAT	DELETE ALL																	
RETURN	FORMAT																	
[MENU] : END																		
5	 	<table border="1"><tr><td>MEMORY SET</td><td>10 / 15</td></tr><tr><td>CONTINUOUS</td><td>QUALITY</td></tr><tr><td>IMAGE SIZE</td><td>PRINT MARK</td></tr><tr><td>PROTECT</td><td>ON</td></tr><tr><td>SLIDE SHOW</td><td>DELETE ALL</td></tr><tr><td>FORMAT</td><td>DELETE ALL</td></tr><tr><td>RETURN</td><td>FORMAT</td></tr><tr><td>[MENU] : END</td><td></td></tr></table>	MEMORY SET	10 / 15	CONTINUOUS	QUALITY	IMAGE SIZE	PRINT MARK	PROTECT	ON	SLIDE SHOW	DELETE ALL	FORMAT	DELETE ALL	RETURN	FORMAT	[MENU] : END	
MEMORY SET	10 / 15																	
CONTINUOUS	QUALITY																	
IMAGE SIZE	PRINT MARK																	
PROTECT	ON																	
SLIDE SHOW	DELETE ALL																	
FORMAT	DELETE ALL																	
RETURN	FORMAT																	
[MENU] : END																		
6	 	<table border="1"><tr><td>MEMORY SET</td><td>10 / 15</td></tr><tr><td>CONTINUOUS</td><td>QUALITY</td></tr><tr><td>IMAGE SIZE</td><td>PRINT MARK</td></tr><tr><td>PROTECT</td><td>ON</td></tr><tr><td>SLIDE SHOW</td><td>DELETE ALL</td></tr><tr><td>FORMAT</td><td>DELETE ALL</td></tr><tr><td>RETURN</td><td>FORMAT</td></tr><tr><td>[MENU] : END</td><td></td></tr></table>	MEMORY SET	10 / 15	CONTINUOUS	QUALITY	IMAGE SIZE	PRINT MARK	PROTECT	ON	SLIDE SHOW	DELETE ALL	FORMAT	DELETE ALL	RETURN	FORMAT	[MENU] : END	
MEMORY SET	10 / 15																	
CONTINUOUS	QUALITY																	
IMAGE SIZE	PRINT MARK																	
PROTECT	ON																	
SLIDE SHOW	DELETE ALL																	
FORMAT	DELETE ALL																	
RETURN	FORMAT																	
[MENU] : END																		

Pour annuler la protection d'une image

Sélectionnez OFF à l'étape 6, puis appuyez sur la molette SEL/PUSH EXEC.

Remarque

Le formatage efface toutes les informations contenues dans le "Memory Stick", y compris les données d'image protégées. Vérifiez le contenu du "Memory Stick" avant de le formater.

Si le taquet de protection à l'écriture du "Memory Stick" est sur LOCK  
Vous ne pouvez pas protéger une image.

# Suppression d'images

Vous pouvez supprimer les images mémorisées dans un "Memory Stick".

## Suppression d'images sélectionnées

Avant l'opération

Introduisez un "Memory Stick" dans le caméscope.

- (1) Mettez le commutateur POWER sur MEMORY ou VTR. Assurez-vous que le commutateur LOCK se trouve à droite (déverrouillé).
- (2) Reproduisez l'image à supprimer (p. 103).
- (3) Appuyez sur MEMORY DELETE. "DELETE?" apparaît sur l'écran LCD ou dans le viseur.
- (4) Appuyez de nouveau sur MEMORY DELETE. L'image sélectionnée est supprimée.

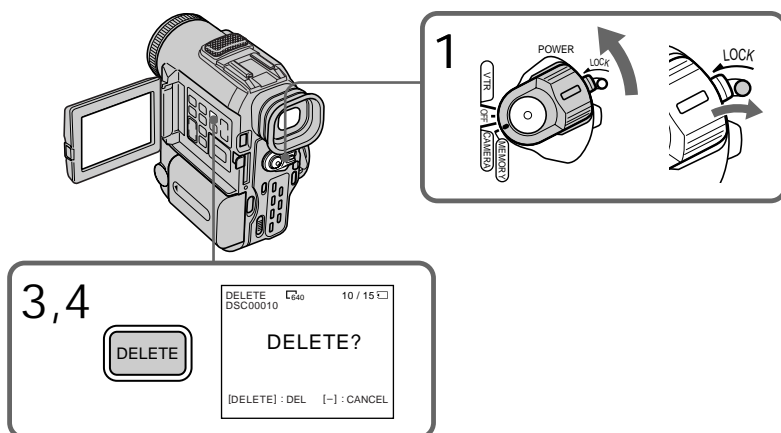

Pour annuler la suppression d'une image

Appuyez sur MEMORY - à l'étape 4.

Pour supprimer une image affichée sur l'écran d'index

Appuyez sur MEMORY +/- pour déplacer l'indicateur ► vers l'image souhaitée et effectuez les opérations des étapes 3 et 4.

Remarques

- Pour supprimer une image protégée, vous devez d'abord en désactiver la protection.
- Lorsque vous avez supprimé une image, vous ne pouvez pas la restaurer. Vérifiez attentivement les images à supprimer avant de confirmer l'opération.
- Vous ne pouvez pas supprimer des images si le taquet de protection à l'écriture du "Memory Stick" est sur LOCK.

## Suppression de toutes les images









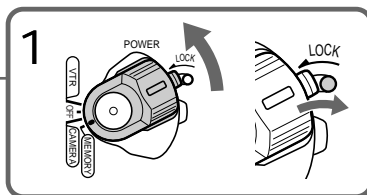
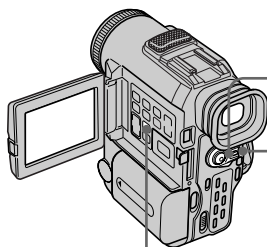

Vous pouvez supprimer toutes les images non protégées contenues dans un "Memory Stick".

Avant l'opération

Introduisez un "Memory Stick" dans le caméscope.

- (1) Réglez le commutateur POWER sur MEMORY. Assurez-vous que le commutateur LOCK est réglé sur la position de droite (déverrouillage).
- (2) Appuyez sur MENU pour afficher le menu.
- (3) Tournez la molette SEL/PUSH EXEC pour sélectionner , puis appuyez sur la molette.
- (4) Tournez la molette SEL/PUSH EXEC pour sélectionner DELETE ALL, puis appuyez sur la molette.
- (5) Tournez la molette SEL/PUSH EXEC pour sélectionner OK, puis appuyez sur la molette. "OK" change en "EXECUTE."
- (6) Tournez la molette SEL/PUSH EXEC pour sélectionner EXECUTE, puis appuyez sur la molette. "DELETING" apparaît sur l'écran LCD ou dans le viseur. Lorsque toutes les images non protégées sont supprimées, "COMPLETE" s'affiche.



3		<p>MEMORY SET   CONTINUOUS   QUALITY   IMAGE SIZE   PRINT MARK   PROTECT                  etc SLIDE SHOW   DELETE ALL                  FORMAT                  [MENU] : END</p>
4		<p>MEMORY SET                  CONTINUOUS                  QUALITY                  IMAGE SIZE                  PRINT MARK                  PROTECT                  etc SLIDE SHOW   DELETE ALL READY                  FORMAT                  [RETURN] : END</p>
5		<p>MEMORY SET                  CONTINUOUS                  QUALITY                  IMAGE SIZE                  PRINT MARK                  PROTECT                  etc SLIDE SHOW   DELETE ALL                  FORMAT                  [RETURN] : END</p>
6		<p>MEMORY SET                  CONTINUOUS                  QUALITY                  IMAGE SIZE                  PRINT MARK                  PROTECT                  etc SLIDE SHOW   DELETE ALL DELETING                  FORMAT                  [RETURN] : END</p>
		<p>MEMORY SET                  CONTINUOUS                  QUALITY                  IMAGE SIZE                  PRINT MARK                  PROTECT                  etc SLIDE SHOW   DELETE ALL COMPLETE                  FORMAT                  [RETURN] : END</p>

## Suppression d'images

---

Pour annuler la suppression de toutes les images du "Memory Stick"

Sélectionnez RETURN à l'étape 4, puis appuyez sur la molette SEL/PUSH EXEC.

---

Pendant que "DELETING" est affiché

Ne touchez pas au commutateur POWER ni aux touches du caméscope.





# Inscription d'une marque d'impression – PRINT MARK

Vous pouvez spécifier l'image fixe enregistrée à imprimer. Cette fonction est utile pour imprimer des images fixes plus tard.

Le caméscope est conforme à la norme DPOF (Digital Print Order Format) pour la spécification des images fixes à imprimer.

Avant l'opération

Introduisez un "Memory Stick" dans le caméscope.

- (1) Réglez le commutateur POWER sur MEMORY ou VTR. Assurez-vous que le commutateur LOCK est réglé sur la position de droite (déverrouillage).
- (2) Reproduisez l'image à imprimer (p. 103).
- (3) Appuyez sur MENU pour afficher le menu.
- (4) Tournez la molette SEL/PUSH EXEC pour sélectionner , puis appuyez sur la molette.
- (5) Tournez la molette SEL/PUSH EXEC pour sélectionner PRINT MARK, puis appuyez sur la molette.
- (6) Tournez la molette SEL/PUSH EXEC pour sélectionner ON, puis appuyez sur la molette.
- (7) Appuyez sur MENU pour faire disparaître l'écran des menus. Le repère "" apparaît à côté du nom du fichier d'image auquel est affectée une marque d'impression.

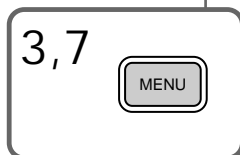
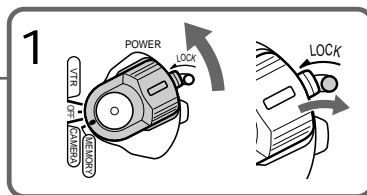
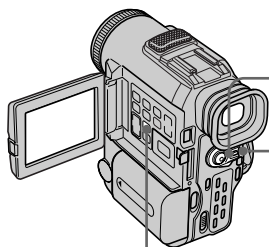

4



MEMORY SET  
CONTINUOUS  
QUALITY  
IMAGE SIZE  
PRINT MARK  
PROTECT  
SLIDE SHOW  
DELETE ALL  
FORMAT  
[MENU] : END

5



MEMORY SET 10 / 12 □  
CONTINUOUS  
QUALITY  
IMAGE SIZE  
PRINT MARK OFF  
PROTECT  
SLIDE SHOW  
DELETE ALL  
FORMAT  
RETURN  
[MENU] : END



MEMORY SET 10 / 12 □  
CONTINUOUS  
QUALITY  
IMAGE SIZE  
PRINT MARK ON  
PROTECT  
SLIDE SHOW  
DELETE ALL  
FORMAT  
RETURN  
[MENU] : END

6



MEMORY SET 10 / 12 □  
CONTINUOUS  
QUALITY  
IMAGE SIZE  
PRINT MARK ON  
PROTECT  
SLIDE SHOW  
DELETE ALL  
FORMAT  
RETURN  
[MENU] : END

Pour annuler l'inscription de marques d'impression  
Sélectionnez OFF à l'étape 6, puis appuyez sur la molette SEL/PUSH EXEC.

Si le taquet de protection à l'écriture du "Memory Stick" est sur LOCK  
Vous ne pouvez pas inscrire de marques d'impression sur les images fixes.

# Cassettes utilisables

## Sélection du type de cassette

Vous ne pouvez utiliser que des <sup>Mini</sup>**DV** minicassettes DV\*. Vous ne pouvez pas utiliser des cassettes **8** 8 mm, **Hi8** Hi8, **D** Digital8, **VHS** VHS, **VHS-C** VHS-C, **S-VHS** S-VHS, **S-VHS-C** S-VHS-C, **B** Betamax, **ED** Beta ED Betamax ou **DV** DV.

\* Il existe deux types de minicassettes DV : avec mémoire de cassette et sans mémoire de cassette. Les cassettes avec mémoire de cassette portent la marque **CM** (Mémoire de cassette). Sony recommande d'utiliser une cassette portant cette marque **CM** pour obtenir les résultats optimaux avec votre caméscope.

Les mémoires de cassette sont dotées d'une mémoire à circuit intégré. Grâce à cette mémoire, le caméscope peut lire, écrire et chercher des données telles que la date d'enregistrement ou des titres. Les fonctions qui utilisent la mémoire de cassette exigent que les signaux soient enregistrés en continu sur la cassette. Si la cassette contient une partie vierge au début ou entre des scènes enregistrées, il se peut qu'un titre ne s'affiche pas correctement ou que les fonctions de recherche ne marchent pas correctement.

Pour ne pas laisser de passage vierge sur la bande, appuyez sur END SEARCH pour retourner à la fin de la partie enregistrée avant de commencer l'enregistrement suivant lorsque :

- Vous avez éjecté la cassette en cours d'enregistrement.
- Vous avez éjecté la cassette en mode VTR.

S'il y a un passage vierge ou un signal discontinu sur votre cassette, réenregistrez du début à la fin de la cassette concernée.

Le même résultat peut se produire lorsque vous enregistrez avec un enregistreur vidéo numérique sans fonction de mémoire de cassette sur une cassette déjà enregistrée avec un enregistreur qui en est muni.

---

Marque **CM4K** sur la cassette

La capacité de mémoire des cassettes marquées **CM4K** est de 4 ko. Le caméscope admet jusqu'à 16 ko. Les cassettes de 16 ko sont marquées **CM16K**.

## Reproduction d'une cassette

### Signal antipiratage

À la reproduction d'une cassette

Lorsque vous utilisez un autre enregistreur vidéo, vous ne pouvez pas enregistrer une cassette portant un signal antipiratage enregistré pour assurer la protection des droits d'auteur d'un logiciel reproduit sur le caméscope.

À l'enregistrement

Vous ne pouvez pas enregistrer sur le caméscope un logiciel contenant des signaux antipiratage.

"COPY INHIBIT" apparaît sur l'écran LCD, dans le viseur ou sur l'écran du téléviseur si vous essayez d'enregistrer un tel logiciel.

Le caméscope n'enregistre pas les signaux antipiratage sur la cassette pendant l'enregistrement.

### Mode audio

Mode 12 bits : Le son original peut être enregistré sur la piste stéréo 1 et le nouveau son sur la piste stéréo 2 à 32 kHz. L'équilibre entre les pistes stéréo 1 et stéréo 2 peut être réglé en sélectionnant AUDIO MIX dans les réglages de menu pendant la lecture. Les deux sons peuvent être reproduits.

Mode 16 bits : Un nouveau son ne peut pas être enregistré mais le son original peut l'être avec une haute qualité. De plus, un son enregistré à 32 kHz, 44,1 kHz ou 48 kHz peut être reproduit. Quand vous reproduisez une cassette enregistrée dans le mode 16 bits, l'indicateur 16BIT apparaît sur l'écran LCD ou dans le viseur.

### Reproduction d'une cassette à double piste son

Pour reproduire une cassette à double piste son enregistrée en stéréo, réglez "HiFi SOUND" sur le mode souhaité dans les réglages de menu (p. 76).

Son du haut-parleur

mode	Reproduction d'une cassette stéréo	Reproduction d'une cassette à double piste son
HiFi SOUND		
STEREO	Stereo	Sons principal et secondaire
1	Canal gauche	Son principal
2	Canal droit	Son secondaire

Vous ne pouvez pas enregistrer des programmes à deux bandes son sur ce caméscope.

### Remarques sur la minicassette DV

Lorsque vous collez une étiquette sur la minicassette DV, veillez à coller l'étiquette exclusivement à l'emplacement illustré ci-dessous [a] pour éviter tout problème de fonctionnement du caméscope.

Après l'utilisation d'une minicassette DV

Rembobinez la bande jusqu'au début, placez-la dans son étui, et rangez-la verticalement.

Si la mémoire de cassette ne fonctionne pas

Réintroduisez une cassette plusieurs fois. Il se peut que le connecteur plaqué or des minicassettes DV soit sale ou poussiéreux.

Nettoyage du connecteur plaqué or

Si le connecteur plaqué or de la minicassette DV est encrassé ou poussiéreux, il se peut que vous ne puissiez pas utiliser les fonctions de la mémoire de cassette. Nettoyez le connecteur plaqué or avec un coton-tige, après avoir éjecté la cassette une dizaine de fois. [b]

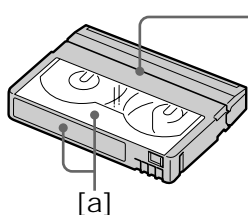

Ne pas coller d'étiquette sur le bord.

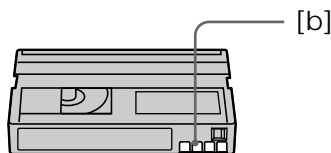

# Guide de dépannage

Si un problème quelconque se présente lorsque vous utilisez le caméscope, référez-vous au tableau suivant pour le résoudre. Si la difficulté persiste, débranchez la source d'alimentation et contactez votre revendeur Sony. Si "C:□□:□□" apparaît sur l'écran LCD ou dans le viseur, l'autodiagnostic a fonctionné et vous indique l'erreur. Voir page 122.

## Mode d'enregistrement

Symptôme	Cause et/ou solutions
START/STOP ne fonctionne pas.	<ul style="list-style-type: none"><li>• Le commutateur POWER n'est pas en position CAMERA. → Réglez-le sur CAMERA. (p. 14)</li><li>• La cassette est terminée. → Rembobinez la bande ou insérez une nouvelle cassette. (p. 13, 27)</li><li>• Le taquet de protection à l'écriture de la cassette est ouvert et la marque rouge visible. → Utilisez une nouvelle cassette ou faites glisser le taquet. (p. 13)</li><li>• La cassette adhère au tambour (condensation d'humidité). → Enlevez la cassette et laissez le caméscope au repos pendant au moins une heure pour que l'humidité s'évapore. (p. 126)</li></ul>
L'enregistrement s'arrête en l'espace de quelques secondes.	<ul style="list-style-type: none"><li>• Le commutateur START/STOP MODE est réglé sur 5SEC ou <math>\underline{\quad}</math>. → Réglez-le sur <math>\underline{\quad}</math>. (p. 19)</li></ul>
Le caméscope s'éteint.	<ul style="list-style-type: none"><li>• Alors que vous filmiez en mode CAMERA, vous avez laissé le caméscope en mode de veille pendant plus de 5 minutes. → Réglez le commutateur POWER sur OFF, puis de nouveau sur CAMERA. (p. 15)</li><li>• La batterie rechargeable est déchargée ou presque déchargée. → Installez une batterie chargée. (p. 9, 10)</li></ul>
L'image dans le viseur n'est pas nette.	<ul style="list-style-type: none"><li>• Le viseur n'est pas ajusté. → Ajustez-le. (p. 17)</li></ul>
Le stabilisateur ne fonctionne pas.	<ul style="list-style-type: none"><li>• STEADYSHOT est sur OFF dans les réglages de menu. → Réglez-le sur ON. (p. 76)</li></ul>
L'autofocus ne fonctionne pas.	<ul style="list-style-type: none"><li>• Le caméscope est en mode de mise au point manuelle. → Passez en mode de mise au point automatique. (p. 44)</li><li>• Les conditions d'enregistrement ne sont pas adaptées à la mise au point automatique. → Activez la mise au point manuelle. (p. 44)</li></ul>
Impossible de faire un fondu.	<ul style="list-style-type: none"><li>• START/STOP MODE est réglé sur 5SEC ou <math>\underline{\quad}</math>. → Réglez-le sur <math>\underline{\quad}</math>. (p. 19)</li><li>• La fonction effets numériques est active. → Annulez-la. (p. 38)</li></ul>
L'indicateur $\otimes$ clignote dans le viseur ou sur l'écran LCD.	<ul style="list-style-type: none"><li>• Les têtes vidéo sont peut-être sales. → Nettoyez les têtes avec une cassette de nettoyage Sony DVM12CL (non fournie). (p. 127)</li></ul>
Une bande verticale apparaît lorsque vous filmez un sujet lumineux, par exemple une lumière ou la flamme d'une bougie devant un fond sombre.	<ul style="list-style-type: none"><li>• Le contraste entre le sujet et le fond est trop élevé. Le caméscope fonctionne normalement.</li></ul>
Une bande verticale apparaît lorsque vous filmez un sujet très lumineux.	<ul style="list-style-type: none"><li>• Le caméscope fonctionne normalement.</li></ul>

## Guide de dépannage

Symptôme	Cause et/ou solutions
De petits points blancs apparaissent sur l'écran LCD ou dans le viseur.	<ul style="list-style-type: none"><li>• L'obturation lente, le mode Faible éclairage ou Prise de vues nocturne avec obturation lente mode est activé. Le caméscope fonctionne normalement.</li></ul>
Une image différente apparaît dans le viseur ou sur l'écran LCD.	<ul style="list-style-type: none"><li>• Si le caméscope ne contient pas de cassette, il se met en mode de démonstration 10 minutes après le réglage du commutateur POWER sur CAMERA ou de DEMO MODE sur ON dans les réglages de menu. → Insérez une cassette. La démonstration s'arrête. Vous pouvez également annuler DEMO MODE. (p. 81)</li></ul>
Les couleurs de l'image enregistrée ne sont pas naturelles ou elles sont anormales.	<ul style="list-style-type: none"><li>• NIGHTSHOT est sur ON. → Réglez-le sur OFF. (p. 21)</li></ul>
L'image apparaît trop lumineuse et le sujet n'apparaît pas dans le viseur ni sur l'écran LCD.	<ul style="list-style-type: none"><li>• NIGHTSHOT est sur ON dans un lieu bien éclairé. → Réglez-le sur OFF ou utilisez la fonction de prise de vues nocturne dans un endroit sombre. (p. 21)</li></ul>
Le clic de l'obturateur est inaudible.	<ul style="list-style-type: none"><li>• BEEP est sur OFF dans les réglages de menu. → Réglez-le sur MELODY ou NORMAL. (p. 76)</li></ul>
Une bande horizontale noire apparaît lors de la prise de vue d'un écran de télévision ou d'ordinateur.	<ul style="list-style-type: none"><li>• Réglez STEADYSHOT sur OFF dans les réglages de menu. (p. 76)</li></ul>

## Mode de lecture

Symptôme	Cause et/ou solutions
La bande ne bouge pas lorsque vous actionnez une touche de transport de bande.	<ul style="list-style-type: none"><li>• Le commutateur POWER n'est pas réglé sur VTR. → Réglez-le sur VTR. (p. 24)</li><li>• La cassette est terminée. → Rembobinez la cassette. (p. 27)</li></ul>
L'image de lecture n'est pas nette ou n'apparaît pas.	<ul style="list-style-type: none"><li>• Le canal vidéo du téléviseur n'est pas réglé correctement. → Réglez-le correctement.</li></ul>
Il y a des lignes horizontales sur l'image ou l'image de lecture n'est pas nette ou n'apparaît pas.	<ul style="list-style-type: none"><li>• La tête vidéo est peut-être sale. → Nettoyez les têtes avec une cassette de nettoyage Sony DVM12CL (non fournie). (p. 127)</li></ul>
Aucun son ou son très faible à la lecture d'une cassette.	<ul style="list-style-type: none"><li>• Le volume est réduit au minimum. → Augmentez le volume. (p. 24)</li><li>• AUDIO MIX est réglé sur ST2 dans les réglages de menu. → Réglez AUDIO MIX. (p. 76)</li></ul>
La recherche de titre ne fonctionne pas.	<ul style="list-style-type: none"><li>• La cassette n'a pas de mémoire de cassette. → Utilisez une cassette avec mémoire de cassette. (p. 48, 114)</li><li>• CM SEARCH est sur OFF dans les réglages de menu. → Réglez-le sur ON. (p. 76)</li><li>• Il n'y a pas de titre dans la cassette. → Incrustez les titres. (p. 68)</li><li>• La cassette contient une partie vierge dans la partie enregistrée. (p. 48)</li></ul>

(voir page suivante)





## Guide de dépannage

Symptôme	Cause et/ou solutions
L'affichage de la date d'enregistrement ou la recherche de date ne fonctionnent pas correctement.	<ul style="list-style-type: none"><li>• La cassette n'a pas de mémoire de cassette. → Utilisez une cassette avec mémoire de cassette. (p. 49, 114)</li><li>• CM SEARCH est sur OFF dans les réglages de menu. → Réglez-le sur ON. (p. 76)</li><li>• La cassette contient une partie vierge dans la partie enregistrée. (p. 50)</li></ul>
Le nouveau son ajouté à la bande enregistrée est inaudible.	<ul style="list-style-type: none"><li>• AUDIO MIX est réglé sur ST1 dans les réglages de menu. → Réglez AUDIO MIX. (p. 76)</li></ul>
Le titre n'est pas affiché.	<ul style="list-style-type: none"><li>• TITLE DSPL est sur OFF dans les réglages de menu. → Réglez-le sur ON. (p. 76)</li></ul>
Le son est inaudible ou les images n'apparaissent pas lors de la visualisation des images sur un téléviseur.	<ul style="list-style-type: none"><li>→ Débranchez le cordon de liaison audio/vidéo de la prise AUDIO/VIDEO, puis rebranchez-le.</li></ul>

## Modes d'enregistrement et de lecture

Symptôme	Cause et/ou solutions
Le caméscope ne s'allume pas.	<ul style="list-style-type: none"><li>• La batterie rechargeable n'est pas installée ou est (presque) déchargée. → Installez une batterie chargée. (p. 9, 10)</li><li>• L'adaptateur secteur n'est pas connecté au secteur. → Raccordez l'adaptateur secteur au secteur. (p. 12)</li></ul>
La recherche de fin d'enregistrement ne fonctionne pas.	<ul style="list-style-type: none"><li>• Une cassette sans mémoire de cassette a été éjectée après l'enregistrement. (p. 23, 27)</li><li>• Vous n'avez pas encore enregistré sur la nouvelle cassette. (p. 23, 27)</li></ul>
La recherche de fin d'enregistrement ne fonctionne pas correctement.	<ul style="list-style-type: none"><li>• La cassette contient une partie vierge au début ou au milieu. (p. 23)</li></ul>
L'image n'apparaît pas dans le viseur.	<ul style="list-style-type: none"><li>• Le panneau LCD est ouvert. → Fermez le panneau LCD. (p. 15)</li></ul>
La batterie rechargeable se décharge rapidement.	<ul style="list-style-type: none"><li>• La température ambiante est trop basse.</li><li>• La batterie rechargeable n'est pas entièrement chargée. → Chargez entièrement la batterie rechargeable. (p. 10)</li><li>• La batterie rechargeable est complètement usée et ne peut plus être rechargée. → Remplacez-la par une batterie rechargeable neuve. (p. 9)</li></ul>
L'indicateur de temps d'utilisation restant de la batterie n'affiche pas le temps correct.	<ul style="list-style-type: none"><li>• Vous avez utilisé la batterie rechargeable dans un environnement extrêmement chaud ou froid pendant longtemps.</li><li>• La batterie rechargeable est complètement usée et ne peut plus être rechargée. → Remplacez-la par une batterie rechargeable neuve. (p. 9)</li><li>• La batterie est complètement usée. → Utilisez une batterie entièrement chargée. (p. 9, 10)</li></ul>

## Guide de dépannage

Symptôme	Cause et/ou solutions
La cassette ne peut pas être enlevée de son logement.	<ul style="list-style-type: none"><li>• La source d'alimentation est débranchée. → Rebranchez-la correctement. (p. 9, 12)</li><li>• La batterie est complètement usée. → Utilisez une batterie entièrement chargée. (p. 9, 10)</li></ul>
Les indicateurs  et  clignotent et aucune fonction ne marche sauf l'éjection de la cassette.	<ul style="list-style-type: none"><li>• Il y a condensation d'humidité. → Sortez la cassette et laissez le caméscope au repos pendant au moins une heure. (p. 126)</li></ul>
L'indicateur  n'apparaît pas pendant l'utilisation d'une cassette avec mémoire de cassette.	<ul style="list-style-type: none"><li>• Le connecteur plaqué or de la cassette est encrassé ou poussiéreux. → Nettoyez le connecteur. (p. 115)</li></ul>
L'indicateur de longueur de bande restante n'est pas affiché.	<ul style="list-style-type: none"><li>•  REMAIN st sur AUTO dans les réglages de menu. → Réglez-le sur ON pour maintenir affiché l'indicateur de bande restante. (p. 76)</li></ul>

### Fonctionnement avec le "Memory Stick"

Symptôme	Cause et/ou solutions
L'enregistrement ne fonctionne pas.	<ul style="list-style-type: none"><li>• La mémoire du "Memory Stick" est pleine. → Effacez les images qui ne sont pas nécessaires et recommencez l'enregistrement. (p. 91, 110)</li><li>• Le "Memory Stick" inséré est incorrectement formaté. → Formatez le "Memory Stick" ou utilisez un autre "Memory Stick". (p. 79)</li><li>• Le taquet de protection à l'écriture du "Memory Stick" est sur LOCK. → Tirez le taquet pour autoriser l'écriture. (p. 84)</li><li>• Il n'y a pas de "Memory Stick" dans le caméscope. → Insérez un "Memory Stick". (p. 86)</li></ul>
L'image ne peut pas être effacée.	<ul style="list-style-type: none"><li>• L'image est protégée. → Désactivez la protection de l'image. (p. 109)</li><li>• Le taquet de protection à l'écriture du "Memory Stick" est sur LOCK. → Tirez le taquet pour autoriser l'écriture. (p. 84)</li></ul>
Le formatage du "Memory Stick" est impossible. La suppression de toutes les images est impossible.	<ul style="list-style-type: none"><li>• Le taquet de protection à l'écriture du "Memory Stick" est sur LOCK. → Tirez le taquet pour autoriser l'écriture. (p. 84)</li></ul>
Vous ne pouvez pas protéger l'image.	<ul style="list-style-type: none"><li>• Le taquet de protection à l'écriture du "Memory Stick" est sur LOCK. → Tirez le taquet pour autoriser l'écriture. (p. 84)</li><li>• L'image à protéger n'est pas reproduite. → Appuyez sur MEMORY PLAY pour reproduire l'image. (p. 103)</li></ul>
L'inscription d'une marque d'impression sur une image fixe est impossible.	<ul style="list-style-type: none"><li>• Le taquet de protection à l'écriture du "Memory Stick" est sur LOCK. → Tirez le taquet pour autoriser l'écriture. (p. 84)</li><li>• L'image sur laquelle vous désirez inscrire une marque d'impression n'est pas reproduite. → Appuyez sur MEMORY PLAY pour reproduire l'image. (p. 103)</li></ul>

## Guide de dépannage

Symptôme	Cause et/ou solutions
La sauvegarde de photos ne fonctionne pas.	<ul style="list-style-type: none"><li>• Le taquet de protection à l'écriture du "Memory Stick" est sur LOCK.<ul style="list-style-type: none"><li>→ Tirez le taquet pour autoriser l'écriture. (p. 84)</li></ul></li><li>• La batterie rechargeable est complètement usée.<ul style="list-style-type: none"><li>→ Installez une batterie chargée ou utilisez l'adaptateur secteur au lieu de la batterie rechargeable. (p. 9, 12)</li></ul></li></ul>

### Divers

Symptôme	Cause et/ou solutions
Le titre n'est pas enregistré.	<ul style="list-style-type: none"><li>• La cassette n'a pas de mémoire de cassette.<ul style="list-style-type: none"><li>→ Utilisez une cassette avec mémoire de cassette. (p. 68, 114)</li></ul></li><li>• La mémoire de cassette est pleine.<ul style="list-style-type: none"><li>→ Effacez un autre titre. (p. 71)</li></ul></li><li>• La cassette est réglée pour éviter un effacement accidentel.<ul style="list-style-type: none"><li>→ Faites glisser le taquet de façon à recouvrir le repère rouge. (p. 13)</li></ul></li><li>• Rien n'est enregistré à cet endroit sur la cassette.<ul style="list-style-type: none"><li>→ Incrustez le titre dans le passage enregistré. (p. 68)</li></ul></li></ul>
Le titre de cassette n'est pas enregistré.	<ul style="list-style-type: none"><li>• La cassette n'a pas de mémoire de cassette.<ul style="list-style-type: none"><li>→ Utilisez une cassette avec mémoire de cassette. (p. 74, 114)</li></ul></li><li>• La mémoire de cassette est pleine.<ul style="list-style-type: none"><li>→ Effacez certains titres. (p. 71)</li></ul></li><li>• La cassette est réglée pour éviter un effacement accidentel.<ul style="list-style-type: none"><li>→ Faites glisser le taquet de façon à recouvrir le repère rouge. (p. 13)</li></ul></li></ul>
Pendant le montage avec le câble i.LINK (câble de liaison DV), l'enregistrement d'une image ne peut pas être contrôlé.	<ul style="list-style-type: none"><li>• Débranchez le câble i.LINK (câble de liaison DV) et rebranchez-le.</li></ul>
Le montage synchronisé DV ne fonctionne pas.	<ul style="list-style-type: none"><li>• Le sélecteur d'entrée du magnétoscope n'est pas correctement réglé.<ul style="list-style-type: none"><li>→ Réglez le sélecteur sur la position d'entrée DV. Si vous utilisez un autre caméscope DV, réglez le commutateur d'alimentation sur VTR.</li></ul></li><li>• Le caméscope est raccordé à un appareil DV d'une autre marque que Sony.<ul style="list-style-type: none"><li>→ Effectuez un montage normal.</li></ul></li><li>• Vous avez essayé d'effectuer un montage sur un passage vierge de la cassette.<ul style="list-style-type: none"><li>→ Recommencez sur un passage enregistré.</li></ul></li></ul>



## Guide de dépannage

Symptôme	Cause et/ou solutions
La télécommande fournie avec le caméscope ne fonctionne pas.	<ul style="list-style-type: none"><li>• COMMANDER est sur OFF dans les réglages de menu. → Réglez-le sur ON. (p. 76)</li><li>• Un obstacle bloque les rayons infrarouges. → Enlevez l'obstacle.</li><li>• Les piles ne sont pas installées dans le bon sens. → Insérez-les en respectant la polarité + et -. (p. 137)</li><li>• Les piles sont épuisées. → Insérez des piles neuves. (p. 137)</li></ul>
L'image du téléviseur ou du magnétoscope n'apparaît pas même lorsque le caméscope est branché sur les sorties du téléviseur ou du magnétoscope.	<ul style="list-style-type: none"><li>• DISPLAY est sur V-OUT/LCD dans les réglages de menu. → Réglez-le sur LCD. (p. 76)</li></ul>
Une mélodie ou un bip retentit pendant 5 secondes.	<ul style="list-style-type: none"><li>• Il y a condensation d'humidité. → Enlevez la cassette et laissez le caméscope au repos pendant au moins une heure. (p. 126)</li><li>• Présence d'un problème. → Enlevez la cassette et réinsérez-la, puis faites fonctionner le caméscope.</li></ul>
Vous ne pouvez pas recharger la batterie.	<ul style="list-style-type: none"><li>• Le commutateur POWER n'est pas mis sur OFF. → Mettez-le sur OFF.</li></ul>
Pendant la recharge de la batterie, le témoin CHARGE ne s'allume pas.	<ul style="list-style-type: none"><li>• La recharge est terminée.</li><li>• La batterie rechargeable n'est pas correctement installée. → Installez-la correctement</li></ul>
Pendant la recharge de la batterie, le témoin CHARGE clignote.	<ul style="list-style-type: none"><li>• La batterie rechargeable n'est pas correctement installée. → Installez-la correctement.</li><li>• L'adaptateur secteur est débranché. → Branchez-le correctement.</li><li>• La batterie rechargeable ne fonctionne pas correctement. → Contactez votre revendeur Sony.</li></ul>
Le caméscope s'éteint immédiatement alors que la capacité restante de la batterie est suffisante.	<ul style="list-style-type: none"><li>→ Rechargez complètement la batterie. Le temps restant correct sera affiché.</li></ul>
Aucune fonction est opérante bien que l'appareil est sous tension.	<ul style="list-style-type: none"><li>• Débranchez le cordon d'alimentation de l'adaptateur secteur ou retirez la batterie, puis rebranchez-le après une minute environ. Remettez le caméscope sous tension. Si l'arrêt sur image ne fonctionne pas, appuyez sur le bouton RESET sous le commutateur START/STOP MODE à l'aide d'un objet pointu. (Si vous appuyez sur le bouton RESET, tous les réglages, y compris la date et l'heure reviendront à leur valeur par défaut.) (p. 12, 134)</li></ul>
Lorsque vous secouez le caméscope après avoir mis le commutateur POWER sur VTR ou OFF, le caméscope émet un bruit de claquement.	<ul style="list-style-type: none"><li>• Cela est dû au mécanisme linéaire. Le caméscope fonctionne normalement.</li></ul>

# Affichage d'autodiagnostic

Le camescope a un affichage d'autodiagnostic qui indique l'état du camescope par un code de 5 caractères (une lettre et des chiffres) sur l'écran LCD ou dans le viseur. Si un code à 5 caractères apparaît, reportez-vous au tableau de codes suivant. Les deux derniers caractères (indiqués par □□) dépendent de l'état du camescope.

Viseur (ou écran LCD)

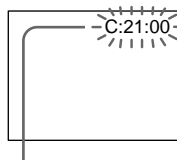

Affichage d'autodiagnostic

• C:□□:□□

Vous pouvez résoudre vous-même le problème.

• E:□□:□□

Contactez votre revendeur Sony.

Affichage à cinq caractères	Cause et/ou solutions
C:04:□□	<ul style="list-style-type: none"><li>• Vous utilisez une batterie rechargeable qui n'est pas de type "InfoLITHIUM". → Utilisez une batterie "InfoLITHIUM". (p. 10)</li></ul>
C:21:□□	<ul style="list-style-type: none"><li>• Il y a condensation d'humidité. → Enlevez la cassette et laissez le camescope au repos pendant au moins une heure. (p. 126)</li></ul>
C:22:□□	<ul style="list-style-type: none"><li>• Les têtes vidéo sont sales. → Nettoyez les têtes avec une cassette de nettoyage Sony DVM12CL (non fournie). (p. 127)</li></ul>
C:31:□□	<ul style="list-style-type: none"><li>• Présence d'un problème différent de ceux mentionnés ci-dessus mais pouvant être résolu par vous-même. → Enlevez la cassette et réinsérez-la, puis faites fonctionner le camescope. → Débranchez le cordon d'alimentation de l'adaptateur secteur ou retirez la batterie rechargeable. Après avoir rebranché la source d'alimentation, faites fonctionner le camescope.</li></ul>
C:32:□□	
E:61:□□	<ul style="list-style-type: none"><li>• Problème du camescope que vous ne pouvez pas résoudre vous-même. → Contactez votre revendeur Sony et communiquez le code à 5 caractères. (exemple: E:61:10)</li></ul>
E:62:□□	

Si vous ne parvenez pas à résoudre le problème après ces différents contrôles, contactez votre revendeur Sony.

# Indicateurs et messages d'avertissement

Si des indicateurs et messages apparaissent sur l'écran LCD ou dans le viseur, contrôlez les points suivants :

Voir la page entre parenthèses “ ( ) ” pour des informations plus détaillées.

## Indicateurs d'avertissement

Les têtes vidéo sont sales

Clignotement lent :

- Vous devez nettoyer les têtes vidéo à l'aide d'une cassette de nettoyage Sony DVM12CL (non fournie) (p. 127).

La batterie est déchargée ou presque déchargée

Clignotement lent :

- La batterie est presque vide.

Clignotement rapide :

- La batterie est complètement usée (p. 10).

Dans certains cas, l'indicateur  clignotera bien que la batterie puisse encore être utilisée pendant 5 à 10 minutes.

Indicateur de cassette

Clignotement lent :

- La cassette est presque terminée.
- Aucune cassette en place (p. 13).\*
- Le taquet de protection à l'écriture est sorti (rouge) (p. 13).\*

Clignotement rapide :

- La cassette est terminée (p. 27).\*

Vous devez éjecter la cassette

Clignotement lent :

- Le taquet de protection à l'écriture est sorti (rouge) (p. 13).\*

Clignotement rapide :

- Il y a condensation d'humidité (p. 126).\*
- La cassette est terminée (p. 27).\*
- La fonction d'affichage d'autodiagnostic est activée (p. 122).\*

Il y a condensation d'humidité\*

Clignotement rapide :

- Éjectez la cassette, mettez le caméscope hors tension et laissez-le reposer pendant une heure environ avec le compartiment à cassette ouvert (p. 126).

Indicateur de mémoire de cassette

Clignotement lent :

- Pas de cassette avec mémoire de cassette en place (p. 114).\*

Affichage d'autodiagnostic

(p. 122)

Indicateur de "Memory Stick"

Clignotement lent :

- Aucun "Memory Stick" n'est inséré (p. 86).

Clignotement rapide :













- Le "Memory Stick" n'est pas correctement formaté (p. 79).\*

Protection d'image fixe

Clignotement lent :

- L'image fixe est protégée (p. 109).\*

### Messages d'avertissement

- CLOCK SET Réinitialisez la date et l'heure (p. 83).
- FOR "InfoLITHIUM" BATTERY ONLY Utilisez une batterie rechargeable "InfoLITHIUM" (p. 10).
- MEMORY FULL Le "Memory Stick" est plein et ne peut plus sauvegarder de photo (p. 102).
-  CLEANING CASSETTE Les têtes vidéo sont sales (p. 127).
-  FULL La mémoire de cassette est pleine (p. 70).\*
-  16BIT AUDIO MODE est réglé sur 16BIT.\* Vous ne pouvez pas copier un nouveau son (p. 80).
-  REC MODE REC MODE est réglé sur LP.\* Vous ne pouvez pas copier un nouveau son (p. 80).
-  TAPE Aucune partie enregistrée sur la cassette.\* Vous ne pouvez pas copier un nouveau son (p. 67).
-  "i.LINK" CABLE Câble i.LINK branché (p. 67).\* Vous ne pouvez pas copier un nouveau son.
-  FULL Le "Memory Stick" est plein (p. 93).\*
-   Le taquet de protection du "Memory Stick" est sur LOCK (p. 84).\*
-  NO FILE Aucune image fixe n'est enregistrée dans le "Memory Stick" (p. 103).\*
-  NO MEMORY STICK Aucun "Memory Stick" inséré (p. 86).
- COPY INHIBIT La cassette contient des signaux antipiratage pour la protection du logiciel (p. 114)\*.
-  TAPE END La cassette est terminée (p. 27).\*
-  NO TAPE Insérez une cassette (p. 13).\*

\* Vous entendez la mélodie ou le bip sonore.

# Utilisation du caméscope à l'étranger

## Utilisation du caméscope à l'étranger

Vous pouvez utiliser le caméscope dans n'importe quel pays avec l'adaptateur d'alimentation secteur fourni sur un courant secteur de 100 à 240 volts, 50/60 Hz.

Pour charger la batterie, utilisez si nécessaire un adaptateur de fiche secteur [a] disponible dans le commerce en fonction du modèle de la prise murale [b].

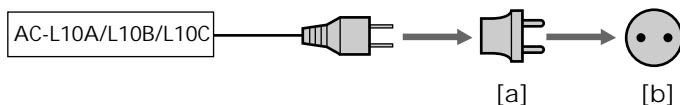

Ce caméscope est de standard NTSC. Pour regarder vos films sur un téléviseur, le téléviseur doit être de standard NTSC et équipé de prises d'entrée audio/vidéo. Vérifiez dans la liste alphabétique suivante les différents standards existants.

### Standard NTSC

Amérique Centrale, Bahamas, Bolivie, Canada, Chili, Colombie, Corée, Équateur, États-Unis, Jamaïque, Japon, Mexique, Pérou, Philippines, Surinam, Taiwan, Venezuela, etc.

### Standard PAL

Allemagne, Australie, Autriche, Belgique, Chine, Danemark, Espagne, Finlande, Grande-Bretagne, Hongkong, Italie, Koweït, Malaisie, Norvège, Nouvelle-Zélande, Pays-Bas, Portugal, République slovaque, République tchèque, Singapour, Suède, Suisse, Thaïlande, etc.

### Standard PAL M

Brésil

### Standard PAL N

Argentine, Paraguay, Uruguay

### Standard SECAM



Bulgarie, France, Guyane, Hongrie, Irak, Iran, Monaco, Pologne, Russie, Ukraine, etc.

## Réglage de l'heure par le décalage horaire

Vous pouvez facilement régler l'heure en fonction du décalage horaire. Sélectionnez WORLD TIME dans les réglages de menu. Voir page 76 pour des informations plus détaillées.

# Entretien et précautions

## Condensation d'humidité

Si vous apportez le caméscope directement d'un endroit froid dans un endroit chaud, de l'humidité risque de se condenser à l'intérieur du caméscope, sur la bande ou sur l'objectif. Si de l'humidité s'est condensée sur la bande, celle-ci peut adhérer au tambour de têtes et être endommagée, ou l'appareil risque de ne pas fonctionner correctement. Si de l'humidité s'est condensée à l'intérieur du caméscope, le bip retentit et l'indicateur  clignote. Si une cassette est insérée dans le caméscope, l'indicateur  clignotera également. L'indicateur de condensation n'apparaît pas si de l'humidité s'est condensée sur l'objectif.

### En cas de condensation d'humidité

Aucune fonction ne peut être utilisée sauf l'éjection de la cassette. Éjectez la cassette, éteignez le caméscope et laissez-le au repos pendant une heure environ en laissant le logement de la cassette ouvert. Vous pouvez à nouveau utiliser le caméscope si l'indicateur  n'apparaît pas lorsque vous remettez le caméscope sous tension.

---

### Remarque sur la condensation d'humidité

De l'humidité peut se condenser lorsque vous portez le caméscope d'un endroit froid dans un endroit chaud, par exemple, (ou inversement) ou si vous utilisez le caméscope dans un endroit chaud

- Vous filmez sur les pistes de ski puis rentrez dans une pièce chauffée.
- Vous utilisez votre caméscope dans un endroit chaud après l'avoir sorti d'une voiture ou d'une pièce climatisée.
- Vous utilisez le caméscope un orage ou une averse.
- Vous utilisez le caméscope dans un endroit très chaud et humide.



### Pour éviter la condensation d'humidité

Lorsque vous portez votre caméscope d'un endroit froid dans un endroit chaud, mettez-le dans un sac en plastique que vous prendrez soin de bien fermer. Retirez-le du sac lorsque la température à l'intérieur du sac a atteint la température ambiante (environ une heure plus tard).

### Maintenance information

#### Nettoyage des têtes vidéo

Pour être sûr d'obtenir une image nette, nettoyez les têtes vidéo. La tête vidéo est peut-être sale lorsque :

- des motifs en mosaïque apparaissent sur l'image.
- les images ne changent pas à la lecture.
- les images n'apparaissent pas du tout.
- l'indicateur  et le message "  CLEANING CASSETTE" apparaissent successivement ou l'indicateur  clignote dans le viseur ou sur l'écran LCD.

Si le problème [a] ou [b] ci-dessus se produit, nettoyez les têtes vidéo pendant 10 secondes avec la cassette de nettoyage Sony DVM12CL (non fournie). Vérifiez l'image; si le problème persiste, nettoyez à nouveau.

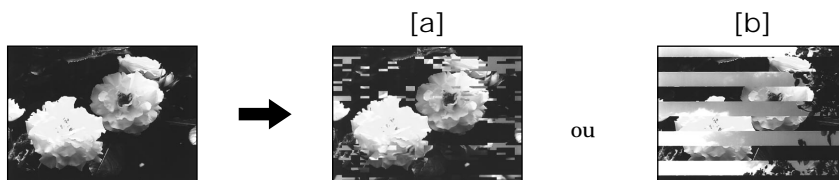

#### Nettoyage de l'écran LCD

Il est conseillé d'utiliser la trousse de nettoyage pour écran LCD (non fournie) pour nettoyer l'écran s'il est couvert de traces de doigts ou de poussière.

### Recharge de la pile au vanadium-lithium du caméscope

Le caméscope est fourni avec une pile rechargeable au vanadium-lithium qui permet de conserver la date et l'heure, etc., quelle que soit la position du commutateur POWER. La pile au vanadium-lithium est chargée tant que vous utilisez le caméscope. Elle se décharge progressivement si vous n'utilisez pas le caméscope et est complètement déchargée au bout de six mois environ si vous n'utilisez pas du tout le caméscope durant cette période. Le fonctionnement du caméscope n'est cependant pas affecté par la pile au vanadium-lithium lorsqu'elle est déchargée. Pour conserver la date et l'heure, etc., chargez la pile si elle est épuisée.

Recharge de la pile au vanadium-lithium :

- Branchez le caméscope sur une prise secteur au moyen de l'adaptateur secteur fourni et laissez le caméscope pendant plus de 24 heures avec le commutateur POWER sur la position OFF.
- Ou bien, installez une batterie complètement chargée dans le caméscope et laissez le caméscope pendant plus de 24 heures avec le commutateur POWER réglé sur OFF.

### Précautions

#### Fonctionnement du caméscope

- Faites fonctionner le caméscope sur le courant continu de 7,2 V (batterie rechargeable) ou 8,4 V (adaptateur secteur).
- Pour le fonctionnement sur le courant secteur ou le courant continu, utilisez les accessoires recommandés dans ce mode d'emploi.
- Si un solide ou un liquide tombe dans le caméscope, débranchez le caméscope et faites-le vérifier par votre revendeur Sony avant de le réutiliser.
- Évitez toute manipulation brusque du caméscope et tout choc mécanique. Prenez particulièrement soin de l'objectif.
- Réglez le commutateur POWER sur OFF lorsque vous n'utilisez pas le caméscope.
- N'enveloppez pas le caméscope dans une serviette par exemple, et ne l'utilisez pas ainsi car il risque de trop chauffer.
- Éloignez le caméscope des champs magnétiques puissants et des vibrations mécaniques.
- N'appuyez pas sur l'écran LCD avec les doigts ou un objet pointu.
- Si vous utilisez le caméscope dans un endroit froid, une image rémanente peut apparaître sur l'écran LCD, mais c'est normal.
- Quand vous utilisez le caméscope, le dos de l'écran LCD peut devenir chaud. C'est également normal.

#### Manipulation des cassettes

- N'insérez jamais rien dans les petits orifices à l'arrière de la cassette, car ils servent à détecter le type de bande, son épaisseur et si le taquet est tiré ou non.
- N'ouvrez pas le couvercle de protection de la bande et ne touchez pas la bande.
- Évitez de toucher ou d'endommager les connecteurs. Pour enlever la poussière, nettoyez les connecteurs avec un chiffon doux.

#### Entretien du caméscope

- Si vous prévoyez de ne pas utiliser le caméscope pendant longtemps, enlevez la cassette et mettez le caméscope périodiquement sous tension, faites fonctionner les sections CAMERA et VTR et reproduisez une cassette pendant trois minutes environ.
- Nettoyez l'objectif avec une brosse douce pour enlever la poussière. S'il y a des traces de doigts, enlevez-les avec un chiffon doux.
- Nettoyez le coffret avec un chiffon doux et sec, ou un chiffon légèrement imprégné d'une solution détergente douce. N'utilisez pas de solvant car la finition pourrait être endommagée.
- Ne laissez pas du sable pénétrer dans le caméscope. Si vous l'utilisez sur une plage de sable ou dans un endroit poussiéreux, protégez-le du sable ou de la poussière. Le sable et la poussière peuvent causer une panne ou des dégâts irréparables.

#### Adaptateur secteur

- Débranchez l'adaptateur secteur de la prise murale si vous ne comptez pas l'utiliser pendant longtemps. Pour débrancher le cordon, tirez sur la fiche et non sur le cordon.
- N'utilisez pas l'adaptateur secteur si le cordon est endommagé, ou si l'adaptateur est tombé ou est endommagé.
- Ne pliez pas trop le cordon d'alimentation secteur et ne posez pas d'objet lourd dessus, car il pourrait être endommagé et provoquer un incendie ou une décharge électrique.
- Veillez à ce qu'aucun objet métallique ne touche les pièces métalliques de la section de connexion, car un court-circuit pourrait endommager l'adaptateur.
- Veillez à ce que les contacts métalliques soient toujours propres.
- N'ouvrez pas l'adaptateur secteur.



- Ne laissez pas tomber l'adaptateur et ne le cognez pas.
- Lorsque vous utilisez l'adaptateur secteur, en particulier pendant la recharge, éloignez-le des récepteurs AM et appareils vidéo pour ne pas perturber la réception AM et l'image vidéo.
- L'adaptateur chauffe quand il est utilisé. C'est normal.
- Ne laissez pas l'adaptateur secteur dans un endroit :
  - Extrêmement chaud ou froid
  - Poussiéreux ou sale
  - Très humide
  - Soumis à des vibrations

### Batterie rechargeable

- Utilisez seulement le chargeur ou l'appareil vidéo spécifié avec la fonction de charge.
- Pour éviter les accidents dus à un court-circuit, ne laissez pas d'objets métalliques entrer en contact avec les bornes métalliques.
- Gardez la batterie à l'écart du feu.
- N'exposez pas la batterie à des températures supérieures à 140 °F (60 °C), comme dans une voiture garée au soleil ou en plein soleil.
- Gardez la batterie sèche.
- N'exposez pas la batterie à des chocs mécaniques.
- Ne démontez pas et ne modifiez pas la batterie.
- Fixez fermement la batterie sur l'appareil vidéo.
- La recharge d'une batterie à moitié vide n'a pas d'effet sur la capacité originale de la batterie.
- La batterie ne résiste pas à l'eau. Ne mouillez pas la batterie.
- A moins que vous n'utilisiez la batterie pendant une période de temps prolongée, rangez la batterie après l'avoir rechargée complètement et utilisez-la complètement une fois par an.
- Rangez la batterie dans un endroit sec et frais.

### Remarques sur les piles sèches

Afin d'éviter tout dommage dû à la fuite des piles ou à la corrosion, tenez compte des points suivants :

- Insérez les piles avec les pôles + et – dirigés dans le bon sens.
- Ne rechargez pas des piles sèches.
- N'utilisez pas en même temps des piles usées et des piles neuves.
- N'utilisez pas différents types de piles.
- Les piles se déchargent lentement quand elles ne sont pas utilisées pendant longtemps.
- N'utilisez pas des piles qui fuient.

En cas de fuite des piles

- Essuyez soigneusement le liquide dans le logement des piles avant de remplacer les piles.
- Si vous touchez le liquide, lavez-vous bien avec de l'eau.
- Si du liquide entre en contact avec vos yeux, rincez-vous les yeux abondamment avec de l'eau, puis consultez un médecin.

En cas de difficulté, débranchez le caméscope et contactez votre revendeur Sony.

# Spécifications

## Caméscope

### Système

Système d'enregistrement vidéo  
2 têtes rotatives  
Balayage hélicoïdal  
Système d'enregistrement audio  
Têtes rotatives, système PCM  
Quantification : 12 bits (Fs 32 kHz, stéréo 1, stéréo 2), 16 bits (Fs 48 kHz, stéréo)  
Signal vidéo  
couleur NTSC, normes EIA  
Format de cassette  
Minicassette DV portant la marque <sup>mm</sup> DV  
Vitesse de défilement de la bande  
SP : Env. 18,81 mm/s  
LP : Env. 12,56 mm/s  
Temps d'enregistrement/lecture (avec une cassette DVM60)  
SP: 1 heure  
LP: 1 heure 30  
Temps d'avance rapide/rembobinage (avec une cassette DVM60)  
Env. 1 min. et 50 secondes (avec l'adaptateur secteur)  
Env. 2 min. et 30 secondes (avec la batterie rechargeable)  
Viseur  
Viseur électrique (couleur)  
Dispositif d'image  
CCD 1/4 pouce (dispositif à transfert de charge)  
Env. 1.070.000 pixels  
(Efficacité : Image animée: env. 690.000 pixels ; Image fixe : env. 1.000.000 pixels)  
Objectif  
Carl Zeiss  
Objectif pour zoom électrique combiné  
Diamètre du filtre 1 1/2 pouces (37 mm)  
10× (optique), 120× (numérique)  
Longueur focale  
3/16 - 1 11/16 pouces (4,2 - 42 mm)  
Converti en appareil photo  
35 mm  
Mode caméra : 1 15/16 - 19 pouces (48 - 480 mm)  
Mode mémoire : 1 5/8 - 15 3/4 pouces (40 - 400 mm)  
Température de couleur  
Auto, HOLD (Hold),  Indoor (3200K), \* Outdoor (5800K)  
Illumination minimale  
7 lux (F 1.8)  
0 lux (en mode Prise de vues nocturne)\*  
\* Les sujets invisibles dans l'obscurité peuvent être filmés avec une lumière infrarouge.

### Connecteurs d'entrée/sortie

Entrée/sortie S-vidéo  
Commutateur d'entrée/sortie automatique  
Mini DIN 4 broches  
Signal de luminance : 1 Vp-p, 75 ohms, asymétrique  
Signal de chrominance : 0,286 Vp-p, 75 ohms, asymétrique  
Entrée/sortie audio/vidéo  
Commutateur d'entrée/sortie automatique AV MINI JACK, 1 Vp-p, 75 ohms, asymétrique, synchronisation négative 327 mV, (à une impédance de sortie de plus de 47 kilohms)  
Impédance de sortie de moins de 2,2 kilohms/Miniprise stéréo (ø 3,5mm)  
Impédance d'entrée de plus de 47 kilohms  
Entrée/sortie  DV  
Connecteur 4 broches  
Prise casque  
Miniprise stéréo (ø 3,5 mm)  
Prise  LANC  
Super miniprise stéréo (ø 2,5 mm)  
Prise MIC  
Miniprise, 0,388 mV, basse impédance avec 2,5 à 3,0 V CC, impédance de sortie 6,8 kilohms (ø 3,5 mm)  
Type stéréo

### Écran LCD

Image  
2,5 pouces en diagonale  
2 × 1 1/2 pouces (50 × 37 mm)  
Nombre total de points  
200.640 (880 × 228)

### Généralités

Alimentation  
7,2 V (batterie rechargeable)  
8,4 V (adaptateur secteur)  
Consommation électrique moyenne (avec batterie)  
Pendant l'enregistrement avec écran LCD  
4,4 W  
Viseur  
3,9 W  
Température de fonctionnement  
32 °F à 104 °F (0 °C à 40 °C)  
Température d'entreposage  
-4 °F à +140 °F (-20 °C à +60 °C)  
Dimensions (env.)  
2 1/2 × 5 × 4 7/8 pouces (61 × 127 × 123 mm) (l/h/p)  
Poids (env.)  
1 lb 3 oz (550 g)  
unité principale uniquement  
1 lb 7 oz (650 g)  
avec la batterie NP-FM 50, la

cassette DVM 60 et le capuchon d'objectif  
Accessoires fournis  
Voir page 8.

## Adaptateur secteur

Alimentation  
100 - 240 V CA, 50/60 Hz  
Consommation  
23 W  
Tension de sortie  
DC OUT : 8,4 V, 1,5 A en mode de fonctionnement  
Température de fonctionnement  
32 °F à 104 °F (0 °C à 40 °C)  
Température d'entreposage  
-4 °F à 140 °F (-20 °C à +60 °C)  
Dimensions (env.)  
5 × 1 9/16 × 2 1/2 pouces (125 × 39 × 62 mm) (l/h/p) parties saillantes non comprises  
Poids (env.)  
9,8 oz (280 g)  
sans le cordon d'alimentation  
Longueur des cordons (env.)  
Cordon d'alimentation secteur : 6,6 pieds (2 m)  
Cordon de liaison : 5,2 pieds (1,6 m)

## Batterie rechargeable

Tension de sortie  
7,2 V CC  
Capacité  
8,5 Wh  
Dimensions (env.)  
1 9/16 × 13/16 × 2 1/4 pouces (38,2 × 20,5 × 55,6 mm) (l/h/p)  
Poids (env.)  
2,7 oz (76 g)  
Type  
Lithium-ion

## "Memory Stick"

Mémoire  
Mémoire flash  
4 Mo : MSA-4A  
Tension de fonctionnement  
2,7 V -3,6 V  
Consommation  
Env. 45 mA en mode de fonctionnement  
Env. 130 µA en mode de veille  
Dimensions (env.)  
2 × 1/8 × 7/8 pouces (50 × 2,8 × 21,5 mm) (l/h/p)  
Poids (env.)  
0,14 oz (4 g)

La conception et les spécifications sont sujettes à modifications sans préavis.

# Nomenclature

## Caméscope

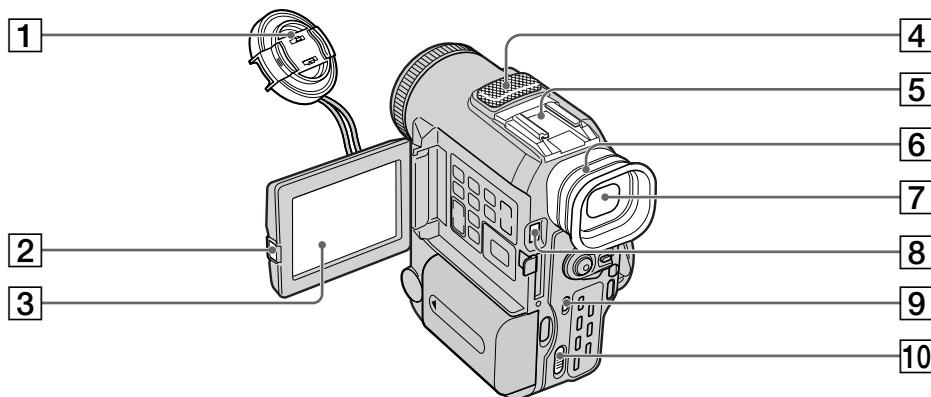

- |  |  |
|--|--|
| <b>1</b> Capuchon d'objectif (p. 14)                     | <b>7</b> Viseur (p. 17)  |
| <b>2</b> Touche d'ouverture (OPEN) (p. 15, 24)           | <b>8</b> Touche d'ouverture du logement de "Memory Stick" (MEMORY RELEASE) (p. 86) |
| <b>3</b> Écran LCD (p. 15)                               | <b>9</b> Touche de fondu (FADER) (p. 35)   |
| <b>4</b> Microphone (p. 65)                              | <b>10</b> Levier d'ouverture/éjection de cassette (OPEN/▲EJECT) (p. 13)            |
| <b>5</b> Griffes porte-accessoires intelligentes (p. 64) |  |
| <b>6</b> Oilleton  |  |



Ce logo indique que ce produit est un accessoire d'origine conçu pour les appareils vidéo Sony.  
Lorsque vous achetez des produits vidéo Sony, Sony vous conseille d'acheter des accessoires portant le logo "GENUINE VIDEO ACCESSORIES".



Les logos ci-dessus sont des marques de fabrique.





Remarques sur la griffe porte-accessoires intelligente

- Cette griffe alimente les accessoires optionnels, comme une torche vidéo ou un microphone qui lui sont raccordés.
- Cette griffe est reliée au commutateur POWER ce qui permet de couper et de rétablir l'alimentation fournie par la griffe. Reportez-vous au mode d'emploi de l'accessoire pour les détails.
- Cette griffe intègre un dispositif de sécurité pour que l'accessoire ne bouge pas. Pour rattacher un accessoire, appuyez dessus et poussez à fond. Serrez ensuite la vis.
- Pour enlever l'accessoire, desserrez la vis et appuyez sur l'accessoire puis sortez-le de la griffe.

## Nomenclature

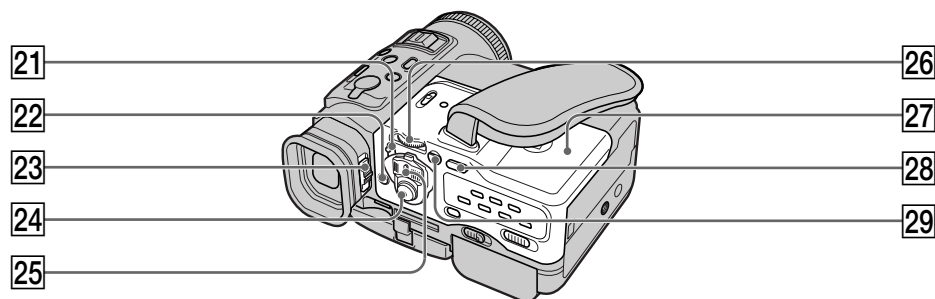
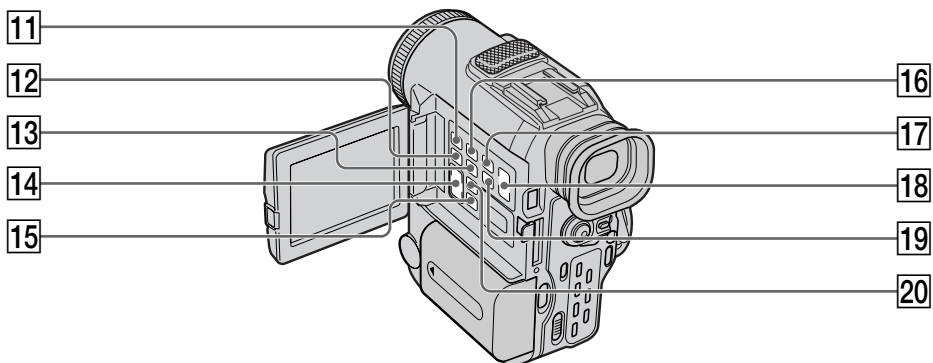
---



- |  |  |
|--|--|
| <b>11</b> Touche de lecture de mémoire (MEMORY PLAY) (p.96)                                  | <b>21</b> Touche de verrouillage (LOCK) (p. 15)  |
| <b>12</b> Touche de recherche de fin d'enregistrement (END SEARCH) (p. 23)                   | <b>22</b> Touche  (déclencheur automatique) (p. 22, 31, 94) |
| <b>13</b> Touche d'effet numérique (DIGITAL EFFECT) (p. 39)                                  | <b>23</b> Levier de réglage dioptrique (p. 17)   |
| <b>14</b> Touches de réglage du volume (VOLUME) (p. 24)                                      | <b>24</b> Touche de marche/arrêt (START/STOP) (p. 14)  |
| <b>15</b> Touche de titre (TITLE) (p. 68)  | <b>25</b> Commutateur d'alimentation (POWER) (p. 14)   |
| <b>16</b> Touche d'index de mémoire (MEMORY INDEX) (p. 104)                                  | <b>26</b> Molette de sélection (SEL/PUSH EXEC) (p. 76)   |
| <b>17</b> Touche d'effacement de la mémoire (MEMORY DELETE) (p. 110)                         | <b>27</b> Couvercle du compartiment à cassette (p. 13)   |
| <b>18</b> Touche d'affichage d'image mémorisée suivante/précédente (MEMORY +/-) (p. 96, 103) | <b>28</b> Touche de compensation de contre-jour (BACK LIGHT) (p. 20)   |
| <b>19</b> Touche d'affichage des indicateurs (DISPLAY) (p. 25)                               | <b>29</b> Touche d'exposition (EXPOSURE) (p. 43)   |
| <b>20</b> Touche de menu (MENU) (p. 76)  |  |

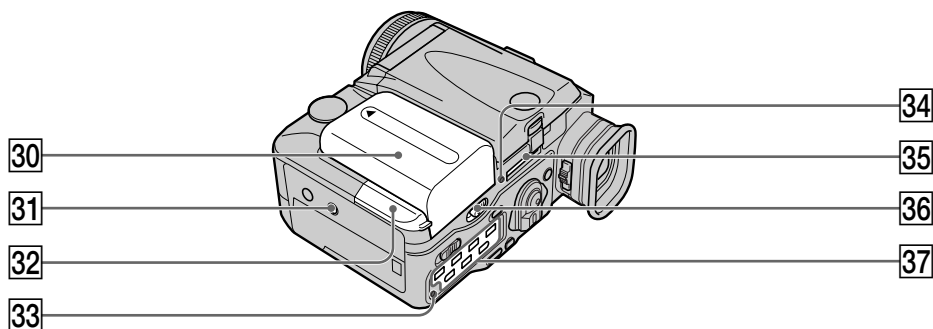

- 30** Batterie rechargeable/Couvercle de protection des bornes de batterie (p. 9)
- 31** Douille de pied photographique  
Assurez-vous que la longueur de la vis du pied est inférieure à 9/32 pouces (6, 5 mm). Sinon, vous ne pourrez pas fixer correctement le pied et la vis risque d'endommager le caméscope.
- 32** Couvercle de prise d'entrée CC (DC IN) (p. 10)
- 33** Témoin de recharge (CHARGE) (p. 10)
- 34** Témoin d'accès (ACCESS) (p. 86)
- 35** Logement de "Memory Stick" (p. 86)
- 36** Levier d'éjection de batterie (BATT RELEASE) (p. 9)
- 37** Touches de transport de bande (p. 24, 27, 57)
  - STOP (arrêter)
  - ◀◀ REW (rembobiner)
  - ▶▶ PLAY (lecture)
  - ▶▶ FF (avance rapide)
  - || PAUSE (pause)
  - REC (enregistrement)Ces touches s'allument lorsque POWER est réglé sur VTR.

## Nomenclature

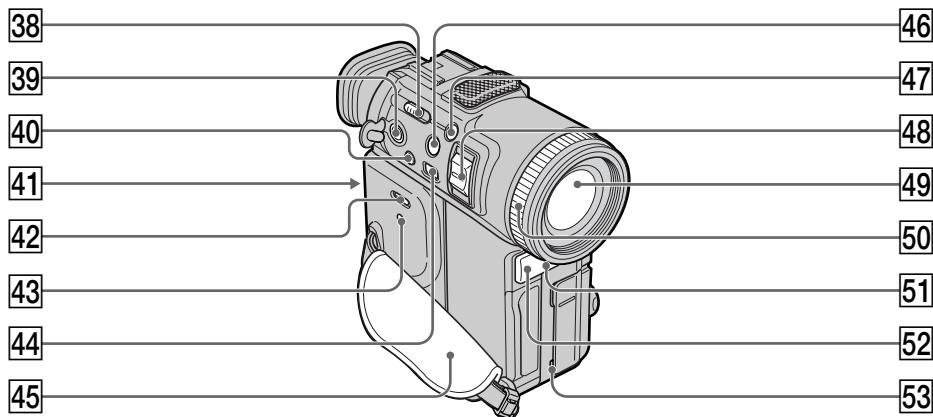

- |  |   |
|--|---|
| <b>38</b> Touche de prises de vues nocturnes (NIGHTSHOT) (p. 21)   | <b>44</b> Commutateur de mise au point (FOCUS) (p. 44)                                  |
| <b>39</b> Prise de microphone (PLUG IN POWER) (p. 64)<br>Pour raccorder un microphone externe (non fourni). Cette prise accepte aussi les microphones "alimentables à l'enchassage". | <b>45</b> Bandoulière   |
| <b>40</b> Touche de liaison infrarouge (LASER LINK) (p. 29)  | <b>46</b> Touche d'enregistrement de photos (PHOTO) (p. 30, 91)                         |
| <b>41</b> Compartiment à cassette (p. 13)  | <b>47</b> Touche de prises de vues nocturnes avec obturation lente (+SLOW SHTR) (p. 21) |
| <b>42</b> Commutateur de mode d'enregistrement (START/STOP MODE) (p. 19)   | <b>48</b> Levier de zoom électrique (p. 18)   |
| <b>43</b> Touche de réinitialisation (RESET) (p. 121)  | <b>49</b> Objectif  |
|  | <b>50</b> Bague de mise au point (p. 44)  |
|  | <b>51</b> Émetteur de rayons infrarouges (p. 21, 29)                                    |
|  | <b>52</b> Capteur infrarouge  |
|  | <b>53</b> Voyant de tournage (p. 14)  |

### Remarque sur l'objectif Carl Zeiss

Ce caméscope est muni d'un objectif Carl Zeiss pouvant reproduire des images de haute qualité.

L'objectif de ce caméscope a été conçu conjointement par Carl Zeiss en Allemagne et Sony Corporation. Il adopte le système de mesure MTF\* pour caméras vidéo et offre la qualité d'image commune aux objectifs Carl Zeiss.

\* MTF est une abréviation de Modulation Transfer Function/Factor.

La valeur indique la quantité de lumière transmise par un sujet et pénétrant dans l'objectif.

Qu'est-ce que le système LASER LINK?

Il s'agit d'un système qui transmet l'image et le son par les rayons infrarouges entre deux appareils vidéo portant la marque .

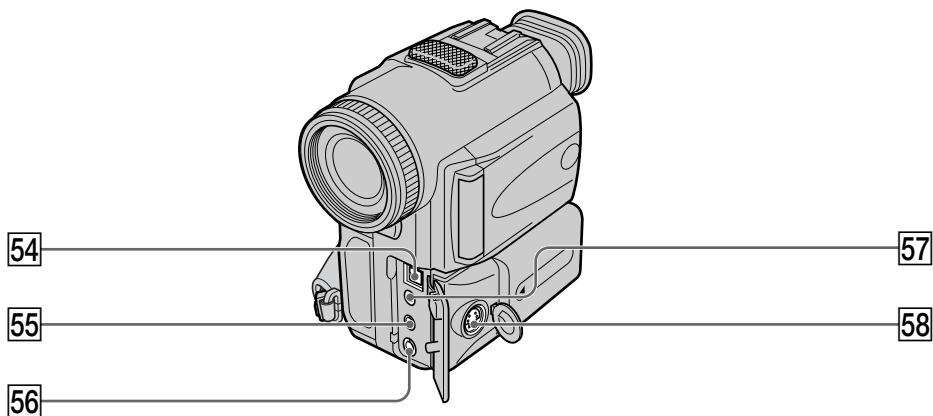

**54** Prise  DV IN/OUT (p. 54, 60, 100)  
La marque “i.LINK” est une marque de fabrique de Sony Corporation et indique que ce produit est conforme aux spécifications IEEE 1394-1995 et à leurs révisions.

La prise  DV IN/OUT est compatible i.LINK.

**55** Prise  (casque d'écoute)

**56** Prise AUDIO/VIDEO  
(p. 28, 32, 53, 58, 65, 99)

**57** Prise de commande à distance (LANC)

**58** Prise S-vidéo (S VIDEO) (p. 28, 32, 54, 59)

---

### Fixation de la bandoulière

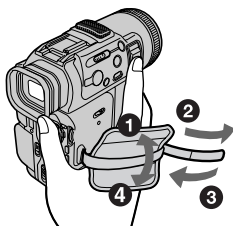

Fixez fermement la bandoulière.

## Télécommande

Les touches qui ont le même nom sur la télécommande et le caméscope fonctionnent de la même façon.

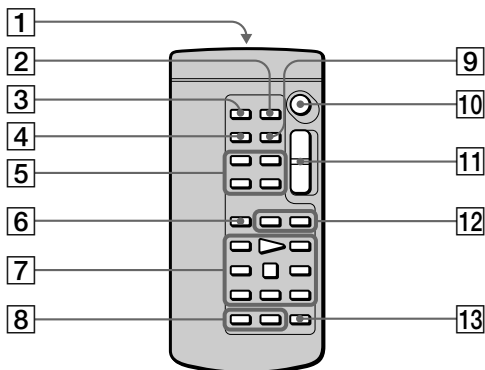

- 1** Émetteur  
Dirigez-le vers le capteur du caméscope pour piloter le caméscope après l'avoir mis sous tension.
- 2** Touche de mémorisation du point zéro (ZERO SET MEMORY) (p. 47)
- 3** Touche d'enregistrement de photos (PHOTO) (p. 30, 91)
- 4** Touche d'affichage des indicateurs (DISPLAY) (p. 25)
- 5** Touches de mémoire (p. 96, 103)
- 6** Touche de mode de recherche (SEARCH MODE) (p. 48, 49, 51)
- 7** Touches de transport de bande (p. 27)
- 8** Touche d'enregistrement (REC) (p. 58)/  
Touche d'inscription de marques d'impression (MARK) (p. 56)
- 9** Touche de code de données (DATA CODE) (p. 26)
- 10** Touche de marche/arrêt (START/STOP) (p. 14)
- 11** Touche de zoom électrique (p. 18)
- 12** Touches **◀◀/▶▶** (p. 48, 49, 51)
- 13** Touche de copie audio (AUDIO DUB) (p. 66)



### Préparation de la télécommande

Insérez deux piles AA (R6) en faisant correspondre les polarités + et - de la pile avec celles indiquées dans le compartiment à piles.

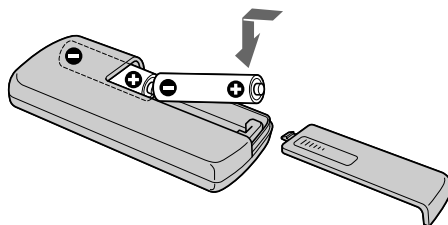

---

### Remarques sur la télécommande

- N'exposez pas le capteur de la télécommande à des sources lumineuses puissantes comme la lumière directe du soleil ou un éclairage puissant, sinon la télécommande ne fonctionnera pas correctement.
- Le caméscope utilise le mode de télécommande VTR 2. Les modes de télécommande 1, 2 et 3 permettent de distinguer le caméscope d'autres magnétoscopes/caméscopes Sony et d'éviter les interférences de télécommande. Si vous utilisez un autre magnétoscope/caméscope Sony avec le mode de télécommande VTR 2, il est conseillé de changer le mode de télécommande ou de masquer le capteur infrarouge du magnétoscope avec du papier noir.

## Indicateurs de fonctionnement

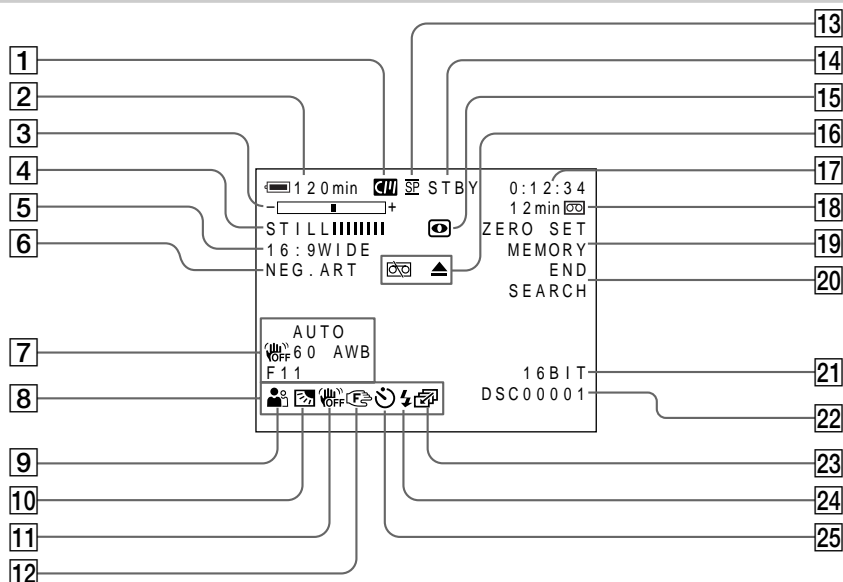

- 1 Indicateur de mémoire de cassette (p. 114)
- 2 Indicateur de temps restant de la batterie (p. 19)
- 3 Indicateur de zoom (p. 18)/Indicateur d'exposition (p. 43)/Indicateur de nom du fichier de données (p. 84)
- 4 Indicateur d'effet numérique (p. 38)/Indicateur de fondu (p. 35)/Indicateur d'incrustation d'image fixe (p. 95)
- 5 Indicateur de mode grand écran (p. 34)
- 6 Indicateur d'effet d'image (p. 37)
- 7 Indicateur de code de données (p. 26)
- 8 Indicateur de luminosité de l'écran LCD (p. 16)/Indicateur de volume (p. 24)
- 9 Indicateur de programme d'exposition automatique (p. 41)
- 10 Indicateur de compensation de contre-jour (p. 20)
- 11 Indicateur SteadyShot OFF (p. 77)
- 12 Indicateur de mise au point manuelle/infini (p.44)
- 13 Indicateur de mode d'enregistrement (p. 80)
- 14 Indicateur d'attente/tournage (p. 14)/Indicateur de mode de transport de la bande (p. 27)/Indicateur de taille d'image (p. 89)/Indicateur du mode de qualité d'image (p. 87)
- 15 Indicateur de prise de vues nocturnes (p. 21)
- 16 Indicateurs d'avertissement (p. 123)
- 17 Compteur de bande (p. 47)/Indicateur de mode 5SEC (p. 19)/Indicateur de code temporel (p. 19)/Indicateur d'autodiagnostic (p. 122)/Indicateur de mode PHOTO (p. 30)/Indicateur du numéro d'image (p. 104)
- 18 Indicateur de longueur de bande restante (p. 19)/Indicateur de lecture de mémoire (p. 104)
- 19 Indicateur de mémorisation du point zéro (p. 47)
- 20 Indicateur de recherche de fin d'enregistrement (p. 23)
- 21 Indicateur de mode audio (p. 80)
- 22 Indicateur de nom du fichier de données  
Cet indicateur apparaît lorsque les fonctions MEMORY MIX sont en service.
- 23 Indicateur de mode continu (p. 93)
- 24 Indicateur de flash vidéo  
Cet indicateur apparaît lorsque vous utilisez le flash vidéo (non fourni).
- 25 Indicateur de déclencheur automatique (p. 22)

# Aperçu rapide des fonctions

---

## Fonctions utilisées pour le réglage de l'exposition (dans le mode d'enregistrement)

- Dans les lieux sombres  
• Sous un éclairage insuffisant  
• Dans un environnement sombre, p. ex. coucher du soleil, feux d'artifices ou vues de nuit  
• Prise de vues de sujets à contre-jour  
• Sous des projecteurs, comme au théâtre ou lors d'une fête  
• Sous un éclairage puissant ou une lumière réfléchie, comme au bord de la mer et sur les pistes de ski
- NIGHTSHOT (p. 21)  
Mode Faible éclairage (p. 41)  
Mode Crépuscule et nuit (p. 41)
- BACK LIGHT (p. 20)  
Mode Projecteur (p. 41)
- Mode Plage et ski (p. 41)

## Fonctions permettant de renforcer l'impact des images enregistrées (dans le mode d'enregistrement)

- Transition douce entre les scènes  
• Photographie d'une image fixe  
• Traitement numérique de l'image enregistrée
  - Création d'un fond doux pour faire ressortir un sujet
  - Incrustation d'un titre
- FADER (p. 35)  
PHOTO (p. 30, 91)  
PICTURE EFFECT (p. 37)/  
DIGITAL EFFECT (p. 38)  
Mode Portrait (p. 41)
- TITLE (p. 68)

## Fonctions permettant d'obtenir des films plus naturels (dans le mode d'enregistrement)

- Prévention de la détérioration de l'image lors de l'utilisation du zoom numérique  
• Mise au point manuelle  
• Prise de vues de sujets éloignés  
• Prise de vues de sujets rapides
- D ZOOM [MENU] (p. 76)
- Mise au point manuelle (p. 44)  
Mode Paysage (p. 41)  
Mode Sport (p. 41)

## Fonctions utilisées pour le montage (dans le mode d'enregistrement)

- Visualisation de l'image sur un téléviseur grand écran  
• Visualisation des images avec un ordinateur personnel
- Mode grand écran (p. 34)
- "Memory Stick" (p. 84)

## Fonctions utilisées après l'enregistrement (dans le mode de lecture)

- Trucage numérique d'images enregistrées
  - Affichage de la date/heure ou des divers réglages
  - Localisation rapide d'une scène
  - Recherche d'une scène titrée
  - Recherche d'une scène enregistrée dans le mode photo
  - Balayage des scènes dans le mode photo
  - Lecture du son en monophonie ou de la bande son secondaire
  - Reproduction d'une image sur un téléviseur sans raccorder de câble de liaison
- PICTURE EFFECT (p. 45)/  
DIGITAL EFFECT (p. 46)  
Code de données (p. 26)
- Mémorisation du point zéro (p. 47)  
Recherche de titre (p. 48)  
Recherche de photo (p. 51)
- Balayage de photos (p. 52)  
HiFi SOUND [MENU] (p. 76)
- LASER LINK (p. 29)

# Index

## A, B

Adaptateur de port série	105
Adaptateur secteur	10
Affichage d'autodiagnostic	122
Affichage d'index (images multiples)	104
ANTI GROUND SHOOTING	19
AUDIO MIX	78
AUTO SHTR	77
BACK LIGHT	20
Balance des blancs	33
Balayage de photos	52
Bande son principale	78
Bande son secondaire	78
Bandoulière	134
Batterie "InfoLITHIUM"	10
Batterie rechargeable	9
Bip	82

## C, D

Câble de liaison DV	54
Capteur de la télécommande	134
Cassette à double piste son	115
Cassette stéréo	115
Code de données	26
Code temporel	19
Compteur de bande	47
Condensation d'humidité	126
Copie audio	64
Copie d'une cassette	53
Cordon de liaison audio/vidéo	28, 53, 58
DEMO	81
Déclencheur automatique	22, 31, 94
Diaporama	108
DIGITAL EFFECT	38
DISPLAY	25

## E

Écran LCD	15
Émetteur de rayons infrarouges	29
END SEARCH	23, 27
Enregistrement de photos	30
Enregistrement de photos en mémoire	91
Enregistrement en continu	92
Entrée/sortie en fondu	35
Exposition	43

## F, G, H

FADER	35
FLASH MOTION	38
FOCUS	44
Format	79
Grand angle	18
HiFi SOUND	78

## I, J, K, L

i.LINK	135
Incrustation d'images fixes	95
Incrustation en chrominance d'une image du "Memory Stick"	95
Incrustation en chrominance du caméscope	95
Incrustation en luminance d'une image du "Memory Stick"	95
Indicateur de longueur de bande restante	19
Indicateur de temps restant de la batterie	19
Indicateurs d'avertissement	123
Indicateurs de fonctionnement	138
JPEG	84
LANC	135
LASER LINK	29
Lecture au ralenti	27
LUMINANCEKEY	38

## M, N

Marque d'impression	113
Mémoire de cassette	6, 114
Mémorisation du point zéro	47
"Memory Stick"	84
Microphone externe (non fourni)	134
Mise au point manuelle	44
Mode audio	80
Mode de qualité d'image	87
Mode grand écran	34
Mode Miroir	15
Molette de sélection (SEL/PUSH EXEC)	76
MONOTONE	35
NIGHTSHOT	21

## O, P, Q

Objectif Carl Zeiss	134
OLD MOVIE	38
OVERLAP	35
Pause de lecture	27
PICTURE EFFECT	37
Prise casque d'écoute	135
Prise de commande à distance (LANC)	135
Prise de vues nocturne avec obturation lente	21
Prise S-vidéo (S VIDEO)	28, 54, 59
PROGRAM AE	41

Protection d'une image	109
+ SLOW SHTR	21

## R

Raccordement (copie d'une cassette) (visualisation sur un téléviseur)	53
Recharge complète	10
Recharge de la batterie	10
Recharge de la pile au vanadium-lithium	127
Recharge normale	10
Recherche d'images	27
Recherche de date	49
Recherche de photo	51
Recherche de titre	48
Recherche rapide	27
Réglage de l'horloge	83
Réglage du viseur	17
Réglages de menu	76
RESET	121

## S

SLOW SHUTTER	38
Sources d'alimentation (batterie de voiture) (batterie rechargeable) (courant secteur)	12
Standard NTSC	125
Standards de couleurs TV	125
START/STOP MODE	19
STEADYSHOT	77
STILL	38

## T, U, V

Taille d'image	89
Taquet de protection à l'écriture	13
Télécommande	136
Téléobjectif	18
Temps d'enregistrement	11
Têtes	127
Titrage d'une cassette	74
Titre	68
TRAIL	38
Transition	15

## W, X, Y, Z

WORLD TIME	82
Zoom	18
Zoom électrique	18