

# Video Camera Recorder Hi8

---

## Manual de instrucciones

Antes de utilizar la unidad, lea cuidadosamente este manual y consérvelo para futuras referencias.

## Manual de instruções

Antes de utilizar o aparelho, leia atentamente este manual e guarde-o para futuras consultas.

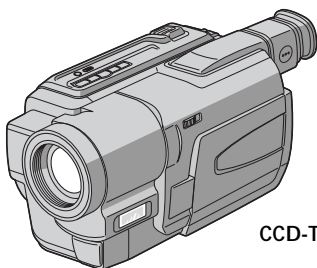

CCD-TRV98

Handycam Vision™



video Hi8

CCD-TRV49/TRV58/TRV68/TRV78/

TRV88/TRV98 **Hi8**

**Español**

# ¡Bienvenido!

Gracias por su compra de esta videocámara Sony Handycam®. Con su Handycam, podrá capturar esos preciosos momentos de la vida con una calidad de imagen y sonido superior. Su Handycam está repleta de características avanzadas, pero a la vez es de fácil manejo. Pronto estará produciendo vídeo familiar que podrá disfrutar años y años.

## AVISO

Para evitar incendios o el riesgo de electrocución, no exponga la unidad a la lluvia ni a la humedad.

Para evitar sacudidas eléctricas, no abra la caja. Para hacer reparaciones, acuda a personal cualificado solamente.

**Nombre del producto: Videocámara**  
**Modelo: CCD-TRV49/TRV58/TRV68/TRV78/**  
**TRV88/TRV98**

## Para los usuarios en México

IMPORTADOR:  
SONY ELECTRÓNICOS DE MÉXICO, S.A. DE C.V.  
HENRY FORD # 29, FRACC. IND. SAN NICOLAS  
TLALNEPANTLA EDO. DE MÉXICO, C.P. 54030  
R.F.C. SEM 941001 BJA TEL. 5321-1000

POR FAVOR LEA DETALLADAMENTE ESTE MANUAL  
DE INSTRUCCIONES ANTES DE CONECTAR Y OPERAR  
ESTE EQUIPO.

RECUERDE QUE UN MAL USO DE SU APARATO  
PODRÍA ANULAR LA GARANTÍA.

**Português**

# Bem-vindo!

Congratulações pela aquisição desta videocâmara Sony Handycam®. Com a sua Handycam, estará bem equipado(a) para capturar os momentos preciosos da vida com qualidades de imagem e som superiores. A sua Handycam vem provida de características avançadas, mas é, ao mesmo tempo, de muito fácil manejo. Em pouco tempo, estará a produzir montagens personalizadas de vídeo doméstico para desfrutar pelos anos a frente.

## ADVERTÊNCIA

Para evitar riscos de incêndio ou de choque eléctrico, não exponha o aparelho à chuva ou humidade.

Para evitar descargas eléctricas, não abra o aparelho. Solicite assistência somente a técnicos qualificados.

# Funciones principales

---

## Funciones para ajustar la exposición (en el modo de grabación)

- En un lugar oscuro NIGHTSHOT (pág. 34)
- En entornos oscuros tales como una puesta de sol, fuegos artificiales, o vistas nocturnas en general Modo de crepúsculo e iluminación lunar (pág. 52)
- Videofilmación de motivos a contraluz BACK LIGHT (pág. 33)
- Bajo la iluminación de un proyector, como en un teatro o en un acontecimiento formal Modo de proyector (pág. 52)
- Con iluminación intensa o luz reflejada, como en una playa en verano o en una pista de esquí Modo de playa y esquí (pág. 52)

## Funciones para dar más impacto (en el modo de grabación)

- Transición uniforme entre las escenas grabadas FADER (pág. 46)
- Proceso digital de imágenes PICTURE EFFECT (pág. 50)
- Creación de un fondo suave para motivos Modo de retrato suave (pág. 52)
- Superposición de un título TITLE (pág. 58)

## Funciones para dar un aspecto normal a sus videofilmaciones (en el modo de grabación)

- Para evitar que se deteriore la calidad de las imágenes en zoom digital D ZOOM [MENU] (pág. 70)  
El ajuste predeterminado es OFF.  
(Para un zoom superior a 20x, seleccione el zoom motorizado digital en D ZOOM de los ajustes del menú.)
- Enfoque manual Enfoque manual (pág. 56)
- Videofilmación de motivos distantes Modo de paisaje (pág. 52)
- Videofilmación de motivos con movimiento rápido Modo de aprendizaje de deportes (pág. 52)

## Funciones para edición (en el modo de grabación)

- Contemplación de imágenes en un televisor de pantalla panorámica Modo panorámico (pág. 45)
- Reproducción de imágenes en un televisor sin cable conector.  
SUPER LASER LINK (pág. 43)  
(CCD-TRV98 solamente)
- Videofilmación con la fecha/hora Fecha y hora (pág. 36)
- Mejora de cintas viejas ORC [MENU] (pág. 72)

## Funciones utilizadas después de la grabación (en el modo de reproducción)

- Corrección de fluctuaciones TBC [MENU] (pág. 71)
- Corrección de ruido en los colores DNR [MENU] (pág. 71)

# Características principais

## Funções para ajustar a exposição (no modo de gravação)

- Num local escuro NIGHTSHOT (pág. 34)
- Em ambientes escuros, tais como pôr-do sol, fogos de artifício ou vistas noturnas em geral Modo pôr-do-sol & luar (pág. 52)
- Registos de motivos em contraluz BACK LIGHT (pág. 33)
- Sob luz de reflectores, tais como em teatros ou em eventos formais Modo holofote (pág. 52)
- Sob iluminação intensa ou reflectida, tal como numa praia em pleno verão ou numa rampa de esqui. Modo praia & esqui (pág. 52)

## Funções que proporcionam maior impacto às imagens (no modo de gravação)

- Transição suave entre as cenas FADER (pág. 46)
- Processamento digital de imagens PICTURE EFFECT (pág. 50)
- Criação de um fundo suave para os motivos Modo de retratos suave (pág. 52)
- Sobreposição de títulos TITLE (pág. 58)

## Funções que proporcionam um aspecto natural às gravações (no modo de gravação)

- Prevenção de deterioração da qualidade de imagem no zoom digital D ZOOM [MENU] (pág. 70)  
O pré-ajuste de fábrica vem regulado em OFF.  
(Para obter um zoom maior que 20x, seleccione o zoom digital motorizado em D ZOOM nos ajustes do menu)
- Focalização manual Focagem manual (pág. 56)
- Filmagem de motivos distantes Modo paisagem (pág. 52)
- Gravação de objectos em rápido movimento Modo lição de esporte (pág. 52)

## Funções a serem utilizadas na montagem (no modo de gravação)

- Assistir à imagem no écran de um televisor panorâmico Modo panorâmico (pág. 45)
- Reprodução da imagem num televisor sem ligar um cabo SUPER LASER LINK (pág. 43)  
(somente CCD-TRV98)
- Gravação com a data/hora Data e hora (pág. 36)
- Realce de fitas antigas ORC [MENU] (pág. 72)

## Funções a serem utilizadas após a gravação (no modo de reprodução)

- Correção de tremulações TBC [MENU] (pág. 71)
- Correção de interferências na cor DNR [MENU] (pág. 71)

Funciones principales .....	3
Comprobación de los accesorios suministrados .....	7

---

<b>Guía de inicio rápido</b> .....	8
------------------------------------	---

---

**Preparativos**

Utilización de este manual .....	12
Paso 1 Preparación de la fuente de alimentación .....	14
Instalación de la batería .....	14
Carga de la batería .....	15
Conexión a un tomacorriente de la red .....	20
Paso 2 Ajuste de la fecha y la hora .....	22
Paso 3 Inserción de un videocasete .....	24

---

**Videofilmación****- Operaciones básicas**

Videofilmación de imágenes .....	26
Videofilmación de motivos a contraluz - BACK LIGHT .....	33
Videofilmación en la oscuridad - NightShot .....	34
Superposición de la fecha y la hora en las imágenes .....	36
Comprobación de la grabación - END SEARCH .....	37

---

**Reproducción****- Operaciones básicas**

Reproducción de una cinta .....	38
Comprobación de la videofilmación en un televisor .....	42

---

**Operaciones de videofilmación avanzadas**

Utilización del modo panorámico .....	45
Utilización de la función de aumento gradual y desvanecimiento .....	47
Utilización de efectos especiales - Efecto de imagen .....	50

Utilización de la función exposición automática programada (PROGRAM AE) .....	52
Ajuste manual de la exposición .....	55
Enfoque manual .....	56
Superposición de un título .....	58
Confección de sus propios títulos .....	60
Utilización de la lámpara incorporada .....	62

---

**Edición**

Duplicación de una cinta .....	66
--------------------------------	----

---

**Personalización de su videocámara**

Cambio de los ajustes del menú .....	68
--------------------------------------	----

---

**Solución de problemas**

Tipos de problemas y su solución .....	80
Visualización de autodiagnóstico .....	84
Indicadores y mensajes de advertencia .....	85

---

**Información adicional**

Videocassetes utilizables y modos de reproducción .....	94
Acerca de la batería "InfoLITHIUM" ....	95
Utilización de su videocámara en el extranjero .....	97
Información sobre el mantenimiento y precauciones .....	98
Especificaciones .....	106

---

**Referencia rápida**

Identificación de partes y controles .....	108
Índice alfabético .....	117

## Índice

Características principais .....	4	Utilização da função PROGRAM AE .....	52
Verificação dos acessórios fornecidos .....	7	Ajuste manual da exposição .....	55
<hr/>		Focagem manual .....	56
<b>Guia de introdução rápida .....</b>	<b>10</b>	Sobreposição de títulos .....	58
<hr/>		Criação de títulos personalizados .....	60
<b>Instruções preliminares</b>		Utilização da luz incorporada .....	62
Utilização deste manual .....	12	<hr/>	
Passo 1 Preparação da fonte de alimentação .....	14	<b>Montagem</b>	
Instalação da bateria recarregável ...	14	Duplicação de cassetes .....	66
Carregamento da bateria recarregável .....	15	<hr/>	
Ligação a uma tomada da rede CA .....	20	<b>Personalização da sua videocâmara</b>	
Passo 2 Acerto da data e da hora .....	22	Alteração dos ajustes do menu .....	68
Passo 3 Inserção de cassetes .....	24	<hr/>	
<hr/>		<b>Verificação de problemas</b>	
<b>Registos - Básicos</b>		Tipos de problemas e suas soluções .....	87
Registo de cenas .....	26	Indicação de auto-diagnóstico .....	91
Filmagens de motivos em contraluz - BACK LIGHT .....	33	Indicadores e mensagens de advertência .....	92
Filmagem no escuro - Filmagem nocturna .....	34	<hr/>	
Sobreposição de data e hora nas imagens .....	36	<b>Informações adicionais</b>	
Verificação da cena registada - END SEARCH .....	37	Cassetes utilizáveis e modos de reprodução .....	94
<hr/>		Sobre a bateria «InfoLITHIUM» .....	95
<b>Reproduções - Básicos</b>		Utilização da videocâmara no exterior .....	97
Reprodução de cassetes .....	38	Informações sobre manutenção e precauções .....	98
Verificação de registos no ecrã do televisor .....	42	Especificações .....	107
<hr/>		<hr/>	
<b>Operações de registo avançadas</b>		<b>Referência rápida</b>	
Utilização do modo panorâmico .....	45	Identificação das partes e dos controlos .....	108
Utilização da função de fusão .....	47	Índice remissivo .....	118
Utilização de efeitos especiais - Efeito de imagem .....	50		

# Comprobación de los accesorios suministrados

Compruebe si ha recibido los accesorios siguientes con su videocámara.

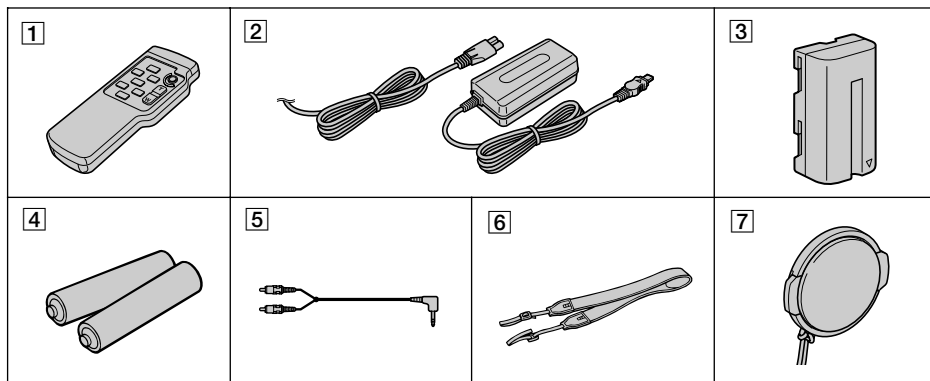

**1** Mando a distancia inalámbrico (1) (pág. 113)  
CCD-TRV49/TRV78/TRV98 solamente

**2** Adaptador de alimentación de CA  
AC-L10A/L10B/L10C (1), Cable de  
alimentación (1) (pág. 15)

**3** Batería NP-F330 (1) (pág. 14, 15)

**4** Pilas de R6 (tamaño AA) para el mando a  
distancia (2) (pág. 113)  
CCD-TRV49/TRV78/TRV98 solamente

**5** Cable conector de audio/vídeo (1) (pág. 42)

**6** Bandolera (1) (pág. 110)

**7** Tapa del objetivo (1) (pág. 26, 111)

# Verificação dos acessórios fornecidos

Verifique se os acessórios a seguir foram  
fornecidos juntamente com a sua videocâmara.

**1** Telecomando sem fio (1) (pág. 113)  
Somente CCD-TRV49/TRV78/TRV98

**2** Adaptador CA AC-L10A/L10B/L10C (1), Cabo  
de alimentação (1) (pág. 15)

**3** Bateria recarregável NP-F330 (1)  
(pág. 14, 15)

**4** Pilhas R6 (tamanho AA) para o  
telecomando (2) (pág. 113)  
Somente CCD-TRV49/TRV78/TRV98

**5** Cabo de ligação A/V (1) (pág. 42)

**6** Alça tiracolo (1) (pág. 110)

**7** Tampa da objectiva (1) (pág. 26, 111)

El contenido de la grabación no podrá remunerarse si la videofilmación o la reproducción no se ha realizado debido a un mal funcionamiento de la videocámara, el medio de almacenamiento, etc.

O conteúdo da gravação não poderá ser compensado, caso a gravação ou a reprodução não seja realizada devido a um mau funcionamento da videocâmara, do meio de armazenamento, etc.

# Guía de inicio rápido



En este capítulo se presentan las funciones básicas de su videocámara. Para más información, consulte las páginas entre paréntesis “( )”.

## 1 Conexión del cable de alimentación (pág. 20)

Cuando utilice su videocámara en exteriores, use la batería (pág. 14).

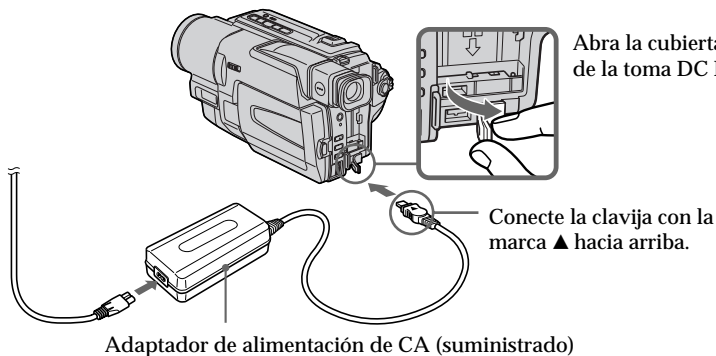

## 2 Inserción de un videocasete (pág. 24)

- 1** Abra la tapa del compartimiento del videocasete y presione EJECT. El compartimiento se abrirá automáticamente.



- 2** Inserte el videocasete en el compartimiento para el mismo con su ventanilla hacia afuera y la lengüeta de protección contra escritura del mismo hacia arriba.

- 3** Cierre el compartimiento del videocasete presionando la marca (PUSH) del mismo. El compartimiento del videocasete descenderá automáticamente. Cierre la tapa del compartimiento del videocasete.

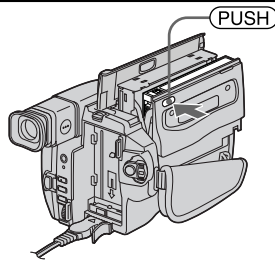
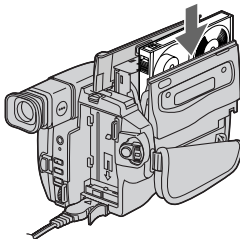
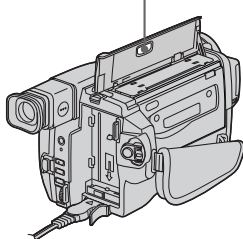



# 3

## Videofilmación de imágenes (pág. 26)

**1** Quite la tapa del objetivo.

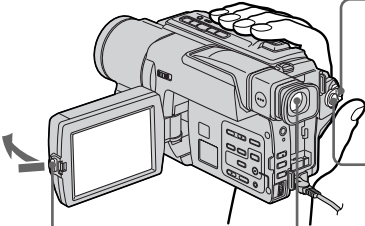

**2** Ponga el selector POWER en CAMERA manteniendo presionado el pequeño botón verde.

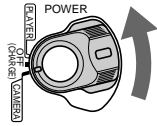

**3** Abra el panel de cristal líquido manteniendo presionado OPEN. La imagen aparecerá en el visor.

### Visor

Cuando el panel de cristal líquido esté cerrado, utilice el visor colocando su ojo contra el ocular.

Las imágenes del visor serán en blanco y negro.

Cuando adquiera su videocámara, el reloj estará desactivado. Si desea grabar la fecha y la hora para una imagen, ajuste el reloj antes de la grabación (pág. 22).

**4** Presione el botón rojo. Su videocámara comenzará a grabar. Para parar la grabación, vuelva a presionar el botón rojo.

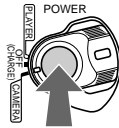

# 4

## Contemplación de las imágenes de reproducción en la pantalla de cristal líquido (pág. 38)

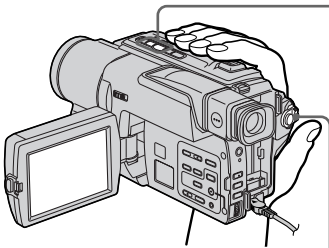

**2** Para rebobinar la cinta, presione ◀◀.

REW



**3** Para iniciar la reproducción, presione ▶.

PLAY



**1** Ponga el selector POWER en PLAYER manteniendo presionado el pequeño botón verde.

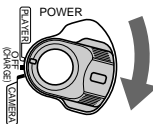

### Nota

No tome su videocámara sujetándola por el visor, el panel de cristal líquido, ni por la batería.

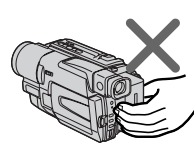
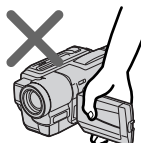

# Guia de introdução rápida



Este capítulo introduzir-lhe-á as funções básicas da sua videocâmara. Consulte a página entre parênteses « ( ) » quanto a maiores informações.

## 1 Ligação do cabo de alimentação (pág. 20)

Utilize a bateria recarregável quando estiver a utilizar a sua videocâmara em exteriores (pág. 14).

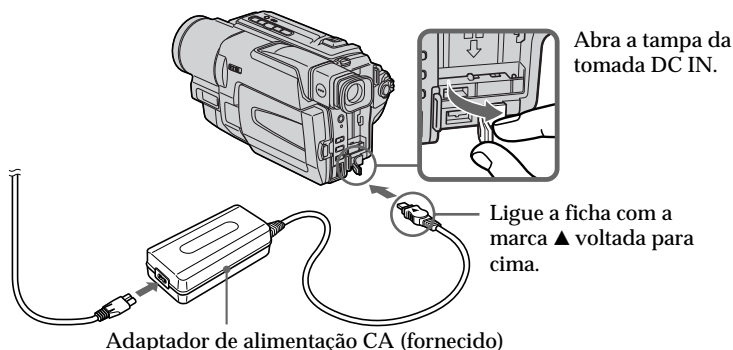

## 2 Inserção de cassetes (pág. 24)

- 1** Abra a tampa do compartimento de cassetes e pressione EJECT. O compartimento abre-se automaticamente.

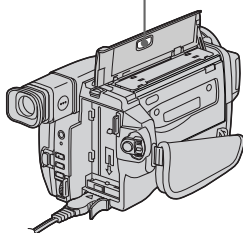

- 2** Insira uma cassete no compartimento de cassetes com a sua janela voltada para fora e com a lingueta de protecção contra inscrições da cassete voltada para cima.

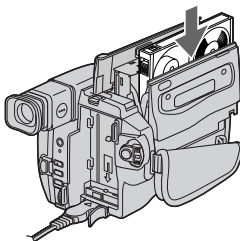

- 3** Feche o compartimento de cassetes mediante o pressionamento da marca (PUSH) no compartimento. O compartimento de cassetes desce automaticamente. Feche a tampa do compartimento de cassetes.

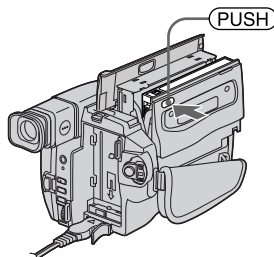

### 3

## Registo de cenas (pág. 26)

- 1** Remova a tampa da objectiva.

- 2** Ajuste o interruptor POWER a CAMERA, enquanto pressiona a pequena tecla verde.

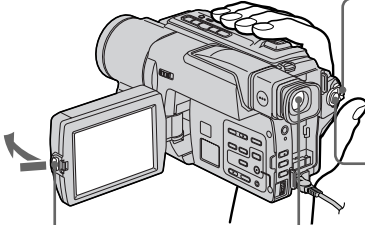
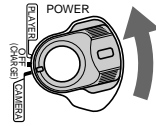

- 3** Abra o painel LCD enquanto pressiona OPEN. A imagem aparece no écran LCD.

### Visor electrónico

Quando o painel LCD estiver fechado, utilize o visor electrónico, posicionando o seu olho contra o ocular.

A imagem no écran do visor electrónico aparece em preto e branco.

Quando adquirir a videocâmara, o relógio estará desactivado. Caso queira gravar a data e a hora para uma imagem, acerte o relógio antes de efectuar a gravação (pág. 22).

- 4** Pressione a tecla vermelha. A videocâmara inicia o registo de cenas. Para cessar o registo, pressione a tecla vermelha novamente.

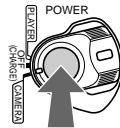

### 4

## Monitorização da imagem de reprodução no écran do painel LCD (pág. 38)

- 2** Carregue em ◀ para rebobinar a fita.



- 3** Carregue em ▶ para iniciar a reprodução.

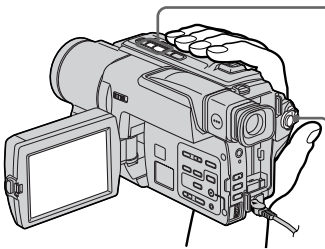

- 1** Ajuste o interruptor POWER a PLAYER, enquanto pressiona a pequena tecla verde.

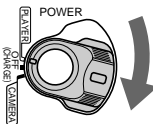

### NOTA

Não transporte a videocâmara segurando-a pelo visor electrónico pelo painel LCD ou pela bateria recarregável.

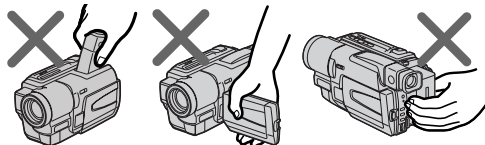

## Utilización de este manual

Las instrucciones de este manual son para los seis modelos indicados en la tabla siguiente. Antes de iniciar la lectura de este manual y de utilizar su videocámara, compruebe el número de modelo observando la base de la videocámara. La CCD-TRV98 es el modelo utilizado para fines de ilustración. En caso contrario, en las ilustraciones se indicará el nombre de modelo. Cualquier diferencia en la operación se indicará claramente en el texto, por ejemplo "CCD-TRV98 solamente".

Cuando lea este manual, las teclas y ajustes de la videocámara se mostrarán en mayúsculas.

p. ej. Ponga el selector POWER en CAMERA.

Cuando realice una operación, oír un pitido para notificarle que tal operación se ha realizado.

### Tipos de diferencias/Tipos de diferença

Modèles CCD-	TRV49	TRV58	TRV68	TRV78	TRV88	TRV98
Sensor de control remoto/ Sensor remoto	●	—	—	●	—	●
Zoom digital/ Zoom digital	450×	460×	460×	560×	560×	560×
SUPER LASER LINK/ SUPER LASER LINK	—	—	—	—	—	●
Videofilmación estable/ Estabilidade da imagem	—	—	●	●	●	●

● Existe/Fornecido(a)

— No existe/Não fornecido(a)

## Utilização deste manual

As instruções neste manual destinam-se aos seis modelos listados na tabela abaixo. Antes de iniciar a leitura deste manual e a operação da sua videocâmara, verifique o número do seu modelo na base do aparelho. O CCD-TRV98 é o modelo utilizado para propósitos de ilustração. Em casos diferentes, o nome do modelo estará indicado nas ilustrações. Quaisquer diferenças no funcionamento estão claramente citadas no texto, por exemplo com os dizeres «somente CCD-TRV98».

Conforme realiza a leitura deste manual, as teclas e os ajustes da videocâmara aparecem indicadas em letras maiúsculas.

Por ex. : Ajuste o interruptor POWER a CAMERA.

Ao executar uma operação, poderá ouvir um sinal sonoro como indicação de que a operação está sendo executada.

### Nota sobre los sistema de televisión en color

Los sistemas de televisión en color difieren de acuerdo con los países. Si desea ver su grabación en un televisor, éste deberá estar basado en el sistema NTSC.

### Nota acerca dos sistemas de cores de TV

Os sistemas de cores de TV diferem de acordo com o país. Para assistir às suas gravações num televisor, requer-se um televisor baseado no sistema NTSC.

### Precauciones sobre el cuidado de la videocámara

#### Objetivo y pantalla de cristal líquido/visor (en los modelos que los tengan montados)

- La pantalla LCD y el visor están fabricados con tecnología de muy alta precisión, por lo que más del 99.99% de los píxeles son operativos para el uso efectivo. No obstante, es posible que se observen constantemente pequeños puntos negros y/o brillantes (de color blanco, rojo, azul o verde) en la pantalla LCD y en el proceso de fabricación y no afectan en absoluto a la imagen grabada.
- No deje que la videocámara se moje. Proteja la videocámara de la lluvia o del agua de mar. Si dejase que su videocámara se humedeciese, podría funcionar mal. Este mal funcionamiento podría resultar irreparable [a].
- No deje la videocámara expuesta a temperaturas superiores a 60°C, como en un automóvil aparcado al sol o bajo la luz solar directa [b].
- Tenga cuidado cuando ponga la cámara cerca de una ventana o en exteriores. Si expone la pantalla LCD, el visor o el objetivo a la luz directa del sol durante largo tiempo, podrá ocasionar un mal funcionamiento. [c].
- No apunte directamente hacia el sol. Si lo hiciese, su videocámara podría funcionar mal. Tome fotografías del sol en condiciones de baja iluminación, como en el crepúsculo [d].

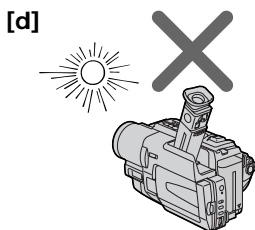
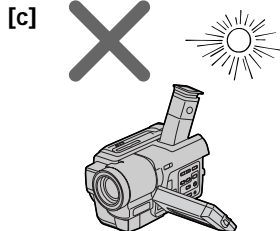
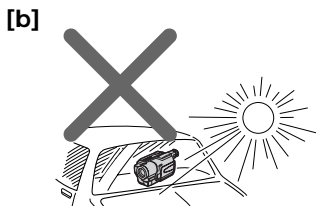

### Precauções acerca dos cuidados com a videocâmara

#### Objectiva e écran LCD/visor electrónico (somente nos modelos instalados)

- O écran LCD e o visor electrónico são fabricados com tecnologia de extrema alta precisão, de maneira que mais de 99,99% de pixels sejam operacionais para o uso efectivo. Entretanto, pode haver alguns minúsculos pontos pretos e/ou pontos brilhantes (de cor branca, vermelha, azul ou verde) a aparecerem constantemente no écran LCD e no visor electrónico. Tais pontos ocorrem normalmente no processo de fabricação e não afectam a gravação de nenhuma forma.
- Não permita que a videocâmara se molhe. Mantenha-a fora do alcance da chuva e da água do mar, visto que estas podem causar algum mau funcionamento à videocâmara, às vezes impossível de ser reparado [a].
- Nunca deixe a videocâmara em locais sujeitos a temperaturas acima de 60°C, tais como no interior de um automóvel estacionado sob o sol ou em locais expostos à luz solar directa [b].
- Tenha cuidado quando posicionar a câmara nas proximidades de janelas ou exteriores. A exposição do écran LCD, do visor electrónico ou da objectiva à luz solar directa durante períodos prolongados poderá causar um mau funcionamento [c].
- Não tente registar directamente o sol. Se o fizer, poderá provocar o mau funcionamento da videocâmara. Tome fotografias do sol em condições de baixa iluminação, tais como crepúsculo [d].

## Paso 1 Preparación de la fuente de alimentación

### Instalación de la batería

Para utilizar la videocámara en exteriores, instátele la batería.

Deslice la batería hacia abajo hasta que chasquee.

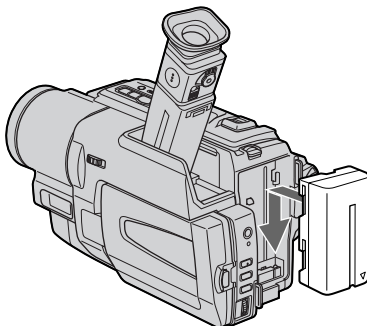

### Para extraer la batería

Deslice la batería hacia afuera en el sentido de la flecha manteniendo presionado ↓ BATT RELEASE.

## Passo 1 Preparação da fonte de alimentação

### Instalação da bateria recarregável

Instale a bateria recarregável para utilizar a sua videocâmara em exteriores.

Deslize a bateria recarregável para baixo até se encaixar com um estalido.

### Para remover a bateria recarregável

Enquanto pressiona para baixo ↓ BATT RELEASE, deslize a bateria recarregável para fora, no sentido indicado pela seta.

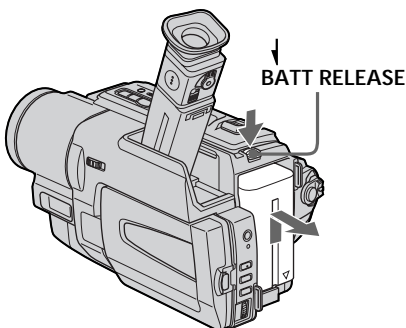

## Paso 1 Preparación de la fuente de alimentación

### Carga de la batería

Utilice la batería con su videocámara después de haberla cargado. Su videocámara solamente funcionará con baterías "InfoLITHIUM" (serie L). Para más información sobre la batería "InfoLITHIUM", consulte la página 95.

- (1) Abra la cubierta de la toma DC IN y conéctele el adaptador de alimentación de CA suministrado con la marca ▲ de la clavija hacia arriba.
- (2) Conecte el cable de alimentación al adaptador de alimentación de CA.
- (3) Conecte el cable de alimentación en un tomacorriente de la red.
- (4) Ponga el selector POWER en OFF (CHARGE). Se iniciará la carga, y se encenderá la lámpara CHG.

Cuando se apague la lámpara CHG, habrá finalizado la carga.

## Passo 1 Preparação da fonte de alimentação

### Carregamento da bateria recarregável

Utilize a bateria recarregável para a sua videocâmara, após efectuar o carregamento. A sua videocâmara funciona somente com a bateria recarregável «InfoLITHIUM» (série L). Consulte a página 95 para maiores informações sobre a bateria recarregável «InfoLITHIUM».

- (1) Abra a tampa da tomada DC IN e ligue o adaptador de alimentação CA fornecido junto com a videocâmara à tomada DC IN, com a marca ▲ da ficha voltada para cima.
- (2) Ligue o cabo de alimentação CA ao adaptador de alimentação CA.
- (3) Ligue o cabo de alimentação CA a uma tomada da rede CA.
- (4) Ajuste o interruptor POWER a OFF (CHARGE). Inicia-se o carregamento, e a lâmpada CHG acende-se.

Quando a lâmpada CHG se apagar, o carregamento estará concluído.

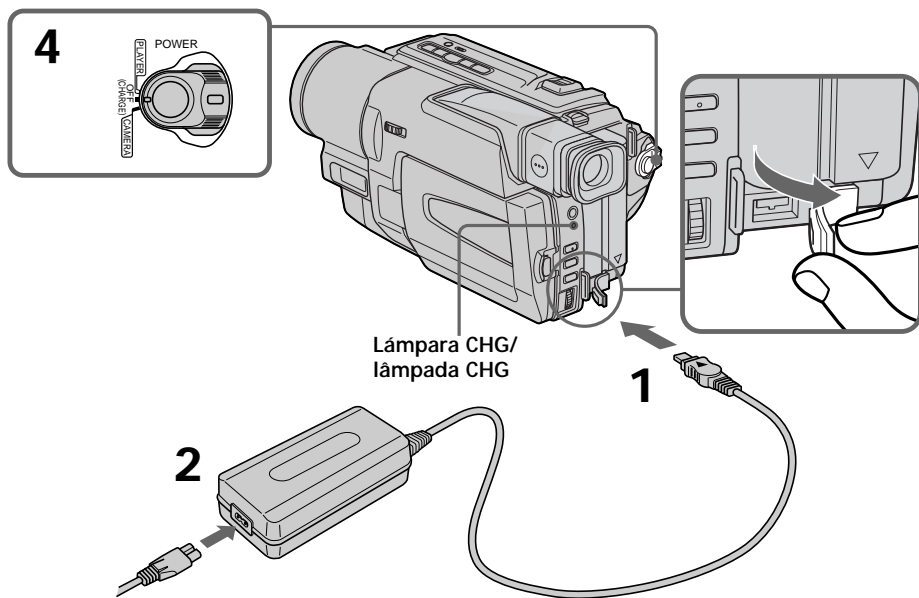

### Después de haber cargado la batería

Desconecte el adaptador de alimentación de CA de la toma DC IN de su videocámara.

### Após carregar a bateria recarregável

Retire o adaptador CA da tomada DC IN na sua videocâmara.

## Paso 1 Preparación de la fuente de alimentación

### Notas

- Evite que entren objetos metálicos en contacto con las partes metálicas de la clavija de CC del adaptador de alimentación de CA. Esto podría provocar un cortocircuito que dañaría su adaptador de alimentación de CA.
- Mantenga la batería seca.
- Cuando no vaya a utilizar la batería durante mucho tiempo, cárguela y después utilícela hasta que se descargue completamente. Haga esto una vez al año. Mantenga la batería en un lugar fresco.

Mientras esté cargando la batería, no se encenderá la lámpara CHG en los casos siguientes

- Cuando la batería no esté correctamente instalada.
- Cuando la batería tenga algún problema

Si la alimentación se desconecta aunque el indicador de batería restante señale que la batería posee energía suficiente para funcionar

Vuelva a cargar completamente la batería para que la indicación de batería restante sea correcta.

### Tiempo de carga/Tiempo de carregamento

Batería/ Bateria recarregável	Carga completa (Carga normal)/ Carregamento total
NP-F330 (suministrada)/(fornecida)	150
NP-F530/F550	210
NP-F730/F730H/F750	300
NP-F930/F950	390
NP-F960	420

Número aproximado de minutos para cargar una batería vacía

## Passo 1 Preparação da fonte de alimentação

### Notas

- Não permita que objectos metálicos entrem em contacto com as partes metálicas da ficha CC do adaptador CA. Do contrário, poderá provocar um curto-circuito, avariando o adaptador CA.
- Mantenha a bateria recarregável seca.
- Quando não for utilizar a bateria recarregável por um longo intervalo de tempo, recarregue-a uma vez completamente e então utilize-a até descarregá-la completamente de novo. Guarde a bateria em um local fresco.

Durante a recarga da bateria recarregável, a lâmpada CHG não se acende nos casos a seguir

- A bateria recarregável não está correctamente instalada.
- Algo está errado com a bateria recarregável

Se a alimentação se desligar, embora o indicador de carga restante informe que a bateria possui carga suficiente para operar Recarregue completamente a batería, de maneira que a informação do indicador de carga restante fique correcta.

Tempo aproximado em minutos para carregar uma batería com carga completamente exaurida



## Tiempo de videofilmación/Tempo de gravação

### CCD-TRV49/TRV58/TRV68/TRV78

Batería/ Batería recarregável	Gravação com o visor electrónico		Gravação com o écran LCD	
	Continua*/ Continua*	Típica**	Típica*/ Continua*	Típica**
NP-F330 (suministrada)/(fornecida)	140	75	120	65
NP-F530	245	135	205	110
NP-F550	280	155	240	130
NP-F730	500	275	410	225
NP-F730H/F750	580	320	490	270
NP-F930	780	430	650	355
NP-F950	900	495	750	410
NP-F960	1035	570	880	485

### CCD-TRV88

Batería/ Batería recarregável	Gravação com o visor electrónico		Gravação com o écran LCD	
	Continua*/ Continua*	Típica**	Típica*/ Continua*	Típica**
NP-F330 (suministrada)/(fornecida)	140	75	95	50
NP-F530	245	135	160	90
NP-F550	280	155	195	105
NP-F730	500	275	325	180
NP-F730H/F750	580	320	395	215
NP-F930	780	430	515	285
NP-F950	900	495	610	335
NP-F960	1035	570	720	395

### CCD-TRV98

Batería/ Batería recarregável	Gravação com o visor electrónico		Gravação com o écran LCD	
	Continua*/ Continua*	Típica**	Típica*/ Continua*	Típica**
NP-F330 (suministrada)/(fornecida)	140	75	95	50
NP-F530	245	135	155	85
NP-F550	280	155	190	105
NP-F730	500	275	315	175
NP-F730H/F750	580	320	385	210
NP-F930	780	430	495	270
NP-F950	900	495	590	325
NP-F960	1035	570	700	385

Número aproximado de minutos cuando utilice una batería completamente cargada

\* Tiempo aproximado de videofilmación continua a 25°C. La duración de la batería será más corta si utiliza su videocámara en un ambiente frío.

\*\* Minutos aproximados cuando videofilme repitiendo las operaciones de inicio/parada o la utilización del zoom y la conexión/desconexión de la alimentación. La duración real de la batería puede ser más corta.

Tempo aproximado em minutos quando se utiliza uma batería recarregável com carga total

\* Tempo de gravação contínua aproximada a 25°C. A duração da carga da bateria será menor, caso utilize a videocâmara em ambientes frios.

\*\* Tempo aproximado em minutos durante registros com operações repetidas de início/paragem de registo, zoom e activação/desactivação da alimentação. A duração real da carga da bateria pode ser menor.

## Paso 1 Preparación de la fuente de alimentación

## Passo 1 Preparação da fonte de alimentação

### Tiempo de reproducción/Tempo de reprodução

#### CCD-TRV49/TRV58/TRV68/TRV78

Batería/ Batería recarregável	Tempo de reprodução no écran LCD	Tempo de reprodução com o écran LCD fechado
NP-F330 (suministrada)/(fornecida)	120	145
NP-F530	205	260
NP-F550	240	295
NP-F730	410	525
NP-F730H/F750	490	610
NP-F930	650	825
NP-F950	750	930
NP-F960	880	1090

#### CCD-TRV88

Batería/ Batería recarregável	Tempo de reprodução no écran LCD	Tempo de reprodução com o écran LCD fechado
NP-F330 (suministrada)/(fornecida)	95	145
NP-F530	160	260
NP-F550	195	295
NP-F730	325	525
NP-F730H/F750	395	610
NP-F930	515	825
NP-F950	610	930
NP-F960	720	1090

#### CCD-TRV98

Batería/ Batería recarregável	Tempo de reprodução no écran LCD	Tempo de reproducción com o écran LCD fechado
NP-F330 (suministrada)/(fornecida)	95	145
NP-F530	155	260
NP-F550	190	295
NP-F730	315	525
NP-F730H/F750	385	610
NP-F930	495	825
NP-F950	590	930
NP-F960	700	1090

Número aproximado de minutos cuando utilice una batería completamente cargada

La duración de la batería será más corta si utiliza su videocámara en un ambiente frío.

Tempo aproximado em minutos quando se utiliza uma batería recarregável com carga total

A duração da carga da batería será menor, caso utilize a videocâmara em ambientes frios.

## Paso 1 Preparación de la fuente de alimentación

---

### ¿Qué es «InfoLITHIUM»?

La batería «InfoLITHIUM» es una batería de iones de litio que puede intercambiar datos, tales como el consumo de la batería, con equipos electrónicos compatibles sobre su consumo de energía. Esta unidad es compatible con baterías «InfoLITHIUM» (serie L). Su videocámara solamente funciona con baterías «InfoLITHIUM». Las baterías «InfoLITHIUM» poseen la marca . «InfoLITHIUM» es marca comercial de Sony Corporation.

## Passo 1 Preparação da fonte de alimentação

---

### O que é «InfoLITHIUM»?

A «InfoLITHIUM» é uma bateria recarregável de íon lítio capaz de intercambiar dados, tais como consumo de carga da bateria com equipamento electrónico compatível. Este aparelho é compatível com a bateria recarregável «InfoLITHIUM» (série L). A sua videocâmara opera somente com a bateria «InfoLITHIUM». As baterias recarregáveis «InfoLITHIUM» da série L possuem a marca . «InfoLITHIUM» é uma marca comercial de Sony Corporation.

## Paso 1 Preparación de la fuente de alimentación

### Conexión a un tomacorriente de la red

Cuando vaya a utilizar su videocámara durante mucho tiempo, le recomendamos que la alimente de una toma de la red utilizando el adaptador de alimentación de CA.

- (1) Abra la cubierta de la toma DC IN de su videocámara y conéctele el adaptador de alimentación de CA suministrado con la marca ▲ de la clavija hacia arriba.
- (2) Conecte el cable de alimentación al adaptador de alimentación de CA.
- (3) Conecte el cable de alimentación en un tomacorriente de la red.

## Passo 1 Preparação da fonte de alimentação

### Ligação a uma tomada da rede CA

Quando for utilizar a videocâmara por um período prolongado, recomenda-se que ligue a sua alimentação a partir de uma tensão da rede com o adaptador CA.

- (1) Abra a tampa da tomada DC IN e ligue o adaptador CA à tomada DC IN na videocâmara, com a marca ▲ da ficha voltada para cima.
- (2) Ligue o cabo de alimentação ao adaptador de alimentação CA.
- (3) Ligue o cabo de alimentação a uma tomada da rede CA.

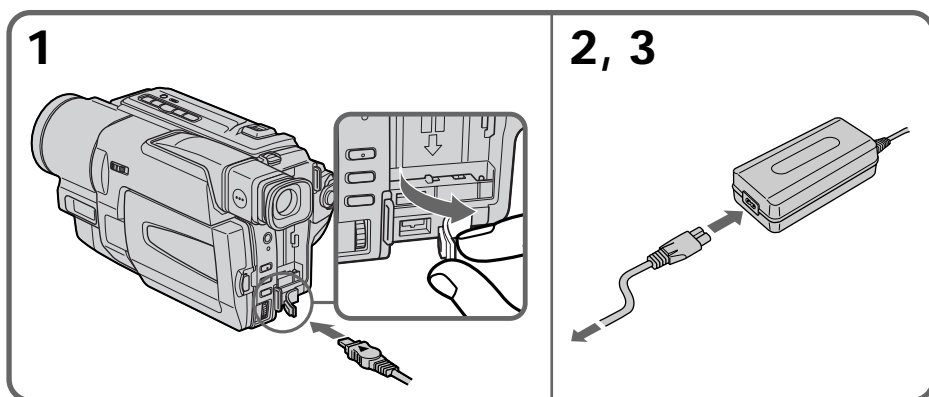

## Passo 1 Preparação da fonte de alimentação

---

### PRECAUCIÓN

La unidad no se desconectará de la fuente de alimentación de CA (red) mientras permanezca enchufado en un tomacorriente de la red, incluso aunque haya desconectado su alimentación.

### Notas

- El adaptador de alimentación de CA podrá suministrar alimentación incluso aunque la batería esté instalada en su videocámara.
- La toma DC IN tiene “prioridad de fuente”. Esto significa que la batería no podrá suministrar alimentación si el cable de alimentación está conectado en la toma DC IN, incluso aunque el cable de alimentación de CA no esté enchufado en un tomacorriente de la red.
- Coloque el adaptador de alimentación de CA cerca de un tomacorriente. Si la unidad tiene algún problema, desconecte el enchufe lo antes posible para cortar la alimentación.

### Utilización de la batería de un automóvil

Utilice un adaptador de CC/cargador Sony (opcional)

## Passo 1 Preparação da fonte de alimentação

---

### PRECAUÇÃO

Mesmo com o interruptor de alimentação desactivado, o aparelho não estará desligado da rede CA enquanto o seu cabo permanecer ligado a uma tomada da rede.

### Notas

- O adaptador CA pode fornecer alimentação, mesmo que a bateria recarregável esteja acoplada à videocâmara.
- A tomada DC IN possui «prioridade de fonte». Isto significa que a bateria recarregável não pode fornecer nenhuma alimentação, se o cabo de alimentação estiver ligado à tomada DC IN, mesmo quando o cabo de alimentação não estiver inserido numa tomada da rede.
- Coloque o adaptador CA nas cercanias de uma tomada da rede CA durante o seu uso, e caso ocorra algum problema com este aparelho, retire a ficha da tomada da rede CA o mais rápido possível para desligar a alimentação.

### Utilização da bateria de automóveis

Utilize o carregador/adaptador CC Sony (opcional).

## Paso 2 Ajuste de la fecha y la hora

Antes de utilizar su videocámara por primera vez, ajuste la fecha y la hora.

Si no utiliza su videocámara durante aproximadamente 4 meses, los ajustes de la fecha y la hora pueden cambiar (pueden aparecer barras) porque la batería de litio incorporada instalada en su videocámara se habrá descargado.

En primer lugar, ajuste el año, y después el mes, el día, la hora, y los minutos.

- (1) Con su videocámara en el modo CAMERA, presione MENU para hacer que se visualice el menú.
- (2) Gire el dial SEL/PUSH EXEC para seleccionar , y después presione el dial.
- (3) Gire el dial SEL/PUSH EXEC para seleccionar CLOCK SET, y después presione el dial.
- (4) Gire el dial SEL/PUSH EXEC para ajustar el año deseado, y después presione el dial.
- (5) Ajuste el mes, el día, y la hora girando el dial SEL/PUSH EXEC, y después presione el dial.
- (6) Ajuste los minutos girando el dial SEL/PUSH EXEC, y después presione el dial al escuchar una señal horaria. El reloj comenzará a funcionar.
- (7) Presione MENU para hacer que desaparezca el menú. Aparecerá el indicador de la hora.

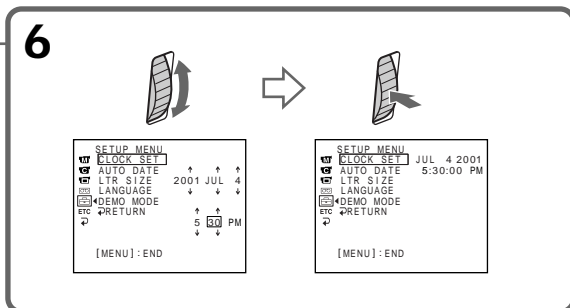
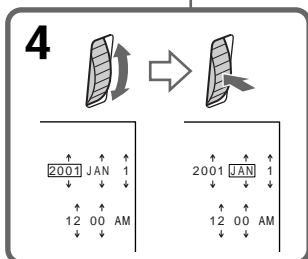
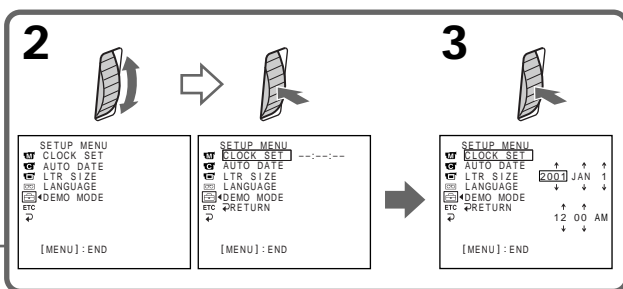
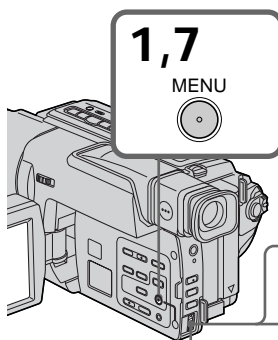

## Passo 2 Acerto da data e da hora

Acerte a data e a hora, quando for utilizar a sua videocâmara pela primeira vez.

Caso não utilize a videocâmara por cerca de 4 meses, os ajustes de data e hora poderão ser cancelados (barras poderão aparecer) porque a pilha de lítio recarregável incorporada na sua videocâmara ter-se-á descarregado.

Primeiro ajuste o ano, a seguir, o mês, o dia, a data e depois, os minutos.

- (1) Enquanto a videocâmara estiver no modo CAMERA, carregue em MENU para exibir o menu.
- (2) Gire o disco SEL/PUSH EXEC para seleccionar , e então pressione o disco.
- (3) Gire o disco SEL/PUSH EXEC para seleccionar CLOCK SET, e então, pressione o disco.
- (4) Gire o disco SEL/PUSH EXEC para ajustar o ano desejado, e então, pressione o disco.
- (5) Ajuste o mês, o dia e a hora girando o disco SEL/PUSH EXEC e depois pressionando-o.
- (6) Ajuste os minutos girando o disco SEL/PUSH EXEC e pressionando-o pelo sinal de hora. O relógio começa a funcionar.
- (7) Carregue em MENU para fazer o menu desaparecer. O indicador de hora aparece.

## Paso 2 Ajuste de la fecha y la hora

### Para comprobar la fecha y la hora ajustadas

Presione DATE para hacer que se visualice el indicador de la fecha.

Presione TIME para hacer que se visualice indicador de la hora.

Para hacer que se visualicen simultáneamente los indicadores de la fecha y la hora, presione DATE (o TIME) y después presione TIME (o DATE).

Vuelva a presionar DATE y/o TIME. El indicador de la fecha y/o la hora desaparecerán.

El año cambiará de la forma siguiente:

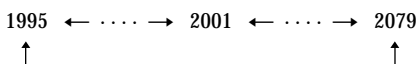

### Función de fechado automático

Antes de utilizar su videocámara por primera vez, conecte su alimentación y reajuste la fecha y la hora antes de empezar a videofilmar (pág. 22).

La fecha se grabará automáticamente durante 10 segundos después de haber iniciado la videofilmación (**Función de fechado automático**). Esta función solamente trabajará una vez al día.

### Nota sobre el indicador de la hora

El reloj de su videocámara funciona según el ciclo de 12 horas.

- 12:00 AM significa medianoche.
- 12:00 PM significa mediodía.

### Nota sobre la función de fechado automático

Usted podrá cambiar el ajuste de AUTO DATE seleccionando ON u OFF en los ajustes del menú.

La función de fechado automático visualizará automáticamente la fecha una vez al día.

Sin embargo, la fecha puede aparecer automáticamente más de una vez al día si:

- reajusta la fecha y la hora.
- extrae y vuelve a insertar el videocasete.
- para la grabación antes de 10 segundos.
- ajusta AUTO DATE a OFF y después a ON en los ajustes del menú.

## Passo 2 Acerto da data e da hora

### Para verificar a data e a hora pré-ajustadas

Carregue em DATE para exibir o indicador de data.

Carregue em TIME para exibir o indicador de hora.

Carregue em DATE (ou TIME), e então carregue em TIME (ou DATE) para exibir simultaneamente os indicadores de data e hora. Carregue em DATE e/ou TIME novamente. O(s) indicador(es) de data e/ou hora desaparece(m).

O ano altera-se conforme segue:

### Funcão de data automática

Quando utilizar a sua videocâmara pela primeira vez, ligue a sua alimentação e reacerte a data e a hora ao seu horário, antes de iniciar a gravação (pág. 22). A data é automaticamente gravada por 10 segundos após iniciar a gravação (**funcão de data automática**). Esta função actua somente uma vez por dia.

### Nota acerca do indicador de hora

O relógio interno da sua videocâmara funciona num ciclo de 12 horas.

- 12:00 AM significa meio-dia.
- 12:00 PM significa meia-noite.

### Nota acerca da função de data automática

Pode-se alterar o ajuste AUTO DATE mediante a selecção de ON ou OFF nos ajustes do menu. A função de data automática exhibe a data automaticamente uma vez por dia.

Entretanto, a data pode aparecer automaticamente mais de uma vez por dia, caso:

- reacerte a data e a hora;
- ejecte e insira a fita novamente;
- cesse a gravação dentro de 10 segundos;
- ajuste AUTO DATE a OFF uma vez, e volte a ajustá-lo a ON nos ajustes do menu.

## Paso 3 Inserción de un videocasete

Cuando desee grabar en el sistema Hi8, utilice videocasetes Hi8 **Hi8**.

- (1) Prepare la fuente de alimentación (pág. 14).
- (2) Abra la tapa del compartimiento del videocasete y presione EJECT. El compartimiento del videocasete se abrirá automáticamente.
- (3) Inserte un videocasete con su ventanilla encarada hacia fuera y la lengüeta de protección contra escritura del mismo hacia arriba.
- (4) Cierre la tapa del compartimiento del videocasete presionando la marca (PUSH) del mismo. El compartimiento del videocasete descenderá automáticamente.
- (5) Cierre la tapa del compartimiento del videocasete.

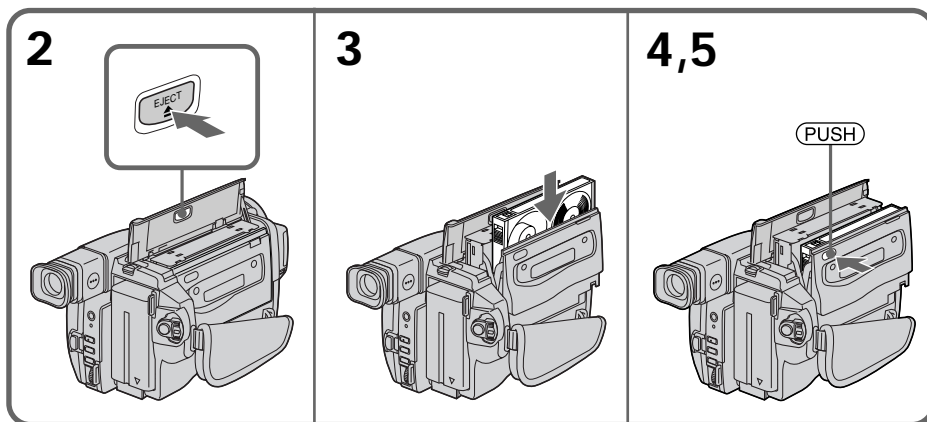

### Para extraer el videocasete

Realice el procedimiento anterior, y extraiga el videocasete en el paso 3.

## Passo 3 Inserção de cassetes

Quando desejar gravar no sistema Hi8, utilize cassetes de vídeo Hi8 **Hi8**.

- (1) Prepare a fonte de alimentação (pág. 14).
- (2) Abra a tampa do compartimento de cassetes e pressione EJECT. O compartimento de cassetes abre-se automaticamente.
- (3) Insira uma cassette com a janela voltada para fora e com a lingueta de protecção da cassette voltada para cima.
- (4) Feche o compartimento de cassetes pressionando a marca (PUSH) no compartimento. O compartimento de cassetes desce automaticamente.
- (5) Feche a tampa do compartimento de cassetes.

### Para ejetar a cassette

Siga o procedimento acima, e ejecte a cassette no passo 3.



### Paso 3 Inserción de un videocasete

#### Notas

- No presione el compartimiento del videocasete hacia abajo. Si lo hiciese podría causar un mal funcionamiento.
- El compartimiento del videocasete puede no cerrarse si presiona cualquier parte del compartimiento del videocasete que no sea la marca **(PUSH)**.
- No sujete su videocámara por la tapa del compartimiento del videocasete.

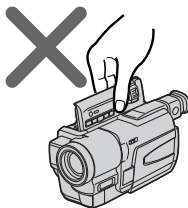

#### Para evitar el borrado accidental

Deslice la lengüeta protectora contra la escritura de forma que la marca roja quede al descubierto.

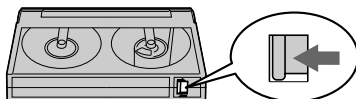

#### Para evitar apagamentos acidentais

Deslize a lingueta de protecção contra inscrições, de modo a expor a marca vermelha.

### Passo 3 Inserção de cassetes

#### Nota

- Não pressione o compartimento de cassetes para baixo. Do contrário, poderá causar um mau funcionamento.
- O compartimento de cassetes pode não se fechar quando se pressiona qualquer outra parte do compartimento, que não seja a marca **(PUSH)**.
- Não transporte a videocâmara segurando-a pela tampa do compartimento de cassetes.

# Videofilmación de imágenes

Su videocámara enfocará automáticamente por usted.

- (1) Quite la tapa del objetivo presionando ambos mandos de la misma y fíjela a la correa de la empuñadura.
- (2) Instale la fuente de alimentación e inserte un videocasete. Para más información, consulte "Paso 1" a "Paso 3" (pág. 14 a 25).
- (3) Ponga el selector POWER en CAMERA manteniendo presionado el pequeño botón verde. Su videocámara entrará en el modo de espera.
- (4) Abra el panel de cristal líquido manteniendo presionado OPEN. El visor se desactivará automáticamente.
- (5) Presione START/STOP. Su videocámara comenzará a grabar. Aparecerá el indicador "REC". La lámpara indicadora de grabación ubicada en la parte frontal de su videocámara se encenderá. Para parar la grabación, presione de nuevo START/STOP. La lámpara indicadora de grabación se encenderá en el visor cuando videofilme con el visor.

# Registro de cenas

A sua videocâmara realiza a focagem automaticamente.

- (1) Retire a tampa da objectiva pressionando ambos os botões das laterais e fixe a tampa da objectiva na pega.
- (2) Instale a fonte de alimentação e insira uma cassette. Consulte «Passo 1» a «Passo 3» para maiores informações (pág. 14 a 25).
- (3) Ajuste o interruptor POWER a CAMERA, enquanto pressiona a pequena tecla verde. A videocâmara é ajustada ao modo de espera de gravação.
- (4) Abra o painel LCD enquanto pressiona OPEN. O visor electrónico desactiva-se automaticamente.
- (5) Carregue em START/STOP. A videocâmara inicia o registo de cenas. O indicador REC aparece. A lâmpada de gravação da câmara localizada na parte frontal da videocâmara acende-se. Para cessar o registo de cenas, carregue em START/STOP novamente. A lâmpada de gravação acende-se no visor electrónico quando efectuar a gravação com o visor electrónico.

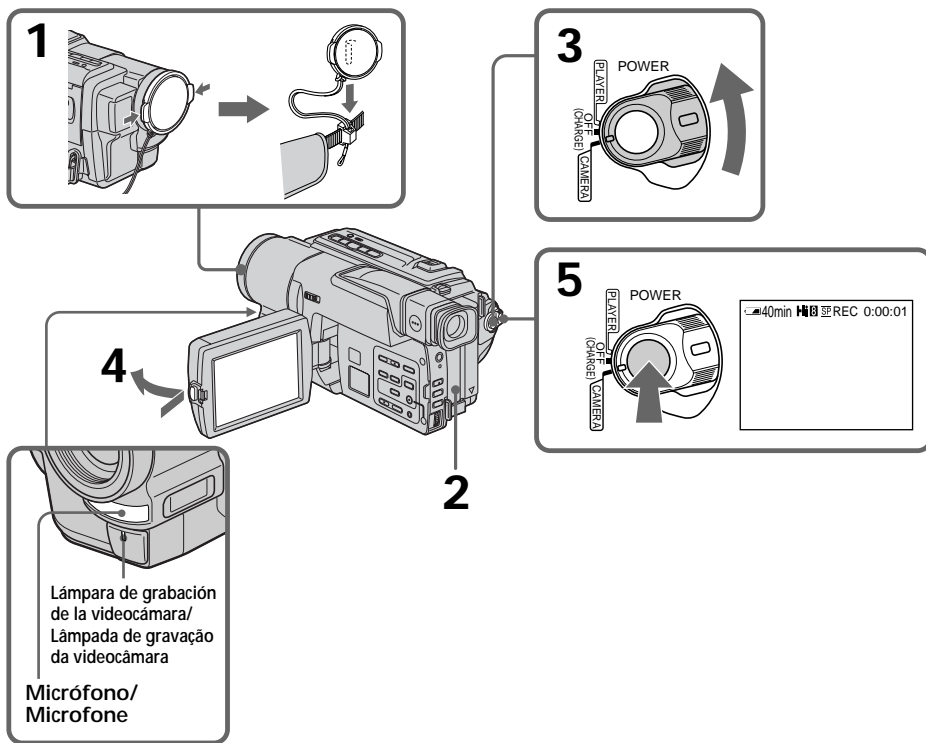

## Videofilmación de imágenes

---

### Nota

Apriete firmemente la correa de la empuñadura. No toque el micrófono incorporado durante la videofilmación.

### Para permitir una transición uniforme

Usted podrá hacer que la transición entre una escena y la siguiente grabada sea uniforme mientras no extraiga el videocasete incluso aunque desconecte la alimentación de su videocámara. Antes de cambiar la batería, ponga el selector POWER en OFF (CHARGE).

Si deja su videocámara en el modo de espera durante 5 minutos con el videocasete insertado

La alimentación de su videocámara se desconectará automáticamente. Esto es para ahorrar energía de la batería y el desgaste de la cinta. Para reanudar el modo de espera. Ponga el selector POWER en OFF (CHARGE), y después devuélvalo a CAMERA.

Para reponer el contador a 0:00:00  
Presione COUNTER RESET (pág. 111).

## Después de la videofilmación

- (1) Ponga el selector POWER en OFF (CHARGE).
- (2) Cierre el panel de cristal líquido.
- (3) Extraiga el videocasete.
- (4) Coloque la tapa del objetivo.

### Después de haber utilizado su videocámara

Extraiga la batería de su videocámara para evitar que se encienda accidentalmente la lámpara incorporada.

## Registro de cenas

---

### Nota

Aperte a pega firmemente. Não toque no microfone incorporado durante o registro de cenas.

### Para habilitar uma transição natural

É possível efectuar a transição entre a última cena registada e a próxima de uma forma natural, contanto que a cassette não seja ejectada mesmo que a alimentação da videocâmara seja desligada. Quando trocar a bateria recarregável, ajuste o interruptor POWER a OFF (CHARGE).

Caso deixe a videocâmara no modo de espera por 5 minutos com uma cassette inserida A videocâmara desliga-se automaticamente, para economizar a carga da bateria e para evitar desgastes da bateria e da fita. Para retomar o modo de espera, ajuste o interruptor POWER a OFF (CHARGE) uma vez, e então volte a ajustá-lo a CAMERA novamente.

Para reajustar o contador a 0:00:00  
Carregue em COUNTER RESET (pág. 111).

## Após o registro

- (1) Ajuste o interruptor POWER a OFF (CHARGE).
- (2) Feche o painel LCD.
- (3) Ejecte a cassette.
- (4) Coloque a tampa da objectiva.

### Após o uso da videocâmara

Remova a bateria recarregável da sua videocâmara para evitar que a luz incorporada seja activada acidentalmente.

## Videofilmación de imágenes

### Ajuste de la pantalla de cristal líquido

El panel de la pantalla de cristal líquido se moverá unos 90 grados hacia arriba hacia el lado del visor y unos 180 grados hacia el lado del objetivo.

Si gira el panel de cristal líquido de forma que quede encarado en sentido contrario, aparecerá el indicador ☺ en la pantalla (**Modo de espejo**).

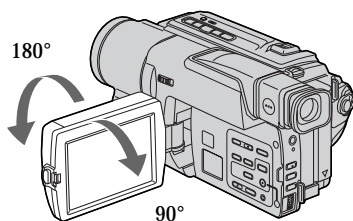

Para cerrar el panel de cristal líquido, colóquelo verticalmente hasta que chasquee, y repliéguelo en el cuerpo de la videocámara.

#### Nota

Cuando utilice una pantalla de cristal líquido, excepto en el modo de espejo, el visor se desactivará automáticamente.

Cuando utilice la pantalla de cristal líquido en exteriores a la luz solar directa

La pantalla de cristal líquido puede resultar difícil de ver. Cuando suceda esto, le recomendamos que utilice el visor.

#### Imágenes en el modo de espejo

Las imágenes de la pantalla de cristal líquido serán como los de un espejo. Sin embargo, se grabarán de forma normal.

Durante la videofilmación en el modo de espejo

DATE y TIME de su videocámara no trabajarán.

## Registro de cenas

### Ajuste do écran LCD

O painel LCD move-se cerca de 90 graus para o lado do visor electrónico e cerca de 180 graus para o lado da objectiva.

Caso inverta o painel LCD de modo que o mesmo fique voltado para o lado oposto, o indicador ☺ aparecerá no écran (**Modo espelho**).

Para fechar o painel LCD, ajuste-o verticalmente até que se encaixe, e mova-o até o corpo da videocâmara.

#### Nota

Quando utilizar o écran LCD, o visor electrónico desliga-se automaticamente, excepto no modo espelho.

Na utilização do écran LCD em exteriores sob a luz solar directa

Pode ser difícil a monitorização com o écran LCD. Caso isto ocorra, recomenda-se a utilização do visor electrónico.

#### Imagem no modo espelho

A imagem no écran LCD é uma imagem-espelho. Entretanto, a imagem será normal quando registada.

Durante registos no modo espelho

DATE e TIME não funcionam na sua videocâmara.

## Videofilmación de imágenes

### Indicadores en el modo de espejo

- El indicador STBY aparecerá como **II●** y REC como **●**. Algunos de los otros indicadores aparecerá invertidos como en un espejo, y otros no se visualizarán.
- La fecha aparecerá invertida como en un espejo cuando esté trabajando la función de fechado automático. Sin embargo, la fecha se grabará normalmente.

### Ajuste del brillo de la pantalla de cristal líquido

Ajuste el brillo de la pantalla de cristal líquido con LCD BRIGHT en  de los ajustes del menú.

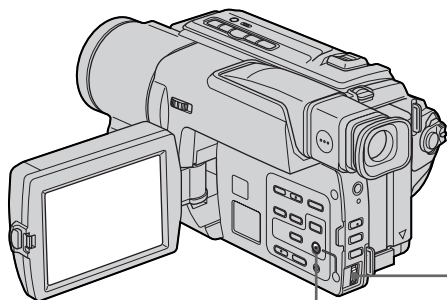

MENU

### Iluminación de fondo de la pantalla de cristal líquido

Usted podrá ajustar el brillo de la iluminación de fondo. Seleccione LCD B.L. en los ajustes del menú (pág. 71).

### Incluso aunque ajuste la iluminación de fondo de la pantalla de cristal líquido

Las imágenes grabadas no se verán afectadas.

## Registro de cenas

### Indicadores no modo espelho

- O indicador STBY aparece como **II●**, e REC como **●**. Alguns dos demais indicadores aparecem invertidos como num espelho, e outros não são exibidos.
- A data aparece invertida como num espelho, quando a função de data automática estiver em funcionamento. Entretanto, a data estará normal quando registrada.

### Ajuste da intensidade de brilho do écran LCD

Ajuste a intensidade de brilho do écran LCD com LCD BRIGHT em  nos ajustes do menu.

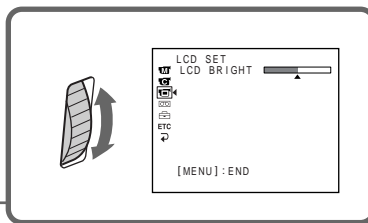

### Luz de fundo do écran LCD

É possível ajustar a intensidade de brilho da luz de fundo. Seleccione LCD B.L. nos ajustes do menu (pág. 76).

### Mesmo que efectue o ajuste da luz de fundo do écran LCD

A imagem registrada não será afectada.

## Videofilmación de imágenes

### Utilización de la función del zoom

Mueva un poco la palanca del zoom motorizado para realizar un zoom lento. Muévela más para realizar un zoom rápido.

La utilización moderada del zoom hará que sus grabaciones tengan mejor aspecto.

Lado «T»: para telefoto (el motivo aparece más próximo)

Lado «W»: para gran angular (el motivo aparece más alejado)

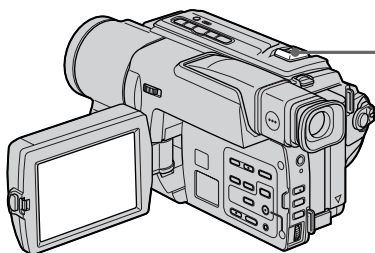

## Registo de cenas

### Utilização da função zoom

Mova a alavanca do zoom motorizado em pequena escala para obter um zoom mais lento. Mova-a em maior escala para obter um zoom mais veloz. O uso esporádico da função zoom resulta em registos de cenas de melhor aparência.

Lado «T»: para telefotos (o motivo aparece mais próximo)

Lado «W»: para grandes angulares (o motivo aparece mais distante)

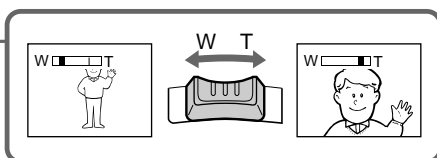

El zoom de más de 20× se realizará digitalmente. Para activar el zoom digital, seleccione el zoom motorizado digital en D ZOOM de los ajustes del menú (pág. 70).

La calidad de las imágenes se deteriorará porque éstas se procesan digitalmente.

O zoom maior que 20× é digitalmente executado. Para activar o zoom digital, seleccione o zoom digital motorizado em D ZOOM nos ajustes do menu (pág. 75).

A qualidade da imagem deteriora-se à medida que a imagem é digitalmente processada.

La parte derecha de la barra muestra la zona de zoom digital.

La zona de zoom digital aparecerá cuando seleccione el zoom motorizado digital en D ZOOM de los ajustes del menú./

O lado direito da barra mostra a zona do zoom digital.

A zona do zoom digital aparece quando se selecciona o zoom digital motorizado em D ZOOM nos ajustes do menu.

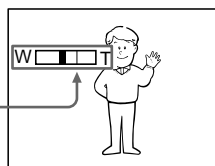

## Videofilmación de imágenes

### Cuando videofilme cerca del motivo

Si no puede enfocar nitidamente, mueva la palanca del zoom motorizado hacia el lado "W" hasta enfocar bien. En la posición de telefoto, podrá videofilmar un motivo que se encuentre a un mínimo de 80 cm de la superficie del objetivo, y a 1 cm aproximadamente en la posición de gran angular.

### Notas sobre el zoom digital

- El zoom digital comenzará a funcionar a más de 20x.
- La calidad de la imagen se deteriorará al pasar hacia el lado "T".

### Para grabar imágenes con el visor - ajuste del visor

Si graba imágenes con el panel de cristal líquido cerrado, compruébelas en el visor. Ajuste la lente del visor a su vista hasta que los indicadores del mismo queden bien enfocados.

Levante el visor y mueva la palanca de ajuste de la lente del mismo.

## Registro de cenas

### Registro de cenas próximo a um motivo

Caso não consiga obter uma focagem nítida, desloque a alavanca do zoom motorizado para o lado «W», até focalizar a imagem com nitidez. Podem-se enquadrar motivos que estejam situados a pelo menos cerca de 80 cm de distância da superfície da objectiva na posição telefoto, ou a cerca de 1 cm de distância na posição grande angular.

### Notas acerca do zoom digital

- O zoom digital começa a operar quando o zoom ultrapassa 20x.
- A qualidade da imagem deteriora-se à medida que se vai em direcção ao lado «T».

### Para registrar cenas com o visor electrónico - ajuste do visor electrónico

Caso efectue o registo de cenas com o painel LCD fechado, verifique a imagem com o visor electrónico. Ajuste a objectiva do visor electrónico à sua visão, de modo que os indicadores no visor electrónico fiquem nitidamente focados.

Levante o visor electrónico e mova a alavanca de ajuste da objectiva do visor electrónico.

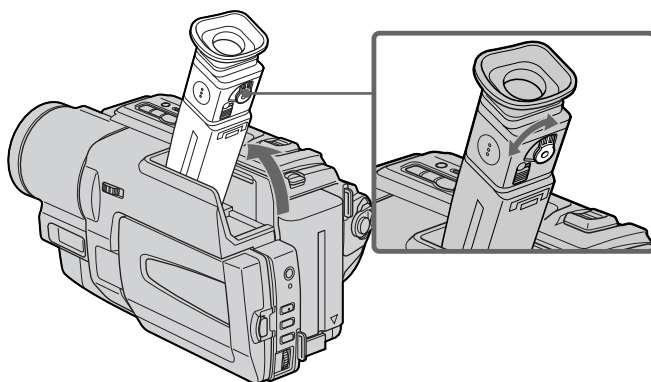

### Indicadores visualizados en el modo de grabación

Los indicadores no se grabarán en la cinta.

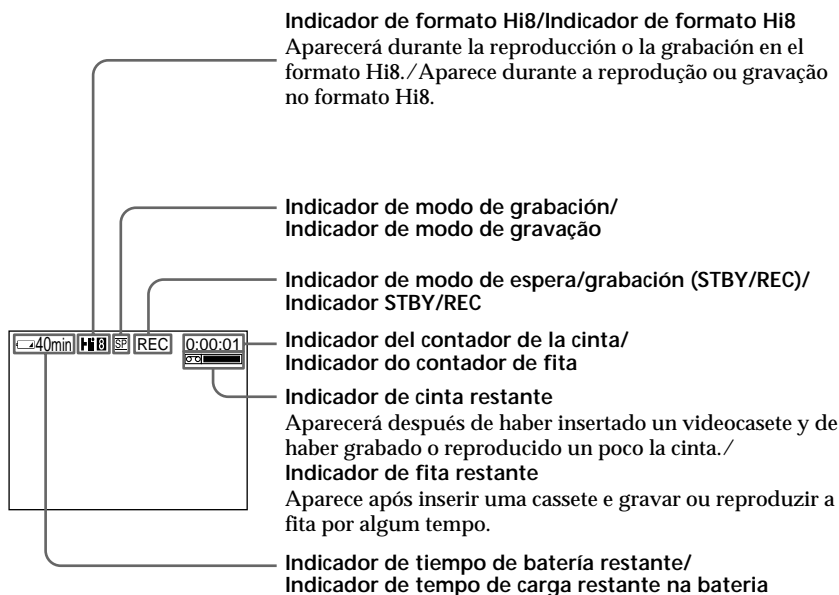

#### Notas sobre el indicador de tiempo restante de la batería

El indicador de tiempo restante de la batería mostrará el tiempo aproximado de grabación. El indicador puede no ser correcto dependiendo de las condiciones de videofilmación.

Cuando cierre el panel de cristal líquido y vuelva a abrirlo, la indicación del tiempo de batería restante puede tardar 1 minuto en visualizarse en minutos.

### Indicadores exhibidos no modo de gravação

Os indicadores não estão gravados na cassette.

#### Nota acerca do indicador de tempo de carga restante da batería

O indicador de tempo de carga restante na batería indica aproximadamente o tempo de gravação. O indicador pode não estar correcto, dependendo das condições em que a gravação é efectuada. Ao fechar o painel LCD e abri-lo novamente, leva-se cerca de 1 minuto para que o tempo correcto em minutos de carga restante na batería seja indicado.



## Videofilmación de imágenes

### Videofilmación de motivos a contraluz – BACK LIGHT

Cuando videofilme un motivo con la fuente de iluminación a sus espaldas, o un motivo con iluminación de fondo, utilice la función de contraluz.

Presione BACK LIGHT en el modo CAMERA. En la pantalla aparecerá el indicador . Para cancelar, vuelva a presionar BACK LIGHT.

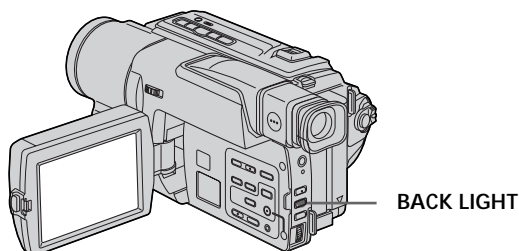

Si presiona EXPOSURE cuando videofilme motivos a contraluz  
La función de videofilmación a contraluz se cancelará.

## Registro de cenas

### Filmagens de motivos em contraluz – BACK LIGHT

Durante a filmagem de um motivo com a fonte de luz situada atrás do mesmo, ou de um motivo com um fundo de cena claro, utilize a função de contraluz.

Carregue em BACK LIGHT no modo CAMERA. O indicador  aparece no écran. Para cancelar, carregue em BACK LIGHT novamente.

Caso carregue em EXPOSURE durante a filmagem de motivos em contraluz  
A função de contraluz será cancelada.

## Videofilmación de imágenes

### Videofilmación en la oscuridad – NightShot

La función NightShot le permitirá videofilmar un motivo en un lugar oscuro. Por ejemplo, utilizando esta función podrá videofilmar satisfactoriamente el entorno de animales nocturnos para observación.

Con la videocámara en el modo CAMERA, deslice NIGHTSHOT hasta ON. En la pantalla aparecerán los indicadores  y “NIGHTSHOT”. Para cancelar la función NightShot, deslice NIGHTSHOT hasta OFF.

## Registro de cenas

### Filmagem no escuro – Filmagem nocturna

A função de filmagem nocturna permite-lhe filmar um objecto situado em ambientes escuros. Quando se utiliza esta função, pode-se, por exemplo, obter um registo satisfatório do ambiente de animais nocturnos para observação.

Com a videocâmara no modo CAMERA, deslize NIGHTSHOT a ON. Os indicadores  e “NIGHTSHOT” piscam no écran. Para cancelar a função de filmagem nocturna, deslize NIGHTSHOT a OFF.

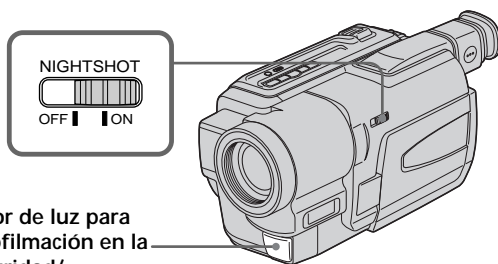

Emisor de luz para videofilmación en la oscuridad/  
Emissor de luz para filmagem nocturna

### Utilización de la lámpara para videofilmación en la oscuridad (NightShot Light)

Las imágenes serán más claras con NightShot Light activada. Para activar NightShot Light, ponga N.S.LIGHT en ON en los ajustes del menú (pág. 70).

### Utilização da luz de filmagem nocturna

A imagem ficará mais clara com a luz de filmagem nocturna acesa. Para habilitar a luz de filmagem nocturna, ajuste N.S.LIGHT a ON nos ajustes do menu (pág. 75).

## Videofilmación de imágenes

---

### Notas

- No utilice la función NightShot en lugares brillantes (p. ej., exteriores durante el día). Esto podría causar el mal funcionamiento de su videocámara.
- Si deja NIGHTSHOT en ON para la videofilmación normal, las imágenes pueden grabarse con colores incorrectos o innaturales.
- Si es difícil enfocar con el modo de enfoque automático cuando utilice la función NightShot, enfoque manualmente.

**Cuando utilice la función NightShot, no podrá usar las funciones siguientes:**

- Exposición
- Exposición automática programada (PROGRAM AE)

### Lámpara para videofilmación en la oscuridad (NightShot Light)

Los rayos NightShot Light son infrarrojos y, por lo tanto, invisibles. La distancia máxima de videofilmación utilizando NightShot Light es de aproximadamente 3 m.

## Registro de cenas

---

### Notas

- Não utilize a função de filmagem nocturna em ambientes iluminados (ex. em exteriores durante o dia). Do contrário, poderá causar um mau funcionamento à videocâmara.
- Na gravação normal, quando se mantém NIGHTSHOT ajustado em ON, a imagem poderá ser gravada na cor incorrecta ou artificial.
- Caso encontre dificuldades em efectuar a focagem com o modo de focagem automática durante o uso da função de filmagem nocturna, efectue a focagem manualmente.

**Durante o uso da função de filmagem nocturna, não é possível utilizar as seguintes funções:**

- Exposição
- PROGRAM AE

### Luz de filmagem nocturna

Os raios da luz de filmagem nocturna são infravermelhos, sendo portanto, invisíveis. A distância máxima de filmagem, utilizando-se a luz de filmagem nocturna é de cerca de 3 m.

## Videofilmmación de imágenes

### Superposición de la fecha y la hora en las imágenes

Usted podrá grabar la fecha y/o la hora visualizada en el visor o en la pantalla superpuesta sobre las imágenes. Realice las operaciones siguientes en el modo CAMERA.

Para grabar la fecha, presione DATE.

Para grabar la hora, presione TIME.

Para grabar la fecha y la hora, presione DATE (o TIME), y después TIME (o DATE).

Vuelva a presionar DATE y/o TIME. El indicador de la fecha y/o la hora desaparecerá.

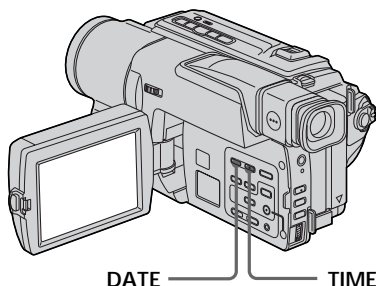

Cuando adquiera su videocámara, el reloj estará desactivado. Antes de utilizar su videocámara ajuste la fecha y la hora locales (pág. 22).

#### Nota

Los indicadores de la fecha y la hora grabados manualmente no podrán borrarse.

#### Si no ha grabado la fecha ni la hora en las imágenes

Grabe la fecha y la hora en una pantalla negra como fondo durante unos 10 segundos, y después borre los indicadores de la fecha y la hora antes de iniciar la videofilmmación real.

## Registro de cenas

### Sobreposição de data e hora nas imagens

Pode-se gravar a data e/ou a hora exibida no écran em sobreposição na imagem.

Execute as seguintes operações no modo CAMERA.

Carregue em DATE para gravar a data.

Carregue em TIME para gravar a hora.

Carregue em DATE (ou TIME) e, a seguir, carregue em TIME (ou DATE) para gravar a data e a hora.

Carregue em DATE e/ou TIME novamente. O(s) indicador(es) de data e/ou hora desaparece(m).

Quando adquirir a videocámara, o relógio estará desactivado. Acerte a data e a hora à hora local antes de usá-la (pág. 22).

#### Nota

Os indicadores de data e hora gravados manualmente não podem ser apagados.

#### Caso não efectue a gravação de data e hora na imagem

Grave a data e a hora, tendo um écran preto como fundo, por cerca de 10 segundos, e então apague os indicadores de data e hora antes de iniciar a gravação real.

## Comprobación de la grabación – END SEARCH

Usted podrá utilizar esta tecla para grabar sucesivamente imágenes desde la última escena grabada.

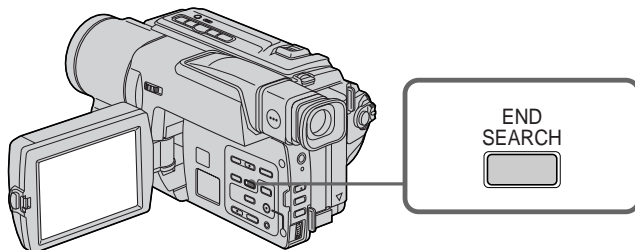

Usted podrá ir al final de una sección grabada después de la videofilmación.

Presione END SEARCH en el modo CAMERA. Los últimos 5 segundos de la sección grabada se reproducirán, y la reproducción se parará. Usted podrá escuchar el sonido a través del altavoz o de un auricular.

### Nota

Si inicia la grabación después de haber utilizado la función de búsqueda de fin, la transición entre la última escena grabada y la siguiente no será uniforme.

Si extrae el videocasete después de haber grabado en la cinta

La función de búsqueda de fin no trabajará.

## Verificação da cena registada – END SEARCH

Pode-se utilizar esta tecla para gravar uma imagem a partir da última cena registada sucessivamente.

Após a gravação, pode-se ir ao final do trecho gravado.

Carregue em END SEARCH no modo CAMERA. Os últimos 5 segundos do trecho gravado são reproduzidos e a reprodução cessa. Pode-se monitorizar o som a partir do altifalante ou do auricular.

### Nota

Caso inicie a gravação após o uso da função de busca do final, ocasionalmente, a transição entre a última cena registada e a próxima pode não ser natural.

Uma vez que a cassete seja ejetada após a gravação na fita

A função de busca do final da cena não funciona.

## Reproducción de una cinta

Usted podrá ver las imágenes de reproducción en la pantalla. Si cierra la pantalla de cristal líquido, podrá ver las imágenes de reproducción en el visor. Usted podrá controlar la reproducción utilizando el mando a distancia suministrado con su videocámara (CCD-TRV49/TRV78/TR98 solamente).

- (1) Instale la fuente de alimentación e inserte el videocasete grabado.
- (2) Ponga el selector POWER en PLAYER manteniendo presionado el pequeño botón verde.
- (3) Abra el panel de cristal líquido manteniendo presionado OPEN.
- (4) Para rebobinar la cinta, presione ◀◀.
- (5) Para iniciar la reproducción, presione ▶.
- (6) Para ajustar el volumen, presione cualquiera de los dos botones VOLUME. El altavoz de su se silenciará cuando cierre el panel de cristal líquido.

## Reprodução de cassetes

Pode-se monitorizar a imagem de reprodução no écran. Caso feche o painel LCD, poderá monitorizar a imagem de reprodução no écran do visor electrónico. Pode-se controlar a reprodução por meio do telecomando fornecido com esta videocâmara (somente CCD-TRV49/TRV78/TRV98).

- (1) Instale a fonte de alimentação e insira a cassette gravada.
- (2) Ajuste o interruptor POWER a PLAYER, enquanto mantém premida a pequena tecla verde.
- (3) Abra o painel LCD, enquanto mantém premida a tecla OPEN.
- (4) Carregue em ◀◀ para rebobinar a fita.
- (5) Carregue em ▶ para iniciar a reprodução.
- (6) Para ajustar o volume, pressione uma das duas teclas em VOLUME. O altifalante da sua videocâmara é silenciado quando o painel LCD é fechado.

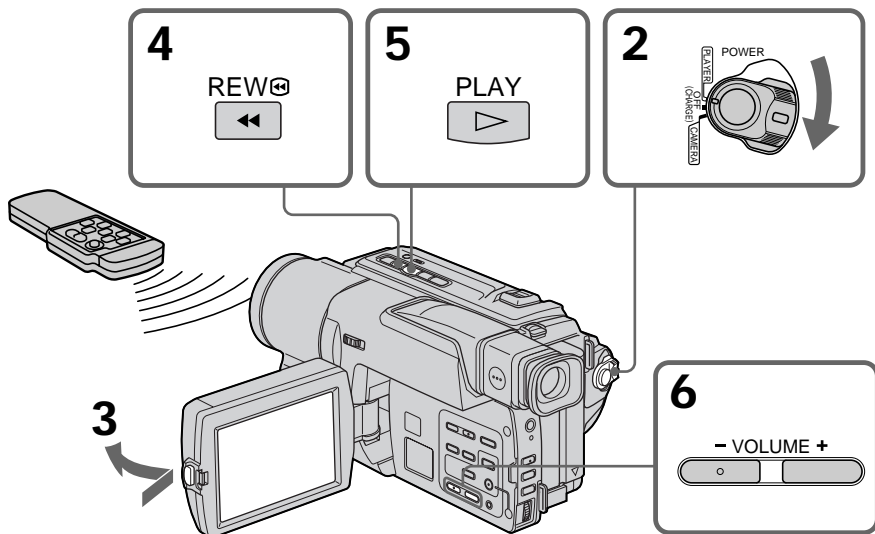

**Para parar la reproducción**

Presione ■.

**Para cessar a reprodução**

Carregue em ■.

## Reproducción de una cinta

Cuando utilice la pantalla de cristal líquido  
Usted podrá girar el panel de cristal líquido hacia  
arriba y replegarlo en el cuerpo de la  
videocámara con la pantalla de cristal líquido  
[a] encarado hacia fuera. También podrá ajustar  
el ángulo del panel de cristal líquido  
levantándolo hasta 23 grados [b].

[a]

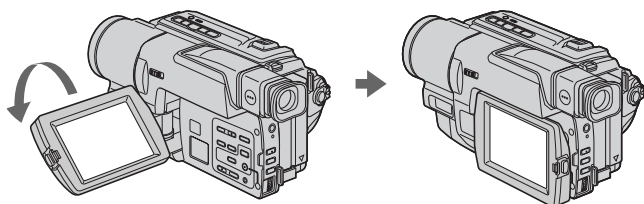

[b]

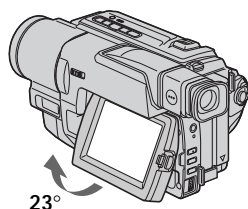

### Para controlar la visualización de los indicadores de la pantalla

Presione DISPLAY de su videocámara o del  
mando a distancia (CCD-TRV49/TRV78/TRV98)  
suministrado con su videocámara.  
Los indicadores aparecerán en la pantalla de  
cristal líquido.  
Para hacer que desaparezcan los indicadores,  
vuelva a presionar DISPLAY.

### Para controlar a exibição dos indicadores no écran

Carregue em DISPLAY na videocâmara ou no  
telecomando (somente CCD-TRV49/TRV78/  
TRV98) fornecido junto com a sua videocâmara.  
Os indicadores aparecem no écran.  
Para fazer os indicadores desaparecerem,  
carregue em DISPLAY novamente.

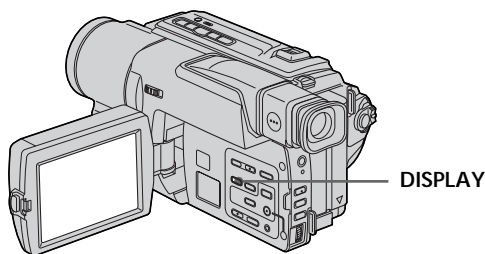

## Reproducción de una cinta

---

### Diversos modos de reproducción

Para accionar las teclas de control de vídeo, ponga el selector POWER en PLAYER.

#### Para ver una imagen fija (reproducción en pausa)

Presione **II** durante la reproducción. Para reanudar la reproducción, presione **II** o **▶**.

#### Para hacer que la cinta avance rápidamente

Presione **▶▶** en el modo de parada. Para reanudar la reproducción normal, presione **▶**.

#### Para rebobinar la cinta

Presione **◀◀** en el modo de parada. Para reanudar la reproducción normal, presione **▶**.

#### Para localizar una escena contemplando las imágenes (búsqueda de imágenes)

Mantenga presionada **◀◀** o **▶▶** durante la reproducción. Para reanudar la reproducción normal, suelte la tecla.

#### Para contemplar las imágenes a gran velocidad durante el avance rápido o el rebobinado de la cinta (exploración con salto)

Mantenga presionada **◀◀** durante el rebobinado o **▶▶** durante el avance rápido de la cinta. Para reanudar la reproducción normal, suelte la tecla.

#### Para contemplar las imágenes a baja velocidad (reproducción a cámara lenta)

– CCD-TRV49/TRV78/TRV98 solamente  
Presione **▶** del mando a distancia durante la reproducción. Para reanudar la reproducción normal, presione **▶**.

#### Para buscar la última escena grabada (END SEARCH)

Presione END SEARCH en el modo de parada. Se reproducirán los últimos 5 segundos de la sección grabada y después la reproducción se parará.

## Reprodução de cassetes

---

### Vários modos de reprodução

Para operar as teclas de controlo de vídeo, ajuste o interruptor POWER a PLAYER.

#### Para monitorizar uma imagem estática (reprodução em pausa)

Carregue em **II** durante a reprodução. Para retomar a reprodução, carregue em **II** ou **▶**.

#### Para avançar a fita

Carregue em **▶▶** no modo de paragem. Para retomar a reprodução normal, carregue em **▶**.

#### Para rebobinar a fita

Carregue em **◀◀** no modo de paragem. Para retomar a reprodução normal, carregue em **▶**.

#### Para localizar uma cena monitorizando a imagem (busca de imagem)

Mantenha premida **◀◀** ou **▶▶** durante a reprodução. Para retomar a reprodução normal, libere a tecla.

#### Para monitorizar a imagem em alta velocidade durante o avanço ou a rebobinagem da fita (pesquisa por salto)

Mantenha premida **◀◀** durante a rebobinagem ou **▶▶** durante o avanço da fita. Para retomar a rebobinagem ou o avanço, libere a tecla.

#### Para monitorizar a imagem em baixa velocidade (reprodução em câmara lenta)

– somente CCD-TRV49/TRV78/TRV98  
Carregue em **▶** no telecomando durante a reprodução. Para retomar a reprodução normal, carregue em **▶**.

#### Para buscar a última cena gravada (END SEARCH)

Carregue em END SEARCH no modo de paragem. Os últimos 5 segundos do trecho gravado são reproduzidos e a reprodução cessa.



## Reproducción de una cinta

---

### En los diversos modos de reproducción

El sonido estará silenciado.

### Quando la reproducción en pausa haya durado 5 minutos

Su videocámara entrará automáticamente en el modo de parada. Para reanudar la reproducción, presione ►.

### Si la reproducción a cámara lenta dura aproximadamente 1 minuto

(CCD-TRV49/TRV78/TRV98 solamente)

Su videocámara volverá automáticamente al modo de reproducción a velocidad normal.

### Quando reproduzca una cinta grabada en el modo LP

Es posible que aparezca ruido durante el modo de reproducción en pausa, o la búsqueda de imágenes.

## Reprodução de cassetes

---

### Nos vários modos de reprodução

O som é silenciado.

### Quando o modo de reprodução em pausa durar 5 minutos

A videocâmara entrará automaticamente no modo de paragem. Para retomar a reprodução, carregue em ►.

### Caso a reprodução em câmara lenta dure cerca de 1 minuto (somente CCD-TRV49/TRV78/TRV98)

A videocâmara retornará automaticamente à velocidade normal.

### Quando reproduzir uma fita gravada na velocidade LP

Ruídos podem aparecer durante o modo de reprodução em pausa, reprodução em câmara lenta ou busca de imagem.

## Comprobación de la videofilmación en un televisor

Conecte su videocámara a su televisor con el cable conector de audio/vídeo suministrado con su videocámara para contemplar las imágenes de reproducción en la pantalla del televisor. Usted podrá utilizar las teclas de control de reproducción de la misma forma que cuando contemple las imágenes en la pantalla de cristal líquido. Para contemplar las imágenes de reproducción en la pantalla de su televisor, le recomendamos que alimente su videocámara de un tomacorriente de la red utilizando el adaptador de alimentación de CA (pág. 20). Consulte el manual de instrucciones de su televisor.

Abra la cubierta de las tomas. Conecte su videocámara al televisor utilizando el cable conector de audio/vídeo. Después ponga el selector TV/VCR del televisor en TV.

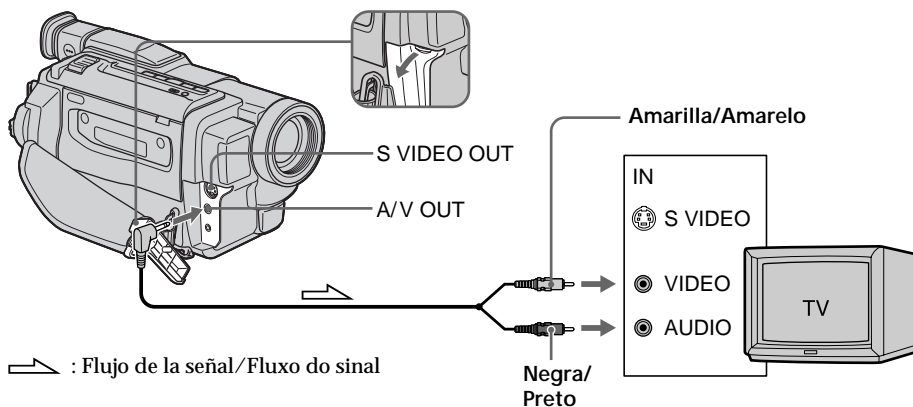

### Si su televisor ya está conectado a una videograbadora

Conecte su videocámara a la entrada LINE IN de la videograbadora utilizando el cable conector de audio/vídeo suministrado con su videocámara. Ponga el selector de entrada de la videograbadora en VCR o LINE.

## Verificação de registos no écran do televisor

Ligue a sua videocâmara ao seu televisor com o cabo de ligação A/V fornecido junto com a videocâmara, para assistir à imagem de reprodução no écran do televisor. É possível operar as teclas de controlo de reprodução da mesma forma como quando monitoriza as imagens de reprodução no écran LCD. Quando for monitorizar a imagem de reprodução no écran do televisor, recomendamos alimentar a sua videocâmara a partir de uma tomada da rede CA, usando um adaptador CA (pág. 20). Consulte o manual de instruções do seu televisor.

Abra a tampa da tomada. Ligue a sua videocâmara ao televisor, utilizando o cabo de ligação A/V. A seguir, regule o selector TV/VCR do televisor a VCR.

### Caso o seu televisor já esteja ligado a um videogravador

Ligue a sua videocâmara à entrada LINE IN do videogravador mediante a utilização do cabo de ligação A/V fornecido junto com a videocâmara. Regule o selector de entrada do videogravador a LINE.

## Comprobación de la videofilmación en un televisor

### Para la conexión a un televisor sin tomas de entrada de audio/vídeo

Utilice un adaptador de RFU del sistema NTSC (opcional).  
Consulte las instrucciones de su televisor y del adaptador de RFU.

Si su televisor o videogradora posee toma de vídeo S

Para obtener imágenes de gran calidad, realice la conexión utilizando un cable de vídeo S (opcional). Con esta conexión no tendrá que conectar la clavija amarilla (vídeo) del cable conector de audio/vídeo.

Conecte un cable de vídeo S (opcional) a las tomas de vídeo S de su videocámara y del televisor.

### Utilización de un receptor de rayos infrarrojos inalámbrico para audio/vídeo

#### – CCD-TRV98 solamente

Después de haber conectado un receptor de rayos infrarrojos inalámbrico para audio/vídeo (opcional) a su televisor o videogradora, podrá contemplar fácilmente imágenes en su televisor. Con respecto a los detalles, consulte el manual de instrucciones de su receptor de rayos infrarrojos inalámbrico para audio/vídeo.

## Verificação de registos no écran do televisor

### Para ligar a um televisor sem tomadas de entrada de vídeo/áudio

Utilize um adaptador RFU do sistema NTSC (opcional).  
Consulte o manual de instruções do seu televisor e do adaptador RFU.

Caso o seu televisor ou videogravador possua uma tomada de vídeo S

Efectue a ligação utilizando um cabo de vídeo S (opcional) para obter imagens de alta qualidade. Com esta ligação, não é necessário ligar a ficha amarela (vídeo) do cabo de ligação A/V.

Ligue o cabo de vídeo S (opcional) às tomadas de vídeo S de ambos, da videocâmara e do televisor.

### Utilização do receptor IR sem fio de áudio/vídeo

#### – somente CCD-TRV98

Uma vez efectuada a ligação do receptor IR sem fio de áudio/vídeo (opcional) ao seu televisor ou videogravador, pode-se monitorizar facilmente a imagem no seu televisor. Quanto aos pormenores, consulte o manual de instruções do receptor IR sem fio de áudio/vídeo.

SUPER LASER LINK

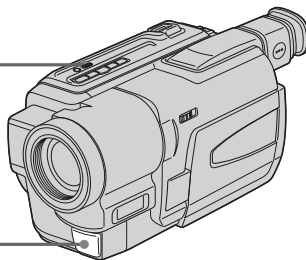

Emisor de enlace súper/  
Emissor de superenlace  
laser

## Comprobación de la videofilmación en un televisor

### Antes de la operación

Instale la fuente de alimentación, como el adaptador de alimentación de CA en su videocámara, e inserte un videocasete grabado.

- (1) Después de haber conectado su televisor y el receptor de rayos infrarrojos inalámbrico para audio/vídeo, ponga el interruptor POWER de dicho receptor en ON.
- (2) Ponga el selector POWER en PLAYER.
- (3) Conecte la alimentación del televisor y ponga el selector TV/VCR en TV o VCR.
- (4) Presione SUPER LASER LINK. La lámpara de la tecla SUPER LASER LINK se encenderá.
- (5) Para iniciar la reproducción, presione ► de su videocámara.
- (6) Apunte el emisor de enlace láser súper hacia el receptor de rayos infrarrojos inalámbrico de audio/vídeo. Ajuste la posición de su videocámara y del receptor de rayos infrarrojos inalámbrico de audio/vídeo hasta obtener imágenes de reproducción claras.

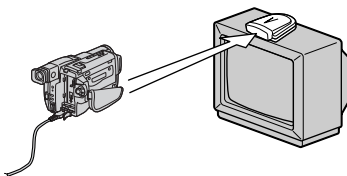

### Para cancelar la función de enlace láser súper

Presione SUPER LASER LINK. La lámpara de la tecla SUPER LASER LINK se apagará.

### Si desconecta la alimentación

La función de enlace láser súper se desactivará automáticamente.

### Nota

Cuando active Cuando la función de enlace láser súper esté activada (tecla SUPER LASER LINK encendida), su videocámara consumirá energía. Cuando no necesite la función de enlace láser súper, presione SUPER LASER LINK para desactivarla.

 es marca comercial de Sony Corporation.

## Verificação de registos no ecrã do televisor

### Antes da operação

Coloque a fonte de alimentação, tal como o adaptador CA na videocâmara, e insira uma fita gravada.

- (1) Após ligar o seu televisor e o receptor IR sem fio de áudio/vídeo, ajuste o interruptor POWER no receptor IR sem fio de áudio/vídeo a ON.
- (2) Ajuste o interruptor POWER a PLAYER.
- (3) Ligue a alimentação do televisor e ajuste o selector TV/VCR no televisor a VCR.
- (4) Carregue em SUPER LASER LINK. A lâmpada de SUPER LASER LINK acende-se.
- (5) Carregue em ► na videocâmara para iniciar a reprodução.
- (6) Aponte o emissor de superenlace laser ao receptor IR sem fio de áudio/vídeo. Ajuste a posição da sua videocâmara e do receptor IR sem fio de áudio/vídeo para obter imagens de reprodução nítidas.

### Para cancelar a função de superenlace laser

Carregue em SUPER LASER LINK. A lâmpada na tecla SUPER LASER LINK apaga-se.

### Caso desligue a alimentação

A função de superenlace laser desliga-se automaticamente.

### Nota

Quando a função de superenlace laser estiver activada (a tecla SUPER LASER LINK estiver acesa), a videocâmara consumirá energia. Carregue em SUPER LASER LINK para desactivar a função de superenlace laser, quando esta não for necessária.

 é uma marca comercial de Sony Corporation.

## Utilización del modo panorámico

Usted podrá grabar imágenes como las de cine (CINEMA) o una imagen panorámica de 16:9 para verla en un televisor de pantalla panorámica de 16:9 (16:9FULL). Consulte el manual de instrucciones de su televisor.

### CINEMA

Durante la videofilmación en el modo CINEMA, en las partes inferior y superior de la pantalla aparecerán franjas negras [a] cuando reproduzca en un televisor normal [b] o en un televisor de pantalla panorámica [c]. Si ajusta el modo de pantalla de un televisor de pantalla panorámica a zoom, aparecerán imágenes sin franjas negras [d].

### 16:9FULL

Durante la videofilmación en el modo 16:9FULL [e], o durante la reproducción en un televisor normal [f] o en un televisor de pantalla panorámica [g], las imágenes se comprimirán horizontalmente. Si ajusta el modo de pantalla de un televisor de pantalla panorámica a pantalla completa, podrá contemplar imágenes normales [h].

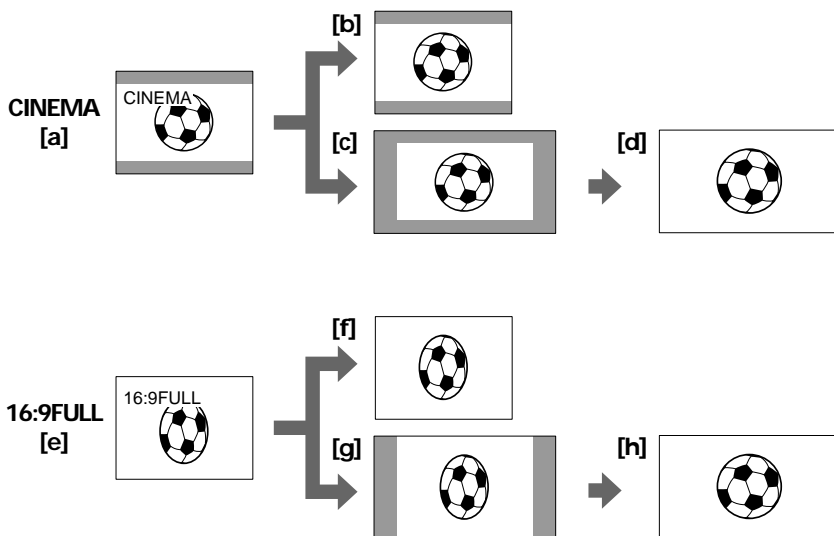

## Utilização do modo panorâmico

Pode-se gravar uma imagem semelhante à de cinema (CINEMA) ou uma imagem ampla de 16:9 para assistir num televisor de ecrã panorâmico 16:9 (16:9FULL). Consulte o manual de instruções do seu televisor.

### CINEMA

Faixas pretas aparecem no ecrã durante a gravação no modo CINEMA [a], a reprodução num televisor normal [b] ou num televisor de ecrã panorâmico [c]. Caso ajuste o modo de ecrã do televisor de ecrã panorâmico ao modo zoom, uma imagem sem faixas pretas aparece [d].

### 16:9FULL

A imagem durante a gravação no modo 16:9FULL [e] ou a reprodução num televisor normal [f] ou num televisor de ecrã panorâmico [g] é horizontalmente comprimida. Caso ajuste o modo de ecrã do televisor de ecrã panorâmico ao modo total, poderá assistir às cenas de imagens normais [h].

## Utilización del modo panorámico

En el modo CAMERA, ajuste 16:9WIDE a CINEMA o 16:9FULL en  en los ajustes del menú (pág. 70).

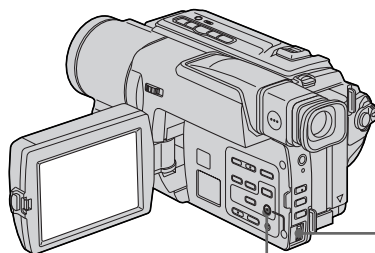

MENU

### Para cancelar el modo panorámico

Ajuste 16:9WIDE a OFF en los ajustes del menú.

Si el modo panorámico está ajustado a 16:9FULL (CCD-TRV68/TRV78/TRV88/TRV98 solamente)

La función de videofilmación estable no trabajará. Si selecciona 16:9FULL en los ajustes del menú cuando la función de videofilmación estable esté trabajando, parpadeará , y tal función no trabajará.

### En el modo panorámico

Usted no podrá seleccionar la función de rebote con FADER.

### Indicador de la fecha o la hora

Cuando videofilme en el modo 16:9FULL, la fecha o la hora se ampliará en un televisor de pantalla panorámica.

### Durante la videofilmación

Usted no podrá cambiar ni cancelar el modo panorámico. Para cancelar el modo panorámico, ponga su videocámara en el modo de espera y después ajuste 16:9WIDE a OFF en los ajustes del menú.

## Utilização do modo panorâmico

No modo CAMERA, ajuste 16:9WIDE a CINEMA ou a 16:9FULL em  nos ajustes do menu (pág. 75).

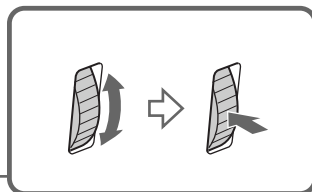

### Para cancelar o modo panorâmico

Ajuste 16:9WIDE a OFF nos ajustes do menu.

Caso o modo panorâmico seja ajustado a 16:9FULL (somente CCD-TRV68/TRV78/TRV88/TRV98)

A função de estabilidade da imagem não funciona. Caso selecione 16:9FULL nos ajustes do menu quando a função de estabilidade da imagem estiver operando,  passa a piscar e a função de estabilidade da imagem deixará de funcionar.

### No modo panorâmico

Não é possível seleccionar a função de salto vertical da imagem com FADER.

### Indicador de data ou hora

Quando efectuar gravações no modo 16:9FULL, o indicador de data ou hora será ampliado nos televisores de ecrã panorâmico.

### Durante a gravação

Não é possível alterar nem cancelar o modo panorâmico. Quando for cancelar o modo panorâmico, regule a sua videocâmara ao modo de espera e então ajuste 16:9WIDE a OFF nos ajustes do menu.

# Utilización de la función de aumento gradual y desvanecimiento

Usted podrá realizar el aumento gradual o el desvanecimiento para dar a sus grabaciones un aspecto profesional.

# Utilização da função de fusão

Pode-se utilizar a fusão de abertura ou de encerramento para proporcionar ao registo de cenas um toque profissional.

[a] STBY REC

FADER



M.FADER (mosaico)/(mosaico)



STRIPE

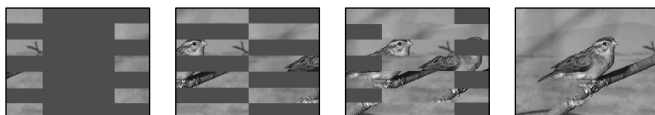

BOUNCE (Aumento gradual solamente)/ (somente fusão de abertura)



[b] STBY REC

MONOTONE

Cuando realice el aumento gradual, la imagen cambiará gradualmente de blanco y negro a color.

Cuando realice el desvanecimiento, la imagen cambiará gradualmente de color a blanco y negro.

MONOTONE

Na fusão de abertura, a imagem altera-se gradualmente do preto e branco para o colorido.

Na fusão de encerramento, a imagem altera-se gradualmente do colorido para o preto e branco.

## Utilización de la función de aumento gradual y desvanecimiento

### (1) Para realizar el aumento gradual [a]

En el modo de espera, presione FADER hasta que parpadee el indicador de aumento gradual deseado.

Para realizar el desvanecimiento [b]

En el modo de grabación, presione FADER hasta que parpadee el indicador de desvanecimiento deseado.

El indicador cambiará de la forma siguiente:

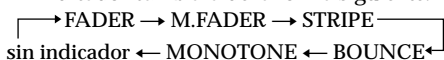

El último modo de aumento gradual o desvanecimiento se indicará en primer lugar.

### (2) Presione START/STOP. El indicador de aumento gradual o desvanecimiento dejará de parpadear.

Después de haber realizado el aumento gradual/desvanecimiento, su videocámara volverá automáticamente al modo normal.

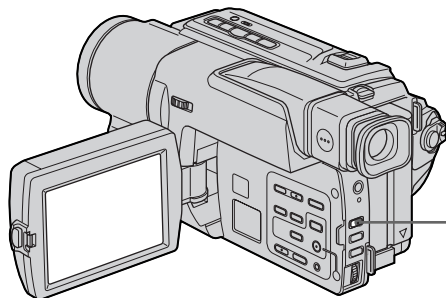

## Utilização da função de fusão

### (1) Para efectuar a fusão de abertura [a]

Com a videocâmara no modo de espera, carregue em FADER até que o indicador da fusão desejada passe a piscar.

Para efectuar a fusão de encerramento [b]

Com a videocâmara no modo de gravação, carregue em FADER até que o indicador da fusão desejada passe a piscar.

O indicador altera-se como segue:

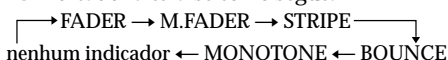

O último modo de fusão seleccionado aparece indicado primeiro.

### (2) Carregue em START/STOP. O indicador de fusão pára de piscar.

Após a execução da fusão de abertura/encerramento, a videocâmara retorna automaticamente ao modo normal.

## Para cancelar la función de aumento gradual o desvanecimiento

Antes de presionar START/STOP, presione FADER hasta que desaparezca el indicador.

## Para cancelar a função de fusão

Antes de pressionar START/STOP, carregue em FADER até que o indicador desapareça.



## Utilización de la función de aumento gradual y desvanecimiento

---

El indicador de la fecha, el de la hora, y el título no aumentarán gradualmente ni se desvanecerán

Si no necesita estos indicadores, bórrelos antes de utilizar la función de aumento gradual/desvanecimiento.

Cuando esté utilizando la función de rebote, no podrá usar las funciones siguientes:

- Enfoque
- Zoom
- Efecto de imagen

### Nota sobre la función de rebote

El indicador BOUNCE no aparecerá en el modo o funciones siguientes:

- D ZOOM ajustado a un modo que no sea OFF en los ajustes del menú.
- Modo panorámico
- Efecto de imagen
- Exposición automática programada (PROGRAM AE)

## Utilização da função de fusão

---

A fusão de abertura ou de encerramento não actua sobre o indicador de data, hora e título. Apague-os antes de operar a função de fusão, caso não sejam necessários.

Durante o uso da função de salto vertical da imagem, não é possível utilizar as seguintes funções:

- Focagem
- Zoom
- Efeito de imagem

### Nota acerca da função de salto vertical da imagem

O indicador BOUNCE não aparece nos seguintes modos ou funções:

- Quando D ZOOM estiver ajustado num modo diferente de OFF nos ajustes do menu
- Modo panorámico
- Efeito de imagem
- PROGRAM AE

# Utilización de efectos especiales – Efecto de imagen

Usted podrá procesar digitalmente imágenes para obtener efectos especiales como los de las películas o de televisión.

- PASTEL [a]** : El contraste de la imagen se acentúa, y la imagen parece como en dibujos animados.
- NEG. ART [b]** : El color y el brillo de la imagen se invierten.
- SEPIA** : La imagen es de color sepia.
- B&W** : La imagen es monocroma (blanco y negro).
- SOLARIZE [c]** : La intensidad de iluminación es más clara, y la imagen aparece como en la ilustración.
- MOSAIC [d]** : La imagen aparece como un mosaico.
- SLIM [e]** : La imagen se estira verticalmente.
- STRETCH [f]** : La imagen se ensancha horizontalmente.

[a]



[b]



[c]



[d]



[e]



[f]



# Utilização de efeitos especiais – Efeito de imagem

Pode-se processar digitalmente as imagens para obter efeitos especiais semelhantes àqueles de filmes ou programas de TV.

- PASTEL [a]** : O contraste da imagem é enfatizado e a imagem é semelhante a um desenho animado.
- NEG. ART [b]** : A coloração e o brilho da imagem estão invertidos.
- SEPIA** : A imagem é sépia.
- B&W** : A imagem é monocromática (em branco e preto).
- SOLARIZE [c]** : A intensidade da luz é mais clara, e a imagem parece uma ilustração.
- MOSAIC [d]** : A imagem aparece em mosaico.
- SLIM [e]** : A imagem expande-se verticalmente.
- STRETCH [f]** : A imagem expande-se horizontalmente.

## Utilización de efectos especiales - Efecto de imagen

- (1) En el modo CAMERA, seleccione P EFFECT en  de los ajustes del menú. (pág. 70)
- (2) Seleccione el modo de efecto de imagen deseado en los ajustes del menú, y después presione el dial SEL/PUSH EXEC.

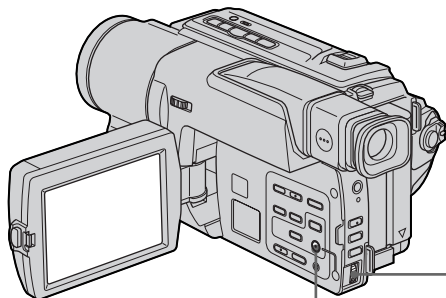

MENU

**Para desactivar el efecto de imagen**  
Ajuste P EFFECT a OFF en los ajustes del menú.

### Quando desconecte la alimentación

Su videocámara volverá automáticamente al modo normal.

## Utilização de efeitos especiais - Efeito de imagem

- (1) No modo CAMERA, seleccione P EFFECT em  nos ajustes do menu (pág. 75).
- (2) Seleccione o modo de efeito de imagem desejado nos ajustes do menu, e então pressione o disco SEL/PUSH EXEC.

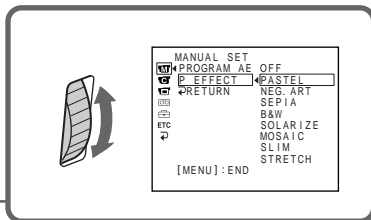

**Para cancelar a função de efeito de imagem**

Ajuste P EFFECT a OFF nos ajustes do menu.

### Quando se desliga a alimentação

A videocámara retorna automáticamente ao modo normal.

# Utilización de la función exposición automática programada (PROGRAM AE)

Usted podrá seleccionar el modo de PROGRAM AE (exposición automática programada) más adecuado a sus requisitos específicos de videofilmación.

## **Proyector**

Este modo evitará que las caras de las personas, por ejemplo, aparezcan excesivamente blancas cuando videofilme motivos muy iluminados, como en teatros.

## **Retrato suave**

Este modo resalta el motivo creando un fondo suave para motivos tales como personas o flores.

## **Aprendizaje de deportes**

Este modo reduce al mínimo las sacudidas de motivos moviéndose, como en un partido de tenis o en juegos de golf.

## **Playa y esquí**

Este modo evita que las caras de personas aparezcan oscuras cuando estén muy iluminadas, directamente o con luz reflejada, como en una playa en verano, o en una pista de esquí.

## **Crepúsculo e iluminación lunar**

Este modo le permitirá mantener la atmósfera cuando esté videofilmando puestas del sol, vistas nocturnas en general, fuegos artificiales, o letreros de neón.

## **Paisaje**

Este modo es para videofilmar motivos distantes, tales como montañas, y evita que su videocámara enfoque el cristal o la tela metálica de ventanas cuando esté videofilmando un motivo detrás de un cristal o una red.



# Utilização da função PROGRAM AE

Pode-se seleccionar o modo PROGRAM AE (Exposição automática) para satisfazer as condições específicas de filmagem.

## **Holofote**

Este modo impede que o rosto das pessoas, por exemplo, apareça demasiadamente branco durante a filmagem de objectos iluminados por fortes reflectores no teatro.

## **Retratos suave**

Este modo exhibe o objecto enquanto cria um fundo suave para objectos tais como pessoas ou flores.

## **Lição de esporte**

Este modo minimiza tremulações de objectos em movimento rápido, tal como em jogos de ténis ou golfe.

## **Praia & esquí**

Este modo impede que os rostos das pessoas apareçam escurecidos sob iluminação intensa ou reflectida, tal como numa praia em pleno verão ou numa rampa de esquí.

## **Pôr-do-sol & luar**

Este modo permite-lhe manter a atmosfera durante registos de pôr-do-sol, vistas nocturnas em geral, exibições de fogos de artifício e sinais em néon.

## **Paisagem**

Este modo é destinado ao registo de motivos distantes, tais como montanhas e impede a sua videocâmara de focar estruturas entrelaçadas de vidro ou de metal das janelas, durante o registo de motivos situados atrás de um vidro ou de um écran.

## Utilización de la función exposición automática programada (PROGRAM AE)

- (1) En el modo CAMERA, seleccione PROGRAM AE en  de los ajustes del menú. (pág. 70)
- (2) Seleccione el modo de PROGRAM AE deseado de los ajustes del menú, y después presione el dial SEL/PUSH EXEC.

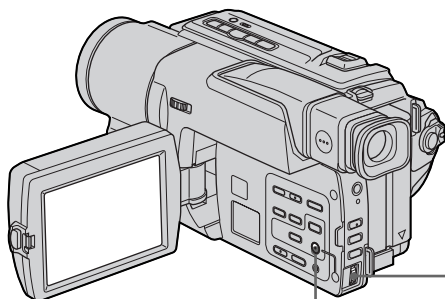

MENU

### Para desactivar la función de exposición automática programada (PROGRAM AE)

Ajuste PROGRAM AE a AUTO en los ajustes del menú.

## Utilização da função PROGRAM AE

- (1) No modo CAMERA, seleccione PROGRAM AE em  nos ajustes do menu (pág. 75).
- (2) Seleccione o modo PROGRAM AE desejado nos ajustes do menu, e então carregue no disco SEL/PUSH EXEC.

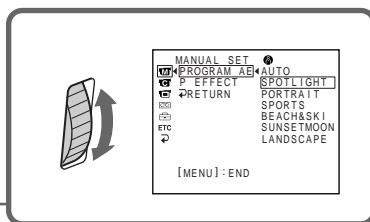

### Para desligar a função PROGRAM AE

Ajuste PROGRAM AE a AUTO nos ajustes do menu.

## Utilización de la función exposición automática programada (PROGRAM AE)

---

### Notas

- En los modos de proyector, aprendizaje de deportes, y playa y esquí, usted no podrá tomar primeros planos. Esto se debe a que su videocámara está ajustada para enfocar solamente motivos situados en el centro a gran distancia.
- En los modos de crepúsculo e iluminación lunar, y de paisaje, la videocámara está ajustada para enfocar solamente motivos distantes.
- En el modo PROGRAM AE no trabajará la función de rebote con FADER.
- Si ajusta NIGHTSHOT a ON, la función PROGRAM AE no trabajará. (El indicador parpadeará.)

Si está videofilmando bajo un tubo de descarga, como una lámpara fluorescente, una lámpara de sodio, o una lámpara de mercurio

En los modos siguientes puede ocurrir parpadeo o cambios de color. Cuando suceda esto, desactive la función PROGRAM AE.

- Modo de retrato suave
- Modo de aprendizaje de deportes

## Utilização da função PROGRAM AE

---

### Notas

- Nos modos holofote, lição de esporte e praia & esquí, não se pode tomar cenas em close-up (primeiro plano), pois a videocâmara está ajustada para focar somente objectos de média a longa distância.
- Nos modos pôr-do-sol & luar e paisagem, a videocâmara é ajustada para focar somente objectos distantes.
- A função de salto vertical da imagem com FADER não actua durante o modo PROGRAM AE:
- A função PROGRAM AE não funciona durante o ajuste de NIGHTSHOT a ON (O indicador passa a piscar).

Caso esteja a registar sob um tubo de descarga eléctrica, tal como uma lâmpada fluorescente, lâmpada de sódio ou de mercúrio

Tremulações da luz ou alterações na coloração podem ocorrer durante os seguintes modos. Caso isto ocorra, desligue a função PROGRAM AE.

- Modo retratos suave
- Modo lição de esporte

# Ajuste manual de la exposición

Usted podrá ajustar manualmente y establecer la exposición.

Ajuste manualmente la exposición en los casos siguientes:

- El motivo está iluminado a contraluz
- Motivo brillante y fondo oscuro
- Para grabar fielmente imágenes oscuras (p. ej., escenas nocturnas).

(1) En el modo CAMERA, presione EXPOSURE. Aparecerá el indicador de exposición.

(2) Gire el dial SEL/PUSH EXEC para ajustar el brillo.

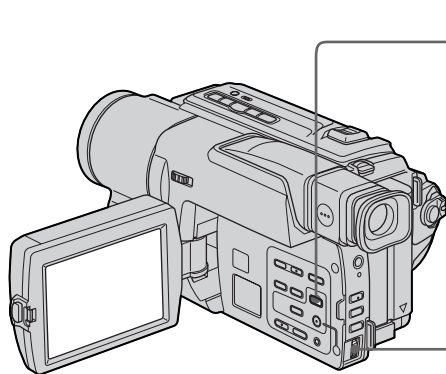

## Para volver al modo de exposición automática

Vuelva a presionar EXPOSURE.

### Nota

Cuando ajuste manualmente la exposición, la función de contraluz no trabajará.

Su videocámara volverá automáticamente al modo de exposición automática:

- si cambia el modo PROGRAM AE
- si desliza NIGHTSHOT hasta ON

# Ajuste manual da exposição

Pode-se ajustar e definir manualmente a exposição.

Ajuste a exposição manualmente nos seguintes casos:

- O objecto está iluminado em contraluz;
- Objecto claro contra um fundo escuro;
- Para gravar imagens escuras (por ex. cenas nocturnas) com fidelidade

(1) No modo CAMERA, carregue em EXPOSURE.

(2) Gire o disco SEL/PUSH EXEC para ajustar o brilho.

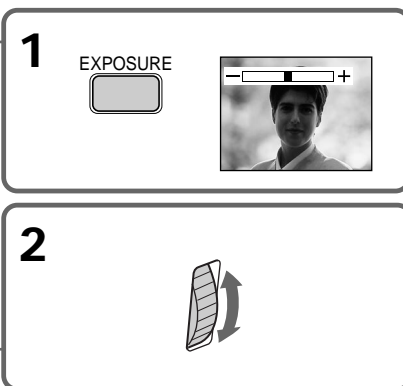

## Para retornar ao modo de exposição automática

Carregue em EXPOSURE novamente.

### Nota

Quando se ajusta a exposição manualmente, a função de contraluz não funciona.

A sua videocâmara retorna automaticamente ao modo de exposição automática:

- caso altere o modo PROGRAM AE;
- caso deslize NIGHTSHOT a ON.

## Enfoque manual

Usted podrá obtener mejores resultados ajustando manualmente el enfoque en los casos siguientes:

- El modo de enfoque automático no será efectivo al videofilmar
  - motivos a través de un vidrio con gotas de agua
  - rayas horizontales
  - motivos con poco contraste con fondos tales como paredes o el cielo
- Cuando desee cambiar el enfoque de un motivo de primer plano a otro de fondo
- Videofilmación de un motivo estacionario utilizando un tripode

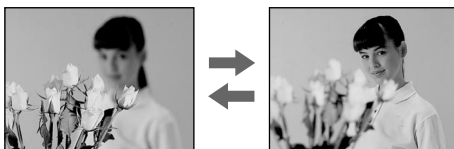

- (1) En el modo CAMERA, presione FOCUS. Aparecerá el indicador
- (2) Gire el dial SEL/PUSH EXEC para enfocar con nitidez.

## Focagem manual

Nos casos a seguir, melhores resultados poderão ser obtidos mediante o ajustamento manual do foco:

- O modo de focagem automática não é efectivo durante o registo de:
  - objectos através de vidros cobertos por gotas d'água;
  - listras horizontais;
  - objectos de pouco contraste com fundos de cenas tais como paredes e céu.
- Quando se deseja alterar o foco de um objecto no primeiro plano para um objecto no segundo plano
- Quando registar motivos estacionários utilizando um tripé

- (1) No modo CAMERA, carregue em FOCUS. o indicador aparece.
- (2) Gire o disco SEL/PUSH EXEC para acentuar o foco.

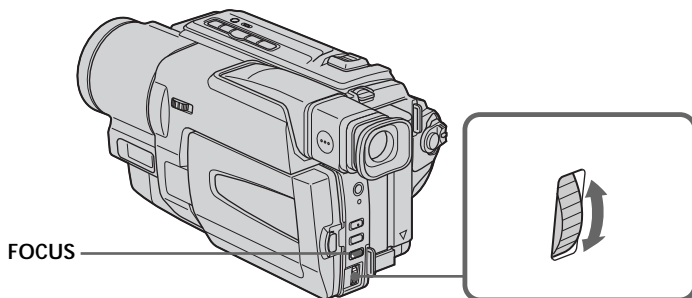

**Para volver al modo de enfoque automático**  
Presione FOCUS.

**Para retornar ao modo de focagem automática**  
Carregue em FOCUS.



## Enfoque manual



---

### Para enfocar con precisión

Ajuste el zoom enfocando en primer lugar en la posición "T" (telefoto) y después videofilmando en la posición "W" (gran angular). Esto facilitará el enfoque.

### Para videofilmar cerca del motivo

Enfoque en el extremo de la posición "W" (gran angular).

-  Cambiará a los indicadores siguientes:
-  cuando videofilme un motivo distante.
  -  cuando el motivo esté demasiado cerca como para enfocar.

## Focagem manual



---

### Para focar com precisão

Regule o zoom focando primeiro o lado «T» (telefoto) e então filme na posição «W» (grande angular). Isto torna mais fácil a focagem.

### Durante o registo de objectos próximos

Efectue a focagem na extremidade da posição «W» (grande angular).

-  altera-se para os seguintes indicadores:
-  em registos de objectos distantes.
  -  quando o objecto estiver demasiadamente próximo para ser focado.

# Superposición de un título

Usted podrá seleccionar uno de ocho títulos preajustados y cuatro títulos personales (pág. 60). También podrá seleccionar el idioma, la posición, el color, el tamaño, y la ubicación de los títulos.



- (1) En el modo CAMERA, presione TITLE para hacer que se visualice el menú de títulos
- (2) Gire el dial SEL/PUSH EXEC para seleccionar , y después presione el dial.
- (3) Seleccione el título deseado en los ajustes del menú, y después presione el dial SEL/PUSH EXEC. Los títulos se visualizarán en el idioma seleccionado.
- (4) Si es necesario, cambie el color, el tamaño, o la ubicación.
  - ① Gire el dial SEL/PUSH EXEC para seleccionar el color, el tamaño, o la ubicación, y después presione el dial. Aparecerá el ítem.
  - ② Gire el dial SEL/PUSH EXEC para seleccionar el ítem deseado, y después presione el dial.
  - ③ Repita los pasos ① y ② hasta haber dispuesto el título en la forma deseada.
- (5) Para completar el ajuste, vuelva a presionar el dial SEL/PUSH EXEC.
- (6) Para iniciar la grabación, presione START/STOP.
- (7) Cuando desee parar la grabación, presione TITLE.

# Sobreposição de títulos

Pode-se selecionar um dos oito títulos pré-ajustados e dois títulos personalizados (pág. 60). Pode-se também selecionar o idioma, a cor, o tamanho e a posição dos títulos.

- (1) No modo CAMERA, carregue em TITLE para exibir o menu de títulos.
- (2) Gire o disco SEL/PUSH EXEC para selecionar , e então pressione o disco.
- (3) Seleccione o título desejado nos ajustes do menu, e então pressione o disco SEL/PUSH EXEC. Os títulos serão exibidos no idioma selecionado.
- (4) Altere a cor, o tamanho ou a posição, se necessário.
  - ① Gire o disco SEL/PUSH EXEC para selecionar a cor, o tamanho ou a posição, e então pressione o disco. O ítem aparece.
  - ② Gire o disco SEL/PUSH EXEC para selecionar o ítem desejado, e então pressione o disco.
  - ③ Repita os passos ① e ② até que o título seja exibido conforme desejado.
- (5) Carregue no disco SEL/PUSH EXEC novamente para completar o ajuste.
- (6) Carregue em START/STOP para iniciar a gravação.
- (7) Quando desejar cessar o registro do título, carregue em TITLE.

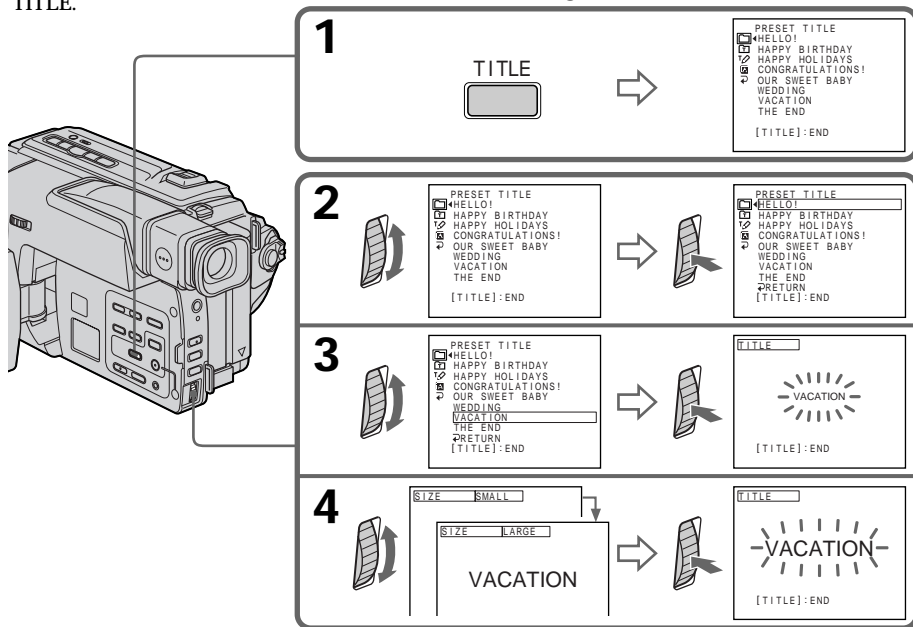

## Superposición de un título

### Para superponer el título durante la videofilación

Presione TITLE si está videofilando, y realice los pasos 2 a 5. Cuando presione el dial SEL/PUSH EXEC en el paso 5, el título se superpondrá.

### Para seleccionar el idioma de los títulos preajustados

Si desea cambiar el idioma, seleccione [A] antes del paso 2. Después seleccione el idioma y vuelva al paso 2.

#### Nota

Dependiendo del tamaño o de la ubicación del título, es posible que no se visualicen la fecha y la hora, o cualquiera ellas.

### Si hace (que se visualice el menú o el menú de títulos durante la superposición de un título

El título no se grabará mientras esté visualizándose el menú o el menú de títulos.

### Para utilizar un título personal

Cuando desee utilizar un título personal, seleccione [P] en el paso 2.

### Ajuste del título

- El color del título cambiará de la forma siguiente:  
WHITE (blanco) ↔ YELLOW (amarillo) ↔ VIOLET (violeta) ↔ RED (rojo) ↔ CYAN (azul verdoso) ↔ GREEN (verde) ↔ BLUE (azul)
- El tamaño cambiará de la forma siguiente:  
SMALL (pequeño) ↔ LARGE (grande)  
Usted no podrá introducir 13 caracteres o más en el tamaño LARGE.
- La ubicación del título cambiará de la forma siguiente:  
1 ↔ 2 ↔ 3 ↔ 4 ↔ 5 ↔ 6 ↔ 7 ↔ 8 ↔ 9  
Cuanto mayor sea el número de ubicación, más bajo se colocará el título.  
Cuando haya seleccionado el tamaño de título "LARGE", no podrá elegir la posición 9.  
Cuando haya seleccionado el tamaño "LARGE" en el modo CINEMA, no podrá elegir la posición 8 ni la 9.

**Cuando haya seleccionado y ajustado el título**  
Usted no podrá superponer el título visualizado en la pantalla.

### Cuando superponga un título durante la videofilación

No sonarán pitidos.

## Sobreposição de títulos

### Para sobrepor títulos durante gravações

Carregue em TITLE durante a gravação e execute os passos de 2 a 5. Ao pressionar o disco SEL/PUSH EXEC no passo 5, o título é sobreposto.

### Para seleccionar o idioma de um título pré-ajustado

Caso queira alterar o idioma, seleccione [A] antes do passo 2. A seguir, seleccione o idioma desejado e retorne ao passo 2.

#### Nota

Dependendo do tamanho ou da posição do título, tanto a data como a hora, ou uma delas poderá não ser exibida.

**Caso chame a indicação do menu ou do menu de títulos durante a sobreposição de um título**  
O título não será gravado enquanto o menu ou o menu de títulos estiver indicado.

### Para utilizar o título personalizado

Caso queira utilizar o título personalizado, seleccione [P] no passo 2.

### Ajuste do título

- A cor do título altera-se conforme o seguinte:  
WHITE (BRANCO) ↔ YELLOW (AMARELO) ↔ VIOLET (VIOLETA) ↔ RED (VERMELHO) ↔ CYAN (CIANICO) ↔ GREEN (VERDE) ↔ BLUE (AZUL)
- O tamanho do título altera-se conforme o seguinte:  
SMALL (PEQUENO) ↔ LARGE (GRANDE)  
Não é possível introduzir 13 caracteres ou mais no tamanho LARGE.
- A posição do título altera-se conforme o seguinte:  
1 ↔ 2 ↔ 3 ↔ 4 ↔ 5 ↔ 6 ↔ 7 ↔ 8 ↔ 9  
Quanto maior o número de posição, mais abaixo o título é posicionado.  
Quando se selecciona o tamanho de título «LARGE», não é possível seleccionar a posição 9.  
Quando se selecciona o tamanho de título «LARGE» no modo CINEMA, não é possível escolher a posição 8 nem a 9.

### Durante a selecção e o ajuste do título

Não é possível sobrepor o título indicado no écran.

### Quando se sobrepõe um título durante a gravação

O sinal sonoro não soará.

# Confección de sus propios títulos

Usted podrá confeccionar hasta dos títulos y almacenarlos en su videocámara. Cada título podrá tener hasta 20 caracteres.

- (1) En el modo CAMERA o PLAYER, presione TITLE.
- (2) Gire el dial SEL/PUSH EXEC para seleccionar , y después presione el dial.
- (3) Gire dial SEL/PUSH EXEC para seleccionar la primera línea (CUSTOM1 SET) o la segunda (CUSTOM2 SET), y después presione el dial.
- (4) Gire dial SEL/PUSH EXEC para seleccionar la columna de carácter deseada, y después presione el dial.
- (5) Gire dial SEL/PUSH EXEC para seleccionar el carácter deseado, y después presione el dial.
- (6) Repita los pasos 4 y 5 hasta haber seleccionado todos los caracteres y haber completado el título.
- (7) Para finalizar la confección de sus propios títulos, gire el dial SEL/PUSH EXEC para seleccionar [SET], y después presione el dial. El título se almacenará en la memoria.
- (8) Para hacer que desaparezca el menú de títulos, presione TITLE.

# Criação de títulos personalizados

Podem-se criar até dois títulos e armazená-los na videocâmara. Cada título pode ter um total de 20 caracteres.

- (1) No modo CAMERA ou PLAYER, carregue em TITLE.
- (2) Gire o disco SEL/PUSH EXEC para seleccionar , e então pressione o disco.
- (3) Gire o disco SEL/PUSH EXEC para seleccionar a primeira linha (CUSTOM1 SET) ou a segunda (CUSTOM2 SET), e então pressione o disco.
- (4) Gire o disco SEL/PUSH EXEC para seleccionar a coluna do caractere desejado, e então pressione o disco.
- (5) Gire o disco SEL/PUSH EXEC para seleccionar o caractere desejado, e então pressione o disco.
- (6) Repita os passos 4 e 5 até que tenha seleccionado todos os caracteres e completado a intitulação.
- (7) Para finalizar a criação de títulos personalizados, gire o disco SEL/PUSH EXEC para seleccionar [SET], e então pressione o disco. O título é armazenado na memória.
- (8) Carregue em TITLE para fazer o menu de títulos desaparecer.

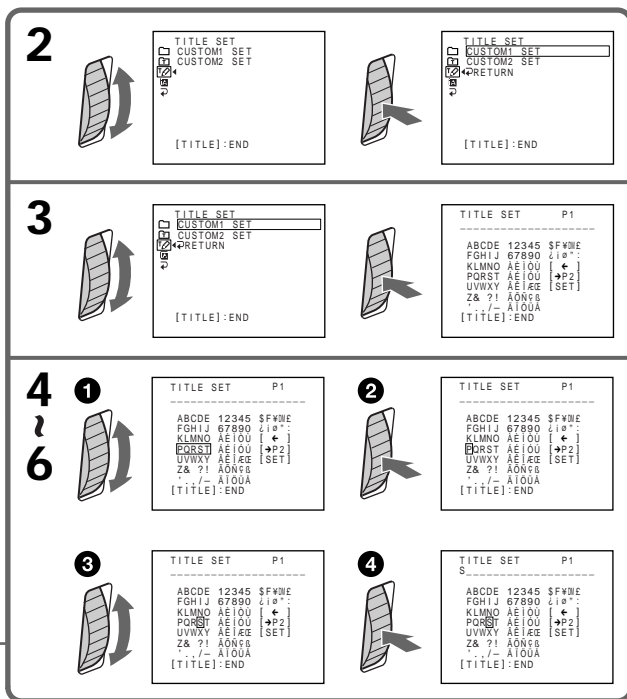
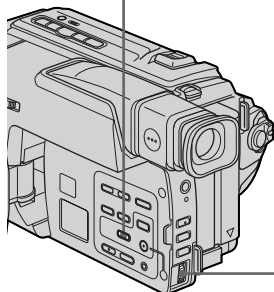
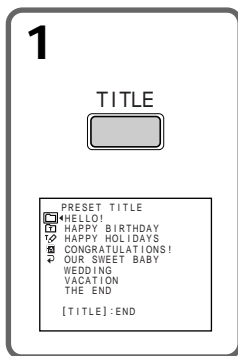

## Confección de sus propios títulos

### Para cambiar un título que haya almacenado

En el paso 3, seleccione CUSTOM1 SET o CUSTOM2 SET, dependiendo de qué título desee editar, y después presione el dial SEL/PUSH EXEC. Gire el dial SEL/PUSH EXEC para seleccionar [←], y después presione el dial para borrar el título. Se borrará el último carácter. Introduzca el nuevo título en la forma deseada.

### Si tarda 5 minutos o más en introducir caracteres en el modo de espera mientras haya un videocasete en su videocámara

La alimentación se desconectará automáticamente. Los caracteres que haya introducido permanecerán almacenados en la memoria. Ponga el selector POWER en OFF (CHARGE), devuélvalo a CAMERA, y vuelva al paso 1. Recomendamos poner el selector POWER en PLAYER o extraer el videocasete para que la alimentación de su videocámara no se desconecte actualmente cuando esté introduciendo los caracteres del título.

### Si selecciona [→P2]

Aparecerá el menú para seleccionar el alfabeto y caracteres rusos. Para volver a la pantalla anterior, seleccione [→P1].

### Para borrar el título

Seleccione [←]. Se borrará el último carácter.

### Para introducir un espacio

Seleccione [Z& ?!] y después la parte en blanco.

## Criação de títulos personalizados

### Para alterar um título armazenado

No passo 3, seleccione CUSTOM1 SET ou CUSTOM2 SET, conforme o título que deseja alterar, e então carregue no disco SEL/PUSH EXEC. Gire o disco SEL/PUSH EXEC para seleccionar [←], e então pressione o disco para apagar o título. O último caractere é apagado. Introduza o novo título conforme desejado.

**Caso leve 5 minutos ou mais para introducir os caracteres no modo de espera enquanto uma cassete estiver inserida na videocâmara**  
A alimentação desliga-se automaticamente. Os caracteres introduzidos permanecem armazenados na memória. Ajuste o interruptor POWER a OFF (CHARGE) uma vez, e então volte a ajustá-lo a CAMERA novamente, para então prosseguir a partir do passo 1. Recomenda-se o ajuste do interruptor POWER a PLAYER ou a remoção da cassete de maneira que a videocâmara não se desligue automaticamente, enquanto estiver a introducir os caracteres de título.

### Caso seleccione [→P2]

O menu para a selecção do alfabeto e dos caracteres russos aparece. Seleccione [→P1] para retornar ao écran prévio.

### Para apagar um título

Seleccione [←]. O último caractere é apagado.

### Para introducir um espaço

Seleccione [Z& ?!], e então seleccione o trecho em branco.

## Utilización de la lámpara incorporada

Usted podrá utilizar la lámpara incorporada de acuerdo con la situación de videofilmación. La distancia recomendada de la videocámara al motivo es de unos 1,5 metros.

Con la videocámara en el modo CAMERA, presione LIGHT hasta que en la pantalla aparezca el indicador . La lámpara incorporada se encenderá.

Si pone el selector POWER en OFF (CHARGE), la lámpara incorporada se apagará simultáneamente. Usted no podrá encender la lámpara incorporada volviendo a poner el selector POWER en CAMERA.

Para encender la lámpara incorporada, vuelva a presionar LIGHT en el modo CAMERA.

## Utilização da luz incorporada

Pode-se utilizar a luz incorporada para satisfazer as suas condições de registo de cenas. A distância recomendada entre o objecto e a videocâmara é de aproximadamente 1,5 m.

Carregue em LIGHT enquanto a videocâmara estiver no modo CAMERA até que o indicador  apareça no écran. A luz incorporada acende-se.

Caso gire o interruptor POWER a OFF (CHARGE), a luz incorporada apagar-se-á simultaneamente. Não será possível acender a luz incorporada ao girar novamente o interruptor POWER a CAMERA.

Para acender a luz incorporada, carregue em LIGHT novamente no modo CAMERA.

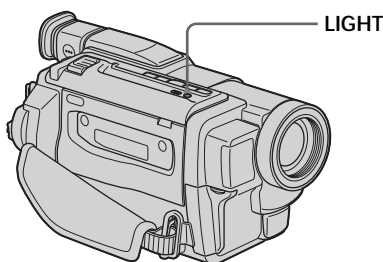

### Para apagar la lámpara incorporada

Presione LIGHT hasta que no aparezca indicador en la pantalla.

### Para hacer que la lámpara incorporada se encienda automáticamente

Presione LIGHT hasta que en la pantalla aparezca el indicador .

La lámpara incorporada se encenderá y apagará automáticamente de acuerdo con el brillo ambiental.

### Para apagar a luz incorporada

Carregue em LIGHT até que nenhum indicador apareça no écran.

### Para acender a luz incorporada automáticamente

Carregue em LIGHT até que o indicador  apareça no écran.

A luz incorporada acende-se e apaga-se automaticamente de acordo com a intensidade de brilho do ambiente.

## Utilización de la lámpara incorporada

### PRECAUCIÓN

Tenga cuidado de no tocar la sección de iluminación, porque la ventanilla de plástico y las superficies circundantes estarán calientes cuando la lámpara esté encendida. Estas partes permanecerán calientes durante cierto tiempo después de haber apagado la lámpara.

### PELIGRO

No deje que los niños manejen la lámpara. Esta lámpara emite luz y calor intensos. Utilícela con precaución para reducir el riesgo de incendios o lesiones. No oriente directamente la lámpara hacia personas ni materiales que se encuentren a menos de 1,22 metros mientras la esté utilizando o mientras no se enfríe. Cuando no vaya a utilizar la lámpara, apáguela.

#### Quando pressione LIGHT

El indicador cambiará de la forma siguiente:



#### Notas

- La luz incorporada se desconectará automáticamente en los casos siguientes:
  - Cuando permanezca en modo AUTO durante más de 5 minutos.
  - Cuando la deje encendida durante más de 5 minutos sin videocasete insertado o después de que se haya acabado la cinta.Para volver a encender la lámpara, presione de nuevo LIGHT.
- La batería se descargará rápidamente mientras la lámpara esté encendida. Cuando no vaya a utilizarla, apáguela.
- Cuando no vaya a utilizar su videocámara, apague la lámpara y extraiga la batería a fin de evitar que se encienda accidentalmente la lámpara incorporada.
- Si se produce parpadeo cuando videofilme en el modo AUTO, presione LIGHT hasta que aparezca el indicador .
- La lámpara incorporada puede encender/apagarse cuando utilice la función PROGRAM AE o la de contraluz en el modo AUTO.

## Utilização da luz incorporada

### ADVERTÊNCIA

Cuidado para não tocar na secção de iluminação, pois a janela de plástico e as superfícies ao redor estarão quentes enquanto a luz estiver acesa, e permanecerão quentes por algum tempo, depois que a luz for apagada.

### PERIGO

Não deve ser manipulada por crianças. Emite calor e iluminação intensos. Utilize com cuidado para reduzir o risco de incêndios ou lesões às pessoas. Não ilumine diretamente pessoas ou materiais que estejam a menos de 1,22 m, durante o seu uso e até que se esfrie. Apague a luz incorporada quando não estiver em uso.

#### Quando se pressiona LIGHT

O indicador altera-se conforme a seguir:



#### Notas

- A luz incorporada apaga-se automaticamente nos casos a seguir:
  - quando permanece acesa no modo AUTO durante mais de 5 minutos;
  - quando permanece acesa durante mais de 5 minutos sem nenhuma cassette inserida ou após a fita ter atingido o seu término.Para acender de novo a luz incorporada, carregue em LIGHT novamente.
- A bateria recarregável descarrega-se rapidamente enquanto a luz incorporada estiver acesa. Apague-a quando não estiver em uso.
- Quando não estiver a utilizar a videocâmara, apague a luz incorporada e remova a bateria recarregável para evitar que a luz incorporada seja activada accidentalmente.
- Quando ocorrer tremulações durante o registo de cenas no modo AUTO, carregue em LIGHT até que o indicador apareça.
- A luz incorporada pode acender-se/apagar-se quando se utiliza a função PROGRAM AE ou a função de contraluz durante o registo de cenas no modo AUTO.

## Utilización de la lámpara incorporada

- La lámpara incorporada puede apagarse cuando inserte o extraiga un videocasete.
- Cuando la función de búsqueda de fin esté trabajando, la lámpara incorporada estará apagada.
- Cuando utilice un objetivo de conversión (opcional), la luz de la lámpara incorporada puede bloquearse y no iluminar adecuadamente el motivo.

### Reemplazo de la bombilla

Utilice una bombilla halógena XB-3D (opcional). La bombilla halógena suministrada no se encuentra a la venta en el mercado. Adquiera una bombilla halógena XB-3D Sony.

Antes de reemplazar la bombilla, desconecte la fuente de alimentación.

- (1) Extraiga la unidad de la lámpara incorporada empujando a través del orificio situado debajo de la misma utilizando un alambre.
- (2) Gire el portabombilla hacia la izquierda y extraígalo de la unidad de la lámpara incorporada.
- (3) Reemplace la bombilla utilizando un paño seco.
- (4) Fije la bombilla girándola hacia la derecha, y después reemplace la unidad de la lámpara incorporada.

## Utilização da luz incorporada

- A luz incorporada pode apagar-se quando inserir ou ejetar uma cassete.
- Durante a operação da função de busca do final, a luz incorporada se apaga.
- Quando utilizar a objectiva de conversão (opcional), os raios da luz incorporada serão bloqueados e poderão não iluminar o motivo apropriadamente.

### Substituição da lâmpada

Utilize uma lâmpada de halogénio XB-3D Sony (opcional). A lâmpada de halogénio fornecida não se encontra disponível no comércio. Adquira uma lâmpada de halogénio XB-3D Sony.

Desligue a fonte de alimentação antes de substituir a lâmpada.

- (1) Remova a unidade de luz incorporada enquanto pressiona o orifício sob a unidade de luz incorporada com um arame.
- (2) Gire o receptáculo da lâmpada para a esquerda e retire-a da unidade de luz incorporada.
- (3) Substitua a lâmpada utilizando um pano seco.
- (4) Fixe o receptáculo da lâmpada, girando-o para a direita, e então substitua a unidade de luz incorporada.

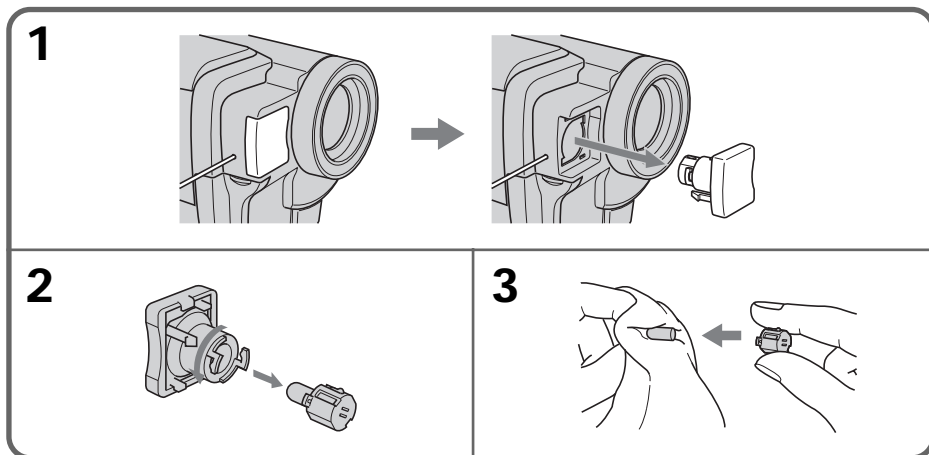



## Utilización de la lámpara incorporada

---

### PRECAUCIONES

- Cuando reemplace la bombilla, utilice otra halógena XB-3D Sony (opcional) para reducir el riesgo de incendios.
- Para evitar el riesgo de quemaduras, desconecte la fuente de alimentación antes del reemplazo, y no toque la bombilla hasta que se haya enfriado suficientemente como para tocarla (durante unos 30 minutos o más).

---

#### Nota

Para evitar que la bombilla se ensucie con huellas dactilares, manéjela con un paño seco, etc. Si la bombilla se ensucia, límpiela completamente.

## Utilização da luz incorporada

---

### ADVERTÊNCIA

- Ao substituir a lâmpada, utilize somente a lâmpada de halogênio XB-3D (opcional) para reduzir o risco de incêndios.
- Para evitar possíveis riscos de queimaduras, desligue a fonte de alimentação antes de substituir a lâmpada, e não toque na lâmpada até que a mesma se esfrie o suficiente para ser manipulada (por aproximadamente 30 minutos ou mais).

---

#### Nota

Para evitar que a lâmpada fique manchada com impressões digitais, manipule-a com um pano seco, etc. Se a lâmpada ficar manchada, limpe-a completamente.

# Duplicación de una cinta

## Utilización del cable conector de audio/vídeo

Conecte su videocámara a la videograbadora utilizando el cable conector de audio/vídeo suministrado con su videocámara. Usted podrá grabar y editar una imagen con la videograbadora conectada utilizando su videocámara como reproductor. Haga que desaparezcan los indicadores presionando DISPLAY. Si no lo hiciese, los indicadores se grabarían en las cintas.

- (1) Inserte un videocasete en blanco (o uno que desee regrabar) en la videograbadora, e inserte el videocasete grabado en su videocámara.
- (2) Ponga el selector de entrada de la videograbadora en LINE.  
Para más información, consulte el manual de instrucciones de su videograbadora.
- (3) Ponga el selector POWER en PLAYER.
- (4) Ponga la reproducción la cinta grabada en su videocámara.
- (5) Inicie la grabación en la videograbadora.  
Para más información, consulte el manual de instrucciones de su videograbadora.

# Duplicação de cassetes

## Utilização do cabo de ligação A/V

Ligue a videocâmara ao videogravarador com o cabo de ligação A/V fornecido junto com a videocâmara.

Pode-se gravar ou editar uma imagem com o videogravarador ligado, utilizando-se a videocâmara como um reprodutor. Faça os indicadores desaparecerem, carregando em DISPLAY. Caso não faça os indicadores desaparecerem, estes serão gravados nas fitas.

- (1) Insira uma fita em branco (ou uma fita na qual deseja gravar) no videogravarador, e insira a fita gravada na videocâmara.
- (2) Regule o selector de entrada do videogravarador a LINE.  
Consulte o manual de instruções do seu videogravarador quanto a maiores informações.
- (3) Ajuste o interruptor POWER a PLAYER.
- (4) Reproduza a fita gravada na videocâmara.
- (5) Inicie a gravação no videogravarador.  
Consulte o manual de instruções do seu videogravarador quanto a maiores informações.

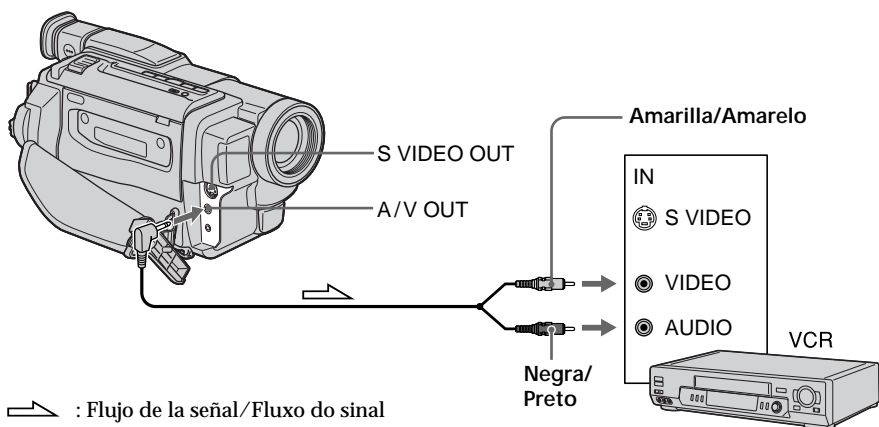

## Duplicación de una cinta

---

### Cuando haya finalizado la duplicación de la cinta

Presione **■** de su videocámara y de la videgrabadora.

### Para evitar el deterioro de las imágenes al duplicar

Ponga EDIT en ON en los ajustes del menú antes de la duplicación.

---

Usted podrá editar en videgrabadoras compatibles con los sistemas siguientes

**8** 8 mm, **Hi8** Hi8, **D** Digital8, **VHS** VHS, **S-VHS** S-VHS, **VHS-C** VHSC, **S-VHS-C** S-VHSC, **B** Betamax, **Mini DV** mini DV, o **DV** DV.

### Conexión utilizando un cable de vídeo S (opcional) para obtener imágenes de gran calidad

Con esta conexión, no necesitará conectar la clavija amarilla (vídeo) del cable conector de audio/vídeo.

Conecte un cable de vídeo S (opcional) a las tomas de vídeo S de su videocámara y de la videgrabadora.

## Duplicação de cassetes

---

### Quando concluir a duplicação de uma fita

Carregue em **■** de ambos, videocâmara e videogravador.

### Para evitar a deterioração de imagens da duplicação

Ajuste EDIT a ON nos ajustes do menu antes da duplicação.

---

Pode-se editar nos videogravadores que suportam os seguintes sistemas

**8** 8 mm, **Hi8** Hi8, **D** Digital8, **VHS** VHS, **S-VHS** S-VHS, **VHS-C** VHSC, **S-VHS-C** S-VHSC, **B** Betamax, **Mini DV** mini DV ou **DV** DV

### Efectue a ligação usando um cabo de vídeo S (opcional) para obter imagens de alta qualidade

Com esta ligação, não é necessário ligar a ficha amarela (vídeo) do cabo de ligação A/V.

Ligue um cabo de vídeo S (opcional) às tomadas de vídeo S de ambos, da videocâmara e do videogravador.

## Cambio de los ajustes del menú

---

Para cambiar los ajustes de modo del menú, seleccione los ítems del menú con el dial SEL/PUSH EXEC. Los ajustes predeterminados podrán cambiarse parcialmente. En primer lugar, seleccione el icono, después el elemento del menú, y por último el modo.

- (1) En el modo CAMERA o en PLAYER, presione MENU.
- (2) Gire el dial SEL/PUSH EXEC para seleccionar el icono deseado, y después presione el dial para determinarlo.
- (3) Gire el dial SEL/PUSH EXEC para seleccionar el ítem deseado, y después presione el dial para determinarlo.
- (4) Gire el dial SEL/PUSH EXEC para seleccionar el modo deseado, y después presione el dial para determinarlo.
- (5) Si desea cambiar otros elementos, seleccione ↩ RETURN y presione el dial, después repita los pasos 2 a 4.  
Con respecto a los detalles, consulte "Selección del ajuste de modo de cada elemento". (pág. 70)

## Alteração dos ajustes do menu

---

Para alterar os ajustes de modo nos parâmetros do menu, seleccione os itens do menu com o disco SEL/PUSH EXEC. Os pré-ajustes de fábrica podem ser parcialmente alterados. Primeiro, seleccione o ícone, a seguir o ítem de menu, e então o modo.

- (1) No modo CAMERA ou no modo PLAYER, carregue em MENU.
- (2) Gire o disco SEL/PUSH EXEC para seleccionar o ícone desejado, e então carregue no disco para ajustar.
- (3) Gire o disco SEL/PUSH EXEC para seleccionar o ítem desejado, e então carregue no disco para ajustar.
- (4) Gire o disco SEL/PUSH EXEC para seleccionar o modo desejado, e carregue no disco para ajustar.
- (5) Caso queira alterar os outros ítems, seleccione ↩ RETURN e carregue no disco, e então repita os passos de 2 a 4.  
Quanto aos pormenores, consulte «Seleção do ajuste de modo de cada ítem» (pág. 75).

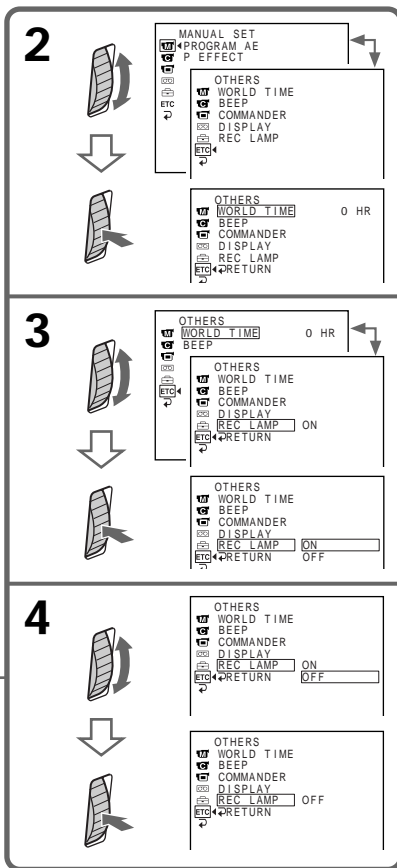
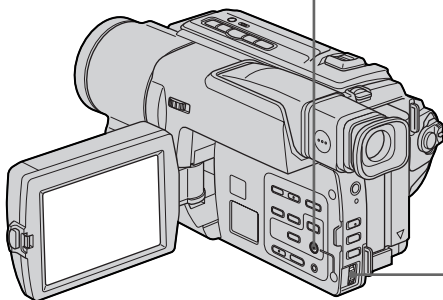
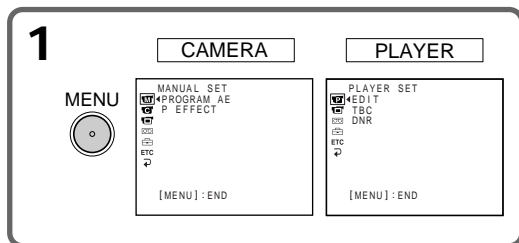







**Para hacer que desaparezca el menú**  
Presione MENU.

**Para fazer a exibição do menu desaparecer**  
Carregue em MENU.

## Cambio de los ajustes del menú







Los elementos del menú se visualizarán como los iconos siguientes:

-  MANUAL SET
-  CAMERA SET
-  PLAYER SET
-  LCD SET
-  TAPE SET
-  SETUP MENU
-  OTHERS

Dependiendo de su modelo de videocámara la visualización del menú puede ser diferente a la de la ilustración.

## Alteração dos ajustes do menu

Os itens do menu são exibidos conforme os seguintes ícones:

-  MANUAL SET
-  CAMERA SET
-  PLAYER SET
-  LCD SET
-  TAPE SET
-  SETUP MENU
-  OTHERS



Dependendo do modelo da sua videocámara A exibição do menu pode diferir desta ilustração.

## Español

### Selección del ajuste de modo de cada elemento





● es el ajuste predeterminado.

Los elementos del menú diferirán con la posición, del selector POWER. La pantalla mostrará solamente los elementos que pueda utilizar en ese momento.

Icono/elemento	Modo	Significado	Selector POWER
 PROGRAM AE	—	Para satisfacer su requisito específico de videofilmación (pág. 52)	CAMERA
P EFFECT	—	Para añadir efectos especiales como los de las películas o de la televisión a las imágenes (pág. 50).	CAMERA
 D ZOOM	● OFF	Si ajusta a OFF, el zoom digital se desactivará y se realizará hasta 20×.	CAMERA
	40× 450×	Si ajusta a 40×/450×, se activará el zoom digital y se realizará a más de 20× a 40×/450. (pág. 30) (CCD-TRV49 solamente)	
	● OFF	Si ajusta a OFF, el zoom digital se desactivará y se realizará hasta 20×.	
	40× 460×	Si ajusta a 40×/460×, se activará el zoom digital y se realizará a más de 20× a 40×/460. (pág. 30) (CCD-TRV58/TRV68 solamente)	
	● OFF	Si ajusta a OFF, el zoom digital se desactivará y se realizará el analógico hasta 20×.	
	40× 560×	Si ajusta a 40×/560×, se activará el zoom digital y se realizará a más de 20× a 40×/560. (pág. 30) (CCD-TRV78/TRV88/TRV98 solamente)	
16:9WIDE	● OFF	—	CAMERA
	CINEMA	Para grabar en el modo CINEMA (pág. 45)	
	16:9FULL	Para grabar en el modo 16:9FULL	
STEADYSHOT*	● ON	Para compensar las sacudidas de la videocámara	CAMERA
	OFF	Para cancelar la función de videofilmación estable. Cuando videofilme un motivo estacionario con trípode, obtendrá imágenes naturales.	
N.S. LIGHT	● ON	Para utilizar la función NightShot Light (pág. 34)	CAMERA
	OFF	Para cancelar la función NightShot Light	

\* CCD-TRV68/TRV78/TRV88/TRV98 solamente

## Cambio de los ajustes del menú

Icono/elemento	Modo	Significado	Selector POWER
 EDIT	● OFF	—	PLAYER
	ON	Para minimizar el deterioro de las imágenes al editar	
TBC	● ON	Para corregir fluctuaciones	PLAYER
	OFF	Para no corregir fluctuaciones. Ajuste TBC a OFF cuando reproduzca una cinta en la que haya duplicado y grabado la señal de una máquina de videojuegos u otra similar.	
TBC significa "Corrector de base de tiempos".			
DNR	● ON	Para reducir el ruido de las imágenes	PLAYER
	OFF	Para reducir la imagen residual cuando la imagen tenga mucho movimiento	
DNR significa "Reducción de ruido digital".			
 LCD BRIGHT	—	Para ajustar el brillo de la pantalla de cristal líquido con el dial SEL/PUSH EXEC.	PLAYER CAMERA
	 <p>Para reducirlo ← → Para aumentarlo</p>		
LCD B. L.	● BRT NORMAL	Para ajustar el brillo de la pantalla de cristal líquido al nivel normal	PLAYER CAMERA
	BRIGHT	Para aumentar el brillo de la pantalla de cristal líquido	
LCD COLOR	—	Para ajustar el color de la pantalla de cristal líquido	PLAYER CAMERA
	 <p>Para reducir la intensidad ← → Para aumentar la intensidad</p>		

### Notas sobre la función SteadyShot (CCD-TRV68/TRV78/TRV88/TRV98 solamente)

- La función SteadyShot no corregirá las sacudidas excesivas de la videocámara.
- La instalación de un objetivo de conversión (opcional) puede influir en la función NightShot.
- La función NightShot no trabajará en el modo 16:9FULL. Si ajusta STEADYSHOT a ON en los ajustes del menú, parpadeará el indicador .

### Si cancela la función de SteadyShot (CCD-TRV68/TRV78/TRV88/TRV98 solamente)

Aparecerá el indicador de desactivación de la función SteadyShot, , videofilmación estable. Su videocámara evitará la compensación excesiva de las sacudidas de la misma.

### Después de 5 minutos o más de haber desconectado la alimentación



Los elementos "EDIT" y "COMMANDER" (CCD-TRV49/TRV78/TRV98 solamente) volverán a los ajustes predeterminados.

Los demás elementos del menú se conservarán en la memoria incluso aunque extraiga la batería.

### Nota sobre LCD B.L.

Cuando utilice fuentes de alimentación que no sean la batería, se seleccionará automáticamente "BRIGHT".

## Cambio de los ajustes del menú

Icono/elemento	Modo	Significado	Selector POWER
 REC MODE	● SP	Para grabar en el modo SP (reproducción estándar)	CAMERA
	LP	Para aumentar el tiempo de grabación al doble de SP	
ORC TO SET	—	Para ajustar automáticamente las condiciones de grabación a las mejores posibles. Para iniciar el ajuste, presione START/STOP. Su videocámara tardará unos 10 segundos en comprobar las condiciones de la cinta y después volverá al modo de espera.	CAMERA
ORC significa "Optimización de las condiciones de grabación".			
 REMAIN	● AUTO	Para hacer que se visualice la barra de cinta restante: <ul style="list-style-type: none"> <li>• durante unos 8 segundos de haber conectado la alimentación de su videocámara y calcular la cantidad restante de cinta</li> <li>• durante unos 8 segundos después de haber insertado el videocasete y su videocámara calcule la cantidad de cinta restante</li> <li>• durante unos 8 segundos después de haber presionado ► en el modo PLAYER</li> <li>• durante 8 segundos después de haber presionado DISPLAY para hacer que se visualicen los indicadores de la pantalla</li> <li>• durante el periodo de rebobinado o avance rápido de la cinta, o durante la búsqueda de imágenes en el modo PLAYER</li> </ul>	PLAYER CAMERA
	ON	Para que se visualice siempre la barra de cinta restante	

### Notas sobre el modo LP

- Cuando grabe una cinta en el modo LP en su videocámara, le recomendamos que la reproduzca en la misma. Si se reprodujera la cinta en otras videocámaras o videograbadoras, es posible que se produjera ruido en las imágenes o el sonido.
- También puede producirse ruido si reproduce en su videocámara cintas grabadas en el modo LP en otras videocámaras o videograbadoras.
- Cuando grabe una cinta en el modo LP en su videocámara, la grabación se realizará en el sistema de 8 mm estándar.

### Notas sobre el ajuste de ORC

- Cada vez que extraiga el videocasete, el ajuste de ORC se cancelará. Si es necesario, vuelva a realizar el ajuste.
- Usted no podrá utilizar este ajuste en una cinta con la marca roja del videocasete al descubierto (es decir, cinta protegida contra escritura).
- Cuando haya ajustado ORC TO SET, en la cinta aparecerá una sección sin grabar de aproximadamente 0,1 segundos. Sin embargo, tenga en cuenta que esta sección sin grabar desaparecerá de la cinta cuando continúe grabando en esta sección.
- Para comprobar si ya ha realizado el ajuste de ORC, seleccione ORC TO SET en los ajustes del menú. Si ORC TO SET ya está ajustado, se visualizará "ORC ON".



## Cambio de los ajustes del menú

Icono/elemento	Modo	Significado	Selector POWER
 CLOCK SET	---	Para reajustar la fecha o la hora (pág. 22)	CAMERA
AUTO DATE	● ON	Para grabar la fecha durante 10 segundos después de haber iniciado la videofilmación.	CAMERA
	OFF	Para cancelar la función de fechado automático	
LTR SIZE	● NORMAL	Para hacer que se visualicen los elementos seleccionados del menú en tamaño normal	PLAYER CAMERA
	2×	Para hacer que se visualicen los elementos seleccionados del menú en tamaño doble del normal	
LANGUAGE	● ENGLISH	Para hacer que los indicadores de información siguientes se visualicen en inglés: REC, STBY, min, END SEARCH y VOL.	PLAYER CAMERA
	FRANÇAIS	Para hacer que los indicadores de información se visualicen en francés.	
	ESPAÑOL	Para hacer que los indicadores de información se visualicen en español	
	PORTIGUÊS	Para hacer que los indicadores de información se visualicen en portugués	
	中文	Para hacer que los indicadores de información se visualicen en chino	
DEMO MODE	● ON	Para hacer que aparezca la demostración	CAMERA
	OFF	Para cancelar el modo de demostración	

### Notas sobre DEMO MODE

- Usted no podrá seleccionar DEMO MODE cuando haya un videocasete insertado en su videocámara.
- DEMO MODE ha sido ajustado a STBY (espera) en la fábrica, y la demostración se iniciará unos 10 minutos después de haber puesto el selector POWER en CAMERA sin videocasete insertado. Para cancelar la demostración, inserte un videocasete, ponga el selector POWER en una posición que no sea CAMERA, o ajuste DEMO MODE a OFF.
- Cuando NIGHTSHOT esté ajustado a ON, en la pantalla aparecerá el indicador "NIGHTSHOT", y usted no podrá seleccionar DEMO MODE en los ajustes del menú.

## Cambio de los ajustes del menú

Icono/elemento	Modo	Significado	Selector POWER
 WORLD TIME	—	Para ajustar el reloj a la hora local. Gire el dial SEL/PUSH EXEC para seleccionar una diferencia de hora. El reloj cambiará la diferencia de hora seleccionada aquí. Si selecciona una diferencia de hora de 0, el reloj volverá a la hora originalmente ajustada.	CAMERA
BEEP	● MELODY	Para dar salida a una melodía cuando inicie/pare la grabación, o cuando ocurra alguna condición anormal en su videocámara	PLAYER CAMERA
	NORMAL	Para dar salida a un pitido en vez de a una melodía	
	OFF	Para cancelar la melodía y el pitido	
COMMANDER*	● ON	Para activar el mando a distancia suministrado con su videocámara	PLAYER CAMERA
	OFF	Para desactivar el mando a distancia a fin de evitar el mal funcionamiento causado por los mandos a distancia de otras videocámaras	
DISPLAY	● LCD	Para que aparezcan indicaciones en la pantalla de cristal líquido y en el visor.	PLAYER CAMERA
	V-OUT/LCD	Para hacer que aparezcan indicaciones en la pantalla del televisor, la pantalla de cristal líquido, y el visor	
REC LAMP	● ON	Para encender la lámpara de videofilmación de la parte frontal de su videocámara	CAMERA
	OFF	Para apagar la lámpara de videofilmación de forma que el sujeto no se dé cuenta de ella	

\* CCD-TRV49/TRV78/TRV98 solamente

## Alteração dos ajustes do menu

### Português

#### Seleção do ajuste de modo de cada ítem ● é o pré-ajuste de fábrica





Os itens do menu diferirão conforme a posição do interruptor POWER.

O ecrã mostra somente os itens que podem ser operados no momento.

Ícone/Item	Modo	Aplicação	Interruptor POWER
PROGRAM AE	---	Para satisfazer as condições específicas do seu registo de cenas (pág. 52)	CAMERA
P EFFECT	---	Para acrescentar efeitos especiais semelhantes àqueles de filmes ou da TV às imagens (pág. 50).	CAMERA
D ZOOM	● OFF	Caso o ajuste a OFF, o zoom digital será desactivado e até 20× de zoom será executado.	CAMERA
	40× 450×	Caso o ajuste a 40× / 450×, o zoom digital será activado e mais de 20× a 40× / 450× de zoom será digitalmente executado (pág. 30) (somente CCD-TRV49).	
	● OFF	Caso o ajuste a OFF, o zoom digital será desactivado e até 20× de zoom será executado.	
	40× 460×	Caso o ajuste a 40×/460×, o zoom digital será activado e mais de 20× até 40×/460× de zoom será digitalmente executado (pág.30) (somente CCD-TRV58/TRV68).	
	● OFF	Caso o ajuste a OFF, o zoom digital será desactivado e até 20× de zoom será executado.	
16:9WIDE	40× 560×	Caso o ajuste a 40×/560×, o zoom digital será activado e mais de 20× a 40×/560× de zoom será digitalmente executado (pág. 30) (somente CCD-TRV78/TRV88/TRV98).	
	● OFF	—	CAMERA
	CINEMA	Para gravar no modo CINEMA (pág. 45)	
	16:9FULL	Para gravar no modo 16:9FULL	
STEADYSHOT*	● ON	Para compensar tremulações da videocâmara	CAMERA
	OFF	Para cancelar a função de estabilidade da imagem. Imagens naturais são produzidas quando registar motivos estacionários com um tripé.	
N.S. LIGHT	● ON	Para utilizar a função de luz de filmagem nocturna (pág. 34)	CAMERA
	OFF	Para cancelar a função de luz de filmagem nocturna	

\* somente CCD-TRV68/TRV78/TRV88/TRV98

## Alteração dos ajustes do menu

Ícone/Item	Modo	Aplicação	Interruptor POWER
 EDIT	● OFF	—	PLAYER
	ON	Para minimizar deteriorações da imagem durante a montagem	
TBC	● ON	Para corrigir tremulações da imagem	PLAYER
	OFF	Para não corrigir tremulações da imagem. Ajuste TBC a OFF quando reproduzir uma fita sobre a qual foi registado o sinal de um jogo de TV ou aparelho similar.	
TBC significa «corrector de base de tempo»			
DNR	● ON	Para reduzir interferências na imagem	PLAYER
	OFF	Para reduzir uma imagem residual evidente quando a imagem apresentar muitos movimentos	
DNR significa «redução de ruído digital»			
 LCD BRIGHT	—	Para ajustar a intensidade de brilho do écran LCD com o disco SEL/PUSH EXEC.	PLAYER CAMERA
	 <p>Para escurecer ← → Para clarear</p>		
LCD B. L.	● BRT NORMAL	Para ajustar a intensidade de brilho do écran LCD normal	PLAYER CAMERA
	BRIGHT	Para clarear o écran LCD	
LCD COLOR	—	Para ajustar a cor no écran LCD	PLAYER CAMERA
	 <p>Para reduzir a intensidade ← → Para aumentar a intensidade</p>		

### Notas acerca da função de estabilidade da imagem (somente CCD-TRV68/TRV78/TRV88/TRV98)

- A função de estabilidade da imagem não corrigirá tremulações excessivas da videocâmara.
- A colocação de uma objectiva de conversão (opcional) poderá influenciar a função de estabilidade da imagem.
- A estabilidade da imagem não opera no modo 16:9FULL. Caso ajuste STEADYSHOT a ON nos ajustes do menu, o indicador  passará a piscar.

### Caso cancele a função de estabilidade da imagem (somente CCD-TRV68/TRV78/TRV88/TRV98)

O indicador de estabilidade da imagem desactivado  aparecerá. A videocâmara impede compensações excessivas para tremulações da videocâmara.

### Depois de haver decorrido 5 minutos após remover a fonte sonora



Os itens «EDIT» e «COMMANDER» (somente CCD-TRV49/TRV78/TRV98) são retornados aos seus pré-ajustes de fábrica.

Os outros itens do menu serão conservados na memória, mesmo que a bateria seja removida.

### Nota sobre LCD B.L.

Quando forem utilizadas fontes de alimentação outras que não a bateria recarregável, «BRIGHT» será automaticamente seleccionada.

## Alteração dos ajustes do menu

Ícone/Item	Modo	Aplicação	Interruptor POWER
 REC MODE	● SP	Para gravar na velocidade SP (reprodução padrão)	CAMERA
	LP	Para aumentar o tempo de gravação para duas vezes mais que a velocidade SP	
ORC TO SET	---	Para ajustar automaticamente a condição de gravação de modo a obter a melhor gravação possível. Carregue em START/STOP para iniciar o ajustamento. A videocâmara leva cerca de 10 segundos para verificar as condições da fita, e depois retorna ao modo de espera.	CAMERA
ORC significa «Optimização das condições de gravação».			
 REMAIN	● AUTO	Para exibir a barra de fita restante: <ul style="list-style-type: none"> <li>• por aproximadamente 8 segundos após ter ligado a alimentação da videocâmara e calculado o tempo restante da fita</li> <li>• por aproximadamente 8 segundos após ter inserido uma cassette e a videocâmara ter calculado o tempo restante da fita</li> <li>• por aproximadamente 8 segundos após ► ter sido pressionada no modo PLAYER</li> <li>• por aproximadamente 8 segundos após DISPLAY ter sido pressionada para exibir os indicadores do écran</li> <li>• pelo período de rebobinagem, avanço da fita ou busca de imagem no modo PLAYER</li> </ul>	PLAYER CAMERA
	ON	Para exibir sempre a barra de fita restante	

### Notas acerca da velocidade LP

- Quando gravar uma fita na velocidade LP da sua videocâmara, recomenda-se reproduzir a fita na sua videocâmara. Quando reproduzir a fita em outras videocâmaras ou videogravadores, poderão ocorrer ruídos nas imagens ou no som.
- Também poderão ocorrer ruídos quando se reproduz na sua videocâmara, fitas gravadas na velocidade LP de outras videocâmaras ou videogravadores.
- Ao gravar uma fita na velocidade LP da sua videocâmara, a gravação é executada no sistema de 8 mm padrão.

### Notas acerca do ajuste ORC

- Cada vez que a cassette é ejectada, o ajuste ORC será cancelado. Se necessário, refaça o ajuste.
- Não é necessário utilizar este ajuste numa fita que está com a marca vermelha exposta na cassette (isto é, a fita está protegida contra inscrições).
- Ao ajustar ORC TO SET, um trecho não gravado de cerca de 0,1 segundos aparece na fita. Entretanto, note que este trecho não gravado desaparece da fita, quando continuar a gravar a partir de tal trecho.
- Para verificar se o ajuste ORC já foi efectuado, seleccione ORC TO SET nos ajustes do menu. «ORC ON» é exibido se ORC TO SET já estiver ajustado.

## Alteração dos ajustes do menu

Ícone/Item	Modo	Aplicação	Interruptor POWER
 CLOCK SET	—	Para acertar a data ou a hora (pág. 22)	CAMERA
AUTO DATE	● ON	Para gravar a data por 10 segundos após a gravação ter sido iniciada	CAMERA
	OFF	Para cancelar a função de data automática	
LTR SIZE	● NORMAL	Para indicar os itens do menu seleccionado em tamanho normal	PLAYER CAMERA
	2×	Para indicar os itens do menu seleccionado duas vezes maior que o tamanho normal	
LANGUAGE	● ENGLISH	Para mostrar os seguintes indicadores de informação em inglês: REC, STBY, min, END SEARCH e VOL	PLAYER CAMERA
	FRANÇAIS	Para mostrar os indicadores de informação em francês	
	ESPAÑOL	Para mostrar os indicadores de informação em espanhol	
	PORTUGUÊS	Para mostrar os indicadores de informação em português	
	中文	Para mostrar os indicadores de informação em chinês	
DEMO MODE	● ON	Para fazer a demonstração aparecer	CAMERA
	OFF	Para cancelar o modo de demonstração	

### Notas acerca de DEMO MODE

- Não é possível seleccionar DEMO MODE quando uma cassete estiver inserida na videocâmara.
- DEMO MODE vem ajustado a STBY (espera) pela fábrica e a demonstração começa cerca de 10 minutos após o interruptor POWER ter sido ajustado a CAMERA, sem uma cassete inserida. Para cancelar a demonstração, insira uma cassete, regule o interruptor POWER a outra posição que não CAMERA, ou ajuste DEMO MODE a OFF.
- Quando NIGHTSHOT é ajustado a ON, o indicador "NIGHTSHOT" aparece no ecrã e não é possível seleccionar DEMO MODE nos ajustes do menu.

## Alteração dos ajustes do menu

Ícone/Item	Modo	Aplicação	Interruptor POWER
 WORLD TIME	---	Para acertar o relógio à hora local. Gire o disco SEL/PUSH EXEC para ajustar uma diferença horária. O relógio altera-se mediante a diferença horária ajustada aqui. Caso ajuste a diferença horária para 0, o relógio retorna à hora originalmente ajustada.	CAMERA
BEEP	● MELODY	Para exteriorizar a melodia durante o início/paragem da gravação ou quando uma condição anormal ocorrer na videocâmara	PLAYER CAMERA
	NORMAL	Para exteriorizar o som do sinal sonoro em vez da melodia	
	OFF	Para cancelar o som da melodia e do sinal sonoro	
COMMANDER*	● ON	Para activar o telecomando fornecido com a videocâmara	PLAYER CAMERA
	OFF	Para desactivar o telecomando para evitar erros operativos de comando à distância causados pelo controlo remoto de outro videogravador	
DISPLAY	● LCD	Para mostrar a indicação no écran LCD e no visor electrónico	PLAYER CAMERA
	V-OUT/LCD	Para mostrar a indicação no écran do televisor, no écran LCD e no visor electrónico	
REC LAMP	● ON	Para acender a lâmpada de gravação da videocâmara, localizada na parte frontal da videocâmara.	CAMERA
	OFF	Para apagar a lâmpada de gravação da videocâmara, de maneira que o motivo não tome conhecimento da gravação	

\* Somente CCD-TRV49/TRV78/TRV98

## Tipos de problemas y su solución

Si surge algún problema al utilizar su videocámara, utilice la tabla siguiente para solucionarlo. Si el problema persiste, desconecte la fuente de alimentación y póngase en contacto con su proveedor Sony o con un centro de reparaciones autorizado por Sony. Si en la pantalla aparece “C:□□:□□”, se habrá activado la función de visualización de autodiagnóstico. Consulte la página 84.

### En el modo de grabación

Síntoma	Causa y/o solución
START/STOP no funciona.	<ul style="list-style-type: none"> <li>• El selector POWER está en OFF (CHARGE) o PLAYER. → Póngalo en CAMERA. (pág. 26)</li> <li>• La cinta ha finalizado. → Rebobínela o inserte un nuevo videocasete. (pág. 24, 38)</li> <li>• La lengüeta de protección contra escritura tiene expuesta la marca roja. → Utilice un nuevo videocasete o deslice la lengüeta. (pág. 24)</li> <li>• La cinta está pegada al tambor (condensación de humedad). → Extraiga el videocasete y deje la videocámara durante 1 hora por lo menos para que se aclimate. (pág. 98)</li> </ul>
La alimentación se desconecta.	<ul style="list-style-type: none"> <li>• Al utilizar su videocámara en el modo CAMERA, la ha dejado en el modo de espera durante más de 5 minutos. → Ponga el selector POWER en OFF (CHARGE) y después devuélvalo a CAMERA. (pág. 26)</li> <li>• La batería está agotada o punto de agotarse. → Instale una batería cargada. (pág. 14, 15)</li> </ul>
La imagen del visor no es clara.	<ul style="list-style-type: none"> <li>• La lente del visor no está ajustada. → Ajustela. (pág. 31)</li> </ul>
La función de videofilmmación estable no trabaja. (CCD-TRV68/TRV78/TRV88/TRV98 solamente)	<ul style="list-style-type: none"> <li>• STEADYSHOT está ajustado a OFF en los ajustes del menú. → Ajustelo a ON. (pág. 70)</li> <li>• La función de videofilmmación estable no trabajará cuando el modo panorámico esté ajustado a 16:9FULL.</li> </ul>
La función de enfoque automático no trabaja.	<ul style="list-style-type: none"> <li>• FOCUS está ajustado a MANUAL. → Ajustelo a AUTO. (pág. 56)</li> <li>• Las condiciones de videofilmmación no son adecuadas para el enfoque automático. → Ajuste FOCUS a MANUAL para enfocar manualmente. (pág. 56)</li> </ul>
El indicador  parpadea en el visor.	<ul style="list-style-type: none"> <li>• Las cabezas de vídeo pueden estar sucias. → Límpielas utilizando un casete limpiador V8-25CLD Sony (no suministrado). (pág. 100)</li> </ul>
En el visor no aparecen imágenes.	<ul style="list-style-type: none"> <li>• El panel de cristal líquido está abierto. → Cíérrelo. (pág. 28)</li> </ul>
Al videofilmar un motivo como luces o la llama de una vela sobre un fondo oscuro, aparece una franja vertical.	<ul style="list-style-type: none"> <li>• El contraste entre el motivo y el fondo es demasiado alto. Esto no significa mal funcionamiento.</li> </ul>
Al videofilmar un motivo muy brillante aparece una franja vertical.	<ul style="list-style-type: none"> <li>• Esto no significa mal funcionamiento.</li> </ul>



## Tipos de problemas y su solución

Síntoma	Causa y/o solución
En el visor o en la pantalla aparece una imagen desconocida.	<ul style="list-style-type: none"><li>• Si transcurren 10 minutos después de haber puesto el selector POWER en CAMERA, o de haber ajustado DEMO MODE a ON en los ajustes del menú sin videocasete insertado, su videocámara iniciará automáticamente la demostración. → Inserte un videocasete, y la demostración se parará. Usted también podrá cancelar DEMO MODE. (pág. 73)</li></ul>
Las imágenes se graban con colores incorrectos o innaturales.	<ul style="list-style-type: none"><li>• NIGHTSHOT está ajustado a ON. → Ajustelo a OFF. (pág. 34)</li></ul>
La imagen aparece demasiado brillante, y el motivo no aparece en la pantalla de cristal líquido	<ul style="list-style-type: none"><li>• NIGHTSHOT está ajustado a ON en un lugar brillante. → En un lugar oscuro, ajústelo a OFF, o utilice la función NightShot. (pág. 34)</li><li>• La función de contraluz está trabajando. → Cancelela. (pág. 33)</li></ul>



## En el modo de reproducción

Síntoma	Causa y/o solución
La cinta no se mueve al presionar una tecla de control de vídeo.	<ul style="list-style-type: none"><li>• El selector POWER está en CAMERA u OFF (CHARGE). → Póngalo en PLAYER. (pág. 38)</li><li>• La cinta ha finalizado. → Rebobínala. (pág. 38)</li></ul>
Las imágenes de reproducción no son claras o no aparecen.	<ul style="list-style-type: none"><li>• El canal para vídeo del televisor no está correctamente ajustado. → Ajustelo. (pág. 42)</li><li>• EDIT está ajustado a ON en los ajustes del menú. → Ajustelo a OFF. (pág. 71)</li><li>• Las cabezas de vídeo pueden estar sucias. → Límpielas utilizando un casete limpiador V8-25CLD Sony (opcional). (pág. 99)</li></ul>
Al reproducir una cinta no hay sonido o éste es bajo.	<ul style="list-style-type: none"><li>• El volumen está ajustado al mínimo. → Auméntelo. (pág. 38)</li></ul>

(Continúa en la página siguiente.)

## Tipos de problemas y su solución

### En los modos de grabación y reproducción

Síntoma	Causa y/o solución
La alimentación no se conecta.	<ul style="list-style-type: none"><li>• La batería no está instalada, o está agotada o a punto de agotarse. → Instale una batería cargada. (pág. 14, 15)</li><li>• El adaptador de alimentación de CA no está conectado a un tomacorriente de la red. → Conéctelo. (pág. 20)</li></ul>
La función de búsqueda de fin no trabaja.	<ul style="list-style-type: none"><li>• Después de la grabación extrajo el videocasete.</li><li>• Todavía no ha grabado en un nuevo videocasete.</li></ul>
La batería se descarga rápidamente.	<ul style="list-style-type: none"><li>• La temperatura de funcionamiento es demasiado baja.</li><li>• La batería no está completamente cargada. → Carguela. (pág. 14, 15)</li><li>• La batería está completamente agotada, y no puede cargarse. → Reemplácela por otra nueva. (pág. 14)</li></ul>
El indicador de batería restante no indica el tiempo correcto.	<ul style="list-style-type: none"><li>• Ha utilizado la batería en un lugar extremadamente cálido o frío durante mucho tiempo.</li><li>• La batería está completamente uede cargarse. → Reemplácela por otra nueva. (pág. 14)</li><li>• La batería está agotada. → Carguela. (pág. 14, 15)</li><li>• Vuelva a cargar completamente la batería. Ha ocurrido una → desviación en el tiempo de batería restante. (pág. 14, 15)</li></ul>
La alimentación se desconecta incluso aunque el indicador de batería restante señala que queda energía restante suficiente para funcionar.	<ul style="list-style-type: none"><li>• Vuelva a cargar completamente la batería. Ha ocurrido una → desviación en el tiempo de batería restante. (pág. 14, 15)</li></ul>
El videocasete no puede extraerse del portacasete.	<ul style="list-style-type: none"><li>• La fuente de alimentación está desconectada. → Conéctela firmemente. (pág. 14, 20)</li><li>• La batería está agotada. → Utilice una batería cargada. (pág. 14, 15)</li></ul>
Los indicadores  y  parpadean y no trabaja ninguna función excepto la de extracción del videocasete.	<ul style="list-style-type: none"><li>• Se ha producido condensación de humedad. → Extraiga el videocasete y deje la videocámara durante 1 hora por lo menos para que se aclimate. (pág. 98)</li></ul>

## Tipos de problemas y su solución

### Otros

Síntoma	Causa y/o solución
El mando a distancia suministrado con su videocámara no funciona. (CCD-TRV49/TRV78/TRV98 solamente)	<ul style="list-style-type: none"><li>• COMMANDER está ajustado a OFF en los ajustes del menú. → Ajustelo a ON. (pág. 74)</li><li>• Algo está bloqueando los rayos infrarrojos. → Elimine el obstáculo.</li><li>• Las pilas están incorrectamente instaladas sin que los polos + - coincidan con las marcas + -. → Inserte las pilas con la polaridad correcta. (pág. 113)</li><li>• Las pilas están agotadas. → Inserte nuevas pilas. (pág. 113)</li></ul>
El indicador de la fecha o de la hora no aparece, y se visualizan las barras "--:--:--".	<ul style="list-style-type: none"><li>• Reajuste la fecha y la hora. (pág. 22)</li></ul>
La melodía o el pitido suena durante 5 segundos.	<ul style="list-style-type: none"><li>• Se ha producido condensación de humedad. → Extraiga el videocasete y deje la videocámara durante 1 hora por lo menos para que se aclimate. (pág. 98)</li><li>• En su videograbadora se ha producido algún problema. → Extraiga el videocasete, vuelva a insertarlo, y utilice de nuevo su videograbadora.</li></ul>
No trabaja ninguna función aunque la alimentación está conectada.	<ul style="list-style-type: none"><li>• Desconecte la placa conectora del adaptador de CA o extraiga la batería, y vuelva a conectarla después de 1 minuto. Conecte la alimentación (pág. 14, 20). Si las funciones siguen sin trabajar, presione el botón RESET utilizando un objeto puntiagudo. (Si presiona el botón RESET, todos los ajustes, incluyendo los de la fecha y la hora volverán a su valor predeterminado.) (pág. 110)</li></ul>
Al cargar la batería, no se enciende la lámpara CHG.	<ul style="list-style-type: none"><li>• El adaptador de alimentación de CA está desconectado. → Conéctelo firmemente. (pág. 15)</li><li>• La batería está averiada. → Póngase en contacto con su proveedor Sony o con un centro de reparaciones autorizado por Sony.</li></ul>
No es posible cargar la batería instalada en su videocámara.	<ul style="list-style-type: none"><li>• El selector POWER no está en OFF (CHARGE). → Póngalo en OFF (CHARGE).</li></ul>

# Visualización de autodiagnóstico

Su videocámara posee una visualización de autodiagnóstico.

Esta función visualizará la condición de la videocámara con 5 dígitos (combinación de una letra y cuatro números) en el visor, en la pantalla de cristal líquido, en el visor, o en el visualizador. Cuando ocurra esto, compruebe la tabla de códigos siguiente. La visualización de cinco dígitos le indicará la condición actual de la videocámara. Los últimos dos dígitos (indicados mediante □□) diferirán dependiendo del estado de la videocámara.

## Visor o pantalla de cristal líquido

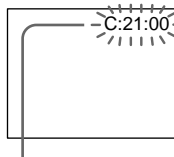

### Visualización de autodiagnóstico

#### • C:□□:□□

Usted podrá solucionar el problema de su videocámara.

#### • E:□□:□□

Póngase en contacto con su proveedor Sony o con un centro de reparaciones autorizado por Sony.

Visualización de cinco dígitos	Causa y/o solución
C:04:□□	<ul style="list-style-type: none"> <li>Está utilizando una batería que no es "InfoLITHIUM". → Utilice una batería "InfoLITHIUM". (pág. 95)</li> </ul>
C:21:□□	<ul style="list-style-type: none"> <li>Se ha producido condensación de humedad. → Extraiga el videocasete y deje la videocámara durante 1 hora por lo menos para que se aclimate. (pág. 98)</li> </ul>
C:22:□□	<ul style="list-style-type: none"> <li>Las cabezas de vídeo estén sucias. → Límpielas utilizando un casete limpiador de cabezas V8-25CLD Sony (optional). (pág. 99)</li> </ul>
C:31:□□	<ul style="list-style-type: none"> <li>Ha ocurrido un problema que usted puede solucionar. → Extraiga el videocasete, vuelva a insertarlo, y después utilice su videocámara. → Desconecte el cable de alimentación del adaptador de alimentación de CA o extraiga la batería. Después vuelva a conectar la fuente de alimentación y utilice su videocámara.</li> </ul>
C:32:□□	
E:61:□□	<ul style="list-style-type: none"> <li>Ha ocurrido un problema que usted no puede solucionar. → Póngase en contacto con su proveedor Sony o con un centro de reparaciones autorizado por Sony, y notifíquelo el número de servicio con cinco dígitos. (Ejemplo: E:61:10)</li> </ul>
E:62:□□	

Si no puede resolver el problema, póngase en contacto con su proveedor Sony o con un centro de reparaciones autorizado por Sony.

# Indicadores y mensajes de advertencia

Si en el visor, o en la pantalla aparecen indicadores y mensajes, compruebe lo siguiente:  
Para más información, consulte las páginas entre paréntesis “ ( ) ”.

## Indicadores de advertencia

Las cabezas de vídeo están sucias

Parpadeo lento:

- Usted tendrá que limpiarlas utilizando un casete limpiador de cabezas V8-25CLD Sony (opcional). (pág. 99)

La batería está agotada o casi agotada.

Parpadeo lento:

- La batería está prácticamente agotada.

Dependiendo de las condiciones, el ambiente, o la batería, el indicador de advertencia puede parpadear, incluso aunque aunque queden de 5 a 10 minutos de batería restante.

Parpadeo rápido:

- La batería está agotada. (pág. 15)
- La batería está completamente agotada y no puede recargarse.

Indicador de advertencia de la cinta

Parpadeo lento:

- La cinta está a punto de finalizar.
- No hay videocasete insertado\*
- La lengüeta de protección contra escritura está deslizada hacia afuera (roja) (pág. 25)\*.

Parpadeo rápido:

- La cinta ha finalizado\*.

Visualización de autodiagnóstico (pág. 84)

Se ha producido condensación de humedad\*

Parpadeo rápido:

- Extraiga el videocasete, desconecte la alimentación de su videocámara, y déjela con el compartimiento del videocasete abierto durante aproximadamente 1 hora (pág. 98).

Usted tiene que extraer el videocasete.

Parpadeo lento:

- La lengüeta de protección contra escritura está deslizada hacia afuera (roja) (pág. 25)\*.

Parpadeo rápido:

- Se ha producido condensación de humedad (pág. 98).
- La cinta ha finalizado\*.
- Se ha activado la función de autodiagnóstico (pág. 84)\*.

Indicador de advertencia de la cinta o la batería

Parpadeo lento:

- La batería está a punto de agotarse.
- La cinta está a punto de finalizar.

Parpadeo rápido:



- La batería está agotada.
- La cinta ha finalizado\*.

\* Usted oír una melodía o un pitido.

## Indicadores y mensajes de advertencia

---

### Mensajes de advertencia

- CLOCK SET Ajuste la fecha y la hora (pág. 22).
- For “InfoLITHIUM”  
BATTERY ONLY Utilice una batería “InfoLITHIUM” (pág. 95).
-  CLEANING CASSETTE Las cabezas de vídeo están sucias (pág. 99).
- START/STOP KEY Presione la tecla START/STOP para activar el ajuste ORC. Este mensaje se visualizará en blanco (pág. 71).
- ORC El ajuste ORC está activado. Este mensaje se visualizará en blanco (pág. 71).
-  NO TAPE Inserte un videocasete\*.
-  TAPE END La cinta ha finalizado\*.

\* Usted oirá una melodía o un pitido.

## Tipos de problemas e suas soluções

Caso surja algum problema concernente ao funcionamento desta videocâmara, utilize a tabela a seguir, para solucionar o problema. Se alguma dificuldade persistir, desligue a fonte de alimentação e entre em contacto com o seu agente Sony ou um serviço autorizado Sony local. Se «C:□□:□□» aparecer no écran, significa que a função de indicação de auto-diagnóstico foi accionada. Consulte a página 91.

### No modo de gravação

Sintoma	Causa e/ou acções correctivas
START/STOP não funciona.	<ul style="list-style-type: none"> <li>• O interruptor POWER está ajustado em OFF (CHARGE) ou PLAYER. → Ajuste-o a CAMERA (pág. 26).</li> <li>• A fita atingiu o seu final. → Rebobine-a ou insira uma nova cassete (pág. 24, 38).</li> <li>• A lingueta de protecção contra inscrições está ajustada de modo a expor a marca vermelha. → Utilize uma nova cassete ou deslize a lingueta de modo a cobrir a marca vermelha (pág. 24).</li> <li>• A fita aderiu-se ao cilindro da cabeça (condensação de humidade). → Remova a cassete e deixe a videocâmara inerte por pelo menos 1 hora para que se aclimatize (pág. 98).</li> </ul>
A alimentação desliga-se.	<ul style="list-style-type: none"> <li>• Durante o funcionamento no modo CAMERA, a videocâmara foi deixada no modo de espera por mais de 5 minutos. → Ajuste o interruptor POWER a OFF (CHARGE), e depois a CAMERA novamente. (pág. 26).</li> <li>• A bateria recarregável está esaurida ou prestes a esaurir-se. → Instale uma bateria plenamente carregada (pág. 14, 15).</li> </ul>
A imagem no écran do visor electrónico não é nítida.	<ul style="list-style-type: none"> <li>• A lente do visor electrónico não está ajustada. → Ajuste a lente do visor electrónico (pág. 31).</li> </ul>
A função de estabilidade da imagem não funciona. (somente CCD-TRV68/TRV78/TRV88/TRV98)	<ul style="list-style-type: none"> <li>• STEADYSHOT está ajustado a OFF nos ajustes do menu. → Ajuste-o a ON (pág. 70).</li> <li>• A função de estabilidade da imagem não funciona quando o modo panorâmico está ajustado a 16:9 FULL.</li> </ul>
A função de focagem automática não funciona.	<ul style="list-style-type: none"> <li>• FOCUS está ajustado a MANUAL. → Ajuste-o a AUTO (pág. 56).</li> <li>• As condições de registo não são adequadas para a focagem automática. → Ajuste FOCUS a MANUAL para focar manualmente (pág. 56).</li> </ul>
O indicador  pisca no visor electrónico.	<ul style="list-style-type: none"> <li>• As cabeças podem estar contaminadas. → Limpe as cabeças com a cassete de limpeza V8-25CLD Sony (opcional) (pág. 100).</li> </ul>
A imagem não aparece no visor electrónico.	<ul style="list-style-type: none"> <li>• O painel LCD está aberto. → Feche o painel LCD (pág. 28).</li> </ul>
Uma faixa vertical aparece quando motivos como luzes ou chama de vela são filmados contra um fundo escuro.	<ul style="list-style-type: none"> <li>• O contraste entre o motivo e o fundo é excessivo. Isto não significa um mau funcionamento.</li> </ul>
Uma faixa vertical aparece quando se regista um objecto muito claro.	<ul style="list-style-type: none"> <li>• Isto não significa um mau funcionamento.</li> </ul>

(continua na próxima página)

## Tipos de problemas e suas soluções

Sintoma	Causa e/ou acções correctivas
Uma imagem desconhecida é exibida no écran.	<ul style="list-style-type: none"><li>• Caso tenham decorrido 10 minutos após ter ajustado o interruptor POWER a CAMERA ou DEMO MODE a ON nos ajustes do menu, sem inserir uma cassette, a videocâmara inicia automaticamente a demonstração. → Insira uma cassette e a demonstração cessa. Pode-se também cancelar DEMO MODE (pág. 78).</li></ul>
A imagem está gravada na cor incorrecta/artificial.	<ul style="list-style-type: none"><li>• NIGHTSHOT está ajustado a ON. → Ajuste-o a OFF (pág. 34).</li></ul>
A imagem aparece demasiado clara, e o motivo não aparece no écran.	<ul style="list-style-type: none"><li>• NIGHTSHOT está ajustado a ON para um ambiente claro. → Ajuste-o a OFF, ou utilize a função de filmagem nocturna num ambiente escuro (pág. 34).</li><li>• A função de contraluz está activada. → Cancele-a (pág. 33).</li></ul>



### No modo de reprodução

Sintoma	Causa e/ou acções correctivas
A fita não entra em movimento ao se premir uma tecla do controlo de vídeo.	<ul style="list-style-type: none"><li>• O interruptor POWER está ajustado a CAMERA ou OFF (CHARGE). → Ajuste-o a PLAYER (pág. 38).</li><li>• A fita atingiu o seu fim. → Rebobine a fita (pág. 38)</li></ul>
A imagem de reprodução não é nítida ou não aparece.	<ul style="list-style-type: none"><li>• O canal de vídeo do televisor não está ajustado correctamente. → Ajuste-o (pág. 42).</li><li>• EDIT está ajustado a ON nos ajustes do menu. → Ajuste-o a OFF (pág. 76).</li><li>• As cabeças de vídeo podem estar contaminadas. → Limpe as cabeças com a cassette de limpeza V8-25CLD (opcional) (pág. 99).</li></ul>
Ausência de som ou apenas um som baixo é escutado na reprodução de uma cassette.	<ul style="list-style-type: none"><li>• O volume está reduzido a mínimo. → Aumente o volume (pág. 38).</li></ul>



## Tipos de problemas e suas soluções

### Nos modos de gravação e reprodução

Sintoma	Causa e/ou acções correctivas
A alimentação não se liga.	<ul style="list-style-type: none"><li>• A bateria recarregável não está instalada, está exaurida ou próxima de ficar exaurida. → Instale uma bateria plenamente carregada (pág. 14, 15).</li><li>• O adaptador CA não está ligado a uma tomada da rede. → Ligue o adaptador CA a uma tomada da rede (pág. 20).</li></ul>
A função de busca do final não funciona.	<ul style="list-style-type: none"><li>• A fita foi ejectada após a gravação.</li><li>• A nova cassete ainda não foi gravada.</li></ul>
A bateria recarregável descarrega-se rapidamente.	<ul style="list-style-type: none"><li>• A temperatura de funcionamento está muito baixa.</li><li>• A bateria recarregável não está plenamente carregada. → Recarregue completamente a bateria recarregável (pág. 14, 15).</li><li>• A vida útil da bateria recarregável está completamente esgotada, e não pode mais ser recarregada. → Substitua-a por uma nova bateria recarregável (pág. 14).</li></ul>
O indicador de tempo restante de carga na bateria não exibe o tempo correcto.	<ul style="list-style-type: none"><li>• A bateria recarregável foi utilizada num ambiente extremamente quente ou frio durante um longo período de tempo.</li><li>• A vida útil da bateria recarregável está completamente esgotada, e não pode mais ser recarregada. → Substitua-a por uma nova bateria recarregável (pág. 14).</li><li>• A bateria não está plenamente carregada. → Recarregue completamente a bateria recarregável (pág. 14, 15).</li><li>• Ocorreu um desvio no tempo de carga restante na bateria. → Recarregue completamente a bateria recarregável outra vez (pág. 14, 15).</li></ul>
A alimentação desliga-se, embora o indicador de tempo restante de carga na bateria informe que a bateria possui carga suficiente para funcionar.	<ul style="list-style-type: none"><li>• Ocorreu um desvio no tempo de carga restante na bateria. → Recarregue completamente a bateria recarregável outra vez. (pág. 14, 15)</li></ul>
A cassete não pode ser removida do compartimento.	<ul style="list-style-type: none"><li>• A fonte de alimentação está desligada. → Ligue-a firmemente (pág. 14, 20).</li><li>• A bateria está exaurida. → Utilize uma bateria plenamente carregada. (pág. 14, 15).</li></ul>
Os indicadores  e  piscam e nenhuma função pode ser activada, excepto a de ejeção de cassetes.	<ul style="list-style-type: none"><li>• Ocorreu condensação de humidade. → Retire a cassete e não utilize a videocâmara por pelo menos 1 hora para que se aclimatize (pág. 98).</li></ul>

(continua na próxima página)

## Tipos de problemas e suas soluções

### Outros

Sintoma	Causa e/ou acções correctivas
O telecomando fornecido com a videocâmara não funciona. (somente CCD-TRV49/TRV78/TRV98)	<ul style="list-style-type: none"><li>• COMMANDER está ajustado a OFF nos ajustes do menu. → Ajuste-o a ON (pá. 79).</li><li>• Algo está a bloquear os raios infravermelhos. → Remova o obstáculo.</li><li>• As pilhas foram inseridas com os seus pólos +- em correspondência incorrecta com o diagrama de polaridade +- do compartimento. → Insira as pilhas observando a correspondência correcta dos pólos (pág. 113).</li><li>• As pilhas estão exauridas. → Insira outras novas (pág. 113).</li></ul>
O indicador de data ou hora não aparece, e aparecem as barras «--:--:--».	<ul style="list-style-type: none"><li>• Reacerte a data e a hora (pág. 22).</li></ul>
Uma melodia ou um sinal sonoro é accionado por 5 segundos.	<ul style="list-style-type: none"><li>• Ocorreu condensação de humidade. → Remova a cassette e não utilize a videocâmara por pelo menos 1 hora para que se aclimatize (pág. 98).</li><li>• Ocorreu algum problema com a videocâmara. → Remova a cassette e volte a inseri-la, e então opere a videocâmara.</li></ul>
Nenhuma função funciona embora a alimentação esteja activada.	<ul style="list-style-type: none"><li>• Retire a placa de ligação do adaptador CA ou remova a bateria, e então recolque-a em aproximadamente 1 minuto. Ligue a alimentação (pág. 14, 20). Se as funções continuarem não funcionando, carregue na tecla RESET usando um objecto pontiagudo (Caso carregue na tecla RESET, todos os ajustes, inclusive os ajustes de data e hora, retornarão aos seus pré-ajustes de fábrica) (pág. 110).</li></ul>
Durante o carregamento da bateria recarregável, a lâmpada CHG não se acende.	<ul style="list-style-type: none"><li>• O adaptador CA está desligado da tomada da rede. → Ligue-o firmemente (pág. 15).</li><li>• Há algo errado com a bateria recarregável. → Contacte o seu agente Sony ou o serviço autorizado Sony local.</li></ul>
Não se pode carregar a bateria recarregável instalada na videocâmara.	<ul style="list-style-type: none"><li>• O interruptor POWER não está ajustado a OFF (CHARGE). → Ajuste-o a OFF (CHARGE).</li></ul>

# Indicação de auto-diagnóstico

A videocâmara possui uma função de indicação de auto-diagnóstico.

Esta função mostra a condição actual da videocâmara conforme um código de 5 dígitos (uma combinação de uma letra e números) no écran LCD, no visor electrónico ou no mostrador. Caso um código de 5 dígitos seja exibido, verifique a tabela de códigos a seguir. Os últimos dois dígitos (indicados por □□) irão diferir conforme a condição da videocâmara.

## Visor electrónico ou écran LCD

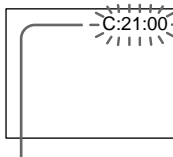

### Indicação de auto-diagnóstico

- C:□□:□□  
O próprio utente pode reparar a videocâmara.
- E:□□:□□  
Contacte o seu agente Sony ou um serviço autorizado Sony local.

Mostrador de cinco dígitos	Causa e/ou acções correctivas
C:04:□□	<ul style="list-style-type: none"> <li>• A bateria que está sendo usada não é uma bateria recarregável «InfoLITHIUM».</li> <li>→ Utilize uma bateria recarregável «InfoLITHIUM» (pág. 95).</li> </ul>
C:21:□□	<ul style="list-style-type: none"> <li>• Ocorrência de condensação de humidade.</li> <li>→ Remova a cassete e não utilize a videocâmara por pelo menos 1 hora para que se aclimatize (pág. 98).</li> </ul>
C:22:□□	<ul style="list-style-type: none"> <li>• As cabeças de vídeo estão contaminadas.</li> <li>→ Limpe as cabeças com uma cassete de limpeza Sony V8-25CLD (opcional) (pág. 99).</li> </ul>
C:31:□□	<ul style="list-style-type: none"> <li>• Ocorrência de um mau funcionamento diferente dos citados acima, que pode ser reparado pelo próprio utente.</li> <li>→ Remova a cassete e volte a inseri-la, e então opere a videocâmara.</li> <li>→ Desligue o cabo de alimentação do adaptador CA ou remova a bateria recarregável. Após religar a fonte de alimentação, opere a videocâmara.</li> </ul>
C:32:□□	
E:61:□□	<ul style="list-style-type: none"> <li>• Ocorrência de um mau funcionamento na videocâmara que não pode ser reparado pelo próprio utente.</li> <li>→ Contacte o seu agente Sony ou um serviço técnico autorizado Sony local, e informe-o do código de 5 dígitos (exemplo: E:61:10).</li> </ul>
E:62:□□	

Caso não consiga resolver o problema, mesmo após realizar diversas tentativas de acções correctivas, contacte o seu agente Sony ou o serviço técnico autorizado Sony local.

# Indicadores e mensagens de advertência

Caso apareçam indicadores e mensagens no ecrã, efectue as verificações a seguir:  
Consulte a página entre parênteses «( )» para maiores informações.

## Indicadores de advertência

As cabeças de vídeo estão contaminadas.

Piscar rápido:

- É necessário limpar as cabeças com uma cassete de limpeza Sony V8-25CLD (opcional) (pág. 99).

A pilha está com a carga exaurida ou quase exaurida.

Piscar lento:

- A pilha está com a carga quase exaurida.

Dependendo das condições, do ambiente ou da bateria recarregável, o indicador de advertência pode piscar, mesmo que ainda haja de 5 a 10 minutos de carga restante na bateria.

Piscar rápido:

- A pilha está com a carga exaurida (pág. 15).
- A bateria está completamente esgotada e não pode mais ser recarregada.

Indicador de advertência da fita

Piscar lento:

- A fita está próxima do seu término.
- Não foi inserida uma cassete.\*
- A lingueta de protecção contra inscrições está deslizada de modo a expor a marca vermelha (pág. 25).\*

Piscar rápido:

- A fita atingiu o seu término.\*

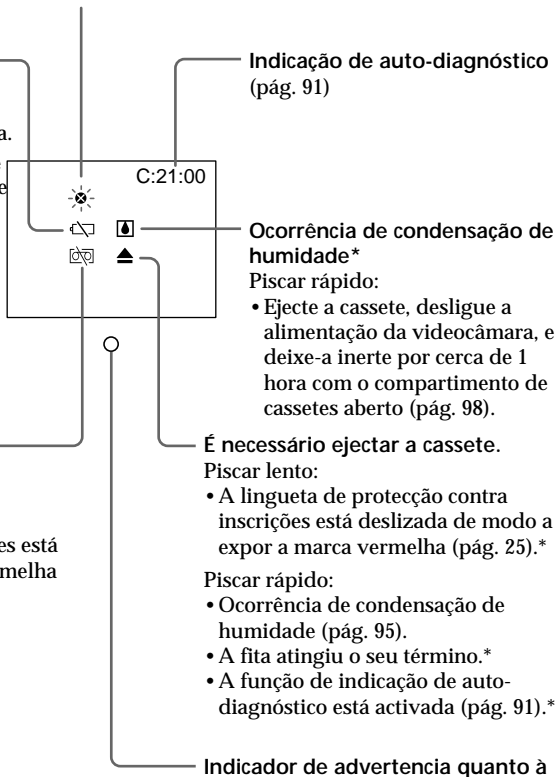

Indicação de auto-diagnóstico (pág. 91)

Ocorrência de condensação de humidade\*

Piscar rápido:

- Ejecte a cassete, desligue a alimentação da videocâmara, e deixe-a inerte por cerca de 1 hora com o compartimento de cassetes aberto (pág. 98).

É necessário ejectar a cassete.

Piscar lento:

- A lingueta de protecção contra inscrições está deslizada de modo a expor a marca vermelha (pág. 25).\*

Piscar rápido:

- Ocorrência de condensação de humidade (pág. 95).
- A fita atingiu o seu término.\*
- A função de indicação de auto-diagnóstico está activada (pág. 91).\*

Indicador de advertência quanto a cassete ou à bateria

Piscar lento:

- A bateria está prestes a exaurir-se.
- A fita está próxima do seu término.

Piscar rápido:



- A bateria está exaurida.
- A fita atingiu o seu término.\*

\*Será escutado um sinal sonoro ou uma melodia.

## Indicadores e mensagens de advertência

---

### Mensagens de advertência

- CLOCK SET Acerte a data e a hora (pág. 22).
- For “InfoLITHIUM”  
BATTERY ONLY Utilize uma bateria recarregável «InfoLITHIUM» (pág. 95).
-  CLEANING CASSETTE As cabeças de vídeo estão contaminadas (pág. 99).
- START/STOP KEY Carregue na tecla START/STOP para activar o parâmetro ORC. Esta mensagem é exibida em branco (pág. 77).
- ORC O parâmetro ORC está accionado. Esta mensagem é exibida em branco (pág. 77).
-  NO TAPE Insira uma fita cassete.\*
-  TAPE END A fita atingiu o seu final.\*

\* Será escutado um sinal sonoro ou uma melodia.

## Videocasetes utilizables y modos de reproducción

### Selección del tipo de videocasete

Con su videocámara podrá utilizar videocasetes Hi8 y de 8 mm estándar. Cuando utilice un videocasete Hi8, la grabación y la reproducción se realizarán en el sistema Hi8.

Cuando utilice un videocasete de 8 mm estándar, la grabación y la reproducción se realizarán en el sistema de 8 mm estándar.

Sin embargo, si graba un videocasete Hi8 en el modo LP, la grabación se realizará en el sistema de 8 mm estándar.

Si reproduce en su videocámara una cinta grabada con una videogradora diferente, el modo de reproducción se seleccionará automáticamente de acuerdo con el formato en el que se haya grabado la cinta.

Este sistema Hi8 es una extensión del sistema de 8 mm estándar, y fue desarrollado para producir imágenes de mayor calidad.

Usted no podrá reproducir correctamente una cinta grabada en el sistema Hi8 en videogradoras/reproductores que no sean compatibles con el sistema de vídeo Hi8.

### Cuando reproduzca

El modo e reproducción (SP/LP) y el sistema, Hi8 u 8 mm estándar, se seleccionarán automáticamente de acuerdo con el formato con el que se haya grabado la cinta.

### Videocasetes de 8 mm del extranjero

Como los sistemas de color de televisión difieren de país a país, no podrá reproducir cintas grabadas en el extranjero. Con respecto al sistema de color de televisión utilizado en países extranjeros, consulte "Utilización de la videocámara en el extranjero".

## Cassetes utilizáveis e modos de reprodução

### Seleção dos tipos de cassette

Podem-se utilizar tanto cassetes de vídeo Hi8 como cassetes de vídeo 8 mm padrão para esta videocâmara. Caso utilize uma cassette de vídeo Hi8, a gravação e a reprodução serão realizadas no sistema Hi8.

Caso utilize uma cassette de vídeo 8 mm padrão, a gravação e a reprodução serão realizadas no sistema 8 mm padrão.

Entretanto, caso efectue a gravação de uma cassette de vídeo Hi8 na velocidade LP, a gravação será realizada no sistema 8 mm padrão. Caso reproduza uma fita que foi gravada num diferente videogravador na sua videocâmara, o modo de reprodução será automaticamente seleccionado, de acordo com o formato no qual a fita foi gravada.

Este sistema Hi8 é uma extensão do sistema Hi8 padrão e foi desenvolvido para produzir imagens de qualidade superior.

Não se pode reproduzir uma fita gravada no sistema Hi8 correctamente em videogravadores/reprodutores que não sejam videogravadores/reprodutores Hi8.

### Na reprodução

A velocidade de reprodução (SP/LP) e o sistema Hi8 ou 8 mm padrão são seleccionados automaticamente, de acordo com o formato no qual a fita foi gravada. A qualidade da imagem gravada na velocidade LP, entretanto, não será tão boa quanto a qualidade da imagem gravada na velocidade SP.

### Materiais de vídeo 8 mm estrangeiros

Visto que os sistemas de cores de TV diferem de país a país, pode não ser possível reproduzir cassetes pregravadas estrangeiras. Consulte «Utilização da videocâmara no exterior» para verificar os sistemas de cores de TV utilizados nos países estrangeiros.

# Acerca de la batería “InfoLITHIUM”

## ¿Qué es la batería “InfoLITHIUM”?

La batería “InfoLITHIUM” es una batería de litio que posee funciones para comunicar información relacionada con las condiciones de operación entre su videocámara y un adaptador de alimentación de CA.

La batería “InfoLITHIUM” calcula el consumo de energía de acuerdo con las condiciones de operación de su videocámara, y visualiza el tiempo restante de la batería en minutos.

## Carga de la batería

- Cerciórese de cargar la batería antes de comenzar a utilizar su videocámara.
- Le recomendamos que cargue la batería en una temperatura ambiental de 10 a 30°C hasta que la lámpara CHG se apague, señalando que la batería está completamente cargada. Si tratase de cargar la batería fuera de este margen de temperaturas, no podría cargarla efectivamente.
- Después de haber finalizado la carga, desconecte el cable de la toma DC IN de su videocámara o extraiga la batería.

## Utilización efectiva de la batería

- El rendimiento de la batería se reducirá en ambientes de baja temperatura. Por lo tanto, el tiempo de utilización de la batería se reducirá en lugares fríos. Le recomendamos lo siguiente para poder utilizar la batería durante más tiempo:
  - Coloque la batería en un bolsillo, cerca de su cuerpo, para calentarla e instálela en su videocámara antes de comenzar a tomar fotografías.
  - Utilice una batería de alta capacidad (NP-F730/F730H/F750/F930/F950/F960, opcional).
- La utilización frecuente de la pantalla de cristal líquido o de las funciones de reproducción, avance rápido, o rebobinado hará que la batería se agote con mayor rapidez. Le recomendamos que utilice una batería de alta capacidad (NP-F730/F730H/F750/F930/F950/F960, opcional).
- Cerciórese de poner el selector POWER en OFF (CHARGE) cuando no tome fotos o reproduzca con su videocámara. La batería también se consumirá cuando deje su videocámara en el modo de espera o de reproducción.
- Hágase con baterías para dos o tres veces el tiempo de videofilmación pensada, y haga pruebas antes de la videofilmación real.

# Sobre a bateria «InfoLITHIUM»

## O que é a bateria «InfoLITHIUM»?

A bateria «InfoLITHIUM» é uma bateria de íon lítio que possui funções para comunicação de informações relativas às condições operativas entre a sua videocâmara e um adaptador CA. A bateria «InfoLITHIUM» calcula o consumo de alimentação de acordo com as condições operativas da sua videocâmara e exibe o tempo de carga restante da bateria em minutos.

## Carregamento da bateria

- Certifique-se de carregar a bateria antes de iniciar a utilização da sua videocâmara.
- Recomendamos carregar a bateria a uma temperatura ambiente entre 10 a 30°C até que a lâmpada CHG se apague, indicando que a bateria está plenamente carregada. Se a bateria for carregada fora desta gama de temperaturas, pode não ser possível carregar efectivamente a bateria.
- Após terminar o carregamento, desligue o cabo da tomada DC IN na sua videocâmara ou remova a bateria.

## Utilização efectiva da bateria

- O desempenho da bateria cai em ambientes de baixas temperaturas. Assim, o tempo de utilização da bateria pode ser encurtado em locais frios. Recomendamos observar o seguinte para assegurar o uso despreocupado e prolongado da bateria:
  - Coloque a bateria num bolso da sua roupa para aquecê-la com o calor do seu corpo, e insira-a na sua videocâmara imediatamente antes de iniciar as tomadas de cena.
  - Utilize a bateria de alta carga (NP-F730/F730H/F750/F930/F950/F960, opcional).
- A utilização frequente do écran LCD ou a operação frequente de reprodução, avanço rápido ou rebobinagem desgasta mais rapidamente a bateria. Recomendamos utilizar a bateria de alta carga (NP-F730/F730H/F750/F930/F950/F960, opcional).
- Certifique-se de ajustar o interruptor POWER a OFF (CHARGE) quando não for efectuar as tomadas de cena e reproduções na sua videocâmara. A bateria recarregável também se desgasta quando a sua videocâmara está no modo de espera ou pausa de reprodução.
- Tenha baterias de reserva disponíveis para duas ou três vezes o tempo de filmagem planeado, e efectue gravações de prova antes de executar as filmagens reais.

### Indicador de tiempo de batería restante

- Si la alimentación se desconecta automáticamente incluso aunque el indicador de batería restante indique que posee carga suficiente, vuelva a cargar completamente la batería. Se indicará el tiempo de batería restante correcto. Sin embargo, tenga en cuenta que la indicación de la batería restante correcta puede no restablecerse si se utiliza a altas temperaturas, si se deja completamente cargada, o si se utiliza con frecuencia. Tome el tiempo de batería restante como el tiempo aproximado de videofilmación.
- La marca  que indica que queda poco tiempo de batería puede parpadear a veces dependiendo de las condiciones de operación o de la temperatura ambiental y del entorno, incluso aunque el tiempo restante de la misma sea de 5 a 10 minutos.

### Forma de guardar la batería

- Cuando no vaya a utilizar la batería durante mucho tiempo, guárdela en un lugar de baja humedad y fresco después de cargarla completamente una vez al año y de utilizarla hasta el final en su videocámara. Esto es para mantener las funciones de la batería.
- Para descargar la batería de su videocámara, deje ésta en el modo de videofilmación hasta que no quede más energía en la misma sin videocasete insertado.

### Duración de la batería

- La duración de la batería es limitada. La capacidad de la batería se irá reduciendo a medida que la utilice. Cuando la duración de la batería se acorte considerablemente, es posible que su vida útil se haya acabado. Compre una batería nueva.
- La duración de la batería variará con las condiciones de operación y del medio ambiente.

### Indicador do tempo de carga restante na bateria

- Se a alimentação se desligar automaticamente, mesmo que o indicador de carga restante na bateria informe que ainda há alimentação suficiente, recarregue completamente a bateria. Assim, o tempo de carga restante da bateria correcto será indicado. Note, porém, que a indicação correcta de carga da bateria às vezes não é restaurada quando a bateria é utilizada sob temperaturas elevadas por um longo tempo, deixada em estado plenamente carregado, ou frequentemente utilizada. Considere a indicação do tempo de carga restante na bateria como um tempo de filmagem aproximado.
- A marca  a indicar que há pouco tempo de carga restante na bateria, às vezes pisca conforme as condições operativas, a temperatura e o ambiente, mesmo que o tempo de carga restante na bateria seja de 5 a 10 minutos.

### Como guardar a bateria

- Quando não for utilizar a bateria por um longo intervalo, guarde-a num local fresco, de baixa humidade, após carregá-la completamente, uma vez por ano, e então esgotar a carga da mesma na sua videocâmara. Isto irá manter as funções da bateria.
- Para esgotar a carga da bateria na sua videocâmara, deixe a videocâmara no modo de filmagem, sem nenhuma cassete inserida, até que não haja mais carga restante na bateria.

### Vida útil da bateria

- A vida útil da bateria é limitada. A capacidade da bateria cai pouco a pouco à medida que vai sendo utilizada e que o tempo passa. Quando o tempo de carga disponível na bateria ficar consideravelmente encurtado, uma causa provável é o término da sua vida útil. Adquira uma nova bateria.
- A vida útil da bateria varia de acordo com a forma de armazenamento, as condições de operação e o ambiente para cada bateria recarregável.



# Utilización de su videocámara en el extranjero

## Utilización de su videocámara en el extranjero

Usted podrá utilizar su videocámara en cualquier país con el adaptador de alimentación de CA suministrado con 100 a 240 V CA, 50/60 Hz.

Su videocámara está basada en el sistema NTSC. Si desea contemplar imágenes de reproducción en un televisor, éste deberá estar basado en el sistema NTSC y poseer toma de entrada de audio/vídeo.

A continuación se indican los sistemas de televisión en color utilizados en el mundo.

### Sistema NTSC

Bolivia, Canadá, Centroamérica, Colombia, Corea, Chile, Ecuador, EE.UU., Filipinas, Islas Bahamas, Jamaica, Japón, México, Perú, Surinam, Taiwan, Venezuela, etc.

### Sistema PAL

Alemania, Australia, Austria, Bélgica, China, Dinamarca, España, Finlandia, Gran Bretaña, Holanda, Hong Kong, Italia, Kuwait, Malasia, Noruega, Nueva Zelanda, Portugal, República checoslovaca, República eslovaca, Singapur, Suecia, Suiza, Tailandia, etc.

### Sistema PAL-M

Brasil

### Sistema PAL-N

Argentina, Paraguay, Uruguay

### Sistema SECAM

Bulgaria, Francia, Guayana, Hungría, Irán, Iraq, Mónaco, Polonia, Rusia, Ucrania, etc.

## Ajuste fácil del reloj mediante la diferencia de hora

Usted podrá ajustar fácilmente el reloj a la hora local utilizando la diferencia de hora. Seleccione WORLD TIME en los ajustes del menú. Para más información, consulte la página 74.

# Utilização da videocâmara no exterior

## Utilização da videocâmara no exterior

Esta videocâmara pode ser utilizada em qualquer país ou região com o adaptador CA fornecido junto com a videocâmara, entre 100 V a 240 V CA, 50/60 Hz.

Esta videocâmara é baseada no sistema NTSC. Caso queira assistir à imagem de reprodução num televisor, este deve ser baseado num sistema NTSC com tomada de entrada VIDEO/AUDIO. A lista a seguir mostra os sistemas de cores de TV utilizados no exterior.

### Sistema NTSC

Ilhas Bahamas, Bolívia, Canadá, América Central, Chile, Colômbia, Equador, Jamaica, Japão, Coreia, México, Peru, Suriname, Taiwã, Filipinas, E.U.A., Venezuela, etc.

### Sistema PAL

Austrália, Áustria, Bélgica, China, República Tcheca, Dinamarca, Finlândia, Alemanha, Grã-Bretanha, Holanda, Hong Kong, Itália, Kuwait, Malásia, Nova Zelândia, Noruega, Portugal, Singapura, República de Eslováquia, Espanha, Suécia, Suíça, Tailândia, etc.

### Sistema PAL-M

Brasil

### Sistema PAL-N

Argentina, Paraguai, Uruguai

### Sistema SECAM



Bulgária, França, Guianas, Hungria, Irã, Iraque, Mónaco, Polónia, Rússia, Ucrânia, etc.

## Acerto simples do relógio por diferença horária

Pode-se facilmente acertar o relógio à hora local, mediante o ajuste de uma diferença horária. Seleccione WORLD TIME nos ajustes do menu. Consulte a página 79 para maiores informações.

# Información sobre el mantenimiento y precauciones

## Condensación de humedad

Si traslada directamente su videocámara de un lugar frío a otro cálido, es posible que se condense humedad en su interior, en la superficie de la cinta, o en el objetivo. En estas condiciones, la cinta puede adherirse al tambor de cabezas y estropearse, o su videocámara puede no funcionar adecuadamente. Cuando se haya condensado humedad en el interior de su videocámara, sonará un pitido y parpadeará el indicador . Cuando parpadee también el indicador , habrá un videocasete insertado en su videocámara. Si se condensa humedad en el objetivo, el indicador no aparecerá.

### Si se ha condensado humedad

No trabajará ninguna función, excepto la de expulsión del videocasete. Extraiga el videocasete, desconecte la alimentación de su videocámara, y déjela así durante aproximadamente 1 hora con el compartimiento del videocasete abierto. La videocámara podrá volver a utilizarse si el indicador  no aparece al conectar de nuevo la alimentación.

### Nota sobre la condensación de humedad

La humedad puede condensarse al trasladar su videocámara de un lugar frío a otro cálido (o viceversa), o cuando la utilice en un lugar cálido de la forma siguiente:



- Usted traslada su videocámara de una pista de esquí a un lugar calentado por un dispositivo calefactor.
- Usted su videocámara de un automóvil o una sala con aire acondicionado a un lugar cálido exterior.
- Usted utiliza su videocámara después de una tormenta o un chubasco.
- Usted utiliza su videocámara en un lugar de gran temperatura y humedad.

### Cómo evitar la condensación de humedad

Antes de trasladar su videocámara de un lugar frío a otro cálido, métala en una bolsa de plástico y séllela bien. Sáquela de la bolsa cuando la temperatura del interior de dicha bolsa haya alcanzado la temperatura ambiental (después de aproximadamente 1 hora).

# Informações sobre manutenção e precauções

## Condensação de humidade

Caso a videocâmara seja transportada directamente de um local frio para um quente, poderá ocorrer condensação de humidade no interior da videocâmara, na superfície da fita ou na objectiva. Nestas condições, a fita poderá aderir-se ao cilindro da cabeça e danificar-se, ou a videocâmara poderá não funcionar apropriadamente. Se houver humidade no interior da videocâmara, o sinal sonoro soará e o indicador  piscará. Quando o indicador  piscar simultaneamente, uma cassette está inserida na videocâmara. Se ocorrer condensação de humidade na objectiva, o indicador não aparecerá.

### Caso ocorra condensação de humidade

Nenhuma das funções, excepto a de ejeção de cassetes, funcionará. Ejecte a cassette, desligue a videocâmara e deixe-a inerte por cerca de 1 hora com o compartimento de cassetes aberto. A videocâmara poderá ser utilizada novamente, se o indicador  não aparecer ao religar a alimentação.

### Nota acerca da condensação de humidade

A condensação de humidade pode ocorrer quando se transporta a videocâmara de um local frio para um quente (ou vice-versa) ou quando se utiliza a videocâmara num local quente como a seguir:

- ao transportar a videocâmara de uma rampa de esquí para um local aquecido por um dispositivo de aquecimento;
- ao transportar a videocâmara de um automóvel ou de um ambiente com ar condicionado para um ambiente exterior de alta temperatura;
- ao utilizar a videocâmara após uma rajada de vento ou um temporal;
- ao utilizar a videocâmara num local de alta temperatura e alta humidade.

### Como evitar a condensação de humidade



Ao transportar a videocâmara de um local frio para um quente, guarde-a numa bolsa plástica e lacre-a firmemente. Remova a bolsa quando a temperatura do ar no interior da mesma tiver alcançado a temperatura ambiente (após cerca de 1 hora).

## Información sobre el mantenimiento

### Información sobre el mantenimiento

#### Limpeza de las cabezas de vídeo

Para asegurar la grabación normal e imágenes claras, limpie las cabezas de vídeo. Las cabezas de vídeo pueden estar sucias cuando:

- El indicador  y el mensaje "CLEANING CASSETE" aparezcan uno tras otro, o cuando el indicador  parpadee en la pantalla.
- Las imágenes de reproducción contengan ruido.
- Las imágenes de reproducción apenas se vean.
- Las imágenes de reproducción no aparezcan.

Cuando suceda esto, limpie las cabezas de vídeo con un casete limpiador V8-25CLD Sony (opcional).



[a]



[b]

[a] Ligeramente sucias  
[b] Muy sucias

#### Nota sobre las cabezas de vídeo



Si las imágenes de reproducción siguen conteniendo ruido después de haberlas limpiado con un casete limpiador, es posible que estén gastadas debido a su larga utilización. En este caso, habrá que reemplazarlas por otras nuevas. Póngase en contacto con su proveedor Sony o con un centro de reparaciones autorizado por Sony.

## Informações sobre manutenção e precauções

### Informações sobre manutenção

#### Limpeza das cabeças de vídeo

Para assegurar gravações normais e imagens nítidas, limpe as cabeças de vídeo. As cabeças de vídeo podem estar contaminadas quando:

- o indicador  e a mensagem «CLEANING CASSETE» aparecerem um após o outro, ou o indicador  piscar no écran;
- as imagens de reprodução apresentarem interferências;
- as imagens de reprodução apresentarem difícil visibilidade;
- as imagens de reprodução não aparecerem.

Caso isto ocorra, limpe as cabeças de vídeo com uma cassete de limpeza Sony V8-25CLD (opcional).

[a] Contaminação leve  
[b] Contaminação crítica

#### Nota acerca das cabeças de vídeo

Caso as imagens de reprodução continuem a apresentar interferências, mesmo que se tenha limpiado as cabeças de vídeo com uma cassete de limpeza, as cabeças de vídeo podem estar desgastadas devido ao longo tempo de uso. Se este for o caso, substitua-as por novas cabeças de vídeo. Entre em contacto com o seu agente Sony ou um serviço autorizado Sony local.

## Información sobre el mantenimiento

Acerca del cuidado y el almacenamiento del objetivo

- Frote la superficie del objetivo con un paño suave en los casos siguientes:
  - Cuando haya huellas dactilares en la superficie del objetivo.
  - En lugares cálidos o húmedos.
  - Cuando utilice el objetivo en ambientes susceptibles a la sal, como en orillas del mar.
- Guarde el objetivo en un lugar bien ventilado donde no haya suciedad ni mucho polvo.

Para evitar que se produzca moho, realice periódicamente lo que se ha indicado arriba. Le recomendamos que conecte la alimentación de su videocámara y que la utilice una vez al mes a fin de mantenerla en buen estado durante mucho tiempo.

### Limpieza de la pantalla de cristal líquido

Si la pantalla de cristal líquido está sucia con huellas dactilares o polvo, le recomendamos que utilice un juego de limpieza de pantallas de cristal líquido (opcional) para limpiarla.

### Eliminación del polvo del interior del visor

- (1) Quite el tornillo con un destornillador (no suministrado).
- (2) Después, sujetando el mando RELEASE hacia arriba,
- (3) gire el ocular hacia la izquierda y tire hacia afuera.
- (2) Limpie la superficie con un cepillo soplador adquirido en un establecimiento del ramo.
- (3) Gire el ocular hacia la derecha y vuelva a colocar el tornillo.

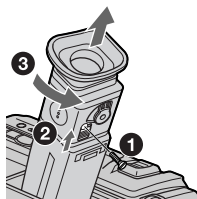

#### Precaución

No quite ningún otro tornillo. Usted solamente deberá quitar el tornillo para desmontar el ocular.

## Informações sobre manutenção e precauções

Acerca da limpeza e armazenamento da objectiva

- Limpe a superfície da objectiva com um pano macio nas seguintes circunstâncias:
  - quando houver impressões digitais impregnadas na superfície da objectiva;
  - em locais quentes ou húmidos;
  - quando a objectiva for utilizada em ambientes susceptíveis ao sal, como praias.
- Para evitar a formação de mofo, execute o procedimento acima periodicamente.

Recomenda-se que ligue a alimentação da sua videocâmara e a opere em torno de 1 vez por mês, para conservá-la em condições óptimas durante um longo tempo.

### Limpeza do écran LCD

Caso o écran LCD esteja contaminado por impressões digitais ou pó, recomenda-se utilizar um jogo de limpeza LCD (opcional) para limpá-lo.

### Remoção de sujidades do interior do visor electrónico

- (1) Remova o parafuso com uma chave de fenda (venda avulsa).
- (2) A seguir, enquanto desliza para cima o botão RELEASE,
- (3) gire o ocular no sentido contrário ao dos ponteiros de um relógio, e extraia-o.
- (2) Limpe a superfície com um soprador disponível no comércio para uma câmara estática.
- (3) Rode o ocular no sentido dos ponteiros de um relógio e recolque o parafuso.

#### Precaução

Não remova nenhum outro parafuso. É permitido remover somente o parafuso para remover o ocular.

## Información sobre el mantenimiento

### Carga de la batería de litio incorporada

Su videocámara se suministra con una batería de litio incorporada para que pueda conservar la fecha, la hora, etc., independientemente de la posición del selector POWER. La batería de litio se cargará siempre mientras esté utilizando su videocámara. Sin embargo, la batería se descargará gradualmente si no utiliza su videocámara. La batería se descargará completamente después de aproximadamente 4 meses si no utiliza en absoluto su videocámara. Aunque la batería de litio no esté cargada, la operación de la videocámara no se verá afectada. Para conservar la fecha, la hora, etc., cargue la batería cuando se haya descargado.

### Carga de la batería de litio

- Conecte la batería a una toma de la red utilizando el adaptador de alimentación de CA suministrado con su videocámara, y deje ésta con el selector POWER en OFF durante más de 24 horas.
- O instale una batería completamente cargada en su videocámara, y deje ésta con el selector POWER en OFF durante más de 24 horas.

## Informações sobre manutenção e precauções

### Carregamento da pilha de lítio recarregável incorporada

A sua videocâmara é fornecida com uma pilha de lítio recarregável incorporada para conservar os dados de data e hora, etc., independentemente do ajuste do interruptor POWER. A pilha de lítio recarregável estará sempre carregada enquanto estiver a usar a videocâmara. Contudo, a carga da pilha descarregar-se-á gradualmente caso não utilize a videocâmara, e estará completamente exaurida em aproximadamente 4 meses, caso não utilize absolutamente a videocâmara. Mesmo que a pilha de lítio recarregável não esteja carregada, isto não afetará o funcionamento da videocâmara. Para conservar os dados de data e hora, etc., carregue a pilha, caso esteja descarregada.

### Carregamento da pilha de lítio recarregável:

- Ligue a sua videocâmara a uma tomada da rede eléctrica doméstica com o adaptador CA fornecido junto com a videocâmara, e deixe a videocâmara com o interruptor POWER desactivado durante mais de 24 horas.
- Ou instale a bateria recarregável completamente recarregada na sua videocâmara, e deixe a sua videocâmara com o interruptor POWER desactivado durante mais de 24 horas.

### Precauciones

#### Operación de la videocámara

- Alimente la videocámara con 7,2 V (batería) u 8,4 V (adaptador de alimentación de CA).
- Para alimentarla con CC o con CA, utilice los accesorios recomendados en este manual.
- Si dentro de su videocámara entra algún objeto sólido o líquido, desenchúfela y haga que sea comprobada por su proveedor Sony antes de volver a utilizarla.
- Evite manejar la videocámara con rudeza y exponerla a golpes. Tenga especial cuidado con el objetivo.
- Cuando no vaya a utilizar su videocámara ponga el selector POWER en OFF (CHARGE).
- No utilice su videocámara envuelta con una toalla, por ejemplo. Si lo hiciese, podría recalentarse internamente.
- Mantenga la videocámara alejada de campos magnéticos intensos y de vibraciones mecánicas.
- No toque la pantalla de cristal líquido con los dedos ni con objetos puntiagudos.
- Si utiliza su videocámara en un lugar frío, es posible que en la pantalla de cristal líquido aparezca una imagen residual. Esto no significa mal funcionamiento.
- Cuando utilice su videocámara, la parte posterior de la pantalla de cristal líquido puede calentarse. Esto no significa mal funcionamiento.

### Precauções

#### Funcionamento da videocâmara

- Opere a videocâmara com 7,2 V (bateria recarregável) ou 8,4 V (adaptador CA).
- Para o funcionamento com CC ou CA, utilize os acessórios recomendados neste manual de instruções.
- Se algum objecto sólido ou líquido penetrar no interior do aparelho, desligue a videocâmara e solicite uma inspecção ao seu agente Sony, antes de voltar a utilizá-la.
- Evite manuseamentos bruscos ou choques mecânicos. Seja particularmente cuidadoso(a) com as lentes.
- Mantenha o interruptor POWER ajustado a OFF (CHARGE) quando não estiver a utilizar a videocâmara.
- Não opere a videocâmara, tendo-a embrulhada em uma toalha, por exemplo, visto que poderá provocar um sobreaquecimento interno.
- Mantenha a videocâmara distante de intensos campos magnéticos ou vibrações mecânicas.
- Não toque o écran LCD com os dedos ou com objectos pontiagudos.
- Caso a videocâmara seja utilizada em locais frios, uma imagem residual poderá aparecer no écran LCD. Isto não significa um mau funcionamento.
- Durante a utilização da videocâmara, a parte traseira do écran LCD poderá aquecer-se. Isto não significa um mau funcionamento.

## Información sobre el mantenimiento

---

### Lámpara incorporada

- No golpee la lámpara incorporada mientras esté encendida ya que podría dañar o acortar la duración útil de la bombilla.
- No deje la lámpara incorporada encendida contra algo que pueda dañarla o producir un incendio.

### Manejo de los videocasetes

No inserte nada en los pequeños orificios de la parte posterior del videocasete. Estos orificios se utilizan para detectar el tipo de cinta, su grosor, y si la lengüeta está deslizada o no.

### Cuidados de su videocámara

- Cuando no vaya a utilizar su videocámara durante mucho tiempo, extraiga el videocasete, conecte periódicamente la alimentación, ponga en funcionamiento las secciones de videocámara (CAMERA) y reproductor (PLAYER), y reproduzca una cinta durante unos 5 minutos.
- Limpie el objetivo con un cepillo suave para quitar el polvo. Si hay huellas dactilares, elimínelas con un paño suave.
- Limpie el cuerpo de la videocámara con un paño suave y seco, o con un paño suave ligeramente humedecido en una solución poco concentrada de detergente. No utilice ningún tipo de disolvente, ya que podría dañar el acabado.
- No permita que entre arena en su videocámara. Cuando utilice su videocámara en una playa o en un lugar polvoriento, protéjala contra la arena o el polvo. La arena o el polvo, puede causar el mal funcionamiento de su videocámara, y a veces este mal funcionamiento puede resultar irreparable.

## Informações sobre manutenção e precauções

---

### Luz incorporada

- Não golpeie nem sacuda a luz incorporada enquanto esta estiver acesa; do contrário, poderá avariar a lâmpada ou encurtar a sua vida útil.
- Não deixe a luz incorporada acesa quando a mesma estiver apoiada sobre ou contra alguma coisa; do contrário, poderá causar um incêndio ou avariar a luz incorporada.

### Acerca do manuseamento das cassetes

Não insira nada nos pequenos orifícios da parte traseira da casete. Tais orifícios servem para detectar o tipo e a espessura da fita e a exposição ou não da lingueta de protecção contra inscrições.

### Cuidados com a videocâmara

- Se a sua videocâmara não for ser utilizada por um longo intervalo, remova a casete e, periodicamente, ligue a alimentação, opere as secções CAMERA e PLAYER e reproduza uma fita por cerca de 5 minutos.
- Limpe a objectiva com uma escova macia para remover a sujidade. Caso haja impressões digitais impregnadas, remova-as com um pano macio.
- Limpe o corpo da videocâmara com um pano macio seco ou com um pano macio levemente humedecido com solução de detergente suave. Não utilize nenhum tipo de solvente que possa avariar o acabamento.
- Não deixe que areia penetre na videocâmara. Caso utilize a videocâmara numa praia arenosa ou num local empoeirado, proteja-a da areia ou poeira. Areia ou poeira pode causar um mau funcionamento do aparelho, às vezes impossível de ser reparado.

### Adaptador de alimentación de CA

- Cuando no vaya a utilizar la unidad durante mucho tiempo, desenchúfela de la red. Para desconectar el cable de alimentación tire del enchufe. No tire nunca del propio cable.
- No utilice la unidad con el cable de alimentación dañado, si la ha dejado caer, o si está dañada.
- No doble a la fuerza el cable de alimentación a la fuerza, ni coloque ningún objeto pesado sobre él. Esto podría dañar el cable de alimentación y provocar incendios o descargas eléctricas.
- Tenga cuidado de que ningún objeto metálico entre en contacto con las partes metálicas de la sección de conexión. En caso contrario, podría producirse un cortocircuito que dañaría la unidad.
- Mantenga siempre limpios los contactos metálicos.
- No desarme la unidad.
- No golpee ni deje caer la unidad.
- Cuando esté utilizando la unidad especialmente durante la carga, manténgala alejada de receptores de AM y de equipos de vídeo porque podría interferir en la recepción de AM y en la operación de dichos equipos de vídeo.
- La unidad se calentará cuando esté en funcionamiento. Esto es normal.
- No coloque la unidad en lugares:
  - Extremadamente cálidos o fríos
  - Polvorientos o sucios
  - Muy húmedos
  - Con vibraciones

### Adaptador CA

- Desligue o aparelho da alimentação CA (tomada da rede) quando não for utilizá-lo durante um intervalo prolongado. Para desligar o cabo de alimentação CA, puxe-o pela ficha, nunca pelo próprio cabo.
- Não utilize o adaptador CA com um cabo de alimentação CA avariado ou após quedas ou avarias do mesmo.
- Não dobre o cabo de alimentação CA forçosamente, nem coloque objectos pesados sobre o mesmo. Doutro modo, poderá avariar o cabo e causar incêndios ou choques eléctricos.
- Não permita que objectos metálicos entrem em contacto com as partes metálicas da secção de ligação. Do contrário, poderá provocar um curto-circuito e avarias no aparelho.
- Mantenha sempre as partes metálicas de contacto limpas.
- Não desmonte o adaptador CA.
- Não aplique choques mecânicos nem deixe cair o adaptador CA.
- Durante o seu funcionamento, particularmente durante o carregamento da bateria, mantenha o adaptador CA distante de receptores AM e equipamentos de vídeo, visto que estes provocarão interferências na recepção de AM e na operação de vídeo.
- O adaptador CA aquece-se durante o seu funcionamento. Isto não significa um mau funcionamento.
- Não coloque o adaptador CA em locais:
  - Extremamente quentes ou frios;
  - Com poeira ou sujidades;
  - Muito húmidos;
  - Sujeitos a vibrações.



## Información sobre el mantenimiento

### Batería

- Utilice solamente el cargador o el equipo de vídeo con función de carga especificado.
- Para evitar un cortocircuito accidental, no permita que objetos metálicos entren en contacto con los terminales de la batería.
- Mantenga la batería alejada del fuego.
- No exponga nunca la batería a temperaturas superiores a 60°C, como en un automóvil estacionado al sol o bajo la luz solar directa.
- Mantenga la batería seca.
- No golpee la batería.
- No desarme ni modifique la batería.
- Fije la batería al equipo de vídeo con seguridad.
- Si en la batería queda cierta capacidad, la carga de la misma no afectará su capacidad original.

### Notas sobre las pilas

– CCD-TRV49/TRV78/TRV98 solamente

Para evitar la posible fuga del electrolito de las pilas, tenga en cuenta lo siguiente:

- Inserte las pilas haciendo coincidir los polos + y – con las marcas + y –.
- Las pilas no son recargables.
- No utilice mezcladas pilas nuevas y viejas.
- No utilice juntas pilas de tipos diferentes.
- Aunque no utilice las pilas, fluirán corriente a través de ellas.
- No utilice pilas cuyo electrolito se haya fugado.

### Si se fuga el electrolito de las pilas

- Limpie cuidadosamente el electrolito de las pilas antes de reemplazarlas.
- Si toca el electrolito, lávese con agua.
- Si el electrolito entra en contacto con sus ojos, láveselos con abundante cantidad de agua, y después consulte a un médico.

Si se produce cualquier problema, desenchufe la unidad y póngase en contacto con su proveedor Sony.

## Informações sobre manutenção e precauções

### Bateria recarregável

- Utilize somente o carregador especificado ou equipamento de vídeo com função de recarga.
- Para evitar acidentes decorrentes de um curto-circuito, não permita que objectos metálicos entrem em contacto com os terminais da bateria.
- Mantenha a bateria recarregável distante do fogo.
- Nunca exponha a bateria recarregável a temperaturas acima de 60°C, tal como no interior de um automóvel estacionado ao sol, ou sob a luz solar directa.
- Mantenha a bateria recarregável seca.
- Não exponha a bateria recarregável a nenhum choque mecânico.
- Não desmonte nem modifique a bateria recarregável.
- Encaixe a bateria recarregável no equipamento de vídeo firmemente.
- Efectuar a recarga quando ainda reste alguma carga não afectará a capacidade original de carga da bateria.

### Notas acerca das pilhas secas

– somente CCD-TRV49/TRV78/TRV98

Para evitar possíveis avarias decorrentes da fuga de electrolitos da pilha ou corrosão, observe os pontos a seguir:

- Certifique-se de inserir as pilhas com os pólos +- em correspondência com o diagrama de polaridade +- do compartimento.
- Pilhas secas não são recarregáveis.
- Não use uma combinação de pilhas novas com velhas.
- Não use diferentes tipos de pilhas juntos.
- Ocorre descarregamento de corrente das pilhas quando não utilizá-las durante um período prolongado.
- Não utilize pilhas com vazamento.

### Caso ocorra fuga de electrolitos das pilhas

- Limpe o líquido no compartimento de pilhas cuidadosamente antes de substituir as pilhas.
- Caso toque no líquido, lave-se bem com água.
- Caso o líquido penetre nos olhos, lave-os com água em abundância e então consulte um médico.

Caso surja alguma dificuldade, desligue a videocâmara da tomada da rede e consulte o seu agente Sony mais próximo.

# Especificaciones

## Videocámara

### Sistema

#### Sistema de videograbación

2 cabezas giratorias

Sistema de FM de exploración helicoidal

#### Sistema de audiograbación

Cabezas giratorias, sistema de FM

#### Señal de vídeo

Color NTSC, normas EIA

#### Videocasetes utilizables

Videocasetes de formato de

8 mm estándar o Hi8

#### Tiempo de grabación/reproducción (utilizando un videocasete de 120 min.)

Modo SP: 2 horas

Modo LP: 4 horas

#### Tiempo de avance rápido/rebobinado (utilizando un videocasete de 120 min.)

Aprox. 5 min.

#### Visor

Electrónico (Monocromo)

#### Dispositivo de imagen

CCD-TRV49/TRV58:

Dispositivo de transferencia de carga (CCD) de 3,0 mm (tipo 1/6)

Aprox. 270 000 píxeles

(Efectivos: Aprox. 250 000 píxeles)

CCD-TRV68/TRV78/TRV88/

TRV98:

Dispositivo de transferencia de carga (CCD) de 4,5 mm (tipo 1/4)

Aprox. 320 000 píxeles

(Efectivos: Aprox. 200 000 píxeles)

#### Objetivo

Objetivo con zoom motorizado combinado

Díámetro para filtro de 37 mm

CCD-TRV49:

20x (Óptico), 450x (Digital)

CCD-TRV58/TRV68:

20x (Óptico), 460x (Digital)

CCD-TRV78/TRV88/TRV98:

20x (Óptico), 560x (Digital)

#### Distancia focal

3,6 - 72 mm

Convertidos a una cámara

fotográfica de 35 mm

CCD-TRV49/TRV58:

51,8 - 1 036 mm

CCD-TRV68/TRV78/TRV88/TRV98:

41 - 820 mm

#### Temperatura de color

Automática

#### Iluminación mínima

CCD-TRV49/TRV58: 1 lx (lux)

CCD-TRV68/TRV78/TRV88/

TRV98: 0,4 lx (lux) (F 1,4)

0 lx (lux) (en el modo NightShot)\*

\* Los que no puedan verse debido a la oscuridad podrán

videofilmarse con iluminación

infrarroja.

### Conectores de salida

#### Salida de vídeo S

Miniconector DIN de 4 contactos

Señal de luminancia: 1 V p-p

75 Ω (ohmios), desequilibrado

Señal de crominancia: 0,286 Vp-p

75 Ω (ohmios), desequilibrado

#### Salida de audio/vídeo

Minitoma de audio/vídeo (AV

MINIJACK), 1 V p-p, 75 Ω (ohmios),

desequilibrada, sincronismo

negativo, 327 mV (a una

impedancia de salida de más de

47 kΩ (kiloohmios)

Impedancia de salida de menos de

2,2 kΩ (kiloohmios)/minitoma

monoaural (3,5 mm de diá.)

#### RFU DC OUT

Microtoma estéreo (2,5 mm de diá.),

DC 5V

#### Toma para auricular

Minitoma monoaural (3,5 mm de

diá.)

### Pantalla de cristal líquido

#### Imagen

CCD-TRV49/TRV58/TRV68/

TRV78:

6,2 cm (Tipo 2,5)

50,3 × 37,4 mm

CCD-TRV88:

7,5 cm (Tipo 3)

61,0 × 43,8 mm

CCD-TRV98:

8,8 cm (tipo 3,5)

72,2 × 50,4 mm

#### Número total de puntos

CCD-TRV49/TRV58/TRV68/TRV78:

61 600 (280 × 220)

CCD-TRV88/TRV98:

123 200 (560 × 220)

### Generales

#### Alimentación

7,2 V (batería)

8,4 V (adaptador de alimentación de

CA)

#### Consumo medio (utilizando la batería)

Durante la videofilmación

utilizando la pantalla de cristal

líquido

CCD-TRV49/TRV58/TRV68/

TRV78: 2,7 W

CCD-TRV88: 3,3 W

CCD-TRV98: 3,4 W

Visor

2,3 W

#### Temperatura de funcionamiento

0 a 40°C

#### Temperatura de carga

recomendada

10 a 30°C

#### Temperatura de almacenamiento

-20 a 60°C

#### Dimensiones (aprox.)

104 × 109 × 223 mm (An/Al/Prf)

#### Masa (aprox.)

CCD-TRV49/TRV58/TRV68/

TRV78:

910 g

CCD-TRV88: 920 g

CCD-TRV98: 930 g

excluyendo la batería, el

videocasete, y la bandolera

1,1 kg

incluyendo la batería NP-F330, un

videocasete, y la bandolera

#### Accesorios suministrados

Consulte la página 7.

## Adaptador de alimentación de CA

#### Alimentación

ca 100 - 240 V, 50/60 Hz

#### Consumo

23 W

#### Tensión de salida

DC OUT: cc 8,4 V, 1,5 A en el modo

operación

#### Temperatura de funcionamiento

0 a 40°C

#### Temperatura de almacenamiento

-20 a 60°C

#### Dimensiones (aprox.)

125 × 39 × 62 mm (an/al/prf)

excluyendo partes y controles

salientes

#### Masa (aprox.)

280 g

excluyendo el cable de alimentación

## Batería

#### Tensión máxima de salida

cc 8,4 V

#### Tensión de salida

cc 7,2 V

#### Capacidad

5,0 Wh (700 mAh)

#### Dimensiones (aprox.)

38,4 × 20,6 × 70,8 mm (an/al/prf)

#### Masa (aprox.)

70 g

#### Temperatura de operación

0 a 40°C

#### Tipo

iones de litio

El diseño y las especificaciones están sujetos a cambio sin previo aviso.

## Especificações

## Videocâmara

## Sistema

## Sistema de gravação de vídeo

2 cabeças giratórias

Sistema FM de varredura helicoidal

## Sistema de gravação de áudio

Sistema FM, com cabeças giratórias

## Sinal de vídeo

Norma de cores NTSC, padrões EIA

## Cassetes utilizáveis

Cassetes com formato de vídeo de 8 mm

Hi8 ou 8 mm padrão

## Tempo de gravação/reprodução

(com cassete de 120 min.)

Velocidade SP: 2 horas

Velocidade LP: 4 horas

## Tempo de avanço rápido/

rebobinagem (com cassete

de 120 min.)

Aprox. 5 minutos

## Visor

Visor electrónico (monocromático)

## Sensor de imagem

CCD-TRV49/TRV58:

CCD (dispositivo de carga

acoplada) de 3,0 mm (tipo 1/6)

Aprox. 270 000 pixels (Efectivo:

Aprox. 250 000 pixels)

CCD-TRV68/TRV78/TRV88/

TRV98:

CCD (dispositivo de carga

acoplada) de 4,5 mm (tipo 1/4)

Aprox. 320 000 pixels (Efectivo:

Aprox. 200 000 pixels)

## Objectiva

Lentes com zoom motorizado

combinadas

Diâmetro do filtro de 37 mm

CCD-TRV49:

20x (óptico), 450x (digital)

CCD-TRV58/TRV68:

20x (óptico), 460x (digital)

CCD-TRV78/TRV88/TRV98:

20x (óptico), 560x (digital)

## Distância focal

3,6 - 72 mm

Quando convertida a uma câmara

estática de 35 mm

CCD-TRV49/TRV58:

51,8 - 1 036 mm

CCD-TRV68/TRV78/TRV88/TRV98:

41 - 820 mm

## Temperatura de cor

Automática

## Iluminação mínima

CCD-TRV49/TRV58:

1 lx (lux)(F1.4)

CCD-TRV68/TRV78/TRV88/TRV98:

0,4 lx (lux)(F1.4)

0 lx (lux) (no modo de filmagem

nocturna)\*

\* Objectos impossíveis de serem observados no escuro podem ser filmados com luz infravermelha.

## Conectores de saída

## Saída de vídeo S

4 terminais mini-DIN

Sinal de luminância: 1 Vp-p,

75Ω (ohms), desequilibrado

Sinal de crominância: 0,286 Vp-p,

75Ω (ohms), desequilibrado

## Saída de áudio/vídeo

AV MINIJACK, 1 Vp-p, 75 Ω

(ohms), desequilibrado,

sincronização negativa 327 mV (a

uma impedância de saída maior

que 47 kΩ (kilohms)

Impedância de saída inferior a

2,2 kΩ (kilohms) / minitomada

monofónica (ø 3,5 mm)

RFU DC OUT

Microtomada estéreo (ø 2,5 mm),

5 V CC

## Tomada para auriculares

Minitomada monofónica (ø 3,5 mm)

## Ecrã LCD

## Imagem

CCD-TRV49/TRV58/TRV68/

TRV78:

6,2 cm (tipo 2,5)

50,3 × 37,4 mm

CCD-TRV88:

7,5 cm (Tipo 3)

61,0 × 43,8 mm

CCD-TRV98:

8,8 cm (Tipo 3,5)

72,2 × 50,4 mm

## Número total de pontos

CCD-TRV49/TRV58/TRV68/

TRV78:

61 600 (280 × 220)

CCD-TRV88/TRV98:

123 200 (560 × 220)

## Generalidades

## Alimentação requerida

7,2 V (bateria recarregável)

8,4 V (adaptador CA)

Consumo médio (com a bateria

recarregável)

Durante tomadas de cena com o

LCD

CCD-TRV49/TRV58/TRV68/

TRV78: 2,7 W

CCD-TRV88: 3,3 W

CCD-TRV98: 3,4 W

Visor

2,3 W

Temperatura de funcionamento

0°C a 40°C

Temperatura de carregamento

recomendada

10°C a 30°C

Temperatura de armazenagem  
-20°C a +60°C

## Dimensões (aprox.)

104 × 109 × 223 mm (l/a/p)

## Peso (aprox.)

CCD-TRV49/TRV58/TRV68/

TRV78: 910 g

CCD-TRV88: 920 g

CCD-TRV98: 930 g

excluindo bateria recarregável,

cassete e alça tiracolo

1.1 kg

incluindo a bateria recarregável

NP-F330, cassete e a alça tiracolo

## Acessórios fornecidos

Consulte a página 7.

## Adaptador CA

## Alimentação requerida

100 - 240 V CA, 50/60 Hz

## Consumo

23 W

## Tensão de saída

DC OUT: 8,4 V, 1,5 A no modo de

funcionamento

## Temperatura de funcionamento

0°C a 40°C

## Temperatura de armazenagem

-20°C a +60°C

## Dimensões (aprox.)

125 × 39 × 62 mm (l/a/p), excluindo

partes salientes

## Peso (aprox.)

280 g

excluindo o cabo de alimentação

## Bateria recarregável

## Voltagem de saída máxima

8,4 V CC

## Voltagem de saída

7,2 V CC

## Capacidade

5,0 Wh (700 mAh)

## Dimensões (aprox.)

38,4 × 20,6 × 70,8 mm (l/a/p)

## Peso (aprox.)

70 g

## Temperatura de funcionamento

0°C a 40°C

## Tipo

Íon lítio

Design e especificações sujeitos a alterações sem aviso prévio.

# Identificación de partes y controles

## Videocámara

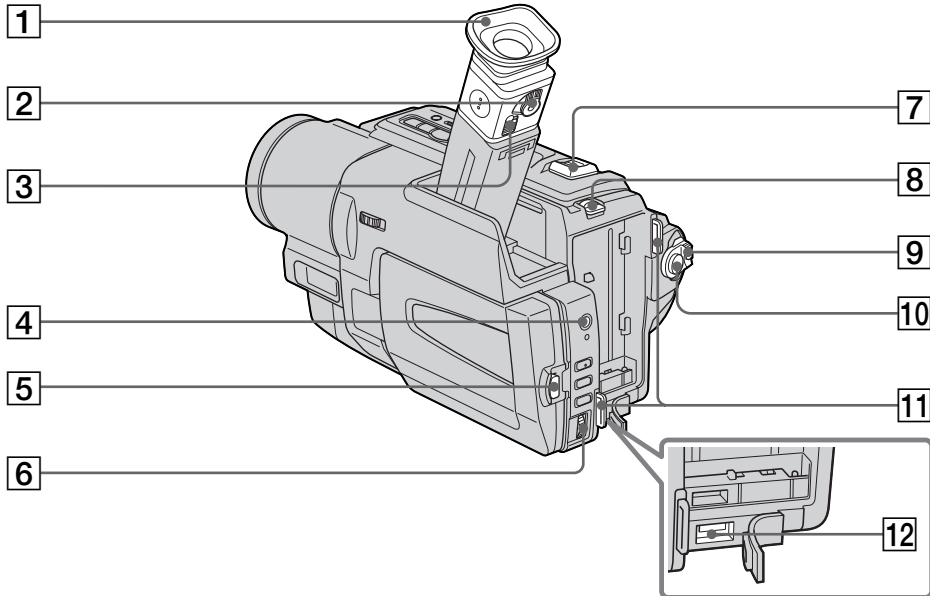

- 1 Ocular (pág. 100)
- 2 Palanca de ajuste de la lente del visor (pág. 31)
- 3 Mando de liberación del ocular RELEASE (pág. 100)
- 4 Toma para auricular (🔊)  
Cuando utilice un auricular, se silenciará el altavoz de su videocámara.
- 5 Botón de apertura (OPEN) (pág. 26)
- 6 Dial de selección/ejecución (SEL/PUSH EXEC) (pág. 46, 68)
- 7 Palanca del zoom motorizado (pág. 30)
- 8 Palanca de liberación de la batería (BATT RELEASE) (pág. 14)
- 9 Interruptor de alimentación (POWER) (pág. 26)
- 10 Tecla de inicio/parada (START/STOP) (pág. 26)
- 11 Ganchos para la bandolera (pág. 110)
- 12 Toma de entrada de CC (DC IN) (pág. 15, 20)



Esta marca indica que este producto es un accesorio genuino para productos de video Sony. Cuando adquiera productos de video Sony, Sony recomienda adquirir accesorios con esta marca "GENUINE VIDEO ACCESSORIES".

# Identificação das partes e dos controlos

## Videocâmara

- 1 Ocular (pág. 100)
- 2 Alavanca de ajuste da lente do visor electrónico (pág. 31)
- 3 Botão RELEASE de retirada do ocular (pág. 100)
- 4 Tomada 🗣️ (auriculares)  
Quando utilizar auriculares, o altifalante da sua videocâmara será silenciado.
- 5 Tecla OPEN de abertura (pág. 26)
- 6 Disco SEL/PUSH EXEC de seleção/execução (pág. 46, 68)
- 7 Alavanca do zoom motorizado (pág. 30)
- 8 Alavanca BATT RELEASE de retirada da bateria (pág. 14)
- 9 Interruptor POWER de alimentação (pág. 26)
- 10 Tecla START/STOP de início/paragem (pág. 26)
- 11 Prendedores da alça tiracolo (pág. 110)
- 12 Tomada DC IN de entrada de CC (pág. 15, 20)



Esta marca indica que este produto é um acessório genuino para equipamentos de video Sony. Na compra de equipamentos de video Sony, recomenda-se a aquisição de acessórios que possuam esta marca «GENUINE VIDEO ACCESSORIES».

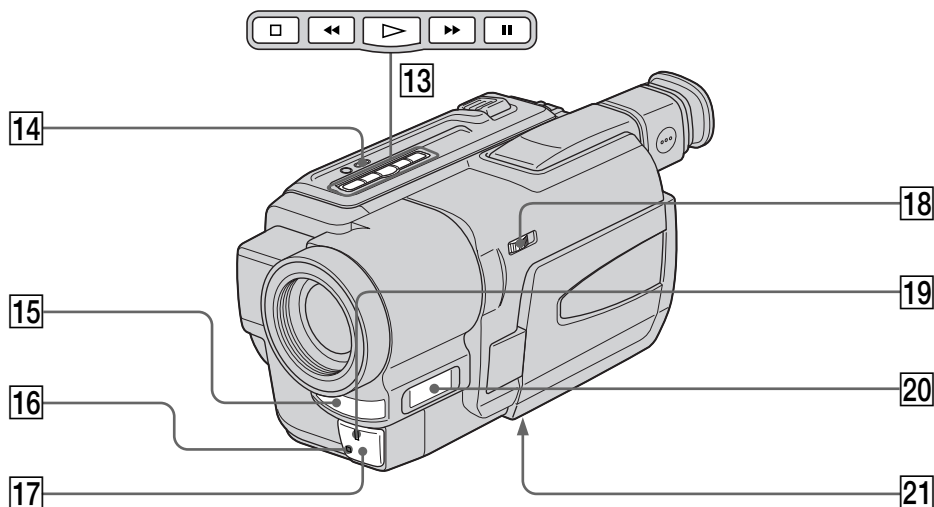

- 13** Teclas de control de vídeo (pág. 38, 40)  
 Parada (■ STOP)  
 Rebobinado (◀◀ REW)  
 Reproducción (▶▶ PLAY)  
 Avance rápido (▶▶▶ FF)  
 Pausa (|| PAUSE)
- 14** Tecla de enlace láser súper (SUPER LASER LINK) (CCD-TRV98 solamente) (pág. 35)
- 15** Micrófono
- 16** Altavoz (CCD-TRV49/TRV78/TRV98 solamente) (pág. 113)
- 17** Emisor de rayos infrarrojos (pág. 34)
- 18** Interruptor de videofilmación en la oscuridad (NIGHTSHOT) (pág. 34)
- 19** Lámpara para videofilmación (pág. 26)
- 20** Visualizador (pág. 115)
- 21** Receptáculo para trípode (base)  
 Cerciórese de que la longitud del tornillo del trípode sea inferior a 6,5 mm. De lo contrario, no podría fijar con seguridad el trípode, y el tornillo podría dañar su videocámara.

- 13** Teclas de controlo de vídeo (pág. 31, 32)  
 ■ STOP de paragem  
 ◀◀ REW de rebobinagem  
 ▶▶▶ PLAY de reprodução  
 ▶▶▶▶ FF de avanço rápido  
 || PAUSE de pausa
- 14** Tecla SUPER LASER LINK de superenlace laser (somente CCD-TRV98) (pág. 35)
- 15** Microfone
- 16** Sensor remoto (somente CCD-TRV49/TRV78/TRV98) (pág. 113)
- 17** Emissor de raios infravermelhos (pág. 34)
- 18** Interruptor NIGHTSHOT de filmagem nocturna (pág. 34)
- 19** Lâmpada de gravação da videocâmara (pág. 26)
- 20** Mostrador (pág. 115)
- 21** Receptáculo para tripé (base)  
 Certifique-se de que o comprimento do parafuso do tripé seja inferior a 6,5 mm. Do contrário, não poderá fixar o tripé firmemente e o parafuso poderá avariar as partes internas da videocâmara.

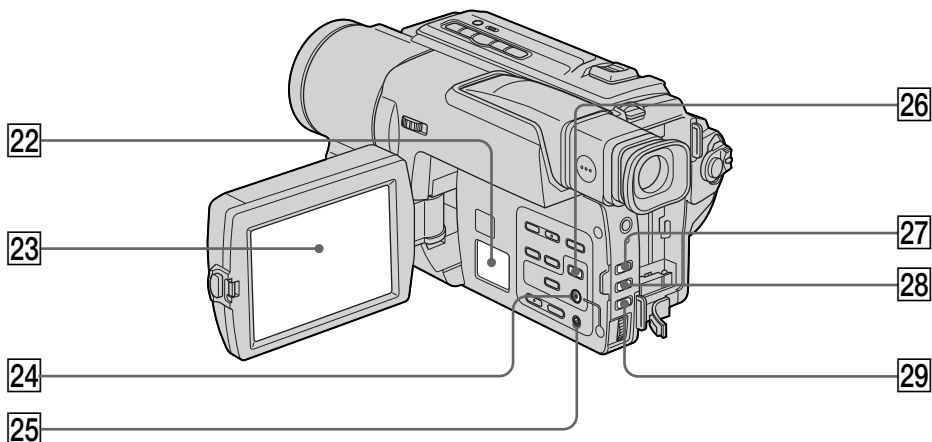

**22** Altavoz

**23** Pantalla de cristal líquido (pág. 28)

**24** Tecla de menú (MENU) (pág. 68)

**25** Botón de reposición (RESET) (pág. 83)

**26** Tecla de exposición (EXPOSURE) (pág. 55)

**27** Tecla de aumento gradual/  
desvanecimiento (FADER) (pág. 48)

**28** Tecla de contraluz (BACK LIGHT) (pág. 33)

**29** Selector de enfoque (FOCUS) (pág. 56)

**22** Altifalante

**23** Écran LCD (pág. 28)

**24** Tecla MENU (pág. 68)

**25** Tecla RESET de reinício (pág. 83)

**26** Tecla EXPOSURE de exposição (pág. 55)

**27** Tecla FADER de fusão (pág. 48)

**28** Tecla BACK LIGHT de contraluz (pág. 33)

**29** Tecla FOCUS de focagem (pág. 56)

### Fijación de la bandolera

Fije la bandolera suministrada con su videocámara en los ganchos para la misma.

### Colocação da alça tiracolo

Encaixe a alça tiracolo fornecida junto com a videocâmara nos prendedores para a alça.

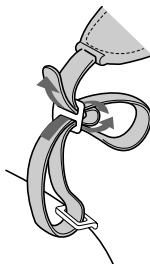

## Identificación de partes y controles

## Identificação das partes e dos controlos

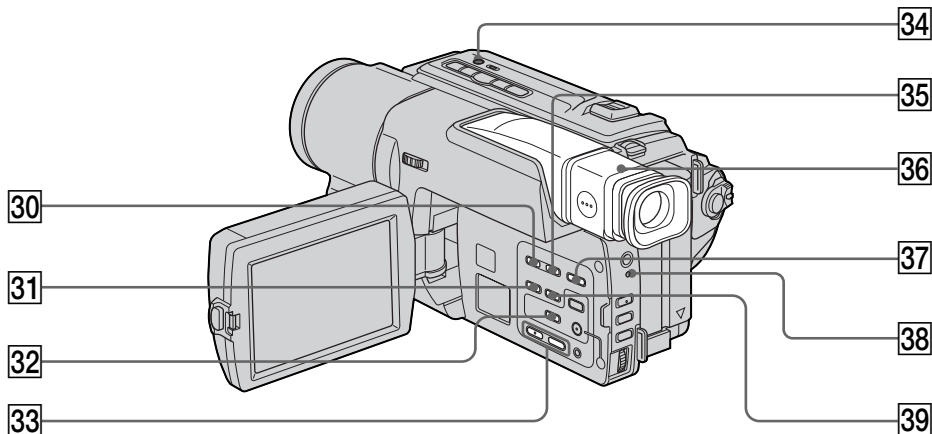

- 30 Tecla de fecha (DATE) (pág. 36)
- 31 Tecla de visualización (DISPLAY) (pág. 39)
- 32 Tecla de título (TITLE) (pág. 58)
- 33 Teclas de volumen (VOLUME) (pág. 38)
- 34 Tecla de iluminación (LIGHT) (pág. 62)
- 35 Tecla de hora (TIME) (pág. 36)
- 36 Visor (pág. 31)
- 37 Tecla de puesta a cero del contador (COUNTER RESET) (pág. 27)
- 38 Lámpara indicadora de carga (CHG) (pág. 15)
- 39 Tecla de búsqueda de fin (END SEARCH) (pág. 37)

- 30 Tecla DATE de data (pág. 36)
- 31 Tecla DISPLAY de indicações (pág. 34)
- 32 Tecla TITLE de títulos (pág. 58)
- 33 Teclas VOLUME de volume (pág. 38)
- 34 Tecla LIGHT de luz (pág. 62)
- 35 Tecla TIME de hora (pág. 36)
- 36 Visor electrónico (pág. 31)
- 37 Tecla COUNTER RESET de reinício do contador (pág. 27)
- 38 Lámpada CHG de carregamento (pág. 15)
- 39 Tecla END SEARCH de busca do final (pág. 37)

**Apretado de la correa de la empuñadura**  
Fije la tapa del objetivo a la correa de la empuñadura como se muestra en la ilustración.

**Fixação da tampa da objectiva**  
Fixe a tampa da objectiva na pega conforme ilustrado.

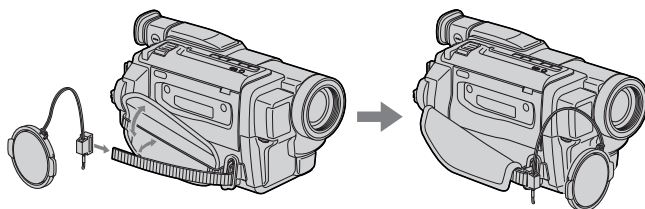

## Identificación de partes y controles

## Identificação das partes e dos controlos

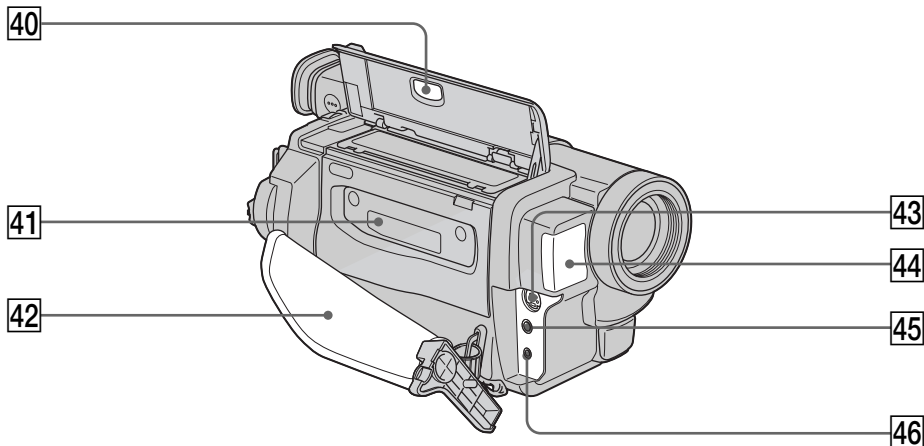

40 Mando de expulsión (EJECT) (pág. 22)

41 Compartimiento del videocasete (pág. 22)

42 Correa de la empuñadura

43 Toma de salida de vídeo S (S VIDEO OUT) (pág. 42)

44 Lámpara incorporada (pág. 62)

45 Tomas de salida de audio/video (A/V OUT) (pág. 42)

46 Salida de CC para el adaptador de RF (RFU DC OUT) (pág. 43)

40 Interruptor EJECT de ejeção (pág. 20)

41 Compartimento de cassetes (pág. 20)

42 Pega

43 Tomada S VIDEO OUT (pág. 42)

44 Luz incorporada (pág. 62)

45 Tomadas A/V OUT (pág. 42)

46 Tomada RFU DC OUT (saída CC do adaptador RFU) (pág. 43)

### Fijación de la tapa del objetivo

Apriete firmemente la correa de la empuñadura.

### Fixação da pega

Fixe a pega firmemente.

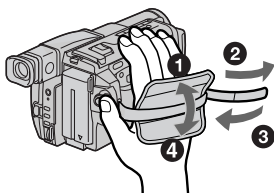



## Identificación de partes y controles

### Mando a distancia

#### – CCD-TRV49/TRV78/TRV98 solamente

Las teclas con el mismo nombre del mando a distancia que las de su videocámara poseen idéntica función.

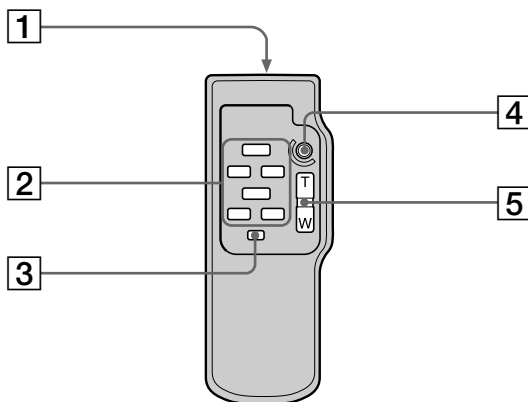

#### 1 Transmisor

Apunte con él hacia el sensor de control remoto de su videocámara después de haber conectado la alimentación de la misma.

#### 2 Teclas de control de vídeo (pág. 40)

#### 3 Tecla del visualizador (DISPLAY) (pág. 39)

#### 4 Tecla de inicio/parada (START/STOP) (pág. 26)

#### 5 Tecla del zoom motorizado (pág. 30)

### Para preparar el mando a distancia

Inserte 2 pilas de R6 (tamaño AA) haciendo coincidir los polos + y - de las mismas con las marcas + y - de su compartimiento.

## Identificação das partes e dos controles

### Telecomando

#### – somente CCD-TRV49/TRV78/TRV98

As teclas que possuem o mesmo nome tanto no telecomando quanto na videocâmara funcionam de maneira idêntica na videocâmara.

#### 1 Transmissor

Aponte-o em direcção ao sensor remoto para controlar a videocâmara após activar a sua alimentação.

#### 2 Teclas de controlo de vídeo (pág. 40)

#### 3 Tecla DISPLAY de indicações (pág. 39)

#### 4 Tecla START/STOP de início/paragem (pág. 26)

#### 5 Tecla do zoom motorizado (pág. 30)

### Para preparar o telecomando

Insira 2 pilhas R6 (tamanho AA) observando a correspondência dos pólos + e - das pilhas com o diagrama de polaridade + e - no interior do compartimento de pilhas.

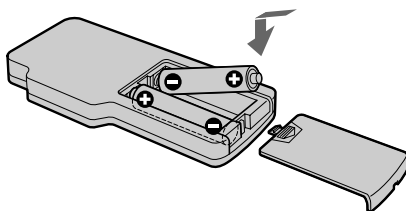

## Identificación de partes y controles

---

### Notas sobre las pilas del mando a distancia

- Mantenga el sensor de control remoto alejado de fuentes de iluminación tales como la luz solar directa o luces. De lo contrario, el mando a distancia podría no funcionar adecuadamente.
- Su videocámara trabaja en el modo de mando VTR 2. Los modos de mando 1, 2, y 3 se utilizan para distinguir su videocámara de otras videocámaras Sony a fin de evitar que el mando a distancia funcione mal. Si desea utilizar otra videocámara Sony en el modo de mando VTR 2, le recomendamos que cambie el modo de mando o que cubra el sensor de la videogradora con un papel negro.

## Identificação das partes e dos controlos

---

### Notas acerca do telecomando

- Mantenha o sensor remoto distante de fontes luminosas intensas, tais como luz solar directa ou iluminações suspensas. Caso contrário, o telecomando poderá não funcionar eficientemente.
- Esta videocâmara funciona no modo de comando VTR 2. Os modos de comando 1, 2 e 3 são utilizados para distinguir esta videocâmara de outros videogravadores Sony, para evitar erros operativos de comando à distância. Caso esteja a utilizar outro videogravador Sony com o modo de comando VTR 2, recomenda-se alterar o seu modo de comando ou cobrir o sensor remoto do videogravador com um papel preto.

## Indicadores de operación

## Indicadores de operação

### Pantalla de cristal líquido y visor / Écran LCD e visor electrónico

### Visualizador / Mostrador

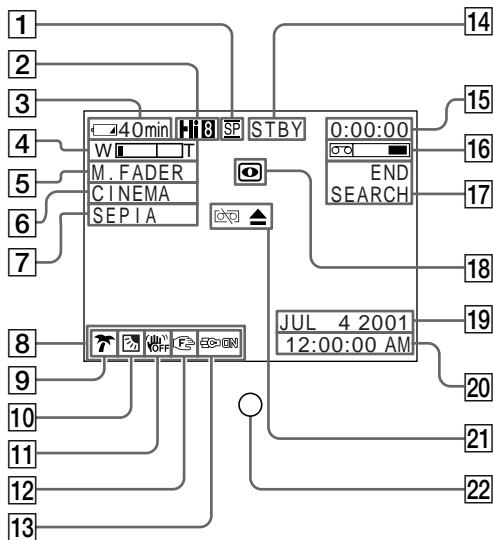

- 1 Indicador de modo de grabación (pág. 72)/  
Indicador de modo de espejo (pág. 28)
- 2 Indicador de formato Hi8
- 3 Indicador de tiempo de batería restante  
(pág. 32)
- 4 Indicador de exposición (pág. 55)/Indicador  
del zoom (pág. 30)
- 5 Indicador de aumento gradual y  
desvanecimiento (pág. 48)
- 6 Indicador de modo panorámico (pág. 45)
- 7 Indicador de efecto de imagen (pág. 51)
- 8 Indicador de volumen (pág. 38)
- 9 Indicador de exposición automática  
programada (PROGRAM AE) (pág. 52)
- 10 Indicador de contraluz (pág. 33)
- 11 Indicador de videofilación estable  
desactivada (CCD-TRV68/TRV78/TRV88/  
TRV98 solamete) (pág. 71)
- 12 Indicador de enfoque manual (pág. 62)

- 1 Indicador de modo de gravação (pág. 77)/  
indicador de modo espelho (pág. 28)
- 2 Indicador de formato Hi8
- 3 Indicador de tempo de carga restante na  
bateria (pág. 32)
- 4 Indicador de exposição (pág. 55)/indicador  
de zoom (pág. 30)
- 5 Indicador de fusão (pág. 48)
- 6 Indicador de modo panorâmico (pág. 45)
- 7 Indicador de efeito de imagem (pág. 51)
- 8 Indicador de volume (pág. 38)
- 9 Indicador PROGRAM AE de programas de  
exposição automática (pág. 52)
- 10 Indicador de contraluz (pág. 33)
- 11 Indicador de estabilidade da imagem  
desactivada (somente CCD-TRV68/TRV78/  
TRV88/TRV98) (pág. 76)
- 12 Indicador de focagem manual (pág. 62)

## Identificación de partes y controles

---

- 13 Indicador de la lámpara incorporada (pág. 62)
- 14 Indicador de espera/grabación (STBY/REC) (pág. 26)/Indicador de modo de control de vídeo (pág. 40)
- 15 Contador de la cinta (p. 32)/Indicador de funciones de autodiagnóstico (pág. 84)
- 16 Indicador de cinta restante (pág. 32)
- 17 Indicador de búsqueda de fin (END SEARCH) (pág. 37)
- 18 Indicador de videofilmación en la oscuridad (NIGHTSHOT) (pág. 34)
- 19 Indicador de fechado automático (AUTO DATE) (pág. 23)/Indicador de fecha (pág. 23, 26)
- 20 Indicador de tiempo (pág. 23, 36)
- 21 Indicadores de advertencia (pág. 85)
- 22 Lámpara indicadora de videofilmación (pág. 26)  
Este indicador aparecerá en el visor.
- 23 Indicador de fecha u hora (pág. 23, 36)/ Indicador del contador de la cinta (pág. 32)/Indicador de visualización de autodiagnóstico (pág. 84)

## Identificação das partes e dos controles

---

- 13 Indicador de luz incorporada (pág. 62)
- 14 Indicador STBY/REC de espera/gravação (pág. 26)/Indicador de modo de controlo de vídeo (pág. 40)
- 15 Indicador do contador de fita (pág. 32)/ indicador de auto-diagnóstico (pág. 90)
- 16 Indicador de fita restante (pág. 32)
- 17 Indicador END SEARCH de busca do final (pág. 37)
- 18 Indicador NIGHTSHOT de filmagem nocturna (pág. 34)
- 19 Indicador AUTO DATE de data automática (pág. 23)/indicador de data (pág. 23, 36)
- 20 Indicador de hora (pág. 23, 36)
- 21 Indicadores de advertência (pág. 85)
- 22 Lâmpada de gravação (pág. 26)  
Este indicador aparece somente no visor electrónico.
- 23 Indicador de data ou hora (pág. 23, 36)/ indicador do contador de fita (pág. 32)/ indicador de auto-diagnóstico (pág. 84)

## Índice alfabético

<b>A, B</b>		<b>F, G, H</b>		<b>S</b>	
Adaptador de alimentación de CA .....	15	FADER .....	47	Sensor de control remoto .....	113
Adaptador de RF .....	43	FOCUS.....	56	Sistema de 8 mm estándar .....	94
Ajuste del reloj .....	22	Gran angular .....	30	Sistema Hi8 .....	94
Ajuste del visor .....	31			Sistema NTSC.....	97
Ajustes del menú .....	68	<b>I, J, K, L</b>		Sistemas de grabación y reproducción .....	94
Aumento gradual/ desvanecimiento .....	47	Indicador de cinta restante .....	32	Sistemas de televisión en color .....	97
Aumento gradual/ desvanecimiento con mosaico .....	47	Indicadores de advertencia .....	85	STEADYSHOT .....	70
BACK LIGHT .....	33	Indicadores de operación .....	115	STRIPE .....	47
Bandolera .....	110	Indicador de tiempo restante de la batería .....	32	SUPER LASER LINK .....	43
Batería .....	14	Indicador de tiempo restante de la batería .....	32	Superposición de la fecha y la hora .....	36
Batería "InfoLITHIUM" .....	95	Lengüeta de protección contra escritura .....	25		
BOUNCE .....	47			<b>T, U, V</b>	
Búsqueda de imágenes .....	40			TBC .....	71
<b>C, D</b>		<b>M, N</b>		Telefoto .....	30
Cabezas .....	99	Modo de grabación .....	72	Tiempo de videofilmación .....	17
Cable conector de audio/video .....	44, 66	Modo LP .....	72	Título .....	58
Carga de la batería .....	15	Modo panorámico .....	45	Toma para auricular .....	108
Carga de la batería de litio incorporada .....	101	MONOTONE .....	47	Toma S VIDEO OUT .....	42, 66
Condensación de humedad .....	98	NIGHTSHOT .....	34	Transición .....	27
Contador de la cinta .....	27			Visualización de autodiagnóstico .....	84
Correa de la empuñadura .....	111	<b>O, P, Q</b>		<b>W, X, Y, Z</b>	
DEMO .....	73	ORC .....	72	WORLD TIME .....	74
DISPLAY .....	39	Pantalla de cristal líquido .....	28	Zoom .....	30
DNR .....	71	Pitido .....	74	Zoom motorizado .....	30
Duplicación de una cinta .....	66	PROGRAM AE .....	52		
<b>E</b>		<b>R</b>			
EDIT .....	71	Reproducción en pausa .....	40		
Efecto de imagen .....	50	RESET .....	83		
Emisor de rayos infrarrojos .....	35				
END SEARCH .....	37, 40				
Enfoque manual .....	56				
Exploración con salto .....	40				

## Índice remissivo

**A, B**

Acerto do relógio .....	22
Adaptador CA .....	15
Adaptador RFU .....	43
Ajuste do visor electrónico .....	31
Ajustes do menu .....	68
Alça tiracolo .....	93
BACK LIGHT .....	33
Bateria recarregável .....	14
Bateria recarregável «InfoLITHIUM» .....	95
BOUNCE .....	47
Busca de imagem .....	40

**C, D**

Cabeças de vídeo .....	99
Cabo de ligação A/V .....	42, 66
Carregamento da bateria recarregável .....	15
Carregamento da pilha de lítio recarregável incorporada .....	101
Condensação de humidade .....	98
Contador de fita .....	32
DEMO .....	78
DISPLAY .....	39
DNR .....	76
Duplicação de cassetes .....	66

**E**

Écran LCD .....	28
EDIT .....	76
Efeito de imagem .....	50
Emissor de raios infravermelhos .....	34, 43
END SEARCH .....	37, 40
Exposição .....	55

**F, G, H**

FADER .....	47
Focagem manual .....	56
FOCUS .....	56
Fusão de abertura/encerramento .....	47
Fusão em mosaico .....	47
Grande angular .....	30

**I, J, K, L**

Indicação de auto-diagnóstico .....	91
Indicador de fita restante .....	32
Indicador de tempo de carga restante na bateria .....	32
Indicadores de advertência .....	92
Indicadores de operação .....	115
Lingueta de protecção contra inscrições .....	25

**M, N**

Modo de velocidade de gravação .....	66
Modo espelho .....	28
Modo panorâmico .....	95
MONOTONE .....	47
NIGHTSHOT .....	34

**O, P**

ORC .....	77
Pega .....	95
Pesquisa por salto .....	40
PROGRAM AE .....	52

**Q, R**

Reprodução em câmara lenta .....	40
Reprodução em pausa .....	40
RESET .....	90

**S**

Sinal sonoro .....	68
Sistema Hi8 .....	94
Sistema NTSC .....	97
Sistema 8 mm padrão .....	94
Sistemas de cores de TV .....	97
Sistemas de gravação e reprodução .....	94
Sobreposição da data e da hora .....	36
STEADYSHOT .....	75
STRIPE .....	47
SUPER LASER LINK .....	43

**T, U, V**

TBC .....	76
Telefoto .....	30
Tempo de gravação .....	47
Titulos .....	58
Tomada para auriculares .....	91
Tomada S VIDEO OUT .....	42, 66
Transição .....	27
Velocidade LP .....	77

**W, X, Y, Z**

WORLD TIME .....	79
Zoom .....	30
Zoom motorizado .....	30



---

Sony on line

<http://www.world.sony.com/>

Printed on recycled paper

Sony Corporation Printed in Japan

