

Video Camera Recorder Hi8

Operating Instructions

Before operating the unit, please read this manual thoroughly, and retain it for future reference.

ИНСТРУКЦИЯ ПО ЭКСПЛУАТАЦИИ

Перед эксплуатацией аппарата внимательно прочтите, пожалуйста, данное руководство и сохраните его для дальнейших справок.

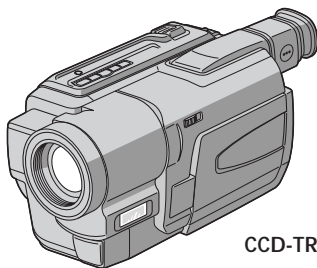

CCD-TRV98E

Handycam Vision™



video Hi8

CCD-TRV49E/TRV58E/TRV59E/
TRV78E/TRV98E **Hi8**

Welcome!

Congratulations on your purchase of this Sony Handycam Vision™ camcorder. With your Handycam Vision, you can capture life's precious moments with superior picture and sound quality. Your Handycam Vision is loaded with advanced features, but at the same time it is very easy to use. You will soon be producing home video that you can enjoy for years to come.



WARNING

To prevent fire or shock hazard, do not expose the unit to rain or moisture.

To avoid electrical shock, do not open the cabinet.
Refer servicing to qualified personnel only.

NOTICE ON THE SUPPLIED AC POWER ADAPTOR FOR CUSTOMERS IN THE UNITED KINGDOM

A moulded plug complying with BS1363 is fitted to this equipment for your safety and convenience.

Should the fuse in the plug supplied need to be replaced, a 5 AMP fuse approved by ASTA or BSI to BS1362 (i.e., marked with  or ) must be used.

If the plug supplied with this equipment has a detachable fuse cover, be sure to attach the fuse cover after you change the fuse. Never use the plug without the fuse cover. If you should lose the fuse cover, please contact your nearest Sony service station.

Добро пожаловать!

Поздравляем Вас с приобретением данной видеокамеры Handycam Vision™ фирмы Sony. С помощью Вашей видеокамеры Handycam Vision Вы сможете запечатлеть дорогие Вам мгновения жизни с превосходным качеством изображения и звука. Ваша видеокамера Handycam Vision оснащена усовершенствованными функциями, но в то же время ее очень легко использовать. Вскоре Вы будете создавать семейные видеопрограммы, которыми можете наслаждаться последующие годы.

ПРЕДУПРЕЖДЕНИЕ

Для предотвращения возгорания или опасности электрического удара не выставляйте аппарат на дождь или влагу.

Во избежание поражения электрическим током не открывайте корпус.
За обслуживанием обращаться только к квалифицированному обслуживающему персоналу.

Только для модели **CCD-TRV49E/ TRV58E/TRV59E/TRV78E/TRV98E**



АЯ46

Main Features

Functions to adjust exposure (in the recording mode)

- In a dark place NIGHTSHOT (p. 34)
- In dark environments such as sunset, fireworks, or general night views Sunset & moon mode (p. 51)
- Shooting backlit subjects BACK LIGHT (p. 33)
- In spotlight, such as at the theatre or a formal event Spotlight mode (p. 51)
- In strong light or reflected light, such as at a beach in midsummer or on a ski slope Beach & ski mode (p. 51)

Functions to give images more impact (in the recording mode)

- Smooth transition between scenes FADER (p. 46)
- Digital processing of images PICTURE EFFECT (p. 49)
- Creating a soft background for subjects Soft portrait mode (p. 51)
- Superimposing a title TITLE (p. 57)

Functions to give a natural appearance to your recordings (in the recording mode)

- Preventing deterioration of picture quality in digital zoom D ZOOM [MENU] (p. 69)
The default setting is set to OFF.
(To zoom greater than 20×, select the digital zoom power in D ZOOM in the menu settings.)
- Focusing manually Manual focus (p. 55)
- Shooting distant subjects Landscape mode (p. 51)
- Recording fast-moving subjects Sports lesson mode (p. 51)

Functions to use in editing (in the recording mode)

- Watching the picture on a wide-screen TV Wide mode (p. 44)
- Recording with the date/time Date and time (p. 36)
- Enhancing old tapes ORC [MENU] (p. 71)

Functions to use after recording (in the playback mode)

- Correcting jitter TBC [MENU] (p. 70)
- Correcting colour noise DNR [MENU] (p. 70)

Основные функции

Функции для регулировки экспозиции (в режиме записи)

- В темном месте NIGHTSHOT (стр. 34)
Режим захода солнца и луны (стр. 51)
- В темных окружающих условиях, например, заход солнца, фейерверки или общие ночные виды
- Съемка объектов с задней подсветкой BACK LIGHT (стр. 33)
Режим прожекторного освещения (стр. 51)
- При прожекторном освещении, например, в театре или на официальной церемонии
- При сильном свете или отраженном свете, например, на пляже в разгар лета или на пляжном склоне Пляжный и лыжный режим (стр. 51)

Функции для создания эффектов изображений (в режиме записи)

- Плавный переход между эпизодами FADER (стр. 46)
- Обработка эпизода с помощью цифровых эффектов PICTURE EFFECT (стр. 49)
- Создание мягкого фона для объектов Мягкий портретный режим (стр. 51)
- Наложение титра TITLE (стр. 57)

Функции для придания Вашим записям естественного вида (в режиме записи)

- Предотвращение ухудшения качества изображения при цифровой трансфокации D ZOOM [MENU] (стр. 69)
- Установке по умолчанию соответствует **OFF**.
(Для наезда видеокамеры более чем 20x, выберите цифровой вариообъектив **D ZOOM** в установках меню.)
- Фокусировка вручную Ручная фокусировка (стр. 55)
- Съемка удаленных объектов Ландшафтный режим (стр. 51)
- Запись быстро движущихся объектов Режим спортивных состязаний (стр. 51)

Функции для использования при монтаже (в режиме записи)

- Просмотр изображения на широкоэкранном телевизоре Широкоэкранный режим (стр. 44)
- Запись с датой/временем Дата и время (стр. 36)
- Улучшение качества изображения старых лент ORC [MENU] (стр. 71)

Функции для использования после записи (в режиме воспроизведения)

- Коррекция дрожания видеокамеры TBC [MENU] (стр. 70)
- Коррекция цветовых помех DNR [MENU] (стр. 70)

Table of contents

Main Features	3
Checking supplied accessories	7

Quick Start Guide

Getting started

Using this manual	12
Step 1 Preparing the power supply	14
Installing the battery pack	14
Charging the battery pack	15
Connecting to the mains	20
Step 2 Setting the date and time	22
Step 3 Inserting a cassette	24

Recording – Basics

Recording a picture	26
Shooting backlit subjects	
– BACK LIGHT	33
Shooting in the dark	
– NightShot	34
Superimposing the date and time on pictures	36
Checking the recording	
– END SEARCH	37

Playback – Basics

Playing back a tape	38
Viewing the recording on TV	42

Advanced Recording Operation

Using the wide mode	44
Using the fader function	46
Using special effects	
– Picture effect	49
Using the PROGRAM AE function	51
Adjusting the exposure manually	54
Focusing manually	55
Superimposing a title	57
Making your own titles	59
Using the built-in light	61

Editing

Dubbing a tape	65
----------------------	----

Customizing Your Camcorder

Changing the menu settings	67
----------------------------------	----

Troubleshooting

Types of trouble and their solutions	79
Self-diagnosis display	83
Warning indicators and messages	84

Additional Information

Usable cassettes and playback modes	93
About “InfoLITHIUM” battery	95
Using your camcorder abroad	97
Maintenance information and precautions	
.....	98
Specifications	106

Quick Reference

Identifying the parts and controls	110
Index	120

Оглавление

Основные функции	4	Усовершенствованные операции	
Проверка прилагаемых принадлежностей	7	съемки	
<hr/>		Использование широкоэкранный режима	44
Руководство по быстрому запуску	10	Использование функции фейдера	46
<hr/>		Использование специальных эффектов – Эффект изображения	49
Подготовка к эксплуатации		Использование функции PROGRAM AE	51
Использование данного руководства ..	12	Регулировка экспозиции вручную	54
Пункт 1 Подготовка источника питания	14	Фокусировка вручную	55
Установка батарейного блока	14	Наложение титра	57
Зарядка батарейного блока	15	Создание своих собственных титров ...	59
Подсоединение к сетевой розетке ...	20	Использование встроенной подсветки	61
Пункт 2 Установка даты и времени	22	<hr/>	
Пункт 3 Установка кассеты	24	Монтаж	
<hr/>		Перезапись ленты	65
Запись – Основные положения		<hr/>	
Запись изображения	26	Выполнение индивидуальных установок на видеокамере	
Съемка объектов с задней подсветкой – BACK LIGHT	33	Изменение установок меню	67
Съемка в темноте – Ночная съемка	34	<hr/>	
Наложение даты и времени на изображения	36	Поиск и устранение неисправностей	
Проверка записи – END SEARCH	37	Типы неисправностей и методы их решения	86
<hr/>		Индикация самодиагностики	90
Воспроизведение – Основные положения		Предупреждающие индикаторы и сообщения	91
Воспроизведение ленты	38	<hr/>	
Просмотр записи на экране телевизора	42	Дополнительная информация	
<hr/>		Используемые кассеты и режимы воспроизведения	93
		О батарейном блоке “InfoLITHIUM”	95
		Использование Вашей видеокамеры за границей	97
		Информация по уходу за аппаратом и меры предосторожности	98
		Технические характеристики	108
<hr/>		Оперативный справочник	
		Обозначение частей и регуляторов	110
		Алфавитный указатель	121

Checking supplied accessories

Make sure that the following accessories are supplied with your camcorder.

Проверка прилагаемых принадлежностей

Убедитесь, что следующие принадлежности прилагаются к Вашей видеокамере.

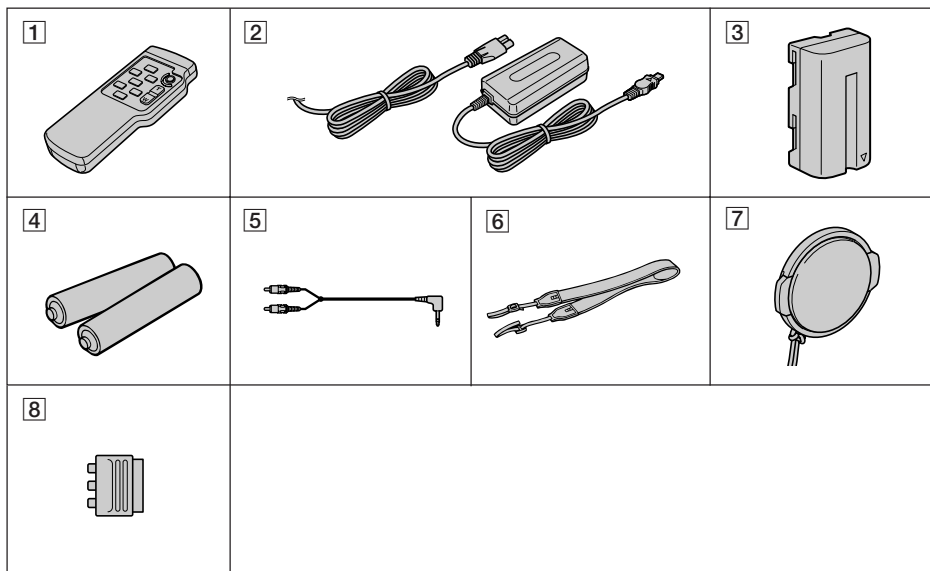

- 1** Wireless Remote Commander (1)
(p. 116)
CCD-TRV49E/TRV59E/TRV78E/TRV98E only
- 2** AC-L10A/L10B/L10C AC power adaptor (1),
Mains lead (1) (p. 15)
- 3** NP-F330 battery pack (1) (p. 14, 15)
- 4** R6 (size AA) battery for Remote
Commander (2) (p. 116)
CCD-TRV49E/TRV59E/TRV78E/TRV98E
only
- 5** A/V connecting cable (1) (p. 42)
- 6** Shoulder strap (1) (p. 112)
- 7** Lens cap (1) (p. 26, 113)
- 8** 21-pin adaptor (1) (p. 43)
CCD-TRV58E/TRV59E/TRV78E/TRV98E
(European models only)

- 1** Беспроводный пульт дистанционного
управления (1) (стр. 116)
Только модели CCD-TRV49E/TRV59E/
TRV78E/TRV98E
- 2** Сетевой адаптер переменного тока
AC-L10A/L10B/L10C (1), Провод
электропитания (1) (стр. 15)
- 3** Батарейный блок NP-F330 (1) (стр. 14,15)
- 4** Батарейка R6 (размера AA) для пульта
дистанционного управления (2)
(стр. 116)
Только модели CCD-TRV49E/TRV59E/
TRV78E/TRV98E
- 5** Соединительный кабель аудио/видео
(1) (стр. 42)
- 6** Плечевой ремень (1) (стр. 112)
- 7** Колпачок объектива (1) (стр. 26, 113)
- 8** 21-штырьковый адаптер (1) (стр. 43)
CCD-TRV58E/TRV59E/TRV78E/TRV98E
(Только европейские модели)

Contents of the recording cannot be compensated if recording or playback is not made due to a malfunction of the camcorder, storage media, etc.

Содержание записи не может быть компенсировано в случае, если запись или воспроизведение не выполнены из-за неисправности видеокамеры, носителя записи и т.п.

Quick Start Guide



This chapter introduces you to the basic features of your camcorder. See the page in parentheses “()” for more information.

1

Connecting the mains lead (p. 20)

Use the battery pack when using your camcorder outdoors (p. 14).

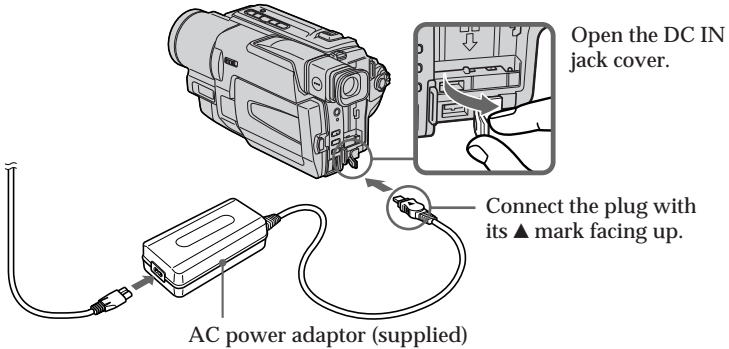

2

Inserting a cassette (p. 24)

- 1 Open the lid of the cassette compartment, and press EJECT. The compartment opens automatically.



- 2 Insert a cassette into the cassette compartment with its window facing out and the write-protect tab on the cassette up.

- 3 Close the cassette compartment by pressing the **PUSH** mark on the cassette compartment. The cassette compartment automatically goes down. Close the lid of the cassette compartment.

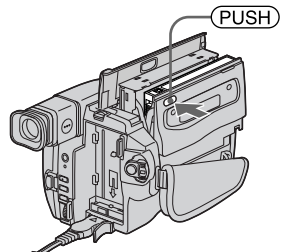
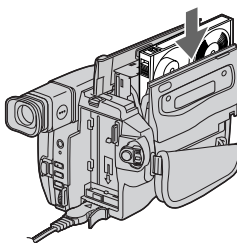
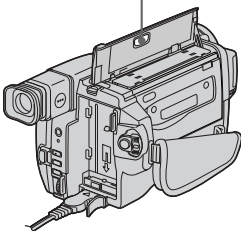

3 Recording a picture (p. 26)

- 1 Remove the lens cap.

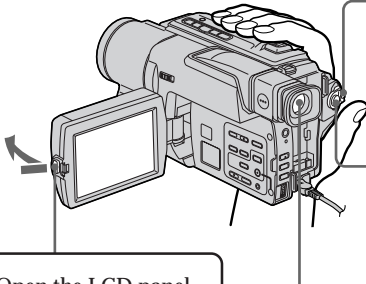

- 2 Set the POWER switch to CAMERA while pressing the small green button.

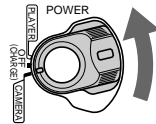

- 4 Press the red button. Your camcorder starts recording. To stop recording, press the red button again.

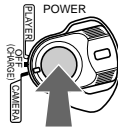

- 3 Open the LCD panel while pressing OPEN. The picture appears on the LCD screen.

Viewfinder

When the LCD panel is closed, use the viewfinder placing your eye against its eyecup.

The picture in the viewfinder is black and white.

When you purchase your camcorder, the clock setting is set to off. If you want to record the date and time for a picture, set the clock setting before recording (p. 22)

4 Monitoring the playback picture on the LCD screen (p. 38)

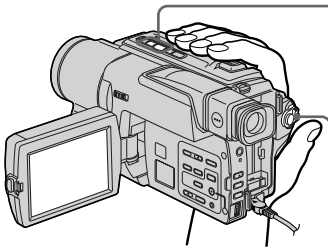

- 2 Press ◀◀ to rewind the tape.



- 3 Press ▶ to start playback.



- 1 Set the POWER switch to PLAYER while pressing the small green button.

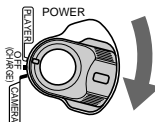

NOTE

Do not pick up your camcorder by holding the viewfinder, the LCD panel or the battery pack.

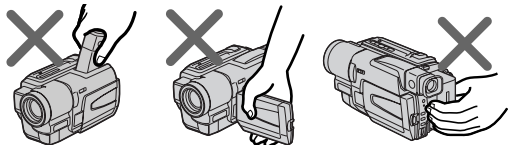

Руководство по быстрому запуску



В данной главе приведены основные функции Вашей видеокамеры. Подробные сведения содержатся на странице в круглых скобках “ () ”.

1 Подсоединение провода электропитания (стр. 20)

При использовании видеокамерой вне помещения используйте батарейный блок (стр. 14).

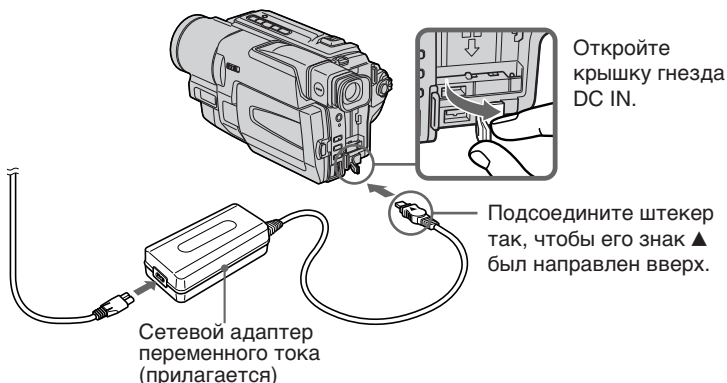

2 Установка кассеты (стр. 24)

1 Откройте крышку кассетного отсека и нажмите кнопку EJECT. Отсек откроется автоматически.



2 Вставьте кассету в кассетный отсек так, чтобы окошко было обращено наружу и поднятым вверх лепестком защиты от записи.

3 Закройте кассетный отсек, нажав метку (PUSH) на кассетном отсеке. Кассетный отсек автоматически опустится. Закройте крышку кассетного отсека.

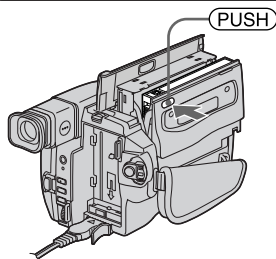
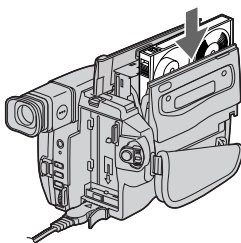
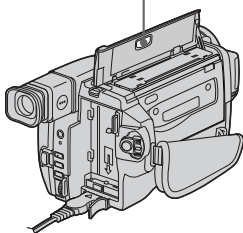

3

Запись изображения (стр. 26)

- 1 Снимите колпачок объектива.



- 3 Откройте панель ЖКД, нажав кнопку OPEN. На экране ЖКД появится изображение.

Видоискатель

Когда панель ЖКД закрыта, используйте видоискатель, поместив Ваш глаз напротив окуляра. Изображение в видоискателе – черно-белое.

В момент покупки Вашей видеокамеры установка часов выключена. Если Вы хотите записать дату и время для изображения, выполните установку часов до начала записи (стр. 22).

- 2 Установите переключатель POWER в положение CAMERA, нажав маленькую зеленую кнопку.

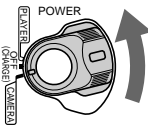

- 4 Нажмите красную кнопку. Ваша видеокамера начнет запись. Для остановки записи нажмите красную кнопку еще раз.

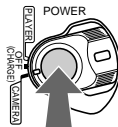

4

Контроль воспроизводимого изображения на экране ЖКД (стр. 38)

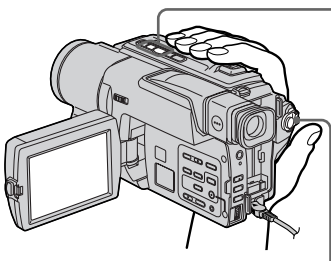

- 1 Установите переключатель POWER в положение PLAYER, нажав маленькую зеленую кнопку.

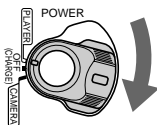

- 2 Нажмите кнопку ◀◀ для обратной перемотки ленты.

REW



- 3 Нажмите кнопку ▶▶ для начала воспроизведения.

PLAY



ПРИМЕЧАНИЕ

Не поднимайте Вашу видеокамеру за видоискатель, панель ЖКД или батарейный блок.

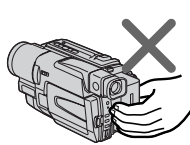

Using this manual

The instructions in this manual are for the five models listed in the table below. Before you start reading this manual and operating your camcorder, check the model number by looking at the bottom of your camcorder. The CCD-TRV98E is the model used for illustration purposes. Otherwise, the model name is indicated in the illustrations. Any differences in operation are clearly indicated in the text, for example, “CCD-TRV98E only.”

As you read through this manual, buttons and settings on your camcorder are shown in capital letters.

e.g. Set the POWER switch to CAMERA.

When you carry out an operation, you can hear a beep sound to indicate that the operation is being carried out.

Использование данного руководства

Инструкция в данном руководстве относится к четырем моделям, перечисленным в таблице на следующей странице. Прежде, чем приступить к ознакомлению с данным руководством и эксплуатации Вашей видеокамеры, проверьте номер модели с нижней стороны видеокамеры. Для иллюстративных целей используется модель CCD-TRV98E. В противном случае название модели указывается на рисунках. Всякие отличия в работе четко указываются в тексте, например, “только модель CCD-TRV98E”.

При чтении данного руководства учитывайте, что кнопки и установки на видеокамере показаны заглавными буквами.

Прим. Установите выключатель POWER в положение CAMERA.

При выполнении операции на видеокамере Вы сможете услышать зуммерный сигнал, подтверждающий выполнение операции.

Types of differences/Типы отличий

CCD-	TRV49E	TRV58E	TRV59E	TRV78E	TRV98E
Digital zoom/ Цифровой вариообъектив	450×	460×	560×	560×	560×
Remote sensor/ Дистанционный датчик	●	—	●	●	●
SteadyShot/ Дистанционный датчик	—	—	—	●	●

● Provided/Прилагается

— Not provided/Не прилагается

Note on TV colour systems

TV colour systems differ from country to country. To view your recordings on a TV, you need a PAL system-based TV.

Примечание по системам цветного телевидения

Системы цветного телевидения отличаются в зависимости от страны. Для просмотра Ваших записей на экране телевизора Вам необходимо использовать телевизор, основанный на системе PAL.

Using this manual

Precautions on camcorder care

Lens and LCD screen/finder (on mounted models only)

- The LCD screen and the finder are manufactured using extremely high-precision technology so over 99.99% of the pixels are operational for effective use. However, there may be some tiny black points and/or bright points (white, red, blue or green in colour) that constantly appear on the LCD screen and the finder. These points are normal in the manufacturing process and do not affect the recording in any way.
- Do not let your camcorder get wet. Keep your camcorder away from rain and sea water. Letting your camcorder get wet may cause your camcorder to malfunction. Sometimes this malfunction cannot be repaired [a].
- Never leave your camcorder exposed to temperatures above 60°C (140°F), such as in a car parked in the sun or under direct sunlight [b].
- Be careful when placing the camera near a window or outdoors. Exposing the LCD screen, the finder or the lens to direct sunlight for long periods may cause malfunctions [c].
- Do not directly shoot the sun. Doing so might cause your camcorder to malfunction. Take pictures of the sun in low light conditions such as dusk [d].

[a]



[c]

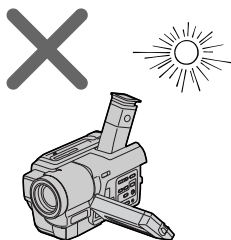

Использование данного руководства

Меры предосторожности при уходе за видеокамерой

Объектив и экран ЖКД/видоискатель (только на определенных моделях)

- Экран ЖКД и искатель изготовлены с помощью чрезвычайно высокопрецизионной технологии таким образом, что свыше 99.99% пикселей предназначено для эффективного использования. Однако, на экране ЖКД и искателя могут постоянно появляться мелкие черные и/или яркие точки (белого, красного, синего или зеленого цвета). Появление этих точек вполне нормально для процесса съемки и никоим образом не влияет на записываемое изображение.
- Не допускайте, чтобы видеокамера становилась влажной. Предохраняйте видеокамеру от дождя и морской воды. Если Вы намочите видеокамеру, то это может привести к неисправности аппарата, которая не всегда может быть устранена [a].
- Никогда не оставляйте видеокамеру в месте с температурой выше 60°C (140°F), как, например, в автомобиле, оставленном на солнце или под прямым солнечным светом [b].
- Помещая фотоаппарат вблизи окна или на открытом воздухе, соблюдайте осторожность. Попадание на экран ЖКД, искатель или объектив прямого солнечного света в течение длительного времени может быть причиной неисправностей. [c].
- Не выполняйте съемку солнца непосредственно. Это может привести к неисправности Вашей видеокамеры. Выполняйте съемку изображений солнца в условиях слабой освещенности, как например, в сумерках [d].

[b]

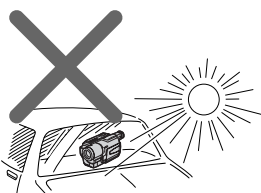

[d]

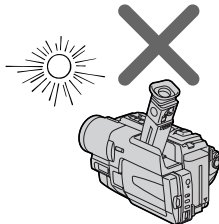

Step 1 Preparing the power supply

Installing the battery pack

Install the battery pack to use your camcorder outdoors.

Slide the battery pack down until it clicks.

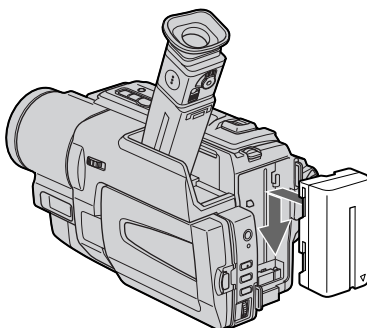

Пункт 1 Подготовка источника питания

Установка батарейного блока

Установите батарейный блок для того, чтобы использовать Вашу видеокамеру вне помещения.

Передвиньте батарейный блок вниз, чтобы он защелкнулся на месте.

To remove the battery pack

Slide the battery pack out in the direction of the arrow while pressing ↓ BATT RELEASE down.

Для снятия батарейного блока

Передвиньте батарейный блок в направлении стрелки, нажав кнопку ↓ BATT RELEASE вниз.

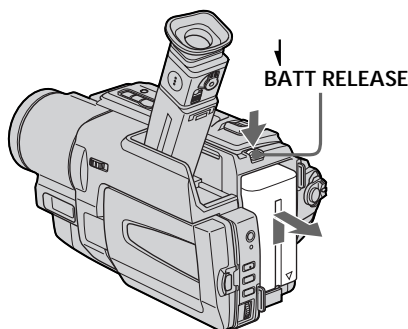

Step 1 Preparing the power supply

Charging the battery pack

Use the battery pack after charging it for your camcorder.

Your camcorder operates only with the "InfoLITHIUM" battery pack (L series). See page 95 for more information about "InfoLITHIUM" battery pack.

- (1) Open the DC IN jack cover and connect the AC power adaptor supplied with your camcorder to the DC IN jack with the plug's ▲ mark facing up.
- (2) Connect the mains lead to the AC power adaptor.
- (3) Connect the mains lead to the mains.
- (4) Set the POWER switch to OFF (CHARGE). Charging begins, and the CHG lamp is lit.

When the CHG lamp goes out, the charging is completed.

Пункт 1 Подготовка источника питания

Зарядка батарейного блока

Используйте батарейный блок для Вашей видеокамеры после его зарядки. Ваша видеокамера работает только с батарейным блоком "InfoLITHIUM" (серии L). Более подробные сведения о батарейном блоке "InfoLITHIUM" приведены на стр. 95.

- (1) Откройте крышку гнезда DC IN и подсоедините сетевой адаптер переменного тока, прилагаемый к Вашей видеокамере, к гнезду DC IN, так чтобы штекер ▲ был направлен вверх.
- (2) Подсоедините провод электропитания к сетевому адаптеру переменного тока.
- (3) Подсоедините провод электропитания к сетевой розетке.
- (4) Установите переключатель POWER в положение OFF(CHARGE). Начнется зарядка, и лампочка CHG загорится.

Когда лампочка CHG погаснет, зарядка завершится.

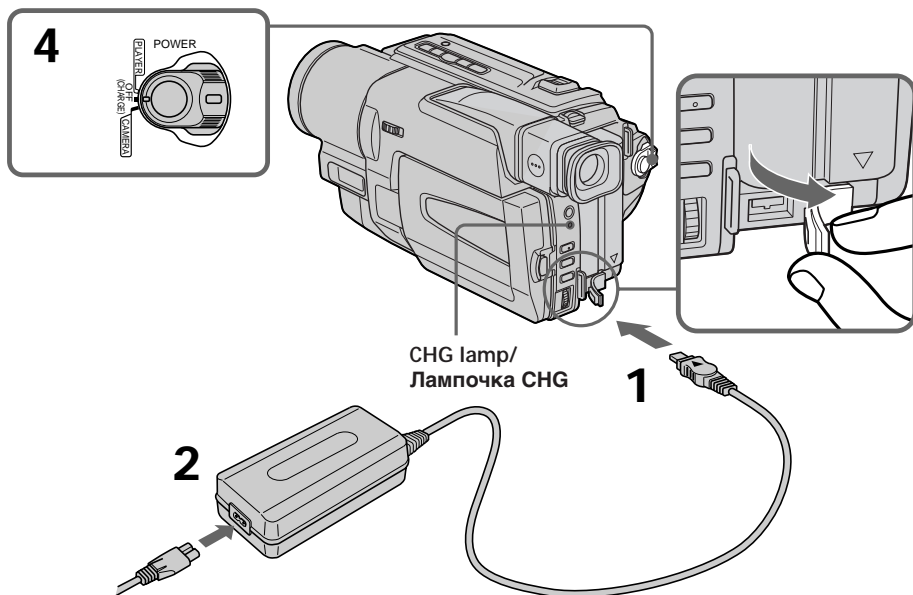

After charging the battery pack

Disconnect the AC power adaptor from the DC IN jack on your camcorder.

После зарядки батарейного блока

Отсоедините сетевой адаптер переменного тока от гнезда DC IN на Вашей видеокамере.

Step 1 Preparing the power supply

Notes

- Prevent metallic objects from coming into contact with the metal parts of the DC plug of the AC power adaptor. This may cause a short-circuit, damaging the AC power adaptor.
- Keep the battery pack dry.
- When the battery pack is not to be used for a long time, charge the battery pack fully, and then use it until it fully discharges again. Do this once a year. Keep the battery pack in a cool place.

While charging the battery pack, the CHG lamp does not light up in the following cases

- The battery pack is not installed correctly.
- Something is wrong with the battery pack.

If the power may go off although the battery remaining indicator indicates that the battery pack has enough power to operate

Charge the battery pack fully again so that the indication on the battery remaining indicator is correct.

Пункт 1 Подготовка источника питания

Примечания

- Не допускайте контакта металлических предметов с металлическими частями штекера постоянного тока сетевого адаптера переменного тока. Это может привести к короткому замыканию и повреждению сетевого адаптера переменного тока.
- Храните батарейный блок в сухом состоянии.
- Если батарейный блок предполагается не использовать длительный период времени, зарядите батарейный блок полностью, а затем используйте до тех пор, пока он снова полностью не разрядится. Выполняйте это раз в год. Храните батарейный блок в прохладном месте.

Во время зарядки батарейного блока лампочка CHG не будет загораться в следующих случаях

- Батарейный блок установлен не правильно.
- Что-то не в порядке с батарейным блоком.

Если питание может отключиться несмотря на то, батарейный блок достаточно заряжен для работы

Зарядите батарейный блок полностью, так чтобы индикация времени оставшегося заряда батарейного блока была правильной.

Charging time/Время зарядки

Battery pack/ Батарейный блок	Full charge / Полная зарядка
NP-F330 (supplied)/(прилагается)	150
NP-F530/F550	210
NP-F730/F750	300
NP-F930/F950	390
NP-F960	420

Approximate number of minutes to charge an empty battery pack

Приблизительное время в минутах для зарядки полностью разряженного батарейного блока

Recording time/Время записи

CCD-TRV49E/TRV58E/TRV59E/TRV78E

Battery pack/ Батарейный блок	Recording with the viewfinder/ Запись с помощью видеискателя		Recording with the LCD screen/ Запись с помощью экрана ЖКД	
	Continuous* Непрерывная*	Typical** Типичная**	Continuous* Непрерывная*	Typical** Типичная**
	NP-F330 (supplied)/(прилагается)	140	75	120
NP-F530	245	135	205	110
NP-F550	280	155	240	130
NP-F730	500	275	410	225
NP-F750	580	320	490	270
NP-F930	780	430	650	355
NP-F950	900	495	750	410
NP-F960	1035	570	880	490

CCD-TRV98E

Battery pack/ Батарейный блок	Recording with the viewfinder/ Запись с помощью видеискателя		Recording with the LCD screen/ Запись с помощью экрана ЖКД	
	Continuous* Непрерывная*	Typical** Типичная**	Continuous* Непрерывная*	Typical** Типичная**
	NP-F330 (supplied)/(прилагается)	140	75	95
NP-F530	245	135	155	85
NP-F550	280	155	190	105
NP-F730	500	275	315	175
NP-F750	580	320	385	210
NP-F930	780	430	495	270
NP-F950	900	495	590	325
NP-F960	1035	570	700	385

Step 1 Preparing the power supply

Approximate number of minutes when you use a fully charged battery pack

- * Approximate continuous recording time at 25°C (77°F). The battery life will be shorter if you use your camcorder in a cold environment.
- ** Approximate number of minutes when recording while you repeat recording start/stop, zooming and turning the power on/off. The actual battery life may be shorter.

Пункт 1 Подготовка источника питания

Приблизительное время в минутах при использовании полностью заряженного батарейного блока

- * Приблизительное время непрерывной записи при температуре 25°C (77°F). При использовании видеокамеры в холодных условиях срок службы батарейного блока будет короче.
- ** Приблизительное время в минутах при записи с неоднократным пуском/остановкой записи, наездом видеокамеры и включением/выключением питания. Фактический срок службы заряда батарейного блока может быть короче.

Playing time/Время воспроизведения

CCD-TRV49E/TRV58E/TRV59E/TRV78E

Battery pack/ Батарейный блок	Playing time on LCD screen/ Время воспроизведения на экране ЖКД	Playing time with LCD closed/ Время воспроизведения при закрытом ЖКД
NP-F330 (supplied)/(прилагается)	120	145
NP-F530	205	260
NP-F550	240	295
NP-F730	410	525
NP-F750	490	610
NP-F930	650	825
NP-F950	750	930
NP-F960	880	1090

CCD-TRV98E

Battery pack/ Батарейный блок	Playing time on LCD screen/ Время воспроизведения на экране ЖКД	Playing time with LCD closed/ Время воспроизведения при закрытом ЖКД
NP-F330 (supplied)/(прилагается)	95	145
NP-F530	155	260
NP-F550	190	295
NP-F730	315	525
NP-F750	385	610
NP-F930	495	825
NP-F950	590	930
NP-F960	700	1090

Step 1 Preparing the power supply

Approximate number of minutes when you use a fully charged battery pack

The battery life will be shorter if you use your camcorder in a cold environment.

What is "InfoLITHIUM"?

The "InfoLITHIUM" is a lithium ion battery pack which can exchange data such as battery consumption with compatible electronic equipment. This unit is compatible with the "InfoLITHIUM" battery pack (L series). Your camcorder operates only with the "InfoLITHIUM" battery. "InfoLITHIUM" L series battery packs have the  mark. "InfoLITHIUM" is a trademark of Sony Corporation.

Пункт 1 Подготовка источника питания

Приблизительное время в минутах при использовании полностью заряженного батарейного блока

При использовании видеокамеры в холодных условиях срок службы батарейного блока будет короче.

Что такое "InfoLITHIUM"?

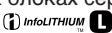
"InfoLITHIUM" представляет собой литиево-ионный батарейный блок, который может обмениваться данными, такими как потребление заряда батарейного блока, с совместимой электронной аппаратурой. Это устройство совместимо с батарейным блоком "InfoLITHIUM" (серии L). Ваша видеокамера работает только с батарейным блоком "InfoLITHIUM". На батарейных блоках серии "InfoLITHIUM" L имеется знак . "InfoLITHIUM" является торговой маркой корпорации Sony Corporation.

Step 1 Preparing the power supply

Connecting to the mains

When you use your camcorder for a long time, we recommend that you power it from the mains using the AC power adaptor.

- (1) Open the DC IN jack cover, and connect the AC power adaptor to the DC IN jack on your camcorder with the plug's ▲ mark facing up.
- (2) Connect the mains lead to the AC power adaptor.
- (3) Connect the mains lead to the mains.

Пункт 1 Подготовка источника питания

Подсоединение к сетевой розетке

Если Вы собираетесь использовать видеокамеру длительное время, рекомендуется использовать питание от электрической сети с помощью сетевого адаптера переменного тока.

- (1) Откройте крышку гнезда DC IN и подсоедините сетевой адаптер переменного тока к гнезду DC IN на Вашей видеокамере, так чтобы знак ▲ на штекере был обращен вверх.
- (2) Подсоедините провод электропитания к сетевому адаптеру переменного тока.
- (3) Подсоедините провод электропитания к сетевой розетке.

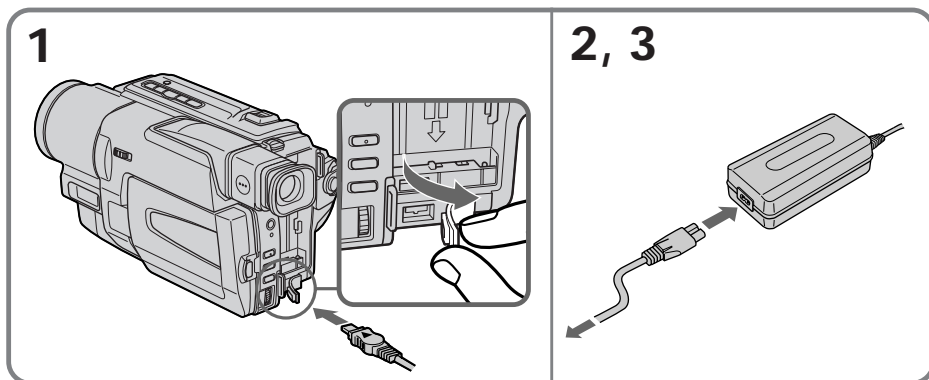

Step 1 Preparing the power supply

PRECAUTION

The set is not disconnected from the AC power source (mains) as long as it is connected to the mains, even if the set itself has been turned off.

Notes

- The AC power adaptor can supply power even if the battery pack is attached to your camcorder.
- The DC IN jack has “source priority”. This means that the battery pack cannot supply any power if the mains lead is connected to the DC IN jack, even when the mains lead is not plugged into the mains.
- Place the AC power adaptor near mains. While using the AC power adaptor, if any trouble occurs with this unit, disconnect the plug from the mains as soon as possible to cut off the power.

Using a car battery

Use Sony DC Adaptor/Charger (optional).

Пункт 1 Подготовка источника питания

МЕРА ПРЕДОСТОРОЖНОСТИ

Аппарат не отключается от источника питания переменного тока (электрической сети) до тех пор, пока он остается подсоединенным к электрической сети, даже если сам аппарат и выключен.

Примечания

- Питание от сетевого адаптера переменного тока может подаваться даже в случае, если батарейный блок прикреплен к Вашей видеокамере.
- Гнездо DC IN имеет “приоритет источника”. Это значит, что питание от батарейного блока не может подаваться, если провод электропитания подсоединен к гнезду DC IN, даже если провод электропитания и не подсоединен к сетевой розетке.
- Разместите сетевой адаптер переменного тока возле электросети. Во время использования сетевого адаптера переменного тока, если с данным аппаратом возникнет какая-либо проблема, отсоедините штекер от электросети как можно быстрее для отключения питания.

Использование автомобильного аккумулятора

Используйте адаптер/зарядное устройство постоянного тока Sony (не прилагается).

Step 2 Setting the date and time

Set the date and time settings when you use your camcorder for the first time.

If you do not use your camcorder for about 4 months, the date and time settings may be released (bars may appear) because the built-in rechargeable lithium cell in your camcorder will have been discharged.

First, set the year, then the month, the day, the hour and then the minute.

- (1) While your camcorder is in CAMERA mode, press MENU to display the menu.
- (2) Turn the SEL/PUSH EXEC dial to select , then press the dial.
- (3) Turn the SEL/PUSH EXEC dial to select CLOCK SET, then press the dial.
- (4) Turn the SEL/PUSH EXEC dial to adjust the desired year, then press the dial.
- (5) Set the month, day and hour by turning the SEL/PUSH EXEC dial and pressing the dial.
- (6) Set the minute by turning the SEL/PUSH EXEC dial and pressing the dial by the time signal. The clock starts to move.
- (7) Press MENU to make the menu disappear. The time indicator appears.

Пункт 2 Установка даты и времени

Если Вы используете Вашу видеокамеру впервые, выполните установки даты и времени.

Если Вы не собираетесь использовать Вашу видеокамеру около 4 месяцев, установки даты и времени могут быть стерты (могут появиться черточки), потому что встроенный перезаряжаемый литиевый элемент в Вашей видеокамере разрядится.

Сначала установите год, затем месяц, день, час, а затем минуту.

- (1) В режиме видеокамеры CAMERA, нажмите кнопку MENU для отображения меню.
- (2) Поверните диск SEL/PUSH EXEC для выбора индикации , а затем нажмите диск.
- (3) Поверните диск SEL/PUSH EXEC для выбора команды CLOCK SET, а затем нажмите диск.
- (4) Поверните диск SEL/PUSH EXEC для выбора нужного года, а затем нажмите диск.
- (5) Установите месяц, день и час путем вращения диска SEL/PUSH EXEC и нажимания диска.
- (6) Установите минуту путем вращения диска SEL/PUSH EXEC и нажимания диска в момент передачи сигнала точного времени. Часы начнут функционировать.
- (7) Нажмите кнопку MENU для того, чтобы закрыть меню. Появится индикатор времени.

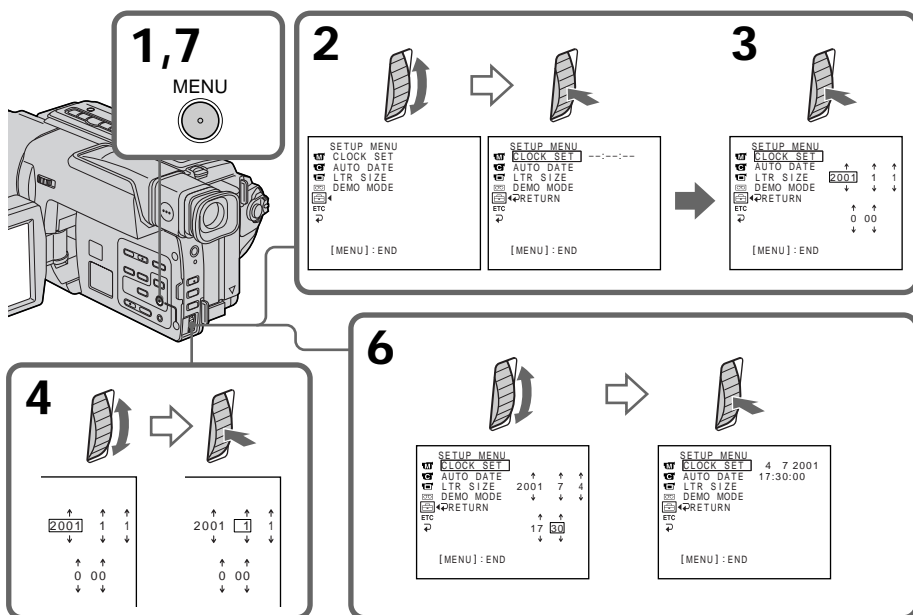

1,7
MENU

2

SETUP MENU	CLOCK SET			
▶	AUTO DATE			
▶	LTR SIZE			
▶	DEMO MODE			
▶	RETURN			
▶	ETC			

[MENU]: END

3

SETUP MENU	CLOCK SET			
▶	AUTO DATE			
▶	LTR SIZE			
▶	DEMO MODE			
▶	RETURN			
▶	ETC			

[MENU]: END

4

	2001	1		
↑			↑	
↓			↓	
	0 00			
↑			↑	
↓			↓	

6

SETUP MENU	CLOCK SET			
▶	AUTO DATE			
▶	LTR SIZE			
▶	DEMO MODE			
▶	RETURN			
▶	ETC			

[MENU]: END

SETUP MENU	CLOCK SET	14	7	2001
▶	AUTO DATE			
▶	LTR SIZE			
▶	DEMO MODE			
▶	RETURN			
▶	ETC			

[MENU]: END

Step 2 Setting the date and time

To check the preset date and time

Press DATE to display the date indicator.

Press TIME to display the time indicator.

Press DATE (or TIME) and then press TIME (or DATE) to simultaneously display the date and time indicator.

Press DATE and/or TIME again. The date and/or time indicator disappears.

The year changes as follows:



Auto date function

When you use your camcorder for the first time, turn it on and reset the date and time to your local time before you start recording (p. 22). The date is automatically recorded for 10 seconds after you start recording (**Auto date function**). This function works only once a day.

Note on the time indicator

The internal clock of your camcorder operates on a 24-hour cycle.

Note on the auto date function

You can change the AUTO DATE setting by selecting ON or OFF in the menu settings. The auto date function automatically displays the date once a day.

However, the date may automatically appear more than once a day if:

- you reset the date and time.
- you eject and insert the tape again.
- you stop recording within 10 seconds.
- you set AUTO DATE to OFF once and set it back to ON in the menu settings.

Пункт 2 Установка даты и времени

Для проверки предварительно установленных даты и времени

Нажмите кнопку DATE для отображения индикатора даты.

Нажмите кнопку TIME для отображения индикатора времени.

Нажмите кнопку DATE (или TIME), а затем нажмите кнопку TIME (или DATE) для одновременного отображения индикатора даты и времени.

Нажмите еще раз кнопку DATE и/или TIME. Индикатор даты и/или времени исчезнет.

Год изменяется следующим образом:

Функция автоматической даты

Если Вы используете видеокамеру первый раз, включите ее и переустановите дату и время в соответствии со своим часовым поясом, прежде чем начать запись (стр. 22). Дата будет автоматически записываться в течение 10 секунд после начала записи (**функция автоматической даты**). Эта функция работает один раз в день.

Примечание по индикатору времени

Встроенные часы Вашей видеокамеры работают в 24-часовом режиме.

Примечание по функции автоматической даты

Вы можете изменять установку AUTO DATE путем выбора положений ON или OFF в установках меню. Функция автоматической даты автоматически отображает дату один раз в день.

Однако, дата может автоматически появляться больше одного раза при:

- переустановке даты и времени.
- выталкивании и установке ленты обратно на место.
- остановке записи в пределах 10 секунд.
- установке команды AUTO DATE в положение OFF и возвращении в положение ON в установках меню.

Step 3 Inserting a cassette

When you want to record in the Hi8 system, use Hi8 video cassettes **Hi8**.

- (1) Prepare the power supply (p. 14).
- (2) Open the lid of the cassette compartment, and press EJECT. The cassette compartment opens automatically.
- (3) Insert a cassette with its window facing out and the write-protect tab on the cassette up.
- (4) Close the cassette compartment by pressing the **(PUSH)** mark on the cassette compartment. The cassette compartment automatically goes down.
- (5) Close the lid of the cassette compartment.

Пункт 3 Установка кассеты

Если Вы хотите выполнять запись в системе Hi8, используйте видеокассету Hi8 **Hi8**.

- (1) Подготовьте источник питания (стр. 14).
- (2) Откройте крышку кассетного отсека и нажмите кнопку EJECT. Кассетный отсек откроется автоматически.
- (3) Вставьте кассету так, чтобы окошко было обращено наружу, а лепесток защиты от записи на кассете – вверх.
- (4) Закройте кассетный отсек, нажав метку **(PUSH)** на кассетном отсеке. Кассетный отсек автоматически опустится вниз.
- (5) Закройте крышку кассетного отсека.

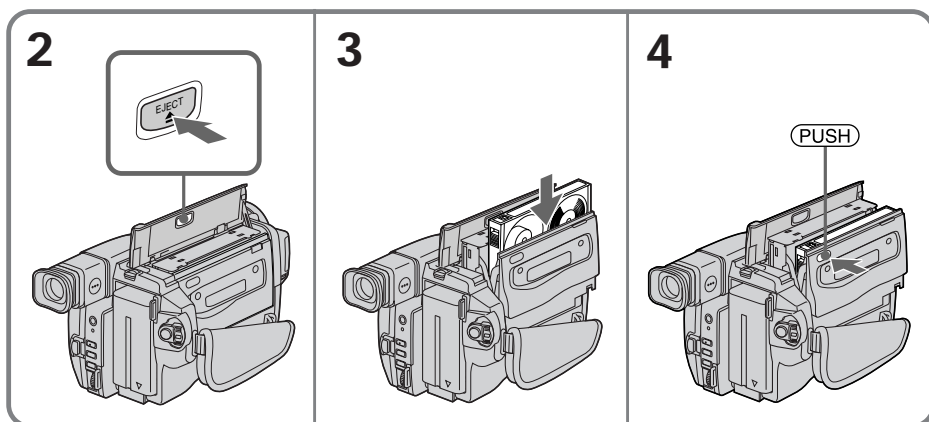

To eject a cassette

Follow the procedure above, and eject the cassette in step 3.

Для извлечения кассеты

Следуйте описанной выше процедуре и извлеките кассету в пункте 3.

Step 3 Inserting a cassette

Notes

- Do not press the cassette compartment down. Doing so may cause a malfunction.
- The cassette compartment may not be closed when you press any part of the cassette compartment other than the (PUSH) mark.
- Do not pick up your camcorder by holding the lid of the cassette compartment.

Пункт 3 Установка кассеты

Примечания

- Не нажимайте вниз кассетный отсек. Это может привести к неисправности.
- Кассетный отсек может не закрыться, если Вы нажмете на какое-либо другое место на кассетном отсеке, а не на отметку (PUSH).
- Не поднимайте Вашу видеокамеру, удерживая ее за крышку кассетного отсека.

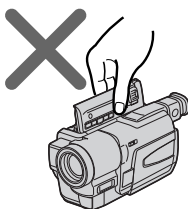

To prevent accidental erasure
Slide the write-protect tab on the cassette to
expose the red mark.

Для предотвращения случайного стирания
Передвиньте лепесток защиты записи на
кассете, так чтобы появилась красная метка.

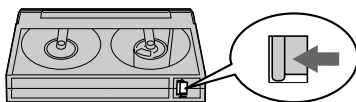

Recording a picture

Your camcorder automatically focuses for you.

- (1) Remove the lens cap by pressing both knobs on its sides and attach the lens cap to the grip strap.
- (2) Install the power source and insert a cassette. See “Step 1” to “Step 3” for more information (p. 14 to 25).
- (3) Set the POWER switch to CAMERA while pressing the small green button. Your camcorder is set to the standby mode.
- (4) Open the LCD panel while pressing OPEN. The viewfinder automatically turns off.
- (5) Press START/STOP. Your camcorder starts recording. The REC indicator appears. The camera recording lamp located on the front of your camcorder lights up. To stop recording, press START/STOP again. The recording lamp lights up in the viewfinder when you record with the viewfinder.

Запись изображения

Ваша видеокамера автоматически выполняет фокусировку за Вас.

- (1) Снимите крышку объектива, нажав обе кнопки на ее кромке, и прикрепите крышку объектива к ремню для захвата.
- (2) Установите источник питания и вставьте кассету. Подробные сведения приведены в “Пункте 1” до “Пункте 3” (стр. 14 – 25).
- (3) Нажав маленькую зеленую кнопку, установите переключатель POWER в положение CAMERA. Ваша видеокамера переключится в режим ожидания.
- (4) Нажав кнопку OPEN, откройте панель ЖКД. Видоискатель выключится автоматически.
- (5) Нажмите кнопку START/STOP. Ваша видеокамера начнет запись. Появится индикатор REC. Высветится также лампочка записи, расположенная на передней панели видеокамеры. Для остановки записи нажмите кнопку START/STOP еще раз. При записи с помощью видоискателя, внутри него высветится лампочка записи.

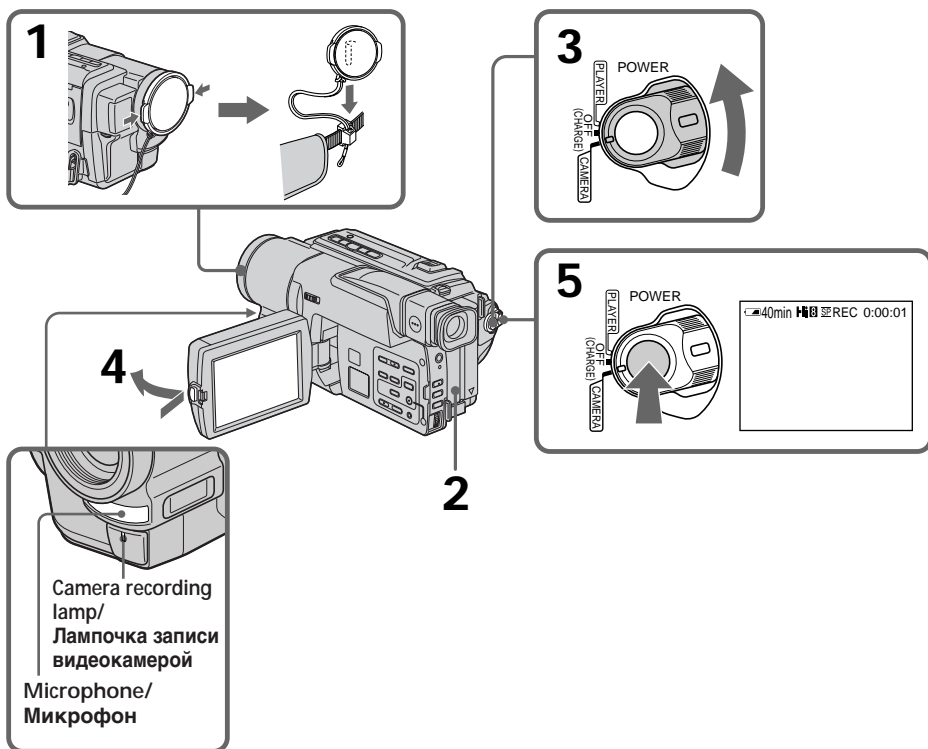

Recording a picture

Note

Fasten the grip strap firmly. Do not touch the built-in microphone during recording.

To enable smooth transition

You can make the transition between the last scene you recorded and the next scene smooth as long as you do not eject the cassette even if you turn off your camcorder. When you change the battery pack, set the POWER switch to OFF (CHARGE).

If you leave your camcorder in the standby mode for 5 minutes while the cassette is inserted

Your camcorder automatically turns off. This is to save battery power and to prevent battery and tape wear. To resume the standby mode, set the POWER switch to OFF (CHARGE) once, then turn it to CAMERA again.

To set the counter to 0:00:00

Press COUNTER RESET (p. 113).

After recording

- (1) Set the POWER switch to OFF (CHARGE).
- (2) Close the LCD panel.
- (3) Eject the cassette.
- (4) Attach the lens cap

After using your camcorder

Remove the battery pack from your camcorder to avoid turning on the built-in light accidentally.

Запись изображения

Примечания

Плотно пристегните ремень для захвата видеокамеры. Не прикасайтесь к встроенному микрофону во время записи.

Для обеспечения плавного перехода

Вы можете выполнять плавный переход между последним записанным эпизодом и следующим эпизодом до тех пор, пока не извлечете кассету, даже при выключении Вашей видеокамеры. При замене батарейного блока установите переключатель POWER в положение OFF (CHARGE).

Если Вы оставите Вашу видеокамеру в режиме готовности на 5 минут при вставленной кассете

Ваша видеокамера выключится автоматически. Это предотвращает расход заряда батарейного блока и износ ленты. Для возобновления режима ожидания установите сначала переключатель POWER в положение OFF (CHARGE), а затем снова верните его в положение CAMERA.

Для установки счетчика в положение 0:00:00

Нажмите кнопку COUNTER RESET (стр. 113).

После записи

- (1) Установите переключатель POWER в положение OFF (CHARGE).
- (2) Закройте панель ЖКД.
- (3) Извлеките кассету.
- (4) Присоедините колпачок объектива

После использования видеокамеры

Выньте батарейный блок из Вашей видеокамеры во избежание случайного включения встроенной подсветки.

Recording a picture

Adjusting the LCD screen

The LCD panel moves about 90 degrees to the viewfinder side and about 180 degrees to the lens side.

If you turn the LCD panel over so that it faces the other way, the ☺ indicator appears on the screen (Mirror mode).

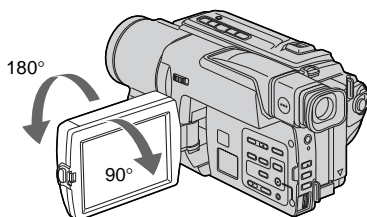

When closing the LCD panel, set it vertically until it clicks, and swing it into the camcorder body.

Note

When using the LCD screen except in the mirror mode, the viewfinder automatically turns off.

When you use the LCD screen outdoors in direct sunlight

The LCD screen may be difficult to see. If this happens, we recommend that you use the viewfinder.

Picture in the mirror mode

The picture on the LCD is a mirror-image. However, the picture will be normal when recorded.

During recording in the mirror mode

DATE and TIME on your camcorder do not work.

Запись изображения

Регулировка экрана ЖКД

Панель ЖКД может передвигаться примерно на 90 градусов в сторону видоискателя и примерно на 180 градусов в сторону объектива.

Если Вы повернете панель ЖКД так, что будет направлена в другую сторону, на экране появится индикатор ☺ (Зеркальный режим).

При закрывании панели ЖКД установите ее вертикально, пока не раздастся щелчок, а затем присоедините ее к корпусу видеокамеры.

Примечание

При использовании экрана ЖКД видоискатель автоматически выключается, кроме зеркального режима.

Если Вы используете экран ЖКД вне помещения под прямым солнечным светом

Возможно будет трудно разглядеть экран ЖКД. В этом случае рекомендуется использовать видоискатель.

Изображение в зеркальном режиме

Изображение на экране ЖКД будет отображаться зеркально. Однако запись изображения будет нормальной.

Во время записи в зеркальном режиме

Функции DATE и TIME на Вашей видеокамере не работают.

Recording a picture

Indicators in the mirror mode

- The STBY indicator appears as **II●** and REC as **●**. Some of the other indicators appear mirror-reversed and others are not displayed.
- The date appears mirror-reversed when the auto date function is working. However, the date will be normal when recorded.

Adjusting the brightness of the LCD screen

Adjust the brightness of the LCD screen with LCD BRIGHT in  in the menu settings.

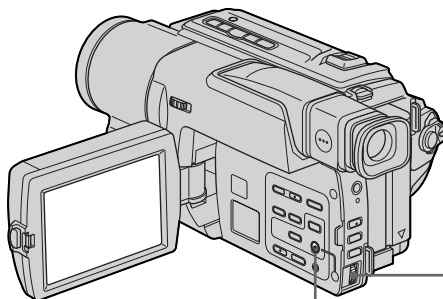

MENU

LCD screen backlight

You can adjust the brightness of the backlight. Select LCD B.L. in the menu settings (p. 70).

Even if you adjust the LCD screen backlight
The recorded picture will not be affected.

Запись изображения

Индикаторы в зеркальном режиме

- Индикатор STBY появится в виде **II●**, а индикатор REC в виде **●**. Некоторые другие индикаторы появятся в зеркально отображенном виде, а некоторые из них не будут отображаться совсем.
- В случае, если работает функция автоматической даты, то дата будет отображаться зеркально, однако на записи дата будет в нормальном виде.

Регулировка яркости экрана ЖКД

Отрегулируйте яркость экрана ЖКД с помощью команды LCD BRIGHT в  в установках меню.

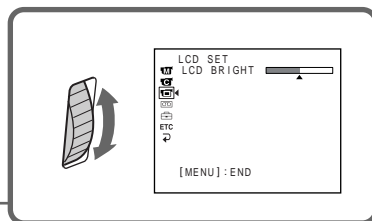

Задняя подсветка экрана ЖКД

Вы можете отрегулировать яркость задней подсветки. Выберите пункт LCD B.L. в установках меню (стр. 75).

Даже если Вы регулируете заднюю подсветку экрана ЖКД

На записанное изображение это не повлияет.

Recording a picture

Using the zoom feature

Move the power zoom lever a little for a slower zoom. Move it further for a faster zoom.

Using the zoom function sparingly results in better-looking recordings.

“T” side: for telephoto (subject appears closer)

“W” side: for wide-angle (subject appears farther away)

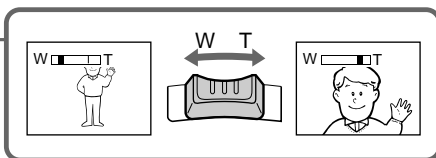
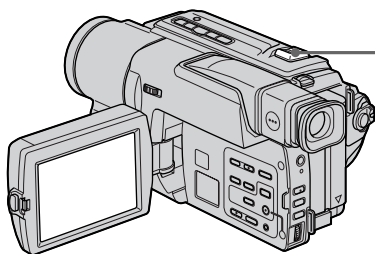

Zoom greater than 20× is performed digitally. To activate digital zoom, select the digital zoom power in D ZOOM in the menu settings (p. 69). The picture quality deteriorates as the picture is processed digitally.

Наезд видеокамеры более 20× выполняется цифровым методом.

Для приведения в действие цифрового вариообъектива выберите в установках меню приводной цифровой вариообъектив D ZOOM (стр. 74). Качество изображения будет немного худшим, поскольку обработка изображения ведется цифровым способом.

The right side of the bar shows the digital zooming zone. The digital zooming zone appears when you select the digital zoom power in D ZOOM in the menu settings./
Правая сторона полосы на экране показывает зону цифровой трансфокации.

Если в установках меню Вы выберете цифровой приводной объектив D ZOOM, то появится зона цифровой трансфокации.

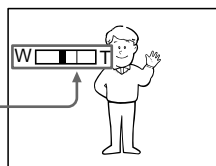

Recording a picture

When you shoot close to a subject

If you cannot get a sharp focus, move the power zoom lever to the "W" side until the focus is sharp. You can shoot a subject that is at least about 80 cm (about 2 feet 5/8 inch) away from the lens surface in the telephoto position, or about 1 cm (about 1/2 inch) away in the wide-angle position.

Notes on digital zoom

- Digital zoom starts to function when zoom exceeds 20x.
- The picture quality deteriorates as you go toward the "T" side.

To record pictures with the viewfinder – adjusting the viewfinder

If you record pictures with the LCD panel closed, check the picture with the viewfinder. Adjust the viewfinder lens to your eyesight so that the indicators in the viewfinder come into sharp focus.

Lift up the viewfinder and move the viewfinder lens adjustment lever.

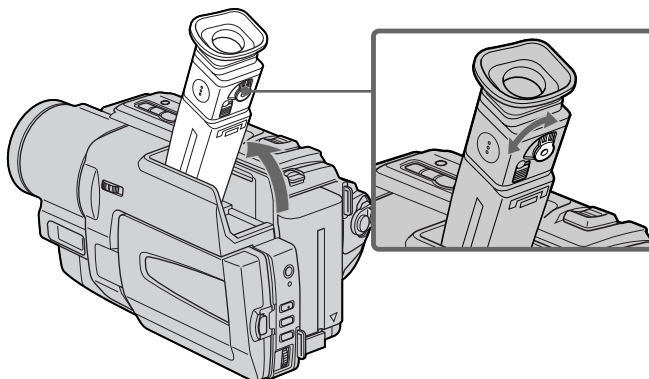

Запись изображения

При съемке объекта с близкого положения

Если Вы не можете получить четкой фокусировки, передвиньте рычаг приводного вариообъектива сторону "W" до получения четкой фокусировки. Вы можете выполнять съемку объекта в положении телефото, который отстоит по крайней мере на расстоянии 80 см от поверхности объектива или же около 1 см в положении широкоугольного вида.

Примечания к наезду видеокамеры цифровым методом

- Цифровой вариообъектив начинает срабатывать в случае, если наезд видеокамеры превышает 20x.
- Качество изображения ухудшается по мере приближения к стороне "T".

Для записи изображений с помощью видоискателя – регулировка видоискателя

Если Вы будете записывать изображения при закрытой панели ЖКД, проверьте изображение с помощью видоискателя. Отрегулируйте объектив видоискателя в соответствии со своим зрением, так чтобы индикаторы в видоискателе были четко сфокусированы.

Поднимите видоискатель и подвигайте рычаг регулировки объектива видоискателя.

Recording a picture

Indicators displayed in the recording mode

The indicators are not recorded on tape.

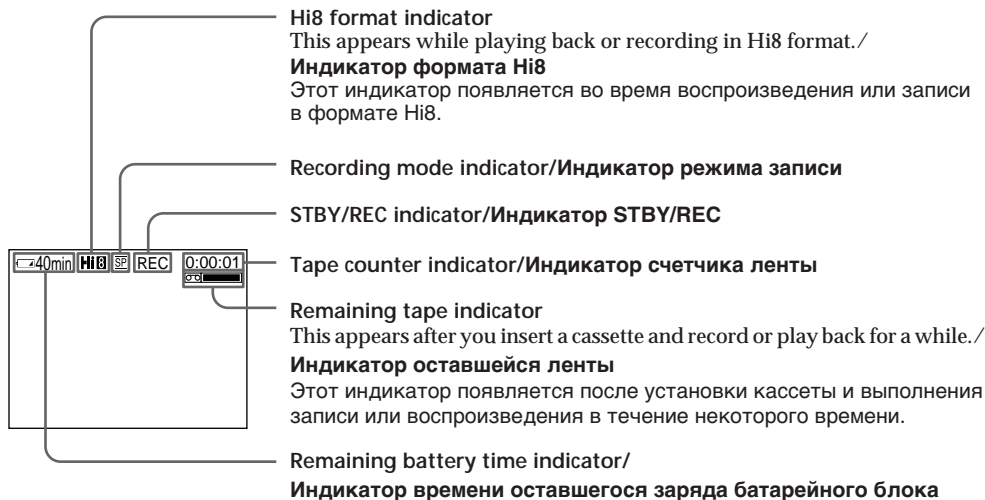

Note on the remaining battery time indicator

The remaining battery time indicator roughly indicates the recording time. The indicator may not be correct, depending on the conditions in which you are recording when you close the LCD panel and open it again, it takes about 1 minute for the correct remaining battery time in minutes to be displayed.

Запись изображения

Индикаторы, отображаемые в режиме записи

Индикаторы не записываются на ленту.

Примечание относительно времени оставшегося заряда батарейного блока

Индикатор времени оставшегося заряда батарейного блока в окошке дисплея в общем означает время записи. Индикатор может быть неточным, в зависимости от условий, в которых Вы выполняете запись. Если закроете панель ЖКД и откроете ее снова, понадобится около 1 минуты для того, чтобы правильное время оставшегося заряда батарейного блока отобразилось на дисплее.

Recording a picture

Shooting backlit subjects – BACK LIGHT

When you shoot a subject with the light source behind the subject or a subject with a light background, use the backlight function.

Press BACK LIGHT in CAMERA mode.
The  indicator appears on the screen.
To cancel, press BACK LIGHT again.

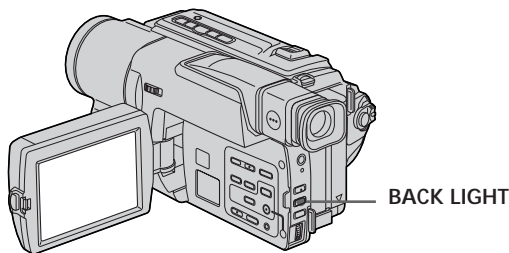

If you press EXPOSURE when shooting backlit subjects
The backlight function will be canceled.

Запись изображения

Съемка объектов с задней подсветкой – BACK LIGHT

Если Вы выполняете съемку объекта с источником света позади него или же объекта со светлым фоном, используйте функцию задней подсветки.

Нажмите кнопку BACK LIGHT в режиме CAMERA.
На экране появится индикатор .
Для отмены, нажмите кнопку BACK LIGHT.

Если вы нажмете кнопку EXPOSURE при выполнении съемки объектов с задней подсветкой
Функция задней подсветки будет отменена.

Recording a picture

Shooting in the dark – NightShot

The NightShot function enables you to shoot a subject in a dark place. For example, you can satisfactorily record the environment of nocturnal animals for observation when you use this function.

While your camcorder is in CAMERA mode, slide NIGHTSHOT to ON.  and “NIGHTSHOT” indicators flash on the screen. To cancel the NightShot function, slide NIGHTSHOT to OFF.

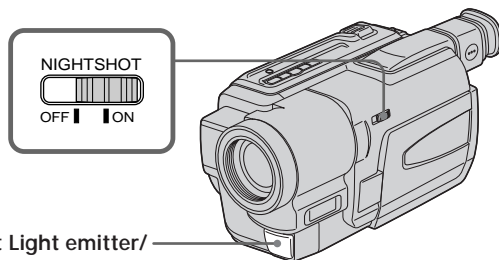

NightShot Light emitter/
Излучатель подсветки
для ночной съемки

Using the NightShot Light

The picture will be clearer with the NightShot Light on. To enable the NightShot Light, set N.S.LIGHT to ON in the menu settings (p. 69).

Запись изображения

Съемка в темноте – Ночная съемка

Функция ночной съемки позволяет Вам выполнять съемку объектов в темных местах. Например, Вы сможете с успехом выполнять съемку ночных животных для наблюдения при использовании данной функции.

В то время, когда Ваша видеокамера находится в режиме CAMERA, передвиньте переключатель NIGHTSHOT в положение ON. Индикаторы  и “NIGHTSHOT” начнут мигать на экране. Для отмены функции ночной съемки передвиньте переключатель NIGHTSHOT в положение OFF.

Использование подсветки для ночной съемки

Изображение станет ярче, если включить функцию ночной подсветки. Для включения функции ночной подсветки установите переключатель N.S.LIGHT в положение ON в установках меню (стр. 74).

Recording a picture

Notes

- Do not use the NightShot function in bright places (ex. outdoors in the daytime). This may cause your camcorder to malfunction.
- When you keep NIGHTSHOT setting to ON in normal recording, the picture may be recorded in incorrect or unnatural colours.
- If focusing is difficult with the autofocus mode when using the NightShot function, focus manually.

While using the NightShot function, you can not use the following functions:

- Exposure
- PROGRAM AE

NightShot Light

NightShot Light rays are infrared and so are invisible. The maximum shooting distance using the NightShot Light is about 3 m (10 feet).

Запись изображения

Примечания

- Не используйте функцию ночной съемки в ярких местах (например, на улице в дневное время). Это может привести к неисправности Вашей видеокамеры.
- При удержании установки NIGHTSHOT в положении ON при нормальной записи изображение может быть записано в неправильных или неестественных цветах.
- Если фокусировка затруднена в автоматическом режиме при использовании функции ночной съемки, выполните фокусировку вручную.

При использовании функции ночной съемки Вы не можете использовать следующие функции:

- Экспозиция
- PROGRAM AE

Подсветка для ночной съемки

Лучи подсветки для ночной съемки являются инфракрасными и поэтому невидимыми. Максимальное расстояние для съемки при использовании подсветки для ночной съемки равно примерно 3 м.

Recording a picture

Superimposing the date and time on pictures

You can record the date and/or time displayed on the screen superimposed on the picture. Carry out the following operations in CAMERA mode.

Press DATE to record the date.

Press TIME to record the time.

Press DATE (or TIME), then press TIME (or DATE) to record the date and time.

Press DATE and/or TIME again. The date and/or time indicator disappears.

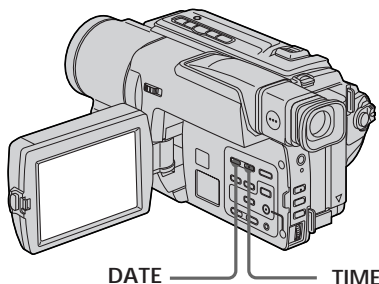

When you purchase your camcorder, the clock setting is set to off. Set the date and time to your local time before using (p. 22).

Note

The date and time indicators recorded manually cannot be deleted.

If you do not record the date and time in the picture

Record the date and time in the black screen as the background for about 10 seconds, then erase the date and time indicators before starting actual recording.

Запись изображения

Наложение даты и времени на изображения

Вы можете записывать дату и/или время, отображаемые на экране, которые будут наложены на изображение. Выполните следующие операции в режиме CAMERA.

Нажмите кнопку DATE для записи даты.

Нажмите кнопку TIME для записи даты.

Нажмите кнопку DATE (или TIME), затем нажмите кнопку TIME (или DATE) для записи даты и времени.

Нажмите кнопку DATE и/или TIME еще раз. Индикатор даты и/или времени исчезнет.

Когда Вы покупаете Вашу видеокамеру, установка часов выключена. Установите дату и время в соответствии с Вашим местным временем перед использованием (стр.22).

Примечание

Индикаторы даты и времени, записанные вручную, не могут быть удалены.

Если Вы не записываете дату и время на изображении

Запишите дату и время на фоне черного экрана в течение 10 секунд, затем сотрите индикаторы даты и времени перед тем, как начать действительную запись.

Checking the recording – END SEARCH

You can use this button to record a picture from the last recorded scene successively.

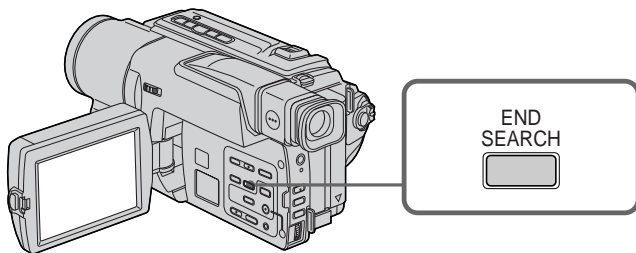

You can go to the end of the recorded section after you record.

Press END SEARCH in CAMERA mode. The last 5 seconds of the recorded section are played back and the playback stops. You can monitor the sound from the speaker or an earphone.

Note

If you start recording after using the end search function, occasionally, the transition between the last scene you recorded and the next scene may not be smooth.

Once you eject the cassette after you have recorded on the tape

The end search function does not work.

Проверка записи – END SEARCH

Вы можете использовать эту кнопку для последовательной записи за последним записанным эпизодом.

Вы можете дойти до конца записанной части ленты после выполнения записи.

Нажмите кнопку END SEARCH в режиме CAMERA. Будут воспроизведены последние 5 секунд записанной части, и воспроизведение остановится. Вы можете контролировать звук через акустическую систему или наушники.

Примечание

Если Вы случайно начнете запись после использования функции поиска конца записи, переход между последней записанной сценой и следующей записываемой сценой может не быть плавным.

Если Вы вынули кассету после записи на ленту

Функция поиска конца записи работать не будет.

Playing back a tape

You can monitor the playback picture on the screen. If you close the LCD panel, you can monitor the playback picture in the viewfinder. You can control playback using the Remote Commander supplied with your camcorder. (CCD-TRV49E/TRV59E/TRV78E/TRV98E)

- (1) Install the power source and insert the recorded tape.
- (2) Set the POWER switch to PLAYER while pressing the small green button.
- (3) Open the LCD panel while pressing OPEN.
- (4) Press ◀◀ to rewind the tape.
- (5) Press ▶▶ to start playback.
- (6) To adjust the volume, press either of the two buttons on VOLUME. The speaker on your camcorder is silent when the LCD panel is closed.

Воспроизведение ленты

Вы можете контролировать воспроизводимое изображение на экране. Если Вы закроете панель ЖКД, Вы сможете контролировать воспроизводимое изображение в видоискателе. Вы можете контролировать воспроизведение с помощью пульта дистанционного управления, прилагаемого к Вашей видеокамере. (модели CCD-TRV49E/TRV59E/TRV78E/TRV98E)

- (1) Установите источник питания и вставьте записанную ленту.
- (2) Установите переключатель POWER в положение PLAYER, нажав маленькую зеленую кнопку.
- (3) Нажав кнопку OPEN, откройте панель ЖКД.
- (4) Нажмите кнопку ◀◀ для ускоренной перемотки ленты назад.
- (5) Нажмите кнопку ▶▶ для включения воспроизведения.
- (6) Для регулировки громкости нажимайте одну из двух кнопок VOLUME. Если панель ЖКД на Вашей видеокамере закрыта, динамик не будет работать.

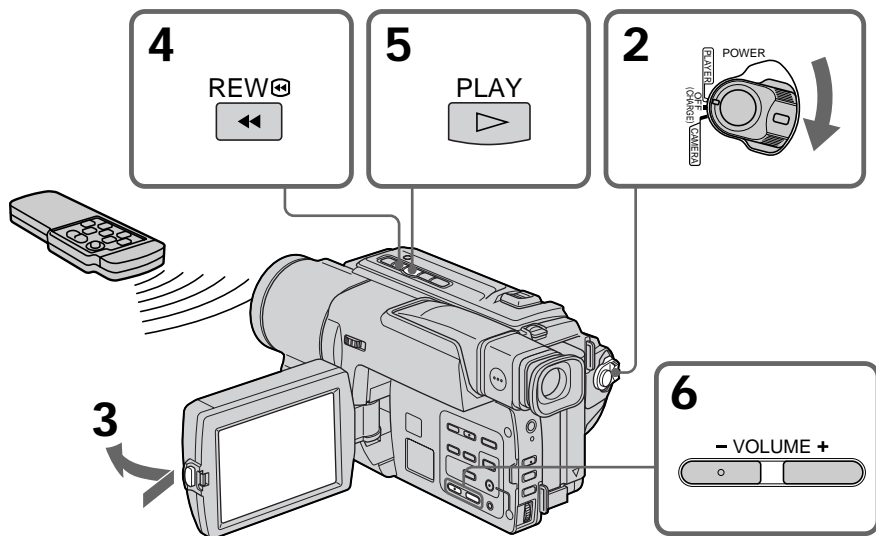

To stop playback
Press ■.

Для остановки воспроизведения
Нажмите кнопку ■.

Playing back a tape

When monitoring on the LCD screen

You can turn the LCD panel over and move it back to the camcorder body with the LCD screen facing out [a]. You can adjust the angle of the LCD panel by lifting the LCD panel up by 23 degrees [b].

[a]

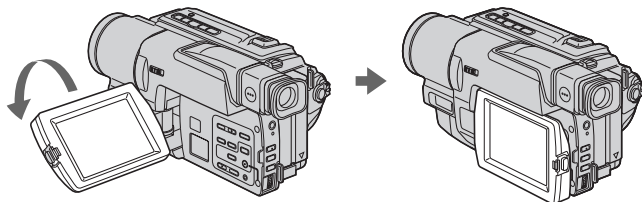

[b]

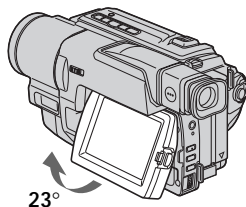

To control the display of the screen indicators

Press DISPLAY on your camcorder or the Remote Commander (CCD-TRV49E/TRV59E/TRV78E/TRV98E) supplied with your camcorder.

The indicators appear on the LCD screen.

To make the indicators disappear, press DISPLAY again.

Для контроля экранных индикаторов

Нажмите кнопку DISPLAY на Вашей видеокамере или на пульте дистанционного управления (модели CCD-TRV-49E/TRV59E/TRV78E/TRV98E), который прилагается к Вашей видеокамере.

На экране ЖКД появятся индикаторы.

Для того, чтобы индикаторы исчезли, нажмите еще раз кнопку DISPLAY.

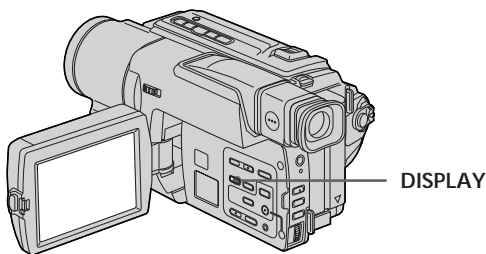

Playing back a tape

Various playback modes

To operate video control buttons, set the POWER switch to PLAYER.

To view a still picture (playback pause)

Press **II** during playback. To resume playback, press **II** or **▶**.

To advance the tape

Press **▶▶** in the stop mode. To resume normal playback, press **▶**.

To rewind the tape

Press **◀◀** in the stop mode. To resume normal playback, press **▶**.

To locate a scene monitoring the picture (picture search)

Keep pressing **◀◀** or **▶▶** during playback. To resume normal playback, release the button.

To monitor the high-speed picture while advancing or rewinding the tape (skip scan)

Keep pressing **◀◀** while rewinding or **▶▶** while advancing the tape. To resume rewinding or advancing, release the button.

To view the picture at slow speed (slow playback)

– CCD-TRV49E/TRV59E/TRV78E/TRV98E only
Press **▶** on the Remote Commander during playback. To resume normal playback, press **▶**.

To search the last scene recorded (END SEARCH)

Press END SEARCH in the stop mode. The last 5 seconds of the recorded section are played back and the playback stops.

Воспроизведение ленты

Переменные режимы воспроизведения

Для использования кнопок управления видео установите переключатель POWER в положение PLAYER.

Для просмотра неподвижного изображения (пауза воспроизведения)

Нажмите во время воспроизведения кнопку **II**. Для возобновления обычного воспроизведения нажмите кнопку **II** или кнопку **▶**.

Для ускоренной перемотки ленты вперед

Нажмите в режиме остановки кнопку **▶▶**. Для возобновления обычного воспроизведения нажмите кнопку **▶**.

Для ускоренной перемотки ленты назад

Нажмите в режиме остановки кнопку **◀◀**. Для возобновления обычного воспроизведения нажмите кнопку **▶**.

Для отыскания эпизода во время контроля изображения (поиск изображения)

Держите нажатой кнопку **◀◀** или **▶▶** во время воспроизведения. Для восстановления обычного воспроизведения отпустите кнопку.

Для контроля изображения на высокой скорости во время ускоренной перемотки ленты вперед или назад (поиск методом прогона)

Держите нажатой кнопку **◀◀** во время ускоренной перемотки ленты назад или кнопку **▶▶** во время ускоренной перемотки ленты вперед. Для возобновления обычной перемотки ленты вперед или назад отпустите кнопку.

Для просмотра изображения на медленной скорости (замедленное воспроизведение)

– Только модели CCD-TRV49E/TRV59E/TRV78E/TRV98E

Нажмите во время воспроизведения кнопку **▶** на пульте дистанционного управления. Для возобновления обычного воспроизведения нажмите кнопку **▶**.

Для поиска последнего записанного эпизода (END SEARCH)

Нажмите кнопку END SEARCH в режиме остановки. Будут воспроизведены последние 5 секунд записанного участка, и воспроизведение прекратится.

Playing back a tape

In the various playback modes
Sound is muted.

When the playback pause mode lasts for 5 minutes

Your camcorder automatically enters the stop mode. To resume playback, press ►.

If slow playback lasts for about 1 minute (CCD-TRV49E/TRV59E/TRV78E/TRV98E only)

Your camcorder automatically returns to normal speed.

When you play back a tape

Noise may appear during playback pause mode, slow playback or picture search.

When you play back a tape in reverse

Horizontal noise may appear at the centre or top and bottom of the screen.

This is not a malfunction.

Воспроизведение ленты

В переменных режимах воспроизведения
Звук будет приглушен.

Если режим паузы воспроизведения продлится 5 минут

Ваша видеокамера автоматически войдет в режим остановки. Для возобновления воспроизведения воспроизведения нажмите кнопку ►.

Если замедленное воспроизведение продлится около 1 минуты (Только модели CCD-TRV49E/TRV59E/TRV78E/TRV98E)

Ваша видеокамера автоматически переключится на нормальную скорость.

При воспроизведении записанной ленты

В режиме паузы воспроизведения, замедленного воспроизведения или поиска изображения могут появиться помехи.

При воспроизведении ленты в обратном направлении

Могут появиться горизонтальные помехи в центре или вверху и внизу экрана. Этой не является неисправностью.

Viewing the recording on TV

Connect your camcorder to your TV with the A/V connecting cable supplied with your camcorder to watch the playback picture on the TV screen. You can operate the playback control buttons in the same way as when you monitor playback pictures on the LCD screen. When monitoring the playback picture on the TV screen, we recommend that you power your camcorder from the mains using the AC power adaptor (p. 20). Refer to the operating instructions of your TV.

Open the jack cover. Connect your camcorder to the TV using the A/V connecting cable. Then, set the TV/VCR selector on the TV to VCR.

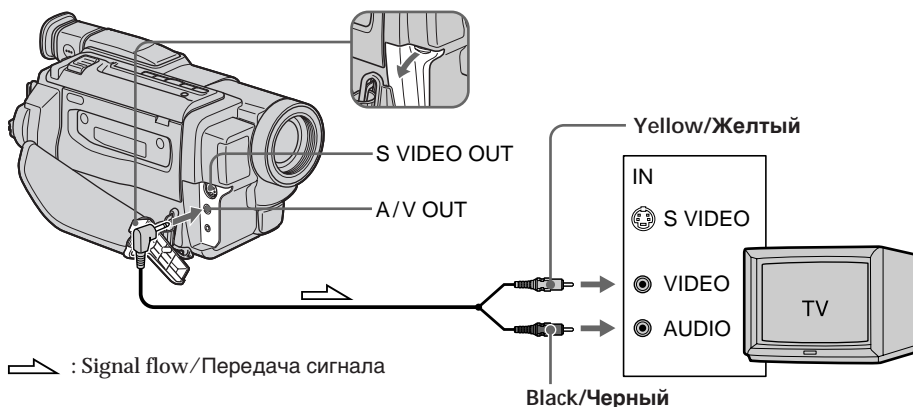

If your TV is already connected to a VCR

Connect your camcorder to the LINE IN input on the VCR by using the A/V connecting cable supplied with your camcorder. Set the input selector on the VCR to LINE.

Просмотр записи на экране телевизора

Подсоедините Вашу видеокамеру к Вашему телевизору с помощью соединительного кабеля аудио/видео, который прилагается к Вашей видеокамере для просмотра воспроизводимого изображения на экране телевизора. Вы можете оперировать кнопками управления воспроизведением таким же способом, как при управлении воспроизводимым изображением на экране ЖКД. При управлении воспроизводимым изображением на экране телевизора рекомендуется подключить питание к Вашей видеокамере от сетевой розетки с помощью сетевого адаптера переменного тока (стр. 20). См. инструкцию по эксплуатации Вашего телевизора.

Откройте крышку гнезд. Подсоедините Вашу видеокамеру к телевизору с помощью соединительного кабеля аудио/видео. Затем, установите переключатель TV/VCR на Вашем телевизоре в положение VCR.

Если Ваш телевизор уже подсоединен к КВМ

Подсоедините Вашу видеокамеру к входному гнезду LINE IN на КВМ с помощью соединительного кабеля аудио/видео, который прилагается к Вашей видеокамере. Установите селектор входного сигнала на КВМ в положение LINE.

Viewing the recording on TV

To connect to a TV without Video/Audio input jacks

Use a PAL system RFU adaptor (optional). Refer to the operating instructions of your TV and the RFU adaptor.

If your TV/VCR has a 21-pin connector (EUROCONNECTOR)

– CCD-TRV58E/TRV59E/TRV78E/TRV98E (European models only)

Use the 21-pin adaptor supplied with your camcorder.

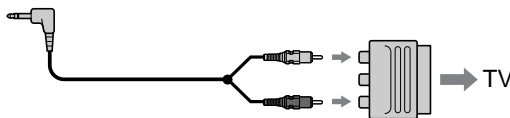

If your TV has an S video jack

Connect using an S video cable (optional) to obtain high-quality pictures. With this connection, you do not need to connect the yellow (video) plug of the A/V connecting cable. Connect the S video cable (optional) to the S video jacks on both your camcorder and the TV.

Просмотр записи на экране телевизора

Для подсоединения к Вашему телевизору без входных гнезд аудио/видео

Используйте ВЧ-адаптер системы PAL (приобретается отдельно). Обратитесь к инструкции по эксплуатации Вашего телевизора и ВЧ-адаптера. При использовании ВЧ-адаптера звук будет монофоническим даже на стереофонических моделях.

Если в Вашем телевизоре/КВМ имеется 21-штырьковый разъем (EUROCONNECTOR)

– Только модели CCD-TRV58E/TRV59E/TRV78E/TRV98E

(только европейские модели)
Используйте 21-штырьковый адаптер, прилагаемый к Вашей видеокамере.

Если в Вашем телевизоре имеется гнездо S видео

Выполните соединение с помощью кабеля S видео (не прилагается) для получения высококачественного изображения. При данном соединении Вам не нужно подсоединять желтый штекер (видео) соединительного кабеля аудио/видео. Подсоедините кабель S видео (не прилагается) к гнездам S видео на Вашей видеокамере и Вашем телевизоре.

— Advanced Recording Operation — Using the wide mode

You can record a cinema-like picture (CINEMA) or a 16:9 wide picture to watch on the 16:9 wide-screen TV (16:9FULL). Refer to the operating instructions of your TV.

CINEMA

Black bands appear on the screen during recording in the CINEMA mode [a], playing back on a normal TV [b] or a wide-screen TV [c]. If you set the screen mode of the wide-screen TV to the zoom mode, a picture without black bands appears [d].

16:9FULL

The picture during recording in the 16:9FULL mode [e], or playing back on a normal TV [f] or a wide-screen TV [g] is horizontally compressed. If you set the screen mode of the wide-screen TV to the full mode, you can watch pictures of normal images [h].

Использование широко-экранного режима

Вы можете записывать изображение наподобие кино (CINEMA) или широкоэкранный режим 16:9 для просмотра на широкоэкранном телевизоре 16:9 (16:9FULL). Обратитесь к инструкции по эксплуатации Вашего телевизора.

CINEMA

Черные полосы появятся на экране во время записи в режиме CINEMA [a], воспроизведения на обычном телевизоре [b] или на широкоэкранном телевизоре [c]. Если Вы установите экранный режим на широкоэкранном телевизоре в режим масштабирования, то изображение появится без черных полос [d].

16:9FULL

Изображение во время записи в режиме 16:9 FULL [e], либо во время воспроизведения на обычном телевизоре [f] или широкоэкранном телевизоре [g] будет сжато по горизонтали. Если Вы установите экранный режим широкоэкранного телевизора в полноэкранный режим, Вы можете просматривать изображения обычных съемок [h].

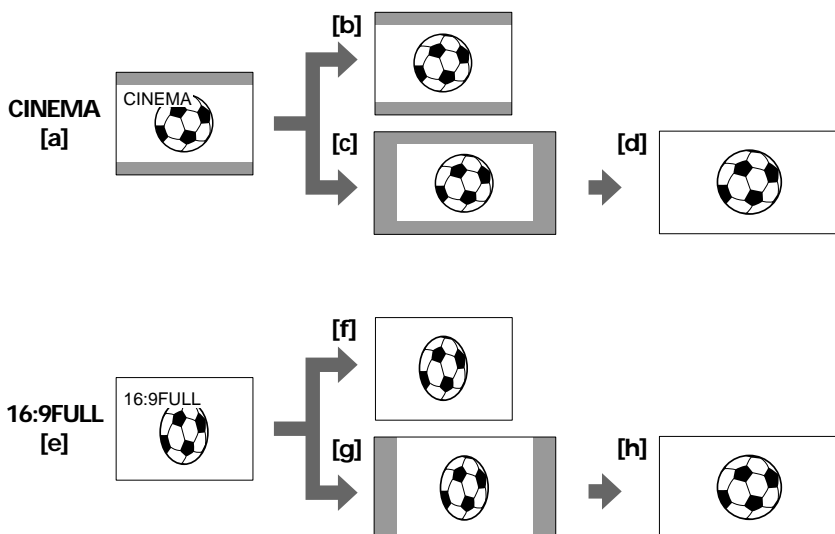

Using the wide mode

In CAMERA mode, set 16:9WIDE to CINEMA or 16:9FULL in  in the menu settings (p. 69).

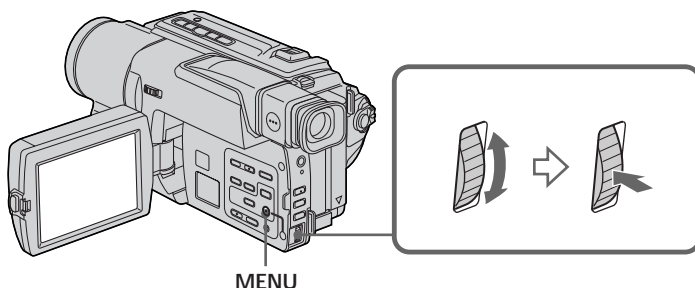

To cancel the wide mode

Set 16:9WIDE to OFF in the menu settings.

If the wide mode is set to 16:9FULL (CCD-TRV78E/TRV98E only)

The SteadyShot function does not work. If you select 16:9FULL in the menu settings when the SteadyShot function is working,  flashes and the SteadyShot function does not function.

In the wide mode

You cannot select the bounce function with FADER.

Date or time indicator

When you record in the 16:9FULL mode, the date or time indicator will be widened on wide-screen TVs.

During recording

You cannot change or cancel the wide mode. When you cancel the wide mode, set your camcorder to the standby mode and then set 16:9WIDE to OFF in the menu settings.

Использование широкоэкрannого режима

В режиме CAMERA установите 16:9WIDE положение CINEMA или 16:9FULL в установках меню (стр. 74).

Для отмены широкоэкрannого режима

Установите команду 16:9WIDE в положение OFF в установках меню.

Если широкоэкранный режим установлен в положение 16:9FULL (Только модели CCD-TRV78E/TRV98E)

Функция устойчивой съемки не работает. Если Вы выберете команду 16:9FULL в установках меню в то время, когда работает функция устойчивой съемки, начнет мигать индикация , и функция устойчивой съемки работать не будет.

В широкоэкрannом режиме

Вы не можете выбрать функцию отскока с помощью кнопки FADER.

Индикатор даты или времени

Если Вы выполняете запись в режиме 16:9FULL, индикатор даты или времени расширится на широкоэкранный телевизор.

Во время записи

Вы не можете изменить или отменить широкоэкранный режим. Для отмены широкоэкрannого режима установите Вашу видеокамеру на режим ожидания, а затем установите 16:9WIDE на OFF в установках меню.

Using the fader function

You can fade in or out to give your recording a professional appearance.

Использование функции фейдера

Вы можете выполнять плавное введение и выведение изображения, чтобы придать Вашей съемке профессиональный вид.

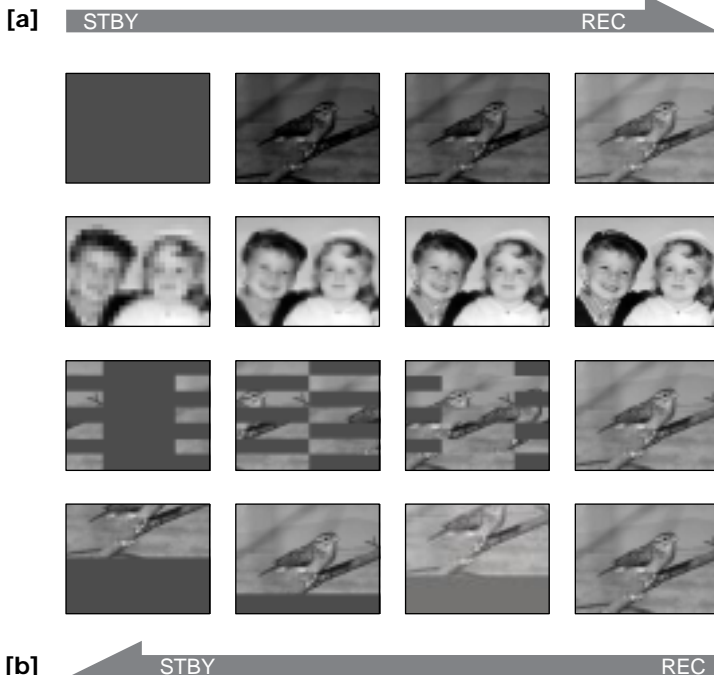

MONOTONE

When fading in, the picture gradually changes from black-and-white to colour.

When fading out, the picture gradually changes from colour to black-and-white.

MONOTONE

При введении изображение будет постепенно изменяться от черно-белого до цветного.

При выведении изображение будет постепенно изменяться от цветного до черно-белого.

Using the fader function

(1) When fading in [a]

In the standby mode, press FADER until the desired fader indicator flashes.

When fading out [b]

In the recording mode, press FADER until the desired fader indicator flashes.

The indicator changes as follows:



The last selected fader mode is indicated first of all.

(2) Press START/STOP. The fader indicator stops flashing.

After the fade in/out is carried out, your camcorder automatically returns to the normal mode.

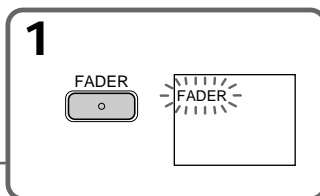
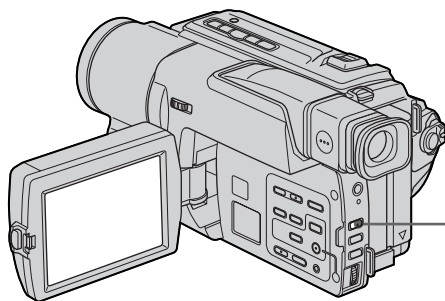

To cancel the fader function

Before pressing START/STOP, press FADER until the indicator disappears.

Использование функции фейдера

(1) При введении изображения [a]

В режиме ожидания, нажимайте кнопку FADER до тех пор, пока не начнет мигать нужный индикатор фейдера.

При выведении изображения [b]

В режиме записи, нажимайте кнопку FADER до тех пор, пока не начнет мигать нужный индикатор фейдера.

Индикатор будет изменяться следующим образом:



Последний из выбранных режимов фейдера отображается первым.

(2) Нажмите кнопку START/STOP. Индикатор фейдера перестанет мигать.

После выполнения введения/выведения изображения Ваша видеочкамера автоматически вернется в обычный режим.

Для отмены функции фейдера

Перед тем, как нажать кнопку START/STOP, нажимайте кнопку FADER до тех пор, пока не исчезнет индикатор.

Using the fader function

The date, time indicator and title do not fade in or fade out

Erase them before operating the fader function if they are not needed.

While using the bounce function, you cannot use the following functions:

- Focus
- Zoom
- Picture effect

Note on the bounce function

The BOUNCE indicator does not appear in the following mode or functions:

- D ZOOM is set to the mode other than OFF in the menu settings
- Wide mode
- Picture effect
- PROGRAM AE

Использование функции фейдера

Индикатор даты, времени и титр не вводятся и не выводятся вместе с изображением

Удалите их перед тем, как включить функцию фейдера, если они не нужны.

Во время использования функции перескакивания Вы не можете использовать следующие функции:

- Фокусировка
- Трансфокация
- Эффект изображения

Примечание по функции перескакивания

Индикатор BOUNCE не появляется в следующих режимах или при использовании следующих функций:

- Команда D ZOOM установлена в положение, отличное от положения OFF в установках меню
- Широкоэкранный режим
- Эффект изображения
- PROGRAM AE

Using special effects – Picture effect

You can digitally process images to obtain special effects like those in films or on the TV.

- PASTEL [a]** : The contrast of the picture is emphasized, and the picture looks like an animated cartoon.
- NEG. ART [b]** : The colour and brightness of the picture are reversed.
- SEPIA** : The picture is sepia.
- B&W** : The picture is monochrome (black-and-white).
- SOLARIZE [c]** : The light intensity is clearer, and the picture looks like an illustration.
- MOSAIC [d]** : The picture is mosaic.
- SLIM [e]** : The picture expands vertically.
- STRETCH [f]** : The picture expands horizontally.

[a]



[b]



[c]



[d]



[e]



[f]



Использование специальных эффектов – Эффект изображения

Вы можете выполнять обработку изображения цифровым методом для получения специальных эффектов, как в кинофильмах или на экранах телевизоров.

- PASTEL [a]** : Подчеркивается контрастность изображения, которому придается мультипликационный вид.
- NEG. ART [b]** : Цвет и яркость изображения будут негативными.
- SEPIA** : Изображение будет в цвете сепии.
- B&W** : Изображение будет монохроматическим (черно-белым).
- SOLARIZE [c]** : Яркость света будет усиленной, а изображение будет выглядеть как иллюстрация.
- MOSAIC [d]** : Изображение будет мозаическим.
- SLIM [e]** : Изображение растянется по вертикали.
- STRETCH [f]** : Изображение растянется по горизонтали.

Using special effects – Picture effect

- (1) In CAMERA mode, select P EFFECT in  in the menu settings. (p. 69).
- (2) Select the desired picture effect mode in the menu settings, then press the SEL/PUSH EXEC dial.

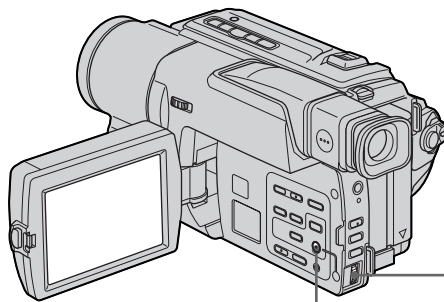

MENU

Использование специальных эффектов – Эффект изображения

- (1) В режиме CAMERA выберите пункт P EFFECT в разделе  в установках меню. (стр. 74).
- (2) Выберите нужный режим эффекта изображения в установках меню, затем нажмите диск SEL/PUSH EXEC.

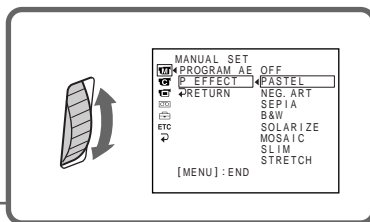

To turn the picture effect function off

Set P EFFECT to OFF in the menu settings.

When you turn the power off

Your camcorder automatically returns to the normal mode.

Для выключения функции эффекта изображения

Установите пункт P EFFECT в установках меню в положение OFF.

Если Вы выключите питание

Ваша видеокамера автоматически вернется в обычный режим.

Using the PROGRAM AE function

You can select PROGRAM AE (Auto Exposure) mode to suit your specific shooting requirements.

Spotlight

This mode prevents people's faces, for example, from appearing excessively white when shooting subjects lit by strong light in the theatre.

Soft portrait

This mode brings out the subject while creating a soft background for subjects such as people or flowers.

Sports lesson

This mode minimizes shake on fast-moving subjects such as in tennis or golf.

Beach & ski

This mode prevents people's faces from appearing dark in strong light or reflected light, such as at a beach in midsummer or on a ski slope.

Sunset & moon

This mode allows you to maintain atmosphere when you are recording sunsets, general night views, fireworks displays and neon signs.

Landscape

This mode is for when you are recording distant subjects such as mountains and prevents your camcorder from focusing on glass or metal mesh in windows when you are recording a subject behind glass or a screen.

Использование функции PROGRAM AE

Вы можете выбрать режим PROGRAM AE (автоматическая съемка) в соответствии со специфическими требованиями к съемке.

Прожекторное освещение

Данный режим предотвращает, к примеру, лица людей от появления в чрезмерно белом свете при выполнении съемки людей, освещенных сильным светом на свадебных церемониях или в театре.

Мягкий портрет

Этот режим позволяет выделить объект на фоне мягкого фона, и подходит для съемки, например, людей или цветов.

Спортивные состязания

Этот режим позволяет минимизировать дрожание при съемке быстро движущихся предметов, например, при игре в теннис или гольф.

пляжный и лыжный курорт

Этот режим предотвращает появление темных лиц людей в зоне сильного света или отраженного света, например, на пляже в разгар лета или на снежном склоне.

Заход солнца и луны

Этот режим позволяет в точности отражать обстановку при съемке заходов солнца, общих ночных видов, фейерверков и неоновых реклам.

Ландшафт

Этот режим позволяет выполнять съемку отдаленных объектов, таких как горы, например, и предотвращает фокусировку видеокамеры на стекло или металлическую решетку на окнах, когда Вы выполняете запись объектов позади стекла или решетки.



Using the PROGRAM AE function

- (1) In CAMERA mode, select PROGRAM AE in the menu settings (p. 69).
- (2) Select the desired PROGRAM AE mode in the menu settings, then press the SEL/PUSH EXEC dial.

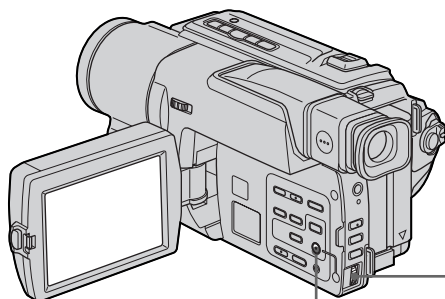

MENU

Использование функции PROGRAM AE

- (1) В режиме CAMERA выберите пункт PROGRAM AE в разделе  в установках меню. (стр. 74).
- (2) Выберите нужный режим PROGRAM AE в установках меню, затем нажмите диск SEL/PUSH EXEC.

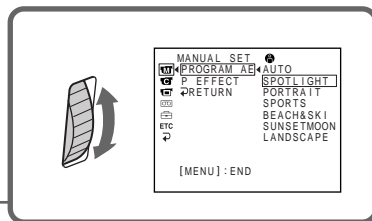

To turn the PROGRAM AE function off

Set PROGRAM AE to AUTO in the menu settings.

Для выключения функции PROGRAM AE

Установите пункт PROGRAM AE в установках меню в положение AUTO.

Using the PROGRAM AE function

Notes

- In the spotlight, sports lesson and beach & ski modes, you cannot take close-ups. This is because your camcorder is set to focus only on subjects in the middle to far distance.
- In the sunset & moon and landscape modes, your camcorder is set to focus only on distant subjects.
- The bounce function with FADER does not work in the PROGRAM AE mode.
- While setting NIGHTSHOT to ON, the PROGRAM AE function does not work. (The indicator flashes.)

If you are recording under a discharge tube such as a fluorescent lamp, sodium lamp or mercury lamp

Flickering or changes in colour may occur in the following modes. If this happens, turn the PROGRAM AE function off.

- Soft portrait mode
- Sports lesson mode

Использование функции PROGRAM AE

Примечания

- В режимах прожекторного освещения, спортивных состязаний, а также в пляжном и лыжном режиме Вы можете выполнять съемку крупным планом. Это объясняется тем, что Ваша видеокамера настроена для фокусировки только на объекты, находящиеся на среднем и дальнем расстояниях.
- В режиме захода солнца и луны, а также в ландшафтном режиме Ваша видеокамера настроена на фокусировку только на дальние объекты.
- Функция перескакивания с функцией FADER не работают в режиме PROGRAM AE.
- При установке переключателя NIGHTSHOT в положение ON функция PROGRAM AE не будет работать. (Индикатор мигает)

Если Вы выполняете запись при использовании газоразрядной лампы, натриевой лампы или ртутной лампы

В следующих режимах может возникнуть мерцание или неустойчивые процессы. Если это произойдет, выключите функцию PROGRAM AE.

- Мягкий портретный режим
- Режим спортивных состязаний

Adjusting the exposure manually

You can manually adjust and set the exposure. Adjust the exposure manually in the following cases:

- The subject is backlit
- Bright subject and dark background
- To record dark pictures (e.g. night scenes) faithfully

- (1) In CAMERA mode, press EXPOSURE. The exposure indicator appears.
- (2) Turn the SEL/PUSH EXEC dial to adjust the brightness.

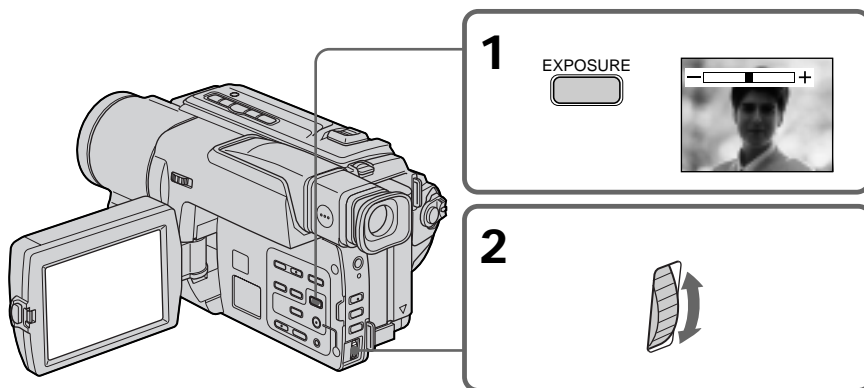

To return to the automatic exposure mode

Press EXPOSURE again.

Note

When you adjust the exposure manually, the backlight function does not work.

Your camcorder automatically returns to the automatic exposure mode:

- if you change the PROGRAM AE mode
- if you slide NIGHTSHOT to ON

Регулировка экспозиции вручную

Вы можете отрегулировать и установить экспозицию вручную.

Отрегулируйте экспозицию вручную в следующих случаях:

- Объект на фоне задней подсветки
- Яркий объект на темном фоне
- Для записи темных изображений (например, ночных сцен) с большой достоверностью

- (1) Нажмите кнопку EXPOSURE в режиме CAMERA. Появится индикатор экспозиции.
- (2) Поверните диск SEL/PUSH EXEC для регулировки яркости.

Для возврата в режим автоматической экспозиции

Нажмите кнопку EXPOSURE еще раз.

Примечание

При выполнении регулировки экспозиции вручную функция задней подсветки не работает.

Ваша видекамера автоматически вернется в режим автоматической экспозиции:

- если Вы измените режим PROGRAM AE
- если Вы передвинете переключатель NIGHTSHOT в положение ON

Focusing manually

You can gain better results by manually adjusting the focus in the following cases:

- The autofocus mode is not effective when shooting
 - subjects through glass coated with water droplets
 - horizontal stripes
 - subjects with little contrast with backgrounds such as walls and sky
- When you want to change the focus from a subject in the foreground to a subject in the background
- Shooting a stationary subject when using a tripod

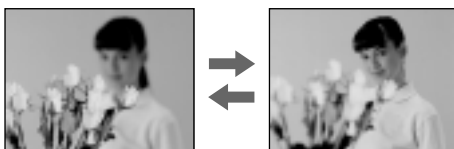

- (1) In CAMERA mode, press FOCUS. The  indicator appears.
- (2) Turn the SEL/PUSH EXEC dial to sharpen focus.

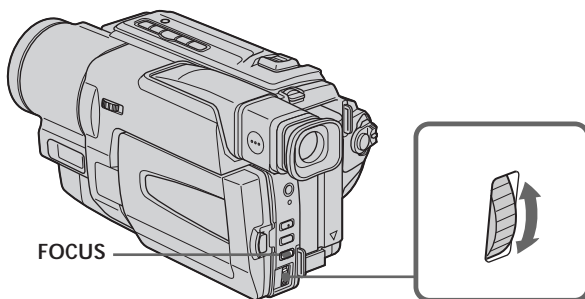

To return to the autofocus mode
Press FOCUS.

Фокусировка вручную

Вы можете получить лучшие результаты путем регулировки вручную в следующих случаях:

- Режим автоматической фокусировки является неэффективным при выполнении съемки
 - объектов через стекло, покрытое каплями воды
 - горизонтальных полос
 - объектов с малой контрастностью на таком фоне, как стена или небо
- Если Вы хотите выполнить изменение фокусировки с объекта на переднем плане на объект на заднем плане
- При выполнении съемки стационарных объектов с использованием треноги

- (1) Нажмите кнопку FOCUS в режиме CAMERA. Появится индикатор .
- (2) Поверните диск SEL/PUSH EXEC для получения четкой фокусировки.

Для возвращения в режим автоматической фокусировки
Нажмите кнопку FOCUS.

Фocusing manually



To focus precisely

Adjust the zoom by first focusing at the “T” (telephoto) position and then shooting at the “W” (wide-angle) position. This makes focusing easier.

When you shoot close to the subject

Focus at the end of the “W” (wide-angle) position.

 changes to the following indicators:

-  When recording a distant subject.
-  When the subject is too close to focus on.

Фокусировка вручную



Для точной фокусировки

Отрегулируйте вариообъектив, сначала выполнив фокусировку в положении “Т” (телефото), а затем выполнив съемку в положении “W” (широкого угла охвата). Это упростит фокусировку.

Если Вы выполняете съемку вблизи объекта

Выполните фокусировку в конце положения “W” (широкоугольное).

Индикатор будет изменяться на следующие индикаторы:

-  при записи удаленного объекта.
-  при записи объекта, расположенного слишком близко к фокусу.

Superimposing a title

You can select one of eight preset titles and two custom titles (p. 59). You can also select the language, colour, size and position of titles.

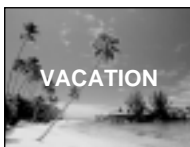

- (1) In CAMERA mode, press TITLE to display the title menu.
- (2) Turn the SEL/PUSH EXEC dial to select , then press the dial.
- (3) Select the desired title in the menu settings, then press the SEL/PUSH EXEC dial.
- (4) Change the colour, size, or position, if necessary.
 - ① Turn the SEL/PUSH EXEC dial to select the colour, size, or position, then press the dial. The item appears.
 - ② Turn the SEL/PUSH EXEC dial to select the desired item, then press the dial.
 - ③ Repeat steps ① and ② until the title is laid out as desired.
- (5) Press the SEL/PUSH EXEC dial again to complete the setting.
- (6) Press START/STOP to start recording.
- (7) When you want to stop recording the title, press TITLE.

Наложение титра

Вы можете выбрать один из восьми предварительно установленных титров и два созданных Вами титра (стр. 59). Вы можете также выбрать язык, цвет, размер, размер и положение титров.

- (1) В режиме CAMERA, нажмите кнопку TITLE для отображения меню титров.
- (2) Поверните диск SEL/PUSH EXEC для выбора индикации , а затем нажмите диск.
- (3) Выберите нужный титр в установках меню, затем нажмите диск SEL/PUSH EXEC.
- (4) Измените цвет, размер или положение титра, если нужно.
 - ① Поверните диск SEL/PUSH EXEC для выбора цвета, размера или положения титра, а затем нажмите диск. Появится нужный пункт.
 - ② Поверните диск SEL/PUSH EXEC для выбора нужного пункта, а затем нажмите диск.
 - ③ Повторяйте пункты ① и ② до тех пор, пока титр не будет расположен, как нужно.
- (5) Нажмите диск SEL/PUSH EXEC еще раз для завершения установки.
- (6) Нажмите кнопку START/STOP для начала записи.
- (7) Если Вы хотите остановить запись титра, нажмите кнопку TITLE.

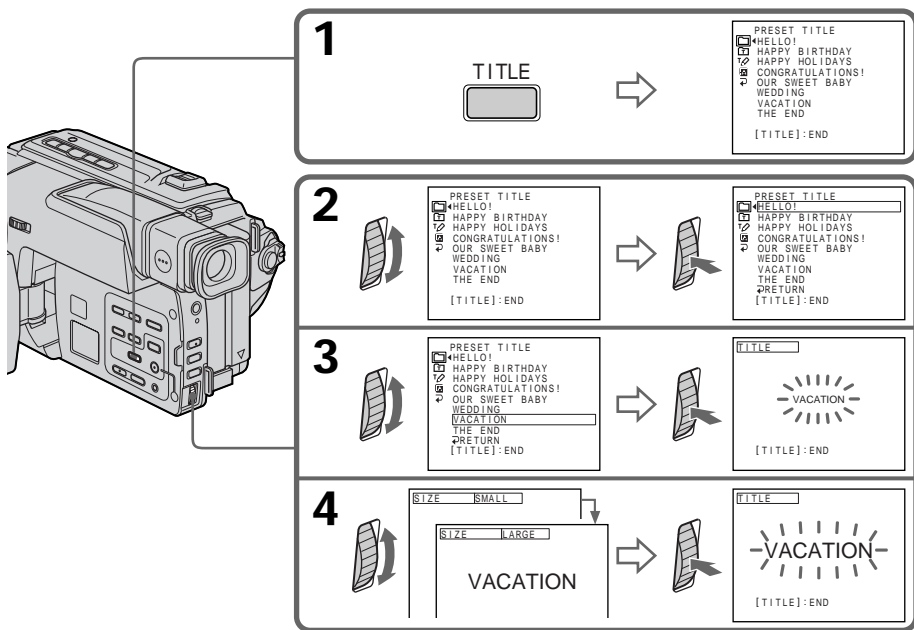

Superimposing a title

To superimpose the title while you are recording

Press TITLE while you are recording, and carry out steps 2 to 5. When you press the SEL/PUSH EXEC dial at step 5, the title is superimposed.

To select the language of a preset title

If you want to change the language, select  before step 2. Then select the desired language and return to step 2.

Note

Both the date and time or either of them may not be displayed depending on the size or position of the title.

If you display the menu or title menu while superimposing a title

The title is not recorded while the menu or title menu is displayed.

To use the custom title

If you want to use the custom title, select  in step 2.

Title setting

- The title colour changes as follows :
WHITE ↔ YELLOW ↔ VIOLET ↔ RED ↔ CYAN ↔ GREEN ↔ BLUE
- The title size changes as follows :
SMALL ↔ LARGE
You cannot input 13 characters or more in LARGE size.
- The title position changes as follows :
1 ↔ 2 ↔ 3 ↔ 4 ↔ 5 ↔ 6 ↔ 7 ↔ 8 ↔ 9
The larger the position number, the lower the title is positioned.
When you select the title size “LARGE”, you cannot choose position 9.
When you select the title size “LARGE” in the CINEMA mode, you cannot choose position 8 nor 9.

When you are selecting and setting the title
You cannot superimpose the title displayed on the screen.

When you superimpose a title while you are recording
The beep does not sound.

Наложение титра

Для наложения титра во время записи

Нажмите кнопку TITLE во время записи и выполните действия пунктов со 2 по 5. Если Вы нажмете кнопку SEL/PUSH EXEC в пункте 5, титр будет наложен на изображение.

Для выбора языка предварительно установленного титра

Если Вы хотите изменить язык, выберите индикацию  перед выполнением действия пункта 2. Затем выберите нужный язык и вернитесь к пункту 2.

Примечание

Индикация даты и времени или же одна из них не могут отображаться на дисплее в зависимости от размера или положения титра.

Если на дисплее отображается меню или меню титров во время наложения титра

Титр не записывается во время отображения на дисплее меню или меню титров.

Для использования созданного Вами титра

Если Вы хотите использовать созданный Вами титр, выберите индикацию  в пункте 2.

Установка титра

- Цвет титра изменяется следующим образом:
WHITE (БЕЛЫЙ) ↔ YELLOW (ЖЕЛТЫЙ) ↔ VIOLET (ФИОЛЕТОВЫЙ) ↔ RED (КРАСНЫЙ) ↔ CYAN (ГОЛУБОЙ) ↔ GREEN (ЗЕЛЕНый) ↔ BLUE (СИНИЙ)
- Размер титра изменяется следующим образом:
SMALL (МАЛЕНЬКИЙ) ↔ LARGE (БОЛЬШОЙ)
Вы не можете ввести 13 знаков или более при размере LARGE.
- Положение титра изменяется следующим образом:
1 ↔ 2 ↔ 3 ↔ 4 ↔ 5 ↔ 6 ↔ 7 ↔ 8 ↔ 9
Чем больше номер положения титра, тем ниже будет расположен титр.
Если Вы выберете размер “LARGE”, Вы не сможете изменять положения 9.
Если Вы выберете размер титра “LARGE” в режиме CINEMA, Вы не сможете выбрать ни положение 8, ни положение 9.

Во время выбора и установки титра

Вы не можете налагать на изображение титр, отображаемый на экране.

При наложении титра во время записи
Зуммерного сигнала не будет.

Making your own titles

You can make up to two titles and store them in your camcorder. Each title can have up to 20 characters.

- (1) In CAMERA or PLAYER mode, press TITLE.
- (2) Turn the SEL/PUSH EXEC dial to select , then press the dial.
- (3) Turn the SEL/PUSH EXEC dial to select the first line (CUSTOM1 SET) or second line (CUSTOM2 SET), then press the dial.
- (4) Turn the SEL/PUSH EXEC dial to select the column of the desired character, then press the dial.
- (5) Turn the SEL/PUSH EXEC dial to select the desired character, then press the dial.
- (6) Repeat steps 4 and 5 until you have selected all characters and completed the title.
- (7) To finish making your own titles, turn the SEL/PUSH EXEC dial to select [SET], then press the dial. The title is stored in memory.
- (8) Press TITLE to make the title menu disappear.

Создание своих собственных титров

Вы можете создать два собственных титра и хранить их в памяти видеокамеры. Каждый титр может состоять из 20 символов.

- (1) В режиме CAMERA или PLAYER, нажмите кнопку TITLE.
- (2) Поверните диск SEL/PUSH EXEC для выбора индикации , а затем нажмите диск.
- (3) Поверните диск SEL/PUSH EXEC для выбора первой строки (CUSTOM1 SET) или второй строки (CUSTOM2 SET), а затем нажмите диск.
- (4) Поверните диск SEL/PUSH EXEC для выбора колонки с нужным символом, а затем нажмите диск.
- (5) Поверните диск SEL/PUSH EXEC нужного символа, а затем нажмите диск.
- (6) Повторяйте действия пунктов 4 и 5 до тех пор, пока не выберите все символы и не составите полностью титр.
- (7) Для завершения создания своих собственных титров поверните диск SEL/PUSH EXEC для выбора команды [SET], а затем нажмите диск. Титр будет занесен в память.
- (8) Нажмите кнопку TITLE, чтобы меню титров исчезло.

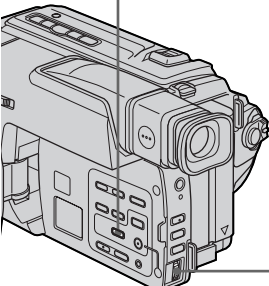

1

TITLE

PRESET TITLE

HELLO!

HAPPY BIRTHDAY

HAPPY HOLIDAYS

CONGRATULATIONS!

OUR SWEET BABY

WEDDING

VACATION

THE END

[TITLE]:END

2

TITLE SET

CUSTOM1 SET

CUSTOM2 SET

SEL/PUSH EXEC

[TITLE]:END

TITLE SET

CUSTOM1 SET

CUSTOM2 SET

RETURN

[TITLE]:END

3

TITLE SET

CUSTOM1 SET

CUSTOM2 SET

SEL/PUSH EXEC

[TITLE]:END

TITLE SET

P1

ABCDE 12345 67890

FGHIJ 67890 12345

KL MNO AEIOU []

PQRST AEIOU [P2]

UVWXY AE IEE [SET]

Z & ? ! AONGB

./- AIOQA

[TITLE]:END

4

TITLE SET

P1

ABCDE 12345 67890

FGHIJ 67890 12345

KL MNO AEIOU []

PQRST AEIOU [P2]

UVWXY AE IEE [SET]

Z & ? ! AONGB

./- AIOQA

[TITLE]:END

TITLE SET

P1

ABCDE 12345 67890

FGHIJ 67890 12345

KL MNO AEIOU []

PQRST AEIOU [P2]

UVWXY AE IEE [SET]

Z & ? ! AONGB

./- AIOQA

[TITLE]:END

6

TITLE SET

P1

ABCDE 12345 67890

FGHIJ 67890 12345

KL MNO AEIOU []

PQRST AEIOU [P2]

UVWXY AE IEE [SET]

Z & ? ! AONGB

./- AIOQA

[TITLE]:END

TITLE SET

P1

ABCDE 12345 67890

FGHIJ 67890 12345

KL MNO AEIOU []

PQRST AEIOU [P2]

UVWXY AE IEE [SET]

Z & ? ! AONGB

./- AIOQA

[TITLE]:END

3

TITLE SET

P1

ABCDE 12345 67890

FGHIJ 67890 12345

KL MNO AEIOU []

PQRST AEIOU [P2]

UVWXY AE IEE [SET]

Z & ? ! AONGB

./- AIOQA

[TITLE]:END

TITLE SET

P1

ABCDE 12345 67890

FGHIJ 67890 12345

KL MNO AEIOU []

PQRST AEIOU [P2]

UVWXY AE IEE [SET]

Z & ? ! AONGB

./- AIOQA

[TITLE]:END

4

TITLE SET

P1

ABCDE 12345 67890

FGHIJ 67890 12345

KL MNO AEIOU []

PQRST AEIOU [P2]

UVWXY AE IEE [SET]

Z & ? ! AONGB

./- AIOQA

[TITLE]:END

TITLE SET

P1

S

ABCDE 12345 67890

FGHIJ 67890 12345

KL MNO AEIOU []

PQRST AEIOU [P2]

UVWXY AE IEE [SET]

Z & ? ! AONGB

./- AIOQA

[TITLE]:END

59

Making your own titles

To change a title you have stored

In step 3, select CUSTOM1 SET or CUSTOM2 SET, depending on which title you want to change, then press the SEL/PUSH EXEC dial. Turn the SEL/PUSH EXEC dial to select [←], then press the dial to delete the title. The last character is erased. Enter the new title as desired.

If you take 5 minutes or longer to enter characters in the standby mode while a cassette is in your camcorder

The power automatically turns off. The characters you have entered remain stored in memory. Set the POWER switch to OFF (CHARGE) once, and turn it to CAMERA again, then proceed from step 1.

We recommend setting the POWER switch to PLAYER or removing the cassette so that your camcorder does not automatically turn off while you are entering title characters.

If you select [→P2]

The menu for selecting alphabet and Russian characters appears. Select [→P1] to return to the previous screen.

To delete the title

Select [←]. The last character is erased.

To enter a space

Select [Z& ?!], then select the blank part.

Создание своих собственных титров

Для изменения сохраненного в памяти титра

В пункте 3, выберите команду CUSTOM1 SET или CUSTOM2 SET в зависимости от того, какой титр Вы хотите изменить, а затем нажмите диск SEL/PUSH EXEC. Поверните диск SEL/PUSH EXEC для выбора индикации [←], а затем нажмите диск для удаления титра. Последний символ будет удален. Введите новый нужный символ.

Если при вводе символов пройдет 5 минут или более в режиме ожидания при вставленной кассете в Вашу видеокамеру

Питание автоматически выключится. Введенные символы будут сохранены в памяти. Установите переключатель POWER сначала в положение OFF (CHARGE), снова верните его в положение CAMERA, а затем продолжите с пункта 1.

Рекомендуется установить переключатель POWER в положение PLAYER или вынуть кассету, чтобы Ваша видеокамера автоматически не выключалась при вводе символов титра.

Если Вы выбрали команду [→P2]

Появится меню для выбора алфавита и русских букв. Выберите команду [→P1], чтобы вернуться к предыдущему экрану.

Для удаления титра

Выберите команду [←]. Последний символ будет удален.

Для ввода пробела

Нажмите клавиши [Z& ?!], а затем выберите чистую часть.

Using the built-in light

You can use the built-in light to suit your shooting situation. The recommended distance between the subject and camcorder is about 1.5 m (5 feet).

Press LIGHT until the  indicator appears on the screen while your camcorder is in CAMERA mode. The built-in light turns on. If you turn the POWER switch to OFF (CHARGE), the built-in light turns off simultaneously. You cannot turn the built-in light on by turning the POWER switch to CAMERA again. To turn on the built-in light again, press LIGHT again in CAMERA mode.

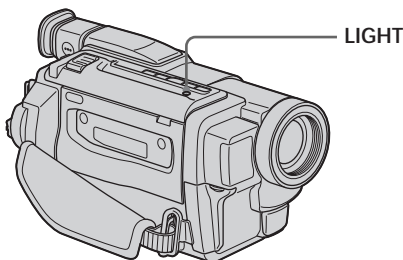

To turn off the built-in light

Press LIGHT until no indicator appears on the screen.

To turn on the built-in light automatically

Press LIGHT until the  indicator appears on the screen. The built-in light automatically turns on and off according to the ambient brightness.

Использование встроенной подсветки

Вы можете использовать встроенную подсветку в соответствии с условиями съемки. Рекомендуемое расстояние между объектом и видеокамерой равно около 1,5 м.

Нажимайте кнопку LIGHT в то время, когда видеокамера находится в режиме CAMERA до тех пор, пока индикатор  не появится на экране. Высветится встроенная подсветка. Если Вы повернете переключатель POWER в положение OFF (CHARGE), встроенная подсветка одновременно погаснет. Вы не сможете включить встроенную подсветку, снова повернув переключатель POWER в положение CAMERA. Для включения встроенной подсветки, нажмите снова кнопку LIGHT в режиме CAMERA.

Для выключения встроенной подсветки

Нажимайте кнопку LIGHT до тех пор, пока на экране не останется никакого индикатора.

Для автоматического включения встроенной подсветки

Нажимайте кнопку LIGHT до тех пор, пока индикатор  появится на экране. Встроенная подсветка будет автоматически включаться и выключаться в соответствии с яркостью окружающей среды.

Using the built-in light

CAUTION

Be careful not to touch the lighting section, because the plastic window and surrounding surfaces are hot while the light is on. It remains hot for a while after the light is turned off.

DANGER

Not to be handled by children.
Emits intense heat and light.
Use with caution to reduce the risk of fire or injury to persons.
Do not directly light at persons or materials from less than 1.22 m (4 feet) during use and until cool.
Turn the built-in light off when not in use.

When you press LIGHT

The indicator changes as follows:



Notes

- The built-in light turns off automatically in the following cases:
 - When it stays on in the AUTO mode for more than 5 minutes.
 - When you leave it on for more than 5 minutes with no cassette inserted or after the tape has run out.To turn the built-in light on again, press LIGHT again.
- The battery pack is quickly discharging while the built-in light is turned on. Turn it off when not in use.
- When you do not use your camcorder, turn the built-in light off and remove the battery pack to avoid turning on the built-in light accidentally.
- When flickering occurs while shooting in the AUTO mode, press LIGHT until the indicator appears.
- The built-in light may turn on/off when you use the PROGRAM AE or backlight function while shooting in the AUTO mode.

Использование встроенной подсветки

ВНИМАНИЕ

Будьте осторожны, чтобы не прикасаться к секции подсветки, поскольку пластмассовое окно и прилегающая поверхность являются горячими при включенной подсветке. Эта секция будет оставаться горячей и некоторое время после выключения подсветки.

ОСТОРОЖНО

Детям пользоваться аппаратом запрещено. Он излучает сильное тепло и свет.
Соблюдайте осторожность, чтобы не допустить случайного воспламенения предметов и не травмировать людей вокруг.
Не направляйте подсветку на людей или материалы с расстояния менее 1,22 м во время пользования аппаратом и до его остывания.
Выключите встроенную подсветку, если аппарат не используется.

При нажатии кнопки LIGHT

Индикатор изменяется, как



Примечания

- Встроенная подсветка выключается автоматически в следующих случаях:
 - Если она остается включенной в режиме AUTO более, чем на 5 минут.
 - Если Вы оставляете ее включенной более чем на 5 минут, когда кассета не установлена или достигнут конец ленты. Чтобы включить встроенную подсветку снова, нажмите кнопку LIGHT еще раз.
- Батарейный блок быстро разряжается при включенной подсветке. Выключите ее, если аппарат не используется.
- Если Вы не используете Вашу видеокамеру, выключите встроенную подсветку и снимите батарейный блок во избежание случайного включения встроенной подсветки.
- В случае появления мерцания во время съемки в режиме AUTO нажимайте кнопку LIGHT, пока не появится индикатор .
- Встроенная подсветка может включаться/выключаться при использовании функции PROGRAM AE или функции задней подсветки во время съемки в AUTO режиме.

Using the built-in light

- The built-in light may be turned off when inserting or ejecting a cassette.
- While the end search function is working, the built-in light is turned off.
- When you use the conversion lens (optional) light from the built-in light is blocked and may not illuminate the subject properly.

Replacing the bulb

Use the Sony XB-3D halogen lamp (optional). The supplied halogen lamp is not on the market. Purchase the Sony XB-3D halogen lamp. Remove the power source before replacing the bulb.

- (1) Remove the built-in light unit while pushing the hole under the built-in light unit using a wire.
- (2) Turn the bulb housing counterclockwise and detach from the built-in light unit.
- (3) Replace the bulb using a dry cloth.
- (4) Attach the bulb housing turning it clockwise, then replace the built-in light unit.

Использование встроенной подсветки

- Встроенная подсветка может выключаться при установке или извлечении кассеты.
- При использовании функции поиска конца записи на ленте встроенная подсветка выключается.
- Если Вы используете преобразовательный объектив (приобретается отдельно), лампа встроенной подсветки блокируется и может не обеспечивать освещение объекта надлежащим образом.

Замена лампы накаливания

Используйте галогенную лампу Sony XB-3D (приобретается отдельно). Прилагаемая галогенная лампа не поступает в розничную продажу. Приобретите галогенную лампу Sony XB-3D.

Перед заменой лампы накаливания выньте источник питания.

- (1) Выньте встроенное устройство подсветки, нажав на отверстие под встроенным устройством с помощью проволоки.
- (2) Поверните корпус лампы накаливания против часовой стрелки и отсоедините лампу от встроенного устройства подсветки.
- (3) Отсоедините лампу накаливания с помощью сухой ткани.
- (4) Прикрепите корпус лампы накаливания, повернув его по часовой стрелке, и замените встроенное устройство подсветки.

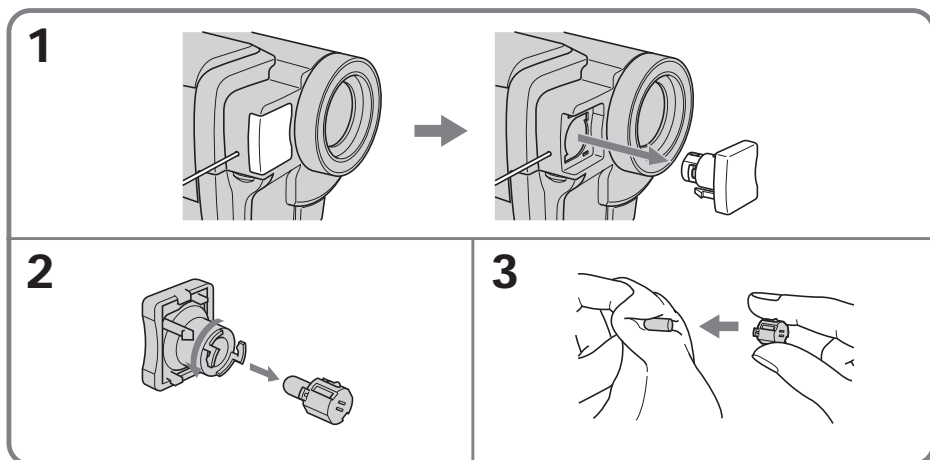

Using the built-in light

CAUTION

- When replacing the bulb, use only the Sony XB-3D halogen lamp (optional) to reduce the risk of fire.
- To prevent possible burn hazard, disconnect the power source before replacing and do not touch the bulb until the bulb becomes cool enough to handle (for about 30 minutes or more).

Note

To prevent the bulb from being smudged with finger prints, handle it with a dry cloth, etc. If the bulb is smudged, wipe it completely.

Использование встроенной подсветки

ВНИМАНИЕ

- При замене лампы накаливания используйте только галогенную лампу Sony XB-3D (приобретается отдельно) для уменьшения вероятности воспламенения.
- Для предотвращения опасности получения ожога, отсоедините источник питания перед тем, как заменить лампу накаливания, и не прикасайтесь к лампе до тех пор, пока она достаточно не остынет (около 30 минут или более).

Примечание

Для предотвращения загрязнения лампы накаливания от отпечатков пальцев обращайтесь с ней осторожно, используя сухую ткань. В случае загрязнения лампы накаливания тщательно протрите ее.

Dubbing a tape

Using the A/V connecting cable

Connect your camcorder to the VCR using the A/V connecting cable supplied with your camcorder.

You can record and edit a picture with the connected VCR by using your camcorder as a player.

Make the indicators disappear by pressing DISPLAY. If you do not make the indicators disappear, they are recorded on tapes.

- (1) Insert a blank tape (or a tape you want to record over) into the VCR, and insert the recorded tape into your camcorder.
- (2) Set the input selector on the VCR to LINE. Refer to the operating instructions of your VCR for more information.
- (3) Set the POWER switch to PLAYER.
- (4) Play back the recorded tape on your camcorder.
- (5) Start recording on the VCR. Refer to the operating instructions of your VCR for more information.

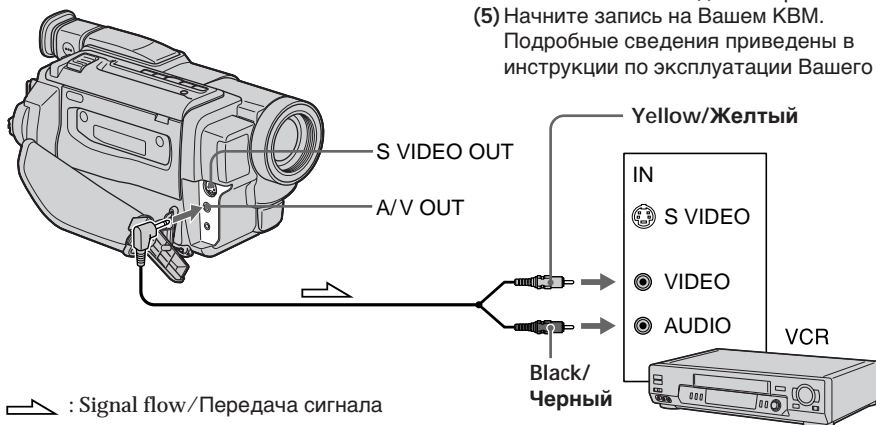

When you have finished dubbing a tape

Press ■ on both your camcorder and the VCR.

To prevent deterioration of pictures when dubbing

Set EDIT to ON in the menu settings before dubbing.

Перезапись ленты

Использование соединительного шнура аудио/видео

Подсоедините Вашу видеокамеру к КВМ с помощью соединительного кабеля аудио/видео, который прилагается к Вашей видеокамере.

Вы можете записывать и монтировать изображение на присоединенном КВМ, используя Вашу видеокамеру в качестве плейера.

Отключите индикаторы, нажав кнопку DISPLAY. Если Вы не отключите индикаторы, они будут записаны на ленте.

- (1) Вставьте незаписанную ленту (или ленту, на которую Вы хотите выполнить запись) в КВМ и вставьте записанную ленту в Вашу видеокамеру.
- (2) Установите селектор входного сигнала на КВМ в положение LINE. Подробные сведения приведены в инструкции по эксплуатации Вашего КВМ.
- (3) Установите переключатель POWER в положение PLAYER.
- (4) Начните воспроизведение записанной ленты на Вашей видеокамере.
- (5) Начните запись на Вашем КВМ. Подробные сведения приведены в инструкции по эксплуатации Вашего КВМ.

Если Вы закончили перезапись ленты

Нажмите кнопку ■ как на видеокамере, так и на КВМ.

Для предотвращения ухудшения изображения при перезаписи

Перед выполнением перезаписи установите переключатель EDIT в положение ON в установках меню.

Dubbing a tape

You can edit on VCRs that support the following systems

8 8 mm, **Hi8** Hi8, **D** Digital8, **VHS** VHS, **SVHS** S-VHS, **VHS-C** VHSC, **SVHS-C** S-VHSC, **B** Betamax, ^{mini}**DV** mini DV or **DV** DV

Connect using an S video cable (optional) to obtain high-quality pictures

With this connection, you do not need to connect the yellow (video) plug of the A/V connecting cable.

Connect an S video cable (optional) to the S video jacks of both your camcorder and the VCR.

Перезапись ленты

Вы можете выполнять монтаж на KBM, которые поддерживают следующие системы

8 8 мм, **Hi8** Hi8, **D** Digital8, **VHS** VHS, **SVHS** S-VHS, **VHS-C** VHSC, **SVHS-C** S-VHSC, **B** Betamax, ^{mini}**DV** mini DV или **DV** DV

Выполните подсоединение с помощью кабеля S видео (не прилагается) для получения высококачественных изображений

При таком подсоединении Вам не нужно подсоединять желтый (видео) штекер соединительного кабеля аудио/видео. Подсоедините кабель S видео (не прилагается) к гнездам S видео на Вашей видеокамере и KBM.

Changing the menu settings

To change the mode settings in the menu settings, select the menu items with the SEL/PUSH EXEC dial. The default settings can be partially changed. First, select the icon, then the menu item and then the mode.

- (1) In CAMERA or PLAYER mode, press MENU.
- (2) Turn the SEL/PUSH EXEC dial to select the desired icon, then press the dial to set.
- (3) Turn the SEL/PUSH EXEC dial to select the desired item, then press the dial to set.
- (4) Turn the SEL/PUSH EXEC dial to select the desired mode, and press the dial to set.
- (5) If you want to change other items, select ↩ RETURN and press the dial, then repeat steps from 2 to 4.

For details, see “Selecting the mode setting of each item” (p. 69).

Изменение установок меню

Для изменения установок режима в установках меню выберите пункты меню с помощью диска SEL/PUSH EXEC. Установки по умолчанию могут быть частично изменены. Сначала выберите пиктограмму, затем пункт меню, а затем режим.

- (1) В режиме CAMERA или режиме PLAYER нажмите кнопку MENU.
- (2) Поверните диск SEL/PUSH EXEC для выбора нужной пиктограммы, а затем нажмите диск для установки.
- (3) Поверните диск SEL/PUSH EXEC для выбора нужной пиктограммы, а затем нажмите диск для установки.
- (4) Поверните диск SEL/PUSH EXEC для выбора нужной пиктограммы, а затем нажмите диск для установки.
- (5) Если Вы хотите изменить другие пункты, выберите команду ↩ RETURN, а затем нажмите диск, после чего повторите действия пунктов со 2 по 4. Подробные сведения приведены в разделе “Выбор установок режима по каждому пункту” (стр. 74)

1

CAMERA

MANUAL SET
PROGRAM AE
P EFFECT

[MENU]: END

PLAYER

PLAYER SET
EDIT
TBC
DNR
NTSC PB
ETC

[MENU]: END

2

MANUAL SET
PROGRAM AE
P EFFECT

OTHERS
WORLD TIME
BEEP
COMMANDER
DISPLAY
REC LAMP

OTHERS
WORLD TIME 0 HR

OTHERS
WORLD TIME
BEEP
COMMANDER
DISPLAY
REC LAMP
RETURN

3

OTHERS
WORLD TIME 0 HR
BEEP

OTHERS
WORLD TIME
BEEP
COMMANDER
DISPLAY
REC LAMP ON

OTHERS
WORLD TIME
BEEP
COMMANDER
DISPLAY
REC LAMP ON
RETURN OFF

4

OTHERS
WORLD TIME
BEEP
COMMANDER
DISPLAY
REC LAMP ON
RETURN OFF







OTHERS
WORLD TIME
BEEP
COMMANDER
DISPLAY
REC LAMP OFF
RETURN

To make the menu display disappear
Press MENU.

Для того, чтобы исчезла индикация
меню
Нажмите кнопку MENU.

Changing the menu settings







Menu items are displayed as the following icons:

-  MANUAL SET
-  CAMERA SET
-  PLAYER SET
-  LCD SET
-  TAPE SET
-  SETUP MENU
-  OTHERS

Depending on your camcorder model
The menu display may be different from that in
this illustration.

Изменение установок меню

Пункты меню отображаются в виде шести,
приведенных ниже, пиктограмм:



-  MANUAL SET
-  CAMERA SET
-  PLAYER SET
-  LCD SET
-  TAPE SET
-  SETUP MENU
-  OTHERS

В зависимости от модели Вашей видеокамеры
Меню индикации может отличаться от
указанной на рисунке.

English





Selecting the mode setting of each item ● is the default setting.

Menu items differ according to the position of the POWER switch.
The screen shows only the items you can operate at the moment.

Icon/item	Mode	Meaning	POWER switch
 PROGRAM AE	---	To suit your specific shooting requirement (p. 51)	CAMERA
	P EFFECT	To add special effects like those in films or on the TV to images (p. 49).	CAMERA
 D ZOOM	● OFF	If you set to OFF, digital zoom is deactivated and up to 20× is carried out.	CAMERA
	40× 450×	If you set to 40×/450×, digital zoom is activated and more than 20× to 40×/450× is performed digitally. (p. 30) (CCD-TRV49E only)	
	● OFF	If you set to OFF, digital zoom is deactivated and up to 20× is carried out.	
	40× 460×	If you set to 40×/460×, digital zoom is activated and more than 20× to 40×/460× is performed digitally. (p. 30) (CCD-TRV58E only)	CAMERA
	● OFF	If you set to OFF, digital zoom is deactivated and up to 20× is carried out.	
	40× 560×	If you set to 40×/560×, digital zoom is activated and more than 20× to 40×/560× is performed digitally. (p. 30) (CCD-TRV59E/TRV78E/TRV98E only)	
16:9WIDE	● OFF	—	CAMERA
	CINEMA	To record in the CINEMA mode (p. 44)	
	16:9FULL	To record in the 16:9FULL mode	
STEADYSHOT*	● ON	To compensate for camera-shake	CAMERA
	OFF	To cancel the SteadyShot function. Natural pictures are produced when shooting a stationary object with a tripod.	
N.S. LIGHT	● ON	To use the NightShot Light function (p. 34)	CAMERA
	OFF	To cancel the NightShot Light function	

* CCD-TRV78E/TRV98E only

Changing the menu settings

Icon/item	Mode	Meaning	POWER switch
 EDIT	● OFF	—	PLAYER
	ON	To minimize picture deterioration when editing	
TBC	● ON	To correct jitter	PLAYER
	OFF	To not correct jitter. Set TBC to OFF when playing back a tape on which you have dubbed over and recorded the signal of a TV game or similar machine.	
TBC stands for “Time Base Corrector”.			
DNR	● ON	To reduce picture noise	PLAYER
	OFF	To reduce a conspicuous afterimage when the picture has a lot of movement	
DNR stands for “Digital Noise Reduction”.			
NTSC PB	● ON PAL TV	To play back a tape recorded in the NTSC colour system on a PAL system TV	PLAYER
	NTSC 4.43	To play back a tape recorded in the NTSC colour system on a TV with the NTSC 4.43 mode	
 LCD BRIGHT	—	To adjust the brightness on the LCD screen with the SEL/PUSH EXEC dial.	PLAYER CAMERA
			
LCD B. L.	● BRT NORMAL	To set the brightness on the LCD screen normal	PLAYER CAMERA
	BRIGHT	To brighten the LCD screen	
LCD COLOUR	—	To adjust the colour on the LCD screen	PLAYER CAMERA
			

Notes on the SteadyShot function (CCD-TRV78E/TRV98E only)

- The SteadyShot function will not correct excessive camera-shake.
- Attachment of a conversion lens (optional) may influence the SteadyShot function.
- SteadyShot does not operate in the 16:9FULL mode. If you set STEADYSHOT to ON in the menu settings, the  indicator flashes.

If you cancel the SteadyShot function (CCD-TRV78E/TRV98E only)

The SteadyShot off indicator  appears. Your camcorder prevents excessive compensation for camera-shake.

Note on the playback of the NTSC tapes

You can play back tapes recorded in the NTSC video system.

When you play back a tape on a Multi System TV, select the best mode while viewing the picture on the TV.

In more than 5 minutes after removing the power source



The “EDIT” and “COMMANDER” (CCD-TRV49E/TRV59E/TRV78E/TRV98E only) items are returned to their default settings.

The other menu items are held in memory even when the battery is removed.

Note on LCD B.L.

When you use power sources other than the battery pack, “BRIGHT” is automatically selected.

Changing the menu settings

Icon/item	Mode	Meaning	POWER switch
 REC MODE	● SP	To record in SP (Standard Play) mode	CAMERA
	LP	To increase the recording time to twice the SP mode	
ORC TO SET	---	To automatically adjust the recording condition to get the best possible recording. Press START/STOP to start adjustment. Your camcorder takes about 10 seconds to check the tape condition and then returns to the standby mode.	CAMERA
ORC stands for "Optimizing the Recording Condition".			
 REMAIN	● AUTO	To display the remaining tape bar: <ul style="list-style-type: none"> • for about 8 seconds after your camcorder is turned on and calculates the remaining amount of tape • for about 8 seconds after a cassette is inserted and your camcorder calculates the remaining amount of tape • for about 8 seconds after ► is pressed in PLAYER mode • for about 8 seconds after DISPLAY is pressed to display the screen indicators • for the period of tape rewinding, forwarding or picture search in the PLAYER mode 	PLAYER CAMERA
	ON	To always display the remaining tape bar	

Notes on the LP mode

- When you record a tape in the LP mode on your camcorder, we recommend playing back the tape on your camcorder. When you play back the tape on other camcorders or VCRs, noise may occur in pictures or sound.
- Noise may occur also when you play on your camcorder tapes recorded in the LP mode on other camcorders or VCRs.

Notes on ORC setting

- Each time you eject the cassette, the ORC setting will be canceled. If necessary, reset the setting.
- You cannot use this setting on a tape with the red mark on the cassette exposed. (i. e. the tape is write-protected)
- When you set ORC TO SET, a non-recorded section of about 0.1 seconds appears on the tape. However, note that this non-recorded section disappears from the tape when you continue recording from this section.
- To check if you have already set the ORC setting, select ORC TO SET in the menu settings. "ORC ON" is displayed if ORC TO SET is already set.

Changing the menu settings

Icon/item	Mode	Meaning	POWER switch
 CLOCK SET	—	To set the date or time (p. 22)	CAMERA
AUTO DATE	● ON	To record the date for 10 seconds after recording has started	CAMERA
	OFF	To cancel the auto date function	
LTR SIZE	● NORMAL	To display selected menu items in normal size	PLAYER CAMERA
	2×	To display selected menu items at twice the normal size	
DEMO MODE	● ON	To make the demonstration appear	CAMERA
	OFF	To cancel the demonstration mode	

Notes on DEMO MODE

- You cannot select DEMO MODE when a cassette is inserted in your camcorder.
- DEMO MODE is set to STBY (Standby) at the factory and the demonstration starts about 10 minutes after you have set the POWER switch to CAMERA without a cassette inserted.
To cancel the demonstration, insert a cassette, set the POWER switch to other than CAMERA, or set DEMO MODE to OFF.
- When NIGHTSHOT is set to ON, the “NIGHTSHOT” indicator appears on the screen and you cannot select DEMO MODE in the menu settings.

Changing the menu settings

Icon/item	Mode	Meaning	POWER switch
 WORLD TIME	---	To set the clock to the local time. Turn the SEL/PUSH EXEC dial to set a time difference. The clock changes by the time difference you set here. If you set the time difference to 0, the clock returns to the originally set time.	CAMERA
BEEP	● MELODY	To output the melody when you start/stop recording or when an unusual condition occurs on your camcorder	PLAYER CAMERA
	NORMAL	To output the beep sound instead of the melody	
	OFF	To cancel the melody and beep sound	
COMMANDER*	● ON	To activate the Remote Commander supplied with your camcorder	PLAYER CAMERA
	OFF	To deactivate the Remote Commander to avoid remote control misoperation caused by other VCR's remote control	
DISPLAY	● LCD	To show the display on the LCD screen and viewfinder	PLAYER CAMERA
	V-OUT/LCD	To show the display on the TV screen, LCD screen and viewfinder	
REC LAMP	● ON	To light up the camera recording lamp at the front of your camcorder	CAMERA
	OFF	To turn the camera recording lamp off so that the subject is not aware of the recording	

* CCD-TRV49E/TRV59E/TRV78E/TRV98E only

Изменение установок меню

Русский





Выбор установок режима по каждому пункту ● установки по умолчанию.

Пункты меню отличаются в зависимости от положения переключателя POWER. Экран отображает только те пункты, которыми Вы можете пользоваться в данный момент.

Пиктограмма/пункт	Режим	Предназначение	Переключатель POWER
PROGRAM AE	---	Для удовлетворения Ваших особых требований к съемке (стр.51)	CAMERA
P EFFECT	---	Для добавления к изображениям специальных эффектов, подобных используемым в фильмах или телепередачах (стр.49)	CAMERA
D ZOOM	● OFF	Если Вы установите в положение OFF, цифровой вариообъектив отключится и наезд видеокамеры будет в пределах 20х.	CAMERA
	40х 450х	Если Вы установите в положение 40х/450х, цифровой вариообъектив включится и наезд видеокамеры свыше 20х до 40х/450х будет выполняться цифровым способом. (стр. 30) (только модели CCD-TRV49E)	
	● OFF	Если Вы установите в положение OFF, цифровой вариообъектив отключится и наезд видеокамеры будет в пределах 20х.	
	40х 460х	Если Вы установите в положение 40х/460х, цифровой вариообъектив включится и наезд видеокамеры свыше 20х до 40х/460х будет выполняться цифровым способом. (стр. 30) (только модели CCD-TRV58E)	
	● OFF	Если Вы установите в положение OFF, цифровой вариообъектив отключится, и наезд видеокамеры будет в пределах 20х.	
	40х 560х	Если Вы установите в положение 40х/560х, цифровой вариообъектив включится и наезд видеокамеры в пределах от 20х до 40х/560х будет выполняться цифровым способом. (стр.30) (только модели CCD-TRV59E/TRV78E/TRV98E)	
16:9WIDE	● OFF	—	CAMERA
	CINEMA	Для записи в режиме CINEMA (стр. 44)	
	16:9FULL	Для записи в режиме 16:9FULL	
STEADYSHOT*	● ON	Для компенсации подрагивания видеокамеры	CAMERA
	OFF	Для отмены функции устойчивой съемки. При съемке стационарного объекта с помощью треноги получаются очень естественные изображения.	
N.S. LIGHT	● ON	Для использования функции подсветки для ночной съемки (стр. 34)	CAMERA
	OFF	Для отмены функции подсветки для ночной съемки	

* Только модели CCD-TRV78E/TRV98E only

Изменение установок меню

Пиктограмма/пункт	Режим	Предназначение	Переключатель POWER
 EDIT	● OFF	—	PLAYER
	ON	Для минимизации ухудшения изображения при монтаже	
TBC	● ON	Для компенсации искажения	PLAYER
	OFF	Для выключения функции компенсации искажения. Установите команду TBC в положение OFF при воспроизведении перезаписанной ленты, на которую Вы выполнили запись сигнала телевизионной игры или подобного устройства.	
TBC означает “Time Base Corrector” (корректор базы времени).			
DNR	● ON	Для уменьшения помех изображения	PLAYER
	OFF	Для уменьшения заметного остаточного изображения при большом количестве перемещений изображения	
DNR означает “Digital Noise Reduction” (цифровое уменьшение помех).			
NTSC PB	● ON PAL TV	Для воспроизведения ленты, записанной в системе цветного телевидения NTSC, на телевизоре системы PAL	PLAYER
	NTSC 4.43	Для воспроизведения ленты, записанной в системе цветного телевидения NTSC, на телевизоре с системой NTSC 4.43	
 LCD BRIGHT	—	Для регулировки яркости на экране ЖКД с помощью диска SEL/PUSH EXEC.	PLAYER CAMERA
	 Темнее ← → Светлее		
LCD B. L.	● BRT NORMAL	Для установления нормальной яркости на экране ЖКД	PLAYER CAMERA
	BRIGHT	Для более яркого экрана ЖКД	
LCD COLOUR	—	Для регулировки цвета на экране ЖКД	PLAYER CAMERA
	 Уменьшить интенсивность ← → Увеличить интенсивность		

Примечания по функции устойчивой съемки (только модели CCD-TRV78E/TRV98E)

- Функция устойчивой съемки не в состоянии компенсировать чрезмерную тряску видеокамеры.
- Использование преобразовательного объектива (не прилагается) может повлиять на функцию устойчивой съемки.
- Функция устойчивой съемки не работает в режиме 16:9FULL. Если Вы установите команду STEADYSHOT в положение ON в установках меню, начнет мигать индикатор “”.

Если Вы отмените функцию устойчивой съемки (только модели CCD-TRV78E/TRV98E)

Появится индикатор “” выключенной функции устойчивой съемки. Ваша видеокамера обеспечивает достаточную компенсацию подрагиваний.

Примечание по воспроизведению лент NTSC

Вы можете воспроизводить ленты, записанные в видеосистеме NTSC.

При воспроизведении ленты на мультисистемном телевизоре выберите наилучший режим во время просмотра изображения на экране телевизора.

Если после извлечения источника питания пройдет более 5 минут



Пункты “EDIT” и “COMMANDER” (Только модели CCD-TRV49E/TRV59E/TRV78E/TRV98E) вернутся к заводским установкам.

Другие установки меню будут оставаться в памяти, даже если будет вынут батарейный блок.

Примечания по LCD B.L.

При использовании источников питания, отличных от батарейного блока, то автоматически будет выбрана установка “BRIGHT”.

Изменение установок меню

Пиктограмма/пункт	Режим	Предназначение	Переключатель POWER
 REC MODE	● SP	Для записи в режиме SP (стандартное воспроизведение)	CAMERA
	LP	Для увеличения времени записи вдвое по сравнению с режимом SP	
ORC TO SET	—	Для автоматической регулировки условий записи для получения наилучшей записи. Нажмите кнопку START/STOP для начала регулировки. Понадобится около 10 секунд, чтобы видеокамера проверила состояние ленты, а затем вернулась в режим ожидания.	CAMERA
ORC означает "Optimizing the Recording Condition" (оптимизация условий записи).			
 REMAIN	● AUTO	Для отображения полосы оставшейся ленты: <ul style="list-style-type: none"> около 8 секунд после того, как видеокамера включится и вычислит оставшееся количество ленты около 8 секунд после того, как будет вставлена кассета и видеокамера вычислит оставшееся количество ленты около 8 секунд после нажатия кнопки ► в режиме в режиме PLAYER около 8 секунд после нажатия кнопки DISPLAY для отображения экранных индикаторов в течение времени ускоренной перемотки ленты назад, вперед или поиска изображения в режиме в режиме PLAYER 	PLAYER CAMERA
	ON	Для постоянного отображения индикатора оставшейся ленты	

Примечания по режиму LP

- При записи на ленту в режиме LP на Вашей видеокамере рекомендуется воспроизводит ленту на Вашей видеокамере. При воспроизведении ленты на других видеокамерах или КВМ могут быть помехи в изображении и в звуке.
- Помехи могут также возникнуть при воспроизведении на Вашей видеокамере лент, записанных в режиме LP на других видеокамерах или КВМ.

Примечания по установке ORC

- Всякий раз при извлечении кассеты установка ORC будет аннулироваться. Если нужно, выполните установку заново.
- Вы не можете использовать эту установку для ленты, на кассете которой выставлена красная метка (то есть запись на ленте защищена от стирания).
- В случае установки ORC TO SET, на ленте появится незаписанный участок продолжительность около 0,1 секунды. Однако, имейте в виду, что незаписанный участок исчезнет с ленты, если Вы продолжите запись с этого участка.
- Для проверки, выполнили ли Вы установку ORC, выберите команду ORC TO SET в установках меню. Если установка для команды ORC TO SET уже выполнена, то на дисплее появится индикация "ORC ON".

Изменение установок меню

Пиктограмма/пункт	Режим	Предназначение	Переключатель POWER
 CLOCK SET	—	Для установки даты или времени (стр. 22)	CAMERA
AUTO DATE	● ON	Для записи даты около 10 секунд после начала записи	CAMERA
	OFF	Для отмены функции автоматической даты	
LTR SIZE	● NORMAL	Для отображения выбранных пунктов меню с нормальным размером	PLAYER CAMERA
	2x	Для отображения выбранных пунктов меню с двойным размером	
DEMO MODE	● ON	Для того, чтобы появилась демонстрация	CAMERA
	OFF	Для отмены режима демонстрации	

Примечания по режиму DEMO MODE

- Вы не можете выбрать команду DEMO MODE, если кассета вставлена в Вашу видеокамеру.
- Команда DEMO MODE установлена в положение STBY (ожидание) на предприятии-изготовителе, и демонстрация начнется примерно через 10 минут после того, как Вы установите переключатель POWER в положение CAMERA без вставленной кассеты. Для отмены демонстрации, вставьте кассету, установите переключатель POWER в другое положение, кроме положения CAMERA, или установите DEMO MODE в положение OFF.
- Если команда NIGHTSHOT установлена в положение ON, в видеоискателе появится индикация “NIGHTSHOT”, и Вы не сможете выбрать команду DEMO MODE в установках меню.

Изменение установок меню

Пиктограмма/пункт	Режим	Предназначение	Переключатель POWER
 WORLD TIME	---	Для установки часов на местное время. Поверните диск SEL/PUSH EXEC для установки разницы во времени. Здесь устанавливаются изменения часов на разницу во времени. Если Вы установите разницу во времени на 0, часы вернутся к первоначально установленному времени.	CAMERA
BEEP	● MELODY	Для получения выходного мелодичного сигнала при пуске/остановке записи или же при необычных условиях функционирования Вашей видеокамеры.	PLAYER CAMERA
	NORMAL	Для получения выходного зуммерного сигнала вместо мелодии	
	OFF	Для отмены мелодии зуммерного сигнала	
COMMANDER*	● ON	Для приведения в действие пульта дистанционного управления, прилагаемого к Вашей видеокамере	PLAYER CAMERA
	OFF	Для выключения пульта дистанционного управления во избежание его неправильного срабатывания, вызванного функционированием пульта дистанционного управления другого КВМ	
DISPLAY	● LCD	Для отображения индикации на экране ЖКД и в видискателе	PLAYER CAMERA
	V-OUT/LCD	Для отображения индикации на экране телевизора, экране ЖКД и в видискателе	
REC LAMP	● ON	Для высвечивания лампочки записи на передней панели видеокамеры	CAMERA
	OFF	Для выключения лампочки записи, так чтобы позирующий человек не мог распознать, что выполняется запись	

* Только модели CCD-TRV49E/TRV59E/TRV78E/TRV98E

Types of trouble and their solutions

If you run into any problem using your camcorder, use the following table to troubleshoot the problem. If the problem persists, disconnect the power source and contact your Sony dealer or local authorized Sony service facility. If “C:□□:□□” appears on the screen, the self-diagnosis display function has worked. See page 83.

In the recording mode

Symptom	Cause and/or Corrective Actions
START/STOP does not operate.	<ul style="list-style-type: none"> The POWER switch is set to OFF (CHARGE) or PLAYER. → Set it to CAMERA. (p. 26) The tape has run out. → Rewind the tape or insert a new one. (p. 24, 38) The write-protect tab is set to expose the red mark. → Use a new tape or slide the tab. (p. 24) The tape is stuck to the drum (moisture condensation). → Remove the cassette and leave your camcorder for at least 1 hour to acclimatize. (p. 98)
The power goes off.	<ul style="list-style-type: none"> While being operated in CAMERA mode, your camcorder has been in the standby mode for more than 5 minutes. → Set the POWER switch to OFF (CHARGE) and then to CAMERA again. (p. 26) The battery pack is dead or nearly dead. → Install a fully charged battery pack. (p. 14, 15)
The image on the viewfinder screen is not clear.	<ul style="list-style-type: none"> The viewfinder lens is not adjusted. → Adjust the viewfinder lens. (p. 31)
The SteadyShot function does not work. (CCD-TRV78E/TRV98E only)	<ul style="list-style-type: none"> STEADYSHOT is set to OFF in the menu settings. → Set it to ON. (p. 69) The SteadyShot function does not work when the wide mode is set to 16:9FULL.
The autofocus function does not work.	<ul style="list-style-type: none"> FOCUS is set to MANUAL. → Set it to AUTO. (p. 55) Shooting conditions are not suitable for autofocus. → Set FOCUS to MANUAL to focus manually. (p. 55)
The  indicator flashes in the viewfinder.	<ul style="list-style-type: none"> The video heads may be dirty. → Clean the heads using the Sony V8-25CLD cleaning cassette (optional). (p. 99)
The picture does not appear in the viewfinder.	<ul style="list-style-type: none"> The LCD panel is open. → Close the LCD panel. (p. 28)
A vertical band appears when you shoot a subject such as lights or a candle flame against a dark background.	<ul style="list-style-type: none"> The contrast between the subject and background is too high. This is not a malfunction.
A vertical band appears when you shoot a very bright subject.	<ul style="list-style-type: none"> This is not a malfunction.

(Continued on the following page)

Types of trouble and their solutions



Symptom	Cause and/or Corrective Actions
An unknown picture is displayed on the screen.	<ul style="list-style-type: none">• If 10 minutes elapse after you set the POWER switch to CAMERA or DEMO MODE is set to ON in the menu settings without a cassette inserted, your camcorder automatically starts the demonstration. → Insert a cassette and the demonstration stops. You can also cancel DEMO MODE. (p. 72)
The picture is recorded in incorrect or unnatural colours.	<ul style="list-style-type: none">• NIGHTSHOT is set to ON. → Set it to OFF. (p. 34)
The picture appears too bright, and the subject does not appear on the screen.	<ul style="list-style-type: none">• NIGHTSHOT is set to ON in a bright place. → Set it to OFF, or use the NightShot function in a dark place. (p. 34)• The backlight function is working. → Cancel it. (p. 33)

In the playback mode

Symptom	Cause and/or Corrective Actions
The tape does not move when a video control button is pressed.	<ul style="list-style-type: none">• The POWER switch is set to CAMERA or OFF (CHARGE). → Set it to PLAYER. (p. 38)• The tape has run out. → Rewind the tape. (p. 38)
The playback picture is not clear or does not appear.	<ul style="list-style-type: none">• The television's video channel is not adjusted correctly. → Adjust it. (p. 42)• EDIT is set to ON in the menu settings. → Set it to OFF. (p. 70)• The video head may be dirty. → Clean the heads using the Sony V8-25CLD cleaning cassette (optional). (p. 99)
No sound or only a low sound is heard when playing back a tape.	<ul style="list-style-type: none">• The volume is turned to minimum. → Turn up the volume. (p. 38)

Types of trouble and their solutions

In the recording and playback modes

Symptom	Cause and/or Corrective Actions
The power does not turn on.	<ul style="list-style-type: none">• The battery pack is not installed, or is dead or nearly dead. → Install a charged battery pack. (p. 14, 15)• The AC power adaptor is not connected to the mains. → Connect the AC power adaptor to the mains. (p. 20)
The end search function does not work.	<ul style="list-style-type: none">• The tape was ejected after recording.• You have not recorded on the new cassette yet.
The battery pack is quickly discharged.	<ul style="list-style-type: none">• The operating temperature is too low.• The battery pack is not fully charged. → Charge the battery pack fully again. (p. 15)• The battery pack is completely dead, and cannot be recharged. → Replace with a new battery pack. (p. 14)
The remaining battery time indicator does not indicate the correct time.	<ul style="list-style-type: none">• You have used the battery pack in an extremely hot or cold environment for a long time.• The battery pack is completely dead, and cannot be recharged. → Replace with a new battery pack. (p. 14)• The battery is not fully charged. → Charge the battery pack fully again. (p. 15)• A deviation has occurred in the remaining battery time. → Charge the battery pack fully again. (p. 15)
The power goes off although the remaining battery indicator indicates that the battery pack has enough power to operate.	<ul style="list-style-type: none">• A deviation has occurred in the remaining battery time. → Charge the battery pack fully again. (p. 15)
The cassette cannot be removed from the holder.	<ul style="list-style-type: none">• The power source is disconnected. → Connect it firmly. (p. 14, 20)• The battery is dead. → Use a charged battery pack. (p. 14, 15)
The  and  indicators flash and no functions except for cassette ejection work.	<ul style="list-style-type: none">• Moisture condensation has occurred. → Remove the cassette and leave your camcorder for at least 1 hour to acclimatize. (p. 98)

(Continued on the following page)

Types of trouble and their solutions

Others

Symptom	Cause and/or Corrective Actions
The Remote Commander supplied with your camcorder does not work. (CCD-TRV49E/TRV59E/TRV78E/TRV98E only)	<ul style="list-style-type: none">• COMMANDER is set to OFF in the menu settings. → Set it to ON. (p. 73)• Something is blocking the infrared rays. → Remove the obstacle.• The batteries inserted in the battery holder with the + - polarities incorrectly matching the + - marks. → Insert the batteries with the correct polarity. (p. 116)• The batteries are dead. → Insert new ones. (p. 116)
The date or time indicator does not appear, and the bars "--:--:" appear.	<ul style="list-style-type: none">• Reset the date and time. (p. 22)
The melody or beep sounds for 5 seconds.	<ul style="list-style-type: none">• Moisture condensation has occurred. → Remove the cassette and leave your camcorder for at least 1 hour to acclimatize. (p. 98)• Some troubles have occurred in your camcorder. → Remove the cassette and insert it again, then operate your camcorder.
No function works though the power is on.	<ul style="list-style-type: none">• Disconnect the connecting plate of the AC adaptor or remove the battery, then reconnect it in about 1 minute. Turn the power on (p. 14, 20). If the functions still do not work, press the RESET button using a sharp-pointed object. (If you press the RESET button, all the settings including the date and time return to the default.) (p. 112)
While charging the battery pack, the CHG lamp does not light up.	<ul style="list-style-type: none">• The AC power adaptor is disconnected. → Connect it firmly. (p. 15)• Something is wrong with the battery pack. → Contact your Sony dealer or local authorized Sony service facility.
You cannot charge the battery pack installed to your camcorder.	<ul style="list-style-type: none">• The POWER switch is not set to OFF (CHARGE). → Set it to OFF (CHARGE).

Self-diagnosis display

Your camcorder has a self-diagnosis display function.

This function displays the current condition of your camcorder as a 5-digit code (a combination of a letter and figures) on the LCD screen, in the viewfinder or in the display window. If a 5-digit code is displayed, check the following code chart. The last two digits (indicated by □□) will differ depending on the state of your camcorder.

Viewfinder or LCD screen

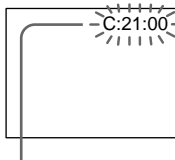

Self-diagnosis display

- C:□□:□□
You can service your camcorder yourself.
- E:□□:□□
Contact your Sony dealer or local authorized Sony service facility.

Five-digit display	Cause and/or Corrective Actions
C:04:□□	<ul style="list-style-type: none"> • You are using a battery pack that is not an "InfoLITHIUM" battery pack. → Use an "InfoLITHIUM" battery pack. (p. 95)
C:21:□□	<ul style="list-style-type: none"> • Moisture condensation has occurred. → Remove the cassette and leave your camcorder for at least 1 hour to acclimatize. (p. 98)
C:22:□□	<ul style="list-style-type: none"> • The video heads are dirty. → Clean the heads using the Sony V8-25CLD cleaning cassette (optional). (p. 99)
C:31:□□	<ul style="list-style-type: none"> • A malfunction other than the above that you can service has occurred. → Remove the cassette and insert it again, then operate your camcorder. → Disconnect the mains lead of the AC power adaptor or remove the battery pack. After reconnecting the power source, operate your camcorder.
C:32:□□	
E:61:□□	<ul style="list-style-type: none"> • A malfunction that you cannot service has occurred. → Contact your Sony dealer or local authorized Sony service facility and inform them of the 5-digit code. (example: E:61:10)
E:62:□□	

If you are unable to rectify the problem even if you try corrective actions a few times, contact your Sony dealer or local authorized Sony service facility.

Warning indicators and messages

If indicators and messages appear on the screen, check the following:
See the page in parentheses “ () ” for more information.

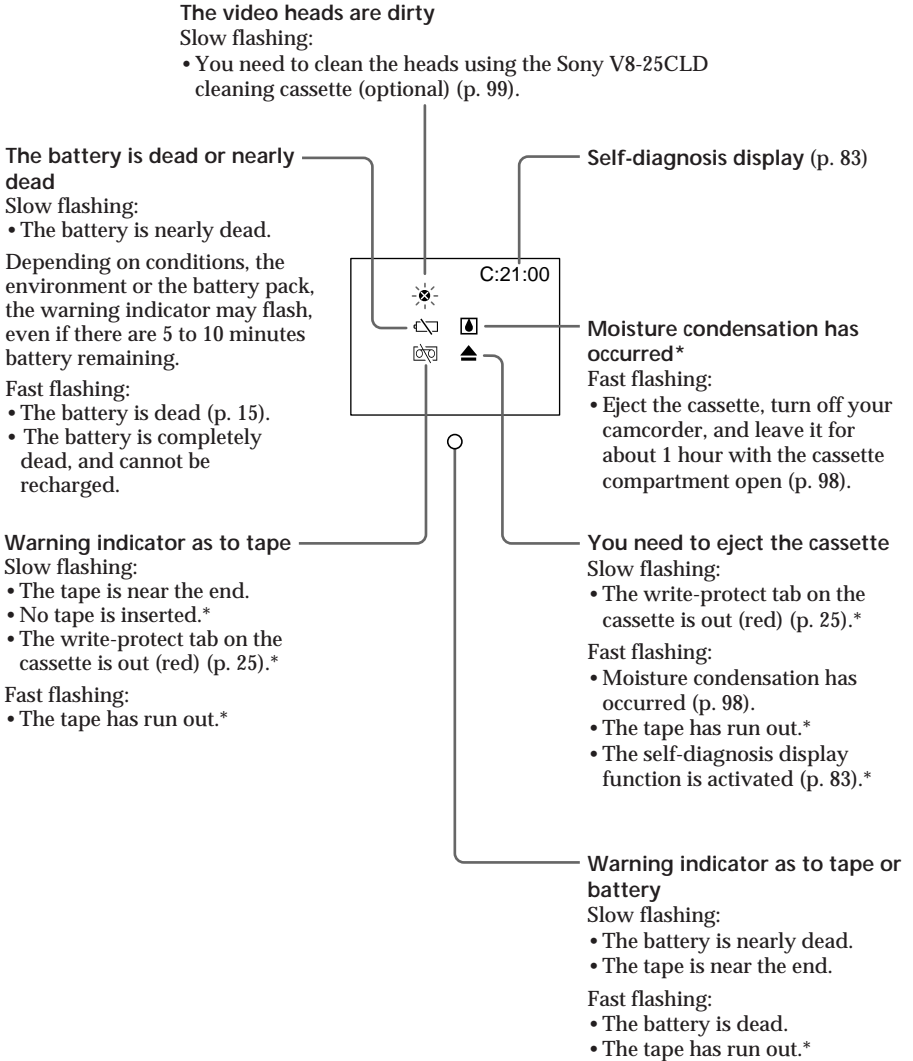

Warning indicators



* You hear the melody or beep sound.

Warning indicators and messages

Warning messages

- CLOCK SET Set the date and time (p. 22).
- For “InfoLITHIUM”
BATTERY ONLY Use an “InfoLITHIUM” battery pack (p. 95).
-  CLEANING CASSETTE The video heads are dirty (p. 99).
- START/STOP KEY Press the START/STOP button to activate the ORC setting. This message is displayed in white. (p. 71).
- ORC The ORC setting is working. This message is displayed in white (p. 71).
-  NO TAPE Insert a cassette tape*.
-  TAPE END The tape has reached the end of the tape*.

* You hear the melody or beep sound.

Типы неисправностей и методы их решения

Если у Вас возникла какая-либо проблема при использовании видеокамеры, воспользуйтесь следующей таблицей для отыскания и устранения проблемы. Если проблема не устраняется, то следует отсоединить источник питания и обратиться в сервисный центр Sony или в местное уполномоченное предприятие по обслуживанию изделий Sony. Если на экране появится индикация "С:□□:□□", это значит, что сработала функция дисплея самодиагностики. См. стр. 90.

В режиме записи

Возможная неисправность	Вероятная причина и/или метод устранения
Не работает кнопка START/STOP.	<ul style="list-style-type: none"> Переключатель POWER установлен в положение OFF (CHARGE) или PLAYER. <ul style="list-style-type: none"> → Установите его в положение CAMERA. (стр. 26) Закончилась лента. <ul style="list-style-type: none"> → Перемотайте ленту назад или вставьте новую кассету. (стр. 24, 38) Лепесток защиты записи установлен так, что выставлена красная метка. <ul style="list-style-type: none"> → Используйте новую кассету или передвиньте лепесток. (стр. 24) Лента прилипла к барабану (конденсация влаги). <ul style="list-style-type: none"> → Выньте кассету и оставьте видеокамеру примерно на 1 час для акклиматизации. (стр. 98)
Выключается питание.	<ul style="list-style-type: none"> При работе в режиме CAMERA, Ваша видеокамера находилась в режиме готовности более 5 минут. <ul style="list-style-type: none"> → Установите переключатель POWER в положение OFF (GHARGE), а затем снова в положение CAMERA (стр. 26). Батарейный блок разрядился или почти разрядился <ul style="list-style-type: none"> → Установите полностью заряженный батарейный блок (стр. 14, 15).
Изображение на экране видеоискателя является нечетким.	<ul style="list-style-type: none"> Не отрегулирован объектив видеоискателя. <ul style="list-style-type: none"> → Отрегулируйте объектив видеоискателя. (стр. 31)
Не работает функция устойчивой съемки. (только модели CCD-TRV78E/TRV98E)	<ul style="list-style-type: none"> Команда STEADYSHOT установлена в положение OFF в установках меню. <ul style="list-style-type: none"> → Установите ее в положение ON (стр. 74) Функция устойчивой съемки не работает, если широкоэкранный режим установлен в положение 16:9FULL.
Не работает функция автоматической фокусировки.	<ul style="list-style-type: none"> Команда FOCUS установлена в положение MANUAL. <ul style="list-style-type: none"> → Установите ее в положение AUTO. (стр. 55) Условия съемки являются неподходящими для автоматической фокусировки. <ul style="list-style-type: none"> → Установите команду FOCUS в положение MANUAL для выполнения фокусировки вручную. (стр. 55)
В видеоискателе мигает индикатор  .	<ul style="list-style-type: none"> Возможно, загрязнены видеоголовки. <ul style="list-style-type: none"> → Почистите видеоголовки с помощью очистительной кассеты Sony V8-25CLD (приобретается отдельно). (стр. 99)
Изображение не появляется в видеоискателе.	<ul style="list-style-type: none"> Открыта панель ЖКД. <ul style="list-style-type: none"> → Закройте панель ЖКД. (стр. 28)
Появляется вертикальная черная полоса при съемке объектов, типа лампы или пламени свечи на темном фоне.	<ul style="list-style-type: none"> Слишком высокая контрастность между объектом и фоном. В видеокамере нет неисправности.
Появляется вертикальная черная полоса при съемке очень ярких объектов.	<ul style="list-style-type: none"> В видеокамере нет неисправности.

Типы неисправностей и методы их устранения

Возможная причина	Вероятная причина и/или метод устранения
На экране отображается неизвестное изображение.	<ul style="list-style-type: none">• Если пройдет 10 минут после того, как Вы установили переключатель POWER в положение CAMERA или команду DEMO MODE установили в положение ON в установках меню без вставленной кассеты, Ваша видеокамера автоматически начнет демонстрацию. → Вставьте кассету, и демонстрация остановится. Вы также можете отменить режим DEMO MODE. (стр. 77)
Изображение записывается с неправильными или ненатуральными цветами.	<ul style="list-style-type: none">• Команда NIGHTSHOT в положение ON. → Установите ее в положение OFF. (стр. 34)
Изображение слишком получается слишком ярким, а объект не появляется на экране.	<ul style="list-style-type: none">• Команда NIGHTSHOT в положение ON в ярком месте. → Установите ее в положение OFF или используйте функцию ночной съемки в темном месте. (стр. 34)• Сработала функция задней подсветки. → Отмените ее. (стр. 33)

В режиме воспроизведения

Возможная причина	Вероятная причина и/или метод устранения
При нажатии кнопки управления видеокамерой лента не перемещается.	<ul style="list-style-type: none">• Переключатель POWER установлен в положение CAMERA или OFF (CHARGE). → Установите его в положение PLAYER. (стр.38)• Закончилась лента. → Перемотайте ленту назад. (стр. 38)
Воспроизводимое изображение является нечетким или не появляется вообще.	<ul style="list-style-type: none">• Канал телевизора отрегулирован неправильно. → Отрегулируйте его надлежащим образом. (стр. 42)• Команда EDIT установлена в положение ON в установках меню. → Установите ее в положение OFF. (стр. 75)• Возможно, загрязнены видеоголовки. → Почистите видеоголовки с помощью очистительной кассеты Sony V8-25CLD (по заказу). (стр. 99)
При воспроизведении ленты нет звука или же слышен только тихий звук.	<ul style="list-style-type: none">• Громкость установлена на минимальную величину. → Установите громкость. (стр. 38)

(Продолжение на следующей странице)

Типы неисправностей и методы их устранения

В режимах записи и воспроизведения

Возможная причина	Вероятная причина и/или метод устранения
Не включается питание.	<ul style="list-style-type: none">• Не установлен батарейный блок, либо же он разрядился или почти разрядился. → Установите заряженный батарейный блок. (стр. 14, 15)• Сетевой адаптер переменного тока не подсоединен к сети. → Подсоедините сетевой адаптер переменного тока к сети. (стр. 20)
Не работает функция поиска конца на ленте.	<ul style="list-style-type: none">• После записи кассета была извлечена из видеокамеры.• Запись на новую ленту еще не выполнялась.
Батарейный блок быстро разряжается.	<ul style="list-style-type: none">• Окружающая температура является слишком низкой.• Батарейный блок заряжен не полностью. → Зарядите батарейный блок полностью еще раз. (стр.15)• Батарейный блок полностью разряжен, но не может перезаряжаться. → Замените его на новый батарейный блок. (стр. 14)
Индикатор оставшегося заряда батарейного блока показывает неправильное время.	<ul style="list-style-type: none">• Вы использовали длительное время батарейный блок в крайне жарких или холодных окружающих условиях.• Батарейный блок полностью разряжен, но не может перезаряжаться. → Замените его на новый батарейный блок. (стр. 14)• Батарея заряжена не полностью. → Зарядите батарейный блок полностью еще раз. (стр. 15)• Произошло отклонение во времени оставшегося заряда батарейного блока. → Полностью зарядите еще раз батарейный блок (стр. 15).
Питание отключено, но индикатор оставшегося заряда батарейки показывает, что батарейный блок имеет достаточное питание для работы.	<ul style="list-style-type: none">• Произошло отклонение во времени оставшегося заряда батарейного блока. → Полностью зарядите еще раз батарейный блок (стр. 15).
Кассета не вынимается из держателя.	<ul style="list-style-type: none">• Отсоединен источник питания. → Подсоедините его плотно. (стр. 14, 20)• Батарейный блок разряжен. → Используйте заряженный батарейный блок. (стр. 14, 15)
Мигают индикаторы  и  , и никакие функции, кроме извлечения кассеты, не работают.	<ul style="list-style-type: none">• Произошла конденсация влаги. → Выньте кассету и оставьте Вашу видеокамеру примерно на 1 час для акклиматизации. (стр. 98)

Типы неисправностей и методы их устранения

Прочее

Возможная причина	Вероятная причина и/или метод устранения
Не работает прилагаемый к Вашей видеокамере пульт дистанционного управления. (Только модели CCD-TRV49E/TRV59E/TRV78E/TRV98E)	<ul style="list-style-type: none">• Команда COMMANDER установлена в положение OFF в установках меню. → Установите ее в положение ON. (стр. 78)• Что-то преграждает инфракрасные лучи. → Устраните препятствие.• Батарейки вставлены в держатель так, что полюса + и – расположены не в соответствии со знаками + –. → Вставьте батарейки, соблюдая надлежащую полярность. (стр. 116)• Батарейки разрядились. → Вставьте новые батарейки. (стр. 116)
Не появляется индикатор даты или времени, а появляются метки “--:--:--”	<ul style="list-style-type: none">• Переустановите дату и время. (стр. 22)
В течение 5 секунд звучит мелодия или зуммерный сигнал.	<ul style="list-style-type: none">• Произошла конденсация влаги. → Выньте кассету и оставьте Вашу видеокамеру примерно на 1 час для акклиматизации. (стр. 98)• В Вашей видеокамере произошли неполадки. → Выньте кассету и вставьте ее снова, а затем включите Вашу видеокамеру.
Ни одна функция не работает, хотя питание включено.	<ul style="list-style-type: none">• Отсоедините присоединяющую плату адаптера переменного тока или снимите батарею, затем присоедините ее снова примерно через 1 минуту. Включите питание (стр. 14, 20). Если функции все еще не работают, нажмите кнопку RESET, используя заостренный предмет. (Если Вы нажмете кнопку RESET, все установки, включая дату и время, вернуться к состоянию по умолчанию.) (стр. 112)
Во время зарядки батарейного блока лампочка CHG не загорается.	<ul style="list-style-type: none">• Отсоединен сетевой адаптер переменного тока. → Подсоедините его плотно. (стр. 15)• Неполадка с батарейным блоком. → Обратитесь в сервисный центр Sony или в местное уполномоченное предприятие по обслуживанию изделий Sony.
Вы не можете заряжать батарейный блок, установленный в Вашу видеокамеру.	<ul style="list-style-type: none">• Переключатель POWER не установлен в положение OFF (CHARGE). → Установите его в положение OFF (GARGE).

Индикация самодиагностики

В Вашей видеокамере имеется функция самодиагностики.

Эта функция отображает текущее состояние Вашей видеокамеры в виде 5-значного кода (комбинация из одной буквы и цифр) в видеоискателе, на экране ЖКД или в окошке дисплея. В случае отображения 5-значного кода, следует выполнить проверку в соответствии со следующей таблицей кодов. Последние две цифры (обозначенные как □□) будут отличаться в зависимости от состояния Вашей видеокамеры.

Видеоискатель или экран ЖКД

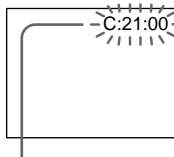

Индикация самодиагностики

- C:□□:□□
Вы можете выполнить обслуживание Вашей видеокамеры самостоятельно.
- E:□□:□□
Обратитесь в сервисный центр Sony или в местное уполномоченное предприятие по обслуживанию изделий Sony.

Пятизначная индикация	Вероятная причина и/или метод устранения
C:04:□□	<ul style="list-style-type: none"> • Вы используете батарейный блок, который не является батарейным блоком "InfoLITHIUM". → Используйте батарейный блок "InfoLITHIUM" (стр. 95)
C:21:□□	<ul style="list-style-type: none"> • Произошла конденсация влаги. → Выньте кассету и оставьте Вашу видеокамеру примерно на 1 час для акклиматизации. (стр. 98)
C:22:□□	<ul style="list-style-type: none"> • Загрязнены видеоголовки. → Почистите видеоголовки с помощью очистительной кассеты Sony V8-25CLD (приобретается отдельно). (стр. 99)
C:31:□□	<ul style="list-style-type: none"> • Произошла неполадка, отличающаяся от приведенных выше, которую Вы можете устранить самостоятельно. → Выньте кассету и вставьте ее снова, а затем включите Вашу видеокамеру. → Отсоедините провод электропитания сетевого адаптере переменного тока или же выньте батарейный блок. После повторного подсоединения источника питания включите Вашу видеокамеру.
C:32:□□	
E:61:□□	<ul style="list-style-type: none"> • Произошла неполадка, которую Вы можете устранить самостоятельно. → Обратитесь в сервисный центр Sony или в местное уполномоченное предприятие по обслуживанию изделий Sony, где следует сообщить о 5-значном коде. (пример: E:61:10)
E:62:□□	

Если Вы не можете самостоятельно устранить неполадку даже после опробования соответствующих методов устранения несколько раз, обратитесь в сервисный центр Sony или в местное уполномоченное предприятие по обслуживанию изделий Sony.

Предупреждающие индикаторы и сообщения

Если в видеоскелетеле, на экране появятся индикаторы и сообщения, проверьте следующее: См. страницу в круглых скобках “ () ” для более подробной информации.

Предупреждающие индикаторы

Загрязнились видеоголовки

Медленное мигание:

- Вам нужно почистить головки с помощью очистительной кассеты Sony V8-25CLD (приобретается отдельно). (стр. 99).

Батарейный блок разрядился или почти разрядился

Медленное мигание:

- Батарейный блок почти разряжен.

В зависимости от условий, окружающей среды или батарейного блока, предупреждающий индикатор может мигать, даже если заряда батарейного блока осталось на 5-10 минут.

Быстрое мигание:

- Батарейный блок разряжен (стр. 15).
- Срок службы батарейки истек и ее нельзя перезарядить.

Предупреждающий индикатор относительно ленты

Медленное мигание:

- Лента почти достигла конца.*
- Лента не вставлена.*
- Лепесток защиты записи на кассете отсутствует (красный) (стр. 25).*

Быстрое мигание:

- Лента закончилась.*

Индикация самодиагностики (стр. 90)

Произошла конденсация влаги*

Быстрое мигание:

- Вытолкните кассету, выключите Вашу видеокамеру и оставьте ее примерно на 1 час с открытым отсеком для кассеты (стр. 98).

Вам нужно извлечь кассету

Медленное мигание:

- Лепесток защиты записи на кассете отсутствует (красный) (стр. 25).*

Быстрое мигание:

- Произошла конденсация влаги (стр. 98).
- Лента закончилась.*
- Сработала функция индикации самодиагностики (стр. 90).*

Предупреждающий индикатор относительно ленты или батарейного блока

Медленное мигание:

- Батарейный блок почти разряжен.
- Лента приблизилась к концу.

Быстрое мигание:

- Батарейный блок разряжен.
- Лента закончилась.*

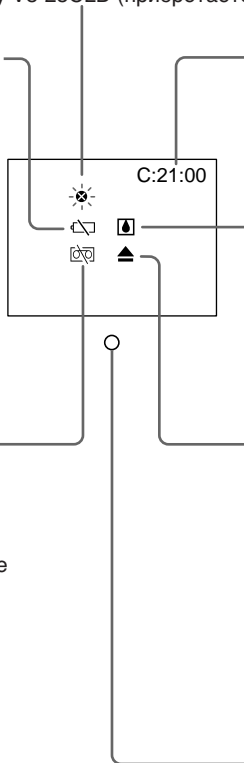

* Вы услышите мелодию или зуммерный сигнал.

Usable cassettes and playback modes

Selecting the cassette type

You can use both Hi8 and standard 8 mm video cassettes on your camcorder. When you use a Hi8 video cassette, recording and playback are carried out in the Hi8 system. When you use a standard 8 mm video cassette, recording and playback are carried out in the standard 8 mm system.

If you play back a tape recorded on a different video recorder on your camcorder, the playback mode is automatically selected according to the format in which the tape has been recorded.

This Hi8 system is an extension of the standard 8 mm system, and was developed to produce higher quality pictures.

You cannot playback a tape recorded in the Hi8 system correctly on video recorders/players other than a Hi8 video recorder/player.

When you play back

The playback mode (SP/LP) and system, Hi8 or standard 8 mm are automatically selected according to the format in which the tape has been recorded. The quality of the recorded picture in the LP mode, however, will not be as good as the SP mode.

Foreign 8 mm video

Because TV colour systems differ from country to country, you may not be able to play back foreign pre-recorded tapes. Refer to "Using your camcorder abroad" to check the TV colour systems used in foreign countries.

Используемые кассеты и режимы воспроизведения

Выбор типа кассеты

Вы можете использовать на Вашей видеокамере либо видеокассеты Hi8, либо стандартные 8-мм видеокассеты. Если Вы используете видеокассету Hi8, запись и воспроизведение будут выполняться в системе Hi8. Если Вы используете стандартную 8-мм видеокассету, запись и воспроизведение будут выполняться в стандартной 8-мм системе. Если Вы будете воспроизводить на Вашей видеокамере ленту, записанную на разных видеомагнитофонах, то режим воспроизведения будет выбираться автоматически в соответствии с форматом, в котором была записана лента.

Система Hi8 является модификацией стандартной 8-мм системы и была разработана для получения высококачественных изображений. Вы не сможете воспроизвести надлежащим образом ленту, записанную в системе Hi8, на видеомагнитофоне/плейере, который не относится к видеомагнитофону/плейеру Hi8.

При выполнении воспроизведения

Режим воспроизведения (SP/LP) и система, Hi8/стандартная 8-мм система выбираются автоматически в соответствии с форматом, в котором была выполнена запись на ленте. Однако, качество записанного изображения в режиме LP не будет таким хорошим, как в режиме SP.

Иностранные 8-мм видеоленты

Поскольку системы цветного телевидения отличаются от страны к стране, возможно Вы не сможете воспроизводить иностранные предварительно записанные ленты. См. раздел "Использование Вашей видеокамеры за границей" для проверки систем цветного телевидения, используемых в других странах.

Usable cassettes and playback modes

Playing back an NTSC-recorded tape

You can play back tapes recorded in the NTSC video system using the SP mode.

However, note that the following will occur during playback of an NTSC-recorded tape.

- When playing back a tape on a TV screen, you may not get the original colour depending on the TV. When you play back on a Multi System TV, set NTSC PB to the desired mode in the menu settings.
- During playback, a black band appears on the lower part of the viewfinder.
- You cannot play back a tape recorded in the NTSC video system with the LP mode neither on the LCD nor on a TV screen.
- If a tape has portions recorded in PAL and NTSC video systems, the tape counter reading is not correct. This discrepancy is due to the difference between the counting cycle of the two video systems.
- You cannot edit the NTSC-recorded tape onto another VCR.

Используемые кассеты и режимы воспроизведения

Воспроизведение лент, записанных в системе NTSC

Вы можете воспроизводить ленты, записанные в системе NTSC, используя режим SP.

Однако, имейте в виду, что во время воспроизведения лент, записанных в системе NTSC, будет иметь место следующее.

- При воспроизведении ленты на экране телевизора Вы можете не получить первоначальные цвета в зависимости от типа телевизора. При воспроизведении на мультисистемном телевизоре установите переключатель NTSC PB на нужный режим в установках меню.
- Во время воспроизведения в нижней части видеодискатора будет появляться черная полоса.
- Вы не можете воспроизводить ленту, записанную в видеосистеме NTSC в режиме LP, ни на экране ЖКД, ни на экране телевизора.
- Если на ленте имеются участки, записанные в видеосистемах PAL и NTSC, то функционирование счетчика ленты будет неправильным. Это расхождение объясняется разницей между счетными циклами двух видеосистем.
- Вы не можете выполнять монтаж ленты, записанной в системе NTSC, на другой КВМ.

About “InfoLITHIUM” battery

What is the “InfoLITHIUM” battery?

The “InfoLITHIUM” battery is a lithium-ion battery that has functions for communicating information related to operating conditions between your camcorder and an AC power adaptor.

The “InfoLITHIUM” battery calculates the power consumption according to the operating conditions of your camcorder, and displays the remaining battery time in minutes.

Charging the battery

- Be sure to charge the battery before you start using your camcorder.
- We recommend charging the battery in an ambient temperature of between 10 to 30°C until the CHG lamp goes out, indicating that the battery is fully charged. If you charge the battery outside of this temperature range, you may not be able to effectively charge the battery.
- After charging is completed, either disconnect the cable from the DC IN jack on your camcorder or remove the battery.

Effective use of the battery

- Battery performance drops in low-temperature surroundings. So, the time that the battery can be used is shorter in cold places. We recommend the following to ensure care-free, longer use:
 - Put the battery in a pocket close to your body to warm it up, and insert it in your camcorder immediately before you start taking shots.
 - Use the high-power battery (NP-F730/F750/F930/F950/F960, optional).
- Frequently using the LCD screen or frequently operating playback, fast forward or rewind wears out the battery faster. We recommend using the high-power battery (NP-F730/F750/F930/F950/F960, optional).
- Be certain to turn the POWER switch to OFF (CHARGE) when not taking shots or playing back on your camcorder. The battery also wears out when your camcorder is in the standby mode or playback is paused.
- Have spare batteries handy for two or three times the expected shooting time, and take test shots before taking the actual shots.

О батарейном блоке “InfoLITHIUM”

Что такое батарейный блок “InfoLITHIUM”?

Батарейный блок “InfoLITHIUM” является литиево-ионным батарейным блоком, который имеет функции для информации связи, относящейся к условиям взаимодействия между Вашей видеокамерой и сетевым адаптером переменного тока. Батарейный блок “InfoLITHIUM” подсчитывает потребляемую мощность в соответствии с условиями эксплуатации Вашей видеокамеры и отображает время оставшегося заряда батарейного блока в минутах.

Зарядка батарейного блока

- Не забудьте зарядить батарейный блок перед началом эксплуатации видеокамеры.
- Мы рекомендуем заряжать батарейный блок при окружающей температуре в пределах между 10 и 30°C до тех пор, пока не погаснет лампочка CHG, означающая, что батарейный блок полностью заряжен. Если Вы будете заряжать батарейный блок вне рекомендуемого температурного диапазона, возможно Вы не сможете эффективно зарядить батарейный блок.
- После завершения зарядки, либо отсоедините кабель от гнезда DC IN на Вашей видеокамере, либо снимите батарейный блок.

Эффективное использование батарейного блока

- Характеристика батарейного блока упадет при низкой окружающей температуре. Поэтому время использования батарейного блока в холодных местах будет короче. Для обеспечения долговечной эксплуатации без проблем рекомендуется следующее:
 - Положите батарейный блок в свой карман поближе к своему телу для того, чтобы прогреть его, и вставьте его в свою видеокамеру непосредственно перед выполнением съемок.
 - Используйте высокоемкостный батарейный блок (NP-F730/F750/F930/F950/F960, приобретается отдельно).
- Частое использование экрана ЖКД или частое использование функций воспроизведения, ускоренной перемотки вперед или назад приводит к более быстрой разрядке батарейного блока. Рекомендуется использовать высокоемкостный батарейный блок (NP-F730/F750/F930/F950/F960, приобретается отдельно).
- Обязательно установливайте переключатель POWER в положение OFF (CHARGE), в то время, когда Вы не производите съемку и не выполняете воспроизведение на Вашей видеокамере. Батарейный блок также разряжается, когда Ваша видеокамера находится в режиме ожидания или паузы воспроизведения.
- Удобно иметь батарейных блоков для времени съемок в два или три раза больше ожидаемого, рекомендуется также выполнять пробные съемки перед выполнением реальных съемок.

Remaining battery time indicator

- If the power goes off although the remaining battery time indicator indicates that the battery pack has enough power to operate, charge the battery pack fully again so that the indication on the remaining battery time indicator is correct. Note, however, that the correct battery indication sometimes will not be restored if it is used in high temperatures for a long time or left in a fully charged state, or the battery pack is frequently used. Regard the remaining battery time indication as the approximate shooting time.
- The  mark indicating there is little remaining battery time sometimes blinks depending on the operating conditions or ambient temperature and environment even if the remaining battery time is 5 to 10 minutes.

How to store the battery

- Even if the battery is not used for a long time, store it in a low humidity, cool place after fully charging it once per year and then using the battery up on your camcorder. This is to maintain the battery's functions.
- To use the battery up on your camcorder, leave your camcorder in the shooting mode until there is no more battery power left without a cassette inserted.

Battery life

- The battery life is limited. Battery capacity drops little by little as you use it more and more, and as time passes. When the available battery time is shortened considerably, a probable cause is that the battery has reached the end of its life. Buy a new battery.
- The battery life varies according to how it is stored and operating conditions and environment for each battery pack.

Индикатор времени оставшегося заряда батарейного блока

- Если питание выключается автоматически, даже если индикатор времени оставшегося заряда батарейного блока будет указывать достаточный заряд батарейного блока, то следует снова полностью зарядить батарейный блок. После этого время оставшегося заряда батарейного блока будет отображаться правильно. Однако имейте в виду, что правильная индикация времени оставшегося заряда батарейного блока иногда не будет восстановлена, если он использовался при высоких температурах длительный период времени или был оставлен в полностью заряженном состоянии, либо же батарейный блок часто использовался. Считайте, что индикация времени оставшегося заряда батарейного блока означает прилизительное время съемки.
- Знак , означающий, что осталось немного времени заряда батарейного блока, иногда мигает в зависимости от условий эксплуатации или окружающей температуры, даже если время оставшегося заряда батарейного блока составляет 5-10 минут.

Как хранить батарейный блок

- Даже если батарейный блок не используется в течение длительного периода времени, храните его при низкой влажности, в прохладном месте после его полной зарядки один раз в год и полного использования заряда на Вашей видеокамере. Это необходимо для поддержания функций батарейного блока.
- Для полного использования заряда на вашей видеокамере, оставьте вашу видеокамеру в режиме съемки до тех пор, пока заряд батарейного блока полностью израсходуется без вставленной кассеты.

Срок службы батарейного блока

- Срок службы батарейного блока ограничен. Емкость батарейного блока будет постепенно уменьшаться по мере продолжительности его использования. Если время использования батарейного блока существенно уменьшится, вероятной причиной может быть то, что срок службы батарейного блока подошел к концу. Купите новый батарейный блок.
- Срок службы батарейного блока зависит от условий хранения и эксплуатации каждого батарейного блока.

Using your camcorder abroad

Using your camcorder abroad

You can use your camcorder in any country or area with the AC power adaptor supplied with your camcorder within 100 V to 240 V AC, 50/60 Hz.

Your camcorder is a PAL system based camcorder. If you want to view the playback picture on a TV, it must be a PAL system based TV with VIDEO/AUDIO input jack.

The following shows TV colour systems used overseas.

PAL system

Australia, Austria, Belgium, China, Czech Republic, Denmark, Finland, Germany, Great Britain, Holland, Hong Kong, Italy, Kuwait, Malaysia, New Zealand, Norway, Portugal, Singapore, Slovak Republic, Spain, Sweden, Switzerland, Thailand, etc.

PAL-M system

Brazil

PAL-N system

Argentina, Paraguay, Uruguay

NTSC system

Bahama Islands, Bolivia, Canada, Central America, Chile, Colombia, Ecuador, Jamaica, Japan, Korea, Mexico, Peru, Surinam, Taiwan, the Philippines, the U.S.A., Venezuela, etc.

SECAM system

Bulgaria, France, Guyana, Hungary, Iran, Iraq, Monaco, Poland, Russia, Ukraine, etc.

Simple setting of clock by time difference

You can easily set the clock to the local time by setting a time difference. Select WORLD TIME in the menu settings. See page 73 for more information.

Использование Вашей видеокамеры за границей

Использование Вашей видеокамеры за границей

Вы можете использовать Вашу видеокамеру в любой стране или области с помощью сетевого адаптера переменного тока, прилагаемого к Вашей видеокамере, который можно использовать в пределах от 100 В до 240 В переменного тока с частотой 50/60 Гц.

Ваша видеокамера основана на системе PAL. Если Вы хотите просмотреть воспроизводимое изображение на телевизоре, то это должен быть телевизор, основанный на системе PAL, с входными гнездами VIDEO/AUDIO.

Ниже приведены системы цветного телевидения, используемые за рубежом.

Система PAL

Австралия, Австрия, Бельгия, Великобритания, Германия, Голландия, Гонконг, Дания, Испания, Италия, Китай, Кувейт, Малайзия, Новая Зеландия, Норвегия, Португалия, Сингапур, Словацкая Республика, Таиланд, Финляндия, Чешская Республика, Швейцария, Швеция и т.д.

Система PAL-M

Бразилия

Система PAL-N

Аргентина, Парагвай, Уругвай

Система NTSC

Багамские острова, Боливия, Венесуэла, Канада, Колумбия, Корея, Мексика, Перу, Суринам, США, Тайвань, Филиппины, Центральная Америка, Чили, Эквадор, Ямайка, Япония и т.д.

Система SECAM



Болгария, Венгрия, Гвиана, Ирак, Иран, Монако, Польша, Россия, Украина, Франция и т.д.

Простая установка разницы во времени на часах

Вы можете легко установить часы на местное время путем установки разницы во времени. Выберите команду WORLD TIME в установках меню. Подробные сведения приведены на стр. 78.

Maintenance information and precautions

Moisture condensation

If your camcorder is brought directly from a cold place to a warm place, moisture may condense inside your camcorder, on the surface of the tape, or on the lens. In this condition, the tape may stick to the head drum and be damaged or your camcorder may not operate correctly. If there is moisture inside your camcorder, the beep sounds and the  indicator flashes. When the  indicator flashes at the same time, the cassette is inserted in your camcorder. If moisture condenses on the lens, the indicator will not appear.

If moisture condensation occurs

None of the functions except cassette ejection will work. Eject the cassette, turn off your camcorder, and leave it for about 1 hour with the cassette compartment open. Your camcorder can be used again if the  indicator does not appear when the power is turned on again.

Note on moisture condensation

Moisture may condense when you bring your camcorder from a cold place into a warm place (or vice versa) or when you use your camcorder in a hot place as follows:



- You bring your camcorder from a ski slope into a place warmed up by a heating device
- You bring your camcorder from an air-conditioned car or room into a hot place outside
- You use your camcorder after a squall or a shower
- You use your camcorder in a high temperature and humid place

How to prevent moisture condensation

When you bring your camcorder from a cold place into a warm place, put your camcorder in a plastic bag and tightly seal it. Remove the bag when the air temperature inside the plastic bag has reached the surrounding temperature (after about 1 hour).

Информация по уходу за аппаратом и меры предосторожности

Конденсация влаги

Если видеокамера принесена прямо из холодного места в теплое, то внутри видеокамеры, на поверхности ленты или на объективе может произойти конденсация влаги. В таком состоянии лента может прилипнуть к барабану головки и будет повреждена или же видеокамера не сможет работать надлежащим образом. Если внутри видеокамеры произошла конденсация влаги, то прозвучит зуммерный сигнал и будет мигать индикатор . Если в то же самое время будет мигать индикатор , это значит, что в видеокамеру вставлена кассета. Если влага сконденсировалась на объективе, индикатор появляться не будет.

Если произойдет конденсация влаги

Ни одна из функций, кроме выталкивания кассеты, не будет работать. Извлеките кассету, выключите видеокамеру и оставьте ее приблизительно на 1 час с открытым отсеком для кассеты. Если при повторном включении питания индикатор  не появится на дисплее, Вы можете снова пользоваться видеокамерой.

Примечание по конденсации влаги

- Влага может образоваться, если Вы принесете Вашу видеокамеру из холодного места в теплое (или наоборот) или когда Вы используете Вашу видеокамеру в жарком месте в следующих случаях:
- Вы принесли Вашу видеокамеру с лыжного склона в помещение, где функционирует обогреватель
 - Вы принесли Вашу видеокамеру из автомобиля или из комнаты с воздушным кондиционированием в жаркое место на улице
 - Вы используете видеокамеру после грозы или дождя
 - Вы используете Вашу видеокамеру в очень жарком и влажном месте

Как предотвратить конденсацию влаги

Если видеокамера принесена из холодного места в теплое, то положите видеокамеру в полиэтиленовый пакет и плотно заклейте его. Выньте видеокамеру из полиэтиленового пакета, когда температура воздуха внутри пакета достигнет температуры окружающего воздуха (приблизительно через 1 час).

Maintenance information and precautions

Maintenance information

Cleaning the video head

To ensure normal recording and clear pictures, clean the video heads. The video head may be dirty when:

- The ⊗ indicator and “📺 CLEANING CASSETTE” message appear one after another or the ⊗ indicator flashes on the screen.
- Playback pictures contain noise.
- Playback pictures are hardly visible.
- Playback pictures do not appear.

If this happens, clean the video heads with the Sony V8-25CLD cleaning cassette (optional).

Информация по уходу за аппаратом и меры предосторожности

Информация по уходу за аппаратом

Чистка видеоголовок

Для обеспечения нормальной записи и четкого изображения следует периодически чистить видеоголовки. Видеоголовки возможно загрязнены, если:

- На экране появляются один за другим индикатор ⊗ и сообщение “📺 CLEANING CASSETTE” или же мигает индикатор ⊗.
- Воспроизводимое изображение содержит помехи.
- Воспроизводимое изображение с трудом различимо.
- Воспроизводимое изображение не появляется на экране.

Если это произошло, почистите видеоголовки с помощью очистительной кассеты Sony V8-25CLD (приобретается отдельно).



[a] —————> [b]

[a] Slightly dirty
[b] Very dirty

[a] Слегка загрязнены
[b] Очень загрязнены

Note on video heads

When the playback pictures still contain noise even if you have cleaned the video heads with a cleaning cassette, the video heads may have worn down due to long use. If this is the case, they must be replaced with new heads. Contact your Sony dealer or local authorized Sony service facility.

Примечание по видеоголовкам

Если воспроизводимое изображение все еще содержит помехи даже после того, как Вы почистили видеоголовки с помощью очистительной кассеты, то, возможно, видеоголовки уже износились вследствие длительной эксплуатации видеокамеры. В этом случае, их следует заменить на новые. Обратитесь в сервисный центр Sony или в местное уполномоченное предприятие по обслуживанию изделий Sony.

About care and storage of the lens

- Wipe the surface of the lens clean with a soft cloth in the following instances.
 - When there are fingerprints on the lens surface
 - In hot or humid locations
 - When the lens is used in environments susceptible to salt such as the seaside
- Store the lens in a well-ventilated location subject to little dirt or dust.

To prevent mold from occurring, periodically perform the above.

We recommend turning on and operating your camcorder about once per month to keep your camcorder in an optimum state for a long time.

Cleaning the LCD screen

If fingerprints or dust make the LCD screen dirty, we recommend using a LCD Cleaning Kit (optional) to clean the LCD screen.

Removing dust from inside the viewfinder

- (1) Remove the screw with a screwdriver (not supplied).
- (2) Then, while holding the RELEASE knob up, turn the eyecup in a counterclockwise direction and pull it out.
- (3) Clean the surface with a commercially available blower for a still camera.
- (3) Turn the eyecup in a clockwise direction, then replace the screw.

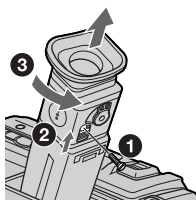

Caution

Do not remove any other screws. You may remove only the screw to remove the eyecup.

Об уходе за объективом и его хранении

- В следующих случаях следует протирать поверхность объектива дочиста:
 - Если на поверхности объектива имеются отпечатки
 - В жарких и влажных местах
 - Если объектив используется в условиях, подверженных воздействию соли, например, на морском курорте.
- Храните объектив в хорошо проветриваемом месте без излишней грязи и пыли.

Для предотвращения образования плесени, периодически выполняйте приведенные выше процедуры.

Рекомендуется включать и использовать некоторое время Вашу видеокамеру один раз в месяц для поддержания оптимального состояния Вашей видеокамеры в течение длительного времени.

Чистка экрана ЖКД

Если на экране ЖКД появятся отпечатки или пыль, рекомендуется воспользоваться очистительным набором для ЖКД (не прилагается) для чистки ЖКД.

Удаление пыли изнутри видеоискателя

- (1) Отвинтите винт с помощью отвертки (по заказу).
- (2) Затем, передвинув кнопку RELEASE, поверните окуляр в направлении против часовой стрелки и потяните его.
- (2) Почистите поверхность с помощью воздушной струйки для фотоаппаратов, которая приобретается отдельно.
- (3) Прикрепите окуляр в направлении по часовой стрелке и закрутите винт обратно на место.

Внимание

Не отвинчивайте другие винты. Вы можете отвинчивать только винт для снятия окуляра.

Charging the built-in rechargeable lithium cell

Your camcorder is supplied with a built-in rechargeable lithium cell so as to retain the date and time, etc., regardless of the setting of the POWER switch. The rechargeable lithium cell is always charged as long as you are using your camcorder. The cell, however, will get discharged gradually if you do not use your camcorder. It will be completely discharged in about 4 months if you do not use your camcorder at all. Even if the rechargeable lithium cell is not charged, it will not affect the camcorder operation. To retain the date and time, etc., charge the cell if the cell is discharged.

Charging the rechargeable lithium cell:

- Connect your camcorder to the mains using the AC power adaptor supplied with your camcorder, and leave your camcorder with the POWER switch turned off for more than 24 hours.
- Or install the fully charged battery pack in your camcorder with the POWER switch turned off for more than 24 hours.

Зарядка встроенного перезаряжаемого литиевого элемента

Ваша видеокамера оснащена перезаряжаемой литиевой батареей, установленной для того, чтобы поддерживать дату, время и т.д., вне зависимости от установки переключателя POWER. Перезаряжаемая литиевая батарейка всегда заряжена, когда Вы используете Вашу видеокамеру. Однако, батарейка постепенно разрядится, если Вы не будете использовать Вашу видеокамеру. Она будет полностью разряжена примерно через 4 месяца, если Вы вообще не будете пользоваться Вашей видеокамерой. Даже если перезаряжаемая литиевая батарейка не заряжена, она не повлияет на работу видеокамеры. Чтобы поддерживать дату и время, зарядите батарейку, если она разрядилась.

Зарядка перезаряжаемого литиевого элемента:

- Подсоедините Вашу видеокамеру к электросети с помощью сетевого адаптера переменного тока, прилагаемого к Вашей видеокамере, и оставьте Вашу видеокамеру при выключенном положении переключателя POWER более чем на 24 часа.
- Или прикрепите полностью заряженный батарейный блок к Вашей видеокамере и оставьте Вашу видеокамеру с выключенным переключателем POWER более чем на 24 часа.

Precautions

Camcorder operation

- Operate your camcorder on 7.2 V (battery pack) or 8.4 V (AC power adaptor).
- For DC or AC operation, use the accessories recommended in this operating instructions.
- If any solid object or liquid get inside the casing, unplug your camcorder and have it checked by a Sony dealer before operating it any further.
- Avoid rough handling or mechanical shock. Be particularly careful of the lens.
- Keep the POWER switch set to OFF (CHARGE) when you are not using your camcorder.
- Do not wrap your camcorder with a towel, for example, and operate it. Doing so might cause heat to build up inside.
- Keep your camcorder away from strong magnetic fields or mechanical vibration.
- Do not touch the LCD screen with your fingers or a sharp-pointed object.
- If your camcorder is used in a cold place, a residual image may appear on the LCD screen. This is not a malfunction.
- While using your camcorder, the back of the LCD screen may heat up. This is not a malfunction.

Меры предосторожности

Эксплуатация видеокамеры

- Эксплуатируйте видеокамеру от 7,2 В (батарейный блок) или 8,4 В (сетевой адаптер переменного тока)
- Что касается эксплуатации видеокамеры от постоянного и переменного тока, используйте принадлежности, рекомендуемые в данной инструкции по эксплуатации.
- Если какой-нибудь твердый предмет или жидкость попали внутрь корпуса, то выключите видеокамеру и проверьте ее у дилера Sony перед дальнейшей ее эксплуатацией.
- Избегайте грубого обращения с видеокамерой или механических ударов. Будьте особенно осторожны с объективом.
- Если видеокамера не используется, держите выключатель POWER в положении OFF (CHARGE).
- Не заворачивайте Вашу видеокамеру, например, в полотенце, и не эксплуатируйте ее в таком состоянии. В противном случае может произойти повышение температуры внутри видеокамеры.
- Держите Вашу видеокамеру подальше от сильных магнитных полей или механической вибрации.
- Не прикасайтесь к экрану ЖКД своими пальцами или острыми предметами.
- При эксплуатации Вашей видеокамеры в холодном месте, на экране ЖКД может появляться остаточное изображение. Это не является неисправностью.
- При эксплуатации Вашей видеокамеры, задняя сторона экрана ЖКД может нагреваться. Это не является неисправностью.

Maintenance information and precautions

Built-in light

- Do not knock or jolt the built-in light while it is turned on as it may damage the bulb or shorten the life of the bulb.
- Do not leave the built-in light on while it is resting on or against something; it may cause a fire or damage the built-in light.

On handling tapes

Do not insert anything into the small holes on the rear of the cassette. These holes are used to sense the type and thickness of the tape and if the recording tab is in or out.

Camcorder care

- Remove the tape, and periodically turn on the power, operate the CAMERA and PLAYER sections and play back a tape for about 5 minutes when your camcorder is not to be used for a long time.
- Clean the lens with a soft brush to remove dust. If there are fingerprints on the lens, remove them with a soft cloth.
- Clean the camcorder body with a dry soft cloth, or a soft cloth lightly moistened with a mild detergent solution. Do not use any type of solvent which may damage the finish.
- Do not let sand get into your camcorder. When you use your camcorder on a sandy beach or in a dusty place, protect it from the sand or dust. Sand or dust may cause your camcorder to malfunction, and sometimes this malfunction cannot be repaired.

Информация по уходу за аппаратом и меры предосторожности

Встроенная подсветка

- Не стучите по устройству подсветки и не трясите его в то время, когда оно включено, поскольку это может повредить лампу накаливания или сократить ее срок службы.
- Не оставляйте встроенную подсветку включенной в то время, когда она на чем-то лежит или направлена на какой-либо предмет.

Относительно обращения с лентами

Не вставляйте ничего в маленькие отверстия на задней стороне кассеты. Эти отверстия используются для определения типа и толщины ленты, а также для определения наличия или отсутствия лепестка защиты записи на ленте.

Уход за видеокамерой

- Если Ваша видеокамера не будет использоваться в течение длительного времени, выньте кассету с лентой и периодически включайте питание, оперируйте устройствами CAMERA и PLAYER и воспроизводите ленту в течение 5-ти минут.
- Чистите объектив с помощью мягкой кисточки для удаления пыли. Если имеются отпечатки пальцев на объективе, удалите их с помощью мягкой ткани.
- Чистите корпус видеокамеры с помощью сухой мягкой ткани или мягкой ткани, слегка смоченной раствором умеренного моющего средства. Не используйте каких-либо типов растворителей, которые могут повредить отделку.
- Не допускайте попадания песка в видеокамеру. Если Вы используете видеокамеру на песчаном пляже или в каком-либо пыльном месте, предохраните аппарат от песка или пыли. Песок или пыль могут привести к неисправности аппарата, которая иногда может быть неисправимой.

AC power adaptor

- Unplug the unit from the mains when you are not using the unit for a long time. To disconnect the mains lead, pull it out by the plug. Never pull the mains lead itself.
- Do not operate the unit with a damaged cord or if the unit has been dropped or damaged.
- Do not bend the mains lead forcibly, or place a heavy object on it. This will damage the cord and may cause fire or electrical shock.
- Prevent metallic objects from coming into contact with the metal parts of the connecting section. If this happens, a short may occur and the unit may be damaged.
- Always keep metal contacts clean.
- Do not disassemble the unit.
- Do not apply mechanical shock or drop the unit.
- While the unit is in use, particularly during charging, keep it away from AM receivers and video equipment. AM receivers and video equipment disturb AM reception and video operation.
- The unit becomes warm during use. This is not a malfunction.
- Do not place the unit in locations that are:
 - Extremely hot or cold
 - Dusty or dirty
 - Very humid
 - Vibrating

Сетевой адаптер переменного тока

- Отсоедините аппарат от электрической сети, если он не используется длительное время. Для отсоединения сетевого шнура потяните его за разъем. Никогда не тяните за сам шнур.
- Не эксплуатируйте аппарат с поврежденным шнуром или же в случае, если аппарат упал или был поврежден.
- Не сгибайте сетевой провод силой и не ставьте на него тяжелые предметы. Это повредит провод и может привести к пожару или поражению электрическим током.
- Будьте осторожны, чтобы никакие металлические предметы не соприкасались с металлическими частями соединительной секции. Если это случится, то может произойти короткое замыкание, и аппарат может быть поврежден.
- Всегда поддерживайте металлические контакты в чистоте.
- Не разбирайте аппарат.
- Не подвергайте аппарат механической вибрации и не роняйте его.
- При использовании аппарата, особенно во время зарядки, держите его подальше от приемников AM-радиовещания и видеоаппаратуры. Приемники AM-радиовещания и видеоаппаратура нарушают AM-радиоприем и работу видеоаппаратуры.
- В процессе эксплуатации аппарат нагревается. Это является вполне нормальным.
- Не размещайте аппарат в местах:
 - Чрезмерно жарких или холодных
 - Пыльных или грязных
 - Очень влажных
 - Подверженных вибрации

Maintenance information and precautions

Battery pack

- Use only the specified charger or video equipment with the charging function.
- To prevent an accidental short circuit, do not allow metal objects to come into contact with the battery terminals.
- Keep the battery pack away from fire.
- Never expose the battery pack to temperatures above 60°C (140°F), such as in a car parked in the sun or under direct sunlight.
- Keep the battery pack dry.
- Do not expose the battery pack to any mechanical shock.
- Do not disassemble nor modify the battery pack.
- Attach the battery pack to the video equipment securely.
- Charging while some capacity remains does not affect the original battery capacity.

Notes on dry batteries

– CCD-TRV49E/TRV59E/TRV78E/TRV98E only
To avoid possible damage from battery leakage or corrosion, observe the following:

- Be sure to insert the batteries with the + – polarities matched to the + – marks.
- Dry batteries are not rechargeable.
- Do not use a combination of new and old batteries.
- Do not use different types of batteries.
- Current flows from batteries when you are not using them for a long time.
- Do not use leaking batteries.

If batteries are leaking

- Wipe off the liquid in the battery compartment carefully before replacing the batteries.
- If you touch the liquid, wash it off with water.
- If the liquid get into your eyes, wash your eyes with a lot of water and then consult a doctor.

If any problem occurs, unplug your camcorder and contact your nearest Sony dealer.

Информация по уходу за аппаратом и меры предосторожности

Батарейный блок

- Используйте только указанные устройство зарядки или видеоаппаратуру с функцией зарядки.
- Для предотвращения несчастного случая из-за короткого замыкания не допускайте контакта металлических предметов с контактами батарейного блока.
- Храните батарейный блок подальше от огня.
- Никогда не подвергайте батарейный блок воздействию температур выше 60°C, например, не оставляйте батарейный блок в припаркованном автомобиле под солнцем или прямым солнечным светом.
- Храните батарейный блок в сухом виде.
- Не подвергайте батарейный блок механическим ударам.
- Не разбирайте и не перделывайте батарейный блок.
- Подсоединяйте батарейный блок к видеоаппаратуре плотно.
- Зарядка при наличии оставшейся емкости не влияет на первоначальную емкость батарейного блока.

Примечание к сухим батарейкам – Только модели CCD-TRV49E/TRV59E/TRV78E/TRV98E

Во избежание возможного повреждения видеока-меры вследствие утечки внутреннего вещества батареек или коррозии соблюдайте следующее:

- При установке батареек соблюдайте правильную полярность + – в соответствии с метками + –.
- Сухие батарейки нельзя перезаряжать.
- Не используйте новые батарейки вместе со старыми.
- Не используйте батарейки разного типа.
- Если батарейки не используются длительное время, они постепенно разряжаются.
- Не используйте батарейки, которые потекли.

Если произошла утечка внутреннего вещества батареек

- Перед тем, как заменить батарейки, тщательно протрите остатки жидкости в отсеке для батареек.
- В случае попадания жидкости на кожу, промойте жидкость водой.
- В случае попадания жидкости в глаза, промойте свои глаза большим количеством воды, после чего обратитесь к врачу.

В случае возникновения каких-либо проблем, отключите Вашу видеокамеру от источника питания и обратитесь в ближайший сервисный центр Sony.

Specifications

Video camera recorder

System

Video recording system
 2 rotary heads
 Helical scanning FM system
 Audio recording system
 Rotary heads, FM system
 Video signal
 PAL colour, CCIR standards
 Usable cassette
 8mm video format cassette
 Hi8 or standard 8
 Fastforward/playback time (using 90 min. cassette)
 SP mode: 1 hour and 30 minutes
 LP mode: 3 hours
 Fastforward/rewind time (using 90 min. cassette)
 Approx. 5 min.
 Viewfinder
 Electric viewfinder (monochrome)
 Image device
 CCD-TRV49E/TRV58E/TRV59E:
 3 mm (1/6 type) CCD
 (Charge Coupled Device)
 Approx. 320 000 pixels
 (Effective: Approx. 290 000 pixels)
 CCD-TRV78E/TRV98E:
 4.5 mm (1/4 type) CCD
 (Charge Coupled Device)
 Approx. 380 000 pixels
 (Effective: Approx. 230 000 pixels)
 Lens
 Combined power zoom lens
 Filter diameter 37 mm (1 7/16 in.)
 CCD-TRV49E:
 20× (Optical), 450× (Digital)
 CCD-TRV58E:
 20× (Optical), 460× (Digital)
 CCD-TRV59E/TRV78E/TRV98E:
 20× (Optical), 560× (Digital)
 Focal length
 3.6 - 72 mm (5/32 - 2 7/8 in.)
 When converted to a 35 mm still camera
 CCD-TRV49E/TRV58E/TRV59E:
 51.8 - 1 036 mm (2 - 40 6/8 in.)
 CCD-TRV78E/TRV98E:
 41 - 820 mm (1 5/8 - 32 3/8 in.)
 Colour temperature
 Auto

Minimum illumination
 CCD-TRV49E/TRV58E/TRV59E:
 1 l x (lux) (F 1.4)
 CCD-TRV78E/TRV98E:
 0.3 l x (lux) (F 1.4)
 0 l x (lux) (in the NightShot mode)*
 * Objects unable to be seen due to the dark can be shot with infrared lighting.

Output connectors

S video output
 4-pin mini DIN
 Luminance signal: 1 Vp-p,
 75 Ω (ohms), unbalanced
 Chrominance signal: 0.3 Vp-p,
 75 Ω (ohms), unbalanced
 Audio/Video output
 AV MINIJACK, 1 Vp-p,
 75 Ω (ohms), unbalanced, sync negative
 327 mV,
 (at output impedance more than 47 kΩ (kilohms))
 Output impedance with less than 2.2 kΩ (kilohms)/Monaural minijack (ø 3.5 mm)
 RFU DC OUT
 Mini-mini jack (ø 2.5 mm), DC 5V
 Earphone jack
 Monaural minijack (ø 3.5 mm)

LCD screen

Picture
 CCD-TRV49E/TRV58E/TRV59E/TRV78E:
 6.2 cm (2.5 type)
 50.3 × 37.4 mm. (2 × 11/2 in.)
 CCD-TRV98E:
 8.8 cm (3.5 type)
 72.2 × 50.4 mm (2 7/8 × 2 in.)
 Total dot number
 CCD-TRV49E/TRV58E/TRV59E/TRV78E:
 61 600 (280 × 220)
 CCD-TRV98E:
 123 200 (560 × 220)

General

Power requirements
 7.2 V (battery pack)
 8.4 V (AC power adaptor)
 Average power consumption (when using the battery pack)
 During camera recording using LCD
 CCD-TRV49E/TRV58E/TRV59E/TRV78E: 2.7 W
 CCD-TRV98E: 3.4 W
 Viewfinder
 2.3 W
 Operating temperature
 0 °C to 40 °C (32 °F to 104 °F)
 Recommended charging temperature
 10 °C to 30 °C (50 °F to 86 °F)
 Storage temperature
 -20 °C to +60 °C (-4 °F to +140 °F)
 Dimensions (approx.)
 104 × 109 × 223 mm
 (4 1/8 × 4 3/8 × 9 1/8 in.)
 (w/h/d)
 Mass (approx.)
 CCD-TRV49E/TRV58E/TRV59E/TRV78E:
 910 g (2 lb)
 CCD-TRV98E:
 930 g (2 lb)
 excluding the battery pack, cassette and shoulder strap
 1.1 kg (2 lb 7 oz)
 including the battery pack
 NP-F330, cassette and shoulder strap
 Supplied accessories
 See page 7.

Specifications

AC power adaptor

Power requirements

100 - 240 V AC, 50/60 Hz

Power consumption

23 W

Output voltage

DC OUT: 8.4 V, 1.5 A in operating mode

Operating temperature

0 °C to 40 °C (32 °F to 104 °F)

Storage temperature

-20 °C to +60 °C (-4 °F to +140 °F)

Dimensions (approx.)

125 × 39 × 62 mm

(5 × 1 9/16 × 2 1/2 in.) (w/h/d)

excluding projecting parts

Mass (approx.)

280 g (9.8 oz)

excluding mains lead

Battery pack

Maximum output voltage

DC 8.4 V

Output voltage

DC 7.2 V

Capacity

5.0 Wh (700mAh)

Dimensions (approx.)

38.4 × 20.6 × 70.8 mm

(1 9/16 × 13/16 × 2 7/8 in.)

(w/h/d)

Mass (approx.)

70 g (2.5 oz)

Operating temperature

0 °C to 40 °C (32 °F to 104 °F)

Type

Lithium ion

Design and specifications are subject to change without notice.

Технические характеристики

Видеокамера

Система

Система видеозаписи

2 вращающиеся головки
Система наклонной
механической развертки ЧМ

Система аудиозаписи

Вращающиеся головки, система
ЧМ

Видеосигнал

Цветовой сигнал PAL, стандарт
МККР

Используемые кассеты

Кассеты 8-мм видеоформата
Стандарт Hi8 или стандарт 8

Время записи/воспроизведения (с использованием 90 мин. кассеты)

Режим SP: 1 час 30 минут

Режим LP: 3 часа

Время ускоренной перемотки вперед/назад (при использовании 90 мин. кассеты)

Приблиз. 5 мин.

Видоискатель

Электрический видеоискатель
(монокромный)

Формирователь изображения

CCD-TRV49E/TRV58E/TRV59E:
3 мм (мм) (тип 1/6) ПЗС (прибор с
зарядовой связью)

Приблиз. 320 000 элементов
изображения

(Эффективные: приблиз. 290 000
элементов изображения)

CCD-TRV78E/TRV98E:

4,5 мм (мм) (тип 1/6) ПЗС
(прибор с зарядовой связью)

Приблиз. 380 000 элементов
изображения

(Эффективные: приблиз. 230 000
элементов изображения)

Объектив

Комбинированный объектив с
приводным трансфокатором

Диаметр фильтра 37 мм (мм)
CCD-TRV49E:

20-кратный (оптический),

450-кратный (цифровой)

CCD-TRV58E:

20-кратный (оптический),

460-кратный (цифровой)

CCD-TRV59E/TRV78E/TRV98E:

20-кратный (оптический),

560-кратный (цифровой)

Фокусное расстояние

3,6 – 72 мм (мм)

При преобразовании в 35-мм
фотокамеру

CCD-TRV49E/TRV58E/TRV59E:

51,8 – 1 036 мм (мм)

CCD-TRV78E/TRV98E:

41 – 820 мм (мм)

Цветовая температура

Авторегулирование

Минимальная освещенность

CCD-TRV49E/TRV58E/TRV59E:

1 lx (лк) (F 1,4)

CCD-TRV78E/TRV98E:

0,3 lx (лк) (F 1,4)

0 lx (лк) (в режиме ночной
съемки)*

* Съемку объектов, невидимых в
темноте, можно выполнять с
помощью инфракрасного
освещения.

Разъемы выходных сигналов

Выход сигнала S видео

4-штырьковое мини-гнездо DIN

Сигнал яркости: размах 1 В,

75 Ω (Ом), несимметричный

Сигнал цветности: размах

0,3 В, 75 Ω (Ом), несимметричный

Выход сигнала аудио/видео

AV MINIJACK, размах 1 В, 75 Ω

(Ом), несимметричный, с

отрицательной синхронизацией

327 мВ (при полном выходном

сопротивлении более 47 кΩ (кОм)

Полное выходное сопротивление

менее 2,2 кΩ (кОм)/

монофоническое мини-гнездо (ø

3,5 мм (мм))

RFU DC OUT

Специальное мини-гнездо (ø 2,5

мм (мм)), 5 В постоянного тока.

Гнездо головных телефонов

Монофоническое мини-гнездо (ø

3,5 мм (мм))

Экран ЖКД

Изображение

CCD-TRV49E/TRV58E/TRV59E/
TRV78E:

6,2 см (см) (тип 2,5)

50,3 × 37,4 мм (мм)

CCD-TRV98E:

8,8 см (см) (тип 3,5)

72,2 × 50,4 мм (мм)

Общее количество элементов изображения

Модели CCD-TRV49E/TRV58E/
TRV59E/TRV78E:

61 600 (280 × 220)

Модель CCD-TRV98E:

123 200 (560 × 220)

Общее

Требования к питанию

7,2 В (батарейный блок)

8,4 В (сетевой адаптер

переменного тока)

Средняя потребляемая мощность

(при использовании

батарейного блока)

Во время записи видеокамерой с

помощью ЖКД

CCD-TRV49E/TRV58E/TRV59E/
TRV78E:

2,7 Вт

CCD-TRV98E:

3,4 Вт

Видоискатель

2,3 Вт

Рабочая температура

От 0°C до 40°C

Температура хранения

От 0°C до 30°C

Температура хранения

От -20°C до +60°C

Размеры (приблиз.)

104 × 109 × 223 мм (мм) (ш/в/г)

Вес (приблиз.)

CCD-TRV49E/TRV58E/TRV59E/
TRV78E:

910 г (г)

CCD-TRV98E:

930 г (г)

не включая батарейного блока,
литиевой батарейки, кассеты и

плечевого ремня

1,1 kg (кг)

включая батарейный блок

NP-F330, кассету и плечевой

ремень

Прилагаемые принадлежности

См. стр. 7.

Сетевой адаптер переменного тока

Требования к питанию

100 – 240 В переменного тока,
50/60 Гц

Потребляемая мощность

23 Вт

Выходное напряжение

DC OUT: 8,4 В; 1,5 А в рабочем режиме

Рабочая температура

От 0°C до 40°C

Температура хранения

От -20°C до +60°C

Размеры (приблиз.)

125 × 39 × 62 мм (мм) (ш/в/г)

не включая выступающие части

Вес (приблиз.)

280 g (г)

не включая сетевой шнур

Батарейный блок

Выходное напряжение:

DC 7,2 В

Максимальное выходной напряжение

DC 8,4 В

Емкость

5,0 Втч (700mAh)

Размеры (приблиз.)

38,4 × 20,6 × 70,8 мм (ш/в/г)

Вес (приблиз.)

70 g (г)

Рабочая температура

От 0°C до 40°C

Тип

Литиево-ионный

Конструкция и технические характеристики могут быть изменены без уведомления.

Identifying the parts and controls

Обозначение частей и регуляторов

Camcorder

Видеокамера

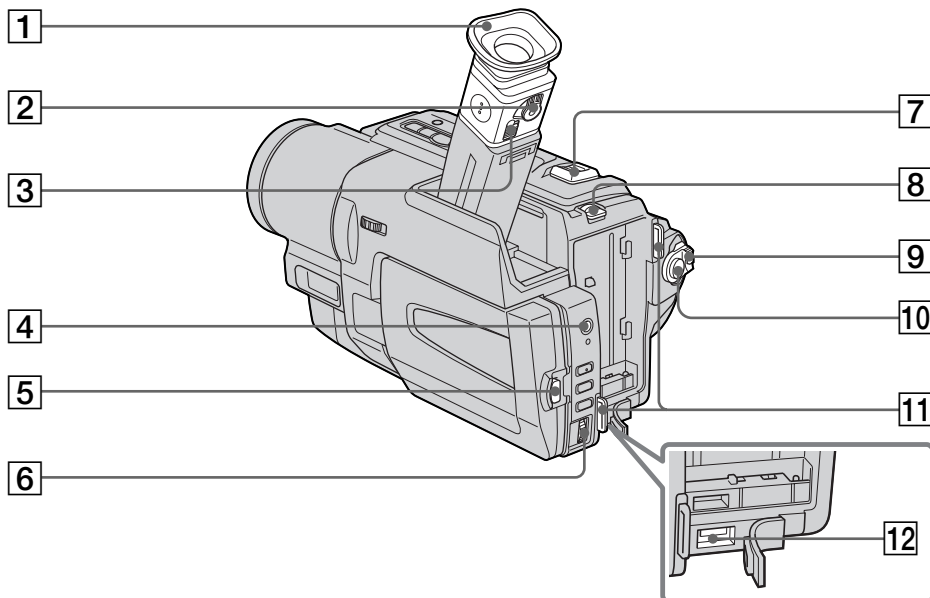

- 1** Eyecup (p. 100)
- 2** Viewfinder lens adjustment lever (p. 31)
- 3** Eyecup RELEASE knob (p. 100)
- 4** (earphone) jack
When you use earphone, the speaker on your camcorder is silent.
- 5** OPEN button (p. 26)
- 6** SEL/PUSH EXEC dial (p. 45, 67)
- 7** Power zoom lever (p. 30)
- 8** BATT RELEASE lever (p. 14)
- 9** POWER switch (p. 26)
- 10** START/STOP button (p. 26)
- 11** Hooks for shoulder strap (p. 112)
- 12** DC IN jack (p. 15, 20)

- 1** Окуляр (стр. 100)
- 2** Рычаг регулировки объектива видеоскателя (стр. 31)
- 3** Кнопка окуляра RELEASE (стр. 100)
- 4** Гнездо (наушники)
Если Вы используете гнездо (наушники), динамик на Вашей видеокамере отключается.
- 5** Кнопка OPEN (стр. 26)
- 6** Диск SEL/PUSH EXEC (стр. 45, 67)
- 7** Рычаг приводного вариообъектива (стр. 30)
- 8** Рычаг BATT RELEASE (стр. 14)
- 9** Переключатель POWER (стр. 26)
- 10** Кнопка START/STOP (стр. 26)
- 11** Крючок для плечевого ремня (стр. 112)
- 12** Гнездо DC IN (стр. 15, 20)



This mark indicates that this product is a genuine accessory for Sony video products. When purchasing Sony video products, Sony recommends that you purchase accessories with this “GENUINE VIDEO ACCESSORIES” mark.



Данный знак означает, что это изделие является подлинной принадлежностью для видеоаппаратуры Sony. При покупке видеоаппаратуры Sony рекомендуется приобретать для нее принадлежности Sony с таким знаком “GENUINE VIDEO ACCESSORIES”.

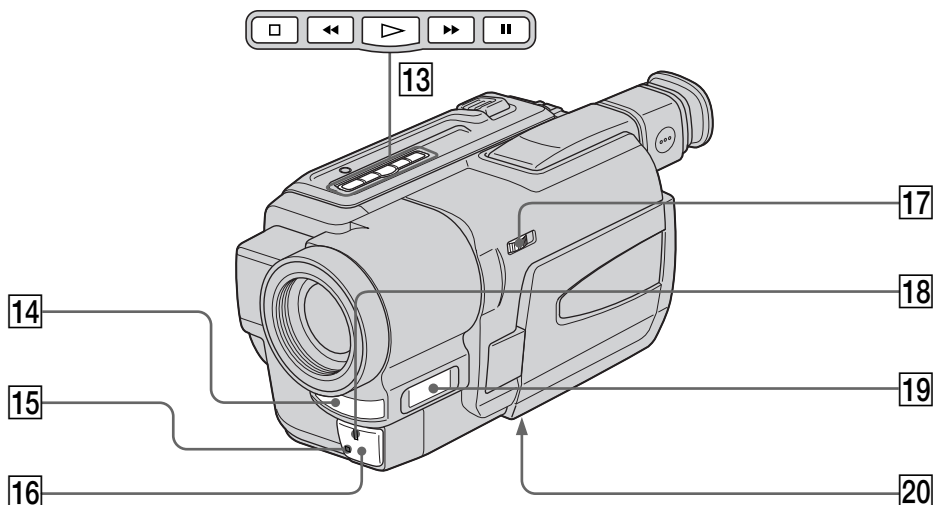

13 Video control buttons (p. 38, 40)

- STOP (stop)
- ◀◀ REW (rewind)
- ▶▶ PLAY (playback)
- ▶▶▶ FF (fastforward)
- ▬▬ PAUSE (pause)

14 Microphone

15 Remote sensor (CCD-TRV49E/TRV59E/
TRV78E/TRV98E only) (p. 116)

16 Infrared rays emitter (p. 34)

17 NIGHTSHOT switch (p. 34)

18 Camera recording lamp (p. 26)

19 Display window (p. 118)

20 Tripod receptacle (base)

Make sure that the length of the tripod screw is less than 6.5 mm (9/32 inch). Otherwise, you cannot attach the tripod securely and the screw may damage your camcorder.

13 Кнопки видеоконтроля (стр. 38, 40)

- STOP (остановка)
- ◀◀ REW (ускоренная перемотка назад)
- ▶▶ PLAY (воспроизведение)
- ▶▶▶ FF (ускоренная перемотка вперед)
- ▬▬ PAUSE (пауза)

14 Микрофон

15 Датчик дистанционного управления
(Только модели CCD-TRV49E/TRV59E/
TRV78E/TRV98E) (стр. 116)

16 Излучатель инфракрасных лучей
(стр. 34)

17 Переключатель NIGHTSHOT (стр. 34)

18 Лампочка записи видеокамеры (стр. 26)

19 Окошко дисплея (стр. 118)

20 Гнездо для треноги (основание)

Убедитесь, что длина винта треноги менее 6,5 мм. В противном случае Вы не сможете надежно прикрепить треногу, а винт может повредить Вашу видеокамеру.

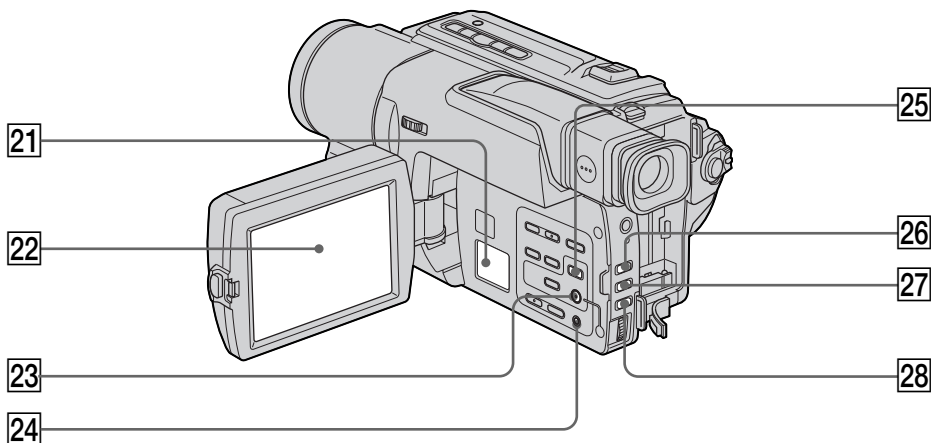

21 Speaker

22 LCD screen (p. 28)

23 MENU button (p. 67)

24 RESET button (p.82)

25 EXPOSURE button (p. 54)

26 FADER button (p. 47)

27 BACK LIGHT button (p. 33)

28 FOCUS button (p. 55)

21 Динамик

22 Экран ЖКД (стр. 28)

23 Кнопка MENU (стр. 67)

24 Кнопка RESET (стр. 89)

25 Кнопка EXPOSURE (стр. 54)

26 Кнопка FADER (стр. 47)

27 Кнопка BACK LIGHT (стр. 33)

28 Переключатель FOCUS (стр. 55)

Attaching the shoulder strap

Attach the shoulder strap supplied with your camcorder to the hooks for the shoulder strap.

Прикрепление плечевого ремня

Прикрепите плечевой ремень, прилагаемый к Вашей видеокамере, к крючкам для плечевого ремня.



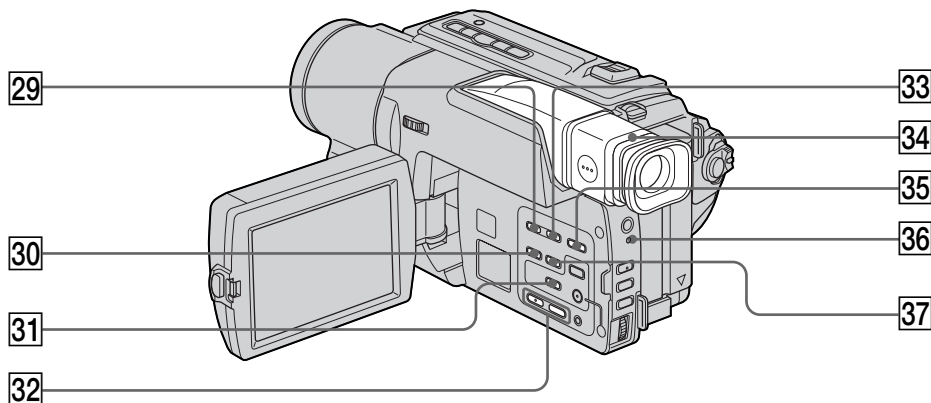

29 DATE button (p. 36)

30 DISPLAY button (p. 39)

31 TITLE button (p. 57)

32 VOLUME buttons (p. 38)

33 TIME button (p. 36)

34 Viewfinder (p. 31)

35 COUNTER RESET button (p. 27)

36 CHG lamp (p. 15)

37 END SEARCH button (p. 37)

29 Кнопка DATE (стр. 36)

30 Кнопка DISPLAY (стр. 39)

31 Кнопка TITLE (стр. 57)

32 Кнопка VOLUME (стр. 38)

33 Кнопка TIME (стр. 36)

34 Видоискатель (стр. 31)

35 Кнопка COUNTER RESET (стр. 27)

36 Лампа CHG (стр. 15)

37 Кнопка END SEARCH (стр. 37)

Attaching the lens cap

Attach the lens cap to the grip strap as illustrated.

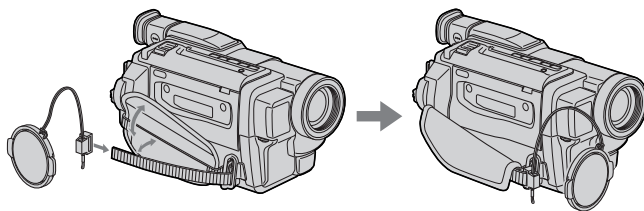

Прикрепление крышечк объектива

Прикрепление крышечк объектива к ремню для захвата, как показано на риеунке.

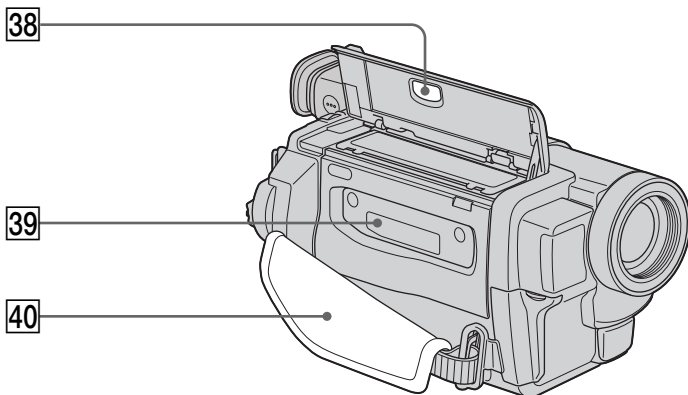

38 EJECT button (p. 22)

39 Cassette compartment (p. 22)

40 Grip strap

38 Кнопка ЕЈЕСТ (стр. 22)

39 Кассетный отсек (стр. 22)

40 Ремень для захвата

Fastening the grip strap

Прикрепление ремня для захвата

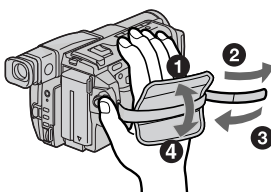

Fasten the grip strap firmly.

Прикрепите ремень для захвата надежно.

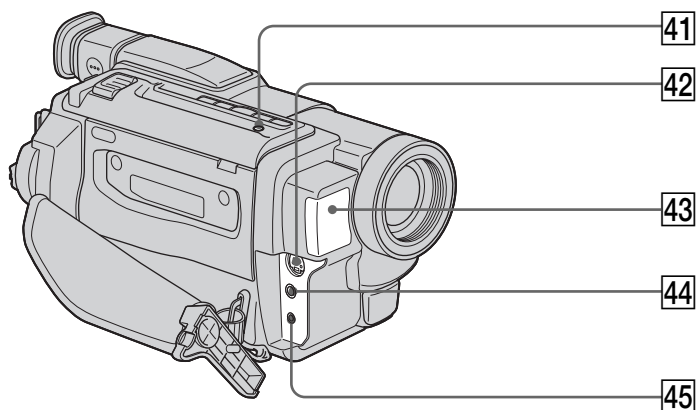

41 LIGHT button (p. 61)

42 S VIDEO OUT jack (p. 42)

43 Built-in light (p. 61)

44 A/V OUT jack (p. 42)

45 RFU DC OUT (RFU adaptor DC output) jack
(p. 43)

41 Кнопка LIGHT (стр. 61)

42 Гнездо S VIDEO OUT (стр. 42)

43 Встроенная подсветка (стр. 61)

44 Гнездо A/V OUT (стр. 42)

45 Гнездо RFU DC OUT (выход пост. тока
ВЧ-адаптера) (стр. 43)

Identifying the parts and controls

Remote Commander

– CCD-TRV49E/TRV59E/TRV78E/TRV98E only

The buttons that have the same name on the Remote Commander as on your camcorder function identically to the buttons on your camcorder.

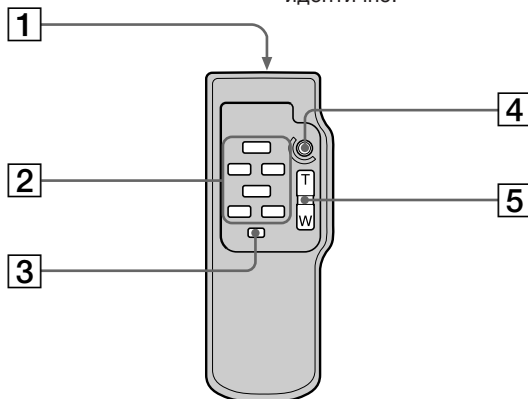

1 Transmitter

Point toward the remote sensor to control your camcorder after turning on your camcorder.

2 Video control buttons (p. 40)

3 DISPLAY button (p. 39)

4 START/STOP button (p. 26)

5 Power zoom button (p. 30)

To prepare the Remote Commander

Insert 2 R6 (size AA) batteries by matching the + and - polarities on the batteries to the + - marks inside the battery compartment.

Обозначение частей и регуляторов

Пульт дистанционного управления

– Только модели CCD-TRV49E/TRV59E/TRV78E/TRV98E

Кнопки пульта дистанционного управления, которые имеют одинаковые наименования с кнопками на видеокамере, функционируют идентично.

1 Передатчик

Направьте на дистанционный датчик для управления Вашей видеокамерой после ее включения.

2 Кнопки видеоконтроля (стр. 40)

3 Кнопка DISPLAY (стр. 39)

4 Кнопка START/STOP (стр. 26)

5 Кнопка приводного вариобъектива (стр. 30)

Для подготовки пульта дистанционного управления

Вставьте 2 батарейки R6 (размера AA), соблюдая надлежащую полярность + и - на батарейках в соответствии со знаками + - внутри отсека для батареек.

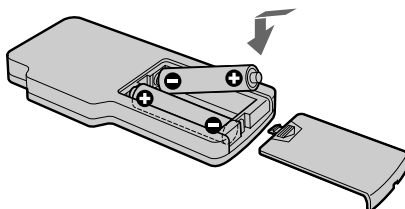

Identifying the parts and controls

Notes on the Remote Commander

- Point the remote sensor away from strong light sources such as direct sunlight or overhead lighting. Otherwise, the Remote Commander may not function properly.
- Your camcorder works in the commander mode VTR 2. Commander modes 1, 2 and 3 are used to distinguish your camcorder from other Sony VCRs to avoid remote control misoperation. If you use another Sony VCR in the commander mode VTR 2, we recommend changing the commander mode or covering the sensor of the VCR with black paper.

Обозначение частей и регуляторов

Примечания к пульту дистанционного управления

- Держите дистанционный датчик подальше от сильных источников света, как например, прямые солнечные лучи или иллюминация. В противном случае дистанционное управление может не действовать.
- Данная видеокамера работает в режиме пульта дистанционного управления VTR 2. Режимы пульта дистанционного управления 1, 2 и 3 используются для отличия данной видеокамеры от других КВМ фирмы Sony во избежание неправильной работы дистанционного управления. Если Вы используете другой КВМ фирмы Sony, работающий в режиме VTR 2, мы рекомендуем Вам изменить режим пульта дистанционного управления или закрыть дистанционный датчик КВМ черной бумагой.

Operation indicators

LCD screen and Viewfinder/ Экран ЖКД и видоискатель

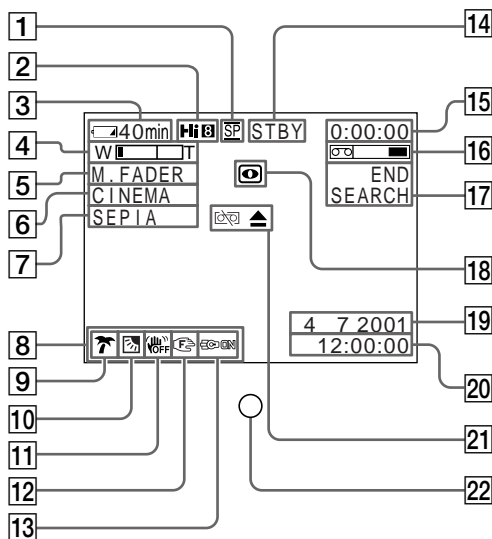

Рабочие индикаторы

Display window/Окошко дисплея

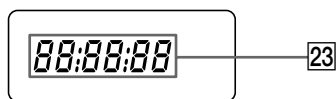

- 1 Recording mode indicator (p. 71)/Mirror mode indicator (p. 28)
- 2 Hi8 format indicator
- 3 Remaining battery time indicator (p. 32)
- 4 Exposure indicator (p. 54)/Zoom indicator (p. 30)
- 5 Fader indicator (p. 47)
- 6 Wide mode indicator (p. 44)
- 7 Picture effect indicator (p. 50)
- 8 Volume indicator (p. 38)
- 9 PROGRAM AE indicator (p. 51)
- 10 Backlight indicator (p. 33)
- 11 SteadyShot off indicator (CCD-TRV78E/TRV98E only) (p. 70)
- 12 Manual focusing indicator (p. 55)
- 13 Built-in light indicator (p. 61)

- 1 Индикатор режима записи (стр. 76)/индикатор зеркального режима (стр. 28)
- 2 Индикатор формата Hi8
- 3 Индикатор оставшегося заряда батарейного блока (стр. 32)
- 4 Индикатор экспозиции (стр. 54)/индикатор вариообъектива (стр. 30)
- 5 Индикатор фейдера (стр. 47)
- 6 Индикатор широкоформатного режима (стр. 44)
- 7 Индикатор эффекта изображения (стр. 50)
- 8 индикатор громкости (стр. 38)
- 9 Индикатор PROGRAM AE (стр. 51)
- 10 Индикатор задней подсветки (стр. 33)
- 11 Индикатор выключенной устойчивой съемки (CCD-TRV78E/TRV98E) (стр. 75)
- 12 Индикатор ручной фокусировки (стр. 55)
- 13 Индикатор встроенной подсветки (стр. 61)

Identifying the parts and controls

- 14 STBY/REC indicator (p. 26)/Video control mode indicator (p. 40)
- 15 Tape counter indicator (p. 32)/Self-diagnosis display indicator (p. 83)
- 16 Remaining tape indicator (p. 32)
- 17 END SEARCH indicator (p. 37)
- 18 NIGHTSHOT indicator (p. 34)
- 19 AUTO DATE indicator (p. 23)/Date indicator (p. 23, 36)
- 20 Time indicator (p. 23, 36)
- 21 Warning indicators (p. 84)
- 22 Recording lamp (p. 26)
This indicator appears in the viewfinder only
- 23 Date or time indicator (p. 23, 36)/Tape counter indicator (p. 32)/Self-diagnosis display indicator (p. 83)

Обозначение частей и регуляторов

- 14 Индикатор STBY/REC (стр. 26)/индикатор режима видеоконтроля (стр. 40)
- 15 Индикатор счетчика ленты (стр. 32)/индикатор функции самодиагностики (стр. 90)
- 16 Индикатор оставшейся ленты (стр. 32)
- 17 Индикатор END SEARCH (стр. 37)
- 18 Индикатор NIGHTSHOT (стр. 34)
- 19 Индикатор AUTO DATE (стр. 23)/индикатор даты (стр. 23, 36)
- 20 Индикатор времени (стр. 23, 36)
- 21 Предупреждающие индикаторы (стр. 91)
- 22 Лампочка записи (стр. 26)
Индикатор появляется только в окне видеоискателя
- 23 Индикатор даты или времени (стр. 23, 36)/индикатор счетчика ленты (стр. 32)/индикатор функции самодиагностики (стр. 90)

Index

A, B

AC power adaptor	15
Adjusting viewfinder	31
A/V connecting cable	42, 65
BACK LIGHT	33
Battery pack	14
Beep	73
BOUNCE	46

C, D

Charging battery	15
Charging the built-in rechargeable lithium cell	101
Clock set	22
DEMO	72
DISPLAY	39
DNR	70
Dubbing a tape	65

E

Earphone jack	110
EDIT	70
END SEARCH	37, 40
Exposure	54

F, G, H

FADER	46
Fade in/out	46
FOCUS	55
Grip strap	114
Heads	99
Hi8 system	93

I, J, K, L

"InfoLITHIUM" battery	95
Infrared rays emitter	34
LCD screen	28
LP mode	71

M, N

Manual focus	55
Menu settings	67
Mirror mode	28
Moisture condensation	98
MONOTONE	46
Mosaic fader	46
NIGHTSHOT	34

O, P, Q

Operation indicators	118
ORC	71
PAL system	97
Picture effect	49
Picture search	40
Playback pause	40
Power zoom	30
PROGRAM AE	51

R

Recording and playback systems	93
Recording mode	71
Recording time	17
Remaining tape indicator	32
Remaining battery time indicator	32
Remote commander	116
Remote sensor	111
RESET	82
RFU adaptor	43

S

S VIDEO OUT jack	42, 65
Self-diagnosis display	83
Shoulder strap	112
Skip scan	40
Slow playback	40
Standard 8 mm system	93
STEADYSHOT	69
STRIPE	46
Superimposing the date and time	36

T, U, V

Tape counter	32
TBC	70
Telephoto	30
Title	57
Transition	37
TV colour systems	97

W, X, Y, Z

Warning indicators	84
Wide-angle	30
Wide mode	44
WORLD TIME	73
Write-protect tab	25
Zoom	30

Алфавитный указатель

А, Б, В, Г

Батарейный блок	14
Батарейный блок "InfoLITHIUM"	95
Вариообъектив	30
Введение/выведение изображения	46
Время записи	17
ВЧ-адаптер	43
Гнездо головного телефона	110
Головки	99
Гнездо S VIDEO OUT	42, 65

Д, Е, Ж, З

Датчик дистанционного управления	111
Замедленное воспроизведение	40
Зарядка батарейного блока	15
Зарядка встроенного перезаряжаемого литиевого элемента	101
Зеркальный режим	28
Зуммерный сигнал	78

И, К, Л, М

Индикатор времени оставшегося заряда батарейного блока	32
Индикатор оставшейся ленты	32
Индикация самодиагностики	90
Конденсация влаги	98
Излучатель инфракрасных лучей	34
Лепесток защиты записи	25
Мозаичный фейдер	46

Н, О

Наложение даты и времени	36
-----------------------------------	----

П, Р

Пауза воспроизведения	40
Перезапись ленты	65
Переход	37
Плечевой ремень	112
Поиск изображения	40
Поиск методом прогона	40
Предупреждающие индикаторы	91
Приводной вариообъектив	30
Пульт дистанционного управления	116
Регулировка видеоискателя	31
Ремень для захвата	114
Режим записи	76
Режим LP	76
Ручная фокусировка	55

С, Т

Сетевой адаптер переменного тока	15
Соединительный кабель аудио/ видео	42, 65
Система записи и воспроизведения	93
Системы цветного телевидения	97
Система Hi8	93
Система PAL	97
Стандартная 8-мм система	93
Счетчик ленты	32
Телефото	30
Титр	57

У - Я

Установка часов	22
Установки меню	67
Функциональные индикаторы	118
Широкоугольная съемка	30
Широкоэкранный режим	44
Экран ЖКД	28
Экспозиция	54
Эффект изображения	49

А, В, С, D

BACK LIGHT	33
BOUNCE	46
DEMO	77
DISPLAY	39
DNR	75

Е, F, G, H

EDIT	75
END SEARCH	37, 40
FADER	46
FOCUS	55

I - O

MONOTONE	46
NIGHTSHOT	34
ORC	76

P - Z

PROGRAM AE	51
RESET	89
STEADYSHOT	74
STRIPE	46
TBC	75
WORLD TIME	78

Изготовитель: Сони Корпорейшн
Адрес: 6-7-35 Киташинагава,
Шинагава-ку, Токио 141-0001, Япония
Страна-производитель: Япония

Sony **on** line

<http://www.world.sony.com/>

Printed on recycled paper

Sony Corporation Printed in Japan

