

Video Camera Recorder

Mode d'emploi

Avant la mise en service de cet appareil, prière de lire attentivement le mode d'emploi et de le conserver pour toute référence future.

Bedienungsanleitung

Bevor Sie den Camcorder in Betrieb nehmen, lesen Sie diese Anleitung sorgfältig durch. Bewahren Sie sie gut auf.

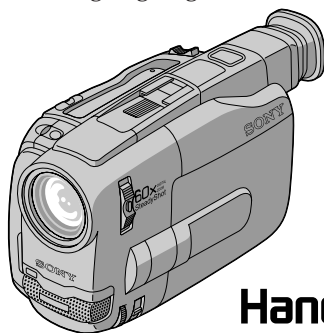

Handycam
CCD-TRV91E

video Hi8

CCD-TRV81E/TRV91E **Hi8**

Video 8

CCD-TRV31E/TRV41E/TRV51E **8**

Bienvenue!

Félicitations pour l'achat de ce camscope Handycam® Sony. Il vous permettra de saisir des moments précieux de la vie et vous garantira une image et un son de très grande qualité. Le camscope Handycam présente de nombreuses fonctions élaborées, mais il est facile de s'en servir. Très vite, vous serez à même de produire vos propres vidéogrammes que vous regarderez encore avec plaisir dans les années à venir.

AVERTISSEMENT

Pour éviter tout risque d'incendie ou de décharge électrique, ne pas exposer cet appareil à la pluie ou à l'humidité.

Pour éviter tout risque de décharge électrique, ne pas ouvrir le coffret de cet appareil et ne confier son entretien qu'à une personne qualifiée.

Willkommen!

Wir beglückwünschen Sie zum Kauf dieser Sony Handycam®. Trotz der vielfältigen Funktionen ist der Camcorder einfach zu bedienen. Reisen, Ausflüge und alles, was Ihnen interessant und wichtig erscheint, können Sie mit hoher Bild- und Tonqualität einfangen und sich jahrelang daran erfreuen.

Vorsicht

Um Feuergefahr und die Gefahr eines elektrischen Schlages zu vermeiden, darf das Gerät weder Regen noch Feuchtigkeit ausgesetzt werden.

Um einen elektrischen Schlag zu vermeiden, darf das Gehäuse nicht geöffnet werden. Überlassen Sie Wartungsarbeiten stets nur einem Fachmann.

Table des matières

Avant de commencer	
Comment utiliser ce manuel	5
Vérification des accessoires fournis	7
Préparatifs	
Recharge et mise en place de la batterie	8
Mise en place d'une cassette	13
Opérations de base	
Prise de vues	14
Utilisation du zoom	17
Prise de vues avec l'écran LCD	19
Conseils pour une meilleure prise de vues	20
Contrôle de l'image enregistrée	23
Lecture d'une cassette	25
Recherche de la fin d'un enregistrement	30
Opérations avancées	
Utilisation d'autres sources d'alimentation	31
Utilisation du courant secteur	31
Utilisation de la station Handycam HSA-V515 (CCD-TRV91E seulement)	33
Changement des réglages de modes	36
- prise de vues -	
Contrôle de la prise de vues par le sujet	40
Entrée et sortie en fondu	41
Prise de vues à contre-jour	43
Utilisation du mode grand écran (CCD-TRV41E/TRV51E/TRV81E/ TRV91E seulement)	44
Utilisation d'effets picturaux	46
Mise au point manuelle	48
Utilisation de l'exposition automatique	50
Réglage de l'exposition	52
Mise hors service du stabilisateur STEADY SHOT (CCD-TRV41E/TRV81E/ TRV91E seulement)	54
Incrustation d'un titre	55
Création de titres personnalisés	58
Réenregistrement d'une scène au milieu d'un enregistrement (CCD-TRV81E/TRV91E seulement)	59
Enregistrement de la date ou de l'heure	61
Sélection du mode START/STOP	62
Optimisation des conditions d'enregistrement	63
- lecture et montage -	
Visionnage sur un téléviseur	64
Recherche d'un passage d'après la date d'enregistrement (CCD-TRV81E/TRV91E seulement)	68
Retour à un point mémorisé d'un enregistrement (CCD-TRV81E/TRV91E seulement)	70
Localisation d'un repère (CCD-TRV81E/ TRV91E seulement)	71
Inscription du code de temps RC sur une cassette enregistrée (CCD-TRV81E/ TRV91E seulement)	76
Montage sur une autre cassette	78
Enregistrement à partir d'un magnétoscope ou d'un téléviseur	80
Informations complémentaires	
Remplacement de la pile au lithium	82
Réglage de la date et de l'heure	84
Cassettes utilisables et modes de lecture	85
Utilisation optimale de la batterie rechargeable	87
Entretien et précautions	90
Utilisation du camescope à l'étranger	95
Guide de dépannage	96
Spécifications	104
Nomenclature	106
Indicateurs d'avertissement	116
Index	117

Vor dem Betrieb		– Wiedergabe- und Schnittbetrieb –	
Zu dieser Anleitung	5	Bandwiedergabe auf einem TV-Gerät	64
Überprüfen des mitgelieferten Zubehörs	7	Aufsuchen einer Datumsgrenze auf dem Band (nur CCD-TRV81E/TRV91E)	68
Vorbereitungen		Rückkehr zu einer markierten Bandstelle (nur CCD-TRV81E/TRV91E)	70
Laden und Anbringen des Akkus	8	Setzen und Aufsuchen von Indexmarken (nur CCD-TRV81E/TRV91E)	71
Einlegen der Cassette	13	Aufzeichnen des RC-Timecodes auf ein bereits bespieltes Band (nur CCD-TRV81E/TRV91E)	76
Grundlegender Betrieb		Überspielen auf eine andere Cassette	78
Kameraaufnahme	14	Aufnahme von einem Videorecorder oder TV-Gerät	80
Verwendung des Zooms	17	Zusatzinformationen	
Verwendung des LC-Displays beim Aufnehmen	19	Auswechseln der Lithiumbatterie des Camcorders	82
Tips für bessere Aufnahmen	20	Einstellen von Datum und Uhrzeit	84
Kontrolle des aufgenommenen Bildes	23	Cassettentypen und Wiedergabe- Betriebsarten	85
Bandwiedergabe	25	Wissenswertes zum Akku	87
Ende-Suchfunktion	30	Wartungs- und Sicherheitshinweise	90
Fortgeschrittener Betrieb		Verwendung des Camcorders im Ausland	95
Stromversorgung	31	Störungsüberprüfungen	100
Netzbetrieb	31	Technische Daten	105
Verwendung der Handycam-Station (nur CCD-TRV91E)	33	Bezeichnung der Bedienelemente	106
Menüeinstellungen	36	Warnanzeigen	116
– Aufnahmebetrieb –		Stichwortverzeichnis	118
Ausrichten des LC-Displays auf das Motiv	40		
Ein- und Ausblendung	41		
Verwendung der Gegenlichtfunktion	43		
Aufnehmen im Breitbildformat (nur CCD-TRV41E/TRV51E/ TRV81E/TRV91E)	44		
Die Bildeffekte	46		
Manuelles Fokussieren	48		
Verwendung der Programmautomatik (PROGRAM AE)	50		
Manuelle Belichtungskorrektur	52		
Verwendung der Bildstabilisierungsfunktion (nur CCD-TRV41E/TRV81E/TRV91E)	54		
Titeleinblendung	55		
Kreieren eines eigenen Titels	58		
Einfügen einer Szene in ein bereits bespieltes Band (nur CCD-TRV81E/TRV91E)	59		
Einblenden von Datum und Uhrzeit in das Aufnahmebild	61		
Funktionsumschaltung der START/STOP-Taste	62		
Optimieren der Aufnahmebedingungen	63		

Comment utiliser ce manuel

Zu dieser Anleitung

Les instructions de ce mode d'emploi sont destinées aux cinq modèles indiqués ci-dessous. Avant de lire ce mode d'emploi et de commencer à filmer, contrôlez le numéro de modèle sous le camescope. Les illustrations du mode d'emploi représentent le CCD-TRV91E, sauf mention contraire. Toute différence de fonctionnement est clairement signalée dans le texte, par exemple, "CCD-TRV91E seulement". Tout au cours de ce mode d'emploi les touches et réglages sont indiqués en majuscules. Par ex. Réglez l'interrupteur POWER sur CAMERA. Chaque opération est confirmée par un signal sonore, indiqué par ♪ dans les illustrations.

Die Anleitung behandelt die fünf unten angegebenen Modelle. Bevor Sie die Anleitung durchgehen, ermitteln Sie die Modellnummer Ihres Camcorders (die Modellnummer finden Sie an der Unterseite des Camcorders). Die Abbildungen in dieser Anleitung zeigen normalerweise das Modell CCD-TRV91E. Falls nicht, wird darauf hingewiesen. Auch auf eventuelle Unterschiede in der Bedienung wird deutlich im Erläuterungstext hingewiesen (beispielsweise durch „nur für CCD-TRV91E“). Zu Ihrer Erleichterung sind Bezeichnungen von Tasten, Schalter und Einstellpositionen in Großbuchstaben gedruckt (genau wie am Camcorder selbst). Beispiel: Stellen Sie den POWER-Schalter auf CAMERA. Falls Bedienungsvorgänge durch Pieptöne bestätigt werden, wird in den Abbildungen durch ♪ darauf hingewiesen.

Avant de commencer

Vor dem Betrieb

Différences entre les modèles

Die Unterschiede zwischen den Modellen

Numéro de modèle Modell-Nr.	CCD-TRV31E	CCD-TRV41E	CCD-TRV51E	CCD-TRV81E	CCD-TRV91E
Système System	8	8	8	Hi8	Hi8
Viseur Sucher	blanc et noir Schwarzweiß	blanc et noir Schwarzweiß	blanc et noir Schwarzweiß	blanc et noir Schwarzweiß	couleur Farbe
Raccordement rapide Leichter Anschluß	—	—	—	—	●
Recharge de la batterie rechargeable rattachée Laden des angebrachten Akkus	—	—	—	—	●
Zoom Zoom	15x	15x ↔ 60x	15x ↔ 60x	15x ↔ 60x	15x ↔ 60x
Mode grand écran Breitbild	—	●	●	●	●
Stabilisateur Bildstabilisierer	—	●	—	●	●
Horodatage automatique Datumsautomatik	●	●	●	—	—
Indexation Indexfunktion	—	—	—	●	●
Code de temps RC RC-Timecode	—	—	—	●	●
Code de données Datumscode	—	—	—	●	●
Son Audio	mono Mono	stéréo Stereo	stéréo Stereo	stéréo Stereo	stéréo Stereo

Remarque sur les standards de télévision couleur

Les standards de télévision couleur sont différents d'un pays à l'autre. Si vous voulez regarder vos enregistrements sur un téléviseur, il vous faut un téléviseur PAL.

Remarques sur les droits d'auteur

Les émissions de télévision, les films, les cassettes vidéo et autres enregistrements peuvent être protégés par des droits d'auteur. La copie non autorisée de ces enregistrements peut être contraire aux lois sur la propriété artistique.

Précautions

- Evitez que du sable ne pénètre dans le camscope. Quand vous utilisez le camscope sur une plage sableuse ou dans un endroit poussiéreux, protégez-le du sable ou de la poussière. Le sable et la poussière peuvent provoquer des dégâts irréparables. [a]
- Evitez de mouiller le camscope. Protégez-le de la pluie ou de l'eau de mer. La pluie et l'eau de mer peuvent provoquer des dégâts irréparables. [b]
- Ne jamais soumettre le camscope à des températures supérieures à 60°C (140°F), comme en plein soleil ou dans une voiture garée au soleil. [c]

Hinweis zum TV-Farbsystem

Das TV-System unterscheidet sich von Land zu Land. Wenn Sie die Aufzeichnung auf einem TV-Gerät wiedergeben, achten Sie darauf, daß es sich um ein PAL-Gerät handelt.

Zum Urheberrecht

TV-Programme, Filme, Videobänder usw. können urheberrechtlich geschützt sein. Unerlaubtes Aufzeichnen solcher Materialien verstößt gegen das Urheberrecht.

Vorsichtsmaßnahmen

- Auf keinen Fall darf Sand in den Camcorder gelangen. Beim Betrieb am Strand oder an staubigen Plätzen treffen Sie geeignete Schutzmaßnahmen. Durch Sand oder Staub kann es zu Fehlfunktionen und im schlimmsten Fall zu nicht reparierbaren Schäden kommen. [a]
- Achten Sie sorgfältig darauf, daß der Camcorder nicht naß wird. Halten Sie ihn unbedingt von Regen und Feuchtigkeit (insbesondere von Meereswasser) fern. Durch Feuchtigkeit kann es zu Fehlfunktionen und im schlimmsten Fall zu nicht reparierbaren Schäden kommen. [b]
- Setzen Sie den Camcorder keinen Temperaturen über 60 °C (wie sie beispielsweise auch in einem in der prallen Sonne geparkten Fahrzeug entstehen können) aus. [c]



Aucune compensation ne pourra être accordée si la lecture ou l'enregistrement d'une cassette vidéo s'est avéré impossible suite à un mauvais fonctionnement du camscope.

Für beeinträchtigte Aufnahmen aufgrund eines beschädigten Camcorders, Videobandes usw. wird keine Haftung übernommen.

Vérification des accessoires fournis

Überprüfen des mitgelieferten Zubehörs

Vérifiez si tous les accessoires suivants sont fournis avec le caméscope.

Vergewissern Sie sich nach dem Auspacken, daß die folgenden Zubehörteile vorhanden sind.

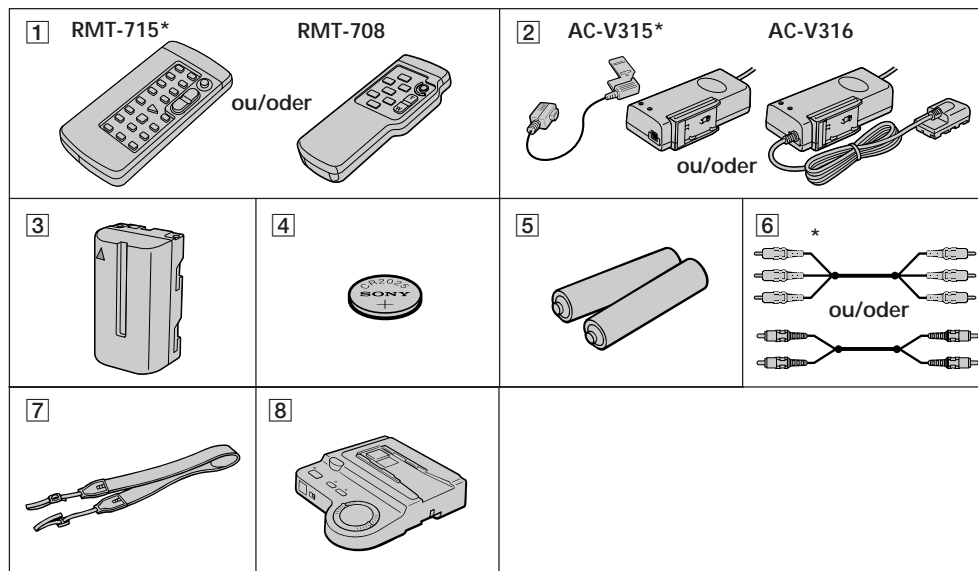

Avant de commencer

Vor dem Betrieb

1 Télécommande sans fil (1) (p.111)
* modèle Hi8

2 Adaptateur secteur (1) (p.8, 31)
* modèle CCD-TRV91E

3 Batterie rechargeable NP-F530 (1) (p.8, 31)

4 Pile au lithium CR2025 (1) (p.82)
En place dans le caméscope.

5 Piles R6 (format AA) pour la télécommande (2) (p.112)

6 Cordon de liaison audio/vidéo (1) (p.64)
* modèle stéréo

7 Bandoulière (1) (p.113)

8 Station Handycam HSA-V515 (1) (p.33, 110)
modèle CCD-TRV91E

1 Infrarot-Fernbedienung (1) (Seite 111)
* für Hi8-Modell

2 Netzadapter (1) (Seite 8, 31)
* für CCD-TRV91E

3 Akku NP-F530 (1) (Seite 8, 31)

4 Lithiumbatterie CR2025 (1) (Seite 82)
Die Lithiumbatterie ist bereits in den Camcorder eingesetzt.

5 R6/AA-Mignonzellen für Fernbedienung (2) (Seite 112)

6 Audio/Video-Verbindungskabel (1) (Seite 64)
* für Stereo-Modell

7 Schulterriemen (1) (Seite 113)

8 Handycam-Station HSA-V515 (1) (Seite 33, 110) für CCD-TRV91E

Recharge et mise en place de la batterie

Avant d'utiliser le camscope, vous devez recharger et mettre la batterie rechargeable en place. Utilisez l'adaptateur secteur fourni pour recharger la batterie.

Ce camscope fonctionne avec une batterie "InfoLITHIUM", telle la NP-F530/F730. Si vous utilisez une autre sorte de batterie, le camscope risque de ne pas fonctionner ou l'autonomie de la batterie sera réduite.

 InfoLITHIUM est une marque de fabrique de Sony Corporation.

Recharge de la batterie

Rechargez la batterie sur une surface plane, sans vibrations.

- (1) Branchez le cordon d'alimentation sur une prise secteur.
- (2) Alignez la surface de la batterie marquée du symbole ► sur le bord du cache-bornes de l'adaptateur secteur. Emboîtez et poussez la batterie dans le sens de la flèche. Le voyant CHARGE (orange) s'allume et la recharge commence.

Quand le voyant CHARGE s'éteint la recharge normale est terminée. Pour une recharge complète qui allonge le temps d'utilisation, laissez la batterie en place pendant encore une heure environ. Débranchez l'adaptateur secteur de la prise murale, puis retirez la batterie et raccordez-la au camscope.

Vous pouvez utiliser la batterie rechargeable même si elle n'est pas complètement pleine.

AC-V315

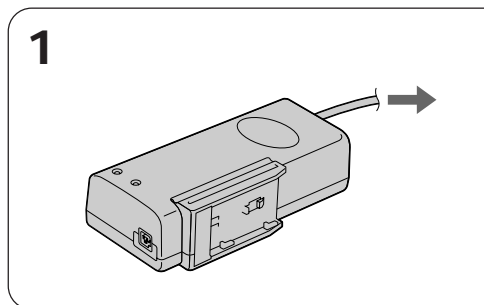

Laden und Anbringen des Akkus

Vor der Inbetriebnahme des Camcorders muß der Akku geladen und am Camcorder angebracht werden. Zum Laden verwenden Sie den mitgelieferten Netzadapter.

Dieser Camcorder arbeitet mit einem InfoLITHIUM-Akku, wie beispielsweise dem NP-F530/F730. Mit anderen Akkutypen ist kein einwandfreier Betrieb gewährleistet und die Betriebszeit ist möglicherweise kürzer.

 InfoLITHIUM ist ein Warenzeichen der Sony Corporation.

Laden des Akkus

Laden Sie den Akku auf einer ebenen, vibrationsfreien Unterlage auf.

- (1) Schließen Sie den Netzadapter an eine Wandsteckdose an.
- (2) Richten Sie die mit ► markierte Seite des Akkus auf die Kante der Anschlußabdeckung des Netzadapters aus, und schieben Sie den Akku dann in Pfeilrichtung. Die CHARGE-Lampe (orange) leuchtet dann auf, und der Ladevorgang beginnt.

Wenn die CHARGE-Lampe erlischt, ist der normale Ladevorgang beendet. Falls erwünscht, können Sie den Akku nun noch etwa eine Stunde lang weiterladen, damit er ganz voll ist. Es ist jedoch nicht notwendig, den Akku jedesmal ganz voll aufzuladen. Wenn Sie nicht genügend Zeit haben, können Sie den Akku auch vorzeitig vom Netzadapter abtrennen und am Camcorder anbringen. Vergessen Sie nach dem Laden nicht, den Netzadapter von der Steckdose abzutrennen.

AC-V315

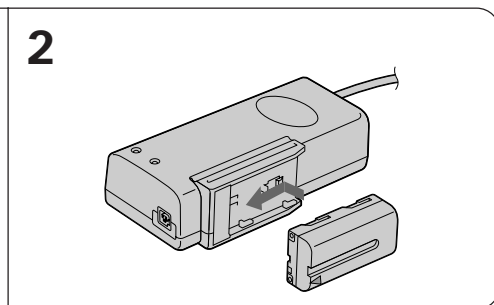

AC-V316

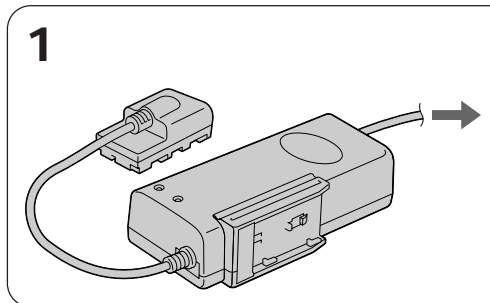

AC-V316

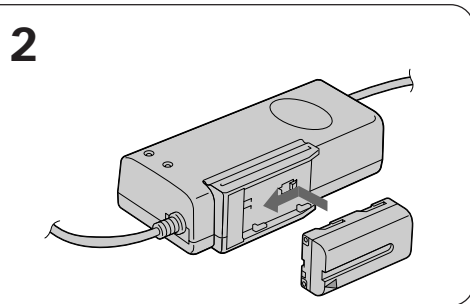
Temps de recharge

Batterie rechargeable	Temps de recharge* (min.)
NP-F530 (fournie)	170 (110)
NP-F730	250 (190)

Le temps nécessaire pour une recharge normale est indiqué entre parenthèses.

* Temps approximatif en minutes pour recharger une batterie vide avec l'adaptateur fourni. (A basse température, le temps de recharge augmente.)

Autonomie de la batterie

Les chiffres supérieurs indiquent le temps lors de l'enregistrement avec le viseur. Les chiffres inférieurs indiquent le temps lors de l'enregistrement avec l'écran LCD. L'utilisation du viseur et du LCD réduit encore le temps d'enregistrement.

CCD-TRV31E

Batterie rechargeable	Temps d'enregistrement continu*	Temps d'enregistrement moyen**	Temps de lecture sur le LCD
NP-F530 (fournie)	125 (115) 95 (85)	75 (70) 55 (50)	100 (85)
NP-F730	275 (245) 210 (190)	165 (145) 125 (115)	215 (195)

CCD-TRV41E

Batterie rechargeable	Temps d'enregistrement continu*	Temps d'enregistrement moyen**	Temps de lecture sur le LCD
NP-F530 (fournie)	115 (105) 85 (75)	70 (65) 50 (45)	90 (80)
NP-F730	265 (240) 195 (175)	160 (145) 120 (105)	200 (180)

Ladezeiten

Akku	Ladezeit*
NP-F530 (mitgeliefert)	170 (110)
NP-F730	250 (190)

Die erforderliche Zeit für normales Laden steht in Klammern.

* Ungefähre Zeit in Minuten zum Laden eines leeren Akkus mit dem mitgelieferten Netzadapter. (Bei niedrigen Temperaturen erhöht sich die Ladezeit.)

Akku-Betriebszeit

Bei dem größeren Wert handelt es sich um die Betriebszeit beim Aufnehmen mit dem Sucher; beim kleineren Wert um die Zeit beim Aufnehmen mit dem LC-Display. Bei gleichzeitigem Einsatz des Suchers und des Displays verringert sich die mögliche Aufnahmezeit weiter.

CCD-TRV31E

Akku	Durchgehende Aufnahmezeit*	Typische Aufnahmezeit**	Wiedergabezeit auf LC-Display
NP-F530 (mitgeliefert)	125 (115) 95 (85)	75 (70) 55 (50)	100 (85)
NP-F730	275 (245) 210 (190)	165 (145) 125 (115)	215 (195)

CCD-TRV41E

Akku	Durchgehende Aufnahmezeit*	Typische Aufnahmezeit**	Wiedergabezeit auf LC-Display
NP-F530 (mitgeliefert)	115 (105) 85 (75)	70 (65) 50 (45)	90 (80)
NP-F730	265 (240) 195 (175)	160 (145) 120 (105)	200 (180)

CCD-TRV51E

Batterie rechargeable	Temps d'enregistrement continu*	Temps d'enregistrement moyen**	Temps de lecture sur le LCD
NP-F530 (fournie)	120 (110) 90 (80)	70 (65) 55 (50)	90 (80)
NP-F730	270 (245) 200 (180)	160 (145) 120 (110)	200 (180)

CCD-TRV81E

Batterie rechargeable	Temps d'enregistrement continu*	Temps d'enregistrement moyen**	Temps de lecture sur le LCD
NP-F530 (fournie)	115 (105) 75 (65)	70 (65) 45 (40)	70 (65)
NP-F730	265 (240) 170 (155)	160 (145) 100 (95)	170 (150)

CCD-TRV91E

Batterie rechargeable	Temps d'enregistrement continu*	Temps d'enregistrement moyen**	Temps de lecture sur le LCD
NP-F530 (fournie)	120 (105) 80 (70)	70 (65) 50 (40)	80 (70)
NP-F730	270 (240) 190 (170)	160 (145) 115 (100)	185 (165)

Les chiffres entre parenthèses indiquent le temps quand vous utilisez une batterie rechargée normalement.

L'autonomie de la batterie sera plus courte si vous utilisez le caméscope dans un environnement froid.

* Temps d'enregistrement continu en intérieur.

** Temps approximatif en minutes avec marche/arrêt d'enregistrement, zooming et mise sous et hors tension répétés.

L'autonomie réelle peut être inférieure.

Remarques sur l'indication de tension de la batterie pendant l'enregistrement

- Si vous utilisez une batterie rechargeable InfoLITHIUM, la capacité restante de la batterie est affichée dans le viseur ou sur l'écran LCD, mais cette indication peut ne pas être affichée correctement. Cela dépend des conditions et des circonstances.
- Quand vous fermez le panneau LCD et l'ouvrez à nouveau, il faut environ 2 minutes pour que la capacité restante de la batterie soit affichée correctement.

CCD-TRV51E

Akku	Durchgehende Aufnahmezeit*	Typische Aufnahmezeit**	Wiedergabezeit auf LC-Display
NP-F530 (mitgeliefert)	120 (110) 90 (80)	70 (65) 55 (50)	90 (80)
NP-F730	270 (245) 200 (180)	160 (145) 120 (110)	200 (180)

CCD-TRV81E

Akku	Durchgehende Aufnahmezeit*	Typische Aufnahmezeit**	Wiedergabezeit auf LC-Display
NP-F530 (mitgeliefert)	115 (105) 75 (65)	70 (65) 45 (40)	70 (65)
NP-F730	265 (240) 170 (155)	160 (145) 100 (95)	170 (150)

CCD-TRV91E

Akku	Durchgehende Aufnahmezeit*	Typische Aufnahmezeit**	Wiedergabezeit auf LC-Display
NP-F530 (mitgeliefert)	120 (105) 80 (70)	70 (65) 50 (40)	80 (70)
NP-F730	270 (240) 190 (170)	160 (145) 115 (100)	185 (165)

Bei den Klammerangaben handelt es sich um die Betriebszeit mit einem normal geladenen Akku. Bei kalten Umgebungstemperaturen ist die Betriebszeit kürzer.

* Ungefähre Zeit in Minuten bei durchgehendem Aufnahmebetrieb (Innenaufnahme).

** Ungefähre Zeit in Minuten für den Fall, daß die Aufnahme mehrmals gestartet/gestoppt, das Zoom mehrmals betrieben und die Stromversorgung mehrmals ein-/ausgeschaltet wird. Die tatsächliche Betriebszeit ist möglicherweise kürzer.

Hinweise zur Akkurestzeitanzeige während der Aufnahme

- Bei Verwendung eines InfoLITHIUM-Akkus wird die Akkurestzeit normalerweise im Sucher und im LC-Display angezeigt. Bei bestimmten Betriebsbedingungen erscheint die Anzeige jedoch nicht.
- Nach dem Schließen und erneuten Öffnen des LC-Displays dauert es etwa zwei Minuten, bis die richtige Akkurestzeit angezeigt wird.

Pour retirer la batterie rechargeable

Poussez la batterie dans le sens de la flèche.

Zum Abnehmen des Akkus

Schieben Sie den Akku wie folgt in Pfeilrichtung.

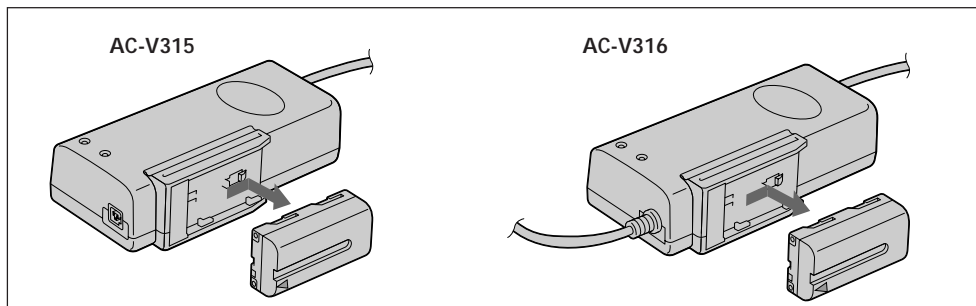

Remarques sur la recharge de la batterie

- Le voyant CHARGE reste allumé pendant un certain temps même si la batterie a été enlevée et le cordon d'alimentation débranché après la recharge. C'est normal.
- Si le voyant CHARGE ne s'allume pas, débranchez le cordon d'alimentation. Au bout d'une minute environ, rebranchez-le.
- Vous ne pouvez pas utiliser le camscope avec l'adaptateur secteur pendant la recharge de la batterie.
- Si vous mettez une batterie pleine en place, le voyant CHARGE s'éclaire puis s'éteint immédiatement.

Hinweise zum Laden

- Die CHARGE-Lampe leuchtet auch nach dem Abnehmen des Akkus und Abtrennen des Netzkabels noch einige Zeit weiter. Es handelt sich dabei nicht um eine Störung.
- Wenn die CHARGE-Lampe nicht leuchtet, trennen Sie das Netzkabel ab und schließen Sie es nach etwa einer Minute wieder an.
- Während des Ladens kann der Camcorder nicht gleichzeitig mit dem Netzadapter betrieben werden.
- Wenn der angebrachte Akku bereits voll ist, leuchtet die CHARGE-Lampe kurz auf und erlischt wieder.

Mise en place de la batterie

- (1) Relevez le viseur.
- (2) Insérez la batterie dans le sens indiqué par le symbole ▼ sur la batterie. Poussez la batterie vers le bas jusqu'à ce qu'elle soit bloquée par le levier de dégagement.

1

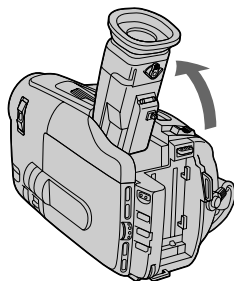

2

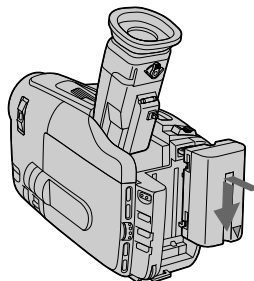

Pour retirer la batterie rechargeable

Tout en appuyant sur la touche BATT, poussez la batterie dans le sens de la flèche.

Zum Abnehmen des Akkus

Halten Sie BATT gedrückt, und schieben Sie den Akku in Pfeilrichtung.

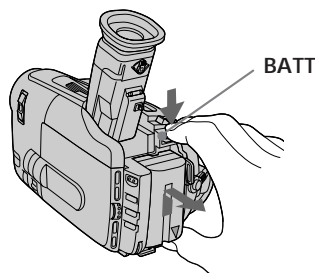

Mise en place d'une cassette

Einlegen der Cassette

Assurez-vous que la source d'alimentation est raccordée.

Si vous voulez enregistrer en Hi8, utilisez une cassette vidéo **Hi8** (CCD-TRV81E/TRV91E seulement).

- (1) Tout en appuyant sur le petit bouton bleu sur le commutateur EJECT, poussez dans le sens de la flèche. Le logement de la cassette s'élève automatiquement et s'ouvre.
- (2) Insérez une cassette avec la fenêtre tournée vers l'extérieur.
- (3) Fermez le logement de la cassette en appuyant sur "PUSH" inscrit sur le logement de la cassette. Le logement de la cassette s'abaisse automatiquement.

Achten Sie darauf, daß eine Stromquelle am Camcorder angebracht ist. Zum Aufnehmen im Hi8-Format verwenden Sie eine mit **Hi8** markierte Cassette (nur CCD-TRV81E/TRV91E).

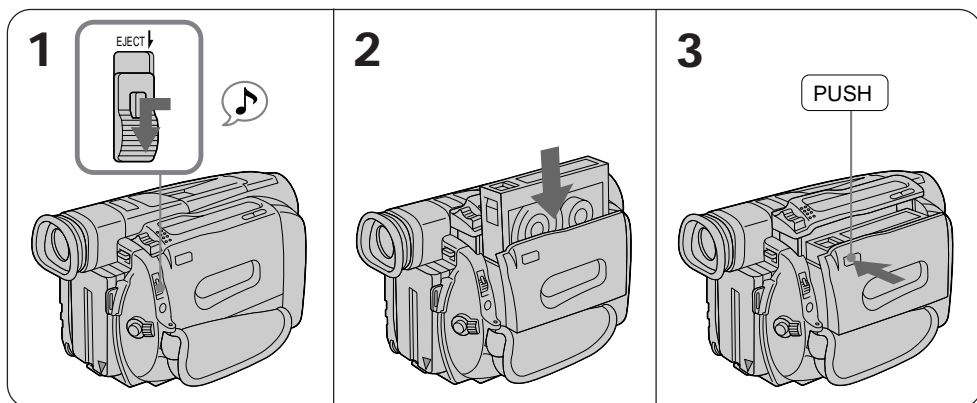

- (1) Während Sie die kleine blaue Taste am EJECT-Schalter gedrückt halten, schieben Sie ihn in Pfeilrichtung. Das Cassettenfach öffnet sich dann automatisch.
- (2) Legen Sie die Cassette mit dem Fenster nach außen ein.
- (3) Drücken Sie auf die PUSH-Markierung am Cassettenfach. Das Cassettenfach schließt sich dann automatisch.



Pour éjecter la cassette

Tout en appuyant sur le petit bouton bleu sur le commutateur EJECT, poussez dans le sens de la flèche.



Pour éviter un effacement accidentel

Poussez le taquet de la cassette pour découvrir le repère rouge. Si vous essayez d'enregistrer quand le repère rouge est visible et fermez le logement de la cassette, des signaux sonores retentissent pendant quelques secondes. Si vous essayez d'enregistrer quand le repère rouge de la cassette est visible, les indicateurs  et  clignotent dans le viseur ou sur le l'écran LCD, et vous ne pouvez pas enregistrer. Pour réenregistrer cette cassette, poussez le taquet pour recouvrir le repère rouge.

Zum Herausnehmen der Cassette

Während Sie die kleine blaue Taste am EJECT-Schalter gedrückt halten, schieben Sie ihn in Pfeilrichtung.

Um ein versehentliches Löschen zu verhindern

Schieben Sie die Lamelle an der Cassette in Pfeilrichtung, so daß die rote Markierung sichtbar ist. Wenn eine solche Cassette eingelegt und das Cassettenfach geschlossen wird, sind einige Zeit lang Pieptöne zu hören. Beim Versuch aufzunehmen, blinken dann lediglich die Anzeigen  und  im Sucher bzw. auf dem LC-Display. Bevor wieder auf die Cassette aufgenommen werden kann, muß die Lamelle zurückgeschoben werden, so daß die rote Markierung verdeckt ist.

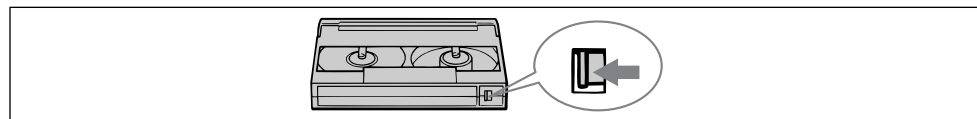

Assurez-vous qu'une source d'alimentation est raccordée et une cassette en place et que START/STOP MODE sur l'écran LCD indique . Avant d'enregistrer des événements importants, vous voudrez sans doute faire un essai pour être sûr d'utiliser le camscope correctement.

Si vous utilisez le camscope pour la première fois, mettez-le sous tension et réglez la date et l'heure avant de filmer (p. 84). La date sera automatiquement enregistrée pendant 10 secondes au début de l'enregistrement (**fonction d'horodatage automatique**) (CCD-TRV31E/TRV41E/TRV51E seulement). Cette fonction n'agit qu'une fois par jour.

Pour économiser la batterie, l'image dans le viseur n'apparaît que lorsque vous approchez le visage du viseur quand le commutateur STANDBY est relevé (**Viseur économique**) (CCD-TRV91E seulement).

- (1) Tout en appuyant sur le petit bouton vert, réglez l'interrupteur POWER sur CAMERA.
- (2) Relevez STANDBY.
- (3) Appuyez sur START/STOP. Le camscope se met à enregistrer. L'indicateur "REC" apparaît et le voyant rouge s'allume dans le viseur. Le voyant d'enregistrement/batterie à l'avant du camscope s'allume aussi.

Vous pouvez aussi sélectionner le mode d'enregistrement SP (normal) ou LP (longue durée). Avant de filmer, réglez REC MODE (p. 37) en fonction de la longueur de l'enregistrement que vous prévoyez.

Achten Sie darauf, daß eine Stromversorgung am Camcorder angebracht, eine Cassette eingelegt und der START/STOP MODE-Schalter (hinter dem LC-Display) auf  gestellt ist.

Vor der ersten Inbetriebnahme des Camcorders stellen Sie das Datum und die Uhrzeit ein (siehe Seite 84). Bei eingeschalteter Datumsautomatik (**AUTO DATE-Funktion**, nur CCD-TRV31E/TRV41E/TRV51E) wird das Datum täglich einmal beim ersten Aufnahmestart zehn Sekunden lang in das Bild eingeblendet.

Vor wichtigen Aufnahmen wird empfohlen, die einwandfreie Funktion des Camcorders anhand einer Probeaufnahme zu überprüfen.

Um Strom zu sparen, erscheint das Sucherbild nur, wenn sich im Bereitschaftsbetrieb (STANDBY) Ihr Auge am Sucher befindet (**Stromsparfunktion**, nur CCD-TRV91E).

- (1) Halten Sie die kleine grüne Taste am POWER-Schalter gedrückt, und schieben Sie ihn auf CAMERA.
- (2) Drehen Sie STANDBY nach oben.
- (3) Drücken Sie START/STOP.

Die Aufnahme beginnt; im Sucher erscheint die Anzeige REC und die rote Lampe leuchtet auf. Außerdem leuchten auch die Kameraaufnahme/Akkukontroll-Lampe an der Vorderseite des Camcorders auf.

An REC MODE (siehe Seite 37) können Sie je nach der Länge der geplanten Aufnahme zwischen SP (Standardplay) und LP (Longplay) wählen.

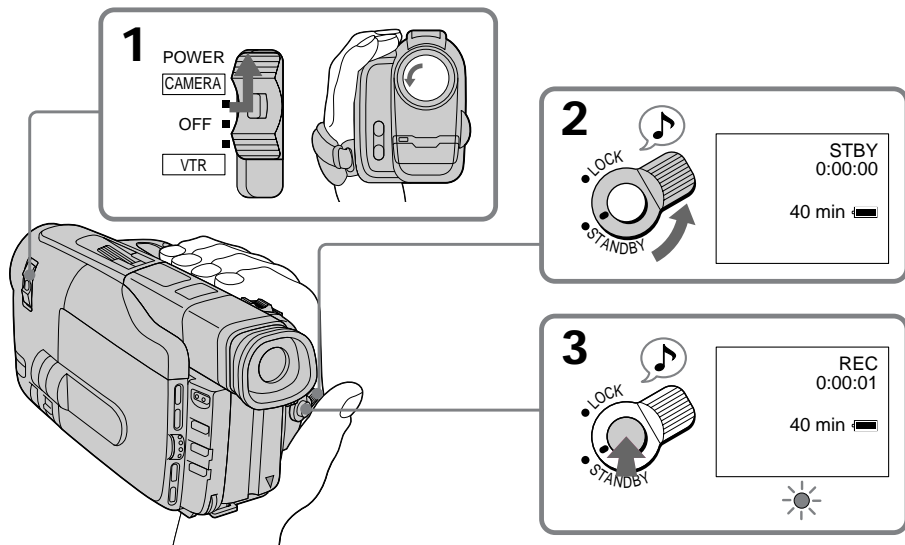

Pour interrompre momentanément l'enregistrement [a]

Appuyez une nouvelle fois sur START/STOP. L'indicateur "STBY" apparaît dans le viseur (Mode d'attente).

Pour arrêter l'enregistrement [b]

Appuyez sur START/STOP. Baissez STANDBY et réglez l'interrupteur POWER sur OFF. Ejectez ensuite la cassette et enlevez la batterie.

Zum kurzzeitigen Anhalten der Aufnahme [a]

Drücken Sie START/STOP erneut. Im Sucher erscheint dann STBY (Standby, Bereitschaft).

Am Ende der Aufnahme [b]

Drücken Sie START/STOP erneut, drehen Sie STANDBY nach unten, und stellen Sie POWER auf OFF. Nehmen Sie dann die Cassette heraus, und trennen Sie den Akku ab.

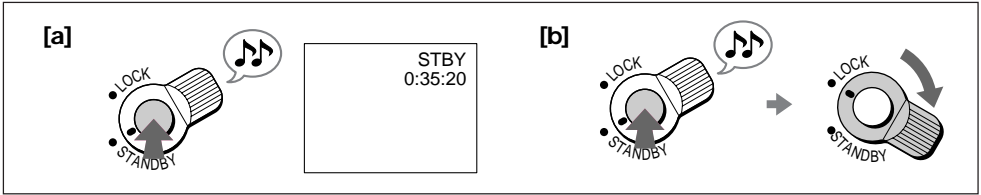

Mise au point de l'oculaire

Si l'oculaire n'est pas net ou si vous utilisez le camscope après une autre personne, faites la mise au point de l'oculaire. Tournez la bague de réglage de l'oculaire [a] (CCD-TRV31E/TRV41E/TRV51E/TRV81E) ou bougez le levier de réglage de l'oculaire [b] (CCD-TRV91E) pour que les indicateurs dans le viseur soient bien nets.

Dioptrie-Einstellung des Okulars

Wenn das Sucherbild unscharf ist (beispielsweise weil der Camcorder zuvor von einer anderen Person verwendet wurde), nehmen Sie eine Dioptrie-Einstellung vor: Drehen Sie den Okular-Dioptriering [a] (bei CCD-TRV31E/TRV41E/TRV51E/TRV81E) bzw. stellen Sie den Okular-Dioptriehebel [b] (bei CCD-TRV91E) so ein, daß die Anzeigen im Sucher scharf zu sehen sind.

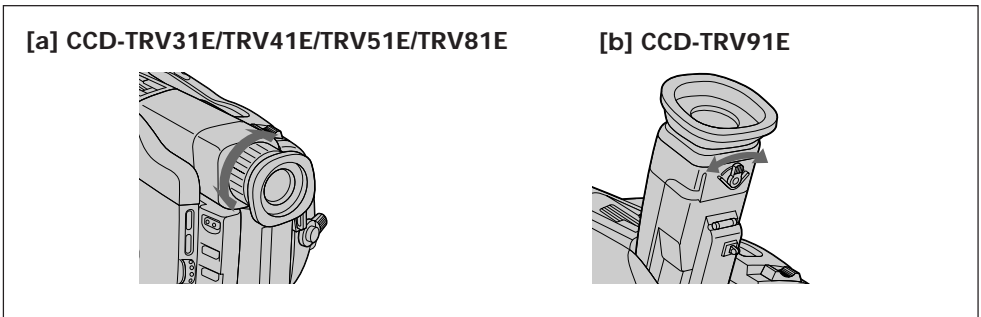

Remarque sur l'exposémètre - CCD-TRV91E seulement

Si la lumière directe du soleil entre dans l'exposémètre, l'image dans le viseur apparaîtra plus brillante. Dans ce cas, les couleurs dans le viseur peuvent changer.

Hinweis zur Lichtöffnung - nur CCD-TRV91E

Wenn die Lichtöffnung Sonnenlicht ausgesetzt ist, wird das Sucherbild heller. Allerdings können sich dann die Farben ändern.

Remarque sur le mode d'attente

Si vous laissez le caméscope pendant plus de 5 minutes en mode d'attente avec une cassette en place, le caméscope s'éteint automatiquement, afin d'éviter toute usure inutile de la batterie et de la bande. Pour revenir en mode d'attente, baissez le commutateur STANDBY puis relevez-le. Pour commencer à enregistrer, appuyez sur START/STOP.

Remarque sur le mode d'enregistrement

- Ce caméscope enregistre et reproduit les cassettes en mode SP (normal) et LP (longue durée). Cependant, la qualité des images à la lecture est moins bonne en mode LP qu'en mode SP.
- Quand une cassette enregistrée avec ce caméscope en mode LP est reproduite sur un autre caméscope ou sur un magnétoscope 8 mm, l'image risque de ne pas être aussi bonne qu'avec ce caméscope.

Remarque sur l'enregistrement

Quand vous enregistrez depuis le début d'une cassette, faites d'abord défiler la bande pendant 15 secondes environ avant de commencer l'enregistrement proprement dit. Vous ne manquerez pas le début des scènes lors de la lecture.

Remarques sur le compteur de bande

- Le compteur de bande indique le temps d'enregistrement ou de lecture. Servez-vous en comme guide car il diffère de quelques secondes du temps réel. Pour remettre le compteur à zéro, appuyez sur COUNTER RESET.
- Si la cassette est enregistrée dans les deux modes SP et LP, le compteur de bande risque de ne pas indiquer un temps exact. Si vous avez l'intention de faire par la suite un montage, il est préférable de filmer toute la cassette dans le même mode, SP ou LP.

Remarque sur le signal sonore

Comme indiqué par ♪ sur les illustrations, un signal sonore est émis chaque fois que vous allumez le caméscope ou que vous commencez à enregistrer, et deux signaux quand vous cessez d'enregistrer pour confirmer l'opération. Plusieurs signaux retentissent en cas de problème de fonctionnement. Ces signaux sonores ne sont pas enregistrés sur la bande. Si vous voulez désactiver cette fonction, sélectionnez "OFF" dans le menu.

Hinweis zum Bereitschaftsbetrieb

Wenn der Camcorder länger als 5 Minuten mit eingelegter Cassette auf Bereitschaft (Standby) geschaltet bleibt, schaltet er sich automatisch aus, um den Akku nicht unnötig zu belasten und das Band zu schonen. Zum Zurückschalten auf Bereitschaft drehen Sie STANDBY einmal nach unten und dann wieder nach oben. Danach kann die Aufnahme durch einfaches Drücken von START/STOP gestartet werden.

Hinweise zur Aufnahme-Betriebsart

- Der Camcorder kann im SP-Modus (Standardplay) oder im LP-Modus (Longplay) aufnehmen und wiedergeben. Im LP-Modus ist die Spielzeit länger, die Bildqualität aber etwas geringer als im SP-Modus.
- Insbesondere wenn eine mit diesem Camcorder erstellte LP-Aufzeichnung mit einem anderen 8-mm-Camcorder oder -Videorecorder abgespielt wird, muß mit gewissen Qualitätseinbußen gerechnet werden. (Es empfiehlt sich, LP-Aufzeichnungen mit demselben Camcorder wiederzugeben, mit dem sie erstellt wurden.)

Hinweis zum Aufnehmen

Wenn ab Bandanfang aufgenommen werden soll, lassen Sie das Band vor dem Aufnahme start etwa 15 Sekunden lang vorlaufen, damit der Szenenanfang nicht abgeschnitten wird.

Hinweise zum Bandzähler

- Der Bandzähler zeigt die Aufnahme- bzw. Wiedergabezeit an. Er arbeitet jedoch nicht mit hundertprozentiger Genauigkeit und sollte nur als Anhaltspunkt verwendet werden. Durch Drücken von COUNTER RESET kann der Zähler auf Null zurückgesetzt werden.
- Bei einem teils im SP- und teils im LP-Modus bespielten Band zeigt der Zähler nicht die richtige Aufnahmezeit an. Wenn die Aufnahmeszenen später mit Hilfe des Bandzählers geschnitten werden sollen, nehmen Sie durchgehend mit derselben Bandgeschwindigkeit (SP oder LP) auf.

Zu den Bestätigungs-Pieptönen

Wie durch ♪ in den Abbildungen angedeutet, wird das Einschalten und Starten der Aufnahme durch einen einzelnen Piepton und das Stoppen durch zwei Pieptöne bestätigt. Auf abnormale Betriebszustände macht der Camcorder durch mehrere aufeinanderfolgende Pieptöne aufmerksam. Diese Pieptöne werden nicht auf das Band aufgezeichnet. Falls erwünscht, können Sie sie abstellen, indem Sie den Menüparameter BEEP auf OFF schalten.

Remarque sur la fonction AUTO DATE (horodatage automatique)

- CCD-TRV31E/TRV41E/TRV51E seulement
- L'horloge a été réglée en usine sur l'heure de Sydney pour les modèles commercialisés en Australie et en Nouvelle-Zélande, sur Tokyo pour les modèles vendus au Japon et sur Hongkong pour les autres modèles. Vous pouvez bien sûr changer l'heure dans le menu et mettre l'horodatage automatique en ou hors service en sélectionnant ON ou OFF dans le menu. L'horodatage automatique fonctionne une fois par jour. Cependant, il peut fonctionner plus souvent dans les cas suivants:
- Vous avez changé l'heure et la date.
 - Vous avez éjecté et remis la cassette en place.
 - Vous avez filmé moins de 10 secondes.
 - Vous avez réglé AUTO DATE une fois sur OFF puis de nouveau sur ON dans le menu.

Remarques sur le viseur économique

- CCD-TRV91E seulement
- L'enregistrement se poursuit même si l'image n'apparaît plus dans le viseur pendant l'enregistrement.
 - Si vous réglez VF PW-SAVE du menu sur OFF, l'image dans le viseur ne disparaît pas quand vous éloignez le visage du viseur.

Si vous allez de l'intérieur à l'extérieur (ou inversement)

Relevez STANDBY et dirigez le camscope vers un objet blanc pendant environ 15 secondes de manière à assurer un réglage correct de la balance des blancs.

Utilisation du zoom

Le zooming est une technique de prise de vues qui permet de modifier la taille du sujet dans la scène.

Pour donner une touche professionnelle à vos films, n'abusez pas de cette fonction.

Côté T: téléobjectif (le sujet se rapproche)

Côté W: grand angle (le sujet s'éloigne)

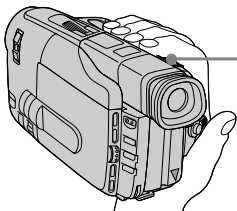

Hinweis zur Datumsautomatik (AUTO DATE)

- nur CCD-TRV31E/TRV41E/TRV51E
- Beim Australien- und Neuseeland-Modell ist die Uhr werkseitig auf Sydney, beim Japan-Modell auf Tokio und beim Modell für andere Länder auf Hongkong voreingestellt. Falls erforderlich, stellen Sie die Uhrzeit im Menü ein. Im Menü kann über den Parameter AUTO DATE auch die Datumsautomatik eingeschaltet (ON) bzw. ausgeschaltet (OFF) werden. Die Datumsautomatik blendet das Datum normalerweise einmal pro Tag in das Aufnahmebild ein. In den folgenden Fällen kann es jedoch vorkommen, daß das Datum mehrmals am selben Tag eingeblendet wird:
- Wenn Datum und Uhrzeit neu eingestellt werden.
 - Wenn die Cassette einmal herausgenommen und wieder eingelegt wird.
 - Wenn die Aufnahme innerhalb von 10 Sekunden gestoppt wird.
 - Wenn der Menüparameter AUTO DATE einmal auf OFF und wieder auf ON gestellt wird.

Hinweise zur Stromsparfunktion

- nur CCD-TRV91E
- Auch wenn der Sucher von der Stromsparfunktion ausgeschaltet wurde, setzt der Camcorder die Aufnahme normal fort.
 - Zum Ausschalten der Stromsparfunktion schalten Sie den Menüparameter VF PW-SAVE auf OFF. Das Sucherbild erscheint dann ständig (auch wenn Sie nicht in den Sucher blicken).

Wenn von Innen- zu Außenaufnahmen übergegangen wird (bzw. umgekehrt)

Drehen Sie STANDBY nach oben, und richten Sie den Camcorder etwa 15 Sekunden lang auf ein weißes Objekt, damit er den Weißabgleich richtig einstellt.

Verwendung des Zooms

Mit dem Zoom wird die Brennweite des Objektivs variiert: So können Sie an das Motiv heranfahren oder vom Motiv zurückfahren. Von zu häufigem Gebrauch des Zooms wird jedoch abgeraten, da sonst leicht ein unruhiger, unprofessioneller Eindruck entsteht.

T-Seite: Zum Vorfahren in den Telebereich (Motiv rückt näher)

W-Seite: Zum Zurückfahren in den Weitwinkelbereich (Motiv erscheint weiter entfernt)

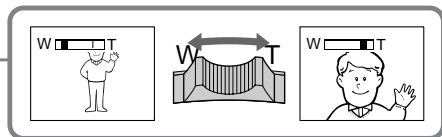

Vitesse du zoom (zooming à vitesse variable)

Déplacez légèrement le levier du zoom électrique pour un zoom lent, et déplacez-le davantage pour un zoom rapide.

Pour filmer un sujet en position téléobjectif

Si vous n'obtenez pas une image nette avec l'agrandissement maximum, poussez le levier de zoom vers "W" jusqu'à ce que l'image soit nette. Vous pouvez filmer un sujet à au moins 80 cm de la surface de l'objectif en position téléobjectif, ou environ 1 cm en position grand angle.

Remarques sur le zoom numérique

– CCD-TRV41E/TRV51E/TRV81E/TRV91E seulement

- Un grossissement de l'image supérieur à 15x est effectué numériquement et la qualité de l'image diminue quand vous atteignez le côté T. Si vous ne voulez pas utiliser le zoom numérique, réglez la fonction D ZOOM du menu sur OFF.
- Le côté droit [a] de l'indicateur de zoom électrique indique la zone de zoom numérique et le côté gauche [b] indique la zone de zoom optique. Si vous réglez la fonction D ZOOM sur OFF, la zone [a] disparaît.

Zur Zoomgeschwindigkeit

Je weiter die Motorzoomtaste gedrückt wird, um so schneller wird gezoomt.

Zum Fokussieren im Telebereich

Wenn im Telebereich kein exaktes Fokussieren möglich ist, stellen Sie das Zoom etwas in Richtung W zurück, bis das Bild scharf ist. Im Telebereich kann bis auf etwa 80 cm und im Weitwinkelbereich bis auf etwa 1 cm an das Motiv herangegangen werden (gemessen von der Objektiv-Oberfläche).

Hinweise zum Digitalzoom

– nur CCD-TRV41E/TRV51E/TRV81E/TRV91E

- Ab 15x erfolgt das Zoomen digital. Dadurch kommt es prinzipbedingt zu einer etwas schlechteren Bildqualität: die Bildqualität nimmt ab, je weiter in den Telebereich gefahren wird. Wenn kein digitales Zoomen erwünscht ist, schalten Sie den Menüparameter D ZOOM auf OFF.
- Die Motorzoomanzeige ist in einen digitalen und einen optischen Bereich unterteilt. Der digitale Bereich liegt rechts [a] und der optische Bereich links [b]. Wenn der Parameter D ZOOM auf OFF eingestellt wird, verschwindet der Bereich [a].



Prise de vues avec l'écran LCD

Vous pouvez aussi filmer tout en regardant dans l'écran LCD.

Quand vous utilisez l'écran LCD, le viseur s'éteint automatiquement. Vous ne pouvez pas écouter le son pendant le tournage.

(1) Tout en appuyant sur OPEN, ouvrez l'écran LCD.

(2) Ajustez l'angle de l'écran LCD.

L'écran LCD s'ouvre à 90° et peut être basculé à 210°.

Pour ajuster la luminosité de l'écran LCD, appuyez sur LCD BRIGHT.

Côté +: pour augmenter la luminosité

Côté -: pour diminuer la luminosité

L'autonomie de la batterie est plus longue quand l'écran LCD est fermé. Utilisez le viseur au lieu de l'écran LCD pour économiser l'énergie de la batterie.

Verwendung des LC-Displays beim Aufnehmen

Das Aufnahmebild kann auch auf dem LC-Display kontrolliert werden. Der Sucher schaltet sich dann automatisch aus.

Beachten Sie, daß der Aufnahmeton nicht über Lautsprecher mitgehört werden kann.

(1) Halten Sie OPEN gedrückt, und klappen Sie das LC-Display heraus.

(2) Stellen Sie den Winkel des LC-Displays wunschgemäß ein.

Das LC-Display kann bis zu etwa 90° herausgeklappt und bis zu etwa 210° nach oben oder unten gedreht werden.

Durch Drücken von LCD BRIGHT kann die Helligkeit des LC-Displays eingestellt werden.

+ Seite: für helleres Bild

- Seite: für dunkleres Bild

Beachten Sie, daß das LC-Display mehr Strom verbraucht als der Sucher. Um Strom zu sparen, wird empfohlen, das Display zurückzuklappen und das Aufnahmebild im Sucher zu kontrollieren.

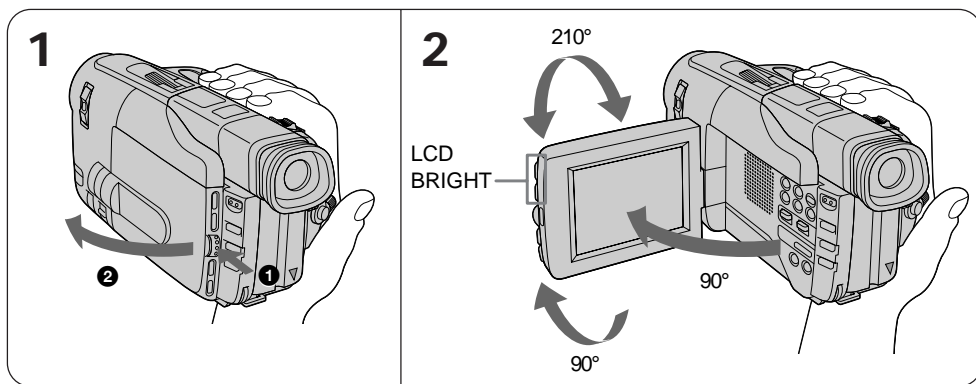

Pour laisser le sujet contrôler la prise de vue

Tournez complètement l'écran LCD (p.40).

Damit die aufgenommene Person das Bild kontrollieren kann

Drehen Sie das LC-Display herum (siehe Seite 40).

Remarques sur l'écran LCD

- Pour fermer l'écran LCD, rabattez-le verticalement jusqu'au déclic [a].
- Pour fermer l'écran LCD, mettez-le d'abord en position verticale, sinon le boîtier du camescope risque d'être endommagé ou l'écran LCD ne pourra pas être fermé correctement [b].
- Fermez l'écran LCD complètement quand vous ne l'utilisez plus.

Hinweise zum LC-Display

- Vor dem Schließen des LC-Displays stellen Sie es in die vertikale Rastposition [a].
- Schwenken Sie das LC-Display nur, wenn es vertikal steht. Das LC-Display kann sonst nicht richtig geschlossen werden bzw. stößt an das Camcordergehäuse an und wird beschädigt [b].
- Achten Sie bei Nichtverwendung des LC-Displays darauf, daß es vollständig zurückgeklappt ist.

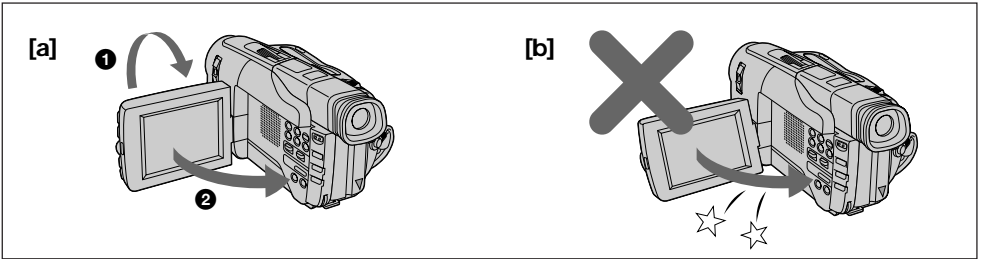

Conseils pour une meilleure prise de vues

Tips für bessere Aufnahmen

Pour les prises de vues camescope au poing, vous obtiendrez de meilleurs résultats si vous tenez compte des suggestions suivantes:

- Tenez le camescope fermement avec la sangle de manière à pouvoir actionner facilement les commandes avec le pouce.

Beim Aufnehmen aus der Hand beachten Sie die folgenden Hinweise, um optimale Resultate zu erhalten:

- Halten Sie den Camcorder gut fest und sichern Sie ihn so mit dem Griffband, daß Sie die Bedienelemente mit Ihrem Daumen leicht betätigen können.

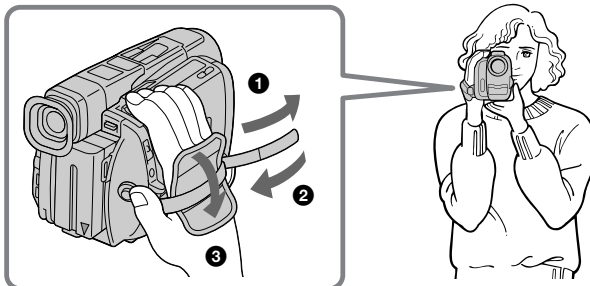

- Maintenez le coude droit contre le corps.
- Placez la main gauche sous le camescope pour le soutenir. Veillez à ne pas toucher le microphone intégré.
- Appliquez l'oeil contre l'ocilleton du viseur.
- Servez-vous du cadre du viseur pour déterminer le plan horizontal.
- Vous pouvez aussi vous accroupir pour obtenir un angle de prise de vues plus intéressant. Relevez le viseur pour filmer d'une position basse. [a]
- Quand vous filmez d'une position basse, vous pouvez utiliser la touche START/STOP, sur le dessus du camescope, ou la touche de zoom à l'avant [b]. Vous ne pouvez pas changer la vitesse du zoom avec la touche de zoom électrique à l'avant du camescope.
- Vous pouvez filmer d'une position basse ou haute quand vous utilisez l'écran LCD [c].
- Si vous utilisez l'écran LCD à l'extérieur et en plein soleil, l'image sur le LCD sera à peine visible. Il est recommandé dans ce cas d'utiliser le viseur.

- Stützen Sie Ihren rechten Ellenbogen seitlich am Körper ab.
- Unterstützen Sie den Camcorder mit der linken Hand von unten, ohne dabei das eingebaute Mikrofon zu berühren.
- Drücken Sie Ihr Auge fest gegen das Sucherokular.
- Orientieren Sie sich zum horizontalen Ausrichten des Camcorders am Sucherrahmen.
- Manchmal ermöglicht ein niedriger Blickwinkel interessante Perspektiven. Klappen Sie hierzu den Sucher nach oben [a].
- Beim Aufnehmen aus niedrigem Blickwinkel ist es meist günstiger, die START/STOP-Taste an der Oberseite des Camcorders und die Motorzoomtaste an der Vorderseite zu verwenden [b]. Beachten Sie, daß in diesem Fall die Zoomgeschwindigkeit nicht variiert werden kann.
- Zum Aufnehmen aus niedrigem oder hohem Blickwinkel ist es häufig zweckmäßig, das LCD-Display zu verwenden [c].
- Bei Sonnenschein ist das Bild auf dem LCD-Display möglicherweise nicht gut zu sehen. Verwenden Sie dann den Sucher.

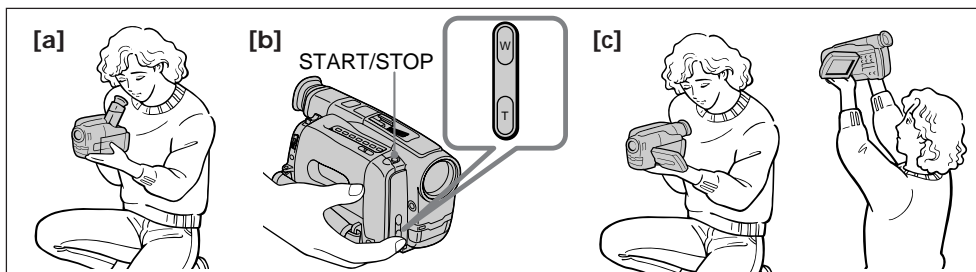

Posez le camescope sur une surface plane ou utilisez un pied photographique.

Vous pouvez poser le camescope sur une table ou sur une surface plane, à bonne hauteur. Si vous possédez un pied photographique, vous pouvez l'utiliser avec le camescope.

Si le pied n'est pas de fabrication Sony, assurez-vous que la vis du pied ne dépasse pas 6,5 mm pour ne pas endommager les pièces internes du camescope.

Stellen Sie den Camcorder auf einer ebenen Fläche auf oder verwenden Sie ein Stativ.

Für stabile Bilder wird empfohlen, den Camcorder auf einer ebenen Unterlage geeigneter Höhe (Tisch usw.) aufzustellen oder auf einem Stativ zu montieren. Das Stativ Ihres Fotoapparats können Sie auch für den Camcorder verwenden.

Bei einem nicht von Sony hergestellten Stativ vergewissern Sie sich, daß die Befestigungsschraube nicht länger als 6,5 mm ist, da sonst der Camcorder beschädigt werden kann.

Précautions au sujet du viseur et de l'écran LCD

- Ne pas saisir le camscope par le viseur ou l'écran LCD [d].
- Ne pas poser le camscope avec le viseur ou l'écran LCD tourné vers le soleil. L'intérieur du viseur ou l'écran LCD pourrait être endommagé. Faites attention quand vous posez le camscope au soleil ou près d'une fenêtre [e].

Um Beschädigungen des Suchers und des LC-Displays zu vermeiden

- Tragen Sie den Camcorder niemals am Sucher oder am LC-Display [d].
- Stellen Sie den Camcorder niemals so hin, daß die Sonne direkt in das Okular oder auf das LC-Display scheint, da es sonst zu Beschädigungen kommen kann. Aus diesem Grund sollte der Camcorder auch niemals direkt an ein Fenster gestellt werden [e].

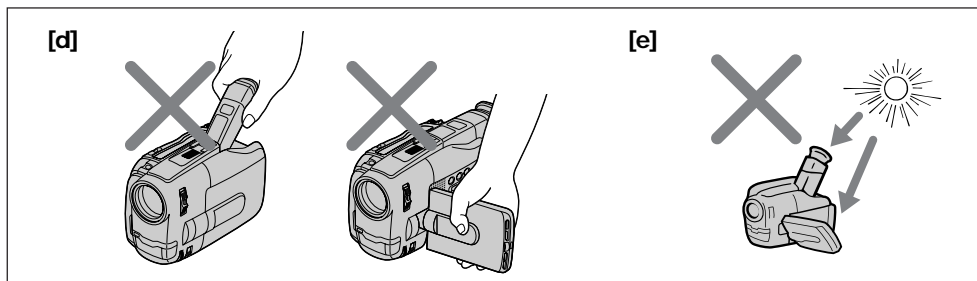

Remarque sur le viseur couleur (CCD-TRV91E seulement) et sur l'écran LCD

Le viseur couleur et l'écran LCD sont le produit d'une technologie de haute précision. Cependant, des points noirs ou brillants de lumière (rouges, bleus ou verts) peuvent apparaître dans le viseur ou sur l'écran LCD. Ces points ne sont pas enregistrés et ne signifient pas que le camscope fonctionne mal. (Points effectifs: plus de 99,99%)

Hinweis zum Farbsucher (nur CCD-TRV91E) und zum LC-Display

Obwohl der Farbsucher und das LC-Display mit modernster Präzisionstechnologie gefertigt werden, können möglicherweise einzelne rote, blaue oder grüne Punkte ständig leuchten oder ständig erloschen sein. Es handelt sich dabei nicht um eine Beschädigung. (Über 99,99% der Punkte arbeiten einwandfrei.)

Contrôle de l'image enregistrée

Kontrolle des aufgenommenen Bildes

Avec la touche EDITSEARCH, vous pouvez revoir la dernière scène filmée ou contrôler l'enregistrement dans le viseur et sur l'écran LCD.

- (1) Tout en appuyant sur le petit bouton vert, réglez l'interrupteur POWER sur CAMERA.
- (2) Relevez STANDBY.
- (3) Appuyez un instant sur le côté - (⊖) de EDITSEARCH; les dernières secondes de la partie enregistrée sont reproduites (Revue d'enregistrement).

Appuyez sur le côté + de EDITSEARCH jusqu'à ce que vous localisiez la scène souhaitée, le dernier passage enregistré est reproduit. Pour rechercher un passage vers l'avant, appuyez sur le côté + (Recherche de point de montage).

Durch Drücken von EDITSEARCH kann die gerade zuvor aufgenommene Szene (oder auch ein anderer Aufnahmeteil) im Sucher oder auf dem LC-Display überprüft werden.

- (1) Halten Sie die kleine grüne Taste am POWER-Schalter gedrückt, und stellen Sie ihn auf CAMERA.
- (2) Drehen Sie STANDBY nach oben.
- (3) Um die letzten Sekunden der vorausgegangenen Szene wiederzugeben (Aufnahmerückschau), tippen Sie kurz die - (⊖)-Seite von EDITSEARCH an. Um eine weiter zurückliegende Szene aufzusuchen, halten Sie die - (⊖)-Seite von EDITSEARCH länger gedrückt. Der letzte Teil der Szene wird wiedergegeben. Um in Vorwärtsrichtung zu suchen, halten Sie die + Seite gedrückt (Schnittpunkt-/Bildsuchlauf).

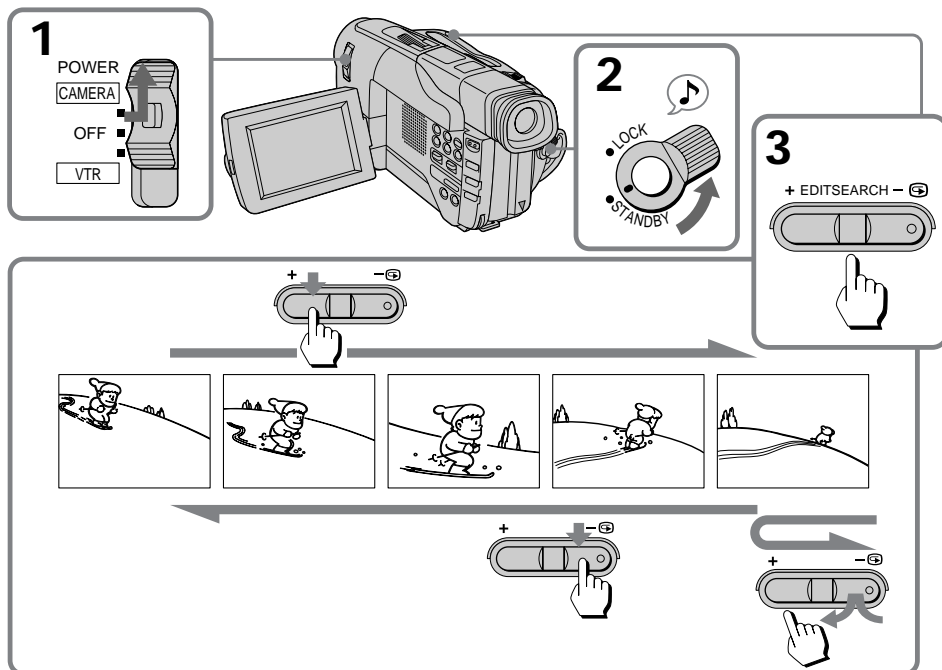

Pour arrêter la lecture

Relâchez EDITSEARCH.

Pour revenir au dernier passage enregistré après la recherche d'un point de montage

Appuyez sur END SEARCH. Le dernier passage enregistré est reproduit pendant environ 5 secondes si la cassette a été enregistrée en mode SP, ou 10 secondes si elle a été enregistrée en mode LP, puis la bande s'arrête.

Cette fonction n'agit pas une fois que vous avez éjecté la cassette que vous venez d'enregistrer.

Pour réenregistrer

Appuyez sur START/STOP. L'enregistrement recommence à l'endroit où vous avez relâché EDITSEARCH. Si vous n'avez pas éjecté la cassette, la transition entre la dernière scène et la nouvelle sera douce.

Zum Stoppen der Wiedergabe

Lassen Sie EDITSEARCH los.

Um nach dem Edit Search-Betrieb zum Ende der vorausgegangenen Aufnahme zurückzukehren

Drücken Sie END SEARCH. Der Camcorder gibt dann den letzten Teil (ca. 5 Sekunden bei einer SP- bzw. ca. 10 Sekunden bei einer LP-Aufzeichnung) der vorausgegangenen Szene wieder und stoppt. Beachten Sie jedoch, daß dies nicht möglich ist, wenn die Cassette zwischenzeitlich einmal herausgenommen wurde.

Um die nächste Szene aufzunehmen

Drücken Sie START/STOP. Die Aufnahme beginnt genau an der Stelle, an der EDITSEARCH losgelassen wurde. Die Schnittstelle zwischen den Szenen ist störungsfrei, vorausgesetzt, die Cassette wurde nicht herausgenommen.

Lecture d'une cassette

Bandwiedergabe

Vous pouvez regarder l'image de lecture sur l'écran LCD.

- (1) Tout en appuyant sur le petit bouton vert, réglez l'interrupteur POWER sur VTR. Les touches de transport de bande s'allument.
- (2) Mettez la cassette enregistrée en place avec la fenêtre tournée vers l'extérieur.
- (3) Tout en appuyant sur OPEN, ouvrez l'écran LCD. Ajustez au besoin l'angle ou la luminosité de l'écran LCD.
- (4) Appuyez sur \triangleright pour commencer la lecture.
- (5) Ajustez le volume avec VOLUME.

Vous pouvez aussi voir l'image sur l'écran d'un téléviseur, si vous avez raccordé le camscope à un téléviseur ou à un magnétoscope.

Das Wiedergabebild kann auf dem LC-Display betrachtet werden.

- (1) Halten Sie die kleine grüne Taste am POWER-Schalter gedrückt, und schieben Sie ihn auf VTR. Die Bandlauftasten leuchten dann auf.
- (2) Legen Sie die Cassette mit dem Fenster nach außen ein.
- (3) Während Sie OPEN gedrückt halten, klappen Sie das LC-Display heraus. Stellen Sie dann den Winkel des Displays wunschgemäß ein, und justieren Sie die Helligkeit ein.
- (4) Drücken Sie \triangleright zum Starten der Wiedergabe.
- (5) Stellen Sie an VOLUME die Lautstärke ein. Zur Wiedergabe auf einem Fernsehschirm schließen Sie den Camcorder an das TV-Gerät bzw. den Videorecorder an.

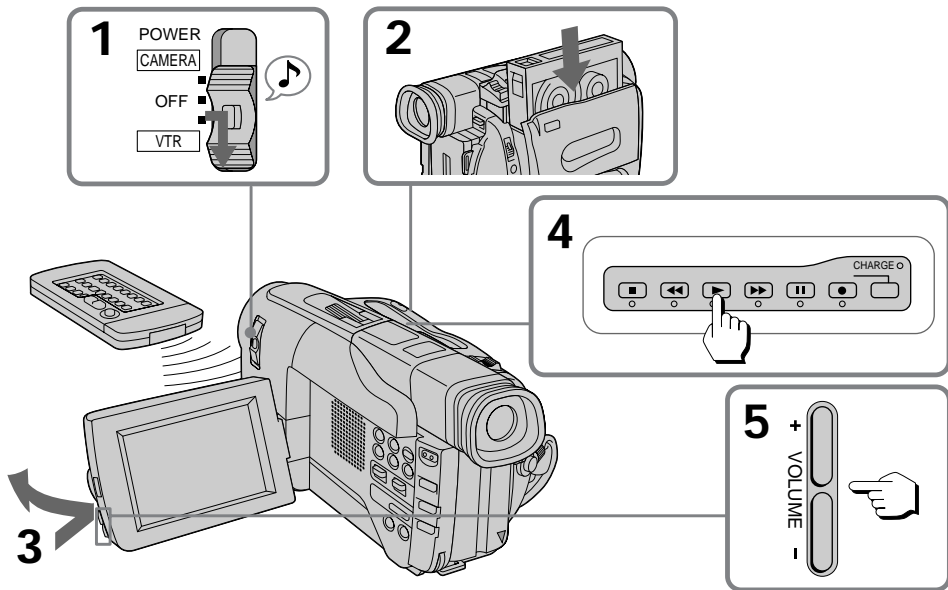

Pour arrêter la lecture, appuyez sur \square .
Pour rebobiner la bande, appuyez sur \lll .
Pour avancer rapidement la bande, appuyez sur \ggg .

Zum Stoppen der Wiedergabe drücken Sie \square .
Zum Zurückspulen des Bandes drücken Sie \lll .
Zum Vorspulen des Bandes drücken Sie \ggg .

Contrôle de l'image sur l'écran LCD

Vous pouvez incliner complètement l'écran LCD et le rabattre contre le camescope pour le tourner vers l'extérieur [a]. Ajustez ensuite l'angle de l'écran en relevant l'écran de 20° vers le haut [b].

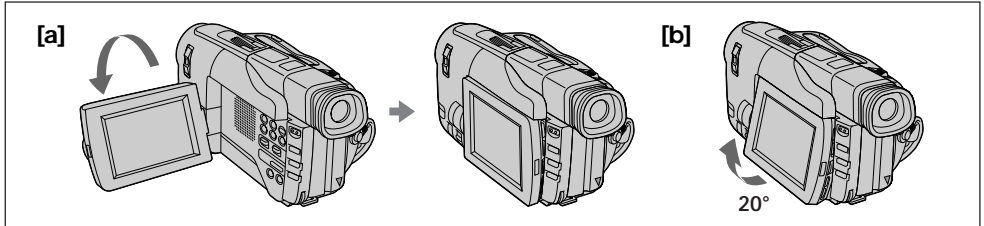
**Zur Verwendung des LC-Displays**

Das LC-Display kann nach dem Herausklappen um 180° gedreht und wieder in den Camcorder zurückgeklappt werden [a]. Anschließend können Sie das LC-Display um bis zu 20° nach oben kippen, damit Bild besser zu sehen ist [b].

Utilisation de la télécommande

La télécommande fournie permet de contrôler la lecture. Avant d'utiliser la télécommande, mettez les deux piles R6 (format AA) en place.

Remarque sur la touche DISPLAY

Appuyez sur DISPLAY pour afficher les indicateurs sur l'écran LCD. Pour les effacer, appuyez une nouvelle fois sur cette touche. Si l'interrupteur POWER est sur CAMERA, vous pouvez supprimer l'indicateur en appuyant sur DISPLAY.

Utilisation d'un casque ou d'écouteurs

Raccordez un casque (non fourni) à la prise ☞ (CCD-TRV41E/TRV51E/TRV81E/TRV91E seulement) ou des écouteurs à la prise ☉ (CCD-TRV31E seulement). Vous pouvez ajuster leur volume avec VOLUME.

Quand vous utilisez un casque ou des écouteurs, le haut-parleur du camescope ne fournit aucun son.

Pour voir l'image de lecture dans le viseur

Fermez l'écran LCD. Le viseur s'allume automatiquement. Quand vous utilisez le viseur, vous pouvez écouter le son seulement avec le casque ou les écouteurs.

Pour regarder à nouveau l'image sur l'écran LCD, ouvrez l'écran. Le viseur s'éteint automatiquement.

Remarque sur le volet d'objectif

Le volet d'objectif ne s'ouvre pas quand l'interrupteur POWER est réglé sur VTR. N'essayez pas de l'ouvrir manuellement, vous risqueriez de l'abîmer.

Zur Verwendung der Fernbedienung

Die Wiedergabefunktionen können auch von der mitgelieferten Fernbedienung aus gesteuert werden. Achten Sie darauf, daß die Batterien (R6, Größe AA) eingelegt sind.

Hinweis zur DISPLAY-Taste

Durch Drücken der DISPLAY-Taste können die Funktionsanzeigen im LC-Display ein- und ausgeschaltet werden.

Zur Verwendung eines Kopf- oder Ohrhörers

An die ☞-Buchse (bei CCD-TRV41E/TRV51E/TRV81E/TRV91E) bzw. die ☉-Buchse (bei CCD-TRV31E) kann ein Kopf- oder Ohrhörer (nicht mitgeliefert) angeschlossen werden. Der Lautsprecher des Camcorders wird dann stummgeschaltet. An VOLUME kann die Lautstärke wunschgemäß eingestellt werden.

Zum Betrachten des Wiedergabebildes im Sucher

Klappen Sie das LC-Display zurück. Der Sucher wird dabei automatisch eingeschaltet. Der Ton kann dann nur über einen Kopfhörer oder einen Ohrhörer abgehört werden.

Um das Bild wieder auf dem LC-Display zu betrachten, klappen Sie einfach das Display heraus. Der Sucher wird dann automatisch ausgeschaltet.

Hinweis zur Objektivabdeckung

Wenn der POWER-Schalter auf VTR steht, ist die Abdeckung geschlossen. Versuchen Sie sie nicht mit der Hand zu öffnen, da es sonst zu Beschädigungen kommen kann.

Divers modes de lecture

Pendant l'arrêt sur image, la lecture au ralenti et la recherche d'images, aucun parasite ne trouble l'image sur l'écran LCD. (Image fixe/ralenti/recherche d'image super nette)

Arrêt sur image (Pause de lecture)

Appuyez sur **II** pendant la lecture. Pour revenir à la lecture, appuyez sur **II** ou **▷**.

Localisation d'une scène (Recherche d'image)

Appuyez en continu sur **◀◀** ou **▶▶** pendant la lecture. Pour revenir à la lecture normale, relâchez la touche.

Recherche rapide avant ou arrière (Recherche visuelle)

Maintenez **◀◀** enfoncée pour rebobiner ou **▶▶** pour avancer la bande. Pour revenir à la lecture normale, appuyez sur **▷**.

Lecture à 1/5e de la vitesse normale (Lecture au ralenti)

Appuyez sur la touche **▶▶** de la télécommande pendant la lecture. Pour revenir à la lecture normale, appuyez sur **▶**. Si le ralenti dure environ 1 minute, le camescope revient automatiquement à la lecture normale.

Lecture à double vitesse – CCD-TRV81E/TRV91E seulement

Pour la lecture à double vitesse vers l'arrière, appuyez sur **◀II/◀**, puis appuyez sur **x2** sur la télécommande pendant la lecture. Pour la lecture à double vitesse vers l'avant, appuyez sur **▷/II▶**, puis sur **x2** sur la télécommande pendant la lecture. Pour revenir à la lecture normale, appuyez sur **▶**.

Verschiedene Wiedergabe- und Suchfunktionen

Der Camcorder liefert im Standbild-, Zeitlupe- und Bildsuchlaufbetrieb ein störungsfreies Bild auf dem LC-Display (kristallklares Standbild/Zeitlupenbild/Suchlaufbild)

Zum Abbilden eines Standbildes (Wiedergabe-Pause)

Drücken Sie **II** während der Wiedergabe. Durch erneutes Drücken von **II** oder durch Drücken von **▷** kann die Wiedergabe fortgesetzt werden.

Zum Aufsuchen einer Szene (Bildsuchlauf)

Drücken Sie während der Wiedergabe die Taste **◀◀** oder **▶▶**. Zum Fortsetzen der normalen Wiedergabe lassen Sie die Taste los.

Zur Sichtbarmachung des Bildes beim Vor- oder Rückspulen

Halten Sie während des Zurückspulens die Taste **◀◀** bzw. während des Vorspulens die Taste **▶▶** gedrückt. Zum Zurückschalten auf normale Wiedergabe drücken Sie **▷**.

Zur Wiedergabe mit 1/5facher Geschwindigkeit (Zeitlupe)

Drücken Sie während der Wiedergabe die Taste **▶▶** an der Fernbedienung. Zum Fortsetzen der normalen Wiedergabe drücken Sie **▶**. Wenn der Camcorder länger als etwa eine Minute auf Zeitlupen-Wiedergabe geschaltet bleibt, schaltet er automatisch auf Normalgeschwindigkeit zurück.

Zur Wiedergabe mit doppelter Geschwindigkeit

– nur CCD-TRV81E/TRV91E

Um mit doppelter Geschwindigkeit in Rückwärtsrichtung wiederzugeben, drücken Sie zunächst **◀II/◀** und dann während der Wiedergabe die Taste **x2** an der Fernbedienung. Um mit doppelter Geschwindigkeit in Vorwärtsrichtung wiederzugeben, drücken Sie zunächst **▷/II▶** und dann während der Wiedergabe die Taste **x2**. Zum Zurückschalten auf normale Wiedergabe drücken Sie **▶**.

Lecture image par image – CCD-TRV81E/TRV91E seulement

Appuyez sur ◀II/< ou >/II▶ sur la télécommande en mode de pause de lecture. Si vous maintenez la touche enfoncée, les images défilent à 1/25e de la vitesse normale.

Pour revenir à la lecture normale, appuyez sur ▶.

Changement du sens de défilement – CCD-TRV81E/TRV91E seulement

Pendant la lecture appuyez sur ◀II/< sur la télécommande pour la lecture arrière et sur >/II▶ pour la lecture avant. Pour revenir à la lecture normale, appuyez sur ▶.

Sélection du son lors de la lecture – CCD-TRV41E/TRV51E/TRV81E/TRV91E seulement

Changez le réglage de mode "HiFi SOUND" dans le menu.

Pour les utilisateurs du modèle 8 mm standard:

Les cassettes enregistrées dans le système Hi8 peuvent être reproduites sur ce caméscope, cependant vous n'obtiendrez pas l'image détaillée qu'offre un caméscope Hi8. Des parasites peuvent aussi apparaître pendant la lecture.

Remarques sur la lecture

- Des traînées apparaissent et le son est coupé dans ces divers modes de lecture.
- Quand l'arrêt sur image dure plus de 5 minutes, le caméscope s'arrête automatiquement.
- Des barres horizontales apparaissent au centre de l'écran pendant la lecture arrière si le code de temps RC ou le code de données est affiché sur l'écran (CCD-TRV81E/TRV91E seulement). C'est tout à fait normal.

Affichage de la date ou de l'heure de l'enregistrement - Code de données

– CCD-TRV81E/TRV91E seulement

Même si vous n'avez pas enregistré la date et l'heure pendant que vous filmiez, vous pouvez afficher la date ou l'heure de l'enregistrement (Code de données) sur le téléviseur pendant la lecture ou le montage. Le code de données est aussi affiché dans le viseur et sur l'écran LCD.

Zum schrittweisen Weiterschalten der Bilder

– nur CCD-TRV81E/TRV91E

Drücken Sie während der Wiedergabe die Taste ◀II/< oder >/II▶ an der Fernbedienung. Wird eine der Tasten gedrückt gehalten, erfolgt die Bildwiedergabe mit 1/25facher Normalgeschwindigkeit. Zum Zurückschalten auf normale Wiedergabe drücken Sie ▶.

Zum Umschalten der Wiedergaberichtung

– nur CCD-TRV81E/TRV91E

Drücken Sie während der Wiedergabe an der Fernbedienung die Taste ◀II/< (für Rückwärtsrichtung) oder >/II▶ (für Vorwärtsrichtung). Zum Zurückschalten auf normale Wiedergabe drücken Sie ▶.

Zur Wahl des Wiedergabetons

– nur CCD-TRV41E/TRV51E/TRV81E/TRV91E

Stellen Sie den Menüparameter HiFi SOUND ein.

Zu den für konventionellen 8-mm-Betrieb ausgelegten Modellen

Hi8-Aufzeichnungen können auch auf diesen Modellen wiedergegeben werden. Allerdings gehen die Vorteile des Hi8-Standards (bessere Bildauflösung usw.) verloren, und das Bild kann verrauscht sein.

Hinweise zur Wiedergabe

- In den oben aufgeführten Wiedergabe-Betriebsarten ist das Bild möglicherweise gestört und der Ton stummgeschaltet.
- Wenn länger als 5 Minuten auf Wiedergabe-Pause geschaltet bleibt, schaltet der Camcorder automatisch in den Stoppzustand um.
- Wenn bei der Wiedergabe in Rückwärtsrichtung der RC-Timecode oder der Datumcode angezeigt wird, können in der Bildmitte horizontale Streifen auftreten (nur CCD-TRV81E/TRV91E).

Anzeigen des Datums bzw. der Uhrzeit der Aufnahme - Data Code-Funktion

– nur CCD-TRV81E/TRV91E

Auch wenn mit ausgeschalteter Datum/Uhrzeit-Einblendfunktion aufgenommen wurde, kann bei der Wiedergabe und beim Schnittbetrieb das Datum bzw. die Uhrzeit der Aufnahme auf dem TV-Schirm, im Sucher oder auf dem LC-Display angezeigt werden.

Pour afficher la date d'enregistrement

Appuyez sur DATE du camcorder ou sur DATA CODE de la télécommande.

Pour supprimer la date, appuyez une nouvelle fois sur DATE ou deux fois sur DATA CODE.

Pour afficher l'heure de l'enregistrement

Appuyez sur TIME sur le camcorder ou deux fois sur DATA CODE de la télécommande. Pour supprimer l'heure, appuyez une nouvelle fois.

Um das Datum der Aufnahme anzuzeigen

Drücken Sie DATE am Camcorder oder DATA CODE an der Fernbedienung. Zum Abschalten der Anzeige drücken Sie DATE nochmals bzw. DATA CODE noch zweimal.

Um die Uhrzeit der Aufnahme anzuzeigen

Drücken Sie TIME am Camcorder oder drücken Sie DATA CODE an der Fernbedienung zweimal. Zum Abschalten der Uhrzeit drücken Sie die Taste erneut.

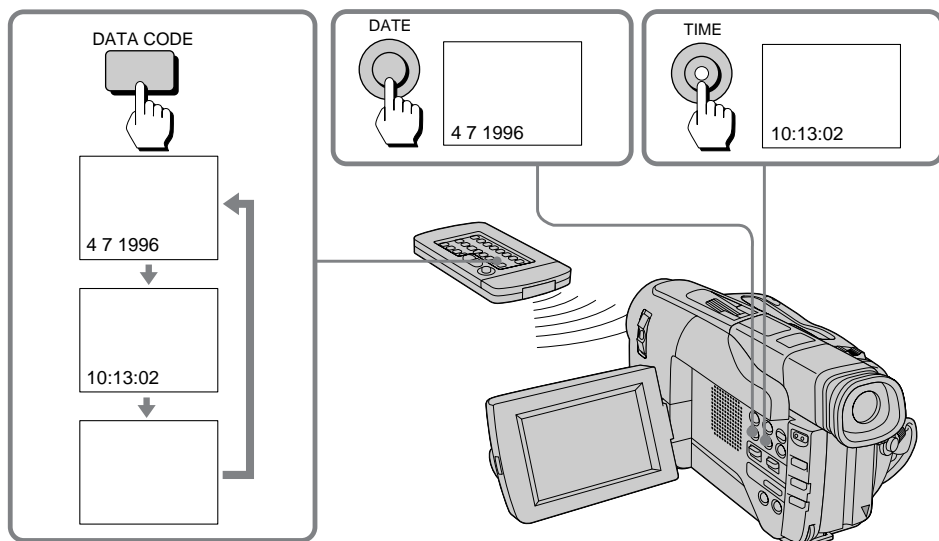

Quand des tirets ---:---:--- apparaissent

- Un passage vierge de la cassette est reproduit.
- La cassette a été enregistrée avec un camcorder n'inscrivant pas le code de données.
- La cassette a été enregistrée avec un camcorder sur lequel la date et l'heure n'avaient pas été réglées.
- La cassette ne peut pas être lue à cause de bruit ou parce qu'elle est endommagée.
- La cassette a été enregistrée dans le mode LP.
- La cassette est reproduite à une vitesse variable (par ex. lecture au ralenti).
- Un index ou le code de temps RC est inscrit, ou un enregistrement PCM a été effectué sur la cassette après l'enregistrement.

Zur Bedeutung der Anzeige ---:---:---

- Es wird eine Leerstelle des Bandes wiedergegeben.
- Das Band wurde mit einem Camcorder ohne Data Code-Funktion bespielt.
- Beim Bespielen des Bandes war am Camcorder das Datum und die Uhrzeit nicht eingestellt.
- Aufgrund eines beschädigten oder verbrauchten Bandes kann der Camcorder die Information nicht lesen.
- Das Band wurde im LP-Modus bespielt.
- Das Band wird nicht mit Normalgeschwindigkeit (sondern im Zeitlupenbetrieb usw.) wiedergegeben.
- Es wurde ein Indexsignal gesetzt, ein RC-Timecode aufgezeichnet oder eine PCM-Nachvertonung vorgenommen.

Recherche de la fin d'un enregistrement

Vous pouvez revenir à la fin du passage enregistré après l'enregistrement et la lecture de la cassette pour obtenir une transition douce entre la dernière scène et la scène suivante. La bande est rebobinée ou avancée et les 5 dernières secondes (10 secondes en mode LP) de l'enregistrement sont reproduites. La bande s'arrête ensuite sur la dernière image (Recherche de fin d'enregistrement).

Vous ne pouvez pas utiliser cette fonction si vous avez éjecté la cassette après un enregistrement.

(1) Tout en appuyant sur OPEN, ouvrez l'écran LCD.

(2) Appuyez sur END SEARCH.

Cette fonction est utilisable quand l'interrupteur POWER est réglé sur CAMERA ou VTR.

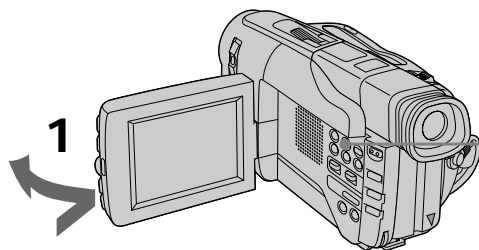

Ende-Suchfunktion

Das Ende der bereits existierenden Bandaufzeichnung kann aufgesucht und dann die Aufnahme an dieser Stelle fortgesetzt werden, ohne daß es an der Schnittstelle zu Störungen kommt. Wenn die folgenden Schritte ausgeführt werden, spult der Camcorder das Band zurück bzw. vor, gibt die letzten 5 Sekunden (bei SP-Aufzeichnung) bzw. 10 Sekunden (bei LP-Aufzeichnung) der Szene wieder und stoppt dann (End Search-Funktion). Beachten Sie, daß diese Funktion nicht arbeitet, wenn die Cassette zwischenzeitlich einmal herausgenommen wurde.

(1) Halten Sie OPEN gedrückt, und klappen Sie das LC-Display heraus.

(2) Drücken Sie END SEARCH.

Die End Search-Funktion arbeitet nur, wenn der POWER-Schalter auf CAMERA oder VTR steht.

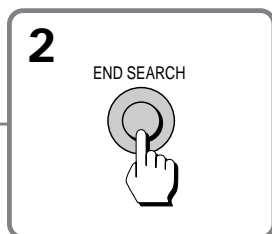

Si vous commencez l'enregistrement après avoir utilisé la fonction END SEARCH

Vous n'obtiendrez peut-être pas toujours une transition douce entre la dernière scène enregistrée et la suivante.

Hinweis zum Fortsetzen der Aufnahme nach der Ende-Suchfunktion

Manchmal ist die Schnittstelle zur nächsten Aufnahmeszene etwas gestört.

Utilisation d'autres sources d'alimentation

Vous pouvez choisir les sources d'alimentation suivantes pour alimenter le caméscope: la batterie rechargeable, le courant secteur et une batterie de voiture de 12/24 V. Choisissez la source d'alimentation qui convient le mieux en fonction du lieu de tournage.

Lieu	Source d'alimentation	Accessoire à utiliser
En intérieur	Courant secteur	Adaptateur secteur fourni Station Handycam HSA-V515 (CCD-TRV91E seulement)*
A l'extérieur	Batterie rechargeable	Batterie rechargeable NP-F530 (fournie), NP-F730
Dans une voiture	Batterie de voiture de 12V ou 24 V	Chargeur DC-V515**

* Il n'est pas possible d'utiliser la station Handycam HSA-V515 pour la prise de vues.

** Le chargeur de batterie DC-V515 peut être utilisé seulement avec le CCD-TRV91E.

Remarques sur les sources d'alimentation

Si vous débranchez la source d'alimentation ou retirez la batterie rechargeable pendant l'enregistrement ou la lecture, la cassette en place risque d'être abîmée. Dans ce cas, rétablissez immédiatement l'alimentation.

Utilisation du courant secteur

- Pour les utilisateurs du CCD-TRV91E

- (1) Raccordez le cordon d'alimentation secteur à une prise secteur, puis le cordon de liaison à la prise DC OUT de l'adaptateur secteur.
- (2) Insérez la plaque de connexion dans les guides sous le caméscope jusqu'au déclic.

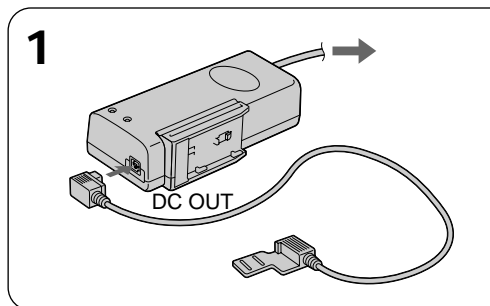

Stromversorgung

Der Camcorder kann an den folgenden Stromquellen betrieben werden: Akku, Stromnetz und 12/24-V-Autobatterie. Wählen Sie je nach Einsatzort eine geeignete Stromquelle.

Einsatzort	Stromquelle	Erforderliches Zubehör
Innen-aufnahme	Stromnetz	Mitgelieferter Netzadapter Handycam-Station HSA-V515 (nur CCD-TRV91E)*
Außen-aufnahme	Akku	Akku NP-F530 (mitgeliefert), NP-F730
Auto	12-V- oder 24-V-Autobatterie	Autobatterieadapter DC-V515**

* Die Handycam-Station HSA-V515 eignet sich nicht für den Kameraaufnahmebetrieb.

** Der Autobatterieadapter DC-V515 ist nur für den CCD-TRV91E bestimmt.

Hinweis zur Stromquelle

Trennen Sie während der Aufnahme oder Wiedergabe die Stromquelle nicht ab, da sonst das Band beschädigt werden kann. Bei einer versehentlichen Unterbrechung der Stromversorgung stellen Sie sie umgehend wieder her.

Netzbetrieb

- Bei Modell CCD-TRV91E

- (1) Schließen Sie das Netzkabel an die Netzsteckdose und das Verbindungskabel an die Ausgangsbuchse DC OUT des Netzadapters an.
- (2) Schieben Sie die Kontaktplatte in die Führung an der Unterseite des Camcorders, so daß sie einrastet.

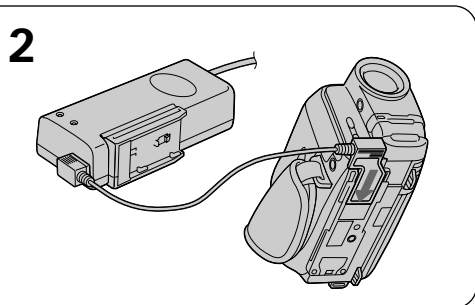

Recharge de la batterie rattachée

Après avoir raccordé le cordon d'alimentation et réglé l'interrupteur POWER du caméscope sur OFF, vous pouvez charger la batterie des deux façons suivantes:

(Quand la recharge commence, le voyant CHARGE s'allume.)

- Avec la batterie rattachée au caméscope. Laissez la batterie sur le caméscope. (La batterie NP-F530 exige environ 210 minutes pour une recharge complète et environ 150 minutes pour une recharge normale.)
- Deux batteries en même temps. Fixez une batterie sur l'adaptateur secteur et l'autre sur le caméscope. Elles seront chargées toutes les deux ensemble. Quand elles sont chargées, les deux voyants s'éteignent (charge normale). Si un des voyants est encore éclairé, c'est que les deux piles ne sont pas encore complètement rechargées (une recharge complète de la NP-F530 exige 240 minutes et une recharge normale environ 180 minutes.)

Pour retirer la plaque de connexion

Sortez la plaque de connexion en tirant sur la plaque proprement dite. Ne pas tirer sur le cordon de liaison.

- Pour les utilisateurs du CCD-TRV31E/TRV41E/TRV51E/TRV81E

- (1) Raccordez le cordon d'alimentation au secteur.
- (2) Relevez le viseur.
- (3) Insérez la plaque de connexion dans les guides à l'arrière du caméscope jusqu'à ce qu'elle s'enclenche.

Laden des Akkus

Nachdem Sie das Netzkabel angeschlossen und den POWER-Schalter am Camcorder auf OFF gestellt haben, können Sie den Akku auf die folgenden beiden Arten laden (während des Ladens leuchtet die CHARGE-Lampe).

- Laden des am Camcorder angebrachten Akkus: Der Akku wird nicht am Ladeadapter angebracht, sondern bleibt am Camcorder angeflanscht. (Volles Laden des Akkus NP-F530 dauert etwa 210 Minuten, normales Laden etwa 150 Minuten.)
- Gleichzeitiges Laden von zwei Akkus: Der eine Akku wird am Netzadapter und der andere am Camcorder angebracht. Beide Akkus werden dann gleichzeitig geladen. Wenn beide Lampen erloschen sind, ist der normale Ladebetrieb beendet. Leuchtet eine der Lampen noch, so ist der Ladevorgang noch nicht beendet. (Volles Laden der Akkus NP-F530 dauert etwa 240 Minuten, normales Laden etwa 180 Minuten.)

Zum Abtrennen der Kontaktplatte

Ziehen Sie stets an der Platte und niemals am Kabel.

- Bei Modell CCD-TRV31E/TRV41E/TRV51E/TRV81E

- (1) Schließen Sie das Netzkabel an die Steckdose an.
- (2) Klappen Sie den Sucher hoch.
- (3) Schieben Sie die Kontaktplatte vollständig in die Führung an der Rückseite des Camcorders, so daß sie einrastet.

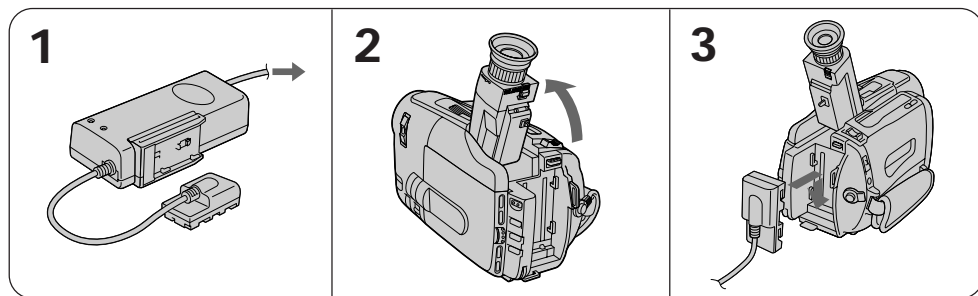

Pour retirer l'adaptateur

Procédez de même que pour retirer la batterie.

Abtrennen des Adapters

Der Adapter wird in gleicher Weise abgetrennt wie der Akku.

AVERTISSEMENT

Le cordon secteur doit être changé par un professionnel.

PRECAUTIONS

L'adaptateur n'est pas déconnecté de la source d'alimentation secteur tant qu'il reste branché sur la prise murale (secteur), même s'il a été mis hors tension.

Remarques sur le voyant VTR/CAMERA

- Le voyant VTR/CAMERA reste allumé un instant même après que l'adaptateur a été débranché. C'est normal.
- Si le voyant VTR/CAMERA ne s'allume pas, débranchez le cordon d'alimentation. Au bout d'une minute environ, rebranchez-le.

Utilisation de la station Handycam HSA-V515

- CCD-TRV91E seulement

La station Handycam HSA-V515 fournie vous permet d'utiliser le camescope en toute facilité pour lire une cassette enregistrée.

- (1) Branchez le cordon secteur de l'adaptateur secteur fourni sur une prise secteur.
- (2) Branchez le cordon de liaison fourni sur la prise DC OUT de l'adaptateur secteur.
- (3) Insérez la plaque de connexion dans le guide sous la station Handycam.
- (4) Mettez l'interrupteur POWER du camescope sur OFF.
- (5) Alignez le fond du camescope sur la flèche de la station Handycam, et faites glisser le camescope le long du guide jusqu'au déclic.
- (6) Mettez l'interrupteur POWER du camescope sur VTR.

Warnung

Das Netzkabel darf nur von einer Fachwerkstatt ausgetauscht werden.

Vorsicht

Das Gerät ist auch im ausgeschalteten Zustand nicht vollständig vom Stromnetz getrennt, solange es noch an der Wandsteckdose angeschlossen ist.

Hinweise zur VTR/CAMERA-Lampe

- Die VTR/CAMERA-Lampe leuchtet auch nach Abtrennen des Adapters noch einige Zeit weiter. Es handelt sich dabei nicht um eine Störung.
- Wenn die VTR/CAMERA-Lampe nicht leuchtet, trennen Sie das Netzkabel ab und schließen Sie es nach etwa einer Minute wieder an.

Verwendung der Handycam-Station

- nur CCD-TRV91E

Die mitgelieferte Handycam-Station HSA-V515 ermöglicht ein bequemes Steuern des Wiedergabebetriebs.

- (1) Schließen Sie das Netzkabel des mitgelieferten Netzadapters an eine Steckdose an.
- (2) Schließen Sie das mitgelieferte Verbindungskabel an die DC OUT-Buchse des Netzadapters an.
- (3) Schieben Sie die Kontaktplatte in die Führung an der Unterseite der Handycam-Station.
- (4) Stellen Sie den POWER-Schalter am Camcorder auf OFF.
- (5) Richten Sie die Unterseite des Camcorders auf die Pfeilmarkierung an der Handycam-Station aus, und schieben Sie den Camcorder dann auf die Führung, bis er mit einem Klicken einrastet.
- (6) Stellen Sie den POWER-Schalter am Camcorder auf VTR.

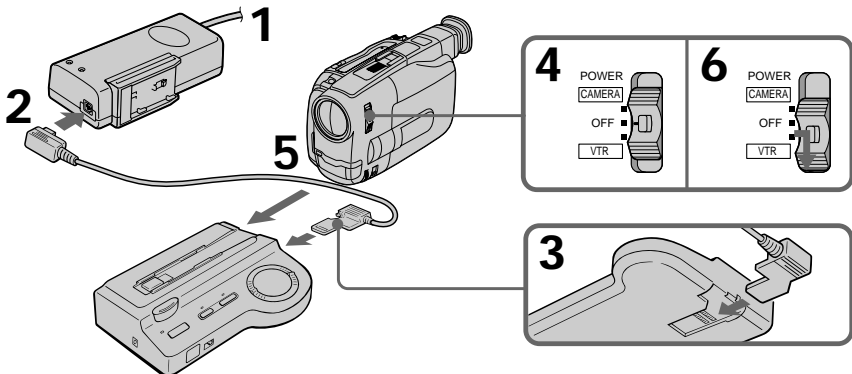

Mettez l'interrupteur POWER du camscope et l'interrupteur HANDYCAM POWER sur OFF. Vous pouvez fixer une batterie sur l'adaptateur secteur et l'autre sur le camscope et les recharger. Pour le temps de recharge, voir "Recharge de la batterie rattachée", à la page 32.

Pour effectuer une lecture avec la station Handycam

Avant de faire marcher le camscope, vérifiez que l'interrupteur POWER du camscope est réglé sur VTR.

- (1) Appuyez sur HANDYCAM POWER de façon que le voyant HANDYCAM POWER de la station Handycam s'allume en vert.
- (2) Appuyez sur \triangleright pour commencer la lecture. Utilisez les touches et la molette de la station Handycam pour contrôler la lecture. Tournez la molette vers la droite ou vers la gauche, de façon à la diriger sur l'indication souhaitée autour de la molette.

Wenn Sie den POWER-Schalter am Camcorder und den HANDYCAM POWER-Schalter auf OFF stellen, können Sie sowohl den am Netzadapter als auch den am Camcorder angebrachten Akku laden. Zur Ladezeit siehe „Laden des Akkus“ auf Seite 32.

Wiedergabe mit der Handycam-Station

Stellen Sie den POWER-Schalter am Camcorder auf VTR, führen Sie dann die folgenden Schritte aus.

- (1) Drücken Sie HANDYCAM POWER, so daß die HANDYCAM POWER-Lampe an der Handycam-Station grün leuchtet.
- (2) Drücken Sie \triangleright , um die Wiedergabe zu starten.

Mit den Tasten und dem Shuttlering der Handycam-Station kann der Bandlauf gesteuert werden. Drehen Sie den Shuttlering nach rechts oder links bis zum gewünschten Symbol.

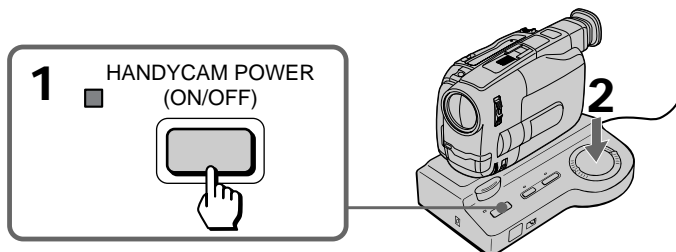

Attention

Ne mettez pas l'interrupteur POWER sur CAMERA. La station Handycam ne fonctionne qu'en mode VTR.

Remarque sur le sélecteur COMMAND MODE

Pour utiliser la télécommande avec la station Handycam, mettez COMMAND MODE sur VTR 2.

Vorsicht

Stellen Sie den POWER-Schalter nicht auf CAMERA. Die Handycam-Station kann nur im VTR-Modus verwendet werden.

Hinweis zum COMMAND MODE-Wähler

Wenn Sie die Fernbedienung zusammen mit der Handycam-Station verwenden, stellen Sie COMMAND MODE auf VTR2.

Pour retirer le camscope

- (1) Mettez l'interrupteur POWER du camscope sur OFF.
- (2) Appuyez sur RELEASE de la station Handycam.

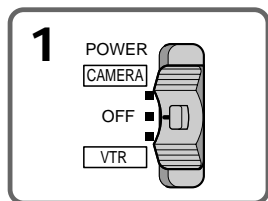

Zum Abnehmen des Camcorders

- (1) Stellen Sie den POWER-Schalter am Camcorder auf OFF.
- (2) Drücken Sie RELEASE an der Handycam-Station.

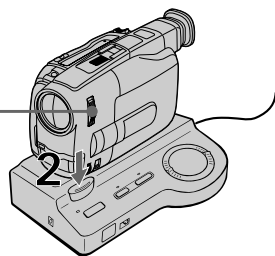

Utilisation d'une batterie de voiture

- CCD-TRV91E seulement

Utilisez le chargeur DC-V515 (non fourni).
Raccordez le cordon à la douille d'allume-cigares de la voiture (12 V ou 24 V).
Raccordez le cordon allume-cigares au camscope de la même manière que l'adaptateur secteur.

Pour retirer le chargeur

Procédez de même que pour retirer l'adaptateur secteur.



Ce logo indique qu'il s'agit d'un accessoire d'origine pour le matériel vidéo Sony.

Quand vous achetez des produits vidéo Sony, Sony vous recommande les accessoires portant le logo "GENUINE VIDEO ACCESSORIES".

Betrieb an Autobatterie

- nur CCD-TRV91E

Zum Betrieb an einer Autobatterie wird der Autobatterieadapter DC-V515 (nicht mitgeliefert) benötigt. Schließen Sie das Kabel des Adapters an die Zigarettenanzünderbuchse (12 V oder 24 V) des Fahrzeugs an und bringen Sie den Adapter dann am Camcorder an (er wird in gleicher Weise angebracht wie der Netzadapter).

Zum Abtrennen des Autobatterieadapters

Der Autobatterieadapter wird in gleicher Weise abgetrennt wie der Netzadapter.



Diese Markierung gibt an, daß es sich bei diesem Produkt um ein spezielles Zubehör für Sony Videogeräte handelt.

Beim Kauf eines Sony Videogeräts empfehlen wir, darauf zu achten, daß das Zubehör mit „GENUINE VIDEO ACCESSORIES“ markiert ist.

Changement des réglages de modes

Menüeinstellungen

Vous pouvez changer les réglages des différents modes dans le menu pour bénéficier des autres caractéristiques et fonctions de ce caméscope.

- (1) Appuyez sur MENU pour afficher le menu.
- (2) Tournez la molette de commande pour sélectionner un paramètre, puis appuyez sur la molette.
- (3) Tournez la molette pour sélectionner le mode souhaité, puis appuyez sur la molette. Si vous voulez changer d'autres réglages, refaites les opérations 2 et 3.
- (4) Appuyez sur MENU pour quitter le menu.

Im Menü können verschiedene Parameter voreingestellt werden, um den Camcorder wunschgemäß zu konfigurieren.

- (1) Drücken Sie MENU, damit das Menü angezeigt wird.
- (2) Wählen Sie durch Drehen des Einstellrades den gewünschten Parameter und drücken Sie dann auf das Rad.
- (3) Nehmen Sie durch Drehen des Einstellrades die gewünschte Einstellung vor, und drücken Sie dann auf das Rad. Falls noch weitere Parameter eingestellt werden sollen, wiederholen Sie die Schritte 2 und 3.
- (4) Drücken Sie MENU, so daß die Menüanzeige wieder erlischt.

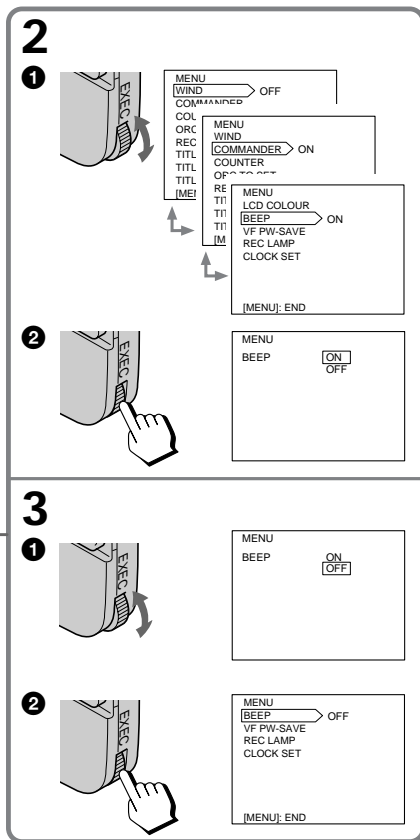
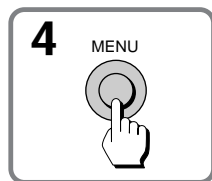
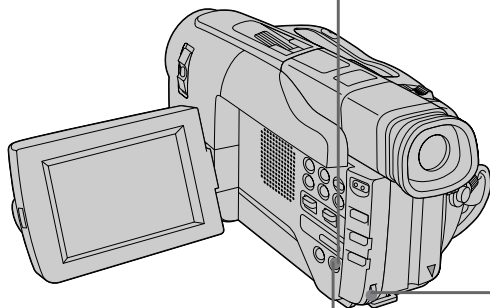
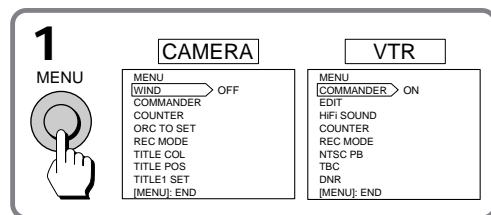

Pendant l'enregistrement en mode miroir

Le menu n'apparaît pas sur l'écran LCD.

Während der Aufnahme im Spiegelbildbetrieb Das Menü wird nicht auf dem LC-Display angezeigt.

Réglage des paramètres du menu

Paramètres communs aux modes CAMERA et VTR

COUNTER* <NORMAL/TIME CODE> (CCD-TRV81E/TRV91E seulement)

- Sélectionnez NORMAL pour utiliser le compteur ordinaire.
- Sélectionnez TIME CODE pour afficher le code de temps RC et effectuer des montages plus précis.

REC MODE* <SP/LP>

- Sélectionnez SP pour enregistrer une cassette en mode SP (durée normale).
- Sélectionnez LP pour enregistrer une cassette en mode LP (longue durée).

COMMANDER <ON/OFF>

- Sélectionnez ON pour piloter le camescope avec la télécommande fournie.
- Sélectionnez OFF quand vous n'utilisez pas la télécommande.

LCD COLOUR*

Sélectionnez ce paramètre pour ajuster la couleur sur l'écran LCD.

BEEP* <ON/OFF>

- Sélectionnez ON pour entendre un signal sonore quand vous commencez/arrêtez un enregistrement.
- Sélectionnez OFF quand vous ne voulez pas entendre le signal sonore.

VF PW-SAVE* <ON/OFF> (CCD-TRV91E seulement)

- Sélectionnez ON pour que le viseur s'éteigne quand vous éloignez le visage et pour que la batterie s'use moins vite.
- Sélectionnez OFF si vous voulez que le viseur soit toujours allumé.

Paramètres en mode CAMERA seulement

WIND <ON/OFF> (CCD-TRV41E/TRV51E/TRV81E/TRV91E seulement)

- Sélectionnez ON pour réduire le bruit du vent pendant l'enregistrement.
- Normalement sélectionnez OFF.

Zu den Menüparametern

Gemeinsame Parameter im CAMERA- und VTR-Modus

COUNTER* <NORMAL/TIME CODE> (nur CCD-TRV81E/TRV91E)

- Bei Normalbetrieb auf NORMAL stellen.
- Auf TIME CODE stellen, um den RC-Timecode (der ein präziseres Schneiden ermöglicht) zu verwenden.

REC MODE* <SP/LP>

- Auf SP stellen, um im Standardplay-Betrieb aufzunehmen.
- Auf LP stellen, um im Longplay-Betrieb aufzunehmen.

COMMANDER <ON/OFF>

- Auf ON stellen, wenn der Camcorder über die mitgelieferte Fernbedienung gesteuert werden soll.
- Auf OFF stellen, wenn die Fernbedienung nicht verwendet wird.

LCD COLOUR*

Dieser Parameter dient zum Ändern des LCD-Farbtons.

BEEP* <ON/OFF>

- Auf ON stellen, wenn beim Starten und Stoppen der Aufnahme zur Bestätigung ein Piepton zu hören sein soll.
- Auf OFF stellen, wenn kein Piepton erwünscht ist.

VF PW-SAVE* <ON/OFF> (nur CCD-TRV91E)

- Auf ON stellen, um die Stromsparfunktion zu aktivieren: Der Sucher schaltet sich automatisch aus, sobald Sie sich mit Ihrem Auge von ihm entfernen.
- Auf OFF stellen, wenn der Sucher ständig eingeschaltet sein soll.

Parameter im CAMERA-Modus

WIND <ON/OFF> (nur CCD-TRV41E/TRV51E/TRV81E/TRV91E)

- Auf ON stellen, um Windgeräusche beim Aufnehmen zu reduzieren.
- Normalerweise auf OFF stellen.

ORC TO SET*

Sélectionnez ce paramètre pour ajuster le caméscope de manière optimale pour l'enregistrement.

Si cette fonction est en service, "ORC ON" apparaît.

D ZOOM* <ON/OFF> (CCD-TRV41E/TRV51E/TRV81E/TRV91E seulement)

- Sélectionnez ON pour mettre le zoom numérique en service.
- Sélectionnez OFF quand vous n'utilisez pas le zoom numérique. La capacité du zoom revient à 15x.

AUTO DATE* <ON/OFF> (CCD-TRV31E/TRV41E/TRV51E seulement)

- Sélectionnez ON pour que la date soit automatiquement enregistrée pendant 10 secondes au début d'un enregistrement.
- Sélectionnez OFF si vous ne voulez pas que la date soit enregistrée.

REC LAMP* <ON/OFF>

- Sélectionnez OFF quand vous ne voulez pas que le voyant d'enregistrement/batterie s'allume à l'avant du caméscope.
- Normalement sélectionnez ON.

TITLE COL* <WHITE/YELLOW/VIOLET/RED/CYAN/GREEN/BLUE>

Sélectionnez la couleur du titre.

TITLE POS* <CENTER/BOTTOM>

- Sélectionnez CENTER pour que le titre apparaisse au centre de l'image.
- Sélectionnez BOTTOM pour qu'il apparaisse au bas de l'image.

TITLE1 SET*/TITLE2 SET*

Pour mémoriser vos propres titres.

CLOCK SET*

Choisissez ce paramètre pour régler la date et l'heure.

ORC TO SET*

Durch Wahl dieses Parameters paßt sich der Camcorder automatisch optimal an die Aufnahmebedingungen an.

Wenn diese Anpassung einmal vorgenommen wurde, erscheint die Anzeige ORC ON.

D ZOOM* <ON/OFF> (nur CCD-TRV41E/TRV51E/TRV81E/TRV91E)

- Auf ON stellen, um die Digitalzoomfunktion zu aktivieren.
- Auf OFF stellen, um die Digitalzoomfunktion abzuschalten, so daß nur das optische Zoom (bis 15 x) zur Verfügung steht.

AUTO DATE* <ON/OFF> (nur CCD-TRV31E/TRV41E/TRV51E)

- Auf ON stellen, wenn beim Aufnahmestart das Datum 10 Sekunden lang aufgezeichnet werden soll.
- Auf OFF stellen, wenn das Datum nicht aufgezeichnet werden soll.

REC LAMP* <ON/OFF>

- Auf OFF stellen, wenn die Kameraaufnahme/Akkukontroll-Lampe an der Vorderseite nicht leuchten soll.
- Normalerweise auf ON stellen.

TITLE COL* <WHITE/YELLOW/VIOLET/RED/CYAN/GREEN/BLUE>

Zur Wahl der Titelfarbe.

TITLE POS* <CENTER/BOTTOM>

- Auf CENTER stellen, wenn der Titel in der Bildmitte erscheinen soll.
- Auf BOTTOM stellen, wenn der Titel unten im Bild erscheinen soll.

TITLE1 SET*/TITLE2 SET*

Zum Speichern eigener Titel.

CLOCK SET*

Zum Einstellen von Datum bzw. Uhrzeit.

Paramètres en mode VTR seulement EDIT<ON/OFF>

- Sélectionnez ON pour réduire la détérioration de l'image pendant le montage.
- Normalement sélectionnez OFF.

HiFi SOUND <STEREO/1/2> (CCD-TRV41E/ TRV51E/TRV81E/TRV91E seulement)

- Normalement sélectionnez STEREO.
- Sélectionnez 1 ou 2 pour reproduire une cassette à deux pistes son.

NTSC PB* <ON PAL TV/NTSC 4.43>

- Sélectionnez ON PAL TV normalement.
- Sélectionnez NTSC 4.43 quand une cassette enregistrée dans le standard couleur NTSC est reproduite.

Quand vous reproduisez une cassette sur un téléviseur multistandard, sélectionnez le meilleur mode tout en regardant l'image sur le téléviseur.

TBC* <ON/OFF> (CCD-TRV81E/TRV91E seulement)

- Normalement réglez sur ON pour corriger le tremblement de l'image.
- Sélectionnez OFF pour ne pas corriger le tremblement. L'image risque de ne pas être stable à la lecture.

DNR* <ON/OFF> (CCD-TRV81E/TRV91E seulement)

- Normalement sélectionnez ON pour réduire le bruit de l'image.
- Sélectionnez OFF si l'image bouge beaucoup et cause une image rémanente.

* Ces réglages sont mémorisés même si la batterie est enlevée, dans la mesure où la pile au lithium est en place.

Remarque sur le réglage TBC

Réglez TBC sur OFF lorsque vous reproduisez:

- Une cassette qui a été plusieurs fois enregistrée.
- Une cassette sur laquelle vous avez enregistré le signal d'un jeu vidéo ou d'une machine similaire.

Les paramètres suivants ne peuvent être

utilisés que pendant la lecture

EDIT, HiFi SOUND, TBC et DNR.

Parameter im VTR-Modus

EDIT <ON/OFF>

- Auf ON stellen, um Bildbeeinträchtigungen beim Schneiden zu minimieren.
- Normalerweise auf OFF stellen.

HiFi SOUND <STEREO/1/2> (nur CCD-TRV41E/ TRV51E/TRV81E/TRV91E)

- Normalerweise auf STEREO stellen.
- Auf 1 oder 2 stellen, um bei einem Band mit zwei Tonspuren den gewünschten Ton zu wählen.

NTSC PB* <ON PAL TV/NTSC 4.43>

- Normalerweise auf ON PAL TV stellen.
- Bei der Wiedergabe eines Bandes mit NTSC-Aufzeichnung auf NTSC4.43 stellen. Bei der Wiedergabe auf einem Multisystem-Fernseher die Einstellung wählen, bei der das beste Bild erhalten wird.

TBC* <ON/OFF> (nur CCD-TRV81E/TRV91E)

- Normalerweise auf ON stellen, damit Jitter (Bildzittern) kompensiert wird.
- Wenn keine Jitter-Kompensation vorgenommen werden soll, auf OFF stellen.

DNR* <ON/OFF> (nur CCD-TRV81E/TRV91E)

- Normalerweise auf ON stellen, um das Bildrauschen zu reduzieren.
- Auf OFF stellen, wenn es aufgrund starker Bewegungen zu Nachzieheffekten kommt.

* Die Einstellungen bleiben auch bei abgetrenntem Akku gespeichert, sofern eine Lithiumbatterie eingesetzt ist.

Hinweis zur TBC-Einstellung

In folgenden Fällen sollte der Parameter TBC bei der Wiedergabe auf OFF gestellt werden:

- Wenn es sich bei dem Band um eine Kopie handelt.
- Wenn auf dem Band ein TV-Spiel aufgezeichnet ist.

Folgende Parameter betreffen nur die Wiedergabe

EDIT, HiFi SOUND, TBC und DNR.

Contrôle de la prise de vues par le sujet

Vous pouvez faire basculer l'écran LCD pour le diriger dans l'autre sens afin que le sujet puisse contrôler la prise de vues tandis que vous continuez à filmer en regardant dans le viseur.

Ouvrez complètement l'écran à la verticale, puis inclinez-le. L'indicateur ☺ apparaît sur l'écran LCD (**Mode miroir**) et la date et l'indicateur de durée de bande restante disparaissent.

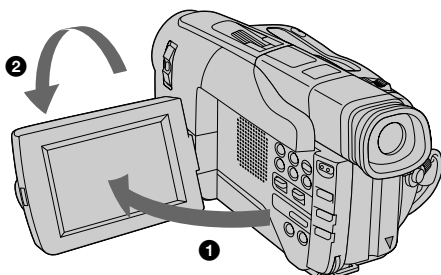

Pour annuler le mode miroir

Tournez l'écran LCD vers le viseur.

Remarques sur le mode miroir

- Quand vous tournez l'écran LCD d'environ 135° à 210 degrés, le caméscope entre dans le mode miroir.
- Avec le mode miroir, vous pouvez vous enregistrer tout en vous observant sur le LCD [a].
- L'image sur l'écran LCD est inversée comme une image miroir, pendant l'enregistrement dans ce mode [b]. L'indicateur STBY apparaît sous la forme ●|| et REC sous la forme ●. D'autres indicateurs sont inversés. Les autres indicateurs peuvent ne pas apparaître en mode miroir.

Ausrichten des LC-Displays auf das Motiv

Das LC-Display kann zum Motiv hin umgeklappt werden, so daß die aufgenommene Person sich selbst sehen kann, während Sie gleichzeitig das Bild im Sucher kontrollieren.

Klappen Sie das LC-Display bis zum Klicken heraus, und drehen Sie es zum Motiv hin um. Auf dem LC-Display weist das Piktogramm ☺ darauf hin, daß sich das Display im Spiegelbetrieb befindet. Datum und Bandrestanzeige erscheinen im Spiegelbetrieb nicht auf dem LC-Display.

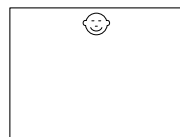

Zum Abschalten des Spiegelbetriebs

Drehen Sie das LC-Display in Richtung Sucher.

Hinweise zum Spiegelbetrieb

- Zwischen etwa 135° und 210° schaltet das LC-Display in den Spiegelbetrieb.
- Im Spiegelbetrieb können Sie sich selbst aufnehmen, während Sie das Bild auf dem LC-Display kontrollieren [a].
- Die aufgenommene Person sieht sich auf dem LC-Display spiegelbildlich [b]. Statt STBY wird ●|| und statt REC wird ● angezeigt. Die anderen Anzeige sind spiegelbildlich oder erscheinen überhaupt nicht.

[a]

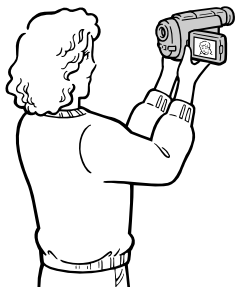

[b]

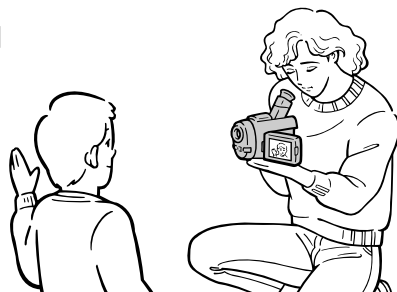

- Pendant l'enregistrement en mode miroir, vous ne pouvez pas activer les touches suivantes: TITLE, DATE, TIME, MENU, COUNTER RESET et ZERO MEM de la télécommande (CCD-TRV81E/TRV91E seulement).
- La date apparaît inversée quand l'horodatage automatique est en service (CCD-TRV31E/TRV41E/TRV51E seulement), mais elle est normale sur l'image enregistrée.
- Beim Aufnehmen im Spiegelbetrieb arbeiten die folgenden Tasten nicht: TITLE, DATE, TIME, MENU, COUNTER RESET und ZERO MEM an der Fernbedienung (nur CCD-TRV81E/TRV91E).
- Bei eingeschalteter AUTO DATE-Funktion erscheint das Datum spiegelbildlich (nur CCD-TRV31E/TRV41E/TRV51E); das Datum wird jedoch normal auf das Band aufgezeichnet.

Entrée et sortie en fondu

Vous pouvez réaliser des fondus enchaînés pour donner une touche professionnelle à vos films. Quand vous faites une entrée en fondu, l'image apparaît progressivement à partir d'un écran noir ou en mosaïque tandis que le son augmente progressivement. Quand vous faites une sortie en fondu, l'image disparaît progressivement dans un écran noir ou en mosaïque et le son diminue.

Ein- und Ausblendung

Der Fader dieses Camcorders ermöglicht professionelle Szenenwechsel: Sie können das Bild langsam aus Schwarz oder aus einem Mosaik heraus einblenden, wobei sich auch der Tonpegel langsam erhöht. Umgekehrt kann das Bild auch in Schwarz oder als Mosaik mit sich langsam reduzierendem Ton ausgeblendet werden.

Entrée en fondu [a]

- (1) Quand le caméscope est en mode d'attente, appuyez sur FADER. L'indicateur de fondu se met à clignoter.
- (2) Appuyez sur START/STOP pour commencer l'enregistrement. L'indicateur de fondu cesse de clignoter.

Sortie en fondu [b]

- (1) Pendant l'enregistrement, appuyez sur FADER. L'indicateur de fondu se met à clignoter.
- (2) Appuyez sur START/STOP pour arrêter l'enregistrement. L'indicateur de fondu cesse de clignoter et l'enregistrement s'arrête.

Zum Einblenden [a]

- (1) Drücken Sie FADER, während sich der Camcorder im Standby-Betrieb befindet. Die Fader-Anzeige beginnt dann zu blinken.
- (2) Drücken Sie START/STOP zum Starten der Aufnahme. Die Fader-Anzeige hört auf zu blinken.

Zum Ausblenden [b]

- (1) Drücken Sie während der Aufnahme FADER. Die Fader-Anzeige beginnt zu blinken.
- (2) Drücken Sie START/STOP zum Stoppen der Aufnahme. Die Fader-Anzeige hört auf zu blinken.

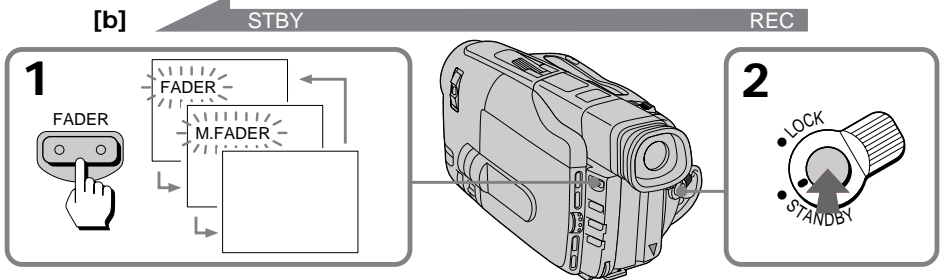
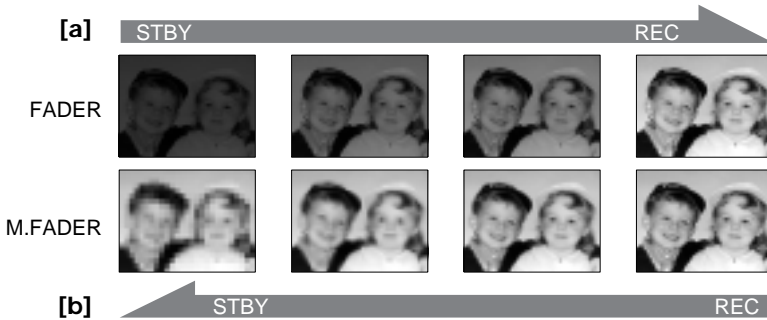

Pour annuler l'entrée ou la sortie en fondu

Avant d'appuyer sur START/STOP, appuyez sur FADER jusqu'à ce que l'indicateur s'éteigne.

Quand la date ou l'heure est affichée

La date ou l'heure n'apparaît ni ne disparaît en fondu.

Zum Abschalten der Ein-/ Ausblendfunktion

Drücken Sie die FADER-Taste, bevor Sie die START/STOP-Taste gedrückt haben, um die Fader-Anzeige abzuschalten.

Zur Datums- und Uhrzeitanzeige bei Einsatz des Faders

Datum und Uhrzeit werden nicht mit ein- oder ausgeblendet.

Prise de vues à contre-jour

Si vous filmez un sujet à contre-jour ou si l'arrière-plan est lumineux, utilisez la compensation de contre-jour.

Appuyez sur BACK LIGHT. L'indicateur  apparaît dans le viseur.

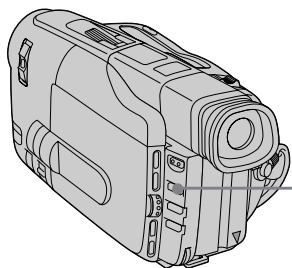

[a] Le sujet est trop sombre à cause du contre-jour

[b] Le sujet devient plus clair avec la compensation du contre-jour.

Après une prise de vues à contre-jour

N'oubliez pas d'appuyer une nouvelle fois sur BACK LIGHT pour mettre la fonction hors service. L'indicateur  disparaît. Si vous ne désactivez pas la fonction, l'image sera trop lumineuse en cas d'exposition normale.

Cette fonction est aussi efficace dans les situations suivantes:

- Dans une station de ski, pour filmer sur la neige
- A la plage sous un soleil ardent
- Source lumineuse près du sujet ou miroir réfléchissant de la lumière
- Sujet blanc devant un fond blanc.

Lorsque vous filmez une personne qui porte des vêtements brillants en soie ou fibres synthétiques, le visage sera également sombre si vous n'utilisez pas cette fonction.

Pour régler plus précisément l'exposition

Vous pouvez régler l'exposition manuellement, mais dans ce cas la compensation de contre-jour ne fonctionne pas.

Verwendung der Gegenlichtfunktion

Wenn sich das Motiv vor einem hellen Hintergrund oder einer hellen Lichtquelle befindet (Gegenlicht), wird es zu dunkel aufgezeichnet.

Aktivieren Sie in einem solchen Fall durch Drücken von BACK LIGHT die Gegenlichtfunktion, so daß  im Sucher erscheint.

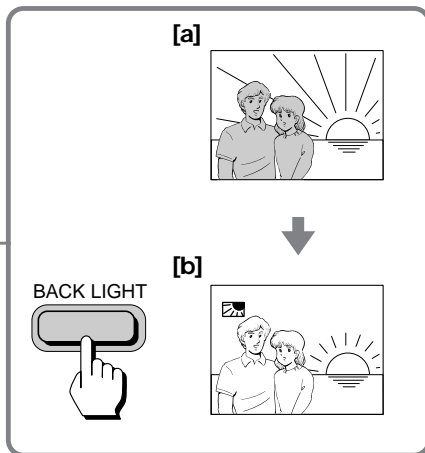

[a] Motiv wird aufgrund von Gegenlicht zu dunkel aufgezeichnet.

[b] Die Gegenlichtfunktion hellt das Motiv auf.

Nach der Gegenlichtaufnahme

Schalten Sie die Gegenlichtfunktion durch Drücken von BACK LIGHT wieder aus, so daß die -Anzeige erlischt. Ansonsten wird bei normalen Aufnahmesituationen das Motiv zu hell aufgezeichnet.

Auch in folgenden Aufnahmesituationen ist die Gegenlichtfunktion vorteilhaft:

- Bei Schneelandschaft, Skisport usw.
- Am Strand bei starkem Sonnenschein.
- Bei hellen Lichtquellen oder Lichtreflexionen in der Szene.
- Bei einem weißen Motiv vor einem weißen Hintergrund.

Auch beim Aufnehmen einer Person mit glänzender Kleidung (Seide, Synthetikfaser usw.) kann mit der Gegenlichtfunktion verhindert werden, daß das Gesicht zu dunkel aufgezeichnet wird.

Manuelle Belichtungseinstellung

Die Belichtung kann auch manuell eingestellt werden; die Gegenlichtfunktion (BACK LIGHT) arbeitet dann jedoch nicht.

– CCD-TRV41E/TRV51E/TRV81E/TRV91E seulement

– nur CCD-TRV41E/TRV51E/TRV81E/TRV91E

Sélection du mode souhaité

Vous pouvez enregistrer une image de format cinéma (CINEMA) ou une image 16:9 que vous regarderez sur un écran de télévision grand écran (16:9 FULL).

Wählbare Breitbild-Modi

Sie können mit dem Camcorder im CINEMA-Format oder im 16:9 FULL-Format aufnehmen, um das Bild später auf einem 16:9-Breitbildfernseher wiederzugeben.

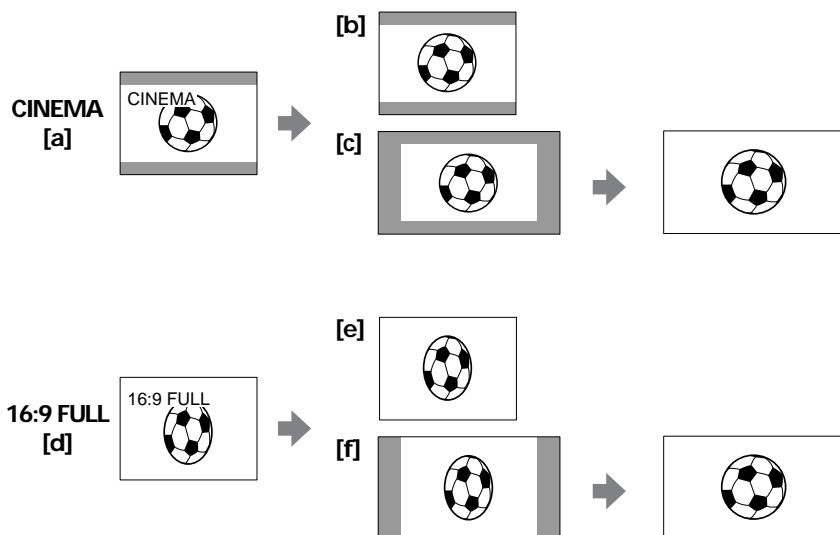

CINEMA

Des bandes noires apparaissent en haut et en bas de l'écran et l'image dans le viseur ou sur l'écran LCD [a] de même que celle sur l'écran d'un téléviseur ordinaire [b] semble être une image grand écran. Vous pouvez regarder l'image sans bandes noires sur un téléviseur grand écran [c].

CINEMA

Im Sucherbild und im Bild auf dem LC-Display [a] sowie im Wiedergabebild auf einem konventionellen TV-Gerät [b] erscheinen oben und unten schwarze Streifen. Mit einem Breitbildfernseher [c] ist dagegen eine bildschirmfüllende Darstellung möglich.

16:9 FULL

L'image dans le viseur et sur l'écran LCD [d], ou sur un téléviseur ordinaire [e], est comprimée horizontalement mais elle est normale sur un téléviseur grand écran [f].

16:9 FULL

Das Sucherbild und das Bild auf dem LC-Display [d] sowie das Wiedergabebild auf einem konventionellen TV-Gerät [e] ist horizontal gestaucht. Auf einem Breitbildfernseher [f] wird das Bild unverzerrt und bildschirmfüllend dargestellt.

Utilisation du mode grand écran

Quand le caméscope est en mode d'attente, appuyez de façon répétée sur 16:9 WIDE pour que l'indicateur du mode souhaité apparaisse dans le viseur ou sur l'écran LCD.

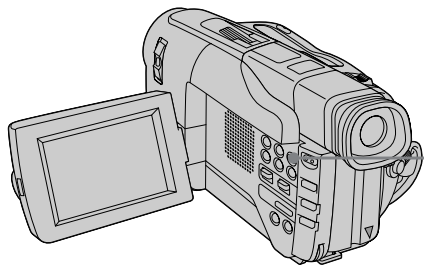

Pour annuler le mode grand écran

Appuyez de façon répétée sur 16:9 WIDE jusqu'à ce que l'indicateur disparaisse.

Pour regarder une cassette enregistrée en mode grand écran

Quand vous voulez regarder une cassette enregistrée en mode CINEMA, réglez le téléviseur grand écran sur le mode zoom. Pour regarder une cassette enregistrée en mode 16:9 FULL, réglez sur plein écran. Pour les détails, voir le mode d'emploi du téléviseur. Une image enregistrée en mode 16:9 FULL semble comprimée sur l'écran d'un téléviseur ordinaire.

Remarques sur le mode grand écran

- Si le mode grand écran est réglé sur 16:9 FULL, le stabilisateur d'images ne fonctionne pas et l'indicateur (📺) clignote.
- Quand vous enregistrez en mode 16:9 FULL, la date et l'heure sont élargies sur un téléviseur grand écran.
- Si vous copiez une cassette, la cassette est copiée dans le même mode que l'originale.
- Le mode grand écran est annulé automatiquement 5 minutes après que vous avez débranché la source d'alimentation.

Wahl des gewünschten Breitbildmodus

Drücken Sie im Standby-Betrieb die Taste 16:9 WIDE wiederholt, bis der gewünschte Modus im Sucher bzw. auf dem LC-Display angezeigt wird.

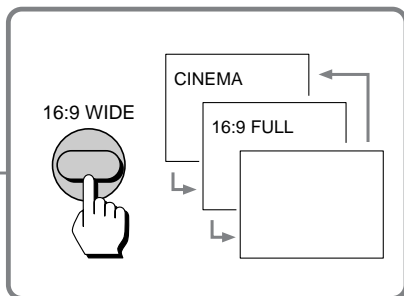

Zum Abschalten des Breitbildbetriebs

Drücken Sie 16:9 WIDE wiederholt, bis kein Breitbildmodus mehr angezeigt wird.

Zur Wiedergabe eines im Breitbildmodus bespielten Bandes

Zur Wiedergabe eines CINEMA-Bandes schalten Sie den Darstellungsmodus Ihres Breitbildfernsehers auf „Zoom“. Zur Wiedergabe eines 16:9 FULL-Bandes schalten Sie den Darstellungsmodus auf „Full“. Einzelheiten entnehmen Sie bitte der Anleitung Ihres Fernsehers.

Beachten Sie, daß das Wiedergabebild eines 16:9 FULL-Bandes auf einem konventionellen TV-Gerät horizontal gestaucht wird.

Hinweise zum Breitbildformat

- Wenn in den Modus 16:9 FULL geschaltet ist, arbeitet die Bildstabilisierungsfunktion (Steady Shot) nicht und die Anzeige (📺) blinkt.
- Bei der Wiedergabe eines im 16:9 FULL-Modus bespielten Bandes auf einem Breitbildfernseher erscheint die Datums-/Uhrzeitanzeige gespreizt.
- Beim Überspielen eines Bandes ändert sich das Bildformat nicht.
- Fünf Minuten nach Abtrennen der Stromquelle wird der Breitbildmodus automatisch abgeschaltet.

Sélection d'un effet

Avec les effets picturaux, vous pouvez manipuler la prise de vues pour produire des images similaires à celle de la télévision.

[a]



[b]



[c]



[d]



[e]



[f]



MOSAIC [a]

L'image est en mosaïque.

SOLARIZE [b]

L'intensité lumineuse est plus grande et l'image ressemble à une illustration.

B&W

L'image devient monochrome (noir et blanc).

SEPIA

L'image prend la couleur sépia.

NEG. ART [c]

La couleur de l'image est en négatif.

PASTEL [d]

Le contraste de l'image est accentué et l'image ressemble à un dessin animé.

SLIM [e] (CCD-TRV41E/TRV51E/TRV81E/TRV91E seulement)

L'image est allongée.

STRETCH [f] (CCD-TRV41E/TRV51E/TRV81E/TRV91E seulement)

L'image est élargie.

Wählbare Bildeffekte

Folgende Bildeffekte, mit denen Sie Ihre Aufnahmen noch interessanter gestalten können, stehen zur Auswahl.

MOSAIC [a]

Das Bild besitzt eine mosaikförmige Rasterung.

SOLARIZE [b]

Das Bild hebt sich hart vom Hintergrund ab und wirkt wie eine Zeichnung.

B&W

Das Bild wird monochrom (schwarzweiß).

SEPIA

Das Bild wirkt wie ein Sepiadruck.

NEG. ART [c]

Das Bild wird als Negativ dargestellt.

PASTEL [d]

Der Bildkontrast wird angehoben, so daß ein Cartoon-ähnlicher Effekt entsteht.

SLIM [e] (nur CCD-TRV41E/TRV51E/TRV81E/TRV91E)

Das Bild wird vertikal gespreizt.

STRETCH [f] (nur CCD-TRV41E/TRV51E/TRV81E/TRV91E)

Das Bild wird horizontal gespreizt.

Utilisation d'effets picturaux

- (1) Appuyez sur PICTURE EFFECT.
- (2) Tournez la molette de commande pour sélectionner l'effet pictural souhaité.

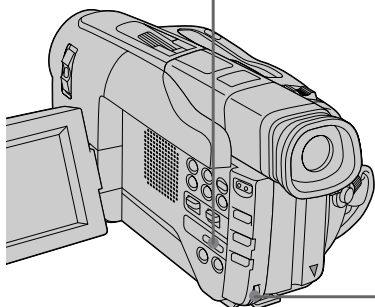
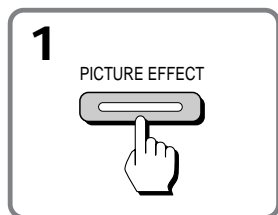

Pour annuler l'effet pictural

Appuyez sur PICTURE EFFECT. L'indicateur dans le viseur ou sur l'écran LCD s'éteint.

Remarque sur les effets picturaux

Quand vous éteignez le camcorder, il revient automatiquement au mode normal.

Wahl eines Bildeffektes

- (1) Drücken Sie PICTURE EFFECT.
- (2) Wählen Sie am Einstellrad den gewünschten Bildeffekt.

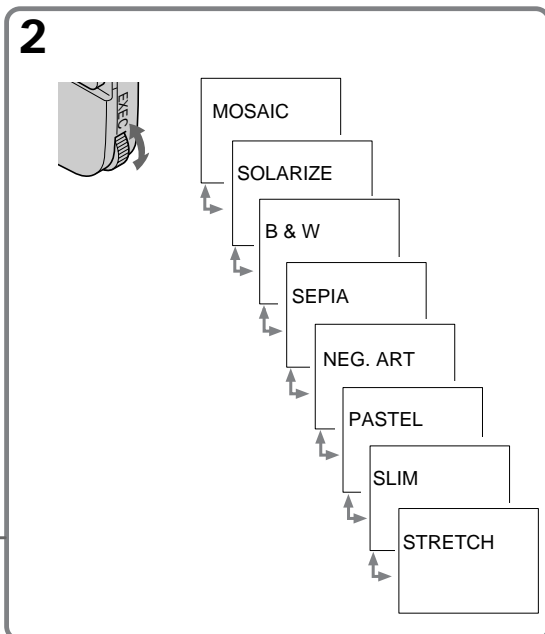

Zum Abschalten der Bildeffektfunktion

Drücken Sie PICTURE EFFECT. Die Anzeige im Sucher oder auf dem LCD-Display erlischt.

Hinweis zum Bildeffekt

Beim Ausschalten wird der Camcorder automatisch in den Normalzustand zurückversetzt.

Quand faut-il utiliser la mise au point manuelle?

Dans les situations suivantes vous obtiendrez de meilleurs résultats avec la mise au point manuelle.

Aufnahmesituationen für manuelles Fokussieren

In den folgenden Aufnahmesituationen sollte manuell fokussiert werden:

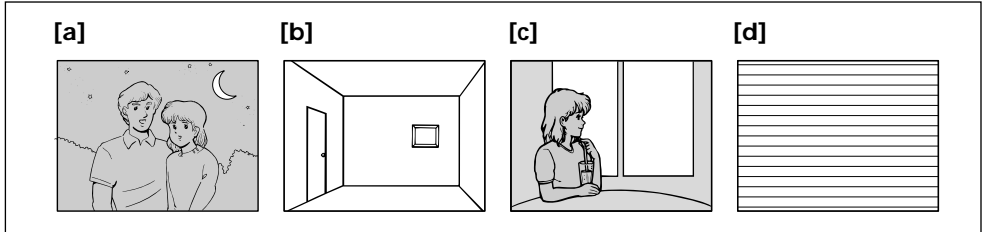

- Lumière insuffisante [a]
- Sujet faiblement contrasté (mur, ciel, etc.) [b]
- Arrière-plan trop lumineux [c]
- Rayures horizontales [d]
- Sujet derrière une vitre recouverte de givre
- Sujets derrière des filets, etc.
- Sujet lumineux ou réfléchissant de la lumière
- Sujet stationnaire et utilisation d'un pied photographique

- Schwache Beleuchtung [a]
- Motive mit geringem Kontrast, wie Wände, Himmel usw. [b]
- Starke Lichtquelle hinter dem Motiv [c]
- Horizontale Streifen [d]
- Motiv hinter Milchglas
- Motiv hinter Maschendraht usw.
- Sehr helles Motiv oder Lichtreflexionen
- Stationäres Motiv beim Aufnehmen mit Stativ

Mise au point manuelle

Quand vous faites la mise au point manuelle, faites d'abord la mise au point en position télé puis réglez la longueur focale.

- (1) Réglez FOCUS sur MANUAL. L'indicateur  apparaît dans le viseur.
- (2) Amenez le levier de zoom vers le côté "T" jusqu'à l'arrêt.
- (3) Tournez la molette FAR/NEAR pour obtenir un image nette.
- (4) Réglez la longueur focale souhaitée avec le levier de zoom.

Vorgehensweise zum manuellen Fokussieren

Es wird empfohlen, vor dem Aufnahmestart im Telebereich zu fokussieren und dann am Zoom die gewünschte Brennweite einzustellen:

- (1) Stellen Sie FOCUS auf MANUAL. Das Symbol  erscheint im Sucher.
- (2) Drücken Sie die Zoomtaste zur T-Seite, um ganz in den Telebereich vorzufahren.
- (3) Stellen Sie das Bild am FAR/NEAR-Rad scharf.
- (4) Stellen Sie mit der Zoomtaste die gewünschte Brennweite ein.

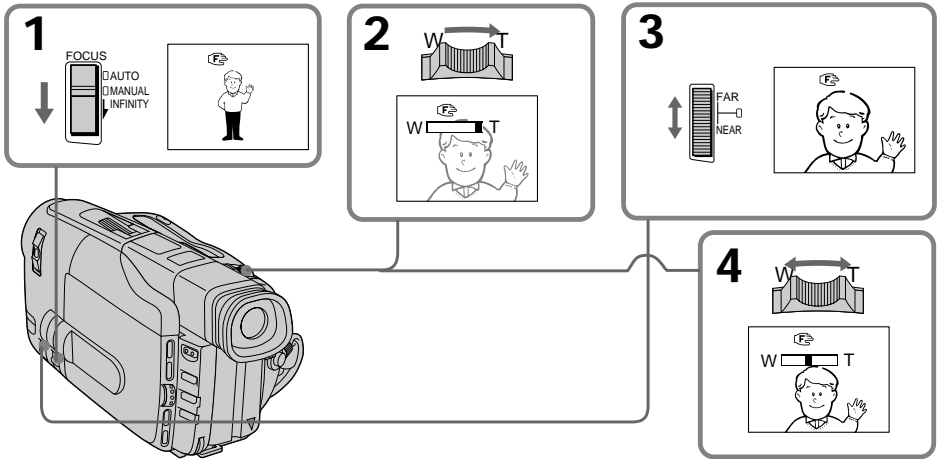

Pour revenir à l'autofocus

Réglez FOCUS sur AUTO. L'indicateur  dans le viseur disparaît.

Prise de vues dans des lieux sombres

Filmez en position grandangle après avoir fait la mise au point en position télé.

Pour enregistrer un sujet très éloigné



Poussez FOCUS vers INFINITY. L'objectif se concentre sur le sujet le plus éloigné tant que vous appuyez sur FOCUS.

Quand vous relâchez la touche, la mise au point est de nouveau manuelle.

Utilisez cette fonction quand vous filmez à travers une fenêtre ou un écran, pour filmer le sujet en arrière-plan.

Remarques sur la mise au point manuelle

Les indicateurs suivants peuvent apparaître.

-  quand vous filmez un sujet très éloigné.
-  quand le sujet est trop près pour faire la mise au point.

Zum Zurückschalten auf Autofocus

Schalten Sie FOCUS nach unten auf AUTO. Im Sucher erlischt dann das Symbol .

Zum Aufnehmen relativ dunkler Szenen

Fokussieren Sie im Telebereich, nehmen Sie dann aber im Weitwinkelbereich auf.

Zum Aufnehmen eines sehr weit entfernten Motivs



Halten Sie FOCUS nach unten auf INFINITY gedrückt. Das Objektiv wird dann auf „unendlich“ fokussiert.

Beim Loslassen schaltet der Camcorder auf manuellen Fokussierbetrieb zurück.

Vor allem beim Aufnehmen eines entfernten Motivs durch ein Fenster, durch Maschendraht usw. ist es zweckmäßig, durch das obige Verfahren auf „unendlich“ zu fokussieren.

Hinweise zum manuellen Fokussieren

Folgende Symbole können erscheinen:

-  Wenn ein sehr weit entferntes Motiv aufgenommen wird.
-  Wenn aufgrund eines zu geringen Abstands kein Fokussieren möglich ist.

Sélection du mode idéal

Sélectionnez un des six modes PROGRAM AE (exposition automatique) en fonction de la situation, en tenant compte des indications suivantes.



🔦 Mode Projecteur

Pour filmer des sujets très éclairés, par exemple au théâtre ou lors d'une cérémonie.

👤 Mode Portrait

Pour faire un zooming sur un sujet immobile en mode téléphoto, ou pour filmer un sujet derrière un obstacle, comme un écran. On obtient avec ce mode un arrière-plan doux, approprié pour filmer des personnes ou des fleurs, et une couleur authentique de la peau.

🎾 Mode Sport

Pour l'enregistrement de sujets rapides, jouant par exemple au tennis ou au golf.

🏖️ Mode Plage et ski

Pour filmer des personnes sous un éclairage puissant ou une lumière réfléchie, comme à la plage en été ou sur les pistes de ski.

🌅 Mode Crépuscule et nuit

Pour filmer des sujets dans les lieux sombres, comme un coucher de soleil, des feux d'artifices, des enseignes lumineuses et pour les prises de vues nocturnes.

🏔️ Mode Paysage

Pour filmer des sujets lointains (plus de 10 mètres), comme des montagnes, ou un sujet derrière un obstacle, telle une fenêtre ou un écran.

Remarque sur la vitesse d'obturation

La vitesse d'obturation dans les modes PROGRAM AE est la suivante.

Mode Portrait - entre 1/50 et 1/425

Mode Sport - entre 1/215 et 1/4000

Mode Plage et ski - entre 1/50 et 1/215

Die verschiedenen PROGRAM AE-Modi

Sechs Modi stehen zur Auswahl. Im folgenden sind einige typische Aufnahmesituationen für die einzelnen Modi zusammengestellt.

🔦 (Spotlight-Modus)

Für Motive, die durch Scheinwerfer beleuchtet werden (beispielsweise im Theater).

👤 (Softporträt-Modus)

Dieser Modus bildet das Motiv scharf vor unscharfem Hintergrund ab und eignet sich beispielsweise für Porträtaufnahmen (man erhält besonders natürliche Hautfarben) und zum Aufnehmen von Blumen. Weiterhin ermöglicht dieser Modus auch Teleaufnahmen von Motiven, die hinter einem Maschendraht o.ä. liegen.

🎾 (Sport-Modus)

Dieser Modus ermöglicht auch bei schnellen Bewegungen (Tennis, Golf usw.) scharfe Aufnahmen, so daß Sie die Bewegungsabläufe später studieren können.

🏖️ (Strand/Ski-Modus)

Dieser Modus ist vorteilhaft zum Aufnehmen von Personen und Gesichtern, die extrem starkem Sonneneinfall und Lichtreflexionen, wie sie beispielsweise am Strand oder beim Skisport auftreten, ausgesetzt sind.

🌅 (Sonnenuntergang/Mond-Modus)

Dieser Modus ist vorteilhaft bei Sonnenuntergängen sowie bei Aufnahmen von Feuerwerk, Leuchtreklamen und sonstigen Nachtaufnahmen.

🏔️ (Landschafts-Modus)

Für Landschafts-, Gebirgsaufnahmen und Aufnahmen von anderen Motiven, die mindestens 10 m entfernt sind. Außerdem eignet sich der Modus zum Aufnehmen von Motiven hinter einem Fenster, einem Maschendraht usw.

Die verschiedenen Belichtungszeiten

In den einzelnen PROGRAM AE-Modi erhält man die folgenden Belichtungszeiten:

Softporträt-Modus – von 1/50 bis 1/425 s

Sport-Modus – von 1/215 bis 1/4000 s

Strand/Ski-Modus – von 1/50 bis 1/215 s

Utilisation de l'exposition automatique

- (1) Appuyez sur PROGRAM AE.
- (2) Tournez la molette de commande pour sélectionner le mode PROGRAM AE souhaité.

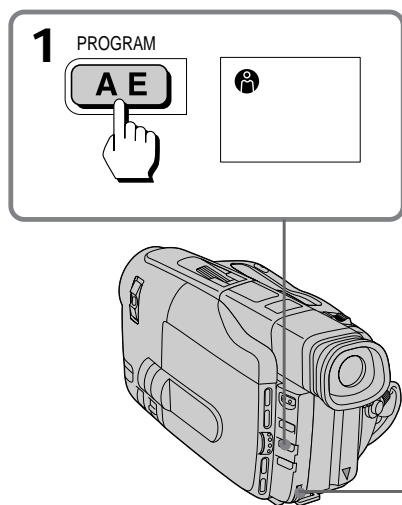

Pour annuler l'exposition automatique

Appuyez sur PROGRAM AE.

Remarques sur le réglage de la mise au point

- En modes Projecteur, Sport, et Plage et ski, vous ne pouvez pas prendre de vues rapprochées car le camescope est réglée uniquement pour la mise au point sur les sujets à distance moyenne ou éloignés.
- En modes Crépuscule et nuit et Paysage, le camescope est réglé uniquement pour la mise au point sur les sujets éloignés.

Remarque sur l'exposition automatique

Vous pouvez ajuster l'exposition tout en enregistrant dans le mode PROGRAM AE.

Wahl des gewünschten PROGRAM AE-Modus

- (1) Drücken Sie PROGRAM AE.
- (2) Wählen Sie am Einstellrad den PROGRAM AE-Modus.

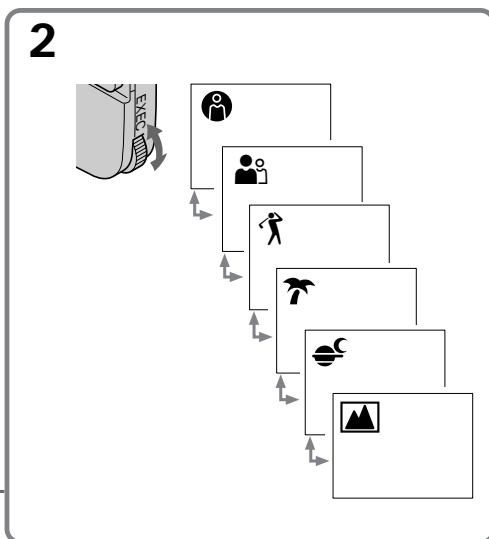

Zum Ausschalten der Programmautomatik

Drücken Sie PROGRAM AE.

Hinweise zum Fokussieren

- Im Spotlight-, Sport- und Strand/Ski-Modus sind keine Nahaufnahmen möglich, da bei diesen Modi nur ab dem mittleren Entfernungsbereich bis unendlich fokussiert werden kann.
- Im Sonnenuntergang/Mond- und Landschafts-Modus kann nur auf relativ weit entfernte Motive fokussiert werden.

Hinweis zum PROGRAM AE-Modus

Auch beim Aufnehmen im PROGRAM AE-Modus können Sie die Belichtung manuell korrigieren.

Quand faut-il régler l'exposition?

Quand vous filmez sur la neige ou sur une plage en plein été et que le sujet est trop sombre parce que la luminosité est trop intense, vous pouvez changer la luminosité de l'image. Vous pouvez aussi utiliser cette fonction quand le sujet proprement dit est trop lumineux - par exemple, personnes sur une scène, vues nocturnes, ou autres.

Wann ist eine manuelle Belichtungskorrektur vorteilhaft?

Bei Aufnahmen im Schnee oder am sommerlichen Strand besteht die Gefahr, daß aufgrund des extremen Sonneneinfalls und der hohen Kontraste das Motiv zu dunkel aufgezeichnet wird. Bei Nachtaufnahmen, Aufnahmen von Darbietungen auf einer Bühne usw. kann es umgekehrt vorkommen, daß die Aufnahme zu hell wird. In solchen Fällen empfiehlt es sich, die Belichtung wie folgt zu korrigieren.

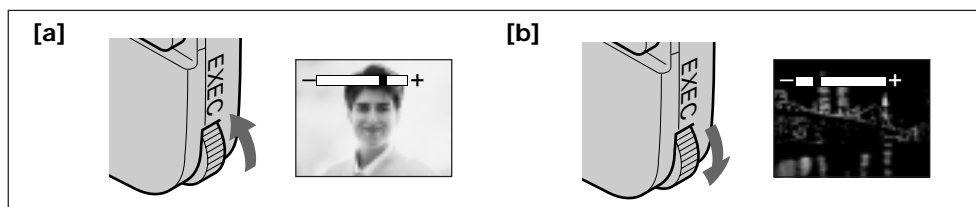

[a] Tournez la molette de commande vers le haut quand:

- Le fond est trop lumineux (contre-jour)
- La lumière est insuffisante: la plus grande partie de l'image est sombre.

[b] Tournez la molette de commande vers le bas quand:

- Le sujet est lumineux et le fond est sombre
- Vous voulez faire des prises de vues fidèles dans l'obscurité.

[a] In folgenden Fällen das Einstellrad nach oben drehen:

- Der Hintergrund ist zu hell (Gegenlicht).
- Die Beleuchtung ist unzureichend (der größere Teil des Motivs ist im Dunkeln).

[b] In folgenden Fällen das Einstellrad nach unten drehen:

- Ein helles Motiv befindet sich vor einem dunklen Hintergrund.
- Für natürliche Nachtaufnahmen.

Réglage de l'exposition

- (1) Appuyez sur EXPOSURE.
- (2) Tournez la molette de commande et ajustez l'exposition.

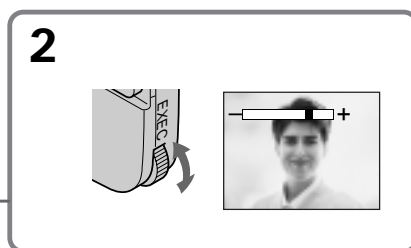
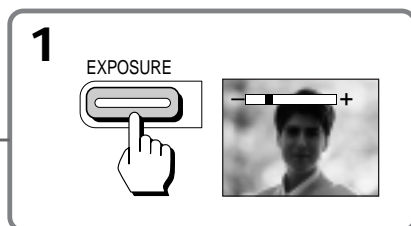
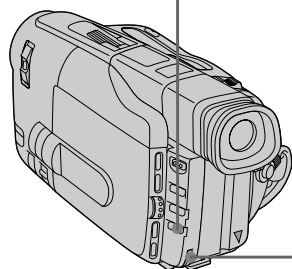

Pour revenir à l'exposition automatique

Appuyez une nouvelle fois sur EXPOSURE.

Prise de vues à contre-jour

Le sujet sera trop sombre si la source de lumière se trouve derrière lui ou dans les situations suivantes.

- Le sujet se trouve à l'intérieur devant une fenêtre.
- Une source de lumière éclaire la scène.
- Vous filmez une personne qui porte des vêtements blancs ou brillants devant un fond blanc. Dans ce cas, le visage sera trop sombre.

Prise de vues dans l'obscurité

Il est conseillé d'utiliser une torche vidéo (non fournie) pour améliorer l'éclairage et obtenir les meilleures couleurs possible.

Quand vous ajustez l'exposition manuellement

- BACK LIGHT ne fonctionne pas.
- Si vous appuyez sur PROGRAM AE, le caméscope revient de lui-même au mode d'exposition automatique.

Vorgehensweise

- (1) Drücken Sie EXPOSURE.
- (2) Korrigieren Sie die Belichtung am Einstellrad.

Zum Zurückschalten auf automatische Belichtung

Drücken Sie EXPOSURE erneut.

Stellen Sie sich beim Aufnehmen mit dem Rücken zur Sonne.

Bei Gegenlichtaufnahmen (Lichtquelle befindet sich hinter dem Motiv) sowie in den folgenden Situationen wird das Motiv zu dunkel aufgezeichnet:

- Bei Innenaufnahmen steht das Motiv vor einem Fenster.
- Die Aufnahmeszene enthält helle Lichtquellen.
- Die aufgenommene Person trägt weiße oder glänzende Kleider und steht vor einem weißen Hintergrund (in diesem Fall wird das Gesicht zu dunkel aufgezeichnet).

Zum Aufnehmen bei Dunkelheit

Hellen Sie die Szene mit einer Videoleuchte (nicht mitgeliefert) auf. Gute Farbaufnahmen erhalten Sie nur bei ausreichender Beleuchtung.

Hinweise zur manuellen Belichtungskorrektur

- Die BACK LIGHT-Funktion arbeitet nicht.
- Durch Drücken von PROGRAM AE kann auf automatische Belichtungseinstellung zurückgeschaltet werden.

– CCD-TRV41E/TRV81E/TRV91E seulement

Quand vous filmez, l'indicateur (📷) s'allume dans le viseur pour signaler que le stabilisateur est en service et qu'il compense les bougés du camescope.

Vous pouvez désactiver le stabilisateur quand vous n'en avez pas besoin. N'utilisez pas le stabilisateur quand vous filmez un sujet stationnaire avec un pied photographique.

Réglez STEADY SHOT sur OFF.

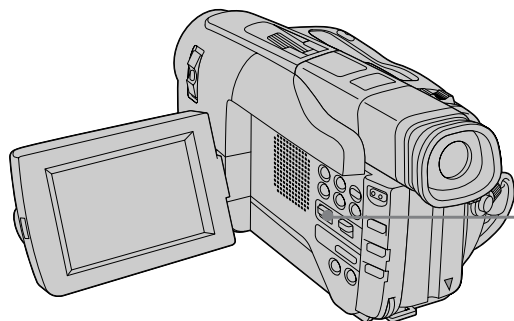

– nur CCD-TRV41E/TRV81E/TRV91E

Das beim Aufnehmen im Sucher erscheinende Symbol (📷) zeigt an, daß die Bildstabilisierfunktion (Steady Shot) eingeschaltet ist. Verwackelte Aufnahmen werden dann automatisch kompensiert.

Die Bildstabilisierfunktion sollte jedoch nur eingeschaltet werden, wenn es wirklich erforderlich ist. Ist der Camcorder auf einem Stativ montiert und wird ein stationäres Motiv aufgenommen, schalten Sie die Bildstabilisierfunktion aus:

Stellen Sie STEADY SHOT auf OFF.

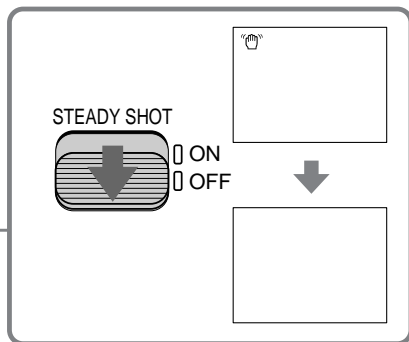

Pour mettre à nouveau le stabilisateur en service

Réglez STEADY SHOT sur ON.

Remarques sur le stabilisateur

- Le stabilisateur ne corrige pas les bougés excessifs du camescope.
- Quand vous mettez le stabilisateur en et hors service l'exposition peut varier.

Zum Einschalten der Bildstabilisierfunktion

Stellen Sie STEADY SHOT auf ON.

Hinweise zur Bildstabilisierfunktion

- Bei sehr unruhig gehaltenem Camcorder kommt es auch bei eingeschalteter Bildstabilisierfunktion zu verwackelten Aufnahmen.
- Beim Umstellen des STEADY SHOT-Schalters kann es zu Helligkeitsschwankungen im Bild kommen.

Vous pouvez sélectionner un des huit titres préréglés ainsi que la position et la couleur des titres en vous servant du menu.

Utilisation des titres

Incrustation d'un titre dès le début de l'enregistrement

- (1) Quand le camescope est en attente, appuyez de façon répétée sur **TITLE** pour faire apparaître le titre souhaité.
Chaque titre qui apparaît clignote. Quand le titre souhaité apparaît, attendez qu'il cesse de clignoter.
- (2) Appuyez sur **START/STOP** pour commencer l'enregistrement.
- (3) Quand vous voulez supprimer le titre, appuyez sur **TITLE**.

Incrustation d'un titre en cours d'enregistrement

- (1) Quand le camescope est en mode d'attente, appuyez de façon répétée sur **TITLE** jusqu'à ce que le titre souhaité apparaisse.
Chaque fois qu'un nouveau titre apparaît, il clignote.
- (2) Quand le titre souhaité apparaît, attendez qu'il cesse de clignoter et appuyez sur **TITLE** pour l'éteindre.
- (3) Appuyez sur **START/STOP** pour commencer l'enregistrement.
- (4) Quand vous atteignez le point où vous voulez ajouter le titre, appuyez sur **TITLE**.
- (5) Quand vous ne voulez plus superposer de titre, appuyez de nouveau sur **TITLE**.

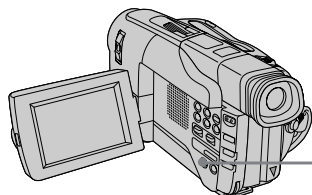

Im Camcorder sind bereits acht Titel fest einprogrammiert. Position und Farbe der Titel können im Menü festgelegt werden.

Einblenden eines Titels

Einblenden am Anfang der Aufnahme

- (1) Während sich der Camcorder im Standby-Betrieb befindet, wählen Sie durch wiederholtes Drücken von **TITLE** den gewünschten Titel.
Der Titel blinkt zunächst. Warten Sie ab, bis das Blinken aufhört.
- (2) Drücken Sie **START/STOP**, um die Aufnahme zu starten.
- (3) Drücken Sie an der Stelle, an der der Titel wieder ausgeblendet werden soll, die Taste **TITLE** erneut.

Einblenden während der Aufnahme

- (1) Während sich der Camcorder im Standby-Betrieb befindet, wählen Sie durch wiederholtes Drücken von **TITLE** den gewünschten Titel.
Der Titel blinkt zunächst.
- (2) Warten Sie ab, bis der Titel nicht mehr blinkt, und drücken dann **TITLE** erneut. Der Titel erlischt nun.
- (3) Drücken Sie **START/STOP**, um die Aufnahme zu starten.
- (4) Drücken Sie an der Stelle, ab der der Titel eingeblendet werden soll, die Taste **TITLE**.
- (5) Drücken Sie an der Stelle, an der der Titel wieder ausgeblendet werden soll, die Taste **TITLE**.

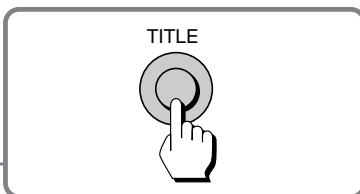

Les titres apparaissent dans l'ordre suivant:

Titre personnalisé 1 → Titre personnalisé 2 →
HELLO! → HAPPY BIRTHDAY → HAPPY
HOLIDAYS → CONGRATULATIONS! → OUR
SWEET BABY → WEDDING → VACATION →
THE END

Quand "THE END" apparaît, le titre disparaît et le titre original 1 est affiché.

Remarque sur l'incrustation d'un titre

- Si vous n'avez pas créé de titres personnels, ils n'apparaîtront pas.
- Vous ne pouvez pas sélectionner de titre pendant l'enregistrement.
- Le fondu ne fonctionne pas quand le titre est affiché.
- Vous ne pouvez pas enregistrer en même temps le titre et la date ou l'heure.
- Vous ne pouvez pas enregistrer de titre pendant l'entrée et la sortie en fondu.
- Si vous affichez le menu tout en superposant un titre, le titre ne sera pas enregistré tant que le menu sera affiché.

Die Titel werden in der folgenden Reihenfolge ausgewählt:

Eigener Titel 1 → Eigener Titel 2 → HELLO! →
HAPPY BIRTHDAY → HAPPY HOLIDAYS →
CONGRATULATIONS! → OUR SWEET BABY
→ WEDDING → VACATION → THE END

Nach "THE END" verschwindet die Titelanzeige. Statt dessen erscheint der von Ihnen kreierte Titel Nr. 1.

Hinweise zur Titeleinblendung

- Die selbst erstellten Titel erscheinen nur, wenn sie zuvor abgespeichert wurden.
- Während der Aufnahme kann kein Titel gewählt werden.
- Während ein Titel angezeigt wird, arbeitet die Fader-Funktion nicht.
- Es ist nicht möglich, einen Titel gleichzeitig mit dem Datum oder der Uhrzeit einzublenden.
- Während des Ein- und Ausblendvorgangs kann kein Titel aufgezeichnet werden.
- Wenn während der Titeleinblendung ein Menü abgerufen wird, wird der Titel nicht aufgezeichnet.

Sélection de la couleur du titre

- (1) Quand le camscope est en mode d'attente, appuyez sur MENU pour afficher le menu.
- (2) Tournez la molette pour sélectionner TITLE COL, puis appuyez sur la molette.
- (3) Tournez la molette de commande pour sélectionner la couleur souhaitée, puis appuyez sur la molette.
Vous pouvez choisir une des sept couleurs suivantes:
WHITE (blanc) ↔ YELLOW (jaune) ↔ VIOLET ↔ RED (rouge) ↔ CYAN ↔ GREEN (vert) ↔ BLUE (bleu)
- (4) Appuyez sur MENU pour quitter le menu.

Sélection de la position du titre

- (1) Quand le camscope est en mode d'attente, appuyez sur MENU pour afficher le menu.
- (2) Tournez la molette pour sélectionner TITLE POS, puis appuyez sur la molette.
- (3) Tournez la molette de commande pour sélectionner la position souhaitée (CENTER (centre) ou BOTTOM (bas)), puis appuyez sur la molette.
- (4) Appuyez sur MENU pour quitter le menu.

Festlegung der Titelfarbe

- (1) Während sich der Camcorder im Standby-Betrieb befindet, rufen Sie durch Drücken von MENU das Menü ab.
- (2) Drehen Sie das Einstellrad auf TITLE COL, und drücken Sie dann auf das Rad.
- (3) Wählen Sie am Einstellrad die gewünschte Farbe, und drücken Sie dann auf das Rad. Die folgenden sieben Farben können gewählt werden:
WHITE (Weiß) ↔ YELLOW (Gelb) ↔ VIOLET (Violett) ↔ RED (Rot) ↔ CYAN (Cyan) ↔ GREEN (Grün) ↔ BLUE (Blau)
- (4) Drücken Sie MENU erneut, um das Menü wieder abzuschalten.

Festlegen der Titel-Einblendposition

- (1) Während sich der Camcorder im Standby-Betrieb befindet, rufen Sie durch Drücken von MENU das Menü ab.
- (2) Drehen Sie das Einstellrad auf TITLE POS, und drücken Sie dann auf das Rad.
- (3) Wählen Sie mit dem Einstellrad die gewünschte Position (CENTER (Mitte) oder BOTTOM (unten)), und drücken Sie dann auf das Rad.
- (4) Drücken Sie MENU erneut, um das Menü wieder abzuschalten.

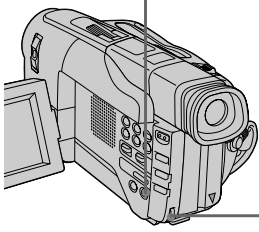
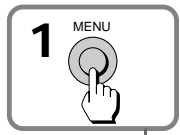

2 	1 	<table border="1"> <tr><th colspan="2">TITLE COL</th></tr> <tr><td>MENU</td><td></td></tr> <tr><td>WIND</td><td></td></tr> <tr><td>COMMANDER</td><td></td></tr> <tr><td>COUNTER</td><td></td></tr> <tr><td>ORC TO SET</td><td></td></tr> <tr><td>REC MODE</td><td></td></tr> <tr><td>TITLE COL</td><td>WHITE</td></tr> <tr><td>TITLE POS</td><td></td></tr> <tr><td>TITLE SET</td><td></td></tr> <tr><td>[MENU]; END</td><td></td></tr> </table>	TITLE COL		MENU		WIND		COMMANDER		COUNTER		ORC TO SET		REC MODE		TITLE COL	WHITE	TITLE POS		TITLE SET		[MENU]; END		<table border="1"> <tr><th colspan="2">TITLE POS</th></tr> <tr><td>MENU</td><td></td></tr> <tr><td>WIND</td><td></td></tr> <tr><td>COMMANDER</td><td></td></tr> <tr><td>COUNTER</td><td></td></tr> <tr><td>ORC TO SET</td><td></td></tr> <tr><td>REC MODE</td><td></td></tr> <tr><td>TITLE COL</td><td></td></tr> <tr><td>TITLE POS</td><td>CENTER</td></tr> <tr><td>TITLE SET</td><td></td></tr> <tr><td>[MENU]; END</td><td></td></tr> </table>	TITLE POS		MENU		WIND		COMMANDER		COUNTER		ORC TO SET		REC MODE		TITLE COL		TITLE POS	CENTER	TITLE SET		[MENU]; END	
	TITLE COL																																														
MENU																																															
WIND																																															
COMMANDER																																															
COUNTER																																															
ORC TO SET																																															
REC MODE																																															
TITLE COL	WHITE																																														
TITLE POS																																															
TITLE SET																																															
[MENU]; END																																															
TITLE POS																																															
MENU																																															
WIND																																															
COMMANDER																																															
COUNTER																																															
ORC TO SET																																															
REC MODE																																															
TITLE COL																																															
TITLE POS	CENTER																																														
TITLE SET																																															
[MENU]; END																																															
3 	1 	<table border="1"> <tr><td>MENU</td><td></td></tr> <tr><td>WHITE</td><td></td></tr> <tr><td>YELLOW</td><td></td></tr> <tr><td>VIOLET</td><td></td></tr> <tr><td>TITLE COL</td><td>RED</td></tr> <tr><td>CYAN</td><td></td></tr> <tr><td>GREEN</td><td></td></tr> <tr><td>BLUE</td><td></td></tr> <tr><td>TITLE POS</td><td></td></tr> <tr><td>TITLE SET</td><td></td></tr> <tr><td>[MENU]; END</td><td></td></tr> </table>	MENU		WHITE		YELLOW		VIOLET		TITLE COL	RED	CYAN		GREEN		BLUE		TITLE POS		TITLE SET		[MENU]; END		<table border="1"> <tr><td>MENU</td><td></td></tr> <tr><td>TITLE POS</td><td></td></tr> <tr><td>CENTER</td><td></td></tr> <tr><td>BOTTOM</td><td></td></tr> <tr><td>[MENU]; END</td><td></td></tr> </table>	MENU		TITLE POS		CENTER		BOTTOM		[MENU]; END													
	MENU																																														
WHITE																																															
YELLOW																																															
VIOLET																																															
TITLE COL	RED																																														
CYAN																																															
GREEN																																															
BLUE																																															
TITLE POS																																															
TITLE SET																																															
[MENU]; END																																															
MENU																																															
TITLE POS																																															
CENTER																																															
BOTTOM																																															
[MENU]; END																																															
2 	1 	<table border="1"> <tr><td>MENU</td><td></td></tr> <tr><td>WIND</td><td></td></tr> <tr><td>COMMANDER</td><td></td></tr> <tr><td>COUNTER</td><td></td></tr> <tr><td>ORC TO SET</td><td></td></tr> <tr><td>REC MODE</td><td></td></tr> <tr><td>TITLE COL</td><td>GREEN</td></tr> <tr><td>TITLE POS</td><td></td></tr> <tr><td>TITLE SET</td><td></td></tr> <tr><td>[MENU]; END</td><td></td></tr> </table>	MENU		WIND		COMMANDER		COUNTER		ORC TO SET		REC MODE		TITLE COL	GREEN	TITLE POS		TITLE SET		[MENU]; END		<table border="1"> <tr><td>MENU</td><td></td></tr> <tr><td>TITLE POS</td><td></td></tr> <tr><td>BOTTOM</td><td></td></tr> <tr><td>CENTER</td><td></td></tr> <tr><td>[MENU]; END</td><td></td></tr> </table>	MENU		TITLE POS		BOTTOM		CENTER		[MENU]; END															
	MENU																																														
WIND																																															
COMMANDER																																															
COUNTER																																															
ORC TO SET																																															
REC MODE																																															
TITLE COL	GREEN																																														
TITLE POS																																															
TITLE SET																																															
[MENU]; END																																															
MENU																																															
TITLE POS																																															
BOTTOM																																															
CENTER																																															
[MENU]; END																																															

Création de titres personnalisés

Kreieren eines eigenen Titels

Vous pouvez créer deux titres et les mémoriser dans le camscope. Il est conseillé d'éjecter la cassette avant de commencer.

Un titre peut contenir 22 caractères.

- (1) Quand le camscope est en mode d'attente, appuyez sur MENU pour afficher le menu.
- (2) Tournez la molette de commande pour sélectionner TITLE1 SET ou TITLE2 SET, puis appuyez sur la molette.
- (3) Tournez la molette de commande pour sélectionner le caractère souhaité, puis appuyez sur la molette.
- (4) Refaites l'opération 3 jusqu'à ce que tout le titre soit inscrit.
- (5) Quand vous avez terminé, tournez la molette de commande pour sélectionner , puis appuyez dessus.
- (6) Appuyez sur MENU pour quitter le menu.

Der Camcorder besitzt Speicherplätze für zwei von Ihnen erstellte Titel, wobei jeder Titel aus bis zu 22 Zeichen bestehen kann. Es wird empfohlen, die Cassette herauszunehmen, bevor der folgende Vorgang ausgeführt wird.

- (1) Während sich der Camcorder im Standby-Betrieb befindet, rufen Sie durch Drücken von MENU das Menü ab.
- (2) Wählen Sie am Einstellrad den Parameter TITLE1 SET oder TITLE2 SET, und drücken Sie dann auf das Rad.
- (3) Wählen Sie mit dem Einstellrad das gewünschte Zeichen, und drücken Sie dann auf das Rad.
- (4) Wiederholen Sie Schritt 3 solange, bis der Titel vollständig ist.
- (5) Wählen Sie zum Beenden am Einstellrad das Symbol , und drücken Sie dann auf das Rad.
- (6) Drücken Sie MENU erneut, um das Menü wieder abzuschalten.

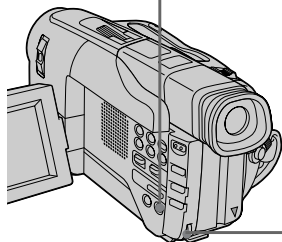
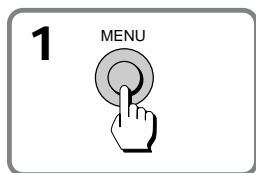

2

1 MENU
WIND
COMMANDER
COUNTER
ORC TO SET
REC MODE
TITLE COL
TITLE POS
TITLE1 SET
[MENU]: END

2

MENU
TITLE1 SET: A B C
[MENU]: END

3

1
2

MENU
TITLE1 SET: N
[MENU]: END

5

1
2

MENU
TITLE1 SET: NEW YORK
[MENU]: END

Pour modifier un titre mémorisé

A l'étape 2, sélectionnez TITLE1 SET ou TITLE2 SET, selon le titre que vous voulez modifier, puis changez-le.

Si vous entrez 22 caractères à l'étape 4

Le titre est automatiquement enregistré et vous pouvez passer à l'étape 5.

Il faut environ 5 minutes, ou un peu plus, pour entrer les caractères quand la cassette est dans le camescope

Le camescope se met hors tension automatiquement et les caractères sont mémorisés. Baissez puis relevez STANDBY, puis commencez à partir de l'étape 1.

Pour supprimer un titre

Sur le caractère à l'extrême gauche, sélectionnez  et appuyez sur TITLE. N'effacez pas le titre en sélectionnant des espaces blancs, sinon un titre composé d'espaces blancs sera mémorisé.

Zum Editieren eines gespeicherten Titels

Wählen Sie im obigen Schritt 2 den Parameter TITLE1 SET oder TITLE2 SET (je nachdem, welcher Titel editiert werden soll). Danach können Sie den Titel editieren.

Wenn im Schritt 4 bereits 22 Zeichen festgelegt wurden

Der Titel wird automatisch abgespeichert (Schritt 5 braucht dann nicht ausgeführt zu werden).

Wenn bei eingelegter Cassette die der Titeleingabe nicht innerhalb von fünf Minuten abgeschlossen ist

Der Camcorder schaltet sich automatisch aus. Die bereits eingegebenen Zeichen bleiben jedoch erhalten. Drehen Sie dann STANDBY nach unten und wieder nach oben, und fahren Sie mit Schritt 1 fort.

Zum Löschen eines Titels

Am ersten (ganz links stehenden) Zeichen wählen Sie  und drücken Sie dann TITLE. Versuchen Sie nicht, einen Titel durch Eingabe von Leerzeichen zu löschen. (Der Titel wird dabei nicht gelöscht, sondern man erhält einen aus Leerzeichen bestehenden Titel.)

Réenregistrement d'une scène au milieu d'un enregistrement**- CCD-TRV81E/TRV91E seulement**

Vous pouvez insérer une scène au milieu d'un enregistrement en désignant le début et la fin de l'insertion. Le passage qui se trouvait entre ces deux points est effacé. Si le code de temps RC apparaît, réglez COUNTER sur NORMAL dans le menu et affichez le compteur de bande.

Einfügen einer Szene in ein bereits bespieltes Band**- nur CCD-TRV81E/TRV91E**

Durch Festlegung des Start- und Endpunktes kann eine Szene des Bandes durch eine Szene ersetzt werden. Wenn momentan der RC-Timecode angezeigt wird, schalten Sie den Menüparameter COUNTER auf NORMAL, so daß der Bandzähler angezeigt wird.

Réenregistrement d'une scène au milieu d'un enregistrement

- (1) Quand le camscope est en mode d'attente, appuyez en continu sur + (lecture vers l'avant) ou - (lecture vers l'arrière) de la touche EDITSEARCH et relâchez la touche à l'endroit où l'insertion doit prendre fin. [b] Le camscope se met de nouveau en mode d'attente.
- (2) Appuyez sur COUNTER RESET. Le compteur revient à zéro.
- (3) Appuyez en continu sur le côté - de EDITSEARCH et relâchez la touche au point où l'insertion doit commencer [a].
- (4) Appuyez sur ZERO MEM sur la télécommande. L'indicateur ZERO MEM clignote.
- (5) Appuyez sur START/STOP pour commencer l'enregistrement. L'enregistrement s'arrête automatiquement quand le compteur atteint zéro.

Einfügen einer Szene in ein bereits bespieltes Band

- (1) Während sich der Camcorder im Standby-Betrieb befindet, drücken Sie die + oder - Seite von EDITSEARCH, um im Vorwärts- bzw. Rückwärts-Wiedergabebetrieb die Einfüg-Endstelle aufzusuchen. Dort lassen Sie die Taste los [b]. Der Camcorder schaltet dann erneut in den Standby-Betrieb.
- (2) Drücken Sie COUNTER RESET, um den Zähler auf Null zurückzustellen.
- (3) Halten Sie die - Seite von EDITSEARCH gedrückt, bis der Einfüg-Startpunkt erreicht ist. Dort lassen Sie die Taste los [a].
- (4) Drücken Sie ZERO MEM an der Fernbedienung. Die ZERO MEM-Anzeige blinkt dann.
- (5) Drücken Sie START/STOP, um die Aufnahme zu starten. Am Zähler-Nullpunkt stoppt die Aufnahme automatisch.

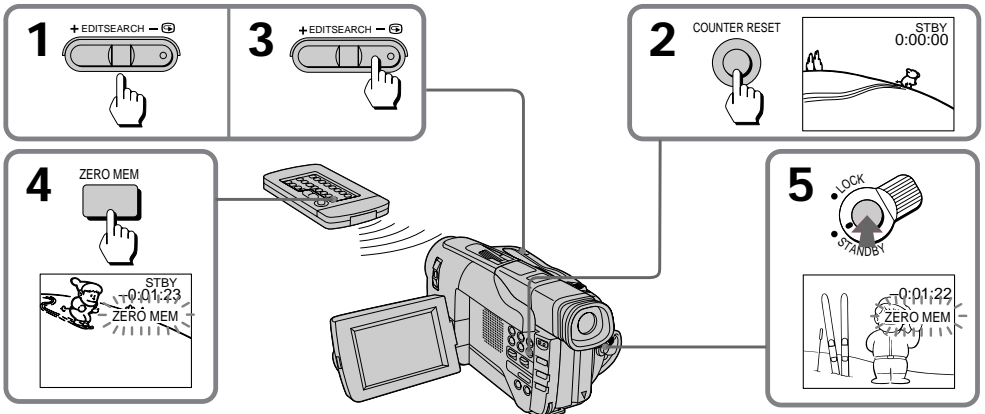
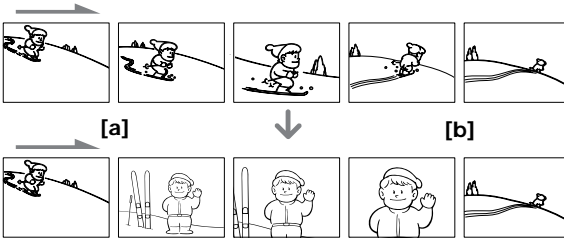

Pour changer la fin de la scène

Appuyez sur ZERO MEM pour effacer l'indicateur ZERO MEM, puis répétez les étapes 2 à 5.

Remarque sur le réenregistrement

L'image et le son peuvent présenter des distortions à l'endroit où l'insertion prend fin lors de la lecture.

Zum Ändern des Endpunktes

Drücken Sie ZERO MEM, so daß die ZERO MEM-Anzeige erlischt, und wiederholen Sie dann die Schritte 2 bis 5.

Hinweis zum Einfügebetrieb

Am Endpunkt der eingefügten Szene treten möglicherweise Bild- und Tonstörungen auf.

Enregistrement de la date ou de l'heure

Avant de commencer un enregistrement ou pendant l'enregistrement, appuyez sur DATE ou TIME. Vous pouvez enregistrer la date ou l'heure affichée sur l'écran LCD ou dans le viseur avec l'image, mais vous ne pouvez pas enregistrer les deux à la fois. A l'exception de la date et de l'heure, aucune autre indication apparaissant dans le viseur ou sur l'écran LCD n'est enregistrée.

L'horloge a été réglée en usine sur l'heure de Sydney pour les modèles commercialisés en Australie et en Nouvelle-Zélande, sur Tokyo pour les modèles vendus au Japon et sur Hongkong pour les autres modèles. Vous pouvez changer le réglage de l'horloge dans le menu.

Einblenden von Datum und Uhrzeit in das Aufnahmebild

Um Datum bzw. Uhrzeit in das Aufnahmebild einzublenden, drücken Sie vor oder während der Aufnahme DATE bzw. TIME. Datum und Uhrzeit werden auch auf dem LC-Display bzw. im Sucher angezeigt. Alle anderen auf dem LC-Display oder im Sucher angezeigten Informationen werden nicht mit aufgezeichnet. Beachten Sie auch, daß es nicht möglich ist, gleichzeitig Datum und Uhrzeit aufzuzeichnen. Beim Australien- und Neuseeland-Modell ist die Uhr werksseitig auf Sydney, beim Japan-Modell auf Tokio und beim Modell für andere Länder auf Hongkong voreingestellt. Falls erforderlich, können Sie im Menü die Uhrzeit richtig einstellen.

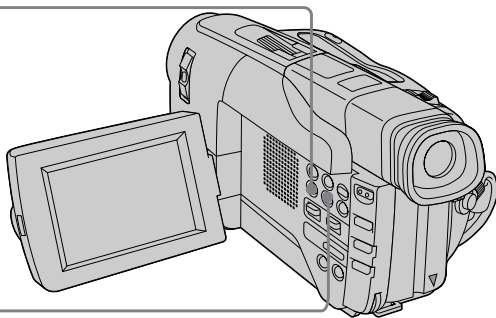
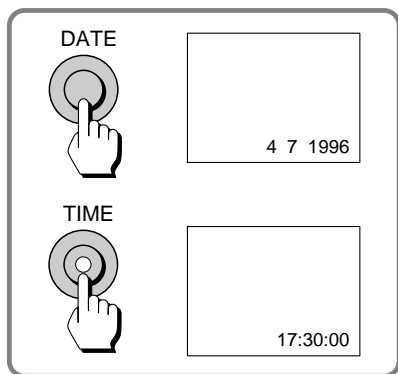

Pour arrêter l'enregistrement de la date ou de l'heure

Appuyez une nouvelle fois sur DATE ou TIME. La date ou l'heure disparaît et l'enregistrement se poursuit.

Remarque sur l'affichage de la date ou de l'heure

Si vous appuyez sur DATE ou TIME quand vous enregistrez en mode CINEMA, la date ou l'heure dans le viseur ou sur l'écran LCD se déplace vers le haut.

Zum Abschalten der Datums- bzw. Uhrzeit-Aufnahme

Drücken Sie DATE bzw. TIME erneut. Datum bzw. Uhrzeit werden aus dem Bild ausgeblendet, ohne daß dabei die Aufnahme unterbrochen wird.

Hinweis zur Datums- und Uhrzeitanzeige

Wenn beim Aufnehmen im CINEMA-Modus die Taste DATE oder TIME gedrückt wird, verschiebt sich die Anzeige im Sucher bzw. auf dem LC-Display nach oben.

Sélection du mode START/STOP

Funktionsumschaltung der START/STOP-Taste

Le caméscope offre deux modes d'enregistrement, outre le mode normal de marche/arrêt. Ces modes vous permettent de prendre une série de courtes scènes qui rendront vos enregistrements plus vivants.

(1) Tout en appuyant sur OPEN, ouvrez l'écran LCD.

(2) Réglez START/STOP MODE sur le mode souhaité.

 : L'enregistrement commence quand vous appuyez sur START/STOP et il s'arrête quand vous appuyez à nouveau sur la touche (mode normal).

 : Le caméscope enregistre seulement quand vous appuyez sur la touche START/STOP.

5SEC: Quand vous appuyez sur la touche START/STOP, le caméscope enregistre pendant 5 secondes puis s'arrête de lui-même.

(3) Relevez STANDBY et appuyez sur START/STOP. L'enregistrement commence.

Si vous sélectionnez 5SEC, l'indicateur de bande disparaît et cinq points apparaissent dans le viseur ou sur l'écran LCD. Ces points disparaissent un à un chaque seconde, comme indiqué ci-dessous.

Quand cinq secondes se sont écoulées et que tous les points ont disparu, le caméscope se met automatiquement en mode d'attente.

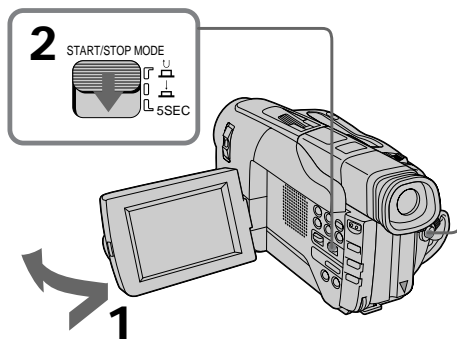

Pour prolonger l'enregistrement de 5 secondes

Appuyez à nouveau sur START/STOP avant que tous les points disparaissent. L'enregistrement se prolonge de 5 secondes à compter du moment où vous appuyez sur la touche START/STOP.

Remarque sur le mode START/STOP

- Si vous avez désactivé l'affichage des indicateurs sur l'écran LCD, les points n'apparaissent pas.
- Vous ne pouvez pas utiliser le fondu dans le mode 5SEC ou .

Für die START/STOP-Taste kann unter drei verschiedenen Modi gewählt werden. So wird beispielsweise im 5SEC-Modus die Szenenlänge automatisch auf fünf Sekunden begrenzt und damit sichergestellt, daß der Film aus vielen abwechslungsreichen Kurzscenen besteht.

(1) Halten Sie OPEN gedrückt, und klappen Sie das LC-Display heraus.

(2) Stellen Sie an START/STOP MODE den gewünschten Modus ein.

 : Aufnahme startet beim ersten Drücken von START/STOP und stoppt bei erneutem Drücken (Normalbetrieb).

 : Der Camcorder nimmt nur solange auf, wie START/STOP gedrückt gehalten wird. 5SEC: Beim Drücken von START/STOP nimmt der Camcorder eine 5 Sekunden lange Szene auf und stoppt dann automatisch.

(3) Drehen Sie STANDBY nach oben. Nun können Sie die Aufnahme durch Drücken von START/STOP starten.

Bei Wahl von 5SEC erscheinen statt der Bandrestanzeige fünf Punkte im Sucher bzw. auf dem LC-Display, die nacheinander (jeweils ein Punkt pro Sekunde) erlöschen. Nach fünf Sekunden sind alle Punkte erloschen, und der Camcorder schaltet auf Bereitschaft.

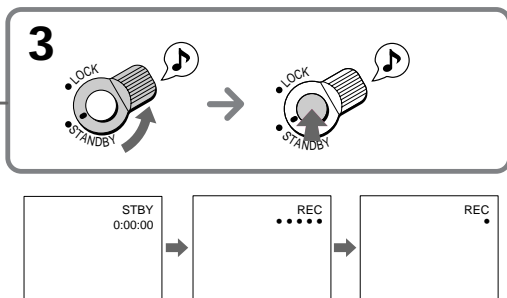

Um im 5SEC-Modus eine längere Szene aufzunehmen

Drücken Sie START/STOP erneut, bevor alle Punkte erloschen sind. Ab dem Drückzeitpunkt von START/STOP nimmt der Camcorder fünf Sekunden lang auf.

Hinweise zum 5SEC- und -Modus

- Wenn die Anzeigen auf dem LC-Display ausgeschaltet sind, erscheinen die Punkte nicht.
- Im 5SEC- und  -Modus kann die Fader-Funktion nicht verwendet werden.

Utilisez cette fonction pour contrôler l'état de la cassette avant d'enregistrer et obtenir la meilleure image possible (ORC).

- (1) Quand le caméscope est en mode d'attente, appuyez sur MENU pour afficher le menu.
- (2) Tournez la molette de commande pour sélectionner ORC TO SET, puis appuyez sur la molette.
"START/STOP KEY" clignote.
- (3) Appuyez sur START/STOP.
Le caméscope met environ 5 secondes pour contrôler l'état de la cassette puis revient en mode d'attente.

Mit der ORC-Funktion (Optimizing Recording Condition) können Sie wie folgt die Aufnahmebedingungen automatisch optimieren.

- (1) Während sich der Camcorder im Standby-Betrieb befindet, rufen Sie durch Drücken von MENU das Menü ab.
- (2) Wählen Sie mit dem Einstellrad den Parameter ORC TO SET, und drücken Sie dann auf das Rad.
Die Anzeige START/STOP KEY blinkt.
- (3) Drücken Sie START/STOP.
Der Camcorder überprüft nun etwa 5 Sekunden lang den Bandzustand und schaltet dann in den Standby-Betrieb zurück.

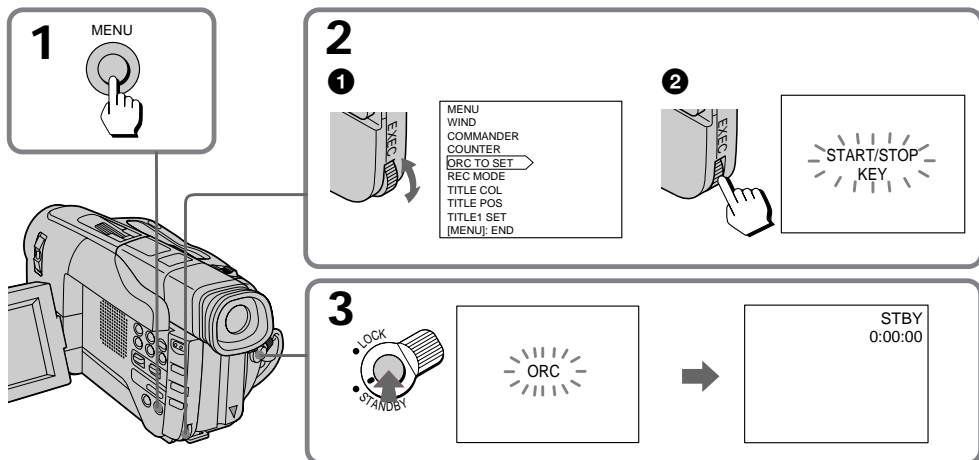

Chaque fois que vous insérez une cassette

Procédez comme indiqué ci-dessus.

Pour savoir si l'état de la cassette a été contrôlé

Effectuez les étapes 1 et 2 ci-dessus. Si "ORC TO SET ORC ON" est affiché, la cassette a été contrôlée.

Remarques sur la fonction ORC

- Un espace vierge de 0,1 seconde est créé sur la cassette, mais si vous enregistrez immédiatement, cet espace disparaît.
- Vous ne pouvez pas utiliser cette fonction sur une cassette, si le repère rouge est visible.

Nach einem Cassettenwechsel

Führen Sie die obige Bandzustandsüberprüfung erneut durch.

Zur Überprüfung, ob bereits eine Bandzustandsüberprüfung ausgeführt wurde

Führen Sie die obigen Schritte 1 und 2 aus. Falls die Anzeige ORC TO SET ORC ON erscheint, wurde der Bandzustand bereits überprüft.

Hinweise zur ORC-Funktion

- Durch die ORC-Funktion entsteht ein 0,1 Sekunden langer unbespielter Bandteil, der jedoch verschwindet, wenn die Aufnahme unmittelbar gestartet wird.
- Die ORC-Funktion kann mit einer löschgeschützten Cassette (rote Markierung sichtbar) nicht verwendet werden.

Visionnage sur un téléviseur

Vous pouvez utiliser le caméscope comme magnéto si vous le raccordez à un téléviseur. Il existe différentes méthodes pour raccorder le caméscope à un téléviseur. Pour regarder l'image de lecture sur un téléviseur, nous vous conseillons d'utiliser le courant secteur.

Pendant la lecture sur un téléviseur, fermez l'écran LCD pour éviter les distorsions d'image.

Raccordement direct à un magnéto ou à un téléviseur avec prises d'entrée audio/vidéo

Si le téléviseur est déjà raccordé au magnéto

Ouvrez le cache-prises et raccordez le caméscope aux entrées LINE IN du magnéto avec le cordon de liaison audio/vidéo fourni. Réglez le sélecteur d'entrée du magnéto sur LINE et le sélecteur TV/VCR du téléviseur sur VCR.

CCD-TRV31E

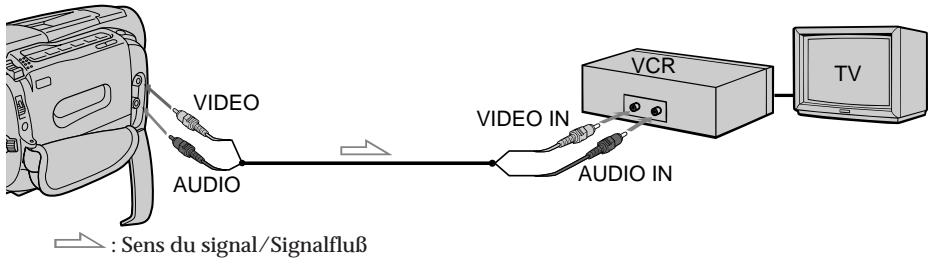

CCD-TRV41E/TRV51E/TRV81E/TRV91E

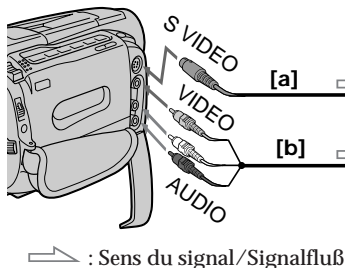

Bandwiedergabe auf einem TV-Gerät

Zur Wiedergabe eines Bandes kann der Camcorder auf verschiedene Arten an Ihr TV-Gerät bzw. Ihren Videorecorder angeschlossen werden. Bei der Bandwiedergabe wird empfohlen, den Camcorder am Stromnetz zu betreiben.

Klappen Sie bei der Wiedergabe auf einem TV-Gerät das LC-Display zurück, da es sonst zu Bildbeeinträchtigungen kommen kann.

Anschluß an Videorecorder/TV-Gerät mit Video/Audio-Eingängen

Wenn Ihr TV-Gerät an einem Videorecorder angeschlossen ist

Öffnen Sie die Anschlußabdeckung am Camcorder, und verbinden Sie die Ausgangsbuchsen des Camcorders über das mitgelieferte Audio/Video-Kabel mit den Line-Eingängen (VIDEO IN und AUDIO IN) des Videorecorders. Stellen Sie den Eingangswähler am Videorecorder auf LINE und den TV/VCR-Wähler am TV-Gerät auf VCR (Videobetrieb).

CCD-TRV31E

CCD-TRV41E/TRV51E/TRV81E/TRV91E

Si vous voulez raccorder le caméscope à l'aide d'un cordon S vidéo (non fourni) [a], vous n'avez pas besoin de brancher la fiche jaune (vidéo) du cordon de liaison audio/vidéo [b]. Le CCD-TRV41E/TRV51E n'a pas de prise S VIDEO.

Si vous raccordez directement le caméscope à un téléviseur

Raccordez le caméscope aux entrées du téléviseur en utilisant le cordon de liaison audio/vidéo fourni. Réglez le sélecteur TV/VCR du téléviseur sur VCR.

CCD-TRV31E

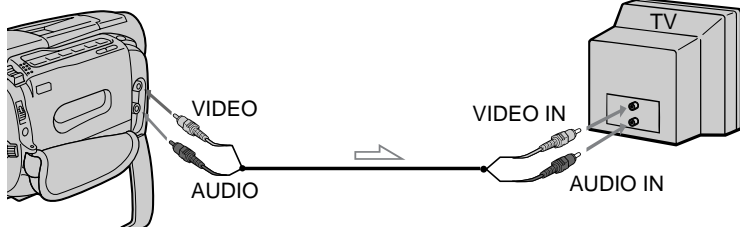

➡ : Sens du signal/Signalfluß

CCD-TRV41E/TRV51E/TRV81E/TRV91E

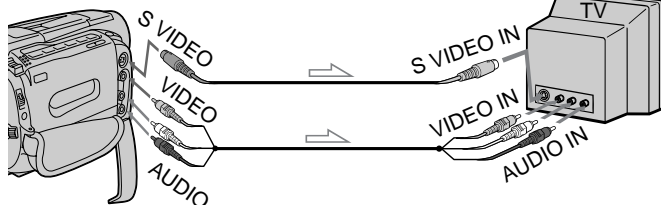

➡ : Sens du signal/Signalfluß

Si le magnétoscope ou le téléviseur est monophonique
– CCD-TRV41E/TRV51E/TRV81E/TRV91E seulement

Raccordez seulement la fiche blanche pour le son au caméscope et au magnétoscope ou téléviseur. Avec ce type de liaison le son est monophonique.

Pour raccorder le caméscope à un magnétoscope ou à un téléviseur sans prises d'entrée audio/vidéo

Utilisez un adaptateur RFU (non fourni).

Wenn der Camcorder über ein S-Video-Kabel [a] (nicht mitgeliefert) angeschlossen wird, braucht der gelbe Stecker (Video) des Audio/Video-Kabels [b] nicht eingesteckt werden. Modell CCD-TRV41E/TRV51E besitzt keine S VIDEO-Buchse.

Direkter Anschluß an das TV-Gerät

Schließen Sie den Camcorder über das mitgelieferte Audio/Video-Kabel an die Eingangsbuchsen des TV-Geräts an, und stellen Sie den TV/VCR-Wähler am TV-Gerät auf VCR (Videobetrieb).

CCD-TRV31E

CCD-TRV41E/TRV51E/TRV81E/TRV91E

Bei einem Mono-Videorecorder oder -TV-Gerät

– nur CCD-TRV41E/TRV51E/TRV81E/TRV91E

Schließen Sie nur den weißen Stecker (Audio) an den Camcorder und den Videorecorder bzw. das TV-Gerät an. Der Ton wird dann in Mono wiedergegeben.

Zum Anschließen an einen Videorecorder oder ein TV-Gerät ohne Video/Audio-Eingänge Verwenden Sie einen HF-Adapter (nicht mitgeliefert).

Raccordement à un téléviseur au moyen de la station Handycam

Anschluß an ein TV-Gerät über die Handycam-Station

- CCD-TRV91E seulement

- nur CCD-TRV91E

Si vous raccordez la station Handycam HSA-V515 fournie à un téléviseur ou un magnéscope, vous pouvez visionner l'image sur le téléviseur en toute facilité.

Wenn Sie die mitgelieferte Handycam-Station HSA-V515 an Ihr TV-Gerät (oder Ihren Videorecorder) anschließen, können Sie Ihren Videofilm jederzeit bequem auf dem TV-Gerät wiedergeben.

Si le téléviseur est déjà raccordé à un magnéscope

Wenn Ihr TV-Gerät bereits an einem Videorecorder angeschlossen ist

Raccordez la station Handycam aux entrées LINE IN du magnéscope à l'aide du cordon de liaison audio/vidéo. Réglez le sélecteur d'entrée du magnéscope sur LINE et le sélecteur TV/VCR du téléviseur sur VCR.

Schließen Sie die Handycam-Station über das Audio/Video-Kabel an die LINE IN-Eingänge des Videorecorders an. Stellen Sie den Eingangswähler am Videorecorder auf LINE und den TV/VCR-Wähler am TV-Gerät auf VCR (Videobetrieb).

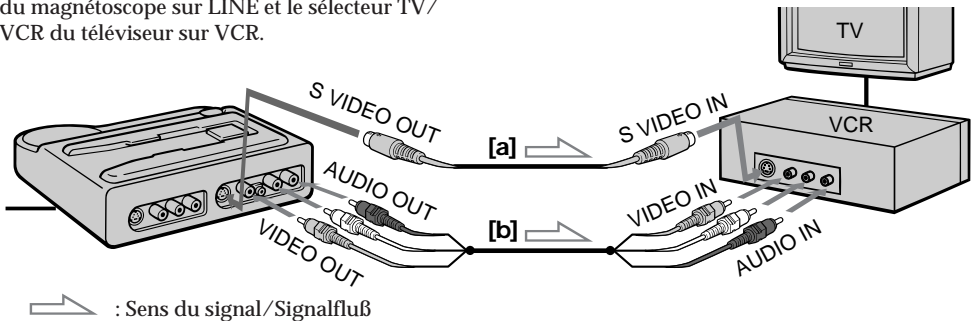

Pour raccorder la station Handycam à un téléviseur

Direkter Anschluß der Handycam-Station an ein TV-Gerät

Raccordez la station Handycam aux entrées du téléviseur à l'aide du cordon de liaison audio/vidéo fourni. Réglez le sélecteur TV/VCR du téléviseur sur VCR.

Schließen Sie die Handycam-Station über das mitgelieferte Audio/Video-Kabel an die Eingänge des TV-Geräts an, und stellen Sie den TV/VCR-Wähler am TV-Gerät auf VCR (Videobetrieb).

Si vous prévoyez de raccorder la station Handycam à l'aide d'un câble S vidéo (non fourni) [a], vous n'avez pas besoin de brancher la fiche jaune (vidéo) cordon de liaison audio/vidéo [b].

Erfolgt der Anschluß über ein S-Videokabel ([a], nicht mitgeliefert), braucht der gelbe Stecker des A/V-Kabels [b] nicht eingesteckt zu werden.

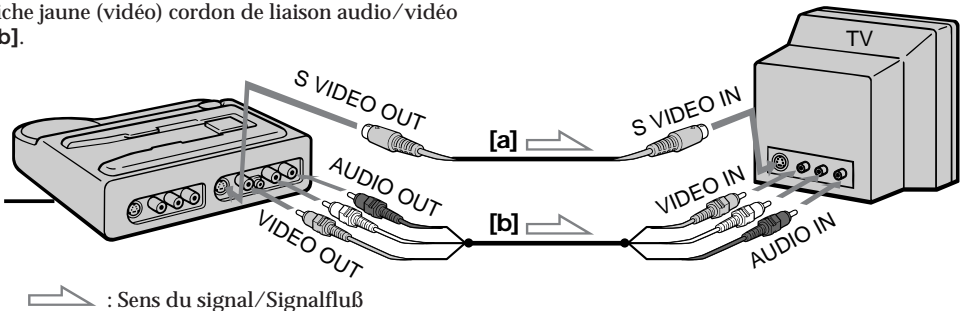

Si votre téléviseur ou votre magnéscope est monophonique

Branchez uniquement la fiche blanche pour le signal audio sur la station Handycam et sur le téléviseur ou le magnéscope. Avec cette configuration, le son est monophonique.

Pour raccorder la station Handycam à un téléviseur ou un magnéscope sans prises d'entrée audio/vidéo

Utilisez un adaptateur RFU (non fourni).

Im Falle eines Mono-TV-Geräts oder Mono-Videorecorders

Stecken Sie nur den weißen Stecker (Audiosignal) in die entsprechende Buchse an der Handycam-Station und am TV-Gerät bzw. Videorecorder. Der Ton wird dann in Mono wiedergegeben.

Zum Anschluß an ein TV-Gerät oder einen Videorecorder ohne Video/Audio-Eingangsbuchsen

Verwenden Sie einen HF-Adapter (nicht mitgeliefert).

- CCD-TRV81E/TRV91E seulement

Vous pouvez localiser un passage délimité par deux dates en utilisant le code de données enregistré sur la bande.

Il existe deux modes de recherche:

- Recherche d'une date particulière et lecture à partir de celle-ci (**Localisation d'une date**).
- Recherche du début de chaque enregistrement, date par date, et lecture des 10 premières secondes (**Balayage des dates**).

- nur CCD-TRV81E/TRV91E

Der Camcorder kann automatisch die Bandstelle aufsuchen, an der sich das Aufnahmedatum ändert. Hierzu wertet er den beim Aufnehmen stets automatisch mit auf das Band aufgezeichneten Datumscode aus.

Die Funktion läßt sich auf die folgenden beiden Arten nutzen:

- Automatischer Wiedergabestart an einer Datums-grenze (**Datums-Suchbetrieb**).
- Automatisches Anspielen von etwa 10 Sekunden an jeder Datums-grenze (**Datums-Anspielbetrieb**).

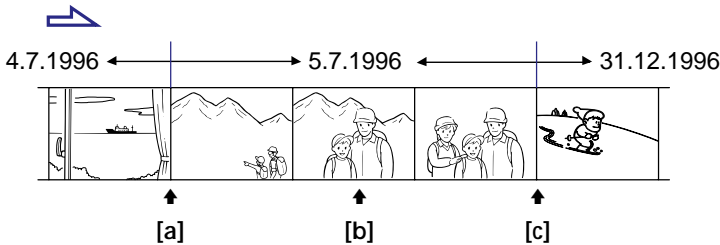

Chaque fois que vous appuyez sur DATE, le mode change de la manière suivante:

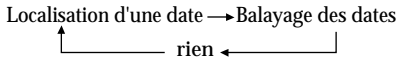

Mit DATE kann zyklisch wie folgt umgeschaltet werden:

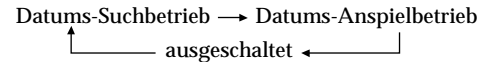

Localisation d'une date

- (1) Réglez l'interrupteur POWER sur VTR.
- (2) Appuyez sur DATE de la télécommande.
- (3) A partir de la position présente [b], appuyez sur ◀◀ pour rechercher vers [a] ou appuyez sur ▶▶ pour rechercher vers [c].

Datums-Suchbetrieb

- (1) Stellen Sie den POWER-Schalter auf VTR.
- (2) Drücken Sie DATE an der Fernbedienung.
- (3) Wenn sich das Band momentan bei [b] befindet, drücken Sie ◀◀ zum Aufsuchen der Stelle [a] bzw. ▶▶ zum Aufsuchen der Stelle [c].

Balayage de toutes les dates

- (1) Réglez l'interrupteur POWER sur VTR.
- (2) Appuyez deux fois sur DATE de la télécommande.
- (3) Appuyez sur ◀◀ ou ▶▶. Le balayage commence.

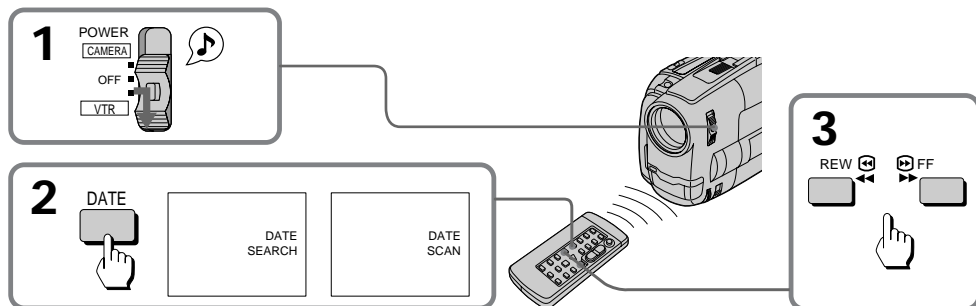

Pour arrêter la recherche ou le balayage

Appuyez sur une des touches suivantes: DATE, ▶, ■, ◀◀ ou ▶▶.

Si vous faites une recherche par date ou balayez les dates pendant la lecture

Quand le camcorder recherche la date, l'image est visible pendant la recherche rapide avant ou arrière, mais les parasites sont inévitables.

Si vous avez effacé ou réinscrit l'index

Le point où la date change risque d'être déplacé d'environ 10 secondes.

Pour voir les images pendant la recherche ou le balayage

Appuyez sur ▶ puis sur ◀◀ ou ▶▶.

Remarque sur la recherche par date ou avec balayage

- Si l'enregistrement effectué en une journée est inférieur à 2 minutes, le camcorder risque de ne pas le localiser.
- La recherche par date et la recherche avec balayage ne fonctionnent pas avec les cassettes enregistrées sur un camcorder qui n'inscrit pas de codes de données.

Datums-Anspielbetrieb

- (1) Stellen Sie den POWER-Schalter auf VTR.
- (2) Drücken Sie DATE an der Fernbedienung zweimal.
- (3) Drücken Sie ◀◀ oder ▶▶. Der Anspielbetrieb beginnt.

Zum Abschalten des Such- bzw. Anspielbetriebs

Drücken Sie eine der folgenden Tasten: DATE, ▶, ■, ◀◀ oder ▶▶.

Wenn der Datums-Suchbetrieb oder -Anspielbetrieb aus der Wiedergabe heraus gestartet wird

Während der Camcorder im Vor- oder Rückspulbetrieb das Datum aufsucht, erscheint das Bild. Es ist jedoch aufgrund der hohen Laufgeschwindigkeit etwas beeinträchtigt.

Nach dem Löschen oder Ändern einer Indexmarke

Bei der Wiedergabe kann sich die Stelle, an der sich das Datum ändert, um etwa zehn Sekunden verschieben.

Um das Bild beim Such- oder Anspielbetrieb zu sehen

Drücken Sie ▶, bevor Sie ◀◀ bzw. ▶▶ drücken.

Hinweise zum Datums-Suchbetrieb und -Anspielbetrieb

- Wenn die Aufnahme an einem bestimmten Tag kürzer als 2 Minuten ist, findet der Camcorder den Datumscode möglicherweise nicht.
- Die Datums-Suchfunktion und -Anspielfunktion arbeitet nicht, wenn das Band mit einem Camcorder ohne Datumscode-Funktion bespielt wurde.

Retour à un point mémorisé d'un enregistrement

- CCD-TRV81E/TRV91E seulement

Avec la télécommande vous pouvez facilement revenir à un point mémorisé après la lecture. Utilisez le compteur de bande. Si le code de temps RC apparaît, réglez COUNTER sur NORMAL dans le menu pour afficher le compteur de bande.

- (1) Pendant la lecture, appuyez sur COUNTER RESET au point que vous voulez localiser par la suite. Le compteur indique "0:00:00".
- (2) Appuyez sur ■ quand vous voulez arrêter la lecture.
- (3) Appuyez sur ZERO MEM sur la télécommande. L'indicateur "ZERO MEM" clignote.
- (4) Appuyez sur ◀◀ pour rebobiner ou sur ▶▶ pour avancer la bande jusqu'au point zéro du compteur. La bande s'arrête automatiquement quand le compteur atteint zéro.

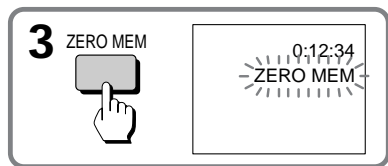
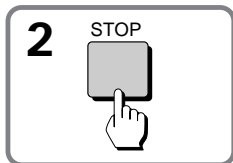
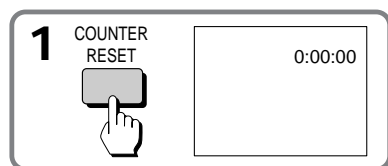

Remarques sur le compteur de bande

- Quelque chose doit être enregistré sur la bande pour que le compteur fonctionne. Le compteur ne tourne pas si la bande est vierge.
- Il peut y avoir quelques secondes de différence avec le temps réel.

Rückkehr zu einer markierten Bandstelle

- nur CCD-TRV81E/TRV91E

Mit der Zero Memory-Funktion können Sie eine bestimmte Bandstelle bequem wiederfinden. Diese Funktion arbeitet mit dem Bandzähler. Wenn der RC-Timecode angezeigt wird, setzen Sie den Menüparameter COUNTER auf NORMAL, so daß der Bandzähler angezeigt wird. Führen Sie dann die folgenden Schritte an der Fernbedienung aus:

- (1) Drücken Sie während der Wiedergabe an der Stelle, die später wiedergefunden werden soll, die COUNTER RESET-Taste. Der Zähler wird auf 0:00:00 zurückgesetzt.
- (2) Am Ende der Wiedergabe drücken Sie ■.
- (3) Drücken Sie ZERO MEM an der Fernbedienung. Die ZERO MEM-Anzeige blinkt.
- (4) Drücken Sie ◀◀ zum Zurückspulen bzw. ▶▶ zum Vorspulen. Das Band stoppt dann automatisch in etwa am Zähler-Nullpunkt.

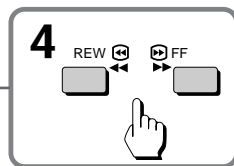

Hinweise zum Bandzähler

- Der Bandzähler arbeitet nur, wenn das Band eine Aufzeichnung enthält. Bei einem leeren Band arbeitet er nicht.
- Das Band stoppt möglicherweise einige Sekunden zu früh oder zu spät.

Remarques sur ZERO MEM

- Quand vous appuyez sur ZERO MEM, le point zéro du compteur est mémorisé. Appuyez une nouvelle fois sur ZERO MEM avant de rebobiner la bande pour annuler la mémoire.
- La fonction est automatiquement annulée quand la bande est rebobinée ou avancée jusqu'au point que vous avez mémorisé.
- Vous ne pouvez pas mémoriser un point zéro pendant la lecture.

Hinweise zur Zero Memory-Funktion

- Wenn der Nullpunkt durch Drücken von ZERO MEM gespeichert wurde, stoppt das Band beim Rückspulen stets an diesem Punkt. Soll ganz zurückgespult werden, drücken Sie ZERO MEM erneut, um die Speicherung zu löschen.
- Wenn das Band einmal zum Nullpunkt zurück- oder vorgespult wurde, wird die Funktion automatisch ausgeschaltet.
- Während der Wiedergabe kann die Zero Memory-Funktion nicht verwendet werden.

Localisation d'un repère

– CCD-TRV81E/TRV91E seulement

Vous pouvez facilement localiser le début d'un programme en inscrivant un index, pendant l'enregistrement ou la lecture, qui vous servira de point de repère par la suite.

Setzen und Aufsuchen von Indexmarken

– nur CCD-TRV81E/TRV91E

Während der Aufnahme oder Wiedergabe können bestimmte Teile durch Indexmarken gekennzeichnet werden, um sie später leichter wiederfinden zu können.

Inscription d'un index

Vous pouvez inscrire un index pendant la lecture ou l'enregistrement.

Inscription d'un repère au début de l'enregistrement ou de la lecture

Appuyez sur INDEX MARK de la télécommande en mode d'attente d'enregistrement ou de pause de lecture. L'indicateur INDEX MARK apparaît dans le viseur ou sur l'écran LCD, et MARK clignote. Quand l'enregistrement ou la lecture commence, l'indicateur MARK cesse de clignoter pour signaler que l'index est en train d'être inscrit, puis il disparaît.

Setzen von Indexmarken

Indexmarken können sowohl während der Aufnahme als auch während der Wiedergabe gesetzt werden.

Zum Setzen einer Indexmarke am Anfang der Aufnahme oder Wiedergabe

Drücken Sie im Aufnahme-Bereitschaftsbetrieb oder Wiedergabe-Pausenbetrieb die INDEX MARK-Taste an der Fernbedienung. INDEX MARK erscheint dann im Sucher bzw. auf dem LC-Display, wobei MARK blinkt. Sobald die Aufnahme bzw. Wiedergabe gestartet wird, stoppt das Blinken von MARK und es wird eine Indexmarke aufgezeichnet. Anschließend erlischt die Anzeige INDEX MARK wieder.

Inscription d'un index pendant l'enregistrement ou la lecture

Appuyez sur INDEX MARK de la télécommande au point que vous voulez localiser par la suite.

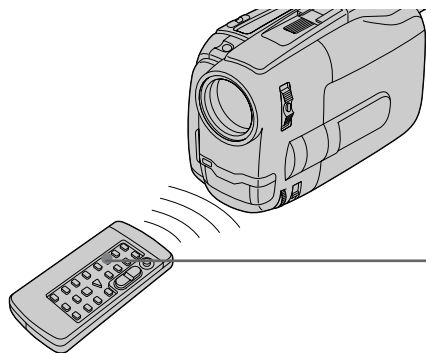

Zum Setzen einer Indexmarke während der Aufnahme oder Wiedergabe

Drücken Sie an der zu markierenden Bandstelle die INDEX MARK-Taste an der Fernbedienung.

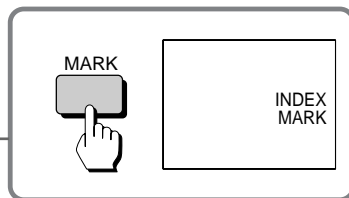

Remarques sur l'indexation

- Veillez à inscrire les index à au moins deux minutes d'intervalles, sinon la recherche ne se fera pas correctement.
- Si vous arrêtez l'enregistrement pendant l'inscription d'un index (l'indicateur INDEX MARK est allumé dans le viseur), la recherche ne se fera peut-être pas correctement.
- Si vous inscrivez un index sur la bande alors que le code de données est enregistré, le code de données sera effacé au point où vous avez inscrit l'index. Lors de la lecture de la bande, le caméscope affichera le code de données jusqu'au point situé immédiatement avant le code qui a été effacé.
- Une bande noire apparaît si vous marquez un index pendant la lecture et le son n'est pas audible, mais cela n'a aucune influence sur l'image et le son enregistrés.
- Vous ne pouvez pas inscrire d'index sur une cassette avec le repère rouge visible.
- Vous ne pouvez pas inscrire d'index sur une cassette enregistrée en NTSC.
- Un index est automatiquement inscrit quand vous commencez un enregistrement après avoir réglé l'interrupteur POWER sur VTR. Si vous continuez d'enregistrer après avoir fait une pause, l'index n'est pas inscrit.
- Vous ne pouvez pas inscrire d'index pendant l'enregistrement 5 secondes, l'enregistrement en appuyant sur la touche START/STOP ou pendant la sortie en fondu.

Hinweise zu den Indexmarken

- Achten Sie darauf, daß die Indexmarken mindestens zwei Minuten voneinander entfernt sind, da sie sonst nicht einwandfrei aufgefunden werden können.
- Wenn die Aufnahme während des Indexmarken-Aufzeichnungsprozesses (d.h. während INDEX MARK im Sucher angezeigt wird) gestoppt wird, kann die Indexmarke später möglicherweise nicht aufgefunden werden.
- Beim Setzen einer Indexmarke wird ein eventuell an dieser Stelle vorhandener Datumscode gelöscht. Bei der Wiedergabe zeigt der Camcorder in diesem Fall die vor der gelöschten Stelle vorhandenen Daten an.
- Wenn während der Wiedergabe eine Indexmarke gesetzt wird, erscheint ein schwarzer Streifen im Bild und der Ton wird stummgeschaltet. Das auf dem Band aufgezeichnete Bild und der aufgezeichnete Ton werden jedoch nicht beeinflusst.
- Auf eine gegen Aufnahme gesperrte Cassette (rote Lamelle sichtbar) kann keine Indexmarke gesetzt werden.
- Auf ein Band mit einer NTSC-Aufzeichnung kann keine Indexmarke gesetzt werden.
- Wenn die Aufnahme bei auf VTR stehendem POWER-Schalter gestartet wird, zeichnet der Camcorder automatisch ein Indexsignal auf. Beim Starten der Aufnahme aus dem Aufnahme-Pausenbetrieb heraus wird dagegen keine Indexsignal aufgezeichnet.
- Beim 5SEC- und $\frac{1}{2}$ -Aufnahmebetrieb sowie beim Ausblenden kann keine Indexmarke gesetzt werden.

Balayage du début de chaque passage indexé - Balayage d'index

- (1) Appuyez sur INDEX de la télécommande pendant la lecture normale.
- (2) Appuyez sur ◀◀ ou ▶▶. La bande avance ou est rebobinée rapidement et les 10 secondes environ qui suivent le point où l'index a été inscrit sont reproduites. Si vous voulez continuer la lecture, appuyez sur ▶. Si vous n'appuyez sur aucune touche, la bande recherche automatiquement le programme suivant.

Anspielen der markierten Teile - Index Scan-Funktion

- (1) Drücken Sie während der normalen Wiedergabe die INDEX-Taste an der Fernbedienung.
- (2) Drücken Sie ◀◀ oder ▶▶. Das Band wird dann zur nächsten Indexmarke gespult und der betreffende Aufzeichnungsteil etwa 10 Sekunden lang wiedergegeben. Danach wird automatisch die nächste Indexmarke aufgesucht und auch dieser Teil wiedergegeben. Ist der gewünschte Teil gefunden, können Sie durch Drücken von ▶ auf kontinuierliche Wiedergabe schalten.

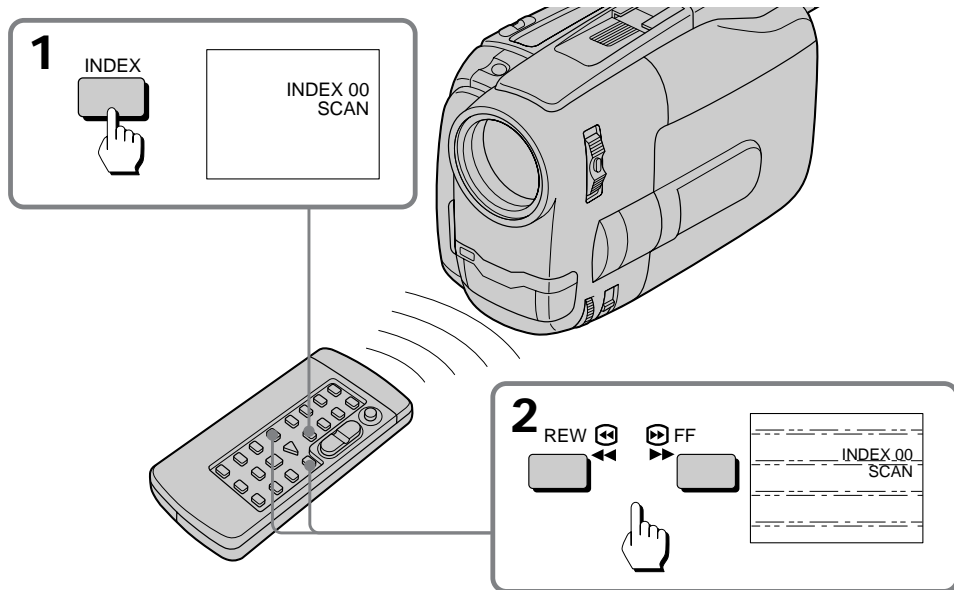

Pour annuler le balayage d'index
Appuyez sur ▶. La lecture est de nouveau normale.

Zum Abschalten der Index Scan-Funktion

Drücken Sie ▶. Der Camcorder schaltet auf normale Wiedergabe.

Localisation d'un repère donné - Recherche d'index

- (1) Appuyez sur INDEX de la télécommande pendant l'arrêt ou la lecture.
- (2) Appuyez de façon répétée sur INDEX jusqu'à ce que le numéro d'index du programme souhaité soit affiché dans le viseur ou sur l'écran LCD.
- (3) Appuyez sur ◀◀ ou ▶▶. La lecture commence au début du programme souhaité.

[a] Position actuelle
[b] Numéro d'index

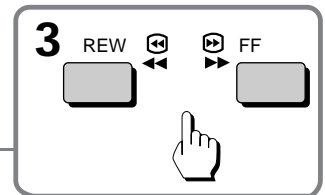
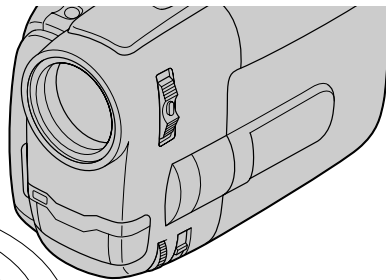
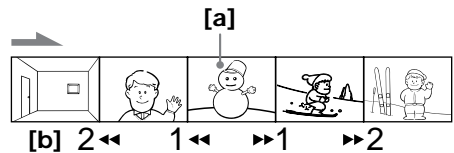
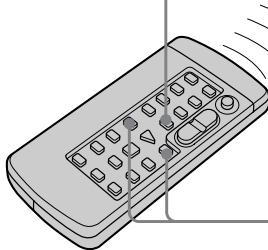
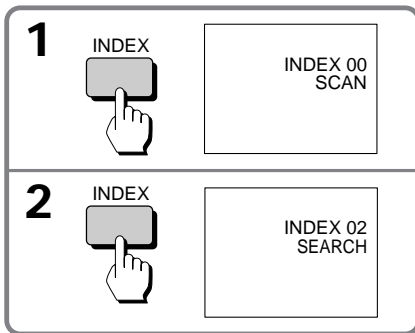

Pour arrêter la recherche d'index
Appuyez sur ▶. La lecture est de nouveau normale.

Remarque sur le numéro d'index
Le numéro d'index (1, 2 etc.) indique la distance à partir du point actuel [a] sans tenir compte du sens.

Zum Abschalten der Index Search-Funktion

Drücken Sie ▶. Der Camcorder schaltet auf normale Wiedergabe.

Hinweis zu den Indexnummern
Die Indexnummern (1, 2 usw.) werden in jeder Richtung jeweils ab der momentanen Position [a] gezählt.

Annulation d'un index

- (1) Localisez l'index que vous voulez annuler en utilisant la recherche d'index ou le balayage d'index.
- (2) Appuyez sur ERASE de la télécommande pendant 2 à 10 secondes quand le programme souhaité est reproduit. Quand l'index est annulé, le camscope revient en mode de balayage ou de recherche d'index, selon le mode utilisé à l'étape 1.

Löschen einer Indexmarke

- (1) Suchen Sie die zu löschende Indexmarke mit der Index Scan- oder Index Search-Funktion auf.
- (2) Wenn die Wiedergabe des betreffenden Teils einsetzt, drücken Sie innerhalb von 2 bis 10 Sekunden die ERASE-Taste an der Fernbedienung. Nach dem Löschen der Indexmarke schaltet der Camcorder auf die Index Scan- oder Index Search-Funktion zurück (je nachdem, welche Funktion in Schritt 1 gewählt wurde).

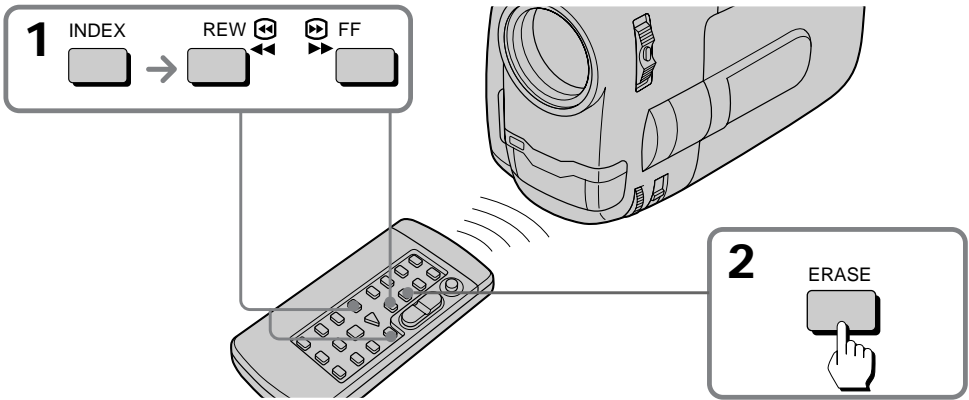

Remarques sur l'annulation d'index

- Appuyez sur ERASE pendant plus de 2 secondes après le commencement de la lecture du programme souhaité.
- Vous ne pouvez pas annuler d'index sur les cassettes dont le repère rouge est visible.
- Quand un index est annulé, vous ne pouvez pas entendre le son et une bande noire apparaît au bas de l'image, mais cela n'a aucune influence sur le son et l'image enregistrés.
- Le camscope peut repérer les index inscrits par un magnéscope, mais il peut ne pas les annuler. Les magnétoscopes avec fonction d'indexation peuvent détecter les index inscrits par le camscope, mais ils peuvent ne pas les annuler.
- Un index peut être annulé quand vous faites un PCM sur un autre magnéscope à l'endroit où l'index était inscrit.

Remarque sur le code de données

Quand un index est annulé, le code de données sur le même passage de la bande est aussi annulé.

Hinweise zum Löschen

- Wenn die Wiedergabe der markierten Bandpassage einsetzt, warten Sie noch mindestens 2 Sekunden ab, bis Sie ERASE drücken.
- Wenn die Cassette gegen Aufnahme gesperrt ist (rote Lamelle sichtbar), kann keine Indexmarke gelöscht werden.
- Beim Löschen einer Indexmarke wird der Ton stummgeschaltet und ein schwarzer Streifen erscheint am unteren Bildrand. Bild und Ton auf dem Band werden jedoch nicht beeinflusst.
- Indexmarken, die mit einem Videorecorder gesetzt wurden, können vom Camcorder erkannt, möglicherweise aber nicht gelöscht werden. Umgekehrt können auch mit diesem Camcorder gesetzte Indexmarken von einem Videorecorder zwar erkannt, möglicherweise aber nicht gelöscht werden.
- Bei einer PCM-Nachvertonung mit einem anderen Videorecorder werden die Indexmarken möglicherweise gelöscht.

Hinweis zum Datumscode

Beim Löschen einer Indexmarke wird ein an der gleichen Bandstelle befindlicher Datumscode ebenfalls gelöscht.

- CCD-TRV81E/TRV91E seulement

Vous pouvez inscrire le code de temps RC sur une cassette enregistrée. Utilisez la télécommande.

Avant de commencer, il est conseillé de régler COUNTER sur TIME CODE dans le menu pour voir le code de temps RC.

- (1) Tout en appuyant sur le petit bouton vert, réglez POWER sur VTR.
- (2) Rebobinez la bande jusqu'à son début et mettez le camcorder en mode de pause.
- (3) Appuyez sur TIME CODE WRITE de la télécommande. L'indicateur TIME CODE WRITE apparaît dans le viseur et sur l'écran LCD et WRITE clignote.
- (4) Appuyez sur ► ou || pour démarrer la lecture. L'indicateur WRITE cesse de clignoter et le code de temps RC est inscrit à compter de 0:00:00:00.

- nur CCD-TRV81E/TRV91E

Der RC-Timecode kann nachträglich aufgezeichnet werden. Bevor Sie die folgenden Schritte an der Fernbedienung ausführen, wird empfohlen, den Menüparameter COUNTER auf TIME CODE zu stellen, so daß der RC-Timecode angezeigt wird.

- (1) Während Sie die kleine grüne Taste des POWER-Schalters gedrückt halten, stellen Sie ihn auf VTR.
- (2) Spulen Sie das Band zum Anfang, und schalten Sie den Camcorder auf Wiedergabe-Pause.
- (3) Drücken Sie TIME CODE WRITE an der Fernbedienung. Die Anzeige TIME CODE WRITE erscheint im Sucher bzw. auf dem LC-Display, wobei WRITE blinkt.
- (4) Drücken Sie ► oder || zum Starten der Wiedergabe. WRITE hört auf zu blinken, und der RC-Timecode wird beginnend mit 0:00:00:00 aufgezeichnet.

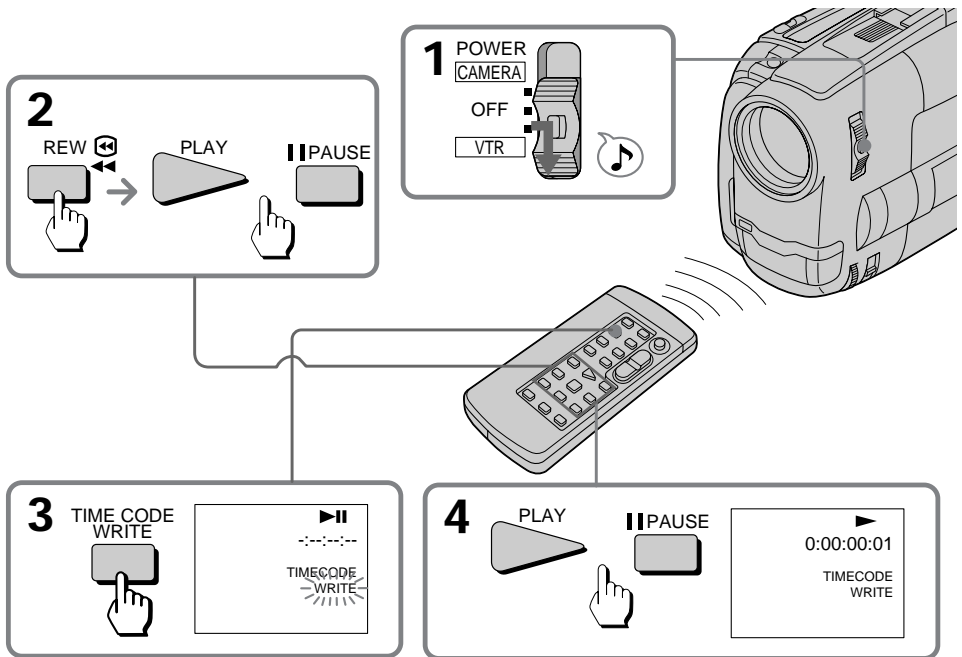

Pour arrêter l'inscription du code de temps RC

Appuyez sur ■ (ou toute autre touche de commande vidéo).

Zum Stoppen der RC-Timecode-Aufzeichnung

Drücken Sie ■ (oder eine beliebige andere Bandlauftaste).

Pour continuer d'inscrire le code de temps RC après un passage indexé par le code de temps RC

Rebobinez la bande jusqu'au passage où le code de temps RC a été inscrit et mettez le camescope en pause de lecture. Suivez ensuite les étapes 3 et 4 précédentes. Le code de temps RC est inscrit continuellement.

Remarques sur l'inscription du code de temps RC

- L'inscription du code de temps s'arrête quand:
 - vous appuyez une nouvelle fois sur TIME CODE WRITE avant que la lecture commence.
 - vous appuyez sur INDEX avant de commencer la lecture.
 - vous passez du mode de lecture à un autre mode.
- Quand vous commencez l'inscription du code de temps RC au milieu d'une cassette sans code de temps, l'inscription débute plusieurs images avant l'image actuelle.
- Quand le code de temps RC est inscrit sur une cassette, le code de données est effacé.
- Bien qu'il soit possible d'inscrire le code de temps RC sur une cassette enregistrée dans les deux modes LP et SP, le code de temps RC inscrit dans le mode LP peut ne pas être lu correctement.
- Le code de temps RC ne peut pas être inscrit sur une cassette enregistrée en NTSC.
- Le code de temps RC ne peut pas être inscrit sur une cassette dont le repère rouge est visible.
- Une bande noire apparaît quand un code de temps RC est inscrit pendant l'enregistrement, et le son n'est pas audible. L'image et le son enregistrés n'en sont pas affectés.

Remarque sur l'indicateur --:--:--

L'indicateur --:--:-- apparaît pendant la lecture si:

- rien n'est enregistré.
- le code de temps n'est pas lisible parce que la cassette est endommagée ou présente du bruit.
- l'enregistrement a été fait sur un magnétoscope qui n'enregistre pas le code de temps RC.

L'indicateur --:--:-- peut aussi apparaître sur l'écran LCD pendant la lecture à vitesse variable.

Zum nahtlosen Fortsetzen der RC-Timecode-Aufzeichnung

Spulen Sie das Band zu der Stelle zurück, an der der RC-Timecode aufgezeichnet ist. Schalten Sie den Camcorder dann auf Wiedergabe-Pause, und führen Sie die obigen Schritte 3 und 4 aus. Der RC-Timecode wird kontinuierlich aufgezeichnet.

Hinweise zur RC-Timecode-Aufzeichnung

- Die Aufzeichnung des RC-Timecodes stoppt in folgenden Fällen:
 - Wenn vor dem Wiedergabestart TIME CODE WRITE erneut gedrückt wird.
 - Wenn vor dem Wiedergabestart INDEX gedrückt wird.
 - Wenn von Wiedergabe in eine andere Betriebsart geschaltet wird.
- Wenn der RC-Timecode ab einer bestimmten Stelle, an der noch kein Timecode existiert, aufgezeichnet wird, setzt die Aufzeichnung einige Vollbilder vor dem momentanen Bild ein.
- Beim Aufzeichnen des RC-Timecodes wird ein eventuell bereits auf dem Band vorhandener Datumscode gelöscht.
- Der RC-Timecode kann zwar sowohl im LP- als auch im SP-Modus auf das Band aufgezeichnet werden, im Falle des LP-Modus kann er jedoch möglicherweise nicht einwandfrei ausgelesen werden.
- Auf ein Band mit NTSC-Aufzeichnung kann kein RC-Timecode aufgezeichnet werden.
- Auf eine gegen Aufnahme gesperrte Cassette (rote Lamelle sichtbar) kann kein RC-Timecode aufgezeichnet werden.
- Beim Aufzeichnen des RC-Timecodes während der Wiedergabe erscheint ein schwarzer Streifen im Bild und der Ton wird stummgeschaltet. Das bereits auf dem Band aufgezeichnete Bild- und Tonsignal wird jedoch nicht beeinflusst.

Hinweis zur Anzeige --:--:--

Diese Anzeige erscheint in folgenden Fällen bei der Wiedergabe:

- Das Band enthält keine Aufzeichnung.
- Aufgrund eines beschädigten oder verrauschten Bandes kann der RC-Timecode nicht gelesen werden.
- Die Aufzeichnung wurde mit einem Videorecorder ohne RC-Timecode-Funktion ausgeführt.

Auch bei Wiedergabe mit geänderter Geschwindigkeit erscheint die Anzeige --:--:-- möglicherweise auf dem LC-Display.

Montage sur une autre cassette

Vous pouvez créer des vidéogrammes en faisant une copie avec un magnéscope **8 mm**, **Hi8**, **Hi8**, **VHS** VHS, **SVHS** S-VHS, **VHS** VHSC, **SVHS** S-VHSC ou **B** Betamax équipé de prises d'entrée vidéo/audio.

Avant le montage

Raccordez le camscope au magnéscope avec le cordon audio/vidéo fourni.

Réglez le sélecteur d'entrée du magnéscope sur LINE, s'il y a un.

- (1) Tout en appuyant sur le petit bouton vert, réglez l'interrupteur POWER sur VTR.
- (2) Réglez EDIT sur ON dans le menu.

Überspielen auf eine andere Cassette

Zum Überspielen kann ein beliebiger anderer Videorecorder mit Video/Audio-Eingängen verwendet werden, der nach den Formaten **8** (8mm), **Hi8** (Hi8), **VHS** (VHS), **SVHS** (S-VHS), **VHS** (VHSC) **SVHS** (S-VHSC) oder **B** (Betamax) arbeitet.

Vorbereiten des Überspielbetriebs

Schließen Sie den Camcorder über das mitgelieferte Audio/Video-Kabel an den Videorecorder an, und (falls vorhanden) stellen Sie den Eingangswähler am Videorecorder auf LINE.

- (1) Während Sie die kleine grüne Taste des POWER-Schalters gedrückt halten, stellen Sie ihn auf VTR.
- (2) Schalten Sie den Menüparameter EDIT auf ON.

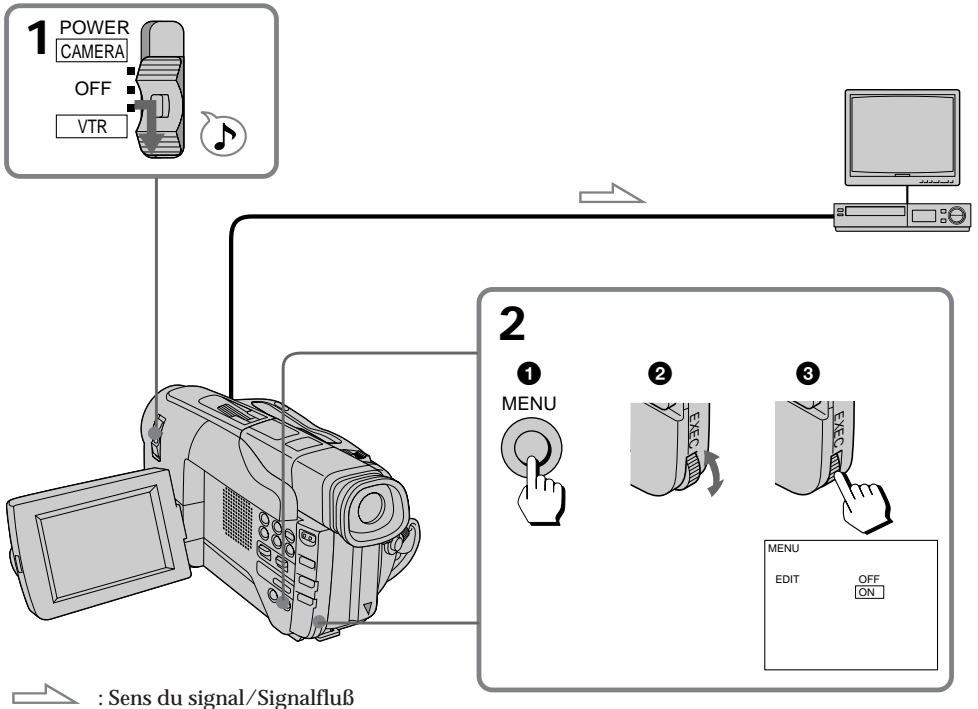

Pour commencer le montage

Réduisez le volume du camescope pendant le montage, sinon des distorsions peuvent apparaître sur l'image.

- (1) Insérez une cassette vierge (ou une cassette que vous voulez réenregistrer) dans le magnéscope et une cassette enregistrée dans le camescope.
- (2) Reproduisez la cassette enregistrée dans le camescope jusqu'à ce que vous ayez trouvé le point où le montage doit commencer, puis mettez le camescope en mode de pause en appuyant sur **II**.
- (3) Sur le magnéscope, localisez le point de départ de l'enregistrement et mettez le magnéscope en mode de pause.
- (4) Appuyez simultanément sur **II** du camescope et du magnéscope pour commencer la copie.

Pour copier plusieurs scènes

Refaites les opérations 2 à 4.

Pour arrêter la copie

Appuyez sur sur le camescope et le magnéscope.

Remarque sur le montage synchronisé précis

Si vous raccordez une platine vidéo présentant la fonction Fine Synchro Edit (montage synchronisé précis) à la prise LANC  du camescope et utilisez un câble LANC (non fourni), le montage sera encore plus précis.

Starten des Überspielbetriebs

Reduzieren Sie die Lautstärke am Camcorder, da es sonst beim Überspielen zu Bildbeeinträchtigungen kommen kann.

- (1) Legen Sie die Cassette, auf die aufgenommen werden soll, in den Videorecorder und die zu überspielende Cassette in den Camcorder ein.
- (2) Suchen Sie im Wiedergabebetrieb mit dem Camcorder die Stelle auf, an der der Überspielbetrieb beginnen soll, und schalten Sie den Camcorder dort durch Drücken von **II** auf Wiedergabe-Pause.
- (3) Suchen Sie am Videorecorder den gewünschten Startpunkt auf, und schalten Sie den Videorecorder dann auf Aufnahme-Pause.
- (4) Drücken Sie **II** am Camcorder und am Videorecorder gleichzeitig, um den Überspielbetrieb zu starten.

Zum Überspielen weiterer Szenen

Wiederholen Sie die Schritte 2 bis 4.

Zum Stoppen des Überspielbetriebs

Drücken Sie am Camcorder und am Videorecorder.

Hinweis zum exakten Schneiden von Bändern

Wenn ein mit „Fine Synchro Edit“-Funktion ausgestattetes Videodeck über ein LANC-Kabel (nicht mitgeliefert) an die LANC -Buchse dieses Camcorders angeschlossen wird, können Sie Ihr Band mit höherer Präzision schneiden.

Enregistrement à partir d'un magnéscope ou d'un téléviseur

Aufnahme von einem Videorecorder oder TV-Gerät

Vous pouvez enregistrer une cassette à partir d'un autre magnéscope ou une émission de télévision à partir d'un téléviseur équipé de sorties audio/vidéo. Raccordez le camecscope au magnéscope ou au téléviseur à l'aide du cordon audio/vidéo fourni. Baissez le volume du camecscope pendant le montage, sinon l'image risque d'être déformée.

- (1) Tout en appuyant sur le petit bouton vert de l'interrupteur POWER, réglez sur VTR.
- (2) Appuyez simultanément sur ● REC et sur la touche située à sa droite sur le camecscope au point où vous voulez commencer l'enregistrement. Si vous utilisez la station Handycam, appuyez sur REC ● de la station Handycam, pas sur le camecscope.

Pendant l'enregistrement et la pause d'enregistrement, les prises S vidéo et VIDEO/AUDIO font automatiquement office de prises d'entrée.

Wenn der Videorecorder oder das TV-Gerät über das mitgelieferte Audio/Video-Kabel an den Camcorder angeschlossen wird, können Sie ein Videoband überspielen oder ein TV-Programm mit dem Camcorder aufnehmen. Reduzieren Sie dabei die Lautstärke am Camcorder, da sonst zu Bildbeeinträchtigungen kommen kann.

- (1) Während Sie die kleine grüne Taste vom POWER-Schalter gedrückt halten, schieben Sie ihn auf VTR.
- (2) Drücken Sie am Camcorder die ● REC-Taste zusammen mit der rechts daneben liegenden Taste an der Stelle, an der die Aufnahme beginnen soll. Bei Verwendung der Handycam-Station drücken Sie nicht die REC ●-Taste am Camcorder, sondern an der Handycam-Station.

Wenn sich der Camcorder im Aufnahme- oder Aufnahme-Pausenbetrieb befindet, nehmen die S-Video- und VIDEO/AUDIO-Buchsen automatisch die Funktion von Eingangsbuchsen ein.

CCD-TRV31E

CCD-TRV31E

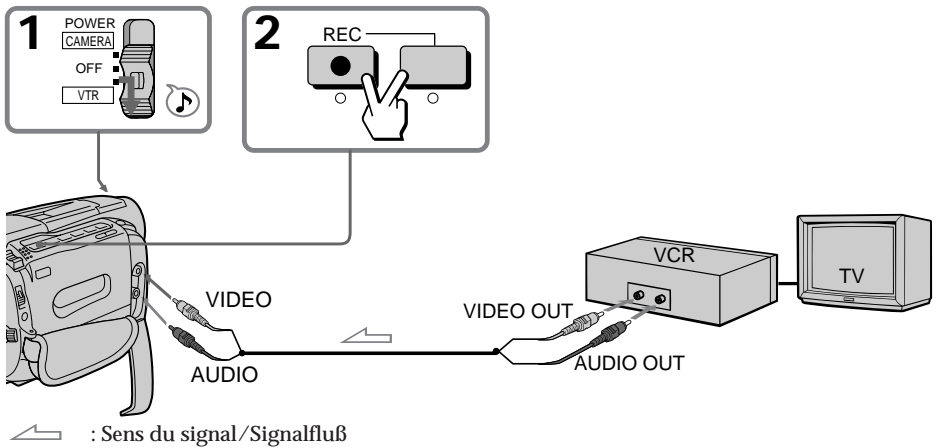

CCD-TRV41E/TRV51E/TRV81E/TRV91E

CCD-TRV41E/TRV51E/TRV81E/TRV91E

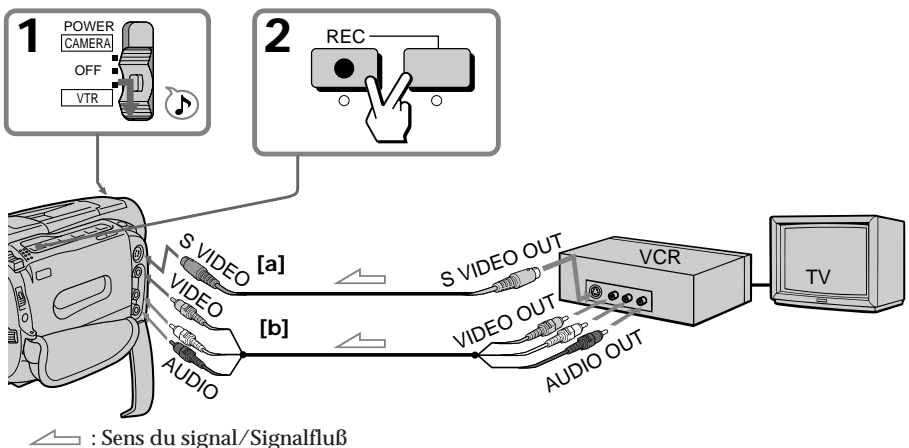

Si votre téléviseur ou votre magnétoscope est monophonique, branchez uniquement la fiche blanche du signal audio sur le camescope et sur le magnétoscope ou le téléviseur.

Si le magnétoscope ou le téléviseur ne possède pas de prise S VIDEO OUT, raccordez le cordon de liaison audio/vidéo [b]. Ne raccordez pas le câble S vidéo (non fourni) [a] au camescope. Les modèles CCD-TRV41E/TRV51E ne possèdent pas de prise S VIDEO.

Pour vérifier l'image du magnétoscope ou du téléviseur avant de procéder à l'enregistrement

Appuyez sur **II** après avoir appuyé sur **● REC**. Vous pouvez vérifier l'image dans le viseur ou sur l'écran LCD.

Pour arrêter l'enregistrement

Appuyez sur **□**.

Insertion d'une nouvelle scène sur la bande Montage par insertion

- **CCD-TRV81E/TRV91E seulement**

Vous pouvez insérer une nouvelle scène d'un magnétoscope sur une cassette déjà enregistrée, en spécifiant les points de début et de fin. Les raccordements sont les mêmes que pour l'"Enregistrement à partir d'un magnétoscope ou d'un téléviseur".

- (1) Tout en appuyant sur le petit bouton vert de l'interrupteur POWER, réglez-le sur VTR.
- (2) Sur le magnétoscope, repérez le point où l'insertion doit commencer, et mettez le magnétoscope en pause de lecture.
- (3) Sur le camescope, repérez le point où l'insertion doit se terminer en appuyant sur **◀◀** ou **▶▶**, puis appuyez sur **II** pour mettre le camescope en pause de lecture.
- (4) Appuyez sur COUNTER RESET pour ramener le compteur à zéro.
- (5) Sur le camescope, repérez le point où l'insertion doit commencer en appuyant sur **◀◀**, puis appuyez sur **● REC** et **II** pour mettre le camescope en pause d'enregistrement.
- (6) Appuyez sur ZERO MEM. L'indicateur ZERO MEM clignote et le point de fin d'insertion est mémorisé.
- (7) Appuyez simultanément sur **II** du camescope et du magnétoscope pour commencer le montage par insertion.

Le montage par insertion s'arrête automatiquement lorsque le compteur affiche zéro ou une valeur approchant.

Pour changer le point de fin

Appuyez sur ZERO MEM de façon que l'indicateur ZERO MEM disparaisse et recommencez les opérations à partir de l'étape 3.

Remarque sur l'image insérée

A la lecture, l'image risque d'être déformée à la fin de la section insérée.

Bei einem Mono-Videorecorder oder Mono-TV-Gerät stecken Sie nur den weißen Stecker (Audiosignal) in die entsprechende Buchse am Camcorder und am Videorecorder bzw. TV-Gerät.

Wenn Ihr Videorecorder bzw. TV-Gerät keine S VIDEO OUT-Buchse besitzt, verwenden Sie Kabel [b]. Schließen Sie in diesem Fall kein S-Videokabel ([a], nicht mitgeliefert) an den Camcorder an. Das Modell CCD-TRV41E/TRV51E besitzt keine S VIDEO-Buchse.

Zum Überprüfen des Videorecorder- oder Fernsehbildes vor der Aufnahme

Drücken Sie **II**, nachdem Sie zuvor **● REC** gedrückt haben. Das Bild ist dann im Sucher bzw. auf dem LC-Display zu sehen.

Zum Stoppen der Aufnahme

Drücken Sie **□**.

Einfügen einer neuen Szene in das Band - Insert-Schnittbetrieb

- **nur CCD-TRV81E/TRV91E**

In ein bereits bespieltes Band kann durch Vorgabe des Start- und Endpunktes eine neue, von einem Videorecorder zugespielte Szene eingefügt werden.

Nehmen Sie den Anschluß entsprechend des Abschnitts „Aufnahme von einem Videorecorder oder TV-Gerät“ vor.

- (1) Während Sie die kleine grüne Taste am POWER-Schalter gedrückt halten, schieben Sie ihn auf VTR.
 - (2) Suchen Sie am Videorecorder den Startpunkt der einzufügenden Szene auf, und schalten Sie ihn dort auf Wiedergabe-Pause.
 - (3) Suchen Sie am Camcorder durch Drücken von **◀◀** oder **▶▶** den Einfüg-Endpunkt auf, und schalten Sie ihn dort durch Drücken von **II** auf Wiedergabe-Pause.
 - (4) Drücken Sie COUNTER RESET, um den Zähler auf Null zu stellen.
 - (5) Suchen Sie am Camcorder durch Drücken von **◀◀** den Einfüg-Startpunkt auf, und drücken Sie dann **● REC** und **II**, um auf Aufnahme-Pause zu schalten.
 - (6) Drücken Sie ZERO MEM. Die Anzeige ZERO MEM blinkt, und der Einfüg-Endpunkt wird gespeichert.
 - (7) Drücken Sie **II** am Camcorder und am Videorecorder gleichzeitig, um den Insert-Schnittbetrieb zu starten.
- Der Insert-Schnittbetrieb stoppt automatisch in etwa am Zählerstand Null.

Zum Ändern des Endpunktes

Drücken Sie ZERO MEM, so daß die Anzeige ZERO MEM erlischt, und beginnen Sie dann erneut ab Schritt 3.

Hinweis zur eingefügten Szene

Am Endpunkt der eingefügten Szene kann es möglicherweise zu Bildstörungen kommen.

Remplacement de la pile au lithium

Le caméscope contient déjà une pile au lithium. Quand cette pile faiblit ou est épuisée, l'indicateur  clignote dans le viseur, pendant 5 secondes environ, quand vous réglez l'interrupteur POWER sur CAMERA. Vous devez alors remplacer la pile par une neuve, Sony CR2025 ou Duracell DL-2025. L'utilisation de tout autre type de pile présente un risque d'incendie ou d'explosion.

La pile au lithium du caméscope sert environ pendant un an dans des conditions normales d'utilisation, mais la pile qui a été installée dans le caméscope en usine risque de durer un peu moins.

Auswechseln der Lithiumbatterie des Camcorders

Werkseitig ist bereits eine Lithiumbatterie in den Camcorder eingesetzt. Bei erschöpfter Lithiumbatterie blinkt die Anzeige  im Sucher etwa 5 Sekunden lang, wenn der POWER-Schalter auf CAMERA gestellt wird. Wechseln Sie in einem solchen Fall die Lithiumbatterie gegen die Sony Lithiumbatterie CR2025 oder die Duracell DL-2025 aus. Eine andere Batterie darf nicht verwendet werden, da sonst Feuer- und Explosionsgefahr besteht.

Bei normalem Betrieb hält die Lithiumbatterie im Camcorder etwa ein Jahr. (Die Lebensdauer der werkseitig bereits eingesetzten Lithiumbatterie ist jedoch möglicherweise kürzer.)

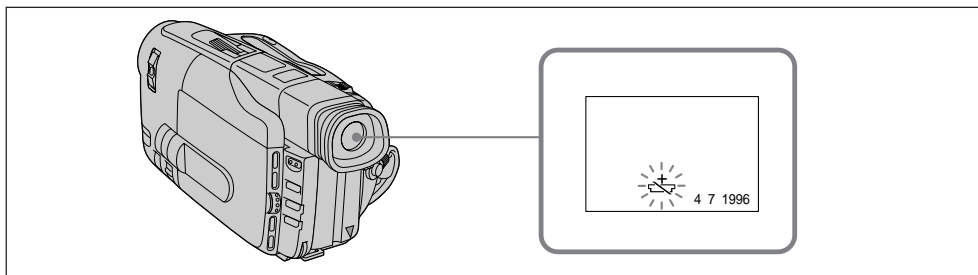

Remarque sur la pile au lithium

La pile au lithium a une borne positive (+) et une borne négative (-), comme indiqué sur l'illustration. Installez la pile au lithium avec la face positive tournée vers l'extérieur.

Hinweis zur Lithiumbatterie

Zur +/- Polarität der Lithiumbatterie siehe die folgende Abbildung. Legen Sie die Lithiumbatterie so ein, daß der Pluspol nach außen weist.

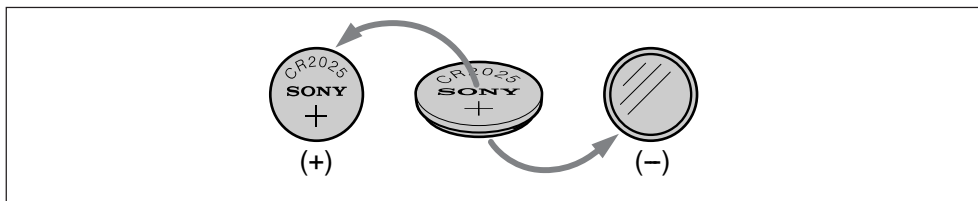

AVERTISSEMENT

La pile peut exploser en cas de mauvaise manipulation. Ne pas la recharger, la démonter ni la jeter au feu.

Attention

Gardez la pile au lithium hors de portée des enfants. Si la pile était avalée, consultez immédiatement un médecin.

WARNING

Bei falscher Handhabung kann die Lithiumbatterie explodieren. Versuchen Sie niemals, die Lithiumbatterie aufzuladen oder auseinanderzunehmen und werfen Sie sie nicht ins Feuer.

Vorsicht

Halten Sie die Lithiumbatterie außerhalb der Reichweite von Kindern. Wenn eine Lithiumbatterie verschluckt worden ist, wenden Sie sich umgehend an einen Arzt.

Remplacement de la pile au lithium

Lorsque vous remplacez la pile au lithium, laissez la batterie rechargeable ou une source d'alimentation raccordée, sinon vous devrez régler à nouveau la date, l'heure et les paramètres du menu conservés en mémoire par la pile au lithium.

- (1) Ouvrez le couvercle du logement de la pile au lithium.
- (2) Appuyez une fois sur la pile au lithium et sortez-la du porte-pile.
- (3) Installez la pile au lithium neuve avec la borne positive (+) tournée vers l'extérieur. Refermez le couvercle.

Vorgehensweise

Achten Sie beim Auswechseln der Lithiumbatterie darauf, daß ein Akku oder eine andere Stromquelle am Camcorder angebracht ist, da sonst Datum, Uhrzeit und die Menüeinstellungen gelöscht werden.

- (1) Öffnen Sie den Deckel des Lithiumbatterie-fachs.
- (2) Drücken Sie die Lithiumbatterie einmal nach unten, und nehmen Sie sie aus dem Halter heraus.
- (3) Legen Sie die neue Lithiumbatterie mit dem + Pol nach außen ein. Schließen Sie den Deckel.

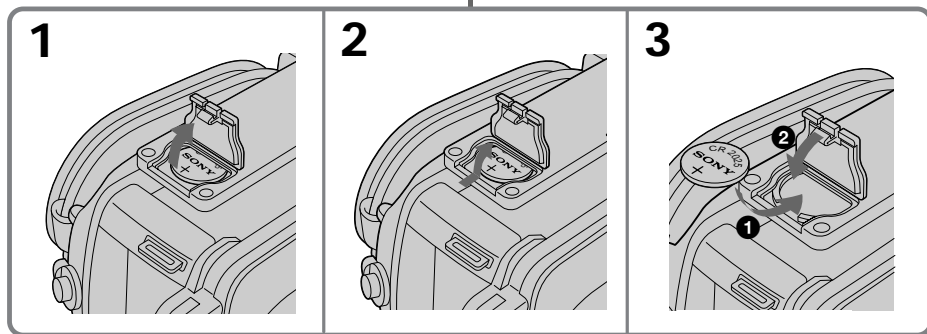
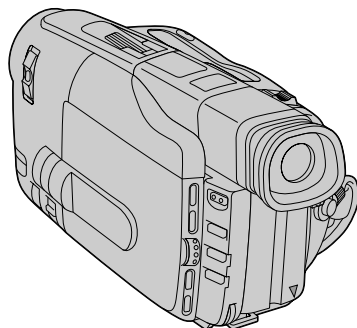

Réglage de la date et de l'heure

Einstellen von Datum und Uhrzeit

Vous pouvez régler la date et l'heure dans le menu.

- (1) Appuyez sur MENU pour afficher le menu.
- (2) Tournez la molette de commande pour sélectionner CLOCK SET, puis appuyez sur la molette.
- (3) Tournez la molette pour sélectionner l'année puis appuyez sur la molette.
- (4) Tournez la molette pour sélectionner le mois, le jour, l'heure et les minutes, puis appuyez sur la molette.
- (5) Appuyez sur MENU pour quitter le menu.

Datum und Uhrzeit können wie folgt im Menü eingestellt werden:

- (1) Drücken Sie MENU, damit das Menü angezeigt wird.
- (2) Wählen Sie durch Drehen des Einstellrades den Parameter CLOCK SET, und drücken Sie dann auf das Rad.
- (3) Stellen Sie durch Drehen des Einstellrades das Jahr ein, und drücken Sie dann auf das Rad.
- (4) Stellen Sie durch Drehen des Einstellrades und durch Drücken auf das Rad nacheinander Monat, Tag, Stunden und Minuten ein.
- (5) Drücken Sie MENU, so daß die Menüanzeige wieder erlischt.

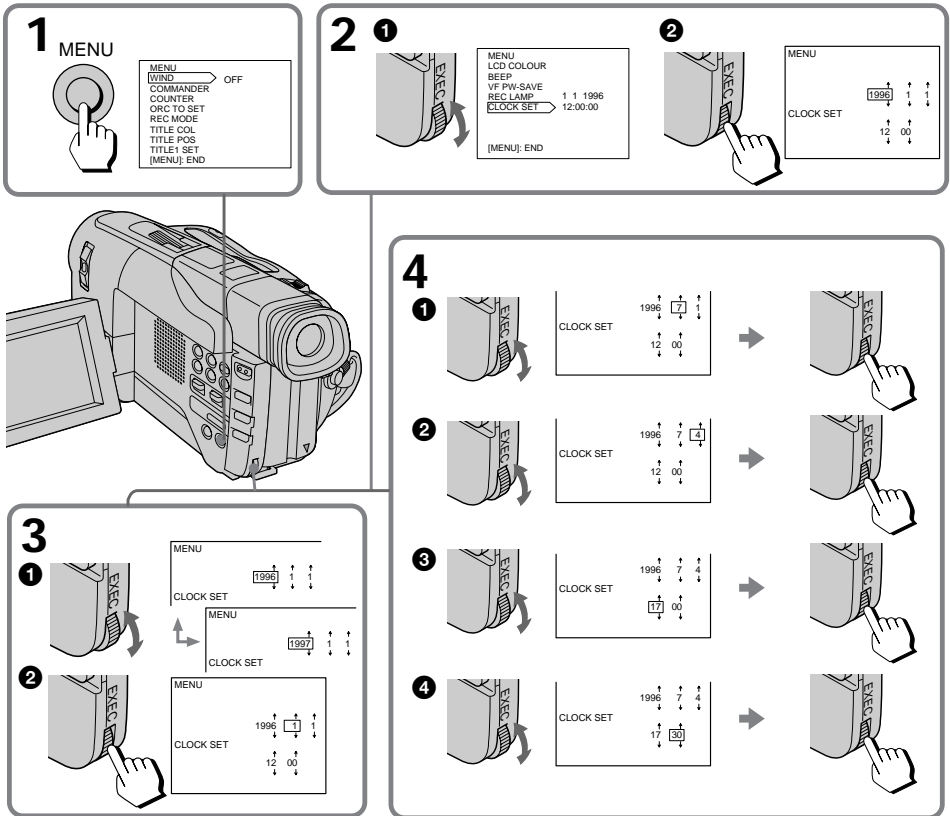

Rectification de la date ou de l'heure
Refaites les opérations précédentes.

Zum Korrigieren von Datum und Uhrzeit
Wiederholen Sie die obigen Schritte.

Contrôle de la date et de l'heure

Appuyez sur DATE pour afficher la date et sur TIME pour afficher l'heure. Appuyez une nouvelle fois sur la même touche pour supprimer l'indication.

Les chiffres de l'année changent de la manière suivante:

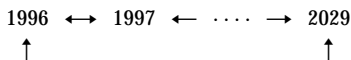

Remarque sur l'indication de l'heure

L'horloge interne du caméscope fonctionne selon un cycle de 24 heures.

Zum Überprüfen von Datum und Uhrzeit

Drücken Sie DATE zum Anzeigen des Datums bzw. TIME zum Anzeigen der Uhrzeit. Durch nochmaliges Drücken der Taste wird die Anzeige wieder abgeschaltet.

Die Jahresziffern werden wie folgt weitergeschaltet:

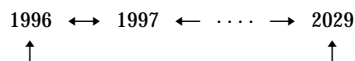

Zur Uhrzeitanzeige

Die Uhr des Camcorders arbeitet mit einem 24-Stunden-System.

Cassettes utilisables et modes de lecture

Cassettentypen und Wiedergabe-Betriebsarten

Sélection du type de cassette

– CCD-TRV81E/TRV91E seulement

Le système Hi8 a été conçu à partir du système 8 mm et développé afin d'améliorer la qualité de l'image.

Vous pouvez utiliser des cassettes vidéo Hi8 et 8 mm. Quand vous utilisez des cassettes Hi8, l'enregistrement est en Hi8 et quand vous utilisez des cassettes 8 mm, l'enregistrement est en 8 mm. Vous ne pouvez pas enregistrer des cassettes 8 mm avec le système Hi8.

Si vous voulez reproduire une cassette sur un magnétope de standard 8 mm, vous devez utiliser des cassettes 8 mm.

Verwendbare Cassettentypen

– nur CCD-TRV81E/TRV91E

Das Hi8-Format wurde aus dem konventionellen 8-mm-Format entwickelt und liefert eine wesentlich bessere Bildqualität.

In diesem Camcorder können sowohl Hi8- als auch konventionelle 8-mm-Videocassetten verwendet werden. Eine hochqualitative Hi8-Aufnahme ist jedoch nur mit Hi8-Cassetten möglich. Auf konventionelle 8-mm-Cassetten kann nicht im Hi8-Format aufgenommen werden.

Wenn das Band jedoch später auf einem konventionellen 8-mm-Videorecorder wiedergegeben werden soll, empfiehlt es sich, im konventionellen 8-mm-Format aufzunehmen.

Lors de la lecture

Le mode de lecture (SP/LP) ou le système (Hi8/8 mm) est sélectionné automatiquement en fonction du mode et du système dans lequel la cassette a été enregistrée. La qualité de l'image en mode LP est inférieure à celle de l'image en mode SP.

Remarques sur l'enregistrement stéréo AFM hifi

– CCD-TRV41E/TRV51E/TRV81E/TRV91E seulement

Lorsque vous reproduisez une cassette, le son est monophonique si:

- vous enregistrez la cassette avec ce camescope puis la reproduisez sur un magnétoscope monophonique AFM hifi.
- vous enregistrez la cassette sur un magnétoscope monophonique AFM hifi, puis la reproduisez sur ce camescope.

Mode d'enregistrement

Quand vous reproduisez une cassette enregistrée, le mode d'enregistrement de la cassette est indiqué par SP ou LP.

Cassettes vidéo 8 mm étrangères

Comme les standards couleur diffèrent d'un pays à l'autre, vous ne pourrez peut-être pas reproduire les cassettes que vous avez achetées à l'étranger. Reportez-vous à la liste des pays dans "Utilisation du camescope à l'étranger" pour vérifier le standard de télévision couleur utilisé dans les différents pays.

Lecture d'une cassette enregistrée en NTSC

Vous pouvez reproduire une cassette enregistrée dans le standard vidéo NTSC si vous utilisez le mode SP. Si la cassette a été enregistrée avec le système AFM hifi, le son sera reproduit en AFM hifi.

Notez cependant que les phénomènes suivants peuvent apparaître lors de la lecture d'une cassette enregistrée en NTSC.

- Si vous reproduisez la cassette sur un téléviseur, la couleur risque d'être différente de l'original sur certains téléviseurs. Quand vous reproduisez une cassette NTSC sur un téléviseur multistandard, réglez NTSC PB sur le mode souhaité dans le menu.
- Vous ne pouvez pas reproduire une cassette enregistrée en NTSC, ni sur l'écran LCD ni sur le téléviseur, si vous sélectionnez le mode LP.
- Si la cassette contient des passages enregistrés en PAL et d'autres en NTSC, le compteur de bande n'affichera pas des données correctes. Ceci est dû à la différence de fonctionnement des compteurs des deux systèmes vidéo.
- Vous ne pouvez pas copier une cassette enregistrée en NTSC sur un autre magnétoscope.

Wiedergabe-Betriebsart

Bei der Wiedergabe schaltet der Camcorder automatisch je nach der Aufzeichnung zwischen den Betriebsarten SP/LP und Hi8/8 mm um. Beachten Sie, daß bei einer LP-Aufzeichnung die Bildqualität etwas schlechter ist als bei einer SP-Aufzeichnung.

Hinweise zum AFM HiFi-Stereoton – nur CCD-TRV41E/TRV51E/TRV81E/TRV91E

In folgenden Fällen wird der Ton in Mono wiedergegeben.

- Eine mit diesem Camcorder bespielte Cassette wird auf einem AFM HiFi-Mono-Videorecorder wiedergegeben.
- Eine mit einem AFM HiFi-Mono-Videorecorder bespielte Cassette wird mit diesem Camcorder wiedergegeben.

Anzeige der Wiedergabe-Betriebsart

An der Anzeige SP/LP kann bei der Wiedergabe erkannt werden, ob es sich um eine Standardplay- oder Longplay-Aufzeichnung handelt.

Zu ausländischen 8-mm-Videocassetten

Da sich die TV-Farbsysteme von Land zu Land unterscheiden (siehe „Verwendung des Camcorders im Ausland“), können im Ausland erworbene vorbespielte Cassetten möglicherweise nicht mit diesem Camcorder wiedergegeben werden.

Wiedergabe eines NTSC-Bandes

Mit diesem Camcorder kann auch ein NTSC-Band mit SP-Aufzeichnung sowie ein eventuell auf dem Band aufgezeichneter AFM HiFi-Ton wiedergegeben werden. Beachten Sie jedoch,

daß es bei der Wiedergabe eines NTSC-Bandes zu folgenden Besonderheiten kommen kann:

- Bei der Wiedergabe auf einem TV-Schirm kann es zu Farbverfälschungen kommen. Wenn ein Multisystem-Fernseher verwendet wird, stellen Sie NTSC PB im Menü auf den entsprechenden Modus ein.
- Eine im LP-Modus erstellte NTSC-Aufzeichnung kann weder auf dem LC-Display noch auf einem TV-Schirm wiedergegeben werden.
- Wenn das Band zum Teil nach dem PAL- und zum Teil nach dem NTSC-System bespielt ist, stimmt aufgrund der unterschiedlichen Zählzyklen der beiden Systeme die Zähleranzeige nicht.
- Ein NTSC-Band kann nicht auf einen anderen Videorecorder überspielt werden.

Ce chapitre vous indique comment utiliser au mieux la batterie rechargeable.

Préparation de la batterie rechargeable

Emportez toujours des batteries de réserve

Prévoyez une réserve d'alimentation suffisante pour filmer 2 à 3 fois le temps escompté.

L'autonomie de la batterie est plus courte par temps froid

Le rendement de la batterie diminue et la batterie s'épuise plus rapidement si la température ambiante est basse lors de l'enregistrement.

Pour économiser la batterie

Baissez STANDBY sur le camscope quand vous n'enregistrez pas.

Une transition douce entre les scènes est possible même si vous interrompez l'enregistrement.

Lorsque vous cadrez le sujet, sélectionnez un angle ou regardez dans le viseur ou l'écran LCD, l'objectif est réglé automatiquement et de l'énergie est consommée. Il en est de même quand une cassette est introduite ou retirée.

Quand faut-il remplacer la batterie?

Quand vous utilisez le camscope, l'indicateur de tension de la batterie dans le viseur ou sur l'écran LCD diminue peu à peu au fur et à mesure que la batterie s'épuise.

Quand vous utilisez une batterie "InfoLITHIUM", le temps restant apparaît en minutes avant l'indicateur de tension de la batterie.



Quand l'indicateur de capacité restante atteint le niveau le plus bas, l'indicateur  apparaît et se met à clignoter dans le viseur ou sur l'écran LCD.

Si vous utilisez la batterie NP-F530/F730, l'indicateur  peut clignoter même s'il reste encore une recharge de 5 à 10 minutes.

Quand l'indicateur  dans le viseur se met à clignoter plus rapidement pendant que vous enregistrez, réglez l'interrupteur POWER du camscope sur OFF et remplacez la batterie. Laissez la cassette dans le camscope pour obtenir une transition douce entre les scènes après avoir remplacé la batterie.

Beachten Sie bei Verwendung des Akkus stets die folgenden Angaben.

Hinweise zum Akkubetrieb

Wieviele Akkus müssen bereitgehalten werden?

Es wird empfohlen, Akkus für das Zwei- bis Dreifache der geplanten Aufnahmezeit mitzuführen.

Zur Akku-Betriebszeit bei Kälte

Beachten Sie, daß an kalten Einsatzorten der Akku schneller erschöpft ist.

Um Strom zu sparen



Drehen Sie den STANDBY-Schalter nach unten, wenn nicht aufgenommen wird. Die Bereitschaft ist dann ausgeschaltet, und dem Akku wird nicht unnötig belastet. Es entsteht dabei keine Störstelle am Szenenwechsel.

Bei eingeschalteter Bereitschaft wird dem Akku auch in der Aufnahme-Pause durch den Sucher, das LC-Display und den Autofocus Strom entzogen. (Auch das Einlegen und Herausnehmen der Cassette belastet den Akku.)

Wann muß der Akku gewechselt werden?

Die Länge des Balkens im Batteriesymbol, das im Sucher und auf dem LC-Display angezeigt wird, gibt die restliche Akkuladung an.

Bei einem InfoLITHIUM-Akku wird zusätzlich die Restzeit in Minuten angezeigt.

Wenn der Balken den Minimalpunkt erreicht, beginnt  im Sucher bzw. auf dem LC-Display zu blinken. Bei Verwendung des Akkus NP-F530/F730 blinkt die  -Anzeige möglicherweise bereits, obwohl die Akkuladung noch für 5 bis 10 Minuten ausreicht.

Wenn  während der Aufnahme von langsamem zu schnellem Blinken übergeht, stellen Sie den POWER-Schalter auf OFF und wechseln Sie den Akku aus. Lassen Sie die Cassette jedoch im Camcorder eingesetzt, damit beim späteren Fortsetzen der Aufnahme keine Störstelle entsteht.

Remarques sur la batterie rechargeable

Attention

Ne jamais laisser la batterie rechargeable à une température supérieure à 60°C (140°F), comme en plein soleil, ou dans une voiture garée au soleil.

La batterie rechargeable chauffe

Pendant la recharge ou la prise de vues, la batterie rechargeable chauffe, car il y a une production d'énergie et une réaction chimique à l'intérieur de la batterie, mais il n'y a pas lieu de s'inquiéter.

A propos de la batterie InfoLITHIUM

La batterie InfoLITHIUM est une batterie rechargeable au lithium qui peut échanger des informations concernant la consommation d'énergie avec les appareils vidéo compatibles. Sony conseille d'utiliser une batterie InfoLITHIUM avec les appareils vidéo portant le logo .

Quand vous utilisez cette batterie avec des appareils portant le logo , l'appareil vidéo indique le temps restant en minutes*. Si vous l'utilisez avec des appareils qui ne portent pas ce logo, la capote restante de la batterie ne sera pas indiquée en minutes.

* L'indicateur peut ne pas être exact. Cela dépend des conditions et de l'environnement dans lequel l'appareil est utilisé. Si l'indicateur n'est pas précis, déchargez complètement la batterie et rechargez-la complètement.

L'indicateur sera précis. Toutefois, il ne le sera pas si vous utilisez ou laissez la batterie dans un lieu chaud pendant longtemps, ou si vous avez souvent utilisé la batterie.

Entretien de la batterie rechargeable

- Détachez la batterie rechargeable du caméscope après utilisation et rangez-la dans un endroit frais. Si elle reste fixée au caméscope, une petite quantité de courant s'écoule vers le caméscope même si l'interrupteur POWER est réglé sur OFF, ce qui réduit son autonomie.
- La batterie rechargeable se décharge toujours si elle n'est pas utilisée après la recharge. Nous vous recommandons de toujours la recharger avant d'utiliser le caméscope.

Weitere Hinweise zum Akku

Vorsicht

Setzen Sie den Akku keinen Temperaturen über 60 °C aus. Lassen Sie ihn nicht in einem in der Sonne geparkten Auto zurück.

Zur Erwärmung des Akkus

Der Akku erwärmt sich während des Ladens und während des Aufnahmebetriebs. Diese Erwärmung ist prinzipbedingt; es handelt sich nicht um eine Störung.

Zum InfoLITHIUM-Akku

Lithiumionen-Akkus vom Typ „InfoLITHIUM“ gestatten einen Datenaustausch mit dafür vorgesehenen Videogeräten. Wenn Ihr Videogerät die Markierung  besitzt, wird empfohlen, einen InfoLITHIUM-Akku zu verwenden.

Das Videogerät zeigt dann die restliche Betriebszeit in Minuten an*. Beachten Sie jedoch, daß die Minutenanzeige nur erscheint, wenn das Videogerät eine -Markierung besitzt.

* Die Genauigkeit der Anzeige hängt von den Umgebungs- und Betriebsbedingungen ab. Sollte die Anzeige nicht genau stimmen, verwenden Sie den Akku, bis er leer ist, und laden Sie ihn dann wieder voll auf. Danach wird im allgemeinen die exakte Zeit angezeigt. Bei warmen Umgebungstemperaturen und nach mehrmaligem Gebrauch des Akkus sollte jedoch stets mit einer gewissen Ungenauigkeit gerechnet werden.

Zur Pflege des Akkus

- Nehmen Sie nach dem Betrieb den Akku vom Camcorder ab, und bewahren Sie ihn an einem kühlen Ort auf. Wenn der Akku am Camcorder angebracht bleibt, fließt stets eine geringe Menge Strom (auch bei auf OFF stehendem POWER-Schalter), so daß der Akku nach längerer Zeit ganz entladen sein kann.
- Der Akku ist auch bei Nichtgebrauch einer geringen Selbstentladung unterworfen und muß eventuell vor dem Betrieb wieder aufgeladen werden.

Interrupteur sur la batterie rechargeable

Si vous possédez une batterie avec interrupteur, vous pourrez savoir si la batterie est rechargée ou non. Réglez-le sur la position "verte" quand la recharge est terminée (Quand vous détachez la batterie de l'adaptateur secteur, la marque verte est visible mais elle n'est pas visible quand vous détachez la batterie du caméscope.)

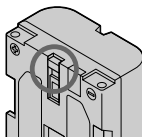

Durée de vie de la batterie rechargeable

Quand l'indicateur de batterie clignote rapidement juste après la mise sous tension du caméscope, alors que la batterie est pleine, c'est que la batterie doit être remplacée par une neuve.

Température de recharge

Nous vous recommandons d'effectuer la recharge dans une plage de température de 10°C à 30°C (50 à 86°F). Il faut plus de temps pour recharger la batterie à basse température.

Remarques sur la recharge

Batterie neuve

Une batterie rechargeable neuve n'est pas chargée. Avant d'utiliser la batterie, vous devez la recharger à fond.

Rechargez la batterie quand vous le souhaitez

Vous n'avez pas besoin de décharger la batterie avant de la recharger. Si vous aviez complètement rechargé la batterie mais que vous ne l'avez pas utilisée depuis longtemps, elle sera déchargée. Vous devez donc la recharger avant de l'utiliser.

Remarque sur les bornes

Si les bornes (parties métalliques au dos de la batterie) sont sales, l'autonomie de la batterie est réduite.

Si les bornes sont sales ou si la batterie rechargeable n'a pas été utilisée pendant longtemps, mettez la batterie en place et retirez-la plusieurs fois de suite pour améliorer le contact. Essayez aussi les bornes + et - avec un chiffon ou de papier.

Veillez respecter les recommandations suivantes

- Ne pas poser la batterie à proximité du feu.
- Ne pas mouiller la batterie.
- Ne pas essayer d'ouvrir ni de modifier la batterie.
- Ne pas exposer la batterie à des chocs mécaniques.

Zum Markierungsschieber am Akku

Dieser Schieber besitzt keinerlei elektrische Funktion; er dient lediglich zur Markierung des Ladezustands. Wenn der Akku geladen ist, stellen Sie den Schieber in die grüne Position. (Beim Abnehmen vom Ladeadapter wird der Schieber automatisch in die grüne Position und beim Abnehmen vom Camcorder in die nicht markierte Position gestellt.)

Zur Lebensdauer des Akkus

Wenn die Akkuanzeige gleich nach Einschalten des Camcorders bereits schnell blinkt, obwohl der Akku voll geladen war, ersetzen Sie den Akku durch einen neuen.

Zur Ladetemperatur

Laden Sie den Akku bei Temperaturen zwischen 10 °C und 30 °C. Bei niedrigeren Temperaturen verlängert sich die Ladezeit.

Hinweise zum Laden

Bei einem neuen Akku

Ein neuer Akku wurde werksseitig noch nicht geladen. Laden Sie ihn vor dem Betrieb vollständig auf.

Der Akku kann zu jedem beliebigen Zeitpunkt nachgeladen werden

Es ist nicht erforderlich, den Akku vor dem Laden vollständig zu entladen. Beachten Sie auch, daß der Akku einer gewissen Selbstentladung unterworfen ist und nach längerer Zeit ganz leer sein kann. Laden Sie ihn ggf. vor dem Betrieb auf.

Säubern der Akkukontakte

Bei verschmutzten Akkukontakten (Metallteile an der Rückseite des Akkus) ist die elektrische Leitfähigkeit beeinträchtigt und die Betriebszeit verkürzt sich. Insbesondere nach einer längeren Nichtverwendung können die Akkukontakte verschmutzt sein. Nehmen Sie dann den Akku wiederholt ab und bringen Sie ihn wieder an und wischen Sie die +/- Kontakte außerdem mit einem weichen Tuch oder Papier ab.



Sicherheitshinweise

- Halten Sie den Akku von Feuer fern.
- Achten Sie darauf, daß der Akku nicht naß wird.
- Versuchen Sie nicht, den Akku auseinanderzunehmen und nehmen Sie keine Änderungen an ihm vor.
- Achten Sie darauf, daß der Akku keinen Stößen ausgesetzt ist.

Condensation d'humidité

Si vous apportez le camscope directement d'un endroit froid dans une pièce chaude, de l'humidité risque de se condenser à l'intérieur du camscope, sur la bande ou sur l'objectif. La bande peut adhérer au tambour de têtes et être abîmée, ou l'appareil peut ne pas fonctionner correctement. Pour prévenir ce genre de problèmes, le camscope est équipé de détecteurs d'humidité. Vous devez malgré tout prendre les précautions suivantes.

Condensation à l'intérieur du camscope

Il y a de l'humidité à l'intérieur du camscope quand l'indicateur  clignote et qu'un signal sonore retentit. Si le cas se présente, aucune fonction n'est utilisable sauf l'éjection de la cassette. Ouvrez le logement de la cassette, arrêtez le camscope et laissez le logement de la cassette ouvert pendant une heure environ. Quand l'indicateur  clignote en même temps, c'est qu'une cassette est insérée. Ejectez la cassette, arrêtez le camscope et laissez-le au repos pendant une heure environ. Vous pouvez utiliser de nouveau le camscope si l'indicateur  n'apparaît pas quand vous remettez le camscope sous tension.

Condensation sur l'objectif

Si de la condensation s'est formée sur l'objectif, aucune indication spéciale n'apparaît, mais l'image devient sombre. Arrêtez le camscope et ne l'utilisez pas pendant au moins 1 heure.

Pour éviter la condensation d'humidité



Lorsque vous transportez le camscope d'un endroit froid dans une pièce chaude, protégez-le dans un sac en plastique et laissez-le un moment s'adapter à la température de la pièce.

- (1) Fermez bien le sac en plastique contenant le camscope.
- (2) Enlevez le camscope du sac lorsque la température de l'air à l'intérieur du sac est la même que la température ambiante, c'est-à-dire au bout d'une heure environ.

Zur Feuchtigkeitsansammlung

Wenn der Camcorder direkt von einem kalten an einen warmen Ort gebracht wird, kann Feuchtigkeit im Inneren, auf der Bandfläche oder auf dem Objektiv kondensieren. Feuchtigkeit auf der Kopftrommel kann dazu führen, daß das Band festklebt und beschädigt wird oder daß der Camcorder nicht einwandfrei arbeitet. Der Camcorder ist zwar mit einem Feuchtigkeitssensor ausgestattet, dennoch sollten die folgenden Hinweise beachtet werden:

Bei Feuchtigkeit im Camcorder

Wenn Feuchtigkeit im Camcorder kondensiert ist, ertönt ein Warnsignal und das Symbol  blinkt. Es arbeitet dann keine Funktionstaste mehr außer der Cassetten-Auswurfaste. Öffnen Sie dann das Cassettenfach, schalten Sie den Camcorder aus und warten Sie etwa eine Stunde lang ab. Wenn zusätzlich auch noch  blinkt, so ist eine Cassette eingelegt. Nehmen Sie in einem solchen Fall die Cassette heraus, schalten Sie den Camcorder aus, und warten Sie etwa eine Stunde lang ab. Wenn beim Einschalten das Symbol  nicht mehr erscheint, kann der Camcorder wieder verwendet werden.

Bei Feuchtigkeit auf dem Objektiv



Der Camcorder warnt nicht vor Feuchtigkeit auf dem Objektiv; das Bild ist jedoch unklar. Schalten Sie in einem solchen Fall den Camcorder aus, und warten Sie etwa eine Stunde lang ab.

So verhindern Sie ein Kondensieren von Feuchtigkeit im Camcorder

Wenn der Camcorder von einem kalten an einen warmen Ort gebracht wird, stecken Sie ihn in einen Plastikbeutel und warten Sie ab, bis er die Raumtemperatur angenommen hat.

- (1) Stecken Sie den Camcorder in den Plastikbeutel, und verschließen Sie den Plastikbeutel gut.
- (2) Nehmen Sie den Camcorder erst heraus, wenn er die Raumtemperatur angenommen hat (im allgemeinen nach etwa einer Stunde).

Nettoyage des têtes vidéo

Pour être sûr d'obtenir une image nette, nettoyez les têtes vidéo. Quand l'indicateur  et le message "  CLEANING CASSETTE" apparaissent alternativement dans le viseur, ou si l'image de lecture est "bruitée" ou à peine visible, c'est que les têtes vidéo sont sales.



[a]

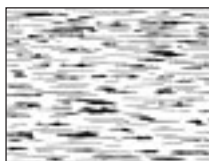

[b]

[a] Légèrement sales
[b] Très sales

Dans ce cas, nettoyez les têtes vidéo avec la cassette de nettoyage Sony V8-25CLH (non fournie). Après le nettoyage, vérifiez si l'image est nette et, si elle est toujours de mauvaise qualité, nettoyez encore une fois les têtes. (Ne pas répéter le nettoyage plus de 5 fois.)



Attention

Ne pas utiliser de cassette de nettoyage de type mouillé en vente dans le commerce. Elle risque d'endommager les têtes vidéo.

Remarque

Si la cassette de nettoyage V8-25CLH n'est pas commercialisée dans votre région, veuillez demander conseil à votre revendeur Sony.

Reinigung der Videoköpfe

Um ein klares Bild zu erhalten, müssen die Videoköpfe regelmäßig gereinigt werden. Bei verschmutzten Videoköpfen erscheint im Sucher nacheinander die Anzeigen  und  „verraushtes“ oder kaum noch sichtbares Bild ist ein Anzeichen dafür, daß die Köpfe verschmutzt sind.

[a] schwache Verschmutzung
[b] starke Verschmutzung

Zur Reinigung der Videoköpfe verwenden Sie die Sony Reinigungscassette V8-25CLH (nicht mitgeliefert). Nach der Reinigung überprüfen Sie die Bildqualität. Ist das Bild immer noch „verrauscht“, wiederholen Sie den Reinigungsvorgang. (Der Reinigungsvorgang sollte jedoch nicht mehr als fünfmal wiederholt werden.)

Vorsicht

Handelsübliche Naßtyp-Reinigungscassetten dürfen nicht verwendet werden, da sie die Videoköpfe beschädigen.

Hinweis

Wenn die Reinigungscassette V8-25CLH bei Ihnen nicht erhältlich ist, wenden Sie sich an Ihren nächsten Sony Händler.

Nettoyage du viseur

- CCD-TRV31E/TRV41E/TRV51E/TRV81E seulement

- (1) Enlevez la vis avec un tournevis (non fourni), puis poussez le bouton RELEASE, tournez l'ocilleton dans le sens de la flèche et retirez-le.
- (2) Nettoyer la surface avec une brosse-soufflet en vente dans le commerce.

Entfernen von Staub aus dem Sucher

- nur CCD-TRV31E/TRV41E/TRV51E/TRV81E

- (1) Drehen Sie mit einem Schraubenzieher (nicht mitgeliefert) die seitliche Schraube am Sucher heraus. Während Sie dann RELEASE drücken, ziehen Sie das Okular in Pfeilrichtung heraus.
- (2) Reinigen Sie den Schirm mit einem handelsüblichen Blasepinsel.

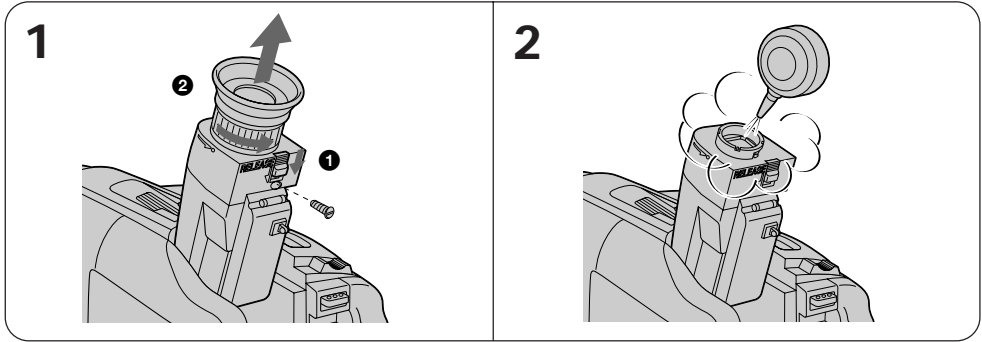

Remise en place de l'ocilleton

- (1) Aligner la rainure de l'ocilleton sur le repère • inscrit sur le barillet.
- (2) Tourner l'ocilleton dans le sens de la flèche, puis remettez la vis en place.

Um das Okular wieder anzubringen

- (1) Richten Sie die Aussparung am Okular auf die •-Marke am Suchertubus aus, und stecken Sie das Okular auf den Tubus.
- (2) Drehen Sie das Okular in Pfeilrichtung, und schrauben Sie die Schraube wieder ein.

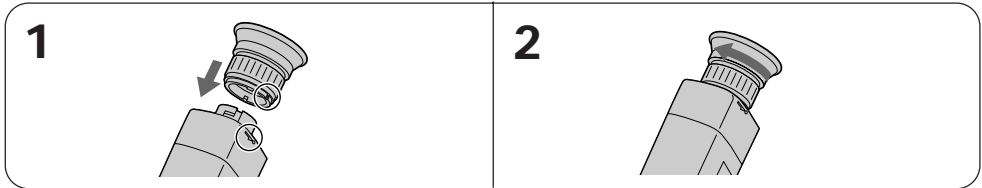

Précautions

Fonctionnement du camescope

- Faites fonctionner le camescope sur le courant continu de 7,2 V (batterie rechargeable) ou 8,4 V (adaptateur secteur).
- Pour le fonctionnement sur le courant secteur ou le courant continu, utilisez les accessoires recommandés dans le mode d'emploi.

Zur besonderen Beachtung

Camcorder

- Betreiben Sie den Camcorder mit dem Akku (7,2 V) oder dem Netzadapter (8,4 V).
- Verwenden Sie für Netzbetrieb und für Betrieb mit Gleichspannung nur die in der Anleitung angegebenen Zubehörteile.

- Si un solide ou un liquide tombait dans le caméscope, débranchez le caméscope et faites-le vérifier par votre revendeur Sony avant de le remettre sous tension.
- Évitez toute manipulation brusque du caméscope et tout choc mécanique. Prenez particulièrement soin de l'objectif.
- Mettez l'interrupteur POWER sur OFF quand vous n'utilisez pas le caméscope.
- Ne pas envelopper le caméscope ni l'utiliser ainsi car il risque de trop chauffer.
- Eloignez le caméscope des champs magnétiques puissants et des vibrations mécaniques.
- Ne pas appuyer sur l'écran LCD.
- Si vous utilisez le caméscope dans un endroit froid, une image rémanente peut apparaître sur l'écran LCD, mais c'est normal.
- Quand vous utilisez le caméscope, le dos de l'écran LCD peut devenir chaud. Ceci est également normal.

Manipulation des cassettes

Ne jamais rien insérer dans les petits orifices à l'arrière de la cassette, car ils servent à détecter le type de bande, son épaisseur et si le taquet est tiré ou non.

Entretien du caméscope

- Si vous ne comptez pas utiliser le caméscope pendant longtemps, débranchez la source d'alimentation et enlevez la cassette. Mettez le caméscope de temps en temps sous tension, faites fonctionner la section caméra et la section magnéscope, et reproduisez une cassette pendant environ 3 minutes.
- Nettoyez l'objectif avec une brosse douce pour enlever la poussière. S'il y a des traces de doigts sur l'objectif, essuyez-les avec un chiffon doux.
- Nettoyez le coffret du caméscope avec un chiffon sec et doux, ou un chiffon doux légèrement mouillé d'une solution détergente neutre. N'utilisez aucun type de solvant qui risque d'abîmer la finition.
- Quand l'écran LCD est sale (traces de doigts ou autres saletés), nous vous conseillons d'utiliser le kit de nettoyage LCD (non fourni) pour le nettoyer.

- Wenn ein fester Gegenstand oder Flüssigkeit in das Gehäuse gelangt, trennen Sie den Camcorder ab und lassen Sie ihn von einem Sony Händler überprüfen, bevor Sie ihn weiterverwenden.
- Gehen Sie vorsichtig mit dem Camcorder um; stoßen Sie ihn nirgends an. Insbesondere das Objektiv ist sehr empfindlich.
- Stellen Sie bei Nichtverwendung des Camcorders den POWER-Schalter auf OFF.
- Wickeln Sie den Camcorder beim Betrieb nicht in ein Tuch ein, da es sonst zu einem internen Hitzestau kommen kann.
- Halten Sie den Camcorder von starken Magnetfeldern und mechanischen Vibrationen fern.
- Drücken Sie nicht auf das LC-Display.
- Bei Betrieb an kalten Plätzen kann die Anzeige auf dem LC-Display beeinträchtigt sein. Es handelt sich nicht um eine Störung des Camcorders.
- Während des Betriebs erwärmt sich normalerweise die Rückseite des LC-Displays.

Zur Handhabung der Cassetten

Stecken Sie nichts in die kleinen Öffnungen an der Rückseite der Cassette. An diesen Öffnungen erkennt der Camcorder den Bandtyp, die Bandstärke und die Einstellung des Löscheschutzes.

Zur Pflege des Camcorders

- Wenn der Camcorder längere Zeit nicht verwendet wird, trennen Sie die Stromquelle ab und nehmen Sie die Cassette heraus. Schalten Sie ihn jedoch bei einer längeren Nichtverwendung von Zeit zu Zeit einmal ein, betreiben Sie den Kamerateil sowie den Recorderteil, und geben Sie ein Band etwa drei Minuten lang wieder.
- Um Staub vom Objektiv zu entfernen, verwenden Sie einen weichen Blasepinsel. Zum Entfernen von Fingerabdrücken verwenden Sie ein weiches Tuch.
- Zur Reinigung des Camcorder-Gehäuses verwenden Sie ein weiches trockenes oder ein weiches, leicht mit mildem Haushaltsreiniger angefeuchtetes Tuch. Lösungsmittel dürfen nicht verwendet werden, da sie das Gehäuse angreifen.
- Schmutz und Fingerabdrücke auf dem LC-Display lassen sich am besten besten mit einem im Fachhandel erhältlichen LCD-Reinigungssatz entfernen.

Adaptateur secteur

Recharge

- Utilisez seulement une batterie au lithium-ion.
- Posez la batterie sur une surface plane sans vibrations quand vous la rechargez.
- La batterie chauffe quand elle est chargée. C'est normal.

Divers

- Débranchez l'adaptateur secteur de la prise murale si vous ne comptez pas l'utiliser pendant longtemps. Pour débrancher le cordon, tirez sur la fiche et non sur le cordon proprement dit.
- Ne pas utiliser l'adaptateur secteur si le cordon est abîmé ou si l'adaptateur est tombé ou endommagé.
- Ne pas plier le cordon d'alimentation en forçant ni poser d'objet lourd dessus, car il pourrait être endommagé et provoquer un incendie ou une électrocution.
- Veillez à ce qu'aucun objet métallique ne touche les pièces métalliques de la plaque de connexion, car un court-circuit pourrait endommager l'adaptateur.
- Veillez à ce que les contacts métalliques soient toujours propres.
- Ne démontez pas l'adaptateur secteur.
- Ne laissez pas tomber l'adaptateur et ne le cognez pas.
- Quand vous utilisez l'adaptateur secteur, en particulier pendant la recharge, éloignez-le de tout récepteur AM ou appareil vidéo, car la réception AM et l'image vidéo pourraient être perturbées.
- L'adaptateur chauffe quand il fonctionne. C'est normal.
- Ne pas laisser l'adaptateur secteur dans un endroit:
 - Extrêmement chaud ou froid
 - Poussièreux ou sale
 - Très humide
 - Soumis à des vibrations

En cas de difficulté, débranchez l'adaptateur secteur et faites-le vérifier par votre revendeur Sony.

Netzadapter

Zum Laden

- Verwenden Sie nur einen Lithiumionen-Akku.
- Laden Sie den Akku auf einer ebenen, vibrationsfreien Unterlage.
- Der Akku erhitzt sich beim Laden.

Sonstige Hinweise

- Trennen Sie bei längerer Nichtverwendung den Netzadapter von der Wandsteckdose ab. Zum Abtrennen fassen Sie stets am Stecker und niemals am Kabel an.
- Betreiben Sie den Netzadapter niemals, wenn das Netzkabel beschädigt oder etwas auf das Netzkabel gefallen ist.
- Biegen Sie das Netzkabel nicht zu stark und stellen Sie keine schweren Gegenstände darauf, da es sonst beschädigt werden kann und Feuer- sowie elektrische Schlaggefahr besteht.
- Achten Sie darauf, daß die elektrischen Kontakte der Anschlußplatte nicht mit Metallgegenständen in Berührung kommen, da sonst ein Kurzschluß entsteht, durch den der Netzadapter beschädigt werden kann.
- Halten Sie die Metallkontakte stets sauber.
- Bauen Sie den Netzadapter nicht auseinander.
- Stoßen Sie den Netzadapter nirgends an und lassen Sie ihn nicht fallen.
- Während des Betriebs und insbesondere während des Ladens sollte der Netzadapter von MW-Empfängern und Videogeräten ferngehalten werden, da er den MW-Empfang bzw. Videobetrieb stören kann.
- Beim Betrieb erwärmt sich der Netzadapter.
- Stellen Sie den Netzadapter nicht an:
 - heiße und kalte Plätze;
 - staubige und schmutzige Plätze;
 - sehr feuchte Plätze;
 - Plätze, die Vibrationen ausgesetzt sind.

Bei Problemen trennen Sie den Netzadapter ab und wenden Sie sich bitte an den nächsten Sony Händler.

Utilisation du camscope à l'étranger

Chaque pays a son propre système électrique et un standard de télévision couleur particulier. Avant d'utiliser le camscope à l'étranger, vérifiez les points suivants.

Sources d'alimentation

Vous pouvez utiliser le camscope dans n'importe quel pays avec l'adaptateur d'alimentation secteur fourni, sur secteur de 110 à 240 volts, 50/60 Hz.

Standards couleur existants

Ce camscope est de standard PAL. Pour regarder vos vidéogrammes sur un téléviseur, le téléviseur doit être de standard PAL. Vérifiez dans la liste alphabétique suivante les différents standards existants.

Pays au standard PAL

Allemagne, Australie, Autriche, Belgique, Chine, Danemark, Espagne, Finlande, Grande-Bretagne, Hongkong, Italie, Koweït, Malaisie, Norvège, Nouvelle-Zélande, Pays-Bas, Portugal, Singapour, Suède, Suisse, Thaïlande, etc.

Pays au standard PAL M

Brésil

Pays au standard PAL N

Argentine, Paraguay, Uruguay

Pays au standard NTSC

Amérique Centrale, Bahamas, Bolivie, Canada, Chili, Colombie, Corée, Equateur, Etats-Unis, Jamaïque, Japon, Mexique, Pérou, Philippines, Surinam, Taiwan, Venezuela, etc.

Pays au standard SECAM

Bulgarie, France, Guyane, Hongrie, Irak, Iran, Monaco, Pologne, République tchèque, République slovaque, Russie, Ukraine, etc.

Verwendung des Camcorders im Ausland

Netzspannung und TV-System können sich von Land zu Land unterscheiden. Vor dem Betrieb des Camcorders im Ausland beachten Sie die folgenden Angaben:

Stromnetz

Mit dem mitgelieferten Netzadapter kann der Camcorder in jedem beliebigen Land mit einer Netzspannung zwischen 110 V und 240 V, 50/60 Hz betrieben werden.

Farbsysteme

Dieser Camcorder arbeitet nach dem PAL-System. Wenn das Wiedergabebild auf einem TV-Schirm betrachtet werden soll, muß ein PAL-TV-Gerät verwendet werden. Beachten Sie auch die folgende alphabetische Zusammenstellung.

Länder mit PAL-System

Australien, Belgien, China, Dänemark, Deutschland, Finnland, Großbritannien, Hongkong, Italien, Kuwait, Malaysia, Neuseeland, Niederlande, Norwegen, Österreich, Portugal, Schweden, Schweiz, Singapur, Spanien, Thailand u.a.

Länder mit PAL-M-System

Brasilien.

Länder mit PAL-N-System

Argentinien, Paraguay, Uruguay.

Länder mit NTSC-System

Bahamas, Bolivien, Chile, Ecuador, Jamaika, Japan, Kanada, Kolumbien, Korea, Mexiko, Mittelamerika, Peru, Philippinen, Surinam, Taiwan, USA, Venezuela u.a.

Länder mit SECAM-System

Bulgarien, Frankreich, Guyana, Irak, Iran, Monaco, Polen, Rußland, Slowakische Republik, Tschechische Republik, Ukraine, Ungarn u.a.

Guide de dépannage

Si vous faites face à un problème quand vous utilisez le camescope, référez-vous au tableau suivant pour le résoudre. Si la difficulté persiste, débranchez la source d'alimentation et contactez le revendeur Sony ou un centre de réparation agréé Sony.





Camescope

Alimentation

Symptôme	Cause et/ou solutions
Le camescope ne s'allume pas.	<ul style="list-style-type: none"> • La batterie n'est pas en place. → Mettez la batterie en place. (p. 12) • La batterie est épuisée. → Utilisez une batterie rechargée. (p. 8) • L'adaptateur secteur n'est pas branché sur une prise secteur. → Branchez-le sur une prise secteur. (p. 31)
Le camescope s'éteint.	<ul style="list-style-type: none"> • Alors que vous filmez en mode CAMERA, vous avez mis le camescope en mode d'attente et l'avez laissé pendant plus de 5 minutes dans ce mode. → Abaissez STANDBY une fois, puis relevez-le. (p. 14) • La batterie est épuisée. → Utilisez une batterie rechargée. (p. 8) • Si VF PW-SAVE est réglé sur ON, l'image disparaît automatiquement quand vous éloignez le visage du viseur (CCD-TRV91E seulement). → Rapprochez le visage du viseur à environ 1 cm ou réglez VF PW-SAVE sur OFF. (p. 37)
La batterie se décharge rapidement.	<ul style="list-style-type: none"> • Le camescope ne fonctionne pas lorsqu'il est alimenté sur une pile qui n'est pas de type InfoLITHIUM. → Utilisez une pile InfoLITHIUM (p. 8). • La température ambiante est trop basse. (p. 87) • La batterie n'était pas chargée à fond. → Rechargez une nouvelle fois la batterie. (p. 8) • La batterie est complètement usée et ne peut pas être rechargée. → Utilisez une autre batterie. (p. 89)

Fonctionnement

Symptôme	Cause et/ou solutions
La touche START/STOP ne fonctionne pas.	<ul style="list-style-type: none"> • La bande est collée au tambour de têtes. → Ejectez la cassette. (p. 13) • La bande est terminée. → Rebobinez la bande ou utilisez une autre cassette. (p. 25) • L'interrupteur POWER est réglé sur VTR. → Réglez-le sur CAMERA. (p. 14) • Le taquet de la cassette est sorti (rouge). → Utilisez une autre cassette ou déplacez le taquet. (p. 13)
L'enregistrement s'arrête en l'espace de quelques secondes.	<ul style="list-style-type: none"> • Le commutateur START/STOP MODE est réglé sur 5SEC ou $\frac{1}{2}$. → Réglez-le sur $\frac{1}{4}$. (p. 62)
Vous ne pouvez pas éjecter la cassette.	<ul style="list-style-type: none"> • La batterie est épuisée. → Utilisez une batterie rechargée ou l'adaptateur secteur. (p. 8, 31)

Symptôme	Cause et/ou solutions
Les indicateurs  et  clignotent et aucune fonction ne marche sauf l'éjection de la cassette.	<ul style="list-style-type: none"> • Il y a condensation d'humidité. → Sortez la cassette et laissez le caméscope au repos pendant au moins une heure. (p. 90)
La date ou l'heure clignote.	<ul style="list-style-type: none"> • Vous avez appuyé sur DATE et TIME pendant plus de 2 secondes. → Ce n'est pas un signe de mauvais fonctionnement. Vous pouvez enregistrer. Le clignotement s'arrêtera bientôt. • La pile au lithium est épuisée ou faible. → Remplacez-la par une neuve. (p. 83)
La bande ne bouge pas lorsque vous actionnez une touche de transport de bande.	<ul style="list-style-type: none"> • L'interrupteur POWER est réglé sur CAMERA ou OFF. → Réglez-le sur VTR. • La bande est terminée. → Rebobinez-la ou utilisez une autre cassette. (p. 25)
Le stabilisateur ne peut pas être activé (CCD-TRV41E/TRV81E/TRV91E seulement).	<ul style="list-style-type: none"> • STEADY SHOT est réglé sur OFF. → Réglez STEADY SHOT sur ON. (p. 54) • Le stabilisateur ne fonctionne pas quand le mode grand écran est réglé sur 16:9 FULL.
L'autofocus ne fonctionne pas.	<ul style="list-style-type: none"> • FOCUS est réglé sur MANUAL. → Réglez-le sur AUTO. (p. 49) • Les conditions d'éclairage ne sont pas suffisantes pour la mise au point automatique. → Réglez FOCUS sur MANUAL pour faire la mise au point manuellement. (p. 49)
Le fondu ne fonctionne pas.	<ul style="list-style-type: none"> • Le commutateur START/STOP MODE est réglé sur 5SEC ou . → Réglez-le sur . (p. 62) • Un titre est affiché. → Supprimez le titre. (p. 55)
Aucun son ou son très faible lors de la lecture d'une cassette (CCD-TRV41E/TRV51E/TRV81E/TRV91E seulement).	<ul style="list-style-type: none"> • Une cassette stéréo est reproduite avec HiFi SOUND réglé sur 1 ou 2 dans le menu. → Réglez-le sur STEREO dans le menu. (p. 39)
Son excessivement aigu (CCD-TRV41E/TRV51E/TRV81E/TRV91E seulement).	<ul style="list-style-type: none"> • L'image a été enregistrée avec WIND réglé sur ON dans le menu. → Quand il n'y a pas de vent, réglez-le sur OFF. (p. 37)
Le code de données indique soudain "--:--:--" (CCD-TRV81E/TRV91E seulement).	<ul style="list-style-type: none"> • Vous être en train de reproduire un passage de la cassette sur lequel vous avez inscrit ou effacé l'index. Le caméscope ne fonctionne pas mal. (p. 72)
Pas d'image ni de son à la lecture lorsque le caméscope est raccordé à la station Handycam. (CCD-TRV91E seulement)	<ul style="list-style-type: none"> • Un adaptateur RFU a été raccordé au caméscope et à la station Handycam. → Retirez l'adaptateur RFU raccordé au caméscope.
La date ou l'heure disparaît.	<ul style="list-style-type: none"> • Mettez-les de nouveau en service. (p. 84)

Image

Symptôme	Cause et/ou solutions
L'image dans le viseur n'est pas claire.	<ul style="list-style-type: none"> • L'oculaire n'est pas ajusté. → Ajustez l'oculaire. (p. 15)

(voir page suivante)

Symptôme	Cause et/ou solutions
Une bande verticale apparaît lorsque vous filmez des sujets, comme des lumières ou la flamme d'une bougie devant un fond sombre.	<ul style="list-style-type: none"> Le contraste entre le sujet et le fond est trop important. Ce n'est pas une anomalie de fonctionnement. → Déplacez-vous.
Une bande verticale apparaît quand vous filmez un sujet très lumineux.	<ul style="list-style-type: none"> Le camescope ne fonctionne pas mal.
L'image de lecture n'est pas nette.	<ul style="list-style-type: none"> EDIT est réglé sur ON dans le menu. → Réglez-le sur OFF. (p. 39)
L'image est "bruitée".	<ul style="list-style-type: none"> Les têtes vidéo sont peut-être sales. → Nettoyez les têtes avec une cassette de nettoyage Sony V8-25CLH (non fournie). (p. 91)
L'image n'apparaît pas dans le viseur.	<ul style="list-style-type: none"> L'écran LCD est ouvert. → Fermez-le. (p. 20) Si VF PW-SAVE est réglé sur ON, l'image disparaît automatiquement quand vous éloignez le visage du viseur (CCD-TRV91E seulement). → Rapprochez le visage du viseur à au moins 1 cm (1/2 pouce) ou réglez VF PW-SAVE sur OFF. (p. 37)
L'image ne disparaît pas bien que VF PW-SAVE soit réglé sur ON (CCD-TRV91E seulement).	<ul style="list-style-type: none"> Le soleil ou une lampe incandescente empêche peut-être le capteur du viseur de fonctionner normalement. Ce n'est pas un signe de mauvais fonctionnement.
Une image différente apparaît.	<ul style="list-style-type: none"> Le camescope est en mode de démonstration. → Désactivez ce mode. (p. 115)
L'image n'apparaît pas sur l'écran LCD.	<ul style="list-style-type: none"> Le tube fluorescent intégré est usé. → Contactez votre revendeur Sony.

Autres

Symptôme	Cause et/ou solutions
Le voyant CHARGE clignote après que vous avez rechargé la batterie installée sur le camescope.	<ul style="list-style-type: none"> Le camescope ne fonctionne pas mal.
La télécommande fournie ne fonctionne pas.	<ul style="list-style-type: none"> COMMANDER est réglé sur OFF dans le menu. → Réglez sur ON. (p. 37) Un obstacle bloque les rayons infrarouges. → Enlevez l'obstacle. Les piles ne sont pas installées avec la polarité correcte. → Mettez les piles dans le bon sens. (p. 112) Les piles sont épuisées. → Insérez-en des neuves. (p. 112)
Il y a de la poussière dans le viseur (CCD-TRV31E/TRV41E/TRV51E/TRV81E seulement)	<ul style="list-style-type: none"> Enlevez l'ocillon et nettoyez l'oculaire. (p. 92)

Adaptateur d'alimentation secteur

Symptôme	Solutions
Le voyant VTR/CAMERA ou CHARGE ne s'allume pas.	• Débranchez l'adaptateur de la prise secteur puis rebranchez-le au bout d'une minute.
Le voyant CHARGE clignote.	• Voir le tableau suivant.

Si le voyant CHARGE clignote

Consultez le tableau suivant.

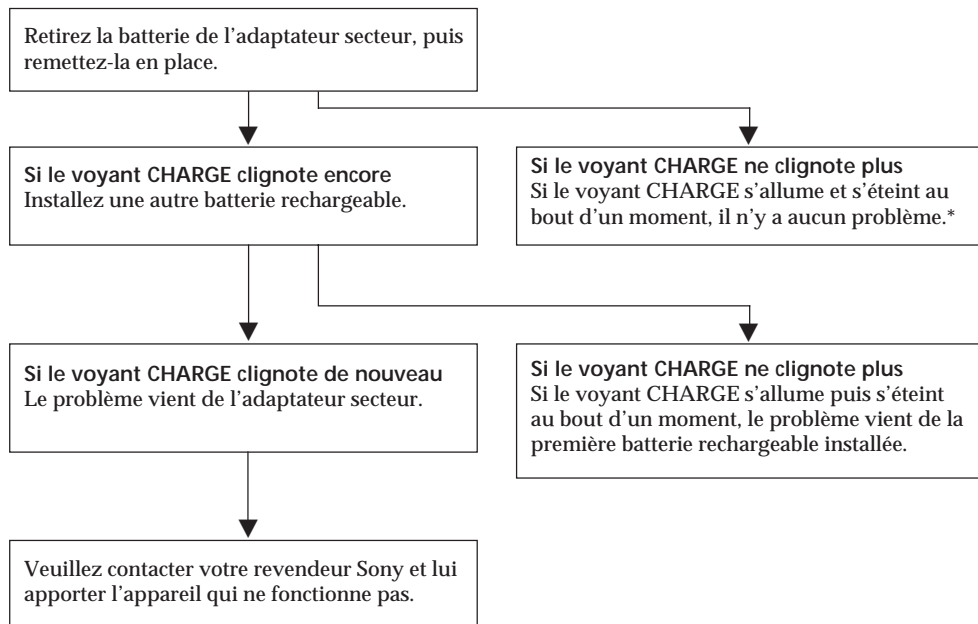

* Si vous utilisez une batterie que vous venez juste d'acheter ou qui n'a pas été utilisée pendant longtemps, le voyant CHARGE peut clignoter pendant la première charge, mais c'est normal.

Rechargez plusieurs fois la batterie.

Störungsüberprüfungen



Bei Problemen mit dem Camcorder gehen Sie die folgende Störungsliste durch. Wenn das Problem nicht behoben werden kann, wenden Sie sich an Ihren Sony Händler oder Ihre Sony Kundendienststelle.

Camcorder

Stromversorgung

Symptom	Ursache und/oder Abhilfe
Der Camcorder wird nicht mit Strom versorgt.	<ul style="list-style-type: none"> • Es ist kein Akku angebracht. → Einen Akku anbringen (Seite 12). • Der Akku ist leer. → Einen geladenen Akku anbringen (Seite 8). • Der Netzadapter ist nicht an der Steckdose angeschlossen. → Den Netzadapter an die Steckdose anschließen (Seite 31).
Der Camcorder schaltet sich aus.	<ul style="list-style-type: none"> • Im CAMERA-Betrieb war der Camcorder länger als 5 Minuten auf Bereitschaft (Standby) geschaltet. → STANDBY einmal nach unten und wieder nach oben drehen (Seite 14). • Der Akku ist leer. → Einen geladenen Akku anbringen (Seite 8). • Die Stromsparfunktion ist eingeschaltet (VF PW-SAVE steht auf ON). Das Sucherbild erlischt dann automatisch, sobald Sie sich mit dem Auge vom Sucher entfernen (nur CCD-TRV91E). → Mit dem Gesicht dichter als 1 cm an den Sucher herangehen oder den Menüparameter VF PW-SAVE auf OFF stellen (Seite 37).
Der Akku ist sehr schnell leer.	<ul style="list-style-type: none"> • Es wird kein InfoLITHIUM-Akku verwendet. → Einen InfoLITHIUM-Akku verwenden; Betrieb mit einem anderen Akkutyp ist nicht möglich (Seite 8). • Die Umgebungstemperatur ist sehr niedrig (Seite 87). • Der Akku wurde nicht voll geladen. → Den Akku nochmals laden (Seite 8). • Der Akku ist alt oder defekt und kann nicht mehr verwendet werden. → Einen neuen Akku verwenden (Seite 89).

Betrieb

Symptom	Ursache und/oder Abhilfe
Die START/STOP-Taste arbeitet nicht.	<ul style="list-style-type: none"> • Das Band ist an der Kopftrommel festgeklebt. → Die Cassette herausnehmen (Seite 13). • Das Band ist am Ende angelangt. → Das Band zurückspulen oder eine andere Cassette verwenden (Seite 25). • Der POWER-Schalter steht auf VTR. → Den Schalter auf CAMERA stellen (Seite 14). • Die Cassette ist gegen Aufnahme gesperrt (rote Lamelle sichtbar). → Eine andere Cassette verwenden oder die Lamelle zurückschieben (Seite 13).
Die Aufnahme stoppt nach einigen Sekunden oder beim Loslassen der Taste.	<ul style="list-style-type: none"> • Der START/STOP MODE-Schalter steht auf 5SEC oder . → Den Schalter auf  stellen (Seite 62).
Die Cassette kann nicht herausgenommen werden.	<ul style="list-style-type: none"> • Der Akku ist leer. → Einen geladenen Akku anbringen oder den Netzadapter anschließen (Seite 8, 31).





Symptom	Ursache und/oder Abhilfe
Die Symbole  und  blinken und keine Taste außer der Auswurfaste arbeitet.	<ul style="list-style-type: none"> • Feuchtigkeit ist im Inneren kondensiert. → Die Cassette herausnehmen und mindestens 1 Stunde lang abwarten (Seite 90).
Die Datums- oder Uhrzeitanzeige blinkt.	<ul style="list-style-type: none"> • DATE und TIME wurden zusammen länger als 2 Sekunden gedrückt. → Es handelt sich nicht um eine Störung. Kurz nach dem Aufnahmestart hört das Blinken auf. • Die Lithiumbatterie ist schwach oder leer. → Die Lithiumbatterie auswechseln (Seite 83).
Das Band läuft nicht, obwohl eine Bandlaufaste gedrückt wurde.	<ul style="list-style-type: none"> • Der POWER-Schalter steht auf CAMERA oder OFF. → Den Schalter auf VTR stellen. • Das Band ist am Ende angelangt. → Das Band zurückspulen oder eine andere Cassette verwenden (Seite 25).
Der Bildstabilisierer arbeitet nicht (nur CCD-TRV41E/TRV81E/TRV91E).	<ul style="list-style-type: none"> • STEADY SHOT steht auf OFF. → STEADY SHOT auf ON stellen (Seite 54). • Es ist in den Breitbildmodus 16:9 FULL geschaltet; der Bildstabilisierer arbeitet in diesem Fall nicht.
Der Autofokus arbeitet nicht.	<ul style="list-style-type: none"> • FOCUS ist auf MANUAL geschaltet. → Auf AUTO schalten (Seite 49). • Die Aufnahmesituation eignet sich nicht für Autofokus. → FOCUS auf MANUAL schalten und manuell fokussieren (Seite 49).
Die Fader-Funktion arbeitet nicht.	<ul style="list-style-type: none"> • Der START/STOP MODE-Schalter steht auf 5SEC oder . → Den Schalter auf  stellen (Seite 62). • Ein Titel wird in das Bild eingeblendet. → Die Titeleinblendung abschalten (Seite 55).
Schwacher oder überhaupt kein Ton bei der Bandwiedergabe (nur CCD-TRV41E/TRV51E/TRV81E/TRV91E).	<ul style="list-style-type: none"> • Bei der Wiedergabe eines Stereobandes ist der Menüparameter HiFi SOUND auf 1 oder 2 geschaltet. → Den Parameter auf STEREO schalten (Seite 39).
Bei der Wiedergabe sind die Höhen zu stark betont (nur CCD-TRV41E/TRV51E/TRV81E/TRV91E).	<ul style="list-style-type: none"> • Beim Aufnehmen war der Menüparameter WIND auf ON eingestellt. → Wenn kein Wind weht, den Parameter auf OFF schalten (Seite 37).
Statt des Datumscodes wird --:--:-- angezeigt (nur CCD-TRV81E/TRV91E).	<ul style="list-style-type: none"> • An der betreffenden Bandstelle wurde eine Indexmarkierung gesetzt oder gelöscht. Es handelt sich nicht um eine Störung (Seite 72).
Kein Wiedergabebild und -ton, wenn der Camcorder an der Handycam-Station angedockt ist (nur CCD-TRV91E).	<ul style="list-style-type: none"> • Ein HF-Adapter ist sowohl am Camcorder als auch an der Handycam-Station angeschlossen. → Den HF-Adapter vom Camcorder abtrennen.
Datum oder Uhrzeit werden nicht angezeigt.	<ul style="list-style-type: none"> • Datum und Uhrzeit neu einstellen (Seite 84).

Bild	
Symptom	Ursache und/oder Abhilfe
Das Sucherbild ist unscharf.	<ul style="list-style-type: none"> • Die Dioptrie des Okulars ist falsch eingestellt. → Die Dioptrie einstellen (Seite 15).

(siehe Fortsetzung)

Störungsüberprüfungen

Symptom	Ursache und/oder Abhilfe
Beim Aufnehmen von Kerzenflammen und Lichtquellen gegen einen dunklen Hintergrund erscheint ein vertikaler Stereifen im Bild.	<ul style="list-style-type: none">• Der Kontrast zwischen Motiv und Hintergrund ist zu hoch. Es handelt sich nicht um eine Störung des Camcorders. → Ein anderes Motiv aufnehmen.
Beim Aufnehmen eines sehr hellen Motivs erscheint ein vertikaler Streifen im Bild.	<ul style="list-style-type: none">• Es handelt sich nicht um eine Störung des Camcorders.
Das Wiedergabebild ist nicht klar.	<ul style="list-style-type: none">• Der Menüparameter EDIT ist auf ON gestellt. → Den Parameter auf OFF stellen (Seite 39).
Das Bild ist „verrauscht“.	<ul style="list-style-type: none">• Die Videoköpfe sind verschmutzt. → Die Köpfe mit der Sony Reinigungscassette V8-25CLH (nicht mitgeliefert) reinigen (Seite 91).
Das Bild erscheint nicht im Sucher.	<ul style="list-style-type: none">• Das LC-Display ist herausgeklappt. → Das LC-Display zurückklappen (Seite 20).• Die Stromsparfunktion ist eingeschaltet (VF PW-SAVE steht auf ON). Das Sucherbild erlischt dann automatisch, sobald Sie sich mit dem Auge vom Sucher entfernen (nur CCD-TRV91E). → Mit dem Gesicht dichter als 1 cm an den Sucher herangehen oder den Menüparameter VF PW-SAVE auf OFF stellen (Seite 37).
Das Sucherbild verschwindet nicht automatisch, obwohl VF PW-SAVE auf ON steht (nur CCD-TRV91E).	<ul style="list-style-type: none">• Der Sensor am Sucher ist einer starken Lichtquelle (Sonnenlicht, Leuchtstoffröhre usw.) ausgesetzt. Es handelt sich nicht um eine Störung.
Ein nicht von Ihnen aufgenommenes Bild erscheint.	<ul style="list-style-type: none">• Der Camcorder befindet sich im Demonstrationsbetrieb. → Den Demonstrationsbetrieb abschalten (Seite 115).
Das Bild erscheint nicht auf dem LC-Display.	<ul style="list-style-type: none">• Die Leuchtstoffröhre des Displays muß ausgewechselt werden. → Den nächsten Sony Händler konsultieren.
Sonstiges	
Symptom	Ursache und/oder Abhilfe
Nach dem Laden des am Camcorder angebrachten Akkus blinkt die CHARGE-Lampe.	<ul style="list-style-type: none">• Es handelt sich nicht um eine Störung des Camcorders.
Die mitgelieferte Fernbedienung arbeitet nicht.	<ul style="list-style-type: none">• Der Menüparameter COMMANDER steht auf OFF. → Den Parameter auf ON stellen (Seite 37).• Die Infrarotstrahlen werden durch ein Hindernis abgeschattet. → Das Hindernis entfernen.• Die Batterien sind falschherum eingelegt. → Die Batterien mit richtiger Polarität einlegen (Seite 112).• Die Batterien sind leer. → Neue Batterien einlegen (Seite 112).
Staub im Sucher (nur CCD-TRV31E/TRV41E/TRV51E/TRV81E).	<ul style="list-style-type: none">• Das Okular abnehmen und das Innere des Suchers reinigen (Seite 92).

Netzadapter

Symptom	Abhilfe
Die VTR/CAMERA- oder CHARGE-Lampe leuchtet nicht.	<ul style="list-style-type: none">• Das Netzkabel einmal abtrennen und nach etwa einer Minute wieder anschließen.
Die CHARGE-Lampe blinkt.	<ul style="list-style-type: none">• Siehe folgendes Diagramm.

Wenn die CHARGE-Lampe blinkt

Gehen Sie das folgende Diagramm durch:

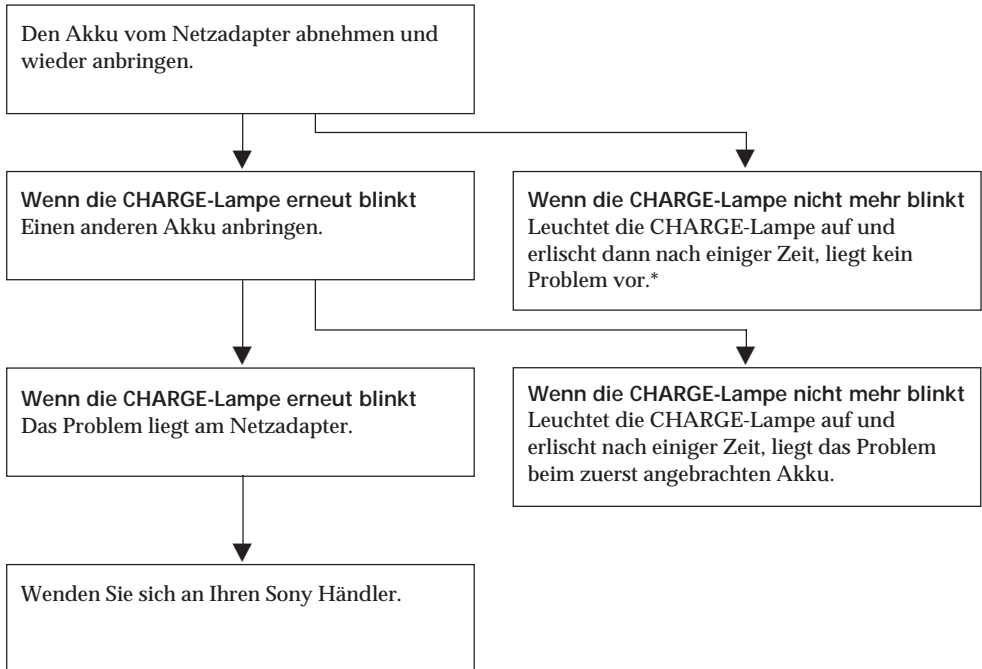

* Bei einem gerade gekauften oder längere Zeit nicht benutzten Akku blinkt die CHARGE-Lampe möglicherweise beim ersten Laden. Es handelt sich dabei nicht um eine Beschädigung. Nach mehreren Ladevorgängen tritt das Symptom nicht mehr auf.

Camescope

Système

Système d'enregistrement vidéo

Deux têtes rotatives, balayage hélicoïdal, Modulation de fréquence

Système d'enregistrement audio

Têtes rotatives, Modulation de fréquence

Signal vidéo

PAL couleur, normes CCIR

Format de cassette

Cassette vidéo 8 mm

CCD-TRV31E/TRV41E/TRV51E:

ordinaire 8 mm

CCD-TRV81E/TRV91E:

Hi8 ou ordinaire 8 mm

Temps d'enregistrement/lecture

(cassette de 90 min.)

Mode SP: 1 heure 30 minutes

Mode LP: 3 heures

Temps d'avance rapide/

rebobinage (cassette de 90 min.)

Env. 4 min

Dispositif d'image

CCD (dispositif à transfert de

charge)

Viseur

Viseur électronique

CCD-TRV31E/TRV41E/TRV51E/

TRV81E: Noir et blanc

CCD-TRV91E: Couleur

Objectif

Objectif pour zoom électrique

combiné

Diamètre du filtre 37 mm (1 7/16

po.)

CCD-TRV31E: 15x (optique)

CCD-TRV41E/TRV51E/TRV81E/

TRV91E: 15x (optique) 60x

(numérique)

Distance focale

4,1 à 61,5 mm (3/16 à 2 1/2 po.)

39 à 585 mm (1 9/16 à 23 1/8 po.),

converti en focale d'appareil photo

24 x 36

Température de couleur

Automatique

Illumination minimale*

CCD-TRV31E/TRV51E: 0,6 lux

(F1.4)

(éclairage pour un minimum visible

0,3 lux)

CCD-TRV41E/TRV81E/TRV91E:

2 lux (F 1.4)

Plage d'illumination

CCD-TRV31E/TRV51E:

0,6 à 100.000 lux

CCD-TRV41E/TRV81E/TRV91E:

2 à 100.000 lux

Illumination recommandée

Plus de 100 lux

* L'illumination minimale désigne le niveau de lumière nécessaire pour que le camescope produise une image. L'éclairage minimum visible désigne le niveau de lumière nécessaire pour produire un signal visible.

Ecran LCD

Image

CCD-TRV31E/TRV41E:

7,5 cm en diagonale

59,5 x 43,2 mm (2 3/8 x 1 3/4

pouces)

CCD-TRV51E/TRV81E/TRV91E:

10 cm en diagonale

80,7 x 58,9 mm (3 1/4 x 2 3/8

pouces)

Affichage sur écran

Matrice active TN LCD/TFT

Nombre total de points

CCD-TRV31E/TRV41E:

89.856 (384 x 234)

CCD-TRV51E/TRV81E/TRV91E:

112.320 (480 x 234)

Connecteurs d'entrée et de sortie

Entrée/sortie S vidéo (CCD-TRV81E/TRV91E seulement)

minijack DIN 4 broches

Signal de luminance: 1 Vc-c, 75 Ω ,

asymétrique

Signal de chrominance: 0,3 Vc-c, 75 Ω ,

asymétrique

Entrée/sortie vidéo

Prise Cinch, 1 Vc-c, 75 Ω ,

asymétrique

Entrée/sortie audio

CCD-TRV31E: Prise Cinch

CCD-TRV41E/TRV51E/TRV81E/

TRV91E: Prises Cinch (2: stéréo G et

D)

327 mV, (à impédance de charge de

47 k Ω), impédance inférieure à 2,2

k Ω

RFU DC OUT

Minijack spécial, 5 V CC

Prise de casque (CCD-TRV41E/

TRV51E/TRV81E/TRV91E

seulement)

Minijack stéréo (\varnothing 3,5 mm)

Prise d'écouteurs (CCD-TRV31E

seulement)

Prise Cinch mono

Prise LANC

Super minijack stéréo (\varnothing 2,5 mm)

Prise MIC

Minijack stéréo, 0,388 mV, basse

impédance pour une sortie de 2,5 à

3,0 V CC, impédance de sortie 6,8

k Ω (\varnothing 3,5 mm)

CCD-TRV31E: Type mono

CCD-TRV41E/TRV51E/TRV81E/

TRV91E: Type stéréo

Haut-parleur

Haut-parleur dynamique

Griffe porte-accessoires

intelligente

Connecteur 8 broches

Généralités

Alimentation

7,2 V (batterie rechargeable)

8,4 V (adaptateur secteur)

Consommation électrique

moyenne

Pendant l'enregistrement utilisant

l'écran LCD

CCD-TRV31E: 5,1 W

CCD-TRV41E: 5,4 W

CCD-TRV51E: 5,8 W

CCD-TRV81E: 6,1 W

CCD-TRV91E: 5,7 W

Température de fonctionnement

0°C à 40°C (32°F à 104°F)

Température d'entreposage

-20°C à +60°C (-4°F à +140°F)

Dimensions (env.)

106 x 127 x 203 mm

(4 1/4 x 5 x 8 po.) (l/h/p)

Poids (Env.)

CCD-TRV31E/TRV41E:

970 g (2 li. 2 on.)

CCD-TRV51E/TRV81E/TRV91E:

1,0 kg (2 li. 3 on.)

Sans batterie rechargeable, pile au

lithium, cassette et bandoulière

CCD-TRV31E/TRV41E:

1,1 kg (2 li. 7 on.)

CCD-TRV51E/TRV81E/TRV91E:

1,1 kg (2 li. 8 on.)

Avec la batterie rechargeable NP-

F530, la pile au lithium CR2025, une

cassette et la bandoulière

Microphone

CCD-TRV31E: Type mono

CCD-TRV41E/TRV51E/TRV81E/

TRV91E: Type stéréo

Accessoires fournis

Voir page 7.

Adaptateur secteur

Alimentation

Secteur 110 - 240 V, 50/60 Hz

Consommation électrique

25 W

Tension de sortie

DC OUT: 8,4 V, 1,9 A en mode de

fonctionnement

Borne de recharge de la batterie

8,4 V, 1,4 A en mode de recharge

Application

Pile Sony au lithium NP-F530, NP-

F730

Température de fonctionnement

0°C à 40°C (32°F à 104°F)

Température d'entreposage

-20°C à +60°C (-4°F à +140°F)

Dimensions

Env. 81 x 45 x 163 mm (3 1/4 x 1

13/16 x 6 1/2 po.) (l/h/p) parties

saillantes et commandes comprises

Poids (Env)

AC-V315: 480 g (1 li. 1 on.)

AC-V316: 560 g (1 li. 3 on.)

Station Handycam

Prises d'entrée/sortie S vidéo

Mêmes spécifications que pour le

camescope

RFU DC OUT

Mêmes spécifications que pour le

camescope

Prise de commande LANC

Super minijack stéréo (dia. 2,5 mm)

Borne de station Handycam

Connecteur 20 broches spécial

Température de fonctionnement/

température d'entreposage

Mêmes spécifications que pour le

camescope

Dimensions (lxhxp)

Env. 153 x 45 x 163 mm (6 1/8 x 1

13/16 x 6 1/2 po.)

Poids

Env. 340 g (12 on.)

La conception et les spécifications sont sujettes à modifications sans préavis.

Camcorder

System

Videoaufnahmesystem

Zwei rotierende Köpfe,
Schrägspruraufzeichnung,

Frequenzmodulation

Audioaufnahmesystem

Rotierende Köpfe,

Frequenzmodulation

Videosignal

PAL-Farbnorm, CCIR-TV-Norm

Verwendbare Cassetten

CCD-TRV31E/TRV41E/TRV51E:

Normales 8-mm-Format

CCD-TRV81E/TRV91E: Hi8- oder

normales 8-mm-Format

Aufnahme-/Wiedergabezeit (mit

90-Minuten-Cassette)

SP-Modus: 1 Stunde und 30

Minuten

LP-Modus: 3 Stunden

Umspulzeit (mit 90-Minuten-

Cassette)

ca. 4 Min.

Bildwandler

CCD-Chip (Charge Coupled

Device)

Sucher

Elektronisch

CCD-TRV31E/TRV41E/TRV51E/

TRV81E: Monochrom

CCD-TRV91E: Farbe

Objektiv

Kombiniertes Motorzoomobjektiv

Filterdurchmesser 37 mm

CCD-TRV31E: 15 x (optisch)

CCD-TRV41E/TRV51E/TRV81E/

TRV91E: 15x (optisch), 60x (digital)

Brennweite

4,1 - 61,5 mm (umgerechnet auf die

Verhältnisse einer 35-mm-

Kleinbildkamera: 39 - 585 mm)

Farbtemperatureinstellung

Automatisch

Erforderliche

Beleuchtungsstärke*

CCD-TRV31E/TRV51E: 0,6 lx (F1,4)

(Minimalwert für sichtbares Bild:

0,3 lx)

CCD-TRV41E/TRV81E/TRV91E:

2 lx (F1,4)

Beleuchtungsstärkenbereich

CCD-TRV31E/TRV51E:

0,6 lx bis 100.000 lx

CCD-TRV41E/TRV81E/TRV91E:

2 lx bis 100.000 lx

Empfohlene Beleuchtungsstärke

Über 100 lx

* Die „Erforderliche

Beleuchtungsstärke“ gibt den für

die Bildaufnahme mit diesem

Camcorder erforderlichen Wert

an. Bei dem „Minimalwert“

handelt es sich um den für ein

gerade noch sichtbares Bild

mindestens erforderlichen Wert.

LC-Display

Bildgröße

CCD-TRV31E/TRV41E: 59,5 x 43,5

mm, 3 Zoll diagonal gemessen

CCD-TRV51E/TRV81E/TRV91E:

80,7 x 58,9 mm, 4 Zoll diagonal

gemessen

Bildschirmanzeige

TN LCD/TFT-Aktivmatrix

Gesamte Pixelanzahl

CCD-TRV31E/TRV41E: 89.856 (384

x 234)

CCD-TRV51E/TRV81E/TRV91E:

112.320 (480 x 234)

Ein- und Ausgänge

S-Videoausgang/eingang (nur

CCD-TRV81E/TRV91E)

4pol Mini-DIN

Luminanzsignal: 1 Vss, 75 Ohm,

unsymmetrisch

Chrominanzsignal: 0,3 Vss, 75 Ohm,

unsymmetrisch

Videoausgang/eingang

Cinchbuche, 1 Vss, 75 Ohm,

unsymmetrisch

Audioausgang/eingang

CCD-TRV31E: Cinchbuche

CCD-TRV41E/TRV51E/TRV81E/

TRV91E: Cinchbuchsen (2, Stereo, L

und R), 327 mV an Lastimpedanz

von 47 kOhm, Impedanz unter 2,2

kOhm

Stromversorgungsbuchse für HF-

Adapter (RFU DC OUT)

Spezial-Minibuchse, 5 V

Gleichspannung

Kopfhörerbuchse (nur CCD-

TRV41E/TRV51E/TRV81E/TRV91E)

Stereo-Minibuchse (ø 3,5 mm)

Ohrhörerbuchse (nur CCD-

TRV31E)

Mono, Cinchbuche

LANC-Steuerbuchse

Stereo-Microbuchse (ø 2,5 mm)

MIC-Buchse

Minibuchse, 0,388 mV, niedrige

Impedanz, Abgabe einer

Speisepannung von 2,5 bis 3,0 V

(Gleichspannung),

Ausgangsimpedanz 6,8 kOhm (ø 3,5

mm)

CCD-TRV31E: Mono

CCD-TRV41E/TRV51E/TRV81E/

TRV91E: Stereo

Lautsprecher

Dynamisch

Intelligenter Zubehörschuh

Mit 8pol Anschluß

Allgemeines

Stromversorgung

7,2 V (Akku)

8,4 V (Netzadapter)

Durchschnittliche

Leistungsaufnahme

Bei Kameraaufnahme mit LC-

Display

CCD-TRV31E: 5,1 W

CCD-TRV41E: 5,4 W

CCD-TRV51E: 5,8 W

CCD-TRV81E: 6,1 W

CCD-TRV91E: 5,7 W

Betriebstemperaturbereich

0 °C bis 40 °C

Lagertemperaturbereich

-20 °C bis +60 °C

Abmessungen

ca. 106 x 127 x 203 mm (B/H/T)

Gewicht

CCD-TRV31E/TRV41E: ca. 970 g

CCD-TRV51E/TRV81E/TRV91E:

ca. 1,0 kg

(ohne Akku, Lithiumbatterie,

Cassette und Schulterriemen)

CCD-TRV31E/TRV41E: ca. 1,1 kg

CCD-TRV51E/TRV81E/TRV91E:

ca. 1,1 kg

(einschl. Akku NP-F530,

Lithiumbatterie CR2025, Cassette

und Schulterriemen)

Mikrofon

CCD-TRV31E: Mono

CCD-TRV41E/TRV51E/TRV81E/

TRV91E: Stereo

Mitgeliefertes Zubehör

Siehe Seite 7

Netzadapter

Stromversorgung

110 - 240 V Wechselspannung, 50/

60 Hz

Leistungsaufnahme

25 W

Ausgangsspannung

DC OUT: 8,4 V, 1,9 A bei Betrieb

Akkuladkontakte: 8,4 V, 1,4 A

beim Laden

Verwendbare Akkus

Sony Akkus NP-F530, NP-F730

Lithiumionentyp

Betriebstemperaturbereich

0 °C bis 40 °C

Lagertemperaturbereich

-20 °C bis +60 °C

Abmessungen

ca. 81x 45 x 163 mm (B/H/T),

einschl. vorspringender Teile und

Bedienungselemente

Gewicht

AC-V315: ca. 480 g

AC-V316: ca. 560 g

Handycam-Station

S Video/Video/Audio-Buchsen

Entsprechen den Buchsen am

Camcorder

RFU DC OUT-Buchse

Entspricht der Buchse am

Camcorder

LANC-Steuerbuchse

Stereo-Microbuchse (ø 2,5 mm)

Anschluß der Handycam-Station

20pol Spezialanschluß

Betriebstemperatur/

Lagertemperatur

wie Camcorder

Abmessungen (B/H/T)

ca. 153 x 45 x 163 mm

Gewicht

ca. 340 g

Änderungen, die dem technischen

Fortschritt dienen, bleiben

vorbehalten.

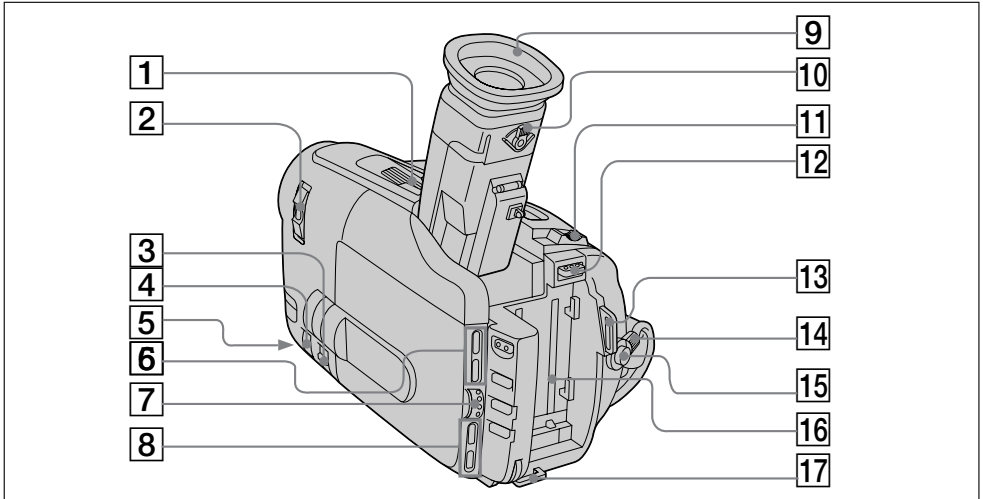

- | | | | |
|----|----------------------------------------------------------------|----|------------------------------------------------------|
| 1 | Griffe porte-accessoires intelligente (p. 115) | 1 | Intelligenter Zubehörschuh (Seite 115) |
| 2 | Interrupteur d'alimentation (POWER) (p. 14) | 2 | Betriebsschalter (POWER) (Seite 14) |
| 3 | Commutateur de mise au point (FOCUS) (p. 49) | 3 | Fokussierschalter (FOCUS) (Seite 49) |
| 4 | Molette de mise au point précise (FAR/NEAR) (p. 49) | 4 | Fern/Nah-Einstellrad (FAR/NEAR) (Seite 49) |
| 5 | Borne de station Handycam (CCD-TRV91E seulement) | 5 | Anschluß der Handycam-Station (nur CCD-TRV91E) |
| 6 | Touches de luminosité de l'écran (LCD BRIGHT) (p. 19) | 6 | LC-Display-Helligkeitstasten (LCD BRIGHT) (Seite 19) |
| 7 | Touche d'ouverture du LCD (OPEN) (p. 19) | 7 | Öffnungstaste (OPEN) (Seite 19) |
| 8 | Touches de réglage du volume (VOLUME) (p. 25) | 8 | Lautstärketasten (VOLUME) (Seite 25) |
| 9 | Oeillette | 9 | Okular |
| 10 | Levier de réglage de l'oculaire (CCD-TRV91E seulement) (p. 15) | 10 | Okular-Dioptriehebel (nur CCD-TRV91E) (Seite 15) |
| 11 | Levier de zoom électrique (p. 17) | 11 | Motorzoomtaste (Seite 17) |
| 12 | Levier de libération de la batterie (BATT) (p. 12) | 12 | Akkulöseknopf (BATT) (Seite 12) |
| 13 | Crochet pour la bandoulière (p. 113) | 13 | Öse für Schulterriemen (Seite 113) |
| 14 | Commutateur d'attente (STANDBY) (p. 14) | 14 | Bereitschaftsschalter (STANDBY) (Seite 14) |
| 15 | Touche de marche/arrêt (START/STOP) (p. 14) | 15 | Start/Stopp-Taste (START/STOP) (Seite 14) |
| 16 | Surface de montage de la batterie | 16 | Akku-Befestigungsflansch |
| 17 | Crochet pour la bandoulière (p. 113) | 17 | Öse für Schulterriemen (Seite 113) |

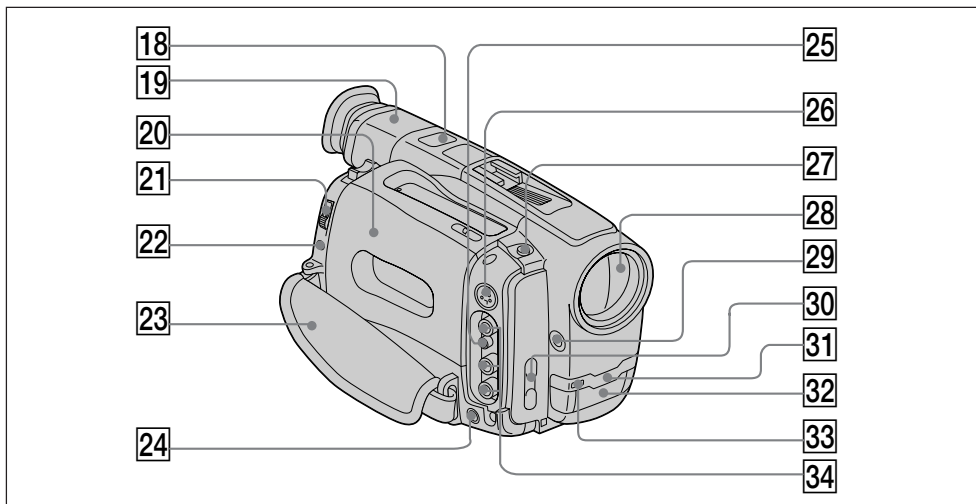

- | | |
|----------------------------------------------------------------------------------------------------------------------------------------------------------------------------------------------------------------------------------------------------------------------------------------------------------------------------------------------------------------------------------------------------------------------------------------------------------------------------------------------------------------------------------------------------------------------------------------------------------------------------------------------------------------------------------------------------------------------------------------------------------------------------------------------------------------------------------------------------------------------------------------------------------------------------------------------------------------------------------------------------------------------------------------------------------------------------------------------------------------------------------------------------------------------------------------------------------------------------------------------------------------------------------------------------------------------------------------------------------------------------------------------------------------------------------------------------------------------------------------------------------------------------------------------|--------------------------------------------------------------------------------------------------------------------------------------------------------------------------------------------------------------------------------------------------------------------------------------------------------------------------------------------------------------------------------------------------------------------------------------------------------------------------------------------------------------------------------------------------------------------------------------------------------------------------------------------------------------------------------------------------------------------------------------------------------------------------------------------------------------------------------------------------------------------------------------------------------------------------------------------------------------------------------------------------------------------------------------------------------------------------------------------------------------------------------------------------------------------------------------------------------------------------------------------------------------------------------------------------------------------------------------------------------------------------------------------------------------------------------------------------------|
| <p>18 Ouverture d'exposemètre (CCD-TRV91E seulement)</p> <p>19 Viseur (p. 15)</p> <p>20 Logement de la cassette (p. 13)</p> <p>21 Commutateur d'éjection de la cassette (EJECT) (p. 13)</p> <p>22 Prise de télécommande LANC Ⓛ
LANC (Ⓛ) vient de Local Application Control Bus system. La prise de commande Ⓛ sert à contrôler le transport de la bande d'un appareil vidéo et des périphériques qui lui sont raccordés. Cette prise a la même fonction que les connecteurs CONTROL L ou REMOTE.</p> <p>23 Sangle (p. 20)</p> <p>24 Prise de casque (Ⓜ) (CCD-TRV41E/TRV51E/TRV81E/TRV91E seulement) (p. 26)
Prise d'écouteurs (Ⓜ) (CCD-TRV31E seulement) (p. 26)</p> <p>25 Prise de sortie CC d'adaptateur RFU (RFU DC OUT) (p. 65)</p> <p>26 Prise S vidéo (S VIDEO) (CCD-TRV81E/TRV91E seulement) (p. 64)</p> <p>27 Touche avant de marche/arrêt (START/STOP) (p. 21)</p> <p>28 Volet d'objectif</p> <p>29 Prise de microphone (alimentation à l'enfichage) (MIC)
Pour raccorder un microphone externe (non fourni). Cette prise accepte aussi les microphones alimentables à l'enfichage.</p> <p>30 Touche avant de zoom électrique (p. 21)</p> <p>31 Capteur de télécommande (p. 113)
Dirigez la télécommande ici pour le contrôle à distance</p> <p>32 Microphone</p> <p>33 Voyant d'enregistrement/batterie (p. 14)</p> <p>34 Prises audio/vidéo (AUDIO/VIDEO) (p. 64)</p> | <p>18 Lichtöffnung (nur CCD-TRV91E)</p> <p>19 Sucher (Seite 15)</p> <p>20 Cassettenfach (Seite 13)</p> <p>21 Auswurfschalter (EJECT) (Seite 13)</p> <p>22 Steuerbuchse (LANC Ⓛ)
Ⓛ steht für LANC (Local Application Control Bus System). Der Ⓛ-Anschluß dient zur Steuerung des Bandlaufs von Videogeräten und besitzt die gleiche Funktion wie die mit CONTROL L und REMOTE gekennzeichneten Buchsen.</p> <p>23 Griffband (Seite 20)</p> <p>24 Kopfhörerbuchse (Ⓜ, nur CCD-TRV41E/TRV51E/TRV81E/TRV91E) (Seite 26)
Ohrhörerbuchse (Ⓜ, nur CCD-TRV31E) (Seite 26)</p> <p>25 Stromversorgungsausgang für HF-Adapter (RFU DC OUT) (Seite 65)</p> <p>26 S-Videobuchse (S-VIDEO) (nur CCD-TRV81E/TRV91E) (Seite 64)</p> <p>27 Zusätzliche Start/Stopp-Taste an der Vorderseite (START/STOP) (Seite 21)</p> <p>28 Objektivkappe</p> <p>29 Mikrofonbuchse (MIC (PLUG IN POWER))
Zum Anschluß eines externen Mikrofons (nicht mitgeliefert). Die Buchse liefert auch die Speisespannung für das Mikrophon.</p> <p>30 Motorzoomtaste an der Vorderseite (Seite 21)</p> <p>31 Fernbedienungssensor (Seite 113)
Die Fernbedienung auf diesen Sensor ausrichten.</p> <p>32 Mikrofon</p> <p>33 Kameraaufnahme/Akkukontroll-Lampe (Seite 14)</p> <p>34 Video/Audio-Buchsen (VIDEO/AUDIO) (Seite 64)</p> |
|----------------------------------------------------------------------------------------------------------------------------------------------------------------------------------------------------------------------------------------------------------------------------------------------------------------------------------------------------------------------------------------------------------------------------------------------------------------------------------------------------------------------------------------------------------------------------------------------------------------------------------------------------------------------------------------------------------------------------------------------------------------------------------------------------------------------------------------------------------------------------------------------------------------------------------------------------------------------------------------------------------------------------------------------------------------------------------------------------------------------------------------------------------------------------------------------------------------------------------------------------------------------------------------------------------------------------------------------------------------------------------------------------------------------------------------------------------------------------------------------------------------------------------------------|--------------------------------------------------------------------------------------------------------------------------------------------------------------------------------------------------------------------------------------------------------------------------------------------------------------------------------------------------------------------------------------------------------------------------------------------------------------------------------------------------------------------------------------------------------------------------------------------------------------------------------------------------------------------------------------------------------------------------------------------------------------------------------------------------------------------------------------------------------------------------------------------------------------------------------------------------------------------------------------------------------------------------------------------------------------------------------------------------------------------------------------------------------------------------------------------------------------------------------------------------------------------------------------------------------------------------------------------------------------------------------------------------------------------------------------------------------|

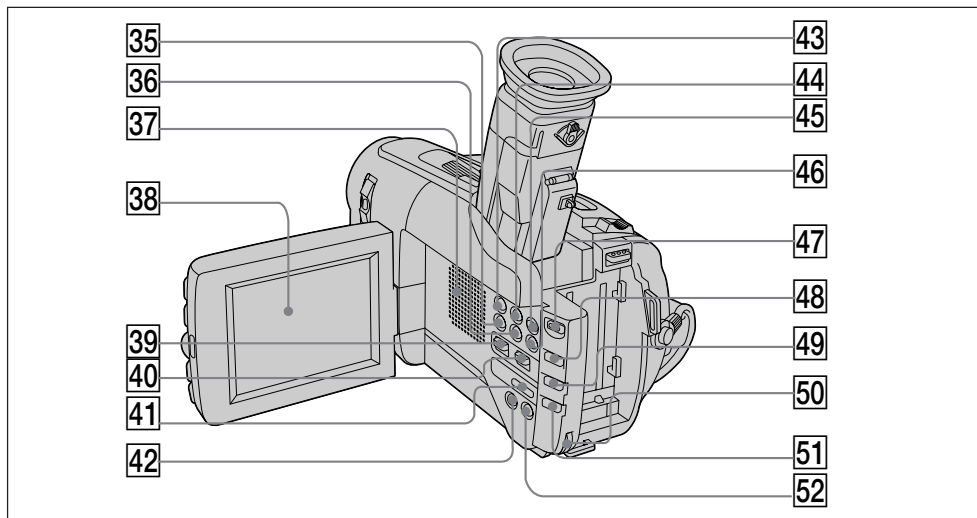

35 Touche d'enregistrement/affichage de la date (DATE) (p. 29, 61)

36 Touche d'enregistrement/affichage de l'heure (TIME) (p. 29, 61)

37 Haut-parleur (p. 25)

38 Ecran LCD (p. 19)

39 Commutateur de stabilisateur (STEADY SHOT) (CCD-TRV41E/TRV81E/TRV91E seulement) (p. 54)

40 Commutateur de mode marche/arrêt (START/STOP MODE) (p. 62)

41 Touche de sélection d'effet pictural (PICTURE EFFECT) (p. 47)

42 Touche de sélection de titre (TITLE) (p. 55)

43 Touche d'affichage (DISPLAY) (p. 26)

44 Touche de recherche de fin d'enregistrement (END SEARCH) (p. 30)

45 Touche de mode grand écran (16:9 WIDE) (CCD-TRV41E/TRV51E/TRV81E/TRV91E seulement) (p. 45)

46 Touche de remise à zéro du compteur (COUNTER RESET) (p. 16)

47 Touche de fondu (FADER) (p. 42)

48 Touche de compensation de contre-jour (BACK LIGHT) (p. 43)

49 Touche d'exposition automatique (PROGRAM AE) (p. 51)

50 Molette de commande (p. 36)

51 Touche de réglage de l'exposition (EXPOSURE) (p. 53)

52 Touche de menu (MENU) (p. 36)

35 Datumstaste (DATE) (Seite 29, 61)

36 Uhrzeitstaste (TIME) (Seite 29, 61)

37 Lautsprecher (Seite 25)

38 LC-Display (Seite 19)

39 Bildstabilisierschalter (STEADY SHOT) (nur CCD-TRV41E/TRV81E/TRV91E) (Seite 54)

40 Start/Stopp-Funktionswahlschalter (START/STOP MODE) (Seite 62)

41 Bildeffektstaste (PICTURE EFFECT) (Seite 47)

42 Titeleinblendtaste (TITLE) (Seite 55)

43 Anzeigetaste (DISPLAY) (Seite 26)

44 Endesuchtaste (END SEARCH) (Seite 30)

45 Breitbildtaste (16:9 WIDE) (nur CCD-TRV41E/TRV51E/TRV81E/TRV91E) (Seite 45)

46 Zählerrückstelltaste (COUNTER RESET) (Seite 16)

47 Fadertaste (FADER) (Seite 42)

48 Gegenlichttaste (BACK LIGHT) (Seite 43)

49 Programmautomatikstaste (PROGRAM AE) (Seite 51)

50 Einstellrad (Seite 36)

51 Belichtungstaste (EXPOSURE) (Seite 53)

52 Menütaste (MENU) (Seite 36)

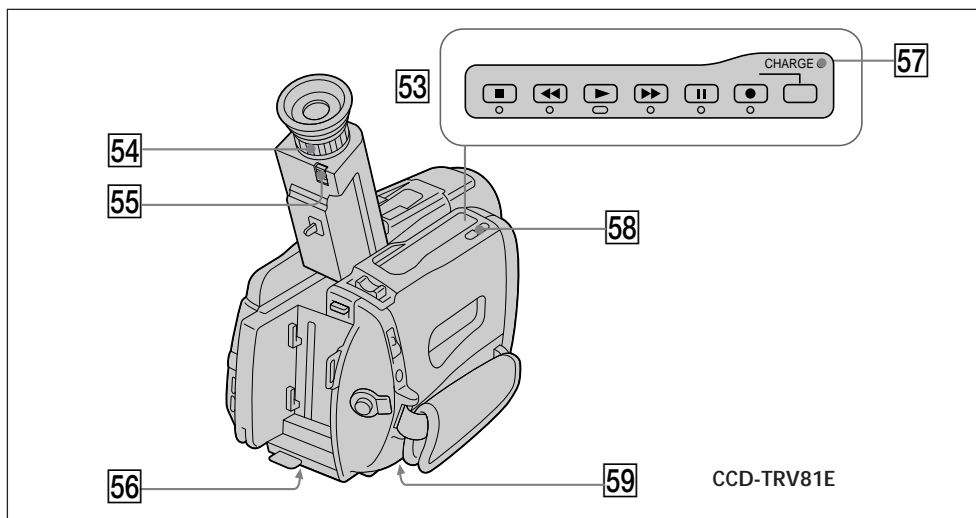

53 Touches de commande vidéo (p. 25)

- STOP (arrêt)
- ◀◀ REW (rebobinage)
- ▷ PLAY (lecture)
- ▶▶ FF (avance rapide)
- || PAUSE (pause)
- REC (enregistrement)

54 Bague de réglage de l'oculaire (CCD-TRV31E/TRV41E/TRV51E/TRV81E seulement) (p. 15)

55 Bouton de libération de l'oculaire (CCD-TRV31E/TRV41E/TRV51E/TRV81E seulement) (p. 92)

56 Logement de la pile au lithium (p. 83)

57 Voyant de recharge (CCD-TRV91E seulement) (p. 23)

58 Touche de recherche (EDITSEARCH) (p. 23)

59 Douille de trépied (p. 21)

53 Bandlauftasten (Seite 25)

- STOP (Stopp)
- ◀◀ REW (Rückspulen)
- ▷ PLAY (Wiedergabe)
- ▶▶ FF (Vorspulen)
- || PAUSE (Pause)
- REC (Aufnahme)

54 Okular-Dioptrierung (nur CCD-TRV31E/TRV41E/TRV51E/TRV81E) (Seite 15)

55 Okular-Freigabeknopf (RELEASE) (nur CCD-TRV31E/TRV41E/TRV51E/TRV81E) (Seite 92)

56 Lithiumbatteriefach (Seite 83)

57 Ladelampe (nur CCD-TRV91E) (Seite 32)

58 Schnittpunktsuchtaaste (EDITSEARCH) (Seite 23)

59 Stativhalterung (Seite 21)

Station Handycam

Handycam-Station

- CCD-TRV91E seulement

- nur CCD-TRV91E

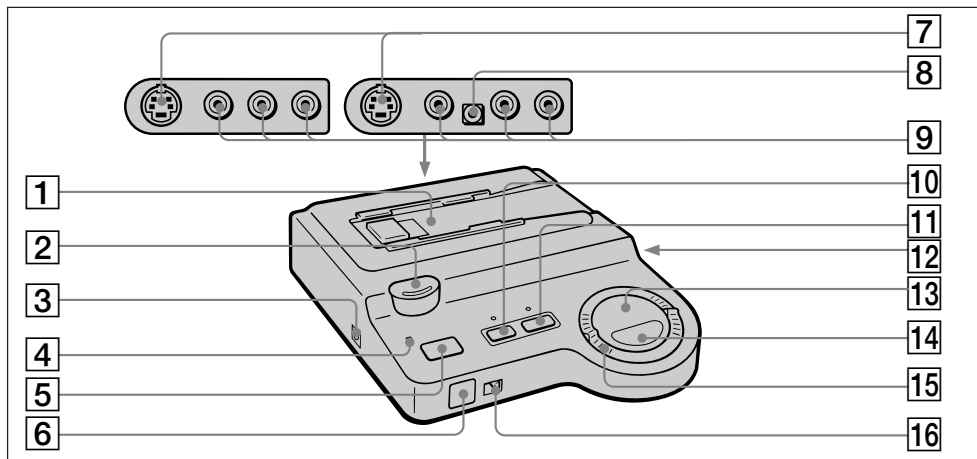

- 1 Surface de montage du camscope (p. 33)
- 2 Touche de retrait (RELEASE) (p. 35)
- 3 Prise de commande LANC (L LANC)
- 4 Voyant d'alimentation de l'Handycam (p. 34)
- 5 Interrupteur d'alimentation de l'Handycam (p. 34)
- 6 Capteur de télécommande
- 7 Prise S vidéo (S VIDEO) (p. 66)
- 8 Prise de sortie CC d'adaptateur RFU (RFU DC OUT)
- 9 Prises vidéo/audio (VIDEO/AUDIO) (p. 66)
- 10 Touche d'enregistrement (● REC)
- 11 Touche de pause (▬ PAUSE)
- 12 Borne de plaque de connexion
- 13 Touche de lecture (▷ PLAY) (p. 34)
- 14 Touche d'arrêt (■ STOP)
- 15 Molette de réglage (p. 34)
- 16 Sélecteur de mode de commande (COMMAND MODE) (p. 34)

- 1 Anschlußflansch für Camcorder (Seite 33)
- 2 Lösetaste (RELEASE) (Seite 35)
- 3 Steuerbuchse (L LANC)
- 4 Kontrollampe (HANDYCAM POWER) (Seite 34)
- 5 Netzschalter (HANDYCAM POWER) (Seite 34)
- 6 Fernbedienungssensor
- 7 S-Videobuchse (S VIDEO) (Seite 66)
- 8 Stromversorgungsbuchse für HF-Adapter (RFU DC OUT)
- 9 Video/Audio-Buchsen (VIDEO/AUDIO) (Seite 66)
- 10 Aufnahmetaste (● REC)
- 11 Pausentaste (▬ PAUSE)
- 12 Kontaktplattenanschluß
- 13 Wiedergabetaste (▷ PLAY) (Seite 34)
- 14 Stopptaste (■ STOP)
- 15 Shuttlering (Seite 34)
- 16 Steuermoduswähler (COMMAND MODE) (Seite 34)

Télécommande

Les touches qui ont le même nom sur la télécommande et le camscope ont les mêmes fonctions.

Fernbedienung

Fernbedienungstasten mit derselben Bezeichnung wie am Camcorder besitzen auch dieselbe Funktion.

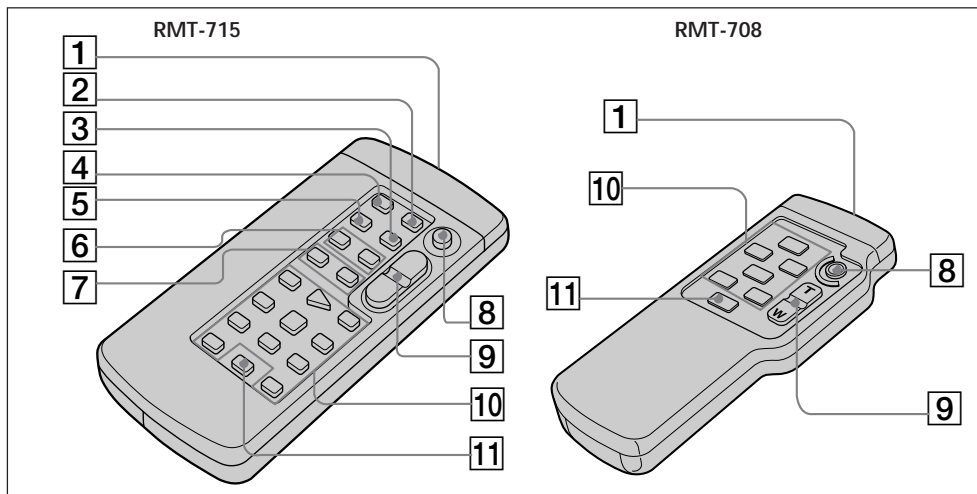

- 1** **Emetteur**
Dirigez l'émetteur vers le camscope après avoir allumé le camscope.
 - 2** **Touche de mémorisation du point zéro (ZERO MEM)** (p. 60, 70)
 - 3** **Touche de code de données (DATA CODE)** (p. 29)
 - 4** **Touche de remise à zéro du compteur (COUNTER RESET)**
 - 5** **Touche d'inscription du code de temps (TIME CODE WRITE)** (p. 76)
 - 6** **Touches d'index (INDEX)**
Touche d'inscription d'index (INDEX MARK) (p. 71)
Touche d'effacement d'index (INDEX ERASE) (p. 75)
 - 7** **Touche de recherche d'une date (DATE SEARCH)** (p. 69)
Touche de recherche d'un index (INDEX SEARCH) (p. 73, 74)
 - 8** **Touche de marche/arrêt (START/STOP)**
 - 9** **Touche de zoom électrique**
 - 10** **Touches de commande vidéo**
 - 11** **Touche d'affichage (DISPLAY)**
- 1** **Infrarotstrahl-Austrittsöffnung**
Auf den Fernbedienungssensor des Camcorders richten. Darauf achten, daß der Camcorder eingeschaltet ist.
 - 2** **Nullpunktspeichertaste (ZERO MEM)** (Seite 60, 70)
 - 3** **Datumscode-Taste (DATA CODE)** (Seite 29)
 - 4** **Zählerrückstellaste (COUNTER RESET)**
 - 5** **Timecode-Aufzeichnungstaste (TIME CODE WRITE)** (Seite 76)
 - 6** **Indextasten (INDEX)**
Index-Setztaste (INDEX MARK) (Seite 71)
Index-Löschtaste (INDEX ERASE) (Seite 75)
 - 7** **Datums-Suchtaste (DATE SEARCH)** (Seite 69)
Index-Suchtaste (INDEX SEARCH) (Seite 73, 74)
 - 8** **Start/Stop-Taste (START/STOP)**
 - 9** **Motorzoomtaste**
 - 10** **Bandlauftasten**
 - 11** **Anzeigetaste (DISPLAY)**

Préparation de la télécommande

Pour utiliser la télécommande, vous devez mettre deux piles R6 (format AA) en place en faisant correspondre les indications + et - des piles avec celles du logement.

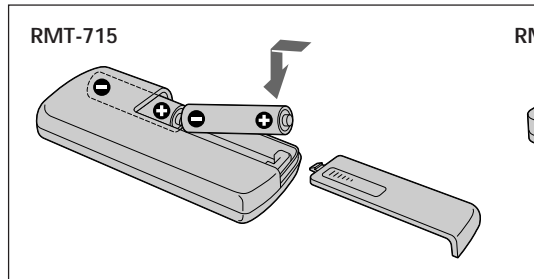

Vorbereiten der Fernbedienung

Legen Sie zwei Mignonzellen (R6, Größe AA) unter Beachtung der im Batteriefach angegebenen +/- Polarität ein.

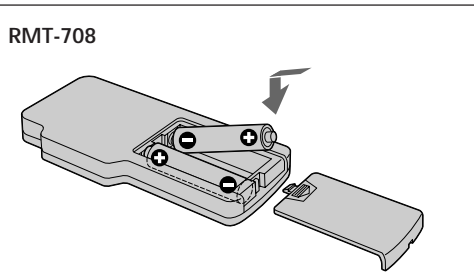

Remarque sur l'autonomie des piles

Les piles de la télécommande durent environ 6 mois dans des conditions normales d'utilisation. Quand elles sont faibles ou épuisées, la télécommande ne fonctionne plus.

Hinweis zur Batterie-Lebensdauer

Bei normalem Betrieb halten die Batterien der Fernbedienung etwa 6 Monate. Bei schwachen oder erschöpften Batterien arbeitet die Fernbedienung nicht mehr.

Pour éviter les dommages dus à une fuite éventuelle des piles

Retirez les piles si vous prévoyez de ne pas utiliser la télécommande pendant longtemps.

Um ein Auslaufen der Batterien zu verhindern

Nehmen Sie bei längerer Nichtverwendung die Batterien aus der Fernbedienung heraus.

Pour utiliser la télécommande

Assurez-vous que COMMANDER est réglé sur ON dans le menu du caméscope.

Zur Verwendung der Fernbedienung

Achten Sie darauf, daß der Menüparameter COMMANDER auf ON eingestellt ist.

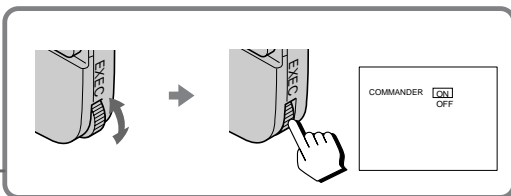
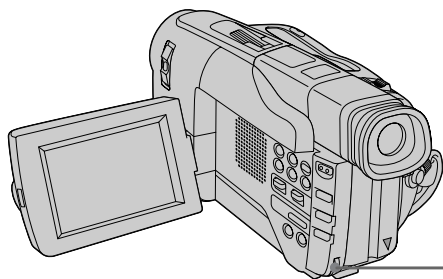

Orientation de la télécommande

Fernbedienungsbereich

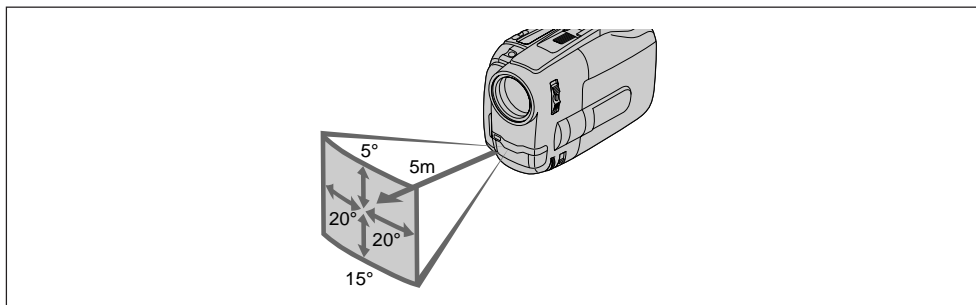

Remarques sur la télécommande

- N'exposez pas le capteur à des sources lumineuses puissantes comme la lumière directe du soleil ou un éclairage puissant, sinon la télécommande ne fonctionnera pas.
- Assurez-vous qu'il n'y a pas d'obstacle entre le capteur infrarouge et la télécommande.
- Le caméscope utilise le mode de télécommande VTR 2. Les modes de télécommande (1, 2 et 3) sont utilisés pour distinguer le caméscope d'autres magnétoscopes Sony et éviter des interférences de télécommande. Si vous utilisez un autre magnétoscope Sony avec le mode de télécommande VTR 2, nous vous conseillons de changer le mode de télécommande ou de masquer le capteur infrarouge du magnétoscope avec du papier noir.

Hinweise zur Fernbedienung

- Achten Sie darauf, daß der Fernbedienungssensor keinem direkten Sonnenlicht und keinen anderen hellen Lichtquellen ausgesetzt ist, da sonst keine einwandfreie Fernbedienung möglich ist.
- Achten Sie darauf, daß sich kein Hindernis zwischen Fernbedienungssensor und Fernbedienung befindet.
- Der Camcorder arbeitet mit dem Fernsteuerformat VTR2. Die verschiedenen Fernsteuerformate (VTR1, 2 und 3) dienen zur gezielten Fernsteuerung eines Sony Camcorders oder Videorecorders. Befindet sich in der Nähe des Camcorders ein Sony Videorecorder, der ebenfalls mit dem Fernsteuerformat VTR2 arbeitet, sollte ein anderes Fernsteuerformat gewählt oder der Fernbedienungssensor am Videorecorder mit schwarzem Papier überklebt werden.

Fixation de la bandoulière

Fixez la bandoulière fournie aux crochets prévus à cet effet.

Anbringen des Schulterriemens

Bringen Sie den mitgelieferten Schulterriemen wie folgt an den Ösen an.

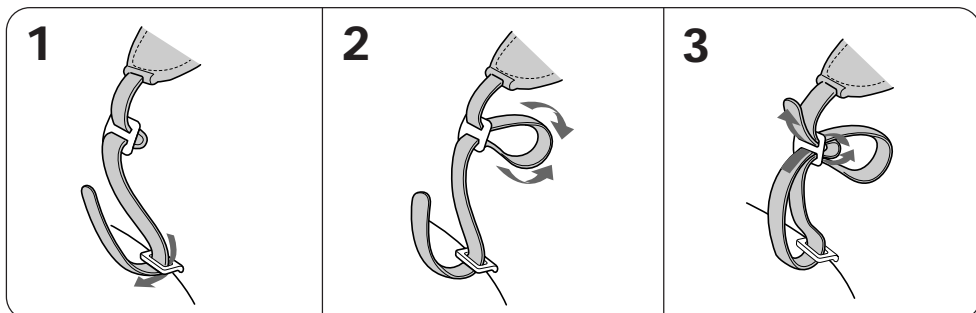

Indicateurs de fonctionnement

Betriebsanzeigen

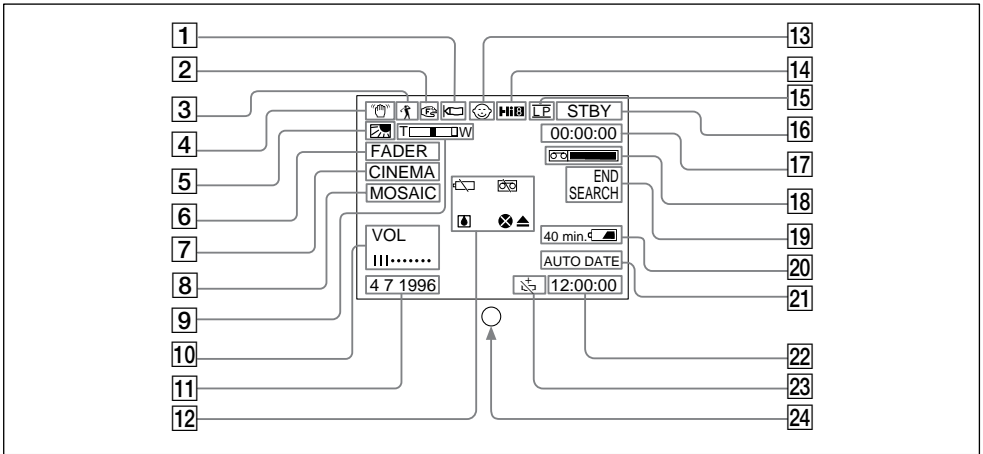

- 1 Indicateur de réduction du bruit du vent (WIND) (CCD-TRV41E/TRV51E/TRV81E/TRV91E seulement) (p. 37)
- 2 Indicateur de mise au point manuelle (p. 49)
- 3 Indicateur d'exposition automatique (p. 50)
- 4 Indicateur de stabilisateur (CCD-TRV41E/TRV81E/TRV91E seulement) (p. 54)
- 5 Indicateur de compensation de contre-jour (p. 43)
- 6 Indicateur de fondu (p. 42)
- 7 Indicateur de mode grand écran (CCD-TRV41E/TRV51E/TRV81E/TRV91E seulement) (p. 44)
- 8 Indicateur d'effets picturaux (p. 47)
- 9 Indicateur d'exposition (p. 52)/Indicateur de zoom (p. 17)
- 10 Indicateur de luminosité de l'écran LCD (LCD BRIGHT) (p. 19)/Indicateur de volume (VOLUME) (p. 25)
- 11 Indicateur de code de données (CCD-TRV81E/TRV91E seulement) (p. 29)
- 12 Indicateurs d'avertissement (p. 116)
- 13 Indicateur de mode miroir (p. 40)
- 14 Indicateur de mode de lecture ou d'enregistrement en format Hi8 (CCD-TRV81E/TRV91E seulement) (p. 85)
- 15 Cet indicateur s'allume quand la lecture ou l'enregistrement est en mode LP (p. 16, 86)
- 16 Indicateur de mode de commande vidéo (p. 25)
- 17 Indicateur de compteur de bande/code de temps RC (CCD-TRV81E/TRV91E seulement) (p. 70)
- 18 Indicateur de longueur de bande restante

- 1 Windkompensieranzeige (nur CCD-TRV41E/TRV51E/TRV81E/TRV91E) (Seite 37)
- 2 Anzeige für manuelles Fokussieren (Seite 49)
- 3 Programmatomatik-Modus (Seite 50)
- 4 Bildstabilisieranzeige (nur CCD-TRV41E/TRV81E/TRV91E) (Seite 54)
- 5 Gegenlichtanzeige (Seite 43)
- 6 Faderanzeige (Seite 42)
- 7 Breitbildanzeige (nur CCD-TRV41E/TRV51E/TRV81E/TRV91E) (Seite 44)
- 8 Bildeffektanzeige (Seite 47)
- 9 Belichtungskorrekturanzeige (Seite 52)/Zoomanzeige (Seite 17)
- 10 Helligkeitsanzeige für LC-Display (LCD BRIGHT) (Seite 19)/Lautstärkeanzeige (VOLUME) (Seite 25)
- 11 Datumcode-Anzeige (nur CCD-TRV81E/TRV91E) (Seite 29)
- 12 Warnanzeigen (Seite 116)
- 13 Spiegelbildbetriebsanzeige (Seite 40)
- 14 Anzeige für Hi8-Format-Aufnahme/Wiedergabe (nur CCD-TRV81E/TRV91E) (Seite 85)
- 15 LP-Modus-Anzeige (leuchtet beim Aufnehmen oder Wiedergeben im Longplay-Modus) (Seite 16, 86)
- 16 Bandlauffunktionsanzeige (Seite 25)
- 17 Bandzähler/RC-Timecode-Anzeige (nur CCD-TRV81E/TRV91E) (Seite 70)
- 18 Bandrestanzeige

- 19 Indicateur d'index/recherche par la date/ balayage des dates/Indicateur d'inscription de code de temps/Indicateur du point zéro (CCD-TRV81E/TRV91E seulement) (p. 69, 70, 76)

Indicateur de fin de recherche (p. 30)

- 20 Indicateur de tension de la batterie



- 21 Indicateur d'horodatage automatique (AUTO DATE) (CCD-TRV31E/TRV41E/TRV51E seulement) (p. 17)

- 22 Indicateur de la date ou de l'heure (p. 61)

- 23 Indicateur de pile au lithium (p. 82)

- 24 Voyant d'enregistrement/batterie (p. 14)

- 19 Indexanzeige und Anzeige für Datums-Suchbetrieb/-Anspielbetrieb/Timecode-Aufzeichnung/Nullpunktspeicher (nur CCD-TRV81E/TRV91E) (Seite 69, 70, 76) Endesuch-Anzeige (Seite 30)

- 20 Akkuzustandsanzeige



- 21 Datumsauto-matikanzeige (nur CCD-TRV31E/TRV41E/TRV51E) (Seite 17)

- 22 Datums-/Uhrzeit-Anzeige (Seite 61)

- 23 Lithiumbatterieanzeige (Seite 82)

- 24 Kameraaufnahme/Akkukontroll-Lampe (Seite 14)

Démonstration des caractéristiques du camscope

Vous pouvez voir une brève démonstration d'images avec effets spéciaux.

Si la démonstration apparaît, quand vous mettez le camscope pour la première fois sous tension, désactivez ce mode pour utiliser le camscope.

Pour activer le mode de démonstration,

(1) Ejectez la cassette et réglez l'interrupteur POWER sur OFF. (2) Relevez STANDBY.

(3) Tout en tenant \triangleright enfoncée, réglez l'interrupteur POWER sur CAMERA. La démonstration commence.

Elle s'arrête quand vous insérez une cassette.

Une fois que vous êtes en mode de démonstration, le camscope reste dans ce mode tant que la pile au lithium est en place. Ainsi la démonstration commence automatiquement 10 minutes après le réglage de POWER sur CAMERA, ou après l'éjection de la cassette.

Pour désactiver le mode de démonstration,

(1) Réglez l'interrupteur POWER sur OFF.

(2) Relevez STANDBY. (3) Tout en tenant \square enfoncée, réglez POWER sur CAMERA.

Remarque sur la griffe port-accessoires intelligente

La griffe porte-accessoires intelligente alimente un accessoire en option, comme une torche vidéo ou un microphone. Elle est reliée au commutateur STANDBY ce qui vous permet d'allumer ou d'éteindre l'accessoire au moyen du commutateur. Voir le mode d'emploi de l'accessoire pour de plus amples informations.

Pour raccorder un accessoire, appuyez dessus et poussez à fond, puis serrez la vis. Pour enlever l'accessoire, desserrez la vis, appuyez sur l'accessoire puis sortez-le.

Demonstrationsbetrieb

Der Camcorder kann die Bildeffekte selbsttätig vorführen.

Wenn bei der Inbetriebnahme des Camcorders der Demonstrationsbetrieb abläuft, schalten Sie ihn aus, bevor Sie mit dem Aufnehmen beginnen.

Aktivieren des Demonstrationsbetriebs:

(1) Nehmen Sie die Cassette heraus, und stellen Sie den POWER-Schalter auf OFF. (2) Drehen Sie STANDBY nach oben. (3) Während Sie \triangleright gedrückt halten, stellen Sie den POWER-Schalter auf CAMERA. Der Demonstrationsbetrieb beginnt. Beim Einlegen einer Cassette stoppt der Demonstrationsbetrieb.

Der einmal durch das obige Verfahren aktivierte Demonstrationsbetrieb bleibt ständig aktiviert (vorausgesetzt, es ist eine Lithiumbatterie eingelegt). Wenn der POWER-Schalter auf CAMERA gestellt und die Cassette herausgenommen wird, beginnt 10 Minuten später ein Demonstrationsbetrieb.

Abschalten des Demonstrationsbetriebs:

(1) Stellen Sie den POWER-Schalter auf OFF.

(2) Drehen Sie STANDBY nach oben.

(3) Während Sie \square gedrückt halten, stellen Sie den POWER-Schalter auf CAMERA.

Hinweis zum „intelligenten“ Zubehörschuh

Dieser Schuh liefert die Stromversorgung für eine Videoleuchte, ein Mikrofon oder andere Zubehörteile. Die Stromversorgung wird über den STANDBY-Schalter des Camcorder ein- und ausgeschaltet. Weitere Informationen entnehmen Sie bitte der Anleitung des Zubehörteils. Achten Sie darauf, daß das Zubehörteil ganz bis zum Ende eingeschoben ist, und ziehen Sie dann die Schraube fest. Zum Abtrennen lösen Sie die Schraube. Das Zubehörteil kann dann unter leichtem Druck abgezogen werden.

Si des indicateurs clignotent dans le viseur ou sur l'écran LCD, contrôlez les points suivants:

♪: Vous pouvez entendre un signal sonore quand BEEP est réglé sur ON.

Der folgenden Zusammenstellung können Sie die Bedeutung der im Sucher oder auf dem LCD-Display blinkenden Anzeigen und der Warnlampen am Camcorder entnehmen.

♪: Ein akustisches Warnsignal ist zu hören, falls BEEP auf ON steht.

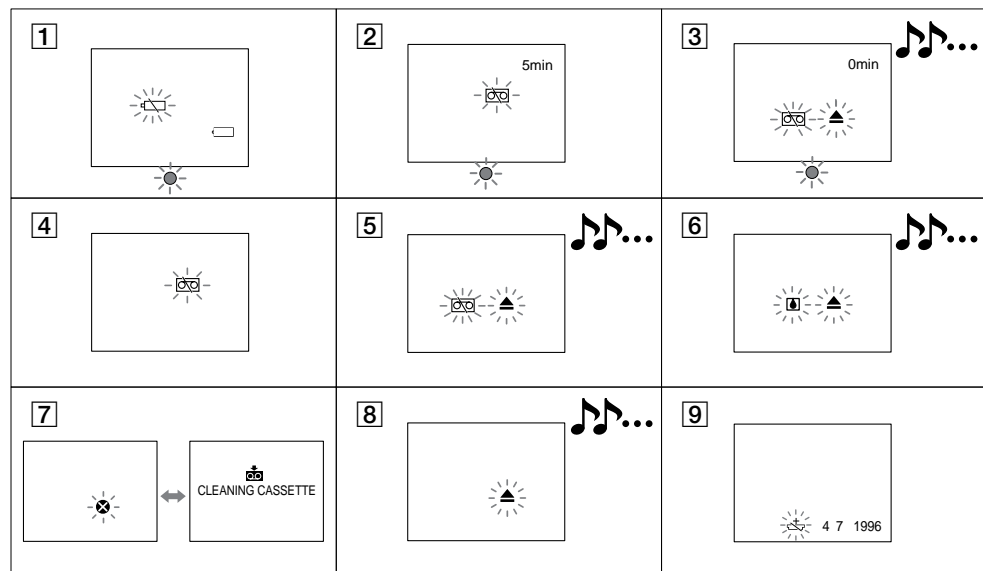

1 La batterie est faible ou épuisée.
Clignotement lent: la batterie est faible.
Clignotement rapide: la batterie est épuisée.

2 La bande est presque terminée.
Clignotement lent

3 La cassette est terminée.
Clignotement rapide

4 Aucune cassette en place.

5 Le taquet de la cassette est sorti (rouge).

6 De l'humidité s'est condensée.

7 Les têtes vidéo sont sans doute sales.
Cet indicateur apparaît seulement dans le viseur.

8 Autre problème.
Débranchez la source d'alimentation et contactez votre revendeur Sony le plus proche ou un centre de réparation agréé.

9 La pile au lithium est faible ou n'est pas en place.

1 Akkuwarnanzeige
Langsames Blinken: Akku fast leer.
Schnelles Blinken: Akku ganz leer.

2 Bandende fast erreicht.
Langsames Blinken.

3 Bandende erreicht.
Schnelles Blinken.

4 Keine Cassette eingelegt.

5 Löschschutz der Cassette aktiviert (rote Markierung sichtbar).

6 Feuchtigkeitsansammlung.

7 Videoköpfe möglicherweise verschmutzt.
Diese Anzeige erscheint nur im Sucher.

8 Sonstiges Problem.
Die Stromquelle abtrennen und den nächsten Sony Händler oder die nächste Kundendienststelle kontaktieren.

9 Lithiumbatterie erschöpft oder nicht eingelegt.

Index

A, B

Autofocus	49
BACK LIGHT (contre-jour)	43
Balayage des dates	68
Bandoulière	113
Batterie de voiture	35
BEEP (signal sonore)	16

C, D, E

Code de temps	37, 76
Code de temps RC	76
Compteur de bande	16, 37
COUNTER RESET (remise à zéro du compteur)	16
DATA CODE (code de données)	28
DATE/TIME (date/heure)	61
DEMO (démonstration)	115
DISPLAY (affichage)	26
DNR (réducteur de bruit)	39
EDIT (copie)	39
EDITSEARCH (recherche de point de montage)	23
END SEARCH (recherche de fin d'enregistrement)	30
Entrée et sortie en fondu	41
Exposition	52

F, G, H, I, J, K, L

FADER (fondu)	42
Guide de dépannage	96
Horodatage automatique	17
Index	71
LANC	107

M

Menu	36
Mémorisation du point zéro	60, 70
Mise au point manuelle	48
Mode crépuscule et nuit	50
Mode d'attente	15
Mode d'enregistrement	37
Mode grand écran	44
Mode paysage	50
Mode plage et ski	50
Mode portrait	50
Mode projecteur	50
Mode sport	50
Montage	78

N, O, P, Q

Négatif	28
Nettoyage des têtes vidéo	91
ORC (réglage optimal)	63
Pause de lecture	27
PICTURE EFFECT (effet pictural)	46
Pied photographique	21
Pile au lithium	82
Prise de commande à distance (LANC)	107
Prise de microphone	107
Prise de vues	14
PROGRAM AE (exposition automatique)	50

R, S

Raccordements	64
Recharge de la batterie	8
Recherche d'après la date	68
Recherche visuelle	27
Réglage de l'horloge	84
Réglage du viseur	15
Revue d'enregistrement	23
Secteur	31
Son AFM hifi	39, 86
Sources d'alimentation	31
STEADY SHOT (stabilisateur) ..	54

T, U, V, W, X, Y, Z

TBC (suppression du tremblement de l'image)	39
Titre	55
Visionnage sur un téléviseur ...	64
WIND (réducteur de bruit du vent)	37
ZERO MEM (mémorisation du point zéro)	60, 70
Zoom	17
Zoom électrique	18
Zoom numérique	18, 38

Stichwortverzeichnis

- A**
AFM HiFi-Ton 39, 86
Anschluß 64
Aufnahmemodus 37
Aufnahmerückschau 23
Autobatterie 35
AUTO DATE 17
Autofokus 49
- B**
Bandzähler 16, 37
Belichtungskorrektur 52
Bereitschaft, siehe Standby
Bildeffekte, siehe PICTURE
EFFECT
Bildstabilisierer, siehe STEADY
SHOT
Breitbildmodus, siehe WIDE-
Modus
- C**
COUNTER RESET 16
- D**
Data Code 28
DATE/TIME 61
Datums-Anspielbetrieb 68
Datumsautomatik, siehe
AUTO DATE 17
Datums-Suchlauf 68
DEMO 115
Digitalzoom 18, 38
Dioptrieeinstellung des
Suchers 15
DISPLAY 26
DNR 39
- E**
EDIT 39
EDIT SEARCH 23
Ein- und Ausblenden 41
END SEARCH 30
- F**
FADER 42
- G, H, I, J**
Gegenlicht 43
Indexmarken 71
- K**
Kameraaufnahme 14
- L**
Laden 8
LANC 107
Landschafts-Modus 50
Lithiumbatterie 82
- M**
Manuelles Fokussieren 48
Menüsystem 36
Mikrofonbuchse 107
Motorzoom 18
- N**
Netzbetrieb 31
Nullpunktspeicher, siehe Zero
Memory
- O**
ORC 63
- P, Q**
PICTURE EFFECT 46
Pieptöne 16
PROGRAM AE
(Programmautomatik) 50
- R**
RC-Timecode 76
Reinigen der Videoköpfe 91
Rückwärtslauf 28
- S**
Schnittbetrieb 78
Schulterriemen 113
Softporträt-Modus 50
Sonnenuntergang/
Mond-Modus 50
Sport-Modus 50
Spotlight-Modus 50
Standby 15
Stativbefestigung 21
STEADY SHOT 54
Steuerbuchse (LANC) 107
Störungsüberprüfungen 100
Strand/Ski-Modus 50
Stromquellen 31
- T**
TBC 39
Timecode 37, 76
Titel 55
- U**
Uhr, einstellen 84
- V**
Vor-/Rückspulen mit sichtbarem
Bild 27
- W, X, Y**
WIDE-Modus 44
Wiedergabe auf TV-Schirm 64
Wiedergabe-Pause 27
WIND 37
- Z**
Zero Memory 60, 70
Zoom 17

