

SONY®

Cyber-shot

Appareil photo numérique/Fotocamera digitale

Mode d'emploi

Istruzioni per l'uso

DSC-W150/W170

FR

IT



Pour plus d'informations sur les opérations avancées, veuillez lire le « **Guide pratique de Cyber-shot** » (PDF) et le guide « **Utilisation avancée de Cyber-shot** » sur le CD-ROM (fourni) à l'aide d'un ordinateur.

Per i dettagli sulle operazioni avanzate, leggere “**Guida all'uso Cyber-shot**” (PDF) e “**Guida avanzata di Cyber-shot**” sul CD-ROM (in dotazione) usando un computer.

Mode d'emploi

Lisez entièrement ce mode d'emploi avant d'utiliser l'appareil et conservez-le pour pouvoir le consulter en cas de besoin.

Istruzioni per l'uso

Prima di usare l'apparecchio, leggere attentamente questo manuale e conservarlo per riferimenti futuri.

AVERTISSEMENT

Afin de réduire les risques d'incendie ou de décharge électrique, n'exposez pas cet appareil à la pluie ou à l'humidité.

ATTENTION

Remplacez la batterie par une batterie correspondant au type spécifié uniquement. Sinon vous risquez de provoquer un incendie ou des blessures.

N'exposez pas les piles à une chaleur excessive, notamment aux rayons directs du soleil, à une flamme, etc.

Pour les utilisateurs au Canada

RECYCLAGE DES ACCUMULATEURS AUX IONS DE LITHIUM

Les accumulateurs aux ions de lithium sont recyclables.

Vous pouvez contribuer à préserver l'environnement en rapportant les piles usagées dans un point de collecte et de recyclage le plus proche.

Pour plus d'informations sur le recyclage des accumulateurs, téléphonez au numéro gratuit 1-800-822-8837 (Etats-Unis et Canada uniquement), ou visitez <http://www.rbrcc.org/>



Avvertissement : Ne pas utiliser des accumulateurs aux ions de lithium qui sont endommagés ou qui fuient.

Chargeur de batterie

Ce bloc d'alimentation est conçu pour être en position verticale ou au sol.

Note pour les clients européens

Cet appareil a été testé et jugé conforme aux limites établies par la directive EMC visant l'utilisation de câbles de connexion de moins de 3 mètres.

Attention

Le champ électromagnétique à des fréquences particulières peut avoir une incidence sur l'image et le son de cet appareil.

Avis

Si l'électricité statique ou les champs électrostatiques entraînent une interruption lors du transfert des données (échec), redémarrez l'application ou débranchez, puis rebranchez le câble de connexion (USB, etc.).

Traitement des appareils électriques et électroniques en fin de vie (Applicable dans les pays de l'Union Européenne et aux autres pays européens disposant de systèmes de collecte sélective)



Ce symbole, apposé sur le produit ou sur son emballage, indique que ce produit ne doit pas être traité avec les déchets ménagers. Il doit être remis à un point de collecte approprié pour le recyclage des équipements électriques et électroniques. En s'assurant que ce produit est bien mis au rebut de manière appropriée, vous aiderez à prévenir les conséquences négatives potentielles pour l'environnement et la santé humaine. Le recyclage des matériaux aidera à préserver les ressources naturelles. Pour toute information supplémentaire au sujet du recyclage de ce produit, vous pouvez contacter votre municipalité, votre déchetterie ou le magasin où vous avez acheté le produit.

Élimination des piles et accumulateurs usagés (Applicable dans les pays de l'Union Européenne et aux autres pays européens disposant de systèmes de collecte sélective)



Ce symbole, apposé sur les piles et accumulateurs ou sur les emballages, indique que les piles et accumulateurs fournis avec ce produit ne doivent pas être traités comme de simples déchets ménagers. En vous assurant que ces piles et accumulateurs sont mis au rebut de façon appropriée, vous participez activement à la prévention des conséquences négatives que leur mauvais traitement pourrait provoquer sur l'environnement et sur la santé humaine. Le recyclage des matériaux contribue par ailleurs à la préservation des ressources naturelles.

Pour les produits qui pour des raisons de sécurité, de performance ou d'intégrité de données nécessitent une connexion permanente à une pile ou à un accumulateur, il conviendra de vous rapprocher d'un service technique qualifié pour effectuer son remplacement.

En rapportant votre appareil électrique en fin de vie à un point de collecte approprié vous vous assurez que la pile ou l'accumulateur incorporé sera traitée correctement.

Pour tous les autres cas de figure et afin d'enlever les piles ou accumulateurs en toute sécurité de votre appareil, reportez-vous au manuel d'utilisation. Rapporter les piles ou accumulateurs usagés au point de collecte approprié pour le recyclage.

Pour toute information complémentaire au sujet du recyclage de ce produit ou des piles et accumulateurs, vous pouvez contacter votre municipalité, votre déchetterie locale ou le point de vente où vous avez acheté ce produit.

Avis aux consommateurs des pays appliquant les Directives UE

Le fabricant de ce produit est Sony Corporation, 1-7-1 Konan Minato-ku Tokyo, 108-0075 Japon. Le représentant agréé pour la compatibilité électromagnétique et la sécurité du produit est Sony Deutschland GmbH, Hedelfinger Strasse 61, 70327 Stuttgart, Allemagne. Pour toute question relative à la garantie ou aux réparations, reportez-vous à l'adresse que vous trouverez dans les documents ci-joints, relatifs à la garantie et aux réparations.

Remarques sur l'utilisation de l'appareil

Sauvegarde sur la mémoire interne et sur le « Memory Stick Duo »

Ne mettez pas l'appareil hors tension et ne retirez pas la batterie ou le « Memory Stick Duo » lorsque le témoin d'accès est allumé. Cela risquerait de détruire les données de la mémoire interne ou du « Memory Stick Duo ». N'oubliez pas d'effectuer une copie de sauvegarde afin de protéger vos données.

Remarques sur l'enregistrement et la lecture

- Avant d'enregistrer, effectuez un test afin de vous assurer que l'appareil fonctionne correctement.
- L'appareil n'est étanche ni à la poussière, ni aux projections liquides, ni encore à l'eau. Lisez la section « Précautions » (page 35) avant d'utiliser l'appareil.
- Evitez d'exposer l'appareil à l'eau. La pénétration d'eau dans l'appareil peut provoquer des anomalies qui, dans certains cas, peuvent être irrémédiables.
- N'exposez pas l'appareil au soleil ni à une forte lumière. Ceci pourrait entraîner un dysfonctionnement de l'appareil.
- N'utilisez pas l'appareil près de sources de fortes ondes radioélectriques ou de radiations. Sinon, l'appareil risquerait de ne pas pouvoir enregistrer ou lire correctement les images.
- Une utilisation de l'appareil dans des endroits très sablonneux ou poussiéreux peut provoquer des dysfonctionnements.
- Si vous constatez une condensation d'humidité, laissez sécher l'appareil avant de l'utiliser (page 35).
- Ne secouez pas et ne heurtez pas l'appareil. Cela pourrait entraîner un dysfonctionnement et empêcher éventuellement l'enregistrement des images, voire même rendre le support d'enregistrement inutilisable ou provoquer une détérioration des données d'image.
- Nettoyez la surface du flash avant l'utilisation. La chaleur du flash peut décolorer ou coller la saleté à la surface du flash et gêner ainsi l'émission de lumière du flash.

Remarques sur l'écran LCD et l'objectif

- L'écran LCD a été fabriqué avec une technologie de très haute précision et plus de 99,99 % des pixels sont opérationnels pour une utilisation efficace. Il se peut, toutefois, que vous constatiez la présence de quelques petits points noirs et/ou brillants (blancs, rouges, bleus ou verts) sur l'écran LCD. Ces points sont la conséquence normale du procédé de fabrication et n'affectent pas l'enregistrement.
- Lorsque le niveau de la batterie est faible, il est possible que l'objectif refuse de se déplacer. Insérez un bloc-batterie chargé et rallumez l'appareil.

Compatibilité des données d'image

- L'appareil est conforme à la norme universelle DCF (Design rule for Camera File system) établie par la JEITA (Japan Electronics and Information Technology Industries Association).
- Sony ne garantit pas que l'appareil lit les images enregistrées ou montées avec d'autres équipements, ou que d'autres équipements lisent les images enregistrées aide de l'appareil photo.

Avertissement sur les droits d'auteur

Les émissions de télévision, films, cassettes vidéo et autres œuvres peuvent être protégés par des droits d'auteur. L'enregistrement non autorisé de telles œuvres peut constituer une infraction à la loi sur les droits d'auteur.

Aucune indemnisation en cas d'enregistrement manqué ou endommagé

Sony ne peut verser aucune indemnité en cas d'échec de l'enregistrement, de perte ou de dégradation du contenu enregistré, suite à un dysfonctionnement de l'appareil, du support d'enregistrement, etc.

Table des matières

Remarques sur l'utilisation de l'appareil	4
Préparation	6
Vérification des accessoires fournis	6
1 Installation de la batterie	7
2 Insertion de la batterie ou d'un « Memory Stick Duo » (non fourni)	8
3 Mise sous tension de l'appareil et réglage de l'horloge	10
Prise de vue aisée	11
Sélecteur de mode/Zoom/Flash/Macro/Retardateur/Affichage	12
Prise de vue en mode Détection de sourire	15
Visualisation/suppression d'images	16
Découverte des différentes fonctions – HOME/Menu	19
Utilisation de l'écran HOME	19
Paramètres du menu HOME	20
Utilisation des paramètres du menu	21
Paramètres du menu	22
Utilisation de votre ordinateur	24
Compatibilité des systèmes d'exploitation pour la connexion USB et le logiciel d'application (fourni)	24
Affichage du « Guide pratique de Cyber-shot »	25
Indicateurs à l'écran	26
Autonomie de la batterie et capacité de la mémoire	29
Autonomie de la batterie et nombre d'images que vous pouvez enregistrer/visionner	29
Nombre d'images fixes enregistrables et durée d'enregistrement de films	30
Dépannage	32
Batterie et alimentation	32
Prise de vue d'images fixes/de films	33
Visualisation d'images	34
Précautions	35
Spécifications	36

Préparation

Vérification des accessoires fournis

- Chargeur pour batterie BC-CSGB/BC-CSGC (1)

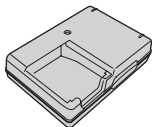

- Cordon d'alimentation (1)
(non fourni aux Etats-Unis et au Canada)



- Batterie rechargeable NP-BG1 (1)/Boîtier pour batterie (1)

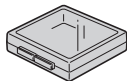
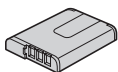

- Câble USB, A/V pour borne multi-usage (1)

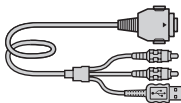

- Dragonne (1)

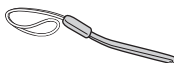

- CD-ROM (1)
 - Logiciel d'application Cyber-shot
 - « Guide pratique de Cyber-shot »
 - « Utilisation avancée de Cyber-shot »
- Mode d'emploi (ce manuel) (1)

Fixez la dragonne et passez la main dans la boucle afin d'éviter que l'appareil tombe et soit endommagé.

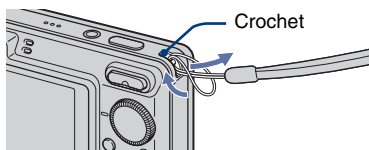

1 Installation de la batterie

Pour les utilisateurs aux Etats-Unis et au Canada

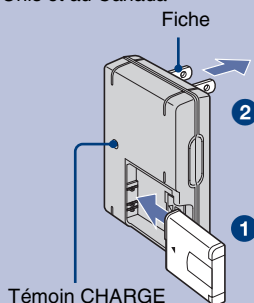

Pour les utilisateurs des pays/régions autres que les Etats-Unis et le Canada

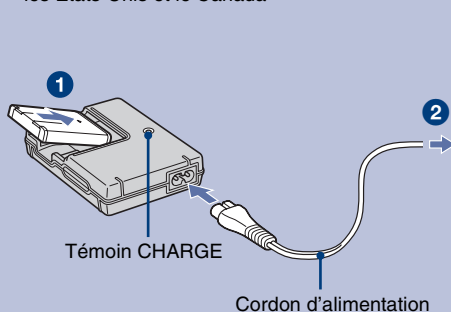

1 Insérez la batterie dans le chargeur de batterie.

2 Raccordez le chargeur de batterie à la prise murale.

Le témoin CHARGE s'allume, indiquant le début de la charge.

Lorsque le témoin CHARGE s'éteint, la charge est terminée (Charge normale).

Si vous continuez à charger la batterie pendant encore une heure environ (jusqu'à la pleine charge), le temps de charge sera légèrement plus long.

Temps de charge

Temps de charge complète	Temps de charge normale
Environ 330 min.	Environ 270 min.

- Le tableau indique le temps requis pour charger une batterie complètement vide à une température de 25°C (77°F). Le temps de charge peut être plus long, selon les conditions d'utilisation et les circonstances.
- Reportez-vous à la page 29 pour connaître le nombre d'images pouvant être enregistré.
- Raccordez le chargeur de batterie à la prise murale la plus proche.
- Même si le témoin CHARGE n'est pas allumé, le chargeur de batterie n'est pas isolé du secteur tant qu'il reste branché à la prise murale. En cas de problème lors de l'utilisation du chargeur de batterie, coupez immédiatement l'alimentation en débranchant la fiche de la prise murale.
- Une fois la charge terminée, débranchez le cordon d'alimentation de la prise murale, puis retirez la batterie du chargeur de batterie.
- Conçu pour une utilisation avec des batteries Sony compatibles.

2 Insertion de la batterie ou d'un « Memory Stick Duo » (non fourni)

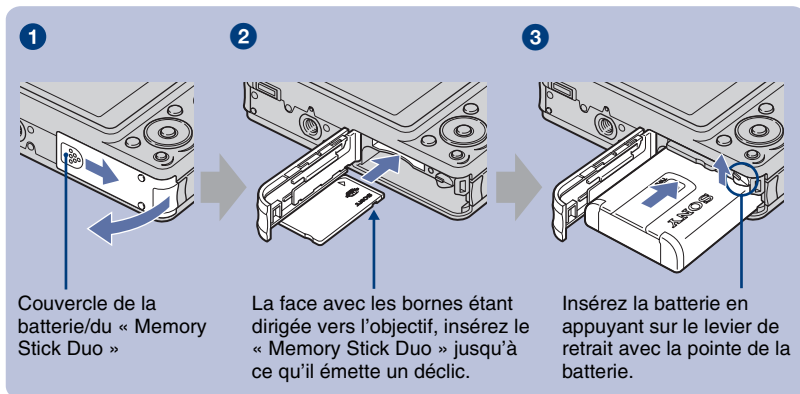

1 Ouvrez le couvercle de la batterie ou du « Memory Stick Duo ».

2 Insérez le « Memory Stick Duo » (non fourni).

3 Insérez la batterie.

4 Fermez le couvercle de la batterie ou du « Memory Stick Duo ».

En l'absence de « Memory Stick Duo » dans l'appareil

L'appareil enregistre ou lit les images à partir de la mémoire interne (environ 15 Mo).

Pour vérifier la charge restante de la batterie

Appuyez sur POWER pour mettre l'appareil sous tension, puis vérifiez la charge restante de la batterie sur l'écran LCD.

Indicateur de charge restante					
Etat	Autonomie suffisante	Batterie presque entièrement chargée	Batterie chargée à moitié	Batterie faible, l'enregistrement ou la lecture risque de s'arrêter bientôt.	Remplacez la batterie par une batterie pleine ou rechargez-la. (L'indicateur d'avertissement clignote.)

- Si vous utilisez la batterie NP-FG1 (non fournie), les minutes apparaissent également après l'indicateur d'autonomie restante de la batterie (60 min).
- L'indicateur de charge restante correct met environ une minute avant de s'afficher.
- L'indicateur de temps de charge peut être erroné, selon les conditions d'utilisation et les circonstances.
- L'écran de réglage de l'horloge apparaît lorsque vous mettez l'appareil sous tension pour la première fois (page 10).

Pour retirer la batterie/« Memory Stick Duo »

Ouvrez le couvercle de la batterie ou du « Memory Stick Duo ».

« Memory Stick Duo »

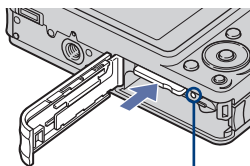

Vérifiez que le **témoin d'accès** est éteint, puis appuyez une fois sur le « Memory Stick Duo » pour l'éjecter.

Batterie

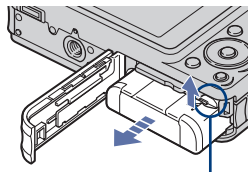

Faites coulisser le **levier de retrait de la batterie**.
Veillez à ne pas laisser tomber la batterie en la sortant.

- Ne retirez jamais la batterie/« Memory Stick Duo » alors que le témoin d'accès est allumé. Vous risqueriez d'endommager les données contenues sur le « Memory Stick Duo »/dans la mémoire interne.

3 Mise sous tension de l'appareil et réglage de l'horloge

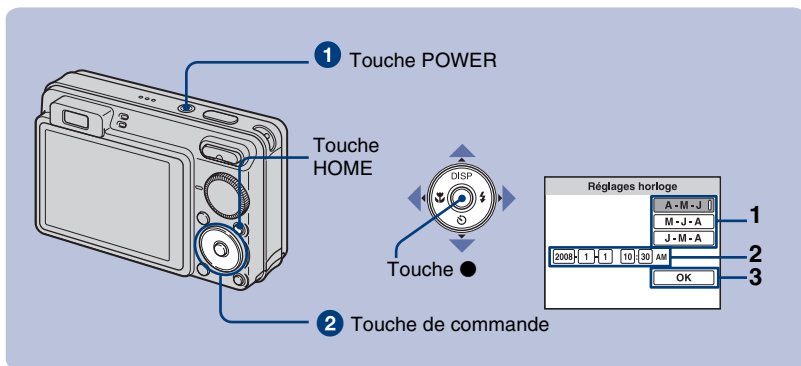

1 Appuyez sur POWER.

2 Réglez l'horloge à l'aide de la touche de commande.

- 1 Sélectionnez le format d'affichage de la date avec ▲/▼, puis appuyez sur ●.
- 2 Sélectionnez chaque paramètre avec ◀/▶ et réglez la valeur numérique avec ▲/▼, puis appuyez sur ●.
- 3 Sélectionnez [OK], puis appuyez sur ●.

- L'appareil photo ne dispose pas d'une fonctionnalité permettant d'incruster la date sur les photos. Vous pouvez imprimer ou enregistrer des images avec la date en utilisant le logiciel « Picture Motion Browser » disponible sur le CD-ROM (fourni).
- Minuit est indiqué sous la forme 12:00 AM, et midi sous la forme 12:00 PM.

► Pour modifier la date et l'heure

Appuyez sur HOME, puis sélectionnez [⊖ Réglages horloge] dans  (Réglages) (pages 19, 20).

► Remarques sur le moment de la mise sous tension

- Une fois la batterie installée dans l'appareil photo, quelques instants peuvent s'écouler avant que son utilisation soit possible.
- Si vous n'utilisez pas l'appareil pendant trois minutes environ alors qu'il est branché sur la batterie, il s'éteint automatiquement pour économiser la batterie (fonction de mise hors tension automatique).

Prise de vue aisée

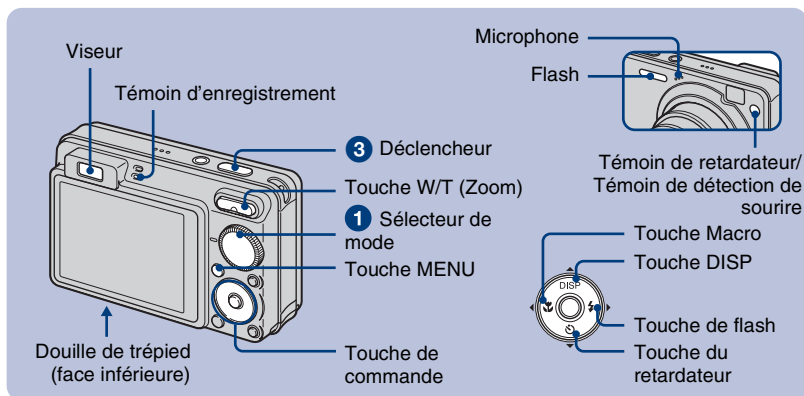

1 Sélectionnez la fonction désirée du sélecteur de mode.

Lors d'une prise de vue d'images fixes (Mode Réglage automatique) : Sélectionnez .
Lors d'une prise de vue de films : Sélectionnez .

FR

2 Tenez l'appareil en serrant les coudes contre le corps afin de l'immobiliser.



Placez le sujet au centre du cadre de mise au point.

3 Prenez la photo avec le déclencheur.

Lors d'une prise de vue d'images fixes :

1 Appuyez sur le déclencheur et maintenez-le enfoncé à mi-course pour effectuer la mise au point. L'indicateur ● (verrouillage AE/AF) (vert) clignote, un bip retentit, puis l'indicateur cesse de clignoter et reste fixe.



Indicateur de verrouillage AE/AF

2 Enfoncez complètement le déclencheur.

Lors d'une prise de vue de films :

Enfoncez complètement le déclencheur.

Pour arrêter l'enregistrement, enfoncez de nouveau complètement le déclencheur.

- La distance de prise de vue minimale est d'environ 10 cm (4 po.) (W)/50 cm (1 pied 7 3/4 po.) (T) (à partir de l'avant de l'objectif).

Sélecteur de mode/Zoom/Flash/Macro/Retardateur/Affichage

Utilisation du sélecteur de mode

Réglez le sélecteur de mode sur la fonction souhaitée.

Réglage automatique

Permet de prendre des photos avec des réglages automatiquement ajustés.

EASY Prise de vue facile

Permet de prendre facilement des photos avec des indicateurs faciles à identifier.

P Programme Auto

Permet une prise de vue avec l'exposition réglée automatiquement (pour la vitesse d'obturation et la valeur d'ouverture). Vous pouvez effectuer d'autres réglages à l'aide du menu.

Mode Film

Permet d'enregistrer des films avec du son.

Sensibil élevée

Prend des vues sans flash, même en cas de faible luminosité.

Détection de sourire

Lorsque l'appareil détecte un sourire, l'obturateur se libère automatiquement. Pour plus d'informations, reportez-vous à la page 15.

Flou artistique

Prend des vues avec une atmosphère plus douce pour les portraits de personnes, les fleurs, etc.

Paysage

Prend des vues en effectuant la mise au point sur un sujet distant.

Portrait crépus

Prend des vues nettes de personnes dans l'obscurité sans perdre l'atmosphère nocturne.

SCN* Sélection scène

Sélectionne un réglage à partir du menu Sélection de scène.

* Sélection de scène en mode SCN

Appuyez sur MENU et sélectionnez un réglage.

Crépuscule

Prend des scènes nocturnes sans perdre l'atmosphère nocturne.

Plage

Prend des vues en bord de mer ou de lac en capturant parfaitement le bleu de l'eau.

Neige

Prend des vues de scènes hivernales avec un blanc plus éclatant.

Feux d'artifice

Prend des vues de feux d'artifice dans toute leur splendeur.

Sous l'eau

Permet de prendre des photos sous l'eau dans des couleurs naturelles à l'aide d'un boîtier étanche à l'eau.

I/W/T Utilisation du zoom

Appuyez sur T pour zoomer et sur W pour annuler le zoom.

I⚡ Flash (sélection d'un mode de flash pour les images fixes)

Appuyez plusieurs fois sur ► (⚡) sur la touche de commande jusqu'à ce que le mode de votre choix soit sélectionné.

⚡AUTO : Flash automatique

Le flash se déclenche lorsque la lumière est insuffisante ou lors de prises de vue à contre-jour (réglage par défaut).

⚡ : Flash forcé activé

⚡SL : Synchronisation lente (Flash forcé activé)

La vitesse d'obturation est lente dans un lieu sombre afin de photographier clairement l'arrière-plan situé en dehors de la lumière du flash.

⊘ : Flash forcé désactivé

I🌸 Mode Macro (prise de vue rapprochée)

Appuyez plusieurs fois sur ◀ (🌸) sur la touche de commande jusqu'à ce que le mode de votre choix soit sélectionné.

🌸AUTO : Auto

L'appareil règle automatiquement la mise au point, des sujets distants aux sujets rapprochés. Sélectionnez généralement ce mode.

🌸 : Macro

L'appareil règle la mise au point en donnant la priorité aux sujets rapprochés. Sélectionnez Macro activée pour photographier des sujets rapprochés.

I🕒 Utilisation du retardateur

Appuyez plusieurs fois sur ▼ (🕒) sur la touche de commande jusqu'à ce que le mode de votre choix soit sélectionné.

🕒OFF : Pas d'utilisation du retardateur

🕒10 : Réglage du retardateur avec un délai de 10 secondes

🕒2 : Réglage du retardateur avec un délai de 2 secondes

Lorsque vous appuyez sur le déclencheur, le témoin du retardateur clignote et un bip retentit jus qu'à ce que l'obturateur fonctionne.

DISP Changement de l'affichage à l'écran

Appuyez sur ▲ (DISP) sur la touche de commande.

Chaque fois que vous appuyez sur ▲ (DISP), l'affichage et la luminosité changent comme suit :

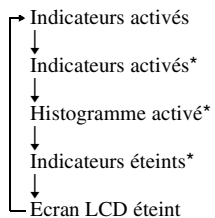

* Luminosité du rétroéclairage LCD réglée au maximum.

Prise de vue en mode Détection de sourire

Lorsque l'appareil détecte un sourire, l'obturateur se libère automatiquement.

1 Sélectionnez 😊 (Détection de sourire) à l'aide du sélecteur de mode.

2 Enfoncez complètement le déclencheur pour sélectionner mode Détection de sourire.

La fonction Détection de sourire passe en mode veille.

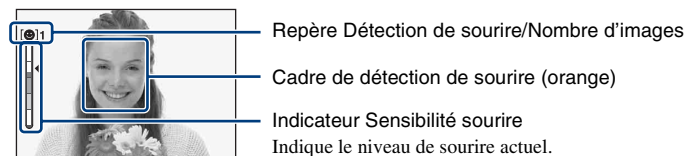

Chaque fois que le niveau de sourire atteint la Sensibilité sourire définie (indiquée par ◀), l'appareil utilise automatiquement l'obturateur et enregistre jusqu'à six images. Après l'enregistrement de l'image, le témoin de détection de sourire s'allume.

FR

3 Enfoncez à nouveau complètement le déclencheur pour quitter le mode Détection de sourire.

- Lorsque la fonction Détection de sourire est en mode veille, le témoin d'enregistrement (orange) clignote.
- La prise de vue à l'aide de la fonction Détection de sourire s'arrête automatiquement lorsque le « Memory Stick Duo » ou la mémoire interne sont saturés ou lorsque six images sont enregistrées.
- Vous pouvez sélectionner le sujet qui a la priorité pour la détection de sourire à l'aide du réglage [Détection de sourire] (page 22).
- Si aucun sourire n'est détecté, réglez la [Sensibilité sourire] (page 22).
- Vous pouvez configurer l'appareil pour qu'il prenne la photo automatiquement lorsqu'une personne affichée dans le cadre de détection de sourire (orange) sourit une fois le déclencheur complètement enfoncé.
- Il se peut que la mise au point ne soit pas correcte si la distance entre l'appareil et le sujet change après l'enfoncement complet du déclencheur. En cas de changement de la luminosité environnante, vous risquez de ne pas obtenir l'exposition idéale.
- Il se peut que les visages ne soient pas correctement détectés dans les conditions suivantes :
 - Il fait trop sombre ou trop lumineux.
 - Les visages sont partiellement masqués par des lunettes de soleil, des masques, des chapeaux, etc.
 - Les sujets de sont pas face à l'appareil.
- Selon les conditions, il se peut que la détection de sourire ne s'effectue pas correctement.
- Vous ne pouvez pas utiliser la fonction zoom numérique.
- Vous ne pouvez pas modifier le facteur de zoom si la fonction Détection de sourire est en mode veille.

Visualisation/suppression d'images

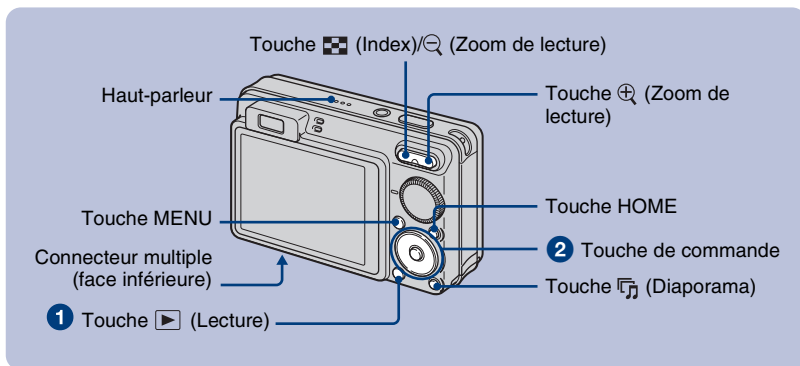

1 Appuyez sur (Lecture).

Si vous appuyez sur lorsque l'appareil est hors tension, celui-ci se met automatiquement sous tension et passe directement en mode de lecture. Pour passer en mode de prise de vue, appuyez de nouveau sur .

2 Sélectionnez une image à l'aide de / sur la touche de commande.

Film :

Pour lire un film, appuyez sur . (Pour arrêter la lecture, appuyez de nouveau sur .)

Appuyez sur pour effectuer une avance rapide et sur pour rembobiner. (Pour revenir à la lecture normale, appuyez sur .)

Pour afficher l'écran de commande du volume, appuyez sur , puis sur / afin de régler le volume.

- Il peut arriver que les images prises à l'aide de modèles Sony antérieurs soient illisibles.

Appuyez sur la touche HOME, sélectionnez [Vue par dossier] dans la section (Voir les images), puis lisez les images.

Suppression d'images

1 Affichez l'image que vous souhaitez supprimer, puis appuyez sur MENU.

2 Sélectionnez [Supprimer] avec / et sélectionnez [Cette img] avec / , puis appuyez sur .

3 Sélectionnez [OK] avec , puis appuyez sur .

Pour visualiser une image agrandie (zoom de lecture)

Appuyez sur pendant l'affichage d'une image fixe. Pour annuler le zoom, appuyez sur . Réglez la position à l'aide de / / / .



Pour annuler le zoom de lecture, appuyez sur .

Pour visualiser un écran planche index

Appuyez sur  (Index) pendant l'affichage d'une image fixe pour afficher l'écran planche index.





Sélectionnez ensuite une image avec ///.





Pour revenir à l'écran d'image unique, appuyez sur .

- Dans les réglages par défaut, les images s'affichent dans la Vue par date (si vous utilisez le « Memory Stick Duo ») ou dans la Vue par dossier (si vous utilisez la mémoire interne).
Vous pouvez modifier le Mode Visualisation en sélectionnant  (Voir les images) dans l'écran HOME (page 20).
- Chaque fois que vous appuyez sur  (Index), le nombre d'images augmente dans l'écran planche index.

Pour supprimer des images en mode planche index



1 Appuyez sur MENU lorsque l'écran planche index est affiché.

2 Sélectionnez [Supprimer] avec / et sélectionnez [Plusieurs images] avec /, puis appuyez sur .

3 Sélectionnez l'image à supprimer avec ///, puis appuyez sur .

Une coche  apparaît dans la case en regard de l'image.

Pour annuler une sélection, sélectionnez l'image que vous souhaitez supprimer, puis appuyez de nouveau sur .

4 Appuyez sur MENU et sélectionnez [OK] avec , puis appuyez sur .

- Pour supprimer toutes les images d'une date ou d'un dossier, sélectionnez [Ttes img ds intervalle date]/ [Tout le dossier] à l'étape 2, puis appuyez sur .

Lecture d'une série d'images avec des effets et de la musique (Diaporama)



1 Appuyez sur la touche  (Diaporama).

L'écran de réglage s'affiche.

2 Appuyez à nouveau sur la touche  (Diaporama).

La musique change au rythme des [Effets]. Vous pouvez également transférer et remplacer la musique par celle de votre choix.

Pour transférer et changer de musique, procédez comme suit.

- ① Appuyez sur la touche HOME. Ensuite, sélectionnez [ Outils de musique] → [Téléch musi] dans  (Diaporama) (page 20).
- ② Installez le logiciel disponible sur le CD-ROM (fourni) sur votre ordinateur.
- ③ Raccordez l'appareil à l'ordinateur à l'aide d'un câble USB.
- ④ Démarrez le logiciel « Music Transfer » installé sur votre ordinateur et changez de musique.
Pour plus de détails sur le changement de musique, reportez-vous à l'aide de « Music Transfer ».

Pour visualiser des images sur un téléviseur

Raccordez l'appareil à votre téléviseur à l'aide du câble pour borne multi-usage (fourni).

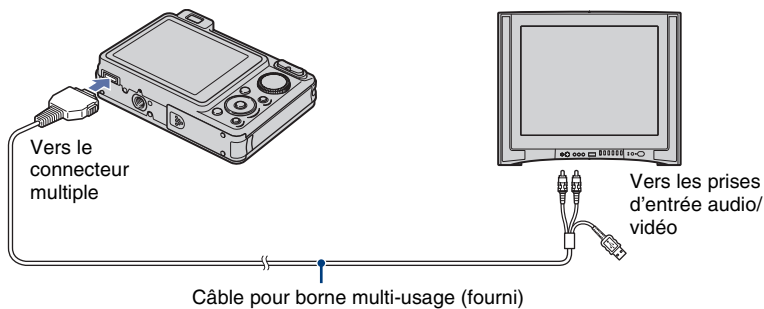

Pour visionner des images sur un téléviseur HD (Haute définition), vous avez besoin d'un Câble adaptateur de sortie HD (non fourni).

- Si vous sélectionnez la taille d'image [16:9], vous pouvez enregistrer des images dans la taille qui remplit la totalité de l'écran du téléviseur HD.
- Vous ne pouvez pas visionner des films dans le format de signal [HD(1080i)]. Réglez [COMPONENT] sur [SD] lors d'une prise de vue de films.

Découverte des différentes fonctions – HOME/Menu

Utilisation de l'écran HOME

L'écran HOME est l'écran d'accès à toutes les fonctions de l'appareil. Vous pouvez y accéder quel que soit le mode sélectionné (prise de vue/visualisation).

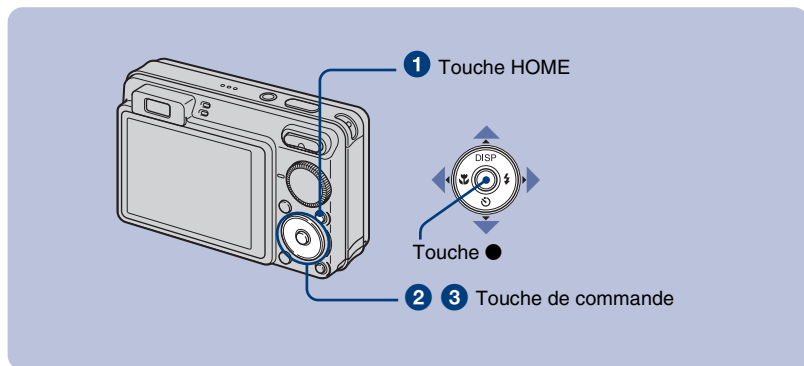

FR

1 Appuyez sur HOME pour afficher l'écran HOME.

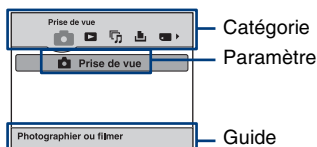

2 Sélectionnez une catégorie à l'aide de ◀/▶ sur la touche de commande.

3 Sélectionnez un paramètre avec ▲/▼, puis appuyez sur ●.

Lorsque vous sélectionnez la rubrique (Gérer la mémoire) ou (Réglages)

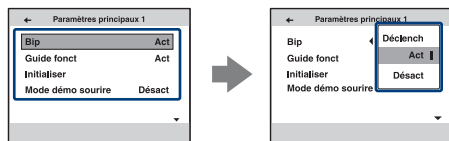

1 Sélectionnez le paramètre souhaité avec ▲/▼, puis appuyez sur ●.







- L'écran HOME s'affiche lorsque vous appuyez sur ◀.

2 Sélectionnez un paramètre à l'aide de ▲/▼, puis appuyez sur ●.

- Pour que l'appareil revienne en mode de prise de vue ou de visualisation, appuyez à nouveau sur la touche HOME.

Paramètres du menu HOME

En appuyant sur HOME, vous pouvez afficher les paramètres suivants. Seuls les paramètres de menu disponibles sont affichés à l'écran. Le guide situé au bas de l'écran affiche des détails sur les différents paramètres à l'écran.

Catégories	Paramètres
 Prise de vue	Prise de vue
 Voir les images	Vue par date Vue par dossier Préférés
 Diaporama	Diaporama Outils de musique Téléch musi Format musi
 Imprim.	Imprim.
 Gérer la mémoire	Outils de mémoire Outil Memory Stick Formater Chg doss ENR. Créer dos ENR. Copier Outil mémoire intern Formater
 Réglages	Paramètres princip. Paramètres principaux 1 Bip Initialiser Guide fonct Mode démo sourire Paramètres principaux 2 Connexion USB Sortie Vidéo COMPONENT Affichage grd zoom Réglages Pr de vue Réglages de prise de vue 1 Illuminat. AF Mode AF Quadrillage Zoom numérique Convertisseur Réglages de prise de vue 2 Orientat. Auto Aff apr capt Réglages horloge Language Setting

Utilisation des paramètres du menu

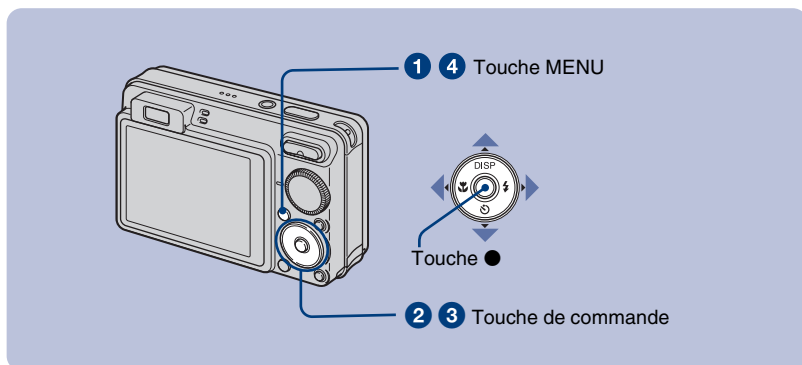

1 Appuyez sur MENU pour afficher le menu.

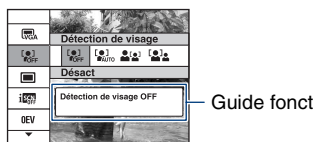

- Le menu sera affiché uniquement en mode de prise de vue et de lecture.
- Différents paramètres sont visibles selon le mode sélectionné.

2 Sélectionnez le paramètre de menu votre choix à l'aide de ▲/▼ sur la touche de commande.

- Si le paramètre souhaité est caché, continuez d'appuyer sur ▲/▼ jusqu'à ce qu'il apparaisse à l'écran.

3 Sélectionnez une valeur à l'aide de ◀/▶.

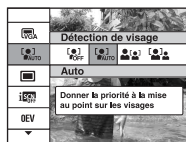

- Si ce paramètre est masqué, continuez d'appuyer sur ◀/▶ jusqu'à ce qu'il apparaisse à l'écran.
- Sélectionnez un paramètre en mode de lecture, puis appuyez sur ●.

4 Appuyez sur MENU pour faire disparaître le menu.

FR













Paramètres du menu

Les paramètres de menu disponibles varient selon le réglage du mode (prise de vue/visualisation) et de la position du sélecteur de mode en mode de prise de vue. Seuls les paramètres de menu disponibles sont affichés à l'écran.

Menu de prise de vue

Sélection scène	Permet de sélectionner les paramètres prédéfinis pour différentes conditions de scène.
Taille Img	Permet de sélectionner la taille de l'image.
Flash	Permet de sélectionner le réglage du flash en mode Prise de vue facile.
Détection de visage	Permet de sélectionner le sujet qui a la priorité pour régler la mise au point lorsque vous utilisez la fonction Détection de visage.
Détection de sourire	Permet de sélectionner le sujet qui a la priorité pour la fonction Détection de sourire.
Sensibilité sourire	Permet de définir le niveau de sensibilité pour la détection de sourire.
Mode ENR	Permet de sélectionner la méthode de prise de vue en rafale.
Reconnaissance de scène	Pour que l'appareil détecte automatiquement les conditions de prise de vue avant de prendre la photo.
EV	Permet d'ajuster l'exposition.
ISO	Permet de sélectionner une sensibilité à la lumière.
Mode de mesure	Permet de sélectionner le mode de mesure.
Mise au P	Permet de modifier la méthode de mise au point.
Bal blanc	Permet de régler les tonalités de couleur.
Balance blanc sous l'eau	Permet de régler les tonalités de couleur sous l'eau.
Niv. flash	Permet de régler l'intensité lumineuse du flash.
Attén yeux roug	Permet d'atténuer le phénomène des yeux rouges.
DRO	Permet d'optimiser la luminosité et le contraste.
Mode couleur	Permet de modifier la vivacité de l'image ou d'ajouter des effets spéciaux.
SteadyShot	Permet de sélectionner un mode anti-bougé.
 Réglages Pr de vue	Permet de sélectionner les réglages de prise de vue.

Menu de visualisation

 (Supprimer)	Permet de supprimer des images.
 (Mode Visualisation)	Permet de changer de Mode Visualisation.
 (Liste de dates)	Permet de sélectionner la date de lecture.
 (Filtrer par visages)	Permet de lire les images filtrées selon certaines conditions.
 (Ajouter/retirer Préférés)	Permet d'enregistrer des images dans Préférés ou d'en supprimer.
 (Diaporama)	Permet de configurer et de lancer le diaporama (lecture d'une série d'images).
 (Retoucher)	Permet de retoucher les images fixes.
 (Multi-redimensio.)	Permet de modifier la taille de l'image en fonction de l'utilisation.
 (Protéger)	Permet d'éviter un effacement accidentel.
DPOF	Permet d'ajouter un repère de demande d'impression à l'image que vous souhaitez imprimer.
 (Imprim.)	Permet d'imprimer des images à l'aide d'une imprimante compatible PictBridge.
 (Pivoter)	Permet de faire pivoter une image fixe.
 (Sélect. dossier)	Permet de sélectionner le dossier pour la visualisation d'images.

Utilisation de votre ordinateur

Vous pouvez visionner sur un ordinateur les images prises avec l'appareil photo. En utilisant le logiciel que vous trouverez sur le CD-ROM (fourni), vous profiterez mieux que jamais de vos images fixes et de vos films. Pour plus d'informations, reportez-vous au « Guide pratique de Cyber-shot » qui figure sur le CD-ROM (fourni).

Compatibilité des systèmes d'exploitation pour la connexion USB et le logiciel d'application (fourni)

	Pour les utilisateurs Windows	Pour les utilisateurs Macintosh
Connexion USB	Windows 2000 Professional SP4, Windows XP* SP2, Windows Vista*	Mac OS 9.1/9.2/ Mac OS X (v10.1 à v10.5)
Logiciel d'application « Picture Motion Browser »	Windows 2000 Professional SP4, Windows XP* SP2, Windows Vista*	Non compatible

* Les éditions 64 bits et Starter (Edition) ne sont pas prises en charge.

- Un des systèmes d'exploitation énumérés ci-dessus doit être préinstallé sur votre ordinateur. Les mises à jour des systèmes d'exploitation ne sont pas prises en charge.
- Si votre système d'exploitation ne prend pas en charge les connexions USB, copiez des images en insérant le « Memory Stick Duo » dans la fente pour Memory Stick dans votre ordinateur ou utilisez un lecteur/enregistreur de Memory Stick disponible dans le commerce.
- Pour plus d'informations sur l'environnement d'exploitation du logiciel d'application Cyber-shot « Picture Motion Browser », reportez-vous au « Guide pratique de Cyber-shot ».



Affichage du « Guide pratique de Cyber-shot »

Le « Guide pratique de Cyber-shot » qui figure sur le CD-ROM (fourni) vous explique en détail comment utiliser votre appareil photo. Adobe Reader est requis pour le visualiser.

Pour les utilisateurs Windows

- 1 Mettez l'ordinateur sous tension et insérez le CD-ROM (fourni) dans le lecteur de CD-ROM.

L'écran illustré ci-dessous apparaît.



Lorsque vous cliquez sur le bouton [Cyber-shot Handbook], l'écran de copie du « Guide pratique de Cyber-shot » apparaît.

- 2 Procédez comme indiqué à l'écran pour copier le manuel.
 - Le manuel « Utilisation avancée de Cyber-shot » est automatiquement installé en même temps que le « Guide pratique de Cyber-shot ».
- 3 Une fois l'installation terminée, double-cliquez sur le raccourci créé sur le bureau.

Pour les utilisateurs Macintosh

- 1 Mettez l'ordinateur sous tension et insérez le CD-ROM (fourni) dans le lecteur de CD-ROM.
- 2 Sélectionnez le dossier [Handbook] et copiez sur votre ordinateur le fichier « Handbook.pdf » situé dans le dossier [FR].
- 3 Une fois la copie terminée, double-cliquez sur le fichier « Handbook.pdf ».

Indicateurs à l'écran

Chaque fois que vous appuyez sur ▲ (DISP) sur la touche de commande, l'affichage change (page 14).

Lors d'une prise de vue d'images fixes

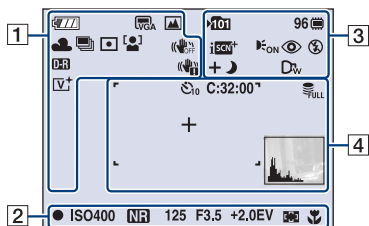

- Les indicateurs sont limités en mode Prise de vue facile.

Lors d'une prise de vue de films

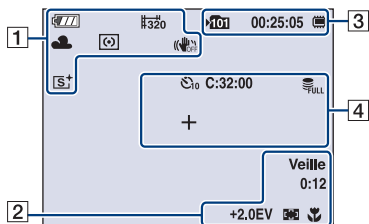

Lors de la lecture

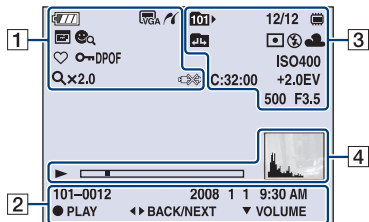

1

	Charge restante
	Avertissement batterie faible
	Taille d'image <ul style="list-style-type: none"> • 6M : pour le DSC-W150 uniquement. • 10M : pour le DSC-W170 uniquement.
	Sélecteur de mode/Menu (Sélection de scène)
P	Sélecteur de mode (Programme Auto)
	Balance des blancs
	Mode Rafale/Mode Bracketing
	Mode de mesure
	Détection de visage/ Détection de sourire
	SteadyShot
	DRO
	Avertissement de vibrations
	Indicateur Sensibilité sourire/Nombre d'images
	Facteur d'agrandissement
	Mode couleur
	Connexion PictBridge
	Mode Visualisation

	Filtrer par visages
	Préférés
	Protéger
DPOF	Repère de demande d'impression (DPOF)
Qx2.0	Facteur d'agrandissement
VOL. ■■■■■■	Volume
	Connexion PictBridge

2







	Verrouillage AE/AF
ISO400	Valeur ISO
NR	Obturation lente NR
125	Vitesse d'obturation
F3.5	Valeur d'ouverture
+2.0EV	Valeur d'exposition
	Indicateur de cadre de télémetre AF
1.0m	Valeur semi-manuelle
	Macro
ENR Veille	Enregistrement/Attente d'un film
0:12	Durée d'enregistrement (minutes : secondes)
101-0012	Numéro de dossier-fichier
2008 1 1 9:30 AM	Date et heure d'enregistrement de l'image en lecture
● STOP ● PLAY	Guide de fonctions pour la lecture d'image
◀▶ BACK/NEXT	Sélection des images
▼ VOLUME	Réglage du volume

3

	Dossier d'enregistrement
	Dossier de lecture
96	Nombre d'images enregistrables
8/8 12/12	Numéro d'image/Nombre d'images enregistrées dans le dossier sélectionné
00:25:05	Durée enregistrable (heures : minutes : secondes)
	Support d'enregistrement/ de lecture (« Memory Stick Duo », mémoire interne)
	Changement de dossier
iSCN iSCN+ +	Reconnaissance de scène
	Illuminateur d'assistance AF
	Atténuation des yeux rouges
	Mode de mesure
	Mode de flash
	Chargement du flash
AWB	Balance des blancs
C:32:00	Affichage d'autodiagnostic
ISO400	Valeur ISO
+2.0EV	Valeur d'exposition
500	Vitesse d'obturation
F3.5	Valeur d'ouverture
D _T D _w	Convertisseur

FR

4

	Retardateur
C:32:00	Affichage d'autodiagnostic
	Base de données saturée
	Cadre du télémètre AF
+	Réticule du spotmètre
	Lecture
	Barre de lecture
	<p>Histogramme</p> <ul style="list-style-type: none"> •  apparaît lorsque l'affichage de l'histogramme est désactivé.

Autonomie de la batterie et capacité de la mémoire

Autonomie de la batterie et nombre d'images que vous pouvez enregistrer/visionner

Les nombres repris dans les tableaux qui suivent sont calculés pour une batterie (fournie) complètement chargée à une température de 25°C (77°F). Les nombres d'images que vous pouvez enregistrer/visionner sont approximatifs, mais permettent de changer de « Memory Stick Duo », le cas échéant. Selon les conditions d'utilisation, le nombre réel d'images peut être inférieur à celui indiqué dans le tableau.

Lors d'une prise de vue d'images fixes

Ecran LCD	Autonomie de la batterie (min.)	Nombre d'images
DSC-W170		
Allumé	Environ 195	Environ 390
Eteint	Environ 230	Environ 460
DSC-W150		
Allumé	Environ 200	Environ 400
Eteint	Environ 240	Environ 480

- Prise de vue dans les conditions suivantes.
 - [Mode ENR] réglé sur [Normal].
 - [Mode AF] réglé sur [Ponctuel].
 - [SteadyShot] réglé sur [Pr de vue].
 - une prise de vue toutes les 30 secondes.
 - zoom passé alternativement vers W et T.
 - flash déclenché une fois sur deux.
 - mise sous et hors tension une fois sur dix.
- La méthode de mesure est basée sur la norme CIPA.
(CIPA: Camera & Imaging Products Association)
- L'autonomie de la batterie et le nombre d'images ne changent pas, quelle que soit la taille d'image.

Lors de la visualisation d'images fixes

Autonomie de la batterie (min.)	Nombre d'images
Environ 410	Environ 8200

- Visualisation d'images individuelles dans l'ordre à des intervalles de trois secondes environ

Remarques sur la batterie

- La capacité de la batterie diminue avec le temps et au fil de son utilisation répétée.
- L'autonomie de la batterie et le nombre d'images que vous pouvez enregistrer/visualiser diminuent dans les conditions suivantes :
 - température ambiante basse ;
 - flash fréquemment utilisé ;
 - fréquentes mises sous tension et hors tension de l'appareil ;
 - zoom fréquemment utilisé ;
 - luminosité du rétroéclairage LCD réglée au maximum ;
 - [Mode AF] réglé sur [Contrôle].
 - [SteadyShot] réglé sur [Rafale].
 - faible charge de la batterie ;
 - la fonction Détection de visage est activée.

Nombre d'images fixes enregistrables et durée d'enregistrement de films

Le nombre d'images fixes et la durée d'enregistrement de films peuvent varier selon les conditions de prise de vue.

- Même si la capacité du support d'enregistrement est identique à celle reprise dans le tableau ci-dessous, le nombre d'images fixes et la durée des films peuvent être différents.
- Vous pouvez sélectionner la taille d'image dans le menu (pages 21, 22).

Nombre approximatif d'images fixes enregistrables

DSC-W170

(Unité : images)

Capacité Taille	Mémoire interne	« Memory Stick Duo » formaté avec l'appareil photo						
	Environ 15 Mo	128 Mo	256 Mo	512 Mo	1 Go	2 Go	4 Go	8 Go
10M	3	32	58	120	246	496	982	1973
5M	6	51	92	190	390	786	1556	3127
3M	10	81	148	305	625	1261	2497	5016
VGA	96	782	1420	2932	6000	12102	23956	48138
3:2 (8M)	3	32	58	121	248	500	990	1990
16:9 (7M)	4	34	61	127	261	526	1042	2093
16:9 (2M)	16	132	236	489	1001	2018	3995	8025

DSC-W150

(Unité : images)

Capacité Taille	Mémoire interne	« Memory Stick Duo » formaté avec l'appareil photo						
	Environ 15 Mo	128 Mo	256 Mo	512 Mo	1 Go	2 Go	4 Go	8 Go
8M	4	39	72	149	306	618	1223	2457
5M	6	51	92	190	390	786	1556	3127
3M	10	81	148	305	625	1261	2497	5016
VGA	96	782	1420	2932	6000	12102	23956	48138
3:2 (7M)	4	40	73	151	309	624	1235	2482
16:9 (6M)	5	42	77	159	326	658	1303	2617
16:9 (2M)	16	132	236	489	1001	2018	3995	8025

- Les nombres d'images indiqués supposent que [Mode ENR] est réglé sur [Normal].
- Lorsque le nombre d'images restant à prendre est supérieur à 9 999, l'indicateur « >9999 » apparaît.
- Lorsqu'une image enregistrée sur un ancien modèle d'appareil photo Sony est visualisée sur votre appareil, il se peut que la taille d'image affichée soit différente de la taille réelle.

Durée d'enregistrement de films approximative

Les nombres repris dans le tableau ci-dessous indiquent la durée d'enregistrement maximale approximative obtenue en totalisant tous les films. La durée maximale de prise de vue en continu est d'environ 10 minutes.

(Unités : heure : minute : seconde)

Capacité Taille	Mémoire interne	« Memory Stick Duo » formaté avec l'appareil photo						
	Environ 15 Mo	128 Mo	256 Mo	512 Mo	1 Go	2 Go	4 Go	8 Go
640(Fine)	–	–	0:02:50	0:06:00	0:12:30	0:25:10	0:49:50	1:40:10
640(Standard)	0:00:40	0:05:50	0:10:30	0:22:00	0:45:00	1:30:50	2:59:40	6:01:00
320	0:02:50	0:23:20	0:42:30	1:28:00	3:00:00	6:03:10	11:59:00	24:04:10

- Les films dont la taille est réglée sur [640(Fine)] peuvent être enregistrés uniquement sur un « Memory Stick PRO Duo ».
- L'appareil ne prend pas en charge l'enregistrement et la lecture des films HD.

Dépannage

En cas de problème avec l'appareil, essayez les solutions suivantes.

1 Vérifiez les éléments suivants et reportez-vous au « Guide pratique de Cyber-shot » (PDF).

Si un code tel que « C/E:□□:□□ » apparaît sur l'écran, reportez-vous au « Guide pratique de Cyber-shot ».

2 Retirez la batterie, attendez une minute environ, puis remettez-la en place et mettez l'appareil sous tension.

3 Réinitialisez les réglages (page 20).

4 Consultez votre revendeur Sony ou un centre de service après-vente Sony agréé.

N'oubliez pas que lorsque vous envoyez l'appareil en réparation, vous consentez à ce que le contenu de la mémoire interne et les fichiers de musique soient vérifiés.

Batterie et alimentation

Impossible d'insérer la batterie.

- Insérez la batterie correctement en poussant le levier d'éjection de la batterie (page 8).

Impossible de mettre l'appareil sous tension.

- Une fois la batterie insérée dans l'appareil photo, la mise sous tension de ce dernier peut prendre un peu de temps.
- Insérez correctement la batterie (page 8).
- La batterie est déchargée. Insérez une batterie chargée (page 7).
- La batterie est déchargée. Remplacez-la par une neuve.
- Utilisez une batterie recommandée.

L'appareil est brusquement mis hors tension.

- Si vous n'utilisez pas l'appareil pendant trois minutes environ alors qu'il est sous tension, il s'éteint automatiquement pour économiser la batterie. Remettez l'appareil sous tension (page 10).
- La batterie est déchargée. Remplacez-la par une neuve.

L'indicateur de charge restante est incorrect.



- Ce phénomène se produit lorsque vous utilisez l'appareil dans un endroit très chaud ou très froid.
- Une différence est apparue entre l'indicateur de charge restante et la charge restante réelle de la batterie. Déchargez complètement la batterie, puis rechargez-la pour corriger la charge indiquée.
- La batterie est déchargée. Insérez la batterie chargée (page 7).
- La batterie est déchargée. Remplacez-la par une neuve.

Impossible de charger la batterie.

- Vous ne pouvez pas charger la batterie à l'aide de l'adaptateur secteur (non fourni). Utilisez le chargeur pour batterie pour charger la batterie.

Prise de vue d'images fixes/de films

Impossible d'enregistrer des images.

- Vérifiez l'espace disponible de la mémoire interne ou du « Memory Stick Duo » (page 30). S'il est saturé, effectuez l'une des opérations suivantes :
 - Supprimez les images inutiles (page 16).
 - Changez le « Memory Stick Duo ».
- La prise de vue n'est pas possible pendant la charge du flash.
- Lors de la prise de vue d'une image fixe, réglez le sélecteur de mode sur une position autre que .
- Réglez le sélecteur de mode sur  lors de la prise de vue de films.
- La taille d'image est réglée sur [640(Fine)] lors de la prise de vue de films. Effectuez l'une des opérations suivantes :
 - Sélectionnez une taille d'image autre que [640(Fine)].
 - Insérez un « Memory Stick PRO Duo ».

Des parasites apparaissent sur l'image lorsque vous regardez l'écran dans un endroit sombre.

- Le phénomène de maculage se produit et des stries blanches, noires, mauves ou d'autres couleurs apparaissent sur l'image. Ceci est sans effet sur l'image enregistrée.

Visualisation d'images

Impossible de lire des images.

- Appuyez sur  (Lecture) (page 16).
- Le nom du dossier/fichier a été changé sur votre ordinateur.
- Sony ne garantit pas la lecture des fichiers d'image sur l'appareil si ceux-ci ont été traités sur ordinateur ou enregistrés avec un autre appareil photo.
- L'appareil est en mode USB. Supprimez la connexion USB.
- La lecture est impossible si la fonction Détection de sourire est en mode veille. Quittez le mode veille en enfonçant complètement le déclencheur.
- Cela est dû au fait que vous avez copié des images du PC vers le « Memory Stick Duo » sans utiliser « Picture Motion Browser ». Lisez ces images en mode Vue par dossier (page 20).
- Il peut arriver qu'un « Memory Stick Duo » contenant des images prises à l'aide de modèles Sony antérieurs soit illisible. Lisez ces images en mode Vue par dossier (page 20).

Précautions

N'utilisez et ne rangez pas l'appareil dans les endroits suivants :

- Endroit très chaud, très froid ou humide
Dans des endroits tels qu'un véhicule stationné en plein soleil, le boîtier de l'appareil peut se déformer, provoquant un dysfonctionnement.
- En plein soleil ou près d'une source de chaleur
Le boîtier de l'appareil risque de se décolorer ou de se déformer, provoquant un dysfonctionnement.
- Endroits soumis à des vibrations oscillantes
- Proximité d'un champ magnétique puissant
- Endroits sablonneux ou poussiéreux
Veillez à ce que du sable ou de la poussière ne pénètre pas dans l'appareil. Ceci risquerait d'entraîner un dysfonctionnement de l'appareil pouvant dans certains cas être irréparable.

A propos du transport

Ne vous assailliez pas sur une chaise ou autre avec l'appareil dans la poche arrière de votre pantalon ou de votre jupe, ceci pourrait provoquer un dysfonctionnement ou endommager l'appareil.

Nettoyage

Nettoyage de l'écran LCD

Essayez la surface de l'écran avec un kit de nettoyage LCD (non fourni) pour enlever les traces de doigts, la poussière, etc.

Nettoyage de l'objectif

Essayez l'objectif avec un chiffon doux pour enlever les traces de doigts, la poussière, etc.

Nettoyage de l'extérieur de l'appareil

Nettoyez l'extérieur de l'appareil avec un chiffon doux légèrement imbibé d'eau, puis essuyez-le avec un chiffon sec. Pour éviter d'endommager la finition ou le boîtier :

- N'exposez pas l'appareil à des produits chimiques tels que diluants, essence, alcool, lingettes nettoyantes jetables, insecticides, écran solaire ou insecticides.
- Ne touchez pas l'appareil si vous avez l'un des produits ci-dessus sur les mains.
- Contact prolongé de l'appareil avec du caoutchouc ou du vinyle.

Températures de fonctionnement

L'appareil est conçu pour être utilisé à des températures comprises entre 0°C et 40°C (32°F et 104°F). Il est déconseillé de l'utiliser dans des endroits très froids ou très chauds dont la température se trouve hors de cette plage.

Condensation

Si vous amenez directement l'appareil d'un endroit froid à un endroit chaud, de l'humidité peut se condenser à l'intérieur ou à l'extérieur de l'appareil. Cette condensation peut provoquer un dysfonctionnement de l'appareil.

En cas de condensation d'humidité

Mettez l'appareil hors tension et attendez environ une heure pour permettre à l'humidité de s'évaporer. Si vous prenez des vues alors qu'il reste des traces d'humidité à l'intérieur de l'objectif, les images manqueront de netteté.

Batterie de secours interne rechargeable

L'appareil comporte une batterie interne rechargeable qui permet de conserver la date, l'heure et les autres réglages, que l'appareil soit allumé ou éteint.

La batterie rechargeable se recharge en continu tant que vous utilisez l'appareil. Si vous utilisez l'appareil uniquement pendant de courtes périodes, elle se décharge progressivement et, si l'appareil reste inutilisé pendant un mois environ, elle se décharge complètement. Si tel est le cas, veillez à recharger la batterie avant d'utiliser l'appareil.

Toutefois, même si cette batterie n'est pas chargée, vous pouvez utiliser l'appareil mais sans pouvoir enregistrer la date et l'heure.

Méthode de mise en charge de la batterie interne rechargeable

Installez la batterie chargée dans l'appareil et attendez au moins 24 heures avant de le mettre sous tension.

Spécifications

Appareil

[Système]

Dispositif d'image :

DSC-W170 :

CCD couleur 7,70 mm (type 1/2,3),
filtre à couleurs primaires

DSC-W150 :

CCD couleur 7,18 mm (type 1/2,5),
filtre à couleurs primaires

Nombre total de pixels de l'appareil :

DSC-W170 :

Environ 10,3 Mégapixels

DSC-W150 :

Environ 8,3 Mégapixels

Nombre de pixels effectifs de l'appareil :

DSC-W170 :

Environ 10,1 Mégapixels

DSC-W150 :

Environ 8,1 Mégapixels

Objectif :

DSC-W170 :

Objectif de zoom Carl Zeiss Vario Tessar 5×
f = 5 - 25 mm (28 - 140 mm (équivalent film
35 mm)) F3,3(W) - 5,2(T)

DSC-W150 :

Objectif de zoom Carl Zeiss Vario Tessar 5×
f = 5 - 25 mm (30 - 150 mm (équivalent film
35 mm)) F3,3(W) - 5,2(T)

Contrôle de l'exposition : Exposition
automatique, sélection de scène (10 modes)

Balance des blancs : Automatique, lumière du
jour, nuageux, fluorescent 1,2,3,
incandescent, flash

Balance blanc sous l'eau : Auto, Sous l'eau 1,2,
Flash

Format de fichier (compatible DCF) :
Images fixes : Compatibilité Exif Ver. 2.21
JPEG, compatibilité DPOF
Films : Compatibilité MPEG1 (Mono)

Support d'enregistrement : Mémoire interne
(environ 15 Mo), « Memory Stick Duo »

Flash : Plage du flash (Sensibilité ISO (Indice de
lumination recommandé) réglée sur Auto) :
Environ 0,2 à 4,2 m (7 7/8 po. à 13 pi.
9 3/8 po.) (W)/environ 0,5 à 2,7 m (1 pi.
7 3/4 po. à 8 pi. 10 3/8 po.) (T)

[Connecteurs d'entrée et de sortie]

Connecteur multiple : Sortie vidéo
Sortie audio (Mono)
Communication USB

Communication USB : Hi-Speed USB
(compatible USB 2.0)

[Ecran LCD]

Panneau LCD : TFT 6,7 cm (type 2,7)
Nombre total de points : 230 400 (960 ×
240) points

[Alimentation, caractéristiques générales]

Alimentation : Batterie rechargeable
NP-BG1, 3,6 V
NP-FG1 (non fournie), 3,6 V
Adaptateur secteur AC-LS5K (non fourni),
4,2 V

Consommation (lors d'une prise de vue avec
l'écran LCD activé) : 1,0 W

Température de fonctionnement : 0 à 40°C
(32 à 104°F)

Température de stockage : -20 à +60°C
(-4 à +140°F)

Dimensions : 93,7 × 58,0 × 24,0 mm (3 3/4 ×
2 3/8 × 31/32 po.) (L/H/P, parties saillantes
non comprises)

Poids : Environ 175 g (6,2 oz) (y compris la
batterie NP-BG1, la dragonne, etc.)

Microphone : Mono

Haut-parleur : Mono

Exif Print : Compatible

PRINT Image Matching III : Compatible

PictBridge : Compatible

Chargeur pour batterie BC-CSGB/ BC-CSGC

Alimentation requise : 100 V à 240 V CA, 50/60 Hz,
2,6 W (BC-CSGB)/2 W (BC-CSGC)

Tension de sortie : 4,2 V CC, 0,25 A

Température de fonctionnement : 0 à 40°C
(32 à 104°F)

Température de stockage : -20 à +60°C
(-4 à +140°F)

Dimensions : Environ 62 × 24 × 91 mm (2 1/2 ×
31/32 × 3 5/8 po.) (L/H/P)

Poids : Environ 75 g (2,7 oz)

Batterie rechargeable NP-BG1

Batterie utilisée : Batterie ion-lithium

Tension maximale : 4,2 V CC

Tension nominale : 3,6 V CC

Capacité : 3,4 Wh (960 mAh)

La conception et les spécifications sont sujettes à
modifications sans préavis.

Marques

- **Cyber-shot**, « Cyber-shot » sont des marques de Sony Corporation.
- « Memory Stick »,  « Memory Stick PRO », **MEMORY STICK PRO**, « Memory Stick Duo », **MEMORY STICK DUO**, « Memory Stick PRO Duo », **MEMORY STICK PRO DUO**, « Memory Stick PRO-HG Duo », **MEMORY STICK PRO-HG DUO**, « Memory Stick Micro », « MagicGate » et **MAGIC GATE** sont des marques commerciales de Sony Corporation.
- « PhotoTV HD » est une marque commerciale de Sony Corporation.
- « InfoLITHIUM » est une marque commerciale de Sony Corporation.
- Microsoft, Windows, DirectX et Windows Vista sont des marques commerciales ou des marques déposées de Microsoft Corporation aux Etats-Unis et/ou dans d'autres pays.
- Macintosh, Mac OS, iMac, iBook, PowerBook, Power Mac et eMac sont des marques commerciales ou des marques déposées de Apple Inc.
- Intel, MMX et Pentium sont des marques commerciales ou des marques déposées de Intel Corporation.
- Adobe et Reader sont des marques commerciales ou des marques déposées de Adobe Systems Incorporated aux Etats-Unis et/ou dans d'autres pays.
- Les noms de système et de produit utilisés dans ce mode d'emploi sont généralement des marques commerciales ou des marques déposées de leurs créateurs ou fabricants respectifs. Les symboles TM ou ® ne sont pas toujours utilisés dans ce mode d'emploi.

AVVERTENZA

Per ridurre il pericolo di incendi o scosse elettriche, non esporre l'apparecchio alla pioggia o all'umidità.

AVVERTENZA

Sostituire la batteria esclusivamente con una del tipo specificato. Diversamente, si potrebbero causare incendi o incidenti.

Non esporre le batterie a fonti di calore eccessivo, quali la luce del sole, il fuoco o simili.

Attenzione per i clienti in Europa

Il presente prodotto è stato testato ed è risultato conforme ai limiti stabiliti dalla Direttiva EMC relativa all'uso dei cavi di collegamento di lunghezza inferiore a 3 metri.

Attenzione

Il campo elettromagnetico alle frequenze specifiche può influenzare l'immagine e il suono di questa unità.

Nota

Se l'elettricità statica o interferenze elettromagnetiche causano l'interruzione del trasferimento dei dati, che pertanto non avviene, è necessario riavviare l'applicazione oppure scollegare, quindi ricollegare il cavo di comunicazione (USB e così via).

Trattamento del dispositivo elettrico od elettronico a fine vita (applicabile in tutti i paesi dell'Unione Europea e in altri paesi europei con sistema di raccolta differenziata)



Questo simbolo sul prodotto o sulla confezione indica che il prodotto non deve essere considerato come un normale rifiuto domestico, ma deve invece essere consegnato ad un punto di raccolta appropriato per il riciclo di apparecchi elettrici ed elettronici. Assicurandovi che questo prodotto sia smaltito correttamente, voi contribuirete a prevenire potenziali conseguenze negative per l'ambiente e per la salute che potrebbero altrimenti essere causate dal suo smaltimento inadeguato. Il riciclaggio dei materiali aiuta a conservare le risorse naturali. Per informazioni più dettagliate circa il riciclaggio di questo prodotto, potete contattare l'ufficio comunale, il servizio locale di smaltimento rifiuti oppure il negozio dove l'avete acquistato.

Trattamento delle pile esauste (applicabile in tutti i paesi dell'Unione Europea e in altri paesi Europei con sistema di raccolta differenziata)



Questo simbolo sul prodotto o sulla confezione indica che la pila non deve essere considerata un normale rifiuto domestico.

Assicurandovi che le pile siano smaltite correttamente, contribuirete a prevenire potenziali conseguenze negative per l'ambiente e per la salute che potrebbero altrimenti essere causate dal loro inadeguato smaltimento.

Il riciclaggio dei materiali aiuta a conservare le risorse naturali.

In caso di prodotti che per motivi di sicurezza, prestazione o protezione dei dati richiedano un collegamento fisso ad una pila interna, la stessa dovrà essere sostituita solo da personale di assistenza qualificato.

Consegnare il prodotto a fine vita al punto di raccolta idoneo allo smaltimento di apparecchiature elettriche ed elettroniche; questo assicura che anche la pila al suo interno venga trattata correttamente.

Per le altre pile consultate la sezione relativa alla rimozione sicura delle pile. Conferire le pile esauste presso i punti di raccolta indicati per il riciclo.

Per informazioni più dettagliate circa lo smaltimento della pila esausta o del prodotto, potete contattare il Comune, il servizio locale di smaltimento rifiuti oppure il negozio dove l'avete acquistato.

Avviso per i clienti residenti nei paesi che applicano le direttive UE

Questo prodotto è realizzato da Sony Corporation, 1-7-1 Konan Minato-ku Tokyo, 108-0075 Giappone. Il Rappresentante autorizzato per la conformità alle direttive EMC e per la sicurezza dei prodotti è Sony Deutschland GmbH, Hedelfinger Strasse 61, 70327 Stuttgart, Germania. Per qualsiasi questione relativa all'assistenza o alla garanzia, consultare gli indirizzi forniti a parte nei relativi documenti.

Note sull'uso della fotocamera

Copie di riserva della memoria interna e della "Memory Stick Duo"

Non spegnere la fotocamera né rimuovere il blocco batteria o la "Memory Stick Duo" se la spia di accesso è accesa. Diversamente, i dati della memoria interna o della "Memory Stick Duo" potrebbero venire persi. Proteggere sempre i dati creando una copia di riserva.

Note sulla registrazione/riproduzione

- Prima di avviare la registrazione, effettuare una registrazione di prova per accertarsi che la fotocamera funzioni correttamente.
- La fotocamera non è a prova di polvere e spruzzi e non è impermeabile. Leggere la sezione "Precauzioni" (pagina 35) prima di utilizzare la fotocamera.
- Prestare attenzione a non bagnare la fotocamera. L'eventuale presenza di acqua nella fotocamera potrebbe causare problemi di funzionamento. Talvolta, tali problemi sono irreparabili.
- Non puntare la fotocamera in direzione del sole o di altre luci forti. Si potrebbero verificare problemi di funzionamento della stessa.
- Non utilizzare la fotocamera in prossimità di luoghi che generano forti onde radio o emettono radiazioni. La fotocamera potrebbe non essere in grado di registrare o riprodurre correttamente le immagini.
- Utilizzando la fotocamera in luoghi sabbiosi o polverosi si potrebbero causare problemi di funzionamento.
- Se si forma della condensa, eliminarla prima di utilizzare la fotocamera (pagina 35).
- Non scuotere né urtare la fotocamera. La fotocamera potrebbe avere problemi di funzionamento e non essere in grado di registrare le immagini. Ciò potrebbe inoltre rendere inutilizzabile il supporto di registrazione o causare il danneggiamento dei dati di immagine.
- Pulire la superficie del flash prima dell'uso. Il calore dell'emissione del flash potrebbe far sì che la sporcizia presente sulla superficie del flash provochi uno scolorimento o aderisca alla

superficie, provocando un'emissione insufficiente di luce.

Note sullo schermo LCD e sull'obiettivo

- Lo schermo LCD è stato fabbricato utilizzando una tecnologia ad alta precisione che consente l'impiego di oltre il 99,99% dei pixel per un uso ottimale. Tuttavia, piccoli punti neri e/o luminosi (bianchi, rossi, blu o verdi) potrebbero essere visibili sullo schermo LCD. La loro presenza è normale nel processo di fabbricazione e non influisce sulla registrazione.
- Quando la batteria è quasi scarica, il movimento dell'obiettivo potrebbe interrompersi. Inserire un blocco batteria carico, quindi accendere di nuovo la fotocamera.

Compatibilità dei dati di immagine

- La fotocamera è conforme allo standard universale DCF (Design rule for Camera File system) stabilito da JEITA (Japan Electronics and Information Technology Industries Association).
- Sony non garantisce la riproduzione di immagini registrate o modificate con un altro apparecchio sulla fotocamera e la riproduzione di immagini registrate con la fotocamera su un altro apparecchio.

Avvertenza sui diritti d'autore

I programmi televisivi, i film, le videocassette e altri materiali potrebbero essere protetti dai diritti d'autore. La registrazione non consentita di tali materiali potrebbe contravvenire alle leggi sui diritti d'autore.

Nessuna compensazione per il contenuto danneggiato o la mancata registrazione

Sony non può risarcire l'utente se la registrazione non è possibile o il contenuto registrato si è danneggiato a causa di un problema di funzionamento della fotocamera o del supporto di registrazione e così via.

Note sull'uso della fotocamera	4
Operazioni preliminari	6
Verifica degli accessori in dotazione	6
1 Preparazione del blocco batteria	7
2 Inserimento del blocco batteria/di una "Memory Stick Duo" (non in dotazione)	8
3 Accensione della fotocamera/impostazione dell'orologio	10
Ripresa agevole delle immagini	11
Manopola di selezione del modo/zoom/flash/macro/autoscatto/display	12
Ripresa nel modo Otturatore sorriso	14
Visualizzazione/eliminazione delle immagini	15
Uso delle varie funzioni – HOME/Menu	18
Uso della HOME schermata	18
Voci HOME	19
Uso delle voci di menu	21
Voci di menu	22
Uso del computer	24
Sistemi operativi supportati per il collegamento USB e il software applicativo (in dotazione)	24
Visualizzazione di "Guida all'uso Cyber-shot"	25
Indicatori a schermo	26
Durata della batteria e capacità della memoria	29
Durata della batteria e numero di immagini registrabili/visualizzabili	29
Numero di fermi immagine registrabili e tempo di registrazione dei filmati	30
Soluzione dei problemi	32
Blocco batteria e alimentazione	32
Ripresa di fermi immagine/filmati	33
Visualizzazione delle immagini	34
Precauzioni	35
Caratteristiche tecniche	36

Operazioni preliminari

Verifica degli accessori in dotazione

- Caricabatterie BC-CSGB/BC-CSGC (1)

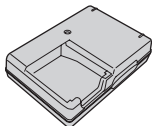

- Cavo di alimentazione (1)
(non in dotazione negli Stati Uniti e in Canada)



- Blocco batteria ricaricabile NP-BG1 (1)/
Custodia per batteria (1)

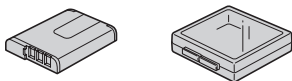

- Cavo USB, A/V per terminale multifunzione (1)

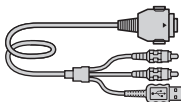

- Cordino (1)

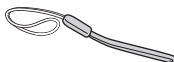

- CD-ROM (1)
 - Software applicativo Cyber-shot
 - “Guida all’uso Cyber-shot”
 - “Guida avanzata di Cyber-shot”
- Istruzioni per l’uso (questo manuale) (1)

Applicare il cordino e inserirvi la mano onde evitare danni alla fotocamera dovuti a cadute.

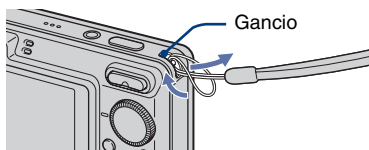

1 Preparazione del blocco batteria

Per i clienti negli Stati Uniti e in Canada

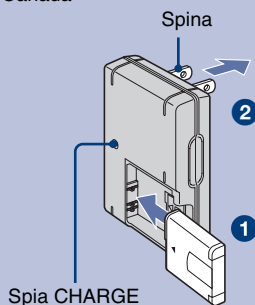

Per i clienti in paesi/regioni al di fuori di Stati Uniti e Canada

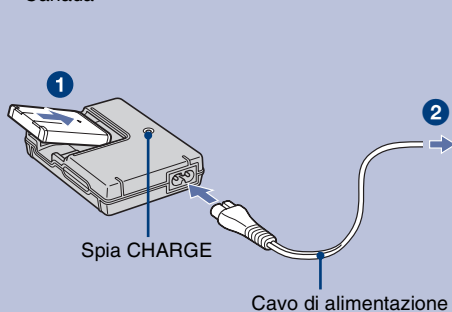

1 Inserire il blocco batteria nel caricabatterie.

2 Collegare il caricabatterie a una presa di rete.

La spia CHARGE si accende e la carica viene avviata.

Quando la spia CHARGE si spegne, significa che la carica è terminata (Carica normale).

Se la carica del blocco batteria viene prolungata per circa un'altra ora (fino alla carica completa), la batteria avrà una durata maggiore.

Tempo di carica

Tempo di carica completa	Tempo di carica normale
Circa 330 min.	Circa 270 min.

- Tempo necessario a caricare un blocco batteria completamente scarico a una temperatura di 25 °C. In determinate condizioni d'uso e circostanze, è possibile che la carica richieda un tempo maggiore.
- Per informazioni sul numero di immagini che è possibile registrare, vedere a pagina 29.
- Collegare il caricabatterie alla presa di rete più vicina.
- Anche se la spia CHARGE non è accesa, il caricabatterie non è scollegato dalla rete di alimentazione CA per tutto il tempo che è collegato alla presa a muro. Se si verifica qualche problema durante l'uso del caricabatterie, disattivare immediatamente l'alimentazione scollegando la spina dalla presa a muro.
- Al termine della carica, scollegare il cavo di alimentazione dalla presa di rete e rimuovere il blocco batteria dal caricabatterie.
- Progettato per l'uso con batterie Sony compatibili.

2 Inserimento del blocco batteria/di una “Memory Stick Duo” (non in dotazione)

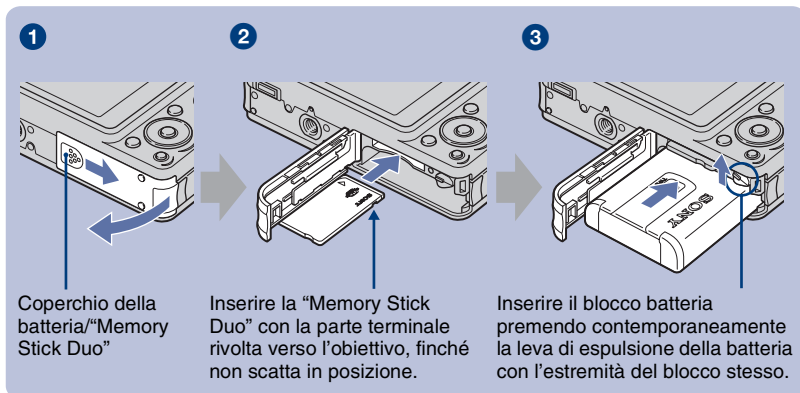

1 Aprire il coperchio della batteria/della “Memory Stick Duo”.

2 Inserire la “Memory Stick Duo” (non in dotazione).

3 Inserire il blocco batteria.





4 Chiudere il coperchio della batteria/della “Memory Stick Duo”.

Se non è in uso una “Memory Stick Duo”

Per la registrazione/riproduzione delle immagini viene impiegata la memoria interna della fotocamera (circa 15 MB).

Per controllare la carica residua della batteria

Premere POWER per attivare l'alimentazione e verificare la carica residua della batteria sullo schermo LCD.

Indicatore di carica residua					
Stato	Capacità residua sufficiente	Batteria quasi completamente carica	Batteria parzialmente carica	Batteria quasi scarica; la registrazione/riproduzione avrà fine tra breve.	Sostituire la batteria con una carica, oppure caricare la batteria (l'indicatore di avvertenza lampeggia).

- Se si utilizza il blocco batteria NP-FG1 (non in dotazione), vengono visualizzati anche i minuti dopo l'indicatore di carica residua della batteria ( 60 min).
- Occorre circa un minuto affinché l'indicatore di carica residua corretto venga visualizzato.
- In determinate condizioni d'uso e circostanze, è possibile che l'indicatore di carica residua visualizzato non sia corretto.
- Alla prima accensione della fotocamera, viene visualizzata la schermata di impostazione dell'orologio (pagina 10).

Per rimuovere il blocco batteria/la "Memory Stick Duo"

Aprire il coperchio della batteria/della "Memory Stick Duo".

"Memory Stick Duo"

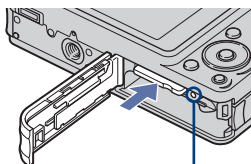

Accertarsi che la **spia di accesso** non sia accesa, quindi premere una volta verso l'interno la "Memory Stick Duo".

Blocco batteria

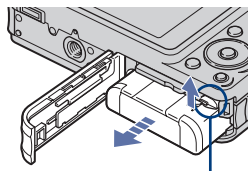

Fare scorrere la **leva di espulsione della batteria**. Accertarsi di non fare cadere il blocco batteria.

- Non rimuovere in alcun caso il blocco batteria/la "Memory Stick Duo" se la spia di accesso è accesa. Diversamente, si potrebbero danneggiare i dati contenuti nella "Memory Stick Duo"/memoria interna.

3 Accensione della fotocamera/impostazione dell'orologio

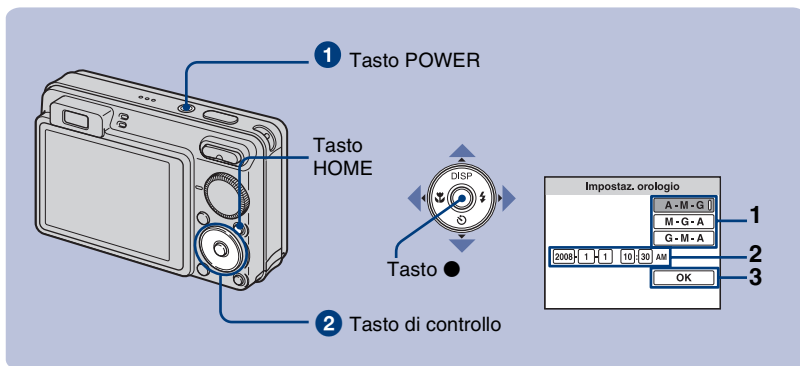

1 Premere POWER.

2 Impostare l'orologio tramite il tasto di controllo.

- 1 Selezionare il formato di visualizzazione della data mediante ▲/▼, quindi premere ●.
- 2 Selezionare ogni voce mediante ◀/▶ e impostare il valore numerico mediante ▲/▼, quindi premere ●.
- 3 Selezionare [OK], quindi premere ●.

- La fotocamera non dispone di una funzione destinata alla sovrapposizione delle date sulle immagini. Utilizzando "Picture Motion Browser" nel CD-ROM (in dotazione), è possibile stampare o salvare immagini con la data.
- La mezzanotte è indicata da 12:00 AM, mezzogiorno da 12:00 PM.

Per modificare la data e l'ora

Premere HOME, quindi selezionare [⊖ Impostaz. orologio] in  (Impost.) (pagine 18, 19).



Note all'attivazione dell'alimentazione

- Dopo aver installato il blocco batteria nella fotocamera, potrebbero essere necessari alcuni secondi prima che sia possibile utilizzarlo.
- Se è alimentata tramite la batteria e non viene utilizzata per circa tre minuti mentre è accesa, la fotocamera si spegne automaticamente per motivi di risparmio energetico del blocco batteria (funzione di spegnimento automatico).

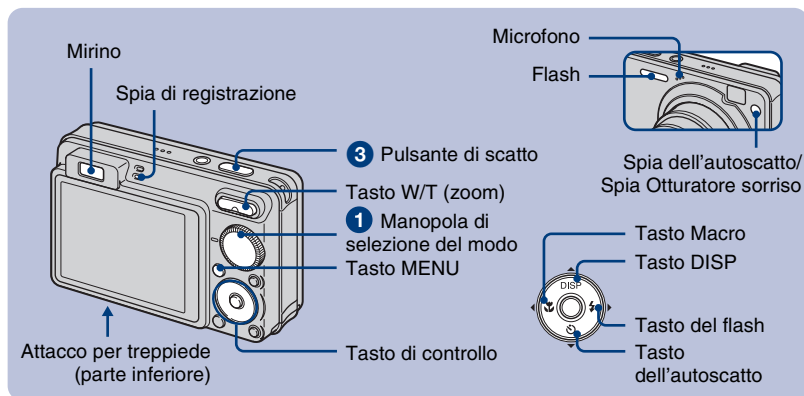
Ripresa agevole delle immagini



1 Selezionare la funzione desiderata utilizzando la manopola di selezione del modo.

Durante la ripresa di fermi immagine (modo Regolaz. automatica): selezionare .
Durante la ripresa di filmati: selezionare .

2 Afferrare saldamente la fotocamera, tenendo le braccia aderenti al corpo.



Centrare il soggetto nella cornice della messa a fuoco.

3 Premere il pulsante di scatto.

Durante la ripresa di fermi immagine:

- 1 Tenere premuto parzialmente il pulsante di scatto per eseguire la messa a fuoco.

L'indicatore  (blocco AE/AF) (verde) lampeggia, viene emesso un segnale acustico, quindi l'indicatore smette di lampeggiare e rimane acceso.

- 2 Premere completamente il pulsante di scatto.



Indicatore di blocco AE/AF

Durante la ripresa di filmati:

Premere completamente il pulsante di scatto.

Per arrestare la registrazione, premere di nuovo completamente il pulsante di scatto.

- La distanza di ripresa più ravvicinata è pari a circa 10 cm (W)/50 cm (T) (dalla parte anteriore dell'obiettivo).

Manopola di selezione del modo/zoom/flash/macro/autoscatto/display

Uso della manopola di selezione del modo

Impostare la manopola di selezione del modo sulla funzione desiderata.

Regolaz. automatica

Consente di effettuare le riprese con le impostazioni regolate automaticamente.

EASY Ripresa facile

Consente di effettuare le riprese con indicatori di facile visione.

P Programm. automatica

Consente di effettuare le riprese con l'esposizione regolata automaticamente (sia la velocità dell'otturatore che il valore dell'apertura). Inoltre, è possibile selezionare altre impostazioni usando il menu.

Modo filmato

Consente di registrare i filmati in combinazione con l'audio.

ISO Alta sensibilità

Consente di riprendere immagini senza l'uso del flash anche in condizioni di scarsa illuminazione.

Otturatore sorriso

Quando la fotocamera rileva un sorriso, l'otturatore viene rilasciato automaticamente. Per ulteriori informazioni, consultare pagina 14.

Ripr. morbida

Consente di effettuare ritratti di persone, fiori e simili conferendo loro un'atmosfera delicata.

Panorama

Consente di riprendere mettendo a fuoco un soggetto distante.

Ritr. crepusc.

Consente di riprendere soggetti nitidi in un luogo buio senza compromettere l'atmosfera circostante.

SCN* Selezione scena

Consente di selezionare un'impostazione nel menu Selezione scena.

* Selezione scena in modo SCN

Premere MENU e selezionare un'impostazione.

Crepuscolo

Consente di riprendere le scene notturne senza compromettere l'atmosfera circostante.

Spiaggia

Consente di riprendere scene al mare o al lago mantenendo la vivacità dei colori blu dell'acqua.

Neve

Consente di riprendere scene sulla neve con una maggiore chiarezza del bianco.

Fuochi artif.

Consente di riprendere perfettamente fuochi d'artificio.

Sott'acqua

Consente di effettuare riprese sott'acqua con colori naturali (utilizzando una custodia impermeabile).

I W/T Uso dello zoom

Premere T per attivare lo zoom, premere W per annullare lo zoom.

I ⚡ Flash (selezione di un modo del flash per i fermi immagine)

Premere più volte ► (⚡) sul tasto di controllo fino a selezionare il modo desiderato.

⚡AUTO: Flash automatico

Lampeggia in presenza di condizioni di luce scarsa o controluce (impostazione predefinita).

⚡: Flash forzato attivato

⚡SL: Sincronizzazione lenta (flash forzato attivato)

La velocità dell'otturatore viene ridotta in luoghi scarsamente illuminati per riprendere in modo chiaro lo sfondo non illuminato dal flash.

⊘: Flash forzato disattivato

I 🌸 Macro (riprese ravvicinate)

Premere più volte ◀ (🌸) sul tasto di controllo fino a selezionare il modo desiderato.

🌸AUTO: Automatico

La fotocamera regola automaticamente la messa a fuoco dai soggetti distanti ai primi piani. Normalmente la fotocamera viene utilizzata in questo modo.

🌸: Macro

La fotocamera regola la messa a fuoco dando priorità ai soggetti in primo piano. Impostare Macro attivato per la ripresa ravvicinata di soggetti.

I ⌚ Uso dell'autoscatto

Premere più volte ▼ (⌚) sul tasto di controllo fino a selezionare il modo desiderato.

⌚OFF: Autoscatto non in uso

⌚₁₀: Impostazioni dell'autoscatto con ritardo di 10 secondi

⌚₂: Impostazione dell'autoscatto con ritardo di 2 secondi

Quando si preme il pulsante di scatto, la spia dell'autoscatto lampeggia, quindi viene emesso un segnale acustico finché non viene utilizzato l'otturatore.

I DISP Modifica del display dello schermo

Premere ▲ (DISP) sul tasto di controllo.

Ad ogni pressione di ▲ (DISP), il display e la luminosità cambiano come segue.



* Luminosità elevata della retroilluminazione LCD.

Ripresa nel modo Otturatore sorriso

Quando la fotocamera rileva un sorriso, l'otturatore viene rilasciato automaticamente.

1 Selezionare il modo 😊 (Otturatore sorriso) utilizzando la manopola di selezione del modo.

2 Premere a fondo il pulsante di scatto per impostare il modo Rilevamento sorrisi.

Otturatore sorriso entra nel modo di attesa.

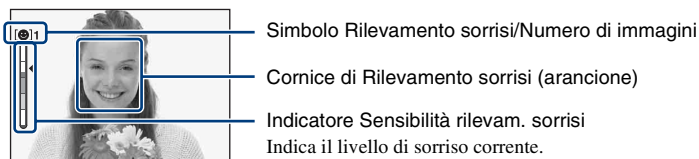

Ogni volta che il livello di sorriso raggiunge la sensibilità di rilevamento sorrisi impostata (indicata da ◀), la fotocamera aziona automaticamente l'otturatore e registra fino a sei immagini. Dopo la registrazione dell'immagine, si illumina la spia Otturatore sorriso.

3 Premere di nuovo a fondo il pulsante di scatto per uscire dal modo Otturatore sorriso.

- Quando Otturatore sorriso è nel modo di attesa, la spia di registrazione (arancione) lampeggia.
- La ripresa con Otturatore sorriso termina automaticamente quando la "Memory Stick Duo" o la memoria interna è piena o quando sono state registrate sei immagini.
- È possibile selezionare il soggetto che ha la priorità di Rilevamento sorrisi utilizzando [Rilevamento sorrisi] (pagina 22).
- Se non viene rilevato un sorriso, impostare [Sensibilità rilevam. sorrisi] (pagina 22).
- La fotocamera può riprendere automaticamente l'immagine quando qualsiasi persona visualizzata nella cornice di Rilevamento sorrisi (arancione) sorride dopo che il pulsante di scatto è stato premuto a fondo.
- L'immagine potrebbe non essere a fuoco se la distanza tra la fotocamera e il soggetto cambia dopo la pressione a fondo del pulsante di scatto. Se la luminosità dell'ambiente cambia è possibile che non venga ottenuta l'esposizione ottimale.
- I visi potrebbero non essere rilevati correttamente quando:
 - L'ambiente è troppo scuro o troppo chiaro.
 - I visi sono parzialmente nascosti da occhiali da sole, maschere, cappelli e così via.
 - I soggetti non sono rivolti verso la fotocamera.
- I sorrisi potrebbero non essere rilevati correttamente, a seconda delle condizioni.
- Non è possibile utilizzare la funzione di zoom digitale.
- Non è possibile cambiare il rapporto di zoom quando Otturatore sorriso è nel modo di attesa.

Visualizzazione/eliminazione delle immagini

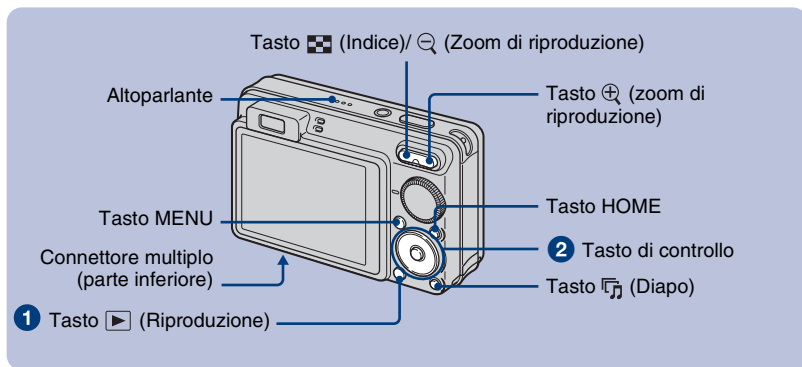

1 Premere [▶] (Riproduzione).

Premendo [▶] con la fotocamera spenta, questa viene accesa automaticamente e impostata sul modo di riproduzione. Per impostare il modo di ripresa, premere di nuovo [▶].

2 Selezionare un'immagine mediante ◀/▶ sul tasto di controllo.

Filmato:

Premere ● per riprodurre un filmato. (Premere di nuovo ● per arrestare la riproduzione.)

Premere ▶ per ricercare in avanti rapidamente, ◀ per ricercare all'indietro rapidamente. (Premere ● per tornare al modo di riproduzione normale.)

Premere ▼ per visualizzare la schermata di controllo del volume, quindi premere ◀/▶ per regolare il volume.

- A volte le immagini riprese utilizzando modelli Sony precedenti non possono essere riprodotte. Premere il tasto HOME, selezionare [📄 Visione cartella] da [▶] (Visione immagini), quindi riprodurre le immagini.

🗑 Per eliminare le immagini

- 1 Visualizzare l'immagine che si desidera eliminare, quindi premere MENU.
- 2 Selezionare [Canc.] mediante ▲/▼, selezionare [Qs. imm.] mediante ◀/▶, quindi premere ●.
- 3 Selezionare [OK] mediante ▲, quindi premere ●.

[⊕] [🔍] Per visualizzare un'immagine ingrandita (zoom di riproduzione)





Premere [⊕] durante la visualizzazione di un fermo immagine. Per annullare lo zoom, premere [🔍].

Regolare la posizione con ▲/▼/◀/▶.

Per annullare lo zoom di riproduzione, premere ●.

Visualizzazione di una schermata di indice

Premere  (Indice) per visualizzare la schermata di indice durante la visualizzazione di un fermo immagine.

Quindi, selezionare un'immagine mediante ///.

Per tornare alla schermata dell'immagine singola, premere .





• Per impostazione predefinita, le immagini sono visualizzate in Visione data (durante l'uso di "Memory Stick Duo") o in Visione cartella (durante l'uso della memoria interna).





È possibile cambiare Modo visione selezionando  (Visione immagini) nella schermata HOME (pagina 19).

• Ad ogni pressione di , il numero di immagini incluse nella schermata di indice aumenta.

Per eliminare le immagini nel modo di indice

1 Premere MENU mentre è visualizzata la schermata di indice.

2 Selezionare [Canc.] mediante /, selezionare [Immagini multiple] mediante /, quindi premere .

3 Selezionare l'immagine che si desidera eliminare mediante ///, quindi premere .

La casella di controllo dell'immagine viene contrassegnata dal simbolo .

Per annullare una selezione, selezionare l'immagine selezionata per l'eliminazione, quindi premere di nuovo .

4 Premere MENU, selezionare [OK] mediante , quindi premere .

• Per eliminare tutte le immagini contenute in una data/cartella, selezionare [Tutte le imm. in gamma data]/[Tutto qs. cart.] nel punto 2, quindi premere .

Per riprodurre una serie di immagini con effetti e musica (Diapo)



1 Premere il tasto  (Diapo).

Viene visualizzata la schermata di impostazione.

2 Premere di nuovo il tasto  (Diapo).

La musica cambia insieme agli [Effetti]. È inoltre possibile trasferire o cambiare la musica secondo le proprie preferenze.

Per trasferire e cambiare musica, procedere come segue.

① Premere il tasto HOME. Selezionare [ Strumento musica] → [Scar.musica] in  (Diapo) (pagina 19).

② Installare il software nel CD-ROM (in dotazione) sul computer.

③ Collegare la fotocamera e il computer con il cavo USB.

④ Avviare "Music Transfer", installato sul computer, e cambiare la musica.

Per ulteriori informazioni su questa operazione, consultare la Guida di "Music Transfer".

Per visualizzare le immagini su uno schermo televisivo

Collegare la fotocamera al televisore mediante il cavo per terminale multifunzione (in dotazione).

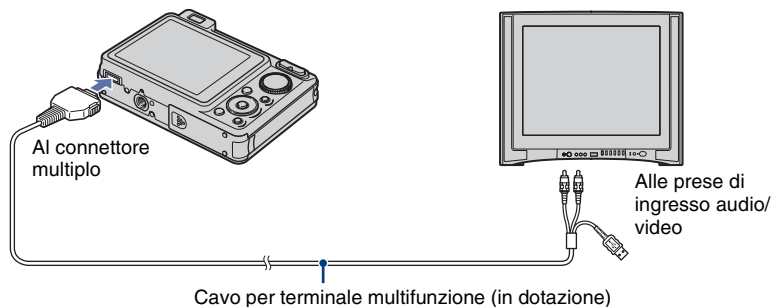

Per la visualizzazione su uno schermo televisivo HD (High Definition), è necessario un Cavo per adattatore di uscita HD (non in dotazione).

- Se le dimensioni dell'immagine vengono impostate su [16:9], è possibile registrare immagini nel formato che riempie l'intero schermo televisivo HD.
- Non è possibile visualizzare filmati nel formato di segnale [HD(1080i)]. Impostare [COMPONENT] su [SD] durante la ripresa di filmati.

Uso delle varie funzioni – HOME/Menu

Uso della HOME schermata

La schermata HOME consente di accedere a tutte le funzioni della fotocamera e può essere aperta indipendentemente dall'impostazione del modo (ripresa/visualizzazione).

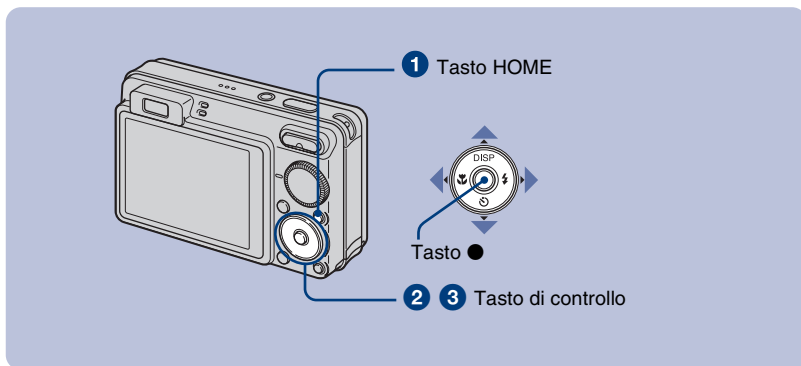

1 Premere HOME per visualizzare la schermata HOME.



2 Selezionare una categoria mediante ◀/▶ sul tasto di controllo.

3 Selezionare una voce mediante ▲/▼, quindi premere ●.

I Se vengono selezionate le categorie (Gestione memoria) o (Impost.)

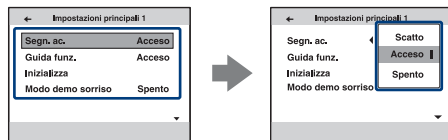

1 Selezionare l'impostazione desiderata mediante ▲/▼, quindi premere ●.





- La schermata HOME viene visualizzata premendo ◀.

2 Selezionare un'impostazione mediante ▲/▼, quindi premere ●.

- Per impostare la fotocamera nel modo di ripresa o visualizzazione, premere di nuovo il tasto HOME.

Voci HOME

Premere HOME per visualizzare le voci riportate di seguito. Sullo schermo vengono visualizzate solo le voci disponibili. La guida consente di visualizzare in fondo allo schermo i dettagli relativi ad ogni voce.

Categorie	Voci
 Ripresa	Ripresa
 Visione immagini	Visione data Visione cartella Preferiti
 Diapo	Diapo Strumento musica Scar.musica Form.musica
 Stampa	Stampa
 Gestione memoria	Strumento memoria Str. Memory Stick Formatta Crea cart.REG. Camb. cart. REG. Copia Strum. memoria int. Formatta

Categorie	Voci	
 Impost.	Impostaz. principali	
	Impostazioni principali 1	
	Segn. ac.	Guida funz.
	Inizializza	Modo demo sorriso
	Impostazioni principali 2	
	Collegam. USB	COMPONENT
	Uscita video	Display zoom amp.
	Impostazioni ripresa	
	Impostazioni ripresa 1	
	Illuminat. AF	Linea griglia
Modo AF	Zoom digitale	
Obiet. conv.		
Impostazioni ripresa 2		
Orientam. autom.	Revis. autom.	
Impostaz. orologio		
Language Setting		

Uso delle voci di menu

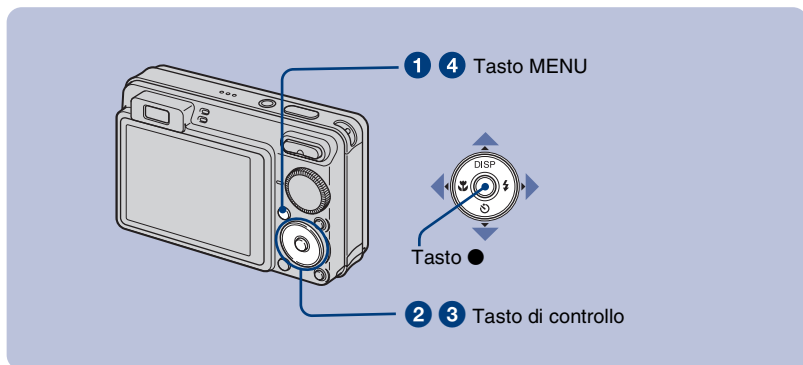

1 Premere MENU per visualizzare il menu.



- Il menu viene visualizzato solo nei modi di ripresa e riproduzione.
- Sono disponibili voci diverse, a seconda del modo selezionato.

2 Selezionare la voce di menu desiderata mediante ▲/▼ sul tasto di controllo.

- Se la voce desiderata è nascosta, tenere premuto ▲/▼ finché la voce non compare sullo schermo.

3 Selezionare un'impostazione mediante ◀/▶.



- Se la voce desiderata non è visibile, tenere premuto ◀/▶ finché la voce non compare sullo schermo.
- Premere ● dopo avere selezionato una voce nel modo di riproduzione.

4 Premere MENU per disattivare il menu.













Voci di menu

Le voci di menu disponibili variano in base all'impostazione del modo (ripresa/visualizzazione) e alla posizione della manopola di selezione del modo nel modo di ripresa. Sullo schermo vengono visualizzate solo le voci disponibili.

Menu per le operazioni di ripresa

Selezione scena	Per selezionare le impostazioni preconfigurate in base a varie condizioni di scena.
Dim. imm.	Per selezionare la dimensione delle immagini.
Flash	Per selezionare l'impostazione del flash nel modo Ripresa facile.
Rilevamento visi	Per selezionare il soggetto con priorità per la regolazione della messa a fuoco quando si utilizza il Rilevamento visi.
Rilevamento sorrisi	Per selezionare il soggetto con priorità per la funzione Otturatore sorriso.
Sensibilità rilevam. sorrisi	Per impostare il livello di sensibilità di Rilevamento sorrisi.
Modo REG	Per selezionare il metodo di ripresa continua.
Identificazione scena	Per rilevare automaticamente le condizioni di ripresa e quindi di scattare la foto.
EV	Per regolare l'esposizione.
ISO	Per selezionare una sensibilità luminosa.
Modo mis. esp.	Per selezionare il modo di misurazione esposimetrica.
Mes. fuoco	Per modificare il metodo di messa a fuoco.
Bil. bianco	Per regolare i toni dei colori.
Bil. bianco sott'acqua	Per regolare i toni dei colori sott'acqua.
Liv. Flash	Per regolare la quantità di luce del flash.
Rid. occhi rossi	Per ridurre il fenomeno degli occhi rossi.
DRO	Per ottimizzare luminosità e contrasto.
Modo colore	Per modificare la nitidezza delle immagini o aggiungere effetti speciali.
SteadyShot	Per selezionare il modo antisfocatura.
 Impostazioni ripresa	Per selezionare le impostazioni di ripresa.

Menu per le operazioni di visualizzazione

 (Canc.)	Per eliminare le immagini.
 (Modo visione)	Per cambiare il modo Visione.
 (Elenco date)	Per selezionare la data di riproduzione.
 (Filtro per visi)	Per riprodurre le immagini filtrate secondo determinate condizioni.
 (Agg. / Canc. Preferiti)	Per registrare o rimuovere le immagini in Preferiti.
 (Diapo)	Per impostare ed eseguire Diapo (riproduzione di una serie di immagini).
 (Ritocco)	Per modificare i fermi immagine.
 (Ridimensionam. multiplo)	Per cambiare le dimensioni dell'immagine secondo l'uso.
 (Proteggi)	Per proteggere da cancellazioni accidentali.
DPOF	Per aggiungere un contrassegno di ordine di stampa alle immagini che si desidera stampare.
 (Stampa)	Per stampare le immagini utilizzando una stampante compatibile con PictBridge.
 (Ruota)	Per ruotare un fermo immagine.
 (Seleziona cartella)	Per selezionare la cartella per la visualizzazione delle immagini.

Uso del computer

È possibile visualizzare su un computer le immagini riprese con la fotocamera. È inoltre possibile utilizzare al meglio i fermi immagine e i filmati contenuti nella fotocamera utilizzando l'apposito software sul CD-ROM (in dotazione). Per ulteriori informazioni, consultare "Guida all'uso Cyber-shot" sul CD-ROM (in dotazione).

Sistemi operativi supportati per il collegamento USB e il software applicativo (in dotazione)

	Per gli utenti di Windows	Per gli utenti di Macintosh
Collegamento USB	Windows 2000 Professional SP4, Windows XP* SP2, Windows Vista*	Mac OS 9.1/9.2/ Mac OS X (da v10.1 a v10.5)
Software applicativo "Picture Motion Browser"	Windows 2000 Professional SP4, Windows XP* SP2, Windows Vista*	non compatibile

* Non sono supportate le edizioni a 64 bit e la Starter (Edition).

- Sul computer deve essere stato preinstallato un SO elencato sopra. Non sono supportati gli aggiornamenti del SO.
- Se il sistema operativo in uso non supporta i collegamenti USB, copiare le immagini inserendo la "Memory Stick Duo" nello slot Memory Stick sul computer, o utilizzare un dispositivo di lettura/scrittura per Memory Stick disponibile in commercio.
- Per ulteriori informazioni sull'ambiente operativo del software applicativo "Picture Motion Browser" di Cyber-shot, consultare la "Guida all'uso Cyber-shot".



Visualizzazione di “Guida all’uso Cyber-shot”

“Guida all’uso Cyber-shot” sul CD-ROM (in dotazione) spiega nei dettagli come usare la fotocamera. Per la visualizzazione è richiesto Adobe Reader.

Per gli utenti di Windows

- 1 Accendere il computer, quindi inserire il CD-ROM (in dotazione) nell’apposita unità.

Viene visualizzata la seguente schermata.



Facendo clic sul pulsante [Cyber-shot Handbook], viene visualizzata la schermata per la copia di “Guida all’uso Cyber-shot”.

- 2 Per procedere alla copia, attenersi alle istruzioni a schermo.
 - Insieme a “Guida all’uso Cyber-shot” viene installata automaticamente anche “Guida avanzata di Cyber-shot”.
- 3 Una volta completata l’installazione, fare doppio clic sul collegamento creato sul desktop.

Per gli utenti di Macintosh

- 1 Accendere il computer, quindi inserire il CD-ROM (in dotazione) nell’apposita unità.
- 2 Selezionare la cartella [Handbook] e copiare “Handbook.pdf” dalla cartella [IT] al computer.
- 3 Al termine della copia, fare doppio clic su “Handbook.pdf”.

Indicatori a schermo

Ad ogni pressione di ▲ (DISP) sul tasto di controllo, le indicazioni a schermo cambiano (pagina 13).

Durante la ripresa di fermi immagine

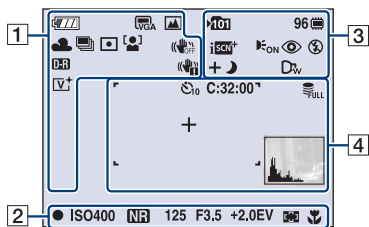

- Gli indicatori sono limitati nel modo Ripresa facile.

Durante la ripresa di filmati

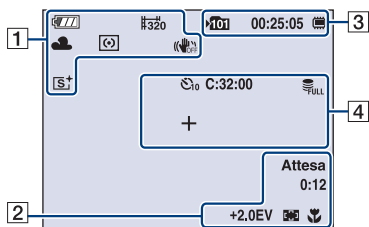

Durante la riproduzione

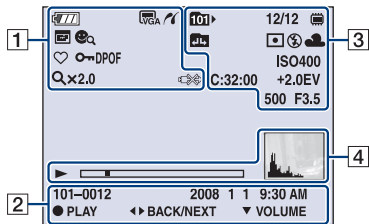

1

	Quantità residua della batteria
	Avviso relativo alla carica quasi esaurita della batteria
	Dimensioni dell'immagine <ul style="list-style-type: none"> • 8M è solo per DSC-W150. • 10M è solo per DSC-W170.
	Manopola di selezione del modo/Menu (Selezione scena)
P	Manopola di selezione del modo (Programm. automatica)
	Bilanciamento del bianco
	Modo Raffica/Variazione
	Modo di misurazione esposimetrica
	Rilevamento visi/ Rilevamento sorrisi
	SteadyShot
	DRO
	Avviso relativo alla vibrazione
	Indicatore Sensibilità rilevam. sorrisi/Numero di immagini
	Percentuale di zoom
	Modo del colore
	Collegamento PictBridge

	Modo visione
	Filtro per visi
	Preferiti
	Proteggi
DPOF	Contrassegno dell'ordine di stampa (DPOF)
Qx2.0	Percentuale di zoom
VOL.	Volume
	Collegamento PictBridge

2







	Blocco AE/AF
ISO400	Numero ISO
	Otturatore lento NR
125	Velocità dell'otturatore
F3.5	Valore di apertura
+2.0EV	Valore di esposizione
	Indicatore della cornice del telemetro AF
1.0m	Valore semi-manuale
	Macro
REGIST. Attesa	Modo di attesa/ registrazione di un filmato
0:12	Tempo di registrazione (minuti : secondi)
101-0012	Numero della cartella del file
2008 1 1 9:30 AM	Data/ora di registrazione dell'immagine in riproduzione
	Guida delle funzioni per la riproduzione di immagini
	Selezione delle immagini
	Regolazione del volume

3

	Cartella di registrazione
	Cartella di riproduzione
96	Numero di immagini registrabili
8/8 12/12	Numero dell'immagine/ Numero di immagini registrate nella cartella selezionata
00:25:05	Tempo di registrazione residuo (ore : minuti : secondi)
	Supporto di registrazione/ riproduzione ("Memory Stick Duo", memoria interna)
	Cambiamento di cartella
	Identificazione scena
	Illuminatore AF
	Riduzione degli occhi rossi
	Modo di misurazione esposimetrica
	Modo del flash
	Carica del flash
AWB	Bilanciamento del bianco
C:32:00	Indicazioni di autodiagnostica
ISO400	Numero ISO
+2.0EV	Valore di esposizione
500	Velocità dell'otturatore
F3.5	Valore di apertura
	Obiettivo di conversione

IT

4

	Autoscatto
C:32:00	Indicazioni di autodiagnostica
	Database pieno
	Cornice del telemetro AF
+	Reticolo di misurazione esposimetrica spot
	Riproduzione
	Barra di riproduzione
	<p>Istogramma</p> <ul style="list-style-type: none"> •  viene visualizzato se il display dell'istogramma è disattivato.

Durata della batteria e capacità della memoria

Durata della batteria e numero di immagini registrabili/visualizzabili

Nelle seguenti tabelle sono riportati numeri con il blocco batteria (in dotazione) completamente carico usato a una temperatura ambiente di 25 °C. Per il calcolo del numero approssimativo di immagini registrabili/visualizzabili, si è tenuto conto di eventuali sostituzioni della "Memory Stick Duo".

Si noti che, in base alle condizioni d'uso, i numeri effettivi potrebbero essere inferiori rispetto a quelli indicati nelle tabelle.

■ Durante la ripresa di fermi immagine

Schermo LCD	Durata della batteria (min.)	N. di immagini
DSC-W170		
Acceso	Circa 195	Circa 390
Spento	Circa 230	Circa 460
DSC-W150		
Acceso	Circa 200	Circa 400
Spento	Circa 240	Circa 480

- Ripresa nelle seguenti condizioni:
 - [Modo REG] impostato su [Normale].
 - [Modo AF] impostato su [Singola].
 - [SteadyShot] impostato su [Ripresa].
 - Una ripresa ogni 30 secondi.
 - Zoom alternato tra le estremità W e T.
 - Il flash lampeggia una ogni due volte.
 - Accensione e spegnimento una volta su dieci.
- Il metodo di misurazione si basa sullo standard CIPA.
(CIPA: Camera & Imaging Products Association)
- La durata della batteria e il numero di immagini di ripresa non cambiano, indipendentemente dalle dimensioni delle immagini.

■ Durante la visualizzazione di fermi immagine

Durata della batteria (min.)	N. di immagini
Circa 410	Circa 8200

- Visualizzando le singole immagini in ordine ad intervalli di circa tre secondi

■ Note sul blocco batteria

- La capacità della batteria diminuisce con il passare del tempo e l'uso ripetuto.
- La durata della batteria e il numero di immagini che è possibile registrare/visualizzare diminuiscono nelle seguenti condizioni:
 - Temperatura dell'ambiente circostante bassa.
 - Uso frequente del flash.
 - Accensione e spegnimento ripetuti della fotocamera.
 - Uso frequente dello zoom.
 - Luminosità elevata della retroilluminazione LCD.
 - [Modo AF] impostato su [Monitor].
 - [SteadyShot] impostato su [Continua].
 - Carica scarsa della batteria.
 - La funzione Rilevamento visi è attivata.

Numero di fermi immagine registrabili e tempo di registrazione dei filmati

Il numero di fermi immagine e la durata dei filmati potrebbe variare in base alle condizioni di ripresa.

- Anche se la capacità del supporto di registrazione è identica a quanto specificato nella tabella sottostante, il numero di fermi immagine e la durata dei filmati potrebbero variare.
- È possibile selezionare le dimensioni delle immagini da utilizzare per le riprese nel menu (pagine 21, 22).

Numero approssimativo di fermi immagine registrabili

DSC-W170

(Unità: immagini)

Capacità Formato	Memoria interna	"Memory Stick Duo" formattata con la fotocamera						
	Circa 15 MB	128 MB	256 MB	512 MB	1 GB	2 GB	4 GB	8 GB
10M	3	32	58	120	246	496	982	1973
5M	6	51	92	190	390	786	1556	3127
3M	10	81	148	305	625	1261	2497	5016
VGA	96	782	1420	2932	6000	12102	23956	48138
3:2 (8M)	3	32	58	121	248	500	990	1990
16:9 (7M)	4	34	61	127	261	526	1042	2093
16:9 (2M)	16	132	236	489	1001	2018	3995	8025

DSC-W150

(Unità: immagini)

Capacità Formato	Memoria interna	"Memory Stick Duo" formattata con la fotocamera						
	Circa 15 MB	128 MB	256 MB	512 MB	1 GB	2 GB	4 GB	8 GB
8M	4	39	72	149	306	618	1223	2457
5M	6	51	92	190	390	786	1556	3127
3M	10	81	148	305	625	1261	2497	5016
VGA	96	782	1420	2932	6000	12102	23956	48138
3:2 (7M)	4	40	73	151	309	624	1235	2482
16:9 (6M)	5	42	77	159	326	658	1303	2617
16:9 (2M)	16	132	236	489	1001	2018	3995	8025

- I numeri di immagini elencati sono stati calcolati con [Modo REG] impostato su [Normale].
- Se il numero di immagini che è ancora possibile riprendere è superiore a 9.999, viene visualizzato l'indicatore ">9999".

- Se con la fotocamera vengono riprodotte immagini registrate utilizzando modelli Sony precedenti, è possibile che la visualizzazione sia diversa dalle dimensioni effettive dell'immagine.

Tempo di registrazione approssimativo dei filmati

Nella seguente tabella è riportato il tempo registrabile massimo approssimativo ottenuto dalla somma di tutti i file di filmato. La durata massima di ripresa continua è circa 10 minuti.

(Unità: ore: minuti: secondi)

Capacità Formato	Memoria interna	"Memory Stick Duo" formattata con la fotocamera						
	Circa 15 MB	128 MB	256 MB	512 MB	1 GB	2 GB	4 GB	8 GB
640(Fine)	–	–	0:02:50	0:06:00	0:12:30	0:25:10	0:49:50	1:40:10
640(Standard)	0:00:40	0:05:50	0:10:30	0:22:00	0:45:00	1:30:50	2:59:40	6:01:00
320	0:02:50	0:23:20	0:42:30	1:28:00	3:00:00	6:03:10	11:59:00	24:04:10

- I filmati con dimensioni impostate su [640(Fine)] possono essere registrati soltanto su una "Memory Stick PRO Duo".
- La fotocamera non supporta riproduzioni o registrazioni HD di filmati.

Soluzione dei problemi

In caso di problemi con la fotocamera, tentare le soluzioni descritte di seguito.

- 1 Controllare quanto riportato e consultare “Guida all’uso Cyber-shot” (PDF).**
Se un codice come “C/E:□□:□□” appare sullo schermo, vedere la “Guida all’uso Cyber-shot”.
- 2 Rimuovere il blocco batteria e inserirlo di nuovo dopo circa un minuto, quindi accendere la fotocamera.**
- 3 Inizializzare le impostazioni (pagina 19).**
- 4 Rivolgersi al rivenditore Sony o a un centro locale autorizzato di assistenza Sony.**

Si noti che, quando si invia la fotocamera per la riparazione, si concede il consenso a eventuali controlli del contenuto archiviato nella memoria interna (file musicali inclusi).

Blocco batteria e alimentazione

Non è possibile inserire il blocco batteria.

- Inserire correttamente il blocco batteria premendo la leva di espulsione della batteria (pagina 8).

Non è possibile accendere la fotocamera.

- Dopo avere installato il blocco batteria nella fotocamera, potrebbe essere necessario un po' di tempo prima che la fotocamera si accenda.
- Inserire il blocco batteria in modo corretto (pagina 8).
- Il blocco batteria è scarico. Inserire un blocco batteria carico (pagina 7).
- Il blocco batteria non può più essere utilizzato. Sostituirlo con uno nuovo.
- Utilizzare un blocco batteria consigliato.

La fotocamera si spegne improvvisamente.

- Se la fotocamera non viene utilizzata per circa tre minuti mentre è accesa, si spegne automaticamente per motivi di risparmio energetico del blocco batteria. Riaccendere la fotocamera (pagina 10).
- Il blocco batteria non può più essere utilizzato. Sostituirlo con uno nuovo.

L'indicatore di carica residua non è corretto.



- Questo fenomeno si verifica quando la fotocamera viene utilizzata in un luogo eccessivamente caldo o freddo.
- L'indicatore di carica residua visualizzato è diverso dalla capacità residua effettiva della batteria. Per visualizzare l'indicazione corretta, scaricare completamente il blocco batteria, quindi ricaricarlo di nuovo.
- Il blocco batteria è scarico. Inserire il blocco batteria carico (pagina 7).
- Il blocco batteria non può più essere utilizzato. Sostituirlo con uno nuovo.

Non è possibile caricare il blocco batteria.

- Non è possibile caricare il blocco batteria utilizzando l'alimentatore CA (non in dotazione). Utilizzare il caricabatterie per caricare la batteria.

Ripresa di fermi immagine/filmati

La fotocamera non può registrare le immagini.

- Controllare la capacità disponibile della memoria interna o della "Memory Stick Duo" (pagina 30). Se non vi è più spazio disponibile, eseguire una delle seguenti operazioni:
 - Cancellare le immagini non necessarie (pagina 15).
 - Cambiare la "Memory Stick Duo".
- Non è possibile registrare le immagini durante il caricamento del flash.
- Durante la ripresa di un fermo immagine, impostare la manopola di selezione del modo su una posizione diversa da .
- Impostare la manopola di selezione del modo su  durante la ripresa di filmati.
- Durante la registrazione di filmati, le dimensioni dell'immagine sono impostate su [640(Fine)]. Eseguire una delle seguenti operazioni:
 - Impostare le dimensioni dell'immagine su un'opzione diversa da [640(Fine)].
 - Inserire una "Memory Stick PRO Duo".

Sull'immagine appaiono dei disturbi se lo schermo viene osservato in un luogo buio.

- Si tratta del fenomeno di distorsione a striscia verticale, in seguito al quale sull'immagine compaiono strisce bianche, nere, rosse, viola o di un altro colore. L'immagine registrata non viene influenzata.

Visualizzazione delle immagini

La fotocamera non è in grado di riprodurre le immagini.

- Premere  (Riproduzione) (pagina 15).
- Il nome della cartella/del file è stato cambiato sul computer.
- Se un file di immagini è stato elaborato mediante un computer o il file di immagini è stato registrato utilizzando un modello diverso di fotocamera, Sony non può garantire la riproduzione sulla presente fotocamera.
- La fotocamera è impostata sul modo USB. Annullare il collegamento USB.
- La riproduzione non è consentita se Otturatore sorriso è nel modo di attesa. Uscire dal modo di attesa premendo a fondo il pulsante di scatto.
- Il problema è causato dalla copia di immagini sul PC nella “Memory Stick Duo” senza l’uso di “Picture Motion Browser”. Riprodurre tali immagini in Visione cartella (pagina 19).
- A volte le immagini contenute su “Memory Stick Duo” e riprese utilizzando modelli Sony precedenti non possono essere riprodotte. Riprodurre tali immagini in Visione cartella (pagina 19).

Non utilizzare/lasciare la fotocamera nei seguenti luoghi

- In luoghi eccessivamente caldi, freddi o umidi.
In luoghi come in un'auto parcheggiata al sole, il corpo della fotocamera potrebbe deformarsi e causare problemi di funzionamento.
- Alla luce diretta del sole o in prossimità di un radiatore
Il corpo della fotocamera potrebbe scolorirsi o deformarsi, causando eventuali problemi di funzionamento.
- In luoghi soggetti a forti vibrazioni
- In luoghi soggetti a forte magnetismo
- In luoghi sabbiosi o polverosi
Prestare attenzione che sabbia o polvere non penetrino all'interno della fotocamera.
Diversamente, potrebbero verificarsi problemi di funzionamento della fotocamera, in alcuni casi, impossibili da riparare.

Trasporto

Non sedersi su una sedia o in altri luoghi con la fotocamera nella tasca posteriore dei pantaloni o della camicia, onde evitare danni alla fotocamera e problemi di funzionamento.

Pulizia

Pulizia dello schermo LCD

Pulire la superficie dello schermo con un kit di pulizia per schermi LCD (non in dotazione) per rimuovere impronte digitali, polvere e così via.

Pulizia dell'obiettivo

Pulire l'obiettivo con un panno morbido per rimuovere impronte digitali, polvere e così via.

Pulizia della superficie della fotocamera

Pulire la superficie della fotocamera con un panno morbido leggermente inumidito con acqua, quindi asciugarla con un panno asciutto. Onde evitare di danneggiare la finitura o il rivestimento:

- Non utilizzare prodotti chimici quali trielina, benzina, alcol, panni monouso, insettifughi o insetticidi.
- Non toccare la fotocamera con uno dei suddetti prodotti sulla mano.
- Non lasciare la fotocamera a contatto con oggetti in gomma o in vinile per periodi di tempo prolungati.

Temperature operative

La fotocamera è stata progettata per l'uso a temperature comprese tra 0°C e 40°C. Si consiglia di non effettuare riprese in luoghi eccessivamente freddi o caldi con temperature non comprese entro la gamma consigliata.

Formazione di condensa

Se la fotocamera viene trasportata da un luogo freddo a uno caldo, potrebbe formarsi della condensa all'interno o all'esterno della fotocamera stessa. La formazione di condensa può causare problemi di funzionamento della fotocamera.

In caso di formazione di condensa

Spegnere la fotocamera e attendere circa un'ora fino a quando la condensa non è evaporata. Si nota che se si tenta di effettuare riprese quando nell'obiettivo è presente della condensa, sarà impossibile registrare immagini nitide.

Pila di riserva ricaricabile interna

La fotocamera è dotata di una pila ricaricabile interna per mantenere la data, l'ora e altre impostazioni indipendentemente dal fatto che la fotocamera sia accesa o spenta.

Questa pila ricaricabile viene continuamente caricata per tutto il tempo in cui si utilizza la fotocamera. Tuttavia, se la fotocamera viene utilizzata per brevi periodi, la pila si scarica gradualmente e se non viene utilizzata per circa un mese, si scarica completamente. In questo caso, assicurarsi di caricare la pila ricaricabile prima di utilizzare la fotocamera.

Anche se questa pila ricaricabile non è caricata, è tuttavia possibile utilizzare la fotocamera, ma la data e l'ora non verranno indicate.

Metodo di carica della pila di riserva ricaricabile interna

Inserire un blocco batteria carico nella fotocamera e lasciarla spenta per almeno 24 ore.

Caratteristiche tecniche

Fotocamera

[Sistema]

Dispositivo di immagine:

DSC-W170:

CCD a colori da 7,70 mm (di tipo 1/2,3)

Filtro a colori primari

DSC-W150:

CCD a colori da 7,18 mm (di tipo 1/2,5)

Filtro a colori primari

Numero totale di pixel della fotocamera:

DSC-W170:

Circa 10,3 megapixel

DSC-W150:

Circa 8,3 megapixel

Numero effettivo di pixel della fotocamera:

DSC-W170:

Circa 10,1 megapixel

DSC-W150:

Circa 8,1 megapixel

Obiettivo:

DSC-W170:

Carl Zeiss Vario-Tessar con zoom 5×
f = 5 - 25 mm (28 - 140 mm (equivalente
pellicola 35 mm)) F3,3(W) - 5,2(T)

DSC-W150:

Carl Zeiss Vario-Tessar con zoom 5×
f = 5 - 25 mm (30 - 150 mm (equivalente
pellicola 35 mm)) F3,3(W) - 5,2(T)

Controllo esposizione: esposizione automatica,
selezione delle scene (10 modi)

Bilanciamento del bianco: Automatico, Luce del
giorno, Nuvoloso, Fluorescente 1,2,3,
Incandescente, Flash

Bil. bianco sott'acqua: Auto, Sott'acqua 1,2, Flash

Formato di file (compatibile con DCF):

Fermi immagine: Exif Ver. 2.21 compatibile

con JPEG, compatibile con DPOF

Filmati: compatibile con MPEG1

(monofonico)

Supporto di registrazione: memoria interna (circa
15 MB), "Memory Stick Duo"

Flash: raggio d'azione del flash (Sensibilità ISO
(indice di esposizione consigliato) impostato
su Auto):

Circa da 0,2 a 4,2 m (W)/circa da 0,5 a 2,7 m
(T)

[Connettori di ingresso e uscita]

Connettore multiplo:

Uscita video

Uscita audio (monofonica)

Comunicazione USB

Comunicazione USB: Hi-Speed USB (conforme a
USB 2.0)

[Schermo LCD]

Pannello LCD: unità TFT da 6,7 cm (di tipo 2,7)

Numero totale di punti: 230 400 (960 × 240) punti

[Alimentazione, generali]

Alimentazione: blocco batteria ricaricabile

NP-BG1, 3,6 V

NP-FG1 (non in dotazione), 3,6 V

Alimentatore CA AC-LS5K

(non in dotazione), 4,2 V

Consumo energetico (durante la ripresa, con
display LCD acceso): 1,0 W

Temperatura di utilizzo: da 0 a 40°C

Temperatura di deposito: da -20 a +60°C

Dimensioni: 93,7 × 58,0 × 24,0 mm (l/a/p, escluse
parti sporgenti)

Peso: circa 175 g (inclusi blocco batteria
NP-BG1, cordini e così via)

Microfono: monofonico

Diffusore: monofonico

Exif Print: compatibile

PRINT Image Matching III: compatibile

PictBridge: compatibile

Caricabatterie BC-CSGB/BC- CSGC

Requisiti di alimentazione: CA da 100 V a 240 V,
50/60 Hz, 2,6 W (BC-CSGB)/2 W (BC-CSGC)

Tensione di uscita: CC 4,2 V, 0,25 A

Temperatura di utilizzo: da 0 a 40°C

Temperatura di deposito: da -20 a +60°C

Dimensioni: circa 62 × 24 × 91 mm (l/a/p)

Peso: circa 75 g

Blocco batteria ricaricabile NP-BG1

Batteria utilizzata: agli ioni di litio

Tensione massima: CC 4,2 V

Tensione nominale: CC 3,6 V

Capacità: 3,4 Wh (960 mAh)

Il design e le caratteristiche tecniche sono soggetti
a modifiche senza preavviso.

Marchi di fabbrica

- **Cyber-shot** e “Cyber-shot” sono marchi di fabbrica di Sony Corporation.
- “Memory Stick”, , “Memory Stick PRO”, **MEMORY STICK PRO**, “Memory Stick Duo”, **MEMORY STICK DUO**, “Memory Stick PRO Duo”, **MEMORY STICK PRO DUO**, “Memory Stick PRO-HG Duo”, **MEMORY STICK PRO-HG DUO**, “Memory Stick Micro”, “MagicGate” e **MAGICGATE** sono marchi di fabbrica di Sony Corporation.
- “PhotoTV HD” è un marchio di Sony Corporation.
- “InfoLITHIUM” è un marchio di Sony Corporation.
- Microsoft, Windows, DirectX e Windows Vista sono marchi di fabbrica registrati o marchi di fabbrica di Microsoft Corporation negli Stati Uniti e/o in altri paesi.
- Macintosh, Mac OS, iMac, iBook, PowerBook, Power Mac e eMac sono marchi di fabbrica o marchi registrati di Apple Inc.
- Intel, MMX e Pentium sono marchi di fabbrica o marchi registrati di Intel Corporation.
- Adobe e Reader sono marchi di fabbrica o marchi registrati di Adobe Systems Incorporated negli Stati Uniti e/o in altri paesi.
- Inoltre, i nomi dei sistemi e dei prodotti utilizzati in questo manuale sono generalmente marchi di fabbrica o marchi di fabbrica registrati dei rispettivi sviluppatori o produttori. Tuttavia, il simbolo TM o © non viene utilizzato in tutti i casi in questo manuale.

Des informations complémentaires sur ce produit et des réponses à des questions fréquemment posées sont disponibles sur notre site Web d'assistance client.

Ulteriori informazioni su questo prodotto e risposte alle domande più comuni sono reperibili sul nostro sito Web di Assistenza Clienti.

<http://www.sony.net/>



Imprimé sur papier recyclé à 70 % ou plus avec de l'encre à base d'huile végétale sans COV (composés organiques volatils).

Stampato su carta riciclata 70% o più con inchiostro a base di olio vegetale senza COV (composto organico volatile).

Printed in China



3 294 899 210