

# SONY®

4-166-642-24(1)

# Home Audio Docking System

Mode d'emploi \_\_\_\_\_ **FR**

Manual de instrucciones \_\_\_\_\_ **ES**

## RDH-SK8iP



©2010 Sony Corporation

## AVERTISSEMENT

Pour éviter tout risque d'incendie ou de choc électrique, n'exposez pas l'appareil à la pluie ou à l'humidité.

Pour éviter tout risque d'incendie, ne couvrez pas les ailettes de ventilation de cet appareil avec des papiers journaux, des nappes, des rideaux, etc.

Ne placez pas de sources de flammes nues, telles que des bougies allumées, sur l'appareil.

Pour éviter tout risque d'incendie ou de choc électrique, n'exposez pas l'appareil à des éclaboussures ou des gouttes d'eau, et ne posez pas d'objets contenant un liquide, par exemple des vases, sur l'appareil.

Les piles ou les appareils dans lesquels des piles sont insérées ne doivent pas être exposés à une chaleur excessive comme la lumière du soleil, le feu ou d'autres sources de chaleur.

N'installez pas l'appareil dans un espace confiné, tel qu'une bibliothèque ou un meuble encastré.

La fiche principale étant utilisée pour débrancher l'appareil de la source d'alimentation secteur, raccordez l'appareil sur une prise secteur facilement accessible.

Si vous constatez que l'appareil ne fonctionne pas normalement, débranchez immédiatement la fiche principale de la prise secteur.

L'appareil n'est pas débranché de la source d'alimentation secteur tant qu'il reste raccordé à la prise secteur, même s'il est éteint.

La plaque signalétique se trouve au bas à l'extérieur.

La date du marquage du fabricant et le numéro de série se trouvent au bas à l'extérieur.

L'interrupteur d'alimentation se trouve au dos à l'extérieur.

## ATTENTION

Danger d'explosion si la pile n'est pas correctement installée. Remplacez-la par une pile de type identique ou équivalent.

## Pour les clients au Canada

L'étiquette de la déclaration IC se trouve au bas à l'extérieur.

## Pour les clients en Europe



**Traitement des appareils électriques et électroniques en fin de vie (Applicable dans les pays de l'Union Européenne et aux autres pays européens disposant de systèmes de collecte sélective)**

Ce symbole, apposé sur le produit ou sur son emballage, indique que ce produit ne doit pas être traité avec les déchets ménagers. Il doit être remis à un point de collecte approprié pour le recyclage des équipements électriques et électroniques. En s'assurant que ce produit est bien mis au rebut de manière appropriée, vous aiderez à prévenir les conséquences négatives potentielles pour l'environnement et la santé humaine. Le recyclage des matériaux aidera à préserver les ressources naturelles. Pour toute information supplémentaire au sujet du recyclage de ce produit, vous pouvez contacter votre municipalité, votre déchetterie ou le magasin où vous avez acheté le produit.



**Elimination des piles et accumulateurs usagés (Applicable dans les pays de l'Union Européenne et aux autres pays européens disposant de systèmes de collecte sélective)**

Ce symbole, apposé sur les piles et accumulateurs ou sur les emballages, indique que les piles et accumulateurs fournis avec ce produit ne doivent pas être traités comme de simples déchets ménagers. Sur certains types de piles, ce symbole apparaît parfois combiné avec un symbole chimique. Les symboles pour le mercure (Hg) ou le plomb (Pb) sont rajoutés lorsque ces piles contiennent plus de 0.0005% de mercure ou 0.004% de plomb.

En vous assurant que ces piles et accumulateurs sont mis au rebut de façon appropriée, vous participez activement à la prévention des conséquences négatives que leur mauvais traitement pourrait provoquer sur l'environnement et sur la santé humaine. Le recyclage des matériaux contribue par ailleurs à la préservation des ressources naturelles.

Pour les produits qui pour des raisons de sécurité, de performance ou d'intégrité de données nécessitent une connexion permanente à une pile ou à un accumulateur, il conviendra de vous rapprocher d'un service technique qualifié pour effectuer son remplacement.

En rapportant votre appareil électrique en fin de vie à un point de collecte approprié vous vous assurez que la pile ou l'accumulateur incorporé sera traité correctement.

Pour tous les autres cas de figure et afin d'enlever les piles ou accumulateurs en toute sécurité de votre appareil, reportez-vous au manuel d'utilisation. Rapporter les piles ou accumulateurs usagés au point de collecte approprié pour le recyclage.

Pour toute information complémentaire au sujet du recyclage de ce produit ou des piles et accumulateurs, vous pouvez contacter votre municipalité, votre déchetterie locale ou le point de vente où vous avez acheté ce produit.

**Avis à l'attention des clients : les informations suivantes concernent uniquement les appareils vendus dans les pays appliquant les directives de l'UE.**

Le fabricant de ce produit est Sony Corporation, 1-7-1 Konan Minato-ku Tokyo, 108-0075 Japon. Le représentant autorisé pour les questions de compatibilité électromagnétique (EMC) et la sécurité des produits est Sony Deutschland GmbH, Hedelfinger Strasse 61, 70327 Stuttgart, Allemagne. Pour toute question relative au SAV ou à la garantie, merci de bien vouloir vous référer aux coordonnées contenues dans les documents relatifs au SAV ou la garantie.

FR

Suite

## À propos du copyright

iPod est une marque commerciale d'Apple Inc., déposée aux États-Unis et dans d'autres pays.

iPhone est une marque commerciale d'Apple Inc.

Toutes les autres marques sont des marques commerciales ou des marques déposées de leurs propriétaires respectifs.

Dans ce mode d'emploi, les marques <sup>TM</sup> et <sup>®</sup> ne sont pas spécifiées.

---

## Table des matières

<b>Guide des pièces et des commandes .....</b>	<b>5</b>
<b>Préparatifs.....</b>	<b>7</b>
Réglage du sélecteur de tension.....	7
Insertion de l'adaptateur de station d'accueil pour iPod/iPhone .....	8
Allumage de l'appareil.....	8
<b>Lecture sur l'iPod/iPhone .....</b>	<b>9</b>
<b>Utilisation d'appareils en option .....</b>	<b>11</b>
<b>Changement de la pile .....</b>	<b>11</b>
<b>Modification de la fiche graphique.....</b>	<b>12</b>
Personnalisation de la fiche graphique .....	14
<b>Dépannage .....</b>	<b>14</b>
<b>Précautions.....</b>	<b>16</b>
<b>Spécifications .....</b>	<b>17</b>
<b>Modèles d'iPod/iPhone compatibles avec cet appareil .....</b>	<b>19</b>



## Guide des pièces et des commandes

Bien que ce mode d'emploi explique principalement les opérations à l'aide de la télécommande, les mêmes opérations peuvent également être effectuées à l'aide des touches de l'appareil portant des noms identiques ou similaires.

### Appareil

#### – Vue arrière

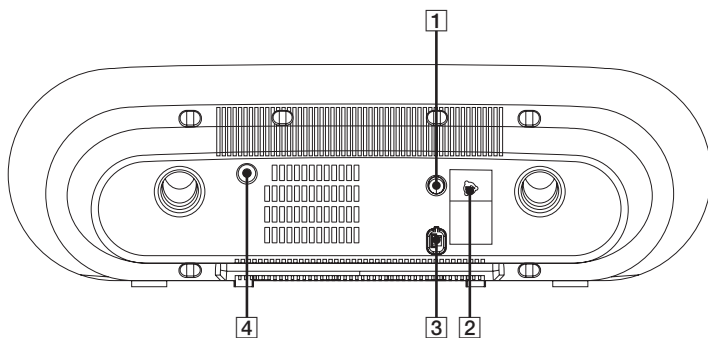

#### – Vue avant du dessus

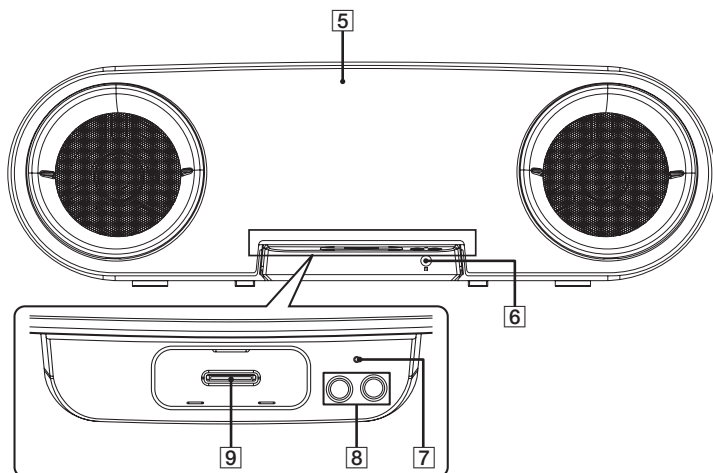

Suite 

## Télécommande RM-ANU082

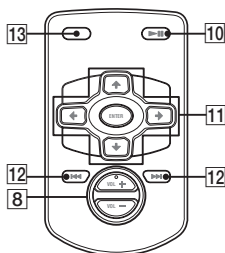

- 1** POWER (page 8, 15)  
Allume ou éteint l'appareil.
- 2** VOLTAGE SELECTOR  
(Uniquement pour les modèles dotés d'un sélecteur de tension) (page 7)
- 3** Cordon d'alimentation secteur (page 8)  
Se raccorde à une prise murale.
- 4** Prise AUDIO IN (page 11)  
Se raccorde à un appareil audio en option (p. ex. un lecteur de musique numérique portable).
- 5** Plaque en acrylique (page 13)  
Fiche graphique (page 12)
- 6** Capteur de télécommande  
Capte les signaux de la télécommande.
- 7** Indicateur (page 8, 14)  
Indique l'état de l'appareil.

Indicateur	État
S'éteint	Mise hors tension
S'allume	Mise sous tension
Clignote jusqu'à ce que la touche soit relâchée	Une touche valide est enfoncée

Indicateur	État
Clignote rapidement trois fois successives	Le volume est réglé sur le niveau maximum ou minimum

- 8** Appareil : VOLUME +/- (page 9, 11)  
Télécommande : VOL +/-\* (page 9, 11)  
Règle le volume.  
  
\* La touche VOL + a des points tactiles.  
Utilisez les points tactiles comme repères lorsque vous utilisez l'appareil.
- 9** Connecteur d'iPod/iPhone (page 8, 10)  
Place un iPod/iPhone en option pour écouter les contenus audio enregistrés dessus.
- 10** iPod & iPhone ►|| (page 9)  
Sélectionne la fonction iPod & iPhone, puis démarre ou met en pause la lecture.
- 11** ▲/▼/◀/▶, MENU, ENTER (page 10)  
Sélectionnez les options de menu sur l'iPod/iPhone.
- 12** ◀◀/▶▶ (page 9)  
Sélectionne une plage sur l'iPod/iPhone.  
Avancez ou rembobinez rapidement une plage sur l'iPod/iPhone.
- 13** AUDIO IN (page 11)  
Sélectionne la fonction AUDIO IN.

## Remarques

- Avant d'utiliser la télécommande pour la première fois, veuillez à retirer la gaine d'isolation fixée au compartiment de la pile.

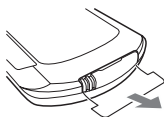

- La pile est installée en usine dans la télécommande.

## Préparatifs

### Réglage du sélecteur de tension

Pour les modèles dotés d'un sélecteur de tension, réglez VOLTAGE SELECTOR sur la position de votre tension locale avant de raccorder le cordon d'alimentation secteur.

Selon le modèle, le réglage VOLTAGE SELECTOR peut varier.

#### Modèle brésilien uniquement

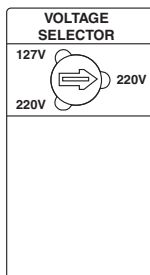

#### Autres modèles

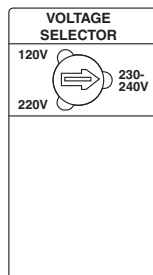

## Insertion de l'adaptateur de station d'accueil pour iPod/iPhone

Insérez l'adaptateur de station d'accueil pour iPod/iPhone dans le connecteur disponible sur l'iPod/iPhone avant de raccorder ce dernier.

Choisissez l'adaptateur de station d'accueil pour iPod/iPhone approprié. Pour plus d'informations sur l'adaptateur de station d'accueil fourni, reportez-vous à son mode d'emploi.

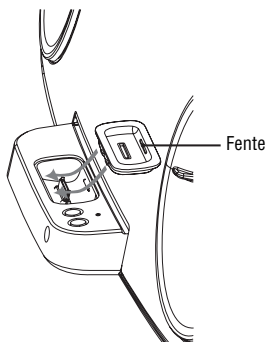

Pour retirer l'adaptateur de station d'accueil pour iPod/iPhone, soulevez-le avec le doigt ou à l'aide d'un objet plat en utilisant la fente située à l'intérieur de l'adaptateur.

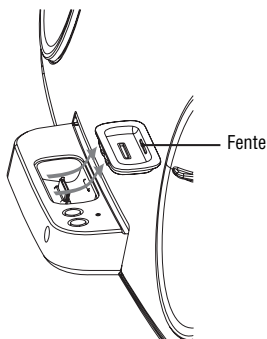

## Allumage de l'appareil

- 1 Raccordez le cordon d'alimentation secteur à la prise murale.
- 2 Appuyez sur POWER sur le panneau arrière de l'appareil. L'indicateur sur le panneau avant s'allume.

## Lecture sur l'iPod/ iPhone

Vous pouvez écouter sur cet appareil des contenus audio enregistrés sur l'iPod/iPhone.

Avant d'utiliser le logiciel de votre iPod/iPhone, mettez-le à jour vers la version la plus récente.

Nous vous recommandons d'utiliser les touches de la télécommande pour commander l'iPod/iPhone raccordé.

### 1 Mettez en place l'iPod/iPhone.

Lors du raccordement de l'iPod/iPhone en cours de lecture, l'appareil poursuit la lecture de l'iPod/iPhone. Dans le cas contraire, appuyez sur iPod & iPhone ►|| pour démarrer la lecture.

#### Remarque

Si votre iPod/iPhone est protégé par une housse, il vous est recommandé de retirer celle-ci avant de placer l'iPod/iPhone sur l'appareil.

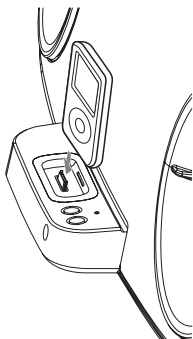

### 2 Appuyez plusieurs fois sur VOL +/- (ou VOLUME +/- sur l'appareil) pour régler le volume.

#### Remarque

Le niveau du volume (à l'exception du volume de sonnerie de l'iPhone) ne change pas, même s'il est réglé sur l'iPod/iPhone.

### Autres opérations

Vous pouvez commander votre iPod/iPhone à l'aide des touches de la télécommande.

Les touches suivantes ont une fonction similaire aux touches de l'iPod (à l'exception de l'iPod Touch et de l'iPhone).

Pour	Action
Mettre en pause la lecture	Appuyez sur iPod & iPhone ►  . Pour reprendre la lecture, appuyez à nouveau sur cette touche.
Sélectionner une plage ou un chapitre de l'audiobook/du podcast	Appuyez plusieurs fois sur ◀◀ ou ▶▶.
Rechercher un point pendant l'écoute de la musique (avancer/rembobiner rapidement)	Maintenez enfoncé ◀◀ ou ▶▶ en cours de lecture, puis relâchez au point de votre choix.
Rechercher un point pendant la consultation de l'afficheur de l'iPod (à l'exception de l'iPod Touch et de l'iPhone)	Maintenez enfoncé ◀◀ ou ▶▶ pendant que la lecture est en pause, puis relâchez au point de votre choix.

Suite ➤

<b>Pour</b>	<b>Action</b>
Sélectionner l'option de menu iPod/iPhone	Appuyez sur MENU et ↕ pour sélectionner un menu, puis appuyez sur ENTER ou ➔.
	<b>Remarque</b> Vous pouvez confirmer les sélections de menu et d'option sur l'afficheur de l'iPod/iPhone en cours d'opération.
Revenir au menu précédent	Appuyez sur MENU ou ⬅.
Éteindre l'iPod/iPhone	Maintenez enfoncé iPod & iPhone ►  .

### Conseil

Maintenir enfoncé ↕ ou ↘ sur la télécommande revient à tourner la molette cliquable de l'iPod/iPhone dans le sens contraire des aiguilles d'une montre ou dans le sens des aiguilles d'une montre.

### Pour utiliser l'appareil comme un chargeur de batterie

Pendant que l'appareil est allumé, vous pouvez l'utiliser comme chargeur de batterie pour l'iPod/iPhone.

Le chargement commence dès que l'iPod/iPhone est placé sur le connecteur d'iPod/iPhone. L'état de charge apparaît sur l'afficheur de l'iPod/iPhone. Pour plus d'informations, reportez-vous au mode d'emploi de votre iPod/iPhone.

### Pour arrêter le chargement de l'iPod/iPhone

Retirez l'iPod/iPhone.

### Remarques

- Lorsque vous raccordez un iPod/iPhone à l'appareil, l'iPod/iPhone s'allume automatiquement en même temps que l'appareil.
- Si vous raccordez l'iPod/iPhone pendant que la fonction AUDIO IN est sélectionnée, la fonction bascule automatiquement vers la fonction iPod & iPhone.

- Lorsque vous placez ou retirez l'iPod/iPhone – manipulez l'iPod/iPhone dans le même angle que le connecteur d'iPod/iPhone sur l'appareil et ne tordez pas, ni n'inclinez l'iPod/iPhone afin d'éviter d'endommager le connecteur ;  
– maintenez l'appareil d'une main et prenez garde à ne pas appuyer sur les commandes de l'iPod/iPhone par erreur.
- Avant de transporter l'appareil, veillez à débrancher l'iPod/iPhone.
- Ne transportez pas l'appareil en tenant uniquement le panneau du connecteur d'iPod/iPhone. Vous risqueriez d'endommager l'appareil.
- Avant de débrancher l'iPod/iPhone, mettez en pause la lecture.
- Ce connecteur d'iPod/iPhone est conçu uniquement pour l'iPod/iPhone. Ne raccordez aucun autre lecteur audio portable à ce connecteur.
- Pour plus d'informations sur les opérations de votre iPod/iPhone, reportez-vous au mode d'emploi fourni avec ce dernier.
- Sony décline toute responsabilité en cas de perte ou d'endommagement des données enregistrées sur un iPod/iPhone utilisé avec l'appareil.
- Certaines opérations d'iPod/iPhone ne peuvent pas être effectuées à l'aide des touches de la télécommande.
- Selon l'iPod/iPhone raccordé, les opérations peuvent varier.
- L'iPhone sonne en fonction du volume de sonnerie réglé dessus, y compris lorsqu'il est placé sur l'appareil. Réglez le volume de la sonnerie à l'aide des commandes de l'iPhone.
- Si l'iPhone est placé sur l'appareil et vous recevez un appel en cours de lecture, cette dernière est mise en pause et vous pouvez répondre à l'appel entrant.
- Selon les réglages du volume définis sur chaque appareil, un son fort peut être émis.

## Utilisation d'appareils en option

Vous pouvez écouter le son émis par un appareil audio en option (par exemple, un lecteur de musique numérique portable) via les enceintes de cet appareil.

Assurez-vous d'éteindre l'appareil en option avant d'effectuer le moindre raccordement.

Pour plus d'informations, reportez-vous au mode d'emploi fourni avec l'appareil raccordé.

**1** Raccordez un appareil audio en option à la prise **AUDIO IN** à l'aide d'un cordon audio (non fourni).

**2** Allumez l'appareil et l'appareil raccordé.

**3** Appuyez plusieurs fois sur **VOL -** (ou **VOLUME -** sur l'appareil) pour baisser le volume.

**4** Appuyez sur **AUDIO IN**.

**5** Démarrez la lecture de l'appareil raccordé.

Le son de l'appareil raccordé est émis via les enceintes de cet appareil.

**6** Appuyez plusieurs fois sur **VOL +/-** (ou **VOLUME +/-** sur l'appareil) pour régler le volume.

## Changement de la pile

La distance de fonctionnement de la télécommande devient plus courte à mesure que la pile est épuisée. Lorsque l'appareil ne répond plus à la télécommande, remplacez la pile par une pile au lithium CR2025 neuve.

**1** Poussez et retenez le loquet du compartiment de la pile, puis tirez ce dernier.

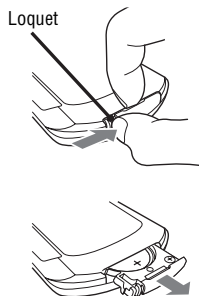

**2** Remettez la pile en place, la face portant le symbole « + » orientée vers le haut, puis insérez le compartiment de la pile dans la fente.

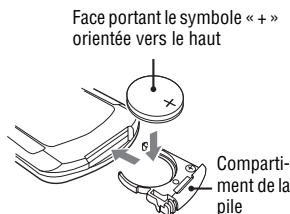

Suite ➤

## Remarques

- Si vous n'utilisez pas la télécommande pendant une période prolongée, retirez la pile pour éviter qu'elle ne coule et ne provoque des dommages ou une corrosion.
- Mettez au rebut la pile usagée sans tarder. Maintenez la pile au lithium hors de portée des enfants. En cas d'ingestion de la pile, consultez immédiatement un médecin.
- Nettoyez la pile avec un chiffon sec pour assurer une bonne qualité de contact.
- Lors de l'installation de la pile, veillez à respecter la polarité.
- Ne tenez pas la pile avec des pinces métalliques, sous peine de provoquer un court-circuit.
- L'utilisation de piles autres que le modèle CR2025 peut entraîner un risque d'incendie ou d'explosion.

### AVERTISSEMENT

Si elle est mal manipulée, la pile peut exposer.

La pile ne doit pas être rechargée, ni démontée ni incinérée.

## Modification de la fiche graphique

Vous pouvez modifier la fiche graphique sur le panneau avant selon vos préférences.

Nous fournissons deux fiches graphiques, qui sont chacune imprimées recto verso.

- 1 Placez l'appareil de sorte que le panneau avant soit orienté vers le haut.**

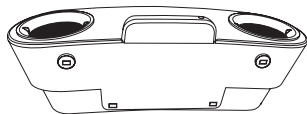

- 2 Tournez l'anneau « R » dans le sens contraire des aiguilles d'une montre à l'aide de la rainure située sur l'anneau. Détachez ensuite l'anneau. Répétez la procédure pour détacher l'anneau « L ».**

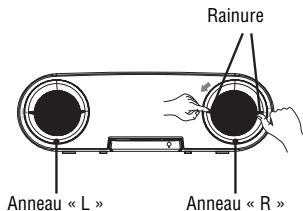



- 3** Retirez la plaque en acrylique, puis retirez la fiche graphique.

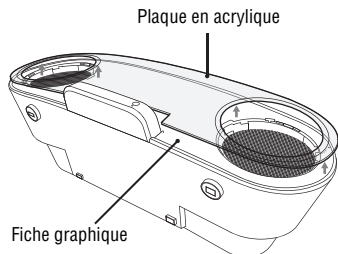

- 4** Remettez en place la fiche graphique de votre choix en l'alignant sur le guide.

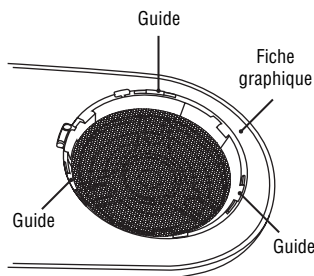

- 5** Remettez en place la plaque en acrylique en l'alignant sur le guide.

- 6** Remettez en place l'anneau « R » en alignant « R ► » sur l'anneau avec « ◀ R » sur la plaque en acrylique. Tournez ensuite l'anneau dans le sens de la flèche « LOCK » jusqu'à ce qu'il se bloque.

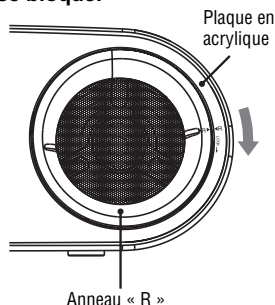

- 7** Remettez en place l'anneau « L » en alignant « ◀ L » sur l'anneau avec « L ► » sur la plaque en acrylique. Tournez ensuite l'anneau dans le sens de la flèche « LOCK » jusqu'à ce qu'il se bloque.

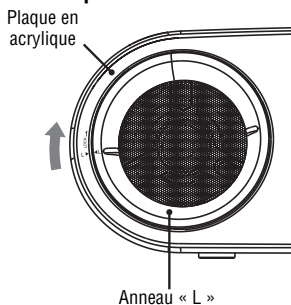

## Remarques

- Vérifiez que la rainure de l'anneau est parallèle sur le plan horizontal une fois que l'anneau a été remis en place. Sinon, l'anneau n'est pas fermement fixé au panneau avant.
- Vérifiez que l'anneau « R » est fixé à droite du panneau avant et que l'anneau « L » est fixé à gauche du panneau avant.

## Personnalisation de la fiche graphique

Vous pouvez également créer votre propre fiche graphique. Préparez le papier (poster, journal, impression, graphismes faits à la main, etc.).

Après avoir préparé le papier, il vous est recommandé d'utiliser la plaque en acrylique comme modèle pour tracer le contour de la fiche graphique personnalisée. Découpez ensuite la fiche graphique en suivant ce contour.

## Dépannage

En cas de problème avec votre appareil, procédez comme suit :

- 1 Assurez-vous que le cordon d'alimentation secteur est correctement et fermement raccordé.
- 2 Identifiez votre problème dans la liste de contrôle du dépannage ci-dessous et exécutez l'action corrective indiquée.

Si le problème persiste après avoir effectué toutes les actions indiquées ci-dessus, consultez votre revendeur Sony le plus proche.

Notez que si les techniciens changent certaines pièces lors de la réparation, celles-ci peuvent être conservées.

### Si l'indicateur ne cesse pas de clignoter

Éteignez immédiatement l'appareil et débranchez le cordon d'alimentation secteur.

Effectuez ensuite les tâches suivantes.

- Retirez tout objet qui bloque l'orifice d'aération.
- Débranchez l'iPod/iPhone.
- Débranchez le cordon audio de la prise AUDIO IN.

Après avoir effectué les tâches indiquées ci-dessus et résolu tous les problèmes éventuels, rebranchez le cordon d'alimentation secteur et rallumez l'appareil. Si l'indicateur clignote toujours, ou si la cause du problème ne peut pas être identifiée même après l'exécution des tâches indiquées ci-dessus, consultez votre revendeur Sony le plus proche.

## Général

---

### L'indicateur ne s'allume pas.

- Veillez à appuyer sur POWER sur le panneau arrière.
- Débranchez le cordon d'alimentation secteur, puis vérifiez que le sélecteur de tension est réglé sur la tension locale (page 7).

### Présence de parasites importants.

- Quelqu'un utilise un téléphone portable ou tout autre équipement émettant des ondes radio à proximité de l'appareil. Éloignez le téléphone portable ou tout autre équipement concerné de l'appareil.

### La télécommande ne fonctionne pas.

- Retirez tout obstacle entre l'appareil et la télécommande.
- Dirigez la télécommande vers le capteur de l'appareil.
- Remplacez la pile.
- Éloignez l'appareil des lumières fluorescentes.
- Placez l'iPod/iPhone sur le connecteur fermement.

## iPod/iPhone

---

Si l'iPod/iPhone ne fonctionne pas correctement, vérifiez que vous avez retiré sa housse de protection. Si le problème persiste, reportez-vous au guide de dépannage suivant pour le résoudre.

### Aucun son n'est émis.

- Veillez à appuyer sur POWER sur le panneau arrière.
- Vérifiez que l'iPod/iPhone est fermement raccordé.
- Vérifiez que l'iPod/iPhone lit la musique.
- Appuyez plusieurs fois sur VOL + (ou VOLUME + sur l'appareil).
- Selon le contenu de l'iPod/iPhone, le démarrage de la lecture peut être long.

- Vous utilisez un iPod/iPhone non pris en charge. Reportez-vous à la section « Modèles d'iPod/iPhone compatibles avec cet appareil » (page 19) pour connaître les types de périphériques pris en charge.

### Le son est déformé.

- Appuyez plusieurs fois sur VOL – (ou VOLUME – sur l'appareil).
- Réglez le paramètre « EQ » de l'iPod/iPhone sur « Off » ou « Flat ».

### Impossible de charger l'iPod/iPhone.

- Veillez à appuyer sur POWER sur le panneau arrière.
- Vérifiez que l'iPod/iPhone est fermement raccordé.

### L'indicateur ne cesse pas de clignoter lorsque l'iPod/iPhone est raccordé.

- Un problème de niveau du courant électrique a été détecté sur l'iPod/iPhone. Éteignez l'appareil et débranchez l'iPod/iPhone. Assurez-vous que l'iPod/iPhone ne pose aucun problème. Si le problème persiste, contactez votre revendeur Sony le plus proche.

### Impossible de commander l'iPod/iPhone.

- Débranchez l'iPod/iPhone et raccordez-le à nouveau.
- Vous utilisez un iPod/iPhone non pris en charge. Reportez-vous à la section « Modèles d'iPod/iPhone compatibles avec cet appareil » (page 19) pour connaître les types de périphériques pris en charge.

### Le volume de la sonnerie de l'iPhone ne change pas.

- Réglez le volume de la sonnerie à l'aide des commandes de l'iPhone.

Suite 

### Aucun son n'est émis.

- Veillez à appuyer sur POWER sur le panneau arrière.
- Appuyez plusieurs fois sur VOL + (ou VOLUME + sur l'appareil) pour régler le volume sur l'appareil raccordé.
- Raccordez l'appareil correctement pendant que vous vérifiez si :
  - les cordons sont correctement raccordés ;
  - les fiches des cordons sont complètement et fermement insérées.
- Allumez l'appareil raccordé.
- Reportez-vous au mode d'emploi de l'appareil raccordé et démarrez la lecture.

## Précautions

### Sécurité

- Si vous ne prévoyez pas d'utiliser l'appareil pendant une période prolongée, débranchez complètement le cordon d'alimentation secteur de la prise murale. Lorsque vous débranchez le cordon d'alimentation de l'appareil, saisissez-le toujours par la prise. Ne tirez jamais sur le cordon proprement dit.
- Si un objet ou un liquide venait à pénétrer dans l'appareil, débranchez ce dernier et faites-le vérifier par un technicien qualifié avant de le réutiliser.
- (Pour les clients aux États-Unis et au Canada uniquement)  
Une lame de la prise est plus large que l'autre à des fins de sécurité et s'insère dans la prise murale d'une seule manière. Si vous ne parvenez pas à insérer la prise complètement, contactez votre revendeur.
- Le cordon d'alimentation secteur ne doit être remplacé que dans un centre de service après-vente qualifié.

### Lieu d'installation

- Ne placez pas l'appareil en position inclinée ou à des endroits extrêmement chauds, froids, poussiéreux, sales, humides, insuffisamment aérés, sujets à vibration ou exposés aux rayons du soleil ou à une lumière vive.
- Placez l'appareil à quelques centimètres du mur pour éviter de bloquer les orifices d'aération.
- Prenez garde lorsque vous placez l'appareil sur des surfaces ayant subi un traitement spécial (p. ex. cire, huile, polish), car leur surface risque de se tâcher ou de se décolorer.
- Dans la mesure où des aimants puissants sont utilisés pour les enceintes, maintenez les cartes bancaires personnelles utilisant des codes magnétiques ou les montres à ressort éloignées de l'appareil afin d'éviter tout endommagement provoqué par l'aimant.

### Accumulation de chaleur

- Il est normal que s'accumule la chaleur sur l'appareil pendant son fonctionnement. Il n'y a pas à s'en préoccuper.
- Ne touchez pas le boîtier si l'appareil a été utilisé en permanence à un volume élevé, car il risque d'être chaud.
- N'obstruez pas les orifices d'aération.

## Nettoyage du boîtier

Nettoyez cet appareil avec un chiffon doux légèrement imbibé d'une solution détergente douce.

N'utilisez pas de tampons abrasifs, de poudres à recurer ou de solvants, tels que du diluant, de l'essence ou de l'alcool.

# Spécifications

## Section amplificateur

### Modèle nord-américain uniquement

Les caractéristiques suivantes sont mesurées à

120 V CA, 60 Hz

Puissance de sortie RMS (référence)

37,5 W + 37,5 W (par canal à 8  $\Omega$ ,  
1 kHz)

### Modèle brésilien uniquement

Les caractéristiques suivantes sont mesurées à

127 V ou 220 V CA, 60 Hz

Puissance de sortie (nominale)

13 W + 13 W (à 8  $\Omega$ , 1 kHz, THD 1%)

Puissance de sortie RMS (référence)

30 W + 30 W (par canal à 8  $\Omega$ , 1 kHz,  
THD 10%)

### Autres modèles

Les caractéristiques suivantes sont mesurées à

Modèle mexicain :

127 V CA, 60 Hz

Autres modèles :

120 V, 220 V, 230 V – 240 V CA,  
50/60 Hz

Puissance de sortie (nominale)

13 W + 13 W (à 8  $\Omega$ , 1 kHz, THD 1%)

Puissance de sortie RMS (référence)

37,5 W + 37,5 W (par canal à 8  $\Omega$ ,  
1 kHz)

Entrée

AUDIO IN :

Tension 800 mV, impédance 47 kohms

## Section iPod/iPhone

DC5V 500 mA MAX

Suite 

## Section enceintes

Système d'enceintes

Bidirectionnel, coaxial

Haut-parleur

Haut-parleur de basses : 120 mm

(4 <sup>3</sup>/<sub>4</sub> po), de type conique

Haut-parleur d'aigus : 40 mm

(1 <sup>5</sup>/<sub>8</sub> po), de type conique

Impédance nominale

8 ohms

## Général

Alimentation

Modèle nord-américain : 120 V CA,

60 Hz

Modèle européen : 230 V CA,

50/60 Hz

Modèle mexicain : 127 V CA, 60 Hz

Modèle océanien : 230 V – 240 V CA,

50/60 Hz

Modèle brésilien : 127 V ou 220 V CA,

60 Hz, réglable avec le sélecteur de

tension

Modèle argentin : 220 V CA, 50/60 Hz

Modèle chinois : 220 V CA, 50/60 Hz

Modèle coréen : 220 V CA, 60 Hz

Autres modèles : 120 V, 220 V ou

230 V – 240 V CA, 50/60 Hz, réglable

avec le sélecteur de tension

Consommation

60 W

Dimensions (l/h/p) (environ)

603 mm × 201 mm × 228 mm

(23 <sup>3</sup>/<sub>4</sub> po × 8 po × 9 po)

Poids (environ)

6,3 kg (13 livres 15 onces)

Accessoires fournis

Télécommande (pile au lithium

CR2025 3V incluse) (1)

Adaptateurs de station d'accueil pour

iPhone (kit de 2 unités)

La conception et les spécifications sont  
sujettes à modifications sans préavis.

# Modèles d'iPod/iPhone compatibles avec cet appareil

Vous pouvez utiliser les modèles d'iPod/iPhone suivants avec cet appareil. Avant d'utiliser le logiciel de votre iPod/iPhone, mettez-le à jour vers la version la plus récente.



iPod nano  
5ème génération  
(caméra vidéo)



iPhone 3GS



iPod touch  
2ème génération



iPod nano  
4ème génération  
(vidéo)



iPhone 3G



iPod touch  
1ère génération



iPod nano  
3ème génération  
(vidéo)



iPod classic



iPhone



iPod nano  
2ème génération  
(aluminium)



iPod  
5ème génération  
(vidéo)



iPod nano  
1ère génération



iPod  
4ème génération  
(écran couleur)



iPod  
4ème génération



iPod mini

Modèles d'iPod/iPhone  
compatibles avec cet appareil

Suite 

## Remarques

- Ce produit a été spécialement conçu pour fonctionner avec l'iPod/iPhone et a été certifié conforme aux normes d'Apple en termes de performances.
- Utilisez l'adaptateur de station d'accueil fourni avec votre iPod/iPhone. Sinon, vous devrez acheter séparément un adaptateur de station d'accueil compatible auprès d'Apple Inc.
- La mention « Made for iPod » signifie qu'un accessoire électronique a été spécialement conçu pour être connecté à un iPod et le fabricant a certifié qu'il est conforme aux normes de performances d'Apple.
- La mention « Works with iPhone » signifie qu'un accessoire électronique a été spécialement conçu pour être connecté à un iPhone et le fabricant a certifié qu'il est conforme aux normes de performances d'Apple.
- Apple décline toute responsabilité quant au fonctionnement de cet appareil ou sa conformité avec les normes de sécurité et les réglementations en vigueur.





Nombre del producto:

Sistema De Bocinas Con Base Para  
Reproductor De Audio Portatil

Modelo: RDH-SK8iP

**POR FAVOR LEA DETALLADAMENTE  
ESTE MANUAL DE INSTRUCCIONES  
ANTES DE CONECTAR Y OPERAR  
ESTE EQUIPO.**

**RECUERDE QUE UN MAL USO DE SU  
APARATO PODRÍA ANULAR LA  
GARANTÍA.**

## ADVERTENCIA

Para reducir el riesgo de incendios o descargas eléctricas, no exponga el aparato a la lluvia ni a la humedad.

Para reducir el riesgo de incendios, no cubra las aberturas de ventilación del aparato con periódicos, manteles, cortinas, etc.

No coloque ninguna fuente de llamas al descubierto, como velas encendidas, sobre el aparato.

Para reducir el riesgo de incendios o descargas eléctricas, no exponga el aparato a goteos o salpicaduras, ni coloque recipientes con líquidos, como jarrones, encima de éste.

No exponga pilas o aparatos con pilas instaladas a fuentes de calor excesivo, como la luz solar directa, el fuego o similares.

No instale el aparato en un espacio cerrado, como una estantería para libros o un armario empotrado.

Puesto que el enchufe principal se utiliza para desconectar la unidad de la corriente, conecte la unidad a una toma de corriente de fácil acceso. En caso observar un funcionamiento anómalo de la unidad, desconecte inmediatamente el enchufe principal de la toma de corriente de ca. Aunque se haya apagado la unidad, esta continuará recibiendo suministro eléctrico mientras esté conectada a la toma de corriente de ca.

Esta placa con inscripción está ubicada en la parte inferior exterior.

La fecha de la marca del fabricante y el número de serie están ubicados en la parte inferior exterior.

El interruptor de alimentación está ubicado en la parte posterior exterior.

### PRECAUCIÓN

Existe peligro de explosión si la batería se sustituye de manera incorrecta. Sustitúyala solamente por otra del mismo tipo o equivalente.

## Para los clientes en Estados Unidos

### Registro del propietario

El número de modelo y el número de serie están ubicados en la parte inferior de la unidad. Registre esos números en el espacio suministrado a continuación. Mencíónelos siempre que llame al distribuidor Sony respecto a este producto.

Núm. modelo \_\_\_\_\_ Núm. serie \_\_\_\_\_

Las siguientes indicaciones están ubicadas en la parte inferior exterior.



Este símbolo pretende alertar al usuario sobre la presencia de un “voltaje peligroso” no aislado en el interior del producto que puede ser de suficiente magnitud como para constituir un riesgo de descarga eléctrica para las personas.



Este símbolo pretende alertar al usuario sobre la presencia de instrucciones de funcionamiento y mantenimiento (reparación) importantes en la documentación que acompaña al aparato.

La siguiente declaración FCC es aplicable solamente a la versión de este modelo fabricada para su venta en Estados Unidos. Es posible que otras versiones no cumplan con las regulaciones técnicas de la FCC.

#### **NOTA**

Este equipo se ha probado y ha demostrado cumplir con los límites de un dispositivo digital de Clase B, según lo que indica la Sección 15 de las disposiciones de la FCC. Esos límites están diseñados para proporcionar una protección razonable contra las interferencias perjudiciales en una instalación residencial. Este equipo genera, utiliza y puede radiar energía de radio frecuencia, y, si no se instala y se utiliza de acuerdo con sus instrucciones, puede provocar interferencias perjudiciales en las comunicaciones de radio. No obstante, no hay ninguna garantía de que en una instalación concreta no puedan aparecer interferencias.

Si este equipo causa efectivamente interferencias perjudiciales en la recepción de radio o televisión, lo que puede determinarse apagando y encendiendo el equipo, se recomienda al usuario que intente corregir la interferencia tomando una o más de las siguientes medidas:

- Reoriente o recolocque la antena receptora.
- Aumente la separación entre el equipo y el receptor.
- Conecte el equipo a una toma de corriente de un circuito diferente al que está conectado el receptor.
- Pida ayuda a su distribuidor o a un técnico experto en radio y televisión.

#### **PRECAUCIÓN**

Se advierte que cualquier cambio o modificación que no esté expresamente aprobado en este manual podría inhabilitar su autoridad para utilizar este equipo.

#### **Instrucciones de seguridad importantes**

- 1) Lea estas instrucciones.
- 2) Conserve estas instrucciones.
- 3) Tenga presentes todas las advertencias.
- 4) Siga todas las instrucciones.
- 5) No utilice este aparato cerca del agua.
- 6) Límpielo solamente con un paño seco.
- 7) No bloquee las aberturas de ventilación. Instale el aparato según las instrucciones del fabricante.
- 8) No lo instale junto a ninguna fuente de calor como radiadores, salidas de aire caliente, estufas ni ningún otro aparato que produzca calor (incluidos amplificadores).

ES

Continúa 

- 9) No desactive las funciones de seguridad del enchufe polarizado o de toma de tierra. Un enchufe polarizado tiene dos patillas, una más ancha que la otra. Un enchufe de toma de tierra tiene dos patillas y una tercera clavija a tierra. La patilla ancha o la tercera clavija se suministran por su seguridad. Si el enchufe suministrado no encaja en su toma de corriente, pida a un electricista que sustituya la toma de corriente obsoleta.
- 10) Proteja el cable de alimentación para que no se pise ni se pince, especialmente en los enchufes, las tomas de corriente y el punto en el que sale del aparato.
- 11) Utilice solamente complementos/ accesorios especificados por el fabricante.
- 12) Utilícelo solamente con el carro, el soporte, el trípode, la abrazadera o la mesa que especifica el fabricante o que se vende con el aparato. Cuando utilice un carro, tenga precaución al mover el carro junto al aparato para evitar que pueda sufrir lesiones si vuelca.



- 13) Desenchufe este aparato durante las tormentas o cuando no lo utilice durante largos periodos de tiempo.
- 14) Solicite todas las reparaciones a personal de servicio cualificado. Las reparaciones son necesarias cuando el aparato ha sufrido cualquier tipo de daños, como por ejemplo, cuando se daña el cable de alimentación o el enchufe, cuando se derrama líquido o caen objetos en el interior del aparato, cuando el aparato se ha expuesto a la lluvia o a la humedad, cuando no funciona normalmente o se ha caído.

## Para los clientes en Europa



**Tratamiento de los equipos eléctricos y electrónicos al final de su vida útil (aplicable en la Unión Europea y en países europeos con sistemas de recogida selectiva de residuos)**

Este símbolo en el equipo o el embalaje indica que el presente producto no puede ser tratado como residuos domésticos normales, sino que debe entregarse en el correspondiente punto de recogida de equipos eléctricos y electrónicos. Al asegurarse de que este producto se desecha correctamente, Ud. ayuda a prevenir las consecuencias negativas para el medio ambiente y la salud humana que podrían derivarse de la incorrecta manipulación en el momento de deshacerse de este producto. El reciclaje de materiales ayuda a conservar los recursos naturales. Para recibir información detallada sobre el reciclaje de este producto, póngase en contacto con el ayuntamiento, el punto de recogida más cercano o el establecimiento donde ha adquirido el producto.



**Tratamiento de las baterías al final de su vida útil (aplicable en la Unión Europea y en países europeos con sistemas de recogida selectiva de residuos)**

Este símbolo en la batería o en el embalaje indica que la batería proporcionada con este producto no puede ser tratada como un residuo doméstico normal.

En algunas baterías este símbolo puede utilizarse en combinación con el símbolo químico. El símbolo químico del mercurio (Hg) o del plomo (Pb) se añadirá si la batería contiene más del 0,0005% de mercurio o del 0,004% de plomo.

Al asegurarse de que estas baterías se desechan correctamente, Ud. ayuda a prevenir las consecuencias negativas para el medio ambiente y la salud humana que podrían derivarse de la incorrecta manipulación en el momento de deshacerse de la batería. El reciclaje de materiales ayuda a conservar los recursos naturales.

En el caso de productos que por razones de seguridad, rendimiento o mantenimiento de datos, sea necesaria una conexión permanente con la batería incorporada, esta batería solo deberá ser reemplazada por personal técnico cualificado para ello. Para asegurarse de que la batería será tratada correctamente, entregue el producto al final de su vida útil en un punto de recogida para el reciclado de aparatos eléctricos y electrónicos.

Para las demás baterías, vea la sección donde se indica cómo quitar la batería del producto de forma segura. Deposite la batería en el correspondiente punto de recogida para el reciclado.

Para recibir información detallada sobre el reciclaje de este producto o de la batería, póngase en contacto con el ayuntamiento, el punto de recogida más cercano o el establecimiento donde ha adquirido el producto.

**Aviso para los clientes: La siguiente información solo se aplica al equipo que se comercializa en países que aplican las directivas de la UE.**

El fabricante de este producto es Sony Corporation, 1-7-1 Konan Minato-ku Tokyo, 108-0075 Japón. El representante autorizado para EMC y seguridad en el producto es Sony Deutschland GmbH, Hedelfinger Strasse 61, 70327 Stuttgart, Alemania. Para cualquier asunto relacionado con servicio o garantía por favor diríjase a la dirección indicada en los documentos de servicio o garantía adjuntados con el producto.

**Sobre derechos de autor**

iPod es una marca comercial de Apple Inc., registrada en Estados Unidos y otros países.

iPhone es una marca registrada de Apple Inc.

Todas las otras marcas registradas y marcas comerciales registradas son marcas registradas o marcas comerciales registradas de sus respectivos propietarios.

En este manual no se especifican los símbolos <sup>TM</sup> y <sup>®</sup>.

---

# Índice

<b>Guía de piezas y controles ....</b>	<b>7</b>
<b>Procedimientos iniciales .....</b>	<b>9</b>
Ajuste del selector de voltaje ....	9
Inserción del adaptador de la Base Dock del iPod/iPhone ....	9
Encendido de la unidad .....	10
<b>Reproducción del iPod/ iPhone .....</b>	<b>10</b>
<b>Utilización de componentes opcionales .....</b>	<b>12</b>
<b>Cambio de la batería .....</b>	<b>13</b>
<b>Cambio de la lámina gráfica .....</b>	<b>14</b>
Personalización de la lámina gráfica .....	15
<b>Solución de problemas .....</b>	<b>16</b>
<b>Precauciones .....</b>	<b>18</b>
<b>Especificaciones .....</b>	<b>19</b>
<b>Modelos de iPod/iPhone compatibles con esta unidad .....</b>	<b>21</b>

## Guía de piezas y controles

Este manual explica principalmente las operaciones disponibles desde los botones del mando a distancia, pero las mismas operaciones se pueden realizar utilizando los botones de la unidad que tienen los mismos nombres o similares.

### Unidad

#### - Vista posterior

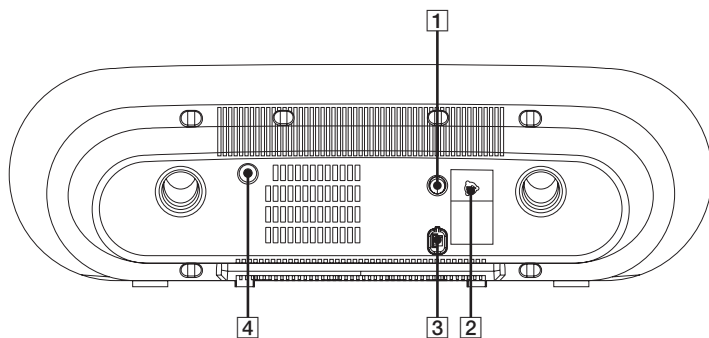

#### - Vista frontal y superior

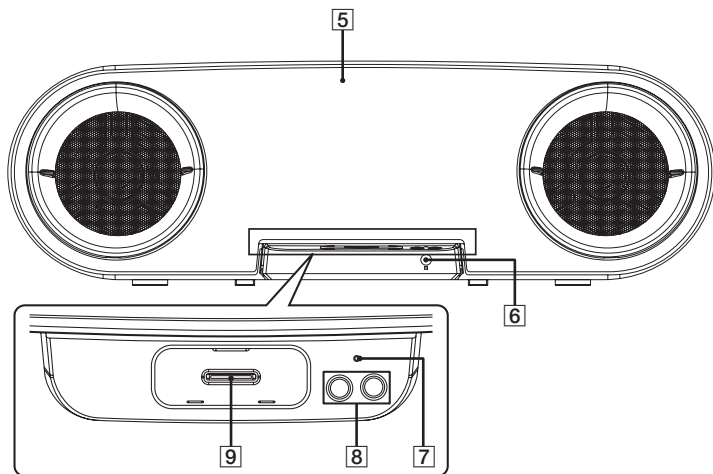

Continúa 

## Mando a distancia RM-ANU082

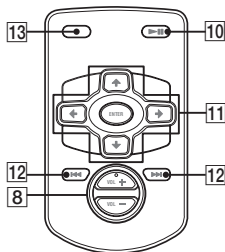

- 1** POWER (página 10, 16)  
Apaga y enciende la unidad.
- 2** VOLTAGE SELECTOR (Solo para modelos equipados con selector de voltaje) (página 9)
- 3** Cable de alimentación de ca (página 10)  
Se conecta a una toma de corriente de pared.
- 4** Toma AUDIO IN (página 12)  
Se conecta a un componente de audio opcional (como un reproductor de música digital portátil).
- 5** Lámina acrílica (página 14)  
Lámina gráfica (página 14)
- 6** Sensor de mando a distancia  
Recibe señales del mando a distancia.
- 7** Indicador (página 10, 16)  
Muestra el estado de la unidad.

Indicador	Estado
Luces apagadas	Apagada
Luces encendidas	Encendida
Parpadea hasta que se suelta el botón	Un botón válido está pulsado
Parpadea 3 veces en una sucesión rápida	El volumen está ajustado al máximo o al mínimo

- 8** Unidad: VOLUME +/- (página 10, 12)  
Mando a distancia: VOL +/-\* (página 10, 12)  
Ajusta el volumen.

\* El botón VOL + tiene puntos táctiles.  
Use los puntos táctiles como referencias cuando utilice la unidad.

- 9** Conector de iPod/iPhone (página 9, 11)  
Agrega un iPod/iPhone opcional para escuchar los contenidos de audio almacenados en el iPod/iPhone.
- 10** iPod & iPhone ►|| (página 10, 11)  
Selecciona la función iPod & iPhone y después inicia o pausa la reproducción.
- 11** ▲/▼/◀/▶, MENU, ENTER (página 11)  
Selecciona los elementos del menú del iPod/iPhone.
- 12** ◀◀/▶▶ (página 11)  
Selecciona una pista en el iPod/iPhone.  
Avance rápido hacia delante o hacia atrás de pista en el iPod/iPhone.
- 13** AUDIO IN (página 12)  
Selecciona la función AUDIO IN.

### Notas

- Antes de utilizar el mando a distancia por primera vez, asegúrese de quitar la lámina aislante adherida al soporte de la batería.

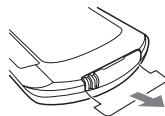

- La batería viene instalada de fábrica en el mando a distancia.



# Procedimientos iniciales

## Ajuste del selector de voltaje

Para los modelos equipados con un selector de voltaje, ajuste el VOLTAGE SELECTOR a la posición que corresponda al voltaje de su línea eléctrica local antes de conectar el cable de alimentación de ca.

Según el modelo, es posible que el VOLTAGE SELECTOR sea distinto.

### Modelo de Brasil solamente

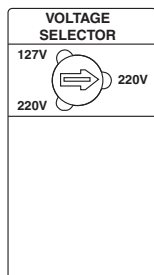

### Otros modelos

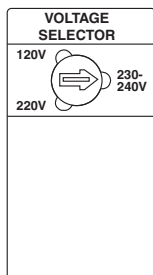

## Inserción del adaptador de la Base Dock del iPod/iPhone

Inserte el adaptador de la Base Dock del iPod/iPhone en el conector del iPod/iPhone en la unidad antes de conectar el iPod/iPhone.

Seleccione el adaptador de la Base Dock del iPod/iPhone que corresponda a su iPod/iPhone. Para obtener más información sobre el adaptador de la Base Dock suministrado, consulte el manual de instrucciones suministrado con el adaptador de la Base Dock.

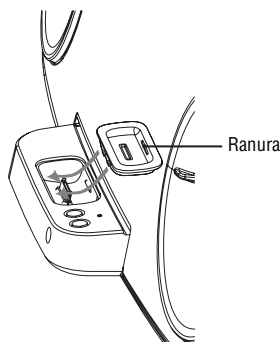

Para quitar el adaptador de la Base Dock del iPod/iPhone, tire de él con su uña o con un objeto plano utilizando la ranura que hay en el interior del adaptador.

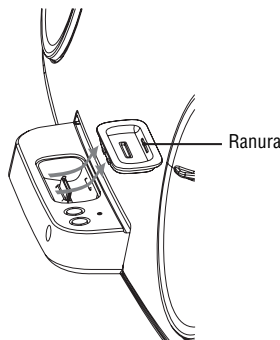

## Encendido de la unidad

- 1 Conecte el cable de alimentación de ca a la toma de corriente de la pared.
- 2 Pulse POWER en el panel posterior de la unidad.  
El indicador del panel frontal se ilumina.

## Reproducción del iPod/iPhone

Puede escuchar los contenidos de audio almacenados en el iPod/iPhone en esta unidad.

Actualice su iPod/iPhone con el software más nuevo antes de utilizarlo.

Le recomendamos utilizar los botones del mando a distancia para controlar el iPod/iPhone conectado.

### 1 Coloque el iPod/iPhone.

Si conecta el iPod/iPhone durante su reproducción, la unidad continúa la reproducción del iPod/iPhone. Si no es así, pulse iPod & iPhone ►|| para iniciar la reproducción.

#### Nota

Si su iPod/iPhone tiene una funda protectora, le recomendamos que retire la funda protectora antes de colocar el iPod/iPhone en la unidad.

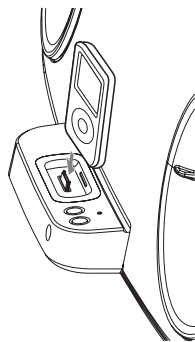

### 2 Pulse VOL +/- (o VOLUME +/- en la unidad) varias veces para ajustar el volumen.

#### Nota

El nivel de volumen (excepto el nivel de volumen del timbre del iPhone) no cambia aunque se ajuste en el iPod/iPhone.

## Otras operaciones

Puede controlar su iPod/iPhone utilizando los botones del mando a distancia.

Los siguientes botones tienen una función parecida a la de los botones del iPod (excepto los del iPod Touch y iPhone).

Para	Haga esto
Pausar la reproducción	Pulse iPod & iPhone ►  . Para reanudar la reproducción, púlselo de nuevo.
Seleccionar una pista o un capítulo de un audiolibro/podcast	Pulse ◀◀ o ▶▶ varias veces.
Localizar un punto mientras se escucha música (avance rápido hacia delante/hacia atrás)	Mantenga pulsado ◀◀ o ▶▶ durante la reproducción y suéltelo en el punto que desee.
Localizar un punto visualizando la pantalla del iPod (excepto en el iPod Touch y iPhone)	Mantenga pulsado ◀◀ o ▶▶ con la reproducción en pausa y suéltelo en el punto que desee.
Seleccionar el elemento del menú del iPod/iPhone	Pulse MENU y ▲/▼ para seleccionar un menú, después pulse ENTER o ➔.  <b>Nota</b> Puede confirmar las selecciones de menú y de elemento en la pantalla del iPod/iPhone durante la operación.
Volver al menú anterior	Pulse MENU o ◀.
Apagar el iPod/iPhone	Mantenga pulsado iPod & iPhone ►  .

## Observación

Pulsar y mantener ▲ o ▼ en el mando a distancia tiene la misma función que girar la rueda de clic en el iPod/iPhone en el sentido de las agujas del reloj o en sentido contrario.

## Para utilizar la unidad como cargador de batería

Puede usar la unidad como cargador de batería para el iPod/iPhone cuando la unidad esté encendida.

La carga empieza cuando el iPod/iPhone se coloca sobre el conector del iPod/iPhone. El estado de la carga se muestra en la pantalla del iPod/iPhone. Para obtener más información, consulte el manual de instrucciones de su iPod/iPhone.

## Para detener la carga del iPod/iPhone

Extraiga el iPod/iPhone.

## Notas

- Cuando conecta un iPod/iPhone a la unidad, el iPod/iPhone se encenderá automáticamente si la unidad está encendida.
- Si conecta el iPod/iPhone cuando la función AUDIO IN está seleccionada, la función cambiará automáticamente a la función iPod & iPhone.
- Cuando coloque o extraiga el iPod/iPhone
  - sostenga el iPod/iPhone en el mismo ángulo que el del conector del iPod/iPhone de la unidad, y no gire ni incline el iPod/iPhone para evitar daños en el conector.
  - sostenga la unidad con una mano y preste atención para no pulsar los controles del iPod/iPhone por error.
- Antes de trasladar la unidad, asegúrese de desconectar el iPod/iPhone.
- No traslade la unidad sosteniéndola únicamente por el panel conector del iPod/iPhone. Si lo hace, la unidad se puede romper.
- Antes de desconectar el iPod/iPhone, pause la reproducción.
- Este conector del iPod/iPhone está diseñado solamente para el iPod/iPhone. No conecte ningún otro reproductor portátil de audio al conector.

Continúa ➤

- Consulte el manual de instrucciones suministrado con su iPod/iPhone para obtener más información sobre las operaciones del iPod/iPhone.
- Sony no puede aceptar ninguna responsabilidad en el caso que los datos grabados en el iPod/iPhone se pierdan o se dañen cuando utilice un iPod/iPhone con esta unidad.
- Es posible que algunas operaciones del iPod/iPhone no se puedan llevar a cabo utilizando los botones del mando a distancia.
- Según el iPod/iPhone conectado, las operaciones pueden ser diferentes.
- El timbre del iPhone suena de acuerdo con el volumen de timbre configurado en el iPhone, aunque el iPhone esté colocado en la unidad. Ajuste el volumen del timbre utilizando los controles del iPhone.
- Si el iPhone está colocado en la unidad y usted recibe una llamada durante la reproducción, la reproducción se pausará para que pueda contestar la llamada entrante.
- Dependiendo de la configuración de volumen de cada componente, se pueden emitir sonidos altos.

## Utilización de componentes opcionales

Puede disfrutar del sonido de un componente de audio opcional (como un reproductor portátil de música digital) a través de los altavoces de esta unidad.

Asegúrese de apagar el componente antes de hacer ninguna conexión.

Para obtener más información, consulte el manual de instrucciones suministrado con el componente conectado.

**1 Conecte un componente de audio adicional a la toma AUDIO IN utilizando un cable de audio (no suministrado).**

**2 Encienda la unidad y el componente conectado.**

**3 Pulse VOL – (o VOLUME – en la unidad) varias veces para reducir el volumen.**

**4 Pulse AUDIO IN.**

**5 Inicie la reproducción en el componente conectado.**

El sonido del componente conectado se emite por los altavoces de esta unidad.

**6 Pulse VOL +/- (o VOLUME +/- en la unidad) varias veces para ajustar el volumen.**

## Cambio de la batería

El alcance del mando a distancia se acorta a medida que la batería se agota. Cuando el mando a distancia ya no funciona con la unidad, sustituya la batería con una nueva batería de litio CR2025.

### 1 Empuje y aguante el cierre del soporte de la batería y después tire del soporte de la batería.

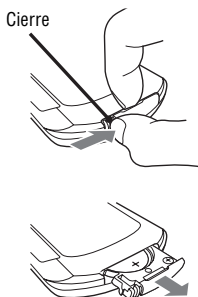

### 2 Sustituya la batería con el “+” hacia arriba y, a continuación, inserte el soporte de la batería en la ranura.

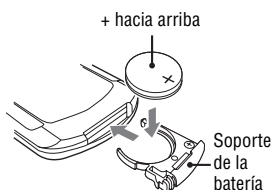

### Notas

- Cuando no vaya a utilizar el mando a distancia durante mucho tiempo, extraiga las pilas para evitar posibles daños por fugas y corrosión de las mismas.
- Deseche las baterías usadas correctamente. Mantenga la batería de litio lejos del alcance de los niños. En caso de que se trague la batería, consulte inmediatamente con un médico.
- Limpie la batería con un paño seco para asegurar un buen contacto.
- Asegúrese de observar la polaridad correcta cuando instale la batería.
- No aguante la batería con pinzas metálicas, ya que podría producirse un cortocircuito.
- La utilización de baterías distintas de las CR2025 podría provocar un incendio o explosión.

### ADVERTENCIA

Las baterías podrían explotar si se hace un mal uso de ellas.  
No las recargue, las desmonte ni las tire al fuego.

## Cambio de la lámina gráfica

Puede cambiar la lámina gráfica del panel frontal de acuerdo con sus preferencias. Suministramos 2 láminas gráficas y cada una está impresa a dos caras.

- 1 Coloque la unidad con el panel frontal hacia arriba.

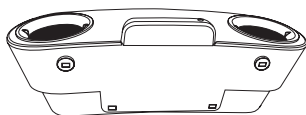

- 2 Gire el anillo "R" en el sentido contrario al de las agujas del reloj utilizando la lengüeta del anillo. A continuación separe el anillo. Repita el procedimiento para separar el anillo "L".

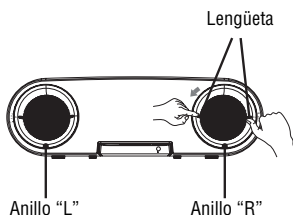

- 3 Extraiga la lámina acrílica y, a continuación, extraiga la lámina gráfica.

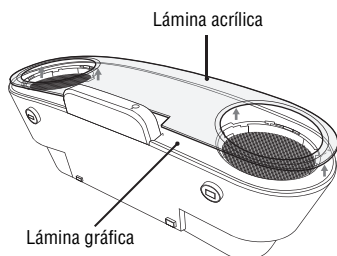

- 4 Coloque la lámina gráfica que desee alineándola con la guía.

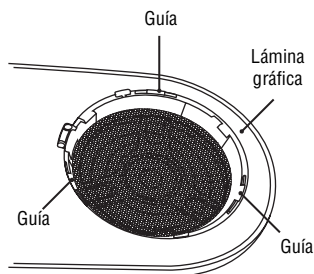

- 5 Vuelva a colocar la lámina acrílica alineándola con la guía.

- 6** Vuelva a colocar el anillo “R” alineando la “R ▶” del anillo con la “◀ R” de la lámina acrílica. Después, gire el anillo en la dirección de la flecha “LOCK” hasta que se cierre.

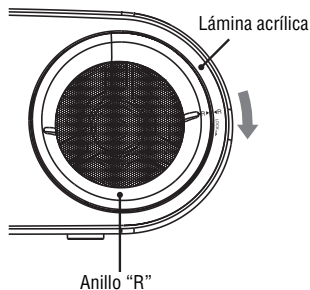

- 7** Vuelva a colocar el anillo “L” alineando la “◀ L” del anillo con la “L ▶” de la lámina acrílica. A continuación, gire el anillo en la dirección de la flecha “LOCK” hasta que se cierre.

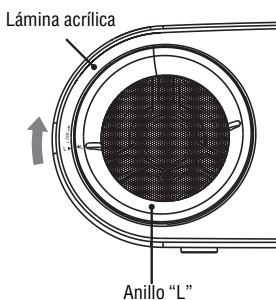

### Notas

- Asegúrese de que la lengüeta del anillo está colocada paralela horizontalmente después de que vuelva a colocar el anillo. De no ser así, el anillo no se habrá fijado al panel frontal de manera segura.
- Asegúrese de que el anillo “R” está fijado a la derecha del panel frontal y que el anillo “L” está fijado a la izquierda del panel frontal.

## Personalización de la lámina gráfica

También puede crear su propia lámina gráfica. Prepare el material de papel (posters, diarios, impresiones, gráficos artesanales, etc.).

Una vez preparado el material de papel le recomendamos que utilice la lámina acrílica como plantilla para dibujar el contorno de la lámina gráfica personalizada. A continuación recorte la lámina gráfica siguiendo el contorno.

# Solución de problemas

En caso de que encuentre algún problema con su unidad, haga lo siguiente:

- 1 Asegúrese de que el cable de alimentación de ca está conectado correcta y firmemente.
- 2 Localice su problema en la lista de solución de problemas siguiente y tome las medidas correctivas que se indican.

Si el problema persiste después de tomar todas las medidas anteriores, consulte con el distribuidor Sony más cercano.

Tenga en cuenta que si el personal del servicio técnico cambia algunas piezas durante la reparación, es posible que dichas piezas no le sean devueltas.

## Si el indicador no deja de parpadear

Apague inmediatamente la unidad y desenchufe el cable de alimentación de ca.

A continuación, realice las siguientes acciones.

- Retire cualquier cosa que bloquee el orificio de ventilación.
- Desconecte el iPod/iPhone.
- Desconecte el cable de audio de la toma AUDIO IN.

Después de realizar las acciones anteriores y arreglar los problemas, conecte de nuevo el cable de alimentación de ca y encienda la unidad. Si el indicador todavía parpadea, o si no puede encontrar la causa del problema incluso después de realizar todas las acciones anteriores, consulte con el distribuidor Sony más cercano.

## General

### El indicador no se ilumina.

- Asegúrese de pulsar POWER en el panel posterior.
- Desconecte el cable de alimentación de ca y después compruebe que el selector de voltaje está ajustado a la tensión de su suministro eléctrico local (página 9).

### Hay un ruido considerable.

- Alguien está utilizando un teléfono móvil u otro equipo que emite ondas de radio cerca de la unidad. Aleje el teléfono móvil, etc. de la unidad.

### El mando a distancia no funciona.

- Elimine todos los obstáculos que se encuentren en la trayectoria entre la unidad y el mando a distancia.
- Apunte el mando a distancia al sensor remoto de la unidad.
- Sustituya la batería.
- Coloque la unidad alejada de luces fluorescentes.
- Ajuste firmemente el iPod/iPhone al conector.

## iPod/iPhone

Si el iPod/iPhone no funciona correctamente, compruebe que ha retirado la funda protectora del iPod/iPhone. Si el problema persiste, utilice la guía de solución de problemas siguiente para solucionar el problema.

### No hay sonido.

- Asegúrese de pulsar POWER en el panel posterior.
- Asegúrese de que el iPod/iPhone está conectado firmemente.
- Asegúrese de que el iPod/iPhone está reproduciendo música.
- Pulse VOL + (o VOLUME + en la unidad) varias veces.
- Dependiendo de los contenidos del iPod/iPhone, la reproducción puede tardar un poco en empezar.



- Está utilizando un iPod/iPhone no compatible. Consulte “Modelos de iPod/iPhone compatibles con esta unidad” (página 21) para ver los tipos de dispositivos compatibles.

#### **El sonido está distorsionado.**

- Pulse VOL – (o VOLUME – en la unidad) varias veces.
- Ajuste la configuración “EQ” del iPod/iPhone a “Off” o “Flat”.

#### **El iPod/iPhone no se carga.**

- Asegúrese de pulsar POWER en el panel posterior.
- Asegúrese de que el iPod/iPhone está conectado firmemente.

#### **El indicador no deja de parpadear cuando el iPod/iPhone está conectado.**

- Se ha detectado un problema con el nivel de corriente eléctrica del iPod/iPhone. Apague la unidad y quite el iPod/iPhone. Asegúrese de que no hay ningún problema con el iPod/iPhone. Si el problema persiste, póngase en contacto con el distribuidor Sony más cercano.

#### **El iPod/iPhone no funciona.**

- Desconecte el iPod/iPhone y conéctelo de nuevo.
- Está utilizando un iPod/iPhone no compatible. Consulte “Modelos de iPod/iPhone compatibles con esta unidad” (página 21) para ver los tipos de dispositivos compatibles.

#### **El volumen del timbre del iPhone no cambia.**

- Ajuste el volumen del timbre utilizando los controles del iPhone.

## **Componentes opcionales**

---

### **No hay sonido.**

- Asegúrese de pulsar POWER en el panel posterior.
- Pulse VOL + (o VOLUME + en la unidad) varias veces o ajuste el volumen en el componente conectado.
- Conecte el componente correctamente mientras comprueba:
  - que los cables están conectados correctamente.
  - que los cables están insertados correcta y firmemente.
- Encienda el componente conectado.
- Consulte el manual de instrucciones suministrado con el componente conectado e inicie la reproducción.

# Precauciones

## Seguridad

- Desconecte completamente el cable de alimentación de ca de la toma de corriente de la pared si no va a utilizar el sistema durante un periodo de tiempo largo. Cuando desconecte la unidad hágalo siempre agarrando el enchufe. Nunca tire del cable.
- Si cae dentro de la unidad algún objeto sólido o líquido, desenchufe la unidad y deje que personal cualificado la compruebe antes de seguir utilizándola.
- (Solamente para los clientes en Estados Unidos y Canadá)  
Una patilla del enchufe es más ancha que las otras por seguridad y encajará en la toma de corriente de pared solo en una dirección. Si no puede insertar el enchufe completamente en la toma de corriente, póngase en contacto con su distribuidor.
- El cable de alimentación de ca deberá ser cambiado solamente en un taller de servicio cualificado.

## Instalación

- No coloque la unidad en una posición inclinada o en ubicaciones extremadamente calientes, frías, polvorientas, sucias, húmedas o sin ventilación adecuada, o sujetas a vibración, luz directa del sol o luz intensa.
- Aleje la unidad unos centímetros de la pared para evitar que se bloqueen los orificios de ventilación.
- Tenga cuidado si coloca la unidad sobre superficies que tengan un tratamiento especial (por ejemplo, con ceras, aceites, pulidor), pues pueden aparecer manchas o decoloración en la superficie.
- Debido a que se utiliza un fuerte imán en los altavoces, mantenga alejadas de la unidad las tarjetas de crédito que utilicen banda magnética y los relojes de cuerda para evitar posibles daños producidos por el imán.

## Acumulación de calor

- La acumulación de calor en la unidad durante su funcionamiento es normal y no debe ser causa de alarma.
- No toque la caja si se ha usado de manera continuada a un volumen alto, ya que la caja puede haberse calentado mucho.
- No obstruya los orificios de ventilación.

## Limpeza de la caja

Limpe la unidad con un paño suave humedecido ligeramente con una solución de detergente suave.  
No utilice ningún tipo de estropajos abrasivos, polvo desengrasante ni disolventes, como diluyente, alcohol o bencina.

# Especificaciones

## ESPECIFICACIONES DE POTENCIA DE AUDIO

SALIDA DE POTENCIA Y DISTORSIÓN HARMÓNICA TOTAL:

### Solamente el modelo de Estados Unidos

Con cargas de 8 ohm, ambos canales accionados, de 120 Hz a 10 kHz; ofrece 10 W por canal de potencia mínima RMS, con no más de 0,7% de distorsión harmónica total desde 250 mW hasta la salida ofrecida.

### Sección del amplificador

#### Modelo de América del Norte solamente

Los siguientes elementos se han medido en: ca de 120 V, 60 Hz

Potencia de salida RMS (referencia)  
37,5 W + 37,5 W (por canal a 8  $\Omega$ , 1 kHz)

#### Modelo de Brasil solamente

Los siguientes elementos se han medido en: ca de 127 V o 220 V, 60 Hz

Salida de potencia (nominal)  
13 W + 13 W (a 8  $\Omega$ , 1 kHz, 1% THD)

Potencia de salida RMS (referencia)  
30 W + 30 W (por canal a 8  $\Omega$ , 1 kHz, 10% THD)

#### Otros modelos

Los siguientes elementos se han medido en:

Modelo de México:  
ca de 127 V, 60 Hz

Otros modelos:  
ca de 120 V, 220 V, 230 V – 240 V, 50/60 Hz

Salida de potencia (nominal)  
13 W + 13 W (a 8  $\Omega$ , 1 kHz, 1% THD)

Potencia de salida RMS (referencia)  
37,5 W + 37,5 W (por canal a 8  $\Omega$ , 1 kHz)

Entrada

AUDIO IN:  
Voltaje 800 mV, impedancia  
47 kohm

### Sección del iPod/iPhone

cc 5V 500 mA máx.

### Sección de altavoces

Sistema de altavoces

2 vías, coaxial

Altavoz

Altavoz de graves: 120 mm

(4 <sup>3</sup>/<sub>4</sub> pulgadas), tipo cónico

Altavoz de agudos: 40 mm

(1 <sup>5</sup>/<sub>8</sub> pulgadas), tipo cónico

Impedancia nominal

8 ohm

### General

Requisitos de alimentación

Modelo de América del Norte:

ca de 120 V, 60 Hz

Modelo de Europa: ca de 230 V, 50/60 Hz

Modelo de México: ca de 127 V, 60 Hz

Modelo de Oceanía: ca de 230 V – 240 V, 50/60 Hz

Modelo de Brasil: ca de 127 V o 220 V, 60 Hz, ajustable con el selector de voltaje

Modelo de Argentina: ca de 220 V, 50/60 Hz

Modelo de China: ca de 220 V, 50/60 Hz

Modelo de Corea: ca de 220 V, 60 Hz

Otros modelos: ca de 120 V, 220 V o 230 V – 240 V, 50/60 Hz, ajustable con el selector de voltaje

Consumo de energía

60 W

Continúa 

Dimensiones (an/al/prf) (Aprox.)

603 mm × 201 mm × 228 mm

(23 <sup>3</sup>/<sub>4</sub> pulgadas × 8 pulgadas ×  
9 pulgadas)

Peso (Aprox.)

6,3 kg (13 libras 15 onzas)

Accesorios suministrados

Mando a distancia (incluida una batería  
de litio 3V CR2025) (1)

Adaptador de la Base Dock del iPhone  
(2 conjuntos)

El diseño y las especificaciones están sujetos  
a cambios sin previo aviso.

# Modelos de iPod/iPhone compatibles con esta unidad

Puede utilizar los siguientes modelos iPod/iPhone en esta unidad. Actualice su iPod/iPhone con el software más nuevo antes de utilizarlo.



iPod nano  
Quinta generación  
(videocámara)



iPhone 3GS



iPod touch  
Segunda generación



iPod nano  
Cuarta generación  
(vídeo)



iPhone 3G



iPod touch  
Primera generación



iPod nano  
Tercera generación  
(vídeo)



iPod classic



iPhone



iPod nano  
Segunda generación  
(aluminio)



iPod  
Quinta generación  
(vídeo)



iPod nano  
Primera generación



iPod  
Cuarta generación  
(pantalla a color)



iPod  
Cuarta generación



iPod mini

Modelos de iPod/iPhone  
compatibles con esta unidad

Continúa 

## Notas

- Este producto se ha diseñado específicamente para funcionar con iPod/iPhone, y se ha certificado que cumple con los estándares de rendimiento de Apple.
- Utilice un adaptador de la Base Dock suministrado con su iPod/iPhone. Si no dispone de él, deberá adquirir por separado un adaptador de la Base Dock compatible de Apple Inc.
- “Made for iPod” (Diseñado para iPod) significa que un accesorio electrónico se ha diseñado para conectarse específicamente con el iPod y que el desarrollador ha certificado que cumple con los estándares de rendimiento de Apple.
- “Works with iPhone” (Funciona con el iPhone) significa que un accesorio electrónico se ha diseñado para conectarse específicamente con el iPhone y que el desarrollador ha certificado que cumple con los estándares de rendimiento de Apple.
- Apple no se responsabiliza del funcionamiento de este dispositivo ni del cumplimiento de los estándares de seguridad y normativa.





\* 4 1 6 6 6 4 2 2 4 \* (1)