

Radio Cassette-Corder

Operating Instructions

使用说明书

사용설명서

Walkman



WALKMAN

WALKMAN

WALKMAN

WM-GX410

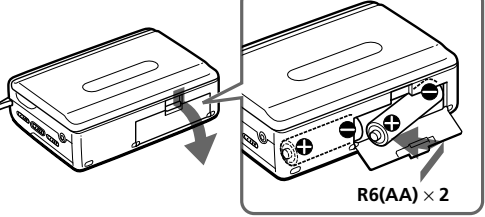
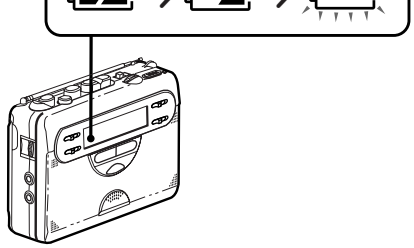
©2004 Sony Corporation Printed in China

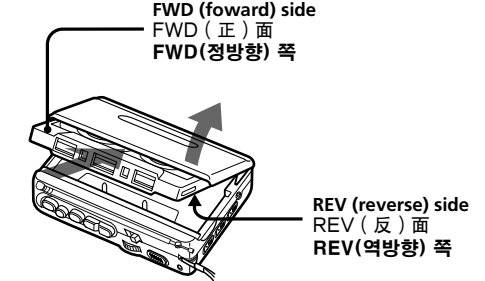
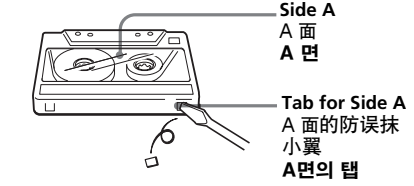
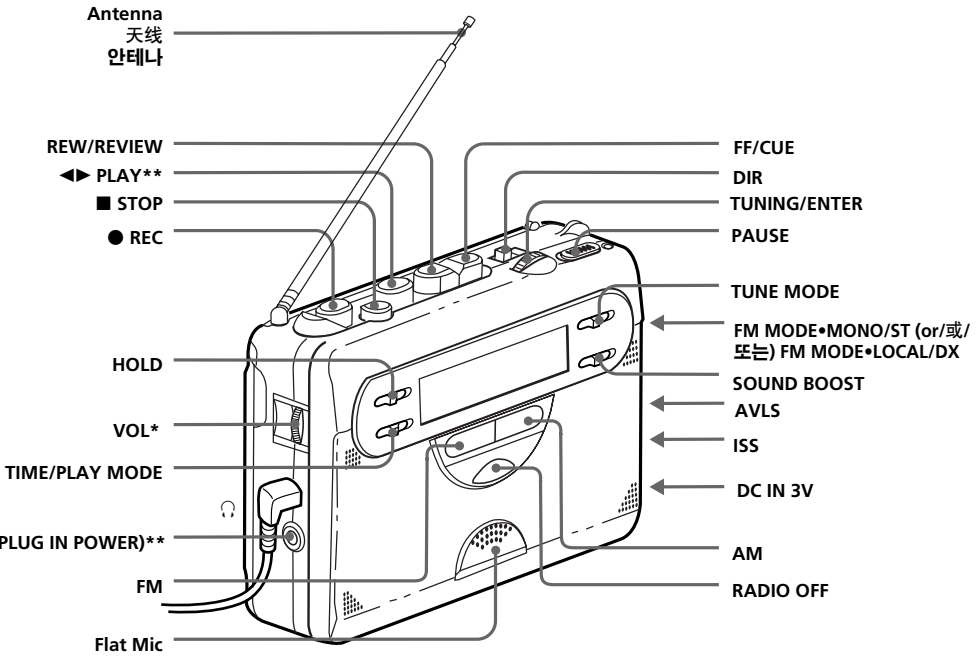
| | |
|--|---|
| A | B |
|  |  |
| C | |
|  | |
| B | C |
|  |  |
| | |
|  | |
| * There is a tactile dot beside VOL on the main unit to show the direction to turn up the volume. <ul style="list-style-type: none">**The button or jack has a tactile dot. ●主機上のVOL 旁边有突起圆点用于表示调高音量的方向。 ●按钮或插孔带有突起圆点。 ●본기의 VOL 옆에 돌출된 점이 음량 조절 방향을 알려줍니다. **버튼 또는 잭에 돌출된 점이 있습니다. | |

http://www.sony.net/

*WALKMAN is a registered trademark of Sony Corporation to represent Headphone Stereo products.

WALKMAN is a trademark of Sony Corporation.

WALKMAN

WALKMAN

The validity of the CE marking is restricted to only those countries where it is legally enforced, mainly in the countries EEA (European Economic Area).

CE 标志的有效性，仅限于那些有法律限制的国家，主要在 EEA（欧洲经济区）国家。

CE 표시 유효성은 주로 EEA 개국(유럽 경제 지역)에 있는 법적으로 강제된 나라에서만으로 한정됩니다.

English

Preparations

To insert batteries A~A)

Slide open the battery compartment lid, and insert two R6 (size AA) dry batteries (suppliedwith “Sony World Model”) with correct polarity.

Replace the batteries with new ones when “□” flashes in the display. **A~B**

Notes

- For maximum performance we recommend that you use Sony alkaline batteries.
- Be sure to replace both batteries within 2 minutes. Otherwise, the preset radio stations will be cancelled.

To attach the battery compartment lid, if it is accidentally detached

Attach it as illustrated. **A~B**

To use external power

- Connect the AC power adaptor AC-E30HG (not supplied) to the DC IN 3V jack and to the wall outlet. Do not use any other AC power adaptor.
- Specifications for AC-E30HG vary for each area. Check your local voltage and the shape of plug before purchasing.

Polarity of the plug

- Connect the AC power adaptor to an easily accessible AC outlet. Should you notice an abnormality in the AC power adaptor, disconnect it from the AC outlet immediately.
- Do not touch the AC power adaptor with wet hands.

Connect an external microphone to the MIC (PLUG IN POWER) jack.

- If the record-protect tab is broken, you cannot record on that side.
- Tapes recorded with the REC TIME/PLAY MODE switch in the DOUBLE position cannot be played properly on a cassette player/tape recorder without the REC TIME/PLAY MODE switch function.
- Use new batteries when recording.
- If a howling occurs, turn down the volume.
- When recording with the microphone, the sound to be recorded cannot be heard through the speakers.

- Insert a normal (TYPE I) tape. **B**
To record on both sides:
Insert the cassette with the side to be first recorded on as the FWD side, and set DIR to FWD.
- Set REC TIME/PLAY MODE to the desired position.
NORMAL (4.8 cm/s): for optimum sound. Recommended for normal recordings.
DOUBLE (2.4 cm/s): for double recording time (for example, 120 minutes using both sides of a 60-minute cassette). Suitable for recording conferences, dictations, etc. Not recommended to record music.

- Select a recording source.
To record with the built-in microphone (Flat Mic):
Place the unit on a hard surface (such as a desk) with the cassette holder side down, so that the microphone can record effectively.
To record from the radio:
Tune in to the station you want to record (see “Listening to the Radio”).
- Press ●REC. ◀▶PLAY is pressed simultaneously and recording starts. The recording level is automatically adjusted.

- If you leave the unit after the tape has been wound or rewound, the batteries will be consumed rapidly. Be sure to press ■STOP.
 - **Playback will switch to the REV side automatically at the end of the FWD side.

If you have started recording from the FWD side, recording will switch to the REV side automatically at the end of the FWD side.

| To | Press/switch |
|----------------------------------|--|
| Pause recording | PAUSE in the direction of the arrow |
| Stop recording | ■STOP |
| Start recording during playback | ●REC during playback |
| Review the portion just recorded | Press and hold REW/REVIEW during recording. Release to listen. |

To reduce noise while recording AM programs

Set the ISS (Interference Suppress Switch) to the position that reduces noise the most.

You can monitor the recording sound through headphones/earphones. Adjust monitoring level using VOL.

Notes on recording

- The recording level is fixed.
- Adjusting the volume or setting AVLS (see “Using Other Functions”) will not affect the recording level. These controls only change the sound level you hear.
- Actual recording will start about 2 seconds after you press ●REC. Press ●REC about 2 seconds before the moment you want to start recording, or you will miss the beginning of your recording.
- When recording on both sides, recording will not be made for about 10 seconds while the tape is switching sides.
- Do not use a high-position (TYPE II) or metal (TYPE IV) tape. If you do, the sound may be distorted when you play back the tape, or the previous recording may not be erased completely.
- Do not connect or disconnect the headphones/earphones to/from the ♪ jack while recording from the radio. The recording condition may change abruptly, or noise may be recorded.
- When recording with the microphone, do not place it near a lamp cord or a fluorescent lamp as this may cause interference noise.
- For other operations, stop recording first.
- DIR will not work while recording. Do not force changing the setting, as the unit may malfunction.
- The frequency will change if you switch TUNE MODE while recording the radio.

To prevent a tape from being accidentally recorded over B

Break off the tabs from side A and/or B. To reuse the tape for recording, cover the tab hole with adhesive tape.

Recording from various sound sources

To record with an external microphone
Connect an external microphone to the MIC (PLUG IN POWER) jack.
Use a microphone such as the ECM-DS70P (not supplied).
When using a plug-in-power system microphone, the power to the microphone is supplied from this unit.

Playing a Tape

- Insert a normal (TYPE I) tape. **B**
- Press RADIO OFF to turn off the radio.
- Set REC TIME/PLAY MODE to the same position as that used for recording. To playback commercially available music tape, etc., select NORMAL.
- Press ◀▶PLAY.

| To | Press/switch |
|--|--|
| Stop playback | ■STOP |
| Pause playback | PAUSE in the direction of the arrow |
| Fast-forward or rewind* | FF/CUE or REW/REVIEW during stop |
| Search forward/backward during playback (CUE/REVIEW) | Press and hold FF/CUE or REW/REVIEW during playback and release it at the point you want |
| Switch playback to the other side** | DIR to FWD or REV |

* If you leave the unit after the tape has been wound or rewound, the batteries will be consumed rapidly. Be sure to press ■STOP.

**Playback will switch to the REV side automatically at the end of the FWD side.

Using Other functions

Protecting Your Hearing—AVLS (Automatic Volume Limiter System) (Only when using headphones/earphones)
Set AVLS to LIMIT. The maximum volume is kept down to protect your ears.

Listening with Powerful Sound (Only when using headphones/earphones)
Set SOUND BOOST to ON to obtain the Sound Boost effect which emphasizes both treble and bass.

Note
When you set AVLS to LIMIT, the SOUND BOOST effect is reduced.

To use the speakers

Disconnect the headphones/earphones from the ♪ jack. The sound will play from the speakers. When the speakers are in use, the AVLS and SOUND BOOST function will not operate.

Locking the Controls

Slide the HOLD switch in the direction of the arrow to lock the controls. The HOLD function only locks the radio operation buttons and TUNING/ENTER.

中文

准备工作

准备电池 A~A)

滑开电池室盖。按正确极性插入两节 R6（AA）干电池（仅随“Sony 世界型号”提供）。

“□”在显示屏中闪烁时，即请更换电池。**A~B**

注

- 为获得最佳效果，建议您 使用 Sony 牌碱电池。

- 一定要在 2 分钟内换装好两个电池。否则，预约电台都将被解除掉。

如果电池室盖意外脱落，要安装电池室盖
如图所示，安装电池室盖。 **A~B**

要用外部电源时

- 将 AC-E30HG 交流电源转换器（未附带）连接到电池盒的 DC IN 3V 插孔和墙上插座。请勿使用任何其他 的交流电源转换器。
- AC-E30HG 的规格根据地区而异。在购买之前请检查您在地区的电压和插头的电极形状。

极性电极

- 将交流电源适配器连接至易于拔插的交流插座。如果发现交流电源适配器出现异常，则立即将其从交流插座上按下。
- 切勿在潮湿时接触交流电源适配器。

录音

- 如果防误抹小翼已被折断，则无法在该面录音。
- 使 REC TIME/PLAY MODE 开关置于 DOUBLE 位置时录制的录音带可能无法在设有 REC TIME/PLAY MODE 开关功能的磁带/录音带播放器上正常播放。
- 录音时，请使用新的电池。
- 如果声音太大，请调低音量。
- 当用麦克风录音时，所录的声音是不能通过扬声器听到的。

播放录音带

- 插入一盒标准型（TYPE I）录音带。 **B**
要在两面录音时：
将要先录音的面作为 FWD 面插入盒带并把 DIR 设定于 FWD。
只要录一面时：
将要录音的面作为 REV 面插入盒带并把 DIR 设定于 REV。
2
把 REC TIME/PLAY MODE 设定于所要位置。
NORMAL (4.8cm/s) 用于为获得最佳音响，最好请用正常模式进行录音。
DOUBLE (2.4cm/s) 用于双倍录音时间（例如，使用 60 分盒带的双面可录 120 分钟）。适用于会议、口授记录等的录音。但不适用于音乐。
- 选择录音源。
要用内置麦克风录音时（Flat Mic）:
使盒带架一面朝下，将本机放置在坚硬的表面（如桌面）上，从而使麦克风录音更加有效。
要从收音机录音时：
请调入您想录音的电台（参见“听收音机”）。
- 按 ●REC、◀▶PLAY 也同时被按下而开始录音。录音电平能自动调整。

如果从 FWD 面开始录音，则当 FWD 面录音结束时，将自动切换至 REV 面进行录音。

| 要 | 请按/切换 |
|---------|---------------------------|
| 暂停录音 | 按箭头方向 PAUSE（暂停） |
| 停止录音 | ■STOP |
| 播放中开始录音 | 播放中按 ●REC |
| 检阅刚录的部分 | 录音中按住 REW/REVIEW。释放了按钮去听。 |

要在录 AM 节目时减小噪声
请将 ISS（干扰抑制开关）设定于能将噪声减至最小的位置。

监听录音

可通过头戴耳机/耳机监听录音。使用 VOL 调节监听声级。

录音须知

- 录音电平被固定。
- 调节音量或设置 AVLS（参见“使用其它功能”）将不会影响录音声级。这些控制只会更改您听到的声级。
- 实际录音将在您滑动 ●REC 约 2 秒钟之后开始。请在您要开始录音时刻的约 2 秒钟之前滑动 ●REC，否则您将错过录音的开始部分。
- 在两面录音时，在录音带换面过程中，录音将有约 10 秒钟不进行。
- 请勿用高位（TYPE II）或金属（TYPE IV）型的录音带录音。否则播放录音带时声音可能会失真，以前的录音内容也可能不会被完全抹消。
- 从收音机录音时，请勿将头戴耳机/耳机接到 ♪ 插孔。否则录音条件可能会突然改变，也可能录下噪音。
- 用麦克风录音时，请勿将麦克风靠近电灯线或日光灯，以避免噪音干扰。
- 要进行其它操作，请先停止录音。
- 录音中，DIR 功能是不起作用的。请不要强制设定，否则机器可能会故障。
- 录收音机节目当中，您如果切换了 TUNE MODE，频率即将起变化。

要防止录音带被误录时 B

请折断 A 面和/或 B 面的防误抹小翼。要重新用该录音带录音，用胶带盖住折断防误抹小翼的缺口。

使用不同音源录音
使用外置麦克风录音
将外置麦克风连接至 MIC (PLUG IN POWER) 插孔。
使用 ECM-DS70P 等麦克风（未附带）。
使用插上电源系统麦克风时，麦克风电源由本机提供。

播放录音带

- 插入一盒标准型（TYPE I）录音带。 **B**
- 按 RADIO OFF 以关掉收音机。
- 将 REC TIME/PLAY MODE 的位置设置为与录音时所用的相同的位置。要播放商用音乐录音带等格式磁带，请选择 NORMAL。
- 按 ◀▶PLAY。

| 要 | 请按/切换 |
|-------------------------|---------------------------------------|
| 停止播放 | ■STOP |
| 暂停播放 | 按箭头方向 PAUSE（暂停） |
| 快速绕或重绕* | 停止中按 FF/CUE 或 REW/REVIEW |
| 播放时向前/向后搜索 (CUE/REVIEW) | 播放时按住 FF/CUE 或 REW/REVIEW。在要播放的地方将其松开 |
| 换播放另一面** | 把 DIR 切换为 FWD 或 REV |

* 当磁带已绕完或重绕完时，如果仍放置置器不管，将迅速消耗电池。请即按 ■STOP。

** 当 FWD 面播放结束时，将自动切换至 REW 面进行播放。

注

在磁带运转中，不可打开盒带座。

使用其它功能

保护听觉－AVLS（自动音量限制系统）（当使用头戴耳机/耳机时为限）
把 AVLS 设定于 LIMIT。便可限制最大的音量以保护您的耳朵。

聆听震撼音效

将 SOUND BOOST 设置 为 ON，以获得 Sound Boost（增强音效）效果。使高音和低音同时得到增强。

注

如果将 AVLS 设置为 LIMIT，SOUND BOOST（增强音效）效果将会减弱。

要用扬声器时

从 ♪ 插孔按下头戴耳机/耳机。本机将从扬声器收音。
当使用扬声器时，AVLS 和 SOUND BOOST 功能是不起作用的。

锁住控制器

按箭头方向滑动 HOLD 开关锁住控制器。HOLD 功能只能锁住收音机操作按钮和 TUNING/ENTER。

한국어

준비

배터리를 넣으려면 A~A)

배터리실 커버를 밀어서 인 후에 R6 (AA 사이즈) 건전지 2개 (“Sony World Model”만 제공)을 바른 방향으로 넣습니다.

표시창에서 “□”가 깜빡하면 배터리를 새 것으로 교환하여 주십시오. **A~B**

주의점

- 본기의 성능을 최대한으로 즐기려면 Sony 알카라인 배터리를 사용하십시오.
- 배터리는 반드시 2분 이내에 양쪽 모두 교환하여 주십시오. 그렇지 않으면 프리세트에 놓은 라디오 방송국이 지워집니다.

배터리실 커버가 실수로 분리된 경우 다시 부착하려면
다음 그림을 참조하여 주십시오. **A~B**

외부 전원을 사용하려면
AC 전원 케이블 DC IN 3V 단자와 콘센트에 AC 전원 어댑터 AC-E30HG (별매품)를 접속합니다. 그 밖의 전원 어댑터는 사용하지 않습니다.

- AC-E30HG 의 주요 제원은 지역에 따라 다릅니다. 사용 지역의 전압과 플러그의 극성을 확인하신 후에 구입하여 주십시오.

플러그의 극성

- 가까운 AC 콘센트에 AC 전원 어댑터를 접속합니다. AC 전원 어댑터에서 이상을 발견하면 AC 콘센트에서 바로 분리하여 주십시오.
- 젖은 손으로 AC 전원 어댑터를 만지지 않습니다.

일부 전원을 사용하려면
AC 전원 어댑터로 전원을 연결하여 주십시오.

PLUG IN POWER 시스템 마이크론을 허용하면 마이크로폰의 전원은 본기에서 공급됩니다.

녹음하기

- 녹음 보조 램프가 켜졌을 때에는 그 면에는 녹음을 할 수 없습니다.
- REC TIME/PLAY MODE 스위치를 DOUBLE 위치로 해서 녹음할 테이프는 REC TIME/PLAY MODE 전환 기능에 대응하지 않는 카세트 플레이어/테이프 레코더에서 정상으로 재생되지 않습니다.
- 녹음할 때에는 새 배터리를 사용하여 주십시오.
- 소리가 울릴 때에는 음량을 낮춥니다.
- 마이크로폰을 사용해서 녹음할 때에는 녹음하는 사운드는 스피커에서 출력되지 않습니다.

- 정상(TYPE I) 테이프를 넣습니다. **B**

양면에 녹음하려면:
먼저 녹음하고 싶은 면을 FWD 쪽으로 해서 카세트 램프를 넣고 DIR 을 FWD 로 설정합니다.

한쪽 면에만 녹음하려면:
녹음하고 싶은 면을 REV 쪽으로 해서 카세트를 넣고 DIR 을 REV 로 설정합니다.

REC TIME/PLAY MODE 을 원하는 위치로 설정합니다.
NORMAL(4.8 cm/s) : 고음질로 녹음할 수 있습니다. 일반적인 녹음에 사용하실 것을 권합니다.

DOUBLE(2.4 cm/s) : 녹음 시간이 2배로 됩니다(예를 들면 60 분용 카세트 양면을 사용해서 120분). 회의, 구술 등의 녹음에 적합합니다. 음악 녹음에는 적합하지 않습니다.

3 녹음원을 선택합니다.
내장 마이크로폰을 사용해서 녹음하려면 (Flat Mic):
마이크로폰을 사용해서 효과적으로 녹음을 하기 위해서는 본기를 카세트 홀더 쪽이 아래가 되도록 해서 딱딱한 면(책상 등) 위에 올려 놓으십시오.

라디오 방송을 녹음하려면:
녹음하고 싶은 방송국에 맞춥니다(라디오를 듣기 참조).
4 ●REC 을 누릅니다. ◀▶PLAY 가 동시에 눌러지고 녹음이 시작됩니다. 녹음 레벨은 자동 조절됩니다.

FWD 쪽에서 녹음을 시작했을 때에는 테이프가 그 면의 마지막이 되면 자동으로 REV 쪽으로 전환되고 녹음이 계속됩니다.

| 목적 | 누르거나 전환할 버튼 |
|---------------|---|
| 녹음 일시 정지 | PAUSE 를 확실로 방향으로 누른다 |
| 녹음 정지 | ■STOP 을 누른다 |
| 재생 중에 녹음을 시작 | 재생 중에 ●REC 을 누른다 |
| 방송 녹음한 부분의 확인 | 녹음 중에 REW/REVIEW 를 누르고 있다가 듣고 싶은 위치에서 버튼을 놓는다 |

AM 프로그램의 녹음 중noise를 줄이려면
ISS(Interference Suppress Switch : 간섭 억제 스위치)를 noise를 최대한 줄일 수 있는 위치로 설정하여 주십시오.

녹음을 모니터하려면
헤드폰/이어폰을 사용하여 녹음을 모니터할 수 있습니다. VOL 을 사용하여 모니터링 레벨을 조절합니다.

녹음에 대한 주의

- 녹음 레벨은 고정되어 있습니다.
- 음량을 조절하거나 AVLS (“기타 기능 사용” 참조)를 설정해도 녹음 레벨에는 영향을 미치지 않습니다. 이를 버튼을 조절 녹음될 때는 음량만 변경될 뿐입니다.
- 실제 녹음은 ●REC 을 누른 2초 후부터 시작됩니다. 편지를 부린다는 녹음하지 않는 것을 방지하기 위하여 녹음을 시작하고 싶은 약 2초 전에 ●REC 을 눌러 주십시오.
- 양면에 녹음할 때에는 테이프가 다른 면으로 전환되고 있는 약 10초 동안에는 녹음되지 않습니다.
- 하이포지션(TYPE II) 또는 메탈(TYPE IV) 테이프는 사용하지 않습니다. 그렇지 않으면 테이프를 재생하면 사운드가 인그리되거나 이전의 녹음 내용이 완전히 소거되지 않을 경우가 있습니다.
- 라디오 방송을 녹음 중에는 □ 표시 헤드폰/이어폰을 빼거나 넣지 않습니다. 녹음 조건이 갑자기 변경되거나 noise가 녹음되는 경우가 있습니다.
- 마이크로폰을 사용해서 녹음하고 있을 때에는 간섭에 의한 noise의 원인이 되므로 마이크로폰을 램프의 코드나 형광등 가까이에 놓지 않습니다.
- 그 밖의 조작을 하려면 우선 녹음을 중지하여 주십시오.
- 녹음 중에는 DIR 은 작동하지 않습니다. 본기가 고정 나는 편지가 되도록 무리해서 TUNE MODE 를 변경하지 않습니다.
- 원기오의 녹음 중에 TUNE MODE 를 전환하면 주파수가 변경됩니다.

실수로 테이프의 내용을 소거하는 것을 방지하려면 B
A 면 또는 B 면의 램프를 제거하여 주십시오. 테이프에 다시 한 번 녹음하려면 램프의 구성을 섀로판 테이프로 막아 주십시오.

다양한 녹음원으로 녹음 외부 마이크로폰을 사용하여 녹음하려면
MIC (PLUG IN POWER) 잭에 외부 마이크로폰을 접속합니다.

ECM-DS70P (별매)와 같은 마이크로폰을 사용하여 주십시오.
PLUG IN POWER 시스템 마이크로폰을 허용하면 마이크로폰의 전원은 본기에서 공급됩니다.

테이프를 재생하기

- 통상(TYPE I) 테이프를 넣습니다. **B**
- RADIO OFF 를 눌러서 라디오를 끕니다.
- REC TIME/PLAY MODE 를 녹음할 때와 같은 위치로 설정합니다. 시판용 테이프를 재생할 때에는 NORMAL 을 선택하여 주십시오.
- ◀▶PLAY 를 누릅니다.

| 목적 | 누르거나 전환할 버튼 |
|---------------------------------|---|
| 재생 정지 | ■STOP 을 누른다 |
| 녹음 일시 정지 | PAUSE 를 확실로 방향으로 누른다 |
| 고속감기 또는 고속재생기* | 정지 중에 FF/CUE 또는 REW/REVIEW 를 누른다 |
| 재생 중에 정방향/역방향을 찾는다(CUE/REVIEW). | 재생 중에 FF/CUE 또는 REW/REVIEW 를 누르고 있다가 듣고 싶은 위치에서 버튼을 놓는다 |
| 반대 면으로 재생을 전환** | DIR 을 FWD 또는 REV 으로 한다 |

* 테이프의 고속감기 또는 고속재생기가 끝난 후에 본기를 그대로 방치해 놓으면 테이프가 급속히 소모됩니다. 반드시 ■STOP 을 눌러 주십시오.

** FWD 쪽의 마지막이 되면 자동으로 REV 쪽으로 재생이 전환됩니다.

주의점

테이프가 움직이고 있는 동안 카세트 홀더를 열지 않습니다.

기타 기능 사용

청력을 보호하기-AVLS (Automatic Volume Limiter System : 자동 음량 제한 시스템) (헤드폰/이어폰 사용 시)
AVLS 를 LIMIT 로 설정합니다. 최대 음량을 제한하여 청력을 보호합니다.

강력한 소리로 듣기 (헤드폰/이어폰 사용 시)
SOUND BOOST 를 ON 으로 설정하여 고음과 저음을 강조하는 소리 증폭 효과를 얻으십시오.



주의점
AVLS 를 LIMIT으로 설정하면 SOUND BOOST 효과가 줄어듭니다.

스피커를 사용하려면
□ 표시 헤드폰/이어폰을 분리합니다. 스피커에서 소리가 출력됩니다. 스피커를 사용 중에는 AVLS 및 SOUND BOOST 기능은 작동하지 않습니다.

컨트롤 잠금

HOLD 스위치를 라디오 방향으로 밀어 컨트롤을 잠급니다. HOLD 기능은 라디오 작동 버튼과 TUNING/ENTER 만 잠급니다.

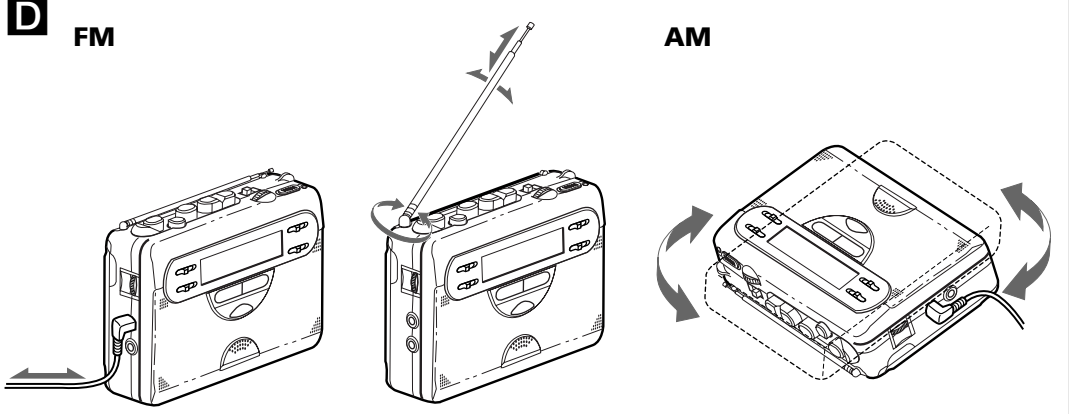
(뒷면에 계속)

| | | |
|---|--|--|
| D | FM | AM |
|  | | |
| When using headphones/earphones 使用头戴耳机/耳机时 헤드폰/이어폰 사용 |  | When using speakers 使用扬声器时 스피커 사용 |

| | | | | | | | | | | | | | | | | | | | | | | | | | | | | | | | | | | | | | | | | | | | | |
|---|--------------------------------|---------------------|----------------|-----|------------|-------------|-----|------------|-------------|-----|---------|-------------|--------------------------|--|---------------------------|--|--|--|--------------------------------|---------------------|------------------------------|--|--|----------|----|---|-------|----|----|---------------|----|-----|-----------------|----|---|----------|----|-----|-------|------|---|-----------------|-----|---|
| <div>Specifications</div> <div> <div>Frequency range</div> <table> <tbody><tr> <td>Area*</td> <td>FM (MHz)</td> <td>AM(kHz)</td></tr> <tr> <td>Eur</td> <td>87.5 - 108</td> <td>531 - 1 602</td></tr> <tr> <td>USA</td> <td>87.5 - 108</td> <td>530 - 1 710</td></tr> <tr> <td>JPn</td> <td>76 - 90</td> <td>531 - 1 710</td></tr> </tbody></table> <p><small>* Eur: European and other countries, USA:USA, Canada, and Central and South America, JPN:Japan.</small></p> <div>Frequency response</div> <table> <tbody><tr> <td>Playback: 40 - 15 000 Hz</td> <td></td></tr> <tr> <td>Recording: 100 - 8 000 Hz</td> <td></td></tr> </tbody></table> <div>Input</div> <div>Output</div> <div>Power requirements</div> <div>Power output</div> <div>Dimensions (w/h/d)</div> <div>Mass</div> <div>Supplied accessories</div> </div> | Area* | FM (MHz) | AM(kHz) | Eur | 87.5 - 108 | 531 - 1 602 | USA | 87.5 - 108 | 530 - 1 710 | JPn | 76 - 90 | 531 - 1 710 | Playback: 40 - 15 000 Hz | | Recording: 100 - 8 000 Hz | | <div>Battery life* (Approx. hours)</div> <table> <tbody><tr> <td></td> <td>Sony alkaline LR6(SG)**</td> <td>Sony R6P(SR)</td></tr> <tr> <td>(using headphones/earphones)</td> <td></td> <td></td></tr> <tr> <td>playback</td> <td>24</td> <td>6</td></tr> <tr> <td>radio</td> <td>48</td> <td>15</td></tr> <tr> <td>mic recording</td> <td>20</td> <td>4.5</td></tr> <tr> <td>radio recording</td> <td>12</td> <td>3</td></tr> </tbody></table> <p><small>(using the speakers)</small></p> <table> <tbody><tr> <td>playback</td> <td>10</td> <td>2.5</td></tr> <tr> <td>radio</td> <td>17.5</td> <td>5</td></tr> <tr> <td>radio recording</td> <td>6.5</td> <td>1</td></tr> </tbody></table> <p><small>* Measured value by the standard of JEITA (Japan Electronics and Information Technology Industries Association. (Using a Sony HF series cassette tape)</small></p> <p><small>**When using Sony LR6(SG) alkaline dry batteries (produced in Japan).</small></p> <div>Note</div> <p>The battery life may be shorter depending on the operating condition, the surrounding temperature and battery type.</p> | | Sony alkaline LR6(SG)** | Sony R6P(SR) | (using headphones/earphones) | | | playback | 24 | 6 | radio | 48 | 15 | mic recording | 20 | 4.5 | radio recording | 12 | 3 | playback | 10 | 2.5 | radio | 17.5 | 5 | radio recording | 6.5 | 1 |
| Area* | FM (MHz) | AM(kHz) | | | | | | | | | | | | | | | | | | | | | | | | | | | | | | | | | | | | | | | | | | |
| Eur | 87.5 - 108 | 531 - 1 602 | | | | | | | | | | | | | | | | | | | | | | | | | | | | | | | | | | | | | | | | | | |
| USA | 87.5 - 108 | 530 - 1 710 | | | | | | | | | | | | | | | | | | | | | | | | | | | | | | | | | | | | | | | | | | |
| JPn | 76 - 90 | 531 - 1 710 | | | | | | | | | | | | | | | | | | | | | | | | | | | | | | | | | | | | | | | | | | |
| Playback: 40 - 15 000 Hz | | | | | | | | | | | | | | | | | | | | | | | | | | | | | | | | | | | | | | | | | | | | |
| Recording: 100 - 8 000 Hz | | | | | | | | | | | | | | | | | | | | | | | | | | | | | | | | | | | | | | | | | | | | |
| | Sony alkaline LR6(SG)** | Sony R6P(SR) | | | | | | | | | | | | | | | | | | | | | | | | | | | | | | | | | | | | | | | | | | |
| (using headphones/earphones) | | | | | | | | | | | | | | | | | | | | | | | | | | | | | | | | | | | | | | | | | | | | |
| playback | 24 | 6 | | | | | | | | | | | | | | | | | | | | | | | | | | | | | | | | | | | | | | | | | | |
| radio | 48 | 15 | | | | | | | | | | | | | | | | | | | | | | | | | | | | | | | | | | | | | | | | | | |
| mic recording | 20 | 4.5 | | | | | | | | | | | | | | | | | | | | | | | | | | | | | | | | | | | | | | | | | | |
| radio recording | 12 | 3 | | | | | | | | | | | | | | | | | | | | | | | | | | | | | | | | | | | | | | | | | | |
| playback | 10 | 2.5 | | | | | | | | | | | | | | | | | | | | | | | | | | | | | | | | | | | | | | | | | | |
| radio | 17.5 | 5 | | | | | | | | | | | | | | | | | | | | | | | | | | | | | | | | | | | | | | | | | | |
| radio recording | 6.5 | 1 | | | | | | | | | | | | | | | | | | | | | | | | | | | | | | | | | | | | | | | | | | |

Design and specifications are subject to change without notice.

| | | |
|-------------|-----------------|----------------|
| 规格 | | |
| 频率范围 | | |
| 地区* | FM (MHz) | AM(kHz) |
| Eur | 87.5 - 108 | 531 - 1 602 |
| USA | 87.5 - 108 | 530 - 1 710 |
| JPn | 76 - 90 | 531 - 1 710 |

* Eur：欧洲和其它国家， USA：美国、加拿大和中南美， JPn：日本。

| | |
|-------------------|--|
| 频率范围 | 收音：40 - 15 000Hz 录音：100 - 8 000Hz |
| 输入 | 麦克风(MIC)插孔 |
| 输出 | 头戴耳机(㉔)插孔 负载阻抗 8 - 300 Ω |
| 电源 | 3V DC：电池 R6（3号，AA）× 2 外部 DC 3V 电源 |
| 电源输出 | 扬声器 500 mW + 500 mW (JEITA*) |
| 尺寸（宽/高/纵深） | 大约 112.0 × 82.5 × 35.0 mm. 不含突起部分和控制器 |
| 质量 | 大约 200 g（只包括主机） |
| 附件 | 立体声头戴耳机或耳机 (1) Sony 干电池 R6P（SR）(2)（“Sony 世界型号”为限） |

设计和规格有所变更时，恕不另行通知。

| | | |
|---------------|-----------------|----------------|
| 주요 제한 | | |
| 라디오 부분 | | |
| 지역* | FM (MHz) | AM(kHz) |
| Eur | 87.5 - 108 | 531 - 1 602 |
| USA | 87.5 - 108 | 530 - 1 710 |
| JPn | 76 - 90 | 531 - 1 710 |

* Eur: 유럽 및 기타 국가, USA：미국, 캐나다, 중미 및 남미, JPn：일본

| | |
|-------------------|--|
| 주파수 응답 | 재생：40 -15 000 Hz 녹음：100 - 8 000 Hz |
| 입력 | 마이크로폰(MIC) 잭 |
| 출력 | 헤드폰(㉔) 잭 부하 임피던스 8 - 300 Ω |
| 전원 요구사항 | 3V DC：배터리 R6(AA 사이즈) × 2 외부 DC 3V 전원 |
| 출력 | 스피커 500 mW + 500 mW (JEITA*) |
| 규격 (w/h/d) | 약 112.0 × 82.5 × 35.0 mm 물기 부분 및 컨트롤 스위치류는 제외 |
| 중량 | 약 200 g (본체만) |
| 부속품 | 스테레오 헤드폰 또는 이어폰 (1) Sony 건전지 R6P(SR) (2) (“Sony World Model” 전용) |

디자인 및 주요 제한은 예고 없이 변경하는 경우가 있습니다.

| |
|----------------|
| English |
|----------------|

Listening to the Radio

Note

For customers who purchased the “Sony World Model”: Switch the area to “Eur” or “USA” when you use this Walkman outside of Japan. For operations, refer to “Receiving Stations Outside Your Country.”

- Press FM or AM to AM to select the band and to turn on the radio.
- For manual tuning**
 - Set TUNE MODE to MANUAL.
 - Rotate TUNING/ENTER to tune in to the desired station.**For preset tuning**
 - Set TUNE MODE to PRESET.
 - Rotate TUNING/ENTER to recall the desired preset station.

To use preset tuning, store the stations first (see “Presetting Radio Stations”).

To turn off the radio
Press RADIO OFF.

To improve the broadcast reception

- For AM: Reorient the unit itself.
- For FM: When using the headphones/earphones, extend the headphones/earphones cord (antenna). When using the speakers, lift up and adjust the angle of antenna or connect the headphones/earphones to MIC jack for best reception. If the reception is still not good, adjust FM MODE.

Note
The antenna can be damaged when you move the antenna with excessive force.

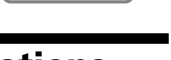

Presetting Radio Stations
You can preset up to 30 stations —20 for FM and 10 for AM (for the JPn area*, up to 16 stations —8 for FM and 8 for AM).
* Only if available. See “Receiving Stations Outside Your Country.”

Presetting Automatically Scanned Stations

- Set TUNE MODE to PRESET.
- Press FM or AM.
- Press TUNING/ENTER for more than 2 seconds.
Current preset number and frequency digits will flash for 3 times.
Preset number 1 will flash in the display and the Walkman starts scanning for stations from the lowest frequency, and stops for about 5 seconds when a station is received.
- If you wish to preset the received station, press TUNING/ENTER while the preset number is flashing.
The received station is preset on preset number 1 and the unit starts scanning for the next receivable station.

- Repeat step 4 until all receivable stations are preset.

To stop scanning
Press RADIO OFF. The radio is turned off at the same time.

Notes

- If stations are already stored, the newly preset stations replace the old ones when the above procedure is completed.
- If stations cannot be presentted automatically, preset them manually.

Presetting Stations Manually

- Set TUNE MODE to PRESET.
- Press FM or AM.
- Rotate TUNING/ENTER to select the desired preset number.
- Press TUNING/ENTER and the preset number will flash in the display.
- Rotate TUNING/ENTER to tune in to the station.
- Press TUNING/ENTER while the display is flashing.

Note
If a station is already stored on that number, the newly preset station will replace the old one.

Scanning the Preset Radio Stations — DAPS (Digital Auto Preset Scanning)

- Set TUNE MODE to PRESET.
- Press FM or AM.
- Press and hold FM or AM pressed in step 2 for 2 seconds or more.
The preset stations of the selected band will be played for about 5 seconds each. (During DAPS the indicators in the display flash.)

| |
|-----------|
| 中文 |
|-----------|

4 Press FM or AM again to select the station while the desired preset station is being played.

Notes

- In step 3 or 4, if you select a band which you did not select in step 2 by pressing FM or AM, the newly selected band will be played normally.
- Until a station is selected in step 4, the DAPS function turned on in step 3 will continue.

Receiving Stations Outside Your Country (excluding European, Saudi Arabian, and Chinese models)

- Press RADIO OFF and turn off the radio.
- Press and hold FM until “Eur”, “USA”, or “JPn” flashes in the display.
- Rotate TUNING/ENTER to select “Eur”, “USA”, or “JPn” and press TUNING/ENTER.

4 Tune in to stations and store as necessary following the procedure of “Listening to the Radio” and “Presetting Radio Stations.”

Note
If no area are preset, the preset numbers retain their former setting.

Precautions

On batteries

- Do not carry the dry batteries with coins or other metallic objects. It can generate heat if the positive and negative terminals of the batteries are accidentally contacted by a metallic object.
- When you are not going to use your Walkman for a long time, remove the batteries to prevent damage from battery leakage and corrosion.

On handling

- Do not leave the unit in a location near heat sources, or in a place subject to direct sunlight, excessive dust or sand, moisture, rain, mechanical shock, or leave it in a car with its windows closed.
- We do not recommend the use of tape longer than 90 minutes. They are very thin and tend to be stretched easily. This may cause malfunction of the unit or sound deterioration.
- The LCD display may become hard to see or slow down when using the unit at high temperatures (above 40°C/104°F) or at low temperatures (below 0°C/32°F). At room temperature, the display will return to its normal operating condition.
- If the unit has not been used for a long time, set it in the playback mode to warm up for a few minutes before you start using again.
- Keep personal credit cards using magnetic coding or spring-wound watches, etc., away from the unit to prevent possible damage from the magnet used in the speaker.

On headphones/earphones

Do not use headphones/earphones while driving, cycling, or operating any motorized vehicle. It may create a traffic hazard and is illegal in some areas. It can also be potentially dangerous to play your headphones/earphones at high volume while walking, especially at pedestrian crossings.

You should exercise extreme caution or discontinue use in potentially hazardous situations.

Preventing hearing damage

Do not use headphones/earphones at high volume. Hearing experts advise against continuous, loud and extended play. If you experience a ringing in your ears, reduce volume or discontinue use.

Caring for others

Keep the volume to a moderate level. This will allow you to hear outside sounds and to be considerate to the people around you.

On maintenance

- Clean the tape head and path using a cotton swab and commercially available cleaning solvent after every 10 hours of use.
- To clean the exterior, use a soft cloth slightly moistened in water. Do not use alcohol, benzine or thinner.
- Clean the headphone/earphone plugs periodically.

Troubleshooting

The playback speed is too fast/slow. The playback sound is distorted.

- Set REC TIME/PLAY MODE at the same position as when the tape was recorded.

The display and operation are not normal.

- Remove the batteries and leave the unit without batteries for 10 minutes or more, and then insert them again. Preset the stations again, since the preset stations are erased from the memory.

Playback may not start automatically even if you release FF/CUE or REW/REVIEW at the end of the tape.

- To start playback again, press ■ STOP, then press ◀ PLAY.

| |
|-----------|
| 中文 |
|-----------|

听收音机

注
购买“Sony 世界型号”的顾客，当在日本以外使用本“Walkman”时，请把地区切换到“Eur”或“USA”。操作方法，请参见“接收国外电台”。

- 按 FM 或 AM 选择波段并打开收音机。
- 要手动调谐时**
 - 把 TUNE MODE 设定于 MANUAL。
 - 旋转 TUNING/ENTER 以调入所要的电台。**要预约电台时**
 - 把 TUNE MODE 设定于 PRESET。
 - 旋转 TUNING/ENTER 以选出所要的预约电台。

要使用预约调谐时，请先预约好电台（参见“预约电台”）。

要关掉收音机时
请按 RADIO OFF。

要改善广播接收效果时

- 收听 AM 节目时：请调转机本身的方向。
- 收听 FM 节目时：若使用头戴耳机/耳机，请展开头戴耳机/耳机线（天线）。若使用扬声器，请拉出天线并调整其角度，或将头戴耳机/耳机连接到 MIC 插孔以获得最佳的接收效果。如果接收效果仍然很差，则调节 FM MODE。

注
如果转动时用力过大，可能会使天线受到损坏。



预约电台
您最多可以预调 30 个电台－FM 20 个，AM 10 个（在 JPn 地区*，最多 16 个电台－FM 和 AM 各 8 个）。
* 若有所限，请参见“接收国外电台”。

自动预约存储所扫描的电台

- 把 TUNE MODE 设定于 PRESET。
- 按 FM 或 AM。
- 按 TUNING/ENTER 2 秒以上。
当前预约号及频段数字将闪烁 3 次。
预约号 1 将在显示屏上闪烁。Walkman 开始从低频段扫描电台，在接收到电台时停止约 5 秒钟。
- 如果您要预约接收到的电台，在预约号闪烁时按 TUNING/ENTER 键。
接收到的电台被预约于预约号 1，本机开始扫描下一个可接收的电台。
- 重复步骤 4 直至所有可接收电台均被预约。

要停止扫描时
请按 RADIO OFF。收音机将同时关掉电源。

注

- 如果已储存有电台，则当做完上面程序时，新预约电台将取代旧存有的电台。
- 如果电台不能自动预约，请用手动预约电台。

手动储存广播电台

- 把 TUNE MODE 设定于 PRESET。
- 按 FM 或 AM。
- 旋转 TUNING/ENTER 以选择所要的预约号。
- 按 TUNING/ENTER，预约号将在显示屏上闪烁。
- 转动 TUNING/ENTER 调入想要收听的电台。
- 显示屏闪烁时按 TUNING/ENTER。

注
如果该预约号上已储存有电台，则新的预约电台将取代旧存的电台。

扫描预约电台－DAPS (Digital Auto Preset Scanning)

- 将 TUNE MODE 设置为 PRESET。
- 按 FM 或 AM。
- 按在步骤 2 里按住 FM 或 AM 两秒或以上。
所选波段的预约电台即各播放大约 5 秒。（在 DAPS 当中，显示窗中将闪烁着指示灯。）
- 当播放着所要预约电台时，再按一次 FM 或 AM 以选择电台。

注

- 在步骤 3 或 4 里，如果您选择了在步骤 2 中并没有利用按 FM 或 AM 选择过的波段，新选波段即将以正常模式播放。
- 步骤 3 里的 DAPS 功能将继续打开着一直到在步骤 4 里已选择 电台为止。

| |
|-----------|
| 中文 |
|-----------|

接收国外电台

- 按 RADIO OFF 关掉收音机。
- 按住 FM 直到“Eur”、“USA”或“JPn”在显示屏上闪烁为止。
- 转动 TUNING/ENTER 以选择“Eur”、“USA”或“JPn”，然后按 TUNING/ENTER。
- 如有必要，请按照“收听音机”和“预约电台”中所述的步骤，调入并储存要收听的电台。

注
如果未预约任何区域，预约号仍将保留以前的设置。

使用前须注意

关于电池
不要将本机放入与其它金属物放在一起。如果金属物偶尔接触电池的正极与负极，就会发热。
如果 Walkman（本机）长期不用，请取出电池以免本机因电池漏液、腐蚀而受损。

关于处置

- 不要将本机放在靠近热源或受阳光直射、多尘、多沙、潮湿、雨淋、机械振动的地方，也不要留在车窗关闭的车内。
- 请不要使用 90 分钟以上长度的磁带，这些磁带很薄，容易被拉伸，这可能导致本机故障或音质变差。
- 本机在高温（40℃以上）或低温（0℃以下）条件下使用，液晶屏会很难以看清楚或者显示速度放慢，在室温下，显示屏可恢复到正常操作状况。
- 如果本机长期未用，在重新开始使用前，请将其设于播放模式加温几分钟。
- 请勿使用磁编码的个人信用卡或发条式钟表等远离本机放置，以防扬声器中使用的磁环损坏。

关于头戴耳机/耳机
路上安全
驾车、骑自行车、摩托车时不要使用头戴耳机/耳机。这可能导致交通事故且在有些地区是违法的。走路特别是穿越马路时头戴耳机，耳机大音量聆听是有潜在危险的。在有潜在危险场合应格外小心，或者停止使用本机。

防止听力受损
不要大量使用头戴耳机/耳机，听力专家反对持续、大音量收听，如果有耳鸣经验，请降低音量或不连续使用。

关心他人
请适当音量收听，这样则既可同时听到外面声音，也不骚扰您周围人们的安宁。

关于维护

- 每使用 10 个小时，即用棉棒和商用清洁剂清洗一下磁头和磁带通道。
- 清洁外壳用稍蘸些水的软布，不要用酒精、汽油或稀释剂。
- 定期清洁头戴耳机/耳机的插头。

故障探寻

播放速度太快/太慢。

播放声失真。

- 把 REC TIME/PLAY MODE 设定于与该磁带录音时的相同位置。

显示和操作不正常。

- 取出电池，让本机 10 分钟或更长时间处于没有电池的状态，然后再插入电池。此时，必须重新预约电台，因为预约电台已从存储器中抹除。

即使在录音带末端松开 FF/CUE 或 REW/REVIEW 键，播放也无法自动开始。

- 要重新开始播放，按 ■ STOP 键，然后再按 ◀ PLAY 键。

| |
|------------|
| 한국어 |
|------------|

라디오를 듣기

주의점
“Sony World Model”을 구입하신 분께: 본 워크맨을 일본 국외에서 사용하실 때에는 지역을 “Eur” 또는 “USA”로 전환하여 주십시오. 조작에 관해서는 “국외 방송을 듣기”를 참조하여 주십시오.

- FM 또는 AM 을 눌러서 밴드를 선택하고 라디오를 켭니다.
- 수동 튜닝**
 - TUNE MODE 를 MANUAL 로 설정합니다.
 - TUNING/ENTER 을 돌려서 원하는 방송국에 맞춥니다.**프리셋트 튜닝**
 - TUNE MODE 를 PRESET로 설정합니다.
 - TUNING/ENTER 을 돌려서 원하는 프리셋트한 방송국을 호출합니다.
프리셋트 튜닝을 사용하려면 우선 방송국을 기억시켜 놓으십시오（“라디오 방송국을 프리셋트하기” 참조).

라디오 끄려면
RADIO OFF 를 누릅니다.

수신 상태를 양호하게 하려면

- AM: 본기 방향을 변경합니다.
- FM: 헤드폰/이어폰을 사용할 경우, 헤드폰/이어폰 코드(안테나)를 늘어뜨려 놓습니다.
- 스피커를 사용할 경우, 수신 강도를 높여려면 안테나를 세워 각도를 조절하고 감도를 더 높이려면 MIC 잭에 헤드폰/이어폰을 꼽습니다. 그대로 감도가 좋지 않으면 FM MODE 로도 튜닝을 조절합니다.

주의점
안테나를 너무 세게 움직이면 손상될 수 있습니다.

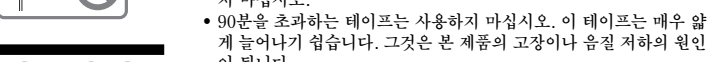

라디오 방송국을 프리셋트하기
30개 방송국－FM 20개 방송국과 AM 10개 방송국(Pn지역)*에서는 16개 방송국－FM 8개 방송국과 AM 8개 방송국)을 사전 설정할 수 있습니다.
* 이용 가능한 경우 “국외 방송을 수신하기” 참조

자동 선국한 방송국을 기억시켜 놓기

- TUNE MODE 를 PRESET 로 설정합니다.
- FM 또는 AM 을 누릅니다.
- TUNING/ENTER 를 2 초 이상 누릅니다.
현재 프리셋트 번호와 주파수 번호가 3회 점멸합니다.

표시창에서 프리셋트 번호 1이 점멸하고

Walkman 은 낮은 주파수부터 선국을 시작해서 방송국을 수신하면 약 5 초간 정지됩니다.

- 수신한 방송국을 기억시키려면 프리셋트 번호가 점멸하고 있을 동안에 TUNING/ENTER 를 누릅니다.
수신한 방송국이 프리셋트 번호 1에 기억되고 본기는 다음 방송국의 선국을 시작합니다.
- 순서 4 를 반복해서 수신할 수 있는 모든 방송국을 기억시키니다.

선국을 정지하려면
RADIO OFF 를 누릅니다. 동시에 라디오가 꺼집니다.

주의점
이미 방송국이 기억되어 있을 경우에는 상기 순서가 끝난 이전에 기억되어 있던 방송국은 새로 프리셋트한 방송국으로 변경됩니다.
*라디오 방송국이 자동으로 프리셋트해 안될 경우, 수동으로 프리셋트하여 주십시오.

라디오 방송국을 수동으로 기억시켜 놓기

- TUNE MODE 를 PRESET 로 설정합니다.
- FM 또는 AM 을 누릅니다.
- TUNING/ENTER 을 돌려서 원하는 프리셋트 번호를 선택합니다.
- TUNING/ENTER 를 누르면 프리셋트 번호가 표시창에서 점멸합니다.
- 방송국을 선국하려면 TUNING/ENTER 를 물립니다.
- 표시창이 점멸하는 동안 TUNING/ENTER 를 누릅니다.

주의점
그 번호에 이미 방송국이 기억되어 있을 때에는 기억되어 있던 방송국은 새로 프리셋트한 방송국으로 변경됩니다.

프리셋트 라디오 방송국 스킨하기 - DAPS (Digital Auto Preset Scanning)

- TUNE MODE 을 PRESET 로 설정합니다.
- FM 또는 AM 을 누릅니다.
- FM 또는 AM 을 2 초 이상 누릅니다.
선택된 밴드의 프리셋트 방송국이 5 초 동안 재생됩니다. (DAPS 도중 표시창의 표시등이 점멸합니다.)

- 원하는 프리셋트 방송국이 재생될 때 FM 또는 AM 를 다시 눌러 방송국을 선택합니다.

주의점

- 2 단계에서 선택하지 않은 밴드를 FM 또는 AM 을 눌러 선택할 경우, 3 단계 또는 4 단계에서 새로 선택된 밴드가 정상적으로 재생됩니다.
- 단계 4에서 방송국이 선택될 때까지 3 단계에서 켜 DAPS 기능이 계속 작동합니다.

국외 방송을 수신하기

- RADIO OFF 를 눌러서 라디오를 끕니다.
- “Eur”, “USA” 또는 “JPn” 이 표시창에서 점멸할 때까지 FM 을 누릅니다.
- TUNING/ENTER 를 돌려서 “Eur”, “USA” 또는 “JPn” 를 선택하고 TUNING/ENTER 를 누릅니다.
- “라디오를 듣기” 및 “라디오 방송국을 프리셋트하기”의 절차를 따라 방송국을 선국하고 필요한 경우 저장합니다.

주의점
프리셋트된 영역이 없을 경우, 프리셋트 번호는 이전 설정을 그대로 유지합니다.

사용상의 주의

배터리에 대하여

- 전지지는 동전 등의 금속과 함께 휴대하지 마십시오. 금속에 의하여 배터리의 양극과 음극이 단락되면 발열될 염려가 있습니다.
- 오랫동안 워크맨을 사용하지 않는 경우, 전지 누액 및 이에 따른 부식으로 인한 손상을 피하려면 배터리를 메도록 하십시오.

취급에 대하여

- 본기를 원천과 가까운 곳이나 직사광선, 심한 먼지나 모래, 습기, 비, 물리적 충격의 영향을 받지 않거나 장문이 닫힌 차안과 같은 곳에 두지 마십시오.
- 90분을 초과하는 테이프는 사용하지 마십시오. 이 테이프는 매우 얇게 되어나기 쉽습니다. 그것은 본 제품의 고강이나 음질 저하의 원인이 됩니다.
- 본기는 기온이 높은 곳(40℃)이나 기온이 낮은 곳(0℃)에서 사용할 LCD 화면이 잘 보이지 않거나 표시 속도가 느리게 되는 경우가 있습니다. 실온에서는 표시의 정확은 정상으로 되돌아옵니다.
- 본기를 장기간 사용하지 않았던 경우에는 사용하기 전에 재생 모드 로 해서 몇 분간 워밍업한 후에 사용하십시오.
- 자기 코드를 사용한 실용 카드를 손목 시계 등은 스피커의 과적에 의하여 손상되는 것을 방지하기 위하여 본기에 멀리하여 주십시오.

헤드폰/이어폰에 대하여

교통 안전에 대하여

자전거, 오토바이, 자동차 등의 운전 중에는 헤드폰/이어폰을 사용하지 마십시오. 위험한 뿐만 아니라 법률 위반이 되는 지역도 있습니다. 특히 횡단보도에서는 보행 중에도 높은 음량으로 헤드폰/이어폰을 사용하면 위험한 경우가 있습니다. 위험하다고 생각될 때에는 특히 주의하거나 사용을 중지하여 주십시오.