

DIGITAL MEDIA PORT Adapter

TDM-iP50

DIGITAL
MEDIA
PORT



Operating Instructions	GB
Mode d'emploi	FR
Manual de instrucciones	ES
Bedienungsanleitung	DE
Gebruiksaanwijzing	NL
Istruzioni per l'uso	IT
Bruksanvisning	SE
Instrukcja obsługi	PL
Brugsanvisning	DK
Käyttöohjeet	FI
Instruções de operação	PT



WARNING

Do not install the appliance in a confined space, such as a bookcase or built-in cabinet.

The nameplate is located on the bottom exterior.

Install this system so that the power cord can be unplugged from the wall socket immediately in the event of trouble.

The unit is not disconnected from the AC power source (mains) as long as the connected AV system is connected to the wall outlet.



Disposal of Old Electrical & Electronic Equipment (Applicable in the European Union and

other European countries with separate collection systems)

This symbol on the product or on its packaging indicates that this product shall not be treated as household waste. Instead it shall be handed over to the applicable collection point for the recycling of electrical and electronic equipment. By ensuring this product is disposed of correctly, you will help prevent potential negative consequences for the environment and human health, which could otherwise be caused by inappropriate waste handling of this product. The recycling of materials will help to conserve natural resources. For more detailed information about recycling of this product, please contact your local Civic Office, your household waste disposal service or the shop where you purchased the product.

Notice for the customer in the countries applying EU Directives

The manufacturer of this product is Sony Corporation, 1-7-1 Konan Minato-ku Tokyo, 108-0075 Japan. The Authorized Representative for EMC and product safety is Sony Deutschland GmbH, Hedelfinger Strasse 61, 70327 Stuttgart, Germany. For any service or guarantee matters please refer to the addresses given in separate service or guarantee documents.



The validity of the CE marking is restricted to only those countries where it is legally enforced, mainly in the countries EEA (European Economic Area).

On copyrights

- iPod is a trademark of Apple Inc., registered in the U.S. and other countries.
- iPhone is a trademark of Apple Inc.
- All other trademarks and registered trademarks are of their respective holders. In this manual, TM and [®] marks are not specified.

Compatible iPod models

The compatible iPod models are as follows. Update your iPod to use the latest software before you use it.



iPod touch



iPod nano 3rd generation (video)



iPod classic



iPhone



iPod nano 2nd generation (aluminum)



iPod 5th generation (video)



iPod nano 1st generation



iPod 4th generation (color display)



iPod 4th generation



iPod mini

GB

Notes

- This unit is designed for iPod only. You can not connect any other portable audio players.
- In these Operating Instructions, “iPod” is used as a general reference for the iPod functions on the iPod and iPhone, unless otherwise specified by the text or illustrations.
- Sony cannot accept responsibility in the event that data recorded to iPod is lost or damaged when using an iPod connected to this unit.
- For details on supplied iPod Dock Adapters, refer to the instructions supplied with the Dock Adapters. When you use other iPod models, a compatible Dock Adapter from Apple Inc. will need to be purchased separately.
- This product has been designed specifically to work with iPhone and iPod and has been certified to meet Apple performance standards.

Table of Contents

Overview	5
----------------	---

Getting Started

1: Checking supplied items ...	6
2: List of parts locations	6
3: Installing the TDM-iP50 ...	7

Operating the Unit

Selecting the operating mode.....	10
Using iPod Display mode....	10
Using the On Screen Display mode.....	12

Additional Information

Troubleshooting	16
Precautions	18
Specifications	19

Overview

You can enjoy iPod audio, video and photo contents by connecting this unit to an AV system with DIGITAL MEDIA PORT interface (Sony DAV series, etc.).

- You can operate your iPod by its control buttons, the control buttons of the AV system and the remote supplied with the AV system (page 10).
- While browsing information on the iPod screen or on your TV screen in On Screen Display mode, you can operate your iPod (pages 10, 12).
- You can also use this unit as a battery charger (page 9).
- You can switch the on screen display between PAL and NTSC with the PAL/NTSC switch on the bottom of the unit (page 6).

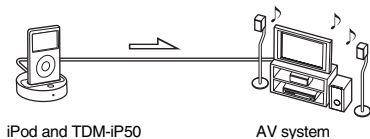

Note

DIGITAL MEDIA PORT is occasionally abbreviated as DMPORT.

Getting Started

1: Checking supplied items

Unit (1)

Composite video cable (1)

Operating Instructions (1)

iPod Dock Adapters (1 set)

For details on supplied iPod Dock Adapters, refer to the instructions supplied with the Dock Adapters.

2: List of parts locations

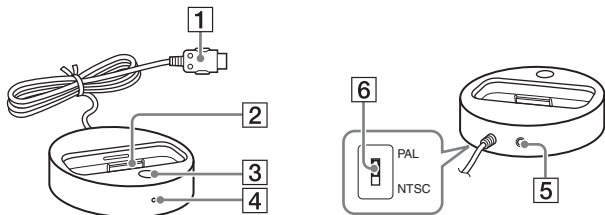

- 1** DIGITAL MEDIA PORT cable (page 7)
- 2** iPod connector (page 8)
- 3** OPR MODE button (page 10)
- 4** LED status indicator (page 10)
iPod Display mode (page 10): Lights up in amber.
On Screen Display mode (page 12): Lights up in green.
- 5** VIDEO OUT jack (page 7)
- 6** PAL/NTSC switch
Select the PAL/NTSC setting according to your TV.

3: Installing the TDM-iP50

Connect and position the TDM-iP50 as illustrated below.

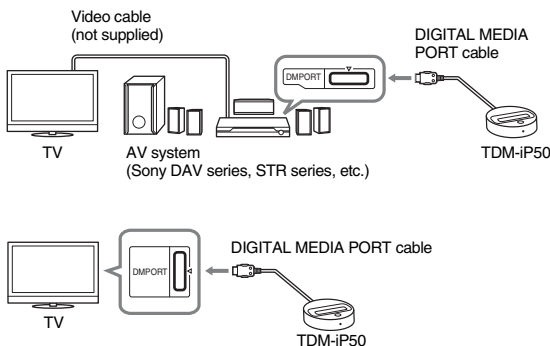

If your AV system cannot output video signals when the system is in DMPORT function

Connect the supplied composite video cable to the VIDEO OUT jack of this unit.

Refer to the user's guide of your AV system for further information.

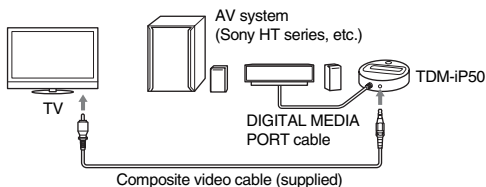

Notes

- This unit turns on/off automatically whenever the connected AV system (DAV series, etc.) turns on/off.
- When connecting a video cable to a TV that has a SCART (EURO AV) jack, use a commercially available conversion connector.
- When connecting the composite video cable to the VIDEO OUT jack of the unit, no image is output from the DIGITAL MEDIA PORT cable of the unit.

continued

To connect/disconnect the unit

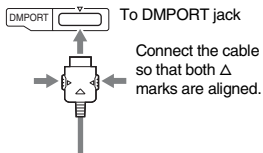

To remove the DIGITAL MEDIA PORT cable from the DMPORT jack, press both side buttons and pull it out.

Connecting

1 Connect the DIGITAL MEDIA PORT cable of this unit to the DIGITAL MEDIA PORT jack of an AV system (DAV series, etc.). Make sure the AV system is turned off before connecting.

2 Turn on the AV system with a DIGITAL MEDIA PORT jack connected to this unit, and select the DIGITAL MEDIA PORT function.

Disconnecting

Before disconnecting, turn off the AV system.

To put the iPod into the unit

1 Choose the iPod Dock Adapter that fits your iPod. For details on supplied iPod Dock Adapters, refer to the instructions supplied with the Dock Adapters.

2 Insert the Dock Adapter into the unit.

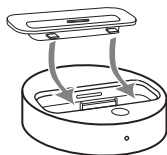

3 Place the iPod into the unit.

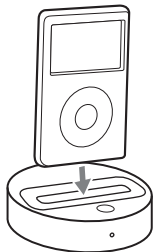

Notes

- When placing or removing the iPod, handle the iPod in the same angle as that of the iPod connector on this unit and do not twist or sway the iPod to prevent connector damage.
- Do not carry the unit with an iPod set on the connector. Doing so may cause a malfunction.
- When placing or removing the iPod, brace the unit with one hand and take care not to press the controls of the iPod by mistake.

To use the unit as a battery charger

You can use the unit as a battery charger. While the POWER indicator is lit, the battery can be charged. The charging status appears in the iPod display. For details, see the user's guide of your iPod.

To remove the iPod Dock Adapter

To remove the iPod Dock Adapter, pull it up with your fingernail or a flat object using the slot inside the adapter.

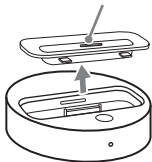

Operating the Unit

Selecting the operating mode

You can operate your iPod by the AV system with DIGITAL MEDIA PORT interface (Sony DAV series, etc.).

Switch the operating mode by pressing OPR MODE on the unit.

■ iPod Display mode

You can operate the unit by the connected iPod's buttons, the connected AV system's buttons or its remote.

■ On Screen Display mode

You can operate the unit by the connected AV system's buttons or its remote while displaying the iPod information menu screen on the TV.

Note

The mode cannot be switched, except for the DIGITAL MEDIA PORT function.

Using iPod Display mode









Press OPR MODE on the unit to switch the mode to iPod Display mode.

While the unit is in iPod Display mode, the unit's LED indicator lights up in amber.

Notes

- To use an iPod, refer to the user's guide of your iPod.
- Before disconnecting the iPod, pause playback.

Basic Operations

Press	To
	Start play.
	Pause play.
	Select a menu or track for playback.
 /ENTER	Execute the selected menu or play the selected track.
	Press and release to skip to the next (previous) song/video or chapter of audiobook/podcast. Hold down to fast-forward (fast-rewind).
	Fast-forward (fast-rewind) play.
 /MENU/  DISPLAY/ RETURN	Works much like the Menu button on the iPod.

Press	To
OPR MODE/ MODE	Switch the operating modes.
VOLUME +/-	Adjust the volume level.

Notes

- Point the remote at the AV system.
- Depending on the connected AV system, the operation or buttons may differ. Refer to the AV system's operating instructions.
- Depending on the connected iPod, operations may differ.
- Before enjoying video, adjust the video settings on the iPod to the appropriate settings according to your situation.
- It may take time to start playback depending on the contents.
- The volume (except for the iPhone ring volume) cannot be adjusted using the volume control on the iPod when it is connected to the AV system.
- Hold down **⏮/⏭** to fast-forward (fast-rewind) while playing video if **⏮/⏭** does not function.
- When the iPhone is connected to the AV system and you receive a call during playback, playback will pause and you can take an incoming call.
- The iPhone rings as the ring volume set on the iPhone even when it is connected to the AV system. Adjust the ring volume to the appropriate setting on the iPhone.

Using the On Screen Display mode

Press **OPR MODE** on the unit to switch the mode to **On Screen Display mode**.

While the unit is in this mode, the unit's LED indicator lights up in green.

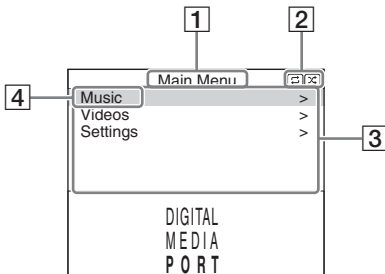

- 1 Selected menu title
- 2 Current settings (↩, ↻ Repeat, 🔄 Shuffle)
- 3 [Main Menu] list ([Music], [Videos], [Settings])
- 4 Selected menu

To enjoy music and video while browsing information on the on screen display

Example: Music playlists

- 1 Select [Music] from [Main Menu], then press ENTER.
The [Music] menu display appears.
- 2 Select [Playlists] from [Music] menu, then press ENTER.
The [Playlists] menu display appears.
- 3 Select the desired playlist, then press ENTER.
Tracks in the selected playlist appear.
- 4 Select the desired track, then press ENTER.
The selected track starts playback.

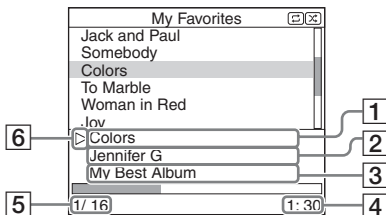









- 1 Current playing track
- 2 Artist name
- 3 Album name
- 4 Elapsed time
- 5 Currently playing track number/total number of tracks
- 6 Playback status (Play, Pause, Fast-forward, Fast-rewind)

Notes



- In this mode, you cannot use the iPod's control buttons.
- When the TDM-iP50 cannot display a character, it is displayed as “*”.
- Depending on the connected iPod, switching to iPod Display mode (page 10) will be necessary in order to display video/photo images.
- Before disconnecting the iPod, pause playback.
- While “Loading...” is displayed on the TV, do not disconnect the iPod.
- It may take time to start playback depending on the contents.
- Before enjoying video, adjust the video settings on the iPod to the appropriate settings according to your situation.

continued

Basic operations

Press	To
	Start play.
	Pause play.
 /ENTER	Select the menu/go to the next menu display/start playback.
 /MENU/  DISPLAY/ RETURN	Go to previous menu display.
	Move cursor.
	Press and release to skip to the next (previous) song or chapter of audiobook/podcast. Hold down to fast-forward (fast-rewind).
	Fast-forward (fast-rewind) play.
OPR MODE/ MODE	Switch the operating modes.
VOLUME +/-	Adjust the volume level.

Settings menu

In the Settings menu, you can select this unit's settings: [Screen Saver], [Color Theme], [Shuffle], [Repeat], [Audiobooks]. The setting switches by pressing ENTER, , or  repeatedly. The default settings are underlined.

Note

[Screen Saver] and [Color Theme] can be selected by pressing ENTER, and their settings can be changed even when the iPod is not placed into the unit.

■ Screen Saver

The screen saver image appears on the TV after about 15 minutes of inactivity. Press any button to cancel the screen saver.

[ON] Turns on the screen saver.

[OFF] Turns off the screen saver.

The display does not switch to the screen saver image while playing video.

■ Color Theme

Selects the on screen display color on the connected TV.

[Auto] The color is selected automatically according to your iPod.

[White] The color is white.

[Black] The color is black.

[Green] The color is green.

[Red] The color is red.

[Blue] The color is blue.

■ Shuffle

Plays the songs/albums in random order.

The setting is determined by the iPod settings.

[OFF] Does not play in random order.

[Songs] Plays songs in random order.

[Albums] Plays albums in random order.

Note

When video contents are played, the [Shuffle] setting turns [OFF] automatically.

■ Repeat

Plays songs repeatedly.

The setting is determined by the iPod settings.

[OFF]	Does not play repeatedly.
-------	---------------------------

[Repeat to One]	Repeat one song.
-----------------	------------------

[Repeat to All]	Repeat all songs.
-----------------	-------------------

■ Audiobooks

Changes the Audiobook playback speed.

The setting is determined by the iPod settings.

[Slower]	Plays Audiobook slowly.
----------	-------------------------

[Normal]	Plays Audiobook at normal speed.
----------	----------------------------------

[Faster]	Plays Audiobook rapidly.
----------	--------------------------

Additional Information

Troubleshooting

Should you encounter a problem with your unit, find your problem in the troubleshooting checklist below and take the indicated corrective action. If the problem persists, contact your Sony dealer. Note that if service personnel changes some parts during repair, these parts may be retained. When bringing the system in for repairs, be sure to bring in the entire system.

This product is a system product, and the entire system is needed to determine the location requiring repair.

The LED indicator flashes.

- Remove the iPod, and turn the AV system off, then on again.

If the LED indicator still flashes, consult your nearest Sony dealer.

The remote does not function.

- Update your iPod to use the latest software before you use it.
- Remove any obstacles.
- Point the remote at the AV system (DAV series, etc.)'s sensor.
- The distance between the remote and the AV system is too far.
- Replace the battery.

- Make sure the iPod* is securely connected.
- Select the DMPORT function on the AV system.
- Turn on and off the AV system.

Video/photo image from the iPod does not appear on the TV screen.

- Set the operating mode to iPod Display mode to display photo images (page 10).
- Make the connection according to your AV system (page 7).
- When browsing the on screen display through the DIGITAL MEDIA PORT cable:
Disconnect the video cable from the VIDEO OUT jack.
- When browsing the on screen display through the VIDEO OUT jack:
Switch the TV input to the video input connected to this unit.
- Check that the PAL/NTSC setting on the iPod* is correct.
- Check that the TV output setting on the iPod is on (Refer to the user's guide of your iPod).
- Check that the iPod* is compatible with video output (Refer to the user's guide of your iPod).

Video/photo image from the iPod does not appear on the iPod display.

- Adjust the video/photo image output settings to the appropriate settings.

On screen display does not appear on the TV screen.

- Check that the operating mode is set to On Screen Display mode (page 12).
- Make the connection according to your AV system (page 7).
- When browsing the on screen display through the DIGITAL MEDIA PORT cable:
Disconnect the video cable from the VIDEO OUT jack.
- When browsing the on screen display through the VIDEO OUT jack:
Switch the TV input to the video input connected to this unit.
- Check that the PAL/NTSC setting on the unit is correct (page 6).

There is no sound.

- Update your iPod to use the latest software before you use it.
- Check the connections.
- Make sure the unit is securely connected.
- Make sure the iPod* is securely connected.
- Make sure the iPod* is playing music.
- It may take time to start playback depending on the contents.

There is severe hum or noise.

- Move the unit away from the source of noise.

The sound is distorted.

- Reduce the volume of the connected AV system.
- Set the “EQ” setting of the iPod to “Off” or “Flat”.

Ring volume of the iPhone does not change.

- Adjust the ring volume on the iPhone.

* See “Compatible iPod models” (page 3).

Precautions

On safety

Should any solid object or liquid fall into the system, unplug the system and have it checked by qualified personnel before operating it any further.

On placement

- Do not place the unit in an inclined position.
- Do not place the unit in locations where it is;
 - Extremely hot or cold
 - Dusty or dirty
 - Very humid
 - Subject to vibrations
 - Subject to direct sunlight.
- Use caution when placing the unit on surfaces that have been specially treated (with wax, oil, polish, etc.) as staining or discoloration of the surface may result.

On heat buildup

- Although the unit heats up during operation, this is not a malfunction.
- Place the unit in a location with adequate ventilation to prevent heat buildup in the unit.

If you have any questions or problems concerning your unit, please consult your nearest Sony dealer.

Cleaning the unit

Clean the unit with a soft cloth slightly moistened with mild detergent solution. Do not use any type of abrasive pad, scouring powder or solvent such as thinner, benzene or alcohol.

Specifications

Output

Video: 1 Vp-p 75 ohm
(Composite Video out)

General

Power requirements:

DC IN: 5 V,
0.7 A (via
DIGITAL MEDIA
PORT)

Dimensions: Approx. ϕ 95 ×
23(h) mm

Mass: Approx. 225 g
(includes cable)

Cable length: Approx. 1.5 m

Design and specifications are subject to change without notice.

AVERTISSEMENT

N'installez pas l'appareil dans un endroit exigu tel qu'une bibliothèque ou un meuble encastré.

La plaque signalétique se trouve sur la face inférieure de l'appareil.

Installez cette chaîne afin de pouvoir débrancher immédiatement le cordon d'alimentation de la prise secteur en cas de problème.

La chaîne n'est pas isolée du secteur tant que le système AV connecté reste branché à la prise murale.



**Traitement
des appareils
électriques et
électroniques
en fin de vie
(Applicable
dans les pays**

**de l'Union Européenne et aux
autres pays européens
disposant de systèmes de
collecte sélective)**

Ce symbole, apposé sur le produit ou sur son emballage, indique que ce produit ne doit pas être traité avec les déchets ménagers. Il doit être remis à un point de collecte approprié pour le recyclage des équipements électriques et électroniques. En s'assurant que ce produit est bien mis au rebut de manière appropriée, vous aiderez à prévenir les conséquences négatives potentielles pour l'environnement et la santé humaine. Le recyclage des matériaux aidera à préserver les ressources naturelles. Pour toute information supplémentaire au sujet du recyclage de ce produit, vous pouvez contacter votre municipalité, votre déchetterie ou le magasin où vous avez acheté le produit.

Avis aux clients de pays appliquant les directives UE

Le fabricant de ce produit est Sony Corporation, 1-7-1 Konan Minato-ku Tokyo, 108-0075 Japon.

Le représentant autorisé pour les questions de compatibilité électromagnétique (EMC) et la sécurité des produits est Sony Deutschland GmbH, Hedelfinger Strasse 61, 70327 Stuttgart, Allemagne. Pour toute question relative au SAV ou à la garantie, merci de bien vouloir vous référer aux coordonnées contenues dans les documents relatifs au SAV ou la garantie.



La validité de la marque CE est limitée aux pays où elle est légalement en application, notamment dans les pays de l'EEE (Espace économique européen).

A propos des droits d'auteur

- iPod est une marque de Apple Inc., déposée aux Etats-Unis et dans d'autres pays.
- iPhone est une marque de Apple Inc.
- Toutes les autres marques et marques déposées appartiennent à leurs détenteurs respectifs. Dans ce manuel, les sigles TM et © ne sont pas spécifiés.

Modèles iPod compatibles

Les modèles iPod compatibles sont les suivants. Avant d'utiliser votre iPod, mettez-le à jour afin d'utiliser le logiciel le plus récent.



iPod touch



iPod nano
3ème génération
(vidéo)



iPod classic



iPhone



iPod nano
2ème génération
(aluminium)



iPod
5ème génération
(vidéo)



iPod nano
1ère génération



iPod
4ème génération
(écran couleur)



iPod
4ème génération



iPod mini

FR

Remarques

- Cet appareil est uniquement conçu pour l'iPod. Vous ne pouvez pas connecter d'autres lecteurs audio portables.
- Dans ce mode d'emploi, « iPod » fait référence de manière générale aux fonctions iPod sur l'iPod et l'iPhone, sauf indication contraire du texte ou des illustrations.
- Sony n'assume aucune responsabilité en cas de perte ou d'altération des données enregistrées sur l'iPod, alors qu'un iPod est raccordé à cette unité.
- Pour plus d'informations sur les adaptateurs de socles pour iPod fournis, reportez-vous aux instructions accompagnant les adaptateurs de socles. Si vous utilisez un autre modèle iPod, vous devez acheter séparément un adaptateur de socle Apple Inc. compatible.
- Ce produit a été conçu spécifiquement pour fonctionner avec l'iPhone et l'iPod. Il a également été certifié comme répondant aux normes de performance d'Apple.

Table des matières

Aperçu	6
--------------	---

Mise en service

1 : Vérification des pièces fournies	7
2 : Liste des emplacements des pièces	7
3 : Mise en place du TDM-iP50.....	8

Commande de l'unité

Sélection du mode opérationnel	11
Utilisation du mode d'affichage iPod.....	11
Utilisation du mode d'affichage à l'écran	13

Informations supplémentaires

Dépannage	18
Précautions	20
Spécifications	21

Aperçu

Vous pouvez bénéficier du contenu audio, vidéo et photo d'un iPod en connectant cet appareil à un système AV à l'aide de l'interface DIGITAL MEDIA PORT (série DAV Sony, etc.).

- Vous pouvez actionner votre iPod au moyen de ses touches de commande, des touches de commande du système AV et de la télécommande fournie avec le système AV (page 11).
- Tout en consultant les informations affichées sur l'écran de votre iPod ou de votre téléviseur en mode d'affichage à l'écran, vous pouvez commander votre iPod (pages 11, 13).
- Vous pouvez également utiliser cette unité comme chargeur de batterie (page 10).
- Vous pouvez commuter l'affichage à l'écran entre PAL et NTSC au moyen du commutateur PAL/NTSC au bas de l'appareil (page 7).

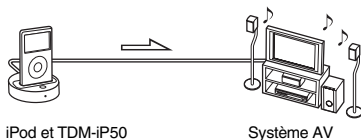

Remarque

Occasionnellement, l'abréviation DMPORT est utilisée pour désigner DIGITAL MEDIA PORT.

Mise en service

1 : Vérification des pièces fournies

Unité (1)

Câble vidéo composite (1)

Mode d'emploi (1)

Adaptateurs de socles pour iPod (1 jeu)

Pour plus d'informations sur les adaptateurs de socles pour iPod fournis, reportez-vous aux instructions accompagnant les adaptateurs de socles.

2 : Liste des emplacements des pièces

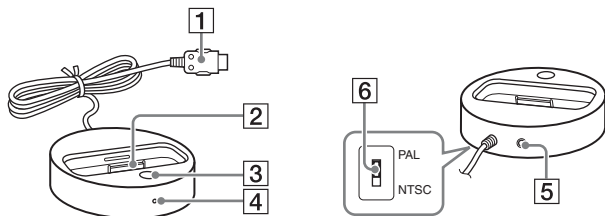

1 Câble DIGITAL MEDIA PORT (page 8)

2 Connecteur iPod (page 9)

3 Bouton OPR MODE (page 11)

4 Témoin lumineux de statut (page 11)

Mode d'affichage iPod (page 11) : S'allume en orange.

Mode d'affichage à l'écran (page 13) : S'allume en vert.

5 Prise VIDEO OUT (page 8)

6 Commutateur PAL/NTSC

Sélectionnez le réglage PAL/NTSC selon votre téléviseur.

3 : Mise en place du TDM-iP50

Connectez et placez le TDM-iP50 tel qu'illustré ci-dessous.

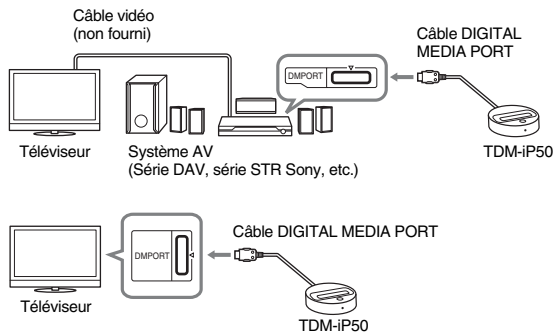

Dans le cas où votre système AV ne peut pas émettre de signaux vidéo lorsque la fonction DMPORT est sélectionnée sur le système

Branchez le câble vidéo composite fourni à la prise VIDEO OUT de cette unité.

Reportez-vous au mode d'emploi de votre système AV pour de plus amples informations.

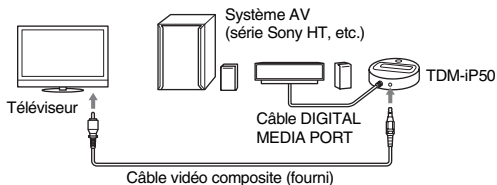

Remarques

- Cette unité se met automatiquement sous/hors tension chaque fois que le système AV connecté (série DAV, etc.) se met sous/hors tension.
- Pour brancher un câble vidéo sur un téléviseur équipé d'une prise SCART (EURO AV), utilisez un connecteur de conversion en vente dans le commerce.
- Lorsque vous branchez le câble vidéo composite à la prise VIDEO OUT de l'unité, aucune image n'est émise du câble DIGITAL MEDIA PORT de l'unité.

Pour connecter/ déconnecter l'unité

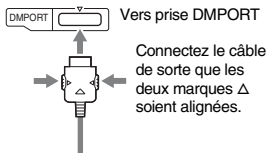

Pour retirer le câble DIGITAL MEDIA PORT de la prise DMPORT, appuyez sur les boutons des deux côtés et tirez-le.

Connexion

- 1 Connectez le câble DIGITAL MEDIA PORT de cette unité à la prise DIGITAL MEDIA PORT d'un système AV (série DAV, etc.). Veillez à ce que le système AV soit hors tension avant d'effectuer la connexion.
- 2 Mettez le système AV sous tension avec une prise DIGITAL MEDIA PORT connectée à cette unité, puis sélectionnez la fonction DIGITAL MEDIA PORT.

Déconnexion

Avant la déconnexion, mettez le système AV hors tension.

Pour placer l'iPod sur l'unité

- 1 Choisissez l'adaptateur de socle pour iPod qui correspond à votre iPod. Pour plus d'informations sur les adaptateurs de socles pour iPod fournis, reportez-vous aux instructions accompagnant les adaptateurs de socles.
- 2 Insérez l'adaptateur de socle dans l'unité.

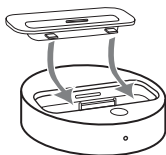

- 3 Placez l'iPod sur l'unité.

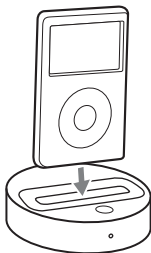

Remarques

- Lorsque vous placez ou retirez l'iPod, tenez l'iPod au même angle que celui du connecteur iPod sur l'unité et ne tournez ni ne faites osciller l'iPod afin d'éviter d'endommager le connecteur.
- Ne transportez pas l'unité si un iPod est placé sur le connecteur. Cela risque de provoquer un dysfonctionnement.
- Lorsque vous placez ou retirez l'iPod, maintenez l'unité d'une main et veillez à ne pas appuyer par inadvertance sur les commandes de l'iPod.

Pour utiliser l'unité comme chargeur de batterie

Vous pouvez également utiliser l'unité comme chargeur de batterie. La batterie peut être chargée pendant que le témoin POWER est allumé. L'état de chargement s'affiche dans l'écran de l'iPod. Pour plus d'informations, consultez le mode d'emploi de votre iPod.

Pour retirer l'adaptateur de socle pour iPod

Pour retirer l'adaptateur de socle pour iPod, tirez-le avec un ongle ou un objet plat au moyen de la fente à l'intérieur de l'adaptateur.

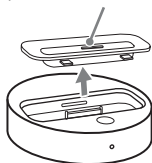

Commande de l'unité

Sélection du mode opérationnel

Vous pouvez commander votre iPod par le biais du système AV au moyen de l'interface DIGITAL MEDIA PORT (série Sony DAV, etc.).

Changez de mode opérationnel en appuyant sur OPR MODE de l'unité.

■ Mode d'affichage iPod

Vous pouvez commander l'unité au moyen des touches de l'iPod connecté, des touches du système AV connecté ou de sa télécommande.

■ Mode d'affichage à l'écran

Vous pouvez commander l'unité au moyen des touches du système AV connecté ou de sa télécommande tout en affichant sur le téléviseur l'écran de menu des informations de l'iPod.

Remarque

Il est impossible de commuter le mode sauf pour la fonction DIGITAL MEDIA PORT.

Utilisation du mode d'affichage iPod

Appuyez sur OPR MODE de l'unité pour passer au mode d'affichage iPod.





Lorsque l'unité est en mode d'affichage iPod, le témoin lumineux de l'unité s'allume en orange.

Remarques



- Pour utiliser un iPod, reportez-vous au mode d'emploi de votre iPod.
- Avant de débrancher l'iPod, mettez la lecture en pause.

Opérations de base



Appuyez sur Pour

	Commencer la lecture.
	Interrompre la lecture.
	Sélectionner un menu ou une plage à lire.
 / ENTER	Exécuter le menu sélectionné ou procéder à la lecture de la plage sélectionnée.
	Appuyez sur cette touche, puis relâchez-la pour passer à la vidéo/au morceau ou au chapitre suivant (précédent) du livre audio/podcast. Maintenez cette touche enfoncée pour avancer rapidement (reculer rapidement).

Appuyez sur Pour

	Avancer rapidement (reculer rapidement).
←/MENU/  DISPLAY/ RETURN	Fonctionne de la même façon que la touche Menu de l'iPod.
OPR MODE/ MODE	Changer de mode opérationnel.
VOLUME +/-	Régler le niveau du volume.

Remarques

- Dirigez la télécommande vers le système AV.
- En fonction du système AV connecté, le fonctionnement ou les touches peuvent varier. Reportez-vous au mode d'emploi du système AV.
- En fonction de l'iPod connecté, les opérations peuvent varier.
- Avant de regarder une vidéo, ajustez correctement les réglages vidéo sur l'iPod selon la situation.
- Le démarrage de la lecture peut prendre du temps. Cela dépend du contenu.
- Il est impossible de régler le volume (sauf pour la sonnerie de l'iPhone) au moyen des commandes de volume sur l'iPod lorsqu'il est connecté au système AV.
- Maintenez  enfoncée pour avancer rapidement (reculer rapidement) pendant la lecture d'une vidéo si  ne fonctionne pas.
- Lorsque l'iPhone est connecté au système AV et que vous recevez un appel pendant la lecture, la lecture est mise en pause et vous pouvez répondre à l'appel.

- L'iPhone sonne d'après le volume de la sonnerie réglé sur celui-ci même lorsqu'il est connecté au système AV. Ajustez le volume de la sonnerie au réglage approprié sur l'iPhone.

Utilisation du mode d'affichage à l'écran

Appuyez sur OPR MODE de l'unité pour passer au mode d'affichage à l'écran.

Lorsque l'unité est dans ce mode, le témoin lumineux de l'unité s'allume en vert.

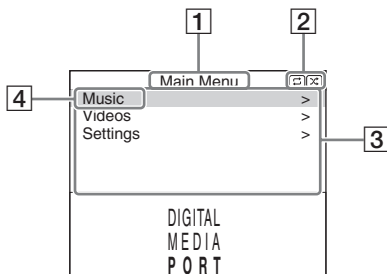

- 1 Titre du menu sélectionné
- 2 Réglages actuels (↔), (⏮) Répétée, (⏪) Aléatoire
- 3 Liste [Main Menu] ([Music], [Videos], [Settings])
- 4 Menu sélectionné

Pour écouter de la musique et regarder une vidéo tout en consultant les informations sur l'affichage à l'écran

Exemple : Listes de lecture musicale

- 1 Sélectionnez [Music] dans [Main Menu], puis appuyez sur ENTER.
L'affichage du menu [Music] apparaît.
- 2 Sélectionnez [Playlists] dans le menu [Music], puis appuyez sur ENTER.
L'affichage du menu [Playlists] apparaît.
- 3 Sélectionnez la liste de lecture désirée, puis appuyez sur ENTER.
Les plages présentes sur la liste de lecture sélectionnée apparaissent.
- 4 Sélectionnez la plage désirée, puis appuyez sur ENTER.
La plage sélectionnée est lue.

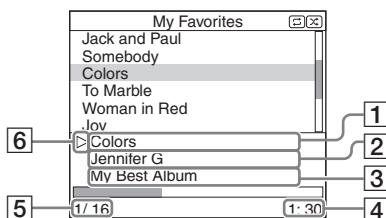



- 1 Plage actuellement lue
- 2 Nom de l'artiste
- 3 Nom de l'album
- 4 Temps écoulé
- 5 Numéro de la plage actuellement lue/nombre total de plages
- 6 Statut de lecture (Lecture, pause, avance rapide, recul rapide)

Remarques











- Dans ce mode, il est impossible d'utiliser les touches de commande de l'iPod.
- Lorsque le TDM-iP50 ne peut pas afficher un caractère, « * » est indiqué.
- Selon l'iPod connecté, il peut être nécessaire de passer au mode d'affichage iPod (page 11) pour afficher les images de vidéo/photo.
- Avant de débrancher l'iPod, mettez la lecture en pause.
- Ne débranchez pas l'iPod tant que « Loading... » est affiché sur le téléviseur.
- Le démarrage de la lecture peut prendre du temps. Cela dépend du contenu.
- Avant de regarder une vidéo, ajustez correctement les réglages vidéo sur l'iPod selon la situation.

Opérations de base

Appuyez sur Pour

	Commencer la lecture.
	Interrompre la lecture.

Appuyez sur Pour

 /  ENTER	Sélectionner le menu/ avancer à l'affichage du menu suivant/lancer la lecture.
 / MENU /  DISPLAY / RETURN	Reculer à l'affichage du menu précédent.
 / 	Déplacer le curseur.
 	Appuyez sur cette touche, puis relâchez- la pour passer au morceau ou au chapitre suivant (précédent) du livre audio/podcast. Maintenez cette touche enfoncée pour avancer rapidement (reculer rapidement).
 	Avancer rapidement (reculer rapidement).
OPR MODE / MODE	Changer de mode opérationnel.
VOLUME + / -	Régler le niveau du volume.

Menu des réglages

Le menu des réglages vous permet de sélectionner les réglages de l'unité : [Screen Saver], [Color Theme], [Shuffle], [Repeat], [Audiobooks]. Vous pouvez changer de réglage en appuyant plusieurs fois sur ENTER, (+) ou →.

Les réglages par défaut sont soulignés.

Remarque

Il est possible de sélectionner [Screen Saver] et [Color Theme] en appuyant sur ENTER et de modifier leurs réglages même si l'iPod n'est pas placé sur l'unité.

■ Screen Saver

L'image de l'économiseur d'écran apparaît sur le téléviseur au bout de 15 minutes d'inactivité. Appuyez sur l'une des touches pour annuler l'économiseur d'écran.

<u>[ON]</u>	Permet d'activer l'économiseur d'écran.
[OFF]	Permet de désactiver l'économiseur d'écran.

L'affichage ne passe pas à l'image de l'économiseur d'écran pendant la lecture d'une vidéo.

■ Color Theme

Permet de sélectionner la couleur de l'affichage à l'écran sur le téléviseur connecté.

[Auto]	La couleur est automatiquement sélectionnée en fonction de l'iPod.
<u>[White]</u>	La couleur est blanche.
[Black]	La couleur est noire.
[Green]	La couleur est verte.
[Red]	La couleur est rouge.
<u>[Blue]</u>	La couleur est bleue.

■ Shuffle

Permet de lire les morceaux/albums dans un ordre aléatoire. Le réglage dépend des réglages de l'iPod.

[OFF]	La lecture dans un ordre aléatoire est désactivée.
[Songs]	Les morceaux sont lus dans un ordre aléatoire.
<u>[Albums]</u>	Les albums sont lus dans un ordre aléatoire.

Remarque

Lorsqu'un contenu vidéo est lu, le réglage [Shuffle] est automatiquement désactivé ([OFF]).

■ Repeat

Permet de lire les morceaux en boucle.

Le réglage dépend des réglages de l'iPod.

[OFF]	La lecture en boucle est désactivée.
-------	--------------------------------------

[Repeat to One]	Pour répéter un morceau.
-----------------	--------------------------

[Repeat to All]	Pour répéter tous les morceaux.
-----------------	---------------------------------

■ Audiobooks

Permet de modifier la vitesse de lecture des livres audio.

Le réglage dépend des réglages de l'iPod.

[Slower]	Le livre audio est lu lentement.
----------	----------------------------------

[Normal]	Le livre audio est lu à la vitesse normale.
----------	---

[Faster]	Le livre audio est lu rapidement.
----------	-----------------------------------

Informations supplémentaires

Dépannage

Si vous rencontrez un problème avec votre unité, recherchez votre problème dans la liste de contrôle de dépannage ci-dessous et appliquez la mesure corrective indiquée. Si le problème persiste, contactez votre revendeur Sony. Notez que si un technicien remplace certaines pièces lors d'une réparation, celles-ci pourront être conservées. Lorsque vous apportez le système pour une réparation, apportez tous ses éléments.

Ce produit forme un ensemble et tous les éléments du système sont nécessaires pour déterminer le point nécessitant une réparation.

Le témoin lumineux clignote.

- Retirez l'iPod et éteignez le système AV, puis rallumez-le.

Si témoin lumineux clignote toujours, adressez-vous au revendeur Sony le plus proche.

La télécommande ne fonctionne pas.

- Mettez votre iPod à jour avant de l'utiliser afin de profiter du tout dernier logiciel.
- Enlevez tout obstacle.
- Dirigez la télécommande vers le capteur du système AV (série DAV, etc.).
- La distance entre la télécommande et le système AV est trop importante.
- Remplacez la pile.
- Assurez-vous que l'iPod* est correctement connecté.
- Sélectionnez la fonction DMPORT sur le système AV.
- Mettez le système AV sous et hors tension.

L'image vidéo/photo de l'iPod ne s'affiche pas sur l'écran du téléviseur.

- Placez le mode opérationnel sur le mode d'affichage iPod pour afficher les images de photo (page 11).
- Procédez au raccordement d'après votre système AV (page 8).
- Lorsque vous consultez l'affichage à l'écran via le câble DIGITAL MEDIA PORT : Débranchez le câble vidéo de la prise VIDEO OUT.

- Lorsque vous consultez l'affichage à l'écran via la prise VIDEO OUT :
Passez de l'entrée TV à l'entrée vidéo connectée à cette unité.
- Vérifiez que le réglage PAL/NTSC sur l'iPod* est correct.
- Vérifiez que le réglage de sortie TV sur l'iPod est activé (reportez-vous au mode d'emploi de votre iPod).
- Vérifiez que l'iPod* est compatible avec la sortie vidéo (reportez-vous au mode d'emploi de votre iPod).

L'image vidéo/photo de l'iPod ne s'affiche pas sur l'écran de l'iPod.

- Ajustez correctement les réglages de sortie vidéo/photo.

L'affichage à l'écran n'apparaît pas sur l'écran du téléviseur.

- Vérifiez que le mode opérationnel se trouve sur le mode d'affichage à l'écran (page 13).
- Procédez au raccordement d'après votre système AV (page 8).
- Lorsque vous consultez l'affichage à l'écran via le câble DIGITAL MEDIA PORT : Débranchez le câble vidéo de la prise VIDEO OUT.

- Lorsque vous consultez l'affichage à l'écran via la prise VIDEO OUT :
Passez de l'entrée TV à l'entrée vidéo connectée à cette unité.
- Vérifiez que le réglage PAL/NTSC sur l'unité est correct (page 7).

Il n'y a pas de son.

- Mettez votre iPod à jour avant de l'utiliser afin de profiter du tout dernier logiciel.
- Vérifiez les connexions.
- Assurez-vous que l'unité est correctement connectée.
- Assurez-vous que l'iPod* est correctement connecté.
- Assurez-vous que l'iPod* lit de la musique.
- Le démarrage de la lecture peut prendre du temps. Cela dépend du contenu.

Ronflement ou parasites importants.

- Éloignez l'unité de la source de parasites.

Il y a une distorsion du son.

- Réduisez le volume du système AV connecté.
- Placez le réglage « Égaliseur » de l'iPod sur « Désactivé » ou « Plat ».

Le volume de la sonnerie de l'iPhone ne change pas.

- Ajustez le volume de la sonnerie sur l'iPhone.

* Voir « Modèles iPod compatibles » (page 3).

Précautions

Sécurité

Si un objet ou du liquide tombe à l'intérieur de l'unité, débranchez-la et faites-la contrôler par un technicien qualifié avant de la réutiliser.

Lieu d'installation

- Ne placez pas l'unité en position inclinée.
- Ne placez pas l'unité dans un endroit :
 - extrêmement chaud ou froid
 - poussiéreux ou sale
 - très humide
 - soumis à des vibrations
 - en plein soleil.
- Prenez les précautions nécessaires lors de l'installation de l'unité sur des surfaces traitées (cirées, huilées, vernies, etc.) pour éviter l'apparition de taches ou la décoloration de la surface.

Accumulation de chaleur

- L'unité chauffe pendant le fonctionnement, mais ce n'est pas une anomalie.
- Placez l'unité dans un endroit bien aéré pour éviter toute accumulation de chaleur à l'intérieur.

Pour toute question au sujet de cette unité ou tout problème, adressez-vous au revendeur Sony le plus proche.

Nettoyage de l'unité

Nettoyez l'unité avec un chiffon doux légèrement imbibé d'une solution détergente douce. N'utilisez pas de tampons abrasifs, de poudre à récurer ou des solvants tels que diluants, benzène ou alcool.

Spécifications

Sortie

Vidéo : 1 Vc-c 75 ohms
(Sortie vidéo composite)

Généralités

Alimentation requise :

DC IN : 5 V,
0,7 A (via
DIGITAL MEDIA
PORT)

Dimensions : Environ ϕ 95 ×
23 (h) mm

Poids : Environ 225 g
(câble inclus)

Longueur du câble :
Environ 1,5 m

La conception et les spécifications peuvent être modifiées sans préavis.

Advertencia

No instale la unidad en un lugar de espacio reducido, tal como en una estantería para libros o vitrina empotrada.

La placa de características está ubicada en la parte inferior exterior.

Instale este sistema de forma que el cable de alimentación pueda ser desenchufado de la toma de corriente de la pared inmediatamente en caso de problema.

La unidad no estará desconectada de la fuente de alimentación de ca mientras el sistema de audio y vídeo conectado se halle conectado a la toma de corriente de la pared.



Tratamiento de los equipos eléctricos y electrónicos al final de su vida útil (aplicable en la Unión

Europea y en países europeos con sistemas de recogida selectiva de residuos)

Este símbolo en el equipo o el embalaje indica que el presente producto no puede ser tratado como residuos domésticos normales, sino que debe entregarse en el correspondiente punto de recogida de equipos eléctricos y electrónicos. Al asegurarse de que este producto se desecha correctamente, Ud. ayuda a prevenir las consecuencias negativas para el medio ambiente y la salud humana que podrían derivarse de la incorrecta manipulación en el momento de deshacerse de este producto. El reciclaje de materiales ayuda a conservar los recursos naturales. Para recibir información

detallada sobre el reciclaje de este producto, póngase en contacto con el ayuntamiento, el punto de recogida más cercano o el establecimiento donde ha adquirido el producto.

Aviso para los clientes en los países donde se aplican las directivas de la UE

El fabricante de este producto es Sony Corporation, 1-7-1 Konan Minato-ku Tokyo, 108-0075 Japón.

El representante autorizado para EMC y seguridad en el producto es Sony Deutschland GmbH, Hedelfinger Strasse 61, 70327 Stuttgart, Alemania. Para cualquier asunto relacionado con servicio o garantía por favor diríjase a la dirección indicada en los documentos de servicio o garantía adjuntados con el producto.



La validez de la marca CE se limita sólo a los países en los que se aplique legalmente,

principalmente en los países del Espacio Económico Europeo (EEE).

Derechos de autor

- iPod es una marca comercial de Apple Inc., registrada en los Estados Unidos y en otros países.
- iPhone es una marca comercial de Apple Inc.
- Todas las demás marcas comerciales y marcas comerciales registradas pertenecen a sus respectivos propietarios. En este manual, no se especifican los símbolos TM y [®].

Modelos de iPod compatibles

Los modelos de iPod compatibles son los siguientes. Se recomienda la actualización del software del iPod a la última versión antes de proceder a su utilización con esta unidad.



iPod touch



iPod nano
de tercera
generación (vídeo)



iPod classic



iPhone



iPod nano
de segunda
generación (aluminio)



iPod
de quinta generación
(vídeo)



iPod nano
de primera
generación



iPod
de cuarta generación
(pantalla en color)



iPod
de cuarta generación



iPod mini

Notas

- Esta unidad se ha diseñado para utilizarse únicamente con el iPod. No es posible conectar ningún otro reproductor de audio portátil.
- En este manual de instrucciones, “iPod” es utilizado como referencia general para las funciones iPod del iPod e iPhone, a menos que se especifique lo contrario en el texto o las ilustraciones.
- Sony declina toda responsabilidad en caso de que se produzcan pérdidas o daños en los datos grabados en el iPod al utilizarlo conectado a esta unidad.
- Para ver detalles sobre los adaptadores de acoplamiento de iPod suministrados, consulte las instrucciones suministradas con los adaptadores de acoplamiento. Si utiliza otros modelos de iPod, necesitará adquirir un adaptador de acoplamiento compatible de Apple Inc. por separado.
- Este producto ha sido diseñado específicamente para ser utilizado con iPhone e iPod y se ha certificado que satisface los estándares de rendimiento de Apple.

Índice

Descripción general 6

Preparativos

- 1: Comprobación de los artículos suministrados 7
 - 2: Lista de ubicación de los componentes 7
 - 3: Instalación del TDM-iP50..... 8
-

Operación de la unidad

- Selección del modo de operación 11
 - Utilización del modo de visualización del iPod..... 11
 - Utilización del modo de visualización en pantalla 13
-

Información adicional

- Solución de problemas..... 18
- Precauciones 20
- Especificaciones..... 21

Descripción general

Puede disfrutar de los contenidos de audio, vídeo y fotos del iPod conectando esta unidad a un sistema de audio y vídeo que cuente con una interfaz DIGITAL MEDIA PORT (serie DAV de Sony, etc.).

- Es posible utilizar el iPod mediante sus propios botones de control, los botones de control del sistema de audio y vídeo y el mando a distancia suministrado con dicho sistema (página 11).
- Mientras examina información en la pantalla del iPod o en la pantalla del televisor en modo de visualización en pantalla, puede realizar operaciones en su iPod (páginas 11, 13).
- Asimismo, es posible utilizar esta unidad como un cargador de batería (página 10).
- Puede cambiar la visualización en pantalla entre PAL y NTSC con el conmutador PAL/NTSC de la parte inferior de la unidad (página 7).

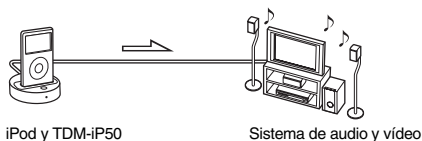

Nota

DIGITAL MEDIA PORT aparece abreviado en ocasiones como DMPORT en este manual.

Preparativos

1: Comprobación de los artículos suministrados

Unidad (1)

Cable de vídeo compuesto (1)

Manual de instrucciones (1)

Adaptadores de acoplamiento de iPod (1 unidad)

Para ver detalles sobre los adaptadores de acoplamiento de iPod suministrados, consulte las instrucciones suministradas con los adaptadores de acoplamiento.

2: Lista de ubicación de los componentes

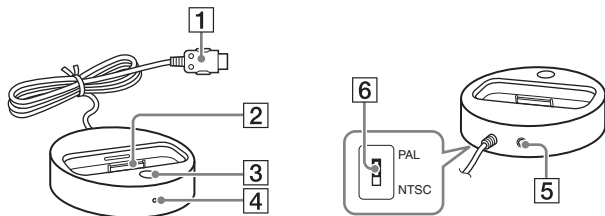

1 Cable DIGITAL MEDIA PORT (página 8)

2 Conector para iPod (página 9)

3 Botón OPR MODE (página 11)

4 Indicador de estado LED (página 11)

Modo de visualización del iPod (página 11): Se ilumina en ámbar.

Modo de visualización en pantalla (página 13): Se ilumina en verde.

5 Toma VIDEO OUT (página 8)

6 Conmutador PAL/NTSC

Seleccione el ajuste PAL/NTSC de acuerdo con su televisor.

3: Instalación del TDM-iP50

Conecte y posicione el TDM-iP50 como se muestra en la ilustración de abajo.

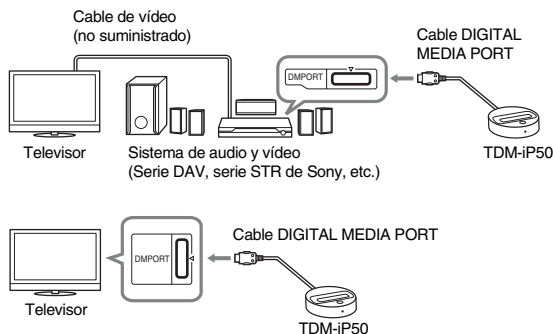

Si su sistema de audio y vídeo no puede sacar señales de vídeo cuando el sistema está en función DMPORT

Conecte el cable de vídeo compuesto suministrado a la toma VIDEO OUT de esta unidad.

Para obtener más información, consulte la guía del usuario de su sistema de audio y vídeo.

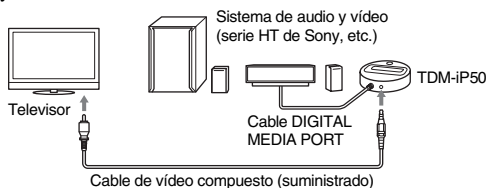

Notas

- La unidad se encenderá y se apagará automáticamente siempre que se encienda o se apague el sistema de audio y vídeo (serie DAV, etc.).
- Cuando conecte un cable de vídeo a un televisor que tenga toma SCART (EURO AV), utilice un conector de conversión disponible en el comercio.
- Cuando conecte el cable de vídeo compuesto a la toma VIDEO OUT de la unidad, no saldrá imagen por el cable DIGITAL MEDIA PORT de la unidad.

Para conectar o desconectar la unidad

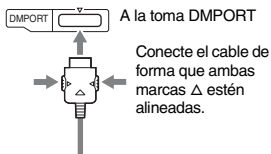

Para retirar el cable DIGITAL MEDIA PORT de la toma DMPORT, pulse ambos botones laterales y desenchúfelo.

Conexión

- 1 Conecte el cable DIGITAL MEDIA PORT de esta unidad a la toma DIGITAL MEDIA PORT de un sistema de audio y vídeo (serie DAV, etc.). Compruebe que el sistema de audio y vídeo esté apagado antes de iniciar la conexión.
- 2 Encienda el sistema de audio y vídeo con la toma DIGITAL MEDIA PORT conectado a esta unidad y seleccione la función DIGITAL MEDIA PORT.

Desconexión

Antes de realizar la desconexión, apague el sistema de audio y vídeo.

Para colocar el iPod en la unidad

- 1 Elija el adaptador de acoplamiento de iPod que sirva para su iPod. Para ver detalles sobre los adaptadores de acoplamiento de iPod suministrados, consulte las instrucciones suministradas con los adaptadores de acoplamiento.
- 2 Inserte el adaptador de acoplamiento en la unidad.

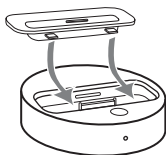

- 3 Coloque el iPod en la unidad.

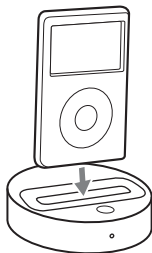

Notas

- Cuando ponga o quite el iPod, maneje el iPod en el mismo ángulo que el del conector para iPod de esta unidad y no retuerza ni balancee el iPod para evitar que se dañe el conector.
- No traslade la unidad con el iPod colocado en el conector, ya que podría provocar un fallo de funcionamiento.
- Cuando coloque o extraiga el iPod, sujete la unidad con una mano e intente no pulsar ninguno de los controles del iPod por error.

Para utilizar la unidad como un cargador de batería

Es posible utilizar la unidad como un cargador de batería. Mientras el indicador POWER está iluminado, se puede cargar la batería. El estado de carga aparece en la pantalla del iPod. Para obtener más información, consulte la guía del usuario del iPod.

Para retirar el adaptador de acoplamiento para iPod

Para quitar el adaptador de acoplamiento de iPod, álcelo con la uña o un objeto plano utilizando la ranura de dentro del adaptador.

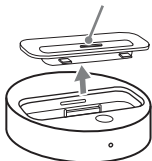

Operación de la unidad

Selección del modo de operación

Puede operar su iPod mediante el sistema de audio y vídeo con la interfaz DIGITAL MEDIA PORT (serie DAV de Sony, etc.).

Cambie el modo de operación pulsando OPR MODE en la unidad.

■ Modo de visualización del iPod

Puede operar la unidad mediante los botones del iPod conectado, los botones del sistema de audio y vídeo conectado o el mando a distancia del mismo.

■ Modo de visualización en pantalla

Puede operar la unidad mediante los botones del sistema de audio y vídeo conectado o el mando a distancia del mismo mientras visualiza la pantalla de menú de información del iPod en el televisor.

Nota

El modo no puede ser cambiado, excepto para la función DIGITAL MEDIA PORT.

Utilización del modo de visualización del iPod

Pulse OPR MODE en la unidad para cambiar el modo al modo de visualización del iPod.

Mientras la unidad está en modo de visualización del iPod, el indicador LED de la unidad se ilumina en ámbar.

Notas

- Para utilizar un iPod, consulte la guía del usuario suministrada con éste.
- Antes de desconectar el iPod, introduzca una pausa en la reproducción.

Funcionamiento básico

Pulse	Para
▶	Iniciar la reproducción.
/■	Introducir una pausa en la reproducción.
↑/↓	Seleccionar un menú o pista para reproducir.
→/⊕/ ENTER	Ejecutar el menú seleccionado o reproducir la pista seleccionada.

Pulse	Para
⏮/⏭	Púlselo y suéltelo para pasar a la canción/ vídeo o capítulo de audiolibro/podcast siguiente (o anterior). Mantenga pulsado para avance rápido (rebobinado rápido).
⏮/⏭	Reproducir en avance rápido (rebobinado rápido).
⏪/MENU/ ⏩ DISPLAY/ RETURN	Funciona de forma muy parecida al botón de menú del iPod.
OPR MODE/ MODE	Cambiar los modos de operación.
VOLUME +/-	Ajustar el nivel del volumen.

Notas

- Oriente el mando a distancia hacia el sistema de audio y vídeo.
- En función del sistema de audio y vídeo conectado, es posible que el funcionamiento o los botones difieran de los indicados. Consulte el manual de instrucciones del sistema de audio y vídeo.
- Dependiendo del iPod conectado, es posible que las operaciones varíen.
- Antes de disfrutar de vídeo, haga los ajustes de vídeo apropiados en el iPod de acuerdo con su situación.
- Es posible que la reproducción tarde unos instantes en iniciarse en función del contenido.
- El volumen (excepto para el volumen de timbre del iPhone) no puede ser ajustado utilizando el control de volumen del iPod cuando éste está conectado al sistema de audio y vídeo.

- Mantenga pulsado ⏮/⏭ para avance rápido (rebobinado rápido) mientras reproduce vídeo si ⏮/⏭ no funciona.
- Cuando el iPhone esté conectado al sistema de audio y vídeo y se reciba una llamada durante la reproducción, la reproducción hará una pausa y podrá recibir una llamada entrante.
- El timbre del iPhone sonará con el volumen de timbre ajustado en el iPhone aun cuando éste esté conectado al sistema de audio y vídeo. Ajuste el volumen de timbre al ajuste apropiado en el iPhone.

Utilización del modo de visualización en pantalla

Pulse OPR MODE en la unidad para cambiar el modo al modo de visualización en pantalla.

Mientras la unidad está en este modo, el indicador LED de la unidad se ilumina en verde.

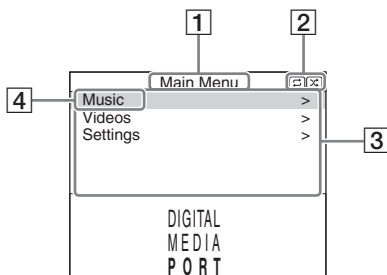

- 1 Título de menú seleccionado
- 2 Ajustes actuales (☐), (☐) Repetir, (☐) Aleatorio
- 3 Lista de [Main Menu] ([Music], [Videos], [Settings])
- 4 Menú seleccionado

Para disfrutar de música y vídeo mientras examina información en la visualización en pantalla

Ejemplo: Listas de reproducción de música

- 1 Seleccione [Music] en [Main Menu], después pulse ENTER.
Aparece la visualización del menú [Music].
- 2 Seleccione [Playlists] en el menú [Music], después pulse ENTER.
Aparece la visualización del menú [Playlists].
- 3 Seleccione lista de reproducción deseada, después pulse ENTER.
Aparecen las pistas de la lista de reproducción seleccionada.
- 4 Seleccione la pista deseada, después pulse ENTER.
La pista seleccionada empieza a reproducirse.

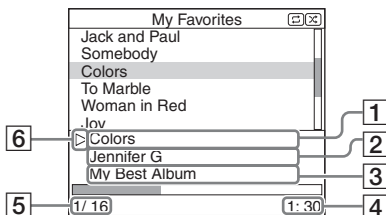









- 1 Pista de reproducción en curso
- 2 Nombre del artista
- 3 Nombre del álbum
- 4 Tiempo transcurrido
- 5 Número de la pista de reproducción en curso/número total de pistas
- 6 Estado de la reproducción (Reproducción, Pausa, Avance rápido, Rebobinado rápido)

Notas

- En este modo, no se pueden utilizar los botones de control del iPod.
- Cuando el TDM-iP50 no pueda visualizar un carácter, éste se visualizará como “*”.
- Dependiendo del iPod conectado, será necesario cambiar al modo de visualización del iPod (página 11) para poder visualizar imágenes de vídeo/fotos.
- Antes de desconectar el iPod, introduzca una pausa en la reproducción.
- Mientras “Loading...” esté visualizado en el televisor, no desconecte el iPod.
- Es posible que la reproducción tarde unos instantes en iniciarse en función del contenido.
- Antes de disfrutar de vídeo, haga los ajustes de vídeo apropiados en el iPod de acuerdo con su situación.

Funcionamiento básico

Pulse	Para
	Iniciar la reproducción.
	Introducir una pausa en la reproducción.

Pulse	Para
 /ENTER	Seleccionar el menú/ir a la siguiente visualización del menú/iniciar la reproducción.
 /MENU/  DISPLAY/ RETURN	Ir a la anterior visualización del menú.
	Mover el cursor.
	Púlselo y suéltelo para pasar a la canción o capítulo de audiolibro/podcast siguiente (anterior). Mantenga pulsado para avance rápido (rebobinado rápido).
	Reproducir en retroceso rápidos (avance rápido).
OPR MODE/ MODE	Cambiar los modos de operación.
VOLUME +/-	Ajustar el nivel del volumen.

Menú de ajustes

En el menú de ajustes, puede seleccionar los ajustes de esta unidad: [Screen Saver], [Color Theme], [Shuffle], [Repeat], [Audiobooks]. El ajuste cambia pulsando ENTER, \oplus , o \rightarrow repetidamente.

Los ajustes predeterminados están subrayados.

Nota

[Screen Saver] y [Color Theme] pueden seleccionarse pulsando ENTER, y sus ajustes pueden ser cambiados incluso cuando el iPod no está colocado en la unidad.

■ Screen Saver

Después de unos 15 minutos de inactividad, aparecerá la imagen del protector de pantalla en el televisor. Pulse cualquier botón para cancelar el protector de pantalla.

<u>[ON]</u>	Activa el protector de pantalla.
<u>[OFF]</u>	Desactiva el protector de pantalla.

La pantalla no cambia a la imagen del protector de pantalla mientras se reproduce vídeo.

■ Color Theme

Selecciona el color de la visualización en pantalla para el televisor conectado.

<u>[Auto]</u>	El color se selecciona automáticamente de acuerdo con su iPod.
<u>[White]</u>	El color es blanco.
<u>[Black]</u>	El color es negro.
<u>[Green]</u>	El color es verde.
<u>[Red]</u>	El color es rojo.
<u>[Blue]</u>	El color es azul.

■ Shuffle

Reproduce las canciones/álbumes en orden aleatorio.

El ajuste se determina mediante los ajustes del iPod.

<u>[OFF]</u>	No reproduce en orden aleatorio.
<u>[Songs]</u>	Reproduce canciones en orden aleatorio.
<u>[Albums]</u>	Reproduce álbumes en orden aleatorio.

Nota

Cuando se reproducen contenidos de vídeo, el ajuste [Shuffle] se pone automáticamente en [OFF].

■ Repeat

Reproduce canciones repetidamente.

El ajuste se determina mediante los ajustes del iPod.

[OFF]	No reproduce repetidamente.
[Repeat to One]	Repite una canción.
[Repeat to All]	Repite todas las canciones.

■ Audiobooks

Cambia la velocidad de reproducción del audiolibro.

El ajuste se determina mediante los ajustes del iPod.

[Slower]	Reproduce el audiolibro despacio.
[Normal]	Reproduce el audiolibro a velocidad normal.
[Faster]	Reproduce el audiolibro rápidamente.

Información adicional

Solución de problemas

Si experimente algún problema con la unidad, localice el problema en la lista de solución de problemas que encontrará a continuación y realice la acción correctiva indicada. Si el problema persiste, póngase en contacto con su distribuidor Sony.

Tenga en cuenta que si el personal de servicio cambia alguna pieza durante la reparación, es posible que conserve las piezas sustituidas.

Cuando lleve el sistema a reparar, asegúrese de llevarlo completo. Este producto corresponde a un sistema y se necesita el sistema completo para determinar la ubicación que precisa reparación.

El indicador LED parpadea.

- Retire el iPod, y apague el sistema de audio y vídeo, después enciéndalo otra vez.

Si el indicador LED todavía parpadea, consulte con el distribuidor Sony más cercano.

El mando a distancia no funciona.

- Actualice su iPod antes de utilizarlo para usar el software más reciente.
- Retire cualquier obstáculo existente.
- Oriente el mando a distancia hacia el sensor del sistema de audio y vídeo (serie DAV, etc.).
- La distancia entre el mando a distancia y el sistema de audio y vídeo es excesiva.
- Sustituya la pila.
- Asegúrese de que el iPod* está conectado firmemente.
- Seleccione la función DMPORT en el sistema de audio y vídeo.
- Encienda y apague el sistema de audio y vídeo.

No aparece la imagen de vídeo o fotografía del iPod en la pantalla del televisor.

- Ajuste el modo de operación al modo de visualización del iPod para visualizar imágenes de fotos (página 11).
- Haga la conexión de acuerdo con su sistema de audio y vídeo (página 8).
- Cuando examine la visualización en pantalla a través del cable DIGITAL MEDIA PORT:
Desconecte el cable de vídeo de la toma VIDEO OUT.

- Cuando examine la visualización en pantalla a través de la toma VIDEO OUT: Cambie la entrada de televisión a la entrada de vídeo conectada a esta unidad.
- Compruebe que el ajuste PAL/NTSC del iPod* es correcto.
- Compruebe que el ajuste de salida de televisión del iPod está activado (Consulte la guía del usuario de su iPod).
- Compruebe que el iPod* es compatible con salida de vídeo (Consulte la guía del usuario de su iPod).

No aparece la imagen de vídeo o fotografía del iPod en la pantalla del iPod.

- Haga los ajustes de salida de imagen de vídeo/fotografía apropiados.

La visualización en pantalla no aparece en la pantalla del televisor.

- Compruebe que el modo de operación está ajustado al modo de visualización en pantalla (página 13).
- Haga la conexión de acuerdo con su sistema de audio y vídeo (página 8).
- Cuando examine la visualización en pantalla a través del cable DIGITAL MEDIA PORT: Desconecte el cable de vídeo de la toma VIDEO OUT.

- Cuando examine la visualización en pantalla a través de la toma VIDEO OUT: Cambie la entrada de televisión a la entrada de vídeo conectada a esta unidad.
- Compruebe que el ajuste PAL/NTSC en la unidad es correcto (página 7).

No hay sonido.

- Actualice su iPod antes de utilizarlo para usar el software más reciente.
- Compruebe las conexiones.
- Asegúrese de que la unidad está conectada firmemente.
- Asegúrese de que el iPod* está conectado firmemente.
- Asegúrese de que el iPod* está reproduciendo música.
- Es posible que la reproducción tarde unos instantes en iniciarse en función del contenido.

Hay zumbido o ruido considerable.

- Aleje la unidad del origen del ruido.

El sonido aparece distorsionado.

- Baje el volumen del sistema de audio y vídeo conectado.
- Establezca el ajuste "EQ" del iPod a "Desactivado" o "Flat".

El volumen de timbre del iPhone no cambia.

- Ajuste el volumen de timbre en el iPhone.

* Consulte “Modelos de iPod compatibles” (página 3).

Precauciones

Seguridad

Si cae algún objeto sólido o líquido dentro del sistema, desenchufe el sistema y llévalo a personal cualificado para que se lo revisen antes de volver a utilizarlo.

Instalación

- No instale la unidad en una posición inclinada.
- No instale la unidad en lugares:
 - extremadamente cálidos o fríos
 - polvorientos o sucios
 - muy húmedos
 - expuestos a vibraciones
 - expuestos a la luz solar directa.
- Tenga cuidado si coloca la unidad sobre superficies tratadas de manera especial (con cera, aceite o pulidas, etc.) ya que es posible que aparezcan manchas o se descolore la superficie.

Acumulación de calor

- Aunque la temperatura de la unidad aumenta durante su utilización, no se trata de un fallo de funcionamiento.
- Coloque la unidad en un lugar con ventilación adecuada para evitar la acumulación de calor en su interior.

Si tiene alguna pregunta o problema en relación con esta unidad, consulte al distribuidor Sony más cercano.

Limpeza de la unidad

Limpie la unidad con un paño suave ligeramente humedecido con una solución de detergente neutro. No utilice ningún tipo de estropajo, polvo abrasivo ni disolventes tales como diluyente, bencina o alcohol.

Especificaciones

Salida

Vídeo: 1 Vp-p 75 ohm
(Salida de vídeo compuesto)

Generales

Requisitos de alimentación:

Entrada de cc 5 V,
0,7 A (a través del
DIGITAL MEDIA
PORT)

Dimensiones: Aprox. ϕ 95 ×
23(al) mm

Peso: Aprox. 225 g
(incluido el cable)

Longitud del cable:
Aprox. 1,5 m

El diseño y las especificaciones están sujetos a cambios sin previo aviso.

WARNUNG

Stellen Sie das Gerät nicht in einem engen Raum, wie z.B. einem Bücherregal oder Einbauschränk auf. Das Typenschild befindet sich an der Unterseite.

Stellen Sie das System so auf, dass der Netzstecker bei Problemen schnell aus der Wandsteckdose gezogen werden kann.

Solange die angeschlossene AV-Anlage mit der Netzsteckdose verbunden ist, ist das Gerät nicht von der Netzstromquelle getrennt.



**Entsorgung
von
gebrauchten
elektrischen
und
elektronischen
Geräten**

(anzuwenden in den Ländern der Europäischen Union und anderen europäischen Ländern mit einem separaten Sammelsystem für diese Geräte)

Das Symbol auf dem Produkt oder seiner Verpackung weist darauf hin, dass dieses Produkt nicht als normaler Haushaltsabfall zu behandeln ist, sondern an einer Annahmestelle für das Recycling von elektrischen und elektronischen Geräten abgegeben werden muss. Durch Ihren Beitrag zum korrekten Entsorgen dieses Produkts schützen Sie die Umwelt und die Gesundheit Ihrer Mitmenschen.

Umwelt und Gesundheit werden durch falsches Entsorgen gefährdet.

Materialrecycling hilft, den Verbrauch von Rohstoffen zu verringern. Weitere Informationen über das Recycling dieses Produkts erhalten Sie von Ihrer

Gemeinde, den kommunalen Entsorgungsbetrieben oder dem Geschäft, in dem Sie das Produkt gekauft haben.

Hinweis für Kunden in Ländern, in denen EU-Direktiven gelten

Der Hersteller dieses Produktes ist Sony Corporation, 1-7-1 Konan Minato-ku Tokio, 108-0075 Japan.

Bevollmächtigter für EMV und Produktsicherheit ist Sony Deutschland GmbH, Hedelfinger Strasse 61, 70327 Stuttgart, Deutschland. Für Kundendienst- oder

Garantieangelegenheiten wenden Sie sich bitte an die in Kundendienst- oder Garantiedokumenten genannten Adressen.



Die Gültigkeit der CE-Markierung beschränkt sich nur auf Länder, in denen sie rechtlich

durchgesetzt wird, hauptsächlich in Ländern des Europäischen Wirtschaftsraums (EWR).

Markenzeichen

- iPod ist ein eingetragenes Markenzeichen der Apple Inc., in den USA und anderen Ländern.
- iPhone ist ein Markenzeichen von Apple Inc.
- Alle anderen Markenzeichen und eingetragenen Markenzeichen sind Markenzeichen oder eingetragene Markenzeichen der jeweiligen Eigentümer. In dieser Anleitung sind die Markenzeichen nicht mit dem Zeichen TM bzw. ® gekennzeichnet.

Kompatible iPod-Modelle

Die folgenden iPod-Modelle sind mit diesem Gerät kompatibel.
Aktualisieren Sie Ihren iPod mit der neuesten Software, bevor Sie ihn verwenden.



iPod touch



iPod nano
der 3. Generation
(Video)



iPod classic



iPhone



iPod nano
der 2. Generation
(Aluminium)



iPod
der 5. Generation
(video)



iPod nano
der 1. Generation



iPod
der 4. Generation
(Farbdisplay)



iPod
der 4. Generation



iPod mini

Hinweise

- Dieses Gerät ist ausschließlich für den iPod geeignet. Andere tragbare Audioplayer können nicht daran angeschlossen werden.
- In dieser Bedienungsanleitung wird „iPod“ als allgemeiner Begriff für die iPod-Funktionen an iPod und iPhone verwendet, wenn in Text oder Abbildungen nicht anders angegeben.
- Sony übernimmt keine Haftung für den Fall, dass auf dem iPod aufgezeichnete Daten verloren gehen oder beschädigt werden, wenn der iPod an dieses Gerät angeschlossen und damit verwendet wird.
- Einzelheiten zu den mitgelieferten iPod Dock-Adaptern entnehmen Sie bitte den Gebrauchsanleitungen der Dock-Adapter. Wenn Sie andere iPod-Modelle benutzen möchten, müssen Sie einen kompatiblen Dock-Adapter der Firma Apple getrennt kaufen.
- Dieses Produkt ist speziell für den Einsatz mit iPhone und iPod ausgelegt und entspricht laut Zertifikat den Apple-Leistungsstandards.

Inhalt

Übersicht	6
-----------------	---

Vorbereitungen

1: Überprüfen der mitgelieferten Teile	7
2: Liste der Teile	7
3: Installieren des TDM-iP50.....	8

Bedienen des Gerätes

Wahl des Betriebsmodus	11
Verwendung des iPod- Anzeigemodus	11
Verwendung des Bildschirm- Anzeigemodus	13

Weitere Informationen

Störungsbehebung.....	18
Sicherheitsmaßnahmen	20
Technische Daten.....	21

Übersicht

Sie können iPod Audio-, Video- und Fotoinhalte genießen, indem Sie dieses Gerät über die DIGITAL MEDIA PORT-Schnittstelle (Sony DAV-Serie usw.) mit einer AV-Anlage verbinden.

- Dabei können Sie den iPod über die Steuertasten des iPod, die Steuertasten der AV-Anlage und die mit der AV-Anlage gelieferte Fernbedienung steuern (seite 11).
- Während Sie Informationen auf dem iPod-Bildschirm oder auf Ihrem Fernsehschirm im Bildschirm-Anzeigemodus durchsuchen, können Sie Ihren iPod bedienen (Seiten 11, 13).
- Außerdem können Sie dieses Gerät als Akkuladegerät verwenden (seite 10).
- Mit dem Schalter PAL/NTSC an der Unterseite des Gerätes (seite 7) können Sie die Bildschirmanzeige zwischen PAL und NTSC umschalten.

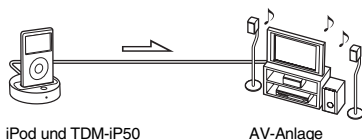

Hinweis

DIGITAL MEDIA PORT wird gelegentlich mit DMPORT abgekürzt.

Vorbereitungen

1: Überprüfen der mitgelieferten Teile

Gerät (1)

Composite-Videokabel (1)

Bedienungsanleitung (1)

iPod Dock-Adapter (1 Satz)

Einzelheiten zu den mitgelieferten iPod Dock-Adaptern entnehmen Sie bitte den Gebrauchsanleitungen der Dock-Adapter.

2: Liste der Teile

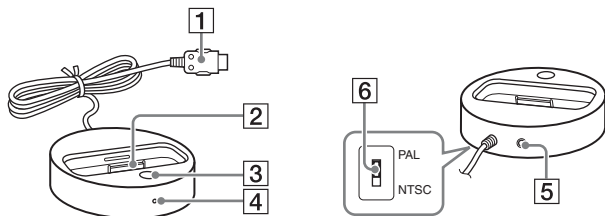

1 DIGITAL MEDIA PORT-Kabel (seite 8)

2 iPod-Anschluss (seite 9)

3 Taste OPR MODE (seite 11)

4 LED-Statusanzeige (seite 11)

iPod-Anzeigemodus (seite 11): Leuchtet in Gelb auf.

Bildschirm-Anzeigemodus (seite 13): Leuchtet in Grün auf.

5 Buchse VIDEO OUT (seite 8)

6 Schalter PAL/NTSC

Wählen Sie entweder PAL oder NTSC je nach Ihrem Fernsehgerät.

3: Installieren des TDM-iP50

Führen Sie Anschluss und Aufstellung des TDM-iP50 gemäß der nachstehenden Abbildung durch.

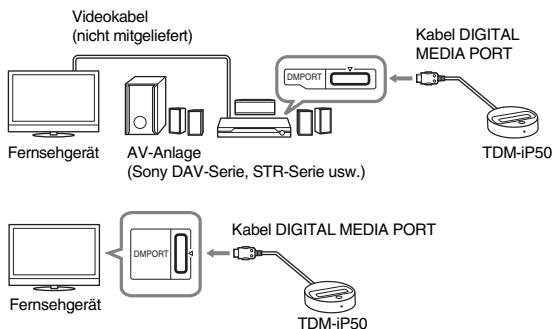

Falls Ihre AV-Anlage keine Videosignale ausgibt, wenn die Funktion DMPORT aktiviert ist

Schließen Sie das mitgelieferte Composite-Videokabel an die Buchse VIDEO OUT dieses Gerätes an.

Weitere Informationen entnehmen Sie bitte der Bedienungsanleitung Ihrer AV-Anlage.

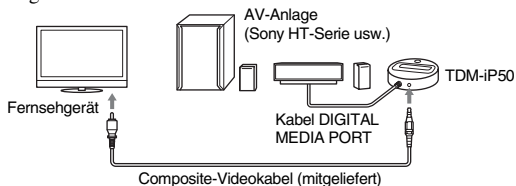

Hinweise

- Dieses Gerät schaltet sich beim Ein-/Ausschalten der angeschlossenen AV-Anlage (DAV-Serie usw.) automatisch ein bzw. aus.
- Um ein Videokabel an ein Fernsehgerät mit SCART (EURO AV)-Buchse anzuschließen, verwenden Sie einen im Fachhandel erhältlichen Adapterstecker.
- Wenn Sie das Composite-Videokabel an die Buchse VIDEO OUT des Gerätes anschließen, erfolgt keine Bildausgabe über das DIGITAL MEDIA PORT-Kabel des Gerätes.

So verbinden/trennen Sie das Gerät

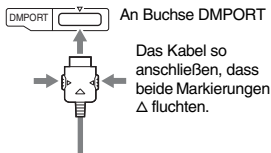

Um das DIGITAL MEDIA PORT-Kabel von der Buchse DMPORT zu trennen, drücken Sie die Knöpfe auf beiden Seiten und ziehen Sie das Kabel ab.

Verbinden

- 1 Verbinden Sie das DIGITAL MEDIA PORT-Kabel dieses Geräts mit der DIGITAL MEDIA PORT-Buchse an der AV-Anlage (DAV-Serie usw.). Achten Sie darauf, die AV-Anlage auszuschalten, bevor Sie die Verbindung vornehmen.
- 2 Wenn Sie dieses Gerät an die DIGITAL MEDIA PORT-Buchse angeschlossen haben, schalten Sie die AV-Anlage ein und wählen die Funktion DIGITAL MEDIA PORT.

Trennen

Schalten Sie die AV-Anlage aus, bevor Sie dieses Gerät davon trennen.

So setzen Sie den iPod in das Gerät ein

- 1 Wählen Sie den für Ihren iPod passenden iPod Dock-Adapter aus. Einzelheiten zu den mitgelieferten iPod Dock-Adaptoren entnehmen Sie bitte den Gebrauchsanleitungen der Dock-Adapter.
- 2 Setzen Sie den Dock-Adapter in das Gerät ein.

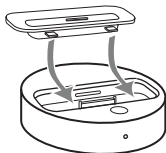

- 3 Setzen Sie den iPod in das Gerät ein.

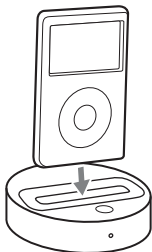

Hinweise

- Halten Sie den iPod zum Einsetzen und Herausnehmen im Winkel des iPod-Anschlusses an diesem Gerät, und vermeiden Sie Drehen oder Schwenken des iPod, um eine Beschädigung des Anschlusses zu verhüten.
- Bewegen Sie das Gerät nicht, wenn ein iPod in den Anschluss eingesetzt ist. Andernfalls kann es zu einer Fehlfunktion kommen.
- Stützen Sie das Gerät beim Einsetzen und Herausnehmen des iPod mit einer Hand ab und achten Sie darauf, nicht versehentlich die Bedienelemente des iPod zu betätigen.

So verwenden Sie das Gerät als Akkuladegerät

Sie können dieses Gerät als Akkuladegerät verwenden.

Während die Anzeige POWER leuchtet, kann die Batterie geladen werden. Der Ladestatus wird im iPod-Display angezeigt. Näheres dazu finden Sie in der Bedienungsanleitung zum iPod.

Um den iPod Dock-Adapter zu entfernen

Um den iPod Dock-Adapter zu entfernen, ziehen Sie ihn hoch, indem Sie einen Fingernagel oder flachen Gegenstand in den Schlitz des Adapters einführen.

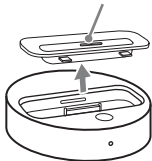

Bedienen des Gerätes

Wahl des Betriebsmodus

Sie können Ihren iPod über die DIGITAL MEDIA PORT-Schnittstelle (Sony DAV-Serie usw.) mit der AV-Anlage bedienen.

Schalten Sie den Betriebsmodus um, indem Sie OPR MODE am Gerät drücken.

■ iPod-Anzeigemodus

Sie können das Gerät über die Tasten des angeschlossenen iPod, die Tasten der angeschlossenen AV-Anlage oder deren Fernbedienung bedienen.

■ Bildschirm-Anzeigemodus

Sie können das Gerät über die Tasten der angeschlossenen AV-Anlage oder deren Fernbedienung bedienen, während der iPod-Informationsmenübildschirm auf dem Fernsehgerät angezeigt wird.

Hinweis

Mit Ausnahme der DIGITAL MEDIA PORT-Funktion kann der Modus nicht umgeschaltet werden.

Verwendung des iPod-Anzeigemodus

Drücken Sie OPR MODE am Gerät, um auf den iPod-Anzeigemodus umzuschalten.

Während sich das Gerät im iPod-Anzeigemodus befindet, leuchtet die LED-Anzeige des Gerätes in Gelb auf.

Hinweise

- Die Verwendung des iPod ist in der Bedienungsanleitung zum iPod erläutert.
- Unterbrechen Sie die Wiedergabe, bevor Sie den iPod von diesem Gerät trennen.

Grundfunktionen

Taste	Funktion
▶	Starten der Wiedergabe.
/■	Unterbrechen der Wiedergabe (Pause).
↑/↓	Auswählen eines Menüs oder Tracks für Wiedergabe.
→/⊕/ ENTER	Ausführen des gewählten Menüs oder Wiedergabe des ausgewählten Tracks.

Taste	Funktion
⏮/⏭	Zum Weiterschalten zum nächsten (vorherigen) Song/ Video bzw. Kapitel in einem Hörbuch/ Podcast drücken und loslassen. Für Vorspulen (Rückspulen) gedrückt halten.
⏪/⏩	Schnelle Wiedergabe rückwärts (vorwärts).
⬅/MENU/ ⏏ DISPLAY/ RETURN	Entspricht dem Drücken der Menütaste am iPod.
OPR MODE/ MODE	Umschalten des Betriebsmodus.
VOLUME +/-	Einstellen der Lautstärke.

Hinweise

- Halten Sie ⏮/⏭ während der Videowiedergabe gedrückt, um Vorspulen (Rückspulen) durchzuführen, falls ⏪/⏩ nicht funktioniert.
- Wenn das iPhone an die AV-Anlage angeschlossen ist und ein Anruf während der Wiedergabe ankommt, wird die Wiedergabe unterbrochen, so dass Sie den ankommenden Anruf annehmen können.
- Das iPhone klingelt mit der am iPhone eingestellten Ruftonlautstärke, selbst wenn es an die AV-Anlage angeschlossen ist. Stellen Sie die Ruftonlautstärke am iPhone auf einen angemessenen Pegel ein.
- Richten Sie die Fernbedienung auf die AV-Anlage.
- Die Vorgehensweise und die Tasten können sich je nach angeschlossener AV-Anlage unterscheiden. Schlagen Sie in der Bedienungsanleitung zur AV-Anlage nach.
- Die Bedienungsvorgänge können je nach dem angeschlossenen iPod unterschiedlich sein.
- Bevor Sie Video wiedergeben können, müssen Sie je nach Ihrer Situation die korrekten Video-Einstellungen am iPod vornehmen.
- Je nach Inhalt kann es eine Weile dauern, bis die Wiedergabe beginnt.
- Die Lautstärke (außer dem iPhone-Rufton) kann nicht mit dem Lautstärkeregler am iPod eingestellt werden, wenn er an die AV-Anlage angeschlossen ist.

Verwendung des Bildschirm-Anzeigemodus

Drücken Sie OPR MODE am Gerät, um auf den Bildschirm-Anzeigemodus umzuschalten.

Während sich das Gerät in diesem Modus befindet, leuchtet die LED-Anzeige des Gerätes in Grün auf.

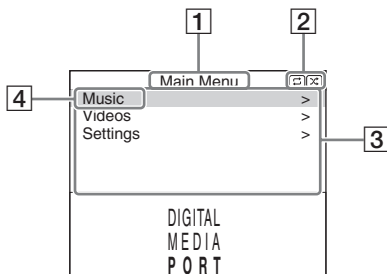

- 1 Ausgewählter Menütitel
- 2 Aktuelle Einstellungen (↩, ↪) Wiederholung, (⌘) Zufallswiedergabe)
- 3 [Main Menu]-Liste ([Music], [Videos], [Settings])
- 4 Ausgewähltes Menü

So genießen Sie Musik und Video während der Informationssuche auf der Bildschirmanzeige

Beispiel: Musik-Playlists

- 1 Wählen Sie [Music] mit [Main Menu], und drücken Sie dann ENTER.
Die [Music]-Menüanzeige erscheint.
- 2 Wählen Sie [Playlists] im [Music]-Menü aus, und drücken Sie dann ENTER.
Die [Playlists]-Menüanzeige erscheint.
- 3 Wählen Sie die gewünschte Playliste aus, und drücken Sie ENTER.
Die Tracks in der ausgewählten Playliste erscheinen.
- 4 Wählen Sie den gewünschten Track aus, und drücken Sie ENTER.
Die Wiedergabe des ausgewählten Tracks beginnt.

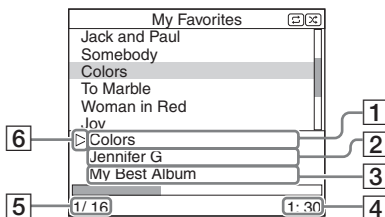









- 1 Gegenwärtig wiedergegebener Track
- 2 Interpretenname
- 3 Albumname
- 4 Verstrichene Zeit
- 5 Aktuelle Tracknummer/Gesamtzahl der Tracks
- 6 Wiedergabestatus (Wiedergabe, Pause, Vorspulen, Rückspulen)

Hinweise

- In diesem Modus können die Steuertasten des iPod nicht benutzt werden.
- Zeichen, die das TDM-iP50 nicht anzeigen kann, werden als „*“ angezeigt.
- Je nach dem angeschlossenen iPod ist eine Umschaltung auf den iPod-Anzeigemodus (seite 11) notwendig, um Video-/Fotobilder anzuzeigen.
- Unterbrechen Sie die Wiedergabe, bevor Sie den iPod von diesem Gerät trennen.
- Trennen Sie den iPod nicht ab, während „Loading...“ auf dem Fernsehgerät angezeigt wird.
- Je nach Inhalt kann es eine Weile dauern, bis die Wiedergabe beginnt.
- Bevor Sie Video wiedergeben können, müssen Sie je nach Ihrer Situation die korrekten Video-Einstellungen am iPod vornehmen.

Grundfunktionen

Taste	Funktion
	Starten der Wiedergabe.
	Unterbrechen der Wiedergabe (Pause).

Taste	Funktion
 / ENTER	Menü auswählen/zur nächsten Menüanzeige gehen/Wiedergabe starten.
 /MENU/  DISPLAY/ RETURN	Zur vorherigen Menüanzeige gehen.
	Cursor bewegen.
	Kurz antippen, um zum nächsten (vorhergehenden) Song oder Kapitel des Audiobook/Podcast zu springen. Für Vorspulen (Rückspulen) gedrückt halten.
	Schnelle Wiedergabe rückwärts (vorwärts).
OPR MODE/ MODE	Umschalten des Betriebsmodus.
VOLUME +/-	Einstellen der Lautstärke.

Einstellungsmenü

Im Einstellungsmenü können Sie die Einstellungen dieses Gerätes wählen: [Screen Saver], [Color Theme], [Shuffle], [Repeat], [Audiobooks]. Die Einstellung wird durch wiederholtes Drücken von ENTER, (+) oder → gewechselt.

Die Standardeinstellung ist unterstrichen.

Hinweis

[Screen Saver] und [Color Theme] können durch Drücken von ENTER gewählt werden, und ihre Einstellungen können geändert werden, selbst wenn der iPod nicht in das Gerät eingesetzt wird.

■ Screen Saver

Nach etwa 15 Minuten der Inaktivität erscheint das Bildschirmschonerbild auf dem Fernsehgerät. Drücken Sie eine beliebige Taste, um den Bildschirmschoner aufzuheben.

[ON]	Der Bildschirmschoner wird eingeschaltet.
------	---

[OFF]	Der Bildschirmschoner wird ausgeschaltet.
-------	---

Während der Videowiedergabe wird die Anzeige nicht auf das Bildschirmschonerbild umgeschaltet.

■ Color Theme

Damit können Sie die Farbe der Bildschirmanzeige am angeschlossenen Fernsehgerät wählen.

[Auto]	Die Farbe wird Ihrem iPod entsprechend automatisch gewählt.
--------	---

[White]	Die Farbe ist Weiß.
---------	---------------------

[Black]	Die Farbe ist Schwarz.
---------	------------------------

[Green]	Die Farbe ist Grün.
---------	---------------------

[Red]	Die Farbe ist Rot.
-------	--------------------

[Blue]	Die Farbe ist Blau.
--------	---------------------

■ Shuffle

Damit können Sie die Songs/ Alben in zufälliger Reihenfolge abspielen.

Die Einstellung hängt von den iPod-Einstellungen ab.

[OFF]	Es erfolgt keine Zufallswiedergabe.
-------	-------------------------------------

[Songs]	Songs werden in zufälliger Reihenfolge wiedergegeben.
---------	---

[Albums]	Alben werden in zufälliger Reihenfolge wiedergegeben.
----------	---

Hinweis

Wenn Videoinhalte wiedergegeben werden, wird die Einstellung von [Shuffle] automatisch auf [OFF] gesetzt.

■ Repeat

Songs werden wiederholt wiedergegeben.

Die Einstellung hängt von den iPod-Einstellungen ab.

[OFF]	Es erfolgt keine wiederholte Wiedergabe.
-------	--

[Repeat to One]	Ein Song wird wiederholt.
-----------------	---------------------------

[Repeat to All]	Alle Songs werden wiederholt.
-----------------	-------------------------------

■ Audiobooks

Damit können Sie die Audiobook-Wiedergabegeschwindigkeit ändern.

Die Einstellung hängt von den iPod-Einstellungen ab.

[Slower]	Das Audiobook wird langsam wiedergegeben.
----------	---

[Normal]	Das Audiobook wird mit Normalgeschwindigkeit wiedergegeben.
----------	---

[Faster]	Das Audiobook wird schnell wiedergegeben.
----------	---

Weitere Informationen

Störungsbehebung

Schauen Sie nach, ob Sie Ihr Problem in der Checkliste unten finden, und ergreifen Sie gegebenenfalls die erforderlichen Abhilfemaßnahmen. Sollte das Problem bestehen bleiben, wenden Sie sich an Ihren Sony-Händler. Beachten Sie, dass während der Reparatur vom Wartungspersonal ausgewechselte Teile einbehalten werden können.

Bringen Sie unbedingt die komplette Anlage zur Reparatur mit.

Da es sich bei diesem Produkt um ein Systemprodukt handelt, wird die komplette Anlage benötigt, um die reparaturbedürftige Stelle ausfindig zu machen.

Die LED-Anzeige blinkt.

- Nehmen Sie den iPod heraus, und schalten Sie die AV-Anlage aus und wieder ein.

Falls die LED-Anzeige noch immer blinkt, konsultieren Sie den nächsten Sony-Händler.

Die Fernbedienung funktioniert nicht.

- Aktualisieren Sie Ihren iPod vor Gebrauch auf die neueste Software.
- Entfernen Sie alle Hindernisse zwischen Fernbedienung und Anlage.
- Richten Sie die Fernbedienung auf den Sensor an der AV-Anlage (DAV-Serie usw.).
- Die Entfernung zwischen der Fernbedienung und der AV-Anlage ist zu groß.
- Tauschen Sie die Batterie aus.
- Vergewissern Sie sich, dass der iPod* richtig angeschlossen ist.
- Wählen Sie an der AV-Anlage die DMPORT-Funktion aus.
- Schalten Sie die AV-Anlage ein und aus.

Videos/Fotos vom iPod werden nicht auf dem Fernsehschirm angezeigt.

- Setzen Sie den Betriebsmodus auf den iPod-Anzeigemodus, um Fotobilder anzuzeigen (seite 11).
- Stellen Sie die Verbindung entsprechend Ihrer AV-Anlage her (seite 8).
- Wenn die Bildschirmanzeige über das DIGITAL MEDIA PORT-Kabel durchsucht wird: Trennen Sie das Videokabel von der Buchse VIDEO OUT ab.

- Wenn die Bildschirmanzeige über die Buchse VIDEO OUT durchsucht wird:
Schalten Sie den TV-Eingang auf den mit diesem Gerät verbundenen Videoeingang um.
- Prüfen Sie, ob die PAL/NTSC-Einstellung am iPod* korrekt ist.
- Prüfen Sie, ob die TV-Ausgangseinstellung am iPod aktiviert ist (Siehe die Bedienungsanleitung Ihres iPod).
- Prüfen Sie, ob der iPod* mit dem Videoausgang kompatibel ist (Siehe die Bedienungsanleitung Ihres iPod).
- Wenn die Bildschirmanzeige über das DIGITAL MEDIA PORT-Kabel durchsucht wird:
Trennen Sie das Videokabel von der Buchse VIDEO OUT ab.
- Wenn die Bildschirmanzeige über die Buchse VIDEO OUT durchsucht wird:
Schalten Sie den TV-Eingang auf den mit diesem Gerät verbundenen Videoeingang um.
- Prüfen Sie, ob die PAL/NTSC-Einstellung am Gerät korrekt ist (seite 7).

Das Video/Foto-Bild vom iPod erscheint nicht auf dem iPod-Display.

- Nehmen Sie geeignete Einstellungen für die Video/Foto-Bildausgabe vor.

Die Bildschirmanzeige erscheint nicht auf dem Fernsehschirm.

- Prüfen Sie, ob der Betriebsmodus auf den Bildschirm-Anzeigemodus eingestellt ist (seite 13).
- Stellen Sie die Verbindung entsprechend Ihrer AV-Anlage her (seite 8).

Es ist kein Ton zu hören.

- Aktualisieren Sie Ihren iPod vor Gebrauch auf die neueste Software.
- Überprüfen Sie die Anschlüsse.
- Vergewissern Sie sich, dass das Gerät richtig angeschlossen ist.
- Vergewissern Sie sich, dass der iPod* richtig angeschlossen ist.
- Vergewissern Sie sich, dass am iPod* Musik wiedergegeben wird.
- Je nach Inhalt kann es eine Weile dauern, bis die Wiedergabe beginnt.

Starkes Brummen oder Rauschen tritt auf.

- Stellen Sie das Gerät weiter entfernt von der Störquelle auf.

Der Ton ist verzerrt.

- Verringern Sie die Lautstärke an der angeschlossenen AV-Anlage.
- Setzen Sie den Posten „EQ“ des iPod auf „Aus“ oder „Linear“.

Die Ruftonlautstärke des iPhone ändert sich nicht.

- Stellen Sie die Ruftonlautstärke am iPhone ein.

* Siehe „Kompatible iPod-Modelle“ (Seite 3).

Sicherheitsmaßnahmen

Sicherheit

Sollten Fremdkörper oder Flüssigkeiten in das Gehäuse gelangen, trennen Sie die Anlage vom Stromnetz und lassen Sie sie von qualifiziertem Fachpersonal überprüfen, bevor Sie sie wieder verwenden.

Aufstellung

- Stellen Sie das Gerät nicht in geneigter Position auf.
- Stellen Sie das Gerät nicht an Orten auf, wo es folgenden Bedingungen ausgesetzt ist:
 - extremen Temperaturen
 - Staub oder Schmutz
 - hoher Feuchtigkeit
 - Vibrationen
 - direktem Sonnenlicht.
- Seien Sie vorsichtig, wenn Sie das Gerät auf besonders behandelte Oberflächen (mit Wachs, Öl, Politur usw.) stellen, da es zu Flecken oder Verfärbungen kommen kann.

Erwärmung des Geräts

- Das Gerät erwärmt sich während des Betriebs. Dabei handelt es sich aber nicht um eine Fehlfunktion.
- Stellen Sie das Gerät an einem Ort mit ausreichender Luftzufuhr auf, damit sich im Inneren des Geräts kein Wärmestau bildet.

Sollten an Ihrem Gerät Probleme auftreten oder sollten Sie Fragen haben, wenden Sie sich bitte an Ihren Sony-Händler.

Reinigen des Geräts

Reinigen Sie das Gerät mit einem weichen Tuch, das Sie leicht mit einer milden Reinigungslösung angefeuchtet haben. Verwenden Sie keine Scheuermittel, Scheuermittelpulver oder Lösungsmittel wie Verdünner, Benzin oder Alkohol.

Technische Daten

Ausgang

Video: 1 Vs-s 75 Ohm
(Composite-
Videoausgang)

Allgemeines

Stromversorgung: DC IN: 5 V,
0,7 A (über
DIGITAL MEDIA
PORT)

Abmessungen: ca. ϕ 95 ×
23 (H) mm

Gewicht: ca. 225 g
(inklusive Kabel)

Kabellänge: ca. 1,5 m

Änderungen, die dem technischen Fortschritt dienen, bleiben vorbehalten.

WAARSCHUWING

Installeer de stereo-installatie niet in een krappe ruimte, zoals een boekenkast of ingebouwde kast.

De typeplaat bevindt zich buiten op de onderkant.

Installeer het systeem zodat de stekker bij problemen onmiddellijk uit het stopcontact kan worden getrokken.

Het apparaat is niet losgekoppeld van de wisselstroomvoeding (het elektriciteitsnet) zolang de stekker van het aangesloten AV-systeem in het stopcontact zit.



Verwijdering van oude elektrische en elektronische apparaten (Toepasbaar in de Europese

Unie en andere Europese landen met gescheiden ophaalsystemen)

Het symbool op het product of op de verpakking wijst erop dat dit product niet als huishoudelijk afval mag worden behandeld. Het moet echter naar een plaats worden gebracht waar elektrische en elektronische apparatuur wordt gerecycled. Als u ervoor zorgt dat dit product op de correcte manier wordt verwijderd, voorkomt u voor mens en milieu negatieve gevolgen die zich zouden kunnen voordoen in geval van verkeerde afvalbehandeling. De recycling van materialen draagt bij tot het vrijwaren van natuurlijke bronnen. Voor meer details in verband met het recyclen van dit product, neemt u contact op met de gemeentelijke instanties, het bedrijf of de dienst belast met de verwijdering van huishoudafval

of de winkel waar u het product hebt gekocht.

Kennisgeving aan klanten in landen waarin de EU-richtlijnen gelden

De fabrikant van dit product is Sony Corporation, 1-7-1 Konan Minato-ku Tokyo, 108-0075 Japan.

De geautoriseerde vertegenwoordiging voor EMC en product veiligheid is Sony Deutschland GmbH, Hedelfinger Strasse 61, 70327 Stuttgart, Duitsland. Voor service- of garantie zaken verwijzen wij u graag naar de adressen in de afzonderlijke service/garantie documenten.



De geldigheid van de CE-markering is beperkt tot alleen die landen waarin dit

wettelijk verplicht is, hoofdzakelijk in de EEG-landen (Europees Economisch Gebied).

Auteursrechten

- iPod is een handelsmerk van Apple Inc., geregistreerd in de V.S. en andere landen.
- iPhone is een handelsmerk van Apple Inc.
- Alle andere handelsmerken en gedeponeerde handelsmerken zijn het eigendom van hun respectieve houders. In deze handleiding worden de symbolen TM en [®] niet vermeld.

Compatibele iPod-modellen

Volgende iPod-modellen zijn compatibel. Update uw iPod naar de recentste software voor u hem gebruikt.



iPod touch



iPod nano
3de generatie (video)



iPod classic



iPhone



iPod nano
2de generatie
(aluminium)



iPod
5de generatie
(video)



iPod nano
1ste generatie



iPod
4de generatie
(kleurenscherm)



iPod
4de generatie



iPod mini

Opmerkingen

- Dit apparaat is enkel bedoeld voor de iPod. U kunt geen andere draagbare audiospelers aansluiten.
- In deze gebruiksaanwijzing wordt "iPod" gebruikt als een algemene verwijzing naar de iPod-functies op de iPod en iPhone, behalve indien anders aangegeven in de tekst of afbeeldingen.
- Sony kan niet aansprakelijk worden gesteld voor verlies of beschadiging van gegevens die op de iPod worden opgenomen wanneer een iPod aangesloten is op dit apparaat.
- Voor meer informatie over de bijgeleverde iPod-dockadapters, raadpleegt u de instructies die bij de dockadapters werden geleverd. Wanneer u een ander model iPod gebruikt, moet u een compatibele dockadapter van Apple Inc. afzonderlijk aanschaffen.
- Dit product is specifiek ontwikkeld voor iPhone en iPod en is gecertificeerd volgens de prestatienormen van Apple Inc.

Inhoudsopgave

Overzicht.....	6
----------------	---

Vorbereidingen

1: Geleverde items controleren	7
2: Overzicht van de onderdelen	7
3: De TDM-iP50 installeren	8

Het apparaat bedienen

De bedieningsfunctie selecteren	11
De iPod-weergavefunctie gebruiken	11
De schermweergavefunctie gebruiken	13

Aanvullende informatie

Verhelpen van storingen	18
Voorzorgsmaatregelen	20
Technische gegevens	21

Overzicht

U kunt van de audio, video en foto's op uw iPod genieten door deze aan te sluiten op een AV-systeem met een DIGITAL MEDIA PORT-interface (Sony DAV-serie, enz.).

- U kunt uw iPod bedienen met zijn eigen toetsen, maar ook met de toetsen of de afstandsbediening van het AV-systeem (blz. 11).
- Tijdens het zoeken naar informatie op het iPod-display of televisiescherm in de schermweergavefunctie, kunt u uw iPod bedienen (blz. 11 en 13).
- U kunt dit apparaat ook als batterijlader gebruiken (blz. 10).
- U kunt de schermweergave omschakelen tussen PAL en NTSC met de PAL/NTSC-schakelaar op de onderkant van het apparaat (blz. 7).

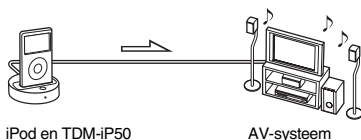

Opmerking

DIGITAL MEDIA PORT wordt soms ook afgekort als DMPORT.

Vorbereidingen

1: Geleverde items controleren

- Apparaat (1)
- Composietvideokabel (1)
- Gebruiksaanwijzing (1)
- iPod-dockadapters (1 set)

Voor meer informatie over de bijgeleverde iPod-dockadapters, raadpleegt u de instructies die bij de dockadapters werden geleverd.

2: Overzicht van de onderdelen

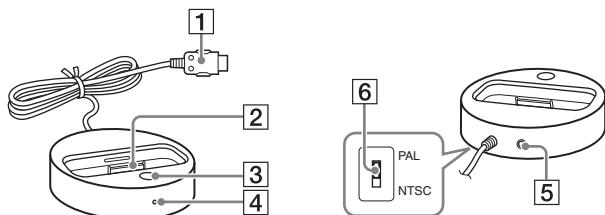

- 1** DIGITAL MEDIA PORT-kabel (blz. 8)
- 2** iPod-connector (blz. 9)
- 3** OPR MODE-toets (blz. 11)
- 4** LED-statusindicator (blz. 11)
iPod-weergavefunctie (blz. 11): Brandt oranje.
Schermweergavefunctie (blz. 13): Brandt groen.
- 5** VIDEO OUT-aansluiting (blz. 8)
- 6** PAL/NTSC-schakelaar
Selecteer de PAL/NTSC-instelling overeenkomstig uw televisie.

3: De TDM-iP50 installeren

Sluit de TDM-iP50 aan zoals hieronder afgebeeld.

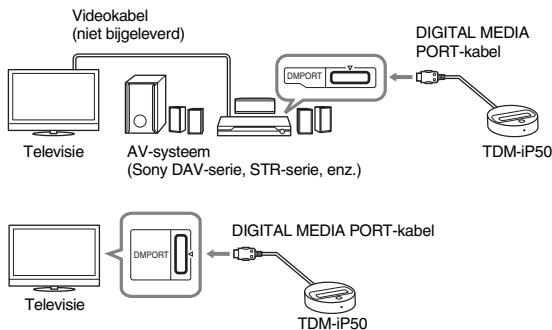

Als uw AV-systeem geen videosignalen kan uitvoeren terwijl het systeem in de DMPORT-functie staat

Sluit de bijgeleverde composietvideokabel aan op de VIDEO OUT-aansluiting van het apparaat.

Raadpleeg de gebruiksaanwijzing van uw AV-systeem voor meer informatie.

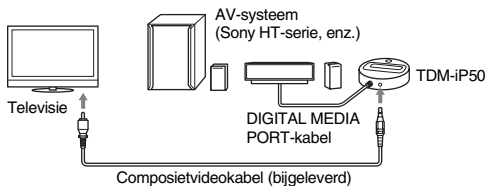

Opmerkingen

- Het apparaat schakelt automatisch aan/uit wanneer het aangesloten AV-systeem (DAV-serie, enz.) wordt in- of uitgeschakeld.
- Als u een videokabel aansluit op een televisie die alleen is uitgerust met een SCART (EURO AV)-aansluiting, gebruikt u een in de winkel verkrijgbare stekkeradapter.
- Als u een composietvideokabel aansluit op de VIDEO OUT-aansluiting van het apparaat, wordt geen beeld uitgevoerd via de DIGITAL MEDIA PORT-kabel van het apparaat.

Aansluiten/ontkoppelen van het apparaat

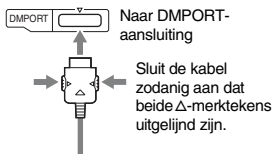

Om de DIGITAL MEDIA PORT-kabel uit de DMPORT-aansluiting te verwijderen, drukt u op beide zijanten in en trekt u deze uit.

Aansluiten

- 1 Verbind de DIGITAL MEDIA PORT-kabel van dit apparaat met de DIGITAL MEDIA PORT-aansluiting van een AV-systeem (DAV-serie, enz.). Schakel het AV-systeem uit voor u de aansluiting tot stand brengt.
- 2 Schakel het AV-systeem in dat via een DIGITAL MEDIA PORT-aansluiting verbonden is met dit apparaat, en selecteer de DIGITAL MEDIA PORT-functie.

Loskoppelen

Voor u het apparaat loskoppelt, dient u het AV-systeem uit te schakelen.

De iPod in het apparaat plaatsen

- 1 Kies de iPod-dockadapter die op uw iPod past. Voor meer informatie over de bijgeleverde iPod-dockadapters, raadpleegt u de instructies die bij de dockadapters werden geleverd.
- 2 Plaats de dockadapter in het apparaat.

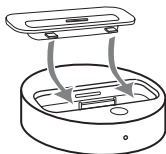

- 3 Plaats de iPod in het apparaat.

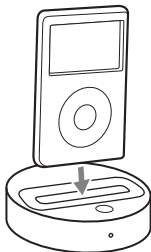

Opmerkingen

- Wanneer u de iPod in het apparaat plaatst of eruit haalt, houdt u de iPod onder dezelfde hoek als de iPod-connector van dit apparaat, en verdraait of kantelt u de iPod niet om beschadiging van de connector te voorkomen.
- Draag het apparaat niet terwijl een iPod op de connector geplaatst is. Dit zou een storing kunnen veroorzaken.
- Wanneer u de iPod in het apparaat plaatst of eruit haalt, houdt u het apparaat met één hand vast en zorgt u ervoor dat u de bedieningselementen van de iPod niet per vergissing indrukt.

Het apparaat gebruiken als batterijlader

U kunt het apparaat als batterijlader gebruiken. Terwijl de POWER indicator brandt, kan de batterij worden opgeladen. De laadstatus wordt aangegeven op het display van de iPod. Meer informatie vindt u in de gebruikshandleiding van uw iPod.

De iPod-dockadapter verwijderen

Om de iPod-dockadapter te verwijderen trekt u deze met uw nagel of een plat voorwerp omhoog aan de gleuf binnenin de dockadapter.

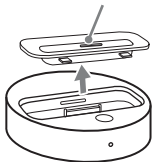

Het apparaat bedienen

De bedieningsfunctie selecteren

U kunt uw iPod bedienen met een AV-systeem uitgerust met een DIGITAL MEDIA PORT-interface (Sony DAV-serie, enz.).

Schakel de bedieningsfunctie om door op de OPR MODE-toets op het apparaat te drukken.

■ iPod-weergavefunctie

U kunt het apparaat bedienen met behulp van de toetsen van de aangesloten iPod, de toetsen van het aangesloten AV-systeem, of de toetsen van de afstandsbediening ervan.

■ Schermweergavefunctie

U kunt het apparaat bedienen met behulp van de toetsen van het aangesloten AV-systeem, of de toetsen van de afstandsbediening ervan terwijl het informatiemenu-scherm van de iPod op het televisiescherm wordt afgebeeld.

Opmerking

De functie kan niet worden veranderd, behalve de DIGITAL MEDIA PORT-functie.

De iPod-weergavefunctie gebruiken

Druk op OPR MODE op het apparaat om de functie om te schakelen naar de iPod-weergavefunctie.



Terwijl het apparaat in de iPod-weergavefunctie staat, brandt de LED op het apparaat oranje.

Opmerkingen



- Het gebruik van de iPod is beschreven in de gebruiksaanwijzing van uw iPod.
- Voor u de iPod loskoppelt, dient u de weergave te pauzeren.

Basisfuncties

Druk op	Voor
	Weergave starten.
	Weergave pauzeren.
	Een menu of track om weer te geven.
 ENTER	Het geselecteerde menu bedienen of de geselecteerde track weer geven.
	Indrukken en loslaten om naar de volgende (vorige) song/video of hoofdstuk van het gesproken boek of de podcast te gaan. Ingedrukt houden om snel vooruit (snel achteruit) te spoelen.

Druk op	Voor
	Snel vooruit (snel achteruit) weergeven.
←/MENU/  DISPLAY/ RETURN	Zelfde functie als de Menu-toets op de iPod.
OPR MODE/ MODE	Omschakelen van de bedieningsfuncties.
VOLUME +/-	Instellen van het volumeniveau.

Opmerkingen

- Richt de afstandsbediening op het AV-systeem.
- De werking of de toetsen zijn afhankelijk van het aangesloten AV-systeem. Raadpleeg de gebruiksaanwijzing van het AV-systeem.
- Afhankelijk van de aangesloten iPod, kunnen de bedieningen verschillen.
- Alvorens video weer te geven, stelt u de video-instellingen op de iPod correct in overeenkomstig uw situatie.
- Afhankelijk van de inhoud kan het even duren voor de weergave start.
- Het volumeniveau (behalve de beltoon van de iPhone) kan niet worden ingesteld met behulp van de volumeregeling op de iPod wanneer deze is aangesloten op een AV-systeem.
- Houd  ingedrukt om snel vooruit (snel achteruit) te spoelen tijdens het weergeven van video als  niet werkt.
- Wanneer de iPhone is aangesloten op een AV-systeem en u een telefoongesprek ontvangt tijdens het weergeven, wordt de weergave onderbroken zodat u het binnenkomende gesprek kunt aannemen.

- De beltoon van de iPhone klinkt op het volumeniveau dat is ingesteld op de iPhone, zelfs wanneer deze is aangesloten op een AV-systeem. Stel het volumeniveau van de beltoon in op de iPhone op een geschikt niveau.

De schermweergavefunctie gebruiken

Druk op OPR MODE op het apparaat om de functie om te schakelen naar de schermweergavefunctie.

Terwijl het apparaat in de schermweergavefunctie staat, brandt de LED op het apparaat groen.

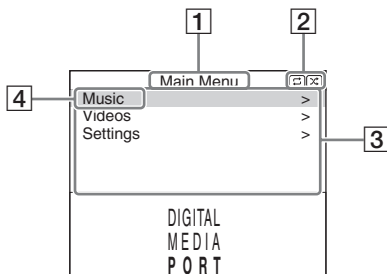

- 1 Titel van geselecteerde menu
- 2 Huidige instelling (↔), (↺)herhalen, (↻)willekeurig
- 3 [Main Menu]-lijst ([Music], [Videos], [Settings])
- 4 Geselecteerd menu

Van muziek en video genieten tijdens het zoeken naar informatie op het scherm

Voorbeeld: Muziekafspeellijst

- 1** Selecteer [Music] op het [Main Menu], en druk daarna op ENTER.
Het [Music]-menu wordt afgebeeld.
- 2** Selecteer [Playlists] op het [Music]-menu, en druk daarna op ENTER.
Het [Playlists]-menu wordt afgebeeld.
- 3** Selecteer de gewenste afspeellijst en druk daarna op ENTER.
De tracks van de geselecteerde afspeellijst worden afgebeeld.
- 4** Selecteer de gewenste track en druk daarna op ENTER.
De weergave van de geselecteerde track begint.

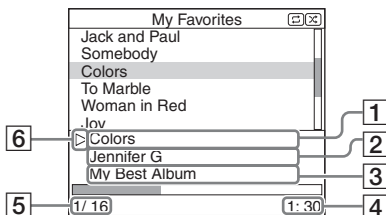











- 1** Huidig weergegeven track
- 2** Artiestennaam
- 3** Albumnaam
- 4** Verstreken weergaveduur
- 5** Nummer van huidig weergegeven track/totaal aantal tracks
- 6** Weergavestatus (weergeven, pauzeren, snel vooruit spoelen, snel achteruit spoelen)

Opmerkingen

- In deze functie kunt u de bedieningstoetsen van de iPod niet gebruiken.
- Als de TDM-iP50 een teken niet kan afbeelden, wordt in plaats daarvan "*" afgebeeld.
- Afhankelijk van de aangesloten iPod, kan het noodzakelijk zijn om te schakelen naar de iPod-weergavefunctie (blz. 11) om video-/fotobeelden te kunnen weergeven.
- Voor u de iPod loskoppelt, dient u de weergave te pauzeren.
- Zolang "Loading..." op het televisiescherm wordt afgebeeld, mag u de iPod niet loskoppelen.
- Afhankelijk van de inhoud kan het even duren voor de weergave start.
- Alvorens video weer te geven, stelt u de video-instellingen op de iPod correct in overeenkomstig uw situatie.

Basisfuncties

Druk op	Voor
	Weergave starten.
	Weergave pauzeren.

Druk op	Voor
 / ENTER	Menu selecteren/ volgende menu afbeelden/weergave starten.
 /MENU/  DISPLAY/ RETURN	Vorige menu afbeelden.
 / 	Cursor verplaatsen.
 / 	Indrukken en loslaten om naar de volgende (vorige) song of hoofdstuk van het gesproken boek of de podcast te gaan. Ingedrukt houden om snel vooruit (snel achteruit) te spoelen.
 / 	Snel vooruit (snel achteruit) weergeven.
OPR MODE/ MODE	Omschakelen van de bedieningsfuncties.
VOLUME +/-	Instellen van het volumeniveau.

Instellingenmenu

Op het instellingenmenu kunt u de instellingen van dit apparaat maken: [Screen Saver], [Color Theme], [Shuffle], [Repeat], [Audiobooks]. De instelling veranderd door herhaaldelijk op ENTER, ⊕ of → te drukken. De standaardinstellingen zijn onderstreept.

Opmerking

[Screen Saver] en [Color Theme] kunnen worden geselecteerd door op ENTER te drukken, en de instellingen ervan kunnen zelfs worden veranderd zonder dat de iPod in het apparaat is geplaatst.

■ Screen Saver

De schermbeveiliging wordt op het televisiescherm afgebeeld nadat 15 minuten geen bediening heeft plaatsgevonden. Druk op een willekeurige toets om de schermbeveiliging te annuleren.

[ON]	Schakel de schermbeveiliging in.
[OFF]	Schakel de schermbeveiliging uit.

De schermbeveiliging wordt niet afgebeeld tijdens het weergeven van video.

■ Color Theme

Selecteert de kleur van de schermweergave op de aangesloten televisie.

[Auto]	De kleur wordt automatisch geselecteerd aan de hand van uw iPod.
[White]	De kleur is wit.
[Black]	De kleur is zwart.
[Green]	De kleur is groen.
[Red]	De kleur is rood.
[Blue]	De kleur is blauw.

■ Shuffle

Geeft de songs/albums in willekeurige volgorde weer. De instelling wordt bepaald door de instellingen op de iPod.

[OFF]	Geeft niet in willekeurige volgorde weer.
[Songs]	Geeft songs in willekeurige volgorde weer.
[Albums]	Geeft albums in willekeurige volgorde weer.

Opmerking

Wanneer videobeelden worden weergegeven, wordt de [Shuffle]-instelling automatisch ingesteld op [OFF].

■ Repeat

Geeft songs herhaald weer.

De instelling wordt bepaald door de instellingen op de iPod.

[OFF]	Geeft niet herhaald weer.
-------	---------------------------

[Repeat to One]	Herhaalt één song.
-----------------	--------------------

[Repeat to All]	Herhaalt alle songs.
-----------------	----------------------

■ Audiobooks

Verandert de weergavesnelheid van het gesproken boek.

De instelling wordt bepaald door de instellingen op de iPod.

[Slower]	Geeft het gesproken boek langzaam weer.
----------	---

[Normal]	Geeft het gesproken boek op normale snelheid weer.
----------	--

[Faster]	Geeft het gesproken boek snel weer.
----------	-------------------------------------

Aanvullende informatie

Verhelpen van storingen

Mocht er zich een probleem met uw apparaat voordoen, dan zoekt u in de onderstaande controlelijst uw probleem op en neemt u de aangegeven maatregelen. Als het probleem aanhoudt, neemt u contact op met uw Sony-handelaar.

Merk op dat als onderhoudspersoneel tijdens de reparatie enkele onderdelen vervangt, deze onderdelen door hen achtergehouden kunnen worden.

Als u het systeem ter reparatie aanbiedt moet u het complete systeem meenemen.

Dit product is een systeemproduct en om uit te zoeken welk onderdeel gerepareerd moet worden, is het complete systeem nodig.

De LED-indicator knippert.

- Haal de iPod uit het apparaat, en schakel het AV-systeem uit en weer in.

Als de LED blijft knipperen, neemt u contact op met uw dichtstbijzijnde Sony-handelaar.

De afstandsbediening werkt niet.

- Update uw iPod met de meest recente software voordat u hem gebruikt.
- Verwijder alle hindernissen.
- Richt de afstandsbediening op de sensor van het AV-systeem (DAV-serie, enz.).
- De afstand tussen de afstandsbediening en het AV-systeem is te groot.
- Vervang de batterij.
- Zorg ervoor dat de iPod* op de juiste wijze aangesloten is.
- Selecteer de DMPORT-functie op het AV-systeem.
- Schakel het AV-systeem aan en uit.

Video/foto van de iPod verschijnt niet op het televisiescherm.

- Stel de bedieningsfunctie in op de iPod-weergavefunctie om fotobeelden te kunnen weergeven (blz. 11).
- Maak de aansluitingen overeenkomstig uw AV-systeem (blz. 8).
- Tijdens het zoeken in de schermweergave via de DIGITAL MEDIA PORT-kabel:
Koppel de videokabel los van de VIDEO OUT-aansluiting.
- Tijdens het zoeken in de schermweergave via de VIDEO OUT-aansluiting:
Schakel de ingangsbron van de televisie om naar de video-ingang aangesloten op dit apparaat.
- Controleer of de PAL/NTSC-instelling op de iPod* correct is.
- Controleer of de TV-uitganginstelling op de iPod aan staat (raadpleeg de gebruiksaanwijzing van de iPod).
- Controleer of de iPod* compatibel is met video-uitvoer (raadpleeg de gebruiksaanwijzing van de iPod).

Video-/fotobeelden van de iPod worden niet weergegeven op het display van de iPod.

- Stel de video-/fotobeeld-uitganginstellingen in op de juiste instellingen.

De schermweergave wordt niet op het televisiescherm weergegeven.

- Controleer of de bedieningsfunctie is ingesteld op de schermweergavefunctie (blz. 13).
- Maak de aansluitingen overeenkomstig uw AV-systeem (blz. 8).
- Tijdens het zoeken in de schermweergave via de DIGITAL MEDIA PORT-kabel:
Koppel de videokabel los van de VIDEO OUT-aansluiting.
- Tijdens het zoeken in de schermweergave via de VIDEO OUT-aansluiting:
Schakel de ingangsbron van de televisie om naar de video-ingang aangesloten op dit apparaat.
- Controleer of de PAL/NTSC-instelling op het apparaat correct is (blz. 7).

Er is geen geluid.

- Update uw iPod met de meest recente software voordat u hem gebruikt.
- Controleer of de kabels goed zijn aangesloten.
- Zorg ervoor dat het apparaat op de juiste wijze aangesloten is.
- Zorg ervoor dat de iPod* op de juiste wijze aangesloten is.
- Zorg ervoor dat de iPod* bezig is met muziekweergave.
- Afhankelijk van de inhoud kan het even duren voor de weergave start.

Er is veel brom of ruis.

- Zet het apparaat verder weg van de storingsbron.

Het geluid is vervormd.

- Verminder het volume van het aangesloten AV-systeem.
- Stel de "EQ"-instelling van de iPod in op "Uit" of "Neutraal".

Het volumeniveau van de beltoon van de iPhone verandert niet.

- Stel het volumeniveau van de beltoon af op de iPhone.

-
- * Zie "Compatibele iPod-modellen" (blz. 3).

Voorzorgsmaatregelen

Voor uw veiligheid

Mocht er een vast voorwerp of vloeistof in het systeem terechtkomen, trek dan de stekker uit het stopcontact en laat het systeem eerst door een deskundige controleren alvorens het weer in gebruik te nemen.

Installeren

- Installeer het apparaat niet in een hellende positie.
- Installeer het apparaat niet:
 - op uiterst warme of koude plaatsen
 - op stoffige of vuile plaatsen
 - in een zeer vochtige omgeving
 - op plaatsen die aan trillingen onderhevig zijn
 - op plaatsen die zijn blootgesteld aan direct zonlicht.
- Wees voorzichtig wanneer u het apparaat op een ondergrond plaatst die een speciale behandeling heeft ondergaan (met was, olie, polijstmiddel, enz.), aangezien er hierdoor vlekken op de ondergrond kunnen ontstaan of de ondergrond kan gaan verkleuren.

Ontwikkeling van hitte

- Tijdens het gebruik wordt het apparaat warm. Dit is echter geen defect.
- Installeer het apparaat op een plaats met voldoende ventilatie om ophoping van hitte in het apparaat te voorkomen.

Indien u vragen of problemen hebt betreffende uw apparaat, neem dan contact op met uw dichtstbijzijnde Sony-dealer.

Het apparaat reinigen

Reinig het apparaat met een zachte doek, die licht is bevochtigd met een oplossing van mild schoonmaakmiddel. Gebruik hiervoor geen schuursponsjes, schuurpoeder of oplosmiddelen zoals verdunner, wasbenzine of alcohol.

Technische gegevens

Uitvoer

Video: 1 Vp-p 75 ohm
(composietvideo-
uitvoer)

Algemeen

Voedingsvereisten:

DC IN: 5 V,
0,7 A (via
DIGITAL MEDIA
PORT)

Afmetingen: Ong. ϕ 95 ×
23 (h) mm

Gewicht: Ong. 225 g (incl.
kabel)

Lengte van kabel:
Ong. 1,5 m

Het ontwerp en de technische gegevens kunnen zonder voorafgaande kennisgeving worden veranderd.

ATTENZIONE

Non installare questo apparecchio in uno spazio ristretto, come una libreria o un armadietto a muro.

La targhetta è collocata all'esterno sul fondo.

Installare il sistema in modo che il cavo di alimentazione possa essere immediatamente scollegato dalla presa di rete in caso di necessità.

L'unità non è scollegata dalla fonte di alimentazione CA di rete per tutto il tempo che il sistema AV collegato rimane collegato alla presa a muro.



dell'Unione Europea e in altri paesi europei con sistema di raccolta differenziata)

Questo simbolo sul prodotto o sulla confezione indica che il prodotto non deve essere considerato come un normale rifiuto domestico, ma deve invece essere consegnato ad un punto di raccolta appropriato per il riciclo di apparecchi elettrici ed elettronici. Assicurandovi che questo prodotto sia smaltito correttamente, voi contribuirete a prevenire potenziali conseguenze negative per l'ambiente e per la salute che potrebbero altrimenti essere causate dal suo smaltimento inadeguato. Il riciclaggio dei materiali aiuta a conservare le risorse naturali. Per informazioni più dettagliate circa il riciclaggio di questo prodotto, potete contattare l'ufficio comunale, il servizio locale di smaltimento rifiuti

oppure il negozio dove l'avete acquistato.

Avviso per il cliente nei paesi in cui sono applicate le direttive UE

Il fabbricante di questo prodotto è Sony Corporation, 1-7-1 Konan Minato-ku Tokyo, 108-0075, Giappone.

Il rappresentante autorizzato ai fini della Compatibilità Elettromagnetica e della sicurezza del prodotto è Sony Deutschland GmbH, Hedelfinger Strasse 61, 70327, Stoccarda Germania. Per qualsiasi problema relativo all'assistenza o alla garanzia, si prega di fare riferimento agli indirizzi indicati nei documenti di assistenza e garanzia forniti con il prodotto.



La validità della marcatura CE è limitata solo a quei paesi in cui è legalmente in vigore, principalmente nei paesi SEE (Spazio economico europeo).

Copyright

- iPod è un marchio di Apple, Inc. registrato negli Stati Uniti e in altri paesi.
- iPhone è un marchio di Apple Inc.
- Tutti gli altri marchi e marchi registrati appartengono ai rispettivi proprietari. In questo manuale, i simboli TM e ® non sono specificati.

Modelli di iPod compatibili

Di seguito sono riportati i modelli di iPod compatibili. Prima dell'uso, aggiornare il proprio iPod per utilizzare il software più recente.



iPod touch



iPod nano
3a generazione
(video)



iPod classic



iPhone



iPod nano
2a generazione
(alluminio)



iPod
5a generazione
(video)



iPod nano
1a generazione



iPod
4a generazione
(display a colori)



iPod
4a generazione



iPod mini

Note

- La presente unità è progettata solo per l'uso con iPod. Non è consentito il collegamento di altri lettori audio portatili.
- In queste istruzioni per l'uso "iPod" viene utilizzato come riferimento generale per le funzioni dell'iPod sull'iPod e sull'iPhone, se non specificato diversamente dal testo o dalle illustrazioni.
- Sony non assume alcuna responsabilità nel caso in cui i dati registrati sull'iPod vengano persi o danneggiati durante l'uso di un iPod collegato a questa unità.
- Per i dettagli sugli adattatori dock per iPod in dotazione, consultare le istruzioni in dotazione con gli adattatori dock. Quando si utilizzano gli altri modelli di iPod, è necessario acquistare separatamente dalla Apple Inc. un adattatore dock compatibile.
- Questo prodotto è stato progettato specificatamente per funzionare con l'iPhone e l'iPod ed è stato certificato per corrispondere agli standard di prestazione di Apple.

Indice

Descrizione	6
-------------------	---

Preparativi

1: Verifica degli accessori in dotazione.....	7
2: Elenco delle posizioni delle parti	7
3: Installazione del TDM-iP50.....	8

Funzionamento dell'unità

Selezione del modo di funzionamento	11
Uso del modo di display dell'iPod	11
Uso del modo di display su schermo	13

Altre informazioni

Soluzione dei problemi	18
Precauzioni.....	20
Dati tecnici	21

Descrizione

Collegando questa unità a un sistema AV con l'interfaccia DIGITAL MEDIA PORT (serie DAV Sony, ecc.) è possibile usufruire del contenuto audio, video e foto dell'iPod.

- L'iPod può essere utilizzato mediante i relativi tasti di controllo, i tasti di controllo del sistema AV e il telecomando in dotazione con il sistema AV (pagina 11).
- Facendo scorrere le informazioni sullo schermo dell'iPod o sullo schermo televisivo nel modo di display su schermo, è possibile utilizzare l'iPod (pagine 11, 13).
- Inoltre, l'unità può essere utilizzata come caricabatteria (pagina 10).
- È possibile cambiare il display su schermo tra PAL e NTSC con l'interruttore PAL/NTSC sul fondo dell'unità (pagina 7).

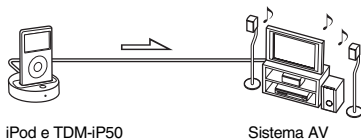

Nota

DIGITAL MEDIA PORT è talvolta abbreviato in DMPORT.

Preparativi

1: Verifica degli accessori in dotazione

Unità (1)

Cavo video composito (1)

Istruzioni per l'uso (1)

Adattatori dock per iPod (1 serie)

Per i dettagli sugli adattatori dock per iPod in dotazione, consultare le istruzioni in dotazione con gli adattatori dock.

2: Elenco delle posizioni delle parti

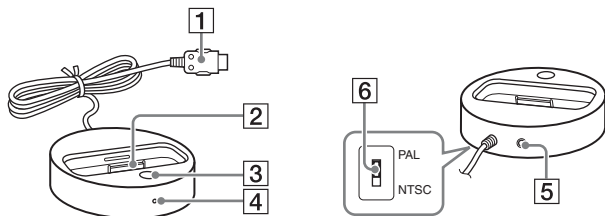

1 Cavo DIGITAL MEDIA PORT (pagina 8)

2 Connettore iPod (pagina 9)

3 Tasto OPR MODE (pagina 11)

4 Indicatore di stato LED (pagina 11)

Modo di display dell'iPod (pagina 11): Si illumina in ambrata.

Modo di display su schermo (pagina 13): Si illumina in verde.

5 Presa VIDEO OUT (pagina 8)

6 Interruttore PAL/NTSC

Selezionare l'impostazione PAL/NTSC secondo il televisore.

3: Installazione del TDM-iP50

Collegare e posizionare il TDM-iP50 come è mostrato sotto.

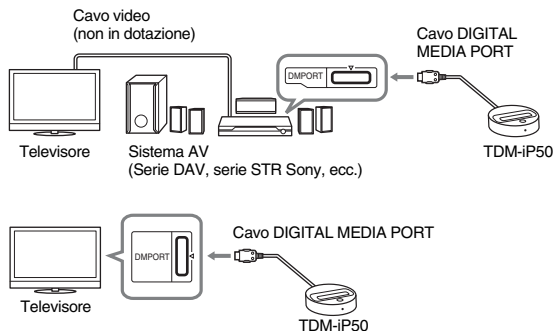

Se il sistema AV non può emettere i segnali video quando il sistema è nella funzione DMPORT.

Collegare il cavo video composito in dotazione alla presa VIDEO OUT di questa unità.

Per ulteriori informazioni consultare la guida dell'utente del sistema AV.

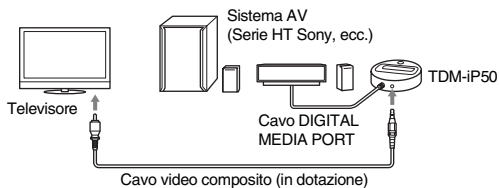

Note

- L'unità si accende e si spegne automaticamente a seguito dell'accensione/spengimento del sistema AV collegato (serie DAV, ecc.).
- Quando si collega un cavo video al televisore che è dotato di una presa SCART (EURO AV), utilizzare un connettore di conversione disponibile in commercio.
- Quando si collega il cavo video composito alla presa VIDEO OUT dell'unità, nessuna immagine viene emessa dal cavo DIGITAL MEDIA PORT dell'unità.

Collegamento/rimozione dell'unità



Per rimuovere il cavo DIGITAL MEDIA PORT dalla presa DMPORT, premere i tasti su entrambi i lati ed estrarlo.

Collegamento

- 1 Collegare il cavo DIGITAL MEDIA PORT dell'unità alla presa DIGITAL MEDIA PORT di un sistema AV (serie DAV, ecc.). Prima del collegamento, verificare che il sistema AV sia spento.
- 2 Attivare il sistema AV utilizzando una presa DIGITAL MEDIA PORT collegata a questa unità e selezionare la funzione DIGITAL MEDIA PORT.

Rimozione

Prima di rimuovere il collegamento, spegnere il sistema AV.

Per mettere l'iPod nell'unità

- 1 Scegliere l'adattatore dock per iPod adatto al proprio iPod. Per i dettagli sugli adattatori dock per iPod in dotazione, consultare le istruzioni in dotazione con gli adattatori dock.
- 2 Inserire l'adattatore dock nell'unità.

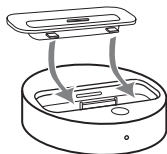

- 3 Mettere l'iPod nell'unità.

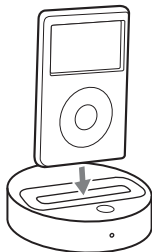

Note

- Quando si inserisce o si estrae l'iPod, tenere l'iPod alla stessa angolazione del connettore per iPod dell'unità e non girare o inclinare l'iPod per evitare danni al connettore.
- Evitare di trasportare l'unità con un iPod collegato al connettore. Diversamente, si potrebbero provocare problemi di funzionamento.
- All'inserimento o alla rimozione dell'iPod, afferrare l'unità con una mano ed evitare di premere per errore i controlli sull'iPod.

Per utilizzare l'unità come caricabatteria

L'unità può essere utilizzata come caricabatteria. Mentre l'indicatore POWER è illuminato, la batteria può essere caricata. Lo stato della carica è visualizzato sul display dell'iPod. Per ulteriori informazioni, consultare il manuale dell'utente dell'iPod.

Per rimuovere l'adattatore dock per iPod

Per rimuovere l'adattatore dock per iPod, estrarlo con l'unghia o un oggetto piatto utilizzando la fessura all'interno dell'adattatore.

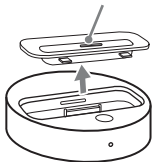

Funzionamento dell'unità

Selezione del modo di funzionamento

È possibile utilizzare l'iPod tramite il sistema AV con l'interfaccia DIGITAL MEDIA PORT (serie DAV Sony, ecc.).

Cambiare il modo di funzionamento premendo OPR MODE sull'unità.

■ Modo di display dell'iPod

È possibile utilizzare l'unità tramite i tasti dell'iPod collegato, i tasti del sistema AV collegato o il suo telecomando.

■ Modo di display su schermo

È possibile utilizzare l'unità tramite i tasti del sistema AV collegato o il suo telecomando visualizzando sul televisore la schermata di menu delle informazioni sull'iPod.

Nota

Il modo non può essere cambiato, tranne che per la funzione DIGITAL MEDIA PORT.

Uso del modo di display dell'iPod

Premere OPR MODE sull'unità per cambiare il modo al modo di display dell'iPod.

Mentre l'unità è nel modo di display dell'iPod, l'indicatore LED dell'unità si illumina in ambra.

Note

- Consultare il manuale dell'utente dell'iPod per informazioni sul suo uso.
- Interrompere la riproduzione prima di scollegare l'iPod.



Operazioni di base

Premere	Per
▶	Avviare la riproduzione.
/■	Sospendere temporaneamente la riproduzione (pausa).
↑/↓	Selezionare un menu o un brano per la riproduzione.
→/⊕/ ENTER	Eseguire il menu selezionato o riprodurre il brano selezionato.

Premere	Per
	Premere e rilasciare per passare al successivo (precedente) brano/ video o capitolo dell'audiolibro/ podcast. Tenere premuto per avanzare rapidamente (riavvolgere rapidamente).
	Riprodurre con avanzamento rapido (riavvolgimento rapido).
 /MENU/  DISPLAY/ RETURN	Il tasto equivale al tasto Menu dell'iPod.
OPR MODE/ MODE	Cambiare i modi di funzionamento.
VOLUME +/-	Regolare il livello del volume.

Note

- Puntare il telecomando verso il sistema AV.
- In base al sistema AV collegato, le operazioni o i tasti potrebbero cambiare. Consultare le istruzioni per l'uso del sistema AV.
- Secondo l'iPod collegato, le operazioni potrebbero essere diverse.
- Prima di usufruire del video, regolare le impostazioni video sull'iPod sulle impostazioni appropriate secondo la situazione.
- A seconda del contenuto, potrebbe essere necessario un po' di tempo per avviare la riproduzione.
- Il volume, (tranne che per il volume della suoneria dell'iPhone) non può essere regolato utilizzando il comando del volume sull'iPod quando è collegato al sistema AV.

- Tenere premuto  per avanzare rapidamente (riavvolgere rapidamente) durante la riproduzione video se  non funziona.
- Quando l'iPhone è collegato al sistema AV e si riceve una telefonata durante la riproduzione, la riproduzione farà una pausa ed è possibile ricevere una telefonata in arrivo.
- L'iPhone squilla come il volume della suoneria impostato sull'iPhone anche quando è collegato al sistema AV. Regolare il volume della suoneria sull'impostazione appropriata sull'iPhone.

Uso del modo di display su schermo

Premere OPR MODE sull'unità per cambiare il modo al modo di display su schermo.

Mentre l'unità è in questo modo, l'indicatore LED dell'unità si illumina in verde.

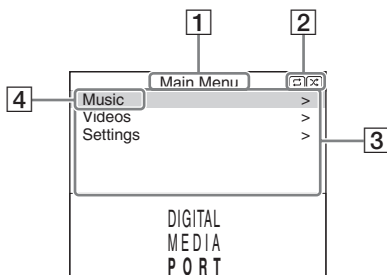

- 1 Titolo del menu selezionato
- 2 Impostazioni attuali (☐), (☐) Ripetizione, (☒) Ordine casuale)
- 3 Elenco di [Main Menu] ([Music], [Videos], [Settings])
- 4 Menu selezionato

Per gustare la musica e il video mentre si fanno scorrere le informazioni sul display su schermo

Esempio: Playlist musicali

- 1 Selezionare [Music] da [Main Menu], quindi premere ENTER.
Appare il display del menu [Music].
- 2 Selezionare [Playlists] dal menu [Music] , quindi premere ENTER.
Appare il display del menu [Playlists].
- 3 Selezionare la playlist desiderata, quindi premere ENTER.
Appaiono i brani nella playlist selezionata.
- 4 Selezionare il brano desiderato, quindi premere ENTER.
Il brano selezionato inizia la riproduzione.

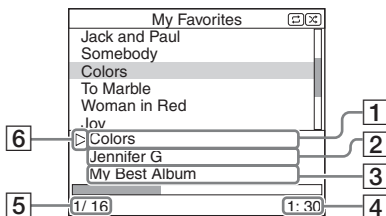









- 1 Brano di riproduzione attuale
- 2 Nome dell'artista
- 3 Nome dell'album
- 4 Tempo trascorso
- 5 Numero del brano in corso di riproduzione/numero totale dei brani
- 6 Stato di riproduzione (Riproduzione, pausa, avanzamento rapido, riavvolgimento rapido)

Note

- In questo modo, non è possibile utilizzare i tasti di controllo dell'iPod.
- Quando il TDM-iP50 non può visualizzare un carattere, questo si visualizza come “*”.
- Secondo l'iPod collegato, sarà necessario cambiare al modo di display dell'iPod (pagina 11) per visualizzare le immagini video/foto.
- Interrompere la riproduzione prima di scollegare l'iPod.
- Mentre “Loading...” è visualizzato sul televisore, non scollegare l'iPod.
- A seconda del contenuto, potrebbe essere necessario un po' di tempo per avviare la riproduzione.
- Prima di usufruire del video, regolare le impostazioni video sull'iPod sulle impostazioni appropriate secondo la situazione.

Operazioni di base

Premere	Per
	Avviare la riproduzione.
	Sospendere temporaneamente la riproduzione (pausa).

Premere	Per
 /ENTER	Selezionare il menu/procedere al display del menu successivo/avviare la riproduzione.
 /MENU/  DISPLAY/ RETURN	Procedere al display del menu precedente.
	Spostare il cursore.
	Premere e rilasciare per saltare al brano musicale o capitolo successivo (precedente) dell'audiolibro/del podcast. Tenere premuto per avanzare rapidamente (riavvolgere rapidamente).
	Riprodurre con avanzamento rapido (riavvolgimento rapido).
OPR MODE/ MODE	Cambiare i modi di funzionamento.
VOLUME +/-	Regolare il livello del volume.

Menu delle impostazioni

Nel menu delle impostazioni, è possibile selezionare le impostazioni di questa unità: [Screen Saver], [Color Theme], [Shuffle], [Repeat], [Audiobooks]. L'impostazione cambia premendo ripetutamente ENTER, \oplus o \rightarrow . Le impostazioni predefinite sono sottolineate.

Nota

[Screen Saver] e [Color Theme] possono essere selezionati premendo ENTER e le loro impostazioni possono essere cambiate anche quando l'iPod non si trova nell'unità.

■ Screen Saver

L'immagine del salvaschermo appare sul televisore dopo circa 15 minuti di inattività. Premere qualsiasi tasto per cancellare il salvaschermo.

<u>[ON]</u>	Attiva il salvaschermo.
<u>[OFF]</u>	Disattiva il salvaschermo.

Il display non cambia all'immagine del salvaschermo durante la riproduzione del video.

■ Color Theme

Seleziona il colore del display su schermo sul televisore collegato.

<u>[Auto]</u>	Il colore viene selezionato automaticamente secondo l'iPod.
<u>[White]</u>	Il colore è bianco.
<u>[Black]</u>	Il colore è nero.
<u>[Green]</u>	Il colore è verde.
<u>[Red]</u>	Il colore è rosso.
<u>[Blue]</u>	Il colore è blu.

■ Shuffle

Riproduce i brani musicali/gli album in ordine casuale. L'impostazione è determinata dalle impostazioni dell'iPod.

<u>[OFF]</u>	Non riproduce in ordine casuale.
<u>[Songs]</u>	Riproduce i brani musicali in ordine casuale.
<u>[Albums]</u>	Riproduce gli album in ordine casuale.

Nota

Quando viene riprodotto il contenuto video, l'impostazione [Shuffle] si disattiva [OFF] automaticamente.

■ Repeat

Riproduce ripetutamente i brani musicali.

L'impostazione è determinata dalle impostazioni dell'iPod.

[OFF]	Non riproduce ripetutamente.
[Repeat to One]	Ripete un brano musicale.
[Repeat to All]	Ripete tutti i brani musicali.

■ Audiobooks

Cambia la velocità di riproduzione dell'audiolibro.

L'impostazione è determinata dalle impostazioni dell'iPod.

[Slower]	Riproduce lentamente l'audiolibro.
[Normal]	Riproduce l'audiolibro a velocità normale.
[Faster]	Riproduce rapidamente l'audiolibro.

Altre informazioni

Soluzione dei problemi

In caso di problemi con l'unità, individuare il problema nell'elenco di controllo seguente e ricorrere al rimedio indicato. Se il problema persiste, rivolgersi al rivenditore Sony.

Tenere presente che, se il personale dell'assistenza sostituisce alcuni pezzi durante la riparazione, questi pezzi potrebbero essere trattenuti.

Quando si porta a riparare il sistema, assicurarsi di portare l'intero sistema.

Questo prodotto è formato da un sistema e l'intero sistema è necessario per determinare la parte che richiede la riparazione.

L'indicatore LED lampeggia.

- Rimuovere l'iPod e spegnere il sistema AV, quindi riaccenderlo.

Se l'indicatore LED lampeggia ancora, rivolgersi al rivenditore Sony più vicino.

Il telecomando non funziona.

- Prima dell'uso aggiornare il proprio iPod per utilizzare il software più recente.
- Rimuovere qualsiasi ostacolo.
- Puntare il telecomando verso il sensore del sistema AV (serie DAV, ecc.).
- La distanza tra il telecomando e il sistema AV è troppo elevata.
- Sostituire la batteria.
- Accertarsi che l'iPod* sia collegato saldamente.
- Selezionare la funzione DMPort sul sistema AV.
- Accendere e spegnere il sistema AV.

L'immagine video/foto dell'iPod non è visibile sullo schermo del televisore.

- Impostare il modo di funzionamento sul modo di display dell'iPod per visualizzare le immagini foto (pagina 11).
- Effettuare il collegamento secondo il sistema AV (pagina 8).
- Quando si fa scorrere il display su schermo attraverso il cavo DIGITAL MEDIA PORT: Scollegare il cavo video dalla presa VIDEO OUT.
- Quando si fa scorrere il display su schermo attraverso la presa VIDEO OUT: Cambiare l'ingresso del televisore all'ingresso video collegato a questa unità.

- Verificare che l'impostazione PAL/NTSC sull'iPod* sia corretta.
- Verificare che l'impostazione di uscita del televisore sull'iPod sia attivata (Consultare la guida dell'utente dell'iPod).
- Verificare che l'iPod* sia compatibile con l'uscita video (Consultare la guida dell'utente dell'iPod).

L'immagine video/foto dall'iPod non appare sul display dell'iPod.

- Regolare le impostazioni di uscita dell'immagine video/foto sulle impostazioni appropriate.

Il display su schermo non appare sullo schermo televisivo.

- Verificare che il modo di funzionamento sia impostato sul modo di display su schermo (pagina 13).
- Effettuare il collegamento secondo il sistema AV (pagina 8).
- Quando si fa scorrere il display su schermo attraverso il cavo DIGITAL MEDIA PORT: Scollegare il cavo video dalla presa VIDEO OUT.
- Quando si fa scorrere il display su schermo attraverso la presa VIDEO OUT: Cambiare l'ingresso del televisore all'ingresso video collegato a questa unità.

- Verificare che l'impostazione PAL/NTSC sull'unità sia corretta (pagina 7).

L'audio è assente.

- Prima dell'uso aggiornare il proprio iPod per utilizzare il software più recente.
- Verificare i collegamenti.
- Accertarsi che l'unità sia collegata saldamente.
- Accertarsi che l'iPod* sia collegato saldamente.
- Accertarsi che sull'iPod* vi sia della musica in riproduzione.
- A seconda del contenuto, potrebbe essere necessario un po' di tempo per avviare la riproduzione.

Si rileva un forte ronzio o rumore.

- Allontanare l'unità dalla sorgente del rumore.

Il suono è distorto.

- Ridurre il volume del sistema AV collegato.
- Impostare l'impostazione "EQ" dell'iPod su "No" o "Flat".

Il volume della suoneria dell'iPhone non cambia.

- Regolare il volume della suoneria sull'iPhone.

* Vedere "Modelli di iPod compatibili" (pagina 3).

Precauzioni

Sicurezza

Se un qualsiasi oggetto solido o liquido dovesse penetrare all'interno del sistema, scollegare il cavo di alimentazione e far controllare il sistema da personale qualificato prima di continuare a utilizzarlo.

Posizionamento

- Non collocare l'unità in una posizione inclinata.
- Non collocare l'unità in luoghi:
 - molto caldi o freddi;
 - polverosi o sporchi;
 - molto umidi;
 - soggetti a vibrazioni;
 - soggetti alla luce diretta del sole.
- Prestare attenzione quando si colloca l'unità su superfici che sono state trattate in modo speciale (con cera, olio, sostanza per lucidare, ecc.) poiché la superficie potrebbe macchiarsi o scolorire.

Surriscaldamento

- Anche se l'unità si surriscalda durante il funzionamento, non si tratta di un problema di funzionamento.
- Collocare l'unità in un luogo con adeguata ventilazione per evitare il surriscaldamento nell'unità.

In caso di dubbi o problemi riguardanti l'unità, consultare il rivenditore Sony di zona.

Pulizia dell'unità

Pulire l'unità con un panno morbido leggermente inumidito con una soluzione detergente neutra. Non utilizzare alcun tipo di tampone abrasivo, detersivo o solvente quali diluenti, benzene o alcool.

Dati tecnici

Uscita

Video: 1 Vp-p 75 ohm
(Uscita video
composito)

Generali

Requisiti di alimentazione:

DC IN: 5 V,
0,7 A (tramite
DIGITALMEDIA
PORT)

Dimensioni: Circa ϕ 95 ×
23(A) mm

Peso: Circa 225 g
(incluso il cavo)

Lunghezza del cavo:
Circa 1,5 m

Dati tecnici e formato sono soggetti a
modifiche senza preavviso.

VARNING

Installera inte anläggningen i ett slutet utrymme som t.ex. i en bokhylla eller inuti ett skåp.

Märkplattan sitter på undersidan. Installera systemet så att nätkabeln omedelbart kan dras ur vägguttaget om problem uppstår.

Enheten är strömförande så länge den anslutna A/V-anläggningens stickkontakt är isatt i vägguttaget.



Omhändertagande av gamla elektriska och elektroniska produkter (Användbar i den Europeiska

Unionen och andra Europeiska länder med separata insamlingsystem)

Symbolen på produkten eller emballaget anger att produkten inte får hanteras som hushållsavfall. Den skall i stället lämnas in på uppsamlingsplats för återvinning av el- och elektronikkomponenter. Genom att säkerställa att produkten hanteras på rätt sätt bidrar du till att förebygga eventuella negativa miljö- och hälsoeffekter som kan uppstå om produkten kasseras som vanligt avfall. Återvinning av material hjälper till att bibehålla naturens resurser. För ytterligare upplysningar om återvinning bör du kontakta lokala myndigheter eller sophämtningstjänst eller affären där du köpte varan.

Att observera för kunder i länder där EU-direktiv gäller

Tillverkare av denna product är Sony Corporation, 1-7-1 Konan Minato-ku Tokyo, 108-0075 Japan.

Auktoriserad representant för EMC och produkt säkerhet är Sony Deutschland GmbH, Hedelfinger Strasse 61, 70327 Stuttgart, Germany. För service och garanti ärenden, var vänlig att titta i separat service och garanti dokument.



CE-märkningens giltighet är begränsad till de länder där den har laga kraft, framför allt i

länderna inom det europeiska ekonomiska samarbetsområdet (EEA).

Om upphovsrätter

- iPod är ett varumärke som tillhör Apple Inc., registrerat i USA och andra länder.
- iPhone är ett varumärke för Apple Inc.
- Alla andra varumärken och registrerade varumärken tillhör sina respektive innehavare. I denna bruksanvisning anges inte tecknen TM och [®].

Kompatibla iPod-modeller

Följande iPod-modeller är kompatibla. Uppdatera din iPod med den senaste programvaran innan du använder den.



iPod touch



iPod nano
3:e generationen
(video)



iPod classic



iPhone



iPod nano
2:a generationen
(aluminium)



iPod
5:e generationen
(video)



iPod nano
1:a generationen



iPod
4:e generationen
(färgskärm)



iPod
4:e generationen



iPod mini

Att notera!

- Denna enhet är endast konstruerad för iPod. Du kan inte ansluta någon annan bärbar musikspelare.
- I denna bruksanvisning används ”iPod” som en allmän benämning för iPod-funktioner på iPod-spelare och iPhone-telefoner, om inget annat anges i texten eller figurerna.
- Sony kan inte ta på sig ansvaret om data som spelats in på en iPod förlorats eller skadats när en iPod ansluten till denna enhet använts.
- För närmare detaljer om de medföljande iPod Dockadapterna, se bruksanvisningarna till dockadapterna. Om du använder någon annan iPod-modell måste du köpa motsvarande Dockadapter från Apple Inc.
- Denna produkt är specialkonstruerad för att användas tillsammans med iPhone och iPod och är certifierad att den uppfyller Apples prestandanormer.

Innehållsförteckning

Överblick	6
-----------------	---

Komma igång

1: Kontroll av medföljande tillbehör.....	7
2: Lista över delarnas placeringar	7
3: Installation av TDM-iP50.....	8

Använda enheten

Val av användningsläge	11
iPod-skärmläget.....	11
OSD-läget	13

Ytterligare information

Felsökning.....	18
Försiktighetsåtgärder	20
Specifikationer	21

Överblick

Du kan lyssna på iPod-ljud och titta på videomaterial och bilder genom att ansluta den här enheten till en A/V-anläggning med DIGITAL MEDIA PORT-gränssnitt (t ex Sonys DAV-serie).

- Du kan styra din iPod med dess kontrollknappar, med A/V-anläggningens kontrollknappar samt med den fjärrkontroll som medföljde A/V-anläggningen (sid. 11).
- Du kan styra din iPod med hjälp av information på iPod-skärmen eller TV-skärmen i OSD-läget (sidan 11, 13).
- Du kan även använda denna enhet som en batteriladdare (sid. 10).
- Det går att växla mellan skärmvisning för PAL och NTSC med hjälp av PAL/NTSC-omkopplaren på undersidan av enheten (sid. 7).

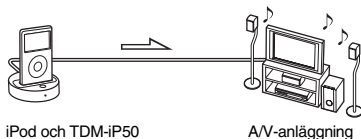

Obs!

DIGITAL MEDIA PORT förkortas ibland som DMPORT.

Komma igång

1: Kontroll av medföljande tillbehör

Enhet (1)

Kompositvideokabel (1)

Bruksanvisning (1)

iPod Dockadaptrar (1 uppsättning)

För närmare detaljer om de medföljande iPod Dockadaptrarna, se bruksanvisningarna till dockadaptrarna.

2: Lista över delarnas placeringar

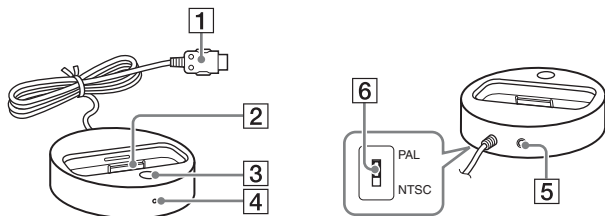

1 DIGITAL MEDIA PORT-kabel (sid. 8)

2 iPod-kontakt (sid. 9)

3 OPR MODE-knapp (sid. 11)

4 Lägesindikator (sid. 11)

iPod-skärmsläge (sid. 11): Lyser gult.

OSD-läge (sid. 13): Lyser grönt.

5 VIDEO OUT-uttag (sid. 8)

6 PAL/NTSC-omkopplare

Ställ in PAL/NTSC-omkopplaren i förhållande till din TV.

3: Installation av TDM-iP50

Anslut och placera TDM-iP50 enligt nedanstående figur.

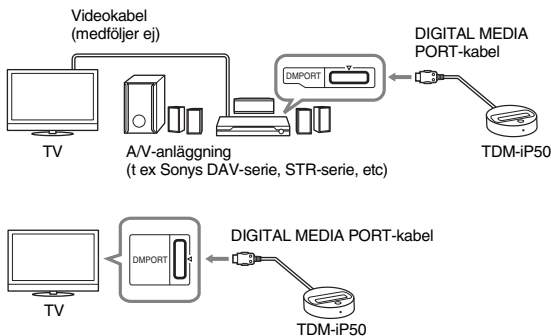

Om din A/V-anläggning inte kan mata ut videosignaler när den är inställd på DMPORT-läget

Anslut den medföljande kompositvideokabeln till VIDEO OUT-uttaget på enheten.

Se bruksanvisningen till A/V-anläggningen för närmare information.

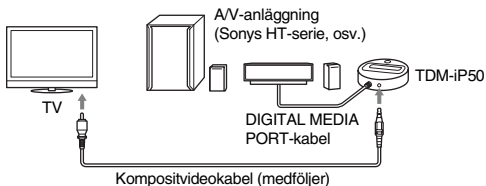

Att notera!

- Denna enhet startas/stängs av automatiskt så fort A/V-anläggningen (DAV-serien etc) startas/stängs av.
- Om videokabeln ska anslutas till en TV med SCART (EURO AV)-uttag så använd en adapter som finns i handeln.
- När kompositvideokabeln är ansluten till VIDEO OUT-uttaget på enheten matas det inte ut någon bild via enhetens DIGITAL MEDIA PORT-kabel.

Koppla in/koppla ur enheten

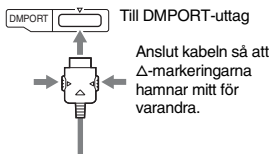

Tryck in knapparna på båda sidorna och dra ut för att koppla loss DIGITAL MEDIA PORT-kabeln från DMPORT-uttaget.

Anslutning

- 1 Anslut denna enhets DIGITAL MEDIA PORT-kabel till DIGITAL MEDIA PORT-uttaget på en A/V-anläggning (DAV-serien etc). Se till att A/V-anläggningen är avstängd vid anslutningen.
- 2 Starta A/V-anläggningen med ett DIGITAL MEDIA PORT-uttag anslutet till denna enhet, och välj DIGITAL MEDIA PORT-funktionen.

Frånkoppling

Stäng av A/V-anläggningen före frånkoppling.

För att sätta i iPod-spelaren i enheten

- 1 Välj den iPod Dockadapter som passar till din iPod. För närmare detaljer om de medföljande iPod Dockadapterna, se bruksanvisningarna till dockadapterna.
- 2 Sätt i dockadaptern i enheten.

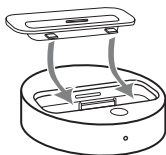

- 3 Placera iPod-spelaren i enheten.

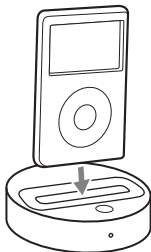

Att notera!

- Håll iPod-spelaren i samma vinkel som iPod-kontakten på den här enheten när du sätter i eller tar bort iPod-spelaren. Undvik att vrida eller vicka på iPod-spelaren eftersom kontakten då kan skadas.
- Bär inte omkring på enheten med en iPod på plats på kontakten. Det kan orsaka ett funktionsfel.
- Stötta enheten med en hand när du ska sätta i eller plocka ur din iPod och var försiktig så att du inte trycker på någon av din iPods kontroller av misstag.

Använda enheten som batteriladdare

Du kan använda enheten som en batteriladdare. När POWER-indikatorn lyser går det att ladda batteriet. Laddningens status visas på din iPods skärm. Läs din iPods bruksanvisning för detaljerad information.

Ta av iPod Dockadaptern

Ta av iPod Dockadaptern genom att dra upp den med nageln eller ett platt föremål med hjälp av hålet inuti adaptern.

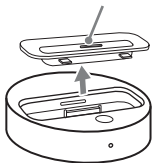

Använda enheten

Val av användningsläge

Det går att styra iPod-spelaren från en A/V-anläggning som har ett DIGITAL MEDIA PORT-gränssnitt (t.ex. Sonys DAV-serie).

Växla mellan användningslägena genom att trycka på OPR MODE på enheten.

■ iPod-skärmläge

Enheten går att styra med hjälp av knapparna på den anslutna iPod-spelaren, knapparna på den anslutna A/V-anläggningen eller dess fjärrkontroll.

■ OSD-läget

Enheten går att styra med hjälp av knapparna på den anslutna A/V-anläggningen eller dess fjärrkontroll medan iPod-informationsmenyskärmen visas på TV:n.

Obs!

Det går inte att ändra läget annat än för DIGITAL MEDIA PORT-funktionen.

iPod-skärmläget







Tryck på OPR MODE på enheten för att gå över till iPod-skärmläget.

När enheten är i iPod-skärmläget lyser enhetens lysdiodsindikator gult.

Att notera!

- Läs din iPods bruksanvisning för information om hur den ska användas.
- Stoppa uppspelningen innan du kopplar bort din iPod.

Grundläggande funktioner

Tryck på	För att
	Starta uppspelning.
	Pausa uppspelning.
	Välja en meny eller ett spår att spela.
 / ENTER	Utföra valt menykommando eller spela valt spår.
	Tryck och släpp för att hoppa till nästa (föregående) låt/video eller kapitel i ljudbok/podsändning. Håll knappen intryckt för att snabbspola bakåt (snabbspola framåt).
	Snabbuppspelning framåt (snabbuppspelning bakåt).

Tryck på	För att
←/MENU/ ⏏ DISPLAY/ RETURN	Fungerar ungefär som menyknappen på din iPod.
OPR MODE/ MODE	Byta användningsläge.
VOLUME +/-	Justera volymen.

Att notera!

- Rikta fjärrkontrollen mot A/V-anläggningen.
- Funktioner och knappar kan variera mellan olika A/V-anläggningar. Referera till A/V-anläggningens bruksanvisning.
- Manövrerna kan vara annorlunda beroende på den anslutna iPod-modellen.
- Justera videoinställningarna på iPod-spelaren till lagom inställningar i förhållande till situationen innan du börjar titta på video.
- Beroende på innehållet kan det ta tid att starta uppspelningen.
- Volymen (utom för ringsignalen för en iPhone-telefon) går inte att justera med volymkontrollen på iPod-spelaren när den är ansluten till A/V-anläggningen.
- Håll **⏮/⏭** intryckt för att snabbspola bakåt/framåt under videouppspelning om **⏮/⏭** inte fungerar.
- När iPhone-telefonen är ansluten till A/V-anläggningen och det ringer under pågående spelning pausas spelningen så att du kan ta emot samtalet.
- iPhone-telefonen ringer med den volym som är inställd på iPhone-telefonen även om den är ansluten till A/V-anläggningen. Ställ in en lagom volym för ringsignalen på iPhone-telefonen.

OSD-läget

Tryck på **OPR MODE** på enheten för att gå över till OSD-läget. När enheten är i det här läget lyser lysdiodsindikatorn grönt.

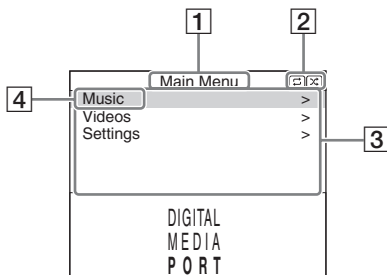

- 1 Vald menytitel
- 2 Nuvarande inställningar (↺), (↻) Uppreppning, (⌂) Slumpspelning)
- 3 [Main Menu]-lista ([Music], [Videos], [Settings])
- 4 Vald meny

För att lyssna på musik och titta på video med hjälp av informationen på TV-skärmen

Exempel: Musikspellistor

- 1 Välj [Music] på [Main Menu]-listan och tryck på ENTER.
[Music]-menyskärmen tänds.
- 2 Välj [Playlists] på [Music]-menyn och tryck på ENTER.
[Playlists]-menyskärmen tänds.
- 3 Välj önskad spellista och tryck på ENTER.
Spåren på vald spellista visas.
- 4 Välj önskat spår och tryck på ENTER.
Valt spår börjar spelas.

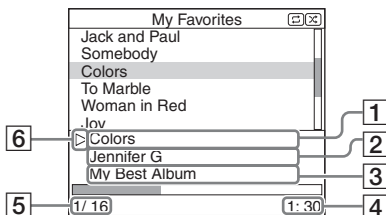









- 1 Nuvarande spår
- 2 Artistens namn
- 3 Albumets namn
- 4 Förfluten speltid
- 5 Numret på det spår som håller på att spelas/totalt antal spår
- 6 Uppspelningstillstånd (Spelning, paus, snabbspolning framåt, snabbspolning bakåt)

Att notera!

- I det här läget går det inte att använda styrknapparna på iPod-spelaren.
- Om TDM-iP50 inte kan visa ett visst tecken på displayen visas det som "*".
- Beroende på vilken iPod-modell som är ansluten kan det hända att man måste gå över till iPod-skärmläget (sid. 11) för att kunna spela upp videomaterial och titta på foton.
- Stoppa uppspelningen innan du kopplar bort din iPod.
- Koppla inte loss iPod-spelaren medan "Loading..." visas på TV-skärmen.
- Beroende på innehållet kan det ta tid att starta uppspelningen.
- Justera videoinställningarna på iPod-spelaren till lagom inställningar i förhållande till situationen innan du börjar titta på video.

Grundläggande funktioner

Tryck på	För att
	Starta uppspelning.
	Pausa uppspelning.

Tryck på	För att
 /  ENTER	Välja meny/gå vidare till nästa menyskärm/ starta uppspelningen.
 / MENU /  DISPLAY / RETURN	Gå tillbaka till föregående menyskärm.
	Flytta markören.
	Tryck in knappen och släpp den igen för att hoppa till nästa (föregående) låt eller kapitel i en ljudbok/ podsändning. Håll knappen intryckt för att snabbspola bakåt (snabbspola framåt).
	Snabbuppspelning framåt (snabbuppspelning bakåt).
OPR MODE / MODE	Byta användningsläge.
VOLUME +/-	Justera volymen.

Inställningsmenyn

På inställningsmenyn går det att göra olika inställningar för enheten: [Screen Saver], [Color Theme], [Shuffle], [Repeat], [Audiobooks]. Inställningen ändras när man trycker upprepade gånger på ENTER, ⊕ eller →. Standardinställningarna är understruckna.

Obs!

Punkterna [Screen Saver] och [Color Theme] går att välja och ställa in genom att trycka på ENTER, även när iPod-spelaren inte är isatt i enheten.

■ Screen Saver

Skärmläckaren tänds på TV-skärmen om man inte gör någonting på ungefär 15 minuter. Tryck på vilken knapp som helst för att stänga av skärmläckaren.

<u>[ON]</u>	Skärmläckaren tänds.
[OFF]	Skärmläckaren tänds inte.

Bilden ändras inte till skärmläckaren under uppspelning av videomaterial.

■ Color Theme

Används för att välja färgtema för informationen som visas på den anslutna TV:n.

[Auto]	Färgtemat väljs automatiskt i förhållande till din iPod.
<u>[White]</u>	Vitt färgtema.
[Black]	Svart färgtema.
[Green]	Grönt färgtema.
[Red]	Rött färgtema.
<u>[Blue]</u>	Blått färgtema.

■ Shuffle

Används för att spela låtar/album i slumpmässig ordning.

Inställningen bestäms av inställningarna på iPod-spelaren.

[OFF]	Slumpspelning används ej.
[Songs]	Låtarna spelas i slumpmässig ordning.
[Albums]	Albumen spelas i slumpmässig ordning.

Obs!

När videomaterial spelas upp ställs punkten [Shuffle] automatiskt in på [OFF].

■ Repeat

Används för att spela låtar upprepade gånger.

Inställningen bestäms av inställningarna på iPod-spelaren.

[OFF]	Spelningen upprepas inte.
-------	---------------------------

[Repeat to One]	En låt upprepas.
-----------------	------------------

[Repeat to All]	Alla låtar upprepas.
-----------------	----------------------

■ Audiobooks

Används för att ändra uppspelningshastigheten för ljudböcker.

Inställningen bestäms av inställningarna på iPod-spelaren.

[Slower]	Ljudböcker spelas upp långsamt.
----------	---------------------------------

[Normal]	Ljudböcker spelas upp på normal hastighet.
----------	--

[Faster]	Ljudböcker spelas upp snabbt.
----------	-------------------------------

Ytterligare information

Felsökning

Om problem skulle uppstå med din enhet kan du leta upp problemet i checklistan för felsökning här nedan och vidta den korrigerande åtgärd som anvisas. Om problemet kvarstår kontaktar du närmaste Sony-återförsäljare.

Observera att om servicepersonal byter ut några delar under reparationen, kan dessa delar komma att behållas.

Se till att ta med samtliga delar av systemet när du lämnar in det för reparation.

Den här produkten är en systemprodukt, och hela systemet behövs för att avgöra var felet är lokaliserat.

Lysdiodsindikatorn blinkar.

- Ta av iPod-spelaren, stäng av A/V-anläggningen och slå på den igen.

Om lysdiodsindikatorn fortfarande blinkar så kontakta närmaste Sony-handlare.

Fjärrkontrollen fungerar inte.

- Uppdatera din iPod-spelaren till den senaste mjukvaruversionen innan du använder den.
- Ta bort eventuella hinder.

- Rikta fjärrkontrollen mot A/V-anläggningens (DAV-serien etc.) sensor.
- Avståndet mellan fjärrkontrollen och A/V-anläggningen är för långt.
- Byt batteri.
- Kontrollera att din iPod* är ordentligt ansluten.
- Välj funktionen DMPORT på A/V-anläggningen.
- Starta om A/V-anläggningen.

Video/fotobild från din iPod visas inte på TV-skärmen.

- Ställ in användningsläget på iPod-skärmläget för att titta på foton (sid. 11).
- Anslut enheten på rätt sätt för din A/V-anläggning (sid. 8).
- Om du tittar på OSD-skärmarna via DIGITAL MEDIA PORT-kabeln:
Koppla loss videokabeln från VIDEO OUT-uttaget.
- Om du tittar på OSD-skärmarna via VIDEO OUT-uttaget:
Ställ in TV:n på den ingång som den här enheten är ansluten till.
- Kontrollera att PAL/NTSC-inställningen på iPod-spelaren* är rätt.
- Kontrollera att TV-utmatningsläget på iPod-spelaren är påslaget (se iPod-spelarens bruksanvisning).
- Kontrollera att din iPod-modell* kan mata ut videosignaler (se iPod-spelarens bruksanvisning).

Videobilder och foton från din iPod visas inte på iPod-skärmen.

- Justera inställningarna för video/fotobildutmatning på lämpligt sätt.

Skärminformationen visas inte på TV-skärmen.

- Kontrollera att användningsläget är inställt på OSD-läget (sid. 13).
- Anslut enheten på rätt sätt för din A/V-anläggning (sid. 8).
- Om du tittar på OSD-skärmarna via DIGITAL MEDIA PORT-kabeln:
Koppla loss videokabeln från VIDEO OUT-uttaget.
- Om du tittar på OSD-skärmarna via VIDEO OUT-uttaget:
Ställ in TV:n på den ingång som den här enheten är ansluten till.
- Kontrollera att PAL/NTSC-omkopplaren på enheten är rätt inställd (sid. 7).

Det hörs inget ljud.

- Uppdatera din iPod-spelaren till den senaste mjukvaruversionen innan du använder den.
- Kontrollera anslutningarna.
- Kontrollera att enheten är ordentligt ansluten.
- Kontrollera att din iPod* är ordentligt ansluten.
- Kontrollera att din iPod* spelar upp musik.
- Beroende på innehållet kan det ta tid att starta uppspelningen.

Det brummar eller brusar kraftigt.

- Flytta undan enheten från källan till störningarna.

Ljudet låter förvrängt.

- Sänk volymen för den anslutna A/V-anläggningen.
- Ställ in iPod-spelarens "EQ"-inställning på "Av" eller "Flat".

Volymen för iPhone-telefonens ringsignal ändras inte.

- Justera ringsignalen på iPhone-telefonen.

* Se "Kompatibla iPod-modeller" (sidan 3).

Försiktighetsåtgärder

Om säkerhet

Stäng av systemet och dra ut stickkontakten ur vägguttaget om du skulle råka tappa något föremål eller spilla vätska in i systemet. Låt en kvalificerad reparatör besiktiga systemet innan du använder det igen.

Om placering

- Placera inte enheten så att den lutar.
- Placera inte enheten på platser som är;
 - Extremt varma eller kalla
 - Dammiga eller smutsiga
 - Mycket fuktiga
 - Utsatta för vibrationer
 - Utsatta för direkt solljus.
- Var försiktig när enheten ställs på ytor som är speciellt behandlade (med vax, olja, polish, e.d.) eftersom det kan medföra risk för fläckar på eller missfärgning av ytan.

Angående värmebildning

- Även om enheten blir varm när den används så är det inte något fel.
- Placera enheten på en plats med tillräcklig ventilation för att undvika att den blir överhettad.

Om du har några frågor eller får problem med enheten kontaktar du närmaste Sony-återförsäljare.

Rengöring av enheten

Rengör enheten med en trasa lätt fuktad med en mild rengöringslösning. Använd aldrig någon form av skursvampar, skurpulver eller lösningsmedel som thinner, bensin eller sprit.

Specifikationer

Utsignal

Video: 1 Vtt, 75 ohm (via kompositvideoutgången)

Allmänt

Strömkrav: DC IN: 5 V,
0,7 A (via DIGITAL MEDIA PORT)

Mått: Ca. ϕ 95 ×
23 (h) mm

Vikt: Ca. 225 g
(inklusive kabel)

Kabellängd: Ca. 1,5 m

Rätten till ändringar av utförande och tekniska data utan föregående meddelande förbehålles.

OSTRZEŻENIE

Nie ustawiaj urządzenia w zamkniętej przestrzeni, takiej jak biblioteczka lub wbudowana szafka. Tabliczka znamionowa znajduje się na spodzie obudowy.

Urządzenie należy zainstalować w taki sposób, aby możliwe było natychmiastowe wyjęcie wtyczki z gniazda ściennego w sytuacji awaryjnej.

Urządzenie nie jest odłączone od źródła prądu zmiennego, dopóki podłączony system AV jest podłączony do gniazdka ściennego.



**Pozbycie się
zużytego sprzętu
(stosowane w
krajach Unii
Europejskiej i w
pozostałych
krajach**

**europejskich stosujących własne
systemy zbiórki)**

Ten symbol na produkcie lub jego opakowaniu oznacza, że produkt nie może być traktowany jako odpad komunalny, lecz powinno się go dostarczyć do odpowiedniego punktu zbiórki sprzętu elektrycznego i elektronicznego, w celu recyklingu. Odpowiednie zadysponowanie zużytego produktu zapobiega potencjalnym negatywnym wpływom na środowisko oraz zdrowie ludzi, jakie mogłyby wystąpić w przypadku niewłaściwego zagospodarowania odpadów. Recykling materiałów pomoże w ochronie środowiska naturalnego. W celu uzyskania bardziej szczegółowych informacji na temat recyklingu tego produktu,

należy skontaktować się z lokalną jednostką samorządu terytorialnego, ze służbami zagospodarowywania odpadów lub ze sklepem, w którym zakupiony został ten produkt.

Informacja dla Klientów w krajach stosujących dyrektywy UE

Producentem tego produktu jest firma Sony Corporation, 1-7-1 Konan Minato-ku Tokyo, 108-0075 Japonia.

Autoryzowanym przedstawicielem w sprawach bezpieczeństwa produktu i Normy kompatybilności elektromagnetycznej (EMC) jest firma Sony Deutschland GmbH, Hedelfinger Strasse 61, 70327 Stuttgart, Niemcy. Aby uzyskać informacje na temat dowolnych usług lub gwarancji, należy zapoznać się z adresami podanymi w oddzielnych dokumentach o usługach i gwarancji.



Ważność oznakowania CE jest ograniczona tylko do tych krajów, w których stosowanie takiego oznakowania jest prawnie wymagane; dotyczy to w szczególności krajów EWG (Europejska Wspólnota Gospodarcza).

Informacje na temat praw autorskich

- iPod jest znakiem towarowym firmy Apple Inc., zastrzeżonym w Stanach Zjednoczonych i innych krajach.
- iPhone jest znakiem towarowym firmy Apple Inc.
- Pozostałe znaki towarowe i zastrzeżone znaki towarowe są własnością odpowiednich podmiotów. W niniejszej instrukcji nie używa się znaków TM i [®].

Zgodne modele urządzeń iPod

Poniżej wymieniono zgodne modele urządzeń iPod. Przed rozpoczęciem użytkowania urządzenia iPod należy zaktualizować jego oprogramowanie.



iPod touch



iPod nano
3. generacji
(video)



iPod classic



iPhone



iPod nano
2. generacji
(aluminium)



iPod
5. generacji
(video)



iPod nano
1. generacji



iPod
4. generacji
(z kolorowym
wyświetlaczem)



iPod
4. generacji



iPod mini

Uwagi

- To urządzenie jest przeznaczone tylko do współpracy z urządzeniami iPod. Nie można go podłączać do innych przenośnych odtwarzaczy audio.
- W niniejszej instrukcji obsługi określenie „iPod” jest używane jako ogólne określenie dla funkcji urządzenia iPod, zarówno na urządzeniu iPod jak i na telefonie iPhone, chyba że w tekście lub na ilustracjach stwierdzono inaczej.
- Firma Sony nie odpowiada za utracenie lub uszkodzenie danych zapisanych w urządzeniu iPod podłączonym do tego urządzenia.
- Szczegółowe informacje o dostarczonych adapterach doka urządzenia iPod znajdziesz w instrukcjach dostarczonych razem z adapterami doka. Gdy używasz innych modeli urządzenia iPod, powinien zostać zakupiony kompatybilny adapter doka produkcji Apple Inc.
- Niniejszy produkt został specjalnie zaprojektowany do pracy z telefonem iPhone i z urządzeniem iPod i jego zgodność z normami pracy produktów Apple została potwierdzona.

Spis treści

Opis ogólny 6

Informacje podstawowe

- 1: Sprawdzanie zawartości opakowania 7
 - 2: Budowa urządzenia 7
 - 3: Instalowanie TDM-iP50 8
-

Operowanie urządzeniem

- Wybieranie trybu operacji 11
 - Używanie trybu wyświetlenia urządzenia iPod 11
 - Używanie trybu menu ekranowego 13
-

Informacje dodatkowe

- Rozwiązywanie problemów 18
- Środki ostrożności 20
- Dane techniczne 21

Opis ogólny

Dzięki podłączeniu tego urządzenia do systemu AV z interfejsem DIGITAL MEDIA PORT (Modele Sony serii DAV itp.) można słuchać muzyki, oglądać wideo i zdjęcia z urządzenia iPod.

- Urządzeniem iPod można sterować za pomocą jego przycisków. Można nim także sterować za pomocą przycisków sterowania oraz dostarczonego pilota systemu AV (strona 11).
- Przeglądając dane na ekranie urządzenia iPod lub w trybie menu ekranowego na ekranie TV, można jednocześnie operować urządzeniem iPod (strony 11, 13).
- To urządzenie może także służyć jako ładowarka baterii (strona 10).
- Przełącznikiem PAL/NTSC na spodzie urządzenia można przełączać menu ekranowe z systemu PAL na NTSC i odwrotnie (strona 7).

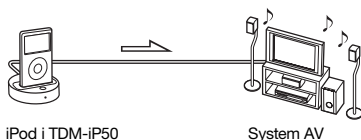

Uwaga

Zamiast nazwy DIGITAL MEDIA PORT czasami używa się nazwy skróconej DMPORT.

Informacje podstawowe

1: Sprawdzanie zawartości opakowania

Urządzenie (1)

Przewód kompozytowego wideo (1)

Instrukcja obsługi (1)

Adaptory doka urządzenia iPod (1 komplet)

Szczegółowe informacje o dostarczonych adapterach doka urządzenia iPod znajdziesz w instrukcjach dostarczonych razem z adapterami doka.

2: Budowa urządzenia

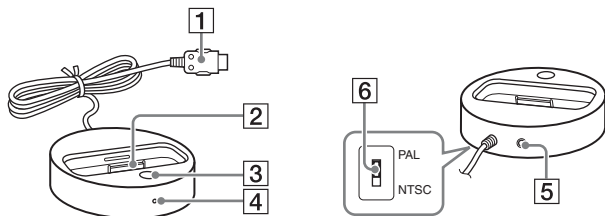

1 Przewód DIGITAL MEDIA PORT (strona 8)

2 Port urządzenia iPod (strona 9)

3 Przycisk OPR MODE (strona 11)

4 Wskaźnik statusu LED (strona 11)

Tryb wyświetlenia urządzenia iPod (strona 11): Świeci się na bursztynowo.

Tryb menu ekranowego (strona 13): Świeci się na zielono.

5 Gniazdo VIDEO OUT (strona 8)

6 Przełącznik PAL/NTSC

Wybierz ustawienie PAL/NTSC zgodne z systemem odbiornika TV.

3: Instalowanie TDM-iP50

Podłącz i ustaw TDM-iP50 jak pokazano poniżej.

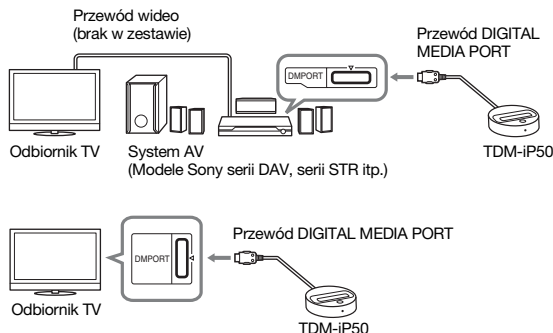

Jeżeli system AV nie może wyprowadzać sygnału wideo gdy nastawiony jest na funkcję DMPORT

Podłącz znajdujący się w zestawie przewód kompozytowy wideo do gniazda VIDEO OUT tego urządzenia.

Dalsze informacje znajdziesz w instrukcji obsługi systemu AV.

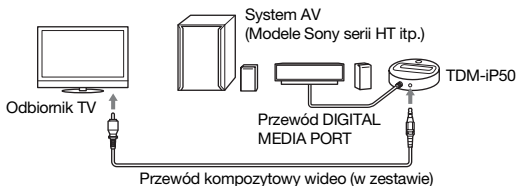

Uwagi

- Urządzenie włącza i wyłącza się automatycznie przy każdym włączeniu i wyłączeniu systemu AV (seria DAV itp.), do którego jest podłączony.
- Gdy podłączasz przewód wideo do odbiornika TV posiadającego gniazdo SCART (EURO AV), użyj dostępnej w handlu złączki przejściowej.
- Gdy podłączysz przewód kompozytowy wideo do gniazda VIDEO OUT na urządzeniu, obraz nie będzie wyprowadzany przez przewód DIGITAL MEDIA PORT urządzenia.

Aby podłączyć/odłączyć urządzenie



Aby wyjąć przewód DIGITAL MEDIA PORT z gniazda DMPORT, naciśnij przyciski znajdujące się po obu stronach i wyciągnij go.

Podłączanie

1 Podłącz przewód DIGITAL MEDIA PORT tego urządzenia do gniazda DIGITAL MEDIA PORT systemu AV (seria DAV itp.). Przed podłączeniem przewodu należy wyłączyć system AV.

2 Włącz system AV, do którego gniazda DIGITAL MEDIA PORT jest podłączone to urządzenie, a następnie wybierz funkcję DIGITAL MEDIA PORT.

Odłączanie

Przed odłączeniem urządzenia należy wyłączyć system AV.

Aby umieścić iPod w urządzeniu.

- 1** Wybierz adapter doka urządzenia iPod, który pasuje do urządzenia iPod. Szczegółowe informacje o dostarczonych adapterach doka urządzenia iPod znajdziesz w instrukcjach dostarczonych razem z adapterami doka.
- 2** Włóż adapter doka do urządzenia.

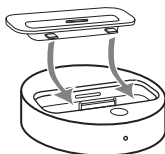

- 3** Włóż iPod w urządzenie.

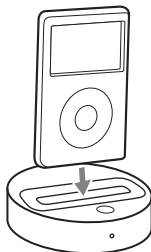

Uwagi

- Podczas wkładania lub wyjmowania urządzenia iPod utrzymuj urządzenie iPod pod takim samym kątem, jak złącze iPod na tym urządzeniu, oraz nie obracaj ani nie przechylaj urządzenia iPod, aby zapobiec uszkodzeniu złącza.
- Nie należy nosić urządzenia, w którego gnieździe znajduje się urządzenie iPod. Może to być przyczyną usterki.
- Podczas wkładania urządzenia iPod do urządzenia lub wyjmowania go należy złapać urządzenie jedną ręką i uważać, aby przypadkowo nie nacisnąć przycisków urządzenia iPod.

Aby korzystać z urządzenia jako ładowarki baterii

Urządzenie może także służyć jako ładowarka baterii. Gdy świeci się wskaźnik POWER, bateria może być ładowana. Informacje na temat stanu ładowania są widoczne na wyświetlaczu urządzenia iPod. Szczegółowe informacje na ten temat znajdują się w podręczniku urządzenia iPod.

Aby zdjąć adapter doka urządzenia iPod

Aby zdjąć adapter doka urządzenia iPod, podważ go paznokciem lub płaskim przedmiotem, używając otworu znajdującego się w adapterze.

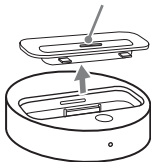

Operowanie urządzeniem

Wybieranie trybu operacji

Można operować urządzeniem iPod z systemu AV z interfejsem DIGITAL MEDIA PORT (Modele Sony serii DAV itp.).

Przełącz tryb operacji naciskając OPR MODE na urządzeniu.

■ Tryb wyświetlenia urządzenia iPod

Można operować urządzeniem za pomocą przycisków podłączonego urządzenia iPod, przycisków podłączonego systemu AV lub jego pilota.

■ Tryb menu ekranowego

Można operować urządzeniem za pomocą przycisków podłączonego systemu AV lub jego pilota, wyświetlając jednocześnie ekran menu informacji urządzenia iPod na odbiorniku TV.

Uwaga

Nie można przełączyć trybu, z wyjątkiem funkcji DIGITAL MEDIA PORT.

Używanie trybu wyświetlenia urządzenia iPod





Aby przełączyć tryb na tryb wyświetlenia urządzenia iPod, naciśnij OPR MODE na urządzeniu.

Gdy urządzenie jest w trybie wyświetlenia urządzenia iPod, wskaźnik LED urządzenia świeci się na bursztynowo.

Uwagi

- Informacje na temat korzystania z urządzenia iPod znajdują się w podręczniku użytkownika urządzenia iPod.
- Przed odłączeniem urządzenia iPod należy wstrzymać odtwarzanie.

Czynności podstawowe

Przycisk	Funkcja
	Rozpoczęcie odtwarzania.
	Wstrzymanie odtwarzania.
	Wybranie menu lub ścieżki do odtwarzania.
 / ENTER	Użycie wybranego menu lub odtworzenie wybranej ścieżki.

Przycisk	Funkcja
◀◀/▶▶	Naciśnij i zwolnij ten przycisk, aby przejść do następnego lub poprzedniego utworu/filmu lub rozdziału książki audio/podcastu. Naciśnij i przytrzymaj, aby przewinąć do przodu (przewinąć do tyłu).
◀◀/▶▶	Przewijanie do przodu lub do tyłu z podglądem.
←/MENU/ ☰ DISPLAY/ RETURN	Ten przycisk ma taką samą funkcję, jak przycisk Menu urządzenia iPod.
OPR MODE/ MODE	Przełączenie trybów operacji.
VOLUME +/-	Regulowanie głośności.

Uwagi

- Skieruj pilota w stronę systemu AV.
- W różnych systemach AV mogą być dostępne piloty o różnych funkcjach i przyciskach. Informacje na ten temat można znaleźć w instrukcji obsługi systemu AV.
- Operacje mogą się różnić zależnie od rodzaju podłączonego urządzenia iPod.
- Zanim zaczniesz korzystać z wideo, wykonaj właściwe dla sytuacji ustawienia wideo na urządzeniu iPod.
- Rozpoczęcie odtwarzania niektórych materiałów może trwać pewien czas.

- Głośność (z wyjątkiem głośności dzwonka telefonu iPhone) nie może zostać nastawiona regulatorem głośności na urządzeniu iPod, jeżeli jest ono podłączone do systemu AV.
- Naciśnij i przytrzymaj ◀◀/▶▶, aby podczas odtwarzania wideo przewinąć do przodu (przewinąć do tyłu), jeżeli nie działa ◀◀/▶▶.
- Gdy telefon iPhone jest podłączony do systemu AV, telefon może zostać odebrany w czasie odtwarzania, które wejdzie wtedy w tryb pauzy.
- Telefon iPhone dzwoni z nastawieniem głośności dzwonka telefonu iPhone, nawet jeśli jest on podłączony do systemu AV. Nastaw odpowiednio głośność dzwonka telefonu iPhone.

Używanie trybu menu ekranowego

Aby przełączyć tryb na tryb wyświetlenia menu ekranowego, naciśnij OPR MODE na urządzeniu.

Gdy urządzenie jest w tym trybie, wskaźnik LED świeci się na zielono.

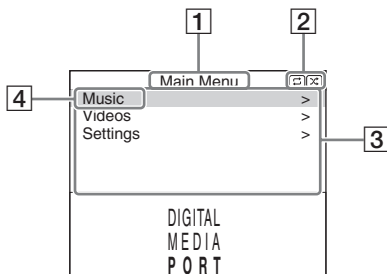

- 1 Nazwa wybranego menu
- 2 Bieżące nastawienia (↔), (↻) powtarzanie, (⌘) odtwarzanie losowe)
- 3 Lista [Main Menu] ([Music], [Videos], [Settings])
- 4 Wybrane menu

Aby korzystać z muzyki i wideo podczas przeglądania danych na wyświetleniu na ekranie

Przykład: Muzyczne listy odtwarzania

- 1 Wybierz [Music] z [Main Menu], po czym naciśnij ENTER.
Pojawi się wyświetlenie menu [Music].
- 2 Wybierz [Playlists] z menu [Music], po czym naciśnij ENTER.
Pojawi się wyświetlenie menu [Playlists].
- 3 Wybierz żądaną listę odtwarzania, po czym naciśnij ENTER.
Pojawią się ścieżki na wybranej liście odtwarzania.
- 4 Wybierz żądaną ścieżkę, po czym naciśnij ENTER.
Zaczniesz odtwarzanie wybranej ścieżki.

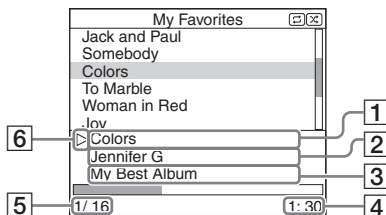









- 1 Obecnie odtwarzana ścieżka
- 2 Nazwa wykonawcy
- 3 Nazwa albumu
- 4 Wykorzystany czas
- 5 Numer obecnie odtwarzanej ścieżki/liczba wszystkich ścieżek
- 6 Status odtwarzania (Odtwarzanie, pauza, przewijanie do przodu, przewijanie do tyłu)

Uwagi

- W tym trybie nie jest możliwe używanie przycisków urządzenia iPod.
- Jeżeli TDM-iP50 nie może wyświetlić znaku, zostanie on wyświetlony jako „*”.
- Zależnie od podłączonego urządzenia iPod, do wyświetlenia obrazów wideo/zdjęć może być konieczne przełączenie na tryb wyświetlenia urządzenia iPod (strona 11).
- Przed odłączeniem urządzenia iPod należy wstrzymać odtwarzanie.
- Nie odłączaj urządzenia iPod gdy na ekranie TV wyświetlany jest komunikat „Loading...”.
- Rozpoczęcie odtwarzania niektórych materiałów może trwać pewien czas.
- Zanim zaczniesz korzystać z wideo, wykonaj właściwe dla sytuacji ustawienia wideo na urządzeniu iPod.

Czynności podstawowe

Przycisk	Funkcja
	Rozpoczęcie odtwarzania.
	Wstrzymanie odtwarzania.

Przycisk	Funkcja
 /ENTER	Wybranie menu/ przejście do wyświetlenia następnego menu/ zaczęcie odtwarzania.
 /MENU/  DISPLAY/ RETURN	Przejdź do wyświetlenia poprzedniego menu.
	Przesunięcie kursora.
	Naciśnij i zwolnij, aby przejść do następnej (poprzedniej) piosenki lub rozdziału z książki audio/podcasta. Naciśnij i przytrzymaj, aby przewinąć do przodu (przewinąć do tyłu).
	Przewijanie do przodu lub do tyłu z podglądem.
OPR MODE/ MODE	Przełączenie trybów operacji.
VOLUME +/-	Regulowanie głośności.

Menu konfiguracji

W menu konfiguracji można wybrać ustawienia dla tego urządzenia: [Screen Saver], [Color Theme], [Shuffle], [Repeat], [Audiobooks]. Ustawienie przełącza się kilkrotnym naciśnięciem ENTER, \oplus lub \rightarrow .

Ustawienia domyślne są podkreślone.

Uwaga

[Screen Saver] i [Color Theme] można wybrać naciskając ENTER, a ich nastawienia można zmienić nawet jeśli urządzenie iPod nie znajduje się w tym urządzeniu.

■ Screen Saver

Obraz wygaszacza ekranu pojawi się na ekranie TV po około 15 minutach braku aktywności. Naciśnij dowolny przycisk, aby anulować wygaszacz ekranu.

<u>[ON]</u>	Włącza wygaszacz ekranu.
[OFF]	Wyłącza wygaszacz ekranu.

Wyświetlenie nie przełącza się na obraz wygaszacza ekranu podczas odtwarzania wideo.

■ Color Theme

Wybiera kolor menu ekranowego na podłączonym odbiorniku TV.

[Auto]	Kolor zostaje wybrany automatycznie, zgodnie z urządzeniem iPod.
<u>[White]</u>	Biały kolor.
[Black]	Czarny kolor.
[Green]	Zielony kolor.
[Red]	Czerwony kolor.
<u>[Blue]</u>	Niebieski kolor.

■ Shuffle

Odtwarza piosenki/albumy w losowej kolejności.

Ustawienie jest zdeterminowane ustawieniami urządzenia iPod.

[OFF]	Nie odtwarza w losowej kolejności.
[Songs]	Odtwarza piosenki w losowej kolejności.
[Albums]	Odtwarza albumy w losowej kolejności.

Uwaga

Gdy zawartość wideo jest odtwarzana, nastawienie [Shuffle] automatycznie się wyłącza [OFF].

■ Repeat

Powtarza odtwarzanie piosenek.

Ustawienie jest zdeterminowane ustawieniami urządzenia iPod.

[OFF]	Nie powtarza odtwarzania piosenek.
-------	------------------------------------

[Repeat to One]	Powtarza jedną piosenkę.
-----------------	--------------------------

[Repeat to All]	Powtarza wszystkie piosenki.
-----------------	------------------------------

■ Audiobooks

Zmienia prędkość odtwarzania książki audio.

Ustawienie jest zdeterminowane ustawieniami urządzenia iPod.

[Slower]	Odtwarza książkę audio powoli.
----------	--------------------------------

[Normal]	Odtwarza książkę audio z normalną prędkością.
----------	---

[Faster]	Odtwarza książkę audio szybko.
----------	--------------------------------

Informacje dodatkowe

Rozwiązywanie problemów

Jeśli wystąpią problemy z urządzeniem, należy zapoznać się z poniższą listą kontrolną i wykonać zalecane czynności naprawcze. Jeśli nie można rozwiązać problemu, należy skontaktować się ze sprzedawcą produktów firmy Sony. Należy pamiętać, że jeżeli personel serwisu wymieni jakiegokolwiek części w trakcie naprawy, części te mogą pozostać w serwisie. Należy pamiętać, aby do naprawy przynieść cały system. Ten produkt jest produktem systemowym i do ustalenia miejsca wymagającego naprawy jest niezbędny cały system.

Wskaźnik LED miga.

- Wyjmij urządzenie iPod i wyłącz system AV, po czym włącz go ponownie.

Jeżeli dioda LED wskaźnika nadal miga, skonsultuj się z najbliższym sprzedawcą Sony.

Pilot nie działa.

- Zanim zaczniesz używać urządzenia iPod zaktualizuj je, aby korzystać z najnowszego oprogramowania.
- Usuń przeszkodę na drodze sygnału pilota.
- Skieruj pilota w stronę odbiornika podczerwieni systemu AV (seria DAV itp.).
- Odległość między pilotem a systemem AV jest zbyt duża.
- Wymień baterię.
- Upewnij się, że urządzenie iPod* jest podłączone prawidłowo.
- Wybierz funkcję DMPORT w systemie AV.
- Włącz i wyłącz system AV.

Na ekranie odbiornika TV nie można wyświetlić filmu/zdjęcia z urządzenia iPod.

- Aby wyświetlić zdjęcie, nastaw tryb operacji na tryb wyświetlenia urządzenia iPod (strona 11).
- Wykonaj połączenie zgodnie z rodzajem systemu AV (strona 8).
- Gdy przeszukujesz menu ekranowe korzystając z przewodu DIGITAL MEDIA PORT: Odłącz przewód video z gniazda VIDEO OUT.

- Gdy przeszukujesz menu ekranowe korzystając z gniazda VIDEO OUT: Przełącz wejście odbiornika TV na wejście wideo podłączone do tego urządzenia.
- Sprawdź, czy ustawienie PAL/NTSC na urządzeniu iPod* jest prawidłowe.
- Sprawdź, czy ustawienie wyjścia odbiornika TV na urządzeniu iPod jest włączone (Informacje znajdziesz w przewodniku użytkownika urządzenia iPod).
- Sprawdź, czy urządzenie iPod* obsługuje wyjście wideo (Informacje znajdziesz w przewodniku użytkownika urządzenia iPod).

Na wyświetleniu urządzenia iPod nie można wyświetlić filmu/zdjęcia z urządzenia iPod.

- Ustaw wyjście obrazu wideo/zdjęć na odpowiednie nastawienia.

Menu ekranowe nie pojawia się na ekranie odbiornika TV.

- Sprawdź, czy tryb operacji jest nastawiony na tryb menu ekranowego (strona 13).
- Wykonaj połączenie zgodnie z rodzajem systemu AV (strona 8).
- Gdy przeszukujesz menu ekranowe korzystając z przewodu DIGITAL MEDIA PORT: Odłącz przewód wideo z gniazda VIDEO OUT.
- Gdy przeszukujesz menu ekranowe korzystając z gniazda VIDEO OUT: Przełącz wejście TV na wejście wideo podłączone do tego urządzenia.
- Sprawdź, czy ustawienie PAL/NTSC na urządzeniu jest prawidłowe (strona 7).

Brak dźwięku.

- Zanim zaczniesz używać urządzenia iPod zaktualizuj je, aby korzystać z najnowszego oprogramowania.
- Sprawdź połączenia.
- Upewnij się, że urządzenie jest podłączone prawidłowo.
- Upewnij się, że urządzenie iPod* jest podłączone prawidłowo.
- Upewnij się, że urządzenie iPod* odtwarza muzykę.
- Rozpoczęcie odtwarzania niektórych materiałów może trwać pewien czas.

Głośny przydźwięk lub szumy.

- Odsuń urządzenie od źródła zakłóceń.

Dźwięk jest zniekształcony.

- Zmniejsz głośność podłączonego systemu AV.
- Nastaw „Korekcja dźwięku” na urządzeniu iPod na „Wył” lub „Bez korekcji”.

Głośność dzwonka telefonu iPhone nie zmienia się.

- Nastaw głośność dzwonka telefonu iPhone.

* Zobacz „Zgodne modele urządzeń iPod” (strona 3).

Środki ostrożności

Bezpieczeństwo

Jeżeli jakikolwiek przedmiot lub płyn dostaną się do środka systemu, wyjmij wtyczkę przewodu zasilającego z gniazdka i przed ponownym użyciem oddaj system do sprawdzenia specjalistom.

Wybór miejsca

- Nie stawiaj urządzenia w pozycji przechylonej.
- Nie stawiaj urządzenia w następujących miejscach:
 - bardzo gorących lub zimnych,
 - zakurzonych lub zanieczyszczonych,
 - bardzo wilgotnych,
 - w których występują drgania,
 - nasłonecznionych.
- Jeżeli powierzchnia, na której postawiono urządzenie, ma specjalne wykończenie (woskowe, olejowe, politura itp.), należy wziąć pod uwagę możliwość powstania plam lub odbarwień.

Gromadzenie się ciepła wewnątrz urządzenia

- Choć urządzenie rozgrzewa się podczas działania, nie jest to usterką.
- Urządzenie należy ustawić w miejscu o odpowiedniej wentylacji, aby zapobiec gromadzeniu się ciepła w jego wnętrzu.

Jeżeli masz jakiegokolwiek pytania lub problemy dotyczące urządzenia, skontaktuj się z najbliższym sprzedawcą produktów firmy Sony.

Czyszczenie urządzenia

Urządzenie należy czyścić miękką ściereczką lekko zwilżoną roztworem łagodnego detergentu. Nie należy używać ostrych myjek, proszku do szorowania ani środków, takich jak rozcieńczalniki, benzyna lub alkohol.

Dane techniczne

Wyjście

Wideo: 1 Vp-p 75 omów
(Wyjście kompozytowe wideo)

Parametry ogólne

Zasilanie:

DC IN: 5 V,
0,7 A (przez
DIGITAL
MEDIA PORT)

Wymiary:

W przybliż.
φ 95 ×
23(wys.) mm

Ciężar:

W przybliż. 225 g
(włącznie z
przewodem)

Długość przewodu:

W przybliż. 1,5 m

Konstrukcja i dane techniczne mogą ulec zmianie bez uprzedzenia.

ADVARSEL

Enheden må ikke installeres på et indelukket sted, f.eks. i en bogreol eller i et indbygget skab.

Mærkeskiltet er placeret på undersiden af anlægget.

Monter afspilleren, så netledningen straks kan tages ud af vægsticket, hvis der opstår problemer.

Enheden er ikke afbrudt fra elnettet, så længe det tilsluttede AV-system er sluttet til stikkontakten.



**Håndtering af
udtjente
elektriske og
elektroniske
produkter
(Gælder for den
Europæiske**

Union og andre europæiske lande med separate indsamlingsystemer)

Dette symbol på produktet eller emballagen angiver, at produktet ikke må behandles som husholdningsaffald. Det skal i stedet indleveres på en deponeringsplads specielt indrettet til modtagelse og oparbejdning af elektriske og elektroniske produkter. Ved at sikre at produktet bortskaffes korrekt, forebygges de eventuelle negative miljø- og sundhedsskadelige påvirkninger, som en ukorrekt affaldshåndtering af produktet kan forårsage. Genindvinding af materialer vil medvirke til at bevare naturens ressourcer. Yderligere information om genindvindingen af dette produkt kan fås hos myndighederne, det lokale renovationselskab eller butikken, hvor produktet blev købt.

Bemærkning til kunder i lande, hvor EU-direktiver er gældende

Producenten af dette produkt er Sony Corporation, 1-7-1 Konan Minato-ku Tokyo, 108-0075 Japan.

Den autoriserede repræsentant for EMC og produktsikkerhed er Sony Deutschland GmbH, Hedelfinger Strasse 61, 70327 Stuttgart, Germany. For service eller garanti henviser vi til de adresser, som fremgår af vedlagte garantidokument.



Gyldigheden af CE-mærket er begrænset til kun at omfatte de lande, hvor det er håndhæves

juridisk, hovedsageligt i EEA-landene (European Economic Area).

Om ophavsrettigheder

- iPod er et varemærke tilhørende Apple Inc. registreret i USA og andre lande.
- iPhone er et varemærke tilhørende Apple Inc.
- Alle andre varemærker og registrerede varemærker tilhører deres respektive ejere. I denne brugsanvisning er mærkerne TM og [®] ikke angivet.

Kompatible iPod-modeller

De kompatible iPod-modeller er som følger. Opdater din iPod til brug af den sidste nye software, inden du bruger den.



iPod touch



iPod nano
3. generation (video)



iPod classic



iPhone



iPod nano
2. generation
(aluminium)



iPod
5. generation
(video)



iPod nano
1. generation



iPod
4. generation
(farvedisplay)



iPod
4. generation



iPod mini

Bemærkninger

- Denne enhed er kun designet til iPod. Du kan ikke tilslutte andre bærbare lydspillere.
- I denne brugsanvisning bruges "iPod" til generelt at referere til iPod-funktionerne på iPod og iPhone, medmindre andet er angivet i teksten eller på illustrationerne.
- Sony kan ikke påtage sig ansvaret for eventuelle tab eller beskadigelse af data opstået under anvendelse af en iPod, som er sluttet til denne enhed.
- Se i brugsanvisningen, der følger med dock-adapterne, angående oplysninger om de medfølgende iPod dock-adaptere. Når du anvender andre iPod-modeller, er du nødt til særskilt at anskaffe en kompatibel dock-adapter fra Apple Inc.
- Dette produkt er designet specielt til at fungere sammen med iPhone og iPod og er blevet godkendt til at leve op til Apples ydelsesstandarder.

Indholdsfortegnelse

Oversigt	5
----------------	---

Kom i gang

1: Kontrol af medfølgende dele	6
2: Liste over delenes placering	6
3: Installering af TDM-iP50	7

Betjening af enheden

Valg af betjeningstilstanden	10
Brug af iPod-visningstilstand	10
Brug af tilstanden til visning på skærm	12

Yderligere oplysninger

Fejlfinding	16
Sikkerhedsforanstaltninger	18
Specifikationer	19

Oversigt

Du kan se og høre iPod-lyd, -videoer og -fotos ved at slutte denne enhed til et AV-system med DIGITAL MEDIA PORT-interface (Sony DAV-serien osv.).

- Du kan betjene din iPod ved hjælp af dens kontrolknapper, kontrolknapperne på AV-systemet og den fjernbetjening, der følger med AV-systemet (side 10).
- Du kan betjene din iPod, mens du browser oplysninger på iPod-skærmen eller på din tv-skærm i tilstanden til visning på skærm (side 10,12).
- Du kan også anvende denne enhed som en batterioplader (side 9).
- Du kan ved hjælp af knappen PAL/NTSC, placeret på undersiden af enheden, skifte skærmen mellem visning af PAL og NTSC (side 6).

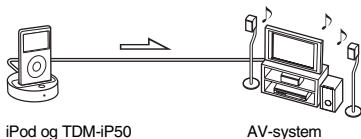

Bemærk

DIGITAL MEDIA PORT er nogle gange forkortet som DMPORT.

Kom i gang

1: Kontrol af medfølgende dele

Enhed (1)

Komposit videokabel (1)

Brugsanvisning (1)

iPod dock-adaptore (1 sæt)

Se i brugsanvisningen, der følger med dock-adapterne, angående oplysninger om de medfølgende iPod dock-adaptore.

2: Liste over delenes placering

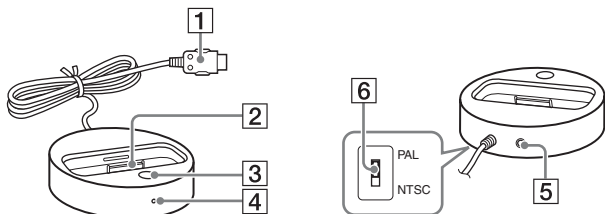

- 1** DIGITAL MEDIA PORT-kabel (side 7)
- 2** iPod-konnektor (side 8)
- 3** OPR MODE-knap (side 10)
- 4** LED-statusindikator (side 10)
iPod-visningstilstand (side 10): Lyser gult.
Tilstand til visning på skærm (side 12): Lyser grøn.
- 5** VIDEO OUT-stik (side 7)
- 6** PAL/NTSC-kontakt
Vælg PAL/NTSC-indstillingen i henhold til dit tv.

3: Installering af TDM-iP50

Tilslut og placer TDM-iP50 som vist nedenfor.

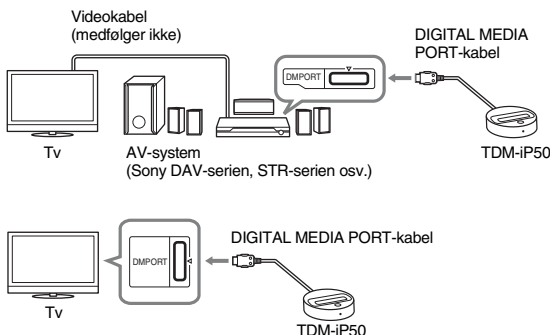

Hvis dit AV-system ikke kan gengive videosignaler, når systemet er i DMPOR-funktion

Tilslut det medfølgende komposit videokabel til VIDEO OUT-stikket på denne enhed.

Se i brugsanvisningen til dit AV-system angående yderligere oplysninger.

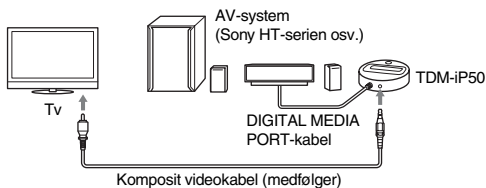

Bemærkninger

- Denne enhed tænder/slukker automatisk, når det tilsluttede AV-system (DAV-serien osv.) tænder/slukker.
- Når du slutter et videokabel til et tv, der er udstyret med et SCART (EURO AV)-stik, skal du anvende et kommercielt tilgængeligt konverteringsstik.
- Når du slutter komposit videokablet til VIDEO OUT-stikket på enheden, sendes der ingen billeder gennem DIGITAL MEDIA PORT-kablet på enheden.

fortsættes

Sådan tilslutter/frakobler du enheden

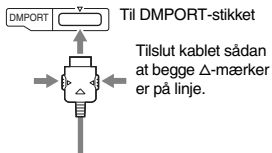

For at frakoble DIGITAL MEDIA PORT-kablet fra DMPORT-stikket skal du trykke på begge sider og trække det ud.

Tilslutning

- 1 Slut DIGITAL MEDIA PORT-kablet på denne enhed til DIGITAL MEDIA PORT-stikket på et AV-system (DAV-serien osv.). Sørg for at AV-systemet er slukket, inden du tilslutter.
- 2 Tænd AV-systemet med et DIGITAL MEDIA PORT-stik sluttet til denne enhed, og vælg DIGITAL MEDIA PORT-funktionen.

Frakobling

Sluk for AV-systemet inden du foretager frakobling.

Sådan placeres iPod-afspilleren i enheden

- 1 Vælg den iPod dock-adapter der passer til din iPod. Se i brugsanvisningen, der følger med dock-adapterne, angående oplysninger om de medfølgende iPod dock-adaptre.
- 2 Indsæt dock-adapteren i enheden.

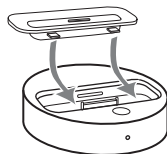

- 3 Placer iPod-afspilleren i enheden.

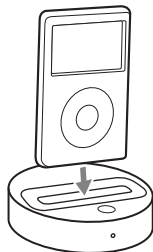

Bemærkninger

- Når du placerer eller fjerner iPod-afspilleren, skal du håndtere den i samme vinkel som iPod-konnektoren på denne enhed og ikke dreje eller vippe iPod-afspilleren for at forhindre at konnektoren beskadiges.
- Bær ikke rundt på enheden, mens der er placeret en iPod på konnektoren. Det kan forårsage en funktionsfejl.
- Når du placerer eller fjerner iPod-afspilleren, skal du understøtte enheden med en hånd, og passe på, at du ikke trykker ind på iPod-afspillerens knapper ved en fejltagelse.

Sådan anvender du enheden som en batterioplader

Du kan anvende enheden som den ene batterioplader. Batteriet kan oplades, mens POWER-indikatoren lyser. Status for opladningen vises på iPod-afspillerens display. Se i brugsanvisningen til din iPod angående yderligere oplysninger.

Sådan fjernes iPod dock-adapteren

Du kan fjerne iPod dock-adapteren ved at trække den op med din fingernegl eller en flad genstand ved hjælp af åbningen i adapteren.

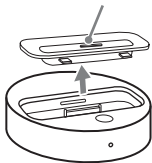

Betjening af enheden

Valg af betjeningstilstanden

Du kan betjene din iPod vha. et AV-system, der er udstyret med DIGITAL MEDIA PORT-interface (Sony DAV-serien osv.).

Skift betjeningstilstanden ved at trykke på OPR MODE på enheden.

■ iPod-visningstilstand

Du kan betjene enheden vha. knapperne på den tilsluttede iPod, knapperne på det tilsluttede AV-system eller dets fjernbetjening.

■ Tilstand til visning på skærm

Du kan betjene enheden vha. knapperne på det tilsluttede AV-system eller dets fjernbetjening, mens du viser iPod-afspillerens informationsskærm-menu på tv'et.

Bemærk

Tilstanden kan ikke ændres med undtagelse af DIGITAL MEDIA PORT-funktionen.

Brug af iPod-visningstilstand







Tryk på OPR MODE på enheden for at ændre tilstanden til iPod-visningstilstand.

Enhedens LED-indikator lyser gult, mens enheden er i iPod-visningstilstand.

Bemærkninger

- Se i brugsanvisningen til din iPod angående hvordan du anvender din iPod.
- Sæt afspilningen på pause inden du frakobler iPod-afspilleren.

Grundlæggende betjening

Tryk på	For at
	Starte afspilning.
	Sætte afspilning på pause.
	Vælge afspilning af en menu eller et spor.
 / ENTER	Vise den valgte menu eller afspil det valgte spor.
	Trykke og slip for at springe til næste (forrige) sang/video eller kapitel i en lydbog/podcast. Hold nede for at spole hurtigt frem (hurtigt tilbage).
	Afspille hurtigt frem (hurtigt tilbage).

Tryk på	For at
←/MENU/ ⏏ DISPLAY/ RETURN	Fungere ligesom Menu-knappen på iPod-afspilleren.
OPR MODE/ MODE	Skifte betjeningstilstandene.
VOLUME +/-	Justere lydstyrken.

Bemærkninger

- Ret fjernbetjeningen mod AV-systemet.
- Afhængigt af det tilsluttede AV-system kan betjeningen eller knapperne afvige. Se i brugsanvisningen til AV-systemet.
- Afhængig af den tilsluttede iPod kan betjeningerne afvige.
- Inden du ser video, skal du justere videoindstillingerne på iPod-afspilleren til de passende indstillinger i henhold til din situation.
- Det kan tage tid at starte afspilningen afhængigt af indholdet.
- Lydstyrken (med undtagelse af lydstyrken af iPhone-ringetonen) kan ikke justeres vha. lydstyrkekontrollen på iPod-afspilleren, når den er sluttet til AV-systemet.
- Hold **⏮/⏭** nede for at spole hurtigt frem (hurtigt tilbage) under afspilning af video, hvis **⏮/⏭** ikke fungerer.
- Når iPhone-telefonen er sluttet til AV-systemet, og du modtager et opkald under afspilning, går afspilningen på pause, og du kan besvare det indgående opkald.

- iPhone-telefonen ringer med den lydstyrke på ringetonen, der er indstillet på iPhone-telefonen, selv når den er sluttet til AV-systemet. Juster lydstyrken på ringetonen på iPhone-telefonen til den passende indstilling.

Brug af tilstanden til visning på skærm

Tryk på **OPR MODE** på enheden for at ændre tilstanden til visning på skærm.

Enhedens LED-indikator lyser grønt, mens enheden er i denne tilstand.

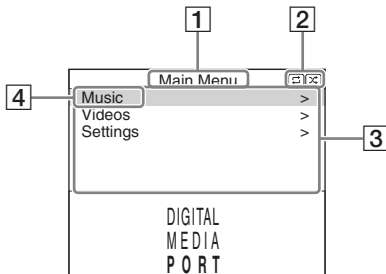

- 1 Valgt menutitel
- 2 Aktuelle indstillinger (←), (→) Gentag, (X) Tilfældig
- 3 [Main Menu] liste ([Music], [Videos], [Settings])
- 4 Valgt menu

Sådan hører du musik eller ser video, mens du browser oplysninger, der vises på skærmen

Eksempel: Musikafspilningslister

- 1 Vælg [Music] fra [Main Menu], tryk derefter på ENTER.
[Music]-menuen vises.
- 2 Vælg [Playlists] fra [Music]-menuen, tryk derefter på ENTER.
[Playlists]-menuen vises.
- 3 Vælg den ønskede afspilningsliste, tryk derefter på ENTER.
Sporene i den valgte afspilningsliste vises.
- 4 Vælg det ønskede spor, tryk derefter på ENTER.
Afspilningen af det valgte spor begynder.

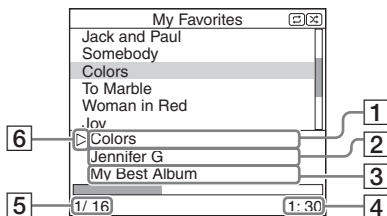

- 1 Spor, der afspilles nu
- 2 Kunstnernavn
- 3 Albumnavn
- 4 Forløbet tid
- 5 Spor, der afspilles nu/totalt antal spor
- 6 Status for afspilning (Afspil, Pause, Hurtigt frem, Hurtigt tilbage)

Bemærkninger

- I denne tilstand kan du ikke anvende kontrolknapperne på iPod-afspilleren.
- Når der er et tegn, som TDM-iP50 ikke kan vise, vises det som "*".
- Afhængigt af den tilsluttede iPod kan det være nødvendigt at skifte til iPod-visningstilstand (side 10) for at kunne afspille video/fotos.
- Sæt afspilningen på pause inden du frakobler iPod-afspilleren.
- Mens "Loading..." vises på tv'et, skal du ikke frakoble iPod-afspilleren.
- Det kan tage tid at starte afspilningen afhængigt af indholdet.
- Inden du ser video, skal du justere videoindstillingerne på iPod-afspilleren til de passende indstillinger i henhold til din situation.

fortsættes

Grundlæggende betjeneringer

Tryk på	For at
▶	Starte afspilning.
■	Sætte afspilning på pause.
→/⊕/ ENTER	Vælge menuen/gå til næste menuvisning/ start afspilning.
←/MENU/ ☺ DISPLAY/ RETURN	Gå til forrige menuvisning.
↑/↓	Flytte markør.
◀◀/▶▶	Trykke og slip for at springe til næste (forrige) sang eller kapitel i en lydbog/ podcast. Hold nede for at spole hurtigt frem (hurtigt tilbage).
◀◀▶▶	Afspille hurtigt frem (hurtigt tilbage).
OPR MODE/ MODE	Skifte betjeningstilstandene.
VOLUME +/-	Justere lydstyrken.

Indstillingsmenu

I indstillingsmenuen kan du vælge indstillingerne for denne enhed: [Screen Saver], [Color Theme], [Shuffle], [Repeat], [Audiobooks]. Du ændrer indstillingerne ved at trykke flere gange på ENTER, ⊕ eller →.

Standardindstillingerne er understreget.

Bemærk

[Screen Saver] og [Color Theme] kan vælges ved at trykke på ENTER, og deres indstillinger kan ændres, selv når iPod-afspilleren ikke er placeret i enheden.

■ Screen Saver

Pauseskærmbilledet vises på tv'et efter cirka 15 minutter uden aktivitet. Tryk på en tilfældig knap for at annullere pauseskærmen.

[ON] Slår pauseskærmen til.

[OFF] Slår pauseskærmen fra.

Displayet skifter ikke til pauseskærmbilledet under afspilning af video.

■ Color Theme

Vælger farven på skærmvisningen på det tilsluttede tv.

[Auto] Farven vælges automatisk i henhold til din iPod.

[White] Farven er hvid.

[Black] Farven er sort.

[Green] Farven er grøn.

[Red] Farven er rød.

[Blue] Farven er blå.

■ Shuffle

Afspiller sangene/albummene i tilfældig rækkefølge.

Indstillingen bestemmes af iPod-indstillingerne.

[OFF]	Afspiller ikke i tilfældig rækkefølge.
-------	--

[Songs]	Afspiller sange i tilfældig rækkefølge.
---------	---

[Albums]	Afspiller album i tilfældig rækkefølge.
----------	---

■ Bemærk

Når der afspilles videoindhold, ændres [Shuffle] automatisk til [OFF].

■ Repeat

Gentager afspilning af sange.

Indstillingen bestemmes af iPod-indstillingerne.

[OFF]	Gentager ikke afspilning.
-------	---------------------------

[Repeat to One]	Gentag en sang.
-----------------	-----------------

[Repeat to All]	Gentag alle sange.
-----------------	--------------------

■ Audiobooks

Ændrer afspilningshastigheden på lydbøger.

Indstillingen bestemmes af iPod-indstillingerne.

[Slower]	Afspiller lydbøger langsomt.
----------	------------------------------

[Normal]	Afspiller lydbøger ved normal hastighed.
----------	--

[Faster]	Afspiller lydbøger hurtigt.
----------	-----------------------------

Yderligere oplysninger

Fejlfinding

Hvis du kommer ud for et problem med din enhed, kan du finde dit problem i fejlfindingsstjeklisten nedenfor og udføre den angivne udbedrende handling. Løses problemet ikke, skal du kontakte din Sony-forhandler.

Bemærk, at hvis servicepersonalet udskifter nogle dele under reparation, tilbageholdes disse dele muligvis.

Sørg for at tage hele systemet med, når du afleverer det til reparation. Dette produkt er et systemprodukt og hele systemet er nødvendigt for at kunne bestemme den del, der skal repareres.

LED-indikatoren blinker.

- Fjern iPod-afspilleren og sluk for AV-systemet, og tænd derefter for det igen.

Hvis LED-indikatoren stadig blinker, skal du konsultere din nærmeste Sony-forhandler.

Fjernbetjeningen virker ikke.

- Opdater din iPod til brug af den sidste nye software, inden du bruger den.
- Fjern eventuelle ting der står i vejen.

- Ret fjernbetjeningen mod AV-systemets sensor (DAV-serien osv.).
- Afstanden mellem fjernbetjeningen og AV-systemet er for stor.
- Udskift batteriet.
- Sørg for, at din iPod* er ordentligt tilsluttet.
- Vælg AV-systemets DMPORT-funktion.
- Tænd og sluk for AV-systemet.

Video/fotos fra iPod-afspilleren vises ikke på tv-skærmen.

- Indstil betjeningstilstanden til iPod-visningstilstand for at få vist fotos (side 10).
- Udfør tilslutningen i henhold til dit AV-system (side 7).
- Når du browser på skærmen vha. DIGITAL MEDIA PORT-kablet: Frakobl videokablet fra VIDEO OUT-stikket.
- Når du browser på skærmen vha. VIDEO OUT-stikket: Skift tv-indgangen til den videoindgang der er sluttet til denne enhed.
- Kontroller at PAL/NTSC-indstillingen på din iPod* er korrekt.
- Kontroller at tv-udgangsindstillingen på iPod-afspilleren er slået til (se i brugsanvisningen til din iPod).
- Kontroller at din iPod* er kompatibel med videoudgang (se i brugsanvisningen til din iPod).

Video/fotos fra iPod-afspilleren vises ikke på iPod-afspillerens display.

- Juster udgangsindstillingerne for video/foto til de passende indstillinger.

Skærmvisningen kommer ikke frem på tv-skærmen.

- Kontroller at betjeningstilstanden er indstillet til skærmvisningstilstand (side 12).
- Udfør tilslutningen i henhold til dit AV-system (side 7).
- Når du browser på skærmen vha. DIGITAL MEDIA PORT-kablet:
Frakobl videokablet fra VIDEO OUT-stikket.
- Når du browser på skærmen vha. VIDEO OUT-stikket:
Skift tv-indgangen til den videoindgang der er sluttet til denne enhed.
- Kontroller at PAL/NTSC-indstillingen på enheden er korrekt (side 6).

Der er ingen lyd.

- Opdater din iPod til brug af den sidste nye software, inden du bruger den.
- Kontroller tilslutningerne.
- Sørg for, at enheden er ordentligt tilsluttet.
- Sørg for, at din iPod* er ordentligt tilsluttet.
- Sørg for, at din iPod* afspiller musik.
- Det kan tage tid at starte afspilningen afhængigt af indholdet.

Der er alvorlig brummen eller støj.

- Flyt enheden væk fra støjkilden.

Lyden er forvrænget.

- Reducer lydstyrken på det tilsluttede AV-system.
- Indstil iPod-afspillerens "EQ"-indstilling til "Fra" eller "Flat".

Lydstyrken på iPhone-ringetonen skifter ikke.

- Juster lydstyrken på iPhone-ringetonen.

* Se "Kompatible iPod-modeller" (side 3).

Sikkerhedsforanstaltninger

Om sikkerhed

Hvis der falder en hård genstand ned på systemet, eller der kommer væske på, skal du tage systemet ud af forbindelse og få det kontrolleret af kvalificeret personel, inden videre betjening af systemet.

Om placering

- Placer ikke enheden på et sted der hælder.
- Placer ikke enheden på steder hvor der er:
 - Ekstremt varmt eller koldt
 - Støvet eller beskidt
 - Meget fugtigt
 - Udsat for vibrationer
 - Udsat for direkte sollys.
- Vær forsigtig når du placerer enheden på overflader, der er specialbehandlede (med voks, olie, lak osv.), eftersom der kan opstå pletter eller misfarvninger på overfladen.

Om varmeudvikling

- Det er ikke en funktionsfejl, selvom enheden udvikler varme under brug.
- Placer enheden på et sted med tilpas ventilation til at forhindre varmeophobning i enheden.

Hvis du har nogen spørgsmål eller problemer mht. din enhed, skal du konsultere din nærmeste Sony-forhandler.

Rengøring af enheden

Rengør enheden med en blød klud, der er let fugtet med en mild rengøringsmiddelopløsning. Anvend ikke nogen former for skuresvampe, skurepulver eller midler som fx fortynder, benzin eller alkohol.

Specifikationer

Udgang

Video: 1 Vp-p 75 ohm
(Komposit video-
udgang)

Generelt

Strømforsyning:

DC IN: 5 V,
0,7 A (via
DIGITAL MEDIA
PORT)

Mål: Cirka ϕ 95 ×
23 (h) mm

Vægt: Cirka 225 g
(inklusive kabel)

Kabellængde: Cirka 1,5 m

Design og specifikationer kan
ændres uden forudgående varsel.

VAROITUS

Älä sijoita laitetta ahtaaseen paikkaan, kuten kirjahyllyyn tai umpinaiseen kaappiin.

Arvokilpi on ulkopohjassa.

Asenna tämä järjestelmä siten, että virtajohto on helppo irrottaa pistorasiasta ongelmatilanteessa.

Laitte on kytketty verkkovirtaan aina, kun siihen liitettynä oleva AV-järjestelmä on liitettynä pistorasiaan.



**Käytöstä
poistetun
sähkö- ja
elektroniikka-
laitteen
hävitys
(Euroopan**

Unioni ja muiden Euroopan maiden keräysjärjestelmät)

Symboli, joka on merkitty Tuotteeseen tai sen pakkaukseen, osoittaa, että tätä tuotetta ei saa käsitellä talusjätteenä.

Tuote on sen sijaan luovutettava sopivaan sähkö- ja

elektroniikkalaitteiden kierrätyksestä huolehtivaan keräyspisteeseen. Tämän tuotteen asianmukaisen hävittämisen varmistamisella autetaan estämään sen mahdolliset ympäristöön ja terveyteen kohdistuvat haittavaikutukset, joita voi aiheutua muussa tapauksessa tämän tuotteen epäasianmukaisesta jätekäsittelystä. Materiaalien kierrätys säästää luonnonvaroja. Tarkempia tietoja tämän tuotteen kierrättämisestä saat paikallisilta ympäristöviranomaisilta.

Huomautus EU-direktiivejä noudattavissa maissa oleville asiakkaille

Tämän tuotteen valmistaja on Sony Corporation, 1-7-1 Konan Minato-ku Tokyo, 108-0075 Japani.

Tuotteen EMC ja turvallisuus hyväksyjä on is Sony Deutschland GmbH, Hedelfinger Strasse 61, 70327 Stuttgart, Saksa. Kaikissa tuotteen huolto- tai takuuasioissa ottakaa yhteyttä valtuutettuun Sony huoltoon.



CE-merkki koskee vain niitä maita, joissa se on lain mukaan voimassa, pääasiassa ETA-alueen

(Euroopan talousalueen) maissa.

Tekijänoikeuksista

- iPod on Apple Inc:n Yhdysvalloissa ja muissa maissa rekisteröity tavaramerkki.
- iPhone on Apple Inc:n tavaramerkki
- Muut tavaramerkit ja rekisteröidyt tavaramerkit ovat niiden omistajien omaisuutta. Tässä oppaassa ei ole käytetty TM ja ®-merkkejä.

Yhteensopivat iPod-mallit

Yhteensopivia iPod-malleja ovat seuraavat. Päivitä iPod-soittimesi ennen käyttöä, jotta voit käyttää uusimpia ohjelmistoja.



iPod touch



iPod nano 3rd generation (video)



iPod classic



iPhone



iPod nano
2nd generation
(alumiini)



iPod
5th generation
(video)



iPod nano
1st generation



iPod
4th generation
(värinäyttö)



iPod
4th generation



iPod mini

Huomautuksia

- Tämä laite on suunniteltu vain iPod-soitinta varten. Et voi liittää siihen mitään muita kannettavia soittimia.
- Näissä käyttöohjeissa sanaa ”iPod” käytetään viittaamaan yleisesti iPod-soittimen ja iPhone-puhelimen iPod-toimintoihin, ellei teksti tai kuvitus muuta osoita.
- Sony ei voi ottaa vastuuta siitä, jos iPod-soittimelle tallennettuja tietoja katoaa tai vahingoittuu, kun tämän laitteen kanssa käytetään iPod-soitinta.
- Mukana tulleita iPod-telakkasovittimia koskevia tarkempia tietoja on telakkasovittimien mukana tulleissa ohjeissa. Muita iPod-malleja käytettäessä tulee ostaa Apple Inc:n kanssa yhteensopiva telakkasovitin.
- Tämä tuote on tehty toimimaan erityisesti iPhone-puhelimen ja iPod-soittimen kanssa, ja sillä on Applen suorituskykystandardien noudattamista koskeva hyväksyntä.

Sisällysluettelo

Yleiskuvaus.....	6
------------------	---

Aloituspäivä

1: Mukana tulleiden varusteiden tarkastaminen.....	7
2: Osat ja niiden sijainti	7
3: TDM-iP50-laitteen asentaminen	8

Laitteen käyttö

Toimintatilan valinta.....	11
iPod-näyttötilan käyttö.....	11
Ruutunäyttötilan käyttö.....	13

Lisätietoja

Vianmääritys	17
Varotoimenpiteitä	19
Tekniset tiedot.....	20

Yleiskuvaus

Voit käyttää iPod-soittimessa olevia ääni-, video- ja valokuvatiedostoja, jos kytket tämän laitteen AV-järjestelmään DIGITAL MEDIA PORT -liitännän kautta (Sony DAV -sarja tms.).

- Voit käyttää iPod-soitinta sen omien ohjauspainikkeiden, AV-järjestelmän ohjauspainikkeiden ja AV-järjestelmän mukana tulleen kaukosäätimen ohjauspainikkeiden avulla (sivu 11).
- Voit käyttää iPod-soitinta samalla, kun selaat tietoja iPod-näytössä tai televisioruudussa ruutunäyttötilassa (sivut 11, 13).
- Voit käyttää tätä laitetta myös paristojen latauslaitteena (sivu 10).
- Voit vaihtaa ruutunäytön PAL- ja NTSC-näyttöstandardin välillä laitteen pohjassa olevan PAL/NTSC-kytkimen avulla (sivu 7).

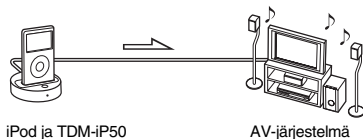

Huomautus

Termistä DIGITAL MEDIA PORT on toisinaan käytetty lyhennystä DMPORT.

Aloitussopas

1: Mukana tulleiden varusteiden tarkastaminen

Laite (1)

Yhdistelmävideokaapeli (1)

Käyttöohjeet (1)

iPod-telakkasovittimet (1 sarja)

Mukana tulleita iPod-telakkasovittimia koskevia tarkempia tietoja on telakkasovittimien mukana tulleissa ohjeissa.

2: Osat ja niiden sijainti

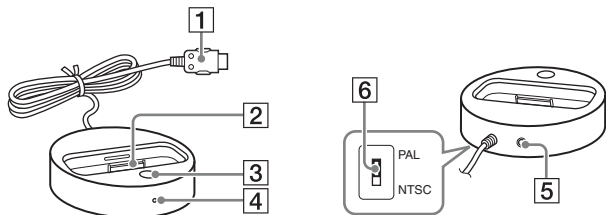

1 DIGITAL MEDIA PORT -kaapeli (sivu 8)

2 iPod-liitin (sivu 9)

3 OPR MODE -painike (sivu 11)

4 Tilan valodiodimerkkivalo (sivu 11)
iPod-näyttötila (sivu 11): Palaa keltaisena.
Ruutunäyttötila (sivu 13): Palaa vihreänä.

5 VIDEO OUT -liitin (sivu 8)

6 PAL/NTSC-kytkin

Valitse PAL- tai NTSC-asetus käyttämäsi television mukaan.

3: TDM-iP50-laitteen asentaminen

Liitä ja sijoita TDM-iP50 alla olevan kuvan mukaisesti.

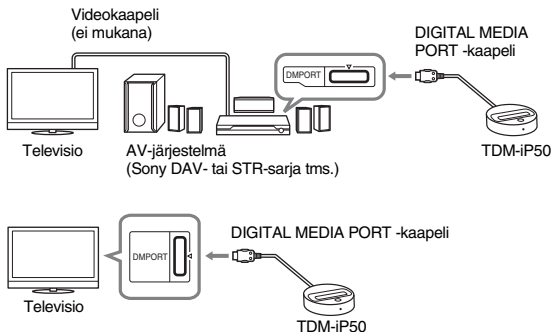

Jos AV-järjestelmä ei voi lähettää videosignaaleja, kun järjestelmän DMPORT-toiminto on käytössä

Liitä mukana toimitettu yhdistelmävideokaapeli tässä laitteessa olevaan VIDEO OUT -liittimeen.

Lisätietoja on AV-järjestelmän käyttöoppaassa.

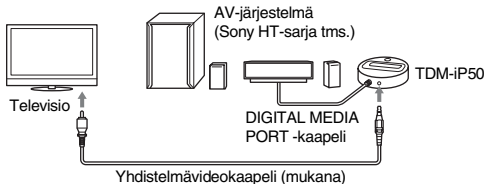

Huomautuksia

- Laitteen virta kytkeytyy/katkeaa automaattisesti, kun liitetyn AV-järjestelmän (DAV-sarja tms.) virta kytketään/katkaistaan.
- Jos kytket videokaapelin televisioon, jossa on SCART (EURO AV) -liitäntä, käytä kaupasta saatavaa sovitinta.
- Jos kytket yhdistelmävideokaapelin laitteen VIDEO OUT -liitäntään, laitteen DIGITAL MEDIA PORT -kaapelin kautta ei lähetetä kuvaa.

Laitteen kytkeminen/ irrottaminen

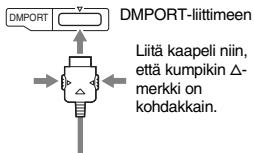

Irrota DIGITAL MEDIA PORT -kaapeli DMPORT-liittimeestä painamalla kumpaakin sivupainiketta ja vetämällä kaapeli irti.

Liittäminen

- 1 Liitä tämän laitteen DIGITAL MEDIA PORT -kaapeli AV-järjestelmän DIGITAL MEDIA PORT -liittimeen (DAV-sarja tms.). Varmista, että AV-järjestelmän virta on katkaistu, ennen kuin teet kytkennän.
- 2 Kytke AV-järjestelmä päälle DIGITAL MEDIA PORT -liittimen ollessa kytkettynä tähän laitteeseen ja valitse DIGITAL MEDIA PORT -toiminto.

Irrottaminen

Katkaise AV-järjestelmän virta ennen kytkentöjen irrottamista.

iPod-soittimen liittäminen laitteeseen

- 1 Valitse omaan iPod-soittimeesi sopiva iPod-telakkasovitin. Mukana tulleita iPod-telakkasovittimia koskevia tarkempia tietoja on telakkasovittimien mukana tulleissa ohjeissa.
- 2 Työnnä telakkasovitin laitteeseen.

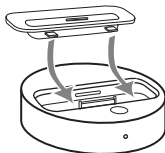

- 3 Aseta iPod-soitin laitteeseen.

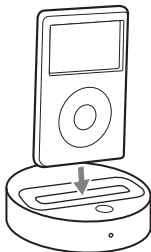

Huomautuksia

- Kun asetat tai poistat iPod-soitinta, käsittele sitä laitteessa olevan iPod-liittimen kanssa samassa kulmassa äläkä käännä tai keinuta iPod-soitinta, jotta liittimet eivät vahingoitu.
- Älä kannata laitetta iPod-soittimen ollessa sen liittimessä. Tämä voi aiheuttaa toimintahäiriöitä.
- Kun poistat tai asetat paikalleen iPod-soitinta, tue laitetta toisella kädelläsi ja varo, ettet paina vahingossa iPod-soittimen säätimiä.

Laitteen käyttäminen paristojen latauslaitteena

Voit käyttää laitetta paristojen latauslaitteena. Kun POWER-merkkivalo palaa, paristo voidaan ladata. Lataustila näkyy iPod-soittimen näytössä. Katso lisätietoja iPod-soittimen käyttöoppaasta.

iPod-telakkasovittimen poistaminen

Poista iPod-telakkasovitin vetämällä sitä ylös sormenkynnellä tai jollakin litteällä esineellä soittimen sisällä olevasta urasta.

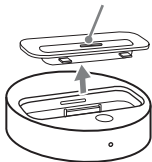

Laitteen käyttö

Toimintatilan valinta

Voit käyttää iPod-laitetta DIGITAL MEDIA PORT-liitännällä varustetun AV-järjestelmän kautta (Sony DAV -sarja tms.).

Vaihda kättöilaa painamalla laitteessa olevaa OPR MODE -painiketta.

■ iPod-näyttötila

Voit käyttää laitetta liitettynä olevan iPod-soittimen painikkeilla tai liitettynä olevan AV-järjestelmän painikkeilla tai kaukosäätimellä.

■ Ruutunäyttötila

Voit käyttää laitetta liitettynä olevan AV-järjestelmän painikkeilla tai kaukosäätimellä samalla kun iPod-soittimen tietovalikko näkyy televisiossa.

Huomautus

Toimintatilaa ei voi vaihtaa muuten kuin DIGITAL MEDIA PORT-toiminnolle.

iPod-näyttötilan käyttö









Siirry iPod-näyttötilaan painamalla laitteessa olevaa OPR MODE -painiketta.

Kun laite on iPod-näyttötilassa, sen merkkivalo palaa keltaisena.

Huomautuksia

- Katso iPod-soittimen käyttöä koskevia ohjeita sen käyttöoppaasta.
- Pysäytä toisto ennen kuin irrotat iPod-soittimen.

Käytön perusteet

Paina	Toiminto
	Käynnistä toisto.
	Pysäytä toisto.
	Valitse valikko tai raita toistoa varten.
 / ENTER	Suorita valittu valikko tai toista valittu raita.
	Siirry seuraavaan (edelliseen) kappaleeseen/videoon tai äänikirjan/podcastin kappaleeseen painamalla tätä. Pidä painettuna, jos haluat kelata nopeasti eteenpäin (tai taaksepäin).
	Toistaminen nopeutettuna eteen- tai taaksepäin.
 / MENU /  DISPLAY / RETURN	Toimii kuten iPod-soittimen Menu (valikko) -painike.

Paina	Toiminto
OPR MODE/ MODE	Vaihda toimintatiloja.
VOLUME +/-	Säädä äänenvoimakkuutta.

Huomautuksia

- Osoita kaukosäätimellä AV-järjestelmään.
- Toiminnot ja painikkeet voivat vaihdella liitettyinä olevan AV-järjestelmän mukaan. Lue AV-järjestelmän käyttöohjeet.
- Toiminnot voivat olla erilaisia liitettyinä olevasta iPod-soittimesta riippuen.
- Säädä iPod-soittimen videoasetukset sopiviksi ennen videon katselua.
- Toiston alkamiseen voi kuluä jonkin aikaa sisällöstä riippuen.
- Äänenvoimakkuutta (paitsi iPhone-puhelimen soittoääntä) ei voi säätää iPod-soittimen äänenvoimakkuudensäätimellä, kun soitin on kytkettyä AV-järjestelmään.
- Pidä **⏮/⏭**-painiketta painettuna, jos haluat kelata nopeasti eteenpäin (tai taaksepäin) videotoston aikana, jos **⏮/⏭** ei toimi.
- Kun iPhone on liitettyä AV-järjestelmään ja siihen tulee puhelu toiston aikana, toisto keskeytyy ja voit ottaa puhelun vastaan.
- iPhone soi sillä äänenvoimakkuudella, joka siihen on asetettu, vaikka se olisi liitettyä AV-järjestelmään. Säädä soittoäänen äänenvoimakkuus halutulle tasolle iPhone-puhelimessa.

Ruutunäyttötilan käyttö

Siirry ruutunäyttötilaan painamalla laitteessa olevaa OPR MODE -painiketta.

Kun laite on tässä tilassa, sen merkkivalo palaa vihreänä.

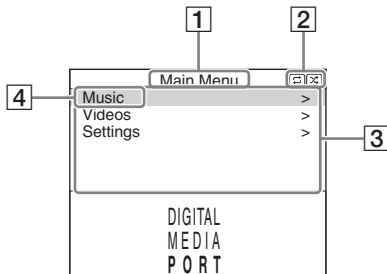

- 1 Valittu valikon otsikko
- 2 Nykyiset asetukset (☐➔), (☐➔)toisto, (☐➔)hajatoisto)
- 3 [Main Menu] -luettelo ([Music], [Videos], [Settings])
- 4 Valittu valikko

Musiikin kuuntelu ja videoiden katselu selattaessa tietoja ruutunäyttötilassa

Esimerkki: Musiikin toistoluettelot

- 1 Valitse [Music] kohdasta [Main Menu] ja paina sitten ENTER. [Music]-valikko tulee näkyviin.
- 2 Valitse [Playlists] kohdasta [Music] ja paina sitten ENTER. [Playlists]-valikko tulee näkyviin.
- 3 Valitse haluamasi toistoluettelo ja paina ENTER. Valitussa toistoluettelossa olevat raidat tulevat näkyviin.
- 4 Valitse haluamasi raita ja paina ENTER. Valitun raidan toisto alkaa.

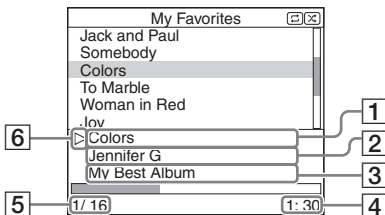

- 1 Parhaillaan toistettava raita
- 2 Esittäjän nimi
- 3 Albumin nimi
- 4 Kulunut aika
- 5 Parhaillaan toistettavan raidan numero/raitojen kokonaismäärä
- 6 Toistotila (toisto, tauko, pikakelaus eteenpäin, pikakelaus taaksepäin)

Huomautuksia

- Tässä tilassa et voi käyttää iPod-soittimen ohjauspainikkeita.
- Kun TDM-iP50 ei pysty näyttämään merkkiä, sen tilalla näkyy "*".
- Liitettyinä olevasta iPod-soittimesta riippuen videoiden ja valokuvien katselu saattaa edellyttää, että siirrytään iPod-näyttötilaan (sivu 11).
- Pysäytä toisto ennen kuin irrotat iPod-soittimen.
- Kun televisiossa näkyy "Loading...", älä irrota iPod-soitinta.
- Toiston alkamiseen voi kulua jonkin aikaa sisällöstä riippuen.
- Säädä iPod-soittimen videoasetukset sopiviksi ennen videon katselua.

Käytön perusteet

Paina	Toiminto
▶	Käynnistä toisto.
II/■	Pysäytä toisto.
→/⊕/ ENTER	Valitse valikko/siirry seuraavaan valikkonäyttöön/ käynnistä toisto.
←/MENU/ ⏏ DISPLAY/ RETURN	Siirry edelliseen valikkonäyttöön.
↑/↓	Siirrä kohdistinta.
◀◀/▶▶	Siirry seuraavaan (edelliseen) musiikkikappaleeseen tai äänikirjan/podcastin kappaleeseen painamalla tätä. Pidä painettuna, jos haluat kelata nopeasti eteenpäin (tai taaksepäin).
◀◀/▶▶	Toistaminen nopeutettuna eteen- tai taaksepäin.
OPR MODE/ MODE	Vaihda toimintatiloja.
VOLUME +/-	Säädä äänenvoimakkuutta.

Asetusvalikko

Asetusvalikosta voit valita tämän laitteen asetukset: [Screen Saver], [Color Theme], [Shuffle], [Repeat], [Audiobooks]. Asetus vaihtuu paineltaessa ENTER, ⊕ tai →.

Oletusasetukset on alleviivattu.

Huomautus

[Screen Saver] ja [Color Theme] voidaan valita painamalla ENTER, ja niiden asetuksia voidaan muuttaa, vaikka iPod ei olisikaan asetettuna laitteeseen.

■ Screen Saver

Näytönsäästäjän kuva tulee television näyttöön noin 15 minuutin kuluttua, jos laitetta ei käytetä. Peruuta näytönsäästäjä painamalla mitä tahansa painiketta.

[ON] Kytkee näytönsäästäjän päälle.

[OFF] Kytkee näytönsäästäjän pois päältä.

Näyttö ei siirry näytönsäästäjän kuvaan videotoiston aikana.

■ Color Theme

Valitsee liitettyinä olevan television ruutunäytön värin.

[Auto] Väri valitaan automaattisesti iPod-soittimen mukaan.

[White] Väri on valkoinen.

[Black] Väri on musta.

[Green] Väri on vihreä.

[Red] Väri on punainen.

[Blue] Väri on sininen.

■ Shuffle

Toistaa kappaleet/albumit satunnaisessa järjestyksessä. Asetus määräytyy iPod-asetusten mukaan.

[OFF]	Ei toista satunnaisessa järjestyksessä.
[Songs]	Toistaa kappaleet satunnaisessa järjestyksessä.
[Albums]	Toistaa albumit satunnaisessa järjestyksessä.

Huomautus

Kun video on toistettu, [Shuffle]-asetus kytkeytyy pois päältä [OFF] automaattisesti.

■ Repeat

Toistaa kappaleet uudelleen. Asetus määräytyy iPod-asetusten mukaan.

[OFF]	Ei toista uudelleen.
[Repeat to One]	Toistaa uudelleen yhden kappaleen.
[Repeat to All]	Toistaa uudelleen kaikki kappaleet.

■ Audiobooks

Muuttaa äänikirjan toistonopeutta. Asetus määräytyy iPod-asetusten mukaan.

[Slower]	Toistaa äänikirjan hitaasti.
[Normal]	Toistaa äänikirjan normaalilla nopeudella.
[Faster]	Toistaa äänikirjan nopeasti.

Lisätietoja

Vianmääritys

Jos sinulla on ongelmia laitteen kanssa, etsi ongelma alla olevasta ongelmien tarkistuslistasta ja suorita tarvittavat korjaavat toimet. Jos ongelma ei korjaudu, ota yhteys Sony-jälleenmyyjään. Huomaa, että jos huoltohenkilöstö vaihtaa osia korjauksen aikana, näitä osia ei ehkä palauteta. Kun viet laitteen korjattavaksi, muista ottaa kaikki laitteeseen kuuluvat osat mukaan.

Tämä tuote on järjestelmätuote, joten kaikki järjestelmään kuuluvat osat tarvitaan korjausta vaativan kohdan määrittämiseksi.

Valodiodimerkkivalo vilkkuu.

- Ota iPod pois ja kytke AV-järjestelmä pois päältä ja sitten takaisin päälle.

Jos merkkivalo vilkkuu vieläkin, ota yhteys lähimpään Sonyn jälleenmyyjään.

Kaukosäädin ei toimi.

- Päivitä iPod-soittimesi ennen käyttöä, jotta voit käyttää uusimpia ohjelmistoja.
- Poista mahdolliset esteet.
- Osoita kaukosäätimellä AV-järjestelmän (DAV-sarja tms.) tunnistimeen.
- Kaukosäädin on liian kaukana AV-järjestelmästä.
- Vaihda paristo.
- Varmista, että iPod* on kytketty tukevasti.
- Valitse DMPORT-toiminto AV-järjestelmässä.
- Kytke AV-järjestelmä päälle ja pois.

Video/valokuva ei tule näkyviin iPod-soittimesta televisioruudulle.

- Jos näytät valokuvia, aseta käyttötilaksi iPod-näyttötila (sivu 11).
- Tee liitännät AV-järjestelmän mukaisesti (sivu 8).
- Kun selaat ruutunäytössä ja käytät DIGITAL MEDIA PORT -kaapelia: Irrota videokaapeli VIDEO OUT -liitimestä.
- Kun selaat ruutunäytössä ja käytät VIDEO OUT -liitintä: Vaihda televisiotulo tähän laitteeseen tulevaksi videotuloksi.
- Varmista, että iPod*-soittimen PAL/NTSC-asetus on oikein.

- Varmista, että iPod-soittimen televisiolähtöasetus on valittuna (katso iPod-soittimen käyttöopasta).
- Varmista, että iPod* on yhteensopiva videolähdön kanssa (katso iPod-soittimen käyttöopasta).

Video/valokuva ei tule näkyviin iPod-soittimesta iPod-näyttöön.

- Säädä video-/valokuva-asetukset asianmukaisesti.

Ruutunäyttö ei tule näkyviin televisioruudulle.

- Varmista, että käyttötilaksi on asetettu ruutunäyttötila (sivu 13).
- Tee liitännät AV-järjestelmän mukaisesti (sivu 8).
- Kun selaat ruutunäytössä ja käytät DIGITAL MEDIA PORT -kaapelia: Irrota videokaapeli VIDEO OUT -liitimestä.
- Kun selaat ruutunäytössä ja käytät VIDEO OUT -liitintä: Vaihda televisiotulo tähän laitteeseen tulevaksi videotuloksi.
- Varmista, että laitteen PAL/NTSC-asetus on oikein (sivu 7).

Ei ääntä.

- Päivitä iPod-soittimesi ennen käyttöä, jotta voit käyttää uusimpia ohjelmistoja.
- Tarkista liitännät.
- Varmista, että laite on kytketty tukevasti.
- Varmista, että iPod* on kytketty tukevasti.
- Varmista, että iPod* soittaa musiikkia.
- Toiston alkamiseen voi kulua jonkin aikaa sisällöstä riippuen.

Huomattava surina tai kohina.

- Siirrä laite kauemmas häiriolähteestä.

Ääni on vääristynyt.

- Pienennä kytketyn AV-järjestelmän äänenvoimakkuutta.
- Aseta iPod-soittimen ”EQ”-asetukseksi ”Pois” tai ”Tasainen”.

iPhone-puhelimen soittoäänen voimakkuus ei muutu.

- Säädä soittoäänen voimakkuutta iPhone-puhelimesta.

* Katso ”Yhteensopivat iPod-mallit” (sivu 3).

Varotoimenpiteitä

Turvallisuus

Jos järjestelmän sisään putoaa jotakin tai kaatuu nestettä, irrota virtajohto pistorasiasta ja tarkastuta järjestelmä ammattihenkilöllä ennen kuin jatkat laitteen käyttöä.

Sijoitus

- Älä sijoita laitetta kaltevaan asentoon.
- Älä sijoita laitetta paikkaan, jossa se voi altistua;
 - erittäin kuumalle tai kylmälle
 - pölylle tai lialle
 - runsaalle kosteudelle
 - tärinälle
 - suoralle auringonvalolle.
- Ole varovainen sijoittaessasi laitteen erikoiskäsittelylle (vahatulle, öljytylle, kiillotetulle tms.) pinnalle, koska tällainen pinta voi tahriintua tai värjäytyä.

Kuumeneminen

- Vaikka laite kuumenee käytön aikana, kyseessä ei ole vika.
- Laite tulee sijoittaa tilaan, jossa on riittävä ilmanvaihto, jotta se ei ylikuumene.

Jos sinulla on laitteeseen liittyviä kysymyksiä tai ongelmia, ota yhteys lähimpään Sony-jälleenmyyjään.

Laitteen puhdistaminen

Puhdista laite mietoon pesuaineliuokseen kostutetulla pehmeällä liinalla. Älä käytä mitään hankaustyynyä, tahrannoistoaainetta tai liuotinta kuten ohenninta, alkoholia tai bensiiniä.

Tekniset tiedot

Teho

Video: 1 Vp-p, 75 ohmia
(yhdistelmä-
videolähtö)

Yleistä

Käyttöjännite:

DC IN: 5 V,
0,7 A (DIGITAL
MEDIA PORT
-liitännän kautta)

Mitat: noin ϕ 95 ×
23 (kork.) mm

Paino: noin 225 g (kaapeli
mukaan lukien)

Kaapelin pituus: noin 1,5 m

Valmistaja pidättää itsellään oikeuden muuttaa laitteen ulkonäköä ja ominaisuuksia siitä erikseen ilmoittamatta.

ADVERTÊNCIA

Não instale o aparelho em espaços fechados, tais como estantes ou arquivos.

A placa de identificação está localizada na parte externa inferior.

Instale este sistema de forma a que o cabo de alimentação possa ser imediatamente desligado da tomada de parede, na eventualidade de haver um problema.

A unidade não está desligada da fonte de alimentação CA desde que o sistema AV ligado esteja ligado à tomada de parede.



Tratamento de Equipamentos Eléctricos e Electrónicos no final da sua vida útil

(Aplicável na União Europeia e em países Europeus com sistemas de recolha selectiva de resíduos)

Este símbolo, colocado no produto ou na sua embalagem, indica que este não deve ser tratado como resíduo urbano indiferenciado. Deve sim ser colocado num ponto de recolha destinado a resíduos de equipamentos eléctricos e electrónicos. Assegurando-se que este produto é correctamente depositado, irá prevenir potenciais consequências negativas para o ambiente bem como para a saúde, que de outra forma poderiam ocorrer pelo mau manuseamento destes produtos. A reciclagem dos materiais contribuirá para a conservação dos recursos naturais. Para obter informação mais detalhada sobre a reciclagem deste produto, por favor contacte o município

onde reside, os serviços de recolha de resíduos da sua área ou a loja onde adquiriu o produto.

Nota para clientes nos países que aplicam Directivas da UE

O fabricante deste produto é a Sony Corporation, 1-7-1 Konan Minato-ku Tokyo, 108-0075 Japão.

O representante autorizado para Compatibilidade Electromagnética e segurança do produto é a Sony Deutschland GmbH, Hedelfinger Strasse 61, 70327 Stuttgart, Alemanha. Para qualquer assunto relacionado com serviço ou garantia por favor consulte a morada indicada nos documentos sobre serviço e garantias que se encontram junto ao produto.



A validade da marcação CE está limitada apenas àqueles países onde esteja legalmente em

vigor, sobretudo nos países do EEE (Espaço Económico Europeu).

Direitos de autor

- iPod é uma marca comercial da Apple Inc., registada nos EUA e noutros países.
- iPhone é uma marca comercial da Apple Inc.
- Todas as outras marcas comerciais e marcas registadas são dos respectivos titulares. Neste manual, as marcas TM e ® não estão especificadas.

Modelos de iPod compatíveis

Os modelos de iPod compatíveis são os seguintes. Atualize o seu iPod para usar o software mais recente antes de o utilizar.



iPod touch



iPod nano de 3
geração (vídeo)



iPod classic



iPhone



iPod nano
de 2 geração
(alumínio)



iPod
de 5 geração
(vídeo)



iPod nano
de 1 geração



iPod
de 4 geração
(visor a cores)



iPod de 4 geração



iPod mini

Notas

- Esta unidade foi concebida apenas para iPod. Não pode ligar quaisquer outros leitores de áudio portáteis.
- Nestas Instruções de Operação, usa-se “iPod” como referência geral para funções iPod não iPod e iPhone, salvo especificações em contrário no texto ou nas ilustrações.
- A Sony não pode aceitar responsabilidade no caso dos dados gravados para o iPod se perderem ou ficarem danificados quando usa um iPod ligado a esta unidade.
- Para detalhes sobre adaptadores de acoplamento do iPod fornecidos, consulte as instruções fornecidas com os adaptadores de acoplamento. Quando usa outros modelos de iPod, precisa de comprar em separado um adaptador de acoplamento compatível da Apple Inc.
- Este produto foi concebido especificamente para funcionar com iPhone e iPod e foi certificado para cumprir as normas de desempenho da Apple.

Índice

Visão Geral.....	5
------------------	---

Preparativos

1: Verificar os itens fornecidos.....	6
2: Lista das localizações das peças	6
3: Instalar o TDM-iP50	7

Operar a Unidade

Seleccionar o modo de Operação	10
Utilização do modo de visualização do iPod	10
Utilização do modo de visualização no Ecrã	12

Informação Adicional

Resolução de Problemas	16
Precauções.....	18
Especificações.....	19

Visão Geral

Pode desfrutar no iPod de conteúdos de áudio, vídeo e fotografia ligando esta unidade a um sistema AV com interface DIGITAL MEDIA PORT (série DAV da Sony, etc.).

- Pode operar o seu iPod pelos seus botões de comando, os botões de comando do sistema AV e o telecomando fornecido com o sistema AV (página 10).
- Enquanto procurar informação no ecrã do iPod ou no ecrã da sua TV no modo de visualização no Ecrã, pode operar o seu iPod (páginas 10, 12).
- Pode também usar esta unidade como um carregador de baterias (página 9).
- Pode comutar a visualização no ecrã entre PAL e NTSC com o interruptor PAL/NTSC na parte inferior da unidade (página 6).

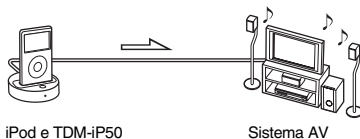

Nota

DIGITAL MEDIA PORT é ocasionalmente abreviado como DMPORT.

Preparativos

1: Verificar os itens fornecidos

Unidade (1)

Cabo de vídeo composto (1)

Instruções de operação (1)

Adaptadores de acoplamento do iPod (1 conjunto)

Para detalhes sobre adaptadores de acoplamento do iPod fornecidos, consulte as instruções fornecidas com os adaptadores de acoplamento.

2: Lista das localizações das peças

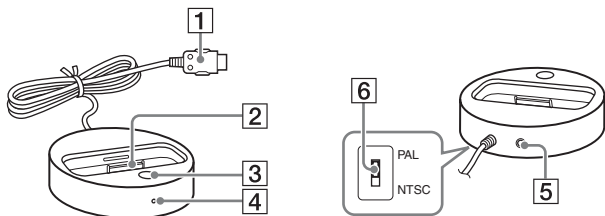

1 Cabo DIGITAL MEDIA PORT (página 7)

2 Conector do iPod (página 8)

3 Botão OPR MODE (página 10)

4 Indicador do estado do LED (página 10)

Modo de visualização do iPod (página 10): Acende a âmbar.

Modo de visualização no Ecrã (página 12): Acende a verde.

5 Tomada VIDEO OUT (página 7)

6 Interruptor PAL/NTSC

Selecione a definição PAL/NTSC de acordo com a sua TV.

3: Instalar o TDM-iP50

Ligue e posicione o TDM-iP50 como ilustrado abaixo.

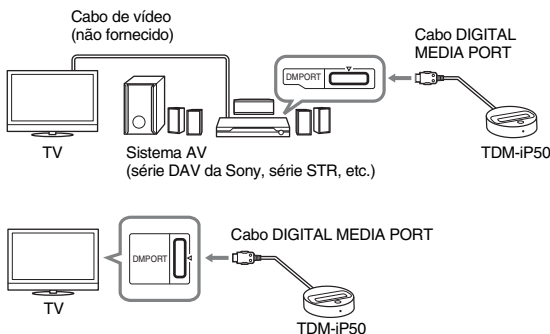

Se o seu sistema AV não puder emitir sinais de vídeo quando o sistema estiver na função DMPORT

Ligue o cabo de vídeo composto fornecido à tomada VIDEO OUT desta unidade.

Consulte o guia do utilizador do seu sistema AV para mais informações.

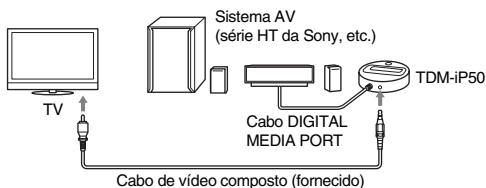

Notas

- Esta unidade liga/desliga automaticamente sempre que o sistema AV ligado (série DAV, etc.) liga/desliga.
- Quando ligar um cabo de vídeo a uma TV que tenha uma tomada SCART (EURO AV), use um conector de conversão disponível no mercado.
- Quando ligar o cabo de vídeo composto à tomada VIDEO OUT da unidade, não sai nenhuma imagem do cabo DIGITAL MEDIA PORT da unidade.

continua

Para ligar/desligar a unidade

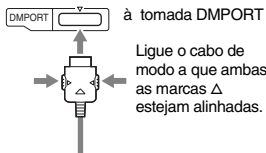

Para remover o cabo DIGITAL MEDIA PORT da tomada DMPORT, prima ambos os botões laterais e remova-o.

Ligar

- 1 Ligue o cabo DIGITAL MEDIA PORT desta unidade à tomada DIGITAL MEDIA PORT de um sistema AV (série DAV, etc.). Certifique-se de que o sistema AV está desligado antes de ligar.
- 2 Ligue o sistema AV com uma tomada DIGITAL MEDIA PORT ligada a esta unidade, e seleccione a função DIGITAL MEDIA PORT.

Desligar

Antes de desligar, desligue o sistema AV.

Para colocar o iPod na unidade

- 1 Escolha o adaptador de acoplamento do iPod que se adapte ao seu iPod. Para detalhes sobre adaptadores de acoplamento do iPod fornecidos, consulte as instruções fornecidas com os adaptadores de acoplamento.
- 2 Insira o adaptador de acoplamento na unidade.

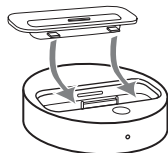

- 3 Coloque o iPod na unidade.

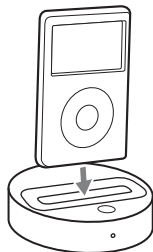

Notas

- Quando colocar ou remover o iPod, manuseie o iPod no mesmo ângulo como o do conector do iPod nesta unidade e não torça ou balance o iPod para evitar danificar o conector.
- Não transporte a unidade com um iPod colocado sobre o conector. Ao fazê-lo pode provocar uma avaria.
- Quando colocar ou remover o iPod, segure na unidade com uma mão e tome cuidado para não premir os comandos do iPod por engano.

Para usar a unidade como um carregador de baterias

Pode usar a unidade como um carregador de baterias. Enquanto o indicador POWER estiver aceso, a bateria pode ser carregada. O estado de carregamento aparece no visor do iPod. Para mais detalhes, consulte o guia do utilizador do seu iPod.

Para remover o adaptador de acoplamento do iPod

Para remover o adaptador de acoplamento do iPod, puxe-o para cima com a sua unha ou um objecto liso usando a ranhura no interior do adaptador.

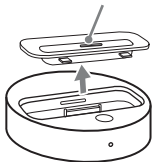

Operar a Unidade

Seleccionar o modo de Operação

Pode operar o seu iPod através do sistema AV com interface DIGITAL MEDIA PORT (série DAV da Sony, etc.).

Comute o modo de operação premindo OPR MODE na unidade.

■ Modo de visualização do iPod

Pode operar a unidade através dos botões do iPod ligado, dos botões do sistema AV ligado ou do seu telecomando.

■ Modo de visualização no Ecrã

Pode operar a unidade através dos botões do sistema AV ligado ou do seu telecomando enquanto visualiza na TV o ecrã do menu de informação do iPod.

Nota

O modo não pode ser comutado, excepto para a função DIGITAL MEDIA PORT.

Utilização do modo de visualização do iPod





Prima OPR MODE na unidade para comutar o modo para o modo de visualização do iPod.



Enquanto a unidade estiver no modo de visualização do iPod, o indicador LED da unidade acende a âmbar.

Notas



- Para usar um iPod, consulte o guia do utilizador do seu iPod.
- Antes de desligar o iPod, pause a reprodução.

Operações Básicas

Prima	Para
	Iniciar a reprodução.
	Pausar a reprodução.
	Seleccionar um menu ou faixa para reprodução.
 / ENTER	Executar o menu seleccionado ou reproduzir a faixa seleccionada.
	Premir e soltar para saltar para a seguinte (anterior) canção/vídeo ou capítulo de áudio-livro/podcast. Manter premido para avanço rápido (rebobinagem rápida).

Prima	Para
	Reprodução de avanço rápido (rebobinagem rápida).
←/MENU/  DISPLAY/ RETURN	Funciona de forma muito semelhante ao botão de Menu no iPod.
OPR MODE/ MODE	Comutar os modos de operação.
VOLUME +/-	Ajustar o nível do volume.

Notas

- Aponte o telecomando ao sistema AV.
- Dependendo do sistema AV ligado, a operação ou os botões podem diferir. Consulte as instruções de operação do sistema AV.
- Dependendo do iPod ligado, as operações podem diferir.
- Antes de desfrutar do vídeo, ajuste as definições de vídeo no iPod para as definições apropriadas de acordo com a sua situação.
- Pode demorar algum tempo a iniciar a reprodução dependendo dos conteúdos.
- O volume (excepto para o volume de toque do iPhone) não pode ser ajustado usando o comando de volume no iPod quando estiver ligado ao sistema AV.
- Mantenha premido  para avanço rápido (rebobinagem rápida) enquanto reproduz vídeo se  não funcionar.
- Quando o iPhone estiver ligado ao sistema AV e receber uma chamada durante a reprodução, a reprodução pára e pode atender a chamada.

- O iPhone toca conforme o volume de toque definido no iPhone mesmo quando estiver ligado ao sistema AV. Ajuste o volume de toque para a definição apropriada no iPhone.

Utilização do modo de visualização no Ecrã

Prima OPR MODE na unidade para comutar o modo para modo de visualização no ecrã.

Enquanto a unidade estiver neste modo, o indicador LED da unidade acende a verde.

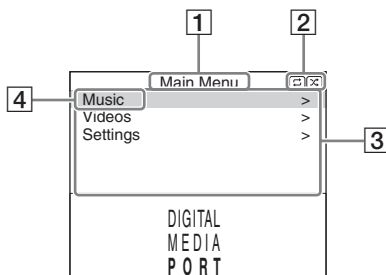

- 1** Título de menu seleccionado
- 2** Actuais definições (☐), (☐)Repetida, (☐)Aleatória)
- 3** Lista [Main Menu] ([Music], [Videos], [Settings])
- 4** Menu seleccionado

Para desfrutar de música e vídeo enquanto procura informação no visor do ecrã

Exemplo: Listas de reprodução de música

- 1 Selecciona [Music] do [Main Menu], depois prima ENTER.
Aparece o visor do menu [Music].
- 2 Selecciona [Playlists] do menu [Music], depois prima ENTER.
Aparece o visor do menu [Playlists].
- 3 Selecciona a lista de reprodução desejada, depois prima ENTER.
Aparecem faixas na lista de reprodução seleccionada.
- 4 Selecciona a faixa desejada, depois prima ENTER.
A faixa seleccionada começa a reproduzir.

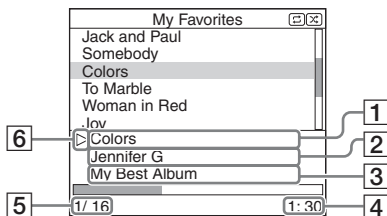

- 1 Faixa presentemente em reprodução
- 2 Nome do artista
- 3 Nome do álbum
- 4 Tempo decorrido
- 5 Número de faixa presentemente em reprodução/número total de faixas
- 6 Estado de reprodução (Reprodução, Pausa, Avanço rápido, Rebobinagem rápida)

Notas

- Neste modo, não pode usar os botões de comando do iPod.
- Quando o TDM-iP50 não conseguir mostrar um carácter, este é mostrado como “*”.
- Dependendo do iPod ligado, será necessário comutar para o modo de visualização do iPod (página 10) para visualizar imagens de vídeo/fotos.
- Antes de desligar o iPod, pause a reprodução.
- Enquanto “Loading...” for mostrado na TV, não desligue o iPod.
- Pode demorar algum tempo a iniciar a reprodução dependendo dos conteúdos.
- Antes de desfrutar do vídeo, ajuste as definições de vídeo no iPod para as definições apropriadas de acordo com a sua situação.

Operações básicas

Prima	Para
▶	Iniciar a reprodução.
■	Pausar a reprodução.
→/⊕/ ENTER	Seleccionar o menu/ir para o visor do menu seguinte/iniciar a reprodução.
←/MENU/ ⏏ DISPLAY/ RETURN	Ir para o visor do menu anterior.
↑/↓	Mover o cursor.
⏪/▶▶	Premir e soltar para saltar para a seguinte (anterior) canção ou capítulo de áudio-livro/podcast. Manter premido para avanço rápido (rebobinagem rápida).

Prima	Para
⏪/▶▶	Reprodução de avanço rápido (rebobinagem rápida).
OPR MODE/ MODE	Comutar os modos de operação.
VOLUME +/-	Ajustar o nível do volume.

Menu Definições

No menu Definições, pode seleccionar as definições desta unidade: [Screen Saver], [Color Theme], [Shuffle], [Repeat], [Audiobooks]. A definição comuta ao premir ENTER, ⊕, ou → repetidamente.

As predefinições estão sublinhadas.

Nota

[Screen Saver] e [Color Theme] podem ser seleccionados ao premir ENTER, e as respectivas definições podem ser mudadas mesmo quando o iPod não estiver colocado na unidade.

■ Screen Saver

Aparece na TV a imagem de protecção do ecrã após 15 minutos de inactividade. Prima qualquer botão para cancelar a protecção do ecrã.

<u>[ON]</u>	Liga a protecção do ecrã.
[OFF]	Desliga a protecção do ecrã.

O visor não comuta para a imagem de protecção do ecrã enquanto reproduzir vídeo.

■ Color Theme

Seleciona a cor do visor no ecrã da TV ligada.

[Auto]	A cor é seleccionada automaticamente de acordo com o seu iPod.
[White]	A cor é branca.
[Black]	A cor é preta.
[Green]	A cor é verde.
[Red]	A cor é vermelha.
[Blue]	A cor é azul.

■ Shuffle

Reproduz canções/álbuns em ordem aleatória.

A definição é determinada pelas definições do iPod.

[OFF]	Não reproduz em ordem aleatória.
[Songs]	Reproduz canções em ordem aleatória.
[Albums]	Reproduz álbuns em ordem aleatória.

Nota

Quando os conteúdos de vídeo são reproduzidos, a definição [Shuffle] desliga ([OFF]) automaticamente.

■ Repeat

Reproduz canções repetidamente.

A definição é determinada pelas definições do iPod.

[OFF]	Não reproduz repetidamente.
[Repeat to One]	Repete uma canção.
[Repeat to All]	Repete todas as canções.

■ Audiobooks

Muda a velocidade de reprodução do áudio-livro.

A definição é determinada pelas definições do iPod.

[Slower]	Reproduz o áudio-livro lentamente.
[Normal]	Reproduz o áudio-livro à velocidade normal.
[Faster]	Reproduz o áudio-livro rapidamente.

Informação Adicional

Resolução de Problemas

Caso detecte um problema na sua unidade, descubra o seu problema na lista de controlo da resolução de problemas abaixo e tome a medida correctiva indicada. Se o problema persistir, contacte o seu concessionário Sony.

Note que se o pessoal de assistência mudar alguma das peças durante a reparação, essas peças podem ser retidas.

Quando trazer o sistema para reparação, certifique-se de que traz todo o sistema.

Este produto é um produto do sistema, e é necessário todo o sistema para determinar o local que precisa ser reparado.

O indicador LED pisca.

- Remova o iPod, e desligue o sistema AV, depois volte a ligar.

Se o indicador LED ainda piscar, consulte o seu concessionário Sony mais próximo.

O telecomando não funciona.

- Actualize o seu iPod para usar o software mais recente antes de o utilizar.
- Remova quaisquer obstáculos.
- Aponte o telecomando ao sensor do sistema AV (série DAV, etc.).
- A distância entre o telecomando e o sistema AV é muito grande.
- Substitua a bateria.
- Certifique-se de que o iPod* está ligado em segurança.
- Seleccione a função DMPORT no sistema AV.
- Ligue e desligue o sistema AV.

Imagem de vídeo/foto do iPod não aparece no ecrã de TV.

- Regule o modo de operação para o modo de visualização do iPod para visualizar imagens de fotos (página 10).
- Efectue a ligação de acordo com o seu sistema AV (página 7).
- Quando navegar pelo visor no ecrã através do cabo DIGITAL MEDIA PORT:
Desligue o cabo de vídeo da tomada VIDEO OUT.
- Quando navegar pelo visor no ecrã através da tomada VIDEO OUT:
Comute a entrada de TV para a entrada de vídeo ligada a esta unidade.
- Verifique se a definição PAL/NTSC no iPod* está correcta.

- Verifique se a definição de saída da TV no iPod está ligada (Consulte o guia do utilizador do seu iPod).
- Verifique se o iPod* é compatível com a saída de vídeo (Consulte o guia do utilizador do seu iPod).

Imagem de vídeo/foto do iPod não aparece no visor do iPod.

- Ajuste as definições de saída de imagem de vídeo/foto para as definições apropriadas.

O visor no ecrã não aparece no ecrã de TV.

- Verifique se o modo de operação está definido para o modo de visualização no Ecrã (página 12).
- Efectue a ligação de acordo com o seu sistema AV (página 7).
- Quando navegar pelo visor no ecrã através do cabo DIGITAL MEDIA PORT:
Desligue o cabo de vídeo da tomada VIDEO OUT.
- Quando navegar pelo visor no ecrã através da tomada VIDEO OUT:
Comute a entrada de TV para a entrada de vídeo ligada a esta unidade.
- Verifique se a definição PAL/NTSC na unidade está correcta (página 6).

Não há som.

- Actualize o seu iPod para usar o software mais recente antes de o utilizar.
- Verifique as ligações.
- Certifique-se de que a unidade está ligada em segurança.
- Certifique-se de que o iPod* está ligado em segurança.
- Certifique-se de que o iPod* está a reproduzir música.
- Pode demorar algum tempo a iniciar a reprodução dependendo dos conteúdos.

Há um forte zumbido ou ruído.

- Afaste a unidade da fonte de ruído.

O som sai distorcido.

- Reduza o volume do sistema AV ligado.
- Regule a definição “EQ” do iPod para “Inactivo” ou “Flat”.

O volume de toque do iPhone não muda.

- Ajuste o volume de toque no iPhone.

* Consulte “Modelos de iPod compatíveis” (página 3).

Precauções

Sobre a segurança

Caso caia no sistema qualquer objecto sólido ou líquido, desligue o sistema da ficha e este deve ser verificado por pessoal habilitado antes de posterior operação.

Sobre a colocação

- Não coloque a unidade numa posição inclinada.
- Não coloque a unidade em locais que estejam;
 - Extremamente quentes ou frios
 - Poeirentos ou sujos
 - Muito húmidos
 - Sujeitos a vibrações
 - Sujeitos à luz solar directa.
- Tenha cuidado quando colocar a unidade em cima de superfícies que receberam tratamento especial (com cera, óleo, verniz, etc.) pois daí pode resultar manchas ou descoloração da superfície.

Sobre a acumulação de calor

- Embora a unidade acumule calor durante a operação, isso não é uma avaria.
- Coloque a unidade num local com ventilação adequada para evitar a acumulação de calor na unidade.

Se tiver quaisquer dúvidas ou problemas relativamente à sua unidade, consulte o seu concessionário Sony mais próximo.

Limpeza da unidade

Limpe a unidade com um pano macio ligeiramente humedecido com solução de detergente leve. Não use qualquer tipo de esfregão abrasivo, pó para arear ou solvente tal como diluente, benzina ou álcool.

Especificações

Saída

Vídeo: 1 Vp-p 75 ohm
(Saída de vídeo
composto)

Aspectos gerais

Requisitos de potência:

DC IN: 5 V,
0,7 A (via
DIGITAL MEDIA
PORT)

Dimensões: Aprox. ϕ 95 ×
23(h) mm

Peso: Aprox. 225 g
(inclui o cabo)

Comprimento do cabo:
Aprox. 1,5 m

O design e especificações estão
sujeitos a alteração sem aviso prévio.