





## Location of parts and controls

## Emplacement des éléments et nom des commandes

## Lage der Bedienungselemente

## Posizione delle parti e dei comandi

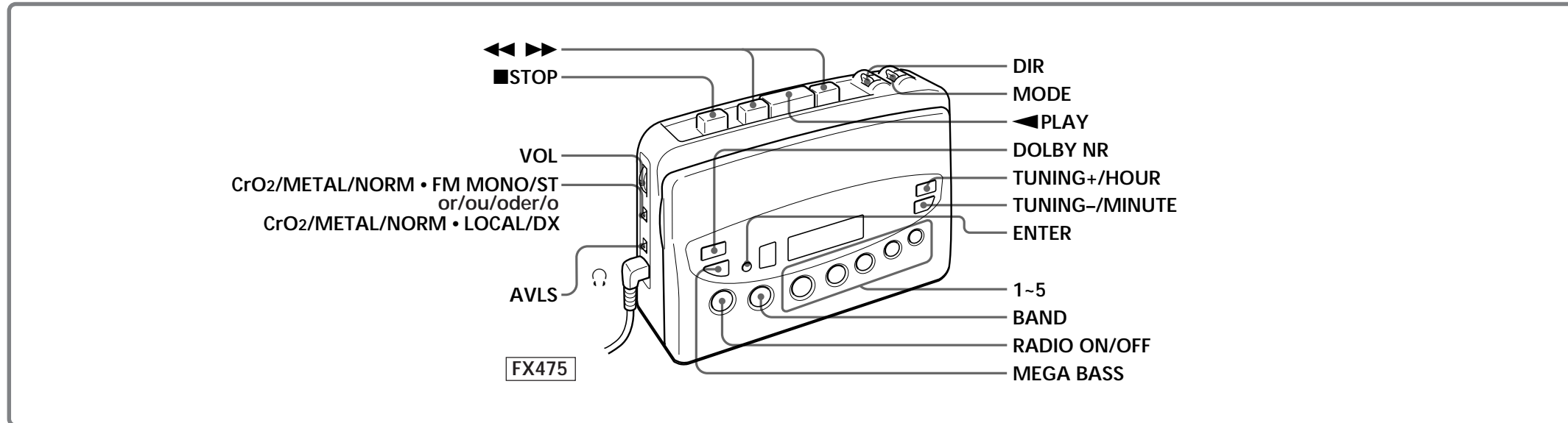

## Setting the clock

## Réglage de l'heure

## Einstellung der Uhr

## Impostazione dell'orologio

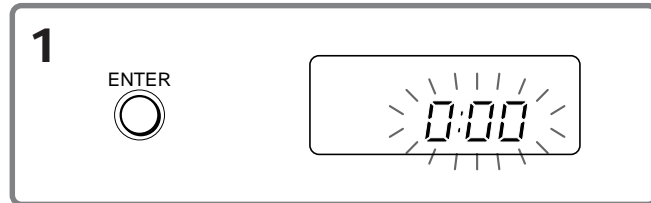

- Press ENTER. The hour and minute digits flash.
- Press HOUR and MINUTE until you set the time within 10 seconds of flashing.
- Press ENTER. The clock starts.

**Tip**  
The clock is on a 24-hour system.

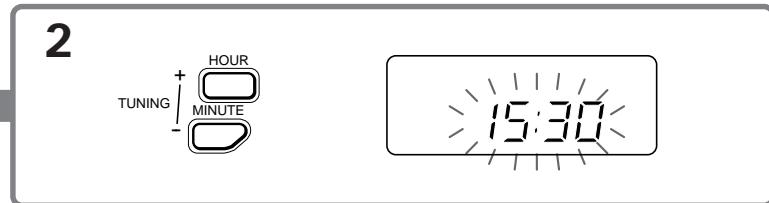

- Appuyez sur ENTER. L'heure et les minutes clignotent.
- Appuyez sur HOUR et MINUTE pour régler l'heure ou les minutes pendant les 10 secondes de clignotement.
- Appuyez sur ENTER. L'horloge se met en marche.

**Conseil**  
L'horloge a un cycle de 24 heures.

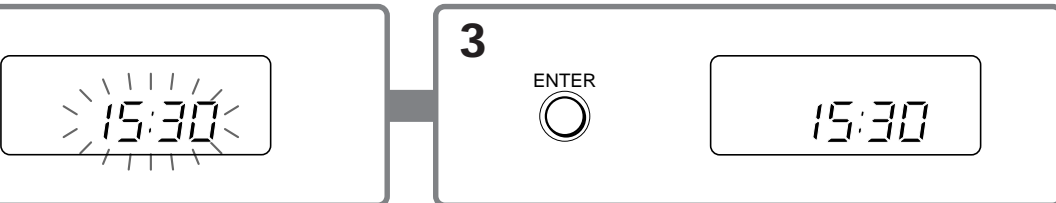

- Drücken Sie ENTER. Die Stunden- und Minutenziffern blinken.
- Stellen Sie mit HOUR und MINUTE die Uhrzeit ein, während die Ziffern blinken (sie blinken etwa 10 Sekunden lang).
- Drücken Sie ENTER. Die Uhr nimmt den Betrieb auf.

**Hinweis**  
Die Uhr arbeitet mit einem 24-Stunden-Anzeigesystem.



- Premere ENTER. Le cifre delle ore e dei minuti lampeggiano.
- Premere HOUR e MINUTE fino a quando si imposta l'orario entro 10 secondi di lampeggiamento.
- Premere ENTER. L'orologio inizia a funzionare.

**Informazione**  
L'orologio visualizza l'orario nel ciclo di 24 ore.

## Playing a tape

## Lecture d'une cassette

## Bandwiedergabe

## Riproduzione di nastri

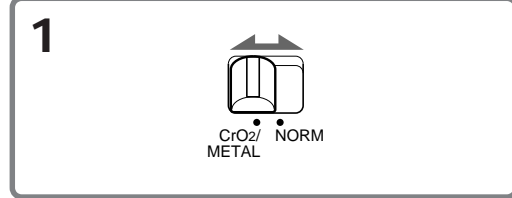

- Select NORM or CrO<sub>2</sub>/METAL to match the tape type.
- Insert a cassette and press ◀ PLAY.

To	Press
Stop playback	■ STOP
Fast-forward or rewind the tape	▶▶ or ◀◀ (For the side facing forward)

### To limit the maximum volume automatically

Set AVLS (Automatic Volume Limiter System) to LIMIT. The maximum volume is kept down to protect your ears without degrading the sound quality, even if you turn the volume up. To cancel the AVLS function, set AVLS to NORM.

- Tips**
- To switch the playback side, set DIR to ◀ or ▶.
  - To select the direction of the tape, set MODE to ⇄ to play both sides of the tape once, or ⇄ to play both sides repeatedly.
  - To emphasize deep bass sound, press MEGA BASS and "MEGA BASS" will appear during radio and tape operations. To cancel the MEGA BASS function, press MEGA BASS again.
  - FX475 only: To listen to a tape recorded with the Dolby® NR system, press DOLBY NR and "D" will appear during tape operations. To cancel the DOLBY NR function, press DOLBY NR again.

\* Dolby noise reduction manufactured under license from Dolby Laboratories Licensing Corporation. "DOLBY" and the double-D symbol D are trademarks of Dolby Laboratories Licensing Corporation.

### Notes

- When you set AVLS to LIMIT:
  - the MEGA BASS effect is reduced.
  - turn down the volume, if the bass-boosted sound becomes distorted or unstable.
- Do not open the cassette holder while the tape is running.

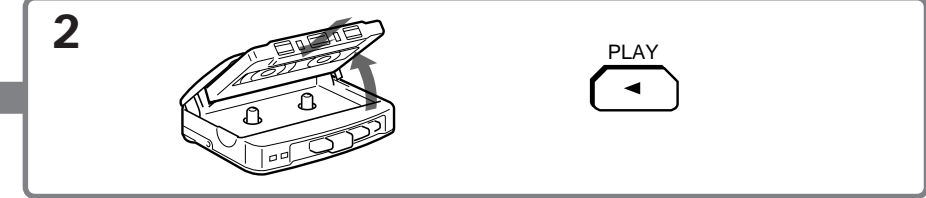

- Sélectionnez NORM or CrO<sub>2</sub>/METAL en fonction du type de cassette.
- Insérez une cassette et appuyez sur ◀ PLAY.

Pour	Appuyez sur
Arrêter la lecture	■ STOP
Avancer ou rembobiner la bande	▶▶ ou ◀◀ ( pour la face dirigée vers l'avant)

### Pour limiter automatiquement le volume maximal

Réglez AVLS (système de limitation automatique du volume) sur LIMIT. Le volume maximal sera maintenu à un niveau modéré sans dégradation de la qualité sonore pour vous protéger l'ouïe, même si vous essayez de l'augmenter. Pour désactiver la fonction AVLS, réglez AVLS sur NORM.

### Conseils

- Pour changer de face de lecture, réglez DIR sur ◀ ou ▶.
- Pour sélectionner le sens de déroulement de la cassette, réglez MODE sur ⇄ pour écouter les deux faces une fois, ou sur ⇄ pour écouter de façon répétée les deux faces.
- Pour accentuer les graves, appuyez sur MEGA BASS. "MEGA BASS" apparaîtra quand vous écoutez la radio ou une cassette. Pour annuler la fonction MEGA BASS, appuyez une nouvelle fois sur cette touche.
- FX475 seulement: Pour écouter une cassette enregistrée avec le réducteur de bruit Dolby®, appuyez sur DOLBY NR. L'indicateur "D" apparaîtra quand vous écoutez une cassette. Pour annuler la fonction DOLBY, appuyez une nouvelle fois sur cette touche.

\* Réduction de bruit Dolby fabriquée sous licence de Dolby Laboratories Licensing Corporation. DOLBY et le symbole double-D D sont des marques de Dolby Laboratories Licensing Corporation.

### Remarques

- Quand vous réglez AVLS sur LIMIT:
  - l'effet MEGA BASS est réduit.
  - réduisez le volume si l'amplification du grave provoque de la distorsion ou une instabilité du son.
- Ne pas ouvrir le logement de la cassette quand la bande défile.

Zum	Bedienung
Stoppen der Wiedergabe	■ STOP drücken.
Vor- oder Rückspulen	▶▶ oder ◀◀ (nach außen weisende Seite) drücken.

### Zur automatischen Begrenzung des Maximalpegels

Stellen Sie AVLS (Automatic Volume Limiter System) auf LIMIT. Selbst bei hoch eingestelltem Lautstärkereglert bleibt der maximale Lautstärkepegel dann begrenzt, ohne daß es zu einer Beeinträchtigung der Tonqualität kommt. Zum Abschalten der AVLS-Funktion stellen Sie AVLS auf NORM.

### Tips

- Zur Wahl der gewünschten Cassettenseite stellen Sie DIR auf ◀ oder ▶.
- Zum einmaligen Wiedergeben beider Cassettenseiten stellen Sie MODE auf ⇄, zum wiederholten Wiedergeben beider Seiten stellen Sie MODE auf ⇄.
- Bei Radiobetrieb und bei Bandwiedergabe können Sie durch Drücken von MEGA BASS den Baßbereich anheben; die Anzeige "MEGA BASS" erscheint dann im Display.
- Zum Abschalten der Baßanhebung drücken Sie MEGA BASS erneut.
- Nur für FX475: Bei der Wiedergabe eines Bandes mit Dolby®-Aufzeichnung drücken Sie DOLBY NR, so daß "D" im Display erscheint. Zum Abschalten der Dolby-Rauschverminderung drücken Sie DOLBY NR erneut.

\* Dolby Rauschunterdrückung ist hergestellt unter Lizenz von Dolby Laboratories Licensing Corporation. DOLBY und das doppel D Symbol D sind Warenzeichen der Dolby Laboratories Licensing Corporation.

### Hinweise

- Bei Einstellung von AVLS auf LIMIT bitte beachten:
  - Der MEGA BASS-Baßanhebungseffekt wird reduziert.
  - Wenn der Ton verzerrt oder instabil ist, reduzieren Sie die Lautstärke.
- Öffnen Sie den Casstenthalter nicht bei laufendem Band.

## Listening to the radio

## Ecoute de la radio

## Radiobetrieb

## Ascolto della radio

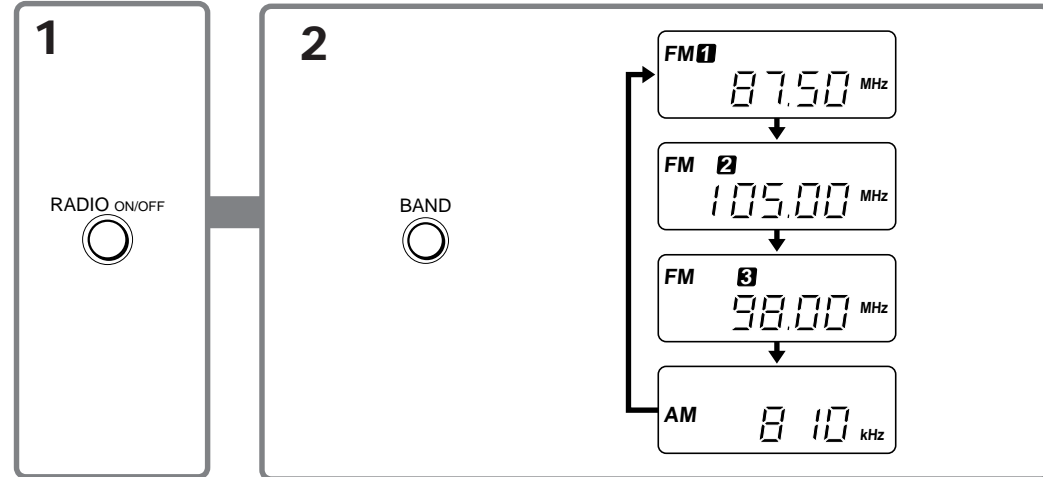

- Press RADIO ON/OFF.
- Press BAND to select the band you want (FM1, FM2, FM3 or AM). Each time you press the button, the display changes.
- Press TUNING +/- to tune the station you want.

### To turn off the radio

Press RADIO ON/OFF.

### To tune the station quickly

Hold down TUNING +/- in step 3. The frequency digits change quickly. When you release the button scanning begins and automatically stops when it reaches a station.

### To improve broadcast reception

For FM, extend the headphones/earphones cord or adjust FM MONO/ST or LOCAL/DX. For AM, reorient the unit itself.

### Note

If the broadcast becomes noisy when a cassette with a metallic shell or label is inserted, remove the cassette.

- Appuyez sur RADIO ON/OFF.
- Appuyez sur BAND pour sélectionner la gamme que vous voulez (FM1, FM2, FM3 ou AM). A chaque pression sur la touche, l'affichage change.
- Appuyez sur TUNING +/- pour accorder la station souhaitée.

### Pour éteindre la radio

Appuyez sur RADIO ON/OFF.

### Pour accorder rapidement une station

Appuyez en continu sur TUNING +/- à l'étape 3. Les chiffres de la fréquence changent plus rapidement. Quand vous relâchez la touche, le balayage commence et s'arrête automatiquement quand une station est reçue.

### Pour améliorer la réception radio

Pour la réception FM, déployez le cordon du casque ou d'écouteurs ou réglez FM MONO/ST ou LOCAL/DX.

Pour la réception AM, réorientez l'appareil proprement dit.

### Remarque

Si la réception radio est parasitée quand une cassette avec boîtier ou étiquette métallique est insérée, enlevez la cassette.

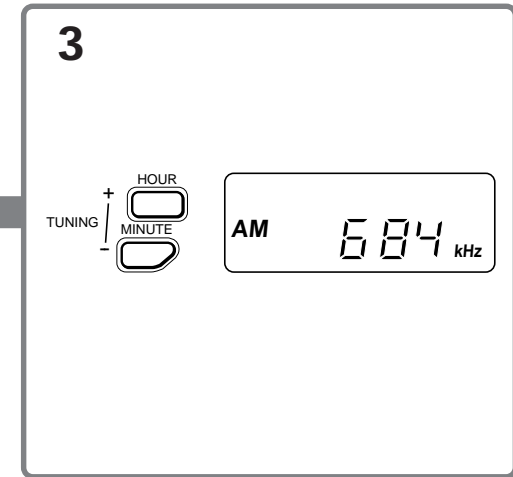

- Drücken Sie RADIO ON/OFF.
- Wählen Sie durch Drücken von BAND den gewünschten Wellenbereich (FM1, FM2, FM3 oder AM). Bei jedem Drücken der Taste ändert sich die Anzeige im Display.
- Stimmen Sie durch Drücken von TUNING +/- auf den Sender ab.

### Zum Ausschalten des Radios

Drücken Sie RADIO ON/OFF.

### Zum schnelleren Abstimmen

Halten Sie im Schritt 3 die Taste TUNING +/- gedrückt. Die Frequenzziffern ändern sich dann schneller. Beim Loslassen der Taste setzt der automatische Sendersuchlauf ein. Wenn ein Sender gefunden ist, stoppt der Suchlauf.

### Für optimalen Empfang

Bei UKW breiten Sie das Kopfhörer-/Ohrhörer-kabel ganz aus, und stellen Sie FM MONO/ST oder LOCAL/DX so ein, daß der Empfang optimal ist. Bei MW-Empfang drehen Sie das ganze Gerät so, daß der Empfang optimal ist.

### Hinweis

Eine Cassette mit Metallgehäuse kann den Empfang beeinträchtigen, so daß der Sender verwechselt ist. Nehmen Sie in einem solchen Fall die Cassette heraus.

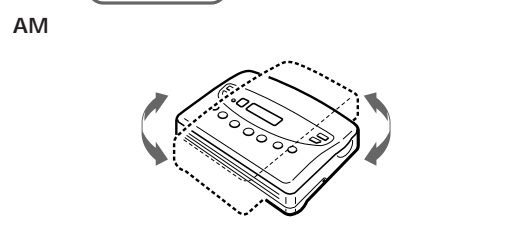
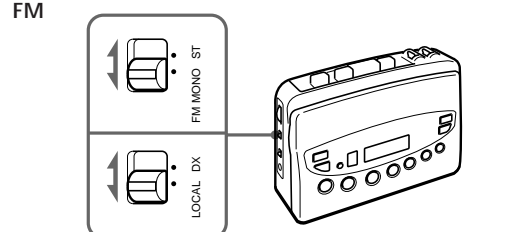

- Premere RADIO ON/OFF.
- Premere BAND per selezionare la banda desiderata (FM1, FM2, FM3 o AM). Ogni volta che si preme il tasto, l'indicazione sul display cambia.
- Premere TUNING +/- per sintonizzare la stazione desiderata.

### Per spegnere la radio

Premere RADIO ON/OFF.

### Per sintonizzare rapidamente una stazione

Tenere premuto TUNING +/- al punto 3. Le cifre della frequenza cambiano rapidamente. Quando si rilascia il tasto, lo scorrimento inizia e si interrompe automaticamente quando viene ricevuta una stazione.

### Per migliorare la ricezione

Per la banda FM, estendere il filo delle cuffie/auricolari o regolare FM MONO/ST o LOCAL/DX. Per la banda AM, ruotare l'apparecchio.

### Nota

Se la ricezione è disturbata quando è inserita una cassetta con involucro o etichette in metallo, estrarre la cassetta.

### To preset radio stations

You can store radio stations into the unit's memory. You can preset up to 20 radio stations, 5 for each band.

### Pour prérégler des stations radio

Vous pouvez prérégler en tout 20 stations radio en mémoire, soit 5 sur chaque gamme.

### Abspeichern von Sendern

Bis zu 20 Sender (5 in jedem Wellenbereich) können fest im Gerät gespeichert werden.

### Per preselezionare le stazioni radio

È possibile memorizzare le stazioni radio nella memoria dell'apparecchio. È possibile preselezionare un massimo di 20 stazioni radio, 5 per ciascuna banda.

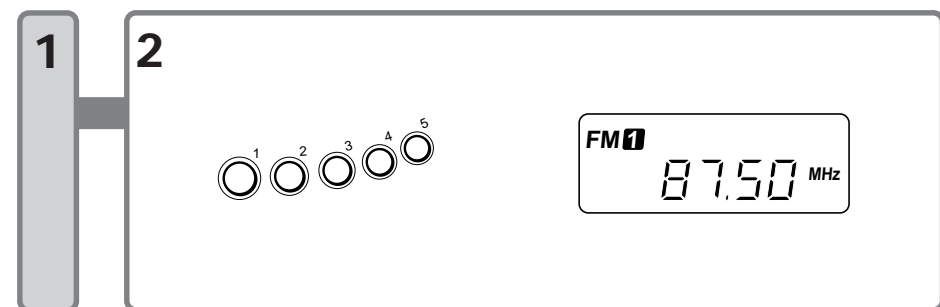

- Tune to the station you want.
- Press hold 1-5 buttons for more than 2 seconds. The display flashes twice with a beep sound, the station is preset. If a station is already stored, the new station replaces the old one.

### To play the preset radio stations

Press BAND to select the band, and then press 1-5 buttons to tune in a stored station.

- Accordez la station souhaitée.
- Appuyez pendant plus de 2 secondes sur une touche 1-5. L'affichage clignote deux fois et un bip est audible quand la station est préréglée. Si une station était déjà préréglée, elle est remplacée par la nouvelle.

### Pour écouter les stations radio préréglées

Appuyez sur BAND pour sélectionner la gamme, puis sur une touche 1-5 pour accorder une station.

- Stimmen Sie auf den Sender ab.
- Halten Sie eine der Tasten 1 bis 5 mindestens 2 Sekunden lang gedrückt. Durch zweimaliges Blinken im Display und einen Piepton signalisiert das Gerät, daß der Sender abgespeichert worden ist. Wenn unter der Nummer bereits ein Sender gespeichert ist, wird er durch den neuen Sender überschrieben.

### Zum Abrufen eines Senders

Wählen Sie durch Drücken von BAND den Wellenbereich, und drücken Sie dann eine der Tasten 1 bis 5.

- Sintonizzare la stazione desiderata.
- Tenere premuto uno dei tasti 1-5 per più di 2 secondi. Il display lampeggia due volte e viene emesso un segnale acustico, quindi la stazione viene preselezionata. Se in quel tasto è già memorizzata una stazione, la nuova stazione sostituirà quella vecchia.

### Per ascoltare le stazioni radio preselezionate

Premere BAND per selezionare la banda, quindi premere uno dei tasti 1-5 per sintonizzare una stazione preselezionata.

\* Dispositivo Dolby di riduzione del rumore fabbricato su licenza della Dolby Laboratories Licensing Corporation. DOLBY e il simbolo della doppia D D sono marchi della Dolby Laboratories Licensing Corporation.

### Note

- Quando si regola AVLS su LIMIT:
  - l'effetto MEGA BASS risulta ridotto.
  - abbassare il volume se il suono enfatizzato dei bassi risulta distorto o instabile.
- Non aprire il comparto cassetta mentre il nastro è in movimento.