

Cassette Player

Bedienungsanleitung
Manual de instrucciones
Istruzioni per l'uso

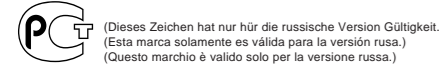

WM-EX668

WALKMAN ist ein eingetragenes Warenzeichen der Sony Corporation.
WALKMAN es marca registrada de Sony Corporation.
WALKMAN è un marchio di fabbrica della Sony Corporation.

Sony Corporation © 1998 Printed in Japan

Vorsicht

Um die Gefahr von Feuer und eines elektrischen Schlags zu vermeiden, darf das Gerät weder Regen noch Feuchtigkeit ausgesetzt werden.

ADVERTENCIA

Para evitar incendios o descargas eléctricas, no exponga la unidad a la lluvia ni a la humedad.

ATTENZIONE

Per evitare incendi o scosse elettriche, non esporre l'apparecchio alla pioggia o all'umidità.

A

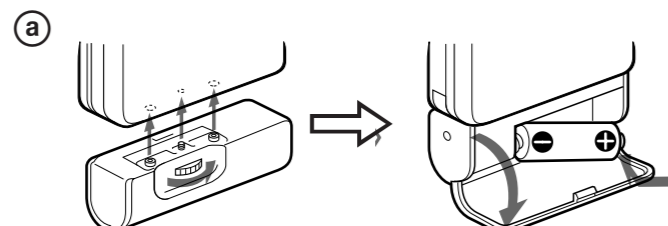

a Großbritannien-Modell
Modelo para el Reino Unido
Modello per il Regno Unito

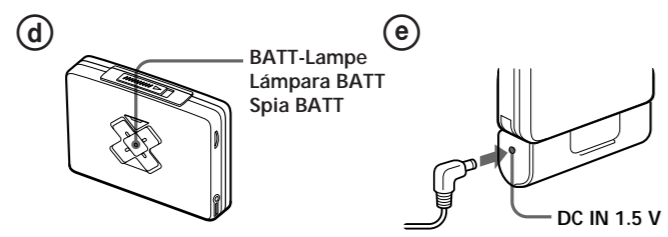
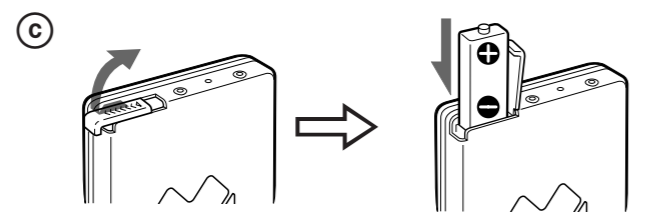
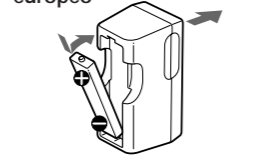
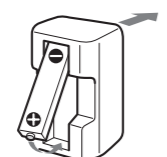

B

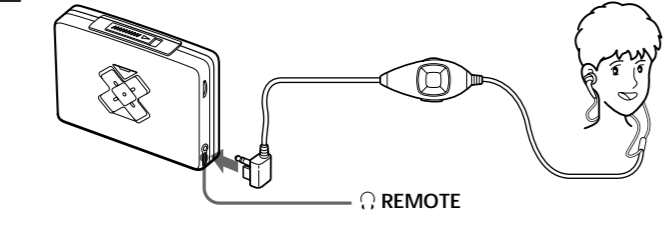

C

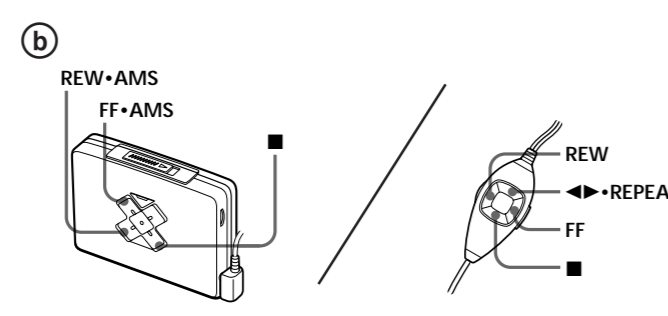
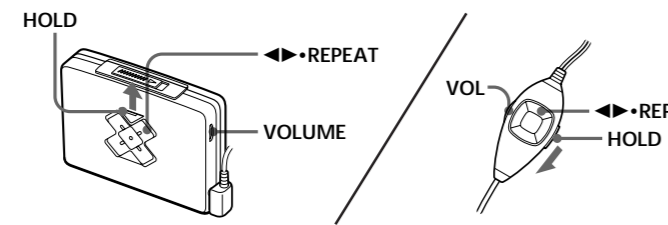
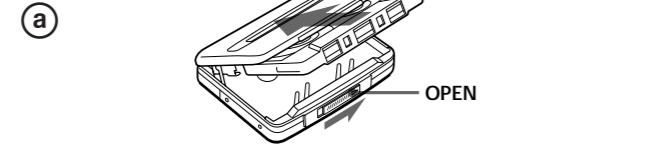

Deutsch

Willkommen!

Wir beglückwünschen Sie zu Ihrem neuen Sony Cassetenspieler WM-EX668. Hier einige der gebotenen Funktionen:

- Zwei verschiedene Baßanhebungen wählbar: MB (MEGA BASS) und GRV (GROOVE).
- AMS-Funktion (Automatic Music Sensor) zum automatischen Aufsuchen des Anfangs des momentanen Titels, eines bis zu 8 Stellen zurückliegenden oder eines bis zu 9 Stellen vorausliegenden Titels.
- Repeat-Funktion zum wiederholten Abspielen eines einzelnen Titels.
- Blank Skip-Funktion zum automatischen Überspringen von Leerstellen zwischen den Titeln.
- AVLS-Funktion (Automatic Volume Limiter System) zur automatischen Begrenzung des Maximalpegels.
- Praktische Fernbedienung.

► Vorbereitung

Stromquellen

Batterie

(Siehe Abb. A-①)

Bringen Sie den mitgelieferten Batteriebehälter an, und legen Sie eine Mignonzelle (R6/Größe AA) mit richtiger Polarität ein.

Laden des Akkus

(Siehe Abb. A-②)

- 1 Legen Sie den mitgelieferten Akku NC-6WM mit richtiger Polarität in das Ladegerät ein.
- 2 Schließen Sie das Ladegerät ans Stromnetz an.
Großbritannien-Modell: Nach etwa 3,5 Stunden ist der Akku voll geladen.
Kontinentaleuropa: Nach etwa 2,5 Stunden ist der Akku voll geladen.
- 3 Legen Sie den geladenen Akku in das Akkufach ein (siehe Abb. A-③).

Der Akku kann etwa 300mal wieder aufgeladen werden.

Wann muß der Akku geladen bzw. wann muß die Batterie gewechselt werden?

(Siehe Abb. A-④)

Wechseln Sie den Akku aus bzw. laden Sie den Akku auf, wenn die BATT-Lampe nur noch schwach leuchtet.

Betriebszeit

(ungefähre Angaben in Stunden, nach EIAJ*)

Voll geladener Akku NC-6WM	9
Sony Alkalibatterie LR6 (SG)	36
Sony Batterie R6P (SR)	9

Akku NC-6WM zusammen mit Sony Alkalibatterie LR6 (SG)

* Nach dem EIAJ-Standard (Electronic Industries Association of Japan) mit einer Sony Cassette der HF-Serie gemessener Wert.

- Abhängig von den Betriebsbedingungen kann die Betriebszeit kürzer sein.

Für optimale Leistung empfehlen wir die Verwendung einer Alkalibatterie.

Netzbetrieb (Siehe Abb. A-⑤)

Nehmen Sie den Akku heraus, bringen Sie den Batteriebehälter an, und schließen Sie den Netzadapter AC-E15HG (nicht mitgeliefert) an die DC IN 1,5V-Buchse des Batteriebehälters und an eine Wandsteckdose an. Ein anderer Netzadapter darf nicht verwendet werden. Die technischen Daten des Netzadapters AC-E15HG hängen von dem Land ab, in dem der Netzadapter gekauft wurde. Vergewissern Sie sich beim Kauf, daß die Betriebsspannung und die Steckerpolarität stimmen.



Anschluß des Ohrhörers (Siehe Abb. B)

- 1 Schließen Sie den Ohrhörer an REMOTE an.
- 2 Tragen Sie die mit "L" markierte Muschel am linken Ohr und die mit "R" markierte Muschel am rechten Ohr. Lassen Sie das längere Kopfhörerkabel hinter Ihren Nacken entlang laufen. Wenn die Ohrhörer nicht richtig in Ihren Ohren sitzen, ist die Stereobalance unsymmetrisch. Drehen Sie Ohrhörer dann etwas, bis sie richtig sitzen.

► Betrieb des Walkman

Bandwiedergabe (Siehe Abb. C-①)

- 1 Öffnen Sie den Cassettenhalter, und legen Sie die Cassette ein.
- 2 Schalten Sie die Sperrfunktion am HOLD-Schalter aus.
- 3 Starten Sie die Wiedergabe durch Drücken von ◀•REPEAT, und stellen Sie die Lautstärke ein.

Wenn Sie die Lautstärke am Regler des Walkman einstellen Stellen Sie den VOL-Regler an der Fernbedienung in die Maximalposition.

Wenn Sie die Lautstärke an der Fernbedienung einstellen Stellen Sie den VOLUME-Regler am Walkman etwa in die Position 6.

Funktion	Bedienung (siehe Abb. C-②)
Wiedergabe der anderen Seite	▶•REPEAT während der Wiedergabe drücken.
Stoppen der Wiedergabe	■ drücken.
Vorspulen	FF •AMS im Stoppbetrieb drücken.
Zurückspulen	REW •AMS im Stoppbetrieb drücken.
Wiederholen des momentanen Titels (Einzeltitel-Wiederholungsfunktion)	▶•REPEAT mindestens 2 Sekunden während der Wiedergabe drücken Zum Stoppen der Einzeltitel-Wiederholungsfunktion erneut drücken.
Aufsuchen des Anfangs eines um bis zu 9 Stellen vorausliegenden Titels (AMS*)	FF •AMS einmal bzw. wiederholt während der Wiedergabe drücken.
Aufsuchen des Anfangs des momentanen oder eines bis zu 8 Stellen zurückliegenden Titels (AMS*)	REW •AMS ein- oder wiederholt während der Wiedergabe drücken.
Wiedergabe der anderen Seite von Anfang an (Skip Reverse)	FF •AMS mindestens 2 Sekunden im Stoppbetrieb drücken.
Wiedergabe der momentanen Seite von Anfang an (Rückspul-Wiedergabestart-Automatik)	REW •AMS mindestens 2 Sekunden im Stoppbetrieb drücken.



► Vorbereitung

Stromquellen

Bringen Sie den mitgelieferten Batteriebehälter an, und legen Sie eine Mignonzelle (R6/Größe AA) mit richtiger Polarität ein.

- 1 Legen Sie den mitgelieferten Akku NC-6WM mit richtiger Polarität in das Ladegerät ein.
- 2 Schließen Sie das Ladegerät ans Stromnetz an.
Großbritannien-Modell: Nach etwa 3,5 Stunden ist der Akku voll geladen.
Kontinentaleuropa: Nach etwa 2,5 Stunden ist der Akku voll geladen.
- 3 Legen Sie den geladenen Akku in das Akkufach ein (siehe Abb. A-③).

* Automatic Music Sensor

Hinweis zur AMS- und REPEAT-Funktion

- Die Funktionen AMS (automatische Titelsuche) und REPEAT (Einzeltitel-Wiederholung) arbeiten nur, wenn zwischen den Titeln Leerstellen von mindestens 4 Sekunden vorhanden sind. Beachten Sie jedoch, daß bei vorausliegenden Leerstellen diese Funktionen nicht einwandfrei arbeiten und längere Titelpassagen mit sehr niedrigem Pegel fälschlicherweise als Leerstellen gewertet werden.

Öffnen Sie den Cassettenhalter, und legen Sie die Cassette ein.

- 2 Schalten Sie die Sperrfunktion am HOLD-Schalter aus.
- 3 Starten Sie die Wiedergabe durch Drücken von ▶•REPEAT, und stellen Sie die Lautstärke ein.

Wenn Sie die Lautstärke am Regler des Walkman einstellen Stellen Sie den VOL-Regler an der Fernbedienung in die Maximalposition.

Wenn Sie die Lautstärke an der Fernbedienung einstellen Stellen Sie den VOLUME-Regler am Walkman etwa in die Position 6.

(Siehe nächste Seite)

Español

¡Bienvenido!

Muchas gracias por la adquisición del reproductor de cassettes WM-EX668. Algunas de sus características son:

- Usted podrá elegir entre 2 diferentes modos de acentuación de tonos: MB (MEGA BASS) y GRV (GROOVE) para ajustar el sonido a su gusto.
- Función del sensor automático de canciones (AMS), que le permitirá buscar el comienzo de la canción actual y de 8 anteriores, y de 9 canciones posteriores a gran velocidad.
- Función de repetición de una sola canción, que le permitirá escuchar repetidamente su canción favorita.
- Función de salto de espacios en blanco (BL SKIP) que le permitirá saltar espacios en blanco largos entre canciones.
- Función de sistema limitador automático de volumen (AVLS), que le permitirá moderar el nivel máximo del volumen.
- Telemando muy útil.

► Preparativos

Elección de una fuente de alimentación

Pila (consulte la Fig. A-①)

Fije la caja de pila suministrada, y después inserte una pila R6 (tamaño AA) con la polaridad correcta.

Batería (consulte la Fig. A-②)

- 1 Inserte la batería suministrada (NC-6WM) en el cargador con la polaridad correcta.
- 2 Enchufé el cargador en un tomacorriente (de la red).
Modelo para el Reino Unido: La carga completa tardará unas 3,5 horas.
Modelo para Europa continental: La carga completa tardará unas 2,5 horas.
- 3 Inserte la batería completamente cargada en el compartimento para la misma (consulte la Fig. A-③).

Usted podrá cargar la batería unas 300 veces.

Cuándo reemplazar la pila/cargar la batería (consulte la Fig. A-④)

Reemplace la pila o cargue la batería cuando la lámpara BATT se ilumine débilmente.

Duración de la pila/batería (Horas aproximadas) (EIAJ*)

Batería NC-6WM completamente cargada	9
Pila alcalina LR6 Sony (SG)	36
Pila R6P Sony (SR)	9
Batería NC-6WM y pila alcalina LR6 (SG) Sony juntas	45

* Valor medido mediante las normas EIAJ (Asociación de Industrias Eléctricas de Japón). (Utilizando un cassette de la serie HP Sony)

La duración de la pila/batería puede acortarse dependiendo de la operación de la unidad.

Para obtener el máximo rendimiento, le recomendamos que utilice una pila alcalina.

Corriente de la red (consulte la Fig. A-⑤)

Extraiga la batería si está instalada. Fije la caja de la pila y conecte un adaptador de alimentación de CA AC-E15HG (no suministrado) a la toma DC IN 1,5 V de dicha caja y a una toma de la red. No utilice ningún otro adaptador de alimentación de CA. Las especificaciones del AC-E15HG difirrán dependiendo del área de adquisición. Antes de la adquisición, compruebe su tensión local y la polaridad de la clavija.



Conexión de los auriculares (Consulte la Fig. B)

- 1 Conecte el controlador remoto a REMOTE.
- 2 Colóquese el lado marcado con "L" en el oído izquierdo y el marcado con "R" en el oído derecho. Usted podrá pasar el cable más largo de los auriculares por detrás de su nuca. Si los auriculares no encajan en sus oídos, o si el sonido se oye desequilibrado, gírelos un poco hasta que encajen firmemente.

► Utilización del Walkman

Reproducción de una cinta (Consulte la Fig. C-①)

- 1 Abra el portacassette e inserte un cassette.
- 2 Cerciórese de que la función de retención (HOLD) esté desactivada. Si está activada, deslice el mando HOLD para desactivarla.

- 3 Presione ▶•REPEAT para iniciar la reproducción y después ajuste el volumen.

Cuando desee ajustar el volumen en el Walkman Ajuste el control VOL del controlador remoto al nivel máximo.

Cuando desee ajustar el volumen en el controlador remoto Ajuste el control VOLUME del Walkman a alrededor de 6.

Para	presione (Consulte la Fig. C-②)
reproducir la otra cara	▶•REPEAT en la reproducción
parar la reproducción	■
hacer que la cinta avance rápidamente	FF •AMS en el modo de parada
rebobinar la cinta	REW •AMS en el modo de parada
repetir la canción que esté escuchando (función de repetición de una sola canción)	▶•REPEAT durante dos o más segundos en el modo de reproducción
buscar el comienzo de la canción siguiente/9 canciones siguientes (AMS*)	FF •AMS una vez/ repetidamente en el modo de reproducción
buscar el comienzo de la canción actual/8 canciones anteriores (AMS*)	REW •AMS una vez/ repetidamente en el modo de reproducción
reproducir la otra cara desde el comienzo (función de inversión con salto)	FF •AMS durante dos o más segundos en el modo de parada
reproducir la misma cara desde el comienzo (función de inversión con salto)	REW •AMS durante dos o más segundos en el modo de parada

Para para la repetición de una sola canción, vuelva a presionarla.

Para para la repetición de una sola canción, vuelva a presionarla.

Para para la repetición de una sola canción, vuelva a presionarla.

Para para la repetición de una sola canción, vuelva a presionarla.

Para para la repetición de una sola canción, vuelva a presionarla.

Para para la repetición de una sola canción, vuelva a presionarla.

Para para la repetición de una sola canción, vuelva a presionarla.

Para para la repetición de una sola canción, vuelva a presionarla.

Para para la repetición de una sola canción, vuelva a presionarla.

Para para la repetición de una sola canción, vuelva a presionarla.

Para para la repetición de una sola canción, vuelva a presionarla.

Para para la repetición de una sola canción, vuelva a presionarla.

Italiano

Durata della pila (ore circa) (EIAJ*)

Pila ricaricabile NC-6WM completamente carica	9
Pila alcalina Sony LR6 (SG)	36
Pila Sony R6P(SR)	9
Pila ricaricabile NC-6WM e pila alcalina Sony LR6 (SG) usate insieme	45

* Valore misurato secondo lo standard EIAJ (Associazione giapponese industrie elettriche). (Usando una cassetta Sony serie HF)

La durata della pila può essere inferiore a seconda del modo di impiego dell'apparecchio.

Per il massimo delle prestazioni consigliamo di usare una pila alcalina.

Corrente domestica (vedere la Fig. A-⑤)

Rimuovere la pila ricaricabile se è inserita. Applicare il portapila e collegare il trasformatore CA AC-E15HG (non in dotazione) alla presa DC IN 1,5 V del portapila e ad una presa di corrente. Non usare qualsiasi altro trasformatore CA. Le caratteristiche tecniche dell'AC-E15HG differiscono a seconda dell'area di acquisto. Controllare la tensione locale e la polarità della spina prima dell'acquisto.

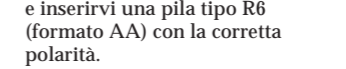

Pila a secco (vedere la Fig. A-①)

Applicare il portapila in dotazione e inserirvi una pila tipo R6 (formato AA) con la corretta polarità.

Pila ricaricabile (vedere la Fig. A-②)

- 1 Inserire la pila ricaricabile in dotazione (NC-6WM) nel caricatore con la corretta polarità.
- 2 Collegare il caricatore ad una presa di corrente.
Modello per il Regno Unito: La carica completa richiede circa 3,5 ore.
Modello per il continente europeo: La carica completa richiede circa 2,5 ore.
- 3 Inserire la pila completamente carica nel comparto pila ricaricabile (vedere la Fig. A-③).

Si può caricare la pila circa 300 volte.

Quando sostituire/ caricare la pila (vedere la Fig. A-④)

Sostituire o caricare la pila quando la spia BATT si affievolisce.

Quando sostituire/ caricare la pila (vedere la Fig. A-④)

- 1 Aprire il comparto cassetta e inserire una cassetta.
- 2 Assicurarsi che la funzione HOLD sia disattivata. Se è attivata, spostare l'interruttore HOLD per disattivarla.
- 3 Premere ▶•REPEAT per avviare la riproduzione e quindi regolare il volume.

Durata della pila (ore circa) (EIAJ*)

Pila ricaricabile NC-6WM completamente carica	9
Pila alcalina Sony LR6 (SG)	36
Pila Sony R6P(SR)	9
Pila ricaricabile NC-6WM e pila alcalina Sony LR6 (SG) usate insieme	45

* Valore misurato secondo lo standard EIAJ (Associazione giapponese industrie elettriche). (Usando una cassetta Sony serie HF)

La durata della pila può essere inferiore a seconda del modo di impiego dell'apparecchio.

Per il massimo delle prestazioni consigliamo di usare una pila alcalina.

Corrente domestica (vedere la Fig. A-⑤)

Rimuovere la pila ricaricabile se è inserita. Applicare il portapila e collegare il trasformatore CA AC-E15HG (non in dotazione) alla presa DC IN 1,5 V del portapila e ad una presa di corrente. Non usare qualsiasi altro trasformatore CA. Le caratteristiche tecniche dell'AC-E15HG differiscono a seconda dell'area di acquisto. Controllare la tensione locale e la polarità della spina prima dell'acquisto.



Pila a secco (vedere la Fig. A-①)

Applicare il portapila in dotazione e inserirvi una pila tipo R6 (formato AA) con la corretta polarità.

Pila ricaricabile (vedere la Fig. A-②)

- 1 Inserire la pila ricaricabile in dotazione (NC-6WM) nel caricatore con la corretta polarità.
- 2 Collegare il caricatore ad una presa di corrente.
Modello per il Regno Unito: La carica completa richiede circa 3,5 ore.
Modello per il continente europeo: La carica completa richiede circa 2,5 ore.
- 3 Inserire la pila completamente carica nel comparto pila ricaricabile (vedere la Fig. A-③).

Si può caricare la pila circa 300 volte.

Quando sostituire/ caricare la pila (vedere la Fig. A-④)

Sostituire o caricare la pila quando la spia BATT si affievolisce.

Quando sostituire/ caricare la pila (vedere la Fig. A-④)

- 1 Aprire il comparto cassetta e inserire una cassetta.
- 2 Assicurarsi che la funzione HOLD sia disattivata. Se è attivata, spostare l'interruttore HOLD per disattivarla.
- 3 Premere ▶•REPEAT per avviare la riproduzione e quindi regolare il volume.

Quando si regola il volume sul Walkman

Regolare il comando VOL del telecomando sul massimo.

Cuando si regola il volume sul telecomando Regolare il comando VOLUME del Walkman su circa 6.

Per	Premere (vedere la Fig. C-②)
Riprodurre l'altra facciata	▶•REPEAT durante la riproduzione
Interrompere la riproduzione	■
Far avanzare modo di arresto il nastro	FF •AMS in modo di arresto
Riavvolgere il nastro	REW •AMS in modo di arresto
Ripetere il brano in fase di ascolto (funzione di ripetizione singolo brano)	▶•REPEAT per due secondi o più durante la riproduzione Per interrompere la ripetizione del brano, premere di nuovo.
Trovare l'inizio del brano seguente/9 brani successivi (AMS*)	FF •AMS una volta/ ripetutamente durante la riproduzione
Trovare l'inizio del brano attuale/8 brani precedenti (AMS*)	REW •AMS una volta/ ripetutamente durante la riproduzione
Riprodurre l'altra facciata dall'inizio (funzione di inversione a salto)	FF •AMS per due secondi o più in modo di arresto
Riprodurre la stessa facciata (funzione di riproduzione con riavvolgimento automatico)	REW •AMS per due secondi o più in modo di arresto

* Sensore musicale automatico

Nota sulle funzioni AMS e di ripetizione di singolo brano

Per usare le funzioni AMS e di ripetizione di un singolo brano, sono necessari spazi vuoti di 4 secondi o più tra i brani. Se quindi è rumore nello spazio tra i brani, queste funzioni non identificano lo spazio vuoto e non si attivano. In modo analogo, se il livello di registrazione è relativamente basso all'interno di un brano, queste funzioni possono attivarsi erroneamente.

Quando sostituire/ caricare la pila (vedere la Fig. A-④)

Quando sostituire/ caricare la pila (vedere la Fig. A-④)

Quando sostituire/ caricare la pila (vedere la Fig. A-④)

Quando sostituire/ caricare la pila (vedere la Fig. A-④)

Quando sostituire/ caricare la pila (vedere la Fig. A-④)

Quando sostituire/ caricare la pila (vedere la Fig. A-④)

Quando sostituire/ caricare la pila (vedere la Fig. A-④)

Quando sostituire/ caricare la pila (vedere la Fig. A-④)

Quando sostituire/ caricare la pila (vedere la Fig. A-④)

(girare)

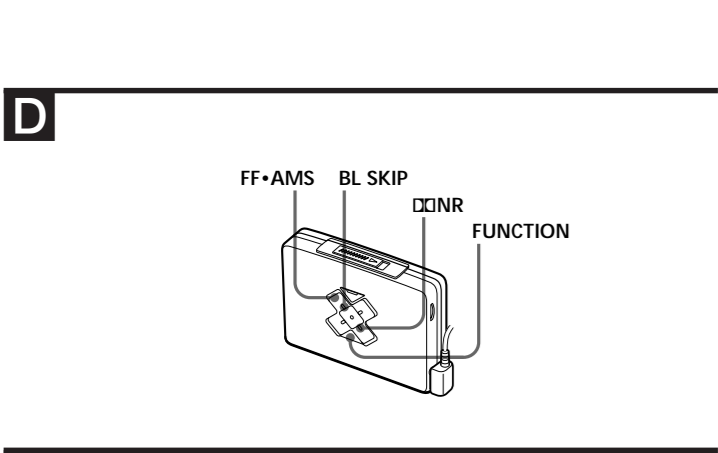

Deutsch

Zusatzfunktionen

Für die folgenden Funktionen muß die betreffende Taste zusammen mit der FUNCTION-Taste gedrückt werden. Diese Funktionen können nicht von der Fernbedienung aus aktiviert werden.

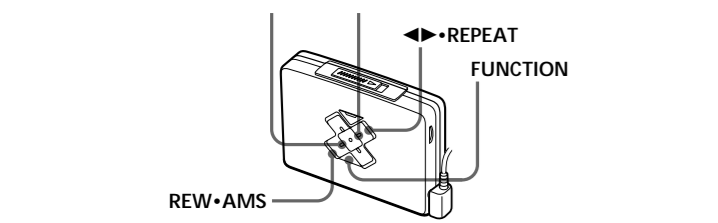

E

Die Einstellungen bleiben gespeichert, sofern die Batterie nicht herausgenommen wird.

Zu Überspringen einer längeren Leerstelle in einem Titel – BL SKIP-Funktion (Siehe Abb. **D**)

- 1 Während Sie FUNCTION gedrückt halten, drücken Sie gleichzeitig die FF•AMS-Taste. BL SKIP-Anzeige leuchtet auf, und die Leerstellensprung-funktion ist eingeschaltet. Zum Ausschalten der Leerstellensprungfunktion drücken Sie erneut bei gedrückt gehaltener FUNCTION-Taste die FF•AMS-Taste. Die BL SKIP-Anzeige erlischt dann wieder.

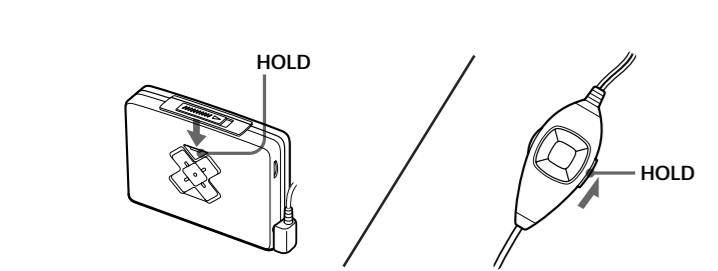

F

Hinweis zur BL SKIP-Funktion

- Die Funktion BL SKIP (Leerstellensprung) arbeitet nur, wenn die Leerstelle zwischen den Titeln länger als 12 Sekunden ist. Beachten Sie Sie jedoch, daß bei verauschten Leerstellen diese Funktion nicht einwandfrei arbeitet und längere Titelpassagen mit sehr niedrigem Pegel fälschlicherweise als Leerstellen gewertet werden.

Zur Wiedergabe einer Dolby®-Aufzeichnung (Siehe Abb. **D**)

- 1 Halten Sie FUNCTION gedrückt und drücken Sie gleichzeitig **■**. Die **⏏** NR-Anzeige leuchtet auf. Zum Abschalten der Dolby-Funktion halten Sie FUNCTION gedrückt und drücken Sie gleichzeitig **■**. Die **⏏** NR-Anzeige erlischt dann.

* Dolby Rauschunterdrückung ist hergestellt unter Lizenz von Dolby Laboratories Licensing Corporation. DOLBY und das doppel D symbol **⏏** sind Warenzeichen der Dolby Laboratories Licensing Corporation.

Baßanhebung (Siehe Abb. **E**)

Halten Sie FUNCTION gedrückt, und drücken Sie gleichzeitig wiederholt **◀▶**• REPEAT. Bei jedem Drücken wird die MB/GRV-Anzeige wie folgt umgeschaltet: MB (MEGA BASS): Anhebung des normalen Baßbereichs
GRV (GROOVE): Anhebung der Tiefbässe
Keine Anzeige: Ausgeschaltet (Normalbetrieb)

AVLS

Hinweis

- Wenn es im Modus "GRV" zu Verzerrungen kommt, schalten Sie auf "MB" oder schalten Sie die Baßanhebung ganz aus.

Automatische Lautstärkebegrenzung (AVLS) (Siehe Abb. **E**)

Die AVLS-Funktion (Automatic Volume Limiter System) begrenzt den maximalen Lautstärkepegel auf einen Pegel, der für Ihre Hörorgane unschädlich ist.

Sperren der Bedienelemente — HOLD-Funktion (Siehe Abb. **F**)

Wenn Sie die Bedienelemente sperren wollen, schieben Sie den HOLD-Schalter in Pfeilrichtung.

► Zusatzinformationen

Zur besonderen Beachtung

Hinweise zum Akku und zum Ladegerät

- Wenn der Akku voll geladen ist, trennen Sie möglichst bald das Ladegerät von der Steckdose ab. Ein Überladen schadet dem Akku.
- Das Ladegerät und der Akku können sich während des Ladens erwärmen. Es handelt sich dabei nicht um einen Defekt.
- Ziehen Sie die Schutzfolie des Akkus nicht ab.
- Das mitgelieferte Ladegerät ist nur für den Akku NC-6WM bestimmt.
- Achten Sie darauf, daß der Akku nicht kurzgeschlossen wird. Bewahren Sie ihn bei Nichtgebrauch in der mitgelieferte Schachtel auf. Wenn die Schachtel nicht verfügbar ist, sorgen Sie unbedingt dafür, daß der Akku in Ihrer Tasche nicht mit Metallgegenständen wie Schlüssel usw. in Berührung kommt.
- Ein ganz neuer Akku oder ein Akku, der längere Zeit nicht benutzt wurde, läßt sich möglicherweise nicht voll aufladen. Erst nach mehrmaligen Wiederaufladen besitzt der Akku seine normale Kapazität.
- Der Typenschild mit Angabe der Betriebsspannung, der Leistungsaufnahme usw. befindet sich an der Unterseite des Ladegeräts.

Batterien

- Versuchen Sie niemals, eine Trockenbatterie wieder aufzuladen.
- Stecken Sie keine Batterien zusammen mit Metallgegenstände in eine Tasche, da es sonst durch Kurzschluß der Batteriekontakte zu Hitzeentwicklung kommen kann.
- Wenn der Walkman längere Zeit nicht verwendet wird, nehmen Sie die Batterie heraus, um eine Beschädigung durch Auslaufen und Korrosion zu vermeiden.

Gerät

- Lassen Sie das Gerät nicht fallen, und setzen Sie ihn keinen Stößen aus, da es sonst zu Störungen kommen kann.
- Legen Sie das Gerät nicht in die Nähe von Wärmequellen und auch nicht an Plätze, die prallem Sonnenlicht, Sand, Staub, Feuchtigkeit oder Regen ausgesetzt sind. Lassen Sie ihn auch nicht in einem in der prallen Sonne geparkten Wagen zurück.
- Wenn das Gerät längere Zeit nicht verwendet worden ist, schalten Sie ihn einige Minuten ohne Cassette auf Wiedergabe, damit er sich etwas aufwärmt.

Störungsüberprüfungen

Der Cassettenhalter läßt sich nicht öffnen.

- Wenn das Band läuft, stoppen Sie es, und betätigen Sie dann OPEN.
- Während der Wiedergabe wurde die Stromquelle abgetrennt oder die Batterie ist erschöpft. Bringen sie die Stromquelle wieder an bzw. wechseln Sie die Batterie aus.

Die Lautstärke läßt sich nicht erhöhen.

- Schalten Sie AVLS aus.

Während der Wiedergabe beginnt plötzlich der Vorspulvorgang.

- Schalten Sie BL SKIP aus.

Technische Daten

Cassettenlaufwerk

Frequenzgang (Dolby aus.)
Wiedergabe: 30–18.000 Hz

Ausgang
() REMOTE-Buchse (für Kopfhörer)
Lastimpedanz 8–300 ohm

Allgemeines

Stromversorgung
1,5 V
Akku
Eine Mignonzelle R6 (Größe AA)

Abmessungen (B/H/T)
ca. 108,9x 80 x 21,3 mm, einschl. vorspringender Teile und Bedienelemente

Gewicht
ca. 150 g
ca. 215 g (einschl. Akku, Kopfhörer-Fernbedienung-Kombination und Cassette)

Mitgeliefertes Zubehör

- Batteriebehälter (1)
- Stereokopfhörer-Fernbedienung-Kombination (1)
- Ladegerät (1)
- Akku NC-6WM (1,2 V, 600 mAh, Ni-Cd) (1)
- Tragetui (1)
- Akkubehälter (1)

Änderungen, die dem technischen Fortschritt dienen, bleiben vorbehalten.

Wartung

Reinigung von Tonkopf und Bandpfad

Reinigen Sie diese Teile nach jeweils 10 Betriebsstunden mit der Reinigungscassette CHK-1 (nicht mitgeliefert).

Hinweis

- Verwenden Sie nur die empfohlene Reinigungscassette.

Reinigung des Gehäuses

Zur Reinigung des Gehäuses verwenden Sie ein weiches, leicht mit Wasser angefeuchtetes Tuch. Alkohol, Benzin oder Verdünnner dürfen nicht verwendet werden.

Para saltar un espacio en blanco largo entre canciones (función BL SKIP) (Consulte la Fig. **D**)

- 1 Manteniendo pulsada FUNCTION, presione la tecla FF•AMS. El indicador BL SKIP se encenderá. Para cancelar el modo de salto de espacios en blanco (BL SKIP), manteniendo pulsada la tecla FUNCTION, presione FF•AMS. El indicador BL SKIP se apagará.

Notas

- Si el sonido se oye distorsionado cuando escuche el sonido de graves reforzados con la función del AVLS activada, reduzca el volumen.

Bloqueo de los controles - Función de bloqueo (HOLD) (consulte la Fig. **F**)

Para bloquear los controles, deslice el mando HOLD en el sentido de la flecha.

Precauciones

Sobre la batería y el cargador

- Desconecte el cargador del tomacorriente inmediatamente después de que se haya cargado la batería. La sobrecarga podría dañar la batería.
- El cargador de baterías y la batería pueden calentarse durante la carga, pero esto no significa problema alguno.
- No despegue la película de la batería.
- Con el cargador de baterías suministrado solamente podrá una batería NC-6WM.
- Tenga cuidado de no cortocircuitar la batería. Cuando la lleve consigo, utilice la caja de transporte suministrada. Cuando no utilice la caja, no lleve la batería con otros objetos metálicos, tales como llaveros, en su bolsillo.
- Si la batería es nueva, o cuando no la haya utilizado durante mucho tiempo, es posible que no se cargue completamente mientras no la haya utilizado varias veces.
- La placa de características en la que se indica la tensión de alimentación, el consumo, etc., se encuentra en la parte inferior exterior del cargador de baterías.

Mantenimiento

Para limpiar la cabeza y la trayectoria de la cinta

Utilice un cassette limpiador CHK-1 (no suministrado) cada 10 horas de utilización.

Acenuación de los graves (Consulte la Fig. **E**)

Manteniendo pulsada FUNCTION, presione repetidamente **◀▶**• REPEAT. Con cada presión, el indicador MB/GRV cambiará de la forma siguiente: MB (MEGA BASS): acentúa el sonido de graves
GRV (GROOVE): acentúa el sonido de graves profundos
Indicador apagado: función desactivada (normal)

Sobre la unidad

- No deje caer la unidad ni la golpee, ya que podría causar su mal funcionamiento.
- No deje la unidad cerca de fuentes térmicas, ni en un lugar sometido a la luz solar directa, a polvo excesivo, a arena, a la humedad, a la lluvia, ni a golpes, ni en el interior de un automóvil con las ventanillas cerradas.
- Cuando no haya utilizado la unidad durante mucho tiempo, póngala en el modo de reproducción y deje que se caliente durante algunos minutos antes de insertarle un cassette.

Cintas de más de 90 minutos

No se recomienda la utilización de cintas de más de 90 minutos excepto para reproducción larga y continua. Estas cintas son muy finas y tienden a estirarse fácilmente.

Controlador remoto

Utilice el controlador remoto suministrado solamente para cada unidad.

Auriculares de casco/auriculares

Seguridad en la carretera

No utilice los auriculares cuando conduzca, vaya en bicicleta, o maneje cualquier vehículo motorizado. Esto podría suponer un peligro para el tráfico, y es ilegal en ciertas zonas. También puede resultar potencialmente peligroso escuchar a través de los auriculares a gran volumen mientras camine, especialmente en pasos cebra. En situaciones potencialmente peligrosas, deberá tener mucho cuidado o dejar de utilizar los auriculares.

Protección de sus oídos (AVLS) (Consulte la Fig. **E**)

Cuando active la función del sistema limitador automático de volumen (AVLS), el volumen máximo se mantendrá bajo para proteger sus oídos.

- 1 Manteniendo pulsada FUNCTION, presione REW•AMS. El indicador AVLS se encenderá. Para desctivar el AVLS, manteniendo pulsada FUNCTION, presione REW•AMS. El indicador AVLS se apagará.

Notas

- Si el sonido se oye distorsionado cuando escuche el sonido de graves reforzados con la función del AVLS activada, reduzca el volumen.

Bloqueo de los controles - Función de bloqueo (HOLD) (consulte la Fig. **F**)

Para bloquear los controles, deslice el mando HOLD en el sentido de la flecha.

Información adicional

Precauciones

Sobre la batería y el cargador

- Desconecte el cargador del tomacorriente inmediatamente después de que se haya cargado la batería. La sobrecarga podría dañar la batería.
- El cargador de baterías y la batería pueden calentarse durante la carga, pero esto no significa problema alguno.
- No despegue la película de la batería.
- Con el cargador de baterías suministrado solamente podrá una batería NC-6WM.
- Tenga cuidado de no cortocircuitar la batería. Cuando la lleve consigo, utilice la caja de transporte suministrada. Cuando no utilice la caja, no lleve la batería con otros objetos metálicos, tales como llaveros, en su bolsillo.
- Si la batería es nueva, o cuando no la haya utilizado durante mucho tiempo, es posible que no se cargue completamente mientras no la haya utilizado varias veces.
- La placa de características en la que se indica la tensión de alimentación, el consumo, etc., se encuentra en la parte inferior exterior del cargador de baterías.

Mantenimiento

Para limpiar la cabeza y la trayectoria de la cinta

Utilice un cassette limpiador CHK-1 (no suministrado) cada 10 horas de utilización.

Acenuación de los graves (Consulte la Fig. **E**)

Manteniendo pulsada FUNCTION, presione repetidamente **◀▶**• REPEAT. Con cada presión, el indicador MB/GRV cambiará de la forma siguiente: MB (MEGA BASS): acentúa el sonido de graves
GRV (GROOVE): acentúa el sonido de graves profundos
Indicador apagado: función desactivada (normal)

Sobre la unidad

- No deje caer la unidad ni la golpee, ya que podría causar su mal funcionamiento.
- No deje la unidad cerca de fuentes térmicas, ni en un lugar sometido a la luz solar directa, a polvo excesivo, a arena, a la humedad, a la lluvia, ni a golpes, ni en el interior de un automóvil con las ventanillas cerradas.
- Cuando no haya utilizado la unidad durante mucho tiempo, póngala en el modo de reproducción y deje que se caliente durante algunos minutos antes de insertarle un cassette.

Cintas de más de 90 minutos

No se recomienda la utilización de cintas de más de 90 minutos excepto para reproducción larga y continua. Estas cintas son muy finas y tienden a estirarse fácilmente.

Controlador remoto

Utilice el controlador remoto suministrado solamente para cada unidad.

Auriculares de casco/auriculares

Seguridad en la carretera

No utilice los auriculares cuando conduzca, vaya en bicicleta, o maneje cualquier vehículo motorizado. Esto podría suponer un peligro para el tráfico, y es ilegal en ciertas zonas. También puede resultar potencialmente peligroso escuchar a través de los auriculares a gran volumen mientras camine, especialmente en pasos cebra. En situaciones potencialmente peligrosas, deberá tener mucho cuidado o dejar de utilizar los auriculares.

Solución de problemas

El portacassette no se abre.

- Si está reproduciendo una cinta, párela y después deslice OPEN.
- Esta condición puede ocurrir al desconectar las fuentes de alimentación durante la reproducción, o cuando utilice una batería o una pila agotada. Conecte la fuente de alimentación, o reemplace la pila agotada por otra nueva.

El volumen no aumenta.

- Desactive AVLS.

La cinta avanza rápidamente sola durante la reproducción.

- Desactive BL SKIP.

Especificaciones

Sección del reproductor de cassettes

Respuesta en frecuencia (sin sistema de reducción de ruido Dolby NR)
Reproducción: 30–18.000 Hz

Salida
Auriculares: Toma () REMOTE
Impedancia de carga: 8–300 ohmios

Sección general

Alimentación
1,5 V
Batería
Una pila R6 (tamaño AA)

Dimensiones (an/al/pr)
Aprox. 108,9 x 80 x 21,3 mm (incluyendo partes y controles salientes)

Masa
Aprox. 150 g
Aprox. 215 g (incluyendo la batería y un cassette)

Accesorios suministrados

- Caja de pila (1)
- Auriculares estéreo con controlador remoto (1)
- Cargador de baterías (1)
- Batería (NC-6WM, 1,2 V, 600 mAh, Niquel-cadmio) (1)
- Funda de transporte (1)
- Caja de transporte de la batería (1)

El diseño y las especificaciones están sujetos a cambio sin previo aviso.

Respeto a los demás

Mantenga el volumen a un nivel moderado. Esto le permitirá escuchar los sonidos del exterior y respetar a quienes se encuentren a su alrededor.

Mantenimiento

Para limpiar la cabeza y la trayectoria de la cinta

Utilice un cassette limpiador CHK-1 (no suministrado) cada 10 horas de utilización.

Acenuación de los graves (Consulte la Fig. **E**)

Manteniendo pulsada FUNCTION, presione repetidamente **◀▶**• REPEAT. Con cada presión, el indicador MB/GRV cambiará de la forma siguiente: MB (MEGA BASS): acentúa el sonido de graves
GRV (GROOVE): acentúa el sonido de graves profundos
Indicador apagado: función desactivada (normal)

Sobre la unidad

- No deje caer la unidad ni la golpee, ya que podría causar su mal funcionamiento.
- No deje la unidad cerca de fuentes térmicas, ni en un lugar sometido a la luz solar directa, a polvo excesivo, a arena, a la humedad, a la lluvia, ni a golpes, ni en el interior de un automóvil con las ventanillas cerradas.
- Cuando no haya utilizado la unidad durante mucho tiempo, póngala en el modo de reproducción y deje que se caliente durante algunos minutos antes de insertarle un cassette.

Cintas de más de 90 minutos

No se recomienda la utilización de cintas de más de 90 minutos excepto para reproducción larga y continua. Estas cintas son muy finas y tienden a estirarse fácilmente.

Uso di altre funzioni

Le seguenti operazioni possono essere eseguite usando il tasto FUNCTION in combinazione con un altro tasto. L'uso del tasto FUNCTION in combinazione con un altro tasto è possibile solo sull'apparecchio principale.

Nota

- Le impostazioni rimangono memorizzate fintanto che non si sostituisce la pila.

Per saltare gli spazi vuoti tra i brani (funzione BL SKIP) (vedere la Fig. **D**)

- 1 Tenendo premuto FUNCTION, premere il tasto FF•AMS. L'indicatore BL SKIP si illumina. Per disattivare il modo BL SKIP, premere FF•AMS tenendo premuto FUNCTION. L'indicatore BL SKIP si spegne.

Nota su BL SKIP

- Per la funzione BL SKIP, sono necessari spazi vuoti di 12 secondi o più tra i brani. Se quindi c'è rumore nello spazio tra i brani, queste funzioni non identificano lo spazio vuoto e non si attivano. In modo analogo, se il livello di registrazione è relativamente basso all'interno di un brano, queste funzioni possono attivarsi erroneamente.

Per riprodurre un nastro registrato con il sistema Dolby® NR (vedere la Fig. **D**)

- 1 Tenendo premuto FUNCTION premere **■**. L'indicatore **⏏** NR si illumina. Per disattivare la funzione Dolby, premere **■** tenendo premuto FUNCTION. L'indicatore **⏏** NR si spegne.

Dispositivo Dolby di riduzione del rumore fabbricato su licenza della Dolby Laboratories Licensing Corporation. DOLBY e il simbolo della doppia D **⏏** sono marchi della Dolby Laboratories Licensing Corporation.

Enfazzizzazione dei bassi (vedere la Fig. **E**)

Premere ripetutamente **◀▶**• REPEAT tenendo premuto FUNCTION. A ciascuna pressione, l'indicatore MB/GRV cambia come segue. MB (MEGA BASS): enfatizza il suono dei bassi
GRV (GROOVE): enfatizza il suono dei bassi più profondi
Nessuna indicazione: disattivato (normale)

Nota

- Se il suono è distorto con il modo "GRV", selezionare il modo "MB" o nessuna indicazione.

Protezione dell'udito (AVLS) (vedere la Fig. **E**)

Quando si attiva l'AVLS (sistema di limitazione automatica del volume), il volume massimo viene limitato per proteggere l'udito.

Apparecchio

- Non lasciar cadere l'apparecchio e non urtarlo, perché questo potrebbe causare problemi di funzionamento.
- Non lasciare l'apparecchio nei pressi di fonti di calore o in luoghi esposti alla luce solare diretta, polvere eccessiva o sabbia, umidità, pioggia, scosse meccaniche o in un'auto con i finestrini chiusi.
- Se l'apparecchio non è stato usato per un lungo periodo, disporlo in modo di riproduzione e lasciarlo scaldare per qualche minuto prima di inserire una cassetta.

Nastri di durata superiore a 90 minuti

Non si consiglia l'uso di nastri di durata superiore a 90 minuti se non per lunghe riproduzioni ininterrotte. Questi nastri sono molto sottili e tendono a stirarsi facilmente.

Telecomando

Usare il telecomando in dotazione solo con questo apparecchio.

Cuffie/auricolari

Scurezza stradale

Non usare le cuffie/auricolari durante la guida, in bicicletta o durante l'uso di qualsiasi veicolo motorizzato. Questo può creare pericoli per il traffico ed è illegale in alcune aree. Può anche essere potenzialmente pericoloso ascoltare con le cuffie/auricolari ad alto volume mentre si cammina, particolarmente nei pressi di passaggi pedonali. Fare la massima attenzione o cessare l'uso in situazioni potenzialmente pericolose.

Prevenzione di danni all'udito

Non usare le cuffie/auricolari ad alto volume. Gli esperti in materia di udito sconsigliano l'uso continuo ad alto volume per lunghi periodi. Se si sentono ronzii alle orecchie abbassare il volume o cessare l'uso.

Rispetto per il prossimo

Tenere il volume ad un livello moderato. Questo permette di udire i suoni esterni e non disturba le persone circostanti.

Pila ricaricabile e caricatore

- Scollegare il caricatore dalla presa di corrente il prima possibile dopo la carica della pila ricaricabile. Una carica eccessiva può danneggiare la pila ricaricabile.
- Il caricatore e la pila ricaricabile possono diventare caldi durante la carica, ma questo non è indice di problemi.
- Non strappare la pellicola protettiva della pila ricaricabile.
- Solo la pila NC-6WM può essere usata con il caricatore in dotazione.
- Assicurarsi di non cortocircuitare la pila. Quando la si porta con sé, usare la custodia di trasporto in dotazione. Se non si usa la custodia, non tenere la pila in tasca insieme ad oggetti metallici come portachiavi.
- Se la pila ricaricabile è nuova o non è stata usata per un lungo periodo, può non venire caricata completamente finché non è stata usata alcune volte.
- La piastrina indicante la tensione operativa, il consumo, ecc. si trova all'esterno sul fondo del caricatore.

Pulizia della testina e del percorso del nastro

Usare la cassetta di pulizia CHK-1 (non in dotazione) ogni 10 ore di impiego.

Nota

- Usare solo la cassetta di pulizia consigliata.

Pulizia del rivestimento

Usare un panno morbido leggermente inumidito con acqua. Non usare alcool, benzina o acquaregia.

Nota

- Pulire periodicamente la spina delle cuffie.

Soluzione di problemi

Il comparto cassetta non si apre.

- Se il nastro è in fase di riproduzione, fermarlo e quindi spostare OPEN.
- Questa condizione può verificarsi quando si rimuove la fonte di alimentazione durante la riproduzione o quando si usa una pila a secco scarica. Ricollegare la fonte di alimentazione o sostituire la pila scarica con una nuova.

Il nastro avanza rapidamente da solo durante la riproduzione.

- Disattivare BL SKIP.

Caratteristiche tecniche

Stazione nastro

Risposta in frequenza (Dolby NR disattivato)
Riproduzione: 30-18.000 Hz

Uscita
Cuffie (presa () REMOTE)
Impedenza di carico 8-300 ohm

Generali

Alimentazione
1,5 V
Pila ricaricabile
Una pila tipo R6 (formato AA)

Dimensioni (l/a/p)
Circa 108,9 x 80 x 21,3 mm, inclusi comandi e parti sporgenti

Massa
Circa 150 g
Circa 215 g (includo pila ricaricabile e cassetta)

Accessori in dotazione

- Portapila (1)
- Cuffie stereo con telecomando (1)
- Caricapila (1)
- Pila ricaricabile (NC-6WM, 1,2 V, 600 mAh, Ni-Cd) (1)
- Custodia di trasporto (1)
- Custodia di trasporto per pila ricaricabile (1)

Disegno e caratteristiche tecniche soggetti a modifiche senza preavviso.

Soluzione di problemi

Il comparto cassetta non si apre.

- Se il nastro è in fase di riproduzione, fermarlo e quindi spostare OPEN.
- Questa condizione può verificarsi quando si rimuove la fonte di alimentazione durante la riproduzione o quando si usa una pila a secco scarica. Ricollegare la fonte di alimentazione o sostituire la pila scarica con una nuova.

Il nastro avanza rapidamente da solo durante la riproduzione.

- Disattivare BL SKIP.