

Video Cassette Recorder

Mode d'emploi



PAL SECAM NTSC 4.43

Hi-Fi

SHOWVIEW[®]
DELUXE

SLV-SE850B

AVERTISSEMENT

Afin d'éviter tout risque d'incendie ou d'électrocution, ne pas exposer cet appareil à la pluie et à l'humidité.

Afin d'écartier tout risque d'électrocution, garder l'appareil fermé. Ne confier l'entretien de l'appareil qu'à un personnel qualifié.

Le cordon d'alimentation ne peut être remplacé que dans un centre de service après-vente agréé.

Précautions

Sécurité

- Cet appareil fonctionne sur 220 – 240 V CA, 50 Hz. Assurez-vous que la tension de fonctionnement de l'appareil est identique à celle du secteur.
- Si quelque chose pénètre dans l'appareil, débranchez le magnétoscope et faites-le vérifier par un technicien qualifié avant de le remettre en service.
- L'appareil n'est pas déconnecté de la source d'alimentation (secteur) aussi longtemps qu'il reste branché sur la prise murale, même si l'appareil a été mis hors tension.
- Débranchez le magnétoscope de la prise secteur si vous n'avez pas l'intention de l'utiliser pendant longtemps. Pour déconnecter le cordon, tirez sur la fiche. Ne jamais tirer sur le cordon.

Installation

- Prévoyez une circulation d'air adéquate pour éviter une surchauffe à l'intérieur du magnétoscope.
- Ne pas installer le magnétoscope sur une surface molle, comme un tapis ou une couverture, ou près de rideaux ou de draperies, qui pourraient bloquer les orifices de ventilation.
- Ne pas installer le magnétoscope près d'une source de chaleur, comme un radiateur ou une bouche d'air chaud, ou dans un endroit exposé directement au soleil, à de la poussière excessive, à des vibrations mécaniques ou à des chocs.
- Ne pas installer le magnétoscope dans une position inclinée. Il a été conçu pour fonctionner à l'horizontale.
- Eloignez le magnétoscope et les cassettes vidéo de tout appareil contenant un aimant puissant, comme un four à micro-ondes ou de gros haut-parleurs.
- Ne pas poser d'objet lourd sur le magnétoscope.

- Si l'appareil est transporté directement d'un endroit froid dans un endroit chaud, de la condensation risque de se former à l'intérieur et d'endommager les têtes vidéo ou la bande. Quand vous installez l'appareil pour la première fois ou quand vous le transportez d'un lieu froid dans un lieu chaud, attendez environ trois heures avant de le faire fonctionner.

Attention

Les émissions de télévision, les films, les vidéocassettes et autres informations audiovisuelles peuvent être protégées par des droits d'auteur. L'enregistrement non autorisé de telles informations peut constituer une violation des lois sur la propriété artistique. De même, l'emploi de ce magnétoscope pour l'enregistrement d'émissions télévisées par câble peut nécessiter l'autorisation de la compagnie de distribution par câble et/ou du propriétaire du programme.

Standards couleur compatibles

- Ce magnétoscope est conçu pour enregistrer suivant les standards couleur PAL (B/G) et SECAM (L) et pour reproduire des enregistrements vidéo suivant les standards couleur PAL, SECAM et NTSC 4.43. L'enregistrement de sources vidéo dans d'autres standards couleur n'est pas garanti.
- Les cassettes enregistrées suivant le standard couleur MESECAM peuvent être reproduites sur ce magnétoscope à l'aide d'un téléviseur ou d'un moniteur couleur supportant le standard couleur SECAM.

SHOWVIEW est une marque déposée par Gemstar Development Corporation. Le système SHOWVIEW est fabriqué sous licence de Gemstar Development Corporation.

Table des matières

Préparation

- 4 Etape 1 : Déballage
- 5 Etape 2 : Préparation de la télécommande
- 9 Etape 3 : Connexion du magnétoscope
- 15 Etape 4 : Réglage du téléviseur sur le magnétoscope
- 18 Etape 5 : Procédure de Réglage Automatique du magnétoscope
- 19 Etape 6 : Réglage de l'horloge
- 23 Etape 7 : Réglage du démodulateur (Set-Top Box)
- 30 Sélection de la langue
- 31 Présélection des canaux
- 36 Donner un nom à une chaîne/modification du nom des chaînes
- 38 Modification/désactivation des numéros de chaîne
- 42 Réglage particulier du décodeur TV-PAYANTE/Canal Plus

Opérations de base

- 47 Lecture d'une cassette
- 50 Enregistrement de programmes TV
- 54 Enregistrement de programmes TV à l'aide de la fonction ShowView
- 59 Réglage manuel de la minuterie

Autres opérations

- 62 Lecture/recherche à différentes vitesses
- 64 Réglage de la durée d'enregistrement
- 65 Enregistrement synchronisé
- 67 Vérification/modification/annulation de programmations
- 69 Enregistrement de programmes stéréo et bilingues
- 71 Recherche à l'aide de la fonction Acces Smart
- 74 Recherche indexée
- 75 Réglage de l'image
- 77 Modification des options de menu

Montage

- 81 Montage avec un autre magnétoscope ou une chaîne stéréo

- 83 Montage de base

- 84 Doublage audio

Informations complémentaires

- 86 Guide de dépannage
- 92 Spécifications
- 93 Index des composantes et des commandes
- 98 Organigramme des menus

Au dos de la couverture

- Index

Etape 1 :Déballage

Vérifiez si vous avez reçu les accessoires suivants avec le magnétoscope:

- Télécommande

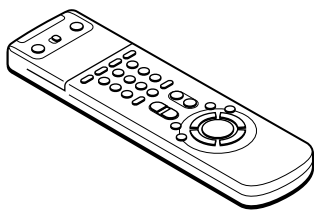

- Contrôleur démodulateur

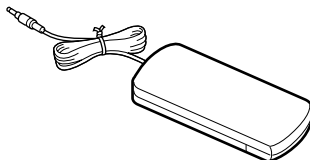

- Piles R6 (AA)

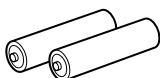

- Câble d'antenne

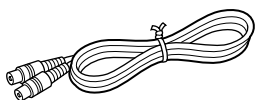

Etape 2 : Préparation de la télécommande

Installation des piles

Insérez deux piles R6 (AA) dans le compartiment à piles en respectant la polarité indiquée dans le compartiment à piles.

Insérez l'extrémité négative (-), puis appuyez et enfoncez jusqu'à ce que l'extrémité positive (+) s'encliquette en position.

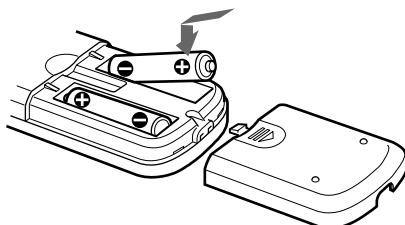

Utilisation de la télécommande

Vous pouvez utiliser cette télécommande pour commander ce magnétoscope et un téléviseur Sony. Les touches marquées d'un point (•) sur la télécommande peuvent être utilisées pour commander votre téléviseur Sony. Certains téléviseurs, ne possédant pas le sigle **IR** (près du récepteur infrarouge), ne peuvent pas être commandés de cette façon.

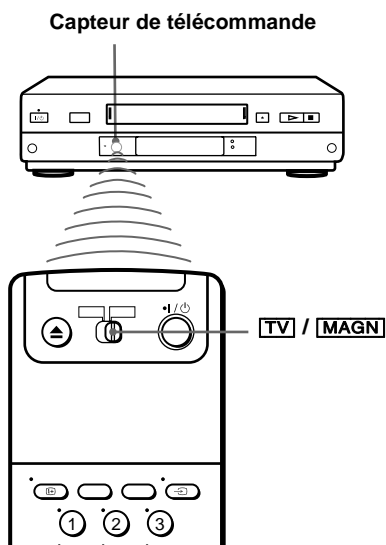

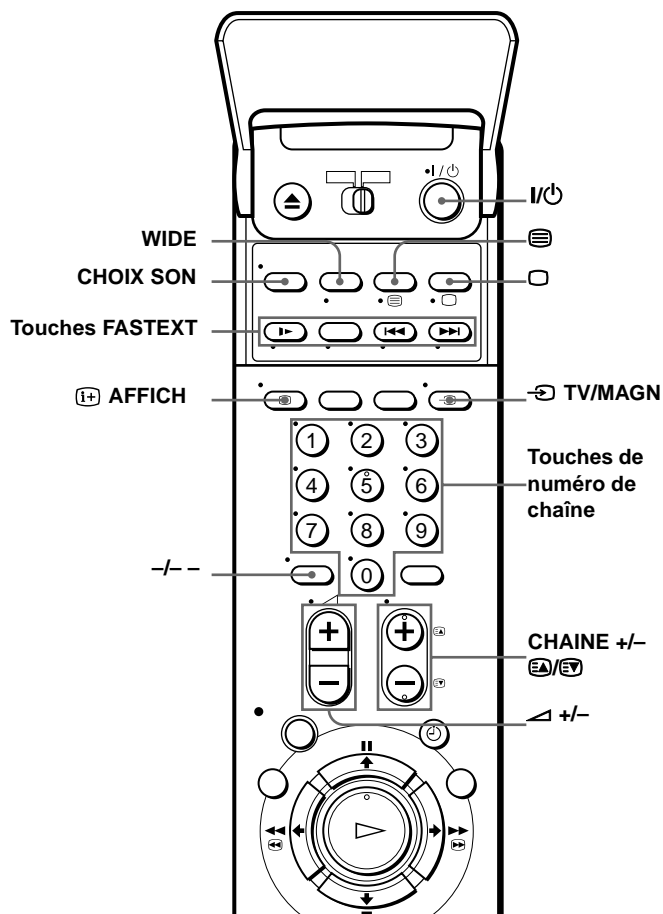

Pour commander	Positionnez le commutateur TV / MAGN sur
le magnétoscope	MAGN et dirigez la télécommande vers le capteur du magnétoscope.
un téléviseur Sony	TV et dirigez la télécommande vers le capteur du téléviseur.

à suivre



Commandes du téléviseur

Pour	Appuyez sur
Mettre le téléviseur en mode veille	I/O
Sélectionner une source d'entrée : antenne ou entrée ligne	TV/MAGN
Changer de chaîne sur le téléviseur	Touches de numéro de chaîne, -/-, CHAINE +/-
Ajuster le volume du téléviseur	+/-
Désactiver le télétexte	□ (TV)
Activer le télétexte	☰ (Télétext)
Sélectionner le son	CHOIX SON
Utiliser FASTEXT	Touches FASTEXT

Pour	Appuyez sur
Activer l'affichage à l'écran	 AFFICH
Changer de page de télétexte	 
Sélectionner les différents modes écran (zoom, large, 4/3 ...) d'un téléviseur 16/9ème Sony. (Pour les téléviseurs 16/9ème d'autres fabricants, voir "Commander d'autres téléviseurs à l'aide de la télécommande".)	WIDE



Remarques

- En mode normal d'utilisation, les piles devraient durer environ trois à six mois.
- Si vous prévoyez de ne pas utiliser la télécommande pendant une période de temps prolongée, retirez les piles afin d'éviter des dommages éventuels suite à une fuite des piles.
- N'utilisez pas conjointement une pile neuve et une pile usagée.
- N'utilisez pas des piles de types différents.
- Il se peut que certaines touches ne fonctionnent pas avec certains téléviseurs Sony.









Commander d'autres téléviseurs à l'aide de la télécommande

La télécommande est préprogrammée pour commander des téléviseurs de marques autres que Sony. Si votre téléviseur figure dans le tableau page 8, réglez le numéro de code de fabricant correspondant.

1 Réglez le sélecteur TV/MAGN sur TV (en haut de la télécommande).

2 Maintenez  enfoncé et entrez le numéro de code de votre téléviseur à l'aide des touches numériques, puis relâchez .

A présent, vous pouvez utiliser les touches suivantes pour commander votre téléviseur :

, TV/MAGN, touches numériques, -- (chaîne à deux chiffres), CHAINE +/-,  +/-,  (TV),  (Télétext), touches FASTEXT et WIDE*, MENU*, */*/
*/* et OK*.

* Sur certains téléviseurs.

Conseil

- Si vous réglez correctement le numéro de code de votre téléviseur lorsque le téléviseur est en fonction, le téléviseur se met hors tension automatiquement.

à suivre

Numéro de code des téléviseurs compatibles

Si plus d'un numéro de code est mentionné, essayez-les un à un jusqu'à ce que vous trouviez celui qui correspond à votre téléviseur.

Pour effectuer des réglages en mode 16/9ème, reportez-vous aux notes de bas de page sous le tableau suivant pour connaître les numéros de code d'application.

Fabricant	Numéro de code
Sony	01 ^{*1} , 02, 03, 04, 05
Aiwa	32
Akai	68
Blaupunkt	10, 21
Brionvega	40
C.G.M.	09
Colonad	03
Dual	44
Emerson	03, 04
Fenner	30, 31
Ferguson	52
Goldstar	03, 04, 17
Grundig	10 ^{*1} , 11 ^{*1}
Hitachi	24
Hyper	31
Inno-Hit	41
Irradio	20
ITT	15, 16, 69 ^{*3}
JVC	33
Loewe	45
Mitsubishi	27 ^{*1} , 28 ^{*1} , 50 ^{*1} , 51 ^{*1}
Mivar	09

Fabricant	Numéro de code
NEC	66
Nokia	15, 16, 69 ^{*3}
Nordmende	35, 42
Orion	47, 48
Panasonic	17 ^{*1} , 49
Philips	06 ^{*1} , 07 ^{*1} , 08 ^{*1}
Phonola	18, 19
Pioneer	26
Saba	12, 13
Samsung	22, 23
Sanyo	25
Schneider	46
Seleco	14
Sharp	29
Siemens	39
Sinudyne	37
TEAC	67
Telefunken	36
Thomson	43 ^{*2}
Toshiba	38
White Westinghouse	34

*1 Appuyez sur WIDE pour visualiser le mode écran que vous désirez.

*2 Appuyez sur WIDE, puis sur \triangleleft +/- pour sélectionner le mode écran que vous désirez.

*3 Appuyez sur WIDE. Le menu apparaît sur l'écran du téléviseur. Appuyez sur $\uparrow/\downarrow/\leftarrow/\rightarrow$ pour sélectionner le mode écran que vous désirez, puis appuyez sur OK.

Remarques

- Si le téléviseur utilise un système de télécommande différent de celui qui est programmé pour fonctionner avec votre magnétoscope, vous ne pouvez pas commander votre téléviseur à l'aide de la télécommande.
- Si vous introduisez un nouveau numéro de code, le numéro de code précédemment programmé est annulé.
- Lorsque vous enlevez les piles de la télécommande pendant plus de quelques minutes, le numéro de code peut être réinitialisé à 01 (Sony). Dans ce cas, réintroduisez le numéro de code approprié.

Etape 3 : Connexion du magnétoscope

Il est recommandé de connecter votre magnétoscope au téléviseur en utilisant le câble PériTel. La connexion du magnétoscope au téléviseur par le câble d'antenne est cependant nécessaire. L'utilisation du câble périTel permettra d'améliorer la qualité de l'image et du son (en mode lecture) et facilitera le réglage de votre magnétoscope.

- Connexion à votre téléviseur uniquement avec un câble d'antenne, voir page 12.
- Connexion à votre téléviseur et à un démodulateur (Set-Top Box), voir page 13.
- Connexion à votre téléviseur et à un décodeur, voir page 42.

Connexion à votre téléviseur avec un connecteur PériTel

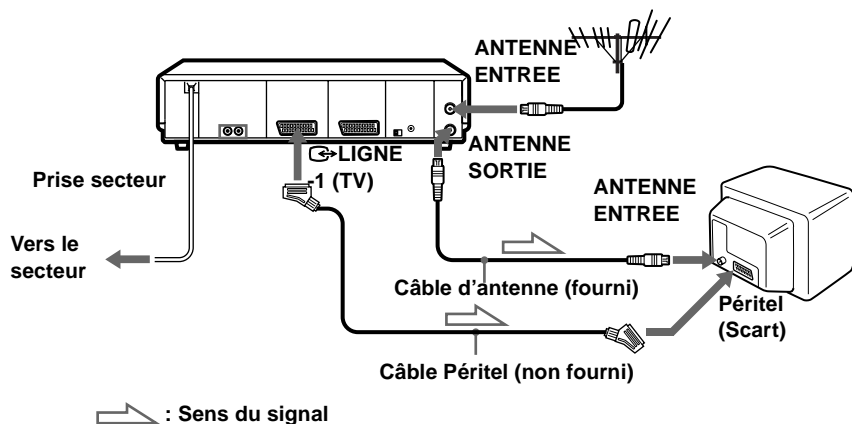

- 1 Déconnectez le câble d'antenne de votre téléviseur et branchez-le sur la borne ANTENNE ENTREE à l'arrière de votre magnétoscope.

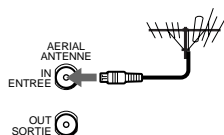

- 2 Branchez le câble d'antenne fourni sur la borne ANTENNE SORTIE du magnétoscope et sur la borne d'entrée d'antenne de votre téléviseur

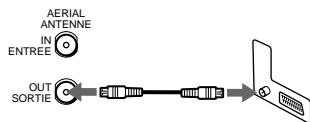

à suivre

3

Raccordez LIGNE-1 (TV) du magnétoscope et le connecteur Péritel (Scart) du téléviseur au moyen d'un câble Péritel (non fourni).

Ce raccordement améliore la qualité de l'image et du son. Pour visualiser une image du magnétoscope, appuyez sur  TV/MAGN. L'indicateur MAGN apparaît dans la fenêtre d'affichage.

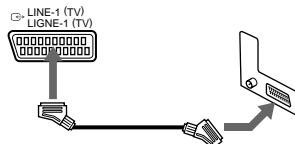

4

Branchez la prise secteur.

Vous pouvez maintenant régler le téléviseur sur le magnétoscope (voir page 15).

Remarques

- Si le téléviseur est raccordé au connecteur LIGNE-1 (TV), il est recommandé de régler le canal RF sur OFF (réglage initial), voir page 17. Dans la position OFF, seul le signal antenne est émis par le connecteur ANTENNE SORTIE.
- Pour une connexion correcte du SmartLink, il est nécessaire d'acquérir un câble Péritel dont les 21 broches sont complètement câblées (par exemple, un câble Sony de référence VMC-2121HG). Reportez-vous également au mode d'emploi de votre téléviseur pour réaliser cette connexion.

A propos des caractéristiques SMARTLINK

Si le téléviseur raccordé est compatible avec la fonction SMARTLINK, NexTView Link, MEGALOGIC^{*1}, EASYLINK/CinemaLink^{*2}, Q-Link^{*3} ou T-V

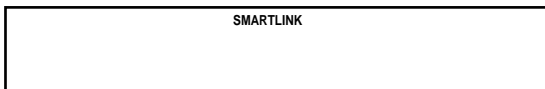

LINK^{*4}, vous pouvez utiliser la fonction SMARTLINK après avoir terminé les étapes de la page précédente (l'indicateur SMARTLINK apparaît dans la fenêtre d'affichage du magnéto- scope lorsque vous mettez le téléviseur sous tension). Vous pouvez tirer parti des caractéristiques SMARTLINK suivantes.

- Copie des présélections
Vous pouvez transférer les données des chaînes de votre téléviseur sur ce magnéto- scope et régler le magnéto- scope suivant ces données dans la fonction Réglage Automatique. Cette fonction simplifie considérablement la procédure d'installation. Veuillez à ne pas déconnecter les câbles ni quitter la fonction pendant la procédure. Reportez-vous à "Procédure de Réglage Automatique du magnéto- scope" page 18.
- Enregistrement télévisé direct
Vous pouvez aisément enregistrer ce que vous regardez sur l'écran du téléviseur. Pour plus de détails, reportez-vous à "Enregistrement de ce que vous regardez sur le téléviseur (Enregistrement télévisé direct)" page 53.
- Lecture à une touche
La lecture à une touche vous permet de démarrer la lecture automatiquement sans mettre le téléviseur en marche. Pour plus de détails, reportez-vous à "Lancement automatique de la lecture avec une touche (Lecture à une touche)" page 49.
- Menu à touche unique
Vous pouvez mettre en marche le magnéto- scope et le téléviseur, régler le téléviseur sur le canal vidéo et faire apparaître l'affichage sur l'écran du magnéto- scope automatiquement en appuyant sur MENU de la télécommande.
- Programmation à une touche
Vous pouvez mettre en marche le magnéto- scope et le téléviseur, régler le téléviseur sur le canal vidéo et faire apparaître le menu de programmation (menu METHODE DE PROGRAMMATION, NORMALE ou SHOWVIEW) en appuyant sur la touche ☺ MINUTERIE de la télécommande. Vous pouvez choisir le menu de programmation à afficher, à l'aide de OPTIONS PROGRAMM. du menu AUTRES OPTIONS (voir page 80).
- Mise hors tension automatique
Vous pouvez faire en sorte que le magnéto- scope se mette hors tension automatiquement, si le magnéto- scope n'est pas utilisé pendant environ 1 minute après avoir éteint le téléviseur.
- NexTView Download
Vous pouvez facilement régler la minuterie en utilisant la fonction NexTView Download de votre téléviseur. Veuillez vous référer au Manuel d'instruction de votre téléviseur.

^{*1} « MEGALOGIC » est une marque déposée de Grundig Corporation.

^{*2} « EASYLINK/CinemaLink » est une marque de Philips Corporation.

^{*3} « Q-Link » est une marque de Panasonic Corporation.

^{*4} « T-V LINK » est une marque de JVC Corporation.

Remarque

- Tous les téléviseurs ne répondent pas aux fonctions ci-dessus.

Connexion à votre téléviseur uniquement avec un câble d'antenne

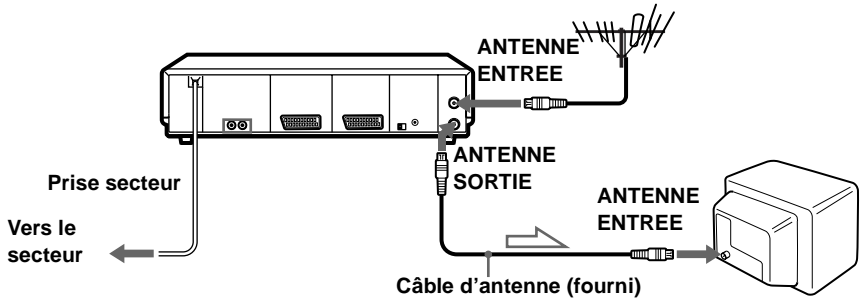

 : Sens du signal

1

Déconnectez le câble d'antenne de votre téléviseur et branchez-le sur la borne ANTENNE ENTREE à l'arrière de votre magnétoscope.

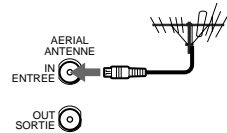

2

Branchez le câble d'antenne fourni sur la borne ANTENNE SORTIE du magnétoscope et sur la borne d'entrée d'antenne de votre téléviseur.

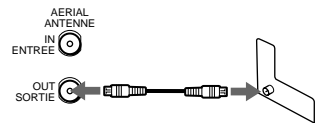

3

Branchez la prise secteur.

Vous pouvez maintenant régler votre téléviseur sur le magnétoscope (voir page 15).

Connexion à votre téléviseur et à un démodulateur (Set-Top Box)

Si vous n'utilisez pas de démodulateur, allez à la page 15.

L'illustration ci-dessous montre un exemple de connexion du démodulateur au connecteur ENTREE LIGNE-3. Dans ce cas, régler CONNEX. STB sur LIGNE-3 (voir page 23).

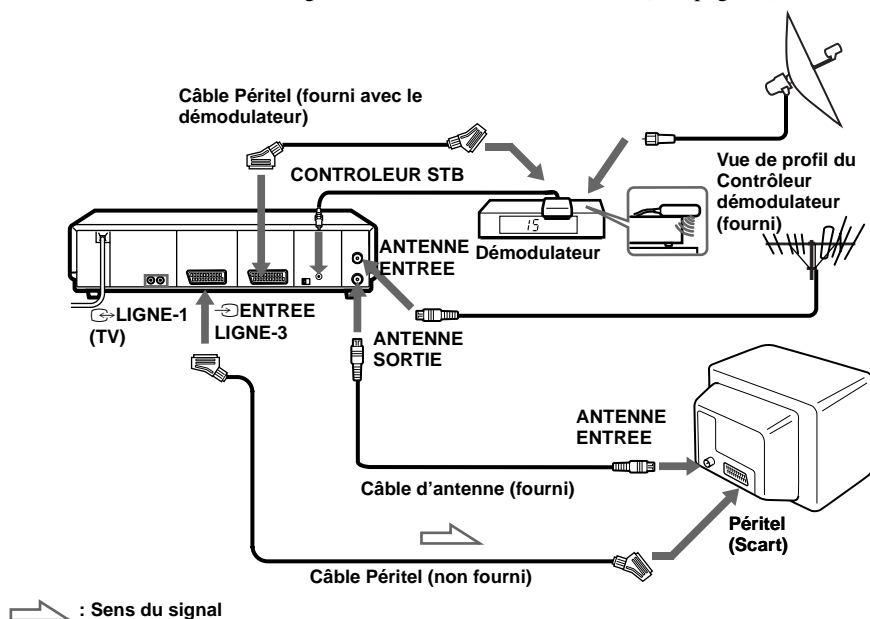

Remarque

- Le démodulateur que vous pouvez connecter sur ce magnétoscope peut être de réception satellite ou éventuellement, dans l'avenir, de réception terrestre.

Vous pouvez visionner les programmes d'un démodulateur raccordé à ce magnétoscope sur le téléviseur, même si le magnétoscope est éteint grâce à la fonction Ligne passante. Lorsque vous mettez le démodulateur sous tension, ce magnétoscope envoie automatiquement un signal du démodulateur vers le téléviseur sans s'allumer.

- 1** Mettez DECODEUR/LIGNE-3 sur LIGNE-3 dans le menu AUTRES OPTIONS.
- 2** Mettez VEILLE ECO. sur NON dans le menu AUTRES OPTIONS.
- 3** Eteignez le magnétoscope.
Pour visionner un programme satellite, mettez le démodulateur et le téléviseur sous tension.
Pour plus de détails, voir page 23.

Remarque

- Si vous enregistrez un programme provenant du démodulateur, vous ne pouvez que visualiser celui-ci et ne pourrez en regarder un autre.

à suivre

Si votre démodulateur n'est pas équipé d'un connecteur Péritel (Scart)

Réglez CONNEX. STB sur RF (voir page 23).

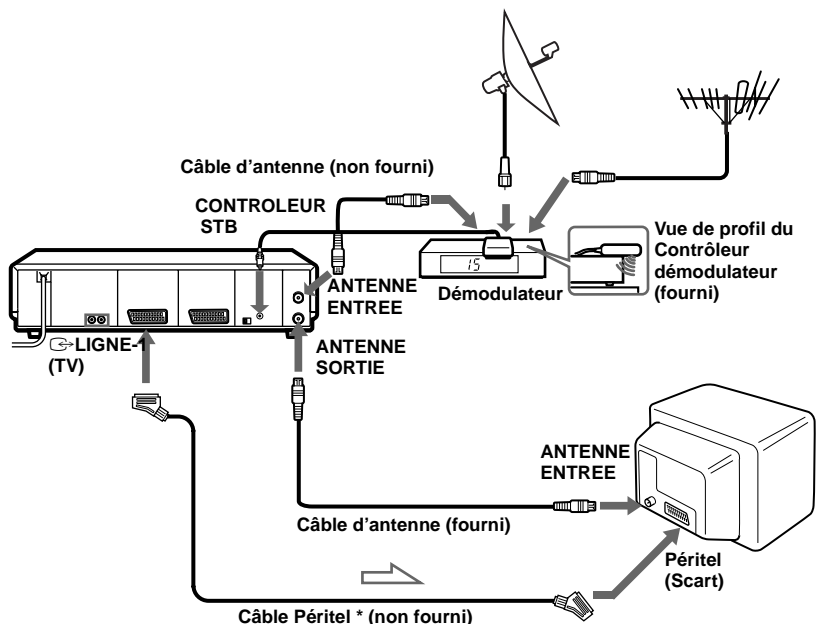

 : Sens du signal

* Si votre téléviseur n'est pas équipé d'un connecteur Péritel (Scart), le câble Péritel qui relie le magnétoscope au téléviseur n'est pas utilisé.

Autre connexion

A une chaîne stéréo

Vous pouvez améliorer la qualité du son en raccordant une chaîne stéréo aux prises SORTIE AUDIO R/L comme illustré ci-contre.

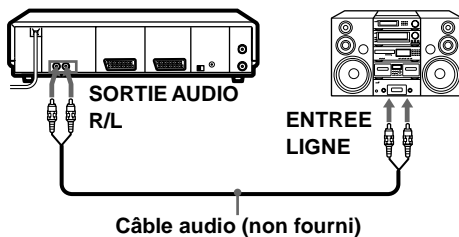

Etape 4 : Réglage du téléviseur sur le magnétoscope

Si vous avez raccordé votre magnétoscope au téléviseur à l'aide du câble d'antenne seul

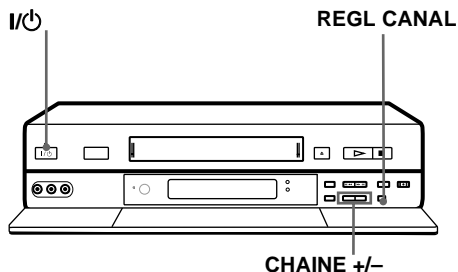

1 Appuyez sur I/⏻ (marche/veille) pour allumer le magnétoscope.

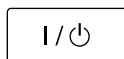

Ouvrez le panneau basculant.

2 Appuyez brièvement sur REGL CANAL du magnétoscope.



Le canal RF réglé d'usine apparaît dans la fenêtre d'affichage.

3 Appuyez sur REGL CANAL.



L'indicateur de norme de télévision apparaît dans la fenêtre d'affichage.

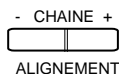

Appuyez sur CHAINE +/- (de façon répétée) pour sélectionner la norme appropriée.

Sélectionnez "L" pour la norme de télévision L (SECAM) ou "G" pour la norme de télévision B/G (PAL).

4 Mettez votre téléviseur sous tension et sélectionnez un numéro de chaîne inutilisé (par exemple chaîne "0").

Ce numéro de chaîne servira de canal vidéo (pour visionner les images de votre magnétoscope sur le téléviseur) après avoir achevé la procédure de réglage.

à suivre

5

Réglez la chaîne que vous avez sélectionné (par ex. chaîne "0") de sorte que l'image ci-contre apparaisse sur le téléviseur (le fond doit être vert).

Référez-vous au manuel de votre téléviseur pour des instructions sur le réglage manuel d'une chaîne.

Si l'image n'apparaît pas clairement, reportez-vous à "Pour obtenir une image claire à partir du magnétoscope" ci-dessous.

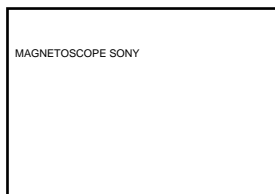

6

REGLAGE AUTO



REGL CANAL

Appuyez sur REGL CANAL.

Vous avez maintenant réglé votre téléviseur sur le magnétoscope. Désormais, chaque fois que vous voulez lire une cassette, réglez le téléviseur sur le numéro de chaîne que vous avez sélectionné (par ex. chaîne "0").

Vous pouvez maintenant procéder au réglage automatique du magnétoscope (voir page 18).

Pour vérifier si le réglage est correct

Réglez le téléviseur sur le canal vidéo (par ex. chaîne "0") et appuyez sur CHAINE +/- du magnétoscope. Si l'écran du téléviseur affiche un programme différent chaque fois que vous appuyez sur CHAINE +/-, le réglage du téléviseur est correct.

Pour obtenir une image claire à partir du magnétoscope

Si l'image n'apparaît pas clairement à l'étape 6 ci-dessus, passez à l'étape 7 pour terminer la procédure. Puis, recommencez à l'étape 2. Après avoir appuyé sur REGL CANAL à l'étape 2, appuyez sur CHAINE +/-, pour faire apparaître un autre canal RF. Réglez ensuite votre téléviseur sur ce nouveau canal jusqu'à ce qu'une image claire apparaisse.

De même, si à l'étape 4 ci-dessus, vous avez sélectionné "L" et si la qualité de l'image n'est toujours pas satisfaisante à l'étape 6, appuyez sur CHAINE +/- et sélectionnez "G". Réglez ensuite votre téléviseur jusqu'à ce qu'une image claire apparaisse.

Si vous avez raccordé votre magnéscope au téléviseur à l'aide des câbles Péritel (EURO-AV) et câble d'antenne

Pour éviter des interférences avec des émissions existantes, il est recommandé de régler le canal RF sur la position OFF.

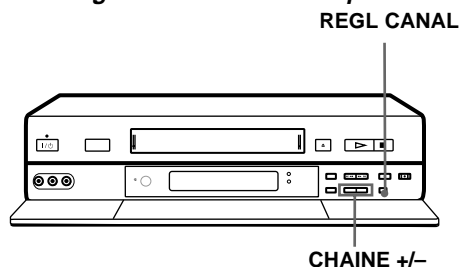

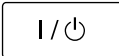
- 1**  Allumez votre téléviseur et appuyez sur I/⏻ (marche/veille) pour allumer le magnéscope.
Ouvrez le panneau basculant

- 2**  **REGLAGE AUTO** Appuyez brièvement sur REGL CANAL du magnéscope.
Le canal RF réglé en usine apparaît dans la fenêtre d'affichage.

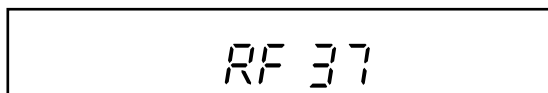

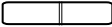
- 3**  **ALIGNEMENT** Appuyez sur CHAINE +/- jusqu'à ce que l'indication OFF apparaisse dans la fenêtre d'affichage. Le canal RF est alors désactivé.

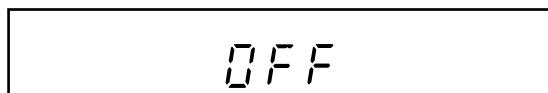

L'image ci à-côté apparaît clairement sur l'écran de votre téléviseur (le fond doit être vert).

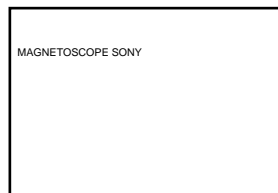

- 4**  **REGLAGE AUTO** Appuyez à nouveau sur REGL CANAL.
Vous pouvez maintenant procéder au réglage automatique du magnéscope (voir page 18).

Etape 5 : Procédure de Réglage Automatique du magnétoscope

Avant la première utilisation du magnétoscope, procédez à son installation à l'aide de la procédure Réglage Automatique. Cette fonction vous permet de sélectionner automatiquement les canaux de télévision, les canaux de référence du système ShowView et l'horloge du magnétoscope.

Avant de commencer...

- Mettez le démodulateur (Set-Top Box) sous tension s'il est raccordé au magnétoscope uniquement à l'aide du câble d'antenne et non à l'aide du câble PériTel.

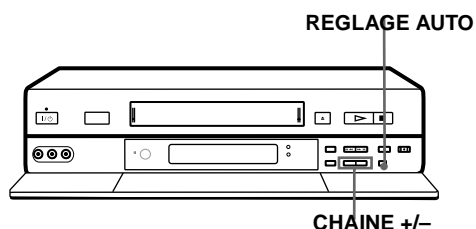

- 1** **REGLAGE AUTO** Maintenez la touche REGLAGE AUTO du magnétoscope enfoncée pendant plus de 3 secondes.
- REGL CANAL** Le magnétoscope se met automatiquement sous tension et entame la recherche de toutes les chaînes captables et les présélectionne dans l'ordre adapté à votre région (en fonction de la norme de télévision que vous avez sélectionnée dans "Réglage du téléviseur sur le magnétoscope").



Si vous utilisez le raccordement SMARTLINK, la fonction de présélection automatique démarre et l'indicateur SMARTLINK clignote dans la fenêtre d'affichage durant le transfert des données.

Une fois la recherche ou le transfert des données terminé, l'heure est affichée pour toutes les chaînes qui indiquent l'heure.

Pour arrêter la procédure Réglage Automatique

Appuyez sur REGLAGE AUTO.

Remarques

- Ne quittez pas la procédure Réglage Automatique au cours de l'étape précédente. Sinon, vous devrez reprendre la procédure de Réglage Automatique depuis le début.
- Lorsque vous utilisez la procédure Réglage Automatique, certains réglages sont effacés (ShowView, Minuterie, etc.). Dans ce cas, il vous faut les régler à nouveau.

Etape 6 : Réglage de l'horloge

Vous devez régler l'heure et la date de votre magnétoscope pour pouvoir effectuer des enregistrements par programmation.

La fonction de réglage automatique de l'horloge fonctionnera uniquement si une chaîne dans votre région diffuse le signal horaire. Si la fonction de réglage automatique n'a pas réglé l'horloge correctement pour votre pays, essayez une autre chaîne pour le réglage automatique de l'horloge.

Réglage manuel de l'horloge

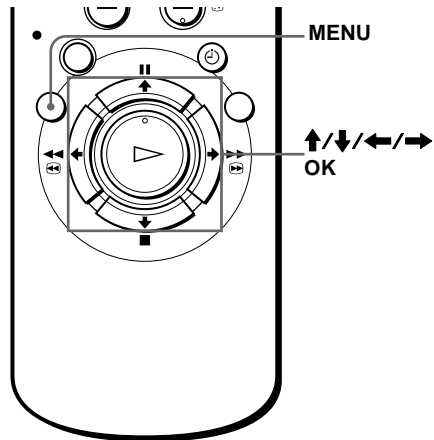

Avant de commencer...

- Mettez le magnétoscope et votre téléviseur sous tension.
- Réglez le téléviseur sur le canal vidéo.

1

MENU



Appuyez sur MENU, ensuite appuyez sur **↑/↓** pour mettre en surbrillance REGLAGES et appuyez sur OK.

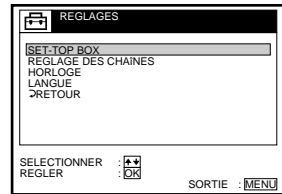

2



Appuyez sur **↑/↓** pour mettre en surbrillance HORLOGE et appuyez sur OK.

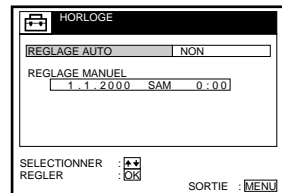

à suivre

3



Appuyez sur \uparrow/\downarrow pour mettre en surbrillance REGLAGE MANUEL et appuyez sur OK.

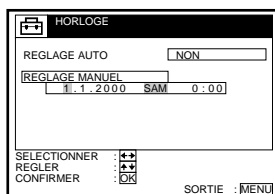

4



Appuyez sur \uparrow/\downarrow pour régler le jour.

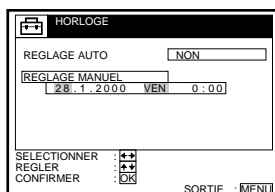

5



Appuyez sur \rightarrow pour mettre en surbrillance le mois et réglez le mois à l'aide de \uparrow/\downarrow .

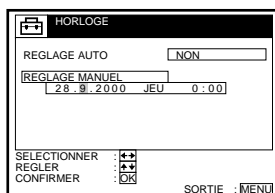

6



Réglez successivement l'année, l'heure et les minutes en appuyant sur \rightarrow pour mettre en surbrillance l'élément à régler et sur \uparrow/\downarrow pour sélectionner les chiffres.

Le jour de la semaine est réglé automatiquement.

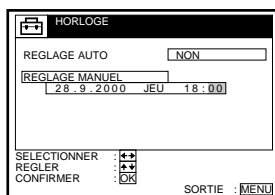

7



Appuyez sur OK pour confirmer le réglage et démarrer l'horloge.

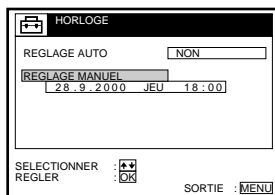

8

MENU



Appuyez sur MENU pour sortir du menu.

Conseil

- Pour modifier les chiffres en cours de réglage, appuyez sur \leftarrow pour retourner à l'élément à changer et sélectionnez les chiffres à l'aide de \uparrow/\downarrow .

Remarque

- Le menu disparaît automatiquement après quelques minutes si vous ne faites rien.

Changer la chaîne pour le réglage automatique de l'horloge

Avant de commencer...

- Mettez le magnéscope et votre téléviseur sous tension.
- Réglez le téléviseur sur le canal vidéo.

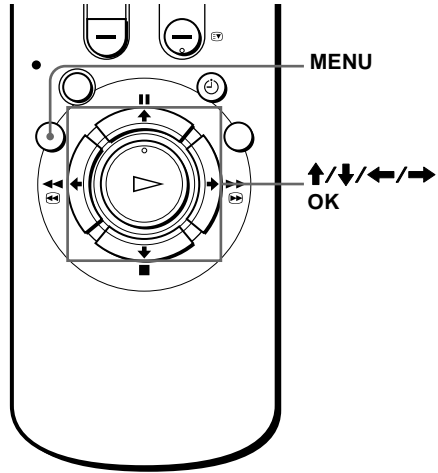

Préparation

1

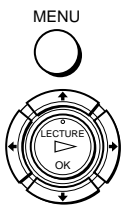

Appuyez sur MENU, ensuite appuyez sur **↑/↓** pour mettre en surbrillance REGLAGES et appuyez sur OK.

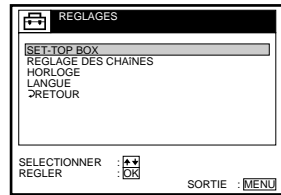

2



Appuyez sur **↑/↓** pour mettre en surbrillance HORLOGE et appuyez sur OK.

REGLAGE AUTO est mis en surbrillance.

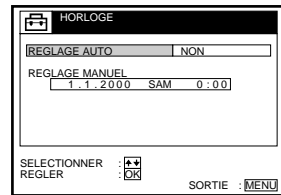

3



Appuyez sur OK.

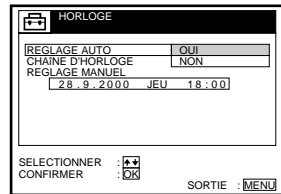

à suivre

4



Appuyez sur \uparrow/\downarrow pour mettre en surbrillance OUI, puis appuyez sur OK.

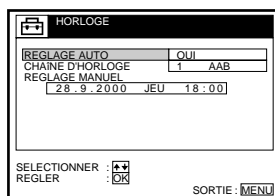

5



Appuyez sur \downarrow pour mettre en surbrillance CHAÎNE D'HORLOGE, appuyez ensuite sur OK.

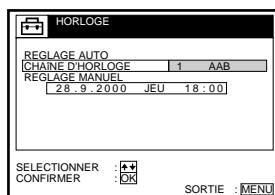

6



Appuyez sur \uparrow/\downarrow jusqu'à ce que la chaîne diffusant le signal horaire apparaisse.

Si le magnétoscope ne capte le signal horaire d'aucune chaîne, REGLAGE AUTO revient automatiquement sur la position NON.

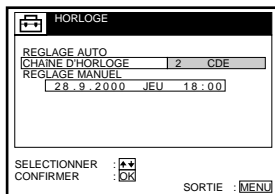

7

MENU



Appuyez sur MENU pour sortir du menu.

Conseils

- Pour modifier les chiffres en cours de réglage, appuyez sur \leftarrow pour retourner à l'élément à changer et sélectionnez les chiffres à l'aide de \uparrow/\downarrow .
- Si vous réglez REGLAGE AUTO sur OUI, la fonction de réglage automatique de l'horloge est activée chaque fois que le magnétoscope est mis hors tension. La date et l'heure sont alors réglées automatiquement par comparaison avec le signal horaire diffusé par la chaîne dont le numéro est affiché dans la rangée « CHAÎNE D'HORLOGE ». Si vous n'avez pas besoin de la fonction de réglage automatique de l'horloge, sélectionnez NON.

Remarque

- Le menu disparaît automatiquement après quelques minutes si vous ne faites rien.

Etape 7 : Réglage du démodulateur (Set-Top Box)

Si vous n'utilisez pas de démodulateur, passez directement à l'étape suivante.

Avant de commencer...

- Mettez le magnétoscope et votre téléviseur sous tension.
- Réglez le téléviseur sur le canal vidéo.
- Branchez le contrôleur démodulateur, enlevez la protection adhésive et appliquez-le sur le dessus du démodulateur, près de son récepteur infrarouge, pour qu'il dépasse du bord du démodulateur, voir page 13.

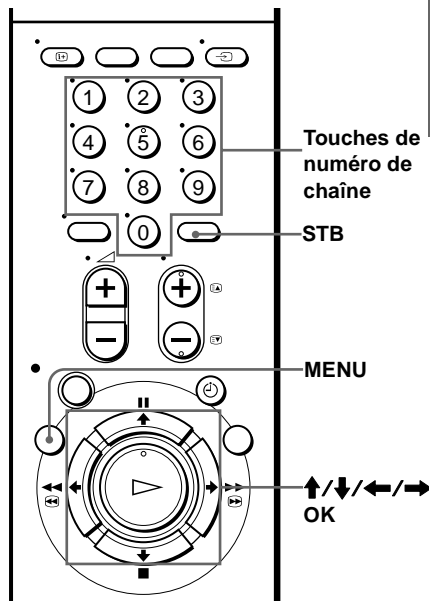

1

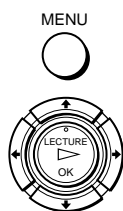

Appuyez sur MENU, appuyez ensuite sur \uparrow/\downarrow pour mettre en surbrillance REGLAGES et appuyez sur OK.

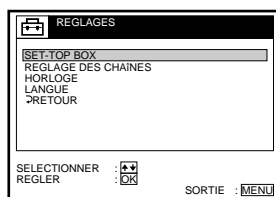

2



Appuyez sur \uparrow/\downarrow pour mettre en surbrillance SET-TOP BOX (démodulateur), puis appuyez sur OK.

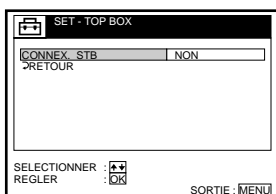

à suivre

3



Appuyez sur $\uparrow/\downarrow/\leftarrow/\rightarrow$ pour mettre en surbrillance CONNEX. STB (Connexion d'un démodulateur) et appuyez sur OK.

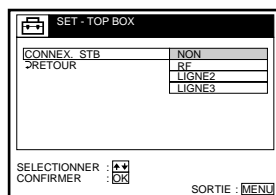

4



• Si vous raccordez le démodulateur par le câble d'antenne :

Appuyez sur $\uparrow/\downarrow/\leftarrow/\rightarrow$ pour sélectionner RF et appuyez sur OK. Appuyez sur $\uparrow/\downarrow/\leftarrow/\rightarrow$ pour mettre en surbrillance N° CHAÎNE et appuyez sur OK. Entrez le numéro approprié, à l'aide de \uparrow/\downarrow et appuyez sur OK.

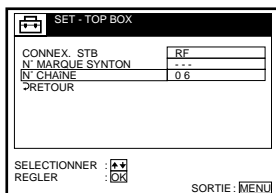

• Si vous raccordez le démodulateur par le câble Péritel :

Appuyez sur $\uparrow/\downarrow/\leftarrow/\rightarrow$ pour sélectionner LIGNE-3 et appuyez sur OK.

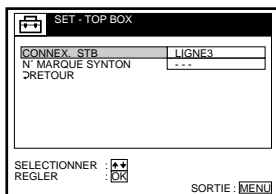

5

MENU

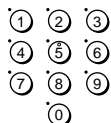

Appuyez sur $\uparrow/\downarrow/\leftarrow/\rightarrow$ pour mettre en surbrillance N° MARQUE SYNTON et appuyez sur OK. Entrez le numéro de code approprié à la marque de votre démodulateur (voir tableau à la page suivante) dans la fenêtre N° MARQUE SYNTON à l'aide des touches numériques.

Appuyez sur OK.

Appuyez sur MENU pour sortir du menu.

Désormais, votre magnétoscope peut piloter le démodulateur par l'intermédiaire du contrôleur démodulateur.

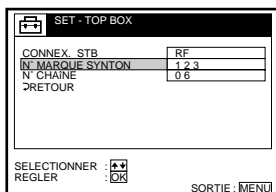

Remarques

- Si votre magnétoscope est connecté au démodulateur par le câble d'antenne, sélectionnez le numéro de chaîne du magnétoscope correspondant au canal satellite que vous avez défini à l'étape 4.
- Si vous enregistrez une chaîne satellite, vous ne pouvez que visualiser celle-ci et ne pourrez en regarder une autre.
- Il est recommandé de connecter votre démodulateur au connecteur ENTREE LIGNE-3.
- Pour certains démodulateurs, afin d'éviter tout conflit entre le contrôleur démodulateur et la télécommande du magnétoscope, veillez à ne pas diriger la télécommande vers le démodulateur et le magnétoscope en même temps.

Numéro de marque du démodulateur

Pour contrôler le démodulateur, il faut entrer le numéro de code correspondant à la marque de votre démodulateur.

Il se peut qu'il y ait des démodulateurs qui ne fonctionnent pas du tout avec ce magnétoscope.

Marque démodulateur	Numéro de code
ABC	025, 028
ABsat	134, 843
Akai	526
Alba	102, 265, 373, 432, 466, 526, 624
Allantide	344
Amstrad	091, 224, 263, 349, 472, 520, 686, 700
Andover	555
Ankaro	228, 231, 380, 530
Anttron	194, 432
Arcon	283, 379
Armstrong	254
Asat	384
AST	332, 361, 362
Astra	119, 384, 529
Astro	184, 369, 531, 559, 595
Audio Ton	375
Avalon	407
Axis	377, 380
Birmingham Cable Communications	287
British Telecom	014, 116
Barcom	228
Best	228, 380
Blaupunkt	184
Boca	254, 524, 840
Brain Wave	343

Marque démodulateur	Numéro de code
British Sky Broadcasting	858
Brunor	420
Bush	078, 102, 265
BT	526, 679, 721
Cabletime	172, 282, 388, 459
Cambridge	267, 355, 526
Camundosat	104
Canal+	864
Canal Satellite	864
Channel Master	373
CityCom	829
Clyde	097
CME	091, 119, 184, 211
CNT	531
Comtec	277
Connexions	104, 407, 469
Conrad	618
Contec	377
Cryptovision	611
Crown	254
Cyrus	211
Daewoo	384
D-box	734
DDC	373
Diskxpress	228
DNT	211, 407, 469
Drake	279, 470

à suivre

Marque démodulateur	Numéro de code
Dynasat	690
Echostar	181, 407, 465
EEC	344
EIF	428, 685
Einhell	344
Elta	375
Emanon	432
Emme Esse	708
Engel	461
Eurodec	535, 537
Europa	708
Ferguson	078, 194, 347, 625, 722
Fidelity	263, 686
Finlux	119, 355, 408, 425, 466, 525
Fraba Sat	596
Fracarro	060
France Telecom	462
Freecom	346, 432, 745
FTE	277, 342, 422
Fuba	183, 228, 308, 309, 380, 407, 425, 428, 432, 720
Galaxis	375, 377, 844, 845
Galaxisat	332
GEC	097
Gold Box	864
Goldstar	346
Gooding	582
Grothusen	346
Grundig	151, 184, 339, 474, 582, 761, 540
G-Sat	194
Harting und Helling	344

Marque démodulateur	Numéro de code
Hinari	194
Hirschmann	184, 344, 407, 408, 409, 513, 584, 592, 683, 764
Hitachi	466
Houston	679
Humax	059
Huth	231, 254, 375, 528, 600, 805
HyperVision	630
Ikusi Allsat	379
Imperial	265, 496
IRTE	620
ITS	632
ITT	119, 183
Jerrold	014, 025, 287
Johansson	343
JOK	721
JSR	375
JVC	526, 582
Kathrein	103, 134, 184, 211, 342, 369, 453, 491, 515, 564, 592, 633, 636
Key West	805
König	103, 183, 184
Kosmos	342, 346
Kreiselmeier	184
Kyostar	432
La Sat	435, 475, 524, 531, 618
Lasat	833
Lenco	346, 384, 422, 432, 461
Lion	364
Lupus	380

Marque démodulateur	Numéro de code
Luxor	119, 183, 584
Macab	535, 597
Magnavox	043
Manhattan	466, 531
Maranz	211
Maspro	103, 339, 347, 761
Matsui	355, 582
MediaSat	864
Mediamarkt	254
Memphis	377
Micro Technology	344
Minerva	582
Mintec	589
MNet	030
Morgan's	254, 524, 840
Multistar	342, 475
Muratto	346
Navex	343
NEC	189
Neusat	703, 845
Newhaus	231
Next-Wave	743
Nikko	371
Nokia	034, 692, 119, 183, 339, 408, 425, 466, 584, 734, 832
Nordmende	283, 373, 625
Oceanic	597
Orbit	361, 362
Orbitec	596
Oxford	355
Pace	078, 194, 339, 347, 466, 802, 806, 858

Marque démodulateur	Numéro de code
Pal	848
Palcom	308, 309
Palladium	582
Panasonic	225
Panda	466
Philips	630, 144, 211, 339, 466, 474, 582, 721, 761, 864
Phoenix	377
Phonotrend	799
Pioneer	155, 271, 544, 864
ProVision	595
Promax	466
Prosat	496
PTT Telecom	224
PVP Stereo Visual Matrix	014
Pyxis	842
Quadral	373, 530, 639
Radiola	211
Radix	407, 893, 764
RFT	211, 231, 552
Saba	265, 347, 364, 531, 586, 701, 720, 745
Sabre	466
Sagem	831
Sakura	377
Salora	119, 183, 210
Samsung	283
SAT	332, 361, 362, 472
Satbox	386
Satcom	224
Satec	194, 339
Satmaster	283

à suivre

Marque démodulateur	Numéro de code
SatPartner	343, 346, 432, 513, 531, 703, 720, 745
Schwaiger	194, 515
Scientific Atlanta	019, 028, 288
Seemann	407, 589, 637
SEG	380, 432, 529, 753
Siemens	184
Skymaster	530, 639
Sony	286, 289, 293, 650, 715
Stella	104
STVI	428
STS	167
Sunstar	524, 805
Tandberg	742
Tantec	308, 309, 347, 466
Tatung	156
TechniSat	272, 273, 331, 420, 469, 552, 559, 596
Teco	384
Telecom	104
Telefunken	432
Teleka	254, 624, 683
Telemax	435
Teleservice	292
Televes	596
Tensai	632
Thomson	466, 864
Thorens	597
Tonna	679
TPS	831

Marque démodulateur	Numéro de code
Triad	332, 344, 346, 361, 362
Triasat	425
Tristar	277
Tudi	297
Uniden	205, 803, 842
Unisat	377
United Cable	014
Unitor	228, 343
Universum	184, 525, 582
Vector	344, 364, 529
Ventana	211
Videoway	261
VisiCable+	492
Vortec	432
VTech	332, 473, 771
Vtech	362, 701
Westminster	116
Wevasat	344
Winersat	343
Wisi	184, 332, 362, 383, 407, 417, 418, 426, 466, 647, 649, 701
Wolsey Gene	555
XSat	134, 900
Xcom Multimedia	900
Zehnder	332, 342, 531, 829
Zenith	011, 536
Zwergnase	805

Remarque

- Pour vérifier si le numéro de marque du démodulateur a été réglé correctement, appuyez plusieurs fois sur STB jusqu'à ce que « STB » apparaisse dans la fenêtre d'affichage puis entrez un code à trois chiffres d'une chaîne satellite à l'aide des touches numériques. Si le démodulateur réagit, vous avez entré le bon numéro de marque.

Sélection de la langue

Si vous préférez afficher une autre langue de menu que le français, utilisez l'écran d'affichage pour sélectionner une autre langue.

Avant de commencer...

- Mettez le magnétoscope et votre téléviseur sous tension.
- Réglez le téléviseur sur le canal vidéo.

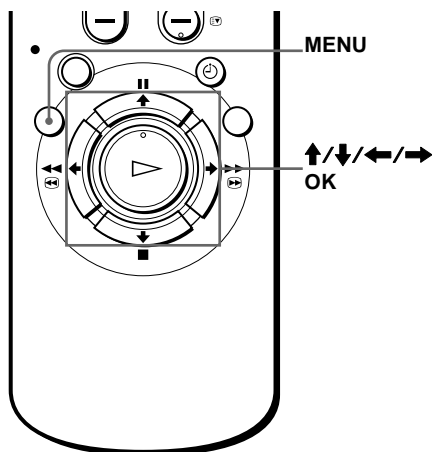

1

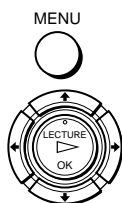

Appuyez sur MENU, ensuite appuyez sur \uparrow/\downarrow pour mettre en surbrillance REGLAGES et appuyez sur OK.

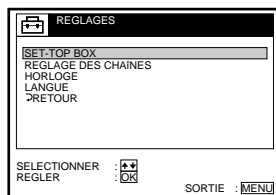

2



Appuyez sur \uparrow/\downarrow pour mettre en surbrillance LANGUE, puis appuyez sur OK.

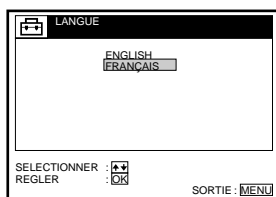

3



Appuyez sur \uparrow/\downarrow pour mettre en surbrillance la langue souhaitée, puis appuyez sur OK.

Le menu s'affichera maintenant dans la langue que vous avez sélectionnée.

Présélection des canaux

Si vous n'avez pas réussi à présélectionner certains canaux avec Réglage Automatique, vous pouvez les régler manuellement.

Avant de commencer...

- Mettez le magnétoscope et votre téléviseur sous tension.
- Réglez le téléviseur sur le canal vidéo.

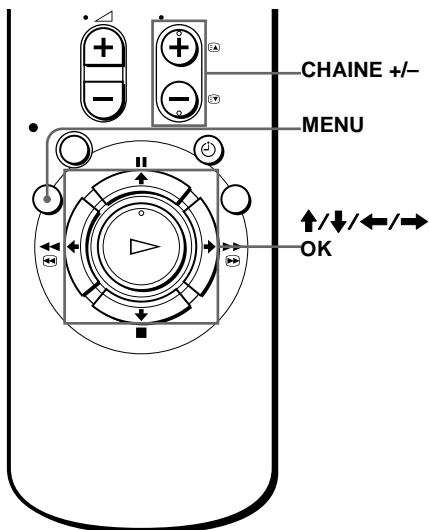

1

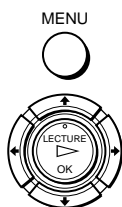

Appuyez sur MENU, ensuite appuyez sur \uparrow/\downarrow pour mettre en surbrillance REGLAGES et appuyez sur OK.

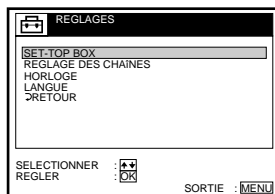

2



Appuyez sur \uparrow/\downarrow pour mettre en surbrillance REGLAGE DES CHAÎNES, puis appuyez sur OK.



à suivre

3



Appuyez sur $\uparrow/\downarrow/\leftarrow/\rightarrow$ pour mettre en surbrillance **NORME** et mettez ensuite en évidence **L** ou **B/G**, puis appuyez sur **OK**.

- Pour capter des émissions diffusées en France, mettez **L** en évidence.

Pour capter des émissions diffusées suivant le système **PAL** (par exemple en Allemagne ou en Suisse), mettez **B/G** en évidence.

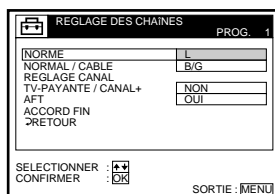

4



Appuyez sur \uparrow/\downarrow pour mettre en surbrillance **NORMAL/CABLE**.

Appuyez sur **OK**.

Appuyez sur \uparrow/\downarrow pour mettre **NORMAL** en surbrillance, puis appuyez sur **OK**.

Pour présélectionner des canaux TV **CABLE** (câble télévision), sélectionnez **CABLE**.

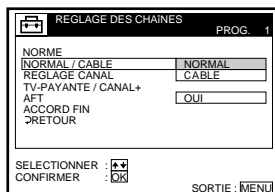

5



Appuyez sur \uparrow/\downarrow pour mettre en surbrillance **REGLAGE CANAL**.

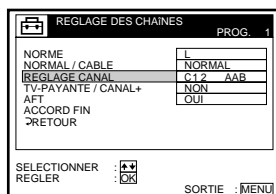

6



Appuyez sur **CHAINE +/-** pour sélectionner le numéro de chaîne.

Numéro de chaîne sélectionné

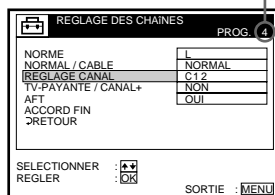

7



Appuyez sur OK pour mettre en évidence la colonne du numéro de canal, ensuite appuyez sur \uparrow/\downarrow pour commencer le réglage.

Le magnétoscope commence à chercher un canal et affiche à l'écran le premier canal trouvé. Appuyez sur \uparrow/\downarrow plusieurs fois jusqu'à ce que le canal voulu soit affiché.

Les canaux sont balayés dans l'ordre suivant:

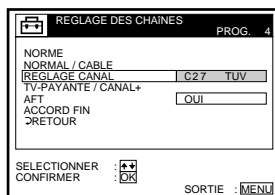

Couverture des chaînes	Norme L	Norme B/G
VHF	F2-F10	E2-E12 Canaux italiens A-H
UHF	F21-F69	E21-E69
CATV (télédistribution)	B-Q	S01-S05, S1-S20
HYPER	S21-S41	S21-S41

Si vous connaissez le numéro de canal voulu, appuyez sur les touches numériques. Par exemple, pour le canal 05, appuyez sur "0" puis sur "5".

8



Appuyez sur OK.

9

Pour affecter un autre canal à une autre chaîne, répétez les étapes 5 à 7.

10



Appuyez sur MENU pour sortir du menu.

à suivre

Désactivation des numéros de chaîne inutilisés

Après avoir réglé les canaux de télévision, vous pouvez désactiver les numéros de chaîne inutilisés. Les numéros que vous désactivez seront ensuite ignorés lorsque vous appuierez sur CHAÎNE +/- . Vous pouvez également désactiver les numéros non désirés à l'aide du menu LISTE DES CHAÎNES (voir page 38).

- 1 A l'étape 7 ci-dessus, appuyez deux fois sur la touche « 0 » pour afficher le numéro « 00 » à côté de REGLAGE CANAL.
- 2 Appuyez sur OK pour confirmer le réglage, puis sur MENU pour sortir du menu.

Si l'image n'est pas claire

Normalement, la fonction de réglage fin automatique (AFT) règle automatiquement les canaux de manière adéquate. Si l'image n'est pas claire, vous pouvez également utiliser la fonction de réglage manuel.

- 1 Appuyez sur CHAÎNE +/- ou sur les touches de réglage numériques pour sélectionner la chaîne dont vous souhaitez améliorer l'image.
- 2 Appuyez sur MENU, puis sélectionnez REGLAGES et appuyez sur OK.
- 3 Sélectionnez REGLAGE DES CHAÎNES et appuyez sur OK.
- 4 Sélectionnez ACCORD FIN.
L'indicateur de réglage fin apparaît.

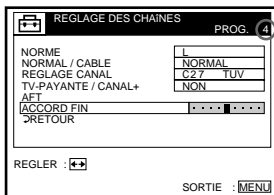

Numéro de chaîne sélectionné

- 5 Appuyez sur ←/→ pour obtenir une image plus claire. Appuyez sur MENU pour sortir du menu.

Vous remarquerez que le paramètre AFT (réglage fin automatique) se met automatiquement en position NON.

Conseil

- Si vous voulez retourner au menu précédent, mettez RETOUR en surbrillance et appuyez sur OK

Remarque

- Le menu disparaît automatiquement après quelques minutes si vous ne faites rien

Réglage des chaînes CABLE françaises

Ce magnétoscope peut balayer les canaux CABLE B à Q et les canaux S21 à S41 de la fréquence HYPER. Dans le menu REGLAGE DES CHAÎNES, les canaux sont respectivement indiqués par les numéros de REGLAGE CANAL 1 à 44.

Par exemple, le canal B est indiqué par le numéro de REGLAGE CANAL 1 et le canal Q par le numéro de REGLAGE CANAL 23. (Consultez le tableau ci-dessous).

Si le canal CABLE que vous voulez présélectionner est indiqué par sa fréquence (par exemple 152,75 MHz), consultez le tableau ci-dessous pour trouver le numéro de canal correspondant. Dans notre exemple, le numéro de canal est le 5.

Système de canal pour le réseau CABLE français

Canal correspondant	Numéro de REGLAGE CANAL	Plage de fréquence captable (MHz)
B	1	116,75 - 124,75
C	2	124,75 - 132,75
D	3	132,75 - 140,75
D	4	140,75 - 148,75
E	5	148,75 - 156,75
F	6	156,75 - 164,75
F	7	164,75 - 172,75
G	8	172,75 - 180,75
H	9	180,75 - 188,75
H	10	188,75 - 196,75
I	11	196,75 - 204,75
J	12	204,75 - 212,75
J	13	212,75 - 220,75
K	14	220,75 - 228,75
L	15	228,75 - 236,75
L	16	236,75 - 244,75
M	17	244,75 - 252,75
N	18	252,75 - 260,75
N	19	260,75 - 268,75
O	20	268,75 - 276,75
P	21	276,75 - 284,75
P	22	284,75 - 292,75
Q	23	292,75 - 300,75

Canal correspondant	Numéro de REGLAGE CANAL	Plage de fréquence captable (MHz)
S21	24	299,25 - 307,25
S22	25	307,25 - 315,25
S23	26	315,25 - 323,25
S24	27	323,25 - 331,25
S25	28	331,25 - 339,25
S26	29	339,25 - 347,25
S27	30	347,25 - 355,25
S28	31	355,25 - 363,25
S29	32	363,25 - 371,25
S30	33	371,25 - 379,25
S31	34	379,25 - 387,25
S32	35	387,25 - 395,25
S33	36	395,25 - 403,25
S34	37	403,25 - 411,25
S35	38	411,25 - 419,25
S36	39	419,25 - 427,25
S37	40	427,25 - 435,25
S38	41	435,25 - 443,25
S39	42	443,25 - 451,25
S40	43	451,25 - 459,25
S41	44	459,25 - 467,25

Donner un nom à une chaîne/modification du nom des chaînes

Vous pouvez également définir et modifier le nom des chaînes à votre gré (5 caractères maximum). Les noms des chaînes définis s'affichent sur l'écran du téléviseur lorsque vous changez de chaîne.

Avant de commencer...

- Mettez le magnéscope et votre téléviseur sous tension.
- Réglez le téléviseur sur le canal vidéo

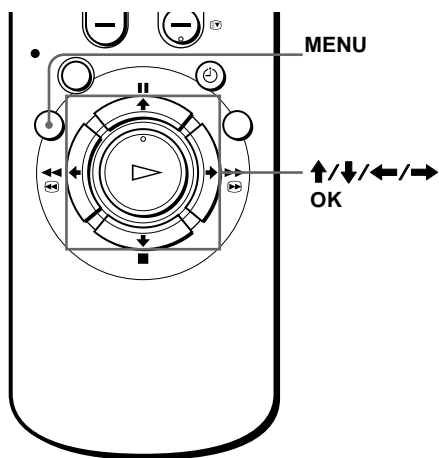

1

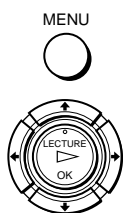

Appuyez sur MENU, ensuite appuyez sur \uparrow/\downarrow pour mettre en surbrillance LISTES et appuyez sur OK.

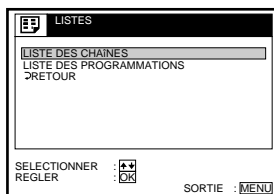

2



Appuyez sur \uparrow/\downarrow pour mettre en surbrillance LISTE DES CHAÎNES et appuyez sur OK.

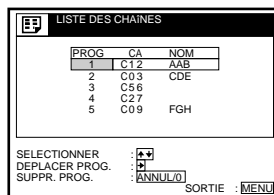

3

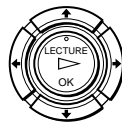

Appuyez sur \uparrow/\downarrow pour mettre en surbrillance la rangée où vous voulez spécifier ou modifier le nom de la chaîne. Pour afficher les pages des numéros de chaîne compris entre 6 et 60, appuyez plusieurs fois sur \uparrow/\downarrow

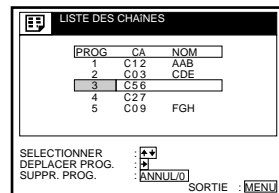

4



- Si vous désirez définir le nom de la chaîne, appuyez deux fois sur **→** pour mettre en surbrillance la colonne du nom de la chaîne uniquement.
- Si vous ne désirez pas définir le nom de la chaîne, passez à l'étape 7.

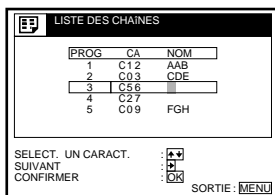

5



Entrez le nom de la chaîne.

- 1 Appuyez sur **↑/↓** pour sélectionner un caractère.

A chaque pression sur la touche **↑**, le caractère prend la forme suivante.

A → **B** → ... → **Z** → **a** → **b** → ...

→ **z** → **0** → **1** → ... → **9** →

(symboles) → (espace vide) → **A**

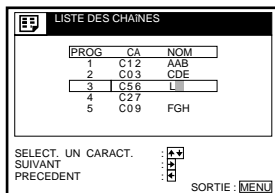

- 2 Appuyez sur **→** pour définir le caractère suivant.

L'espace suivant est mis en surbrillance.

Pour corriger un caractère, appuyez sur **←** jusqu'à ce que le caractère voulu soit mis en surbrillance, puis redéfinissez-le.

Vous pouvez définir jusqu'à cinq caractères pour le nom de la chaîne.

6

Pour définir le nom d'une autre chaîne, répétez les étapes 2 à 4.

7



Appuyez sur **OK** pour confirmer le réglage.

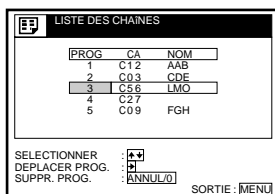

8

MENU



Appuyez sur **MENU** pour sortir du menu.

Remarque

- Le menu disparaît automatiquement après quelques minutes si vous ne faites rien.

Modification/désactivation des numéros de chaîne

Dès que vous avez réglé les chaînes, vous pouvez modifier les numéros comme vous le voulez. Si des numéros sont inutilisés ou comportent des chaînes que vous ne voulez pas, vous pouvez les désactiver.

Avant de commencer...

- Mettez le magnéscope et votre téléviseur sous tension.
- Réglez le téléviseur sur le canal vidéo.

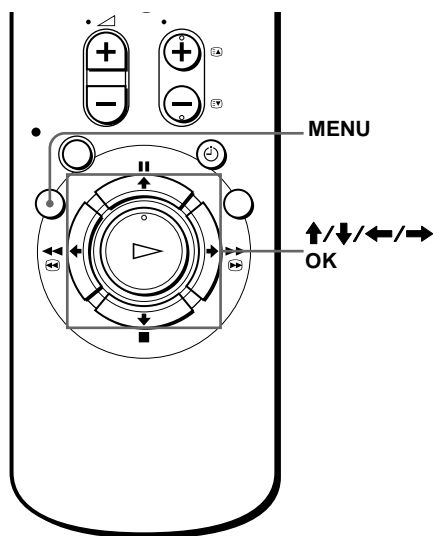

Modification des numéros de chaîne

1

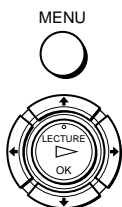

Appuyez sur MENU, ensuite appuyez sur \uparrow/\downarrow pour mettre en surbrillance LISTES et appuyez sur OK.

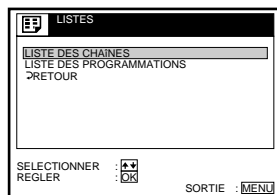

2



Appuyez sur \uparrow/\downarrow pour mettre en surbrillance LISTE DES CHAINES et appuyez sur OK.

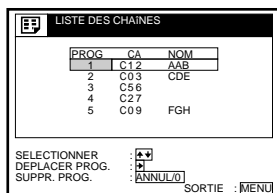

3



Appuyez sur \uparrow/\downarrow pour mettre en surbrillance la ligne dont vous souhaitez modifier le numéro de chaîne, puis appuyez sur \rightarrow .

Pour afficher d'autres pages pour les numéros 6 à 60, appuyez plusieurs fois de suite sur \uparrow/\downarrow

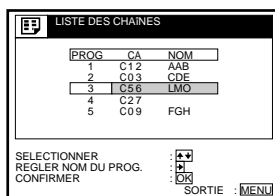

4



Appuyez sur \uparrow/\downarrow jusqu'à ce que la ligne du canal sélectionnée se déplace au numéro de chaîne désiré.

Le canal sélectionné est inséré à ce nouveau numéro et les canaux intermédiaires sont déplacés pour remplir les espaces vides.

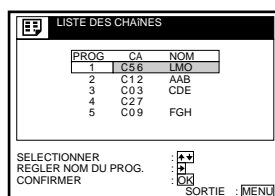

5



Appuyez sur OK pour confirmer le réglage.

6

Pour modifier le numéro d'une autre chaîne, répétez les étapes 3 à 5.

7



Appuyez sur MENU pour sortir du menu.

à suivre

Désactivation des numéros de chaîne non désirés

Une fois les canaux présélectionnés, vous pouvez désactiver les numéros inutilisés. Ils sont ensuite ignorés lorsque vous appuyez sur la touche CHAÎNE +/-.

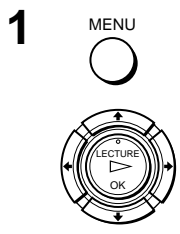
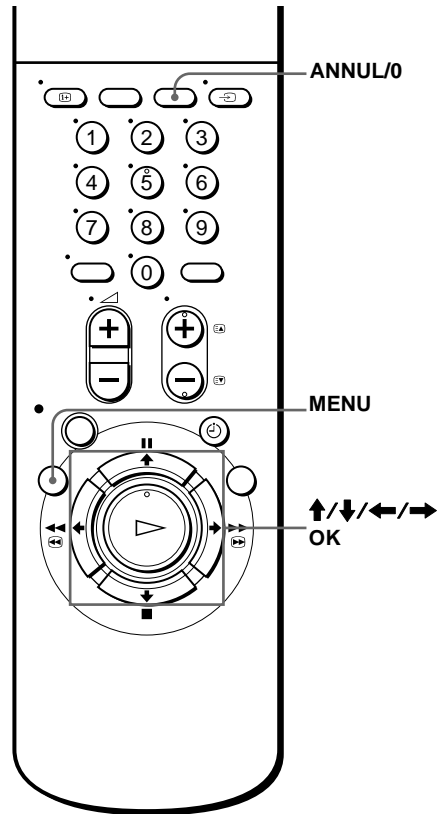

Appuyez sur MENU, ensuite appuyez sur **↑/↓** pour mettre en surbrillance LISTES et appuyez sur OK.

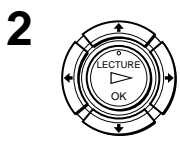
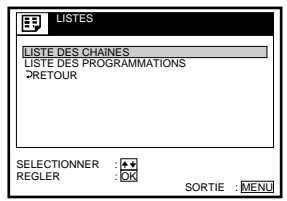

Appuyez sur **↑/↓** pour mettre en surbrillance LISTE DES CHAÎNES et appuyez sur OK.

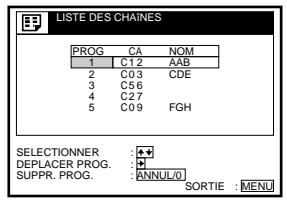

3



Appuyez sur \uparrow/\downarrow pour mettre en surbrillance la ligne que vous voulez désactiver.

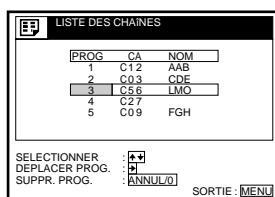

4



Appuyez sur ANNUL/0.
La ligne sélectionnée est supprimée comme illustré à droite.

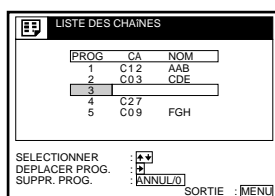

5

Répétez les étapes 3 et 4 pour les autres numéros que vous voulez désactiver.

6



Appuyez sur MENU pour sortir du menu.

Remarques

- Le menu disparaît automatiquement après quelques minutes si vous ne faites rien.
- Veillez à bien sélectionner le numéro de chaîne que vous voulez désactiver. Si vous désactivez un numéro de chaîne par erreur, vous devrez régler de nouveau cette chaîne manuellement.

Réglage particulier du décodeur TV-PAYANTE/Canal Plus

Vous pouvez regarder ou enregistrer des programmes TV-PAYANTE/Canal Plus à condition de raccorder un décodeur (non fourni) au magnétoscope.

Raccordement d'un décodeur

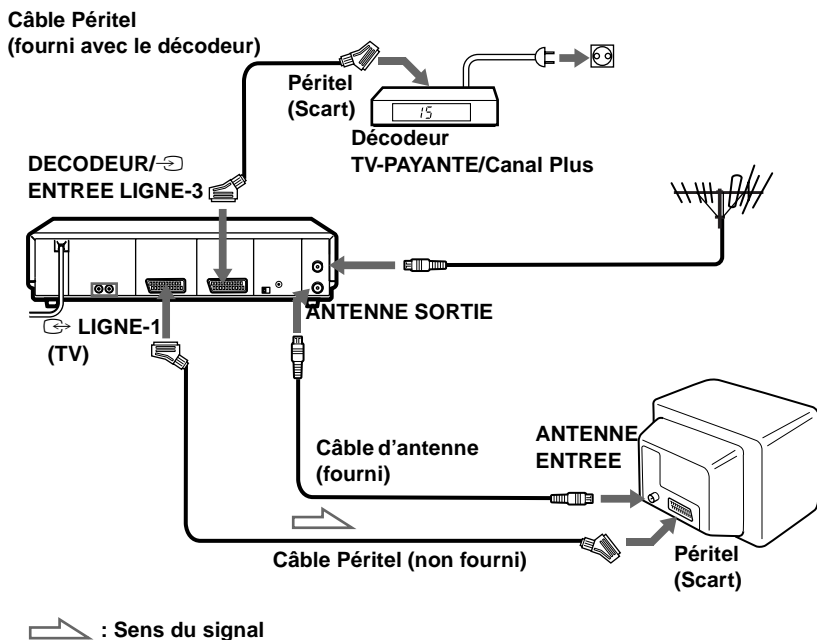

Réglage des canaux TV-PAYANTE/Canal Plus

Pour regarder ou enregistrer des programmes TV-PAYANTE/Canal Plus, réglez votre magnétoscope selon les indications suivantes.

Avant de commencer...

- Mettez le magnétoscope et votre téléviseur sous tension.
- Réglez le téléviseur sur le canal vidéo.

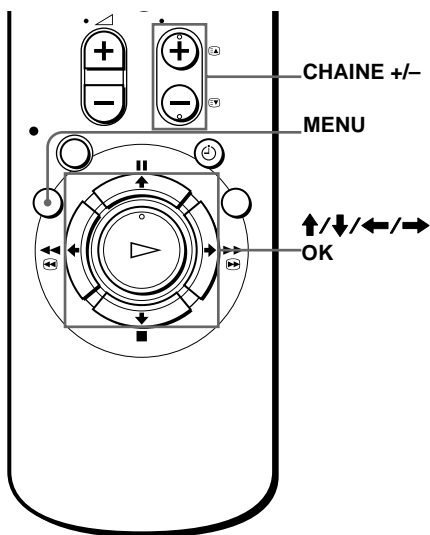

- 1** Appuyez sur MENU, puis appuyez sur **↑/↓** pour mettre en surbrillance OPTIONS et appuyez sur OK.

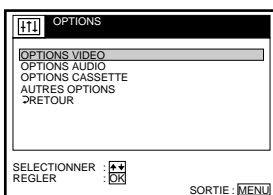
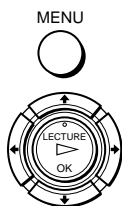

- 2** Appuyez sur **↑/↓** pour mettre en surbrillance AUTRES OPTIONS et appuyez sur OK.

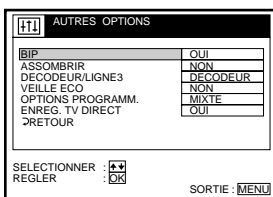

- 3** Appuyez sur **↑/↓** pour mettre en surbrillance DECODEUR/LIGNE-3, puis appuyez sur OK.

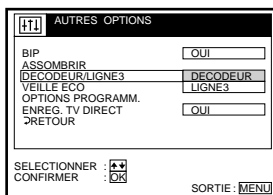

à suivre

4



Appuyez sur \uparrow/\downarrow pour mettre en surbrillance **DECODEUR**, puis appuyez sur **OK**.

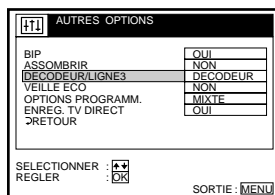

5



Appuyez sur **MENU** pour sortir du menu.

6



Appuyez sur **MENU**, ensuite appuyez sur \uparrow/\downarrow pour mettre en surbrillance **REGLAGES** et appuyez sur **OK**.

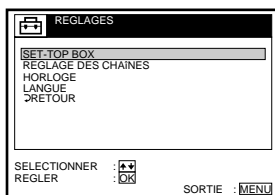

7



Appuyez sur \uparrow/\downarrow pour mettre en surbrillance **REGLAGE DES CHAINES** et appuyez sur **OK**.

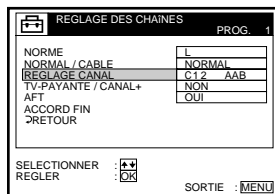

8



Appuyez sur \uparrow/\downarrow pour mettre en surbrillance **NORMAL/CABLE**, puis appuyez sur **OK**.

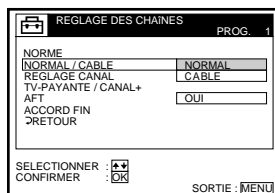

9



Appuyez sur \uparrow/\downarrow pour mettre en surbrillance **NORMAL**, puis appuyez sur **OK**.

Pour présélectionner des canaux TV **CABLE** (télévision câblée), sélectionnez **CABLE**.

REGLAGE DES CHAINES		PROG. 1
NORME		NORMAL
NORMAL / CABLE		CABLE
REGLAGE CANAL		
TV-PAYANTE / CANAL+		OUI
AFT		
ACCORD FIN		
RETOUR		
SELECTIONNER	\uparrow/\downarrow	
CONFIRMER	OK	
		SORTIE : MENU

10



Appuyez sur **CHAINE +/-** pour sélectionner le numéro de chaîne voulu.

Numéro de chaîne sélectionné

REGLAGE DES CHAINES		PROG. 4
NORME		L
NORMAL / CABLE		NORMAL
REGLAGE CANAL		C 1 2
TV-PAYANTE / CANAL+		NON
AFT		OUI
ACCORD FIN		
RETOUR		
SELECTIONNER	\uparrow/\downarrow	
REGLER	OK	
		SORTIE : MENU

11



Appuyez sur \uparrow/\downarrow pour mettre en surbrillance **REGLAGE CANAL**, puis appuyez sur **OK**.

REGLAGE DES CHAINES		PROG. 4
NORME		L
NORMAL / CABLE		NORMAL
REGLAGE CANAL		C 1 2
TV-PAYANTE / CANAL+		NON
AFT		OUI
ACCORD FIN		
RETOUR		
SELECTIONNER	\uparrow/\downarrow	
CONFIRMER	OK	
		SORTIE : MENU

12



Appuyez sur \uparrow/\downarrow pour sélectionner les canaux **TV-PAYANTE/Canal Plus**.

Quand le canal souhaité a été réglé, appuyez sur **OK**.

REGLAGE DES CHAINES		PROG. 4
NORME		L
NORMAL / CABLE		NORMAL
REGLAGE CANAL		C 0 2 PQR
TV-PAYANTE / CANAL+		NON
AFT		OUI
ACCORD FIN		
RETOUR		
SELECTIONNER	\uparrow/\downarrow	
REGLER	OK	
		SORTIE : MENU

13



Appuyez sur \uparrow/\downarrow pour mettre en surbrillance **TV-PAYANTE/CANAL+**, puis appuyez sur **OK**.

REGLAGE DES CHAINES		PROG. 4
NORME		L
NORMAL / CABLE		NORMAL
REGLAGE CANAL		
TV-PAYANTE / CANAL+		OUI
AFT		NON
ACCORD FIN		
RETOUR		
SELECTIONNER	\uparrow/\downarrow	
CONFIRMER	OK	
		SORTIE : MENU

à suivre

14

Appuyez sur ↑/↓ pour mettre en surbrillance OUI, puis appuyez sur OK.

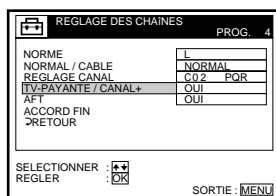

15

MENU



Appuyez sur MENU pour sortir du menu.

Conseil

- Si vous voulez retourner au menu précédent, mettez RETOUR en surbrillance et appuyez sur OK.

Remarques

- Le menu disparaît automatiquement après quelques minutes si vous ne faites rien.
- Pour superposer des sous-titres à des programmes TV-PAYANTE/Canal Plus, raccordez le magnétoscope au décodeur et au téléviseur au moyen de câbles Péritel 21 broches compatibles avec les signaux RVB. Vous ne pouvez pas enregistrer des sous-titres sur le magnétoscope.
- Il se peut qu'il y ait des décodeurs TV-PAYANTE/Canal Plus qui ne fonctionnent pas si vous réglez TV-PAYANTE/CANAL+ sur OUI. Dans ce cas, réglez-le sur NON.

Lecture d'une cassette

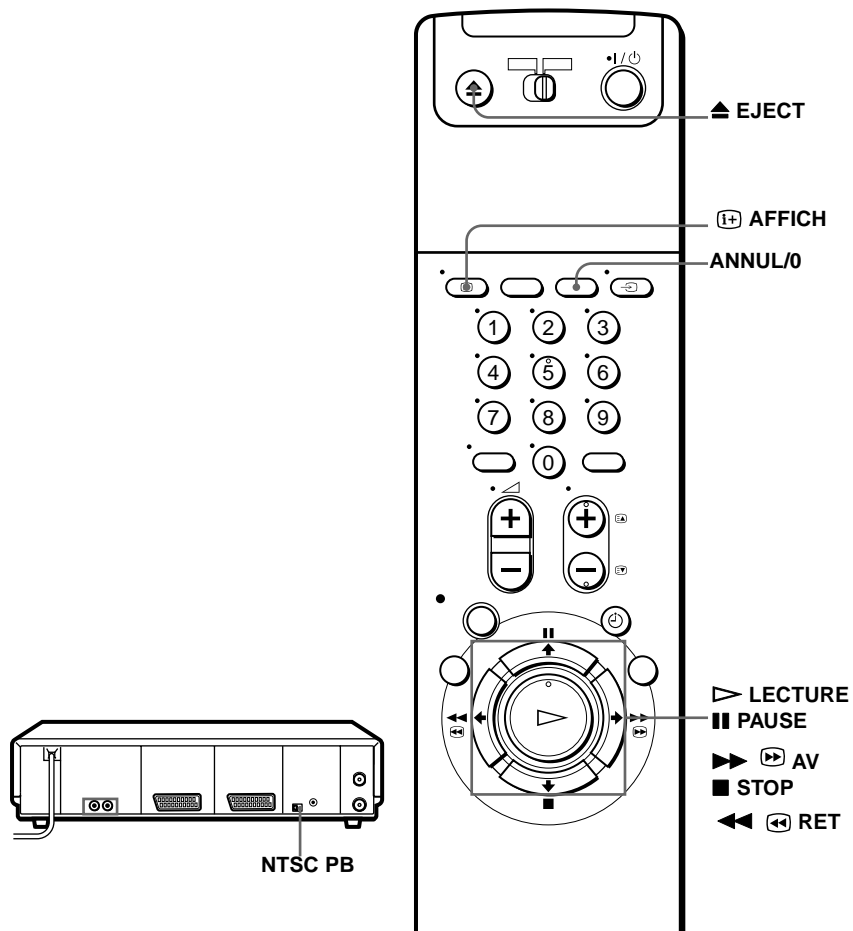

Opérations de base

1 Allumez votre téléviseur et réglez-le sur le canal vidéo.

2 Introduisez une cassette.
Le magnéto s'allume et entame automatiquement la lecture si vous introduisez une cassette protégée.

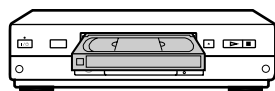

à suivre

3



Appuyez sur ▷ LECTURE.

Lorsque la cassette arrive à la fin, elle se rembobine automatiquement.

Autres tâches

Pour	Appuyez sur
Arrêter la lecture	■ STOP
Interrompre la lecture	PAUSE
Reprendre la lecture après une pause	PAUSE ou ▷ LECTURE
Avancer rapidement la cassette	▶▶ ▶ AV en mode d'arrêt
Rembobiner la cassette	◀◀ ◀ RET en mode d'arrêt
Ejecter la cassette	▲ EJECT

Pour reproduire une cassette enregistrée suivant le standard couleur MESECAM

En principe, ce magnéscope peut reproduire correctement des cassettes enregistrées suivant le standard couleur MESECAM. Si toutefois l'image de lecture ne comporte aucune couleur, réglez l'option STANDARD COULEUR sur MESECAM dans le menu OPTIONS VIDEO (voir page 78).

Réglez l'option STANDARD COULEUR sur AUTO lorsque vous ne reproduisez pas de cassettes enregistrées suivant le standard couleur MESECAM. Sinon, l'image risque de ne comporter aucune couleur.

Pour reproduire une cassette enregistrée en NTSC

Réglez NTSC PB à l'arrière du magnéscope en fonction du standard couleur de votre téléviseur.

Si votre téléviseur est de type	Réglez NTSC PB sur
PAL uniquement	ON PAL TV
PAL et NTSC	NTSC 4.43

Pour utiliser le compteur de bande

Appuyez sur ANNUL/0 à l'endroit de la cassette que vous souhaitez retrouver plus tard. Le compteur de l'afficheur se remet à « 0:00:00 ». Ensuite, vous pourrez retrouver cet endroit en vous référant au compteur.

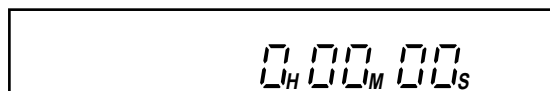

Pour afficher le compteur sur l'écran du téléviseur, appuyez sur ⊕ AFFICH.

Remarques

- Le compteur se remet à « 0:00:00 » chaque fois qu'une cassette est réintroduite.
- Le compteur s'arrête de compter lorsque le magnétoscope parvient à une section non enregistrée de la cassette.
- Suivant le type de votre téléviseur, vous pouvez observer les effets suivants lors de la reproduction d'une cassette enregistrée suivant le système NTSC :
 - L'image s'affiche en noir et blanc.
 - L'image décroche.
 - Aucune image n'apparaît sur l'écran du téléviseur.
 - Des bandes noires horizontales apparaissent sur l'écran du téléviseur.
 - La densité des couleurs augmente ou diminue.
- Lorsque vous reproduisez une cassette en mode LP ou EP avec le système NTSC, le son est diffusé en monaural.

Lancement automatique de la lecture avec une touche (Lecture à une touche)

Si vous utilisez la connexion SMARTLINK, vous pouvez mettre le magnétoscope et le téléviseur sous tension, régler le téléviseur sur le canal vidéo et commencer la lecture automatiquement à l'aide d'une touche.

1 Introduisez une cassette.

Le magnétoscope se met automatiquement sous tension.

Si vous insérez une cassette dont la languette de protection est ôtée, le téléviseur se met en route, puis se règle sur le canal vidéo.

2 Appuyez sur ▷ LECTURE.

La lecture commence.

Conseil

- Lorsqu'il y a une cassette dans le magnétoscope, le magnétoscope et le téléviseur se mettent sous tension, le téléviseur se règle sur le canal vidéo et la lecture commence automatiquement en une séquence lorsque vous appuyez sur ▷ LECTURE.

Remarque

- Laissez le téléviseur sous tension ou en mode veille lorsque vous utilisez la fonction de lecture à une touche.

Enregistrement de programmes TV

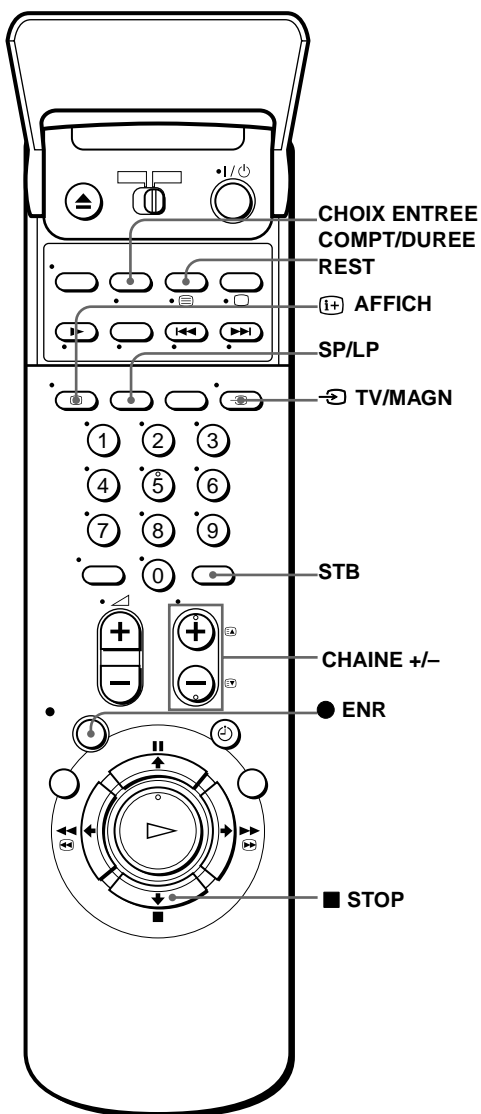

1

Allumez votre téléviseur et réglez-le sur le canal vidéo.

Pour effectuer un enregistrement à partir du décodeur (ou d'une autre source), mettez ce dernier sous tension.

2

Introduisez une cassette dont la languette de protection est intacte.

3

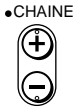

- Pour sélectionner une chaîne normale : Appuyez sur CHAINE +/- jusqu'à ce que le numéro de chaîne que vous désirez apparaisse dans la fenêtre d'affichage.



- Pour sélectionner une source vidéo du connecteur LIGNE-1 (TV) ou LIGNE-3 (Scart), ou les prises ENTREE LIGNE-2 : Appuyez sur CHOIX ENTREE jusqu'à ce que L1, L2 ou L3 apparaisse dans la fenêtre d'affichage.

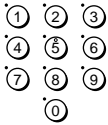
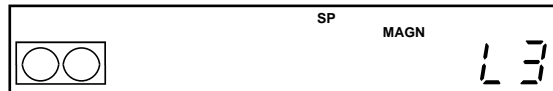

- Pour sélectionner une chaîne satellite : Appuyez sur STB. L'indicateur STB apparaît dans la fenêtre d'affichage. Entrez ensuite le numéro d'une chaîne satellite de trois chiffres à l'aide des touches de numéro de chaîne.

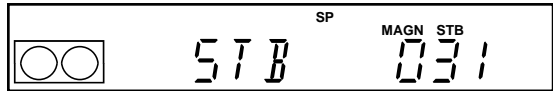

4



Appuyez sur SP/LP pour sélectionner la vitesse de défilement de la bande magnétique (SP ou LP).

Le mode LP (longue durée) offre une durée d'enregistrement double par rapport au mode SP (durée normale), mais ce dernier offre une meilleure qualité d'image et de son.

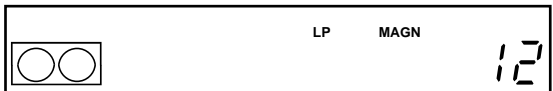

5



Appuyez sur ● ENR pour lancer l'enregistrement.

L'indicateur de l'enregistrement s'allume en rouge dans la fenêtre d'affichage.

Indicateur d'enregistrement

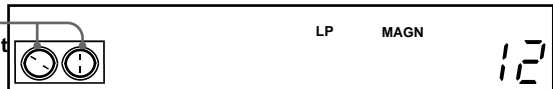

Pour arrêter l'enregistrement

Appuyez sur ■ STOP.

à suivre

Pour vérifier la longueur de cassette restante

Appuyez sur **(+)** AFFICH. Lorsque l'affichage est activé, appuyez sur **COMPT/DUREE REST** pour vérifier le temps restant. Chaque fois que vous appuyez sur **COMPT/DUREE REST**, le compteur de temps et le temps restant apparaissent tour à tour. L'indicateur  vous informe du temps restant.

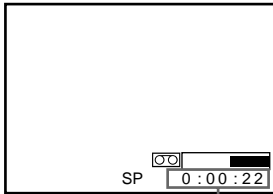

Compteur de bande

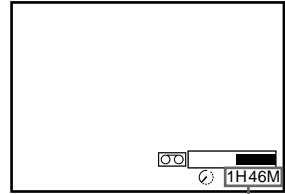

Temps restant

Pour avoir une indication précise de la longueur de cassette restante, assurez-vous que **DUREE CASSETTE** dans le menu **OPTIONS CASSETTE** est réglé suivant le type de cassette utilisé (voir page 78).

Pour regarder une autre chaîne TV pendant l'enregistrement

- 1 Appuyez sur **(TV/MAGN)** de la télécommande pour désactiver l'indicateur **MAGN** dans la fenêtre d'affichage.
- 2 Sélectionnez une autre chaîne sur le téléviseur.

Pour protéger un enregistrement

Pour empêcher un effacement accidentel, brisez la languette de protection comme illustré. Pour réenregistrer sur une cassette protégée, couvrez l'orifice au moyen d'une bande adhésive.

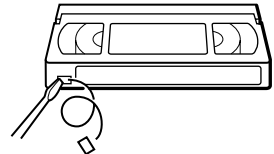

Languette de protection

Conseils

- Pour sélectionner une chaîne, vous pouvez utiliser les touches de numéro de chaîne de la télécommande. Pour composer un numéro à deux chiffres, appuyez sur la touche **--** (chiffre des dizaines) suivie des touches de numéro de chaîne.
- L'afficheur apparaît sur l'écran du téléviseur, affichant des informations à propos de la cassette, mais ces informations ne sont pas enregistrées sur la cassette.
- Si vous ne désirez pas regarder la télévision en cours d'enregistrement, vous pouvez éteindre le téléviseur. Lorsque vous utilisez un décodeur (ou autre source), veillez à ne pas l'éteindre.

Remarques

- Si une cassette comporte des passages enregistrés suivant les systèmes PAL et NTSC, l'indication du compteur de durée ne sera pas correcte. Ce décalage est dû à la différence entre les cycles de comptage de ces deux systèmes vidéo.
- Vous ne pouvez pas regarder un programme TV-PAYANTE/Canal Plus pendant que vous enregistrez un autre programme TV-PAYANTE/Canal Plus.
- Le compteur de temps restant n'est sensé donner qu'une mesure indicative.
- Le temps restant ne s'affichera qu'après environ 30 secondes de lecture.

Enregistrement de ce que vous regardez sur le téléviseur (Enregistrement télévisé direct)

Si vous utilisez la connexion SMARTLINK, vous pouvez aisément enregistrer ce que vous regardez sur l'écran du téléviseur (d'autres images que les cassettes lues sur ce magnétoscope).

1 Introduisez une cassette avec sa languette de protection en place.

2 Appuyez sur ● ENR pendant que vous regardez un programme TV ou une source externe.

Le magnétoscope entame automatiquement l'enregistrement de ce que vous regardez à la télévision.

Conseils

- L'indicateur TV apparaît dans la fenêtre d'affichage après que vous avez appuyé sur ● ENR lorsque :
 - vous regardez une source raccordée à l'entrée de ligne du téléviseur, ou
 - les données de présélection du téléviseur pour la position de programmation sont différentes des données de présélection du magnétoscope.
- S'il y a une cassette avec une languette de protection dans le magnétoscope, le magnétoscope se met en marche automatiquement et commence l'enregistrement de ce que vous regardez à la télévision lorsque vous appuyez sur ● ENR.
- Vous pouvez activer et désactiver la fonction d'enregistrement télévisé direct (ENREG. TV DIRECT) dans le menu AUTRES OPTIONS (voir page 80).

Remarques

- Avec cette méthode vous ne pouvez pas enregistrer ce que vous visionnez lorsque le magnétoscope est dans les modes suivants : lecture, pause, veille de programmeur, présélection du réglage des chaînes du magnétoscope, Réglage Automatique et enregistrement.
- Vous ne pouvez pas enregistrer avec cette méthode lorsque la languette de protection de la cassette est brisée ou lorsque la cassette est en fin de bande.
- Lorsque l'indicateur TV est allumé dans la fenêtre d'affichage, ne mettez pas le téléviseur hors tension et ne changez pas la chaîne du téléviseur. Lorsque l'indicateur TV n'est pas allumé, le magnétoscope continue l'enregistrement de l'émission même si vous changez le numéro de chaîne sur le téléviseur.

Enregistrement de programmes TV à l'aide de la fonction ShowView

Cette fonction permet de simplifier la programmation du magnéscope pour effectuer un enregistrement minuté. Entrez simplement le numéro ShowView du programme, tel qu'il apparaît dans votre guide de programme TV. La date, les heures et le numéro de la chaîne sont automatiquement définis. Vous pouvez prédéfinir jusqu'à 8 programmes à la fois.

Avant de commencer...

- Assurez-vous que la date et l'heure de l'horloge du magnéscope sont correctement réglées.
- Introduisez une cassette avec sa languette de protection en place. Assurez-vous que la durée de la cassette est supérieure à la durée totale d'enregistrement.
- Mettez votre téléviseur sous tension et réglez-le sur le canal vidéo.
- Dans le menu AUTRES OPTIONS (voir page 80), réglez OPTIONS PROGRAMM. sur SHOWVIEW ou sur MIXTE.

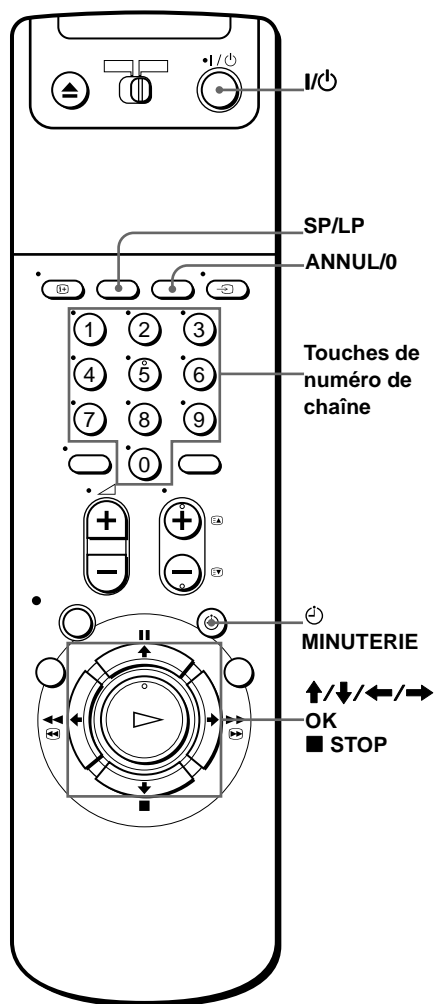

1

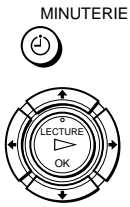

Appuyez sur MINUTERIE.

- Lorsque vous réglez OPTIONS PROGRAMM. sur MIXTE : Le menu METHODE DE PROGRAMMATION apparaît sur l'écran du téléviseur. Appuyez sur afin de sélectionner SHOWVIEW, puis sur OK.
- Lorsque vous réglez OPTIONS PROGRAMM. sur SHOWVIEW : Le menu SHOWVIEW apparaît sur l'écran du téléviseur.

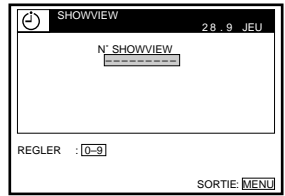
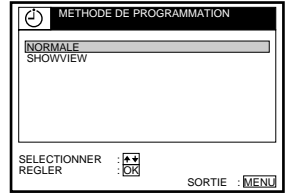

2



Appuyez sur les touches numériques pour entrer le numéro de programme ShowView.

Si vous vous trompez, appuyez sur ANNUL/0 et réintroduisez le numéro correct.

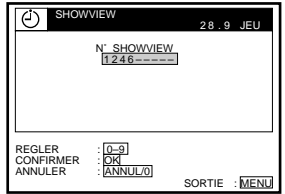

à suivre

3

Appuyez sur OK.

La date, l'heure de début, l'heure de fin, la chaîne, la vitesse de la cassette et le paramètre VPS/PDC apparaissent sur l'écran du téléviseur.

Si « -- » apparaît dans la colonne du programme (ceci pourrait arriver pour la diffusion locale), vous devez régler la chaîne manuellement.

- Pour sélectionner une chaîne normale : Appuyez sur **↑/↓** pour sélectionner la chaîne désirée.
- Pour sélectionner une source vidéo du connecteur LIGNE-1 (TV) ou ENTREE LIGNE-3 (Scart), ou les prises ENTREE LIGNE-2 :

Appuyez sur CHOIX ENTREE pour sélectionner la source vidéo désirée

- Pour sélectionner une chaîne satellite : Appuyez sur STB --- » apparaît dans la position PROG dans la fenêtre d'affichage. Entrez ensuite le numéro d'une chaîne satellite de trois chiffres à l'aide des touches numériques.

Vous aurez à faire cette opération une fois pour la chaîne en référence. Le magnéscope mémoriserà votre réglage.

Si les informations fournies sont incorrectes, appuyez sur ANNUL/0 pour annuler le réglage.

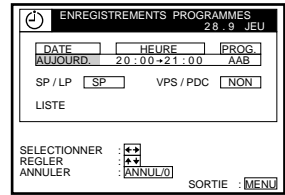
**4**

Si vous voulez changer la date, la vitesse de la cassette et le réglage de la fonction VPS/PDC :

- 1 Appuyez sur **←/→** pour mettre en surbrillance le paramètre que vous voulez changer.
- 2 Appuyez sur **↑/↓** de façon à le réinitialiser.

- Pour enregistrer le même programme chaque jour ou le même jour chaque semaine, reportez-vous à "Enregistrement quotidien/hebdomadaire" page 57.
- Pour utiliser la fonction VPS/PDC, réglez VPS/PDC sur OUI. Pour des détails sur la fonction VPS/PDC, reportez-vous à "Enregistrement programmé avec des signaux VPS/PDC" page 57.
- Pour modifier le réglage, appuyez sur MENU pour mettre en surbrillance LISTES, puis sélectionnez LISTE PROGRAMMATIONS et appuyez sur OK. Ensuite, modifiez le réglage et appuyez à nouveau sur OK.

Si les informations fournies sont incorrectes, appuyez sur ANNUL/0 pour annuler le réglage.

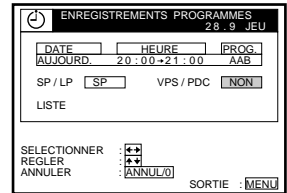
**5**

Appuyez sur MENU pour sortir du menu.



Appuyez sur I/⏻ pour éteindre le magnétoscope.

L'indicateur ⏻ apparaît dans la fenêtre d'affichage et le magnétoscope se met en mode d'attente d'enregistrement

Pour arrêter l'enregistrement

Pour arrêter le magnétoscope en cours d'enregistrement, appuyez sur ■ STOP.

Enregistrement quotidien/hebdomadaire

A l'étape 4 ci-dessus, appuyez sur ↓ pour sélectionner le schéma d'enregistrement. Chaque fois que vous appuyez sur ↓, l'indication change comme illustré ci-dessous. Appuyez sur ↑ pour changer l'indication dans le sens inverse.

AUJOURD. → **DIM-SAM (dimanche à samedi)** → **LUN-SAM (lundi à samedi)** → **LUN-VEN (lundi à vendredi)** → **SAM (chaque samedi)** → **LUN (chaque lundi)** → **DIM (chaque dimanche)** → **1 mois plus tard** → **(décompte des dates)** → **DEMAIN** → **AUJOURD.**

Enregistrement programmé avec des signaux VPS/PDC

Le système émetteur diffuse des signaux VPS (Video Programme System) ou PDC (Programme Delivery Control) en même temps que ses programmes TV. Ces signaux garantissent l'exactitude de vos enregistrements programmés, même si le programme commence plus tôt ou plus tard que prévu, ou s'il est interrompu (l'indicateur VPS ou PDC est allumé dans la fenêtre d'affichage).

A l'étape 4 ci-dessus, appuyez sur ↑/↓ pour activer/désactiver l'indication VPS/PDC après avoir réglé la date d'enregistrement. Si vous ne désirez pas régler la fonction VPS/PDC, mettez l'indication VPS/PDC sur NON.

Vous pouvez également utiliser la fonction VPS/PDC pour une source raccordée aux connecteurs LIGNE-1 (TV), ENTREE LIGNE-3 (Scart), et aux prises ENTREE LIGNE-2.

Pour utiliser le magnétoscope après avoir réglé le programmeur

Pour utiliser le magnétoscope avant le début d'un enregistrement programmé, appuyez simplement sur I/⏻. L'indicateur ⏻ s'éteint et le magnétoscope s'allume. N'oubliez pas d'appuyer sur I/⏻ pour réinitialiser le magnétoscope après l'avoir utilisé.

Vous pouvez également effectuer les opérations suivantes pendant que le magnétoscope enregistre :

- réinitialiser le compteur ;
- afficher les données de la cassette sur l'écran du téléviseur ;
- vérifier les programmations (reportez-vous à "Réglage manuel de la minuterie" page 59) ;
- regarder un autre programme TV.

à suivre

Conseils

- Pour régler une chaîne ayant un numéro à deux chiffres, appuyez sur la touche -- (chiffre des dizaines) suivie des touches de numéro de chaîne.
- Pour définir la chaîne, vous pouvez également utiliser les touches CHAINE +/- ou les touches de numéro de chaîne.
- Pour régler la vitesse de la bande, vous pouvez également utiliser la touche SP/LP.
- Lorsque vous enregistrez un programme en mode SP et que le temps restant de la cassette devient plus court que le temps d'enregistrement, la vitesse de la cassette est automatiquement changée en mode LP. Notez que quelques interférences apparaîtront sur l'image à l'endroit où la vitesse de la cassette a été changée. Si vous voulez garder la même vitesse, réglez VITESSE AUTO. sur NON dans le menu OPTIONS CASSETTE (voir page 79).
- Pour vérifier, modifier ou annuler le réglage de la chaîne, appuyez sur ◀/▶ afin de sélectionner LISTE, puis sur OK après avoir suivi l'étape 4. Pour plus de détails, reportez-vous à l'étape 3 de la section, voir page 67.

Remarques

- Lorsque vous réglez le programmeur avec des signaux VPS ou PDC, entrez l'heure de début et l'heure de fin exactement telles qu'elles sont publiées dans votre guide TV, faute de quoi la fonction VPS/PDC ne marchera pas.
- Si le signal VPS/PDC est trop faible ou si la chaîne de télévision n'a pas retransmis de signaux VPS/PDC, le magnétoscope démarrera l'enregistrement à l'heure programmée à l'aide de la fonction VPS/PDC.
- L'indicateur ☺ se met à clignoter dans la fenêtre d'affichage lorsque vous appuyez sur I/⏻ et qu'aucune cassette n'est présente.
- La fonction VPS/PDC est automatiquement réglée sur NON en cas d'enregistrement d'une émission satellite par la minuterie.
- Dans le menu AUTRES OPTIONS, si vous réglez OPTIONS PROGRAMM. sur NORMALE, le menu SHOWVIEW n'apparaît pas sur l'écran du téléviseur. Sélectionnez SHOWVIEW ou MIXTE.

Réglage manuel de la minuterie

Si la fonction ShowView n'est pas disponible dans votre région, appliquez les instructions ci-dessous pour régler la minuterie en vue de l'enregistrement d'émissions télévisées.

Avant de commencer...

- Assurez-vous que la date et l'heure de l'horloge du magnétoscope sont correctement réglées.
- Introduisez une cassette avec sa languette de protection en place. Assurez-vous que la durée de la cassette est supérieure à la durée totale d'enregistrement.
- Pour effectuer un enregistrement à partir du décodeur (ou autre source), mettez ce dernier sous tension.
- Mettez votre téléviseur sous tension et réglez-le sur le canal vidéo.
- Dans le menu AUTRES OPTIONS (voir page 80), réglez OPTIONS PROGRAMM. sur NORMALE ou MIXTE

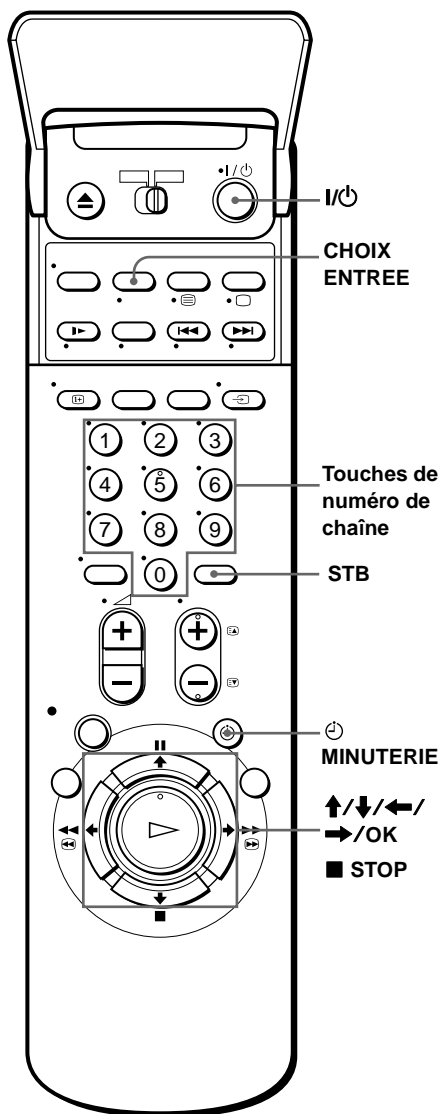

à suivre

1

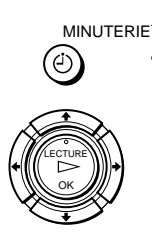

- Appuyez sur MINUTERIE.
- Lorsque vous réglez OPTIONS PROGRAMM. sur MIXTE : Le menu METHODE PROGRAMMATION apparaît sur l'écran du téléviseur. Appuyez sur afin de sélectionner NORMALE, puis sur OK
 - Lorsque vous réglez OPTIONS PROGRAMM. sur NORMALE : Le menu ENREGISTREMENTS PROGRAMMES apparaît sur l'écran du téléviseur.

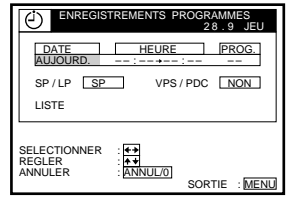
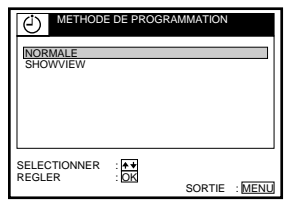

2



- Réglez la date, la fonction VPS/PDC, les heures de début et de fin, le numéro de chaîne et la vitesse de la bande :
- 1 Appuyez sur pour mettre en surbrillance un paramètre à la fois.
 - 2 Appuyez sur pour régler chaque paramètre.

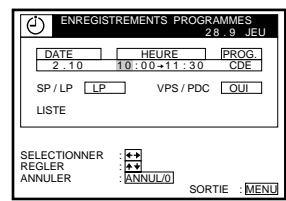

Pour corriger un réglage, appuyez sur de façon à revenir à ce paramètre pour le réinitialiser.

- Pour enregistrer le même programme chaque jour ou le même jour chaque semaine, reportez-vous à "Enregistrement quotidien/hebdomadaire" page 61.
- Pour utiliser la fonction VPS/PDC, réglez VPS/PDC sur OUI. Pour plus de détails sur la fonction VPS/PDC, reportez-vous à "Enregistrement programmé avec des signaux VPS/PDC" page 57.
- Pour enregistrer d'un décodeur ou d'une autre source raccordée au connecteur LIGNE-1 (TV) ou ENTREE LIGNE-3, ou aux prises ENTREE LIGNE-2, appuyez sur CHOIX ENTREE pour afficher « L1 », « L2 » ou « L3 » dans la position « PROG. »
- Pour enregistrer à partir du démodulateur, appuyez sur STB afin que « STB--- » apparaisse dans la position PROG, puis entrez un numéro à trois chiffres à l'aide des touches de numéro de chaîne.

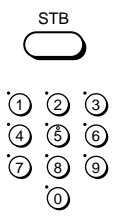

3



Appuyez sur MENU pour sortir du menu.



Appuyez sur I/⏻ pour éteindre le magnéscope.

L'indicateur ⏻ apparaît dans la fenêtre d'affichage et le magnéscope se met en mode d'attente d'enregistrement.

Pour enregistrer à partir d'un décodeur ou d'une autre source, laissez allumés les appareils connectés.

Pour arrêter l'enregistrement

Pour arrêter le magnéscope en cours d'enregistrement, appuyez sur ■ STOP.

Enregistrement quotidien/hebdomadaire

A l'étape 2 ci-dessus, appuyez sur ↓ pour sélectionner le schéma d'enregistrement. Chaque fois que vous appuyez sur ↓, l'indication change comme illustré ci-dessous. Appuyez sur ↑ pour changer l'indication dans le sens inverse.

AUJOURD. → **DIM-SAM (dimanche à samedi)** → **LUN-SAM (lundi à samedi)** → **LUN-VEN (lundi à vendredi)** → **SAM (chaque samedi)** → **LUN (chaque lundi)** → **DIM (chaque dimanche)** → **1 mois plus tard** → **(décompte des dates)** → **DEMAIN** → **AUJOURD.**

Conseils

- Pour définir la chaîne, vous pouvez également utiliser les touches CHAINE +/- ou les touches de numéro de chaîne.
- Pour régler la vitesse de la bande, vous pouvez également utiliser la touche SP/LP.
- Lorsque vous enregistrez un programme en mode SP et que le temps restant de la cassette devient plus court que le temps d'enregistrement, la vitesse de la cassette est automatiquement changée en mode LP. Notez que quelques interférences apparaîtront sur l'image à l'endroit où la vitesse de la cassette a été changée. Si vous voulez garder la même vitesse, réglez VITESSE AUTO. sur NON dans le menu OPTIONS CASSETTE (voir page 79).
- Même si vous réglez METHODE DE PROGRAMMATION sur SHOWVIEW dans le menu AUTRES OPTIONS, vous pouvez régler manuellement le minuteur. Appuyez sur MENU pour sélectionner ENREGISTREMENTS PROGRAMMES, puis passez à l'étape 2.

Remarques

- Lorsque vous réglez le minuteur avec des signaux VPS ou PDC, entrez avec précision l'heure de début et l'heure de fin telles qu'elles apparaissent dans votre guide TV, faute de quoi la fonction VPS/PDC et l'enregistrement ne marcheront pas.
- Si le signal VPS/PDC est trop faible ou si la chaîne de télévision n'a pas retransmis de signaux VPS/PDC, le magnéscope démarrera l'enregistrement à l'heure programmée à l'aide de la fonction VPS/PDC.
- La fonction VPS/PDC est automatiquement réglée sur NON en cas d'enregistrement d'une émission satellite par la minuterie.
- L'indicateur ⏻ se met à clignoter dans la fenêtre d'affichage lorsque vous appuyez sur I/⏻ et qu'aucune cassette n'est présente.

Lecture/recherche à différentes vitesses

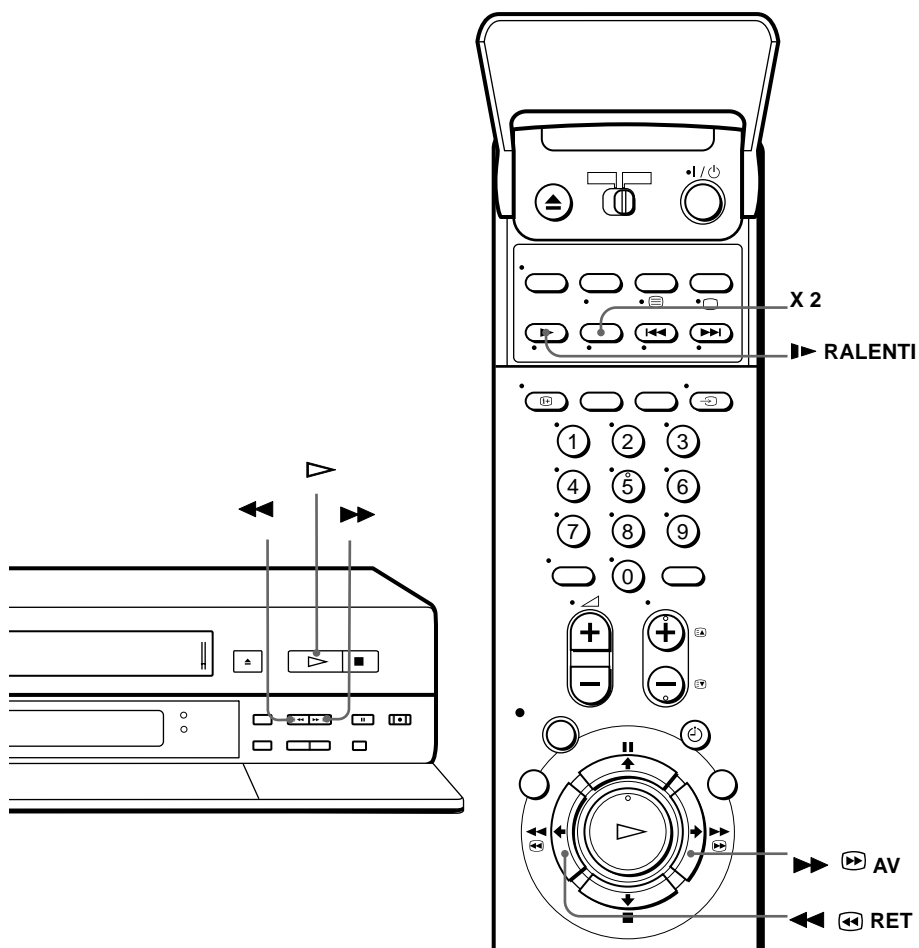

Options de lecture	Opération
Avance/rembobinage rapide	En mode d'arrêt, appuyez sur ►► AV ou ◀◀ RET.
Visualisation de l'image en cours d'avance ou de rebobinage rapide	En mode d'avance rapide, maintenez ►► AV enfoncé. En cours de rebobinage, maintenez ◀◀ RET enfoncé.
Lecture à grande vitesse	<ul style="list-style-type: none"> • En cours de lecture, appuyez sur ►► AV ou ◀◀ RET de la télécommande. • Encours de lecture, appuyez sur ►► AV ou ◀◀ RET. Lorsque vous relâchez la touche, la lecture normale reprend.

Options de lecture	Opération
Lecture à une vitesse double de la normale	Pendant la lecture, appuyez sur X2.
Lecture au ralenti	Pendant la lecture, appuyez sur ►► RALENTI.
Lecture image par image	<ul style="list-style-type: none"> En cours de pause, appuyez sur ►► (AV) ou ◀◀ (RET sur la télécommande). Maintenez ►► (AV) ou ◀◀ (RET) enfoncé pour lire une image par seconde.
Rembobinage puis lecture	En mode d'arrêt, maintenez ◀◀ (retour du magnétoscope enfoncé et appuyez sur ▷ (lecture) du magnétoscope, puis relâchez les deux.

Pour reprendre la lecture normale

Appuyez sur ▷ LECTURE.

Conseil

- Ajustez l'image à l'aide de ALIGNEMENT +/- si :
 - Des stries apparaissent lors de la lecture au ralenti.
 - Des bandes apparaissent en haut et en bas en mode de pause.
 - L'image tremble en mode de pause.
- Pour régler le curseur sur la position centrale, appuyez simultanément sur les deux touches (+/-).

Remarques

- Le son de lecture est coupé durant les opérations décrites dans le tableau ci-dessus.
- En mode LP, des parasites peuvent apparaître ou les couleurs peuvent disparaître.
- Si le repère du mode de lecture n'apparaît pas sur l'écran du téléviseur, appuyez sur (I+) AFFICH.

Réglage de la durée d'enregistrement

Lorsque vous lancez un enregistrement en mode normal, vous pouvez programmer le magnéto pour qu'il s'arrête automatiquement après une durée donnée.

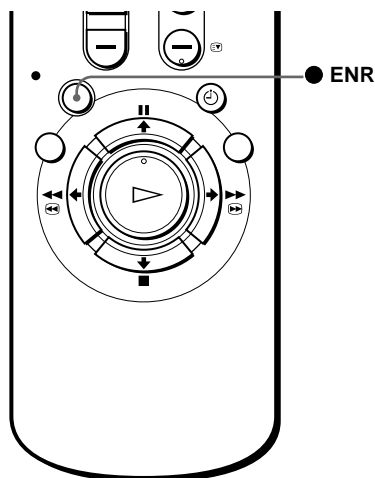

- 1 Pendant l'enregistrement, appuyez sur ● ENR.
L'indicateur ☹ apparaît dans la fenêtre d'affichage.

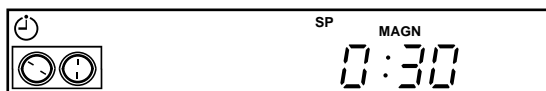

- 2 Appuyez plusieurs fois sur ● ENR pour régler la durée d'enregistrement.
Chaque pression augmente cette durée de 30 minutes.

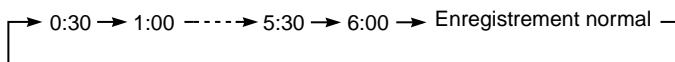

Le compteur de la cassette diminue minute par minute jusqu'à atteindre 0:00. Le magnéto s'arrête alors automatiquement l'enregistrement, puis s'éteint.

Pour augmenter la durée d'enregistrement

Appuyez plusieurs fois sur ● ENR pour modifier la durée d'enregistrement.

Pour annuler la durée d'enregistrement

Appuyez plusieurs fois sur ● ENR jusqu'à ce que l'indicateur ☹ disparaisse et que le magnéto passe de nouveau en mode d'enregistrement normal.

Pour arrêter l'enregistrement

Pour arrêter le magnéto en cours d'enregistrement, appuyez sur ■ STOP.

Remarque

- Vous ne pouvez pas afficher la durée de la cassette en cours dans la fenêtre d'affichage lorsque vous programmez la durée d'enregistrement.

Enregistrement synchronisé

Vous pouvez régler le magnétochrome pour qu'il enregistre automatiquement les programmes venant d'appareils comme un démodulateur par exemple, en raccordant cet appareil au connecteur DECODEUR/ENTREE LIGNE-3. L'appareil raccordé doit disposer d'une fonction de programmeur pour pouvoir bénéficier de cette fonction.

Lorsque l'appareil raccordé s'allume, le magnétochrome s'allume également automatiquement et commence l'enregistrement d'un programme via DECODEUR ENTREE LIGNE-3.

Comment effectuer la connexion pour un enregistrement synchronisé

Raccordez le connecteur DECODEUR/ENTREE LIGNE-3 magnétochrome au connecteur TV PERITEL du démodulateur. Ensuite, raccordez le connecteur LIGNE-1 (TV) au téléviseur.

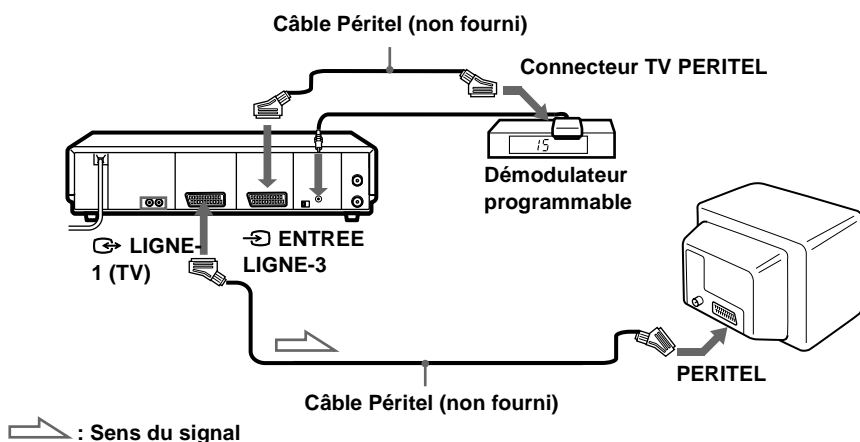

Enregistrement de programmes à l'aide de la fonction d'enregistrement synchronisé

Avant de commencer...

- Introduisez une cassette avec sa languette de protection en place. Assurez-vous que la cassette est plus longue que le temps d'enregistrement total.

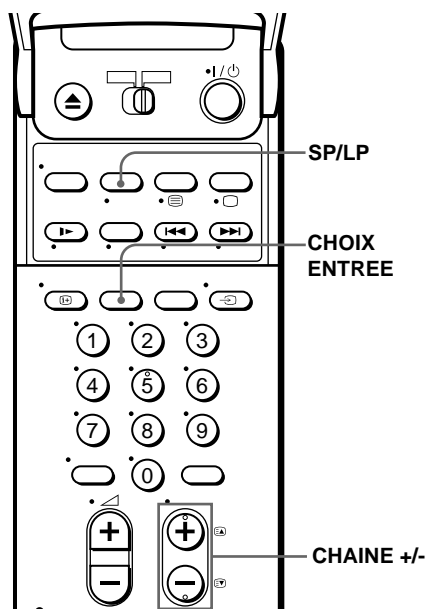
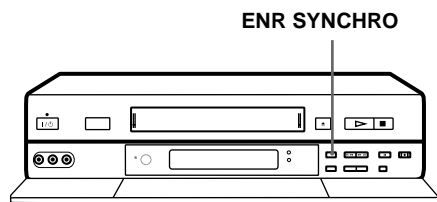

- 1** Réglez le programmeur du démodulateur à l'heure correspondant au programme que vous désirez enregistrer, puis mettez-le hors tension.
- 2** Appuyez sur SP/LP pour sélectionner la vitesse de défilement de la bande du magnétoscope.
- 3** Maintenez ENR SYNCHRO enfoncé pendant plus de deux secondes. L'indicateur ENR SYNCHRO s'allume et le magnétoscope se met en attente d'enregistrement. Le magnétoscope s'allume automatiquement et commence l'enregistrement lorsqu'il reçoit un signal d'entrée venant du démodulateur. Le magnétoscope arrête automatiquement l'enregistrement lorsque la cassette arrive en fin de bande ou lorsque l'appareil raccordé s'arrête de transmettre un signal d'entrée.

Pour annuler la fonction d'enregistrement synchronisé

Appuyez sur ENR SYNCHRO. L'indicateur ENR SYNCHRO s'éteint.

Pour arrêter l'enregistrement

Appuyez sur ■ STOP pendant l'enregistrement.

Remarques

- Il se peut que cette fonction ne marche pas avec certains types de démodulateurs.
- Si les réglages du programmeur et de l'enregistrement synchronisé se chevauchent, le programme qui démarre le premier a priorité et l'enregistrement du second ne commence qu'à la fin du premier programme.
- La fonction de réglage automatique de l'horloge ne fonctionne pas pendant que le magnétoscope est en mode de veille d'enregistrement synchronisé

Vérification/modification/annulation de programmations

Avant de commencer...

- Allumez votre téléviseur et réglez-le sur le canal vidéo.

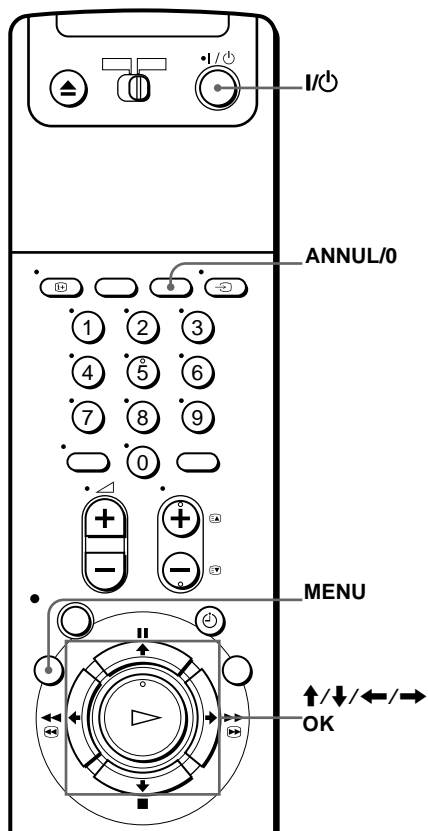

- 1** Appuyez sur I/⏻ pour allumer le magnétoscope
- 2** Appuyez sur MENU, puis sur ↑/↓ pour mettre LISTES en surbrillance. Appuyez sur OK.

à suivre

3 Appuyez sur \uparrow/\downarrow pour mettre en surbrillance LISTE DES PROGRAMMATIONS, puis appuyez sur OK :

- Pour modifier ou annuler un réglage, passez à l'étape suivante.
- Si vous ne voulez modifier ou annuler aucun réglage, appuyez sur MENU, puis éteignez le magnéscope afin qu'il ne s'allume qu'au moment de l'enregistrement.

LISTE DES PROGRAMMATIONS				28 9 JEU	
DATE	HEURE	PROG.	SP	LP	REC
AUJOURD.	20:00-21:00	AAB	SP		
LUN-VEN	14:00-15:00	FGH	LP		
30 9	20:00-21:00	AAB	SP		
DIM	6:30-7:00	IJK	LP		
2 10	10:00-11:30	CDE	LP		REC
---	---	---	---	---	---
---	---	---	---	---	---
---	---	---	---	---	---
---	---	---	---	---	---

PRETOUR
SELECTIONNER \uparrow/\downarrow
REGLER OK
ANNULER \square ANNUL/0 SORTIE : MENU

4 Appuyez sur \uparrow/\downarrow pour sélectionner le réglage à modifier ou à annuler, puis appuyez sur OK.

Le réglage sélectionné apparaît dans le menu ENREGISTREMENTS PROGRAMMES.

ENREGISTREMENTS PROGRAMMES			28 9 JEU	
DATE	HEURE	PROG.	SP / LP	VPS / PDC
AUJOURD.	---	---	SP	NON
---	---	---	---	---
---	---	---	---	---
---	---	---	---	---

LISTE

SELECTIONNER \uparrow/\downarrow
REGLER \uparrow/\downarrow
ANNULER \square ANNUL/0 SORTIE : MENU

- 5** • Pour modifier le réglage, appuyez sur \leftarrow/\rightarrow pour mettre en surbrillance l'élément concerné, puis appuyez sur \uparrow/\downarrow pour le régler.
- Pour annuler le réglage, appuyez sur ANNUL/0.

6 Appuyez sur MENU.

S'il reste des enregistrements programmés, éteignez le magnéscope afin qu'il ne s'allume qu'au moment de l'enregistrement.

Si des programmes se chevauchent

Le programme qui commence en premier a priorité et l'enregistrement du second programme ne commence qu'après que le premier programme soit terminé. Si les programmes doivent commencer en même temps, c'est le programme qui apparaît en premier dans le menu qui a priorité.

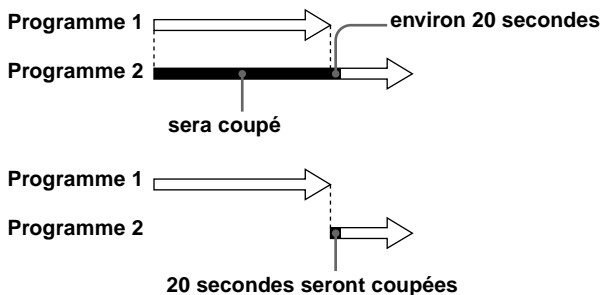

Conseil

- A l'étape 5 ci-dessus, vous pouvez vérifier la LISTE DES PROGRAMMATIONS (calendrier) en sélectionnant LISTE et en appuyant sur OK. Appuyez sur MENU pour sortir de la LISTE DES PROGRAMMATIONS.

Enregistrement de programmes stéréo et bilingues

Système ZWEITON (stéréo allemande)

Ce magnétoSCOPE capte et enregistre automatiquement les émissions stéréo et bilingues basées sur le système ZWEITON. Lorsqu'une émission stéréo ou bilingue est captée, l'indicateur STEREO apparaît dans la fenêtre.

Pour sélectionner un son bilingue en cours d'enregistrement

Appuyez sur CHOIX SON pour sélectionner le son désiré.

Pour écouter	Affichage sur écran	Fenêtre d'affichage
Piste son 1	PRINCIPALE	STEREO
Piste son 2	SECONDAIRE	STEREO
Pistes son 1 et 2	PRINCIP./SEC	STEREO

Pour le système NICAM

Ce magnétoSCOPE capte et enregistre automatiquement les émissions stéréo et bilingues basées sur le système NICAM (l'indicateur NICAM apparaît). Lorsqu'une émission stéréo ou bilingue est captée, l'indicateur STEREO apparaît dans la fenêtre d'affichage.

Pour enregistrer un programme NICAM, réglez SON HIFI du menu OPTIONS AUDIO sur NICAM (réglage initial). Pour vérifier le réglage du menu, voir page 79.

Pour sélectionner le son en cours d'enregistrement

Appuyez sur CHOIX SON pour sélectionner le son désiré.

Programme stéréo

Pour écouter	Affichage sur écran	Fenêtre d'affichage
Stéréo	STEREO	STEREO
Son standard*	Pas d'indicateur	Pas d'indicateur

* Généralement le son des canaux gauche et droit mixé (monophonique)

Programme bilingue

Pour écouter	Affichage sur écran	Fenêtre d'affichage
Piste son 1	PRINCIPALE	STEREO
Piste son 2	SECONDAIRE	STEREO
Pistes son 1 et 2	PRINCIP./SEC	STEREO
Son standard*	Pas d'indicateur	Pas d'indicateur

* Généralement le son de la piste 1 (monophonique)

à suivre

Sélection du son en cours de lecture

Appuyez sur CHOIX SON pour sélectionner le son désiré.

Pour écouter	Affichage sur écran	Fenêtre d'affichage
Stéréo/piste son 1 et piste son 2 (canaux gauche et droit)	STEREO	STEREO
Canal gauche/piste son 1	CANAL G	STEREO
Canal droit/piste son 2	CANAL D	STEREO
Son standard	Pas d'indicateur	Pas d'indicateur

Enregistrement du son sur une cassette vidéo

Le magnétoSCOPE enregistre le son sur deux pistes séparées. Le son Hi-Fi est enregistré sur la piste principale avec l'image. Le son monophonique est enregistré sur la piste audio normale sur le bord de la bande.

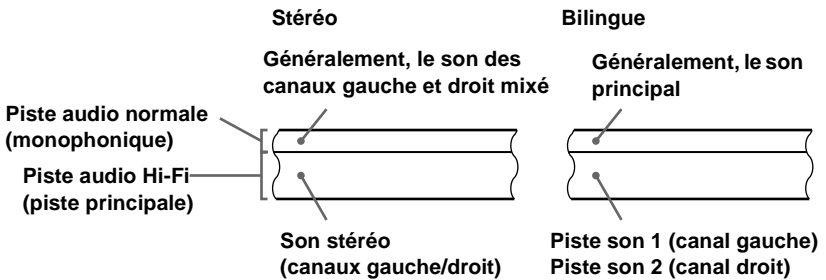

Remarques

- Pour écouter le son de lecture en stéréo, vous devez utiliser le raccordement Péritel ou SORTIE AUDIO.
- Lorsque vous lisez une cassette enregistrée en mono, le son sera rendu en mono quel que soit le réglage de CHOIX SON.
- Si la touche CHOIX SON ne fonctionne pas, vérifiez que MIX AUDIO dans le menu OPTIONS AUDIO est mis sur NON (voir page 79).
- Si SON HIFI est réglé sur STANDARD, le son standard sera enregistré sur les pistes audio Hi-Fi et normale. Le son ne sera pas modifié si vous appuyez sur CHOIX SON.

Recherche à l'aide de la fonction Acces Smart

Si vous enregistrez plusieurs émissions sur une cassette, utilisez la fonction Acces Smart pour contrôler ce qui a été enregistré sur votre cassette. Vous pouvez consulter des informations telles que la date, l'heure et la chaîne des émissions enregistrées sur une cassette. Vous pouvez aussi directement démarrer la lecture de l'émission sélectionnée via l'écran ACCES SMART.

Toutes les émissions sont énumérées sur l'écran, quel que soit le mode d'enregistrement de l'émission.

Les données de la dernière cassette introduite dans le magnétoscope sont automatiquement enregistrées dans la mémoire. Pour rappeler les dernières données à l'écran sélectionnez DONNEES RECENTES sur l'écran ACCES SMART.

Avant de commencer...

- Mettez votre téléviseur sous tension et réglez-le sur le canal vidéo.

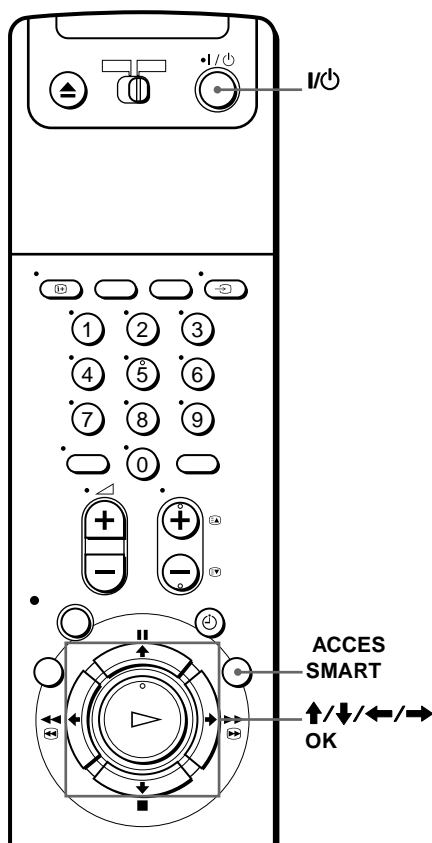

Autres opérations

- 1 Après l'enregistrement, appuyez sur I/O pour mettre le magnétoscope sous tension.
- 2 Appuyez sur ACCES SMART.

ACCES SMART			180 MIN.
DATE	HEURE	PROG.	
28 9	19:00 → 20:00	35	
29 9	14:00 → 15:00	FGH	
30 9	20:00 → 21:00	AAB	
1 10	6:30 → 7:00	IJK	

ESPACE VIERGE 30 MIN.

SELECTIONNER : [RETOUR] [OK]

REGLER : [OK]

SORTIE : [ACCES SMART]

à suivre

3 Appuyez sur **↑/↓/←/→** pour sélectionner l'émission que vous voulez visionner.

4 Appuyez sur OK.

Le magnéscope entame la recherche et la lecture démarre automatiquement à partir du début de l'émission sélectionnée.

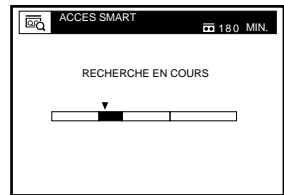

Pour arrêter la recherche

Appuyez sur **■ STOP**.

Pour quitter l'écran ACCES SMART

Appuyez sur ACCES SMART.

Pour enregistrer sur un espace vierge

Un espace vierge sur la cassette est indiqué par une rangée vide dans l'écran ACCES SMART.

Sélectionnez la rangée vide à l'étape 3 et appuyez ensuite sur OK. Le magnéscope rembobine/avance la cassette au début de l'espace vierge, puis s'arrête. Démarrez l'enregistrement. Sachez que "ESPACE VIERGE" et l'indication de temps restant réfèrent uniquement à la longueur du dernier espace vierge.

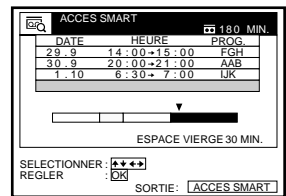

Pour rappeler le dernier écran de données après avoir retiré la cassette

Vous pouvez afficher les données de la dernière cassette utilisée pour enregistrer une émission, même après avoir retiré la cassette.

Si vous réintroduisez la cassette et que vous enregistrez d'autres émissions dessus, n'oubliez pas de sélectionner DONNEES RECENTES. Sinon, toutes les données relatives à la cassette sont effacées.

1 Réintroduisez la dernière cassette sur laquelle vous avez enregistré une émission.

2 Appuyez sur ACCES SMART.

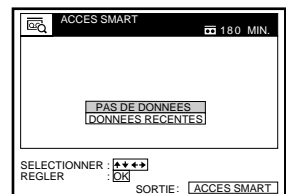

3 Appuyez sur \uparrow/\downarrow pour mettre DONNEES RECENTES en évidence.

Pour redéfinir l'écran des dernières données, mettez PAS DE DONNEES en évidence et appuyez sur OK. Enregistrez ensuite une émission.

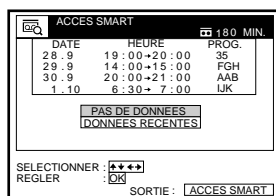

4 Appuyez sur OK.

Les dernières données stockées dans la mémoire du magnétoSCOPE sont affichées.

Conseils

- Vous pouvez mémoriser les informations relatives à 24 émissions dans une seule liste.
- En cours d'enregistrement, vous pouvez afficher l'écran ACCES SMART à l'aide de la touche ACCES SMART. Si vous décidez d'arrêter l'enregistrement, appuyez sur ACCES SMART de façon à d'abord désactiver l'écran ACCES SMART. Appuyez ensuite sur ■ STOP.

Remarques

- Vous ne pouvez utiliser cette fonction que si l'horloge est réglée.
- Suivant la cassette, il se peut que la durée totale ou la durée restante ne s'affiche pas correctement.
- Lorsque vous enregistrez une émission de courte durée (moins de 12 minutes en mode SP ou de 24 minutes en mode LP), il se peut que la fonction Acces Smart ne soit pas disponible ou que les informations relatives à l'émission ne s'affichent pas. De même, si vous enregistrez une émission de longue durée juste après une émission de courte durée, il se peut que les informations Acces Smart de l'émission plus courte soit effacées.
- Un espace vierge est mesuré entre la fin de la dernière émission enregistrée et la fin de la cassette. Cependant, si vous éjectez la cassette et que vous effectuez ensuite un nouvel enregistrement sur la même cassette, les émissions initialement enregistrées sont signalées comme un espace vierge.
- Si aucune information n'est enregistrée dans la mémoire du magnétoSCOPE, DONNEES RECENTES d'apparaît pas dans l'écran ACCES SMART.
- Si vous remplacez la cassette avec une autre et sélectionnez DONNEES RECENTES, vous ne pouvez pas enregistrer correctement. Il est nécessaire de remettre les données à zero en sélectionnant PAS DE DONNEES avant de pouvoir enregistrer des nouvelles émissions.

Recherche indexée

Le magnéscope marque automatiquement des codes d'indexation au début de chaque enregistrement. Ces codes servent de référence pour retrouver un enregistrement spécifique. Le magnéscope peut rechercher jusqu'à 99 codes d'indexation, dans un sens ou dans l'autre.

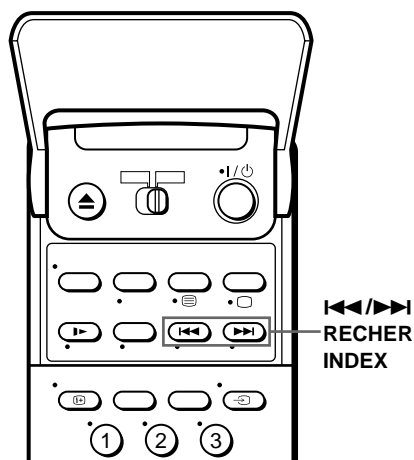

1 Introduisez une cassette indexée dans le magnéscope.

2 Appuyez plusieurs fois sur **◀◀/▶▶ RECHER INDEX** pour spécifier le nombre de codes d'indexation à rechercher dans un sens ou dans l'autre :

- Pour chercher vers l'avant, appuyez sur **▶▶ RECHER INDEX**.
- Pour chercher vers l'arrière, appuyez sur **◀◀ RECHER INDEX**.

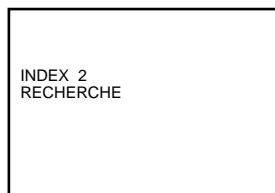

Le magnéscope commence sa recherche et le numéro d'indexation diminue jusqu'à zéro. La lecture commencera automatiquement à cet endroit.

Pour arrêter la recherche

Appuyez sur **■ STOP**.

Remarque

- Aucun signal d'index ne sera ajouté lorsque l'enregistrement débute à partir d'une pause d'enregistrement. Cependant, un signal d'index fera l'objet d'un repère si vous modifiez le numéro de chaîne en mode de pause d'enregistrement.

Réglage de l'image

Réglage de l'alignement

Bien que le magnéscope ajuste automatiquement l'alignement lors de la lecture d'une cassette (l'indicateur d'alignement  clignote dans la fenêtre d'affichage, puis s'éteint), il est possible qu'une distorsion se produise si la cassette a été enregistrée dans de mauvaises conditions. Si c'est le cas, ajustez l'alignement manuellement.

Appuyez sur ALIGNEMENT +/- pour afficher l'indicateur d'alignement. La distorsion devrait disparaître lorsque vous appuyez sur l'une des deux touches (l'indicateur  s'allume). Pour reprendre les réglages d'alignement automatiques, éjectez la cassette et réinsérez-la. Appuyez sur les touches ALIGNEMENT + et ALIGNEMENT - en même temps afin que l'indicateur d'alignement revienne au centre

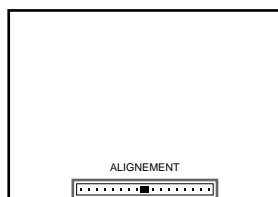

Indicateur d'alignement

A propos de la fonction RR (Reality Regenerator)

La fonction RR (Reality Regenerator) restaure automatiquement la qualité d'origine de l'image lors de la lecture.

Pour utiliser cette fonction, appuyez sur la touche REALITY REGENERATOR. L'indicateur correspondant s'allume. Vous pouvez régler RR sur HAUTE ou sur NORMALE dans le menu OPTIONS VIDEO (voir page 78).

Pour désactiver cette fonction, appuyez sur la touche REALITY REGENERATOR. L'indicateur correspondant s'éteint.

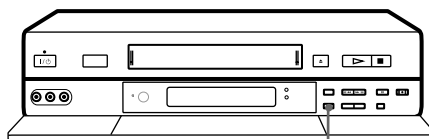

REALITY REGENERATOR

A propos de l'OPC (Optimum Picture Control)

La fonction OPC (Optimum Picture Control) améliore automatiquement la qualité d'enregistrement et de lecture en réglant le magnéscope en fonction de l'état des têtes vidéo et de la cassette. Pour garantir une meilleure qualité d'image, nous vous recommandons de mettre OPC sur la position OUI dans le menu OPTIONS VIDEO (l'indicateur OPC doit s'allumer dans la fenêtre d'affichage). Pour plus de détails, voir page 78.

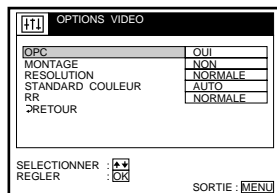

Lecture OPC

La fonction OPC opère automatiquement sur tous les types de cassette, y compris les cassettes de location et les cassettes non enregistrées avec OPC.

Enregistrement OPC

Chaque fois que vous introduisez une cassette et que vous démarrez l'enregistrement pour la première fois, le magnétoscope se règle sur le type de bande magnétique à l'aide de la fonction OPC (l'indicateur OPC clignote rapidement). Cet ajustement est maintenu jusqu'à ce que la cassette soit éjectée.

Pour désactiver la fonction OPC

Réglez OPC sur la position NON dans le menu OPTIONS VIDEO. L'indicateur OPC s'éteint dans la fenêtre d'affichage.

Remarques

- Vous pouvez régler l'alignement pour une cassette enregistrée suivant le système NTSC, mais l'indicateur d'alignement ne sera pas affiché.
- Lorsque la fonction Vitesse Auto OUI est activée, la fonction OPC utilise le mode SP. Si la vitesse de la bande passe automatiquement de SP à LP, la fonction OPC est désactivée. Cependant, si vous enregistrez l'intégralité du programme en mode LP, la fonction OPC est active.
- Il y a quelques secondes de décalage, pendant lesquelles le magnétoscope analyse la bande, avant que le magnétoscope ne commence réellement l'enregistrement. Pour éviter ce décalage, mettez tout d'abord le magnétoscope en pause d'enregistrement (l'indicateur OPC clignote lentement) et appuyez sur ● ENR pour que le magnétoscope analyse la bande (l'indicateur OPC clignote rapidement) et revienne en mode pause d'enregistrement. Lorsque l'indicateur OPC cesse de clignoter, appuyez sur ■ PAUSE pour débiter l'enregistrement immédiatement. Si vous voulez démarrer l'enregistrement rapidement sans passer par la fonction OPC, mettez d'abord le magnétoscope en mode de pause d'enregistrement (l'indicateur OPC clignote lentement) et appuyez sur ■ PAUSE pour démarrer l'enregistrement.

Modification des options de menu

- 1 Appuyez sur MENU, sélectionnez OPTIONS et appuyez sur OK.

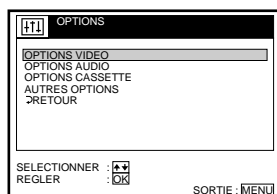

- 2 Appuyez sur \uparrow/\downarrow pour mettre en surbrillance le type d'option à modifier, OPTIONS VIDEO, OPTIONS AUDIO, OPTIONS CASSETTE ou AUTRES OPTIONS, ensuite appuyez sur OK.
- 3 Appuyez sur \uparrow/\downarrow pour sélectionner l'option à modifier, ensuite appuyez sur OK pour entrer dans le menu.
- 4 Appuyez sur \uparrow/\downarrow pour sélectionner le réglage voulu, ensuite appuyez sur OK..
- 5 Appuyez sur MENU pour sortir du menu

Menu OPTIONS VIDEO

Les réglages initiaux sont indiqués en caractères gras.

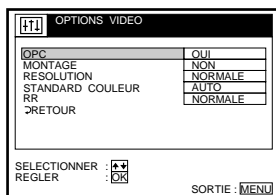

Option de menu	Mettez cette option sur
OPC	<ul style="list-style-type: none"> • OUI pour activer la fonction OPC (contrôle d'image optimal) et améliorer la qualité de l'image. • NON pour désactiver l'OPC.
MONTAGE	<ul style="list-style-type: none"> • OUI pour améliorer la qualité des images lors du montage. • NON pour désactiver le MONTAGE.
RESOLUTION	<ul style="list-style-type: none"> • BASSE pour lire une cassette de mauvaise qualité. • NORMALE pour lire une cassette de qualité moyenne. • HAUTE pour lire une cassette de bonne qualité.
STANDARD COULEUR	<ul style="list-style-type: none"> • AUTO détection automatique du standard couleur d'une cassette. • PAL pour lire une cassette enregistrée suivant le standard couleur PAL. • SECAM pour lire une cassette enregistrée suivant le standard couleur SECAM. • MESECAM pour lire une cassette enregistrée suivant le standard couleur MESECAM.
RR	<ul style="list-style-type: none"> • NORMALE pour une utilisation quotidienne standard. • HAUTE pour les cassettes vidéo fréquemment utilisées, comme les cassettes de location. Sélectionnez ce réglage lorsque le mode NORMALE n'améliore pas la qualité de l'image. <p>Pour plus de détails, voir page 75.</p>

Remarque

- Lorsque vous lisez une cassette avec la fonction MONTAGE réglée sur OUI, les fonctions OPC et RESOLUTION ne fonctionnent pas.
- Lorsque vous éteignez votre magnétoscope ou éjectez la cassette, le standard couleur se repositionne automatiquement en mode AUTO.

Menu OPTIONS AUDIO

Les réglages initiaux sont indiqués en caractères gras.

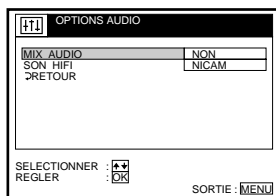

Option de menu	Mettez cette option sur
MIX AUDIO	<ul style="list-style-type: none"> • OUI pour écouter simultanément les pistes audio Hi-Fi et normale. La touche CHOIX SON ne fonctionnera pas. • NON pour écouter séparément les pistes audio Hi-Fi et normale. Sélectionnez le son à l'aide de la touche CHOIX SON. Pour plus de détails, voir page 69.
SON HIFI	<ul style="list-style-type: none"> • STANDARD pour enregistrer le son standard sur la piste audio Hi-Fi. • NICAM pour enregistrer des émissions NICAM sur la piste audio Hi-Fi. <p>Pour plus de détails, voir page 69.</p>

Remarque

- Si vous ejectez la cassette, MIX AUDIO est automatiquement réglé sur NON.

Menu OPTIONS CASSETTE

Les réglages initiaux sont indiqués en caractères gras.

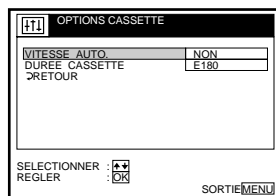

Option de menu	Mettez cette option sur
VITESSE AUTO.	<ul style="list-style-type: none"> • OUI pour enregistrer automatiquement de SP (durée normale) à LP (longue durée) lorsque la longueur de bande n'est pas suffisante. • NON pour enregistrer normalement en SP (durée normale).
DUREE CASSETTE	<ul style="list-style-type: none"> • E180 pour utiliser une cassette E-180 ou de durée plus courte. • E195 pour utiliser une E-195. • E240 pour utiliser une E-240. • E300 pour utiliser une E-300.

à suivre

Menu AUTRES OPTIONS

Les réglages initiaux sont indiqués en caractères gras.

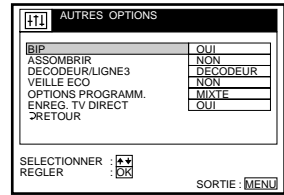

Option de menu	Mettez cette option sur
BIP	<ul style="list-style-type: none"> • OUI pour émettre un signal sonore. • NON pour le désactiver.
ASSOMBRIR	<ul style="list-style-type: none"> • OUI pour atténuer la luminosité de la fenêtre d'affichage. • NON pour la rendre plus lumineuse.
DECODEUR/LIGNE3	<ul style="list-style-type: none"> • DECODEUR pour utiliser le connecteur DECODEUR/ENTREE LIGNE-3 comme connecteur du décodeur PAY-TV/ Canal Plus. • LIGNE-3 pour utiliser le connecteur DECODEUR/ENTREE LIGNE-3 comme connecteur d'entrée en ligne.
VEILLE ECO.	<ul style="list-style-type: none"> • OUI pour éteindre les indicateurs dans la fenêtre d'affichage et économiser l'énergie du magnétoscope. • NON pour allumer les indicateurs dans la fenêtre d'affichage lorsque le magnétoscope est en veille.
OPTIONS PRORAMM.	<ul style="list-style-type: none"> • MIXTE pour que le menu METHODE DE PROGRAMMATION apparaisse lorsque vous appuyez sur la touche ⏻ MINUTERIE, et que vous puissiez sélectionner NORMALE ou SHOWVIEW. • NORMALE pour qu'uniquement le menu ENREGISTREMENT PROGRAMMES apparaisse lorsque vous appuyez sur la touche ⏻ MINUTERIE. • SHOWVIEW pour qu'uniquement le menu SHOWVIEW apparaisse lorsque vous appuyez sur la touche ⏻ MINUTERIE. <p>Pour plus de détails, voir page 54 et 59.</p>
ENREG. TV DIRECT	<ul style="list-style-type: none"> • OUI pour activer la fonction ENREG. TV DIRECT. • NON pour la désactiver.

Remarque

- Lorsque vous réglez un enregistrement par minuterie ou un enregistrement synchronisé, les indicateurs de la fenêtre d'affichage restent allumés, même si l'option VEILLE ECO est définie sur OUI.

Montage avec un autre magnétoSCOPE ou une chaîne stéréO

Comment effectuer le raccordement pour enregistrer sur votre magnétoSCOPE

Connecter les sorties de l'autre magnétoSCOPE au connecteur ou prises de votre magnétoSCOPE.

Reférez-vous aux exemples A et B et sélectionnez la connexion qui correspond le mieux à votre magnétoSCOPE.

Exemple A

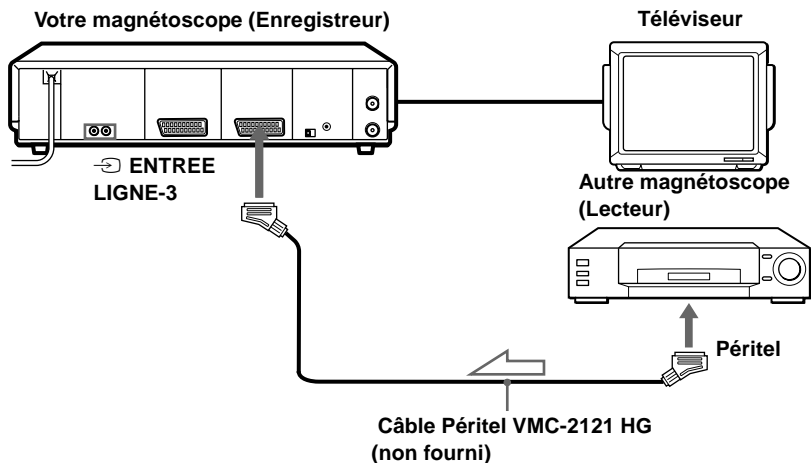

 : Sens du signal

à suivre

Exemple B

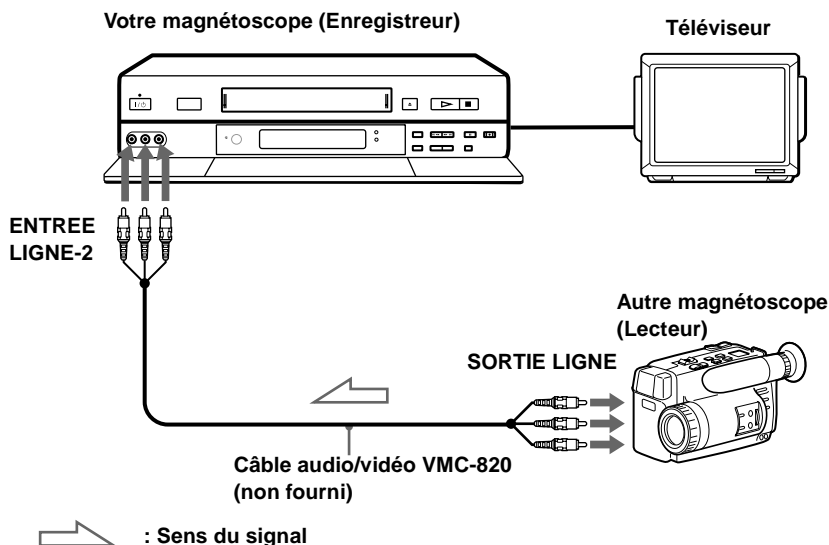

Conseil

- Vous pouvez également utiliser le connecteur ENTREE LIGNE-3 à la place.

Remarques

- Assurez-vous que vous raccordez les fiches aux prises de la même couleur.
- Si l'autre magnétoscope est de type monaural, ne branchez pas les fiches rouges.
- Si vous raccordez votre magnétoscope aux prises ENTREE LIGNE et SORTIE LIGNE de l'autre magnétoscope, sélectionnez l'entrée correctement pour éviter tout ronflement.
- Si l'autre magnétoscope ne comporte pas de connecteur PERITEL, utilisez plutôt le câble VMC-2106HG et raccordez le câble aux prises de sortie ligne de l'autre magnétoscope.
- Lorsque vous raccordez un autre magnétoscope au connecteur DECODEUR/ENTREE LIGNE-3, mettez DECODEUR/ENTREE LIGNE-3 sur LIGNE-3 dans le menu AUTRES OPTIONS.

Comment brancher une chaîne stéréo

Branchez les prises ENTREE LIGNE-2 AUDIO G/D de votre magnétoscope aux prises de sortie audio de la chaîne stéréo à l'aide du câble audio RK-C510KS (non fourni).

Montage de base

(enregistrement sur votre magnéto

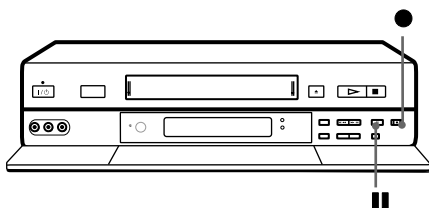

Avant de commencer le montage

- Allumez votre téléviseur et réglez-le sur le canal vidéo. Appuyez sur CHOIX ENTREE pour afficher « L2 », (ou « L1 » ou « L3 ») dans la fenêtre d'affichage.
- Appuyez sur SP/LP pour sélectionner la vitesse de la bande, SP ou LP.
- Sur votre magnéto, réglez MONTAGE sur OUI dans le menu OPTIONS VIDEO pour afficher « MONTAGE » dans la fenêtre d'affichage. Si l'autre magnéto possède une fonction similaire, activez-la également.

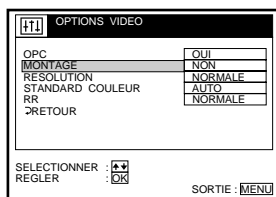

- 1** Introduisez une cassette source sans languette de protection dans l'autre magnéto (lecteur). Cherchez le point de départ de la lecture et mettez le magnéto en mode de pause de lecture.
- 2** Introduisez une cassette dont la languette de protection est intacte dans votre magnéto (enregistreur). Cherchez le point de début d'enregistrement et appuyez sur **||** (pause).
- 3** Appuyez sur **●** (enregistrement) de votre magnéto et mettez-le en mode de pause d'enregistrement.
- 4** Pour démarrer le montage, appuyez simultanément sur les touches **||** (pause) des deux magnétos.

Pour arrêter le montage

Appuyez sur les touches **■** (stop) des deux magnétos.

Conseil

- Pour couper des scènes non voulues en cours de montage, appuyez sur **||** (pause) sur ce magnéto au début d'une scène non souhaitée. A la fin de la scène, appuyez à nouveau sur **||** (pause) pour reprendre l'enregistrement.

Remarque

- Si vous commencez l'enregistrement en respectant la procédure décrite ci-dessus, le magnéto n'enregistre pas avec la fonction OPC. Pour enregistrer avec la fonction OPC, appuyez de nouveau sur **●** (enregistrement) en cours de pause d'enregistrement (étape 3) pour que le magnéto analyse la cassette. Puis, pour démarrer le montage, appuyez sur **||** (pause) après que l'indicateur OPC ait cessé de clignoter. Si vous appuyez sur **||** (pause) avant que l'indicateur OPC arrête de clignoter, la fonction OPC est annulée.

Doublage audio

Cette fonction vous permet d'effectuer un nouvel enregistrement sur la piste sonore normale. Le son monaural précédemment enregistré est remplacé tandis que le son Hi-Fi original reste inchangé. Utilisez cette fonction pour ajouter un commentaire sur une cassette que vous avez enregistrée à l'aide d'un caméscope.

Avant de commencer...

- Allumez votre téléviseur et réglez-le sur le canal vidéol

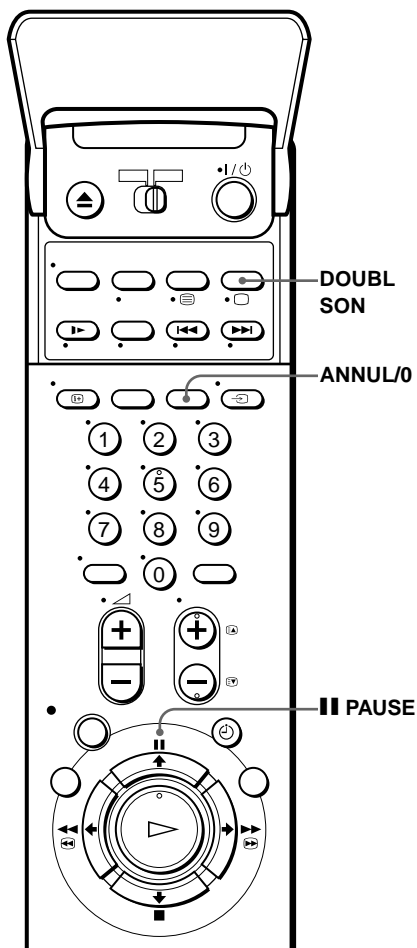

- 1** Introduisez une cassette source dans la chaîne stéréo (ou dans le magnétolecteur). Recherchez le point de début de l'enregistrement et activez le mode de pause de lecture.
- 2** Introduisez une cassette préenregistrée dont la languette de protection est intacte dans votre magnéto (enregistreur). Recherchez la fin du passage à remplacer et appuyez sur **|| PAUSE**.
- 3** Appuyez sur la touche ANNUL/0 de votre magnéto pour ramener le compteur à « 0H00M00S ».

4 Rembobinez la cassette préenregistrée jusqu'au début du passage à remplacer.
Le magnétoSCOPE passe en mode de pause.

5 Appuyez sur DOUBL SON.
L'indicateur ⊖ apparaît dans la fenêtre d'affichage.

6 Pour démarrer le doublage, appuyez simultanément sur la touche ■ PAUSE de votre magnétoSCOPE et de la chaîne stéréO (ou de l'autre magnétoSCOPE).
Lorsque le compteur arrive à " 0H00M00S ", le doublage audio s'arrête automatiquement.

Pour arrêter en cours de doublage

Appuyez sur la touche ■ (stop) de ce magnétoSCOPE et de la chaîne stéréO (ou de l'autre magnétoSCOPE).

Remarque

- Après l'utilisation de cette fonction, le son en mode lecture sera automatiquement réglé sur monaural.

Pour écouter les pistes sonores Hi-Fi et normale

Réglez MIX AUDIO sur OUI dans le menu OPTIONS AUDIO (voir page 77).
Utilisez cette fonction pour écouter le signal audio de doublage sur le signal Hi-Fi original. Lorsque MIX AUDIO est réglé sur OUI, la touche CHOIX SON est inopérante. Lorsque vous mixez des sons audio Hi-Fi et standard, un phénomène d'écho risque de se produire.

N'oubliez pas de ramener MIX AUDIO sur NON après avoir visionné la cassette.

Remarque

- Si vous ejectez la cassette, MIX AUDIO est automatiquement réglé sur NON.

Guide de dépannage

Si vous avez des questions ou si vous rencontrez des problèmes qui ne sont pas traités dans ce qui suit, consultez votre centre d'entretien Sony le plus proche.

Récapitulatif des problèmes

Le tableau suivant répertorie les numéros de référence des problèmes que vous risquez de rencontrer. Pour résoudre votre problème, reportez-vous à la référence correspondante (S1 = symptôme 1, S2 = symptôme 2, etc.) dans la colonne de droite ci-dessous.

CATEGORIE	REFERENCE	
Image	• Lorsque vous regardez une émission de télévision.	S2, S6
	• Lorsque vous regardez une émission de télévision par l'intermédiaire de votre magnétoscope.	S1, S6
	• Lorsque vous visionnez une cassette.	S3, S4, S5
Son	• Lorsque vous visionnez une cassette.	S7, S8, S9
Fonction	• Lecture	S4, S9, S10, S11
	• Enregistrement normal	S12, S13
	• Enregistrement à l'aide de la minuterie	S14, S15
	• Enregistrement Synchronisé	S16, S17, S18
	• Canal Plus	S19, S20, S21
	• Sélection de la ligne	S22
	• Télécommande	S23, S24
	• Nettoyage	S25
	• Horloge	S26
	• Alimentation	S27, S28, S29, S30, S31
	• Cassette	S32, S33
	• SMARTLINK	S34
	• Commande du démodulateur	S35, S36

Image		
S1	L'image lue par le magnétoscope n'apparaît pas sur l'écran du téléviseur.	<ul style="list-style-type: none"> → Assurez-vous que le téléviseur est réglé sur le canal vidéo. Si vous utilisez un moniteur, mettez-le en mode d'entrée vidéo. → Si le magnétoscope est connecté au téléviseur via le câble Péritel, assurez-vous que l'indicateur TV/MAGN est allumé dans la fenêtre d'affichage. Utilisez la touche TV/MAGN de la télécommande pour allumer l'indicateur TV/MAGN. → Si le magnétoscope est connecté au téléviseur par le câble d'antenne uniquement, assurez-vous que le téléviseur est correctement réglé sur le magnétoscope (voir page 15).
S2	Le programme TV n'apparaît pas clairement ou subit des interférences.	<ul style="list-style-type: none"> → Si votre téléviseur est connecté au magnétoscope à la fois via un câble Péritel et un câble d'antenne, assurez-vous que le canal RF est réglé sur OFF. (voir page 17). → Les émissions en cours de diffusion risquent d'interférer avec celle du magnétoscope. Le cas échéant, réinitialisez la sortie MODULATEUR RF de votre magnétoscope, voir page 16. → Si vous avez sélectionné la norme «L»(SECAM), basculez sur «G», voir page 15.
S3	L'image lue n'apparaît pas clairement ou subit des interférences.	<ul style="list-style-type: none"> → Si le téléviseur est connecté au magnétoscope à la fois par le câble Péritel et par le câble d'antenne, assurez-vous que le canal RF est réglé sur OFF (voir page 17). → Les émissions en cours risquent d'interférer avec celle du magnétoscope. Le cas échéant, répétez la procédure de réglage du MODULATEUR RF du magnétoscope en mode sortie (voir page 16). → Si vous avez sélectionné la norme «L»(SECAM), basculez sur «G», voir page 15. → Ajustez la qualité de l'image à l'aide des touches TRACKING +/- (voir page 75). → Les têtes vidéo sont sales (voir ci-dessous). Nettoyez-les à l'aide de la cassette de nettoyage Sony T-25CLD, E-25CLDR ou T-25CLW. Si ce type de cassette n'est pas disponible dans votre région, faites nettoyer les têtes au centre d'entretien Sony le plus proche (il sera facturé un montant standard). N'utilisez pas les cassettes de nettoyage humides d'autres fabricants disponibles dans le commerce, qui peuvent endommager les têtes vidéo. → Les têtes vidéo peuvent nécessiter un remplacement. Consultez votre centre d'entretien Sony pour plus d'informations.

Symptômes dus à l'encrassement des têtes vidéo

• Image normale



• Image grossière



• Image floue



• Pas d'image (ou image en noir blanc)



initial



final

à suivre

Image		
S4	L'indicateur d'alignement n'apparaît pas sur l'écran du téléviseur.	→ La qualité d'enregistrement de la cassette est très mauvaise et l'alignement ne peut pas être ajusté.
S5	L'image défile verticalement en mode de recherche d'image.	→ Ajustez la commande de positionnement vertical du téléviseur ou du moniteur.
S6	La réception TV est mauvaise.	→ Assurez-vous que les câbles d'antenne sont correctement branchés. → Vérifiez si l'option NORME (L ou B/G) du menu REGLAGE MANUEL est réglée sur le système utilisé dans votre région. → Ajustez l'antenne du téléviseur.
Son		
S7	L'image n'est accompagnée d'aucun son.	→ La cassette est défectueuse. Utilisez une nouvelle cassette.
S8	Le son est instable ou produit un écho.	→ Lorsque vous lisez une cassette avec le même son enregistré sur les pistes son Hi-Fi et normale, assurez-vous que l'option MIX AUDIO dans le menu OPTIONS AUDIO est réglée sur NON (voir page 79).
S9	Vous ne pouvez pas sélectionner le canal gauche ou droite en cours de lecture.	→ Assurez-vous que l'option MIX AUDIO dans le menu OPTIONS AUDIO est réglée sur NON (voir page 79). → Assurez-vous que vous lisez une cassette enregistrée en stéréo.
Lecture		
S10	La cassette est lue dès qu'elle est introduite.	→ Ceci est normal. Lorsque vous introduisez une cassette dont la languette de protection a été retirée, le magnétoscope démarre la lecture automatiquement.
S11	Le son d'une cassette enregistrée avec ce magnétoscope n'est pas en stéréo et l'indicateur STEREO clignote dans le fenêtre d'affichage.	→ Ajustez la qualité de l'image à l'aide des touches TRACKING +/-. → Les têtes vidéo sont sales (voir ci-dessus). Nettoyez-les à l'aide de la cassette de nettoyage Sony T-25CLD, E-25CLDR ou T-25CLW.
Enregistrement normal		
S12	La cassette est éjectée lorsque vous appuyez sur ● ENR	→ La languette de protection a été retirée. Pour enregistrer sur cette cassette, collez un adhésif sur l'orifice (voir page 52).
S13	Rien ne se passe lorsque vous appuyez sur ● ENR	→ Assurez-vous que la cassette n'est pas à la fin.

Enregistrement à l'aide de la minuterie		
S14	La minuterie ne fonctionne pas correctement.	<ul style="list-style-type: none"> → Assurez-vous que l'horloge est réglée. → L'horloge s'arrête si le magnétoscope est déconnecté de la source d'alimentation pendant plus d'une heure. Le cas échéant, répétez la procédure de réglage de l'horloge et de la minuterie. → Assurez-vous que la languette de protection n'a pas été retirée. → Assurez-vous que la cassette n'est pas à la fin. → Assurez-vous qu'une cassette a été introduite. → Vérifiez que les programmes du minuteur ne sont pas antérieurs à l'heure en cours. → Si vous enregistrez un programme à partir d'un démodulateur, assurez-vous que le démodulateur est sous tension.
S15	La fonction VPS/PDC ne fonctionne pas correctement.	<ul style="list-style-type: none"> → Vérifiez que l'heure et la date sont correctes. → Vérifiez que l'heure définie pour la fonction VPS/PDC est correcte (les pages programmes TV peuvent comporter des erreurs). Si l'émission que vous voulez enregistrer n'envoie pas les informations VPS/PDC appropriées, le magnétoscope ne démarre pas l'enregistrement. → Si la réception est mauvaise, le signal VPS/PDC risque de ne pas être correct ; dans ce cas, le magnétoscope ne démarre pas l'enregistrement.
Enregistrement synchronisé		
S16	L'indicateur ENR SYNCHRO s'éteint pendant l'enregistrement ou ne repasse pas en mode de veille d'enregistrement.	<ul style="list-style-type: none"> → La cassette est arrivée en fin de bande. Introduisez une nouvelle bande et appuyez de nouveau sur ENR SYNCHRO.
S17	La fonction d'enregistrement synchronisée n'est pas opérante.	<ul style="list-style-type: none"> → L'appareil raccordé n'a pas été mis hors tension. Eteignez l'appareil raccordé et appuyez de nouveau sur ENR SYNCHRO. → Il y a eu une panne de courant. Appuyez de nouveau sur ENR SYNCHRO.
S18	Le programme enregistré à l'aide de la fonction d'enregistrement synchronisé est incomplet.	<ul style="list-style-type: none"> → Si les réglages du programmeur et de l'enregistrement synchronisé se chevauchent, le programme qui démarre le premier a priorité et l'enregistrement du second ne commence qu'à la fin du premier programme. → Il y a eu une panne de courant. Appuyez de nouveau sur ENR SYNCHRO.
Canal Plus/Chaîne Payante		
S19	Vous ne pouvez pas régler les chaînes TV-PAYANTE/CANAL+ dans le menu REGLAGE DES CHAÎNES.	<ul style="list-style-type: none"> → Assurez-vous d'avoir réglé DECODEUR/LIGNE-3 sur DECODEUR dans le menu AUTRES OPTIONS (voir page 80).

Canal Plus/Chaîne Payante		
S20	Vous ne pouvez pas regarder Canal Plus lorsque le magnétoscope se trouve en mode veille.	<ul style="list-style-type: none"> → Assurez-vous d'avoir réglé DECODEUR/LIGNE-3 sur DEC dans le menu AUTRES OPTIONS (voir page 80). → Vérifiez que le câble Péritel de Canal Plus est correctement branché.
S21	Les enregistrements TV-PAYANTE/Canal Plus sont toujours brouillés.	<ul style="list-style-type: none"> → Assurez-vous que le câble Péritel de Canal Plus est correctement branché. → Vérifiez que DECODEUR/LIGNE-3 est réglée sur DECODEUR dans le menu AUTRES OPTIONS (voir page 80). → Vérifiez que ce canal est défini comme TV-PAYANTE/CANAL+ dans le menu REGLAGE DES CHAÎNES (voir page 42).
Sélection de la ligne		
S22	Vous ne pouvez pas sélectionner LIGNE3.	→ Assurez-vous d'avoir réglé DECODEUR/LIGNE-3 sur LIGNE3 dans le menu AUTRES OPTIONS (voir page 80).
Télécommande		
S23	La télécommande ne fonctionne pas.	<ul style="list-style-type: none"> → Veillez à diriger la télécommande vers le capteur de télécommande du magnétoscope. → Le cas échéant, remplacez toutes les piles de la télécommande par de nouvelles. → Assurez-vous que le commutateur TV/MAGN de la télécommande est réglé correctement.
S24	Vous ne pouvez commander votre téléviseur.	→ Réglez le numéro de code de votre téléviseur. Ce numéro peut changer lorsque vous remplacez les piles de la télécommande (voir page 8).
Nettoyage		
S25	Le magnétoscope doit être nettoyé.	→ Nettoyez le châssis, le panneau et les commandes à l'aide d'un chiffon doux et sec, ou légèrement imbibé d'une solution de détergent non agressive. N'utilisez aucun solvant tel que de l'alcool ou du benzène.
Horloge		
S26	L'horloge s'est arrêtée et « --:-- » s'allume dans l'afficheur.	→ L'horloge s'arrête si le magnétoscope est déconnecté de la source d'alimentation pendant plus d'une heure. Le cas échéant, répétez la procédure de réglage de l'horloge et du minuteur (voir page 19).
Alimentation		
S27	Le commutateur I/☺ MARCHE/VEILLE ne fonctionne pas.	→ Branchez correctement la prise secteur.
S28	Le magnétoscope est sous tension mais ne fonctionne pas.	→ De la condensation s'est formée. Mettez l'appareil hors tension, débranchez le cordon d'alimentation et laissez le magnétoscope sécher pendant au moins trois heures.
S29	La cassette est éjectée lorsque vous appuyez sur I/☺ MARCHE/VEILLE.	→ Vous avez défini une heure d'enregistrement à l'aide du minuteur, mais la cassette que vous voulez utiliser pour l'enregistrement est protégée. Utilisez une autre cassette.

Alimentation		
S30	L'affichage ne s'allume pas lorsque le magnétoscope est en mode veille.	→ Le magnétoscope est en mode veille. Réglez l'option VEILLE ECO. sur NON dans le menu AUTRES OPTIONS (voir page 80).
S31	L'option VEILLE ECO. est activée mais l'affichage reste allumé en mode veille.	→ L'afficheur est toujours allumé lorsque le magnétoscope est en mode d'attente d'enregistrement. Pour plus d'informations concernant les économies d'énergie (voir page 80).
Cassette		
S32	La cassette est éjectée lorsque vous appuyez sur I/⏻ MARCHE/VEILLE.	→ Vous avez défini une heure d'enregistrement à l'aide du minuteur, mais la cassette que vous souhaitez utiliser pour l'enregistrement est protégée. Utilisez une autre cassette. Vous pouvez également remplacer la languette de protection.
Cassette		
S33	Impossible d'introduire une cassette.	→ Vérifiez qu'aucune cassette ne se trouve déjà dans le compartiment à cassette. → Vérifiez le sens d'insertion de la cassette.
SMARTLINK		
S34	La fonction SMARTLINK ne fonctionne pas correctement.	→ Vérifiez que votre téléviseur est compatible avec SMARTLINK, NexTVView Link, MEGALOGIC, EASYLINK/CinemaLink, Q-Link ou T-V LINK. → Assurez-vous que vous utilisez un câble Péritel de 21 broches pour raccorder le magnétoscope à votre téléviseur. → Assurez-vous que le câble Péritel est branché correctement. Reportez-vous au manuel d'instructions de votre téléviseur.
Démodulateur		
S35	La commande du Set-Top Box ne fonctionne pas correctement.	→ Veillez à diriger la télécommande du magnétoscope uniquement vers le capteur de télécommande du magnétoscope et non vers le capteur du démodulateur. → Veillez à diriger le contrôleur du démodulateur vers le récepteur du capteur de télécommande du démodulateur. → Assurez-vous que le contrôleur du démodulateur est correctement branché. → Le numéro de marque du démodulateur risque d'être supprimé si vous le déconnectez du magnétoscope. Dans ce cas, entrez à nouveau le numéro de code correspondant à la marque du démodulateur (voir page 28).
S36	Vous ne pouvez pas visionner l'image du démodulateur quand le magnétoscope se trouve en mode veille ou en mode d'attente ● ENR.	→ Assurez-vous d'avoir réglé DECODEUR/LIGNE-3 sur LIGNE3 dans le menu AUTRES OPTIONS (voir page 80). → Assurez-vous d'avoir réglé l'option VEILLE ECO sur NON dans le menu AUTRES OPTIONS (voir page 80).

Specifications

Système

Couverture des canaux

SECAM (L)

VHF F2 à F10

UHF F21 à F69

CABLE B à Q

HYPER S21 à S41

PAL (B/G)

VHF E2 à E12

Canaux VHF italiens A à H

UHF E21 à E69

CABLE S01 à S05, S1 à S20

HYPER S21 à S41

Signal de sortie RF

Canaux UHF 21 à 69

Sortie d'antenne

Prise d'antenne 75 ohms, asymétrique

Vitesse de défilement de la bande

SP:PAL23,39 mm/s (enregistrement/lecture)

NTSC33,35 mm/s (lecture uniquement)

LP:PAL11,70 mm/s (enregistrement/lecture)

NTSC16,67 mm/s (lecture uniquement)

EP:NTSC11,12 mm/s (lecture uniquement)

Durée d'enregistrement/ lecture maximum

10 heures en mode LP (avec cassette E300)

Avance rapide et rembobinage

Approx. 1 min. (avec cassette E180)

Entrées et sorties

 LIGNE-1 (TV)

21 broches

Entrée vidéo : broche 20

Entrée audio : broches 2 et 6

Sortie vidéo : broche 19

Sortie audio : broches 1 et 3

DECODEUR/ ENTREE LIGNE-3

21 broches

Entrée vidéo : broche 20

Entrée audio : broches 2 et 6

ENTREE LIGNE-2

ENTREE VIDEO, prise cinch (1)

Signal d'entrée : 1 Vp-p, 75 ohms, asynchrone, sync négative

ENTREE AUDIO, prise cinch (2)

Niveau d'entrée : 327 mVrms

Impédance d'entrée : plus de 47 kohms

SORTIE AUDIO

prise cinch (2)

Niveau de sortie nominal : 327 mVrms

Impédance de charge : 47 kohms

Impédance de sortie : inférieure à 10 kohms

Généralités

Alimentation

220 – 240 V CA, 50 Hz

Consommation électrique

25 W (Normal)

2,7 W (VEILLE ECO. sur OUI, pas de décodeur)

Température d'utilisation

5°C à 40°C

Température de stockage

-20°C à 60°C

Dimensions

Env. 430 × 100 × 330 mm (l × h × p)

y compris pièces et commandes en saillie

Poids

Env. 4,8 kg

Accessoires fournis

Télécommande (1)

Piles R6 (AA) (2)

Câble d'antenne (1)

Contrôleur démodulateur (1)

Conception et spécifications modifiables sans préavis.

Index des composants et des commandes

Référez-vous aux pages indiquées entre parenthèses () pour plus de détails.

Panneau avant

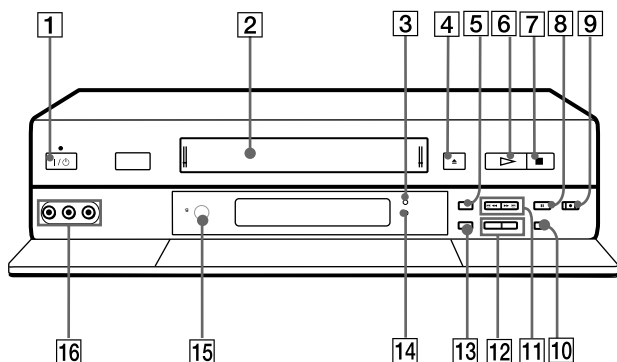

- | | |
|----------------------------------------------------|--------------------------------------------------------|
| 1 Touche/indicateur I/⏻ (marche/veille) (6) | 10 Touche REGLAGE AUTO (18)/REGL. CANAL (15) |
| 2 Compartiment à cassette | 11 Touches ◀ (retour) / ▶ (avant) (48) |
| 3 Indicateur de ENR SYNCHRO (66) | 12 Touches CHAINE/TRACKING +/- (15), (18), (75) |
| 4 Touche ▲ (eject) (48) | 13 Touche REALITY REGENERATOR (75) |
| 5 Touche ENR SYNCHRO (66) | 14 Indicateur de REALITY REGENERATOR (RR) (75) |
| 6 Touche ▷ (lecture) (48) | 15 Capteur de télécommande (5) |
| 7 Touche ■ (stop) (48) | 16 Prises ENTREE LIGNE-2 VIDEO/AUDIO G/D (81) |
| 8 Touche (pause) (48) | |
| 9 Touche ● (enregistrement) (50), (83) | |

Afficheur

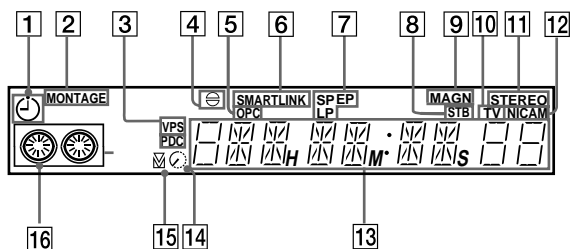

- | | |
|----------------------------------------------------------------------------------------|----------------------------------------------------------------------------------------------|
| 1 Indicateur de Minuterie (54), (59) | 9 Indicateur MAGN (51) |
| 2 Indicateur MONTAGE (83) | 10 Indicateur TV (53) |
| 3 Indicateur VPS (Video Programme System)/PDC (Programme Delivery Control) (57) | 11 Indicateur STEREO (69) |
| 4 Indicateur de doublage audio (85) | 12 Indicateur NICAM (69) |
| 5 Indicateur OPC (Optimum Picture Control) (75) | 13 Compteur de temps/horloge/indicateur de ligne/de numéro de chaîne (15), (48), (51) |
| 6 Indicateur SMARTLINK (11) | 14 Indicateur de temps restant (52) |
| 7 Indicateurs de vitesse de la bande (51) | 15 Indicateur ALIGNEMENT (75) |
| 8 Indicateur STB (51) | 16 Indicateur de bande/d'enregistrement (51) |

Panneau arrière

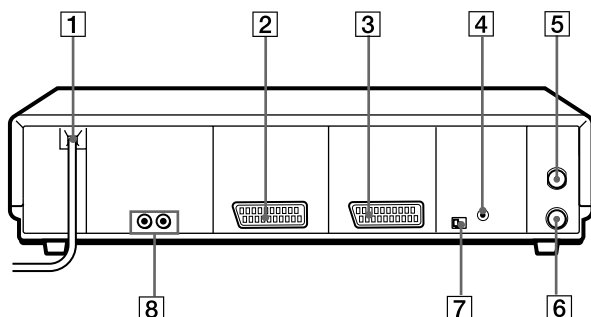

- | | |
|----------------------------------------------------------------------------------------------------------------|------------------------------------------------------------|
| 1 Cordon d'alimentation (9), (12) | 5 Connecteur AERIAL IN
ANTENNE ENTREE (9), (12) |
| 2 Connecteur \leftrightarrow LINE-1 (TV)
\leftrightarrow LIGNE-1 (TV) (9), (42) | 6 Connecteur AERIAL OUT
ANTENNE SORTIE (9), (12) |
| 3 Connecteur DECODER/ \leftrightarrow LINE-3 IN
DECODEUR/ \leftrightarrow ENTREE LIGNE-3
(42) | 7 Commutateur NTSC PB (lecture) (47) |
| 4 Prise STB CONTROL
CONTROLEUR STB (15) | 8 AUDIO OUT L/R
SORTIE AUDIO G/D (14) |

Télécommande

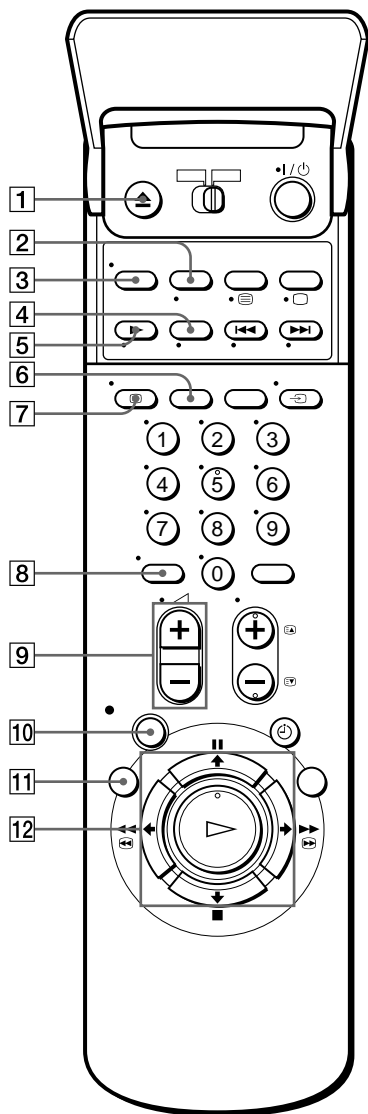

- 1 Touche ▲ EJECT (48)
- 2 Touche CHOIX ENTREE (51), (59)
Touche WIDE (pour le téléviseur) (7)
- 3 Touche CHOIX SON (6), (69)
- 4 Touche X2*
- 5 Touche ► RALENTI*
- 6 Touche SP (durée normale)/LP (Longue durée) (50)
- 7 Touche (+) AFFICH (52)
- 8 Touche -- (dix chiffres) (6), (52)
- 9 Touches de volume ▲ +/- (pour le téléviseur) (6)
- 10 Touche ● ENR (enregistrement) (50), (64), (83)
- 11 Touche MENU
- 12 Touches ↑/↓/←/→
Touche OK
Touche ◀◀ ◻◻ RET (rembobinage) (48), (62)
Touche ►► ◻► AV (avance rapide) (48), (62)
Touche ▷ LECTURE (48), (62)
Touche ■ STOP (48), (64)
Touche || PAUSE (48)

*Touches FASTTEXT (pour le téléviseur)

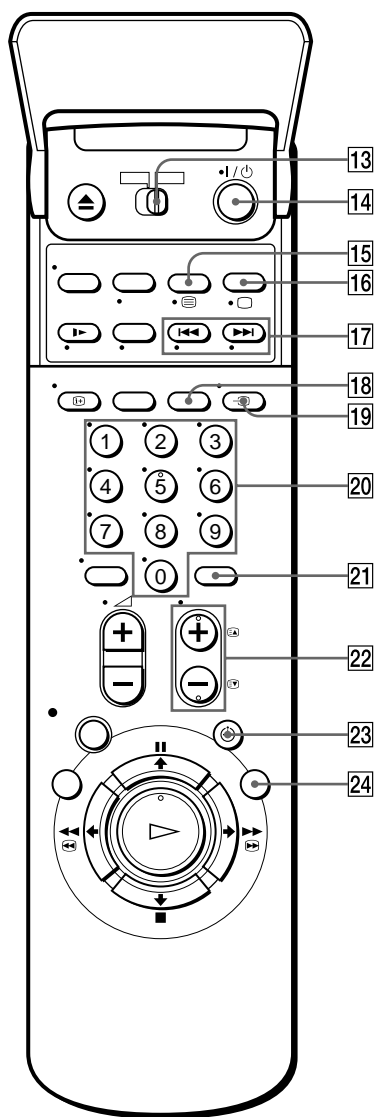

- 13 Commutateur de télécommande
TV /MAGN (5)
 - 14 Touche I/⏻ MARCHE/VEILLE (6), (59)
 - 15 Touche COMPT/DUREE REST (52)
Touche (Teletext) (pour le téléviseur)
(6)
 - 16 Touche DOUBL SON (85)
Touche de sélection de mise sous tension
TV/mode TV (pour le téléviseur) (6)
 - 17 Touches RECHER INDEX*
(74)
 - 18 Touche ANNUL/0 (47), (54), (67)
 - 19 Touche TV/MAGN (6)
 - 20 Touches de numéro de chaîne (6)
 - 21 Touche STB (26)
 - 22 Touches CHAINE+/- (6), (31), (51)
Touches d'accès à la page de télétexte
(pour le téléviseur) (7)
 - 23 Touche MINUTERIE (54), (54)
 - 24 Touche ACCES SMART (71)
- *Touches FASTEXT (pour le téléviseur)

Organigramme des menus

Ce magnétoscope est équipé d'un système d'indications sur écran permettant une sélection visuelle, rapide et facile des différents menus. Pour connaître la totalité des menus, veuillez vous reporter à l'organigramme.

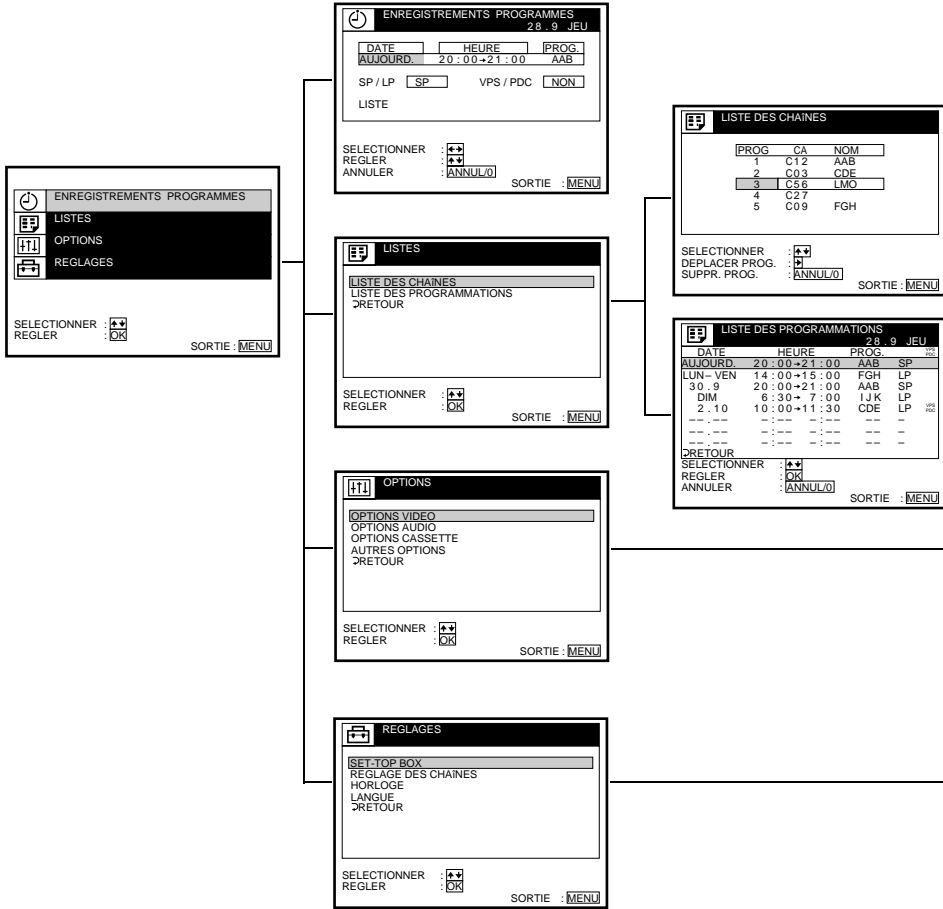

OPTIONS VIDEO

OPC	OUI
MONTAGE	NON
RESOLUTION	NORMALE
STANDARD COULEUR	AUTO
RR	NORMALE
RETOUR	

SELECTIONNER :

REGLER :

SORTIE : **MENU**

OPTIONS AUDIO

MIX AUDIO	NON
SON HIFI	NIGAM
RETOUR	

SELECTIONNER :

REGLER :

SORTIE : **MENU**

OPTIONS CASSETTE

VITESSE AUTO.	NON
DUREE CASSETTE	E180
RETOUR	

SELECTIONNER :

REGLER :

SORTIE : **MENU**

AUTRES OPTIONS

BIP	OUI
ASSOMBRIR	NON
DECODEUR/LIGNE3	DECODEUR
VEILLE ECO	NON
OPTIONS PROGRAMM.	MIXTE
ENREG. TV DIRECT	OUI
RETOUR	

SELECTIONNER :

REGLER :

SORTIE : **MENU**

SET - TOP BOX

CONNEX. STB	RF
N° MARQUE SYNTON	1 2 3
N° CHAINE	0 6
RETOUR	

SELECTIONNER :

REGLER :

SORTIE : **MENU**

REGLAGE DES CHAINES PROG. 1

NORME	L
NORMAL / CABLE	NORMAL
REGLAGE CANAL	C12 AAB
TV-PAYANTE / CANAL+	NON
AFT	OUI
ACCORD FIN	
RETOUR	

SELECTIONNER :

REGLER :

SORTIE : **MENU**

HORLOGE

REGLAGE AUTO	
CHAINE D'HORLOGE	1 AAB
REGLAGE MANUEL	28.9.2000 JEU 18:00

SELECTIONNER :

CONFIRMER :

SORTIE : **MENU**

LANGUE

ENGLISH
FRANCAIS

SELECTIONNER :

REGLER :

SORTIE : **MENU**

Index

A

- Accessoires fournis 4
- AFT (Accord fin automatique) 34
- AFT (Auto Fine Tuning) 72
- Ajustement de l'image *Voir* Réglage
- Alignement *Voir* Réglage

C

- Canal Plus 42
- Canal RF 15, 17
- Compteur 48
- Connexion de l'antenne 9
- Contrôle
 - en cours d'enregistrement 70
 - en cours de lecture 70

D

- Démodulateur
 - contrôleur 4
 - ligne passante 13
 - raccordement 13
 - réglage 23
- Désactivation de numéros de chaîne 40
- Doublage audio 84
- Doublage. *voir* Montage

E

- Enregistrement 50
 - avec ShowView 54
 - avec une autre chaîne à l'écran 52
 - émission actuellement à l'écran 53
 - programmes bilingues 69
 - protection 52
- Enregistrement programmé 54, 59
 - avec ShowView 54
 - chevauchement d'enregistrements programmés 68
 - enregistrement quotidien/hebdomadaire 57, 61
- Enregistrement synchronisé 65

L

- Langue, sélection 30
- Languette de protection 52
- Lecture 47
 - à différentes vitesses 48, 62
 - sélection du son 70

M

- MESECAM 48
- Mode EP 49
- Mode LP 51
- Mode SP 51
- Modification des numéros de chaîne 38
- Montage 81

N

- NICAM, émissions 69
- Nom des chaînes
 - installation 36
 - modification 36

O

- OPC (Optimum Picture Control) 75
- Options de menu 77

P

- PAY-TV 42
- PDC (Programme Delivery Control) 57
- Péritel, raccordement 9
- Piste audio 70
- Piste audio Hi-Fi 70
- Piste audio normale 70
- Présélection des canaux 31
- Programmation
 - annulation 67
 - modification 67
 - vérification 67

R

- Raccordement
 - à un démodulateur 13
 - à un système stéréo 14
 - à un téléviseur avec connecteur Péritel 9
 - à un téléviseur par le câble d'antenne uniquement 12
- Recherche
 - à différentes vitesses 62
 - avec la fonction d'indexation 74
- Recherche indexée 74
- Réglage
 - alignement 75
 - image 34, 75
- Réglage automatique 18
- Réglage automatique de l'horloge 21

- Réglage de l'horloge 19
- RR (Reality Regenerator) 75

S

- Smart Search 71
- SMARTLINK 11
 - connexion 9
 - copie des présélections 11
 - enregistrement télévisé direct 11, 53
 - lecture à une touche 11, 49
 - menu à touche unique 11
 - mise hors tension automatique 11
 - NexTVView Download 11
 - programmation à une touche 11
- Standards couleur
 - réglage 48
 - standards couleur compatibles 2

T

- Télécommande 5

V

- Veille éco. 80
- VPS (Video Programme System) 57

Z

- Zweiton, émissions 69

Sony  line

<http://www.world.sony.com/>