

# Portable MiniDisc Recorder

---

Operating instructions _____	<b>EN</b>
Manual de instrucciones _____	<b>ES</b>
Manual de Instruções _____	<b>P</b>
Bruksanvisning _____	<b>S</b>
Käyttöohjeet _____	<b>FIN</b>



## MZ-R35

## **WARNING**

To prevent fire or shock hazard, do not expose the unit to rain or moisture.

To avoid electrical shock, do not open the cabinet. Refer servicing to qualified personnel only.

### **Caution**

The use of optical instruments with this product will increase eye hazard.

### **Information**

IN NO EVENT SHALL SELLER BE  
LIABLE FOR ANY DIRECT,  
INCIDENTAL OR CONSEQUENTIAL  
DAMAGES OF ANY NATURE, OR  
LOSSES OR EXPENSES RESULTING  
FROM ANY DEFECTIVE PRODUCT  
OR THE USE OF ANY PRODUCT.

"MD WALKMAN" is a trademark of Sony Corporation.

---

## Welcome!

Welcome to the world of the MiniDisc!  
Here are some of the capabilities and features you'll discover with the new MiniDisc Recorder.

- High-fidelity recording — Low-noise, low-distortion, high-fidelity recording through the optical digital input jack.
- Vertical jog dial — You can select your desired tracks directly by simply rotating a dial.
- Digital synchro-recording — The recorder automatically starts and pauses recording in sync with operation on the connected digital equipment.
- Sampling rate converter — This unit enables you to record programs from digital equipment using other sampling rates, such as a BS tuner or DAT deck.
- Long-time recording with monaural sound — You can record up to 148 minutes on a disc using monaural recording.
- “Kana” characters available — This unit can display Japanese “Katakana” characters for a title of the disc or the track.
- Position pointer — The display shows you the current location on the disc.
- Date and time stamp function — The built-in clock automatically records the date and time whenever you make a recording.
- Title function — You can see disc and track titles in the display while you are playing/recording an MD.

# Table of contents

---

Recording an MD right away! .....	6
-----------------------------------	---

---

Playing an MD right away! .....	8
---------------------------------	---

---

<b>Various ways of recording .....</b>	<b>10</b>
--	-----------

Two ways of connecting to a sound source .....	10
Recording with digital input .....	11
To start/stop recording in sync with the source player (Synchro- recording) .....	11
Recording from a microphone .....	12
Recording in monaural for double the normal recording time .....	13
Adjusting the recording level manually (Manual recording) .....	13
Checking the remaining time or the recording position .....	14
Setting the clock to stamp the recorded time .....	15

---

<b>Various ways of playback .....</b>	<b>17</b>
---------------------------------------	-----------

Selecting the track number or track name directly .....	17
Playing tracks repeatedly .....	17
Emphasizing bass (DIGITAL MEGA BASS) .....	18
Protecting your hearing (AVLS) .....	18
Checking the remaining time or the playing position .....	19
Locking the controls (HOLD) .....	19
Connecting to a stereo system .....	20

---

<b>Editing recorded tracks .....</b>	<b>21</b>
Erasing tracks .....	21
To erase a track .....	21
To erase the whole disc .....	21
Adding a track mark .....	22
Erasing a track mark .....	22
Moving recorded tracks .....	23
Labeling recordings .....	23

---

<b>Power sources .....</b>	<b>25</b>
Using a lithium ion rechargeable battery .....	25
Using dry batteries .....	26

---

<b>Additional information .....</b>	<b>27</b>
Precautions .....	27
Troubleshooting .....	29
System limitations .....	31
Messages .....	32
Specifications .....	34
What is an MD? .....	35
Looking at the controls .....	37

# Recording an MD right away!

Sound from CD players, cassette recorders, etc., will be sent analogically, but recorded digitally, in stereo. To record from a digital source, see “Recording with digital input” (page 11).

## 1 Make connections.

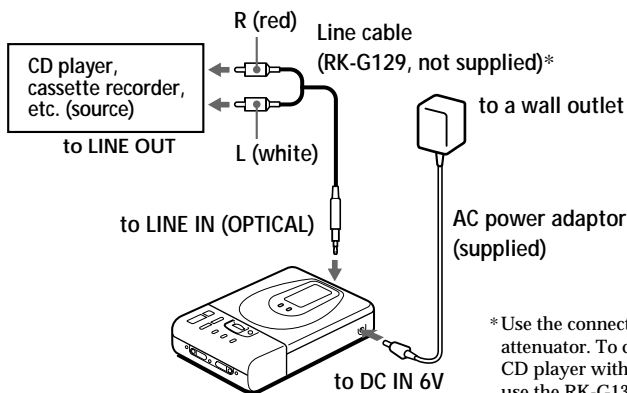

\*Use the connecting cords without an attenuator. To connect to a portable CD player with a stereo mini-jack, use the RK-G136 connecting cord (not supplied).

## 2 Insert a recordable MD.

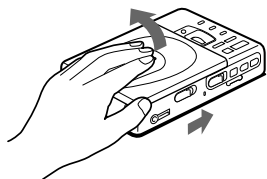

① Slide OPEN and open the lid.

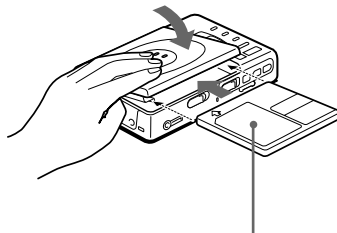

② Insert a recordable MD with the label side facing up, and press the lid down to close.

### 3 Record an MD.

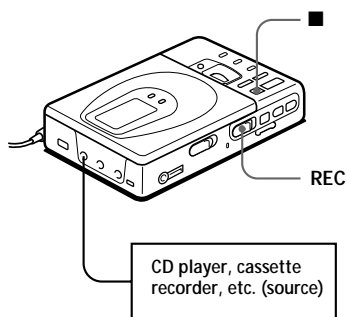

- ① Press and slide REC to the right .  
"REC" lights up and recording starts.
- ② Play the CD or tape you want to record.

To stop recording, press ■.  
"Toc Edit" flashes while data of the recording (the track's start and end points, etc.) is being recorded. Do not move or jog the recorder or disconnect the power source while the indication is flashing in the display.

To	Press
Pause	<sup>1)</sup> Press    again to resume recording.
Record from the end of the previous recording.	END SEARCH and slide REC.
Record partway through the previous recording.	▶, ▶▶ or ◀◀ to find the start point of recording and press ■ to stop. Then slide REC.
Remove the MD.	■ and open the lid. <sup>2)</sup>

- <sup>1)</sup> A track mark is added at the point where you press ||; thus the remainder of the track will be counted as a new track.
- <sup>2)</sup> Once you open the lid, the point to start recording will change to the beginning of the first track. Check the point to start recording on the display.

#### *If the recording does not start*

- Make sure the recorder is not locked (page 19).
- Make sure the MD is not record-protected (page 28).
- Premastered MDs cannot be recorded over.



- The level of the recorded sound is adjusted automatically.
- You can monitor the sound during recording. Connect the supplied headphones with remote control to ◻/REMOTE and adjust the volume by pressing VOLUME +/- (VOL +/- on the remote control). This does not affect the recording level.

# Playing an MD right away!

To use the recorder on a rechargeable battery or dry batteries, see “Power Sources” (pages 25, 26).

## 1 Make connections.

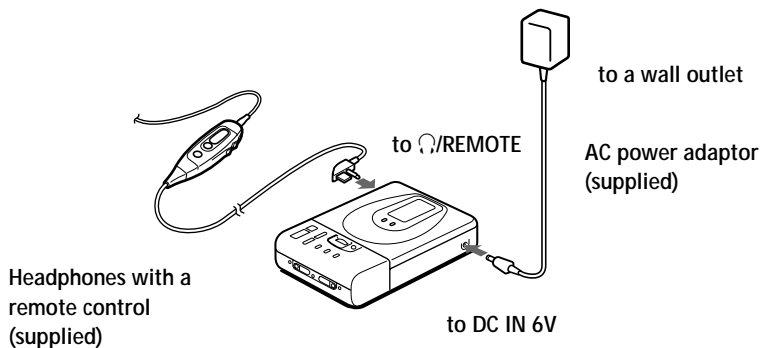

## 2 Insert an MD.

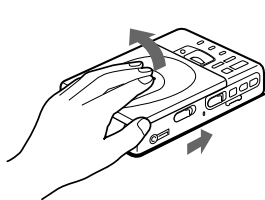

① Slide OPEN and open the lid.

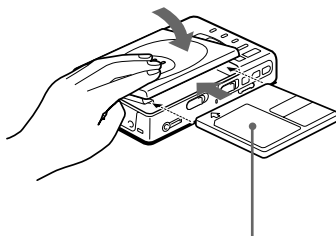

② Insert an MD with the label side facing up, and press the lid down to close.



### 3 Play an MD.

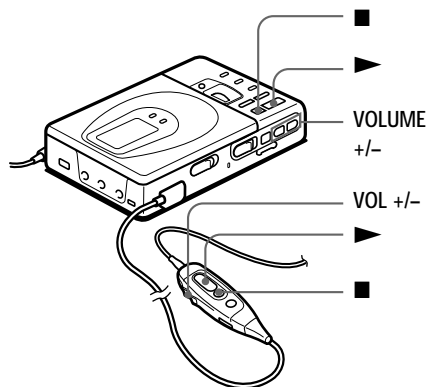

- ① Press **▶**.  
A short beep sounds in the headphones.
- ② Press **VOLUME (VOL on the remote control) +/-** to adjust the volume.  
The volume will be shown in the display.

To stop play, press **■**.  
A long beep sounds in the headphones.

To	Press (Beeps in the headphones)
Pause	<b>  </b> (Continuous short beeps) Press <b>  </b> again to resume play.
Find the beginning of the current track	<b>⏮</b> once (Three short beeps)
Find the beginning of the next track	<b>⏭</b> once (Two short beeps)
Go backwards while playing <sup>1)</sup>	keep pressing <b>⏮</b>
Go forward while playing <sup>1)</sup>	keep pressing <b>⏭</b>
Remove the MD	<b>■</b> and open the lid. <sup>2)</sup>

<sup>1)</sup> To go backward or forward quickly without listening, press **||** and keep pressing **⏮** or **⏭**.

<sup>2)</sup> Once you open the lid, the point to start play will change to the beginning of the first track.

#### *If the play does not start*

Make sure the recorder is not locked (page 19).



Playback will switch automatically between stereo and monaural according to the sound source.

## ► Various ways of recording

### Two ways of connecting to a sound source

The input jack of this recorder works as both digital and analog input jacks. Connect the recorder to a CD player or a cassette recorder using either digital input or analog input. To record, see “Recording with digital input” (page 11) to record using digital input, and “Recording an MD right away!” (page 6) to record using analog input.

#### Difference between digital and analog inputs

Difference \ Input	Digital input	Analog (line) input
Connectable source	Equipment with an optical digital output jack	Equipment with an analog (line) output jack
Usable cord	Digital cable (with an optical or an optical-mini plug)	Line cable (with 2 phono plugs or a stereo-mini plug)
Signal from the source	Digital	Analog Even when a digital source (such as a CD) is connected, the signal sent to the recorder is analog.
Recorded track numbers	Marked (copied) automatically • at the same positions as the source. • when the recorder is paused while recording.	Marked automatically • after more than 2 seconds of blank or low-level segment. • when the recorder is paused while recording. You can erase unnecessary marks after recording (“Erasing a track mark”, page 22).
Recorded sound level	Same as the source	Adjusted automatically. Can also be adjusted manually (“Adjusting the recording level manually”, page 13).

#### Note

Track marks may be copied incorrectly :

- when you record from some CD players or multi disc players using digital input.
- when the source is in shuffle or program play mode while recording using digital input. In this case, play the source in normal play mode.

## Recording with digital input

This unit has a built-in sampling rate converter so that you can record programs from digital equipment using other sampling rates, such as a BS tuner or a DAT deck.

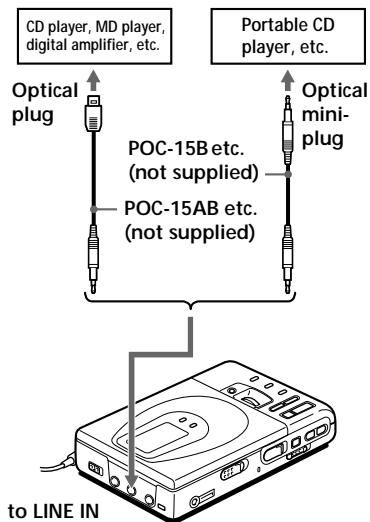

to LINE IN  
(OPTICAL)

- 1 Insert a recordable MD and start recording.  
For recording operations, see "Recording an MD right away!" (page 6). To record from a portable CD player, set the CD player to pause and then start recording.

### LINE IN (OPTICAL) jack is for both digital and analog input

The recorder automatically recognizes the type of line cable and switches to digital or analog input.

### Notes

- You can make a digital recording only from an optical type output.
- When recording from a portable CD player, play it on AC power and disable the anti-skip function (such as ESP\*).

\* Electronic Shock Protection

## To start/stop recording in sync with the source player (Synchro-recording)

You can easily make digital recordings of a digital source on an MD.

Before synchro-recording, make connections to the digital source with a digital cable, and insert a recordable MD.

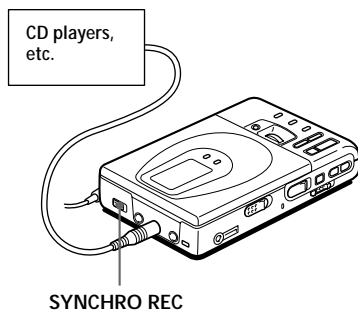

- 1 Slide SYNCHRO REC to ON. "SYNC" appears in the display.

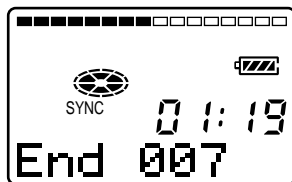

- 2 Press and slide REC to the right. The recorder stands by for recording.
- 3 Play the source sound. The recorder starts recording when it receives the playing sound.

To stop recording, press ■.

continued



- You cannot pause manually during synchro-recording.
- When there is no sound from the player for more than 3 seconds during synchro-recording, the recorder goes into the standby mode automatically. When the sound comes from the player again, the recorder resumes synchro-recording. If the recorder is kept in the standby mode for 5 minutes or longer, the recorder stops automatically.

#### Notes

- Do not switch SYNCHRO REC after step 2. Recording may not be done properly.
- When recording in monaural, follow steps 1 and 2 of "Recording in monaural for double the normal recording time" (page 13) before synchro-recording.

## Recording from a microphone

Connect a stereo microphone (ECM-717, ECM-MS907, ECM-MS957, etc.; not supplied) to the MIC (PLUG IN POWER) jack.

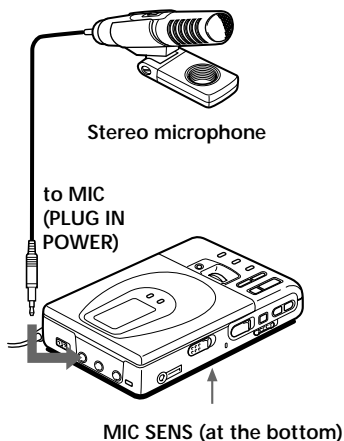

- 1** Select the sensitivity with MIC SENS (at the bottom of the recorder). Usually, set it to HIGH. When recording loud sounds such as a live concert, set it to LOW.
- 2** Insert a recordable MD and start recording. Press and slide REC to the right. "REC" lights up and recording starts. For other operations, see "Recording an MD right away!" (page 6).

#### Note

To record from a microphone, you must first disconnect any digital source. If connected, the recorder will not switch to microphone input.

## Recording in monaural for double the normal recording time

For longer recordings, choose to record in monaural. The recording time becomes double the normal.

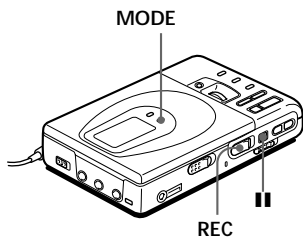

- 1 While pressing **||**, press and slide REC to the right.  
The recorder stands by for recording.
- 2 Press MODE.  
"Mono REC" appears in the display, and the recorder switches to monaural recording.  
Press MODE again to record in stereo.
- 3 Press **||** again to start recording.
- 4 Play the sound source.

*To stop recording, press **■**.*  
The recorder switches back to stereo recording when you record the next time.

### Notes

- If you record a stereo source in monaural, the sounds from left and right will be mixed.
- You cannot record in monaural if SYNCHRO REC is slid to ON.
- The MDs recorded in monaural can be played back only with an MD player/recorder that has the monaural playing function.

## Adjusting the recording level manually (Manual recording)

When you record with an analog input, the sound level is adjusted automatically. If necessary, you can set the level manually.

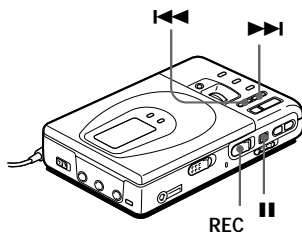

- 1 While holding down **||**, press and hold REC to the right for more than 2 seconds.  
"ManualREC" appears and the recorder stands by for recording.  
To return to the automatic control, while the recorder is in standby mode, press and hold REC to the right again for more than 2 seconds.

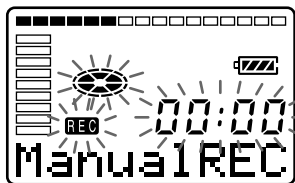

- 2 Play the source.

continued

- 3** While observing the level meter in the display, adjust the recording level by pressing ►► (+) or ◄◄ (-). Set the level so that it hits the seventh indicator from the bottom at maximum input level.

Level meter

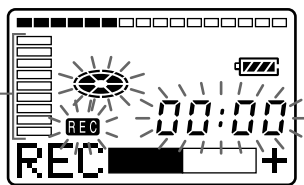

Volume decreases      increases

**Note**

Adjust the recording level while the recorder is in standby mode. You cannot adjust it while recording.

- 4** Press ■ again to start recording.

*To stop recording, press ■.*

The recording level control is switched back to automatic control.



When you record with microphone input, select the sensitivity with MIC SENS (page 12).

## Checking the remaining time or the recording position

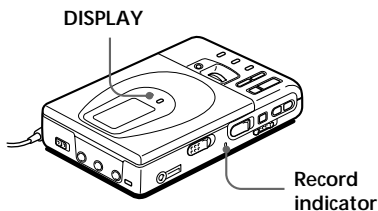

- 1** Press DISPLAY while recording or in stop mode. Each time you press the button, the display changes as follows.

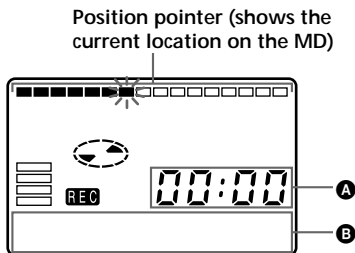

### While recording

A	B
Elapsed time	Track number
Remaining time for recording	Track number
Current time <sup>1)</sup>	Current date <sup>1)</sup>

<sup>1)</sup> Appears only when the clock is set.

## In stop mode

A	B
Elapsed time	Track number
Remaining time for recording	Track name <sup>1)</sup>
Remaining time after the current location	Disc name <sup>1)</sup>
Current time <sup>2)</sup>	Current date <sup>2)</sup>

<sup>1)</sup>Appears only if the track has been labeled.

<sup>2)</sup>Appears only when the clock is set.

## To know the recording condition

The record indicator lights up or flashes according to the recording condition.

Recording condition	Record indicator
While recording	lights up flashes according to the loudness of the source while recording with a microphone (voice mirror)
Recording standby	flashes
Less than 3 minutes' recording time available	flashes slowly
A track mark has been added	goes off momentarily



If you want to check the playing position or track name while playing, see page 19.

## Setting the clock to stamp the recorded time

To stamp the date and time on the MD when you record, you first need to set the clock.

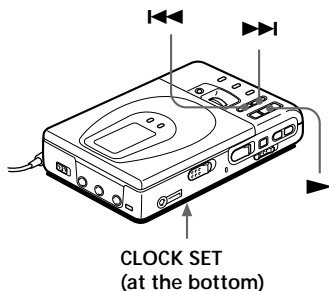

- 1 Connect the power source.  
Use the supplied AC power adaptor.
- 2 Press CLOCK SET at the bottom of the recorder.  
Use a pointed object.  
The digits of the year flash.

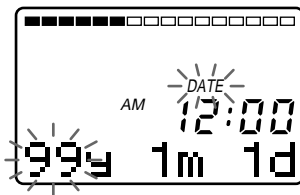

- 3 Change the current year by pressing **◀** or **▶**.  
To change the digits rapidly, keep pressing **◀** or **▶**.

- 4 Press ► to enter the year.  
The digit of the month flashes.
- 5 Repeat steps 3 and 4 to enter the current month, date, hour, and minute.  
When you press ► to enter the minute, the clock starts operating.

### **If you make a mistake while setting the clock**

Press ■, and set the clock again from step 2. You can skip a step by pressing ►.

### **To display the current time**

When the recorder is not operating or while recording, press DISPLAY repeatedly until the current time appears in the display.

### **To display the time in the 24-hour system**

While setting the clock, press DISPLAY. To display the time in the 12-hour system, press DISPLAY again.

### ***Charging the built-in battery for the clock***

When you use the recorder for the first time or after a long period of disuse, charge the built-in battery. After setting the clock, leave the recorder connected to the AC power for about 2 hours to charge the built-in battery. Once charged, the built-in battery should last about a month without connecting to any of the power sources. The recorder will automatically charge the built-in battery while connected to AC power, dry batteries or a rechargeable battery.



## ► Various ways of playback

### Selecting the track number or track name directly

You can select the desired track directly by using the vertical jog dial.

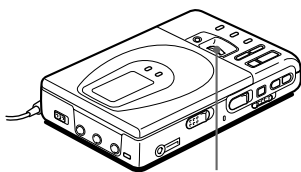

Vertical jog dial

- 1 Rotate the jog dial to select a track, and press it to play the selected track.

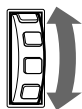

Rotate to select.



Press to play.

When you rotate the jog dial, the track name\* appears in the display. To play the selected track, press the jog dial.

\* If the track has not been labeled, only the track number appears in the display.



If you select a track in shuffle play mode, shuffle play starts from the selected track.

### Playing tracks repeatedly

You can play tracks repeatedly in three ways — all repeat, single repeat, and shuffle repeat.

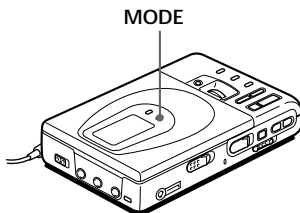

MODE

- 1 Press MODE while the recorder is playing an MD. Each time you press the button, the play mode indication changes as follows.

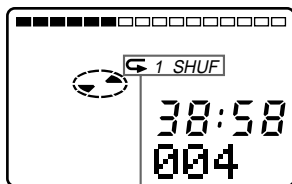

Play mode indication

Indication	Play mode
none (normal play)	All the tracks are played once.
"↺"	All the tracks are played repeatedly.
"↺ 1"	A single track is played repeatedly.
"↺ SHUF"	All the tracks are played repeatedly in random order.

## Emphasizing bass (DIGITAL MEGA BASS)

Mega Bass function intensifies low frequency sound for richer quality audio reproduction. It affects only the sound from the headphones.

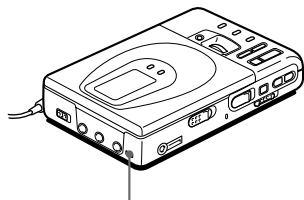



DIGITAL MEGA BASS

- 1 Press DIGITAL MEGA BASS. Each time you press DIGITAL MEGA BASS, the Mega Bass indication changes as follows.

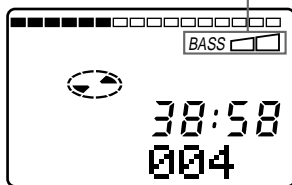
Mega Bass indication



Indication	Play mode
none	Normal play
"BASS  "	Mega Bass (moderate effect)
"BASS  "	Mega Bass (strong effect)

### Notes

- If the sound becomes distorted when emphasizing bass, turn down the volume.
- Mega Bass function does not affect the sound being recorded.
- Mega Bass does not function when a line cable is connected to the LINE OUT jack on the recorder.

## Protecting your hearing (AVLS)

The AVLS (Automatic Volume Limiter System) function keeps down the maximum volume to protect your ears.

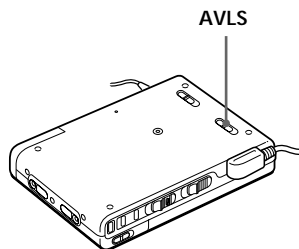

- 1 Set AVLS at the bottom of the recorder to LIMIT. When you try to turn the volume too high, "AVLS" appears in the display. The volume is kept to a moderate level.

## Checking the remaining time or the playing position

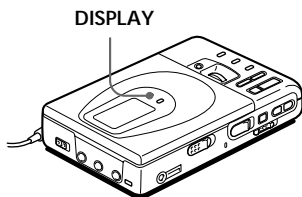

- 1 Press DISPLAY while playing. Each time you press DISPLAY, the display changes as follows.

Position pointer (shows the current location on the MD)

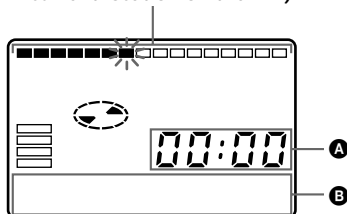

A	B
Elapsed time	Track number
Remaining time of the current track	Track name <sup>1)</sup>
Remaining time after the current location	Disc name <sup>1)</sup>
Recorded time <sup>2)</sup>	Recorded date <sup>2)</sup>

<sup>1)</sup> Appears only if the track has been labeled.

<sup>2)</sup> Appears only when the clock is set.



If you want to check the remaining time or the recording position while recording or in stop mode, see page 14.

## Locking the controls (HOLD)

To prevent the buttons from being accidentally operated when you carry the recorder, use this function.

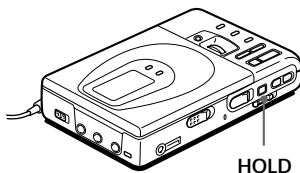

- 1 Slide HOLD in the direction of the . On the recorder, slide HOLD to lock the controls of the recorder. On the remote control, slide HOLD to lock the controls of the remote control.

Slide HOLD in the opposite direction of the arrow to unlock the controls.

## Connecting to a stereo system

Connect the LINE OUT jack of the recorder to the LINE IN jacks of an amplifier or a tape player with a line cable (RK-G129 or RK-G136, not supplied). The output is analog. The recorder plays the MD digitally and sends analog signals to the connected equipment.

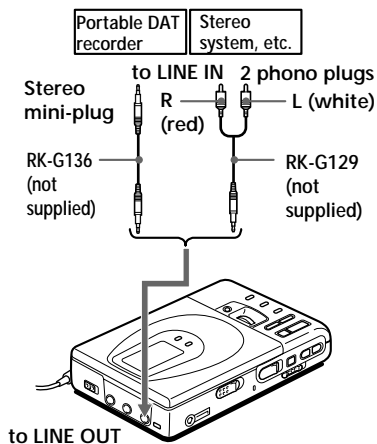

### Note

The Mega Bass does not function or will be cancelled when the LINE OUT jack is connected with a line cable.

## ▶Editing recorded tracks

You can edit your recordings by adding/erasing track marks or labeling tracks and MDs. Premastered MDs cannot be edited.

### Notes on editing

- Do not move or jog the recorder while "Toc Edit"\* is flashing in the display.
- You cannot edit tracks on an MD that is record-protected. Before editing tracks, close the tab on the side of the MD.

\*TOC = Table of Contents

---

## Erasing tracks

---

### To erase a track

Note that once a recording has been erased, you cannot retrieve it. Make sure of the track you are erasing.

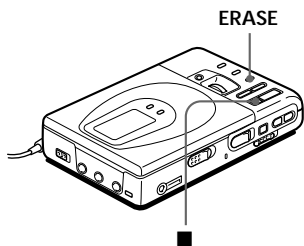

- 1** Press ERASE while playing the track you want to erase. "Erase OK?" and "Push Erase" appear in the display alternately, and the recorder plays the selected track repeatedly. To cancel erasing, press ■.
- 2** Check the track number in the display and press ERASE again. The track is erased from the MD and the remaining tracks are renumbered.

### To erase a part of a track

Add track marks at the beginning and the end of the part you want to erase, then erase the part.

---

## To erase the whole disc

You can quickly erase all the tracks and data of the MD at the same time. Note that once a recording has been erased, you cannot retrieve it. Be sure to check the contents of the disc you want to erase.

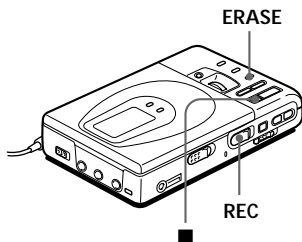

- 1** In stop mode, keep pressing ERASE and press and slide REC to the right. "All Erase?" and "Push Erase" appear in the display alternately. To cancel erasing, press ■.
- 2** Press ERASE again. "Toc Edit" flashes in the display. When erasing finishes, "BLANK DISC" appears.

## Adding a track mark

You can add track marks so that the part after the new track mark is counted as a new track.

The track numbers will increase as follows.

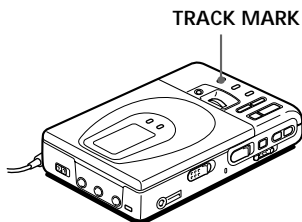
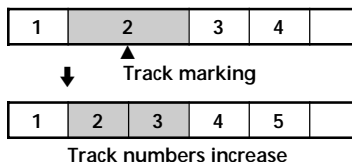

- 1 While playing or pausing an MD, press TRACK MARK on the recorder at the point you want to mark. "MARK ON" appears in the display, and a track mark is added. The track number will increase by one.

### To add track marks while recording

Press TRACK MARK on the recorder or the remote control.

#### Note

TRACK MARK on the remote control does not function during playback.

## Erasing a track mark

When you record with analog (line) input, unnecessary track marks may be recorded where recording level is low. You can erase a track mark to combine the tracks before and after the track mark. The track numbers will change as follows.

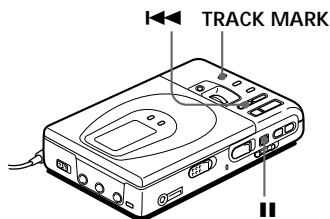
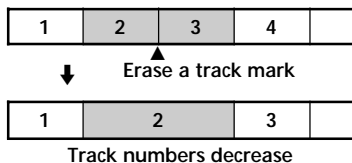

- 1 While playing the track with the track mark you want to erase, press || to pause.
- 2 Find the track mark by pressing <<< slightly. For example, to erase the third track mark, find the beginning of the third track. "00:00" appears in the display.
- 3 Press TRACK MARK to erase the mark. "MARK OFF" appears in the display. The track mark is erased and the two tracks are combined.



When you erase a track mark, the date, time, and name assigned to the mark are also erased.

## Moving recorded tracks

You can change the order of the recorded tracks.

Before moving

Track A	Track B	Track C	Track D
1	2	3	4

After moving

Track A	Track C	Track B	Track D
1	2	3	4

Move track C from the third to the second track.

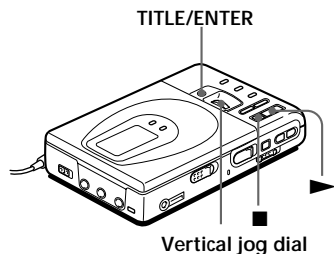

- 1 While playing the track you want to move, keep pressing **▶** and press **TITLE/ENTER**.  
The recorder plays the selected track repeatedly.  
For the example above, "MV003→003" appears in the display.
- 2 Rotate the vertical jog dial to select the new track position.  
For the example above, rotate the jog dial until "MV003→002" appears in the display.  
To cancel moving, press **■**.
- 3 Press **TITLE/ENTER** again.  
Moving is completed and the recorder plays the moved track.



You can also move the track by pressing the jog dial in step 3.

## Labeling recordings

You can label the MDs and tracks you recorded with letters, numbers, and marks. Each label can be made up of up to 200 characters, and each MD can hold up to 1700 characters.

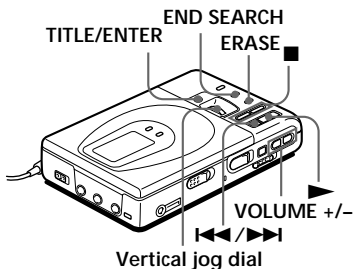

- 1 To label a track, play the track you want to label.  
To label an MD, insert the recordable MD you want to label. If an MD is already inserted, press **■** to stop.
- 2 Press **TITLE/ENTER**.  
If you have selected a track in step 1 above, the recorder will play that track repeatedly.  
A cursor flashes in the display.
- 3 Use the vertical jog dial to select and enter a character.



Rotate to select.

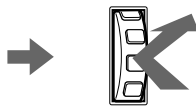

Press to enter.

Rotate the jog dial to select a character, and press the jog dial to enter the selected character. The cursor shifts rightward and stands by for the input of the next character.

continued

Press	To
▶	Switch between capital letters, small letters, and marks/numbers.
◀◀/▶▶	Move the cursor to the left or right.
END SEARCH	Insert a space.
ERASE	Delete a character.
■	Cancel labeling.

**4** Repeat step 3 until you have entered all the characters for the label.

**5** Press TITLE/ENTER.  
Labeling is completed.

*To cancel labeling, press ■.*

### Available characters

- Capital and small letters of the English alphabet
- Numbers 0 to 9
- ! " # \$ % & ( ) \* + - . ; < = > ?  
@ \_ ` ' , / : \_ (space)

### To relabel recordings

Follow steps 1 and 2 to display the label of the track or MD. Enter a new character over the one you want to change, then press TITLE/ENTER.

### Notes

- You cannot relabel premastered MDs or label MDs that have not been recorded.
- The recorder is able to display, but cannot label using, Japanese "Katakana" characters.



## ► Power sources

You can use the recorder on house current or as follows.

In the recorder ...

- a lithium ion rechargeable battery (supplied)

With supplied battery case ...

- dry batteries (not supplied)

It is preferable to use the recorder on house current when recording for a long time.

## Using a lithium ion rechargeable battery

Before using the supplied LIP-12 (H) lithium ion rechargeable battery for the first time, charge it in the recorder.

- 1 Connect the supplied AC power adaptor.

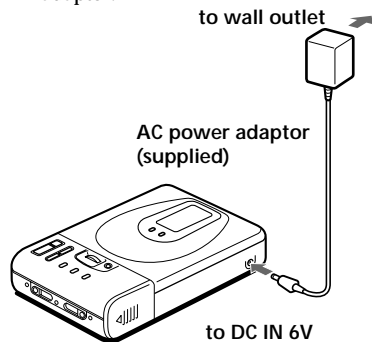

- 2 Insert the LIP-12 (H) into the recorder and close the lid.

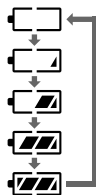
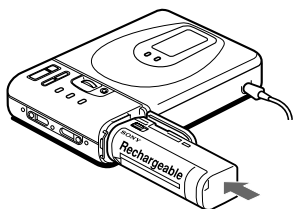

Battery indication appears in the display and charging starts. When charging is completed, battery indication disappears.

## Charging time

80%	Approx. 2.5 hours
100%	Approx. 5 hours

(To charge a completely discharged battery)



You can use the recorder while charging.

## Notes

- Be sure to use the supplied AC power adaptor.
- Charging time may vary depending on the battery condition.

## Using dry batteries

- 1** Attach the supplied battery case.

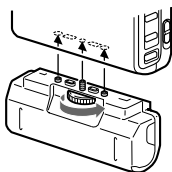

- 2** Insert two LR6 (size AA) dry batteries (not supplied).

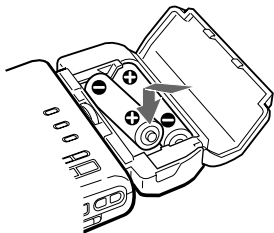

## Battery life<sup>1)</sup>

Batteries	Recording <sup>2)</sup>	Playback
LIP-12 (H) lithium ion rechargeable battery	Approx. 5 hours	Approx. 8 hours
Two LR6 (size AA) Sony alkaline dry batteries	----- <sup>3)</sup>	Approx. 6.5 hours
LIP-12 (H) + Two LR6 (size AA)	----- <sup>3)</sup>	Approx. 15 hours

<sup>1)</sup>The battery life may be shorter due to operating conditions and the temperature of the location.

<sup>2)</sup>When you record, use a fully charged rechargeable battery.

<sup>3)</sup>Recording time may differ according to the alkaline batteries.

## When to replace the batteries

When the dry batteries or rechargeable battery are weak,  flashing or "LOW BATT" appears in the display. Replace the dry batteries or charge the rechargeable battery.

## ► **Additional information**

### **Precautions**

#### **On safety**

Do not put any foreign objects in the DC IN 6 V jack.

#### **On power sources**

- Use house current, lithium ion rechargeable battery, two LR6 (size AA) batteries, or car battery.
- For use in your house: Use the AC power adaptor supplied with this recorder. Do not use any other AC power adaptor since it may cause the recorder to malfunction.

#### **Polarity of the plug**

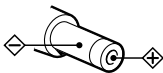

- The recorder is not disconnected from the AC power source (mains) as long as it is connected to the wall outlet, even if the recorder itself has been turned off.
- If you are not going to use this recorder for a long time, be sure to disconnect the power supply (AC power adaptor, dry batteries, rechargeable battery, or car battery cord). To remove the AC power adaptor from the wall outlet, grasp the adaptor plug itself; never pull the cord.
- For use in the car: Use the CPA-9 car connecting pack and the DCC-E260 car battery cord (not supplied).

#### **On heat build-up**

Heat may build up in the recorder if it is used for an extended period of time. In this case, leave the recorder turned off until it cools down.

#### **On installation**

- Never use the recorder where it will be subjected to extremes of light, temperature, moisture or vibration.
- Never wrap the recorder in anything when it is being used with the AC power adaptor. Heat build-up in the recorder may cause malfunction or damage.

#### **On the headphones**

##### *Road safety*

Do not use headphones while driving, cycling, or operating any motorized vehicle. It may create a traffic hazard and is illegal in many areas. It can also be potentially dangerous to play your recorder at high volume while walking, especially at pedestrian crossings. You should exercise extreme caution or discontinue use in potentially hazardous situations.

##### *Preventing hearing damage*

Avoid using headphones at high volume. Hearing experts advise against continuous, loud and extended play. If you experience a ringing in your ears, reduce the volume or discontinue use.

##### *Caring for others*

Keep the volume at a moderate level. This will allow you to hear outside sounds and to be considerate of the people around you.

#### **On the MiniDisc cartridge**

- Do not break open the shutter.
- Do not place the cartridge where it will be subject to light, extreme temperatures, moisture or dust.

#### **On cleaning**

- Clean the recorder casing with a soft cloth slightly moistened with water or a mild detergent solution. Do not use any type of abrasive pad, scouring powder or solvent such as alcohol or benzene as it may mar the finish of the casing.
- Wipe the disc cartridge with a dry cloth to remove dirt.
- Dust on the lens may prevent the unit from operating properly. Be sure to close the disc compartment lid after inserting or ejecting an MD.

## Notes on batteries

Incorrect battery usage may lead to leakage of battery fluid or bursting batteries. To prevent such accidents, observe the following precautions:

- Install the + and - poles of the batteries correctly.
- Do not install new and used batteries or different kinds of batteries together.
- Do not try to recharge dry batteries.
- When the recorder is not to be used for a long time, be sure to remove the batteries.
- If a battery leak should develop, carefully and thoroughly wipe away battery fluid from the battery compartment before inserting new ones.

## Note on mechanical noise

The recorder gives off mechanical noise while operating, which is caused by the power-saving system of the recorder and it is not a problem.

## To protect a recorded MD

To record-protect an MD, slide open the tab at the side of the MD. In this position, the MD cannot be recorded. To record again, slide the tab back so that the tab is visible.

### Back of the MD

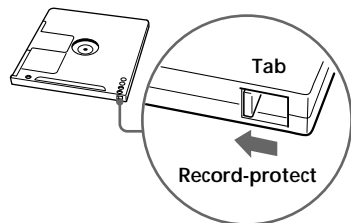

## Note on digital recording

This recorder uses the Serial Copy Management System, which allows only first-generation digital copies to be made from premastered software. You can only make copies from a home-recorded MD by using the analog (line out) connections.

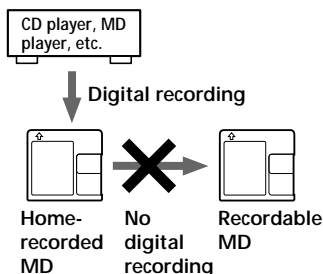

If you have any questions or problems concerning your recorder, please consult your nearest Sony dealer.

## Troubleshooting

Should any problem persist after you have made these checks, consult your nearest Sony dealer.

Symptom	Cause/Solution
The recorder does not work or works poorly.	<ul style="list-style-type: none"><li>• Audio sources may not be securely connected.<ul style="list-style-type: none"><li>➔ Disconnect the audio sources once and connect them again (pages 6, 11).</li></ul></li><li>• Moisture has condensed inside the recorder.<ul style="list-style-type: none"><li>➔ Take the MD out and leave the recorder in a warm place for several hours until the moisture evaporates.</li></ul></li><li>• The rechargeable battery or dry batteries are weak (☐ or "LOW BATT" flashes).<ul style="list-style-type: none"><li>➔ Charge the rechargeable battery or replace the dry batteries (pages 25, 26).</li></ul></li><li>• The rechargeable battery or dry batteries have been installed incorrectly.<ul style="list-style-type: none"><li>➔ Install the batteries correctly (page 25, 26).</li></ul></li><li>• You pressed a button while the disc indication was rotating quickly.<ul style="list-style-type: none"><li>➔ Wait until the indication rotates slowly.</li></ul></li><li>• The recording volume is too low.</li><li>• When recording digitally from a portable CD player, you did not use AC power or did not disable the anti-skip function such as ESP (page 11).</li><li>• The analog recording was made using a connecting cord with an attenuator.<ul style="list-style-type: none"><li>➔ Use a connecting cord without an attenuator (page 6).</li></ul></li><li>• The AC power adaptor was unplugged during recording or a power outage occurred.</li><li>• While operating, the recorder received a mechanical shock, too much static, abnormal power voltage caused by lightning, etc.<ul style="list-style-type: none"><li>➔ Restart the operation as follows.<ol style="list-style-type: none"><li>1 Disconnect all the power sources.</li><li>2 Leave the recorder for about 30 seconds.</li><li>3 Connect the power source.</li></ol></li></ul></li></ul>
Sound level is very low or there is no sound through the headphones.	<ul style="list-style-type: none"><li>• The headphones plug is not firmly connected.<ul style="list-style-type: none"><li>➔ Plug in the plug of the headphones firmly to the remote control. Plug in the plug of the remote control firmly to /REMOTE.</li></ul></li><li>• Volume is too low.<ul style="list-style-type: none"><li>➔ Adjust the volume by pressing VOLUME +/- (VOL +/- on the remote control).</li></ul></li><li>• AVLS is on.<ul style="list-style-type: none"><li>➔ Slide AVLS to NORM (page 18).</li></ul></li></ul>

Symptom	Cause/Solution
An MD is not played from the first track.	<ul style="list-style-type: none"> <li>• Disc playing stopped before it came to the last track. <ul style="list-style-type: none"> <li>➔ Press <b>⏮</b> repeatedly or open and close the lid once to go back to the beginning of the disc, and restart playing after checking the track number in the display.</li> </ul> </li> </ul>
Playback sound skips.	<ul style="list-style-type: none"> <li>• The recorder is placed where it receives continuous vibration. <ul style="list-style-type: none"> <li>➔ Put the recorder on a stable place.</li> </ul> </li> <li>• A very short track may cause sound to skip.</li> </ul>
Sound has a lot of static.	<ul style="list-style-type: none"> <li>• Strong magnetism from a television or such device is interfering with operation. <ul style="list-style-type: none"> <li>➔ Move the recorder away from the source of strong magnetism.</li> </ul> </li> </ul>
Cannot find the track marks.	<ul style="list-style-type: none"> <li>• You pressed <b>⏸</b> after pressing <b>⏮</b> or <b>⏭</b>. <ul style="list-style-type: none"> <li>➔ Press <b>⏸</b> before pressing <b>⏮</b> or <b>⏭</b>.</li> </ul> </li> </ul>
Charging the rechargeable battery does not start.	<ul style="list-style-type: none"> <li>• The rechargeable battery has been inserted incorrectly or the AC power adaptor has been connected incorrectly. <ul style="list-style-type: none"> <li>➔ Insert the battery correctly or connect the AC power adaptor correctly.</li> </ul> </li> </ul>
The clock loses time or the display flashes. The recording date was not stamped onto the disc.	<ul style="list-style-type: none"> <li>• The built-in battery for the clock is weak. <ul style="list-style-type: none"> <li>➔ Connect the AC power adaptor to DC IN 6 V on the recorder and the wall outlet to charge the built-in battery. After charging, set the clock again (page 15). Note that the clock may lose or gain up to about 2 minutes per month under normal condition.</li> </ul> </li> </ul>

## System limitations

The recording system in your MiniDisc recorder is radically different from those used in cassette and DAT decks and is characterized by the limitations described below. Note, however, that these limitations are due to the inherent nature of the MD recording system itself and not to mechanical causes.

Symptom	Cause
"TR FULL" appears even before the disc has reached the maximum recording time (60 or 74 minutes).	When 254 tracks have been recorded on the disc, "TR FULL" appears regardless of the total recorded time. More than 254 tracks cannot be recorded on the disc. To continue recording, erase unnecessary tracks.
"TR FULL" appears even before the disc has reached the maximum track number or recording time.	Repeated recording and erasing may cause fragmentation and scattering of data. Although those scattered data can be read, each fragment is counted as a track. In this case, the number of tracks may reach 254 and further recording is not possible. To continue recording, erase unnecessary tracks.
Track marks cannot be erased.	When the data of a track is fragmented, the track mark of a fragment under 12 seconds long cannot be erased. You cannot combine a track recorded in stereo and a track recorded in monaural; nor can you combine a track recorded with digital connection and a track recorded with analog connection.
The remaining recording time does not increase even after erasing numerous short tracks.	Tracks of under 12 seconds in length are not counted and so erasing them may not lead to an increase in the recording time.
The total recorded time and the remaining time on the disc may not total the maximum recording time (60 or 74 minutes).	Normally, recording is done in minimum units of approximately 2 seconds. When recording is stopped, the last unit of recording always uses this unit of 2 seconds even if the actual recording is shorter. Likewise, when recording is restarted after the stop, the recorder will automatically insert a blank space amounting to 2 seconds before the next recording. (This is to prevent accidental erasing of a previous track whenever a new recording is started). Therefore, the actual recording time will decrease whenever a recording is stopped; a maximum of 6 seconds compared to the potential recording time for each stop.
The edited tracks may exhibit sound dropout during search operations.	The fragmentation of data may cause sound dropout while searching because the tracks are played in higher speed than normal playback.

## Messages

If the following error messages flash in the display window, check the chart below.

Error message	Meaning/Remedy
BLANK DISC	<ul style="list-style-type: none"><li>• An MD with no recording on it is inserted. ➔ Insert a recorded MD.</li></ul>
DISC ERR	<ul style="list-style-type: none"><li>• The recorder cannot read the disc (it's scratched or dirty). ➔ Reinsert or replace the disc.</li></ul>
DISC FULL	<ul style="list-style-type: none"><li>• There is no more space to record on the disc (less than 12 seconds available). ➔ Replace the disc.</li></ul>
BUSY	<ul style="list-style-type: none"><li>• You tried to operate the recorder while it was accessing the recorded data. ➔ Wait until the message goes out (in rare cases, it may take 2-3 minutes).</li></ul>
NAME FULL	<ul style="list-style-type: none"><li>• You tried to enter more than 200 characters for a track or disc name or the total characters entered in an MD is more than 1700. ➔ Enter the characters within the limit.</li></ul>
Hi DC in	<ul style="list-style-type: none"><li>• Voltage of the power supply is too high (The supplied AC power adaptor or the recommended car battery cord is not used). ➔ Use the supplied AC power adaptor or the recommended car battery cord.</li></ul>
HOLD	<ul style="list-style-type: none"><li>• The recorder is locked. ➔ Slide HOLD against the arrow to unlock the recorder (page 19).</li></ul>
LOW BATT	<ul style="list-style-type: none"><li>• Batteries are weak. ➔ Charge the rechargeable battery or replace the dry batteries (pages 25, 26).</li></ul>
MEM OVER	<ul style="list-style-type: none"><li>• You tried to record when there is no indication in the display, with the recorder placed where it receives continuous vibration. ➔ Put the recorder on a stable place, and start recording again.</li></ul>
NO COPY	<ul style="list-style-type: none"><li>• You tried to make a copy from a disc that is protected by the Serial Copy Management System. You cannot make copies from a digitally connected source which was itself recorded using digital connection. ➔ Use analog connection instead (page 6).</li></ul>
NO DISC	<ul style="list-style-type: none"><li>• You tried to play or record with no disc in the recorder. ➔ Insert an MD.</li></ul>



Error message	Meaning/Remedy
NO SIGNAL	<ul style="list-style-type: none"> <li>The recorder could not detect digital input signals.               <ul style="list-style-type: none"> <li>➔ Make sure that the source is connected firmly (page 11).</li> </ul> </li> </ul>
P/B ONLY	<ul style="list-style-type: none"> <li>You tried to record or edit on a premastered MD (P/B means playback.)               <ul style="list-style-type: none"> <li>➔ Insert a recordable MD.</li> </ul> </li> </ul>
PROTECTED	<ul style="list-style-type: none"> <li>You tried to record or edit on a MD with the tab in the record-protect position.               <ul style="list-style-type: none"> <li>➔ Slide the tab back (page 28).</li> </ul> </li> </ul>
SORRY	<ul style="list-style-type: none"> <li>You tried to erase a track mark while playing the MD or at the beginning of the first track.</li> <li>You tried to erase a track mark to combine tracks the recorder cannot combine (caused by system limitation).</li> </ul>
TEMP OVER	<ul style="list-style-type: none"> <li>Heat has built up in the recorder.               <ul style="list-style-type: none"> <li>➔ Let the recorder cool down.</li> </ul> </li> </ul>
TR FULL	<ul style="list-style-type: none"> <li>There is no more space for new data when you are editing the MD.               <ul style="list-style-type: none"> <li>➔ Erase unnecessary tracks (page 21).</li> </ul> </li> </ul>
TrPROTECT	<ul style="list-style-type: none"> <li>You tried to record or edit on a track that is protected from erasing.               <ul style="list-style-type: none"> <li>➔ Record or edit on other tracks.</li> </ul> </li> </ul>

# Specifications

## System

### Audio playing system

MiniDisc digital audio system

### Laser diode properties

Material: GaAlAs

Wavelength:  $\lambda = 780$  nm

Emission duration: continuous

Laser output: less than 44.6  $\mu$ W

(This output is the value measured at a distance of 200 mm from the lens surface on the optical pick-up block with 7 mm aperture.)

### Recording and playback time

Maximum 74 minutes (MDW-74, stereo recording)

Maximum 148 minutes (MDW-74, monaural recording)

### Revolutions

400 rpm to 900 rpm (CLV)

### Error correction

Advanced Cross Interleave Reed Solomon Code (ACIRC)

### Sampling frequency

44.1 kHz

### Sampling rate converter

Input: 32 kHz/44.1 kHz/48 kHz

### Coding

Adaptive TRansform Acoustic Coding (ATRAC)

### Modulation system

EFM (Eight to Fourteen Modulation)

### Number of channels

2 stereo channels

1 monaural channel

### Frequency response

20 to 20,000 Hz  $\pm$  3 dB

### Wow and Flutter

Below measurable limit

### Inputs

Microphone: stereo mini-jack, 0.22–0.78 mV

Line in: stereo mini-jack, 69–194 mV

Optical (Digital) in: optical (digital) mini-jack

### Outputs

Headphones: stereo mini-jack, maximum output level 5 mW+ 5 mW, load impedance 16 ohm

Line out: stereo mini-jack, 194 mV, load impedance 10 kilohm

## General

### Power requirements

Sony AC Power Adaptor (supplied)

connected at the DC IN 6 V jack:

220–230 V AC, 50/60 Hz (European model)

230–240 V AC, 50/60 Hz (UK model)

Lithium ion rechargeable battery LIP-12(H) (supplied)

Two LR6 (size AA) alkaline batteries (not supplied)

### Battery operation time

See “Battery life” (page 26)

### Dimensions

Approx. 116.5  $\times$  26  $\times$  78 mm (w/h/d)

(4 <sup>5</sup>/<sub>8</sub>  $\times$  1 <sup>1</sup>/<sub>16</sub>  $\times$  3 <sup>1</sup>/<sub>8</sub> in.)

### Mass

Approx. 220 g (7.1 oz) the recorder only

Approx. 317 g (10.2 oz) incl. a recordable MD and LIP-12 (H) lithium ion rechargeable battery

### Supplied accessories

AC power adaptor (1)

Headphones with a remote control (1)

LIP-12 (H) lithium ion rechargeable battery (1)

Dry battery case (1)

Carrying pouch (1)

## Optional accessories

Lithium ion rechargeable battery LIP-12 (H)

Micro plug adaptor (Stereo mini plug →

Micro plug) PC-MP1HG

Optical Cable

POC-15B, POC-15AB, POC-DA12SP

Line Cable RK-G129, RK-G136

Stereo Microphones ECM-717, ECM-MS907,

ECM-MS957

Stereo Headphones MDR-series

Active Speakers SRS-A41, SRS-A91

Recordable MDs MDW-series

MiniDisc Carrying Case CK-MD4

MiniDisc Filing Box CK-MD10

Your dealer may not handle some of the above listed accessories. Please ask the dealer for detailed information about the accessories in your country.

US and foreign patents licensed from Dolby Laboratories Licensing Corporation.

Design and specifications are subject to change without notice.

---

## What is an MD?

### How MiniDisc works

MiniDisc (MD) comes in two types: premastered (prerecorded) and recordable (blank). Premastered MDs, recorded at music studios, can be played back almost endlessly. However, they cannot be recorded on or over like cassette tapes. To record, you must use a "recordable MD".

### Premastered MDs

Premastered MDs are recorded and played like regular CDs. A laser beam focuses on the pits in the surface of the MD and reflects the information back to the lens in the recorder. The recorder then decodes the signals and plays them back as music.

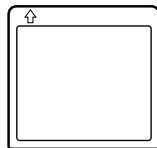

### Recordable MDs

Recordable MDs, which use magneto-optical (MO) technology, can be recorded again and again. The laser inside the recorder applies heat to the MD, demagnetizing the magnetic layer of the MD. The recorder then applies a magnetic field to the layer. This magnetic field corresponds exactly to the audio signals generated by the connected source. (The north and south polarities equate to digital "1" and "0".) The demagnetized MD adopts the polarity of the magnetic field, resulting in a recorded MD.

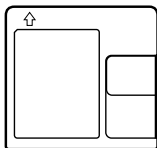

### How the MiniDisc got so small

The 2.5-inch MiniDisc, encased in a plastic cartridge that looks like a 3.5-inch diskette (see illustration above), uses a new digital audio compression technology called ATRAC (Adaptive TRansform Acoustic Coding). To store more sound in less space, ATRAC extracts and encodes only those frequency components actually audible to the human ear.

### Quick Random Access

Like CDs, MDs offer instantaneous random access to the beginning of any music track. Pre-mastered MDs are recorded with location addresses corresponding to each music selection. Recordable MDs are manufactured with a "User TOC Area" to contain the order of the music. The TOC (Table of Contents) system is similar to the "directory management system" of floppy disks. In other words, starting and ending addresses for all music tracks recorded on the disc are stored in this area. This lets you randomly access the beginning of any track as soon as you enter the track number (AMS), as well as label the location with a track name as you would a file on a diskette.

### Shock-Resistant Memory

One major drawback of optical read systems is that they can skip or mute when subjected to vibration. The MD system resolves this problem by using a buffer memory that stores audio data.

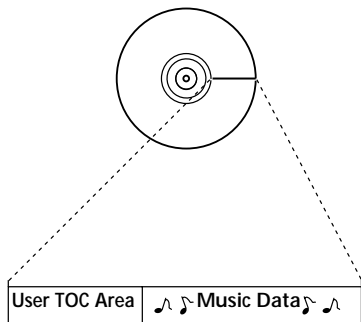

Contains the order and start/end points of the music.

## Looking at the controls

See pages in ( ) for more details.

### The recorder

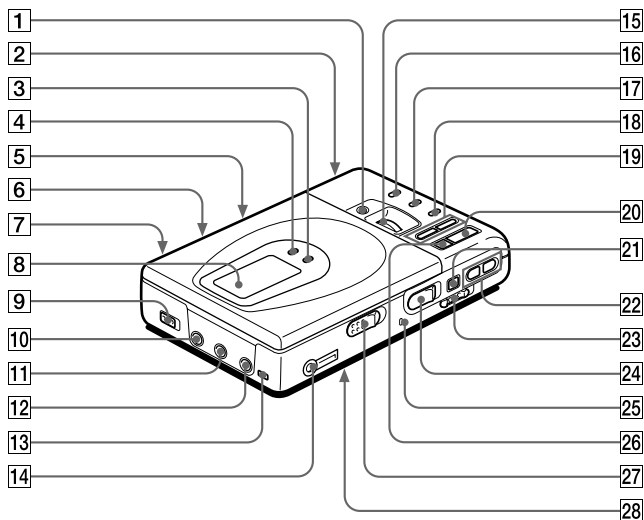

- |  |   |
|--|---|
| <b>1</b> TITLE/ENTER button (23)                     | <b>14</b> ♪ (headphones)/REMOTE jack (8)        |
| <b>2</b> Battery compartment (at the bottom) (25)    | <b>15</b> Vertical jog dial (17, 23)            |
| <b>3</b> MODE button (17)                            | <b>16</b> TRACK MARK button (22)                |
| <b>4</b> DISPLAY button (14, 19)                     | <b>17</b> END SEARCH button (7)                 |
| <b>5</b> MIC SENS switch (at the bottom) (12)        | <b>18</b> ERASE button (21)                     |
| <b>6</b> AVLS switch (at the bottom) (18)            | <b>19</b> ◀◀/▶▶ (search / AMS) button (7, 9)    |
| <b>7</b> DC IN 6V jack (at the rear) (6)             | <b>20</b> ▶▶ (play) button (7, 9)               |
| <b>8</b> Display window (14, 19)                     | <b>21</b> ■■ (pause) button (7, 9)              |
| <b>9</b> SYNCHRO REC (synchro-recording) switch (11) | <b>22</b> VOLUME +/- button (9)                 |
| <b>10</b> MIC (PLUG IN POWER) jack (12)              | <b>23</b> HOLD switch (19)                      |
| <b>11</b> LINE IN (OPTICAL) jack (6, 11)             | <b>24</b> REC (record) switch (7)               |
| <b>12</b> LINE OUT jack (20)                         | <b>25</b> Record indicator (14)                 |
| <b>13</b> DIGITAL MEGA BASS button (18)              | <b>26</b> ■ (stop) button (7, 9)                |
|  | <b>27</b> OPEN button (6)                       |
|  | <b>28</b> CLOCK SET button (at the bottom) (15) |

## The display window

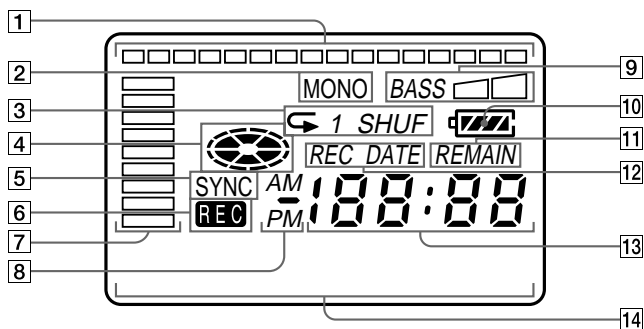

- 1** Position pointer (14, 19)  
Shows the current location on the MD. The point under recording or playing flashes. The recorded portion lights up.

Current location

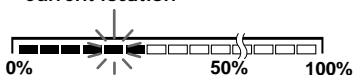

Recorded portion

Disc length

- 2** MONO (monaural) indication
- 3** Play mode indication  
Shows the play mode of the MD.
- 4** Disc indication  
Shows that the disc is rotating for recording, playing or editing an MD.
- 5** SYNC (synchro-recording) indication
- 6** REC indication (7)  
Lights up while recording. When flashing, the recorder is in record standby mode.
- 7** Level meter  
Shows the volume of the MD being played or recorded.
- 8** AM/PM indication (15)  
Lights up along with the time indication in the 12-hour system.
- 9** Mega bass indication (18)
- 10** Battery indication (25)  
Shows battery condition.
- 11** REMAIN (remaining time/tracks) indication (14, 19)  
Lights up along with the remaining time of the track, the remaining time of the MD, or the remaining number of tracks.
- 12** REC DATE (recorded/current date) indication  
Lights up along with the date and time the MD was recorded. When only "DATE" lights up, the current date and time are displayed.
- 13** Time display (14, 19)  
Shows the recorded time, current time, elapsed time of the track or MD being recorded or played.
- 14** Character information display (14, 19)  
Displays the disc and track names, date, error messages, track numbers, etc.

## The headphones with a remote control

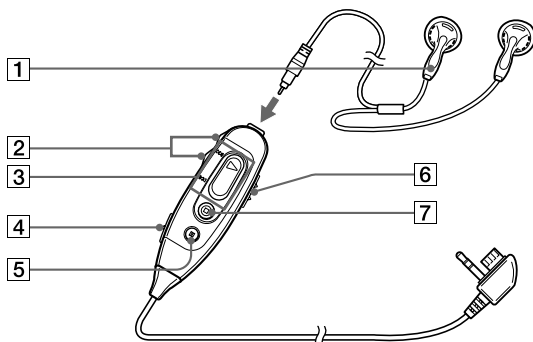

- 1** Headphones  
Can be replaced with optional headphones.
- 2** VOL (volume) +/- buttons (9)
- 3** ► (play)/◀◀/▶▶ (search, AMS) buttons  
Press ► to play. While playing, press the ◀◀ side to find beginning of the current or preceding tracks or to search backward, or press the ▶▶ side to find the beginning of the succeeding tracks or to search forward.
- 4** TRACK MARK button (22)
- 5** ■■ (pause) button (7, 9)
- 6** HOLD switch (19)  
Slide to lock the controls of the remote controller.
- 7** ■ (stop) button (7, 9)

## **ADVERTENCIA**

Para evitar incendios o el riesgo de electrocución, no exponga la unidad a la lluvia ni a la humedad.

Para evitar descargas eléctricas, no abra la unidad. En caso de avería, solicite sólo los servicios de personal cualificado.

### **Información**

EL PROVEEDOR NO SERA BAJO NINGUN CONCEPTO RESPONSABLE DE LOS DAÑOS DIRECTOS, SECUNDARIOS O INDIRECTOS DE CUALQUIER NATURALEZA CAUSADOS AL APARATO NI DE PERDIDAS O GASTOS RESULTANTES DE DEFECTOS EN LA UNIDAD O DEL USO DE CUALQUIER PRODUCTO.

"MD WALKMAN" es una marca registrada de Sony Corporation.



## ¡Bienvenido!

¡Bienvenido al mundo del minidisco! A continuación, se enumeran algunas de las características y funciones que descubrirá con la nueva grabadora MiniDisc.

- Grabación de alta fidelidad — Mediante la toma de entrada digital óptica, obtendrá grabaciones con sonido de alta fidelidad, con un nivel mínimo de ruido y distorsión.
- Dial de selección vertical — Podrá seleccionar los temas deseados directamente con sólo girar un dial.
- Sincrograbación digital — La grabadora inicia e introduce en pausa automáticamente la grabación en sincronización con el equipo digital conectado.
- Convertidor de velocidad de muestreo — Esta unidad permite grabar programas de equipos digitales con otras velocidades de muestreo, como un sintonizador BS o una platina DAT.
- Grabación de larga duración con sonido monofónico — Podrá realizar grabaciones de hasta 148 minutos en un disco con sonido monofónico.
- Disponibilidad de caracteres "Kana" — Esta unidad puede mostrar caracteres japoneses "Katakana" para un título del disco o tema.
- Indicador de posición — Podrá comprobar la posición actual del disco en el visor.
- Función de impresión de fecha y hora — El reloj incorporado graba automáticamente la fecha y la hora cuando realice una grabación.
- Función de título — Podrá comprobar los títulos de los temas y de los discos con el visor mientras reproduce/graba un MD.

# Índice

---

¡Grabación inmediata de un MD! .....	6
--------------------------------------	---

---

¡Reproducción inmediata de un MD! .....	8
---	---

---

## Diferentes formas de grabación ..... 10

Dos formas de conexión a una fuente de sonido .....	10
Grabación con entrada digital .....	11
Para iniciar/detener la grabación sincronizada con el reproductor (sincrograbación) .....	11
Grabación con micrófono .....	12
Grabación con sonido monofónico para duplicar el tiempo normal de grabación .....	13
Ajuste manual del nivel de grabación (Grabación manual) .....	14
Comprobación del tiempo restante o la posición de grabación .....	15
En la grabadora .....	15
En el mando a distancia .....	15
Ajuste del reloj para imprimir la hora de grabación .....	16

---

## Diferentes formas de reproducción ..... 18

Selección directa del número o nombre de tema .....	18
Reproducción repetida de temas .....	18
Enfasis de los graves (DIGITAL MEGA BASS) .....	19
Protección de los oídos (AVLS) .....	19
Comprobación del tiempo restante o la posición de reproducción .....	20
En la grabadora .....	20
En el mando a distancia .....	21
Bloqueo de los controles (HOLD) .....	21
Conexión de un sistema estéreo .....	22

---

<b>Edición de temas grabados .....</b>	<b>22</b>
Borrado de temas .....	22
Para borrar un tema .....	22
Para borrar todo el disco .....	22
Inserción de una marca de tema .....	23
Borrado de una marca de tema .....	23
Desplazamiento de temas grabados .....	24
Asignación de etiqueta a grabaciones .....	24

---

<b>Fuentes de alimentación .....</b>	<b>26</b>
Uso de una pila recargable de ion-litio .....	26
Uso de pilas secas .....	27

---

<b>Información complementaria .....</b>	<b>28</b>
Precauciones .....	28
Solución de problemas .....	30
Limitaciones del sistema .....	32
Mensajes .....	33
Especificaciones .....	35
¿Qué es un MD? .....	37
Controles .....	39

# ¡Grabación inmediata de un MD!

El sonido de reproductores de discos compactos, platinas de cassettes, etc., se enviará como señal analógica, aunque se grabará digitalmente y en estéreo. Para grabar de una fuente digital, consulte “Grabación con entrada digital” (página 11).

## 1 Conexiones.

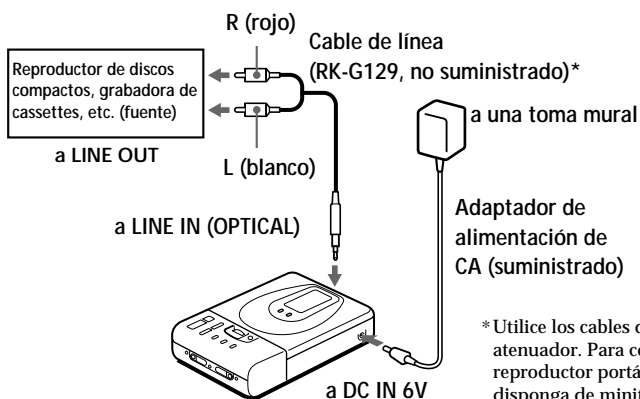

\* Utilice los cables de conexión sin atenuador. Para conectar un reproductor portátil de CD que disponga de minitoma estéreo, emplee el cable de conexión RK-G136 (no suministrado).

## 2 Inserte un MD grabable.

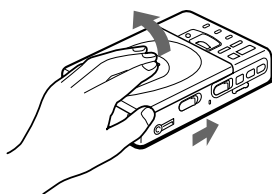

① Deslice OPEN y abra la tapa.

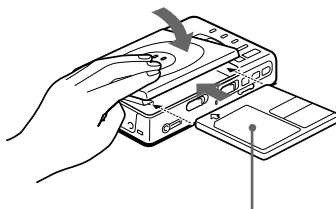

② Inserte un MD grabable con la cara de la etiqueta hacia arriba y presione la tapa para cerrarla.

## 3 Grabe un MD.

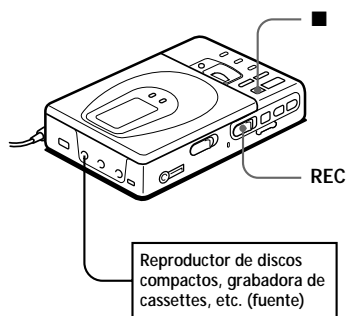

- 1 Pulse y deslice REC hacia la derecha.  
Se ilumina "REC" y se inicia la grabación.
- 2 Reproduzca el disco compacto o la cinta que desea grabar.

Para detener la grabación, pulse ■. "Toc Edit" parpadean mientras se graban datos de la grabación (los puntos de inicio y fin de los temas, etc.). No mueva ni golpee a la grabadora, ni desconecte la fuente de alimentación mientras la indicación parpadea en el visor.

Para	Pulse
Realizar una pausa.	<sup>1)</sup> Vuelva a pulsar    para reanudar la grabación.
Grabar desde el final de la grabación anterior.	END SEARCH y deslice REC.
Grabar parcialmente sobre la grabación anterior.	▶, ▶▶ o ◀◀ para localizar el punto de inicio de grabación y pulse ■ para detenerla. A continuación, deslice REC.
Extraer el MD.	■ y abra la tapa. <sup>2)</sup>

<sup>1)</sup> Se añade una marca de tema en el punto en el que pulsó ||, por lo que la parte restante del tema se cuenta como un nuevo tema.

<sup>2)</sup> Al abrir la tapa, el punto de inicio de grabación cambiará al comienzo del primer tema. Compruebe el punto de inicio de grabación en el visor.

### Si la grabación no se inicia

- Compruebe que la grabadora no se encuentra bloqueada (página 21).
- Compruebe que el MD no está protegido contra grabación (página 30).
- No es posible grabar en minidiscos comerciales grabados.



- El nivel del sonido grabado se ajusta de forma automática.
- Es posible controlar el sonido durante la grabación. Conecte los auriculares suministrados con mando a distancia en ◻/REMOTE y ajuste el volumen pulsando VOLUME +/- (VOL +/- en el mando a distancia). Esto no tiene efecto en el nivel de grabación.

# ¡Reproducción inmediata de un MD!

Para utilizar la grabadora con pilas recargables o pilas secas, consulte “Fuentes de alimentación” (páginas 26, 27).

## 1 Conexiones.

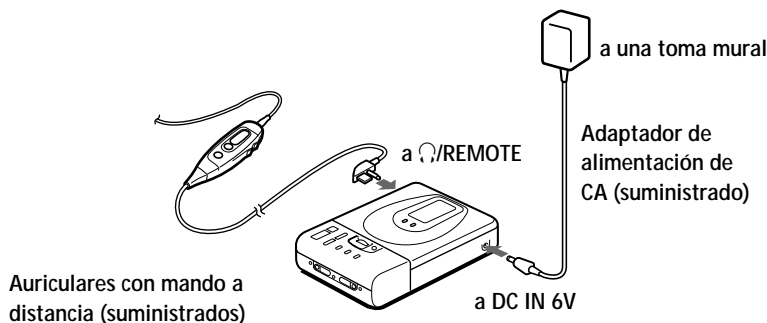

## 2 Inserte un MD.

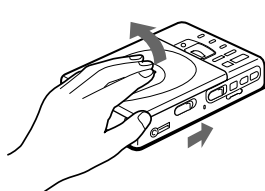

① Deslice OPEN y abra la tapa.

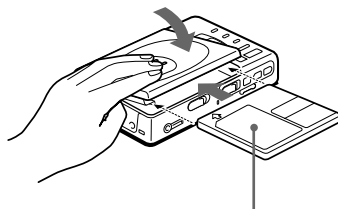

② Inserte un MD con la cara de la etiqueta hacia arriba y presione la tapa para cerrarla.

### 3 Reproduzca un MD.

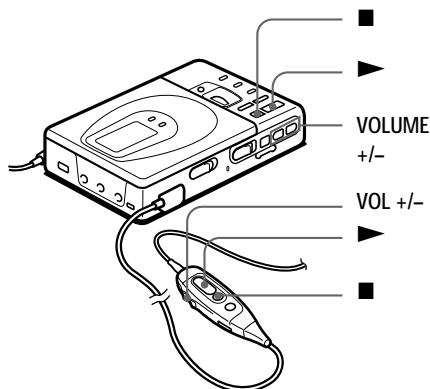

- ① Pulse **▶**.  
Se escucha un pitido breve en los auriculares.
- ② Pulse **VOLUME +/-** para ajustar el volumen.  
El volumen se mostrará en el visor.

Para detener la reproducción, pulse **■**.  
Se escucha un pitido prolongado en los auriculares.

Para	Pulse (pitidos en los auriculares)
Realizar una pausa	<b>  </b> (pitidos breves y constantes) Vuelva a pulsar <b>  </b> para reanudar la reproducción
Localizar el comienzo del tema actual	<b>◀◀</b> una vez (tres pitidos breves)
Localizar el comienzo del tema siguiente	<b>▶▶</b> una vez (dos pitidos breves)
Retroceder durante la reproducción <sup>1)</sup>	Mantenga pulsado <b>◀◀</b>
Avanzar durante la reproducción <sup>1)</sup>	Mantenga pulsado <b>▶▶</b>
Extraer el MD	<b>■</b> y abra la tapa. <sup>2)</sup>

<sup>1)</sup> Para retroceder o avanzar rápidamente sin escuchar el sonido, pulse **||** y mantenga pulsado **◀◀** o **▶▶**.

<sup>2)</sup> Al abrir la tapa, el punto de inicio de reproducción cambiará al comienzo del primer tema.

**Si la reproducción no se inicia**  
Compruebe que la grabadora no se encuentra bloqueada (página 21).



La reproducción conmutará automáticamente entre estéreo y monofónica en función de la fuente de sonido.

## ► *Diferentes formas de grabación*

### Dos formas de conexión a una fuente de sonido

La toma de entrada de esta grabadora funciona como toma de entrada digital o analógica. Conecte la grabadora a un reproductor de discos compactos o a una grabadora de cassettes mediante la entrada digital o la analógica. Consulte los apartados “Grabación con entrada digital” (página 11) para grabar mediante una entrada digital, y “¡Grabación inmediata de un MD!” (página 6) para grabar mediante una entrada analógica.

#### Diferencia entre entradas digitales y analógicas

Diferencia	Entrada digital	Entrada analógica (línea)
Fuente conectable	Equipo con una toma de salida digital óptica	Equipo con una toma de salida analógica (línea)
Cable utilizable	Cable digital (con conector o miniconector óptico)	Cable de línea (con 2 fonosectores o un miniconector estéreo)
Señal de la fuente	Digital	Analógica Incluso si conecta una fuente digital (como un CD), la señal que se envía a la grabadora es analógica.
Números de temas grabados	Marcados (copiados) automáticamente • en las mismas posiciones que la fuente • cuando la grabadora se detiene durante la grabación.	Marcados automáticamente • después de más de 2 segundos del segmento en blanco o en nivel bajo • cuando la grabadora se detiene durante la grabación. Es posible borrar marcas que no sean necesarias después de la grabación (“Borrado de una marca de tema”, página 23).
Nivel de sonido grabado	El mismo que la fuente	Ajustado automáticamente. Es posible ajustarlo también manualmente (“Ajuste manual del nivel de grabación”, página 14).

#### *Notas*

Es posible que las marcas de tema no se copien correctamente:

- si graba de algunos reproductores de discos compactos o de multidiscos utilizando la entrada digital.
- si la fuente se encuentra en modo de reproducción de programa o aleatoria mientras graba utilizando la entrada digital. En este caso, reproduzca la fuente en modo de reproducción normal.



## Grabación con entrada digital

Esta unidad tiene un convertidor de velocidad de muestreo incorporado para que puedan grabarse programas de equipos digitales con otras velocidades de muestreo, como un sintonizador BS o una platina DAT.

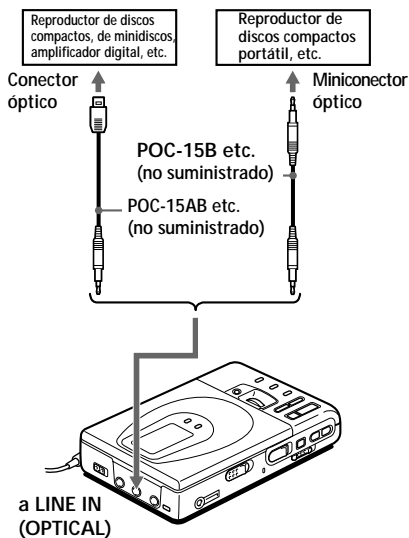

- 1 Inserte un MD grabable e inicie la grabación.  
Para las operaciones de grabación, consulte "¡Grabación inmediata de un MD!" (página 6). Para grabar de un reproductor de discos compactos portátil, introduzca éste en el modo de pausa y, a continuación, inicie la grabación.

*La toma LINE IN (OPTICAL) se emplea como entrada tanto digital como analógica*

La grabadora reconoce automáticamente el tipo de cable de línea y conmuta a la entrada digital o a la analógica.

## Notas

- Es posible realizar grabaciones digitales sólo desde una salida de tipo óptico.
- Al grabar desde un reproductor de discos compactos portátil, reproduzca utilizando la alimentación de CA y desactive las funciones de protección contra omisión del sonido (como ESP\*).

\* Protección electrónica contra sacudidas

## Para iniciar/detener la grabación sincronizada con el reproductor de fuente (sincrograbación)

Es posible realizar grabaciones digitales fácilmente de una fuente digital en un MD.

Antes de efectuar la sincrograbación, realice las conexiones necesarias a la fuente digital con un cable digital e inserte un MD grabable.

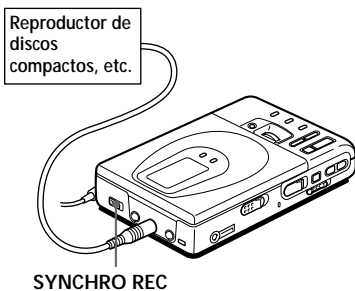

- 1 Deslice SYNCHRO REC a la posición ON.  
Aparece "SYNC" en el visor.

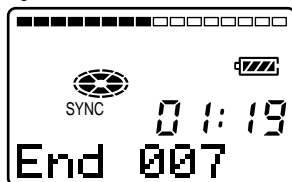

continuación

**2** Pulse el botón REC y deslícelo a la derecha.

La grabadora activa el modo de grabación en espera.

**3** Active el reproductor fuente.

La grabadora inicia la grabación cuando recibe el sonido de reproducción.

Para detener la grabación, pulse ■.



- No es posible introducir el modo de pausa manualmente durante la sincrograbación.
- Si el reproductor no emite ningún sonido durante más de 3 segundos en la sincrograbación, la grabadora activa el modo de espera automáticamente. Cuando el reproductor comienza a emitir sonido otra vez, la grabadora reanuda la sincrograbación. Si la grabadora está en el modo de espera durante 5 minutos o más, se detiene automáticamente.

#### Notas

- No active SYNCHRO REC una vez realizado el paso 2. La grabación puede no realizarse correctamente.
- Si graba en modo monofónico, siga los pasos 1 y 2 de " Grabación con sonido monofónico para duplicar el tiempo normal de grabación " (página 13) antes de realizar una sincrograbación.

## Grabación con micrófono

Conecte un micrófono estéreo ECM-717, ECM-MS907, ECM-MS957, etc., (no suministrado) a la toma MIC (PLUG IN POWER).

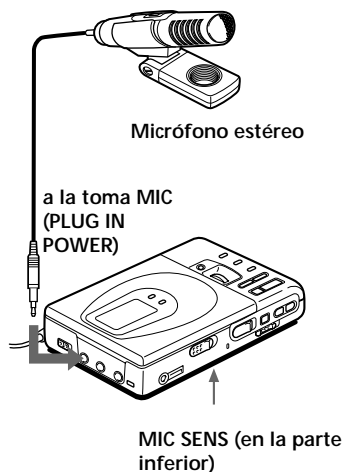

**1** Seleccione la sensibilidad con MIC SENS (en la parte inferior de la grabadora). Normalmente, debe ajustarlo en HIGH. Si graba sonidos altos como un concierto en directo, ajústelo en LOW.

**2** Inserte un MD grabable e inicie la grabación. Pulse REC y deslícelo hacia la derecha. "REC" se ilumina y la grabación se inicia. Para obtener más información, consulte "¡Grabación inmediata de un CD!" (página 6).

#### Nota

Para grabar con micrófono, en primer lugar debe desconectar cualquier fuente digital, ya que, en caso contrario, la grabadora no cambiará a la entrada de micrófono.

## Grabación con sonido monofónico para duplicar el tiempo normal de grabación

Para grabaciones de larga duración, grabe con sonido monofónico. El tiempo de grabación se duplica con respecto al tiempo normal.

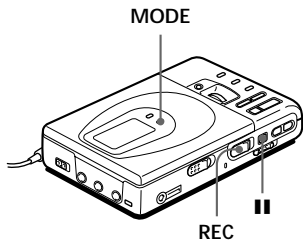

- 1** Mientras pulsa **||**, pulse y deslice REC hacia la derecha.  
La grabadora activa el modo de grabación en espera.
- 2** Pulse MODE.  
Aparece "Mono REC" en el visor y la grabadora cambia al modo de grabación monofónica. Pulse MODE otra vez para grabar en modo estereofónico.
- 3** Vuelva a pulsar **||** para iniciar la grabación.
- 4** Reproduzca la fuente de sonido.

*Para detener la grabación, pulse ■.*  
La grabadora volverá al modo de grabación estereofónica la próxima vez que grabe.

### Notas

- Si graba de una fuente estereofónica con sonido monofónico, se mezclará el sonido de los canales izquierdo y derecho.
- No es posible grabar en modo monofónico si SYNCHRO REC está deslizado en ON.
- Los minidiscos grabados con sonido monofónico sólo pueden reproducirse con un reproductor/grabadora de minidiscos provisto de la función de reproducción monofónica.

## Ajuste manual del nivel de grabación (Grabación manual)

Si graba con una entrada analógica, el nivel de sonido se ajusta automáticamente. Es posible ajustar el nivel manualmente, si es necesario.

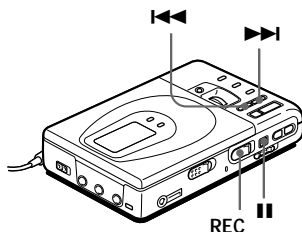

- 1 Mientras mantiene pulsado **||**, pulse y deslice REC hacia la derecha durante más de 2 segundos. Aparece "ManualREC" y la grabadora introduce el modo de pausa de grabación. Para volver al control automático, pulse y deslice REC hacia la derecha otra vez durante más de 2 segundos mientras la grabadora se encuentra en el modo de espera.

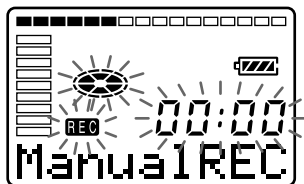

- 2 Reproduzca la fuente.

- 3 Mientras observa el medidor de nivel en el visor, ajuste el nivel de grabación pulsando **▶▶** (+) o **◀◀** (-). Ajuste el nivel de forma que llegue al séptimo indicador desde abajo en el máximo nivel de entrada.

Medidor de nivel

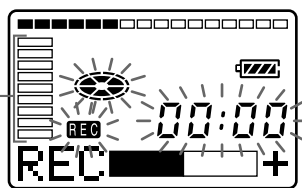

El volumen disminuye    aumenta

### Nota

Ajuste el nivel de grabación mientras la grabadora se encuentra en el modo de espera. No es posible ajustarlo durante la grabación.

- 4 Vuelva a pulsar **||** para iniciar la grabación.

*Para detener la grabación, pulse ■.*

El control de nivel de grabación vuelve a activarse como control automático.



Al grabar con la entrada de micrófono, seleccione la sensibilidad con MIC SENS (página 12).

## Comprobación del tiempo restante o la posición de grabación

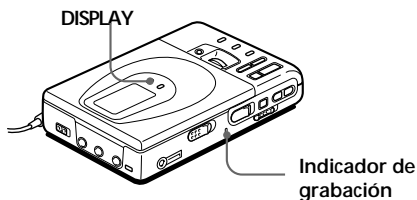

- 1** Pulse DISPLAY durante la grabación o mientras la grabadora se encuentra en el modo de parada. Cada vez que lo pulsa, el visor cambia de la siguiente forma.

Puntero de posición (indica la posición actual en el MD)

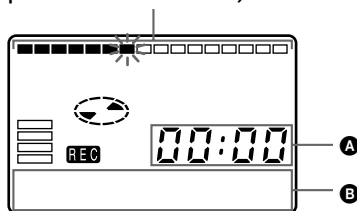

### Durante la grabación

A	B
Tiempo transcurrido	Número de tema
Tiempo restante de grabación	Número de tema
Hora actual <sup>1)</sup>	Fecha actual <sup>1)</sup>

<sup>1)</sup> Aparece sólo si el reloj está ajustado.

### En el modo de parada

A	B
Tiempo transcurrido	Número de tema
Tiempo restante de grabación	Nombre de tema <sup>1)</sup>
Tiempo restante después de la posición actual	Nombre de disco <sup>1)</sup>
Hora actual <sup>2)</sup>	Fecha actual <sup>2)</sup>

<sup>1)</sup> Aparece sólo si se ha etiquetado el tema.

<sup>2)</sup> Aparece sólo si el reloj está ajustado.

### Para comprobar la condición de grabación

El indicador de grabación se ilumina o parpadea en función de la condición de grabación.

Condición de grabación	Indicador de grabación
Durante la grabación	se ilumina o parpadea en función del volumen de la fuente durante la grabación con un micrófono (espejo de voz)
Grabación en espera	parpadea
Tiempo disponible de grabación inferior a 3 minutos	parpadea lentamente
Se ha añadido una marca de tema	se apaga momentáneamente



Si desea comprobar la posición de reproducción o el nombre de tema durante la reproducción, consulte la página 20.

## Ajuste del reloj para imprimir la hora de grabación

Para imprimir la fecha y la hora en el MD al grabar, es necesario en primer lugar ajustar el reloj.

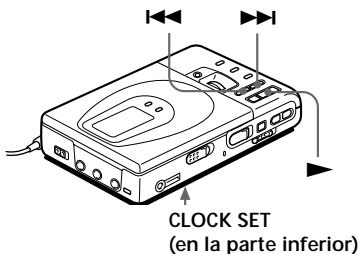

- 1 Conecte la fuente de alimentación. Utilice el adaptador de alimentación de CA suministrado.
- 2 Pulse CLOCK SET situado en la parte inferior de la grabadora. Utilice un objeto con punta. Los dígitos del año parpadean.

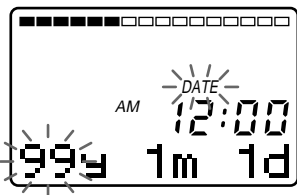

- 3 Cambie el año actual pulsando ◀◀ o ▶▶.  
Para cambiar los dígitos rápidamente, mantenga pulsado ◀◀ o ▶▶.
- 4 Pulse ▶ para introducir el año. El dígito del mes parpadea.
- 5 Repita los pasos 3 y 4 para introducir el mes, día, hora y minutos actuales. Cuando pulse ▶ para introducir los minutos, el reloj comenzará a funcionar.

## Si comete algún error mientras ajusta el reloj

Pulse ■ y vuelva a ajustarlo desde el paso 2. Es posible omitir un paso pulsando ▶.

## Para visualizar la hora actual

Cuando la grabadora no se encuentre en funcionamiento o durante la grabación, pulse DISPLAY varias veces hasta que la hora actual aparezca en el visor.

## Para visualizar la hora en el sistema de 24 horas

Mientras ajusta el reloj, pulse DISPLAY. Para visualizar la hora en el sistema de 12 horas, vuelva a pulsar DISPLAY.

## Carga de la pila incorporada en el reloj

Cuando utilice la grabadora por primera vez o si vuelve a utilizarla después de un largo período de tiempo, cargue la pila incorporada del reloj. Después de ajustar el reloj, deje la grabadora conectada a la alimentación de CA durante 2 horas aproximadamente para cargar la pila incorporada. Una vez cargada, la duración aproximada de la pila es de un mes si no conecta la unidad a ninguna fuente de alimentación. La grabadora cargará automáticamente la pila incorporada mientras está conectada a la alimentación de CA, a las pilas secas o a las pilas recargables.

## ► Diferentes formas de reproducción

### Selección directa del número o nombre de tema

Es posible seleccionar el tema deseado directamente usando el dial de selección vertical.

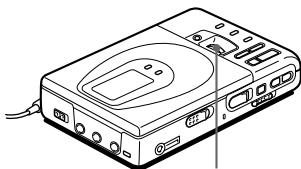

Dial de selección vertical

- 1 Gire el dial de selección para elegir un tema y púlselo para reproducir el tema seleccionado.

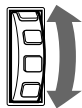

Girar para seleccionar.

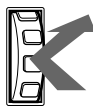

Pulsar para reproducir.

Al girar el dial de selección, aparece el nombre del tema\* en el visor. Para reproducir el tema elegido, pulse el dial de selección.

\* Si el tema no dispone de etiqueta, sólo aparece el número de tema en el visor.



Si selecciona un tema en el modo de reproducción aleatoria, la reproducción aleatoria se inicia desde el tema elegido.

## Reproducción repetida de temas

Existen tres formas de reproducción repetida de temas — repetición de todos los temas, de un tema y aleatoria.

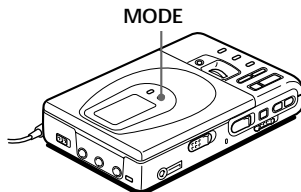

- 1 Pulse MODE mientras la grabadora reproduce un MD. Cada vez que pulsa este botón, la indicación de modo de reproducción cambia de la siguiente forma.

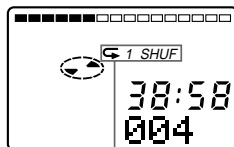

Indicación de modo de reproducción

Indicación	Modo de reproducción
ninguna (reproducción normal)	Todos los temas se reproducen una vez.
"↶"	Todos los temas se reproducen de forma repetida.
"↶ 1"	Un solo tema se reproduce de forma repetida.
"↶ SHUF"	Todos los temas se reproducen de forma repetida en orden aleatorio.

## Enfasis de los graves (DIGITAL MEGA BASS)

La función de elevación de graves intensifica el sonido de baja frecuencia para obtener reproducciones de sonido de mayor calidad. Sólo tiene efecto en el sonido de los auriculares.

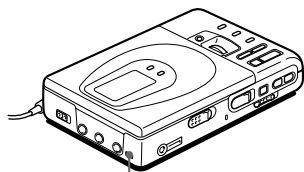

DIGITAL MEGA BASS

- 1 Pulse DIGITAL MEGA BASS. Cada vez que lo pulsa, la indicación de elevación de graves cambia de la siguiente forma.

Indicación de elevación de graves

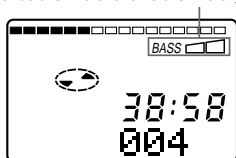

Indicación	Modo de reproducción
ninguna	Reproducción normal
"BASS □ □"	Elevación de graves (efecto moderado)
"BASS □ □ □"	Elevación de graves (efecto intenso)

### Notas

- Si el sonido se distorsiona al enfatizar los graves, disminuya el volumen.
- La función de elevación de graves no afecta al sonido de grabación.
- La función de elevación de graves no se activa cuando se conecta un cable de línea a la toma LINE OUT de la grabadora.

## Protección de los oídos (AVLS)

La función AVLS (Sistema automático limitador de volumen) limita el volumen máximo para proteger los oídos.

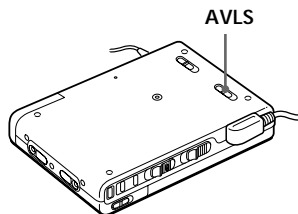

- 1 Ajuste AVLS en la parte inferior de la grabadora a la posición LIMIT. Al intentar subir el volumen excesivamente, aparece "AVLS" en el visor. El volumen se mantiene a un nivel moderado.



## Comprobación del tiempo restante o la posición de reproducción

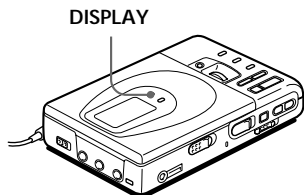

- 1 Pulse DISPLAY durante la reproducción. Cada vez que pulsa DISPLAY, el visor cambia de la siguiente manera.

Puntero de posición (indica la posición actual en el MD)

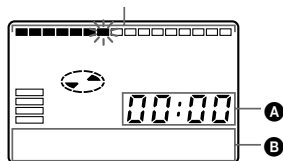

A	B
Tiempo transcurrido	Número de tema
Tiempo restante del tema actual	Nombre de tema <sup>1)</sup>
Tiempo restante después de la posición actual	Nombre de disco <sup>1)</sup>
Tiempo de grabación <sup>2)</sup>	Fecha de grabación <sup>2)</sup>

<sup>1)</sup> Aparece sólo si se ha etiquetado el tema.

<sup>2)</sup> Aparece sólo si el reloj está ajustado.



Si desea comprobar el tiempo restante o la posición de grabación durante la grabación o en el modo de parada, consulte la página 15.

## Bloqueo de los controles (HOLD)

Utilice esta función para evitar el empleo accidental de los botones al transportar la grabadora.

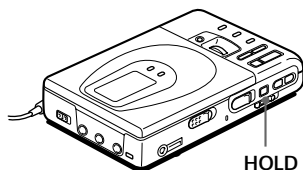

- 1 Deslice HOLD en la dirección de . Deslice HOLD en la grabadora para bloquear los controles de ésta. Deslice HOLD en el mando a distancia para bloquear los controles de éste.

Deslice HOLD en dirección contraria a la flecha para desbloquear los controles.

## Conexión de un sistema estéreo

Conecte la toma LINE OUT de la grabadora a las tomas LINE IN de un amplificador o de un reproductor de cintas con un cable de línea (RK-G129 o RK-G136, no suministrado). La salida es analógica. La grabadora reproduce el MD digitalmente y envía señales analógicas al equipo conectado.

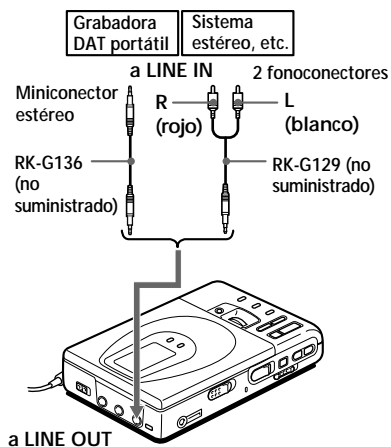

### Nota

La función de elevación de graves no funciona o se cancelará si la toma LINE OUT está conectada con un cable de línea.

## ► Edición de temas grabados

Es posible editar grabaciones insertando/borrando marcas de tema o asignando etiquetas a temas y minidiscos. No es posible editar minidiscos comerciales pregrabados.

### Notas sobre la edición

- No mueva ni golpee la grabadora mientras "Toc Edit"\* parpadea en el visor.
- No es posible editar temas de un MD protegido contra grabación. Antes de editar los temas, cierre la lengüeta situada en el lado del MD.

\* TOC = Índice de contenido

---

## Borrado de temas

---

### Para borrar un tema

Tenga en cuenta que no es posible recuperar las grabaciones que borre. Compruebe el tema antes de borrarlo.

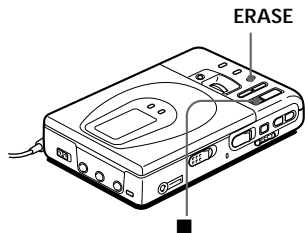

- 1** Pulse ERASE mientras se reproduce el tema que desea borrar. El visor muestra alternativamente los mensajes "Erase OK?" y "Push Erase", y la grabadora reproduce el tema seleccionado de forma repetida. Para cancelar el borrado, pulse ■.
- 2** Compruebe el número de tema en el visor y vuelva a pulsar ERASE. El tema se borra del MD y los restantes se vuelven a numerar.

### Para borrar una parte de un tema

Añada marcas de tema al comienzo y al final de la parte que desea borrar, y, a continuación, bórrela.

---

## Para borrar todo el disco

Es posible borrar con rapidez todos los temas y los datos del MD de una vez. Tenga en cuenta que no es posible recuperar las grabaciones que borre. Asegúrese de comprobar el contenido del disco que desea borrar.

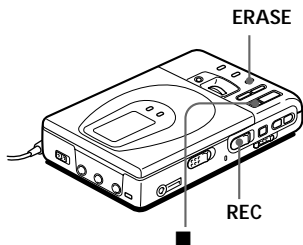

- 1** En el modo de parada, mantenga pulsado ERASE y pulse y deslice REC hacia la derecha. El visor muestra alternativamente los mensajes "All Erase?" y "Push Erase" en el visor. Para cancelar el borrado, pulse ■.
- 2** Vuelva a pulsar ERASE. "Toc Edit" parpadea en el visor. Una vez terminado el borrado, aparece "BLANK DISC".

## Inserción de una marca de tema

Es posible añadir marcas de tema para que la parte posterior a la nueva marca de tema se cuente como un nuevo tema. Los números de tema aumentarán de la siguiente forma.

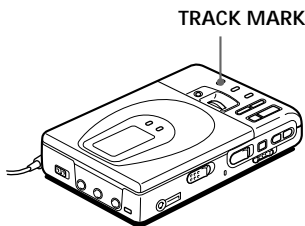
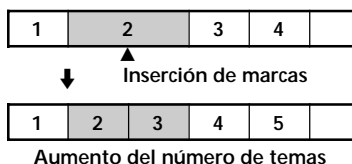

- 1 Mientras la grabadora reproduce o detiene un MD, pulse TRACK MARK en la grabadora en el punto que desea marcar. Aparece "MARK ON" en el visor y se inserta una marca de tema. El número de tema se incrementará en uno.

### Para añadir marcas de tema durante la grabación

Pulse TRACK MARK en la grabadora o TRACK MARK en el mando a distancia.

#### Nota

El botón TRACK MARK del mando a distancia no funciona durante la reproducción.

## Borrado de una marca de tema

Si graba con entrada analógica (línea), es posible que se graben marcas de tema innecesarias cuando el nivel de grabación es bajo. Es posible borrar una marca de tema para combinar los temas antes y después de la marca. Los números de tema cambiarán de la siguiente forma.

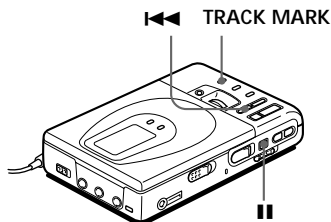
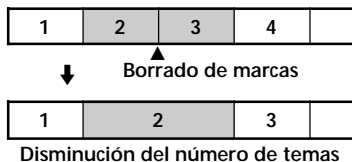

- 1 Mientras la grabadora reproduce el tema cuya marca desea borrar, pulse || para realizar una pausa.
- 2 Localice la marca de tema pulsando <<< ligeramente. Por ejemplo, para borrar la tercera marca de tema, localice el comienzo del tercer tema. Aparece "00:00" en el visor.
- 3 Pulse TRACK MARK para borrar la marca. Aparece "MARK OFF" en el visor. Se borra la marca y se combinan los dos temas.



Al borrar una marca de tema, la fecha, hora y nombre asignados a dicha marca de tema también se borran.

## Desplazamiento de temas grabados

Es posible cambiar el orden de los temas grabados.

Antes de realizar el desplazamiento  
Tema A Tema B Tema C Tema D

1	2	3	4
---	---	---	---

Después de realizar el desplazamiento

Desplace el tema C de la tercera a la segunda posición



Tema A Tema C Tema B Tema D

1	2	3	4
---	---	---	---

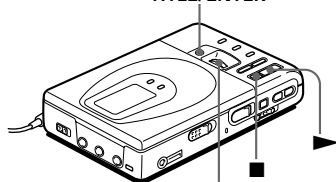
TITLE/ENTER



Dial de selección vertical

- 1** Mientras reproduce el tema que desea mover, mantenga pulsado  y pulse TITLE/ENTER. La grabadora reproduce el tema seleccionado de forma repetida. Por ejemplo, arriba, aparece "MV003→003" en el visor.
- 2** Gire el dial de selección vertical para seleccionar la nueva posición de tema. Por ejemplo, arriba, gire el dial de selección hasta que aparezca "MV003→002" en el visor. Para cancelar el desplazamiento, pulse .
- 3** Vuelva a pulsar TITLE/ENTER. El desplazamiento ha finalizado y la grabadora reproduce el tema desplazado.



También es posible desplazar el tema pulsando el dial de selección en el paso 3.

## Asignación de etiqueta a grabaciones

Es posible asignar etiqueta con letras, números y marcas a los minidisks y los temas que grabe. Es posible incluir en cada etiqueta hasta 200 caracteres y asignar a cada MD un máximo de 1700 caracteres.

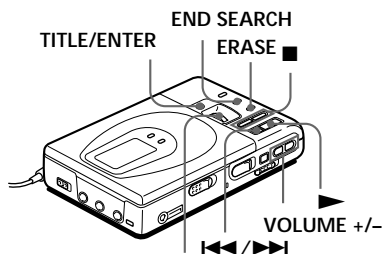

Dial de selección vertical

- 1** Reproduzca el tema al que desea asignar la etiqueta. Inserte el MD grabable al que desea asignar la etiqueta. Si ya hay un MD insertado, pulse  para que la grabadora deje de funcionar.
- 2** Pulse TITLE/ENTER. Si ha seleccionado un tema en el paso 1 anterior, la grabadora lo reproducirá de forma repetida. Un cursor parpadea en el visor.

- 3** Utilice el dial de selección vertical para seleccionar e introducir un carácter.



Girar para seleccionar.

Pulsar para introducir.

Gire el dial de selección para elegir un carácter y púselo para introducir este carácter. El cursor se desplaza hacia la derecha y se sitúa en modo de espera para esperar la entrada del siguiente carácter.

Pulse	Para
▶	Seleccionar rápidamente entre mayúsculas, minúsculas y marcas/números.
◀◀/▶▶	Desplazar el cursor a la izquierda o la derecha.
END	Insertar un espacio.
SEARCH	
ERASE	Borrar un carácter.
■	Cancelar la asignación de etiqueta.

- 4** Repita el paso 3 hasta introducir todos los caracteres de la etiqueta.

- 5** Pulse TITLE/ENTER.  
La asignación de etiqueta ha terminado.

*Para cancelar la asignación de etiqueta, pulse ■.*

### Caracteres disponibles

- Letras mayúsculas y minúsculas del alfabeto inglés
- Números de 0 a 9
- ! " # \$ % & ( ) \* + - . ; < = > ?  
@ \_ ` ' , / : \_ (espacio)

### Para volver a asignar etiquetas a grabaciones

Siga los pasos 1 y 2 para visualizar la etiqueta del tema del minidisco.

Introduzca un carácter nuevo sobre el que desea cambiar y, a continuación, pulse TITLE/ENTER.

### Notas

- No es posible volver a asignar etiquetas a minidiscos comerciales pregrabados ni a los que no estén grabados.
- La grabadora puede mostrar caracteres japoneses "Katakana", aunque no es posible asignar etiquetas con ellos.

## ► Fuentes de alimentación

Es posible utilizar la grabadora con corriente doméstica o según se indica a continuación.

En la grabadora ...

- pila recargable de ion-litio (suministrada)

Con una caja de pila suministrada ...

- pilas secas (no suministradas)

Es preferible utilizar corriente doméstica para realizar grabaciones durante un largo período de tiempo.

## Uso de una pila recargable de ion-litio

Antes de utilizar por primera vez la pila recargable de ion-litio LIP-12(H) suministrada, cárguela en la grabadora.

- 1 Conecte el adaptador de alimentación de CA suministrado.

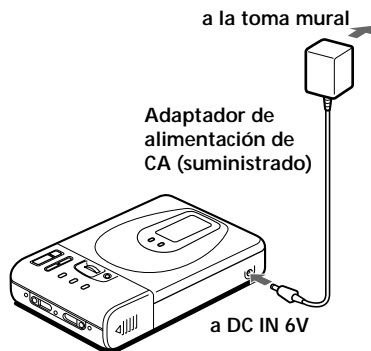

- 2 Inserte la pila LIP-12(H) en la grabadora y cierre la tapa.

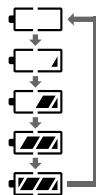
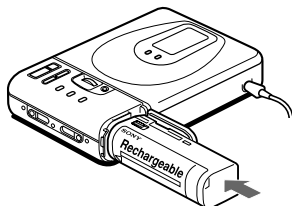

La indicación de pila aparece en el visor y la carga se inicia. Una vez terminado el proceso de carga, la indicación de pila desaparece.

## Tiempo de carga

80%	Aprox. 2,5 horas
100%	Aprox. 5 horas

(Para cargar una pila totalmente descargada)



Es posible usar la grabadora durante el proceso de carga.

## Notas

- Asegúrese de que utiliza el adaptador de alimentación de CA.
- El tiempo de carga puede variar según la condición de la pila.

## Uso de pilas secas

- 1 Fije la caja de pila suministrada.

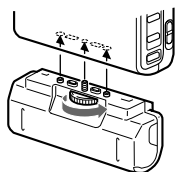

- 2 Inserte dos pilas secas LR6 (tamaño AA) (no suministradas).

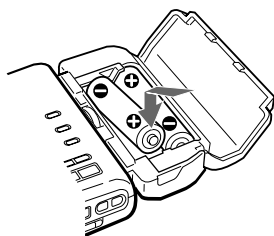

## Duración de las pilas<sup>1)</sup>

Pilas	Grabación <sup>2)</sup>	Reproducción
Pila recargable de ion-litio LIP-12(H)	Aprox. 5 horas	Aprox. 8 horas
Dos pilas secas alcalinas Sony tipo LR6 (tamaño AA)	----- <sup>3)</sup>	Aprox. 6,5 horas
LIP-12(H) + dos LR6 (tamaño AA)	----- <sup>3)</sup>	Aprox. 15 horas

<sup>1)</sup> Es posible que la duración de la pila se reduzca debido a las condiciones de funcionamiento y a la temperatura del lugar.

<sup>2)</sup> Al grabar, utilice una pila recargable completamente cargada.

<sup>3)</sup> El tiempo de grabación puede variar en función de las pilas alcalinas.

## Cuándo sustituir las pilas

Si las pilas secas o la recargable disponen de poca energía,  parpadeará o "LOW BATT" aparecerá en el visor. Sustituya las pilas secas o cargue la pila recargable.



## ► Información complementaria

### Precauciones

#### Seguridad

No sitúe objetos extraños en la toma DC IN 6 V.

#### Fuentes de alimentación

- Utilice corriente doméstica, pilas recargables de ion-litio, dos pilas tipo LR6 (tamaño AA) o batería de automóvil.
- Uso doméstico: Utilice el adaptador de alimentación de CA suministrado con esta grabadora. No use otro tipo de adaptador, ya que puede causar un funcionamiento defectuoso de la grabadora.

Polaridad del enchufe

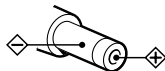

- La grabadora no se desconectará de la fuente de alimentación de CA (cable de alimentación) mientras esté conectada a la toma mural, incluso si la ha desactivado.
- Si no va a usar la grabadora durante mucho tiempo, asegúrese de desconectar el suministro de alimentación (adaptador de alimentación de CA, pilas secas, pilas recargables o cable de batería para automóvil). Para desenchufar el adaptador de alimentación de CA de la toma mural, tire del enchufe del adaptador, nunca del cable en sí.
- Uso en el automóvil: Utilice la caja de conexión para automóvil CPA-9 y el cable de batería para automóvil DCC-E260 (no suministrados).

#### Calentamiento interno

Es posible que se produzca un calentamiento interno de la grabadora si se utiliza durante mucho tiempo. En este caso, apáguela hasta que se enfríe.

#### Instalación

- No utilice nunca la unidad en un lugar donde esté expuesta a la luz excesiva, altas temperaturas, humedad ni vibraciones.
- No cubra nunca la unidad cuando la utilice con el adaptador de alimentación de CA, ya que el calentamiento interno de la grabadora puede causar daños físicos o un funcionamiento defectuoso.

#### Auriculares

##### Seguridad en carretera

No utilice los auriculares mientras conduce, monta en bicicleta o maneja cualquier vehículo motorizado, ya que supone un peligro en la carretera y es ilegal en algunas zonas. Asimismo, puede ser potencialmente peligroso escuchar la grabadora con el volumen alto mientras camina, especialmente en los pasos de peatones. Tenga extrema precaución o deje de utilizarla en situaciones potencialmente peligrosas.

##### Prevención de daños a los oídos

Evite utilizar los auriculares con el volumen alto. Los expertos en audición desaconsejan el uso continuo y con el volumen alto. Si oye pitidos en los oídos, reduzca el volumen o deje de usar la unidad.

##### Respecto por los demás

Mantenga el volumen a un nivel moderado. Esto le permitirá escuchar los sonidos del exterior y ser considerado con aquellos que se encuentran a su alrededor.

#### Cartucho del MiniDisc

- No rompa el obturador.
- No coloque el cartucho donde esté expuesto a la luz, a altas temperaturas, a la humedad ni al polvo.

## Limpieza

- Limpie la unidad con un paño suave ligeramente humedecido con agua o con una solución detergente poco concentrada. No utilice estropajos abrasivos, detergentes concentrados ni disolventes como alcohol o bencina, ya que pueden dañar el acabado de la unidad.
- Limpie el cartucho con un paño seco para eliminar la suciedad.
- Si se ha concentrado polvo en la lente, es posible que se produzca un funcionamiento defectuoso de la unidad. Asegúrese de cerrar la tapa del compartimiento de disco después de insertar o extraer un MD.

## Notas sobre las pilas

Es posible que el uso incorrecto de las pilas produzca fugas o explosión de las mismas. Para evitar estos tipos de accidentes, tome las siguientes precauciones:

- Instale los polos + y - de las pilas correctamente.
- No instale juntas pilas nuevas y usadas, ni de diferentes tipos.
- No intente volver a cargar las pilas secas.
- Si no va a utilizar la grabadora durante mucho tiempo, asegúrese de extraer las pilas.
- Si se producen fugas, límpielas a fondo y cuidadosamente para eliminar el líquido del compartimiento antes de insertar otras nuevas.

## Nota sobre el ruido mecánico

La grabadora produce ruido mecánico durante el funcionamiento, producido por el sistema de ahorro de energía, lo cual no supone ningún problema.

## Para proteger un MD grabado

Para proteger un MD contra grabación, deslice y abra la lengüeta situada en un lado del MD. En esta posición, no es posible grabar en el MD. Para volver a grabar, deslice la lengüeta a su posición anterior de forma que sea visible.

### Parte posterior del MD

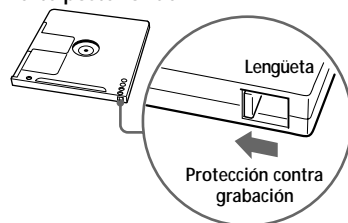

## Nota sobre la grabación digital

Esta grabadora utiliza el sistema Serial Copy Management (Gestión de copia en serie), que sólo permite realizar copias digitales de primera generación de software comercial pregrabado. Sólo es posible efectuar copias de minidiscos de grabación doméstica con la conexión analógica (salida de línea).

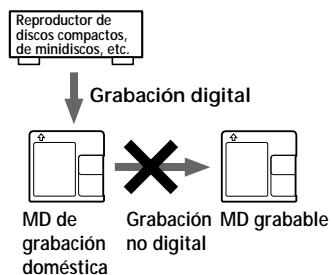









Si tiene alguna duda o algún problema con respecto a su grabadora, póngase en contacto con el proveedor Sony más próximo.

## Solución de problemas

Si el problema persiste después de realizar las comprobaciones sugeridas, póngase en contacto con el proveedor Sony más próximo.

Problema	Causa/Solución
La grabadora no funciona o funciona incorrectamente.	<ul style="list-style-type: none"><li>• Es posible que las fuentes de sonido no estén conectadas con firmeza.<ul style="list-style-type: none"><li>➔ Desconecte una vez las fuentes de sonido y vuelva a conectarlas (páginas 6, 11).</li></ul></li><li>• Se ha condensado humedad en el interior de la grabadora.<ul style="list-style-type: none"><li>➔ Extraiga el MD y sitúe la grabadora en un lugar templado durante varias horas hasta que se evapore la humedad.</li></ul></li><li>• Las pilas secas o la pila recargable están débiles (☐ o "LOW BATT" parpadea).<ul style="list-style-type: none"><li>➔ Cargue la pila recargable o sustituya las pilas secas (páginas 26, 27).</li></ul></li><li>• No ha instalado la pila recargable o las pilas secas correctamente.<ul style="list-style-type: none"><li>➔ Instale las pilas correctamente (página 27).</li></ul></li><li>• Ha pulsado un botón mientras la indicación de disco giraba rápidamente.<ul style="list-style-type: none"><li>➔ Espere a que la indicación gire lentamente.</li></ul></li><li>• El volumen de grabación es demasiado bajo.</li><li>• Al grabar digitalmente desde un reproductor portátil de discos compactos, no utilizó la alimentación de CA o no desactivó las funciones de protección contra omisión del sonido como ESP (página 11).</li><li>• La grabación analógica se ha realizado utilizando un cable de conexión con atenuador.<ul style="list-style-type: none"><li>➔ Emplee un cable de conexión sin atenuador (página 6).</li></ul></li><li>• Ha desenchufado el adaptador de alimentación de CA durante la grabación o se ha producido un corte de suministro eléctrico.</li><li>• Durante el funcionamiento, la grabadora recibió un golpe mecánico, demasiada electricidad estática, tensión de alimentación anormal causada por relámpagos, etc.<ul style="list-style-type: none"><li>➔ Vuelva a poner la unidad en funcionamiento de la siguiente forma.<ol style="list-style-type: none"><li>1 Desconecte todas las fuentes de alimentación.</li><li>2 No use la grabadora durante 30 segundos aproximadamente.</li><li>3 Conecte la fuente de alimentación.</li></ol></li></ul></li></ul>

Problema	Causa/Solución
El nivel de sonido es muy bajo o no se oye el sonido a través de los auriculares.	<ul style="list-style-type: none"> <li>• No ha conectado la toma de los auriculares con firmeza. <ul style="list-style-type: none"> <li>➔ Conecte la toma de los auriculares al mando a distancia firmemente. Conecte la toma del mando a distancia a la toma /REMOTE firmemente.</li> </ul> </li> <li>• El volumen es demasiado bajo. <ul style="list-style-type: none"> <li>➔ Pulse VOLUME +/- (VOL +/- en el mando a distancia) para ajustar el volumen.</li> </ul> </li> <li>• La función AVLS está activada. <ul style="list-style-type: none"> <li>➔ Deslice AVLS a la posición NORM (página 19).</li> </ul> </li> </ul>
El MD no se reproduce desde el primer tema.	<ul style="list-style-type: none"> <li>• El disco en reproducción se detiene antes de llegar al último tema. <ul style="list-style-type: none"> <li>➔ Pulse  varias veces o abra y cierre la tapa una vez para retroceder al comienzo del disco y, a continuación, vuelva a iniciar la reproducción después de comprobar el número de tema en el visor.</li> </ul> </li> </ul>
El sonido de reproducción se omite.	<ul style="list-style-type: none"> <li>• La grabadora está situada en un lugar donde recibe vibraciones constantes. <ul style="list-style-type: none"> <li>➔ Sitúe la grabadora sobre una superficie estable.</li> </ul> </li> <li>• Es posible que un tema muy corto produzca omisión de sonido.</li> </ul>
El sonido presenta mucha electricidad estática.	<ul style="list-style-type: none"> <li>• El magnetismo intenso de un televisor o dispositivo similar interfiere con el funcionamiento de la grabadora. <ul style="list-style-type: none"> <li>➔ Aleje la grabadora de la fuente de que procede el magnetismo intenso.</li> </ul> </li> </ul>
No es posible localizar las marcas de tema.	<ul style="list-style-type: none"> <li>• Ha pulsado  después de pulsar  o .</li> <li>➔ Pulse  antes de pulsar  o .</li> </ul>
No se inicia la carga de la pila recargable.	<ul style="list-style-type: none"> <li>• No ha insertado la pila recargable correctamente o no ha conectado el adaptador de alimentación de CA correctamente. <ul style="list-style-type: none"> <li>➔ Inserte la pila o conecte el adaptador correctamente.</li> </ul> </li> </ul>
El reloj se retrasa o el visor parpadea.	<ul style="list-style-type: none"> <li>• La pila incorporada en el reloj está descargada. <ul style="list-style-type: none"> <li>➔ Conecte el adaptador de alimentación de CA a la toma DC IN 6 V de la grabadora y a la toma mural para cargar la pila incorporada. Después de la carga, vuelva a ajustar el reloj (página 16). Tenga en cuenta que es posible que el reloj se adelante o se atrase hasta un máximo de aproximadamente 2 minutos por mes en condiciones normales.</li> </ul> </li> </ul>

## Limitaciones del sistema

El sistema de grabación de la grabadora MiniDisc es radicalmente diferente al utilizado en platinas de cassettes y de cintas DAT, y se caracteriza por las limitaciones que se enumeran a continuación. No obstante, tenga en cuenta que estas limitaciones se deben a la naturaleza inherente del sistema de grabación de minidisks en sí y no a razones mecánicas.

Problema	Causa
Aparece "TR FULL" incluso antes de que el disco alcance el tiempo máximo de grabación (60 o 74 minutos).	Si ha grabado 254 temas en el disco, aparece "TR FULL" independientemente del tiempo total de grabación. No es posible grabar más de 254 temas en el disco. Para continuar la grabación, borre los temas que no necesite.
Aparece "TR FULL" incluso antes de que el disco alcance el número de tema o el tiempo de grabación máximos.	Si graba y borra datos repetidamente, éstos pueden fragmentarse y dispersarse. Aunque es posible leer los datos dispersos, cada fragmento se cuenta como un tema. En este caso, es posible que el número de temas alcance 254 y no pueda realizar grabaciones posteriores. Para continuar la grabación, borre los temas que no necesite.
No es posible borrar las marcas de tema.	Si los datos de un tema se fragmentan, no es posible borrar la marca de tema de un fragmento de una duración inferior a 12 segundos. No es posible combinar un tema grabado en modo estereofónico con otro grabado en modo monofónico, y tampoco puede combinarse un tema grabado con la conexión digital con otro grabado con la conexión analógica.
El tiempo restante de grabación no aumenta incluso después de borrar muchos temas cortos.	Los temas de duración inferiores a 12 segundos no se cuentan y, por lo tanto, es posible que al borrarlos no se produzca un aumento del tiempo de grabación.
Es posible que el tiempo total de grabación y el tiempo restante del disco no completen el tiempo máximo de grabación (60 o 74 minutos).	La grabación se realiza en unidades mínimas de 2 segundos por unidad, independientemente de la duración del material. Incluso si la última unidad de grabación es inferior a 2 segundos, ésta se cuenta como una unidad de 2 segundos. A continuación, se introduce un espacio de 2 segundos antes de que la grabación vuelva a iniciarse para evitar que la última unidad del tema anterior se borre. Por lo tanto, es posible que el contenido grabado sea más corto que la capacidad máxima de grabación.
Es posible que los temas editados presenten ausencias de sonido durante operaciones de búsqueda.	Es posible que la fragmentación de datos produzca ausencias momentáneas de sonido durante la búsqueda, ya que los temas se reproducen a una velocidad superior a la de reproducción normal.

## Mensajes

Si los mensajes de error siguientes parpadean en el visor, compruebe la tabla que aparece a continuación.

Mensaje de error	Significado/Solución sugerida
BLANK DISC	<ul style="list-style-type: none"><li>• Ha insertado un MD en blanco.<ul style="list-style-type: none"><li>➔ Inserte un MD grabado.</li></ul></li></ul>
DISC ERR	<ul style="list-style-type: none"><li>• La grabadora no puede leer el disco (está arañado o sucio).<ul style="list-style-type: none"><li>➔ Vuelva a insertar el disco o sustitúyalo.</li></ul></li></ul>
DISC FULL	<ul style="list-style-type: none"><li>• No hay más espacio en el disco para grabar (menos de 12 segundos disponibles).<ul style="list-style-type: none"><li>➔ Sustituya el disco.</li></ul></li></ul>
BUSY	<ul style="list-style-type: none"><li>• Ha intentado utilizar la grabadora mientras ésta accedía a los datos grabados.<ul style="list-style-type: none"><li>➔ Espere hasta que el mensaje desaparezca (en casos excepcionales, es posible que tarde de 2 a 3 minutos).</li></ul></li></ul>
NAME FULL	<ul style="list-style-type: none"><li>• Ha intentado introducir más de 200 caracteres de nombre de tema o de disco, o los caracteres introducidos en el MD son superiores a 1700.<ul style="list-style-type: none"><li>➔ Introduzca los caracteres dentro del límite.</li></ul></li></ul>
Hi DC in	<ul style="list-style-type: none"><li>• La tensión de alimentación es demasiado alta (no se utiliza el adaptador de alimentación de CA suministrado o el cable de batería para automóvil recomendado).<ul style="list-style-type: none"><li>➔ Utilice el adaptador suministrado o el cable recomendado.</li></ul></li></ul>
HOLD	<ul style="list-style-type: none"><li>• La grabadora está bloqueada.<ul style="list-style-type: none"><li>➔ Deslice HOLD para desbloquear la grabadora (página 21).</li></ul></li></ul>
LOW BATT	<ul style="list-style-type: none"><li>• Las pilas están agotadas.<ul style="list-style-type: none"><li>➔ Cargue la pila recargable o sustituya las pilas secas (páginas 26, 27).</li></ul></li></ul>
MEM OVER	<ul style="list-style-type: none"><li>• Ha intentado grabar cuando el visor no muestra ninguna indicación, con la videgrabadora colocada en un lugar donde recibe vibraciones constantes.<ul style="list-style-type: none"><li>➔ Sitúe la grabadora en una superficie estable e inicie de nuevo la grabación.</li></ul></li></ul>
NO COPY	<ul style="list-style-type: none"><li>• Ha intentado realizar una copia de un disco protegido con el sistema Serial Copy Management (Gestión de copia serie). No es posible realizar copias de una fuente conectada digitalmente grabada mediante la conexión digital.<ul style="list-style-type: none"><li>➔ Utilice la conexión analógica en su lugar (página 6).</li></ul></li></ul>
NO DISC	<ul style="list-style-type: none"><li>• Ha intentado reproducir o grabar sin insertar ningún disco en la grabadora.<ul style="list-style-type: none"><li>➔ Inserte un MD.</li></ul></li></ul>

Mensaje de error	Significado/Solución sugerida
NO SIGNAL	<ul style="list-style-type: none"> <li>• La grabadora no ha podido detectar señales de entrada digitales.               <ul style="list-style-type: none"> <li>➔ Compruebe que ha conectado la fuente con firmeza (página 11).</li> </ul> </li> </ul>
P/B ONLY	<ul style="list-style-type: none"> <li>• Ha intentado grabar o editar en un MD comercial pregrabado (P/B significa reproducción).               <ul style="list-style-type: none"> <li>➔ Inserte un MD grabable.</li> </ul> </li> </ul>
PROTECTED	<ul style="list-style-type: none"> <li>• Ha intentado grabar o editar en un MD con la lengüeta en la posición de protección contra grabación.               <ul style="list-style-type: none"> <li>➔ Deslice la lengüeta a su posición anterior (página 30).</li> </ul> </li> </ul>
SORRY	<ul style="list-style-type: none"> <li>• Ha intentado borrar una marca de tema mientras reproducía el MD o al principio del primer tema.</li> <li>• Ha intentado borrar una marca de tema para combinar temas que la grabadora no puede combinar (por la limitación del sistema).</li> </ul>
TEMP OVER	<ul style="list-style-type: none"> <li>• Se ha producido un calentamiento interno en la grabadora.               <ul style="list-style-type: none"> <li>➔ Deje que se enfríe.</li> </ul> </li> </ul>
TR FULL	<ul style="list-style-type: none"> <li>• No hay más espacio para datos nuevos cuando edita el MD.               <ul style="list-style-type: none"> <li>➔ Borre los temas que no necesite (página 22).</li> </ul> </li> </ul>
TrPROTECT	<ul style="list-style-type: none"> <li>• Ha intentado grabar o editar en un tema protegido contra borrado.               <ul style="list-style-type: none"> <li>➔ Grabe o edite en otros temas.</li> </ul> </li> </ul>

## Especificaciones

### Sistema

Sistema de reproducción de audio

Sistema MiniDisc audiodigital

Propiedades del diodo láser

Material: GaAlAs

Longitud de onda:  $\lambda = 780 \text{ nm}$

Duración de emisión: continua

Salida de láser: inferior a  $44,6 \mu\text{W}$

(Esta salida es el valor medido a una distancia de 200 mm de la superficie de la lente del bloque de recogida óptico con una apertura de 7 mm).

Tiempo de grabación y reproducción

Máximo 74 minutos (MDW-74, grabación estereofónica)

Máximo 148 minutos (MDW-74, grabación monofónica)

Revoluciones

400 rpm a 900 rpm (CLV)

Corrección de error

Advanced Cross Interleave Reed Solomon Code (ACIRC)

Frecuencia de muestreo

44,1 kHz

Convertidor de velocidad de muestreo

Entrada: 32 kHz/44,1 kHz/48 kHz

Codificación

Adaptive Transform Acoustic Coding (ATRAC)

Sistema de modulación

EFM (Modulación de ocho a catorce)

Número de canales

2 canales estereofónicos

1 canal monofónico

Respuesta de frecuencia

20 a 20.000 Hz  $\pm 3 \text{ dB}$

Fluctuación y trémolo

Inferior al límite medible

Entradas

Micrófono: minitoma estéreo, 0,22–0,78 mV

Entrada de línea: minitoma estéreo, 69–194 mV

Entrada óptica (digital): minitoma óptica (digital)

Salidas

Auriculares: minitoma estéreo, nivel máximo de salida de 5 mW+ 5 mW, impedancia de carga de 16 ohmios

Salida de línea: minitoma estéreo, 194 mV, impedancia de carga de 10 kilohmios

### General

Requisitos de alimentación

Adaptador de alimentación de CA Sony (suministrado)

conectado a la toma DC IN 6 V:

220–230 V AC, 50/60 Hz (modelo europeo)

230–240 V AC, 50/60 Hz (modelo para el Reino Unido)

Pila recargable de ion-litio LIP-12(H) (suministrada)

Dos pilas alcalinas LR6 (tamaño AA) (no suministradas)

Duración de las pilas

Consulte el apartado "Duración de las pilas" (página 27)

Dimensiones

Aprox. 109,5 x 19,7 x 77 mm (an/al/f)

Masa

Aprox. 190 g sólo la grabadora

Aprox. 240 g incluidos MD grabable y pila recargable de ion-litio LIP-8

Accesorios suministrados

Adaptador de alimentación de CA (1)

Auriculares con mando a distancia (1)

Pila recargable de ion-litio LIP-12(H) (1)

Caja de pila seca (1)

Bolsa de transporte (1)



## Accesorios opcionales

Pila recargable de ion-litio LIP-12(H)  
Adaptador de microenchufe (minienchufe estéreo → microenchufe) PC-MP1HG  
Cable óptico  
POC-15B, POC-15AB, POC-DA12SP  
Cable de línea RK-G129, RK-G136  
Micrófonos estéreo ECM-717, ECM-MS907, ECM-MS957  
Auriculares estéreo\* MDR-series  
Altavoces activos SRS-A41, SRS-A91  
Minidiscos grabables Serie MDW  
Estuche de transporte MiniDisc CK-MD4  
Archivador MiniDisc CK-MD10

Es posible que su proveedor no disponga de algunos de los accesorios enumerados. Pídale más información sobre los accesorios disponibles en su país.

Las patentes EE.UU. y extranjeras han sido otorgadas por Dolby Laboratories Licensing Corporation.

Diseño y especificaciones sujetos a cambio sin previo aviso.

---

## Qué es un MD?

### Funcionamiento de los minidiscos

Existen dos tipos de minidiscos (MD): comerciales (pregabados) y grabables (en blanco). Los primeros, grabados en estudio, pueden reproducirse casi indefinidamente. No obstante, no es posible grabar en ellos, como ocurre en las cintas de cassette. Para grabar, debe utilizar “minidiscos grabables”.

#### *Minidiscos comerciales pregabados*

Estos minidiscos se graban y se reproducen como los discos compactos (CD) estándar. Un haz láser enfoca los surcos de la superficie del MD y devuelve la información recogida a la lente de la grabadora. A continuación, ésta decodifica las señales y las reproduce como música.

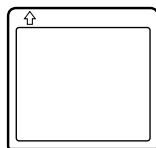

#### *Minidiscos grabables*

Estos minidiscos, de tecnología magneto-óptica (MO), pueden grabarse tantas veces como se desee. El láser situado en el interior de la grabadora aplica calor al MD, desmagnetizando la capa magnética de éste. A continuación, la grabadora aplica un campo magnético a dicha capa. Este campo se corresponde exactamente con las señales de audio que genera la fuente conectada (las polaridades norte y sur se igualan a los números “1” y “0” digitales). El MD desmagnetizado adopta la polaridad del campo magnético, dando como resultado un MD grabado.

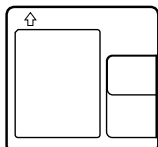

## ¿Por qué el MD tiene un tamaño tan reducido?

El minidisco de 2,5 pulgadas, embalado en un cartucho de plástico con aspecto similar a un disquete de 3,5 pulgadas (consulte la ilustración anterior), utiliza una nueva tecnología de compresión de audio digital llamada ATRAC (Adaptive TRansform Acoustic Coding). Para almacenar más sonido en menos espacio, el sistema ATRAC extrae y codifica sólo aquellos componentes de frecuencia realmente audibles para el oído humano.

### Acceso aleatorio rápido

Al igual que los discos compactos, los minidiscos ofrecen acceso aleatorio instantáneo al comienzo de cualquier tema musical. Los minidiscos comerciales pregrabados se graban con direcciones de localización correspondientes a cada selección musical.

Los minidiscos grabables se fabrican con "Área de índice de usuario" que contiene el orden de la música. El sistema de índice (TOC) es similar al "sistema de gestión de directorios" de los disquetes. Expresado de otra forma, las direcciones de inicio y fin de todos los temas musicales grabados en el disco se almacenan en esta zona, lo que permite acceder aleatoriamente al comienzo de cualquier tema al introducir el número de éste (AMS), así como asignar etiqueta a la posición con un nombre de tema de la misma forma que se asigna nombre a un fichero de un disquete.

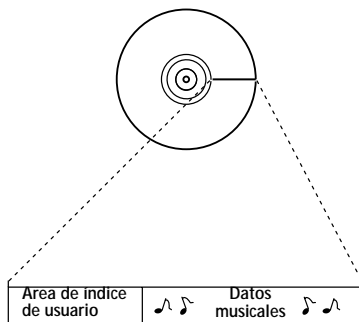

Contiene el orden y los puntos de inicio/fin de la música.

### Memoria resistente a los golpes

Un inconveniente importante de los sistemas de lectura óptica es que pueden omitir o anular el sonido si la unidad está expuesta a vibraciones. El sistema del MD resuelve este problema mediante el uso de memoria intermedia que almacena datos de audio.

## Controles

Para más información, consulte las páginas que aparecen entre paréntesis.

### Grabadora

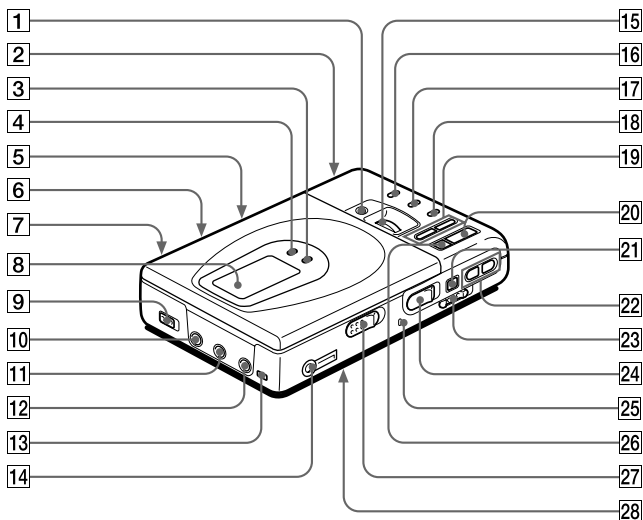

- 1 Botón TITLE/ENTER (23)
- 2 Compartimento de pilas (en la parte inferior) (25)
- 3 Botón MODE (17)
- 4 Botón DISPLAY (15, 19)
- 5 Conmutador MIC SENS (en la parte inferior) (12)
- 6 Conmutador AVLS (en la parte inferior) (18)
- 7 Toma DC IN 6V (en la parte posterior) (6)
- 8 Visor (15, 19)
- 9 Conmutador SYNCHRO REC (sincrograbación) (11)
- 10 Toma MIC (PLUG IN POWER) (12)
- 11 Toma LINE IN (OPTICAL) (6, 11)
- 12 Toma LINE OUT (20)
- 13 Botón DIGITAL MEGA BASS (18)

- 14 (auriculares)/toma REMOTE (8)
- 15 Dial de selección vertical (17, 23)
- 16 Botón TRACK MARK (22)
- 17 Botón END SEARCH (7)
- 18 Botón ERASE (21)
- 19 Botón (búsqueda /AMS) (7, 9)
- 20 Botón (reproducción) (7, 9)
- 21 Botón (pausa) (7, 9)
- 22 Botón VOLUME +/- (9)
- 23 Conmutador HOLD (19)
- 24 Conmutador REC (grabación) (7)
- 25 Indicador de grabación (14)
- 26 Botón (detención) (7, 9)
- 27 Botón OPEN (6)
- 28 Botón CLOCK SET (en la parte inferior) (16)

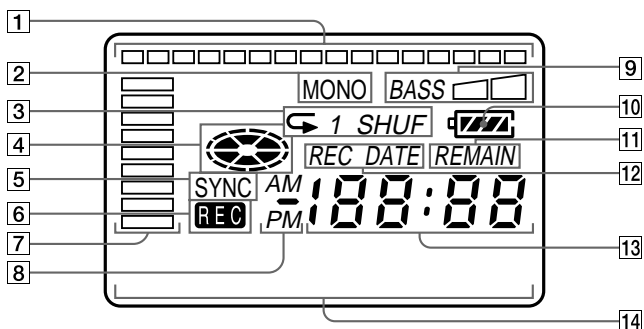

- 1** Puntero de posición (15, 20)  
Muestra la posición actual en el MD.  
El punto de grabación o de reproducción parpadea y la parte grabada se ilumina.

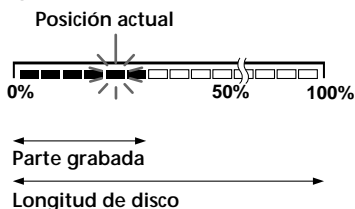

- 2** Indicación MONO (sonido monofónico)  
**3** Indicación de modo de reproducción  
Muestra el modo de reproducción del MD.  
**4** Indicación de disco  
Muestra que el disco gira para realizar la grabación, la reproducción o la edición de un MD.  
**5** Indicación SYNC (sincrograbación)  
**6** Indicación REC (7)  
Se ilumina durante la grabación. Si parpadea, la grabadora se encuentra en el modo de grabación en espera.

- 7** Medidor de nivel  
Muestra el volumen del MD en reproducción o en grabación.  
**8** Indicación AM/PM (16)  
Se ilumina junto con la indicación de hora en el sistema de 12 horas.  
**9** Indicación de elevación de graves (19)  
**10** Indicación de pila (26)  
Muestra la condición de la pila.  
**11** Indicación REMAIN (temas/tiempo restante) (15, 20)  
Se ilumina junto con el tiempo restante del tema y del MD o con el número restante de temas.  
**12** Indicación REC DATE (fecha actual/de grabación)  
Se ilumina junto con la fecha y la hora de grabación del MD. Si sólo se ilumina "DATE", el visor muestra la fecha y la hora actuales.  
**13** Indicación de tiempo (15, 20)  
Muestra el tiempo de grabación, la hora actual y el tiempo transcurrido del tema o del MD en grabación o en reproducción.  
**14** Indicación de información de caracteres (15, 20)  
Muestra los nombres de disco y tema, la fecha, los mensajes de error, los números de tema, etc.

## Auriculares con mando a distancia

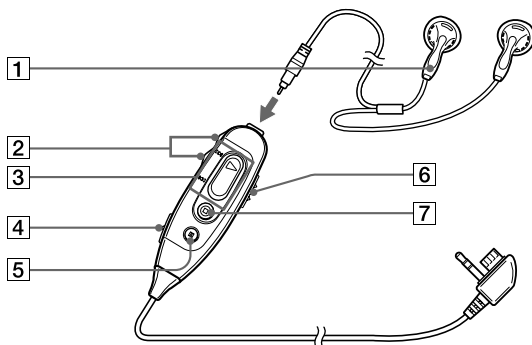

- 1** Auriculares  
Es posible sustituirlos por otros opcionales.
- 2** Botones VOL (volumen) +/- (9)
- 3** Botones ► (reproducción) / ◀◀ / ▶▶ (búsqueda, AMS)  
Pulse ► para la reproducción. Durante ésta, pulse el lado ◀◀ para localizar el comienzo de los temas actuales o de los anteriores, o para buscar hacia atrás; o pulse el lado ▶▶ para localizar el comienzo de los temas posteriores o para buscar hacia delante.
- 4** Botón TRACK MARK (22)
- 5** Botón ■■ (pausa) (7, 9)
- 6** Conmutador HOLD (19)  
Deslicelo para bloquear los controles del mando a distancia.
- 7** Botón ■ (detención) (7, 9)

## **AVISO**

Para evitar o risco de incêndios ou de choques eléctricos, não exponha o aparelho à chuva ou à humidade.

Para evitar choques eléctricos, não abra a caixa. A assistência técnica só deve ser efectuada por pessoal qualificado.

### **Precauções**

A utilização de instrumentos ópticos com este produto aumenta o risco de lesões oculares.

### **Informação**

O VENDEDOR NÃO SERÁ, EM NENHUMA CIRCUNSTÂNCIA, RESPONSÁVEL POR QUAISQUER DANOS DIRECTOS, ACIDENTAIS OU CONSEQUENCIAIS, DE QUALQUER NATUREZA, OU PERDAS OU DESPESAS RESULTANTES DE QUALQUER PRODUTO DEFETUOSO OU DA UTILIZAÇÃO DE QUALQUER PRODUTO.

“MD WALKMAN” é uma marca comercial da Sony Corporation.

## Bem-vindo!

Bem-vindo ao mundo dos MiniDiscos! Eis algumas das capacidades e funções do novo Gravador de MiniDiscos.

- Gravação de alta fidelidade - gravação de alta fidelidade com baixo nível de ruído e de distorção através do jack de entrada óptico digital.
- Botão jog dial vertical — Para seleccionar as faixas pretendidas, tudo o que tem a fazer é rodar o botão.
- Gravação digital sincronizada — O gravador inicia e pára automaticamente a gravação em sincronia com o equipamento digital ligado.
- Conversor de frequência de amostragem — Este conversor permite gravar programas de equipamentos digitais com outras frequências de amostragem, por exemplo, de um sintonizador BS ou de um deck do DAT.
- Gravação prolongada com som mono — Pode gravar um máximo de 148 minutos num disco, utilizando a gravação mono.
- Caracteres "Kana" disponíveis — Este aparelho pode utilizar caracteres japoneses "Katakana" para um título ou faixa do disco.
- Indicador de posição — O visor mostra a posição actual no disco.
- Função de gravação da data e hora — O relógio integrado grava automaticamente a data e a hora sempre que fizer uma gravação.
- Função de título — O visor mostra os títulos do disco e das faixas durante a reprodução/gravação de um MD.

# Índice

---

**Gravar um MD imediatamente! ..... 6**

---

**Reproduzir um MD imediatamente! ..... 8**

---

**Vários métodos de gravação ..... 10**

Duas formas de ligar a uma fonte de som ..... 10

Gravar com uma entrada digital ..... 11

    Para iniciar/terminar a gravação com o leitor

        (Gravação sincronizada) ..... 11

Gravar a partir de um microfone ..... 12

Gravar em mono para duplicar o tempo normal de gravação ..... 13

Regular manualmente o nível de gravação (Gravação manual) .... 13

Verificar o tempo restante ou a posição de gravação ..... 14

Acertar o relógio para introduzir a hora gravada ..... 16

---

**Vários métodos de reprodução ..... 17**

Seleccionar directamente o número ou o nome da faixa ..... 17

Reproduzir faixas repetidamente ..... 17

Intensificar os graves(DIGITAL MEGA BASS) ..... 18

Proteger os seus ouvidos (AVLS) ..... 18

Verificar o tempo restante ou a posição de reprodução ..... 19

Bloquear os comandos (HOLD) ..... 20

Efectuar uma ligação a um sistema estéreo ..... 20



---

<b>Montar faixas gravadas .....</b>	<b>21</b>
Apagar faixas .....	21
Para apagar uma faixa .....	21
Para apagar o disco .....	21
Adicionar uma marca de faixa .....	22
Apagar uma marca de faixa .....	22
Mover faixas gravadas .....	23
Etiquetar gravações .....	23

---

<b>Fontes de alimentação .....</b>	<b>25</b>
Utilizar uma pilha recarregável de íões de lítio .....	25
Utilizar pilhas secas .....	26

---

<b>Informações adicionais .....</b>	<b>27</b>
Precauções .....	27
Detecção de avarias .....	29
Limitações do sistema .....	31
Mensagens .....	32
Especificações .....	34
O que é um MD? .....	35
Observar os comandos .....	37

# Gravar um CD imediatamente!

O som proveniente de leitores de CD, gravadores de cassetes, etc., é enviado como um sinal analógico mas é gravado digitalmente como som estéreo. Para gravar a partir de uma fonte digital, consulte "Gravar com uma entrada digital" (página 11).

## 1 Ligações.

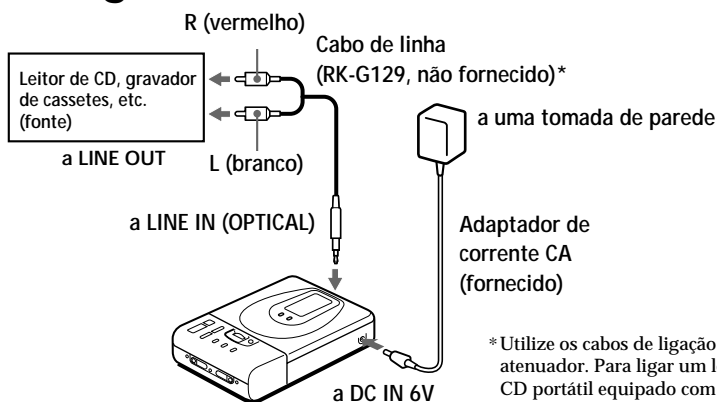

\* Utilize os cabos de ligação sem um atenuador. Para ligar um leitor de CD portátil equipado com uma mini-ficha tipo jack, utilize o cabo de ligação RK-G136 (não fornecido).

## 2 Introduza um MD "gravável".

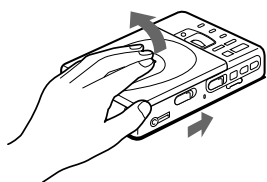

- 1 Faça deslizar OPEN e abra a tampa.

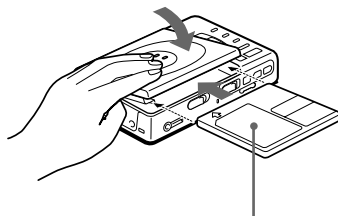

- 2 Introduza um MD "gravável" com a etiqueta virada para cima e carregue na tampa para baixo para a fechar.

### 3 Gravar um MD.

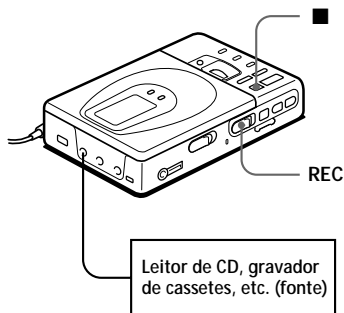

- ① Carregue e faça deslizar REC para a direita.  
A indicação "REC" acende-se e a gravação é iniciada.
- ② Reproduza o CD ou a cassette que pretende gravar.

Para parar a gravação, carregue em ■. As indicações "Toc Edit" piscam durante a gravação dos dados (os pontos de início e de fim da faixa, etc.). Não mova nem abane o gravador nem o desligue da fonte de alimentação enquanto a indicação estiver a piscar no visor.

Para	Carregue em
Efectuar uma pausa	<sup>1)</sup>    novamente para continuar a gravação.
Gravar a partir do fim da gravação anterior.	END SEARCH e faça deslizar REC.
Gravar uma parte sobre a gravação anterior.	▶, ▶▶ ou ◀◀ para procurar o ponto de início da gravação e em ■ para parar. Em seguida, faça deslizar REC.
Retirar o MD.	■ e abra a tampa. <sup>2)</sup>

<sup>1)</sup> No ponto em que carregou em || é acrescentada uma marca de faixa; o resto da faixa será contado como uma faixa nova.

<sup>2)</sup> Depois de abrir a tampa, o ponto onde a gravação deve começar muda para o início da primeira faixa. Verifique no visor o ponto de início da gravação.

#### Se a gravação não for iniciada

- Verifique se o gravador não está bloqueado (página 20).
- Verifique se o MD não está protegido contra gravações (página 28).
- Não é possível gravar sobre MD "premastered".



- O nível do som gravado é regulado automaticamente.
- Pode controlar o som durante a gravação. Ligue os auscultadores fornecidos com o telecomando a ◁/REMOTE e regule o volume carregando em VOLUME +/- (VOL +/- no telecomando). Isto não afecta o nível de gravação.

# Reproduzir um MD imediatamente!

Para utilizar o gravador com uma pilha recarregável ou com pilhas secas, consulte "Fontes de alimentação" (páginas 25, 26).

## 1 Ligações.

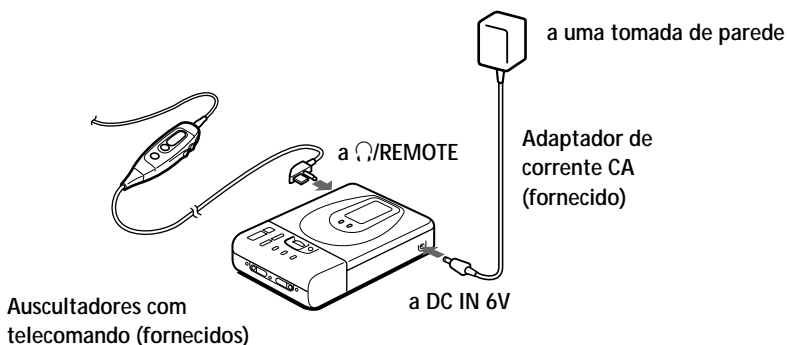

## 2 Introduza um MD.

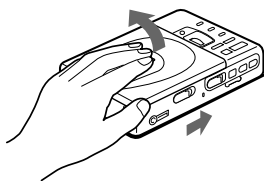

- 1 Faça deslizar OPEN e abra a tampa.

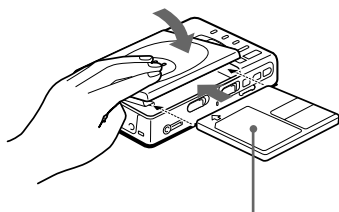

- 2 Introduza um MD com a etiqueta virada para cima e carregue na tampa para baixo para a fechar.

### 3 Reproduza um MD.

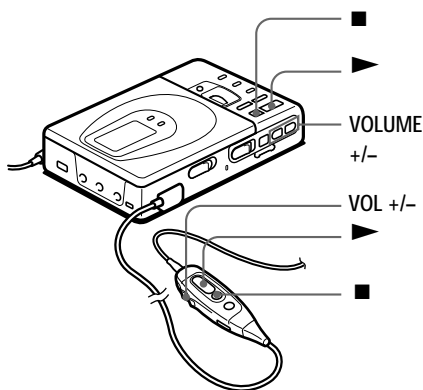

- ① Carregue em ►.  
Ouve-se um sinal sonoro curto nos auscultadores.
- ② Carregue em VOLUME (VOL no telecomando) +/- para regular o volume.  
O volume aparece indicado no visor.

Para parar a reprodução, carregue em ■.  
Ouve-se um sinal sonoro longo nos auscultadores.

Para	Carregue (Sinais sonoros que se ouvem nos auscultadores)
Efectuar uma pausa	■ (Sinais sonoros curtos e contínuos) em ■ novamente para retomar a reprodução
Procurar o início da faixa actual	uma vez em ◀◀ (três sinais sonoros curtos)
Procurar o início da faixa seguinte	uma vez em ▶▶ (dois sinais sonoros curtos)
Recuar durante a reprodução <sup>1)</sup>	em ◀◀ sem soltar
Avançar durante la reprodução <sup>1)</sup>	em ▶▶ sem soltar
Retirar o MD	em ■ e abra a tampa. <sup>2)</sup>

<sup>1)</sup> Para avançar ou recuar rapidamente sem ouvir a gravação, carregue em ■ e continue a carregar em ◀◀ ou em ▶▶.

<sup>2)</sup> Depois de abrir a tampa, o ponto onde a gravação deve começar muda para o início da primeira faixa.

*Se a gravação não for iniciada*  
Verifique se o gravador não está bloqueado (página 20).



A reprodução muda automaticamente de estéreo para mono de acordo com a fonte de som.

## ► *Vários métodos de gravação*

### Duas formas de ligar a uma fonte de som

A ficha tipo jack de entrada deste gravador funciona tanto como uma ficha tipo jack de entrada digital como analógica. Ligue o gravador a um leitor de CD ou a um gravador de cassetes utilizando a entrada digital ou analógica. Para gravar utilizando uma entrada digital, consulte “Gravar com uma entrada digital” (página 11) e, para gravar utilizando uma entrada analógica, consulte “Gravar um MD imediatamente!” (página 6).

### Diferenças entre as entradas digitais e analógicas

Diferença \ Entrada	Entrada digital	Entrada analógica (linha)
Fonte susceptível de ser ligada	Equipamento com uma ficha tipo jack de saída óptica digital	Equipamento com uma ficha tipo jack de saída analógica (linha)
Cabo utilizável	Cabo digital (com uma ficha óptica ou com uma mini-ficha óptica)	Cabo de linha (com duas fichas RCA ou uma mini-ficha estéreo)
Sinal da fonte	Digital	Analógico O sinal enviado para o gravador é analógico, mesmo se estiver ligada uma fonte digital (como um CD).
Números de faixas gravadas	Marcados (copiados) automaticamente • nas mesmas posições da fonte. • quando é efectuada uma pausa no gravador durante a gravação.	Marcados automaticamente • decorridos mais de 2 segundos de um segmento em branco ou de nível reduzido. • quando é efectuada uma pausa durante a gravação. Pode apagar marcas desnecessárias após a gravação (“Apagar uma marca de uma faixa”, página 22).
Nível do som gravado	Idêntico à fonte	Regulado automaticamente. Também pode ser regulado manualmente (“Regular manualmente o nível de gravação”, página 13).

#### **Notas**

As marcas das faixas podem ser copiadas de forma incorrecta:

- quando gravar a partir de alguns leitores de CD ou de leitores multi-discos utilizando uma entrada digital.
- quando a fonte estiver em modo de reprodução aleatória ou em modo de reprodução de programas durante a gravação utilizando uma entrada digital. Neste caso, reproduza a fonte em modo de reprodução normal.

## Gravar com uma entrada digital

Este aparelho está equipado com um conversor de frequência de amostragem para que possa gravar programas a partir de equipamento digital utilizando outras frequências de amostragem, como por exemplo um sintonizador BS ou um deck DAT.

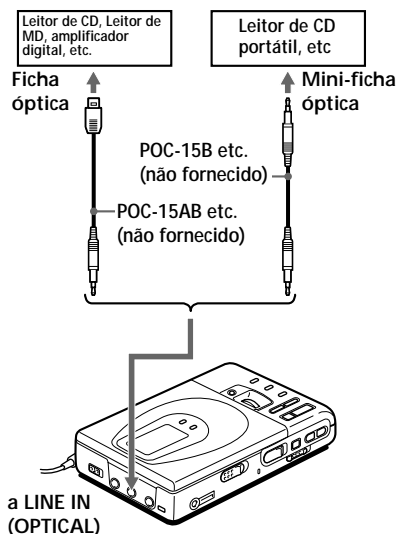

- 1 Introduza um MD "gravável" e inicie a gravação.  
Para informações sobre as operações de gravação, consulte "Gravar um MD imediatamente!" (página 6). Para gravar a partir de um leitor de CD portátil, coloque o leitor de CD em modo de pausa e, em seguida, inicie a gravação.

**A ficha tipo jack LINE IN (OPTICAL) pode ser utilizada tanto para entrada digital como analógica**

O gravador reconhece automaticamente o tipo do cabo de linha e muda para entrada digital ou analógica.

## Notas

- Só pode efectuar uma gravação digital a partir de uma saída de tipo óptico.
- Jos äänitât kannettavasta CD-soittimesta, käytä verkkolaitetta ja poista käytöstä ääritäinänvaimennustoiminto (kuten ESP\*)
- \* Protecção electrónica contra choques

## Para iniciar/parar a gravação em sincronia com o leitor da fonte (Gravação sincronizada)

Pode efectuar gravações digitais de uma fonte digital num MD.

Antes de efectuar a gravação sincronizada, faça as ligações à fonte digital com um cabo digital e introduza um MD gravável.

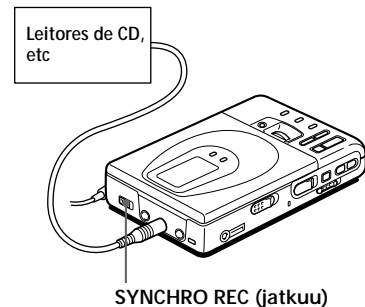

- 1 Faça deslizar SYNCHRO REC para ON.  
A indicação "SYNC" aparece no visor.

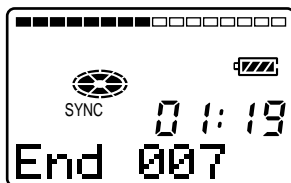

continua

- 2 Carregue e faça deslizar REC para a direita.  
O gravador entra em modo de espera para gravação.
- 3 Reproduza o som da fonte.  
O gravador inicia a gravação quando recebe o som reproduzido.

Para parar a gravação, carregue em ■.



- Durante a gravação sincronizada, não pode introduzir manualmente uma pausa.
- Se, durante uma gravação sincronizada, o leitor não emitir qualquer som durante mais de 3 segundos, o gravador passa automaticamente ao modo de espera. Assim que o leitor voltar a emitir som, o gravador retoma a gravação sincronizada. O gravador pára automaticamente, se estiver em modo de espera durante 5 minutos ou mais.

#### Notas

- Não active SYNCHRO REC após o passo 2. A gravação pode não se efectuar correctamente.
- Quando gravar em mono, siga os passos 1 e 2 de "Gravar em mono para duplicar o tempo normal de gravação" (página 13) antes de efectuar a gravação sincronizada.

## Gravar a partir de um microfone

Ligue um microfone estéreo (ECM-717, ECM-909A, ECM-MS957, etc.; não fornecido) à ficha tipo jack MIC (PLUG IN POWER).

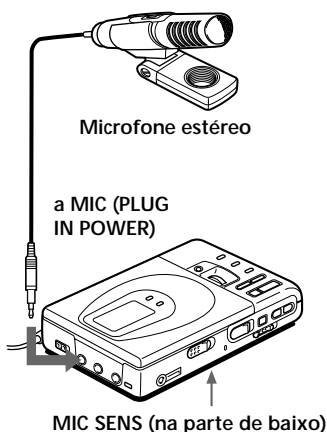

- 1 Seleccione a sensibilidade com MIC SENS (na parte de baixo do gravador). A regulação normal é HIGH. Quando gravar sons muito altos, por exemplo, um concerto ao vivo, regule-o para LOW.
- 2 Introduza um MD "gravável" e inicie a gravação.  
Carregue e faça deslizar REC para a direita.  
A indicação "REC" acende-se e a gravação é iniciada.  
Para informações sobre as outras operações, consulte "Gravar um MD imediatamente!" (página 6).

#### Nota

Para gravar a partir de um microfone, primeiro é necessário desligar a fonte digital. Caso contrário, o gravador não muda para a entrada de microfone.



## Gravar em mono para duplicar o tempo normal de gravação

Para gravações mais longas, selecione a gravação mono. O tempo de gravação é duplicado.

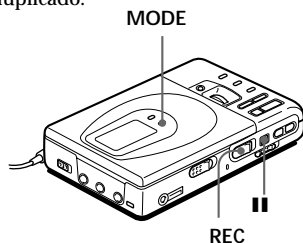

- 1 Carregando sem soltar em **II**, carregue e faça deslizar REC para a direita.  
O gravador entra em modo de espera para gravação.
- 2 Carregue em MODE.  
A indicação "Mono REC" aparece no visor e o gravador muda para gravação mono.  
Para gravar em estéreo carregue de novo em MODE.
- 3 Carregue novamente em **II** para iniciar a gravação.
- 4 Reproduza o som da fonte.

*Para parar a gravação, carregue em **■**.*  
O gravador volta ao modo de gravação estéreo para a gravação seguinte.

### Notas

- Se gravar uma fonte estéreo em mono, o som da esquerda e da direita serão misturados.
- Se SYNCHRO REC estiver na posição ON, não pode gravar em mono.
- Os MD gravados em mono só podem ser reproduzidos num leitor/gravador de MD equipado com a função de reprodução mono.

## Regular manualmente o nível de gravação (Gravação manual)

Quando gravar com uma entrada analógica, o nível do som é regulado automaticamente. Se necessário, pode regular o nível do som manualmente.

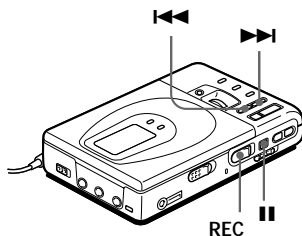

- 1 Carregando sem soltar em **II**, carregue e faça deslizar REC para a direita durante mais de 2 segundos. A indicação "ManualREC" aparece e o gravador entra em modo de espera para gravação. Para voltar ao comando automático, com o gravador em modo de espera, empurre sem soltar REC outra vez para a direita durante mais de 2 segundos.



- 2 Reproduza a fonte.

continua

- 3** Enquanto verifica o indicador de nível no visor, regule o nível de gravação carregando em ►► (+) ou em ◄◄ (-).  
Regule o nível para que atinja o sétimo indicador a contar de baixo no nível máximo de entrada.

Indicador de nível

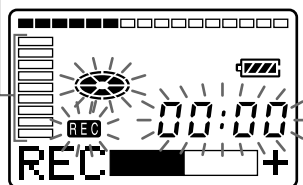

O volume diminui      aumenta

#### Note

Regule o nível de som da gravação com o gravador em modo de espera. Não é possível efectuar regulações durante a gravação.

- 4** Carregue novamente em ■ para iniciar a gravação.

*Para parar a gravação, carregue em ■.*

O controlo do nível de gravação muda novamente para controlo automático.



Quando gravar com uma entrada de microfone, selecione a sensibilidade com MIC SENS (página 12).

## Verificar o tempo restante ou a posição de gravação

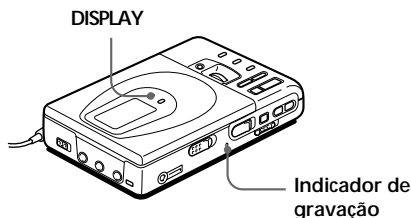

- 1** Carregue em DISPLAY durante a gravação ou durante o modo de paragem. Sempre que carregar na tecla, o visor altera-se da seguinte forma.

Indicador de posição (mostra a localização actual do MD)

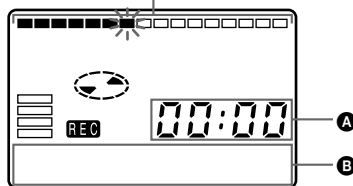

### Durante a gravação

A	B
Tempo decorrido	Número da faixa
Tempo restante para gravação	Número da faixa
Tempo actual <sup>1)</sup>	Data actual <sup>1)</sup>

<sup>1)</sup>Só aparece quando o relógio é acertado.

## Durante o modo de paragem

A	B
Tempo decorrido	Número da faixa
Tempo restante para gravação	Nome da faixa <sup>1)</sup>
Tempo restante após a localização actual	Nome do disco <sup>1)</sup>
Hora actual <sup>2)</sup>	Data actual <sup>2)</sup>

<sup>1)</sup> Só aparece se a faixa estiver etiquetada.

<sup>2)</sup> Só aparece quando o relógio está certo.

## Para informações sobre as condições da gravação

O indicador de gravação acende-se ou começa a piscar de acordo com as condições de gravação.

Condições de gravação	Indicador de gravação
Durante a gravação	acende-se começa a piscar de acordo com a intensidade do som da fonte durante a gravação com um microfone (espelho de voz)
Modo de espera para gravação	começa a piscar
Tempo de gravação disponível inferior a 3 minutos	começa a piscar lentamente
Foi acrescentada uma marca de faixa	apaga-se momentaneamente



Se pretender verificar a posição de reprodução ou o nome da faixa durante a reprodução, consulte a página 19.

## Acertar o relógio para introduzir a hora gravada

Para introduzir a data e a hora no MD durante a gravação, tem primeiro que acertar o relógio.

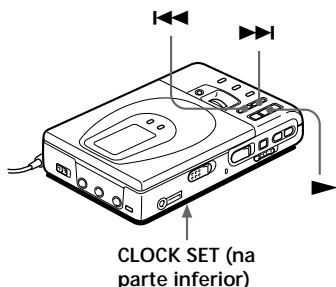

- 1 Ligue a fonte de alimentação. Utilize o adaptador de corrente CA fornecido.
- 2 Carregue em CLOCK SET na base do gravador. Utilize um objecto pontagudo. Os dígitos do ano começam a piscar.

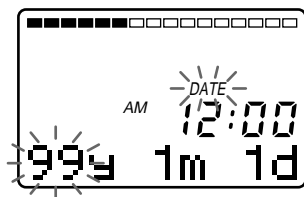

- 3 Mude o ano actual carregando em ◀◀ ou em ▶▶. Para alterar rapidamente os dígitos, continue a carregar em ◀◀ ou em ▶▶.

continua

- 4** Carregue em ► para introduzir o ano.  
O dígito do mês começa a piscar.
- 5** Repita os passos 3 e 4 para introduzir o mês corrente, a data, a hora e os minutos.  
Quando carregar em ► para acertar os minutos, o relógio começa a funcionar.

### **Se se enganar ao acertar o relógio**

Carregue em ■ e acerte novamente o relógio desde o passo 2. Pode saltar um passo carregando em ►.

### **Para ver a hora actual**

Durante a gravação ou quando o gravador não estiver a funcionar, carregue em DISPLAY repetidamente, até aparecer a hora actual no visor.

### **Para ver as horas no sistema de 24 horas**

Enquanto acerta o relógio, carregue em DISPLAY. Para ver as horas no sistema de 12 horas, carregue novamente em DISPLAY.

### ***Carregar a pilha integrada do relógio***

Quando utilizar o gravador pela primeira vez ou após um longo período de inactividade, carregue a pilha que faz funcionar o relógio.  
Depois de acertar o relógio deixe o gravador ligado à rede de corrente CA durante cerca de 2 horas para carregar a pilha. Depois de carregada, a pilha deverá durar cerca de um mês, sem ser preciso ligá-la a nenhuma fonte de alimentação. Quando está ligado à corrente CA, o gravador carrega automaticamente a pilha, quer se trate de uma pilha recarregável ou seca.

## ► Vários métodos de reprodução

### Seleccionar directamente o número ou o nome da faixa

Pode seleccionar directamente a faixa pretendida utilizando o botão rotativo vertical jog dial.

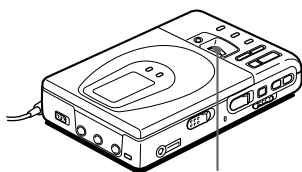

Botão rotativo vertical jog dial

- 1 Rode o botão jog dial para seleccionar uma faixa e carregue nele para reproduzir a faixa seleccionada.

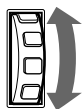

Rode para seleccionar.



Carregue para reproduzir.

Quando rodar o botão jog dial, aparece no visor o nome\* da faixa. Para reproduzir a faixa seleccionada, carregue no botão jog dial.

\* Se a faixa não estiver etiquetada, aparece apenas o número.



Se seleccionar uma faixa em modo de reprodução aleatória, a reprodução inicia-se a partir da faixa seleccionada.

### Reproduzir faixas repetidamente

Pode reproduzir faixas repetidamente de três maneiras — repetição total, repetição simples e repetição aleatória.

MODE

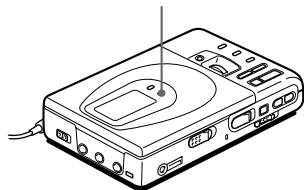

- 1 Carregue em MODE enquanto o gravador está a reproduzir um MD. Sempre que carregar na tecla, a indicação do modo de reprodução muda pela ordem seguinte.

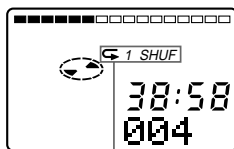

Indicação do modo de reprodução

Indicação	Modo de reprodução
nenhuma (reprodução normal)	Todas as faixas são reproduzidas uma vez.
"↶" (repetição total)	Todas as faixas são reproduzidas repetidamente.
"↶ 1" (repetição simples)	Uma das faixas é reproduzida repetidamente.
"↶ SHUF" (repetição aleatória)	Todas as faixas são reproduzidas repetidamente por ordem aleatória.

## Intensificar os graves (DIGITAL MEGA BASS)

A função Mega Bass intensifica o som de baixa frequência, proporcionando uma reprodução áudio de melhor qualidade. Só afecta o som dos auscultadores.

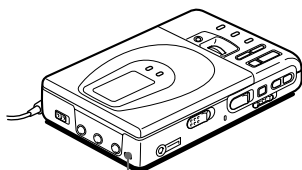



DIGITAL MEGA BASS

- 1 Carregue em DIGITAL MEGA BASS. Sempre que carregar em DIGITAL MEGA BASS, a indicação da função Mega Bass muda da seguinte maneira.

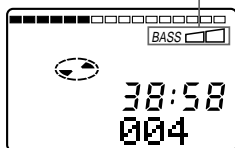
Indicação da função Mega Bass



Indicação	Modo de reprodução
nenhuma	Reprodução normal
“BASS  ”	Mega Bass (efeito moderado)
“BASS  ”	Mega Bass (efeito forte)

### Notas

- Se o som sair distorcido quando intensificar os graves, baixe o volume.
- A função Mega Bass não afecta o som que está a ser gravado.
- A função Mega Bass não funciona se estiver ligado um cabo de linha à ficha tipo jack LINE OUT do gravador.

## Proteger os seus ouvidos (AVLS)

A função AVLS (Sistema de Limitação Automática do Volume) impede que o volume atinga o máximo de modo a proteger os seus ouvidos.

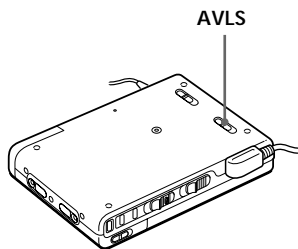

- 1 Regule a função AVLS na parte inferior do gravador para LIMIT. Se tentar aumentar demasiado o volume de som, a indicação "AVLS" aparece no visor. O volume de som mantém-se a uma altura moderada.

## Verificar o tempo restante ou a posição de reprodução

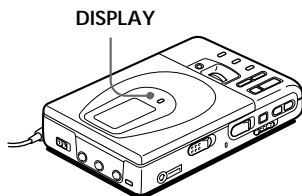

- 1 Carregue em DISPLAY durante a reprodução. Sempre que carregar em DISPLAY, o visor muda da seguinte maneira.

Indicador de posição (mostra a localização actual no MD)

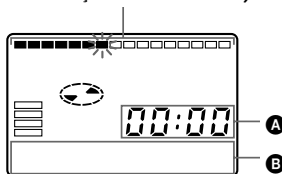

A	B
Tempo decorrido	Número da faixa
Tempo restante na faixa actual	Nome da faixa <sup>1)</sup>
Tempo restante depois da localização actual	Nome do disco <sup>1)</sup>
Tempo gravado <sup>2)</sup>	Data gravada <sup>2)</sup>

<sup>1)</sup> Só aparece se a faixa estiver etiquetada.

<sup>2)</sup> Só aparece quando o relógio é acertado.



Se quiser verificar o tempo restante ou a posição da gravação durante a gravação ou no modo de paragem, consulte a página 14.

## Bloquear os comandos (HOLD)

Utilize esta função, para impedir que as teclas sejam accionadas acidentalmente durante o transporte do gravador.

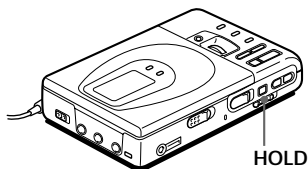

- 1 Faça deslizar HOLD na direcção de . No gravador, faça deslizar HOLD para bloquear os comandos do gravador. No telecomando, faça deslizar HOLD para bloquear os respectivos comandos.

Para desbloquear os comandos, faça deslizar HOLD para a direcção oposta à da seta.

## Efectuar uma ligação a um sistema estéreo

Ligue a ficha tipo jack LINE OUT do gravador aos jacks LINE IN de um amplificador ou de um leitor de cassetes, utilizando um cabo de linha (RK-G129 ou RK-G136, não fornecido). A saída é analógica. O gravador reproduz o MD digitalmente e envia sinais analógicos para o equipamento ligado.

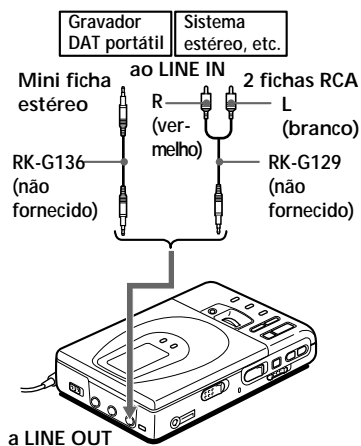

### Nota

A função Mega Bass não tem efeito ou é cancelada quando a ficha tipo jack LINE OUT está ligada a um cabo de linha.



## ► Montar faixas gravadas

Pode montar as suas gravações, acrescentando/apagando marcas de faixas ou etiquetando faixas e MD. Os MD "premastered" não podem ser montados.

### Notas sobre montagem

- Não mova nem abane o gravador enquanto a indicação "Toc Edit"\* estiver a piscar no visor.
- Não pode montar faixas num MD que tenha protecção contra gravação. Antes de montar as faixas, feche a patilha lateral do MD.

\* TOC = índice

---

## Apagar faixas

---

### Para apagar uma faixa

Note que, depois de apagar uma gravação, não pode recuperá-la. Certifique-se de que está a apagar a faixa pretendida.

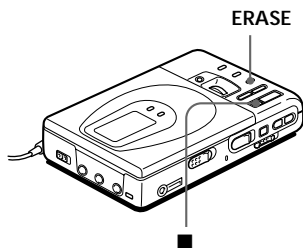

- 1** Carregue em ERASE ao mesmo tempo que reproduz a faixa que quer apagar. Aparecem no visor as indicações "Erase OK?" e "Push Erase" alternadamente e o gravador reproduz a faixa seleccionada repetidamente. Para cancelar a eliminação, carregue em ■.
- 2** Verifique o número da faixa no visor e carregue novamente em ERASE. A faixa é apagada do MD e as restantes faixas são renumeradas.

### Para apagar parte de uma faixa

Acrescente marcas de faixas no início e no fim da parte que quer apagar e depois apague essa parte.

---

### Para apagar o disco

Pode apagar rapidamente todas as faixas e dados do MD simultaneamente.

Note que, depois de apagar uma gravação, não pode recuperá-la. Não se esqueça de verificar o conteúdo do disco que quer apagar.

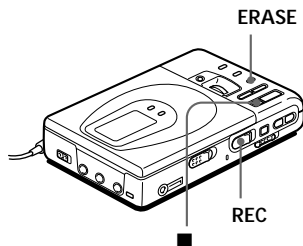

- 1** Em modo de paragem, não solte a tecla ERASE e carregue e faça deslizar REC para a direita. Aparecem no visor as indicações "All Erase?" e "Push Erase" alternadamente. Para cancelar a eliminação, carregue em ■.
- 2** Carregue novamente em ERASE. A indicação "Toc Edit" pisca no visor. No fim da eliminação, aparece a indicação "BLANK DISC".

## Adicionar uma marca de faixa

Pode acrescentar marcas de faixas de modo a que a parte a seguir à nova marca de faixa seja contada como uma faixa nova.

Os números das faixas aumentam da seguinte maneira.

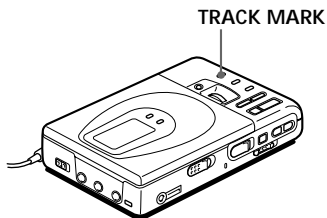
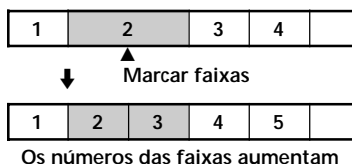

- 1 Durante a reprodução ou pausa de um MD, carregue em TRACK MARK no gravador, no ponto em que pretende introduzir a marca. Aparece a indicação "MARK ON" no visor e é adicionada uma nova marca de faixa. O número das faixas aumenta 1.

### Para adicionar marcas de faixas durante uma gravação

Carregue em TRACK MARK no gravador ou no telecomando.

#### Nota

A tecla TRACK MARK do telecomando não funciona durante a reprodução.

## Apagar uma marca de faixa

Se gravar com uma entrada analógica (linha), pode gravar marcar de faixas desnecessárias quando o nível de som é baixo. Pode apagar uma marca de faixa de modo a juntar as faixas antes e depois dessa marca de faixa. O número das faixas altera da seguinte maneira.

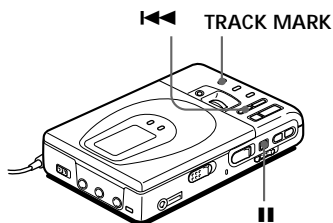
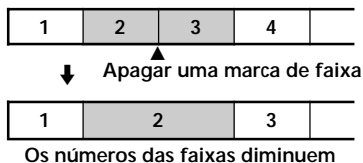

- 1 Se, durante a reprodução de uma faixa com marca, quiser apagá-la, carregue em || para fazer uma pausa.
- 2 Procure a marca de faixa carregando ligeiramente em <img alt="left arrow icon" data-bbox="695 665 715 685"/>. Por exemplo, para apagar a terceira marca de faixa, procure o início da terceira faixa. Aparece a indicação "00:00" no visor.
- 3 Carregue em TRACK MARK para apagar a marca. Aparece a indicação "MARK OFF" no visor. A marca de faixa é apagada e as duas faixas são combinadas.



Quando apagar uma marca de faixa, apaga também a data, a hora e o nome atribuídos à marca.

## Mover faixas gravadas

Pode alterar a ordem das faixas gravadas.

Antes de mover

Faixa A Faixa B Faixa C Faixa D

1	2	3	4
---	---	---	---

Mova a faixa C da terceira para a segunda faixa.

Depois de mover

Faixa A Faixa C Faixa B Faixa D

1	2	3	4
---	---	---	---

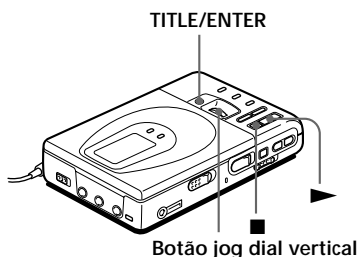

- 1** Durante a reprodução da faixa que quer mover, carregue sem soltar em ► e carregue em TITLE/ENTER. O gravador reproduz a faixa seleccionada repetidamente. No exemplo acima, aparece no visor a indicação "MV003→003".
- 2** Rode o botão jog dial vertical para seleccionar a nova posição da faixa. No exemplo acima, rode o botão jog dial até aparecer a indicação "MV003→002". Para cancelar o movimento, carregue em ■.
- 3** Carregue em TITLE/ENTER novamente. O movimento termina e o gravador reproduz a faixa movida.



Também pode mover a faixa carregando no botão jog dial no passo 3.

## Etiquetar gravações

Pode etiquetar os MD e as faixas gravadas com letras, números e marcas. Cada etiqueta pode conter até 200 caracteres e cada MD pode ter um máximo de 1700 caracteres.

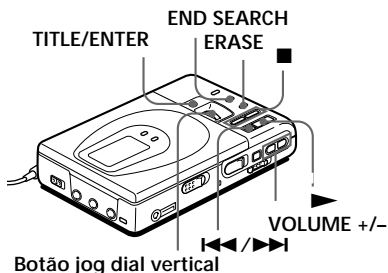

- 1** Para etiquetar uma faixa, reproduza a faixa que quer etiquetar. Para etiquetar um MD, introduza o MD gravável que quer etiquetar. Se já estiver introduzido um MD, carregue em ■ para parar.
- 2** Carregue em TITLE/ENTER. Se seleccionou uma faixa no passo 1 acima, o gravador reproduz essa faixa repetidamente. Aparece um cursor a piscar no visor.
- 3** Utilize o botão jog dial vertical para seleccionar e introduzir um caracter.



Rode para seleccionar.

Carregue para introduzir.

Rode o botão jog dial para seleccionar um caracter e carregue no botão jog dial para introduzir o caracter seleccionado. O cursor desvia-se para a direita e fica à espera da introdução do próximo caracter.

continua

Carregue em	Para
▶	Alternar entre maiúsculas e minúsculas ou entre marcas e números.
◀◀/▶▶	Mover o cursor para a esquerda ou para a direita.
END	Introduzir um espaço.
SEARCH	
ERASE	Apagar um caracter.
■	Cancelar a etiquetagem.

**4** Repita o passo 3 até ter introduzido todos os caracteres da etiqueta.

**5** Carregue em TITLE/ENTER. A etiquetagem está completa.

*Para cancelar a etiquetagem, carregue em ■.*

### Caracteres disponíveis

- Letras maiúsculas e minúsculas do alfabeto inglês
- Números de 0 a 9
- ! " # \$ % & ( ) \* + - . ; < = > ?  
@ \_ ` ' , / : \_ (espaço)

### Para voltar a etiquetar gravações

Siga os passos 1 e 2 para ver a etiqueta da faixa do MD. Introduza um novo caracter sobre o que quer alterar e depois carregue em TITLE/ENTER.

### Notas

- Não pode etiquetar MD "premastered" nem etiquetar MD que não tenham sido gravados.
- O gravador pode mostrar os caracteres japoneses "Katakana", mas não pode utilizá-los para etiquetar.

## ► Fontes de alimentação

Pode utilizar o gravador com a corrente doméstica ou da seguinte maneira.

No gravador ...

- uma pilha recarregável de íão de lítio (fornecida)

Com o compartimento das pilhas fornecido ...

- pilhas secas (não fornecidas)

É preferível utilizar o gravador com a corrente doméstica quando se fizerem gravações prolongadas.

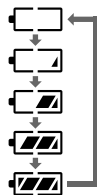

Aparece no visor a indicação da pilha e tem início a carga.

Depois de completada a carga, a indicação da pilha desaparece do visor.

## Utilizar uma pilha recarregável de íões de lítio

Antes de utilizar pela primeira vez a pilha recarregável de íão de lítio LIP-12(H) fornecida, carregue-a no gravador.

- 1 Ligue o adaptador de corrente CA.

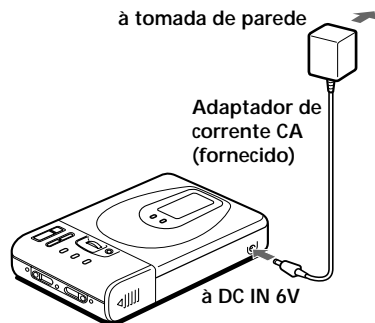

- 2 Introduza o LIP-12(H) no gravador e feche a tampa.

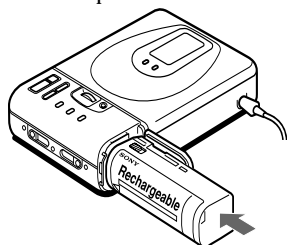

### Tempo de carga

80%	Aprox. 2,5 horas
-----	------------------

100%	Aprox. 5 horas
------	----------------

(Para carregar uma pilha totalmente descarregada)



Pode utilizar o gravador durante a carga.

### Notas

- Utilize apenas o adaptador de corrente CA fornecido.
- O tempo de carga pode variar, dependendo do estado das pilhas.

## Utilizar pilhas secas

- 1** Fixe o compartimento das pilhas fornecido.

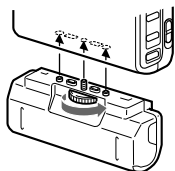

- 2** Introduza as duas pilhas secas LR6 (tamanho AA) (não fornecidas).

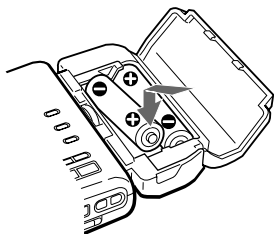

## Duração das pilhas<sup>1)</sup>

Pilhas	Gravação <sup>2)</sup>	Reprodução
Pilha recarregável LIP-12(H) de íão de lítio	Aprox. 5 horas	Aprox. 8 horas
Duas pilhas LR6 (tamanho AA) alcalinas secas da Sony	----- <sup>3)</sup>	Aprox. 6,5 horas
LIP-12(H) + duas LR6 (tamanho AA)	----- <sup>3)</sup>	Aprox. 15 horas

<sup>1)</sup> A duração das pilhas pode ser menor devido às condições de funcionamento e à temperatura do local.

<sup>2)</sup> Quando gravar, utilize uma pilha recarregável totalmente carregada.

<sup>3)</sup> O tempo de gravação pode diferir de acordo com as pilhas alcalinas.

## Quando substituir as pilhas

Quando as pilhas secas ou recarregáveis estiverem fracas, o símbolo  pisca ou aparece, no visor, a indicação "LOW BATT". Substitua as pilhas secas ou carregue as pilhas recarregáveis.

## ► **Informações adicionais**

### **Precauções**

#### **Segurança**

Não introduza objectos estranhos no jack DC IN 6 V.

#### **Fontes de alimentação**

- Utilize a corrente doméstica, pilhas recarregáveis de ião de lítio, duas pilhas LR6 (tamanho AA) ou a bateria do automóvel.
- Utilização doméstica: Utilize o adaptador de corrente CA fornecido com este gravador. Não utilize nenhum outro adaptador porque pode provocar o mau funcionamento do gravador.

**Polaridade da ficha**



- O gravador só fica desligado da fonte de alimentação CA (corrente) depois de ser desligado da tomada de parede, mesmo que o respectivo interruptor tenha sido desligado.
- Se não tenciona utilizar o gravador durante um período de tempo prolongado, não se esqueça de o desligar da fonte de alimentação (adaptador de corrente CA, pilhas secas, pilhas recarregáveis ou cabo da bateria do automóvel). Para remover o adaptador de corrente CA da tomada de parede, puxe pela ficha do adaptador; nunca puxe pelo cabo.
- Utilização no automóvel: Utilize o conjunto de ligação para automóvel CPA-9 e o cabo da bateria DCC-E260 (não fornecido).

#### **Sobreaquecimento**

O gravador pode aquecer se for utilizado durante um período de tempo prolongado. Nesse caso, desligue-o até arrefecer.

#### **Instalação**

- Nunca utilize o gravador em locais sujeitos a condições extremas de luz, temperatura, humidade ou vibração.
- Nunca tape o gravador quando estiver a utilizá-lo com o adaptador de corrente CA. O aquecimento interior do gravador pode dar origem ao mau funcionamento ou avarias.

#### **Auscultadores**

##### **Segurança na estrada**

Não utilize os auscultadores quando estiver a conduzir um automóvel, a andar de bicicleta ou a guiar qualquer veículo motorizado. Pode provocar um acidente, além de ser ilegal em muitas áreas. Também pode ser potencialmente perigoso ouvir gravações com o volume muito alto quando estiver a andar a pé, especialmente a atravessar passadeiras de peões. Em situações de perigo potenciais, desligue o gravador ou utilize-o com o máximo cuidado.

##### **Como evitar lesões auditivas**

Evite utilizar os auscultadores com o volume muito alto. Os especialistas desaconselham a utilização prolongada, contínua e com som muito elevado. Se começar a ouvir um zumbido, reduza o volume ou desligue o gravador.

##### **Cuidados com os outros**

Mantenha o volume num nível moderado. Além de mostrar respeito por quem o rodeia, poderá ouvir o que se passa à sua volta.

##### **Cartridge do MiniDisco**

- Não parta a tampa para a abrir.
- Não deixe a cartridge em locais sujeitos a luz, temperaturas extremas, humidade e poeiras.

## Limpeza

- Limpe a caixa do gravador com um pano macio ligeiramente humedecido em água ou numa solução de detergente suave. Não utilize nenhum tipo de esfregão, pó com resíduos ou solvente, como álcool ou benzina, visto que podem danificar o acabamento da caixa.
- Limpe a cartridge do disco com um pano seco para remover a sujidade.
- A poeira acumulada na lente pode impedir o funcionamento correcto da unidade. Depois de introduzir ou ejectar um MD, verifique se fechou a tampa do compartimento de discos.

## Notas sobre as pilhas

A utilização incorrecta das pilhas pode provocar o derramamento do respectivo líquido ou mesmo fazer rebentar as pilhas. Para evitar tais acidentes, tenha em atenção as seguintes precauções:

- Instale correctamente os polos + e - das pilhas.
- Não instale pilhas novas com pilhas usadas nem utilize simultaneamente diferentes tipos de pilhas.
- Não tente recarregar as pilhas secas.
- Quando não utilizar o gravador durante um período de tempo prolongado, não se esqueça de retirar as pilhas.
- Se a pilha estiver a derramar líquido, limpe cuidadosamente o compartimento antes de introduzir pilhas novas.

## Notas sobre o ruído mecânico

O gravador faz um ruído mecânico durante o funcionamento, ruído esse que é causado pelo sistema de poupança de energia do gravador. Não é sinal de avaria.

## Proteger um MD gravado

Para proteger um MD contra gravação, faça deslizar a patilha lateral do MD para a abrir. Nessa posição, o MD não pode ser gravado. Para poder gravar, faça deslizar a patilha novamente até ela ficar visível.

Parte de trás do MD

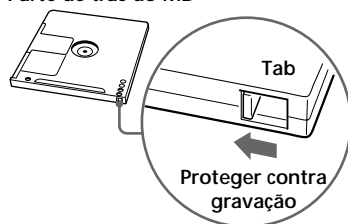

## Notas sobre gravação digital

Este gravador utiliza o sistema de gestão de cópias em série, que permite fazer cópias apenas de primeira geração a partir de software "premastered". Só pode fazer cópias de um MD gravado em casa utilizando as ligações analógicas (line out).

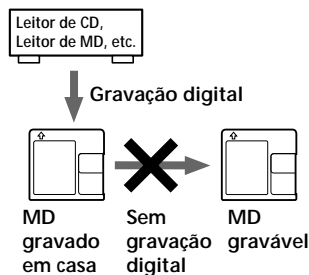

Se tiver dúvidas ou problemas em relação ao gravador, consulte o revendedor da Sony da sua área.



---









## Detecção de avarias

Se algum dos problemas persistir depois de pôr em prática as verificações a seguir, consulte o revendedor da Sony da sua área.

---

Sintoma	Causa/Solução
O gravador não funciona ou funciona mal.	<ul style="list-style-type: none"><li>• As fontes de áudio podem não estar bem ligadas.<ul style="list-style-type: none"><li>➤ Desligue e volte a ligar as fontes de áudio (páginas 6, 11).</li></ul></li><li>• Há humidade condensada dentro do gravador.<ul style="list-style-type: none"><li>➤ Retire o MD e deixe o gravador num local quente durante várias horas, até a humidade se evaporar.</li></ul></li><li>• As pilhas secas ou a pilha recarregável estão fracas (☐ ou "LOW BATT" começa a piscar).<ul style="list-style-type: none"><li>➤ Carregue a pilha recarregável ou substitua as pilhas secas (páginas 25, 26).</li></ul></li><li>• A pilha recarregável ou as pilhas secas foram instaladas incorrectamente.<ul style="list-style-type: none"><li>➤ Instale as pilhas correctamente (página 26).</li></ul></li><li>• Carregou numa tecla quando a indicação do disco estava a rodar rapidamente.<ul style="list-style-type: none"><li>➤ Espere até que a indicação comece a rodar lentamente.</li></ul></li><li>• O volume da gravação está muito baixo.</li><li>• Quando fez gravações digitais a partir de um leitor de CD portátil, não utilizou a corrente CA ou não desactivou a função anti-saltos (por exemplo, a função ESP).</li><li>• A gravação analógica foi feita utilizando um cabo de ligação com um atenuador.<ul style="list-style-type: none"><li>➤ Utilize um cabo de ligação sem atenuador (página 6).</li></ul></li><li>• Desligou o transformador de corrente CA ou houve uma falha de corrente durante a gravação</li><li>• O gravador sofreu um choque mecânico, demasiada electricidade estática ou tensão anormal provocada por descargas eléctricas durante uma tempestade, etc., quando estava a funcionar.<ul style="list-style-type: none"><li>➤ Restabeleça o funcionamento da seguinte maneira.<ol style="list-style-type: none"><li>1 Desligue todas as fontes de energia.</li><li>2 Deixe o gravador em repouso durante cerca de 30 segundos.</li><li>3 Ligue a fonte de alimentação.</li></ol></li></ul></li></ul>

---

Sintoma	Causa/Solução
O som está muito baixo ou não se ouve o som nos auscultadores.	<ul style="list-style-type: none"> <li>• A ficha dos auscultadores não está bem ligada. <ul style="list-style-type: none"> <li>➔ Ligue bem a ficha dos auscultadores ao telecomando. Ligue bem a ficha do telecomando a /REMOTE.</li> </ul> </li> <li>• O volume está muito baixo. <ul style="list-style-type: none"> <li>➔ Regule o volume carregando em VOLUME +/- (VOL +/- no telecomando).</li> </ul> </li> <li>• AVLS está ligado. <ul style="list-style-type: none"> <li>➔ Faça deslizar AVLS para a posição NORM (página 18).</li> </ul> </li> </ul>
Não se consegue reproduzir um MD a partir da primeira faixa.	<ul style="list-style-type: none"> <li>• A reprodução do disco parou antes de chegar à última faixa. <ul style="list-style-type: none"> <li>➔ Carregue em  repetidamente ou abra e feche a tampa uma vez, para voltar ao princípio do disco e recomeça a reprodução, depois de verificar o número da faixa no visor.</li> </ul> </li> </ul>
O som da reprodução está aos saltos.	<ul style="list-style-type: none"> <li>• O gravador está instalado num local sujeito a vibrações contínuas. <ul style="list-style-type: none"> <li>➔ Coloque o gravador num local estável.</li> </ul> </li> <li>• Uma faixa muito pequena pode provocar saltos no som.</li> </ul>
O som está com muita electricidade estática.	<ul style="list-style-type: none"> <li>• O funcionamento está a sofrer fortes interferências magnéticas provocadas por um televisor ou por outro aparelho semelhante. <ul style="list-style-type: none"> <li>➔ Afaste o gravador de fontes com magnetismo forte.</li> </ul> </li> </ul>
É impossível encontrar as marcas das faixas.	<ul style="list-style-type: none"> <li>• Carregou em  depois de carregar em  ou .</li> <li>➔ Carregue em  antes de carregar em  ou .</li> </ul>
A carga das pilhas recarregáveis não começou.	<ul style="list-style-type: none"> <li>• A pilha recarregável foi introduzida incorrectamente ou o adaptador de corrente CA não está bem ligado. <ul style="list-style-type: none"> <li>➔ Introduza a pilha correctamente ou ligue bem o adaptador CA.</li> </ul> </li> </ul>
O relógio está atrasado ou o visor está a piscar. A data da gravação não foi introduzida no disco.	<ul style="list-style-type: none"> <li>• A pilha do relógio, integrada na unidade, está fraca. <ul style="list-style-type: none"> <li>➔ Ligue o adaptador CA ao DC IN 6 V ao gravador e à tomada de parede, para carregar a pilha integrada. Depois da carga, acerte novamente o relógio (página 16). Em condições normais, o relógio pode adiantar-se ou atrasar-se cerca de 2 minutos por mês.</li> </ul> </li> </ul>

## Limitações do sistema

O sistema de gravação do gravador de MiniDiscos é radicalmente diferente do que se utiliza em decks DAT e de cassetes e caracteriza-se pelas limitações abaixo descritas. No entanto, há que referir que estas limitações têm a ver com a natureza inerente ao próprio sistema de gravação de MD e não com causas mecânicas.

Sintoma	Causa
A indicação "TRACK FULL" aparece mesmo antes do disco ter atingido o tempo máximo de gravação (60 ou 74 minutos).	Depois de terem sido gravadas 254 faixas no disco, aparece a indicação "TRACK FULL", seja qual for o tempo total de gravação. Não pode gravar mais de 254 faixas no disco. Para continuar a gravar, apague as faixas desnecessárias.
A indicação "TRACK FULL" aparece mesmo antes do disco ter atingido o número máximo de faixas ou o tempo máximo de gravação.	Repetir a gravação e apagar pode provocar fragmentação e dispersão dos dados. Embora os dados dispersos possam ser lidos, cada fragmento será contado como uma faixa. Neste caso, o número de faixas pode atingir 254, sendo impossível continuar a gravar. Para continuar a gravar, apague as faixas desnecessárias.
É impossível apagar as marcas das faixas.	Quando os dados de uma faixa ficam fragmentados, é impossível apagar uma marca de faixa de um fragmento com menos de 12 segundos. Não pode combinar uma faixa gravada em estéreo com uma faixa gravada em mono; também não pode combinar uma faixa gravada com uma ligação digital com uma faixa gravada com uma ligação analógica.
O restante tempo de gravação não aumenta, nem mesmo depois de apagar várias faixas pequenas.	Como as faixas com menos de 12 segundos não são contadas, o facto de as apagar pode não aumentar o tempo de gravação.
O tempo total de gravação e o tempo restante no disco podem não totalizar o tempo máximo de gravação (60 ou 74 minutos).	Normalmente, a gravação é feita em unidades mínimas de aproximadamente 2 segundos. Quando a gravação é interrompida, a última unidade de gravação utiliza sempre essa unidade de 2 segundos, mesmo que a gravação real seja mais curta. De igual modo, quando a gravação recomeça depois da interrupção, o gravador introduz automaticamente um espaço em branco de 2 segundos antes da próxima gravação. (Este procedimento destina-se a evitar a desgravação accidental de uma faixa anterior, sempre que se inicia uma nova gravação). Assim, o tempo de gravação real diminui sempre que se interrompe uma gravação; um máximo de 6 segundos, comparando com o tempo de gravação potencial de cada interrupção.
As faixas montadas podem apresentar uma quebra do sinal de som durante as operações de pesquisa.	A fragmentação dos dados pode causar quebra do sinal de som durante uma pesquisa, porque as faixas são reproduzidas a uma velocidade superior à normal.

## Mensagens

Se aparecerem no visor as seguintes mensagens de erro, verifique a tabela abaixo.

Mensagem de erro	Significado/Solução
BLANK DISC	<ul style="list-style-type: none"><li>• Foi introduzido um MD sem qualquer gravação. ➔ Introduza um MD gravado.</li></ul>
DISC ERR	<ul style="list-style-type: none"><li>• O gravador não pode ler o disco (está riscado ou sujo). ➔ Volte a introduzir ou substitua o disco.</li></ul>
DISC FULL	<ul style="list-style-type: none"><li>• Não há mais espaço no disco (estão disponíveis menos de 12 segundos). ➔ Substitua o disco.</li></ul>
BUSY	<ul style="list-style-type: none"><li>• Tentou utilizar o gravador enquanto ele estava a aceder a dados gravados. ➔ Aguarde até a mensagem desaparecer (em casos raros, pode demorar 2-3 minutos).</li></ul>
NAME FULL	<ul style="list-style-type: none"><li>• Tentou introduzir mais de 200 caracteres no nome do disco ou da faixa, ou os caracteres introduzidos num MD excedem 1700. ➔ Introduza os caracteres de acordo com o limite.</li></ul>
Hi DC in	<ul style="list-style-type: none"><li>• A tensão da fonte de alimentação é demasiado alta (Não utilizou o transformador de corrente CA fornecido ou o cabo de ligação à bateria do automóvel recomendado). ➔ Utilize o adaptador CA fornecido ou o cabo da bateria de automóvel recomendado.</li></ul>
HOLD	<ul style="list-style-type: none"><li>• O gravador está bloqueado. ➔ Faça deslizar HOLD de modo a desbloquear o gravador (página 20).</li></ul>
LOW BATT	<ul style="list-style-type: none"><li>• As pilhas estão fracas. ➔ Carregue as pilhas recarregáveis ou substitua as pilhas secas (páginas 25, 26).</li></ul>
MEM OVER	<ul style="list-style-type: none"><li>• Tentou gravar sem ter aparecido nenhuma indicação no visor, com o leitor instalado num local exposto a vibrações contínuas. ➔ Coloque o gravador numa zona estável e recomece a gravação.</li></ul>
NO COPY	<ul style="list-style-type: none"><li>• Tentou fazer uma cópia a partir de um disco protegido pelo Serial Copy Management System (Sistema de Gestão de Cópias em Série). Não pode fazer cópias a partir de uma fonte ligada digitalmente, que tenha sido ela própria gravada com ligação digital. ➔ Em vez disso, utilize a ligação analógica (página 6).</li></ul>
NO DISC	<ul style="list-style-type: none"><li>• Tentou reproduzir ou gravar sem nenhum disco no gravador. ➔ Introduza um MD.</li></ul>

Mensagem de erro	Significado/Solução
NO SIGNAL	<ul style="list-style-type: none"> <li>• O gravador não detectou sinais de entrada digital.</li> <li>➔ Verifique se a fonte de alimentação está bem ligada (página 11).</li> </ul>
P/B ONLY	<ul style="list-style-type: none"> <li>• Tentou gravar ou montar num MD “premastered”. (P/B significa reprodução.)</li> <li>➔ Introduza um MD gravável.</li> </ul>
PROTECTED	<ul style="list-style-type: none"> <li>• Tentou gravar ou montar num MD com a patilha na posição de protecção contra gravação.</li> <li>➔ Faça deslizar a patilha para trás (página 28).</li> </ul>
SORRY	<ul style="list-style-type: none"> <li>• Tentou apagar uma marca de faixa durante a reprodução do MD ou no início da primeira faixa.</li> <li>• Tentou apagar uma marca de faixa com o fim de juntar faixas que o gravador não pode combinar (devido às limitações do sistema).</li> </ul>
TEMP OVER	<ul style="list-style-type: none"> <li>• A temperatura aumentou dentro do gravador.</li> <li>➔ Deixe o gravador arrefecer.</li> </ul>
TR FULL	<ul style="list-style-type: none"> <li>• Já não há espaço para novos dados durante a montagem do MD.</li> <li>➔ Apague as faixas desnecessárias (página 21).</li> </ul>
TrPROTECT	<ul style="list-style-type: none"> <li>• Tentou gravar ou montar numa faixa protegida contra eliminação.</li> <li>➔ Grave ou monte noutras faixas.</li> </ul>

## Especificações

### Sistema

Sistema de reprodução áudio

Sistema de áudio digital do MiniDisco

Propriedades de diodo de laser

Material: GaAlAs

Comprimento de onda:  $\lambda = 780$  nm

Duração da emissão: contínua

Saída de laser: inferior a 44,6  $\mu$ W

(Esta saída é o nível medido a uma distância de 200 mm da superfície da lente no bloco óptico com 7 mm de abertura.)

**Tempo de gravação e reprodução**

Máximo 74 minutos (MDW-74, gravação estéreo)

Máximo 148 minutos (MDW-74, gravação mono)

**Rotações**

400 rpm a 900 rpm (CLV)

**Correcção de erros**

Advanced Cross Interleave Reed Solomon Code (ACIRC)

**Frequência de amostragem**

44,1 kHz

**Conversor nominal de amostragem**

Entrada: 32 kHz/44,1 kHz/48 kHz

**Codificação**

Adaptive TRansform Acoustic Coding (ATRAC)

**Sistema de modulação**

EFM (modulação de oito a catorze)

**Número de canais**

2 canais estéreo

1 canal mono

**Resposta em frequência**

20 a 20.000 Hz 3 dB

**Vibração e oscilação**

Abaixo do limite mensurável

**Entradas**

Microfone: mini-jack estéreo, 0,22–0,78 mV

Entrada de linha: mini-jack estéreo, 69–194 mV

Entrada óptica (digital): mini-jack óptico (digital)

**Saídas**

Auscultadores: mini-jack estéreo, nível máximo de saída 5 mW+ 5 mW, impedância de carga 16 ohm

Saída de linha: mini-jack estéreo, 194 mV, impedância de carga 10 kilohm

## Generalidades

**Requisitos de energia**

Adaptador CA da Sony (fornecido) ligado ao jack DC IN 6 V:

220–230 V CA, 50/60 Hz (modelo europeu)

230–240 V CA, 50/60 Hz (modelo para o Reino Unido)

Pilha recarregável de ião de lítio LIP-12(H) (fornecida)

Dois pilhas alcalinas LR6 (tamanho AA) (não fornecidas)

**Tempo de funcionamento das pilhas**

Consulte a secção “Duração das pilhas” (página 26)

**Dimensões**

Aprox. 116,5 × 26 × 78 mm (l/a/p)

**Peso**

Aprox. 220 g só o gravador

Aprox. 317 g incluindo um MD gravável e uma pilha recarregável de iões de lítio LIP-12(H)

**Acessórios fornecidos**

Adaptador CA (1)

Auscultadores com telecomando (1)

Pilha recarregável LIP-12(H) de ião de lítio (1)

Caixa das pilhas secas (1)

Saco de transporte (1)

## Acessórios opcionais

Pilha recarregável de íons de lítio LIP-12(H)

Adaptador para micro ficha (mini ficha → estéreo micro ficha) PC-MPIHG

Cabo óptico

POC-15B, POC-15AB, POC-DA12SP

Cabo RK-G129, RK-G136

Microfones estéreo ECM-717, ECM-MS907,

ECM-MS957

Auscultadores estéreo\* MDR-D77, MDR-D55

Altifalantes activos SRS-A41, SRS-A91

MDs graváveis Série MDW

Caixa de transporte do MiniDisco CK-MD4

Caixa de arquivo do MiniDisco CK-MD10

O seu revendedor pode não ter alguns dos acessórios acima referidos. Peça-lhe informações pormenorizadas sobre os acessórios que estão disponíveis no seu país.

Patentes doe E.U.A. e estrangeiras licenciadas da Dolby Laboratories Licensing Corporation.

A concepção e as especificações estão sujeitas a alteração sem aviso prévio.

## O que é o MD?

### Como funcionam os MiniDiscos

Os MiniDiscos (MD) são fornecidos em dois tipos: “premastered” (pré-gravados) e graváveis (virgens). Os MDs “premastered”, gravados em estúdios de música, podem ser reproduzidos quase indefinidamente. No entanto, não podem ser utilizados para fazer gravações como se fazem com as cassetes. Para gravar, têm que ser utilizados os “MD graváveis”.

### MD “premastered”

Os MD “premastered” são gravados e reproduzidos como os CD vulgares. Um raio laser foca os orifícios na superfície do MD e reflecte a informação para a lente existente no gravador. O gravador, por sua vez, descodifica os sinais e faz a sua reprodução sob a forma de música.

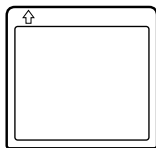

### MD graváveis

Os MD graváveis, que utilizam a tecnologia magneto-óptica (MO), podem ser gravados vezes sem conta. O laser dentro do gravador faz incidir calor sobre o MD, desmagnetizando a camada magnética do MD. O gravador aplica então um campo magnético sobre a camada. Este campo magnético corresponde exactamente aos sinais de áudio gerados pela fonte ligada. (As polaridades norte e sul equivalem ao “1” e “0” digitais.) O MD desmagnetizado adopta a polaridade do campo magnético, dando origem a um MD gravado.

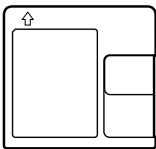

## Como é que foi possível reduzir tanto a dimensão dos MiniDiscos

O MiniDisco de 2.5", fornecido dentro de uma cartridge de plástico, semelhante a uma disquete de 3.5" (consulte a figura acima), utiliza uma nova tecnologia de compressão áudio digital, designada por ATRAC (Adaptive Transform Acoustic Coding). Para memorizar mais som em menos espaço, a ATRAC extrai e codifica apenas os componentes da frequência realmente audíveis pelo ouvido humano.

### Acesso aleatório rápido

Tal como os CD, os MD oferecem acesso aleatório instantâneo ao início de qualquer faixa de música. Os MD "premastered" são gravados com endereços de localização que correspondem a cada uma das selecções de música.

Os MD graváveis são fabricados com uma "Área TOC" do utilizador destinada a conter a ordem das músicas. O sistema TOC (índice) é semelhante ao "sistema de gestão de directórios" das disquetes. Por outras palavras, nesta área podem ser memorizados endereços de início e de fim de todas as faixas de música gravadas no disco. Isto permite aceder aleatoriamente ao início de qualquer faixa, logo que se introduz o número dessa faixa (AMS), além de permitir etiquetar a localização com um nome de faixa, tal como se faz com um ficheiro contido numa disquete.

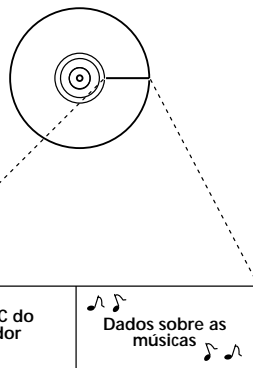

Contém a ordem e os pontos de início/fim da música.

### Memória resistente ao choque

Uma das maiores desvantagens dos sistemas de leitura óptica é poderem saltar ou ficar em silêncio quando sujeitos a vibrações. O sistema MD resolve este problema, utilizando uma memória auxiliar que memoriza os dados áudio.



## Observar os controles

Consulte as páginas entre ( ) para mais pormenores.

### O gravador

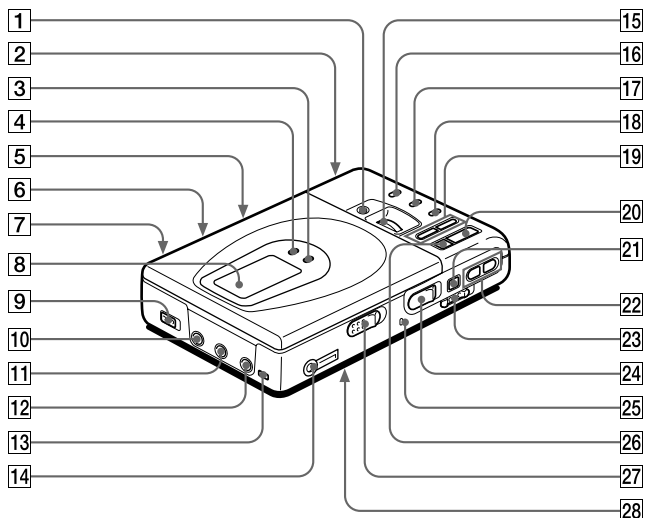

- |  |   |
|--|---|
| 1 Tecla TITLE/ENTER (23)                               | 13 Tecla DIGITAL MEGA BASS (18)                         |
| 2 Compartimento das pilhas (na parte inferior) (25)    | 14 Fichas tipo jack $\odot$ (auscultadores)/ REMOTE (8) |
| 3 Tecla MODE (17)                                      | 15 Botão jog dial vertical (17, 23)                     |
| 4 Tecla DISPLAY (15, 19)                               | 16 Tecla TRACK MARK (22)                                |
| 5 Interruptor MIC SENS (na parte inferior) (12)        | 17 Tecla END SEARCH (7)                                 |
| 6 Interruptor AVLS (na parte inferior) (18)            | 18 Tecla ERASE (21)                                     |
| 7 Ficha tipo jack DC IN 6V (na parte de trás) (6)      | 19 Tecla $\lll / \ggg$ (pesquisa /AMS) (7, 9)           |
| 8 Visor (15, 19)                                       | 20 Tecla $\blacktriangleright$ (reprodução) (7, 9)      |
| 9 Interruptor SYNCHRO REC (gravação sincronizada) (11) | 21 Tecla $\parallel$ (pausa) (7, 9)                     |
| 10 Ficha tipo jack MIC (PLUG IN POWER) (12)            | 22 Tecla VOLUME +/- (9)                                 |
| 11 Ficha tipo jack LINE IN (OPTICAL) (6, 11)           | 23 Interruptor HOLD (19)                                |
| 12 Ficha tipo jack LINE OUT (20)                       | 24 Interruptor REC (gravação) (7)                       |
|  | 25 Indicador de gravação (14)                           |
|  | 26 Tecla $\blacksquare$ (parar) (7, 9)                  |
|  | 27 Tecla OPEN (6)                                       |
|  | 28 Tecla CLOCK SET (na parte inferior) (16)             |

## O visor

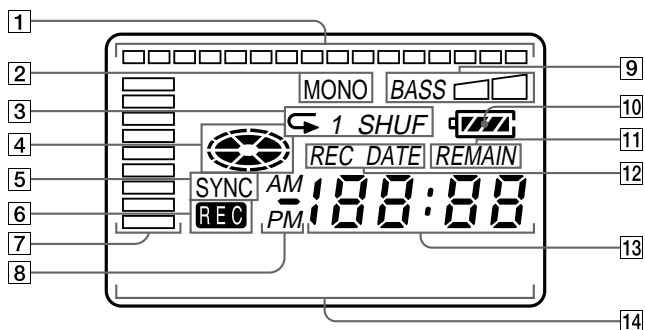

- 1** Indicador de posição (14, 19)  
Mostra a localização actual no MD. O ponto em gravação ou reprodução começa a piscar. A parte gravada fica acesa.

Localização actual

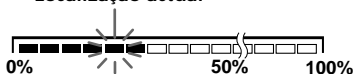

← →  
Parte gravada

← →  
Duração do disco

- 2** Indicador MONO (mono)  
**3** Indicador do modo de reprodução  
Mostra o modo de reprodução do MD.  
**4** Indicador do disco  
Mostra que o disco está a rodar para gravação, reprodução ou montagem de um MD.  
**5** Indicador SYNC (gravação sincronizada)  
**6** Indicador REC (7)  
Acende-se durante a gravação. Quando está a piscar, o gravador está no modo de espera de gravação.
- 7** Nível de bolha de ar  
Mostra o volume do MD a ser reproduzido ou gravado.  
**8** Indicador AM/PM (16)  
Acende-se juntamente com o indicador da hora no sistema de 12 horas.  
**9** Indicador Mega bass (18)  
**10** Indicador das pilhas (25)  
Mostra a condição das pilhas.  
**11** Indicador REMAIN (tempo/faixas restantes) (14, 19)  
Acende-se juntamente com o tempo restante da faixa, o tempo restante do MD ou o número restante de faixas.  
**12** Indicador REC DATE (data actual/gravada)  
Acende-se juntamente com a data e a hora de gravação do MD. Se se acender apenas "DATE", aparece no visor a data e a hora actuais.  
**13** Visualização da hora (14, 19)  
Mostra a hora da gravação, a hora actual e o tempo decorrido da faixa ou do MD a ser gravado ou reproduzido.  
**14** Visualização de informações de caracteres (14, 19)  
Mostra os nomes do disco e da faixa, a data, mensagens de erro, números das faixas, etc.

## Auscultadores com telecomando

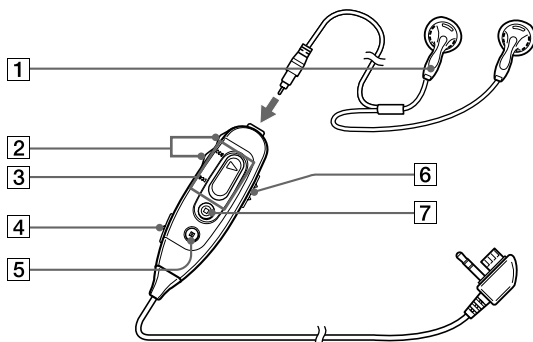

- 1** Auscultadores  
Podem ser substituídos por auscultadores opcionais.
- 2** Teclas VOL (volume) +/- (9)
- 3** Teclas ► (reprodução) / ◀◀ / ▶▶ (pesquisa, AMS)  
Carregue em ► para reproduzir.  
Durante a reprodução, carregue no lado ◀◀ para encontrar o início faixa actual ou anterior ou para fazer uma pesquisa regressiva, ou carregue no lado ▶▶ para encontrar o início das faixas seguintes ou para pesquisar progressivamente.
- 4** Tecla TRACK MARK (22)
- 5** Tecla ■■ (pausa) (7, 9)
- 6** Interruptor HOLD (19)  
Faça deslizar HOLD para bloquear os controlos do telecomando.
- 7** Tecla ■ (parar) (7, 9)

## **VARNING**

För att undvika riskerna för brand och/eller elektriska stötar bör MD-spelaren inte utsättas för regn eller fukt.

Öppna inte höljet. Det kan resultera i elektriska stötar. Överlåt allt underhålls- och reparationsarbete till fackkunniga tekniker.

### **Observera**

Använd inte optiska instrument med denna produkt. Det kan medföra risk för ögonskador.

### **Information**

SÄLJAREN KAN UNDER INGA  
OMSTÄNDIGHETER HÅLLAS  
ANSVARIG FÖR NÅGRA DIREKTA  
ELLER INDIREKTA SKADOR AV  
NÅGOT SLAG, INTE HELLER FÖR  
FÖRLUSTER ELLER UTGIFTER  
ORSAKADE AV DEFEKTA  
PRODUKTER ELLER ANVÄNDNING  
AV NÅGON PRODUKT.

“MD WALKMAN” är ett varumärke som tillhör Sony Corporation.

## Välkommen!

Välkommen till minidisktekniken! Här följer några av den nya MD-spelarens möjligheter och funktioner.

- Inspelning med högklassig ljudåtergivning — låg brusnivå, få störningar, HiFi-inspelning via det optiska digitala uttaget.
- Vertikal jog-ring — Du väljer önskat spår direkt genom att helt enkelt vrida på en ring.
- Digital synkroniserad inspelning — Inspelning och paus görs synkroniserat och sker automatiskt på den anslutna digitala utrustningen.
- Samplingsfrekvenskonverterare — Denna MD-spelare gör det möjligt för dig att spela in program från digital utrustning med annan samplingsfrekvens, t ex en BS-mottagare eller ett DAT-däck.
- Långtidsinspelning med enkanaligt ljud — Du kan spela in upp till 148 minuter på en skiva med enkanalig inspelning.
- "Kana"-tecken — Denna MD-spelare kan visa japanska Katakana-tecken för skiv- eller spårtitlar.
- Positionsmarkör — Den aktuella positionen på skivan visas i teckenfönstret.
- Datum- och tidsfunktion — Tack vare den inbyggda klockan spelas datum och tid in automatiskt när du gör en inspelning.
- Titelfunktion — Skiv- och spårtitlar visas i teckenfönstret när du spelar in/upp en MD-skiva.

# Innehåll

---

Spela in en MD-skiva .....	6
----------------------------	---

---

Spela upp en MD-skiva .....	8
-----------------------------	---

---

<b>Olika inspelningsätt .....</b>	<b>10</b>
-----------------------------------	-----------

Två sätt att ansluta till en ljudkälla .....	10
Spela in med digital ingång .....	11
Börja/sluta spela in synkroniserad med MD-spelaren (Synkroniserad inspelning) .....	11
Spela in från en mikrofon .....	12
Spela in enkanaligt under dubbelt så lång tid som normalt .....	13
Justera inspelningsnivån manuellt (Manuell inspelning) .....	13
Kontrollera återstående inspelningstid eller inspelningsposition .....	14
Ställa klockan för inspelning .....	16

---

<b>Olika sätt att spela upp .....</b>	<b>17</b>
---------------------------------------	-----------

Välja spårnummer och spårnamn direkt .....	17
Spela upp spår flera gånger .....	17
Framhäva basen (DIGITAL MEGA BASS) .....	18
Ställa in ljudet till lagom nivå (AVLS-funktionen) .....	18
Kontrollera återstående tid eller spelposition .....	19
Låsa reglagen (HOLD) .....	20
Ansluta till en stereo .....	20

---

<b>Redigera inspelade spår .....</b>	<b>21</b>
Radera spår .....	21
Radera ett spår .....	21
Radera en hel skiva .....	21
Lägga till en spårmarkering .....	22
Radera en spårmarkering .....	22
Flytta inspelade spår .....	23
Ange titlar för inspelningar .....	23

---

<b>Strömkällor .....</b>	<b>25</b>
Använda ett uppladdningsbart litiumjonbatteri .....	25
Använda torrbatterier .....	26

---

<b>Ytterligare information .....</b>	<b>27</b>
Försiktighetsåtgärder .....	27
Felsökning .....	29
Systembegränsningar .....	31
Meddelanden .....	32
Tekniska data .....	34
Vad är en MD-skiva? .....	35
Reglage och deras benämningar .....	37

# Spela in en MD-skiva

Ljud från CD-spelare, kassettbandspelare, etc sänds analogiskt, men spelas in digitalt, i stereo. Om du vill spela in från en digital källa, se "Spela in med digital anslutning" (se sidan 11).

## 1 Gör anslutningarna.

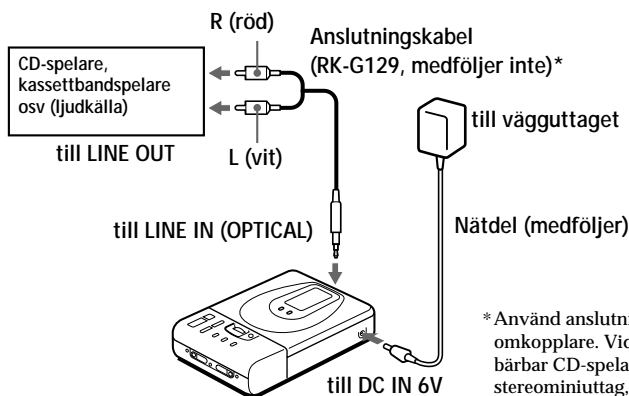

\*Använd anslutningskablarna utan omkopplare. Vid anslutning av en bärbar CD-spelare med stereominiuttag, använd anslutningskabel RK-G136 (medföljer ej).

## 2 Sätt i MD-skivan.

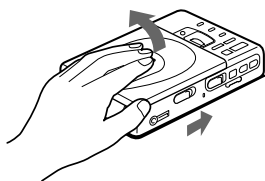

① Skjut OPEN åt sidan och öppna locket.

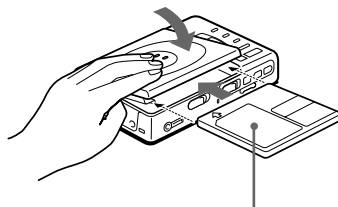

② Sätt i MD-skivan med etiketten uppåt och stäng locket.



## 3

## Spela in en MD-skiva.

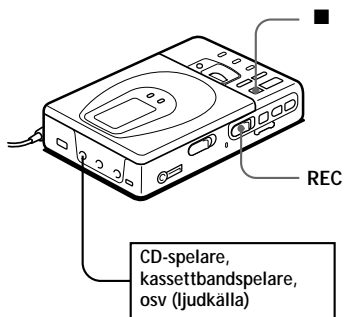

- ① Håll REC intryckt och för den åt höger.  
"REC" tänds och inspelningen påbörjas.
- ② Spela upp CD-skivan eller bandet som du vill spela in från.

Om du vill stoppa inspelningen trycker du på ■.  
"Toc Edit" blinkar medan olika inspelningsdata spelas in (t ex spårets start- och slutpunkter). Vrid inte på jog-ringen så länge det blinkar. Koppla inte heller ifrån strömkällan.

Funktion	Tryck på
Göra en paus	<sup>1)</sup> Du fortsätter inspelningen genom att trycka på    igen.
Lägga till en inspelning till slutet av föregående inspelning.	END SEARCH samtidigt som du skjuter REC-reglaget åt sidan.
Spela in ett visst avsnitt av den föregående inspelningen.	▶, ▶▶ eller ◀◀ för att hitta det ställe inspelningen startade från och tryck på ■ för att stoppa. Öppna sedan med REC-reglaget.
Ta ut MD-skivan.	■ och öppna locket. <sup>2)</sup>

<sup>1)</sup> En spårmarkering läggs till när du trycker på || så att den resterande delen av spåret räknas som ett nytt spår.

<sup>2)</sup> När du öppnar locket börjar inspelningen från första spåret. Kontrollera därför inspelningens startpunkt i teckenfönstret.

### Om inspelningen inte startar

- Se till att MD-spelaren inte är låst (sid 20).
- Se till att MD-skivan inte är inspelningsskyddad (sid 28).
- Det går inte att spela in på förinspelade MD-skivor.



- Nivån på det inspelade ljudet justeras automatiskt.
- Du kan avlyssna det ljud som spelas in. Koppla in de medföljande hörlurarna till ◯/REMOTE och justera volymen genom att trycka på VOLUME +/- (VOL +/- på fjärrkontrollen). Detta påverkar inte inspelningsnivån.

# Spela upp en MD-skiva

MD-spelaren kan användas med uppladdningsbara batterier eller torrbatterier, se "Strömkällor" (sidorna 25, 26)

## 1 Gör anslutningarna.

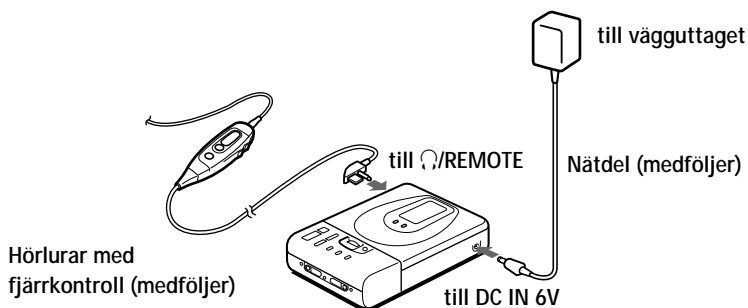

## 2 Sätt i MD-skivan.

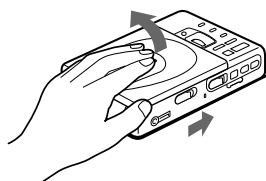

- ① Skjut OPEN åt sidan och öppna locket.

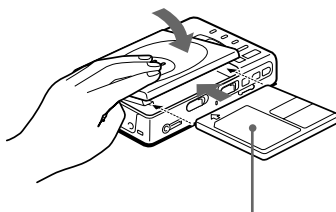

- ② Sätt i MD-skivan med etiketten uppåt och stäng locket.

### 3 Spela upp en MD-skiva.

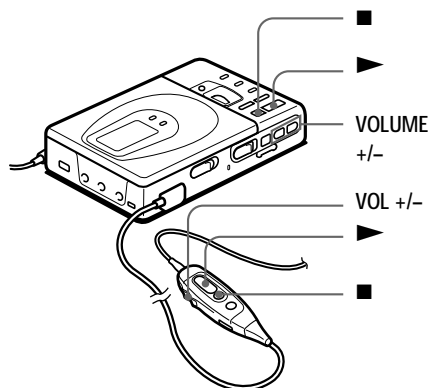

- ① Tryck på ► .  
En kort ljudsignal hörs i hörlurarna.
- ② Justera volymen genom att trycka på VOLUME (VOL på fjärrkontrollen) +/-.  
Du kan avläsa volymen i teckenfönstret.

Avbryt genom att trycka på ■ .  
En lång ljudsignal hörs i hörlurarna.

Funktion	Tryck (en ljudsignal hörs i hörlurarna)
Göra en paus	■ (upprepade korta ljudsignaler) Du fortsätter uppspelningen genom att trycka på ■ igen.
Hitta början av aktuellt spår	◀◀ en gång (tre korta ljudsignaler)
Hitta början av nästa spår	▶▶ en gång (två korta ljudsignaler)
Gå bakåt under uppspelning <sup>1)</sup>	fortsätt att trycka på ◀◀
Gå framåt under uppspelning <sup>1)</sup>	fortsätt att trycka på ▶▶
Ta ur MD-skivan	■ och öppna locket. <sup>2)</sup>

<sup>1)</sup> Om du snabbt vill gå bakåt eller framåt utan att lyssna, trycker du på ■ samtidigt som du trycker på ◀◀ eller ▶▶.

<sup>2)</sup> När du en gång har öppnat locket börjar inspelningen från första spåret.

#### Om uppspelningen inte börjar

Kontrollera att MD-spelaren inte är låst (sid 20).



Uppspelningsläget växlas automatiskt mellan stereo och mono beroende på ljudkällan.

## ► Olika inspelningssätt

### Två sätt att ansluta till en ljudkälla

Ingången på denna MD-spelare fungerar både som digital och analog ingång.- Du kan alltså ansluta både CD-spelare och kassetbandspelare med antingen analog eller digital ingång. Information om hur du spelar in med digital ingång finns i avsnittet "Spela in med digital ingång" (sid 11) och med analog i avsnittet "Spela in en MD-skiva" (sid 6).

#### Skillnaden mellan digitala och analoga ingångar

Skillnad \ Ingång	Digital ingång	Analog linjeingång
Anslutningsbar källa	Utrustning med optisk digital utgång	Utrustning med analog linjeutgång
Rekommenderad kabel	Digital kabel (med optisk kontakt eller minikontakt)	Anslutningskabel (med två phonokontakter eller en stereominikontakt)
Signal från ljudkällan	Digital	Analog Även om en digital ljudkälla, t ex en CD-skiva, är ansluten är den sända signalen analog.
Inspelade spårnummer	Markeras (kopieras) automatiskt <ul style="list-style-type: none"><li>• på samma ställen som ljudkällan.</li><li>• när MD-spelaren ställs i pausläge under inspelning.</li></ul>	Markeras automatiskt <ul style="list-style-type: none"><li>• efter mer än två sekunders tomma eller lågnivåsegment</li><li>• När MD-spelaren ställs i pausläge under inspelning. Du kan ta bort onödiga markeringar efter inspelningen ("Radera en spårmarkering", sid 22).</li></ul>
Inspelad ljudnivå	Samma som ljudkällan	Justeras automatiskt. Kan också justeras manuellt ("Justera inspelningsnivån manuellt", sid 13).

#### Observera

Spårmarkeringar kan kopieras felaktigt:

- När du spelar in från vissa CD-spelare eller CD-växlare med digital ingång.
- När ljudkällan är i slumpmässigt eller programmerat spelsätt vid inspelning med digital ingång. Använd i så fall normalt spelsätt.

## Spela in med digital ingång

Denna MD-spelare har en inbyggd samplingsfrekvenskonverterare så att du kan spela in program från digital utrustning med andra samplingsfrekvenser, t ex en BS-mottagare eller ett DAT-däck.

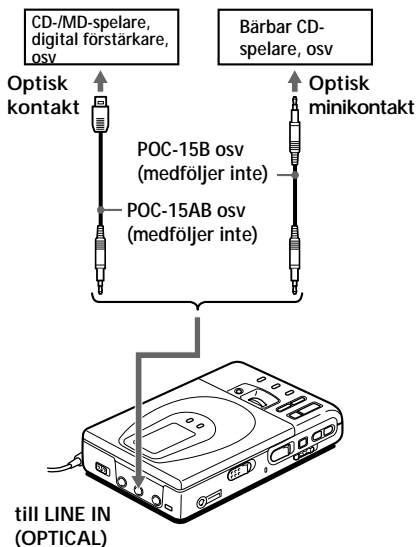

- 1 Sätt in en MD-skiva för att börja inspelningen. Information om hur du spelar in finns i avsnittet "Spela in en MD-skiva!" (sid 6). Om du ska spela in från en bärbar CD-spelare ställer du den i pausläge och påbörjar sedan inspelningen.

*LINE IN-uttaget (OPTICAL) är för både digital och analog ingång*

MD-spelaren känner automatiskt igen typen av anslutningskabel och växlar mellan digitalt och analogt.

## Observera

- Du kan endast göra en digital inspelning från en optisk utgång.
- Om du ska spela in från en bärbar CD-spelare, använd nätdelen och avaktivera skakminnesfunktionen (som t ex ESP).
  - \* Electronic Shock Protection (elektroniskt stötskydd)

## Börja/sluta spela in synkroniserad med MD-spelaren (Synkroniserad inspelning)

Det är enkelt att göra digitala inspelningar från en digital källa på en MD-spelare. Före den synkroniserade inspelningen ansluter du MD-spelaren till den digitala källan med en digital kabel och sätter i en MD-skiva.

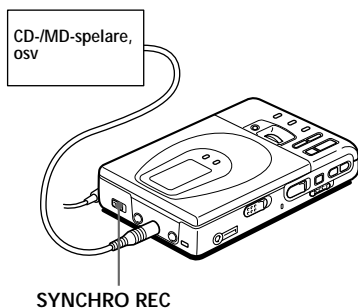

- 1 Skjut SYNCHRO REC till ON. "SYNC" visas i teckenfönstret.

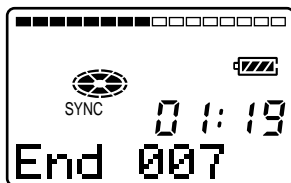

forts.

**2** Håll REC intryckt och för den åt höger.  
MD-spelaren ställs i standby-läge för inspelning.

**3** Spela upp källjudet.  
MD-spelaren börjar spela in när den tar emot det uppspelade ljudet.

*Om du vill stoppa inspelningen trycker du på ■.*



- Du kan inte göra en paus manuellt vid synkroniserad inspelning.
- När det inte kommer något ljud från uppspelningsenheten under mer än 3 sekunder övergår MD-spelaren automatiskt till standby-läge. När ljudet kommer tillbaka återupptas den synkroniserade inspelningen. Om MD-spelaren står i standby-läge i mer än 5 minuter eller längre, stannar den automatiskt.

#### Observera

- Ändra inte läget på SYNCHRO REC efter steg 2. Inspe­lningen kan då bli felaktig.
- Om du spelar in enkanaligt ska du följa steg 1 och 2 i "Spela in enkanaligt under dubbelt så lång tid som normalt" (sid 13) innan den synkroniserade inspe­lningen.

## Spela in från en mikrofon

Anslut en av stereomikrofonerna ECM-717, ECM-MS907, ECM-MS957 osv (medföljer inte) till MIC-uttaget (PLUG IN POWER).

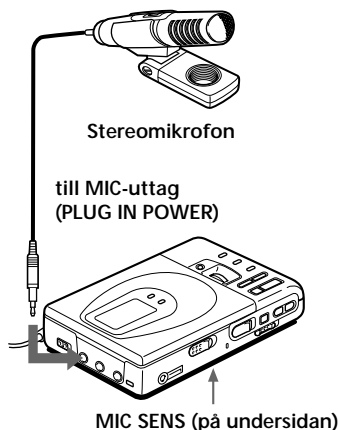

- 1** Välj känslighet med MIC SENS (på MD-spelarens undersida). Normalt väljer du HIGH. Om du spelar in starka ljud, t ex en konsert, väljer du LOW.
- 2** Sätt i en MD-skiva och börja spela in. Håll REC-knappen nedtryckt samtidigt som du skjuter den åt höger.  
"REC" tänds och inspe­lningen börjar.  
Mer Information om hur du spelar in finns i avsnittet "Spela in en MD-skiva!" (page 6).

#### Observera

När du ska spela in från en mikrofon måste du först koppla ifrån den digitala ljudkällan, annars växlar inte MD-spelaren om till mikrofoningången.

## Spela in enkanaligt under dubbelt så lång tid som normalt

Om du vill göra längre inspelningar kan du välja att spela in enkanaligt. Detta fördubblar inspelningstiden.

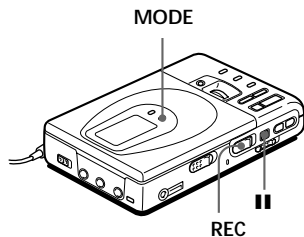

- 1 Håll **||** intryckt samtidigt som du för REC åt höger.  
MD-spelaren går in i standby-läge för inspelning.
- 2 Tryck på MODE.  
"Mono REC" visas i teckenfönstret, och MD-spelaren växlar till enkanaligt inspelning.  
Tryck på MODE igen för att spela in i stereo.

3 På börja inspelningen igen genom att trycka på **||** igen.

4 Spela upp ljudkällan.

*Avbryt inspelningen genom att trycka på **■**.*

MD-spelaren kopplas tillbaka till stereoinspelning nästa gång.

### Observera

- Om du spelar in en stereokälla enkanaligt, blandas ljuden från vänster och höger kanal.
- Du kan inte spela in enkanaligt om SYNCHRO REC är på ON.
- MD-skivor som har spelats in enkanaligt kan endast spelas upp på en MD-spelare med enkanalsfunktion.

## Justera inspelningsnivån manuellt (Manuell inspelning)

När du ska spela in analogt justeras ljudnivån automatiskt. Om det behövs kan du ställa in nivån manuellt.

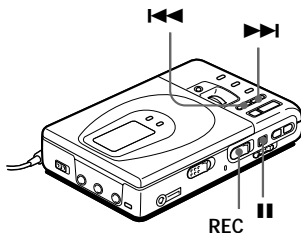

- 1 Skjut REC åt höger samtidigt som du håller ned **||** i minst två sekunder.  
"ManualREC" visas och MD-spelaren går in i pausläge för inspelning. Om du vill återgå till det automatiska kontrolläget när MD-spelaren är i standby-läge håller du REC intryckt åt höger och håller den där i minst två sekunder.

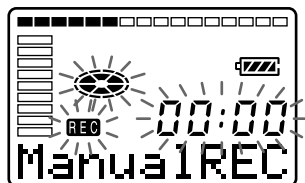

2 Spela upp ljudkällan.

forts.

- 3** Observera volymmätaren i teckenfönstret samtidigt som du justerar inspelningsnivån genom att trycka på ►► (+) eller ◀◀ (-). Ställ in nivån så att den sjunde indikatorn nedifrån nås vid maximal ingångsnivå.

#### Nivåmätare

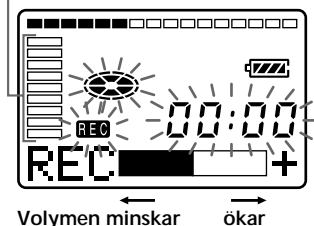

#### Observera

Justera inspelningsnivån när MD-spelaren är i standby-läge. Du kan inte justera den under inspelning.

- 4** Påbörja inspelningen genom att trycka på ■ igen.

*Avbryt inspelningen genom att trycka på ■.*

Kontrollen av inspelningsnivån återgår till automatisk kontroll.



När du spelar in med mikrofon väljer du känslighet med MIC SENS (sid 12).

## Kontrollera återstående inspelningstid eller inspelningsposition

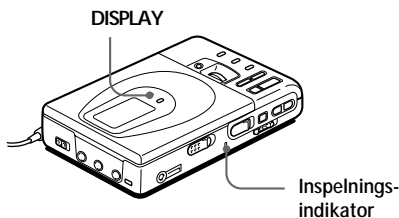

- 1** Tryck på DISPLAY under inspelning eller i stoppläge. Varje gång du trycker på knappen ändras teckenfönstret på följande sätt:

Positionsmärk (visar den aktuella positionen på MD-skivan)

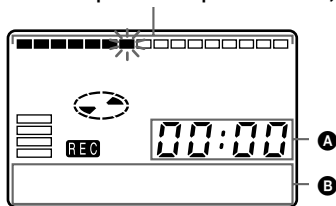

#### Under inspelning

A	B
Tid som förflutit	Spårnummer
Återstående inspelningstid	Spårnummer
Aktuell tid <sup>1)</sup>	Aktuellt datum <sup>1)</sup>

<sup>1)</sup> Visas endast när klockan har ställts.



## I stoppläge

A	B
Tid som förflutit	Spårnummer
Återstående tid för inspelning	Spårnamn <sup>1)</sup>
Återstående tid efter den aktuella positionen	Skivnamn <sup>2)</sup>
Aktuell tid <sup>3)</sup>	Aktuellt datum <sup>3)</sup>

<sup>1)</sup> Visas endast om spåret har namngetts.

<sup>2)</sup> Visas endast när klockan har ställts.

## Ta reda på inspelnings status

Inspelningsindikatorn lyser eller blinkar beroende på inspelnings status.

Inspelningens status	Inspelningsindikator
Under inspelning	lyser blinkar beroende på källans ljudnivå under inspelning med mikrofon (röstaktiverad)
Standby-läge för inspelning	blinkar
Inspelning med mindre än tre minuters inspelningstid tillgänglig	blinkar sakta
En spårmarkering har lagts till	släcks tillfälligt



Information om hur du kontrollerar spelposition eller spårnamn under uppspelning finns på sid 19.

## Ställa klockan för inspelning

Du måste ställa klockan innan du kan spela in datum och tid på MD-skivan.

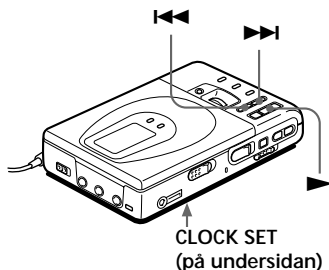

- 1 Anslut strömkällan.  
Använd den medföljande nätdelen.
- 2 Tryck på CLOCK SET på undersidan av MD-spelaren.  
Använd ett spetsigt föremål. Siffrorna för år blinkar.

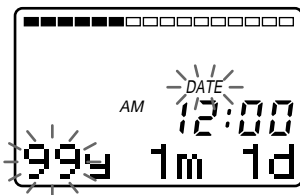

- 3 Ange det aktuella året genom att trycka på ◀◀ eller ▶▶.  
Du bläddrar snabbt bland siffrorna genom att hålla ◀◀ eller ▶▶ nedtryckt.
- 4 Ange år genom att trycka på ▶.  
Siffran för månader blinkar.
- 5 Upprepa steg 3 och 4 för att ange månad, timme, datum och minut.  
När du trycker på ▶ för att ange minuterna börjar klockan att gå.

forts.

### **Om du gör fel**

Tryck på ■ och ställ klockan igen från steg 2. Du kan hoppa över ett steg genom att trycka på ►.

### **Visa aktuell tid**

När MD-spelaren inte är i drift eller under inspelning trycker du på DISPLAY upprepade gånger tills aktuell tid visas i teckenfönstret.

### **Visa tiden i 24-timmarssystemet**

Tryck på DISPLAY när du ställer klockan. Om du vill visa tiden i 12-timmarssystemet trycker du på DISPLAY en gång till.

### ***Ladda det inbyggda batteriet för klockan***

När du använder MD-spelaren första gången eller när du inte har använt den under en längre tid, laddar du det inbyggda batteriet för klockan. När du har ställt in klockan låter du MD-spelaren vara påslagen i ca två timmar för att ladda det inbyggda batteriet. Det räcker sedan i ungefär en månad utan att det behöver anslutas till någon strömkälla. När MD-spelaren ansluts via nätdelen, torrbatterier eller ett uppladdningsbart batteri, laddas det inbyggda batteriet automatiskt.

## ► Olika sätt att spela upp

### Välja spårnummer och spårnamn direkt

Du kan välja önskat spår direkt med hjälp av den vertikala jog-ringen.

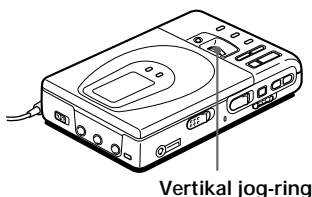

Vertikal jog-ring

- 1 Vrid jog-ringen för att välja ett spår, och tryck sedan på den för att spela upp det önskade spåret.



Vrid jog-ringen för att välja.

Tryck på den för att spela upp.

När du vrider jog-ringen visas spårnamnet\* i teckenfönstret. När du vill spela upp det markerade spåret trycker du på jog-ringen.

\* Om spåret inte har namngetts visas endast spårnumret i teckenfönstret.



Om du väljer ett spår under slumpmässig uppspelning, börjar den slumpmässiga uppspelningen från det valda spåret.

### Spela upp spår flera gånger

Du kan spela upp spår flera gånger på tre olika sätt — upprepa alla, upprepa enstaka och slumpmässig uppspelning.

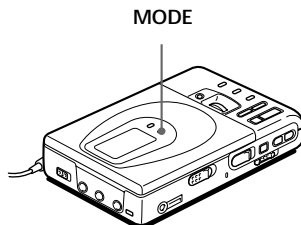

- 1 Tryck på MODE medan MD-skivan spelas upp. Varje gång du trycker på knappen ändras indikatorn för spelsätt på följande sätt.

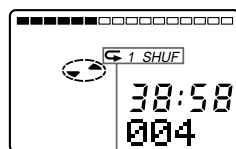

Spelsättsindikator

Indikator	Uppspelningsläge
ingen (normal uppspelning)	Alla spår spelas upp en gång.
"↶" (upprepa alla)	Alla spår spelas upp flera gånger.
"↶ 1" (upprepa enstaka)	Ett enstaka spår spelas upp flera gånger.
"↶ SHUF" (upprepa slumpmässigt)	Alla spår spelas upp flera gånger i slumpmässig ordning.

## Framhåva basen (DIGITAL MEGA BASS)

Mega Bass-funktionen framhåver lågfrekvent ljud, vilket ger ett fylligare basljud. Det påverkar bara ljudet i hörlurarna.

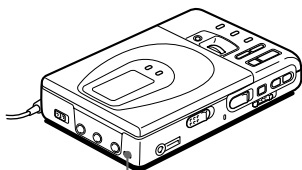

DIGITAL MEGA BASS

- 1 Tryck på DIGITAL MEGA BASS. Varje gång du trycker på DIGITAL MEGA BASS ändras Mega Bass-indikatorn på följande sätt.

Mega Bass-indikator

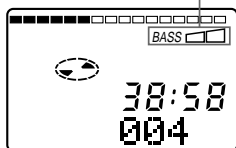

Indikator	Uppspelningsläge
ingen	Normal uppspelning
"BASS <input type="checkbox"/> "	Mega Bass (måttlig effekt)
"BASS <input type="checkbox"/> <input type="checkbox"/> "	Mega Bass (stark framhävning)

### Observera

- Om ljudet förvrängs när du förstärker basen, ska du skruva ned volymen.
- Mega Bass-funktionen påverkar inte det inspelade ljudet.
- Mega Bass-funktionen fungerar inte när en linjekabel är ansluten till LINE OUT-uttaget.

## Ställa in ljudet till lagom nivå (AVLS-funktionen)

AVLS-funktionen (Automatic Volume Limiter System) skyddar din hörsel genom att begränsa den maximala ljudvolymen.

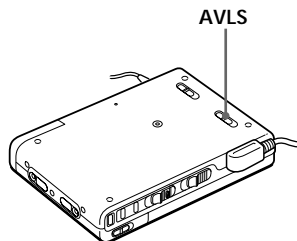

- 1 Ställ in AVLS på MD-spelarens undersida på LIMIT. När du försöker skruva upp volymen för mycket visas "AVLS" i teckenfönstret. Volymen behålls på en måttlig nivå.

## Kontrollera återstående tid eller spelposition

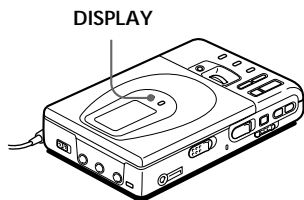

- 1 Tryck på DISPLAY under uppspelning.  
Varje gång du trycker på DISPLAY ändras teckenfönstret på följande sätt:

Positionsmarkör (visar den aktuella positionen på MD-spelaren)

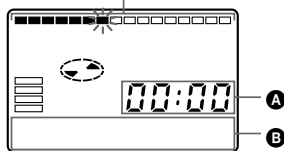

A	B
Tid som förflutit	Spårnummer
Återstående tid på det aktuella spåret	Spårnamn <sup>1)</sup>
Återstående tid efter den aktuella positionen	Skivnamn <sup>2)</sup>
Inspelad tid <sup>3)</sup>	Inspelat datum <sup>3)</sup>

<sup>1)</sup> Visas endast om spåret har namngetts.

<sup>2)</sup> Visas endast när klockan har ställts.



Information om hur du kontrollerar återstående inspelningstid eller inspelningsposition under inspelning eller i stoppläge finns på sid 14.

## Låsa reglagen (HOLD)

Du kan använda låsfunktionen (HOLD) för att förhindra att du trycker på någon knapp oavsiktligt när du bär omkring MD-spelaren.

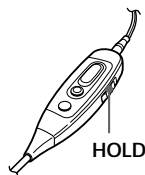
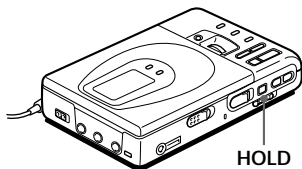

- 1 Skjut HOLD i den riktning som → visar.  
När du skjuter HOLD på MD-spelaren till låst läge läses MD-spelarens reglage. När du skjuter HOLD på fjärrkontrollen till låst läge läses fjärrkontrollens reglage.

Skjut HOLD i motsatt riktning för att låsa upp reglagen.

## Ansluta till en stereo

Anslut LINE OUT-uttaget på MD-spelaren till LINE IN-uttagen på en förstärkare eller kassettbandsspelare med en anslutningskabel (RK-G129 eller RK-G136, medföljer inte). Utgången är analog. MD-spelaren spelar upp digitalt och sänder analoga signaler till den anslutna utrustningen.

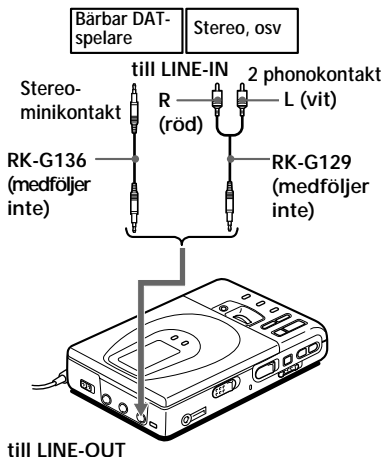

### Observera

Mega Bass-funktionen fungerar inte eller avbryts när LINE OUT-uttaget är anslutet med en anslutningskabel.

## ► Redigera inspelade spår

Du kan redigera inspelningar genom att lägga till/radera spårmarkeringar samt ange titlar för spår och MD-skivor. Förinspelade skivor kan du inte redigera.

### Att observera angående redigering

- Vrid inte jog-ringen medan "Toc Edit" blinkar i teckenfönstret.
- Du kan inte redigera spår på en MD-skiva som är inspelningsskyddad. Då måste du skjuta säkerhetsfliken på sidan av skivan till stängt läge.

\* TOC = Innehållsförteckning

## Radera spår

### Radera ett spår

Observera att när du en gång har tagit bort ett spår kan du inte få tillbaka det. Kontrollera spårnumret innan du tar bort det.

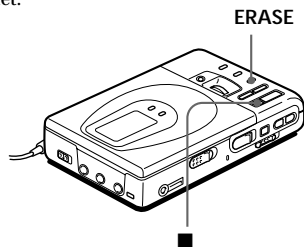

- 1 Tryck på ERASE under uppspelning av det spår du vill radera. "Erase OK?" och "Push Erase" alternerar i teckenfönstret, och det valda spåret spelas upp flera gånger. Om du vill avbryta trycker du på ■.
- 2 Kontrollera spårnumret i teckenfönstret och tryck på ERASE igen. Spåret tas bort från MD-skivan och de återstående spåren numreras om.

### Radera ett avsnitt av ett spår

Innan du tar bort avsnittet lägger du till spårmarkeringar i början och slutet av det.

## Radera en hel skiva

Du kan snabbt ta bort alla spår och data på en MD-skiva.

Observera att när du en gång har tagit bort en inspelning kan du inte få tillbaka den. Kontrollera innehållet på skivan innan du tar bort det.

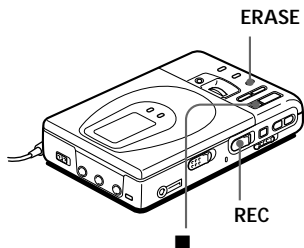

- 1 I stoppläge skjuter du REC åt höger samtidigt som du håller ned ERASE. "All Erase?" och "Push Erase" alternerar i teckenfönstret. Om du vill avbryta trycker du på ■.
- 2 Tryck på ERASE igen. "Toc Edit" blinkar i teckenfönstret. När raderingen är klar visas "BLANK DISC".

## Lägga till en spårmarkering

Du kan lägga till spårmarkeringar så att avsnittet efter den nya spårmarkeringen räknas som ett nytt spår.

Spårnumren ökar på följande sätt:



TRACK MARK

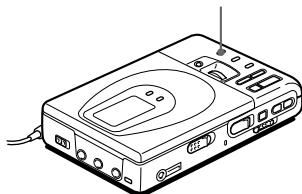

- 1 Vid uppspelning eller i pausläge trycker du på TRACK MARK på MD-spelaren vid den punkt som du vill markera. "MARK ON" visas, och en spårmarkering läggs till. Spårnumret ökas med ett.

## Lägga till spårmarkeringar under inspelningen

Tryck på TRACK MARK på MD-spelaren eller på fjärrkontrollen.

### Observera

TRACK MARK på fjärrkontrollen fungerar inte under uppspelning.

## Radera en spårmarkering

När du spelar in med analog linjeingång spelas kanske onödiga spår in där inspelningsnivån är låg. Du kan ta bort en spårmarkering för att på så sätt kombinera spåren före och efter den. Spårnumren ändras på följande sätt:



TRACK MARK

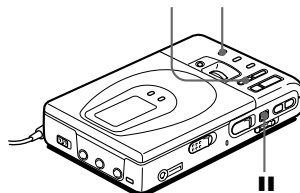

- 1 När spåret med den spårmarkering du vill ta bort spelas upp trycker du på || för att göra en paus.
- 2 Sök efter spårmarkeringen genom att trycka lätt på <<<. Om du t ex vill radera den tredje spårmarkeringen måste du hitta början av det tredje spåret. "00:00" visas i teckenfönstret.
- 3 Du tar bort spårmarkeringen genom att trycka på TRACK MARK. "MARK OFF" visas i teckenfönstret. Markeringen tas bort och de två spåren slås ihop.



När du raderar en spårmarkering, raderas också spårmarkeringens datum, tid och namn.



## Flytta inspelade spår

Du kan ändra ordningen på inspelade spår.

Före omflyttningen

Spår A	Spår B	Spår C	Spår D
1	2	3	4

Flytta spår C från andra till tredje spåret.

Efter omflyttningen

Spår A	Spår C	Spår B	Spår D
1	2	3	4

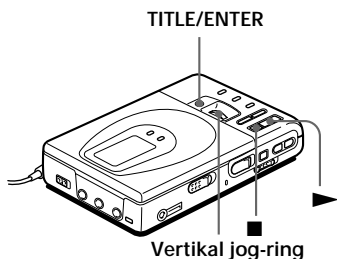

- 1 När det spår du vill ta bort spelas upp, trycker du på ► och på TITLE/ENTER. Det valda spåret spelas upp flera gånger. För exemplet ovan visas "MV003→003" i teckenfönstret.
- 2 Välj den nya spårpositionen genom att vrida den vertikala jog-ringen. För exemplet ovan vrider du jog-ringen tills "MV003→002" visas i teckenfönstret. Tryck på ■ för att avbryta.
- 3 Tryck på TITLE/ENTER igen. Flyttningen är klar och MD-spelaren spelar upp det flyttade spåret.



Du kan även flytta spåret genom att trycka på jog-ringen i steg 3.

## Ange titlar för inspelningar

Du kan ange titlar för MD-skivor och spår med bokstäver, siffror och markeringar. En spårtitel kan innehålla högst 200 tecken och en MD-skiva högst 1700 tecken.

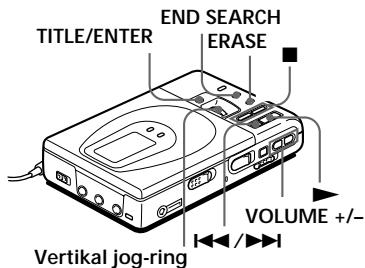

- 1 När du vill ange en titel för ett spår spelar du upp det aktuella spåret. När du vill ange en titel för en MD-skiva sätter du i den MD-skiva du vill namnge. Om skivan redan är isatt trycker du på ■ för att stoppa MD-spelaren.
- 2 Tryck på TITLE/ENTER. Om du redan har valt ett spår i steg 1 ovan spelas det upp flera gånger. En markör blinkar i teckenfönstret.
- 3 Använd den vertikala jog-ringen för att välja och mata in ett tecken.



Välj genom att vrida.

Mata in genom att trycka.

Välj ett tecken genom att vrida jog-ringen, och mata in det genom att trycka på den. Markören flyttas åt höger i beredskap för nästa tecken.

forts.

Tryck på	För att
▶	Växla mellan stora bokstäver, små bokstäver och markeringar/siffror.
◀◀/▶▶	Flytta markören åt vänster eller höger.
END SEARCH	Lägg in ett mellansteg.
ERASE	Radera ett tecken.
■	Avbryta inmatning av titlar.

**4** Upprepa steg 3 tills du har angett hela titeln.

**5** Tryck på TITLE/ENTER.  
Du är klar.

*Du avbryter inmatningen av titlar genom att trycka på ■.*

### Tecken du kan använda

- Stora och små bokstäver
- Siffrorna 0 till 9
- ! " # \$ % & ( ) \* + - . ; < = > ?  
@ \_ ` ' , / : \_ (mellanslag)

### Ändra titlar

Följ steg 1 och 2 så att spåret eller skivans titel visas. Skriv in ett nytt tecken ovanpå det tecken du vill ändra, och tryck sedan på TITLE/ENTER.

### Observera

- Du kan inte ändra titel på förinspelade MD-skivor eller oinspelade skivor.
- MD-spelaren kan visa men inte namnge med japanska "Katanka"-tecken.

## ► Strömkällor

Du kan driva MD-spelaren på hushållsström eller på något av följande sätt:

I MD-spelaren ...

- ett uppladdningsbart litiumjonbatteri (medföljer)

Med medföljande batterihållare ...

- torr batterier (medföljer inte)

Du bör använda nätdelen när du ska göra långa inspelningar.

## Använda ett uppladdningsbart litiumjonbatteri

Innan du använder det medföljande uppladdningsbara litiumjonbatteriet LIP-12(H) första gången, laddar du det i MD-spelaren.

- 1 Anslut den medföljande nätdelen.

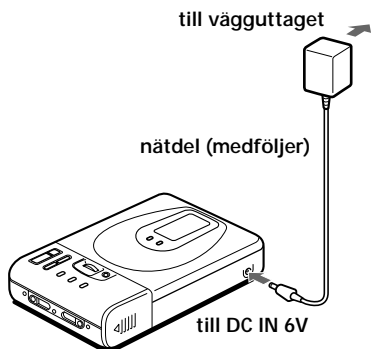

- 2 Sätt i LIP-12(H) i MD-spelaren och stäng locket.

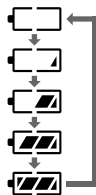
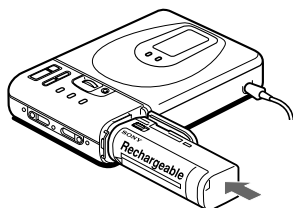

Batteriindikatorn visas i teckenfönstret, och laddningen börjar. När laddningen är genomförd försvinner batteriindikeringen.

### Laddningstid

80%	Ca 2,5 tim
100%	Ca 5 tim

(för att ladda ett helt urladdat batteri)



Du kan använda MD-spelaren under laddningen.

### Observera

- Använd bara den medföljande nätdelen.
- Laddningstiden kan variera beroende på batteriets skick.

## Använda torrbatterier

- 1** Montera den medföljande batterihållaren.

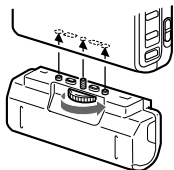

- 2** Sätt i två LR6-batterier (storlek AA) (medföljer inte).

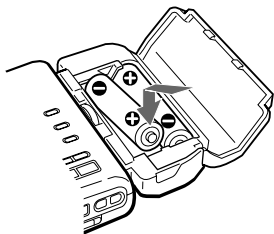

## Batteriets livslängd<sup>1)</sup>

Batterier	Inspelning <sup>2)</sup>	Uppspelning
LIP-12(H) Uppladdningsbart litiumjonbatteri	Ca 5 timmar	Ca 8 timmar
Två alkaliska LR6-batterier (storlek AA)	----- <sup>3)</sup>	Ca 6,5 timmar
LIP-12(H) + Två LR6-batterier (storlek AA)	----- <sup>3)</sup>	Ca 15 timmar

<sup>1)</sup> Batteriets livslängd kan förkortas beroende på driftens omfattning och omgivande temperatur.

<sup>2)</sup> När du spelar in bör du använda ett fulladdat uppladdningsbart batteri.

<sup>3)</sup> Inspelningstiden kan variera beroende på de alkaliska batterierna.

## När ska batterierna bytas?

När torrbatterierna eller det uppladdningsbara batteriet börjar ta slut blinkar  eller så visas "LOW BATT" i teckenfönstret. Byt ut torrbatterierna eller ladda det uppladdningsbara batteriet.

## ► Ytterligare information

### Försiktighetsåtgärder

#### Säkerhet

Se till att inga främmande föremål kommer in i likströmsuttaget (DC IN 6 V).

#### Strömförsörjning

- Använd hushållsström, ett uppladdningsbart litiumjonbatteri, två LR6-batterier (storlek AA) eller ett bilbatteri.
- För användning i hemmet: Använd den medföljande nätdelen och inte någon annan typ av nätadapter, eftersom det kan skada MD-spelaren.

Kontaktens polaritet



- MD-spelaren kopplas inte ifrån strömkällan (nätet) så länge den är ansluten till vägguttaget, även om du slår av den.
- Om du inte ska använda MD-spelaren under en längre tid bör du koppla bort strömkällan (nätdelen, torrbatterierna, det uppladdningsbara batteriet eller bilbatteriet). Dra i kontakten och inte i kabeln när du drar ut nätdelen ur vägguttaget.
- För användning i bilen: Använd anslutningsutrustningen CPA-8 eller CPA-9 och batterisladden DCC-E260 (medföljer inte).

#### Överhettning

Om du använder MD-spelaren under lång tid kan den bli överhettad. Låt den i så fall svalna.

#### Placering

- Utsätt inte MD-spelaren för starkt ljus, extrem kyla eller värme, fukt eller vibrationer.
- Täck inte över MD-spelaren när den drivs med nätdelen. Överhettning kan göra att den inte fungerar som den ska eller att den kan skadas.

#### Hörlurar

##### Trafiksäkerhet

Använd inte hörlurarna när du kör bil, cyklar eller framför något annat fordon. Det är trafikfarligt och dessutom olagligt i vissa länder. Det kan också vara farligt att spela med hög volym när du promenerar, särskilt vid övergångsställen. Du bör vara mycket försiktig och inte använda MD-spelaren i situationer som kan vara farliga.

##### Förhindra hörselskador

Lyssna inte med hög volym i hörlurarna. Experter på hörselskador varnar för långvarig och oavbruten lyssning på hög volym. Om det ringer i öronen bör du minska volymen eller avbryta lyssningen.

##### Visa respekt för omgivningen

Håll volymen på en lagom nivå. Då kan du uppfatta ljud utifrån och ta hänsyn till människor i din omgivning.

#### MD-skivans hölje

- Öppna inte höljet.
- Lägg inte skivan på en plats där den utsätts för starkt ljus, extrem kyla eller värme, fukt eller damm.

## Rengöring

- Torka av MD-spelarens hölje med en mjuk duk fuktad med lite vatten eller mild tvällösning. Använd inte slipmedel, skurpulver eller lösningsmedel som bensin eller sprit eftersom det kan skada ytan.
- Torka bort smuts från MD-skivans hölje med en torr duk.
- Damm på linsen kan göra att MD-spelaren inte fungerar som den ska. Se till att du alltid stänger locket ordentligt när du har satt i eller tagit ur en MD-skiva.

## Viktigt om batterierna

Felaktig hantering av batterier kan leda till batteriläckage eller spruckna batterier. För att förebygga detta bör du tänka på följande:

- Sätt i batterierna med +- och --polerna åt rätt håll.
- Använd inte nya och gamla batterier eller batterier av olika fabrikat tillsammans.
- Ladda inte upp torrbatterier.
- Ta ur batterierna om du inte kommer att använda MD-spelaren på ett tag.
- Om ett batteri har läckt, torka försiktigt bort all vätska innan du sätter i nya batterier.

## Viktigt om mekaniskt brus

MD-spelaren avger ett mekaniskt brus när den är igång, som orsakas av det strömbesparingsystem som finns i den. Detta kan du ignorera.

## Inspelningsskydda en inspelad MD-skiva

Om du vill inspelningsskydda en MD-skiva skjuter du säkerhetsfliken på sidan av skivan till öppet läge. Nu kan du inte spela in på skivan. Om du vill kunna spela in på MD-skivan igen skjuter du tillbaka fliken.

### Baksidan på MD-skivan

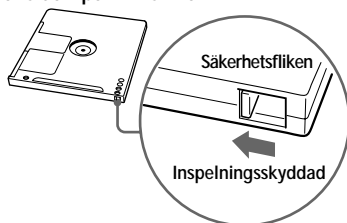

## Viktigt om digital inspelning

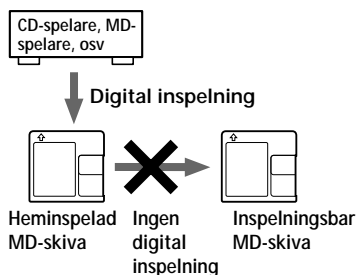

Denna MD-spelare använder Serial Copy Management System, som endast möjliggör förstagenerationskopior av förinspelade MD-skivor. Du kan bara göra kopior av heminspelade MD-skivor med analoga anslutningar (line out).



Om du har några frågor eller problem angående MD-spelaren bör du kontakta närmaste Sony-återförsäljare.

## Felsökning

Om något problem kvarstår sedan du gått igenom tabellen nedan bör du kontakta närmaste Sony-återförsäljare.

Symptom	Orsak/åtgärd
MD-spelaren fungerar dåligt eller inte alls.	<ul style="list-style-type: none"><li>• Ljudkablarna sitter kanske inte i ordentligt.<ul style="list-style-type: none"><li>➔ Koppla bort strömkällan och anslut den igen (sid 6, 11).</li></ul></li><li>• Det har bildats fukt inuti MD-spelaren.<ul style="list-style-type: none"><li>➔ Ta ur MD-skivan och låt MD-spelaren stå på en varm plats några timmar tills fukten har avdunstat.</li></ul></li><li>• Torrbatterierna eller det uppladdningsbara batteriet är svaga (  eller "LOW-BATT" blinkar).<ul style="list-style-type: none"><li>➔ Byt ut torrbatterierna eller ladda det uppladdningsbara batteriet (sid 25, 26).</li></ul></li><li>• Torrbatterierna eller det uppladdningsbara batteriet har satts i på fel sätt.<ul style="list-style-type: none"><li>➔ Sätt i dem på rätt sätt (sid 26).</li></ul></li><li>• Du har tryckt på en knapp medan skivindikatorn roterade snabbt.<ul style="list-style-type: none"><li>➔ Vänta tills indikatorn roterar långsamt.</li></ul></li><li>• Inspelningsvolymen är för låg.</li><li>• När du spelade in digitalt från en bärbar CD-spelare, använde du inte nätdelen eller avaktiverade inte skakminnesfunktionen (som t ex ESP).</li><li>• Den analoga inspelningen gjordes med en anslutningskabel med omkopplare.<ul style="list-style-type: none"><li>➔ Använd en anslutningskabel utan omkopplare (sida 6).</li></ul></li><li>• Nätdelen var inte inkopplad under inspelningen eller ett strömavbrott uppstod.</li><li>• MD-spelaren har under drift utsatts för stötar, statisk elektricitet, för hög spänning orsakad av blixtnedslag eller liknande.<ul style="list-style-type: none"><li>➔ Starta om på följande sätt:<ol style="list-style-type: none"><li>1 Koppla ur alla strömkällor.</li><li>2 Låt MD-spelaren vila i ca 30 sekunder.</li><li>3 Anslut strömkällan.</li></ol></li></ul></li></ul>
Ljudnivån är mycket låg, alternativt hörs inget ljud genom hörlurarna.	<ul style="list-style-type: none"><li>• Hörlurskontakterna sitter inte fast ordentligt.<ul style="list-style-type: none"><li>➔ Anslut hörlurskontakten ordentligt till fjärrkontrollen. Anslut hörlurskontakten ordentligt till /REMOTE.</li></ul></li><li>• Volymen är för låg.<ul style="list-style-type: none"><li>➔ Justera volymen med VOLUME +/- (VOL +/- på fjärrkontrollen).</li></ul></li><li>• AVLS är på.<ul style="list-style-type: none"><li>➔ Skjut AVLS till läget NORM (sid 18).</li></ul></li></ul>

Symptom	Orsak/åtgärd
MD-skivan spelas inte från första spåret.	<ul style="list-style-type: none"> <li>• Skivan stannade innan den kom till sista spåret. <ul style="list-style-type: none"> <li>➔ Tryck på <b>I◀◀</b> flera gånger eller öppna och stäng locket en gång för att på så sätt gå tillbaka till början av skivan. Starta sedan om när du har kontrollerat spårnumret i teckenfönstret.</li> </ul> </li> </ul>
Ljudet hoppar.	<ul style="list-style-type: none"> <li>• MD-spelaren står på en plats där den utsätts för vibrationer. <ul style="list-style-type: none"> <li>➔ Ställ den på en stadig plats.</li> </ul> </li> <li>• Det kanske finns ett för kort spår som gör att ljudet hoppar.</li> </ul>
Ljudet påverkas av statisk elektricitet.	<ul style="list-style-type: none"> <li>• MD-spelaren störs av ett starkt magnetfält, t ex från en TV. <ul style="list-style-type: none"> <li>➔ Flytta bort MD-spelaren från magnetfältet.</li> </ul> </li> </ul>
Kan inte hitta spårmarkeringarna.	<ul style="list-style-type: none"> <li>• Du tryckte på <b>II</b> efter att ha tryckt på <b>I◀◀</b> eller <b>▶▶I</b>. <ul style="list-style-type: none"> <li>➔ Tryck på <b>II</b> innan du trycker på <b>I◀◀</b> eller <b>▶▶I</b>.</li> </ul> </li> </ul>
Det går inte att ladda batteriet.	<ul style="list-style-type: none"> <li>• Batteriet har inte satts i på rätt sätt eller nätdelen är inte korrekt ansluten. <ul style="list-style-type: none"> <li>➔ Sätt i batteriet rätt eller anslut nätdelen rätt.</li> </ul> </li> </ul>
Klockan går för sakta eller teckenfönstret blinkar. Inspelningsdatumet har inte spelats in på skivan.	<ul style="list-style-type: none"> <li>• Det inbyggda klockbatteriet är för svagt. <ul style="list-style-type: none"> <li>➔ Anslut nätdelen till DC IN 6 V på MD-spelaren och vägguttaget. Ställ sedan klockan igen efter laddningen (sid 16). Observera att klockan kanske fortar eller drar sig ungefär två minuter i månaden under normala förhållanden.</li> </ul> </li> </ul>



## Systembegränsningar

Inspelningssystemet i en MD-spelare är helt annorlunda jämfört med de som används i kassett- och DAT-däck och karakteriseras av de begränsningar som beskrivs nedan. Lägga emellertid märke till att dessa begränsningar är beroende av MD-spelarens inspelningssystem och inte av mekanismen.

Symptom	Orsak
“TRACK FULL” visas innan skivan har nått maximal inspelningstid (60 eller 74 minuter).	När 254 spår har spelats in visas “TRACK FULL” oberoende av den totala inspelningstiden. Du kan inte spela in fler än 254 spår. För att kunna fortsätta måste du ta bort spår.
“TRACK FULL” visas innan skivan har nått högsta spårnummer eller inspelningstid.	Om du spelar in och tar bort ofta kan detta orsaka att data delas upp i olika fragment. Även om dessa data kan läsas räknas varje fragment som ett spår. Antalet spår uppgår därför så småningom till 254 och du kan inte spela in fler. Ta bort alla onödiga spår.
Spårmarkeringar kan inte tas bort.	När data i ett spår är uppdelade i fragment kan en spårmarkering som är kortare än 12 sekunder inte tas bort. Du kan inte slå ihop spår som spelats in enkanaligt med spår som spelats in i stereo. Du kan inte heller slå ihop ett spår som spelats in digitalt med ett som spelats in analogt.
Återstående inspelningstid ökar inte även om en mängd korta spår har tagits bort.	Eftersom spår under tolv sekunder inte räknas ökar inte inspelningstiden trots att du tar bort dem.
Den totala inspelningstiden och den återstående tiden av skivan är inte den maximala inspelningstiden (60 eller 74 minuter).	Normalt sker inspelningen i minimumenheter på ungefär två sekunder. När inspelningen är avslutad använder den sista inspelade enheten alltid denna två sekundersenhet även om den faktiska inspelningen var kortare. Likaså när inspelningen återupptas efter stopp kommer MD-spelaren automatiskt mata in ett tomrum på upp till två sekunder innan påföljande inspelning. (För att förhindra ofrivillig radering av ett föregående spår när inspelningen återupptas). Inspelningstiden kommer därför att öka varje gång inspelningen avbryts. Ett maximum på sex sekunder jämfört med den potentiella inspelningstiden för varje stopp.
De redigerade spåren kanske tappar ljudet under sökoperationerna.	Datafragmenten kan orsaka detta därför att spåren vid sökning spelas upp med en högre hastighet än vid normal uppspelning.

## Meddelanden

I tabellen nedan visas vilka felmeddelanden som kan dyka upp i teckenfönstret. Du får reda på deras betydelse och vad du kan göra.

Felmeddelande	Betydelse/åtgärd
BLANK DISC	<ul style="list-style-type: none"><li>• En oinspelad MD-skiva har satts i.<ul style="list-style-type: none"><li>➔ Sätt i en inspelad skiva.</li></ul></li></ul>
DISC ERR	<ul style="list-style-type: none"><li>• MD-spelaren kan inte läsa skivan (den är repig eller smutsig).<ul style="list-style-type: none"><li>➔ Sätt i skivan på nytt eller byt ut skivan.</li></ul></li></ul>
DISC FULL	<ul style="list-style-type: none"><li>• Det finns ingen mer plats på skivan (mindre än tolv sekunder återstår).<ul style="list-style-type: none"><li>➔ Byt ut skivan.</li></ul></li></ul>
BUSY	<ul style="list-style-type: none"><li>• Du försökte använda MD-spelaren när den tog emot inspelade data.<ul style="list-style-type: none"><li>➔ Vänta tills meddelandet försvinner (i sällsynta fall kan det ta två till tre minuter).</li></ul></li></ul>
NAME FULL	<ul style="list-style-type: none"><li>• Du försökte ange mer än 200 tecken för en spår- eller skivtitel, eller du har angett mer än 1700 tecken för en MD-skiva.<ul style="list-style-type: none"><li>➔ Ange inte fler tecken än du får.</li></ul></li></ul>
Hi DC in	<ul style="list-style-type: none"><li>• Strömkällan stämmer inte (den medföljande nätdelen eller rekommenderade bilbatterikabeln har inte använts).<ul style="list-style-type: none"><li>➔ Använd dessa kablar.</li></ul></li></ul>
HOLD	<ul style="list-style-type: none"><li>• MD-spelaren är låst.<ul style="list-style-type: none"><li>➔ Skjut HOLD åt sidan så att du läser upp den (sid 20).</li></ul></li></ul>
LOW BATT	<ul style="list-style-type: none"><li>• Batterierna är svaga.<ul style="list-style-type: none"><li>➔ Byt ut torrbatterierna eller ladda det uppladdningsbara batteriet (sid 25, 26).</li></ul></li></ul>
MEM OVER	<ul style="list-style-type: none"><li>• Du försökte spela in när det inte visades någon indikering i teckenfönstret, och MD-spelaren är placerad så att den utsätts för kontinuerliga vibrationer.<ul style="list-style-type: none"><li>➔ Placera MD-spelaren på ett stabilt underlag och försök igen.</li></ul></li></ul>
NO COPY	<ul style="list-style-type: none"><li>• Du försökte kopiera från en skiva som är skyddad med Serial Copy Management System. Du kan inte kopiera från en digitalt ansluten källa som har spelats in från en sådan anslutning.<ul style="list-style-type: none"><li>➔ Använd den analoga anslutningen istället (sid 6).</li></ul></li></ul>
NO DISC	<ul style="list-style-type: none"><li>• Du försökte spela upp/in utan någon skiva.<ul style="list-style-type: none"><li>➔ Sätt i MD-skivan.</li></ul></li></ul>

Felmeddelande	Betydelse/åtgärd
NO SIGNAL	<ul style="list-style-type: none"> <li>• Det finns ingen digital ingångssignal.</li> <li>➔ Se till att källan är ordentligt ansluten (sid 11).</li> </ul>
P/B ONLY	<ul style="list-style-type: none"> <li>• Du försökte spela in eller redigera en förinspelad MD-skiva (P/B betyder uppspelning).</li> <li>➔ Sätt i en inspelningsbar MD-skiva.</li> </ul>
PROTECTED	<ul style="list-style-type: none"> <li>• Du försökte spela in på/redigera en inspelningsskyddad MD-skiva.</li> <li>➔ Skjut tillbaka säkerhetsfliken (sid 28).</li> </ul>
SORRY	<ul style="list-style-type: none"> <li>• Du försökte radera en spårmarkering medan du spelade upp MD-skivan eller i början av det första spåret.</li> <li>• Du försökte radera en spårmarkering för att kombinera spår som MD-spelaren inte kan kombinera (på grund av systembegränsningar).</li> </ul>
TEMP OVER	<ul style="list-style-type: none"> <li>• MD-spelaren har överhettats.</li> <li>➔ Låt den svalna av.</li> </ul>
TR FULL	<ul style="list-style-type: none"> <li>• Du kan inte redigera MD-skivan eftersom det inte finns något utrymme på den.</li> <li>➔ Radera onödiga spår (sid 21).</li> </ul>
TrPROTECT	<ul style="list-style-type: none"> <li>• Du försökte spela in på/redigera ett spår som inte går att ta bort.</li> <li>➔ Spela in/redigera ett annat spår.</li> </ul>

## Tekniska data

### System

#### Ljudsystem

Digitalt ljudsystem för MD-skiva

#### Laserdiöd

Material: GaAlAs

Våglängd:  $\lambda = 780$  nm

Emission: kontinuerlig

Laserut effekt: mindre än 44,6  $\mu$ W

(Uteffekten är värdet mätt på avstånd av 200 mm från objektlinsens yta på det optiska pickupblocket med 7mm hål.)

#### Inspelnings- och uppspelningstid

Max 74 minuter (MDW-74, stereoinspelning)

Max 148 minuter (MDW-74, enkanalig

inspelning)

#### Varvtal

400 till 900 varv/minut (CLV)

#### Felkorrigering

Advanced Cross Interleave Reed Solomon

Code (ACIRC)

#### Samplingsfrekvens

44,1 kHz

#### Samplingsfrekvenskonverterare

Ingång: 32 kHz/44,1 kHz/48 kHz

#### Kodning

Adaptive Transform Acoustic Coding

(ATRAC)

#### Moduleringsystem

EFM (Eight to Fourteen Modulation)

#### Antal kanaler

2 stereokanaler

1 monokanal

#### Frekvensomfång

20 till 20 000 Hz  $\pm$  3 dB

#### Svaj och fladder

Under mätbar gräns

#### Ingångar

Mikrofon: stereominiuttag, 0,22–0,78 mV

Linjeingångar: stereominiuttag, 69–194 mV

Optisk (digital) ingång: optiskt (digitalt)

miniuttag

#### Utgångar

Hörlurar: stereominiuttag, maximal uteffekt

5 mW + 5 mW, belastningsimpedans 16 ohm

Linjeutgång: stereominiuttag, 194 mV,

belastningsimpedans 10 kilohm

## Allmänt

### Strömförsörjning

Nät del (medföljer) ansluten till DC IN 6 V:

220 - 230 V växelström, 50/60 Hz

(europeisk modell)

230 - 240 V växelström, 50/60 Hz (modell

till Storbritannien)

Uppladdningsbart litiumjonbatteri LIP-12(H)

(medföljer)

Två alkaliska LR6-batterier (storlek AA)

(medföljer inte)

### Batteriets brukstid

Se avsnittet "Batterihållaren" (sid 26)

### Dimensioner

Ca 116,5  $\times$  26  $\times$  78 mm (b/h/d)

### Vikt

Ca 220 g, endast MD-spelaren

Ca 317 g inkl en inspelningsbar MD-skiva

och LIP-12(H) uppladdningsbart

litiumjonbatteri

### Medföljande tillbehör

Nät del (1)

Hörlurar med fjärrkontroll (1)

LIP-12(H) uppladdningsbart litiumjonbatteri

(1)

Torr batterihållare (1)

Bärväska (1)

## Valfria tillbehör

Uppladdningsbart litiumjonbatteri LIP-12(H)  
Mikrokontaktadaptör (stereominikontakt →  
Mikrokontakt)

Optisk kabel

POC-15B, POC-15AB, POC-DA12SP

Anslutningskabel RK-G129, RK-G136

Stereomikrofon ECM-717, ECM-MS907,

ECM-MS957,

Stereohörlurar\* MDR-D77, MDR-D55

Aktiva högtalare SRS-A41, SRS-A91

Inspelningsbara MD-skivor MDW-serien

Bärväska för MD-skivor CK-MD4

Förvaringsbox för MD-skivor CK-MD10

Det är inte säkert att din återförsäljare har alla dessa tillbehör men fråga gärna så får du information om vilka tillbehör som finns att köpa i Sverige.

Americkanska och utländska patenter utfärdade av Dolby Laboratories Licensing Corporation.

Rätt till ändringar förbehålles.

## Vad är en MD-skiva?

### Hur MD-skivan fungerar

Det finns två typer av MD-skivor: förinspelade och inspelningsbara (tomma). Förinspelade kan spelas upp nästan hur många gånger som helst. De kan däremot inte spelas över, till skillnad från kassetband. Om du vill spela in måste du använda inspelningsbara (tomma) MD-skivor.

### Förinspelade MD-skivor

Förinspelade MD-skivor spelas in och spelas upp på samma sätt som vanliga CD-skivor. En laserstråle belyser gropar i MD-skivans yta och informationen reflekteras tillbaka till linsen i MD-spelaren. MD-spelaren avkodar signalerna och återger dem som musik.

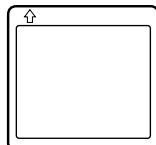

### Inspelningsbara MD-skivor

Inspelningsbara MD-skivor som använder magneto-optisk teknik, kan spelas in om och om igen. Lasern i MD-spelaren använder värme för att avmagnetisera skivans magnetiskt skikt. Därefter appliceras ett magnetfält på skiktet. Detta magnetfält motsvarar exakt ljudsignalerna från den anslutna källan. (De magnetiska nord- och sydpolerna motsvarar digitala "1" och "0".) Den avmagnetiserade skivan får det magnetiska fältets polaritet, vilket resulterar i en inspelad MD-skiva.

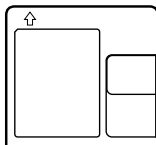

## Hur kan en MD-skiva vara så liten?

MD-skivan på 2,5 tum, placerad i ett plasthölje som påminner om en 3,5 tums diskett (se bilden ovan), framställs med hjälp av en ny digital ljudkomprimeringsteknik som kallas ATRAC (Adaptive Transform Acoustic Coding). För att få plats med mer ljud på mindre utrymme kodas endast de frekvenskomponenter som är hörbara för det mänskliga örat.

## Snabb åtkomst

På en MD-skiva kan du på samma sätt som på en CD-skiva gå direkt till början av valfritt musikspår. Förinspelade MD-skivor spelas in med positionsangivelser för varje spår.

I de inspelningsbara MD-skivorna finns ett system som håller ordning på musiken ("User TOC-Area"). Detta system liknar disketternas katalogsystem. Således lagras ett spårs inspelade start- och slutadresser i detta område. Detta gör att du slumpmässigt kommer åt början av ett spår så fort du anger spårnumret (AMS) eller spårtiteln på samma sätt som en fil på en diskett.

## Stöttåligt minne

En av de största nackdelarna med optiska avläsningsystem är att de kan hoppa eller tystna om de utsätts för vibrationer. MD-systemet löser detta problem med hjälp av en buffert där ljuddata lagras.

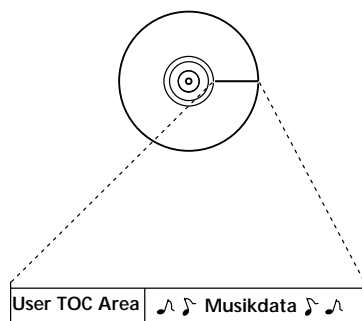

Innehåller ordningen samt start- och slutadresser för musiken.

# Reglage och deras benämningar

Se sidangivelser inom ( ) för mer information

## MD-spelaren

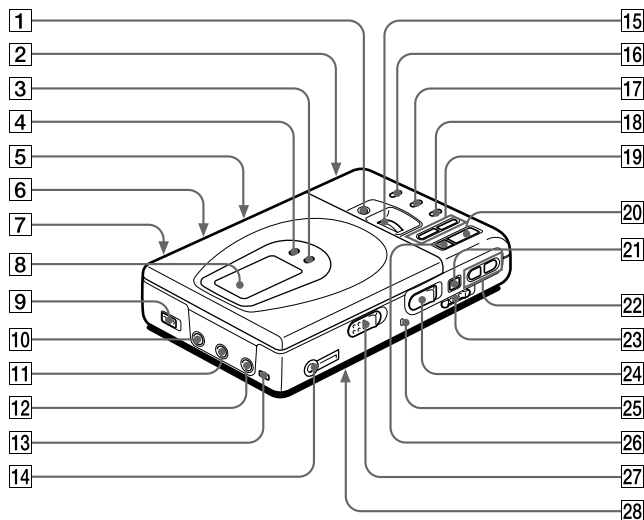

- |  |   |
|--|---|
| 1 Inmatning (TITLE/ENTER) (23)                           | 14  (hörlurar)/uttag för fjärrkontroll (REMOTE) (8) |
| 2 Batterifack (på undersidan) (25)                       | 15 Vertikal jog-ring (17, 23)                       |
| 3 Spelsätt (MODE) (17)                                   | 16 Spårmarkering (TRACK MARK) (22)                  |
| 4 Visa (DISPLAY) (15, 19)                                | 17 Slutsökningsknapp (END SEARCH) (7)               |
| 5 Mikrofonomkopplare (MIC SENS) (på undersidan) (12)     | 18 Radering (ERASE) (21)                            |
| 6 AVLS-omkopplare (på undersidan) (18)                   | 19  (sökknapp/AMS) (7, 9)                           |
| 7 DC IN 6V uttag (på baksidan) (6)                       | 20  (uppspelningsknapp) (7, 9)                      |
| 8 Teckenfönster (15, 19)                                 | 21  (pausknapp) (7, 9)                              |
| 9 SYNCHRO REC-omkopplare (synkroniserad inspelning) (11) | 22 Volymknapp (VOLUME +/-) (9)                      |
| 10 Mikrofoningång MIC (PLUG IN POWER) (12)               | 23 Låsfunktion (HOLD) (19)                          |
| 11 Optisk linjeingång (LINE IN (OPTICAL)) (6, 11)        | 24 Inspelningsknapp (REC) (7)                       |
| 12 Linjeutgång (LINE OUT) (20)                           | 25 Inspelningsindikator (14)                        |
| 13 Basframhävning (DIGITAL MEGA BASS) (18)               | 26  (stoppknapp) (7, 9)                             |
|  | 27 Öppna (OPEN) (6)                                 |
|  | 28 Klockställning (CLOCK SET) (på undersidan) (16)  |

## Teckenfönstret

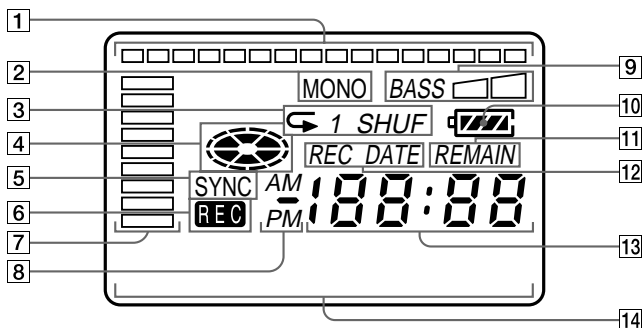

- 1** Positionsmarkör (14, 19)  
Visar aktuell position på MD-skivan. Punkten under inspelning eller uppspelning blinkar. Det inspelade avsnittet lyser.

### Aktuell position



← Inspelat avsnitt

← Skivans längd

- 2** Enkanalsindikator (MONO)  
**3** Spelsättsindikator  
Visar MD-skivans spelsätt.  
**4** Skivindikator  
Visar att skivan roterar för inspelning, uppspelning eller redigering.  
**5** Synkroniseringsindikator (synchro-recording)  
**6** Inspelningsindikator (REC) (7)  
Tänds vid inspelning. När den blinkar är MD-skivan i standby-läge.  
**7** Volymmätare  
Visar volymnivån för den MD-skiva som spelas upp.

- 8** AM/PM-indikator (16)  
Tänds tillsammans med tidsangivelse enligt 12-timmarssystemet.  
**9** Mega bass-indikator (18)  
**10** Batteriindikator (25)  
Visar batteriets status.  
**11** Återstående tid/spår-indikator (REMAIN) (14, 19)  
Tänds tillsammans med den återstående tiden på spåret, återstående tid på MD-skivan eller återstående antal spår.  
**12** Indikator för inspelat datum (REC DATE)  
Tänds tillsammans med datum och tid då MD-skivan spelades in. När endast "DATE" är tänd visas aktuellt datum och tid.  
**13** Tidsfönster (14, 19)  
Visar den inspelade tiden, aktuell tid, tid som gått av spåret eller MD-skivan som spelas in/upp.  
**14** Teckenfönster för information (14, 19)  
Visar skiv- och spår titel, datum, felmeddelanden, osv.



## Hörlurarna med fjärrkontroll

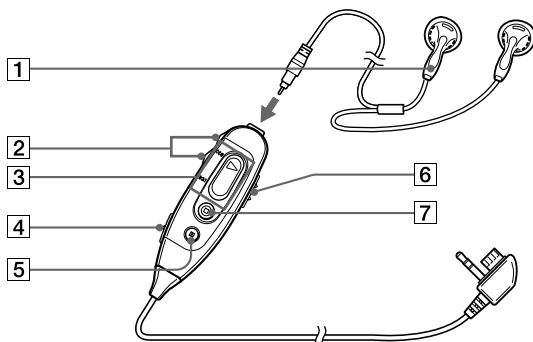

- 1** Hörlurar  
Kan bytas ut mot andra typer av hörlurar.
- 2** Volymknappar VOL +/- (9)
- 3** Knappar för ► (uppspelning)/|◄◄/►► (sökning, AMS)  
Tryck på ► för att påbörja uppspelning. Under uppspelning trycker du på |◄◄ för att leta reda på aktuellt eller föregående spår eller för att söka bakåt. Tryck på ►► för att leta reda på början av spår längre fram eller för att söka framåt.
- 4** Spårmarkering (TRACK MARK) (22)
- 5** || (pausknapp) (7, 9)
- 6** Låsfunkton (HOLD) (19)  
Skjut till låst läge om du vill låsa fjärrkontrollens reglage.
- 7** ■ (stoppknapp) (7, 9)

## **VAROITUS**

Suojaa laite sateelta ja kosteudelta tulipalo- ja sähköiskuvaaran vuoksi.

Sähköiskun välttämiseksi älä avaa laitteen koteloa. Ota tarvittaessa yhteys valtuutettuun huoltoon.

### **Huomautus**

Optisten laitteiden käyttö tämän laitteen kanssa saattaa vahingoittaa silmiä.

### **Takuutiedot**

MYYJÄ EI OLE VASTUUSSA MINKÄÄNLAISISTA SUORISTA, SATUNNAISISTA TAI VÄLILLISISTÄ VAHINGOISTA, TAPPIOISTA TAI KUSTANNUKSISTA, JOTKA OVAT SEURAUSTA VIALLISESTA TUOTTEESTA TAI JONKIN TUOTTEEN KÄYTÖSTÄ.

“MD WALKMAN” on Sony Corporationin tavaramerkki.

## Tervetuloa

Tervetuloa minilevynauhurin käyttäjäksi. Seuraavassa on joitakin esimerkkejä tämän uuden nauhurin ominaisuuksista ja toiminnoista.

- Hifiäänitys — Hiljainen ja särötön hifiäänitys optisen digitaalituloliittimen avulla.
- Hakupyörä — Voit valita haluamasi raidat hakupyörää kääntämällä.
- Tahdistettu digitaaliäänitys — Nauhuri aloittaa ja lopettaa nauhoituksen automaattisesti siihen liitetyn digitaalilaitteen toiminnan mukaan.
- Näytteenottataajuuden muunnin — Muuntimen avulla voit äänittää ohjelmia digitaalisista laitteista, kuten BS-viritimestä tai DAT-dekistä, jotka käyttävät muita näytteenottataajuuksia.
- Pitkä äänitysaika, kun käytetään monoäänitystä — Voit äänittää levyille jopa 148 minuuttia käyttäen monoäänitystä.
- "Kana"-merkit ovat käytettävissä— Tässä laitteessa levyjen ja raitojen nimet voi tuoda näyttöön japanilaisina Katakana-merkkeinä.
- Soittopaikan osoitin — Parhaillaan soivan levyn soittopaikka näkyy näytössä.
- Päivämäärän ja kellonajan asetustoiminto — Kello tallentaa automaattisesti äänityksen päivämäärän ja kellonajan.
- Nimeämistoiminto — Levyn ja raidan nimet näkyvät näytössä, kun soitat minilevyä tai nauhoitat sille.

# Sisällys

---

Minilevyn äänittäminen .....	6
------------------------------	---

---

Minilevyn soittaminen .....	8
-----------------------------	---

---

Erilaisia äänitysvaihtoehtoja .....	10
-------------------------------------	----

Laitteen liittäminen äänilähteeseen .....	10
---	----

Digitaalääänitys .....	11
------------------------	----

Äänityksen aloittaminen tai lopettaminen lähdesoitimen mukaan (tahdistettu äänitys) .....	11
--	----

Äänittäminen mikrofonia käyttäen .....	12
--	----

Kaksinkertainen äänitysaika monotilassa .....	12
---	----

Äänitystason asettaminen manuaalisesti (manuaalinen äänitys) ....	13
---	----

Jäljellä olevan ajan tai soittopaikan tarkistaminen .....	14
---	----

Kellonajan asettaminen .....	16
------------------------------	----

---

Erilaisia toistotapoja .....	17
------------------------------	----

Raidan numeron tai nimen valitseminen suoraan .....	17
---	----

Raitojen uudelleensoitto .....	17
--------------------------------	----

Bassoäänien korostaminen (DIGITAL MEGA BASS) .....	18
--	----

Kuulon suojaaminen (AVLS) .....	18
---------------------------------	----

Jäljellä olevansoittopaikan tai soittokohdan tarkistaminen .....	19
--	----

Painikkeiden lukitseminen (HOLD) .....	20
--	----

Liittäminen stereojärjestelmään .....	20
---------------------------------------	----

---

<b>Äänitettyjen raitojen editointi .....</b>	<b>21</b>
Äänitysten poistaminen .....	21
Yhden raidan poistaminen .....	21
Koko minilevyn sisällön poistaminen .....	21
Raitamerkin lisääminen .....	22
Raitamerkin poistaminen .....	22
Äänitettyjen raitojen siirtäminen .....	23
Äänitteiden nimeäminen .....	23

---

<b>Virtalähteet .....</b>	<b>25</b>
Ladattavan litium-ioni-akun käyttäminen .....	25
Kuivaparistojen käyttö .....	26

---

<b>Lisätietoja .....</b>	<b>27</b>
Huomautuksia .....	27
Vianetsintä .....	29
Järjestelmän rajoitukset .....	31
Virhesanommat .....	32
Tekniset tiedot .....	34
Tietoja minilevystä .....	35
Säätimet .....	37

# Minilevyn äänittäminen

CD-soittimien ja kasettinauhureiden ääni lähetetään analogisesti mutta äänitetään digitaalisesti stereona. Lisätietoja digitaaliälähteestä äänittämisestä on luvussa ”Digitaaliäänitys” (sivu 11).

## 1 Laitteen liittäminen

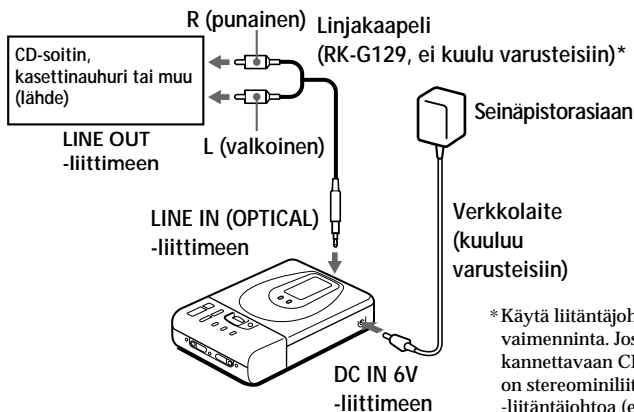

\*Käytä liitäntäjohtoja ilman vaimenninta. Jos kytket laitteen kannettavaan CD-soittimeen, jossa on stereominiliitäntä, käytä RK-G136 -liitäntäjohtoa (ei kuulu varusteisiin).

## 2 Äänitettävän minilevyn asettaminen laitteeseen

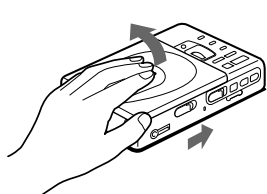

① Paina OPEN-painiketta ja avaa kansi.

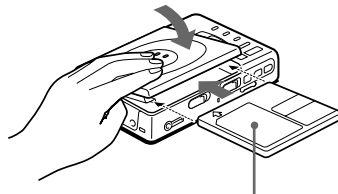

② Aseta äänitettävä minilevy laitteeseen tekstipuoli ylöspäin ja sulje levylokeron painamalla kansi alas.

## 3

## Äänittäminen minilevylle.

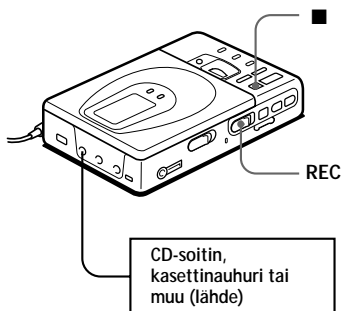

- 1 Paina REC-painike alas ja liu'uta se oikealle.  
"REC"-valo syttyy ja nauhoittaminen alkaa.
- 2 Aloita äänitettävän CD-levyn tai nauhan soitto.

Voit lopettaa nauhoittamisen painamalla painiketta ■.

"Toc Edit" -merkkivalo vilkkuu, kunnes äänityksen tiedot (esimerkiksi raidan aloitus- ja lopetuskohdat) on tallennettu. Älä liikuta nauhuria tai irrota virtajohtoa merkkivalon palaessa näytössä.

Kun haluat	Toimi näin
Pysäyttää äänityksen	Paina ■ <sup>1)</sup> Jatka äänittämistä painamalla uudelleen painiketta ■.
Jatkaa äänitystä edellisen äänityksen lopusta	Paina END SEARCH -painiketta ja liu'uta REC-painiketta.
Äänittää osittain edellisen äänityksen päälle	Etsi äänityksen aloituskohta painamalla painiketta ►, ►► tai ◀◀ ja pysäytä äänitys painamalla painiketta ■. Liu'uta sitten REC-painiketta.
Poistaa minilevyn	Paina painiketta ■ ja avaa kansi. <sup>2)</sup>

<sup>1)</sup> Uusi raitamerkki lisätään kohtaan, jossa painoit painiketta ■, ja raidan loppuosa saa uuden numeron.

<sup>2)</sup> Kun avaat kannen, äänityksen aloituskohta vaihtuu ensimmäisen raidan aluksi. Tarkista äänityksen aloituskohta näytöstä.

### Jos äänitys ei onnistu

- Varmista, että nauhuria ei ole lukittu (sivu 20).
- Varmista, että minilevy ei ole äänityssuojattu (sivu 28).
- Valmiiksi äänitetyt minilevyt ei voi äänittää uudelleen.



- Äänen taso säädetään automaattisesti.
- Voit seurata äänenvoimakkuutta äänityksen aikana. Liitä kuulokkeet ja kaukosäädin liittimeen ◻/REMOTE ja säädä äänenvoimakkuutta painamalla painiketta VOLUME +/- (kaukosäätimen painiketta VOL +/-). Tämä ei vaikuta äänityksen tasoon.

# Minilevyn soittaminen

Lisätietoja nauhurin käyttämisestä ladattavan akun tai kuivaparistojen kanssa on luvussa ”Virtalähteet” (sivut 25 ja 26).

## 1 Laitteen liittäminen

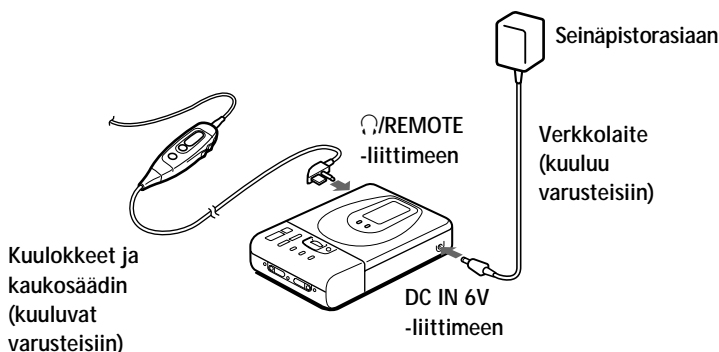

## 2 Minilevyn asettaminen laitteeseen

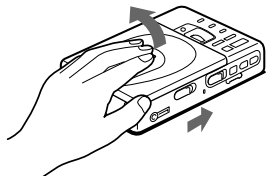

- ① Paina OPEN-painiketta ja avaa kansi.

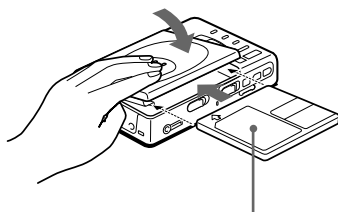

- ② Aseta minilevy laitteeseen tekstipuoli ylöspäin ja sulje levykoko painamalla kansi alas.



### 3 Minilevyn soittaminen

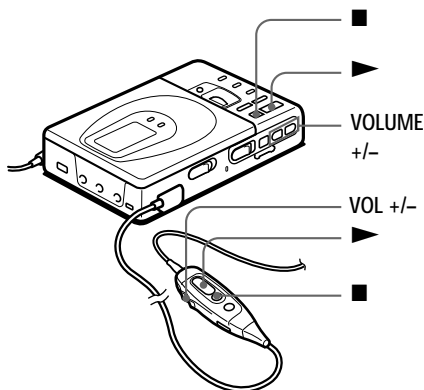

① Paina painiketta ►.  
Kuulokkeista kuuluu lyhyt äänimerkki.

② Säädä äänenvoimakkuus  
painamalla VOLUME-painiketta  
(kaukosäätimen painiketta VOL  
+/-).  
Äänenvoimakkuus näkyy näytössä.

Lopeta soittaminen painamalla  
painiketta ■.  
Kuulokkeista kuuluu pitkä äänimerkki.

Kun haluat	Toimi näin (kuulokkeista kuuluva merkkiääni)
Pysäyttää soiton	Paina painiketta ■ (toistuva lyhyt merkkiääni) Jatka soittamista painamalla uudestaan painiketta ■.
Etsiä nykyisen raidan alun	Paina painiketta ◀◀ kerran (kolme lyhyttä merkkiääntä).
Etsiä seuraavan raidan alun	Paina painiketta ▶▶ kerran (kaksi lyhyttä merkkiääntä).
Siirtyä taaksepäin soiton aikana <sup>1)</sup>	Pidä painike ◀◀ painettuna
Siirtyä eteenpäin soiton aikana <sup>1)</sup>	Pidä painike ▶▶ painettuna
Poistaa minilevyn	Paina painiketta ■ ja avaa kansi. <sup>2)</sup>

<sup>1)</sup> Voit siirtyä nopeasti eteen- ja taaksepäin äänitystä kuuntelematta, kun painat painiketta ■ ja pidät painikkeen ◀◀ tai ▶▶ painettuna.

<sup>2)</sup> Kun avaat kannen, äänityksen aloituskohta vaihtuu ensimmäisen raidan aluksi.

#### Jos soittaminen ei onnistu

Varmista, että nauhuria ei ole lukittu (sivu 20).



Toisto vaihtuu automaattisesti stereo- tai monoääneksi äänilähteen mukaan.

## ► *Erilaisia äänitysvaihtoehtoja*

### Laitteen liittäminen äänilähteeseen

Tämän nauhurin tuloliitin toimii sekä digitaalisesti että analogisesti. Liitä nauhuri CD-soittimeen tai kasettinauhuriin käyttäen digitaalista tai analogista tuloa. Lisätietoja digitaalisesta äänityksestä on luvussa "Digitaalääänitys" (sivu 11) ja analogisesta äänityksestä luvussa "Minilevyn äänittäminen" (sivu 6).

#### Digitaalisen ja analogisen tulon ero

Ero	Tulo	Digitaalinen tulo	Analoginen tulo (linjatulo)
Lähde		Optisella digitaalisella tuloliittimellä varustettu laite	Analogisella tuloliittimellä (linjaliittimellä) varustettu laite
Johdin		Digitaalikaapeli (ja optinen liitin tai optinen miniliitin)	Linjakaapeli (ja 2 audioliittintä tai stereominiliitin)
Lähteestä tuleva signaali		Digitaalinen	Vaikka äänilähde on digitaalinen (esimerkiksi CD), nauhuriin tuleva signaali on analoginen.
Äänitettyjen raitojen numerot		Merkittään (kopioidaan) automaattisesti <ul style="list-style-type: none"><li>• samoihin paikkoihin kuin lähteessä</li><li>• kun nauhuri pysäytetään äänityksen aikana.</li></ul>	Merkittään automaattisesti <ul style="list-style-type: none"><li>• yli kahden sekunnin pituisen tauon tai heikon segmentin jälkeen</li><li>• kun nauhuri pysäytetään äänityksen aikana.</li></ul> Voit poistaa tarpeettomat merkit äänityksen jälkeen (lisätietoja on kohdassa "Raitamerkin poistaminen" sivulla 22).
Äänitetyn äänen taso		Sama kuin lähteessä	Asetetaan automaattisesti. Voidaan asettaa myös manuaalisesti (lisätietoja on kohdassa "Äänitystason asettaminen manuaalisesti" sivulla 13).

#### **Huomautus**

Raitamerkit voivat kopioitua väärin

- kun äänitit joistakin CD-soittimista tai monen levyn soittimista digitaalisesti
- kun lähde on hajasoitto-tilassa tai ohjelmoidussa soittotilassa digitaalääänityksen aikana. Soita lähdeääni tällöin tavallisessa soittotilassa.

## Digitaaliääniitys

Tässä laitteessa on valmiiksi asennettu näytteenottotaajuuden muunnin, joten voit äänittää ohjelmia digitaalisista laitteista, kuten BS-viritimestä tai DAT-dekistä, jotka käyttävät muita näytteenottotaajuuksia.

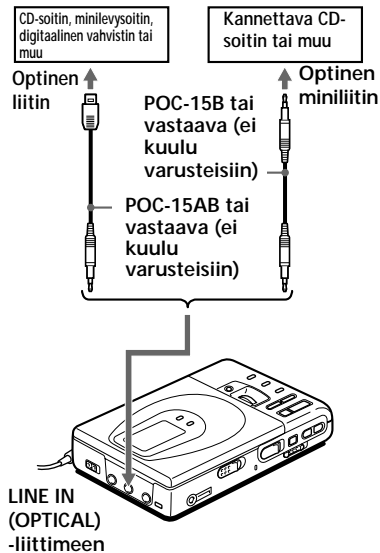

- 1 Aseta laitteeseen äänitettävä minilevy ja aloita äänittäminen. Lisätietoja äänittämisestä on kohdassa "Minilevyn äänittäminen" (sivu 6). Jos äänität kannettavasta CD-soittimesta, aseta CD-soitin taukotilaan ja aloita äänittäminen sen jälkeen.

**LINE IN (OPTICAL)** -liittintä käytetään sekä digitaalisessa että analogisessa äänityksessä.

Nauhuri tunnistaa linjakaapelin automaattisesti ja valitsee digitaalisen tai analogisen äänityksen.

### Huomautus

- Voit tehdä digitaalisen äänityksen vain optisesta lähtöliitännästä.
  - Jos äänität kannettavasta CD-soittimesta, käytä verkkolaitetta ja poista käytöstä äärintäivaimennustoiminto (kuten ESP\*).
- \* äärintäivaimennus, Electronic Shock Protection.

## Äänityksen aloittaminen tai lopettaminen lähdesoittimen mukaan (tahdistettu äänitys)

Digitaalinen äänittäminen minilevyille digitaalisista lähteistä on helppoa. Ennen kuin aloitat tahdistetun äänityksen, liitä laite digitaaliseen lähteeseen digitaalikaapelilla ja aseta äänitettävä minilevy laitteeseen.

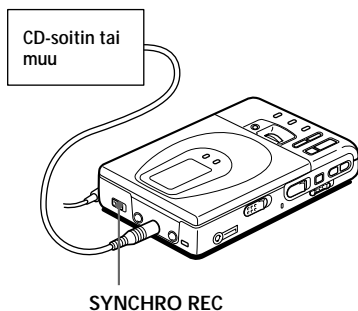

- 1 Liu'uta SYNCHRO REC -painike asentoon ON. Näyttöön tulee "SYNC".

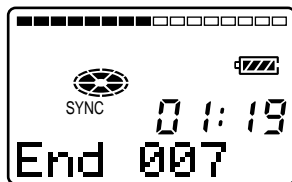

jatkuu

**2** Paina REC-painiketta ja liu'uta se oikealle.

Nauhuri on valmis äänittämään.

**3** Aloita äänitettävän lähteen soitto. Nauhuri aloittaa äänittämisen vastaanottaessaan lähdeäänän.

**Lopeta äänittäminen painamalla painiketta ■.**



- Äänitystä ei voi keskeyttää manuaalisesti tahdistetun äänityksen aikana.
- Kun soittimessa on vähintään kolmen sekunnin tauko tahdistetun äänityksen aikana, nauhuri siirtyy automaattisesti valmiustilaan. Kun soittimesta kuuluu taas ääni, nauhuri aloittaa tahdistetun äänityksen uudestaan. Jos nauhuri on valmiustilassa yli viisi minuuttia, se pysähtyy automaattisesti.

#### **Huomautuksia**

- Älä paina SYNCHRO REC -painiketta vaiheen 2 jälkeen. Äänittäminen ei silloin ehkä onnistu.
- Kun äänität monotilassa, suorita kohdassa "Kaksinkertainen äänitysaika monotilassa" kuvatut vaiheet 1 ja 2 (sivu 12) ennen tahdistettua äänitystä.

## **Äänittäminen mikrofonia käyttäen**

Liitä stereomikrofoni (esimerkiksi ECM-717, ECM-MS907, ECM-MS957; ei kuulu varusteisiin) MIC (PLUG IN POWER) -liittimeen.

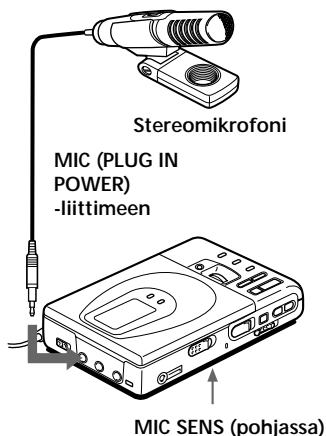

- 1** Valitse herkkyys MIC SENS -painikkeen avulla (nauhurin pohjassa). Valitse normaalitapauksessa asetukseksi HIGH. Jos äänität esimerkiksi konsertissa, jossa äänenvoimakkuus on suuri, valitse asetukseksi LOW.
- 2** Aseta laitteeseen äänitettävä minilevy ja aloita äänittäminen. Paina REC-painiketta ja liu'uta se oikealle. "REC"-valo syttyy ja nauhoittaminen alkaa. Lisätietoja on kohdassa "Minilevyn äänittäminen" (sivu 6).

#### **Huomautus**

Kun äänität käyttäen mikrofonia, irrota ensin mahdollinen digitaalinen lähde. Muussa tapauksessa nauhoittaminen ei onnistu.

## Kaksinkertainen äänitysaika monotilassa

Kun haluat tehdä pitempiä äänityksiä, käytä monoäänitystilaa. Tällöin nauhoitusaika pitenee kaksinkertaiseksi normaaliin verrattuna.

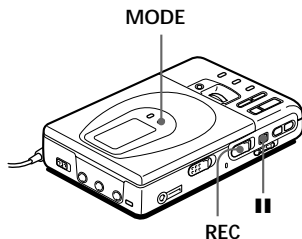

- 1** Paina painiketta || ja samanaikaisesti painiketta REC liu'uttaen sitä oikealle. Nauhuri on valmis äänittämään.
- 2** Paina MODE-painiketta. Näyttöön tulee "Mono REC" ja nauhuri siirtyy monoäänitystilaan. Paina MODE-painiketta uudestaan, kun haluat äänittää stereotilassa.
- 3** Aloita äänittäminen painamalla uudestaan painiketta ||.
- 4** Aloita äänitettävän lähteen soitto.

*Lopeta äänittäminen painamalla painiketta ■.*

Nauhuri palaa stereotilaan, kun äänität seuraavan kerran.

### Huomautuksia

- Jos äänität stereoääntä monoäänitystilassa, vasemmalta ja oikealta tulevat äänet sekoittuvat.
- Et voi äänittää monotilassa, jos SYNCHRO REC -painike on asennossa ON.
- Monoäänisiä minilevyjä voidaan soittaa vain minisoittimella tai -nauhurilla, jossa on monosoittotoiminto.

## Äänitystason asettaminen manuaalisesti (manuaalinen äänitys)

Kun äänität analogisesti, nauhuri säätää äänen tason automaattisesti. Tarvittaessa voit asettaa tason myös manuaalisesti.

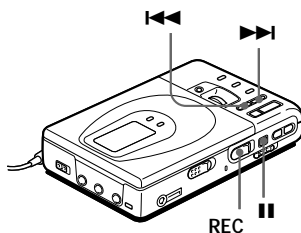

- 1** Paina painiketta || ja samanaikaisesti painiketta REC pitäen sitä painettuna oikealle vähintään 2 sekunnin ajan. Näytössä näkyy "ManualREC", ja nauhuri on valmis äänittämään. Voit palata automaattitilaan nauhurin ollessa valmiustilassa, kun painat REC-painiketta ja pidät sen painettuna oikealle vähintään 2 sekunnin ajan.

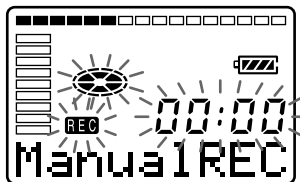

- 2** Aloita äänitettävän lähteen soitto.

jatkuu

- 3** Seuraa näytössä olevaa tasomittaria ja aseta äänitystaso painamalla painiketta ►► (+) tai ◄◄ (-). Säädä äänityksen taso siten, että seitsemäs palkki alhaalta päin on valittu maksimivoimakkuudella.

Tasomittari

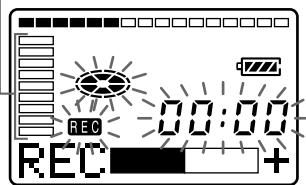

Äänenvoimakkuus pienenee kasvaa

#### Huomautus

Aseta äänitystaso nauhurin ollessa valmiustilassa, sillä et voi tehdä sitä äänityksen aikana.

- 4** Aloita äänittäminen painamalla uudestaan painiketta ■.

#### Lopeta äänittäminen painamalla painiketta ■.

Äänitystason säätö palautuu automaattiseksi.



Kun äänität käyttäen mikrofonia, valitse herkkyys MIC SENS -painikkeella (sivu 12).

## Jäljellä olevan ajan tai soittopaikan tarkistaminen

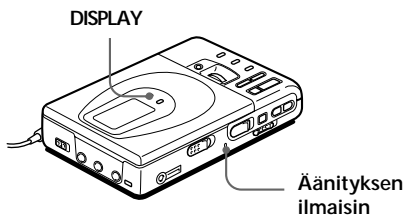

- 1** Paina DISPLAY-painiketta nauhurin ollessa äänitys- tai pysäytystilassa. Aina, kun painat tätä painiketta, näyttö muuttuu seuraavalla tavalla:

Paikanilmais (ilmaisee soittopaikan parhaillaan soivalla minilevyllä)

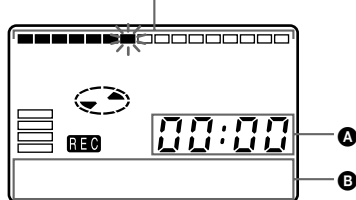

#### Äänityksen aikana

A	B
Kulunut aika	Raitanumero
Jäljellä oleva äänitysaika	Raitanumero
Kellonaika <sup>1)</sup>	Päivämäärä <sup>1)</sup>

<sup>1)</sup>Näkyvyyden vain, kun kello on asetettu aikaan.

## Pysäytystilassa

A	B
Kulunut aika	Raitanumero
Jäljellä oleva äänitysaika	Raidan nimi <sup>1)</sup>
Jäljellä oleva aika nykyisen paikan jälkeen	Levyn nimi <sup>1)</sup>
Kellonaika <sup>2)</sup>	Päivämäärä <sup>2)</sup>

<sup>1)</sup>Näkyv vain, jos raidalle on annettu nimi.

<sup>2)</sup>Näkyv vain, kun kello on asetettu aikaan.

## Äänityksen tilatiedot

Äänityksen ilmaisin merkkivalo palaa tai vilkkuu äänitystilassa.

Äänitystilassa	Äänityksen ilmaisin
Äänityksen aikana	Merkkivalo syttyy Merkkivalo vilkkuu lähdeäänien voimakkuuden mukaan mikrofonian käytettäessä.
Valmiustilassa	Merkkivalo vilkkuu
Äänitysaikaa on jäljellä alle 3 minuuttia	Merkkivalo vilkkuu hitaasti
Raitamerkki on lisätty	Merkkivalo sammuu hetkellisesti



Lisätietoja soittopaikan tai raidan nimen tarkistamisesta soiton aikana on sivulla 19.

## Kellonajan asettaminen

Nauhurin kellonaika on asetettava, jotta äänityksen päivämäärä ja kellonaika tallentuisivat minilevyyn.

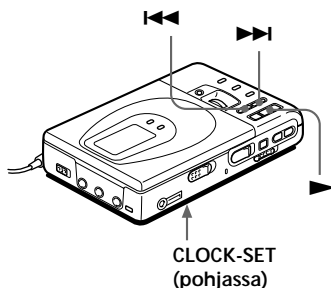

- 1 Kytke nauhuriin virta.  
Käytä laitteen mukana toimitettua verkkolaitetta.
- 2 Paina nauhurin pohjassa olevaa CLOCK SET—painiketta.  
Käytä apuna teräväkärkistä esinettä.  
Vuoden ilmaisin vilkkuu.

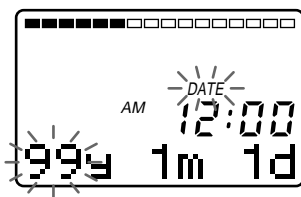

- 3 Muuta vuosi painamalla painiketta ◀◀ tai ▶▶.  
Voit muuttaa numerot nopeasti pitämällä painikkeen ◀◀ tai ▶▶ painettuna.

jatkuu

**4** Aseta vuosi painamalla painiketta **▶**.  
Kuukauden ilmainen vilkkuu.

**5** Aseta kuukausi, päivä, tunti ja minuutit toistamalla vaiheet 3 ja 4 .  
Kun asetat minuutit painamalla painiketta **▶** , kello alkaa käydä.

### **Jos teet virheen**

Paina **■** ja toista vaiheet 2 - 5. Voit ohittaa vaiheen painamalla painiketta **▶**.

### **Kellonajan näyttäminen**

Kun nauhuri ei ole toiminnassa tai kun se nauhoittaa, saat kellonajan näkyviin painamalla toistuvasti DISPLAY-painiketta.

### **24 tunnin kello**

Paina DISPLAY-painiketta, kun asetat kellonajan. Paina DISPLAY-painiketta uudestaan, jos haluat käyttöön 12 tunnin kellon.

### ***Kellon sisäisen akun lataaminen***

Kun otat nauhurin käyttöön tai käytät sitä pitkän tauon jälkeen, lataa kellon akku. Voit tehdä sen pitämällä nauhurin liitettynä verkkolaitteeseen noin kahden tunnin ajan sen jälkeen, kun olet asettanut kellonajan. Kun akku on latautunut, sen pitäisi kestää noin kuukauden, jos laitetta ei liitetä muuhun virtalähteeseen. Kun nauhuri on liitetty verkkolaitteeseen tai kun sitä käytetään kuivaparistojen tai ladattavan akun kanssa, se lataa akun automaattisesti.



## ► Erilaisia toistotapoja

### Raidan numeron tai nimen valitseminen suoraan

Voit valita suoraan haluamasi raidan käyttämällä hakupyörää.

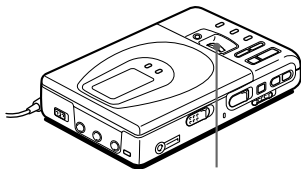

Hakupyörä

- 1 Valitse haluamasi raita pyörittämällä hakupyörää. Soita raita painamalla hakupyörää.

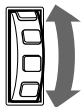

Valitse raita pyörittämällä.

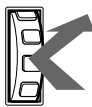

Soita raita painamalla.

Kun pyörität hakupyörää, raidan nimi\* tulee näyttöön. Soita raita painamalla hakupyörää.

\* Jos raidalla ei ole nimeä, näytössä näkyy vain raidan numero.



Jos valitset raidan hajasoitto-tilassa, hajasoitto alkaa valitsemastasi raidasta.

### Raitojen uudelleensoitto

Voit soittaa raitoja uudelleen kolmella eri tavalla — toistamalla kaikki raidat, toistamalla yhden raidan tai käyttämällä hajatoistoa.

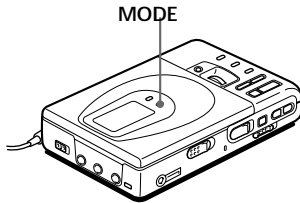

- 1 Paina MODE-painiketta, kun nauhuri soittaa minilevyä. Aina, kun painat painiketta, soittotilan ilmaisin muuttuu seuraavasti:

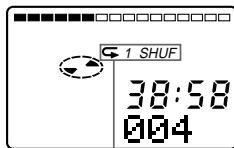

Soittotilan ilmaisin

Ilmaisin	Soittotila
ei mitään (normaalisoitto)	Kaikki raidat soitetaan kerran.
"↶"	Kaikki raidat soitetaan uudelleen.
"↶ 1"	Yksi raita soitetaan uudelleen.
"↶ SHUF"	Kaikki raidat soitetaan hajajärjestyksessä.

## Bassoäänien korostaminen (DIGITAL MEGA BASS)

Mega Bass -toiminto voimistaa matalataajuuksisia ääniä ja parantaa äänen laatua. Toiminto vaikuttaa vain kuulokkeilla kuunneltavaan ääneen.

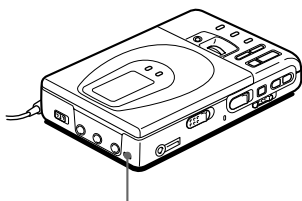

DIGITAL MEGA BASS

- 1 Paina DIGITAL MEGA BASS -painiketta. Kun painat DIGITAL MEGA BASS -painiketta, Mega Bass -ilmaisिन muuttuu seuraavasti:

Mega Bass -ilmaisिन

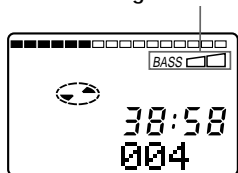

Ilmaisिन	Soittotila
ei mitään	Normaalisoiitto
“BASS <input type="checkbox"/> ”	Mega Bass (kohtalainen vaikutus)
“BASS <input type="checkbox"/> <input type="checkbox"/> ”	Mega Bass (voimakas vaikutus)

### Huomautuksia

- Jos ääni säröytyy tehostettaessa bassoääniä, pienennä äänenvoimakkuutta.
- Mega Bass -toiminto ei vaikuta äänitettävään ääneen.
- Mega Bass -toimintoa ei voi käyttää, jos nauhurin LINE OUT -liittimeen on liitetty linjakaapeli.

## Kuulon suojaaminen (AVLS)

AVLS (Automatic Volume Limiter System) -toiminto suojaa kuuloasi vaimentamalla äänenvoimakkuuden enimmäistason.

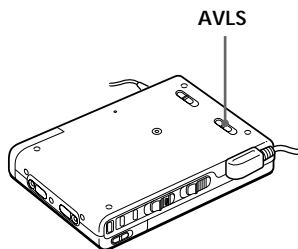

- 1 Aseta nauhurin pohjassa oleva AVLS-painike asentoon LIMIT. Kun yrität asettaa äänenvoimakkuuden liian suureksi, näyttöön tulee "AVLS". Äänenvoimakkuus pysyy kohtuullisena.

## Jäljellä olevan soittoajan tai soittokohdan tarkistaminen

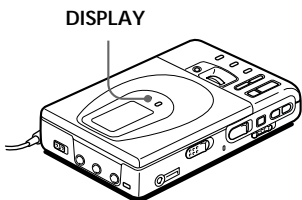

- 1** Paina DISPLAY-painiketta soiton aikana.

Aina, kun painat DISPLAY-painiketta, näyttö muuttuu seuraavasti:

Paikan ilmaisin (näyttää minilevyn soittokohdan)

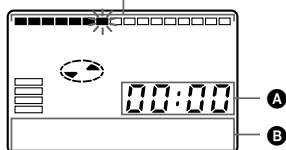

A	B
Kulunut aika	Raitanumero
Parhaillaan soivan raidan jäljellä oleva aika	Raidan nimi <sup>1)</sup>
Parhaillaan soivan kohdan jälkeinen aika	Levyn nimi <sup>1)</sup>
Äänityksen kelloaika <sup>2)</sup>	Äänityksen päivämäärä <sup>2)</sup>

<sup>1)</sup> Näkyy vain, jos raidalle on annettu nimi.

<sup>2)</sup> Näkyy vain, jos kello on asetettu aikaan.



Lisätietoja jäljellä olevan ajan tai äänityskohdan tarkistamisesta äänityksen aikana tai pysäytystilassa on sivulla 14.

## Painikkeiden lukitseminen (HOLD)

Kun kannat nauhuria, voit lukita painikkeet ja estää nauhurin toimimisen vahingossa.

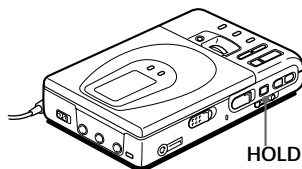

- 1** Liu'uta HOLD-painike nuolen ➔ suuntaan.

Lukitse nauhurin painikkeet liu'uttamalla nauhurin HOLD-painiketta ja kaukosäätimen painikkeet liu'uttamalla kaukosäätimen HOLD-painiketta.

Ota näppäimet uudestaan käyttöön liu'uttamalla HOLD-painiketta vastakkaiseen suuntaan.

## Liittäminen stereojärjestelmään

Liitä nauhurin LINE OUT -liitin vahvistimen tai kasettisoittimen LINE-IN -liittimeen linjakaapelilla (RK-G129 tai RK-G136; ei kuulu varusteisiin). Lähtö on analoginen. Nauhuri soittaa minilevyn digitaalisesti ja lähettää analogisia signaaleja siihen liitettyyn laitteeseen.

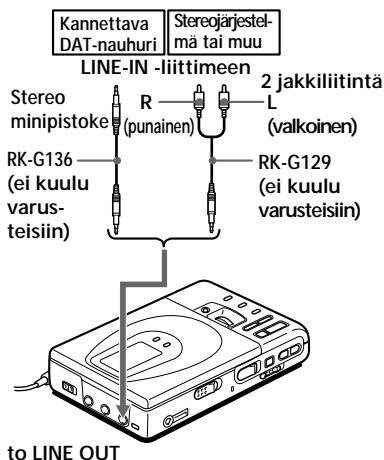

### Huomaus

Mega Bass -toimintoa ei voi käyttää, kun LINE OUT -liitin on liitetty linjakaapelilla.

## ► Äänitettyjen raitojen editointi

Voit editoida äänitettyjä raitoja lisäämällä tai poistamalla raitanumeroita tai nimeämällä raidan tai minilevyn. Valmiiksi äänitettyjä minilevyjä ei voida editoida.

### Editointiohjeita

- Kun näytössä vilkkuu "Toc Edit"\* älä siirrä nauhuria.
- Jos minilevy on äänityssuojattu, sitä ei voi editoida. Sulje minilevyn sivulla oleva aukko kielekkeellä, jotta voit editoida levyä.

\*TOC = Sisälllys

## Äänitysten poistaminen

### Yhden raidan poistaminen

Kun poistat raidan, et voi enää peruuttaa toimintoa. Varmista, että poistat oikean raidan.

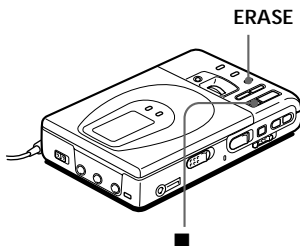

- 1** Paina painiketta ERASE kun kuuntelet raitaa, jonka haluat poistaa. "Erase OK?" ja "Push Erase" tulevat vuorotellen näyttöön ja nauhuri toistaa valitun raidan. Jos haluat peruuttaa poistamisen, paina painiketta ■.
- 2** Tarkista raidan numero näytöstä ja paina uudestaan painiketta ERASE. Raita pyyhkiytyy minilevyltä, ja poistetun raidan jälkeiset raidat numeroidaan uudelleen.

### Raidan osan poistaminen

Merkitse haluamasi osa raidasta alku- ja loppumerkillä ja poista sitten osa.

### Koko minilevyn sisällön poistaminen

Voit poistaa nopeasti kaikki minilevyn raidat ja niihin liittyvät tiedot yhdellä kertaa.

Huomaa, että äänityksen poistamista ei voida peruuttaa. Tarkista minilevyn sisältö ennen poistamista.

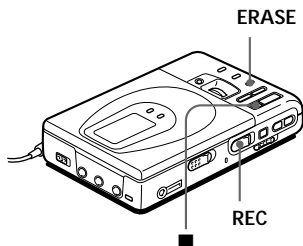

- 1** Kun nauhuri on pysäytystilassa, pidä ERASE-painike alhaalla ja paina REC-painiketta ja liu'uta se oikealle. "All Erase?" ja "Push Erase" tulevat vuorotellen näyttöön. Jos haluat peruuttaa poistamisen, paina painiketta ■.
- 2** Paina uudestaan painiketta ERASE. Näytössä vilkkuu "Toc Edit". Kun levyn sisältö on poistettu, näyttöön tulee "BLANK DISC".

## Raitamerkin lisääminen

Voit lisätä raitaan merkin, jolloin merkin jälkeinen raidan osa saa uuden raitanumeron.

Raitanumerot muuttuvat seuraavan esimerkin mukaisesti.

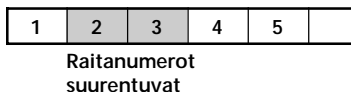
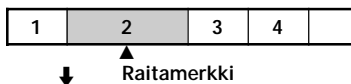

TRACK MARK

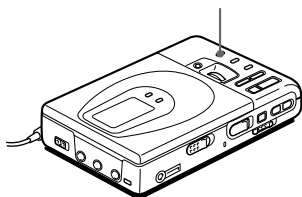

- 1 Kun minilevy on soitto- tai taukotilassa, paina TRACK MARK -painiketta siinä kohdassa, jonka haluat merkitä. Näyttöön tulee "MARK ON", ja raitaan on lisätty raitamerkki. Raidan numero kasvaa yhdellä.

### Raitamerkin lisääminen äänityksen aikana

Paina nauhurin tai kaukosäätimen TRACK MARK -painiketta.

#### Huomautus

Kaukosäätimen TRACK MARK -painike ei toimi toiston aikana.

## Raitamerkin poistaminen

Kun käytät äänittäessäsi analogista tuloliitäntää (linjatuloa), tarpeettomia raitamerkkejä saattaa tallentua levyille, jos äänitystaso on matala. Voit poistaa raitamerkin ja yhdistää siten merkkiä edeltävän ja merkin jälkeisen raidan. Raitanumerot muuttuvat seuraavalla tavalla:

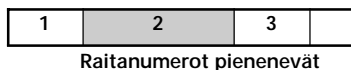

Raitanumerot pienenevät

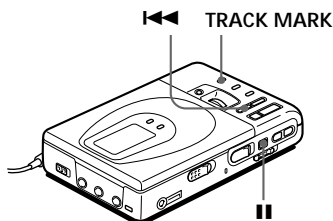

- 1 Kun haluat poistaa merkin raidalta, jota kuuntelet, pysäytä soitto painamalla painiketta **||**.
- 2 Etsi raitamerkki painamalla kevyesti painiketta **◀◀**. Jos esimerkiksi haluat poistaa merkin kolmannelta raidalta, hae raidan alkua. Näyttöön tulee "00:00".
- 3 Paina TRACK MARK -painiketta, jolloin merkki poistuu. Näyttöön tulee "MARK OFF". Raitamerkki on poistettu, ja raidat yhdistyvät.



Samalla kun poistat raitamerkin, siihen liitetyt päiväys-, aika- ja nimitiedot poistuvat.

## Äänitettyjen raitojen siirtäminen

Voit muuttaa äänitettyjen raitojen järjestystä.

Ennen siirtämistä

Raita A	Raita B	Raita C	Raita D
1	2	3	4

Siirrä raita C  
raidalta 3 raidalle  
2.

Siirtämisen  
jälkeen

Raita A	Raita C	Raita B	Raita D
1	2	3	4

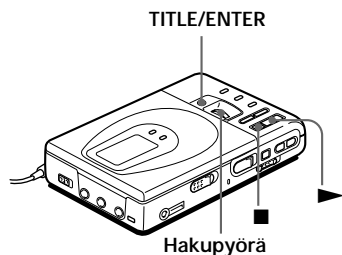

- 1** Kun kuuntelet raitaa, jonka haluat siirtää, pidä painike ► painettuna ja paina painiketta TITLE/ENTER. Laite toistaa valitun raidan uudelleen. Edellisessä esimerkkitapauksessa näyttöön tulee "MV003→003".
- 2** Pyöritä hakupyörää, ja valitse raidalle uusi kohta. Esitetyssä esimerkkitapauksessa pyöritä hakupyörää, kunnes näyttöön tulee "MV003→002". Voit peruuttaa siirtämisen painamalla painiketta ■.
- 3** Paina uudelleen painiketta TITLE/ENTER. Siirretty raita alkaa soida.



Voit myös siirtää raidan painamalla hakupyörää vaiheessa 3.

## Äänitteiden nimeäminen

Voit antaa äänittämillesi minilevyille ja raidoille nimen käyttäen kirjaimia, numeroita ja merkkejä. Jokaisessa nimessä voi olla enintään 200 merkkiä, ja kunkin minilevyn nimeämiseen voidaan käyttää enintään 1700 merkkiä.

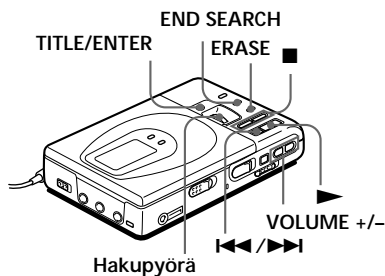

- 1** Soita raita, jonka haluat nimetä. Laita laitteeseen minilevy, jonka haluat nimetä. Jos levy on jo laitteessa, paina painiketta ■, jolloin levyn soitto keskeytyy.
- 2** Paina painiketta TITLE/ENTER. Jos valitsit soitettavan raidan vaiheessa 1, laite soittaa raidan uudestaan. Kohdistin vilkkuu näytössä.

jatkuu

- 3** Valitse haluamasi merkki hakupyörän avulla.

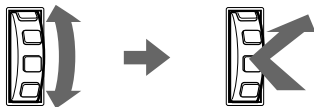

Valitse merkki pyörittämällä.

Paina hakupyörää merkin kohdalla.

Pyöritä hakupyörää, kunnes haluamasi merkki tulee näyttöön, ja paina hakupyörää haluamasi merkin kohdalla. Kohdistin siirtyy oikealle, ja voit valita seuraavan merkin.

Painike	Toiminto
▶	Valitsee isot kirjaimet, pienet kirjaimet tai merkit tai numerot.
◀◀ / ▶▶	Siirtää kohdistinta vasemmalle tai oikealle
END SEARCH	Lisää välilyönnin.
ERASE	Poistaa merkin.
■	Peruuttaa nimen.

- 4** Toista vaihe 3, kunnes olet valinnut kaikki nimen merkit.

- 5** Paina painiketta TITLE/ENTER. Äänite on nimetty.

*Jos haluat peruuttaa nimeämisen, paina painiketta ■.*

### Käytettävissä olevat merkit

- Englantilaisten aakkosten isot ja pienet kirjaimet
- Numerot 0 - 9
- ! " # \$ % & ( ) \* + - . ; < = > ? @ \_ ` ' , / : \_ (välilyönti)

### Äänitteiden uudelleennimeäminen

Toimi kohtien 1 ja 2 mukaan, jolloin raidan tai minilevyn nimi tulee näyttöön. Valitse uusi merkki sen merkin kohdalle, jonka haluat muuttaa, ja paina sitten painiketta TITLE/ENTER.

### Huomautuksia

- Valmiiksi äänitettyjä minilevyjä ei voi nimetä uudelleen eikä äänittämättömiä minilevyjä voi nimetä.
- Japanilaiset "katakana"-merkit näkyvät nauhurin näytössä, mutta tässä laitteessa et voi nimetä niillä äänitteitä.



## ► Virtalähteet

Voit käyttää laitetta verkkovirralla tai seuraavilla tavoilla.

Laitteessa on ...

- ladattava litium-ioni-akku (kuuluu varusteisiin)

Varusteena on paristokotelo ...

- kuivaparistot (ei kuulu varusteisiin)

Verkkovirran käyttäminen on suositeltavaa, kun laitteella äänitetään pitkiä aikoja kerrallaan.

## Ladattavan litium-ioni-akun käyttäminen

Ennen kuin käytät ladattavaa LIP-12(H) -litium-ioni-akkua ensimmäistä kertaa, lataa se laitteessa.

- 1 Kytke varusteisiin kuuluva verkkolaite

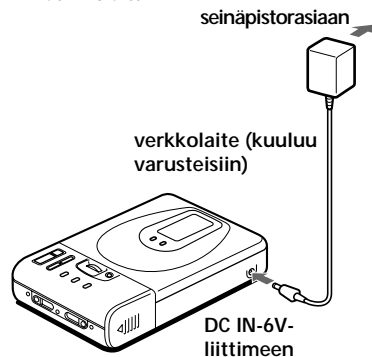

- 2 Aseta LIP-12(H)-akku laitteeseen ja sulje kansi.

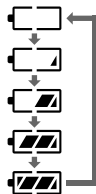
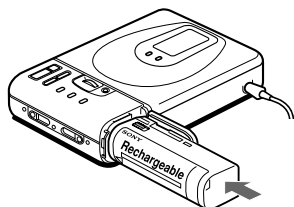

Pariston kuva tulee näyttöön ja lataus alkaa.

Kun akku on ladattu täyteen, pariston kuva poistuu näytöltä.

### Latausaika

80% Noin 2,5 tuntia

100% Noin 5 tuntia

(Täysin tyhjän akun lataaminen)



Voit käyttää nauhuria lataamisen aikana.

### Huomautus

- Käytä vain varusteena olevaa verkkolaitetta.
- Latausaika voi riippua akun kunnosta.

## Kuivaparistojen käyttö

- 1 Kiinnitä varusteena oleva paristokotelo laitteeseen.

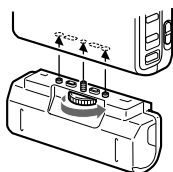

- 2 Aseta koteloon kaksi LR6 (koko AA) kuivaparistoa (eivät kuulu varusteisiin).

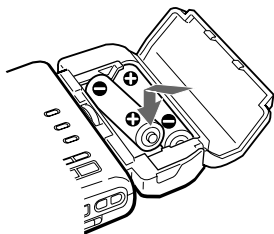

## Virtalähteen käyttöikä<sup>1)</sup>

Virtalähde	Äänitysaika <sup>2)</sup>	Soittoaika
ladattava LIP-12(H) -litium-ioni-akku	Noin 5 tuntia	Noin 8 tuntia
kaksi LR6 (koko AA) Sony-alkali-kuivaparistoa	----- <sup>3)</sup>	Noin 6,5 tuntia
LIP-12(H) + kaksi LR6 (koko AA) -paristoa	----- <sup>3)</sup>	Noin 15 tuntia

<sup>1)</sup> Virtalähteen käyttöikä voi olla lyhyempi käyttöolosuhteista ja lämpötilasta riippuen.

<sup>2)</sup> Käytä äänitykseen täyteen ladattua akkua.

<sup>3)</sup> Äänitysaika voi vaihdella alkaliparistoista riippuen.

## Paristojen vaihtaminen

Kun kuivaparistojen tai ladattavan akun teho on heikentynyt, näytössä vilkkuu  tai "LOW BATT". Vaihda paristot tai lataa akku.

### Huomautuksia

#### Turvallisuudesta

Älä kytke DC IN 6 V-liittimeen mitään ylimääräisiä esineitä.

#### Virtalähteistä

- Käytä verkkovirtaa, ladattavaa litiumioni-akkua, kahta LR6 (koko AA) -paristoa tai auton akkua.
- Käytä kotikäytössä varusteena toimitettua verkkolaitetta. Älä käytä muita verkkolaitteita, sillä ne voivat aiheuttaa laitteessa toimintahäiriötä.

Liittimen  
asento



- Kun laite on yhdistetty seinäpistorasiaan, se on kytkettynä sähköverkkoon, vaikka laitteen virta olisikin katkaistu.
- Jos et aio käyttää laitetta pitkään aikaan, varmista, että sitä ei ole kytketty virtalähteeseen (verkkolaitteeseen, kuivaparistoihin, ladattavaan akkuun tai auton akkuun). Kun irrotat verkkolaitteen seinäpistorasiasta, älä koskaan vedä johdosta vaan pistokkeesta.
- Käyttö autossa: Käytä CPA-9-liitäntäpakkausta ja DCC-E260-auton akun liitäntäjohtoa (ei kuulu varusteisiin).

#### Laitteen kuumenemisesta

Laitte voi kuumentua, jos sitä käytetään pitkiä aikoja. Jos näin käy, sammuta virta laitteesta, kunnes laite on jäähtynyt.

#### Sijoituksesta

- Älä käytä laitetta paikoissa, joissa se altistuu äärimmäiselle kuumuudelle, auringonvalolle, kosteudelle tai tärinälle.
- Huolehdi siitä, että laitteen päälle ei ole sijoitettu mitään, kun laitetta käytetään verkkolaitteen kanssa. Laitteen kuumeneminen voi aiheuttaa vaurioitumisen tai toimintahäiriön.

#### Kuulokkeista

##### *Tieturvallisuudesta*

Älä käytä kuulokkeita, kun ajat polkupyörällä taikka autolla tai muulla moottoriajoneuvolla. Se voi olla vaaraksi liikenteessä, ja käyttö liikenteessä on laitonta useissa paikoissa. Myös käveltäessä laitteen kovaaääninen kuuntelu aiheuttaa vaaratilanteita, erityisesti risteyksissä. Ole äärimmäisen varovainen tai keskeytä käyttö mahdollisissa vaaratilanteissa.

##### *Kuulovaurioiden ehkäisemisestä*

Kun käytät kuulokkeita, vältä liian suurta äänenvoimakkuutta. Asiantuntijat varoittavat jatkuvasta ja pitkäaikaisesta liian voimakkaalla äänellä tapahtuvasta kuuntelusta. Jos korvasi soivat, pienennä äänenvoimakkuutta tai lopeta laitteen käyttö.

##### *Toisten ihmisten huomioon ottamisesta*

Pidä äänenvoimakkuus kohtuullisella tasolla. Näin kuulet ympäristöstä tulevat äänet ja voit ottaa toiset ihmiset huomioon.

#### Minilevykotelosta

- Älä avaa suojusta väkivalloin.
- Älä altista koteloa auringonvalolle, äärimmäisille lämpötiloille, kosteudelle tai pölylle.

#### Puhdistuksesta

- Puhdista laitteen kotelo pehmeällä kankaalla, joka on kostutettu vedellä tai miedolla pesuliuksella. Älä käytä puhdistukseen hankaustyynyjä, hankausjauhetta tai liuottimia, kuten alkoholia tai bensiiniä, sillä ne voivat pilata kotelon pinnan.
- Pyyhi lika levykotelosta kuivalla kankaalla.
- Jos lukupään linssiin joutuu pölyä, laite ei ehkä toimi kunnolla. Muista sulkea levylokeron kansi, kun asetat levyn laitteeseen tai poistat levyn laitteesta.

## Paristoista

Paristojen väärä käyttö voi aiheuttaa paristovuodon tai paristojen räjähtämisen. Noudata seuraavia varotoimenpiteitä, jotta vältät vahingot:

- Aseta paristot laitteeseen navat (+ ja -) oikein päin.
- Älä käytä laitteessa uusia ja vanhoja paristoja tai erityyppisiä paristoja samanaikaisesti.
- Älä lataa paristoja uudelleen.
- Muista poistaa paristot laitteesta, jos se on kauan käyttämättä.
- Jos paristot ovat vuotaneet, pyyhi neste pois paristokotelosta, ennen kuin asetat sinne uudet paristot.

## Huomautus mekaanisesta äänestä

Laitteen toiminnasta aiheutuu harmiton, mekaaninen ääni, joka johtuu virransäästöjärjestelmästä.

## Äänitetyn minilevyn suojaaminen

Kun haluat suojata minilevyn, vedä levyn sivussa olevaa kielekettä siten, että aukko tulee näkyviin. Kun haluat äänittää suojatulle levyille, liu'uta kielekettä siten, että aukko sulkeutuu.

## Minilevyn kääntöpuoli

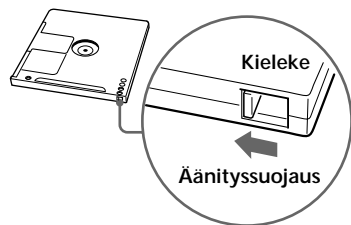

## Digitaalisesta äänittämisestä

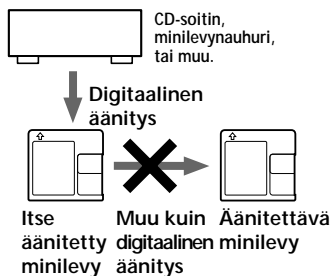

Tämä laite käyttää sarjakopiointijärjestelmää, jolla voidaan tehdä ainoastaan ensimmäisen polven digitaalinen kopio esivalmistellusta lähteestä. Voit kopioida äänittämi minilevyn käyttämällä analogista liittintä (linjalähtö).



Jos laitteen käytössä ilmenee ongelmia tai kysyttävää, ota yhteys lähimpään Sony-jälleenmyyjään.

## Vianetsintä

Jos laitteessa ilmenee käyttöongelma, joka jatkuu seuraavien tarkastustoimien jälkeen, ota yhteys lähimpään Sony-jälleenmyyjään.

Vika	Syy/Ongelman ratkaisu
Laite ei toimi, tai se toimii virheellisesti	<ul style="list-style-type: none"><li>• Äänilähteitä ei ole liitetty kunnolla.<ul style="list-style-type: none"><li>➤ Irrota äänilähteet ja liitä ne uudestaan (sivut 6 ja 11).</li></ul></li><li>• Laitteeseen on kerääntynyt kosteutta.<ul style="list-style-type: none"><li>➤ Ota minilevy pois ja aseta laite lämpimään paikkaan useaan tuntiin ajaksi, kunnes kosteus on haihtunut.</li></ul></li><li>• Ladattava akku tai kuivaparistot toimivat huonosti (näytöllä vilkkuu  tai "LOW BATT").<ul style="list-style-type: none"><li>➤ Lataa akku tai vaihda kuivaparistot (sivut 25, 26).</li></ul></li><li>• Ladattava akku tai kuivaparistot on asetettu laitteeseen väärin.<ul style="list-style-type: none"><li>➤ Aseta paristot oikein (sivu 26).</li></ul></li><li>• Painoit painiketta, kun levynilmaisain pyörii nopeasti.<ul style="list-style-type: none"><li>➤ Odota, kunnes ilmaisin pyörii hitaasti.</li></ul></li><li>• Äänitysovoimakkuus on liian alhainen.</li><li>• Kun äänitit kannettavasta CD-soittimesta, et käyttänyt verkkolaitetta tai poistanut käytöstä tärinänvaimennustoimintoa kuten ESP (sivu 11).</li><li>• Analoginen äänitys tehtiin käyttäen liitäntäjohtoa, jossa oli vaimennin.<ul style="list-style-type: none"><li>➤ Käytä liitäntäjohtoa, jossa ei ole vaimenninta (sivu 6).</li></ul></li><li>• Äänityksen aikana tapahtui virtakatkos tai verkkolaitetta ei ole liitetty.</li><li>• Käytön aikana laitteeseen on kohdistunut isku, siihen kerääntyi liikaa staattista sähköä tai salama aiheutti jännitehäiriön.<ul style="list-style-type: none"><li>➤ Aloita käyttö uudestaan seuraavien ohjeiden mukaisesti.<ol style="list-style-type: none"><li>1 Sammuta kaikki virtalähteet.</li><li>2 Odota noin 30 sekuntia.</li><li>3 Kytke virtalähde.</li></ol></li></ul></li></ul>
Kuulokkeista kuuluva ääni on hyvin hiljainen tai ääntä ei kuulu lainkaan.	<ul style="list-style-type: none"><li>• Kuulokkeiden pistoketta ei ole kytketty kunnolla.<ul style="list-style-type: none"><li>➤ Kytke kuulokkeiden pistoke kunnolla kaukosäätimeen. Kytke kaukosäätimen pistoke lujasti /REMOTE -liitäntään.</li></ul></li><li>• Äänenvoimakkuus on liian alhainen.<ul style="list-style-type: none"><li>➤ Säädä äänenvoimakkuus painamalla painiketta VOLUME +/- (kaukosäätimessä painiketta VOL +/-).</li></ul></li><li>• AVLS-toiminto on kytketty päälle.<ul style="list-style-type: none"><li>➤ Siirrä AVLS-kytkin asentoon NORM (sivu 18).</li></ul></li></ul>

Vika	Syy/Ongelman ratkaisu
Soitto ei ala minilevyn ensimmäiseltä raidalta.	<ul style="list-style-type: none"> <li>• Laite ei soita levyä viimeiseen raitaan asti. <ul style="list-style-type: none"> <li>➤ Paina painiketta ◀◀ toistuvasti tai avaa ja sulje kansi kerran, jotta laite palaisi levyn alkuun. Aloita soitto uudelleen, kun olet tarkastanut raitanumeron näytöstä.</li> </ul> </li> </ul>
Soittoääni ei ole tasainen.	<ul style="list-style-type: none"> <li>• Laite on sijoitettu sellaiseen paikkaan, jossa se altistuu jatkuvasti tärinälle. <ul style="list-style-type: none"> <li>➤ Aseta laite tärinättömään paikkaan.</li> </ul> </li> <li>• Jos raita on hyvin lyhyt, soitto saattaa olla katkonaista.</li> </ul>
Äänessä on paljon staattista sähköä.	<ul style="list-style-type: none"> <li>• Voimakas televisiosta tai muusta laitteesta peräisin oleva sähkömagneettinen säteily vaikuttaa laitteen toimintaan. <ul style="list-style-type: none"> <li>➤ Siirrä laite pois voimakkaan sähkömagneettisen säteilyn lähteen luota.</li> </ul> </li> </ul>
Laite ei löydä raitamerkkejä.	<ul style="list-style-type: none"> <li>• Painoit painiketta    painettuasi painiketta ◀◀ tai ▶▶ <ul style="list-style-type: none"> <li>➤ Paina painiketta    ennen painikkeen ◀◀ tai ▶▶ painamista.</li> </ul> </li> </ul>
Akku ei ala latautua.	<ul style="list-style-type: none"> <li>• Ladattava akku on asetettu laitteeseen väärin tai verkkolaite on kytketty väärin. <ul style="list-style-type: none"> <li>➤ Aseta akku laitteeseen oikein tai kytke verkkolaite oikein.</li> </ul> </li> </ul>
Kellonaika häviää tai näyttö vilkkuu. Äänityspäivä ei tallentunut levyille.	<ul style="list-style-type: none"> <li>• Kellon sisäinen akku toimii huonosti. <ul style="list-style-type: none"> <li>➤ Liitä verkkolaite nauhuriin DC IN 6 V -liittimellä ja seinäpistorasiaan ja lataa sisäinen akku. Aseta kellonaika uudelleen lataamisen jälkeen (sivu 16). Kello saattaa jätättää tai edistää normaalisti enintään kaksi minuuttia kuukaudessa.</li> </ul> </li> </ul>

## Järjestelmän rajoitukset

Minilevynauhurin äänitysjärjestelmä eroaa suuresti kasettisoittimissa ja DAT-nauhureissa käytetyistä järjestelmistä, ja seuraavana kuvatut rajoitukset ovat sille ominaisia. On kuitenkin huomattava, että nämä rajoitukset johtuvat itse minilevyjen äänitysjärjestelmän luonteesta eivätkä mekaanisista virheistä.

Vika	Syy
Näyttöön tulee "TR FULL", ennen kuin minilevyn enimmäisäänitysaika (60 tai 74 minuuttia) on saavutettu.	Kun minilevyllä on äänitetty 254 raitaa, näyttöön tulee "TR FULL", vaikka enimmäisäänitysaika ei olisi ylittynyt. Levyllä voi äänittää enintään 254 raitaa. Jos haluat jatkaa äänitystä, poista tarpeettomia raitoja.
Näyttöön tulee "TR FULL", ennen kuin minilevyn enimmäisraitamäärä tai enimmäisäänitysaika on saavutettu.	Toistuva äänitys ja poistaminen saattaa aiheuttaa tallennetun tiedon pirstoutumisen ja hajoamisen osiin. Laite pystyy lukemaan hajonneen äänitteen, mutta se pitää jokaista osaa erillisenä raitana. Tässä tapauksessa raitojen enimmäislukumäärä saattaa ylittyä eikä levyllä voi äänittää enempää raitoja. Jos haluat jatkaa äänitystä, poista tarpeettomia raitoja.
Raitamerkkien poisto ei onnistu.	Kun raidan äänite on hajonnut osiin, alle 12 sekunnin pituisen osan raitamerkkiä ei voida poistaa. Et voi yhdistää stereo- ja monoraitoja etkä myöskään digitaalisella ja analogisella liitännällä tehtyjä äänitteitä.
Jäljellä oleva äänitysaika ei pitene, vaikka useita lyhyitä raitoja poistetaan.	Alle 12 sekunnin pituisia raitoja ei lasketa, joten niiden poistaminen ei lisää äänitysaikaa.
Äänitetyn ajan ja jäljellä olevan ajan summa on pienempi kuin minilevyn enimmäisäänitysaika (60 tai 74 minuuttia).	Normaalisti pienin äänitysyksikkö on kaksi sekuntia. Kun äänitys lopetetaan, myös viimeisestä äänitysyksiköstä tulee kahden sekunnin mittainen, vaikka äänitettävää olisi jäljellä lyhyemmäksi ajaksi. Samoin kun äänitys aloitetaan uudelleen pysäytyksen jälkeen, nauhuri lisää automaattisesti kahden sekunnin pituisen tauon seuraavan äänityksen alkuun. (Tämä tapahtuu siksi, ettei nauhuri poistaisi uutta äänitystä aloittaessaan edellistä raitaa vahingossa.) Tämän vuoksi todellinen äänitysaika lyhenee enintään kuusi sekuntia mahdolliseen äänitysaikaan verrattuna aina, kun äänitys pysäytetään.
Ääni saattaa hävitä editoitujen raitojen etsimisen aikana.	Äänitteen hajoaminen osiin saattaa aiheuttaa äänen häviämisen raitojen etsimisen aikana, koska raitanopeus raitaa etsittäessä on suurempi kuin normaalitoistossa.

## Virhesanommat

Näytöllä voi vilkkua jokin seuraavan virhekaavion virhesanomista.

Virhesanoma	Selitys/Virheenkorjaus
BLANK DISC	<ul style="list-style-type: none"><li>• Laitteeseen on asetettu uusi äänittämätön minilevy.<ul style="list-style-type: none"><li>➔ Aseta laitteeseen äänitetty minilevy.</li></ul></li></ul>
DISC ERR	<ul style="list-style-type: none"><li>• Laitteeseen asetettu minilevy on viallinen (se on naarmuuntunut tai likainen).<ul style="list-style-type: none"><li>➔ Yritä uudestaan tai vaihda minilevyä.</li></ul></li></ul>
DISC FULL	<ul style="list-style-type: none"><li>• Levyllä ei ole tarpeeksi äänitysaikaa (käytettävissä oleva aika on alle 12 sekuntia).<ul style="list-style-type: none"><li>➔ Vaihda levy.</li></ul></li></ul>
BUSY	<ul style="list-style-type: none"><li>• Yritit käyttää laitetta, kun se käsitteli tallennettua tietoa.<ul style="list-style-type: none"><li>➔ Odota, kunnes virhesanoma poistuu näytöltä (joissakin tapauksissa tämä voi kestää 2-3 minuuttia).</li></ul></li></ul>
NAME FULL	<ul style="list-style-type: none"><li>• Raidan nimessä on yli 200 merkkiä tai minilevyn raitojen kokonaismerkkimäärä ylitti 1700 merkkiä.<ul style="list-style-type: none"><li>➔ Nimeä raidat ylittämättä merkkien enimmäismäärää.</li></ul></li></ul>
Hi DC in	<ul style="list-style-type: none"><li>• Virtalähteen jännite on liian korkea (käytit muuta virtalähdettä kuin vakiovarusteena olevaa verkkolaitetta tai suositeltua auton akun liitäntäjohtoa).<ul style="list-style-type: none"><li>➔ Käytä varusteena olevaa verkkolaitetta tai suositeltua auton akun liitäntäjohtoa.</li></ul></li></ul>
HOLD	<ul style="list-style-type: none"><li>• Laite on lukittu.<ul style="list-style-type: none"><li>➔ Liu'uta HOLD -kytkintä nuolen suunnan vastaisesti vapauttaaksesi nauhurin (sivu-20).</li></ul></li></ul>
LOW BATT	<ul style="list-style-type: none"><li>• Virtalähde on heikko.<ul style="list-style-type: none"><li>➔ Lataa akku tai vaihda kuivaparistot (sivut 25 ja 26).</li></ul></li></ul>
MEM OVER	<ul style="list-style-type: none"><li>• Yritit äänittää, vaikka näytön osoitin ei toiminut, koska laite oli sijoitettu paikkaan, jossa se oli alltiina jatkuvalla tärinällä.<ul style="list-style-type: none"><li>➔ Aseta laite tärinättömään paikkaan ja aloita äänitys uudelleen.</li></ul></li></ul>
NO COPY	<ul style="list-style-type: none"><li>• Yritit kopioida sarjakopiojärjestelmän suojaaman levyn. Et voi kopioida digitaalisesta lähteestä tehtyä äänitettä digitaalista liitäntää käyttäen.<ul style="list-style-type: none"><li>➔ Käytä analogista liitäntää (sivu 6).</li></ul></li></ul>
NO DISC	<ul style="list-style-type: none"><li>• Yritit soittaa tai äänittää, vaikka laitteessa ei ollut levyä.<ul style="list-style-type: none"><li>➔ Aseta minilevy laitteeseen.</li></ul></li></ul>



Virhesanoma	Selitys/Virheenkorjaus
NO SIGNAL	<ul style="list-style-type: none"> <li>• Laite ei kyennyt tunnistamaan digitaalitulosignaalia.</li> <li>➤ Tarkista, että äänilähde on hyvin kytketty (sivu 11).</li> </ul>
P/B ONLY	<ul style="list-style-type: none"> <li>• Yritit äänittää tai editoida valmiiksi äänitettyä minilevyä (P/B tarkoittaa toistoa.)</li> <li>➤ Aseta laitteeseen äänitettävä minilevy.</li> </ul>
PROTECTED	<ul style="list-style-type: none"> <li>• Yritit äänittää tai muokata äänityssuojattua minilevyä.</li> <li>➤ Liu'uta suojakieleke siten, että aukko näkyy (sivu 28).</li> </ul>
SORRY	<ul style="list-style-type: none"> <li>• Yritit poistaa raitamerkin minilevyn soidessa tai ensimmäisen raidan alussa.</li> <li>• Yritit poistaa raitamerkin ja yhdistää sellaisia raitoja, joita laite ei pysty yhdistämään (järjestelmän rajoitusten aiheuttamasta syystä).</li> </ul>
TEMP OVER	<ul style="list-style-type: none"> <li>• Laite on kuumentunut.</li> <li>➤ Anna laitteen jäähtyä.</li> </ul>
TR FULL	<ul style="list-style-type: none"> <li>• Levyllä ei ole enää tilaa editointia varten.</li> <li>➤ Poista tarpeettomia raitoja (sivu 22).</li> </ul>
TrPROTECT	<ul style="list-style-type: none"> <li>• Yritit äänittää suojatulle raidalle tai muokata sitä.</li> <li>➤ Käytä äänitykseen ja muokkaamiseen muita raitoja.</li> </ul>

## Tekniset tiedot

### Järjestelmä

Äänentoistojärjestelmä

Digitaalinen minilevyäänijärjestelmä

**Puolijohdelaserin ominaisuudet**

Materiaali: GaAlAs

Aallonpituus:  $\lambda = 780$  nm

Välityskesto: jatkuva

Laserlähtöteho: Max. 44,6  $\mu$ W

(Tämä lähtöteho on mitattu 200 mm etäisyydeltä optisen lukupäälohkon objektiivilinssin pinnalta [7mm aukko])

**Äänitys- ja toisto aika**

Enintään 74 minuuttia (stereoäänitys, malli MDW-74)

Enintään 148 minuuttia (monoäänitys, malli MDW-74)

**Kierrosnopeus**

400 rpm–900 rpm (vakioleaarinopeus)

**Virheenkorjaus**

ACIRC (Advanced Cross Interleave Reed

Solomon Code)

**Näytteenottotaajuus**

44,1 kHz

**Näytteenottotaajuuden muunnin**

Äänitulo: 32 kHz/44,1 kHz/48 kHz

**Koodaus**

ATRAC (Adaptive TRansform Acoustic Coding)

**Modulaatiojärjestelmä**

EFM (8–14 -modulaatio)

**Kanavaluku**

2 stereokanavaa

1 monokanava

**Taajuusvaste**

20 Hz–20 kHz  $\pm$  3 dB

**Huojunta ja värinä**

Ei mitattavissa

**Tuloliitännät**

Mikrofoni: stereominiliitännä, 0,22–0,78 mV

Linjatulo: stereominiliitännä, 69–194 mV

Optinen (digitaalinen) tuloliitännä: optinen (digitaalinen) miniliitännä

**Lähtöliitännät**

Kuulokkeet: stereominiliitännä, enimmäislähtötaso 5 mW+ 5 mW,

kuormitusimpedanssi 16 ohm

Linjatulo: stereominiliitännä, 194 mV,

kuormitusimpedanssi 10 kilohm

### Yleistä

**Virtalähteet**

Sony-verkkolaite (kuuluu varusteisiin)

liitetään DC IN 6 V -liittimeen:

220–230 V AC, 50/60 Hz (eurooppalainen malli)

230–240 V AC, 50/60 Hz (Isson-britannian malli)

**Ladattava LIP-12(H)-litium-ioni-akku**

(kuuluu varusteisiin)

Kaksi LR6 (koko AA) -alkaliparistoa (eivät kuulu vakiovarusteisiin)

**Virtalähteen käyttöikä**

Ks. "Virtalähteen käyttöikä" (sivu 26)

**Mitat**

Noin 116,5 x 26 x 78 mm (l / k / s)

**Paino**

Noin 220 g vain minilevynauhuri

Noin 317 g äänitettävä minilevy ja

LIP-12(H)-litium-ioni-akku mukaan luettuina

**Vakiovarusteet**

Verkkolaite (1)

Kuulokkeet, joissa on kaukosäädin (1)

LIP-12(H)-litium-ioni-akku (1)

Kuivaparistokotelo (1)

Kantopussi (1)

## Lisävarusteet

LIP-12(H)-litium-ioni-akku

PC-MP1HG-mikroliitännän sovitin

(Stereominiliitin → Mikroliitin)

Optinen kaapeli

POC-15B, POC-15AB, POC-DA12SP

Linjakaapeli RK-G129, RK-G136

Stereomikrofonit ECM-717, ECM-MS907,

ECM-MS957

Stereokuulokkeet\* MDR-D77, MDR-D55

Kaiuttimet SRS-A41, SRS-A91

Äänitettäviä minilevyjä MDW-sarja

Minilevyjen kantokotelo CK-MD4

Minilevyjen arkistointikotelo CK-MD10

Jälleenmyyjälläsi ei ehkä ole kaikkia lisävarusteita. Kysy jälleenmyyjältäsi yksityiskohtaista tietoa maassasi saatavilla olevista lisävarusteista.

Dolby Laboratories Licensing Corporation lisensoi USA>n ja ulkomaiset patentit.

Pidätämme oikeuden muuttaa ulkoasua ja teknisiä ominaisuuksia ilman erillistä ilmoitusta.

## Tietoja minilevystä

### Minilevyn toiminta

Minilevyjä on kahdenlaisia: valmiiksi äänitettyjä ja äänitettäviä (tyhjiä).

Valmiiksi äänitettyjä studioissa nauhoitettuja minilevyjä voidaan soittaa lähes loputtomasti. Niiden äänitteitä ei voi muuttaa, eikä niitä voi äänittää uudelleen kuten kasetteja. Jos haluat äänittää itse, käytä äänitettäviä minilevyjä.

### Valmiiksi äänitetyt minilevyt

Valmiiksi äänitetyt minilevyt äänitetään samalla tavalla kuin CD-levyt, ja niitä soitetaan samalla menetelmällä. Laitteen lasersäde kohdistetaan minilevyn uurteisiin, ja näin tieto heijastuu takaisin laitteen lukupään linssiin. Laite purkaa luetun signaalin ja soittaa sen musiikkina.

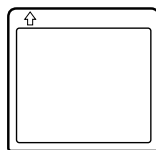

### Äänitettävät minilevyt

Äänitettävät minilevyt toimivat magneettis-optisella (MO) -tekniikalla, ja niille voidaan äänittää useita kertoja. Minilevynauhurin sisällä oleva laser kuumentaa minilevyä ja demagnetisoi levyn magneettikerroksen. Kun levyllä sen jälkeen äänitetään, laite tallentaa levyllä magneettikentän. Magneettikenttä vastaa täysin äänilähteen synnyttämiä äänisignaaleja (vaihtuvaa polariteettia vastaa digitaalisesti "1" ja "0".) Kun minilevyllä äänitetään, demagnetisoidun minilevyn polarisuus muuttuu äänityksessä syntyneen magneettikentän mukaiseksi.

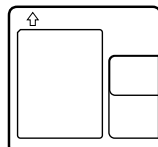

## Minilevyn pieni koko

2.5-tuumainen minilevy, joka on pakattu 3,5-tuumaiselta levykkeeltä näyttävään muovikoteloon, (katso yllä olevaa kuvaa), käyttää uutta ATRAC (Adaptive TRansform Acoustic Coding) -nimistä digitaalista äänenpakkaustekniikkaa. ATRAC erottelee ja koodaa ainoastaan ne taajuuksyksiköt, jotka ihmiskorva pystyy kuulemaan, joten levyille voidaan tallentaa aikaisempaa enemmän tietoa pienempään tilaan.

## Pikahaku

Kuten CD-soittimessa, myös minilevynauhurissa on pikahaku-toiminto, jolla voidaan hakea musiikkiraidan alku. Valmiiksi äänitettyjen minilevyjen jokaista musiikkivalikoimaa vastaa nimetty soittopaikka. Äänitettävien minilevyjen "User TOC-Area" sisältää musiikkikappaleiden järjestyksen. TOC (Sisällys) -järjestelmä toimii samoin kuin tietokonelevykkeiden "tiedostonhallintajärjestelmä". Toisin sanoen musiikkiraitojen alku- ja loppukohdat tallennetaan levyn tälle alueelle. Näin voit etsiä minkä tahansa raidan alun valitsemalla raitanumeron (AMS-toiminto), samoin voit myös nimetä musiikkipaikan kuten nimeäisit tiedoston levykkeellä.

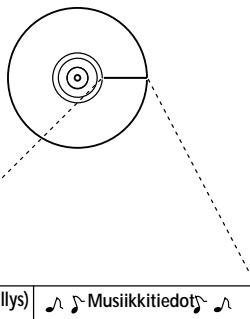

Sisältää tiedon musiikkikappaleiden järjestyksestä ja alku- tai loppukohdista.

## Iskunkestävä muisti

Yksi optisten lukijalaitteiden haittupuolista on se, että laitteen altistuessa tärinälle, soitto on katkonaista tai laite ei soita raitaa. Minilevyjärjestelmässä tämä ongelma on ratkaistu, sillä järjestelmä käyttää ääniaineistoa varastoivaa puskurimuistia.

# Säätimet

Katso lisäohjeita merkityiltä sivuilta ( ).

## Nauhuri

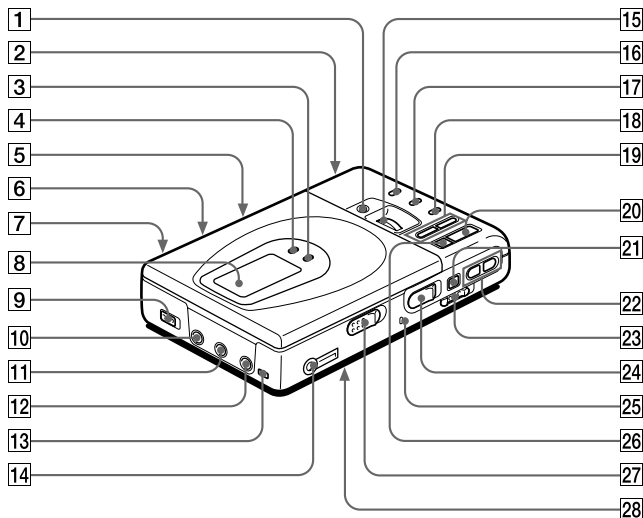

- |    |  |    |   |
|----|--|----|---|
| 1  | TITLE/ENTER-painike (23)                       | 15 | Pystysuunnassa toimiva hakupyörä (17, 23)   |
| 2  | Paristolokero (pohjassa) (25)                  | 16 | TRACK MARK -painike (22)                    |
| 3  | MODE-painike (17)                              | 17 | END SEARCH -painike (7)                     |
| 4  | DISPLAY-painike (14, 19)                       | 18 | ERASE-painike (21)                          |
| 5  | MIC SENS -kytkin (laitteen pohjassa) (12)      | 19 | ◀◀/▶▶ (search /AMS) -painike (7, 9)         |
| 6  | AVLS-kytkin (laitteen pohjassa) (18)           | 20 | ▶ (toisto) -painike (7, 9)                  |
| 7  | DC IN 6V -liitäntä (laitteen takaosassa) (6)   | 21 | ▬ (tauko) -painike (7, 9)                   |
| 8  | Näyttö (14, 19)                                | 22 | VOLUME +/- -painike (9)                     |
| 9  | SYNCHRO REC (tahdistettu äänitys) -kytkin (11) | 23 | HOLD-kytkin (19)                            |
| 10 | MIC (PLUG IN POWER) -liitäntä (12)             | 24 | REC (äänitys) -kytkin (7)                   |
| 11 | LINE IN (OPTICAL) -liitäntä (6, 11)            | 25 | Äänityksen ilmainen (14)                    |
| 12 | LINE OUT -liitäntä (20)                        | 26 | ■ (pysäytys) -painike (7, 9)                |
| 13 | DIGITAL MEGA BASS -painike (18)                | 27 | OPEN-painike (6)                            |
| 14 | 🔊 (kuuloke)/REMOTE-liitäntä (8)                | 28 | CLOCK SET -painike (laitteen pohjassa) (15) |

## Näyttöikkuna

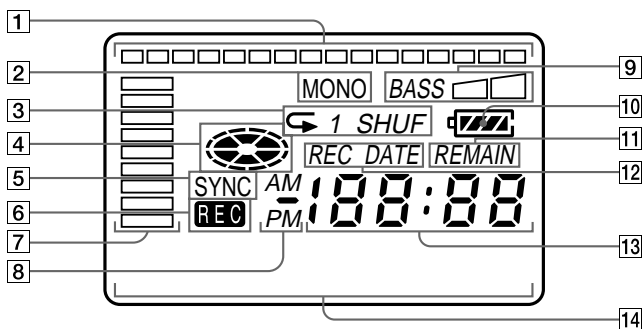

### 1 Paikanilmaisin (14, 19)

Ilmaisee paikan minilevyllä. Äänitettävä tai soitettava paikka vilkkuu näytössä. Äänitetty osa näkyy valaistuna.

Nykyinen paikka



Äänitetty osa

Levyn pituus

### 2 MONO (monoäänänen) -ilmaisain

### 3 Soittotilan ilmaisain

Ilmaisee minilevyn soittotilaa.

### 4 Levyn ilmaisain

Ilmaisee, että levy pyörii ja sitä äänitetään, soitetaan tai editoidaan.

### 5 SYNC (tahdistettu äänitys) -ilmaisain

### 6 REC -ilmaisain (7)

Ilmaisee äänityksen. Kun ilmaisain vilkkuu, nauhuri on äänityksen valmiustilassa.

### 7 Tasomittari

Näyttää minilevyn soitto- tai äänitystason.

### 8 AM/PM -ilmaisain (16)

Näky valaistuna aikailmaisimen kanssa 12 tunnin järjestelmässä.

### 9 Mega bass -ilmaisain(18)

### 10 Pariston ilmaisain (25)

Näyttää pariston varaustilan.

### 11 REMAIN-(jäljellä oleva aika/raidat) -ilmaisain (14, 19)

Näky valaistuna raidalla käytettävissä olevan ajan, minilevyllä käytettävissä olevan ajan tai jäljellä olevien raitojen lukumäärän kanssa.

### 12 REC-DATE (äänitetty/päivämäärä) -ilmaisain

Näky minilevyn äänityspäivän ja kellonajan kanssa. Kun näytössä on vain "DATE", näytössä näkyy kellonaika ja päivämäärä.

### 13 Ajan näyttö (14, 19)

Ilmaisee äänityksajan, kellonajan, raidan tai minilevyn kuluneen äänitys- tai soittoajan.

### 14 Tietojen näyttö (14, 19)

Ilmaisee levyn ja raidan nimen, päivämäärän, virhesanomat, raitanumerot, jne.

## Kuulokkeet, joissa on kaukosäädin

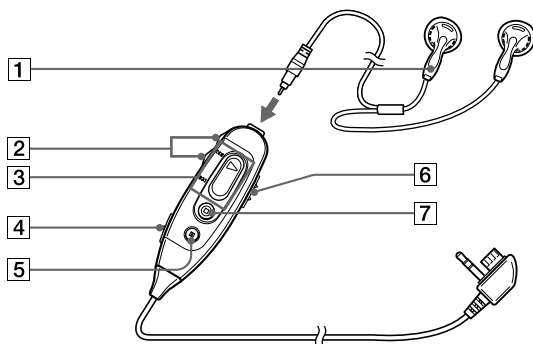

### 1 Kuulokkeet

Voit käyttää myös lisävarusteena saatavia kuulokkeita.

### 2 VOL (ääni) +/- -painikkeet (9)

### 3 ► (toisto)/◀/▶ (haku, AMS) -painikkeet

Aloita toisto painamalla (-) -painiketta. Voit hakea parhaillaan soivan tai jonkin aikaisemman raidan alun sekä hakea taaksepäin painamalla =-puolta soiton aikana. Jos haluat hakea jonkin myöhemmän raidan alun tai hakea eteenpäin, paina +-puolta.

### 4 TRACK MARK -painike (22)

### 5 || (tauko) -painike (7, 9)

### 6 HOLD-kytkin (19)

### 7 ■ (pysäytys) -painike (7, 9)

