

VOIP841



www.philips.com/support

FR Téléphone

ATTENTION

Ne pas utiliser des batteries non rechargeables.

PHILIPS

Table des matières

1	Importantes informations de sécurité	3	3.5	Mode veille	10
1.1	Recommandations électriques	3	3.6	Souscrire un combiné	10
1.2	Système de sécurité numérique	3	3.7	Allumer/éteindre le combiné	11
1.3	Compatibilité avec les aides auditives	3	3.8	Régler l'heure	11
1.4	Le bruit	4	4	Skype® et les outils Skype	14
1.5	Licence de logiciels	4	4.1	Qu'est-ce que Skype®?	14
1.6	Déclaration de conformité	4	4.2	Les autres produits Skype	14
1.7	Tri et recyclage	4	4.3	Terminologie	14
1.8	Garantie	4	4.4	Les outils Skype	14
2	Votre téléphone	5	5	Utiliser le téléphone	16
2.1	Contenu de la boîte	5	5.1	Appeler	16
2.2	Ce qu'il vous faut aussi	5	5.2	Raccrocher	17
2.3	Vue d'ensemble du combiné	6	5.3	Répondre à un appel	17
2.4	Vue d'ensemble de la base	7	5.4	Désactiver toutes les sonneries	18
2.5	Symboles sur l'écran	7	5.5	Appel en cours	18
2.6	Utilisation du Menu	8	5.6	Interphone et conférence	19
3	Pour démarrer	9	6	Utiliser plus le téléphone	21
3.1	Brancher la base	9	6.1	Les messageries (boîtes vocales)	21
3.2	Brancher le chargeur	9	6.2	La messagerie Skype™	21
3.3	Installer les batteries	9	6.3	La boîte vocale sur ligne fixe	22
3.4	Réglages de démarrage	10			

Table des matières

6.4	Liste des contacts	23	10	Menu	41
6.5	Chercher un utilisateur Skype	23			
6.6	Ajouter un contact	24	11	Données techniques	42
6.7	Gérer vos contacts	24			
6.8	L' historique (la liste des appels)	25	12	Questions fréquemment posées	43
6.9	Entrer du texte et des chiffres	26			
7	Votre profil Skype	27	13	Glossaire du VOIP841	45
7.1	Détails publics	27			
7.2	Détails privés	27	14	Index	46
8	Réglages	29			
8.1	Personnaliser l'écran	29			
8.2	Personnaliser les sons de votre téléphone	29	15	Pour nous contacter	49
8.3	Les fonctions d'appels	30			
8.4	Les fonctions d'appels Skype	31			
8.5	Options d'appels ligne fixe	32			
8.6	Fonctions supplémentaires	34			
8.7	Réglages système	34			
8.8	Réglages réseau	36			
8.9	Configurer les pages Web	37			
8.10	Liste des codes pays	39			
9	Réglages usine	40			

1 Importantes informations de sécurité

Prenez le temps de lire ce mode d'emploi avant d'utiliser votre téléphone. Il comprend des informations et des notes très importantes sur l'utilisation du téléphone.

1.1 Recommandations électriques

- Ce produit nécessite une source électrique de 120 V AC pour l'Amérique du nord et de 230 V AC pour un usage en Europe. Respectez les marquages électriques sur l'adaptateur électrique et vérifiez qu'ils correspondent à la source électrique.
- En cas de coupure de courant la communication peut être coupée et les réglages de la date et de l'heure peuvent disparaître.
- Le réseau électrique est dangereux, la seule façon d'éteindre le chargeur est de le débrancher. Faites en sorte que la prise électrique soit toujours facilement accessible.

ATTENTION !

- N'utilisez que le bloc alimentation électrique fourni avec ce téléphone. Le non respect de la polarité ou du voltage peut endommager sérieusement l'appareil.
- Evitez que les contacts de charge ou que les batteries n'entrent en contact avec un matériau conducteur.
- Evitez que le combiné n'entre en contact avec l'eau ou l'humidité.
- N'utilisez jamais un autre type de batterie que celui livré avec le produit et recommandé par Philips : risque d'explosion.
- Utilisez toujours les câbles fournis avec le produit.
- L'activation de la fonction mains-libres peut causer une hausse brutale du volume de l'écouteur, éloignez l'appareil de votre oreille.

- Vous ne pouvez pas passer d'appel d'urgence avec ce téléphone en cas de panne de courant. Prévoyez toujours une solution de rechange pour pouvoir appeler les secours.
- Pas d'appel d'urgence par Skype. Skype n'est pas une alternative à votre téléphone pour passer des appels d'urgence.
- N'ouvrez jamais le combiné, la base ou le chargeur, vous seriez exposé à de hautes tensions.
- Il y a un léger risque que votre appareil soit endommagé lors d'un orage. Débranchez l'appareil de sa prise électrique et de sa prise de ligne pendant un orage.
- N'utilisez pas votre téléphone dans un endroit à risques d'explosion, comme par exemple là où il y a des fuites de gaz.
- N'utilisez pas votre téléphone près d'unités de soins intensifs ou près de personnes portant un appareil pacemaker.
- Ce produit peut provoquer des interférences avec des appareils électriques tels que répondeur, TV, radio et ordinateur, s'il est placé trop près d'eux. Placez la base à au moins un mètre de tout appareil électrique.

1.2 Système de sécurité numérique

Votre téléphone est équipé d'un système de sécurité qui le protège des fausses sonneries, des accès non autorisés, et de l'utilisation frauduleuse de votre ligne.

Le code de sécurité programmé dans votre téléphone est unique. Quand la base et le combiné sont alimentés pour la première fois, le combiné se lie à la base automatiquement pour une utilisation immédiate et sûre. Si vous avez acheté des combinés supplémentaires il faudra associer le combiné à la base en suivant les « instructions de souscription » de ce mode d'emploi pour garantir la sécurité numérique.

1.3 Compatibilité avec les aides auditives

Ce téléphone répond aux exigences du standard FCC et industrie du Canada concernant la compatibilité avec les aides auditives.

Merci de retenir que ce téléphone fonctionne par onde radio entre la base et le combiné. Ces signaux peuvent provoquer des interférences avec l'appareil auditif et des « bruits de ronflement ».

1.4 Le bruit

On entend toujours à un moment ou un autre du bruit. Surtout lors d'orages. D'autres équipements électriques comme les ampoules fluorescentes, les moteurs de ventilateurs font également ce bruit.

Les fréquences radio sont sensibles à ce bruit il se peut que vous l'entendiez dans la base. Ceci ne doit en aucun cas être interprété comme une défaillance du produit. Le bruit de « ronflement » entendu également dans les aides auditives tombe dans la même catégorie.

1.5 Licence de logiciels

Ce produit comprend des logiciels d'utilisation libre. Une vue d'ensemble de ces packages, les licences ou les notices leur correspondant et le code source pour un certain nombre de ces logiciels sont disponibles sur les documentations en ligne de ce produit. Rendez-vous sur www.philips.com/support.

1.6 Déclaration de conformité

Nous, PHILIPS, déclarons que le produit répond aux exigences essentielles et aux autres recommandations de la directive R&TTE 1999/5/EC.

Vous trouverez le certificat de conformité sur le site www.philips.com/support.

1.7 Tri et recyclage

Instructions de tri pour les vieux produits : La directive WEEE (Waste electrical & electronic equipment 2000/96/CE) a été mise en place pour faire en sorte que les produits soient traités et recyclés en utilisant les meilleurs moyens à

disposition pour garantir la santé humaine et la protection de l'environnement. Votre téléphone est composé de matériaux et de composants de haute qualité qui peuvent être recyclés et valorisés.

Ne jetez pas votre ancien appareil avec les ordures ménagères. Informez-vous sur les systèmes locaux de collecte des produits électriques et électroniques marqués de ce symbole :



Utilisez l'une des options de tri suivantes :

- Disposez le produit entier (avec câbles, prises et accessoires) dans les containers WEEE.
- Si vous achetez un produit de remplacement, donnez l'ancien produit complet à votre commerçant. Il doit l'accepter selon la directive WEEE.

Instruction de recyclage pour les batteries :

Ne jetez pas les batteries avec les ordures ménagères.



Information sur l'emballage :

Les symboles standard sont marqués sur les packagings Philips pour promouvoir le recyclage et le tri des déchets éventuels.

Une contribution financière a été payée pour le système de tri et de recyclage national.



Le matériau de l'emballage est recyclable.



1.8 Garantie

Les conditions de la garantie sont disponibles sur www.philips.com/support

2 Votre téléphone

2.1 Contenu de la boîte

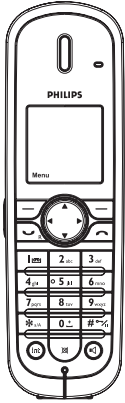

Un combiné

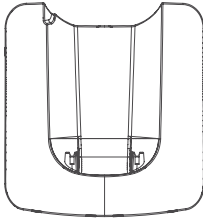

Un chargeur

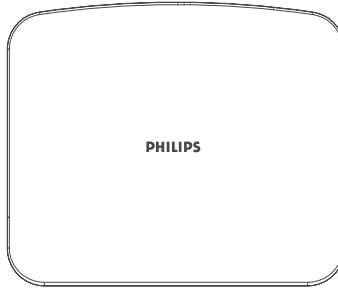

Une base

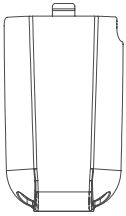

**Une trappe
batterie**

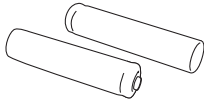

**Deux batteries NIMH
AAA 750 mAh**

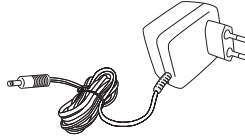

**Un bloc alimentation
électrique pour la base**

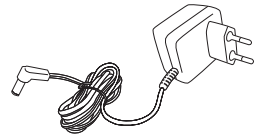

**Un bloc alimentation
électrique pour le chargeur**

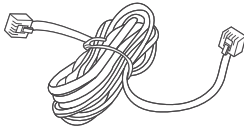

Un cordon ligne

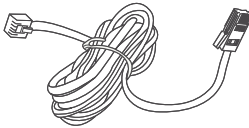

**Un câble Ethernet bleu
(avec RJ 45)**



**Guide de
démarrage rapide**

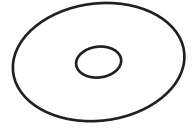

**Mode d'emploi
sur CDROM**

2.2 Ce qu'il vous faut aussi :

- Une connexion à Internet (haut débit 512 Kb minimum).
- Un router ou un modem router avec un port Ethernet libre.

2.3 Vue d'ensemble du combiné

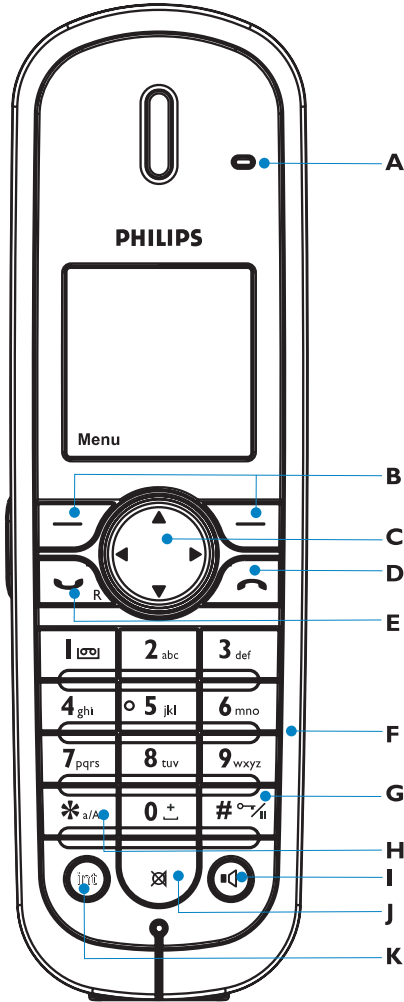

A Indicateur du combiné

Allumé quand en ligne.

Clignote sur appel entrant ou nouveau message vocal.

B Touches contextuelles

Pour valider la fonction qui apparaît au dessus de la touche. Représenter dans ce mode d'emploi comme un texte dans une case ex. : **MENU**.

C Touche de navigation

Gauche/Droite : Pour déplacer le curseur ou changer de sélection.

Haut : Pour atteindre directement le menu

Changer le statut Skype.

Pour faire défiler vers le haut les menus ou pour augmenter le volume de la sonnerie ou de l'écouteur.

Bas : Pour atteindre directement la liste de Tous les appels.

Pour faire défiler vers le bas les menus ou pour baisser le volume de la sonnerie ou de l'écouteur.

D Touche raccrocher et marche/arrêt

Pour raccrocher ou pour sortir des menus.

Pour éteindre/allumer le combiné et pour entrer dans le menu alimentation électrique.

E Touche prise de ligne et R

Pour appeler et décrocher.

Pour envoyer un signal Flash pendant un appel sur la ligne fixe.

F Clavier Alphanumérique

Pour entrer des chiffres et des lettres.

G Touche Dièse, blocage clavier et Pause

Pour entrer le symbole # ou une Pause.

Pour bloquer le clavier en mode veille ou afficher la table des caractères.

H Touche étoile et édition de texte

Pour entrer le symbole * (appui court).

Pour activer le mode éditeur (appui long).

I Touche Haut-parleur

Pour activer/désactiver le haut-parleur pendant un appel.

J Touche Silence

Pour activer/désactiver le micro pendant un appel.

K Touche transfert/Intercom

Pour lancer un appel interne (un second combiné est nécessaire).

2.4 Vue d'ensemble de la base

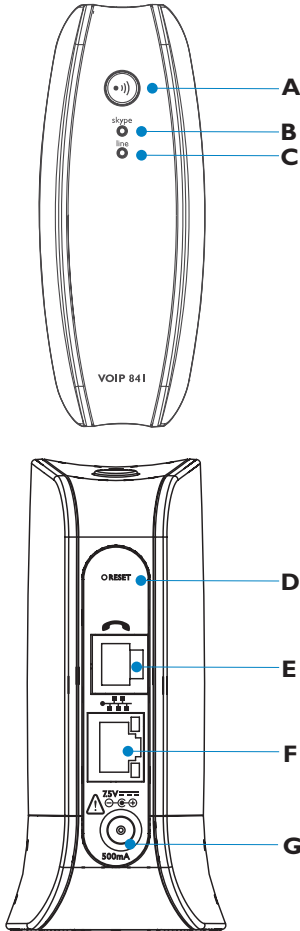

A Touche recherche de combiné

Pour rechercher un/les combiné(s) ou pour souscrire un combiné.

B Voyant lumineux Skype

Clignote lors de l'arrivée d'un appel Skype.

Allumé quand la ligne Skype est occupée.

C Voyant lumineux ligne fixe

Clignote lors de l'arrivée d'un appel téléphonique.

Allumé quand la ligne fixe est occupée.

D Touche de réinitialisation

Appui court pour réinitialiser la puissance.

Appui long de 5 secondes pour remettre à zéro les paramètres d'usine du téléphone.

E Prise ligne téléphonique (ligne fixe)

Branchement à la ligne fixe.

F Prise Ethernet













Branchement à Internet.

G Prise électrique

Branchement à l'alimentation électrique.

2.5 Symboles sur l'écran



Les symboles sur l'écran vous informe des opérations en cours.

-  Lien base/combiné
-  Appel en cours
-  Haut-parleur activé
-  La sonnerie est désactivée
-  Nouvel appel manqué
-  Alerte réseau Skype
-  Combiné hors de portée de sa base
-  Niveau de batterie
-  Ligne en attente
-  Micro désactivé (silence)
-  Nouveau message vocal
-  Nouvelle demande en attente
-  Clavier verrouillé

2.6 Utilisation du Menu

Les fonctions de votre téléphone sont rassemblées dans des menus.

Le menu principal regroupe les menus : Contacts, Historique, Etat, Ajouter contact, Recherche, Services et le menu réglages. Voir page 41 la vue d'ensemble des menus.

- Appuyez sur **MENU** pour entrer dans le menu principal.
- Appuyez sur **CONTACT** pour voir la liste des contacts.
- Appuyez sur  pour atteindre le menu **CHANGER ETAT**.
- Appuyez sur  pour voir la liste de **TOUS** les **APPELS**.

Astuce

Appuyez vers le haut ou le bas  pour vous déplacer dans les menus.

Appuyez sur  pour sortir du menu en cours.

Tout changement non confirmé ne sera pas sauvegarder.

3 Pour démarrer

3.1 Brancher la base

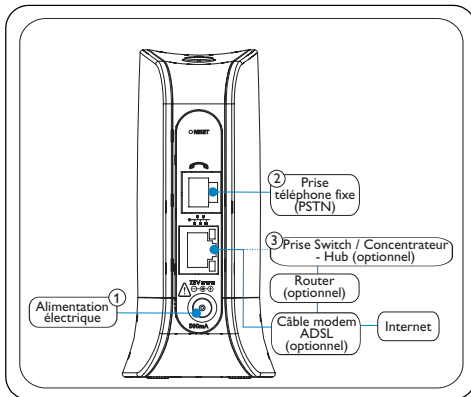

- 1 Branchez la prise sur le côté de la base puis branchez-la à la prise murale. Branchez l'adaptateur à une prise murale.
- 2 Connectez un bout du câble Ethernet sur le côté de la base puis branchez l'autre bout à un modem ADSL ou à un routeur ou à un concentrateur (hub) connecté à Internet.
- 3 Branchez le cordon ligne sur le côté de la base et à la fiche mural à l'aide de l'adaptateur fourni dans la boîte.

3.2 Brancher le chargeur

- 1 Branchez la prise de l'adaptateur sous le chargeur.

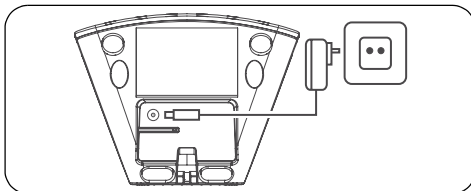

- 2 Branchez l'adaptateur à une prise murale.

3.3 Installer les batteries

- 1 Placez les 2 batteries (fournies) dans le compartiment à l'arrière du combiné.

⚠ Attention

Vérifiez la polarité des batteries. Le non respect de la polarité peut causer des dommages à l'appareil.

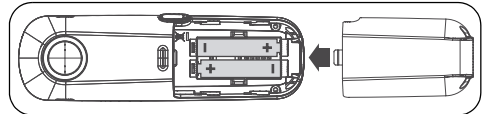

- 2 Remplacez fermement la trappe batterie.

⚠ Attention

RISQUE D'EXPLOSION SI VOUS UTILISEZ LE MAUVAIS TYPE DE BATTERIES. UTILISEZ LES BATTERIES RECOMMANDÉES ET FOURNIES AVEC L'APPAREIL. N'UTILISEZ JAMAIS DES BATTERIES NON RECHARGEABLES.

3.3.1 Placer le combiné sur le chargeur

Placez le combiné sur le chargeur. Le chargeur doit être branché à la prise électrique.

- Le symbole batterie apparaît sur l'écran; la charge a commencé.

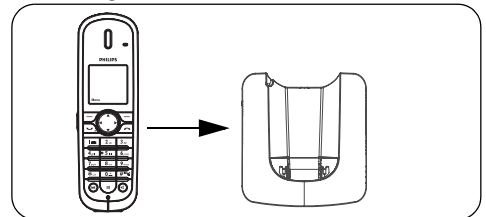

⊖ Note





Laissez charger au moins 14 heures avant utilisation.

⊖ Note

Si les batteries sont totalement déchargées, le combiné ne s'allumera pas immédiatement. Le combiné peut devenir chaud pendant le temps de charge. Cela est normal.

3.3.2 Vérifier le niveau de charge des batteries

Le symbole batterie indique le niveau de charge des batteries :

-  100% chargées
-  60% chargées
-  30% chargées
-  Vide : besoin de charge.

Il est possible que le combiné s'éteigne si il n'est pas rechargé immédiatement.

Note

Si vous êtes en ligne alors que les batteries sont presque vides, vous entendrez un bip d'alerte. La communication pourra être coupée peu après.

3.4 Réglages de démarrage

A la première utilisation il faudra : régler la langue, accepter les conditions d'utilisation, sélectionner dans la liste le pays dans lequel le téléphone sera utilisé et régler le code de région.

3.4.1 Régler la langue

Ce réglage permet de choisir la langue dans laquelle les menus et les messages apparaissent à l'écran.

- 1 Faites défiler  jusqu'à la langue voulue.
- 2 Appuyez sur **SELECT** pour valider.

Note

Si vous devez changer de langue reportez-vous à la section « Régler la langue », page 29.

3.4.2 Lire et accepter les conditions d'utilisation

Lisez avec attention le texte de l'accord. Il est important que vous compreniez et acceptiez les termes et conditions de l'accord avant d'utiliser le téléphone.

- 1 Appuyez sur  (Haut/Bas) pour parcourir le texte.
- 2 Appuyez sur **ACCEPT** pour accepter les conditions et poursuivre.

Attention

Si vous n'acceptez pas les conditions, vous ne pourrez pas utiliser le téléphone.

3.4.3 Choisir votre pays

Il faut choisir dans la liste le pays dans lequel le téléphone sera utilisé. Cela permet que le téléphone fonctionne avec les normes de votre pays.

1 Faites défiler  jusqu'au pays voulu.

2 Appuyez sur **SELECT** pour valider.

- Une fois le pays sélectionné, le téléphone va automatiquement mettre à jour le numéro d'appel international (ex. 33 pour la France). Il s'allumera seul après quelques secondes.

Note

Le téléphone est pré-configuré pour les pays figurant sur la liste. Si vous ne voyez pas le nom de votre pays dans la liste, choisissez « OTHERS » en bas de la liste et tapez le numéro de votre pays. Veuillez vous reporter à la liste des codes pays page 39 pour trouver le vôtre.

Si vous devez changer de code reportez-vous à la section « Régler le code pays », page 34.

3.5 Mode veille

Votre téléphone est en mode veille quand il n'est pas utilisé. L'écran montre votre état Skype, votre identifiant Skype (si disponible), le numéro du combiné, l'heure, le symbole du lien radio avec la base et le symbole batterie. Si le combiné n'est pas sur le chargeur le rétro-éclairage s'éteint. C'est normal.

3.6 Souscrire un combiné

La souscription permet le dialogue entre le(s) combiné(s) et la base. Si le combiné ne peut pas communiquer avec sa base, vous ne pourrez ni appeler ni utiliser les différentes fonctions de votre téléphone.

Note

Votre combiné est normalement déjà souscrit à la base à moins que vous ne l'ayez dés-souscrit. Si l'écran indique **PAS ENREGISTRE** suivez les

instructions ci-dessous pour souscrire un combiné.

⚠ Attention

Vérifiez que vous avez réglé la langue, le code pays, et le code international de votre téléphone avant de souscrire des combinés supplémentaires.

- 1 Appuyez sur **ENREGISTRER**. INSCRIPTION se surligne.
- 2 Faites défiler jusqu'à **INSCRIPTION**, sélectionner **SELECT**.
- 3 Entrer le PIN (par défaut 0000). Utilisez **EFFACER** pour corriger des erreurs de frappe.
- 4 Sélectionner **ENTRER** pour valider.
 - Le combiné cherche sa base.
- 5 Appuyez (☎) sur la base jusqu'à ce que les deux indicateurs s'éteignent.
 - Si la souscription est réussie, le symbole (☎) est fixe.

* Astuce

Si la souscription échoue, recommencez les étapes précédentes.

⊖ Note

Vous pouvez souscrire jusqu'à 4 combinés à une base. Au-delà la souscription de combinés supplémentaires échouera. Vous pouvez utiliser plusieurs bases supplémentaires. Référez-vous à la section « Souscrire le(s) combiné(s) à une base supplémentaire », page 34.

3.6.1 Vérifier la force du signal

Le symbole (☎) indique l'état du lien radio entre le combiné et la base.

Symbole signal (☎) : le combiné et la base sont liés. Ils peuvent communiquer.

Pas de symbole signal (⊖) : Il n'y a plus de lien entre le combiné et la base. Ils ne peuvent plus communiquer. Rapprochez le combiné de la base pour recréer le lien.

Si vous vous éloignez trop de la base pendant un appel, vous entendrez un bip d'alerte signifiant que le combiné est trop loin de la base.

Rapprochez-vous de la base ou l'appel sera coupé peu après.

⊖ Note

Si le combiné a perdu le lien radio avec sa base, vous ne pourrez plus téléphoner ou recevoir d'appels. De plus vous ne pourrez plus utiliser toutes les fonctions du téléphone.

3.7 Allumer/éteindre le combiné

3.7.1 Allumer le combiné

Appuyez sur (☎).

- Le combiné peut avoir besoin de quelques secondes avant de s'allumer.

3.7.2 Eteindre le combiné

- 1 Appuyez sur (☎) pendant 2 secondes.
 - Le menu alimentation électrique apparaît.
- 2 Faites défiler jusqu'à **ETEINDRE**, et appuyez sur **SELECT**.
 - Le combiné s'éteint.

⊖ Note

Le combiné ne peut recevoir aucun appel quand il est éteint.

3.8 Régler l'heure

Votre téléphone dispose d'un calendrier et d'une horloge numériques. Réglez la date et l'heure avant d'utiliser le téléphone.

⊖ Note

Si vous reprogrammez le téléphone il faudra à nouveau régler la date et l'heure.

* Astuce

Utilisez (⬆) (Haut/Bas) pour vous déplacer dans les menus.

3.8.1 Régler le fuseau horaire

- 1 Appuyez sur **MENU**.
- 2 Faites défiler jusqu'à **REGLAGES** et appuyez sur **SELECT**.
- 3 Faites défiler jusqu'à **DATE & HEURE** et appuyez sur **SELECT**.
- 4 Faites défiler jusqu'à **HEURE LOCALE** et appuyez sur **SELECT**.

- 5 Défilez jusqu'à votre fuseau horaire.
- 6 Appuyez sur **OK** pour valider.
 - *Le nouveau réglage est enregistré.*

Note

Une fois connecté à Internet, le téléphone réglera l'horloge automatiquement selon votre fuseau horaire.

3.8.2 Régler le format de la date

- 1 Appuyez sur **MENU**.
 - 2 Faites défiler jusqu'à **REGLAGES** et appuyez sur **SELECT**.
 - 3 Faites défiler jusqu'à **DATE & HEURE** et appuyez sur **SELECT**.
 - 4 Faites défiler jusqu'à **FORMAT DATE** et appuyez sur **SELECT**.
 - 5 Défilez jusqu'à votre format.
 - 6 Appuyez sur **OK** pour valider.
 - *Le nouveau réglage est enregistré.*
-

3.8.3 Régler la date

Note

Si vous utilisez ce menu pour régler manuellement la date, le téléphone utilisera ce réglage et ne mettra plus à jour la date automatiquement jusqu'à une prochaine remise à zéro de la base.

- 1 Appuyez sur **MENU**.
 - 2 Faites défiler jusqu'à **RÉGLAGES** et appuyez sur **SELECT**.
 - 3 Faites défiler jusqu'à **DATE & HEURE** et appuyez sur **SELECT**.
 - 4 Faites défiler jusqu'à **DATE** et appuyez sur **SELECT**.
 - 5 Utilisez le clavier pour entrer JOUR/MOIS/ANNEE.
 - 6 Appuyez sur **OK** pour valider.
 - *Le nouveau réglage est enregistré.*
-

3.8.4 Régler le séparateur

Le séparateur est un symbole, par exemple une barre oblique, qui sépare le jour, le mois et l'année (ex. 25/08/2006). Votre téléphone en supporte 3 (/ : .).

- 1 Appuyez sur **MENU**.
 - 2 Faites défiler jusqu'à **REGLAGES** et appuyez sur **SELECT**.
 - 3 Faites défiler jusqu'à **DATE & HEURE** et appuyez sur **SELECT**.
 - 4 Faites défiler jusqu'à **SEPARATEUR** et appuyez sur **SELECT**.
 - 5 Défilez jusqu'à votre séparateur.
 - 6 Appuyez sur **OK** pour valider.
 - *Le nouveau réglage est enregistré.*
-

3.8.5 Régler l'heure d'été

- 1 Appuyez sur **MENU**.
 - 2 Faites défiler jusqu'à **REGLAGES** et appuyez sur **SELECT**.
 - 3 Faites défiler jusqu'à **DATE & HEURE** et appuyez sur **SELECT**.
 - 4 Faites défiler jusqu'à **HEURE D'ETE** et appuyez sur **SELECT**.
 - 5 Défilez jusqu'au nouveau réglage.
 - 6 Appuyez sur **OK** pour valider.
 - *Le nouveau réglage est enregistré.*
-

3.8.6 Régler le format de l'heure

- 1 Appuyez sur **MENU**.
 - 2 Faites défiler jusqu'à **RÉGLAGES** et appuyez sur **SELECT**.
 - 3 Faites défiler jusqu'à **DATE & HEURE** et appuyez sur **SELECT**.
 - 4 Faites défiler jusqu'à **FORMAT HEURE** et appuyez sur **SELECT**.
 - 5 Défilez jusqu'à votre format.
 - 6 Appuyez sur **OK** pour valider.
 - *Le nouveau réglage est enregistré.*
-

3.8.7 Régler l'heure

Note

Si vous utilisez ce menu pour régler manuellement l'heure, le téléphone utilisera ce réglage et ne mettra plus à jour l'heure automatiquement jusqu'à une prochaine remise à zéro de la base.

- 1 Appuyez sur **MENU**.

- 2 Faites défiler jusqu'à **REGLAGES** et appuyez sur **SELECT.**
 - 3 Faites défiler jusqu'à **DATE & HEURE** et appuyez sur **SELECT.**
 - 4 Faites défiler jusqu'à **HEURE** et appuyez sur **SELECT.**
 - 5 Utilisez le clavier pour entrer heure/minutes.
 - 6 Appuyez sur **OK** pour valider.
 - *Le nouveau réglage est enregistré.*
-

3.8.8 Régler le séparateur

Le séparateur est un symbole qui sépare les éléments de l'heure (ex. 18:30). Votre téléphone en supporte 2 (: .).

- 1 Appuyez sur **MENU.**
- 2 Faites défiler jusqu'à **REGLAGES** et appuyez sur **SELECT.**
- 3 Faites défiler jusqu'à **DATE & HEURE** et appuyez sur **SELECT.**
- 4 Faites défiler jusqu'à **SEPARATEUR** et appuyez sur **SELECT.**
- 5 Défilez jusqu'à votre séparateur.
- 6 Appuyez sur **OK** pour valider.
 - *Le nouveau réglage est enregistré.*

4.1 Qu'est-ce que Skype®?

Skype® est un petit logiciel qui vous permet de téléphoner gratuitement via Internet à vos amis partout dans le monde.

⚠ Attention

Il n'est pas possible de passer des appels d'urgence via Skype. Skype ne se substitue pas à votre téléphone et ne peut faire des appels d'urgence.

4.2 Les autres produits Skype

Vous pouvez parler à tout le monde gratuitement via Internet, et ceci à tout moment. Vous pouvez faire d'autres choses via Skype mais qui ne sont pas gratuites (mais plutôt bon marché en fait).

4.2.1 SkypeOut™

SkypeOut est un moyen facile pour appeler des lignes fixes et des mobiles. Vous pouvez également transférer vos appels à n'importe quel téléphone quand vous êtes en déplacement.

4.2.2 Skypeln™ avec boîte vocale Skype™ gratuite

Skypeln est un numéro de téléphone que vos amis peuvent composer depuis n'importe quel téléphone. Vous répondez par Skype. Vous pouvez obtenir des numéros depuis un ou plusieurs endroits et recevoir des appels Skype de partout dans le monde.

4.2.3 La messagerie (boîte vocale) Skype™

La messagerie Skype prend vos appels quand vous êtes occupé ou absent.

4.3 Terminologie

Voici quelques mots Skype utilisés dans ce mode d'emploi.

- **Appels sortants** : A appelle B.
- **Appels entrants** : A reçoit un appel de B.
- **Appels manqués** : A n'a pas répondu à l'appel de B.
- **SkypeOut** : Appeler une ligne fixe ou un mobile depuis Skype.
- **Skypeln** : Appeler un numéro qui connecte l'appel à un compte Skype.
- **Crédits Skype** : Les crédits Skype permettent d'acheter des produits et des services Skype. Les crédits peuvent être utilisés pour faire des appels SkypeOut et acheter un abonnement Skypeln.

✳ Astuce

Toutes les informations sont disponibles sur le site Skype. Rendez-vous sur skype.com.

4.4 Les outils Skype

Cette section indique tous les outils auxquels vous pouvez accéder depuis votre téléphone.

4.4.1 Connexion automatique

Vous pouvez régler le téléphone pour qu'il se connecte automatiquement à Skype quand la base est allumée.

- 1 Appuyez sur **MENU**.
 - 2 Faites défiler jusqu'à **REGLAGES**, appuyez sur **SELECT.**
 - 3 Faites défiler jusqu'à **GENERAL**, appuyez sur **SELECT.**
 - 4 Faites défiler jusqu'à **CONNECT. AUTO**, appuyez sur **SELECT.**
 - 5 Sélectionnez votre réglage.
 - 6 Appuyez sur **OK**.
 - Le nouveau réglage est enregistré.
-

4.4.2 Changer de statut Skype

- 1 Appuyez sur **MENU**.
 - 2 Faites défiler jusqu'à **ETAT**, appuyez sur **SELECT.**
-

- 3 Faites défiler jusqu'à **CHANGER ETAT**, appuyez sur **SELECT.**
- 4 Sélectionnez votre réglage.
- 5 Appuyez sur **SELECT.**
 - *Le nouveau réglage est enregistré.*

* Astuce

Vous pouvez également utiliser le raccourci pour accéder au menu « Changer Etat ». En mode veille appuyez sur  (vers le Haut).

4.4.3 Vérifiez vos crédits SkypeOut

Votre crédit est affiché en mode veille.

4.4.4 Changer de mot de passe Skype

Le mot de passe sécurise votre compte Skype et permet que personne n'utilise votre compte. Le mot de passe est différent du PIN de ce téléphone.

- 1 Appuyez sur **MENU.**
- 2 Faites défiler jusqu'à **REGLAGES**, appuyez sur **SELECT.**
- 3 Faites défiler jusqu'à **GENERAL**, appuyez sur **SELECT.**
- 4 Faites défiler jusqu'à **NV. MOT PASS.**, appuyez sur **SELECT.**
- 5 Tapez votre mot de passe, appuyez sur **OK.**
- 6 Tapez votre nouveau mot de passe, appuyez sur **OK.**
- 7 Répétez votre nouveau mot de passe, appuyez sur **OK.**
 - *Le nouveau réglage est enregistré.*

4.4.5 Mises à jour du logiciel Skype

- 1 Appuyez sur **MENU.**
- 2 Faites défiler jusqu'à **REGLAGES**, appuyez sur **SELECT.**
- 3 Faites défiler jusqu'à **AVANCE**, appuyez sur **SELECT.**
- 4 Faites défiler jusqu'à **MAJ LOGICIEL**, appuyez sur **SELECT.**
- 5 Suivez les instructions à l'écran.

4.4.6 Activer la mise à jour automatique

Vous pouvez régler le téléphone pour être averti automatiquement des mises à jour disponibles.

Note

Quel que soit votre réglage, le téléphone vous informera des mises à jour Skype. Vous devez accepter ces mises à jour pour pouvoir continuer à utiliser votre téléphone.

- 1 Appuyez sur **MENU.**
- 2 Faites défiler jusqu'à **REGLAGES**, appuyez sur **SELECT.**
- 3 Faites défiler jusqu'à **AVANCE**, appuyez sur **SELECT.**
- 4 Faites défiler jusqu'à **MAJ AUTOMAT.**, appuyez sur **SELECT.**
- 5 Choisissez votre réglage.
- 6 Appuyez sur **SELECT.**
 - *Le nouveau réglage est enregistré. Vous serez informé des mises à jour du logiciel Skype.*

Note

Après avoir activé « maj auto », un message apparaît à l'écran quand il y a une Mise à jour disponible. Appuyez sur **OK** pour installer la mise à jour. Appuyez sur **+ TARD** pour remettre à plus tard la mise à jour. Le message apparaîtra à nouveau à l'écran plus tard.

5 Utiliser le téléphone

5.1 Appeler

Votre téléphone peut effectuer des appels Skype et des appels ligne fixe (PSTN).

📌 Note

Ce téléphone n'est pas conçu pour passer des appels d'urgence lors d'une coupure de courant. Prévoyez une alternative pour pouvoir appeler.

🌟 Astuce

Utilisez  (Haut/Bas) pour naviguer dans les menus.

5.1.1 Appeler

1 Appuyez sur  pour la ligne fixe.

2 Composez le numéro.

- Le numéro est composé sur la ligne fixe.

📌 Note

Vérifiez la force du lien radio avant d'appeler. Référez-vous à la section « Vérifier la force du signal », page 11.

5.1.2 Choisir la ligne favorite

La ligne favorite est la ligne prioritaire utilisée pour les contacts SkypeOut. Après avoir choisi cette ligne, tous les contacts SkypeOut (exceptés ceux de la liste des appels sortants) seront numérotés à partir de cette ligne quand vous appuierez sur .

1 Appuyez sur **MENU**.

2 Faites défiler jusqu'à **REGLAGES**, appuyez sur **SELECT**.

3 Faites défiler jusqu'à **PARAM. APPEL**, appuyez sur **SELECT**.

4 Faites défiler jusqu'à **LIGNE FAVORITE**, appuyez sur **SELECT**.

5 Choisissez votre réglage.

6 Appuyez sur **SELECT**.

- Le nouveau réglage est enregistré.
-

5.1.3 La pré-numérotation

1 Tapez le numéro ou entrez le nom du contact Skype.

📌 Note

Appui long sur  pour activer le mode alphanumérique en mode veille. Vous pouvez entrer tous les noms des contacts Skype que vous pouvez appeler. Référez-vous à la section « Entrer du texte et des chiffres », page 26.

🌟 Astuce

- Utilisez **EFFACER** pour effacer une faute de frappe.
- Utilisez Gauche/Droite pour déplacer le curseur.
- Appui long sur  pour entrer une Pause. **P** apparaît à l'écran.

2 Appuyez sur .

- Le numéro est composé sur la ligne prioritaire. Référez-vous à la section « Ligne prioritaire », page 31.
- Pendant un appel, le compteur affiche la durée de l'appel.

🌟 Astuce

Vous pouvez également utiliser le raccourci SkypeOut : appuyez deux fois sur  pour appeler par SkypeOut. Le réglage de ligne favorite ne sera plus pris en compte.

5.1.4 Appeler par la ligne fixe

1 Composez le numéro.

2 Appuyez sur **OPTIONS**.

3 Faites défiler jusqu'à **LIGNE FIXE**.

4 Appuyez sur **SELECT**.

- Le numéro est composé.
-

5.1.5 Appeler avec SkypeOut

1 Composez le numéro (avec +, avec code international, code de région et numéro du correspondant).

🌟 Astuce

Pour insérer + : appui long sur **0**.

2 Appuyez sur **OPTIONS**.

3 Faites défiler jusqu'à **SKYPEOUT**.

4 Appuyez sur **SELECT**.

- Le numéro est composé.

Note

Pour pouvoir appeler vous devez acheter des crédits (unités). Le téléphone vous avertira si vous n'avez plus d'unité.

5.1.6 Appeler depuis la liste des contacts

En mode veille :

1 Appuyez sur **CONTACT**.

2 Faites défiler jusqu'au contact.

3 Appuyez sur .

- Le numéro est composé sur la ligne favorite.

Note

Référez-vous à la section « Liste des contacts », page 23.

5.1.7 Rappeler le dernier numéro (Bis)

En mode veille :

Appuyez sur  deux fois en 1 seconde.

- Le dernier numéro composé est à nouveau numéroté sur la même ligne.

Astuce

Pour rappeler le dernier numéro de ligne fixe, appuyez sur  et sur **RAPPELER**. Le dernier numéro composé sur la ligne fixe sera recomposé.

5.1.8 Appeler depuis la liste des appels sortants

La liste des appels sortant comporte les numéros que vous avez précédemment composés. Le numéro le plus récent est en haut de liste.

Référez-vous à la section « L' historique (la liste des appels) », page 25.

En mode veille :

1 Appuyez sur **MENU**.

2 Faites défiler jusqu'à **HISTORIQUE**, appuyez sur **SELECT**.

3 Faites défiler jusqu'à **APP.SORTANT**, appuyez sur **SELECT**.

4 Choisissez le numéro.

5 Appuyez sur .

- Le dernier numéro est à nouveau composé sur la même ligne. Par exemple si vous aviez utilisé

SkypeOut, l'appel est composé à nouveau avec SkypeOut.

OU

5 Appuyez sur **OPTIONS** et choisissez **APPEL** pour appeler sur la ligne favorite.

5.1.9 Appeler depuis l'historique des appels

Votre téléphone mémorise les appels entrants, sortants et manqués. Référez-vous à la section « L' historique (la liste des appels) », page 25.

En mode veille :

1 Appuyez sur **MENU**.

2 Faites défiler jusqu'à **HISTORIQUE**, appuyez sur **SELECT**.

3 Faites défiler jusqu'à la liste voulue, appuyez sur **SELECT**.

4 Choisissez le numéro.

5 Appuyez sur .

- Le numéro est composé sur la ligne favorite.

5.2 Raccrocher

Appuyez sur 

OU

Reposez le combiné sur le chargeur.

- L'appel est terminé.

5.3 Répondre à un appel

Quand le téléphone sonne appuyez sur .

- La communication est établie.

Note

- Identification de l'appelant (CLI) : consultez et souscrivez auprès de votre opérateur.
- Alerte d'appel manqués : Si vous manquez des appels, l'écran indique **VOUS AVEZ XX APP. MANQUES**. Appuyez sur **VOIR** pour plus d'options.

Astuce

Quand un appel Skype arrive, vous pouvez le rejeter en appuyant sur **REJETER**.

5.4 Désactiver toutes les sonneries

Vous pouvez désactiver toutes les sonneries (Skype, ligne fixe, interphone). Référez-vous à la section « Personnaliser les sons de votre téléphone », page 29.

- 1 Appuyez sur **MENU**.
- 2 Faites défiler jusqu'à **ETAT**, appuyez sur **SELECT**.
- 3 Faites défiler jusqu'à **CHANGER ETAT**, appuyez sur **SELECT**.
- 4 Choisissez **SILENCIEUX**.
- 5 Appuyez sur **SELECT**.
 - Toutes les sonneries sont désactivées.

* Astuce

- Vous pouvez également utiliser le menu raccourci « Changer état » : Appuyez sur  (vers le Haut) en mode veille.
 - Pour activer toutes les sonneries faites défiler jusqu'à **SONS ACTIVES** dans le menu **CHANGER ETAT**, et appuyez sur **SELECT**.
-

5.4.1 Désactiver la sonnerie de la ligne fixe

Lors d'un appel entrant sur ligne fixe vous pouvez désactiver la sonnerie pour cet appel.

Appuyez sur  pour éteindre la sonnerie de cet appel.



5.5 Appel en cours

Cette section décrit les fonctions disponibles pendant un appel.

5.5.1 Faire un second appel sur ligne fixe

Note

Le service second appel n'est possible que pour les appels sur ligne fixe. Consultez votre opérateur.

- 1 Appuyez sur .
 - Le premier correspondant est mis en attente.
- 2 Composez le numéro.
 - Le numéro apparaît sur l'écran et est composé.
- 3 Utilisez  pour passer d'un appel à l'autre

OU

- 3 Appuyez sur  pour raccrocher l'appel en cours et continuer avec l'autre.

Note



La fonction Basculer entre deux appels dépend du réseau et du pays. Consultez votre opérateur.

5.5.2 Répondre à un second appel sur ligne fixe

Note





Le service second appel n'est possible que pour les appels sur ligne fixe. Consultez votre opérateur.

Pendant un appel sur ligne fixe, vous entendrez un bip dans l'écouteur pour vous prévenir d'un second appel.

- 1 Appuyez sur  pour répondre.
 - Le premier appel est mis en attente et vous êtes connecté au second appel.
 - 2 Utilisez  pour passer d'un appel à l'autre
- OU**
- 2 Appuyez sur  pour raccrocher l'appel en cours et continuer avec l'autre.
-

5.5.3 Répondre à un second appel Skype

Pendant un appel Skype, vous entendrez un bip dans l'écouteur pour vous prévenir d'un second appel Skype.

- 1 Appuyez sur  pour répondre.
 - Le premier appel est mis en attente et vous êtes connecté au second appel.
 - 2 Utilisez  pour passer d'un appel à l'autre
- OU**
- 2 Appuyez sur  pour raccrocher l'appel en cours et continuer avec l'autre.
 - Le téléphone sonne pour vous informer que quelqu'un est mis en attente.
 - 3 Appuyez sur  pour rétablir la communication avec la personne en attente.
-

5.5.4 Régler le volume de l'écouteur

Pendant un appel appuyez sur  (Haut/Bas) pour régler le volume de l'écouteur.

5.5.5 Activer/Désactiver le micro

Cette fonction permet d'activer ou désactiver le micro du combiné. Quand le micro est désactivé votre correspondant ne vous entend plus.

Pendant l'appel appuyez sur  pour désactiver le micro.

- *Votre correspondant ne vous entend plus mais vous vous l'entendez.*

Appuyez sur  pour réactiver le micro.

- *Vous pouvez à nouveau parler avec votre correspondant.*

5.5.6 Activer/Désactiver la fonction mains-libres

Attention

L'activation de la fonction mains-libres peut entraîner une augmentation soudaine du volume de l'écouteur. Eloignez le combiné de votre oreille.

La fonction mains-libres permet de téléphoner sans tenir le combiné.

Astuce

- Utilisez cette fonction pour que tout le monde dans la pièce participe à la conversation.
- Utilisez le combiné pour une conversation privée.

1 Pendant l'appel appuyez sur .

- *Le haut-parleur est activé. Parlez.*

2 Appuyez à nouveau sur , le haut-parleur est désactivé.

5.5.7 Utiliser le micro casque

Note

Le casque est optionnel, il n'est pas fourni. Utilisez un casque avec une prise casque de 2,5mm et avec un micro de 32 Ohm d'impédance. Disponible dans les boutiques.

Branchez la prise casque sur le côté du combiné.

5.6 Interphone et conférence

Un appel interphone est un appel réalisé entre 2 combinés souscris à une même base. Cette

fonction n'est disponible que si vous avez plusieurs combinés. L'interphone permet de faire des appels gratuits entre combinés dans la maison, transférer un appel d'un combiné à l'autre et d'utiliser la fonction Conférence.

Un appel conférence suppose un appel entre 2 combinés dans la maison et un correspondant extérieur.

Note

Certaines de ces fonctions ne seront pas disponibles si le combiné supplémentaire n'est pas un combiné VOIP841.

Astuce

Utilisez  (Haut/Bas) pour naviguer dans les menus.

5.6.1 Appeler un autre combiné

Un intercom est un appel réalisé entre 2 combinés souscris à une même base.

En mode veille :

1 Appuyez sur .

2 Choisissez le téléphone à appeler.

3 Appuyez sur **APPEL**.

- *Attendez que l'autre personne réponde.*

4 Appuyez sur  pour annuler ou raccrocher.

Astuce

Pour personnaliser la sonnerie Interphone référez-vous à la section « Personnaliser les sons de votre téléphone », page 29.

5.6.2 Un appel interne (intercom) pendant un appel externe

Pendant que vous êtes en ligne sur Skype ou sur la ligne fixe vous pouvez faire un interphone.

1 Appuyez sur  pendant l'appel.

2 Choisissez le téléphone à appeler.

3 Appuyez sur **APPEL**.

- *Attendez que l'autre personne réponde.*



Pour retourner au correspondant extérieur :

Appuyez sur **FIN** pendant l'intercom.

- *Vous êtes à nouveau en ligne avec le correspondant extérieur.*



5.6.3 Transfert d'appel

Pendant un appel, vous pouvez le transférer à un autre combiné.

- 1 Appuyez sur  pendant l'appel.
- 2 Choisissez le téléphone à appeler.
- 3 Appuyez sur **APPEL**.
- 4 Appuyez sur  quand l'appel est répondu.
 - *L'appel est transféré à l'autre combiné.*

5.6.4 Conférence

La conférence permet de partager la conversation entre 2 combinés souscrits à une même base et un correspondant extérieur. 3 personnes peuvent participer à la conversation. Pas besoin de service opérateur.

- 1 Appuyez sur  pendant l'appel extérieur.
- 2 Choisissez le téléphone à appeler.
- 3 Appuyez sur **APPEL**.
 - *Attendez que l'autre personne réponde.*
- 4 Appuyez sur **CONFERENCE**.
 - *Vous êtes en conversation à 3.*
- 5 Appuyez sur  pour terminer la conférence.

6 Utiliser plus le téléphone

6.1 Les messageries (boîtes vocales)

Votre téléphone peut utiliser deux types de messageries : celle sur la ligne fixe ou celle du service Skype™.

* Astuce

Utilisez  (Haut/Bas) pour naviguer dans les menus.

6.2 La messagerie Skype™

Note

Pour ce service consultez et souscrivez le service auprès de Skype™.

Vous pouvez enregistrer votre propre annonce. Vous pouvez écouter et effacer un message vocal. Vous pouvez également rappeler ou laisser un message à votre correspondant.

6.2.1 Enregistrer une annonce

Mon message d'accueil est l'annonce que vos correspondants entendent avant de vous laisser un message.

En mode veille :

- 1 Appuyez sur **MENU**.
- 2 Faites défiler jusqu'à **REGLAGES**, appuyez sur **SELECT**.
- 3 Faites défiler jusqu'à **PARAM. APPEL**, appuyez sur **SELECT**.
- 4 Faites défiler jusqu'à **MESS. VOCALE**, appuyez sur **SELECT**.
- 5 Faites défiler jusqu'à **MSG. ACCUEIL**, appuyez sur **SELECT**, puis sur **OPTIONS**.
- 6 Choisissez **ENREG. NOUV.**
- 7 Appuyez sur **SELECT**, et enregistrez votre annonce.

6.2.2 Ecouter mon message d'accueil

En mode veille :

- 1 Appuyez sur **MENU**.

- 2 Faites défiler jusqu'à **REGLAGES**, appuyez sur **SELECT**.
- 3 Faites défiler jusqu'à **PARAM. APPEL**, appuyez sur **SELECT**.
- 4 Faites défiler jusqu'à **MESS. VOCALE**, appuyez sur **SELECT**.
- 5 Faites défiler jusqu'à **MSG. ACCUEIL**, appuyez sur **SELECT**, puis sur **OPTIONS**.
- 6 Choisissez **LIRE**.
- 7 Appuyez sur **SELECT**.
 - Votre annonce est entendue.

6.2.3 Remettre l'annonce par défaut

Vous pouvez remettre l'annonce Skype standard. En mode veille :

- 1 Appuyez sur **MENU**.
- 2 Faites défiler jusqu'à **REGLAGES**, appuyez sur **SELECT**.
- 3 Faites défiler jusqu'à **PARAM. APPEL**, appuyez sur **SELECT**.
- 4 Faites défiler jusqu'à **MESS. VOCALE**, appuyez sur **SELECT**.
- 5 Faites défiler jusqu'à **MSG. ACCUEIL**, appuyez sur **SELECT**, puis sur **OPTIONS**.
- 6 Choisissez **REINITIALISER**, appuyez sur **SELECT**.
 - Une demande de confirmation est affichée.
- 7 Appuyez sur **OUI**.
 - L'annonce standard est remise.

6.2.4 Ecouter les messages de la boîte vocale

Le symbole  apparaît à l'écran quand il y a un nouveau message.

En mode veille :

- 1 Appuyez sur **MENU**.
- 2 Faites défiler jusqu'à **HISTORIQUE**, appuyez sur **SELECT**.
- 3 Faites défiler jusqu'à **MESSAGERIE**, appuyez sur **SELECT**.
- 4 Faites défiler jusqu'à **MESS. SKYPE**, appuyez sur **OPTIONS**.
- 5 Faites défiler jusqu'au message voulu.
- 6 Choisissez **LIRE**, appuyez sur **SELECT**.
 - Le message est entendu.

6.2.5 Rappeler

Vous pouvez rappeler la messagerie du correspondant qui vous a laissé un message.

En mode veille :

- 1 Appuyez sur **MENU**.
- 2 Faites défiler jusqu'à **HISTORIQUE**, appuyez sur **SELECT**.
- 3 Faites défiler jusqu'à **MESSAGERIE**, appuyez sur **SELECT**.
- 4 Faites défiler jusqu'à **MESS. SKYPE**, appuyez sur **OPTIONS**.
- 5 Faites défiler jusqu'au message voulu.
- 6 Choisissez **APPEL**, appuyez sur **SELECT**.

6.2.6 Envoyer un message vocal Skype

Vous pouvez envoyer un message vocal à votre correspondant.

En mode veille :

- 1 Appuyez sur **MENU**.
- 2 Faites défiler jusqu'à **HISTORIQUE**, appuyez sur **SELECT**.
- 3 Faites défiler jusqu'à **MESSAGERIE**, appuyez sur **SELECT**.
- 4 Faites défiler jusqu'à **MESS. SKYPE**, appuyez sur **OPTIONS**.
- 5 Faites défiler jusqu'au message voulu.
- 6 Choisissez **ENV.MESS VOCAL**.
- 7 Appuyez sur **SELECT**, commencez l'enregistrement après le bip sonore.

6.2.7 Effacer un message vocal Skype

En mode veille :

- 1 Appuyez sur **MENU**.
 - 2 Faites défiler jusqu'à **HISTORIQUE**, appuyez sur **SELECT**.
 - 3 Faites défiler jusqu'à **MESSAGERIE**, appuyez sur **SELECT**.
 - 4 Faites défiler jusqu'à **MESS. SKYPE**, appuyez sur **OPTIONS**.
 - 5 Faites défiler jusqu'au message voulu.
 - 6 Choisissez **SUPPRIMER**, appuyez sur **SELECT**.
- Une demande de confirmation est affichée.

-
- 7 Appuyez sur **OUI** pour confirmer.
 - Le message vocal est effacé.

6.3 La boîte vocale sur ligne fixe

☎ Note

Pour ce service consultez et souscrivez le service auprès de votre opérateur.

Le symbole  apparaît à l'écran quand il y a un nouveau message.

6.3.1 Ecouter les messages

Appeler votre boîte vocale pour écouter vos messages. Contactez votre opérateur pour obtenir ce numéro.

En mode veille :

- 1 Appuyez sur **MENU**.
- 2 Faites défiler jusqu'à **HISTORIQUE**, appuyez sur **SELECT**.
- 3 Faites défiler jusqu'à **MESSAGERIE**, appuyez sur **SELECT**.
- 4 Faites défiler jusqu'à **MESS. FIXE**, appuyez sur **SELECT**.
- 5 Faites défiler jusqu'à votre opérateur, appuyez sur **OPTIONS**.
- 6 Choisissez **APPEL**, appuyez sur **SELECT**.
 - Ecoutez les instructions.

6.3.2 Mémorisé le numéro de l'opérateur

En mode veille :

- 1 Appuyez sur **MENU**.
- 2 Faites défiler jusqu'à **HISTORIQUE**, appuyez sur **SELECT**.
- 3 Faites défiler jusqu'à **MESSAGERIE**, appuyez sur **SELECT**.
- 4 Faites défiler jusqu'à **MESS. FIXE**, appuyez sur **SELECT**.
- 5 Faites défiler jusqu'à votre opérateur, appuyez sur **OPTIONS**.
- 6 Choisissez **EDITER** et entrez le numéro.
- 7 Appuyez sur **ENTRER**.
 - Le numéro est enregistré.

6.3.3 Effacer le numéro de l'opérateur

En mode veille :

- 1 Appuyez sur **MENU**.
- 2 Faites défiler jusqu'à **HISTORIQUE**, appuyez sur **SELECT.**
- 3 Faites défiler jusqu'à **MESSAGERIE**, appuyez sur **SELECT.**
- 4 Faites défiler jusqu'à **MESS. FIXE**, appuyez sur **SELECT.**
- 5 Faites défiler jusqu'à votre opérateur, appuyez sur **OPTIONS**.
- 6 Choisissez **SUPPRIMER**.
 - Une demande de confirmation est affichée.
- 7 Appuyez sur **OUI** pour confirmer.
 - Le numéro est effacé.

6.3.4 Eteindre le symbole des messages

Note

Ne fonctionne pas avec tous les modèles.

Le symbole  disparaît automatiquement après l'écoute des messages. Vous pouvez le faire disparaître manuellement à tout moment.

En mode veille :

- 1 Appuyez sur **MENU**.
- 2 Faites défiler jusqu'à **HISTORIQUE**, appuyez sur **SELECT.**
- 3 Faites défiler jusqu'à **MESSAGERIE**, appuyez sur **SELECT.**
- 4 Faites défiler jusqu'à **REINIT. INDIC.**, appuyez sur **SELECT.**
 - Une demande de confirmation est affichée.
- 5 Appuyez sur **OUI** pour confirmer.
 - Le symbole disparaît.

6.4 Liste des contacts

Votre téléphone peut enregistrer 500 contacts Skype et SkypeOut.

Astuce

Utilisez  (Haut/Bas) pour naviguer dans les menus.

6.4.1 Voir la liste des contacts

En mode veille :

- 1 Appuyez sur **CONTACT** pour accéder à la liste.
- 2 Choisissez votre contact, si vous voulez voir les détails de ce contact, continuez l'étape 3.
- 3 Appuyez sur **OPTIONS**.
- 4 Choisissez **VOIR PROFIL**, appuyez sur **SELECT.**
 - Les détails sont affichés.

Chercher un contact en faisant défiler

Une fois dans la liste des contacts déplacez-vous avec  (Haut/Bas).

Chercher un contact par son initiale

Une fois dans la liste des contacts appuyez sur la touche où est écrite la première lettre du nom de votre contact. Par exemple si vous cherchez un contact commençant par **N**, appuyez [6] 2 fois. Tous les contacts commençant par **N** apparaissent dans l'ordre alphabétique.

Note

Pour appeler depuis la liste des contacts référez-vous à la section « Appeler depuis la liste des contacts », page 17.

6.5 Chercher un utilisateur Skype

Vous pouvez rechercher un utilisateur Skype qui n'est pas encore dans votre liste de contacts. Une fois trouvé, vous pouvez l'appeler, voir ses détails ou l'ajouter à votre liste.

En mode veille :

- 1 Appuyez sur **MENU**.
- 2 Faites défiler jusqu'à **RECHERCHER**, appuyez sur **SELECT.**
- 3 Entrez le pseudo Skype ou le nom complet de l'utilisateur Skype, appuyez sur **OK**.
 - Une liste correspondante apparaît.
- 4 Choisissez l'utilisateur et appuyez sur **OPTIONS** pour plus de fonctions.

6.6 Ajouter un contact

☰ Note

Si votre liste est pleine, un message vous en informe. Effacer des contacts pour pouvoir en enregistrer de nouveaux.

6.6.1 Ajouter un contact Skype

En mode veille :

- 1 Appuyez sur **MENU**.
 - 2 Faites défiler jusqu'à **AJ CONTACT**, appuyez sur **SELECT**.
 - 3 Choisissez **SKYPE** et appuyez sur **OK**.
 - 4 Entrer le pseudo Skype ou le nom complet de l'utilisateur Skype, appuyez sur **ENTRER**.
 - La liste des noms correspondants apparaît.
 - 5 Choisissez votre contact et appuyez sur **OPTIONS**.
 - 6 Choisissez **AJOUT. CONTACT**, appuyez sur **SELECT**.
 - 7 Vous pouvez entrer les détails, appuyez sur **ENTREZ**.
 - Le nouveau contact ne sera ajouter qu'après que le contact aie accepter d'échanger avec vous.
-

6.6.2 Ajouter un contact SkypeOut

En mode veille :

- 1 Appuyez sur **MENU**.
- 2 Faites défiler jusqu'à **AJ CONTACT**, appuyez sur **SELECT**.
- 3 Choisissez **SKYPEOUT** et appuyez sur **OK**.
- 4 Entrer le pseudo SkypeOut de l'utilisateur, appuyez sur **ENTREZ**.
 - La liste des noms correspondants apparaît.
- 5 Entrez le numéro (+, préfixe international, code région et numéro de téléphone).
- 6 Appuyez sur **OK**.
 - Le numéro est enregistré.

☰ Note

Des contacts avec un numéro identique ne peuvent être enregistrés.

6.7 Gérer vos contacts

Vous pouvez renommer, bloquer ou enlever chaque contact de votre liste.

6.7.1 Renommer un contact

Vous pouvez changer le nom d'un contact.

- 1 Choisissez le contact dans votre liste et appuyez sur **OPTIONS**.
 - 2 Faites défiler jusqu'à **RENOMMER**, appuyez sur **SELECT**.
 - 3 Modifier le nom, utiliser **EFFACER** pour corriger.
 - 4 Appuyez sur **OK**.
 - Le nom est enregistré.
-

6.7.2 Bloquer/Débloquer un contact

Vous pouvez empêcher un contact de vous contacter et vice versa. Votre État sera toujours hors ligne (déconnecté) pour le contact bloqué.

Bloquer un contact

- 1 Choisissez le contact dans votre liste et appuyez sur **OPTIONS**.
- 2 Faites défiler jusqu'à **BLOQUER**, appuyez sur **SELECT**.
 - Une demande de confirmation est affichée.
- 3 Appuyez sur **OUI** pour confirmer.
 - Une seconde demande de confirmation est affichée.
- 4 Appuyez sur **OUI** pour enlever le contact de la liste

OU

- 4 Appuyez sur **NON** pour laisser le contact dans la liste.

Débloquer un contact

En mode veille :

- 1 Appuyez sur **MENU**.
- 2 Faites défiler jusqu'à **REGLAGES**, appuyez sur **SELECT**.
- 3 Faites défiler jusqu'à **VIE PRIVEE**, appuyez sur **SELECT**.
- 4 Faites défiler jusqu'à **UTIL. BLOQUES**, appuyez sur **SELECT**.

- 5 Choisissez le contact à débloquent, appuyez sur **OPTIONS**.
- 6 Appuyez sur **DEBLOQUER**.
 - *Le contact est à nouveau autorisé.*

6.7.3 Enlever un contact

- 1 Choisissez le contact dans votre liste et appuyez sur **OPTIONS**.
- 2 Faites défiler jusqu'à **SUPPRIMER**, appuyez sur **SELECT**.
 - *Une demande de confirmation est affichée.*
- 3 Appuyez sur **OUI** pour confirmer.
 - *Le contact est enlevé.*

6.8 L' historique (la liste des appels)

L'historique contient 4 listes :

- **Tous** : appels émis, répondus et manqués.
- **Manqués** : appels auxquels vous n'avez pas répondu.
- **Entrants** : appels reçus et répondus.
- **Sortants** : appels émis.

Une fiche d'appel est enregistrée pour chaque appel, elle comprend le nom du correspondant, son numéro, la date et l'heure de l'appel.

Le téléphone sauvegarde l'historique des messages vocaux Skype, les nouvelles requêtes et les messages de la boîte vocale sur ligne fixe.

Note

- Votre téléphone ne sauvegarde rien si vous vous n'êtes pas inscrit à Skype.
- Quand vous désactivez Skype, l'historique de votre compte est effacé. Si vous réactivez un compte Skype, l'historique est à nouveau enregistré sous ce nouveau compte.

6.8.1 Voir la liste

En mode veille :

- 1 Appuyez sur **MENU**.
- 2 Faites défiler jusqu'à **HISTORIQUE**, appuyez sur **SELECT**.
- 3 Faites défiler jusqu'à la liste, appuyez sur **SELECT**.
- 4 Choisissez la fiche.

Voir les détails de l'historique

- 1 Choisissez une fiche, appuyez sur **OPTIONS**.
- 2 Faites défiler jusqu'à **DETAILS**. Appuyez sur **SELECT**, pour voir les détails.

6.8.2 Appeler depuis l'historique

Rappeler

Pour rappeler ou appeler depuis la liste des appels entrants ou manqués référez-vous à la section « Appeler depuis l'historique des appels », page 17.

Recomposer

Pour rappeler un numéro déjà appelé, référez-vous à la section « Appeler depuis la liste des appels sortants », page 17.

Envoyer un message vocal Skype

- 1 Choisissez une fiche, appuyez sur **OPTIONS**.
- 2 Faites défiler jusqu'à **ENV.MESS VOCAL**, appuyez sur **SELECT**.
- 3 Enregistrer votre message après le bip sonore.
- 4 Appuyez sur  pour raccrocher.

6.8.3 Enregistrer une fiche dans la liste des contacts

Enregistrer un contact Skype

- 1 Choisissez une fiche, appuyez sur **OPTIONS**.
- 2 Faites défiler jusqu'à **AJ CONTACT**, appuyez sur **SELECT**.
 - *La fiche est enregistrée.*

Enregistrer un contact SkypeOut

- 1 Choisissez une fiche, appuyez sur **OPTIONS**.
- 2 Faites défiler jusqu'à **AJ CONTACT**, appuyez sur **SELECT**.
- 3 Modifiez le nom si nécessaire, appuyez sur **OK**.
- 4 Modifiez le numéro si nécessaire.
- 5 Appuyez sur **OK**.
 - *La fiche est enregistrée.*

6.8.4 Effacer les fiches d'appels

Effacer une fiche

- 1 Choisissez une fiche, appuyez sur **OPTIONS**.
- 2 Faites défiler jusqu'à **SUPPRIMER**, appuyez sur **SELECT**.
- 3 Appuyez sur **OUI** pour confirmer.
 - La fiche est effacée.

Effacer toutes les fiches d'une liste

En mode veille :

- 1 Appuyez sur **MENU**.
- 2 Faites défiler jusqu'à **HISTORIQUE**, appuyez sur **SELECT**.
- 3 Choisissez la liste, appuyez sur **SELECT**.
- 4 Appuyez sur **OPTIONS**.
- 5 Faites défiler jusqu'à **EFFACER LISTE**, appuyez sur **SELECT**.
- 6 Appuyez sur **OUI** pour confirmer.
 - La liste est effacée.

6.9 Entrer du texte et des chiffres

Vous pouvez entrer du texte et des chiffres dans les fiches contacts et dans les autres fonctions.

Changer le mode d'écriture

Le téléphone comporte 3 types d'écriture :

Majuscule, Minuscule et Chiffres.

Appuyez sur  pendant l'écriture.

- En bas à droite de l'écran apparaît le type choisi : **A** pour majuscule; **a** pour minuscule et **1** pour les chiffres.

Entrer du texte et des numéros



- 1 Cherchez la touche avec la lettre souhaitée.
- 2 Appuyez sur la touche autant de fois que nécessaire pour que la lettre voulue apparaisse.
 - La zone de visualisation indique les lettres disponibles sur cette touche.

* Astuce

Utilisez  (Gauche/Droite) pour déplacer le curseur.

Entrer des caractères spéciaux

Vous pouvez entrer des caractères spéciaux ? ! : () etc.

- 1 Appuyez sur  pendant l'écriture en minuscule ou majuscule.
 - La table des caractères spéciaux est affichée.
- 2 Utilisez  pour sélectionner le caractère.
- 3 Appuyez sur **SELECT** pour mémoriser le symbole.

* Astuce

Pour écrire + appui long sur **0**.

Effacer des lettres

Appuyez sur **EFFACER** pour effacer la lettre à gauche du curseur.

Appui long sur **EFFACER** pour effacer tout le texte de l'écran.

Table des caractères spéciaux

., '?!" - () @
/ : _ ; + & % * = <
> £ € ¥ \$ ° [] { }
\ ~ ^ ` i \$ i #

Table des Majuscules

Touches	Caractères assignés
0	espace 0
1	1 . , ? ! - _ @ / %
2	A B C 2 À Á Â Æ Ç Æ
3	D E F 3 É Ê Æ Ø
4	G H I 4 Ì
5	J K L 5 Æ
6	M N O 6 Ñ Ò Ó Ø Æ
7	P Q R S 7 Æ Æ
8	T U V 8 Û Ü Æ
9	W X Y Z 9 Æ

7 Votre profil Skype

Votre profil contient vos informations : Nom, sexe, date de naissance, numéros de téléphone etc. Il contient des détails privés et publics. Les détails publics sont visibles par les autres utilisateurs Skype. Mais pas les détails privés. Vous n'êtes pas obligé de rentrer des informations. C'est optionnel.

7.1 Détails publics

Voir/éditer/ajouter des détails

En mode veille :

- 1 Appuyez sur **MENU**.
- 2 Faites défiler jusqu'à **ETAT**, appuyez sur **SELECT**.
- 3 Faites défiler jusqu'à **MON PROFIL**, appuyez sur **SELECT**.
- 4 Faites défiler jusqu'à **DET. PUBLICS**, appuyez sur **SELECT**.
- 5 Choisissez le détail, appuyez sur **SELECT**.
 - *Le réglage actuel apparaît.*
- 6 Modifiez-le.
- 7 Appuyez ensuite sur **OK** ou sur **SELECT**.
 - *Le nouveau réglage est enregistré.*

7.2 Détails privés

La seule information privée enregistrée est votre adresse email (jusqu'à 3 adresses). Vos amis peuvent vous trouver facilement sur le réseau Skype s'ils connaissent votre adresse email.

7.2.1 Voir les détails

En mode veille :

- 1 Appuyez sur **MENU**.
- 2 Faites défiler jusqu'à **ETAT**, appuyez sur **SELECT**.
- 3 Faites défiler jusqu'à **MON PROFIL**, appuyez sur **SELECT**.
- 4 Faites défiler jusqu'à **DET. PRIVES**, appuyez sur **SELECT**.
 - *Les détails privés apparaissent.*

7.2.2 Ajouter une adresse email

En mode veille :

- 1 Appuyez sur **MENU**.
- 2 Faites défiler jusqu'à **ETAT**, appuyez sur **SELECT**.
- 3 Faites défiler jusqu'à **MON PROFIL**, appuyez sur **SELECT**.
- 4 Faites défiler jusqu'à **DET. PRIVES**, appuyez sur **SELECT**.
 - *Les détails privés apparaissent.*
- 5 Appuyez sur **OPTIONS**.
- 6 Choisissez **AJOUTER**, appuyez sur **SELECT**.
- 7 Entrez la nouvelle adresse email, appuyez ensuite sur **OK**.
 - *Le nouveau réglage est enregistré.*

7.2.3 Editer une adresse email

En mode veille :

- 1 Appuyez sur **MENU**.
- 2 Faites défiler jusqu'à **ETAT**, appuyez sur **SELECT**.
- 3 Faites défiler jusqu'à **MON PROFIL**, appuyez sur **SELECT**.
- 4 Faites défiler jusqu'à **DET. PRIVES**, appuyez sur **SELECT**.
- 5 Choisissez l'adresse email, appuyez sur **OPTIONS**.
- 6 Choisissez **EDITER**, appuyez sur **EFFACER** pour corriger.
- 7 Appuyez ensuite sur **ENTREZ**.
 - *Le nouveau réglage est enregistré.*

7.2.4 Effacer une adresse email

En mode veille :

- 1 Appuyez sur **MENU**.
- 2 Faites défiler jusqu'à **ETAT**, appuyez sur **SELECT**.
- 3 Faites défiler jusqu'à **MON PROFIL**, appuyez sur **SELECT**.
- 4 Faites défiler jusqu'à **DET. PRIVES**, appuyez sur **SELECT**.
- 5 Choisissez l'adresse email, appuyez sur **OPTIONS**.

- 6 Choisissez **SUPPRIMER**.
 - Une demande de confirmation est affichée.
- 7 Appuyez sur **OUI** pour confirmer.
 - L'adresse email est effacée.

8 Réglages

Personnalisez le téléphone, changez son look et ses sonneries selon vos besoins et vos goûts. De l'écran jusqu'aux sons cette section vous montre comment régler vos préférences.

8.1 Personnaliser l'écran

Régler la langue

Cette section n'est valable que pour les modèles multilingues.

En mode veille :

- 1 Appuyez sur **MENU**.
- 2 Faites défiler jusqu'à **REGLAGES**, appuyez sur **SELECT**.
- 3 Faites défiler jusqu'à **GENERAL**, appuyez sur **SELECT**.
- 4 Faites défiler jusqu'à **LANGUE**, appuyez sur **SELECT**.
- 5 Choisissez votre langue, appuyez sur **OK**.
 - Le nouveau réglage est enregistré.

Régler le rétro-éclairage

Le rétro-éclairage illumine votre écran. Il s'allume quand vous appuyez sur une touche et il s'éteint après utilisation pour améliorer l'autonomie. Vous pouvez régler la durée de rétro-éclairage ex. s'il est réglé à 1 minute, le rétro éclairage s'éteint une minute après le dernier appui touche.

En mode veille :

- 1 Appuyez sur **MENU**.
- 2 Faites défiler jusqu'à **REGLAGES**, appuyez sur **SELECT**.
- 3 Faites défiler jusqu'à **ECRAN**, appuyez sur **SELECT**.
- 4 Faites défiler jusqu'à **ECLAIRAGE**, appuyez sur **SELECT**.
- 5 Choisissez votre réglage, appuyez sur **OK**.
 - Le nouveau réglage est enregistré.

Régler le contraste de l'écran

Le contraste est l'intensité du texte et de la couleur de fond de l'écran. Ajuster le contraste

change le niveau de couleur du texte et de la couleur de fond.

En mode veille :

- 1 Appuyez sur **MENU**.
- 2 Faites défiler jusqu'à **REGLAGES**, appuyez sur **SELECT**.
- 3 Faites défiler jusqu'à **ECRAN**, appuyez sur **SELECT**.
- 4 Faites défiler jusqu'à **CONTRASTE**, appuyez sur **SELECT**.
- 5 Appuyez sur  (Droite/Gauche) pour régler le contraste.
- 6 Appuyez sur **OK**.
 - Le nouveau réglage est enregistré.

Régler la luminosité de l'écran

La luminosité est la quantité de lumière émise par l'écran.

En mode veille :

- 1 Appuyez sur **MENU**.
- 2 Faites défiler jusqu'à **REGLAGES**, appuyez sur **SELECT**.
- 3 Faites défiler jusqu'à **ECRAN**, appuyez sur **SELECT**.
- 4 Faites défiler jusqu'à **LUMINOSITE**, appuyez sur **SELECT**.
- 5 Appuyez sur  (Droite/Gauche) pour régler la luminosité.
- 6 Appuyez sur **OK**.
 - Le nouveau réglage est enregistré.

8.2 Personnaliser les sons de votre téléphone

Régler la sonnerie du combiné

Votre téléphone a 4 types de sonneries : Skype, Skypeln, ligne fixe et intercom. Vous pouvez changer la mélodie pour ces sonneries.

En mode veille :

- 1 Appuyez sur **MENU**.
- 2 Faites défiler jusqu'à **REGLAGES**, appuyez sur **SELECT**.
- 3 Faites défiler jusqu'à **BIP (Sons)**, appuyez sur **SELECT**.
- 4 Faites défiler jusqu'à **TONALITE**, appuyez sur **SELECT**.

5 Choisissez le type de sonnerie Skype, Skypeln, ligne fixe ou intercom), appuyez sur **OK**.

6 Faites défiler jusqu'à la sonnerie que vous voulez, appuyez sur **SELECT**.

7 Faites défiler jusqu'à la mélodie que vous voulez, appuyez sur **OK**.

- *Le nouveau réglage est enregistré.*

Régler le volume de la sonnerie

Il y a 5 niveaux de volume. Le réglage s'applique à toutes les sonneries.

En mode veille :

1 Appuyez sur **MENU**.

2 Faites défiler jusqu'à **REGLAGES**, appuyez sur **SELECT**.

3 Faites défiler jusqu'à **BIP (Sons)**, appuyez sur **SELECT**.

4 Faites défiler jusqu'à **VOLUME**, appuyez sur **SELECT**.

5 Appuyez sur  (Haut/Bas) pour régler le volume.

6 Appuyez sur **SELECT**.

- *Le nouveau réglage est enregistré.*

Régler le type de sonnerie

Il y a 5 styles de sonneries : Sonne, crescendo, sonne une fois, bip une fois, désactivé. Le réglage s'applique à toutes les sonneries.

En mode veille :

1 Appuyez sur **MENU**.

2 Faites défiler jusqu'à **REGLAGES**, appuyez sur **SELECT**.

3 Faites défiler jusqu'à **BIP (Sons)**, appuyez sur **SELECT**.

4 Faites défiler jusqu'à **SONNERIE**, appuyez sur **SELECT**.

5 Choisissez le type, appuyez sur **OK**.

- *Le nouveau réglage est enregistré.*

Régler les bips de notification

Un bip est entendu à chaque appel manqué, chaque nouveau message vocal ou nouvelle requête.

En mode veille :

1 Appuyez sur **MENU**.

2 Faites défiler jusqu'à **REGLAGES**, appuyez sur **SELECT**.

3 Faites défiler jusqu'à **BIP (Sons)**, appuyez sur **SELECT**.

4 Faites défiler jusqu'à **MESSAGES (Notification)**, appuyez sur **SELECT**.

5 Choisissez le type, appuyez sur **OK**.

- *Le nouveau réglage est enregistré.*

Régler les bips touche

Le bip touche est entendu chaque fois que vous appuyez sur une touche.

En mode veille :

1 Appuyez sur **MENU**.

2 Faites défiler jusqu'à **REGLAGES**, appuyez sur **SELECT**.

3 Faites défiler jusqu'à **BIP (Sons)**, appuyez sur **SELECT**.

4 Faites défiler jusqu'à **SON TOUCHE**, appuyez sur **SELECT**.

5 Choisissez le nouveau réglage, appuyez sur **OK**.

- *Le nouveau réglage est enregistré.*

Régler les bips de confirmation

Le bip de confirmation (ou d'échec) est entendu chaque fois qu'une opération est effectuée ou quand le combiné est posé sur le chargeur.

En mode veille :

1 Appuyez sur **MENU**.

2 Faites défiler jusqu'à **REGLAGES**, appuyez sur **SELECT**.

3 Faites défiler jusqu'à **BIP (Sons)**, appuyez sur **SELECT**.

4 Faites défiler jusqu'à **CONFIRMATION**, appuyez sur **SELECT**.

5 Choisissez le nouveau réglage, appuyez sur **OK**.

- *Le nouveau réglage est enregistré.*

8.3 Les fonctions d'appels

Votre téléphone offre des fonctions liées aux appels pour vous aider à mieux les gérer. Cette section décrit les fonctions relatives aux appels Skype et ligne fixe.

8.3.1 Réponse automatique

La réponse automatique permet de répondre à un appel en décrochant simplement le combiné.

Plus besoin d'appuyer sur une touche pour répondre.

Activer/désactiver la réponse automatique

En mode veille :

- 1 Appuyez sur **MENU**.
- 2 Faites défiler jusqu'à **REGLAGES**, appuyez sur **SELECT**.
- 3 Faites défiler jusqu'à **GENERAL**, appuyez sur **SELECT**.
- 4 Faites défiler jusqu'à **REPONSE AUTO**, appuyez sur **SELECT**.
- 5 Choisissez le nouveau réglage, appuyez sur **SELECT**.
 - Le nouveau réglage est enregistré.

8.3.2 Gestion du code régional

Cette fonction ajoute ou enlève automatiquement le code régional lors d'un appel sortant. Vous pouvez définir le code (jusqu'à 5 chiffres) à ajouter ou à enlever. Selon votre pays le téléphone décide d'enlever ou non ce code.

Note

Le préfixe international d'appel doit être réglé pour que le code régional fonctionne correctement. Référez-vous à la section « Choisir votre pays », page 10.

Entrer et activer le code localité

En mode veille :

- 1 Appuyez sur **MENU**.
- 2 Faites défiler jusqu'à **REGLAGES**, appuyez sur **SELECT**.
- 3 Faites défiler jusqu'à **PARAM. APPEL**, appuyez sur **SELECT**.
- 4 Faites défiler jusqu'à **CODE LOCALITE**, appuyez sur **SELECT**.
- 5 Entrez le code (jusqu'à 5 chiffres entre 0 et 9), appuyez sur **OK**.
 - Le nouveau réglage est enregistré.

Désactiver le code localité

En mode veille :

- 1 Appuyez sur **MENU**.
- 2 Faites défiler jusqu'à **REGLAGES**, appuyez sur **SELECT**.

- 3 Faites défiler jusqu'à **PARAM. APPEL**, appuyez sur **SELECT**.
- 4 Faites défiler jusqu'à **CODE LOCALITE**, appuyez sur **SELECT**.
- 5 Appuyez sur **EFFACER** pour effacer le code localité.
- 6 Appuyez sur **OK**.
 - Le nouveau réglage est enregistré.

8.4 Les fonctions d'appels Skype

Skype offre de nombreuses fonctions d'appels. Cette section décrit les fonctions relatives aux appels Skype.

8.4.1 Ligne prioritaire

Référez-vous à la section « Choisir la ligne favorite », page 16.

8.4.2 Transfert d'appel

Si vous ne voulez pas manquer d'appels Skype vous pouvez les rediriger vers une ligne fixe ou un mobile.

Activer le transfert d'appel et entrer un numéro

En mode veille :

- 1 Appuyez sur **MENU**.
- 2 Faites défiler jusqu'à **REGLAGES**, appuyez sur **SELECT**.
- 3 Faites défiler jusqu'à **PARAM. APPEL**, appuyez sur **SELECT**.
- 4 Faites défiler jusqu'à **FAIRE SUIVRE**, appuyez sur **SELECT**.
- 5 Faites défiler jusqu'à **FAIRE SUIVRE**, appuyez sur **SELECT**.
- 6 Choisissez **OUI**, appuyez sur **SELECT**.
- 7 Entrez le numéro vers lequel les appels seront redirigés, appuyez sur **OK**.
 - Les appels seront redirigés vers ce numéro.

Note

Boîte vocale Skype désactivée : Une fois transférés, tous vos appels iront vers le numéro de transfert. Si vous ne pouvez pas répondre vos correspondants ne pourront pas laisser de

message sur votre messagerie Skype jusqu'à désactivation du transfert.

Changer le numéro de transfert

En mode veille :

- 1 Appuyez sur **MENU**.
- 2 Faites défiler jusqu'à **REGLAGES**, appuyez sur **SELECT**.
- 3 Faites défiler jusqu'à **PARAM. APPEL**, appuyez sur **SELECT**.
- 4 Faites défiler jusqu'à **FAIRE SUIVRE**, appuyez sur **SELECT**.
- 5 Faites défiler jusqu'à **FAIRE SUIVRE A**, appuyez sur **SELECT**.
- 6 Entrez/modifiez le numéro vers lequel les appels seront redirigés.
- 7 Appuyez sur **OK**.
 - Les appels seront redirigés vers ce numéro.

Désactiver le transfert d'appel

En mode veille :

- 1 Appuyez sur **MENU**.
- 2 Faites défiler jusqu'à **REGLAGES**, appuyez sur **SELECT**.
- 3 Faites défiler jusqu'à **PARAM. APPEL**, appuyez sur **SELECT**.
- 4 Faites défiler jusqu'à **FAIRE SUIVRE**, appuyez sur **SELECT**.
- 5 Faites défiler jusqu'à **FAIRE SUIVRE**, appuyez sur **SELECT**.
- 6 Choisissez **NON**, appuyez sur **SELECT**.
 - Le transfert d'appels est désactivé.

8.4.3 Ne pas déranger

Afficher l'état ne pas déranger et Skype désactive toutes les sonneries Skype et Skypeln. Le combiné ne sonnera pas lors d'un appel Skype.

Activer/Désactiver Ne pas déranger

En mode veille :

- 1 Appuyez sur **MENU**.
- 2 Faites défiler jusqu'à **ETAT**, appuyez sur **SELECT**.
- 3 Faites défiler jusqu'à **CHANGER ETAT**, appuyez sur **SELECT**.

- 4 Faites défiler jusqu'à **OCCUPE**, appuyez sur **SELECT**.
 - Le nouveau réglage est enregistré.

* Astuce

Vous pouvez également utiliser le raccourci pour le menu « Changer d'état ». Appuyez sur  (vers le Haut) en mode veille.

8.4.4 Fonction Vie privée

La fonction vie privée permet de régler quel contact peut vous appeler. Il est possible de configurer Skype pour que personne ne vous appelle, ou seuls vos contacts peuvent vous appeler, ou uniquement les utilisateurs autorisés. En mode veille :

- 1 Appuyez sur **MENU**.
- 2 Faites défiler jusqu'à **REGLAGES**, appuyez sur **SELECT**.
- 3 Faites défiler jusqu'à **VIE PRIVEE**, appuyez sur **SELECT**.
- 4 Faites défiler jusqu'au réglage à modifier, appuyez sur **SELECT**.
- 5 Choisissez le nouveau réglage, appuyez sur **SELECT**.
 - Le nouveau réglage est enregistré.

8.5 Options d'appels ligne fixe

Cette section décrit les fonctions relatives aux appels sur ligne fixe.

8.5.1 Mode de numérotation

Le mode de numérotation est le signal utilisé dans le pays. Votre téléphone supporte la numérotation en DTMF (fréquences) et le IMPULSION (rotatif). Votre téléphone est pré-réglé pour votre pays. Contactez votre opérateur pour plus de détails.

Régler le mode numérotation

En mode veille :

- 1 Appuyez sur **MENU**.
- 2 Faites défiler jusqu'à **REGLAGES**, appuyez sur **SELECT**.

- 3 Faites défiler jusqu'à **AVANCE**, appuyez sur **SELECT**.
- 4 Faites défiler jusqu'à **LIGNE FIXE**, appuyez sur **SELECT**.
- 5 Faites défiler jusqu'à **MODE NUM.**, appuyez sur **SELECT**.
- 6 Choisissez le nouveau réglage, appuyez sur **OK**.
 - *Le nouveau réglage est enregistré.*

*** Astuce**

Mode DTMF temporaire : Si votre téléphone est réglé sur impulsion, appui long sur  pendant un appel pour obtenir temporairement le mode DTMF. « d » apparaît. Les chiffres entrés après « d » sont envoyés en mode fréquence vocale (uniquement sur cet appel).

Pause. Consultez votre opérateur pour plus de détails.

Régler la durée de la pause

En mode veille :

- 1 Appuyez sur **MENU**.
- 2 Faites défiler jusqu'à **REGLAGES**, appuyez sur **SELECT**.
- 3 Faites défiler jusqu'à **AVANCE**, appuyez sur **SELECT**.
- 4 Faites défiler jusqu'à **LIGNE FIXE**, appuyez sur **SELECT**.
- 5 Choisissez **PAUSE**, appuyez sur **SELECT**.
- 6 Faites défiler jusqu'au nouveau réglage, appuyez sur **OK**.
 - *Le nouveau réglage est enregistré.*

8.5.2 Le type de Rappel (R)

Rappel (R) est un signal qui doit être envoyé lors de l'utilisation de certaines fonctions comme faire ou répondre à un second appel. Votre téléphone dispose de différents signaux. Vous pouvez les changer. Votre téléphone est réglé selon des normes de votre pays. Consultez votre opérateur pour plus de détails.

Régler la durée du Rappel

En mode veille :

- 1 Appuyez sur **MENU**.
- 2 Faites défiler jusqu'à **REGLAGES**, appuyez sur **SELECT**.
- 3 Faites défiler jusqu'à **AVANCE**, appuyez sur **SELECT**.
- 4 Faites défiler jusqu'à **LIGNE FIXE**, appuyez sur **SELECT**.
- 5 Choisissez **RAPPEL**, appuyez sur **SELECT**.
- 6 Faites défiler jusqu'au nouveau réglage, appuyez sur **OK**.
 - *Le nouveau réglage est enregistré.*

8.5.4 Numéro de catégorie

Note

Cette section n'est valable que pour les modèles supportant le Numéro de catégorie. Certains opérateurs envoient en même temps que le CLI, un numéro de catégorie. Consultez votre opérateur pour plus de détails. Pour pouvoir rappeler depuis l'historique changer le réglage à **OUI** si votre opérateur envoie ce numéro catégorie ou changer à **NON** s'il ne l'envoie pas.

Régler le numéro de catégorie

En mode veille :

- 1 Appuyez sur **MENU**.
- 2 Faites défiler jusqu'à **REGLAGES**, appuyez sur **SELECT**.
- 3 Faites défiler jusqu'à **AVANCE**, appuyez sur **SELECT**.
- 4 Faites défiler jusqu'à **LIGNE FIXE**, appuyez sur **SELECT**.
- 5 Choisissez **NUM. CATEG**, appuyez sur **SELECT**.
- 6 Faites défiler jusqu'au nouveau réglage, appuyez sur **OK**.
 - *Le nouveau réglage est enregistré.*

8.5.3 Choix de la Pause

Pause est un temps que vous entrez pendant un appel. La Pause est utilisées avec des PABX ou lors d'appel vers des services opérateurs. Votre téléphone dispose de différentes longueurs de

8.6 Fonctions supplémentaires

Découvrez toutes les fonctions supplémentaires de votre téléphone ! Découvrez comment vous pouvez en profiter pleinement.

8.6.1 Verrouillage clavier

Vous pouvez bloquer votre clavier pour éviter les appuis touches accidentels.

Verrouiller le clavier

En mode veille :

Appui long sur .

- Le clavier est verrouillé et le symbole  apparaît.

Déverrouiller le clavier

En mode veille :

1 Appuyez sur **LIBRE**.

- **APPUYEZ SUR * POUR DEVERR ?** apparaît.

2 Appuyez sur  pour déverrouiller.

- Le clavier est déverrouillé.

8.6.2 Recherche de combiné(s)

En mode veille :

1 Appuyez  sur la base.

- Tous les combinés souscrits à cette base sonnent.

2 Appuyez  sur la base à nouveau pour arrêter la recherche.

- Tous les combinés arrêtent de sonner.

OU

2 Appuyez sur une touche du combiné recherché pour mettre fin à la sonnerie.

8.7 Réglages système

8.7.1 Régler le code pays

Votre téléphone dispose déjà d'un code pays, réglé lors de la fabrication. Vous pouvez changer ce code. Le code pays est le préfixe d'appel

international (ex. : 1 pour le Canada). Voir « Liste des codes pays », page 39.

Référez-vous au glossaire page 45 pour plus de détails sur les codes pays.

En mode veille :

1 Appuyez sur **MENU**.

2 Faites défiler jusqu'à **REGLAGES**, appuyez sur **SELECT**.

3 Faites défiler jusqu'à **PARAM. APPEL**, appuyez sur **SELECT**.

4 Faites défiler jusqu'à **CODE PAYS**, appuyez sur **OK**.

5 Editez le code, utilisez **EFFACER** pour corriger.

6 Appuyez sur **OK**.

- Le nouveau réglage est enregistré.

⚠ Attention

Le téléphone risque de ne pas fonctionner correctement si le code pays est incorrect.

⊖ Note

Après ce réglage le combiné s'éteint. Il se rallume quelques instants plus tard quand le réglage est mis à jour.

8.7.2 Souscrire le(s) combiné(s) à une base supplémentaire

Cette section explique comment souscrire un combiné à une base supplémentaire. Si le message **PAS ENREGISTRE** apparaît à l'écran, référez-vous à la section « Souscrire un combiné », page 10.

En mode veille :

1 Appuyez sur **MENU**.

2 Faites défiler jusqu'à **REGLAGES**, appuyez sur **SELECT**.

3 Faites défiler jusqu'à **COMBINE**, appuyez sur **SELECT**.

4 Faites défiler jusqu'à **INSCRIPTION**, appuyez sur **SELECT**.

5 Entrez le code PIN (par défaut 0000), utilisez **EFFACER** pour corriger.

6 Appuyez sur **ENTREE** pour confirmer.

- Le combiné recherche la base.

7 Appuyez  sur la base jusqu'à ce que les 2 voyants clignotent.

☰ Note

Chaque combiné peut être souscrit à 4 bases. Ensuite la mémoire du combiné est saturée.

8.7.3 Choisir une base

Vous pouvez passer un combiné d'une base à l'autre s'il est souscrit à ces bases. Pour plus de facilité vous pouvez programmer le combiné pour qu'il passe automatiquement d'une base à l'autre (la plus proche). Vous pouvez également programmer le combiné pour qu'il ne fonctionne qu'avec une seule base.

☰ Note

Le combiné doit être souscrit à toutes les bases avec lesquelles il doit fonctionner.

En mode veille :

- 1 Appuyez sur **MENU**.
- 2 Faites défiler jusqu'à **REGLAGES**, appuyez sur **SELECT**.
- 3 Faites défiler jusqu'à **COMBINE**, appuyez sur **SELECT**.
- 4 Faites défiler jusqu'à **CHERCHE BASE**, appuyez sur **SELECT**.
- 5 Choisissez la base ou **AUTO** si vous voulez que votre combiné se connecte automatiquement à la base la plus proche.
- 6 Appuyez sur **SELECT**.
 - *Le nouveau réglage est enregistré.*

8.7.4 Désinscrire un combiné

Pour désinscrire un combiné utiliser en un autre qui est souscrit à la même base.

En mode veille :

- 1 Appuyez sur **MENU**.
- 2 Faites défiler jusqu'à **REGLAGES**, appuyez sur **SELECT**.
- 3 Faites défiler jusqu'à **COMBINE**, appuyez sur **SELECT**.
- 4 Faites défiler jusqu'à **DESINSCRIRE**, appuyez sur **SELECT**.
- 5 Choisissez le combiné à désinscrire, appuyez sur **ENTREZ**.

* Astuce

Le numéro du combiné apparaît après le mot Skype, par exemple Skype (1).

- 6 Entrez le code PIN (par défaut 0000), appuyez sur **EFFACER** pour modifier.
- 7 Appuyez sur **ENTREZ** pour confirmer.
 - *Le combiné n'est plus souscrit à la base.*

8.7.5 Changer le code PIN du système

Le code PIN du système sert à enregistrer ou désinscrire un combiné, ou à protéger les droits d'accès à certains menus. Le code PIN réglé en usine est 0000, personnalisez-le pour plus de sécurité.

En mode veille :

- 1 Appuyez sur **MENU**.
- 2 Faites défiler jusqu'à **REGLAGES**, appuyez sur **SELECT**.
- 3 Faites défiler jusqu'à **COMBINE**, appuyez sur **SELECT**.
- 4 Faites défiler jusqu'à **CHANGE PIN**, appuyez sur **SELECT**.
- 5 Entrez le code PIN, appuyez sur **ENTREZ** pour confirmer. Utilisez **EFFACER** pour modifier.
- 6 Entrez le nouveau code PIN, appuyez sur **ENTREZ**.
- 7 Entrez ce code à nouveau pour confirmer, appuyez sur **ENTREZ**.
 - *Le nouveau réglage est enregistré.*

☰ Note

Nous vous conseillons d'écrire ce nouveau code pour une utilisation future. Si vous oubliez le code PIN, contactez votre revendeur.

8.7.6 Réglage des paramètres par défaut (réglages usine)

Les paramètres par défaut sont les réglages fait en usine. Il est possible de restaurer les réglages usine sur votre téléphone. Vous pouvez retrouver tous ces réglages, mais garder les réglages réseau.

En mode veille :

- 1 Appuyez sur **MENU**.
- 2 Faites défiler jusqu'à **REGLAGES**, appuyez sur **SELECT**.
- 3 Faites défiler jusqu'à **AVANCE**, appuyez sur **SELECT**.

- 4 Faites défiler jusqu'à **REINIT**.
EXCEPTIONNELLE, appuyez sur **SELECT**.
- 5 Choisissez **TOUT REINIT** si vous voulez retrouver tous les réglages usine.

OU

- 5 Choisissez **CONS PARAM RES** si vous voulez retrouver tous les réglages usine sans les réglages réseau.
- 6 Appuyez sur **SELECT**. Entrez le code PIN, appuyez sur **ENTREZ** pour confirmer. Utilisez **EFFACER** pour modifier.
 - Une demande de confirmation est affichée.
- 7 Appuyez sur **OUI** pour confirmer.
 - Les réglages ont été restaurés.

🔊 Note

Après ce réglage le combiné s'éteint. Il se rallume quelques instants plus tard quand le réglage est mis à jour.

Pour connaître les réglages remis à zéro référez-vous à la section « Réglages usine », page 40.

8.8 Réglages réseau

Cette section indique comment voir et modifier les réglages du réseau Internet de votre téléphone. Vous ne devriez pas avoir besoin de régler le réseau après l'installation du téléphone. Cette section est destinée aux usagers avertis qui voudraient régler le réseau avec leur adresse IP fixe.

⚠ Attention

Des réglages incorrects affecteront l'utilisation de Skype sur ce téléphone. Nous vous recommandons de consulter votre administrateur ou votre fournisseur d'accès avant d'effectuer des changements.

8.8.1 Voir vos réglages réseau

En mode veille :

- 1 Appuyez sur **MENU**.
- 2 Faites défiler jusqu'à **REGLAGES**, appuyez sur **SELECT**.
- 3 Faites défiler jusqu'à **INFORMATION**, appuyez sur **SELECT**.
- 4 Faites défiler pour voir les informations. Appuyez sur **RETOUR** pour sortir.

8.8.2 DHCP

Par défaut il est activé. Si vous configurez le téléphone pour qu'il utilise votre IP fixe DHCP sera désactivé. Vous pouvez le réactiver.

Activer le DHCP

En mode veille :

- 1 Appuyez sur **MENU**.
- 2 Faites défiler jusqu'à **REGLAGES**, appuyez sur **SELECT**.
- 3 Faites défiler jusqu'à **RESEAU**, appuyez sur **SELECT**.
- 4 Faites défiler jusqu'à **DHCP**, appuyez sur **SELECT**.
 - Une demande de confirmation est affichée.
- 5 Appuyez sur **OK** pour confirmer.
 - Votre IP apparaît. Le réglage est enregistré.

8.8.3 PPPoE

Si votre fournisseur d'accès vous demande d'utiliser un PPPoE, vous pouvez configurer votre nom d'utilisateur (user) et mot de passe pour la connexion PPPoE.

Activer le PPPoE

En mode veille :

- 1 Appuyez sur **MENU**.
- 2 Faites défiler jusqu'à **REGLAGES**, appuyez sur **SELECT**.
- 3 Faites défiler jusqu'à **RESEAU**, appuyez sur **SELECT**.
- 4 Faites défiler jusqu'à **PPPOE**, appuyez sur **SELECT**.
 - Une demande de confirmation est affichée.
- 5 Appuyez sur **OUI** pour confirmer.
 - Le réglage est enregistré.

8.8.4 Configurer l'IP fixe

Vous pouvez configurer le réseau pour qu'il utilise votre IP fixe.

En mode veille :

- 1 Appuyez sur **MENU**.
- 2 Faites défiler jusqu'à **REGLAGES**, appuyez sur **SELECT**.

- 3 Faites défiler jusqu'à **RESEAU**, appuyez sur **SELECT.**
- 4 Faites défiler jusqu'à **IP STATIQUE**, appuyez sur **SELECT.**
 - Une demande de confirmation est affichée.
- 5 Appuyez sur **OUI** pour confirmer.
- 6 Suivez les instructions pour terminer la configuration.

Configurer des réglages réseaux individuels

Après avoir choisi d'utiliser votre IP fixe, vous pouvez faire d'autres réglages sur le réseau par exemple masque sous-réseau, passerelles et DNS etc.

En mode veille :

- 1 Appuyez sur **MENU.**
- 2 Faites défiler jusqu'à **REGLAGES**, appuyez sur **SELECT.**
- 3 Faites défiler jusqu'à **RESEAU**, appuyez sur **SELECT.**
- 4 Faites défiler jusqu'à votre choix, appuyez sur **SELECT.**
- 5 Editer votre choix, appuyez sur **ENTREZ.**
 - Le nouveau réglage est enregistré.

8.8.5 Remettre le réseau à zéro

En mode veille :

- 1 Appuyez sur **MENU.**
- 2 Faites défiler jusqu'à **REGLAGES**, appuyez sur **SELECT.**
- 3 Faites défiler jusqu'à **RESEAU**, appuyez sur **SELECT.**
- 4 Faites défiler jusqu'à **REINIT. RESEAU**, appuyez sur **SELECT.**
 - Une demande de confirmation est affichée.
- 5 Appuyez sur **OUI** pour confirmer.
 - Le réglage réseau est remis à zéro.

8.9 Configurer les pages Web

Vous pouvez configurer certains réglages réseau, réglages Skype, mise à jour du système et réglages administratifs depuis la page web. Vous ne devriez pas avoir à configurer ces réglages après

l'installation du téléphone. Cette section est destinée aux usagers avertis.

⚠ Attention

Des réglages incorrects affecteront l'utilisation de Skype sur ce téléphone. Nous vous recommandons de consulter votre administrateur ou votre fournisseur d'accès avant d'effectuer des changements.

8.9.1 Accéder à la page web

Pré-requis minimum :

- Equipement VOIP841
- Un ordinateur avec un navigateur
- Router
- Connexion Internet

Vérifiez que le téléphone est proprement installé et prêt à partager le réseau avec l'ordinateur comme indiqué ci-dessous.

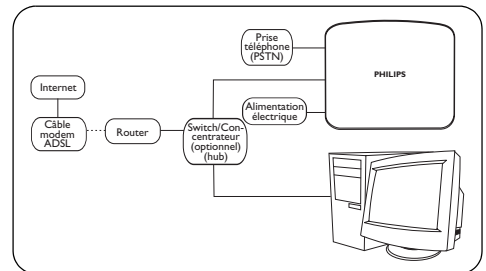

- 1 Ouvrez l'explorateur.
- 2 Entrez votre adresse IP dans la barre.
 - Une fenêtre d'authentification apparaît.

* Astuce

Pour trouver votre adresse IP référez-vous à la section « Voir vos réglages réseau », page 36.

- 3 Entrez le nom d'utilisateur et le mot de passe. Le nom d'utilisateur par défaut est **philips** et le mot de passe par défaut est **voip841**.

La capture d'écran montre une fenêtre intitulée 'Enter Network Password'. Le texte principal dit 'Please type your user name and password.' Les champs suivants sont : Site: 10.10.2.185, Realm: Philips VOIP841, et des champs vides pour 'User Name' et 'Password'. Une case à cocher 'Save this password in your password list' est désactivée. Les boutons 'OK' et 'Cancel' sont en bas à droite.

Après vérification du nom d'utilisateur et du mot de passe, vous verrez la page d'accueil de configuration (voir en bas de page).

La page d'accueil

La page d'accueil affiche les réglages système et réseau actuels.

La page réseau

La page réseau affiche le type de connexion Internet et la vitesse Ethernet. Vous pouvez effectuer des réglages sur cette page.

La page Skype

La page Skype affiche votre statut Skype actuel. Vous pouvez créer un nouveau compte Skype ou vous inscrire à Skype depuis cette page.

La page système

Vous pouvez mettre à jour votre téléphone depuis cette page. Vous devrez d'abord télécharger le nouveau logiciel depuis la page web Philips Consumer Electronics, philips.com.

Attention

Vous ne devez pas interrompre une mise à jour logiciel. Lors de la mise à jour vérifier que votre base est tout le temps allumée. Une interruption de la mise à jour pourrait endommager votre téléphone. Contactez le SAV si votre téléphone n'est plus fonctionnel.

La page administrateur

Vous pouvez changer le mot de passe depuis cette page. Vous pouvez également remettre votre téléphone aux réglages usine et aux réglages réseau.

PHILIPS

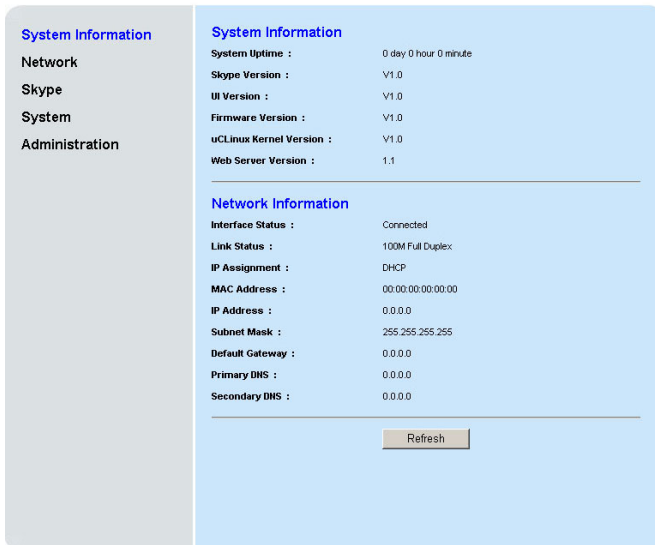

The screenshot shows a web interface for system information. On the left is a navigation menu with the following items: System Information (highlighted), Network, Skype, System, and Administration. The main content area is titled 'System Information' and contains the following data:

System Uptime :	0 day 0 hour 0 minute
Skype Version :	V1.0
UI Version :	V1.0
Firmware Version :	V1.0
uCLinux Kernel Version :	V1.0
Web Server Version :	1.1

Below this is the 'Network Information' section with the following data:

Interface Status :	Connected
Link Status :	100M Full Duplex
IP Assignment :	DHCP
MAC Address :	00:00:00:00:00:00
IP Address :	0.0.0.0
Subnet Mask :	255.255.255.255
Default Gateway :	0.0.0.0
Primary DNS :	0.0.0.0
Secondary DNS :	0.0.0.0

At the bottom of the network information section is a 'Refresh' button.

8.10 Liste des codes pays

Le code pays est le préfixe d'appel international, voir page 10 et page 34.

Abréviation - Pays		Code
AU	Australie	61
AT	Autriche	43
BE	Belgique	32
CA	Canada	1
CZ	République Tchèque	420
DK	Danemark	45
FI	Finlande	358
FR	France	33
DE	Allemagne	49
GR	Grèce	30
IE	Irlande	353
IT	Italie	39
LU	Luxembourg	352
NL	Hollande	31
NZ	Nouvelle Zélande	64
NO	Norvège	47
PL	Pologne	48
PT	Portugal	351
RO	Roumanie	40
SK	Slovaquie	421
ES	Espagne	34
SE	Suède	46
CH	Suisse	41
TR	Turquie	90
GB	Grande-Bretagne	44
US	USA	1

9 Réglages usine

Voici les réglages usine de votre téléphone.

Réglage général			
Langue	Langue 1	Fuseau horaire	GMT
Date	Jan 1 2006	Heure	12 :00
Format date	Pays 1	Format heure	Pays 1
Séparateur date	Pays 1	Séparateur heure	Pays 1
Rétro-éclairage	1 minute	Réponse auto	Désactivé
Contraste LCD	Moyen	Luminosité LCD	Moyen
Ligne prioritaire	Toujours demandé	Connexion auto	Oui
Mode numérotation	Pays 1	Numéro catégorie	Désactivé
Rappel	Rappel 1	Sélection Pause	Pause 1
Code région	Vide	Nom utilisateur Skype	Vide
Mot de passe Skype	Vide	Durée	1 minute
Mise à jour automatique	Non	Identification VMWI	Reset
Format CID (si applicable)	Désactivé		
Réglages sons			
Sonnerie Skype	Mélodie 2	Sonnerie ligne fixe	Mélodie 1
Sonnerie Skypeln	Mélodie 1	Sonnerie intercom	Mélodie 1
Volume sonnerie	Volume 3	Volume écouteur	Volume 3
Type de sonnerie	Activé	Bip de notification	Activé
Bip touche	Activé	Bip de confirmation	Activé
Réglages liste des appels			
Liste de tous les appels	Tous	Appels entrants	Tous
Liste des appels manqués	Tous	Appels émis	Tous
Indicateur message vocal	Reset		
Réglages système			
PIN	0000	Sélection base	Auto
Pays	Reset		
Réglages réseau			
DHCP	Activé	Option réseau Proxy	Auto détection
Network Proxy Host	Auto détection	Port Proxy réseau	Auto détection
Authentification Proxy	Désactivé	Authentification nom utilisateur	Vide
Authentification mot de passe	Vide	Port application	Par défaut Skype
Port application alter	Par défaut Skype	Adresse IP	DHCP
Subnet mask	DHCP	Gateway par défaut	DHCP
Primary DNS	DHCP	DNS secondaire	DHCP

10 Menu

La table ci-dessous décrit la liste des menus du téléphone.

Rappel : appuyez sur **MENU** pour accéder au menu principal.

Utilisez  (Haut/Bas) pour naviguer dans les menus.

Appuyez sur  pour sortir d'un menu.

CONTACTS	HISTORIQUE	ETAT	AJ CONTACT
OPTIONS	TOUS APPELS	CHANGER ETAT	SKYPE
APPEL	APPELS MANQUES	MON PROFIL	SKYPEOUT
ENV.MESS VOCAL	APP. ENTRANTS	CONNECT	
VOIR PROFIL	APP. SORTANTS		
RENOMMER	MESSAGERIE		
SUPPRIMER	AJ CONTACT		
BLOQUER			
AUTORISATION			

RECHERCHER	SERVICES	REGLAGES
ENTRER NOM	CREDIT SKYPE	GENERAL
	SKYPEIN	PARAM. APPEL
	MESS. VOCALE	VIE PRIVEE
		BIP
		ECRAN
		HEURE & DATE
		RESEAU
		COMBINE
		INFO SYSTEME
		AVANCE

11 Données techniques

Ecran

- LCD haute qualité 1.5 "
- 65 K couleurs
- 128 x 128 pixels
- Rétro-éclairage progressif

Fonctions générales du téléphone

- Identification du nom et du numéro de l'appelant
- Appels Skype et par ligne fixe
- Boîte vocale Skype et ligne fixe
- Sonneries

Liste des contacts et liste des appels

- 500 contacts Skype et SkypeOut
- Liste des appels avec 50 appels manqués, 50 appels entrants et 20 appels émis

Batteries

- 2 batteries AAA NIMH 750 mAh

Poids et dimensions

- Combiné : 140 g
151,7 x 28,3 x 45,7 mm
(Hauteur x Profondeur x Largeur)
- Base : 240 g
113,5 x 53 x 135 mm
(Hauteur x Profondeur x Largeur)

Température

- Opération : 0°C +46°C
- Stockage : -25°C +70°C

Humidité relative

- Opération : jusqu'à 95% à 40°C
- Stockage : jusqu'à 95% à 40°C

12 FAQ - Questions fréquemment posées

Dans cette section vous trouverez les réponses aux questions que vous vous posez sur votre téléphone.

Installation

Le combiné ne s'allume pas.

- Chargez le combiné, placez le combiné sur le chargeur. Le symbole batterie est animé pendant la charge. Après quelques minutes le combiné s'allumera.

Le combiné ne charge pas.

- Vérifiez les branchements du chargeur.
- Les batteries sont peut être défectueuses, achetez-en de nouvelles chez votre détaillant.
- Vérifiez que les batteries sont correctement installées.

La communication se perd pendant un appel.

- Chargez les batteries.
- Rapprochez-vous de la base.

Le symbole de la portée clignote (lien radio).

- Rapprochez-vous de la base.
- Si le message **PAS ENREGISTRÉ**, apparaît sur l'écran, souscrivez le combiné, voir page 10.

Pas de tonalité sur la ligne fixe.

- Vérifiez les branchements de la base.
- Le combiné est peut être trop loin de la base, rapprochez-vous de la base.
- Les batteries sont presque vides. Chargez les batteries.

Sons

Le combiné ne sonne pas.

Vérifier que la sonnerie est activée, voir page 30.

Mon correspondant ne m'entend pas.

Le micro est peut être désactivé, pendant un appel appui sur  pour activé le micro.

Pas de bips lorsque je pose le combiné sur son chargeur.

- Vérifiez les branchements du chargeur.
- Le combiné est peut être mal placé, recommencez.
- Les contacts de charge sont peut être sales, nettoyez-les avec un chiffon humide.
- Activez les sons du combiné, voir page 30.
- Allumé le combiné, voir page 11.

Fonctionnement du téléphone

Le clavier ne fonctionne pas.

Déverrouillez le clavier : appui sur **LIBRE** puis sur  pour débloquer le clavier.

Le combiné chauffe lors d'un usage prolongé.

C'est normal. Le téléphone consomme de l'énergie quand on l'utilise.

Pauvre qualité audio (craquements, écho etc...) pendant un appel.

- Le combiné est hors de portée, rapprochez-vous de la base.
- Le combiné subi les interférences des appareils électriques proches, déplacez la base.
- Le combiné est trop près de murs en béton armé ou d'armatures métalliques, déplacez la base.

Le CLI ne fonctionne pas.

- Le service de présentation du numéro n'est pas activé, vérifiez avec votre opérateur.
- Les informations sur le correspondant sont peut être cachées ou indisponibles.

Je ne peux pas répondre à un deuxième appel ou passer un deuxième appel.

- Le service deuxième appel n'est pas activé.
Veuillez vous adresser auprès de votre opérateur.
- Vérifiez que le réglage de Rappel est correct, voir page 33.

13 Glossaire du VOIP841

A

Adresse IP

C'est un numéro unique utilisé par le matériel pour des besoins d'identification et de communication avec les autres sur un réseau utilisant le protocole Internet.

Adresse IP fixe

Une adresse IP constante pour identifier des équipements semi-mobiles tels que les serveurs.

C

Code pays

C'est le code (préfixe) d'appel international pour appeler votre pays depuis l'étranger (exemple : 1 pour USA, 44 pour Grande Bretagne, 33 pour la France).

La saisie du bon code pays est nécessaire pour assurer la fonctionnalité de la ligne fixe configurée pour correspondre à votre pays.

Code région

Les codes régions représentent des zones géographiques dans un pays qui sont couvertes par des échanges téléphoniques. Vous pouvez avoir besoin de ce code pour rappeler des appels locaux ou internationaux fait sur ligne fixe (par exemple le code régional de Londres est 20, il est ajouté au début du numéro local appelé si vous appelez Londres depuis l'extérieur de sa région).

D

DHCP (Dynamic Host Configuration Protocol) Protocole de réseau permettant de configurer automatiquement les paramètres TCP/IP d'une station.

DNS (Domain Name System)

Système de nom de domaine : est un système permettant d'établir une correspondance entre une adresse IP et un nom de domaine. Exemple : le nom de domaine `www.example.com` correspond à `198.103.243.5`).

G

Gateway address (adresse de la passerelle)

Par défaut c'est le router sur un réseau d'ordinateur qui sert de point d'entrée à un autre réseau.

A la maison la passerelle est l'ISP qui connecte l'utilisateur à Internet.

L

LCD (Ecran cristaux liquides)

Ecran plat constitué d'un certain nombre de pixels couleurs ou monochrome.

P

Ports

Système permettant aux ordinateurs d'émettre et de recevoir des informations. La gamme des numéros de port est comprise entre 0 et 65536 (ex : ftp utilise le port 21).

PPPoE (Point-to-Point Protocol Over Ethernet)

Protocole d'encapsulation de PPP sur Ethernet (principalement pour les services ADSL).

Proxy serveur (serveur mandataire)

Ce serveur a pour fonction de permettre aux clients d'un réseau de faire des connections indirectes à d'autres services réseau.

S

Subnet mask (Masque sous-réseau)

Un masque utilisé pour déterminer le sous-réseau auquel appartient l'IP (ex : `255.255.255.0`).

V

VMWI (Voice Mail Waiting Indication)

Indication de message vocale en attente (uniquement pour ligne fixe).

14 Index

A

Adresse email, ajouter 27
Ajouter un contact Skype 24
Ajouter un contact SkypeOut 24
Annonce par défaut, activer 21
Annonce, enregistrer 21
Appel en cours 18
Appel interne (intercom) pendant un appel externe 19
Appeler 16
Appeler avec SkypeOut 16
Appeler depuis l'historique 25
Appeler depuis l'historique des appels 17
Appeler depuis la liste des appels sortants 17
Appeler depuis la liste des contacts 17
Appeler par la ligne fixe 16
Appeler un autre combiné 19

B

Base supplémentaire, souscrire 34
Base, choisir 35
Base, vue d'ensemble 7
Batteries 9, 42
Batteries, niveau de charge 10
Bips de confirmation, régler 30
Bips de notification, régler 30
Bips touche, régler 30
Bloquer/Débloquer un contact 24
Boîte vocale sur ligne fixe 22
Brancher la base 9
Brancher le chargeur 9
Bruit 4

C

Caractères spéciaux, entrer 26
Chargeur 9
Chercher un contact 23
Code localité 31
Code pays, régler 34
Code PIN du système, changer 35
Code régional, régler 31
Codes pays, liste 39
Combiné, allumer/éteindre 11

Combiné, charger 9
Combiné, vue d'ensemble 6
Compatibilité avec les aides auditives 3
Conditions d'utilisation 10
Conférence 19, 20
Configurer des réglages réseaux individuels 37
Configurer les pages Web 37
Connexion automatique 14
Contact Philips 49
Contenu de la boîte 5
Contraste de l'écran, régler 29
Crédits SkypeOut, vérifier 15

D

Date, régler 12
Déclaration de conformité 4
Désactiver toutes les sonneries 18
Désinscrire un combiné 35
Détails privés, Skype 27
Détails publics, Skype 27
DHCP 36
Données techniques 42
Durée de la pause 33
Durée du Rappel 33

E

Ecouter mon message d'accueil 21
Ecouter, messages de la boîte vocale 21
Ecouter, messages sur ligne fixe 22
Editer, adresse email 27
Effacer des lettres 26
Effacer le numéro de l'opérateur 33
Effacer les fiches d'appels 26
Effacer, adresse email 27
Effacer, message vocal Skype 22
Enlever un contact 25
Enregistrer un contact Skype 25
Enregistrer un contact SkypeOut 25
Enregistrer une annonce 21
Entrer du texte et des chiffres 26
Envoyer un message vocal Skype 25
Envoyer, message vocal Skype 22
Eteindre le symbole des messages 23

F

FAQ 43
Fonctions d'appels 30

Force du signal, vérifier 11
Format de l'heure, régler 12
Format de la date, régler 12
Fuseau horaire, régler 11

G
Garantie 4
Glossaire 45

H
Heure d'été, régler 12
Heure, régler 11, 12
Historique (la liste des appels) 25

I
Indicateur du combiné 6
Installer les batteries 9
Interphone 19
IP fixe, configurer 36

L
Langue des menus, régler 10, 29
Licence de logiciels 4
Ligne favorite, choisir 16
Ligne prioritaire, Skype 31
Liste des codes pays 39
Liste des contacts 23
Liste des contacts, voir 23
Liste des menus 41
Luminosité de l'écran, régler 29

M
Mains-libres, activer/désactiver 19
Mémorisé le numéro de l'opérateur 22
Menu 41
Message d'accueil, écouter 21
Message vocal Skype, envoyer 22
Messagerie (boîte vocale) Skype™ 14
Messagerie Skype™ 21
Messageries (boîtes vocales) 21
Micro casque 19
Micro, activer/désactiver 19
Mises à jour du logiciel Skype 15
Mode de numérotation, ligne fixe 32
Mode veille 10
Mot de passe Skype, changer 15

N
Ne pas déranger, activer/désactiver 32
Numéro de catégorie 33

O
Options d'appels ligne fixe 32
Outils Skype 14

P
Page web, accéder 37
Paramètres par défaut, régler 35
Pays, régler 10
PPPoE 36
Pré-numérotation 16
Produits Skype 14
Profil Skype 27

Q
Que vous faut-il d'autre 5
Questions fréquemment posées (FAQ) 43

R
Raccrocher 17
Rappeler le dernier numéro (Bis) 17
Rappeler, messagerie du correspondant 22
Recherche de combiné(s) 34
Recommandations électriques 3
Recyclage 4
Réglages de démarrage 10
Réglages réseau 36
Réglages réseaux individuels 37
Réglages usine 40
Remettre le réseau à zéro 37
Renommer un contact 24
Répondre à un appel 17
Répondre second appel sur ligne fixe 18
Réponse automatique 30
Rétro-éclairage, régler 29

S
Second appel Skype, répondre 18
Second appel sur ligne fixe 18
Séparateur date, régler 12
Séparateur de l'heure, régler 13
Skype mise à jour automatique 15
Skype terminologies 14
Skype® et les outils Skype 14

- SkypeIn™ avec boîte vocale Skype™ gratuite 14
- SkypeOut™ 14
- Sonnerie de la ligne fixe, désactiver 18
- Sonnerie, régler 29
- Sonneries, désactiver 18
- Souscrire un combiné 10
- Souscrire, combiné(s) à base supplémentaire 34
- Statut Skype, changer 14
- Symboles sur l'écran 7
- Système de sécurité numérique 3

T

- Terminologie 14
- Touche de réinitialisation 7
- Touche recherche de combiné 7
- Touches, combiné 6
- Transfert d'appel 20
- Transfert d'appel Skype 31
- Tri 4
- Type de sonnerie, régler 30

U

- Utilisateur Skype, chercher 23
- Utilisation du Menu 8

V

- Verrouillage clavier 34
- Vie privée, Skype 32
- Voir les détails Skype 27
- Voir, l'historique 25
- Voir, liste des contacts 23
- Volume de l'écouteur, régler 18
- Volume de la sonnerie, régler 30
- Voyants lumineux, base 7

Pour nous contacter



Site Internet : <http://www.philips.com/support>



Vous pouvez vérifier et télécharger des informations à jour sur le VOIP841 sur notre site Internet à l'adresse suivante :
<http://www.philips.com/support>

© 2006 Koninklijke Philips Electronics N.V.

All rights reserved

Document order number: 3111 285 32071

Printed in China