

Guide de l'utilisateur

DCP-1600E
DCP-1602(E)
DCP-1610W(E)
DCP-1612W
MFC-1900(E)
MFC-1905
MFC-1910W(E)

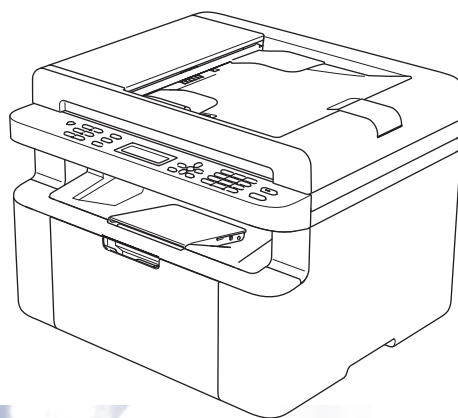

Certains modèles ne sont pas disponibles dans tous les pays.

Numéros Brother

IMPORTANT

Pour tout problème d'ordre technique, vous devez contactez le service clientèle de Brother ou votre revendeur Brother local.

Enregistrez votre produit

Veillez remplir le formulaire d'enregistrement de garantie Brother ou opter pour une façon pratique et efficace d'enregistrer votre nouveau produit en ligne en vous rendant à l'adresse Internet

<http://www.brother.com/registration>

Foire aux questions (FAQ)

Le Brother Solutions Center regroupe en une adresse toutes les réponses à vos besoins d'impression. Vous pouvez télécharger la toute dernière version des pilotes, logiciels et utilitaires, consulter la Foire aux Questions et les conseils de dépistage des pannes pour découvrir comment tirer le meilleur parti de votre produit Brother.

<http://support.brother.com>

Le centre propose aussi les dernières mises à jour des pilotes Brother.

Service à la clientèle

Rendez-vous à l'adresse <http://www.brother.com> pour obtenir les coordonnées de votre agence Brother locale.

Emplacement des centres d'entretien

Pour obtenir l'adresse des centres d'entretien en Europe, veuillez contacter votre agence Brother locale. Vous trouverez les adresses et numéros de téléphone des bureaux européens sur le site <http://www.brother.com>, en sélectionnant votre pays.

Adresses Internet

Site Web mondial de Brother : <http://www.brother.com>

Pour la Foire aux questions (FAQ), le service après-vente, les questions techniques, les derniers pilotes et les utilitaires : <http://support.brother.com>

Où trouver les manuels ?

Titre du manuel	Contenu	Emplacement
Guide de sécurité du produit	Veuillez lire ce guide en premier. Avant de configurer cet appareil, veuillez lire les instructions de sécurité. Consultez ce guide pour plus d'informations sur les marques commerciales et les restrictions légales.	Document imprimé / Dans le carton
Guide d'installation rapide	Pour configurer l'appareil ainsi que pour installer les pilotes et les logiciels, conformez-vous aux instructions correspondant au système d'exploitation et au type de connexion utilisés.	Document imprimé / Dans le carton
Guide de l'utilisateur	Découvrez les opérations de fax (Modèles MFC uniquement), de numérisation et de copie. Consultez les conseils en matière de dépiantage des pannes ainsi que les caractéristiques techniques de l'appareil.	<p>Pour MFC: Document imprimé / Dans le carton</p> <p>Pour les pays suivants : République tchèque, République de Bulgarie, République de Hongrie, République de Pologne, Roumanie, République slovaque, République de Croatie, République de Slovénie, République de Serbie :</p> <p>Fichier PDF (Windows® uniquement) / CD-ROM / Dans le carton</p> <p>Pour DCP: Fichier PDF (Windows® uniquement) / CD-ROM / Dans le carton</p>
Logiciel et guide d'utilisateur réseau	Ce guide fournit des instructions relatives à la numérisation, l'impression, la fonction PC-FAX et d'autres opérations pouvant être réalisées en connectant votre appareil Brother à un ordinateur. Vous y trouverez également des informations utiles sur l'utilisation de l'utilitaire Brother ControlCenter, le fonctionnement de votre appareil dans un environnement en réseau et les termes couramment utilisés.	<p>(Windows®) Fichier HTML / CD-ROM / Contenu</p> <p>(Macintosh) Fichier HTML / Brother Solutions Center ¹</p>
Guide d'impression/ numérisation mobiles pour Brother iPrint&Scan (Pour les modèles à réseau sans fil)	Ce guide fournit des informations utiles sur l'impression depuis votre appareil mobile et sur la numérisation depuis votre appareil Brother vers votre appareil mobile lorsqu'il est connecté à un réseau Wi-Fi®.	Fichier PDF / Brother Solutions Center ¹

¹ Venez nous rendre visite à l'adresse <http://support.brother.com>.

Table des matières

1 Informations générales 1

Utilisation de la documentation.....	1
Symboles et conventions utilisés dans la documentation	1
Accès à Brother Utilities (Windows®).....	2
Accès au Logiciel et guide d'utilisateur réseau.....	3
Visualisation de la documentation	3
Accès au Brother CreativeCenter.....	4
Présentation du panneau de commande.....	6
Menu et fonctions des modèles MFC	10
Programmation à l'écran.....	10
Tableau des menus	12
0.Param. initial.....	13
1.Param. général	19
2.Fax.....	23
3.Copie	37
4.Imprimante.....	39
5.Impr. rapports	40
6.Réseau (pour MFC-1910W(E) uniquement).....	42
7.Info. appareil ¹	45
Menu et fonctions des modèles DCP	46
Programmation à l'écran.....	46
Tableau des menus	47
1.Param. général.....	48
2.Copie	50
3.Imprimante.....	51
4. Réseau (pour DCP-1610W(E) et DCP-1612W uniquement).....	52
5.Info. appareil ¹	55
Saisie de texte	57
Modèles MFC	57
Modèles DCP	58
Fonctions écologiques.....	59
Mode Veille prolongée.....	59
Arrêt auto (Modèles DCP uniquement)	59
Paramètres du toner.....	59
Paramètre du toner (mode Continuer).....	59
Réception de fax en mode Continuer (Modèles MFC uniquement)	60

2 Paramétrage du papier 61

Paramètres du papier	61
Type de papier.....	61
Format du papier	61
Papier pris en charge.....	62
Papier et supports d'impression recommandés	62
Capacité en papier du bac à papier.....	62

3	Chargement des documents	63
	Comment charger des documents.....	63
	Utilisation du chargeur automatique de documents (ADF) (Modèles avec chargeur automatique de documents uniquement)	63
	Utilisation de la vitre du scanner.....	63
4	Envoi d'un fax (Modèles MFC)	65
	Comment envoyer un fax.....	65
	Annulation d'un fax en cours d'envoi	66
	Diffusion.....	66
5	Réception d'un fax (Modèles MFC)	68
	Modes de réception	68
	Sélection du mode de réception	68
	Paramètres du mode de réception	69
	Longueur de sonnerie.....	69
	Durée de sonnerie F/T (mode Fax/Tél uniquement)	69
	Détection fax.....	69
6	Composition et enregistrement de numéros (Modèles MFC)	71
	Enregistrement des numéros.....	71
	Enregistrement de numéros abrégés	71
	Modification ou suppression de numéros abrégés	71
	Comment composer	72
	Composition manuelle	72
	Numérotation par numéro abrégé	72
	Recherche	72
	Recomposition.....	73
	ID appelant (MFC-1910W(E) uniquement).....	73
7	Utilisation de PC-FAX (Modèles MFC)	74
	PC-FAX Recevoir (Pour Windows® uniquement)	74
	PC-FAX Envoyer	76
	Envoi d'un fichier en tant que PC-FAX	76

8	Téléphone et appareils externes (Pour les modèles MFC)	78
	Opérations vocales (MFC-1905 uniquement).....	78
	Passage d'un appel téléphonique	78
	Services de la ligne téléphonique.....	78
	Paramétrage du type de ligne téléphonique.....	78
	Connexion d'un REP externe (MFC-1900(E) et MFC-1910W(E) uniquement) ...	80
	Connexions.....	80
	Enregistrement d'un message sortant.....	81
	Branchements multilignes (PBX).....	81
	Téléphones externes et supplémentaires.....	81
	Connexion d'un téléphone externe ou supplémentaire	81
	Pour le mode Fax/Tél seulement.....	82
	Utilisation d'un combiné externe sans fil non Brother.....	82
9	Réalisation de copies	83
	Comment copier	83
	Copie de carte d'identité	84
	Copie recto-verso de carte d'identité.....	84
	Copie recto de carte d'identité.....	86
	Autres copies	87
10	Comment numériser vers un ordinateur	91
	Numérisation d'un document sous forme de fichier PDF à l'aide de ControlCenter4	91
	Numérisation à l'aide de la touche Scan	94
	Paramètres de la touche Scan	94
A	Dépistage des pannes et autres informations	96
	Consommables.....	96
	Identification du problème.....	98
	Messages d'erreur et de maintenance	99
	En cas de problèmes liés à l'appareil	101
	Problèmes liés au téléphone et au fax (modèles MFC).....	101
	Amélioration de la qualité d'impression	103
	Bourrages de documents (Modèles avec chargeur automatique de documents)	108
	Bourrages papier	109
	Transfert des fax ou du rapport du journal des fax (Pour les modèles MFC)	111
	Transfert des fax vers un autre télécopieur	111
	Transfert des fax vers votre ordinateur.....	111
	Transfert du rapport du journal des fax vers un autre télécopieur.....	112
	Nettoyage et vérification de l'appareil.....	112

B Caractéristiques techniques 113

DCP-1600E, DCP-1602(E), MFC-1900(E) et MFC-1905	113
Généralités	113
Format du document	116
Supports d'impression	116
Fax.....	117
Copie	117
Scanner	118
Imprimante.....	118
DCP-1610W(E), DCP-1612W, et MFC-1910W(E)	119
Généralités	119
Format du document	122
Supports d'impression	122
Fax.....	123
Copie	123
Scanner	124
Imprimante.....	124
Réseau (LAN).....	125

C Index 126

Utilisation de la documentation

Nous vous remercions d'avoir acheté un appareil Brother ! La lecture de la documentation vous permettra de tirer le meilleur parti de votre appareil.

Symboles et conventions utilisés dans la documentation

Les symboles et convenances suivants ont été utilisés tout au long de cette documentation.

AVERTISSEMENT

AVERTISSEMENT indique une situation potentiellement dangereuse qui, si elle n'était pas évitée, pourrait aboutir à des blessures graves, voire mortelles.

IMPORTANT

IMPORTANT indique une situation potentiellement dangereuse qui, si elle n'était pas évitée, pourrait aboutir à des dommages matériels ou à une perte de fonctionnalité du produit.

REMARQUE

Une REMARQUE donne des indications sur l'environnement d'exploitation, les conditions d'installation ou des conditions d'utilisation particulières.

 Les icônes d'interdiction indiquent les actions à éviter.



Les icônes de risque électrique vous alertent sur un choc électrique possible.



Les icônes de Haute température vous avertissent de ne pas toucher aux parties chaudes de l'appareil.



Les icônes de risque d'incendie vous avertissent de la possibilité d'un incendie.

Gras Les caractères gras identifient les touches du panneau de commande de l'appareil ou les touches sur l'écran de l'ordinateur.

Italique Les caractères en italique mettent l'accent sur un point important ou vous renvoient à une rubrique connexe.

Courier New La police Courier New identifie les messages affichés sur l'écran LCD de l'appareil.

Respectez tous les avertissements et toutes les instructions figurant sur le produit.

REMARQUE

- La plupart des illustrations de ce Guide de l'utilisateur représentent le modèle MFC-1910W.
- Ce Guide de l'utilisateur concerne les modèles suivants :
 - Pour les modèles à réseau sans fil : DCP-1610W, DCP-1610WE, DCP-1612W, MFC-1910W, MFC-1910WE
 - Pour les modèles avec chargeur automatique de documents : MFC-1900, MFC-1900E, MFC-1905, MFC-1910W, MFC-1910WE

Accès à Brother Utilities (Windows®)

Brother Utilities  est un lanceur d'applications qui permet d'accéder facilement à l'ensemble des applications Brother installées sur votre périphérique.

- 1 (Windows® XP, Windows Vista®, Windows® 7, Windows Server® 2003, Windows Server® 2008 et Windows Server® 2008 R2)

Cliquez sur  (**Démarrer**) > **Tous les programmes** > **Brother** > **Brother Utilities**.

(Windows® 8 et Windows Server® 2012)

Appuyez ou double-cliquez sur  (Brother Utilities) dans l'écran **Démarrer** ou sur le bureau.

(Windows® 8.1 et Windows Server® 2012 R2)

Positionnez la souris dans le coin inférieur gauche de l'écran **Accueil** et cliquez sur **Start**

 (si vous utilisez un appareil tactile, faites glisser du haut vers le bas l'écran pour afficher l'écran **Applications**). Lorsque l'écran **Applications** apparaît, appuyez ou cliquez

sur  (**Brother Utilities**).

- 2 Sélectionnez votre appareil.

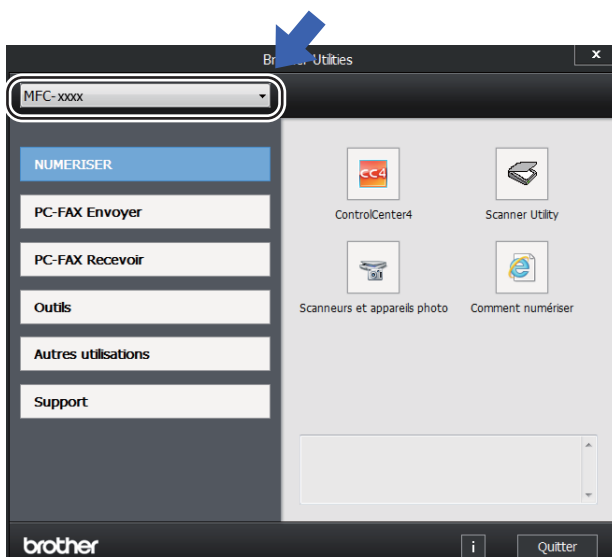

- 3 Choisissez la fonction que vous souhaitez exécuter.

Accès au Logiciel et guide d'utilisateur réseau

Ce Guide de l'utilisateur ne comporte pas toutes les informations sur l'appareil notamment en ce qui concerne l'utilisation des fonctions avancées de l'imprimante, du scanner et des fonctions PC-Fax¹ et réseau². Lorsque vous êtes prêt à en savoir plus sur ces opérations, lisez le Logiciel et guide d'utilisateur réseau figurant sur le CD-ROM d'installation pour les utilisateurs Windows®.

Les utilisateurs Macintosh peuvent lire le Logiciel et guide d'utilisateur réseau en téléchargeant ce dernier depuis le Brother Solutions Center (<http://support.brother.com>).

¹ Modèles MFC

² Pour les modèles à réseau sans fil

Visualisation de la documentation

Visualisation de la documentation (Windows®)

(Windows® 7/Windows Vista®/Windows® XP)

Cliquez sur  (Démarrer) >

Tous les programmes > Brother > Brother Utilities, puis cliquez sur la liste déroulante et sélectionnez le nom de votre modèle (si ce n'est pas déjà fait). Cliquez sur **Support** dans la barre de navigation de gauche, puis cliquez sur **Guides de l'utilisateur**.

(Windows® 8)

Cliquez sur  (**Brother Utilities**), puis

cliquez dans la liste déroulante et sélectionnez le nom de votre modèle (s'il n'est pas déjà sélectionné). Cliquez sur **Support** dans la barre de navigation de gauche, puis cliquez sur **Guides de l'utilisateur**.

Si vous n'avez pas installé le logiciel, vous pouvez trouver la documentation sur le CD-ROM du programme d'installation en suivant les instructions données ci-dessous :

- 1 Mettez l'ordinateur sous tension. Insérez le CD-ROM du programme d'installation dans le lecteur de CD-ROM.

REMARQUE

Si l'écran Brother ne s'affiche pas, sélectionnez **Ce PC (Poste de travail)**.

(Pour Windows® 8 : cliquez sur l'icône



(**Explorateur de fichiers**) dans la barre des tâches, puis sélectionnez **Ce PC**.) Cliquez deux fois sur l'icône du CD-ROM, puis cliquez deux fois sur **start.exe**.

- 2 Si l'écran du nom de modèle apparaît, cliquez sur le nom de votre modèle.

- 3 Si l'écran de sélection de la langue apparaît, cliquez sur votre langue. Le menu principal du CD-ROM s'affiche.



- 4 Cliquez sur **Guides de l'utilisateur**.
- 5 Cliquez sur **Guides de l'utilisateur sur le CD-ROM**. Si l'écran de sélection du pays apparaît, choisissez votre pays, puis cliquez sur le document que vous voulez consulter.

Comment trouver les instructions de configuration du réseau (pour les modèles à réseau sans fil)

Votre appareil peut être connecté à un réseau sans fil.

Instructions de configuration de base,
➤➤ Guide d'installation rapide.

Si votre point d'accès sans fil ou routeur prend en charge Wi-Fi Protected Setup ou AOSS™, ➤➤ Guide d'installation rapide.

Pour plus d'informations sur la configuration du réseau, ➤➤ Logiciel et guide d'utilisateur réseau.

Accès au Brother CreativeCenter

Si vous travaillez sous Windows®, double-cliquez sur l'icône  (Brother

CreativeCenter) figurant sur le Bureau pour accéder GRATUITEMENT à notre site Web. Cette ressource a été conçue pour vous aider à créer et imprimer facilement des supports personnalisés créatifs pour un usage professionnel ou privé comportant des photos et du texte.

Les utilisateurs Mac peuvent accéder au Brother CreativeCenter à partir de l'adresse Web : <http://www.brother.com/creativecenter>.

Présentation du panneau de commande

Les illustrations du panneau de commande de ce Guide de l'utilisateur proviennent des modèles MFC-1910W et DCP-1610W.

Modèles MFC

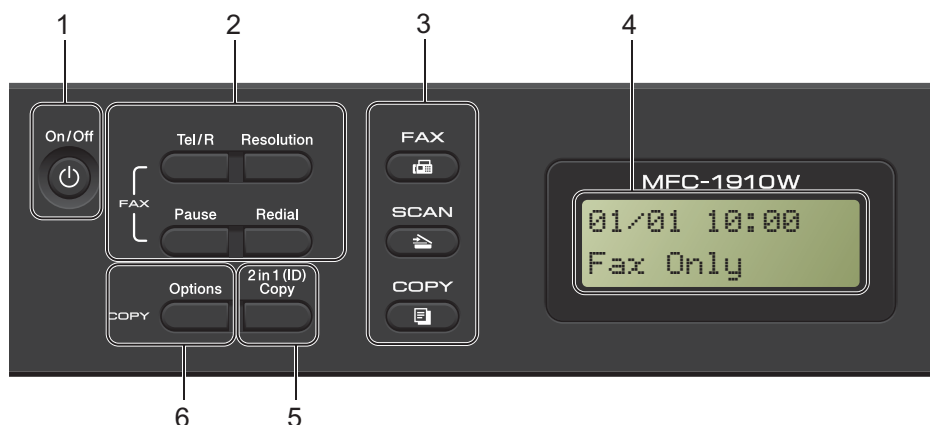
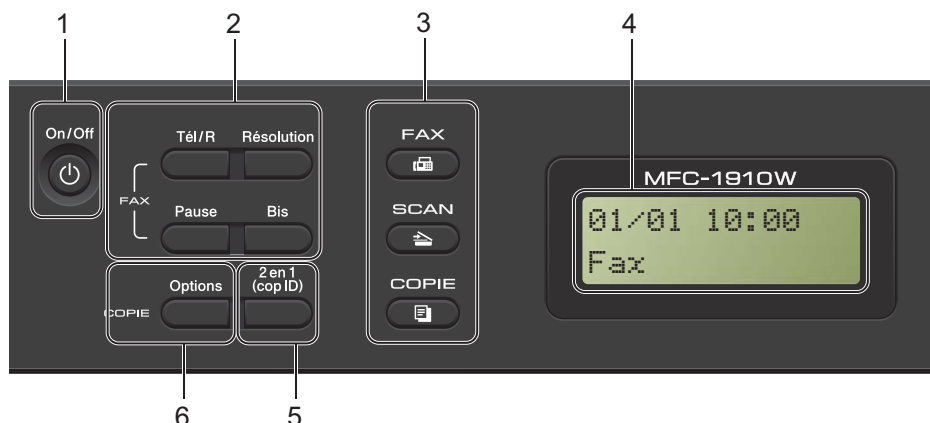

1 On/Off

Appuyez sur  pour allumer l'appareil.

Appuyez sur  pour l'éteindre.

2 Tél/R (Tel/R)

Cette touche permet d'avoir une conversation téléphonique après avoir décroché le combiné externe au cours d'une double sonnerie rapide F/T.

Lors du branchement à un autocommutateur privé (PBX), vous pouvez utiliser cette touche pour accéder à une ligne externe, pour rappeler l'opérateur ou pour transférer un appel vers un autre poste.

Bis (Redial)

Vous pouvez recomposer les 20 derniers numéros appelés.

Pause

Insère une pause de 3,5 secondes lors de la programmation de numéros abrégés ou lors de la composition manuelle d'un numéro.

Résolution (Resolution)

Définit la résolution de l'envoi d'un fax.



3 Touches de mode :

FAX

Permet de basculer l'appareil en mode FAX.
Le mode Fax est le mode par défaut.

SCAN

Permet de basculer l'appareil en mode SCAN.

COPIE (COPY)

Permet de basculer l'appareil en mode COPIE.

4 LCD

Affiche des messages qui vous aident à configurer et à utiliser votre appareil.

5 2 en 1 (cop ID) (2 in 1 (ID) copy)

Vous pouvez effectuer une copie du recto et du verso de votre carte d'identité sur une seule page en conservant son format original.

6 Options

Vous pouvez sélectionner rapidement et facilement des paramètres de copie temporaires.

7 WiFi (MFC-1910W(E) uniquement)

Appuyez sur le bouton **WiFi** et lancez le programme d'installation sans fil sur votre ordinateur. Suivez les instructions à l'écran pour configurer une connexion sans fil entre votre appareil et votre réseau.

Lorsque le témoin WiFi est allumé, votre appareil Brother est connecté à un point d'accès sans fil. Lorsque le témoin WiFi clignote, la connexion sans fil est désactivée ou votre appareil est en cours de connexion à un point d'accès sans fil.

8 Touches de menu :

Effacer (Clear)

Efface les données saisies ou vous permet d'annuler le paramètre actuel.

Menu

Vous permet d'accéder au menu pour programmer les paramètres de l'appareil.

OK

Permet d'enregistrer vos paramètres et de confirmer les messages qui s'affichent sur l'écran LCD de l'appareil.

Touches de volume :

◀ ou ▶

Appuyez sur ces touches pour parcourir les sélections de menu. Appuyez sur ces touches pour modifier le volume en mode Fax ou Veille.

▲ ou ▼

Appuyez sur ces touches pour faire défiler les différents menus et leurs options.



▲ Carnet d'adresses

Vous permet d'accéder directement aux numéros abrégés.

9 Pavé numérique

Utilisez ces touches pour composer des numéros de téléphone et de fax et comme clavier de saisie d'informations dans l'appareil. (MFC-1905 uniquement)

La touche **#** change temporairement le mode de numérotation de Impulsion à Tonalité pendant un appel téléphonique.

10 Arrêt/Sortie (Stop/Exit)

Permet d'arrêter une opération ou de quitter un menu. Appuyez sur cette touche pour annuler la tâche d'impression.

11 Marche (Start)

Permet d'envoyer des fax, de numériser ou d'effectuer des copies.

Modèles DCP

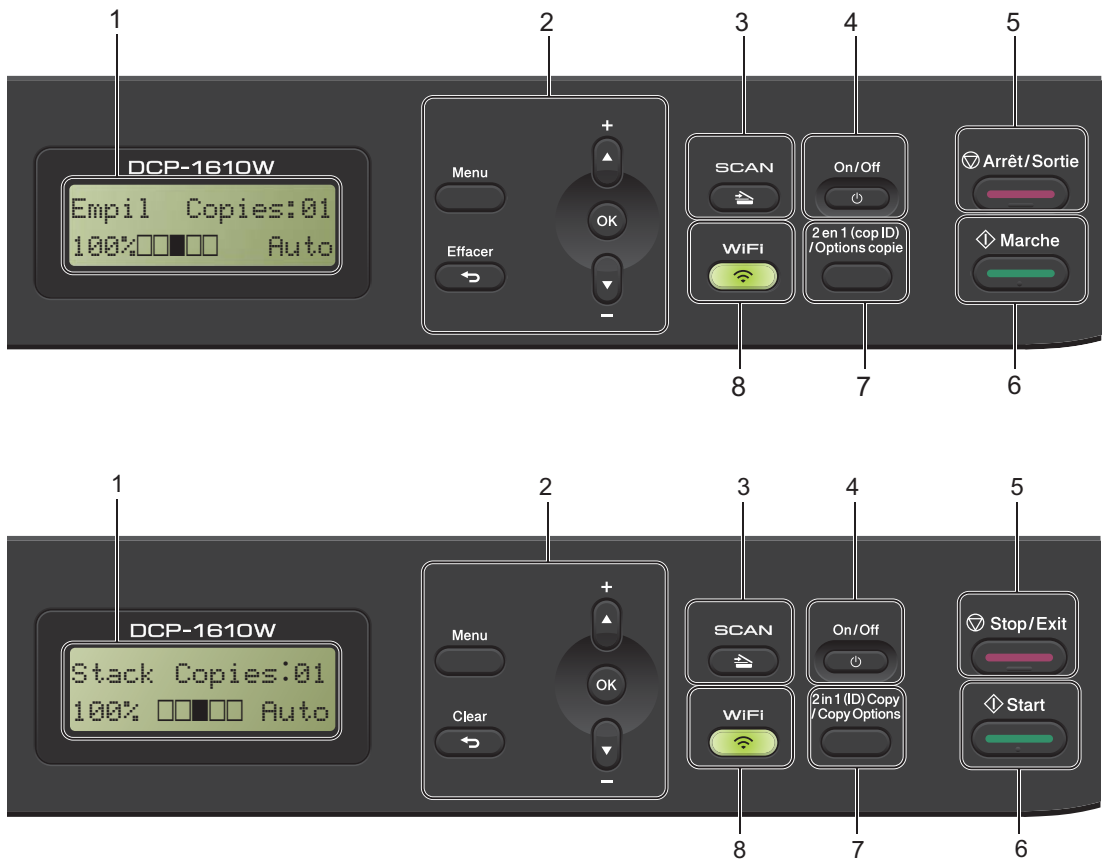
**1 LCD**

Affiche des messages qui vous aident à configurer et à utiliser votre appareil.

2 Touches de menu :**Menu**

Vous permet d'accéder au menu pour programmer les paramètres de l'appareil.

Effacer (Clear)

Efface les données saisies ou vous permet d'annuler le paramètre actuel.

OK

Permet d'enregistrer vos paramètres et de confirmer les messages qui s'affichent sur l'écran LCD de l'appareil.

▼ ou ▲

Appuyez sur ces touches pour faire défiler les différents menus et leurs options.

3 SCAN

Permet de basculer l'appareil en mode SCAN.

4 On/Off

Appuyez sur  pour allumer l'appareil.

Appuyez sur  pour l'éteindre.

5 Arrêt/Sortie (Stop/Exit)

Permet d'arrêter une opération ou de quitter un menu. Appuyez sur cette touche pour annuler la tâche d'impression.

6 Marche (Start)

Permet d'effectuer des copies ou de numériser.

7 2 en 1 (cop ID)/ Options copie (2 in 1(ID) Copy/Copy Options) (DCP-1610W(E) et DCP-1612W)

Vous pouvez effectuer une copie du recto et du verso de votre carte d'identité sur une seule page en conservant son format original. Cette touche permet de choisir rapidement et facilement les paramètres provisoires à appliquer à une opération de copie.

Options copie (Copy Options) (DCP-1600E et DCP-1602(E))

Vous pouvez sélectionner rapidement et facilement des paramètres de copie temporaires.

8 2 en 1 (cop ID) (2 in 1 (ID) copy) (DCP-1600E et DCP-1602(E))

Vous pouvez effectuer une copie du recto et du verso de votre carte d'identité sur une seule page en conservant son format original.

WiFi (DCP-1610W(E) et DCP-1612W)

Appuyez sur le bouton **WiFi** et lancez le programme d'installation sans fil sur votre ordinateur. Suivez les instructions à l'écran pour configurer une connexion sans fil entre votre appareil et votre réseau.

Lorsque le témoin WiFi est allumé, votre appareil Brother est connecté à un point d'accès sans fil. Lorsque le témoin WiFi clignote, la connexion sans fil est désactivée ou votre appareil est en cours de connexion à un point d'accès sans fil.

Menu et fonctions des modèles MFC

Programmation à l'écran

Votre appareil a été conçu pour être simple d'utilisation. L'écran ACL permet la programmation à l'écran grâce aux touches de menu.

Comment accéder au mode Menu

- 1 Appuyez sur **Menu**.
(Exemple : MFC-1910W(E))
- 2 Sélectionnez une option.
 - Appuyez sur **0** pour accéder au menu Param. système (Param. initial).
 - Appuyez sur **1** pour accéder au menu Param. général.
 - Appuyez sur **2** pour accéder au menu Fax.
 - Appuyez sur **3** pour accéder au menu Copie.
 - Appuyez sur **4** pour accéder au menu Imprimante.
 - Appuyez sur **5** pour accéder au menu Impr. rapports.
 - Appuyez sur **6** pour accéder au menu Réseau.
 - Appuyez sur **7** pour accéder au menu Info. appareil.
 - Appuyez sur **9** pour accéder au menu Entretien.¹

¹ Apparaît uniquement lorsqu'un message d'erreur apparaît sur l'écran ACL.

Vous pouvez faire défiler chaque niveau de menu en appuyant sur ▲ ou sur ▼ selon le sens souhaité.

- 3 Appuyez sur **OK** lorsque l'option souhaitée s'affiche sur l'écran LCD. L'écran LCD affiche ensuite le niveau de menu suivant.
- 4 Appuyez sur ▲ ou sur ▼ pour passer au choix de menu suivant, puis appuyez sur **OK**.
- 5 Appuyez sur ▲ ou sur ▼ pour afficher l'option voulue, puis appuyez sur **OK**. Quand vous avez terminé le paramétrage d'une option, le message *Confirmé (Confirmé!)* s'affiche sur l'écran ACL.
- 6 Appuyez sur **Arrêt/Sortie (Stop/Exit)** pour quitter le mode Menu.

Tableau des menus

À l'aide du tableau des menus, vous pouvez modifier les paramètres de l'appareil en appuyant sur les touches numériques ou sur ▲ et ▼ et **OK**.

Appuyez sur **Menu** et, selon les informations qui apparaissent sur l'écran LCD, appuyez sur les touches numérotées ou sur ▲/▼ pour afficher d'autres options de menu. Appuyez sur **OK** pour sélectionner une option. Dans l'exemple ci-dessous, le réglage de qualité de la copie **Auto** a été remplacé par **Texte**.

3.Copie

Niveau 2	Niveau 3	Descriptions 1	Options
1.Qualité	-	Réglez le volume de la sonnerie.	Auto* Texte Photo Reçu

- 1 Appuyez sur **Menu**.
- 2 Appuyez sur **3** pour sélectionner **Copie**.
- 3 Appuyez sur **1** pour sélectionner **Qualité**.
- 4 Appuyez sur ▲ ou sur ▼ pour afficher **Texte**.
- 5 Appuyez sur **OK**.
- 6 Appuyez sur **Arrêt/Sortie (Stop/Exit)**.

0.Param. initial

0.Param. système (Param. initial) (MFC-1900(E) et MFC-1905)

Niveau 2	Niveau 3	Descriptions 1	Options	Descriptions 2	Page
1.Mode réponse	—	Vous pouvez choisir le mode de réception qui convient le mieux à vos besoins.	Fax*	L'appareil répond automatiquement à chaque appel comme s'il s'agissait d'un fax. Fax s'affiche sur l'écran ACL lorsque ce mode est activé.	68
			Fax/Tél	L'appareil contrôle la ligne et répond automatiquement à chaque appel. Si l'appel n'est pas un fax, le téléphone sonne afin que vous puissiez répondre à l'appel. Fax/Tél s'affiche sur l'écran ACL lorsque ce mode est activé.	
			Tél/Rép.ext. (MFC-1900(E))	Votre répondeur téléphonique (REP) répond automatiquement à chaque appel. Les messages vocaux sont enregistrés sur le REP externe. Les fax sont automatiquement imprimés. Tél/Rép.ext. s'affiche sur l'écran ACL lorsque ce mode est activé.	
			Manuel	Vous contrôlez la ligne téléphonique et vous devez répondre vous-même à chaque appel. Manuel s'affiche sur l'écran ACL lorsque ce mode est activé.	
Les paramètres d'usine sont affichés en gras avec un astérisque.					

0.Param. système (Param. initial) (MFC-1900(E) et MFC-1905) (Suite)

Niveau 2	Niveau 3	Descriptions 1	Options	Descriptions 2	Page
2.Date & heure	1.Date & heure	Permet de programmer la date et l'heure sur l'écran ACL et sur les entêtes des fax que vous envoyez si vous avez configuré l'ID station.	Année :	Entrez les deux derniers chiffres de l'année (par exemple, entrez 1 et 3 pour 2013).	
			Mois :	Entrez les deux chiffres du mois (par exemple, entrez 0 et 1 pour janvier).	
			Jour :	Entrez les deux chiffres du jour (par exemple, entrez 0 et 1 pour le 1er).	
			Heure :	Entrez l'heure au format 24 heures (par exemple, entrez 1, 5, 2 et 5 pour 15:25).	
	2.Heure été auto	Permet de passer automatiquement à l'heure d'été.	Oui*	Vous avez la possibilité de paramétrer l'appareil pour qu'il passe automatiquement à l'heure d'été. Il avance de lui-même d'une heure au printemps et recule d'une heure en automne.	
			Non		
3.ID station	—	Permet de paramétrer le nom et le numéro de fax à faire figurer sur chaque page envoyée par fax.	Fax :	Entrez votre numéro de fax (20 chiffres max.).	
			Tel : (Tél :)	Entrez votre numéro de téléphone (20 chiffres max.). Si votre numéro de téléphone et votre numéro de fax sont les mêmes, entrez de nouveau le même numéro.	
			Nom :	Entrez votre nom (20 caractères max.).	57
Les paramètres d'usine sont affichés en gras avec un astérisque.					

0.Param. système (Param. initial) (MFC-1900(E) et MFC-1905) (Suite)

Niveau 2	Niveau 3	Descriptions 1	Options	Descriptions 2	Page
4.Tonal/Impuls. (uniquement pour le France et Suisse)	—	Permet de sélectionner le mode de numérotation.	Tonal. (Tonalité)*	Votre appareil est configuré par défaut avec le service de numérotation par tonalité.	
			Impuls.	Si vous bénéficiez du service de numérotation par impulsion (cadran), vous devez changer de mode de numérotation.	
4.Tonalité (pour le Belgique) 5.Tonalité (pour le France et Suisse)	—	Vous pouvez raccourcir la pause de détection de la tonalité.	Détection	Votre appareil compose le numéro dès qu'il détecte une tonalité.	
			Aucune détect.*	Lorsque vous envoyez automatiquement un fax, votre appareil attend par défaut un laps de temps prédéfini avant de composer le numéro.	
5.Param. ligne (pour le Belgique) 6.Param. ligne (pour le France et Suisse)	—	Permet de choisir le type de ligne téléphonique.	Normale* PBX ISDN		78
6.Réinitialiser (pour le Belgique) 7.Réinitialiser (pour le France et Suisse)	1.Adresse et fax	Permet de restaurer tous les numéros de téléphone et tous les paramètres de fax enregistrés.	1.Init. (1.Reset)		
			2.Quit.	Permet d'annuler la restauration et de quitter le menu.	
	2.Tous les param	Permet de restaurer tous les paramètres de l'appareil sur les paramètres d'usine. Tous les param prend moins de temps que Réinit.d'usine.	1.Init. (1.Reset)		
			2.Quit.	Permet d'annuler la restauration et de quitter le menu.	
0.Langue locale	—	Permet de changer la langue de l'écran ACL.	(Choisissez la langue.)		
Les paramètres d'usine sont affichés en gras avec un astérisque.					

0.Param. système (Param. initial) (Pour MFC-1910W(E))

Niveau 2	Niveau 3	Descriptions 1	Options	Descriptions 2	Page
1.Date & heure	1.Date & heure	Permet de programmer la date et l'heure sur l'écran LCD et sur les en-têtes des fax que vous envoyez si vous configurez l'identifiant du poste.	Année :	Saisissez les deux derniers chiffres de l'année (ex. : tapez 1, 3 pour 2013).	
			Mois :	Saisissez les deux derniers chiffres du mois (ex. : tapez 0, 1 pour janvier).	
			Jour :	Saisissez les deux derniers chiffres du jour (ex. : tapez 0, 1 pour le 1er).	
			Heure :	Saisissez l'heure au format 24 heures (ex. : tapez 1, 5, 2, 5 pour 15 h 25).	
	2.Heure été auto	L'appareil passe automatiquement à l'heure d'été.	Oui*	Vous pouvez régler l'appareil de sorte qu'il passe automatiquement à l'heure d'été. Il avancera d'une heure au printemps et reculera d'une heure à l'automne.	
			Non		
3.Fuseau horaire	Paramétrer le fuseau horaire correspondant à votre pays.	UTCxxx:xx			
2.ID station	—	Configure le nom et le numéro de fax à afficher sur chaque page que vous faxez.	Fax :	Saisissez votre numéro de fax (20 chiffres au maximum).	
			Tel: (Tél:)	Saisissez votre numéro de téléphone (20 chiffres au maximum). Si ces numéros sont identiques, saisissez une deuxième fois le numéro.	
			Nom :	Saisissez votre nom (20 chiffres au maximum).	57
Les paramètres d'usine sont affichés en gras avec un astérisque.					

0.Param. système (Param. initial) (Pour MFC-1910W(E)) (Suite)

Niveau 2	Niveau 3	Descriptions 1	Options	Descriptions 2	Page
3.Tonal/Impuls. (uniquement pour le France et Suisse)	—	Choisit le mode de numérotation.	Tonal. (Tonalité)*	Votre appareil est livré en mode de numérotation par tonalité.	
			Impuls. (Impulsions)	Si vous avez un service de numérotation par impulsions (cadran), vous devez modifier le mode de numérotation.	
3.Tonalité (pour le Belgique) 4.Tonalité (pour le France et Suisse)	—	Vous pouvez raccourcir la pause de détection de la tonalité.	Détection	Votre appareil émet un son dès qu'il détecte une tonalité.	
			Aucune détect.*	Lorsque vous envoyez automatiquement un fax, votre appareil attend par défaut le laps de temps prédéfini avant de composer le numéro.	
4.Param. ligne (pour le Belgique) 5.Param. ligne (pour le France et Suisse)	—	Choisit le type de ligne téléphonique.	Normale* PBX ISDN		78
Les paramètres d'usine sont affichés en gras avec un astérisque.					

0.Param. système (Param. initial) (Pour MFC-1910W(E)) (Suite)

Niveau 2	Niveau 3	Descriptions 1	Options	Descriptions 2	Page
5. Réinitialiser (pour le Belgique) 6. Réinitialiser (pour le France et Suisse)	1. Machine réinit	Rétablit les réglages par défaut de tous les paramètres des fonctions.	1. Init. (1. Reset)		
			2. Quit.	Annule la restauration et quitte le menu.	
	2. Réseau	Rétablit les réglages par défaut de tous les paramètres réseau.	1. Init. (1. Reset)		
			2. Quit.	Annule la restauration et quitte le menu.	
	3. Adresse et fax	Rétablit les réglages de tous les numéros de téléphone et de fax stockés.	1. Init.		
			2. Quit.	Annule la restauration et quitte le menu.	
	4. Tous les param	Rétablit les réglages par défaut de tous les paramètres de l'appareil. Tous les param prend moins de temps que Factory Reset.	1. Init.		
			2. Quit.	Annule la restauration et quitte le menu.	
0. Langue locale	—	Permet de changer la langue de l'écran ACL.	(Choisissez la langue.)		
Les paramètres d'usine sont affichés en gras avec un astérisque.					

1.Param. général

1.Param. général (MFC-1900(E) et MFC-1905)

Niveau 2	Niveau 3	Descriptions 1	Options	Descriptions 2	Page
1.Mode Chrono.	—	Vous pouvez paramétrer le délai après lequel l'appareil repasse en mode Fax à la fin de la dernière opération de copie ou de numérisation.	0 Sec	Permet de repasser immédiatement en mode Fax.	
			30 Secs	Permet de repasser en mode Fax une fois la période choisie écoulée.	
			1 Min		
			2 Mins*		
			5 Mins	L'appareil reste dans le dernier mode utilisé.	
Non					
2.Papier	1.Type papier		Normal* Papier recyclé		61
	2.Format papier	Permet de paramétrer le format du papier dans le bac à papier.	A4* Letter Legal Folio A5 A5 L B5 Executive		61
3.Volume	1.Sonnerie	Permet d'ajuster le volume de la sonnerie.	Bas Moyen* Haut Non		
	2.Bip sonore	Lorsque le bip sonore est activé, l'appareil émet un bip sonore quand vous appuyez sur une touche ou faites une erreur, ou après l'envoi ou la réception d'un fax.	Bas Moyen* Haut Non		
	3.Haut parleur	Permet d'ajuster le volume du haut-parleur.	Bas Moyen* Haut Non		

Les paramètres d'usine sont affichés en gras avec un astérisque.

1.Param. général (MFC-1900(E) et MFC-1905) (Suite)

Niveau 2	Niveau 3	Descriptions 1	Options	Descriptions 2	Page
4. Ecologie	1. Économie toner (1. Economie toner)	Cette fonction vous permet d'économiser le toner.	Oui	Augmente le rendement par page de la cartouche de toner. Lorsque vous réglez Économie toner (Economie toner) sur Oui, l'impression semble légèrement plus pâle.	
			Non*		
5. Contraste LCD	—	Ajuste le contraste de l'écran à cristaux liquides.	-□□□■+ -□□□□+ -□■□□+* -□■□□+ -■□□□+	Appuyez sur ► pour réduire la luminosité de l'écran ACL. Ou appuyez sur ◀ pour augmenter la luminosité de l'écran ACL.	
6. Format numér. (6.Format scan)	—	Permet d'ajuster la surface de numérisation au format du document.	A4* Lettre		
7. Rempl. toner	—	Permet d'indiquer à l'appareil de continuer ou d'arrêter l'impression une fois que Remplacer toner ou Rempl. toner s'affiche sur l'écran ACL.	Continuer	L'appareil continue d'imprimer. Remplacez la cartouche de toner par une neuve une fois que Toner épuisé s'affiche sur l'écran ACL.	59
			Arrêter*		
Les paramètres d'usine sont affichés en gras avec un astérisque.					

1.Param. général (MFC-1910W(E))

Niveau 2	Niveau 3	Descriptions 1	Options	Descriptions 2	Page
1.Mode défaut	—	Sélectionne le mode par défaut.	Fax*		
			Copie		
			Scan		
2.Mode Chrono.	—	Vous pouvez définir le laps de temps au bout duquel l'appareil revient en mode par défaut, à l'issue de la dernière opération.	0 Sec	Vous repassez immédiatement en mode par défaut.	
			30 Secs		
			1 Min		
			2 Mins*		
			5 Mins	L'appareil reste dans le mode utilisé en dernier.	
Non					
3.Papier	1.Type papier		Normal* Papier recyclé		61
	2.Format papier	Définit le format du papier placé dans le bac à papier.	A4* Letter Legal Folio A5 A5 L B5 Executive		61
4.Volume	1.Sonnerie	Permet d'ajuster le volume de la sonnerie.	Bas Moyen* Haut Non		
	2.Bip sonore	Lorsque le bip sonore est activé, l'appareil émet un bip sonore quand vous appuyez sur une touche ou faites une erreur, ou après l'envoi ou la réception d'un fax.	Bas Moyen* Haut Non		
	3.Haut parleur	Permet d'ajuster le volume du haut-parleur.	Bas Moyen* Haut Non		

1.Param. général (MFC-1910W(E)) (Suite)

Niveau 2	Niveau 3	Descriptions 1	Options	Descriptions 2	Page
5. Ecologie	1. Économie toner (1. Economie toner)	Vous pouvez enregistrer du toner à l'aide de cette fonction.	Oui	Permet d'augmenter le rendement d'impression de la cartouche de toner. Si vous réglez Économie toner sur Oui, l'impression est plus claire.	
			Non*		
6. Contraste LCD	—	Permet d'ajuster le contraste de l'écran LCD.	-□□□■+ -□□□■+ -□■□□+* -□■□□+ -■□□□+	Appuyez sur ► pour assombrir l'écran LCD. Ou appuyez sur ◀ pour éclaircir l'écran LCD.	
7. Format numér. (7.Format scan)	—	Permet d'ajuster la zone de numérisation au format du document.	A4* Lettre		
8. Rempl. toner	—	Permet d'indiquer à l'appareil s'il doit continuer ou arrêter l'impression lorsque l'écran LCD affiche le message Rempl. toner.	Continuer	L'appareil poursuit l'impression. Remplacez la cartouche de toner par une nouvelle lorsque l'écran LCD indique Toner épuisé.	59
			Arrêter*	L'appareil cesse l'impression. Remplacez la cartouche de toner par une nouvelle.	

2.Fax

2.Fax (MFC-1900(E) et MFC-1905)

Niveau 2	Niveau 3	Descriptions 1	Options	Descriptions 2	Page
1.Param. RC. (En mode FAX seulement)	1.Long. sonnerie	Le paramètre Longueur de sonnerie paramètre le nombre de sonneries émises par l'appareil avant qu'il ne réponde en modes Fax uniquement et Fax/Tél.	(03 - 05) 03* (Pour France) 02 - 10 02* (Pour Suisse) 00 - 10 02* (Pour Belgique)	Si vous avez des téléphones externes ou supplémentaires sur la même ligne que l'appareil, sélectionnez le nombre maximum de sonneries.	69
	2.Durée son. F/T	Permet de paramétrer la durée de la double sonnerie rapide en mode Fax/Tél.	20 <i>Secs</i> 30 Secs* 40 <i>Secs</i> 70 <i>Secs</i>	Si l'appel est un fax, votre appareil est en mesure de le recevoir ; par contre, s'il s'agit d'un appel vocal, l'appareil émet la sonnerie F/T (double sonnerie rapide) correspondant à la durée définie dans le paramètre Durée de sonnerie F/T. Si vous entendez la sonnerie F/T, cela signifie que vous recevez un appel vocal.	69
Les paramètres d'usine sont affichés en gras avec un astérisque.					

2.Fax (MFC-1900(E) et MFC-1905) (Suite)

Niveau 2	Niveau 3	Descriptions 1	Options	Descriptions 2	Page
1.Param. RC. (En mode FAX seulement) (suite)	3.Détection fax ¹	Permet de recevoir des fax sans avoir à appuyer sur Marche (Start) . Lorsque Détection de fax est Oui , vous pouvez recevoir des fax sans appuyer sur Marche (Start) .	Oui*	L'appareil peut recevoir un fax automatiquement, même si vous répondez à l'appel.	69
			Semi (MFC-1905)	L'appareil recevra automatiquement un appel de télécopieur uniquement si vous avez répondu à l'aide du combiné de l'appareil.	
			Non	Si vous êtes près de l'appareil et que vous répondez à un appel de télécopieur en décrochant le combiné d'un téléphone externe (MFC-1900(E) uniquement) ou de l'appareil (MFC-1905 uniquement), appuyez sur Marche (Start) .	
	4.Réduction auto	L'appareil calcule le taux de réduction en se servant du format de page du fax et de vos paramètres Format papier (Menu, 1, 2, 2).	Oui*	Si vous choisissez Oui , l'appareil réduit automatiquement chaque page d'un fax entrant sur une page au format A4, Letter, Legal, Folio, A5, A5 (bord long), B5 ou Executive.	
			Non		
Les paramètres d'usine sont affichés en gras avec un astérisque.					

2. Fax (MFC-1900(E) et MFC-1905) (Suite)

Niveau 2	Niveau 3	Descriptions 1	Options	Descriptions 2	Page
1. Param. RC. (En mode FAX seulement) (suite)	5. Récep. en mém. ² (5. Réception mém.)	Enregistre automatiquement tous les fax entrants en mémoire lorsque le papier est épuisé. L'appareil continue de recevoir le fax et les pages restantes sont enregistrées en mémoire si celle-ci n'est pas pleine.	Oui*	Les autres fax entrants sont également enregistrés en mémoire tant que la mémoire n'est pas pleine. Lorsque la mémoire est pleine, l'appareil cesse automatiquement de répondre aux appels. Pour imprimer les fax, placez du papier dans le bac et appuyez sur Marche (Start) .	
			Non	Les autres fax entrants ne sont pas enregistrés en mémoire. L'appareil arrête automatiquement de répondre aux appels jusqu'à ce que vous placiez du papier dans le bac. Pour imprimer le dernier fax reçu, placez du papier dans le bac et appuyez sur Marche (Start) .	
	6. Densité toner ³ (6. Densité impr.)	Vous pouvez ajuster le paramètre Densité d'impression de manière à assombrir ou à éclaircir les pages imprimées.	-□□□■+ -□□□■+ -□□■□+* -□■□□+ -■□□□+	Appuyez sur ► pour assombrir l'impression ou sur ◀ pour l'éclaircir.	
2. Param. TX. (2. Paramétrage TX)	1. Contraste	Permet de modifier la clarté ou la noirceur des fax que vous envoyez.	Auto*	Auto donnera les meilleurs résultats. Le contraste adapté à votre document est automatiquement sélectionné.	
			Clair	Si votre document est trop clair, choisissez Clair.	
			Foncé	Si votre document est trop sombre, choisissez Foncé.	
Les paramètres d'usine sont affichés en gras avec un astérisque.					

2.Fax (MFC-1900(E) et MFC-1905) (Suite)

Niveau 2	Niveau 3	Descriptions 1	Options	Descriptions 2	Page
2.Param. TX. (2.Paramétrage TX) (suite)	2.Résolution fax	Permet de paramétrer la résolution par défaut des fax sortants. Vous pouvez améliorer la qualité d'un fax sortant en modifiant la résolution du fax.	Standard*	Convient à la plupart des documents dactylographiés.	
			Fin	Convient aux petits caractères et transmet un peu plus lentement qu'en résolution Standard.	
			Sup.Fin	Convient aux petits caractères ou aux dessins, et transmet plus lentement qu'en résolution Fin.	
			Photo	À utiliser lorsque le document présente différents niveaux de gris ou s'il s'agit d'une photographie. Ce paramètre présente la durée de transmission la plus lente.	
	3.Mode internat.	Si vous avez des difficultés pour envoyer un fax à l'étranger du fait d'une mauvaise connexion, l'activation du mode International peut vous aider.	Oui	Activez cette fonction si vous avez des difficultés pour envoyer des fax à l'étranger. Cette fonction reste activée pour le fax suivant uniquement.	
Non*	Maintenez ce paramètre sur Non si la connexion réseau est bonne et si vous pouvez envoyer des fax à l'étranger de manière satisfaisante.				
3.Carnet d'adr.	1.Num.abregé (1.No.abrégé)	Permet d'enregistrer jusqu'à 99 numéros abrégés. Appuyez deux fois sur  (Carnet d'adresses), puis saisissez le numéro abrégé à deux chiffres.	—		
Les paramètres d'usine sont affichés en gras avec un astérisque.					

2.Fax (MFC-1900(E) et MFC-1905) (Suite)

Niveau 2	Niveau 3	Descriptions 1	Options	Descriptions 2	Page
4.Param. Rapport	1.Rap. transmis.	Vous pouvez vous servir du rapport de vérification de l'envoi pour prouver que vous avez envoyé un fax. Ce rapport indique le nom ou le numéro de fax du destinataire, l'heure et la date de l'envoi, la durée de l'envoi, le nombre de pages envoyées et le résultat de l'envoi.	Oui	Imprime un rapport après chaque fax envoyé.	
			Oui+Image	Imprime un rapport après chaque fax envoyé. Une partie de la première page du fax apparaît sur le rapport.	
			Non*	Imprime un rapport si votre fax est refusé suite à une erreur lors de l'envoi.	
			Non+Image	Imprime un rapport si votre fax est refusé suite à une erreur lors de l'envoi. Une partie de la première page du fax apparaît sur le rapport.	
	2.Périod. journal	Permet de paramétrer l'intervalle pour l'impression automatique du journal des fax. Le journal des fax est une liste des informations sur vos 200 derniers fax entrants et sortants.	Non	Si vous paramétrez l'intervalle sur Non, vous pouvez toujours imprimer le rapport manuellement à partir du menu Impr. rapports.	
			Tous les 50 fax*	L'appareil imprime le journal lorsqu'il a mémorisé 50 tâches.	
			Toutes les 6 h	L'appareil imprime le rapport à l'heure définie, puis efface toutes les tâches de sa mémoire.	
			Toutes les 12 h		
			Toutes les 24 h		
			Tous les 2 j		
Tous les 7 j					
Les paramètres d'usine sont affichés en gras avec un astérisque.					

2.Fax (MFC-1900(E) et MFC-1905) (Suite)

Niveau 2	Niveau 3	Descriptions 1	Options	Descriptions 2	Page
5.Options dist.	1. Récept. PC-FAX (1.Récept. PC-Fax)	Permet de paramétrer l'appareil pour qu'il envoie des fax depuis votre ordinateur. Si vous sélectionnez Oui , vous pouvez activer la fonction de sécurité Imp.sauvegarde .	Oui Non*		74
	2. Imprime doc.	Si vous activez la fonction PC-FAX Recevoir et si l'appareil enregistre les fax reçus en mémoire, vous pouvez imprimer un fax depuis la mémoire.	—		
6.Jobs EnAttente	—	Vous pouvez vérifier les tâches présentes dans la mémoire et annuler les tâches sélectionnées.	[XXX]	Suivez les invites de l'écran ACL.	67
0.Divers	1.Compatibilité	Si vous rencontrez des difficultés lors de l'envoi ou de la réception d'un fax à cause d'interférences possibles sur la ligne téléphonique, ajustez l'égalisation de compatibilité afin de réduire la vitesse du modem pour les opérations de fax.	Normale*	Paramètre la vitesse du modem sur 14 400 bit/s.	
			Base (pour VoIP)	Réduit la vitesse du modem à 9 600 bit/s et désactive le mode de correction des erreurs (ECM). Si vous rencontrez régulièrement des interférences sur votre ligne téléphonique standard, essayez ce paramètre.	
Les paramètres d'usine sont affichés en gras avec un astérisque.					

¹ Pour MFC-1900 et MFC-1905, ce menu est 3.Détection fax.

² Pour MFC-1900E uniquement

³ Pour MFC-1900 et MFC-1905, ce menu est 5.Densité toner.

2.Fax (Pour MFC-1910W(E))

Niveau 2	Niveau 3	Descriptions 1	Options	Descriptions 2	Page
1.Param. RC. (En mode FAX uniquement)	1.Mode réponse	Choisit le mode de réception qui convient le mieux à vos attentes.	Fax*	Votre appareil répond automatiquement à chaque appel en le traitant comme un fax. Fax s'affiche sur l'écran LCD lorsque ce réglage est activé.	68
			Fax/Tél	Votre appareil contrôle la ligne et traite automatiquement chaque appel. Si l'appel n'est pas un fax, le téléphone sonne pour que vous preniez l'appel. Fax/Tél s'affiche sur l'écran LCD lorsque ce réglage est activé.	
			Tél/Rép.ext.	Votre répondeur téléphonique externe répond automatiquement à chaque appel. Les messages vocaux sont stockés sur le répondeur téléphonique externe. Les fax sont automatiquement imprimés. Tél/Rép.ext. s'affiche sur l'écran LCD lorsque ce réglage est activé.	
			Manuel	Vous contrôlez la ligne téléphonique et devez répondre vous-même à chaque appel. Manuel s'affiche sur l'écran LCD lorsque ce réglage est activé.	
Les réglages par défaut apparaissent en gras et sont suivis d'un astérisque.					

2.Fax (Pour MFC-1910W(E)) (Suite)

Niveau 2	Niveau 3	Descriptions 1	Options	Descriptions 2	Page
1.Param. RC. (En mode FAX uniquement) (Suite)	2.Long. sonnerie	Le paramètre Longueur de sonnerie indique le nombre de sonneries que l'appareil émet avant qu'il ne réponde en mode Fax uniquement et Fax/Tél.	(03 - 05) 03* (Pour France) 02 - 10 02* (Pour Suisse) 00 - 10 02* (Pour Belgique)	Si vous avez un téléphone externe ou supplémentaire sur la même ligne que l'appareil, choisissez le nombre maximal de sonneries.	69
	3.Durée son. F/T	Définissez la durée de la sonnerie double rapide en mode Fax/Tél.	20 Secs 30 Secs* 40 Secs 70 Secs	Si l'appel est un fax, votre appareil le recevra. Toutefois, s'il s'agit d'un appel vocal, l'appareil émet une sonnerie F/T (sonnerie double rapide) pendant que vous définissez la valeur de la durée de sonnerie F/T. Si vous percevez la sonnerie F/T, cela signifie qu'un interlocuteur est en ligne.	69
	4.Détection fax	L'appareil reçoit les fax sans que l'utilisateur n'ait à appuyer sur Marche (Start) . Lorsque la détection de fax est réglée sur Oui , vous recevez les fax sans appuyer sur Marche (Start) .	Oui* Non	L'appareil peut recevoir automatiquement un fax, même si vous répondez à l'appel. Si vous vous trouvez devant l'appareil et répondez à un appel de télécopieur en soulevant le combiné d'un téléphone externe, appuyez sur Marche (Start) et sur 2 .	69
5.Réduction auto	L'appareil calcule le facteur de réduction en se référant au format du fax et au réglage Format de papier (Menu, 1, 3, 2).	Oui* Non	Si vous choisissez Oui , l'appareil réduit automatiquement chaque page d'un fax entrant sur une page au format A4, Letter, Legal, Folio, A5, A5 (bord long), B5 ou Executive.		

Les réglages par défaut apparaissent en gras et sont suivis d'un astérisque.

2.Fax (Pour MFC-1910W(E)) (Suite)

Niveau 2	Niveau 3	Descriptions 1	Options	Descriptions 2	Page
1.Param. RC. (En mode FAX uniquement) (Suite)	6.Récep. en mém. (5.Réception mém.)	Place automatiquement les fax entrants en mémoire s'il n'y a plus de papier dans l'appareil. L'appareil continue de réceptionner le fax et place les pages restantes mises en mémoire dans la mesure où il dispose de suffisamment de mémoire.	Oui*	Il en fait de même avec les prochains fax entrants jusqu'à ce que la mémoire soit saturée. Lorsque la mémoire est pleine, l'appareil cesse de répondre automatiquement aux appels. Pour imprimer les fax, placez du papier dans le bac et appuyez sur Marche (Start) .	
			Non	Les fax entrants suivants ne sont plus conservés dans la mémoire. L'appareil arrête de répondre automatiquement aux appels si du papier est placé dans le bac à papier. Pour imprimer le dernier fax reçu, placez du papier dans le bac et appuyez sur Marche (Start) .	
	7.Densité toner (6.Densité impr.)	Vous pouvez ajuster la densité de l'impression pour éclaircir ou foncer les impressions.	-□□□■+ -□□□■+ -□■□□+* -□■□□+ -■□□□+	Appuyez sur ► pour foncer et sur ◀ pour éclaircir.	
2.Param. TX. (2.Paramétrage TX)	1.Contraste	Permet de modifier la clarté ou la noirceur des fax que vous envoyez.	Auto*	Auto donne les meilleurs résultats. Ce réglage choisit automatiquement le contraste le plus adapté à votre document.	
			Clair	Si votre document est très clair, choisissez Clair.	
			Foncé	Si votre document est trop foncé, choisissez Foncé.	
Les réglages par défaut apparaissent en gras et sont suivis d'un astérisque.					

2.Fax (Pour MFC-1910W(E)) (Suite)

Niveau 2	Niveau 3	Descriptions 1	Options	Descriptions 2	Page	
2.Param. TX. (2.Paramétrage TX) (Suite)	2.Résolution fax	Permet de spécifier la résolution par défaut des fax sortants. Il est possible d'améliorer la qualité d'un fax sortant en modifiant ce réglage.	Standard*	Convient à la plupart des documents.		
			Fin	Convient aux petits caractères, la vitesse de transmission étant légèrement inférieure à celle de la résolution Standard.		
			Sup.Fin	Convient aux petits caractères ou dessins, la vitesse de transmission étant légèrement inférieure à celle de la résolution Fin.		
			Photo	Convient aux documents composé de plusieurs nuances de gris ou aux photographies. Cette option correspond à la vitesse de transmission la plus lente.		
	3.Mode internat.	Si vous rencontrez des difficultés lors de l'envoi de fax à l'étranger en raison d'une mauvaise connexion, le fait d'activer le mode international peut est utile.	Oui	Activez cette fonction si vous avez du mal à envoyer des fax à l'étranger. Cette fonction reste active jusqu'au fax suivant uniquement.		
			Non*	Laissez ce paramètre sur Non lorsque la connexion réseau est bonne et que vous réussissez à envoyer des fax à l'étranger.		
	4.Recomp. auto	Définissez l'appareil pour recomposer le dernier numéro de fax au bout de cinq minutes si le fax n'est pas transféré étant donné que la ligne était occupée.	Activé*			
			Désactivé			
	Les réglages par défaut apparaissent en gras et sont suivis d'un astérisque.					

2. Fax (Pour MFC-1910W(E)) (Suite)

Niveau 2	Niveau 3	Descriptions 1	Options	Descriptions 2	Page
3. Anti-fax spam (MFC-1910W uniquement)	1. Enregistrer	Si vous ne voulez pas recevoir de fax ou d'appels de certains numéros, vous pouvez enregistrer ces numéros (100 au maximum) dans la liste des numéros de fax indésirables.	—	Choisissez le numéro à enregistrer dans la liste des numéros de fax indésirables en appuyant sur ▲ et ▼. Appuyez sur OK , puis sur 1.	
	2. Supprimer	Vous devez souscrire au service Identification de l'appelant auprès de votre compagnie de téléphone. Vous ne pouvez pas choisir des numéros qui ne figurent pas dans la mémoire d'identification de l'appelant.	—	Choisissez le numéro à retirer de la liste des numéros de fax indésirables en appuyant sur ▲ et ▼. Appuyez sur OK , puis sur 1.	
	3. Imp. rapport (3.Impr. rapport)		—	Vous pouvez imprimer la liste des numéros de fax/téléphones enregistrés dans la liste des numéros indésirables.	
4. Carnet d'adr. ¹	1. Num. abrégé (1.No. abrégé)	Permet de mémoriser jusqu'à 99 numéros abrégés. Appuyez à deux reprises sur  (Carnet d'adresses) et tapez le code de numérotation abrégée à deux chiffres.	—		
Les réglages par défaut apparaissent en gras et sont suivis d'un astérisque.					

2.Fax (Pour MFC-1910W(E)) (Suite)

Niveau 2	Niveau 3	Descriptions 1	Options	Descriptions 2	Page
5.Param. Rapport ²	1.Rap. transmis.	Vous pouvez utiliser le rapport de vérification de l'envoi en guise de preuve d'envoi d'un fax. Il contient le nom ou le numéro de fax du destinataire, l'heure et la date de la transmission, la durée de la transmission ainsi que le nombre de pages envoyées, et indique si la transmission a abouti ou non.	Oui	Imprime un rapport dès que vous envoyez un fax.	
			Oui+Image	Imprime un rapport dès que vous envoyez un fax. Une partie de la première page du fax apparaît sur le rapport.	
			Non*	Imprime un rapport si votre fax n'a pas été envoyé à cause d'une erreur de transmission.	
			Non+Image	Imprime un rapport si votre fax n'a pas été envoyé à cause d'une erreur de transmission. Une partie de la première page du fax apparaît sur le rapport.	
			Pas de rapport		
	2.Périod. journal	Permet de paramétrer l'intervalle pour l'impression automatique du journal des fax. Le journal des fax imprime la liste des informations sur vos 200 derniers fax entrants et sortants.	Non	Si vous définissez l'intervalle sur Désactiver, vous pouvez malgré tout imprimer le rapport manuellement à partir du menu d'impression des rapports.	
			Tous les 50 fax*	L'appareil imprime le journal lorsqu'il a enregistré 50 travaux.	
			Toutes les 6 h	L'appareil imprime le rapport au moment défini et efface tous les travaux de sa mémoire.	
			Toutes les 12 h		
			Toutes les 24 h		
Tous les 2 j					
Tous les 7 j					
Les réglages par défaut apparaissent en gras et sont suivis d'un astérisque.					

2.Fax (Pour MFC-1910W(E)) (Suite)

Niveau 2	Niveau 3	Descriptions 1	Options	Descriptions 2	Page
6.Options dist. ³	1.Récept. PC-FAX (1.Récept. PC-Fax)	Définit l'appareil pour envoyer des fax vers votre ordinateur. Si vous choisissez Oui , vous êtes libre d'activer la fonction de sécurité Imp.sauvegarde.	Oui Non*		74
	2.Imprime doc.	Si vous activez la fonction de réception PC-Fax et que l'appareil enregistre les fax reçus en mémoire, vous pouvez imprimer un fax depuis la mémoire.	—		
6.Jobs EnAttente ⁴	—	Vous pouvez vérifier les travaux qui sont en mémoire et annuler les travaux planifiés.	[XXX]	Suivez les instructions qui s'affichent sur l'écran LCD.	67
0.Divers	1.Compatibilité	Si vous rencontrez des difficultés lors de l'envoi ou de la réception d'un fax à cause d'interférences possibles sur la ligne téléphonique, nous vous recommandons d'ajuster l'égalisation de compatibilité pour réduire la vitesse du modem pour les opérations de fax.	Normale*	Permet de régler la vitesse du modem sur 14 400 bps.	
			Base (pour VoIP)	Permet de réduire la vitesse du modem à 9 600 bps et désactive le mode de correction des erreurs. Si vous rencontrez régulièrement des interférences sur votre ligne téléphonique standard, essayez ce paramètre.	
Les réglages par défaut apparaissent en gras et sont suivis d'un astérisque.					

2.Fax (Pour MFC-1910W(E)) (Suite)

Niveau 2	Niveau 3	Descriptions 1	Options	Descriptions 2	Page
0.Divers (Suite)	2.ID appelant	Affichez ou imprimez la liste des 30 derniers identifiants de l'appelant mémorisés.	Oui (pour le France) Oui* (pour le Belgique et Suisse)	Si votre ligne dispose de la fonction Identification de l'appelant, celle-ci doit être réglée sur Oui pour afficher le numéro de téléphone de l'appelant sur l'écran LCD lorsque le téléphone sonne.	73
			Non* (pour le France) Non (pour le Belgique et Suisse)		
			Afficher #		
			Imp. rapport (Imprime rapport)	Permet d'imprimer les trente derniers appels de la liste d'identification de l'appelant.	
Les réglages par défaut apparaissent en gras et sont suivis d'un astérisque.					

- ¹ Pour MFC-1910WE, ce menu est 3.Carnet d'adr.
² Pour MFC-1910WE, ce menu est 4.Param. rapport.
³ Pour MFC-1910WE, ce menu est 5.Options dist.
⁴ Pour MFC-1910WE, ce menu est 6.Jobs EnAttente.

3. Copie

3. Copie

Niveau 2	Niveau 3	Descriptions 1	Options	Descriptions 2	Page
1. Qualité	—	Vous pouvez sélectionner la résolution de copie correspondant à votre type de document.	Auto*	Auto est recommandé pour les impressions normales. Convient aux documents contenant à la fois du texte et des photos.	
			Texte	Convient aux documents contenant principalement du texte.	
			Photo	Qualité de copie supérieure pour les photos.	
			Reçu	Convient à la copie de quittances.	
2. Luminosité	—	Permet d'ajuster la luminosité des copies.	-□□□■+ -□□■□+ -□■□□+* -■□□□+ -■□□□+	Appuyez sur ► pour augmenter la luminosité ou sur ◀ pour la réduire.	
3. Contraste	—	Ajustez le contraste pour rendre une image plus nette et plus vive.	-□□□■+ -□□■□+ -□■□□+* -■□□□+ -■□□□+	Appuyez sur ► pour augmenter le contraste ou sur ◀ pour le réduire.	
4. Copie ID	1. Qualité	Vous pouvez modifier les paramètres par défaut pour la copie de carte d'identité.	Auto*	Auto est le mode standard pour les impressions normales. Si vous souhaitez l'éclaircir, choisissez Plus clair.	
	2. Luminosité		Plus clair		
			-□□□■+ -□□■□+* -□■□□+ -■□□□+ -■□□□+	Appuyez sur ► pour augmenter la luminosité ou sur ◀ pour la réduire.	

Les paramètres d'usine sont affichés en gras avec un astérisque.

3.Copie (Suite)

Niveau 2	Niveau 3	Descriptions 1	Options	Descriptions 2	Page
4.Copie ID (suite)	3.Contraste		-□□□■+ -□□□■+ -□□■□+* -■□□□+ -■□□□+	Appuyez sur ► pour augmenter le contraste ou sur ◀ pour le réduire.	
	4.2en1 / 1en1		2 en 1*	Permet d'utiliser la touche 2 en 1 (cop ID) (2 in 1 (ID) copy) pour réaliser une copie recto-verso.	84
			1 en 1	Permet d'utiliser la touche 2 en 1 (cop ID) (2 in 1 (ID) copy) pour réaliser une copie recto.	86
Les paramètres d'usine sont affichés en gras avec un astérisque.					

4.Imprimante

4.Imprimante

Niveau 2	Niveau 3	Descriptions 1	Options	Descriptions 2	Page
1.Options impr.	1.Test imp.	Permet d'imprimer une page de test.	—		
2.Auto Continu	—	Si ce paramètre est activé, l'appareil élimine automatiquement l'erreur de format de papier, puis utilise le papier chargé dans le bac à papier.	Oui*		
			Non	Conflit taille s'affiche sur l'écran ACL et l'impression n'a pas lieu.	
3.Réinit.impr.	—	Permet de restaurer les paramètres par défaut de l'imprimante.	1.Init. (1.Reset)		
			2.Quit.		
Les paramètres d'usine sont affichés en gras avec un astérisque.					

5.Impr. rapports

5.Impr. rapports (MFC-1900(E) et MFC-1905)

Niveau 2	Niveau 3	Descriptions 1	Options	Descriptions 2	Page
1.Rapp. Trans. ¹ (1.Rapport trans.)	1.Aff.sur ACL	Vous pouvez vous servir du rapport de vérification de l'envoi pour prouver que vous avez envoyé un fax. Ce rapport indique le nom ou le numéro de fax du destinataire, l'heure et la date de l'envoi, la durée de l'envoi, le nombre de pages envoyées et le résultat de l'envoi.	—	Vous pouvez afficher le rapport de vérification de l'envoi pour les 200 derniers fax sortants.	
	2.Imp. rapport (2.Impr. rapport)		—		
2.Carnet d'adr.	1.Ordre numér.	Permet de dresser la liste des noms et des numéros enregistrés dans la mémoire des numéros abrégés.	—	Permet d'imprimer dans l'ordre numérique.	
	2.Ordre alphab.		—		
3.Journal Fax (3.Journal fax)	— ¹	Imprime la liste des informations sur vos 200 derniers fax entrants et sortants. (TX : transmission) (RX : réception)	—		
4.Config.Util (4.Param. util.)	—	Dresse la liste de vos paramètres.	—		
Les paramètres d'usine sont affichés en gras avec un astérisque.					

¹ Pour MFC-1900 et MFC-1905, ce menu est Rapp. Trans..

5.Impr. rapports (Pour MFC-1910W(E))

Niveau 2	Niveau 3	Descriptions 1	Options	Descriptions 2	Page
1.Rapp. Trans. (1.Rapport trans.)	1.Aff. sur ACL	Vous pouvez utiliser le rapport de vérification de l'envoi en guise de preuve d'envoi d'un fax. Ce rapport contient le nom ou le numéro de fax du destinataire, l'heure et la date de la transmission, la durée de la transmission ainsi que le nombre de pages envoyées, et indique si la transmission a abouti ou non.	—	Vous pouvez voir le rapport de vérification de l'envoi de vos 200 derniers fax sortants.	
	2.Imp. rapport (2.Impr. rapport)		—	Permet d'imprimer le dernier rapport.	
2.Carnet d'adr.	1.Ordre numér.	Permet de dresser la liste des noms et des numéros enregistrés dans la mémoire dédiée aux numéros abrégés.	—	Permet d'imprimer dans l'ordre numérique.	
	2.Ordre alphab.		—	Permet d'imprimer dans l'ordre alphabétique.	
3.Journal Fax (3.Journal fax)	—	Imprime la liste des informations sur vos 200 derniers fax entrants et sortants (TX : transmission) (RX : réception).	—		
4.Param. impress	—	Permet d'imprimer la liste de vos paramètres d'impression.	—		
5.Config.Util (5.Param. util.)	—	Dresse la liste de vos paramètres.	—		
6.Config Réseau	—	Permet d'imprimer la liste de vos paramètres réseau.			
7.Rapport WLAN	—	Permet d'imprimer les résultats du diagnostic de connectivité locale sans fil.			
Les réglages par défaut apparaissent en gras et sont suivis d'un astérisque.					

6.Réseau (pour MFC-1910W(E) uniquement)

6.Réseau

Niveau 2	Niveau 3	Descriptions 1	Niveau 4	Descriptions 2	Page
1.WLAN	1.TCP/IP	—	1.Méth. boot	Auto* Statique RARP BOOTP DHCP Permet de sélectionner la méthode de démarrage qui correspond le mieux à vos besoins.	
			2.Adresse IP	Permet de saisir l'adresse IP.	
			3.Masq.SS.réseau	Permet de saisir le masque de sous-réseau.	
			4.Passerelle	Permet de saisir l'adresse de passerelle.	
			5.Nom du nœud	Permet de saisir le nom de nœud (32 caractères maximum).	
			6.Config.WINS	Auto* Statique Permet de sélectionner le mode de configuration WINS.	
			7.Serveur WINS	Permet de spécifier l'adresse IP du serveur WINS primaire ou secondaire. Primaire [000-255].[000-255].[000-255].[000-255] Secondaire [000-255].[000-255].[000-255].[000-255]	
Les réglages par défaut apparaissent en gras et sont suivis d'un astérisque.					

6. Réseau (Suite)

Niveau 2	Niveau 3	Descriptions 1	Niveau 4	Descriptions 2	Page
1. WLAN (Suite)	1. TCP/IP (Suite)	—	8. Serveur DNS	Permet de spécifier l'adresse IP du serveur DNS primaire ou secondaire. Primaire [000-255].[000-255].[000-255].[000-255] Secondaire [000-255].[000-255].[000-255].[000-255]	
			9. APIPA	Oui* Non Permet d'attribuer automatiquement l'adresse IP à partir d'une plage d'adresses lien-local.	
			0. IPv6	Activé Désactivé* Permet d'activer ou de désactiver le protocole IPv6. Si vous souhaitez utiliser le protocole IPv6, visitez le site Web http://support.brother.com pour en savoir plus.	
	2. Assistant WLAN	Permet de sélectionner le mode de liaison Ethernet.	—		
3. Assis. config.	Vous pouvez configurer votre serveur d'impression interne.	—			
4. WPS/AOSS	Vous pouvez configurer aisément les paramètres de votre réseau sans fil en utilisant la méthode avec un bouton-poussoir.	—			
Les réglages par défaut apparaissent en gras et sont suivis d'un astérisque.					

6.Réseau (Suite)

Niveau 2	Niveau 3	Descriptions 1	Niveau 4	Descriptions 2	Page
1. WLAN (Suite)	5. WPS avec PIN	Vous pouvez configurer aisément les paramètres de votre réseau sans fil en utilisant WPS avec un code PIN.	—		
	6. Etat WLAN	—	1. Etat	Vous pouvez voir l'état actuel du réseau sans fil.	
			2. Signal	Vous pouvez afficher l'intensité actuelle du signal du réseau sans fil.	
			3. SSID	Vous pouvez voir le SSID actuel.	
			4. Mode de commu.	Vous pouvez voir le mode de communication actuel.	
	7. Adresse MAC	Présente l'adresse MAC de l'appareil.			
	8. Cfg. par défaut	Permet de rétablir les réglages par défaut des paramètres de réseau sans fil.	1. Init. 2. Quit.		
9. WLAN activé	Permet d'activer ou de désactiver manuellement le réseau local câblé.	Activé Désactivé*			
2. Réinit. réseau	—	Rétablit les réglages par défaut de tous les paramètres réseau.	1. Init. 2. Quit.		
Les réglages par défaut apparaissent en gras et sont suivis d'un astérisque.					

7.Info. appareil ¹

7.Info. appareil ¹

Niveau 2	Niveau 3	Descriptions 1	Options	Descriptions 2	Page
1.No. de série	—	Vous pouvez vérifier le numéro de série de votre appareil.	—		
2.Version	1.Main Version	Vous pouvez vérifier la version du microprogramme de l'appareil.	—		
3.Compteur page	—	Vous pouvez vérifier le nombre de pages que l'appareil a imprimé depuis sa mise en service.	Total	Affiche le nombre total de pages.	
			Fax/Liste	Affiche le compteur des fax et des listes.	
			Copie	Affiche le compteur des copies.	
			Impr. (Imprime)	Affiche le compteur des pages imprimées.	
4.Durée de vie	1.Toner	Vous pouvez vérifier le pourcentage de la durée de vie restante du toner.	—		
	2.Tambour	Vous pouvez vérifier le pourcentage de la durée de vie restante du tambour.	—		
5.Réin. tambour	—	Lorsque vous remplacez le tambour, vous pouvez remettre à zéro le compteur du tambour.	1.Init. 2.Quit.		99
Les paramètres d'usine sont affichés en gras avec un astérisque.					

¹ Pour MFC-1900(E) et MFC-1905, ce menu est 6.Info. appareil.

Menu et fonctions des modèles DCP

Programmation à l'écran

Votre appareil a été conçu pour être simple d'utilisation. L'écran ACL permet la programmation à l'écran grâce aux touches de menu.

Comment accéder au mode Menu

- 1 Appuyez sur **Menu**.
- 2 Faites défiler chaque niveau de menu en appuyant sur ▲ ou sur ▼ selon le sens souhaité.
- 3 Appuyez sur **OK** lorsque l'option souhaitée s'affiche sur l'écran LCD. L'écran LCD affiche ensuite le niveau de menu suivant.
- 4 Appuyez sur ▲ ou sur ▼ pour passer au choix de menu suivant, puis appuyez sur **OK**.
- 5 Appuyez sur ▲ ou sur ▼ pour afficher l'option voulue, puis appuyez sur **OK**. Quand vous avez terminé le paramétrage d'une option, le message *Confirmé (Confirmé!)* s'affiche sur l'écran ACL.
- 6 Appuyez sur **Arrêt/Sortie (Stop/Exit)** pour quitter le mode Menu.

Tableau des menus

À l'aide du tableau des menus, vous pouvez modifier les paramètres de l'appareil en appuyant sur ▲ et ▼ et **OK**.

Appuyez sur **Menu** et, selon les informations qui apparaissent sur l'écran LCD, appuyez sur ▲ ou sur ▼ pour afficher d'autres options de menu. Appuyez sur **OK** pour sélectionner une option.

Dans l'exemple ci-dessous, vous modifiez le type de papier de Normal à Papier recyclé.

1.Param. général

Niveau 2	Niveau 3	Descriptions 1	Options
1.Papier	1.Type papier		Normal* Papier recyclé

- 1 Appuyez sur **Menu**.
- 2 Appuyez sur ▲ ou sur ▼ pour sélectionner 1.Param. général. Appuyez sur **OK**.
- 3 Appuyez sur ▲ ou sur ▼ pour sélectionner 1.Papier. Appuyez sur **OK**.
- 4 Appuyez sur ▲ ou sur ▼ pour sélectionner 1.Type papier. Appuyez sur **OK**.
- 5 Appuyez sur ▲ ou ▼ pour choisir Papier recyclé. Appuyez sur **OK**.
- 6 Appuyez sur **Arrêt/Sortie (Stop/Exit)**.

1.Param. général

1.Param. général

Niveau 2	Niveau 3	Descriptions 1	Options	Descriptions 2	Page
1.Papier	1.Type papier		Normal* Papier recyclé		61
	2.Format papier	Permet de paramétrer le format du papier dans le bac à papier.	A4* Letter Legal Folio A5 A5 L B5 Executive		61
2.Ecologie	1.Économie toner	Cette fonction vous permet d'économiser le toner.	Oui Non*	Augmente le rendement par page de la cartouche de toner. Lorsque vous réglez Économie toner sur Oui, l'impression semble légèrement plus pâle.	
	2.Arrêt auto	Si l'appareil reste en mode Veille profonde pendant le délai imparti dans ce paramètre, il s'éteint automatiquement. Pour désactiver le mode Extinction, appuyez sur  .	Désactivé 1 hrs* 2 heures 4 heures 8 heures		59
3.Contraste LCD	—	Ajuste le contraste de l'écran à cristaux liquides.	-□□□■+ -□□□■+ -□■□□+* -□■□□+ -■□□□+	Appuyez sur ▲ pour assombrir l'écran ACL ou sur ▼ pour l'éclaircir.	

Les paramètres d'usine sont affichés en gras avec un astérisque.

1.Param. général (Suite)

Niveau 2	Niveau 3	Descriptions 1	Options	Descriptions 2	Page
4. Rempl. toner	—	Permet d'indiquer à l'appareil de continuer ou d'arrêter l'impression une fois que Rempl. toner s'affiche sur l'écran ACL.	Continuer	L'appareil continue d'imprimer. Remplacez la cartouche de toner par une neuve une fois que Toner épuisé s'affiche sur l'écran ACL.	59
			Arrêter*	L'appareil arrête d'imprimer. Remplacez la cartouche de toner par une neuve.	
	1. Machine réinit ¹	Rétablit les réglages par défaut de tous les paramètres des fonctions.	▲ Init.		
			▼ Quit.	Permet d'annuler la restauration et de quitter le menu.	
	2. Réseau ¹	Rétablit les réglages par défaut de tous les paramètres réseau.	▲ Init.		
			▼ Quit.	Permet d'annuler la restauration et de quitter le menu.	
5. Réinitialiser	3. Tous les param ²	Permet de restaurer tous les paramètres de l'appareil sur les paramètres d'usine.	1. Init.		
			2. Quit.	Permet d'annuler la restauration et de quitter le menu.	
0. Langue locale	—	Permet de changer la langue de l'écran ACL.	(Choisissez la langue.)		
Les paramètres d'usine sont affichés en gras avec un astérisque.					

¹ Pour DCP-1610W(E) et DCP-1612W uniquement.

² Pour DCP-1600E et DCP-1602(E), ce menu est 3. Tous les param.

2.Copie

2.Copie

Niveau 2	Niveau 3	Descriptions 1	Options	Descriptions 2	Page
1. Qualité	—	Vous pouvez sélectionner la résolution de copie correspondant à votre type de document.	Auto*	Auto est recommandé pour les impressions normales. Convient aux documents contenant à la fois du texte et des photos.	
			Texte	Convient aux documents contenant principalement du texte.	
			Photo	Qualité de copie supérieure pour les photos.	
			Reçu	Convient à la copie de quittances.	
2. Luminosité	—	Permet d'ajuster la luminosité des copies.	-□□□■+ -□□□■+ -□■□□+* -□■□□+ -■□□□+	Appuyez sur ▲ pour augmenter la luminosité ou sur ▼ pour la réduire.	
3. Contraste	—	Ajustez le contraste pour rendre une image plus nette et plus vive.	-□□□■+ -□□□■+ -□■□□+* -□■□□+ -■□□□+	Appuyez sur ▲ pour augmenter le contraste ou sur ▼ pour le réduire.	
4. Copie ID	1. Qualité	Vous pouvez modifier les paramètres par défaut pour la copie de carte d'identité.	Auto*	Auto est le mode standard pour les impressions normales. Si vous souhaitez l'éclaircir, choisissez Plus clair.	
	2. Luminosité		Plus clair		
			-□□□■+ -□□□■+* -□■□□+ -□■□□+ -■□□□+	Appuyez sur ▲ pour augmenter la luminosité ou sur ▼ pour la réduire.	
Les paramètres d'usine sont affichés en gras avec un astérisque.					

2. Copie (Suite)

Niveau 2	Niveau 3	Descriptions 1	Options	Descriptions 2	Page
4. Copie ID (suite)	3. Contraste		-□□□■+ -□□□■+ -□□■□+* -■□□□+ -■□□□+	Appuyez sur ▲ pour augmenter le contraste ou sur ▼ pour le réduire.	
	4.2en1 / 1en1		2 en 1*	Permet d'utiliser la touche 2 en 1 (cop ID)/ Options copie (2 in 1 (ID) Copy)/ Copy Options ¹ ou 2 en 1 (cop ID) (Copy Options) ² pour réaliser une copie recto-verso.	84
				1 en 1	Permet d'utiliser la touche 2 en 1 (cop ID)/ Options copie (2 in 1 (ID) Copy)/ Copy Options ¹ ou 2 en 1 (cop ID) (Copy Options) ² pour réaliser une copie recto.
Les paramètres d'usine sont affichés en gras avec un astérisque.					

¹ Pour DCP-1610W(E) et DCP-1612(E)

² Pour DCP-1600E et DCP-1602(E)

3. Imprimante

3. Imprimante

Niveau 2	Niveau 3	Descriptions 1	Options	Descriptions 2	Page
1. Options impr.	1. Test imp.	Permet d'imprimer une page de test.	—		
2. Auto Continu	—	Si ce paramètre est activé, l'appareil élimine automatiquement l'erreur de format de papier, puis utilise le papier chargé dans le bac à papier.	Oui*		
			Non	Conflit taille s'affiche sur l'écran ACL et l'impression n'a pas lieu.	
3. Réinit. impr.	—	Permet de restaurer les paramètres par défaut de l'imprimante.	▲ Init.		
			▼ Quit.		
Les paramètres d'usine sont affichés en gras avec un astérisque.					

4. Réseau (pour DCP-1610W(E) et DCP-1612W uniquement)

4. Réseau

Niveau 2	Niveau 3	Descriptions 1	Niveau 4	Descriptions 2	Page
1. WLAN	1. TCP/IP	—	1. Méth. boot	Auto* Statique RARP BOOTP DHCP Permet de sélectionner la méthode de démarrage qui correspond le mieux à vos besoins.	
			2. Adresse IP	Permet de saisir l'adresse IP.	
			3. Masq. SS. réseau	Permet de saisir le masque de sous-réseau.	
			4. Passerelle	Permet de saisir l'adresse de passerelle.	
			5. Nom du nœud	Permet de saisir le nom de nœud (32 caractères maximum).	
			6. Config. WINS	Auto* Statique Permet de sélectionner le mode de configuration WINS.	
Les réglages par défaut apparaissent en gras et sont suivis d'un astérisque.					

4.Réseau (Suite)

Niveau 2	Niveau 3	Descriptions 1	Niveau 4	Descriptions 2	Page
1. WLAN (Suite)	1. TCP/IP (Suite)	—	7. Serveur WINS	Permet de spécifier l'adresse IP du serveur WINS primaire ou secondaire. Primaire [000-255],[000-255],[000-255],[000-255] Secondaire [000-255],[000-255],[000-255],[000-255]	
			8. Serveur DNS	Permet de spécifier l'adresse IP du serveur DNS primaire ou secondaire. Primaire [000-255],[000-255],[000-255],[000-255] Secondaire [000-255],[000-255],[000-255],[000-255]	
			9. APIPA	Oui* Non Permet d'attribuer automatiquement l'adresse IP à partir d'une plage d'adresses lien-local.	
			0. IPv6	Activé Désactivé* Permet d'activer ou de désactiver le protocole IPv6. Si vous souhaitez utiliser le protocole IPv6, visitez le site Web http://support.brother.com pour en savoir plus.	
Les réglages par défaut apparaissent en gras et sont suivis d'un astérisque.					

4. Réseau (Suite)

Niveau 2	Niveau 3	Descriptions 1	Niveau 4	Descriptions 2	Page	
1. WLAN (Suite)	2. Assistant WLAN	Permet de sélectionner le mode de liaison Ethernet.	—			
	3. Assis. config.	Vous pouvez configurer votre serveur d'impression interne.	—			
	4. WPS/AOSS	Vous pouvez configurer aisément les paramètres de votre réseau sans fil en utilisant la méthode avec un bouton-poussoir.	—			
	5. WPS avec PIN	Vous pouvez configurer aisément les paramètres de votre réseau sans fil en utilisant WPS avec un code PIN.	—			
	6. Etat WLAN	—	—	1. Etat	Vous pouvez voir l'état actuel du réseau sans fil.	
				2. Signal	Vous pouvez afficher l'intensité actuelle du signal du réseau sans fil.	
				3. SSID	Vous pouvez voir le SSID actuel.	
				4. Mode de commu.	Vous pouvez voir le mode de communication actuel.	
	7. Adresse MAC	Présente l'adresse MAC de l'appareil.				
8. Cfg. par défaut	Permet de rétablir les réglages par défaut des paramètres de réseau sans fil.	▲ Init. ▼ Quitter				
9. WLAN activé	Permet d'activer ou de désactiver manuellement le réseau local câblé.	Activé Désactivé*				
2. Réinit. réseau	—	Rétablit les réglages par défaut de tous les paramètres réseau.	▲ Init. ▼ Quit.			
Les réglages par défaut apparaissent en gras et sont suivis d'un astérisque.						

5. Info. appareil ¹

5. Info. appareil ¹

Niveau 2	Niveau 3	Descriptions 1	Options	Descriptions 2	Page
1.No. de série	—	Vous pouvez vérifier le numéro de série de votre appareil.	—		
2.Version	1.Main Version	Vous pouvez vérifier la version du microprogramme de l'appareil.	—		
3.Compteur page	—	Vous pouvez vérifier le nombre de pages que l'appareil a imprimé depuis sa mise en service.	Total	Affiche le nombre total de pages.	
			Liste	Affiche le compteur des listes.	
			Copie	Affiche le compteur des copies.	
			Impr.	Affiche le compteur des pages imprimées.	
4.Durée de vie ²	1.Toner	Vous pouvez vérifier le pourcentage de la durée de vie restante du toner.	—		
	2.Tambour	Vous pouvez vérifier le pourcentage de la durée de vie restante du tambour.	Restante:XXX%		
5.Param. impress ³	—	Permet d'imprimer la liste de vos paramètres d'impression.	—		
6.Config.Util ⁴	—	Dresse la liste de vos paramètres.	—		
7.Config Réseau ³	—	Permet d'imprimer la liste de vos paramètres réseau.	—		
8.Rapport WLAN ³	—	Permet d'imprimer les résultats du diagnostic de connectivité locale sans fil.			

Les paramètres d'usine sont affichés en gras avec un astérisque.

5.Info. appareil ¹ (Suite)

Niveau 2	Niveau 3	Descriptions 1	Options	Descriptions 2	Page
9.Réin. tambour ⁵	—	Vous pouvez redéfinir le compteur tambour lorsque vous remplacez l'unité tambour par une nouvelle.	▲ Init. ▼ Quit.		96
Les paramètres d'usine sont affichés en gras avec un astérisque.					

¹ Pour DCP-1600E et DCP-1602(E), ce menu est 4.Info. appareil.

² Pour DCP-1600E et DCP-1602(E), ce menu est 5.Parts Life.

³ Pour DCP-1610W(E) et DCP-1612W uniquement

⁴ Pour DCP-1600E et DCP-1602(E), ce menu est 4.Config.Util.

⁵ Pour DCP-1600E et DCP-1602(E), ce menu est 6.Réin. tambour.

Saisie de texte

Modèles MFC

Vous devrez taper des caractères de texte lors du paramétrage de certaines sélections de menu, par exemple, l'ID station et le nom d'un numéro abrégé. Des lettres sont imprimées sur les touches du pavé numérique. Les touches **0**, **#** et ***** ne sont pas associées à des lettres, car elles sont réservées à des caractères spéciaux.

Appuyez sur la touche du pavé numérique appropriée le nombre de fois indiqué dans ce tableau de référence pour accéder au caractère souhaité.

Appuyer sur la touche du nombre du pavé numérique	une fois	deux fois	trois fois	quatre fois	cinq fois	six fois	sept fois	huit fois	neuf fois
1	@	.	/	1	@	.	/	1	@
2	a	b	c	A	B	C	2	a	b
3	d	e	f	D	E	F	3	d	e
4	g	h	i	G	H	I	4	g	h
5	j	k	l	J	K	L	5	j	k
6	m	n	o	M	N	O	6	m	n
7	p	q	r	s	P	Q	R	S	7
8	t	u	v	T	U	V	8	t	u
9	w	x	y	z	W	X	Y	Z	9

Pour les options qui n'autorisent pas les caractères en minuscules, utilisez le tableau suivant.

Appuyez sur la touche du pavé numérique	une fois	deux fois	trois fois	quatre fois	cinq fois
2	A	B	C	2	A
3	D	E	F	3	D
4	G	H	I	4	G
5	J	K	L	5	J
6	M	N	O	6	M
7	P	Q	R	7	P
8	T	U	V	8	T
9	W	X	Y	9	W

Insertion d'espaces

Pour saisir un espace dans un numéro de fax, appuyez une fois sur ► entre les chiffres. Pour saisir un espace dans un nom, appuyez deux fois sur ► entre les caractères.

Corrections

Si vous avez saisi un caractère par erreur et souhaitez le modifier, appuyez sur ◀ ou sur ► pour déplacer le curseur au premier caractère incorrect, puis appuyez sur **Effacer (Clear)**.

Saisie de lettres répétées

Pour saisir la même lettre que celle saisie précédemment, appuyez sur ► pour déplacer le curseur vers la droite avant d'appuyer à nouveau sur la touche.

Saisie de caractères spéciaux et de symboles

Appuyez sur *, # ou 0, puis sur ◀ ou ► pour déplacer le curseur sur le symbole ou le caractère souhaité. Appuyez sur **OK** pour le sélectionner. Les symboles et les caractères ci-dessous s'affichent en fonction de la sélection de menu.

Appuyez sur *	pour	(espace) ! " # \$ % & ' () * + , - . / €
Appuyez sur #	pour	: ; < = > ? @ [] ^ _
Appuyez sur 0	pour	Ä Ë Ö Ü À Ç È É 0

Modèles DCP

Au cours de la définition de certaines options telles que la clé de réseau, vous devez saisir des caractères sur l'appareil.

- Maintenez enfoncé ou appuyez à plusieurs reprises sur ▲ ou sur ▼ pour sélectionner un caractère dans cette liste :

0123456789abcdefghijklmnopqrstuvwxyzABCDEFGHIJKLMNOPQRSTUVWXYZ(espace)!"#
\$%&'()*+,-./:;<=>?@[]^_

- Appuyez sur **OK** lorsque le caractère ou le symbole à afficher, puis saisissez le caractère suivant.
- Appuyez sur **Effacer (Clear)** pour supprimer des caractères saisis par erreur.

Fonctions écologiques

Mode Veille prolongée

Si l'appareil ne reçoit aucune tâche pendant un certain temps, il passe automatiquement en mode Veille prolongée et l'écran ACL indique *Veille prof.*. L'appareil quitte le mode Veille prolongée lorsqu'il reçoit un fax (Modèles MFC uniquement) ou un travail d'impression.

Lorsque vous décrochez le combiné (Modèles MFC uniquement), l'appareil quitte aussi le mode Veille prolongée.

Arrêt auto (Modèles DCP uniquement)

Si l'appareil reste en mode Veille profonde pendant le délai imparti dans ce paramètre, il s'éteint automatiquement. Le mode Extinction est le mode offrant la plus faible consommation (environ 0,5 W). Pour désactiver le mode d'extinction, appuyez sur .

- 1 Appuyez sur **Menu**, puis sur ▲ ou ▼ pour choisir 1.Param. général. Appuyez sur **OK**.
- 2 Appuyez sur ▲ ou sur ▼ pour sélectionner 2.Ecologie. Appuyez sur **OK**.
- 3 Appuyez sur ▲ ou sur ▼ pour sélectionner 2.Arrêt auto. Appuyez sur **OK**.
- 4 Appuyez sur ▲ ou ▼ pour choisir la durée qui doit s'écouler avant que l'appareil ne passe en mode Extinction. Choisissez 1 hrs, 2 heures, 4 heures, 8 heures ou Désactivé. Appuyez sur **OK**.
- 5 Appuyez sur **Arrêt/Sortie (Stop/Exit)**.

Paramètres du toner

Paramètre du toner (mode Continuer)

Vous pouvez paramétrer l'appareil pour qu'il continue d'imprimer une fois que *Remplacer toner* ou *Rempl. toner* s'affiche sur l'écran ACL.

L'appareil continue d'imprimer jusqu'à ce que *Toner épuisé* s'affiche sur l'écran ACL.

- 1 (Pour les modèles MFC)
Appuyez sur **Menu**, 1, 8 et passez à l'étape 3.
- (Pour les modèles DCP)
Appuyez sur **Menu**, puis sur ▲ ou ▼ pour choisir 1.Param. général.
Appuyez sur **OK**.
- 2 Appuyez sur ▲ ou sur ▼ pour sélectionner 4.Rempl. toner.
Appuyez sur **OK**.
- 3 Appuyez sur ▲ ou ▼ pour choisir Continuer ou Arrêter.
Appuyez sur **OK**.
- 4 Appuyez sur **Arrêt/Sortie (Stop/Exit)**.

REMARQUE

- Si vous continuez d'imprimer en mode Continuer, l'impression peut sembler plus pâle.
- Après avoir remplacé la cartouche de toner par une cartouche neuve, le mode Continuer repasse sur le paramètre par défaut (Arrêter).

Réception de fax en mode Continuer (Modèles MFC uniquement)

Si vous choisissez le mode Continuer lorsque `Rempl. toner` s'affiche sur l'écran ACL, l'appareil peut enregistrer en mémoire les fax reçus. Lorsque des fax reçus sont imprimés en mode Continuer, l'écran ACL demande si la qualité d'impression du fax est satisfaisante. Si la qualité n'est pas bonne, choisissez `2. Non`. L'appareil conserve les fax enregistrés en mémoire afin que vous puissiez les réimprimer après le remplacement de la cartouche de toner par une cartouche neuve. Si la qualité est bonne, choisissez `1. Oui`. L'écran ACL vous demande si vous voulez supprimer les fax imprimés de la mémoire. Si vous décidez de ne pas les supprimer, l'écran ACL vous le demandera de nouveau après le remplacement de la cartouche de toner par une cartouche neuve.

REMARQUE

Si vous éteignez l'appareil, les fax enregistrés en mémoire sont perdus.

Paramètres du papier

Type de papier

- 1 (Pour MFC-1900(E) et MFC-1905)
Appuyez sur **Menu**, **1**, **2**, **1** et passez à l'étape 4.
(Pour MFC-1910W(E))
Appuyez sur **Menu**, **1**, **3**, **1** et passez à l'étape 4.

(Pour les modèles DCP)
Appuyez sur **Menu**, puis sur ▲ ou ▼ pour choisir 1.Param. général.
Appuyez sur **OK**.
- 2 Appuyez sur ▲ ou sur ▼ pour sélectionner 1.Papier.
Appuyez sur **OK**.
- 3 Appuyez sur ▲ ou sur ▼ pour sélectionner 1.Type papier.
Appuyez sur **OK**.
- 4 Appuyez sur ▲ ou ▼ pour choisir Normal ou Papier recyclé.
Appuyez sur **OK**.
- 5 Appuyez sur **Arrêt/Sortie (Stop/Exit)**.

Format du papier

- 1 (Pour MFC-1900(E) et MFC-1905)
Appuyez sur **Menu**, **1**, **2**, **2** et passez à l'étape 4.
(Pour MFC-1910W(E))
Appuyez sur **Menu**, **1**, **3**, **2** et passez à l'étape 4.

(Pour les modèles DCP)
Appuyez sur **Menu**, puis sur ▲ ou ▼ pour choisir 1.Param. général.
Appuyez sur **OK**.
- 2 Appuyez sur ▲ ou sur ▼ pour sélectionner 1.Papier.
Appuyez sur **OK**.
- 3 Appuyez sur ▲ ou sur ▼ pour sélectionner 2.Format papier.
Appuyez sur **OK**.
- 4 Appuyez sur ▲ ou sur ▼ pour sélectionner A4, Letter, Legal, Folio, A5, A5 L, B5 ou Executive
Appuyez sur **OK**.
- 5 Appuyez sur **Arrêt/Sortie (Stop/Exit)**.

Papier pris en charge

La qualité d'impression peut varier selon le type de papier utilisé.

Papier et supports d'impression recommandés

Pour bénéficier d'une qualité d'impression optimale, nous vous conseillons d'utiliser le papier suivant.

Type de papier	Composant
Papier ordinaire	Xerox Premier TCF 80 g/m ² Xerox Business 80 g/m ²
Papier recyclé	Steinbeis Evolution blanc 80 g/m ²

Capacité en papier du bac à papier

Format du papier	A4, Letter, Legal, Folio, A5, A5 (bord long), B5, Executive
Types de papier	Papier ordinaire, papier recyclé
Nombre de feuilles	Jusqu'à 150 (80 g/m ²)
Grammage du papier	65 à 105 g/m ²

Voici quelques consignes importantes à respecter lors du choix du papier :

- N'UTILISEZ PAS du papier pour impression à jet d'encre qui risquerait de générer des bourrages ou d'endommager votre appareil.
- Le papier préimprimé doit utiliser une encre qui supporte la température du processus de fusion de l'appareil (200 °C).

Types de papier à ne pas utiliser

IMPORTANT

Il est possible que certains types de papier n'offrent pas d'excellentes performances, voire qu'ils endommagent l'appareil.

N'UTILISEZ PAS du papier :

- hautement texturé
- extrêmement lisse ou brillant
- recourbé ou voilé

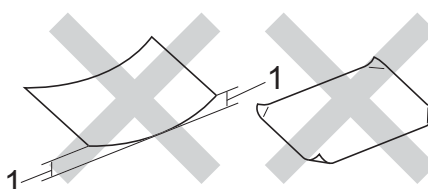

1 Une ondulation de 2 mm ou davantage peut provoquer des bourrages.

- couché ou revêtu d'une finition chimique
- abîmé, froissé ou plié
- dont le grammage est supérieur aux spécifications indiquées dans ce guide
- ayant des onglets ou des agrafes
- avec des en-têtes à base de colorants basse température ou thermogravés
- en plusieurs parties ou autocopiant
- dédié à l'impression jet d'encre

L'utilisation de tout type de papier listé ci-dessus est susceptible d'endommager votre appareil. Ce type de dommage n'est pas couvert par la garantie Brother ni par un quelconque contrat d'entretien.

3

Chargement des documents

Comment charger des documents

Vous pouvez envoyer un fax (Modèles MFC uniquement), réaliser des copies et numériser à partir du chargeur automatique de documents et de la vitre du scanner.

Utilisation du chargeur automatique de documents (ADF) (Modèles avec chargeur automatique de documents uniquement)

Le chargeur peut contenir jusqu'à 10 pages et alimente chaque feuille individuellement. Il est recommandé d'utiliser du papier standard de 80 g/m² et de toujours déramer les pages avant de les placer dans le chargeur.

Formats de documents pris en charge

Format :	A4, Letter, Legal, Folio
----------	--------------------------

Comment charger des documents

- 1 Relevez et dépliez le volet support de sortie de document du chargeur.

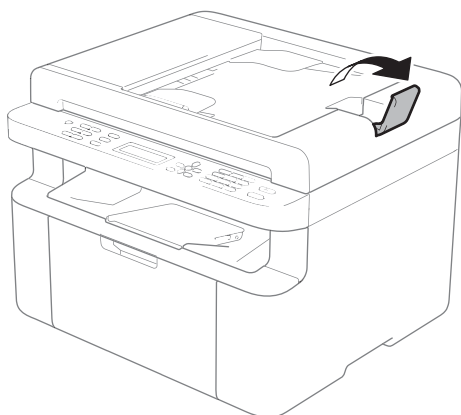

- 2 Chargez votre document *face imprimée vers le bas, bord supérieur en premier*, dans le chargeur jusqu'à ce que le message de l'écran ACL change.
- 3 Réglez les guide-papier (1) en fonction de la largeur de votre document.

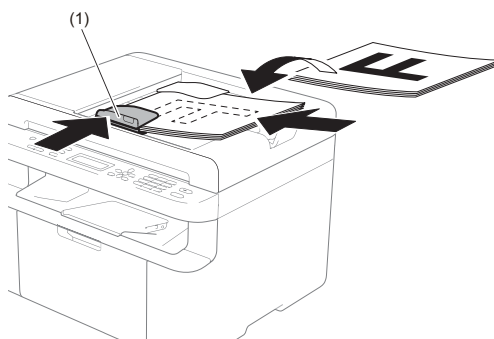

Utilisation de la vitre du scanner

Vous pouvez utiliser la vitre du scanner pour faxer (Modèles MFC uniquement), copier ou numériser les pages d'un livre, une à la fois.

Formats de documents pris en charge

Longueur :	Jusqu'à 300,0 mm
Largeur :	Jusqu'à 215,9 mm
Poids :	Jusqu'à 2,0 kg

Comment charger des documents

- 1 Soulevez le capot document.

- 2 À l'aide des lignes repères pour document situées sur la gauche et le haut, placez le document *face en bas*, en haut à gauche de la vitre du scanner.

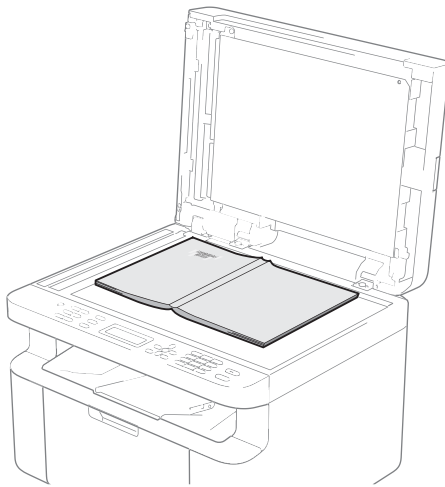
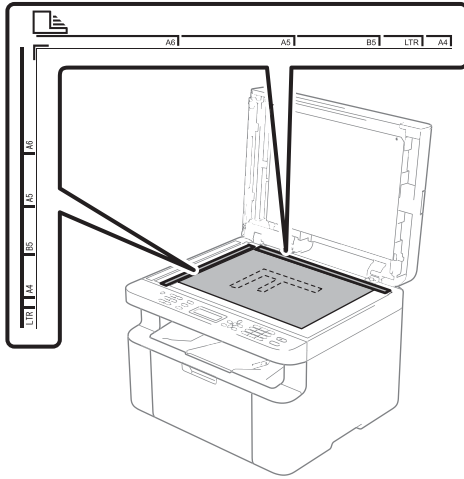

- 3 Fermez le capot document.

REMARQUE

Si le document est un manuel ou est épais, ne rabattez pas violemment le capot et n'appuyez pas dessus.

4

Envoi d'un fax (Modèles MFC)

Comment envoyer un fax

Pour envoyer un fax, procédez comme suit.

- 1 Appuyez sur **FAX**.



- 2 Chargez votre document.

- Si vous réalisez l'envoi à partir du chargeur :

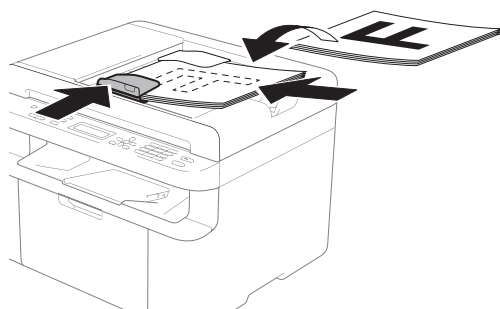

- Si vous réalisez l'envoi à partir de la vitre du scanner :

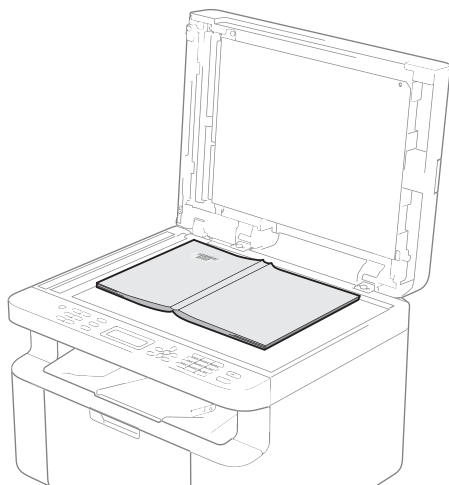

Après avoir placé le document sur la vitre du scanner, fermez le capot document.

REMARQUE

- Pour utiliser la vitre du scanner, le chargeur doit être vide.
- Si vous souhaitez modifier la résolution de fax, appuyez sur ▼ ou **Résolution (Resolution)**, puis sur ▲ ou ▼ ou **Résolution (Resolution)** pour choisir la résolution de fax.

- 3 Saisissez le numéro de fax.

- 4 Appuyez sur **Marche (Start)** pour envoyer un fax.



Annulation d'un fax en cours d'envoi

Appuyez sur **Arrêt/Sortie (Stop/Exit)** pour annuler le fax. Si vous appuyez sur **Arrêt/Sortie (Stop/Exit)** pendant que l'appareil compose un numéro ou envoie un fax, un message de confirmation s'affiche sur l'écran ACL.

(pour le France et Belgique)

```
Compose #XXX
1. Annul  2. Quit.
```

```
Envoi  #XXX P01
1. Annul  2. Quit.
```

(Pour la Suisse)

```
Compose #XXX
1. Annul  2. Quit.
```

```
Envoi  #XXX P01
1. Annul  2. Quit.
```

Appuyez sur **1** pour annuler le fax.

Diffusion

La diffusion permet d'envoyer le même fax à plusieurs numéros de fax. Vous pouvez inclure des numéros abrégés et jusqu'à 20 numéros composés manuellement dans une même diffusion.

Avant de commencer la diffusion

Les numéros abrégés doivent aussi être enregistrés dans la mémoire de l'appareil avant de pouvoir être utilisés dans une diffusion. (Voir *Enregistrement de numéros abrégés* >> page 71.)

Comment diffuser un fax

- 1 Chargez votre document.
- 2 Saisissez un numéro.
Appuyez sur **OK**.
Vous pouvez utiliser un numéro abrégé ou un numéro saisi manuellement à l'aide du pavé numérique. (Voir *Comment composer* >> page 72.)
- 3 Répétez l'étape 2 jusqu'à ce que vous ayez saisi tous les numéros de fax concernés par la diffusion.
- 4 Appuyez sur **Marche (Start)**.

Une fois la diffusion achevée, l'appareil imprime un rapport de diffusion vous permettant de connaître les résultats de l'opération.

Annulation d'une diffusion en cours

Pendant une diffusion, vous pouvez annuler le fax en cours d'envoi ou l'intégralité de la tâche de diffusion.

- 1 (Pour MFC-1900E, MFC-1905 et MFC-1910WE)
Appuyez sur **Menu, 2, 6**.
(Pour MFC-1900 et MFC-1910W)
Appuyez sur **Menu, 2 et 7**.
L'écran ACL indique le numéro de tâche de diffusion suivi du numéro de fax ou du nom composé (par exemple, #001 0123456789). Appuyez sur **▲** ou **▼** pour afficher le numéro de tâche de diffusion (par exemple, Diffusion#001).
- 2 Appuyez sur **▲** ou sur **▼** pour choisir une des options suivantes :
 - Choisissez le numéro de fax ou le nom à composer, puis appuyez sur **OK**.
 - Choisissez le numéro de tâche de diffusion et appuyez sur **OK**.
- 3 Appuyez sur **1** pour annuler le numéro de fax ou le numéro de tâche de diffusion que vous avez choisi à l'étape 2, ou appuyez sur **2** pour quitter sans annuler.
Si vous choisissez de n'annuler que le fax envoyé à l'étape 2, l'écran ACL vous demande si vous souhaitez annuler la diffusion. Appuyez sur **1** pour supprimer complètement la tâche de diffusion ou sur **2** pour quitter.
- 4 Appuyez sur **Arrêt/Sortie (Stop/Exit)**.

5

Réception d'un fax (Modèles MFC)

Modes de réception

Vous devez sélectionner un mode de réception en fonction des appareils externes reliés à votre ligne et des services téléphoniques que vous avez souscrits.

Sélection du mode de réception

Par défaut, votre appareil reçoit automatiquement les fax qui lui sont envoyés. Consultez les schémas suivants pour sélectionner le mode approprié. (Pour des informations plus détaillées sur les modes de réception, voir *Tableau des menus* >> page 12.)

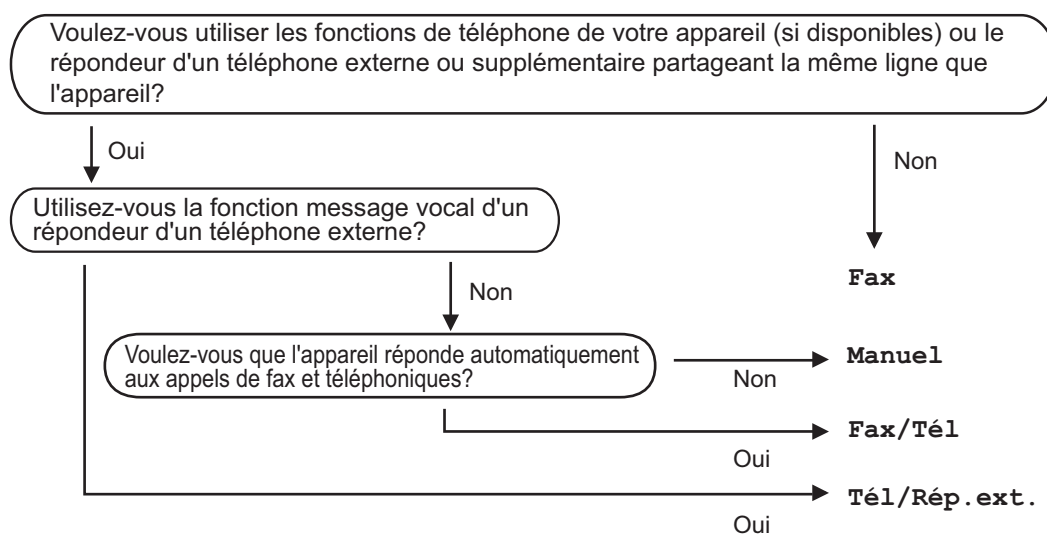

Suivez les instructions ci-après pour paramétrer le mode de réception :

- 1 Vérifiez que vous êtes en mode FAX.
- 2 (Pour MFC-1900(E) et MFC-1905)
Appuyez sur **Menu, 0, 1**.
(Pour MFC-1910W(E))
Appuyez sur **Menu, 2, 1** et 1.
- 3 Appuyez sur ▲ ou sur ▼ pour sélectionner le mode de réception.
Appuyez sur **OK**.
- 4 Appuyez sur **Arrêt/Sortie (Stop/Exit)**.

Le mode de réception actuel s'affiche sur l'écran ACL.

Paramètres du mode de réception

Longueur de sonnerie

Le paramètre Longueur de sonnerie paramètre le nombre de sonneries émises par l'appareil avant qu'il ne réponde en modes *Fax* et *Fax/Tél.*

Si vous avez des téléphones externes ou supplémentaires sur la même ligne que l'appareil, sélectionnez le nombre maximum de sonneries. (Voir *Détection fax* >> page 69.)

- 1 Vérifiez que vous êtes en mode FAX.
- 2 (Pour MFC-1900(E) et MFC-1905)
Appuyez sur **Menu, 2, 1, 1.**
(Pour MFC-1910W(E))
Appuyez sur **Menu, 2, 1, 2.**
- 3 Appuyez sur ▲ ou ▼ pour indiquer le nombre de sonneries avant la réponse de l'appareil.
Appuyez sur **OK.**
- 4 Appuyez sur **Arrêt/Sortie (Stop/Exit).**

Durée de sonnerie F/T (mode Fax/Tél uniquement)

Quand une personne appelle votre appareil, votre correspondant et vous-même entendez la sonnerie normale du téléphone. Le nombre de sonneries est défini par le paramètre Longueur de sonnerie.

Si l'appel est un fax, votre appareil est en mesure de le recevoir ; par contre, s'il s'agit d'un appel vocal, l'appareil émet la sonnerie F/T (double sonnerie rapide) correspondant à la durée définie dans le paramètre Durée de sonnerie F/T. Si vous entendez la sonnerie F/T, cela signifie que vous recevez un appel vocal.

Comme la sonnerie F/T est émise par l'appareil, les téléphones supplémentaires et externes (MFC-1900(E) et MFC-1910W(E) uniquement) ne sonnent pas.

- 1 Vérifiez que vous êtes en mode FAX.
- 2 (Pour MFC-1900(E) et MFC-1905)
Appuyez sur **Menu, 2, 1, 2.**
(Pour MFC-1910W(E))
Appuyez sur **Menu, 2, 1, 3.**
- 3 Appuyez sur ▲ ou sur ▼ pour sélectionner la durée de la sonnerie permettant de vous signaler la présence d'un appel vocal.
Appuyez sur **OK.**
- 4 Appuyez sur **Arrêt/Sortie (Stop/Exit).**

Détection fax

Si Détection fax est sur **Oui** :

L'appareil peut recevoir un fax automatiquement, même si vous répondez à l'appel. Quand *Réception* s'affiche sur l'écran LCD ou quand vous entendez un dé clic sur la ligne téléphonique dans le combiné que vous utilisez, raccrochez simplement le combiné. Votre appareil se charge du reste.

(Pour MFC-1905)

Si Détection fax est sur **Semi** :

L'appareil recevra automatiquement un appel de télécopieur uniquement si vous avez répondu à l'aide du combiné de l'appareil.

Si Détection fax est sur **Non** :

Si vous êtes près de l'appareil et que vous répondez à un appel de télécopieur en décrochant le combiné externe (MFC-1900(E) et MFC-1910W(E) uniquement) ou l'appareil (MFC-1905 uniquement), appuyez sur **Marche (Start)**, puis sur **2** pour recevoir un fax.

REMARQUE

- Si vous envoyez des fax à partir d'un ordinateur connecté sur la même ligne téléphonique et que l'appareil les intercepte, réglez la fonction Détection fax sur **Non**.
 - Il est déconseillé d'avoir un ordinateur et un télécopieur sur la même ligne.
-

- 1 Vérifiez que vous êtes en mode FAX.
- 2 (Pour MFC-1900(E) et MFC-1905)
Appuyez sur **Menu, 2, 1, 3**.
(Pour MFC-1910W(E))
Appuyez sur **Menu, 2, 1, 4**.
- 3 Appuyez sur ▲ ou ▼ pour sélectionner **Oui, Semi** (MFC-1905 uniquement) ou **Non**.
Appuyez sur **OK**.
- 4 Appuyez sur **Arrêt/Sortie (Stop/Exit)**.

Enregistrement des numéros

Vous pouvez configurer votre appareil de manière à faciliter l'étape de composition en enregistrant des numéros abrégés. Lorsque vous composez un numéro abrégé, le nom, si vous en avez enregistré un, ou le numéro s'affiche sur l'écran ACL.

Enregistrement de numéros abrégés

Vous pouvez enregistrer les numéros fréquemment utilisés sous des numéros abrégés afin de n'avoir à appuyer que sur quelques touches

( **(Carnet d'adresses)** deux fois, le numéro à deux chiffres et **Marche (Start)**) pour les composer. L'appareil peut enregistrer 99 numéros abrégés (de 01 à 99).

- 1 Appuyez deux fois sur  (**Carnet d'adresses**), puis saisissez le numéro abrégé à deux chiffres (01 à 99). Si aucun numéro n'est enregistré sous ce numéro abrégé, le message **Enr maintenant? s'affiche** sur l'écran ACL. Appuyez sur **1** pour sélectionner **Oui**.
- 2 Saisissez le numéro de téléphone ou de fax (20 caractères max.). Appuyez sur **OK**.
- 3 Exécutez l'une des actions suivantes :
 - Saisissez le nom à l'aide du pavé numérique (15 caractères max.). Pour plus d'informations sur la saisie des caractères, consultez *Saisie de texte* >> page 57.
 Appuyez sur **OK**.

- Appuyez sur **OK** pour enregistrer le numéro sans l'associer à un nom.

- 4 Pour enregistrer un autre numéro abrégé, passez à l'étape 1.

Modification ou suppression de numéros abrégés

Vous pouvez modifier ou supprimer un numéro abrégé qui a déjà été enregistré.

- 1 (Pour MFC-1900E, MFC-1905 et MFC-1910WE)
Appuyez sur **Menu, 2, 3, 1**.
(Pour MFC-1900 et MFC-1910W)
Appuyez sur **Menu, 2, 4, 1**.
Appuyez sur le numéro abrégé que vous souhaitez modifier ou supprimer, puis appuyez sur **OK**.
- 2 Exécutez l'une des actions suivantes :
 - Appuyez sur **1** pour sélectionner **Modif.** afin de modifier le numéro ou le nom.
Passez à l'étape 3.
 - Appuyez sur **2** pour sélectionner **Eff.** afin de supprimer toutes les informations d'un numéro abrégé.
 Lorsque **Effacer données? s'affiche**, appuyez sur **1** pour sélectionner **Oui** afin de confirmer. Passez à l'étape 4.
- 3 Modifiez le numéro ou le nom. Lorsque vous avez terminé la modification, appuyez sur **OK**.
- 4 Appuyez sur **Arrêt/Sortie (Stop/Exit)**.

Comment composer

Vous pouvez composer un numéro de l'une des manières suivantes.

Composition manuelle

Utilisez le pavé numérique pour saisir tous les chiffres du numéro de téléphone ou de fax.

Numérotation par numéro abrégé

Appuyez deux fois sur  (**Carnet d'adresses**), puis saisissez le numéro abrégé à deux chiffres. (Voir *Enregistrement de numéros abrégés* >> page 71.)



Numéro à deux chiffres

REMARQUE

Si le message `Enr maintenant?` s'affiche sur l'écran ACL lorsque vous saisissez un numéro abrégé, cela signifie que ce numéro n'est pas enregistré sous cette touche.

Recherche

Vous pouvez rechercher par ordre alphabétique les noms enregistrés dans la mémoire des numéros abrégés. (Voir *Enregistrement de numéros abrégés* >> page 71.)

- 1 Vérifiez que vous êtes en mode FAX.
- 2 Appuyez sur  (**Carnet d'adresses**).
- 3 Appuyez sur la touche du pavé numérique pour saisir les premières lettres du nom. (Consultez le tableau à la *Saisie de texte* >> page 57 pour saisir plus facilement les lettres.) Appuyez sur **OK**.
- 4 Appuyez sur **▲** ou **▼** pour faire défiler l'écran jusqu'au nom recherché. Appuyez sur **OK**.
- 5 Appuyez sur **Marche (Start)**.

REMARQUE

- Si vous ne saisissez pas de lettre et que vous appuyez sur **OK** à l'étape 3, tous les noms enregistrés s'affichent. Appuyez sur **▲** ou **▼** pour faire défiler l'écran jusqu'au nom recherché.
- Si `Aucun contact` s'affiche sur l'écran ACL lorsque vous saisissez les premières lettres du nom, cela signifie qu'aucun nom correspondant à ces lettres n'est enregistré.

Recomposition

Assurez-vous que la ligne n'est pas occupée, puis appuyez sur **Bis** pour trouver les 20 derniers numéros récemment composés. Appuyez sur **Bis** ou ▲ ou ▼ pour faire défiler l'écran jusqu'au numéro que vous voulez rappeler. Appuyez sur **OK**, puis sur **Marche (Start)** pour envoyer un fax.

ID appelant (MFC-1910W uniquement)

La fonction ID appelant vous permet d'utiliser le service d'identification de l'appelant offert par de nombreuses compagnies locales de téléphone. Ce service affiche le numéro de téléphone (ou le nom, s'il est disponible) de votre appelant lorsque la ligne sonne.

Activation de l'ID appelant

Si vous avez souscrit au service ID de l'appelant sur votre ligne, vous devez paramétrer cette fonction sur **Oui** afin que le numéro de téléphone de l'appelant s'affiche sur l'écran ACL lorsque le téléphone sonne.

- 1 Appuyez sur **Menu, 2, 0, 2**.
L'écran affiche le paramètre actuel.
- 2 Appuyez sur ▲ ou sur ▼ pour sélectionner **Oui** (ou **Non**).
Appuyez sur **OK**.
- 3 Appuyez sur **Arrêt/Sortie (Stop/Exit)**.

Affichage de la liste des ID appelants

Votre appareil enregistre des informations sur les trente derniers appels dans la liste des ID appelants. Vous pouvez afficher ou imprimer cette liste. Lorsque l'appareil reçoit le 31e appel, ses informations remplacent celles du premier appel.

- 1 Appuyez sur **Menu, 2, 0, 2**.
L'écran affiche le paramètre actuel.
- 2 Appuyez sur ▲ ou ▼ pour choisir **Afficher #**.
Appuyez sur **OK**.
L'ID appelant du dernier appel s'affiche à l'écran.
Si aucun ID n'est enregistré, un bip est émis et le message **Pas ID appelant** s'affiche sur l'écran. Passez à l'étape 4.
- 3 Appuyez sur ▲ ou ▼ pour parcourir la mémoire des ID appelants afin de sélectionner l'ID appelant que vous voulez afficher, puis appuyez sur **OK**.
L'écran ACL affiche le numéro de l'appelant ainsi que la date et l'heure de l'appel.
- 4 Pour fermer l'affichage, appuyez sur **Arrêt/Sortie (Stop/Exit)**.

PC-FAX Recevoir (Pour Windows® uniquement)

Si vous activez la fonction PC-Fax Recevoir, l'appareil enregistre les fax reçus en mémoire et les envoie automatiquement à l'ordinateur. Vous pouvez alors utiliser votre ordinateur pour visualiser et enregistrer ces fax.

Même si vous avez mis votre ordinateur hors tension (la nuit ou le week-end, par exemple), l'appareil reçoit et enregistre les fax dans sa mémoire. L'écran ACL affiche le nombre de fax enregistrés reçus, par exemple :

Mess. fax PC:001

Lorsque vous démarrez l'ordinateur et que le logiciel PC-Fax Recevoir s'exécute, votre appareil transfère automatiquement vos fax vers l'ordinateur.

Pour transférer les fax reçus vers l'ordinateur, le logiciel PC-FAX Recevoir doit être en cours d'exécution sur votre ordinateur.

Exécutez l'une des actions suivantes :

(Windows® XP, Windows Vista® et Windows® 7)

Cliquez sur  (Démarrer) >

Tous les programmes > Brother > Brother Utilities, puis cliquez sur la liste déroulante et sélectionnez le nom de votre modèle (si ce n'est pas déjà fait)

Cliquez sur **PC-FAX Recevoir** dans la barre de navigation de gauche, puis cliquez sur **Recevoir**.

(Windows® 8)

Cliquez sur  (Brother Utilities), puis

cliquez dans la liste déroulante et sélectionnez le nom de votre modèle (s'il n'est pas déjà sélectionné). Cliquez sur **PC-FAX Recevoir** dans la barre de navigation de gauche, puis cliquez sur **Recevoir**.

Ensuite, procédez comme suit sur votre appareil.

- 1 (Pour MFC-1900E, MFC-1905 et MFC-1910WE)
Appuyez sur **Menu**, **2**, **5**, **1**.

(MFC-1900 et MFC-1910W)
Appuyez sur **Menu**, **2**, **6**, **1**.

- 2 Appuyez sur ▲ ou sur ▼ pour sélectionner **Oui** (ou **Non**).
Appuyez sur **OK**.

- 3 Un message s'affiche sur l'écran ACL pour vous rappeler de démarrer le programme PC-FAX Recevoir sur votre ordinateur. Si vous avez démarré le programme PC-FAX Recevoir, appuyez sur **OK**. Si vous n'avez pas démarré le programme PC-FAX Recevoir, >> Logiciel et guide d'utilisateur réseau : *PC-FAX Réception*, >> *Logiciel et guide d'utilisateur réseau*.

- 4 Exécutez l'une des actions suivantes :
 - Si vous voulez modifier la valeur actuelle, appuyez sur **1** et sur ▲ ou ▼ pour sélectionner votre ordinateur. Appuyez sur **OK**.
 - Si vous ne désirez pas modifier la valeur actuelle, appuyez sur **2**.

- 5 Appuyez sur ▲ ou ▼ pour choisir **Activé** ou **Désactivé**.
Appuyez sur **OK**.

- 6 Appuyez sur **Arrêt/Sortie (Stop/Exit)**.

REMARQUE

- Si vous sélectionnez *Imp. sauvegarde Activé*, l'appareil imprime également le fax de façon à ce que vous disposiez d'une copie. Il s'agit d'une fonction de sécurité en cas de coupure de courant avant le transfert du fax vers votre ordinateur.
 - Les fax enregistrés dans la mémoire de l'appareil seront supprimés.
-

REMARQUE

- Pour pouvoir configurer la fonction PC-Fax Recevoir, vous devez installer le logiciel MFL-Pro Suite sur votre ordinateur. Assurez-vous que votre ordinateur est connecté et mis sous tension. (Pour plus d'informations, >> Logiciel et guide d'utilisateur réseau.)
 - Si votre appareil affiche une erreur et ne peut pas imprimer les fax en mémoire, ce paramètre vous permet de les transférer vers un ordinateur. (Voir *Transfert des fax ou du rapport du journal des fax (Pour les modèles MFC)* >> page 111.)
 - Le programme PC-Fax Recevoir n'est pas pris en charge sous Mac OS.
-

PC-FAX Envoyer

Vous pouvez envoyer comme un fax standard un fichier créé dans une application sur votre ordinateur.

REMARQUE

- Le logiciel PC-FAX peut envoyer uniquement des documents en noir et blanc au format A4.
- Installez le logiciel MFL-Pro Suite et connectez l'appareil et le PC avant d'utiliser PC-FAX Envoyer.

Envoi d'un fichier en tant que PC-FAX

- 1 Créez un fichier dans une application de votre ordinateur.
- 2 Cliquez sur **Fichier**, puis sur **Imprimer**.
La boîte de dialogue **Imprimer** s'affiche.

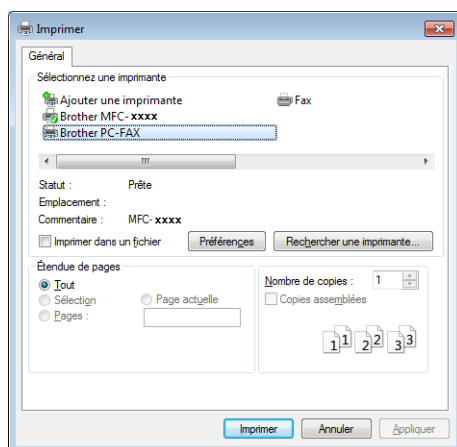

- 3 Choisissez **Brother PC-FAX** comme imprimante, puis cliquez sur **Imprimer**. La boîte de dialogue d'envoi de PC-FAX s'affiche :

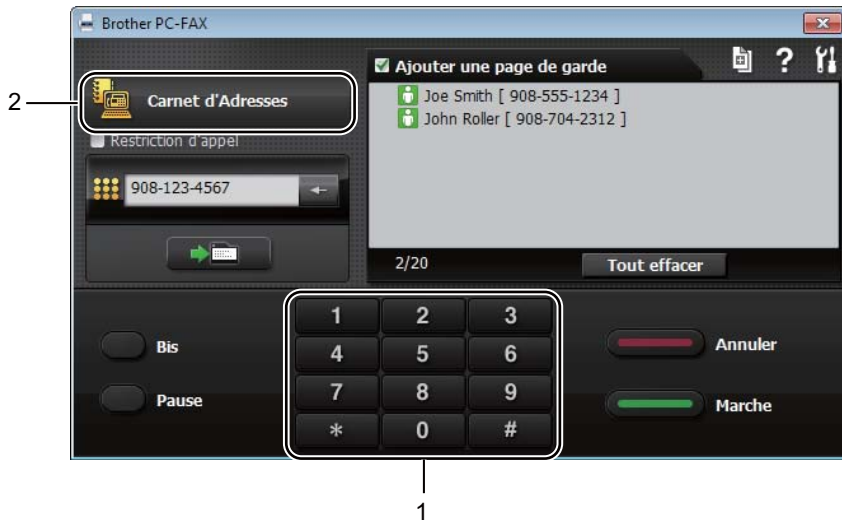

- 1 **Pavé numérique**
2 **Carnet d'Adresses**

- 4 Saisissez un numéro de fax en procédant de l'une des façons suivantes :
- Utilisez le pavé numérique pour saisir le numéro, puis cliquez sur le bouton .
 - Cliquez sur le bouton **Carnet d'Adresses**, puis choisissez un membre ou un groupe dans le Carnet d'adresses.

En cas d'erreur, cliquez sur **Tout effacer** pour supprimer toutes les entrées.

- 5 Pour inclure une page de garde, cochez la case **Ajouter une page de garde**.

REMARQUE

Vous pouvez aussi cliquer sur l'icône  de page de garde pour créer ou modifier une page de garde.

- 6 Cliquez sur **Marche (Start)** pour envoyer le fax.

REMARQUE

- Si vous voulez annuler le fax, cliquez sur **Annuler** ou appuyez sur **Arrêt/Sortie (Stop/Exit)** sur le panneau de commande de l'appareil.
- Si vous voulez recomposer un numéro, cliquez sur **Bis (Redial)** pour parcourir les cinq derniers numéros de télécopieur, puis cliquez sur **Marche (Start)**.

Opérations vocales (MFC-1905 uniquement)

Vous pouvez passer des appels vocaux à l'aide du combiné au moyen du pavé numérique ou en appuyant deux fois sur  (Carnet d'adresses) et en entrant un numéro abrégé à deux chiffres.

Passage d'un appel téléphonique

- 1 Décrochez le combiné.
- 2 Lorsque vous entendez la tonalité, entrez un numéro à l'aide du pavé numérique ou appuyez deux fois sur  (Carnet d'adresses) et entrez un numéro abrégé à deux chiffres.
- 3 Remettez le combiné en place pour raccrocher.

Services de la ligne téléphonique

Paramétrage du type de ligne téléphonique

Si vous connectez l'appareil à une ligne comportant un autocommutateur privé (PBX) ou une ligne RNIS pour envoyer et recevoir des fax, vous devez modifier le type de ligne téléphonique en procédant comme suit. Si vous utilisez une ligne dotée d'un autocommutateur privé (PBX), vous pouvez régler votre appareil pour qu'il accède systématiquement à la ligne extérieure (à l'aide du préfixe entré), ou qu'il accède à la ligne extérieure si vous appuyez sur **TéI/R** (Tel/R).

- 1 (Pour MFC-1900(E) et MFC-1905)
(Pour le France et Suisse)
Appuyez sur **Menu, 0** et **6**.
(Pour la Belgique)
Appuyez sur **Menu, 0** et **5**.
(Pour MFC-1910W(E))
(Pour le France et Suisse)
Appuyez sur **Menu, 0** et **5**.
(pour le Belgique)
Appuyez sur **Menu, 0** et **4**.
- 2 Appuyez sur **▲** ou sur **▼** pour sélectionner PBX, ISDN (ou Normale). Appuyez sur **OK**.
- 3 Exécutez l'une des actions suivantes :
 - Si vous avez sélectionné ISDN ou Normale, allez à l'étape 7.
 - Si vous avez sélectionné PBX, passez à l'étape 4.

4 Exécutez l'une des actions suivantes :

- Si vous souhaitez modifier le numéro de préfixe actuel, appuyez sur **1** et allez à l'étape 5.
- Si vous ne souhaitez pas modifier le numéro de préfixe actuel, appuyez sur **1**, puis sur **OK**. Passez à l'étape 6.

5 Saisissez le numéro de préfixe (jusqu'à 5 chiffres) à l'aide du pavé numérique. Appuyez sur **OK**.

REMARQUE

- Vous pouvez utiliser les chiffres 0 à 9, #, * et !.
(Appuyez sur **Tél/R (Tel/R)** pour afficher "!".)
- Vous ne pouvez pas utiliser ! avec d'autres chiffres ou caractères.
- Si vous choisissez **Activé**, appuyer **Tél/R (Tel/R)** (« ! » s'affiche à l'écran) pour accéder à une ligne extérieure.
- Si vous choisissez **Toujours**, vous avez accès à une ligne extérieure sans appuyer sur la touche **Tél/R (Tel/R)**.

6 Appuyez sur ▲ ou ▼ pour choisir **Activé** ou **Toujours**. Appuyez sur **OK**.

7 Appuyez sur **Arrêt/Sortie (Stop/Exit)**.

Autocommutateur privé et TRANSFERT

L'appareil est initialement paramétré sur **Normale**, ce qui vous permet de le connecter à une ligne RTPC (réseau téléphonique public commuté) standard. Toutefois, de nombreux bureaux utilisent un système téléphonique central ou un autocommutateur privé (PBX). Votre appareil peut être connecté à la plupart des types d'autocommutateur privé. La fonction de rappel de l'appareil ne prend en charge que les rappels de type pause minutée (TBR). Le TBR fonctionne avec la plupart des systèmes PBX, ce qui vous permet d'avoir accès à une ligne extérieure ou de transférer les appels vers un téléphone supplémentaire. Cette fonction s'active lorsque vous appuyez sur **Tél/R (Tel/R)**.

Connexion d'un REP externe (MFC-1900(E) et MFC-1910W(E) uniquement)

Vous pouvez connecter un répondeur téléphonique (REP) externe sur la même ligne que votre appareil. Lorsque le REP répond à un appel, votre appareil va « écouter » les tonalités CNG (appel de fax) envoyées par un télécopieur transmetteur. S'il les entend, il prend l'appel et reçoit le fax. Dans le cas contraire, il laisse votre REP prendre un message vocal et Téléphone s'affiche à l'écran.

Le REP externe doit répondre dans un délai maximum de quatre sonneries (la configuration recommandée est de deux sonneries). Tant que le REP externe n'a pas répondu à l'appel, l'appareil ne peut pas entendre les tonalités CNG. Les tonalités CNG émises par l'appareil transmetteur ne durent que huit à dix secondes. Nous ne recommandons pas l'utilisation de la fonction Économiseur de taxe sur votre REP externe si quatre sonneries lui sont nécessaires pour l'activer.

REMARQUE

Si vous avez des problèmes lors de la réception de fax, réduisez le paramètre Longueur de sonnerie sur votre REP externe à une ou deux sonneries.

Connexions

Le REP externe doit être connecté comme illustré ci-après.

(France)

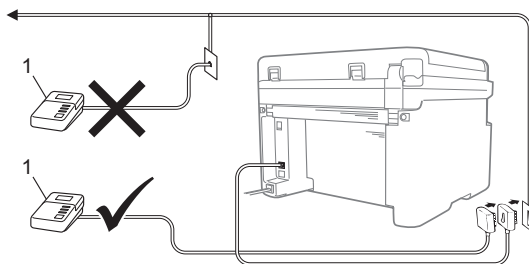

(Suisse)

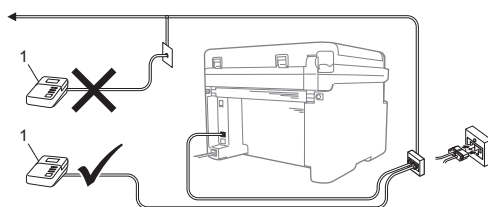

(Belgique)

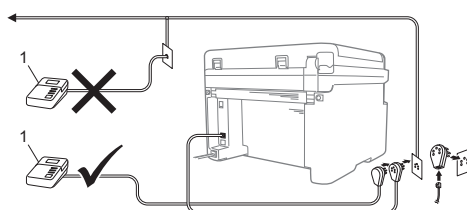

1 REP

- 1 Paramétrez votre REP externe sur une ou deux sonneries. (Le paramètre Longueur de sonnerie de l'appareil ne s'applique pas.)
- 2 Enregistrez le message sortant sur votre REP externe.
- 3 Paramétrez le REP pour qu'il réponde aux appels.
- 4 Paramétrez le mode de réception de votre appareil sur Tél./Rép. ext. . (Voir *Modes de réception* >> page 68.)

Enregistrement d'un message sortant

- 1 Enregistrez 5 secondes de silence au début de votre message. (Ceci laisse du temps à votre appareil pour écouter les tonalités CNG de transmissions automatiques de fax avant qu'elles ne s'arrêtent.)
- 2 Assurez-vous que le message ne dépasse pas 20 secondes.
Par exemple : « Laissez un message après le bip. »

Branchements multilignes (PBX)

Nous vous suggérons de demander à la société qui a installé votre autocommutateur privé de connecter votre appareil. Si vous avez un système multilignes, nous vous conseillons de demander à l'installateur de connecter l'unité sur la dernière ligne du système. Cela permettra d'éviter que l'appareil ne s'active chaque fois que le système reçoit des appels téléphoniques. Si tous les appels entrants sont pris en charge par un standardiste, nous vous recommandons de paramétrer le mode de réception sur Manuel.

Nous ne pouvons pas garantir le bon fonctionnement de votre appareil dans toutes les circonstances s'il est relié à un autocommutateur privé. Si vous rencontrez des difficultés lors de l'envoi ou de la réception de fax, prenez d'abord contact avec la société en charge de votre autocommutateur privé.

Téléphones externes et supplémentaires

Connexion d'un téléphone externe ou supplémentaire

Vous pouvez connecter un téléphone distinct directement à votre appareil, comme indiqué sur le schéma ci-dessous.

(France)

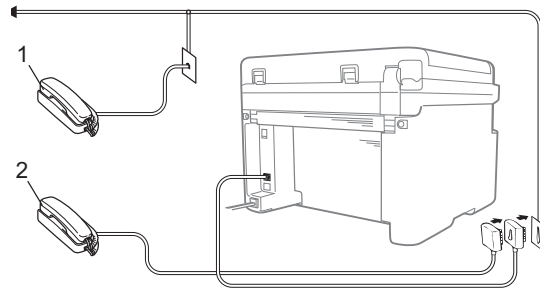

(Suisse)

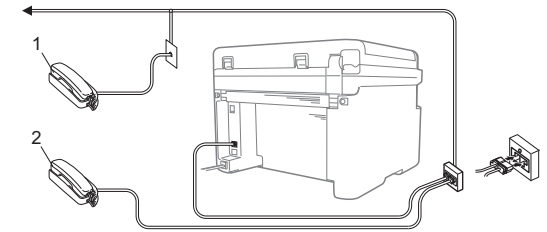

(Belgique)

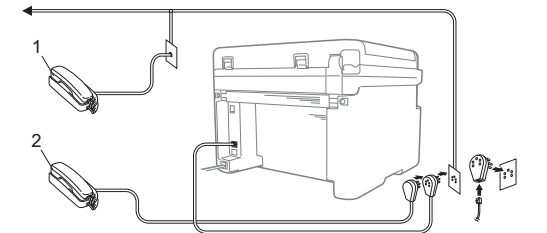

1 Téléphone supplémentaire

2 Téléphone externe

Lorsque vous utilisez un téléphone externe, l'écran ACL affiche Téléphone.

Pour le mode Fax/Tél seulement

Lorsque l'appareil est en mode Fax/Tél, il utilise la durée de sonnerie F/T (double sonnerie rapide) pour vous signaler la présence d'un appel vocal.

Soulevez ensuite le combiné du téléphone externe (MFC-1900(E) et MFC-1910W(E) uniquement) ou celui de l'appareil (MFC-1905 uniquement), vérifiez la tonalité et appuyez sur **Tél/R (Tel/R)** pour répondre.

Utilisation d'un combiné externe sans fil non Brother

Si votre téléphone sans fil non Brother est connecté au cordon de la ligne téléphonique (voir *Connexion d'un téléphone externe ou supplémentaire* >> page 81) et que vous transportez habituellement le combiné sans fil, il est plus facile de répondre aux appels pendant la longueur de sonnerie.

Si vous laissez d'abord l'appareil répondre, soulevez le combiné sans fil et rendez-vous devant l'appareil et appuyez sur **Tél/R (Tel/R)** pour transférer l'appel vers le combiné sans fil.

REMARQUE

Les marques de téléphone sans fil ne sont pas toutes compatibles avec l'appareil.

Comment copier

- 1 (Pour les modèles MFC)
Appuyez sur **COPIE (COPY)**.

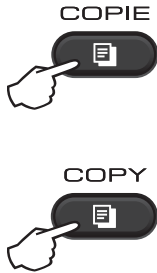

- 2 Chargez votre document.
- Si vous réalisez la copie à partir du chargeur :

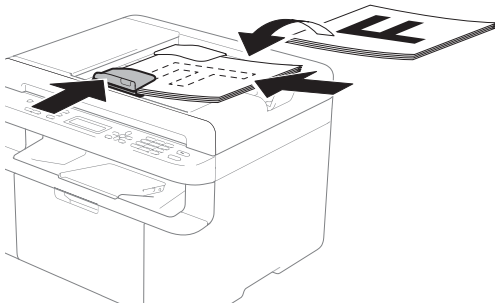

- Si vous réalisez la copie à partir de la vitre du scanner :

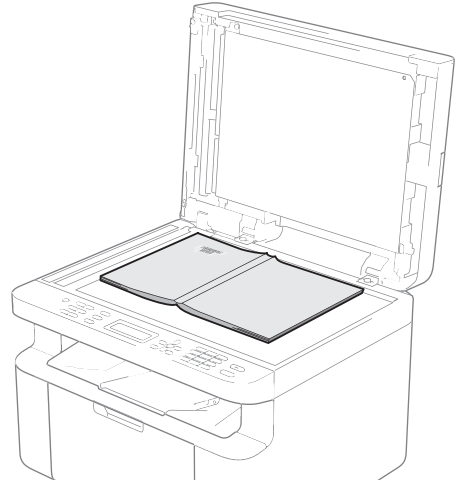

Après avoir placé le document sur la vitre du scanner, fermez le capot document.

REMARQUE

Pour utiliser la vitre du scanner, le chargeur doit être vide.

- 3 (Pour les modèles MFC)
Utilisez le pavé numérique pour saisir le nombre de copies souhaité (jusqu'à 99 copies).

(Pour les modèles DCP)
Appuyez sur la touche ▲ ou ▼ pour entrer le nombre de copies souhaité.

- 4 Appuyez sur **Marche (Start)** pour lancer la copie.

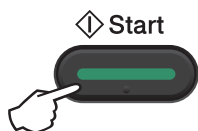
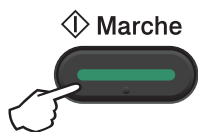

Copie de carte d'identité

Vous pouvez effectuer des copies du recto et du recto-verso de vos cartes d'identité.

La copie recto-verso de carte d'identité permet d'effectuer une copie du recto et du verso de votre carte d'identité sur une seule page en conservant son format original.

Le résultat de la copie recto-verso de carte d'identité est illustré ci-dessous.

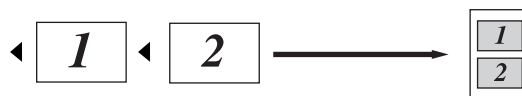

REMARQUE

- Vous pouvez copier une carte d'identité dans la mesure où cela est autorisé par la loi. (➤➤ Guide de sécurité du produit)
- Pour les paramètres de copie de carte d'identité :
(Pour les modèles MFC) Voir 3. Copie ➤➤ page 37.
(Pour les modèles DCP) Voir 2. Copie ➤➤ page 50.

Copie recto-verso de carte d'identité

- 1 (Pour les modèles MFC)
Appuyez sur **Menu**, **3**, **4** et passez à l'étape 3.
- (Pour les modèles DCP)
Appuyez sur **Menu**, puis sur **▲** ou **▼** pour choisir 2. Copie.
Appuyez sur **OK**.
- 2 Appuyez sur **▲** ou sur **▼** pour sélectionner 4. Copie ID.
Appuyez sur **OK**.

- 3 Appuyez sur ▲ ou sur ▼ pour sélectionner 4.2en1 / 1en1. Appuyez sur **OK**. Appuyez sur ▲ ou ▼ pour sélectionner 2 en 1 par défaut pour la copie recto-verso. Appuyez sur **OK**, puis sur **Arrêt/Sortie (Stop/Exit)**.

- 4 (Pour les modèles MFC)
Appuyez sur **COPIE (COPY)**.



- 5 (Pour les modèles MFC)
Saisissez le nombre de copies voulu. (Pour les modèles DCP)
Appuyez sur la touche ▲ ou ▼ pour entrer le nombre de copies souhaité.

- 6 (Pour les modèles MFC, DCP-1600E et DCP-1602(E))
Appuyez sur **2 en 1 (cop ID) (2 in 1 (ID) copy)**.

(Pour DCP-1610W(E) et DCP-1612W)
Appuyez sur **2 en 1 (cop ID) (2 in 1 (ID) copy)/Options copie (Copy Options)**. Appuyez sur ▲ ou ▼ pour choisir Recto/verso ID.

- 7 Placez votre carte d'identité *face vers le bas vers le haut et la gauche* de la vitre du scanner. Veillez à placer la carte d'identité à moins de 4 mm des bords de la vitre (1).

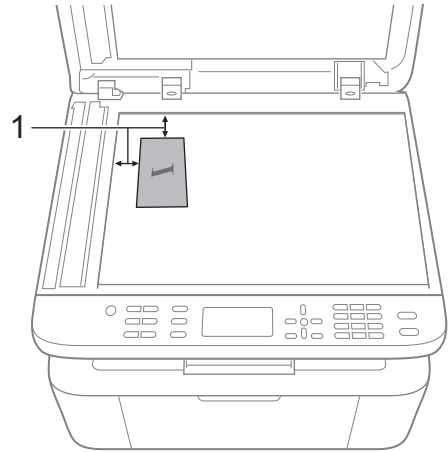

1 4 mm ou plus (en haut à gauche)

- 8 Appuyez sur **Marche (Start)** pour lancer la numérisation.

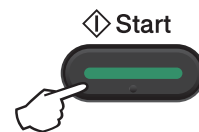
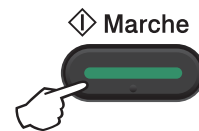

- 9 Retournez votre carte d'identité et posez-la du côté gauche de la vitre du scanner.

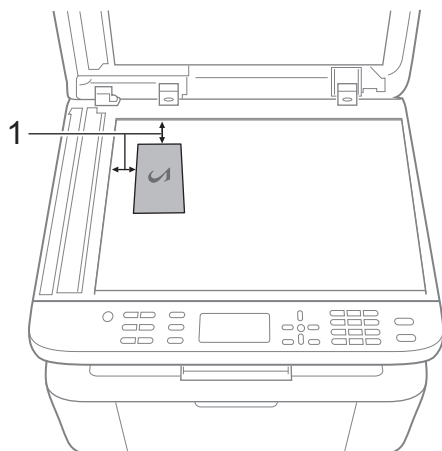

1 4 mm ou plus (en haut à gauche)

- 10 Appuyez sur **Marche (Start)** pour lancer la numérisation.

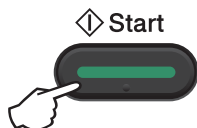

Copie recto de carte d'identité

- 1 (Pour les modèles MFC)
Appuyez sur **Menu**, **3**, **4** et passez à l'étape 3.

(Pour les modèles DCP)
Appuyez sur **Menu**, puis sur **▲** ou **▼** pour choisir **2. Copie**.
Appuyez sur **OK**.

- 2 Appuyez sur **▲** ou sur **▼** pour sélectionner **4. Copie ID**.
Appuyez sur **OK**.

- 3 Appuyez sur **▲** ou sur **▼** pour sélectionner **4.2 en 1 / 1 en 1**.
Appuyez sur **OK**.
Appuyez sur **▲** ou **▼** pour sélectionner **1 en 1** par défaut pour la copie recto.
Appuyez sur **OK**, puis sur **Arrêt/Sortie (Stop/Exit)**.

- 4 (Pour les modèles MFC)
Appuyez sur **COPIE (COPY)**.



- 5 (Pour les modèles MFC)
Indiquez le nombre de copies souhaité.

(Pour les modèles DCP)
Appuyez sur la touche **▲** ou **▼** pour entrer le nombre de copies souhaité.







- 6 Placez votre carte d'identité *face vers le bas* sur la vitre du scanner.

- 7 (Pour les modèles MFC, DCP-1600E et DCP-1602(E))
Appuyez sur **2 en 1 (cop ID) (2 in 1 (ID) copy)**.

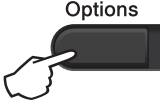





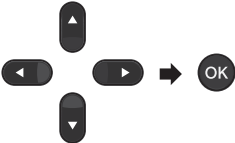
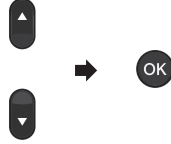

(Pour DCP-1610W(E) et DCP-1612W)
Appuyez sur **2 en 1 (cop ID) (2 in 1 (ID) copy)/Options copie (Copy Options)**.
Appuyez sur **▲** ou **▼** pour choisir **Recto/verso ID**.





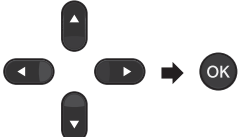

Autres copies



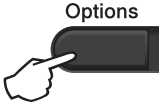
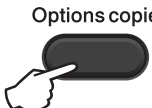

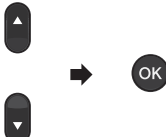

Vérifiez que vous êtes en mode COPIE. Utilisez la touche **Options** ou **Options copie (Copy Options)** pour paramétrer rapidement les paramètres de copie suivants pour la copie suivante uniquement.

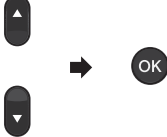
<p>Appuyez sur (Modèles MFC)</p>  <p>(DCP-1600E et DCP-1602(E) uniquement)</p>   <p>(DCP-1610W(E) et DCP-1612W)</p>  	<p>Sélections des menus</p> <p>Appuyez sur ▲ ou sur ▼, puis appuyez sur OK</p>  <p>Appuyez sur ▲ ou ▼ pour choisir Options copie (Copy Options). Appuyez sur OK. Appuyez sur ▲ ou ▼, puis appuyez sur OK.</p> 	<p>Options</p> <p>(Pour les modèles MFC uniquement) Appuyez sur ▲, sur ▼, sur ◀ ou sur ▶, puis appuyez sur OK</p>  <p>(Pour les modèles DCP uniquement) Appuyez sur ▲ ou ▼, puis appuyez sur OK.</p> 
	Qualité	Auto* Texte Photo Reçu
	Empil./Trier	Empil* (Empiler*) Trier

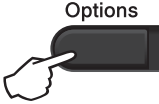
Les paramètres d'usine sont affichés en gras avec un astérisque.

Appuyez sur	Sélections des menus	Options
<p>(Modèles MFC)</p> <p>Options</p>  <p>(DCP-1600E et DCP-1602(E) uniquement)</p> <p>Options copie</p>  <p>Copy Options</p>  <p>(DCP-1610W(E) et DCP-1612W)</p> <p>2 en 1 (cop ID) / Options copie</p>  <p>2 in 1 (ID) Copy / Copy Options</p> 	<p>Appuyez sur ▲ ou sur ▼, puis appuyez sur OK</p>  <p>Appuyez sur ▲ ou ▼ pour choisir Options copie (Copy Options). Appuyez sur OK.</p> <p>Appuyez sur ▲ ou ▼, puis appuyez sur OK.</p> 	<p>(Pour les modèles MFC uniquement)</p> <p>Appuyez sur ▲, sur ▼, sur ◀ ou sur ▶, puis appuyez sur OK</p>  <p>(Pour les modèles DCP uniquement)</p> <p>Appuyez sur ▲ ou ▼, puis appuyez sur OK.</p> 
	<p>Luminosité</p> <p>Contraste</p>	<p>-■□□□+</p> <p>-□■□□+</p> <p>-□□■□+*</p> <p>-□□□■+</p> <p>-□□□□+</p> <p>-■□□□+</p> <p>-□■□□+</p> <p>-□□■□+*</p> <p>-□□□■+</p> <p>-□□□□+</p>
<p>Les paramètres d'usine sont affichés en gras avec un astérisque.</p>		

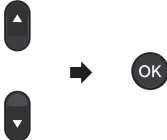
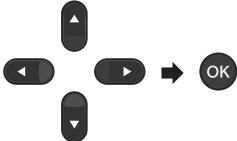
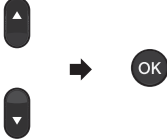
Appuyez sur	Sélections des menus	Options
<p>(Modèles MFC)</p>  <p>Options</p> <p>(DCP-1600E et DCP-1602(E) uniquement)</p>  <p>Options copie</p>  <p>Copy Options</p> <p>(DCP-1610W(E) et DCP-1612W)</p>  <p>2 en 1 (cop ID) / Options copie</p>  <p>2 in 1 (ID) Copy / Copy Options</p>	<p>Appuyez sur ▲ ou sur ▼, puis appuyez sur OK</p>  <p>Appuyez sur ▲ ou ▼ pour choisir Options copie (Copy Options). Appuyez sur OK.</p> <p>Appuyez sur ▲ ou ▼, puis appuyez sur OK.</p> 	<p>(Pour les modèles MFC uniquement) Appuyez sur ▲, sur ▼, sur ◀ ou sur ▶, puis appuyez sur OK</p>  <p>(Pour les modèles DCP uniquement) Appuyez sur ▲ ou ▼, puis appuyez sur OK.</p> 
	<p>Agrand. / Réduc. (Agrandir/Réduire)</p>	<p>100%*</p> <p>97% LTR→A4</p> <p>94% A4→LTR</p> <p>91% Full Page</p> <p>85% LTR→EXE</p> <p>83% LGL→A4²</p> <p>78% LGL→LTR²</p> <p>70% A4→A5</p> <p>50%</p> <p>Manuel (25-400%)</p> <p>Auto¹</p> <p>200%</p> <p>141% (A5→A4)</p> <p>104% EXE→LTR</p>
<p>Les paramètres d'usine sont affichés en gras avec un astérisque.</p>		

Appuyez sur	Sélections des menus	Options
<p>(Modèles MFC)</p>  <p>(DCP-1600E et DCP-1602(E) uniquement)</p>  	<p>Appuyez sur ▲ ou sur ▼, puis appuyez sur OK</p>  <p>Appuyez sur ▲ ou ▼ pour choisir Options copie (Copy Options). Appuyez sur OK.</p> <p>Appuyez sur ▲ ou ▼, puis appuyez sur OK.</p> 	<p>(Pour les modèles MFC uniquement)</p> <p>Appuyez sur ▲, sur ▼, sur ◀ ou sur ▶, puis appuyez sur OK</p>  <p>(Pour les modèles DCP uniquement)</p> <p>Appuyez sur ▲ ou ▼, puis appuyez sur OK.</p> 
<p>(DCP-1610W(E) et DCP-1612W)</p> <p>2 en 1 (cop ID) / Options copie</p>  <p>2 in 1 (ID) Copy / Copy Options</p> 	<p>Mise en page</p>	<p>Non (1 en 1) *</p> <p>2 en 1 (P)</p> <p>2 en 1 (L)</p> <p>4 en 1 (P)</p> <p>4 en 1 (L)</p>
<p>Les paramètres d'usine sont affichés en gras avec un astérisque.</p>		

¹ Permet de configurer automatiquement l'appareil de sorte qu'il calcule le taux de réduction le mieux adapté au format de papier. La configuration automatique est disponible uniquement lors de l'utilisation du chargeur.

² « LGL-LTR » et « LGL-A4 » s'affichent sur les modèles avec chargeur automatique de documents uniquement.

Numérisation d'un document sous forme de fichier PDF à l'aide de ControlCenter4

(Pour plus d'informations >> Logiciel et guide d'utilisateur réseau)

REMARQUE

Les écrans qui s'affichent sur votre ordinateur peuvent varier en fonction de votre modèle.

ControlCenter4 est un utilitaire permettant d'accéder rapidement et facilement aux applications que vous utilisez le plus souvent.

- 1 Chargez votre document.
- 2 Exécutez l'une des actions suivantes :
(Windows® XP, Windows Vista® et Windows® 7)

Cliquez sur  (**Démarrer**) > **Tous les programmes** > **Brother** > **Brother Utilities**,

puis cliquez sur la liste déroulante et sélectionnez le nom de votre modèle (si ce n'est pas déjà fait). Cliquez sur **NUMERISER** dans la barre de navigation de gauche, puis cliquez sur **ControlCenter4**. L'application ControlCenter4 s'ouvre.

(Windows® 8)

Cliquez sur  (**Brother Utilities**), puis cliquez dans la liste déroulante et sélectionnez

le nom de votre modèle (s'il n'est pas déjà sélectionné). Cliquez sur **NUMERISER** dans la barre de navigation de gauche, puis cliquez sur **ControlCenter4**.

L'application ControlCenter4 s'ouvre.

- 3 Sélectionnez **Mode Avancé**, puis cliquez sur **OK**.

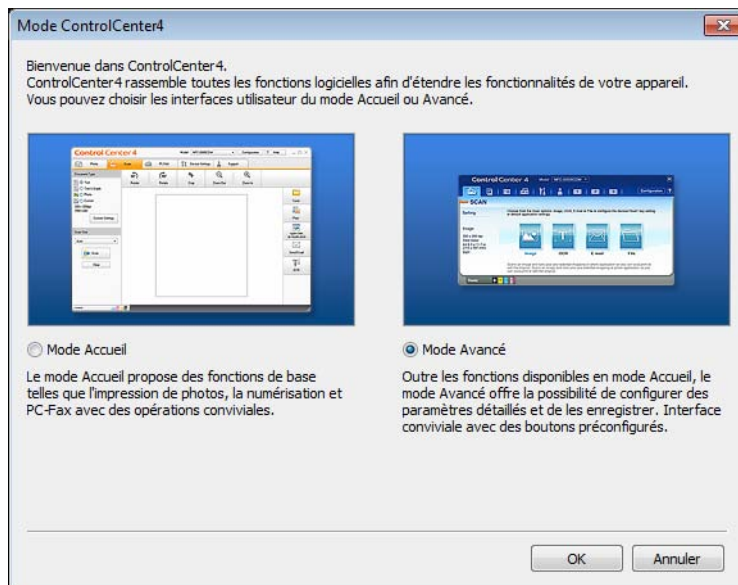

- 4 Cliquez sur **Fichier** sous l'onglet **Numérisation**.



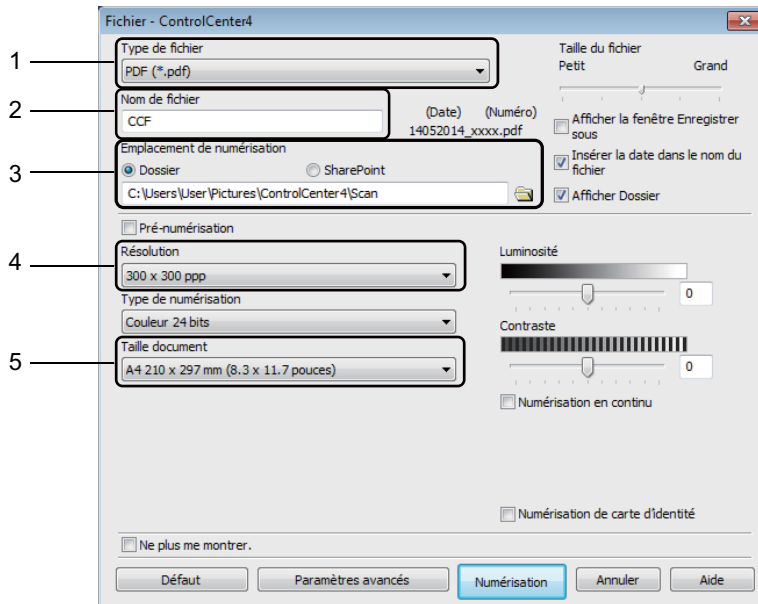

- 1 Sélectionnez **PDF (*.pdf)** dans la liste déroulante Type de fichier.
- 2 Vous pouvez indiquer le nom du fichier que vous souhaitez utiliser pour le document.
- 3 Vous pouvez enregistrer le fichier dans le dossier par défaut ou sélectionner le dossier de votre choix en cliquant sur le bouton  (**Parcourir**).
- 4 Sélectionnez une résolution de numérisation dans la liste déroulante **Résolution**.
- 5 Sélectionnez le format du document dans la liste déroulante **Taille document**.

10

- 5 Cliquez sur **Numérisation**.
L'appareil commence la numérisation. Le dossier dans lequel sont enregistrées les données numérisées s'ouvre.

Numérisation à l'aide de la touche Scan

REMARQUE

Si vous voulez utiliser cette fonction, installez MFL-Pro Suite et connectez l'appareil à l'ordinateur au moyen d'un câble USB.

- 1 Chargez votre document. (Voir *Comment charger des documents* >> page 63.)
- 2 Appuyez sur  (**SCAN**).
- 3 Appuyez sur ▲ ou ▼ pour choisir Num. vers PC.
Appuyez sur **OK**.
- 4 Appuyez sur ▲ ou ▼ pour sélectionner un type de numérisation (Fichier, E-mail ou Image).
Appuyez sur **OK**.
- 5 Exécutez l'une des actions suivantes :
 - Pour modifier les paramètres de numérisation, appuyez sur ▲ ou sur ▼ afin de sélectionner **Ja**, puis appuyez sur **OK**. Suivez les instructions de l'écran LCD pour modifier les paramètres qui conviennent.
 - Pour utiliser les paramètres de numérisation par défaut, appuyez sur ▲ ou sur ▼ afin de sélectionner **Nein**, puis appuyez sur **OK**.
- 6 Appuyez sur **Marche (Start)**.
L'appareil commence la numérisation.

Paramètres de la touche Scan

Vous pouvez modifier les paramètres de la touche **SCAN** de votre appareil à l'aide de ControlCenter4.

- 1 Exécutez l'une des actions suivantes :
(Windows® XP, Windows Vista® et Windows® 7)

Cliquez sur  (**Démarrer**) > **Tous les programmes** > **Brother** > **Brother Utilities**,

puis cliquez sur la liste déroulante et sélectionnez le nom de votre modèle (si ce n'est pas déjà fait). Cliquez sur **NUMERISER** dans la barre de navigation de gauche, puis cliquez sur **ControlCenter4**. L'application ControlCenter4 s'ouvre.

(Windows® 8)

Cliquez sur  (**Brother Utilities**), puis cliquez dans la liste déroulante et sélectionnez

le nom de votre modèle (s'il n'est pas déjà sélectionné). Cliquez sur **NUMERISER** dans la barre de navigation de gauche, puis cliquez sur **ControlCenter4**.
L'application ControlCenter4 s'ouvre.

- 2 Cliquez sur l'onglet **Paramètres de l'appareil**.
- 3 Cliquez sur **Paramètres de numérisation vers périphérique**.



- 4 Cliquez sur l'onglet **Fichier**. Vous pouvez modifier les réglages par défaut.

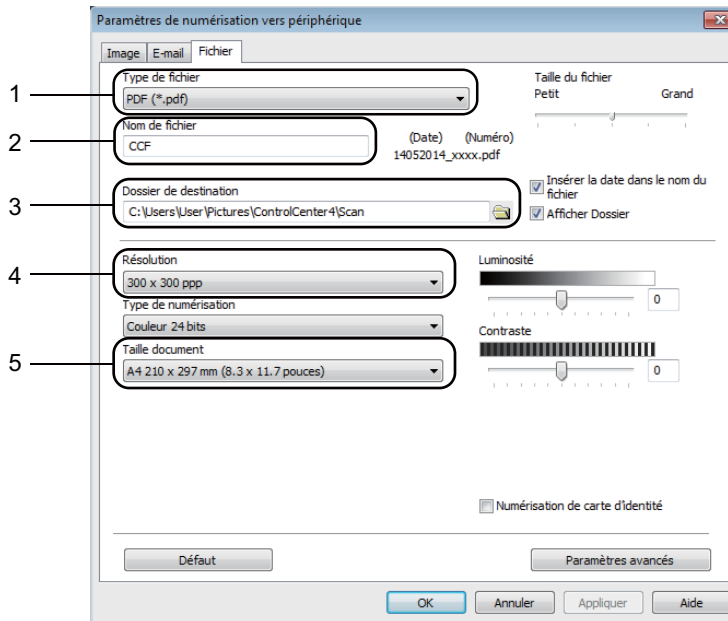

10

- 1 Sélectionnez le type de fichier dans la liste déroulante.
 - 2 Vous pouvez indiquer le nom du fichier que vous souhaitez utiliser pour le document.
 - 3 Vous pouvez enregistrer le fichier dans le dossier par défaut ou sélectionner le dossier de votre choix en cliquant sur le bouton  (**Parcourir**).
 - 4 Sélectionnez une résolution de numérisation dans la liste déroulante **Résolution**.
 - 5 Sélectionnez le format du document dans la liste déroulante **Taille document**.
- 5 Cliquez sur **OK**.

A

Dépistage des pannes et autres informations

Consommables

Le tambour et la cartouche de toner sont deux consommables indépendants. Assurez-vous de les avoir installées correctement ensemble. Pour plus d'informations sur le remplacement des consommables, à savoir le tambour et la cartouche de toner, consultez respectivement les instructions fournies avec le tambour et les instructions disponibles sur la boîte de la cartouche de toner.

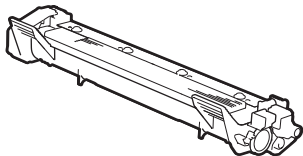
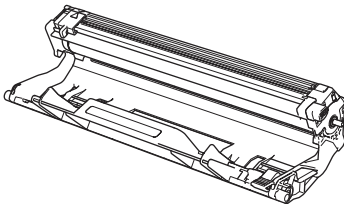
Cartouche de toner	Tambour
Nom de modèle : TN-1050	Nom de modèle : DR-1050
	

REMARQUE

- Les appareils Brother sont conçus pour fonctionner avec du toner répondant à des spécifications précises et leurs performances sont optimales quand ils sont utilisés avec des cartouches de toner Brother d'origine. Brother ne peut pas garantir des performances optimales si du toner ou des cartouches de toner différentes sont utilisées. L'appareil peut ne pas détecter correctement du toner ou des cartouches de toner d'autres spécifications et considérer ces éléments comme des cartouches de toner standard. Brother déconseille donc d'utiliser des cartouches autres que les cartouches d'origine Brother avec cet appareil et de remplir les cartouches vides avec du toner provenant d'autres sources. Si le tambour ou d'autres pièces de cet appareil sont endommagés suite à l'utilisation d'un toner ou de cartouches de toner autres que des produits d'origine Brother du fait de l'incompatibilité ou du manque d'adéquation de ces produits avec cet appareil, les réparations nécessaires ne seront peut-être pas couvertes par la garantie.
- Pour garantir de meilleures performances, utilisez un tambour et une cartouche de toner de marque Brother. L'utilisation d'une unité tambour ou d'une cartouche de toner de tierce partie risque non seulement de dégrader la qualité d'impression, mais aussi de limiter la durée de vie de l'appareil. Il se peut que la couverture de la garantie ne s'applique pas aux problèmes résultant de l'utilisation d'un tambour ou d'une cartouche de toner d'autres fabricants.

REMARQUE

- Voir <http://www.brother.com/original/index.html> pour savoir comment retourner vos consommables au programme de recyclage Brother. Si vous choisissez de ne pas retourner vos consommables usagés, éliminez-les conformément aux réglementations locales en les séparant des déchets ménagers. Si vous avez des questions, appelez les autorités locales compétentes. (➤➤ Guide de sécurité du produit Pour plus d'informations)
 - La durée de vie estimée de chaque cartouche de toner est basée sur la norme ISO/CEI 19752. La fréquence de remplacement sera fonction de la complexité des pages imprimées, du taux de couverture et du type de support utilisé.
-

Identification du problème

Vérifiez tout d'abord les points suivants :

- **Le cordon d'alimentation de l'appareil est correctement connecté et l'appareil est sous tension.**
- **Toutes les pièces de protection ont été retirées.**
- **Le papier est correctement placé dans le bac à papier.**
- **Les câbles d'interface sont correctement connectés à l'appareil et à l'ordinateur.**

Si vous ne parvenez pas à résoudre votre problème au moyen des contrôles ci-dessus, veuillez identifier votre problème et vous rendre à la page indiquée ci-dessous :

Problèmes liés au téléphone et au fax (modèles MFC) >> page 101

Amélioration de la qualité d'impression >> page 103

Si l'appareil est relié à un ordinateur, une fenêtre d'application peut s'afficher à l'écran de l'ordinateur selon le type d'erreur.

Suivez les consignes qui s'affichent à l'écran pour résoudre l'erreur.

Messages d'erreur et de maintenance

Les messages d'erreur et de maintenance les plus fréquents sont répertoriés ci-dessous.

Si vous avez besoin d'aide, consultez les questions fréquemment posées et les conseils de dépannage indiqués dans le Brother Solutions Center :

Rendez-nous visite à l'adresse <http://support.brother.com>.

Message d'erreur	Cause	Mesures à prendre
Autodiagnostic	La température de l'unité de fusion n'atteint pas une température spécifiée dans un temps spécifié. Vérifiez si vous utilisez une cartouche de toner Brother.	Mettez l'appareil hors tension et remettez-le sous tension après quelques secondes. Laissez l'appareil sous tension, en veille, pendant 15 minutes.
Conflit taille	Le format du papier chargé dans le bac ne convient pas.	Chargez du papier de format adéquat dans le bac et définissez ce format pour le bac.
Déconnecté	L'appel a été interrompu par votre correspondant ou son télécopieur.	Essayez à nouveau d'envoyer ou de recevoir.
Erreur cartouche Remettez la cartouche de toner en place.	La cartouche de toner n'est pas installée correctement.	Installez la cartouche de toner fermement dans le tambour, puis remettez ce dernier en place dans l'appareil.
	Vérifiez si vous utilisez une cartouche de toner Brother d'origine.	Utilisez uniquement un tambour et une cartouche de toner d'origine Brother.
Erreur com.	Une ligne téléphonique de mauvaise qualité a provoqué une erreur de communication.	Réessayez d'envoyer le fax.
Fin tamb proche Remplac tambour	Il est temps de remplacer le tambour. Le compteur du tambour n'a pas été remis à zéro lors de l'installation d'un tambour neuf.	Remplacez le tambour ou remettez à zéro le compteur du tambour lors de l'installation d'un tambour neuf. (Consultez les instructions fournies avec le nouveau tambour.)

Message d'erreur	Cause	Mesures à prendre
Mémoire saturée	La mémoire de l'appareil est pleine.	<p>Envoi de fax ou opération de copie en cours</p> <p>Exécutez l'une des actions suivantes :</p> <ul style="list-style-type: none"> ■ Appuyez sur Marche (Start) pour envoyer ou copier les pages numérisées. ■ Appuyez sur Arrêt/Sortie (Stop/Exit) et attendez que les opérations en cours se terminent, puis essayez à nouveau. <p>Opération d'impression en cours</p> <ul style="list-style-type: none"> ■ Appuyez sur Arrêt/Sortie (Stop/Exit). La machine annule le travail d'impression et l'efface de sa mémoire. ■ Réduisez la qualité d'impression. <p>➤➤ Logiciel et guide d'utilisateur réseau.</p>
Toner bas	Si l'écran ACL indique Toner bas , vous pouvez continuer à imprimer ; l'appareil vous indique néanmoins que la cartouche de toner arrive en fin de vie.	Commandez une cartouche de toner Brother neuve de façon à disposer d'une cartouche de rechange lorsque l'écran LCD affiche Rempl. toner ou Toner épuisé .
Vérif. document	Le document n'a pas été correctement inséré ou alimenté, ou le document numérisé depuis le chargeur était trop long.	Retirez le papier coincé du chargeur.

REMARQUE

La mise hors tension de l'appareil entraîne l'effacement des données de fax en mémoire. Pour éviter la perte de messages importants, voir *Transfert des fax ou du rapport du journal des fax (Pour les modèles MFC)* ➤➤ page 111.

En cas de problèmes liés à l'appareil

Vous pouvez facilement résoudre la plupart des problèmes vous-même. Si vous avez besoin d'une aide supplémentaire, vous pouvez consulter la FAQ et les conseils de dépiantage de panne sur le Brother Solutions Center.

Rendez-nous visite à l'adresse <http://support.brother.com>.

Problèmes liés au téléphone et au fax (modèles MFC)

Si vous ne pouvez pas envoyer ou recevoir un fax, vérifiez les points suivants:

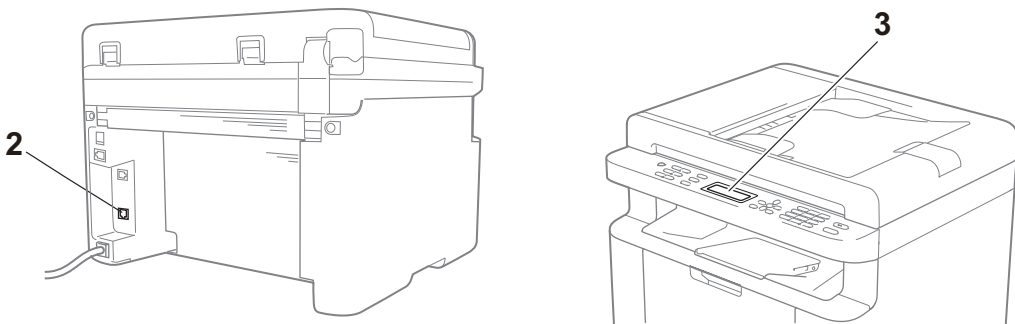

- 1 Vérifiez que le cordon d'alimentation de l'appareil est correctement connecté et que l'appareil est sous tension.
- 2 Connectez une extrémité du cordon de la ligne téléphonique au connecteur libellé « **LINE** », puis connectez l'autre extrémité directement à une prise téléphonique.

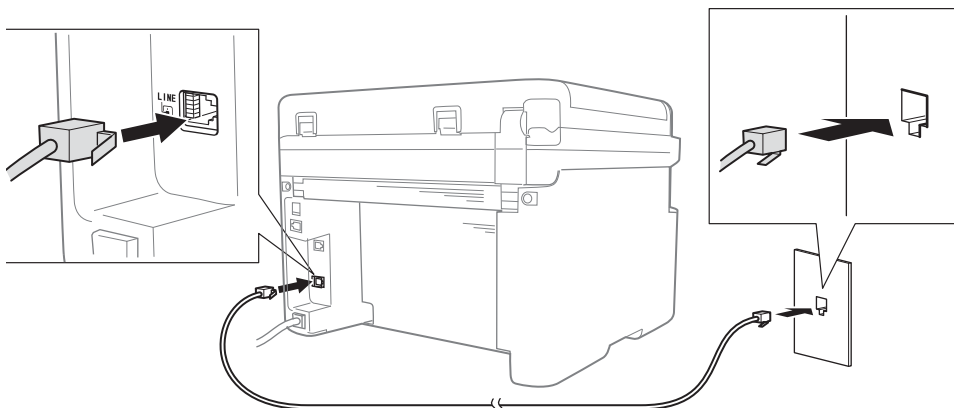

Si vous pouvez envoyer et recevoir des fax lorsque la ligne téléphonique est directement connectée au fax, le problème n'est pas forcément lié à l'appareil. Contactez votre fournisseur de services afin d'obtenir des solutions à vos problèmes de connexion.

3 Vérifiez le mode de réception.

Pour plus d'informations sur la configuration du mode de réception, voir *Modes de réception* >> page 68.

4 Modifiez le paramètre de compatibilité sur Base (pour VoIP).

Vous pouvez envoyer et recevoir des fax en diminuant la vitesse de connexion.

- 1 Appuyez sur **Menu, 2, 0, 1**.
- 2 Appuyez sur ▲ ou ▼ pour choisir Base (pour VoIP).
- 3 Appuyez sur **OK**.
- 4 Appuyez sur **Arrêt/Sortie (Stop/Exit)**.

Si après avoir essayé toutes les solutions précédentes le problème n'est toujours pas résolu, mettez la machine hors tension, puis remettez-la sous tension.

Si vous ne pouvez toujours pas envoyer ou recevoir des fax après avoir essayé toutes les solutions précédentes, consultez la FAQ sur le site Web Brother Solutions Center (<http://support.brother.com>).

Dépistage des pannes liées à d'autres problèmes

Question	Réponse
Impossible de recevoir un fax.	Si vous disposez d'une ligne destinée à la transmission de fax et souhaitez que votre appareil Brother réponde automatiquement à tous les fax entrants, choisissez <i>Fax</i> .
Puis-je configurer l'appareil de sorte qu'il n'imprime pas le rapport de vérification de l'envoi ?	Ce produit imprime un rapport de vérification de l'envoi. Même si le rapport de transmission de l'envoi est paramétré sur <i>Non</i> , un rapport est imprimé en cas d'erreur de communication. Si <i>Périod. journal</i> est paramétré sur <i>Non</i> , le <i>Journal Fax (Journal fax)</i> n'est pas imprimé.
Puis-je annuler une tâche de fax ?	Appuyez sur Arrêt/Sortie (Stop/Exit) pour annuler le fax ou sur Menu 2, 6 (MFC-1900E et MFC-1905 uniquement), Menu 2, 7 (MFC-1900 et MFC-1910WE uniquement) ou Menu 2, 7 (MFC-1910W uniquement) pour annuler les tâches restantes.
Mauvaise qualité d'envoi.	Essayez de remplacer la résolution par <i>Fin</i> ou <i>Sup. Fin</i> , ou de nettoyer le scanner.
Les fax envoyés sont vierges.	Vérifiez que vous avez chargé correctement le document. Le document doit être tourné face imprimée vers le bas si vous utilisez le chargeur ou la vitre du scanner. Voir <i>Chargement des documents</i> >> page 63.
Lignes verticales noires lors de l'envoi.	Les lignes verticales noires sur les fax que vous envoyez résultent généralement de la saleté ou du fluide correcteur figurant sur la bande de verre. Voir <i>Nettoyez l'extérieur de l'appareil</i> . >> page 104.

Amélioration de la qualité d'impression

REMARQUE

Brother déconseille d'utiliser des cartouches autres que les cartouches d'origine Brother et de remplir les cartouches usagées avec du toner provenant d'autres sources.

Si vous rencontrez des problèmes avec les résultats d'impression, vérifiez les points suivants :

1 Les conditions ambiantes d'utilisation de l'appareil.

Choisissez un emplacement où la température reste comprise entre 10 °C et 32 °C et l'humidité entre 20 % et 80 % (sans condensation).

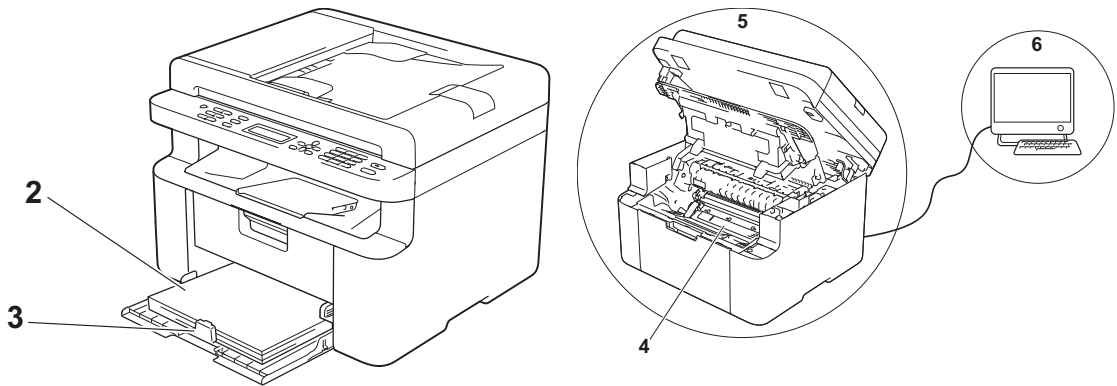

2 Si du papier acceptable est chargé dans le bac à papier.

Voir *Papier pris en charge* ►► page 62.

3 Le papier est correctement chargé dans l'appareil.

Vous pouvez retourner le papier pour en faciliter le chargement.

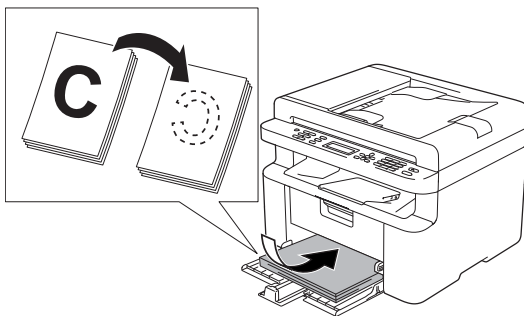

Vous pouvez régler le guide pour faciliter le chargement du papier.

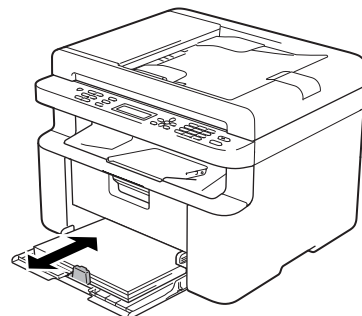

A

4 Remplacez la cartouche de toner ou le tambour.

Pour plus d'informations sur les procédures de remplacement des consommables, voir les instructions incluses avec l'unité tambour pour le remplacement de celle-ci ou les instructions imprimées figurant dans le coffret de la cartouche de toner pour le remplacement de la cartouche.

5 Nettoyez l'extérieur de l'appareil.

■ Nettoyage de la vitre du scanner

Nettoyez la surface blanche en plastique (1) et la vitre du scanner (2).

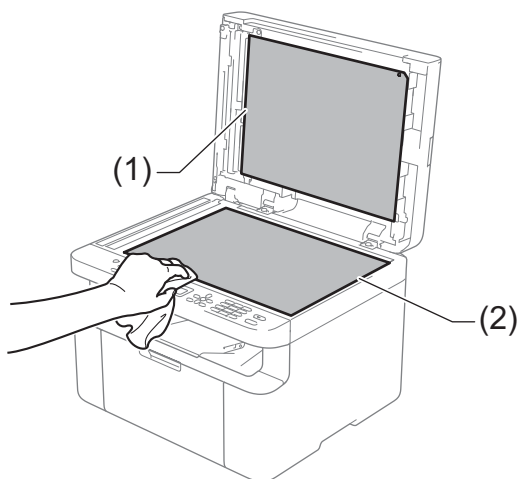

(Modèles avec chargeur automatique de documents uniquement)

Nettoyez la barre blanche (3) et la bande de verre du scanner (4).

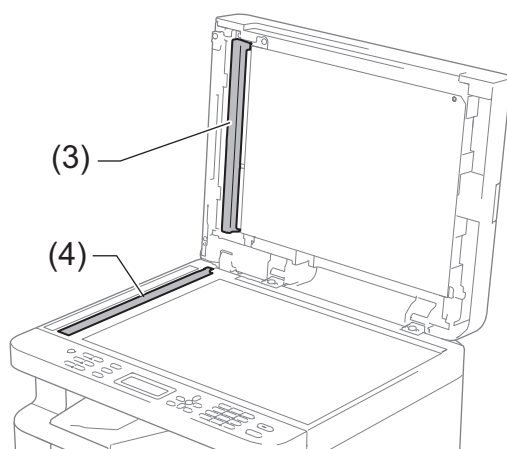

■ Nettoyage du fil corona

Faites coulisser à plusieurs reprises la languette verte de gauche à droite.

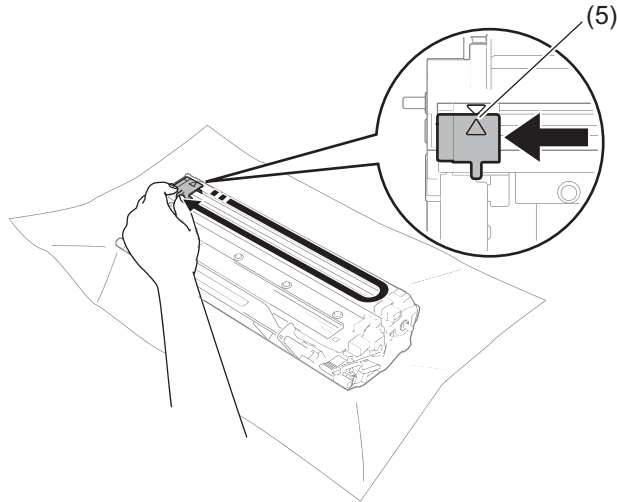

REMARQUE

Veillez à replacer la languette dans sa position d'origine (▲) (5). Sinon, les pages imprimées pourraient présenter une strie verticale.

■ Nettoyez le tambour si des points noirs ou blancs apparaissent sur les pages imprimées.

Abaissez le levier de verrouillage et sortez la cartouche de toner du tambour.

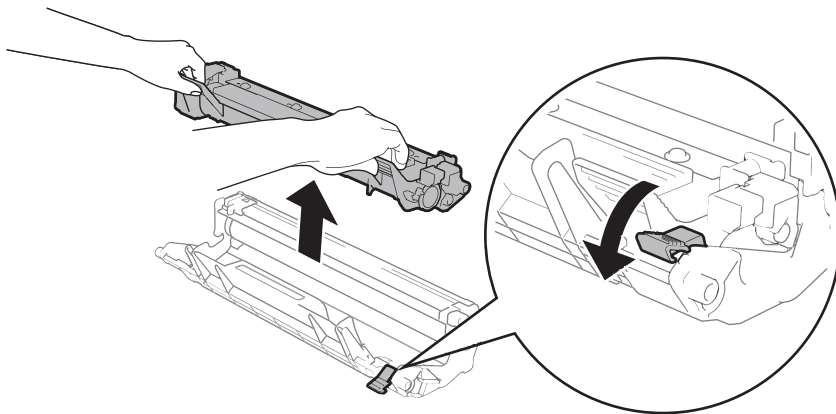

Tournez à la main la molette du tambour tout en examinant la surface du rouleau de tambour (1).

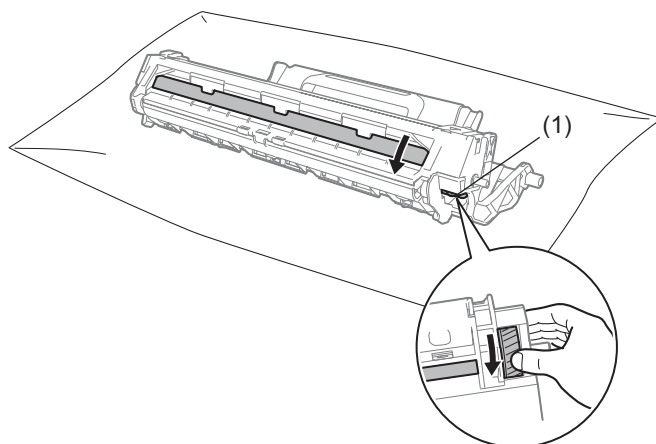

Essayez délicatement la surface de ce dernier à l'aide d'un coton-tige sec pour éliminer les traces de poussière ou de colle sur la surface.

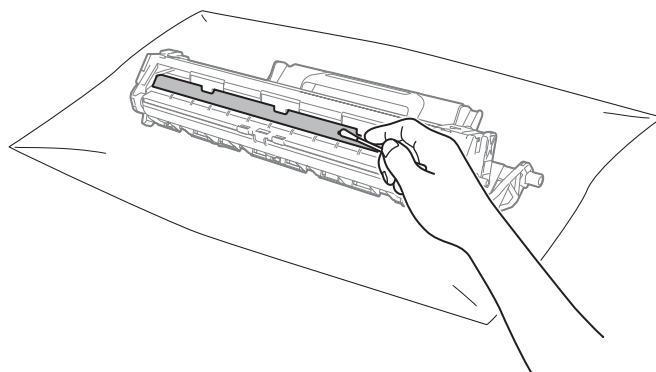

6 Vérifiez les paramètres du pilote d'imprimante.

Essayez de modifier les **Paramètres d'impression** sous l'onglet **Elémentaire**.

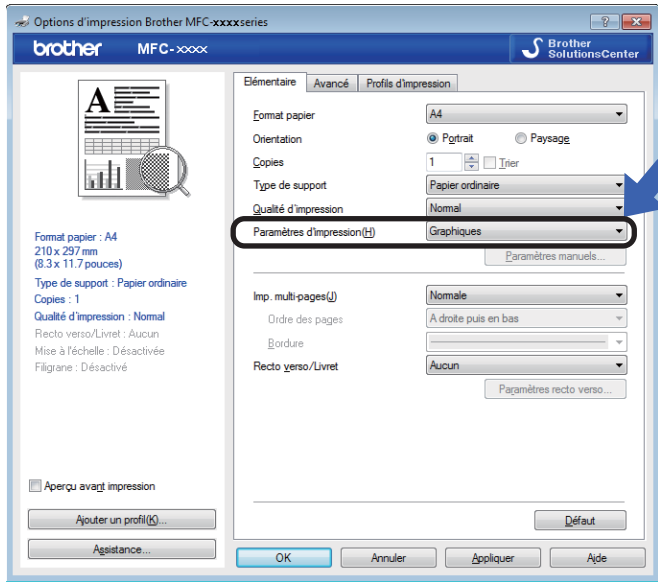

Si le papier est gondolé ou si l'encre n'est pas bien fixée sur le papier, vous pouvez modifier ces paramètres dans **Amélioration de l'impression**. Cliquez sur **Autres options d'impression** sous l'onglet **Avancé**.

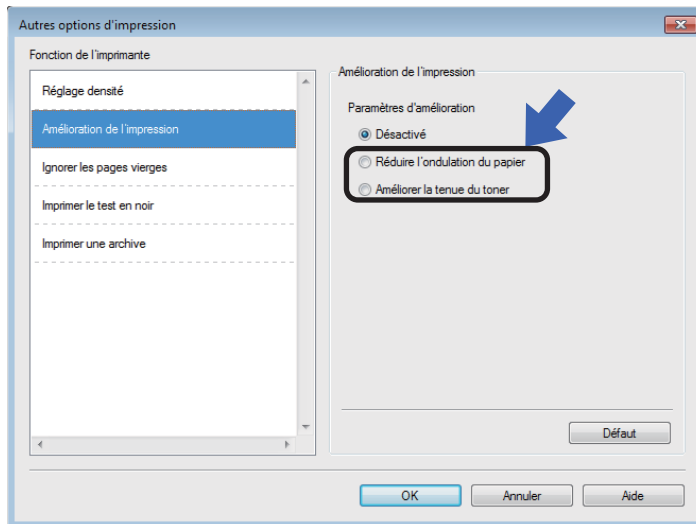

Bourrages de documents (Modèles avec chargeur automatique de documents)

Suivez les étapes ci-après pour gérer un bourrage de document dans le chargeur.

- 1 Ouvrez le capot du chargeur.
- 2 Tirez sur le document coincé afin de le retirer.

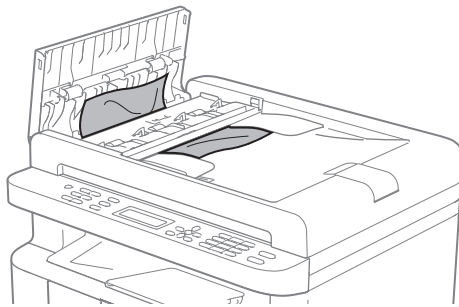

- 3 Fermez le capot du chargeur.
- 4 Soulevez le capot document.

- 5 Retirez le document coincé en tirant vers la droite.

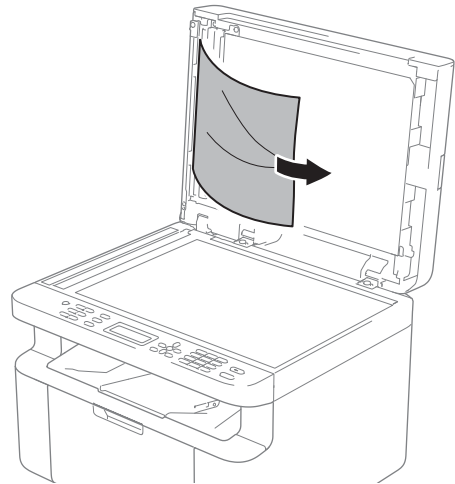

- 6 Insérez une feuille de papier rigide, telle qu'une fiche, dans le chargeur afin de repousser d'éventuels morceaux de papier.

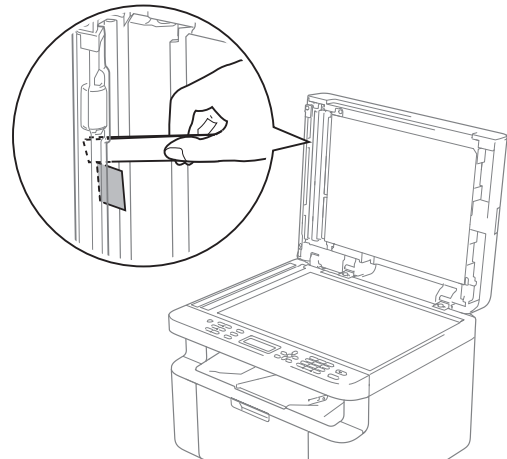

Si le document est déchiré, veillez à retirer tous les morceaux de papier afin d'éviter de futurs bourrages.

- 7 Fermez le capot document.
- 8 Appuyez sur **Arrêt/Sortie (Stop/Exit)**.

Bourrages papier

Retirez toujours la pile qui se trouve dans le bac et égalisez-la avant d'ajouter du papier. De cette façon, vous éviterez l'alimentation de plusieurs feuilles à la fois et vous éviterez les bourrages.

- 1 Mettez l'appareil hors tension.
- 2 Patientez au moins 15 minutes le temps que l'appareil refroidisse afin de pouvoir toucher les pièces internes.
- 3 Retirez le papier chargé dans le bac.
- 4 Des deux mains, tirez délicatement sur le papier coincé.

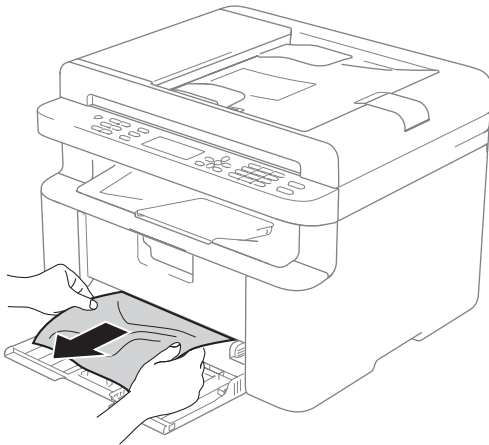

- 5 Ouvrez le capot du scanner. Bloquez le bras (1) situé à gauche de l'appareil. Ouvrez le capot supérieur.

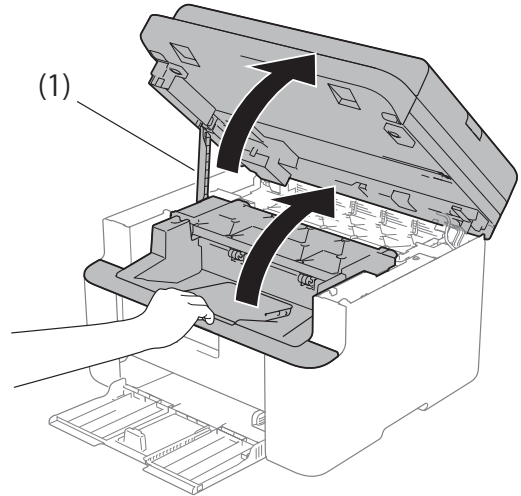

- 6 Sortez lentement le module tambour et cartouche de toner.

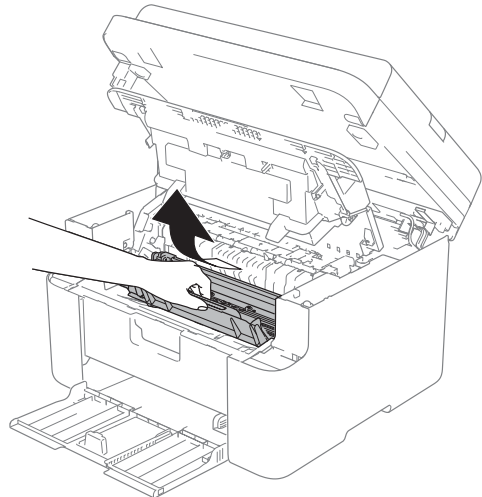

A

! AVERTISSEMENT

TEMPÉRATURE ÉLEVÉE

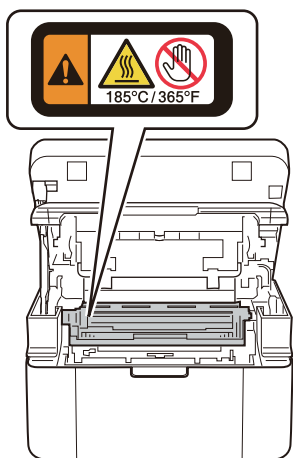

- 7 Abaissez le levier de verrouillage et sortez la cartouche de toner du tambour. Retirez l'éventuel papier coincé de l'intérieur du tambour.

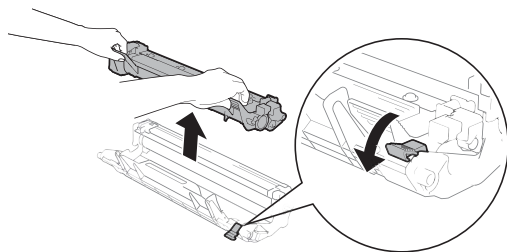

- 8 Réinstallez la cartouche de toner dans le tambour jusqu'à ce que le levier de verrouillage se lève tout seul.

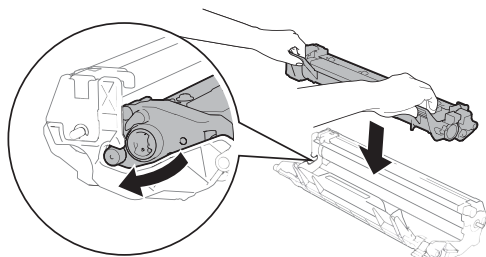

- 9 Remettez en place le module tambour et la cartouche de toner dans l'appareil.
- 10 Refermez le capot supérieur. Tirez sur le bras (1) situé à gauche de l'appareil et fermez le capot du scanner des deux mains.

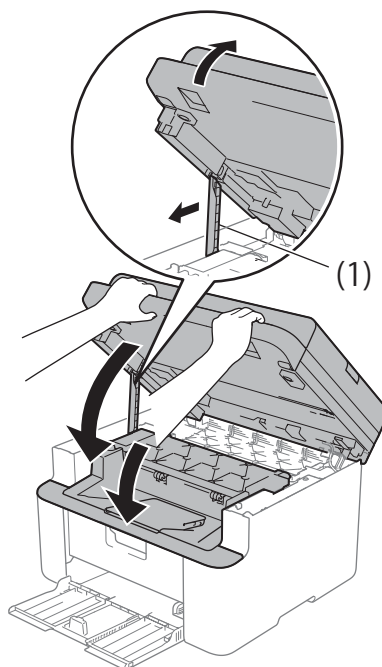

- 11 Rechargez le papier dans le bac. Vérifiez que le papier se trouve sous la partie en saillie du guide arrière. Faites glisser les guides-papier afin de les adapter au format de papier. Veillez à ce que les guides soient fermement placés dans leur logement.
- 12 Mettez l'appareil sous tension.

Transfert des fax ou du rapport du journal des fax (Pour les modèles MFC)

Si l'écran ACL indique :

- Impr. imposs. XX
- Numér. imposs.

Nous vous conseillons de transférer vos fax vers un autre télécopieur ou votre ordinateur. (Voir *Transfert des fax vers un autre télécopieur* >> page 111 ou *Transfert des fax vers votre ordinateur* >> page 111.)

Vous pouvez également transférer le rapport du journal des fax pour déterminer si des fax doivent être transférés. (Voir *Transfert du rapport du journal des fax vers un autre télécopieur* >> page 112.)

REMARQUE

Si un message d'erreur s'affiche sur l'écran ACL de l'appareil après le transfert des fax, déconnectez l'appareil de la source d'alimentation pendant plusieurs minutes, puis reconnectez-le.

Transfert des fax vers un autre télécopieur

- 1 Appuyez sur **Menu, 9, 0, 1**.
- 2 Exécutez l'une des actions suivantes :
 - Si le message **Récept. PC-FAX** (**Récept. PC-Fax**) s'affiche sur l'écran ACL, aucun fax n'est resté dans la mémoire de l'appareil. Appuyez sur **Arrêt/Sortie** (**Stop/Exit**).
 - Saisissez le numéro de fax auquel vous souhaitez réadresser les fax.

REMARQUE

Si vous n'avez pas configuré votre identification de station, vous ne pouvez pas passer en mode Transfert de fax. (Appuyez sur **Menu, 0, 2** pour enregistrer votre numéro de fax, de téléphone ainsi qu'un nom.)

- 3 Appuyez sur **Marche (Start)**.

Transfert des fax vers votre ordinateur

Vous pouvez transférer les fax de la mémoire de votre appareil vers votre ordinateur.

- 1 Vérifiez que vous avez installé **MFL-Pro Suite**, puis activez **PC-FAX Recevoir** sur l'ordinateur. (>> Logiciel et guide d'utilisateur réseau.)

Exécutez l'une des actions suivantes : (Windows® XP, Windows Vista® et Windows® 7)

Cliquez sur  (**Démarrer**) >

Tous les programmes > Brother > Brother Utilities, puis cliquez sur la liste déroulante et sélectionnez le nom de votre modèle (si ce n'est pas déjà fait).

Cliquez sur **PC-FAX Recevoir** dans la barre de navigation de gauche, puis cliquez sur **Recevoir**. (Windows® 8)

Cliquez sur  (**Brother Utilities**), puis cliquez dans la liste déroulante et sélectionnez le nom de votre modèle (s'il n'est pas déjà sélectionné). Cliquez sur **PC-FAX Recevoir** dans la barre de navigation de gauche, puis cliquez sur **Recevoir**.

- 2 Assurez-vous d'avoir paramétré Récept. PC-FAX (Récept. PC-Fax) sur l'appareil. (Voir *PC-FAX Recevoir* (Pour Windows® uniquement) >> page 74.) Si la mémoire de l'appareil contient des fax lorsque vous configurez la fonction PC-Fax Recevoir, un message sur l'écran ACL demande si vous souhaitez transférer les fax vers l'ordinateur.
- 3 Exécutez l'une des actions suivantes :
 - Pour transférer tous les fax vers votre ordinateur, appuyez sur **1**. Un message vous demandera si vous souhaitez réaliser une impression de sauvegarde.
 - Pour quitter et laisser les fax en mémoire, appuyez sur **2**.
- 4 Appuyez sur ▲ ou ▼ pour choisir *Activé* ou *Désactivé*. Appuyez sur **OK**.
- 5 Appuyez sur **Arrêt/Sortie (Stop/Exit)**.

Transfert du rapport du journal des fax vers un autre télécopieur

- 1 Appuyez sur **Menu, 9, 0, 2**.
- 2 Saisissez le numéro du fax auquel le rapport du journal des fax sera réadressé.
- 3 Appuyez sur **Marche (Start)**.

REMARQUE

Si vous n'avez pas configuré votre identification de station, vous ne pouvez pas passer en mode Transfert de fax. Appuyez sur **Menu, 0, 2** pour enregistrer votre numéro de fax, de téléphone ainsi qu'un nom.

Nettoyage et vérification de l'appareil

Veillez à bien lire les recommandations dans le Guide de sécurité du produit avant de nettoyer l'appareil.

Nettoyez régulièrement l'extérieur et l'intérieur de l'appareil à l'aide d'un chiffon sec et non pelucheux. Quand vous remplacez la cartouche de toner ou le tambour, veillez à bien nettoyer l'intérieur de l'appareil. De même, si les tirages sont maculés de toner, nettoyez l'intérieur de l'appareil avec un chiffon sec et non pelucheux.

AVERTISSEMENT



N'utilisez PAS de substances inflammables, d'aérosols ou de solvants/liquides organiques contenant de l'alcool ou de l'ammoniaque pour nettoyer l'intérieur ou l'extérieur du produit. Vous risqueriez de provoquer un incendie ou des chocs électriques. Utilisez plutôt un chiffon sec et non pelucheux.

(>> Guide de sécurité du produit)



DCP-1600E, DCP-1602(E), MFC-1900(E) et MFC-1905

Généralités

Modèle		DCP-1600E	DCP-1602(E)	MFC-1900(E)	MFC-1905
Type d'imprimante		Laser			
Méthode d'impression		Imprimante laser électrophotographique			
Capacité de la mémoire		16MO			
Source d'alimentation		220- 240 V CA 50/60 Hz			
Consommation électrique (moyenne)	Maximum ¹	Environ 1 080 W			
	Impr. en cours ¹	Environ 380 W à 25 °C			
	Copie ¹	Environ 380 W à 25 °C			
	Veille réseau ^{2 3}	(DCP-1600E, DCP-1602E)			
		Environ 0,8 W			
		(MFC-1900E)			
		Environ 1,3 W			
	Prêt ¹	Environ 40 W à 25 °C			
Veille prolongée ¹	Environ 0,8 W		Environ 1,3 W		
Hors tension ^{1 4 5}	Environ 0,28 W				

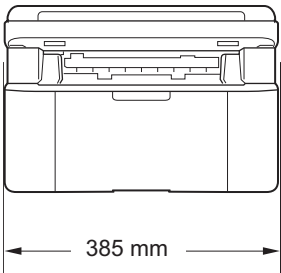
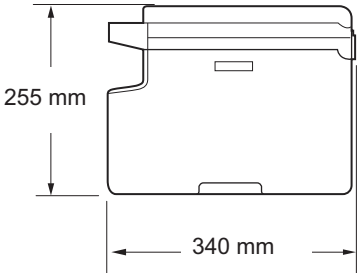
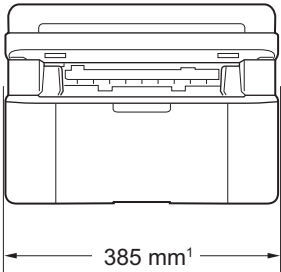
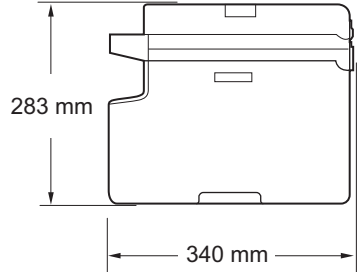
Modèle			DCP-1600E	DCP-1602(E)	MFC-1900(E)	MFC-1905
Dimensions			DCP-1600E et DCP-1602(E)			
						
			MFC-1900(E) et MFC-1905			
						
			¹ Pour MFC-1905, la largeur est de 456 mm.			
Poids (consommables compris)			7,2 kg		8,2 kg	8,5 kg
Niveau de bruit	Pression sonore	Impr. en cours	LPAM = 52 dB (A)			
	Puissance sonore	Impr. en cours	LWAd = 6,59 B (A)			
Température		Fonctionnement	10 à 32 °C			
		Stockage	0 à 40 °C			
Humidité		Fonctionnement	20 à 80 % (sans condensation)			
		Stockage	35 à 85 % (sans condensation)			
Interface	USB		USB haute vitesse 2.0 ^{6 7} Il est recommandé d'utiliser un câble USB 2.0 (Type A/B) ne mesurant pas plus de 2 mètres.			
Systèmes d'exploitation pris en charge	Windows®		Windows® XP Home, Windows® XP Professional, Windows® XP Professional x64 Edition, Windows Vista®, Windows® 7, Windows® 8, Windows® 8.1, Windows Server® 2003, Windows Server® 2003 x64 Edition, Windows Server® 2008, Windows Server® 2008 R2, Windows Server® 2012, Windows Server® 2012 R2			
	Mac OS		OS X v10.7.5, 10.8.x, 10.9.x			

Modèle		DCP-1600E	DCP-1602(E)	MFC-1900(E)	MFC-1905
Conso mmables	Cartouche de toner (dans le carton)	(DCP-1602, DCP-1602E, MFC-1900, MFC-1905) Environ 700 pages A4 ou Letter ⁸ (DCP-1600E, MFC-1900E) Environ 1 000 pages A4 ou Letter ⁸			
	Cartouche de toner (standard)	Environ 1 000 pages A4 ou Letter ⁸			
	Nom du modèle	(Pour l'Europe centrale et l'Europe de l'est) TN-1030 (Pour l'Amérique latine) TN-1060			
	Tambour	Environ 10 000 pages A4 ou Letter (1 page/tâche) ⁹			
	Nom du modèle	(Pour l'Europe centrale et l'Europe de l'est) DR-1030 (Pour l'Amérique latine) DR-1060			

¹ Mesures effectuées lorsque l'appareil est raccordé à l'interface USB.

² Tous les ports réseau sans fil activés et tous les ports réseau filaires sont connectés conformément au Règlement (UE) No 801/2013.

³ Pour activer et désactiver la fonction sans fil, modifiez les options d'activation WLAN sur le panneau de commande de l'appareil. (Réseau > WLAN > WLAN Activé > Activé ou Désactive)

⁴ La consommation électrique varie légèrement selon les conditions ambiantes d'utilisation ou l'usure des pièces.

⁵ Mesures effectuées conformément à la norme IEC 62301, Edition 2.0.

⁶ Votre appareil présente une interface USB haute vitesse 2.0. Il peut également être connecté à un ordinateur muni d'une interface USB 1.1.

⁷ Les ports USB tiers ne sont pas compatibles.

⁸ Valeur de rendement déclarée approximative selon la norme ISO/IEC 19752.

⁹ La durée de vie du tambour est approximative et peut varier selon le type d'utilisation.

Format du document

Modèle		DCP-1600E	DCP-1602(E)	MFC-1900(E)	MFC-1905
Chargeur automatique de documents		—		Jusqu'à 10 pages	
Vitre du scanner		Une feuille à la fois			
Format du document	Chargeur	—		A4, Letter, Legal, Folio	
	Vitre du scanner	Longueur : Jusqu'à 300,0 mm Largeur : Jusqu'à 215,9 mm			
Poids	Chargeur	—		65 à 90 g/m ²	
	Vitre du scanner	Jusqu'à 2,0 kg			

Supports d'impression

Modèle			DCP-1600E	DCP-1602(E)	MFC-1900(E)	MFC-1905
Entrée du papier	Bac à papier	Type de papier	Papier ordinaire, papier recyclé			
		Taille du papier	A4, Letter, Legal, Folio, A5, A5 (bord long), B5, Executive Largeur : 148 à 216 mm Longueur : 148 à 355,6 mm			
		Grammage du papier	65 à 105 g/m ²			
		Capacité maximale du bac à papier	Jusqu'à 150 feuilles de 80 g/m ² Papier ordinaire			
Sortie du papier	Bac de sortie face imprimée dessous	Jusqu'à 50 feuilles de 80 g/m ² Papier ordinaire (sortie face imprimée vers le bas dans le bac de papier de sortie)				

Fax

Modèle	DCP-1600E	DCP-1602(E)	MFC-1900(E)	MFC-1905
Vitesse du modem	—		14 400 bps (avec récupération automatique)	
Largeur de numérisation	—		Max. 208 mm	
Largeur d'impression	—		Max. 208 mm	
Échelle de gris	—		8 bits/256 niveaux	
Résolution	Horizontale	—	8 points/mm	
	Verticale	—	Standard : 3,85 lignes/mm	
		—	Fin : 7,7 lignes/mm	
		—	Photo : 7,7 lignes/mm	
	—	Super fin : 15,4 lignes/mm		
Numéro abrégé	—		99 stations	
Recomposition automatique	—		3 fois à 5 minutes d'intervalle	
Transmission depuis la mémoire	—		Jusqu'à 400 ¹ pages	
Réception sans papier	—		Jusqu'à 400 ¹ pages	

¹ « Pages » fait référence au « tableau d'essais ITU-T 1 » (lettre commerciale type, résolution Standard, code JBIG).
Les spécifications et la documentation imprimée peuvent faire l'objet de modification sans préavis.

Copie

Modèle	DCP-1600E	DCP-1602(E)	MFC-1900(E)	MFC-1905
Largeur de copie	Max. 210 mm			
Copies multiples	Permet d'empiler ou de trier jusqu'à 99 pages			
Réduction/Agrandissement	25 % à 400 % (par incréments de 1 %)			
Résolution	Jusqu'à 600 × 600 ppp			
Délai de réalisation de la première copie ¹	Inférieur à 16 secondes à 23 °C / 230 V			

¹ En mode Prêt et à partir du bac standard

Scanner

Modèle		DCP-1600E	DCP-1602(E)	MFC-1900(E)	MFC-1905
Couleur		Oui			
Compatibilité TWAIN		Oui (Windows® XP / Windows Vista® / Windows® 7 / Windows® 8 / Windows® 8.1 / OS X v10.7.5, 10.8.x, 10.9.x ¹)			
Compatibilité WIA		Oui (Windows® XP / Windows Vista® / Windows® 7 / Windows® 8 / Windows® 8.1)			
Compatibilité ICA		Oui (OS X v10.7.5, 10.8.x, 10.9.x)			
Profondeur de couleur	Couleur	Traitement des couleurs sur 24 bits (entrée) Traitement des couleurs sur 24 bits (sortie)			
	Échelle de gris	Traitement des couleurs sur 8 bits (entrée) Traitement des couleurs sur 8 bits (sortie)			
Résolution		Jusqu'à 19200 × 19200 ppp (interpolée) ²			
		Jusqu'à 600 × 1200 ppp (optique) ² (depuis la vitre du scanner)			
		—		Jusqu'à 600 × 600 ppp (optique) ² (depuis le chargeur)	
Largeur de numérisation		Max. 210 mm			

- ¹ Pour obtenir les dernières mises à jour de pilotes pour OS X, visitez le site <http://support.brother.com>.
- ² Numérisation d'au maximum 1200 × 1200 dpi avec le pilote WIA sous Windows® XP, Windows Vista®, Windows® 7, Windows® 8 et Windows® 8.1 (une résolution allant jusqu'à 19200 × 19200 dpi peut être sélectionnée à l'aide de l'utilitaire du scanner)

Imprimante

Modèle	DCP-1600E	DCP-1602(E)	MFC-1900(E)	MFC-1905
Résolution	Jusqu'à 2400 × 600 ppp (technologie HQ1200)			
Vitesse d'impression ¹	Jusqu'à 20 pages/minute (format A4) Jusqu'à 21 pages/minute (format LTR)			
Durée de la première impression ²	Inférieur à 10 secondes à 23 °C / 230 V			

- ¹ La vitesse d'impression peut varier en fonction du type de document à imprimer.
- ² En mode Prêt et à partir du bac standard

DCP-1610W(E), DCP-1612W, et MFC-1910W(E)

Généralités

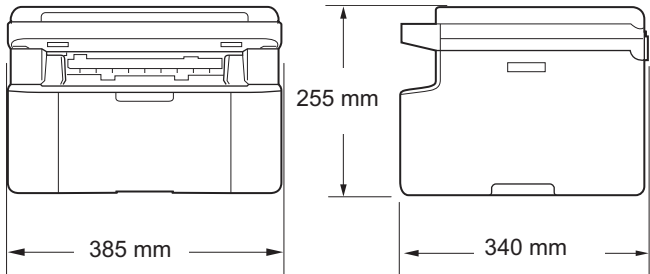
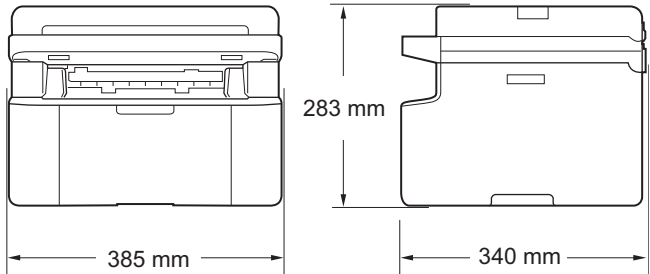
Modèle	DCP-1610W(E)	DCP-1612W	MFC-1910W(E)	
Type d'imprimante	Laser			
Méthode d'impression	Imprimante laser électrophotographique			
Capacité de la mémoire	32MO			
Source d'alimentation	220- 240 V CA 50/60 Hz			
Consommation électrique (moyenne)	Maximum ¹	Environ 1 080 W		
	Impr. en cours ¹	Environ 390 W à 25 °C		
	Copie ¹	Environ 390 W à 25 °C		
	Veille réseau ^{2 3}	Environ 1,5 W	Environ 2,4 W	
	Prêt ¹	Environ 50 W à 25 °C		
	Veille prolongée ¹	Environ 0,9 W	Environ 1,4 W	
	Hors tension ^{1 4 5}	Environ 0,28 W	Environ 0,3 W	
Dimensions	DCP-1610W(E) et DCP-1612W			
				
	MFC-1910W(E)			
				

Modèle			DCP-1610W(E)	DCP-1612W	MFC-1910W(E)
Poids (consommables compris)			7,2 kg		8,2 kg
Niveau de bruit	Pression sonore	Impr. en cours	LPAM = 52 dB (A)		
	Puissance sonore	Impr. en cours	LWAd = 6,6 B (A)		
Température		Fonctionnement	10 à 32 °C		
		Stockage	0 à 40 °C		
Humidité		Fonctionnement	20 à 80 % (sans condensation)		
		Stockage	35 à 85 % (sans condensation)		
Interface	USB		USB haute vitesse 2.0 ^{6 7} Il est recommandé d'utiliser un câble USB 2.0 (Type A/B) ne mesurant pas plus de 2 mètres.		
	Réseau local sans fil ⁸		IEEE 802.11b/g/n (Mode infrastructure/mode Ad hoc)		
Systèmes d'exploitation pris en charge	Windows®		Windows® XP Home, Windows® XP Professional, Windows® XP Professional x64 Edition, Windows Vista®, Windows® 7, Windows® 8, Windows® 8.1, Windows Server® 2003, Windows Server® 2003 x64 Edition, Windows Server® 2008, Windows Server® 2008 R2, Windows Server® 2012, Windows Server® 2012 R2		
	Mac OS		OS X 10.7.5, 10.8.x, 10.9.x		

Modèle		DCP-1610W(E)	DCP-1612W	MFC-1910W(E)
Conso mmables	Cartouche de toner (dans le carton)	(DCP-1610W, MFC-1910W) Environ 700 pages A4 ou Letter ⁹ (DCP-1610WE, DCP-1612W, MFC-1910WE) Environ 1 000 pages A4 ou Letter ⁹		
	Cartouche de toner (standard)	Environ 1 000 pages A4 ou Letter ⁹		
	Nom du modèle	(Pour le Royaume-Uni) TN-1050 (Pour l'Europe centrale et l'Europe de l'est) TN-1030		
	Tambour	Environ 10 000 pages A4 ou Letter (1 page/tâche) ¹⁰		
	Nom du modèle	(Pour le Royaume-Uni) DR-1050 (Pour l'Europe centrale et l'Europe de l'est) DR-1030		

- ¹ Mesures effectuées lorsque l'appareil est raccordé à l'interface USB.
- ² Tous les ports réseau sans fil activés et tous les ports réseau filaires sont connectés conformément au Règlement (UE) No 801/2013.
- ³ Pour activer et désactiver la fonction sans fil, modifiez les options d'activation WLAN sur le panneau de commande de l'appareil. (Réseau > WLAN > WLAN Activé > Activé ou Désactive)
- ⁴ La consommation électrique varie légèrement selon les conditions ambiantes d'utilisation ou l'usure des pièces.
- ⁵ Mesures effectuées conformément à la norme IEC 62301, Edition 2.0.
- ⁶ Votre appareil présente une interface USB haute vitesse 2.0. Il peut également être connecté à un ordinateur muni d'une interface USB 1.1.
- ⁷ Les ports USB tiers ne sont pas compatibles.
- ⁸ Pour les spécifications réseau détaillées, >>> Réseau (LAN) >>> page 125 et Guide utilisateur - Réseau.
- ⁹ Valeur de rendement déclarée approximative selon la norme ISO/IEC 19752.
- ¹⁰ La durée de vie du tambour est approximative et peut varier selon le type d'utilisation.

Format du document

Modèle		DCP-1610W(E)	DCP-1612W	MFC-1910W(E)
Chargeur automatique de documents		—		Jusqu'à 10 pages
Vitre du scanner		Une feuille à la fois		
Format du document	Chargeur	—		A4, Letter, Legal, Folio
	Vitre du scanner	Longueur : Jusqu'à 300,0 mm Largeur : Jusqu'à 215,9 mm		
Poids	Chargeur	—		65 à 90 g/m ²
	Vitre du scanner	Jusqu'à 2,0 kg		

Supports d'impression

Modèle			DCP-1610W(E)	DCP-1612W	MFC-1910W(E)
Entrée du papier	Bac à papier	Type de papier	Papier ordinaire, papier recyclé		
		Taille du papier	A4, Letter, Legal, Folio, A5, A5 (bord long), B5, Executive Largeur : 148 à 216 mm Longueur : 148 à 355,6 mm		
		Grammage du papier	65 à 105 g/m ²		
		Capacité maximale du bac à papier	Jusqu'à 150 feuilles de 80 g/m ² Papier ordinaire		
Sortie du papier	Bac de sortie face imprimée dessous	Jusqu'à 50 feuilles de 80 g/m ² Papier ordinaire (sortie face imprimée vers le bas dans le bac de papier de sortie)			

Fax

Modèle		DCP-1610W(E)	DCP-1612W	MFC-1910W(E)
Vitesse du modem		—		14 400 bps (avec récupération automatique)
Largeur de numérisation		—		Max. 208 mm
Largeur d'impression		—		Max. 208 mm
Échelle de gris		—		8 bits/256 niveaux
Résolution	Horizontale	—		8 points/mm
	Verticale	—		Standard : 3,85 lignes/mm
		—		Fin : 7,7 lignes/mm
		—		Photo : 7,7 lignes/mm
—		—		Super fin : 15,4 lignes/mm
Numéro abrégé		—		99 stations
Recomposition automatique		—		3 fois à 5 minutes d'intervalle
Transmission depuis la mémoire		—		Jusqu'à 400 ¹ pages
Réception sans papier		—		Jusqu'à 400 ¹ pages

¹ « Pages » fait référence au « tableau d'essais ITU-T 1 » (lettre commerciale type, résolution Standard, code JBIG).
Les spécifications et la documentation imprimée peuvent faire l'objet de modification sans préavis.

Copie

Modèle	DCP-1610W(E)	DCP-1612W	MFC-1910W(E)
Largeur de copie	Max. 210 mm		
Copies multiples	Permet d'empiler ou de trier jusqu'à 99 pages		
Réduction/Agrandissement	25 % à 400 % (par incréments de 1 %)		
Résolution	Jusqu'à 600 × 600 ppp		
Délai de réalisation de la première copie ¹	Inférieur à 16 secondes à 23 °C / 230 V		

¹ En mode Prêt et à partir du bac standard

Scanner

Modèle		DCP-1610W(E)	DCP-1612W	MFC-1910W(E)
Couleur		Oui		
Compatibilité TWAIN		Oui (Windows® XP / Windows Vista® / Windows® 7 / Windows® 8 / Windows® 8.1 / OS X v10.7.5, 10.8.x, 10.9.x ¹)		
Compatibilité WIA		Oui (Windows® XP / Windows Vista® / Windows® 7 / Windows® 8 / Windows® 8.1)		
Compatibilité ICA		Oui (OS X v10.7.5, 10.8.x, 10.9.x)		
Profondeur de couleur	Couleur	Traitement des couleurs sur 24 bits (entrée) Traitement des couleurs sur 24 bits (sortie)		
	Échelle de gris	Traitement des couleurs sur 8 bits (entrée) Traitement des couleurs sur 8 bits (sortie)		
Résolution		Jusqu'à 19200 × 19200 ppp (interpolée) ²		
		Jusqu'à 600 × 1200 ppp (optique) ² (depuis la vitre du scanner)		
		—	Jusqu'à 600 × 600 ppp (optique) ² (depuis le chargeur)	
Largeur de numérisation		Max. 210 mm		

¹ Pour obtenir les dernières mises à jour de pilotes pour OS X, visitez le site <http://support.brother.com>.

² Numérisation d'au maximum 1200 × 1200 dpi avec le pilote WIA sous Windows® XP, Windows Vista®, Windows® 7, Windows® 8 et Windows® 8.1 (une résolution allant jusqu'à 19200 × 19200 dpi peut être sélectionnée à l'aide de l'utilitaire du scanner)

Imprimante

Modèle	DCP-1610W(E)	DCP-1612W	MFC-1910W(E)
Résolution	Jusqu'à 2400 × 600 ppp (technologie HQ1200)		
Vitesse d'impression ¹	Jusqu'à 20 pages/minute (format A4) Jusqu'à 21 pages/minute (format LTR)		
Durée de la première impression ²	Inférieur à 10 secondes à 23 °C / 230 V		

¹ La vitesse d'impression peut varier en fonction du type de document à imprimer.

² En mode Prêt et à partir du bac standard

Réseau (LAN)

REMARQUE

Pour plus d'informations sur les spécifications réseau, >> Logiciel et guide d'utilisateur réseau.

Modèle		DCP-1610W(E)	DCP-1612W	MFC-1910W(E)
Réseau local		Vous pouvez connecter votre appareil à un réseau pour utiliser les fonctions d'impression réseau, de numérisation réseau, d'envoi PC-Fax ¹ , de réception PC-Fax (Windows® uniquement) ¹ et de configuration à distance ^{1 2} . Vous pouvez disposer également du logiciel de gestion réseau Brother BRAdmin Light ^{3 4} .		
Protocoles	IPv4	ARP, RARP, BOOTP, DHCP, APIPA (Auto IP), Résolution de noms WINS/NetBIOS, Résolveur DNS, mDNS, Répondeur LLMNR, LPR/LPD, Port RAW personnalisé/Port 9100, IPP, Serveur FTP, SNMPv1/v2c, Serveur HTTP, Client et serveur TFTP, Client SMTP, ICMP, Services Web (Impression/Numérisation)		
	IPv6	NDP, RA, Résolveur DNS, mDNS, Répondeur LLMNR, LPR/LPD, Port RAW personnalisé/Port 9100, IPP, Serveur FTP, SNMPv1/v2c, Serveur HTTP, Client et serveur TFTP, Client SMTP, ICMPv6, Services Web (Impression/Numérisation)		
Protocoles de sécurité	Sans fil	SMTP-AUTH		
Sécurité du réseau sans fil		WEP 64/128, WPA-PSK (TKIP/AES), WPA2-PSK (AES)		
Utilitaire de configuration du réseau sans fil	AOSS™	Oui		
	WPS	Oui		

¹ Pour les modèles MFC

² >> Logiciel et guide d'utilisateur réseau.

³ (Pour les utilisateurs Windows®) Brother BRAdmin Light est disponible sur le CD-ROM fourni avec l'appareil. (Pour les utilisateurs Macintosh) Brother BRAdmin Light est disponible en tant que téléchargement à partir de <http://support.brother.com>.

⁴ (Pour les utilisateurs Windows®) Si vous avez besoin d'une gestion plus avancée de vos imprimantes, utilisez la dernière version de Brother BRAdmin Professional, qui peut être téléchargée à partir du site <http://support.brother.com>.

- A**
-
- ACL
(écran à cristaux liquides) 7, 9, 10, 46
 - Aide
 - Messages à l'écran ACL des modèles DCP46
 - Messages à l'écran ACL des modèles MFC 10
 - Tableau des menus des modèles DCP47
 - Tableau des menus des modèles MFC 12
 - Annulation
 - diffusion en cours67
 - Apple Macintosh
 - Logiciel et guide d'utilisateur réseau
 - Arrêt auto59
 - Automatique
 - réception de fax
 - Détection fax69
- B**
-
- Branchements multilignes (PBX) 81
- C**
-
- Caractéristiques techniques 113
 - copie 117, 123
 - fax 117, 123
 - format du document 116, 122
 - généralités 113, 119
 - impression 118, 124
 - numérisation 118, 124
 - supports d'impression 116, 122
 - Carnet d'adresses8
 - Centres d'entretien
(Europe et autres pays) i
 - Chargeur automatique de documents
 - utilisation63
 - Clé WiFi 8, 10
 - Configuration à distance
 - Logiciel et guide d'utilisateur réseau
 - Connexion
 - répondeur externe (répondeur téléphonique) 80
 - téléphone externe 81
 - Consommables 96
 - ControlCenter2 (pour Macintosh)
 - Logiciel et guide d'utilisateur réseau
 - ControlCenter4 (pour Windows®)
 - Logiciel et guide d'utilisateur réseau
 - Copie
 - touche Copy Options 10
 - touche Options 7
 - Touche Options de copie 10
- D**
-
- Dépistage des pannes 101
 - bourrage de document 108
 - bourrage papier 109
 - messages d'erreur et de maintenance sur l'écran ACL 99
 - qualité d'impression 103
 - Téléphone et fax 101
 - autres problèmes 102
 - Diffusion 66
 - annulation 67
 - Dimensions 114, 119
 - Document
 - bourrage 108
 - comment charger 63
- E**
-
- Enregistrez votre produiti

F

FAX (PC-FAX)	
Macintosh	
>> Logiciel et guide d'utilisateur réseau.	
Windows®	
envoi	76
réception	74
Fax, autonome	
envoi	65
diffusion	66
réception	
longueur de sonnerie, paramètre	69
mode Continuer	60
réception facile	69

I

Impression	
caractéristiques techniques	118, 124
qualité	103
résolution	118, 124
>> Logiciel et guide d'utilisateur réseau	

L

Ligne téléphonique	
branchements multilignes (PBX)	81
connexions	80
Longueur de sonnerie, paramètre	69

M

Macintosh	
>> Logiciel et guide d'utilisateur réseau	
Maintenance, routine	112
Manuel	
numérotation	72
Messages d'erreur sur l'écran ACL	99
Mode Fax/Tél	
détection fax	69
Durée de la sonnerie F/T	
(double sonnerie)	69
longueur de sonnerie	69
réception de fax	82
Mode Veille prolongée	59
Mode, accès	
fax	65

N

Nettoyage	
fil corona	105
scanner	104
tambour	105
Numérisation	91
>> Logiciel et guide d'utilisateur réseau	
Numériser un document vers un	
ordinateur	91
Numéro abrégé	
utilisation	72
Numéro rapide	
configuration	71
modification	71
Numéros Brother	i
Numérotation	
à l'aide de la touche Rechercher	72
manuelle	72
Numéro abrégé	72
Numérotation rapide	
Numéro abrégé	
configuration	71
modification	71
utilisation	72
numérotation rapide	
diffusion	66

P

Papier	62
bourage	109
capacité du bac	62
format	61
recommandé	62
Paramètre du toner (mode Continuer) ...	59
PC-Fax	74
>> Logiciel et guide d'utilisateur réseau	
Poids	114, 120
Présentation du panneau de	
commande	6
Prises	
EXT	
REP (répondeur téléphonique)	80
téléphone externe	81
Programmation de votre appareil	10, 46

Q

Qualité	
impression	103

R

REP (répondeur téléphonique), externe	
connexion	80
enregistrement d'un message	
sortant	81
Répondeur (REP)	
connexion	80
Résolution	
copie	117, 123
fax	117, 123
impression	118, 124
numérisation	118, 124

T

Tableau des menus	
Modèles DCP	47
Modèles MFC	12
Tambour	96
nettoyage	105
Téléphone externe, connexion	81
Téléphone sans fil (non Brother)	82
Texte, saisie	57

U

Utilitaires	i
-------------------	---

V

Vitre du scanner	
utilisation	63

W

Windows®	
>> Logiciel et guide d'utilisateur réseau	

brother

**Visitez notre site World Wide Web
<http://www.brother.com>**

L'utilisation de ces appareils n'est homologuée que dans le pays où ils ont été achetés. Les sociétés locales Brother ou leurs concessionnaires n'offrent un service d'assistance que pour les appareils achetés dans leur pays respectif.



www.brotherearth.com