

Les préparations de la télécommande

Les choix de fonctionnement de la télécommande

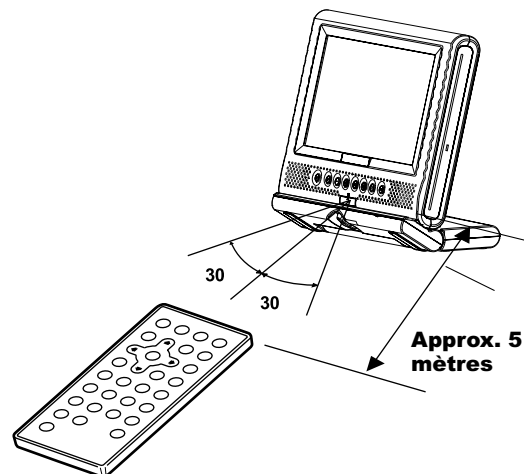

La télécommande peut fonctionner sur une distance d'approximativement 5 mètres.

Note:

La plupart des modes d' utilisations du lecteur peuvent être faites en utilisant la télécommande.
Quelques modes d'utilisations, cependant, peuvent seulement être faites en utilisant les boutons de l'unité principale.

Pièces et fonctionnement

Noms des pièces de la batterie et leurs fonctions

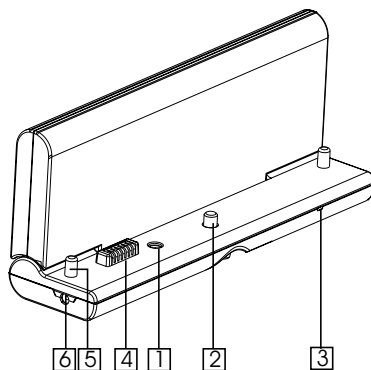

1 Le connecteur C.C

Connectez l'adaptateur électrique pour le rechargement (adaptateur AC/CC).

2 Le bouton de la batterie

Tournez pour serrer/détacher la batterie.

3 Indicateur du voyant LED de la batterie

Quand la batterie est déchargée, le voyant LED s'éteint.
Quand vous rechargez la batterie, le voyant LED est rouge.
Quand le voyant LED qui est ROUGE s'éteint, cela signifie que le rechargement est terminé.

4 Les bornes du lecteur

Alimentation électrique du lecteur.

AVERTISSEMENT

Ne court-circuitiez pas les bornes.

5 Pôles de fixation

Fixez la batterie dans le lecteur quand vous l'installez.

6 SORTIE C.C. (connecteur non standard)

Sortie C.C 7.4/7.2V. particulièrement pour l'alimentation électrique du TV Turner.
Boîte (accessoire facultatif).

Utilisation de la batterie

Rechargement de la batterie

Rechargez la batterie comme indiqué ci-dessous.

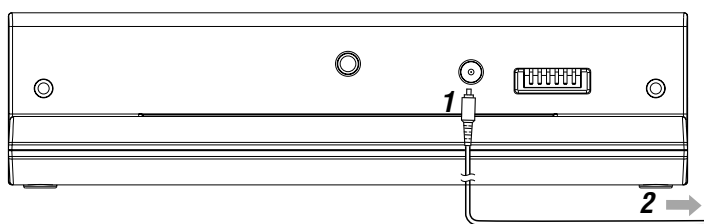

1 Branchez le connecteur de sortie CA/CC de l'adaptateur à la batterie.

2 Branchez le connecteur AC/CC à la prise de courant.

- Quant le rechargement commence, le voyant LED du chargeur s'allume en rouge .
- Le voyant LED du chargeur s'éteint quand le rechargement est terminé. Enlevez le fil électrique de la batterie.
- Le rechargement met habituellement environ 3.5-4.5 heures.

Chargez la batterie entièrement avant de l'utiliser pour la première fois.

AVERTISSEMENT

- Mettez la batterie et l'adaptateur AC/CC sur une surface plate pour le rechargement.
- Ne court-circuitiez pas les bornes de la batterie et de l'adaptateur AC/DC.

Notes:

- Le chargeur de la batterie (adaptateur AC/CC) est compatible avec une tension d'alimentation entre 100 et 240 V et peut être utilisé universellement.
- Quand vous voulez l'utiliser lors d'un voyage outre-mer, soyez sûr de vous munir d'un adaptateur de prise de courant adapté à la prise de courant locale.

Utilisation de la batterie

Notes pour le rechargement

- Quand la batterie est chaude, cela peut prendre plus longtemps que d'habitude pour le rechargement ou cela peut rendre le rechargement impossible. Attendez que la batterie refroidisse avant de réessayer de la recharger.
- Si le voyant DEL du rechargement ne s'allume pas, vérifiez si l'adaptateur C.A. et la batterie sont bien branchés afin qu'il y ait une parfaite connection.
- Pour protéger la batterie, ne rechargez pas une batterie entièrement chargée à plusieurs reprises. Des chargements répétés peuvent détériorer le fonctionnement de la batterie.
- La batterie devient chaude après le rechargement, mais ce n'est pas dû à un mauvais fonctionnement.
- La batterie peut ne pas se recharger entièrement si le rechargement a lieu dans un endroit chaud. Ne la rechargez pas sous un environnement très chaud, cela peut causer une explosion.
- La température environnante pendant le rechargement affecte l'efficacité du rechargement.
- La recharge est plus efficace entre 10°C et 30°C. Rechargez la batterie dans un endroit où la température ambiante est à ce niveau.

Mettre la batterie dans le lecteur

Mettre la batterie dans le lecteur comme indiqué ci-dessous.

1 Mettre la batterie dans l'unité.

2 Alignez la tige guide dans la batterie.



En tournant le bouton de la batterie dans le sens des aiguilles d'une montre, cela maintiendra la batterie fermement dans le lecteur.

3 Maintenant le lecteur peut fonctionner.

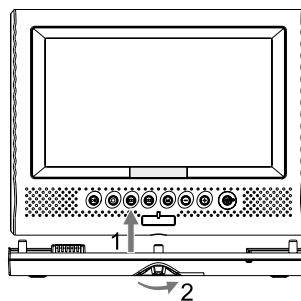
- Si la batterie est entièrement rechargée, le lecteur peut jouer des DVD sans interruption pendant plus de 3 heures.



Utilisation de la batterie

- Si le courant est allumé alors que la batterie n'est pas entièrement chargée, la mise en marche du lecteur peut parfois devenir instable. Soyez sûr de charger la batterie entièrement avant de l'utiliser.
- La batterie est rechargée lentement tandis que le lecteur est en marche, et qu'il est branché à l'adaptateur C.A.
- La batterie a été rechargée séparément tandis que le lecteur est en mode VEILLE, et qu'il est branché à l'adaptateur C.A.
- Après avoir branché la batterie, et allumé le courant, appuyez sur le bouton OSD de la télécommande quand le statut est sur MISE EN MARCHE (PLAY). PAUSE ou ARRÊT (STOP) pour afficher le symbole. Ce symbole indique la capacité de la batterie. 
- Lorsque la batterie a une faible capacité, la lumière clignotera pour vous rappeler. 

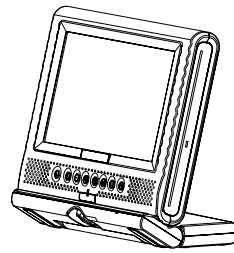

Mise en marche du courant CA

- 1** Branchez le connecteur de sortie C.C. de l'adaptateur CA dans le connecteur d'entrée CC du lecteur.
- 2** Branchez l'adaptateur CA à une prise de courant.
Maintenant le lecteur peut fonctionner.

ATTENTION:

Soyez sûr d'utiliser l'adaptateur C.A. fournis avec le lecteur. Avant d'insérer ou d'enlever le connecteur de sortie C.C du lecteur, soyez toujours sûr d'éteindre le courant du lecteur DVD portatif.

Retirer la batterie du lecteur

La batterie peut être enlevée du lecteur comme il est indiqué ci-dessous.

- 1 Coupez le courant du lecteur.**
- 2 Tournez le bouton de la batterie dans le sens contraire des aiguilles d'une montre pour enlever la batterie.**