

NEXT BASE[®]

M
O
B
I
L
E

**N° DE MODÈLE
SDV37-SD
MODE D'EMPLOI**

E
N
T
R
A
I
N
E
M
E
N

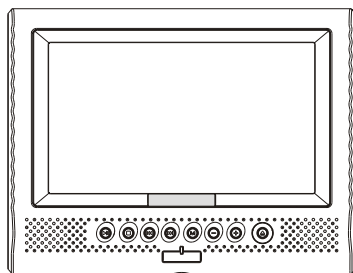

1. Lisez attentivement les instructions.
2. Conservez les instructions.
3. Tenez compte de tous les avertissements.
4. Suivez toutes les instructions.
5. N'utilisez pas le lecteur près de l'eau.
6. Ne nettoyez qu'avec un chiffon sec.
7. N'obstruez pas les ouvertures de ventilation. Procédez au montage en suivant les instructions du fabricant.
8. Eloignez le lecteur des sources de chaleurs telles que les radiateurs, les fours, les bouches d'air chaud, les poêles ou tout autre équipement (Tel que les amplificateurs) produisant de la chaleur.
9. N'endommagez pas la fiche polarisée ou la fiche de terre. Une fiche polarisée dispose de deux couteaux dont l'un est plus large que l'autre. Une prise de terre dispose de deux couteaux et d'une troisième broche de terre. Le couteau large ou la troisième broche est utilisé pour assurer votre sécurité. Si la fiche fournie ne s'adapte pas à votre prise de courant, faites appel à l'électricien pour le remplacement de cette prise non-appropriée.
10. Le cordon d'alimentation doit être placé de manière à ne pas être piétiné ou coincé par des éléments placés sur ou contre eux. Faites particulièrement attention aux cordons au niveau des prises de courant et à l'endroit d'où ils sortent de l'appareil.
11. N'utilisez que les accessoires recommandés par le fabricant.
12. Ne posez l'appareil que sur les tables à roulettes, socles, trépieds, supports ou tables recommandés par le fabricant, ou vendus avec l'appareil. La table à roulettes supportant l'appareil doit être déplacée avec précaution. Des arrêts brusques, une force excessive et des surfaces non planes pourraient entraîner la chute de l'appareil et de la table à roulettes.



13. Débranchez l'appareil de la prise d'alimentation avant un orage et/ou la foudre, ou une non-utilisation à long terme.
14. Confiez toute réparation au personnel qualifié. L'entretien est nécessaire lorsque le lecteur est endommagé en quelques sortes. Par exemple, le cordon d'alimentation ou prise est endommagé, des objets sont tombés dans l'appareil ou du liquide est renversé dessus, le lecteur est exposé à la pluie ou à l'humidité, le lecteur ne fonctionne pas normalement, l'appareil est tombé ou le boîtier est endommagé.
15. Afin de réduire le risque d'incendie ou de choc électrique, n'exposez pas l'appareil à la pluie ou à l'humidité.
16. L'étiquette de l'avertissement de choc électrique et le symbol graphique associé sont apposés sur le panneau arrière de l'appareil.
17. L'appareil ne doit être exposé à aucun suintement ni éclaboussure et aucun objet rempli de liquide, comme un vase par exemple, ne doit être placé sur le lecteur.

Nous vous remercions d'avoir fait l'acquisition de cet appareil. Veuillez lire le mode d'emploi et les consignes de sécurité attentivement avant toute utilisation de l'appareil. Conservez ce mode d'emploi pour d'éventuelles références ultérieures ou en cas de problèmes de fonctionnement du lecteur.

ATTENTION : POUR EVITER TOUT RISQUE DE FEU OU DE DECHARGE ELECTRIQUE NE PAS LAISSER CET APPAREIL SOUS LA PLUIE OU DANS UN ENDROIT HUMIDE. CET APPAREIL CONTIENT DES COMPOSANTES A HAUTE TENSION. NE JAMAIS OUVRIR L'APPAREIL VOUS-MEME. EN CAS DE PROBLEMES CONFIER L'APPAREIL A UN SPECIALISTE.

REMARQUE : POUR EVITER TOUT RISQUE DE DECHARGE ELECTRIQUE ASSUREZ-VOUS QUE LA PARTIE LARGE DE LA PRISE EST CORRECTEMENT INSEREE DANS L'ENTREE CORRESPONDANTE DE L'APPAREIL.

LASER : Ce récepteur de disque vidéo digital fonctionne avec un laser. Pour assurer le fonctionnement optimal de l'appareil lire attentivement ce mode d'emploi et le conserver pour référence ultérieure. Adressez-vous à un spécialiste agréé si l'appareil présente un dysfonctionnement. Voir chapitre "Maintenance".

Utiliser cet appareil uniquement selon les instructions indiquées dans le mode d'emploi. Toute autre utilisation ou modification des fonctions pourrait provoquer une exposition dangereuse aux radiations du laser. Pour éviter toute exposition directe au laser, ne pas ouvrir les parties fermées et protégées de l'appareil.

En cas de dommage, si les parties protégées sont défectueuses ou ont été ouvertes, les radiations dangereuses du laser deviennent visibles.

NE JAMAIS REGARDER LE FAISCEAU DU LASER DIRECTEMENT.

LASER

| | |
|-------------------------|------------------------------|
| Type: | laser semi-conducteur GaAlAs |
| Longueur d'ondes: | 650nm/780nm |
| Puissance output: | 5mW |
| Divergence du faisceau: | 60 degrés |

PRODUIT LASER

CLASSE 1

ATTENTION :

Pour éviter tout risque de feu ou de décharge électrique ne pas laisser cet appareil sous la pluie ou dans un endroit humide.

REMARQUE :

Utiliser cet appareil uniquement selon les instructions indiquées dans le mode d'emploi. Toute autre utilisation ou modification des fonctions pourrait provoquer une exposition dangereuse aux radiations du laser.

ATTENTION**RISQUE DE DECHARGE ELECTRIQUE. NE JAMAIS OUVRIR L'APPAREIL**

Pour éviter tout risque de décharge électrique, ne pas tenter de retirer l'emballage extérieur (Ou la partie arrière) de l'appareil.

En cas de dysfonctionnement des pièces situées à l'intérieur de l'appareil, confier l'appareil à un spécialiste. Ne tentez pas de réparer l'appareil vous-même.



Le symbole de l'éclair terminé par une flèche situé à l'intérieur d'un triangle équilatéral avertit l'utilisateur de la présence de tension dangereuse non isolée dans l'appareil. En cas de mauvaise utilisation de l'appareil, cette haute tension représente un risque de décharge électrique pour l'utilisateur.



Le symbole du point d'exclamation situé à l'intérieur d'un triangle équilatéral avertit l'utilisateur de la présence de consignes d'utilisation et de maintenance importantes indiquées dans le mode d'emploi accompagnant l'appareil.

**ATTENTION :**

EN CAS DE DOMMAGE, SI LES PARTIES PROTEGEES DE L'APPAREIL SONT DEFECTUEUSES OU ONT ETE OUVERTES, LE LASER EMET DES RADIATIONS DANGEREUSES INVISIBLES. EVITER TOUT CONTACT DIRECT AVEC LE FAISCEAU DU LASER.

- MACROVISION :** Cet appareil contient des éléments technologiques soumis aux lois de protection du copyright, protégés par des brevets déposés aux Etats-Unis et d'autres droits de propriété intellectuelle. L'utilisation des éléments soumis aux lois de protection du copyright doit être autorisée pas Macrovision et est autorisée uniquement pour un usage personnel et domestique à moins d'obtenir une autorisation extraordinaire de Macrovision. Il est interdit de démonter l'appareil ou de le reconstruire de façon identique ou modifiée.
- REMARQUE FCC :** Cet appareil est conforme aux restrictions légales désignant un appareil digital Classe B, selon les lois FCC, partie 15. Tout fonctionnement de cet appareil est soumis aux deux conditions suivantes : (1) Ne pas occasionner d'interférences dangereuses ; (2) Accepter toute interférence reçue, y compris les interférences susceptibles d'occasionner un mauvais fonctionnement.
- DOLBY :** Construit sous licence par les Dolby Laboratories, "Dolby" et le symbole du double D sont des marques de fabrique protégées des Dolby Laboratories. Les travaux non publiés.
- DivX :** Ce dispositif comprend une protection copyright relative à la technologie qui est protégée par DivX, Inc. Les logos certifiés et associés de DivX sont des marques déposées de DivX, Inc. et utilisés sous autorisation.

INTRODUCTION

| | |
|-----------------------------------|----------|
| CONSIGNES DE SÉCURITÉ..... | 1 |
|-----------------------------------|----------|

| | |
|-------------------------------|----------|
| TABLE DES MATIÈRES.... | 4 |
|-------------------------------|----------|

| | |
|--|----------|
| PRÉCAUTIONS POUR L'UTILISATION DE L'APPAREIL..... | 6 |
|--|----------|

| | |
|---|----------|
| PRÉCAUTIONS POUR L'UTILISATION DE LA BATTERIE..... | 8 |
|---|----------|

| | |
|---------------------------------------|---|
| Utilisation de la batterie..... | 8 |
| Stockage..... | 8 |
| Durée d'utilisation et recyclage..... | 8 |

| | |
|--|----------|
| TYPES DE DISQUES UTILISABLES AVEC CE LECTEUR..... | 9 |
|--|----------|

| | |
|------------------------------------|----|
| Symboles indiqués sur les DVD..... | 9 |
| Formats reconnus..... | 9 |
| Structure des disques..... | 10 |

| | |
|---|-----------|
| UTILISATION DE CE MODE D'EMPLOI..... | 11 |
|---|-----------|

AVANT UTILISATION

| | |
|--|-----------|
| VÉRIFICATION DES ACCESSOIRES..... | 12 |
|--|-----------|

| | |
|---|-----------|
| UTILISATION DE LA TÉLÉCOMMANDE ET DE L'APPAREIL..... | 13 |
|---|-----------|

| | |
|-------------------------------------|----|
| Utilisation de la télécommande..... | 13 |
|-------------------------------------|----|

| | |
|---|----|
| Insertion de la pile..... | 13 |
| Les choix de fonctionnement de la télécommande..... | 14 |

| | |
|--------------------------------------|-----------|
| COMPOSANTES ET FONCTIONS..... | 15 |
|--------------------------------------|-----------|

| | |
|--|----|
| Écran à cristaux liquides..... | 15 |
| Touches de fonctionnement du lecteur..... | 15 |
| Côté gauche du lecteur..... | 16 |
| Côté droit du lecteur..... | 17 |
| Arrière du lecteur..... | 18 |
| Pied..... | 18 |
| Partie inférieure du lecteur..... | 18 |
| Télécommande (Touches fréquemment utilisées)..... | 19 |
| Télécommande (Autres touches)..... | 20 |
| Noms des pièces de la batterie et leurs fonctions..... | 21 |

| | |
|---|-----------|
| CONNEXION DU LECTEUR À D'AUTRES APPAREILS..... | 22 |
|---|-----------|

| | |
|---|----|
| Connexion à une TV..... | 22 |
| Connexion à un décodeur Dolby Digital/DTS/MPEG ou à un amplificateur avec décodeur incorporé..... | 23 |
| Connexion à un amplificateur digital non compatible avec Dolby Digital/DTS/MPEG..... | 24 |
| Connexion à un haut-parleur actif..... | 25 |
| Connexion à des écouteurs..... | 26 |

| | |
|--|-----------|
| UTILISATION DE LA BATTERIE..... | 27 |
|--|-----------|

| | |
|---|----|
| Rechargement de la batterie..... | 27 |
| Notes pour le rechargement..... | 28 |
| Mettre la batterie dans le lecteur..... | 28 |
| Mise en marche du courant CA..... | 29 |
| Retirer la batterie du lecteur..... | 29 |

OPÉRATIONS DE BASE**MISE EN MARCHÉ
DU LECTEUR30****FONCTIONS DE
LECTURE.....31**

| | |
|--|----|
| Insérer un disque..... | 31 |
| Lecture du disque..... | 32 |
| Affichage du menu..... | 32 |
| Arrêt de lecture..... | 33 |
| Pause de lecture..... | 33 |
| Retour au chapitre/plage précédent(e) sur DVD, CD vidéo et CD audio..... | 34 |
| Saut au chapitre/plage suivant(e) sur DVD, CD vidéo et CD audio | 34 |
| Retirer un disque..... | 34 |

**ETEINDRE LE
LECTEUR.....35****OPÉRATIONS AVANCÉES****FONCTIONS
AVANCÉES.....36**

| | |
|--|----|
| Recherche d'un titre/chapitre..... | 36 |
| Lecture au ralenti d'un DVD/CD vidéo..... | 36 |
| Répétition de lecture d'un DVD, CD vidéo et CD audio..... | 36 |
| Sélection de l'angle d'un DVD (Multi-angle)..... | 36 |
| Passer de la sortie AV à l'entrée AV..... | 37 |
| Lecture d'un disque en format MP3 et CD JPEG..... | 37 |
| Faire jouer des fichiers DivX..... | 38 |

RÉGLER LE LECTEUR

| | |
|-----------------------------------|----|
| Étapes générales de réglage | 39 |
|-----------------------------------|----|

Ajuster le système

| | |
|--------------------|----|
| Système d' tv..... | 40 |
| Gardi. L'ecr. | 40 |
| Type de tv..... | 41 |
| Mot de passag..... | 42 |
| Classe..... | 42 |
| Défaut..... | 42 |

Ajuster de lang

| | |
|-----------------|----|
| Osd langue..... | 43 |
| Audio lang..... | 43 |
| Soust lang..... | 44 |
| Menu lang..... | 44 |

Ajuster audio

| | |
|-------------------|----|
| Sotie d' aud..... | 45 |
|-------------------|----|

Video setup

| | |
|-----------------|----|
| Brightness..... | 46 |
| Contrast..... | 46 |
| Hue..... | 47 |
| Saturation..... | 47 |

AJUSTER DIGITAL

| | |
|-------------------|----|
| Rangée..... | 48 |
| DivX(R) VOD | 48 |

**PRÉCAUTIONS
D'EMPLOI50**

| | |
|-------------------------------|----|
| Manipulation des disques..... | 50 |
|-------------------------------|----|

PROBLÈMES51

Ne pas déplacer l'appareil pendant la lecture

Pendant la lecture, le disque tourne à une vitesse très rapide.

Ne pas soulever ou déplacer le lecteur pour éviter d'endommager le disque.

Transport du lecteur

Retirer le disque avant de déplacer le lecteur pour éviter d'endommager le disque.

Eteindre l'appareil et débrancher le câble d'alimentation lorsque l'indicateur d'alimentation est rouge.

Emplacement

Placer le lecteur sur une surface horizontale et stable proche de la TV ou du système stéréo auquel vous allez le brancher.

Ne pas placer le lecteur sur la TV ou le moniteur couleur. Placer le lecteur loin de lecteurs cassettes ou d'autres appareils facilement perturbés par des champs magnétiques.

Ne pas placer des objets sur le lecteur**Eteindre l'appareil lorsqu'il n'est pas utilisé**

Lorsque votre lecteur est à l'arrêt et est connecté à votre TV, il peut se produire une altération de l'image de votre TV. Eteignez-le. Des interférences sonores peuvent se produire lors d'une utilisation à côté d'une radio.

Remarque spécifique à l'utilisation du lecteur dans un véhicule

- Nous déconseillons fortement d'utiliser le lecteur pendant la conduite d'un véhicule.
- La plupart des pays et des états ont des lois interdisant ou limitant considérablement l'utilisation du lecteur pendant la conduite d'un véhicule.
- Ne pas laisser le lecteur ou la batterie dans des endroits aux températures extrêmement basses (-10°C ou plus bas) ou extrêmement élevées (60°C ou plus haut), comme la cabine ou le coffre d'un véhicule. Cela pourrait déformer l'emballage extérieur de l'appareil ou diminuer le fonctionnement ou la qualité de la batterie.

A bord d'un avion

Respecter les consignes de la compagnie aérienne.

Dans un hôpital

Respecter les consignes en vigueur dans l'hôpital.

Lors de l'utilisation avec un câble d'alimentation pour voitures

Allumer le moteur puis connecter au câble d'alimentation pour l'utilisation.

Nettoyage de l'appareil

Utiliser un tissu doux et sec pour nettoyer l'appareil. En cas de saleté importante, humidifier un tissu avec du détergent neutre dilué dans 5-6 parts d'eau, essorer le tissu, nettoyer l'appareil et sécher avec un tissu sec. L'utilisation d'alcool, diluant, benzine, insecticides, etc. peut provoquer l'endommagement du boîtier. Éviter de laisser des produits en gomme ou en plastique en contact avec le lecteur pendant des périodes prolongées car cela pourrait endommager l'appareil. En cas d'utilisation de tissus traités chimiquement, lire attentivement les instructions indiquées sur l'étiquette du tissu. Toujours débrancher le câble d'alimentation de la prise murale avant de nettoyer le lecteur.

Pour ôter la poussière déposée sur l'écran, nettoyer doucement l'écran à l'aide d'un tissu doux et sec (Tissu de nettoyage pour lunettes, par exemple). La présence de gouttes d'eau sur l'écran pendant une période prolongée peut provoquer une décoloration ou laisser des taches. En cas de saleté importante, utiliser un nettoyant pour écran à cristaux liquides spécial, disponible dans le commerce.

Copyrights

La reproduction, l'émission, l'utilisation publique ou la location de disques non autorisées sont interdites par la loi.

Utilisation de la batterie

- Recharger la batterie entièrement avant la première utilisation.
- Lorsque la température ambiante est élevée, il est parfois possible que la batterie ne soit momentanément pas utilisable suite à l'activation automatique de la protection contre un court-circuit.
- Lorsque le lecteur de DVD fonctionne avec la batterie et qu'il n'a pas été utilisé pendant environ 10 minutes, il s'éteint automatiquement. La batterie ainsi que le lecteur chauffent pendant l'utilisation. Ceci est normal et ne représente aucun dysfonctionnement.
- Déconnectez la batterie du lecteur s'il n'est pas utilisé pendant une période prolongée. Si la batterie reste à l'intérieur du lecteur, elle continue à l'alimenter légèrement, ce qui peut la décharger entièrement et la rendre inutilisable même si vous tentez de la recharger plus tard.
- Si le lecteur est en état de marche alors que la batterie n'est pas entièrement rechargée, son fonctionnement peut ne pas être optimal. Assurez-vous de recharger complètement la batterie avant utilisation.

Stockage

- La batterie doit être rangée à une température ambiante de 15°C à 25°C. Ne pas ranger la batterie dans un endroit très humide ou poussiéreux, à température extrêmement haute ou basse.
- Si la batterie n'est pas utilisée pendant une période prolongée, nous recommandons de la vider entièrement en l'utilisant dans le lecteur DVD. La recharger complètement et ensuite la ranger.

Durée d'utilisation et recyclage



- Lorsque le temps de rechargement ou d'utilisation devient extrêmement court, cela signifie que la batterie atteint la fin de sa durée d'utilisation. La durée d'utilisation est d'environ 300 rechargements et utilisations.
- Avant de jeter la batterie épuisée, enrouler un morceau de ruban adhésif autour de la partie terminale. Respecter la réglementation en vigueur dans votre ville en votre ville en matière de déchets et recyclage.

Attention:

- Danger d'explosion en cas de mauvaise installation de la batterie.
- Remplacez votre batterie uniquement par le même type de batterie.

TYPES DE DISQUES UTILISABLES AVEC CE LECTEUR

- Les types de disques indiqués dans le tableau ci-dessous peuvent être lus par le lecteur sans adaptateur.
- Les symboles indiqués ci-dessous sont inscrits sur l'étiquette du disque, sur l'emballage ou le livret accompagnant l'appareil.





| Types de disques utilisables et leurs marques | Diamètre/face lisible | Durée de lecture |
|--|--|---|
| DVD VIDEO  | DVD vidéo 12cm/une face 12cm/double face | (format MPEG2) 1 couche : 133 minutes (4,7 Go) 2 couches : 242 minutes (8,5 Go) 1 couche : 266 minutes (9,4 Go) 2 couches : 484 minutes (17 Go) |
| CD  | CD 12cm/une face | 74 minutes |

Remarque

Cet appareil est incompatible avec des disques de 8 cm.

Symboles indiqués sur les DVD

Les symboles ci-dessous sont indiqués sur les disques DVD ou sur les emballages. Ces symboles indiquent le type de signal vidéo ou audio enregistré sur le disque et les fonctions utilisables.

| Symbole | Signification |
|---|-------------------------------------|
|  | Indique le nombre de langues audio. |
|  | Indique le nombre d'angles. |
|  | Indique le format de l'image. |
|  | Indique le numéro de zone. |

Formats reconnus

L'appareil est capable de lire la plupart des formats audio/vidéo tels que:

IMAGES: JPEG

SON: MP3, WMA

VIDEO: DAT, VOB, MPEG2, MPEG4 (AVI, DIV)

Structure des disques

Les CD sont divisés en unités appelées plages (En général, une plage correspond à une chanson. Les plages sont parfois sous-divisées en répertoires).



Les DVD sont divisés en unités appelées titres, qui sont eux-mêmes sous-divisés en chapitres. De plus, les DVD proposent un (Ou des) menu(s) qui n'appartiennent à aucun titre. Dans le cas de DVD de films, un film correspond généralement à un titre. Dans le cas de DVD de karaoké, une chanson correspond à un titre. Certains DVD sont toutefois divisés d'une autre manière. Veuillez utiliser avec précaution les fonctions de recherche et de programmation.

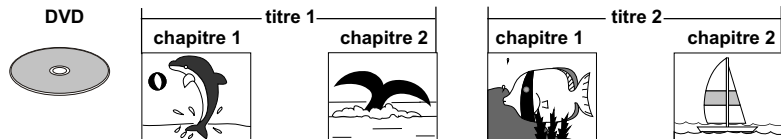

Lire ces instructions attentivement avant toute utilisation de l'appareil pour assurer une utilisation et un fonctionnement optimaux de l'appareil.

Lorsque le lecteur est branché à une TV ou un amplificateur AV, le menu des réglages doit être affiché et les réglages doivent être effectués en fonction des appareils auxquels le lecteur est branché.

Pour la lecture de DVD, il est possible de sélectionner la langue audio et la langue des sous-titres et de choisir le type de son parmi différentes plages sonores.

Afin d'assurer une utilisation optimale des nombreuses fonctions de cet appareil, conserver soigneusement ce manuel pour pouvoir le consulter à tout moment.

Après avoir déballé le lecteur, vérifier que tous les accessoires indiqués ci-dessous sont inclus dans l'emballage.

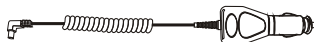
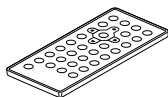
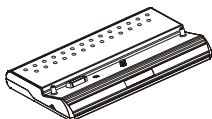
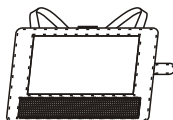
Adaptateur courant alternatif AC**Câble AV****Ecouteurs****Câble d'alimentation pour voiture****Télécommande****Manuel d'utilisation****Sac de transport****Sac pour accessoires****Batterie****Petit sac pour voiture**

HINWEIS: l'appartenance du produit actuel variera légèrement selon les illustrations présentées.

Utilisation de la télécommande

- Ne pas lâcher ou marcher sur la télécommande, cela pourrait l'endommager.
- Assurez-vous qu'aucun obstacle n'est situé entre la télécommande et le capteur de l'appareil, cela pourrait nuire au bon fonctionnement de la télécommande.
- Ne pas exposer la télécommande à une lumière forte. Elle pourrait ne pas fonctionner.
- Utiliser la télécommande dans le champ de fonctionnement indiqué.

Insertion de la pile

- 1 Insérer vos ongles dans les interstices A et B indiqués ci-dessous. Appuyer sur A dans le sens de la flèche et retirer le support à pile.

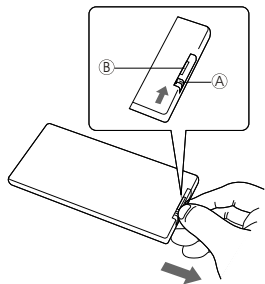

- 2 Retirer la pile usagée, insérer une nouvelle pile dans le support avec le signe + vers le haut.

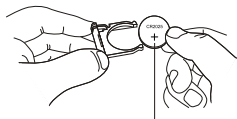

pile au lithium (Cr2025)

- 3 Réintroduire le support de la pile dans la télécommande.

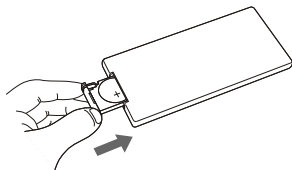
**Remarque :**

Pour éviter tout risque de fuite de la pile, retirer la pile lorsque la télécommande n'est pas utilisée pendant une période prolongée (Un mois ou plus). Si la pile coule, nettoyer délicatement le compartiment à pile et placer une nouvelle pile au lithium.

Les choix de fonctionnement de la télécommande

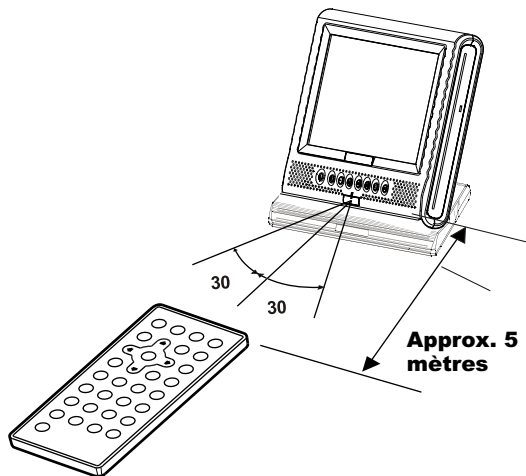

La télécommande peut fonctionner sur une distance d'approximativement 5 mètres.

Note:

La plupart des modes d'utilisations du lecteur peuvent être faites en utilisant la télécommande.

Quelques modes d'utilisations, cependant, peuvent seulement être faites en utilisant les boutons de l'unité principale.

Ecran à cristaux liquides

Le lecteur de DVD portable est équipé d'un écran à cristaux liquides.

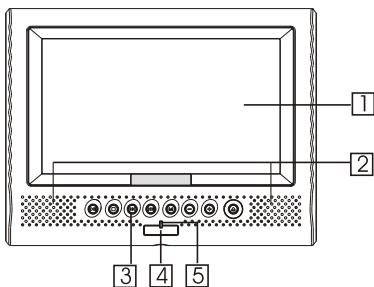

1 Ecran à cristaux liquides

2 Haut-parleurs

3 Touches de fonctions

4 Senseur de la télécommande

5 Indicateur d'alimentation

Off : Éteint.

Rouge : Alimentation mise en veille.

Bleu : Appareil en marche. (Allumer l'appareil en appuyant sur la touche ON située sur l'appareil ou sur la touche d'alimentation de la télécommande.)

Touches de fonctionnement du lecteur

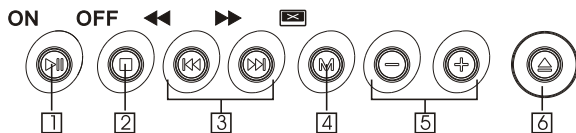

1 Touche de lecture/pause

Appuyer sur cette touche pour commencer la lecture du disque. Pendant la lecture, appuyer sur cette touche pour mettre le disque en mode pause (Arrêt momentané de l'image ou du son). Appuyer à nouveau pour continuer la lecture. Appuyer pendant +/- 2 secondes sur cette touche pour allumer l'appareil.

2 Touche STOP/OFF (Éteindre l'appareil)

Appuyer sur cette touche pour arrêter la lecture.
Appuyer pendant environ 2 secondes pour éteindre l'appareil (Mise en veille).

3 Touches saut avant/ saut arrière

Appuyer sur ces touches pour sauter d'un titre à l'autre, pour rechercher le début d'une plage ou d'un chapitre. Pendant la lecture, appuyer pendant +/- 2 secondes pour accélérer la vitesse de lecture avant/arrière de 2x, 4x, 8x, 20x.

4 Touche Mode

Après sélection d'un des modes suivants, ajuster à l'aide des touches + et -.

Luminosité : Niveaux 0 à 8.

Couleur : Niveaux 0 à 8.

Ecran TFT : Passer d'un affichage

16:9 à un affichage 4:3 et inversement.

Affichage : Passer de l'image normale à l'image renversée et inversement.

Entrée AV/Sortie AV : Commuter d'une entrée AV à une sortie AV.

Appuyer sur la touche Mode pendant environ 1.5 secondes pour éteindre l'affichage LCD. Appuyer à nouveau sur cette touche pour réactiver l'écran.



Image normale

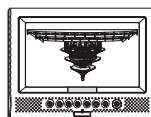

Image renversée

5 Touches + et -

Ajuster les réglages en mode LCD à l'aide de ces touches.

6 Touche Ejection

Appuyer sur cette touche pour éjecter le disque.

Côté gauche du lecteur

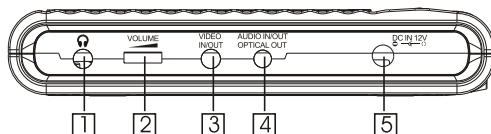

1 Prise pour écouteurs

Permet de brancher des écouteurs stéréo ou un amplificateur.

2 Contrôle du volume

Ajuster le volume des haut-parleurs ou des écouteurs .

3 Entrée/Sortie vidéo

Connecter le lecteur à une entrée/sortie vidéo d'un autre appareil en réglant le mode ENTREE/SORTIE AV. Utiliser le câble AV inclus.

4 Entrée/Sortie audio et prise sortie optique

Connecter le lecteur à une entrée/sortie audio d'un autre appareil en réglant le mode ENTREE/SORTIE AV.

Connecter l'appareil à la sortie audio optique.

Utiliser le câble AV ou digital optique inclus.

5 Prise DC (Courant continu)

Brancher l'adaptateur AC inclus.

Côté droit du lecteur**1 Indicateur de chargement LED**

Indique l'état de chargement de la batterie.

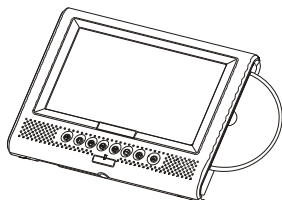
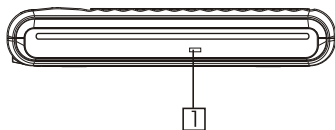

Arrière du lecteur

1 Support

Maintient l'appareil en position verticale.

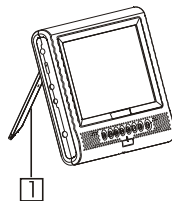
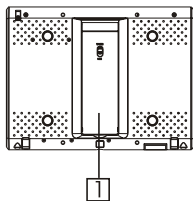

Pied

1 Sortir le support de son logement.

2 Ajuster le support dans la position choisie.

3 Bloquer le support en plaçant le bouton en position "Lock".

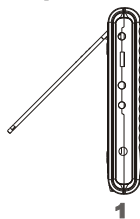

Partie inférieure du lecteur

1 Guide pour la batterie

2 Vis de fixation

3 Connecteur de la batterie

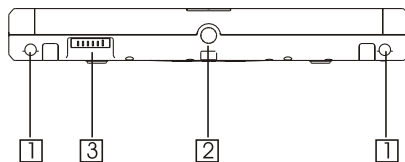

Remarque:

Veuillez replacer la protection sur les connecteurs après avoir enlevé la batterie.

Télécommande (Touches fréquemment utilisées)

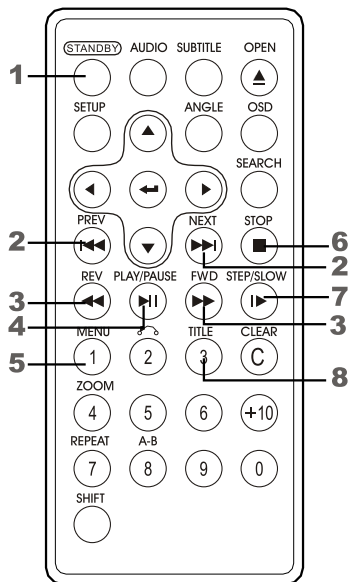

1 Touche STANDBY (Mise en veille)

Appuyer sur cette touche pour allumer/éteindre l'appareil.

2 Touches PREV/NEXT (Saut avant/arrière) (|◀◀ et ▶▶|)

Appuyer sur ces touches pour rechercher le début d'une page ou d'un chapitre.

◀◀ : Saut arrière
▶▶ : Saut avant

3 Touches REV/FWD (Lecture arrière/avant rapide) (◀◀ et ▶▶)

Appuyer sur ces touches pour lire rapidement en avant ou en arrière un film ou une page.

▶▶ : Lecture rapide avant
◀◀ : Lecture rapide arrière

4 Touche PLAY/PAUSE lecture/pause (▶|)

Appuyer sur cette touche pour commencer la lecture ou l'arrêter momentanément.

5 Touche MENU

Appuyer sur cette touche pour afficher le menu du DVD à l'écran.

6 Touche STOP (arrêt) (■)

Appuyer sur cette touche pour arrêter la lecture du disque.

7 Touche STEP/SLOW (|▶)

Appuyer sur cette touche pour réduire la vitesse de lecture (1/2, 1/4, 1/6, 1/7). En mode pause, appuyer sur cette touche pour procéder à une lecture image par image.

8 Touche TITLE (Titre)

Appuyer sur cette touche pour afficher le titre du DVD.

Télécommande (Autres touches)

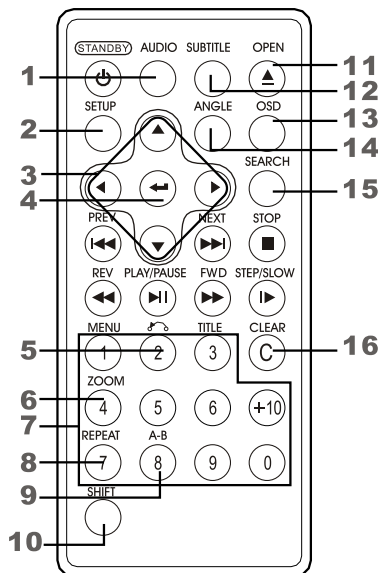
**1 Touche AUDIO**

Appuyer sur cette touche pour changer la langue audio.

2 Touche SETUP (Réglage)

Lorsque la lecture est arrêtée, appuyer sur cette touche pour afficher le menu des réglages. Pendant la lecture, appuyer sur cette touche pour afficher le menu des réglages de luminosité et de contour.

3 Touches de navigation

Utiliser ces touches pour déplacer le curseur vers le haut, le bas, à gauche ou à droite pendant les réglages.

4 Touche ENTER (Validation)

Appuyer sur cette touche pour valider les réglages.

5 Touche RETURN (Retour)

Appuyer sur cette touche pour retourner au réglage précédent. (Uniquement pour VCD, PBC activé)

6 ZOOM

Faire un zoom sur l'image à l'écran.

7 Pavé numérique

Appuyer sur SHIFT et sur les touches du pavé numérique pour entrer des chiffres.

8 Touche REPEAT (Répétition)

Pendant la lecture d'un DVD, appuyer sur cette touche pour répéter des titres ou des chapitres. Pendant la lecture d'un CD, appuyer pour répéter une plage ou un disque entier.

9 Touche A-B REPEAT**(Répétition A-B)**

Pendant la lecture appuyer sur cette touche pour délimiter les deux extrémités d'une séquence à répéter.

10 Touche SHIFT

Maintenir cette touche enfoncée et utiliser le pavé numérique pour entrer des chiffres et des fonctions.

11 Touche OPEN (Éjection)

Ejecter le disque.

12 Touche SUBTITLE**(Sous-titres)**

Appuyer sur cette touche pour changer la langue des sous-titres.

13 Touche OSD

Appuyer sur cette touche pour afficher les informations du disque.

14 Touche ANGLE

Appuyer sur cette touche pour modifier l'angle de vue du DVD.

15 Touche SEARCH (Recherche)

Rechercher un titre/chapitre et commencer la lecture.

16 Touche CLEAR (Effacer)

Effacer les chiffres introduits.

Noms des pièces de la batterie et leurs fonctions

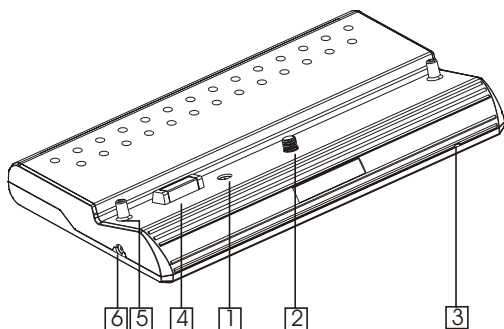

1. Le connecteur C.C

Connectez l'adaptateur électrique pour le rechargement (Adaptateur AC/CC).

2. Le bouton de la batterie

Tournez pour serrer/détacher la batterie.

3. Indicateur du voyant LED de la batterie

Quand la batterie est déchargée, le voyant LED s'éteint.

Quand vous rechargez la batterie, le voyant LED est rouge.

Quand le voyant LED qui est ROUGE s'éteint, cela signifie que le rechargement est terminé.

4. Les bornes du lecteur

Alimentation électrique du lecteur.

AVERTISSEMENT

Ne court-circuitez pas les bornes.

5. Pôles de fixation

Fixez la batterie dans le lecteur quand vous l'installez.

6. SORTIE C.C. (Connecteur non standard)

Sortie C.C 7.4/7.2V. particulièrement pour l'alimentation électrique du TV Turner Boîte (Accessoire facultatif).

Avant de connecter

Eteindre le lecteur et les appareils destinés à être connectés.

Connexion à une TV

DVD

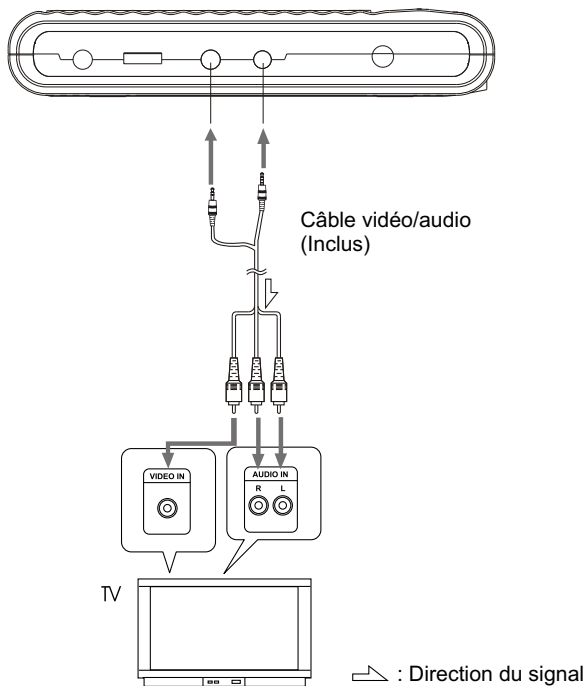

Connexion à un décodeur Dolby Digital / DTS / MPEG ou à un amplificateur avec décodeur incorporé

Connecter le signal digital du lecteur à un décodeur ou amplificateur avec décodeur incorporé afin de bénéficier d'un puissant son Dolby Digital, DTS ou MPEG.

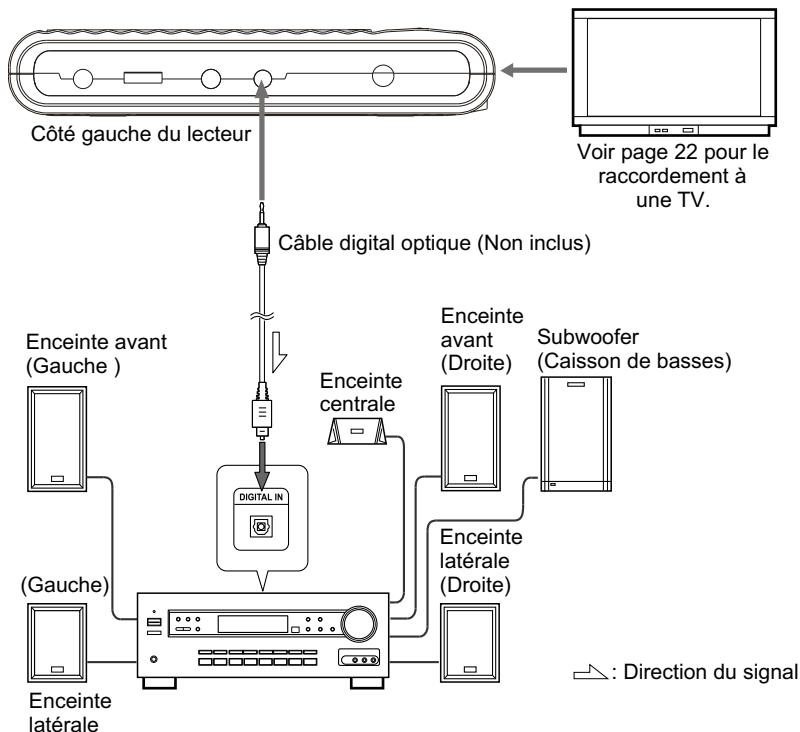

Remarque :

Un décodeur ou amplificateur compatible, 5 enceintes (Avant gauche/droite, centrale et latérale gauche/droite) et un subwoofer sont nécessaires pour bénéficier d'un son Dolby Digital / DTS canal 5.1.

Connexion à un amplificateur digital non compatible avec Dolby Digital / DTS / MPEG

Connecter le lecteur par sa sortie digitale incompatible avec Dolby/DTS/MPEG.

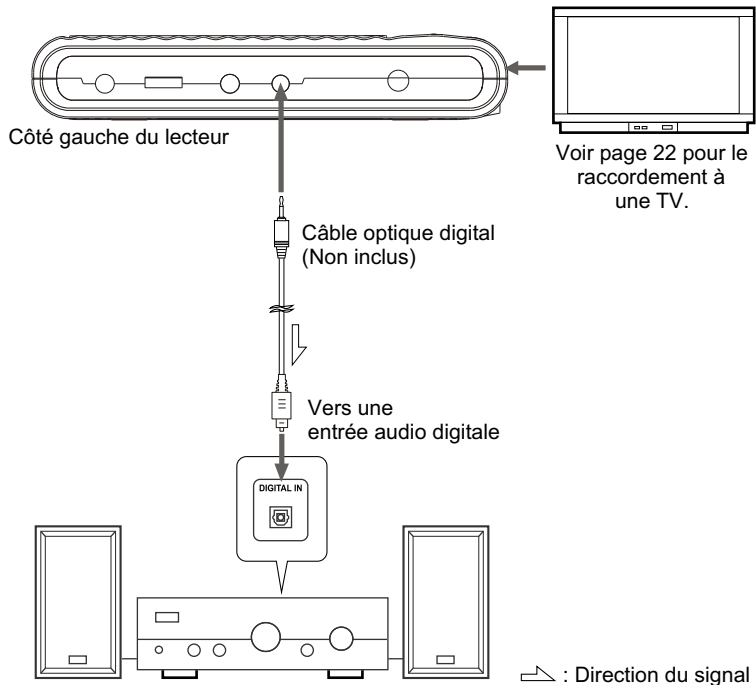
**Remarques :**

- Vérifier soigneusement les réglages d'émission digitale du lecteur avant de connecter le lecteur à un amplificateur équipé d'une entrée audio digitale qui n'est pas compatible avec Dolby Digital / DTS / MPEG.

Si les réglages audio ne sont pas corrects, un bruit très fort peut se produire pendant la lecture d'un DVD, ce qui peut endommager les haut-parleurs.

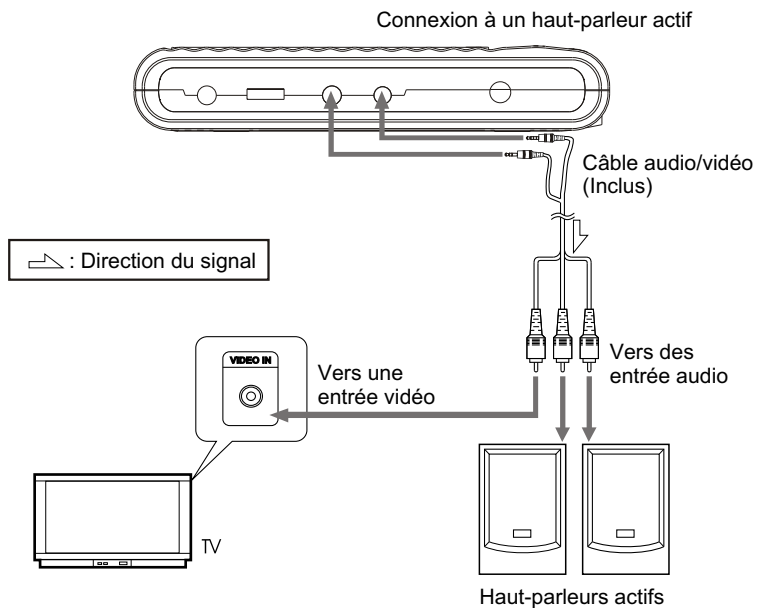
Connexion à un haut-parleur actif

Connexion à des écouteurs

Insérer correctement la fiche des écouteurs dans la prise PHONES du lecteur pour écouter de la musique via ceux-ci. A l'aide de la molette VOLUME située sur le côté gauche du lecteur, diminuer tout d'abord le volume puis régler selon votre choix. A pleine puissance, l'écoute prolongée via des écouteurs peut endommager l'ouïe de l'utilisateur.

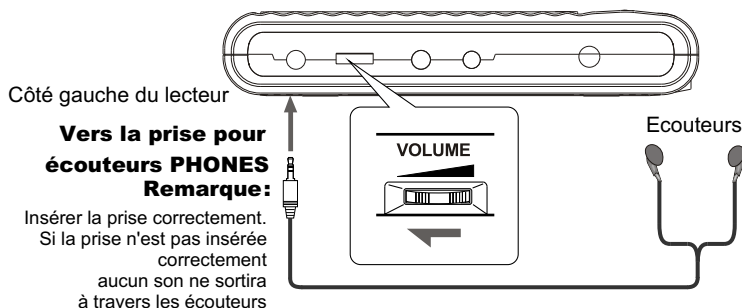
**Remarque :**

Il n'est pas possible d'entendre le son de DVD compatibles DTS à travers des écouteurs.

Lorsque des disques DTS autres que des DVD sont lus, des bruits aigus sont émis. Ne pas écouter ces disques avec des écouteurs.

Rechargement de la batterie

Rechargez la batterie comme indiqué ci-dessous.

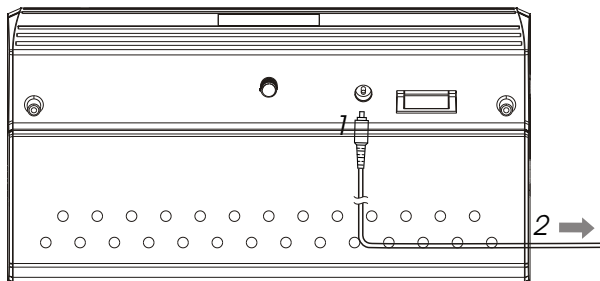

1 Branchez le connecteur de sortie CA/CC de l'adaptateur à la batterie.

2 Branchez le connecteur AC/CC à la prise de courant.

- Quant le rechargement commence, le voyant LED du chargeur s'allume en rouge .
- Le voyant DEL de recharge s'éteint quand la recharge est accompli. Enlevez le fil électrique de la batterie.
- Le rechargement met habituellement environ 4 - 5 heures.

Chargez la batterie entièrement avant de l'utiliser pour la première fois.

AVERTISSEMENT

- Mettez la batterie et l'adaptateur AC/CC sur une surface plate pour le rechargement.
- Ne court-circuitez pas les bornes de la batterie et de l'adaptateur AC/DC.

Notes:

- Le chargeur de la batterie (Adaptateur AC/CC) est compatible avec une tension d'alimentation entre 100 et 240 V et peut être utilisé universellement.
- Quand vous voulez l'utiliser lors d'un voyage outre-mer, soyez sûr de vous munir d'un adaptateur de prise de courant adapté à la prise de courant locale.

Notes pour le rechargement

- Quand la batterie est chaude, cela peut prendre plus longtemps que d'habitude pour le rechargement ou cela peut rendre le rechargement impossible. Attendez que la batterie refroidisse avant de réessayer de la recharger.
- Si le voyant DEL du rechargement ne s'allume pas, vérifiez si l'adaptateur C.A. et la batterie sont bien branchés afin qu'il y ait une parfaite connection.
- Pour protéger la batterie, ne rechargez pas une batterie entièrement chargée à plusieurs reprises. Des chargements répétés peuvent détériorer le fonctionnement de la batterie.
- La batterie devient chaude après le rechargement, mais ce n'est pas dû à un mauvais fonctionnement.
- La batterie peut ne pas se recharger entièrement si le rechargement a lieu dans un endroit chaud.
Ne la rechargez pas sous un environnement très chaud, cela peut causer une explosion.
- La température environnante pendant le rechargement affecte l'efficacité du rechargement.
- La recharge est plus efficace entre 10°C et 30°C. Recharger la batterie dans un endroit où la température ambiante est à ce niveau.

Mettre la batterie dans le lecteur

Mettre la batterie dans le lecteur comme indiqué ci-dessous.

1 Mettre la batterie dans l'unité.



2 Alignez la tige guide dans la batterie.

En tournant le bouton de la batterie dans le sens des aiguilles d'une montre, cela maintiendra la batterie fermement dans le lecteur.

3 Maintenant le lecteur peut fonctionner.

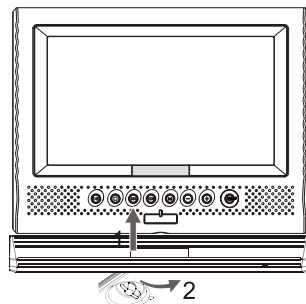
- Si la batterie est entièrement rechargée, le lecteur peut jouer des DVD sans interruption pendant plus de 3 heures.



- Si le courant est allumé alors que la batterie n'est pas entièrement chargée, la mise en marche du lecteur peut parfois devenir instable. Soyez sûr de charger la batterie entièrement avant de l'utiliser.
- La batterie est rechargée lentement tandis que le lecteur est en marche, et qu'il est branché à l'adaptateur C.A.
- La batterie a été rechargée séparément tandis que le lecteur est en mode VEILLE, et qu'il est branché à l'adaptateur C.A.
- Après avoir branché la batterie, et allumé le courant, appuyez sur le bouton OSD de la télécommande quand le statut est sur MISE EN MARCHÉ (PLAY). PAUSE ou ARRÊT (STOP) pour afficher le symbole. Ce symbole  indique la capacité de la batterie.
- Lorsque la batterie a une faible capacité,  la lumière clignotera pour vous rappeler.

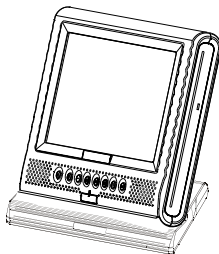

Mise en marche du courant CA

- 1** Branchez le connecteur de sortie C.C. de l'adaptateur CA dans le connecteur d'entrée CC du lecteur.
- 2** Branchez l'adaptateur CA à une prise de courant.
Maintenant le lecteur peut fonctionner.

ATTENTION:

Soyez sûr d'utiliser l'adaptateur C.A. fournis avec le lecteur. Avant d'insérer ou d'enlever le connecteur de sortie C.C du lecteur, soyez toujours sûr d'éteindre le courant du lecteur DVD portatif.

Retirer la batterie du lecteur

La batterie peut être enlevée du lecteur comme il est indiqué ci-dessous.

- 1 Coupez le courant du lecteur.**
- 2 Tournez le bouton de la batterie dans le sens contraire des aiguilles d'une montre pour enlever la batterie.**

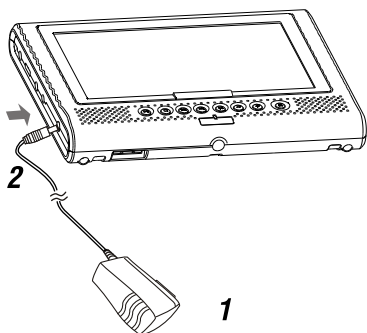

1 Brancher l'adaptateur AC à une prise DC.

2 Brancher la prise sortie DC de l'adaptateur à l'entrée DC du lecteur.

3 Appuyer sur la touche ON du lecteur pendant environ 2 secondes.

Lecteur (Touches situées à l'avant)

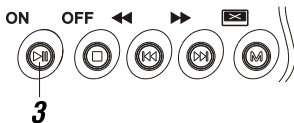

- L'indicateur d'alimentation est bleu. Le lecteur est prêt à être utilisé.
- En mode veille (L'indicateur d'alimentation est rouge), le lecteur peut également être mis en marche en appuyant sur la touche STANDBY de la télécommande.

Télécommande

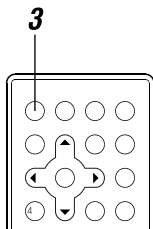

Remarque:

L'adaptateur AC inclus supporte des tensions de 100 à 240 V. Il peut donc également être utilisé dans d'autres pays.

Il vous faut cependant un adaptateur de prise murale approprié pour les pays dans les lesquels vous utiliserez le lecteur de DVD.

Insérer un disque

1

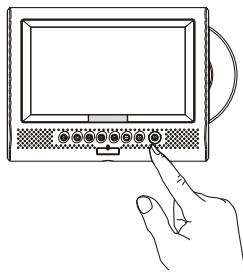

1 Appuyer sur le bouton OPEN pour éjecter le disque.

Si l'appareil contient un disque, ce dernier sera éjecté comme indiqué ci-contre (Fig. 1). Rien ne se produira si l'appareil ne contient pas de disque.

2 Introduire le disque dans l'ouverture prévue à cet effet. Le disque s'insérera automatiquement.

2

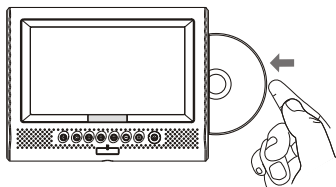

Remarques :

- Vérifier que le disque est correctement inséré. Une mauvaise manipulation pourrait endommager le disque gravement.
- Ne pas utiliser des disques rayés ou endommagés.
- Insérer les CD et DVD à une face avec l'étiquette imprimée dirigée vers le haut. En utilisant des DVD à deux faces, choisir le côté souhaité et insérer correctement le disque.
- En utilisant des CD et DVD simples, vous pouvez toucher avec vos doigts le côté portant l'étiquette imprimée. A l'inverse, avec des DVD à double face, veiller à ne toucher aucun des côtés car ils contiennent tous deux des informations. Retirer le disque délicatement du lecteur pour ne pas le rayer.

3 Le lecteur commence le chargement.

Lecture du disque

1 Insérer un disque.

- L'écran affiche DVD, VCD ou CD.
- La lecture de certains disques commence automatiquement lors de l'insertion du disque.
- Lorsque une programmation mémorisée a été effectuée pour un disque, la lecture commence automatiquement selon cette programmation.

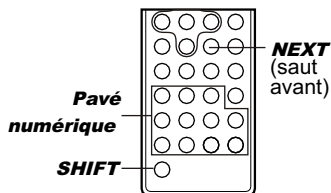

2 Appuyer sur la touche play/pause (Lecture/pause).

- La lecture commence.
- Avec certains disques, un menu apparaît à l'écran. La lecture d'un CD vidéo selon les instructions indiquées dans le menu du disque est appelée lecture PBC (Lecture contrôlée).

Remarques :

- Avec les CD vidéo, il est possible de lire un disque sans afficher le menu. Par exemple, appuyer sur le chiffre 1 quand la lecture est arrêtée pour commencer la lecture de la page 1.
- Avec les CD, pour économiser de l'énergie, l'écran s'éteint automatiquement après 1 minute de lecture si aucune touche n'est activée et se rallume en appuyant sur une touche quelconque.

Affichage du menu

Un menu s'affiche lorsqu'un DVD avec menu ou un CD vidéo avec lecture PBC est inséré dans le lecteur.

DVD

Effectuer vos sélections à l'aide des touches de navigation (▲/▼/◀/▶) et appuyer sur la touche ENTER.

Pour utiliser le pavé numérique de la télécommande, appuyer simultanément sur la touche SHIFT et sur le pavé numérique.

Par exemple pour les DVD avec menu.

CD Vidéo

Appuyer simultanément sur la touche SHIFT tout en appuyant sur le pavé numérique pour afficher les chiffres à l'écran.

Afficher le menu

L'affichage du menu varie d'un disque à l'autre. Appuyer sur la touche MENU, sur la touche TITLE pendant la lecture de DVD ou sur la touche RETURN pendant la lecture de CD vidéo. Lire attentivement les instructions accompagnant le disque.

Arrêt de lecture

Appuyer sur la touche STOP. La lecture s'arrêtera.

Fonction de reprise (DVD et CD vidéo, excepté les VCD2.0 avec la fonction PBC activée) La lecture du disque s'arrête en appuyant sur la touche STOP.

Appuyer sur la touche PLAY pour reprendre la lecture au moment où elle a été arrêtée.

Si le disque est retiré du lecteur ou que la touche STOP est enfoncée à nouveau, la fonction de reprise ne fonctionne plus.

Conseil :

Avec certains disques, la lecture peut ne pas reprendre à l'endroit où la lecture a été arrêtée. Si la touche STOP et la touche saut arrière sont enfoncées pendant que la fonction de continu est enclenchée, la lecture recommence au début du titre.

Pause de lecture

Appuyer sur la touche play/pause pour interrompre la lecture.

Appuyer sur cette touche à nouveau pour reprendre la lecture.

Retour au chapitre/plage précédent(e) sur DVD, CD vidéo et CD audio

Pendant la lecture, appuyer sur la touche saut arrière.
La lecture reprend au début du chapitre ou plage précédent(E).

Saut au chapitre/plage suivant(e) sur DVD, CD vidéo et CD audio

Pendant la lecture, appuyer sur la touche saut avant.
La lecture reprend au début du chapitre ou de la plage suivant(E).

Retirer un disque

- 1 Appuyer sur la touche STOP.
- 2 Appuyer sur **▲** pour éjecter le disque.
- 3 Prenez le disque.

Remarque :

En utilisant des CD et DVD simples, vous pouvez toucher avec vos doigts la face portant l'étiquette imprimée. A l'inverse, avec des DVD à deux faces, prendre soin de ne toucher aucune des faces car elles contiennent toutes deux des informations. Retirer le disque délicatement du lecteur pour ne pas rayer.

1 Lorsque le lecteur est allumé, appuyer sur OFF pendant environ 1.5 secondes.

L'indicateur d'alimentation devient rouge et le lecteur passe en mode veille.

Vous pouvez également éteindre l'appareil en appuyant sur la touche STANDBY de la télécommande.

2 Débrancher le câble d'alimentation de la prise murale.**3 Débrancher l'adaptateur AC de la prise DC du lecteur.****ATTENTION:**

Si vous branchez le lecteur avec une TV externe, soyez sûr (Pour de meilleures performances audio et vidéo) que vous avez correctement réglé le "Système TV".

Exemple: Changer le système comme décrit ci-dessus (MENU REGLAGES) de NTSC (Par défaut) à PAL.

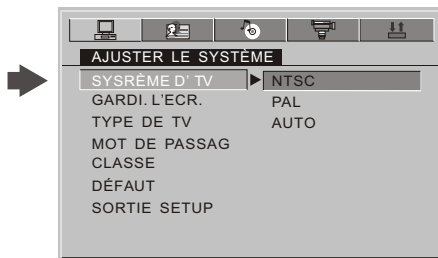
**Remarque:**

Veillez à régler le lecteur selon le "Système TV" adéquat avant de "Sortie AV" à "Entrée AV"; au cas contraire, l'image sera uniquement en noir et blanc.

Recherche d'un titre/chapitre

- 1** Appuyer sur la touche SEARCH.
- 2** Appuyer sur le chiffre du pavé numérique correspondant au titre/chapitre désiré.
- 3** Appuyer sur la touche PLAY ou ENTER.
La lecture commence à l'endroit sélectionné.

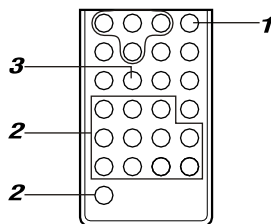

Lecture au ralenti d'un DVD/CD vidéo

Appuyer sur la touche SLOW pendant la lecture. La vitesse de lecture passe à 1/2, 1/3, 1/4, 1/5, 1/6 ou 1/7 de la vitesse normale.

Répétition de lecture d'un DVD, CD vidéo et CD audio

Répéter la lecture d'un titre, chapitre ou plage:

Appuyer sur la touche REPEAT.

Sélectionner le titre, chapitre ou plage que vous désirez répéter.

Répéter une section délimitée par un point A et un point B:

Pendant la lecture, appuyer sur la touche A-B de la télécommande au début de la section que vous désirez répéter (Point A).

Appuyer à nouveau sur la touche A-B à la fin de la section que vous désirez répéter (Point B).

Appuyer à nouveau sur la touche A-B pour annuler la répétition de la section A-B.

Sélection de l'angle d'un DVD (Multi-angle)

Appuyer sur la touche ANGLE pendant la lecture d'une séquence filmée sous plusieurs angles.

Si le disque DVD n'a pas été enregistré sous plusieurs angles, la touche ANGLE n'a aucun effet.

Passer de la sortie AV à l'entrée AV

Vous pouvez commuter le mode AV OUT du lecteur (Sortie signal AV vers la TV) en mode AV IN (Entrée signal AV à partir d'un autre appareil) et l'utiliser comme écran TFT. La configuration par défaut est AV OUT.

- 1 Appuyez sur la touche MODE du lecteur et commuter le mode LCD à AV IN/OUT.(ENTREE/SORTIE AV)
- 2 Appuyez sur la touche + ou – afin de commuter entre AV OUT (SORTIE AV) et AV IN (ENTREE AV).

Remarque:

Eviter d'entrer des signaux AV à partir de la prise AV lorsque le lecteur est placé en mode AV OUT afin d'éviter toute interférence susceptible d'affecter et de réduire la qualité de la lecture en cours.

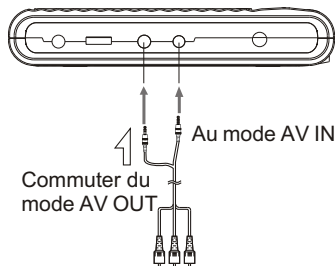

Lecture d'un disque en format MP3 et CD JPEG

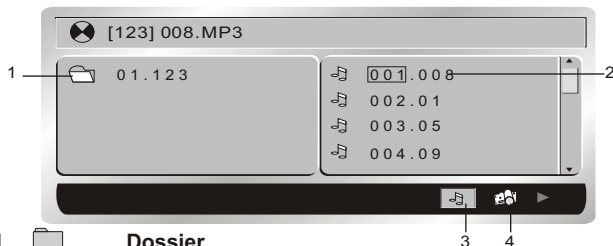

1. Dossier
2. Fichier
3. ICÔNE MP3
4. ICÔNE JPEG

- Utilisez ↑/↓/←/→ pour déplacer le curseur à un dossier, à un fichier, ICÔNE MP3 ou ICÔNE JPEG. Afin de lire les fichiers MP3, déplacer le curseur à l'ICÔNE MP3 et appuyez la touche RETOUR. Afin de lire les fichiers JPEG, déplacer le curseur à l'ICÔNE JPEG et appuyez la touche RETOUR.
- Choisissez le fichier désiré et appuyez la touche RETOUR pour lire.
- Appuyez sur le bouton A-B pour avoir la fonction RÉPÉTER A-B, appuyez sur la touche RÉPÉTER pour coupure de mode répétition (REP1, REP DIR, REP ALL, REP OFF). REP1 signifie répéter la piste, REP DIR signifie répéter le dossier, REP ALL signifie répéter le disque entier.

Faire jouer des fichiers DivX

Votre lecteur est un produit officiellement certifié par DivX qui joue DivX.5, DivX.4, DivX.3, et le contenu visuel de DivX.VOD, conformément aux conditions techniques certifiées par DivX.

NOTE:

Pour garantir la lecture des fichiers DivX l'audio acoustique doit être en format mp3. Les appareils certifiés DivX peuvent jouer n'importe quel audio acoustique mp3 intercalé à n'importe quel bitrate, à la fois CBR et VBR. L'audio acoustique doit être échantillonné aux fréquences standard, telles que 32 kHz, à 44,1 kHz, et 48 kHz, et doivent se conformer aux spécifications du document AVI. Indépendamment du MP3, les formats audio identifiés par votre lecteur sont la couche 1/2, AC3, DTS, PCM de MPEG Des formats tels qu'AAC et Ogg Vorbis ne sont pas soutenus par ce joueur.

1. Mise sous tension du lecteur.
2. Introduire le disque dans l'ouverture prévue à cet effet. Le disque s'insérera automatiquement.
3. Un menu apparaît sur l'écran. Choisissez un dossier en utilisant ↑ les ↓ boutons sur la télécommande, et appuyez ← pour voir le contenu du dossier.

NOTE:

Quand il y a de la musique, images et dossiers de DivX figurent sur le disque, appuyez plusieurs fois sur le ← bouton pour accéder aux icônes en bas de l'écran, puis utilisez ← le → bouton pour choisir l'icône DivX et appuyez ← pour confirmer.

4. Sélectionnez un fichier avec ↑ le ↓ bouton de la télécommande.

NOTE:

Pour retourner à la liste du document, appuyez ← .

5. Appuyez ► pour commencer la lecture.
6. Appuyez sur "ARRÊT" ■ pour arrêter la lecture.

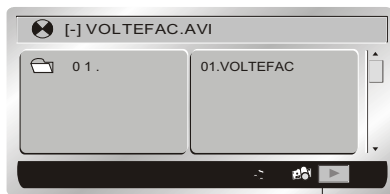

L'icône de jeu DivX

Étapes générales de réglage

1 appuyez la touche RÉGLAGE sur la télécommande, le menu principal de réglage apparaît.

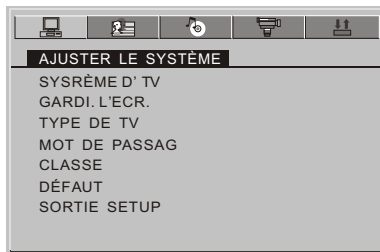

2 appuyez les touches GAUCHE ETDROIT pour accentuer l'icône de la page désirée, puis appuyez la touche HAUT ou BAS pour activer cette page.

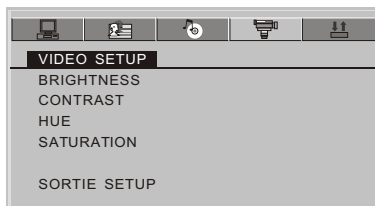

3 appuyez la touche BAS pour accentuer l'option désirée. Appuyez RETOUR ou appuyez Droit pour sélectionner, les choix de cette option apparaissent.

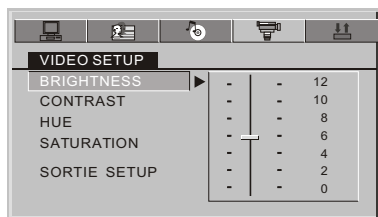

4 appuyez les touches GAUCHE / DROIT / HAUT / BAS pour sélectionner l'option SORTIE RÉGLAGE, puis appuyez RETOUR ou RÉGLAGE de nouveau pour sortir du MENU RÉGLAGE.

CONSIGNE :

L'appui des touches suivantes arrêtera le menu de réglage, et les choix qui ont été changés seront économisés : Sous-titre, Titre, Arrière, Arrêt, Lecture / Pause, Étape, Suivante, Précédente, Zoom, Programme, Répéter, Angle en sommeil.

Les options de réglage de système sont illustrées ci-dessous :

Système d' tv

Si vous voulez relier le lecteur à une télé, veuillez choisir un système correct de télé d'abord.

- AUTO : Choisissez ce réglage si votre lecteur de DVD est relié à un téléviseur multisystem.
- NTSC : Choisissez ce réglage si votre lecteur de DVD est relié à un téléviseur NTSC.
- PAL : Choisissez cet réglage si votre lecteur de DVD est relié à un téléviseur PAL.
- Le réglage par défaut est NTSC.

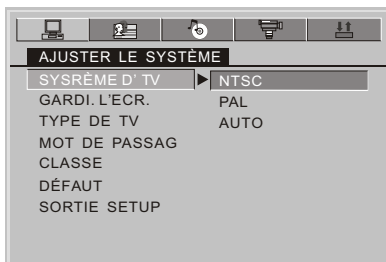

CONSIGNES :

Le réglage avec le système incorrect de téléviseur aura comme conséquence une image noire et blanche sur votre écran de téléviseur.

Gardi. L'ecr.

Si l'économiseur d'écran est allumé, quand votre lecteur de DVD se trouve en ARRÊT ou en statut PAS DE DISQUE, ou il y a un plan figé pendant une période de temps, l'économiseur d'écran sera affiché. Ce dispositif peut protéger l'écran contre des dommages.

- OUVERT : choisissez ce réglage pour activer l'économiseur d'écran.
- FER : Choisissez ce réglage pour annuler l'économiseur d'écran.
- Le réglage par défaut est OUVERT.

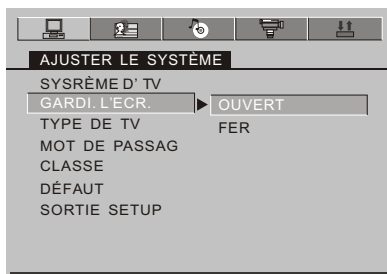

Type de tv

16: 9 (Télémeéascope : Écran Large) : Choisissez ce réglage si votre lecteur de DVD est relié à un télémeéascope. Si vous choisissez ce réglage et vous n'avez pas un écran large, les images sur l'écran peuvent apparaître déformées en raison de la compression verticale.

4: 3 LB (Boîte aux lettres) : Choix de ce réglage si votre lecteur de DVD est relié à un rapport normal de téléviseur. Vous verrez les films dans leur format de l'image original (Rapport de haut en large). Vous verrez l'image entière du film. Le film pourrait apparaître avec des barres noires au dessus et au bas de l'écran.

4: 3 PS (Recadrage automatique): Choix de ce réglage si votre lecteur de DVD est relié à un rapport normal de téléviseur vous pouvez remplir l'écran entier de votre téléviseur avec le film. Ceci pourrait signifier que des parties de l'image (Les bords gauches et droits) ne seront pas vues.



CONSIGNES :

- Le rapport d'affichage de l'image est lié au format enregistré de disque. Quelques disques ne peuvent pas être affichés dans le format d'image choisi.
- Si vous jouez un disque enregistré en format de 4:3 sur un écran large de téléviseur, les barres noires apparaîtront du côté gauche et droit de l'écran.
- Vous devez ajuster le réglage de l'écran selon le type de téléviseur.

Mot de passag

- 1 Le lecteur est verrouillé avec un mot de passe 0000 par défaut et vous ne pouvez pas changer la classification. Afin de changer la classification, choisissez l'option de mot de passe et saisissez le mot de passe correct pour déverrouiller le lecteur.
- 2 Après que le lecteur soit déverrouillé, vous pouvez choisir l'option classification et la changer, puis vous peut choisir l'option de mot de passe et changer à un nouveau mot de passe avec des numéros à 4 chiffres et appuyez la touche RETOUR pour le verrouiller à nouveau.

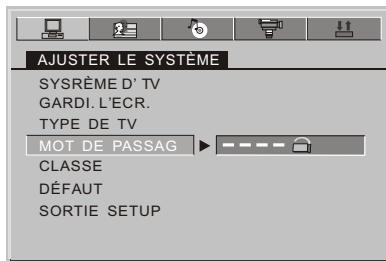

Classe

Le dispositif de classification fonctionne avec les disques de DVD qui ont été assignés une classification.

Ceci vous aide à contrôler les types de DVD que le lecteur peut voir.

- Il y a huit options de classifications limitées : KID SAFE (SÉCURITÉ ENFANTS), G, PG, PG13, PG-R, R, NC-17, ADULT.
- Le réglage par défaut est ADULT.

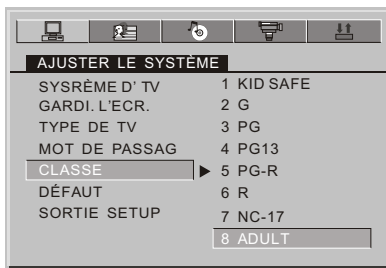

CONSIGNE :

Si l'option de mot de passe est verrouillée, vous ne pouvez pas changer la classification.

Défaut

Choisissez cette option pour reprendre les réglages d'usine.

Les options de réglage de langue sont illustrées ci-dessous :

Os d langue

Sélectionnez l'option de OSD LANGUE, et appuyez sur les touches fléchées pour choisir la langue du LECTEUR OPTIQUE (OSD) que vous préférez. Appuyez la touche RETOUR pour confirmer, et l'écran affichera LECTEUR OPTIQUE (OSD) dans cette langue.

Il y a 5 langues au choix pour le LECTEUR OPTIQUE : Anglais, Allemand, Espagnol, Français et Italien.



Audio lang

Sélectionnez l'option AUDIO LANG, et appuyez sur les touches fléchées pour choisir la langue audio que vous préférez. Appuyez RETOUR pour confirmer. Si le disque que vous jouez a cette langue de disponible, il produira la sortie audio en cette langue.

Il y a un choix de huit langues : Chinois, Anglais, Japonais, Français, Espagnol, Portugais, Italien et Allemand.



Soust lang

Sélectionnez l'option de la SOUST LANG, et appuyez sur les touches fléchés pour choisir la langue sous-titrée que vous préférez. Appuyez RETOUR pour confirmer. Si le disque que vous jouez a cette langue de disponible, il affichera des sous-titres en cette langue. Il y a un choix de 7 langues sous-titrées : Chinois, Anglais, Japonais, Français, Espagnol, Italien et Allemand.



Menu lang

Sélectionnez l'option de MENU LANG, et appuyez sur les touches fléchés pour choisir le menu langue que vous préférez. Appuyez RETOUR pour confirmer. Si le disque que vous jouez a cette langue de disponible, il affichera le menu en cette langue. Il y a un choix de huit menu langues : Chinois, Anglais, Japonais, Français, Espagnol, Portugais, Allemand et Italien.



CONSIGNES :

Si votre langue préférée n'est pas disponible, la langue par défaut du disque sera jouée.

La langue par défaut de votre lecteur DVD est l'Anglais.

Sotie d' aud

Sélectionnez l'option SOTIE D' AUD, et appuyez sur les touches fléchées pour choisir le mode de sortie audio que vous préférez. Appuyez RETOUR pour confirmer :

Il y a l'option de trois modes de sortie audio :ANALOGIE, SPDIF / RAW et SPDIF / PCM.

- ANALOGIE : Choisissez ce réglage pour la sortie du signal analogue, et aucun signal ne sort de la prise optique.
- SPDIF / RAW : Choisissez ce réglage si votre lecteur de DVD est relié à un amplificateur de puissance avec un câble coaxial. En jouant un disque enregistré avec le système Dolby, Les formats audio DTS et MPEG, les signaux numériques correspondants sortiront du jack optique de sortie.
- SPDIF / PCM : Choisissez ce réglage si votre lecteur de DVD est relié à un amplificateur stéréo numérique à deux-chaînes . En jouant un disque enregistré avec le système Dolby et les formats audio MPEG, les signaux audio seront modulés en un signal PCM à deux chaînes, et il sortira du jack de sortie optique.



Les options de réglage vidéo sont illustrées ci-dessous :

Brightness

Employez les touches vers le HAUT et vers le BAS pour défiler la barre et pour ajuster la luminosité.

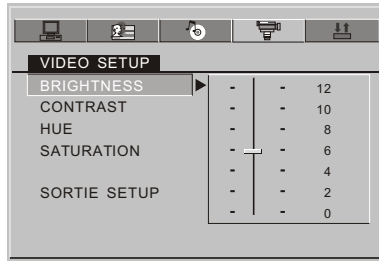

Contrast

Employez les touches vers le HAUT et vers le BAS pour défiler la barre et pour ajuster le contraste.

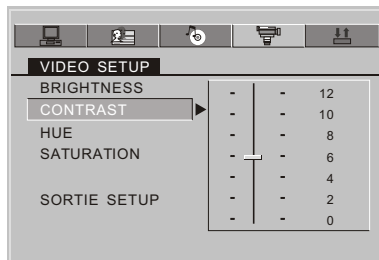

Hue

Employez les touches vers le HAUT et vers le BAS pour défiler la barre et pour juster la tonalité.

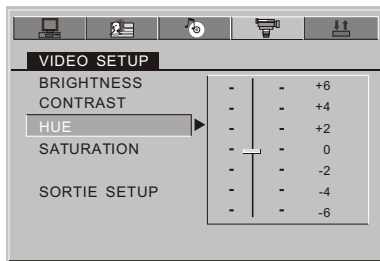
**Saturation**

Employez les touches vers le HAUT et vers le BAS pour défiler la barre et pour ajuster la saturation.

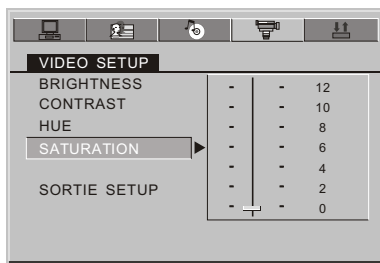

Les options numériques de réglage sont illustrées ci-dessous:

Rangée

Choisissez ce réglage pour ajuster la sortie haut-niveau du rapport de compression et obtenir un effet différent. Si vous ajuster ENPLEIN, la valeur de crête du signal audio sera comprimé au minimum; Tout en s'ajustant à OFF, maximum.

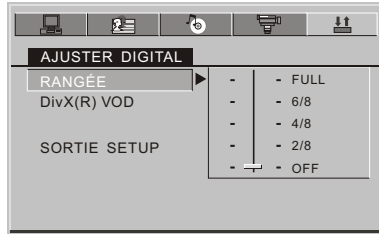

DivX(R) VOD

Des dossiers de DivX VOD sont téléchargés après le paiement d'une location de certains sites webs commerciaux. Avant de télécharger un VOD vous devez saisir le numéro d'immatriculation de votre lecteur de DVD sur le formulaire d'achat sur le site. Notez le numéro d'immatriculation en huit caractères de sorte que vous puissiez compléter le formulaire sur le site web où vous achetez vos fichiers de DivX VOD.

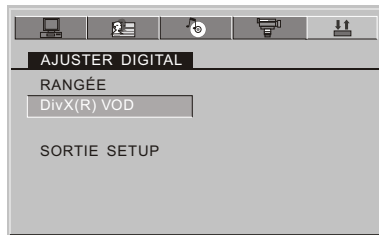

DIVX(R) VIDEO ON DEMAND
YOUR REGISTRATION CODE IS:
XXXXXXXX
TO LEARN MORE VISIT WWW.DIVX.COM/VOD

[DONE]

Note : Si vous ne pouvez pas jouer un fichier de DivX VOD enregistré sur un disque de CD-R après l'avoir téléchargé, la période de location assignée pendant l'achat du site web a pu avoir expiré. Il est également possible que le fichier enregistré ne soit pas compatible avec votre lecteur en raison de différentes versions ou des paramètres incorrects du téléchargement. Les paramètres employés lorsque vous copiez sur CD-R peut également être une autre raison.

Puisqu'il n'est pas possible ici de fournir toute l'information, les paramètres et les conseils concernant l'utilisation des fichiers de DivX VOD, nous recommandons que vous visitiez des sites webs de spécialiste tels que www.divx.com/vod.

Manipulation des disques

Manipulation

Manipulation
avec deux mains



Manipulation
à une main



- Ne pas utiliser des disques rayés ou endommagés.
- Ne pas gratter ou salir la surface comportant les informations.
- Ne pas coller du papier ou apposer de cachet sur les disques.
- Le lecteur peut être endommagé si de la colle est déposée sur la surface des disques, etc. Des étiquettes supplémentaires sont souvent ajoutées sur les disques de location. Vérifier qu'il n'y a pas de colle sur le disque avant de l'utiliser.

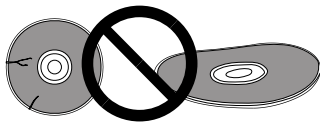
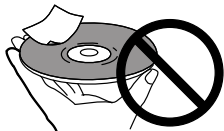

Rangement

- Toujours remettre les disques dans leur boîtier et les ranger verticalement. Éviter de ranger les disques dans un endroit très chaud ou humide, directement exposé au soleil ou à des températures extrêmement basses.
- Lire attentivement les indications fournies avec le disque.

Nettoyage

- Des empreintes digitales ou de la poussière sur le disque peuvent réduire la qualité de l'image ou du son. Nettoyer délicatement le disque à l'aide d'un chiffon doux, en partant de l'extérieur du disque.

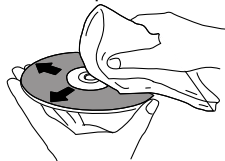

- Ne pas utiliser de benzine, diluant ou autre produit chimique. Ne pas utiliser de spray antistatique. Nous recommandons l'utilisation de set de nettoyage pour disque vendu séparément.
- Si le disque est très sale, humidifier un chiffon doux avec de l'eau, bien essorer, nettoyer et sécher avec un chiffon sec.
- Disques de forme irrégulière
Les disques de forme irrégulière (En forme de cœur, hexagonaux, etc.) ne peuvent pas être utilisés sur ce lecteur. Cela pourrait endommager gravement l'appareil . Ne jamais les utiliser sur ce lecteur.



L'image est déformée lorsqu'un DVD est enregistré ou lu par un magnétoscope.

- ➔ Ce lecteur est équipé de la technologie de protection et restriction de copie. Certains disques comprennent des signaux interdisant la copie et ne peuvent pas être lus ni enregistrés correctement par un magnétoscope.

Le lecteur ne répond pas à la télécommande.

- ➔ La télécommande est située trop loin du lecteur ou à un angle trop élevé pour être perçue par le senseur du lecteur.
- ➔ La pile de la télécommande est plate.

La TV ou d'autres appareils ne fonctionnent pas correctement.

- ➔ Il est possible que la télécommande du lecteur interfère avec certaines TV disposant de télécommande .

Aucun son n'est émis par les haut-parleurs / Distorsion du son.

- ➔ Pour certains disques, une émission digitale 96 kHz de signaux audio PCM linéaires est interdite.
- ➔ Le disque est sale.
- ➔ Le mode pause ou lecture au ralenti est enclenché.
- ➔ Le volume du lecteur est réglé au minimum.
- ➔ Les écouteurs sont branchés au lecteur.

Le lecteur tombe en panne.

- ➔ Mettez le lecteur hors tension et remettez-le en marche ensuite.
- ➔ Appuyez sur la touche OPEN lorsque "Loading..." s'affiche, pour éjecter le disque.
- ➔ Confiez l'appareil à un technicien qualifié.

Il est impossible d'éjecter des disques de 8 cm.

- ➔ Tapotez sur l'appareil en maintenant la fenêtre du compartiment à disque vers le bas.
- ➔ Faites appel à un technicien qualifié.

Le volume est différent entre les DVD et les CD.

- ➔ Cela est dû aux différentes méthodes d'enregistrement propres à chaque disque.

Aucun son n'est émis/distorsion du son lorsque le lecteur est raccordé à une TV, un amplificateur, etc..

- ➔ Les câbles de connexion ne sont pas correctement branchés.
- ➔ Les prises de connexion sont sales.
- ➔ Les câbles audio ne sont pas correctement branchés.
- ➔ La sortie audio digitale est branchée à un amplificateur AV incompatible.
- ➔ Mauvaise configuration DTS.

Mauvaise qualité de lecture.

- ➔ Le lecteur est sur le mode AV OUT (SORTIE AV) mais d'autres signaux AV proviennent de la prise AV.

Le lecteur chauffe.

- ➔ Ce phénomène est normal.

Remarque :

Il est possible que le lecteur ne fonctionne pas correctement à cause d'électricité statique ou d'autres influences extérieures. Débrancher le câble d'alimentation et le rebrancher. Si les problèmes persistent, adressez-vous à un revendeur spécialisé.

Ecran à cristaux liquides

Il est possible que certains éléments de l'image soient noirs ou d'une couleur étrange. Ce phénomène est normal.

